

DENİZLİ TÜRK DÖNEMİ MEZAR ANITLARI

Murat DAĞDELEN

**Temmuz 2016
DENİZLİ**

DENİZLİ TÜRK DÖNEMİ MEZAR ANITLARI

**Pamukkale Üniversitesi
Sosyal Bilimler Enstitüsü
Yüksek Lisans Tezi
Sanat Tarihi Anabilim Dalı**

**Hazırlayan
Murat DAĞDELEN**

**Danışman
Prof. Dr. Kadir PEKTAŞ**

**Temmuz 2016
DENİZLİ**

YÜKSEK LİSANS TEZİ ONAY FORMU

Sanat Tarihi Anabilim Dalı, Sanat Tarihi Bilim Dalı öğrencisi Murat DAĞDELEN tarafından Prof. Dr. Kadir PEKTAŞ yönetiminde hazırlanan “**Denizli Türk Dönemi Mezar Anıtları**” başlıklı tez aşağıdaki jüri üyeleri tarafından 18.07.2016 tarihinde yapılan tez savunma sınavında başarılı bulunmuş ve Yüksek Lisans Tezi olarak kabul edilmiştir.

Prof. Dr. Kadir PEKTAŞ
Jüri Başkanı

Prof. Dr. Yüksel SAYAN
Jüri Üyesi

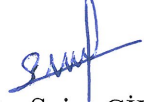
Yrd. Doç. Dr. Saim CİRTİL
Jüri Üyesi

Pamukkale Üniversitesi Sosyal Bilimler Enstitüsü Yönetim Kurulu'nun 18/07/2016 tarih ve ...16/11.... sayılı kararıyla onaylanmıştır.

Prof. Dr. M. Ensar YEŞİLYURT
Enstitü Müdürü

BİLİMSEL ETİK SAYFASI

Bu tezin tasarımı, hazırlanması, yürütülmesi, arařtırmalarının yapılması ve bulgularının analizlerinde bilimsel etięe ve akademik kurallara özenle riayet edildiđini; bu çalıřmanın doğrudan birincil ürünü olmayan bulguların, verilerin ve materyallerin bilimsel etięe uygun olarak kaynak gösterildiđini ve alıntı yapılan çalıřmalara atıfta bulunulduđunu beyan ederim.

İmza : *M. Dağdelen*
Öğrenci Adı Soyadı: Murat DAĞDELEN

ÖNSÖZ

Mezar anıtlarının Türk-İslam sanatındaki yeri kaçınılmazdır. Zira bu anıtlar geçmişin izlerini geleceğe taşımak için köprü görevi görmektedir. Denizli ili, özelinde birçok Türk İslam eserini bünyesinde barındırmaktadır. Bu bağlamda düşünüldüğünde, Denizli'deki Türk mezar anıtlarının incelenmesi ve tarihsel gelişiminin gözler önüne serilmesi büyük önem arz etmektedir.

Denizli Türk Dönemi mezar anıtlarını konu alan çalışmamızın amacı, bu mezar anıtlarının bilinmeyenlerini literatüre kazandırmakla birlikte, bilinen anıtların günümüzdeki durumunu ortaya koymaktır. Ayrıca, farklı illerdeki Türk dönemi mezar anıtlarıyla karşılaştırma yapmaktır.

Yapılan arazi araştırmalarında Denizli sınırları içinde toplamda 93 mezar anıtına rastlanmıştır. Fakat bu mezar anıtlarının incelenmesi sonucu 31 mezar anıtının tarihi özellikli olduğu saptanmış ve tezimize konu edilmiştir. Denizli sınırları içerisinde yer alan Türk dönemi mezar anıtlarının orijinal olan ve orijinallliğini kısmen yitirmiş olan, 31 mezar anıt yapısı hem mimari hem de tezyinat açısından incelenmiştir. Bunun yanı sıra, yazılı kaynaklarda bulunan; ancak günümüzde var olmayan üç mezar anıtı da çalışmaya dahil edilmiştir.

Yoğun uğraşlar sonucunda ortaya çıkmış olan bu tezde emeklerini inkâr edemeyeceğim insanlar vardır. Öncelikle, bana akademi ruhunu aşlayan, değerli zamanlarını ayırıp desteğini her daim hissettiğim saygıdeğer tez hocam Prof. Dr. Kadir Pektaş'a sonsuz teşekkürlerimi sunarım. Değerli zamanlarını ayırıp bilimsel anlamda tecrübeleriyle bana yön veren saygıdeğer Prof. Dr. Yüksel Sayan'a teşekkür ederim.

Araştırmalarım öncesinde bana rehber olan, saygıdeğer Prof. Dr. Turgut Tok hocama; çalışma süresince bana vermiş olduğu bilgilerden ve değerli görüşlerini benimle paylaştığı için Sayın Yrd. Doç. Dr. Saim Cirtil'e; kendisinden kitap istediğimde evdeki kütüphanesinden yorulmaksızın kitaplarını taşıyıp yayınlarından faydalanmamı sağlayan sevgili hocam, Doç. Dr. Tülün Değirmenci'ye teşekkür ederim.

Bana her konuda destek olan, bana mesleğimi kazanmamda azim, inanç, başarı ve özgüven aşılamanın mimarı olan şefkat ve merhamet abidesi sevgili Anneme, bu çalışmanın oluşmasında bana her konuda destek olan, tez dönemi içerisinde hem maddi

hem manevi her anlamda her zaman yanımda olan, desteklerini ve yardımlarını esirgemeyen sevgili eşim Merve Çetin Dağdelen'e sevgimi ve şükranlarımı sunarım.

Ayrıca tez çalışmasında bana yardımcı olan Sanat Tarihi Bölümü öğrencilerimize teşekkür ediyorum.

Murat DAĞDELEN

Temmuz 2016

ÖZET**DENİZLİ TÜRK DÖNEMİ MEZAR ANITLARI**

Dağdelen, Murat
Yüksek Lisans Tezi
Sanat Tarihi Anabilim Dalı
Tez Yöneticisi: Prof. Dr. Kadir PEKTAŞ

Temmuz 2016, 147 Sayfa

Tezimizde, Denizli sınırlarında yer alan mezar anıtları geniş bir çerçevede ele alınmıştır. Çalışma süresince, yapılar hakkında kütüphane ve arazi araştırmaları gerçekleştirilmiştir. Mezar anıtları tek tek incelenmiş, fotoğrafları çekilmiş, ölçüleri alınıp çizimleri yapılmıştır. Burada yatan kişiler hakkında gerek türbe çevresinde yaşayan halktan, gerekse kütüphane kaynaklarından bilgi edinilmiştir.

Çalışma dört ana bölümden oluşmaktadır. İlk bölümde Denizli'nin kısa tarihine yer verilmiştir. İkinci bölümde; eserlerin kataloğu, üçüncü bölümde kaynaklarda varlığı bilinen yapılar ele alınmıştır.

Dördüncü bölümde; genel bir değerlendirmesi yapılan Denizli mezar anıtlarının Türk Sanatındaki yeri, benzerleriyle karşılaştırılarak ortaya konmaya çalışılmıştır.

Anahtar Kelimeler: Denizli, Mezar Anıtları, Türbe, Türk Sanatı.

ABSTRACT**FUNERARY MONUMENTS IN DENIZLI IN TURKISH PERIOD**

Dağdelen, Murat
Master Thesis
Department of Art History
Thesis Supervisor: Prof. Dr. Kadir PEKTAŞ

July 2016, 147 Pages

In this thesis, funerary monuments in Denizli are studied on a large frame. During the research, library researches and field studies were done. Funerary monuments were examined and photographed one by one, and their plans were drawn after their measures were taken. Information about the dead lying in these graves are gathered both from the local people and library sources.

This study is composed of four parts. In the first chapter, a short history of Denizli is given place. The catalogue of artifacts is listed in the second chapter. And in the third chapter, the artifacts, whose existences are only learned through sources are analysed.

In the fourth chapter, a general evaluation of funerary monuments in Denizli is made, and their place in Turkish art is tried to be determined by comparing them to similar examples of funerary monuments.

Keywords: Denizli, Funerary Monuments, Tomb, Turkish Art.

İÇİNDEKİLER

ÖNSÖZ.....	i
ÖZET.....	iii
ABSTRACT.....	iv
İÇİNDEKİLER.....	v
ÇİZİM LİSTESİ.....	vii
FOTOĞRAF LİSTESİ.....	ix
KISALTMALAR DİZİNİ.....	xx
GİRİŞ.....	1

BİRİNCİ BÖLÜM

1. Denizli'nin Kısa Tarihçesi.....	4
---	----------

İKİNCİ BÖLÜM

2. KATALOG.....	7
2.1. Mehmed Gazi Türbesi.....	8
2.2. Mahmud Gazi Türbesi.....	12
2.3. Yatağan Baba Türbesi.....	15
2.4. Habib Acem Türbesi.....	21
2.5. Dedeköy Cami Türbesi.....	24
2.6. Çat Dede Sultan Türbesi.....	28
2.7. Beyce Sultan Türbesi.....	32
2.8. Yediler Türbesi.....	35
2.9. Anonim Türbe I.....	38
2.10. Büyük Tekke (Emir Sultan) Türbesi.....	42
2.11. Hüsameddin Bey Türbesi.....	45
2.12. Ali Baba Türbesi.....	51
2.13. Sultan Sarı Baba Türbesi.....	54
2.14. Şaban Dede Türbesi.....	59
2.15. Aşağı Cami Türbesi.....	63
2.16. Kazak Abdal (Sarıgazak Baba) Türbesi.....	67
2.17. Anonim Türbe II.....	70
2.18. İmze Dede Sultan Türbesi.....	72
2.19. Karaca Ahmed Sultan Türbesi.....	74
2.20. Hasan Feyzi Efendi Türbesi.....	78
2.21. Dediği Yaser Ali Sultan Türbesi.....	84
2.22. Ali Kahya Efendi Türbesi.....	91
2.23. Ömer Gazi Türbesi.....	94
2.24. Sadık Dede Türbesi.....	98
2.25. Hüseyin Hulusi Efendi (Üzüm Dedesi) Türbesi.....	100
2.26. Teslim Abdal Sultan Türbesi.....	105
2.27. Aşağı Tekke Dede Türbesi.....	109
2.28. Yukarı Tekke Dede Türbesi.....	111
2.29. Dümülcü Sultan Türbesi.....	114
2.30. Dedeler Dedesi Türbesi.....	117
2.31. Okçu Halil Türbesi.....	120

ÜÇÜNCÜ BÖLÜM

3. KAYNAKLARDA OLANLAR.....	126
3.1. Ahi Sinan Türbesi.....	126
3.2. Ahi Duman Türbesi.....	127
3.3. Murat Aslan Bey Türbesi.....	128

DÖRDÜNCÜ BÖLÜM

4. DEĞERLENDİRME VE KARŞILAŞTIRMA.....	129
4.1. Plan Özellikleri.....	130
4.2. Malzeme Teknik.....	134
4.3. Cephe Düzenlemesi.....	135
4.4. Örtü ve Geçiş Elemanları.....	135
4.5. Süsleme Özellikleri.....	137
SONUÇ.....	139
BİBLİYOGRAFYA.....	147

Çizim Listesi:

- Çizim 1:** Mehmed Gazi Türbesi Planı
- Çizim 2:** Mahmud Gazi Türbesi Planı (S. Cirtil'den)
- Çizim 3:** Yatağan Baba Türbesi Planı (Ahmet Çaycı-Veysel Aytin'den)
- Çizim 4:** Habib Acem Türbesi Planı (Ali Osman Uysal'dan)
- Çizim 5:** Dedeköy Cami Türbesi Planı (S. Cirtil'den)
- Çizim 6:** Çat Dede Sultan Türbesi Planı
- Çizim 7:** Beyce Sultan Türbesi Planı (S. Cirtil'den)
- Çizim 8:** Yediler Türbesi Planı
- Çizim 9:** Anonim Türbesi I Planı
- Çizim 10:** Büyük Tekke (Emir Sultan) Türbesi Planı (S. Cirtil'den)
- Çizim 11:** Hüsameddin Bey Türbesi Planı (S. Cirtil'den)
- Çizim 12:** Ali Baba Türbesi Planı
- Çizim 13:** Sultan Sarı Baba Türbesi Planı
- Çizim 14:** Şaban Dede Türbesi Planı (S. Cirtil'den)
- Çizim 15:** Aşağı Cami Türbesi Planı (S. Cirtil'den)
- Çizim 16:** Kazak Abdal (Sarı Gazak Baba) Türbesi Planı
- Çizim 17:** Anonim Türbe II Planı (S. Cirtil'den)
- Çizim 18:** İmze Dede Sultan Türbesi Planı
- Çizim 19:** Karaca Ahmed Sultan Türbesi Planı
- Çizim 20:** Hasan Feyzi Efendi Cami ve Türbesi Planı
(Zuhal Keskin, Denizli Büyükşehir Belediyesi Arşivinden)
- Çizim 21:** Dediği Yaser Ali Sultan Türbe Planı
- Çizim 22:** Ali Kâhya Efendi Türbesi Planı(Yonca Tarhan, Denizli Büyükşehir Belediyesi Arşivinden)
- Çizim 23:** Ali Kâhya Efendi Türbesi Doğu ve Batı Cephesi Rölövesi
(Yonca Tarhan, Denizli Büyükşehir Belediyesi Arşivinden)
- Çizim 24:** Ömer Gazi Türbesi Planı
- Çizim 25:** Sadık Dede Türbesi Planı
- Çizim 26:** Hüseyin Hulusi Efendi (Üzüm Dedesi) Türbesi Planı (S. Cirtil'den)
- Çizim 27:** Teslim Abdal Sultan Türbesi Planı
- Çizim 28:** Aşağı Tekke Dede Türbesi Planı
- Çizim 29:** Yukarı Tekke Dede Türbesi Planı
- Çizim 30:** Dümülcü Sultan Türbesi Planı

Çizim 31: Dedeler Dedesi Türbesi Planı

Çizim 32: Okçu Halil Türbesi Planı

Fotoğraf Listesi

KATALOG

Harita 1: Denizli İl ve İlçeler Haritası

(<https://www.google.com.tr/search?q=denizli+ili+haritasi>'dan)

Foto.1:Mehmed Gazi Türbesi, Genel Görünüm

Foto.2:Mehmed Gazi Türbesi, Güneyden Görünüm

Foto.3:Mehmed Gazi Türbesi, Güneybatıdan Görünüm

Foto.4:Mehmed Gazi Türbesi, Giriş Eyvanı

Foto.5:Mehmed Gazi Türbesi, Giriş Eyvanı İçinde Yer Alan Kitabesi

Foto.6:Mehmed Gazi Türbesi, Kapısı

Foto.7:Mehmed Gazi Türbesi Taş Basamaklardan Bir Görünüm

Foto.8:Mehmed Gazi Türbesi İç Mekândan Görünüm

Foto.9:Mehmed Gazi Türbesi'nden Çıkarılan Çiniler(İlbade Mezarlığı Kazı Arşivinden)

Foto.10:Mehmed Gazi Türbesi'nin Kazısında Bulunan Selçuklu Çini Mozaik

(İlbade Mezarlığı Gezi Rehberinden)

Foto.11:Mahmud Gazi Türbesi, Ön Cephe

Foto.12:Mahmud Gazi Türbesi Süsleme Detayı

Foto.13:Mahmud Gazi Türbesi, Güney Cephe

Foto.14:Mahmud Gazi Türbesi, Kuzeybatı Cephe

Foto.15:Mahmud Gazi Türbesi, Devşirme Malzeme Detayı

Foto.16:Mahmud Gazi Türbesi, Devşirme Malzeme

Foto.17:Mahmud Gazi Türbesi, İç mekan

Foto.18: Yatağan Baba Türbesi, Mezar taşı Önyüzü

Foto.19: Yatağan Baba Türbesi, Mezar taşı Arka yüzü

Foto.20: Yatağan Baba Türbesi, Genel Görünüm

Foto.21: Yatağan Baba Türbesi, Batı Cephesi

Foto.22: Yatağan Baba Türbesi, Güney Cephesi

Foto.23: Yatağan Baba Türbesi, Kuzey Cephesi

Foto.24: Yatağan Baba Türbesi, Kapısı

Foto.25: Yatağan Baba Türbesi, Türbedar Odası

- Foto.26:** Yatağan Baba Türbesi, Mihrabı
- Foto.27:** Yatağan Baba Türbesi, Türbedar Odası Pencereleri
- Foto.28:** Yatağan Baba Türbesi, Ana mekâna Giriş Kapısı
- Foto.29:** Yatağan Baba Türbesi, Ana mekân Giriş Basamaklarından Görünüm
- Foto.30:** Yatağan Baba Türbesi, Sandukalardan Görünüm
- Foto.31:** Yatağan Baba Türbesi, Piramidal Külahı
- Foto.32:** Yatağan Baba Türbesi, Doğu Cephe Penceresi
- Foto.33:** Habib Acem Türbesi, Genel Görünüm
- Foto.34:** Habib Acem Türbesi, Batı Cephesi
- Foto.35:** Habib Acem Türbesi, Güney Cephesi
- Foto.36:** Habib Acem Türbesi, Güneybatı Cephesi
- Foto.37:** Habib Acem Türbesi, Detay
- Foto.38:** Habib Acem Türbesi, Penceresi
- Foto.39:** Habib Acem Türbesi, İçmekân
- Foto.40:** Dedeköy Cami Türbesi, Genel Görünüm
- Foto.41:** Dedeköy Cami Türbesi, Kuzeydoğu Cephesi
- Foto.42:** Dedeköy Cami Türbesi, Kuzeybatı Cephesi
- Foto.43:** Dedeköy Cami Türbesi, Batı Cephe
- Foto.44:** Dedeköy Cami Türbesi, Doğu Cephe
- Foto.45:** Dedeköy Cami Türbesi, Kapısı
- Foto.46:** Dedeköy Cami Türbesi, Batı Cephe Pencere Açıklığı
- Foto.47:** Dedeköy Cami Türbesi, Detay
- Foto.48:** Dedeköy Cami Türbesi, Kubbesi
- Foto.49:** Çat Dede Sultan Türbesi, Genel Görünüm
- Foto.50:** Çat Dede Sultan Türbesi, Batı Cephesi
- Foto.51:** Çat Dede Sultan Türbesi, Kuzey Cephesi
- Foto.52:** Çat Dede Sultan Türbesi, Kuzey Cephe Penceresi
- Foto.53:** Çat Dede Sultan Türbesi, Güneydoğu Cephesi
- Foto.54:** Çat Dede Sultan Türbesinden Üst Örtü Detayı

- Foto.55:** Çat Dede Sultan Türbesi, Kapısı
- Foto.56:** Çat Dede Sultan Türbesi, Sandukası
- Foto.57:** Çat Dede Sultan Türbesi, Üst Örtüsü
- Foto.58:** Çat Dede Sultan Türbesi, Mihrabı
- Foto.59:** Çat Dede Sultan Türbesi, İç mekân Pencereden Detay
- Foto.60:** Beyce Sultan Türbesi, Güneybatı Cephesi
- Foto.61:** Beyce Sultan Türbesi, Kuzeydoğu Cephesi
- Foto.62:** Beyce Sultan Türbesi, Detay I
- Foto.63:** Beyce Sultan Türbesi, Detay II
- Foto.64:** Beyce Sultan Türbesi, Kapısı
- Foto.65:** Beyce Sultan Türbesi, Kubbesi
- Foto.66:** Yediler Türbesi, Güneydoğu Cephesi
- Foto.67:** Yediler Türbesi, Kuzeydoğu Cephesi
- Foto.68:** Yediler Türbesi, Güneybatı Cephesi
- Foto.69:** Yediler Türbesi, Beden Duvarından Detay
- Foto.70:** Yediler Türbesi, Doğu Cephesi
- Foto.71:** Yediler Türbesi, İç mekân
- Foto.72:** Yediler Türbesi, Tavanı
- Foto.73:** Anonim Türbe I, Genel Görünüm
- Foto.74:** Anonim Türbe I, Güney Cephesi
- Foto.75:** Anonim Türbe I, Doğu Cephesi
- Foto.76:** Anonim Türbe I, Kuzey Cephesi
- Foto.77:** Anonim Türbe I, Batı Cephesi
- Foto.78:** Anonim Türbe I, Kapısı
- Foto.79:** Anonim Türbe I, Güney Cephe Penceresi
- Foto.80:** Anonim Türbe I, Saçaklardan Görünüm
- Foto.81:** Anonim Türbe I, Kubbesi ve Kubbe Geçişleri
- Foto.82:** Büyük Tekke (Emir Sultan) Türbesi, Genel Görünüm
- Foto.83:** Büyük Tekke (Emir Sultan) Türbesi, Güneydoğu Cephesi

- Foto.84:** Büyük Tekke(Emir Sultan) Türbesi, Güneybatı Cephesi
- Foto.85:** Büyük Tekke(Emir Sultan) Türbesi, Duvar Detayı
- Foto.86:** Büyük Tekke (Emir Sultan) Türbesi, Latince Yazı
- Foto.87:** Büyük Tekke (Emir Sultan) Türbesi, Etrafındaki Devşirme Malzemeler
- Foto.88:** Büyük Tekke(Emir Sultan) Türbesi, Kapısı
- Foto.89:** Büyük Tekke (Emir Sultan) Türbesi, İç mekân ve Mezarı
- Foto.90:** Büyük Tekke (Emir Sultan) Türbesi, Kubbesi
- Foto.91:** Büyük Tekke (Emir Sultan) Türbesi, Kubbe Geçişleri
- Foto.92:** Hüsameddin Bey Türbesi, Genel Görünüm
- Foto.93:** Hüsameddin Bey Türbesi, Kuzeybatı Cephesi
- Foto.94:** Hüsameddin Bey Türbesi, Güneybatı Cephesi
- Foto.95:** Hüsameddin Bey Türbesi, Güneydoğu Cephesi
- Foto.96:** Hüsameddin Bey Türbesi, Doğu Penceresi
- Foto.97:** Hüsameddin Bey Türbesi, Kubbeden Görünüm
- Foto.98:** Hüsameddin Bey Türbesi, Güney Penceresi
- Foto.99:** Hüsameddin Bey Türbesi, Taçkapısı
- Foto.100:** Hüsameddin Bey Türbesi, Taçkapıdan Detay
- Foto.101:** Hüsameddin Bey Türbesi, Gül bezek Süsleme I
- Foto.102:** Hüsameddin Bey Türbesi, Gül bezek Süsleme II
- Foto.103:** Hüsameddin Bey Türbesi,Çiçek Motifi Süsleme
- Foto.104:** Hüsameddin Bey Türbesi, Kitabesi
- Foto.105:** Hüsameddin Bey Türbesi, İç mekân ve Sanduka
- Foto.106:** Hüsameddin Bey Türbesi, İç mekândan Batı Cephe Penceresi
- Foto.107:** Hüsameddin Bey Türbesi, Kubbe Geçişleri
- Foto.108:** Hüsameddin Bey Türbesi, İç mekândan Kapı Detayı
- Foto.109:** Ali Baba Türbesi, Kuzey Cephesi
- Foto.110:** Ali Baba Türbesi, Batı Cephesi
- Foto.111:** Ali Baba Türbesi, Güneybatı Cephesi
- Foto.112:** Ali Baba Türbesi, Giriş Kapısı ve Sivri Kemer

- Foto.113:** Ali Baba Türbesi, Kapısı(AKKBM.'den 2002)
- Foto.114:** Ali Baba Türbesi, İç mekândan Görünüm ((AKKBM.'den 2002)
- Foto.115:** Ali Baba Türbesi, Sandukası
- Foto.116:** Ali Baba Türbesi, Silmelerden Görünüm
- Foto.117:** Ali Baba Türbesi, Silmelerden Detay (2002 (AKKBM.'den)
- Foto.118:** Sultan Sarı Baba Türbesi, Genel Görünüm
- Foto.119:** Sultan Sarı Baba Türbesi, Arka Cephesi
- Foto.120:** Sultan Sarı Baba Türbesi, Kapısı
- Foto.121:** Sultan Sarı Baba Türbesi, Kapısındaki Gülceler ve Osmanlıca Yazılar
- Foto.122:** Sultan Sarı Baba Türbesi, Kapı Detayı
- Foto.123:** Sultan Sarı Baba Türbesi, Ana mekân Kapısı
- Foto.124:** Sultan Sarı Baba Türbesi, Ana mekân ve Sanduka
- Foto.125:** Sultan Sarı Baba Türbesi, Ahşap Tavan
- Foto.126:** Sultan Sarı Baba Türbesi, Ahşap Tavan Göbeği
- Foto.127:** Sultan Sarı Baba Türbesi, Penceresi
- Foto.128:** Sultan Sarı Baba Türbesi, Kitaplık
- Foto.129:** Sultan Sarı Baba Türbesi, Ana mekânda Bir Niş
- Foto.130:** Sultan Sarı Baba Türbesi, Kandiller
- Foto.131:** Sultan Sarı Baba Türbesi, Küçük Mekanı
- Foto.132:** Sultan Sarı Baba Türbesi, Küçük Mekan Tavanı
- Foto.133:** Şaban Dede Türbesi, Genel Görünüm
- Foto.134:** Şaban Dede Türbesi, Kuzey Cephesi
- Foto.135:** Şaban Dede Türbesi, Batı Cephesi
- Foto.136:** Şaban Dede Türbesi, Doğu Cephesi
- Foto.137:** Şaban Dede Türbesi, Kapısı
- Foto.138:** Şaban Dede Türbesi, Kapıdaki Sadaka Taşları
- Foto.139:** Şaban Dede Türbesi, Devşirme Malzemeler
- Foto.140:** Şaban Dede Türbesi, İç mekân
- Foto.141:** Şaban Dede Türbesi, Batı Pencere

- Foto.142:** Şaban Dede Türbesi, Kubbe Geçişleri
- Foto.143:** Aşağı Cami Türbesi, Genel Görünüm
- Foto.144:** Aşağı Cami Türbesi, Batı Cephesi
- Foto.145:** Aşağı Cami Türbesi, Doğu Cephesi
- Foto.146:** Aşağı Cami Türbesi, Batı Cephe Penceresi
- Foto.147:** Aşağı Cami Türbesi, Doğu Cephe Penceresi
- Foto.148:** Aşağı Cami Türbesi, Doğu Cephe Duvarından Detay
- Foto.149:** Aşağı Cami Türbesi, Batı Cephe Kemerinden Detay
- Foto.150:** Aşağı Cami Türbesi, Kapısı
- Foto.151:** Aşağı Cami Türbesi, İç mekân
- Foto.152:** Aşağı Cami Türbesi, İç mekândan Detay
- Foto.153:** Aşağı Cami Türbesi, Kubbesi
- Foto.154:** Aşağı Cami Türbesi, İç mekân Süsleme Detayı
- Foto.155:** Kazak Abdal (Sarı Gazak Baba) Türbesi, Genel Görünüm
- Foto.156:** Kazak Abdal (Sarı Gazak Baba) Türbesi, Güneydoğudan Görünüm
- Foto.157:** Kazak Abdal (Sarı Gazak Baba) Türbesi, Doğudan Görünüm
- Foto.158:** Kazak Abdal (Sarı Gazak Baba) Türbesi, Doğu Cephe Penceresi
- Foto.159:** Kazak Abdal (Sarı Gazak Baba) Türbesi, Kapısı
- Foto.160:** Kazak Abdal (Sarı Gazak Baba) Türbesi, İç mekândan Görünüm
- Foto.161:** Kazak Abdal (Sarı Gazak Baba) Türbesi, Sandukası
- Foto.162:** Kazak Abdal (Sarı Gazak Baba) Türbesi, Ahşap Tavanı
- Foto.163:** Anonim Türbe II, Genel Görünüm
- Foto.164:** Anonim Türbe II, Güneydoğu Cephesi
- Foto.165:** Anonim Türbe II, Güney Cephe Penceresi
- Foto.166:** İmze Dede Sultan Türbesi, Genel Görünüm
- Foto.167:** İmze Dede Sultan Türbesi, Kuzey Cephesi
- Foto.168:** İmze Dede Sultan Türbesi, Güneybatı Cephesi
- Foto.169:** İmze Dede Sultan Türbesi, Güneybatı Cephesinden Detay
- Foto.170:** İmze Dede Sultan Türbesi, Penceresi

- Foto.171:** İmze Dede Sultan Türbesi, Kapısı
- Foto.172:** İmze Dede Sultan Türbesi, İç mekân
- Foto.173:** İmze Dede Sultan Türbesi, Üst Örtüsü
- Foto.174:** Karaca Ahmed Sultan Türbesi, Genel Görünüm
- Foto.175:** Karaca Ahmed Sultan Türbesi, Kubbeden Görünüm
- Foto.176:** Karaca Ahmed Sultan Türbesi, Muhdes Bölüm
- Foto.177:** Karaca Ahmed Sultan Türbesi, İç mekândan Görünüm
- Foto.178:** Karaca Ahmed Sultan Türbesi, Ocaklığı
- Foto.179:** Karaca Ahmed Sultan Türbesi, Yeni Kapısı
- Foto.180:** Karaca Ahmed Sultan Türbesi, Sandukası
- Foto.181:** Karaca Ahmed Sultan Türbesi, Kubbe Geçişleri
- Foto.182:** Karaca Ahmed Sultan Türbesi Mihrabı
- Foto.183:** Karaca Ahmed Sultan Türbesi, Penceresi
- Foto.184:** Hasan Feyzi Efendi Cami ve Türbesi, Genel Görünüm
- Foto.185:** Hasan Feyzi Efendi Cami Son Cemaat Yerinden Türbeye Giriş
- Foto.186:** Hasan Feyzi Efendi Türbesi, Kapısı
- Foto.187:** Hasan Feyzi Efendi Türbesi, Kapısı Kitabesi
- Foto.188:** Hasan Feyzi Efendi Türbesi, İç mekân
- Foto.189:** Hasan Feyzi Efendi Türbesi, Sandukalar
- Foto.190:** Hasan Feyzi Efendi Türbesi, Ahşap Tavan
- Foto.191:** Hasan Feyzi Efendi Türbesi, Doğu Cephesi
- Foto.192:** Hasan Feyzi Efendi Türbesi, Pencereleeri
- Foto.193:** Hasan Feyzi Efendi Türbesi, Pencere Detayı
- Foto.194:** Dediği Yaser Ali Sultan Türbesi, Genel Görünüm
- Foto.195:** Dediği Yaser Ali Sultan Türbesi, Güneydoğu Cephesi
- Foto.196:** Dediği Yaser Ali Sultan Türbesi, Güney Cephe
- Foto.197:** Dediği Yaser Ali Sultan Türbesi, Güneybatı Cephesi
- Foto.198:** Dediği Yaser Ali Sultan Türbesi, Kuzeybatı Cephesi
- Foto.199:** Dediği Yaser Ali Sultan Türbesi, Kuzey Cephesi

- Foto.200:** Dediği Yaser Ali Sultan Türbesi, Doğu Pencere
- Foto.201:** Dediği Yaser Ali Sultan Türbesi, Kuzey Pencere
- Foto.202:** Dediği Yaser Ali Sultan Türbesi, Kapısı
- Foto.203:** Dediği Yaser Ali Sultan Türbesi, Mihrabı
- Foto.204:** Dediği Yaser Ali Sultan Türbesi, Kitabesi
- Foto.205:** Dediği Yaser Ali Sultan Türbesi, Ana mekan
- Foto.206:** Dediği Yaser Ali Sultan Türbesi, Sandukası
- Foto.207:** Dediği Yaser Ali Sultan Türbesi, Tavanı
- Foto.208:** Dediği Yaser Ali Sultan Türbesi, Levhalardan Görünüm
- Foto.209:** Dediği Yaser Ali Sultan Türbesi, Levha Detayları
- Foto.210:** Dediği Yaser Ali Sultan Türbesi, Levhalar
- Foto.211:** Ali Kâhya Efendi Türbesi, Genel Görünüm
- Foto.212:** Ali Kâhya Efendi Türbesi, Kuzeydoğu Cephesi
- Foto.213:** Ali Kâhya Efendi Türbesi, Güneydoğu Cephesi
- Foto.214:** Ali Kâhya Efendi Türbesi'nden Detay
- Foto.215:** Ali Kâhya Efendi Türbesi, İç mekândan Görünüm
- Foto.216:** Ali Kâhya Efendi Türbesi, Günümüz Türkçesi ile Kitabesi
- Foto.217:** Ömer Gazi Türbesi, Genel Görünüm
- Foto.218:** Ömer Gazi Türbesi, Kuzeybatı Cephesi
- Foto.219:** Ömer Gazi Türbesi, Güney Cephesi
- Foto.220:** Ömer Gazi Türbesi, Güney Cepheden Detay
- Foto.221:** Ömer Gazi Türbesi, Batı Cephesi
- Foto.222:** Ömer Gazi Türbesi, Güney Cephe Penceresi
- Foto.223:** Ömer Gazi Türbesi, Kapıdan Görünüm
- Foto.224:** Ömer Gazi Türbesi, İç mekân Penceresi
- Foto.225:** Ömer Gazi Türbesi, Kubbeden Görünüm
- Foto.226:** Ömer Gazi Türbesi, Sandukası
- Foto.227:** Ömer Gazi Türbesi, Üst Örtü Geçiş Ögesi
- Foto.228:** Sadık Dede Türbesi, Genel Görünüm

- Foto.229:** Sadık Dede Türbesi, Arka Cephesi
- Foto.230:** Sadık Dede Türbesi, Güney Penceresi
- Foto.231:** Sadık Dede Türbesi, Kapısı
- Foto.232:** Sadık Dede Türbesi, İç mekân ve Sandukadan Görünüm
- Foto.233:** Sadık Dede Türbesi, Kubbeden Görünüm
- Foto.234:** Hüseyin Hulusi Efendi (Üzüm Dedesi) Türbesi, Kitabesi
- Foto.235:** Hüseyin Hulusi Efendi (Üzüm Dedesi) Türbesi, Genel Görünüm
- Foto.236:** Hüseyin Hulusi Efendi (Üzüm Dedesi) Türbesi, Kuzeybatı Cephesi
- Foto.237:** Hüseyin Hulusi Efendi (Üzüm Dedesi) Türbesi, Güneydoğu Cephesi
- Foto.238:** Hüseyin Hulusi Efendi (Üzüm Dedesi) Türbesi, Güney Cephesi
- Foto.239:** Hüseyin Hulusi Efendi (Üzüm Dedesi) Türbesi, Güney Cephe Penceresi
- Foto.240:** Hüseyin Hulusi Efendi (Üzüm Dedesi) Türbesi, Üst Örtüden Görünüm
- Foto.241:** Hüseyin Hulusi Efendi (Üzüm Dedesi) Türbesi, Kapısı
- Foto.242:** Hüseyin Hulusi Efendi (Üzüm Dedesi) Türbesi, İç mekân ve Sandukadan Görünüm
- Foto.243:** Hüseyin Hulusi Efendi (Üzüm Dedesi) Türbesi, Süslemelerden Görünüm
- Foto.244:** Hüseyin Hulusi Efendi (Üzüm Dedesi) Türbesi, Süslemelerden Detay
- Foto.245:** Hüseyin Hulusi Efendi (Üzüm Dedesi) Türbesi, Kubbe ve Geçişlerden Görünüm
- Foto.246:** Teslim Abdal Sultan Türbesi, Genel Görünüm
- Foto.247:** Teslim Abdal Sultan Türbesi, Batı Cephesi
- Foto.248:** Teslim Abdal Sultan Türbesi, Güneydoğu Cephesi
- Foto.249:** Teslim Abdal Sultan Türbesinden Detay
- Foto.250:** Teslim Abdal Sultan Türbesi, Kubbesinden Görünüm
- Foto.251:** Teslim Abdal Sultan Türbesi, Kapısı
- Foto.252:** Teslim Abdal Sultan Türbesi, İç mekân ve Sandukadan Görünüm
- Foto.253:** Teslim Abdal Sultan Türbesi, Kubbe içinden Görünüm
- Foto.254:** Teslim Abdal Sultan Türbesi, Kubbe içi Süslemesi Detay
- Foto.255:** Aşağı Tekke Dede Türbesi, Genel Görünüm
- Foto.256:** Aşağı Tekke Dede Türbesi, Güney Cephesi

- Foto.257:** Aşağı Tekke Dede Türbesi, Doğu Cephesi
- Foto.258:** Aşağı Tekke Dede Türbesi, Kuzey Cephesi
- Foto.259:** Aşağı Tekke Dede Türbesi, Kapısı
- Foto.260:** Aşağı Tekke Dede Türbesi, iç mekândan Görünüm
- Foto.261:** Aşağı Tekke Dede Türbesi, Üst Örtüden Görünüm
- Foto.262:** Aşağı Tekke Dede Türbesi, Buluntular
- Foto.263:** Yukarı Tekke Dede Türbesi, Genel Görünüm
- Foto.264:** Yukarı Tekke Dede Türbesi, Doğu Cepheden Görünüm
- Foto.265:** Yukarı Tekke Dede Türbesi, Kapısı
- Foto.266:** Yukarı Tekke Dede Türbesi, İç mekândan Görünüm
- Foto.267:** Yukarı Tekke Dede Türbesi, Mezarı
- Foto.268:** Yukarı Tekke Dede Türbesi, Çatıdan Görünüm
- Foto.269:** Dümülcü Sultan Türbesi, Kitabesi
- Foto.270:** Dümülcü Sultan Türbesi, Genel Görünüm
- Foto.271:** Dümülcü Sultan Türbesi, Güney Cephesi:
- Foto.272:** Dümülcü Sultan Türbesi, Kuzey Cephesi
- Foto.273:** Dümülcü Sultan Türbesi, Batı Cephesi
- Foto.274:** Dümülcü Sultan Türbesi, Kapısı
- Foto.275:** Dümülcü Sultan Türbesi, Sandukası
- Foto.276:** Dümülcü Sultan Türbesi, Kubbe Geçişleri
- Foto.277:** Dümülcü Sultan Türbesi, Kubbesi
- Foto.278:** Dümülcü Sultan Türbesi, Niş'ten Görünüm
- Foto.279:** Dümülcü Sultan Türbesi, Mihrabı
- Foto.280:** Dedeler Dedesi Türbesi, Genel Görünüm
- Foto.281:** Dedeler Dedesi Türbesi, Kuzey Cephesi
- Foto.282:** Dedeler Dedesi Türbesi, Güneybatı Cephesi
- Foto.283:** Dedeler Dedesi Türbesi, Güneydoğu Penceresi
- Foto.284:** Dedeler Dedesi Türbesi, Kapısı
- Foto.285:** Dedeler Dedesi Türbesi, İç mekân ve Sandukası

Foto.286: Dedeler Dedesi Türbesi, Kubbesi

Foto.287: Okçu Halil Türbesi, Mezar taşı Kitabesi, Ön Yüzü ve Arka Yüzü

Foto.288: Okçu Halil Türbesi, Genel Görünüm

Foto.289: Okçu Halil Türbesi, Güneybatı Cephesi

Foto.290: Okçu Halil Türbesi, Kuzey Cephesi

Foto.291: Okçu Halil Türbesi, Doğu Cephesi

Foto.292: Okçu Halil Türbesi, Doğu Cephesi Detay

Foto.293: Okçu Halil Türbesi, Penceresi

Foto.294: Okçu Halil Türbesi, Kapısı

Foto.295: Okçu Halil Türbesi, İç mekân Duvarlarından Görünüm

Foto.296: Okçu Halil Türbesi, Mezarı

Foto.297: Okçu Halil Türbesi, Üst Örtüsü

II-KISALTMALAR

a.g.e.	adı geçen eser
a.g.m.	adı geçen makale
a.g.t.	adı geçen tez
AKKBM.:	Aydın Kültür Varlıklarını Koruma Bölge Kurulu Müdürlüğü.
Bkz.	Bakınız
c.	cilt
DIÖİ.	Denizli İl Özel İdaresi
E.Ü.	Ege Üniversitesi
Foto.	Fotoğraf
haz.	hazırlayan
Res.	Resim
S.	Sayı
s.	sayfa
şek.	şekil
T.B.M.M.	Türkiye Büyük Millet Meclisi
TDVİA.	Türkiye Diyanet Vakfı İslam Ansiklopedisi
T.T.K.	Türk Tarih Kurumu
VGMA.	Vakıflar Genel Müdürlüğü Arşivi

GİRİŞ

Bir kısım din bilginlerine göre İslam örf ve adetleri doğrultusunda ölen kişi, mezarın derinlik ve ölçülerine göre toprağa verilir. Mezar yapımında lahit veya şak olarak tabir edilen cesedin yerleştirildiği bölümün taş veya tuğlayla örtülmesi uygun görülmemektedir¹. Hatta bir kısım din bilginlerine göre türbe inşa etmek veya mezarların yerini belirlemek İslam dinine aykırı sayılır².

Ölüm, insanoğlunu hep düşündüren konular arasında olmuştur. Ölümü düşünen insanoğlu, ölüm sonrasında bir yaşamın arayışı içine girmiştir. Ahiret inancı ile birlikte birtakım gelenekler ortaya çıkmıştır. Düşünüp anlamlandırma arayışı içinde olan insan, ölümün bir bitiş olduğunu kabul etmemiştir. Bu sebeptendir ki; ölümden sonra bir diriliş olacağı inancı, çok eski tarihlerden bu yana insanoğlunun hayatını şekillendirmiştir. Bu inanç ölümden daha az korku hissedilmesini sağlamış, ölümden sonraki hayata inanış insanların mezar anıtları inşa etmesine sebep olmuştur.

Türkçe 'de "üzeri örtülü mezar anıtı"³ anlamına gelen "Türbe" kelimesi, Arapça'da, "yerin üst sathı, kabir veya mezarlık" anlamında kullanılan "el turbetu"⁴ kelimesinden gelmektedir. Kümbet veya türbe maddesi tanım olarak Türkiye Diyanet Vakfı İslam Ansiklopedisinde şöyle geçmektedir:⁵Türbe, Müslüman olan devlet veya din adamlarının, evliyaların, hükümdar ve zevcelerinin, çocuklarının, emir, vezir ve komutanların mezarlarının bulunduğu yapılardır. İçerisinde çoğunlukla ünlü kişilerin gömülü bulunduğu anıtsal tarihi mezarlar için de "türbe" kelimesi kullanılır. Türbeler, çoğunlukla eski çağlarda yaşamış önemli insanların yattığı yerlerdir.

XI. yüzyıldan itibaren göç ederek Anadolu'yu yurt edinen Türkler, Denizli'ye yerleşmiş ve kendi boy ya da aşiretlerinin adlarını da yeni yerleştikleri yerlere vermişlerdir.

Çalışmamızın temel amacı, Denizli sınırları içerisinde (Harita: 1) tespit edilen mezar anıtlarını ayrıntılı şekilde incelemek ve bunların Türk sanatı içindeki yerini

¹H. Karaman, "Ölüm, Ölü, Defin ve Merasimler" *İslam Dünyasında Mezarlıklar ve Defin Gelenekleri*, Ankara, 1996, s. 4-16.

² İ.Z. Eyüpoğlu, *Türk Dilinin Etimolojik Sözlüğü*, İstanbul, 1997, s.677.

³ İ.Z. Eyüpoğlu, *a.g.e.*, s. 677-680.

⁴M. Sarı, *El-Mevarid (Arapça ve Türkçe Lügat)*, İstanbul, 1980, s.151.

⁵ Kümbet, bir mummyalık katı üzerinde silindirik veya çokgen gövdeli, içten kubbe, dıştan konik ya da piramidal çatı ile örtülü mezar anıtıdır. S. Doğan, "Kümbet" *TDVİA*, cilt 26, Türkiye Diyanet Vakfı İslam Araştırmaları Merkezi Yay., Ankara, 2002, s.547-550 ; İ. Orman, "Türbe" *TDVİA*, cilt 41, Türkiye Diyanet Vakfı İslam Araştırmaları Merkezi Yay., Ankara, 2012, s. 464-466.

değerlendirmektir. Araştırmalarımızda, öncelikle literatür taraması yapıp, yapılar hakkında mevcut bilgiler toplanmaya çalışılmıştır. Alan araştırmalarında, mezar anıtlarının fotoğrafları çekilmiş, ölçüleri alınıp çizimleri yapılmıştır.

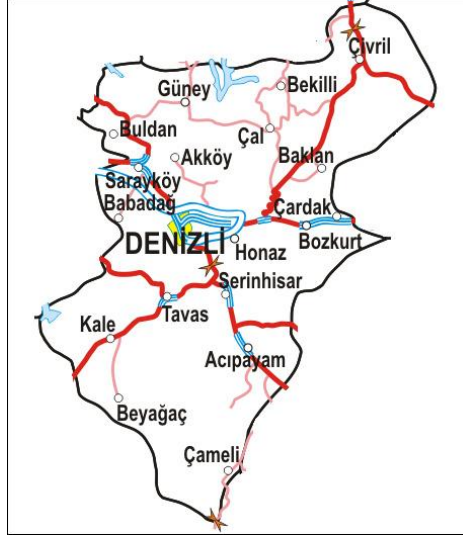

Harita 1: Denizli İli Haritası

(<https://www.google.com.tr/search?q=denizli+ili+haritası'dan>)

Katalogda, ele alınan mezar anıtları, tespit edilebildiği kadarıyla, kronolojik bir düzenlemeye göre sıralanmaya çalışılmıştır. Bu çalışmada ele alınan yapıların bazıları şimdiye kadar yapılan çalışmalara konu olmuştur. O. Cezmi Tuncer, üç ciltlik Anadolu Kümbetleri (1986,1991,1992) adlı eserlerinde Emirhisar Dedeköy Türbesi'nden bahseder, fakat bu yapıyı incelemeye değer bulmadığını belirtir⁶. Abdullah Karaçağ, “Denizli Gümüşsuyu ve Işıklıdaki Türk Eserleri” başlıklı yüksek lisans tez çalışmasında, Işıklı Aşağı Cami Türbesi'ne değinmiştir. Ahmet Çaycı-Veyssel Aytin “Denizli-Yatağan'daki Mimari Eserler ve El Sanatları” adlı bildirisinde⁷ Yatağan Baba Türbesi'ne değinmiştir⁸. A. O. Uysal da, “Germiyanlı Beyliğinin Mimari Eserleri” adlı doktora çalışmasına, Denizli'nin Çivril ilçesinde mezarlıktaki kümbete (Habib Acem), Beyce Sultan ve Emir Hisar Köyü türbelerini dahil etmiştir. Ferruh Toruk ise, “Denizli-

⁶ O.C. Tuncer, *Anadolu Kümbetleri II*, 1991/2, s. 142-143.

⁷ A. Çaycı-V. Aytin, “Denizli-Yatağan'daki Mimari Eserler ve El Sanatları”, *Uluslararası Denizli ve Çevresi Tarih ve Kültür Sempozyumu*, Bildiriler II, Isparta, 2006, s.181-194.

Çivril-Emirhisar Kasabasındaki Yapılar” adlı bildirisinde Dedeköy Türbesine değinmiştir⁹.

Denizli mezar anıtları konusunda şimdiye kadar yapılan çalışmalar arasında K. Pektaş, “Denizli Çevresindeki Türk Dönemi Tarihi Eserleri Üzerine” adlı bildirisinde; Çivril Dedeköy Türbesi, Babadağ/Kıraner-Okçu Halil Türbesi, Sarayköy’de Hisarköy Azizler Türbesi, Çal’da Mahmud Gazi Türbesine yer vermiştir¹⁰. S. Cirtil, “Denizli Türbeleri” isimli bildirisinde; Çal Mahmud Gazi Türbesi (XIII. yüzyıl), Çivril Beyce Sultan Türbesi (XIV. yüzyıl), Buldan Yenicekent Büyük Tekke Türbesi (XIV.-XV. yüzyıl), Çivril Habib Acem Türbesi (XIV. yüzyıl) Çivril Dedeköy Cami Türbesi (XIV - XV. yüzyıl), Baklan Hüsameddin Bey Türbesi (XV. -XVI. yüzyıl), Çivril Işıklı Aşağı Cami Türbesi (XIX. yüzyıl), Denizli Irlıganlı Şaban Dede Türbesi (XVIII. yüzyıl), Denizli Hüseyin Hulusi Efendi (Üzüm Dedesi) Türbesi (XX. yüzyıl ilk çeyreği), Denizli Irlıganlı Anonim Türbe (XIX. yüzyıl), türbelerine yer vermiştir¹¹.

⁸A. Karaçağ, *Denizli- Gümüşsuyu ve Işıklıdaki Türk Eserleri*, (Basılmamış Yüksek Lisans Tezi), Selçuk Üniversitesi Sosyal Bilimler Enstitüsü, Konya, 1992, s. 6-12.

⁹F. Toruk, “Denizli-Çivril-Emirhisar Kasabası’ndaki Yapılar”, *Ortaçağ’da Anadolu*, Prof. Dr. Aynur Durukan’a Armağan, Hacettepe Üniversitesi Edebiyat Fakültesi Sanat Tarihi Bölümü, Ankara,2002, 415-440.

¹⁰K. Pektaş, “Denizli Çevresindeki Türk Dönemi Tarihi Eserleri Üzerine”, *Uluslararası Denizli ve Çevresi Tarih ve Kültür Sempozyumu*, Bildiriler II, Isparta, 2006, s.145-150.

¹¹S. Cirtil, “Denizli Türbeleri”, *Uluslararası Denizli ve Çevresi Tarih ve Kültür Sempozyumu*, Bildiriler II, Isparta, 2006, s.195-205.

BİRİNCİ BÖLÜM

1.1 Denizli'nin Kısa Tarihçesi

Denizli merkezde yer alan Karakurt Höyükte yapılan arkeolojik veriler doğrultusunda, yörenin tarihinin 7500 yıl öncesine uzandığı anlaşılmaktadır¹². 1954-1959 yılları arasında Beyce Sultan Höyüğü kazılarındaki buluntularda, Denizli'nin yerleşme tarihinin Kalkolitik dönemlerde başladığı, ilk Tunç, Orta Tunç ve Son Tunç çağlarıyla devam ettiği tespit edilmiştir¹³.

M.Ö. II. Binde Denizli çevresi Hititlerin Anadolu'daki hedefleri arasında olduğundan, Hititler ile Arzawalılar bu bölgeyi ele geçirmek için savaşmışlardır¹⁴. Daha sonra sırasıyla; Frigler, Lidyalılar(700-500), Persler (İ.Ö. 500-300), Grekler, Romalılar (İ.Ö. 27-İ.S. 395), Bizanslar (İ.S. 395-1200) bu yöreye hâkim olmuştur.

Türkler, ilk olarak XI. yüzyılın sonlarına doğru Denizli dolaylarında görülmeye başlamıştır. Bölge uzun süre Bizans'la çatışma alanı olmuştur. XIII. yüzyıl başlarında Türklerin Denizli yöresinde hâkimiyet elde etmesiyle birlikte, Türk yerleşimleri oluşmaya başlamıştır¹⁵.

Denizli adına ilişkin olarak, İbn-i Battuta Seyahatnamesinde buraya “Tonguzlu-Donguzlu” domuzlu yer anlamına gelen bir adlandırma yapıldığını bildirmiştir¹⁶. Timurlenk Zafernamesi'nde, Tonguzlu ve Tengüzlü olarak bahsedilir. Tengiz kelimesi eski Türkçe'de “deniz” anlamına gelip, Tengüzlü ise bugünkü gibi Denizli anlamına gelmektedir¹⁷. Selçuklu dönemi resmi kayıtlarda şehrin ismi “Ladik” olarak dile getirilmiştir¹⁸. Şehir Tonuzlu ve Lazıkıyye isimlerinin piyade tahrir defterlerinde XVI. yüzyıl boyunca bir arada kullanılmıştır¹⁹.

¹²E. Konakçı-B. Duman, “ Arkeolojik ve Yazılı Kanıtlar Işığında Kolossai”, *Uluslararası Denizli ve Çevresi Tarih ve Kültür Sempozyumu*, Bildiriler II, Isparta, 2007, s. 57-68.

¹³S. Lloyd-J. Mellaart, *Beyce Sultan*, Cilt:1, Londra, 1962, s. 53-57.

¹⁴T. Yiğit, “a.g.m.”, s. 8.

¹⁵İbn Battuta, *a. g. e.* , s. 408-411.

¹⁶İbn Battuta, *a. g. e.* , s. 408-411.

¹⁷İ. Battuta, *a. g. e.* , s. 408-411.

¹⁸T. Gökçe, *XVI. ve XVII. Yüzyıllar'da Lazıkıyye (Denizli) Kazası*, Ankara, 2000, s. 16.

¹⁹T. Gökçe, *a.g.e.* , s. 16.

Lâdik ya da Denizli Beyliği olarak anılan İnançoğulları Beyliğinin temelleri 1261 yılında atılmaya başlanmıştır.²⁰Sonrasında Germiyanlı Beyliği 1288’de Denizli ve çevresini ele geçirmiştir. Beylik, Denizli ve çevresindeki egemenliğini, Osmanlı Devleti’ne katıldığı 1391 yılına kadar devam etmiştir²¹.

1402 yılında yapılan Ankara savaşını kazandıktan sonra Germiyanlı ili de Timur’a verilmiştir. 1429’da Germiyanlı ili Yakup Bey’in vasiyeti ile tekrar Osmanlı idaresine girmiştir²². Bu dönemde Denizli ve çevresi idari bakımdan üç bölgeye ayırarak yönetmiştir. Acıpayam Hamid, Tavas Menteşe sancaklarına bağlı kalmış; Homa, Işıklı, Çal, Baklan, Honaz, Sarayköy, Buldan ve Denizli ise Kütahya sancağına bağlanmıştır²³. O dönemde resmi adıyla Lazıkıyye olan Denizli, Kütahya ya da Paşa sancağına bağlı kadılık haline gelmiştir.

Lazıkıyye kazası (Denizli) XVI. ve XVII. yüzyıllarda Kütahya sancağına bağlı olarak, Osmanlı taşra teşkilatının Batı Anadolu bünyesinde önemli bir konumdaydı²⁴. Kâtip Çelebi (1609-1657), Denizli’yi ziyaret etmiş, Denizli ili, ilçeleri ve mahalleleri hakkında bilgiler vermiştir²⁵. Evliya Çelebi (1611-1682) Denizli ve çevresindeki mezar anıtları hakkında bilgiler vermiştir²⁶. XVIII. yüzyılda Denizli, Anadolu’daki Türk kültürünün Kuzey Afrika ve Akdeniz coğrafyasına yayılmasında etkin rol oynamıştır²⁷. Ancak, tekstili XVIII. yüzyıldan itibaren Osmanlı ülkesine giren Avrupa ürünleriyle rekabet edemez duruma gelmiş, dış pazarları da daraltmıştır²⁸.

Denizli, 1844-1845 yıllarında Aydın vilayetine bağlı Denizli kaymakamlığı olarak Osmanlı taşra teşkilatı içinde yer almaktaydı. Bu dönemde Denizli, Buldan, Çivril, Honaz, Çardak, Acıpayam, Kızılhisar (Serinhisar) kaza olarak geçmekteydi²⁹.

²⁰T. Gökçe, *a.g.e.*, s. 16.

²¹M. Ç. Varlık, *Germiyan Oğulları Tarihi* (1300-1429), Ankara, 1974, s.19.

²²T. Gökçe, *a.g.e.*, s.35.

²³A. Özçelik, “Türk Hâkimiyetinde Denizli Tarihine Bakış: Selçuklu ve Osmanlı Döneminde Denizli”, *Geçmişten Günümüze Denizli Yerel Tarih ve Kültür Dergisi*, S. 9, Denizli, 2006, s. 29.

²⁴T. Gökçe, *a.g.e.*, s.234.

²⁵Kâtip Çelebi, *Cihannüma*, İstanbul, 2010, s. 715-724

²⁶Evliya Çelebi, *Seyahatname*, IX. cilt, İstanbul, 2010, s. 100-105.

²⁷İ. Güler, “Denizli’nin XVIII. Yüzyılda Osmanlı Devleti’nin Kuzey Afrika’daki Garb Ocakları İle İlişkileri”, *Uluslararası Denizli ve Çevresi Tarih ve Kültür Sempozyumu*, Bildiriler I, Denizli 2007, s. 200.

²⁸T. Demir, “Şer’iye Sicillerine Göre XVIII. Yüzyılın Sonlarından Denizli”, *Uluslararası Denizli ve Çevresi Tarih ve Kültür Sempozyumu*, Bildiriler I, Denizli, 2007, s. 222.

²⁹S. Özçelik, “XIX. Yüzyıl Ortalarında Denizli Kazasının Sosyo-Ekonomik Yapısı Hakkında Gözlemler”, *Uluslararası Denizli ve Çevresi Tarih ve Kültür Sempozyumu*, Bildiriler I, Denizli 2007, s.228.

Denizli, 1883 yılında sancak merkezi olmuştur. 1884 yılında ise sancak merkezi olarak Aydın vilayetine bağlanmış ve Denizli sancağı, Aydın vilayetine bağlı mutasarrıflık durumuna getirilmiştir³⁰.31 Mayıs 1920’de T.B.M.M. hükümeti kararıyla Aydın ilinden ayrılıp bağımsız sancak olmuştur³¹.20 Ocak 1921’de anayasada yapılan düzenlemelerle T.B.M.M. hükümeti tarafından sancak ve liva idareleri ortadan kaldırılmıştır³².Bununla birlikte Denizli sancak bölgesi olmaktan çıkarılıp 5 Ekim 1923 tarihinde ilk valinin de atanmasıyla il olmuştur³³.

³⁰ N. Ülker, “ 20. Yüzyılın Başında Denizli Sancağı” *Merkez Efendi Sempozyumu Bildirileri*, (Denizli), Manisa, 1989, s. 165-167.

³¹ T. Kodal, *Atatürk Dönemi’nde Denizli* ,no:4, Ankara, s. 77.

³² T. Kodal, *a.g.e.*, s. 77.

³³T. Kodal, *a.g.e.*, s. 77.

İKİNCİ BÖLÜM

2. KATALOG

Katalog No: 2.1**Yapının Adı: Mehmed Gazi Türbesi****İnceleme Tarihi:** 03.08.2015**Foto. :** 1-10**Çizim:** 1**Yeri:** Denizli il merkezi, Merkez Efendi ilçesi, İlbadı Mezarlığında yer almaktadır.**Tarihçesi:**

Türbe,1210 yılında Denizli fethedilirken Bizans kuvvetleri ile yapılan savaşta şehit düşüp buraya defnedilen Mehmed Gazi adına yaptırılmıştır³⁴.

Kesin tarihi bilinmeyen yapı, kazı ve araştırmalar sonucunda, Anadolu Selçuklu dönemine (XIII. yüzyıl) tarihlendirilmiştir³⁵. Giriş bölümünün iç kısmındaki duvarda yer alan sıvaların alt kısmından, sülüs hatlı bir kitabe ortaya çıkarılmıştır. H.660 /M. 1261-1262 tarihinin okunduğu kitabenin bu yapıya ait olduğu tahmin edilmektedir.

Yapının İncelenmesi:

Türbe, kuzey-güney doğrultuda uzunlamasına dikdörtgen planlıdır. Üzeri beşik tonozla kapatılmıştır (Çizim 1). Girişinde sonradan, onarım gördüğü anlaşılan, demir korkuluklu bir eyvanı bulunmaktadır (Foto.4).

Yapının inşa malzemesi kesme taş ve moloz taştır. Moloz taş örgülü beden duvarlarının köşelerinde düzgün kesme taş kullanılmıştır. Yapının giriş eyvanında, beden duvarlarından farklı bir duvar tekniği görülmektedir. Bu kısımda samanla çamur harcı kullanılmıştır.

³⁴ K. Şakir, *Denizli Tarihi*, İstanbul, 1927, s. 19; Tuncer Baykara, *Selçuklular ve Beylikler Çağında DENİZLİ* (1070-1520), I. Baskı, 2007, İstanbul, s.61.

³⁵Türbenin yakın çevresindeki kazılara 2012 yılında başlanmıştır. Denizli Müze Müdürlüğü başkanlığında, Pamukkale Üniversitesi Sanat Tarihi Bölümü'nden Prof. Dr. Kadir Pektaş'ın bilimsel sorumluluğunda yürütülen kazılarda türbenin, buradaki bir yapının parçası olduğu anlaşılmıştır.

Yapının özgün üst örtüsü mevcut değildir. Kazılar sırasında etrafı açılan ve duvarlardaki sıvaların bir bölümü kaldırılan yapının korunmasını sağlamak için üzeri geçici çatı ile kapatılmıştır.

Kitabe ortaya çıkarıldığı (Foto. 5) eyvan cepheden ve üstten taşıntı yapmaktadır. Doğu ve batı cepheleri de yanlardan ortaya doğru hafifçe yükselmektedir.

Yapının girişinden iç mekâna basamaklarla inilmektedir (Foto.7). İç mekânda dilimli kemerli mermer sanduka ve üzerinde yazı olmayan kavuklu mezar taşı bulunmaktadır (Foto. 8). Yapının batı duvarına kare formulu bir pencere açılmıştır (Foto. 3-4). Bu pencere özgün değildir ve demir parmaklıklarla kapatılmıştır. Duvarlar ve tonoz, içten beyaz badanalı olup sadedir.

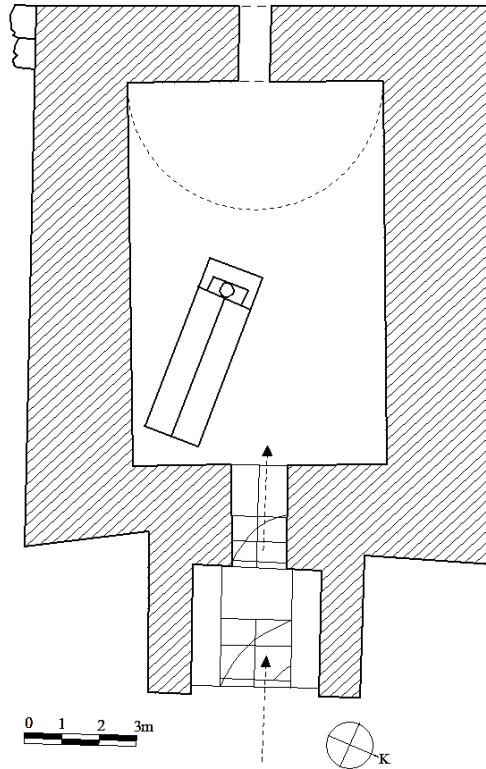

Çizim 1:Mehmed Gazi Türbesi, Planı

Süsleme:

Türbenin süslemeleri özgün haliyle korunmamıştır. Ancak, kazı çalışmaları sırasında giriş eyvanının sol kesiminde Anadolu Selçuklu dönemine ait altı kollu yıldız ve palmet şeklinde sırlı seramikler bulunmuştur. Kobalt mavisi ve siyah rengin kullanıldığı seramiklerde, geometrik ve bitkisel motifler görülmektedir (Foto. 9). Ayrıca kazılar sırasında palmet ve altı kollu yıldızlardan oluşan duvar çinileri de bulunmuştur³⁶. Kobalt mavisi ve siyah renkteki bu çinilerin, sanduka veya duvar çinisi olarak kullanıldığı anlaşılmaktadır.



Foto. 1: Mehmed Gazi Türbesi, Genel Görünüm



Foto. 2: Mehmed Gazi Türbesi, Güneyden Görünüm



Foto.3: Mehmed Gazi Türbesi, Güneybatıdan Görünüm



Foto. 4: Mehmed Gazi Türbesi, Giriş Eyvanı

³⁶Denizli İlbadı (Eski) Mezarlığı Kazı çalışmalarında ortaya çıkarılan buluntularla ilgili bilgileri benimle paylaştığı için sayın Prof. Dr. Kadir Pektaş'a teşekkür ederim.



Foto. 5: Mehmed Gazi Türbesi, Giriş

Eyvanındaki Kitabe



Foto. 6: Mehmed Gazi Türbesi, Kapısı



Foto.7: Mehmed Gazi Türbesi,

Taş Basamaklardan Bir Görünüm



Foto. 8: Mehmed Gazi Türbesi, İç Mekândan Görünüm



Foto. 9: Mehmed Gazi Türbesinden

Çıkarılan Çiniler

(İlbade Mezarlığı Kazı Arşivinden)



Foto. 10: Mehmed Gazi Türbesi, Kazısında

Bulunan Selçuklu Çini Mozaik

(İlbade Mezarlığı Gezi Rehberinden)

Katalog No: 2.2**Yapının Adı: Mahmud Gazi Türbesi****İnceleme Tarihi:** 15.03. 2015**Foto. :** 11-17**Çizim:** 2**Yeri:** Çal ilçesi, Mahmud Gazi mahallesinde yer almaktadır.**Tarihçesi:**

Kesin tarihi bilinmeyen yapının kitabesi bulunmamaktadır. 2000 yılında bir onarım geçiren bu yapı, mimari özellikleriyle XIII. yüzyıl Anadolu Selçuklu dönemine mal edilebilir³⁷. Saim Cirtil'de aynı görüştedir³⁸.

Yapının İncelenmesi:

Yapı kare planlı ve üzeri bir kubbe ile örtülüdür. (Çizim 2).

İnşa malzemesi olarak kaba yonu taş kullanılmıştır. Yapının tuğla malzemedan yapılan kubbesi dıştan çimento harcıyla sıvanmıştır. Avlu kısmının duvarları kaba yonu taş ve aralarında beton harç ile derz dolgu yapılmıştır.

Dıştan ilk bakışta, moloz taş örgülü duvarları, çimento kaplı kubbesiyle dikkati çekmektedir. Doğu cephenin ortasında basit yuvarlak kemerli bir kapı ile (Foto. 11) bunun solunda ve kuzey duvarlarında, birer pencere bulunmaktadır.

Kubbe geçişleri pandantifle sağlanmıştır. Duvarların alt kısmına kadar inen pandantiflerde boşaltma çömlükleri dikkat çekmektedir. Kubbe yüzeyi günümüzde çimento harcıyla sıvalıdır.

³⁷Yapı, Konya Şeyh Alaman Türbesi (1287) ile plan özellikleri ve inşa malzemeleriyle benzerlik göstermektedir; Karşılaştırma için bkz. H. Önkâl, *Anadolu Selçuklu Türbeleri*, Ankara, 1996, s. 279-283.

³⁸S. Cirtil, "a.g.m", s. 196.

Yapının içerisinde doğu-batı yönünde uzanan yalın mermer sanduka yer almaktadır. Türbenin doğu duvarında dolap nişi vardır. Alt kısmı tek sıra halinde mermerle kaplanan duvarlar beyaz badanalıdır. İç mekânda herhangi bir süslemeye rastlanmamaktadır.

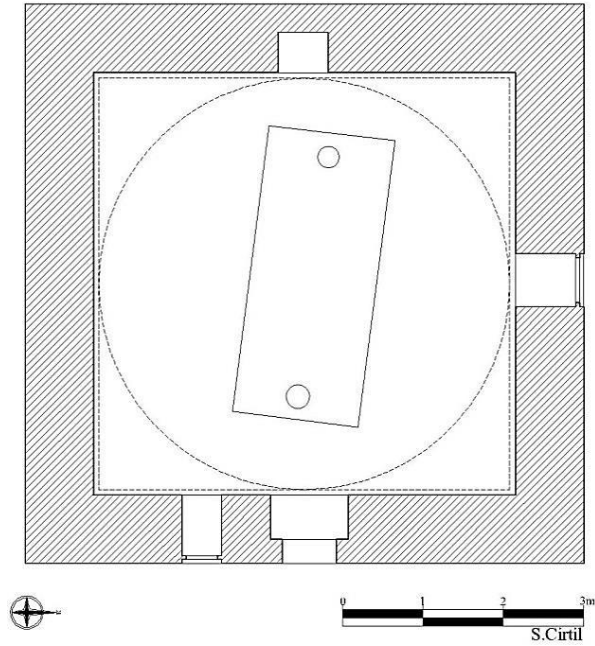

Çizim 2: Mahmud Gazi Türbesi, Planı (S. Cirtil'den)

Süsleme:

Yapıda, giriş kapısının üzerinde altı kollu yıldız şeklinde antik devşirme malzeme bulunmaktadır. Yıldızın kolları, kenarları iç bükey üçgen şeklinde düzenlenmiştir (Foto.12).Kuzey duvarında süslemeli devşirme malzeme yer almaktadır (Foto.15). Avlu kapısında parça halinde süslemesi olmayan sütun bulunmaktadır (Foto.16). Diğer cephe duvarlarında da süslemesiz devşirme malzeme kullanıldığı görülmektedir.



Foto. 11: Mahmud Gazi Türbesi, Ön Cephe



Foto. 12: Mahmud Gazi Türbesi, Ön Cephe Süsleme Detay



Foto. 13: Mahmud Gazi Türbesi, Güney Cephe



Foto. 14: Mahmud Gazi Türbesi, Kuzey batı Cephe



Foto. 15: Mahmud Gazi Türbesi, Devşirme Malzeme Detayı



Foto. 16: Mahmud Gazi Türbesi, Devşirme Malzeme



Foto. 17: Mahmud Gazi Türbesi, İç mekan

Katalog No: 2.3

Yapının Adı: Yatağan Baba Türbesi

İnceleme Tarihi: 09.08.2015

Foto. : 18-32

Çizim: 3

Yeri: Serinhisar ilçesi, Yatağan mahallesinin güneyinde, mezarlık içinde küçük bir tepede yer almaktadır.

Tarihçesi: Yatağan Baba Türbesi'ndeki mezarın ayak taşında 642/1244 tarihi okunmaktadır. İlk yapının XIII. yüzyılda ve muhtemelen o tarihlerde inşa edildiği tahmin edilmektedir. A. Çaycı- V. Aytin'de aynı görüştedir³⁹.

Türbe, 1948 ve 1983 yıllarında onarım geçirmiştir⁴⁰. Yapı son olarak 2005 yılında onarım görmüştür. Yapılan onarımlarla özgünlüğünü büyük ölçüde yitirmiştir.

³⁹A. Çaycı- V. Aytin, "a.g.m", s. 184.

⁴⁰A. Çaycı- V. Aytin , "a.g.m", s. 183.

Türbe, Konya Ilgın Dediği Sultan Zaviyesi (576/1180) mescid ve türbeden oluşan yapılarıyla bu kategorinin erken tarihli örneklerden biridir⁴¹. Ayrıca, Karamanoğlu dönemi türbelerinden iki kısımdan oluşan Alanya Mahmud Seydi Türbe ve Zaviyesi⁴² (XIV. Yüzyılın ilk çeyreği), Konya Ebu İshak Kazeruni Türbe ve Zaviyesi⁴³ (1418) bir başka örneklerdendir.

Yapının İncelenmesi:

Türbe son dönemlerdeki geçirdiği onarımlar sonucunda yenilenmiş ve özgünlüğünü kaybetmiştir. Mevcut yapı, dikdörtgen planlı olup iki bölümlüdür. Giriş kısmı aynı zamanda mescid olarak kullanılmaktadır. Bu kısmın kible duvarında mihrab nişi yer almaktadır. Türbe’de diğer bölüm olan ana hacim, kare planlı olup üstü içten kubbe ile örtülüdür (Foto.20; Çizim 3). Dış cephelerde duvarları harçla sıvalıdır. Batı ve doğu duvarlarındaki dar ve basık pencereler görülmektedir. (Foto.27).

İnşa malzemesi olarak kesme taş kullanılmıştır. Kapılar ve pencereler ahşap malzemelidir. Yapının konik külahı dıştan sac malzemeyle çevrilidir. Yapı kireçle badanalanmıştır.

Türbenin içinde, doğu-batı uzantılı birbirine bitişik vaziyette, harçla sıvanmış üç adet sanduka yer almaktadır. Bunlardan, güney kısımda büyük olanının Yatağan Baba’ya ait olduğu düşünülmektedir. Mezarın ayakucundaki yazıda: “Allahü’s Samed, Sene isneyn ve Erbain ve sittemiye”⁴⁴ yazmaktadır.

Süsleme: Süslemesi yoktur.

⁴¹A. Çaycı- V. Aytin, “a.g.m”,s. 184.

⁴²O. N. Dülgerler, *Karamanoğulları Dönemi Mimarisi*, (Basılmamış Doktora Tezi),İTÜ Fen Bilimleri Enstitüsü, İstanbul, 1995, s. 320.

⁴³O. N. Dülgerler,“a.g.t. ”, s. 320.

⁴⁴T. Baykara, *Yatağan, Her Şeyi İle Tarihi Yaşatma Denemesi*, Tokyo, 1983, s. 57.

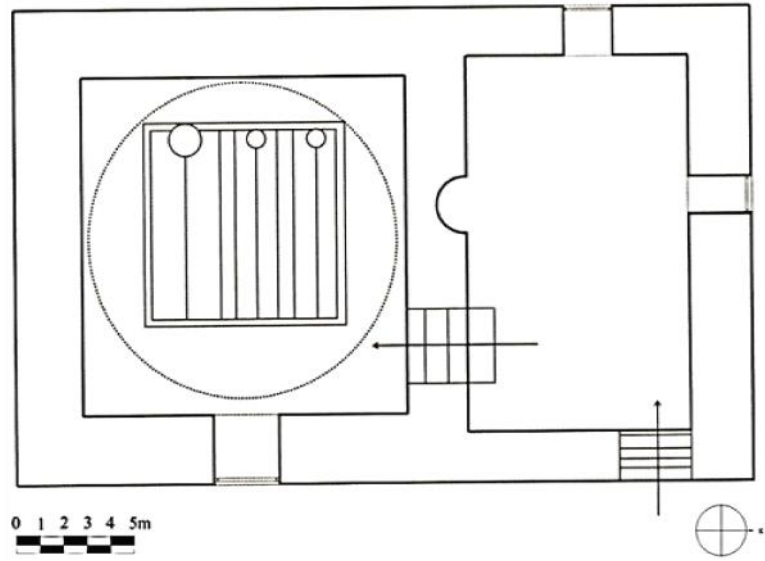

Çizim3: Yatağan Baba Türbesi, Planı (A. Çaycı-V.Aytin'den)



Foto. 18:Yatağan Baba Türbesi, Mezar taşı Önyüzü



Foto. 19:Yatağan Baba Türbesi, Mezar taşı Arka yüzü



Foto.20:Yatağan Baba Türbesi, Genel Görünüm



Foto. 21:Yatağan Baba Türbesi, Batı Cephesi



Foto. 22:Yatağan Baba Türbesi, Güney Cephesi



Foto. 23:Yatağan Baba Türbesi, Kuzey Cephesi



Foto.24:Yatağan Baba Türbesi, Kapısı



Foto.25:Yatağan Baba Türbesi, Türbedar Odası



Foto.26: Yatağan Baba Türbesi, Mihrabı



Foto. 27: Yatağan Baba Türbesi, Türbedar Odası Pencereleeri



Foto. 28: Yatağan Baba Türbesi,
Ana mekân Giriş Kapısı



Foto.29: Yatağan Baba Türbesi, Ana mekâna Giriş
Basamaklarından Görünüm



Foto. 30:Yatağan Baba Türbesi, Sandukalardan Görünüm



Foto. 31: Yatağan Baba Türbesi, Piramidal Külahı



Foto. 32: Yatağan Baba Türbesi, Ana mekân Doğu Cephe Penceresi

Katalog No:2.4**Yapının Adı: Habib Acem Türbesi⁴⁵****İnceleme Tarihi:** 04.08.2015**Foto. :** 33-39**Çizim:** 4**Yeri:** Çivril ilçe mezarlığında bir höyük üzerinde yer almaktadır.**Tarihçesi:**

Yapının inşa kitabesi yoktur. Dolayısıyla kesin inşa tarihi de bilinmemektedir. A. O. Uysal yapının XIV. yüzyıldan kalmış olabileceğini belirtmiştir⁴⁶. S. Cirtil de aynı görüştedir⁴⁷. Plan özellikleri, üst örtüsü, inşa malzemesi, kapı ve pencereler dışında diğer cephelerin sağır olması, Kayseri Döner Künbet (1285 civarı)⁴⁸, Erzurum Padişah Hatun Türbesi (1291)⁴⁹, Erzurum'daki Anonim Türbe (XIV. Yüzyıl başları)⁵⁰, Erzurum'daki Karanlık Künbet (1308-09)⁵¹ benzerliği de dikkate alınarak türbenin, XIII.-XIV. yüzyıllarda inşa edilmiş olduğu düşünülebilir.

Yapının İncelenmesi:

Onikigen planlı yapının üzeri piramidal bir külahla örtülüdür (Çizim 4). Kesme taş malzeme ile yapılmış türbenin duvarları, güney cephesindeki tek penceresi ve güneydoğu cephesinde kapı açıklığı dışında diğer cepheler sağırdır. Pencere boyuna dikdörtgen biçimlidir. Gövdenin onarım gördüğü anlaşılmaktadır.

⁴⁵Yapı Çivril Kümbeti ve Habib Acem Yatırı olarak da bilinmektedir; A.O. Uysal, *a.g.e.*, s. 236.

⁴⁶A.O. Uysal, *a.g.e.*, s. 237.

⁴⁷S. Cirtil, "a.g.m.",s. 200.

⁴⁸H. Önkale, *a.g.e.*, 1996, s. 190-196.

⁴⁹H. Önkale, *a.g.e.*, s. 196-200.

⁵⁰H. Önkale, *a.g.e.*, s. 200-203.

⁵¹H. Önkale, *a.g.e.*, s. 203.

Özgününde tuğla veya taş olması gereken külahı, onarımlarda betonarme ve üzeri çinko ile kaplanmıştır.

Yapının boyuna dikdörtgen çerçeveli olan düz lentolu kapısı, güney cephenin orta aksında yer alır (Foto.33). Kapının söveleri devşirmedir. Kapısındaki sağır kemer uygulaması dikkat çekicidir. Güneybatısında iki adet devşirme payeler üzerine oturan, sonradan yapılmış sundurma yer almaktadır.

Türbenin iç mekân duvarlarının ve kubbenin çimento harcıyla sıvanıp yeşil renge boyandığı görülmektedir. Türbe’de bir adet mezar yer almakta olup sade ve süslemesizdir. Mezarın şahidesi bulunmamaktadır. Yapının duvarları, kabayonu taş ve aralarında tuğla kullanılmış olup yığma duvar tekniğindedir.

Süsleme:

Giriş kapı söveleri ve lentosu üzerinde yer alan yalın süslemeli mermer unsurlar, Bizans dönemine ait devşirme malzemelerdir. Bunların dışında yapıda bezeme yoktur.

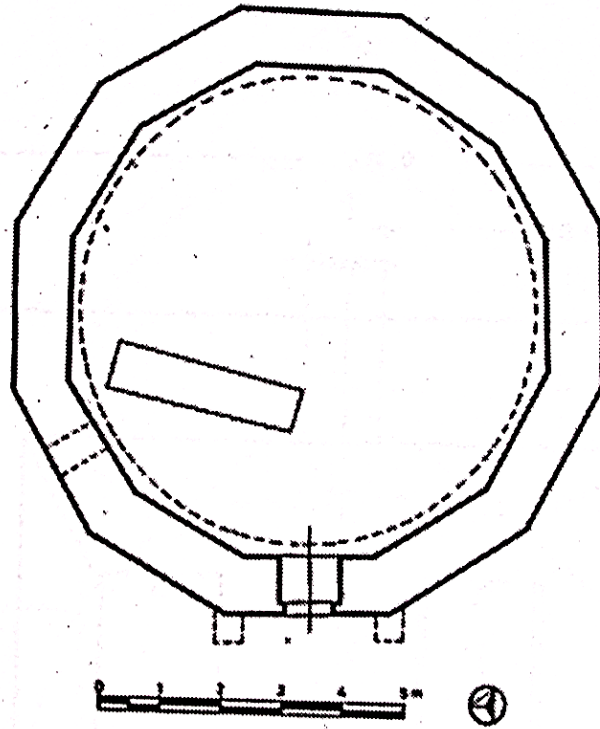

Çizim4: Habib Acem Türbesi, Planı (Ali Osman Uysal'dan)



Foto. 33:Habib Acem Türbesi, Genel Görünüm



Foto. 34: Habib Acem Türbesi, Batı Cephesi



Foto. 35: Habib Acem Türbesi, Güney Cephesi



Foto. 36: Habib Acem Türbesi, Güneybatı Cephesi



Foto. 37: Habib Acem Türbesi, Detay



Foto. 38: Habib Acem Türbesi, Penceresi



Foto. 39: Habib Acem Türbesi, İç mekân

Katalog No:2.5

Yapının Adı: Dedeköy Cami Türbesi

İnceleme Tarihi: 20.03.2015

Foto. : 40-48

Çizim: 5

Yeri: Çivril ilçesi, Emir Hisar mahallesi yolu üzerinde Emir Hisar Camii'nin yaklaşık 5 metre kuzeyinde yer almaktadır.

Tarihçesi:

Tarihi bilinmeyen türbenin kitabesi bulunmamaktadır. Mekân içinde yer alan şahideler üzerinde de herhangi bir kitabeye rastlanılmamıştır. Moloz taş aralarında tuğla kullanımıyla birlikte yer yer devşirme malzemenin de görülmesi ve mimari özelliklerinden hareketle yapının XIV. yüzyılda inşa edildiğini tahmin ediyoruz. Nitekim A. Osman Uysal da yapıyı Germiyanlı dönemine mal etmektedir⁵².

⁵² A.O. Uysal, *a.g.e.* , s. 242.

Yayımlanan fotoğrafları ile günümüzdeki durumu karşılaştırıldığında, türbenin onarım gördüğü anlaşılmaktadır⁵³.

Yapının İncelenmesi:

Cami ile hamamın yer aldığı külliye'nin bir parçası olan türbe, kare planlı, üzeri oluklu kiremit kaplı kubbeyle örtülüdür (Çizim 5).

İnşa malzemesi kesme taş ve tuğladır. Yapının duvarları yığma duvar tekniğinde olup büyük kesme taşlarla inşa edilmiştir. Kubbe geçişlerinde ve kubbe kasnağında tuğla malzeme kullanılmıştır. Bunun yanında yer yer devşirme taşlar da mevcuttur. Yapının duvarlarının yakın zamanlarda beton harç ile sıvandığı görülmektedir.

Türbe, kübik gövde üzerinde sekizgen kasnakla yükseltilmiştir. Kubbeye Türk üçgenleriyle geçilmektedir. Türbenin çevresine zamanla dolgu yapılması, doğu cephesinin ortasında kalan kapı boyunun çukurda kalmasına neden olmuştur.

Giriş kapısı, yapının doğu cephesinin ortasında yer almaktadır. Kapısı düz lentolu, yekpare blok taştan olup, üst kısımda sağır kemer uygulamasıyla dikkati çeker. Lentonun üzerindeki kitabelik boştur (Foto. 45).

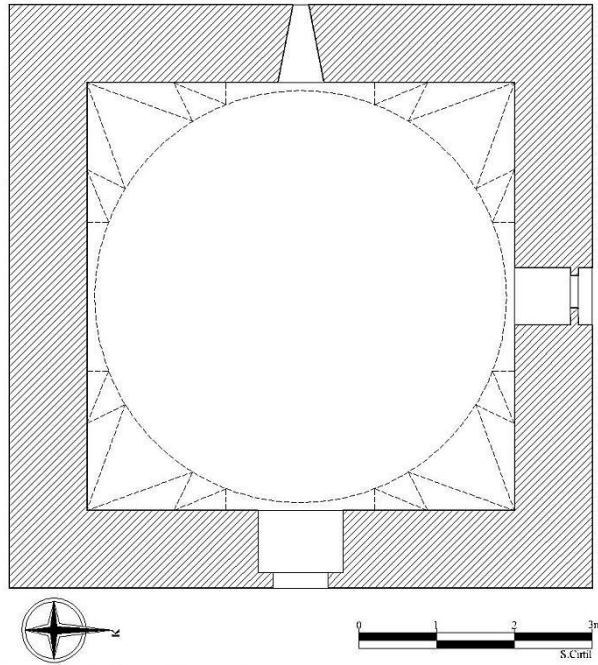

Çizim 5: Dedeköy Cami Türbesi, Planı (S. Cirtil'den)

⁵³A. Osman Uysal, *a.g.e.*, s. 551, Res. 308-311.

Sekizgen kasnakla kubbeye geiş yapılmaktadır. Yapının gney, kuzey ve batı cephelerinde pencereleri bulunmaktadır. Pencereler gney ve batı cephenin st kısımlarda mazgal, kuzeyde yer alan geniř pencere dikdrtgen řeklinedir (Foto. 46).

İ meknda, kime ait olduėu bilinmeyen drt adet mezar bulunmaktadır⁵⁴. Bunlardan ikisi kuzey cephe duvarı doėrultusunda, diėer ikisi gney cephe duvarında doėu-batı doėrultusunda uzanmaktadır.

Ssleme: Yapıda herhangi bir bezeme yoktur.



Foto. 40: Dedeky Cami Trbesi, Genel Grnm



Foto. 41: Dedeky Cami Trbesi Kuzeydoėu Cephesi



Foto.42: Dedeky Cami Trbesi, Kuzeybatı Cephesi



Foto.43: Dedeky Cami Trbesi, Batı Cephe

⁵⁴S. Cirtil, "a.g.m.",s. 196.



Foto.44: Dedeköy Cami Türbesi, Doğu Cephe



Foto.45: Dedeköy Cami Türbesi, Kapısı



Foto. 46: Dedeköy Cami Türbesi, Batı Cephe

Pencere Açıklığı



Foto. 47: Dedeköy Cami Türbesi, Detay



Foto. 48: Dedeköy Cami Türbesi, Kubbesi

Katalog No: 2.6

Yapının Adı: Çat Dede Sultan Türbesi

İnceleme Tarihi: 10.10.2015

Foto. : 49-59

Çizim: 6

Yeri: Çal ilçesi, Çal Çakırlar Mahallesi Eğerek Dere yolu mevkide yer almaktadır.

Tarihçesi:

Çat Dede Sultan Türbesi'nin kitabesi yoktur. Türbe plan özellikleri ve inşa malzemesiyle; Tire'de Alamadan Dede Türbesi⁵⁵ ve Tire'de Süleyman Şah Türbesiyle⁵⁶ dönem özellikleriyle benzerlik gösterdiğinden yapı XIV. yüzyılın ikinci yarısına tarihlendirebilir. Onarımlar sonucunda yapı özgünlüğünü büyük ölçüde yitirmiştir.

Yapının İncelenmesi:

Türbe, dikdörtgen planlı üzeri düz toprak damlıdır. (Çizim 6;Foto.49).

Yapının inşa malzemesi moloz taştır.

İki kademe halinde düzenlenen dış cephelerinin alt bölümü sıvalı olup kireçle badanalanmıştır. Yapıya doğu cephedeki demir bir kapıdan girilmektedir. Dikdörtgen formlu ve düz atkılı kapı açıklığının söveleri dışa taşkın değildir (Foto.55). Yapı, kuzey ve güney cephelerde üç mazgal pencereyle aydınlatılmıştır.

İç mekânda bir mezar yer almaktadır. Çimento harçlı sıvayla yükseltilmiş olan mezarın Çat Dede Sultan'a ait olduğu söylenmektedir. Sandukanın olup baş ve ayak

⁵⁵H. Önkal, *a.g.e.*,1991, s.35-41.

⁵⁶H. Önkal, *a.g.e.*,1991,s.23-31.

taşları bulunmamaktadır. İç duvarları tamamen sıvalı ve kireçle badanalıdır. Mekânın güney duvarında mihrab yer almaktadır (Foto.58).

Süsleme: Süslemesi yoktur.

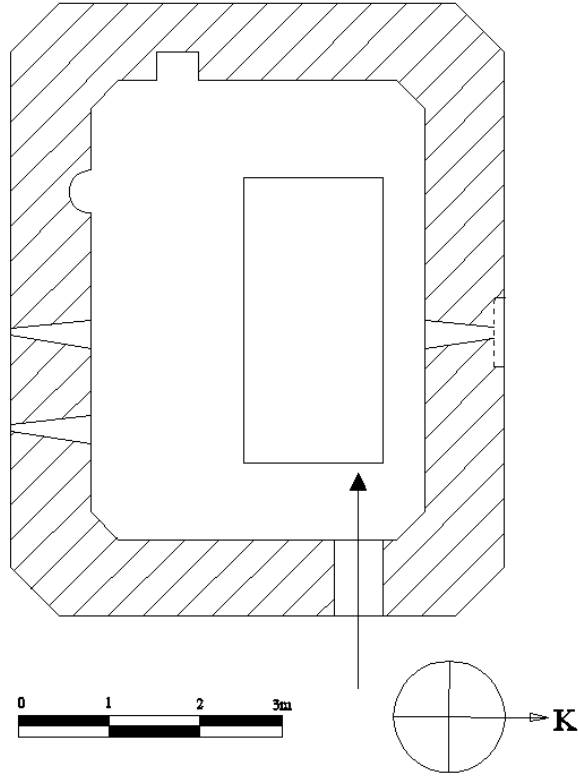

Çizim 6: Çat Dede Sultan Türbesi, Planı



Foto. 49: Çat Dede Sultan Türbesi, Genel Görünüm



Foto. 50: Çat Dede Sultan Türbesi, Batı Cephesi



Foto.51: Çat Dede Sultan Türbesi, Kuzey Cephesi



Foto.52: Çat Dede Sultan Türbesi, Kuzey Penceresi



Foto. 53: Çat Dede Sultan Türbesi, Güneydoğu Cephesi



Foto.54: Çat Dede Sultan Türbesi'nden Üst Örtü Detayı



Foto. 55: Çat Dede Sultan Türbesi, Kapısı



Foto.56: Çat Dede Sultan Türbesi, Sandukası



Foto.57: Çat Dede Sultan Türbesi, Üst Örtüsü



Foto.58: Çat Dede Sultan Türbesi, Mihrabı



Foto.59:Çat Dede Sultan Türbesi, İç mekân Pencereden Detay

Katalog No:2.7

Yapının Adı: Beyce Sultan Türbesi

İnceleme Tarihi: 04.08.2015

Foto. : 60-65

Çizim: 7

Yeri: Çivril ilçesine 6 km. uzaklıkta, ilçenin güneybatısında yer alan Melhus ve Kocakaya Mahalleleri arasındaki Beycesultan höyüğü üzerinde yer almaktadır.

Tarihçesi:

Kitabesi olmayan yapının inşa tarihi bilinmemektedir. Mimari özellikleri, XIV. yüzyıl sonlarında, Germiyanlı döneminde yapıldığını göstermektedir⁵⁷. Türbe, XVII. yüzyıldan sonra onarım geçirmiştir⁵⁸.

⁵⁷A.O. Uysal, *a.g.e.*,s. 231

⁵⁸A.O. Uysal, *a.g.e.* s.230.

Yapının İncelenmesi:

Sekizgen planlı türbenin üzeri kubbe ile örtülüdür (Çizim:7).

Devşirme malzemenin kullanıldığı giriş açıklığı basık kemerlidir. Kuzey kenarında yüksek olmayan giriş kapısının üstünde bir adet mazgal penceresi vardır (Foto. 61).

Türbe'de moloz taş, yer yer düzgün kesme taş, devşirme mermer ve tuğla malzeme kullanılmıştır (Foto. 62). Kubbesi tuğladan⁵⁹ inşa edilmiş, ancak yüzeyi son zamanlarda çimento harcıyla sıvanmıştır (Foto. 65).

Yapının iç mekânında taş sanduka yer almaktadır. Sanduka doğu kenarına yakın olup üzeri çimento harcıyla sıvalıdır. Mezarların şahideleri devşirme malzeme ile yapılmıştır⁶⁰.

Süsleme: Yapıda süsleme bulunmamaktadır.

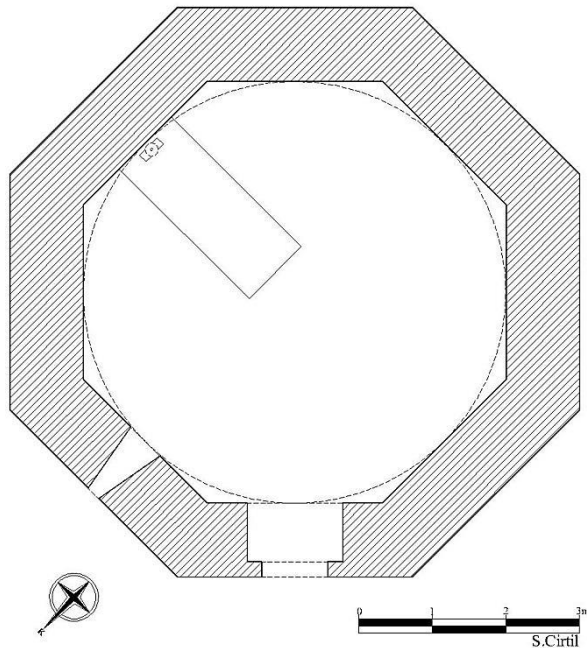

Çizim 7:Beyce Sultan Türbesi, Planı (S. Cirtil'den)

⁵⁹ S. Cirtil, "a.g.m.", 199.

⁶⁰ S. Cirtil, "a.g.m.", 199.



Foto. 60: Beyce Sultan Türbesi, Güneybatı Cephesi



Foto. 61: Beyce Sultan Türbesi, Kuzeydoğu Cephesi



Foto. 62: Beyce Sultan Türbesi, Detay I



Foto. 63: Beyce Sultan Türbesi, Detay II



Foto. 64: Beyce Sultan Türbesi, Kapısı



Foto. 65: Beyce Sultan Türbesi, Kubbesi

Katalog No:2.8**Yapının Adı: Yediler Türbesi:****İnceleme Tarihi:** 03.08.2015**Foto. :** 66-72**Çizim:**8

Yeri: Denizli Merkez Efendi ilçesine bağlı İlbadi (Eski) Mezarlığının güneybatı yönünde Yediler Camii'nin yanındadır.

Tarihçesi:

Yapının kesin tarihi bilinmemektedir. Yapının kapı köşesinde Latin harfleriyle “İnanç oğullarından Denizli hâkimleri Ali Bey efradından yedi zat burada metfundur” yazısı ve alt kısmında, H. 710/1328 ile H. 811/1429 yazısı vardır (Foto.66).

İlbadi (Eski) Mezarlığında bulunan ve M.1334 tarihli Şücaeddin İnanç İbn Ali Bey adına kayıtlı bir zaviyeye ait kitabe bulunmuş ancak; günümüzde bu kitabe kaybolmuştur⁶¹. Ancak söz konusu kitabenin türbenin yanındaki bir zaviyeye ait olması, mezarların İnanç Bey ve ailesine ait olduğunu düşündürmektedir. Zaviye günümüzde ayakta değildir. Türbe içinde yazılı mezar taşı bulunmamaktadır.

İbn Battuta Denizli'ye geldiğinde İlbadi (Eski) Mezarlığı yanındaki namazgâhta İnanç Bey'in (Sultan) eşğinde bayram namazı kılınarak bayramlaşma töreni yapıldığını ve burada hayır yemekleri verildiğini bildirmektedir⁶². Bu bilgiler ışığında, türbenin XIV.-XV. yüzyıllarda inşa edildiğini tahmin ediyoruz.

Yapının İncelenmesi:

Dikdörtgen planlı yapının mevcut duvarlarının üzerine briket malzeme sonradan yükseltılarak kırma çatı ile örtülmüştür. (Çizim 8). Yapının özgün duvarlarında inşa malzemesi olarak moloz taş ile aralarda tuğla ve kiremit kırıkları kullanılmıştır.

Beden duvarlarının günümüzdeki durumundan anlaşıldığı üzere, yapının üç adet dikdörtgen penceresi bulunmaktadır. Pencerelemin ve kapının dış cephesinde yakın

⁶¹Aydın Kültür Varlıklarını Koruma Bölge Kurulu, Vakıflar Genel Müdürlüğü ve Başbakanlık Osmanlı arşivlerinde yaptığımız incelemelerde, türbe ile ilgili herhangi bir belgeye rastlanılmamıştır.

⁶²İbn Battuta, *a. g. e.*, s. 408-411.

zamanlarda takılmış demir parmaklık vardır (Foto. 70). Girişi doğu cephenin güney ucunda yer almaktadır. Kapı dışa taşkın değildir. Kapının lentosu yuvarlak kemerlidir. İç mekâna merdiven ile giriş yapılmaktadır.

İç mekân tek hacimli olup, içeride yedi adet sandukası bulunmaktadır. Dışarıya üç adet pencere açıklığı bulunan mekânın yeni olan üst örtüsü, içten ahşap düz tavanlıdır.

Süsleme: Yapının süslemesi yoktur.

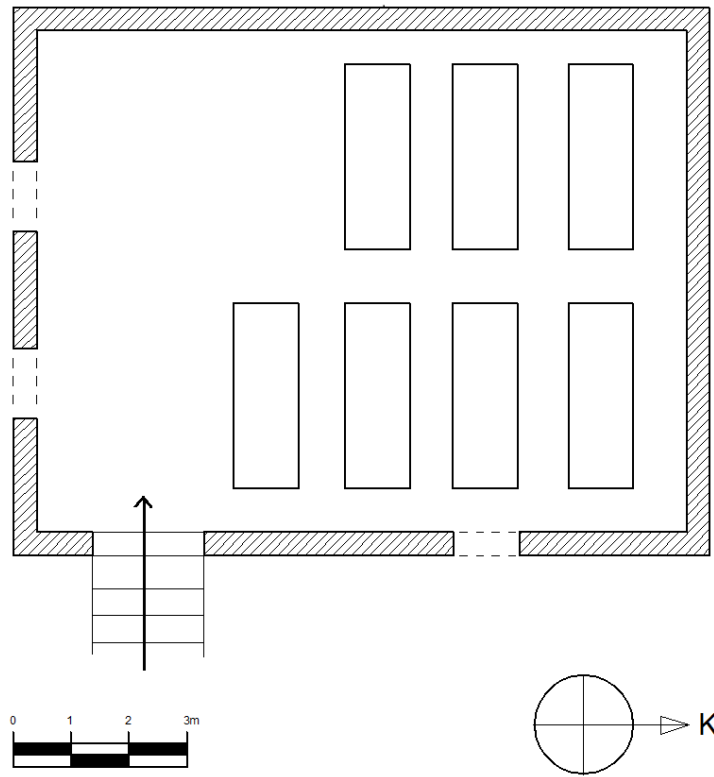

Çizim 8: Yediler Türbesi, Planı



Foto. 66: Yediler Türbesi, Güneydoğu Cephesi



Foto. 67: Yediler Türbesi, Kuzeydoğu Cephesi



Foto. 68: Yediler Türbesi, Güneybatı Cephesi



Foto. 69: Yediler Türbesi, Beden Duvarından Detay



Foto. 70: Yediler Türbesi, Doğu Cephesi



Foto. 71: Yediler Türbesi, İç Mekân



Foto. 72: Yediler Türbesi, Tavanı

Katalog No:2.9

Yapının Adı: Anonim Türbe I

İnceleme Tarihi: 27.07.2015

Foto. : 73-81

Çizim:9

Yeri: Sarayköy ilçe mezarlığının güneydoğusunda, yol üzerinde yer almaktadır.

Tarihçesi:

Yapının inşa kitabesi yoktur⁶³. Ancak yapı inşa malzemesi ve genel cephe düzenlemesi ile Tire Süleyman Şah Türbesine benzemektedir⁶⁴. Türbe, Erdemli Anonim türbesiyle de saçaklardaki üçgen dış şeklindeki taşınıtlarıyla benzerlik göstermektedir⁶⁵. Bu doğrultuda, Anonim Türbe I için XIV-XV. yüzyıllar uygun düşmektedir.

Yapının İncelenmesi:

Yapı, kare planlı ve üzeri pandantifli bir kubbe ile örtülüdür. (Foto. 81; Çizim:9).

⁶³ Aydın Kültür Varlıklarını Koruma Bölge Kurulu, Vakıflar Genel Müdürlüğü ve Başbakanlık Osmanlı arşivlerinde yaptığımız incelemelerde, türbe ile ilgili herhangi bir belgeye rastlanılmamıştır.

⁶⁴ H. Önkal, *Tire Türbeleri*, Ankara, 1991, s.28.

⁶⁵ M. Tunçel, "Erdemli'de Anonim Türbe", *Ortaçağ'da Anadolu*, Prof. Dr. Aynur Durukan'a Armağan, ed.: N. Ş. Doğan, Ankara, 2002, s. 457-473, resim:4.

İnşa malzemesi duvarlarda moloz taş ve tuğladır. Kubbede ve saçak pervazlarında tuğla kullanılmıştır. Kubbenin toprak harçla sıvandığı görülmektedir. Kubbe içi de onarım sonrasında çimento harcı ile sıvanmıştır.

Yapının kapısının olduğı doğu cephesi ve penceresinin olduğı güney cephesine parke taşları döşenmesi, zeminin yükselmesine sebep olmuş ve kapıdan iç mekâna geçiş zorlaşmıştır.

Yapının kapısı, doğu cephenin kuzey ucunda yer almaktadır (Foto.78). Yapının çift kanatlı kapısı bulunmaktadır. Burası sonradan kapatılmış bir pencere olabilir.

Yapının güneyinde sivri kemer açıklık içerisinde demir parmaklıklı bir penceresi bulunmaktadır (Foto.74).Yapının kuzey duvarında kör kemer bulunmaktadır (Foto.76). Yapının mezarı, iç mekândan çıkarılıp defneciler tarafından tahrip edilmiştir.

Yapının saçak kısmı kiremitlerle döşenmiştir (Foto.80). Saçak pervazları tek sıra üçgen çıkıntılı olarak düzenlenmiştir. Yapının toprak harçla sıvanan yüzeyleri yer yer dökülmüştür. Dökülen bu kısımlar, yapının inşa malzemelerinin tespitine yardımcı olmuştur. İç mekan kireçle badanalanmıştır.

Süslemesi:

İç mekânda kubbenin tam ortasında delikli tuğla örgüsü görülmektedir (Foto.81). Başka bir süsleme yoktur.

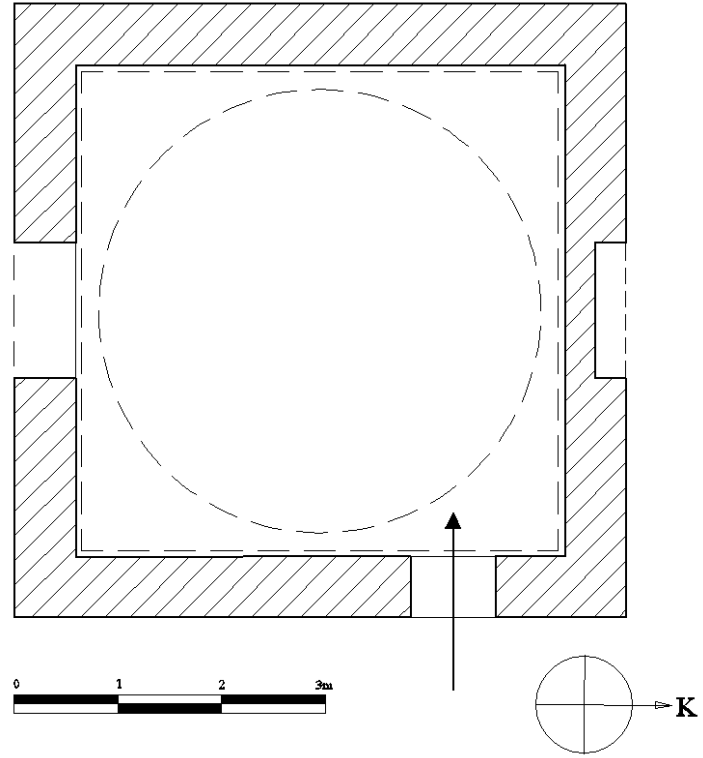

Çizim 9:Anonim Türbe I, Planı



Foto. 73:Anonim Türbe I, Genel Görünüm



Foto. 74: Anonim Türbe I, Güney Cephesi



Foto. 75: Anonim Türbe I, Doğu Cephesi

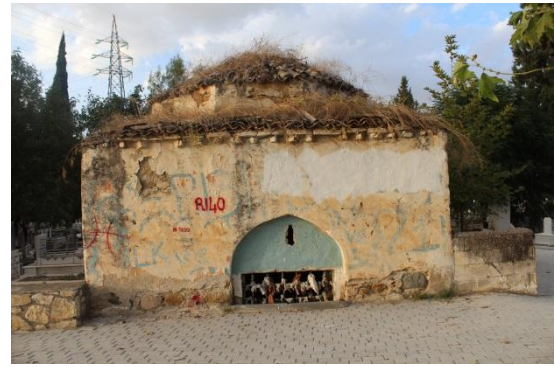

Foto. 76: Anonim Türbe I, Kuzey Cephesi



Foto. 77: Anonim Türbe I, Batı Cephesi



Foto. 78: Anonim Türbe I, Kapısı



Foto. 79: Anonim Türbe I, Güney Cephe Penceresi



Foto. 80: Anonim Türbe I, Saçaklardan Görünüm



Foto. 81:Anonim Türbe I, Kubbesi ve Kubbe Geçişleri

Katalog No:2.10

Yapının Adı: Büyük Tekke (Emir Sultan) Türbesi

İnceleme Tarihi: 25.06.2015

Foto. : 82-91

Çizim:10

Yeri: Buldan ilçesi, Yenicekent Mahallesi Belediye parkı içerisinde yer almaktadır.

Tarihçesi:

Türbenin inşa kitabesi yoktur. Yapının doğu duvarında üzerinde Latince yazılı devşirme bir levha bulunmaktadır.

Mimari özelliklerine göre türbe, XIV-XV. yüzyıllara tarihlendirilebilir. S. Cirtil'de aynı görüştedir⁶⁶.

Yapının İncelenmesi:

Sekizgen planlı türbe, sekizgen kasnak üzerinde, kubbe ile örtülüdür.(Çizim:10; foto.82).

⁶⁶S. Cirtil, "a.g.m.",s. 199.

Yapıda inşa malzemesi olarak kesme taş, tuğla ve devşirme malzeme kullanılmıştır. Kubbe tuğladan inşa edilmiştir (Foto.90). Giriş kapısı açıklığında beyaz ve kahverengi mermer söveler kullanılmıştır.

Duvarlarda yüzeysel kemerler üzerine toprak harcı sıvanmıştır. Sade tutulan duvarların üzerinde tüm cepheler kasmağın altında bir saçak silmesiyle son bulmaktadır (Foto.84).Yapının doğu duvarı devşirme üzerinde Latince yazı bulunmaktadır (Foto.86). Devşirme malzemeler, yapının çevresinde sıralanmaktadır (Foto.87).

Türbenin girişi kuzey cephede yer almaktadır. Kapı açıklığı mermer söveli ve yuvarlak kemerlidir (Foto.88).Yapının iç mekânında sonradan çimento harcıyla yükseltilmiş olan büyük bir mezar bulunmaktadır. Yüzeysel kemerli nişler bulunan duvarlar, çamurla sıvanmış ve kireçle badanalanmıştır. (Foto.91)⁶⁷.Kubbenin içi ise çimento harcıyla sonradan sıvanmıştır. İç mekan sıvasında yer yer dökülmeler görülmektedir.

Yapının penceresi bulunmamaktadır.

Süsleme: Yapıda kayda değer bir süsleme yoktur. Kapı kanatlarında madeni kabarıklar mevcuttur.

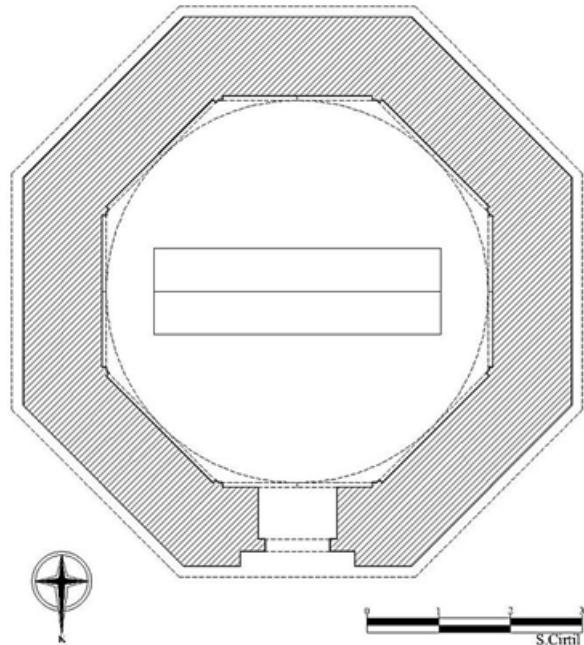

Çizim 10: Büyük Tekke (Emir Sultan) Türbesi, Planı (S. Cirtil'den)

⁶⁷ S. Cirtil, "a.g.m.",s. 199.



Foto. 82:Büyük Tekke (Emir Sultan)
Türbesi, Genel Görünüm



Foto. 83:Büyük Tekke (Emir Sultan) Türbesi,
Güneydoğu Cephesi



Foto. 84:Büyük Tekke (Emir Sultan)
Türbesi, Güneybatı Cephesi

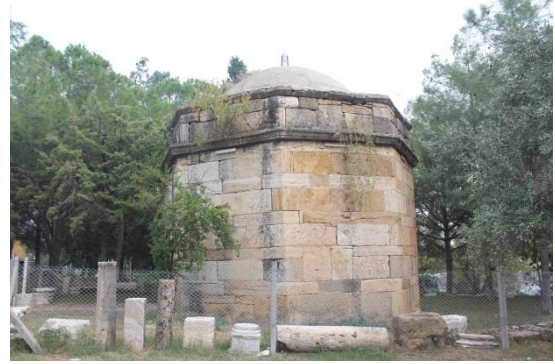

Foto. 85:Büyük Tekke (Emir Sultan)
Türbesi, Duvar Detayı



Foto. 86: Büyük Tekke (Emir Sultan)
Türbesi, Latince Yazı



Foto. 87:Büyük Tekke (Emir Sultan) Türbesi,
Etrafındaki Devşirme Malzemeler

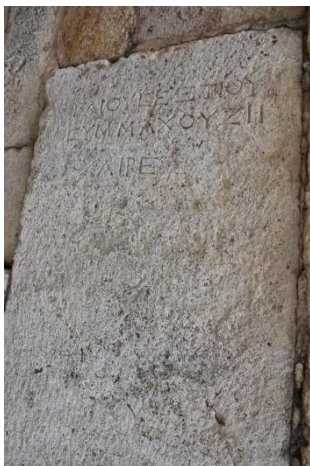

Foto. 88: Büyük Tekke (Emir Sultan) Türbesi, Kapısı



Foto. 89: Büyük Tekke (Emir Sultan) Türbesi, İç mekân ve Mezarı



Foto.90: Büyük Tekke (Emir Sultan) Türbesi, Kubbesi



Foto. 91: Büyük Tekke (Emir Sultan) Türbesi, Kubbe Geçişleri

Katalog No:2.11

Yapının Adı: Hüsameddin Bey Türbesi

İnceleme Tarihi: 03.08. 2015

Foto. :92-108

Çizim: 11

Yeri: Baklan ilçe mezarlığı içinde yer almaktadır.

Tarihçesi:

Türbenin özgün kitabesi yoktur. Kesin tarihi tespit edilememekle birlikte, yapı inşa malzemesi, mimarisi ve cephe düzenlemesi bakımından XV. yüzyıla tarihlendirilebilir⁶⁸.

Mevcut kitabelik kısmında, kapı giriş kemerinde, söveler ve ön cephe pencerelerinde mürekkeple yazılmış yeni yazılar bulunmaktadır. Kitabe levhasındaki basit ve H. 1218/ M. 1803-4 tarihi yazılıdır. Türbenin duvarlarında ayrıca H. 1157/M. 1744-5, H. 1169/M.1852-3, H.1271/M. 1854-5, H. 1306/M. 1888-9 gibi tarihler⁶⁹ okunabilmektedir. Yazıların türbeye farklı zamanlarda gelen ziyaretçiler tarafından yazıldığı belirtmektedir⁷⁰. Yazıların kimisi silik kaldığından okunamayacak durumdadır. Bunların kimi onarımlarla ilgili olabileceği düşünülebilir.

Yapının İncelenmesi:

Türbe kare planlı, kübik gövdeli ve üzeri kubbelidir. (Foto.95). Sekizgen bir kasnağa oturan kubbeye köşelerden tromplarla geçiş sağlanmaktadır (Çizim:11).

Türbenin kuzeyde yer alan ön cephesi mermer, diğer cepheler taşlarla inşa edilmiştir. Taç kapının üstündeki çörtlenler de mermerden yapılmıştır.

Doğu ve batı cephedeki pencere kemerleri, beyaz ve açık kahverengi taşların almaşık dizilişiyle meydana gelmiştir.

Türbe'nin kübik gövdesi, dıştan üst köşelerde pahlanarak sekizgen kasnağa dönüştürülmüştür. Kapının iki yanında doğu-batı cephelerde yer alan düz atkılı pencereler sivri kemer alınlıklıdır (Foto.93). Kapının üst kısmında iki adet çörtlen yer almaktadır. Doğu ve batı cephelerde bulunan sivri kemerli birer üst pencere alçı şebekelerle kapatılmıştır. Alt pencerelerde lokmalı demir parmaklıklar bulunmaktadır⁷¹. (Foto.98).Giriş kapısı çift kanatlıdır (Foto.100). Cepheden taşıntılı olan taç kapının sivri kemerli nişi içerisinde kitabe panosu yer almaktadır (Foto.104). Ancak, buradaki kitabe silik olduğundan tam olarak okunamamaktadır⁷². Yapının saçakları profilli silmelerden

⁶⁸K. Pektaş, "Çal ve Çevresindeki Türk Dönemi Eserleri Üzerine Bir Araştırma", *Çal Sempozyumu Bildirileri*, Denizli, (1-3 Eylül 2006), s.793.

⁶⁹ S. Cirtil, "a.g.m.", s. 196. S. Cirtil, XV-XVI. yüzyıla tarihlendirmiştir; S. Cirtil, "a.g.m.",s. 197.

⁷⁰ S.Cirtil, "a.g.m.", s. 197.

⁷¹ S. Cirtil, "a.g.m.",s. 196.

⁷²Aydın Kültür Varlıklarını Koruma Bölge Kurulu, Ağustos, 2015.

oluşmuştur. Giriş kapısı kemerinin köşelerinde kabaralar vardır. Kapının söveleri profilli olup, profillerin altına iç yüzlere gelecek biçimde üçer küçük gül bezek yerleştirilmiştir⁷³. Türbeye kuzey duvarı ortasından basık kemer açıklıklı bir taç kapıdan girilmektedir.

İç mekân tümüyle sıvandığından sade görünüşlüdür. Beyaz kireçle badanalanmıştır. Eski ve yeni fotoğraflar karşılaştırıldığında⁷⁴ bazı farklılıklar görülmüştür. Kubbeyi taşıyan kemerler derzlenmiştir. Tromp altında üçgen sade silmeler mevcuttur. İçeride dört adet sanduka bulunmaktadır. Boyutları birbirinden farklıdır. Bu sandukalardan birinin Hüsameddin Bey'e (Foto. 105), birinin Hüsameddin Bey'in eşi Rukiye hanıma, diğer iki mezarın akrabalarına ait olduğu bilinmektedir.

Süsleme:

Yapının kuzey cephesinden mekâna girerken duvarda mermerden yapılan disk bulunmaktadır. Kuzey cephede aslan kabartmalı çörtlenler ile aynı cephenin doğu ucundaki pencerenin yanında süslemeli devşirme blok yerleştirilmiştir. Taçkapısındaki bordür silmelerinde gül bezekler yer almaktadır. (Foto.101 ve Foto.102). Trompların alt kısmında iri mukarnas dilimleri de süslemelidir (Foto.107).

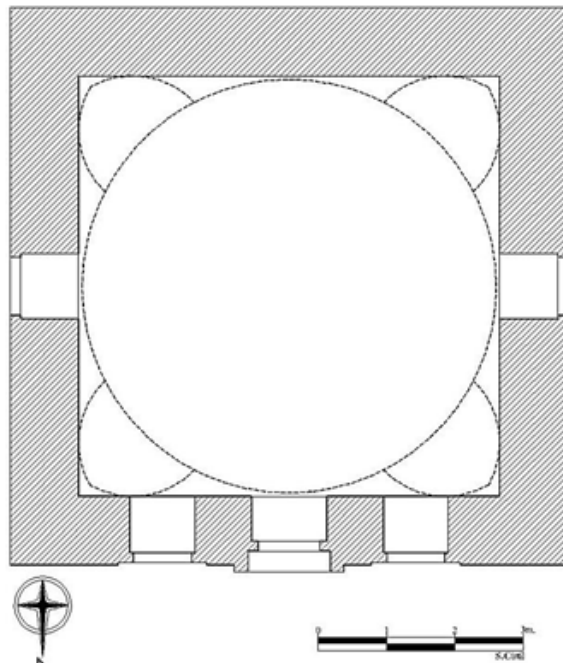

Çizim 11: Hüsameddin Bey Türbesi, Planı (S. Cirtil'den)

⁷³S. Cirtil, "a.g.m.", s. 196.

⁷⁴Aydın Kültür Varlıklarını Koruma Bölge Kurulu, Ağustos,2015.



Foto. 92: Hüsameddin Bey Türbesi, Genel Görünüm



Foto. 93: Hüsameddin Bey Türbesi,
Kuzeybatı Cephesi



Foto. 94: Hüsameddin Bey Türbesi,
Güneybatı Cephesi



Foto. 95: Hüsameddin Bey Türbesi,
Güneydoğu Cephesi



Foto. 96: Hüsameddin Bey Türbesi,
Doğu Penceresi



Foto. 97: Hüsameddin Bey Türbesi,
Kubbeden Görünüm



Foto.98: Hüsameddin Bey Türbesi, Güney Penceresi



Foto. 99: Hüsameddin Bey Türbesi, Taçkapısı



Foto.100: Hüsameddin Bey Türbesi, Taçkapıdan Detay



Foto. 101: Hüsameddin Bey Türbesi,
Gül bezek Süsleme I



Foto. 102: Hüsameddin Bey Türbesi, Gülbezek Süsleme II



Foto. 103: Hüsameddin Bey Türbesi,
Çiçek Motifi Süsleme



Foto. 104: Hüsameddin Bey Türbesi, Kitabesi



Foto. 105: Hüsameddin Bey Türbesi,
İç mekân ve Sanduka

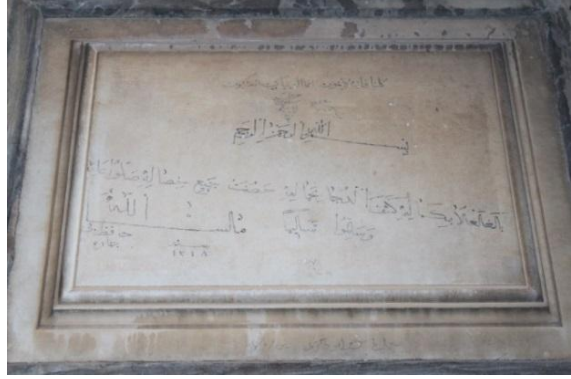

Foto. 106: Hüsameddin Bey Türbesi,
İç mekândan Batı Cephe Penceresi



Foto. 107: Hüsameddin Bey Türbesi,
Kubbe Geçişleri



Foto. 108: Hüsameddin Bey Türbesi,
İç mekândan Kapı Detayı

Katalog No: 2.12

Yapının Adı: Ali Baba Türbesi

İnceleme Tarihi: 20.07.2015

Foto. : 109-117

Çizim: 12

Yeri: Ali Baba Türbesi, Tavas ilçesi, Avdan mahallesi, Avdan Cami haziresinde yer almaktadır.

Tarihçe

Ali Baba⁷⁵ adına yaptırılan türbenin kitabesi yoktur. Türbe onarım görmüştür. Giriş kapısındaki bir panoda, Ali Baba'nın XI. yüzyılda yaşadığı bildirilmekteyse de bu konuda kesin bir bilgi yoktur. Kesin tarihini tespit güç olmakla birlikte, mimari özelliklerine göre yapının XV-XVI. yüzyıllara tarihlenebileceğini düşünmekteyiz.

Yapının İncelenmesi:

Özgün yapı yıkılmış ve son zamanlarda geçirdiği bir onarımla tamamen yenilenmiş ve çevre düzenlemesi yapılmıştır.

Moloz taştan inşa edilen yapının saçak ve üst örtüsü kiremit kaplıdır.

Ali Baba Türbesi sekizgen planlı, prizma gövde formlu ve kubbe ile örtülüdür (Çizim: 12). Yapının kubbesinin onarım sonrası kiremitlerle kaplandığı görülmektedir. Güneydoğusunda daha sonra yaptırılmış bir cami bulunmaktadır.

Onarım öncesi üç merdiven basamağıyla toprak seviyesi altında olan yapı, sonrası düz bir hale getirilmiştir.

Yapının güneydoğusunda mazgal pencereler bulunmaktadır (Foto.110).

Girişi, sivri kemer açıklıklıdır. Yeni kapısı çift kanatlı olup, ahşaptandır. (Foto.112).

⁷⁵Ali Baba'nın, Tavas'ın Avdan köyünde Bizanslılara karşı mücadele sırasında şehit olduğuna ve buraya gömüldüğüne inanılmaktadır.

Türbede Ali Baba'nın mezarı bulunmaktadır (Foto.115). Mezarın baş taşı feslidir. Yalın tutulan iç mekân kireçle badanalanmıştır.

Süsleme: Yapının kayda değer süslemesi yoktur. İçte, kubbe eteklerinde mukarnaslı silme mevcuttur (Foto.116-117).

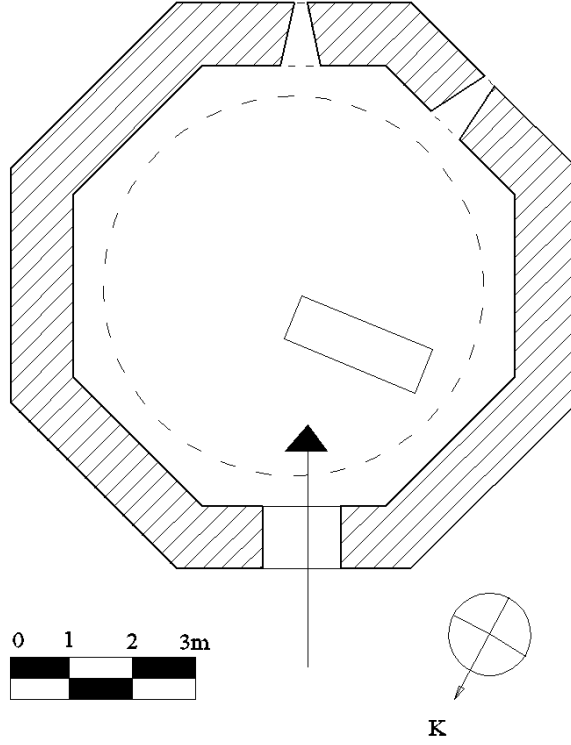

Çizim 12: Ali Baba Türbesi, Planı



Foto. 109: Ali Baba Türbesi, Kuzey Cephesi



Foto. 110: Ali Baba Türbesi, Batı Cephesi



Foto. 111: Ali Baba Türbesi, Güneybatı Cephesi



Foto. 112: Ali Baba Türbesi, Giriş Kapısı ve Sivri Kemer



Foto. 113: Ali Baba Türbe Kapısı

(AKKBM.⁷⁶den 2002)



Foto.114: Ali Baba Türbesi İç mekândan

Görünüm (AKKBM. 'den 2002)



Foto. 115: Ali Baba Türbesi, Sandukası



Foto. 116: Ali Baba Türbesi, Silmelerden Görünüm

⁷⁶Aydın Kültür Varlıklarını Koruma Bölge Kurulu Müdürlüğü.



Foto. 117: Ali Baba Türbesi, Silmelerden Detay (AKKBM.⁷⁷den 2002)

Katalog No: 2.13

Yapının Adı: Sultan Sarı Baba Türbesi

İnceleme Tarihi: 14.10.2015

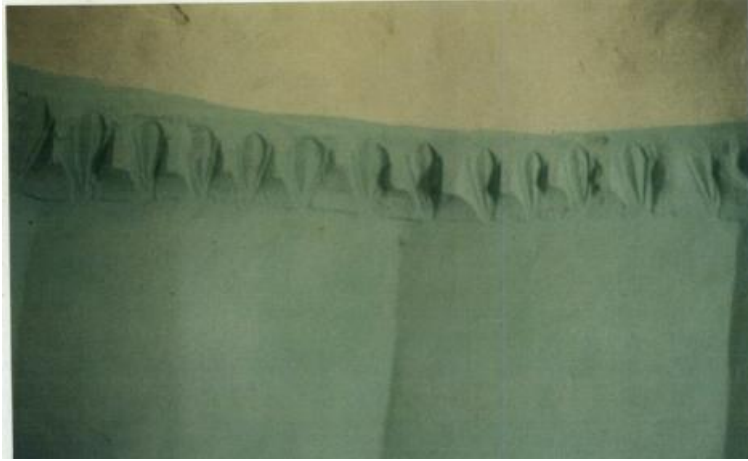
Foto. : 118-132

Çizim:13

Yeri: Sarayköy İlçesinin Tekkeköy Mahallesiindeki Tekkeköy Cami haziresi içinde, caminin batısında yer almaktadır.

Tarihçesi:

Yapının inşa kitabesi yoktur. Türbe mekânın giriş duvarındaki levha üzerindeki yazıda, 1760-1800 tarihli tamir yazısı bulunmaktadır. Ancak, bu bilginin kaynağı hakkında bilgiler sınırlıdır. Türbedeki en eski tarihli mezar taşı 1212/1797-98 tarihli olup, Memiş Kâhya'ya aittir. Bunun yanında 1268/1851-1852 tarihli, Cumali ismine ait diğer mezar taşında “Memiş Kâhya'nın oğludur” ibaresi mevcuttur. Baba-oğul mezarlarının bir arada yer alması, tekkenin tarikat öğretisiyle bağlantılı olduğu,

⁷⁷Aydın Kültür Varlıklarını Koruma Bölge Kurulu Müdürlüğü.

yapıların inşa edilmesinde katkılarının olabileceği akla getirirse de kesin bir şey söylemek mümkün değildir. Buradaki mezar taşlarına bakarak yapı, XVIII. yüzyıla tarihlendirilebilir.

Yapının 1990'lı yıllarda esaslı bir restorasyon geçirmiştir⁷⁸.

Yapının İncelenmesi:

Geniş bir alanda cami haziresinde yer alan türbe, sekizgen planlı bir ana mekân ile bunun kuzey yönünde yamuk planlı bir giriş mekânından oluşmaktadır. Giriş mekanın doğu yönünde revaklı bir giriş bulunmaktadır. (Çizim:13). Mekânların üstü içten ahşap düz tavan, dıştan kırma çatılı kiremit örtülüdür.

İnşa malzemesi olarak moloz taş ve mermer kullanılmıştır. Moloz taş örgülü duvarlar, toprak harcıyla sıvanmıştır. Sade tutulan ve ahşap kapısı üzerinde görülen madeni kapı tokmakları orijinaldir. Giriş kapı açıklığının kemeri, mermer malzemelidir.

Yapının doğu cephesinde, ortadaki tek sütunla yaslanan iki bursa kemerli ve düz tavanlı revaktan küçük mekâna girilmektedir. İçten yedi köşeli, yamuk planlı, dıştan beş köşeli bir plan tipine sahip bu mekandan, sandukanın bulunduğu hacime geçilir. İki mekan arasındaki geçiş, basık kemerli bir kapı açıklığı ile sağlanmıştır (Foto.120).

Ana mekânın ortasında Sultan Sarı Baba'ya ait olduğu bilinen sanduka yer almaktadır. Ancak bu, yapının onarımı esnasında yapılmıştır (Foto.124).

Diğer küçük mekânda olduğu gibi türbe giriş kapısının iki kenarları yuvarlak kemerli nişlerle hareketlendirilmiştir. Türbe, güney kenarının iki kenarlarına açılan, altlı üstlü pencerelerle aydınlatılmıştır. İç mekan kireçle badanalanmıştır.

⁷⁸ İzmir II Numaralı Kültür ve Tabiat Varlıkları Koruma Bölge Kurulu, 23.01.1991-1756 Belge Numaralı Karar.

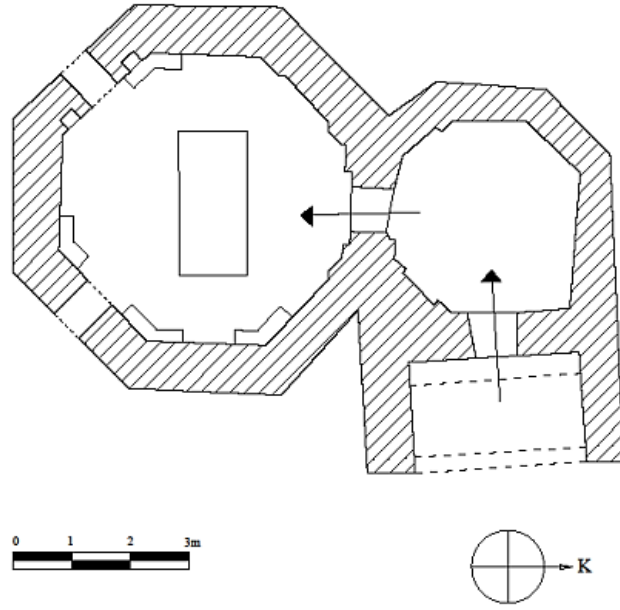

Çizim 13:Sultan Sarı Baba Türbesi, Planı

Süsleme:

Sultan Sarı Baba Türbesi'nin ana mekânının ahşap tavanı beş kollu yıldız motifli göbeği ile dikkati çeker (Foto.126). Kapı sövelerinde iri palmet ve içine kıvrım dallardan oluşan stilize bitkisel kompozisyon işlenmiştir.

Kapı kemerinde de gülcüler yer almaktadır.



Foto. 118: Sultan Sarı Baba Türbesi, Genel Görünüm



Foto. 119: Sultan Sarı Baba Türbesi, Arka Cephesi



Foto. 120: Sultan Sarı Baba Türbesi, Kapısı



Foto. 121: Sultan Sarı Baba Türbesi, Kapısındaki

Gülcüler ve Osmanlıca Yazılar



Foto. 122: Sultan Sarı Baba Türbesi, Kapı Detayı



Foto. 123: Sultan Sarı Baba Türbesi, Ana mekan

Kapısı



Foto. 124: Sultan Sarı Baba Türbesi,
Ana mekân ve Sanduka



Foto. 125: Sultan Sarı Baba Türbesi, Ahşap Tavan



Foto. 126: Sultan Sarı Baba Türbesi, Ahşap Tavan Göbeği



Foto. 127: Sultan Sarı Baba Türbesi, Penceresi



Foto.128: Sultan Sarı Baba Türbesi, Kitaplık



Foto. 129: Sultan Sarı Baba Türbesi, Ana mekânda Bir Niş



Foto. 130:Sultan Sarı Baba Türbesi, Kandiller



Foto. 131: Sultan Sarı Baba Türbesi, Küçük Mekânı



Foto. 132: Sultan Sarı Baba Türbesi, Küçük Mekân Tavanı

Katalog No:2.14

Yapının Adı: Şaban Dede Türbesi

İnceleme Tarihi: 03.08.2015

Foto. : 133-142

Çizim: 14

Yeri: Denizli, Pamukkale ilçesine bağlı Irlıganlı mahallesinde, mezarlığın üzerindeki Tekke mevki olarak bilinen tepede yer almaktadır.

Tarihçesi:

Yapının kitabesi bulunmamaktadır⁷⁹. Restorasyon geçirmiş olan türbenin üst örtüsü çimento harcı ile sıvanmış ve yeşile boyanmıştır⁸⁰. Yüksekçe tutulan kubbe kasnağından kaynaklı, kubbe geçiş elemanları ve iç mekân özelliklerine bakılarak Mahmud Gazi Türbesi'yle benzer özellik göstermektedir. Ancak kubbe kasnağının yüksek tutulması, cephe düzenlemesi ve iç mekan özelliklerinden yapı, XVIII. yüzyıla tarihlendirilebilir⁸¹.

Yapının İncelenmesi:

Anonim Türbe II'ye bitişik olarak inşa edilen yapı kare planlı, kübik gövdeli ve üstü pandantif geçişli kubbeye örtülmüştür. (Çizim: 14). Üst örtünün çimento harcıyla sıvandığı görülmektedir (Foto.133).

Yapı kesme taş – moloz taş karışımı yer yer devşirme malzeme kullanılarak inşa edilmiştir. Yapının önceki fotoğraflarına bakarak duvarların, yeşil renk toz boyayla badanalama yapıldığı görülmektedir⁸². Yapı günümüzde ise kireçle badalanmıştır.

Kapı içindeki pencerede ahşap malzemeli atkılar görülmektedir. Yapının kuzey cephesinde kesme taş malzemeyle yapılan, yuvarlak kemerli kapı açıklığı bulunmaktadır.

Yalın tutulan dış cephelerde, batı duvarında bir penceresi olup, diğer cepheler sağırdır.

İçte, pandantiflerin iç kısmına boşaltma çömlerinin yerleştirildiği görülmektedir⁸³ (Foto.142). Doğu duvarında bir, güney duvarına iki basit dolap nişi yapılmıştır (Foto.142). Yapıda, kapıya yakın mermerden iki mezar yer alır.

Süsleme: Süslemesi yoktur.

⁷⁹ Aydın Kültür Varlıkları Koruma Bölge Kurulu Müdürlüğü, Vakıflar Genel Müdürlüğü ve Başbakanlık Osmanlı arşivlerinde yaptığımız incelemelerde, türbe ile ilgili herhangi bir belgeye rastlanılmamıştır.

⁸⁰ S. Cirtil, "a.g.m.", s. 197.

⁸¹ S. Cirtil'de aynı görüştedir; S. Cirtil, "a.g.m.", s. 197.

⁸² S. Cirtil. "a.g.m.", Res.10, s. 203.

⁸³ S. Cirtil, "a.g.m.", s. 197.

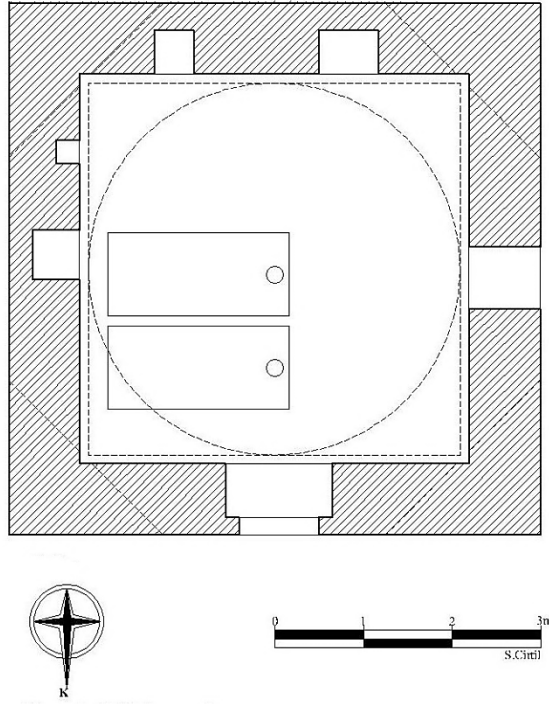

Çizim 14: Şaban Dede Türbesi, Planı.(S. Cirtil'den)



Foto. 133: Şaban Dede Türbesi, Genel Görünüm



Foto. 134: Şaban Dede Türbesi, Kuzey Cephesi



Foto. 135:Şaban Dede Türbesi, Batı Cephesi



Foto. 136: Şaban Dede Türbesi, Doğu Cephesi



Foto.137: Şaban Dede Türbesi, Kapısı



Foto.138: Şaban Dede Türbesi, Kapıdaki Sadaka Taşları



Foto. 139: Şaban Dede Türbesi, Devşirme Malzemeler



Foto. 140: Şaban Dede Türbesi, İç mekân



Foto. 141: Şaban Dede Türbesi, Batı Pencere



Foto. 142: Şaban Dede Türbesi, Kubbe Geçişleri

Katalog No: 2.15

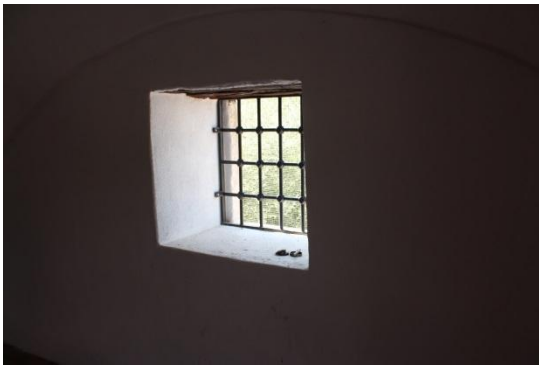
Yapının Adı: Aşağı Cami Türbesi

İnceleme Tarihi: 04.08.2015

Foto. : 143-154

Çizim: 15

Yeri: Çivril ilçesi Işıklı Mahallesinin kuzeybatısındaki Aşağı Mahalle mevkiinde yer almaktadır.

Tarihçesi:

Türbenin inşa kitabesi bulunmamaktadır. Türbe içindeki şahidelerden en eskisi 1251/1835 tarihini taşımaktadır⁸⁴. Defalarca tamirat görmüş olan yapı, kubbe geçişindeki silmelerden ve içteki en eski tarihli mezardan dolayı XIX. yüzyılın ilk yarısına tarihlenmektedir⁸⁵.

Yapının İncelenmesi:

Aşağı Cami avlusunda, caminin kuzey cephesinde, son cemaat yerinin doğu kenarına inşa edilmiştir. Türbe, kare planlı, kübik gövdeli ve üzeri tromplu bir kubbe ile örtülüdür (Çizim:15).

Yapı farklı taş işçiliğiyle dikkat çekmektedir. Yapının kuzey ve doğu duvarı moloz taş aralarında tuğla kullanılarak, batı duvarı, kesme taşla kaplanmıştır (foto.144). Giriş kapı açıklığı mermerden yapılmıştır (foto.150). Saçaklarda yer yer devşirme İslami mezar taşları kullanılmıştır⁸⁶.

Türbe ilk yapımında camiden ayrık olup, sonradan camiyle birleştirilmiştir. Türbe'nin güney cephesindeki duvar yıkılmış, buraya yuvarlak kemerli bir açıklık getirilmiştir.

Yapının doğu ve batı cephelerinde birer pencere bulunmaktadır (foto.146-147). Sağır kemerli pencereler doğu duvarı sivri, batı duvarı büyük pencere şeklinde

⁸⁴ S. Cirtil, "a.g.m.", s. 197.

⁸⁵ A. Karaçığ'da aynı görüştedir; A. Karaçığ, "a.g.t.", s. 10-12.

⁸⁶ S. Cirtil, "a.g.m.", s. 197.

yapılmıştır. Güney cephede, büyük kemer açıklığı dikkat çekmektedir. Bu açıklık, son cemaat yeri yapılırken bırakılmıştır.

Türbeye girişi sağlayan kapısı, kuzey cephenin orta aksında yer almaktadır. İki renkli taş işçiliği gösteren giriş açıklığı basık kemerlidir. Kemer üzerindeki mermer kitabelik boştur.

Türbede altı adet mezar bulunmaktadır. Bunların her biri şahide ve ayak taşına sahiptir. Mekânın doğu ve batı duvarlarının üzerinde iki sıra halinde mukarnas yer almaktadır. Testere dişli iki silme arasında düz yüzeyle silme mevcuttur⁸⁷. Kubbe geçiş tromplarının arası yüzeysel sivri kemerlerle dolgunlaştırılmıştır. İç mekân duvarları yeşil ve yeşilin koyu tonları, kırmızı ve mavi renk boyayla badanalanmıştır.

Süsleme:

Türbe sadedir. Doğu ve batı duvarlarına atılan iki sıra mukarnas diliminden oluşan silmeler dikkat çekicidir. Mukarnas ve silmelerin süsleme unsuru olarak kullanıldığı düşünülebilir (foto. 154).

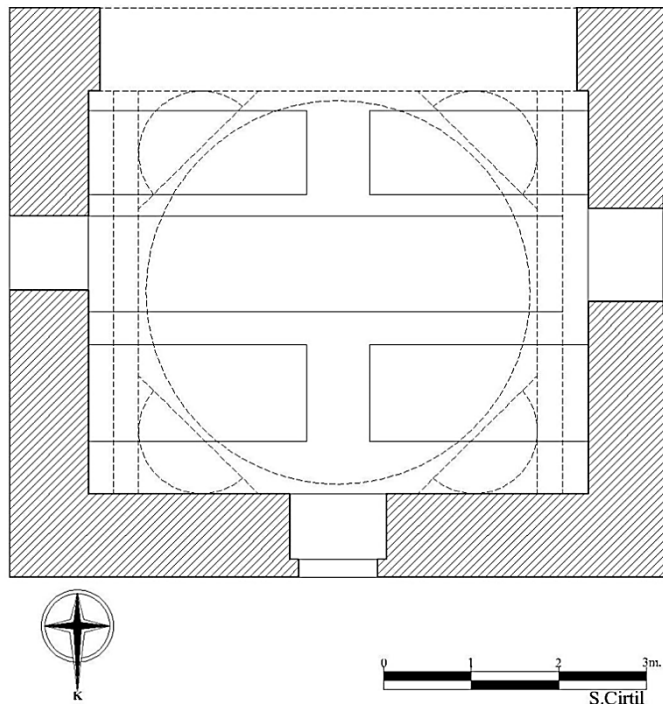

Çizim 15: Aşağı Cami Türbesi, Planı (S. Cirtil'den)

⁸⁷A.Karaçağ, "a.g.t.", s.10-12.



Foto.143: Aşağı Cami Türbesi, Genel görünüm



Foto. 144: Aşağı Cami Türbesi, Batı Cephesi



Foto. 145: Aşağı Cami Türbesi, Doğu Cephesi



Foto. 146: Aşağı Cami Türbesi, Batı Cephe Penceresi



Foto. 147: Aşağı Cami Türbesi, Doğu Cephe
Penceresi



Foto. 148: Aşağı Cami Türbe, Doğu Cephe Duvarından
Detay



Foto. 149: Aşağı Cami Türbesi, Batı Cephe
Kemerinden Detay



Foto. 150: Aşağı Cami Türbesi, Kapısı



Foto. 151: Aşağı Cami Türbesi, İç mekân



Foto. 152: Aşağı Cami Türbesi, İç mekândan Detay



Foto. 153: Aşağı Cami Türbesi, Kubbesi



Foto. 154: Aşağı Cami Türbesi, İç mekân Süsleme Detayı

Katalog No: 2.16**Yapının Adı: Kazak Abdal (Sarı Gazak Baba) Türbesi****İnceleme Tarihi:** 10.08.2015**Foto. :** 155-162**Çizim:**16

Yeri: Denizli Merkeze bağlı Karataş Mahallesi, Yukarı Tekke mevki eski mezarlık içerisinde 131 ada 2 nolu parselde olan bu yapı, Karataş'a 5 km. uzaklıkta, dağın eteğinde yer almaktadır.

Tarihçesi:

Kazak Abdal adına inşa ettirilen türbenin ne zaman yaptırıldığı bilinmemektedir. İnşa kitabesi yoktur. XIX. yüzyılda bugünkü durumunu aldığı söylenebilir.

Yapının İncelenmesi:

Eğimli bir arazi üzerine inşa edilen yapı, hafif yamuk dikdörtgen planlıdır. Üzeri içten düz ahşap tavanlı, dıştan kırma çatılıdır (Çizim 16). Dolayısıyla her bir kenarının birbirinden farklı ölçülere sahip olduğu görülmektedir.

Yapı, moloz taştan inşa edilen duvarları toprak sıvayla sıvanıp kireçle badanalanmıştır.

Yapının kuzey cephesinde bir adet mazgal pencere yer almaktadır. Doğu cephede ise iki adet mazgal pencere yer almaktadır. Güney cephenin doğu uca yakın yerde bir kapı açıklığı yer almaktadır. Yapının girişi güneyde yer almaktadır (Foto.155).

İç mekânın batısında, Kazak Abdal (Sarı Gazak Baba)'ın sandukası bulunmaktadır (Foto.161). Yapının iç duvarları sıvalıdır.

Süsleme:

Yapının tavanına çakılan yerlere ters tekne şeklinde çitaların yerleştirildiği, bu yerlerin çakma tekniğiyle süslendiği görülmektedir (Foto 162). Duvarlarında süsleme yoktur.

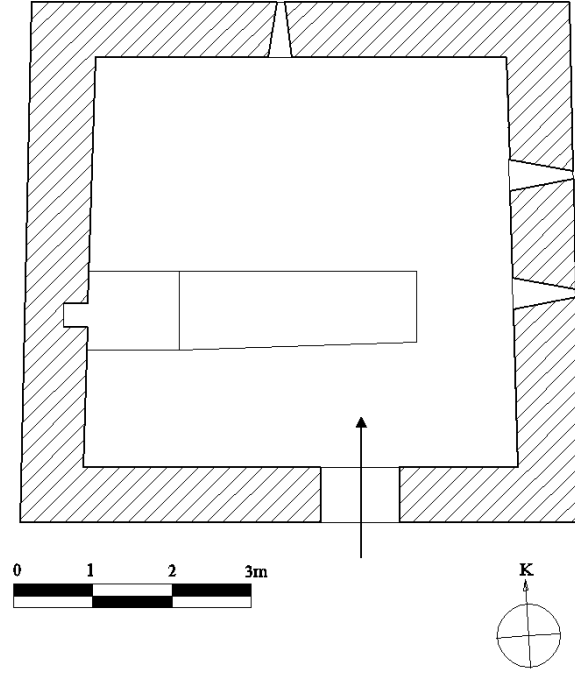

Çizim 16: Kazak Abdal(Sarı Gazak Baba) Türbesi, Planı



Foto.155:Kazak Abdal (Sarı Gazak Baba) Türbesi,
Genel Görünüm



Foto.156:Kazak Abdal (Sarı Gazak Baba) Türbesi,
Güneydoğudan Görünüm



Foto.157:Kazak Abdal(Sarı Gazak Baba) Türbesi,
Doğudan Görünüm



Foto.158:Kazak Abdal(Sarı Gazak Baba) Türbesi,
Doğu Cephe Pencereleeri



Foto.159: Kazak Abdal (Sarı Gazak Baba)
Türbesi, Kapısı



Foto.160: Kazak Abdal (Sarı Gazak Baba) Türbesi
İç mekândan Görünüm



Foto.161: Kazak Abdal(Sarı Gazak Baba) Türbesi,
Sandukası



Foto.162: Kazak Abdal(Sarı Gazak Baba) Türbesi,
Ahşap Tavanı

Anonim Türbe II**Katalog No: 2.17****İnceleme Tarihi:** 03.08.2015**Foto. :**163-165**Çizim:** 17

Yeri: Türbe, Pamukkale ilçesinin Irlıganlı mahallesinde yer alan mezarlıkta, Tekke mevkiinde, tepede yer almaktadır.

Tarihçesi:

Yapı⁸⁸, Şaban Dede Türbesi'nden sonra yapılmış olup, XIX. yüzyıla tarihlendirilebilir⁸⁹. Yapı restorasyon geçirmiştir⁹⁰.

Yapının İncelenmesi:

Türbe doğu-batı yönünde dikdörtgen planlı olup, üzeri çapraz tonozla kapatılmıştır (Çizim: 17).

Türbe'nin inşa malzemesi moloz taştır. Üst örtü çimento harcıyla sonradan sıvanmış ve kireçle badanalanmıştır⁹¹.Yapının Şaban Dede Türbesi'yle birleştirildiği, dilatasyon izlerinden anlaşılmaktadır⁹²(foto.164).

Türbe, Şaban Dede Türbesi'nden 1.18 m. içeri çekilerek yapılmıştır. Düz lentolu kapı açıklığından içeriye girilmektedir. İç mekan güney yönde açılan tek pencereden ışık almaktadır. Mekânın kuzeydoğu köşesinde yalın bir mezar yer almaktadır. Kuzey duvarında da bir dolap nişi bulunmaktadır.

Süsleme: Yapıda kayda değer süsleme yoktur.

⁸⁸ Vakıflar Genel Müdürlüğü ve Başbakanlık Osmanlı arşivlerinde yaptığımız incelemelerde, türbe ile ilgili herhangi bir belgeye rastlanılmamıştır.

⁸⁹ S. Cirtil, "a.g.m.", s. 198.

⁹⁰Yapı, İzmir II Numaralı Kültür ve Tabiat Varlıklarını Koruma Bölge Kurulu 01.09. 2005- 1275 Belge Numaralı Karar'da, "Eski mezarlık" olarak geçmektedir. Bu bilgiler Aydın Kültür Varlıklarını Koruma Bölge Kurulu Müdürlüğü'nden alınmıştır. Salih Yıldırım'a teşekkür ederim.

⁹¹ S. Cirtil, "a.g.m." s. 198'de, üst örtünün yeşile boyanmış olduğunu bildirmektedir.

⁹²S. Cirtil, "a.g.m.", s. 198.

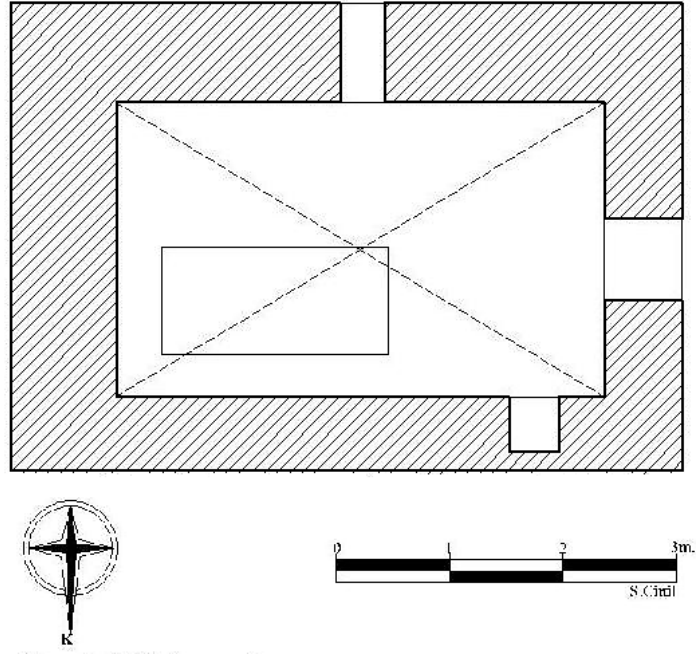

Çizim 17:Anonim Türbe II, Planı (S. Cirtil'den)



Foto. 163:Anonim Türbe II, Genel Görünüm



Foto. 164:Anonim Türbe II, Güneydoğu Cephesi



Foto. 165:Anonim Türbe II, Güney Cephe Penceresi

Katalog No:2.18

Yapının Adı: İmze Dede Sultan Türbesi

İnceleme Tarihi: 07.08.2015

Foto. : 166-173

Çizim: 18

Yeri: Çal ilçesinin Çal Çakırlar Mahallesindeki Mezarlık içinde yer almaktadır.

Tarihçesi:

Yapının inşa kitabesi yoktur⁹³. Ancak malzeme, plan ve dış cephe kitleleriyle yapı XIX. yüzyıla tarihlendirilebilir.

Yapının İncelenmesi:

Kare planlı, kübik gövdeli yapı, sekizgen kasnak üzerine, üstü içten kubbe, dıştan piramidal külahla örtülüdür (Çizim 18). Yapının üst örtüsü günümüzde sacla kaplıdır (foto.167).

Yapının yakın zamanlarda çimento harcıyla sıvandığı ve üzerinin kireçle badanalandığı görülmektedir. Günümüzde tam görülme de eski fotoğraflarından moloz taşla inşa edildiği anlaşılmaktadır⁹⁴.

Yapının doğu cephesi ve batı cephesine göre alçak kotta olduğundan toprak dolguyla yükseltilmiştir. Yapıya doğu cephesinden giriş sağlanmaktadır (foto.171). Türbe zemininin muhtemelen onarım sırasında çimento harcıyla kaplandığı söylenebilir. İç mekanda iki sanduka bulunmaktadır. Bunların da çimento harcı sıvanıp kireçle badanalandığı görülmektedir. (foto. 172).

Süsleme: Süslemesi yoktur.

⁹³Aydın Kültür Varlıklarını Koruma Bölge Kurulu Müdürlüğü, Vakıflar Genel Müdürlüğü ve Başbakanlık Osmanlı arşivlerinde yaptığımız incelemelerde, türbe ile ilgili herhangi bir belgeye rastlanılmamıştır.

⁹⁴ Ş. T. Kaptan, *a.g.e.* , s. 52.

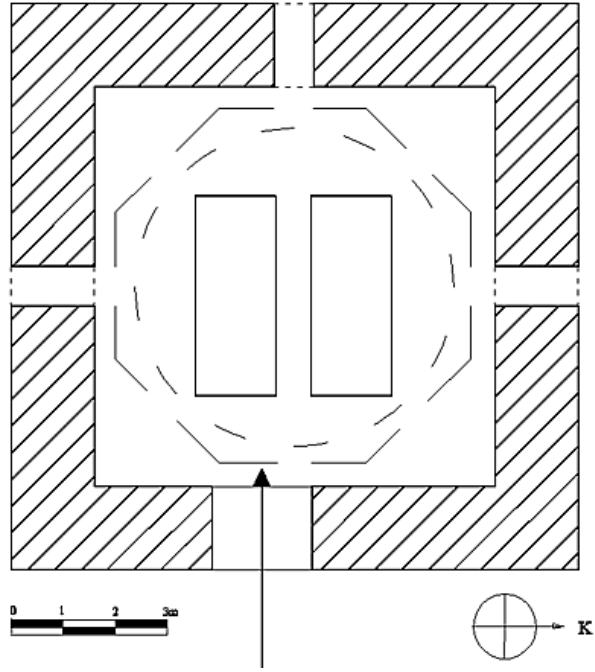

Çizim18: İmze Dede Sultan Türbesi, Planı



Foto. 166: İmze Dede Sultan Türbesi, Genel Görünüm **Foto. 167:** İmze Dede Sultan Türbesi,Kuzey Cephesi



Foto. 168: İmze Dede Sultan Türbesi,
Güneybatı Cephesi

Foto. 169: İmze Dede Sultan Türbesi,
Güneybatı Cephesinden Detay

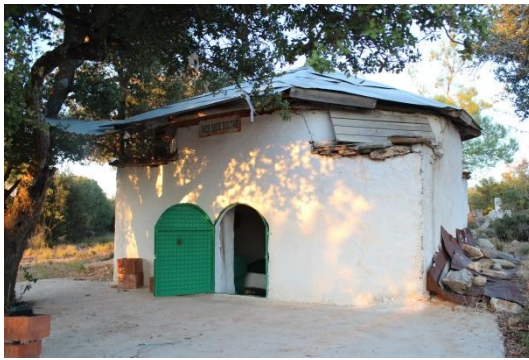

Foto. 170: İmze Dede Sultan Türbesi, Penceresi



Foto.171: İmze Dede Sultan Türbesi, Kapısı



Foto. 172: İmze Dede Sultan Türbesi, İç mekan



Foto. 173: İmze Dede Sultan Türbesi, Üst Örtüsü

Katalog No: 2.19

Yapının Adı: Karaca Ahmed Sultan Türbesi

İnceleme Tarihi: 08.08.2015

Foto. : 174-183

Çizim: 19

Yeri: Sarayköy ilçesinin Kumluca mahallesinde yer almaktadır.

Tarihçesi:

Yapının kitabesi yoktur. İnşasına ilişkin bir kayıt ve bilgi de bulunmamaktadır⁹⁵. Yapı, genel mimari karakterine göre, XIX. yüzyıla tarihlendirebilir.

Yapının İncelenmesi:

Yapı, özgününde kare planlı, üzeri pandantifli kubbe ile örtülü bir yapıdır. Ona sonradan dikdörtgen planlı, iki bölümlü niteliksiz, bir giriş mekanı ilave edilmiştir⁹⁶. (Çizim 19).

Moloz taştan inşa edilen yapının dış duvarları toprak harcıyla sıvanmış ve kireçle badanalanmıştır. (Foto.174).

Muhdes bölümden türbeye giriş, yuvarlak kemerli bir kapı açıklığı ile sağlanmıştır. Ana mekân, kubbe eteğinde yer alan bir pencereyle aydınlanmaktadır. Son onarımlarda türbenin iç mekânında duvarları tamamen sıvanmış yer yer fayans döşenmiştir. Aynı şekilde, kubbenin kasnak kısmı, tamamen çimento harcıyla sıvalıdır (Foto.175). Sanduka da çimento harcıyla sıvalıdır. Mekanda bulunan mihrabın yüzeyi de sıvanıp ve boyanmıştır.

Süsleme: Süslemesi yoktur.

⁹⁵Aydın Kültür Varlıklarını Koruma Bölge Kurulu Müdürlüğü, Vakıflar Genel Müdürlüğü ve Başbakanlık Osmanlı arşivlerinde yaptığımız incelemelerde, türbe ile ilgili herhangi bir belgeye rastlanılmamıştır.

⁹⁶Bu mekân genellikle adaklar adanıp yemekler yapmak amacıyla inşa edilmiştir Bunu ön mekânda yer alan ocaklık ve mutfak eşyalarından anlamaktayız.

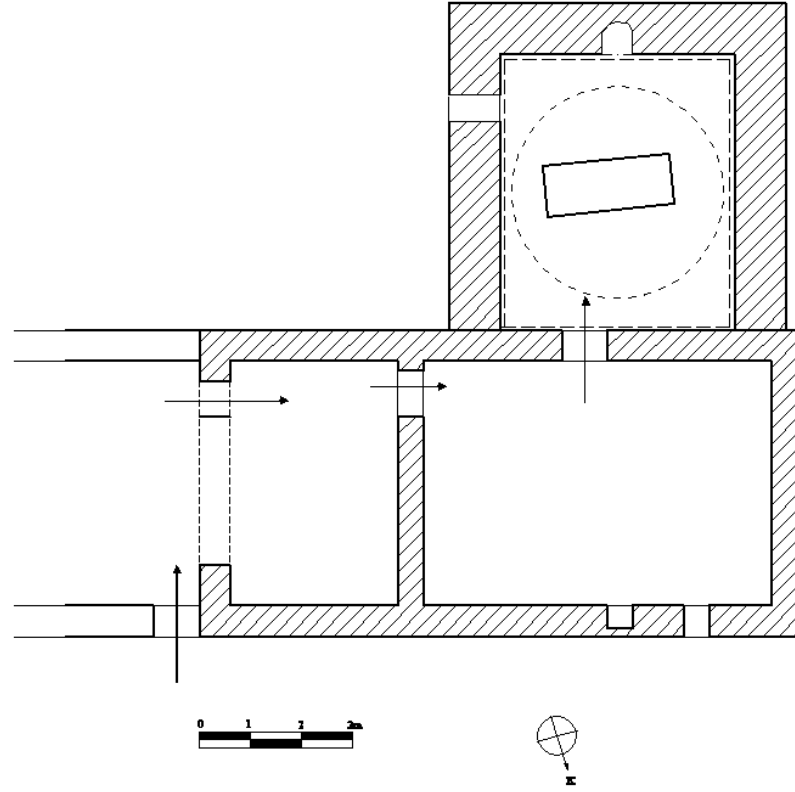

Çizim19: Karaca Ahmed Sultan Türbesi, Planı



Foto. 174: Karaca Ahmed Sultan Türbesi,
Genel Görünüm



Foto. 175: Karaca Ahmed Sultan Türbesi,
Kubbeden Görünüm



Foto. 176:Karaca Ahmed Sultan Türbesi,
Muhdes Bölüm



Foto. 177:Karaca Ahmed Sultan Türbesi,
İç mekândan Görünüm



Foto. 178: Karaca Ahmed Sultan Türbesi, Ocaklığı



Foto. 179:Karaca Ahmed Sultan Türbesi, Yeni kapısı



Foto. 180: Karaca Ahmed Sultan Türbesi, Sandukası



Foto. 181:Karaca Ahmed Sultan Türbesi, Kubbe Geçişleri



Foto. 182: Karaca Ahmed Sultan Türbesi, Mihrabı **Foto.183:** Karaca Ahmed Sultan Türbesi, Penceresi

Katalog No: 2.20

Yapının Adı: Hasan Feyzi Efendi Cami Türbesi

İnceleme Tarihi: 18.06.2015

Foto. : 184-193

Çizim: 20

Yeri: Denizli Merkez Efendi ilçesi, Kuşpınar mahallesi, Denizli Atatürk Stadyumunun güneydoğusunda yer almaktadır.

Tarihçe:

Türbede hem Osmanlıca, hem de yeni harflerle yazılmış kitabeler bulunmaktadır.

Caminin ana girişindeki yeni harflerle, Hacı Rahmi Sultan tarafından yazdırılan kitabede “Hacı Hasan Camii Şerifi. Yapılış 1872” yazmaktadır.

Son cemaat yerinden türbe kapısı üzerinde Osmanlıca mermer üzerine hak edilmiş olan altı satırlık kitabenin okunuşu şu şekildedir (Foto.187)⁹⁷:

⁹⁷Kitabeyi kontrol eden Prof. Dr. Kadir Pektaş’a teşekkür ederim.

1. Kutb-ı âlem ğavs-ı a'zam mazhar-ı sırr-ı Hudâ
Nûr-ı feyzi hâfikeyne etdi el-hâk pür-ziyâ
2. Nakşibendî velisidir, hem mürşid-i feyz-i ilâh
İsmine mazhardır el-Hac Hasan Feyzî Şehâ
3. Feyz-i irşâd cur'asıyla sâlikân-ı sırâb iken
Bin üç yüz iki, içre eyledi 'azm-i bekâ 1302/ M. 1886⁹⁸.

Kitabeye göre, Hasan Feyzi Efendi⁹⁹ M. 1886'da vefat etmiştir (Foto. 187). Yapının da o dönemden kaldığı tahmin edilmektedir.

Yapının İncelenmesi:

Türbe, cami ile bitişiktir. Harimin doğu cephesinde yuvarlak kemerli geçişte türbeye ulaşılmaktadır (Foto.186). Türbe ve camii giriş yönünde iki bölümlü son cemaat yeri bulunmaktadır. Son cemaat yerinin üst katında kadınlar mahfili yer almaktadır. Kapı yuvarlak kemerli olup, kemer üzerinde kitabe bulunmaktadır. Dikdörtgen planlı türbeye, düz lentolu kapı ile girilmektedir.

Doğu cephede iki yuvarlak kemerli açıklıktan camiye geçiş sağlanmıştır. Türbeye giriş kuzey cephedeki son cemaat yerinden sağlanmaktadır.

Yapının ana inşa malzemesi düzgün kesme taştır. Kapı kanatları orijinal halini korumuş olup, ahşap malzemelidir. Türbenin doğu duvarında yer alan kemerler, düzgün kesme taşla inşa edilmiştir. Bundan başka, sanduka ve tavanda ahşap malzeme ile yapılmıştır. Üst kat dış cephe pencere sövelerindeki süslemeler tuğladan yapılmıştır.

⁹⁸ Kitabe günümüz Türkçesine şu şekilde aktarılabilir:(O), âlemin kutbu, en yüce makamlı veli, İlâhî sırların mazharıdır. (Onun) bereketinin nuru, doğuyu ve batıyı doğrusu ışıkla doldurmuştur. /(O), Nakşibendi-i Velisidir ve ilâhî feyzleri öğreten mürşittir. Ey şeyh , (o), – bundan ötürü- el-Hac Hasan Feyzî ismine mazhardır. / İrşadının bereketinin damlasıyla salıklar suya doymuş iken bin üç yüz iki yılında beka alemine göçtü.

⁹⁹Hasan Feyzi Efendi'nin doğum tarihi bilinmemekte, ancak 19. yüzyıl başlarında dünyaya geldiği, Denizli'ye 1850'li yıllarda geldiği tahmin edilmekte, 1876 yılında Denizli'de medresesinin yanına bir cami yaptırdığı bilinmektedir. N. Aksakal, *Tarihte Denizli'nin Gönül Sultanları (Hasan Feyzi Efendi ve Üzümlü Dedesi Hulusi Efendi Hayatı, Eserleri)* , Denizli, 2011, s. 39-45. Ayrıca, türbenin iç kapısı üzerindeki Osmanlıca yazıyla taş kabartma tekniğinde yazılmış kitabede de Hasan Feyzi Efendi'den övgüyle söz edilmektedir. İlminin Doğu'yu ve Batı'yı aydınlattığını, onun bir veli olduğunu bildirmektedir.

Cephedeki pencereler iki kademeli olarak düzenlenmiştir (Foto. 192). Pencerelerin alt kısımlarında ahşap malzemenin düz bir çizgi halinde duvarı kapladığı görülmektedir (Foto.193). Zemin kat yuvarlak kemerli pencere açıklıkları üst kısımdakilere göre daha geniş tutulmuştur. Simetrik bir anlayış hâkimdir. Üst katta kadınlar mahfilinden türbeye bakan cephede iki yuvarlak kemerli açıklık görülmektedir.

Güney cephede beş, batı cephede yedi, kuzey cepheden bir yuvarlak kemerli pencereden ışık almaktadır. Türbede üç adet sanduka bulunmaktadır (Foto.189). Kuzey yönde olan sanduka Hasan Feyzi Efendi'ye, ortadaki ikinci sanduka eşine ve güney yönde olan üçüncü sanduka da H. Feyzi Efendi'nin evladına ait olduğu bilgisini cami görevlisinden öğrendik.

Süsleme:

Türbenin kapı söveleri eşkenar dörtgen şeklindedir. Türbenin üst katındaki dış cephe pencere sövelerinde tuğla süslemeler görülmektedir (Foto.184). Pencere sövelerinde yer alan bu bezemeler, boyutları değişen bir düzenlemeye sahiptir.

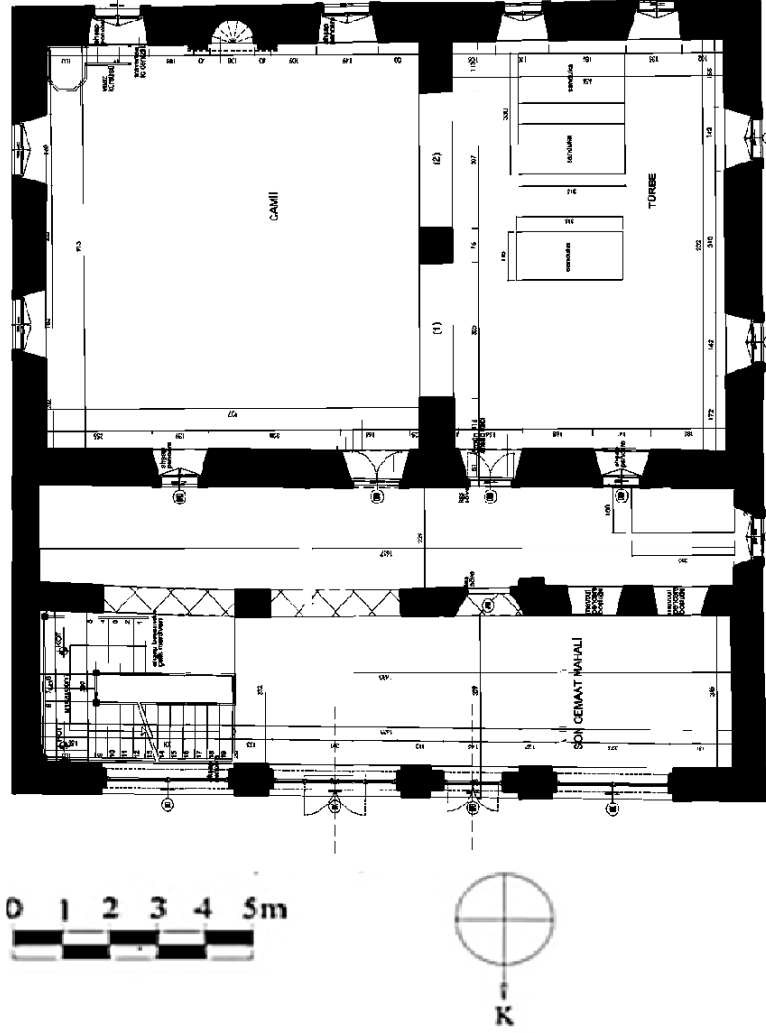

Çizim 20: Hasan Feyzi Efendi Cami ve Türbesi Planı (Zuhal Keskin, Denizli

Büyükşehir Belediyesi Arşivinden)



Foto. 184: Hasan Feyzi Efendi Cami ve Türbesi,
Genel Görünüm



Foto. 185: Hasan Feyzi Efendi Cami Son
Cemaat Yerinden Türbeye Giriş



Foto. 186: Hasan Feyzi Efendi Türbesi, Kapısı



Foto. 187: Hasan Feyzi Efendi Türbe Kapısı Kitabesi



Foto. 188: Hasan Feyzi Efendi Türbesi, İç mekân



Foto. 189: Hasan Feyzi Efendi Türbesi, Sandukalar



Foto. 190: Hasan Feyzi Efendi Türbesi, Ahşap Tavan



Foto. 191: Hasan Feyzi Efendi Türbesi, Doğu Cephesi



Foto. 192: Hasan Feyzi Efendi Türbesi, Pencereleri



Foto. 193: Hasan Feyzi Efendi Türbesi, Pencere Detayı

Katalog No: 2.21

Yapının Adı: Dediği Yaser Ali Sultan Türbesi

İnceleme Tarihi: 05.08.2015

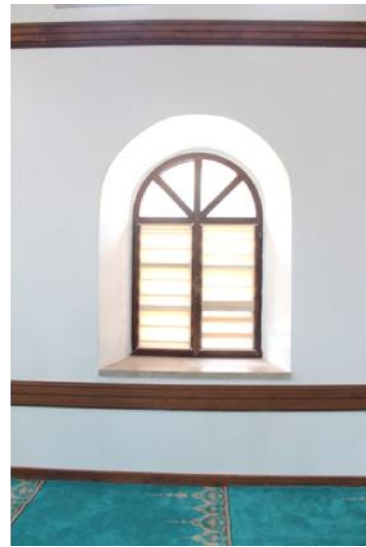
Foto. : 194-210

Çizim: 21

Yeri: Denizli merkez, Karataş Mahallesi, Yukarı Tekke mevkiinde 131 ada 1 nolu parselde, Dediği Yaser Ali Sultan Dergâhının yaklaşık 50 m. kuzeybatısında yer almaktadır.

Tarihçesi:

Yapının ilk inşa tarihi bilinmemektedir. Türbenin doğu cephesinden batı cephesinde doğru gelirken türbeye asıl giriş kapısı üzerinde H.1302 / M. 1884- 85 tarihli bir tamir kitabesi mevcuttur. Mevcut yapı o tarihten kalmadır. Kitabenin okunuşu şu şekildedir:

Dehri müstağrak-ı envar etdi
 Şem'ası bu makam-ı Alinin
 Sa'i-i hizmeti oldu mi'marı
 Postnişin tekye Hüseyin Babanın
 Yazdı abâdına cevher-i târih
 Hâme bu merkad-ı valâşânın
 Türbe-i şerifi ta'mir oldu
 Dedi Yaser Ali Sultanın
 Sene 1302¹⁰⁰. (Foto.204).

¹⁰⁰“Bu yüce makamın mumu, dünyayı ışık gibi aydınlattı. / Tekkenin postnişini Hüseyin Baba'nın azmi buranın mimarı eyledi. /Kalem bu yüce mezara, cevher-i tarihi yazdı./ Dedi Yaser Ali Sultanın türbe-i şerifi tamir oldu.” M. (1884-85); Kitabeye metnini okuduğu için Arş. Gör. Metin Akdeniz ve Arş. Gör. Ömer Uyan'a, kitabeye metnini kontrol ettiği için Prof. Dr. Kadir Pektaş'a teşekkür ederim.

Yapının İncelenmesi¹⁰¹:

Türbe doğu-batı yönünde dikdörtgen planlı, üzeri kırma çatı örtülüdür. (Çizim 21). Etrafında haziresi yer alan türbenin güney doğusunda bir dergâh kalıntısı, çeşme ve evler ile güneydoğusunda Kazak Abdal Türbesi bulunmaktadır.

Yapının beden duvarları moloz taşla inşa edilmişken, duvar köşeleri, kapı, söve, lentoları ve pencere sövelerinde kesme taş kullanıldığı görülmektedir (Foto.201, 202).

Doğu yönünde bir giriş bölümü ile ana hacimden oluşan türbe, engebeli bir arazi üzerinde inşa edilmiştir (Foto.196). Cepheleri oldukça yalın tutulan yapının girişi önündeki ahşap destekli sundurma sonradan yapılmıştır¹⁰²(Foto.195).

Türbeye ahşap çift kanatlı kapıdan girilmektedir (Foto.202).Giriş bölümünün güney duvarında bir mihrab (Foto.203) ile kuzey duvarında küçük bir niş yer almaktadır. Giriş mekânından ana hacme geçiş çift kanatlı ahşap kapı ile sağlanmıştır. Bu kısım, daha alt seviyede olup buraya basamaklarla inilmektedir.

Türbenin iç mekânın duvarları çimentoyla sıvanmış, kireçle badanalanmıştır. (Foto.205). Tavanı düz tahta kaplamalıdır.

İç mekânda zemin betonla yükseltilmiş olup üzerine bir sanduka yerleştirilmiştir. Dediği Yaser Ali Sultan'a ait olduğu söylenen bu sandukanın yenilendiği görülmektedir(Foto.206). Mekânı aydınlatan pencereler güney ve kuzey duvarda, içten dikdörtgen, dıştan basık kemer açıklıklı ve ahşap çerçevesidir.

Süsleme:

Yapının tezyinatının iç mekânda yer alan yazılı levhalarda uygulandığını görülmektedir. Levhaların askılık kısmındaki bitkisel geometrik formlu tepelikte palmetler yer almaktadır (Foto.208). Ana hacimin dört cephesinde de bulunan altta yuvarlak madalyon, üst sırada dikdörtgen panolar içindeki Arapça yazılarda “Allah Celle Celelühü, Muhammed Aleyhis-selam, Hz. Ali ve on iki imam”ın isimleri yer almaktadır. (Foto.210).

¹⁰¹Aydın Kültür Varlıklarını Koruma Bölge Kurulu Müdürlüğü'nün 22.11.2013 2190 kararı ile yapı tescillenmiştir. Yapı ile araştırma yapan Sayın Şaban Kök ve Selim Yılmaz'a ayrıca teşekkür ediyorum. Yapı ile ilgili bilgiler Vakıflar Genel Müdürlüğü, Aydın Kültür Varlıklarını Koruma Bölge Kurulu Müdürlüğü ve Uğur Babalım'dan alınmıştır.

¹⁰²Sundurmanın sonradan yapıldığını Uğur Babalım'dan öğrendik.



Foto. 194: Dediği Yaser Ali Sultan Türbesi,
Genel Görünüm



Foto. 195: Dediği Yaser Ali Sultan Türbesi,
Güneydoğu Cephesi



Foto. 196: Dediği Yaser Ali Sultan Türbesi, Güney Cephesi



Foto. 197: Dediği Yaser Ali Sultan Türbesi,
Güneybatı Cephesi

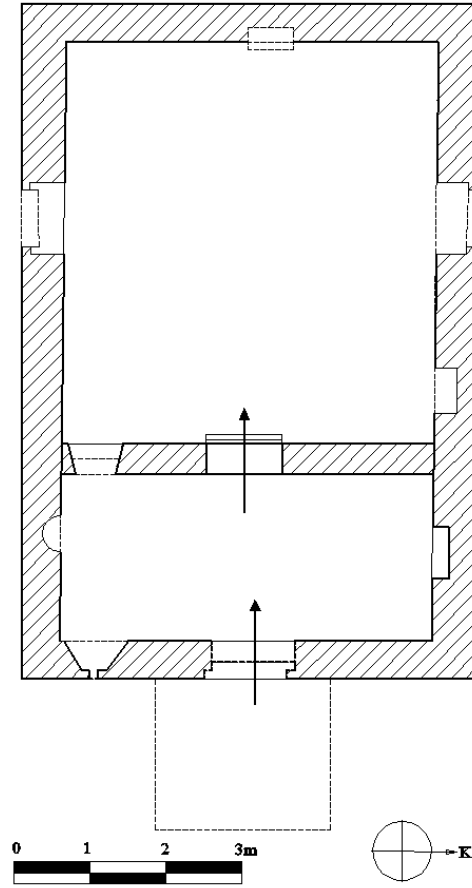

Çizim 21: Dediği Yaser Ali Sultan Türbesi, Planı



Foto. 198: Dediği Yaser Ali Sultan Türbesi,
Kuzeybatı Cephesi



Foto. 199: Dediği Yaser Ali Sultan Türbesi,
Kuzey Cephesi



Foto. 200: Dediđi Yaser Ali Sultan Trbesi,

Dođu Pencere



Foto. 201: Dediđi Yaser Ali Sultan Trbesi

Kuzey Pencere



Foto. 202: Dediđi Yaser Ali Sultan Trbesi, Kapısı



Foto. 203: Dediđi Yaser Ali Sultan Trbesi, Mihrabı



Foto. 204: Dediği Yaser Ali Sultan Türbesi, Kitabesi



Foto. 205: Dediği Yaser Ali Sultan Türbesi,

Ana mekân

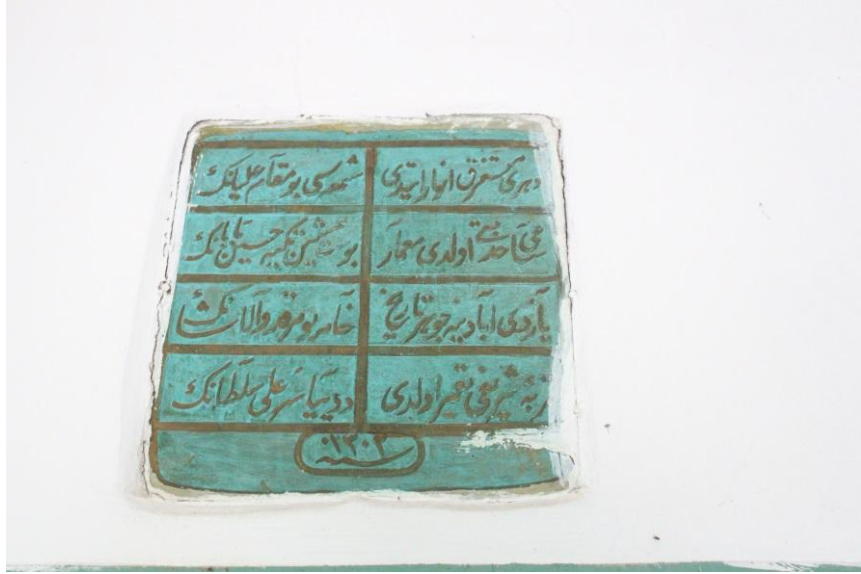

Foto.206: Dediği Yaser Ali Sultan Türbesi, Sandukası



Foto. 207:Dediği Yaser Ali Sultan Türbesi, Tavanı



Foto. 208: Dediği Yaser Ali Sultan Türbesi,

Levhalarından Görünüm



Foto. 209: Dediği Yaser Ali Sultan Türbesi, Levha Detayları



Foto. 210: Dediği Yaser Ali Sultan Türbesi, Levhalar

Katalog No: 2.22

Yapının Adı: Ali Kâhya Efendi Türbesi

İnceleme Tarihi: 03.08. 2015

Foto. : 211-216

Çizim:22-23

Yeri: Denizli il merkezi, Merkez Efendi ilçesi, İlbadı (Eski) Mezarlığında yer almaktadır.

Tarihçesi:

Ali Kâhya Efendi'nin XIX. yüzyılda Denizli'nin Kayalık mahallesinde yaşadığı ve Kaplanlar Camisi'nde imamlık yapmış olduğu söylenmektedir¹⁰³.

İçteki mezarın baş taşında yer alan 11 satırlık ta'lik hatlı kitabe şöyledir:

1. Ata'ü bahr hakkın yok menarı,
2. Gark ola mucine cerham gubarı,
3. Ne denlü Tu'lü ömrün olana mamur,
4. Dağıdır bir gün ecel rüzgârı,
5. Gör halimi, dua kılanlar olsun.
6. Muhibbi hak Rasulü Çarıyarıydı,
7. El merhum, vel mağfur,
8. Hadımü'l fukara'i
9. Zade Derviş Ali Ağa
10. Ruhu için fatiha,
11. H. 1289/ M. 1872.¹⁰⁴

Mezar kitabesinden Ali Kâhya Efendi'nin H. 1289/ M. 1872 yılında vefat ettiği buraya gömüldüğü anlaşılmaktadır. Yapı da onun ölümünden sonra, XIX. yüzyılın sonlarında inşa edilmiş olmalıdır. Ancak türbe, müdahaleler sonucunda özgünlüğünü yitirmiştir.

¹⁰³Ş. T. Kaptan, *a. g. e.*, s. 11; <http://www.denizlihaber.com/ozel/denizlinin-turbeleri/dervis-ali-kahyanin-sahitligi/>.

¹⁰⁴Kitabeyi okuduğu için Prof. Dr. Kadir Pektaş'a teşekkür ederim.

Yapının İncelenmesi:

Özgünlüğünü tamamen yitirmiş görünen yapı dikdörtgen planlı, üzeri düz ahşap tavanlı, beşik çatılı ve kiremit kaplıdır(Çizim. 22).

İnşa malzemesi moloz taştır. Duvarlar, dıştan çimento harcıyla sıvanmıştır.

Yapının kapısı ve penceresi batı cephesindedir (Çizim 23). Tek hacimli olan yapının iç mekanı tek pencereden aydınlatılmaktadır. Mekanın batı tarafında, pencerenin önünde, “Ali Kâhya Efendi” ye ait sanduka bulunmaktadır.

Süsleme: Yapının süslemesi bulunmamaktadır.

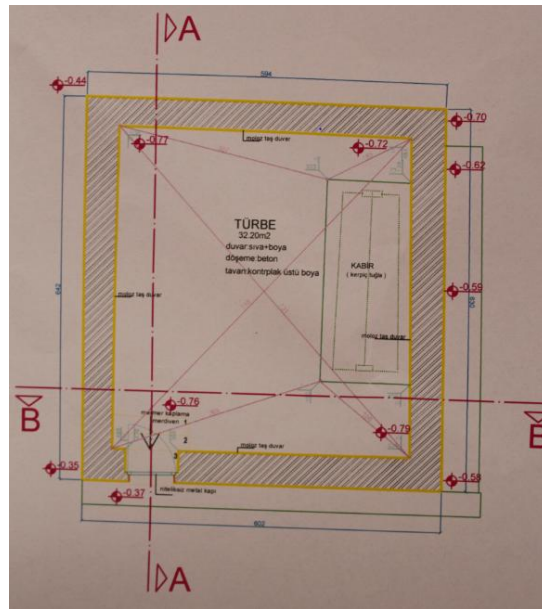

Çizim 22: Ali Kâhya Efendi Türbesi, Planı (Yonca Tarhan, Denizli Büyükşehir Belediyesi Arşivinden)

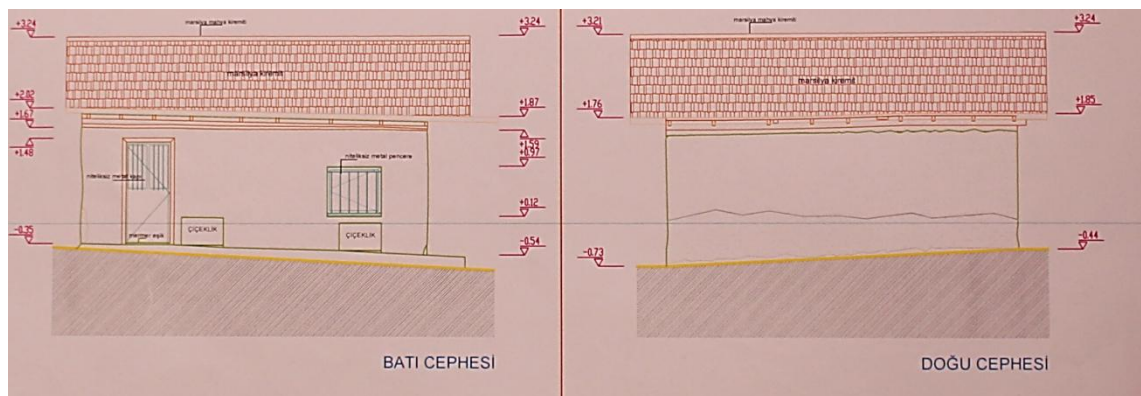

Çizim 23: Ali Kâhya Efendi Türbesi, Doğu ve Batı Cephesi Rölövesi

(Yonca Tarhan, Denizli Büyükşehir Belediyesi Arşivinden)



Foto. 211: Ali Kâhya Efendi Türbesi, Genel Görünüm



Foto. 212: Ali Kâhya Efendi Türbesi, Kuzeydoğu Cephesi



Foto.213: Ali Kâhya Efendi Türbesi,
Güneydoğu Cephesi



Foto. 214: Ali Kâhya Efendi Türbesi'nden Detay



Foto. 215: Ali Kâhya Efendi Türbesi,
İç Mekândan Görünüm



Foto. 216: Ali Kâhya Efendi Türbesi,
Günümüz Türkçesiyle Kitabesi

Katalog No:2.23

Yapının Adı: Ömer Gazi Türbesi

İnceleme Tarihi: 12.07.2015

Foto. : 217-227

Çizim:24

Yeri: Denizli,Çal ilçesi, Akkent mahallesi Güney sokakta Belediye Parkı içerisinde yer almaktadır¹⁰⁵.

Tarihçe:

Ömer Gazi¹⁰⁶ adına yaptırılan türbenin kitabesi yoktur. Yapı 1983 yılında onarım görmüş ve tümüyle yenilenmiştir. Mevcut yapıda tarihlendirmede yardımcı olacak bir veri bulunmamaktadır. Ancak, onarım öncesi yapının son halini XIX. yüzyılın sonlarında aldığını tahmin etmekteyiz.

Yapının İncelenmesi:

Mevcut türbe, kare planlı ve üzeri kubbe ile örtülüdür. (Çizim 24). Yapı, onarımlar sonucunda özgünlüğünü yitirmiştir¹⁰⁷.

Yapılan onarımda; türbenin dış cephe kaplaması ve kubbesi tamamen yenilenmiş olup herhangi bir özellik göstermemektedir.

İnşa malzemesi kesme taş ve tuğladır. Kubbenin üzerinin kurşunla kaplandığı görülmektedir.

Kuzey, güney ve batı cephelerinde yer alan pencerelerin mazgal olması, bunların özgün olabileceklerini düşündürmektedir(Foto.224).Yapıya doğu cepheden girilmektedir. Kapıdan iç mekâna giriş, iki basamakla inilerek gerçekleştirilmektedir. Onarım sonrası ahşap kapı sökölüp yerine demir malzemeli kapı takılmıştır (Foto.223).

¹⁰⁵ Türbe daha önceleri mezarlık içinde yer almıştır. Ancak buranın belediye olmalarıyla birlikte mezarlar buradan nakledilmiştir. Günümüzde bu alanda sadece Ömer Gazi'nin türbesi kalmıştır.

¹⁰⁶Ömer Gazi'nin ölümü hakkında M. 1086, 1096 ve 1432 rivayetler bulunmaktadır; Ş. T. Kaptan, *a.g.e.*, s. 77.

¹⁰⁷Ş. T. Kaptan'ın, *Gönül Sultanları Denizli'de (Türbeler-Yatırlar)* adlı çalışmasındaki bu yapının önceki fotoğraflarına bakarak bu yapının dış cephesinin onarım gördüğünü anlamaktayız. Ş. T. Kaptan, *a.g.e.*, s. 77.

Türbede bir mezar bulunmaktadır. Duvarlar beton harcıyla derzlenmiş, kubbe ve kubbe geçiş pantantifleri sıvanıp, badana edilmiştir. Kubbe eteklerinde çok sayıda boşaltma çömleri yer almaktadır (Foto.225).

Süsleme: Kubbe eteklerinde çok sayıda boşaltma çömleri süsleme unsuru olarak düşünülebilir.

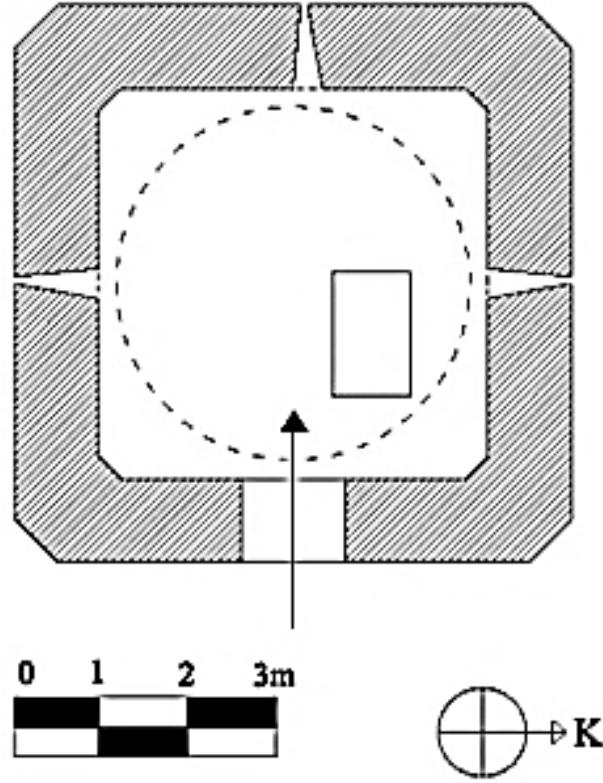

Çizim 24: Ömer Gazi Türbesi, Planı



Foto.217:Ömer Gazi Türbesi, Genel Görünüm



Foto.218:Ömer Gazi Türbesi, Kuzeybatı Cephesi



Foto.219:Ömer Gazi Türbesi, Güney Cephesi



Foto.220:Ömer Gazi Türbesi, Güney Cepheden Detay



Foto.221:Ömer Gazi Türbesi, Batı Cephesi



Foto.222: Ömer Gazi Türbesi, Güney Cephe Penceresi



Foto.223: Ömer Gazi Türbesi, Kapıdan Görünüm



Foto.224: Ömer Gazi Türbesi, İç mekân Penceresi



Foto.225: Ömer Gazi Türbesi, Kubbeden Görünüm



Foto.226:Ömer Gazi Türbesi, Sandukası



Foto.227: Ömer Gazi Türbesi, Üst Örtü Geçiş Ögesi

Katalog No: 2.24

Yapının Adı: Sadık Dede Türbesi

İnceleme Tarihi: 25.04.2015

Foto. : 228-233

Çizim: 25

Yeri: Denizli, Honaz ilçesinin Kızılyer Mahallesi girişinde yer almaktadır.

Tarihçesi:

Yapının tarihi bilinmemektedir. İnşa kitabesi yoktur¹⁰⁸. Sadık Dede hakkında da bilgi yoktur. Türbe inşa edildikten bir süre sonra bakımsızlıktan dolayı yıkılmış ve onarım geçirmiştir. Plan özellikleri ve inşa malzemelerine dayanarak yapı, XIX. yüzyılın sonlarına veya XX. yüzyılın başlarına tarihlendirebilir.

Yapının İncelenmesi:

Yapı dairesel planlı, silindirik gövdeli olup üzeri kubbeyle örtülüdür. Dıştan bir sarnıcı andıran türbe (Foto.229) eğimli alanda inşa edilmiştir. Güneybatı cephesindeki dökülen sıvalardan, yapının inşa malzemesi tespit edilebilmektedir. Buna göre, türbenin duvarları özgününde moloz taştan inşa edilmiştir. Yapı yıkıldıktan sonra moloz taş ve tuğlayla onarılıp, beton harcıyla sıvanmıştır. Kubbe kısmı tuğladandır. Kubbe yüzeyi de içten ve dıştan çimento harçla sıvanmıştır.

Türbeye kuzeydoğu yönden bir kapıyla girilmektedir. Kapının her iki köşesinde payanda bulunmaktadır (Foto.231). Kubbenin yükü payandalarla kısmen hafifletilmiştir. Türbede zeminden betonla yükseltilerek oluşturulmuş bir mezar bulunmaktadır. İç mekan iki pencereden ışık almaktadır.

Süsleme: Süslemesi yoktur.

¹⁰⁸Aydın Kültür Varlıklarını Koruma Bölge Kurulu Müdürlüğü, Vakıflar Genel Müdürlüğü ve Başbakanlık Osmanlı arşivlerinde yaptığımız incelemelerde, türbe ile ilgili herhangi bir belgeye rastlanılmamıştır.



Foto. 228: Sadık Dede Türbesi, Genel Görünüm



Foto. 229: Sadık Dede Türbesi, Arka Cephesi



Foto. 230: Sadık Dede Türbesi, Güney Penceresi



Foto. 231: Sadık Dede Türbesi, Kapısı



Foto. 232: Sadık Dede Türbesi, İç mekân
ve Sandukadan Görünüm



Foto. 233: Sadık Dede Türbesi, Kubbeden Görünüm

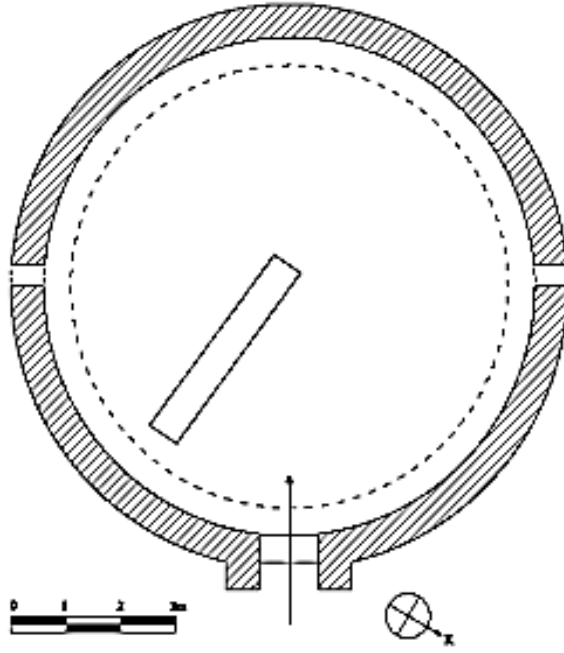

Çizim 25: Sadık Dede Türbesi, Planı

Katalog No: 2.25

Yapının Adı: Hüseyin Hulusi Efendi (Üzüm Dedesi) Türbesi

İnceleme Tarihi: 01.03. 2015

Foto. :234-245

Çizim:26

Yeri: Denizli Merkez, Akkonak mahallesinde, etrafı evlerle çevrili dar bir sokakta bulunmaktadır.

Tarihçesi:

Hüseyin el-Hulusi¹⁰⁹ adına inşa ettirilen yapının giriş kapısı üzerinde mermer pano halinde inşa kitabesi bulunmaktadır. Sülüs hatlı kitabenin okunuşu şöyledir:

- 1-‘An-tariki,
- 2- Feyz-i nakş-bendi Mevlânâ
- 3- Hüseyini el-Hulûsi
- 4- Fi sefer ül-hayr sene 1325¹¹⁰

Kitabesinden anlaşıldığı üzere türbenin Nakşibendî tarikatına mensup Hüseyin Hulusi Efendi adına 1907 yılında inşa edildiğini anlaşılmaktadır (Foto.234). Kapının yuvarlak kemerinin üst kısmında çiçek motifi görülmektedir.

Türbenin duvarlarında tarihi hat levhalarıyla birlikte yeni levhalarda yer almaktadır. Orijinal ahşap çerçeveli, bez üzerine sim işlemeli bir hat levhası, H.1329/M. 1911 tarihini göstermektedir¹¹¹(Foto. 234). Hüseyin Hulusi Efendi'nin şiir yazdığı dikkate alınırsa bu hat levhalarındaki sözler kendisine ait olması kuvvetle muhtemeldir.

Yapının İncelenmesi:

Kare planlı, kübik gövdeli yapının üzeri tromplu bir kubbe ile örtülüdür. (Çizim 26). Batısında daha sonra yaptırılmış bir cami bulunmaktadır.

Yapının duvarlarında moloz taş, kapı ve pencere açıklıklarında kesme taş kullanılmıştır. Kubbesi çimento harcıyla sıvanmıştır¹¹² (Foto.240). Pencere söveleri ve iç mekân yeşil renkle badanalanmış olup, pencere alınlığında tuğla malzemeli hafifletme kemeri görülmektedir. Kapı kanatları dövme demir malzemedan yapılmıştır (Foto.241).

Yapıya giriş kuzey cepheden açılan bir kapı ile sağlanmıştır. Diğer yönlerde yuvarlak kemerli dikdörtgen formda büyük birer pencere bulunmaktadır. Pencere şebekeleri dövme demirden yapılmış, S kıvrımdan oluşmaktadır. Kapı kanatları da dövme demirdendir.

¹⁰⁹Hüseyin Hulusi Efendinin eskiden beri şair olduğu bilinmekte olup icazet mühründe isim, mahlas ve künyesinde “Mevlana Es Seyyid Hüseyin el-Hulusi” olarak geçmektedir; N. Aksakal, *a.g.e.*,s.76.

¹¹⁰Yapıdaki kitabeyi okuduğu için Prof. Dr. Kadir Pektaş'a teşekkür ederim.

¹¹¹ S. Cirtil,“a.g.m.”, s. 198.

¹¹² S. Cirtil, “a.g.m.”, s. 197.

Türbede, iç mekânın ortasında süslemesi olmayan bir sanduka yer almaktadır. Sandukanın etrafı ahşap parmaklıklarla çevrilidir. Üstte, trompların kenarları ve kubbenin alt kısmı yuvarlak profilli silmelerle sınırlandırılmıştır.

Süsleme:

Kapının ortasına beş kollu yıldızlar etrafında “S” ve “C” kıvrımlardan oluşmuş bir şebeke yerleştirilmiştir¹¹³. Dövme demir kapı kanatları, ayrı şekilde dört dikdörtgen panoya ayrılmıştır. En üst panolara karşılıklı ve kabartmalı olarak, ortalarına birer daire şekilli beş kollu yıldız ve hilal motifi görülmektedir¹¹⁴. Kapı iç mekân duvar köşeleri dal ve yaprak motifleriyle süslenmiştir. Sekiz yapraklı çiçek motifi kapıda yer alan bir başka tezyinat unsurudur. Kapı kanatlarının her biri panolara ayrılmıştır. Panolarda Barok tezyinat etkileri hissedilmektedir. Panoların köşeleri palmet-lotus motifleriyle süslenmiştir (Foto. 241). Pencere dış cephelerinde beş kollu yıldızlar etrafında “S” ve “C” kıvrımlarından oluşmuş demir parmaklıklı şebeke yerleştirilmiştir¹¹⁵. Bu süslemeler de Barok dönem özelliklidir. Pencere iç mekân duvar köşeleri dal ve yaprak motifleriyle süslenmiştir¹¹⁶.

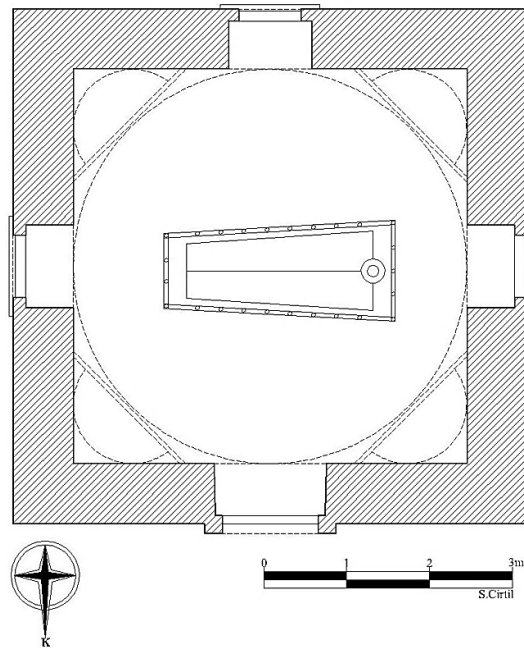

Çizim 26: Hüseyin Hulusi Efendi (Üzüm Dedesi) Türbesi Planı

(S. Ciritil'den)

¹¹³ S. Ciritil, “a.g.m.”, s. 198.

¹¹⁴ S. Ciritil, “a.g.m.”, s.198.

¹¹⁵ S. Ciritil, “a.g.m.”, s.198.

¹¹⁶ S.Ciritil, “a.g.m.”, s. 198.



Foto. 234: Hüseyin Hulusi Efendi (Üzüm Dedesi) Türbesi, Kitabesi.



Foto. 235: Hüseyin Hulusi Efendi(Üzüm Dedesi) Türbesi, **Foto. 236:** Hüseyin Hulusi Efendi(Üzüm Dede)

Genel Görünüm

Türbesi, Kuzeybatı Cephesi



Foto. 237: Hüseyin Hulusi Efendi(Üzüm Dedesi) Türbesi, **Foto. 238:** Hüseyin Hulusi Efendi(Üzüm Dede)

Güneydoğu Cephesi

Türbesi, Güney Cephesi



Foto. 239: Hüseyin Hulusi Efendi
(Üzüm Dedesi) Türbesi, Güney Cephe Penceresi



Foto. 240: Hüseyin Hulusi Efendi (Üzüm Dedesi)
Türbesi, Üst Örtüden Görünüm



Foto. 241: Hüseyin Hulusi Efendi
(Üzüm Dedesi) Türbesi, Kapısı



Foto. 242: Hüseyin Hulusi Efendi (Üzüm Dedesi)
Türbesi, İç Mekân ve Sandukadan Görünüm

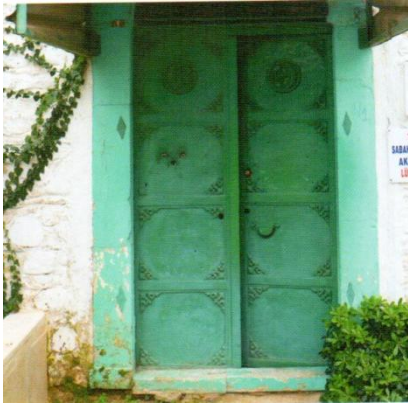

Foto. 243: Hüseyin Hulusi Efendi (Üzüm Dedesi)
Türbesi, Süslemelerden Görünüm



Foto. 244: Hüseyin Hulusi Efendi (Üzüm Dedesi)
Türbesi, Süslemelerden Detay



Foto.245: Hüseyin Hulusi Efendi (Üzüm Dedesi)

Türbesi, Kubbe ve Geçişlerden Görünüm

Katalog No: 2.26

Yapının Adı: Teslim Abdal Sultan Türbesi

İnceleme Tarihi: 05.08.2015

Foto. : 246-254

Çizim: 27

Yeri: Denizli merkez, Cankurtaran mahallesi yolu üzeri, Çukurköy mahallesinde yer almaktadır.

Tarihçesi:

Teslim Abdal Sultan¹¹⁷ adına yaptırılan türbenin inşa kitabesi yoktur. Ancak yapının kuzey duvarı mezar taşında H.1305 tarihi vardır. Konya'da Şeyh Alaman Türbesiyle (1287) plan ve cephe özellikleri bakımından benzerdir. Geç dönem özelliklerinden dolayı bu yapı XX. yüzyıl başlarına tarihlendirebilir. Yapı daha sonra onarım geçirmiştir.

¹¹⁷Teslim Abdal Sultan Hacı Bektaşî Veli hazretlerinin 360 halifesinden biri olup Alevî Bektaşî kültürünün XVII. yüzyıl temsilcilerindedir. İstanbul, Ankara, Çorum, Tekirdağ ve Denizli olmak üzere 5 ilde türbesi bulunmaktadır.

Yapının İncelenmesi:

Kare planlı yapının üzeri pandantifli bir kubbe ile örtülüdür (Çizim 27).

İnşa malzemesi moloz taştır. (Foto.249). Kubbe toprak harçla derzlenmiş; ancak sonrasında çimento harcıyla sıvandığı görülmektedir. Dış cephe ve iç mekân kireçle badanalanmıştır.

Yapıya doğu cepheden girilmektedir. Kapı inşa edildiğinde ahşap malzemeliyken, mahalle halkı tarafından demir malzemeli kapıyla değiştirilmiştir (Foto.251). Kapıdan iç mekâna geçişte kapı üstü sövelerinde içe doğru çıkıntı vardır. İç mekânın duvarları ve kubbe toprak harcıyla sıvanmıştır.

Yapının güney cephesinde bir adet penceresi bulunmaktadır. Aydınlatma amacıyla pencerenin sonradan açıldığı görülmektedir. Kapıdan girişte çimento harcıyla sıvanmış bir sanduka yer almaktadır (Foto.252). Sandukanın ayaktaşı ve baştaşı bulunmaktadır.

Türbenin içinde mumluklar yer almaktadır.

Süsleme:

Kubbede süslemeler dikkat çekicidir (Foto. 254). Kubbede mavi renk zemin üzerine yer yer kıvrık dallar, yaprak ve çiçek motifleri ve izleri görülmektedir. Çiçek motiflerinin kenar renkleri yeşil ve turkuaz, ortası turuncudur. Dalları sarı ve açık renktir. İç mekânda rutubetten dolayı bu süslemelerin zarar gördüğünü gözlemlemektedir.

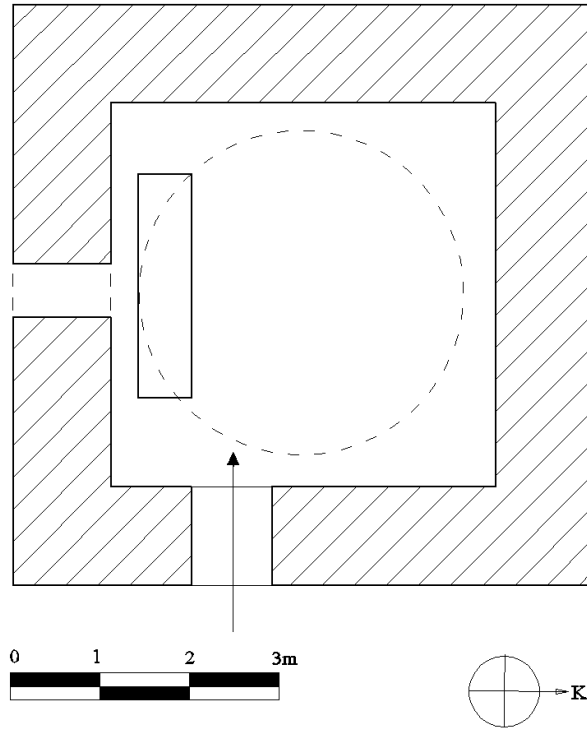

Çizim 27: Teslim Abdal Sultan Türbesi, Planı



Foto.246: Teslim Abdal Sultan Türbesi, Genel Görünüm



Foto.247: Teslim Abdal Sultan Türbesi, Batı Cephesi



Foto.248: Teslim Abdal Sultan Türbesi, Güneydoğu Cephesi



Foto.249: Teslim Abdal Sultan Türbesinden Detay



Foto.250:Teslim Abdal Sultan Türbesi, Kubbeden Görünüm



Foto.251:Teslim Abdal Sultan Türbesi, Kapısı



Foto.252:Teslim Abdal Sultan Türbesi,
İç mekân ve Sandukadan Görünüm



Foto.253: Teslim Abdal Sultan Türbesi,
Kubbe içinden Görünüm



Foto.254:Teslim Abdal Sultan Türbesi, Kubbe içi Süslemesi Detay

Katalog No:2.27

Yapının Adı: Aşağı Tekke Dede Türbesi

İnceleme Tarihi:06.08.2015

Foto. : 255-262

Çizim: 28

Yeri: Tavas ilçesi, Aydoğdu mahallesinin Tepe ardı mevkiinde yer almaktadır.

Tarihçesi:

Yapının inşa kitabesi yoktur. İlk türbenin ne zaman yapıldığını kestirmek güçtür. Yapının geçirdiği onarımlar hakkında da bilgiler bulunmamaktadır¹¹⁸. Özgünlüğünü kaybetmiş olan mevcut türbe XX. yüzyılın başlarına tarihlendirebilir.

Yapının İncelenmesi:

Yapı kare planlıdır. Üst örtüsü dört eğimli kırma çatılı, üzeri sacı kaplıdır. (Çizim 28,foto.255).

Türbenin dış cephe duvarlarının her bir köşesinde birer adet devşirme malzeme¹¹⁹ yer almaktadır. Sütunlar arasında moloz taşlar yer alır. İç mekân ve dış cepheler toprak harçla sıvanmıştır.

Yapıya batıya açılan kapıdan girilmektedir (Foto.255).Mezar türbenin kuzey duvarına bitişiktir. Moloz taşla yapılan mezarın üzeri toprak sıvayla yükseltilmiş ve derzlenip kireçle badalanmıştır. Mezarın baş şahidesi ahşaptır.

Yapının penceresi bulunmamaktadır.

Süsleme: Süslemesi yoktur.

¹¹⁸Aydın Kültür Varlıklarını Koruma Bölge Kurulu Müdürlüğü, Vakıflar Genel Müdürlüğü ve Başbakanlık Osmanlı arşivlerinde yaptığımız incelemelerde, türbe ile ilgili herhangi bir belgeye rastlanılmamıştır.

¹¹⁹Çevrede bol miktarda “devşirme malzeme” olması, bu malzemelerin yapının inşasında kullanılmış olabileceğini düşündürmektedir.

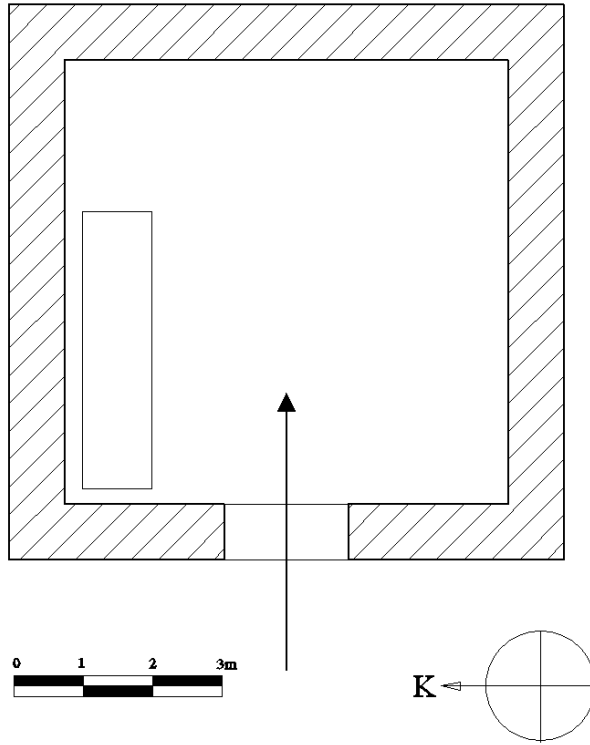

Çizim28: Aşağı Tekke Dede Türbesi, Planı



Foto.255: Aşağı Tekke Dede Türbesi,
Genel Görünüm



Foto.256: Aşağı Tekke Dede Türbesi, Güney Cephesi



Foto.257: Aşağı Tekke Dede Türbesi, Doğu Cephesi



Foto.258: Aşağı Tekke Dede Türbesi, Kuzey Cephesi



Foto.259:Aşağı Tekke Dede Türbesi, Kapısı

Foto.260: Aşağı Tekke Dede Türbesi, İç mekandan Görünüm



Foto.261:Aşağı Tekke Dede Türbesi,
Üst Örtüden Görünüm

Foto.262: Aşağı Tekke Dede Türbesi, Buluntular

Katalog No:2.28

Yapının Adı: Yukarı Tekke Dede Türbesi

İnceleme Tarihi: 06.08.2015

Foto. : 263-268

Çizim: 29

Yeri: Tavas ilçesi, Aydoğdu mahallesinin Tepeardı mevkiinde, Aşağı Tekke Dede Türbesi'nin güney batısında yer almaktadır.

Tarihçesi:

Yapının inşa kitabesi yoktur. İlk kez ne zaman inşa edildiğini tespit de mümkün değildir. Gerek plan tipi gerekse kullanılan malzemelerine bakarak, mevcut yapının XX. yüzyılın başlarında inşa edildiği tahmin edilmektedir.

Yapının İncelenmesi:

Yapı kare planlıdır. Üst örtüsü eğimli kırma çatı üzerine ince sac ile kaplanmıştır (Çizim 29; Foto.263) Aşağı Tekke Dede Türbesinin güneydoğusunda yer almaktadır. Türbe bakımsızdır olup ziyarete açıktır.

Yapının dış cephe duvarlarının doğu köşesinde bir adet devşirme sütun yer almaktadır. Duvarlar bu sütunlar arasında moloz taş malzemeli olup, toprak harçla sıvanmıştır.

Yapıya doğu cepheden girilmektedir (Foto.264).Yalın olan iç mekânda, bir mezar bulunmaktadır (Foto.267). Mezar moloz taş malzemeli olup, toprak sıvayla yükseltilmiş ve derzlenip kireçle badanalanmıştır.

Süsleme: Süslemesi yoktur.

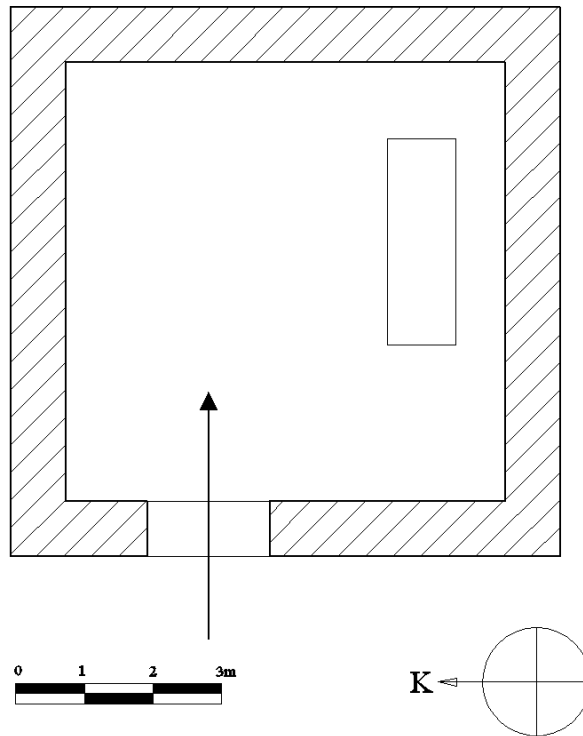

Çizim 29: Yukarı Tekke Dede Türbesi, Planı



Foto.263: Yukarı Tekke Dede Türbesi,
Genel Görünüm



Foto.264: Yukarı Tekke Dede Türbesi,
Doğu Cepheden Görünüm



Foto.265: Yukarı Tekke Dede Türbesi,
Kapısı



Foto.266: Yukarı Tekke Dede Türbesi,
İç mekândan Görünüm



Foto.267: Yukarı Tekke Dede Türbesi,
Mezarı



Foto.268: Yukarı Tekke Dede Türbesi, Çatıdan
Görünüm

Katalog No:2.29

Yapının Adı: Dümülcü Sultan Türbesi

İnceleme Tarihi: 07.08.2015

Foto. :269-279

Çizim: 30

Yeri: Çal ilçesi, Çal Çakırlar mahallesinde Menderes nehri vadisinde yer almaktadır.

Tarihçesi:

Yapının ilk kez ne zaman yapıldığı bilinmemektedir. Özgün kitabesi yoktur. Mevcut türbenin kapı girişi duvarında günümüz Türkçesiyle şu yazılar yer almaktadır:

“Dümülcü¹²⁰ Ya Sultan Veli.
Tüm Çakırlar köyü sana demişler Beli,
İtikatlarımızla adağımızı kurbanlarımızı kabul edip
Güt gözlet bizi emi.
Feryatlarımıza yetişen Ya Dümülcü Sultan.
Ayağının tozu niyazım olsun ”.

Türbe son şeklini XX. yüzyılda almış olmalıdır.

Yapının İncelenmesi:

Yuvarlak planlı, türbenin üstü kubbe ile örtülüdür. Kubbesi yüksek tutulmuş bir kasnak üzerine oturmaktadır. (Çizim 30).Kubbenin tepesinde alem yer almaktadır.

İnşa malzemesi moloz taştır. Kubbe çimento harcı ile sıvanmıştır.

Türbenin doğu yönündeki direklerle taşınan ahşap sundurmanın sonradan yapıldığı anlaşılmaktadır (Foto.270). Dış cepheler kireçle badanalanmıştır (Foto.271).

¹²⁰ Bektaşî tarikatına mensup köy halkınca kayıp erenlerden olduğu söylenmektedir.

Türbeye doğu cepheden açılan bir kapıyla girilmektedir. İç mekân kireçle badanalanmıştır (Foto.276). Türbenin batı duvarında basık kemerli bir niş (Foto.278) ile kible yönünde de mihrab vardır. (Foto.279). İç mekan üç adet mazgal pencere ile aydınlatılmıştır. Türbede bir sanduka bulunmaktadır.

Süsleme: Türbede süsleme yoktur.

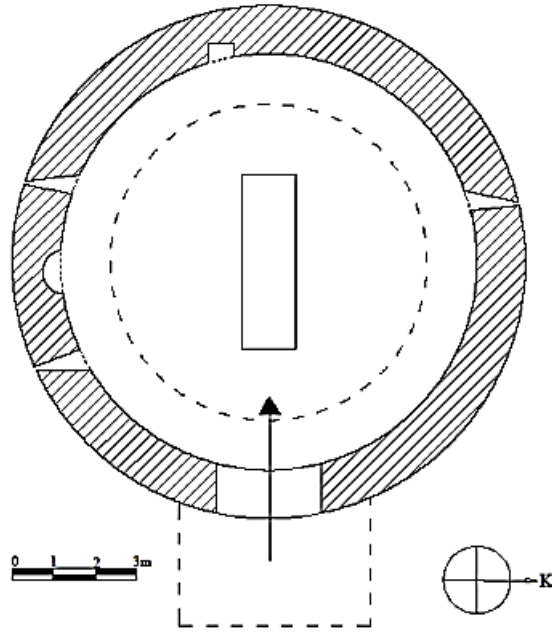

Çizim 30: Dümülcü Sultan Türbesi, Planı



Foto. 269:Dümülcü Sultan Türbesi, Kitabesi.



Foto.270:Dümülcü Sultan Türbesi, Genel Görünüm

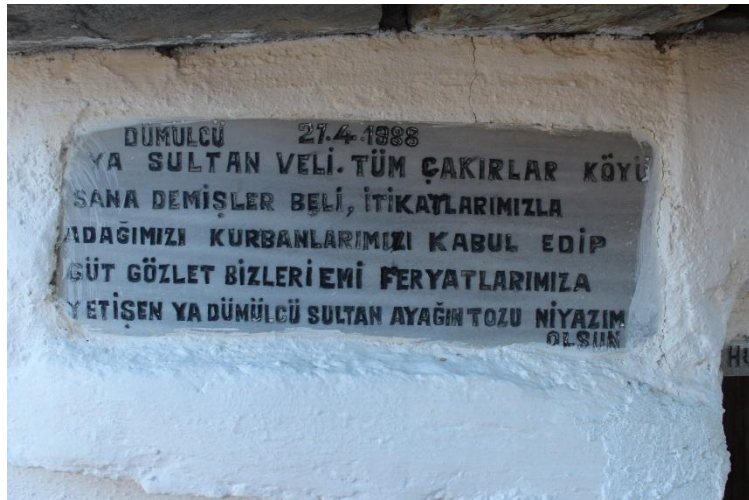

Foto.271:Dümülcü Sultan Türbesi, Güney Cephesi



Foto. 272:Dümülcü Sultan Türbesi, Kuzey Cephesi



Foto. 273:Dümülcü Sultan Türbesi, Batı Cephesi



Foto. 274:Dümülcü Sultan Türbesi, Kapısı



Foto.275:Dümülcü Sultan Türbesi, Sandukası



Foto.276:Dümülcü Sultan Türbesi, Kubbe Geçişleri



Foto.277:Dümülcü Sultan Türbesi, Kubbesi

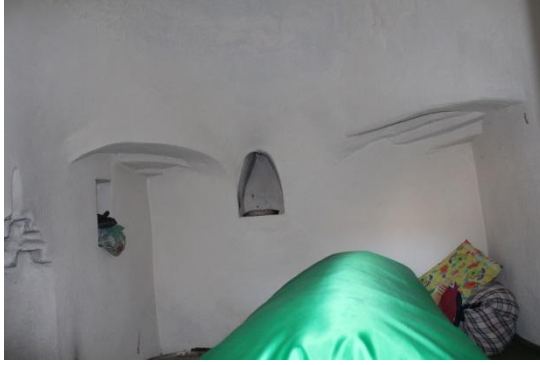

Foto.278:Dümülcü Sultan Türbesi, Nişten Görünüm



Foto.279:Dümülcü Sultan Türbesi, Mihrabı

Katalog No: 2.30

Yapının Adı: Dedeler Dedesi Türbesi

İnceleme Tarihi: 06.08.2015

Foto. :280-286

Çizim: 31

Yeri: Dedeler Dedesi Türbesi, Denizli ili Tavas ilçesi Aydoğdu mahallesinde yer almaktadır. Türbenin bulunduğu yer, rakım olarak 1540 m. tepelik bir mevkiidir.

Tarihçe:

Dedeler Dedesi olarak anılan Abdullah Efendi¹²¹ adına inşa edilen türbenin kitabesi yoktur. Ancak yapının XX. yüzyıla inşa edildiğini tahmin etmekteyiz. Yenilenmiş ve orijinalliğini yitirmiş olan bu yapı, onarım öncesinde hayvan ahır olarak kullanılmış¹²², gerçekleştirilen onarım sonrasında mevcut halini almıştır. Günümüzde bakımlı ve ziyarete açıktır.

Yapının İncelenmesi:

Yapı, sekizgen gövdeli olup üst örtüsü kubbedir(Çizim 31; Foto.282).Onarımla türbe orijinalliğini büyük ölçüde yitirmiştir.

Moloz taştan inşa edilip, toprak harçla sıvalı mevcut yapıya giriş, batı yönünde, üç basamaklı merdivenle çıkılan bir kapı ile sağlanmıştır. Türbenin iki penceresi bulunmaktadır. Kuzeydoğu penceresi yuvarlak kemerli demir parmaklıklıdır. Batı cephedeki pencere açıklığı taş dolgu yapılarak sonradan kapatılmıştır.

İç mekânda Abdullah Efendi'ye ait bir mezar yer almaktadır (Foto.285). Kubbe içine sonradan ahşap ilave edilmiştir (Foto.286).

Süsleme: Süslemesi yoktur.

¹²¹ Dedeler Dedesinin Horasan'dan Tavas'ın Aydoğdu köyüne geldiği, vefatıyla Aydoğdu köyüne defnedildiği, Oğuz boyunun Kızıl koluna mensup olduğu ve bu bölgeye yerleşen ilk Türkmenlerden olduğuna inanılmaktadır.

¹²² Ş. T. Kaptan, *a.g.e.* , s. 35.

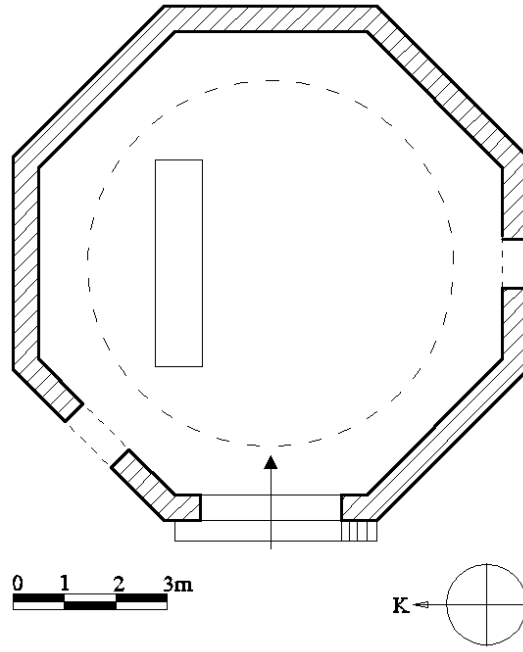

Çizim 31: Dedeler Dedesi Türbesi, Planı



Foto. 280: Dedeler Dedesi Türbesi, Genel Görünüm



Foto.281: Dedeler Dedesi Türbesi, Kuzey Cephesi



Foto.282: Dedeler Dedesi Türbesi, Güneybatı Cephesi



Foto.283: Dedeler Dedesi Türbesi, Güneydoğu Penceresi



Foto.284: Dedeler Dedesi Türbesi, Kapısı

Foto.285: Dedeler Dedesi Türbesi, İç mekân ve Sandukası

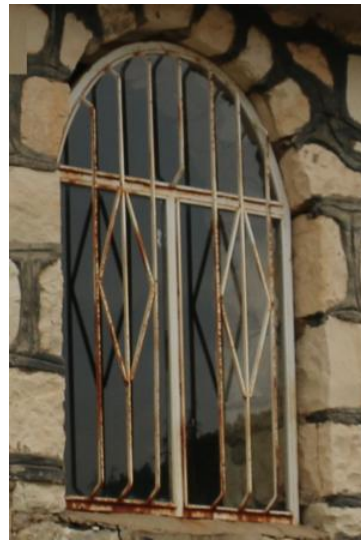

Foto.286: Dedeler Dedesi Türbesi, Kubbesi

Katalog No:2.31

Yapının Adı: Okçu Halil Türbesi

İnceleme Tarihi: 06.08.2015

Foto. : 287-297

Çizim: 32

Yeri: Babadağ ilçesine bağlı Kıranyer-İncilipınar mahalleleri arasında, Kıranyer¹²³ mezarlığında yer almaktadır.

Tarihçesi:

Türbe'nin güney duvarına yakın yerleştirilen mezarın baş şahidesi olarak düşündüğümüz mermer taşların Arapça kitabesi. H. 729 (Muharrem) / M.1328 (Kasım-Aralık) tarihlidir. Söz konusu mezar taşları şu şekilde okunmaktadır¹²⁴: (Foto.287):

1. **Baş taşının Ön yüzü:** “*İntekalehâzihi, el-merhûme el-mağfûre, fakîre Ervah (?)nevver,*

Allâhukabruhû”.

Türkçesi:

Bu merhume, mağfure, fakire Ervah (?)

Allah kabrini nurlandırısın

(ahirete) intikal etti.

Arka yüzü:

Allah, “*Küllü, men ‘âleyhâfânin, ve yebkâvechurabbike, zül-celâli ve'l-ikrâm”.*¹²⁵

Türkçesi:

“Bütün kişiler (insanlar ve cinler) fanidir (yok olucudur).Ve celâl ve ikram sahibi Rabbinin Vechi (Zatı) bâki kalacaktır”.¹²⁶

¹²³ Türbenin bulunduğu yere 400 m. mesafedeki “Kırılan yer” kırıklar mevkiinde Selçuklu askerlerinin şehit olduğu ve kırıldığını, dolayısıyla bu mevkiye “Kırılan yer” adı verildiği söylenmektedir. Mahalle isminin “Kıranyer” olmasının buradan kaynaklandığı, Okçu Halil’in Babadağ mahallelerinde medfun olan kişilerle kardeş oldukları, bundan dolayı ‘Yedi Kardeşler’ olarak anıldığı ifade edilmektedir. Kırılan yer mevkide M.1207/1212 yıllarında Selçuklu-Bizans savaşlarında şehit olan Selçuklu uç beylerinden Okçu Halil, aynı zamanda Alp-Eren ve Oğuz Türklerindedir. Ş.T. Kaptan, *a.g.e.*, s 7.; *Denizli Kültür Değerleri 2001*, Denizli, (Denizli Valiliği Yayınları), s.53.

¹²⁴Kitabeleri okuyup benimle paylaştığı için Prof. Dr. Kadir Pektaş’a teşekkür ederim.Kitabelerin yanlış okunuşları için bkz. Ş. T. Kaptan, *a.g.e.* , s. 8-9.

¹²⁵Prof. Dr. Kadir Pektaş’a teşekkür ederim.

2. Diğer mezar taşı 55 x 28 x 6 cm ölçülerindedir. Ön yüzde yer alan kitabesi şöyledir:

“Şehr-i Muharrem, sene tis’a ve ‘ısrîne, ve seb’amie.”

Türkçesi:

Muharrem sene 729 (Kasım-Aralık/ yıl m.1328)

Mezar taşlarından başka bir yapıda kitabe yoktur¹²⁷. Buradaki ilk türbenin mezar taşının konulduğu tarihte inşa edildiği, mevcut yapının son şeklini XX. yüzyılda aldığı düşünülmektedir.

Yapının İncelenmesi:

Onarımlarla özgünlüğünü kaybetmiş olan türbe, dörtgen planlıdır. Eğimli bir arazide inşa edildiğinden yapı, içten ve dıştan düzgün bir dikdörtgen plan göstermemektedir. Üzeri sonradan yapılmış kiremit kaplı kırma çatı ile örtülüdür.(Çizim: 32, foto.288).

Türbenin inşasında moloz taş ve tuğla kullanılmıştır. Moloz taşla inşa edilen duvarları çamur harçla derzlenmiştir. Beden duvarlarından çatıya doğru yükseklikten sonra, moloz taş üzerine tuğla malzeme ilave edilmiştir. Tuğlalar çimento harcıyla sıvanmıştır. Dış cepheler ve iç mekân kireçle badanalanmıştır.

Kuzey duvarının ortasındaki basit kapıdan girilen iç mekân oldukça sadedir. Türbe’de iki şahideli mezar bulunmaktadır (Foto.287).Duvarlarının üst kısmı yıkılmış olup yapının duvarları tuğla ile tamamlanmıştır (Foto.292). Tuğlalar çimento harcı ile sıvanmıştır.

Mezarların basit taşlarla çevrili olduğu görülmektedir. Aynı yönde pencere yer almaktadır. İç mekân kireçle badanalanmıştır.

¹²⁶Kur’an: Rahman Suresi: ayet no. 55/Rahman-

26.http://www.kuranmeali.org/arama/kuran_arama.aspx?searchQ=rahman_suresi

¹²⁷Aydın Kültür Varlıklarını Koruma Bölge Kurulu Müdürlüğü, Vakıflar Genel Müdürlüğü ve Başbakanlık Osmanlı arşivlerinde yaptığımız incelemelerde, türbe ile ilgili herhangi bir belgeye rastlanılmamıştır.

Süsleme:

Türbe'de şahidelerin dışında süsleme unsuru yoktur. Üzerlerinde kabartma tekniğe yazılmış sülüs kitabeli şahidelerde, iki yanlarındaki burmalı sütunceleri ile bir mezar taşının arka yüzünde kazıma olarak işlenmiş asılmış bir kandil motifi bulunmaktadır. Bunlar türbedeki yegane süslemeyi oluşturmaktadır.

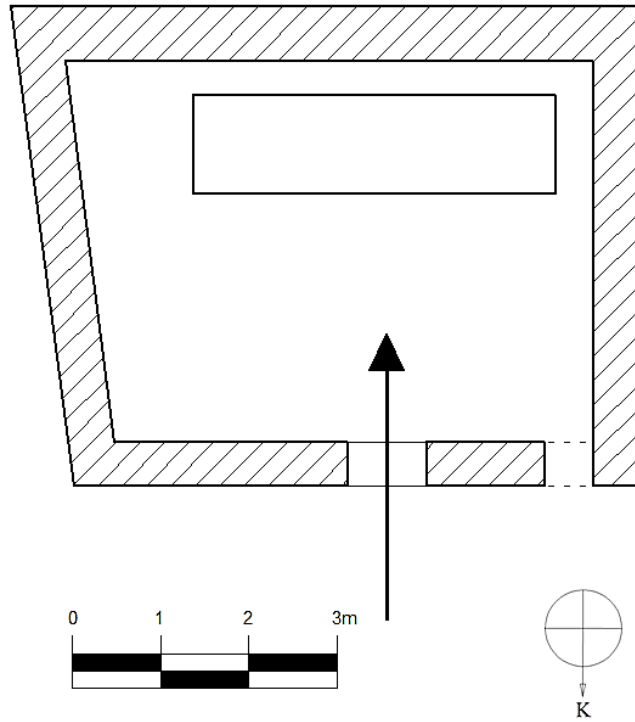

Çizim 32: Okçu Halil Türbesi, Planı



Foto. 287: Okçu Halil Türbesi, Mezar taşı Kitabesi, Ön Yüzü ve Arka Yüzü.



Foto. 288: Okçu Halil Türbesi, Genel Görünüm



Foto. 289: Okçu Halil Türbesi, Güneybatı Cephesi



Foto. 290: Okçu Halil Türbesi, Kuzey Cephesi



Foto. 291: Okçu Halil Türbesi, Doğu Cephesi



Foto. 292: Okçu Halil Türbesi, Doğu Cephesi Detay



Foto. 293: Okçu Halil Türbesi, Penceresi



Foto. 294: Okçu Halil Türbesi, Kapısı



Foto. 295: Okçu Halil Türbesi, İç mekân Duvarlarından Görünüm



Foto. 296: Okçu Halil Türbesi, Mezarı



Foto. 297: Okçu Halil Türbesi, Üst Örtüsü

ÜÇÜNCÜ BÖLÜM

3. KAYNAKLARDA OLANLAR

3.1 Ahi Sinan Türbesi

Ahi Sinan'ın¹²⁸ mezarı Denizli'de İlbadi (Eski)Mezarlığına¹²⁹ doğru bir arazide tekke içerisinde yer alıyordu. Türbenin 1973 yılında ayakta olduğu bilinmektedir¹³⁰. Ancak günümüzde mevcut olmayan yapının daha sonra yol yapım çalışmalarından dolayı başka bir yere nakledilip yıkıldığı söylenmektedir.

XIV. yüzyılda Denizli'yi ziyaret eden seyyah İbn Battuta, Ahi Sinan'ın zaviyesinde misafir edilmiştir¹³¹. XVII. yüzyılda Denizli'ye gelen Evliya Çelebi de Ahi Sinan'dan “*Ak Sinan Sultan tekyesi...*” ve “*Ak Sinan Sultan...*” şeklinde bahsetmiştir¹³².

T. Toker'in, “Denizli Tarihi” adlı eserinde, Ahi Sinan Türbesi hakkında şu bilgileri verilmiştir: “Ahi Sinan Türbesi, aynı adı taşıyan tekkenin yanındadır. Türbesinin geniş bir vakfiyeyle uzun yıllar yaşadığını, Vakıflar idaresi tarafından satıldığını, sadece Ahi Sinan'ın türbesinin kaldığını bilinmektedir”¹³³.

T. Baykara, Ahi Sinan'ın mekânının Denizli halkınca ziyaret yeri olarak kabul gördüğünü de belirterek tekke ve Ahi Sinan'ın mezarı hakkında şu bilgileri vermektedir: “Bu tekkenin adı İbn Battuta'da geçmektedir. Bulunduğu yer Kaleiçi'nin kuzeybatısında, surların dışındadır. Adını sonradan bu semte vermiş, Dere-Tekke diye

¹²⁸Ahi Sinan, Denizli'de Ahiliğin kurucularındandır. 1289-1336 arasında İnanç Bey zamanında yaşamıştır; H. Kallıncı, *a.g.e.*, s. 32.

¹²⁹ Prof. Dr. Kadir Pektaş tarafından 2008 yılı İlbadi mezarlığında yapılan kazılarda Ahi zaviyesinin kurucusu olarak bilinen Ahi Mahmut'un, kızı Gaye Bûlaya ait olan mezar taşı bulunmuş ve koruma altına alınmıştır. Kadir Pektaş mezar taşı ile ilgili: Mezar taşı formunun 15. yüzyıla ait olabileceğini belirtmiştir.

¹³⁰Komisyon, *1973 İl Yıllığı*, , Denizli, s.15.

¹³¹“Şehre girdiğimizde çarşıdan geçerken dükkânlardan birtakım insanları gördük. Sonra Cenab-ı Hak bize Arapça bilen, hacca gitmiş bir adam çıkarıverdi. Ondan bunların ne istediklerini sorduğu, cevap olarak da onların ahiler olduklarını öğrendik”. Gezinle ilk karşılaşanların Ahi Sinan ve yoldaşları olmuştur. Sonradan gelenlerin de Ahi Duman (Toman) ve kardeşleri olduklarını bildirmiştir. Her iki tarafın da gezgini misafir etmek istediklerini; ancak kura çekimi sonucunda Ahi Sinan'a misafir olduğunu belirtmektedir. Bkz. İbn Battuta, *a. g. e.*, s. 408-411.

¹³² Evliya Çelebi, *a. g. e.*, s. 100-105.

¹³³T. Toker, *Denizli Tarihi*, Denizli,1968, s. 95.

anılır olmuştur. Tekke binası ve çevresi 1930'lu yıllarda Vakıflar tarafından bir şahsa satılmıştır. Burada Ahi Sinan'a ait olduğu söylenen bir kabir vardı. O zamanlar Ahiler tarafından kullanılan bir büyük sofrta taşı da vardı. Ahi Sinan Mahallesi, 45. sokakta, Keskiner marangoz atölyesi, Mahrukatçı İsmail Cengiz'in yazıhanesi dibinde bir çeşme kitabesi vardı (1968'lerde)¹³⁴.

Kimi yayınlarda Ahi Sinan'dan ve vakfından bahsedilmekle birlikte¹³⁵, türbesinden söz edilmemektedir.

3.2Ahi Duman Türbesi

Yol genişletme çalışması sırasında kaybolmuş olan Ahi Duman'ın mezarının, Kınıklı mevkiinde Doğan Demircioğlu caddesinin 2584 no.lu sokağı, 18 numaralı apartmanın caddeye bakan yerinde kalmış olabileceği tahmin edilmektedir. Bugün hiç eser yoktur.

Ahi Duman'ın (Tuman / Toman / Teoman), XIV. yüzyılın başlarında, Denizli'de yaşadığını bilinmektedir.¹³⁶T. Baykara Ahi Duman ve mezarı hakkında şu bilgileri verir: "...Ulu Caminin batı tarafında, cami ile zaviye veya medresenin aynı bütünlük içinde yer aldığı söylenmekte idi. Ahi Tuman'ın kabri, Denizli-Kınıklı arasındaki Kuru çayı geçtikten sonra Kınıklı yolu üzerindedir. Burada etrafı toprakla çevrili bir mezar ve birkaç yazısız mermer taş vardır. Köylüler buraya 1930'lu yıllarda Ahir Duman Dede demekte imişler. 16. yüzyıl tahrir defterinde, Denizli merkezinde bulunan Ahi Tuman Zaviyesi'ne, Aydın oğulları da bazı vakıflar tahsis etmişlerdi¹³⁷.

F. A. Akça da:"Ahi Toman Tekkesi Yusuf Başkaya'nın İstasyon caddesindeki evinin olduğu yerdedir. Karşısında Ulu Cami vardır. Ahi Toman'ın kabri Denizli-Kınıklı arasındaki Kuruçay'ı geçtikten sonra Kınıklı yolu üzerindedir. Etrafı toprakla çevrilmiş bir mezar ve birkaç da yazısız mermer taş vardır." Şeklinde söz eder.¹³⁸

¹³⁴ T. Baykara, *a. g. e.*, s. 232 ve s. 343-347.

¹³⁵ F. A. Akça, Denizli'nin Dere tekke mevkiinde bulunan 'Ahi Sinan veya Ak Sinan' adında kabrin olduğu yerin bir vakıf olduğunu bildirir. Bu bahçenin yeni sahibinin yazılı ve yazısız tarihi taşları birilerine sattığını söyler. Akçakoca, bu taşların yazılı olanlarının Karasongur'a ait bir kitabeyle ait olduğunu" ifade eder; F. A. Akça, *Laodikya*, S. 58-59, Denizli,1937, s. 41-50.

¹³⁶ H. Kallimci, *a. g. e.*, s. 46.

¹³⁷ Bkz. T. Baykara, *a. g. e.*, s.343-347.

¹³⁸ F. A. Akça, *a. g. e.*, s. 41-50.

3.3 Murat Aslan Bey¹³⁹ Türbesi:

Denizli merkezi Murat Dede Mahallesi, günümüzde Denizli Devlet Hastanesinin bulunduğu arazi üzerinde yer aldığı söylenmektedir. Hastane yapımı nedeniyle mezarının kaldırıldığı; ancak nereye nakledildiği bilinmemektedir. Yapı bugün mevcut değildir.

¹³⁹Murat Aslan Bey, İnanç Bey'in oğludur. Babasının ölümünden sonra İnanç oğulları Beyliği'nin Denizli (Lâdik) Emiri olmuştur. M. 1360 yılından evvel Beyliğin emiri olduğu ileri sürülmektedir; Ş. T. Kaptan, *a.g.e.* , s. 71.

4. DEĞERLENDİRME VE KARŞILAŞTIRMA

Türk İslam döneminin bilinen ilk mezar anıtı IX. yüzyılın ikinci yarısına tarihlenen Samarra'daki Kubbetü's Süleybiye'dir. Buhara'da yer alan Samanoğlu İsmail Türbesi'nden (907)¹⁴⁰ sonra mezar anıtlarının, XI. ve XII. yüzyıllarda Karahanlı, Gazneli ve Büyük Selçukluların hakim olduğu bölgelerde yaygınlaştığı görülür¹⁴¹. Arap Ata Türbesi (Tim) (978)¹⁴², Nasr bin Ali Türbesi (Uz Kent) (1012)¹⁴³, Ayşe Bibi Türbesi (Talas)¹⁴⁴, Balacı Hatun Türbesi (Talas) (XII. yüzyıl başları)¹⁴⁵, Şeyh Fazıl Türbesi (Safid-Bulan), (XII. yüzyıl)¹⁴⁶ Karahanlı dönemi örnekleridir. Bu mezar anıtlarının karakteristik özellikleri kubbeli, kare planlı ve kübik gövdeli oluşları yanı sıra kerpiç ve tuğla malzeme ile inşa edilmeleridir¹⁴⁷.

Gazneliler döneminde inşa edilmiş türbelerden olan Künbed-i Kabus (Gurgan)'un kule mezar şeklinde ve yaklaşık 51 metre yüksekliğinde olduğu bilinmektedir (1006-1007)¹⁴⁸. Büyük Selçuklu Dönemi'nde (1040-1157) Cihil Duhteran (Kırk Kızlar) Türbesi (Damgan) (1055)¹⁴⁹, silindirik gövdeli türbe türlerinin ilk örneklerinden sayılır. Kazvin-Hamedan yolu üzerinde yer alan Harrekan'da (Karagan) (1067-68 ve 1093) sekizgen planlı iki türbe de Selçuklu döneminin İran'daki bilinen yapılarındandır¹⁵⁰.

Mezar anıtı geleneği daha sonra Türklerle Anadolu'ya ve Rumeli'ne taşınmış; 1071'den sonraki süreçte Anadolu ve daha sonra da Rumeli'de çok başarılı türbe ve kümbetler inşa edilmiştir.

Anadolu'da Selçuklu ve Beylikler dönemi mezar anıtlarının genellikle gövde formlarına göre gruplandığı görülmektedir. M. Oluş Arık, mezar anıtlarını yatay ve dikey karakterliler olarak ikiye ayırmaktadır¹⁵¹. Dikey Karakterliler grubuna kübik, poligonal ve silindirik gövdeliler dâhil edilirken, Yatay Karakterliler grubuna

¹⁴⁰M. Cezar, *Anadolu Öncesi Türklerde Şehir ve Mimarlık*, İstanbul, 1977, s. 114-115.

¹⁴¹M. O. Arık, "a.g.m.", s.57-119.

¹⁴²O. Aslanapa, *Türk Sanatı*, İstanbul, 1984, s. 32.

¹⁴³O. Aslanapa, *a.g.e.*, s. 33.

¹⁴⁴O. Aslanapa, *a.g.e.*, s. 33.

¹⁴⁵O. Aslanapa, *a.g.e.*, s. 33-34.

¹⁴⁶O. Aslanapa, *a.g.e.*, s.37.

¹⁴⁷M. Cezar, *a.g.e.*, s. 114-126; O. C. Tuncer, *Anadolu Kümbetleri I (Selçuklu Dönemi)*, Ankara, 1986, s.13-16.

¹⁴⁸O.C. Tuncer, *a.g.e.*, s.24-26.

¹⁴⁹O.C. Tuncer, *a.g.e.*, s.24-26.

¹⁵⁰O.C. Tuncer, *a.g.e.*, s.28-35.

¹⁵¹M. O. Arık, "a.g.m.", s.57-119.

dikdörtgen planlı ve eyvan tipi türbeler dâhil edilmektedir. Hakkı Önkal ise uyguladığı tipolojide M. Oluş Arık'ın ele aldığı tipolojiyi sadeleştirerek aktarmıştır. Önkal'ın bu gruplamaların alt birim gruplara ayrıldıkları da dikkat çekicidir.

Bu bilgilerin ışığında ele almaya çalıştığımız Denizli'deki 31 türbe yapısı, mimari ve süsleme açısından aşağıda değerlendirilmeye çalışılmıştır.

4.1. Plan Özellikleri:

Denizli türbelerini plan tipolojisi açısından şu şekilde sınıflandırabiliriz:

1) Kübik Gövdeli Türbeler:

Denizli'de Türk dönemi mezar anıtlarından kübik gövdeli, kare ve kareye yakın plan grubuna dâhil edilen örnekler yer almaktadır. Bunlar: Hüseyin Hulusi Efendi (Üzüm Dedesi), Mahmud Gazi, Dedeköy Cami, Hüsameddin Bey, Şaban Dede, Teslim Abdal Sultan, Anonim Türbe I, Aşağı Tekke Dede, Yukarı Tekke Dede, İmze Dede, Aşağı Cami, Karaca Ahmed, Ömer Gazi türbeleri kare ve kareye yakın plan tipine örnektir(Çizim:2,5,11; Foto:11,40,92).

Denizli Türk döneminde sayı bakımından en fazla olan grubu kübik gövdeli türbeler oluşturur. Mahmud Gazi Türbesi (XIII. yüzyıl), Dedeköy Cami Türbesi (XIV. yüzyıl), Anonim Türbe I (XIV.-XV.yüzyıl), Hüsameddin Bey Türbesi (XV.-yüzyıl), Şaban Dede Türbesi (XVIII. yüzyıl) Ömer Gazi Türbesi (XIX. yüzyılın sonları), Karaca Ahmed Sultan Türbesi (XIX. yüzyıl), İmze Dede Sultan Türbesi (XIX. yüzyıl), Aşağı Cami Türbesi (XIX. yüzyılın ilk yarısı), Teslim Abdal Sultan Türbesi (XX. yüzyıl başları), Hüseyin Hulusi Efendi (Üzüm Dedesi) Türbesi (XX. yüzyıl başları) (Çizim:9,11,26)bu tipteki yapılardır.

Dedeköy Cami Türbesi'nin plan özellikleri ve yüksek sekizgen kasnaklı olması bakımından Konya Hacı Fakih Türbesi (1221)¹⁵²ile benzerdir¹⁵³. Dedeköy Cami Türbesi ile Şeyh Alaman Türbesi (1288)¹⁵⁴ gövde formları ve kubbe geçişlerindeki Türk üçgeniyle benzer özellikler göstermektedir. Karaca Ahmed Sultan Türbesi, plan

¹⁵² H. Önkal, *a.g.e.*, 1996, s. 243, şek. 102.

¹⁵³ F. Toruk, "a.g.m.", s.427-430.

¹⁵⁴ H. Önkal, *a.g.e.*, 1996, s. 279,şek. 129.

özellikleri bakımından Tire Süleyman Şah Türbesi (1349-50)¹⁵⁵ ve Birgi Aydınolu Mehmed Bey Türbesi'yle¹⁵⁶ benzer özellikler göstermektedir.

2) Poligonal Gövdeliler:

a) Sekiz Kenarlılar

Beyce Sultan Türbesi (XIV. yüzyıl), Büyük Tekke (Emir Sultan) Türbesi (XIV-XV. yüzyıllar.), Ali Baba Türbesi (XV-XVI.yüzyıllar), Sultan Sarı Baba Türbesi (XVIII. yüzyıl), Dedeler Dedesi Türbesi (XX. yüzyıl), sekizgen planlı yapılarıdır (Çizim:7,10,31).

Beyce Sultan Türbesi, sekizgen plan şeması ve cephe formları bakımından Beylikler dönemi türbelerinden Anonim Türbe (XIII. yüzyılın 2. yarısı)¹⁵⁷(Kümbet Köyü Seyitgazi), Emir Nureddin Türbesi (XIII. yüzyılın 2. yarısı)¹⁵⁸(Konya), II. Anonim Türbe (XII. yüzyılın sonu, XIII. yüzyıl başı)¹⁵⁹(Kayseri) ile benzer özellikler göstermektedir.

Büyük Tekke (Emir Sultan) Türbesi (XIV-XV. yüzyıllar), plan özellikleri açısından Tire Ciğaloğlu Ali Paşa Türbesi (XV. yüzyılın ilk yarısı)¹⁶⁰, Uşak Sivaslı Hacım Sultan Kümbeti (XIV. yüzyıl)¹⁶¹, Bursa Yeşil Türbe (1421)¹⁶², Karaman Emineddin Ali (Demir Gömlek) Türbesi (XII. yüzyılın 3. Çeyreği)¹⁶³ ile benzerdir. Eskişehir Hekimdağı Atalan Türbesi (XVI. yüzyılın 2. yarısı)¹⁶⁴, Uşak Sivaslı Hacım Sultan Kümbeti penceresi olmayan bu örneklerden hareketle benzer özellik göstermektedir.

b) Oniki Kenarlılar

Habib Acem Türbesi (XIII-XIV. yüzyıllar) Denizli'de oniki kenarlı türbenin tek örneğidir. Yapı, plan özellikleri, üst örtüsü, inşa malzemesi, kapı ve pencereler dışında

¹⁵⁵ H. Önkal, *a.g.e.*,1991, s. 23-31.

¹⁵⁶ H. Önkal, *a.g.e.*,1991, s. 23-31.

¹⁵⁷ H. Önkal, *a.g.e.* ,1996, s.133-135.

¹⁵⁸ H. Önkal, *a.g.e.*,1996, s.136.

¹⁵⁹ H. Önkal, *a.g.e.*,1996, s. 59.

¹⁶⁰ H. Önkal, *a.g.e.*,1991, s.48-56.

¹⁶¹ A.O. Uysal, *a.g.e.* ,2006,s. 225.

¹⁶² M. O. Arık, "a.g.m.",s.253-256.

¹⁶³ M. O. Arık, "a.g.m.", s. 67.

¹⁶⁴ O. C. Tuncer, *a.g.e.*, s. 221-222.

diğer cephelerin sađır olması ile Kayseri Döner Künbet (1285 civarı)¹⁶⁵, Erzurum Padişah Hatun Türbesi (1291)¹⁶⁶, Erzurum'daki Anonim Türbe (XIV. Yüzyıl başları)¹⁶⁷, Erzurum'daki Karanlık Künbed (1308-09)¹⁶⁸ benzerdir. Onikigen plan tipinin XIII. yüzyılın sonlarına doğru görölmeye başladığı, XIV. yüzyılda ise yaygınlaştığı görölmektedir.

3) Silindirik Gövdeli Türbeler:

Denizli'deki Sadık Dede Türbesi (XIX. yüzyıl sonları, XX. yüzyıl başları) ve Dümülcü Sultan Türbesi (XX. yüzyıl) Denizli'de silindirik gövdeli türbelere örnektir.(Foto. 229,270;Çizim 25,30)

Bu türbeler gövde yapısı itibariyle İran'da Damgan Cihil Duhteran Türbesi¹⁶⁹ (1055) ve Anadolu'da Ahlat Şirin Hatun Türbesi (1281)¹⁷⁰ ile benzerlik göstermekle birlikte genel görünüş ve ayrıntıda bazı farklılıklara da sahiptir¹⁷¹.

4) Bir Medrese veya Caminin Bünyesinde Yer Alan Türbeler

Aşağı Cami Türbesi (XIX. yüzyıl ilk yarısı), Hasan Feyzi Efendi Türbesi (XIX. yüzyıl son yarısı),cami bünyesinde yer alan türbelerdir. Bu yapıların Anadolu'da cami bünyesinde yer alan Gök Medrese Cami Türbesi¹⁷² (1226-1267) (Amasya), Akşebe Sultan Türbesi¹⁷³ (1230-1231) (Alanya), geleneğini devam ettirdiği anlaşılmaktadır.

5) Dikdörtgen Planlı Türbeler

Denizli'de Mehmed Gazi Türbesi (XIII. yüzyıl), Yatağan Baba Türbesi (XIII. yüzyıl),Çat Dede Türbesi (XIV. Yüzyılın 2. yarısı), Yediler Türbesi (XIV-XV. yüzyıllar), Dediği Yaser Ali Sultan Türbesi (XIX. Yüzyıl), Anonim Türbe II (XIX. yüzyıl), Ali Kâhya Efendi Türbesi (XIX. yüzyıl), Hasan Feyzi Efendi Türbesi (1872), Kazak Abdal Türbesi (XIX. Yüzyıl),dikdörtgen planlı yapılar olup, kübik gövdelilerden sonra sayıca en fazla olan gruptur.

¹⁶⁵ H. Önkal, *a.g.e.*,1996, s. 190-196.

¹⁶⁶ H. Önkal, *a.g.e.*,1996, s. 196-200.

¹⁶⁷ H. Önkal, *a.g.e.*,1996, s. 200-203.

¹⁶⁸ H. Önkal, *a.g.e.*,1996, s. 203.

¹⁶⁹ G. Öney, "İran ve Anadolu Selçuklu Türbelerinin Mukayesesi", *Yıllık Araştırmalar Dergisi*, III, Ankara,s. 41-66.

¹⁷⁰ G. Öney, "a.g.m.", s. 41-66.

¹⁷¹ G. Öney, " a.g.m.", s. 41-66.

¹⁷² H. Önkal, *a.g.e.*,1996, s. 398-404.

¹⁷³ H. Önkal, *a.g.e.*,1996, s. 411-415.

Bu yapılar dikdörtgen planlı oluşları bakımından, Selçuklu döneminden Karaman'da Sadeddin Ali Bey Türbesi¹⁷⁴ (XIII. yüzyılın 2. yarısı), Osmanlı döneminden Bilecik Şeyh Edebali Türbesi (XIV. yüzyılın ortaları)¹⁷⁵ ve Amasya'da Pir İlyas Türbesi (1482-83)¹⁷⁶ dikdörtgen plan özellikleriyle Mehmed Gazi Türbesi (XIII. yüzyıl) ile benzerdir.

Mehmed Gazi Türbesi (XIII. yüzyıl) ile Dediği Yaser Ali Sultan Türbesi'nde mezar odasına merdiven basamaklarıyla inilmesi bakımından Battal Gazi Türbesi (Kayseri) (XII. yüzyılın ikinci yarısı)¹⁷⁷, Ümmühan Hatun Türbesi(Seyitgazi) (1207-1208)¹⁷⁸, Bedrettin Gevhertaş Türbesi (Konya) (XIII. yüzyılın ortaları)¹⁷⁹ile benzerlik gösterir.

Kütahya Altıntaş Alıncık Köyü Türbesi (XIV. yüzyıl)¹⁸⁰ sekizgen kasnak üzerine piramidal külahla sonlanması ve sağır bırakılan cepheleriyle Dedeköy Cami türbesiyle benzer özellik göstermektedir¹⁸¹.

Denizli'de dikdörtgen planlı Türk dönemi mezar anıtları tek ya da iki hacimli mekânlardan oluşmaktadır. Dediği Yaser Ali Sultan, Yatağan Baba, Mehmed Gazi, türbeleri bir giriş mekânı ile mezar odasından oluşan iki hacimli türbelere örnek gösterilebilir. (Çizim 1,3,21).Tek mekânlı türbelere ise; Anonim Türbe II, Yediler Türbesi, Ali Kâhya Efendi Türbesi, örnek gösterilebilir(Çizim 8,17,22).

Alevi-Bektaşî geleneklerinde göre insanlar, kandiller ve mumlar yakarak dilekler dilemektedir. Bu yüzden Alevi- Bektaşî türbelerinde kandiller ve mumlar için nişler açıldığı görülmüştür. Çat Dede Sultan ve Dümülcü Sultan türbelerinde mihrab nişi üst kısmında kabaralar yer almaktadır. Mihrab nişinde mumlar yakılıp dilekler dilenir. Bunun yanı sıra türbelerde hayırseverler tarafından adaklar adanmakta, kurbanlar kesilmektedir. Bu durum geleneklerin devamını teşkil etmektedir.

Dikdörtgen plan uygulaması, Türk mezar anıtlarında her dönem görülen bir plan tipidir. Behram Şah Türbesi¹⁸² (XII. yüzyıl sonları- XIII. yüzyıl başları) (Kemah),

¹⁷⁴ H. Önkal, *a.g.e.*,1996, s. 311-314.

¹⁷⁵ E. Daş, *a.g.e.*, 2007, s. 137-138.

¹⁷⁶ E. Daş, *a.g.e.*, 2007, s.141-144.

¹⁷⁷ H. Önkal, *a.g.e.* ,1996, s. 305-307.

¹⁷⁸ H. Önkal,*a.g.e.* ,1996, s. 307-311.

¹⁷⁹ H. Önkal,*a.g.e.* ,1996, s. 321-323.

¹⁸⁰ A. O. Uysal, *a.g.e.*, s. 232-236.

¹⁸¹ A. O. Uysal, *a.g.e.*, s. 241-243.

Sancaktar Türbesi¹⁸³(1278-1279) (Pınarbaşı) ve Torumtay Türbesi¹⁸⁴(1278-79) (Amasya) Anadolu Selçuklu döneminin tanınmış örnekleridir. Yatağan Baba Türbesi iki bölümden oluşan mimari özellikleriyle Anadolu’da Konya İlgün; Dediği Sultan Zaviyesi (576/1180), Konya Ebu İshak Kazeruni Türbe ve Zaviyesi (1418), Alanya Mahmut Seydi Türbe ve Zaviyesi (XIV. yüzyılın ilk çeyreği)¹⁸⁵ ile benzerlik gösterir.

4.2. Malzeme Teknik:

Denizli Türk dönemi mezar anıtlarında inşa malzemesi olarak genellikle kesme taş, kaba yonu taş ve moloz taş malzeme kullanılmıştır. Mermer malzeme, kapı söve ve lentoları, pencere alınlıkları ve mezarlarda görülmektedir. Üst örtü ve geçiş ögelerinde ise tuğla malzeme hakimdir. Dediği Yaser Ali Sultan Türbesi mihrabında ve Hüsameddin Bey Türbesi kubbe geçiş ögelerinde alçı malzemeye yer verilmiştir. Dedeköy Cami Türbesi’nde kaba yonu taş ve tuğla malzemenin kullanıldığı almaşık örgü tekniği görülmektedir.

Antik yerleşim bölgelerine yakın yerlere inşa edilmiş yapılarda devşirme malzemelerin çok kullanıldığı görülür. Mahmud Gazi Türbesi giriş kapısı üzerinde ve cephe duvarlarında, Şaban Dede Türbe kapısının iki yanındaki devşirme taşlar ile bunlara örnektir. (Foto:12,15,139). Habib Acem Türbesi’nde lento üzerine atılan ve süsleme olarak yerleştirilen mermer malzemelerin (Foto:33) de Bizans dönemi devşirmesi olduğu anlaşılmaktadır¹⁸⁶.

Türbelerin kapı pencere ve üst çatılarında kullanılan ahşap malzemenin çoğunlukla özgün olmadığı tespit edilmiştir. Çoğu yapının duvarları, onarımları sırasında çimento harcıyla sıvanmıştır.

¹⁸² Bkz. H. Önkal, *a.g.e.*, 1996, s. 347, şek. 162.

¹⁸³ H. Önkal, *a.g.e.*, 1996, s. 349, şek. 163.

¹⁸⁴ H. Önkal, *a.g.e.*, 1996, s. 349-350.

¹⁸⁵ A. Çaycı-V. Aytin, “a.g.m.”, s.181-195.

¹⁸⁶ S. Cirtil, “a.g.m.”, s. 196-206.

4.3. Cephe Düzenlemesi:

Denizli'deki kare planlı türbelerin cephe düzenlemeleri genel olarak sadedir. Aşağı Tekke Dede, Yukarı Tekke Dede, Dedeköy Camii, Şaban Dede, Aşağı Camii, Anonim Türbe I, Anonim Türbe II, Teslim Abdal, Ömer Gazi, Beyce Sultan, Büyük Tekke (Emir Sultan), Sadık Dede, Yediler, Dediği Yaser Ali Sultan, Ali Baba, Teslim Abdal Sultan, Karaca Ahmed, Yatağan Baba, Kazak Abdal, Okçu Halil türbelerinin cephe düzenlemelerine bakıldığında cephelerinin sade olduğu görülmektedir (Foto:73,255,263).

Genelde yalın tutulan cephelerde kapı – pencere açıklıkları görünüşe hareket kazandıran unsurlardır. Türbelerin girişleri genel olarak dikdörtgen açıklık şeklindedir. Baklan'da yer alan Hüsameddin Bey Türbesi, Denizli türbelerinde taçkapısı olan tek uygulamadır. Sivri kemerli taçkapısı ve profilli silmelerden oluşmasıyla ünik bir örnektir. Yapının doğu ve batı cephelerde bulunan sivri kemerli birer üst pencere alçı şebekelerle kapatılmıştır (Foto: 99). Habib Acem, Anonim Türbe II, Dedeköy türbeleri düz lento şeklinde olup sağır kemerlidir. Mahmud Gazi, Hüseyin Hulusi Efendi (Üzüm Dedesi), Büyük Tekke (Emir Sultan), Beyce Sultan, Dediği Yaser Ali Sultan, Hasan Feyzi Efendi, Karaca Ahmed, İmze Dede Sultan türbelerinin giriş kapıları da basık kemerlidir(Foto:88,171,186).

4.4.Örtü ve Geçiş Elemanları:

Denizli Türk dönemi mezar anıtlarının üst örtüsü kubbe, tonoz ve kırma çatı şeklindedir. XIII. ve XIV. yüzyıllara tarihlendirilen türbelerde, kubbelerin dıştan piramidal veya konik külahlı olduğu görülmektedir. Beyce Sultan Türbesi de sivri tuğla kubbesi ile külahlı izlenimi vermektedir (Foto:65).Kubbeli yapı olan Habib Acem Türbesi, dıştan külahlı görünümü ile dikkat çekicidir (Foto:34). Büyük Tekke (Emir Sultan) Türbesi yüksek tutulan kubbe kasnağıyla kubbesinin dışa taşıntı yapmaması, dıştan piramidal çatıyla örülü olabileceğini düşündürmektedir. Yatağan Baba Türbesi (XIII. yüzyıl) ise Denizli'de piramidal örtüsüyle istisnai bir örnektir (Foto:20). Anadolu Selçuklu döneminde görülen piramidal üst örtü, Erken Osmanlı dönemine doğru ortadan kalkmaya yüz tutmuştur¹⁸⁷.

¹⁸⁷ E. Daş, *a.g.e.*, 2007, s. 335.

Kubbe, Osmanlı türbelerinde vazgeçilmez unsurlar arasında olmuştur. Bursa Hamza Bey Türbesi (XV. yüzyılın 2. yarısı)¹⁸⁸, Ankara Karacabey Türbesi (1444-1445)¹⁸⁹, Bursa Yeşil Türbe (1421)¹⁹⁰, kubbelerinin poligonal şeklinde yüksek bir kasnak üzerine oturtulduğu bazı örnekler olarak hatırlanabilir.

Denizli Türk dönemi mezar anıtları kubbe geçişlerinde; Dedeköy Cami, Büyük Tekke (Emir Sultan) , Habib Acem Türbesi, Beyce Sultan Türbesi, Şaban Dede Türbesi, Aşağı Cami ve Hüseyin Hulusi Efendi (Üzüm Dedesi) Türbesi, Ömer Gazi Türbesi'nde geçiş öğeleri Türk üçgeni veya pandantiflerle sağlanmıştır. (Foto:142,227).

Osmanlı dönemi türbelerinin üst örtü geçişleri incelendiğinde pandantif kullanımının yaygın olduğu gözlenmektedir. Denizli'deki bir kısım türbelerin de kubbe geçişleri pandantifle sağlanmıştır. Mahmud Gazi, Anonim Türbe I, Şaban Dede, Karaca Ahmed ve Ömer Gazi türbelerinde görülmektedir (Foto:17,81). Hüsameddin Bey Türbesi, Aşağı Camii Türbesi, Hüseyin Hulusi Efendi(Üzüm Dedesi) türbelerinde ise üst örtüye tromplarla geçilmiştir (Foto: 107,245).Beyce Sultan Türbesi kubbe geçişlerinde beden duvarları üzerinde yükselen düz atkı sistemi görülmektedir.

Denizli'de yer alan Türk dönemi mezar anıtlarının kubbeleri, genel olarak kasnak üzerine oturmaktadır. Büyük Tekke (Emir Sultan) Türbesi kasnağının yüksek tutulduğu görülmektedir. (Foto:84). Kasnakların üzerlerinde kenar sayılarına göre değişen pencere açıklıklarına yer verilmiştir. Sekizgen prizma gövdeli türbelerde kasnağın kenar sayısı ile gövdenin kenar sayısı orantılı yapılmış olup Beyce Sultan ve Büyük Tekke (Emir Sultan) türbeleri buna örnek gösterilebilir (Foto:61,84.).Kimi yapılarda yalancı kasnak uygulaması da görülür. Bunların yüzeyinde, -kubbeyi zayıflatacağı endişesinden- pencerelerin açılmadığı gözlenmiştir.

Denizli Türk dönemi mezar anıtlarında üst örtüsü düz ahşap tavanlı türbelere de rastlanmaktadır. Hasan Feyzi Efendi, Sultan Sarı Baba, Kazak Abdal, Yediler, Ali Kâhya Efendi, Dediği Yaser Ali Sultan, Çat Dede, Okçu Halil türbeleri düz ahşap tavanlı örneklerdir. (Foto:125,190).

¹⁸⁸ E. H. Ayverdi, *Osmanlı Mimarisinde Fatih Devri*, III, İstanbul, 1973, s. 155.

¹⁸⁹ E. H. Ayverdi, *a.g.e.*, s.263.

¹⁹⁰ E. H. Ayverdi, *a.g.e.*, s.107.

4.5. Süsleme Özellikleri:

Anadolu-Türk Mimari'sinde ve Beylikler döneminde görülen sadeleşme Osmanlı Dönemi türbelerinde de etkisini göstermiştir. Bu dönemde inşa edilmiş olan türbeleri incelediğimizde yoğun bir süsleme görülmez. Süslemeler genel itibariyle taş veya tuğla üzerine yapılmış basit tezyinat unsurlarından oluşmaktadır.

Bursa ve İstanbul türbelerinde bol miktarda görülen çini tezyinat, Denizli'deki türbelerde çok görülmez. Denizli'de incelediğimiz yapılar arasında tek bir türbede çini ve seramik süslemelere rastlamaktayız. Mehmed Gazi Türbesi'nde kazı çalışmaları sırasında giriş eyvanının sol kesiminde çok sayıda bu tür buluntu ele geçirilmiştir. Anadolu Selçuklu dönemine ait bu sırlı seramikler, kobalt mavisi ve siyah renkte, geometrik ve bitkisel motifler görülmektedir. Bunlar altı kollu yıldız ve palmetler şeklindedir. (Foto. 9). Buradaki kazılar sırasında palmet ve altı kollu yıldızlardan oluşan duvar çinileri de bulunmuştur¹⁹¹. Kobalt mavisi ve siyah renkteki çinilerin, sanduka veya duvar çinisi olarak kullanıldığı anlaşılmaktadır.

Denizli Türk dönemi mezar anıtlarında genel olarak sade bir tezyinat anlayışı hakimdir. Hüseyin Hulusi Efendi (Üzüm Dedesi) Türbesi kapısında dövme işçilik ve kapı kanatlarında bitkisel süslemeler görülmektedir. Türbenin dövme demir kapı kanatlarında, ayrı şekilde dört parçaya ayrılan dikdörtgen panoda süslemeler dikkat çekmektedir. Panoların köşeleri palmet-lotus motifiyle yoğun süslemelidir. En üst panolara karşılıklı ve kabartmalı olarak, ortalarına birer daire şekilli bayrağımızı sembolize eden beş kollu yıldız ve hilal motifi görülmektedir¹⁹². Türbenin pencerelerinde S ve C kıvrımlardan oluşan stilize kompozisyonlar vardır (Foto. 239). Bu türbenin kapı ve pencere kemerlerinde de dal ve yaprak motifleri yer almaktadır. Sekiz yapraklı çiçek motifi kapıda yer alan bir başka bezemedir. Ayrıca panolarda barok dönem tezyinat unsurları görülmektedir.

Denizli'deki türbe yapılarında devşirme malzemeler üzerinde süslemeler görülmektedir. Hüsameddin Bey Türbesi'nde kuzey cephenin doğu ucunda yer alan pencere yanları ve altlarına süslemeli devşirme blok yerleştirilmiştir. Mahmud Gazi Türbesi giriş kapısının üzerinde altı kollu yıldız şeklinde antik devşirme malzeme

¹⁹¹Denizli İlbadi (Eski) Mezarlığı Kazı çalışmalarında ortaya çıkarılan buluntularla ilgili bilgileri benimle paylaştığı için sayın Prof. Dr. Kadir Pektaş'a teşekkür ederim.

¹⁹²S. Cirtil, "a.g.m.",s.198.

bulunmaktadır (Foto.12). Yapının kuzey duvarında süslemeli devşirme malzeme yer almaktadır (Foto.15). Diğer cephe duvarlarında da süslemeli devşirme malzeme kullanıldığı görülmektedir. Habib Acem Türbesi'nin güneybatısında iki adet devşirme payeler üzerine sonradan yapılan sundurma yer almaktadır. Hüsameddin Bey Türbesi kuzey cephesinin doğu ucunda yer alan penceresinin yanına süslemeli devşirme blok yerleştirilmiştir. Şaban Dede Türbesi kapısının iki yanında devşirme malzemenen, üzerleri oyulmuş birer sadaka taşı yer almaktadır¹⁹³. (Foto.138).

Hüsameddin Bey Türbesi'ndeki taçkapı süslemelerinde gül bezekler yer almaktadır. Yapının sivri kemerli taçkapısında profilli silmeler ile kemerinin köşelerinde kabaralar vardır. Kapının söveleri profilli olup, profillerin altına iç yüzlere gelecek biçimde üçer küçük gül bezek yerleştirilmiştir. Türbenin iç mekânında mermerden yapılmış üzeri bitkisel motiflerle bezeli bir disk bulunmaktadır. Kubbeye geçişte trompların altında ve üstünde yer alan silmeler mevcuttur. Trompların üstünde yer alan silmeler T şekillidir. Türbenin iç mekânında, kapı bulunduğu duvarda çiçek motifli süslemeler bulunmaktadır (Foto. 103).Sultan Sarı Baba Türbesi'nde de içte ahşap tavan göbeğinde yıldız motifli süsleme görülmektedir(Foto.126).

Aşağı Cami Türbesi kapı, pencere ve tromp kısımlarında kullanılan süslemeler ve kemerlerindeki taş tezyinat dikkat çekicidir. Aşağı Cami Türbesi, kubbe geçişlerinde yer alan silmelerin süsleme unsuru olarak kullanıldığı düşünülebilir. Büyük Tekke (Emir Sultan) Türbesi'nin kapı kanatlarında süsleme aplikleri uygulanmıştır¹⁹⁴(Foto. 88,154).

¹⁹³S. Cirtil, "a.g.m.", s. 197.

¹⁹⁴S. Cirtil. "a.g.m.", s. 199.

SONUÇ

Denizli, Akdeniz ve İç Anadolu bölgelerini Ege Bölgesi'ne bağlayan bir köprü görevi görmektedir. Antik çağdan günümüze gelene kadar çeşitli yerleşimlere sahip olan Denizli, jeopolitik olarak önemli bir konumda bulunmaktadır. Türkler, ilk olarak XI. yüzyılın sonlarına doğru Denizli yöresinde görülmeye başlamıştır. Bölge uzun süre Bizansla çatışma alanı içinde olmuş; XIII. yüzyıl başlarında Türklerin yörede hâkimiyet elde etmesiyle birlikte, Türk yerleşimleri oluşmaya başlamıştır¹⁹⁵.

Denizli'de, Anadolu Selçuklu, Beylikler ve Osmanlı dönemine ait eserler arasında, mezar anıtları önemli kültür varlıklarıdır. Ancak, yapıların çoğu özgün nitelikleriyle günümüze gelememiştir. Bununla birlikte, yapıların plan tipleri, gövde yapıları ve örtü elemanları, Türk mezar anıtları geleneğinin yörede nasıl uygulandığını göstermektedir. Türbeler çoğunlukla bağımsız olarak yaptırılmış olmalarına karşılık, başka yapı ya da yapıların bünyesinde inşa edilmiş örneklere de rastlanmaktadır.

Bağımsız olarak inşa edilen türbelerde kare plan şeması; Mahmud Gazi, Hüseyin Hulusi Efendi (Üzüm Dedesi) , Hüsameddin Bey, Şaban Dede, Anonim Türbe I, Aşağı Tekke, Yukarı Tekke, İmze Dede, Karaca Ahmed, Ömer Gazi, Teslim Abdal türbelerinde uygulanmıştır. Bunun yanı sıra Şaban Dede Türbesi ve Anonim Türbe II olduğu gibi iki farklı tipte plan özelliği gösteren bitişik türbeler de mevcuttur.

Bir caminin yanında külliye elemanı olarak inşa edilmiş olanlara Sultan Sarı Baba Türbesi (XVII. yüzyıl), Dedeköy Cami Türbesi (XIV. yüzyıl), Aşağı Cami Türbesi (XIX. yüzyılın ilk yarısı), Hasan Feyzi Efendi Türbesi (1886), Ali Baba Türbesi (XX. yüzyıl) örnektir.

Denizli Türk dönemi mezar anıtlarında örtü unsuru genel olarak kubbe tercih edilmiştir. Bu kubbeler yarım küre biçiminde olup, kubbelere geçişler tromp, Türk üçgeni ve pandantifle sağlanmaktadır. Birbirine bitişik olan türbelerden Şaban Dede Türbesi geçiş ögesi pandantif iken Anonim türbenin tromptur.

Anonim Türbe I (XIV-XV. yüzyıllar), Denizli ilinde araştırdığımız mezar anıtlarıyla plan özellikleri bakımından Hüseyin Hulusi Efendi (Üzüm Dedesi) Türbesi (1907), Dedeköy Cami Türbesi (XIV. yüzyıl), Şaban Dede Türbesi (XVIII. yüzyıl),

¹⁹⁵ İ. Battuta, *a.g.e.*, s. 408-411.

Yukarı Tekke Dede Türbesi (XX. yüzyıl), Aşağı Tekke Dede Türbesi (XX. yüzyıl) ile benzerlik göstermektedir.

Dikdörtgen plan özellikleriyle Mehmed Gazi Türbesi (XIII. yüzyıl), Selçuklu döneminden Karaman'da Sadeddin Ali Bey Türbesi¹⁹⁶ (XIII. yüzyılın 2. yarısı), Osmanlı döneminden Bilecik Şeyh Edebalı Türbesi (XIV. yüzyılın ortaları)¹⁹⁷ ve Amasya'da Pir İlyas Türbesi (1482-83)¹⁹⁸ ile benzerdir.

Özet olarak, Denizli'deki mezar anıtları XII. yüzyıldan XX. yüzyıla kadar devam eden bir mimari geleneği ve gelişmeyi ortaya koymaktadır. Yapılar, tamirat, tadilat ve yenileme gibi müdahalelerle çoğunlukla özgünlüğü kaybetmiş olmakla birlikte, bölgedeki mezar anıtı uygulama biçimlerini yansıtmaları bakımından önem taşımaktadır. Bu yapılar, Türk mimarisinin gelişiminde, türbe ve kümbet mimarisine bir yenilik getirmezler. Ancak, Türk mezar anıtlarının gelişmesi paralelinde, inşa edildiği dönemin özelliklerini yansıtan örnekler olarak korunması gereken önemli yapılardır.

¹⁹⁶H. Önköl, *a.g.e.*,1996, s. 311-314.

¹⁹⁷E. Daş, *a.g.e.*, s. 137-138.

¹⁹⁸E. Daş, *a.g.e.*, s.141-144.

KAYNAKÇA

- Acun, H. (1999). “Manisa’da Türk Devri Yapıları”, *Belleten*, c. XLIX, S. 195, Ankara, s.480-499.
- Acun, H. (1999). *Manisa’da Türk Devri Yapıları*, T.T.K. Yayınları, Ankara.
- Aksakal, N. (2011). *Tarihte Denizli’nin Gönül Sultanları: (Hasan Feyzi Efendi ve Üzüm Dedesi Hulusi Efendi Hayatı, Eserleri)*, Denizli Basımevi, Denizli.
- Altınsapan, E.-Parla, C. (2010). *Eskişehir Zaviye ve Türbeleri: (Selçuklu-Osmanlı Dönemi)*, Anadolu Üniversitesi Yayınları, Eskişehir.
- Arık, M. O. (1969). “Erken Devir Anadolu Türk Mimarisinde Türbe Biçimleri”, *Anadolu (Anatolia) XI*, Ankara, 57-119.
- Aslanapa, O. (1984). *Türk Sanatı*, Remzi Kitabevi, İstanbul.
- Ayaşlıoğlu, M. (1949). “İstanbul’da Mahmud Paşa Türbesi”, *Güzel Sanatlar Mecmuası* S. 6, İstanbul, s.158.
- Ayverdi, E. Hakkı, (1989). *Osmanlı Mimarisinin İlk Devri*, I, İstanbul Fetih Cemiyeti, İstanbul.
- Ayverdi, E. Hakkı, (1973). *Osmanlı Mimarisinde Fatih Devri*, III, Baha Matbaası, İstanbul.
- Ayverdi, E. Hakkı, (1974). *Osmanlı Mimarisinde Fatih Devri*, IV, Baha Matbaası, İstanbul.
- Baykara, T. (1983). *Yatağan, Her Şeyi İle Tarihi Yaşatma Denemesi*, T.T.K. Yayınevi, Tokyo.
- Baykara, T. (2007). *Selçuklular ve Beylikler Çağında Denizli (1070-1520)*, IQ Kültür Sanat Yayınları, İstanbul.
- Bilget, Burhan N. (1993). *Sivas Mezar Anıtları*, Kültür Bakanlığı Yayınları, Ankara.
- Cezar, M. (1977). *Anadolu Öncesi Türklerde Şehir ve Mimarlık*, Türkiye İş Bankası Kültür Yayınları, İstanbul.
- Cirtil, S. (2006). “Denizli Türbeleri”, *Uluslararası Denizli Çevresi ve Tarih ve Kültür Sempozyumu*, Bildiriler II, Isparta, 195-206.
- Çakmak, Ş. (1991). *Denizli İl’indeki Türk Anıtları: Camiler* (Basılmamış Yüksek Lisans Tezi), Ege Üniversitesi Sosyal Bilimler Enstitüsü, İzmir.
- Çaycı, A.-Aytin, V. (2006). “Denizli-Yatağandaki Mimari Eserler ve El Sanatları”, *Uluslararası Denizli Çevresi ve Tarih ve Kültür Sempozyumu*, Bildiriler II, Isparta, 181-195.
- Çeşmeli, İ. (2007). *Orta Asya ve Karahanlı Dönemi Mimarisi*, Arkeoloji ve Sanat Yayınları, İstanbul.

- Çetin M.-Yarar A.-Çetin Nurkadın E.-Öztürk İ. (2013). *Denizli'nin Seyyahları*, Denizli Belediyesi Kültür Yayınları, Denizli.
- Çiftçioğlu, İ. (2007). "XIV. Yüzyıl'da Denizli ve Yöresinde Ahilik ve Mevlevilik", *Uluslararası, Denizli ve Çevresi Tarih ve Kültür Sempozyumu*, Bildiriler I, Isparta, s.67-75.
- Daş, E. (2007). *Erken Dönem Osmanlı Türbeleri*, Gök kubbe Yayınları, İstanbul.
- Demir, T. (2007). "Şer'îye Sicillerine Göre XVIII. Yüzyılın Sonlarından Denizli", *Uluslararası Denizli ve Çevresi Tarih ve Kültür Sempozyumu*, Bildiriler I, Isparta, s. 212-222.
- Demiralp, Y. (1996). *Akşehir ve Köylerindeki Türk Anıtları*, Kültür Bakanlığı Yayınları, Ankara.
- Denizli Mezar Anıtları Arşivi* (2015). Denizli Büyükşehir Belediyesi Kudeb Birimi, Denizli.
- Denizli Kültür Değerleri* (2001). Denizli Valiliği Yayınları, Denizli.
- Denizli Kültür Envanteri* (2014). Denizli Büyükşehir Belediyesi, Denizli.
- Doğal ve Kültürel Varlıkları Koruma Envanteri* (2013). Eski Eserler ve Müzeler Genel Müdürlüğü, Aydın.
- Doğan, S. (2002). "Kümbet" *Türkiye Diyanet Vakfı İslam Ansiklopedisi*, c. 26, Türkiye Diyanet Vakfı İslam Araştırmaları Merkezi Yay., Ankara, s.547-550.
- Dülgerler, O. N. (1995). *Karamanoğulları Dönemi Mimarisi*, (Basılmamış Doktora Tezi), İstanbul Teknik Üniversitesi Fen Bilimleri Enstitüsü, İstanbul.
- Eravşar, O. (2004). "Tokat Çöregibüyük Türbesi", *Arkeoloji ve Sanat Dergisi*, S.118, İstanbul, s.104-110.
- Erdem, İ. (1998). "Çivrilili İki Türkmen Dervişi Beyce Sultan ve Habib-i Acem" *Tarih Araştırmaları Dergisi*, Cilt: 19/30, İstanbul, s. 53-56.
- Erdemir, Y. (2009). *Alaeddin Camii ve Türbeleri*, İl Kültür ve Turizm Müdürlüğü Yayınları, Konya.
- Ertaş, M. Yaşar (2006). "Ahi Sinan Mevlevi miydi?" *Geçmişten Günümüze Denizli Dergisi*, S. 9 Ocak-Şubat-Mart, Denizli, s. 34-35.
- Evliya Çelebi, (2010). *Seyahatname*, IX. c.1, Yapı Kredi Yayınları, (haz.:S. Ali Kahraman, Yücel Dağlı, Robert Dankof), İstanbul.
- Evliya Çelebi (2006). *Seyahatname*, I. c.2., Kitap, haz.: Yücel Dağlı-Seyit Ali Kahraman, Yapı Kredi Yayınları, İstanbul.
- Eyüpoğlu, İ. Z. (1991). *Türk Dilinin Etimoloji Sözlüğü*, 2.Baskı, Sosyal Yayınlar, İstanbul.

- Gökçe, T. (2000). *XVI. ve XVII. Yüzyıllar'da Lazıkıyye (Denizli) Kazası*, T.T.K. Yayınevi, Ankara.
- Güler, İ.(2006). “Denizli'nin XVIII. Yüzyılda Osmanlı Devleti'nin Kuzey Afrika'daki Garb Ocakları İle İlişkileri”, *Uluslararası Denizli ve Çevresi Tarih ve Kültür Sempozyumu*, Bildiriler I, Isparta, s. 200-207.
- Hasol, D. (2014). *Ansiklopedik Mimarlık Sözlüğü*, Yem yayınevi, İstanbul.
- İbn Battuta (1874). *Seyahatname*, çeviri: A. Sait Aykut, c. 1, Yapı Kredi Yayınları, İstanbul.
- Kallımcı, H. (2009). *Denizli Ahileri*, Denizli Ticaret Odası Kültür Yayınları, Denizli.
- Kaptan, T. Ş. (1993). *Gönül Sultanları Denizli'de: (Türbeler, Yatırlar)*, Asım Ajans Matbaacılık ve Reklamcılık, Denizli.
- Karamağaralı, B. (1972). *Ahlat Mezartaşları*, Kültür Bakanlığı Yayınları, Ankara.
- Karaman, H. (1996). “Ölüm, Ölü, Defin ve Merasimler”, *İslam Dünyasında Mezarlıklar ve Defin Gelenekleri*, TTK. Yay. , Ankara, s. 3-15.
- Karpuz, H.-Şimşek, F.-Kuş, A.-Dıvarcı, İ. (2008). *Anadolu Selçuklu Eserleri Fotoğraf Albümü*, Cilt: 1, Selçuklu Belediyesi Kültür Yayın, İstanbul.
- Karpuz, H.-Şimşek, F.-Kuş, A.-Dıvarcı, İ. (2008). *Anadolu Selçuklu Eserleri Fotoğraf Albümü*, Cilt: 2, Selçuklu Belediyesi Kültür Yayın, İstanbul.
- Kılıcı, A.(2007). *Anadolu Türk Mimarisi'nde Erken Devir (XIV-XV. Yüzyıl) Baldaken Tarzı Türbeler*, Vakıflar Genel Müdürlüğü Yayınları, Ankara.
- Kılıcı, A. (2005). *Erken Osmanlı(1299-1451) Baldaken Türbeleri*, Fatih Sultan Mehmet Vakıf Üniversitesi Yayınları, İstanbul.
- Kılıç, F.-Tok, T.-Kökel, C.-Bülbul, T. (2007). *Horasan'dan Anadolu'ya Alevilik-Bektaşilik ve Denizli Oğuz Yerleşimine Genel Bakış*, Gazi Üniversitesi Türk Kültürü ve Hacı Bektaş Veli Araştırma Merkezi Yayınları, Ankara.
- Kodal, T. (2007). *Atatürk Dönemi'nde Denizli*, Denizli Ticaret Odası Kültür Yayınları, no:4, Ankara.
- Komisyon (1989). *İlçemiz Kale*, Özden Ofset, Denizli.
- Köprülü, M. F. (1966). *Türk Edebiyatında İlk Mutasavvıflar*, Üniversite Basımevi, Ankara.
- Kuban, D. (2010). *Anadolu Kentlerinin Tarihsel ve Yapısı Üzerine Gözlemler, Türk ve İslam Sanatı Üzerine Denemeler*, Arkeoloji ve Sanat Yayınları, İstanbul.
- Kuban, D. (2007). *Osmanlı Mimarisi*, Yem Yayınları, İstanbul.
- Kuyulu, İ. (1994). “Hamza Baba Türbesi”, *Sanat Tarihi Dergisi VII*, İzmir, s.127-133.

- Mülayim, S. (2010). *İslam Sanatı*, İsam TDV. Yayın Matbaacılık, İstanbul.
- NurMuhammedoğlu, N. B. (1980). *Hoca Ahmed Yesevi Türbesi*, T.T.K. Basımevi, Ankara.
- Orman, İ., (2012). “Türbe” *Türkiye Diyanet Vakfı İslam Ansiklopedisi*, c. 41, Türkiye Diyanet Vakfı İslam Araştırmaları Merkezi Yay., Ankara, s. 464-466.
- Otto-Dorn, K., (1967). *L'art de L'Islam*, Albim Michel Publishing, Paris.
- Ögel, S. (1987). *Anadolu Selçukluları'nın Taş Tezyinatı*, T.T.K. Basımevi, Ankara.
- Önkal, H. (1992). *Osmanlı Hanedan Türbeleri*, T.T.K. Basımevi, Ankara.
- Önkal, H. (1996). *Anadolu Selçuklu Türbeleri*, T.T.K. Basımevi, Ankara.
- Önkal, H. (1999). *Selçuklu-Osmanlı Sultanları ve Türbeleri*, Vakıflar Genel Müdürlüğü Yayınları, Ankara.
- Önkal, H. (1991). *Tire Türbeleri*, Kültür Bakanlığı Yayınları, Ankara.
- Öney, G. (1981). “İran ve Anadolu Selçuklu Türbelerinin Mukayesesi”, *Yıllık Araştırmalar Dergisi*, III, Ankara, 41-66.
- Öney, G. (2007). *Beylikler Devri Sanatı XIV. Yüzyıl (1300-1453)*, T.T.K. Yayınları, 2.Baskı, Ankara.
- Özçelik, A. (2006). “Türk Hâkimiyetinde Denizli Tarihine Bakış: Selçuklu ve Osmanlı Döneminde Denizli”, *Geçmişten Günümüze Denizli Yerel Tarih ve Kültür Dergisi*, S. 9, Denizli, s. 29-32.
- Özçelik, S. (2006). “XIX. Yüzyıl Ortalarında Denizli Kazasının Sosyo-Ekonomik Yapısı Hakkında Gözlemler”, *Uluslararası, Denizli ve Çevresi Tarih ve Kültür Sempozyumu*, Bildiriler I, Isparta, s. 227-241
- Pektaş, K. (2002) *Tunus'ta Osmanlı Mimari Eserleri*, T.T.K. Yayınevi, Ankara.
- Pektaş, K. (2001). *Bitlis Tarihi Mezarlıkları ve Mezar Taşları*, Kültür Bakanlığı Yayınları, Ankara.
- Pektaş, K. (2004). “Çardak ve Çevresindeki Türk Devri Eserleri Üzerine Bir Araştırma”, *Uluslararası Sosyal Araştırmalar Dergisi: Prof. Dr. Hamza Gündoğdu Armağanı*, Cilt:6 Sayı:25, Denizli, s. 419-433.
- Pektaş, K.(2006). “Denizli Çevresindeki Türk Dönemi Tarihi Eserleri Üzerine”, *Uluslararası Denizli Çevresi ve Tarih ve Kültür Sempozyumu*, Bildiriler II, Isparta, s.145-151.
- Pektaş, K. (2006). *Kemaliye(Eğir)'de Türk Mimarisi*, Tasarım Yayınları, Ankara.
- Pektaş, K. (2007). “Acıpayam ve Çevresindeki Türk Dönemi Eserlerinden Bir Kesit”, *I. Acıpayam Sempozyumu Bildirileri*, Denizli, s. 422-450.
- Pektaş, K. (2007). *Adilcevaz Çevresindeki Mezar Taşları*, Ege Yayınları, İstanbul.

- Pektaş, K. (2007). “Çal ve Çevresindeki Türk Dönemi Eserleri Üzerine Bir Araştırma”, *21. Yüzyıla Girerken Geçmişten Günümüze Çal Yöresi Baklan-Çal-Bekilli Çal Sempozyum Bildirileri*, Toprak Ofset Matbaacılık, İzmir, s.779-807.
- Pektaş, K. (2005). “Denizli Çevresindeki Mezar Taşları Üzerine Bir Ön Araştırma: Denizli Eski (İlbadı) Mezarlığı”, *Sakarya Üniversitesi Fen-Edebiyat Dergisi*, Cilt/7, Sayı:1, Sakarya, 2005, s.350-356.
- Pektaş, K. (2011). “Denizli ve Çevresindeki Türk Dönemi Eserleri”, *Denizli Tanrularının Kutsadığı Vadi*, (Ed.: Filiz Özdem), Yapı Kredi Yayınları, İst., s. 167-234.
- Pektaş, K. (2014). “Tavas Mezarlığı Üzerine Notlar”, *Kadim Oğuz Şehri: Tavas*, 1. Baskı, (Ed. Mehmet Meder, Süleyman İnan, Mehmet Karabay), Ata Matbaası, s.66-79- İzmir.
- Ragheb, Y. (1996) “İslam Hukukuna Göre Mezarın Yapısı”, *İslam Dünyasında Mezarlıklar ve Defin Gelenekleri I*, T. T. K. Yayınevi, Ankara, s.17-23.
- Ramsay, W. M. (1960). *Anadolu'nun Tarihi Coğrafyası*, (çev.:Mihri Pektaş),MEB. Yayınevi, İstanbul.
- Sarı, M. (1980). *El-Mevarid (Arapça ve Türkçe Lügat)*, İpek Yayınları, İstanbul.
- Strzygowski, J. (1974). “Türkler ve Orta Asya Sanatı Meselesi”, *Eski Türk Sanatı ve Avrupa'ya Etkisi*, (Çeviren: C. Köprülü), Türkiye İş Bankası Yayınevi, Ankara, s. 9-13.
- Sözen, M. (1968). “Anadolu'da Eyvan Tipi Türbeler”, *Anadolu Sanatı Araştırmaları I*, İstanbul, 164-210.
- Sözen, M.- Tanyeli, U. (2007). *Sanat Kavram ve Terimleri Sözlüğü*, Remzi Kitabevi, İstanbul.
- T.C Başbakanlık Vakıflar Genel Müdürlüğü Arşivi (2015). Aydın Vakıflar Bölge Müdürlüğü, Aydın.
- T.C Turizm Bakanlığı Kültür Varlıklarını Koruma Bölge Müdürlüğü Arşivi(2015). Aydın Kültür Varlıklarını Koruma Bölge Kurulu, Aydın.
- Taş, K.-Uçar, R.-Akdemir, M.S.-Aygül, H.H.-Çelik, K.-Oğuz Keleş, Z.N.-Özdil, M. (2014). *Isparta ve Çevresindeki Türbe ve Ziyaret Yerleri: Kültürel Tarih, Coğrafi Konum, Fiziki Yapı, Ritüel ve Uygulamalar*, İl Kültür ve Turizm Müdürlüğü Yayınları, Isparta.
- Toruk, F. (2002). “Denizli-Çivril-Emirhisar Kasabası'ndaki Yapılar”, *Ortaçağ'da Anadolu Semineri Bildirileri: (ed.: Nermin Şaman Doğan), Prof. Dr. Aynur Durukan'a Armağan*, Reklam ve Tanıtım Yayın, Ankara, s. 415-441.
- Tunçel, M. (2002). “Erdemli'de Anonim Türbe, Ortaçağ'da Anadolu Semineri Bildirileri,(Prof. Dr. Aynur Durukan'a Armağan),Ed.: Nermin Şaman Doğan, Hacettepe Üniversitesi Edebiyat Fakültesi Sanat Tarihi Bölümü, Ankara,s.457-473.

- Tuncer, O. C. (1986). *Anadolu Kümbetleri I: (Selçuklu Dönemi)*, Güven Matbaası, Ankara.
- Tuncer, O. C. (1991). *Anadolu Kümbetleri II: Beylikler ve Osmanlı Dönemi*, Güven Matbaası, Ankara.
- Uysal, A. O. (1990). *Germiyanogulları Beyliğinin Mimari Eserleri*, (Basılmamış Doktora Tezi), Ankara Üniversitesi Sosyal Bilimler Enstitüsü , Ankara.
- Uysal, A. O. (2006). *Germiyanogulları Beyliğinin Mimari Eserleri*, Atatürk Yüksek Kurumu Atatürk Kültür Merkezi Başkanlığı Yayınları, Ankara.
- Ülker, N. “20.Yüzyılın Başında Denizli Sancağı” *Merkez Efendi Sempozyumu Bildirileri Denizli*, Manisa, 1989, s. 165-167.
- Ünal H. R. (1982). *Osmanlı Öncesi Anadolu-Türk Mimarisinde Taçkapılar*, Ege Üniversitesi Edebiyat Fakültesi, Yayın no:14, İzmir.
- Ünal, R. H. (1976). “Az Tanınan ve Bilinmeyen Doğu Anadolu Kümbetleri Hakkında Notlar”, *Vakıflar Dergisi*, sayı: XI, Ankara, s. 156-158.
- Yetkin, S. K. (1970). *Türk Mimarisi*, Bilgi Yayınevi, Ankara.
- Zeybek, R. (2001). *Denizli Kabristanlığında 18. Ve 19. Yüzyıllardan Kalma Mezar Taşlarının Tahlili*, (Basılmamış Yüksek Lisans Tezi), Süleyman Demirel Üniversitesi Sosyal Bilimler Enstitüsü, Isparta.

İNTERNET KAYNAKLARI

- <http://www.denizlihaber.com/ozel/denizlinin-turbeleri/dervis-ali-kahyanin-sahitligi/>
(22.01.2016)
- (<https://www.google.com.tr/search?q=denizli+ili+haritasi'dan>) (25.12.2015)
- http://www.kuranmeali.org/arama/kuran_arama.aspx?searchQ=rahman_suresi
(18.05.2016)
- <http://pamukkale.gov.tr/tr/Kultur-Turizmi-Denizli/Turbeler> (11.04.2016)
- http://www.academia.edu/2772934/ANADOLU_DAN_%C3%9CN%C4%B0K_B%C4%B0R_T%C3%9CRBE_TARSUS_DUATEPE_T%C3%9CRBES%C4%B0_A_UNIQ_UE_TOMB_FROM_ANATOLIA_TARSUS_DUATEPE_TOMB (15.3.2016)
- Ünal, H. S. (2013). “Anadolu’dan Ünik Bir Türbe: Tarsus Duatepe Türbesi”, *Akademik Sosyal Bilimler Araştırmaları Dergisi*, (ed.: Serdar Yavuz), Cilt:6, Sayı: 2, Adıyaman, s. 1241-1262.

ÖZGEÇMİŞ

15.03.1987 yılında Elazığ'da doğdu. İlköğrenimini Gaziantep'te tamamladıktan sonra 2004 yılında orta öğrenimini Elazığ'da tamamladı. 2007 yılında Ege Üniversitesi Edebiyat Fakültesi Sanat Tarihi Bölümünü kazandı ve 2012 yılında bu bölümden mezun oldu. 2013 yılında Pamukkale Üniversitesi Sosyal Bilimler Enstitüsü'nde Türk İslam Sanatı ABD.'nda Yüksek Lisans eğitimine başladı. 2013 yılında Pamukkale Üniversitesi Fen Edebiyat Fakültesi Sanat Tarihi Bölümü'ne ÖYP kadrosu ile atandı ve görevini sürdürmektedir.