



# OLYMPUS PİSKOPOSLUK SARAYI KAZILARINDA BULUNAN ERKEN BİZANS SERAMİKLERİ

**Fulya MİRZANLI**

Ağustos 2019  
DENİZLİ

**OLYMPOS PİSKOPOSLUK SARAYI KAZILARINDA BULUNAN  
ERKEN BİZANS SERAMİKLERİ**

**Pamukkale Üniversitesi  
Sosyal Bilimler Enstitüsü  
Yüksek Lisans Tezi  
Sanat Tarihi Ana Bilim Dalı**

---

**Fulya MİRZANLI**

**Danışman: Dr.Öğr.Ü. Muradiye ÖZTAŞKIN**

**Ağustos 2019**

**DENİZLİ**

## YÜKSEK LİSANS TEZİ ONAY FORMU

Sanat Tarihi Ana Bilim Dalı Sanat Tarihi Bilim Dalı öğrencisi Fulya Mirzanlı tarafından Dr.Öğr.Ü. Muradiye ÖZTAŞKIN yönetiminde hazırlanan “**Olympos Piskoposluk Sarayı Kazılarında Bulunan Erken Bizans Seramikleri**” başlıklı tez aşağıdaki jüri üyeleri tarafından 5 Ağustos 2019 tarihinde yapılan tez savunma sınavında başarılı bulunmuş ve Yüksek Lisans Tezi olarak kabul edilmiştir.

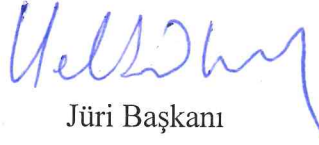

Jüri Başkanı

Prod.Dr. B. Yelda OLCAY UÇKAN



Jüri-Danışman

Dr.Öğr.Ü. Muradiye ÖZTAŞKIN

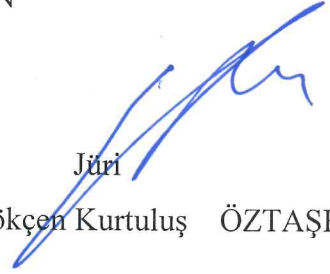

Jüri

Dr.Öğr.Ü. Gökçen Kurtuluş ÖZTAŞKIN

Pamukkale Üniversitesi Sosyal Bilimler Enstitüsü Yönetim Kurulunun 28/08/2019 tarih ve 34/01 sayılı kararıyla onaylanmıştır.



Enstitü Müdürü

Prof.Dr. Ahmet BARDAKÇI

Bu tezin tasarımı, hazırlanması, yürütülmesi, arařtırmalarının yapılması ve bulgularının analizlerinde bilimsel etięe ve akademik kurallara özenle riayet edildiđini; bu çalışmanın doğrudan birincil ürünü olmayan bulguların, verilerin ve materyallerin bilimsel etięe uygun olarak kaynak gösterildiđini ve alıntı yapılan çalışmalara atıfta bulunulduđunu beyan ederim.

Fulya Mirzanlı





## ÖN SÖZ

Çalışmamın konusu “Olympos Piskoposluk Sarayı Kazılarında Bulunan Erken Bizans Seramikleri”dir. Öncelikle yüksek lisans dönemim boyunca maddi ve manevi hiçbir desteğini esirgemeyen, öneri ve fikirleriyle bu konuyu seçmemde yardımcı olan ve yönlendiren danışmanım sevgili Dr. Öğretim Üyesi Muradiye Öztaşkın’a sonsuz teşekkürlerimi sunarım.

Ekip üyesi olduğum Olympos Kazısı başkanı değerli hocam Prof. Dr. B. Yelda Olcay Uçkan'a bu konuda çalışma izni ve olanağı verdiği için teşekkürü borç bilirim.

Tez çalışmam sırasında verdiği katkılardan dolayı Dr. Öğretim Üyesi Gökçen Kurtuluş Öztaşkın’a teşekkürlerimi sunarım.

Yardımlarından dolayı Olympos kazı ekibine teşekkür ederim.

Zor zamanlarımda yanımda olan, maddi ve manevi desteklerini hiçbir zaman esirgemeyen sevgili aileme ve manevi desteğiyle her zaman yanımda olmaya çalışan sevgili Şahin’e içtenlikle şükranlarımı sunarım.

Tez çalışması Pamukkale Üniversitesi Bilimsel Araştırma Projesi Koordinasyon Birimi tarafından 2019SOBE003 no.lu proje kapsamında maddi olarak desteklenmiştir. Tüm birim çalışanlarına katkılarından dolayı teşekkür ederim.

Olympos kazı ekibinden, erken yaşta kaybettiğimiz çalışma arkadaşım Sinan Sertel’i saygıyla anıyorum.

Fulya Mirzanlı

Denizli, 2019

## ÖZET

### OLYMPOS PİSKOPOSLUK SARAYI KAZILARINDA BULUNAN ERKEN BİZANS SERAMİKLERİ

Mirzanlı, Fulya

Yüksek Lisans Tezi

Sanat Tarihi A.B.D.

Tez Yöneticisi: Dr. Öğr. Ü. Muradiye Öztaşkın

Ağustos 2019, ix+353 sayfa

**Bu çalışmada Olympos kenti Piskoposluk Sarayı kazılarında bulunan Erken Bizans seramikleri konu edilmiştir.**

**Önceki yıllarda A Alanı olarak adlandırılan Piskoposluk Sarayı (Episkopeion) yapı topluluğu, 95x64 m. ölçülerinde, birbiriyle bağlantılı birimlerden oluşur ve bir çevre duvarıyla dışa kapalı olarak inşa edilmiştir. Bu kompleks içerisindeki en önemli yapılardan biri Piskoposluk Kilisesi'dir. Kilisenin güneyinde trikonkhos planlı bir rölik şapeli yer almaktadır. Kuzeyinde ise üç nefli bir vaftizhane bulunmaktadır. Kilisenin batısında da birbiriyle bağlantılı olan peristylium ve triclinium yer alır. Dini yapıların dışında kompleksin içinde günlük yaşamdaki ihtiyaçlar için yapılmış iki ve üç katlı çok sayıda mekân bulunmaktadır.**

**Yapılan çalışmalarda ortaya çıkarılan seramikler birbirlerinden boyut ve biçim olarak farklıdır. Seramikler kullanım amaçlarına göre servis, mutfak, depolama kapları, ticari kaplar ve aydınlatma gereçleri olarak ayrılmıştır. Servis kapları kökenine göre Kıbrıs, Foça ve Afrika üretimi olarak üç grupta incelenmiştir. Mutfak kapları olasılıkla Limyra kökenli olup homojen bir grup oluşturmaktadırlar. Kıbrıs'tan Olympos'a ulaşan depolama kaplarında tahıl ve sıvı gıdaların saklanması için farklı formlarda ve kapasitelerde örnekler tespit edilmiştir. Amphoralar arasında Kıbrıs, Kilikya, Filistin ve Batı Anadolu'dan gelen içerisinde yağ ve şarap taşıyan amphoralar yer alır. Aydınlatma gereçleri arasında çoğunluk olarak Kıbrıs kökenli çark yapımı kandiller görülür. Az sayıda kalıp yapımı Samos tipi kandil ve yine Kıbrıs'tan gelen kalıp yapımı kandiller belgelenmiştir. Çalışma kapsamında M.S. 5. yüzyıldan 7. yüzyıl başına kadar farklı türde seramiklerin Olympos'a ulaştığı görülmektedir.**

**Anahtar Kelimeler:** Erken Bizans Seramiği, Kırmızı Astarlı Seramik, Geç Roma C Seramiği, Geç Roma D Seramiği, Geç Roma Amphoraları, Erken Bizans Mutfak kapları, Erken Bizans Kandilleri

## ABSTRACT

# EARLY BYZANTINE POTTERY FINDS FROM THE BISHOPRIC PALACE IN OLYMPOS

Mirzanlı, Fulya

M.A. Thesis

Department of Art History

Advisor: Ass. Prof. Muradiye Öztaşkın

August 2019, ix+353 pages

**In this study, the Early Byzantine pottery finds which were found during the excavations of the Episcopal Palace of Olympos city have been examined.**

**Episkopeion which was called Area A in previous studies consists of interconnected units and is closed to the outside by a surrounding wall measuring 95x64 m. One of the most important buildings within this complex is the Episcopal Church. There is a triconchos-planned reliquary chapel to the south of the church. The three naved baptistery is located in the north of the church. In west part of the complex, there are two main buildings used as peristylum and triclinium. In addition to religious buildings, there are many spaces arranged in two and three storey in the complex for daily needs.**

**The pottery finds uncovered in the excavation works are different in size and shape. The finds are evaluated as table wares, kitchen wares, storage wares, commercial vessels and lighting equipments according to their intended use. Table wares have been examined in three groups according to their origin as Cyprus, Phokaia and African production. The origin of the kitchen wares is probably from Limyra and constitute a homogeneous group. Samples of different forms and capacities have been identified for the storage wares for cereals and liquid foods in storage wares reaching Cyprus from Olympos. Amphorae include different shapes carrying oil and wine from Cyprus, Cilicia, Palestine and Western Anatolia. The most common lighting equipment is Cyprus wheel-made oil lamps. A small number of mold-made Samos oil lamps and mold-made oil lamps from Cyprus were documented. It is seen that different kinds of pottery find reached to the city of Olympos from the 5th century to the beginning of the 7th century.**

**Keywords:** Early Byzantine Pottery, Red Slip Ware, Red Slip C Ware, Red Slip D Ware, Amphorae, Early Byzantine Kitchen Wares, Early Byzantine Lamps

## İÇİNDEKİLER

ÖN SÖZ .....	i
ÖZET .....	ii
ABSTRACT .....	iii
İÇİNDEKİLER .....	
ŞEKİLLER DİZİNİ .....	iv
GRAFİKLER DİZİNİ .....	vi
LEVHALAR DİZİNİ .....	vii
KISALTMALAR DİZİNİ .....	ix
GİRİŞ .....	1

### BİRİNCİ BÖLÜM

#### OLYMPUS ANTİK KENTİ VE PİSKOPOSLUK SARAYI

1.1. Olympos Antik Kenti Tarihçesi .....	2
1.2. Piskoposluk Sarayı'nda Yapılan Kazı Çalışmaları .....	5
1.2.1. Piskoposluk Kilisesi .....	6
1.2.2. Rölik Şapeli .....	9
1.2.3. Vaftizhane .....	9
1.2.4. Triclinium .....	11
1.2.5. Peristylum .....	13
1.2.6. Vestibulum .....	16
1.2.7. Tapınak .....	16

### İKİNCİ BÖLÜM

#### OLYMPUS PİSKOPOSLUK SARAYI KAZILARINDA BULUNAN ERKEN BİZANS SERAMİKLERİ KATALOĞU

2.1. Servis Kapları .....	19
2.1.1. Geç Roma D Seramikleri .....	19
2.1.2. Geç Roma C Seramikleri .....	67

2.1.3. Afrika Kırmızı Astarlı Seramikleri .....	71
2.2. Mutfak Kapları .....	73
2.2.1. Pişirme Kapları .....	73
2.2.2. Tavalar .....	94
2.2.3. Su ısıtma kapları .....	110
2.2.4. Mortariumlar .....	121
2.2.5. Tekneler .....	132
2.3. Depolama Kapları .....	151
2.3.1. Testiler .....	151
2.3.2. Pithoslar .....	164
2.3.3. Sitularlar .....	172
2.4. Ticari Kaplar .....	174
2.4.1. Amphoralar .....	174
2.4.2. Unguentariumlar .....	209
2.5. Kandiller .....	220
DEĞERLENDİRME .....	223
SONUÇ.....	270
KAYNAKLAR .....	281
ŞEKİLLER .....	290
LEVHALAR .....	308
ÖZGEÇMİŞ .....	353



## ŞEKİLLER DİZİNİ

	<u>sayfa</u>
Şekil 1. Likya Bölgesi Haritası .....	291
Şekil 2. Olympos kenti Hellenistik dönem sur duvarı .....	291
Şekil 3. Olympos Kaptan Eudomos Lahdi .....	292
Şekil 4. Likya Bölgesi piskoposlukları ve manastırları .....	292
Şekil 5. Olympos kent planı .....	293
Şekil 6. Piskoposluk Sarayı planı .....	294
Şekil 7a. Piskoposluk Sarayı planı kazı yapılan alanlar .....	295
Şekil 7b. Piskoposluk Sarayı hava fotoğrafı .....	295
Şekil 8. Piskoposluk Kilisesi naosu batıdan görünüm .....	296
Şekil 9. Piskoposluk Kilisesi, templon stylobat düzenlemesi ve naos zemin döşemesi.....	296
Şekil 10. Piskoposluk Kilisesi'nin güneyindeki ek mekânının zemin döşemesi .....	297
Şekil 11. Piskoposluk Kilisesi, templonun 2011 yılında açığa çıkarılan bölümü .....	297
Şekil 12. Piskoposluk Kilisesi, zemin döşemesi orthografik fotoğrafı .....	298
Şekil 13. Trikhonkos Rölik Şapeli, Crux Gemmata freskosu .....	298
Şekil 14. Trikhonkos Rölik Şapeli, tavus kuşu figürü .....	299
Şekil 15. Trikhonkos Rölik Şapeli, temizlik ve kazı sonrası görünümü .....	299
Şekil 16. Vaftizhane güney nefi zemin döşemesi .....	300
Şekil 17. Vaftizhanede ortaya çıkarılan vaftiz havuzu .....	300
Şekil 18. Vaftizhane giriş mekânı batısındaki kapı açıklığı ve zemin düzenlemesi .....	301

Şekil 19. Tricliniumun güneyinde tespit edilen sütun kaideleri ve stylobat .....	301
Şekil 20. Tricliniumun batı duvarı önünde tespit edilen zemin .....	302
Şekil 21. Peristylum içerisindeki impluviumun güneydoğudan görünümü .....	302
Şekil 22. Peristylum batı duvarı önünde yer alan çeşme ve impluvium .....	303
Şekil 23. Peristylum doğu portikosu mozaik zemin döşemesindeki erkek figürleri .....	303
Şekil 24. Peristylum doğu portikosu mozaik zemin döşemesindeki kadın figürü .....	304
Şekil 25. Peristylum güney portikosu mozaik zemin döşemesindeki erkek figürleri .....	304
Şekil 26. Vestibulumdan peristyle geçiş kapısındaki in-situ sütun kaidesi .....	305
Şekil 27. Peristylumun kuzey portikosundaki mozaik zemin döşemesi ve eşik taşı .....	305
Şekil 28. Vestibulum mozaik zemin döşemesi .....	306
Şekil 29. Tapınak, cellanın güneyden görünümü .....	306
Şekil 30. Tapınak cella, pronaos, Mekan 13 ve stylobatın havadan görünüşü .....	307



## GRAFİKLER DİZİNİ

	sayfa
Grafik 1. Munsell Soil Color Charts'a (2009) göre hamur ve astar renkleri.....	224
Grafik 2. Olympos Piskoposluk Sarayı'nda bulunan unguentarium mühürleri.....	267
Grafik 3. Piskoposluk Sarayı kazılarında bulunan seramiklerin türlerine göre dağılımı.....	270
Grafik 4. Piskoposluk Sarayı kazılarında bulunan servis kaplarının yüzdeleri dağılımı.....	271
Grafik 5. Piskoposluk Sarayı kazılarında bulunan mutfak kaplarının yüzdeleri dağılımı.....	273
Grafik 6. Piskoposluk Sarayı kazılarında bulunan amphoraların yüzdeleri dağılımı.....	274
Grafik 7. Piskoposluk Sarayı'nda bulunan kap türleri ve formlarının yüzyıllara göre dağılımı.....	275
Grafik 8. Piskoposluk Sarayı kazılarında bulunan seramiklerin mekânlara göre dağılımı.....	278
Grafik 9. Piskoposluk Sarayı kazılarında bulunan seramiklerin türlerine ve buluntu yerlerine göre dağılımı.....	278
Grafik 10. Piskoposluk Sarayı kazılarında bulunan cam buluntuların türlerine ve buluntu yerlerine göre dağılımı.....	279
Grafik 11. Piskoposluk Sarayında mekanlara göre 4. yüzyıl-7. yüzyıl başına ait sikke dağılımı.....	280

## LEVHALAR DİZİNİ

	<u>sayfa</u>
Levha 1. Geç Roma D Kırmızı Astarlı Seramikleri tabak ve kâseler .....	309
Levha 2. Geç Roma D Kırmızı Astarlı Seramikleri tabak ve kâseler .....	310
Levha 3. Geç Roma D Kırmızı Astarlı Seramikleri tabak ve kâseler .....	311
Levha 4. Geç Roma D Kırmızı Astarlı Seramikleri tabak ve kâseler .....	312
Levha 5. Geç Roma D Kırmızı Astarlı Seramikleri servis kabı kapak parçaları .....	313
Levha 6. Geç Roma D Kırmızı Astarlı Seramikleri sürahiler .....	314
Levha 7. Geç Roma D Kırmızı Astarlı Seramikleri sürahiler, Geç Roma C Kırmızı Astarlı Seramikleri tabak ve kâseler, Afrika Kırmızı Astarlı Seramikleri tabak ve kâseler, Basınçlı Pişirme Kapları .....	315
Levha 8. Pişirme Kapları .....	316
Levha 9. Pişirme Kapları .....	317
Levha 10. Pişirme Kapları .....	318
Levha 11. Tavalar ve kapak parçaları .....	319
Levha 12. Pişirme Kapları Kapaklar .....	320
Levha 13. Su Isıtma Kapları .....	321
Levha 14. Su Isıtma Kapları, kapak, dip ve emzik parçaları .....	322
Levha 15. Mortariumlar .....	323
Levha 16. Mortariumlar .....	324
Levha 17. Tekneler .....	325
Levha 18. Tekneler .....	326
Levha 19. Tekneler .....	327
Levha 20. Tekneler ve dip parçaları .....	328
Levha 21. Tekneler dip ve kapak parçaları.....	329
Levha 22. Tekneler kapak parçaları ve Form 12 dip parçaları .....	330

Levha 23. Depolama Kapları.....	331
Levha 24. Depolama Kapları, gövde ve kaide parçaları.....	332
Levha 25. Depolama Kabı ve Doliumlar .....	333
Levha 26. Pithoslar. ....	334
Levha 27. Pithoslar, Situla ve Ölçek.....	335
Levha 28. Amphoralar .....	336
Levha 29. Amphoralar .....	337
Levha 30. Amphoralar .....	338
Levha 31. Amphoralar ve Unguentariumlar .....	339
Levha 32. Unguentariumlar ve Kandiller.....	340
Levha 33. Kandiller.....	341
Levha 34. Hayes LRDW 2 (Kat. No. 4).....	342
Levha 35. Hayes LRDW 8 (Kat. No. 20, 30).....	343
Levha 36. Hayes LRDW 9A, Sürahi Kaide parçası (Kat. No. 37, 83).....	344
Levha 37. Hayes LRCW 3E (Kat. No. 83, 87).....	345
Levha 38. Hayes ARS 64, Pişirme kabı form 3 (Kat. No. 92, 124).....	346
Levha 39. Tava form 2, Kapak form 7 (Kat. No. 142, 159).....	347
Levha 40. Su Isıtma Kabı form 1, form 2 (Kat. No. 165, 166).....	348
Levha 41. Sofra Amphorası form 3, Unguentarium form 2 (Kat. No. 242, 346).....	349
Levha 42. Çark Yapımı Kandil form 1, form 2 (Kat. No. 352, 354).....	350
Levha 43. Çark Yapımı Kandil form 5 (Kat. No. 357, 358).....	351
Levha 44. Kalıp Yapımı Kandil form 7 (Kat. No. 360).....	352

## KISALTMALAR DİZİNİ

<b>a.ç.</b>	ağız çapı
<b>ç.</b>	çap
<b>çiz.</b>	çizim
<b>d.ç.</b>	dip çapı
<b>fig.</b>	figür
<b>g.k.</b>	gövde kalınlığı
<b>gen.</b>	genişlik
<b>kat. no.</b>	katalog numarası
<b>k.ç.</b>	kaide çapı
<b>lev.</b>	levha
<b>lev. no.</b>	levha numarası
<b>res.</b>	resim
<b>s.</b>	sayfa
<b>şek.</b>	şekil
<b>uz.</b>	uzunluk
<b>yük.</b>	yükseklik
<b>yy.</b>	yüzyıl

## GİRİŞ

Bu çalışmada Olympos kenti piskoposluk sarayı kazılarında bulunan Erken Bizans seramikleri konu edilmiştir. Çalışma kapsamında 361 adet seramik parçası incelenmiştir. Olympos'ta sürdürülen kazı çalışmalarında ele geçen Bizans dönemine ait günlük kullanım seramiklerinin tipolojileri ve kronolojisi oluşturulmuştur. Seramiklerin teknik özellikleri ayrıntılarıyla tanıtılmıştır. Ayrıca söz konusu seramiklerin form özellikleri Doğu Akdeniz ve Ege'deki yerleşimlerde bulunan benzer örnekleriyle karşılaştırılmıştır.

Tez çalışmasında seramiklerin malzeme, form ve ölçüleri değerlendirilerek benzer örneklerle karşılaştırılmış ve tarihlendirme önerileri getirilmiştir. Bizans kenti ve çevresinde bulunan seramiklerin günlük yaşam, kapların kullanım şekilleri ve beslenme alışkanlıklarıyla bağlantısının anlaşılması amaçlanmıştır.

Kırık parçalar halinde bulunan seramiklerin ölçüleri alınarak, kâğıt üzerine el ile teknik çizimleri yapılmış ve yapılan çizimler taranarak bilgisayar ortamına aktarılmıştır. Çizimi yapılan parçaların fotoğrafı çekilmiştir. Çizim ve fotoğraflar ile buluntuların katalog çalışması tamamlanmış, daha sonra kütüphane çalışması yapılarak incelenen buluntulara benzer örnekler, üretim özellikleri, tarihlendirmeleri ve dağılım alanlarının tespiti için kitap, makale ve tezler taranmıştır.

## BİRİNCİ BÖLÜM

### OLYMPOS ANTİK KENTİ VE PİSKOPOSLUK SARAYI

#### 1.1. Olympos Antik Kenti Tarihçesi

Anadolu'nun güneybatısında Likya Bölgesi'nde yer alan Olympos, Antalya ili Kumluca ilçesinde yer alır ve Çıralı olarak adlandırılan sahilin güneybatısında, derin bir vadi içine konumlanmıştır. Kent içinden geçen Olympos Çayı kenti kuzey-güney olarak ikiye ayırır. Güneyinde Sepet ve Musa Dağı, kuzeyinde Omurga Dağı bulunan kent doğuda Akdeniz'e açılır (Şek. 1).<sup>1</sup>

Antik kayıtlarda ve seyahatnamelerde sınırlı da olsa Olympos kenti hakkında bazı bilgilere rastlanmaktadır; Cicero, Olympos'tan eski bir kent olarak bahseder<sup>2</sup>. Plinius ise safranyla ünlenmiş Olympos dağı ve aynı adı taşıyan kent olduğunu belirtir<sup>3</sup>. Strabon, Olympos'un korsan Zeniketes'in kalesi olduğunu ve Likya Birliği içinde üç oy hakkına sahip olduğunu söyler.<sup>4</sup> 19. yüzyıl başından itibaren Anadolu'ya gelen Kaptan Francis Beaufort seyahatlerinde kentteki Roma dönemi yapıları hakkında bilgi vermiştir. Charles Fellows Roma yapıları dışındaki yapıların Ceneviz yapıları olduğunu söylemiş; güneydeki alanın Ceneviz Tepesi olarak anılmasına sebep olmuştur. Charly Thomas Newton kuzeydeki kayalık tepe yerleşimini akropol olarak adlandırmıştır. Charles Texier de tiyatro ve tapınağın durumundan bahsetmiş ve bir sütun üzerinde 'Olympus' adını okuduğunu belirtmiştir.<sup>5</sup>

Kentin kuzeybatısındaki Asartaş Tepe'de yer alan Topal Gavur Mezarı ve kentin güneybatısında yer alan Likçe yazıtlı ev tipi mezarlar kentin Likya kültürüyle bağlantısını göstermektedir.<sup>6</sup> M.Ö. 3. yüzyıla tarihlenen sur kalıntısı (Şek. 2) ve doğu nekropolde yer alan mezar anıtı kentin Hellenistik dönemdeki varlığını göstermektedir. Kentin tarihine ilişkin en erken yazılı kaynaklar Hellenistik döneme tarihlenen Birlik sikkeleridir. Strabon'a göre Olympos, Likya Birliği'nde yer alan yirmi üç kentten biridir ve bu

<sup>1</sup> Bedia Yelda Olcay Uçkan, Ö. Emre Öncü ve Seçkin Evcim, "Olympos'un Roma ve Bizans Dönemi Kent Dokusu", *Olympos I: 2000-2014 Araştırma Sonuçları*, (Ed. B. Yelda Olcay Uçkan), Antalya, 2017, 9-30, s. 1.

<sup>2</sup> Marcus Tullius Cicero, *In Verrem*, II.1./56.

<sup>3</sup> Plinius Secundus, *Naturalis Historia*, V.28 ve XXI.17.

<sup>4</sup> Strabon, *Geographika*, XIV.V.7.

<sup>5</sup> Gökçen K. Öztaşkın, *Olympos Antik Kenti Episkopeion Yapı Topluluğu* (Yayınlanmamış Doktora Tezi), Anadolu Üniversitesi Sosyal Bilimler Enstitüsü, Eskişehir, 2013, s. 9-10.

<sup>6</sup> Gül Işın, "Apollonios'tan Topal Gavur'a: Bir Keşif Öyküsü", *Aktüel Arkeoloji*, 20, 2011, s. 94.

kentlerden üç oy hakkına sahip altısı; Ksanthos, Patara, Pinara, Olympos, Myra ve Tlos'tur.<sup>7</sup> Olympos kentininin Birlik üyesiyken basılan sikkelerde adı yer alırken, Zeniketes adlı bir korsanın Roma İmparatorluğu'na karşı gelip, kendi hâkimiyetini ilan etmesiyle Likya Birliği'nden çıkarılır ve cezalı kent durumuna düşerek M.Ö. 2. yüzyıldan M.Ö. 1. yüzyıla geçişte sikke basımı sonlanır. M.Ö. 104-77 yılları arasında süren, Antalya'nın batısı ve Gelidonya Körfezi arasındaki Zeniketes hâkimiyetine son vermek isteyen Roma İmparatorluğu M.Ö.78'de komutan Vatia'yı görevlendirmiş, yapılan seferlerde M.Ö. 77-76 yılında Korykos, Phaselis, Olympos ele geçirilmiş ve Zeniketes'le iş birliği yapan kentler de tahrip edilerek cezalandırılmıştır.<sup>8</sup>

Olympos M.S. 2. yüzyılda imparator Hadrianus tarafından ziyaret edilmiş, bu ziyaret sonrası Hadrianapolis ismini almış ve tekrar Likya Birliği'nin üyesi olmuştur.<sup>9</sup> M.S. 238-244 yıllarında III. Gordianus döneminde kent, otonom sikke bastırmıştır. Roma Dönemi ile ilgili önemli bir bilgi olarak; kentte bulunan anıtsal mezarlardan Eudomos lahdi (Şek. 3) üzerinde yer alan yazıta göre, Eudomos M.S. 2. yüzyılda yaşamış ve Khalkedon vatandaşlığına kabul edilmiş bir kaptandır. Kentin kuzeyinde bulunan ve M.S. 2. yüzyılın sonu ile M.S. 3. yüzyılın başına tarihlenen Markus Aurelius Arkhepolis'in mezarındaki yazıta göre, Aurelius'un Likya Birliği'nde Lykiarkhes (Likya Birliği başkanı) görevi ile bunun yanı sıra kentte bulunan bir heykel kaidesi üzerindeki yazıta göre de Grammateus (başrahiplik) görevini yaptığı anlaşılmaktadır. Ayrıca bu dönemde Likya Birliği'nin aldığı bir kararın imparatora iletilmesi için bir Olympos vatandaşını seçmesi kentin Roma Dönemi'ndeki önemini vurgulamaktadır.<sup>10</sup>

M.S. 3. yüzyıla tarihlenen yazıta göre Olympos'ta eyalet valisine bağlı bir karakol bulunduğunu ve yazıtta geçen unvanlara göre buradaki askerlerin Attaleia'ya (Antalya) giden yolların güvenliğini sağladıkları anlaşılmaktadır.<sup>11</sup> Olympos'un Roma imparatorluk Dönemi'nde yoğun bir yapılaşma içinde olduğu görülmektedir.<sup>12</sup>

Erken Hıristiyanlık dönemine dair Olympos kenti hakkında bilgiler sınırlıdır. Ancak tarihi kaynaklara göre Likya'nın ve Olympos kentinin ilk piskoposu olan Methodios M.S. 3. yüzyıl sonlarından itibaren kentte Hıristiyan bir cemaatin varlığını

<sup>7</sup> Strabon, *Geographika*, XIV.III.3.

<sup>8</sup> B. Y. Olcay Uçkan, *age*, 2017, s. 2.

<sup>9</sup> G.K. Öztaşkın, *age*, 2013, s. 34.

<sup>10</sup> Bedia Yelda Olcay Uçkan, et.al, *Olympos ve Likya'da Bir Korsan Kenti*, İstanbul, 2006, s. 37-38.

<sup>11</sup> Hüseyin Sami Öztürk, *M.Ö. II.-M.S. IV. Yüzyıllarda Likya-Pamfilya Bölgesinde Kırsal Alan Güvenliği* (Yayınlanmamış Doktora Tezi), Marmara Üniversitesi, Sosyal Bilimler Enstitüsü, İstanbul, 2006, s. 181-186.

<sup>12</sup> G. K. Öztaşkın, *age*, 2013, s. 36.

göstermektedir.<sup>13</sup> Kaynaklarda Methodios, Olympos dışında Patara ve Tyre (Suriye) piskoposu olarak da tanımlanmıştır. Methodios Hıristiyanlığa karşı yapılan baskılar ve dine yapılan eleştirilere karşı yazdığı eserleriyle tanınmıştır.<sup>14</sup>

Kaynaklardan M.S. 431 Efes Konsili'ne Olympos'u temsilen Piskopos Aristokritos'un katıldığı bilinmektedir. M.S. 458 tarihli Myra Metropolitiği'nin imparator I. Leon'a gönderdiği mektupta Piskopos Anatolius adı geçer. M.S. 518-520 yılları arasındaki Konstantinapolis Synod'una katılan Ioannes'in de Olympos piskoposu olduğu bilinmektedir. Ayrıca 6. yüzyıl sonu 7. yüzyıl başında Kıbrıs'ta bulunan kurşun bir mühürde yer alan Anania/Anianos ya da Ioannes adındaki bir piskoposun varlığı da görülmektedir.<sup>15</sup> Diğer yazılı kaynaklarda, 6. yüzyıla ait Hierocles'in Synecdemus'unda Olympos kenti, Notitiae 1'de 294'üncü, Notitiae 3'te 250'inci, Notitiae 8'de 346'ıncı ve Notitiae 9'da 255'inci sıradadır. Diğer bir kaynak Notitiae Episcopatum'larda ise kent 7. yüzyıla tarihlenen 1 no.lu listede; 9. yüzyıla tarihlenen 2, 3 ve 4 no.lu listelerde, Myra Metropolitiğine bağlı piskoposluk merkezi olarak tanımlanmaktadır (Şek. 4).<sup>16</sup>

Arkeolojik bulgulardan kentin M.S. 5-6. yüzyılda yoğun bir imar faaliyeti geçirdiği, Likya Bölgesi'nin genelinde olduğu gibi refah düzeyi en yüksek dönemini yaşadığı anlaşılmaktadır. Ancak M.S. 6. yüzyıldan itibaren etkisini gösteren doğal afet ve salgın hastalıkların sonrasında M.S. 7. yüzyıl başından itibaren kentte yaşantının devam etmiş olduğuna dair herhangi bir veri ile karşılaşılmamıştır. M.S. 7. yüzyıl ortasından itibaren Anadolu'nun güney kıyılarında etkili olan Arap akınları bu dönemden sonra kentteki yerleşimin devam etmemesinin bir nedenidir.<sup>17</sup> M.S. 15. yüzyılda Osmanlı hâkimiyetine giren kentte yerleşim görülmez ancak kent M.S. 18. ve 19. yüzyıllarda yörükler tarafından kışlak olarak kullanılmıştır. Türk Dönemi'ne ait tek yapı 1850li yıllarda Kıbrıslı Hacı Hasan tarafından kuzey liman kent caddesi üzerine inşa edilen su değirmenidir.<sup>18</sup>

<sup>13</sup> B. Y. Olcay Uçkan, *age*, 2017, s. 2.

<sup>14</sup> G. K. Öztaşkın, *age*, 2013, s. 36.

<sup>15</sup> Hansgerd Hellenkemper ve Friedrich Hild, "Lykien und Pamphylien", *TIB*, 8, Viyana, 2004, s. 758.

<sup>16</sup> Friederich Hild, "Lykien in den Notitiae Episcopatum", *JÖB*, 54, 2004, s. 14.

<sup>17</sup> Georg Ostrogorsky, *Bizans Devleti Tarihi*, (Çev. F. Işıltan), Ankara, 1999, s. 145.

<sup>18</sup> B.Y. Olcay Uçkan, *age*, 2017, s. 3.



## 1.2. Piskoposluk Sarayı'nda Yapılan Kazı Çalışmaları

Olympos Antik Kentinde 2000 yılından 2005 yılına kadar süren bir yüzey araştırması yapılmış, topografik kent planı çıkarılmış ve alanda bulunan yapılar tanımlanmıştır (Şek. 5).<sup>19</sup> 2006 yılında Anadolu Üniversitesinden Prof. Dr. B. Yelda Olcay Uçkan başkanlığında Olympos Antik Kentinde öncelikle temizlik çalışmaları ve tanımlanan yapıların rölövelerinin alınmasıyla birlikte kazı çalışmalarına başlanmıştır. Mevcut yapıların bazılarının ayakta olan duvarlarında 3D lazer tarayıcıyla 3 boyutlu ölçümler yapılarak plan kesitleri çıkarılmıştır. Görünür durumdaki yapı birimlerinin saptanması, Geç Antik çağdan sonra Olympos kentinin Erken Bizans dönemindeki değişimin görülmesi ve kent dokusunun anlaşılması açısından önemlidir.<sup>20</sup>

Piskoposluk Sarayı 128x62 m. ölçüleriyle kentteki en büyük yapı topluluğudur. İçinde transeptli bazilika, vaftizhane, triclinium, peristyl, piskopos konutu ile kompleks içerisinde barınma ve farklı amaçlarla kullanılmış birçok mekân bulunur (Şek. 6). 2007 yılından itibaren sürdürülen kazı çalışmalarıyla elde edilen mevcut verilere göre tüm kompleksin 5. yüzyıl sonlarında inşasına başlanıp 6. yüzyıl başında tamamlandığını ve 7. yüzyıl başına kadar kullanıldığını göstermektedir. Piskoposluk Sarayı'nın inşası için eski Roma dönemi temenos alanı kullanılmış ve tapınağın cella odası kompleks içine dahil edilmiştir.

2007 yılındaki çalışmaların büyük bölümünü Piskoposluk Sarayı, Ceneviz Kalesi, Nekropol Kilisesi ve Mozaikli Yapı'da 3D lazer tarayıcıyla yapılan rölöve ölçüm çalışmaları oluşturmaktadır. Aynı zamanda Piskoposluk Kilisesi, Nekropol Kilisesi, Mozaikli Yapı ve Büyük Hamam'da sondaj çalışması yapılmıştır. Ayrıca kentte tespit edilen Hellenistik dönem poligonal sur duvarları, Roma imparatorluk dönemi hamamlarında yüzey araştırması şeklinde çalışmalar sürdürülmüştür.<sup>21</sup> Böylelikle Piskoposluk Sarayı'nda ilk çalışmalar başlamıştır. Çalışmanın ilk yıllarında duvarlarla çevrili kapalı bir birim oluşturması nedeniyle Piskoposluk Sarayı kompleksi 'A Alanı' olarak tanımlanmış ve bilimsel yayınlarda bu adla anılmıştır. Alandaki yapılar ve

<sup>19</sup> Ebru Parman, "Antalya-Olympos ve Çevresi (Geç Antik-Ortaçağ) Yüzey Araştırmaları 2000 Yılı Çalışma Raporu", *19. AST, I*, Ankara 2001, s. 137; Ebru Parman, "Antalya-Olympos ve Çevresi (Geç Antik-Ortaçağ) Yüzey Araştırmaları 2001 Yılı Çalışma Raporu", *20. AST, I*, Ankara, 2002, s. 139; Yalçın Mergen, "2004 Yılı Olympos Antik Kenti Yüzey Araştırması", *23. AST, II*, Ankara, 2005, s. 147; Bedia Yelda Olcay Uçkan, "Antalya-Olympos ve Çevresi (Geç Antik-Ortaçağ) Yüzey Araştırmaları 2005 Yılı Çalışma Raporu", *24. AST, II*, Ankara, 2006, s. 123.

<sup>20</sup> Bedia Yelda Olcay Uçkan, "Olympos 2006 Kazı Sonuçları", *29. KST*, 3, Ankara, 2007, s. 73; Bedia Yelda Olcay Uçkan, "Olympos 2006 Kazı Sonuçları", *Anmed*, 5, Antalya, 2007, s. 48.

<sup>21</sup> Bedia Yelda Olcay Uçkan, "Olympos 2007 Kazı Sonuçları", *Anmed*, 6, Antalya, 2008, s. 52.

kompleksin yapısal özellikleri detaylı olarak incelendikten sonra bu alanın ‘Episkopeion’ ya da ‘Piskoposluk Sarayı’ olarak anılmasının daha doğru olacağı düşünülerek bu adlandırma kullanılmaya başlanmıştır. 2008 yılında önceki yıllarda 3D lazer tarayıcı ile ölçümleri gerçekleştirilen Piskoposluk Sarayı’nın rölöveleri tamamlanmıştır.<sup>22</sup> 2018 yılında Piskoposluk Sarayı kazı çalışmaları kapsamında ortaya mimari birimlerin kodları yeni poligon sistemine göre güncellenmiştir. Bu çalışmada Piskoposluk Sarayı içerisinde bulunan yapılarda gerçekleştirilen kazı çalışmaları yıllara göre tanıtılacaktır (Şek. 7a-7b)

### 1.2.1. Piskoposluk Kilisesi

2007 yılındaki Piskoposluk Sarayı’ndaki çalışmalar ağırlıklı olarak transeptli bazilikal plan şemasına sahip olan kilisenin çalılardan tamamen temizlenmesi ve belgelenmesi üzerinde yoğunlaşmıştır. Piskoposluk Sarayı bazilikası Olympos’un anıtsal plandaki üç yapısından biridir ve Likya bölgesinde sık rastlanmayan plan özelliklerine sahiptir. Bazilikanın tarihlendirmesini netleştirmek, inşa evrelerini tanımlamak ve zemin döşemesine dair bilgi edinmek amacıyla üç farklı noktada sondaj çalışması yapılmıştır.

I No.lu Sondaj, kilisenin doğusunda, bemaı batı yönden sınırlandırılarak kuzey ve güney yönünde yer alan haç kollarını oluşturan iki T paye arasındadır. Sondaj kuzey-güney doğrultuda 7.90 m. ve doğu-batıda 2 m. ölçülerindedir. Naosta yapılan bitki temizliği sonrasında +2.76 m. kotunda kazı çalışmasına başlanmış, +2.66 m. kotunda sütun kaidelerinin olduğu stylobat düzlemi görülmüştür (Şek. 8). Yüzeyde karşılaşılan torf tabakası kaldırıldığında mimari plastik eserler ele geçmiştir. Bunlar arasında templon arşitravı ve levha parçaları bulunmaktadır. Ayrıca güneydeki payenin yakınında opus sectile parçalarına rastlanmıştır.

II No.lu Sondaj, kilisenin kuzey nefinde ve kuzey cephe duvarı ile stylobat arasında açılmıştır ve kuzey-güney doğrultusunda 3.30 m., doğu-batı doğrultusunda 2.00 m. ölçülerindedir. I No.lu Sondaj’da tespit edildiği gibi zemin kotunun belirlenmesi amaçlanmış; kuzeyde +3.34 m., güneyde ise +2.81 m. kotunda çalışmaya başlanmıştır. Kuzey yöndeki duvar yıkıntısının molozu kaldırılmış ve yıkıntının altında ambon yan korkuluğuna ait mimari plastik parçalar bulunmuştur. Stylobat düzleminde kullanılan taş blokların alt yapı üzerine yerleştirildiği ve kuzey duvarın da alt yapı üzerine inşa edildiği

<sup>22</sup> Bedia Yelda Olcay Uçkan, “Olympos 2008 Kazı Sonuçları”, *31. KST*, 4, Ankara, 2009, s. 231.

görülmüştür. Zemin olması beklenen +2.66 m. kotunda toprak dolgu ve +2.47 m. kotunda da tahrip olmuş, alanda süreklilik göstermeyen kireç taşı döşemeyle karşılaşılmıştır.

2009 yılında Piskoposluk Sarayı içinde yer alan yapıların zemin seviyelerini tespit etmek amacıyla Piskoposluk Kilisesi'nin kuzeydoğusunda yer alan atriumda kazılara devam edilmiş, atriumun Piskoposluk Kilisesi'nin kuzey transept kolu ile bir kapı açıklığıyla bağlandığı alanda 1x1 m. ölçülerinde bir sondaj açılmış ve +1.30 m. kotundaki zemin döşemesi ortaya çıkarılmıştır. Ayrıca Piskoposluk Kilisesi içindeki templon düzenlemesinin anlaşılması amacıyla +2.59 m. kotunda yüzeyde görülen güney stylobatın kuzeyinde güney T payeye yakın alanda çalışmaya başlanmış, +2.21 m. kotunda opus sectile zemin döşemesi ortaya çıkarılmıştır. Zeminden kuzey ve batıya doğru gidildiğinde iki T paye arasında +2.43 m. kotundaki templonun kesme taş stylobatı tespit edilmiştir. Templonun batısında +2.44 m. kotunda kilisenin bema zeminine ulaşılmış ve bemanın naostan yüksek tutulduğu anlaşılmıştır. Templonun güney T payenin batısından doğuya doğru yönelerek apsise uzandığı görülmüştür. Naos zeminindeki beş bölümden oluşan, +2.21 m. kotundaki opus sectile döşeme birbirinden beyaz bordürlerle ayrılmaktadır ve templondaki üç sütun kaidesi de doğu-batı yönünde üç beyaz bordür ile aynı hizadadır (Şek. 9). Bu düzenleme templonun da beş bölümden oluştuğunu göstermektedir. Zemin döşemesinde tespit edilen düzenleme vaftizhane zemini ile ortak özellikler göstermektedir. Her ikisinde de düzgün kesilmiş dörtgen, altıgen ve üçgen şeklinde yeşil, mavi ve beyaz renkli bordürler ve zigzaklar görülmektedir. Çalışmada çok sayıda mimari plastik parça bulunmuştur. Ayrıca, Piskoposluk Kilisesi'nde apsis yarım dairesinin güney köşesinde synthronon düzenlemesini anlayabilmek için 1x1 m. ölçülerinde bir sondaj açılmış ancak +2.62 m. kotuna kadar sürdürülen çalışmada synthronona ait herhangi bir kalıntı elde edilememiştir.<sup>23</sup>

2010 yılında Piskoposluk Kilisesi'nin güneyindeki ek mekânın kuzey duvarı önünde, 4x3 m. ölçülerindeki sondajda kuzeydoğuda +3.30 m., güneydoğuda +3.06 m., kuzeybatıda +3.16 m., güneybatıda +2.78 m. ve merkezde +3.07 m. kotunda kazı çalışmalarına başlanmıştır. +1.90 m. kotunda kireç taşı zemin ortaya çıkarılmıştır (Şek. 10). Oluşan yıkıntı sebebiyle kısmen tahrip olmuş zeminin alt kotundaki blokajın niteliğini anlamak amacıyla +1.37 m. kotuna kadar inilmiş, blokajın dere taşı, kiremit ve harç ile yapıldığı görülmüştür.<sup>24</sup>

<sup>23</sup> Bedia Yelda Olcay Uçkan, Olympos Kazısı Çalışması Raporu, 2009, s. 5.

<sup>24</sup> B. Yelda Olcay Uçkan, "Olympos 2010 Kazı Sonuçları", *Anmed*, 9, Antalya, 2011, s. 77.

2011 yılında önceki çalışmalarda bir bölümü ortaya çıkarılan templonun tam olarak anlaşılabilmesi için kuzey köşesinde 1.5x2.5 m. ölçülerindeki bir sondajda +2.66 m. kotunda çalışılmaya başlanmış ve +2.21 m. kotundaki çalışma sonunda templonun doğu yönde altı sütunla oluşturulmuş beş açıklık şeklinde düzenlendiği tespit edilmiştir (Şek. 11).<sup>25</sup>

2015 yılında Piskoposluk Kilisesi'nde bulunan templonun çevresindeki zemin döşemesinin niteliğini görebilmek amacıyla kuzeyde +2.66 m., güneyde +2.91 m. kotunda çalışmalara başlanmış ve +2.21 m. kotunda kireç taşıdan opus sectile zemine ulaşılmıştır. Zemin, templonun batı yönünde beyaz bordür ile sınırlanıp, beş panoya ayrılmıştır. Merkezdeki panoda sectileler şevron şeklinde, kuzey ve güneydekiler simetrik ve birbiri ardına ters sıralar halinde yerleştirilmiştir. En son panolarda ise altı kollu yıldız motifi görülmektedir. Templonun kuzey ve güneyindeki kare ve büyük sectile parçaları simetriktir ve geometrik yerleştirilmiştir (Şek. 12). Ayrıca Piskoposluk Kilisesi'nin kuzey nefini sınırlayan stylobatın batı ucunda moloz altında kalan alanda nef ayrımını sağlayan stylobat hakkında bilgi edinmek amacıyla +3.22 m. kotunda çalışmalara başlamış, +2.52 m. kotunda stylobat ortaya çıkarılmıştır. Çalışmalarda aralarının moloz taşla kapatıldığı anlaşılan Attika B tipinde 4 in-situ sütun kaidesi, kilisede sütunlar arasındaki duvar üzerinde nef ayrımını sağlayan levha ve levha altı parçaları ele geçirilmiştir. Stylobatın kuzey ve güneyinde kireç taşı kaplamalar tespit edilmiş, kilisenin alt ve galeri katında Ion ve Korint başlıkların bulunmasıyla farklı sütun başlıklarının kullanıldığı anlaşılmıştır.<sup>26</sup>

### 1.2.2. Rölik Şapeli

2007 yılındaki çalışmalarında Piskoposluk Kilisesi ve mimarisinin çözümlenebilmesi için yapılan kazı çalışmalarından III No.lu Sondaj olarak adlandırılan sondajda naosun güneyindeki trikonkhos planlı ek mekânda çalışılmıştır. Bu mekânın doğu ve güney nişleri içinde duvar resimleri ortaya çıkarılmıştır. Doğru niş içindeki büyük ve mücevherli haç motifi (Crux Gemmata) ile güney nişteki tavus kuşu figürünün Bizans dönemi mezar ikonografisiyle bağdaştırılarak yapının mezar ya da rölik şapeli olabileceği düşünülmüştür (Şek. 13-14). Yapının işlevinin belirlenmesi için yapılan sondajda, ana

<sup>25</sup> Gökçen K. Öztaşkın, Olympos Antik Kenti 2011 Sezonu 'A Alanı' Kazı Çalışmaları Sonuç Raporu, 2011, s. 2.

<sup>26</sup> Bedia Yelda Olcay Uçkan, "Olympos 2015 Kazı Sonuçları", 38. KST, 3, Ankara, 2016, s. 192.

mekânla arasında kot farklılığına sebep olan kubbe yıkıntısı molozları yapının doğusunda +3.77 m. kotundan başlayarak +2.47 m. kotuna kadar temizlenmiştir. Sondaj boyunca herhangi bir buluntuya rastlanmamıştır. Moloz taş, toprak ve bitki torfu karışımı bir tabaka ile karşılaşılarak +2.41 m. kotunda çalışma sonlandırılmıştır (Şek. 15). Ek mekânın kuzeyindeki nişte ise +2.62 m. kotunda giriş açıklığının olduğu kuzey duvar ile doğu niş duvarının kesiştiği kuzeydoğu köşede yine zemin alt yapısının olmamasından kaynaklı kuzeyden güneye doğru eğimli olan kireç taşı zemin kaplaması görülmüştür.<sup>27</sup>

### 1.2.3. Vaftizhane

Olympos'ta gerçekleştirilen belgeleme çalışmalarının ilk yıllarında plan ve mimari özelliklerine göre 'B Kilisesi' olarak adlandırılan yapıdır. Yapının doğusunda yapılan kazı çalışmalarıyla yapının vaftizhane işleviyle kullanıldığı tespit edilmiş ve bilimsel yayınlarda bu isimle anılmaya devam edilmiştir. Vaftizhane batıda bir narthekse sahip üç nefli bazilikal planlıdır. 2009 yılında yapının zemininin tespiti amacıyla güney nefinde 4x4 m. ölçülerindeki bir alanda sondaj çalışmalarına başlanmış ve güneydeki duvar önünde +4.68 m. kotunda, kuzeyde ise +2.96 m. kotunda başlayan moloz yıkıntı kaldırılmış ve üzerinde in-situ bir sütun kaidesi bulunan +2.67 m. kotundaki stylobata ulaşılmıştır. Yapılan çalışmalarda stylobat kenarında +2.39 m., duvar kenarında +2.59 m., nef merkezinde ise +2.31 m. kotunda kireç taşı plakalardan oluşan zemin döşemesi ortaya çıkarılmış ve Erken Bizans dönemine ait çok sayıda mimari plastik parçalar ele geçirilmiştir (Şek. 16). Ayrıca güney duvarda eşkenar dörtgen ve balık pulu motiflerinden oluşan duvar resmi kalıntıları açığa çıkarılmıştır. Çalışmalara vaftizhanenin doğusundaki apsis önünde 5x5 m. ölçülerindeki bir alanda apsis yarım kubbesinin yıkıntısından dolayı doğu yönde +3.49 m. kotundan, batıda +2.72 m. kotuna doğru alçalan alanda devam edilmiştir. Çalışmalarda +2.66 m. kotunda kuzey stylobat tespit edilmiştir ve moloz taşla örülmüş, iç yüzeyi mermer plakalarla kaplı haç planlı en yüksek noktası +2.66 m. kotundaki vaftiz havuzuna ulaşılmıştır (Şek. 17). Kuzey ve güney kollarından beş basamakla ortadaki kare alana inilen havuzun, doğu haç kolu yarım daire şeklinde sonlandırılmıştır ve en alt seviyesinde siyah-sarı mermer kullanıldığı tespit edilmiştir. Havuzun batı haç kolu içerisinde ise yüksek bir seki bulunmaktadır ve ulaşılan +1.23 m. zemin seviyesinde pişmiş topraktan 5 cm. çapında bir gider deliği vardır. Çalışmalarda

<sup>27</sup> Bedia Yelda Olcay Uçkan, "Olympos 2007 Kazı Sonuçları", 30. KST, 3, Ankara 2008, s. 373.

+2.12 m. kotunda, vaftiz havuzuna uygun olarak sınırlandırılan opus sectile zemin döşemesindeki motiflerden oluşan orta nef zeminine ulaşılmıştır<sup>28</sup>. Vaftizhane giriş mekânının batı duvarı önünde 7x4 m. ölçülerindeki bir alanda çalışmalara devam edilmiş ve batı duvar önünde +2.84 m., güney duvar önünde +3.92 m., doğuda +2.81 m. ve kuzeyde +3.70 m. kotunda kazı çalışmaları sürmüştür. Giriş mekânındaki iki L paye arasındaki çalışmalarda +2.74 m. kotunda stylobata ulaşılmış, güney L paye ile batı duvar arasında da bir payandayla sonlanan stylobat tespit edilmiştir. Giriş mekânının batı duvarındaki beş tuğla nişlerden ön tarafı L payelerden batıya uzananların sütunlar ile üç yönden çevrelendiği görülmüştür. Burada vaftizhanenin batı duvarındaki tuğla bezemeli nişlerle hareketlendirilmiş bir havuz düzenlemesi açığa çıkarılmıştır. Güney duvar önündeki çalışmalarda bazilikayla vaftizhane geçişini sağlayan +2.73 m. kotunda kapı eşiği, +2.59 m. kotunda da kireç taşı zemin döşemesi ortaya çıkarılmıştır (Şek. 18). Batı duvar önünde de +2.45 m. kotunda zemin ortaya çıkarılmıştır. Giriş mekânında yapılan çalışmalarda Erken Bizans dönemine tarihlenen çok sayıda mimari plastik parçası ele geçirilmiştir.<sup>29</sup>

#### 1.2.4. Triclinium

2010 yılından önceki yıllarda yapının işlevi henüz bilinmediğinden ‘Çok Nişli Yapı’ olarak adlandırılan ‘Triclinium’ mekânında kazı çalışmaları yapılmıştır. Mekânın güneyinde giriş düzenlemesini tespit etmek amacıyla 4x1.50 m. ölçülerinde bir sondaj açılmış, +3.01 m. kotundan başlanan çalışmada +2.17 m. kotunda sütun kaideleri ile kaidelerin arasında +2.03 m. kot seviyesinde stylobat tespit edilmiştir (Şek. 19). Çalışma sırasında +2.03 m. kotunda Erken Bizans dönemine tarihlenen seramik, maden ve cam buluntular ele geçirilmiştir. Tricliniumun batı duvarı önünde yapılan çalışmalarda +1.79/+1.82 m. kotunda dere taşları ve harçla oluşturulmuş zemine ulaşılmıştır (Şek. 20). Zeminden +1.86 m. kotuna kadar olan seviyede çok sayıda seramik parçaları ele geçmiştir.<sup>30</sup>

Ayrıca 2011 yılında tricliniumun kuzey duvarına sonradan eklendiği anlaşılan eksedrası önünde 2x2 m. ölçülerinde kuzeyde +4.64 m., güneyde +4.14 m. kotunda başlayan bir sondaj açılmış, +1.94 m. kotunda moloz taş örgülü duvar tespit edilmiştir.

<sup>28</sup> Bedia Yelda Olcay Uçkan, “Olympos 2009 Kazı Sonuçları”, *Anmed*, 8, Antalya, 2010, s. 69.

<sup>29</sup> Bedia Yelda Olcay Uçkan, “Olympos 2009 Kazı Sonuçları”, *32. KST*, 3, Ankara 2010, s. 80.

<sup>30</sup> Bedia Yelda Olcay Uçkan, “Olympos 2010 Kazı Sonuçları”, *Anmed*, 9, Antalya, 2011, s. 78-79.

Duvarın kuzeyinde tessera parçaları ele geçmiş, dere taşı ve toprak dolgunun ince bir harçla kaplandığı opus tessellatum döşemenin tamamen tahrip olduğu anlaşılmıştır. Bu dolgudan da tessera parçaları ele geçmiştir ve apsis önündeki opus tessellatum döşemenin iki evreli olduğu anlaşılmıştır. Çalışma sırasında az sayıda seramik ve maden parçaları ele geçmiştir.<sup>31</sup>

2015 yılı çalışmalarında tricliniumun kuzeyindeki eksedra önünde +3.46 m. kotundan +2.16 m. kotuna, batı duvar önünde +3.16 m. kotundan +2.16 m. kotuna inen iki sondaj açılmıştır. Mekânın doğu duvarında kuzey yönünde yarım daire planlı ve zemine kadar beş tane, güney yönünde dikdörtgen planlı ve zeminden yüksek iki tane toplam yedi niş tespit edilmiştir. Kum taşı kullanılan apsisin kemerinin almaşık düzende olduğu, kullanılan tuğlaların üzerinde parmakla yapılmış üçlü dalgalı çizgiler ile T ve Θ harfi şeklinde atölye işaretleri görülmüştür. Kuzeyde bulunan ve yapıya sonradan eklenen eksedranın, kompleksin ilk evresinde merkezdeki almaşık diğer ikisi taş örgü kemerli üç niş bulunduğu ve bunlar arasında da peristylumun batı duvarındakine benzer tuğladan rozetler bulunduğu görülmüştür.<sup>32</sup>

2016 yılında önceki yıllarda kazısı yapılmaya başlanmış tricliniumda çalışmalar sürdürülmüştür. Mekânın zemininin ortaya çıkarılması için +2.16 m. kotundan başlayan çalışmalarda sıkıştırılmış dere taşlarından oluşan zemin +1.87/+1.73 m. kotlarında tamamen ortaya çıkarılmıştır. Düzenli sıralar halindeki zemin taşlarının mozaik altlığı olarak kullanılan statumen olduğu düşünülmüş ancak mozaikle ilgili hiçbir bulgu tespit edilememiştir. Zeminde bulunan çok fazla kiremit parçasından, mekânın çatısının kiremit kaplı olduğu anlaşılmıştır. Mekân kuzeyine sonradan eklenen apsisin oluşturduğu köşe odalarına 85 cm. genişliğindeki açıklıklarla geçildiği tespit edilmiştir. Apsis ve köşe odaları ana mekân zemininden 30 cm. kadar yüksek tutulmuştur. Çalışmalarda apsisin doğusunda beş katmanlı bir blokaj, blokajın en altında dere mili, üzerinde kırılmış seramik, kiremit, künk, kemik ve tessera içeren, üzeri kireç ve harçla kaplanmış dolgu malzeme tespit edilmiştir. Harcın üzerinde de küçük boyutlu dere taşları ve en üstte harçla sabitlenmiş dere taşları görülmüştür. Çalışmalar sonunda mekândaki ve apsisdeki döşemenin ve apsis duvarıyla beden duvarı malzemesinin aynı olması tricliniumun yapım aşamasında apsisin plana dâhil edildiği anlaşılmıştır. Çalışmada apsisle oluşan köşe odalarının kazıları da tamamlanmış, kuzeybatıda +2.95 m. kotundan +2.14 m. ye inilmiş,

<sup>31</sup> Gökçen K. Öztaşkın, Olympos Antik Kenti 2011 Sezonu 'A Alanı' Kazı Çalışmaları Sonuç Raporu, 2011, s. 7.

<sup>32</sup> Bedia Yelda Olcay Uçkan, "Olympos 2015 Kazı Sonuçları", *Anmed*, 14, Antalya, 2016, s. 94.

zemin tespit edilmiş ve kuzeye açılan, yuvarlak kemerli, taş-tuğla malzemeli sonradan kapatılan bir kapı olduğu anlaşılmıştır. Kapı kemeri ile batıdan birinci niş arasında dikdörtgen şekilli tuğladan yuvarlak kemerli bir niş tespit edilmiştir. Nişin iç yüzeyinde diyagonal yerleştirilmiş tuğlalardan stilize bir bitkisel motif görülmüştür. Kuzeydoğuda ise +4.50 m. kotundan +2.10 m. ye inilmiş ve zemin tespit edilmiştir. Kuzey duvarda tuğladan bir rozet görülmüş, doğu duvarda ise dikdörtgen planlı yuvarlak kemerli tahrip olmuş bir niş tespit edilmiştir. Apsis merkezinde bulunan niş önünde de dairesel planlı, moloz taştan örülmüş bir kuyu ortaya çıkarılmış ve mekânın kuzey duvarında da nişli bir çeşme olduğu anlaşılmıştır. Çalışma sırasında 6. yüzyıl ve 7. yüzyıl başına tarihlenen bazıları harçlı seramik parçalarının yapı içindeki nemi alarak dışarı iletmesi için duvar içerisinde yapı malzemesi olarak kullanıldığı anlaşılmıştır. Üzerinde harç gözlenen parçalar amphora, tekne, pithos gibi kalın cidarlı kaplardır ve aralarındaki bazı ağız parçaları batı köşe odasından ele geçirilmiştir ve 5. yüzyıla tarihlenir. Bunların sonucunda yapının 5. yüzyıl sonunda inşasının tamamlandığı, 6. yüzyıldan itibaren yoğun olarak kullanıldığı ve 7. yüzyıl başında terk edildiği anlaşılmıştır. Aynı zamanda mutfak, servis, depolama kaplarına ait parçaların yoğun olarak bulunması, tricliniumun toplantı salonu dışında yemek salonu olarak da kullanıldığını göstermektedir.<sup>33</sup>

### 1.2.5. Peristylum

2011 yılında önceki tespit çalışmalarında ‘Yedi Nişli Yapı’ olarak adlandırılan ve Piskoposluk Sarayı kompleksinin batısında yer alan yapının peristylli bir havuz düzenlemesi olduğu tespit edilerek bu alan ‘Peristylum’ olarak adlandırılmıştır. 15.70x18.30 m. ölçülerindeki peristilin batısında nişli bir çeşme yer almakta, doğusunda ise iki L paye bulunmaktadır. Payeler ve çeşme duvarı arasındaki stylobatlar üzerinde alanı üç yönden çevreleyen portikolar oluşturulmuştur. Peristyle giriş tricliniumla ortak bir şekilde geçişin sağlandığı vestibulumdan ve vestibulumun güneyindeki koridordan sağlanmaktadır. Peristylimun batı duvarı önünde 10.50x6 m. ölçülerinde güney batıda +3.36 m., kuzeybatıda +3.23 m., güneydoğuda +2.17 m. ve kuzeydoğuda +2.28 m. kotunda kazı çalışmalarına başlanmıştır. Çalışmalarda batı duvar önünde 1x7.5 m. ölçülerinde bir çeşme tespit edilmiştir (Şek. 21). Çeşme duvarı aksında 1.25 m. genişliğinde bir niş yer almaktadır. Nişler batıda dört, doğuda dokuz kenarlıdır ve batı

<sup>33</sup> Bedia Yelda Olcay Uçkan, “Olympos 2016 Kazı Sonuçları”, 39. KST, 3, Ankara, 2017, s. 99.



yüzündeki ince kenarlar mavi, geniş kenarlar beyaz renkte kireç taşı döşemelidir. Havuzun zemini +2.08 m. kotunda tuğla kaplamalı, duvarları ise kireç taşı kaplamalıdır. Havuzun kuzey ve güney duvar içine su tahliyesi amacıyla künk yerleştirilmiş, çeşmede suyun taşma yapmaması için havuzun doğusundan mekânın ortasına kadar gelen manşonlu döşeme ortaya çıkarılmıştır. Manşonlardan künk sistemiyle tahliye edilen suyun peristylin merkezindeki impluviuma aktarıldığı görülmektedir (Şek. 22). Peristyliumun ortasında yer alan bu havuzun batısında +1.08 m. kotunda bir sütun kaidesinin içi oyularak oluşturulmuş bir fiskiye tespit edilmiştir. Çalışma sırasında çok sayıda Erken Bizans dönemine tarihlenen ve depolama işleviyle kullanılan seramik parçaları, tüme yakın kandil, az sayıda cam ve maden parçaları ele geçirilmiştir.<sup>34</sup>

2012 yılı çalışmalarında peristyliumun ortasında yer alan kuzey-güney doğrultulu dikdörtgen planlı impluviumun ortaya çıkarılması için çalışmalar başlamış ve alan içerisindeki yoğun moloz taş temizlenmiştir. Çalışma sırasında bir eşik taşı tespit edilmiş ve iki adet çifte sütun tam olarak ortaya çıkartılmıştır. Çeşmenin güney duvarı takip edilmiş çeşme ile güney koridoru birbirine bağlayan bir kapı açıklığı tespit edilmiştir. Peristylli havuz tümüyle ortaya çıkarılmış ve havuz duvarındaki tuğla levhaların merkezinde haç bezemesinin yer aldığı görülmüş, buna bağlı olarak çeşme yapısıyla düşünülen havuzun bir Locus Sanctus (şifa havuzu) olduğu düşünülmüştür. Çalışmalar sırasında seramik, maden, cam ve mimari plastik parçaları ele geçirilmiştir.<sup>35</sup>

2014 yılı kazı çalışmalarında tam ölçüsü 16x18 m. olarak tespit edilen peristyliumun merkezinde bulunan sütun sıralarıyla üç yönden iki katlı portikolu geniş bir implivium olduğu tespit edilmiştir. Batısında yer alan nişli çeşme duvarlarında tuğlayla yapılan süslemeler ve yine tuğladan yapılmış haç motifi kullanılmıştır.<sup>36</sup> 2014 yılında yapılan çalışmalarda peristylin doğu portikosunda +2.41 m. kotundan +1.89 m. kotuna ve güney portikosunda +2.61 m. kotundan, +1.94 m. kotuna inilerek zeminlerinde opus tessellatum tekniğindeki mozaikler ortaya çıkarılmıştır. Doğu portikodaki mozaikler, stylobat ve duvar hizasında sarmaşık dallarından oluşan bir dış bordür ile sınırlıdır. Merkezindeki panolarda ise kuzey yöndeki üçünde köpek ve tavşan, dördüncüde alçak kaideli bir kap, beşincide balıkçıl bir kuş, altıncıda üç erkek figürü bulunur. Bunların mekânın inşasına yardımcı bulunan Olymposlu elit ailelerin üyeleri olduğu düşünülmektedir (Şek. 23). Ortadaki figür iki elinde bir tepsi, soldaki iki elinde birer testi,

<sup>34</sup> Bedia Yelda Olcay Uçkan, "Olympos 2011 Kazı Sonuçları", *Anmed*, 10, Antalya, 2012, s. 78.

<sup>35</sup> Bedia Yelda Olcay Uçkan, "Olympos 2012 Kazı Sonuçları", *Anmed*, 11, Antalya, 2013, s. 110.

<sup>36</sup> Bedia Yelda Olcay Uçkan, "Olympos 2014 Kazı Sonuçları", 37. *KST*, 2, Ankara, 2015, s. 35.

sağdaki ise iki eliyle göğsüne dayadığı bir şarap amphorası taşır. Hepsinin başının yanında Yunanca olarak isimleri yazar. Bu yazıtlara göre; ortadaki figürün Struktor Nikolaos, soldakinin Pinkernes Eortasios, sağdakinin ise Simos Eutykhes olduğu okunmaktadır. Yedinci panoda ise bitkisel bezemelerle çevrili bir dağ keçisi, sekizinci panoda mavi renkli pallium giyimli başı ve omuzları görünen, solunda bereket boynuzu sağında ise Yunanca 'Ktisis Kharis Ananeosis' yazan bir kadın figürü bulunur (Şek. 24).<sup>37</sup>

Güney portikodaki mozaikler stylobat ve duvar hizasında zigzaklardan oluşan bir bordür ile sınırlıdır. Güney portikonun doğusunda geniş dikdörtgen bir pano ve içinde yedişerli iki sıra halinde on dört kare pano bulunmaktadır. Birbirine antrolak düğümleriyle bağlı panolarda ayna, çiçek, sarmaşık, kantharos, sandalet, çarkıfelek, düğüm, balık, balıkçıl ve horoz tasvirleri vardır. Güney panonun merkezindeki portikonun batısında tunik ve yüksek çizmeli iki elinde tepsi taşıyan, doğusunda ise khlamys ve alçak çizme giyimli, sol elinde başak demeti, sağ elinde orak tutan iki erkek figürü vardır (Şek. 25). Peristyl portikolarındaki mozaiklerin bazı kısımlarında tesseralar yerinden çıkmış ve fiskiyeye sağlanan su kaynaklarından dolayı bazı yerlerde de çökmeler olmuştur. Bunlara rağmen iyi durumda olan mozaikler geçici korumaya alınmıştır. Çalışmalar sırasında in-situ halde ele geçen sütun kaidesi vestibulumdan peristyle açılan kapının iki kemerli olduğunu göstermektedir (Şek. 26). Aynı zamanda kapıyı destekleyen payandanın eşik taşıyla birleştiği yerde in-situ durumda ahşap kapı aksamında kullanılmış bronz mil bulunmuştur. Çalışmalarda Erken Bizans dönemine tarihlenen çok sayıda seramik, cam ve taş eser ele geçirilmiştir.<sup>38</sup> Kazı çalışmalarında yaklaşık 85 m<sup>2</sup> opus tessalatum tekniğinde mozaik ortaya çıkarılmış, peristyldeki tüm portikoların ve vestibulumun mozaikli olduğu anlaşılmıştır. Bu sonuçlara göre mozaik zeminin Likya bölgesi için önemli olduğu ve mozaiklerde çok çeşitli sembolik betimlemelerle ikonografik bir anlatımın olduğu görülmüştür.<sup>39</sup>

2015 yılında peristyl portikolarının zemininde ortaya çıkan opus tessalatum tekniğindeki mozaiklerin kuzey portikoda ve çevre duvarlarının batısında ne şekilde devam ettiğini görebilmek için kazı çalışması yapılmıştır. Kuzey portikonun doğusundaki mozaiklerde dikdörtgen bir pano içerisinde merkezde hurma ağacının iki yanında tavus kuşları batısında uzun boyunlu bir kap üzerinde horoz ve iki yanında civcivler

<sup>37</sup> Gökçen Kurtuluş Öztaşkın ve Muradiye Öztaşkın, "Olympos Episkopeionu Peristyl Mozaiklerindeki İnsan Betimlemeleri", *Olba*, XXVII, Mersin, 2019, s. 443-464.

<sup>38</sup> Bedia Yelda Olcay Uçkan, "Olympos 2014 Kazı Sonuçları", *Anmed*, 13, Antalya, 2015, s. 89.

<sup>39</sup> Bedia Yelda Olcay Uçkan, Gökçen K. Öztaşkın, Olympos Kazısı 2014 Yılı Raporu, 2014, s. 9.

betimlenmiştir. Dikdörtgen pano iç motifi ve eşkenar dörtgen, duvar ve stylobat hattı sarmaşık dallarıyla betimli bir bordür ile sınırlandırılmıştır. Mozaik batı yönde kuzey-güney doğrultuda +1.96 m. kotunda kireç taşı bir eşik ile sonlanır (Şek. 27). Eşik üzerindeki izler ahşap bir kapı kullanıldığını, taşların kenarlarındaki harçlar da mozaikli olduğunu gösterir. Kuzey portikoda yapılan çalışmada yumuşak toprak ve +1.76 m. kotunda dere taşlarından bir blokaj ortaya çıkarılmıştır. Mekân 14'e açılan kapı açıklığının önünde +1.05 m. kotunda düzenli moloz taş örülü, iç yüzeyinde iki künk sistemi olan bir kuyu tespit edilmiştir. Ayrıca peristylumdaki güney portikonun batısında 2.80 m. genişliğinde 6 m. batıya doğru 2.41 m. kotunda kazı çalışmasına başlanmış, kiremit yıkıntısının ardından sıkıştırılmış toprak zemine ulaşılmış ve 1.96 m. kotunda mozaiklerin çeşme duvarıyla sonlandığı görülmüştür.<sup>40</sup>

### 1.2.6. Vestibulum

Vestibulum 9.60x5 m. ölçülerinde, dikdörtgen planlı olup girişi doğu yönünde bulunmaktadır. Piskoposluk Sarayı'nın kompleksin batısında yer alan triclinium ve peristylum geçişin düzenlenmesi amacıyla inşa edilmiştir. Batıda tek sütun iki kemerli bir açıklıkla peristyle, kuzeyde iki sütun üç kemerli bir açıklıkla tricliniuma bağlanır. 2013 yılındaki çalışmalarda doğuda +2.36 m. kotuna indirilen kapı arkasındaki moloz dolgu sebebiyle 2015 yılında kapı önüne moloz taşlardan kuru duvar örülüp destek yapılmıştır. Mekândaki moloz dolgu +1.91 m. kot seviyesinde tesviye edilmiştir daha sonra çalışmalarda +1.81 m. kotunda opus tessellatum tekniğindeki mozaikler ortaya çıkarılmış, iki geniş panodan oluşan mozaiklerin geometrik bordürlerle sınırlandırıldığı, batıdaki panonun ikili örgülerle çevrili üç büyük asimetrik sekizgen ve üç kareden oluşan altı parçadan oluştuğu görülmüştür (Şek. 28). Panoların içinde geyik, köpek, pars, tavuk, khalis, nar, balık pulu, eşkenar dörtgen ve iç motifi betimlenmiştir. Doğudaki panonun merkezinde ortada dairesel madalyon ile düğümlü büyük bir eşkenar dörtgen, bordürle arasında kalan köşedeki üçgenlerde de sepet, nar, bir kantharostan çıkan asma yaprakları, bir kaptan çıkan akanthos yaprakları ve bir balıkçıl kuş görülmektedir. Çalışma sonunda seramik ve cam parçaları ile zemin üzerinde 6. yüzyıla tarihlendirilen II. Iustinus ve Sophia tasvirli bir adet bronz sikke ele geçirilmiştir.<sup>41</sup>

<sup>40</sup> B. Y. Olcay Uçkan, *agm*, 2016, s. 188; B. Yelda Olcay Uçkan, *Olympos Antik Kenti 2015 Yılı Kazı ve Onarım Çalışmaları*, 2015, s. 4.

<sup>41</sup> B. Y. Olcay Uçkan, *agm*, 2016, s. 191.

### 1.2.7. Tapınak

Kuzeybatı-güneydoğu yönünde dikdörtgen planlı, 90x62 m. ölçülerinde geniş bir temenos alanının kuzey duvarı merkezine kurulan tapınak, cella girişinde bulunan Marcus Aurelius'a ithaf edilmiş bir heykel kaidesine göre M.S. 2. yüzyılın ikinci yarısına tarihlenmektedir (Şek. 29). Etrafı duvarlarla çevrili alanın girişi kentin güneyinde yer alan ana caddeden sağlanır ve caddeyle temenos arasında krepis sıralarıyla yükselen bir stoanın yer aldığı tespit edilmiştir. Erken Bizans döneminde Piskoposluk Sarayı'nın inşası esnasında komplekse dâhil edilen tapınağın kesmetaşla yapılmış güney cella duvarı ayakta, diğer bölümleri yıkılmış durumdadır. Tapınağın kazısına öncelikle cella ve pronaosa ait büyük boyutlu kesmetaş blokların ayrı ayrı ele alınarak vinçle kaldırılmasıyla başlanmıştır. Kaldırılan bloklar 3D tarayıcı ile taranarak, numaralandırılmış ve Piskoposluk Sarayı'nın kuzeybatısında yer alan vridarium olarak adlandırılan alana ayrılarak yerleştirilmiştir. Sağlam durumda bulunamayan kırık haldeki blok parçaları ise Mekân 10 ve Mekân 11 olarak adlandırılan mekânlar içerisine sıralanmıştır.

Pronaostaki kazı çalışmalarında bloklar ve stylobat arasındaki dolgu toprakta +3.16 m. kotunda kesme taş stylobat ortaya çıkarılmış, güneybatı köşesinde bir sütun altlığı, güneydoğu köşesinde üzerinde tambur parçalarıyla in-situ durumda iki sütun altlığı tespit edilmiştir. Stylobatın altında +2.77 m. ve +2.36 m. kotlarında iki sıra krepis açığa çıkarılmıştır (Şek. 30). Altyapının anlaşılması amacıyla pronaosun güneybatı köşesinin dışında bir sondaj açılmış +1.76 m. kotunda stylobat bloklarının dere taşı ve kumlu ana toprağa eğimli bir şekilde yerleştirildiği anlaşılmıştır. Pronaos çalışması sonucuna göre, güney cephede yer alan tapınak iki basamaklı krepis üzerinde yer alan stylobat üzerindeki attika tipi kaideler üzerinde yükselen altı İon başlıklı sütun düzenlemesine sahiptir. Pronaosun güneye bakan ön cephesindeki üçgen alınlıklı antre duvarlarındaki açıklıklar ise kemerlidir. Pronaos kazısında bloklar ve stylobat arasındaki dolgudan Erken Bizans dönemine ait seramik, cam ve maden parçaları, stylobat üzerinde II. İustinus dönemine ait bronz bir sikke ele geçirilmiştir. Bu nedenle tapınağın cella kısmının Erken Bizans döneminde ayakta olduğu anlaşılmıştır. Pronaosun güneydoğusunda stylobat kenarında künk parçaları, kuzeybatı köşesinde moloz taş duvar tespit edilmiştir. Pronaosun güneyinde, vaftizhanenin batısında kuzey-güney doğrultulu, kazısı yapılmadığından işlevi anlaşılamayan bir mekân ortaya çıkmıştır. Bu mekân ve vridarium arasında da kuzey-güney yönlerde duvarlar tespit edilmiştir.

Cella bölümünde pronaosta olduğu gibi büyük bloklar vinçle kaldırılmış, belgelenmeleri yapıldıktan sonra Mekân 13'ün batısına yerleştirilmiştir. Cella ön cephesinin kesmetaş bloklarla, diğer duvarlarının moloz taş ve tuğla ile almalı teknik kullanılarak yapıldığı anlaşılmaktadır. Çalışmalar sırasında cellanın kuzeyinden çok sayıda heykel parçası ele geçmiştir; el, ayak, omuz, gövde gibi parçalar incelendiğinde yaklaşık 3,5 m. yüksekliğinde bir Tanrı heykeline ait olduğu anlaşılmaktadır.

Pronaosun kuzeybatısındaki moloz taş duvar ile cella kapısı arasında küçük bir mekân bulunmuştur ve cellanın iki birimli düzenlendiği anlaşılmıştır. Çalışmalarda cellanın merkezinden kuzeye yakın doğu ve batı duvarlarında karşılıklı iki payanda ve aralarında iki paye tespit edilmiştir ve cellanın doğusunda cella büyüklüğünde iki birimli bir mekân ortaya çıkmıştır. 2017 yılında ayrıca Piskoposluk Sarayı'nın içinde bulunan Mekân 12, Mekân 13, Mekân 14 ve Mekân 15 olarak adlandırılan mekânlarda moloz temizliği yapılmıştır.<sup>42</sup>

---

<sup>42</sup> B. Yelda Olcay Uçkan, "Olympos 2017 Kazı Sonuçları", *Anmed*, 16, Antalya 2018, s. 82.

## İKİNCİ BÖLÜM

### OLYMPOS PİSKOPOSLUK SARAYI KAZILARINDA BULUNAN ERKEN BİZANS SERAMİKLERİ KATALOĞU

#### 2.1. Servis Kapları

##### 2.1.1. Geç Roma D Seramikleri

**Kat. No. 1**

**Buluntu No.** OLY.SB.2012-34

**Lev. No.** 1/1

**Tip:** Geç Roma D Seramiği

**Tür:** Ağız parçası

**Form:** Hayes LRDW 1

**Buluntu yeri ve kotu:** Peristylum, +0.82 m.

**Buluntu tarihi:** 24.08.2012

**Ölçüler:** a.ç. 27 cm. yük. 4.7 cm. g.k. 1.1 cm.

**Hamur:** Açık kahverengi, kesitte pembe renk değişimi, çok küçük seyrek mika

**Astar:** Tüm yüzeyde fırça ile sürülmüş ince kırmızı-kahverengi astar

**Süsleme tekniği:-**

**Benzer Örnek:** Abu Mena, 4.yy. sonu-5.yy.'ın 3. çeyreği, Hayes 1972, s. 374, Fig. 80/1; Demre, Uysal 2000, s. 102, Fig. 1/7; Pisidia Pednelissos, 4.yy. sonu-5.yy. 3. çeyreği, Kenkel 2005, s. 136, Fig. 5/2; Gebiz, Jackson 2012, s. 99, Fig. 10/2; Limyra, Vroom, s. 273, Fig. 5A; Milet, 4.-5.yy., Niewöhner 2015, s. 236, Fig. 84/1; Nea Paphos, Meyza 2007, s. 182, Fig. 18-H1/3; Tiberias, Hirschfeld- Gutfeld 2004, s. 109, Fig. 4.4/2; Paphos, Giudice 1991, s. 230, Fig. 24/1; Kelenderis, 4.yy.'ın sonu- 5.yy.'ın 3. çeyreği, Tekocak 2006, s. 62, Fig. 16/103; Nea Paphos, Rowe 2004, s. 107, Fig. 29/1; Kalavassos- Kopetra, Rautman 2003, s. 181, Fig. 5.1/1

**Tarihlendirme:** 4. yüzyıl sonu-5. yüzyılın üçüncü çeyreği

**Kat. No.2****Buluntu No.** OLY.SB.2017-144**Lev. No.** 1/2**Tip:** Geç Roma D Seramiği**Tür:** Ağız parçası**Form:** Hayes LRDW 2**Buluntu yeri ve kotu:** Piskoposluk Sarayı avlusu, Güneybatı köşe, +1.86/+2.16 m.**Buluntu tarihi:** 04.08.2017**Ölçüler:** a.ç. 14 cm. yük. 3.8 cm. g.k. 0.5 cm.**Hamur:** Kırmızı-Sarı, mikalı, çok küçük çok seyrek kireç, sık dokulu, gözeneksiz**Astar:-****Süsleme tekniği:** -**Benzer Örnek:** Abu Mena 5.yy. başı-6.yy. sonu, Hayes 1972, s. 374, Fig. 80/9; Demre, Uysal 2000 s. 114, Fig. 5/42; Gebiz, Jackson 2012, s. 100, Fig. 11/4; Nea Paphos, Meyza 2007, s. 166, Fig. 2/H1; Knidos, Doksanaltı 2010, s. 769, Fig. 53/1; Paphos, Giudice 1989, s. 303, Fig. 9/3; Paphos, Giudice 1991, s. 230, Fig. 24/3; Kelenderis, 5.yy.'ın sonu-6.yy.'ın başı, Tekocak 2006, s. 63, Fig. 19/120; Perge, Fırat 1992, s. 234, Fig. 8/39; Perge, 5.yy.'ın sonu- 6.yy. başı, Fırat 1999, s. 41, Fig. 48/175; Nea Paphos, Rowe 2004, s. 110, Fig. 32/5**Tarihlendirme:** 5. yüzyıl sonu- 6. yüzyıl ortası**Kat. No.3****Buluntu No.** OLY.SB.2012-13**Lev. No.** 1/3**Tip:** Geç Roma D Seramiği**Tür:** Tüme yakın**Form:** Hayes LRDW 2**Buluntu yeri ve kotu:** Vestibulumun doğusu, +2.37 m.**Buluntu tarihi:** 12.09.2012**Ölçüler:** a.ç. 21 cm. k.ç. 12 cm. yük. 4.3 cm. g.k. 0.6 cm.**Hamur:** Pembe-Kırmızı, çok küçük sık mika, ince kil (yağlı doku)**Astar:** Tüm yüzeyde kırmızı astar kalıntıları**Süsleme tekniği:** Rulet bezeme

**Benzer Örnek:** Limyra, 5. yy. sonu-6. yy.'ın üçüncü çeyreği, Marksteiner ve Yener-Marksteiner 2009, s. 237, kat. 7, taf. 1/7; Xanthos, 5.yy. başı-6.yy. sonu, Hayes 1972, s. 374, Fig. 80/10; Anemurium, Williams 1989, s. 33, Fig. 14/180; Demre, Uysal 2000, s. 115, Fig. 5/44; Perge, Fırat 1992, s. 234, Fig. 8/38

**Tarihlendirme:** 5. yüzyıl sonu- 6. yüzyıl ortası

**Kat. No.4**

**Buluntu No.** OLY.SB.2016-15

**Lev. No.** 1/4

**Tip:** Geç Roma D Seramiği

**Tür:** Tüme yakın

**Form:** Hayes LRDW 2

**Buluntu yeri ve kotu:** Triclinium batı köşe odası, +2.76/+3.26 m.

**Buluntu tarihi:** 23.08.2016

**Ölçüler:** a.ç. 22 cm. k.ç. 10 cm. yük. 9.3 cm. g.k. 0.7 cm.

**Hamur:** Kırmızı-Kahverengi, mikalı, çok küçük seyrek kireç, yoğun çark izi

**Astar:** İç yüzeyde fırça ile sürülmüş kırmızı astar

**Süsleme tekniği:-**

**Benzer Örnek:** Hierapetra, 5.yy. başı-6.yy. sonu, Hayes 1972, s. 374, Fig. 80/9; Gebiz, Jackson 2012, s. 100, Fig. 11/2; Knidos, Doksanaltı, s. 769, Fig. 53/1; Paphos, Giudice 1991, s. 230, Fig. 24/5

**Tarihlendirme:** 5. yüzyıl sonu- 6. yüzyıl ortası

**Kat. No.5**

**Buluntu No.** OLY.SB.2016-82

**Lev. No.** 1/5

**Tip:** Geç Roma D Seramiği

**Tür:** Ağız parçası

**Form:** Hayes LRDW 2

**Buluntu yeri ve kotu:** Triclinium, +1.73/+2.16 m.

**Buluntu tarihi:** 11.08.2016

**Ölçüler:** a.ç. 22 cm. yük. 2.7 cm. g.k. 1.6 cm.



**Hamur:** Kırmızı-Kahverengi, mikalı, küçük seyrek kireç

**Astar:-**

**Süsleme tekniği:** Rulet bezeme

**Benzer Örnek:** Xanthos, 5.yy. başı-6.yy. sonu, Hayes 1972, s. 374, Fig. 80/9; Anemurium, 5.yy., Williams 1989, s. 30, Fig. 11/159; Gebiz, Jackson 2012, s. 99, Fig. 10/5, Histria, 5.yy.' in ikinci yarısı, Bajenaru 2014, s. 240, Fig. 1/1; Beirut, 5.-6.yy., Reynolds 2011, s. 59, Fig. 2/14; Paphos, Giudice 1989, s. 303, Fig. 9/5; Kelenderis, 5.yy.'in sonu- 6.yy.'in başı, Tekocak 2006, s. 63, Fig. 19/125; Perge, 5.yy.'in sonu- 6.yy. başı, Fırat 1999, s. 39, Fig. 48/178; Nea Paphos, Rowe 2004, s. 111, Fig. 32/6; Kalavassos-Kopetra, Rautman 2003, s. 181, Fig. 5.1/3

**Tarihlendirme:** 5. yüzyıl sonu- 6. yüzyıl ortası

**Kat. No.6**

**Buluntu No.** OLY.SB.2017-58

**Lev. No.** 1/6

**Tip:** Geç Roma D Seramiği

**Tür:** Tüme yakın

**Form:** Hayes LRDW 2

**Buluntu yeri ve kotu:** Piskoposluk Sarayı avlusu, Güneybatı köşe, +1.86/+2.16 m.

**Buluntu tarihi:** 03.08.2017

**Ölçüler:** a.ç. 22 cm. k.ç. 14 cm. yük. 4.7 cm. g.k. 0.8 cm.

**Hamur:** Kırmızı-Kahverengi, mikalı, çok küçük seyrek kireç

**Astar:** İçte ve dışta parlak kırmızı astar

**Süsleme tekniği:** Rulet bezeme

**Benzer Örnek:** Limyra, 5. yy. sonu-6. yy.'in üçüncü çeyreği, Marksteiner ve Yener-Marksteiner 2009, s. 237, kat. 7, taf. 1/7; Xanthos, 5.yy. başı-6.yy. sonu Hayes 1972, s. 374, Fig. 80/10; Anemurium, Williams 1989, s. 33, Fig. 14/183; Demre, Uysal 2000, s. 113, Fig. 5/39; Gebiz, Jackson 2012, s. 100, Fig. 11/3, Histria, 5.yy.' in ikinci yarısı, Bajenaru 2014, s. 240, Fig. 1/1; Beirut, 5.-6.yy., Reynolds 2011, s. 60, Fig. 3/30; Nea Paphos, Meyza 2007, s. 182, Fig. 18/H1/2-3; Kelenderis, Tekocak 2009, s. 134, Fig. 8/15; Kelenderis, 5.yy.'in sonu- 6.yy.'in başı, Tekocak 2006, s. 63, Fig. 19/121; Kalavassos-Kopetra, Rautman 2003, s. 181, Fig. 5.1/8

**Tarihlendirme:** 5. yüzyıl sonu- 6. yüzyıl ortası

**Kat. No.7**

**Buluntu No.** OLY.SB.2017-62

**Lev. No.** 1/7

**Tip:** Geç Roma D Seramiği

**Tür:** Ağız parçası

**Form:** Hayes LRDW 2

**Buluntu yeri ve kotu:** Piskoposluk Sarayı avlusu, Güneybatı köşe, +1.86/+2.16 m.

**Buluntu tarihi:** 03.08.2017

**Ölçüler:** a.ç. 22 cm. yük. 3.1 cm. g.k. 0.7 cm.

**Hamur:** Kırmızı-Kahverengi, mikalı, çok küçük seyrek kireç, sık dokulu, gözeneksiz

**Astar:** -

**Süsleme tekniği:** Rulet bezeme

**Benzer Örnek:** Xanthos, 5.yy. başı-6.yy. sonu Hayes 1972, s. 374, Fig. 80/9; Anemurium, Williams 1989, s. 33, Fig. 14/183; Demre, Uysal 2000, s. 113, Fig. 5/39; Gebiz, Jackson 2012, s. 99, Fig. 10/5, Histria, 5.yy.'ın ikinci yarısı, Bajenaru 2014, s. 240, Fig. 1/1; Nea Paphos, Meyza 2007, s. 182, Fig. 18/H1/2-3; Knidos, Doksanaltı 2010, s. 769, Fig. 53/1; Kelenderis, Tekocak 2009, s. 134, Fig. 8/15; Paphos, Giudice 1990 s. 251, Fig. 13/3; Paphos, Giudice 1991, s. 230, Fig. 24/2; Kelenderis, 5.yy.'ın sonu-6.yy.'ın başı, Tekocak 2006, s. 63, Fig. 19/121; Perge, Fırat 1992, s. 234, Fig. 8/40; Perge, 5.yy.'ın sonu- 6.yy. başı, Fırat 1999, s. 39, Fig. 48/177; Kalavasos- Kopetra, Rautman 2003, s. 181, Fig. 5.1/8

**Tarihlendirme:** 5. yüzyıl sonu- 6. yüzyıl ortası

**Kat. No.8**

**Buluntu No.** OLY.SB.2012-1

**Lev. No.** 1/8

**Tip:** Geç Roma D Seramiği

**Tür:** Kaide parçası

**Form:** Hayes LRDW 2

**Buluntu yeri ve kotu:** Peristylum, +1.24/+0.91 m.

**Buluntu tarihi:** 23.08.2012

**Ölçüler:** d.ç. 12 cm. yük. 3.8 cm. g.k. 0.7 cm.

**Hamur:** Pembe-Kırmızı, çok sık mikalı, çok küçük sık kireç

**Astar:** Tüm yüzeyde kırmızı astar

**Süsleme tekniği:** Tondoda haç şeklinde damga

**Benzer Örnek:** -

**Tarihlendirme:** 5. yüzyıl sonu- 6. yüzyıl ortası

**Kat. No.9**

**Buluntu No.** OLY.SB.2017-167

**Lev. No.** 1/9

**Tip:** Geç Roma D Seramiği

**Tür:** Kaide parçası

**Form:** Hayes LRDW 2

**Buluntu yeri ve kotu:** Piskoposluk Sarayı avlusu, Güneybatı köşe, +1.86/+2.16 m.

**Buluntu tarihi:** 04.08.2017

**Ölçüler:** d.ç. 10 cm. yük. 4.1 cm. g.k. 1.6 cm.

**Hamur:** Kırmızı-Sarı, mikalı, sık dokulu, gözeneksiz

**Astar:** Kırmızı.

**Süsleme tekniği:** Baskı. Tondoda haç şeklinde damga bezeme yer alır.

**Benzer Örnek:** -

**Tarihlendirme:** 5. yüzyıl sonu- 6. yüzyıl ortası

**Kat. No.10**

**Buluntu No.** OLY.SB.2017-427

**Lev. No.** 1/10

**Tip:** Geç Roma D Seramiği

**Tür:** Ağız parçası

**Form:** Hayes LRDW 4

**Buluntu yeri ve kotu:** Tapınak, stylobatın güneydoğu köşesinin güneyi, +2.77/+3.16 m.

**Buluntu tarihi:** 15.08.2017

**Ölçüler:** a.ç. 10 cm. yük. 2.7 cm. g.k. 1.7 cm.

**Hamur:** Kırmızı-Sarı, mikalı, çok küçük çok seyrek beyaz taşçık, sık dokulu, az gözenekli

**Astar:** İçte ve dışta parlak kırmızı astar

**Süsleme tekniği:** Baskı

**Benzer Örnek:** Antioch, Salamis, 5. yy., Hayes 1972, s. 377, Limyra, 5-6. yy., Marksteiner ve Yener- Marksteiner 2009, s. 238, kat. 14, taf. 2/14; Anemurium, 5.yy, Williams 1989, s. 34, Fig. 14/185; Gebiz, Jackson 2012, s. 100, Fig. 11/6; Beyrut, Reynolds 2011, s. 215, Fig. 6/80; Nea Paphos, Meyza 2007, s. 183, Fig. 19/H4/2; Perge, Fırat 1992, s. 270, Fig. 45/183; Perge, 5.yy., Fırat 1999, s. 46, Fig. 53/206

**Tarihlendirme:** 5-6. yüzyıl

**Kat. No.11**

**Buluntu No.** OLY.SB.2012-30

**Lev. No.** 1/11

**Tip:** Geç Roma D Seramiği

**Tür:** Tüme yakın

**Form:** Hayes LRDW 5

**Buluntu yeri ve kotu:** Peristylum, +1.04/+0.86 m.

**Buluntu tarihi:** 24.08.2012

**Ölçüler:** a.ç. 13 cm. k.ç. 6 cm. yük. 4.7 cm. g.k. 0.8 cm.

**Hamur:** Kırmızı-Sarı, çok küçük sık mika, küçük seyrek kireç

**Astar:** İç yüzeyde siyahlaşmış astar

**Süsleme tekniği:-**

**Benzer Örnek:** Xanthos, 6.yy. ortası ve sonu, Hayes 1972 s. 378, Fig. 81/2

**Tarihlendirme:** 6. yüzyıl ortası-7. yüzyıl başı

**Kat. No.12**

**Buluntu No.** OLY.SB.2017-65

**Lev. No.** 1/12

**Tip:** Geç Roma D Seramiği

**Tür:** Tüme yakın

**Form:** Hayes LRDW 5

**Buluntu yeri ve kotu:** Piskoposluk Sarayı avlusu, Güneybatı köşe, +1.86/+2.16 m.

**Buluntu tarihi:** 03.08.2017

**Ölçüler:** a.ç. 15 cm. k.ç. 8 cm. yük. 4.2 cm. g.k. 0.7 cm.

**Hamur:** Kırmızı-Sarı, mikalı, küçük seyrek kireç, sık dokulu, gözeneksiz

**Astar:** Dışta kırmızı astar

**Süsleme tekniği:-**

**Benzer Örnek:** Xanthos, 6.yy. ortası ve sonu, Hayes 1972, s. 378, Fig. 81/2

**Tarihlendirme:** 6. yüzyıl ortası-7. yüzyıl başı

**Kat. No.13**

**Buluntu No.** OLY.SB.2017-488

**Lev. No.** 1/13

**Tip:** Geç Roma D Seramiği

**Tür:** Tüme yakın

**Form:** Hayes LRDW 5

**Buluntu yeri ve kotu:** Vaftizhane vestibulumu batısındaki mekân, +4.06/+4.21 m.

**Buluntu tarihi:** 18.07.2017

**Ölçüler:** a.ç. 20 cm. k.ç. 10 cm. yük. 4.5 cm. g.k. 0.7 cm.

**Hamur:** Kırmızı, mikalı, çok seyrek çok küçük kireç, sık dokulu, az gözenekli

**Astar:** İçte ve dışta kırmızı astar

**Süsleme tekniği:-**

**Benzer Örnek:** Xanthos, 6.yy. ortası ve sonu, Hayes 1972, s. 378, Fig. 81/2; Beirut, Reynolds 2011, s. 51, Fig. 5/48; Nea Paphos, Meyza 2007, s. 180, Fig. 16/ H5

**Tarihlendirme:** 6. yüzyıl ortası-7. yüzyıl başı

**Kat. No.14**

**Buluntu No.** OLY.SB.2012-9

**Lev. No.** 1/14

**Tip:** Geç Roma D Seramiği

**Tür:** Ağız parçası

**Form:** Hayes LRDW 6

**Buluntu yeri ve kotu:** Peristylum, +1.14/+0.86 m.

**Buluntu tarihi:** 24.08.2012

**Ölçüler:** a.ç. 20 cm. yük. 2.8 cm. g.k. 0.7 cm.

**Hamur:** Pembe-Kırmızı, çok küçük mikalı, küçük seyrek kireç

**Astar:** Yıpranmış kırmızı astar

**Süsleme tekniği:** Rulet bezeme

**Benzer Örnek:** Londra Arkeoloji Enstitüsü, 6.yy., Hayes 1972, s. 377; Pamphylia, Fırat 2000, s. 35, Fig. 1/b, Demre, Uysal 2000, s. 106, Fig. 3/19; Pisidia Pednelissos, 6.-7.yy., Kenkel 2005, s. 138, Fig. 6/3; Nea Paphos, Meyza 2007, s. 180, Fig. 16/ H6/1; Sagalassos, Poblome vd. 2004, s. 122, Fig. 4/3; Perge, Fırat 1992, s. 265, Fig. 39/155; Perge, 6.-7.yy., Fırat 1999, s. 46, Fig. 55/214; Kalavassos- Kopetra, Rautman 2003, s. 182, Fig. 5.3/38

**Tarihlendirme:** 6. yüzyıl-7. yüzyıl başı

**Kat. No.15**

**Buluntu No.** OLY.SB.2016-69

**Lev. No.** 1/15

**Tip:** Geç Roma D Seramiği

**Tür:** Ağız parçası

**Form:** Hayes LRDW 6

**Buluntu yeri ve kotu:** Triclinium, +1.86/+2.11 m.

**Buluntu tarihi:** 09.08.2016

**Ölçüler:** a.ç. 17 cm. yük. 3.4 cm. g.k. 0.6 cm.

**Hamur:** Kırmızı-Kahverengi, mikalı

**Astar:** Kırmızı astar kalıntıları

**Süsleme tekniği:** Rulet bezeme

**Benzer Örnek:** Londra Arkeoloji Enstitüsü, 6.yy, Hayes 1972, s. 377; Pamphylia, Fırat 2000, s. 35, Fig. 1/b, Demre, Uysal 2000, s. 106, Fig. 3/19; Pisidia Pednelissos, 6.-7.yy., Kenkel 2005, s. 138, Fig. 6/3; Nea Paphos, Meyza 2007, s. 180, Fig. 16/ H6/1; Sagalassos, Poblome vd. 2004, s. 122, Fig. 4/3; Perge, Fırat 1992, s. 265, Fig. 39/155; Perge, 6.-7.yy., Fırat 1999, s. 46, Fig. 55/214; Kalavassos- Kopetra, Rautman 2003, s. 182, Fig. 5.3/38

**Tarihlendirme:** 6. yüzyıl-7. yüzyıl başı

**Kat. No.16**

**Buluntu No.** OLY.SB.2017-63

**Lev. No.** 2/16

**Tip:** Geç Roma D Seramiği

**Tür:** Ağız parçası

**Form:** Hayes LRDW 8

**Buluntu yeri ve kotu:** Piskoposluk Sarayı avlusu, Güneybatı köşe, +1.86/+2.16 m.

**Buluntu tarihi:** 03.08.2017

**Ölçüler:** a.ç. 26 cm. yük. 2.4 cm. g.k. 0.7 cm.

**Hamur:** Kırmızı-Sarı, mikalı, çok küçük seyrek kireç

**Astar:** Ağızda ve dışta kırmızı astar

**Süsleme tekniği:** Rulet bezeme

**Benzer Örnek:** Xanthos, 6.yy., Hayes 1972, s. 378, Fig. 81/1, Anemurium, 6.yy., Williams 1989, s. 34, Fig. 14/189; Gebiz, Jackson 2012, s. 103, Fig. 14/3; Nea Paphos, Meyza 2007, s. 183, Fig. 19/H8/2; Paphos, 6.yy., Giudice 1990, s. 253, Fig. 14/2; Paphos, Giudice 1991, s. 230, Fig. 24/9; Perge, Fırat 1992, s. 242, Fig. 16/74; Perge, 6.yy. sonu, Fırat 1999, s. 51, Fig. 75/310; Nea Paphos, Rowe 2004, s. 114, Fig. 35/3; Kalavassos-Kopetra, Rautman 2003, s. 83, Fig. 3.23/1-32-1; Kalavassos- Kopetra, Rautman 2003, s. 181, Fig. 5.1/14

**Tarihlendirme:** 6. yüzyıl-7. yüzyıl başı

**Kat. No.17**

**Buluntu No.** OLY.SB.2017-441

**Lev. No.** 2/17

**Tip:** Geç Roma D Seramiği

**Tür:** Ağız parçası

**Form:** Hayes LRDW 8

**Buluntu yeri ve kotu:** Tapınak, Güney Mekân 2, +2.66/+2.76 m.

**Buluntu tarihi:** 28.07.2017

**Ölçüler:** a.ç. 28 cm. yük. 3.0 cm. g.k. 0.8 cm.

**Hamur:** Açık kahverengi, mikalı, çok küçük sık kireç, seyrek kuvars, sık dokulu, gözeneksiz

**Astar:** İçte ve dışta astar kalıntıları

**Süsleme tekniği:** Rulet bezeme

**Benzer Örnek:** Xanthos, 6.yy., Hayes 1972, s. 378, Fig. 81/1; Anemurium, 6.yy., Williams 1989, s. 34, Fig. 14/190; Gebiz, Jackson 2012, s. 103, Fig. 14/3; Nea Paphos, Meyza 2007, s. 183, Fig. 19/H8/2; Paphos, 6.yy., Giudice 1990, s. 253, Fig. 14/2; Paphos,

Giudice 1991, s. 230, Fig. 24/9; Perge, Fırat 1992, s. 242, Fig. 16/74; Perge, 6.yy. sonu, Fırat 1999, s. 51, Fig. 75/310; Nea Paphos, Rowe 2004, s. 114, Fig. 35/3; Kalavassos-Kopetra, Rautman 2003, s. 83, Fig. 3.23/1-32-1

**Tarihlendirme:** 6. yüzyıl-7. yüzyıl başı

**Kat. No.18**

**Buluntu No.** OLY.SB.2017-314

**Lev. No.** 2/18

**Tip:** Geç Roma D Seramiği

**Tür:** Tüme yakın

**Form:** Hayes LRDW 8

**Buluntu yeri ve kotu:** Tapınak 1. Krepis Güneydoğu Köşesi, Mekân 20 Kuzey Duvar Arkası, +2.76/+3.26 m

**Buluntu tarihi:** 11.08.2017

**Ölçüler:** a.ç. 32 cm. k.ç. 14 cm. yük. 8.9 cm. g.k. 0.7 cm.

**Hamur:** Açık kırmızı- kahverengi, mikalı, çok küçük çok seyrek kireç

**Astar:** İçte kırmızı-kahverengi astar, düzensiz fırınlama

**Süsleme tekniği:** Rulet bezeme

**Benzer Örnek:** Xanthos, 6.yy., Hayes 1972, s. 378, Fig. 81/1; Anemurium, 6.yy., Williams 1989, s. 34, Fig. 14/189; Gebiz, Jackson 2012, s. 103, Fig. 14/3; Nea Paphos, Meyza 2007, s. 183, Fig. 19/H8/2; Paphos, 6.yy., Giudice 1990, s. 253, Fig. 14/2; Paphos, Giudice 1991, s. 230, Fig. 24/9; Perge, Fırat 1992, s. 242, Fig. 16/74; Perge, 6.yy. sonu, Fırat 1999, s. 51, Fig. 75/310; Nea Paphos, Rowe 2004, s. 114, Fig. 35/3; Kalavassos-Kopetra, Rautman 2003, s. 83, Fig. 3.23/1-32-1

**Tarihlendirme:** 6. yüzyıl-7. yüzyıl başı

**Kat. No.19**

**Buluntu No.** OLY.SB.2017-281

**Lev. No.** 2/19

**Tip:** Geç Roma D Seramiği

**Tür:** Ağız parçası

**Form:** Hayes LRDW 8



**Buluntu yeri ve kotu:** Tapınak 1. Krepis güneydoğu köşe, +2.76/+2.96 m.

**Buluntu tarihi:** 09.08.2017

**Ölçüler:** a.ç. 33 cm. yük. 6.0 cm. g.k. 0.2 cm.

**Hamur:** Pembe-Kahverengi, mikalı, çok küçük sık kireç, sık dokulu, gözeneksiz

**Astar:** İçte ve ağızda kahverengi astar, iç yüzeyi harçlı

**Süsleme tekniği:** Rulet bezeme

**Benzer Örnek:** Xanthos, 6.yy., Hayes 1972, s. 378, Fig. 81/1; Anemurium, 6.yy., Williams 1989, s. 34, Fig. 14/189; Pisidia Pednelissos, 6.yy., Kenkel 2005, s. 139, Fig. 7/1; Gebiz, Jackson 2012, s. 103, Fig. 14/5; Nea Paphos, Meyza 2007, s. 183, Fig. 19/H8/2; Paphos, 6.yy., Giudice 1990, s. 253, Fig. 14/2; Paphos, Giudice 1991, s. 230, Fig. 24/9; Perge, Fırat 1992, s. 242, Fig. 16/75; Perge, 6. yy. sonu, Fırat 1999, s. 51, Fig. 75/310; Nea Paphos, Rowe 2004, s. 114, Fig. 35/3; Kalavassos- Kopetra, Rautman 2003, s. 83, Fig. 3.23/1-32-1

**Tarihlendirme:** 6. yüzyıl-7. yüzyıl başı

**Kat. No.20**

**Buluntu No.** OLY.SB.2016-83

**Lev. No.** 2/20

**Tip:** Geç Roma D Seramiği

**Tür:** Tüme yakın

**Form:** Hayes LRDW 8

**Buluntu yeri ve kotu:** Triclinium, +1.70/+2.16 m.

**Buluntu tarihi:** 11.08.2016

**Ölçüler:** a.ç. 19 cm. k.ç. 7 cm. yük. 5.5 cm. g.k. 0.8 cm.

**Hamur:** Pembe-Kahverengi, mikalı, sık dokulu

**Astar:** Kırmızı astar kalıntısı

**Süsleme tekniği:** Rulet bezeme

**Benzer Örnek:** Kelenderis, Tekocak 2009, s. 135, Fig. 8/8; Paphos, Giudice 1991, s. 230, Fig. 24/8; Kelenderis, 6.yy., Tekocak 2006, s. 63, Fig. 21/133; Perge, Fırat 1992, s. 242, Fig. 16/72; Perge, 6.yy. sonu, Fırat 1999, s. 51, Fig. 75/307

**Tarihlendirme:** 6. yüzyıl-7. yüzyıl başı

**Kat. No.21**

**Buluntu No.** OLY.SB.2017-117

**Lev. No.** 2/21

**Tip:** Geç Roma D Seramiği

**Tür:** Tüme yakın

**Form:** Hayes LRDW 8

**Buluntu yeri ve kotu:** Piskoposluk Sarayı avlusu, Güneybatı köşe, +1.86/+2.16 m.

**Buluntu tarihi:** 03.08.2017

**Ölçüler:** a.ç. 26 cm. k.ç. 12 cm. yük. 8.1 cm. g.k. 0.9 cm.

**Hamur:** Kırmızı-Kahverengi, mikalı, çok küçük seyrek kireç, sık dokulu, gözeneksiz

**Astar:-**

**Süsleme tekniği:-**

**Benzer Örnek:** Limyra, 575-625, Marksteiner ve Yener- Marksteiner 2009, s. 238, kat. 16, taf. 2/16; Pisidia Pednelissos, 6.yy., Kenkel 2005, s. 139, Fig. 7/2; Kelenderis, Tekocak 2009, s. 135, Fig. 8/8; Paphos, Giudice 1991, s. 230, Fig. 24/8; Kelenderis, 6.yy., Tekocak 2006, s. 63, Fig. 21/133; Perge, Fırat 1992, s. 242, Fig. 16/72; Perge, 6.yy. sonu, Fırat 1999, s. 51, Fig. 75/307

**Tarihlendirme:** 6. yüzyıl-7. yüzyıl başı

**Kat. No.22**

**Buluntu No.** OLY.SB.2017-413

**Lev. No.** 2/22

**Tip:** Geç Roma D Seramiği

**Tür:** Tüme yakın

**Form:** Hayes LRDW 8

**Buluntu yeri ve kotu:** Tapınak, Stylobat üstü doğu tarafı, +3.16/+3.26 m.

**Buluntu tarihi:** 03.08.2017

**Ölçüler:** a.ç. 32 cm. k.ç. 10 cm. yük. 9.2 cm. g.k. 0.8 cm.

**Hamur:** Pembe-Kahverengi, mikalı, çok küçük seyrek kireç, sık dokulu, gözeneksiz

**Astar:** İçte ve ağızda kırmızı astar

**Süsleme tekniği:** Rulet bezeme

**Benzer Örnek:** Limyra, 575-625, Marksteiner ve Yener- Marksteiner 2009, s. 238, kat. 16, taf. 2/16; Gebiz, Jackson 2012, s. 103, Fig. 14/5; Kelenderis, Tekocak 2009, s. 135,

Fig. 8/8; Paphos, Giudice 1991, s. 230, Fig. 24/8; Kelenderis, 6.yy., Tekocak 2006, s. 63, Fig. 21/133; Perge, Fırat 1992, s. 242, Fig. 16/72; Perge, 6.yy. sonu, Fırat 1999, s. 51, Fig. 75/307

**Tarihlendirme:** 6. yüzyıl-7. yüzyıl başı

**Kat. No.23**

**Buluntu No.** OLY.SB.2017-414

**Lev. No.** 2/23

**Tip:** Geç Roma D Seramiği

**Tür:** Ağız parçası

**Form:** Hayes LRDW 8

**Buluntu yeri ve kotu:** Tapınak, stylobat üstü doğu tarafı, +3.16/+3.26 m.

**Buluntu tarihi:** 03.08.2017

**Ölçüler:** a.ç. 30 cm. yük. 5.6 cm. g.k. 0.7 cm.

**Hamur:** Pembe-Kahverengi, mikalı, küçük seyrek kireç, sık dokulu, gözeneksiz

**Astar:** İçte ve ağızda kırmızı astar

**Süsleme tekniği:** Rulet bezeme

**Benzer Örnek:** Limyra, 575-625, Marksteiner ve Yener- Marksteiner 2009, s. 238, kat. 16, taf. 2/16; Gebiz, Jackson 2012, s. 103, Fig. 14/5; Kelenderis, Tekocak 2009, s. 135, Fig. 8/8; Paphos, Giudice 1991, s. 230, Fig. 24/8; Kelenderis, 6.yy., Tekocak 2006, s. 63, Fig. 21/133; Perge, Fırat 1992, s. 242, Fig. 16/72; Perge, 6.yy. sonu, Fırat 1999, s. 51, Fig. 75/307

**Tarihlendirme:** 6. yüzyıl-7. yüzyıl başı

**Kat. No.24**

**Buluntu No.** OLY.SB.2017-54

**Lev. No.** 2/24

**Tip:** Geç Roma D Seramiği

**Tür:** Ağız parçası

**Form:** Hayes LRDW 8

**Buluntu yeri ve kotu:** Piskoposluk Sarayı avlusu, Güneybatı köşe, +1.86/+2.16 m.

**Buluntu tarihi:** 03.08.2017

**Ölçüler:** a.ç. 26 cm. yük. 2.5 cm. g.k. 0.7 cm.

**Hamur:** Kırmızı-Kahverengi, mikalı, çok küçük seyrek kireç, sık dokulu, gözeneksiz

**Astar:** Kırmızı astar

**Süsleme tekniği:**

**Benzer Örnek:** Gebiz, Jackson 2012, s. 103, Fig. 14/4; Kelenderis, Tekocak 2009, s. 135, Fig. 8/8; Paphos, Giudice 1991, s. 230, Fig. 24/8; Kelenderis, 6.yy., Tekocak 2006, s. 63, Fig. 21/133; Perge, Fırat 1992, s. 242, Fig. 16/72; Perge, 6.yy. sonu, Fırat 1999, s. 51, Fig. 75/307

**Tarihlendirme:** 6. yüzyıl-7. yüzyıl başı

**Kat. No.** 25

**Buluntu No.** OLY.SB.2017-426

**Lev. No.** 2/25

**Tip:** Geç Roma D Seramiği

**Tür:** Ağız parçası

**Form:** Hayes LRDW 8

**Buluntu yeri ve kotu:** Tapınak Stylobat güneydoğu köşesinin güneyi, +2.77/+3.16 m.

**Buluntu tarihi:** 15.08.2017

**Ölçüler:** a.ç. 12 cm. yük. 5.3 cm. g.k. 0.6 cm.

**Hamur:** Kırmızı-Sarı, mikalı, çok küçük seyrek kireç, sık dokulu, gözeneksiz

**Astar:** İçte ve ağızda kırmızı astar

**Süsleme tekniği:** Rulet bezeme

**Benzer Örnek:** Pisidia Pednelissos, 6.yy., Kenkel 2005, s. 139, Fig. 7/2; Gebiz, Jackson 2012, s. 103, Fig. 14/4; Paphos, Giudice 1990, s. 253, Fig. 14/3; Kelenderis, 6.yy., Tekocak 2006, s. 63, Fig. 21/135; Perge, Fırat 1992, s. 244, Fig. 18/81; Perge, 6.yy. sonu, Fırat 1999, s. 51, Fig. 75/308; Nea Paphos, Rowe 2004, s. 115, Fig. 35/2

**Tarihlendirme:** 6. yüzyıl-7. yüzyıl başı

**Kat. No.**26

**Buluntu No.** OLY.SB.2012-35

**Lev. No.** 2/26

**Tip:** Geç Roma D Seramiği

**Tür:** Ağız parçası

**Form:** Hayes LRDW 8

**Buluntu yeri ve kotu:** Peristylum, +0.82 m.

**Buluntu tarihi:** 24.08.2012

**Ölçüler:** a.ç. 22 cm. yük. 7.8 cm. g.k. 0.8 cm.

**Hamur:** Açık kahverengi, küçük seyrek mika

**Astar:** İçte ve dışta kırmızı astar kalıntıları

**Süsleme tekniği:** Rulet bezeme

**Benzer Örnek:** Pisidia Pednelissos, 6.yy., Kenkel 2005, s. 139, Fig. 7/2; Paphos, Giudice 1990, s. 253, Fig. 14/3; Kelenderis, 6.yy., Tekocak 2006, s. 63, Fig. 21/135; Perge, Fırat 1992, s. 244, Fig. 18/81; Perge, 6.yy. sonu, Fırat 1999, s. 51, Fig. 75/308; Nea Paphos, Rowe 2004, s. 115, Fig. 35/2

**Tarihlendirme:** 6. yüzyıl-7. yüzyıl başı

**Kat. No.27**

**Buluntu No.** OLY.SB.2016-2

**Lev. No.** 3/27

**Tip:** Geç Roma D Seramiği

**Tür:** Ağız parçası

**Form:** Hayes LRDW 8

**Buluntu yeri ve kotu:** Triclinium Batı Köşe Odası, +2.76/+3.26 m.

**Buluntu tarihi:** 23.08.2016

**Ölçüler:** a.ç. 17 cm. yük. 3.3 cm. g.k. 0.5 cm.

**Hamur:** Kırmızı-Kahverengi, mikalı, katkısız hamur

**Astar:** İçte kaliteli kırmızı astar

**Süsleme tekniği:** -

**Benzer Örnek:** Pisidia Pednelissos, 6.yy., Kenkel 2005, s. 139, Fig. 7/2; Paphos, Giudice 1990, s. 253, Fig. 14/3; Kelenderis, 6.yy., Tekocak 2006, s. 63, Fig. 21/135; Perge, Fırat 1992, s. 244, Fig. 18/81; Perge, 6.yy. sonu, Fırat 1999, s. 51, Fig. 75/308; Nea Paphos, Rowe 2004, s. 115, Fig. 35/2

**Tarihlendirme:** 6. yüzyıl-7. yüzyıl başı

**Kat. No.28**

**Buluntu No.** OLY.SB.2017-68

**Lev. No.** 3/28

**Tip:** Geç Roma D Seramiği

**Tür:** Ağız parçası

**Form:** Hayes LRDW 8

**Buluntu yeri ve kotu:** Piskoposluk Sarayı avlusu, Güneybatı köşe, +1.86/+2.16 m.

**Buluntu tarihi:** 03.08.2017

**Ölçüler:** a.ç. 22 cm. yük. 3.9 cm. g.k. 0.7 cm.

**Hamur:** Kırmızı-Sarı, mikalı, çok küçük çok seyrek kireç, sık dokulu, gözeneksiz

**Astar:** -

**Süsleme tekniği:** Rulet bezeme

**Benzer Örnek:** Pisidia Pednelissos, 6.yy., Kenkel 2005, s. 139, Fig. 7/2; Gebiz, Jackson 2012, s. 102, Fig. 13/5; Paphos, Giudice 1990, s. 253, Fig. 14/3; Kelenderis, 6.yy., Tekocak 2006, s. 63, Fig. 21/135; Perge, Fırat 1992, s. 244, Fig. 18/81; Perge, 6.yy. sonu, Fırat 1999, s. 51, Fig. 75/308; Nea Paphos, Rowe 2004, s. 115, Fig. 35/2

**Tarihlendirme:** 6. yüzyıl-7. yüzyıl başı

**Kat. No.29**

**Buluntu No.** OLY.SB.2017-61

**Lev. No.** 3/29

**Tip:** Geç Roma D Seramiği

**Tür:** Ağız parçası

**Form:** Hayes LRDW 8

**Buluntu yeri ve kotu:** Piskoposluk Sarayı avlusu, Güneybatı köşe, +1.86/+2.16 m.

**Buluntu tarihi:** 03.08.2017

**Ölçüler:** a.ç. 22 cm. yük. 5.1 cm. g.k. 0.7 cm.

**Hamur:** Kırmızı-Kahverengi, mikalı, çok küçük seyrek kireç

**Astar:** İçte kırmızı astar

**Süsleme tekniği:** -

**Benzer Örnek:** Gebiz, Jackson 2012 s. 103, Fig. 14/4; Paphos, Giudice 1990, s. 253, Fig. 14/3; Kelenderis, 6.yy., Tekocak 2006, s. 63, Fig. 21/135; Perge, Fırat 1992, s. 244, Fig.

18/81; Perge, 6.yy. sonu, Fırat 1999, s. 51, Fig. 75/308; Nea Paphos, Rowe 2004, s. 115, Fig. 35/2

**Tarihlendirme:** 6. yüzyıl-7. yüzyıl başı

**Kat. No.30**

**Buluntu No.** OLY.SB.2017-283

**Lev. No.** 3/30

**Tip:** Geç Roma D Seramiği

**Tür:** Ağız parçası

**Form:** Hayes LRDW 8

**Buluntu yeri ve kotu:** Tapınak 1.Krepis güneydoğu köşe, +2.76/+2.96 m.

**Buluntu tarihi:** 09.08.2017

**Ölçüler:** a.ç. 24 cm. yük. 3.7 cm. g.k. 0.6 cm.

**Hamur:** Kırmızı-Sarı, mikalı, sık dokulu, gözeneksiz

**Astar:** Tüm yüzeyde kırmızı astar

**Süsleme tekniği:** -

**Benzer Örnek:** Pisidia Pednelissos, Kenkel 2005, 6.yy., s. 139, Fig. 7/1; Paphos, Giudice 1990, s. 253, Fig. 14/3; Kelenderis, 6.yy., Tekocak 2006, s. 63, Fig. 21/135; Perge, Fırat 1992, s. 244, Fig. 18/81; Perge, 6.yy. sonu, Fırat 1999, s. 51, Fig. 75/308; Nea Paphos, Rowe 2004, s. 115, Fig. 35/2

**Tarihlendirme:** 6. yüzyıl-7. yüzyıl başı

**Kat. No.31**

**Buluntu No.** OLY.SB.2017-67

**Lev. No.** 3/31

**Tip:** Geç Roma D Seramiği

**Tür:** Ağız parçası

**Form:** Hayes LRDW 8

**Buluntu yeri ve kotu:** Piskoposluk Sarayı avlusu, Güneybatı köşe, +1.86/+2.16 m.

**Buluntu tarihi:** 03.08.2017

**Ölçüler:** a.ç. 28 cm. yük. 3.4 cm. g.k. 0.8 cm.

**Hamur:** Kırmızı-Kahverengi, mikalı, çok küçük çok seyrek kireç, sık dokulu, gözeneksiz

**Astar:** -

**Süsleme tekniği:** Rulet bezeme

**Benzer Örnek:** Pisidia Pednelissos, 6.yy., Kenkel 2005, s. 139, Fig. 7/2; Gebiz, Jackson 2012, s. 102, Fig. 13/3; Paphos, Giudice 1990, s. 253, Fig. 14/3; Kelenderis, 6.yy., Tekocak 2006, s. 63, Fig. 21/135; Perge, Fırat 1992, s. 244, Fig. 18/81; Perge, 6.yy. sonu, Fırat 1999, s. 51, Fig. 75/308; Nea Paphos, Rowe 2004, s. 115, Fig. 35/2

**Tarihlendirme:** 6. yüzyıl-7. yüzyıl başı

**Kat. No.32**

**Buluntu No.** OLY.SB.2017-124

**Lev. No.** 3/32

**Tip:** Geç Roma D Seramiği

**Tür:** Ağız parçası

**Form:** Hayes LRDW 8

**Buluntu yeri ve kotu:** Piskoposluk Sarayı avlusu, Güneybatı köşe, +1.86/+2.16 m.

**Buluntu tarihi:** 03.08.2017

**Ölçüler:** a.ç. 26 cm. yük. 3.6 cm. g.k. 0.7 cm.

**Hamur:** Kırmızı, mikalı, çok küçük çok seyrek kireç, sık dokulu, az gözenekli

**Astar:** İçte ve ağızda kırmızı astar

**Süsleme tekniği:** -

**Benzer Örnek:** Gebiz, Jackson 2012, s. 103, Fig. 14/4; Paphos, Giudice 1990, s. 253, Fig. 14/3; Kelenderis, 6.yy., Tekocak 2006, s. 63, Fig. 21/135; Perge, Fırat 1992, s. 244, Fig. 18/81; Perge, 6.yy. sonu, Fırat 1999, s. 51, Fig. 75/308; Nea Paphos, Rowe 2004, s. 115, Fig. 35/2

**Tarihlendirme:** 6. yüzyıl-7. yüzyıl başı

**Kat. No.33**

**Buluntu No.** OLY.SB.2017-53

**Lev. No.** 3/33

**Tip:** Geç Roma D Seramiği

**Tür:** Ağız parçası

**Form:** Hayes LRDW 8

**Buluntu yeri ve kotu:** Piskoposluk Sarayı avlusu, Güneybatı köşe, +1.86/+2.16 m.

**Buluntu tarihi:** 03.08.2017



**Ölçüler:** a.ç. 26 cm. yük. 3.6 cm. g.k. 0.8 cm.

**Hamur:** Kırmızı-Sarı, mikalı, çok küçük seyrek kireç, sık dokulu, gözeneksiz

**Astar:** İçte ve ağızda kırmızı astar

**Süsleme tekniği:** -

**Benzer Örnek:** Paphos, Giudice 1990, s. 253, Fig. 14/3; Kelenderis, 6.yy., Tekocak 2006, s. 63, Fig. 21/135; Perge, Fırat 1992, s. 244, Fig. 18/81; Perge, 6.yy. sonu, Fırat 1999, s. 51, Fig. 75/308; Nea Paphos, Rowe 2004, s. 115, Fig. 35/2

**Tarihlendirme:** 6. yüzyıl-7. yüzyıl başı

**Kat. No.34**

**Buluntu No.** OLY.SB.2016-40

**Lev. No.** 3/34

**Tip:** Geç Roma D Seramiği

**Tür:** Ağız parçası

**Form:** Hayes LRDW 8

**Buluntu yeri ve kotu:** Triclinium, +1.72/+1.96 m.

**Buluntu tarihi:** 15.08.2016

**Ölçüler:** a.ç. 31 cm. yük. 5.7 cm. g.k. 0.8 cm.

**Hamur:** Kırmızı-Kahverengi, mikalı

**Astar:-**

**Süsleme tekniği:-**

**Benzer Örnek:** Pamphylia, Fırat 2000, s. 35, Fig. 1

**Tarihlendirme:** 6. yüzyıl-7. yüzyıl başı

**Kat. No.35**

**Buluntu No.** OLY.SB.2016-62

**Lev. No.** 3/35

**Tip:** Geç Roma D Seramiği

**Tür:** Ağız parçası

**Form:** Hayes LRDW 8

**Buluntu yeri ve kotu:** Triclinium, +1.81/+2.16 m.

**Buluntu tarihi:** 10.08.2016

**Ölçüler:** a.ç. 28 cm. yük. 5 cm. g.k. 0.8 cm.

**Hamur:** Pembe, mikalı

**Astar:-**

**Süsleme tekniği:-**

**Benzer Örnek:** Pamphylia, Fırat 2000, s. 35, Fig. 1

**Tarihlendirme:** 6. yüzyıl-7. yüzyıl başı

**Kat. No.36**

**Buluntu No.** OLY.SB.2017-475

**Lev. No.** 3/36

**Tip:** Geç Roma D Seramiği

**Tür:** Kaide parçası

**Form:** Hayes LRDW 8

**Buluntu yeri ve kotu:** Vaftizhane kuzeyindeki koridor güney kenar, +2.86/+3.16 m.

**Buluntu tarihi:** 19.09.2017

**Ölçüler:** d.ç. 10 cm. yük. 6.1 cm. g.k. 1.0 cm.

**Hamur:** Kırmızı-Kahverengi, mikalı, çok küçük çok seyrek kireç, sık dokulu, az gözenekli

**Astar:** Kırmızı astar

**Süsleme tekniği:** Rulet bezeme

**Benzer Örnek: -**

**Tarihlendirme:** 6. yüzyıl-7. yüzyıl başı

**Kat. No.37**

**Buluntu No.** OLY.SB.2017-60

**Lev. No.** 3/37

**Tip:** Geç Roma D Seramiği

**Tür:** Ağız parçası

**Form:** Hayes LRDW 9A

**Buluntu yeri ve kotu:** Piskoposluk Sarayı avlusu, Güneybatı köşe, +1.86/+2.16 m.

**Buluntu tarihi:** 03.08.2017

**Ölçüler:** a.ç. 16 cm. yük. 4.3 cm. g.k. 0.5 cm.

**Hamur:** Kırmızı-Sarı, mikalı, çok küçük seyrek kireç

**Astar:** Kırmızı astar

**Süsleme tekniği:** Rulet bezeme

**Benzer Örnek:** Xanthos, 550-600, Hayes 1972, s. 378, Fig. 81/1; Anemurium, 6. yy. sonu- 7.yy., Williams 1989, s. 32, Fig. 12/172; Gebiz, Jackson 2012, s. 105, Fig. 16/7; Ayios Philion, 6.-7.yy., Taylor- Megaw 1981, s. 220, Fig. 41/348, Beyrut, Reynolds 2011, s. 216, Fig. 7/112; Kalavastos- Kopetra, Rautman 1993, s. 235, Fig. 2/2; Nea Paphos, Meyza 2007, s. 173, Fig. 9/1; Kelenderis, Tekocak 2009, s. 135, Fig. 9/22; Paphos, Giudice 1991, s. 236, Fig. 25/3; Likya, Armstrong 2005, s. 22, Fig. 1/9; Kelenderis, 6.yy.'ın 2. yarısı, Tekocak 2006, s. 64, Fig. 23/146; Perge, 5.yy. sonu- 6.yy. ortası, Fırat 1999, s. 52, Fig. 84/350; Nea Paphos, Rowe 2004, s. 123, Fig. 41/5; Kalavastos- Kopetra, Rautman 2003, s. 79, Fig. 3.22/1-5-1

**Tarihlendirme:** 6. yüzyılın ikinci yarısı-7. yüzyıl başı

**Kat. No.38**

**Buluntu No.** OLY.SB.2017-373

**Lev. No.** 3/38

**Tip:** Geç Roma D Seramiği

**Tür:** Tüme yakın

**Form:** Hayes LRDW 9A

**Buluntu yeri ve kotu:** Tapınak cella kapısı doğusu, +2.86/+2.71 m.

**Buluntu tarihi:** 10.08.2017

**Ölçüler:** a.ç. 14 cm. k.ç. 7 cm. yük. 2.7 cm. g.k. 0.7 cm.

**Hamur:** Kırmızı-Kahverengi, mikalı, çok küçük çok seyrek kireç, sık dokulu, gözeneksiz

**Astar:** Tüm yüzeyde kırmızı astar

**Süsleme tekniği:** -

**Benzer Örnek:** Xanthos, 550-600, Hayes 1972, s. 374, Fig. 80/10; Anemurium, Williams 1989, s. 33, Fig. 14/183; Demre, Uysal 2000, s. 114, Fig. 5/42, Gebiz, Jackson 2012, s. 100, Fig. 11/3

**Tarihlendirme:** 6. yüzyılın ikinci yarısı-7. yüzyıl başı

**Kat. No.39**

**Buluntu No.** OLY.SB.2016-81

**Lev. No.** 3/39

**Tip:** Geç Roma D Seramiği

**Tür:** Tüme yakın

**Form:** Hayes LRDW 9A

**Buluntu yeri ve kotu:** Triclinium, +1.73/+2.16 m.

**Buluntu tarihi:** 11.08.2011

**Ölçüler:** a.ç. 22 cm. d.ç. 13 cm. yük. 4.1 cm. g.k. 0.6 cm.

**Hamur:** Pembe-Gri, düzensiz fırınlama, kesit gri, dış renk kaymış, mikalı, çok küçük sık kireç

**Astar:** İç yüzeyde renk değiştirmiş astar

**Süsleme tekniği:** Rulet bezeme

**Benzer Örnek:** Xanthos, 550-600, Hayes 1972, s. 378, Fig. 81/1; Anemurium, 6.yy. sonu- 7.yy., Williams 1989, s. 31, Fig. 12/167; Demre, Uysal 2000, s. 119, Fig. 7/55, Gebiz, Jackson 2012, s. 105, Fig. 16/7; Ayios Philion, 6.-7.yy., Taylor- Megaw 1981, s. 220, Fig. 41/348; Beyrut, Reynolds 2011, s. 216, Fig. 7/115; Kalavastos- Kopetra, Rautman 1993, s. 235, Fig. 2/2; Nea Paphos, Meyza 2007, s. 172, Fig. 8/6; Kelenderis, Tekocak 2009, s. 135, Fig. 9/22; Paphos, Giudice 1991, s. 236, Fig. 25/3; Likya, Armstrong 2005, s. 22, Fig. 1/1; Kelenderis, 6.yy.'ın 2. yarısı, Tekocak 2006, s. 64, Fig. 22/139; Perge, 5.yy. sonu- 6.yy. ortası, Fırat 1999, s. 52, Fig. 84/350; Nea Paphos, Rowe 2004, s. 123, Fig. 41/5; Kalavastos- Kopetra, Rautman 2003, s. 79, Fig. 3.22/1-5-1

**Tarihlendirme:** 6. yüzyılın ikinci yarısı-7. yüzyıl başı

**Kat. No.40**

**Buluntu No.** OLY.SB.2012-62

**Lev. No.** 3/40

**Tip:** Geç Roma D Seramiği

**Tür:** Tüme yakın

**Form:** Hayes LRDW 9A

**Buluntu yeri ve kotu:** Vestibulum, +2.34 m.

**Buluntu tarihi:** 12.09.2012

**Ölçüler:** a.ç. 18 cm. d.ç. 10 cm. yük. 3.3 cm. g.k. 0.5 cm.

**Hamur:** Pembe-Kahverengi, mikalı, çok küçük seyrek kireç

**Astar:** İçte ve dışta kırmızı astar kalıntısı

**Süsleme tekniği:-**

**Benzer Örnek:** Xanthos, 550-600, Hayes 1972, s. 378, Fig. 81/1; Anemurium, 6.yy. sonu- 7.yy., Williams 1989, s. 31, Fig. 12/167; Pisidia Pednelissos, 7.yy., Kenkel 2005, s. 139, Fig. 7/5; Gebiz, Jackson 2012, s. 105, Fig. 16/7; Ayios Philion, 6.-7.yy., Taylor-Megaw 1981, s. 220, Fig. 41/348; Beyrut, Reynolds 2011, s. 221, Fig. 11/173; Kalavassos-Kopetra, Rautman 1993, s. 235, Fig. 2/4; Nea Paphos, Meyza 2007, s. 173, Fig. 9/2; Kelenderis, Tekocak 2009, s. 135, Fig. 9/22; Paphos, Giudice 1991, s. 236, Fig. 25/3; Perge, 5.yy. sonu- 6.yy. ortası, Fırat 1999, s. 52, Fig. 84/350; Nea Paphos, Rowe 2004, s. 123, Fig. 41/5; Kalavassos- Kopetra, Rautman 2003, s. 79, Fig. 3.22/1-5-1

**Tarihlendirme:** 6. yüzyılın ikinci yarısı-7. yüzyıl başı

**Kat. No.41**

**Buluntu No.** OLY.SB.2016-85

**Lev. No.** 3/41

**Tip:** Geç Roma D Seramiği

**Tür:** Tüme yakın

**Form:** Hayes LRDW 9A

**Buluntu yeri ve kotu:** Triclinium, +1.73/+2.16 m.

**Buluntu tarihi:** 11.08.2016

**Ölçüler:** a.ç. 22 cm. yük. 3.6 cm. g.k. 0.6 cm.

**Hamur:** Pembe-Kahverengi, mikalı

**Astar:** Kırmızı astar kalıntısı

**Süsleme tekniği:** Rulet bezeme

**Benzer Örnek:** Xanthos, 550-600, Hayes 1972, s. 378, Fig. 81/1; Anemurium, 6.yy. sonu- 7.yy., Williams 1989, s. 31, Fig. 12/167; Pisidia Pednelissos, 7.yy., Kenkel 2005, s. 139, Fig. 7/5; Gebiz, Jackson 2012, s. 105, Fig. 16/7; Ayios Philion, 6.-7.yy., Taylor-Megaw 1981, s. 220, Fig. 41/348; Beyrut, Reynolds 2011, s. 221, Fig. 11/173; Kalavassos-Kopetra, Rautman 1993, s. 235, Fig. 2/4; Nea Paphos, Meyza 2007, s. 173, Fig. 9/2; Kelenderis, Tekocak 2009, s. 135, Fig. 9/22; Paphos, Giudice 1991, s. 236, Fig. 25/3; Perge, 5.yy. sonu- 6.yy. ortası, Fırat 1999, s. 52, Fig. 84/350; Nea Paphos, Rowe 2004, s. 123, Fig. 41/5; Kalavassos- Kopetra, Rautman 2003, s. 79, Fig. 3.22/1-5-1

**Tarihlendirme:** 6. yüzyılın ikinci yarısı-7. yüzyıl başı

**Kat. No.42**

**Buluntu No.** OLY.SB.2016-59

**Lev. No.** 3/42

**Tip:** Geç Roma D Seramiği

**Tür:** Ağız parçası

**Form:** Hayes LRDW 9A

**Buluntu yeri ve kotu:** Triclinium, +1.81/+2.16 m.

**Buluntu tarihi:** 10.08.2016

**Ölçüler:** a.ç. 24 cm. yük. 3.2 cm. g.k. 0.7 cm.

**Hamur:** Pembe-Kahverengi, mikalı, gözeneksiz

**Astar:** Kırmızı astar kalıntıları

**Süsleme tekniği:** Rulet bezeme

**Benzer Örnek:** Xanthos, 550-600, Hayes 1972, s. 378, Fig. 81/1; Anemurium, 6.yy. sonu- 7.yy., Williams 1989, s. 32, Fig. 12/172; Pisidia Pednelissos, 7.yy., Kenkel 2005, s. 139, Fig. 7/6; Gebiz, Jackson 2012, s. 105, Fig. 16/7; Ayios Philion, 6.-7.yy., Taylor-Megaw 1981, s. 220, Fig. 41/348, Beyrut, Reynolds 2011, s. 216, Fig. 7/115; Kalavassos-Kopetra, Rautman 1993, s. 235, Fig. 2/2; Nea Paphos, Meyza 2007, s. 172, Fig. 8/6; Kelenderis, Tekocak 2009, s. 135, Fig. 9/22; Paphos, Giudice 1991, s. 236, Fig. 25/3; Likya, Armstrong 2005, s. 22, Fig. 1/1; Kelenderis, 6.yy.'ın 2. yarısı, Tekocak 2006, s. 64, Fig. 22/136; Perge, 5.yy. sonu- 6.yy. ortası, Fırat 1999, s. 52, Fig. 84/350; Nea Paphos, Rowe 2004, s. 124, Fig. 42/2; Kalavassos- Kopetra, Rautman 2003, s. 81, Fig.3.23/1-32-1

**Tarihlendirme:** 6. yüzyılın ikinci yarısı-7. yüzyıl başı

**Kat. No.43**

**Buluntu No.** OLY.SB.2017-469

**Lev. No.** 4/43

**Tip:** Geç Roma D Seramiği

**Tür:** Ağız parçası

**Form:** Hayes LRDW 9A

**Buluntu yeri ve kotu:** Vaftizhane kuzeyindeki koridor, kuzey kenar, +2.86/+3.16 m.

**Buluntu tarihi:** 19.09.2017

**Ölçüler:** a.ç. 26 cm. yük. 3.6 cm. g.k. 0.7 cm.

**Hamur:** Açık kahverengi, mikalı, çok küçük çok seyrek kireç, sık dokulu, gözeneksiz

**Astar:** Dışta kırmızı astar

**Süsleme tekniği:** -

**Benzer Örnek:** Xanthos, 550-600, Hayes 1972, s. 378, Fig. 81/1; Anemurium, 6.yy. sonu- 7.yy., Williams 1989, s. 32, Fig. 12/172; Demre, Uysal 2000, s. 116, Fig. 6/47; Pisidia Pednelissos, 7.yy., Kenkel 2005, s. 139, Fig. 7/4; Gebiz, Jackson 2012, s. 105, Fig. 16/5; Ayios Philion, 6.-7.yy., Taylor- Megaw 1981, s. 220, Fig. 41/348; Beyrut, Reynolds 2011, s. 216, Fig. 7/115; Kalavastos- Kopetra, Rautman 1993, s. 235, Fig. 2/2; Nea Paphos, Meyza 2007, s. 172, Fig. 8/5; Kelenderis, Tekocak 2009, s. 135, Fig. 9/22; Paphos, Giudice 1991, s. 236, Fig. 25/3; Likya, Armstrong 2005, s. 22, Fig. 1/1; Kelenderis, 6.yy.'ın 2. yarısı, Tekocak 2006, s. 64, Fig. 22/136; Perge, 5.yy. sonu- 6.yy. ortası, Fırat 1999, s. 52, Fig. 84/350; Nea Paphos, Rowe 2004, s. 123, Fig. 41/5; Kalavastos- Kopetra, Rautman 2003, s. 79, Fig. 3.22/1-5-1

**Tarihlendirme:** 6. yüzyılın ikinci yarısı-7. yüzyıl başı

**Kat. No.44**

**Buluntu No.** OLY.SB.2011-31

**Lev. No.** 4/44

**Tip:** Geç Roma D Seramiği

**Tür:** Ağız parçası

**Form:** Hayes LRDW 9B

**Buluntu yeri ve kotu:** Peristylum, +2.06/+1.86 m.

**Buluntu tarihi:** 30.06.2011

**Ölçüler:** a.ç. 27 cm. yük. 8.0 cm. g.k. 1.0 cm.

**Hamur:** Pembe-Kahverengi, kuvars, kireç katkılı, orta büyüklükte, taneli, sık dokulu, gözeneksiz, grenli doku

**Astar:** Pembe-Kahverengi astar, dış yüzeyi perdahlı

**Süsleme tekniği:-**

**Benzer Örnek:** Emporio, 580-600-7.yy. sonu, Hayes 1972, s. 378, Fig. 81/9; Gebiz, Jackson 2012, s. 106, Fig. 17/1; Benalua Alicante, Reynolds 1987, s. 124, fig. 1009; Kalavastos- Kopetra, Rautman 1993, s. 235, Fig. 2/5; Kelenderis, Tekocak 2009, s. 135,

Fig. 9/23; Paphos, Giudice 1989, s. 303, Fig. 9/7; Paphos, Giudice 1990, s. 255, Fig. 14/7; Kelenderis, 6.yy.'ın 2. yarısı, Tekocak 2006, s. 64, Fig. 23/142; Perge, 580/600-7.yy. sonu, Fırat 1999, s. 55, Fig. 88/376; Nea Paphos, Rowe 2004, s. 125, Fig. 44/3; Kalavassos-Kopetra, Rautman 2003, s. 140, Fig. 3.67/6-5-1; Kourion, Hayes 2007, s. 449, Fig. 14.10/J4

**Tarihlendirme:** 6. yüzyılın son çeyreği-7. yüzyıl başı

**Kat. No.45**

**Buluntu No.** OLY.SB.2017-486

**Lev. No.** 4/45

**Tip:** Geç Roma D Seramiği

**Tür:** Ağız parçası

**Form:** Hayes LRDW 9B

**Buluntu yeri ve kotu:** Vaftizhane vestibulumu batısındaki mekân, +4.06/+4.21 m.

**Buluntu tarihi:** 18.07.2017

**Ölçüler:** a.ç. 24 cm. yük. 5.0 cm. g.k. 0.7 cm.

**Hamur:** Kırmızı-Kahverengi, mikalı, çok küçük çok seyrek kireç, sık dokulu, gözeneksiz

**Astar:** İçte ve ağızda kahverengi astar, içte çok yoğun harçlı

**Süsleme tekniği:-**

**Benzer Örnek:** Emporio, 580-600-7.yy. sonu, Hayes 1972, s. 378, Fig. 81/9; Gebiz, Jackson 2012, s. 106, Fig. 17/1; Benalua Alicante, Reynolds 1987, s. 56, fig. 402; Kalavassos- Kopetra, Rautman 1993, s. 235, Fig. 2/5; Nea Paphos, Meyza 2007, s. 173, Fig. 9/2; Kelenderis, Tekocak 2009, s. 135, Fig. 9/22; Paphos, Giudice 1989, s. 303, Fig. 9/7; Paphos, Giudice 1990, s. 255, Fig. 14/7; Kelenderis, 6.yy.'ın son çeyreği-7.yy.'ın 1. yarısı, Tekocak 2006, s. 64, Fig. 22/140; Perge, 580/600-7.yy. sonu, Fırat 1999, s. 55, Fig. 88/376; Nea Paphos, Rowe 2004, s. 125, Fig. 44/3; Kalavassos- Kopetra, Rautman 2003, s. 140, Fig. 3.67/6-5-1; Kourion, Hayes 2007, s. 449, Fig. 14.10/J4

**Tarihlendirme:** 6. yüzyılın son çeyreği-7. yüzyıl başı

**Kat. No.46**

**Buluntu No.** OLY.SB.2012-61

**Lev. No.** 4/46



**Tip:** Geç Roma D Seramiği

**Tür:** Ağız parçası

**Form:** Hayes LRDW 9B

**Buluntu yeri ve kotu:** Vestibulum doğusu, +2.34 m.

**Buluntu tarihi:** 12.09.2012

**Ölçüler:** a.ç. 22 cm. yük. 2.9 cm. g.k. 0.6 cm.

**Hamur:** Pembe-Kahverengi, mikalı, çok küçük sık kireç, gözeneksiz

**Astar:** Kırmızı astar kalıntıları

**Süsleme tekniği:-**

**Benzer Örnek** Emporio, 580-600-7.yy. sonu, Hayes 1972, s. 378, Fig. 81/9; Fig. 7/3; Gebiz, Jackson 2012, s. 105, Fig. 16/8; Benalua Alicante, Reynolds 1987, s. 56, fig. 402; Beyrut, Reynolds 2011, s. 221, Fig. 11/175; Kalavastos- Kopetra, Rautman 1993, s. 235, Fig. 2/5; Nea Paphos, Meyza 2007, s. 172, Fig. 8/5; Kelenderis, Tekocak 2009, s. 135, Fig. 9/22; Paphos, Giudice 1989, s. 303, Fig. 9/7; Paphos, Giudice 1990, s. 255, Fig. 14/7; Likya, Armstrong 2005, s. 22, Fig. 1/12; Kelenderis, 6.yy.'ın 2. yarısı, Tekocak 2006, s. 64, Fig. 23/147; Perge, 580/600-7.yy. sonu, Fırat 1999, s. 55, Fig. 88/376; Nea Paphos, Rowe 2004, s. 125, Fig. 44/3; Kalavastos- Kopetra, Rautman 2003, s. 140, Fig. 3.67/6-5-1; Kourion, Hayes 2007, s. 449, Fig. 14.10/J4

**Tarihlendirme:** 6. yüzyılın son çeyreği-7. yüzyıl başı

**Kat. No.47**

**Buluntu No.** OLY.SB.2016-109

**Lev. No.** 4/47

**Tip:** Geç Roma D Seramiği

**Tür:** Ağız parçası

**Form:** Hayes LRDW 9B

**Buluntu yeri ve kotu:** Triclinium, +1.87/+2.21 m.

**Buluntu tarihi:** 05.08.2016

**Ölçüler:** a.ç. 22 cm. yük. 3.4 cm. g.k. 0.7 cm.

**Hamur:** Açık kahverengi, mikalı, küçük seyrek kireç

**Astar:-**

**Süsleme tekniği:-**

**Benzer Örnek:** Kıbrıs Müzesi, 580-600-7.yy. sonu, Hayes 1972, s. 378, Fig. 81/7; Gebiz, Jackson 2012, s. 105, Fig. 16/7; Benalua Alicante, Reynolds 1987, s. 56, fig. 402; Beyrut, Reynolds 2011, s. 221, Fig. 11/165; Kalavastos- Kopetra, Rautman 1993, s. 235, Fig. 2/9; Nea Paphos, Meyza 2007, s. 173, Fig. 9/2; Kelenderis, Tekocak 2009, s. 135, Fig. 9/22; Paphos, Giudice 1989, s. 303, Fig. 9/7; Paphos, Giudice 1990, s. 255, Fig. 14/7; Kelenderis, 6.yy.'ın son çeyreği-7.yy.'ın 1. yarısı, Tekocak 2006, s. 64, Fig. 22/140; Perge, 580/600-7.yy. sonu, Fırat 1999, s. 55, Fig. 88/376; Nea Paphos, Rowe 2004, s. 125, Fig. 44/3; Kalavastos- Kopetra, Rautman 2003, s. 140, Fig. 3.67/6-5-1; Kourion, Hayes 2007, s. 449, Fig. 14.10/J4

**Tarihlendirme:** 6. yüzyılın son çeyreği-7. yüzyıl başı

**Kat. No.48**

**Buluntu No.** OLY.SB.2012-14

**Lev. No.** 4/48

**Tip:** Geç Roma D Seramiği

**Tür:** Ağız parçası

**Form:** Hayes LRDW 9C

**Buluntu yeri ve kotu:** Vestibulum doğusu, +2.34 m.

**Buluntu tarihi:** 12.09.2012

**Ölçüler:** a.ç. 20 cm. yük. 4.5 cm. g.k. 0.6 cm.

**Hamur:** Pembe-Kırmızı, ince kil (yağlı doku), çok küçük sık mika

**Astar:** Tüm yüzeyde kırmızı astar kalıntısı

**Süsleme tekniği:** Rulet bezeme

**Benzer Örnek:** Xanthos 580-600-7.yy. sonu, Hayes 1972, s. 380, Fig. 82/13; Anemurium, Williams 1989, s. 33, Fig. 13/179, Demre, Uysal 2000, s. 123, Fig. 9/68; Beyrut, Reynolds 2011, s. 218, Fig. 9/142; Nea Paphos, Meyza 2007, s. 173, Fig. 9; Kelenderis, Tekocak 2009, s. 135, Fig. 9/34; Paphos, Giudice 1990, s. 255, Fig. 15/4; Paphos, Giudice 1991, s. 236, Fig. 26/4; Kelenderis, 6.yy.'ın son çeyreği-7.yy.'ın 1. yarısı, Tekocak 2006, s. 65, Fig. 25/157; Perge, 580/600-7.yy. sonu, Fırat 1999, s. 57, Fig. 91/394; Nea Paphos, Rowe 2004, s. 128, Fig. 46/1; Kalavastos- Kopetra, Rautman 2003, s. 81, Fig. 3.23/1-28-2

**Tarihlendirme:** 6. yüzyılın son çeyreği-7. yüzyıl başı

**Kat. No.49**

**Buluntu No.** OLY.SB.2012-63

**Lev. No.** 4/49

**Tip:** Geç Roma D Seramiği

**Tür:** Ağız parçası

**Form:** Hayes LRDW 9C

**Buluntu yeri ve kotu:** Vestibulum doğusu, +2.34 m.

**Buluntu tarihi:** 12.09.2012

**Ölçüler:** a.ç. 23 cm. yük. 5.7 cm. g.k. 0.5 cm.

**Hamur:** Pembe-Kahverengi, ince taneli kil, gözeneksiz, çok küçük mika, küçük sık kum, küçük sık kireç

**Astar:-**

**Süsleme tekniği:-**

**Benzer Örnek:** Xanthos 580-600-7.yy. sonu, Hayes 1972, s. 380, Fig. 82/13; Anemurium, Williams 1989, s. 33, Fig. 13/179, Demre, Uysal 2000, s. 123, Fig. 9/68; Beyrut, Reynolds 2011, s. 218, Fig. 9/142; Nea Paphos, Meyza 2007, s. 173, Fig. 9; Kelenderis, Tekocak 2009, s. 135, Fig. 9/34; Paphos, Giudice 1990, s. 255, Fig. 15/4; Paphos, Giudice 1991, s. 236, Fig. 26/4; Kelenderis, 6.yy.'ın son çeyreği-7.yy.'ın 1. yarısı, Tekocak 2006, s. 65, Fig. 25/157; Perge, 580/600-7.yy. sonu, Fırat 1999, s. 57, Fig. 91/394; Nea Paphos, Rowe 2004, s. 128, Fig. 46/1; Kalavassos- Kopetra, Rautman 2003, s. 81, Fig. 3.23/1-28-2

**Tarihlendirme:** 6. yüzyılın son çeyreği-7. yüzyıl başı

**Kat. No.50**

**Buluntu No.** OLY.SB.2017-263

**Lev. No.** 4/50

**Tip:** Geç Roma D Seramiği

**Tür:** Kaide parçası

**Form:** Hayes LRDW 9

**Buluntu yeri ve kotu:** Mekân 12, +3.91/+4.11 m.

**Buluntu tarihi:** 18.08.2017

**Ölçüler:** d.ç. 16 cm. yük. 3.7 cm. g.k. 5.8 cm.

**Hamur:** Kırmızı-Kahverengi, mikalı, çok küçük çok seyrek kireç, sık dokulu, gözeneksiz

**Astar:** Kırmızı astar

**Süsleme tekniği:-**

**Benzer Örnek: -**

**Tarihlendirme:** 6. yüzyılın son çeyreği-7. yüzyıl başı

**Kat. No.51**

**Buluntu No.** OLY.SB.2012-56

**Lev. No.** 4/51

**Tip:** Geç Roma D Seramiği

**Tür:** Kapak parçası

**Form:** 1

**Buluntu yeri ve kotu:** Vestibulum, +2.44 m.

**Buluntu tarihi:** 11.09.2012

**Ölçüler:** a.ç. 20 cm. yük. 3.3 cm. g.k. 0.8 cm.

**Hamur:** Pembe, çok küçük mikalı, ince taneli, iyi ayrıştırılmış kil, gözeneksiz

**Astar:** Kırmızı

**Süsleme tekniği: -**

**Benzer Örnek:** Limyra, Marksteiner ve Yener- Marksteiner 2009, s. 241, kat. 49, taf.

6/49

**Tarihlendirme:** 5. yüzyıl sonu -7. yüzyıl başı

**Kat. No.52**

**Buluntu No.** OLY.SB.2012-57

**Lev. No.** 4/52

**Tip:** Geç Roma D Seramiği

**Tür:** Kapak parçası

**Form:** 1

**Buluntu yeri ve kotu:** Vestibulum, +2.54 m.

**Buluntu tarihi:** 10.09.2012

**Ölçüler:** a.ç. 18 cm. k.ç. 7 cm. yük. 3.6 cm. g.k. 0.7 cm

**Hamur:** Pembe-Kırmızı, ince taneli yumuşak hamur, mikalı, çok küçük sık kireç

**Astar:-**

**Süsleme tekniği:-**

**Benzer Örnek:** Limyra, Marksteiner ve Yener- Marksteiner 2009, s. 241, kat. 49, taf. 6/49

**Tarihlendirme:** 5. yüzyıl sonu -7. yüzyıl başı

**Kat. No.53**

**Buluntu No.** OLY.SB.2017-127

**Lev. No.** 4/53

**Tip:** Geç Roma D Seramiği

**Tür:** Kapak parçası

**Form:** 1

**Buluntu yeri ve kotu:** Piskoposluk Sarayı avlusu, Güneybatı köşe, +1.86/+2.16 m.

**Buluntu tarihi:** 04.08.2017

**Ölçüler:** a.ç. 20 cm. k.ç. 9 cm. yük. 5.2 cm. g.k. 1.0 cm.

**Hamur:** Kırmızı-Kahverengi, mikalı, küçük seyrek kireç, sık dokulu, gözeneksiz

**Astar:-**

**Süsleme tekniği:** Rulet bezeme

**Benzer Örnek:** Limyra, Marksteiner ve Yener- Marksteiner 2009, s. 241, kat. 49, taf. 6/49

**Tarihlendirme:** 5. yüzyıl sonu -7. yüzyıl başı

**Kat. No.54**

**Buluntu No.** OLY.SB.2017-252

**Lev. No.** 4/54

**Tip:** Geç Roma D Seramiği

**Tür:** Kapak parçası

**Form:** 1

**Buluntu yeri ve kotu:** Mekân 12, +3.91/+4.11 m.

**Buluntu tarihi:** 18.08.2017

**Ölçüler:** a.ç. 22 cm. k.ç. 8 cm. yük. 4.2 cm. g.k. 0.6 cm.

**Hamur:** Kırmızı-Sarı, çok küçük çok seyrek kireç, sık dokulu, gözeneksiz

**Astar:** İçte kırmızı astar

**Süsleme tekniği:** Rulet bezeme

**Benzer Örnek:** Limyra, Marksteiner ve Yener- Marksteiner 2009, s. 241, kat. 49, taf. 6/49

**Tarihlendirme:** 5. yüzyıl sonu -7. yüzyıl başı

**Kat. No.55**

**Buluntu No.** OLY.SB.2017-43

**Lev. No.** 4/55

**Tip:** Geç Roma D Seramiği

**Tür:** Kapak parçası

**Form:** 2

**Buluntu yeri ve kotu:** Piskoposluk Sarayı avlusu, Güneybatı köşe, +1.86/+2.16 m.

**Buluntu tarihi:** 03.08.2017

**Ölçüler:** a.ç. 10 cm. yük. 4.2 cm. g.k. 0.6 cm.

**Hamur:** Kırmızı-sarı, mikalı, çok küçük çok seyrek kireç, sık dokulu, gözeneksiz

**Astar:** İçte ve dışta kırmızı astar

**Süsleme tekniği:** -

**Benzer Örnek:** Beyrut, 450-500, Reynolds 2011, fig.1/17.

**Tarihlendirme:** 5. yüzyıl sonu -7. yüzyıl başı

**Kat. No.56**

**Buluntu No.** OLY.SB.2017-365

**Lev. No.** 4/56

**Tip:** Geç Roma D Seramiği

**Tür:** Kapak parçası

**Form:** 2

**Buluntu yeri ve kotu:** Tapınak, cella kapısı batısı, Mekân 13 kapı önü, +2.76/+3.06 m.

**Buluntu tarihi:** 05.09.2017

**Ölçüler:** a.ç. 20 cm. yük. 5.4 cm. g.k. 0.6 cm.

**Hamur:** Kırmızı, mikalı, çok küçük çok seyrek kireç, sık dokulu, gözeneksiz

**Astar:** -

**Süsleme tekniği:** -

**Benzer Örnek:** Beyrut, 450-500, Reynolds 2011, fig.1/17.

**Tarihlendirme:** 5. yüzyıl sonu -7. yüzyıl başı

**Kat. No.57**

**Buluntu No.** OLY.SB.2017-313

**Lev. No.** 5/57

**Tip:** Geç Roma D Seramiği

**Tür:** Kapak parçası

**Form:** 3

**Buluntu yeri ve kotu:** Tapınak 1. krepis güneydoğu köşesi, Mekân 20 kuzey duvar arkası, +2.76/+3.26 m.

**Buluntu tarihi:** 11.08.2017

**Ölçüler:** a.ç. 22 cm. yük. 3.1 cm. g.k. 0.6 cm.

**Hamur:** Kırmızı-Kahverengi, mikalı, çok küçük seyrek kireç, sık dokulu, gözeneksiz

**Astar:** İçte kırmızı, dışta ve ağızda soluk kırmızı astar

**Süsleme tekniği:** Rulet bezeme

**Benzer Örnek:** -

**Tarihlendirme:** 6. yüzyıl ortası-7. yüzyıl başı

**Kat. No.58**

**Buluntu No.** OLY.SB.2017-389

**Lev. No.** 5/58

**Tip:** Geç Roma D Seramiği

**Tür:** Kapak parçası

**Form:** 3

**Buluntu yeri ve kotu:** Tapınak stylobat doğu köşesi, +3.16/+3.26 m.

**Buluntu tarihi:** 28.07.2017

**Ölçüler:** a.ç. 24 cm. yük. 4.8 cm. g.k. 0.7 cm.

**Hamur:** Kırmızı- Kahverengi, mikalı, çok küçük çok seyrek kireç, sık dokulu, gözeneksiz

**Astar:** İçte ve dışta parlak kırmızı astar

**Süsleme tekniği:** -

**Benzer Örnek: -**

**Tarihlendirme:** 6. yüzyıl ortası-7. yüzyıl başı

**Kat. No.59**

**Buluntu No.** OLY.SB.2017-457

**Lev. No.** 5/59

**Tip:** Geç Roma D Seramiği

**Tür:** Kapak parçası

**Form:** 3

**Buluntu yeri ve kotu:** Vaftizhane kuzeyindeki koridor, güney kenar, +2.86/+3.16 m.

**Buluntu tarihi:** 19.09.2017

**Ölçüler:** a.ç. 26 cm. yük.2.2 cm. g.k. 0.6 cm.

**Hamur:** Kırmızı-Kahverengi, mikalı, çok küçük çok seyrek kireç, sık dokulu, gözeneksiz

**Astar:**

**Süsleme tekniği:** -

**Benzer Örnek: -**

**Tarihlendirme:** 6. yüzyıl ortası-7. yüzyıl başı

**Kat. No.60**

**Buluntu No.** OLY.SB.2016-61

**Lev. No.** 5/60

**Tip:** Geç Roma D Seramiği

**Tür:** Kapak parçası

**Form:** 3

**Buluntu yeri ve kotu:** Triclinium, +1.81/2.16 m.

**Buluntu tarihi:** 10.08.2016

**Ölçüler:** a.ç. 28 cm. yük. 2.5 cm. g.k. 1 cm.

**Hamur:** Pembe, mikalı

**Astar:** Kırmızı astar kalıntıları

**Süsleme tekniği:-**

**Benzer Örnek: -**

**Tarihlendirme:** 6. yüzyıl-7. yüzyıl başı



**Kat. No.61**

**Buluntu No.** OLY.SB.2017-465

**Lev. No.** 5/61

**Tip:** Ge Roma D Seramięi

**Tür:** Kapak parası

**Form:** 4

**Buluntu yeri ve kotu:** Vaftizhane kuzeyindeki koridor gney kenar, +2.86/+3.16 m.

**Buluntu tarihi:** 19.09.2017

**Ölüler:** a.. 28 cm. yk. 4.9 cm. g.k. 1.0 cm.

**Hamur:** Aık kahverengi, mikalı, sık dokulu, gzeneksiz, ok kk ok seyrek kire, griye doęru renk deęiřimi

**Astar:**

**Ssleme teknięi:** -

**Benzer rnek:** -

**Tarihlendirme:** 5. yzyıl sonu-7. yzyıl bařı

**Kat. No.62**

**Buluntu No.** OLY.SB.2017-303

**Lev. No.** 5/62

**Tip:** Ge Roma D Seramięi

**Tür:** Kapak parası

**Form:** 5

**Buluntu yeri ve kotu:** Tapınak 1. krepis gneydoęu křesi, +3.06/+2.76 m.

**Buluntu tarihi:** 10.08.2017

**Ölüler:** a.. 20 cm. yk. 5.4 cm. g.k. 0.7 cm.

**Hamur:** Kırmızı- Kahverengi, mikalı, kk seyrek kire, sık dokulu, gzeneksiz

**Astar:** İte kırmızı astar

**Ssleme teknięi:** -

**Benzer rnek:** -

**Tarihlendirme:** 5. yzyıl sonu-7. yzyıl bařı

**Kat. No.63**

**Buluntu No.** OLY.SB.2017-390

**Lev. No.** 5/63

**Tip:** Ge Roma D Seramięi

**Tür:** Kapak parası

**Form:** 6

**Buluntu yeri ve kotu:** Tapınak stylobat doęu kőşesi, +3.16/+3.26 m.

**Buluntu tarihi:** 28.07.2017

**Ölüler:** a.. 20 cm. yük. 4.9 cm. g.k. 0.9 cm.

**Hamur:** Kırmızı- Kahverengi, mikalı, küçük seyrek kire, sık dokulu, gözeneksiz

**Astar:** İte kırmızı astar

**Süsleme teknięi:** -

**Benzer Örnek:** -

**Tarihlendirme:** 5. yüzyıl sonu-7. yüzyıl başı

**Kat. No.64**

**Buluntu No.** OLY.SB.2016-29

**Lev. No.** 5/64

**Tip:** Ge Roma D Seramięi

**Tür:** Kapak parası

**Form:** 6

**Buluntu yeri ve kotu:** Triclinium, +1.86/+2.16 m.

**Buluntu tarihi:** 10.08.2016

**Ölüler:** a.. 28 cm. yük. 2.5 cm. g.k. 1 cm.

**Hamur:** Pembe, mikalı

**Astar:** Kırmızı astar kalıntıları

**Süsleme teknięi:** Rulet bezeme

**Benzer Örnek:** -

**Tarihlendirme:** 6. yüzyıl-7. yüzyıl başı

**Kat. No.65**

**Buluntu No.** OLY.SB.2017-410

**Lev. No.5/65****Tip:** Ge Roma D Seramiđi**Tür:** Kapak parası**Form:** 6**Buluntu yeri ve kotu:** Tapınak stylobat üstü dođu kenarı, +3.16/+3.26 m.**Buluntu tarihi:** 03.08.2017**Ölüler:** a.. 22 cm. yük. 4.8 cm. g.k. 0.7 cm.**Hamur:** Kırmızı-Kahverengi, mikalı, ok küçük seyrek kire, ok küçük kuvars, sık dokulu, gözeneksiz**Astar:** İte ve ađızda soluk kırmızı astar**Süsleme tekniđi:** -**Benzer Örnek:** -**Tarihlendirme:** 5. yüzyıl sonu-7. yüzyıl bađı**Kat. No.66****Buluntu No.** OLY.SB.2012-69**Lev. No.** 5/66**Tip:** Ge Roma D Seramiđi**Tür:** Kapak parası**Form:** 6**Buluntu yeri ve kotu:** Vestibulum, +2.34 m.**Buluntu tarihi:** 19.09.2012**Ölüler:** a.. 25 cm. yük. 5.8 cm. g.k. 1.0 cm.**Hamur:** Pembe-Kahverengi, ok küçük seyrek mika, ince taneli, iyi arıtılmıđ, az gözenekli**Astar:** İte ve dıđta kırmızı astar**Süsleme tekniđi:** -**Benzer Örnek:** -**Tarihlendirme:** 5. yüzyıl sonu-7. yüzyıl bađı**Kat. No.67****Buluntu No.** OLY.SB.2017-322

**Lev. No.** 5/67

**Tip:** Geç Roma D Seramiği

**Tür:** Kapak parçası

**Form:** 6

**Buluntu yeri ve kotu:** Tapınak 1. krepis güneydoğu köşesi, Mekân 20 kuzey duvar arkası, +2.76/+3.26 m.

**Buluntu tarihi:** 11.08.2017

**Ölçüler:** a.ç. 24 cm. yük. 7.2 cm. g.k. 1.0 cm.

**Hamur:** Kırmızı- Kahverengi, mikalı, çok küçük sık kireç, sık dokulu, gözeneksiz

**Astar:** Kırmızı astar

**Süsleme tekniği:** -

**Benzer Örnek:** -

**Tarihlendirme:** 5. yüzyıl sonu-7. yüzyıl başı

**Kat. No.**68

**Buluntu No.** OLY.SB.2017-383

**Lev. No.** 5/68

**Tip:** Geç Roma D Seramiği

**Tür:** Kapak parçası

**Form:** 6

**Buluntu yeri ve kotu:** Tapınak stylobat doğu köşesi, +3.16/+3.26 m.

**Buluntu tarihi:**28.07.2017

**Ölçüler:** a.ç. 28 cm. yük. 5.8 cm. g.k. 0.7 cm.

**Hamur:** Kırmızı-Kahverengi, mikalı, çok küçük çok seyrek kireç, sık dokulu, gözeneksiz

**Astar:** İçte ve ağızda kırmızı astar

**Süsleme tekniği:** -

**Benzer Örnek:** -

**Tarihlendirme:** 5. yüzyıl sonu-7. yüzyıl başı

**Kat. No.**69

**Buluntu No.** OLY.SB.2017-12

**Lev. No.** 5/69

**Tip:** Ge Roma D Seramięi

**Tür:** Tutamak parası

**Form:** -

**Buluntu yeri ve kotu:** Piskoposluk Sarayı avlusu, +3.06/+3.26 m.

**Buluntu tarihi:** 20.07.2017

**Ölüler:** a.. 10 cm. yük. 2.9 cm. g.k. 0.8 cm.

**Hamur:** Kırmızı-Sarı, mikalı, ince taneli kil, küçük sık kire, sık dokulu, gözeneksiz

**Astar:** Dış yüzeyde kırmızı astar

**Süsleme teknięi:** -

**Benzer Örnek:** -

**Tarihlendirme:** 5. yüzyıl sonu-7. yüzyıl başı

**Kat. No.70**

**Buluntu No.** OLY.SB.2017-29

**Lev. No.** 5/70

**Tip:** Ge Roma D Seramięi

**Tür:** Tutamak parası

**Form:** -

**Buluntu yeri ve kotu:** Piskoposluk Sarayı avlusu, Güneybatı köşe, +1.86/+2.16 m.

**Buluntu tarihi:** 03.08.2017

**Ölüler:** a.. 6 cm. yük. 3.3 cm. g.k. 1.0 cm.

**Hamur:** Kırmızı-Kahverengi, mikalı, sık dokulu, az gözenekli

**Astar:** Dışta kırmızı astar

**Süsleme teknięi:** -

**Benzer Örnek:** -

**Tarihlendirme:** 5. yüzyıl sonu-7. yüzyıl başı

**Kat. No.71**

**Buluntu No.** OLY.SB.2017-153

**Lev. No.** 5/71

**Tip:** Ge Roma D Seramięi

**Tür:** Tutamak parası

**Form:** -

**Buluntu yeri ve kotu:** Piskoposluk Sarayı avlusu, Güneybatı köşe, +1.86/+2.16 m.

**Buluntu tarihi:** 04.08.2017

**Ölçüler:** a.ç. 10 cm. yük. 4.1 cm. g.k. 0.9 cm.

**Hamur:** Açık kahverengi, mikalı, küçük sık kireç, küçük seyrek beyaz taşçık, gözenekli

**Astar:** -

**Süsleme tekniği:** -

**Benzer Örnek:** -

**Tarihlendirme:** 5. yüzyıl sonu-7. yüzyıl başı

**Kat. No.72**

**Buluntu No.** OLY.SB.2014-9

**Lev. No.** 6/72

**Tip:** Geç Roma D Seramiği

**Tür:** Ağız parçası

**Form:** Sürahi 1

**Buluntu yeri ve kotu:** Peristyl havuzu

**Buluntu tarihi:** 01.09.2014

**Ölçüler:** a.ç. 6 cm. yük. 6.2 cm. g.k. 0.6 cm.

**Hamur:** Kırmızı-Sarı, mikalı, sık dokulu, gözeneksiz

**Astar:** -

**Süsleme tekniği:** -

**Benzer Örnek:** Elaiussa Sebaste, 7.yy., Ricci 2005 s. 175, Fig. 3/18; Perge, Fırat 1992, s. 297, Fig. 72/328

**Tarihlendirme:** 5. yüzyıl sonu-7. yüzyıl başı

**Kat. No.73**

**Buluntu No.** OLY.SB.2017-431

**Lev. No.** 6/73

**Tip:** Geç Roma D Seramiği

**Tür:** Ağız-kulp parçası

**Form:** Sürahi 2

**Buluntu yeri ve kotu:** Tapınak stylobat güneydoğu köşesinin güneyi, +2.77/+3.16 m.

**Buluntu tarihi:** 15.08.2017

**Ölçüler:** a.ç. 8 cm. yük. 12.2 cm. g.k. 0.6 cm.

**Hamur:** Kırmızı-Sarı, mikalı, küçük seyrek kireç, sık dokulu, gözeneksiz

**Astar:**

**Süsleme tekniği:** -

**Benzer Örnek:** Elaiussa Sebaste, 7.yy., Ricci 2005, s. 175, Fig. 3/18; Perge, Fırat 1992, s. 297, Fig. 72/328; Beirut, 5. yy.ın üçüncü çeyreği, Reynolds 2011, fig. 2/34.

**Tarihlendirme:** 6. yüzyıl ortası-7. yüzyıl başı

**Kat. No.74**

**Buluntu No.** OLY.SB.2017-256

**Lev. No.** 6/74

**Tip:** Geç Roma D Seramiği

**Tür:** Ağız-kulp parçası

**Form:** Sürahi 3

**Buluntu yeri ve kotu:** Mekân 12, +3.91/+4.11 m.

**Buluntu tarihi:** 18.08.2017

**Ölçüler:** a.ç. 4 cm. yük. 10.3 cm. g.k. 0.4 cm.

**Hamur:** Kırmızı-Sarı, mikalı, çok küçük çok seyrek kireç, sık dokulu, gözeneksiz

**Astar:** -

**Süsleme tekniği:** -

**Benzer Örnek:** -

**Tarihlendirme:** 6. yüzyıl-7. yüzyıl başı

**Kat. No.75**

**Buluntu No.** OLY.SB.2012-290

**Lev. No.** 6/75

**Tip:** Geç Roma D Seramiği

**Tür:** Ağız parçası

**Form:** Sürahi 4

**Buluntu yeri ve kotu:** Peristylum, +2.00/+2.76 m.

**Buluntu tarihi:** 09.08.2012

**Ölçüler:** a.ç. 3 cm. yük. 5 cm. g.k. 0.5 cm.

**Hamur:** Kırmızı-Sarı, küçük seyrek mika, çok küçük seyrek kireç, ince kil (yağlı doku)

**Astar:** Tüm yüzeyde astar kalıntıları

**Süsleme tekniği:** -

**Benzer Örnek:** Perge, Fırat 1992, s. 297, Fig. 72/328

**Tarihlendirme:** 5. yüzyıl sonu-7. yüzyıl başı

**Kat. No.76**

**Buluntu No.** OLY.SB.2017-186

**Lev. No.** 6/76

**Tip:** Geç Roma D Seramiği

**Tür:** Ağız-kulp parçası

**Form:** Sürahi 4

**Buluntu yeri ve kotu:** Piskoposluk Sarayı, Koridorun batısı, +3.76 m.

**Buluntu tarihi:** 18.10.2016

**Ölçüler:** a.ç. 8 cm. yük. 6.9 cm. g.k. 0.6 cm.

**Hamur:** Kırmızı-kahverengi, mikalı, küçük çok seyrek kireç, sık dokulu, gözeneksiz

**Astar:** İçte ve dışta kırmızı astar

**Süsleme tekniği:** -

**Benzer Örnek:** Perge, Fırat 1992, s. 297, Fig. 72/328

**Tarihlendirme:** 5. yüzyıl sonu--7. yüzyıl başı

**Kat. No.77**

**Buluntu No.** OLY.SB.2017-107

**Lev. No.** 6/77

**Tip:** Geç Roma D Seramiği

**Tür:** Ağız parçası

**Form:** Sürahi 4

**Buluntu yeri ve kotu:** Piskoposluk Sarayı avlusu, Güneybatı köşe, +1.86/+2.16 m.

**Buluntu tarihi:** 03.08.2017

**Ölçüler:** a.ç. 8 cm. yük. 8.8 cm. g.k. 0.9 cm.



**Hamur:** Açık Kahverengi, mikalı, küçük seyrek kireç, sık dokulu, gözeneksiz

**Astar:** -

**Süsleme tekniği:** -

**Benzer Örnek:** Perge, Fırat 1992, s. 297, Fig. 72/328

**Tarihlendirme:** 5. yüzyıl sonu-7. yüzyıl başı

**Kat. No.78**

**Buluntu No.** OLY.SB.2012-65

**Lev. No.** 6/78

**Tip:** Geç Roma D Seramiği

**Tür:** Kapak parçası

**Form:** Sürahi

**Buluntu yeri ve kotu:** Vestibulum, +2.34 m.

**Buluntu tarihi:** 19.09.2012

**Ölçüler:** a.ç. 10 cm. yük. 3.1 cm. g.k. 0.3 cm.

**Hamur:** Kırmızı- Kahverengi, katkısız ince taneli kil, gözeneksiz

**Astar:**

**Süsleme tekniği:** -

**Benzer Örnek:** -

**Tarihlendirme:** 5. yüzyıl sonu-7. yüzyıl başı

**Kat. No.79**

**Buluntu No.** OLY.SB.2016-7

**Lev. No.** 6/79

**Tip:** Geç Roma D Seramiği

**Tür:** Kaide parçası

**Form:** Sürahi

**Buluntu yeri ve kotu:** Triclinium batı köşe odası, +2.83+3.26 m.

**Buluntu tarihi:** 23.08.2016

**Ölçüler:** d.ç. 6 cm. yük. 5.0 cm. g.k. 0.3 cm.

**Hamur:** Kırmızı-kahverengi, mikalı, çok küçük seyrek kireç

**Astar:** -

**Süsleme tekniği:** -

**Benzer Örnek:** -

**Tarihlendirme:** 5. yüzyıl sonu-7. yüzyıl başı

**Kat. No.80**

**Buluntu No.** OLY.SB.2017-326

**Lev. No.** 6/80

**Tip:** Geç Roma D Seramiği

**Tür:** Kaide parçası

**Form:** Sürahi

**Buluntu yeri ve kotu:** Tapınak 1. Krepis güneydoğu köşesi, +2.76/+3.26 m.

**Buluntu tarihi:** 11.08.2017

**Ölçüler:** d.ç. 5 cm. yük. 7.3 cm. g.k. 0.4 cm.

**Hamur:** Kırmızı, mikalı, küçük seyrek kireç, seyrek kuvars, sık dokulu, gözeneksiz

**Astar:** Dışta kırmızı astar

**Süsleme tekniği:** -

**Benzer Örnek:** -

**Tarihlendirme:** 5. yüzyıl sonu-7. yüzyıl başı

**Kat. No.81**

**Buluntu No.** OLY.SB.2011-25

**Lev. No.** 6/81

**Tip:** Geç Roma D Seramiği

**Tür:** Kaide parçası

**Form:** Sürahi

**Buluntu yeri ve kotu:** Triclinium, +3.01 m.

**Buluntu tarihi:** 27.06.2011

**Ölçüler:** d.ç. 6 cm. yük. 4.4 cm. g.k. 0.5 cm.

**Hamur:** Açık kahverengi, mikalı

**Astar:** -

**Süsleme tekniği:** -

**Benzer Örnek:** -

**Tarihlendirme:** 5. yüzyıl sonu-7. yüzyıl başı

**Kat. No.82**

**Buluntu No.** OLY.SB.2017-55

**Lev. No.** 6/82

**Tip:** Geç Roma D Seramiği

**Tür:** Kaide parçası

**Form:** Sürahi

**Buluntu yeri ve kotu:** Piskoposluk Sarayı avlusu, Güneybatı köşe, +1.86/+2.16 m.

**Buluntu tarihi:** 03.08.2017

**Ölçüler:** d.ç. 8 cm. yük. 5.3 cm. g.k. 0.5 cm.

**Hamur:** Kırmızı Sarı, mikalı, çok küçük çok seyrek kireç, sık dokulu, gözeneksiz

**Astar:** -

**Süsleme tekniği:** -

**Benzer Örnek:** -

**Tarihlendirme:** 5. yüzyıl sonu-7. yüzyıl başı

**Kat. No.83**

**Buluntu No.** OLY.SB.2017-87

**Lev. No.** 6/83

**Tip:** Geç Roma D Seramiği

**Tür:** Kaide parçası

**Form:** Sürahi

**Buluntu yeri ve kotu:** Piskoposluk Sarayı avlusu, Güneybatı köşe, +1.86/+2.16 m.

**Buluntu tarihi:** 03.08.2017

**Ölçüler:** d.ç. 8 cm. yük. 3.2 cm. g.k. 0.3 cm.

**Hamur:** Kırmızı-kahverengi, mikalı, sık dokulu, gözeneksiz

**Astar:** Dışta kırmızı astar kalıntıları

**Süsleme tekniği:** -

**Benzer Örnek:** -

**Tarihlendirme:** 5. yüzyıl sonu-7. yüzyıl başı

**Kat. No.84**

**Buluntu No.** OLY.SB.2012-23

**Lev. No.** 7/84

**Tip:** Ge Roma D Seramiđi

**Tür:** Ađız-kulp parası

**Form:** ŐiŐe

**Buluntu yeri ve kotu:** Peristylum, +2.00/+2.76 m.

**Buluntu tarihi:** 09.08.2012

**Ölüler:** a.. 4 cm. yük. 5 cm. g.k. 0.2 cm.

**Hamur:** Kırmızı Sarı, mikalı, ok kük seyrek kire, ince kil, yađlı doku

**Astar:** DıŐ yzeyde ve ite ađızda astar kalıntıları

**Ssleme tekniđi:** -

**Benzer Örnek:** -

**Tarihlendirme:** 5. yzyıl sonu--7. yzyıl baŐı

**Kat. No.85**

**Buluntu No.** OLY.SB.2017-496

**Lev. No.** 7/85

**Tip:** Ge Roma D Seramiđi

**Tür:** Tme yakın

**Form:** ŐiŐe

**Buluntu yeri ve kotu:** Mekân 12'nin dođusu, +2.81 m.

**Buluntu tarihi:** 13.06.2017

**Ölüler:** a.. 4 cm. d.. 4 cm. yük. 10.5 cm. g.k. 0.4 cm.

**Hamur:** Kırmızı Sarı, kük sık mikalı, ok kük seyrek kire

**Astar:** Kırmızı astar kalıntıları

**Ssleme tekniđi:** -

**Benzer Örnek:** -

**Tarihlendirme:** 5. yzyıl sonu--7. yzyıl baŐı

### 2.1.2. Geç Roma C Seramikleri

**Kat. No.** 86

**Buluntu No.** OLY.SB.2017-419

**Lev. No.** 7/86

**Tip:** Geç Roma C Seramiği

**Tür:** Ağız parçası

**Form:** Hayes 1C

**Buluntu yeri ve kotu:** Tapınak stylobat üstü doğu tarafı, +3.16/+3.26 m.

**Buluntu tarihi:** 03.08.2017

**Ölçüler:** a.ç. 20 cm. yük. 3.7 cm. g.k. 0.6 cm.

**Hamur:** Pembe- Kahverengi, çok küçük sık kireç, sık dokulu, az gözenekli.

**Astar:** İçte ve ağızda kırmızı astar.

**Süsleme tekniği:-**

**Benzer Örnek:** Atina Agorası, 5. yy.'ın ilk yarısı, Hayes 1972, s. 325, Fig. 65/6; Smyrna Agorası, geç 4-5.yy., Doğer 2005, s. 99, Fig. IIa; Priene, 4.yy. sonu- 5.yy. üçüncü çeyreği, Yılmaz 2005 s. 126, Fig. 2/1; Ephesos, 4.yy. sonu, Ladstatter- Sauer 2005, s. 168, Fig. 1/6; Ayios Philion, Taylor- Megaw 1981, s. 248, Fig. 63/485; Beirut ve Küçük Asya ve Doğu Akdeniz, Hayes 2000, s. 285, Fig. 2/1; Sabratha, Dore-Keay 1989, s. 173, Fig. II/149.1672; Tiberias, Hirschfeld- Gutfeld 2004, s. 108, Fig. 4.3/2

**Tarihlendirme:** 4. yüzyıl sonu- 5. yüzyılın ilk yarısı

**Kat. No.** 87

**Buluntu No.** OLY.SB.2016-20

**Lev. No.** 7/87

**Tip:** Geç Roma C Seramiği

**Tür:** Ağız parçası

**Form:** Hayes 3E

**Buluntu yeri ve kotu:** Triclinium batı köşe odası, +4.18/+2.18 m.

**Buluntu tarihi:** 22.08.2016

**Ölçüler:** a.ç. 22 cm. yük. 4.2 cm. g.k. 0.5cm.

**Hamur:** Pembe- Kahverengi, küçük sık kireç.

**Astar:** Kırmızı astar

**Süsleme tekniği:-**

**Benzer Örnek:** Korint, 6.yy., Hayes 1972, s. 333, Fig. 68/16; Anemurium, 5.-6.yy. ortası, Williams 1989, s. 48, Fig. 22/275; Alexandria Troas, 5.yy. sonu- 6.yy. başı, Japp 2005, s. 59, Fig. 2/8; Smyrna Agorası, 5.- 6.yy., Doğer 2005, s. 100, Fig. IIIId; Ephesos, 5.yy., Ladstatter- Sauer 2005, s. 171, Fig. 4/43; Benalua Alicante, Reynolds 1987, s. 110, fig. 900; Beirut, Reynolds 2011, s. 208, Fig. 1/24; Halmyris, Topoleanu 2000, s. 297, Fig. 5/52; Knidos, Doksanaltı 2010, s. 769, Fig. 51/1; Kelenderis, 5.yy., Tekocak 2013, s. 162, Fig. 6/13; Parion, Başaran- Ergürer 2010, s. 271, Fig. 8/16; Kelenderis, 5.yy.'ın son çeyreği, Tekocak 2006, s. 58, Fig. 12/79; Kalavastos- Kopetra, Rautman 2003, s. 185, Fig. 5.4/43

**Tarihlendirme:** 6. yüzyıl

**Kat. No.** 88

**Buluntu No.** OLY.SB.2012-11

**Lev. No.** 7/88

**Tip:** Geç Roma C Seramiği

**Tür:** Tüme yakın

**Form:** Hayes 3H

**Buluntu yeri ve kotu:** Peristylum, +1.14/+0.86 m.

**Buluntu tarihi:** 24.08.2012

**Ölçüler:** a.ç. 18 cm. k.ç. 8 cm. yük. 5.5 cm. g.k. 1 cm.

**Hamur:** Pembe-Kahverengi, çok küçük çok sık kireç

**Astar:** İç yüzeyde ve dışta ağızda pembe astar

**Süsleme tekniği:-**

**Benzer Örnek:** Atina Agorası, 6. yy., Hayes 1972, s. 333, Fig. 68/28; Anemurium, 5.-6.yy. ortası, Williams 1989, s. 49, Fig. 23/278; Smyrna Agorası, 5.-6.yy., Doğer 2005, s. 99, Fig. IIIc; Ayios Philion, 6.yy. ortası ve sonu, Taylor- Megaw 1981, s. 248, Fig. 63/486; Kelenderis, 6.yy.'ın 1. yarısı, Tekocak 2013, s. 162, Fig. 7/23; Paphos, 6.yy., Giudice 1990, s. 253, Fig. 13/2; Parion, Başaran- Ergürer 2010, s. 272, Fig. 8/19; Kelenderis, 6.yy.'ın ilk yarısı, Tekocak 2006, s. 59, Fig. 13/86; Kalavastos- Kopetra, Rautman 2003, s. 185, Fig. 5.4/46

**Tarihlendirme:** 6. yüzyıl

**Kat. No.** 89

**Buluntu No.** OLY.SB.2017-150

**Lev. No.** 7/89

**Tip:** Geç Roma C Seramiği

**Tür:** Ağız parçası

**Form:** Hayes 3H

**Buluntu yeri ve kotu:** Piskoposluk Sarayı avlusu, Güneybatı köşe, +1.86/+2.16 m.

**Buluntu tarihi:** 04.08.2017

**Ölçüler:** a.ç. 20 cm. yük. 4.1 cm. g.k. 1 cm.

**Hamur:** Pembe, küçük sık kireç, sık dokulu, gözeneksiz

**Astar:** -

**Süsleme tekniği:-**

**Benzer Örnek:** Atina Agorası, 6. yy., Hayes 1972, s. 333, Fig. 68/28; Anemurium, 5.-6.yy. ortası, Williams 1989, s. 49, Fig. 23/278; Smyrna Agorası, 5.-6.yy., Doğer 2005, s. 99, Fig. IIIc; Ayios Philion, 6.yy. ortası ve sonu, Taylor- Megaw 1981, s. 248, Fig. 63/486; Kelenderis, 6.yy.'ın 1. yarısı, Tekocak 2013, s. 162, Fig. 7/23; Paphos, 6.yy., Giudice 1990, s. 253, Fig. 13/2; Parion, Başaran- Ergürer 2010, s. 272, Fig. 8/19; Kelenderis, 6.yy.'ın ilk yarısı, Tekocak 2006, s. 59, Fig. 13/86; Kalavastos- Kopetra, Rautman 2003, s. 185, Fig. 5.4/46

**Tarihlendirme:** 6. yüzyıl

**Kat. No.** 90

**Buluntu No.** OLY.SB.2017-420

**Lev. No.** 7/90

**Tip:** Geç Roma C Seramiği

**Tür:** Kaide parçası

**Form:** -

**Buluntu yeri ve kotu:** Tapınak stylobat üstü doğu tarafı, +3.16/+3.26 m.

**Buluntu tarihi:** 03.08.2017

**Ölçüler:** k.ç. 12cm. yük. 1.4 cm. g.k. 1.0 cm.

**Hamur:** Pembe-Kahverengi, çok küçük sık kireç, sık dokulu, gözeneksiz.

**Astar:** -

**Süsleme tekniği:-**

**Benzer Örnek: -**

**Tarihlendirme:** 6. yüzyıl

**Kat. No.** 91

**Buluntu No.** OLY.SB.2012-40

**Lev. No.** 7/91

**Tip:** Geç Roma C Seramiği

**Tür:** Kapak parçası

**Form:** -

**Buluntu yeri ve kotu:** Peristylum, +3.32 m.

**Buluntu tarihi:** 10.07.2012

**Ölçüler:** a.ç. 26 cm. yük. 2.9 cm. g.k. 1.0 cm.

**Hamur:** Kahverengi, çok küçük çok sık kireç, iri taneli, gözeneksiz.

**Astar:** Dışta açık kahverengi-pembe astar (yıpranmış)

**Süsleme tekniği:-**

**Benzer Örnek: -**

**Tarihlendirme:** 6. yüzyıl



### 2.1.3. Afrika Kırmızı Astarlı Seramikleri

**Kat. No.** 92

**Buluntu No.** OLY.SB.2011-94

**Lev. No.** 7/92

**Tip:** Gövde parçası

**Tür:** Afrika Kırmızı Astarlı Seramiği

**Form:** Hayes ARS 64

**Buluntu yeri ve kotu:** Peristylum

**Buluntu tarihi:** 09.07.2011

**Ölçüler:** yük. 1.0 cm. g.k. 0.9 cm.

**Hamur:** Kırmızı, seyrek küçük kuvars, çok küçük sık kireç. Grenli.

**Astar:-**

**Süsleme tekniği:** Damga

**Benzer Örnek:** British Museum, 5.yy. başı ve ortası, Hayes 1972, s. 109, Fig. 69/b

**Tarihlendirme:** 5. yüzyıl

**Kat. No.** 93

**Buluntu No.** OLY.SB.2012-289

**Lev. No.** 7/93

**Tip:** Ağız parçası

**Tür:** Afrika Kırmızı Astarlı Seramiği

**Form:** Hayes ARS 97

**Buluntu yeri ve kotu:** Vestibulum, +2.34 m.

**Buluntu tarihi:** 19.09.2012

**Ölçüler:** a.ç. 16 cm. yük. 1.2 cm. g.k. 0.7 cm.

**Hamur:** Kırmızı. Mikalı, çok küçük çok seyrek kireç. Sık dokulu, gözeneksiz.

**Astar: -**

**Süsleme tekniği: -**

**Benzer Örnek:** Atina Agorası, 490-550, Hayes 1972, s. 150, Fig. 27/7; Hispalis, Borge 2010, s. 188, Fig. 2A/2; Benalua Alicante, Reynolds 1987, s. 56, fig. 402; Parion, 4-7.yy., Ergürer 2013, s. 146, Fig. 194/5; Hispalis, Vazquez Paz- Vargas 2011, s. 95, Fig. 3/19;

Fig. 10/5; Parion, MS. 490-550, Başaran- Ergürer 2010, s. 270, Fig. 6/7; Kalavasos-Kopetra, Rautman 2003, s. 81, Fig. 3.23/1-28-3

**Tarihlendirme:** 5. yüzyıl sonu- 6. yüzyıl ortası

**Kat. No.** 94

**Buluntu No.** OLY.SB.2017-311

**Lev. No.** 7/94

**Tip:** Ağız parçası

**Tür:** Afrika Kırmızı Astarlı Seramiği

**Form:** Hayes ARS 104B

**Buluntu yeri ve kotu:** Tapınak 1. krepis üzeri, Mekân 20 kuzey duvar arkası, +2.76/+3.26 m.

**Buluntu tarihi:** 11.08.2017

**Ölçüler:** a.ç. 34 cm. yük. 4.9 cm. g.k. 0,8 cm.

**Hamur:** Kırmızı. Küçük sık kireç, küçük sık kuvars. Sık dokulu, az gözenekli.

**Astar:** Kırmızı.

**Süsleme tekniği:** -

**Benzer Örnek:** Atina Agorası, 570-600, Hayes 1972 s. 163, Fig. 30/B15; Anemurium, 4.yy.' in 2. çeyreği- 7.yy. başı, Williams 1989 s. 42, Fig. 19/241; Hispalis, Borge 2010, s. 189, Fig. 3A/4; Benalua Alicante, Reynolds 1987, s. 84, fig. 772; Beyrut, Reynolds 2011, s. 220, Fig. 10/154; Parion, 5.yy. 'ın sonu- 7.yy.' in ba Beyrut, Reynolds 2011, şı, Ergürer 2014, s. 188, Fig. 6/28; Halmyris, Topoleanu 2000, s. 311, Fig. 19/165; Afrika, 6.yy' in ikinci yarısı, Bonifay 2004, s. 183, Fig. 97/34

**Tarihlendirme:** 6. yüzyıl sonu-7. yüzyıl başı

## 2.2. Mutfak Kapları

### 2.2.1. Pişirme Kapları

**Kat. No.95**

**Buluntu No.** OLY.SB.2017-165

**Lev. No.** 7/95

**Tip:** Beyaz Hamurlu Mutfak Kabı

**Tür:** Basınçlı kap ağız-kulp parçası

**Form:** 1

**Buluntu yeri ve kotu:** Piskoposluk Sarayı avlusu, Güneybatı köşe, +1.86/+2.16 m.

**Buluntu tarihi:** 04.08.2017

**Ölçüler:** a.ç. 14 cm. yük. 8.4 cm. g.k. 0.6 cm.

**Hamur:** Kırmızı Sarı, mikalı, çok küçük sık kireç, çok küçük seyrek beyaz taşçık, seyrek kuvars, yumuşak dokulu, gözenekli

**Astar:** Kırmızı astar

**Süsleme tekniği:** -

**Benzer Örnek:** -

**Tarihlendirme:** 5. yüzyıl sonu-7. yüzyıl başı

**Kat. No.96**

**Buluntu No.** OLY.SB.2017-166

**Lev. No.** 7/96

**Tip:** Beyaz Hamurlu Mutfak Kabı

**Tür:** Basınçlı kap ağız-kulp parçası

**Form:** 2

**Buluntu yeri ve kotu:** Piskoposluk Sarayı avlusu, Güneybatı köşe, +1.86/+2.16 m.

**Buluntu tarihi:** 04.08.2017

**Ölçüler:** a.ç. 16 cm. yük. 3.8 cm. g.k. 0.7 cm.

**Hamur:** Pembe, mikalı, küçük sık kireç, küçük seyrek beyaz taşçık, seyrek şamot ve kuvars, yumuşak dokulu, gözenekli

**Astar:** Kırmızı astar

**Süsleme tekniği:** -

**Benzer Örnek: -**

**Tarihlendirme:** 5. yüzyıl sonu-7. yüzyıl başı

**Kat. No.97**

**Buluntu No.** OLY.SB.2017-408

**Lev. No.** 7/97

**Tip:** Beyaz Hamurlu Mutfak Kabı

**Tür:** Basınçlı kap ağız-kulp parçası

**Form:** 3

**Buluntu yeri ve kotu:** Tapınak stylobat üstü doğu tarafı, +3.16/+3.26 m.

**Buluntu tarihi:** 03.08.2017

**Ölçüler:** a.ç. 26 cm. yük. 5.9 cm. g.k. 1.1 cm.

**Hamur:** Kırmızı-kahverengi, mikalı, çok küçük sık kireç, küçük seyrek beyaz taşçık, yumuşak dokulu, gözenekli

**Astar:** Ağızda kırmızı astar

**Süsleme tekniği:** -

**Benzer Örnek: -**

**Tarihlendirme:** 5. yüzyıl sonu-7. yüzyıl başı

**Kat. No.98**

**Buluntu No.** OLY.SB.2017-242

**Lev. No.** 8/98

**Tip:** Beyaz Hamurlu Mutfak Kabı

**Tür:** Pişirme kabı ağız-kulp parçası

**Form:** 1

**Buluntu yeri ve kotu:** Mekân 12, güneydoğu köşe, +3.31 m.

**Buluntu tarihi:** 01.11.2016

**Ölçüler:** a.ç. 10 cm. yük. 9.9 cm. g.k. 0.4 cm.

**Hamur:** Kırmızı, mikalı, çok küçük çok seyrek kireç, seyrek siyah kum, küçük seyrek siyah taşçık, seyrek kuvars ve şamot, yumuşak dokulu, gözenekli

**Astar:** Dışta astar kalıntıları

**Süsleme tekniği:** -

**Benzer Örnek:** Kyaneai, 6.-7.yy., Mader 1989-1992, s. 108, Fig. 36/107; Rhodiapolis, Çömezoğlu 2014, s. 666, Fig. 3d; Perge, 4.-7.yy., Fırat 1999, s. 69, Fig. 153/691; Rhodiapolis, 4-7.yy., Fırıncı 2010, s. 15, Fig. 63/28

**Tarihlendirme:** 5. yüzyıl sonu-7. yüzyıl başı

**Kat. No.99**

**Buluntu No.** OLY.SB.2017-244

**Lev. No.** 8/99

**Tip:** Beyaz Hamurlu Mutfak Kabı

**Tür:** Pişirme kabı ağız-kulp parçası

**Form:** 1

**Buluntu yeri ve kotu:** Mekân 12, güneydoğu köşe, +3.31 m.

**Buluntu tarihi:** 01.11.2016

**Ölçüler:** a.ç. 14 cm. yük. 11.7 cm. g.k. 0.4 cm.

**Hamur:** Pembe, mikalı, çok küçük çok seyrek kireç, seyrek siyah kum, seyrek şamot, yumuşak dokulu, gözenekli

**Astar:** İçte ve dışta açık kahverengi astar

**Süsleme tekniği:** -

**Benzer Örnek:** Kyaneai, 6.-7.yy., Mader 1989-1992, s. 108, Fig. 36/107; Rhodiapolis, Çömezoğlu 2014, s. 666, Fig. 3d; Perge, 4.-7.yy., Fırat 1999, s. 69, Fig. 153/691; Rhodiapolis, 4-7.yy., Fırıncı 2010, s. 15, Fig. 63/28

**Tarihlendirme:** 5. yüzyıl sonu-7. yüzyıl başı

**Kat. No.100**

**Buluntu No.** OLY.SB.2017-402

**Lev. No.** 8/100

**Tip:** Beyaz Hamurlu Mutfak Kabı

**Tür:** Pişirme kabı ağız-kulp parçası

**Form:** 1

**Buluntu yeri ve kotu:** Tapınak stylobatın doğusu, 1. krepis üstü, +2.66/+2.86 m.

**Buluntu tarihi:** 02.08.2017

**Ölçüler:** a.ç. 20 cm. yük. 11.0 cm. g.k. 0.4 cm.

**Hamur:** Açık kahverengi, mikalı, küçük seyrek kireç, küçük seyrek siyah kum, seyrek şamot, seyrek küçük taşçık, gözenekli

**Astar:** Kulpta ve ağızda kırmızı astar

**Süsleme tekniği:** -

**Benzer Örnek:** Kyaneai, 6.-7.yy., Mader 1989-1992, s. 108, Fig. 36/107; Rhodiapolis, Çömezoğlu 2014, s. 666, Fig. 3d; Perge, 4.-7.yy., Fırat 1999, s. 69, Fig. 153/691; Rhodiapolis, 4-7.yy., Fırıncı 2010, s. 15, Fig. 63/28

**Tarihlendirme:** 5. yüzyıl sonu-7. yüzyıl başı

**Kat. No.101**

**Buluntu No.** OLY.SB.2012-45

**Lev. No.** 8/101

**Tip:** Beyaz Hamurlu Mutfak Kabı

**Tür:** Pişirme kabı ağız-kulp parçası

**Form:** 1

**Buluntu yeri ve kotu:** Peristylum, +2.34 m.

**Buluntu tarihi:** 03.08.2012

**Ölçüler:** a.ç. 15 cm. yük. 10.3 cm. g.k. 0.4 cm.

**Hamur:** Pembe Kırmızı, mikalı, siyah ve bordo renkli kum, küçük seyrek kireç, küçük seyrek kuvars

**Astar:** Soluk kırmızı astar kalıntısı

**Süsleme tekniği:** -

**Benzer Örnek:** Kyaneai, 6.-7.yy., Mader 1989-1992, s. 108, Fig. 36/107; Limyra, Vroom 2004, s. 297, Fig. 4/1; Rhodiapolis, Çömezoğlu 2014, s. 666, Fig. 3d; Perge, Fırat 1992, s. 275, Fig. 50/212; Perge, 4.-7.yy., Fırat 1999, s. 69, Fig. 152/688; Rhodiapolis, 4-7.yy., Fırıncı 2010, s. 15, Fig. 65/36; Kourion, Hayes 2007, s. 450, Fig. 14.11/K7

**Tarihlendirme:** 5. yüzyıl sonu-7. yüzyıl başı

**Kat. No.102**

**Buluntu No.** OLY.SB.2017-92

**Lev. No.** 8/102

**Tip:** Beyaz Hamurlu Mutfak Kabı

**Tür:** Pişirme kabı ağız-kulp parçası

**Form:** 1

**Buluntu yeri ve kotu:** Piskoposluk Sarayı avlusu, Güneybatı köşe, +1.86/+2.16 m.

**Buluntu tarihi:** 03.08.2017

**Ölçüler:** a.ç. 16 cm. yük. 8.0 cm. g.k. 0.4 cm.

**Hamur:** Kırmızı, mikalı, küçük sık kireç, küçük sık beyaz taşçık, gözenekli

**Astar:** Tamamen yanmış açık kırmızı astar

**Süsleme tekniği:** -

**Benzer Örnek:** Kyaneai, 6.-7.yy., Mader 1989-1992, s. 108, Fig. 36/107; Rhodiapolis, 4-7.yy., Fırıncı 2010, s. 15, Fig. 66/39

**Tarihlendirme:** 5. yüzyıl sonu-7. yüzyıl başı

**Kat. No.**103

**Buluntu No.** OLY.SB.2017-285

**Lev. No.** 8/103

**Tip:** Beyaz Hamurlu Mutfak Kabı

**Tür:** Pişirme kabı ağız-kulp parçası

**Form:** 1

**Buluntu yeri ve kotu:** Tapınak 1. krepis güneydoğu köşe, +3.06/+2.76 m.

**Buluntu tarihi:** 10.08.2017

**Ölçüler:** a.ç. 12 cm. yük. 11.2 cm. g.k. 0.6 cm.

**Hamur:** Kırmızı Sarı, mikalı, büyük seyrek kireç, küçük sık beyaz taşçık, çok küçük sık siyah kum, seyrek kuvars, gözenekli, dış yüzünde yanık izi

**Astar:** -

**Süsleme tekniği:** -

**Benzer Örnek:** Kyaneai, 6.-7.yy., Mader 1989-1992, s. 108, Fig. 36/107; Limyra, Vroom 2004, s. 297, Fig. 4/1; Rhodiapolis, Çömezoğlu 2014, s. 666, Fig. 3d; Perge, Fırat 1992, s. 275, Fig. 50/275; Perge, 4.-7.yy., Fırat 1999, s. 69, Fig. 152/688; Rhodiapolis, 4-7.yy., Fırıncı 2010 2010, s. 15, Fig. 65/36; Kourion, Hayes 2007, s. 450, Fig. 14.11/K7

**Tarihlendirme:** 5. yüzyıl sonu-7. yüzyıl başı

**Kat. No.**104

**Buluntu No.** OLY.SB.2017-170

**Lev. No.** 8/104

**Tip:** Beyaz Hamurlu Mutfak Kabı

**Tür:** Pişirme kabı ağız-kulp parçası

**Form:** 1

**Buluntu yeri ve kotu:** Piskoposluk Sarayı, Avlu güneybatı köşe, +1.86/+2.16 m.

**Buluntu tarihi:** 04.08.2017

**Ölçüler:** a.ç. 10 cm. yük. 11.0 cm. g.k. 0.6 cm.

**Hamur:** Kırmızı-Sarı, mikalı, küçük ve büyük sık kireç, küçük sık siyah taşçık, sık kuvars, yumuşak dokulu, gözenekli

**Astar:** Dış yüzeyde kırmızı astar

**Süsleme tekniği:** -

**Benzer Örnek:** Rhodiapolis, 4-7.yy., Fırıncı 2010, s. 15, Fig. 66/39

**Tarihlendirme:** 5. yüzyıl sonu-7. yüzyıl başı

**Kat. No.**105

**Buluntu No.** OLY.SB.2017-364

**Lev. No.** 8/105

**Tip:** Beyaz Hamurlu Mutfak Kabı

**Tür:** Pişirme kabı ağız-kulp parçası

**Form:** 1

**Buluntu yeri ve kotu:** Tapınak cella ile stylobat arası kapı eksenini, +3.11/+3.46 m.

**Buluntu tarihi:** 15.08.2017

**Ölçüler:** a.ç. 14 cm. yük. 5.6 cm. g.k. 0.6 cm.

**Hamur:** Krem rengi, mikalı, küçük seyrek kireç, küçük seyrek siyah taşçık, seyrek şamot, seyrek kuvars, sık dokulu, az gözenekli

**Astar:** -

**Süsleme tekniği:** -

**Benzer Örnek:** Ravenna, 6.yy.- 7.yy. başı, Cavalazzi- Fabri 2010, s. 631, Fig. 5/11;

Limyra, Vroom 2004, s. 297, Fig. 4/1; Ravenna, Calavazzi- Fabbri, s. 625, Fig. 5/11;

Rhodiapolis, Çömezoğlu 2014, s. 666, Fig. 2j; Perge, Fırat 1992, s. 277, Fig. 52/217;



Perge, 4.-7.yy., Fırat 1999, s. 69, Fig. 152/688; Rhodiapolis, 4-7.yy., Fırıncı 2010, s. 15, Fig. 63/29; Kourion, Hayes 2007, s. 450, Fig. 14.11/K7

**Tarihlendirme:** 5. yüzyıl sonu-7. yüzyıl başı

**Kat. No.**106

**Buluntu No.** OLY.SB.2011-17

**Lev. No.** 9/106

**Tip:** Beyaz Hamurlu Mutfak Kabı

**Tür:** Pişirme kabı ağız-kulp parçası

**Form:** 1

**Buluntu yeri ve kotu:** Peristylum, Havuz (künk sistemi içi)

**Buluntu tarihi:** 12.07.2011

**Ölçüler:** a.ç. 15 cm. yük. 10 cm. g.k. 0.3 cm.

**Hamur:** Pembe, mikalı, kuvars, kireç, kum katkılı, orta gözenekli, dış yüzey yoğun yanık

**Astar:** -

**Süsleme tekniği:** -

**Benzer Örnek:** Limyra, Vroom 2004, s. 297, Fig. 4/1; Ravenna, Calavazzi- Fabbri 2010, s. 625, Fig. 5/11; Sagalassos, Pobleme vd. 2010, s. 793, Fig. 5/1; Rhodiapolis, Çömezoğlu 2014, s. 666, Fig. 3c; Perge, 4.-7.yy., Fırat 1999, s. 69, Fig. 152/687; Rhodiapolis, 4-7.yy., Fırıncı 2010, s. 15, Fig. 61/24; Kourion, Hayes 2007, s. 450, Fig. 14.11/K7

**Tarihlendirme:** 5. yüzyıl sonu-7. yüzyıl başı

**Kat. No.**107

**Buluntu No.** OLY.SB.2017-295

**Lev. No.** 9/107

**Tip:** Beyaz Hamurlu Mutfak Kabı

**Tür:** Pişirme kabı ağız parçası

**Form:** 1

**Buluntu yeri ve kotu:** Tapınak 1. krepis, güneydoğu köşe, +3.06/+2.76 m.

**Buluntu tarihi:** 10.08.2017

**Ölçüler:** a.ç. 14 cm. yük. 3.7 cm. g.k. 0.4 cm.

**Hamur:** Açık kahverengi, mikalı, çok küçük seyrek kireç, çok küçük sık siyah kum, seyrek küçük siyah taşçık, seyrek kuvars, gözenekli

**Astar:** Kırmızı astar kalıntıları (renk değişimi)

**Süsleme tekniği:** -

**Benzer Örnek:** Rhodiapolis, Çömezoğlu 2014, s. 666, Fig. 2a Rhodiapolis, 4-7.yy., Fırınıcı 2010, s. 15, Fig. 68/43

**Tarihlendirme:** 5. yüzyıl sonu-7. yüzyıl başı

**Kat. No.108**

**Buluntu No.** OLY.SB.2017-103

**Lev. No.** 9/108

**Tip:** Beyaz Hamurlu Mutfak Kabı

**Tür:** Pişirme kabı ağız-kulp parçası

**Form:** 1

**Buluntu yeri ve kotu:** Piskoposluk Sarayı avlusu, Güneybatı köşe, +1.86/+2.16 m.

**Buluntu tarihi:** 03.08.2017

**Ölçüler:** a.ç. 13 cm. yük. 2.6 cm. g.k. 0.5 cm.

**Hamur:** Pembe, mikalı, küçük seyrek kireç, küçük beyaz seyrek taşçık, sık siyah kum, küçük çok sık demir oksit, az gözenekli

**Astar:** -

**Süsleme tekniği:** -

**Benzer Örnek:** Patara, Korkut 2005, s. 150, Fig. 1/4; Gebiz, Jackson 2012, s. 108, Fig. 19/9; Limyra, Vroom 2004, s. 297, Fig. 4/1; Rhodiapolis, Çömezoğlu 2014, s. 666, Fig. 2j; Perge, Fırat 1992, s. 277, Fig. 52/217; Perge, 4.-7.yy., Fırat 1999, s. 69, Fig. 152/688; Rhodiapolis, 4-7.yy., Fırınıcı 2010, s. 15, Fig. 63/29

**Tarihlendirme:** 5. yüzyıl sonu-7. yüzyıl başı

**Kat. No.109**

**Buluntu No.** OLY.SB.2017-101

**Lev. No.** 9/109

**Tip:** Beyaz Hamurlu Mutfak Kabı

**Tür:** Pişirme kabı ağız-kulp parçası

**Form:** 1

**Buluntu yeri ve kotu:** Piskoposluk Sarayı avlusu, Güneybatı köşe, +1.86/+2.16 m.

**Buluntu tarihi:** 03.08.2017

**Ölçüler:** a.ç. 12 cm. yük. 2.8 cm. g.k. 0.4 cm.

**Hamur:** Kırmızı-kahverengi, mikalı, küçük sık kireç, seyrek şamot, küçük seyrek beyaz taşçık, gözenekli

**Astar:** -

**Süsleme tekniği:** -

**Benzer Örnek:** Rhodiapolis, 4-7.yy., Fırıncı 2010, s. 15, Fig. 68/43

**Tarihlendirme:** 5. yüzyıl sonu-7. yüzyıl başı

**Kat. No.110**

**Buluntu No.** OLY.SB.2017-157

**Lev. No.** 9/110

**Tip:** Beyaz Hamurlu Mutfak Kabı

**Tür:** Pişirme kabı ağız-kulp parçası

**Form:** 1

**Buluntu yeri ve kotu:** Piskoposluk Sarayı avlusu, Güneybatı köşe, +1.86/+2.16 m.

**Buluntu tarihi:** 04.08.2017

**Ölçüler:** a.ç. 10 cm. yük. 3.6 cm. g.k. 0.4 cm.

**Hamur:** Koyu gri, cüruflaşmış, mikalı, küçük sık kireç, küçük seyrek siyah taşçık, kuvars

**Astar:** -

**Süsleme tekniği:** -

**Benzer Örnek:** Rhodiapolis, 4-7.yy., Fırıncı 2010, s. 15, Fig. 68/43

**Tarihlendirme:** 5. yüzyıl sonu-7. yüzyıl başı

**Kat. No.111**

**Buluntu No.** OLY.SB.2017-226

**Lev. No.** 9/111

**Tip:** Beyaz Hamurlu Mutfak Kabı

**Tür:** Pişirme kabı ağız-kulp parçası

**Form:** 1

**Buluntu yeri ve kotu:** Mekân 12, Güneydoğu Köşe, +3.31 m.

**Buluntu tarihi:** 01.11.2016

**Ölçüler:** a.ç. 12 cm. yük. 11.6 cm. g.k. 0.4 cm.

**Hamur:** Açık sarı, mikalı, seyrek küçük kireç, çok seyrek küçük siyah taşçık, seyrek küçük şamot ve kuvars, yumuşak dokulu, gözenekli

**Astar:** -

**Süsleme tekniği:** -

**Benzer Örnek:** Kyaneai, 6.-7.yy., Mader 1989-1992, s. 108, Fig. 36/107; Rhodiapolis, 4-7.yy., Fırıncı 2010, s. 15, Fig. 66/39

**Tarihlendirme:** 5. yüzyıl sonu-7. yüzyıl başı

**Kat. No.112**

**Buluntu No.** OLY.SB.2017-158

**Lev. No.** 9/112

**Tip:** Beyaz Hamurlu Mutfak Kabı

**Tür:** Pişirme kabı ağız-kulp parçası

**Form:** 1

**Buluntu yeri ve kotu:** Piskoposluk Sarayı avlusu, Güneybatı köşe, +1.86/+2.16 m.

**Buluntu tarihi:** 04.08.2017

**Ölçüler:** a.ç. 10 cm. yük. 2.7 cm. g.k. 0.5 cm.

**Hamur:** Kırmızı, mikalı, küçük sık kireç, seyrek şamot, seyrek kuvars, yumuşak dokulu, az gözenekli

**Astar:** -

**Süsleme tekniği:** -

**Benzer Örnek:** Patara, Korkut 2005, s. 150, Fig. 1/4; Gebiz, Jackson 2012, s. 108, Fig. 19/9; Limyra, Vroom 2004, s. 297, Fig. 4/1; Ravenna, Calavazzi- Fabbri, s. 625, Fig. 5/11; Rhodiapolis, Çömezoğlu 2014, s. 666, Fig. 2j; Perge, Fırat 1992, s. 277, Fig. 52/217; Perge, 4.-7.yy., Fırat 1999, s. 69, Fig. 152/688; Rhodiapolis, 4-7.yy., Fırıncı 2010, s. 15, Fig. 63/29; Kourion, Hayes 2007, s. 450, Fig. 14.11/K7

**Tarihlendirme:** 5. yüzyıl sonu-7. yüzyıl başı

**Kat. No.113**

**Buluntu No.** OLY.SB.2017-300

**Lev. No.** 9/113

**Tip:** Beyaz Hamurlu Mutfak Kabı

**Tür:** Pişirme kabı ağız parçası

**Form:** 1

**Buluntu yeri ve kotu:** Tapınak 1. krepis güneydoğu köşe, +3.06/+2.76 m.

**Buluntu tarihi:** 10.08.2017

**Ölçüler:** a.ç. 10 cm. yük. 3.7 cm. g.k. 0.5 cm.

**Hamur:** Kırmızı-kahverengi, mikalı, çok küçük çok seyrek kireç, küçük seyrek siyah kum, küçük seyrek siyah taşçık, seyrek şamot, sık dokulu, gözenekli

**Astar:** İç ve dış yüzünde kırmızı astar kalıntısı

**Süsleme tekniği:** -

**Benzer Örnek:** Kyaneai, 6.-7.yy., Mader 1989-1992, s. 108, Fig. 36/106; Rhodiapolis, 4-7.yy., Fırıncı 2010, s. 15, Fig. 66/39

**Tarihlendirme:** 5. yüzyıl sonu-7. yüzyıl başı

**Kat. No.114**

**Buluntu No.** OLY.SB.2012-93

**Lev. No.** 9/114

**Tip:** Beyaz Hamurlu Mutfak Kabı

**Tür:** Pişirme kabı ağız-kulp parçası

**Form:** 1

**Buluntu yeri ve kotu:** Vestibulum, +2.34 m.

**Buluntu tarihi:** 12.09.2012

**Ölçüler:** a.ç. 10 cm. yük. 6.3 cm. g.k. 0.4 cm.

**Hamur:** Pembe, iri seyrek kuvars, iri seyrek şamot, küçük seyrek kireç, küçük siyah seyrek kum

**Astar:** Soluk kırmızı astar kalıntıları

**Süsleme tekniği:** -

**Benzer Örnek:** Rhodiapolis, 4-7.yy., Fırıncı 2010, s. 15, Fig. 63/28

**Tarihlendirme:** 5. yüzyıl sonu-7. yüzyıl başı

**Kat. No.115**

**Buluntu No.** OLY.SB.2017-155

**Lev. No.** 9/115

**Tip:** Beyaz Hamurlu Mutfak Kabı

**Tür:** Pişirme kabı ağız-kulp parçası

**Form:** 1

**Buluntu yeri ve kotu:** Piskoposluk Sarayı avlusu, Güneybatı köşe, +1.86/+2.16 m.

**Buluntu tarihi:** 04.08.2017

**Ölçüler:** a.ç. 14 cm. yük. 8.9 cm. g.k. 0.3 cm.

**Hamur:** Tamamen cüruflaşmış, mikalı, küçük sık kireç, yumuşak dokulu, az gözenekli

**Astar:** -

**Süsleme tekniği:** -

**Benzer Örnek:** Rhodiapolis, 4-7.yy., Fırıncı 2010, s. 15, Fig. 66/39

**Tarihlendirme:** 5. yüzyıl sonu-7. yüzyıl başı

**Kat. No.116**

**Buluntu No.** OLY.SB.2017-14

**Lev. No.** 9/116

**Tip:** Beyaz Hamurlu Mutfak Kabı

**Tür:** Pişirme kabı ağız-kulp parçası

**Form:** 1

**Buluntu yeri ve kotu:** Piskoposluk Sarayı, Avlusu güney batısı, +3.06/+3.26 m.

**Buluntu tarihi:** 20.07.2017

**Ölçüler:** a.ç. 20 cm. yük. 5.7 cm. g.k. 0.6 cm.

**Hamur:** Kırmızı-Sarı, mikalı, küçük seyrek kuvars, büyük sık kireç, çok küçük siyah kum, büyük seyrek kırmızı şamot, sık dokulu, çok gözenekli

**Astar:** Ağız ve kulp yüzeyinde kırmızı astar

**Süsleme tekniği:** -

**Benzer Örnek:** Kyaneai, 6.-7.yy., Mader 1989-1992, s. 108, Fig. 36/108; Rhodiapolis, 4-7.yy., Fırıncı 2010, s. 15, Fig. 66/39

**Tarihlendirme:** 5. yüzyıl sonu-7. yüzyıl başı

**Kat. No.117**

**Buluntu No.** OLY.SB.2016-65

**Lev. No.** 9/117

**Tip:** Beyaz Hamurlu Mutfak Kabı

**Tür:** Pişirme kabı ağız parçası

**Form:** 1

**Buluntu yeri ve kotu:** Triclinium, +1.81/+2.16 m.

**Buluntu tarihi:** 10.08.2016

**Ölçüler:** a.ç. 11 cm. yük. 2.7 cm. g.k. 0.5 cm.

**Hamur:** Kırmızı-kahverengi, mikalı, küçük seyrek kireç ve kuvars, küçük sık siyah kum, sık dokulu, az gözenekli

**Astar:** Dış yüzeyde kırmızı astar kalıntıları

**Süsleme tekniği:** -

**Benzer Örnek:**

**Tarihlendirme:** 6. yüzyıl sonu-7. yüzyıl başı

**Kat. No.118**

**Buluntu No.** OLY.SB.2016-102

**Lev. No.** 9/118

**Tip:** Beyaz Hamurlu Mutfak Kabı

**Tür:** Pişirme kabı ağız-kulp parçası

**Form:** 2

**Buluntu yeri ve kotu:** Triclinium, +2.76/+3.26 m.

**Buluntu tarihi:** 23.08.2016

**Ölçüler:** a.ç. 14 cm. yük. 8.5 cm. g.k. 0.3 cm.

**Hamur:** Kırmızı-kahverengi, mikalı, yanık izleri mevcut

**Astar:** -

**Süsleme tekniği:** -

**Benzer Örnek:** Beirut, 6-7.yy., Reynolds- Walksman 2007, s. 68, Fig. 40/d4/1; Limyra, Vroom, s. 278, Fig. 8A; Kalavastos- Kopetra, Rautman 1993, s. 235, Fig. 2/11; Perge, 4.-7.yy., Fırat 1999, s. 69, Fig. 143/651; Nea Paphos, Rowe 2004, s. 179, Fig. 72/3; Kalavastos- Kopetra, Rautman 2003, s. 203, Fig. 5.16/200; Kourion, Hayes 2007, s. 450, Fig. 14.11/K1

**Tarihlendirme:** 6. yüzyıl sonu-7. yüzyıl başı

**Kat. No.119**

**Buluntu No.** OLY.SB.2016-64

**Lev. No.** 10/119

**Tip:** Beyaz Hamurlu Mutfak Kabı

**Tür:** Pişirme kabı ağız parçası

**Form:** 3

**Buluntu yeri ve kotu:** Triclinium, +1.81/+2.16 m.

**Buluntu tarihi:** 10.08.2016

**Ölçüler:** a.ç. 18 cm. yük. 4.2 cm. g.k. 0.9 cm.

**Hamur:** Açık kahverengi, mikalı, küçük siyah çok sık kum, kuvars taneleri, küçük seyrek şamot ve çok az demir oksit

**Astar:** Kırmızı astar kalıntıları

**Süsleme tekniği:** -

**Benzer Örnek:** Anemurium, 6.yy. sonu 7.yy., Williams 1989, s. 71, Fig. 38/417  
Rhodiapolis, Fırıncı 2010, s. 34, Fig. 91/114

**Tarihlendirme:** 6. yüzyıl sonu-7. yüzyıl başı

**Kat. No.120**

**Buluntu No.** OLY.SB.2017-412

**Lev. No.** 10/120

**Tip:** Beyaz Hamurlu Mutfak Kabı

**Tür:** Pişirme kabı ağız parçası

**Form:** 3

**Buluntu yeri ve kotu:** Tapınak stylobat üstü doğu tarafı, +3.16/3.26 m.

**Buluntu tarihi:** 03.08.2017

**Ölçüler:** a.ç. 20 cm. yük. 3.7 cm. g.k. 0.6 cm.

**Hamur:** Kırmızı, mikalı, çok küçük sık kireç, küçük seyrek beyaz taşçık, seyrek siyah kum, yumuşak dokulu, az gözenekli

**Astar:** Ağızda kırmızı astar kalıntıları

**Süsleme tekniği:** -



**Benzer Örnek:** Anemurium, 6.yy. sonu 7.yy., Williams 1989, s. 71, Fig. 38/417  
Rhodiapolis, Fırıncı 2010, s. 34, Fig. 91/111

**Tarihlendirme:** 6. yüzyıl sonu-7. yüzyıl başı

**Kat. No.121**

**Buluntu No.** OLY.SB.2017-111

**Lev. No.** 10/121

**Tip:** Beyaz Hamurlu Mutfak Kabı

**Tür:** Pişirme kabı ağız-kulp parçası

**Form:** 3

**Buluntu yeri ve kotu:** Piskoposluk Sarayı avlusu, Güneybatı köşe, +1.86/+2.16 m.

**Buluntu tarihi:** 03.08.2017

**Ölçüler:** a.ç. 20 cm. yük. 4.3 cm. g.k. 0.7 cm.

**Hamur:** Kırmızı-kahverengi, mikalı, küçük sık kireç, gözenekli, dışta yanık izi

**Astar:** Dışta Kırmızı-kahverengi astar

**Süsleme tekniği:** -

**Benzer Örnek:** Anemurium, 6.yy. sonu 7.yy., Williams 1989, s. 71, Fig. 38/417  
Rhodiapolis, Fırıncı 2010, s. 34, Fig. 91/109

**Tarihlendirme:** 6. yüzyıl sonu-7. yüzyıl başı

**Kat. No.122**

**Buluntu No.** OLY.SB.2010-9

**Lev. No.** 10/122

**Tip:** Beyaz Hamurlu Mutfak Kabı

**Tür:** Pişirme kabı ağız-kulp parçası

**Form:** 3

**Buluntu yeri ve kotu:** Triclinium

**Buluntu tarihi:** 07.09.2010

**Ölçüler:** a.ç. 24 cm. yük. 5.6 cm. g.k. 0.6 cm.

**Hamur:** Kırmızı, mikalı, küçük sık kireç, orta siyah ve beyaz taşçık, yumuşak dokulu, gözenekli

**Astar:** İçte Kırmızı-kahverengi astar

**Süsleme tekniği:** -

**Benzer Örnek:** Anemurium, 6.yy. sonu 7.yy., Williams 1989, s. 71, Fig. 38/418

**Tarihlendirme:** 6. yüzyıl sonu-7. yüzyıl başı

**Kat. No.123**

**Buluntu No.** OLY.SB.2012-55

**Lev. No.** 10/123

**Tip:** Beyaz Hamurlu Mutfak Kabı

**Tür:** Pişirme kabı ağız-kulp parçası

**Form:** 3

**Buluntu yeri ve kotu:** Vestibulum, +2.44 m.

**Buluntu tarihi:** 11.09.2012

**Ölçüler:** a.ç. 17 cm. yük. 6.2 cm. g.k. 0.9 cm.

**Hamur:** Krem rengi, siyah ve bordo küçük çok sık kum, küçük sık kuvars, çok küçük seyrek kireç

**Astar:** Soluk kırmızı astar kalıntıları

**Süsleme tekniği:** -

**Benzer Örnek:** Anemurium, 6.yy. sonu 7.yy., Williams 1989, s. 71, Fig. 38/417

Rhodiapolis, Fırıncı 2010, s. 34, Fig. 91/111

**Tarihlendirme:** 6. yüzyıl sonu-7. yüzyıl başı

**Kat. No.124**

**Buluntu No.** OLY.SB.2016-18

**Lev. No.** 10/124

**Tip:** Beyaz Hamurlu Mutfak Kabı

**Tür:** Pişirme kabı ağız-kulp parçası

**Form:** 3

**Buluntu yeri ve kotu:** Triclinium batı köşe odası, +4.18/+2.18 m.

**Buluntu tarihi:** 22.08.2016

**Ölçüler:** a.ç. 30 cm. yük. 6.0 cm. g.k. 0.7 cm.

**Hamur:** Pembe, mikalı, kuvars, kireç

**Astar:** Kırmızı astar kalıntıları

**Süsleme tekniği:** -

**Benzer Örnek:** Anemurium, 6.yy. sonu 7.yy., Williams 1989, s. 71, Fig. 38/416;  
Rhodiapolis, Fırıncı 2010, s. 34, Fig. 91/114

**Tarihlendirme:** 6. yüzyıl sonu-7. yüzyıl başı

**Kat. No.**125

**Buluntu No.** OLY.SB.2017-227

**Lev. No.** 10/125

**Tip:** Beyaz Hamurlu Mutfak Kabı

**Tür:** Pişirme kabı ağız-kulp parçası

**Form:** 3

**Buluntu yeri ve kotu:** Mekân 12, güneydoğu köşe, +3.31 m.

**Buluntu tarihi:** 01.11.2016

**Ölçüler:** a.ç. 18 cm. yük. 5.8 cm. g.k. 0.8 cm.

**Hamur:** Pembe Kahverengi, mikalı, çok küçük çok seyrek kireç, çok küçük seyrek beyaz taşçık, seyrek şamot, yumuşak dokulu, gözenekli, yoğun yanık izi

**Astar:** İç yüzeyde kırmızı astar

**Süsleme tekniği:** -

**Benzer Örnek:** Anemurium, 6.yy. sonu 7.yy., Williams 1989, s. 71, Fig. 38/418  
Rhodiapolis, Fırıncı 2010, s. 34, Fig. 91/111

**Tarihlendirme:** 6. yüzyıl sonu-7. yüzyıl başı

**Kat. No.**126

**Buluntu No.** OLY.SB.2017-301

**Lev. No.** 10/126

**Tip:** Beyaz Hamurlu Mutfak Kabı

**Tür:** Pişirme kabı ağız parçası

**Form:** 3

**Buluntu yeri ve kotu:** Tapınak 1. krepis güneydoğu köşe, +3.06/+2.76 m.

**Buluntu tarihi:** 10.08.2017

**Ölçüler:** a.ç. 20 cm. yük. 3.4 cm. g.k. 0.7 cm.

**Hamur:** Kırmızı, mikalı, küçük sık kireç, seyrek kuvars, küçük seyrek siyah taşçık, sık dokulu, gözenekli, dış yüzeyi tamamen yanmış

**Astar:** -

**Süsleme tekniği:** -

**Benzer Örnek:** Anemurium, 6.yy. sonu 7.yy., Williams 1989, s. 71, Fig. 38/417  
Rhodiapolis, Fırıncı 2010, s. 34, Fig. 91/113

**Tarihlendirme:** 6. yüzyıl sonu-7. yüzyıl başı

**Kat. No.127**

**Buluntu No.** OLY.SB.2017-304

**Lev. No.** 10/127

**Tip:** Beyaz Hamurlu Mutfak Kabı

**Tür:** Pişirme kabı ağız parçası

**Form:** 3

**Buluntu yeri ve kotu:** Tapınak 1. krepis güneydoğu köşe, +3.06/+2.76 m.

**Buluntu tarihi:** 10.08.2017

**Ölçüler:** a.ç. 20 cm. yük. 4.1 cm. g.k. 0.8 cm.

**Hamur:** Kırmızı Pembe, mikalı, küçük seyrek kireç, küçük sık siyah kum, küçük sık beyaz taşçık, seyrek şamot ve kuvars, sık dokulu, gözenekli

**Astar:** -

**Süsleme tekniği:** -

**Benzer Örnek:** Anemurium, 6.yy. sonu 7.yy., Williams 1989, s. 71, Fig. 38/417  
Rhodiapolis, Fırıncı 2010, s. 34, Fig. 91/113

**Tarihlendirme:** 6. yüzyıl sonu-7. yüzyıl başı

**Kat. No.128**

**Buluntu No.** OLY.SB.2017-74

**Lev. No.** 10/128

**Tip:** Beyaz Hamurlu Mutfak Kabı

**Tür:** Pişirme kabı ağız parçası

**Form:** 3

**Buluntu yeri ve kotu:** Piskoposluk Sarayı avlusu, Güneybatı köşe, +1.86/+2.16 m.

**Buluntu tarihi:** 03.08.2017

**Ölçüler:** a.ç. 26 cm. yük. 5.9 cm. g.k. 1.0 cm.

**Hamur:** Pembe Kırmızı, mikalı, çok küçük sık kireç, küçük seyrek siyah taşçık, gözenekli, dış yüzeyde yoğun yanık izi

**Astar:** -

**Süsleme tekniği:** -

**Benzer Örnek:** Anemurium, 6.yy. sonu 7.yy., Williams 1989, s. 71, Fig. 38/418  
Rhodiapolis, Fırıncı 2010, s. 34, Fig. 91/111

**Tarihlendirme:** 6. yüzyıl sonu-7. yüzyıl başı

**Kat. No.**129

**Buluntu No.** OLY.SB.2017-109

**Lev. No.** 10/129

**Tip:** Beyaz Hamurlu Mutfak Kabı

**Tür:** Pişirme kabı ağız-kulp parçası

**Form:** 3

**Buluntu yeri ve kotu:** Piskoposluk Sarayı avlusu, Güneybatı köşe, +1.86/+2.16 m.

**Buluntu tarihi:** 03.08.2017

**Ölçüler:** a.ç. 26 cm. yük. 6.2 cm. g.k. 0.8 cm.

**Hamur:** Pembe, mikalı, çok küçük sık kireç, seyrek şamot, küçük seyrek siyah taşçık, gözenekli, iç yüzeyinde yanık izi

**Astar:** Açık kırmızı astar

**Süsleme tekniği:** -

**Benzer Örnek:** Anemurium, 6.yy. sonu 7.yy., Williams 1989, s. 71, Fig. 38/417  
Rhodiapolis, Fırıncı 2010, s. 34, Fig. 91/114

**Tarihlendirme:** 6. yüzyıl sonu-7. yüzyıl başı

**Kat. No.**130

**Buluntu No.** OLY.SB.2017-110

**Lev. No.** 10/130

**Tip:** Beyaz Hamurlu Mutfak Kabı

**Tür:** Pişirme kabı ağız-kulp parçası

**Form:** 3

**Buluntu yeri ve kotu:** Piskoposluk Sarayı avlusu, Güneybatı köşe, +1.86/+2.16 m.

**Buluntu tarihi:** 03.08.2017

**Ölçüler:** a.ç. 24 cm. yük. 4.1 cm. g.k. 5.8 cm.

**Hamur:** Pembe, mikalı, küçük sık kireç, seyrek şamot, küçük sık demir oksit, kulpta yanık izi, gözenekli

**Astar:** -

**Süsleme tekniği:** -

**Benzer Örnek:** Anemurium, 6.yy. sonu 7.yy., Williams 1989, s. 71, Fig. 38/417  
Rhodiapolis, Fırıncı 2010, s. 34, Fig. 91/109

**Tarihlendirme:** 6. yüzyıl sonu-7. yüzyıl başı

**Kat. No.**131

**Buluntu No.** OLY.SB.2017-108

**Lev. No.** 10/131

**Tip:** Beyaz Hamurlu Mutfak Kabı

**Tür:** Pişirme kabı ağız-kulp parçası

**Form:** 3

**Buluntu yeri ve kotu:** Piskoposluk Sarayı avlusu, Güneybatı köşe, +1.86/+2.16 m.

**Buluntu tarihi:** 03.08.2017

**Ölçüler:** a.ç. 24 cm. yük. 4.1 cm. g.k. 0.5 cm.

**Hamur:** Pembe, mikalı, çok küçük sık kireç, seyrek şamot, küçük seyrek beyaz taşçık, gözenekli, dış yüzeyinde yanık izi

**Astar:** -

**Süsleme tekniği:** -

**Benzer Örnek:** Anemurium, 6.yy. sonu 7.yy., Williams 1989, s. 71, Fig. 38/416  
Rhodiapolis, Fırıncı 2010, s. 34, Fig. 91/114

**Tarihlendirme:** 6. yüzyıl sonu-7. yüzyıl başı

**Kat. No.**132

**Buluntu No.** OLY.SB.2017-152

**Lev. No.** 10/132

**Tip:** Beyaz Hamurlu Mutfak Kabı

**Tür:** Pişirme kabı ağız-kulp parçası

**Form:** 3

**Buluntu yeri ve kotu:** Piskoposluk Sarayı avlusu, Güneybatı köşe, +1.86/+2.16 m.

**Buluntu tarihi:** 04.08.2017

**Ölçüler:** a.ç. 32 cm. yük. 4.2 cm. g.k. 0.8 cm.

**Hamur:** Pembe Krem, mikalı, büyük ve küçük sık kireç, sık kuvars, küçük seyrek siyah taşçık, yumuşak dokulu, gözenekli

**Astar:** -

**Süsleme tekniği:** -

**Benzer Örnek:**

**Tarihlendirme:** 6. yüzyıl sonu-7. yüzyıl baş

### 2.2.2. Tavalar

**Kat. No.**133

**Buluntu No.** OLY.SB.2017-236

**Lev. No.** 11/133

**Tip:** Beyaz Hamurlu Mutfak Kabı

**Tür:** Tava ağız- kulp parçası

**Form:** 1

**Buluntu yeri ve kotu:** Mekân 12 güneydoğu köşe, +3.31 m.

**Buluntu tarihi:** 01.11.2016

**Ölçüler:** a.ç. 20 cm. yük. 4.0 cm. g.k. 0.6 cm.

**Hamur:** Pembe, mikalı, küçük seyrek kireç, küçük seyrek siyah kum, küçük seyrek taşçık, seyrek şamot, yumuşak dokulu, gözenekli

**Astar:** İçte ve dışta kırmızı astar

**Süsleme tekniği:** -

**Benzer Örnek:** Rhodiapolis, Fırıncı 2010, s. 38, Fig. 95/124

**Tarihlendirme:** 3. yüzyıl-5. yüzyıl sonu

**Kat. No.**134

**Buluntu No.** OLY.SB.2017-266

**Lev. No.** 11/134

**Tip:** Beyaz Hamurlu Mutfak Kabı

**Tür:** Tava ağız- kulp parçası

**Form:** 1

**Buluntu yeri ve kotu:** Mekân 12'nin kuzeyindeki küçük mekân, +3.91/+4.11 m.

**Buluntu tarihi:** 23.08.2017

**Ölçüler:** a.ç. 20 cm. yük. 3.9 cm. g.k. 1.0 cm.

**Hamur:** Kırmızı, mikalı, küçük sık kireç, küçük sık siyah ve beyaz taşçık, yumuşak dokulu, gözenekli, altında yoğun yanık

**Astar:** -

**Süsleme tekniği:** -

**Benzer Örnek:** Rhodiapolis, Fırıncı 2010, s. 38, Fig. 95/124

**Tarihlendirme:** 3. yüzyıl-5. yüzyıl sonu



**Kat. No.**135

**Buluntu No.** OLY.SB.2017-342

**Lev. No.** 11/135

**Tip:** Beyaz Hamurlu Mutfak Kabı

**Tür:** Tava ağız- kulp parçası

**Form:** 1

**Buluntu yeri ve kotu:** Tapınak 1. krepis güneydoğu köşe, Mekân 20 kuzey duvar arkası, +3.26/+2.76 m.

**Buluntu tarihi:** 11.08.2017

**Ölçüler:** a.ç. 18 cm. d.ç. 15 cm. yük. 4.8 cm. g.k. 1.1 cm.

**Hamur:** Pembe, mikalı, küçük seyrek siyah kum, seyrek şamot, çok küçük seyrek kireç, gözenekli

**Astar:** İçte kırmızı astar

**Süsleme tekniği:** -

**Benzer Örnek:** Rhodiapolis, Fırıncı 2010, s. 38, Fig. 95/124

**Tarihlendirme:** 3. yüzyıl-5. yüzyıl sonu

**Kat. No.**136

**Buluntu No.** OLY.SB.2017-325

**Lev. No.** 11/136

**Tip:** Beyaz Hamurlu Mutfak Kabı

**Tür:** Tava tutamak parçası

**Form:** 1

**Buluntu yeri ve kotu:** Tapınak 1. krepis güneydoğu köşe, Mekân 20 kuzey duvar arkası, +2.76/+3.26 m.

**Buluntu tarihi:** 11.08.2017

**Ölçüler:** yük. 2.9 cm.

**Hamur:** Pembe, mikalı, küçük seyrek kireç, küçük sık siyah kum, seyrek şamot, yumuşak dokulu, gözenekli

**Astar:** Koyu Kırmızı-kahverengi astar

**Süsleme tekniği:** -

**Benzer Örnek:** -

**Tarihlendirme:** 3. yüzyıl-5. yüzyıl sonu

**Kat. No.137**

**Buluntu No.** OLY.SB.2017-249

**Lev. No.** 11/137

**Tip:** Beyaz Hamurlu Mutfak Kabı

**Tür:** Tava ağız parçası

**Form:** 2

**Buluntu yeri ve kotu:** Mekân 12, +4.11/+3.91 m.

**Buluntu tarihi:** 17.08.2017

**Ölçüler:** a.ç. 20 cm. yük. 6.5 cm. g.k. 0.9 cm.

**Hamur:** Tamamen cüruflaşmış, yanmış hamur

**Astar:** -

**Süsleme tekniği:** -

**Benzer Örnek:** Anemurium, 6.yy. sonu- 7.yy., Williams 1989, s. 71, Fig. 38/416; Limyra, Vroom 2004, s. 297, Fig. 4/3; Perge, 5.-7.yy., Fırat 1999, s. 73, Fig. 155/698; Rhodiapolis, 5.yy. ve sonrası, Fırcıncı 2010, s. 41, Fig. 99/137

**Tarihlendirme:** 5. yüzyıl sonu-7. yüzyıl başı

**Kat. No.138**

**Buluntu No.** OLY.SB.2017-169

**Lev. No.** 11/138

**Tip:** Beyaz Hamurlu Mutfak Kabı

**Tür:** Tava ağız-kulp parçası

**Form:** 2

**Buluntu yeri ve kotu:** Piskoposluk Sarayı avlusu, Güneybatı köşe, +1.86/+2.16 m.

**Buluntu tarihi:** 04.08.2017

**Ölçüler:** a.ç. 14 cm. yük. 3.7 cm. g.k. 0.9 cm.

**Hamur:** Kırmızı Sarı, mikalı, küçük sık kireç, küçük sık siyah ve beyaz taşçık, seyrek kuvars, seyrek şamot, yumuşak dokulu, gözenekli

**Astar:** Sarı Kırmızı astar

**Süsleme tekniği:** -

**Benzer Örnek:** Anemurium, 6.yy. sonu- 7.yy., Williams 1989, s. 71, Fig. 38/416; Limyra, Vroom 2004, s. 297, Fig. 4/3; Perge, 6.-7.yy., Fırat 1999, s. 75, Fig. 163/724; Rhodiapolis, 5.yy. ve sonrası, Fırcıncı 2010, s. 41, Fig. 99/137

**Tarihlendirme:** 5. yüzyıl sonu-7. yüzyıl başı

**Kat. No.**139

**Buluntu No.** OLY.SB.2017-220

**Lev. No.** 11/139

**Tip:** Beyaz Hamurlu Mutfak Kabı

**Tür:** Tava ağız parçası

**Form:** 2

**Buluntu yeri ve kotu:** Mekân 12, güneydoğu köşe, +3.31 m.

**Buluntu tarihi:** 01.11.2016

**Ölçüler:** a.ç. 15 cm. yük. 3.9 cm. g.k. 0.6 cm.

**Hamur:** Açık kahverengi, mikalı, küçük seyrek kireç, küçük seyrek siyah taşçık, yoğun yanık (renk değişimi)

**Astar:** Kırmızı Sarı astar

**Süsleme tekniği:** -

**Benzer Örnek:** Anemurium, 6.yy. sonu- 7.yy., Williams 1989, s. 71, Fig. 38/416; Limyra, Vroom 2004, s. 297, Fig. 4/3; Perge, 6.-7.yy., Fırat 1999, s. 75, Fig. 163/724; Rhodiapolis, 5.yy. ve sonrası, Fırcıncı 2010, s. 41, Fig. 99/137

**Tarihlendirme:** 5. yüzyıl sonu-7. yüzyıl başı

**Kat. No.**140

**Buluntu No.** OLY.SB.2017-421

**Lev. No.** 11/140

**Tip:** Beyaz Hamurlu Mutfak Kabı

**Tür:** Tava ağız parçası

**Form:** 2

**Buluntu yeri ve kotu:** Tapınak stylobat güneydoğu köşe, Doğudan 1 ve 2. sütun kaide arası, +3.36/+3.56 m.

**Buluntu tarihi:** 08.08.2017

**Ölçüler:** a.ç. 20 cm. yük. 6.0 cm. g.k. 0.5 cm.

**Hamur:** Açık Kahverengi, mikalı, küçük seyrek kireç, küçük seyrek siyah taşçık, gözenekli, çok küçük seyrek kuvars, dış yüzeyde yoğun anık izi

**Astar:** İçte ve ağızda kırmızı astar

**Süsleme tekniği:** -

**Benzer Örnek:** Anemurium, 6.yy. sonu- 7.yy., Williams 1989, s. 71, Fig. 38/416; Limyra, Vroom 2004, s. 297, Fig. 4/3; Perge, 6.-7.yy., Fırat 1999, s. 75, Fig. 163/724; Rhodiapolis, 5.yy. ve sonrası, Fıncı 2010, s. 41, Fig. 99/137

**Tarihlendirme:** 5. yüzyıl sonu-7. yüzyıl başı

**Kat. No.141**

**Buluntu No.** OLY.SB.2017-274

**Lev. No.** 11/141

**Tip:** Beyaz Hamurlu Mutfak Kabı

**Tür:** Tava ağız parçası

**Form:** 2

**Buluntu yeri ve kotu:** Mekân 13, Kuzeybatısı, +5.46/+5.54 m.

**Buluntu tarihi:** 08.09.2017

**Ölçüler:** a.ç. 14 cm. yük. 4.9 cm. g.k. 0.5 cm.

**Hamur:** Tamamen cürufişmiş gri renkte, mikalı, küçük sık kireç, orta seyrek kuvars, sık dokulu, az gözenekli (renk değişimi)

**Astar:** -

**Süsleme tekniği:** -

**Benzer Örnek:** Anemurium, 6.yy. sonu- 7.yy., Williams 1989, s. 71, Fig. 38/416; Limyra, Vroom 2004, s. 297, Fig. 4/3; Perge, 6.-7.yy., Fırat 1999, s. 75, Fig. 163/724; Rhodiapolis, 5.yy. ve sonrası, Fıncı 2010, s. 41, Fig. 99/137

**Tarihlendirme:** 5. yüzyıl sonu-7. yüzyıl başı

**Kat. No.142**

**Buluntu No.** OLY.SB.2012-291

**Lev. No.** 11/142

**Tip:** Beyaz Hamurlu Mutfak Kabı

**Tür:** Tava ağız- kulp parçası

**Form:** 2

**Buluntu yeri ve kotu:** Peristylum, +1.14/+0.86 m.

**Buluntu tarihi:** 24.08.2012

**Ölçüler:** a.ç. 16 cm. yük. 3.8 cm. g.k. 0.6 cm.

**Hamur:** Kırmızı Sarı, mikalı, küçük seyrek kireç, küçük sık siyah taşçık, seyrek şamot ve kuvars, sık dokulu, az gözenekli

**Astar:** Kırmızı astar

**Süsleme tekniği:** -

**Benzer Örnek:** Anemurium, 6.yy. sonu- 7.yy., Williams 1989, s. 71, Fig. 38/416;

Limyra, Vroom 2004, s. 297, Fig. 4/3; Perge, 6.-7.yy., Fırat 1999, s. 75, Fig. 163/724;

Rhodiapolis, 5.yy. ve sonrası, Fırıncı 2010, s. 41, Fig. 99/137

**Tarihlendirme:** 5. yüzyıl sonu-7. yüzyıl başı

**Kat. No.143**

**Buluntu No.** OLY.SB.2017-75

**Lev. No.** 11/143

**Tip:** Beyaz Hamurlu Mutfak Kabı

**Tür:** Tava ağız parçası

**Form:** 2

**Buluntu yeri ve kotu:** Piskoposluk Sarayı avlusu, Güneybatı köşe, +1.86/+2.16 m.

**Buluntu tarihi:** 03.08.2017

**Ölçüler:** a.ç. 22 cm. yük. 5.5 cm. g.k. 0.8 cm.

**Hamur:** Krem rengi, mikalı, küçük sık kireç, küçük sık siyah taşçık, gözenekli, dışta yoğun yanık izi (renk değişimi)

**Astar:** İçte ve ağızda Kırmızı-kahverengi astar

**Süsleme tekniği:** -

**Benzer Örnek:**

**Tarihlendirme:** 5. yüzyıl sonu-7. yüzyıl başı

**Kat. No.144**

**Buluntu No.** OLY.SB.2017-97

**Lev. No.** 11/144

**Tip:** Beyaz Hamurlu Mutfak Kabı

**Tür:** Tava ağız- kulp parçası

**Form:** 2

**Buluntu yeri ve kotu:** Piskoposluk Sarayı avlusu, Güneybatı köşe, +1.86/+2.16 m.

**Buluntu tarihi:** 03.08.2017

**Ölçüler:** a.ç. 14 cm. yük. 5.6 cm. g.k. 0.8 cm.

**Hamur:** Pembe, mikalı, küçük ve büyük siyah taşçık, küçük sık kireç, gözenekli, içte ve dışta yoğun yanık izi

**Astar:** -

**Süsleme tekniği:** -

**Benzer Örnek:** Anemurium, 6.yy. sonu- 7.yy., Williams 1989, s. 71, Fig. 38/416; Limyra, Vroom 2004, s. 297, Fig. 4/3; Perge, 6.-7.yy., Fırat 1999, s. 75, Fig. 163/724; Rhodiapolis, 5.yy. ve sonrası, Fırıncı 2010, s. 41, Fig. 99/137

**Tarihlendirme:** 5. yüzyıl sonu-7. yüzyıl başı

**Kat. No.**145

**Buluntu No.** OLY.SB.2017-367

**Lev. No.** 11/145

**Tip:** Beyaz Hamurlu Mutfak Kabı

**Tür:** Tava ağız- kulp parçası

**Form:** 2

**Buluntu yeri ve kotu:** Tapınak cella kapısı batısı Mekân 13, kapı önü, +2.76/+3.06 m.

**Buluntu tarihi:** 21.09.2017

**Ölçüler:** a.ç. 20 cm. yük. 3.1 cm. g.k. 1.0 cm.

**Hamur:** Krem rengi, mikalı, orta sık beyaz taşçık, küçük sık beyaz taşçık, seyrek şamot, büyük sık demir oksit, gözenekli

**Astar:** Kırmızı astar

**Süsleme tekniği:** -

**Benzer Örnek:** Anemurium, 6.yy. sonu- 7.yy., Williams 1989, s. 71, Fig. 38/416; Limyra, Vroom 2004, s. 297, Fig. 4/3; Perge, 6.-7.yy., Fırat 1999, s. 75, Fig. 163/724; Rhodiapolis, 5.yy. ve sonrası, Fırıncı 2010, s. 41, Fig. 99/137

**Tarihlendirme:** 5. yüzyıl sonu-7. yüzyıl başı

**Kat. No.146**

**Buluntu No. OLY.SB.2017-320**

**Lev. No. 11/146**

**Tip:** Beyaz Hamurlu Mutfak Kabı

**Tür:** Kapak

**Form:** 1

**Buluntu yeri ve kotu:** Tapınak 1. krepis güneydoğu köşesi, TGM 4 kuzey duvar arkası, +2.76/+3.26 m.

**Buluntu tarihi:** 11.08.2017

**Ölçüler:** a.ç. 24 cm. yük. 3.8 cm. g.k. 0.6 cm.

**Hamur:** Koyu Kahverengi, küçük-orta sık kireç, küçük siyah seyrek taşçık, yumuşak dokulu, gözenekli, yanmış hamur

**Astar:** -

**Süsleme tekniği:** -

**Benzer Örnek:** Myndos, Mimaroglu 2017, s. 341, Fig. 4/6; Demre- Myra, 6-7.yy., Türker 2009, s. 105, Fig. 212/95K/702

**Tarihlendirme:** 5. yüzyıl sonu-7. yüzyıl başı

**Kat. No.147**

**Buluntu No. OLY.SB.2017-321**

**Lev. No. 11/147**

**Tip:** Beyaz Hamurlu Mutfak Kabı

**Tür:** Kapak

**Form:** 2

**Buluntu yeri ve kotu:** Tapınak 1. krepis güneydoğu köşesi, Mekân 20 kuzey duvar arkası, +2.76/+3.26 m.

**Buluntu tarihi:** 11.08.2017

**Ölçüler:** a.ç. 28 cm. yük. 3.0 cm. g.k. 0.5 cm.

**Hamur:** Tamamen cürüflaşmış, yanmış hamur, mikalı, küçük sık kireç, küçük sık siyah taşçık, yumuşak dokulu, gözenekli

**Astar:** -

**Süsleme tekniği:** -

**Benzer Örnek:** Puglia, Mitri 2010, s. 682, Fig. 2/1; Kalavassos- Kopetra, Rautman 2003, s. 200, Fig. 5.14/180

**Tarihlendirme:** 5. yüzyıl sonu-7. yüzyıl başı

**Kat. No.148**

**Buluntu No.** OLY.SB.2017-463

**Lev. No.** 12/148

**Tip:** Beyaz Hamurlu Mutfak Kabı

**Tür:** Kapak

**Form:** 3

**Buluntu yeri ve kotu:** Vaftizhane kuzeyindeki koridor güney kenar, +2.86/+3.16 m.

**Buluntu tarihi:** 19.09.2017

**Ölçüler:** a.ç. 14 cm. yük. 3.6 cm. g.k. 0.8 cm.

**Hamur:** Kırmızı-kahverengi, mikalı, çok küçük çok seyrek kireç, sık dokulu, gözeneksiz

**Astar:** -

**Süsleme tekniği:** -

**Benzer Örnek:** Nea Paphos, Rowe 2004, s. 188, Fig. 77/9; Demre- Myra, 6.-7.yy., Türker 2009, s. 105, Fig. 212/95K/702

**Tarihlendirme:** 5. yüzyıl sonu-7. yüzyıl başı

**Kat. No.149**

**Buluntu No.** OLY.SB.2017-370

**Lev. No.** 12/149

**Tip:** Beyaz Hamurlu Mutfak Kabı

**Tür:** Kapak

**Form:** 4

**Buluntu yeri ve kotu:** Tapınak cella kapısı doğusu, +2.86/+2.71 m.

**Buluntu tarihi:** 10.08.2017

**Ölçüler:** a.ç. 11,5 cm. yük. 4.8 cm. g.k. 0.9 cm.

**Hamur:** Kırmızı-kahverengi, mikalı, çok küçük çok seyrek kireç, çok küçük çok seyrek siyah kum, seyrek şamot, sık dokulu, gözeneksiz

**Astar:** -



**Süsleme tekniği:** -

**Benzer Örnek:** Kalavastos- Kopetra, Rautman 2003, s. 81, Fig. 3.23/1-28-4

**Tarihlendirme:** 5. yüzyıl sonu-7. yüzyıl başı

**Kat. No.150**

**Buluntu No.** OLY.SB.2012-27

**Lev. No.** 12/150

**Tip:** Beyaz Hamurlu Mutfak Kabı

**Tür:** Kapak

**Form:** 5

**Buluntu yeri ve kotu:** Vestibulum doğu, +2.34 m.

**Buluntu tarihi:** 12.09.2012

**Ölçüler:** a.ç. 20 cm. yük. 3.0 cm. g.k. 0.5 cm.

**Hamur:** Pembe, mika, kireç, orta taşçık, çok sık katkı

**Astar:** Kırmızı astar

**Süsleme tekniği:** -

**Benzer Örnek:** Puglia, Mitri 2010, s. 682, Fig. 2/1; Kalavastos- Kopetra, Rautman 2003, s. 200, Fig. 5.14/180

**Tarihlendirme:** 5. yüzyıl sonu-7. yüzyıl başı

**Kat. No.151**

**Buluntu No.** OLY.SB.2017-277

**Lev. No.** 12/151

**Tip:** Beyaz Hamurlu Mutfak Kabı

**Tür:** Kapak

**Form:** 6

**Buluntu yeri ve kotu:** Mekân 13 kuzey duvar önü, +5.26/+5.09 m.

**Buluntu tarihi:** 19.09.2017

**Ölçüler:** a.ç 14 cm. yük. 2.7 cm. g.k. 1.1 cm.

**Hamur:** Kırmızı-kahverengi, mikalı, çok küçük çok seyrek kireç, küçük gri taşçık, sık dokulu, gözenekli

**Astar:** Kırmızı astar

**Süsleme tekniği:** -

**Benzer Örnek:** Limyra, Vroom, s. 271, Fig. 4F

**Tarihlendirme:** 5. yüzyıl sonu-7. yüzyıl başı

**Kat. No.152**

**Buluntu No.** OLY.SB.2017-114

**Lev. No.** 12/152

**Tip:** Beyaz Hamurlu Mutfak Kabı

**Tür:** Kapak

**Form:** -

**Buluntu yeri ve kotu:** Piskoposluk Sarayı avlusu, Güneybatı köşe, +1.86/+2.16 m.

**Buluntu tarihi:** 03.08.2017

**Ölçüler:** yük. 4 cm. g.k. 1.2 cm.

**Hamur:** Pembe, mikalı, küçük sık kireç, küçük seyrek beyaz taşçık, seyrek şamot, gözenekli

**Astar:** -

**Süsleme tekniği:** -

**Benzer Örnek:** Halmyris, Topoleanu 2000, s. 329, Fig. 37/310; Myndos, Mimaroglu 2017, s. 341, Fig. 4/5; Anemurium, Williams 1989, s. 73, Fig. 40/431

**Tarihlendirme:** 5. yüzyıl sonu-7. yüzyıl başı

**Kat. No.153**

**Buluntu No.** OLY.SB.2017-262

**Lev. No.** 12/153

**Tip:** Beyaz Hamurlu Mutfak Kabı

**Tür:** Kapak

**Form:** 2

**Buluntu yeri ve kotu:** Mekân 12, +3.91/+4.11 m.

**Buluntu tarihi:** 18.08.2017

**Ölçüler:** yük. 4 cm. g.k. 1.1 cm.

**Hamur:** Pembe Kırmızı, mikalı, çok küçük seyrek kireç, çok küçük seyrek siyah kum, seyrek şamot, küçük seyrek beyaz taşçık

**Astar:** Dış yüzeyde fırça ile uygulanmış turuncu astar bezeme

**Süsleme tekniği:** -

**Benzer Örnek:** Halmyris, Topoleanu 2000, s. 329, Fig. 37/310; Myndos, Mimaroglu 2017, s. 341, Fig. 4/6

**Tarihlendirme:** 5. yüzyıl sonu-7. yüzyıl başı

**Kat. No.**154

**Buluntu No.** OLY.SB.2017-154

**Lev. No.** 12/154

**Tip:** Beyaz Hamurlu Mutfak Kabı

**Tür:** Kapak

**Form:** -

**Buluntu yeri ve kotu:** Piskoposluk Sarayı avlusu, Güneybatı köşe, +1.86/+2.16 m.

**Buluntu tarihi:** 04.08.2017

**Ölçüler:** yük. 3.4 cm. g.k. 0.4 cm.

**Hamur:** Açık Kahverengi, mikalı, çok küçük sık kireç, seyrek şamot, gözenekli

**Astar:** Açık kırmızı astar

**Süsleme tekniği:** -

**Benzer Örnek:** Perge, 5.-7.yy., Fırat 1999, s. 83, Fig. 196/864; Hierapolis, Andria 2000-2003, s. 565, Fig. 36/50; Anemurium, Williams 1989, s. 73, Fig. 40/431

**Tarihlendirme:** 5. yüzyıl sonu-7. yüzyıl başı

**Kat. No.**155

**Buluntu No.** OLY.SB.2017-399

**Lev. No.** 12/155

**Tip:** Beyaz Hamurlu Mutfak Kabı

**Tür:** Kapak

**Form:** 7

**Buluntu yeri ve kotu:** Tapınak stylobat üstü doğu tarafı, +3.16/+3.26 m.

**Buluntu tarihi:** 03.08.2017

**Ölçüler:** a.ç 14 cm. yük. 5.4 cm. g.k. 1.5 cm.

**Hamur:** Kırmızı, mikalı, küçük seyrek kireç, seyrek kuvars, sık dokulu, gözeneksiz

**Astar:** Pembe astar

**Süsleme tekniği:** -

**Benzer Örnek:** Myndos, Mimaroğlu 2017, s. 341, Fig. 4/2

**Tarihlendirme:** 5. yüzyıl sonu-7. yüzyıl başı

**Kat. No.156**

**Buluntu No.** OLY.SB.2017-267

**Lev. No.** 12/156

**Tip:** Beyaz Hamurlu Mutfak Kabı

**Tür:** Kapak

**Form:** 7

**Buluntu yeri ve kotu:** Mekân 13 güney duvar önü, +4.51/+4.66 m.

**Buluntu tarihi:** 29.09.2017

**Ölçüler:** a.ç 16 cm. yük. 3.7 cm. g.k. 1.4 cm.

**Hamur:** Kırmızı-kahverengi, mikalı, orta boy seyrek kireç, küçük siyah ve beyaz taşçık, yumuşak dokulu, gözenekli

**Astar:** -

**Süsleme tekniği:** -

**Benzer Örnek:** Myndos, Mimaroğlu 2017, s. 341, Fig. 4/2

**Tarihlendirme:** 5. yüzyıl sonu-7. yüzyıl başı

**Kat. No.157**

**Buluntu No.** OLY.SB.2017-13

**Lev. No.** 12/157

**Tip:** Beyaz Hamurlu Mutfak Kabı

**Tür:** Kapak

**Form:** 7

**Buluntu yeri ve kotu:** Piskoposluk Sarayı, Avlusu güney batısı, +3.06/+3.26 m.

**Buluntu tarihi:** 20.07.2017

**Ölçüler:** a.ç 15 cm. yük. 4.0 cm. g.k. 0.8 cm.

**Hamur:** Kahverengi, mikalı, küçük seyrek kuvars, küçük seyrek kireç, çok küçük ve büyük köşeli kahverengi-gri taşçık, sık dokulu, gözenekli

**Astar:** İçte ve dışta astar kalıntıları

**Süsleme tekniği:** -

**Benzer Örnek:** Myndos, Mimaroğlu 2017, s. 341, Fig. 4/2

**Tarihlendirme:** 5. yüzyıl sonu-7. yüzyıl başı

**Kat. No.158**

**Buluntu No.** OLY.SB.2016-38

**Lev. No.** 12/158

**Tip:** Beyaz Hamurlu Mutfak Kabı

**Tür:** Kapak

**Form:** 7

**Buluntu yeri ve kotu:** Triclinium, +1.72/+1.96 m.

**Buluntu tarihi:** 15.08.2016

**Ölçüler:** a.ç 22 cm. yük. 6.2 cm. g.k. 1.0 cm.

**Hamur:** Kırmızı, mikalı, çok sık kireç, büyük seyrek kuvars, orta siyah seyrek kum, büyük sık pembe taşçık

**Astar:-**

**Süsleme tekniği:** -

**Benzer Örnek:** Myndos, Mimaroğlu 2017, s. 341, Fig. 4/2

**Tarihlendirme:** 5. yüzyıl sonu-7. yüzyıl başı

**Kat. No.159**

**Buluntu No.** OLY.SB.2016-39

**Lev. No.** 12/159

**Tip:** Beyaz Hamurlu Mutfak Kabı

**Tür:** Kapak

**Form:** 7

**Buluntu yeri ve kotu:** Triclinium, +1.72/+1.96 m.

**Buluntu tarihi:** 15.08.2016

**Ölçüler:** a.ç 22 cm. yük. 2.15 cm. g.k. 1.4 cm.

**Hamur:** Pembe Kahverengi, mikalı, köşeli siyah sık taşçık, çok küçük seyrek demir oksit

**Astar:** Astar kalıntıları

**Süsleme tekniği:** -

**Benzer Örnek:** Myndos, Mimaroğlu 2017, s. 341, Fig. 4/2

**Tarihlendirme:** 5. yüzyıl sonu-7. yüzyıl başı

**Kat. No.160**

**Buluntu No.** OLY.SB.2012-12

**Lev. No.** 12/160

**Tip:** Beyaz Hamurlu Mutfak Kabı

**Tür:** Kapak

**Form:** 8

**Buluntu yeri ve kotu:** Peristylum, +1.14/+0.86 m.

**Buluntu tarihi:** 24.08.2012

**Ölçüler:** yük. 6.0 cm. g.k. 1.2 cm.

**Hamur:** Pembe Kahverengi, büyük sık kireç, çok büyük sık taşçık, yoğun yanık izi

**Astar:** -

**Süsleme tekniği:** -

**Benzer Örnek:** Limyra, Vroom, s. 271, Fig. 4F

**Tarihlendirme:** 5. yüzyıl sonu-7. yüzyıl başı

**Kat. No.161**

**Buluntu No.** OLY.SB.2017-91

**Lev. No.** 12/161

**Tip:** Beyaz Hamurlu Mutfak Kabı

**Tür:** Kapak

**Form:** 8

**Buluntu yeri ve kotu:** Piskoposluk Sarayı avlusu, Güneybatı köşe, +1.86/+2.16 m.

**Buluntu tarihi:** 03.08.2017

**Ölçüler:** yük. 7.1 cm. g.k. 2.2 cm.

**Hamur:** Çok açık kahverengi, mikalı, büyük seyrek beyaz taşçık, az gözenekli

**Astar:** -

**Süsleme tekniği:** -

**Benzer Örnek:** Limyra, Vroom, s. 271, Fig. 4F

**Tarihlendirme:** 5. yüzyıl sonu-7. yüzyıl başı

**Kat. No.**162

**Buluntu No.** OLY.SB.2017-418

**Lev. No.** 12/162

**Tip:** Beyaz Hamurlu Mutfak Kabı

**Tür:** Kapak

**Form:** 9

**Buluntu yeri ve kotu:** Tapınak stylobat doğu köşesi, +3.16/+3.26 m.

**Buluntu tarihi:** 28.07.2017

**Ölçüler:** a.ç 13 cm. yük. 5.3 cm. g.k. 1.2 cm.

**Hamur:** Kırmızı-kahverengi, mikalı, büyük sık kireç, büyük sık siyah taşçık, çok küçük seyrek kuvars, sık dokulu, gözenekli

**Astar:** -

**Süsleme tekniği:** -

**Benzer Örnek:** Myndos, Mimaroğlu 2017, s. 341, Fig. 4/8

**Tarihlendirme:** 5. yüzyıl sonu-7. yüzyıl başı

### 2.2.3. Su Isıtma Kapları

**Kat. No.**163

**Buluntu No.** OLY.SB.2015-83

**Lev. No.** 13/163

**Tip:** Beyaz Hamurlu Mutfak Kabı

**Tür:** Su ısıtma kabı ağız-kulp parçası

**Form:** 1

**Buluntu yeri ve kotu:** Peristylum, Kuzey portikte yer alan kuyu, +1.05/+0.45 m.

**Buluntu tarihi:** 04.09.2015

**Ölçüler:** a.ç. 5 cm. yük. 7.8 cm. g.k. 0.5 cm.

**Hamur:** Kırmızı Sarı, mikalı, küçük sık kireç, küçük sık siyah ve beyaz taşçık, sık şamot, yumuşak dokulu, gözenekli

**Astar:** Ağızda kırmızı astar

**Süsleme tekniği:** -

**Benzer Örnek:** Anemurium, Williams 1989, s. 85, Fig. 51/507; Patara, 5.yy., Korkut 2005, s. 157, Fig. 5/29; Nea Paphos, Meyza 2007, s. 179, Fig. 15; Xanthos, Rocheron-Blanco 2014, s. 686, Fig. 13; Kelenderis, 5-7. yy., Tekocak 2006, s. 140, Fig. 292

**Tarihlendirme:** 6. yüzyıl-7. yüzyıl başı

**Kat. No.**164

**Buluntu No.** OLY.SB.2017-96

**Lev. No.** 13/164

**Tip:** Beyaz Hamurlu Mutfak Kabı

**Tür:** Su ısıtma kabı ağız-kulp parçası

**Form:** 1

**Buluntu yeri ve kotu:** Piskoposluk Sarayı avlusu, Güneybatı köşe, +1.86/+2.16 m.

**Buluntu tarihi:** 03.08.2017

**Ölçüler:** a.ç. 5.5 cm. yük. 8.0 cm. g.k. 0.5 cm.

**Hamur:** Kırmızı-kahverengi, mikalı, küçük sık kireç, küçük sık siyah taşçık, gözenekli

**Astar:** -

**Süsleme tekniği:** -



**Benzer Örnek:** Anemurium, Williams 1989, s. 85, Fig. 51/507; Patara, 5.yy., Korkut 2005, s. 157, Fig. 5/29; Nea Paphos, Meyza 2007, s. 179, Fig. 15; Xanthos, Rocheron-Blanco 2014, s. 686, Fig. 13; Kelenderis, 5-7. yy., Tekocak 2006, s. 140, Fig. 292

**Tarihlendirme:** 6. yüzyıl-7. yüzyıl başı

**Kat. No.**165

**Buluntu No.** OLY.SB.2016-98

**Lev. No.** 13/165

**Tip:** Beyaz Hamurlu Mutfak Kabı

**Tür:** Su ısıtma kabı ağız-kulp parçası

**Form:** 1

**Buluntu yeri ve kotu:** Triclinium batı köşe odası, +2.76/+3.26 m.

**Buluntu tarihi:** 23.08.2016

**Ölçüler:** a.ç. 6 cm. yük. 10.0 cm. g.k. 0.5 cm.

**Hamur:** Kırmızı-kahverengi, mikalı, küçük sık demir oksit, küçük sık siyah kum, küçük sık kireç, kabın yan yüzünde yanık izleri

**Astar:** -

**Süsleme tekniği:** -

**Benzer Örnek:** Anemurium, Williams 1989, s. 85, Fig. 51/507; Patara, 5.yy., Korkut 2005, s. 157, Fig. 5/29; Nea Paphos, Meyza 2007, s. 179, Fig. 15; Xanthos, Rocheron-Blanco 2014, s. 686, Fig. 13; Kelenderis, 5-7. yy., Tekocak 2006, s. 140, Fig. 292

**Tarihlendirme:** 6. yüzyıl-7. yüzyıl başı

**Kat. No.**166

**Buluntu No.** OLY.SB.2010-3

**Lev. No.** 13/166

**Tip:** Beyaz Hamurlu Mutfak Kabı

**Tür:** Su ısıtma kabı ağız-kulp parçası

**Form:** 2

**Buluntu yeri ve kotu:** Triclinium, +2.00 m.

**Buluntu tarihi:** 05.08.2010

**Ölçüler:** a.ç. 4 cm. yük. 15.7 cm. g.k. 0.5 cm.

**Hamur:** Gri Kahverengi, yüksek ısıda düzensiz pişirim

**Astar:** -

**Süsleme tekniği:** -

**Benzer Örnek:** Patara, 5.yy., Korkut 2005, s. 157, Fig. 5/30

**Tarihlendirme:** 6. yüzyıl sonu-7. yüzyıl başı

**Kat. No.167**

**Buluntu No.** OLY.SB.2012-64

**Lev. No.** 13/167

**Tip:** Beyaz Hamurlu Mutfak Kabı

**Tür:** Su ısıtma kabı ağız-kulp parçası

**Form:** 3

**Buluntu yeri ve kotu:** Vestibulum doğusu, +2.34 m.

**Buluntu tarihi:** 12.09.2012

**Ölçüler:** a.ç. 2 cm. yük. 7.7 cm. g.k. 0.7 cm.

**Hamur:** Açık kahverengi, mikalı, küçük sık şamot, küçük sık kireç, küçük seyrek kuvars, çok küçük seyrek siyah kum

**Astar:** Kırmızı astar

**Süsleme tekniği:** -

**Benzer Örnek:** Elaiussa Sebaste, 7.yy., Ricci 2005, s. 175, Fig. 3/18; Roma, Panella vd. 2010, s. 63, Fig. 3/40; Xanthos, Rocheron- Blanco 2014, s. 686, Fig. 14

**Tarihlendirme:** 6. yüzyıl-7. yüzyıl başı

**Kat. No.168**

**Buluntu No.** OLY.SB.2017-232

**Lev. No.** 13/168

**Tip:** Beyaz Hamurlu Mutfak Kabı

**Tür:** Su ısıtma kabı ağız-kulp parçası

**Form:** 3

**Buluntu yeri ve kotu:** Mekân 12, Güneydoğu köşe, +3.31 m.

**Buluntu tarihi:** 01.11.2016

**Ölçüler:** a.ç. 2 cm. yük. 7.4 cm. g.k. 0.7 cm.

**Hamur:** Kırmızı-kahverengi, mikalı, çok seyrek çok küçük kireç, çok küçük siyah kum, çok seyrek şamot, yumuşak dokulu, gözenekli

**Astar:** Dışta kırmızı astar

**Süsleme tekniği:** -

**Benzer Örnek:** Elaiussa Sebaste, 7.yy., Ricci 2005, s. 175, Fig. 3/18; Xanthos, Rocheron- Blanco 2014, s. 686, Fig. 14

**Tarihlendirme:** 6. yüzyıl-7. yüzyıl başı

**Kat. No.**169

**Buluntu No.** OLY.SB.2017-243

**Lev. No.** 13/169

**Tip:** Beyaz Hamurlu Mutfak Kabı

**Tür:** Su ısıtma kabı ağız-kulp parçası

**Form:** 3

**Buluntu yeri ve kotu:** Mekân 12, Güneydoğu köşe, +3.31 m.

**Buluntu tarihi:** 01.11.2016

**Ölçüler:** a.ç. 4 cm. yük. 4.7 cm. g.k. 0.3 cm.

**Hamur:** Açık kahverengi, mikalı, çok küçük çok seyrek kireç, çok küçük seyrek siyah kum, küçük seyrek beyaz taşçık, seyrek şamot, yumuşak dokulu gözenekli

**Astar:** İçte kırmızı astar

**Süsleme tekniği:** -

**Benzer Örnek:** Elaiussa Sebaste, 7.yy., Ricci 2005, s. 175, Fig. 3/18; Elaiusse Sebaste, Ferrazzoli- Ricci 2012, s.673, Fig. 4/4; Xanthos, Rocheron- Blanco 2014, s. 686, Fig. 14

**Tarihlendirme:** 6. yüzyıl-7. yüzyıl başı

**Kat. No.**170

**Buluntu No.** OLY.SB.2016-75

**Lev. No.** 13/170

**Tip:** Beyaz Hamurlu Mutfak Kabı

**Tür:** Su ısıtma kabı ağız-kulp parçası

**Form:** 3

**Buluntu yeri ve kotu:** Triclinium, +1.73/+2.16 m.

**Buluntu tarihi:** 11.08.2016

**Ölçüler:** a.ç. 6 cm. yük. 2.8 cm. g.k. 0.4 cm.

**Hamur:** Pembe Kahverengi, mikalı, küçük sık siyah kum, küçük seyrek demir oksit, küçük seyrek kireç

**Astar:** -

**Süsleme tekniği:** -

**Benzer Örnek:** Elaiussa Sebaste, 7.yy., Ricci 2005, s. 175, Fig. 3/18; Limyra, 7-8.yy., Vroom 2009, s. 345-346, Fig. 5; Saraçhane, Hayes 1980-1989, s. 160, Fig. 39/26; Xanthos, Rocheron- Blanco 2014, s. 686, Fig. 14

**Tarihlendirme:** 6. yüzyıl-7. yüzyıl başı

**Kat. No.171**

**Buluntu No.** OLY.SB.2017-265

**Lev. No.** 13/171

**Tip:** Beyaz Hamurlu Mutfak Kabı

**Tür:** Su ısıtma kabı ağız-kulp parçası

**Form:** 3

**Buluntu yeri ve kotu:** Mekân 12, +3.91/+4.11 m.

**Buluntu tarihi:** 18.08.2017

**Ölçüler:** a.ç. 5 cm. yük. 4.6 cm. g.k. 0.4 cm.

**Hamur:** Açık kahverengi, mikalı, çok küçük seyrek kireç, küçük demir oksit, çok küçük sık siyah kum

**Astar:** Dışta turuncu astar

**Süsleme tekniği:** -

**Benzer Örnek:** Elaiussa Sebaste, 7.yy., Ricci 2005, s. 175, Fig. 3/18; Limyra, 7-8.yy., Vroom 2009, s. 345-346, Fig. 5; Saraçhane, Hayes 1980-1989, s. 160, Fig. 39/26; Xanthos, Rocheron- Blanco 2014, s. 686, Fig. 14

**Tarihlendirme:** 6. yüzyıl-7. yüzyıl başı

**Kat. No.172**

**Buluntu No.** OLY.SB.2016-73

**Lev. No.** 13/172

**Tip:** Beyaz Hamurlu Mutfak Kabı

**Tür:** Su ısıtma kabı ağız-kulp parçası

**Form:** 3

**Buluntu yeri ve kotu:** Triclinium, +1.73/+2.16 m.

**Buluntu tarihi:** 11.08.2016

**Ölçüler:** a.ç. 4.5 cm. yük. 3.7 cm. g.k. 0.4 cm.

**Hamur:** Pembe, mikalı, küçük sık demir oksit, orta sık kireç

**Astar:** Kırmızı astar kalıntıları

**Süsleme tekniği:** -

**Benzer Örnek:** Elaiussa Sebaste, 7.yy., Ricci 2005, s. 175, Fig. 3/18, Elaiusse Sebaste, Ferrazzoli- Ricci 2007, s.674, Fig. 13/43; Roma, Panella vd., 2010, s. 63, Fig. 3/40; Xanthos, Rocheron- Blanco 2014, s. 686, Fig. 14

**Tarihlendirme:** 6. yüzyıl-7. yüzyıl başı

**Kat. No.**173

**Buluntu No.** OLY.SB.2017-491

**Lev. No.** 14/173

**Tip:** Beyaz Hamurlu Mutfak Kabı

**Tür:** Su ısıtma kabı ağız-kulp parçası

**Form:** 3

**Buluntu yeri ve kotu:** Vaftizhane vestibulumu batısındaki mekân, +4.06/+4.21 m.

**Buluntu tarihi:** 18.07.2017

**Ölçüler:** a.ç. 7 cm. yük. 5.2 cm. g.k. 0.5 cm.

**Hamur:** Açık kahverengi, mikalı, çok küçük çok seyrek kireç, çok seyrek kum, gözenekli, çok yoğun yanık izi

**Astar:** -

**Süsleme tekniği:** -

**Benzer Örnek:** Elaiussa Sebaste, 7.yy., Ricci 2005, s. 175, Fig. 3/18; Elaiusse Sebaste, Ferrazzoli- Ricci 2007, s.673, Fig. 4/4; ; Roma, Panella vd. I 2010, s. 63, Fig. 3/40; Xanthos, Rocheron- Blanco 2014, s. 686, Fig. 14

**Tarihlendirme:** 6. yüzyıl-7. yüzyıl başı

**Kat. No.**174

**Buluntu No.** OLY.SB.2017-393

**Lev. No.** 14/174

**Tip:** Beyaz Hamurlu Mutfak Kabı

**Tür:** Su ısıtma kabı ağız-kulp parçası

**Form:** 3

**Buluntu yeri ve kotu:** Tapınak stylobat doğu köşesi, +3.16/+3.26 m.

**Buluntu tarihi:** 28.07.2017

**Ölçüler:** a.ç. 10 cm. yük. 10.3 cm. g.k. 0.3 cm.

**Hamur:** Pembe, küçük sık kireç, küçük seyrek şamot, sık dokulu, az gözenekli

**Astar:** Dışta Kırmızı-kahverengi astar

**Süsleme tekniği:** -

**Benzer Örnek:** Elaiussa Sebaste, 7.yy., Ricci 2005, s. 175, Fig. 3/18; Limyra, 7.-8.yy., Vroom 2009, s. 345-346, Fig. 5; Saraçhane, Hayes 1980-1989, s. 160, Fig. 39/26; Xanthos, Rocheron- Blanco 2014, s. 686, Fig. 14

**Tarihlendirme:** 6. yüzyıl-7. yüzyıl başı

**Kat. No.**175

**Buluntu No.** OLY.SB.2012-25

**Lev. No.** 14/175

**Tip:** Beyaz Hamurlu Mutfak Kabı

**Tür:** Su ısıtma kabı kapak parçası

**Form:** -

**Buluntu yeri ve kotu:** Vestibulum, +1.24/+0.95 m.

**Buluntu tarihi:** 24.08.2012

**Ölçüler:** a.ç. 12 cm. yük. 2.6 cm. g.k. 0.5 cm.

**Hamur:** Açık kahverengi, mikalı, çok küçük sık kireç, orta sık demir oksit, büyük seyrek kuvars, orta sık siyah taşçık

**Astar:** Dış yüzeyde kırmızı astar kalıntıları

**Süsleme tekniği:** -

**Benzer Örnek:** Limyra, 7.-8.yy., Vroom 2009, s. 345, Fig. 3

**Tarihlendirme:** 6. yüzyıl-7. yüzyıl başı

**Kat. No.176**

**Buluntu No.** OLY.SB.2017-235

**Lev. No.** 14/176

**Tip:** Beyaz Hamurlu Mutfak Kabı

**Tür:** Su ısıtma kabı kapak parçası

**Form:** -

**Buluntu yeri ve kotu:** Mekân 12, Güneydoğu Köşe, +3.31 m.

**Buluntu tarihi:** 01.11.2016

**Ölçüler:** a.ç. 8 cm. yük. 1.7 cm. g.k. 0.9 cm.

**Hamur:** Kırmızı-kahverengi, mikalı, küçük sık kireç, küçük sık siyah kum, küçük seyrek taşçık, seyrek şamot, yumuşak dokulu, çok gözenekli

**Astar:** -

**Süsleme tekniği:** -

**Benzer Örnek:** Limyra, 7.-8.yy., Vroom 2009, s. 345, Fig. 7; Limyra, 7.yy., Vroom 2004, s. 297, Fig. 5/1; Saraçhane, Hayes 1980-1989, s. 160, Fig. 39/30

**Tarihlendirme:** 6. yüzyıl-7. yüzyıl başı

**Kat. No.177**

**Buluntu No.** OLY.SB.2011-12

**Lev. No.**14/177

**Tip:** Beyaz Hamurlu Mutfak Kabı

**Tür:** Su ısıtma kabı dip parçası

**Form:** -

**Buluntu yeri ve kotu:** Peristylum, Güney niş, +1.96/+2.01 m.

**Buluntu tarihi:** 01.07.2011

**Ölçüler:** d.ç. 6 cm. yük. 2.0 cm. g.k. 0.5 cm.

**Hamur:** Krem rengi, şamot, taşçık, kireç, kuvars katkılı, çok gözenekli (bozulmuş), alt yüzeyde yoğun yanık izi

**Astar:** İç yüzeyde kırmızı astar kalıntıları

**Süsleme tekniği:** -

**Benzer Örnek:** -

**Tarihlendirme:** 6. yüzyıl-7. yüzyıl başı

**Kat. No.178**

**Buluntu No.** OLY.SB.2017-234

**Lev. No.** 14/178

**Tip:** Beyaz Hamurlu Mutfak Kabı

**Tür:** Su ısıtma kabı dip parçası

**Form:** -

**Buluntu yeri ve kotu:** Mekân 12, Güneydoğu köşe, +3.31 m.

**Buluntu tarihi:** 01.11.2016

**Ölçüler:** d.ç. 5 cm. yük. 1.4 cm. g.k. 0.4 cm.

**Hamur:** Kırmızı Sarı, mikalı, küçük seyrek kireç, küçük seyrek siyah kum, seyrek şamot, gözenekli

**Astar:** -

**Süsleme tekniği:** -

**Benzer Örnek:** -

**Tarihlendirme:** 6. yüzyıl-7. yüzyıl başı

**Kat. No.179**

**Buluntu No.** OLY.SB.2017-90

**Lev. No.** 14/179

**Tip:** Beyaz Hamurlu Mutfak Kabı

**Tür:** Su ısıtma kabı dip parçası

**Form:** -

**Buluntu yeri ve kotu:** Piskoposluk Sarayı, Avlusu güney batı köşe, +1.86/+2.16 m.

**Buluntu tarihi:** 03.08.2017

**Ölçüler:** d.ç. 6 cm. yük. 1.4 cm. g.k. 0.3 cm.

**Hamur:** Açık kahverengi, mikalı, küçük sık kireç, büyük ve küçük siyah-beyaz taşçık, seyrek kuvars, gözenekli, alt kısımda yoğun yanık izi

**Astar:** -

**Süsleme tekniği:** -

**Benzer Örnek:** -

**Tarihlendirme:** 6. yüzyıl-7. yüzyıl başı



**Kat. No.180**

**Buluntu No.** OLY.SB.2017-290

**Lev. No.** 14/180

**Tip:** Beyaz Hamurlu Mutfak Kabı

**Tür:** Su ısıtma kabı dip parçası

**Form:** -

**Buluntu yeri ve kotu:** Tapınak 1. Krepis, Güneydoğu köşe, +3.06/+2.76 m.

**Buluntu tarihi:** 10.08.2017

**Ölçüler:** d.ç. 5 cm. yük. 1.4 cm. g.k. 0.4 cm.

**Hamur:** Kırmızı Pembe, mikalı, küçük seyrek kireç, çok küçük sık siyah kum, seyrek şamot, sık dokulu, gözenekli

**Astar:** -

**Süsleme tekniği:** -

**Benzer Örnek:** Kelenderis, 4-7. yy., Tekocak 2006, s. 141, Fig. 295

**Tarihlendirme:** 6. yüzyıl-7. yüzyıl başı

**Kat. No.181**

**Buluntu No.** OLY.SB.2017-473

**Lev. No.** 14/181

**Tip:** Beyaz Hamurlu Mutfak Kabı

**Tür:** Su ısıtma kabı dip parçası

**Form:** -

**Buluntu yeri ve kotu:** Vaftizhane kuzeyindeki koridor, kuzey kenar, +2.86/+3.16 m.

**Buluntu tarihi:** 19.09.2017

**Ölçüler:** d.ç. 5 cm. yük. 1.5 cm. g.k. 0.5 cm.

**Hamur:** Cüruflaşmış, mikalı, küçük siyah kum, yanmış hamur, yumuşak dokulu, gözenekli

**Astar:** -

**Süsleme tekniği:** -

**Benzer Örnek:** Kelenderis, 4-7. yy., Tekocak 2006, s. 141, Fig. 294

**Tarihlendirme:** 6. yüzyıl-7. yüzyıl başı

**Kat. No.**182

**Buluntu No.** OLY.SB.2016-50

**Lev. No.** 14/182

**Tip:** Beyaz Hamurlu Mutfak Kabı

**Tür:** Su ısıtma kabı emzik parçası

**Form:** -

**Buluntu yeri ve kotu:** Triclinium batı köşe odası, +2.14/+2.32 m.

**Buluntu tarihi:** 24.08.2016

**Ölçüler:** yük. 4.5 cm. g.k. 0.2 cm.

**Hamur:** Pembe, mikalı, büyük sık demiroksit, küçük siyah sık kum, küçük seyrek kireç, kuvars taneleri, dış yüzeyde renk değişimi

**Astar:** Kırmızı astar kalıntıları

**Süsleme tekniği:** -

**Benzer Örnek:** -

**Tarihlendirme:** 6. yüzyıl-7. yüzyıl başı

**Kat. No.**183

**Buluntu No.** OLY.SB.2017-113

**Lev. No.** 14/183

**Tip:** Beyaz Hamurlu Mutfak Kabı

**Tür:** Su ısıtma kabı emzik parçası

**Form:** -

**Buluntu yeri ve kotu:** Piskoposluk Sarayı avlusu, Güneybatı köşe, +1.86/+2.16 m

**Buluntu tarihi:** 03.08.2017

**Ölçüler:** yük. 5 cm. g.k. 0.2 cm.

**Hamur:** Kırmızı-kahverengi, mikalı, küçük sık kireç, küçük seyrek beyaz taşçık, gözenekli

**Astar:** -

**Süsleme tekniği:** -

**Benzer Örnek:** -

**Tarihlendirme:** 6. yüzyıl-7. yüzyıl başı

#### 2.2.4. Mortariumlar

**Kat. No.**184

**Buluntu No.** OLY.SB.2017-76

**Lev. No.** 15/184

**Tip:** Beyaz Hamurlu Mutfak Kabı

**Tür:** Mortarium ağız parçası

**Form:** 1

**Buluntu yeri ve kotu:** Piskoposluk Sarayı avlusu, Güneybatı köşe, +1.86/+2.16 m.

**Buluntu tarihi:** 03.08.2017

**Ölçüler:** a.ç. 28 cm. yük. 4.2 cm. g.k. 1.1 cm.

**Hamur:** Pembe Kahverengi, mikalı, küçük sık kireç, büyük-küçük siyah ve beyaz taşçık, sık dokulu, az gözenekli

**Astar:** Kırmızı astar

**Süsleme tekniği:** -

**Benzer Örnek:** Limyra, Peloschek 2017, s. 250, Fig. 8d; Perge, 6.yy., Fırat 1999, s. 74, Fig. 157/710; Kourion, 7.yy., Hayes 2007, s. 451, Fig. 14.12/L13

**Tarihlendirme:** 6. yüzyıl-7. yüzyıl başı

**Kat. No.**185

**Buluntu No.** OLY.SB.2017-225

**Lev. No.** 15/185

**Tip:** Beyaz Hamurlu Mutfak Kabı

**Tür:** Mortarium ağız parçası

**Form:** 1

**Buluntu yeri ve kotu:** Mekân 12, Güneydoğu köşe, +3.31 m.

**Buluntu tarihi:** 01.11.2016

**Ölçüler:** a.ç. 30 cm. yük. 6.6 cm. g.k. 1.6 cm.

**Hamur:** Kırmızı-kahverengi, mikalı, büyük sık siyah taşçık, sık dokulu, gözenekli

**Astar:** -

**Süsleme tekniği:** -

**Benzer Örnek:** Limyra, Peloschek 2017, s. 250, Fig. 8d; Perge, 6.yy., Fırat 1999, s. 74, Fig. 157/710; Kourion, 7.yy., Hayes 2007, s. 451, Fig. 14.12/L13

**Tarihlendirme:** 6. yüzyıl-7. yüzyıl başı

**Kat. No.**186

**Buluntu No.** OLY.SB.2012-29

**Lev. No.** 15/186

**Tip:** Beyaz Hamurlu Mutfak Kabı

**Tür:** Mortarium ağız parçası

**Form:** 1

**Buluntu yeri ve kotu:** Peristylum, +1.14/+0.86 m.

**Buluntu tarihi:** 24.08.2012

**Ölçüler:** a.ç. 32 cm. yük. 4.3 cm. g.k. 1.5 cm.

**Hamur:** Kırmızı-kahverengi, çok küçük sık mikalı, küçük seyrek kireç, büyük sık şamot

**Astar:** İç yüzeyde yıpranmış kırmızı astar kalıntıları

**Süsleme tekniği:** -

**Benzer Örnek:** Limyra, Peloschek 2017, s. 250, Fig. 8d; Perge, 6.yy., Fırat 1999, s. 74, Fig. 157/710; Kourion, 7.yy., Hayes 2007, s. 451, Fig. 14.12/L13

**Tarihlendirme:** 6. yüzyıl-7. yüzyıl başı

**Kat. No.**187

**Buluntu No.** OLY.SB.2012-37

**Lev. No.** 15/187

**Tip:** Beyaz Hamurlu Mutfak Kabı

**Tür:** Mortarium ağız parçası

**Form:** 1

**Buluntu yeri ve kotu:** Mekân 6, +4.17/+3.93 m.

**Buluntu tarihi:** 04.07.2012

**Ölçüler:** a.ç 27 cm. yük. 10.6 cm. g.k. 1.2 cm.

**Hamur:** Pembe Kırmızı, sık, büyük, siyah ve bordo renkte köşeli taşçık, orta gözenekli, ince taneli, yağlı hamur

**Astar:**

**Süsleme tekniği:** -

**Benzer Örnek:** Limyra, Peloschek 2017, s. 250, Fig. 8d; Perge, 6.yy., Fırat 1999, s. 74, Fig. 157/710; Kourion, 7.yy., Hayes 2007, s. 451, Fig. 14.12/L13

**Tarihlendirme:** 6. yüzyıl-7. yüzyıl başı

**Kat. No.188**

**Buluntu No.** OLY.SB.2017-405

**Lev. No.** 15/188

**Tip:** Beyaz Hamurlu Mutfak Kabı

**Tür:** Mortarium ağız parçası

**Form:** 1

**Buluntu yeri ve kotu:** Tapınak stylobatın doğusu 1. krepis üstü, +2.66/+2.86 m.

**Buluntu tarihi:** 02.08.2017

**Ölçüler:** a.ç. 30 cm. yük. 7.0 cm. g.k. 1.2 cm.

**Hamur:** Kırmızı Sarı, mikalı, küçük seyrek kireç, sık dokulu, az gözenekli

**Astar:** İçte astar kalıntıları

**Süsleme tekniği:** -

**Benzer Örnek:** Limyra, Peloschek 2017, s. 250, Fig. 8d; Perge, 6.yy., Fırat 1999, s. 74, Fig. 157/710; Kourion, 7.yy., Hayes 2007, s. 451, Fig. 14.12/L13

**Tarihlendirme:** 6. yüzyıl-7. yüzyıl başı

**Kat. No.189**

**Buluntu No.** OLY.SB.2012-18

**Lev. No.** 15/189

**Tip:** Beyaz Hamurlu Mutfak Kabı

**Tür:** Mortarium tüme yakın

**Form:** 1

**Buluntu yeri ve kotu:** Vestibulum, +2.34 m.

**Buluntu tarihi:** 18.09.2012-12.09.2012

**Ölçüler:** a.ç 29 cm. d.ç. 17 cm. yük. 11.9 cm. g.k. 1.9 cm.

**Hamur:** Açık kahverengi, küçük seyrek mikalı, küçük sık demir oksit

**Astar:** Ağızda kırmızı astar kalıntıları

**Süsleme tekniği:** -

**Benzer Örnek:** Limyra, Peloschek 2017, s. 250, Fig. 8d; Perge, 6.yy., Fırat 1999, s. 74, Fig. 157/710; Kourion, 7.yy., Hayes 2007, s. 451, Fig. 14.12/L13

**Tarihlendirme:** 6. yüzyıl-7. yüzyıl başı

**Kat. No.**190

**Buluntu No.** OLY.SB.2012-59

**Lev. No.** 15/190

**Tip:** Beyaz Hamurlu Mutfak Kabı

**Tür:** Mortarium ağız parçası

**Form:** 2

**Buluntu yeri ve kotu:** Vestibulum doğu, +2.34 m.

**Buluntu tarihi:** 12.09.2012

**Ölçüler:** a.ç 20 cm. yük. 5.2 cm. g.k. 1.2 cm.

**Hamur:** Kırmızı-kahverengi, mikalı, kırmızı ve siyah orta kum, küçük sık kireç

**Astar:** -

**Süsleme tekniği:** -

**Benzer Örnek:** Anemurium, 7.yy., Williams 1989, s. 76, Fig. 42/447; Sidi Jdidi, 7.yy., Bonifay 2001, s. 244, Fig. 144/31.6 C2B; Limyra, Vroom, s. 270, Fig. 4A; İspanya, Fernandez-Capelli 2014, s. 684, Fig. 5/14; Provence, 5.yy.'ın sonu, 7.yy.'ın başı, Pelletier 1997, s. 123, Fig. 14/D; Anemurium, Williams 2015, s. 181, Fig. 2/15; Sagalassos, Poblome vd. 2001, s. 122, Fig. 4/7; Kalavasos- Kopetra, Rautman 2003, s. 191, Fig. 5.8/103

**Tarihlendirme:** 6. yüzyıl-7. yüzyıl başı

**Kat. No.**191

**Buluntu No.** OLY.SB.2017-189

**Lev. No.** 15/191

**Tip:** Beyaz Hamurlu Mutfak Kabı

**Tür:** Mortarium ağız parçası

**Form:** 2

**Buluntu yeri ve kotu:** Piskoposluk Sarayı, Koridorun batısı, +3.76 m.

**Buluntu tarihi:** 18.10.2016

**Ölçüler:** a.ç 18 cm. yük. 4.2 cm. g.k. 1.2 cm.

**Hamur:** Kahverengi, mikalı, küçük sık kireç, küçük sık siyah taşçık, seyrek kuvars, gözenekli

**Astar:** -

**Süsleme tekniği:** -

**Benzer Örnek:** Anemurium, 7.yy., Williams 1989, s. 76, Fig. 42/447; Sidi Jdidi, 7.yy., Bonifay 2001, s. 244, Fig. 144/28.4 C2B; Limyra, Vroom, s. 270, Fig. 4A; İspanya, Fernandez-Capelli 2014, s. 684, Fig. 5/14; Provence, 5.yy.'ın sonu, 7.yy.'ın başı, Pelletier 1997, s. 123, Fig. 14/D; Anemurium, Williams 2015, s. 181, Fig. 2/15; Sagalassos, Poblome vd. 2001, s. 122, Fig. 4/7; Kalavassos- Kopetra, Rautman 2003, s. 191, Fig. 5.8/103

**Tarihlendirme:** 6. yüzyıl-7. yüzyıl başı

**Kat. No.**192

**Buluntu No.** OLY.SB.2017-228

**Lev. No.** 16/192

**Tip:** Beyaz Hamurlu Mutfak Kabı

**Tür:** Mortarium ağız parçası

**Form:** 2

**Buluntu yeri ve kotu:** Mekân 12, Güneydoğu Köşe, +3.31 m.

**Buluntu tarihi:** 01.11.2016

**Ölçüler:** a.ç 20 cm. yük. 7.0 cm. g.k. 1.2 cm.

**Hamur:** Pembe Kahverengi, mikalı, küçük seyrek kireç, büyük sık siyah taşçık, yumuşak dokulu, gözenekli

**Astar:** Ağızda ve içte kahverengi astar

**Süsleme tekniği:** -

**Benzer Örnek:** Anemurium, 7.yy., Williams 1989, s. 76, Fig. 42/447; Sidi Jdidi, 7.yy., Bonifay 2001, s. 244, Fig. 144/31.6 C2B; Limyra, Vroom, s. 270, Fig. 4A; İspanya, Fernandez-Capelli 2014, s. 684, Fig. 5/14; Provence, 5.yy.'ın sonu, 7.yy.'ın başı, Pelletier 1997, s. 123, Fig. 14/D; Anemurium, Williams 2015, s. 181, Fig. 2/15; Sagalassos, Poblome vd. 2001, s. 122, Fig. 4/7; Kalavassos- Kopetra, Rautman 2003, s. 191, Fig. 5.8/103

**Tarihlendirme:** 6. yüzyıl-7. yüzyıl başı

**Kat. No.**193

**Buluntu No.** OLY.SB.2017-182

**Lev. No.** 16/193

**Tip:** Beyaz Hamurlu Mutfak Kabı

**Tür:** Mortarium ağız parçası

**Form:** 2

**Buluntu yeri ve kotu:** Piskoposluk Sarayı, Koridorun Batısı, +3.76 m.

**Buluntu tarihi:** 18.10.2016

**Ölçüler:** a.ç 22 cm. yük. 5.2 cm. g.k. 0.9 cm.

**Hamur:** Açık kahverengi, mikalı, çok küçük çok seyrek kireç, seyrek kuvars, çok büyük siyah taşçık, çok seyrek şamot, sık dokulu, gözenekli

**Astar:** -

**Süsleme tekniği:** -

**Benzer Örnek:** Anemurium, 7.yy., Williams 1989, s. 76, Fig. 42/447; Sidi Jdidi, 7.yy., Bonifay 2001, s. 244, Fig. 144/28.4 C2B; Limyra, Vroom, s. 270, Fig. 4A; İspanya, Fernandez-Capelli 2014, s. 684, Fig. 5/14; Provence, 5.yy.'ın sonu, 7.yy.'ın başı, Pelletier 1997, s. 123, Fig. 14/D; Anemurium, Williams 2015, s. 181, Fig. 2/15; Sagalassos, Poblome vd. 2001, s. 122, Fig. 4/7; Kalavassos- Kopetra, Rautman 2003, s. 191, Fig. 5.8/103

**Tarihlendirme:** 6. yüzyıl-7. yüzyıl başı

**Kat. No.**194

**Buluntu No.** OLY.SB.2016-76

**Lev. No.** 16/194

**Tip:** Beyaz Hamurlu Mutfak Kabı

**Tür:** Mortarium ağız parçası

**Form:** 2

**Buluntu yeri ve kotu:** Triclinium, +1.73/+2.16 m.

**Buluntu tarihi:** 11.08.2016

**Ölçüler:** a.ç 24 cm. yük. 6.2 cm. g.k. 0.9 cm.

**Hamur:** Açık kahverengi, büyük köşeki siyah renkli taşçık, büyük beyaz köşeli taneler, kuvars

**Astar:** -



**Süsleme tekniği: -**

**Benzer Örnek:** Anemurium, 7.yy., Williams 1989, s. 76, Fig. 42/447; Sidi Jdidi, 7.yy., Bonifay 2001, s. 244, Fig. 144/31.6 C2B; Limyra, Vroom, s. 270, Fig. 4A; İspanya, Fernandez-Capelli 2014, s. 684, Fig. 5/14; Provence, 5.yy.'ın sonu, 7.yy.'ın başı, Pelletier 1997, s. 123, Fig. 14/D; Anemurium, Williams 2015, s. 181, Fig. 2/15; Sagalassos, Poblome vd. 2001, s. 122, Fig. 4/7; Kalavassos- Kopetra, Rautman 2003, s. 191, Fig. 5.8/103

**Tarihlendirme:** 6. yüzyıl-7. yüzyıl başı

**Kat. No.195**

**Buluntu No.** OLY.SB.2016-77

**Lev. No.** 16/195

**Tip:** Beyaz Hamurlu Mutfak Kabı

**Tür:** Mortarium ağız parçası

**Form:** 2

**Buluntu yeri ve kotu:** Triclinium, +1.73/+2.16 m.

**Buluntu tarihi:** 11.08.2016

**Ölçüler:** a.ç 24 cm. yük. 5.4 cm. g.k. 0.9 cm.

**Hamur:** Kırmızı-kahverengi, mikalı, köşeli küçük bordo renkli taşçık taneleri

**Astar:** İçte kırmızı astar kalıntıları

**Süsleme tekniği: -**

**Benzer Örnek:** Anemurium, 7.yy., Williams 1989, s. 76, Fig. 42/447; Sidi Jdidi, 7.yy., Bonifay 2001, s. 244, Fig. 144/31.6 C2B; Limyra, Vroom, s. 270, Fig. 4A; İspanya, Fernandez-Capelli 2014, s. 684, Fig. 5/14; Provence, 5.yy.'ın sonu, 7.yy.'ın başı, Pelletier 1997, s. 123, Fig. 14/D; Anemurium, Williams 2015, s. 181, Fig. 2/15; Sagalassos, Poblome vd. 2001, s. 122, Fig. 4/7; Kalavassos- Kopetra, Rautman 2003, s. 191, Fig. 5.8/103

**Tarihlendirme:** 6. yüzyıl-7. yüzyıl başı

**Kat. No.196**

**Buluntu No.** OLY.SB.2017-306

**Lev. No.** 16/196

**Tip:** Beyaz Hamurlu Mutfak Kabı

**Tür:** Mortarium ağız parçası

**Form:** 2

**Buluntu yeri ve kotu:** Tapınak 1. krepis güneydoğu köşe, +3.06/+2.76 m.

**Buluntu tarihi:** 10.08.2017

**Ölçüler:** a.ç 30 cm. yük. 6.7 cm. g.k. 1.1 cm.

**Hamur:** Kırmızı Pembe, mikalı, çok küçük çok seyrek kireç, seyrek siyah kum, küçük seyrek siyah taşçık, sık dokulu, gözenekli

**Astar:** İçte ve ağızda kırmızı astar

**Süsleme tekniği:** -

**Benzer Örnek:** Anemurium, 7.yy., Williams 1989, s. 76, Fig. 42/447; Sidi Jdidi, 7.yy., Bonifay 2001, s. 244, Fig. 144/28.4 C2B; Limyra, Vroom, s. 270, Fig. 4A; İspanya, Fernandez-Capelli 2014, s. 684, Fig. 5/14; Provence, 5.yy.'ın sonu, 7.yy.'ın başı, Pelletier 1997, s. 123, Fig. 14/D; Anemurium, Williams 2015, s. 181, Fig. 2/15; Sagalassos, Poblome vd. 2001, s. 122, Fig. 4/7; Kalavasos- Kopetra, Rautman 2003, s. 191, Fig. 5.8/103

**Tarihlendirme:** 6. yüzyıl-7. yüzyıl başı

**Kat. No.197**

**Buluntu No.** OLY.SB.2016-108

**Lev. No.** 16/197

**Tip:** Beyaz Hamurlu Mutfak Kabı

**Tür:** Mortarium ağız parçası

**Form:** 3

**Buluntu yeri ve kotu:** Triclinium, +2.15/+2.26 m.

**Buluntu tarihi:** 03.08.2016

**Ölçüler:** a.ç. 16 cm. yük. 5.8 cm. g.k. 1.2 cm.

**Hamur:** Kırmızı-kahverengi, mikalı, çok büyük sık siyah taşçık, küçük sık kireç

**Astar:** -

**Süsleme tekniği:** -

**Benzer Örnek:** -

**Tarihlendirme:** 5. yüzyıl sonu-6. yüzyıl

**Kat. No.198**

**Buluntu No. OLY.SB.2016-12**

**Lev. No. 16/198**

**Tip:** Beyaz Hamurlu Mutfak Kabı

**Tür:** Mortarium ağız parçası

**Form:** 3

**Buluntu yeri ve kotu:** Tricliniumun doğusundaki koridor, +4.50/+4.18 m.

**Buluntu tarihi:** 22.08.2016

**Ölçüler:** a.ç. 20 cm. yük. 6.0 cm. g.k. 0.9 cm.

**Hamur:** Kırmızı, mikalı, siyah ve bordo küçük kum, küçük kireç, kuvars

**Astar:** İçte ve dışta kırmızı astar

**Süsleme tekniği:** -

**Benzer Örnek:** -

**Tarihlendirme:** 5. yüzyıl sonu-6. yüzyıl

**Kat. No.199**

**Buluntu No. OLY.SB.2017-360**

**Lev. No. 16/199**

**Tip:** Beyaz Hamurlu Mutfak Kabı

**Tür:** Mortarium ağız parçası

**Form:** 3

**Buluntu yeri ve kotu:** Tapınak cella içi kuzeybatı kenar, +5.51/+5.01 m.

**Buluntu tarihi:** 12.09.2017

**Ölçüler:** a.ç. 20 cm. yük. 4.6 cm. g.k. 0.8 cm.

**Hamur:** Pembe Kahverengi, mikalı, çok küçük çok seyrek kireç, küçük seyrek siyah kum, küçük seyrek beyaz taşçık, az gözenekli

**Astar:** -

**Süsleme tekniği:** -

**Benzer Örnek:** -

**Tarihlendirme:** 5. yüzyıl sonu-6. yüzyıl

**Kat. No.**200

**Buluntu No.** OLY.SB.2016-96

**Lev. No.** 16/200

**Tip:** Beyaz Hamurlu Mutfak Kabı

**Tür:** Mortarium ağız parçası

**Form:** 3

**Buluntu yeri ve kotu:** Triclinium batı köşe odası, +2.76/+3.26 m.

**Buluntu tarihi:** 23.08.2016

**Ölçüler:** a.ç. 20 cm. yük. 7.1 cm. g.k. 0.9 cm.

**Hamur:** Kırmızı-kahverengi, mikalı, çok küçük sık kireç, küçük siyah seyrek kum, ağız kenarında ve içte islenme

**Astar:** -

**Süsleme tekniği:** -

**Benzer Örnek:** -

**Tarihlendirme:** 5. yüzyıl sonu-6. yüzyıl

**Kat. No.**201

**Buluntu No.** OLY.SB.2016-31

**Lev. No.** 16/201

**Tip:** Beyaz Hamurlu Mutfak Kabı

**Tür:** Mortarium dip parçası

**Form:** -

**Buluntu yeri ve kotu:** Triclinium kuzeydoğu köşe oda, +2.07/+2.56 m.

**Buluntu tarihi:** 26.08.2016

**Ölçüler:** d.ç. 10 cm. yük. 4.5 cm. g.k. 0.7 cm.

**Hamur:** Kırmızı-kahverengi, mikalı, küçük sık kireç, çok sık çok küçük pembe köşeli taşçık

**Astar:** -

**Süsleme tekniği:** -

**Benzer Örnek:** -

**Tarihlendirme:** 6. yüzyıl-7. yüzyıl başı

**Kat. No.**202

**Buluntu No.** OLY.SB.2016-52

**Lev. No.** 16/202

**Tip:** Beyaz Hamurlu Mutfak Kabı

**Tür:** Mortarium kaide parçası

**Form:** -

**Buluntu yeri ve kotu:** Triclinium, +1.81/+2.16 m.

**Buluntu tarihi:** 10.08.2016

**Ölçüler:** d.ç. 10 cm. yük. 4.5 cm. g.k. 0.7 cm.

**Hamur:** Açık Kahverengi, mikalı, gözeneksiz

**Astar:** -

**Süsleme tekniği:** -

**Benzer Örnek:** -

**Tarihlendirme:** 6. yüzyıl-7. yüzyıl başı

### 2.2.5. Tekneler

**Kat. No.**203

**Buluntu No.** OLY.SB.2017-310

**Lev. No.** 17/203

**Tip:** Geç Roma D Seramiği

**Tür:** Ağız-kulp parçası

**Form:** 1

**Buluntu yeri ve kotu:** Tapınak 1.krepis güneydoğu köşe, Mekân 20 kuzey duvar arkası, +3.26/+2.76 m.

**Buluntu tarihi:** 11.08.2017

**Ölçüler:** a.ç. 26 cm. yük. 10.2 cm. g.k. 0.5 cm.

**Hamur:** Kırmızı Sarı, mikalı, küçük seyrek kireç, sık dokulu, gözeneksiz

**Astar:** İçte kırmızı astar

**Süsleme tekniği:** -

**Benzer Örnek:** -

**Tarihlendirme:** 5. yüzyıl sonu-6. yüzyıl başı

**Kat. No.**204

**Buluntu No.** OLY.SB.2011-96

**Lev. No.** 17/204

**Tip:** Geç Roma D Seramiği

**Tür:** Ağız-kulp parçası

**Form:** 1

**Buluntu yeri ve kotu:** Peristylum

**Buluntu tarihi:** 11.07.2011

**Ölçüler:** a.ç. 26 cm. yük. 10.5 cm. g.k. 0.5 cm.

**Hamur:** Kırmızı, mikalı, çok küçük sık kireç

**Astar:** İçte kırmızı astar

**Süsleme tekniği:** -

**Benzer Örnek:** -

**Tarihlendirme:** 5. yüzyıl sonu-6. yüzyıl başı

**Kat. No.**205

**Buluntu No.** OLY.SB.2016-17

**Lev. No.** 17/205

**Tip:** Geç Roma D Seramiği

**Tür:** Tekne Ağız parçası

**Form:** 1

**Buluntu yeri ve kotu:** Triclinium batı köşe odası, +4.18/+2.18 m.

**Buluntu tarihi:** 22.08.2016

**Ölçüler:** a.ç. 32 cm. yük. 7.5 cm. g.k. 0.9 cm.

**Hamur:** Kırmızı-kahverengi, çok küçük mikalı, çok küçük seyrek kireç

**Astar:** -

**Süsleme tekniği:** -

**Benzer Örnek:** -

**Tarihlendirme:** 5. yüzyıl sonu-6. yüzyıl başı

**Kat. No.**206

**Buluntu No.** OLY.SB.2017-448

**Lev. No.** 17/206

**Tip:** Geç Roma D Seramiği

**Tür:** Ağız parçası

**Form:** 2

**Buluntu yeri ve kotu:** Vaftizhane, +3.36/+3.11 m.

**Buluntu tarihi:** 23.06.2017

**Ölçüler:** a.ç. 24 cm. yük. 4.4 cm. g.k. 0.9 cm.

**Hamur:** Pembe Kahverengi, mikalı, çok seyrek çok küçük kireç ve kuvars, sık dokulu, az gözenekli, üzeri yoğun harçlı

**Astar:** -

**Süsleme tekniği:** -

**Benzer Örnek:** Limyra, 6. yy. ortası-7. yy. ortası, Marksteiner ve Yener- Marksteiner 2009, s. 232, kat. 3, taf. 1/3; Nea Paphos, 6. yy. ortası-7. yy. başı, Meyza 2007, s. 175, Fig. 11/2; Perge, 6.-7.yy., Fırat 1999, s. 75, Fig. 163/725; Beyrut, 5. yy.ın üçüncü çeyreği, Reynolds 2011, s. 211, fig. 3/35-39.

**Tarihlendirme:** 6. yüzyıl

**Kat. No.**207

**Buluntu No.** OLY.SB.2016-54

**Lev. No.** 17/207

**Tip:** Geç Roma D Seramiği

**Tür:** Ağız-kulp parçası

**Form:** 3

**Buluntu yeri ve kotu:** Triclinium, +1.81/+2.16 m.

**Buluntu tarihi:** 10.08.2016

**Ölçüler:** a.ç. 30 cm. yük. 9.6 cm. g.k. 1.1 cm.

**Hamur:** Pembe Kahverengi, mikalı, gözeneksiz

**Astar:** İç yüzeyde kırmızı astar kalıntıları

**Süsleme tekniği:** -

**Benzer Örnek:** Limyra, 6. yy. ortası-7. yy. ortası, Marksteiner ve Yener- Marksteiner 2009, s. 232, kat. 3, taf. 1/3; Anemurium, 6. yy. ortası-7. yy., Williams 1989, s. 36, Fig. 16/206; Demre, Uysal 2000, s. 134, Fig. 14/98; Kıbrıs, 7.yy., Caraher 2013, s. 88, Fig. 3/c; Beyrut, 5. yy.in üçüncü çeyreği, Reynolds 2011, s. 211, Fig. 3/36

**Tarihlendirme:** 6. yüzyıl

**Kat. No.**208

**Buluntu No.** OLY.SB.2017-191

**Lev. No.** 17/208

**Tip:** Geç Roma D Seramiği

**Tür:** Ağız-kulp parçası

**Form:** 3

**Buluntu yeri ve kotu:** Piskoposluk Kilisesi, Kuzey Ek Mekân 1, +3.36/+3.11 m.

**Buluntu tarihi:** 22.06.2017

**Ölçüler:** a.ç. 26 cm. yük. 10.4 cm. g.k. 1.1 cm.

**Hamur:** Kırmızı, mikalı, çok küçük çok seyrek kireç, sık dokulu, az gözenekli, tüm yüzeyde yoğun harç

**Astar:** Dışta ve ağızda kırmızı astar kalıntıları

**Süsleme tekniği:** -

**Benzer Örnek:** Limyra, 6. yy. ortası-7. yy. ortası, Marksteiner ve Yener- Marksteiner 2009, s. 232, kat. 3, taf. 1/3; Anemurium, 6.yy. ortası-7. yy., Williams 1989, s. 36, Fig.



16/206; Demre, Uysal 2000, s. 134, Fig. 14/98; Kıbrıs, 7.yy., Caraher 2013, s. 88, Fig. 3/c; Beyrut, 5. yy.ın üçüncü çeyreği, Reynolds 2011, s. 211, Fig. 3/36

**Tarihlendirme:** 6. yüzyıl

**Kat. No.**209

**Buluntu No.** OLY.SB.2017-139

**Lev. No.** 18/209

**Tip:** Geç Roma D Seramiği

**Tür:** Ağız-kulp parçası

**Form:** 3

**Buluntu yeri ve kotu:** Piskoposluk Sarayı avlusu, Güneybatı köşe, +1.86/+2.16 m.

**Buluntu tarihi:** 04.08.2017

**Ölçüler:** a.ç. 30 cm. yük. 9.6 cm. g.k. 0.8 cm.

**Hamur:** Açık kırmızı, mikalı, çok küçük seyrek kireç, sık dokulu, gözeneksiz

**Astar:** Açık Kırmızı-kahverengi astar

**Süsleme tekniği:** -

**Benzer Örnek:** Limyra, 6. yy. ortası-7. yy. ortası, Marksteiner ve Yener- Marksteiner 2009, s. 232, kat. 3, taf. 1/3; Anemurium, 6.yy. ortası-7. yy., Williams 1989, s. 36, Fig. 16/206; Demre, Uysal 2000, s. 134, Fig. 14/98; Kıbrıs, 7.yy., Caraher 2013, s. 88, Fig. 3/c; Beyrut, 5. yy.ın üçüncü çeyreği, Reynolds 2011, s. 211, Fig. 3/36

**Tarihlendirme:** 6. yüzyıl

**Kat. No.**210

**Buluntu No.** OLY.SB.2016-56

**Lev. No.** 18/210

**Tip:** Geç Roma D Seramiği

**Tür:** Ağız parçası

**Form:** 3

**Buluntu yeri ve kotu:** Triclinium, +1.81/+2.16 m.

**Buluntu tarihi:** 10.08.2016

**Ölçüler:** a.ç. 42 cm. yük. 6.0 cm. g.k. 1.0 cm.

**Hamur:** Kırmızı-kahverengi, mikalı

**Astar:** -

**Süsleme tekniği:** -

**Benzer Örnek:** Limyra, 6. yy. ortası-7. yy. ortası, Marksteiner ve Yener- Marksteiner 2009, s. 232, kat. 3, taf. 1/3; Anemurium, 6.yy. ortası-7. yy., Williams 1989, s. 36, Fig. 16/206; Demre, Uysal 2000, s. 134, Fig. 14/98; Kıbrıs, 7.yy., Caraher 2013, s. 88, Fig. 3/c; Beyrut, 5. yy.ın üçüncü çeyreği, Reynolds 2011, s. 211, Fig. 3/36

**Tarihlendirme:** 6. yüzyıl

**Kat. No.211**

**Buluntu No.** OLY.SB.2017-184

**Lev. No.** 18/211

**Tip:** Geç Roma D Seramiği

**Tür:** Ağız parçası

**Form:** 3

**Buluntu yeri ve kotu:** Piskoposluk Sarayı, Koridorun batısı, +3.76 m.

**Buluntu tarihi:** 18.10.2016

**Ölçüler:** a.ç. 34 cm. yük. 6.6 cm. g.k. 0.7 cm.

**Hamur:** Kahverengi, mikalı, çok seyrek çok küçük kireç, sık dokulu, gözeneksiz

**Astar:** -

**Süsleme tekniği:** -

**Benzer Örnek:** Limyra, 6. yy. ortası-7. yy. ortası, Marksteiner ve Yener- Marksteiner 2009, s. 232, kat. 3, taf. 1/3; Anemurium, 6.yy. ortası-7. yy., Williams 1989, s. 36, Fig. 16/206; Demre, Uysal 2000, s. 134, Fig. 14/98; Kıbrıs, 7.yy., Caraher 2013, s. 88, Fig. 3/c; Beyrut, 5. yy.ın üçüncü çeyreği, Reynolds 2011, s. 211, Fig. 3/36.

**Tarihlendirme:** 6. yüzyıl

**Kat. No.212**

**Buluntu No.** OLY.SB.2016-53

**Lev. No.** 18/212

**Tip:** Geç Roma D Seramiği

**Tür:** Ağız parçası

**Form:** 4

**Buluntu yeri ve kotu:** Triclinium, +1.81/+2.16 m.

**Buluntu tarihi:** 10.08.2016

**Ölçüler:** a.ç. 40 cm. yük. 11.5 cm. g.k. 1.5 cm.

**Hamur:** Kırmızı-kahverengi, mikalı, çok küçük seyrek kireç, sık dokulu, gözeneksiz

**Astar:** Kırmızı astar kalıntıları

**Süsleme tekniği:** -

**Benzer Örnek:** Limyra, 6. yy.ın ikinci yarısı-7. yy., Marksteiner ve Yener- Marksteiner 2009, s. 242, kat. 60, taf. 8/60; Demre, Uysal 2000, s. 113, Fig. 13/95; Limyra, 5.yy.-7.yy. sonu, Vroom 2004, s. 291, Fig. 2/2; Rhodiapolis, Çömezoğlu 2011, s. 26, Fig. 4/f; Nea Paphos, Rowe 2004, s. 132, Fig. 49/6; Kalavastos- Kopetra, Rautman 2003, s. 81, Fig. 3.23/1-32-6

**Tarihlendirme:** 6. yüzyıl

**Kat. No.**213

**Buluntu No.** OLY.SB.2016-5

**Lev. No.** 18/213

**Tip:** Geç Roma D Seramiği

**Tür:** Ağız parçası

**Form:** 5

**Buluntu yeri ve kotu:** Triclinium batı köşe odası, +2.76/+3.26 m.

**Buluntu tarihi:** 23.08.2016

**Ölçüler:** a.ç. 46 cm. yük. 7.8 cm. g.k. 1.2 cm.

**Hamur:** Sarı Kırmızı, mikalı, küçük çok seyrek kireç

**Astar:** İç yüzeyde kırmızı astar

**Süsleme tekniği:** -

**Benzer Örnek:** Limyra, 6. yy. ortası-7. yy. ortası, Marksteiner ve Yener- Marksteiner 2009, s. 232, kat. 2, taf. 1/2; Demre, Uysal 2000, s. 113, Fig. 13/95; Limyra, 5.yy.-7.yy. sonu, Vroom 2004, s. 291, Fig. 2/2; Rhodiapolis, Çömezoğlu 2011, s. 26, Fig. 4/f; Nea Paphos, Rowe 2004, s. 132, Fig. 49/6; Kalavastos- Kopetra, Rautman 2003, s. 81, Fig. 3.23/1-32-6

**Tarihlendirme:** 6. yüzyıl sonu-7. yüzyıl başı

**Kat. No.**214

**Buluntu No.** OLY.SB.2012-52

**Lev. No.** 18/214

**Tip:** Geç Roma D Seramiği

**Tür:** Ağız-kulp parçası

**Form:** 5

**Buluntu yeri ve kotu:** Peristylum, +2.76 m.

**Buluntu tarihi:** 30.07.2012

**Ölçüler:** a.ç. 32 cm. yük. 6.6 cm. g.k. 0.8 cm.

**Hamur:** Pembe, mikalı, küçük seyrek kireç, sık dokulu ince kil

**Astar:** Kırmızı astar kalıntıları

**Süsleme tekniği:** -

**Benzer Örnek:** Anemurium, 6.yy. ortası-7. yy., Williams 1989, s. 36, Fig. 16/203; Demre, Uysal 2000, s. 140, Fig. 17/114; Beyrut, Reynolds 2011, s. 221, Fig. 11/177; Nea Paphos, Meyza 2007, s. 186, Fig. 22/H11; Perge, 6.-7.yy., Fırat 1999, s. 74, Fig. 159/715; Nea Paphos, Rowe 2004, s. 131, Fig. 47/11a; Kalavassos- Kopetra, Rautman 2003, s. 182, Fig. 5.3/29

**Tarihlendirme:** 6. yüzyıl sonu-7. yüzyıl başı

**Kat. No.**215

**Buluntu No.** OLY.SB.2012-48

**Lev. No.** 19/215

**Tip:** Geç Roma D Seramiği

**Tür:** Ağız-kulp parçası

**Form:** 6

**Buluntu yeri ve kotu:** Peristylum, +2.34 m.

**Buluntu tarihi:** 03.08.2012

**Ölçüler:** a.ç. 29 cm. yük. 12.5 cm. g.k. 0.8 cm.

**Hamur:** Pembe Kırmızı, ince taneli gözeneksiz, mikalı, kireç katkılı

**Astar:** Tüm yüzeyde kırmızı astar

**Süsleme tekniği:** -

**Benzer Örnek:** Kıbrıs, 6. yy.ın ikinci yarısı-7. yy. başı, Hayes 1972, s. 383-384, fig. 83/1; Anemurium, 6.yy. ortası-7. yy., Williams 1989, s. 36, Fig. 16/206; Demre, Uysal 2000,

s. 134, Fig. 14/98; Kıbrıs, 7.yy., Caraher 2013, s. 88, Fig. 3/c; Beyrut, Reynolds 2011, s. 211, Fig. 3/36

**Tarihlendirme:** 6. yüzyıl sonu-7. yüzyıl başı

**Kat. No.216**

**Buluntu No.** OLY.SB.2012-76

**Lev. No.** 19/216

**Tip:** Geç Roma D Seramiği

**Tür:** Ağız-kulp parçası

**Form:** 6

**Buluntu yeri ve kotu:** Vestibulum, Doğu, +2.34 m.

**Buluntu tarihi:** 12.09.2012

**Ölçüler:** a.ç. 29 cm. yük. 10.7 cm. g.k. 0.8 cm.

**Hamur:** Açık kahverengi, mikalı, sık dokulu, az gözenekli

**Astar:** İçte kırmızı astar kalıntıları

**Süsleme tekniği:** -

**Benzer Örnek:** Kıbrıs, 6. yy.ın ikinci yarısı-7. yy. başı, Hayes 1972, s. 383-384, fig. 83/1; Anemurium, 6.yy. ortası-7. yy., Williams 1989, s. 36, Fig. 16/203; Demre, Uysal 2000, s. 139, Fig. 17/113; Beyrut, Reynolds 2011, s. 221, Fig. 11/177; Nea Paphos, Meyza 2007, s. 186, Fig. 22/H11; Perge, 6.-7.yy., Fırat 1999, s. 74, Fig. 159/715; Nea Paphos, Rowe 2004, s. 131, Fig. 47/11a; Kalavastos- Kopetra, Rautman 2003, s. 182, Fig. 5.3/29

**Tarihlendirme:** 6. yüzyıl sonu-7. yüzyıl başı

**Kat. No.217**

**Buluntu No.** OLY.SB.2017-464

**Lev. No.** 19/217

**Tip:** Geç Roma D Seramiği

**Tür:** Ağız parçası

**Form:** 6

**Buluntu yeri ve kotu:** Vaftizhane kuzeyindeki koridor, Güney kenar, +2.86/+3.16 m.

**Buluntu tarihi:** 19.09.2017

**Ölçüler:** a.ç. 28 cm. yük. 8.1 cm. g.k. 1.0 cm.

**Hamur:** Kırmızı Kahverengi, mikalı, çok küçük çok seyrek kireç, sık dokulu, gözeneksiz

**Astar:** Dışta kırmızı astar

**Süsleme tekniği:** -

**Benzer Örnek:** Kıbrıs, 6. yy.ın ikinci yarısı-7. yy. başı, Hayes 1972, s. 383-384, fig. 83/1; Anemurium, 6.yy. ortası-7.yy., Williams 1989, s. 36, Fig. 16/204; Demre, Uysal 2000, s. 140, Fig. 17/114; Beyrut, Reynolds 2011, s. 221, Fig. 11/177; Nea Paphos, Meyza 2007, s. 186, Fig. 22/H11; Perge, 6.-7.yy., Fırat 1999, s. 74, Fig. 159/715; Nea Paphos, Rowe 2004, s. 131, Fig. 47/11a; Kalavastos- Kopetra, Rautman 2003, s. 182, Fig. 5.3/29

**Tarihlendirme:** 6. yüzyıl sonu-7. yüzyıl başı

**Kat. No.218**

**Buluntu No.** OLY.SB.2017-438

**Lev. No.** 19/218

**Tip:** Geç Roma D Seramiği

**Tür:** Tekne Ağız-kulp parçası

**Form:** 6

**Buluntu yeri ve kotu:** Tapınak, Güney Mekân 1, +2.66/+2.76 m.

**Buluntu tarihi:** 28.07.2017

**Ölçüler:** a.ç. 34 cm. yük. 7.7 cm. g.k. 0.8 cm.

**Hamur:** Kırmızı Sarı, mikalı, seyrek kireç, sık dokulu, az gözenekli

**Astar:** İçte kırmızı astar kalıntıları

**Süsleme tekniği:** -

**Benzer Örnek:** Kıbrıs, 6. yy.ın ikinci yarısı-7. yy. başı, Hayes 1972, s. 383-384, fig. 83/1; Anemurium, 6.yy. ortası-7. yy., Williams 1989, s. 36, Fig. 16/203; Demre, Uysal 2000, s. 140, Fig. 17/114; Beyrut, Reynolds 2011, s. 221, Fig. 11/177; Nea Paphos, Meyza 2007, s. 186, Fig. 22/H11; Perge, 6.-7.yy., Fırat 1999, s. 74, Fig. 159/715; Nea Paphos, Rowe 2004, s. 131, Fig. 47/11a; Kalavastos- Kopetra, Rautman 2003, s. 182, Fig. 5.3/29

**Tarihlendirme:** 6. yüzyıl sonu-7. yüzyıl başı

**Kat. No.219**

**Buluntu No.** OLY.SB.2016-55

**Lev. No.** 19/219

**Tip:** Geç Roma D Seramiği

**Tür:** Ağız parçası

**Form:** 6

**Buluntu yeri ve kotu:** Triclinium, +1.81/+2.16 m.

**Buluntu tarihi:** 10.08.2016

**Ölçüler:** a.ç. 20 cm. yük. 8.9 cm. g.k. 1.1 cm.

**Hamur:** Açık kahverengi, mikalı, gözeneksiz

**Astar:** İç yüzeyde kırmızı astar

**Süsleme tekniği:** -

**Benzer Örnek:** Kıbrıs, 6. yy.ın ikinci yarısı-7. yy. başı, Hayes 1972, s. 383-384, fig. 83/1; Anemurium, 6.yy. ortası-7. yy., Williams 1989, s. 36, Fig. 16/204; Demre, Uysal 2000, s. 140, Fig. 17/114; Beyrut, Reynolds 2011, s. 221, Fig. 11/177; Nea Paphos, Meyza 2007, s. 186, Fig. 22/H11; Perge, 6.-7.yy., Fırat 1999, s. 74, Fig. 159/715; Nea Paphos, Rowe 2004, s. 131, Fig. 47/11a; Kalavasos- Kopetra, Rautman 2003, s. 182, Fig. 5.3/29

**Tarihlendirme:** 6. yüzyıl sonu-7. yüzyıl başı

**Kat. No.220**

**Buluntu No.** OLY.SB.2017-10

**Lev. No.** 20/220

**Tip:** Geç Roma D Seramiği

**Tür:** Ağız-kulp parçası

**Form:** 7

**Buluntu yeri ve kotu:** Piskoposluk Sarayı, Avlusu güney batısı, +3.06/+3.26 m.

**Buluntu tarihi:** 20.07.2017

**Ölçüler:** a.ç. 30 cm. yük. 6.8 cm. g.k. 0.9 cm.

**Hamur:** Kırmızı-kahverengi, mikalı, küçük seyrek kireç, sık dokulu, az gözenekli

**Astar:** İçte ve dışta kırmızı astar

**Süsleme tekniği:** -

**Benzer Örnek:** Limyra, 6. yy. ortası-7. yy. ortası, Marksteiner ve Yener- Marksteiner 2009, s. 232, kat. 3, taf. 1/1; Anemurium, 6.yy. ortası-7.yy., Williams 1989, s. 36, Fig. 16/203; Beyrut, 6. yy. sonu, Reynolds 2011, s. 221, Fig. 9/144; Nea Paphos, Meyza 2007, s. 186, Fig. 22/H11; Perge, 6.-7.yy., Fırat 1999, s. 74, Fig. 159/715; Nea Paphos, Rowe 2004, s. 131, Fig. 47/11a; Kalavasos- Kopetra, Rautman 2003, s. 182, Fig. 5.3/29

**Tarihlendirme:** 6. yüzyıl sonu-7. yüzyıl başı

**Kat. No.**221

**Buluntu No.** OLY.SB.2016-4

**Lev. No.** 20/221

**Tip:** Geç Roma D Seramiği

**Tür:** Ağız-kulp parçası

**Form:** 7

**Buluntu yeri ve kotu:** Triclinium batı köşe odası, +2.76/+3.26 m.

**Buluntu tarihi:** 23.08.2016

**Ölçüler:** a.ç. 44 cm. yük. 10.7 cm. g.k. 1.0 cm.

**Hamur:** Kırmızı, mikalı, çok küçük çok seyrek kireç, yağlı hamur

**Astar:** Kırmızı astar kalıntıları

**Süsleme tekniği:** -

**Benzer Örnek:** Limyra, 6. yy. ortası-7. yy. ortası, Marksteiner ve Yener- Marksteiner 2009, s. 232, kat. 3, taf. 1/1; Anemurium, 6.yy. ortası-7.yy., Williams 1989, s. 36, Fig. 16/203; Demre, Uysal 2000, s. 140, Fig. 17/114; Beyrut, 6. yy. sonu, Reynolds 2011, s. 221, Fig. Fig. 9/144; Nea Paphos, Meyza 2007, s. 186, Fig. 22/H11; Perge, 6.-7.yy., Fırat 1999, s. 74, Fig. 159/715; Nea Paphos, Rowe 2004, s. 131, Fig. 47/11a; Kalavassos-Kopetra, Rautman 2003, s. 182, Fig. 5.3/29

**Tarihlendirme:** 6. yüzyıl sonu-7. yüzyıl başı

**Kat. No.**222

**Buluntu No.** OLY.SB.2017-479

**Lev. No.** 20/222

**Tip:** Geç Roma D Seramiği

**Tür:** Tüme yakın

**Form:** 8

**Buluntu yeri ve kotu:** Vaftizhane kuzeyindeki koridorun batısı, Güney kenar, +3.16/+2.86 m.

**Buluntu tarihi:** 15.09.2017

**Ölçüler:** a.ç. 26 cm. d.ç 12 cm. yük. 21.6 cm. g.k. 0.9 cm.



**Hamur:** Kırmızı Sarı, mikalı, çok küçük çok seyrek kireç, sık dokulu, gözeneksiz

**Astar:** İçte Kırmızı-kahverengi astar

**Süsleme tekniği:** -

**Benzer Örnek:** Anemurium, 6.yy. ortası-7. yy., Williams 1989, s. 36, Fig. 16/208; Saraçhane, Hayes 1980-1989, s. 162, Fig. 41/68; Nea Paphos, Meyza 2007, s. 174, Fig. 10/H11; Heliopolis, Hamel 2010, s. 878, Fig. 30; Rhodiapolis, Çömezoğlu 2011, s. 26, Fig. 8/d; Perge, 6.-7.yy., Fırat 1999, s. 75, Fig. 163/724

**Tarihlendirme:** 6. yüzyıl sonu-7. yüzyıl başı

**Kat. No.223**

**Buluntu No.** OLY.SB.2017-471

**Lev. No.** 20/223

**Tip:** Geç Roma D Seramiği

**Tür:** Tekne dip parçası

**Form:** -

**Buluntu yeri ve kotu:** Vaftizhane kuzeyindeki koridor, Güney kenar, +2.86/+3.16 m.

**Buluntu tarihi:** 19.09.2017

**Ölçüler:** d.ç. 10 cm. yük. 6.2 cm. g.k. 0.8 cm.

**Hamur:** Kırmızı-kahverengi, mikalı, çok küçük çok seyrek kireç, sık dokulu, az gözenekli

**Astar:** -

**Süsleme tekniği:** -

**Benzer Örnek:** Rhodiapolis, Çömezoğlu 2011, s. 26, Fig. 2/d

**Tarihlendirme:** 5. yüzyıl sonu-7. yüzyıl başı

**Kat. No.224**

**Buluntu No.** OLY.SB.2017-470

**Lev. No.** 20/224

**Tip:** Geç Roma D Seramiği

**Tür:** Tekne dip parçası

**Form:** -

**Buluntu yeri ve kotu:** Vaftizhane kuzeyindeki koridor, Güney kenar, +2.86/+3.16 m.

**Buluntu tarihi:** 19.09.2017

**Ölçüler:** d.ç. 20 cm. yük. 4.0 cm. g.k. 0.7 cm.

**Hamur:** Kırmızı-kahverengi, mikalı, çok küçük çok seyrek kireç, çok küçük seyrek siyah kum, sık dokulu, gözeneksiz

**Astar:** -

**Süsleme tekniği:** -

**Benzer Örnek:** Rhodiapolis, Çömezoğlu 2011, s. 26, Fig. 3/e

**Tarihlendirme:** 5. yüzyıl sonu-7. yüzyıl başı

**Kat. No.225**

**Buluntu No.** OLY.SB.2017-447

**Lev. No.** 21/225

**Tip:** Geç Roma D Seramiği

**Tür:** Tekne dip parçası

**Form:** -

**Buluntu yeri ve kotu:** Vaftizhane, +3.36/+3.26 m.

**Buluntu tarihi:** 13.06.2017

**Ölçüler:** d.ç. 22 cm. yük. 6.3 cm. g.k. 0.7 cm.

**Hamur:** Kahverengi, mikalı, çok küçük çok seyrek kireç, sık dokulu, az gözenekli

**Astar:** -

**Süsleme tekniği:** -

**Benzer Örnek:** Rhodiapolis, Çömezoğlu 2011, s. 26, Fig. 2/e

**Tarihlendirme:** 5. yüzyıl sonu-7. yüzyıl başı

**Kat. No.226**

**Buluntu No.** OLY.SB.2017-204

**Lev. No.** 21/226

**Tip:** Geç Roma D Seramiği

**Tür:** Tekne dip parçası

**Form:** -

**Buluntu yeri ve kotu:** Piskoposluk Kilisesi kuzey transept kolu, +3.61/+3.91 m.

**Buluntu tarihi:** 15.06.2017

**Ölçüler:** d.ç. 20 cm. yük. 10.5 cm. g.k. 0.7 cm.

**Hamur:** Kahverengi, mikalı, çok küçük çok sık kireç, sık dokulu, gözeneksiz, üzeri yoğun harçlı

**Astar:** -

**Süsleme tekniği:** -

**Benzer Örnek:** -

**Tarihlendirme:** 5. yüzyıl sonu-7. yüzyıl başı

**Kat. No.227**

**Buluntu No.** OLY.SB.2017-132

**Lev. No.** 21/227

**Tip:** Geç Roma D Seramiği

**Tür:** Tekne Kapak parçası

**Form:** 1a

**Buluntu yeri ve kotu:** Piskoposluk Sarayı avlusu, Güneybatı köşe, +1.86/+2.16 m.

**Buluntu tarihi:** 04.08.2017

**Ölçüler:** a.ç. 30 cm. yük. 5 cm. g.k. 0.5 cm.

**Hamur:** Kırmızı-kahverengi, mikalı, çok küçük çok sık kireç

**Astar:** İçte kırmızı astar

**Süsleme tekniği:** -

**Benzer Örnek:** -

**Tarihlendirme:** 5. yüzyıl sonu-6. yüzyıl

**Kat. No.228**

**Buluntu No.** OLY.SB.2017-356

**Lev. No.** 21/228

**Tip:** Geç Roma D Seramiği

**Tür:** Tekne Kapak parçası

**Form:** 1a

**Buluntu yeri ve kotu:** Tapınak 1. krepis güneydoğu köşe, Mekân 20 kuzey duvar arkası, +3.56/+3.86 m.

**Buluntu tarihi:** 10.08.2017

**Ölçüler:** a.ç. 28 cm. yük. 8.3 cm. g.k. 1.3 cm.

**Hamur:** Kırmızı Sarı, mikalı, küçük seyrek kireç, sık dokulu, gözeneksiz

**Astar:** İçte kırmızı astar

**Süsleme tekniği:** -

**Benzer Örnek:** -

**Tarihlendirme:** 5. yüzyıl sonu-6. yüzyıl

**Kat. No.229**

**Buluntu No.** OLY.SB.2016-26

**Lev. No.** 21/229

**Tip:** Geç Roma D Seramiği

**Tür:** Tekne Kapak parçası

**Form:** 1a

**Buluntu yeri ve kotu:** Triclinium batı köşe odası duvar içi

**Buluntu tarihi:** 18.08.2016

**Ölçüler:** a.ç. 32 cm. yük. 5.3 cm. g.k. 1.2 cm.

**Hamur:** Kırmızı, mikalı, büyük seyrek kireç, sık dokulu

**Astar:** Kırmızı astar

**Süsleme tekniği:** -

**Benzer Örnek:** -

**Tarihlendirme:** 5. yüzyıl sonu-6. yüzyıl

**Kat. No.230**

**Buluntu No.** OLY.SB.2016-37

**Lev. No.** 21/230

**Tip:** Geç Roma D Seramiği

**Tür:** Tekne Kapak parçası

**Form:** 1a

**Buluntu yeri ve kotu:** Triclinium, +1.72/+1.96 m.

**Buluntu tarihi:** 15.08.2016

**Ölçüler:** a.ç. 32 cm. yük. 5.3 cm. g.k. 1.2 cm.

**Hamur:** Pembe-Kahverengi, mikalı, çok küçük sık kireç

**Astar:** astar kalıntıları

**Süsleme tekniği:** -

**Benzer Örnek:** -

**Tarihlendirme:** 5. yüzyıl sonu-6. yüzyıl

**Kat. No.231**

**Buluntu No.** OLY.SB.2016-58

**Lev. No.** 22/231

**Tip:** Geç Roma D Seramiği

**Tür:** Tekne Kapak parçası

**Form:** 1b

**Buluntu yeri ve kotu:** Triclinium, +1.81/+2.16 m.

**Buluntu tarihi:** 10.08.2016

**Ölçüler:** a.ç. 24 cm. yük. 5 cm. g.k. 0.5 cm.

**Hamur:** Pembe-Kahverengi, mikalı, gözeneksiz

**Astar:** Kırmızı astar kalıntıları

**Süsleme tekniği:** -

**Benzer Örnek:** -

**Tarihlendirme:** 5. yüzyıl sonu-6. yüzyıl

**Kat. No.232**

**Buluntu No.** OLY.SB.2017-142

**Lev. No.** 22/232

**Tip:** Geç Roma D Seramiği

**Tür:** Tekne Kapak parçası

**Form:** 2

**Buluntu yeri ve kotu:** Piskoposluk Sarayı avlusu, Güneybatı köşe, +1.86/+2.16 m.

**Buluntu tarihi:** 04.08.2017

**Ölçüler:** a.ç. 30 cm. yük. 7 cm. g.k. 0.5 cm.

**Hamur:** Kırmızı-Kahverengi, mikalı, sık dokulu, gözeneksiz

**Astar:** İç yüzeyde kırmızı astar kalıntıları

**Süsleme tekniği:** -

**Benzer Örnek: -**

**Tarihlendirme:** 6. yüzyıl

**Kat. No.233**

**Buluntu No.** OLY.SB.2017-368

**Lev. No.** 22/233

**Tip:** Geç Roma D Seramiği

**Tür:** Tekne Kapak parçası

**Form:** 2

**Buluntu yeri ve kotu:** Tapınak cella kapısının doğusu, +3.16/+2.36 m.

**Buluntu tarihi:** 09.08.2017

**Ölçüler:** a.ç. 26 cm. yük. 4.5 cm. g.k. 0.5 cm.

**Hamur:** Kırmızı-Kahverengi, mikalı, küçük seyrek kireç, seyrek kuvars, sık dokulu, az gözenekli

**Astar:** İç yüzeyde kırmızı astar kalıntıları

**Süsleme tekniği:** -

**Benzer Örnek: -**

**Tarihlendirme:** 6. yüzyıl

**Kat. No.234**

**Buluntu No.** OLY.SB.2017-218

**Lev. No.** 22/234

**Tip:** Geç Roma D Seramiği

**Tür:** Tekne Kapak parçası

**Form:** 3

**Buluntu yeri ve kotu:** Mekân 8, +3.76 m.

**Buluntu tarihi:** 26.10.2016

**Ölçüler:** a.ç. 26 cm. yük. 5.8 cm. g.k. 0.5 cm.

**Hamur:** Kırmızı-Kahverengi, mikalı, çok küçük çok seyrek kireç, sık dokulu, az gözenekli

**Astar:** İçte ve dışta kırmızı astar kalıntıları

**Süsleme tekniği:** -

**Benzer Örnek: -**

**Tarihlendirme:** 6. yüzyıl

**Kat. No.235**

**Buluntu No.** OLY.SB.2017-403

**Lev. No.** 22/235

**Tip:** Geç Roma D Seramiği

**Tür:** Tekne Kapak parçası

**Form:** 4

**Buluntu yeri ve kotu:** Tapınak stylobatın doğusu, 1. krepis üstü, +2.66/+2.86 m.

**Buluntu tarihi:** 02.08.2017

**Ölçüler:** a.ç. 26 cm. yük. 4 cm. g.k. 0.5 cm.

**Hamur:** Kırmızı-Kahverengi, mikalı, çok küçük çok seyrek kireç, sık dokulu, gözeneksiz

**Astar:** İçte ve ağızda kırmızı astar kalıntıları

**Süsleme tekniği:** -

**Benzer Örnek: -**

**Tarihlendirme:** 6. yüzyıl

**Kat. No.236**

**Buluntu No.** OLY.SB.2017-209

**Lev. No.** 22/236

**Tip:** Geç Roma D Seramiği

**Tür:** Tekne Kapak parçası

**Form:** 5

**Buluntu yeri ve kotu:** Piskoposluk Kilisesi, kuzey transept kolu, batı duvar, +3.91/+3.61 m.

**Buluntu tarihi:** 16.06.2017

**Ölçüler:** a.ç. 26 cm. yük. 3.4 cm. g.k. 0.4 cm.

**Hamur:** Kırmızı-Kahverengi, mikalı, çok küçük çok seyrek kireç, sık dokulu, gözenekli

**Astar:** İçte ve dışta kahverengi astar kalıntıları

**Süsleme tekniği:** -

**Benzer Örnek: -**

**Tarihlendirme:** 6. yüzyıl

## 2.3. Depolama Kapları

### 2.3.1. Testiler

**Kat. No.237**

**Buluntu No.** OLY.SB.2016-84

**Lev. No.** 22/237

**Tip:** Geç Roma D Seramiği

**Tür:** Depolama kabı dip parçası

**Form:** Hayes Form 12

**Buluntu yeri ve kotu:** Triclinium, +1.73/+2.16 m.

**Buluntu tarihi:** 11.08.2016

**Ölçüler:** d.ç. 10 cm. yük. 11.3 cm. g.k. 0.5 cm.

**Hamur:** Kırmızı-kahverengi, mikalı

**Astar:** -

**Süsleme tekniği:** Rulet bezeme

**Benzer Örnek:** Kıbrıs, 7. yy. ortası, Hayes 1972, s. 383-384, fig. 83/12.

**Tarihlendirme:** 6. yüzyıl-7. yüzyıl başı

**Kat. No.238**

**Buluntu No.** OLY.SB.2017-340

**Lev. No.** 22/38

**Tip:** Geç Roma D Seramiği

**Tür:** Depolama kabı dip parçası

**Form:** Hayes Form 12

**Buluntu yeri ve kotu:** Tapınak 1.krepis güneydoğu köşe, Mekân 20 kuzey duvar arkası, +3.26/+2.76 m.

**Buluntu tarihi:** 11.08.2017

**Ölçüler:** d.ç. 16 cm. yük. 7.5 cm. g.k. 0.7 cm.

**Hamur:** Kırmızı-kahverengi, mikalı, çok küçük çok seyrek kireç, sık dokulu, az gözenekli

**Astar:** Kırmızı astar

**Süsleme tekniği:** Rulet bezeme



**Benzer Örnek:** Kıbrıs, 7. yy. ortası, Hayes 1972, s. 383-384, fig. 83/12.

**Tarihlendirme:** 6. yüzyıl-7. yüzyıl başı

**Kat. No.239**

**Buluntu No.** OLY.SB.2017-203

**Lev. No.** 23/239

**Tip:** Geç Roma D Seramiği

**Tür:** Sofra amphorası ağız-kulp parçası

**Form:** 1

**Buluntu yeri ve kotu:** Piskoposluk Kilisesi kuzey transept kolu, +3.91/+3.61 m.

**Buluntu tarihi:** 15.06.2017

**Ölçüler:** a.ç. 10 cm. yük. 11.0 cm. g.k. 0.9 cm.

**Hamur:** Açık kahverengi, mikalı, çok küçük sık kireç, az gözenekli, harçlı, duvar içi kullanım

**Astar:** -

**Süsleme tekniği:** -

**Benzer Örnek:** Limyra, 6-7. yy., Marksteiner ve Yener- Marksteiner 2009, s. 232, kat. 51; Zeugma, 6-7. yy., Reynolds 2013, s. 103, Fig. 8.

**Tarihlendirme:** 6. yüzyıl-7. yüzyıl başı

**Kat. No.240**

**Buluntu No.** OLY.SB.2017-345

**Lev. No.** 23/240

**Tip:** Geç Roma D Seramiği

**Tür:** Sofra amphorası ağız-kulp parçası

**Form:** 2

**Buluntu yeri ve kotu:** Tapınak 1. krepis güneydoğu köşe Mekân 20 kuzey duvar arkası, +2.76/+3.26 m.

**Buluntu tarihi:** 11.08.2017

**Ölçüler:** a.ç. 7 cm. yük. 29.9 cm. g.k. 0.7 cm.

**Hamur:** Kırmızı Sarı, mikalı, çok küçük seyrek kireç, sık dokulu, gözeneksiz

**Astar:** Dışta kırmızı astar

**Süsleme tekniği:** -

**Benzer Örnek:** Limyra, 6-7. yy., Marksteiner ve Yener- Marksteiner 2009, s. 232, kat. 51; Sagalassos, Bes ve Vanhecke 2015, s. 150, Fig. A.11/10; Zeugma, 6-7. yy., Reynolds 2013, s. 103, Fig. 8.

**Tarihlendirme:** 6. yüzyıl-7. yüzyıl başı

**Kat. No.**241

**Buluntu No.** OLY.SB.2017-436

**Lev. No.** 23/241

**Tip:** Geç Roma D Seramiği

**Tür:** Sofra amphorası ağız-kulp parçası

**Form:** 2

**Buluntu yeri ve kotu:** Tapınak, Güney Mekân 1, +2.76/+2.86 m.

**Buluntu tarihi:** 27.07.2017

**Ölçüler:** a.ç. 10 cm. yük. 13.5 cm. g.k. 0.6 cm.

**Hamur:** Açık kahverengi, mikalı, çok küçük çok seyrek kireç, sık dokulu, gözeneksiz

**Astar:** -

**Süsleme tekniği:** -

**Benzer Örnek:** Limyra, 6-7. yy., Marksteiner ve Yener- Marksteiner 2009, s. 232, kat. 51; Sagalassos, Bes- Vanhecke 2015, s. 150, Fig. A.11/10

**Tarihlendirme:** 6. yüzyıl-7. yüzyıl başı

**Kat. No.**242

**Buluntu No.** OLY.SB.2016-35

**Lev. No.** 23/242

**Tip:** Geç Roma D Seramiği

**Tür:** Sofra amphorası ağız-kulp parçası

**Form:** 3

**Buluntu yeri ve kotu:** Triclinium eksedra blokaj içi, +1.79/+1.85 m.

**Buluntu tarihi:** 26.08.2016

**Ölçüler:** a.ç. 8 cm. yük. 12.7 cm. g.k. 0.5 cm.

**Hamur:** Pembe, mikalı

**Astar:** Kırmızı astar

**Süsleme tekniği:** -

**Benzer Örnek:** Case Nouove, Vaccaro- Mackinnon 2014, s. 245, Fig. 4/14

**Tarihlendirme:** 6. yüzyıl-7. yüzyıl başı

**Kat. No.243**

**Buluntu No.** OLY.SB.2011-20

**Lev. No.** 23/243

**Tip:** Geç Roma D Seramiği

**Tür:** Sofra amphorası tüme yakın

**Form:** 3

**Buluntu yeri ve kotu:** Peristylum, Havuz içi künk çevresi

**Buluntu tarihi:** 09.07.2011

**Ölçüler:** a.ç. 7 cm. d.ç. 8 cm. yük. 30 cm. g.k. 0.6 cm.

**Hamur:** Pembe Kırmızı, çok küçük seyrek mika, çok küçük seyrek kireç, ince kil, gözeneksiz

**Astar:** Ağızdan itibaren akıtma kırmızı astar

**Süsleme tekniği:** -

**Benzer Örnek:** Limyra, 6-7. yy., Marksteiner ve Yener- Marksteiner 2009, s. 232, kat. 51; Case Nouove, Vaccaro- Mackinnon 2014, s. 245, Fig. 4/14; Zeugma, 6-7. yy., Reynolds 2013, s. 103, Fig. 8.

**Tarihlendirme:** 6. yüzyıl-7. yüzyıl başı

**Kat. No.244**

**Buluntu No.** OLY.SB.2017-100

**Lev. No.** 23/244

**Tip:** Geç Roma D Seramiği

**Tür:** Sofra amphorası ağız-kulp parçası

**Form:** 3

**Buluntu yeri ve kotu:** Piskoposluk Sarayı avlusu, Güneybatı köşe, +1.86/+2.16 m.

**Buluntu tarihi:** 03.08.2017

**Ölçüler:** a.ç. 10 cm. yük. 4.0 cm. g.k. 0.6 cm.

**Hamur:** Kırmızı-kahverengi, mikalı, sık dokulu, gözeneksiz

**Astar:** Kırmızı-kahverengi astar

**Süsleme tekniği:** -

**Benzer Örnek:** Limyra, 6-7. yy., Marksteiner ve Yener- Marksteiner 2009, s. 232, kat. 51; Case Nouove, Vaccaro- Mackinnon 2014, s. 245, Fig. 4/14; 6. yüzyıl-7. yüzyıl başı

**Tarihlendirme:** 6. yüzyıl-7. yüzyıl başı

**Kat. No.245**

**Buluntu No.** OLY.SB.2011-19

**Lev. No.** 23/245

**Tip:** Geç Roma D Seramiği

**Tür:** Sofra amphorası ağız parçası

**Form:** 3

**Buluntu yeri ve kotu:** Peristylum künk sistemi içi

**Buluntu tarihi:** 11.07.2011

**Ölçüler:** a.ç. 8 cm. yük. 20.5 cm. g.k. 0.7 cm.

**Hamur:** Kahverengi Pembe, sık kireç katkılı, az gözenekli, ince kil

**Astar:** Kahverengi, mat astar

**Süsleme tekniği:** -

**Benzer Örnek:** Limyra, 6-7. yy., Marksteiner ve Yener- Marksteiner 2009, s. 232, kat. 51; Case Nouove, Vaccaro- Mackinnon 2014, s. 245, Fig. 4/14; Zeugma, 6-7. yy., Reynolds 2013, s. 103, Fig. 8.

**Tarihlendirme:** 6. yüzyıl-7. yüzyıl başı

**Kat. No.246**

**Buluntu No.** OLY.SB.2011-21

**Lev. No.** 23/246

**Tip:** Geç Roma D Seramiği

**Tür:** Sofra amphorası ağız parçası

**Form:** 3

**Buluntu yeri ve kotu:** Peristylum künk sistemi içi

**Buluntu tarihi:** 11.07.2011

**Ölçüler:** a.ç. 10 cm. yük. 21.5 cm. g.k. 0.7 cm.

**Hamur:** Pembe Kahverengi, mikalı, kireç katkılı, grenli doku

**Astar:** Pembe Kahverengi astar kalıntıları

**Süsleme tekniği:** -

**Benzer Örnek:** Limyra, 6-7. yy., Marksteiner ve Yener- Marksteiner 2009, s. 232, kat. 51; Case Nouove, Vaccaro- Mackinnon 2014, s. 245, Fig. 4/14; Zeugma, 6-7. yy., Reynolds 2013, s. 103, Fig. 8.

**Tarihlendirme:** 6. yüzyıl-7. yüzyıl başı

**Kat. No.247**

**Buluntu No.** OLY.SB.2012-17

**Lev. No.** 24/247

**Tip:** Geç Roma D Seramiği

**Tür:** Sofra amphorası ağız-kulp parçası

**Form:** 4

**Buluntu yeri ve kotu:** Peristylum

**Buluntu tarihi:** 24.08.2012

**Ölçüler:** a.ç. 11 cm. yük. 16.4 cm. g.k. 0.7 cm.

**Hamur:** Pembe, çok küçük seyrek mika, çok ince kil

**Astar:** Kulpta ve ağız kenarında kırmızı astar

**Süsleme tekniği:** -

**Benzer Örnek:** Limyra, 6-7. yy., Marksteiner ve Yener- Marksteiner 2009, s. 232, kat. 51

**Tarihlendirme:** 6. yüzyıl-7. yüzyıl başı

**Kat. No.248**

**Buluntu No.** OLY.SB.2017-129

**Lev. No.** 24/248

**Tip:** Geç Roma D Seramiği

**Tür:** Sofra amphorası ağız-kulp parçası

**Form:** 4

**Buluntu yeri ve kotu:** Piskoposluk Sarayı avlusu, Güneybatı köşe, +1.86/+2.16 m.

**Buluntu tarihi:** 04.08.2017

**Ölçüler:** a.ç. 10 cm. yük. 3.4 cm. g.k. 0.8 cm.

**Hamur:** Kırmızı-kahverengi, mikalı, çok küçük seyrek kireç, sık dokulu, gözeneksiz

**Astar:** Çok parlak kırmızı astar

**Süsleme tekniği:** -

**Benzer Örnek:** Limyra, 6-7. yy., Marksteiner ve Yener- Marksteiner 2009, s. 232, kat. 51

**Tarihlendirme:** 6. yüzyıl-7. yüzyıl başı

**Kat. No.249**

**Buluntu No.** OLY.SB.2017-397

**Lev. No.** 24/249

**Tip:** Geç Roma D Seramiği

**Tür:** Sofra amphorası ağız parçası

**Form:** 5

**Buluntu yeri ve kotu:** Tapınak stylobat doğu köşesi, +3.16/+3.26 m.

**Buluntu tarihi:** 28.07.2017

**Ölçüler:** a.ç. 10 cm. yük. 9.2 cm. g.k. 0.9 cm.

**Hamur:** Kırmızı-kahverengi, mikalı, küçük seyrek kireç, sık dokulu, gözeneksiz

**Astar:** İçte ve dışta kırmızı astar

**Süsleme tekniği:** -

**Benzer Örnek:** Limyra, 6-7. yy., Marksteiner ve Yener- Marksteiner 2009, s. 232, kat. 51; Sagalassos, Bes- Vanhecke 2015, s. 150, Fig. A.11/10

**Tarihlendirme:** 6. yüzyıl-7. yüzyıl başı

**Kat. No.250**

**Buluntu No.** OLY.SB.2017-483

**Lev. No.** 24/250

**Tip:** Geç Roma D Seramiği

**Tür:** Sofra amphorası ağız-kulp parçası

**Form:** 5

**Buluntu yeri ve kotu:** Vaftizhane vestibulumu batısındaki mekân, +4.06/+4.21 m.

**Buluntu tarihi:** 18.07.2017

**Ölçüler:** a.ç. 10 cm. yük. 8.4 cm. g.k. 0.7 cm.

**Hamur:** Kırmızı, mikalı, çok sık, çok küçük kireç, sık dokulu, gözeneksiz

**Astar:** İçte ve dışta kırmızı astar

**Süsleme tekniği:** -

**Benzer Örnek:** Limyra, 6-7. yy., Marksteiner ve Yener- Marksteiner 2009, s. 232, kat. 51

**Tarihlendirme:** 6. yüzyıl-7. yüzyıl başı

**Kat. No.251**

**Buluntu No.** OLY.SB.2017-99

**Lev. No.** 24/251

**Tip:** Geç Roma D Seramiği

**Tür:** Sofra amphorası ağız-kulp parçası

**Form:** 4

**Buluntu yeri ve kotu:** Piskoposluk Sarayı avlusu, Güneybatı köşe, +1.86/+2.16 m.

**Buluntu tarihi:** 03.08.2017

**Ölçüler:** a.ç. 10 cm. yük. 3.1 cm. g.k. 0.5 cm.

**Hamur:** Kırmızı-kahverengi, mikalı, küçük sık kireç, gözeneksiz

**Astar:** -

**Süsleme tekniği:** -

**Benzer Örnek:** Limyra, 6-7. yy., Marksteiner ve Yener- Marksteiner 2009, s. 232, kat. 51

**Tarihlendirme:** 6. yüzyıl-7. yüzyıl başı

**Kat. No.252**

**Buluntu No.** OLY.SB.2017-123

**Lev. No.** 24/252

**Tip:** Geç Roma D Seramiği

**Tür:** Sofra amphorası gövde parçası

**Form:** -

**Buluntu yeri ve kotu:** Piskoposluk Sarayı avlusu, Güneybatı köşe, +1.86/+2.16 m.

**Buluntu tarihi:** 04.08.2017

**Ölçüler:** g.ç. 16 cm. yük. 11.6 cm. g.k. 1.2 cm.

**Hamur:** Kırmızı-kahverengi, mikalı, çok küçük çok seyrek kireç, sık dokulu, gözeneksiz

**Astar:** Dışta kırmızı astar

**Süsleme tekniği:** -

**Benzer Örnek:** Zeugma, Reynolds 2013, s. 103, Fig. 8.

**Tarihlendirme:** 6. yüzyıl-7. yüzyıl başı

**Kat. No.253**

**Buluntu No.** OLY.SB.2017-141

**Lev. No.** 24/253

**Tip:** Geç Roma D Seramiği

**Tür:** Sofra amphorası gövde parçası

**Form:** -

**Buluntu yeri ve kotu:** Piskoposluk Sarayı avlusu, Güneybatı köşe, +1.86/+2.16 m.

**Buluntu tarihi:** 04.08.2017

**Ölçüler:** g.ç. 10 cm. yük. 11.5 cm. g.k. 1.0 cm.

**Hamur:** Kırmızı-kahverengi, mikalı, çok küçük seyrek kireç, sık dokulu, gözeneksiz

**Astar:** -

**Süsleme tekniği:** Rulet bezeme

**Benzer Örnek:** Zeugma, 6-7. yy., Reynolds 2013, s. 103, Fig. 8.

**Tarihlendirme:** 6. yüzyıl-7. yüzyıl başı

**Kat. No.254**

**Buluntu No.** OLY.SB.2017-122

**Lev. No.** 24/254

**Tip:** Geç Roma D Seramiği

**Tür:** Sofra amphorası gövde parçası

**Form:** -

**Buluntu yeri ve kotu:** Piskoposluk Sarayı avlusu, Güneybatı köşe, +1.86/+2.16 m.

**Buluntu tarihi:** 03.08.2017

**Ölçüler:** g.ç. 21 cm. yük. 6.4 cm. g.k. 1.1 cm.



**Hamur:** Kırmızı Sarı, mikalı, çok küçük seyrek kireç, sık dokulu, gözeneksiz

**Astar:** -

**Süsleme tekniği:** -

**Benzer Örnek:** Zeugma, 6-7. yy., Reynolds 2013, s. 103, Fig. 8.

**Tarihlendirme:** 6. yüzyıl-7. yüzyıl başı

**Kat. No.255**

**Buluntu No.** OLY.SB.2017-112

**Lev. No.** 24/255

**Tip:** Geç Roma D Seramiği

**Tür:** Sofra amphorası küresel dip parçası

**Form:** -

**Buluntu yeri ve kotu:** Piskoposluk Sarayı avlusu, Güneybatı köşe, +1.86/+2.16 m.

**Buluntu tarihi:** 03.08.2017

**Ölçüler:** d.ç. 8 cm. yük. 6.6 cm. g.k. 1.0cm.

**Hamur:** Kırmızı-kahverengi, mikalı, çok küçük seyrek kireç, sık dokulu, gözeneksiz

**Astar:** -

**Süsleme tekniği:** -

**Benzer Örnek:** Limyra, 6-7. yy., Marksteiner ve Yener- Marksteiner 2009, s. 232, kat. 51; Zeugma, 6-7. yy., Reynolds 2013, s. 114, Fig. 5-16A/AM332

**Tarihlendirme:** 6. yüzyıl-7. yüzyıl başı

**Kat. No.256**

**Buluntu No.** OLY.SB.2017-175

**Lev. No.** 24/256

**Tip:** Geç Roma D Seramiği

**Tür:** Sofra amphorası küresel dip parçası

**Form:** -

**Buluntu yeri ve kotu:** Piskoposluk Sarayı avlusu, Güneybatı köşe, +1.86/+2.16 m.

**Buluntu tarihi:** 04.08.2017

**Ölçüler:** d.ç. 8 cm. yük. 5.3 cm. g.k. 0.9 cm.

**Hamur:** Kırmızı-kahverengi, mikalı, çok küçük çok seyrek kireç, sık dokulu, gözeneksiz

**Astar:** Dışta açık Kırmızı-kahverengi astar

**Süsleme tekniği:** -

**Benzer Örnek:** Limyra, 6-7. yy., Marksteiner ve Yener- Marksteiner 2009, s. 232, kat. 51; Zeugma, 6-7. yy., Reynolds 2013, s. 114, Fig. 5-16A/AM332

**Tarihlendirme:** 6. yüzyıl-7. yüzyıl başı

**Kat. No.257**

**Buluntu No.** OLY.SB.2017-174

**Lev. No.** 24/257

**Tip:** Geç Roma D Seramiği

**Tür:** Sofra amphorası Dalgalı Kaide parçası

**Form:** -

**Buluntu yeri ve kotu:** Piskoposluk Sarayı avlusu, Güneybatı köşe, +1.86/+2.16 m.

**Buluntu tarihi:** 04.08.2017

**Ölçüler:** d.ç. 14 cm. yük. 4.7 cm. g.k. 0.8 cm.

**Hamur:** Kırmızı Sarı, mikalı, çok küçük seyrek kireç, sık dokulu, gözeneksiz

**Astar:** -

**Süsleme tekniği:** -

**Benzer Örnek:** -

**Tarihlendirme:** 6. yüzyıl-7. yüzyıl başı

**Kat. No.258**

**Buluntu No.** OLY.SB.2017-94

**Lev. No.** 24/258

**Tip:** Geç Roma D Seramiği

**Tür:** Sofra amphorası Dalgalı Kaide parçası

**Form:** -

**Buluntu yeri ve kotu:** Piskoposluk Sarayı avlusu, Güneybatı köşe, +1.86/+2.16 m.

**Buluntu tarihi:** 03.08.2017

**Ölçüler:** d.ç. 14 cm. yük. 5.7 cm. g.k. 1.0 cm.

**Hamur:** Kırmızı-kahverengi, mikalı, çok küçük seyrek kireç, sık dokulu, gözeneksiz

**Astar:** -

**Süsleme tekniği:** -

**Benzer Örnek:** -

**Tarihlendirme:** 6. yüzyıl-7. yüzyıl başı

**Kat. No.259**

**Buluntu No.** OLY.SB.2017-95

**Lev. No.** 24/259

**Tip:** Geç Roma D Seramiği

**Tür:** Sofra amphorası Dalgalı Kaide parçası

**Form:** -

**Buluntu yeri ve kotu:** Piskoposluk Sarayı avlusu, Güneybatı köşe, +1.86/+2.16 m.

**Buluntu tarihi:** 03.08.2017

**Ölçüler:** d.ç. 14 cm. yük. 6.2 cm. g.k. 0.6 cm.

**Hamur:** Pembe Kırmızı, mikalı, çok küçük seyrek kireç, sık dokulu, gözeneksiz

**Astar:** -

**Süsleme tekniği:** -

**Benzer Örnek:** -

**Tarihlendirme:** 6. yüzyıl-7. yüzyıl başı

**Kat. No.260**

**Buluntu No.** OLY.SB.2016-105

**Lev. No.** 24/260

**Tip:** Geç Roma D Seramiği

**Tür:** Sofra amphorası Dalgalı Kaide parçası

**Form:** -

**Buluntu yeri ve kotu:** Triclinium, +1.86/+2.11 m.

**Buluntu tarihi:** 08.08.2016

**Ölçüler:** d.ç.15 cm. yük. 2.4 cm. g.k. 0.6 cm.

**Hamur:** Kırmızı-kahverengi, çok sık mikalı, küçük sık kireç

**Astar:** İçte kırmızı astar

**Süsleme tekniği:** -

**Benzer Örnek:** -

**Tarihlendirme:** 6. yüzyıl sonu-7. yüzyıl başı

**Kat. No.**261

**Buluntu No.** OLY.SB.2017-482

**Lev. No.** 25/261

**Tip:** Geç Roma D Seramiği

**Tür:** Ağız ve dip parçası

**Form:** Geniş ağızlı testi

**Buluntu yeri ve kotu:** Vaftizhane vestibulumu batısındaki mekân, +4.06/+4.21 m.

**Buluntu tarihi:** 18.07.2017

**Ölçüler:** a.ç. 24 cm. d.ç 14 cm. yük. 23.5 cm. g.k. 1.2 cm.

**Hamur:** Kırmızı-kahverengi, mikalı, çok küçük seyrek kireç, seyrek kuvars, sık dokulu, gözeneksiz

**Astar:** Tüm yüzeyde grileşmiş kırmızı astar

**Süsleme tekniği:** -

**Benzer Örnek:** -

**Tarihlendirme:** 6. yüzyıl

### 2.3.2. Pithoslar

**Kat. No.**262

**Buluntu No.** OLY.SB.2017-378

**Lev. No.** 25/262

**Tip:** Pithos

**Tür:** Ağız parçası

**Form:** 1

**Buluntu yeri ve kotu:** Tapınak çıkışı batısı, yüzey buluntusu

**Buluntu tarihi:** 14.06.2017

**Ölçüler:** a.ç. 20 cm. yük. 7.1 cm. g.k. 1.0 cm.

**Hamur:** Kırmızı-kahverengi, mikalı, çok küçük çok seyrek kireç

**Astar:** İçte ve dışta kırmızı astar

**Süsleme tekniği:** -

**Benzer Örnek:** Rhodiapolis, 5-8. yy., Çömezoğlu, 2011, s. 28, Fig. 11/b; Perge, Fırat 1992, s. 285, Fig. 61/264

**Tarihlendirme:** 5. yüzyıl sonu-6. yüzyıl

**Kat. No.**263

**Buluntu No.** OLY.SB.2017-347

**Lev. No.** 25/263

**Tip:** Kıbrıs Kırmızı Astarlı Seramiği

**Tür:** Pithos Ağız parçası

**Form:** 2

**Buluntu yeri ve kotu:** Tapınak 1. krepis güneydoğu köşe, +3.86/+3.56 m.

**Buluntu tarihi:** 10.08.2017

**Ölçüler:** a.ç. 20 cm. yük. 4.5 cm. g.k. 0.9 cm.

**Hamur:** Kırmızı-kahverengi, mikalı, çok küçük çok seyrek kireç, çok küçük çok seyrek siyah kum, sık dokulu, gözeneksiz

**Astar:** Kahverengi astar

**Süsleme tekniği:** -

**Benzer Örnek:** Chhim, Kowarska- Lenarczyk 2012, s. 646, Fig. 3/4; Kalavassos-Kopetra, Rautman 1993, s. 236, Fig. 3/15; Rhodiapolis, Çömezoğlu 2011, s. 28, Fig. 11/b;

Perge, Fırat 1992, s. 285, Fig. 61/265; Perge, 5.-7.yy., Fırat 1999, s. 83, Fig. 184/821; Kalavastos- Kopetra, Rautman 2003, s. 77, Fig. 3.21/1-1-3; Demre- Myra, 6.-7.yy., Türker 2009, s. 105, Fig. 218/96K-394

**Tarihlendirme:** 6. yüzyıl-7. yüzyıl başı

**Kat. No.**264

**Buluntu No.** OLY.SB.2017-146

**Lev. No.** 25/264

**Tip:** Pithos

**Tür:** Ağız parçası

**Form:** 3

**Buluntu yeri ve kotu:** Piskoposluk Sarayı avlusu, Güneybatı köşe, +1.86/+2.16 m.

**Buluntu tarihi:** 04.08.2017

**Ölçüler:** a.ç. 18 cm. yük. 6.3 cm. g.k. 0.9 cm.

**Hamur:** Pembe Kahverengi, miklaı, küçük sık kireç, az gözenekli

**Astar:** -

**Süsleme tekniği:** -

**Benzer Örnek:** Chhim, Kowarska- Lenarczyk 2012, s. 646, Fig. 3/4; Kalavastos- Kopetra, Rautman 1993, s. 236, Fig. 3/15; Rhodiapolis, Çömezoğlu 2011, s. 28, Fig. 11/b; Perge, Fırat 1992, s. 285, Fig. 61/265; Perge, 5.-7.yy., Fırat 1999, s. 83, Fig. 184/821; Kalavastos- Kopetra, Rautman 2003, s. 77, Fig. 3.21/1-1-3; Demre- Myra, 6.-7.yy., Türker 2009, s. 105, Fig. 218/96K-394

**Tarihlendirme:** 6. yüzyıl-7. yüzyıl başı

**Kat. No.**265

**Buluntu No.** OLY.SB.2016-72

**Lev. No.** 25/265

**Tip:** Pithos

**Tür:** Ağız parçası

**Form:** 3

**Buluntu yeri ve kotu:** Triclinium, +1.74/+2.16 m.

**Buluntu tarihi:** 11.08.2016

**Ölçüler:** a.ç. 18 cm. yük. 7.0 cm. g.k. 0.8 cm.

**Hamur:** Pembe Kahverengi, mikalı, sık dokulu

**Astar:** Kırmızı astar kalıntıları

**Süsleme tekniği:** -

**Benzer Örnek:** Chhim, Kowarska- Lenarczyk 2012, s. 646, Fig. 3/4; Kalavastos-Kopetra, Rautman 1993, s. 236, Fig. 3/15; Rhodiapolis, Çömezoğlu 2011, s. 28, Fig. 11/b; Perge, Fırat 1992, s. 285, Fig. 61/265; Perge, 5.-7.yy., Fırat 1999, s. 83, Fig. 184/821; Kalavastos- Kopetra, Rautman 2003, s. 77, Fig. 3.21/1-1-3; Demre- Myra, 6.-7.yy., Türker 2009, s. 105, Fig. 218/96K-394

**Tarihlendirme:** 6. yüzyıl-7. yüzyıl başı

**Kat. No.266**

**Buluntu No.** OLY.SB.2012-4

**Lev. No.** 26/266

**Tip:** Pithos

**Tür:** Ağız parçası

**Form:** 3

**Buluntu yeri ve kotu:** Vestibulum, Doğu, +2.34 m.

**Buluntu tarihi:** 12.09.2012

**Ölçüler:** a.ç. 22 cm. yük. 7.8 cm. g.k. 0.9 cm.

**Hamur:** Kırmızı Sarı, çok küçük sık mika, çok küçük seyrek kireç, ince kil, yağlı doku

**Astar:** Dış yüzeyde kırmızı parlak astar

**Süsleme tekniği:** -

**Benzer Örnek:** Chhim, Kowarska- Lenarczyk 2012, s. 646, Fig. 3/4; Kalavastos-Kopetra, Rautman 1993, s. 236, Fig. 3/15; Rhodiapolis, Çömezoğlu 2011, s. 28, Fig. 11/b; Perge, Fırat 1992, s. 285, Fig. 61/265; Perge, 5.-7.yy., Fırat 1999, s. 83, Fig. 184/821; Kalavastos- Kopetra, Rautman 2003, s. 77, Fig. 3.21/1-1-3; Demre- Myra, 6.-7.yy., Türker 2009, s. 105, Fig. 218/96K-394

**Tarihlendirme:** 6. yüzyıl-7. yüzyıl başı

**Kat. No.267**

**Buluntu No.** OLY.SB.2017-409

**Lev. No.** 26/267

**Tip:** Pithos

**Tür:** Ağız parçası

**Form:** 3

**Buluntu yeri ve kotu:** Tapınak stylobat üstü doğu tarafı, +3.16/+3.26 m.

**Buluntu tarihi:** 03.08.2017

**Ölçüler:** a.ç. 28 cm. yük. 11.0 cm. g.k. 1.3 cm.

**Hamur:** Kırmızı-kahverengi, mikalı, çok küçük sık kireç, sık dokulu, gözeneksiz

**Astar:** İçte ve ağızda kırmızı astar

**Süsleme tekniği:** -

**Benzer Örnek:** Chhim, Kowarska- Lenarczyk 2012, s. 646, Fig. 3/4; Kalavastos-Kopetra, Rautman 1993, s. 236, Fig. 3/15; Rhodiapolis, Çömezoğlu 2011, s. 28, Fig. 11/b; Perge, Fırat 1992, s. 285, Fig. 61/265; Perge, 5.-7.yy., Fırat 1999, s. 83, Fig. 184/821; Kalavastos- Kopetra, Rautman 2003, s. 77, Fig. 3.21/1-1-3; Demre- Myra, 6.-7.yy., Türker 2009, s. 105, Fig. 218/96K-394

**Tarihlendirme:** 6. yüzyıl-7. yüzyıl başı

**Kat. No.**268

**Buluntu No.** OLY.SB.2017-187

**Lev. No.** 26/268

**Tip:** Pithos

**Tür:** Ağız parçası

**Form:** 2

**Buluntu yeri ve kotu:** Piskoposluk Sarayı, Koridorun batısı, +3.76 m.

**Buluntu tarihi:** 18.10.2016

**Ölçüler:** a.ç. 22 cm. yük. 7.5 cm. g.k. 0.9 cm.

**Hamur:** Kırmızı-kahverengi, mikalı, büyük siyah taşçık, büyük seyrek kireç, sık kum, sık dokulu, çok gözenekli

**Astar:** İçte ve dışta kırmızı astar

**Süsleme tekniği:** -

**Benzer Örnek:** Chhim, Kowarska- Lenarczyk 2012, s. 646, Fig. 3/4; Kalavastos-Kopetra, Rautman 1993, s. 236, Fig. 3/15; Rhodiapolis, Çömezoğlu 2011, s. 28, Fig. 11/b; Perge, Fırat 1992, s. 285, Fig. 61/265; Perge, 5.-7.yy., Fırat 1999, s. 83, Fig. 184/821;



Kalavastos- Kopetra, Rautman 2003, s. 77, Fig. 3.21/1-1-3; Demre- Myra, 6.-7.yy. Türker 2009, s. 105, Fig. 218/96K-394

**Tarihlendirme:** 6. yüzyıl-7. yüzyıl başı

**Kat. No.**269

**Buluntu No.** OLY.SB.2012-39

**Lev. No.** 26/269

**Tip:** Pithos

**Tür:** Ağız parçası

**Form:** 4

**Buluntu yeri ve kotu:** Peristylum, Kuzey stylobatın kuzeyi, +4.53/+3.55 m.

**Buluntu tarihi:** 05.07.2012

**Ölçüler:** a.ç. 24 cm. yük. 5.8 cm. g.k. 1.1 cm.

**Hamur:** Kahverengi, ince taneli, az gözenekli, çok küçük mikalı, yağlı hamur

**Astar:** -

**Süsleme tekniği:** -

**Benzer Örnek:** Chhim, Kowarska- Lenarczyk 2012, s. 646, Fig. 3/4; Kalavastos- Kopetra, Rautman 1993, s. 236, Fig. 3/15; Rhodiapolis, Çömezoğlu 2011, s. 28, Fig. 11/b; Perge, Fırat 1992, s. 285, Fig. 61/265; Perge, 5.-7.yy., Fırat 1999, s. 83, Fig. 184/821; Kalavastos- Kopetra, Rautman 2003, s. 77, Fig. 3.21/1-1-3; Demre- Myra, 6.-7.yy., Türker 2009, s. 105, Fig. 218/96K-394

**Tarihlendirme:** 6. yüzyıl-7. yüzyıl başı

**Kat. No.**270

**Buluntu No.** OLY.SB.2017-202

**Lev. No.** 26/270

**Tip:** Pithos

**Tür:** Ağız parçası

**Form:** 4

**Buluntu yeri ve kotu:** Piskoposluk Kilisesi kuzey transept kolu, +3.61/+3.91 m.

**Buluntu tarihi:** 15.06.2017

**Ölçüler:** a.ç. 28 cm. yük. 11.7 cm. g.k. 1.5 cm.

**Hamur:** Kırmızı, mikalı, çok küçük seyrek kireç, seyrek siyah kum, orta seyrek siyah taşçık, seyrek büyük köşeli kırmızı şamot, sık doluku, az gözenekli

**Astar:** Kırmızı-kahverengi astar

**Süsleme tekniği:** -

**Benzer Örnek:** Chhim, Kowarska- Lenarczyk 2012, s. 646, Fig. 3/4; Kalavastos-Kopetra, Rautman 1993, s. 236, Fig. 3/15; Rhodiapolis, Çömezoğlu 2011, s. 28, Fig. 11/b; Perge, Fırat 1992, s. 285, Fig. 61/265; Perge, 5.-7.yy., Fırat 1999, s. 83, Fig. 184/821; Kalavastos- Kopetra, Rautman 2003, s. 77, Fig. 3.21/1-1-3; Demre- Myra, 6.-7.yy., Türker 2009, s. 105, Fig. 218/96K-394

**Tarihlendirme:** 6. yüzyıl-7. yüzyıl başı

**Kat. No.271**

**Buluntu No.** OLY.SB.2017-185

**Lev. No.** 26/271

**Tip:** Pithos

**Tür:** Ağız parçası

**Form:** 5

**Buluntu yeri ve kotu:** Piskoposluk Sarayı, Koridorun batısı, +3.76 m.

**Buluntu tarihi:** 18.10.2016

**Ölçüler:** a.ç. 22 cm. yük. 9.0 cm. g.k. 1.2 cm.

**Hamur:** Kırmızı-kahverengi, mikalı, seyrek kireç, büyük siyah taşçık, sık dokulu, gözenekli, harçlı

**Astar:** -

**Süsleme tekniği:** Rulet

**Benzer Örnek:** Perge, 5.-7.yy., Fırat 1999, s. 83, Fig. 185/827; Kalavastos- Kopetra, Rautman 2003, s. 205, Fig. 5.18/215

**Tarihlendirme:** 6. yüzyıl-7. yüzyıl başı

**Kat. No.272**

**Buluntu No.** OLY.SB.2017-194

**Lev. No.** 27/272

**Tip:** Pithos

**Tür:** Ağız parçası

**Form:** 6

**Buluntu yeri ve kotu:** Piskoposluk Kilisesi, Kuzey Ek Mekân 1, +3.11/+2.98 m.

**Buluntu tarihi:** 28.06.2017

**Ölçüler:** a.ç. 20 cm. yük. 5.5 cm. g.k. 0.7 cm.

**Hamur:** Kırmızı-kahverengi, mikalı, küçük seyrek kireç, sık dokulu, gözeneksiz

**Astar:** İçte ve dışta astar kalıntıları

**Süsleme tekniği:** Rulet

**Benzer Örnek:** Kalavasos- Kopetra, Rautman 2003, s. 205, Fig. 5.17/208

**Tarihlendirme:** 6. yüzyıl-7. yüzyıl başı

**Kat. No.273**

**Buluntu No.** OLY.SB.2017-222

**Lev. No.** 27/273

**Tip:** Pithos

**Tür:** Ağız parçası

**Form:** 7

**Buluntu yeri ve kotu:** Mekân 12'nin doğusu, +2.76 m.

**Buluntu tarihi:** 13.06.2017

**Ölçüler:** a.ç. 36 cm. yük. 19.18 cm. g.k. 0.9 cm.

**Hamur:** Kırmızı, mikalı, büyük ve küçük sık kireç, büyük ve küçük siyah taşçık, sık şamot, sık siyah kum, sık dokulu, çok gözenekli

**Astar:** Kırmızı astar (renk değişimi)

**Süsleme tekniği:** Rulet

**Benzer Örnek:** Kalavasos- Kopetra, Rautman 1993, s. 236, Fig. 3/236; Perge, Fırat 1992, s. 285, Fig. 61/263; Nea Paphos, Rowe 2004, s. 205, Fig. 88/2; Kalavasos- Kopetra, Rautman 2003, s. 81, Fig. 3.23/1-32-10; Kalavasos- Kopetra, Rautman 2003, s. 205, Fig. 5.17/206; Demre- Myra, 6.-7.yy., Türker 2009, s. 105, Fig. 218/96K-394

**Tarihlendirme:** 6. yüzyıl-7. yüzyıl başı

### 2.3.3. Situlalar

**Kat. No.**274

**Buluntu No.** OLY.SB.2017-250/248

**Lev. No.** 27/274

**Tip:** Geç Roma D Seramiği

**Tür:** Tüme yakın situla

**Form:** -

**Buluntu yeri ve kotu:** Mekân 12, +4.11/+3.91 m.

**Buluntu tarihi:** 17.08.2017

**Ölçüler:** a.ç. 22 cm. d.ç. 14 cm yük. 17.5 cm. g.k. 0.8 cm.

**Hamur:** Kırmızı-kahverengi, mikalı, çok küçük çok seyrek kireç, sık dokulu, gözeneksiz

**Astar:** İçte kırmızı astar

**Süsleme tekniği:** -

**Benzer Örnek:** -

**Tarihlendirme:** 5. yüzyıl sonu-7. yüzyıl başı

**Kat. No.**275

**Buluntu No.** OLY.SB.2017-499

**Lev. No.** 27/275

**Tip:** Geç Roma D Seramiği

**Tür:** Situla Ağız-kulp parçası

**Form:** -

**Buluntu yeri ve kotu:** Vaftizhane kuzeyindeki koridorun batısı, +2.86/+3.16 m.

**Buluntu tarihi:** 15.09.2017

**Ölçüler:** a.ç. 22 cm. yük. 11.0 cm. g.k. 0.7 cm.

**Hamur:** Kırmızı-kahverengi, mikalı, sık dokulu, gözeneksiz

**Astar:** Dışta kırmızı astar kalıntıları

**Süsleme tekniği:** -

**Benzer Örnek:** -

**Tarihlendirme:** 5. yüzyıl sonu-7. yüzyıl başı

**Kat. No.**276

**Buluntu No.** OLY.SB.2017-323

**Lev. No.** 27/276

**Tip:** Ge Roma D Seramiđi

**Tür:** Ölek ađız-kulp parası

**Form:** -

**Buluntu yeri ve kotu:** Tapınak 1. krepis gneydođu kşesi, Mekân 20 kuzey duvar arkası, +2.76/+3.26 m.

**Buluntu tarihi:** 11.08.2017

**Ölüler:** a.. 8 cm. yük. 3.8 cm. g.k. 0.6 cm.

**Hamur:** Kırmızı, mikalı, kk sık kire, sık dokulu, gzeneksiz

**Astar:** Kırmızı astar

**Ssleme tekniđi:** -

**Benzer Örnek:** -

**Tarihlendirme:** 6. yzyıl ortası-7. yzyıl başı

## 2.4. Ticari Kaplar

### 2.4.1. Amphoralar

**Kat. No.277**

**Buluntu No.** OLY.SB.2017-255

**Lev. No.** 28/277

**Tip:** Geç Roma Amphorası 1

**Tür:** Ağız-kulp parçası

**Form:** LRA 1

**Buluntu yeri ve kotu:** Mekân 12, +3.91/+4.11 m.

**Buluntu tarihi:** 18.08.2017

**Ölçüler:** a.ç. 7 cm. yük. 15.4 cm. g.k. 1.2 cm.

**Hamur:** Kırmızı-kahverengi, küçük sık kireç, seyrek kuvars katkılı, sık dokulu, gözeneksiz

**Astar:** Açık kahverengi astar

**Süsleme tekniği:** -

**Benzer Örnek:** -

**Tarihlendirme:** 4.yüzyıl-5.yüzyıl başı

**Kat. No.278**

**Buluntu No.** OLY.SB.2009-3

**Lev. No.** 28/278

**Tip:** Geç Roma Amphorası 1

**Tür:** Ağız-kulp parçası

**Form:** LRA 1A

**Buluntu yeri ve kotu:** Vaftizhane vestibulumu, +2.46 m.

**Buluntu tarihi:** 13.08.2009

**Ölçüler:** a.ç. 6 cm. yük. 15.4 cm. g.k. 1.2 cm.

**Hamur:** Krem rengi, mikalı, kum ve kireç katkılı

**Astar:** -

**Süsleme tekniği:** -

**Benzer Örnek:** Suriye, Commito 2014, s. 411, Fig. 3/7b; Kerç, Fedoseev 2006, s. 73, Fig. 18; Kıbrıs, 4.-5. yy., Demesticha 2013, s. 172, Fig. 1; Ege ve Küçük Asya, Auriemma- Quiri 2004, s. 38, Fig. 3/1a, Kıbrıs, 5.-6.yy., Demesticha 2014, s. 602, Fig. 4/d; Histria, Bajenaru 2014, s. 246, Fig. 2/11-12; Akdeniz- Karadeniz, Klenina 2010, s. 1006, Fig. 7/1; Ayios Philion, Taylor- Megaw 1981, s. 221, Fig. 42/362; Limyra, Vroom 2004, s. 296, Fig. 3/1; Limyra, Vroom, s. 281, Fig. 10A; Kalavastos- Kopetra, Rautman 1993, s. 235, Fig. 2/13; Marseille, Bonifay 1980-1984, s. 279, Fig. 7/20; Kartaca, 4.yy.-5.yy., Opait 2010, s. 1018, Fig. 1/1; Kos Adası, Didoumi 2014, s. 182, Fig. 7; Saraçhane, Hayes 1980-1989, s. 167, Fig. 47/156; Adası, Halasarna, Diamonti 2010, s. 179. Fig. 12.1.9.1b; Beirut, Reynolds 2011, s. 109, Fig. 6/106; Marmaris Müzesi, 5.yy.-6.yy., Şenol 2003, s. 88, Fig. 30; Taşucu Arslan Eyce Amphora Müzesi, Şenol 2008, s. 228, Fig. 52; Ephesos, Bezeczky 2013, s. 158, Fig. 52a; Barcino, Monfort- Millet 2005, s. 167, Fig. 5/2-4; Otranto, Mitri 2005, s. 414, Fig. 6/1; Reynolds 2010, s. 94, Fig. 4e; Grad, Modrijan, s. 687, Fig. 3/1; Kos Adası, Poulou- Papadimitriou- Didoumi 2010, s. 742, Fig. 7; Rhodiapolis, Çömezoğlu 2014, s. 666, Fig. 8a; Yassı Ada, Alfen, s. 192, Fig. 1; Perge, 5.-7.yy., Fırat 1999, s. 80, Fig. 168/748; Nea Paphos, Rowe 2004, s. 231, Fig. 102/1; Kalavastos- Kopetra, Rautman 2003, s. 195, Fig. 5.11/142

**Tarihlendirme:** 5. yüzyıl

**Kat. No.279**

**Buluntu No.** OLY.SB.2012-6

**Lev. No.** 28/279

**Tip:** Geç Roma Amphorası 1

**Tür:** Ağız-kulp parçası

**Form:** LRA 1A

**Buluntu yeri ve kotu:** Peristylum, +3.55 m.

**Buluntu tarihi:** 19.07.2012

**Ölçüler:** a.ç. 6 cm. yük. 5.9 cm. g.k. 0.6 cm.

**Hamur:** Açık yeşil, çok parlak, çok küçük mikalı, çok küçük nokta halinde demir oksit parçaları, az gözenekli

**Astar:** -

**Süsleme tekniği:** -

**Benzer Örnek:** Suriye, Commito 2014, s. 411, Fig. 3/7b; Kerç, Fedoseev 2006, s. 73, Fig. 18; Kıbrıs, 4.-5. yy., Demesticha 2013, s. 172, Fig. 1; Ege ve Küçük Asya, Auriemma- Quiri 2004, s. 38, Fig. 3/1a, Kıbrıs, 5.-6.yy., Demesticha 2014, s. 602, Fig. 4/d; Histria, Bajenaru 2014, s. 246, Fig. 2/11-12; Akdeniz- Karadeniz, Klenina 2010, s. 1006, Fig. 7/1; Ayios Philion, Taylor- Megaw 1981, s. 221, Fig. 42/362; Limyra, Vroom 2004, s. 296, Fig. 3/1; Limyra, Vroom, s. 281, Fig. 10A; Kalavassos- Kopetra, Rautman 1993, s. 235, Fig. 2/13; Marseille, Bonifay 1980-1984, s. 279, Fig. 7/20; Kartaca, 4.yy.-5.yy., Opait 2010, s. 1018, Fig. 1/1; Kos Adası, Didoumi 2014, s. 182, Fig. 7; Saraçhane, Hayes 1980-1989, s. 167, Fig. 47/156; Kos Adası, Halasarna, Diamonti 2010, s. 179. Fig. 12.1.9.1b; Beirut, Reynolds 2011, s. 109, Fig. 6/106; Marmaris Müzesi, 5.yy.-6.yy., Şenol 2003, s. 88, Fig. 30; Taşucu Arslan Eyce Amphora Müzesi, Şenol 2008, s. 228, Fig. 52; Ephesos, Bezeczky 2013, s. 158, Fig. 52a; Barcino, Monfort- Millet 2005, s. 167, Fig. 5/2-4; Otranto, Mitri 2005, s. 414, Fig. 6/1; Beirut, Reynolds 2010, s. 94, Fig. 4e; Grad, Modrijan 2010, s. 687, Fig. 3/1; Kos Adası, Poulou- Papadimitriou- Didoumi 2010, s. 742, Fig. 7; Rhodiapolis, Çömezoğlu 2014, s. 666, Fig. 8a; Yassı Ada, Alfen, s. 192, Fig. 1; Perge, 5.-7.yy., Fırat 1999, s. 80, Fig. 168/748; Nea Paphos, Rowe 2004, s. 231, Fig. 102/1; Kalavassos- Kopetra, Rautman 2003, s. 195, Fig. 5.11/142

**Tarihlendirme:** 5. yüzyıl

**Kat. No.**280

**Buluntu No.** OLY.SB.2017-47

**Lev. No.** 28/280

**Tip:** Geç Roma Amphorası 1

**Tür:** Ağız-kulp parçası

**Form:** LRA 1B

**Buluntu yeri ve kotu:** Piskoposluk Sarayı avlusu, Güneybatı köşe, +1.86/+2.16 m.

**Buluntu tarihi:** 03.08.2017

**Ölçüler:** a.ç. 8 cm. yük. 6.6 cm. g.k. 1.0 cm.

**Hamur:** Açık kahverengi, mikalı, küçük sık kireç, küçük sık siyah ve beyaz taşçık, seyrek şamot, gözenekli

**Astar:** -

**Süsleme tekniği:** -



**Benzer Örnek:** Kartaca, 550-580, Sazanov 1999, s. 275, Fig. 3/1-4; Suriye, Commito 2014, s. 411, Fig. 3/7a; Kıbrıs, 5.yy. sonu-6. yy., Demesticha 2013, s. 172,176, Fig. 2,3; Ege ve Küçük Asya, Auriemma- Quiri 2004, s. 38, Fig. 3/1b; Kyaneai, 5.yy.' in sonu-6.yy.' in başı, Mader 1989-1992, s. 111, Fig. 39/142; Kalavastos- Kopetra, Rautman 1993, s. 235, Fig. 2/14; Marseille, Bonifay 1980-1984, s. 279, Fig. 7/21; Kartaca, 6.yy. 'ın sonu-7.yy., Opait 2010, s. 1018, Fig. 1/3; Knossos, Fren- Johnston 2011, s. 222, Fig. 15/28; Saraçhane, Hayes 1980-1989, s. 167, Fig. 47/156; Kos Adası, Halasarna, Diamonti 2010, s. 179. Fig. 12.1.9.1a; Beirut, Reynolds 2011, s. 109, Fig. 6/107; Marmaris Müzesi, 6.yy. sonu-7.yy. başı, Şenol 2003, s. 85, Fig. 29; Taşucu Arslan Eyce Amphora Müzesi, Şenol 2008, s. 233, Fig. 60; Ephesos, Bezechky 2013, s. 158, Fig. 52b; Otranto, Mitri 2005, s. 414, Fig. 6/3; Kos Adası, 7.yy., Poulou- Papadimitriou- Didioymi 2010, s. 742, Fig. 8; Yassı Ada, Alfen, s. 192, Fig. 2; Perge, 5.-7.yy., Fırat 1999, s. 80, Fig. 168/749; Nea Paphos, Rowe 2004, s. 231, Fig. 102/2

**Tarihlendirme:** 6. yüzyıl-7. yüzyıl başı

**Kat. No.281**

**Buluntu No.** OLY.SB.2017-46

**Lev. No.** 28/281

**Tip:** Geç Roma Amphorası 1

**Tür:** Ağız-kulp parçası

**Form:** LRA 1B

**Buluntu yeri ve kotu:** Piskoposluk Sarayı avlusu, Güneybatı köşe, +1.86/+2.16 m.

**Buluntu tarihi:** 03.08.2017

**Ölçüler:** a.ç. 7 cm. yük. 6.3 cm. g.k. 0.9 cm.

**Hamur:** Kahverengi, mikalı, küçük sık kireç, küçük seyrek beyaz taşçık, sık siyah kum, gözenekli

**Astar:** -

**Süsleme tekniği:** -

**Benzer Örnek:** Kartaca, 550-580, Sazanov 1999, s. 275, Fig. 3/1-4; Suriye, Commito 2014, s. 411, Fig. 3/7a; Kıbrıs, 5.yy. sonu-6. yy., Demesticha 2013, s. 172,176, Fig. 2,3; Ege ve Küçük Asya, Auriemma- Quiri 2004, s. 38, Fig. 3/1b; Kyaneai, 5.yy.' in sonu-6.yy.' in başı, Mader 1989-1992, s. 111, Fig. 39/142; Kalavastos- Kopetra, Rautman 1993, s. 235, Fig. 2/14; Marseille, Bonifay 1980-1984, s. 279, Fig. 7/21; Kartaca, 6.yy. 'ın sonu-

7.yy., Opait 2010, s. 1018, Fig. 1/3; Knossos, Fren- Johnston 2011, s. 222, Fig. 15/28; Saraçhane, Hayes 1980-1989, s. 167, Fig. 47/156; Kos Adası, Halasarna, Diamonti 2010, s. 179. Fig. 12.1.9.1a; Beirut, Reynolds 2011, s. 109, Fig. 6/107; Marmaris Müzesi, 6.yy. sonu-7.yy. başı, Şenol 2003, s. 85, Fig. 29; Taşucu Arslan Eyce Amphora Müzesi, Şenol 2008, s. 233, Fig. 60; Ephesos, Bezczy 2013, s. 158, Fig. 52b; Otranto, Mitri 2005, s. 414, Fig. 6/3; Kos Adası, 7.yy., Poulou- Papadimitriou- Didoumi 2010, s. 742, Fig. 8; Yassı Ada, Alfen, s. 192, Fig. 2; Perge, 5.-7.yy., Fırat 1999, s. 80, Fig. 168/749; Nea Paphos, Rowe 2004, s. 231, Fig. 102/2

**Tarihendirme:** 6. yüzyıl-7. yüzyıl başı

**Kat. No.**282

**Buluntu No.** OLY.SB.2017-48

**Lev. No.** 28/282

**Tip:** Geç Roma Amphorası 1

**Tür:** Ağız-kulp parçası

**Form:** LRA 1B

**Buluntu yeri ve kotu:** Piskoposluk Sarayı avlusu, Güneybatı köşe, +1.86/+2.16 m.

**Buluntu tarihi:** 03.08.2017

**Ölçüler:** a.ç. 8 cm. yük. 6.3 cm. g.k. 1.2 cm.

**Hamur:** Kahverengi, mikalı, küçük sık kireç, küçük seyrek siyah ve beyaz taşçık, gözenekli

**Astar:** -

**Süsleme tekniği:** -

**Benzer Örnek:** Kartaca, 550-580, Sazanov 1999, s. 275, Fig. 3/1-4; Suriye, Commito 2014, s. 411, Fig. 3/7a; Kıbrıs, 5.yy. sonu-6. yy., Demesticha 2013, s. 172,176, Fig. 2,3; Ege ve Küçük Asya, Auriemma- Quiri 2004, s. 38, Fig. 3/1b; Kyaneai, 5.yy.' ın sonu-6.yy.' ın başı, Mader 1989-1992, s. 111, Fig. 39/142; Kalavassos- Kopetra, Rautman 1993, s. 235, Fig. 2/14; Marseille, Bonifay 1980-1984, s. 279, Fig. 7/21; Kartaca, 6.yy. 'ın sonu-7.yy., Opait 2010, s. 1018, Fig. 1/3; Knossos, Fren- Johnston 2011, s. 222, Fig. 15/28; Saraçhane, Hayes 1980-1989, s. 167, Fig. 47/156; Kos Adası, Halasarna, Diamonti 2010, s. 179. Fig. 12.1.9.1a; Beirut, Reynolds 2011, s. 109, Fig. 6/107; Marmaris Müzesi, 6.yy. sonu-7.yy. başı, Şenol 2003, s. 85, Fig. 29; Taşucu Arslan Eyce Amphora Müzesi, Şenol 2008, s. 233, Fig. 60; Ephesos, Bezczy 2013, s. 158, Fig. 52b; Otranto, Mitri 2005, s.

414, Fig. 6/3; Kos Adası, 7.yy., Poulou- Papadimitriou- Didioymi 2010, s. 742, Fig. 8; Yassı Ada, Alfén, s. 192, Fig. 2; Perge, 5.-7.yy., Fırat 1999, s. 80, Fig. 168/749; Nea Paphos, Rowe 2004, s. 231, Fig. 102/2

**Tarihlendirme:** 6. yüzyıl-7. yüzyıl başı

**Kat. No.**283

**Buluntu No.** OLY.SB.2016-67

**Lev. No.** 28/283

**Tip:** Geç Roma Amphorası 1

**Tür:** Ağız-kulp parçası

**Form:** LRA 1B

**Buluntu yeri ve kotu:** Triclinium, +1.86/+2.11 m.

**Buluntu tarihi:** 09.08.2016

**Ölçüler:** a.ç. 10 cm. yük. 11.2 cm. g.k. 1.2 cm.

**Hamur:** Pembe Kahverengi, çok küçük sık siyah kum, çok küçük kireç

**Astar:** -

**Süsleme tekniği:** -

**Benzer Örnek:** Kartaca, 550-580, Sazanov 1999, s. 275, Fig. 3/1-4; Suriye, Commito 2014, s. 411, Fig. 3/7a; Kıbrıs, 5.yy. sonu-6. yy., Demesticha 2013, s. 172,176, Fig. 2,3; Ege ve Küçük Asya, Auriemma- Quiri 2004, s. 38, Fig. 3/1b; Kyaneai, 5.yy.' in sonu-6.yy.' in başı, Mader 1989-1992, s. 111, Fig. 39/142; Kalavastos- Kopetra, Rautman 1993, s. 235, Fig. 2/14; Marseille, Bonifay 1980-1984, s. 279, Fig. 7/21; Kartaca, 6.yy. 'ın sonu-7.yy., Opait 2010, s. 1018, Fig. 1/3; Knossos, Fren- Johnston 2011, s. 222, Fig. 15/28; Saraçhane, Hayes 1980-1989, s. 167, Fig. 47/156; Kos Adası, Halasarna, Diamonti 2010, s. 179. Fig. 12.1.9.1a; Beirut, Reynolds 2011, s. 109, Fig. 6/107; Marmaris Müzesi, 6.yy. sonu-7.yy. başı, Şenol 2003, s. 85, Fig. 29; Taşucu Arslan Eyce Amphora Müzesi, Şenol 2008, s. 233, Fig. 60; Ephesos, Bezeczky 2013, s. 158, Fig. 52b; Otranto, Mitri 2005, s. 414, Fig. 6/3; Kos Adası, 7.yy., Poulou- Papadimitriou- Didioymi 2010, s. 742, Fig. 8; Yassı Ada, Alfén, s. 192, Fig. 2; Perge, 5.-7.yy., Fırat 1999, s. 80, Fig. 168/749; Nea Paphos, Rowe 2004, s. 231, Fig. 102/2

**Tarihlendirme:** 6. yüzyıl-7. yüzyıl başı

**Kat. No.**284

**Buluntu No.** OLY.SB.2017-355

**Lev. No.** 28/284

**Tip:** Geç Roma Amphorası 1

**Tür:** Ağız-kulp parçası

**Form:** LRA 1B

**Buluntu yeri ve kotu:** Tapınak 1. krepis güneydoğu köşe, Mekân 20 kuzey duvar arkası, +3.56/+3.86 m.

**Buluntu tarihi:** 10.08.2017

**Ölçüler:** a.ç. 10 cm. yük. 8.1 cm. g.k. 0.8 cm.

**Hamur:** Kırmızı, mikalı, küçük sık kireç, küçük sık siyah kum, küçük seyrek siyah taşçık, seyrek kuvars, gözenekli

**Astar:** -

**Süsleme tekniği:** -

**Benzer Örnek:** Kartaca, 550-580, Sazanov 1999, s. 275, Fig. 3/1-4; Suriye, Commito 2014, s. 411, Fig. 3/7a; Kıbrıs, 5.yy. sonu-6. yy., Demesticha 2013, s. 172,176, Fig. 2,3; Ege ve Küçük Asya, Auriemma- Quiri 2004, s. 38, Fig. 3/1b; Kyaneai, 5.yy.' ın sonu-6.yy.' ın başı, Mader 1989-1992, s. 111, Fig. 39/142; Kalavastos- Kopetra, Rautman 1993, s. 235, Fig. 2/14; Marseille, Bonifay 1980-1984, s. 279, Fig. 7/21; Kartaca, 6.yy. 'ın sonu-7.yy., Opait 2010, s. 1018, Fig. 1/3; Knossos, Fren- Johnston 2011, s. 222, Fig. 15/28; Saraçhane, Hayes 1980-1989, s. 167, Fig. 47/156; Kos Adası, Halasarna, Diamonti 2010, s. 179. Fig. 12.1.9.1a; Beirut, Reynolds 2011, s. 109, Fig. 6/107; Marmaris Müzesi, 6.yy. sonu-7.yy. başı, Şenol 2003, s. 85, Fig. 29; Taşucu Arslan Eyce Amphora Müzesi, Şenol 2008, s. 233, Fig. 60; Ephesos, Bezczy 2013, s. 158, Fig. 52b; Otranto, Mitri 2005, s. 414, Fig. 6/3; Kos Adası, 7.yy., Poulou- Papadimitriou- Didoumi 2010, s. 742, Fig. 8; Yassı Ada, Alfén, s. 192, Fig. 2; Perge, 5.-7.yy., Fırat 1999, s. 80, Fig. 168/749; Nea Paphos, Rowe 2004, s. 231, Fig. 102/2

**Tarihlendirme:** 6. yüzyıl-7. yüzyıl başı

**Kat. No.**285

**Buluntu No.** OLY.SB.2017-258

**Lev. No.** 28/285

**Tip:** Geç Roma Amphorası 1

**Tür:** Ağız-kulp parçası

**Form:** LRA 1B

**Buluntu yeri ve kotu:** Mekân 12, +3.91/+4.11 m.

**Buluntu tarihi:** 18.08.2017

**Ölçüler:** a.ç. 10 cm. yük. 15.4 cm. g.k. 1.2 cm.

**Hamur:** Kırmızı-kahverengi, mikalı, küçük seyrek kireç, küçük sık siyah kum, gözenekli

**Astar:** -

**Süsleme tekniği:** -

**Benzer Örnek:** Kartaca, 550-580, Sazanov 1999, s. 275, Fig. 3/1-4; Suriye, Commito 2014, s. 411, Fig. 3/7a; Kıbrıs, 5.yy. sonu-6. yy., Demesticha 2013, s. 172,176, Fig. 2,3; Ege ve Küçük Asya, Auriemma- Quiri 2004, s. 38, Fig. 3/1b; Kyaneai, 5.yy.' in sonu-6.yy.' in başı, Mader 1989-1992, s. 111, Fig. 39/142; Kalavastos- Kopetra, Rautman 1993, s. 235, Fig. 2/14; Marseille, Bonifay 1980-1984, s. 279, Fig. 7/21; Kartaca, 6.yy. 'ın sonu-7.yy., Opait 2010, s. 1018, Fig. 1/3; Knossos, Fren- Johnston 2011, s. 222, Fig. 15/28; Saraçhane, Hayes 1980-1989, s. 167, Fig. 47/156; Kos Adası, Halasarna, Diamonti 2010, s. 179. Fig. 12.1.9.1a; Beirut, Reynolds 2011, s. 109, Fig. 6/107; Marmaris Müzesi, 6.yy. sonu-7.yy. başı, Şenol 2003, s. 85, Fig. 29; Taşucu Arslan Eyce Amphora Müzesi, Şenol 2008, s. 233, Fig. 60; Ephesos, Bezechky 2013, s. 158, Fig. 52b; Otranto, Mitri 2005, s. 414, Fig. 6/3; Kos Adası, 7.yy., Poulou- Papadimitriou- Didioymi 2010, s. 742, Fig. 8; Yassı Ada, Alfen, s. 192, Fig. 2; Perge, 5.-7.yy., Fırat 1999, s. 80, Fig. 168/749; Nea Paphos, Rowe 2004, s. 231, Fig. 102/2

**Tarihlendirme:** 6. yüzyıl-7. yüzyıl başı

**Kat. No.286**

**Buluntu No.** OLY.SB.2012-94

**Lev. No.** 28/286

**Tip:** Geç Roma Amphorası 1

**Tür:** Ağız-kulp parçası

**Form:** LRA 1B

**Buluntu yeri ve kotu:** Vestibulum doğu, +2.34 m.

**Buluntu tarihi:** 12.09.2012

**Ölçüler:** a.ç. 10 cm. yük. 6.3 cm. g.k. 0.9 cm.

**Hamur:** Açık kahverengi, büyük seyrek altın mika, küçük sık kireç, siyah çok sık kum

**Astar:** -

**Süsleme tekniği:** -

**Benzer Örnek:** Kartaca, 550-580, Sazanov 1999, s. 275, Fig. 3/1-4; Suriye, Commito 2014, s. 411, Fig. 3/7a; Kıbrıs, 5.yy. sonu-6. yy., Demesticha 2013, s. 172,176, Fig. 2,3; Ege ve Küçük Asya, Auriemma- Quiri 2004, s. 38, Fig. 3/1b; Kyaneai, 5.yy.' in sonu-6.yy.' in başı, Mader 1989-1992, s. 111, Fig. 39/142; Kalavastos- Kopetra, Rautman 1993, s. 235, Fig. 2/14; Marseille, Bonifay 1980-1984, s. 279, Fig. 7/21; Kartaca, 6.yy. 'ın sonu-7.yy., Opait 2010, s. 1018, Fig. 1/3; Knossos, Fren- Johnston 2011, s. 222, Fig. 15/28; Saraçhane, Hayes 1980-1989, s. 167, Fig. 47/156; Kos Adası, Halasarna, Diamonti 2010, s. 179. Fig. 12.1.9.1a; Beirut, Reynolds 2011, s. 109, Fig. 6/107; Marmaris Müzesi, 6.yy. sonu-7.yy. başı, Şenol 2003, s. 85, Fig. 29; Taşucu Arslan Eyce Amphora Müzesi, Şenol 2008, s. 233, Fig. 60; Ephesos, Bezeczky 2013, s. 158, Fig. 52b; Otranto, Mitri 2005, s. 414, Fig. 6/3; Kos Adası, 7.yy., Poulou- Papadimitriou- Didioymi 2010, s. 742, Fig. 8; Yassı Ada, Alfén, s. 192, Fig. 2; Perge, 5.-7.yy., Fırat 1999, s. 80, Fig. 168/749; Nea Paphos, Rowe 2004, s. 231, Fig. 102/2

**Tarihlendirme:** 6. yüzyıl-7. yüzyıl başı

**Kat. No.**287

**Buluntu No.** OLY.SB.2012-5-2

**Lev. No.** 28/287

**Tip:** Geç Roma Amphorası 1

**Tür:** Tuğla parçası- Stoper

**Form:** LRA 1B

**Buluntu yeri ve kotu:** Peristylum, +2.34 m.

**Buluntu tarihi:** 19.03.2012

**Ölçüler:** g. 6 cm. y. 1.4 cm.

**Hamur:** Pembe Kırmızı, çok küçük seyrek mika, çok küçük sık kireç, az gözenekli, büyük kırmızı partiküller (yağlı doku)

**Astar:** -

**Süsleme tekniği:** -

**Benzer Örnek:** On İki Ada, Papavassiliou vd. 2014, s. 159, Fig. 5

**Tarihlendirme:** 6. yüzyıl-7. yüzyıl başı

**Kat. No.**288

**Buluntu No.** OLY.SB.2012-5

**Lev. No.** 28/288

**Tip:** Geç Roma Amphorası 1

**Tür:** Ağız-kulp parçası

**Form:** LRA 1B

**Buluntu yeri ve kotu:** Peristylum, +2.34 m.

**Buluntu tarihi:** 19.03.2012

**Ölçüler:** a.ç. 8 cm. yük. 12.0 cm. g.k. 1.1 cm.

**Hamur:** Açık kahverengi, küçük seyrek altın mika, küçük çok sık kireç, orta seyrek kuvars, küçük siyah partiküller, dış yüzeyde renk değişimi

**Astar:** -

**Süsleme tekniği:** -

**Benzer Örnek:** Kartaca, 550-580, Sazanov 1999, s. 275, Fig. 3/1-4; Suriye, Commito 2014, s. 411, Fig. 3/7a; Kıbrıs, 5.yy. sonu-6. yy., Demesticha 2013, s. 172,176, Fig. 2,3; Ege ve Küçük Asya, Auriemma- Quiri 2004, s. 38, Fig. 3/1b; Kyaneai, 5.yy.' ın sonu-6.yy.' ın başı, Mader 1989-1992, s. 111, Fig. 39/142; Kalavassos- Kopetra, Rautman 1993, s. 235, Fig. 2/14; Marseille, Bonifay 1980-1984, s. 279, Fig. 7/21; Kartaca, 6.yy. 'ın sonu-7.yy., Opait 2010, s. 1018, Fig. 1/3; Knossos, Fren- Johnston 2011, s. 222, Fig. 15/28; Saraçhane, Hayes 1980-1989, s. 167, Fig. 47/156; Kos Adası, Halasarna, Diamonti 2010, s. 179. Fig. 12.1.9.1a; Beirut, Reynolds 2011, s. 109, Fig. 6/107; Marmaris Müzesi, 6.yy. sonu-7.yy. başı, Şenol 2003, s. 85, Fig. 29; Taşucu Arslan Eyce Amphora Müzesi, Şenol 2008, s. 233, Fig. 60; Ephesos, Bezczy 2013, s. 158, Fig. 52b; Otranto, Mitri 2005, s. 414, Fig. 6/3; Kos Adası, 7.yy., Poulou- Papadimitriou- Didoumi 2010, s. 742, Fig. 8; Yassı Ada, Alfen, s. 192, Fig. 2; Perge, 5.-7.yy., Fırat 1999, s. 80, Fig. 168/749; Nea Paphos, Rowe 2004, s. 231, Fig. 102/2

**Tarihlendirme:** 6. yüzyıl-7. yüzyıl başı

**Kat. No.**289

**Buluntu No.** OLY.SB.2017-125

**Lev. No.** 29/289

**Tip:** Geç Roma Amphorası 1

**Tür:** Ağız-kulp parçası

**Form:** LRA 1B

**Buluntu yeri ve kotu:** Piskoposluk Sarayı avlusu, Güneybatı köşe, +1.86/+2.16 m.

**Buluntu tarihi:** 04.08.2017

**Ölçüler:** a.ç. 11 cm. yük. 11.3 cm. g.k. 1.0 cm.

**Hamur:** Krem, mikalı, küçük sık kireç, küçük sık siyah kum, seyrek kırmızı taşçık, gözenekli

**Astar:** -

**Süsleme tekniği:** -

**Benzer Örnek:** Kartaca, 550-580, Sazanov 1999, s. 275, Fig. 3/1-4; Suriye, Commito 2014, s. 411, Fig. 3/7a; Kıbrıs, 5.yy. sonu-6. yy., Demesticha 2013, s. 172,176, Fig. 2,3; Ege ve Küçük Asya, Auriemma- Quiri 2004, s. 38, Fig. 3/1b; Kyaneai, 5.yy.' in sonu-6.yy.' in başı, Mader 1989-1992, s. 111, Fig. 39/142; Kalavastos- Kopetra, Rautman 1993, s. 235, Fig. 2/14; Marseille, Bonifay 1980-1984, s. 279, Fig. 7/21; Kartaca, 6.yy. 'ın sonu-7.yy., Opait 2010, s. 1018, Fig. 1/3; Knossos, Frennd- Johnston 2011, s. 222, Fig. 15/28; Saraçhane, Hayes 1980-1989, s. 167, Fig. 47/156; Kos Adası, Halasarna, Diamonti 2010, s. 179. Fig. 12.1.9.1a; Beirut, Reynolds 2011, s. 109, Fig. 6/107; Marmaris Müzesi, 6.yy. sonu-7.yy. başı, Şenol 2003, s. 85, Fig. 29; Taşucu Arslan Eyce Amphora Müzesi, Şenol 2008, s. 233, Fig. 60; Ephesos, Bezechky 2013, s. 158, Fig. 52b; Otranto, Mitri 2005, s. 414, Fig. 6/3; Kos Adası, 7.yy., Poulou- Papadimitriou- Didoumi 2010, s. 742, Fig. 8; Yassı Ada, Alfen, s. 192, Fig. 2; Perge, 5.-7.yy., Fırat 1999, s. 80, Fig. 168/749; Nea Paphos, Rowe 2004, s. 231, Fig. 102/2

**Tarihlendirme:** 6. yüzyıl-7. yüzyıl başı

**Kat. No.290**

**Buluntu No.** OLY.SB.2016-89

**Lev. No.** 29/290

**Tip:** Geç Roma Amphorası 1

**Tür:** Ağız-kulp parçası

**Form:** LRA 1B

**Buluntu yeri ve kotu:** Triclinium, +1.86/+1.91 m.

**Buluntu tarihi:** 08.08.2016

**Ölçüler:** a.ç. 10 cm. yük. 9.8 cm. g.k. 1.0 cm.



**Hamur:** Açık kahverengi, mikalı, küçük çok sık kireç, küçük çok sık siyah (nadiren bordo) kum

**Astar:** -

**Süsleme tekniği:** -

**Benzer Örnek:** Kartaca, 550-580, Sazanov 1999, s. 275, Fig. 3/1-4; Suriye, Commito 2014, s. 411, Fig. 3/7a; Kıbrıs, 5.yy. sonu-6. yy., Demesticha 2013, s. 172,176, Fig. 2,3; Ege ve Küçük Asya, Auriemma- Quiri 2004, s. 38, Fig. 3/1b; Kyaneai, 5.yy.' ın sonu-6.yy.' ın başı, Mader 1989-1992, s. 111, Fig. 39/142; Kalavastos- Kopetra, Rautman 1993, s. 235, Fig. 2/14; Marseille, Bonifay 1980-1984, s. 279, Fig. 7/21; Kartaca, 6.yy. 'ın sonu-7.yy., Opait 2010, s. 1018, Fig. 1/3; Knossos, Fren- Johnston 2011, s. 222, Fig. 15/28; Saraçhane, Hayes 1980-1989, s. 167, Fig. 47/156; Kos Adası, Halasarna, Diamonti 2010, s. 179. Fig. 12.1.9.1a; Beirut, Reynolds 2011, s. 109, Fig. 6/107; Marmaris Müzesi, 6.yy. sonu-7.yy. başı, Şenol 2003, s. 85, Fig. 29; Taşucu Arslan Eyce Amphora Müzesi, Şenol 2008, s. 233, Fig. 60; Ephesos, Bezechky 2013, s. 158, Fig. 52b; Otranto, Mitri 2005, s. 414, Fig. 6/3; Kos Adası, 7.yy., Poulou- Papadimitriou- Didoumi 2010, s. 742, Fig. 8; Yassı Ada, Alfen, s. 192, Fig. 2; Perge, 5.-7.yy., Fırat 1999, s. 80, Fig. 168/749; Nea Paphos, Rowe 2004, s. 231, Fig. 102/2

**Tarihlendirme:** 6. yüzyıl-7. yüzyıl başı

**Kat. No.**291

**Buluntu No.** OLY.SB.2017-217

**Lev. No.** 29/291

**Tip:** Geç Roma Amphorası 1

**Tür:** Ağız-kulp parçası

**Form:** LRA 1B

**Buluntu yeri ve kotu:** Mekân 7'nin güneyi, yüzey buluntusu

**Buluntu tarihi:** 14.06.2017

**Ölçüler:** a.ç. 10 cm. yük. 11.0 cm. g.k. 1.3 cm.

**Hamur:** Kırmızı, mikalı, orta sık kireç, küçük sık siyah kum, seyrek kırmızı partikül, orta seyrek siyah ya da beyaz taşçık, sık dokulu, az gözenekli (duvar içi malzeme)

**Astar:** -

**Süsleme tekniği:** -

**Benzer Örnek:** Kartaca, 550-580, Sazanov 1999, s. 275, Fig. 3/1-4; Suriye, Commito 2014, s. 411, Fig. 3/7a; Kıbrıs, 5.yy. sonu-6. yy., Demesticha 2013, s. 172,176, Fig. 2,3; Ege ve Küçük Asya, Auriemma- Quiri 2004, s. 38, Fig. 3/1b; Kyaneai, 5.yy.' in sonu-6.yy.' in başı, Mader 1989-1992, s. 111, Fig. 39/142; Kalavastos- Kopetra, Rautman 1993, s. 235, Fig. 2/14; Marseille, Bonifay 1980-1984, s. 279, Fig. 7/21; Kartaca, 6.yy. 'ın sonu-7.yy., Opait 2010, s. 1018, Fig. 1/3; Knossos, Fren- Johnston 2011, s. 222, Fig. 15/28; Saraçhane, Hayes 1980-1989, s. 167, Fig. 47/156; Kos Adası, Halasarna, Diamonti 2010, s. 179. Fig. 12.1.9.1a; Beirut, Reynolds 2011, s. 109, Fig. 6/107; Marmaris Müzesi, 6.yy. sonu-7.yy. başı, Şenol 2003, s. 85, Fig. 29; Taşucu Arslan Eyce Amphora Müzesi, Şenol 2008, s. 233, Fig. 60; Ephesos, Bezechky 2013, s. 158, Fig. 52b; Otranto, Mitri 2005, s. 414, Fig. 6/3; Kos Adası, 7.yy., Poulou- Papadimitriou- Didioymi 2010, s. 742, Fig. 8; Yassı Ada, Alfen, s. 192, Fig. 2; Perge, 5.-7.yy., Fırat 1999, s. 80, Fig. 168/749; Nea Paphos, Rowe 2004, s. 231, Fig. 102/2

**Tarihlendirme:** 6. yüzyıl-7. yüzyıl başı

**Kat. No.**292

**Buluntu No.** OLY.SB.2017-375

**Lev. No.** 29/292

**Tip:** Geç Roma Amphorası 1

**Tür:** Ağız-kulp parçası

**Form:** LRA 1B

**Buluntu yeri ve kotu:** Tapınak cella önü stylobatın batısı, +2.76/+2.86 m.

**Buluntu tarihi:** 27.07.2017

**Ölçüler:** a.ç. 9 cm. yük. 10.3 cm. g.k. 1.2 cm.

**Hamur:** Kahverengi, mikalı, küçük seyrek kireç, küçük sık siyah kum, seyrek kuvars, gözenekli

**Astar:** -

**Süsleme tekniği:** -

**Benzer Örnek:** Kartaca, 550-580, Sazanov 1999, s. 275, Fig. 3/1-4; Suriye, Commito 2014, s. 411, Fig. 3/7a; Kıbrıs, 5.yy. sonu-6. yy., Demesticha 2013, s. 172,176, Fig. 2,3; Ege ve Küçük Asya, Auriemma- Quiri 2004, s. 38, Fig. 3/1b; Kyaneai, 5.yy.' in sonu-6.yy.' in başı, Mader 1989-1992, s. 111, Fig. 39/142; Kalavastos- Kopetra, Rautman 1993, s. 235, Fig. 2/14; Marseille, Bonifay 1980-1984, s. 279, Fig. 7/21; Kartaca, 6.yy. 'ın sonu-

7.yy., Opait 2010, s. 1018, Fig. 1/3; Knossos, Fren- Johnston 2011, s. 222, Fig. 15/28; Saraçhane, Hayes 1980-1989, s. 167, Fig. 47/156; Kos Adası, Halasarna, Diamonti 2010, s. 179. Fig. 12.1.9.1a; Beirut, Reynolds 2011, s. 109, Fig. 6/107; Marmaris Müzesi, 6.yy. sonu-7.yy. başı, Şenol 2003, s. 85, Fig. 29; Taşucu Arslan Eyce Amphora Müzesi, Şenol 2008, s. 233, Fig. 60; Ephesos, Bezczy 2013, s. 158, Fig. 52b; Otranto, Mitri 2005, s. 414, Fig. 6/3; Kos Adası, 7.yy., Poulou- Papadimitriou- Didoumi 2010, s. 742, Fig. 8; Yassı Ada, Alfen, s. 192, Fig. 2; Perge, 5.-7.yy., Fırat 1999, s. 80, Fig. 168/749; Nea Paphos, Rowe 2004, s. 231, Fig. 102/2

**Tarihendirme:** 6. yüzyıl-7. yüzyıl başı

**Kat. No.**293

**Buluntu No.** OLY.SB.2017-126

**Lev. No.** 29/293

**Tip:** Geç Roma Amphorası 1

**Tür:** Ağız-kulp parçası

**Form:** LRA 1B

**Buluntu yeri ve kotu:** Piskoposluk Sarayı avlusu, Güneybatı köşe, +1.86/+2.16 m.

**Buluntu tarihi:** 04.08.2017

**Ölçüler:** a.ç. 8 cm. yük. 11.6 cm. g.k. 1.3 cm.

**Hamur:** Kırmızı-kahverengi, mikalı, küçük sık kireç, küçük ve büyük sık siyah taşçık, seyrek kuvars, sık siyah kum, gözenekli

**Astar:** -

**Süsleme tekniği:** -

**Benzer Örnek:** Kartaca, 550-580, Sazanov 1999, s. 275, Fig. 3/1-4; Suriye, Commito 2014, s. 411, Fig. 3/7a; Kıbrıs, 5.yy. sonu-6. yy., Demesticha 2013, s. 172,176, Fig. 2,3; Ege ve Küçük Asya, Auriemma- Quiri 2004, s. 38, Fig. 3/1b; Kyaneai, 5.yy.' ın sonu-6.yy.' ın başı, Mader 1989-1992, s. 111, Fig. 39/142; Kalavastos- Kopetra, Rautman 1993, s. 235, Fig. 2/14; Marseille, Bonifay 1980-1984, s. 279, Fig. 7/21; Kartaca, 6.yy. 'ın sonu-7.yy., Opait 2010, s. 1018, Fig. 1/3; Knossos, Fren- Johnston 2011, s. 222, Fig. 15/28; Saraçhane, Hayes 1980-1989, s. 167, Fig. 47/156; Kos Adası, Halasarna, Diamonti 2010, s. 179. Fig. 12.1.9.1a; Beirut, Reynolds 2011, s. 109, Fig. 6/107; Marmaris Müzesi, 6.yy. sonu-7.yy. başı, Şenol 2003, s. 85, Fig. 29; Taşucu Arslan Eyce Amphora Müzesi, Şenol 2008, s. 233, Fig. 60; Ephesos, Bezczy 2013, s. 158, Fig. 52b; Otranto, Mitri 2005, s.

414, Fig. 6/3; Kos Adası, 7.yy., Poulou- Papadimitriou- Didioumi 2010, s. 742, Fig. 8; Yassı Ada, Alfen, s. 192, Fig. 2; Perge, 5.-7.yy., Fırat 1999, s. 80, Fig. 168/749; Nea Paphos, Rowe 2004, s. 231, Fig. 102/2

**Tarihlendirme:** 6. yüzyıl-7. yüzyıl başı

**Kat. No.**294

**Buluntu No.** OLY.SB.2017-135

**Lev. No.** 29/294

**Tip:** Geç Roma Amphorası 1

**Tür:** Kulp parçası

**Form:** LRA 1B

**Buluntu yeri ve kotu:** Piskoposluk Sarayı avlusu, Güneybatı köşe, +1.86/+2.16 m.

**Buluntu tarihi:** 04.08.2017

**Ölçüler:** yük. 11.7 cm. k. 2.1 cm.

**Hamur:** Kırmızı-kahverengi, mikalı, küçük sık kireç, küçük sık siyah taşçık, gözenekli

**Astar:** -

**Süsleme tekniği:** -

**Benzer Örnek:** Kartaca, 580-600, Sazanov 1999, s. 275, Fig. 4/1-1

**Tarihlendirme:** 6. yüzyıl-7. yüzyıl başı

**Kat. No.**295

**Buluntu No.** OLY.SB.2017-33

**Lev. No.** 29/295

**Tip:** Geç Roma Amphorası 1

**Tür:** Kulp parçası

**Form:** LRA 1B

**Buluntu yeri ve kotu:** Piskoposluk Sarayı avlusu, Güneybatı köşe, +1.86/+2.16 m.

**Buluntu tarihi:** 03.08.2017

**Ölçüler:** yük. 13.9 cm. k. 2.5 cm.

**Hamur:** Açık kahverengi, mikalı, çok küçük sık kireç, çok küçük sık siyah kum, gözenekli

**Astar:** -

**Süsleme tekniği:** -

**Benzer Örnek:** Kartaca, 580-600, Sazanov 1999, s. 275, Fig. 4/3-1-2; Taşucu Arslan Eyce Amphora Müzesi, Şenol 2008, s. 242, Fig. 73

**Tarihlendirme:** 6. yüzyıl-7. yüzyıl başı

**Kat. No.296**

**Buluntu No.** OLY.SB.2017-136

**Lev. No.** 29/296

**Tip:** Geç Roma Amphorası 1

**Tür:** Kulp parçası

**Form:** LRA 1B

**Buluntu yeri ve kotu:** Piskoposluk Sarayı avlusu, Güneybatı Köşe, +1.86/+2.16 m.

**Buluntu tarihi:** 04.08.2017

**Ölçüler:** yük. 8.0 cm. k. 2.0 cm.

**Hamur:** Açık kahverengi, mikalı, küçük sık kireç, küçük sık siyah taşçık, seyrek kuvars, gözenekli

**Astar:** -

**Süsleme tekniği:** -

**Benzer Örnek:** Kartaca, 580-600, Sazanov 1999, s. 275, Fig. 4/3-1-2; Taşucu Arslan Eyce Amphora Müzesi, Şenol 2008, s. 242, Fig. 73

**Tarihlendirme:** 6. yüzyıl-7. yüzyıl başı

**Kat. No.297**

**Buluntu No.** OLY.SB.2017-16

**Lev. No.** 29/297

**Tip:** Geç Roma Amphorası 1

**Tür:** Kulp parçası

**Form:** LRA 1B

**Buluntu yeri ve kotu:** Piskoposluk Sarayı avlusu, Güneybatı köşe, +1.86/+2.16 m.

**Buluntu tarihi:** 03.08.2017

**Ölçüler:** yük. 9.2 cm. k. 2.2 cm.

**Hamur:** Kırmızı Sarı, mikalı, küçük sık kireç, küçük sık siyah taşçık, küçük sık kuvars, gözenekli

**Astar:** -

**Süsleme tekniği:** -

**Benzer Örnek:** Kartaca, 500-550, Sazanov 1999, s. 275, Fig. 4/3-4; Kos Adası, Halasarna, Diamonti 2010, s. 269, Fig. 33/103-104; Taşucu Arslan Eyce Amphora Müzesi, Şenol 2008, s. 235, Fig. 62

**Tarihlendirme:** 6. yüzyıl-7. yüzyıl başı

**Kat. No.**298

**Buluntu No.** OLY.SB.2017-17

**Lev. No.** 29/298

**Tip:** Geç Roma Amphorası 1

**Tür:** Kulp parçası

**Form:** LRA 1B

**Buluntu yeri ve kotu:** Piskoposluk Sarayı avlusu, Güneybatı köşe, +1.86/+2.16 m.

**Buluntu tarihi:** 03.08.2017

**Ölçüler:** yük. 8.8 cm. k. 1.9 cm.

**Hamur:** Kırmızı Sarı, mikalı, küçük sık kireç, küçük sık siyah taşçık, seyrek kuvars, gözenekli

**Astar:** -

**Süsleme tekniği:** -

**Benzer Örnek:** Kartaca, 500-550, Sazanov 1999, s. 275, Fig. 4/3-4; Kos Adası, Halasarna, Diamonti 2010, s. 269, Fig. 33/103-104; Taşucu Arslan Eyce Amphora Müzesi, Şenol 2008, s. 235, Fig. 62

**Tarihlendirme:** 6. yüzyıl-7. yüzyıl başı

**Kat. No.**299

**Buluntu No.** OLY.SB.2017-15

**Lev. No.** 29/299

**Tip:** Geç Roma Amphorası 1

**Tür:** Kulp parçası

**Form:** LRA 1B

**Buluntu yeri ve kotu:** Piskoposluk Sarayı avlusu, Güneybatı köşe, +1.86/+2.16 m.

**Buluntu tarihi:** 03.08.2017

**Ölçüler:** yük. 11.3 cm. k. 2.1 cm.

**Hamur:** Kahverengi, mikalı, küçük sık kireç, küçük seyrek beyaz taşçık, seyrek kırmızı taşçık, gözenekli

**Astar:** -

**Süsleme tekniği:** -

**Benzer Örnek:** Kartaca, 500-550, Sazanov 1999, s. 275, Fig. 4/4-1; Kos Adası, Halasarna, Diamonti 2010, s. 270, Fig. 33/106; Taşucu Arslan Eyce Amphora Müzesi, Şenol 2008, s. 236, Fig. 64

**Tarihlendirme:** 6. yüzyıl-7. yüzyıl başı

**Kat. No.300**

**Buluntu No.** OLY.SB.2017-32

**Lev. No.** 29/300

**Tip:** Geç Roma Amphorası 1

**Tür:** Kulp parçası

**Form:** LRA 1B

**Buluntu yeri ve kotu:** Piskoposluk Sarayı avlusu, Güneybatı köşe, +1.86/+2.16 m.

**Buluntu tarihi:** 03.08.2017

**Ölçüler:** yük. 13.1 cm. k. 2.1 cm.

**Hamur:** Açık kahverengi, mikalı, küçük sık kireç, küçük sık siyah taşçık, seyrek kuvars, gözenekli

**Astar:** -

**Süsleme tekniği:** -

**Benzer Örnek:** Kartaca, 500-550, Sazanov 1999, s. 275, Fig. 4/4-2; Taşucu Arslan Eyce Amphora Müzesi, Şenol 2008, s. 239, Fig. 68

**Tarihlendirme:** 6. yüzyıl-7. yüzyıl başı

**Kat. No.301**

**Buluntu No.** OLY.SB.2017-357

**Lev. No.** 29/301

**Tip:** Geç Roma Amphorası 1

**Tür:** Kulp parçası

**Form:** LRA 1B

**Buluntu yeri ve kotu:** Tapınak 1. krepis güneydoğu köşe, Mekân 20 kuzey duvar arkası, +3.56/+3.86 m.

**Buluntu tarihi:** 10.08.2017

**Ölçüler:** yük. 4.8 cm. k. 2.1 cm.

**Hamur:** Kırmızı-kahverengi, mikalı, küçük sık kireç, seyrek kuvars, küçük sık siyah kum, az gözenekli

**Astar:** -

**Süsleme tekniği:** -

**Benzer Örnek:** Kartaca, 500-550, Sazanov 1999, s. 275, Fig. 4/4-2; Taşucu Arslan Eyce Amphora Müzesi, Şenol 2008, s. 239, Fig. 68

**Tarihlendirme:** 6. yüzyıl-7. yüzyıl başı

**Kat. No.**302

**Buluntu No.** OLY.SB.2017-188

**Lev. No.** 30/302

**Tip:** Geç Roma Amphorası 2

**Tür:** Ağız parçası

**Form:** LRA 2

**Buluntu yeri ve kotu:** Piskoposluk Sarayı, Koridorun batısı, +3.76 m.

**Buluntu tarihi:** 18.10.2016

**Ölçüler:** a.ç. 12 cm. yük. 5.7 cm. g.k. 0.7 cm.

**Hamur:** Kırmızı-kahverengi, mikalı, çok sık ve büyük kireç, seyrek ve küçük siyah taşçık, sık dokulu, az gözenekli

**Astar:** -

**Süsleme tekniği:** -

**Benzer Örnek:** Suriye, Commito 2014, s. 411, Fig. 3/7d; Kerç, Fedoseev 2006, s. 79, Fig. 21, Ege ve Küçük Asya, Auriemma- Quiri 2004 s. 38, Fig. 3/2, Histria, Bajenaru 2014, s. 246, Fig. 2/9; Akdeniz- Karadeniz, Klenina 2010, s. 1007, Fig. 5/5; Limyra, Vroom 2004, s. 296, Fig. 3/2; Marseille, Bonifay 1980-1984, s. 291, Fig. 13/57; Halmyris, Topoleanu 2000, s. 331, Fig. 39/323; Akdeniz (Katalonya), Keay 1984, s. 356, Fig. 166/2; Beirut, Reynolds 2011, s. 109, Fig. 6/116; Marmaris Müzesi, 4.yy. sonu-5.yy. başı, Şenol 2003, s. 97, Fig. 34; Taşucu Arslan Eyce Amphora Müzesi, Şenol 2008, s. 249, Fig. 84;



Ephesos, Bezczky 2013, s. 160, Fig. 53; Otranto, Mitri 2005, s. 414, Fig. 6/4; Mer Noire, Sazanov 2007, s. 804, Fig. 3/12; Grad, Modrijan, s. 687, Fig. 3/4; Yunanistan, Tzavella vd. 2014, s. 93, Fig. 6/39.06; Nea Paphos, Rowe 2004, s. 231, Fig. 107/2a; Kalavassos-Kopetra, Rautman 2003, s. 195, Fig. 5.11/147

**Tarihlendirme:** 5. yüzyıl sonu-6. yüzyıl

**Kat. No.**303

**Buluntu No.** OLY.SB.2017-20

**Lev. No.** 30/303

**Tip:** Geç Roma Amphorası 2

**Tür:** Kulp parçası

**Form:** LRA 2

**Buluntu yeri ve kotu:** Piskoposluk Sarayı avlusu, Güneybatı köşe, +1.86/+2.16 m.

**Buluntu tarihi:** 03.08.2017

**Ölçüler:** yük. 6.5 cm. g.k. 0.6 cm.

**Hamur:** Kırmızı Sarı, mikalı, küçük sık kireç, seyrek kuvars, sık siyah kum, gözenekli

**Astar:** -

**Süsleme tekniği:** -

**Benzer Örnek:** -

**Tarihlendirme:** 5. yüzyıl sonu-6. yüzyıl

**Kat. No.**304

**Buluntu No.** OLY.SB.2012-288

**Lev. No.** 30/304

**Tip:** Geç Roma Amphorası 3

**Tür:** Ağız parçası

**Form:** LRA 3

**Buluntu yeri ve kotu:** Peristylum, +3.55 m.

**Buluntu tarihi:** 18.07.2012

**Ölçüler:** a.ç. 8 cm. yük. 4.0 cm. g.k. 0.9 cm.

**Hamur:** Kahverengi, çok sık mikalı, küçük sık kireç, yumuşak dokulu, az gözenekli

**Astar:** -

**Süsleme tekniği:** -

**Benzer Örnek:** Ege ve Küçük Asya, Auriemma- Quiri 2004, s. 38, Fig. 3/4; Limyra, Vroom 2004, s. 296, Fig. 3/3; Marseille, Bonifay 1980-1984, s. 279, Fig. 7/23; Kos Adası, Didoumi 2014, s. 185, Fig. 12; Halmyris, Topoleanu 2000, s. 334, Fig. 42/344; Taşucu Arslan Eyce Amphora Müzesi, Şenol 2008, s. 250, Fig. 86; Tetragonos Agora, Bezczy 2005, s. 225, Pl. 1/1; Ephesos, Bezczy 2013, s. 164, Fig. 55

**Tarihlendirme:** 6. yüzyıl

**Kat. No.**305

**Buluntu No.** OLY.SB.2017-324

**Lev. No.** 30/305

**Tip:** Geç Roma Amphorası 3

**Tür:** Ağız-kulp parçası

**Form:** LRA 3

**Buluntu yeri ve kotu:** Tapınak 1. krepis güneydoğu köşesi, Mekân 20 kuzey duvar arkası, +2.76/+3.26 m.

**Buluntu tarihi:** 11.08.2017

**Ölçüler:** a.ç. 3 cm. yük. 5.7 cm. g.k. 0.7 cm.

**Hamur:** Pembe Kahverengi, mikalı, küçük sık kireç, yumuşak dokulu, gözenekli

**Astar:** -

**Süsleme tekniği:** -

**Benzer Örnek:** Ege ve Küçük Asya, Auriemma- Quiri 2004, s. 38, Fig. 3/4; Kos Adası, Didoumi 2014, s. 185, Fig. 12; Halmyris, Topoleanu 2000, s. 334, Fig. 42/345; Taşucu Arslan Eyce Amphora Müzesi, Şenol 2008, s. 250, Fig. 86; Tetragonos Agora, Bezczy 2005, s. 225, Pl. 1/3; Ephesos, Bezczy 2013, s. 164, Fig. 55

**Tarihlendirme:** 6. yüzyıl

**Kat. No.**306

**Buluntu No.** OLY.SB.2012-10

**Lev. No.** 30/306

**Tip:** Geç Roma Amphorası 3

**Tür:** Kulp parçası

**Form:** LRA 3

**Buluntu yeri ve kotu:** Peristylum, +1.14/+0.86 m.

**Buluntu tarihi:** 24.08.2012

**Ölçüler:** yük. 6.1 cm. k. 1.1 cm.

**Hamur:** Kahverengi, çok sık mikalı

**Astar:** -

**Süsleme tekniği:** -

**Benzer Örnek:** Mer Noire, Sazanov 2007, s. 804-805, Fig. 4/7

**Tarihlendirme:** 6. yüzyıl

**Kat. No.**307

**Buluntu No.** OLY.SB.2016-30

**Lev. No.** 30/307

**Tip:** Geç Roma Amphorası 3

**Tür:** Kulp parçası

**Form:** LRA 3

**Buluntu yeri ve kotu:** Triclinium kuzeydoğu köşe oda, +2.07/+2.56 m.

**Buluntu tarihi:** 01.08.2016

**Ölçüler:** yük. 7.2 cm. g.k. 0.6 cm.

**Hamur:** Pembe Kahverengi, küçük çok sık mika, küçük seyrek kireç

**Astar:** -

**Süsleme tekniği:** -

**Benzer Örnek:** Mer Noire, Sazanov 2007, s. 804-805, Fig. 4/39

**Tarihlendirme:** 6. yüzyıl

**Kat. No.**308

**Buluntu No.** OLY.SB.2016-24

**Lev. No.** 30/308

**Tip:** Geç Roma Amphorası 3

**Tür:** Dip parçası

**Form:** LRA 3

**Buluntu yeri ve kotu:** Triclinium batı köşe odası, +4.18/+2.18 m.

**Buluntu tarihi:** 22.08.2016

**Ölçüler:** d.ç. 1 cm. yük. 10.4 cm. g.k. 0.6 cm.

**Hamur:** Kırmızı-kahverengi, çok sık mikalı, küçük seyrek kireç

**Astar:** -

**Süsleme tekniği:** -

**Benzer Örnek:** Halmyris, Topoleanu 2000, s. 334, Fig. 42/345; Mer Noire, Sazanov 2007, s. 804-805, Fig. 4/43; Tetragonos Agora, Bezczy 2005, s. 225, Pl. 1/8

**Tarihlendirme:** 6. yüzyıl

**Kat. No.309**

**Buluntu No.** OLY.SB.2017-21

**Lev. No.** 30/309

**Tip:** Geç Roma Amphorası 3

**Tür:** Dip parçası

**Form:** LRA 3

**Buluntu yeri ve kotu:** Piskoposluk Sarayı avlusu, Güneybatı köşe, +1.86/+2.16 m.

**Buluntu tarihi:** 03.08.2017

**Ölçüler:** d.ç. 1 cm. yük. 5.0 cm. g.k. 0.3 cm.

**Hamur:** Koyu kırmızı, çok sık mikalı, çok küçük kireç, sık dokulu, gözeneksiz

**Astar:** Kırmızı-kahverengi astar

**Süsleme tekniği:** -

**Benzer Örnek:** Halmyris, Topoleanu 2000, s. 334, Fig. 42/345; Mer Noire, Sazanov 2007, s. 804-805, Fig. 4/47; Tetragonos Agora, Bezczy 2005, s. 225, Pl. 1/1

**Tarihlendirme:** 6. yüzyıl

**Kat. No.310**

**Buluntu No.** OLY.SB.2017-22

**Lev. No.** 30/310

**Tip:** Geç Roma Amphorası 3

**Tür:** Dip parçası

**Form:** LRA 3

**Buluntu yeri ve kotu:** Piskoposluk Sarayı avlusu, Güneybatı köşe, +1.86/+2.16 m.

**Buluntu tarihi:** 03.08.2017

**Ölçüler:** d.ç. 1 cm. yük. 7.0 cm. g.k. 0.7 cm.

**Hamur:** Kırmızı, mikalı, çok küçük seyrek kireç, sık dokulu, gözeneksiz

**Astar:** -

**Süsleme tekniği:** -

**Benzer Örnek:** Halmyris, Topoleanu 2000, s. 334, Fig. 42/345; Mer Noire, Sazanov 2007, s. 804-805, Fig. 4/43

**Tarihlendirme:** 6. yüzyıl

**Kat. No.311**

**Buluntu No.** OLY.SB.2017-237

**Lev. No.** 30/311

**Tip:** Geç Roma Amphorası 3

**Tür:** Dip parçası

**Form:** LRA 3

**Buluntu yeri ve kotu:** Mekân 12, Güneydoğu köşe, +3.31 m.

**Buluntu tarihi:** 01.11.2016

**Ölçüler:** d.ç. 1 cm. yük. 4.4 cm. g.k. 0.5 cm.

**Hamur:** Kahverengi, çok sık mikalı, çok küçük çok seyrek kireç ve kuvars, çok küçük seyrek kum, sık dokulu, gözeneksiz

**Astar:** -

**Süsleme tekniği:** -

**Benzer Örnek:** Halmyris, Topoleanu 2000, s. 334, Fig. 42/345; Mer Noire, Sazanov 2007, s. 804-805, Fig. 4/48

**Tarihlendirme:** 6. yüzyıl

**Kat. No.312**

**Buluntu No.** OLY.SB.2017-176

**Lev. No.** 30/312

**Tip:** Geç Roma Amphorası 3

**Tür:** Dip parçası

**Form:** LRA 3

**Buluntu yeri ve kotu:** Piskoposluk Sarayı avlusu, Güneybatı köşe, +1.86/+2.16 m.

**Buluntu tarihi:** 04.08.2017

**Ölçüler:** d.ç. 1 cm. yük. 4.3 cm. g.k. 0.6 cm.

**Hamur:** Kırmızı, çok sık mikalı, çok sık kireç, sık dokulu, gözeneksiz

**Astar:** -

**Süsleme tekniği:** -

**Benzer Örnek:** Halmyris, Topoleanu 2000, s. 334, Fig. 42/345; Mer Noire, Sazanov 2007, s. 804-805, Fig. 4/45

**Tarihlendirme:** 6. yüzyıl

**Kat. No.313**

**Buluntu No.** OLY.SB.2017-422

**Lev. No.** 30/313

**Tip:** Geç Roma Amphorası 4

**Tür:** Ağız parçası

**Form:** LRA 4

**Buluntu yeri ve kotu:** Tapınak stylobat güneydoğu köşe doğudan 1. ve 2. sütun kaide arası, +3.36/+3.56 m.

**Buluntu tarihi:** 08.08.2017

**Ölçüler:** a.ç. 6 cm. yük. 6.5 cm. g.k. 1.0 cm.

**Hamur:** Kırmızı-kahverengi, mikalı, çok küçük sık kireç, kırılğan, sık dokulu, az gözenekli

**Astar:** -

**Süsleme tekniği:** -

**Benzer Örnek:** Akdeniz- Karadeniz, Klenina 2010, s. 1007, Fig. 7/4; Limyra, Vroom 2004, s. 296, Fig. 3/4; Halmyris, Topoleanu 2000, s. 335, Fig. 43/348; Saraçhane, Hayes 1980-1989, s. 62, Fig. 22/5; Karadeniz, Sazanov 1997, s. 89, Fig. 1/4; Batı Akdeniz (Katalonya), Keay 1984, s. 88, Fig. 28/3; Akdeniz, Reynaud 1993, s. 72, Fig. 1; Ephesos, Bezeczy 2013, s. 170, Fig. 57; Braga, 6.yy.-7.yy. başı, Morais 2005, s. 57, Fig. 3/14; Akdeniz, Pieri 2007, s. 613, Fig. 8/3-4; Nea Paphos, Rowe 2004, s. 231, Fig. 108/1-3

**Tarihlendirme:** 6. yüzyıl

**Kat. No.**314

**Buluntu No.** OLY.SB.2017-489

**Lev. No.** 30/314

**Tip:** Geç Roma Amphorası 4

**Tür:** Ağız parçası

**Form:** LRA 4

**Buluntu yeri ve kotu:** Vaftizhane vestibulumu batısındaki mekân, +4.26/+4.21 m.

**Buluntu tarihi:** 18.07.2017

**Ölçüler:** a.ç. 10 cm. yük. 5.4 cm. g.k. 0.9 cm.

**Hamur:** Kahverengi, mikalı, seyrek büyük-küçük kireç, kırılğan, sık dokulu, çok gözenekli

**Astar:** -

**Süsleme tekniği:** -

**Benzer Örnek:** Akdeniz- Karadeniz, Klenina 2010, s. 1007, Fig. 7/4; Limyra, Vroom 2004, s. 296, Fig. 3/4; Halmyris, Topoleanu 2000, s. 335, Fig. 43/348; Saraçhane, Hayes 1980-1989, s. 62, Fig. 22/5; Karadeniz, Sazanov 1997, s. 89, Fig. 1/4; Batı Akdeniz (Katalonya), Keay 1984, s. 88, Fig. 28/3; Akdeniz, Reynaud 1993, s. 72, Fig. 1; Ephesos, Bezeczky 2013, s. 170, Fig. 57; Braga, 6.yy.-7.yy. başı, Morais 2005, s. 57, Fig. 3/14; Akdeniz, Pieri 2007, s. 613, Fig. 8/3-4; Nea Paphos, Rowe 2004, s. 231, Fig. 108/1-3

**Tarihlendirme:** 6. yüzyıl

**Kat. No.**315

**Buluntu No.** OLY.SB.2017-354

**Lev. No.** 30/315

**Tip:** Geç Roma Amphorası 4

**Tür:** Ağız parçası

**Form:** LRA 4

**Buluntu yeri ve kotu:** Tapınak 1. krepis güneydoğu köşe Mekân 20 kuzey duvar arkası, +3.56/+3.86 m.

**Buluntu tarihi:** 10.08.2017

**Ölçüler:** a.ç. 10 cm. yük. 6.3 cm. g.k. 1.0 cm.

**Hamur:** Kahverengi, mikalı, küçük seyrek kireç, sık dokulu, az gözenekli

**Astar:** Soluk kırmızı astar

**Süsleme tekniği: -**

**Benzer Örnek:** Akdeniz- Karadeniz, Klenina 2010, s. 1007, Fig. 7/4; Limyra, Vroom 2004, s. 296, Fig. 3/4; Halmyris, Topoleanu 2000, s. 335, Fig. 43/348; Saraçhane, Hayes 1980-1989, s. 62, Fig. 22/5; Karadeniz, Sazanov 1997, s. 89, Fig. 1/4; Batı Akdeniz (Katalonya), Keay 1984, s. 88, Fig. 28/3; Akdeniz, Reynaud 1993, s. 72, Fig. 1; Ephesos, Bezeczky 2013, s. 170, Fig. 57; Braga, 6.yy.-7.yy. başı, Morais 2005, s. 57, Fig. 3/14; Akdeniz, Pieri 2007, s. 613, Fig. 8/3-4; Nea Paphos, Rowe 2004, s. 231, Fig. 108/1-3

**Tarihlendirme:** 6. yüzyıl

**Kat. No.316**

**Buluntu No.** OLY.SB.2017-289

**Lev. No.** 30/316

**Tip:** Geç Roma Amphorası 4

**Tür:** Dip parçası

**Form:** LRA 4

**Buluntu yeri ve kotu:** Tapınak 1. krepis güneydoğu köşe, +3.06/+2.76 m.

**Buluntu tarihi:** 10.08.2017

**Ölçüler:** d.ç. 2 cm. yük. 2.7 cm. g.k. 0.5 cm.

**Hamur:** Açık kahverengi, mikalı, küçük sık kireç, küçük seyrek siyah kum, sık dokulu göznekli, iç kısımda yanık izi

**Astar:** -

**Süsleme tekniği: -**

**Benzer Örnek:** Nea Paphos, Rowe 2004, s. 231, Fig. 108/3; Kalavastos- Kopetra, Rautman 2003, s. 195, Fig. 5.11/150

**Tarihlendirme:** 6. yüzyıl

**Kat. No.317**

**Buluntu No.** OLY.SB.2017-349

**Lev. No.** 30/317

**Tip:** Geç Roma Amphorası 4

**Tür:** Ağız parçası

**Form:** LRA 4



**Buluntu yeri ve kotu:** Tapınak 1. krepis güneydoğu köşe, Mekân 20 kuzey duvar arkası, +3.86/+3.56 m.

**Buluntu tarihi:** 10.08.2017

**Ölçüler:** a.ç. 10 cm. yük. 4.9 cm. g.k. 1.2 cm.

**Hamur:** Kırmızı-kahverengi, mikalı, küçük seyrek kireç, küçük seyrek siyah kum, seyrek kuvars, az gözenekli

**Astar:** -

**Süsleme tekniği:** -

**Benzer Örnek:** Ege ve Küçük Asya, Auriemma- Quiri 2004, s. 40, Fig. 3/9; Marseille, Bonifay 1980-1984, s. 291, Fig. 7/24; Barcino, Monfort- Millet 2005, s. 167, Fig. 5/1; Akdeniz, Pieri 2007, s. 613, Fig. 8/6; Beirut, Reynolds 2010, s. 94, Fig. 4h; Nea Paphos, Rowe 2004, s. 231, Fig. 108/1-4

**Tarihlendirme:** 6. yüzyıl

**Kat. No.318**

**Buluntu No.** OLY.SB.2017-147

**Lev. No.** 30/318

**Tip:** Geç Roma Amphorası 4

**Tür:** Ağız parçası

**Form:** LRA 4

**Buluntu yeri ve kotu:** Piskoposluk Sarayı avlusu, Güneybatı köşe, +1.86/+2.16 m.

**Buluntu tarihi:** 04.08.2017

**Ölçüler:** a.ç. 8 cm. yük. 8.1 cm. g.k. 1.3 cm.

**Hamur:** Kahverengi, mikalı, küçük sık kireç, küçük sık siyah ve beyaz taşçık, seyrek kuvars, yumuşak dokulu, gözenekli

**Astar:** -

**Süsleme tekniği:** -

**Benzer Örnek:** Ege ve Küçük Asya, Auriemma- Quiri 2004, s. 40, Fig. 3/9; Marseille, Bonifay 1980-1984, s. 291, Fig. 7/24; Barcino, Monfort- Millet 2005, s. 167, Fig. 5/1; Akdeniz, Pieri 2007, s. 613, Fig. 8/6; Beirut, Reynolds 2010, s. 94, Fig. 4h; Nea Paphos, Rowe 2004, s. 231, Fig. 108/1-4

**Tarihlendirme:** 6. yüzyıl

**Kat. No.319**

**Buluntu No. OLY.SB.2017-18**

**Lev. No. 30/319**

**Tip:** Geç Roma Amphorası 4

**Tür:** Kulp parçası

**Form:** LRA 4

**Buluntu yeri ve kotu:** Piskoposluk Sarayı avlusu, Güneybatı köşe, +1.86/+2.16 m.

**Buluntu tarihi:** 03.08.2017

**Ölçüler:** yük. 7.9 cm. g.k. 1.2 cm.

**Hamur:** Kahverengi, mikalı, küçük sık kireç

**Astar:** -

**Süsleme tekniği:** -

**Benzer Örnek:** -

**Tarihlendirme:** 6. yüzyıl

**Kat. No.320**

**Buluntu No. OLY.SB.2017-19**

**Lev. No. 30/320**

**Tip:** Geç Roma Amphorası 4

**Tür:** Kulp parçası

**Form:** LRA 4

**Buluntu yeri ve kotu:** Piskoposluk Sarayı avlusu, Güneybatı köşe, +1.86/+2.16 m.

**Buluntu tarihi:** 03.08.2017

**Ölçüler:** yük. 8.1 cm. g.k. 0.7 cm.

**Hamur:** Kahverengi, mikalı, çok küçük sık kireç, gözenekli

**Astar:** -

**Süsleme tekniği:** -

**Benzer Örnek:** -

**Tarihlendirme:** 6. yüzyıl

**Kat. No.**321

**Buluntu No.** OLY.SB.2017-28

**Lev. No.** 31/321

**Tip:** Geç Roma Amphorası 5

**Tür:** Ağız parçası

**Form:** LRA 5

**Buluntu yeri ve kotu:** Piskoposluk Sarayı avlusu, Güneybatı köşe, +1.86/+2.16 m.

**Buluntu tarihi:** 03.08.2017

**Ölçüler:** a.ç. 8 cm. yük. 5.4 cm. g.k. 1.0 cm.

**Hamur:** Kırmızı, küçük sık kireç, küçük seyrek siyah taşçık, seyrek siyah kum, seyrek kuvars, gözenekli

**Astar:** -

**Süsleme tekniği:** -

**Benzer Örnek:** Elaiussa Sebaste, 5.yy.-7.yy., Ricci 2005, s. 173, Fig. 1/7; Kerç, Fedoseev 2006, s. 77, Fig. 19, Ege ve Küçük Asya, Auriemma- Quiri 2004, s. 40, Fig. 3/10, Akdeniz- Karadeniz, Klenina 2010, s. 1007, Fig. 7/6; Limyra, Vroom 2004, s. 296, Fig. 3/5; Limyra, Vroom, s. 281, Fig. 10B; Marseille, Bonifay 1980-1984, s. 291, Fig. 13/63; Karadeniz, Sazanov 1997, s. 89, Fig. 1/5; Batı Akdeniz (Katalonya), Keay 1984, s. 356, Fig. 166/14; Elaiussa Sebaste, Ferrazzoli- Ricci 2007, s.673, Fig. 4/4; Limyra, Marksteiner- Schuh 2007, s. 45, Fig. 6; Perge, 5.-7.yy.'ın başı, Fırat 1999, s. 81, Fig. 178/787

**Tarihlendirme:** 6. yüzyıl

**Kat. No.**322

**Buluntu No.** OLY.SB.2017-173

**Lev. No.** 31/322

**Tip:** Geç Roma Amphorası 5

**Tür:** Ağız parçası

**Form:** LRA 5

**Buluntu yeri ve kotu:** Piskoposluk Sarayı avlusu, Güneybatı köşe, +1.86/+2.16 m.

**Buluntu tarihi:** 04.08.2017

**Ölçüler:** a.ç. 8 cm. yük. 4.9 cm. g.k. 0.8 cm.

**Hamur:** Kırmızı, mikalı, küçük-büyük sık kireç, seyrek kuvars, gözenekli

**Astar:** -

**Süsleme tekniği:** -

**Benzer Örnek:** Elaiussa Sebaste, 5.yy.-7.yy., Ricci 2005, s. 173, Fig. 1/7; Kerç, Fedoseev 2006, s. 77, Fig. 19, Ege ve Küçük Asya, Auriemma- Quiri 2004, s. 40, Fig. 3/10, Akdeniz- Karadeniz, Klenina 2010, s. 1007, Fig. 7/6; Limyra, Vroom 2004, s. 296, Fig. 3/5; Limyra, Vroom, s. 281, Fig. 10B; Marseille, Bonifay 1980-1984, s. 291, Fig. 13/63; Karadeniz, Sazanov 1997, s. 89, Fig. 1/5; Batı Akdeniz (Katalonya), Keay 1984, s. 356, Fig. 166/14; Elaiussa Sebaste, Ferrazzoli- Ricci 2007, s.673, Fig. 4/4; Limyra, Marksteiner- Schuh 2007, s. 45, Fig. 6; Perge, 5.-7.yy.'ın başı, Fırat 1999, s. 81, Fig. 178/787

**Tarihlendirme:** 6. yüzyıl

**Kat. No.323**

**Buluntu No.** OLY.SB.2016-11

**Lev. No.** 31/323

**Tip:** Geç Roma Amphorası 5

**Tür:** Kulp parçası

**Form:** LRA 5

**Buluntu yeri ve kotu:** Triclinium batı köşe odası, +2.76/+3.26 m.

**Buluntu tarihi:** 23.08.2016

**Ölçüler:** yük. 8.4 cm. g.k. 0.7 cm.

**Hamur:** Kırmızı-kahverengi, büyük iyi karıştırılmış kireç, öbekler halinde küçük çok sık kahverengi kum

**Astar:** -

**Süsleme tekniği:** -

**Benzer Örnek:** -

**Tarihlendirme:** 6. yüzyıl

**Kat. No.324**

**Buluntu No.** OLY.SB.2017-424

**Lev. No.** 31/324

**Tip:** Geç Roma Amphorası 5

**Tür:** Kulp parçası

**Form:** LRA 5

**Buluntu yeri ve kotu:** Tapınak stylobat güneydoğu köşe, doğudan 1. ve 2. sütun kaide arası, +3.36/+3.56 m.

**Buluntu tarihi:** 08.08.2017

**Ölçüler:** yük. 11.7 cm. g.k. 1.0 cm.

**Hamur:** Kırmızı-kahverengi, mikalı, küçük-orta sık kireç, seyrek kuvars, siyah ve beyaz küçük seyrek taşçık, gözenekli, yoğun harçlı

**Astar:** -

**Süsleme tekniği:** -

**Benzer Örnek:** -

**Tarihlendirme:** 6. yüzyıl

**Kat. No.325**

**Buluntu No.** OLY.SB.2007-24

**Lev. No.** 31/325

**Tip:** Agora M273

**Tür:** Ağız parçası

**Form:** -

**Buluntu yeri ve kotu:** Rölik Şapeli

**Buluntu tarihi:** 01.08.2007

**Ölçüler:** a.ç. 10 cm. yük. 6.2 cm. g.k. 0.5 cm.

**Hamur:** Kahverengi, mikalı, küçük sık kireç, gözeneksiz

**Astar:** -

**Süsleme tekniği:** -

**Benzer Örnek:** Atina Agorası, 4. yy. sonu, Robinson 1959, pl. 29/M273; Albania, 4-5. yy., Bushi 2014; Marsilya, 5. yy., Bonifay ve Pieri 1995, 114; Ephesos, 5. yy., Bezczyk 2013, s. 156.

**Tarihlendirme:** 5. yüzyıl

**Kat. No.326**

**Buluntu No.** OLY.SB.2007-28

**Lev. No.** 31/326

**Tip:** Agora M273

**Tür:** Ağız parçası

**Form:** -

**Buluntu yeri ve kotu:** Rölik Şapeli

**Buluntu tarihi:** 01.08.2007

**Ölçüler:** a.ç. 12 cm. yük. 5.1 cm. g.k. 0.5 cm.

**Hamur:** Kırmızı, çok sık mika, küçük sık kireç, sık dokulu, gözeneksiz

**Astar:** -

**Süsleme tekniği:** -

**Benzer Örnek:** Atina Agorası, 4. yy. sonu, Robinson 1959, pl. 29/M273; Albania, Bushi 2014; Marsilya, 5. yy., Bonifay ve Pieri 1995, 114; Ephesos, 5. yy., Bezczyk 2013, s. 156.

**Tarihlendirme:** 5. yüzyıl

**Kat. No.**327

**Buluntu No.** OLY.SB.2017-270

**Lev. No.** 31/327

**Tip:** Agora G199 / Mid Roman Amphora 4

**Tür:** Ağız kulp parçası

**Form:** -

**Buluntu yeri ve kotu:** Mekân 13, Güneydoğu Köşe, +4.51/+4.66 m.

**Buluntu tarihi:** 19.09.2017

**Ölçüler:** a.ç. 12 cm. yük. 4.1 cm. g.k. 0.6 cm.

**Hamur:** Kırmızı- Sarı, mikalı, küçük sık kireç, sık dokulu, gözeneksiz

**Astar:** -

**Süsleme tekniği:** -

**Benzer Örnek:** Anemurium, Williams 1989, s. 93, Fig. 54/548.

**Tarihlendirme:** 3-4. yüzyıl

**Kat. No.**328

**Buluntu No.** OLY.SB.2017-302

**Lev. No.** 31/328

**Tip:** Agora M334

**Tür:** Ağız parçası

**Form:** -

**Buluntu yeri ve kotu:** Tapınak 1. krepis güneydoğu köşe, +3.06/+2.76 m.

**Buluntu tarihi:** 10.08.2017

**Ölçüler:** a.ç. 10 cm. yük. 3.1 cm. g.k. 0.4 cm.

**Hamur:** Kahverengi, mikalı, küçük sık kireç, sık dokulu, gözenekli

**Astar:** -

**Süsleme tekniği:** -

**Benzer Örnek:** Beirut, Reynolds 2000, s. 392, Fig. 5/20; Caesarea, Ratzlaff vd. 2017, s. 136, Fig. 6

**Tarihlendirme:** 6. yüzyıl-7. yüzyıl başı

**Kat. No.**329

**Buluntu No.** OLY.SB.2016-74

**Lev. No.** 31/329

**Tip:** Kapitan 2

**Tür:** Kaide parçası

**Form:** -

**Buluntu yeri ve kotu:** Triclinium, +0.83/+2.16 m.

**Buluntu tarihi:** 11.08.2016

**Ölçüler:** d.ç. 8 cm. yük. 7 cm. g.k. 0.4 cm.

**Hamur:** Açık gri, çok küçük sık mika, küçük seyrek demiroksit

**Astar:** -

**Süsleme tekniği:** -

**Benzer Örnek:** Anemurium, Williams 1991, s. 193, Fig. 112; Ephesos, 3-4. yy., Bezczy 2013, s. 149.

**Tarihlendirme:** 3-4. yüzyıl

### 02.4.2. Unguentariumlar

**Kat. No.**330

**Buluntu No.** OLY.SB.2017-395

**Lev. No.** 31/320

**Tip:** Unguentarium

**Tür:** Düz Dip parçası

**Form:** 1

**Buluntu yeri ve kotu:** Tapınak stylobat doğu köşesi, +3.16/+3.26 m.

**Buluntu tarihi:** 28.07.2017

**Ölçüler:** d.ç. 2 cm. yük. 7.2 cm. g.k. 0.5 cm.

**Hamur:** Kırmızı, mikalı, çok küçük çok seyrek kireç, sık dokulu, gözeneksiz

**Astar:** Dışta kırmızı astar kalıntıları

**Süsleme tekniği:** -

**Benzer Örnek:** Anemurium, Williams 1989, s. 89, Fig. 53/540; Patara, 5.-7.yy., Korkut 2005, s. 163, Fig. 10/56; Limyra, Vroom 2004, s. 301, Fig. 7/2; Laodikeia, Şimşek-Duman 2007, s. 290, Fig. 19/2; Sagalassos, Degeest 1993, s. 184, Fig. 8; Perge, Fırat 1992, s. 307, Fig. 82/372

**Tarihlendirme:** 5. yüzyıl

**Kat. No.**331

**Buluntu No.** OLY.SB.2017-105

**Lev. No.** 31/331

**Tip:** Unguentarium

**Tür:** Dip parçası

**Form:** 2

**Buluntu yeri ve kotu:** Piskoposluk Sarayı avlusu, Güneybatı köşe, +1.86/+2.16 m.

**Buluntu tarihi:** 03.08.2017

**Ölçüler:** d.ç. 2 cm. yük. 7.4 cm. g.k. 0.8 cm.

**Hamur:** Kırmızı, mikalı, çok küçük sık kireç, sık dokulu, gözeneksiz

**Astar:** Dış yüzeyde siyahlaşmış astar

**Süsleme tekniği:** -



**Benzer Örnek:** Anemurium, Williams 1989, s. 89, Fig. 53/540; Patara, 5.-7.yy., Korkut 2005, s. 163, Fig. 10/56; Limyra, Vroom 2004, s. 301, Fig. 7/2; Laodikeia, Şimşek-Duman 2007, s. 290, Fig. 19/1; Sagalassos, Degeest 1993, s. 184, Fig. 8; Perge, Fırat 1992, s. 307, Fig. 82/377

**Tarihlendirme:** 6.yüzyıl-7.yüzyıl başı

**Kat. No.332**

**Buluntu No.** OLY.SB.2017-369

**Lev. No.** 31/332

**Tip:** Unguentarium

**Tür:** Ağız ve stoper parçası

**Form:** 1

**Buluntu yeri ve kotu:** Tapınak cella kapısı doğusu, +2.86/+2.71 m.

**Buluntu tarihi:** 10.08.2017

**Ölçüler:** a.ç. 4 cm. yük. 9.0 cm. g.k. 0.6 cm.

**Hamur:** Koyu gri, mikalı, sık dokulu, gözeneksiz

**Astar:** -

**Süsleme tekniği:** -

**Benzer Örnek:** Benalua Alicante, Reynolds 1987, s. 129, fig. 1020; Perge, 500/520-600, Fırat 1999, s. 90, Fig. 203/894

**Tarihlendirme:** 5.yüzyıl

**Kat. No.333**

**Buluntu No.** OLY.SB.2017-78

**Lev. No.** 31/333

**Tip:** Unguentarium

**Tür:** Ağız parçası

**Form:** 1

**Buluntu yeri ve kotu:** Piskoposluk Sarayı avlusu, Güneybatı köşe, +1.86/+2.16 m.

**Buluntu tarihi:** 03.08.2017

**Ölçüler:** a.ç. 4 cm. yük. 6.0 cm. g.k. 0.5 cm.

**Hamur:** Pembe Kahverengi, mikalı, çok küçük sık kireç, sık dokulu, gözeneksiz

**Astar:** Kırmızı astar

**Süsleme tekniği:** -

**Benzer Örnek:** Limyra, Vroom 2004, s. 301, Fig. 7/1; Saraçhane, Hayes 1980-1989, s. 8, Fig. 1/22; Sagalassos, Degeest 1993, s. 184, Fig. 6; Perge, Fırat 1992, s. 307, Fig. 82/372

**Tarihlendirme:** 5.yüzyıl

**Kat. No.334**

**Buluntu No.** OLY.SB.2017-335

**Lev. No.** 31/334

**Tip:** Unguentarium

**Tür:** Ağız parçası

**Form:** 1

**Buluntu yeri ve kotu:** Tapınak 1.krepis güneydoğu köşesi, Mekân 20 kuzey duvar arkası, +2.76/+3.26 m.

**Buluntu tarihi:** 11.08.2017

**Ölçüler:** a.ç. 3 cm. yük. 4.1 cm. g.k. 0.5 cm.

**Hamur:** Kırmızı, mikalı, çok küçük çok seyrek kireç, sık dokulu, gözeneksiz

**Astar:** Kırmızı-kahverengi astar

**Süsleme tekniği:** -

**Benzer Örnek:** Limyra, Vroom 2004, s. 301, Fig. 7/1; Saraçhane, Hayes 1980-1989, s. 8, Fig. 1/22; Sagalassos, Degeest 1993, s. 184, Fig. 6; Perge, Fırat 1992, s. 307, Fig. 82/372

**Tarihlendirme:** 5.yüzyıl

**Kat. No.335**

**Buluntu No.** OLY.SB.2017-180

**Lev. No.** 31/335

**Tip:** Unguentarium

**Tür:** Ağız parçası

**Form:** 1

**Buluntu yeri ve kotu:** Piskoposluk Sarayı, Avlusu güneybatısı, +1.86/+2.16 m.

**Buluntu tarihi:** 02.08.2017

**Ölçüler:** a.ç. 3 cm. yük. 6.5 cm. g.k. 0.5 cm.

**Hamur:** Kırmızı-kahverengi, sık mikalı, sık dokulu, az gözenekli

**Astar:** Ağızda ve dışta kırmızı astar

**Süsleme tekniği:** -

**Benzer Örnek:** Limyra, Vroom 2004, s. 301, Fig. 7/1; Saraçhane, Hayes 1980-1989, s. 8, Fig. 1/22; Sagalassos, Degeest 1993, s. 184, Fig. 6; Perge, Fırat 1992, s. 307, Fig. 82/372

**Tarihlendirme:** 5.yüzyıl

**Kat. No.336**

**Buluntu No.** OLY.SB.2017-443

**Lev. No.** 31/336

**Tip:** Unguentarium

**Tür:** Gövde parçası

**Form:** 1

**Buluntu yeri ve kotu:** Tapınak, Mekân 20'nin batı duvarı arkası, +2.66/+2.76 m.

**Buluntu tarihi:** 28.07.2017

**Ölçüler:** yük. 9.6 cm. g.k. 0.9 cm.

**Hamur:** Pembe, mikalı, çok küçük çok seyrek kireç, sık dokulu, gözeneksiz (kesit tamamen gri)

**Astar:** Dışta kırmızı astar

**Süsleme tekniği:** Damgalı

**Benzer Örnek:** -

**Tarihlendirme:** 5.yüzyıl

**Kat. No.337**

**Buluntu No.** OLY.SB.2016-88

**Lev. No.** 31/337

**Tip:** Unguentarium

**Tür:** Gövde parçası

**Form:** 1

**Buluntu yeri ve kotu:** Triclinium, +1.86/+2.11 m.

**Buluntu tarihi:** 09.08.2016

**Ölçüler:** yük. 4.5 cm.

**Hamur:** Sarı Kırmızı, mikalı çok küçük çok seyrek kireç, (düzensiz fırınlama)

**Astar:** -

**Süsleme tekniği:** Damgalı

**Benzer Örnek:** -

**Tarihlendirme:** 5.yüzyıl

**Kat. No.338**

**Buluntu No.** OLY.SB.2016-48

**Lev. No.** 31/338

**Tip:** Unguentarium

**Tür:** Dip parçası

**Form:** 2

**Buluntu yeri ve kotu:** Triclinium batı köşe odası, +2.34/+2.32 m.

**Buluntu tarihi:** 24.08.2016

**Ölçüler:** d.ç. 1 cm. yük. 15.6 cm. g.k. 0.6 cm.

**Hamur:** Kırmızı-kahverengi, mikalı

**Astar:** -

**Süsleme tekniği:** Damgalı

**Benzer Örnek:** Ephesos, Metaxas 2005, s. 79, Fig. 7a/9; Perge, Bilgin 2013, s. 119, Fig.

26

**Tarihlendirme:** 6.yüzyıl-7.yüzyıl başı

**Kat. No.339**

**Buluntu No.** OLY.SB.2016-103

**Lev. No.** 32/339

**Tip:** Unguentarium

**Tür:** Dip parçası

**Form:** 1

**Buluntu yeri ve kotu:** Triclinium, +1.86/+2.11 m.

**Buluntu tarihi:** 08.08.2016

**Ölçüler:** d.ç. 1 cm. yük. 12.2 cm. g.k. 0.7 cm.

**Hamur:** Kırmızı-kahverengi, mikalı

**Astar:** Kırmızı astar

**Süsleme tekniği:** Damgalı

**Benzer Örnek:** Ephesos, Metaxas 2005, s. 81, Fig. 18/21

**Tarihlendirme:** 5.yüzyıl

**Kat. No.340**

**Buluntu No.** OLY.SB.2017-476

**Lev. No.** 32/340

**Tip:** Unguentarium

**Tür:** Dip parçası

**Form:** 1

**Buluntu yeri ve kotu:** Vaftizhane kuzeyindeki koridor güney kenar, +3.16/+2.86 m.

**Buluntu tarihi:** 19.09.2017

**Ölçüler:** d.ç. 1 cm. yük. 10.7 cm. g.k. 0.8 cm.

**Hamur:** Soluk Kırmızı, mikalı çok küçük çok seyrek kireç, sık dokulu, gözeneksiz, (düzensiz fırınlama)

**Astar:** Kırmızı-kahverengi astar

**Süsleme tekniği:** Damgalı

**Benzer Örnek:** Perge, Bilgin 2013, s. 118, Fig. 20; Kibyra, Özüdoğru- Dündar 2007, s. 164, Fig. 14/U17; Laodikeia, Şimşek- Duman 2007, s. 293, Fig. 22/03.04; Carthago, Sanchez- Martin 2008, s. 162, Fig. 8/5

**Tarihlendirme:** 5.yüzyıl

**Kat. No.341**

**Buluntu No.** OLY.SB.2017-251

**Lev. No.** 32/341

**Tip:** Unguentarium

**Tür:** Sivri Dip parçası

**Form:** 1

**Buluntu yeri ve kotu:** Mekân 12, +3.91/+4.11 m.

**Buluntu tarihi:** 18.08.2017

**Ölçüler:** d.ç. 2 cm. yük. 11.1 cm. g.k. 0.8 cm.

**Hamur:** Kırmızı Sarı, mikalı, çok küçük çok seyrek siyah kum, sık dokulu, gözeneksiz

**Astar:** Kırmızı astar

**Süsleme tekniği:** Damgalı

**Benzer Örnek:** Kıbyra, Özüdoğru- Dündar 2007, s. 162, Fig. 14/U6; Perge, 500/520-650, Fırat 1999, s. 90, Fig. 203/898

**Tarihlendirme:** 5.yüzyıl

**Kat. No.342**

**Buluntu No.** OLY.SB.2017-168

**Lev. No.** 32/342

**Tip:** Unguentarium

**Tür:** Dip parçası

**Form:** 1

**Buluntu yeri ve kotu:** Piskoposluk Sarayı avlusu, Güneybatı köşe, +1.86/+2.16 m.

**Buluntu tarihi:** 04.08.2017

**Ölçüler:** d.ç. 1 cm. yük. 11.4 cm. g.k. 0.7 cm.

**Hamur:** Açık kahverengi (renk değişimi), mikalı, küçük seyrek kireç, sık dokulu, gözeneksiz

**Astar:** -

**Süsleme tekniği:** Damgalı

**Benzer Örnek:** -

**Tarihlendirme:** 5.yüzyıl

**Kat. No.343**

**Buluntu No.** OLY.SB.2010-6

**Lev. No.** 32/343

**Tip:** Unguentarium

**Tür:** Sivri Dip parçası

**Form:** 1

**Buluntu yeri ve kotu:** Triclinium, +1.86 m.

**Buluntu tarihi:** 12.08.2010

**Ölçüler:** d.ç. 1 cm. yük. 11.2 cm. g.k. 1.0 cm.

**Hamur:** Kırmızı Sarı (renk değişimi), mikalı, çok küçük sık kireç, sık dokulu, gözeneksiz

**Astar:** -

**Süsleme tekniği:** Damgalı

**Benzer Örnek:** Ephesos, Metaxas 2005, s. 78, Fig. 1/1; Perge, Bilgin 2013, s. 117, Fig. 12; Kibyra, Özüdoğru- Dündar 2007, s. 160, Fig. 14/U1; Atina Agorası, Hayes 2013, s. 244, Fig. 2; Perge, 500/520-650, Fırat 1999, s. 90, Fig. 202/890; Hierapolis, Andria 2000-2003, s. 567, Fig. 38/55

**Tarihlendirme:** 5.yüzyıl

**Kat. No.344**

**Buluntu No.** OLY.SB.2017-434

**Lev. No.** 32/344

**Tip:** Unguentarium

**Tür:** Dip parçası

**Form:** -

**Buluntu yeri ve kotu:** Tapınak stylobatın güneyi kapı eksenini 1. krepis üstü, +2.77 m.

**Buluntu tarihi:** 16.08.2017

**Ölçüler:** d.ç. 1 cm. yük. 9.0 cm. g.k. 1.0 cm.

**Hamur:** Kırmızı-kahverengi, mikalı, çok küçük çok seyrek kireç, sık dokulu, gözeneksiz

**Astar:** -

**Süsleme tekniği:** Damgalı

**Benzer Örnek:** -

**Tarihlendirme:** 6. yüzyıl-7. yüzyıl başı

**Kat. No.345**

**Buluntu No.** OLY.SB.2016-100

**Lev. No.** 32/345

**Tip:** Unguentarium

**Tür:** Sivri Dip parçası

**Form:** 1

**Buluntu yeri ve kotu:** Triclinium, +1.86/+2.11 m.

**Buluntu tarihi:** 08.08.2016

**Ölçüler:** d.ç. 2 cm. yük. 8.5 cm. g.k. 0.8 cm.

**Hamur:** Kırmızı, mikalı, küçük seyrek kireç

**Astar:** Dış yüzeyde kırmızı astar izleri

**Süsleme tekniği:** Damgalı

**Benzer Örnek:** -

**Tarihlendirme:** 6. yüzyıl-7. yüzyıl başı

**Kat. No.**346

**Buluntu No.** OLY.SB.2017-308

**Lev. No.** 32/346

**Tip:** Unguentarium

**Tür:** Dip parçası

**Form:** 2

**Buluntu yeri ve kotu:** Tapınak 1.krepis güneydoğu köşe, Mekân 20 kuzey duvar arkası, +2.76 m.

**Buluntu tarihi:** 11.08.2017

**Ölçüler:** d.ç. 2 cm. yük. 18.6 cm. g.k. 0,4 cm.

**Hamur:** Kırmızı Gri, mikalı, çok küçük çok seyrek kireç, küçük seyrek siyah ve kahverengi taşçık, sık dokulu, gözeneksiz

**Astar:** -

**Süsleme tekniği:** -

**Benzer Örnek:** Anemurium, Williams 1989, s. 89, Fig. 53/539; Patara, 5.-7.yy., Korkut 2005, s. 163, Fig. 10/56; Milet, 5.yy. sonu-7.yy., Niewöhner 2015, s. 240, Fig. 86/75; Saraçhane, Hayes 1980-1989, s. 8, Fig. 1/21; Akdeniz, 5.-7.yy., Brazinski 2014, s. 31, Fig. K505; Psidya, Laflı 2005, s. 669, Fig. 3a; Laodikeia, Şimşek- Duman 2007, s. 292, Fig. 20/2; Sagalassos, Degeest 1993, s. 184, Fig. 5; Perge, Fırat 1992, s. 307, Fig. 82/376

**Tarihlendirme:** 6. yüzyıl-7. yüzyıl başı



**Kat. No.**347

**Buluntu No.** OLY.SB.2017-440

**Lev. No.** 32/347

**Tip:** Unguentarium

**Tür:** Dip parçası

**Form:** 1

**Buluntu yeri ve kotu:** Tapınak, Mekân 20'nin batı duvarı arkası, +2.76/+2.86 m.

**Buluntu tarihi:** 26.07.2017

**Ölçüler:** d.ç. 2 cm. yük. 16.0 cm. g.k. 0.8 cm.

**Hamur:** Koyu gri (renk değişimi), mikalı, çok küçük sık kireç, sık dokulu, gözeneksiz

**Astar:** -

**Süsleme tekniği:** -

**Benzer Örnek:** Anemurium, Williams 1989, s. 89, Fig. 53/539; Patara, 5.-7.yy., Korkut 2005, s. 163, Fig. 10/56; Milet, 5.yy. sonu-7.yy., Niewöhner 2015, s. 240, Fig. 86/75; Saraçhane, Hayes 1980-1989, s. 8, Fig. 1/21; Akdeniz, 5.-7.yy., Brazinski 2014, s. 31, Fig. K505; Psidya, Laflı 2005, s. 669, Fig. 3a; Laodikeia, Şimşek- Duman 2007, s. 292, Fig. 20/2; Sagalassos, Degeest 1993, s. 184, Fig. 5; Perge, Fırat 1992, s. 307, Fig. 82/376

**Tarihlendirme:** 5.yüzyıl

**Kat. No.**348

**Buluntu No.** OLY.SB.2017-245

**Lev. No.** 32/348

**Tip:** Unguentarium

**Tür:** Dip parçası

**Form:** 1

**Buluntu yeri ve kotu:** Mekân 12, Güneydoğu Köşe, +3.31 m.

**Buluntu tarihi:** 01.11.2016

**Ölçüler:** d.ç. 1 cm. yük. 11.7 cm. g.k. 0.5 cm.

**Hamur:** Kırmızı-kahverengi (renk değişimi), mikalı, çok küçük çok seyrek kireç, sık dokulu, gözeneksiz

**Astar:** -

**Süsleme tekniği:** -

**Benzer Örnek:** Anemurium, Williams 1989, s. 89, Fig. 53/539; Patara, 5.-7.yy., Korkut 2005, s. 163, Fig. 10/56; Milet, 5.yy. sonu-7.yy., Niewöhner 2015, s. 240, Fig. 86/75; Saraçhane, Hayes 1980-1989, s. 8, Fig. 1/21; Akdeniz, 5.-7.yy., Brazinski 2014, s. 31, Fig. K505; Psidya, Laflı 2005, s. 669, Fig. 3a; Laodikeia, Şimşek- Duman 2007, s. 292, Fig. 20/2; Sagalassos, Degeest 1993, s. 184, Fig. 5; Perge, Fırat 1992, s. 307, Fig. 82/376

**Tarihlendirme:** 6. yüzyıl-7. yüzyıl başı

## 2.5. Kandiller

**Kat. No.**349

**Buluntu No.** OLY.SB.2016-33

**Lev. No.** 32/349

**Tip:** Çark yapımı kandil

**Tür:** Tüme yakın

**Form:** 1

**Buluntu yeri ve kotu:** Triclinium, +1.75/+2.30 m.

**Buluntu tarihi:** 16.08.2016

**Ölçüler:** d.ç. 3.5 cm. a.ç. 2.5 cm yük. 5.1 cm. g.k. 0.4 cm.

**Hamur:** Pembe Kahverengi, mikalı, yıpranmış ve renk değiştirmiş

**Astar:** -

**Süsleme tekniği:** -

**Benzer Örnek:** Kyaneai, 7.-8.yy., Mader 1989-1992, s. 110, Fig. 37/126; Limyra, Vroom 2004, s. 304, Fig. 8; Xanthos, Courtils 2000, s. 235, Fig. 18/23; Kourion, 7.yy., Hayes 2007, s. 453, Fig. 14.14/N9; Kibyra, 5.-6.yy., Metin 2012, s. 296, Fig. 7/K57; Myra, Ötügen 2008, 165, res. 3; Dereagzı, Moorgenstein 1993, 137; Patara, Varkıvanç 2001-2002, 143; Oziol 1977, 45, pl. 7/96-97; Rhodos, Bairami 2010, 262, lev. 3/IIIX 1857; Kalymnos, Bailey 1988, 418, pl.125; Perissa (Thera), Gerousi 2010, 226, fig. 33; Thasos, Abadie-Reynal-Sodini 1992, 84-85; Kenchreai, Williams 1981, kat. no. 466; Alicante, Reynolds 1987, 144-145, fig. 1072

**Tarihlendirme:** 6. yüzyıl-7. yüzyıl başı

**Kat. No.**350

**Buluntu No.** OLY.SB.2017-497

**Lev. No.** 32/350

**Tip:** Çark yapımı kandil

**Tür:** Tüme yakın

**Form:** 1

**Buluntu yeri ve kotu:** Mekân 12'nin doğu yarısı, +2.81 m.

**Buluntu tarihi:** 13.06.2017

**Ölçüler:** d.ç. 3.5 cm. a.ç. 2 cm yük. 4.8 cm. g.k. 0.4 cm.

**Hamur:** Pembe Kahverengi, mikalı, çok küçük kireç katkılı

**Astar:** Discusta pembe astar izleri, burunda yoğun yanık

**Süsleme tekniği:** -

**Benzer Örnek:** Kyaneai, 7.-8.yy., Mader 1989-1992, s. 110, Fig. 37/126; Limyra, Vroom 2004, s. 304, Fig. 8; Xanthos, Courtils 2000, s. 235, Fig. 18/23; Kourion, 7.yy., Hayes 2007, s. 453, Fig. 14.14/N9; Kibyra, 5.-6.yy., Metin 2012, s. 296, Fig. 7/K57; Myra, Ötügen 2008, 165, res. 3; Dereağzı, Moorgenstein1993, 137; Patara, Varkıvanç 2001-2002, 143; Oziol 1977, 45, pl. 7/96-97; Rhodos, Bairami 2010, 262, lev. 3/III 1857; Kalymnos, Bailey 1988, 418, pl.125; Perissa (Thera), Gerousi 2010, 226, fig. 33; Thasos, Abadie-Reynal-Sodini 1992, 84-85; Kenchreai, Williams 1981, kat. no. 466; Alicante, Reynolds 1987, 144-145, fig. 1072

**Tarihlendirme:** 6. yüzyıl-7. yüzyıl başı

**Kat. No.351**

**Buluntu No.** OLY.SB.2017-70

**Lev. No.** 32/351

**Tip:** Çark yapımı kandil

**Tür:** Tüme yakın

**Form:** 1

**Buluntu yeri ve kotu:** Piskoposluk Sarayı avlusu, Güneybatı köşe, +1.86/+2.16 m.

**Buluntu tarihi:** 03.08.2017

**Ölçüler:** d.ç. 2.5 cm. a.ç. 2 cm yük. 3.7 cm. g.k. 0.7 cm.

**Hamur:** Kırmızı-kahverengi

**Astar:** -

**Süsleme tekniği:** -

**Benzer Örnek:** Kyaneai, 7.-8.yy., Mader 1989-1992, s. 110, Fig. 37/126; Limyra, Vroom 2004, s. 304, Fig. 8; Xanthos, Courtils 2000, s. 235, Fig. 18/23; Kourion, 7.yy., Hayes 2007, s. 453, Fig. 14.14/N9; Kibyra, 5.-6.yy., Metin 2012, s. 296, Fig. 7/K57; Myra, Ötügen 2008, 165, res. 3; Dereağzı, Moorgenstein1993, 137; Patara, Varkıvanç 2001-2002, 143; Oziol 1977, 45, pl. 7/96-97; Rhodos, Bairami 2010, 262, lev. 3/III 1857; Kalymnos, Bailey 1988, 418, pl.125; Perissa (Thera), Gerousi 2010, 226, fig. 33; Thasos, Abadie-Reynal-Sodini 1992, 84-85; Kenchreai, Williams 1981, kat. no. 466; Alicante, Reynolds 1987, 144-145, fig. 1072

**Tarihlendirme:** 6. yüzyıl-7. yüzyıl başı

**Kat. No.**352

**Buluntu No.** OLY.SB.2017-307

**Lev. No.** 32/352

**Tip:** Çark yapımı kandil

**Tür:** Tüme yakın

**Form:** 1

**Buluntu yeri ve kotu:** Tapınak 1. krepis güneydoğu köşe, Mekân 20 mekân kuzey duvar arkası, +3.56/+3.86 m.

**Buluntu tarihi:** 10.08.2017

**Ölçüler:** d.ç. 3.5 cm. a.ç. 3 cm yük. 4.3 cm. g.k. 0.5 cm.

**Hamur:** Kırmızı-kahverengi

**Astar:** -

**Süsleme tekniği:** -

**Benzer Örnek:** Kyaneai, 7.-8.yy., Mader 1989-1992, s. 110, Fig. 37/126; Limyra, Vroom 2004, s. 304, Fig. 8; Xanthos, Courtils 2000, s. 235, Fig. 18/23; Kourion, 7.yy., Hayes 2007, s. 453, Fig. 14.14/N9; Kibyra, 5.-6.yy., Metin 2012, s. 296, Fig. 7/K57; Myra, Ötüken 2008, 165, res. 3; Dereağzı, Moorgenstein 1993, 137; Patara, Varkıvanç 2001-2002, 143; Oziol 1977, 45, pl. 7/96-97; Rhodos, Bairami 2010, 262, lev. 3/PIX 1857; Kalymnos, Bailey 1988, 418, pl.125; Perissa (Thera), Gerousi 2010, 226, fig. 33; Thasos, Abadie-Reynal-Sodini 1992, 84-85; Kenchreai, Williams 1981, kat. no. 466; Alicante, Reynolds 1987, 144-145, fig. 1072

**Tarihlendirme:** 6. yüzyıl-7. yüzyıl başı

**Kat. No.**353

**Buluntu No.** OLY.SB.2017-69

**Lev. No.** 32/353

**Tip:** Çark yapımı kandil

**Tür:** Tüme yakın

**Form:** 1

**Buluntu yeri ve kotu:** Piskoposluk Sarayı avlusu, Güneybatı köşe, +1.86/+2.16 m.

**Buluntu tarihi:** 03.08.2017

**Ölçüler:** d.ç. 2.5 cm. a.ç. 2 cm yük. 3.7 cm. g.k. 0.6 cm.

**Hamur:** Kırmızı-kahverengi, mikalı, çok küçük sık kireç, sık dokulu, gözeneksiz, burunda yanık izi

**Astar:** Kırmızı-kahverengi astar, burunda yanık izi

**Süsleme tekniği:** -

**Benzer Örnek:** Kyaneai, 7.-8.yy., Mader 1989-1992, s. 110, Fig. 37/126; Limyra, Vroom 2004, s. 304, Fig. 8; Xanthos, Courtills 2000, s. 235, Fig. 18/23; Kourion, 7.yy., Hayes 2007, s. 453, Fig. 14.14/N9; Kibyra, 5.-6.yy., Metin 2012, s. 296, Fig. 7/K57; Myra, Ötügen 2008, 165, res. 3; Dereağzı, Moorgenstein 1993, 137; Patara, Varkıvanç 2001-2002, 143; Oziol 1977, 45, pl. 7/96-97; Rhodos, Bairami 2010, 262, lev. 3/PIX 1857; Kalymnos, Bailey 1988, 418, pl.125; Perissa (Thera), Gerousi 2010, 226, fig. 33; Thasos, Abadie-Reynal-Sodini 1992, 84-85; Kenchreai, Williams 1981, kat. no. 466; Alicante, Reynolds 1987, 144-145, fig. 1072

**Tarihlendirme:** 6. yüzyıl-7. yüzyıl başı

**Kat. No.354**

**Buluntu No.** OLY.SB.2017-358

**Lev. No.** 33/354

**Tip:** Çark yapımı kandil

**Tür:** Tüme yakın

**Form:** 2

**Buluntu yeri ve kotu:** Mekân 20, Kuzey duvar arkası, +4.21/+4.06 m.

**Buluntu tarihi:** 03.08.2017

**Ölçüler:** d.ç. 3.5 cm. a.ç. 2 cm yük. 3.0 cm. g.k. 0.3 cm.

**Hamur:** Kırmızı, mikalı, çok küçük seyrek kireç, sık dokulu, gözeneksiz

**Astar:** Parlak kırmızı astar

**Süsleme tekniği:** -

**Benzer Örnek:** Perge, Çokay 1996, s. 34, Fig. 40

**Tarihlendirme:** 5-6. yüzyıl

**Kat. No.355**

**Buluntu No.** OLY.SB.2017-433

**Lev. No.** 33/355

**Tip:** Çark yapımı kandil

**Tür:** Tüme yakın

**Form:** 3

**Buluntu yeri ve kotu:** Tapınak stylobat güneydoğu köşesinin güneyi, +2.77/+3.16 m.

**Buluntu tarihi:** 15.08.2017

**Ölçüler:** d.ç. 3.5 cm. yük. 3.6 cm. g.k. 0.4 cm.

**Hamur:** Kırmızı Sarı, mikalı, çok küçük seyrek kireç, sık dokulu, gözeneksiz

**Astar:** Kırmızı astar

**Süsleme tekniği:** -

**Benzer Örnek:** Milet, Niewöhner 2015, s. 236, Fig. 84/47; Perge, 4.yy., Çokay 1996, s. 36, Fig. 106

**Tarihlendirme:** 5-6. yüzyıl

**Kat. No.356**

**Buluntu No.** OLY.SB.2017-219

**Lev. No.** 33/356

**Tip:** Çark yapımı kandil

**Tür:** Diskus parçası

**Form:** 4

**Buluntu yeri ve kotu:** Mekân 8, +3.76 m.

**Buluntu tarihi:** 26.10.2016

**Ölçüler:** a.ç. 1.5 cm. yük. 2.8 cm. g.k. 0.3 cm.

**Hamur:** Kırmızı-kahverengi, mikalı, çok küçük çok seyrek kireç, sık dokulu, gözeneksiz

**Astar:** İçte ve dışta kırmızı astar

**Süsleme tekniği:** -

**Benzer Örnek:** Perge, 4.-7.yy., Çokay 1996, s. 34, Fig. 53

**Tarihlendirme:** 4-6. yüzyıl

**Kat. No.357**

**Buluntu No.** OLY.SB.2016-92

**Lev. No.** 33/357

**Tip:** Çark yapımı kandil

**Tür:** Tüme yakın

**Form:** 5

**Buluntu yeri ve kotu:** Triclinium, +2.16/+1.90 m.

**Buluntu tarihi:** 04.08.2016

**Ölçüler:** a.ç. 3.5 cm. yük. 2.8 cm. g.k. 0.2 cm.

**Hamur:** Pembe Kahverengi, çok küçük mikalı, çok küçük seyrek kireç

**Astar:** Kırmızı astar

**Süsleme tekniği:** -

**Benzer Örnek:** Afrika, 6. yy., Bonifay 2010, 44, fig. 13.

**Tarihlendirme:** 6. yüzyıl-7. yüzyıl başı

**Kat. No.358**

**Buluntu No.** OLY.SB.2016-104

**Lev. No.** 33/358

**Tip:** Çark yapımı kandil

**Tür:** Tüme yakın

**Form:** 5

**Buluntu yeri ve kotu:** Triclinium, +1.86/+2.11 m.

**Buluntu tarihi:** 08.08.2016

**Ölçüler:** d.ç. 3 cm. yük. 2.2 cm. g.k. 0.5 cm.

**Hamur:** Pembe Kahverengi, büyük mikalı, küçük seyrek kireç, bir kenarında islenme (Batı Anadolu)

**Astar:** Bir kenarında islenme

**Süsleme tekniği:** -

**Benzer Örnek:** Afrika, 6. yy., Bonifay 2010, 44, fig. 13.

**Tarihlendirme:** 6. yüzyıl-7. yüzyıl başı



**Kat. No.**359

**Buluntu No.** OLY.SB.2017-287

**Lev. No.** 33/359

**Tip:** Kalıp yapımı kandil

**Tür:** Discus parçası

**Form:** 6

**Buluntu yeri ve kotu:** Tapınak 1.krepis güneydoğu köşe, +3.06/+2.76 m.

**Buluntu tarihi:** 10.08.2017

**Ölçüler:** yük. 2.7 cm. g.k. 0.4 cm.

**Hamur:** Açık kahverengi, mikalı, çok küçük çok seyrek kireç, küçük seyrek siyah kum, sık dokulu, gözeneksiz

**Astar:** -

**Süsleme tekniği:** Kalıpla kabartma

**Benzer Örnek:** Halmyris, Topoleanu 2000, s. 361, Fig. 69/555; Perge, Çokay 1996, s. 41, Fig. 125; Ephesos, Ladstatter- Sauer 2008, s. 151, Fig. K332; Kıbrıs, Waage 1941, 66, fig. 79/49d: 142; Kıbrıs, Vessberg 1953, 115-129; Kıbrıs, Oziol 1977, 279-285, lev. 46/842-855, lev. 47

**Tarihlendirme:** 5-6. yüzyıl

**Kat. No.**360

**Buluntu No.** OLY.SB.2017-362

**Lev. No.** 33/360

**Tip:** Kalıp yapımı kandil

**Tür:** Tüme yakın

**Form:** 7

**Buluntu yeri ve kotu:** Tapınak cella ile stylobat arası (kapı eksenini), +3.16 m.

**Buluntu tarihi:** 15.08.2017

**Ölçüler:** yük. 2.5 cm. g.k. 0.3 cm.

**Hamur:** Kırmızı- Kahverengi, mikalı, çok küçük çok seyrek kireç, çok küçük kuvars, yumuşak dokulu, az gözenekli

**Astar:** -

**Süsleme tekniği:** Kalıpla kabartma

**Benzer Örnek:** Ephesos, Ladstatter- Sauer 2008, s. 148, Fig. K311; Samos, 5.-6.yy., Poulou- Papadimitriou 1986, s. 595, Fig. 24-27; Weber 2004, s. 44-45, lev.8/197

**Tarihlendirme:** 6. yüzyıl

**Kat. No.**361

**Buluntu No.** OLY.SB.2014-8

**Lev. No.** 33/361

**Tip:** Kalıp yapımı kandil

**Tür:** Discus parçası

**Form:** 8

**Buluntu yeri ve kotu:** Peristylum güney portik, +1.94/+2.01 m.

**Buluntu tarihi:** 27.08.2014

**Ölçüler:** yük. 1.5 cm. g.k. 0.5 cm.

**Hamur:** Açık kahverengi, mikalı, çok küçük sık kireç, sık dokulu, gözeneksiz

**Astar:** Açık kahverengi astar

**Süsleme tekniği:** Kalıpla kabartma

**Benzer Örnek:** Atina Agorası, Perlzweig 1961, s. 292, Fig. 51/25; Kıbrıs, Waage 1941, 66, fig. 79/49d: 142; Kıbrıs, Vessberg 1953, 115-129; Kıbrıs, Oziol 1977, 279-285, lev. 46/842-855, lev. 47

**Tarihlendirme:** 5. yüzyıl sonu-6. yüzyıl

## DEĞERLENDİRME

Anadolu'nun güneybatısında Likya Bölgesi'nde yer alan Olympos, Antalya ili Kumluca ilçesinde yer alır ve Çıralı olarak adlandırılan sahilin güneybatısında, derin bir vadi içine konumlanmıştır. Kent içinden geçen Olympos Çayı kenti kuzey-güney olarak ikiye ayırır. Güneyinde Sepet ve Musa Dağı, kuzeyinde Omurga Dağı bulunan kent doğuda Akdeniz'e açılır. Kent ilk olarak Roma imparatorluk döneminde, sonrasında Erken Bizans döneminin M.S. 5-6. yüzyıllarında yoğun bir imar faaliyeti geçirmiştir. Erken Bizans döneminde kentin Likya Bölgesi'nin genelinde olduğu gibi refah düzeyi en yüksek dönemini yaşadığı anlaşılmaktadır. Bir liman kenti olan Olympos, siyasi ve ekonomik değişimlerden etkilenmiş, bu değişimler seramik buluntular üzerinde de etkisini göstermiştir.

Birbirlerinden boyut ve biçim olarak ayrılan seramikler, kullanım amaçlarına göre servis, mutfak, depolama, ticari ve aydınlatma kapları olarak ayrılmıştır. Servis kapları yemek yerken kullanılan tabaklar, kâseler ve sürahilerden oluşur. Geç Roma D, Geç Roma C ve Afrika üretimi olarak üç grupta incelenmiştir. Kentin konumundan dolayı Geç Roma D olarak adlandırılan ve büyük bir olasılıkla Kıbrıs üretimi olan kırmızı astarlı seramikler diğer üretim gruplarına göre sayısal olarak daha fazladır. M.S. 4. yüzyıldan M.S. 7. yüzyıl başına kadar Kıbrıs üretimi seramiklerin kente en yoğun ulaşan seramikler olduğu gözlenmiştir.

Çalışmada öncelikle işlev, sonrasında sayısal yoğunluk ve kronolojik dağılıma göre buluntular sıralanmış ve bunlara göre değerlendirilmiştir. Rahatlıkla takip edilebilmesi amacıyla metin başlıklar halinde düzenlenmiştir.

İncelenen parçaların renkleri Munsell Soil Color Charts'a (2009) göre belirlenmiştir. Ancak katalogun rahat takip edilebilmesi amacıyla renk kodları tek bir tabloda verilmiştir. Olympos'ta bulunan seramiklerin üretim gruplarına göre hamur ve astar renkleri aşağıdaki tabloda gösterilmiştir;

Late Roman D								
Pembe	Kırmızı	Kırmızı -sarı	Pembe-Kırmızı	Kırmızı - Kahverengi	Kahverengi	Pembe-Kahverengi	Açık kahverengi	
<b>Hamur</b>	<b>Hamur</b>	<b>Hamur</b>	<b>Hamur</b>	<b>Hamur</b>	<b>Hamur</b>	<b>Hamur</b>	<b>Hamur</b>	
2,5 YR 6/6	---	2,5 YR 6/8	10 R 5/6	2,5 YR 5/8	5 YR 5/6	2,5 YR 5/4	7,5 YR 6/4	
2,5 YR 7/6	<b>Astar</b>	5 YR 6/8	10 R 5/8	<b>Astar</b>	<b>Astar</b>	2,5 YR 5/6	7,5 YR 7/6	
2,5 YR 7/8	10 R 4/8	<b>Astar</b>	<b>Astar</b>	2,5 YR 4/8	2,5 YR 4/3	2,5 YR 6/4	5 YR 6/6	
5 YR 7/6		2,5 YR 6/8	10 R 5/6	2,5 YR 5/8	5 YR 5/4	10 R 6/4		
10 R 6/6			10 R 5/8			<b>Astar</b>		
10 R 6/8						5 YR 6/4		
<b>Astar</b>						10 R 4/6		
2,5 YR 6/6						10 R 5/4		
2,5 YR 7/6								
Late Roman C								
Pembe			Pembe-Kırmızı		Kahverengi	Pembe-Kahverengi		
<b>Hamur</b>			<b>Hamur</b>		<b>Hamur</b>	<b>Hamur</b>		
2,5 YR 6/6			10 R 5/6		7,5 YR 5/4	2,5 YR 5/4		
						2,5 YR 5/6		
Afrika Kırmızı Astarlı Seramikleri								
			Pembe-Kırmızı	Kırmızı - Kahverengi		Pembe-Kahverengi		
			<b>Hamur</b>	<b>Hamur</b>		<b>Hamur</b>		
			10 R 5/8	2,5 YR 5/8		---		
						<b>Astar</b>		
						10 R 4/6		

Mutfak kapları								
Basınçlı kaplar-Pişirme kapları-Tavalalar-Su Isıtma kapları-Mortariumlar								
Pembe	Kırmızı	Kırmızı-sarı	Pembe Kırmızı	Kırmızı - kahverengi	Kahverengi	Pembe-kahverengi	Açık kahverengi	Krem
Hamur	Hamur	Hamur	Hamur	Hamur	Hamur	Hamur	Hamur	Hamur
2,5 YR 6/6	---	2,5 YR 6/8	---	2,5 YR 4/8	---	2,5 YR 5/4	5 YR 6/6	5 YR 8/4
2,5 YR 7/6	<b>Astar</b>	5 YR 6/8	<b>Astar</b>	2,5 YR 5/8	<b>Astar</b>	2,5 YR 5/6	7,5 YR 6/4	7,5 YR 8/4
2,5 YR 7/8	2,5 YR 4/6	5 YR 7/8	10 R 5/6	5 YR 5/8	2,5 YR 4/4	5 YR 5/3	7,5 YR 6/6	
2,5 YR 8/3	10 R 4/8	<b>Astar</b>	10 R 5/8	<b>Astar</b>	5 YR 5/6	5 YR 7/4	7,5 YR 7/4	
5 YR 7/6		2,5 YR 6/8		2,5 YR 3/4	7,5 YR 4/6	<b>Astar</b>	7,5 YR 7/6	
10 R 6/8				2,5 YR 5/8		2,5 YR 5/4	<b>Astar</b>	
10 R 7/4				5 YR 5/8		2,5 YR 5/6	7,5 YR 6/8	
10 R 7/6								
10 R 7/8								
10 YR 8/4								
<b>Astar</b>								
2,5 YR 7/6								
10 R 6/6								
Tekneler								
Pembe	Kırmızı	Kırmızı-sarı	Pembe Kırmızı	Kırmızı - kahverengi	Kahverengi	Pembe-kahverengi	Açık kahverengi	Krem
Hamur	Hamur	Hamur	Hamur	Hamur	Hamur	Hamur	Hamur	Hamur
2,5 YR 6/6	---	2,5 YR 6/8	10 R 5/8	2,5 YR 5/8	5 YR 4/4	2,5 YR 5/6	5 YR 6/6	---
2,5 YR 7/8	<b>Astar</b>	5 YR 6/8	<b>Astar</b>	<b>Astar</b>	5 YR 5/6	5 YR 6/4	7,5 YR 6/4	<b>Astar</b>
5 YR 7/6	10 R 4/8		10 R 5/6	2,5 YR 4/8	<b>Astar</b>	10 R 4/6	<b>Astar</b>	5 YR 8/4
<b>Astar</b>					2,5 YR 4/4	<b>Astar</b>	2,5 YR 6/4	

10 R 6/8						2,5 YR 5/4		
<b>Depolama Kapları Testiler-Pithoslar-Situlalar-Ölçek</b>								
Pembe	Kırmızı	Kırmızı -sarı	Pembe Kırmızı	Kırmızı - kahver engi	Kahver engi	Pembe- kahver engi	Açık kahver engi	
<b>Hamur</b>	<b>Hamur</b>	<b>Hamur</b>	<b>Hamur</b>	<b>Hamur</b>	<b>Hamur</b>	<b>Hamur</b>	<b>Hamur</b>	
2,5 YR 6/6	---	5 YR 6/8	10 R 5/6	2,5 YR 5/8	5 YR 5/4	2,5 YR 5/4	5 YR 6/6	
2,5 YR 7/6	<b>Astar</b>	<b>Astar</b>	<b>Astar</b>	<b>Astar</b>	5 YR 5/6	2,5 YR 5/6	<b>Astar</b>	
2,5 YR 7/8	2,5 YR 4/6	2,5 YR 6/8	10 R 5/6	2,5 YR 5/8		5 YR 6/4	2,5 YR 6/4	
5 YR 7/6			10 R 5/8	10 R 4/4		<b>Astar</b>		
10 R 6/8						2,5 YR 5/4		
						10 R 4/6		
<b>Amphoralar</b>								
	Pembe		Kırmız 1-sarı		Kırmız 1- kahver engi	Kahver engi		Açık kahver engi
	<b>Hamur</b>		<b>Hamur</b>		<b>Hamur</b>	<b>Hamur</b>		<b>Hamur</b>
	2,5 YR 6/6		2,5 YR 6/8		2,5 YR 5/8	5 YR 5/6		7,5 YR 6/6
	2,5 YR 7/6		5 YR 6/8					7,5 YR 7/4
	10 YR 8/4							7,5 YR 7/6
								10 YR 7/4
LRA 1								<b>Astar</b>
								5 YR 6/6
								7,5 YR 6/6
								7,5 YR 6/8
								10 YR 7/4
LRA 2			<b>Hamur</b>					<b>Hamur</b>

			2,5 YR 6/8					7,5 YR 6/6	
LRA 3		<b>Hamur</b>		<b>Hamur</b>	<b>Hamur</b>	<b>Hamur</b>	<b>Hamur</b>		
		2,5 YR 3/6		10 R 5/8	2,5 YR 5/8	5 YR 4/6	---		
		10 R 4/8					<b>Astar</b>		
							2,5 YR 5/4		
LRA 4			<b>Hamur</b>	<b>Hamur</b>	<b>Hamur</b>		<b>Hamur</b>	<b>Hamur</b>	
			2,5 YR 6/8	10 R 5/6	2,5 YR 5/8		2,5 YR 5/6	7,5 YR 6/4	
				10 R 5/8	5 YR 5/8		10 R 6/4		
LRA 5	<b>Hamur</b>	<b>Hamur</b>				<b>Hamur</b>			
	2,5 YR 6/6	10 R 4/8				5 YR 5/6			
Agora M273		<b>Hamur</b>			<b>Hamur</b>				
		2,5 YR 4/6			2,5 YR 5/8				
Agora G199				<b>Hamur</b>					
				10 R 5/6					
Agora M334					<b>Hamur</b>				
					2,5 YR 5/8				
Kapitan 2								<b>Hamur</b>	
								10 YR 7/3	

### Unguentariumlar

Pembe	Kırmızı	Kırmızı -sarı		Kırmızı - kahve ngi	Kahve ngi	Pembe- kahve ngi		
<b>Hamur</b>	<b>Hamur</b>	<b>Hamur</b>		<b>Hamur</b>	<b>Hamur</b>	<b>Hamur</b>		
2,5 YR 7/6	2,5 YR 4/6	2,5 YR 6/8		2,5 YR 5/8	2,5 YR 4/1	---		
	<b>Astar</b>	5 YR 6/8		10 R 5/2	7,5 YR 4/1	<b>Astar</b>		

	2,5 YR 3/6			<b>Astar</b>	<b>Astar</b>	10 R 4/6		
	10 R 4/8			2,5 YR 4/8	2,5 YR 4/4			
				2,5 YR 5/8				
<b>Kandiller</b>								
Pembe		Kırmızı -sarı	Pembe Kırmızı	Kırmızı - kahvere ngi	Kahvere ngi	Pembe- kahvere ngi	Açık kahvere ngi	
<b>Hamur</b>		<b>Hamur</b>	<b>Hamur</b>	<b>Hamur</b>	<b>Hamur</b>	<b>Hamur</b>	<b>Hamur</b>	
2,5 YR 7/6		2,5 YR 6/8	10 R 5/6	2,5 YR 4/8	---	2,5 YR 5/6	2,5 YR 6/4	
10 R 6/8			<b>Astar</b>	2,5 YR 5/3	<b>Astar</b>		7,5 YR 6/4	
			10 R 5/8	2,5 YR 5/8	2,5 YR 4/4		<b>Astar</b>	
							7,5 YR 6/4	

**Grafik 1. Munsell Soil Color Charts'a (2009) göre hamur ve astar renkleri**

### Servis Kapları- Geç Roma D Seramikleri

#### *LRDW Form 1*

Alçak ve geniş kaideli, dışı yuvarlatılmış veya eğimli, kalınlaştırılmış ağız kenarlı, bezemesiz çanak formundadır.<sup>43</sup>

Piskoposluk Sarayı kazılarında az sayıda ele geçmiştir. Çalışma kapsamında 1 adet ağız parçası incelenmiştir (Kat. No.1). Seramik hamuru çok küçük seyrek mikalı ve açık kahverengi renktedir, kesitte pembe renk değişimi görülür. Fırça ile sürülmüş ince kırmızı-kahverengi astar tüm yüzeyde seçilmektedir. Bu forma ait örnekler; Limyra'da<sup>44</sup>,

<sup>43</sup> John W. Hayes, *Late Roman Pottery: A Catalogue of Roman Fine Wares*, London, 1972, s. 372.

<sup>44</sup> Joanita Vroom, "Limyra in Lycia: Byzantine/Umayyad Pottery Finds from Excavations in the Eastern Part of the City", *Ceramiques Antiques en Lycie (VII S.A.C.-VII S.P.C.)*, 2007, s. 273.



Demre'de<sup>45</sup>, Gebiz'de<sup>46</sup>, Nea Paphos'ta<sup>47</sup>, Tiberias'ta<sup>48</sup>, Kalavastos- Kopetra'da<sup>49</sup> bulunmuştur ve Abu Mena'da 4. yüzyıl sonu-5. yüzyıl 3. çeyreğine<sup>50</sup>, Pisidia Pednelissos'ta 4. yüzyıl sonu-5. yüzyıl 3. çeyreğine<sup>51</sup>, Miletus'ta 4-5. yüzyıla<sup>52</sup>, Kelenderis'te 4. yüzyılın sonu- 5. yüzyılın 3. çeyreğine<sup>53</sup> tarihlendirilmiştir.

Piskoposluk Sarayında peristylumda yapılan çalışmalarda peristyl içerisindeki havuz içinde bulunan yıkıntı tabakanın temizliği sırasında +3.06 m. kotunda bulunmuştur. Yıkıntı tabakası içinde farklı dönemlere ait buluntular karışık olduğundan literatürde fikir birliğine varılan 4. yüzyıl sonu-5. yüzyılın üçüncü çeyreğine tarihlendirilmiştir.

### LRDW Form 2

Afrika üretimi formlar arasında Hayes Form 84 kabına karşılık gelen, dik gövdeli, kalınlaştırılmış ağızlı, çarkta yapılmış yivler bulunan çanak formudur. Kaide tipi Geç Roma D Form 1 ile benzerdir. Bazı örneklerinde kaide üzerinde yivler ve tondoda damgalı bezemeli olabilmektedir.<sup>54</sup>

Çalışma kapsamında 3 adet ağız, 2 adet kaide parçası ve 3 adet tüme yakın çanak seçilerek toplam 8 adet örnek incelenmiştir (Kat. No. 2-9). İncelenen örneklerin hamurları kırmızı-kahverengi, kırmızı-sarı, pembe-kırmızı renktedir. Hamur mikalı, sık dokulu ve az gözeneklidir. İçte ya da dışta fırça ile sürülmüş ince parlak kırmızı astar seçilmektedir (Kat. No. 3-4, 6). Seramiklerin üzerlerinde rulet bezeme görülmektedir (Kat. No. 3, 5-7). Kaide parçalarının üzerinde ise tondoda haç şeklinde damga seçilmektedir (Kat. No. 8-

<sup>45</sup> Esra Uysal, *Demre Aziz Nikolaos Kilisesi Kazılarında Ele Geçen Geç Roma Erken Bizans Dönemine Ait Sırsız Seramikler (Kırmızı Astarlı ve Terra Sigillata Seramikleri 1989-1997)*, (Yayınlanmamış Yüksek Lisans Tezi), Ankara 2000, s. 102.

<sup>46</sup> Mark Jackson, Michael Zelle, Lutgarde Vandepuit ve Veli Köse, "Primary Evidence for Late Roman D Ware Production in Southern Asia Minor: A Challenge to Cypriot Red Slip Ware", *Anatolian Studies*, 62, 2012, s. 99.

<sup>47</sup> Henryk Meyza, *Nea Paphos*, Warszawa, 2007, s. 182.- Filippo Giudice, "Paphos Garrisons Camp. Campagna 1991", *Report of the Department of Antiquities Cyprus*, 1991 s. 230.

<sup>48</sup> Yizhar Hirschfeld ve Oren Gutfeld, "Tiberias Excavations in the House of the Bronzes", *Quedem*, 48/1, Jerusalem, 2008, s. 109.

<sup>49</sup> Marcus Rautman, *A Cypriot Village of Late Antiquity: Kalavastos-Kopetra in the Vasilikos Valley*, Portsmouth 2003, s. 181.

<sup>50</sup> J.W. Hayes, *age*, 1972, s. 374.

<sup>51</sup> Frauke Kenkel, "The Cypriot Red Slip Ware and Its Derivatives from Pednelissos in Psidia", *Byzas 7. Çanak: Late Antique and Medieval Pottery and Tiles in Mediterranean Archaeological Contexts*, İstanbul, 2005, s. 136.

<sup>52</sup> Philipp Niewöhner, "Der Bischofspalast von Milet", *Archäologischer Anzeiger, Band II*, Berlin, 2015, s. 236.

<sup>53</sup> Mehmet Tekocak, *Kelenderis Roma Çağı Seramiği*, (Yayınlanmamış Doktora Tezi), Konya, 2006, s. 62.

<sup>54</sup> J.W. Hayes, *age*, 1972, s. 373-375.

9). Bu forma ait örnekler; Perge'de<sup>55</sup>, Demre'de<sup>56</sup>, Knidos'ta<sup>57</sup>, Gebiz'de<sup>58</sup>, Kelenderis'te<sup>59</sup>, Anemurium'da<sup>60</sup>, Nea Paphos'ta<sup>61</sup>, Kalavastos-Kopetra'da<sup>62</sup>, bulunmuştur. Abu Mena'da, Ksanthos'ta, Hierapetra'da<sup>63</sup> 5. yüzyılın başı- 6. yüzyıl sonuna, Histria'da<sup>64</sup> 5. yüzyılın ikinci yarısına, Beirut'ta<sup>65</sup> 5-6. yüzyıla tarihlendirilmiştir.

Olympos buluntusu örnekler buldukları kontekste göre değerlendirilerek 5. yüzyıl sonu-6. yüzyıl başına tarihlendirilmiştir.

#### *LRDW Form 4*

Hayes tarafından Late Roman D Form 4 olarak adlandırılmıştır. Kuzey Afrika'daki form 72'ye benzer bir form olduğu belirtilmiştir. Küresel gövdeli ve dışa çekik ağızlı çanak formudur. Ağızın alt tarafından aletle bastırılarak yapılmış, tüm ağız kenarını dolaşan kabartma daire bezemeleri bulunmaktadır. Dış kenarın altında bazen rulet bezeme, ağız kenarında ise yiv görülür.<sup>66</sup>

Piskoposluk Sarayı'ndaki kazı çalışmalarında 1 adet ağız parçası incelenmiştir (Kat. No. 10). Seramiğin hamuru kırmızı-sarı renktedir. Hamur mikalı, sık dokulu, az gözeneklidir. İçte ve dışta parlak kırmızı astar seçilmektedir. Bu forma ait örnekler; Gebiz'de<sup>67</sup>, Beirut'ta<sup>68</sup>, Nea Paphos'ta<sup>69</sup> bulunmuştur. Antiocheia ve Salamis'te<sup>70</sup> 5.

<sup>55</sup> Nalan Fırat, *Perge Konut Alanı Kullanım Keramiği*, (Yayınlanmamış Yüksek Lisans Tezi), İstanbul 1992, s. 234; Nalan Fırat, *Perge Konut Alanı Keramiği*, (Yayınlanmamış Doktora Tezi), İstanbul 1999, s. 41.

<sup>56</sup> E. Uysal, *age*, 2000, s.114.

<sup>57</sup> Ertekin M., Doksanaltı, "The Coarse Ware Form a Late Roman House in Knidos", *LRCW 3, Vol. II, Oxford*, 2010, s. 769.

<sup>58</sup> M. Jackson, vd., *age*, 2012 s. 100.

<sup>59</sup> M. Tekocak, *age*, 2006, s. 63.

<sup>60</sup> Caroline Williams, *Anemurium: The Roman and Byzantine Pottery*, Toronto, 1989, s. 33.

<sup>61</sup> H. Meyza, *age*, 2007, s. 166., Andrea Rowe, *Reconsidering Late Roman Cyprus*, (Yayınlanmamış Doktora Tezi), Sidney 2004, s. 110; Filippo Giudice, "Paphos Garrisons Camp. Campagna 1989", *Report of the Department of Antiquities Cyprus*, 1989, s. 303.- F. Giudice, *age*, 1991, s. 230.

<sup>62</sup> M. Rautman, *age*, 2003, s. 181.

<sup>63</sup> J.W. Hayes, *age*, 1972, s. 374.

<sup>64</sup> Constantin Bajenaru, "Some Rare Late Roman Fine Wares Discovered in the Central Sector of the Late Roman City at Histria", *Pontica XLVII, Supplementum III*, Constanta 2014, s. 240.

<sup>65</sup> Paul Reynolds, "A Note on the Development of Cypriot Late Roman D Forms 2 and 9", *Institució Catalana de Recerca i Estudis Avançats (ICREA)/University of Barcelona*, s. 59.

<sup>66</sup> J.W. Hayes, *age*, 1972, s. 375.

<sup>67</sup> M. Jackson, vd., *age*, 2012, s. 100.

<sup>68</sup> Paul Reynolds, "Fine Wares from Beirut Contexts, c. 450 to c. 600", *Institució Catalana de Recerca i Estudis Avançats Barcelona*, 2011, s. 215.

<sup>69</sup> H. Meyza, *age*, 2007 s. 183.

<sup>70</sup> J.W. Hayes, *age*, 1972, s. 377.

yüzyıla, Anemurium'da<sup>71</sup> ve Perge'de<sup>72</sup> de 5. yüzyıla tarihlendirilmiştir. Olympos'ta bulunan örnekler kontekst verilere göre 5-6. yüzyıla tarihlendirilmiştir.

#### *LRDW Form 5*

Hayes tarafından Late Roman D Form 5 olarak adlandırılmıştır. Sığ küresel gövdeli, düz tabanlı ve üçgen şeklinde kalınlaşmış ağız kenarlı bezemesiz çanak formudur.<sup>73</sup>

Çalışma kapsamında 3 adet tüme yakın örnek incelenmiştir (Kat. No. 11-13). Seramik hamurları kırmızı ve kırmızı-sarı renktedir. Mikalı, seyrek kireç katkılı ve az gözeneklidir. İçte ve dışta kırmızı astar seçilmektedir. Bu forma ait örnekler; Beirut'ta<sup>74</sup>, Nea Paphos'ta<sup>75</sup> bulunmuştur ve Ksanthos'ta<sup>76</sup> Olympos örnekleri kontekst verilere göre 6. yüzyıl ortası-7. yüzyıl başına tarihlendirilmiştir.

#### *LRDW Form 6*

Hayes tarafından Late Roman D Form 6 olarak adlandırılmıştır. Dışta iki yiv taşıyan kıvrık ağız kenarı içe doğru hafifçe dönen çanak formudur. Gövdesi rulet bezemelidir.<sup>77</sup>

Piskoposluk Sarayı'ndaki kazı çalışmalarında 2 adet ağız parçası incelenmiştir (Kat. No. 14-15). Seramik hamurları pembe-kırmızı, kırmızı-kahverengi renktedir. Mikalı ve seyrek kireç katkılıdır. Üzerlerinde yıpranmış da olsa kırmızı astar seçilmektedir. Bu forma ait örnekler; Demre'de<sup>78</sup>, Perge'de<sup>79</sup>, Pamphylia'da<sup>80</sup>, Nea Paphos'ta<sup>81</sup>, Sagalassos'ta<sup>82</sup>, Kalavassos-Kopetra'da<sup>83</sup> bulunmuştur. Londra Arkeoloji

<sup>71</sup> C. Williams, *age*, 1989, s. 34.

<sup>72</sup> N. Fırat, *age*, 1999, s. 46.

<sup>73</sup> J.W. Hayes, *age*, 1972, s. 377.

<sup>74</sup> P. Reynolds, *agm*, 2011, s. 51.

<sup>75</sup> H. Meyza, *age*, 2007, s. 180.

<sup>76</sup> J.W. Hayes, *age*, 1972 s. 378.

<sup>77</sup> J.W. Hayes, *age*, 1972 s. 377.

<sup>78</sup> E. Uysal, *age*, 2000, s. 106.

<sup>79</sup> N. Fırat, *age*, 1992, s. 265.

<sup>80</sup> Nalan Fırat, "So-Called Cypriot Red Slip Ware from the Habitation Area of Perge (Pamphylia)", *Rei Cretariae Romanae Fautorum Acta*, 36, Abingdon, 2000, s. 35.

<sup>81</sup> H. Meyza, *age*, 2007, s. 180.

<sup>82</sup> Jeroen Poblome vd., "The Decline and Fall of Sagalassos a Ceramic Perspective", *Rei Cretarie Romanae Fautorvm Acta*, 39, 2004, s. 122.

<sup>83</sup> M. Rautman, *age*, 2003 s. 182

Enstitüsü'nde yer alan örnekler<sup>84</sup> 6. yüzyıla, Pisidia Pednelissos'ta<sup>85</sup> ve Perge'de<sup>86</sup> 6-7. yüzyıla tarihlendirilmiştir. Olympos örnekleri kontekst değerlendirmesine göre 6. yüzyıl-7. yüzyıl başına tarihlendirilmiştir.

#### *LRDW Form 8*

Hayes tarafından Late Roman D Form 8 olarak adlandırılmıştır. Hafif yukarı doğru çekik ve geniş şekilde sonlanan düz ağız kenarlı tabak/kâse formudur. Gövdesinde rulet bezeme görülür.<sup>87</sup>

Piskoposluk Sarayı'ndaki kazı çalışmalarında en yoğun grubu oluşturur. Çalışma kapsamında 16 ağız, 4 tüme yakın, 1 kaide, 2 kapak olmak üzere toplam 23 adet örnek incelenmiştir (Kat. No. 16-36). Seramik hamurları kırmızı-sarı, kırmızı-kahverengi, pembe-kahverengi, açık kahverengi, kırmızı renktedir. Hamur mikalı, çok küçük seyrek kireç, seyrek kuvars katkılı, sık dokulu, az gözeneklidir. Tüm yüzeyde, içte ve dışta kırmızı ya da kahverengi astar seçilmektedir. Seramiklerin dış yüzeyinde rulet bezeme görülmektedir (Kat. No. 16-19,22,23,25,26,28,31,36). Bu forma ait örnekler; Ksanthos'ta<sup>88</sup>, Anemurium'da<sup>89</sup>, Gebiz'de<sup>90</sup>, Nea Paphos'ta<sup>91</sup>, Perge'de<sup>92</sup>, Kalavassos-Kopetra'da<sup>93</sup>, Pisidia Pednelissos'ta<sup>94</sup>, Kelenderis'te<sup>95</sup> bulunmuştur ve 6. yüzyıla tarihlendirilmiştir. Kontekst değerlendirmesine göre Olympos kazısında bulunanlar 6. yüzyıl-7. yüzyıl başına tarihlendirilmiştir.

#### *LRDW Form 9*

Hayes tarafından Late Roman D Form 9 olarak adlandırılmıştır. Geniş düz dip, dışa dönük gövde ve kalınlaşmış dikey veya kavisli ağız kenarlı, ağız kenarı dış yüzeyde

<sup>84</sup> J.W. Hayes, *age*, 1972 s. 377.

<sup>85</sup> F. Kenkel, *agm*, 2005, s. 138.

<sup>86</sup> N. Firat, *age*, 1999, s. 46.

<sup>87</sup> J.W. Hayes, *age*, 1972, s. 379.

<sup>88</sup> J.W. Hayes, *age*, 1972, s. 378.

<sup>89</sup> C. Williams, *age*, 1989, s. 34.

<sup>90</sup> M. Jackson, vd., *agm*, 2012 s. 103.

<sup>91</sup> H. Meyza, *age*, 2007, s. 183; F. Giudice, *agm*, 1990, s. 253.

<sup>92</sup> N. Firat, *age*, 1999, s. 51.

<sup>93</sup> M. Rautman, *age*, 2003, s. 83.

<sup>94</sup> F. Kenkel, *agm*, 2005, s. 139.

<sup>95</sup> M. Tekocak, *age*, 2006, s. 63.

aşağıya doğru dış bükey çıkıntı yapan çanak formudur. Altta kaide veya yivli düz bir dip bulunur. Gövdede çoğunlukla kısa ve hafif uygulanmış bir veya iki şerit halinde rulet bezeme görülür. Bazen iç yüzeyde damga bezemeler seçilir. Birçok örnekte ağız kenarının dış kısmında bir aletle açılan tek bir kısa dalgalı çizgi bulunur.

Üç farklı alt grubu vardır;

A: Yivsiz ağız kenarlı ve düz diplidir.

B: Ağız kenarında bir yiv bulunan, uzatılmış ağız kenarlı ve düz diplidir.

C: B'ye benzer olup ağız kenarının dış tarafında iki yiv bulunan formdur.<sup>96</sup>

Piskoposluk Sarayı'ndaki kazı çalışmalarında 4 adet ağız, 3 adet tüme yakın olmak üzere toplam 7 adet form 9A örneği incelenmiştir (Kat. No. 37-43). Seramik hamurları açık kahverengi, kırmızı-sarı, pembe-kahverengi, pembe-gri renktedir. Hamur mikalı, çok küçük çok seyrek kireç katkılı, sık dokulu, gözeneksizdir. Bazı seramiklerde düzensiz fırınlamadan dolayı kesit gri, dış renk kaymıştır (Kat. No. 40). Seramiklerin ağız ve dışlarında kırmızı astar seçilmektedir. Seramiklerin üzerinde rulet bezeme görülmektedir (Kat. No. 37,39,41-42). Bu forma ait örnekler; Demre'de<sup>97</sup>, Gebiz'de<sup>98</sup>, Beyrut'ta<sup>99</sup>, Kalavassos-Kopetra'da<sup>100</sup>, Nea Paphos'ta<sup>101</sup>, Kelenderis'te<sup>102</sup>, Likya'da<sup>103</sup> bulunmuştur. Ksanthos'ta<sup>104</sup> M.S. 550-600 yıllarına, Anemurium'da<sup>105</sup> 6. yüzyıl sonu- 7. yüzyıla, Pisidia Pednelissos'ta<sup>106</sup> 7. yüzyıla, Ayios Philion'da<sup>107</sup> 6-7. yüzyıla, Kelenderis'te<sup>108</sup> 6. yüzyılın 2. yarısına, Perge'de<sup>109</sup> 5. yüzyıl sonu- 6. yüzyıl ortasına tarihlendirilmiştir. Değerlendirme sonucunda Olympos'ta bulunan örnekler 6. yüzyılın ikinci yarısı-7. yüzyıl başına tarihlendirilmiştir.

<sup>96</sup> J.W. Hayes, *age*, 1972, s. 379.

<sup>97</sup> E. Uysal, *age*, 2000, s. 116.

<sup>98</sup> M. Jackson, vd., *agm*, 2012 s. 105.

<sup>99</sup> P. Reynolds, *A note on the development of...agm*, s. 216.

<sup>100</sup> M. Rautman, vd., "Neutron Activation Analysis of Late Roman Ceramics from Kalavassos- Kopetra and the Environs of the Vasilikos Valley" *Report of the Department of Antiquities Cyprus*, 1993, s. 235.

<sup>101</sup> H. Meyza, *age*, 2007, s. 172; F. Giudice, *agm*, 1991, s. 236.

<sup>102</sup> Mehmet Tekocak, "African and Cypriot Red Slip Wares from Kelenderis", *Soma XII*, 2009, s. 135.

<sup>103</sup> Pamela Armstrong, "Rural Settlement in Lycia in the Eighth Century: New Evidence", *Suna-İnan Kırac Akdeniz Medeniyetleri Araştırma Enstitüsü, Cilt 1*, Antalya, 2005, s. 22.

<sup>104</sup> J.W. Hayes, *age*, 1972, s. 378.

<sup>105</sup> C. Williams, *age*, 1989, s. 32.

<sup>106</sup> F. Kenkel, *agm*, 2005, s. 139.

<sup>107</sup> Plat Taylor- Megaw, "Excavations at Ayios Philion, The Ancient Carpasia", *Report of the Department of Antiquities Cyprus*, Cyprus, 1981, s. 220.

<sup>108</sup> M. Tekocak, *age*, 2006, s. 64.

<sup>109</sup> N. Firat, *age*, 1999, s. 52.

Çalışmalarda 4 adet form 9B ağız parçası incelenmiştir (Kat. No. 44-47). Seramik hamurları pembe-kahverengi, kırmızı-kahverengi, açık kahverengi renktedir. Hamur kuvars ve kireç katkılı, sık dokulu, gözeneksizdir. Seramiklerin içlerinde ve ağızlarında kırmızı ya da kahverengi astar seçilmektedir. Bu forma ait örnekler; Gebiz'de<sup>110</sup>, Benalua Alicante'de<sup>111</sup>, Beyrut'ta<sup>112</sup>, Kalavastos-Kopetra'da<sup>113</sup>, Nea Paphos'ta<sup>114</sup>, Kelenderis'te<sup>115</sup>, Kourion'da<sup>116</sup> bulunmuştur. Kıbrıs Müzesi'nde ve Emporio'da<sup>117</sup> M.S. 580/600-7. yüzyıl sonuna, Kelenderis'te<sup>118</sup> 6. yüzyılın son çeyreği-7. yüzyılın 1. yarısına, Perge'de<sup>119</sup> M.S. 580/600-7. yüzyıl sonuna tarihlendirilmiştir. Olympos buluntusu örnekler kontekst değerlendirmesine göre 6. yüzyılın son çeyreği-7. yüzyıl başına tarihlendirilmiştir.

Çalışmalarda 2 adet form 9C ağız parçası incelenmiştir (Kat. No. 48-49). Seramik hamurları pembe-kırmızı, pembe-kahverengi renktedir. Hamur ince killi (yağlı doku), çok küçük sık mika, küçük sık kireç katkılı ve gözeneksizdir. Seramiğin tüm yüzeyinde kırmızı astar seçilir ve rulet bezeme görülmektedir (Kat. No. 44). Bu forma ait örnekler; Anemurium'da<sup>120</sup>, Demre'de<sup>121</sup>, Beyrut'ta<sup>122</sup>, Nea Paphos'ta<sup>123</sup>, Kalavastos-Kopetra'da<sup>124</sup> bulunmuştur. Kelenderis'te<sup>125</sup> 6. yüzyılın son çeyreği-7. yüzyılın 1. yarısına, Perge'de<sup>126</sup> M. S. 580/600-7. yüzyıl sonuna, Ksanthos'ta<sup>127</sup> M. S. 580/600-7. yüzyıl sonuna tarihlendirilmiştir. Olympos'taki örnekler 6. yüzyılın son çeyreği-7. yüzyıl başına tarihlendirilmiştir.

<sup>110</sup> M. Jackson, vd., *agm*, 2012, s. 105.

<sup>111</sup> Paul Reynolds, *El Yagimiento Tardortomano De Lucentum (Benalua- Alicante): Las Ceramicaz Finas*, Benalua Alicante, 1987, s. 56.

<sup>112</sup> P. Reynolds, *A note on the development of... agm*, s. 221.

<sup>113</sup> M. Rautman, *agm*, 1993, s. 235.

<sup>114</sup> H. Meyza, *age*, 2007, s. 173.- Giudice, *agm*, 1989, s. 303.- A. Rowe, *age*, 2004, s. 125.

<sup>115</sup> M. Tekocak, *agm*, 2009, s. 135.

<sup>116</sup> John W. Hayes, "Pottery", *Kourion Excavations in the Episcopal Precinct*, A.H.S. Megaw (ed.), Harvard, 2007, s. 449.

<sup>117</sup> J.W. Hayes, *age*, 1972, s. 378.

<sup>118</sup> M. Tekocak, *age*, 2006, s. 64.

<sup>119</sup> N. Firat, *age*, 1999, s. 55.

<sup>120</sup> C. Williams, *age*, 1989, s. 33.

<sup>121</sup> E. Uysal, *age*, 2000, s. 123.

<sup>122</sup> P. Reynolds, *A note on the development of... agm*, s. 218.

<sup>123</sup> H. Meyza, *age*, 2007, s. 173.- Giudice, *agm*, 1990, s. 255.- A. Rowe, *age*, 2004, s. 128.

<sup>124</sup> M. Rautman, *age*, 2003, s. 81.

<sup>125</sup> M. Tekocak, *agm*, 2009, s. 135.- M. Tekocak, *age*, 2006, s. 65.

<sup>126</sup> N. Firat, *age*, 1999, s. 57.

<sup>127</sup> J.W. Hayes, *age*, 1972, s. 380.

Kazı çalışmalarında form 9'a ait 1 adet kaide incelenmiştir (Kat. No. 50). Hamur kırmızı renkte, mikalı, kireç katkılı, sık dokulu, gözeneksizdir. Yüzeyde kırmızı renkte astar seçilmektedir.

#### *LRDW Kapak Parçaları*

Çalışmalarda servis kaplarının kapakları olarak tanımlanan ve kendi içerisinde dört ayrı form ve tutamak olarak ayrılan 21 adet seramik değerlendirilmiştir (Kat. No. 51-71).

Form 1, diyagonal gövdeli, kareye yakın ağızla sonlanan, alçak halka kaideli tabak ya da sığ çanak formuna benzer kapak formudur. Kazı çalışmalarında bu forma ait 1 adet ağız, 4 adet tüme yakın seramik incelenmiştir (Kat. No. 51-54). Seramiklerin hamurları; pembe, pembe-kırmızı, kırmızı-kahverengi, kırmızı-sarı renktedir ve mikalı, seyrek kireç katkılı, sık dokulu, gözeneksizdir. İncelenen örneklerde kırmızı astar seçilmektedir. Dışta yivler görülür ve bazı örneklerde rulet bezeme seçilir (Kat. No. 53-54). Kontekst değerlendirmesine göre Olympos buluntuları 5. yüzyıl sonu-7. yüzyıl başına tarihlendirilmiştir.

Form 2; küresel gövdeli, kalınlaştırılmış ağız kenarı diyagonal şekilde dışa açılan, alçak halka kaideli derin çanak formuna benzer kapak formudur. Gövdenin dış yüzeyinde derin çark izleri görülür. Hamur kırmızı-kahverengi renkte, mikalı, seyrek kireç katkılı, sık dokulu, gözeneksizdir. Çoğunlukla sadece ağız kenarında içte ve dışta bazı örneklerde dış yüzeyde kırmızı ya da pembe renkli astar mevcuttur. Herhangi bir bezeme bulunmamaktadır. Beyrut'ta kontekst verilere göre 540-500 yılları arasına tarihlendirilmiştir.<sup>128</sup>

Form 3 olarak adlandırılan kapak formuna ait 4 adet örnek incelenmiştir; diyagonal gövdeli, sivriltilmiş ağızlıdır (Kat. No. 57-60). Dışta yiv ve bazı örneklerde rulet bezeme görülür (Kat. No. 57). Seramiklerin hamurları; kırmızı-kahverengi renktedir ve mikalı, seyrek kireç katkılı, sık dokulu, gözeneksizdir. İçte ve dışta kırmızı astar seçilir.

Form 4 olarak adlandırılan 1 adet kapak örneği incelenmiştir; diyagonal gövdeli, düzleştirilmiş ağızlıdır (Kat. No. 61). Seramik hamuru; açık kahverengi renktedir ve mikalı, seyrek kireç katkılı, sık dokulu, gözeneksizdir.

<sup>128</sup> P. Reynolds, *agm*, 2011, s. 209.

Form 5 olarak adlandırılan 1 adet örnek incelenmiştir; yuvarlak gövdeli, yuvarlatılmış ağızlıdır (Kat. No. 62). Seramik hamuru; kırmızı-kahverengi renktedir ve mikalı, seyrek kireç katkılı, sık dokulu, gözeneksizdir. İçte kırmızı astar seçilir.

Form 6 olarak adlandırılan 5 adet örnek incelenmiştir; diyagonal gövdeli, kareye yakın ağızlıdır (Kat. No. 63-68). Dışta yivler görülür. Seramiklerin hamuru; kırmızı-kahverengi, pembe-kahverengi renktedir ve mikalı, seyrek kireç ve kuvars katkılı, sık dokulu, gözeneksizdir. İçte, dışta ve ağızda kırmızı astar seçilir.

Piskoposluk Sarayı'nda gerçekleştirilen çalışmalarda 3 adet kapak-tutamak örneği incelenmiştir (Kat. No. 69-71). Seramiklerin hamuru; kırmızı-sarı, kırmızı-kahverengi, açık kahverengi renktedir ve mikalı, sık kireç ve seyrek beyaz taşçık katkılı, sık dokulu, gözeneksizdir. Dış yüzeyde kırmızı astar seçilir.

#### *LRDW Sürahi Parçaları*

Sürahiler, dar çaplı yonca ya da düz ağızlı, uzun ya da kısa boyunlu, tek kulplu servis kaplarıdır. Çalışmalarda dört ayrı formda sürahi örneği incelenmiştir;

Form 1 olarak adlandırılan 1 adet örnek incelenmiştir (Kat. No. 72). Bu örnek yonca ağızlı kısa boyunludur. Olasılıkla tek kulpludur. Seramiklerin hamurları; kırmızı-sarı renktedir ve mikalı, küçük seyrek kireç katkılı, sık dokulu, gözeneksizdir. Dışta kırmızı astar seçilmektedir. Bu forma ait benzer örnekler; Perge'de<sup>129</sup> ve Elaiussa Sebaste'de<sup>130</sup> bulunmuştur. Olympos Piskoposluk Sarayı buluntusu örnekler tek bir kontekst içerisinde bulunmadığından 5. yüzyıl sonu-7. yüzyıl başına tarihlendirilmiştir.

Form 2 olarak adlandırılan 1 adet örnek incelenmiştir. Dar çaplı, düz ağızlı, tek kulplu, dış cephesi yivlidir (Kat. No. 73). Seramiğin hamuru; kırmızı-sarı, mikalı, çok küçük çok seyrek kireç katkılı, sık dokulu, gözeneksizdir. Elaiussa Sebaste'de<sup>131</sup> 7. yüzyıla, Beirut'ta<sup>132</sup> 5. yüzyılın üçüncü çeyreğine tarihlendirilmiştir. Olympos buluntusu örnekler kontekst verilere göre 6. yüzyıl ortası-7. yüzyıl başına aittir.

Form 3, dar boyunlu, küresel gövdeli, tek kulplu sürahi formudur (Kat. No. 74). Düz ağız dıştan hafifçe incelerek sonlanır. Seramiğin hamuru; kırmızı-sarı renkte, mikalı,

<sup>129</sup> N. Fırat, *age*, 1992, s. 297.

<sup>130</sup> Marco Ricci, "Elaiussa Sebaste: Context, Production and Commerce", *Byzas 7. Çanak: Late Antique and Medieval pottery and tiles in Mediterranean Archaeological contexts*, İstanbul 2005, s. 175.

<sup>131</sup> M. Ricci, *agm*, 2005, s. 175.

<sup>132</sup> P. Reynolds, *agm*, 2011, s. 210.



çok küçük ve çok seyrek kireç katkılı, sık dokulu, gözeneksizdir. Sürahi formları arasında sayısal olarak azdır. 5. yüzyıl sonu-7. yüzyıl başına tarihlendirilmiştir.

Form 4 olarak adlandırılan 3 adet örnek incelenmiştir. Bu örneklerden biri dar çaplı, düz ağızlı, kısa boyunlu, dış cephesi yivlidir (Kat. No. 75). İkinci örnek yonca ağızlı, uzun boyunlu, dış cephesi yivlidir (Kat. No. 76). Üçüncü örnek ise daha geniş çaplı, düz ağızlı, kısa boyunlu tiptir (Kat. No. 77). Seramiklerin hamuru; kırmızı-sarı, kırmızı-kahverengi, açık kahverengi renktedir ve mikalı, küçük seyrek kireç katkılı, sık dokulu, gözeneksizdir. İçte ve dışta kırmızı astar seçilmektedir. Bu forma ait benzer örnek; Perge'de<sup>133</sup> bulunmuştur. Olympos'ta kontektler arasında karışık olarak az sayıda parçalarına rastlanmıştır. 4. yüzyıl-7. yüzyıl başına aittir.

Sürahilere ait 1 adet kapak parçası incelenmiştir (Kat. No. 78). Seramiğin hamuru; kırmızı- kahverengi renktedir ve katkısız ince taneli killi, gözeneksizdir. Sürahilere ait 5 adet kaide incelenmiştir (Kat. No. 79-83). Dış ve iç yüzeyleri yivlidir. Seramiklerin hamurları; kırmızı- kahverengi, kırmızı-sarı renktedir ve mikalı, çok küçük seyrek kireç, seyrek kuvars katkılı, sık dokulu, gözeneksizdir. Dışta kırmızı astar seçilmektedir.

#### *LRDW Şişe Parçaları*

Boyut ve çapları küçük olduğundan, ayrıca buluntu yeri ve kotu nedeniyle dini kullanımı olduğu düşünülmediğinden şişe olarak tanımlanmış 1 adet ağız ve 1 adet tüme yakın, dış yüzeyleri yivli, toplam 2 adet örnek incelenmiştir (Kat. No. 84-85). Seramiklerin hamurları; kırmızı-sarı renktedir ve mikalı, çok küçük seyrek kireç katkılı, ince ve yağlı dokulu killi, gözeneksizdir. Dış yüzeyde, içte ve ağızda kırmızı astar kalıntıları seçilmektedir. Kat. No. 84 örneği boyut ve form açısından matara formlarına yakın olmakla birlikte kesin olarak tek kulpludur. Bu nedenle az miktarda sıvıların konulduğu bir şişe formu olmalıdır.

#### **Servis Kapları - Geç Roma C Seramikleri**

Late Roman C olarak adlandırılan Foça ve çevresindeki atölyelerde üretilen kırmızı astarlı seramikler Olympos'ta az sayıda bulunmuştur. Açık mora yakın pembe-kahverengi renk tonları ve içerisindeki kireç katkıların yoğunluğu sayesinde hamurları

<sup>133</sup> N. Fırat, *age*, 1992, s. 297.

net bir şekilde gözlenebilmektedir. Çoğunlukla hamurun üzerinde kendi renginden birkaç ton daha koyu renkte astar bulunmaktadır. Astar çoğunlukla iç yüzeye fırça ile uygulanmıştır. Kapların dış yüzleri pürüzsüzdür. Olympos Piskoposluk Sarayı kazısında dört farklı form tespit edilmiştir.

### *LRCW Form 1C*

Hayes tarafından Late Roman C Form 1C olarak adlandırılan 1 adet ağız parçası incelenmiştir. Eğimli gövdeli ve hafif kalınlaşan düz ağızlı çanak formudur<sup>134</sup> (Kat. No. 86). Seramiğin hamuru; pembe- kahverengi renktedir ve sık kireç katkılı, sık dokulu, az gözeneklidir. İçte ve ağızda kırmızı astar seçilmektedir. Bu forma ait benzer örnekler; Ayios Philion'da<sup>135</sup>, Beirut'ta<sup>136</sup>, Sabratha'da<sup>137</sup>, Tiberias'ta<sup>138</sup> bulunmuştur ve Ephesos'ta<sup>139</sup> 4. yüzyıl sonuna, Atina Agorası'nda<sup>140</sup> 5. yüzyılın ilk yarısına, Smyrna Agorası'nda<sup>141</sup> 4. yüzyıl sonu- 5. yüzyıla, Priene'de<sup>142</sup> 4. yüzyıl sonu- 5. yüzyılın üçüncü çeyreğine tarihlendirilmiştir. Kontekst değerlendirmesine göre 4. yüzyıl sonu-5. yüzyıl ilk yarısına tarihlendirilmesi önerilmiştir

### *LRCW Form 3E*

Hayes tarafından Late Roman C Form 3E olarak adlandırılan 1 adet ağız parçası incelenmiştir. Diyagonal gövdeli, ağız dikey kenarlı, altta çıkıntı yapan, dış yüzeyde genellikle yiv bulunan çanak formudur<sup>143</sup> (Kat. No. 87). Seramiğin hamuru; pembe- kahverengi renktedir ve sık kireç katkılıdır. Kırmızı astar seçilmektedir. Bu forma ait

<sup>134</sup> J.W. Hayes, *age*, 1972, s. 326.

<sup>135</sup> P. Taylor- Megaw, *agm*, 1981, s. 248.

<sup>136</sup> John W. Hayes, "From Rome To Beirut And Beyond: Asia Minor and Eastern Mediterranean Trade Connections", *Rei Cretarie Romanae Favtorvm Acta*, 36, 2000, s. 285.

<sup>137</sup> John Dore-Nina Keay, "Excavations at Sabratha (1948-1951)", *Society for Libyan Studies Monograph No.1, Part 1, Vol. II*, Britain, 1989, s. 173.

<sup>138</sup> Y. Hirschfeld- O. Gutfeld, *agm*, 2008, s. 108.

<sup>139</sup> Sabine Ladstätter- Roman Sauer, "Late Roman C-Ware und lokale spatantike Feinware aus Ephesos", (Ed. F. Krinzinger), *Archaologische Forschungen, Band 13: Spatantike und Mittelalterliche Keramik aus Ephesos*, Wien, 2005, s. 168

<sup>140</sup> J.W. Hayes, *age*, 1972, s. 325.

<sup>141</sup> Lale Doğer, "Byzantine Ceramics: Excavations at Smyrna Agora (1997-98 and 2002-03)", *Byzas 7. Çanak: Late Antique and Medieval Pottery and Tiles in Mediterrenean Archaeological Contexts*, İstanbul, 2005, s. 99.

<sup>142</sup> Zeynep Yılmaz, "Spatantike Sigillaten aus Priene", *Byzas 7. Çanak: Late Antique and Medieval Pottery and Tiles in Mediterrenean Archaeological Contexts*, İstanbul, 2005, s. 126.

<sup>143</sup> J.W. Hayes, *age*, 1972, s. 331.

benzer örnekler; Benalua Alicante'de<sup>144</sup>, Beirut'ta<sup>145</sup>, Halmyris'te<sup>146</sup>, Ephesos'ta<sup>147</sup>, Knidos'ta<sup>148</sup>, Parion'da<sup>149</sup>, Kalavastos-Kopetra'da<sup>150</sup> bulunmuştur ve Korinth'te<sup>151</sup> 6. yüzyıla, Anemurium'da<sup>152</sup> 5-6. yüzyılın ortasına, Alexandria Troas'ta<sup>153</sup> 5. yüzyıl sonu-6. yüzyıl başına, Smyrna Agorası'nda<sup>154</sup> 5-6. yüzyıla, Kelenderis'te<sup>155</sup> 5. yüzyıla ve 5. yüzyılın son çeyreğine tarihlendirilmiştir. Kontekst değerlendirmesine göre Olympos örnekleri 6. yüzyıla tarihlenmektedir.

### *LRCW Form 3H*

Hayes tarafından Late Roman C Form 3H olarak adlandırılan 2 adet ağız parçası incelenmiştir. Gövdeden ayrılan üçgen kenar ağızlı, kalın cidarlıdır. Dış yüzeyde bazen rulet bezeme ve yiv bulunan Çandarlı Form 4'e karşılık gelen çanak formudur<sup>156</sup> (Kat. No. 88-89). Seramik hamurları; pembe- kahverengi, pembe renktedir ve küçük sık kireç katkıdır. İç yüzeyde, dışta ve ağızda pembe veya kırmızı astar seçilmektedir. Bu forma ait benzer örnekler; Parion'da<sup>157</sup>, Kalavastos-Kopetra'da<sup>158</sup> bulunmuştur ve Atina Agorası'nda<sup>159</sup> 6. yüzyıla, Anemurium'da<sup>160</sup> 5-6. yüzyıl ortasına, Smyrna Agorası'nda<sup>161</sup> 5-6. yüzyıla, Ayios Philion'da<sup>162</sup> 6. yüzyıl ortası ve sonuna, Kelenderis'te<sup>163</sup> 6. yüzyılın

<sup>144</sup> P. Reynolds, *age*, 1987, s. 110.

<sup>145</sup> P. Reynolds, *A note on the development of...agm*, s. 208.

<sup>146</sup> Florin Topoleanu, *Ceramica romana și romano-bizantină de la Halmyris (sec. I – VII d. Ch)*, Tulcea 2000, s. 297

<sup>147</sup> Ladstatter- Sauer, *agm*, 2005, s. 172.

<sup>148</sup> M. E. Doksanalti, *agm*, 2010, s. 769.

<sup>149</sup> Cevat Başaran- Hasan Ergürer, "Parion Odeion'u (Bouleuterion?) 2010 Çalışmaları ve Odeion'da Bulunan Seramikler", *Olba*, XX, Mersin 2012, s. 271.

<sup>150</sup> M. Rautman, *age*, 2003, s. 185

<sup>151</sup> J.W. Hayes, *age*, 1972, s. 333

<sup>152</sup> C. Williams, *age*, 1989, s. 48.

<sup>153</sup> Sarah Japp, "Late Roman, Byzantine and Ottoman Pottery from Alexandria Troas", *Byzas 7. Çanak: Late Antique and Medieval Pottery and Tiles in Mediterranean Archaeological Contexts*, İstanbul, 2005, s. 59.

<sup>154</sup> L. Doğer, *agm*, 2005, s. 100.

<sup>155</sup> Mehmet Tekocak, "Late Roman C (Phocian Red Slip) Ware from the Lower City Sondage in Kelenderis", *Soma 2010*, Oxford 2013, s. 162; M. Tekocak, *age*, 2006, s. 58.

<sup>156</sup> J.W. Hayes, *age*, 1972, s. 331.

<sup>157</sup> C. Başaran- H. E. Ergürer, *agm*, 2012, s. 272.

<sup>158</sup> M. Rautman, *age*, 2003, s. 185.

<sup>159</sup> J.W. Hayes, *age*, 1972, s. 333.

<sup>160</sup> C. Williams, *age*, 1989, s. 49.

<sup>161</sup> L. Doğer, *agm*, 2005, s. 99.

<sup>162</sup> P. Taylor- Megaw, *agm*, 1981, s. 248.

<sup>163</sup> M. Tekocak, *agm*, 2013, s. 162; M. Tekocak, *age*, 2006, s. 59.

birinci yarısına, Paphos'ta<sup>164</sup> 6. yüzyıla tarihlendirilmiştir. Değerlendirmelere göre Olympos örnekleri 6. yüzyıla tarihlendirilmiştir.

Hayes tarafından Late Roman C olarak adlandırılan seramiklerden 1 adet kaide, 1 adet kapak örneği incelenmiştir (Kat. No. 90-91). Seramiklerin hamuru; pembe-kahverengi, kahverengi renktedir ve çok küçük sık kireç katkılı, sık dokulu, gözeneksizdir. Dışta açık kahverengi-pembe astar seçilmektedir.

### **Servis Kapları – Afrika Kırmızı Astarlı Seramikleri**

Afrika üretimi seramikler Olympos'ta çok az sayıdadır. Bunun nedeni 4. yüzyılda başkentin Konstantinopolis olması ve buna bağlı olarak Akdeniz ticaretinde yeni rotaların oluşması ve 5. yüzyılda Afrika'daki Vandal istilası olmalıdır.<sup>165</sup> Afrika Kırmızı Astarlı Seramikleri iyi pişirilmiş kırmızı renkte, iyi ufalanmış kuvars ve kireç katkılıdır. Kapların yüzeylerinden hamuru ile neredeyse aynı tonlarda parlak kırmızı astar görülür. Olympos'ta bu gruba ait üç farklı form tespit edilmiştir.

#### *Afrika Kırmızı Astarlı Seramikleri Form 64*

Hayes tarafından ARS 64 olarak adlandırılan 1 adet gövde incelenmiştir. Tondodaki haç şeklindeki damga nedeniyle ARS 64 olarak önerilen gövde; düz dipli, kalın cidarlı, uzun gövdeli ve dış yüzeyi yivsiz tabak formudur<sup>166</sup> (Kat. No. 92). Seramiğin hamuru, kırmızı renktedir ve seyrek kuvars, sık kireç katkılı, grenlidir. Bu forma ait benzer örnekler; British Museum'da<sup>167</sup> bulunmuştur ve 5. yüzyıl başı ve ortasına tarihlendirilmiştir. Olympos'ta bulunan parça yıkıntı içerisinde dağınık halde bulunan seramikler arasında ele geçtiğinden mevcut görüşler dikkate alınarak 5. yüzyıla tarihlendirilmiştir.

<sup>164</sup> F. Giudice, *agm*, 1990, s. 253.

<sup>165</sup> Muradiye Öztaşkın (2017). *Olympos I: 2000-2014 Araştırma Sonuçları*, (Ed. B. Yelda Olcay Uçkan), Antalya, s. 210

<sup>166</sup> J.W. Hayes, *age*, 1972, s. 109.

<sup>167</sup> J.W. Hayes, *age*, 1972, s. 109.

*Afrika Kırmızı Astarlı Seramikleri Form 97*

Hayes tarafından ARS 97 olarak adlandırılan 1 adet ağız parçası incelenmiştir. Yassı ve hafif aşağı doğru eğimli dışbükey, sekiz veya on hafif içbükey kenarlı, iç kenarına yakın derin bir yiv taşıyan çanak formudur<sup>168</sup> (Kat. No. 93). Seramiğin hamuru, kırmızı renktedir ve mikalı, seyrek kireç katkılı, sık dokulu, gözeneksizdir. Bu forma ait benzer örnekler; Hispalis'te<sup>169</sup>, Benalua Alicante'de<sup>170</sup>, Kalavasos-Kopetra'da<sup>171</sup> bulunmuştur ve Atina Agorası'nda<sup>172</sup> 490-550, Parion'da<sup>173</sup> 490-550 yıllarına tarihlendirilmiştir. Piskoposluk Sarayı'nda yıkıntı içerisinde üst kotlarda dağınık halde bulunan seramikler arasında bulunduğundan mevcut tarihlendirme önerisi kabul edilerek 5. yüzyıl sonu-6. yüzyıl ortasına tarihlendirilmiştir.

*Afrika Kırmızı Astarlı Seramikleri Form 104B*

Hayes tarafından ARS 104B olarak adlandırılan 1 adet ağız parçası incelenmiştir. Yukarı doğru çıkıntı ile toplanmış ağızlı, eğimli gövdeli, kısa kaideli, çoğunlukla kaba ve biraz derin tabak formudur<sup>174</sup> (Kat. No. 94). Seramiğin hamuru, kırmızı renktedir ve sık kireç, sık kuvars katkılı, sık dokulu, az gözeneklidir. Kırmızı renkte astar seçilmektedir. Bu forma ait benzer örnekler; Hispalis'te<sup>175</sup>, Benalua Alicante'de<sup>176</sup>, Beirut'ta<sup>177</sup>, Halmyris'te<sup>178</sup> bulunmuştur ve Atina Agorası'nda<sup>179</sup> 570-600, Anemurium'da<sup>180</sup> 4. yüzyılın 2. çeyreği- 7. yüzyıl başına, Parion'da<sup>181</sup> 5. yüzyılın sonu- 7. yüzyılın başına, Afrika'da<sup>182</sup> 6. yüzyılın ikinci yarısına, tarihlendirilmiştir. Piskoposluk Sarayı'nda

<sup>168</sup> J.W. Hayes, *age*, 1972, s. 150.

<sup>169</sup> Cinta Mestre Borge, vd., "Contextos de Medios del Siglo VI d.c. Precedentes de la Colmatación de una Cisterna Romana de Hispalis (Sevilla, España)", *LRCW 3, Vol. I*, İngiltere, 2010, s. 188.

<sup>170</sup> P. Reynolds, *age*, 1987, s. 56.

<sup>171</sup> M. Rautman, *age*, 2003, s. 81.

<sup>172</sup> J.W. Hayes, *age*, 1972, s. 150.

<sup>173</sup> Hasan Ertuğ Ergürer, "Late Roman Light Coloured Ware from Parion", *Travaux De L'institut Des Cultures Méditerranéennes Et Orientales De L'académie Polonaise Des Sciences, Cilt 1*, Warszawa, 2014, s. 146., C. Başaran- H. E. Ergürer, *agm*, 2012, s. 270.

<sup>174</sup> J.W. Hayes, *age*, 1972, s. 160.

<sup>175</sup> C. M. Borge, vd., *agm*, 2010, s. 189.

<sup>176</sup> P. Reynolds, *age*, 1987, s. 84.

<sup>177</sup> P. Reynolds, *A note on the development of...agm*, s. 220.

<sup>178</sup> J.W. Hayes, *age*, 1972, s. 311.

<sup>179</sup> J.W. Hayes, *age*, 1972, s. 163.

<sup>180</sup> C. Williams, *age*, 1989, s. 42.

<sup>181</sup> H. E. Ergürer, *agm*, 2014, s. 188.

<sup>182</sup> Michel Bonifay, *Etudes sur la ceramique Romane tardive d Afrique*, Oxford 2004, s. 183.

bulunan örnek kontekst değerlendirmesine göre 6. yüzyıl sonu-7. yüzyıl başına tarihlendirilmiştir.

### **Mutfak Kapları**

Mutfak kapları olarak adlandırılan kaplar, servis öncesinde yemek ve içkiler hazırlanırken kullanılan kapların tümüdür. Yoğurma, karıştırma, ezme, pişirme, yıkama, mayalama amacıyla kullanılan kaplardır.<sup>183</sup> Mortarium olarak adlandırılan form kalın cidarlı, büyük boyutlu, otların ezilmesi için kullanılan mutfak kabıdır.<sup>184</sup> Seramik dışında mermer malzemedен yapılan formları da mevcuttur. Kıbrıs tekne olarak adlandırılan kaplar, karıştırma, yıkama, mayalama gibi amaçlar için kullanılan büyük boyutlu, derin mutfak kabıdır. Mutfak dışında ev içi ihtiyaçlar için de kullanılmıştır.<sup>185</sup> Pişirme kapları olarak kullanılan kapların dış yüzeyleri islenmiştir, bu durum kapların işlevini anlamamıza yardımcı olmaktadır; ağıza doğru daralan, şişkin gövdeli çok sayıda seramik bulunmuştur. Dar ağızlı derin ve şişkin gövdelilerin yanı sıra, yayvan ağızlı sığ kaplar ve kızartma için kullanılan tavalarda sayıca fazladır. Su ısıtma amacıyla kullanılan kaplar süzgeçli, dar boyunlu, şişkin gövdelidir.

#### *Mutfak Kapları-Basınçlı Pişirme Kapları*

Basınçlı bir pişirme kabı olarak kullanılan, geniş çaplı, kalın cidarlı, derin kap formudur. Bu forma ait 3 tip incelenmiştir (Kat. No. 95-97). Seramik hamurlarının renkleri; kırmızı-sarı, pembe, kırmızı-kahverengi renktedir ve mikalı, çok küçük sık kireç, çok küçük seyrek beyaz taşçık, seyrek kuvars, seyrek şamot katkılı, yumuşak dokulu, gözeneklidir. Ağızda kırmızı astar seçilmektedir.

<sup>183</sup> Muradiye Öztaşkın, *Stratonikeia ve Lagina Kazılarında Bulunan Bizans Seramikleri*, (Yayınlanmamış Doktora Tezi), Eskişehir, 2013, s. 167.

<sup>184</sup> M. Öztaşkın, *age*, 2013, s. 98.

<sup>185</sup> M. Öztaşkın, *age*, 2013, s. 98.

### *Mutfak Kapları-Pişirme Kapları*

Bu grup içerisinde en yoğun örnekleri genellikle çift kulplu, küresel gövdeli, gövdeden ağıza doğru daralan, derin pişirme kabı oluşturur. Pişirme kabı Form 1 olarak adlandırılmıştır. Bu forma ait 19 örnek incelenmiştir (Kat. No. 98-116). Ağız ve kulp profilleri birbirinden farklıdır.

Kalınlaştırılmış üçgen ağızlı, küresel gövdeli, çift kulplu, iç ve dış yüzeyde yoğun yiv bulunan, genellikle büyük kapasiteli formdur. Ancak sos pişirmek amacıyla kullanılmış küçük örnekleri de bulunmaktadır. Seramiklerin hamurları; kırmızı-sarı, krem rengi, pembe, kırmızı-kahverengi, açık sarı renklerindedir. Bazı örnekler yoğun yanık nedeniyle tamamen gri renktedir (Kat. No. 110-115). Hamur mikalı, büyük seyrek kireç, küçük sık beyaz taşçık, çok küçük sık siyah kum, seyrek kuvars, seyrek şamot katkı, yumuşak dokulu, gözeneklidir. Dış yüzeyde yoğun yanık izi görülür (Kat. No. 103,106). Bazı örneklerde tüm yüzeyde kırmızı astar seçilir. Bazılarında ise dış yüzeyde fırça ile sürülmüş kırmızı astar bezeme görülür. Bu forma ait benzer örnekler; Limyra'da<sup>186</sup>, Kourion'da<sup>187</sup>, Gebiz'de<sup>188</sup> Sagalassos'ta<sup>189</sup>, Patara'da<sup>190</sup> bulunmuştur. Kyaneai'de<sup>191</sup> 6-7. yüzyıla, Perge'de<sup>192</sup> 4-7. yüzyıla, Rhodiapolis'te<sup>193</sup> 4-7. yüzyıla, Ravenna'da<sup>194</sup> 6-7. yüzyıl başına tarihlendirilmiştir. Yapılan arkeometrik incelemeler bu kapların Limyra'da üretilmiş olabileceğini göstermiştir<sup>195</sup>. Oldukça uzun süre kullanılmış olduğundan Olympos buluntuları arasında 5. yüzyıl sonundan-7. yüzyıl başına kadar görülmektedir.

<sup>186</sup>Joanita Vroom, "Late Antique Pottery Settlement And Trade in the East Mediterranean: A Preliminary Comparison of Ceramics From Lmyra (Lycia) and Boeotia", *Recent Research on the Late Antique Countryside*, 2004, s. 297.

<sup>187</sup>J. W. Hayes, *agm*, 2007, s. 450.

<sup>188</sup>M. Jackson, vd., *agm*, 2012 s. 108.

<sup>189</sup>Jeoren Poblome, Markku Corremans, Philip Bes, Kerlije Romanus, Patrick Degryse, "The Late Roman Initiation of Amphora Production in the Territory of Sagalassos", *Suna-İnan Kıraç Akdeniz Medeniyetleri Araştırma Enstitüsü, Cilt II*, Antalya 2010, s. 793.

<sup>190</sup>Taner Korkut, "Spätantike und Frühbyzantinische Keramik aus Patara". *Byzas 7. Çanak: Late Antique and Medieval pottery and Tiles in Mediterranean Archaeological contexts*, İstanbul, 2005, s. 150.

<sup>191</sup>I. Mader, "Keramik Der Feldforschungen im Gebiet von Kyaneai aus den Jahren 1989-1992", *Asia Minor Studien, Band 24*, 1992, s. 108.

<sup>192</sup>N. Firat, *age*, 1999, s. 69.- N. Firat, *age*, 1992, s. 275.

<sup>193</sup>Sanem Fırıncı, *Rhodiapolis Seramikleri Roma Dönemi Pişirme Kapları 2006-2009 Buluntuları*, (Yayınlanmamış Yüksek Lisans Tezi), Akdeniz Üniversitesi, Sosyal Bilimler Enstitüsü, Antalya, 2010, s. 15, Özgü Çömezoğlu, "Rhodiapolis Erken Bizans Dönemi Kilisesi Kazılarında Sırsız Seramik Buluntular", *Anadolu ve Çevresinde Ortaçağ*, 5, 2011, s. 666.

<sup>194</sup>Marco Cavalazzi- Elisa Fabri, "Cooking Ware from the Excavation of a 5th-7th Century Context in Classe (Ravenna, Italy)", *LRCW 3, Vol. II*, Oxford, 2010, s. 631.

<sup>195</sup>Sylvie Yona Waksman ve Séverine Lemaître, "Céramiques culinaires de Lycie (Turquie) aux époques Romaine et Proto-Byzantine: Approches archéologiques et archéométriques", *LRCW 3, Vol. II*, Oxford, 2010, s. 782.

Form 2 olarak adlandırılan, ie donuk ađızlı, ift kulplu, derin piřirme kabına ait 1 adet rnek incelenmiřtir (Kat. No. 117). Seramiđin hamuru; kırmızı-kahverengi renktedir ve mikalıdır. Yzeyde yanık izleri mevcuttur. Bu forma ait benzer rnekler; Kourion'da<sup>196</sup>, Limyra'da<sup>197</sup>, Nea Paphos'ta<sup>198</sup>, Puglia'da<sup>199</sup>, Kalavastos-Kopetra'da<sup>200</sup> bulunmuřtur ve Beirut'ta<sup>201</sup> 6-7. yzyıla, Perge'de<sup>202</sup> 4-7. yzyıla tarihlendirilmiřtir. Olympos Piskoposluk Sarayı'nda ele geen buluntu kontekst verilere gre 6. yzyıl sonu-7. yzyıl bařına tarihlendirilmiřtir.

Form 3, piřirme kabı olarak kullanılan genellikle kısa ift kulplu, diyagonal gvdeli, yayvan, geniř ađızlı, sıđ kap formudur. Bu forma ait 14 adet rnek incelenmiřtir (Kat. No. 119-132). Seramik hamurları; aık kahverengi, kırmızı, kırmızı-kahverengi renktedir ve mikalı, kuk siyah ok sık kum, seyrek kuvars, kuk seyrek řamot ve ok az demir oksit, orta siyah ve beyaz tařık katkılı, yumuřak dokulu, az gzeneklidir. Ađızda ve dıřta kırmızı, kırmızı-kahverengi renkte astar seilmektedir. Bu forma ait benzer rnekler; Rhodiapolis'te<sup>203</sup> Ge Roma ve Anemurium'da<sup>204</sup> 6. yzyılın sonu 7. yzyıla tarihlendirilmiřtir. Olympos buluntuları arasında ok yaygın bir form olup uzun sre kullanılan bir form olduđu anlařılmaktadır. 5. yzyıl sonu-7. yzyıl bařına tarihlendirilmiřtir.

### *Mutfak Kapları-Tavalar*

Kızartma kabı ya da tava olarak adlandırılan, tek kulplu, yuvarlak veya diyagonal gvdeli, geniř aplı, sıđ kap formudur. apları, ađız ve kulp profilleri farklılık gsterdiđinden bu iřlevle kullanılan kaplar iki gruba ayrılmıřtır. Form 1 olarak adlandırılan 2 adet ađız kulp, 1 adet ađız, 1 adet kulp incelenmiřtir (Kat. No. 133-136). Dıřa ekik basit ađızlı, diyagonal gvdeli, dz dipli, sıđ kaplardır. Seramiklerin

<sup>196</sup> J. W. Hayes, *agm*, 2007, s. 450.

<sup>197</sup> J. Vroom, *agm*, 2007, s. 278.

<sup>198</sup> A. Rowe, *age*, 2004, s. 179.

<sup>199</sup> Paul Arthur, Carlo De Mitri, Erminia Lapadula, "Nuovi Appunti Sulla Circolazione Della Ceramica Nella Puglia Meridionale tra Tarda Antichità Ed Altomedioevo, La Circolazione Delle Ceramiche Nell'adriatico Tra Tarda Antichità e Altomedioevo", *Documenti di Archeologia*, 43, 2010, s. 331.

<sup>200</sup> M. Rautman, *age*, 1993, s. 235.- M. Rautman, *age*, 2003, s. 203.

<sup>201</sup> Paul Reynolds, Sylvie Yona Waksman, Séverine Lemaître, Hans Curvers, Mohamed Roumié and Bilal Nsouli, "An Early Imperial Roman Pottery Production Site in Beirut (BEY 015): Chemical Analyses and a Ceramic Typology", *Berytus*, 51-55, 2007, s. 68.

<sup>202</sup> N. Fırat, *age*, 1999, s. 69.

<sup>203</sup> S. Fırnıı, *age*, 2010, s. 34.

<sup>204</sup> C. Williams, *age*, 1989, s. 71.



hamurları; pembe, kırmızı renktedir ve mikalı, küçük seyrek kireç, küçük seyrek siyah kum, küçük seyrek taşçık, seyrek şamot katkılı, yumuşak dokulu, gözeneklidir. İçte ve dışta kırmızı, koyu kırmızı-kahverengi renkte astar seçilmektedir. Bu forma ait benzer örnek; Rhodiapolis'te<sup>205</sup> bulunmuştur. Geç Roma döneminden itibaren yoğun bir şekilde kullanılmaya başlanan bu kapların kullanımı 5. yüzyıla kadar devam etmiştir. Olympos örnekleri 3-5. yüzyıla tarihlendirilmiştir.

Tavaların Form 2 olarak adlandırılan küçük kapasiteli örneklerinden 9 adet örnek incelenmiştir (Kat. No. 137-145). Dıştan kalınlaştırılmış üçgen ağızlı, küresel gövdeli, küresel dipli derin kap formudur. Seramiklerin hamuru; kırmızı-sarı, açık kahverengi, krem rengi, pembe renktedir. Birçok örneğin alt kısmı doğrudan ateşe temas ettiğinden cüruflaşmıştır. Hamur mikalı, küçük sık kireç, küçük sık siyah ve beyaz taşçık, seyrek kuvars, seyrek şamot katkılı, yumuşak dokulu ve gözeneklidir. İçte ve ağızda kırmızı renkte astar seçilmektedir. Bu forma ait benzer örnekler; Limyra'da<sup>206</sup> bulunmuştur ve Anemurium'da<sup>207</sup> 6. yüzyıl sonu- 7. yüzyıla, Perge'de<sup>208</sup> 5-7. yüzyıla, Rhodiapolis'te<sup>209</sup> 5. yüzyıl ve sonrasına tarihlendirilmiştir. İşlevsel bir form olması nedeniyle uzun bir zaman dilimi boyunca kullanılmıştır. Piskoposluk sarayı örnekleri kontekst değerlendirmesine göre 5. yüzyıl sonu-7. yüzyıl başına tarihlendirilmesi önerilmiştir.

### *Mutfak Kapları-Kapaklar*

Pişirme ve kızartma amacıyla kullanılan kaplara ait dokuz farklı form tespit edilmiştir (Kat. No. 146-162). Seramiklerin hamurları; koyu kahverengi renkte ya da tamamen cüruflaşmış, yanmış hamurdur. Mikalı, küçük sık kireç, küçük sık siyah taşçık katkılı, yumuşak dokulu, gözeneklidir. Form 1, dıştan hafifçe yuvarlaklaşan ağızlı, ince cidarlı, dışta yivleri bulunan, çapı geniş bir formdur (Kat. No. 146). Form 2, geniş ve ince cidarlıdır (Kat. No. 147). Uca doğru hafifçe sivrilen kalın bir gövdeyle devam ederek kabın ortasında keskin bir açığı yapar. Form 3 örneğinde kalın diyagonal gövdenin iç kısmında kabın ağızına oturması için ince bir profil mevcuttur (Kat. No. 148). Form 4'te ise kalın gövde küreseldir (Kat. No. 149). Kabın ağız kısmına oturması için kalınlaştırılmış ağız kenarının ortasında derin bir kanal bulunur. Form 6, basit ağızla

<sup>205</sup> S. Fıncı, *age*, 2010, s. 38.

<sup>206</sup> J. Vroom, *age*, 2004, s. 297.

<sup>207</sup> C. Williams, *age*, 1989, s. 71.

<sup>208</sup> N. Fırat, *age*, 1999, s. 73.

<sup>209</sup> S. Fıncı, *age*, 2010, s. 41.

sonlanan, kalın diyagonal gövdeli kapak formudur. Tespit edilen kapak formlarından Form 1, 2, 3, 4, 5 ve 6 örneklerinin üst kısmına ait olması muhtemel tutmamak parçaları bulunmuştur (Kat. No. 152-154).

Kapak formları arasında en yaygın örnek düz bir disk biçiminde olup üst kısmında kaldırılması için yarım daire biçimli kalın bir tutamak kısmı bulunan kapak formlarıdır (Kat. No. 155-159). Form 7 olarak adlandırılan bu örneğin bazılarında üstte yuvarlak bir aletle bastırılarak yapılmış daire biçiminde süslemeler mevcuttur. Tutamak kısmı genellikle yuvarlak kesitlidir. Piskoposluk Sarayı buluntuları arasında görülen bir diğer form yine düz disk biçimli bir gövdeye sahiptir (Kat. No. 160-161). Gövdenin üzerinde üst kısmı kaldırılması için iki yana doğru çıkıntılar bulunan tek saplıdır. Form 8 olarak adlandırılan bu örnekler için parçalar genellikle disk kısmından kopmuş halde bulunmuşlardır. Mutfakta pişirme amacıyla kullanılan kaplara ait bir başka kapak örneğinde fazla buharın dışarı çıkması için kabın tutamak kısmında kanal biçiminde bir bölüm mevcuttur (Kat. No. 162). Çarkta tek seferde biçimlendirildiği anlaşılan formun ortasında aynı zamanda kapağı tutmak amacıyla kullanılan silindirik bir tutamak mevcuttur. Bu tutamağın ortası kanal biçiminde açılmıştır.

Bu kapak formlarına ait benzer örnekler; Limyra'da<sup>210</sup>, Perge'de<sup>211</sup>, Myndos'ta<sup>212</sup>, Demre-Myra'da<sup>213</sup>, Nea Paphos'ta<sup>214</sup>, Kalavassos-Kopetra'da,<sup>215</sup> Anemurium'da<sup>216</sup>, Puglia'da<sup>217</sup>, Halmyris'te<sup>218</sup>, Hierapolis'te<sup>219</sup> bulunmuştur. Olympos buluntusu örnekler arasında kontekt verilere pişirme kapları ile aynı tarihlere ait oldukları tespit edilmiş ve 5. yüzyıl sonu-7. yüzyıl başına tarihlendirilmiştir.

<sup>210</sup> J. Vroom, *agm*, 2007, s. 271.

<sup>211</sup> N. Fırat, *age*, 1999, s. 83.

<sup>212</sup> Sinan Mimaroğlu, *Kuşadası, Kadıkalesi /Anaia Kazısı'nda Ele Geçen Bizans Dönemi Günlük Kullanım Seramikleri*, (Yayınlanmamış Doktora Tezi), Ege Üniversitesi, Sosyal Bilimler Enstitüsü, İzmir, 2011, s. 341.

<sup>213</sup> Ayşe Çaylak Türker, *Demre-Myra Aziz Nikolaos Kilisesi Kazılarında (1989-2000) Ortaya Çıkarılan Bizans Dönemi Sırsız Seramikleri*, (Yayınlanmamış Doktora Tezi), Hacettepe Üniversitesi, Sosyal Bilimler Enstitüsü, Ankara, 2004, s. 105.

<sup>214</sup> A. Rowe, *age*, 2004, s. 188.

<sup>215</sup> M. Rautman, *age*, 2003, s. 81.

<sup>216</sup> C. Williams, *age*, 1989, s. 73.

<sup>217</sup> P. Arthur, C. De Mitri, E. Lapadula, *agm*, 2010, s. 331-348.

<sup>218</sup> F. Topoleanu, *age*, 2000, s. 329.

<sup>219</sup> Francesco D'Andria, *Hierapolis Di Frigia 2000-2003*, İstanbul, 2007, s. 565.

### *Mutfak Kapları-Su Isıtma Kapları*

İnce uzun boyunlu, küresel gövdeli, tek kulplu ve emzikli kap formudur. İçerisinde su ısıtılması amacıyla üretildiğinden gövde ve dip kısımları çok incedir. Isıya dayanıklı pişirme kaplarında görülen hamurlar ile benzer özellikler gösterir. 12 ağız kulp, 2 kapak, 5 dip, 2 emzik olmak üzere toplam 21 adet örnek incelenmiştir (Kat. No. 163-183). 3 ayrı formda su ısıtma kabı değerlendirilmiştir. Piskoposluk Sarayı buluntuları arasında üç farklı form tespit edilmiştir.

Form 1 olarak adlandırılan, kalınlaştırılmış ağızlı, ince boyunlu, içte ve dışta yivleri bulunan, omuza yakın yerde süzgeçli, tek kulplu kaplardır (Kat. No. 163-165). Tüm örneklerinde içte boyun kısmının başlangıcında delikli süzgeç bulunmaktadır. Seramiklerin hamuru; kırmızı-sarı, kırmızı-kahverengi renktedir ve mikalı, küçük sık kireç, küçük sık siyah ve beyaz taşçık, sık şamot, küçük sık demir oksit katkılı, yumuşak dokulu, gözeneklidir. Kabın yan yüzünde yanık izleri görülmektedir (Kat. No. 165), ağızda kırmızı astar seçilmektedir. Bu forma ait benzer örnekler; Anemurium'da<sup>220</sup>, Nea Paphos'ta<sup>221</sup>, bulunmuştur ve Patara'da<sup>222</sup> 5. yüzyıla, Kelenderis'te<sup>223</sup> 5-7. yüzyıla tarihlendirilmiştir. Piskoposluk Sarayı buluntusu örnekler kontekst verilere göre 6. yüzyıl-7. yüzyıl başına tarihlendirilmiştir.

Form 2 olarak adlandırılan, yuvarlatılmış ağızlı, içte ve dışta yivli, tek kulplu, şişkin gövdeli kap formudur (Kat. No. 166). Seramiğin hamuru; gri-kahverengi renktedir ve yüksek ısıda düzensiz pişirimidir. Bu forma ait benzer örnek; Patara'da<sup>224</sup> bulunmuştur ve 5. yüzyıla tarihlendirilmiştir. Piskoposluk Sarayı'nda Tricliniumun giriş kapısında stylobat üzerinde düşmüş halde bulunan örnek 6. yüzyıl sonu-7. yüzyıl başına aittir.

Form 3 olarak adlandırılan, çıkıntılı ağızlı, içte ve dışta yivli, tek kulplu kap formudur. Çapı dar olanlar uzun boyunlu, çapı geniş olanlar daha kısa boyunludur (Kat. No. 167-176). Olympos kazısında farklı kapasitelerde birçok örneği bulunmuştur. Tüm örneklerinde kapakların oturması için ağız kenarında ince bir profil bulunmaktadır. Yassı kapak bir halka yardımıyla kulba bağlanmaktadır (Kat. No. 170-171, 174-176). Bazı örneklerinde içte boyun kısmının başlangıcında delikli süzgeç bulunmaktadır (Kat. No.

<sup>220</sup> C. Williams, *age*, 1989, s. 85.

<sup>221</sup> H. Meyza, *age*, 2007, s. 179.

<sup>222</sup> T. Korkut, *age*, 2005, s. 157.

<sup>223</sup> M. Tekocak, *age*, 2006, s. 140.

<sup>224</sup> T. Korkut, *age*, 2005, s. 157.

167, 169). Seramiklerin hamuru; açık kahverengi, kırmızı-kahverengi, pembe renktedir ve mikalı, küçük sık şamot, küçük sık kireç, küçük seyrek kuvars, çok küçük seyrek siyah kum, küçük seyrek beyaz taşçık katkılı, gözeneklidir. İçte ve dışta kırmızı, kırmızı-kahverengi renkte astar seçilmektedir. Seramiğin dışında çok yoğun yanık izi görülmektedir (Kat. No. 173). Bu forma ait benzer örnekler; Saraçhane'de<sup>225</sup>, bulunmuştur ve Elaiussa Sebaste'de<sup>226</sup> 7. yüzyıla, Limyra'da<sup>227</sup> 7-8. yüzyıla tarihlendirilmiştir. Olympos Piskoposluk Sarayı buluntuları kontekst verilere göre 6. yüzyıl-7. yüzyıl başına tarihlendirilmiştir.

Su ısıtma kaplarına ait 5 adet dip incelenmiştir (Kat. No. 177-181). Seramiklerin hamurları; krem rengi, kırmızı-sarı, açık kahverengi, kırmızı-pembe renktedir ve mikalı, seyrek şamot, seyrek taşçık, küçük seyrek kireç, seyrek kuvars, küçük seyrek siyah kum katkılı, sık dokulu, gözeneklidir. Dip parçalarının alt yüzeyinde ateşe maruz kaldığından yoğun yanık izi görülmektedir (Kat. No. 178). Diğer dip ise tamamen cürüflaştır (Kat. No. 181). Bu forma ait benzer örnekler; Kelenderis'te<sup>228</sup> bulunmuştur ve 4-7. yüzyıla tarihlendirilmiştir. Ayrıca su ısıtma kaplarına ait 2 adet emzik incelenmiştir (Kat. No. 182-183). Seramiklerin hamurları; pembe, kırmızı-kahverengi renktedir ve mikalı, küçük siyah sık kum, küçük seyrek kireç, seyrek kuvars, küçük seyrek beyaz taşçık katkılı, gözeneklidir. Kırmızı astar kalıntıları ve dış yüzeyde renk değişimi seçilmektedir.

#### *Mutfak Kapları-Mortariumlar*

Kalın cidarlı, geniş çaplı ve çıkıntılı ağızlı, kaideye doğru daralan gövdeli kap formudur, 17 adet ağız, 2 adet dip olmak üzere toplam 19 adet örnek incelenmiştir (Kat. No. 184-202). Profilleri farklılık gösterdiğinden üç ayrı form olarak değerlendirilmiştir.

Form 1 olarak adlandırılan 6 adet örnek incelenmiştir; dışa çekik düz ağızlı, akıtacaklı, kalın cidarlı ve derin kap formudur (Kat. No. 184-189). Seramiklerin hamurları; pembe-kahverengi, kırmızı-kahverengi, pembe-kırmızı, açık kahverengi, kırmızı-sarı renktedir ve mikalı, küçük sık kireç, büyük-küçük siyah ve beyaz, siyah ve bordo köşeli taşçık, büyük sık şamot, küçük sık demir oksit katkılıdır, sık dokulu, az

<sup>225</sup> John W. Hayes *Excavations at Saraçhane in İstanbul 2: The Pottery*, Oxford, 1992, s. 160.

<sup>226</sup> Adele Federica Ferrazzoli- Marco Ricci, *Clician Ceramic Production from Roman to Byzantine Age New Data from Elaiussa Sebaste, Olba, XVII*, 2009, s.673.- M. Ricci, *agm*, 2005, s. 175.

<sup>227</sup> Joanita Vroom, *Tea and Ceramics: New Perspectives on Byzantine Pottery from Limyra*, Wien, 2009, s. 354.

<sup>228</sup> M. Tekocak, *age*, 2006, s. 141.

gözeneklidir. İç yüzeyde ve ağızda yıpranmış kırmızı renkte astar seçilmektedir. Bu forma ait örnekler; Limyra'da<sup>229</sup> bulunmuştur ve Perge'de<sup>230</sup> 6. yüzyıla, Kourion'da<sup>231</sup> 7. yüzyıla tarihlendirilmiştir. Değerlendirmelere göre Piskoposluk Sarayı buluntuları 6-7. yüzyıl başına tarihlendirilmiştir.

Form 2 olarak adlandırılan toplam 7 adet örnek incelenmiştir; dışa çekik ikiye bölünmüş ağızlı, tip 1'e göre daha dar çaplı ve daha sığ, içte ve dışta yivleri bulunan kap formudur (Kat. No. 190-196). Seramiklerin hamurları; kırmızı-kahverengi, kahverengi, pembe-kahverengi, açık kahverengi, kırmızı-pembe renktedir ve mikalı, küçük sık kireç, küçük sık siyah taşçık, seyrek kuvars, çok seyrek şamot katkılı, yumuşak dokulu, gözeneklidir. Ağızda ve içte kahverengi, kırmızı renkte astar seçilmektedir. Bu forma ait örnekler; Limyra'da<sup>232</sup>, İspanya'da<sup>233</sup>, Sagalassos'ta<sup>234</sup>, Kalavassos-Kopetra'da<sup>235</sup> bulunmuştur ve Anemurium'da<sup>236</sup> 7. yüzyıla, Sidi Jedidi'de<sup>237</sup> 7. yüzyıla, Provence'de<sup>238</sup> 5. yüzyılın sonu-7. yüzyılın başına, tarihlendirilmiştir. Olympos örnekleri 6-7. yüzyıl başına tarihlendirilmiştir.

Form 3 olarak adlandırılan toplam 4 adet örnek incelenmiştir; yuvarlatılmış ağızlı, içte ve dışta yivli, tip 2 formu gibi daha sığ kaplardır (Kat. No. 197-200). Seramiklerin hamurları; kırmızı-kahverengi, kırmızı, pembe-kahverengi renktedir ve mikalı, çok büyük sık siyah-beyaz taşçık, küçük sık kireç, kuvars, küçük seyrek siyah kum katkılı, az gözeneklidir. İçte ve dışta kırmızı renkte astar seçilmektedir. Seramiğin ağız kenarında ve içte islenme görülmektedir (Kat. No. 200). Piskoposluk Sarayı buluntusu örnekler 5. yüzyıl sonu-6. yüzyıla tarihlendirilmiştir.

<sup>229</sup> Lisa Peloschek, Martin Seyer, Banu Yener-Marksteiner, Philip Bes, "Limestone, Diorite and Radiolarite: First Petrographic Data of Fired Clay Objects from Limyra (Southwest Turkey)", *Adalya*, 20, İstanbul, 2017, s. 250.

<sup>230</sup> N. Fırat, *age*, 1999, s. 74.

<sup>231</sup> John W. Hayes, *agm*, 2007, s. 451.

<sup>232</sup> J. Vroom, *agm*, 2007, s. 270.

<sup>233</sup> Adolfo Fernández-Claudio Capelli, "Una producción de cerámica común y de lucernas del medio oriente (Antioquia?) identificadas en Vigo (Galicia, Spain)", *Rei Cretarie Romanae Favtorvm Acta*, 43, 2014, s. 684.

<sup>234</sup> Jeroen Poblome, Patrick Degryse, Daniela Cottica, Nalan Fırat, "A New Early Byzantine Production Centre in Western Asia Minor A Petrographical and Geochemical Study of Red Slip Ware Hierapolis, Perge and Sagalassos", *Rei Cretarie Romanae Favtorvm Acta*, 37, Abingdon 2001, s. 122.

<sup>235</sup> M. Rautman, *age*, 2003, s. 191.

<sup>236</sup> C. Williams, *age*, 1989, s. 76.

<sup>237</sup> Michel Bonifay, vd., "La Ceramique", *Chapitre, IX*, 2001, s. 244.

<sup>238</sup> J. P. Pelletier, M. Picon, Y. et J. Rigoir, L. Vallauri, "Les Productions de Poteries de Laire Marsielle et du Pays d'Apt au Cours de L'antiquité Tardive et du Haut Moyen Age", *HAL: Archives Ouvertes, Actes du Seme Colloque sur la Ceramique Medievale*, 1997, s. 123.

Mortariumlara ait 1 adet dip, bir adet kaide parçası incelenmiştir (Kat. No. 201-202). Seramiklerin hamurları; kırmızı-kahverengi, açık kahverengi renktedir ve mikalı, küçük sık kireç, çok sık çok küçük pembe köşeli taşçık katkılı, gözeneksizdir.

### *Mutfak Kapları-Tekneler*

Büyük boyutlu, geniş çaplı, diyagonal gövdeli, derin, içte ve dışta yivleri olan kap formudur. 20 adet ağız, 4 adet dip, 10 adet kapak örneği incelenmiştir. Profil bakımından farklılık gösterdiğinden kendi içerisinde yedi farklı form tespit edilmiştir.

Form 1 olarak adlandırılan 3 adet örnek incelenmiştir; yuvarlatılmış ve derin bir yive sahip dışa çekik ağızlı, geniş çaplı, derin tekne formudur (Kat. No. 203-205). Seramiklerin hamurları; kırmızı-sarı, kırmızı, kırmızı-kahverengi renktedir ve mikalı, küçük seyrek kireç katkılı, sık dokulu, gözeneksizdir. İçte kırmızı renkte astar seçilmektedir.

Form 2 olarak adlandırılan 1 adet örnek incelenmiştir; dışa çekik ağızlı, düz gövdeli, geniş çaplı formdur (Kat. No. 206). Seramiğin hamuru; pembe-kahverengi, mikalı, çok seyrek çok küçük kireç ve kuvars katkılı, sık dokulu, az gözenekli, üzeri yoğun harçlıdır. Bu forma ait benzer örnekler; Nea Paphos'ta<sup>239</sup> bulunmuştur, Limyra'da<sup>240</sup> 6. yüzyıl ortası-7. yüzyıl ortasına ve Perge'de<sup>241</sup> 6-7. yüzyıla tarihlendirilmiştir. Piskoposluk Sarayı vaftizhanesinde bulunan örnek 6. yüzyıla tarihlendirilmiştir.

Form 3 olarak adlandırılan, 5 adet örnek değerlendirilmiştir; dışa çekik kareye yakın ağızlı, diyagonal gövdeli, içte ve dışta yivleri bulunan geniş çaplı, derin tekne formudur (Kat. No. 207-211). Seramiklerin hamurları; pembe-kahverengi, açık kırmızı, kırmızı, kahverengi-kırmızı, kahverengi, pembe-kırmızı renktedir ve mikalı, çok küçük çok seyrek kireç katkılı, sık dokulu, gözeneksizdir. Bazı gövde parçalarının tüm yüzeyinde yoğun harç görülmesi aynı zamanda yapı malzemesi olarak kullanıldığı düşündürmektedir (Kat. No. 208). Tüm yüzeyde kırmızı, kırmızı-kahverengi renkte astar seçilmektedir. Bu forma ait benzer örnekler; Demre'de<sup>242</sup>, Beirut'ta<sup>243</sup> bulunmuştur ve

<sup>239</sup> H. Meyza, *age*, 2007, s. 175.

<sup>240</sup> T. Marksteiner ve B. Yener- Marksteiner, "Die Grabungen in Sondage 30/36/37 in der Westtadt von Limyra: Der archaologische Befund und die Keramik", *Jahresheftedes Österreichischen Archäologischen Institutes* 78, 2009, s. 232.

<sup>241</sup> N. Fırat, *age*, 1999, s. 75.

<sup>242</sup> E. Uysal, *age*, 2000, s. 134.

<sup>243</sup> P. Reynolds, *A note on the development of...agm*, s. 211.

Anemurium'da<sup>244</sup> 6. yüzyıl ortası-7. yüzyıla, Kıbrıs'ta<sup>245</sup> 7. yüzyıla tarihlendirilmiştir. Piskoposluk Sarayı buluntuları arasında kontekt değerlendirilmesine göre 6. yüzyıla tarihlendirilmiştir.

Form 4 olarak adlandırılan 1 adet örnek incelenmiştir; yuvarlatılmış ve uzatılmış ağızlı, geniş çaplı, içte ve dışta yivleri bulunan, derin kap formudur (Kat. No. 212). Seramiklerin hamurları; kırmızı-kahverengi, sarı-kırmızı renktedir ve mikalı, çok küçük seyrek kireç katkılı, sık dokulu, gözeneksizdir. İç yüzeyde kırmızı renkte astar seçilmektedir. Bu forma ait benzer örnekler; Demre'de<sup>246</sup>, Rhodiapolis'te<sup>247</sup>, Nea Paphos'ta<sup>248</sup>, Kalavastos-Kopetra'da<sup>249</sup> bulunmuştur ve Limyra'da<sup>250</sup> 5. yüzyıl-7. yüzyılın sonuna tarihlendirilmiştir. Olympos'ta bulunan örnekler 6. yüzyıla tarihlendirilmiştir.

Form 5 olarak adlandırılan örnekler aynı zamanda Form 3'ün ağız kenarının yassılaştırılarak uzatıldığı varyantlarıdır (Kat. No. 213-214). Yassılaştırılmış kenar bazı örneklerde ağız kısmında dışa doğru bir çıkıntı şeklinde uzatılmıştır. Form 3 örnekleri gibi 6. yüzyıla tarihlendirilmiştir.

Form 6 olarak adlandırılan 5 adet örnek değerlendirilmiştir; dışa çekik yuvarlatılmış ağızlı, diyagonal gövdeli, içte ve dışta yivleri bulunan geniş çaplı, derin kap formudur (Kat. No. 215-219). Seramiklerin hamurları; açık kahverengi, kırmızı-kahverengi, pembe, kırmızı-sarı, kırmızı renktedir ve mikalı, çok küçük çok seyrek kireç katkılı, sık dokulu, gözeneksizdir. İçte ve dışta kırmızı renkte astar seçilmektedir. Bu forma ait benzer örnekler Demre'de<sup>251</sup>, Beirut'ta<sup>252</sup>, Nea Paphos'ta<sup>253</sup>, Kalavastos-Kopetra'da<sup>254</sup> bulunmuştur ve Anemurium'da<sup>255</sup> 6. yüzyıl ortası-7. yüzyıla, Perge'de<sup>256</sup> 6-7. yüzyıla tarihlendirilmiştir. Piskoposluk Sarayı buluntularının kontekt değerlendirilmesine göre 6. yüzyıl sonu-7. yüzyıl başına ait olduğu tespit edilmiştir.

<sup>244</sup> C. Williams, *age*, 1989, s. 36.

<sup>245</sup> William Caraher, Robert Scott Moore, David K Pettegrew, "Trade and Exchange in the Eastern Mediterranean a Model from Cyprus", *Bollettino di Archeologia on Line*, 2008, s. 88.

<sup>246</sup> E. Uysal, *age*, 2000, s. 113

<sup>247</sup> Ö. Çömezoglu, *agm*, 2011, s. 26.

<sup>248</sup> A. Rowe, *age*, 2004, s. 132.

<sup>249</sup> M. Rautman, *age*, 2003, s. 81.

<sup>250</sup> J. Vroom, *agm*, 2004, s. 291.

<sup>251</sup> E. Uysal, *age*, 2000, s. 139.

<sup>252</sup> P. Reynolds, *A note on the development of...agm*, s. 221.

<sup>253</sup> H. Meyza, *age*, 2007, s. 186.- A. Rowe, *age*, 2004, s. 131.

<sup>254</sup> M. Rautman, *age*, 2003, s. 182.

<sup>255</sup> C. Williams, *age*, 1989, s. 36.

<sup>256</sup> N. Firat, *age*, 1999, s. 74.

Form 7 olarak adlandırılan 2 adet örnek dışa doğru açılan diyagonal gövdelidir (Kat. No. 220-221). Basit ağız dıştan hafifçe kalınlaştırılmıştır ve dış yüzeyde keskin bir çizgi olarak gözlemlenir. Çoğunlukla içte ve dışta çok sayıda yivleri bulunur. Seramiklerin hamurları; açık kahverengi, kırmızı-kahverengi, pembe, kırmızı-sarı, kırmızı renktedir ve mikalı, çok küçük çok seyrek kireç katkılı, sık dokulu, gözeneksizdir. İçte ve dışta kırmızı renkte astar seçilmektedir. Bu forma ait benzer örnekler; Limyra'da<sup>257</sup>, Demre'de<sup>258</sup>, Nea Paphos'ta<sup>259</sup>, Kalavastos-Kopetra'da<sup>260</sup>, Perge'de<sup>261</sup>, Anemurium'da<sup>262</sup>, Beyrut'ta<sup>263</sup> bulunmuştur. Olympos'ta bulunan örnekler 6-7. yüzyıla tarihlendirilmiştir.

Form 8 olarak adlandırılan 1 adet örnek incelenmiştir; dışa çekik düz ağızlı, diyagonal gövdeli, içte ve dışta yivleri bulunan, derin kap formudur (Kat. No. 222). Seramiğin hamuru; kırmızı-sarı, mikalı, çok küçük çok seyrek kireç katkılı, sık dokulu, gözeneksizdir. İçte kırmızı-kahverengi renkte astar seçilmektedir. Bu forma ait benzer örnekler; Saraçhane'de<sup>264</sup>, Nea Paphos'da<sup>265</sup>, Rhodiapolis'te<sup>266</sup> bulunmuştur ve Anemurium'da<sup>267</sup> 6. yüzyıl ortası-7. yüzyıla, Perge'de<sup>268</sup> 6-7. yüzyıla tarihlendirilmiştir. Piskoposluk Sarayı buluntularının kontekst değerlendirmesine göre 6. yüzyıl sonu-7. yüzyıl başına ait olduğu tespit edilmiştir.

Teknelere ait 4 adet dip incelenmiştir (Kat. No. 223-226). Seramiklerin hamurları; kırmızı-kahverengi, kahverengi renktedir ve mikalı, çok küçük çok seyrek kireç katkılı, sık dokulu, az gözenekli, üzeri yoğun harçlıdır.

Teknelere ait 10 adet kapak parçası incelenmiştir (Kat. No. 227-235). Profilleri farklı olduğundan 4 ayrı form olarak değerlendirilmiştir.

Form 1a olarak adlandırılan, 4 adet örnek incelenmiştir (Kat. No. 227-230). Küresel gövdeli olup ağız kısmı içten ve dıştan kalınlaştırılmış yuvarlak kesitlidir. Seramiklerin hamurları; kırmızı-kahverengi, kırmızı-sarı, pembe-kahverengi, kırmızı

<sup>257</sup> T. Marksteiner ve B. Yener- Marksteiner, *agm*, s. 232.

<sup>258</sup> E. Uysal, *age*, 2000, s. 140.

<sup>259</sup> H. Meyza, *age*, 2007, s. 186; A. Rowe, *age*, 2004, s. 131.

<sup>260</sup> M. Rautman, *age*, 2003, s. 182.

<sup>261</sup> N. Fırat, *age*, 1999, s. 74.

<sup>262</sup> C. Williams, *age*, 1989, s. 36.

<sup>263</sup> P. Reynolds, *A note on the development of...agm*, s. 221.

<sup>264</sup> J. W. Hayes, *age*, 1992, s. 162.

<sup>265</sup> H. Meyza, *age*, 2007, s. 174.

<sup>266</sup> Ö. Çömezoğlu, *agm*, 2011, s. 26.

<sup>267</sup> C. Williams, *age*, 1989, s. 36.

<sup>268</sup> N. Fırat, *age*, 1999, s. 75.



renktedir ve mikalı, çok küçük çok sık kireç katkılı, sık dokulu, gözeneksizdir. İçte kırmızı renkte astar seçilmektedir.

Form 1b olarak adlandırılan, 1 adet örnek incelenmiştir (Kat. No. 231). Diyagonal gövdelidir. Ağız kısmı dıştan kalınlaştırılmıştır. Ağız kenarının üzerinde yoğun yivler görülür. Seramiğin hamuru; pembe-kahverengi renktedir ve mikalı, gözeneksizdir. Kırmızı renkte astar seçilmektedir.

Form 2 olarak adlandırılan, 3 adet örnek incelenmiştir (Kat. No. 232-233,235). Diyagonal gövde ortasında hafifçe açılı ağız kısmına doğru genişler. Ağız kısmı kare ya da yuvarlak kesitli olup içte doğru kıvrılır. Seramiklerin hamurları; kırmızı-kahverengi renktedir ve mikalı, küçük seyrek kireç, seyrek kuvars katkılı, sık dokulu, az gözeneklidir. İçte ve ağızda kırmızı renkte astar seçilmektedir.

Form 3 olarak adlandırılan, 1 adet örnek incelenmiştir (Kat. No. 234). Diyagonal ve kalın gövde ağız kısmında ince üçgen kesitli profille sonlanır. Seramiğin hamuru; kırmızı-kahverengi renktedir ve mikalı, çok küçük çok seyrek kireç katkılı, sık dokulu, az gözeneklidir. İçte ve dışta kırmızı renkte astar seçilmektedir.

Form 4 olarak adlandırılan, 1 adet örnek incelenmiştir (Kat. No. 236). Küresel gövdelidir. Ağız kısmı keskin bir açı yaparak dışa doğru açılır. Seramiğin hamuru; kırmızı-kahverengi renktedir ve mikalı, çok küçük çok seyrek kireç katkılı, sık dokulu, gözeneklidir. İçte ve dışta kahverengi renkte astar seçilmektedir.

### *Depolama Kapları-Testiler*

Kuru gıda, şarap veya yağ saklamak amacıyla kullanılan, büyük boyutlu kaplardır.<sup>269</sup> Gıdaların uzun süre bozulmadan saklanmasını sağlayan küçük boyutlu testilerden en büyük formlar olan pithoslara kadar farklı örnekler mevcuttur. Piskoposluk Sarayı'nda bulunan depolama kaplarının hamurlarının sofraya kapları ile olan benzerliği tamamının Kıbrıs'ta üretildiğini düşündürmektedir.

J.W. Hayes'in sınıflandırmasında Geç Roma D Seramiği Form 12 olarak adlandırılan kaplara ait az sayıda düz dip parçası bulunmuştur. Çalışma kapsamında 2 adet örnek incelenmiştir (Kat. No. 237-238). Seramiklerin hamurları; kırmızı-kahverengi, mikalı, çok küçük çok seyrek kireç katkılı, sık dokulu, az gözeneklidir. Kırmızı renkte

<sup>269</sup> M. Öztaşkın, *age*, 2013, s. 100.

astar seçilmektedir. Seramiklerin üzerinde rulet bezeme görülmektedir. Bu parçalar 6. yüzyıl sonu-7. yüzyıl başına tarihlendirilmiştir.

Sofra amphorası olarak adlandırılan, uzun boyunlu, silindirik gövdeli büyük depolama kaplarından Piskoposluk Sarayı kazısında çok sayıda örnek bulunmuştur (Kat. No. 239-260). Bu kaplarla aynı üretim grubuna ait örnekler Olympos kentinin yakınında bir kent olan Limyra'da bulunmuş ve 6-7. yüzyıllara tarihlendirilmiştir.<sup>270</sup> Bu forma gövde şekli bakımından benzer ve aynı döneme ait başka üretim gruplarına ait örnekler Sagalassos'da<sup>271</sup>, Zeugma'da<sup>272</sup> ve Case Nouove'de<sup>273</sup> bulunmuştur.

Piskoposluk Sarayı'nda yapılan kazılarda kapasite ve profil farklılıklarına göre altı ayrı form tespit edilmiştir;

Form 1 olarak adlandırılan, dar çaplı, yuvarlatılmış ağızlı, dışta yivli, çift kulplu 1 adet örnek incelenmiştir (Kat. No. 239). Seramiğin hamuru; açık kahverengi renktedir ve mikalı, çok küçük sık kireç katkılı, az gözeneklidir. Dış yüzeyi harçlı olduğundan duvar içi kullanım olduğu düşünülmektedir.

Form 2 olarak adlandırılan, dar çaplı, hafif dışa çekik ağızlı, içte ve dışta yivleri olan, çift kulplu 2 örnek incelenmiştir (Kat. No. 240-241). Seramiklerin hamuru; kırmızı-sarı, açık kahverengi, kırmızı-kahverengi renktedir ve mikalı, çok küçük seyrek kireç katkılı, sık dokulu, gözeneksizdir. İçte ve dışta kırmızı renkte astar seçilmektedir.

Form 3 olarak adlandırılan, dar çaplı, dışa çekik ağızlı, içte ve dışta yivler olan, çift ya da tek kulplu 5 örnek incelenmiştir (Kat. No. 242-246). Seramiklerin hamurları; pembe, pembe-kırmızı, kahverengi-pembe, kırmızı-kahverengi renktedir ve mikalı çok küçük seyrek kireç katkılı, ince killi, gözeneksizdir. Pembe-kahverengi, kırmızı-kahverengi, kırmızı, kahverengi renkte astar seçilmektedir.

Form 4 olarak adlandırılan, dar çaplı, içten kalınlaştırılmış ağızlı, içte ve dışta yivleri bulunan, çift kulplu 2 örnek incelenmiştir (Kat. No. 247-248, 250). Seramiklerin hamurları; pembe, kırmızı-kahverengi, kırmızı renktedir ve mikalı, çok küçük seyrek kireç katkılı, sık dokulu, gözeneksizdir. Kulpta ve ağız kenarında, içte ve dışta, kırmızı ya da çok parlak kırmızı renkte astar seçilmektedir.

<sup>270</sup> Marksteiner ve Yener- Marksteiner, *agm*, 2009, s. 232.

<sup>271</sup> Philip Bes- Leo Vanhecke, "Turning over a New Leaf: Leaf Impressions of *Styrax Officinalis* L. and *Vitis Vinifera* L. on Late Roman Sagalassos Amphorae", *Herom*, 4, 2015, s. 150.

<sup>272</sup> P. Reynolds 2013, *agm*, s. 103.

<sup>273</sup> Emanuele Vaccaro-Michael Mackinnon, "Pottery and Animal Consumption: New Evidence from the Excavating the Roman Peasant Project", *Herom*, 3, 2014, s. 245.

Form 5 olarak adlandırılan örnekler en yüksek kapasiteli örneklerdir. Diğer örneklere göre oldukça kalın boyna sahiptir. Ağız diğer örneklerde olduğu gibi dıştan bir bant görünümü alacak şekilde kalınlaştırılmıştır. Çift kulplu, içte ve dışta yivleri olan 2 adet örnek incelenmiştir (Kat. No. 249-250). Seramiğin hamuru; kırmızı-kahverengi renktedir ve mikalı, küçük sık kireç katkı, gözeneksizdir.

Sofra amphorası olarak adlandırılan depolama kaplarının 3 adet gövde örneği incelenmiştir (Kat. No. 252-254). Seramiklerin hamurları; kırmızı-kahverengi, kırmızı-sarı renktedir ve mikalı, çok küçük çok seyrek kireç katkı, sık dokulu, gözeneksizdir. Dışta kırmızı renkte astar seçilmektedir. Boyun kısmında rulet bezeme görülmektedir (Kat. No. 253).

Sofra amphorası olarak adlandırılan depolama kaplarının dipleri; küresel dip olarak toplam 2 adet örnek değerlendirilmiştir (Kat. No. 255-256). Seramiklerin hamurları; kırmızı-kahverengi renktedir ve mikalı, çok küçük seyrek kireç katkı, sık dokulu, gözeneksizdir. Dışta açık kırmızı-kahverengi renkte astar seçilmektedir.

Sofra amphorası olarak adlandırılan depolama kaplarının kaideleri, dalgalı kaide olarak toplam 4 örnek incelenmiştir (Kat. No. 257-260). Seramiklerin hamurları; kırmızı-sarı, kırmızı-kahverengi, pembe-kırmızı renktedir ve mikalı, çok küçük seyrek kireç katkı, sık dokulu, gözeneksizdir. İçte kırmızı renkte astar seçilmektedir.

Depolama kaplarının içinde geniş ağızlı testi olarak adlandırılan 1 adet örnek incelenmiştir (kat. No. 261). Seramiğin hamuru; kırmızı-kahverengi, mikalı, çok küçük seyrek kireç, seyrek kuvars katkı, sık dokulu, gözeneksizdir. Tüm yüzeyde grileşmiş kırmızı renkte astar seçilmektedir.

### *Depolama Kapları-Pithoslar*

Küresel gövdeli, büyük boyutlu depolama kaplarıdır. Profil farklılığından dolayı kendi içerisinde 5 ayrı form olarak değerlendirilmiştir.

Form 1 olarak adlandırılan, 1 adet örnek incelenmiştir (Kat. No. 262). Tamamen küresel bir gövdeye sahip, dışa doğru kalınlaşan ağızlı, geniş çaplı, dışta yoğun yivleri olan pithos formudur. Seramiğin hamuru; kırmızı-kahverengi, mikalı, çok küçük çok seyrek kireç katkı, gözeneksizdir. İçte ve dışta kırmızı renkte astar seçilmektedir. Bu

forma ait benzer örnek Rhodiapolis'te<sup>274</sup> ve Perge'de<sup>275</sup> bulunmuştur. Piskoposluk Sarayı buluntusu örnekler 5. yüzyıl sonu-6. yüzyıla aittir.

Form 2'ye ait örnekler dıştan kalınlaştırılmış uzun bir ağıza sahiptir (Kat. No. 263, 268). Ağızdan sonra boyun olmadan doğrudan küresel şekilde gövdeye doğru açılarak devam eder. Bu forma ait benzer örnekler; Chhim'de<sup>276</sup>, Kalavastos- Kopetra'da<sup>277</sup>, Rhodiapolis'te<sup>278</sup> bulunmuştur ve Perge'de<sup>279</sup> 5-7. yüzyıla, Demre- Myra'da<sup>280</sup> 6-7. yüzyıla tarihlendirilmiştir. Olympos buluntuları arasında 6. yüzyıl-7. yüzyıl başına ait kaplar arasındadır.

Form 3 olarak adlandırılan, 4 adet örnek incelenmiştir (Kat. No. 264-267). Düzleştirilmiş ağızlı, geniş çaplı, içte ve dışta yivleri olan kap formudur. Dışta ya da ağızda rulet bezeme görülmektedir (Kat. No. 266). Seramiklerin hamurları; kırmızı-kahverengi, pembe-kahverengi, kırmızı-sarı, kahverengi, kırmızı renktedir ve mikalı, çok küçük çok seyrek kireç, büyük siyah taşçık, seyrek büyük köşeli kırmızı şamot katkılı, sık dokulu, gözeneksizdir. İçte ve dışta kırmızı, kahverengi, kırmızı-kahverengi renkte astar seçilmektedir. Bu forma ait benzer örnekler; Chhim'de<sup>281</sup>, Kalavastos-Kopetra'da<sup>282</sup>, Rhodiapolis'te<sup>283</sup> bulunmuştur ve Perge'de<sup>284</sup> 5-7. yüzyıla, Demre-Myra'da<sup>285</sup> 6-7. yüzyıla tarihlendirilmiştir. Piskoposluk Sarayı buluntularının kontekst değerlendirmesine göre 6. yüzyıl-7. yüzyıl başına tarihlendirilmiştir.

Form 4 olarak adlandırılan, 2 adet örnek incelenmiştir (Kat. No. 268-269). Küresel gövde hafif bir açıyla ağza doğru daralır. Daraldığı kısım dıştan bir yivle belirginleştirilmiştir. Kare kesitli ağız gövdeye doğru daralır. Bu forma ait benzer örnekler; Chhim'de<sup>286</sup>, Kalavastos- Kopetra'da<sup>287</sup>, Rhodiapolis'te<sup>288</sup> bulunmuştur ve

<sup>274</sup> Ö. Çömezoğlu, *agm*, 2011, s. 28.

<sup>275</sup> N. Fırat, *age*, 1992, s. 285.

<sup>276</sup> Zofia Kowarska- Szymon Lenarczyk, "Pithos-Type Vessels from Chhîm: Preliminary Assessment of Finds From 1996–2009", *Polish Centre of Mediterranean Archaeology*, 21, Warsaw, 2012, s. 646.

<sup>277</sup> M. Rautman, *age*, 2003, s. 77.

<sup>278</sup> Ö. Çömezoğlu, *agm*, 2011, s. 28.

<sup>279</sup> N. Fırat, *age*, 1992, s. 285.- N. Fırat, *age*, 1999, s. 83.

<sup>280</sup> A. Ç. Türker, *age*, 2004, s. 105.

<sup>281</sup> Z. Kowarska- S. Lenarczyk, *agm*, 2012, s. 646.

<sup>282</sup> M. Rautman, *age*, 2003, s. 77.

<sup>283</sup> Ö. Çömezoğlu, *agm*, 2011, s. 28.

<sup>284</sup> N. Fırat, *age*, 1992, s. 285; N. Fırat, *age*, 1999, s. 83.

<sup>285</sup> A. Ç. Türker, *age*, 2004, s. 105.

<sup>286</sup> Z. Kowarska- S. Lenarczyk, *agm*, 2012, s. 646.

<sup>287</sup> M. Rautman, *age*, 2003, s. 77.

<sup>288</sup> Ö. Çömezoğlu, *agm*, 2011, s. 28.

Perge'de<sup>289</sup> 5-7. yüzyıla, Demre- Myra'da<sup>290</sup> 6-7. yüzyıla tarihlendirilmiştir. Olympos buluntuları arasında 6. yüzyıl-7. yüzyıl başına ait kontekstlerde tanımlanmıştır.

Form 5 olarak adlandırılan, 1 adet örnek incelenmiştir (Kat. No. 271). Dışa çekik düz ağızlı, geniş çaplı, içte ve dışta yivleri bulunan, rulet bezemeli kap formudur. Seramiğin hamuru; kırmızı-kahverengi renktedir ve mikalı, seyrek kireç, büyük siyah taşçık katkılı, sık dokulu, gözeneklidir. Üzerinde harç seçilmektedir. Bu forma ait benzer örnekler; Kalavastos- Kopetra'da<sup>291</sup> bulunmuştur ve Perge'de<sup>292</sup> 5-7. yüzyıla tarihlendirilmiştir.

Form 6 olarak adlandırılan, 1 adet örnek incelenmiştir (Kat. No. 272). Yuvarlatılmış ağızlı, geniş çaplı, içte ve dışta yivleri bulunan, rulet bezemeli kap formudur. Seramiğin hamuru; kırmızı-kahverengi renktedir ve mikalı, küçük seyrek kireç katkılı, sık dokulu, gözeneksizdir. İçte ve dışta kırmızı astar seçilmektedir. Bu forma ait benzer örnek; Kalavastos- Kopetra'da<sup>293</sup> bulunmuştur.

Form 7 olarak adlandırılan, 1 adet örnek incelenmiştir (Kat. No. 273). Üçgen ağızlı, geniş çaplı, içte ve dışta yivleri bulunan, rulet bezemeli kap formudur. Seramiğin hamuru; kırmızı-kahverengi, mikalı, büyük ve küçük sık kireç, büyük ve küçük siyah taşçık, sık şamot katkılı, sık dokulu, çok gözeneklidir. Kırmızı renkte astar seçilmektedir. Bu forma ait örnekler; Kalavastos-Kopetra'da<sup>294</sup>, Perge'de<sup>295</sup>, Nea Paphos'ta<sup>296</sup> bulunmuştur ve Demre- Myra'da<sup>297</sup> 6-7. yüzyıla tarihlendirilmiştir.

### *Situlalar*

Kiliselerde kutsal suyun taşınması için kullanılan maden formları da bulunan ve günlük yaşamda seramikten yapılan örnekleri görülen, su veya süt gibi sıvıların taşınması için kullanılan<sup>298</sup> halka kulplu, silindirik gövdeli, geniş ağızlı, kap formudur (Kat. No. 274-275). Çalışma kapsamında 2 adet örnek incelenmiştir; seramiklerin hamurları; kırmızı-kahverengi renktedir ve mikalı, çok küçük çok seyrek kireç katkılı, sık dokulu,

<sup>289</sup> N. Fırat, *age*, 1992, s. 285; N. Fırat, *age*, 1999, s. 83.

<sup>290</sup> A. Ç. Türker, *age*, 2004, s. 105.

<sup>291</sup> M. Rautman, *age*, 2003, s. 205.

<sup>292</sup> N. Fırat, *age*, 1999, s. 83.

<sup>293</sup> M. Rautman, *age*, 2003, s. 205.

<sup>294</sup> M. Rautman, *age*, 2003, s. 81.

<sup>295</sup> N. Fırat, *age*, 1992, s. 285.

<sup>296</sup> A. Rowe, *age*, 2004, s. 205.

<sup>297</sup> A. Ç. Türker, *age*, 2004, s. 105.

<sup>298</sup> M. Öztaşkın, *age*, 2013, s. 99.

gözeneksizdir. Dışta ve içte kırmızı renkte astar seçilmektedir. Aynı işleyle kullanılan kapların Hellenistik ve Roma dönemi örnekleri daha iyi tanınırken Olympos'ta bulunan örneğin Erken Bizans döneminde de benzer formların varlığını göstermesi bakımından önemlidir.

### *Ölçek*

Küçük çaplı, düz ağızlı, tek kulplu ölçektir. 1 adet örnek incelenmiştir (Kat. No. 276). Seramiğin hamuru; kırmızı renktedir ve mikalı, küçük sık kireç katkılı, sık dokulu, gözeneksizdir. Kırmızı renkte astar seçilmektedir.

### *Ticari Kaplar- Amphoralar*

Deniz yoluyla ticareti yapılacak çeşitli malların taşındığı ticari kaplar olan amphoralar diğer merkezlerle olan ilişki açısından önemlidir. Büyük boyutlu olan kapların içerisinde öncelikle zeytinyağı ve şarap ile çeşitli gıdalar taşınmaktadır.

LRA yani Late Roman Amphora (Geç Roma Amphorası) olarak adlandırılan örnekler ve ağırlıklı olarak M.S. 4-8. yüzyıllar arasında kullanılan ticari kaplardır. Amphoraların adlandırılmasında birçok farklı tipoloji kullanılsa da bu üretim grupları daha çok kökenlerine göre rakamlarla ayrılarak tanımlanmışlardır. Bu kaplar arasında Kıbrıs ve Kilikya üretimi olan LRA 1 olarak adlandırılan formlar LRA 1A ve LRA 1B olmak üzere iki tipte değerlendirilmiştir. Kıbrıs üretimi olan LRA 1A, dar ağızlı, çift kulplu, büyük boyutlu amphoralardır ve çalışma kapsamında toplam 6 adet örnek incelenmiştir (Kat. No. 277-282). Tek bir örnek, bu amphoraların ilk üretimleri olan büyük boyutlu örneklerine aittir ve 4. yüzyıla aittir (Kat. No. 277). Diğer tüm örnekler Kıbrıs'ın 5. yüzyıldan itibaren görülen üretimlerine aittir. Seramiklerin hamurları; kırmızı-kahverengi, krem rengi, açık kahverengi, kahverengi renktedir ve mikalı, küçük sık kireç, küçük sık siyah ve beyaz taşçık, seyrek şamot, çok küçük nokta halinde demir oksit parça katkılı, gözeneklidir. Açık kahverengi renkte astar seçilmektedir. Bu forma ait

örnekler; Suriye’de<sup>299</sup>, Kerç’te<sup>300</sup>, Ege ve Küçük Asya’da<sup>301</sup>, Histria’da<sup>302</sup>, Akdeniz-Karadeniz’de<sup>303</sup>, Ayios Philion’da<sup>304</sup>, Limyra’da<sup>305</sup>, Kalavasos-Kopetra’da<sup>306</sup>, Marseille’de<sup>307</sup>, Kos Adası’nda<sup>308</sup>, Saraçhane’de<sup>309</sup>, Halasarna’da<sup>310</sup>, Beirut’ta<sup>311</sup>, Taşucu Arslan Eyce Amphora Müzesi’nde<sup>312</sup>, Ephesos’ta<sup>313</sup>, Barcino’da<sup>314</sup>, Otranto’da<sup>315</sup>, Grad’da<sup>316</sup>, Rhodiapolis’ta<sup>317</sup>, Yassı Ada’da<sup>318</sup>, Nea Paphos’ta<sup>319</sup> bulunmuştur ve Kıbrıs’ta<sup>320</sup> 4-6. yüzyıla, Kartaca’da<sup>321</sup> 4-5. yüzyıla, Marmaris

<sup>299</sup> Angela Rose Commito, *Southern Asia Minor and Northwest Syria at the End of Antiquity: A View from the Countrysides*, (Yayınlanmamış Doktora Tezi), University of Michigan, 2014, s. 411.

<sup>300</sup> Nikolaj F. Fedoseev, Krzysztof Domzalski, Andrei Opait, Aleksej V. Kulikov, “Post-Justinian Pottery Deposit from Pantikopaion- Bosporos: Rescue Excavations at 12, Teatral Naja St. in Kerç”, *Arheologia*, 61, 2006, s. 73.

<sup>301</sup> Rita Auriemma- Elena Quiri, *La Circolazione delle Anfore in Adriatico tra V E VIII Sec. D.C.*, *Documenti di Archeologia*, 43, 2004, s. 38.

<sup>302</sup> C. Bajenaru, *agm*, 2014, s. 246.

<sup>303</sup> Elena Klenina, “Trade Relations Between the Mediterranean and the Black Sea Region in the 3rd–6th Centuries A.D. In the Light of Ceramic Artifacts”, *LRCW 3, Vol. II*, 2010, s. 1006.

<sup>304</sup> P. Taylor- Megaw, *agm*, 1981, s. 221.

<sup>305</sup> J. Vroom, *agm*, 2004, s. 296.

<sup>306</sup> M. Rautman, *age*, 2003, s. 195.

<sup>307</sup> Michel Bonifay, “Observations Sur les amphores tardives a Marseille d’apres les fouilles de la bourse (1980-1984)”, *Revue Archeologique de Narbonne*, 19, 1986, s. 279.

<sup>308</sup> Sophia Didioumi, “Local Pottery Production In the Island of Cos, Greece from the Early Byzantine Period. A Preliminary Report”, *LRCW 4, Vol. I*, 2014, s. 182.- Natalia Poulou-Papadimitriou, Sophia Didioumi, “Nouvelles données sur la production de l’atelier céramique proto-byzantin À Kardamaina (Cos -Grèce)”, *LRCW 3, Vol. II*, Oxford 2010, s. 742.

<sup>309</sup> J. W. Hayes, *age*, 1992, s. 167.

<sup>310</sup> Charikleia Diamanti, “Stamped Late Roman/proto-Byzantine amphoras from Halasarna of Kos”, *Rei Cretarie Romanae Favtorvm Acta*, 41, 2010, s. 179.

<sup>311</sup> P. Reynolds, “A note on the development of...” *agm*, s. 216., Paul Reynolds, “Trade Networks Of The East, 3rd to 7th Centuries: The View from Beirut (Lebanon) and Butrint (Albania) (Fine Wares, Amphorae and Kitchen Wares)”, *LRCW 3, Vol. I*, Oxford, 2010, s. 94.

<sup>312</sup> Ahmet Kaan Şenol, “Cilician Commercial Relations With Egypt Due to the New Evidence of Amphora Finds”, *Olba*, XVI, 2008, s. 228.

<sup>313</sup> Tamas Bezeczky, “The Amphorae of Roman Ephesus”, *Forschungen in Ephesos, Band XV/I*, Wien 2013, s. 158.

<sup>314</sup> Cesar Carreras Monfort- Piero Berni Millet, “Late Roman Amphorae In the City of Barcino (Barcelona)”, *LRCW I*, Oxford 2005, s. 167.

<sup>315</sup> Carlo De Mitri, *Otranto. Anfore Da Trasporto Di Eta’ Tardoromana (IV-VI Sec. D.C.)*, 2005, s. 414.

<sup>316</sup> Zvezdana Modrijan, The Last Phases of the Settlement at Tonovcov Grad (Slovenia): The Ceramic Evidence, *LRCW I*, Oxford 2005, s. 687.

<sup>317</sup> Ö. Çömezoğlu, *agm*, 2011, s. 666.

<sup>318</sup> Peter G. van Alfen, “New Light on the 7th-c. Yassı Ada Shipwreck: Capacities and Standard Sizes of LRA1 Amphoras”, *Journal of Roman Archaeology*, 9, 1996, s. 192.

<sup>319</sup> A. Rowe, *age*, 2004, s. 231.

<sup>320</sup> Stella Demesticha, “Amphora Typologies, Distribution, and Trade Patterns: The Case of the Cypriot LRI Amphorae”, *Aarhus University Press, Gosta Enbom Monographs*, 3, 2013, s. 172.- Stella Demesticha, “Late Roman Amphora Typology In Context”, *LRCW 4, Vol. I*, Oxford, 2014, s. 602.

<sup>321</sup> Andrei Opait, “On the Origin of Carthage LR Amphora 1”, *LRCW 3, Vol II*, Oxford, 2010, s. 1018.

Müzesi'nde<sup>322</sup> 5-6. yüzyıla, Perge'de<sup>323</sup> 5-7. yüzyıla tarihlendirilmiştir. Kontekst değerlendirmelerindeki fikir birliğiyle 5. yüzyıla tarihlendirilmiştir.

LRA 1B, çapı 10 cm.den geniş olan yuvarlatılmış ağızlı, çift kulplu, silindirik gövdeli amphoralardır ve toplam 10 adet ağız kulp incelenmiştir (Kat. No. 283-293). Seramiklerin hamurları; pembe-kahverengi, kırmızı, kırmızı-kahverengi, açık-kahverengi, pembe-kırmızı, krem, kahverengi renktedir ve mikalı, küçük sık kireç, küçük sık siyah kum, küçük seyrek siyah taşçık, seyrek kuvars katkılı, gözeneklidir. Bazılarının duvar içi malzeme olduğu düşünülmektedir (Kat. No. 291). Bu forma ait örnekler; Kalavastos-Kopetra'da<sup>324</sup>, Ege ve Küçük Asya'da<sup>325</sup>, Suriye'de<sup>326</sup>, Marseille'de<sup>327</sup>, Knossos'ta<sup>328</sup>, Beirut'ta<sup>329</sup>, Taşucu Arslan Eyce Amphora Müzesi'nde<sup>330</sup>, Ephesos'ta<sup>331</sup>, Otranto'da<sup>332</sup>, Yassı Ada'da<sup>333</sup>, Nea Paphos'ta<sup>334</sup> bulunmuştur ve Kartaca'da<sup>335</sup> M.S. 550-580 yıllarına, Kıbrıs'ta<sup>336</sup> 5. yüzyıl sonu-6. yüzyıla, Kyaneai'de<sup>337</sup> 5. yüzyılın sonu-6. yüzyılın başına, Marmaris Müzesi'nde<sup>338</sup>, 6. yüzyıl sonu-7. yüzyıl başına, Kos Adası'nda<sup>339</sup> 7. yüzyıla, Perge'de<sup>340</sup> 5-7. yüzyıla tarihlendirilmiştir. Kontekst değerlendirmesine göre Piskoposluk Sarayı buluntuları 6. yüzyıl- 7. yüzyıl başı olarak tarihlendirilmiştir. LRA1B formuna ait 1 adet stoper incelenmiştir (Kat. No. 287). Seramiğin hamuru; pembe-kırmızı renktedir ve çok küçük seyrek mika, çok küçük sık kireç katkılı, az gözeneklidir. Bu forma ait benzer örnek; On İki Ada'da<sup>341</sup> bulunmuştur.

<sup>322</sup> Ahmet Kaan Şenol, *Marmaris Müzesi Ticari Amphoraları*, Ankara, 2003, s. 88.

<sup>323</sup> N. Fırat, *age*, 1999, s. 80.

<sup>324</sup> M. Rautman, *age*, s. 235.

<sup>325</sup> R. Auriemma- E. Quiri, *agm*, 2004, s. 38.

<sup>326</sup> A. R. Commito, *agm*, 2014, s. 411.

<sup>327</sup> M. Bonifay, *agm*, 1986, s. 279.

<sup>328</sup> W.H.C. Frend and D.E. Johnston, "The Byzantine Basilica Church at Knossos", *The Annual of the British School at Athens*, 57, 2011, s. 222.

<sup>329</sup> P. Reynolds, *agm*, s. 216.

<sup>330</sup> A. K. Şenol, *agm*, 2008, s. 236.

<sup>331</sup> T. Bezczy, *agm*, 2013, s. 158.

<sup>332</sup> C. de Mitri, *agm*, 2005, s. 414.

<sup>333</sup> P. G. van Alfen, *agm*, 1996, s. 192.

<sup>334</sup> A. Rowe, *age*, 2004, s. 231.

<sup>335</sup> A. Sazanov, "Les Amphores LA 1 Carthage dans la region de la mer noire", *Productions et Commerce des Amphores Anciennes en mer noire. Aix-en-Provence: Université de Provence*, 1999, s. 275; A. Opaît, *agm*, 2010, s. 1018.

<sup>336</sup> S. Demesticha, *agm*, 2013, s. 172,176.

<sup>337</sup> I. Mader, *agm*, 1992, s. 111.

<sup>338</sup> A. K. Şenol, *age*, 2003, s. 85.

<sup>339</sup> N. Poulou-Papadimitriou, *agm*, 2010, s. 742.

<sup>340</sup> N. Fırat, *age*, 1999, s. 80.

<sup>341</sup> Papavassiliou vd., *agm*, 2014, s. 159.



LRA1B formuna ait 8 farklı kulp incelenmiştir (Kat. No. 294-301). Buluntuların form özellikleri ele geçtikleri kontekstler ile birlik göstermektedir.

LRA 2 olarak adlandırılan, içe doğru yuvarlatılmış ağızlı, dar çaplı, büyük boyutlu küresel gövdeli amphoralardır. Bu forma ait 1 adet ağız parçası incelenmiştir (Kat. No. 302). Seramiğin hamuru; kırmızı-kahverengi, mikalı, çok sık ve büyük kireç, seyrek ve küçük siyah taşıyıcı katkı, sık dokulu, az gözeneklidir. Bu forma ait örnekler; Suriye’de<sup>342</sup>, Kerç’te<sup>343</sup>, Ege ve Küçük Asya’da<sup>344</sup>, Histria’da<sup>345</sup>, Akdeniz-Karadeniz’de<sup>346</sup>, Limyra’da<sup>347</sup>, Marseille’de<sup>348</sup>, Halmyris’te<sup>349</sup>, Katalonya’da<sup>350</sup>, Beirut’ta<sup>351</sup>, Taşucu Arslan Eyce Amphora Müzesi’nde<sup>352</sup>, Ephesos’ta<sup>353</sup>, Otranto’da<sup>354</sup>, Mer Noire’de<sup>355</sup>, Grad’da<sup>356</sup>, Yunanistan’da<sup>357</sup>, Nea Paphos’ta<sup>358</sup>, Kalavassos-Kopetra’da<sup>359</sup> bulunmuştur ve Marmaris Müzesi’nde<sup>360</sup> 4. yüzyıl sonu-5. yüzyıl başına tarihlendirilmiştir.

LRA 2 formuna ait 1 adet kulp örneği incelenmiştir (Kat. No. 302). Seramiğin hamuru; kırmızı-sarı renktedir ve mikalı, küçük sık kireç, seyrek kuvars katkı, gözeneklidir. Kontekst değerlendirmesine göre 5. yüzyıl sonu-6. yüzyıla tarihlendirilmiştir.

LRA 3 olarak adlandırılan, dışa çekik ağızlı 2 adet örnek incelenmiştir (Kat. No. 304-305). Seramiklerin hamurları; kahverengi, pembe-kahverengi renkte, çok sık mikalı, küçük sık kireç katkı, yumuşak dokulu, az gözeneklidir. Bu forma ait örnekler; Ege ve

<sup>342</sup> A. R. Commito, *agm*, 2014, s. 411.

<sup>343</sup> N. F. Fedoseev, K. Domzalski, A. Opait, A. V. Kulikov, *agm*, 2006, s. 79.

<sup>344</sup> R. Auriemma- E. Quiri, *agm*, 2004, s. 38.

<sup>345</sup> C. Bajenaru, *agm*, 2014, s. 246.

<sup>346</sup> E. Klenina, *agm*, 2010, s. 1007.

<sup>347</sup> J. Vroom, *agm*, 2004, s. 296.

<sup>348</sup> M. Bonifay, *agm*, 1986, s. 291.

<sup>349</sup> F. Topoleanu, *age*, s. 331.

<sup>350</sup> S.J. Keay, *Late Roman Amphorae in the Western Mediterranean, A Typology and Economic Sstudy: The Catalan Evidence*, Oxford, 1984, s. 356.

<sup>351</sup> P. Reynolds, *agm*, s. 216., s. 109.

<sup>352</sup> A. K. Şenol, *agm*, 2008, s. 249.

<sup>353</sup> T. Bezczky, *agm*, 2013, s. 160.

<sup>354</sup> C. De Mitri, *agm*, 2005, s. 414.

<sup>355</sup> Andrei Sazanov, “Les amphores orientales depoque probyzantine au nord de la Mer Noire: chronologie et typologie”, *LRCW 2, Vol. II*, 2007, s. 804.

<sup>356</sup> Zvezdana Modrijan, *agm*, 2010, s. 687.

<sup>357</sup> Natalia Poulou-Papa Dimitriou, Elli Tzavella, Jeremy Ott, “Burial Practices in Byzantine Greece: Archaeological Evidence And Methodological Problems For its Interpretation”, *Constantinople and Newly-Converted Europe, Vol. I*, 2014, s. 93.

<sup>358</sup> A. Rowe, *age*, 2004, s. 231.

<sup>359</sup> M. Rautman, *age*, 2003, s. 195.

<sup>360</sup> A. K. Şenol, *age*, 2003, s. 97.

Küçük Asya'da<sup>361</sup>, Kos Adası'nda<sup>362</sup>, Halmyris'te<sup>363</sup> Taşucu Arslan Eyce Amphora Müzesi'nde<sup>364</sup>, Ephesos'ta<sup>365</sup>, Tetragonos Agora'da<sup>366</sup> bulunmuştur. Olympos örnekleri 6. yüzyıl-7. yüzyıl başına aittir. Ayrıca bu amphoralara ait 2 adet kulp örneği incelenmiştir (Kat. No. 306-307). Seramiklerin hamurları; kahverengi, pembe-kahverengi renktedir ve çok sık mikalı, küçük seyrek kireç katkılıdır. Bu forma ait örnekler; Mer Noire'de<sup>367</sup> bulunmuştur. Bu forma ait 5 adet dip parçası incelenmiştir (Kat. No. 308-312). Seramiklerin hamurları; kırmızı-kahverengi, koyu kırmızı, kırmızı, kahverengi renktedir ve çok sık mikalı, küçük seyrek kireç katkılı, sık dokulu, gözeneksizdir. Kırmızı-kahverengi renkte astar seçilmektedir. Bu dip formuna ait benzer örnekler; Halmyris'te<sup>368</sup>, Mer Noire'de<sup>369</sup>, Tetragonos Agora'da<sup>370</sup> bulunmuştur ve 5-6. yüzyıla tarihlendirilmiştir.

LRA 4 olarak adlandırılan, boynu bulunmayan yuvarlatılmış ağızlı, dışta elle yapılmış düzensiz kil sıvanmış kabartmalar ve yivler bulunan amphora formudur. Çalışma kapsamında 3 adet ağız, 1 adet dip ve 2 adet kulp parçası incelenmiştir (Kat. No. 313-320). Seramiklerin hamurları; kırmızı-kahverengi, kahverengi renktedir ve mikalı, çok küçük sık kireç katkılı, kırılgen yapılı, sık dokulu, az gözeneklidir. Soluk kırmızı renkte astar seçilmektedir. Bu forma ait örnekler; Akdeniz, Karadeniz ve Ege'de<sup>371</sup> çok sayıda merkezde, Katalonya'da<sup>372</sup>, Marsilya'da<sup>373</sup>, Halmyris'te<sup>374</sup> Saraçhane'de<sup>375</sup>, Ephesos'ta<sup>376</sup>, Kalavastos-Kopetra'da<sup>377</sup>, Nea Paphos'ta<sup>378</sup> Beirut'ta<sup>379</sup>, Barcino'da<sup>380</sup> ve

<sup>361</sup> R. Auriemma- E. Quiri, *agm*, 2004, s. 38.

<sup>362</sup> Sophia Didioumi, *agm*, 2014, A. Rowe, *age*, 2004, s. 185.

<sup>363</sup> F. Topoleanu, *age*, s. 334.

<sup>364</sup> A. K. Şenol, *agm*, 2008, s. 250.

<sup>365</sup> T. Bezczky, *agm*, 2013, s. 164.

<sup>366</sup> Tamas Bezczky, "Late Roman Amphorae from the Tetragonos Agora in Ephesus", *Spätantike und mittelalterliche Keramik aus Ephesos, Wien* 2005, s. 225.

<sup>367</sup> A. Sazanov 2007, *age*, s. 804-805.

<sup>368</sup> F. Topoleanu, *age*, s. 334.

<sup>369</sup> A. Sazanov 2007, *age*, s. 804-805.

<sup>370</sup> T. Bezczky, *age*, 2005, s. 225.

<sup>371</sup> E. Klenina, *agm*, 2010, s. 1007; Dominique Pieri, "Béryte dans le grand commerce Méditerranéen production et importation d'amphores dans le levant Protobyzantin (Ve-VIIe S. Ap. J.-C.)", *Topoi*, 8, 2007, s. 613; R. Auriemma- E. Quiri, *agm*, 2004, s. 40; A. Sazanov, *agm*, 1997, s. 89.

<sup>372</sup> S.J. Keay, *agm*, 1984, s. 88,

<sup>373</sup> M. Bonifay, *agm*, 1986, s. 291.

<sup>374</sup> F. Topoleanu, *age*, s. 335,

<sup>375</sup> J. W. Hayes, 1992, *age*, s. 62,

<sup>376</sup> T. Bezczky, *agm*, 2013, s. 170

<sup>377</sup> Rautman, *age*, 2003, s. 195.

<sup>378</sup> A. Rowe, *age*, 2004, s. 231.

<sup>379</sup> P. Reynolds, *agm*, 2010, s. 94.

<sup>380</sup> C. C. Monfort- P. B. Millet, *agm*, 2005, s. 167.

Braga'da<sup>381</sup> bulunmuştur. Dip parçasının iç yüzeyindeki reçine kalıntısı seçilebilir durumdadır. Kontekst değerlendirmesine göre Olympos Piskoposluk Sarayı örnekleri 6 yüzyıl-7.yüzyıl başına tarihlendirilmiştir.

LRA 5 olarak adlandırılan, dar ve uzatılmış silindirik ağızlı, dışta yoğun yivleri bulunan formun 2 adet ağız örneği incelenmiştir (Kat. No. 321-324). Seramiklerin hamurları; kırmızı renkte, küçük sık kireç, küçük seyrek siyah taşçık, seyrek siyah kum, seyrek kuvars katkılı, gözeneklidir. Bu forma ait örnekler; Kerç'te<sup>382</sup>, Ege ve Küçük Asya'da<sup>383</sup>, Akdeniz- Karadeniz'de<sup>384</sup>, Limyra'da<sup>385</sup>, Marseille'de<sup>386</sup>, Karadeniz'de<sup>387</sup>, Katalonya'da<sup>388</sup> bulunmuştur ve Elaiussa Sebaste'de<sup>389</sup> 5-7. yüzyıla, Perge'de<sup>390</sup> 5. yüzyıl-7. yüzyıl başına tarihlendirilmiştir. Olympos buluntuları arasında Piskoposluk Sarayı örneklerinin 6. yüzyıl-7. yüzyıl başına ait oldukları tespit edilmiştir.

Atina Agorası buluntuları arasında tanımlandığından Agora M273 olarak adlandırılan, 2 adet örnek incelenmiştir (Kat. No. 325-326). Seramiklerin hamurları; kahverengi, kırmızı renkte ve mikalı, küçük sık kireç katkılı, sık dokulu, gözeneksizdir. Olasılıkla Ege Adaları'nda üretilmiştir. Bu forma ait örnekler Atina Agorası<sup>391</sup> örnekleri 4. yüzyıl sonuna, Marsilya<sup>392</sup> ve Ephesos<sup>393</sup> örnekleri 5. yüzyıla aittir. Piskoposluk Sarayı'nda iki ağız parçasının bulunduğu tek yapı Rölik Şapeli'dir. Yapının yıkıntı temizliği esnasında bulunmuş olmaları duvar içerisinde yapı malzemesi olarak kullanıldıklarını düşündürmektedir. Her iki parça bu veri ışığında 5. yüzyıla tarihlendirilmiştir.

Agora G199 ya da Mid-Roman Amphora 4 olarak adlandırılan, düz ağızlı, üste doğru bastırıldığı için keskin köşelere sahip çift kulplu, dışta yivleri olan 1 örnek incelenmiştir (Kat. No. 327). Seramiğin hamuru; kırmızı-sarı renkte ve mikalı, küçük sık

<sup>381</sup> Rui Morais-Adolfo Fernandez, "La producción de vajillas finas de Bracara Augusta", *Rei Cretarie Romanae Favtorvm Acta*, 43, 2014, s. 57.

<sup>382</sup> N. F. Fedoseev, K. Domzalski, A. Opait, A. V. Kulikov, *agm*, 2006, s. 77.

<sup>383</sup> R. Auriemma- E. Quiri, *agm*, 2004, s. 40.

<sup>384</sup> E. Klenina, *agm*, 2010, s. 1007.

<sup>385</sup> J. Vroom, *agm*, 2004, s. 296., Thomas Marksteiner- UlrikebSchuh, "Limyra Kazı Çalışmaları 2007", *Anmed*, 9, 2008, s. 45.

<sup>386</sup> M. Bonifay, *agm*, 1986, s. 291.

<sup>387</sup> A. Sazanov, *agm*, 1997, s. 89.

<sup>388</sup> S.J. Keay, *agm*, 1984, s. 356.

<sup>389</sup> M. Ricci, *agm*, 2005, s. 173; A. Federica Ferrazzoli- M. Ricci, *agm*, 2009, s.673.

<sup>390</sup> N. Firat, *age*, 1999, s. 81.

<sup>391</sup> Henry S. Robinson, *The Athenian Agora V: Pottery of the Roman Period Chronology*, Princeton-New Jersey, 1959, 29/M273.

<sup>392</sup> Michel Bonifay ve Dominique Piéri, "Amphores du Ve au VIIe s. à Marseille: Nouvelles données sur la typologie et le contenu", *Journal of Roman Archaeology*, 8, 1995, s. 114.

<sup>393</sup> T. Bezeczky, *agm*, 2013, s. 156.

kireç katkılı, sık dokulu, gözeneksizdir. Bu forma ait örnekler Atina Agorası<sup>394</sup> ve Anemurium'da<sup>395</sup> bulunmuştur. Piskoposluk Sarayı'nda bulunan örnek olasılıkla alanın önceki tapınakla ilişkili kullanım evresine aittir ve 3-4. yüzyıllara tarihlendirilmiştir.

Agora M334 olarak adlandırılan dışa çekik ağızlı 1 adet örnek incelenmiştir (Kat. No.328). Seramiğin hamuru; kahverengi renktedir ve mikalı, küçük sık kireç katkılı, sık dokulu, gözeneklidir. Bu forma ait benzer örnekler; Beirut'ta<sup>396</sup> ve Caesarea'da<sup>397</sup> bulunmuştur. Piskoposluk Sarayı'nda bulunan örnekler 6. yüzyıl-7. yüzyıl başına aittir.

Kapitan 2 olarak adlandırılan amphoralara ait 1 adet kaide parçası incelenmiştir (Kat. No. 329). Seramiğin hamuru; açık gri, çok küçük sık mika, küçük seyrek demir oksit katkılıdır. Ege kökenli bir amphora türüdür ve bu forma ait örnekler İngiltere, Almanya, Yunanistan, Irak, Nübye, güney Pannonya ve güney Rusya'da<sup>398</sup> bulunmuştur. Doğu Akdeniz'de de sirkülasyonu olmuştur. Piskoposluk Sarayı'nda bulunan örnek olasılıkla alanın Roma dönemi kullanımından kaynaklı olarak toprağa karışan parçalardır ve 3-4. yüzyıllara tarihlendirilmiştir.

#### *Ticari kaplar-Unguentariumlar*

Diğer ticari kaplar küçük boyutlu unguentariumlardır. Kulpsuz, iğ biçimli gövdeye sahip, dar boyunlu kap formudur. İşlevi kesin olarak tespit edilmese de unguentariumların içerisinde kutsal su ve yağ gibi iyileştirici gücü olduğuna inanılan maddelerin taşınması için üretildikleri düşünülmektedir.<sup>399</sup> Yaygınlıkları ve sivil kullanımı olan mekânlarda da bulunmuş olmaları bu kapların içerisinde aynı zamanda az miktarda tüketilen gıda maddelerinin de taşınmış olabileceğini ya da dini işlevi olan bu kapların litürji dışında da kullanımları olabileceğini düşündürür. Bazılarının üzerinde Yunanca harfler veya monogramlar bulunan bu kaplar Olympos'ta çok yoğun olarak ele geçmiştir. Düz dipli ve sivri dipli olmak üzere iki farklı tip mevcuttur. Olympos'ta bulunan düz dipli örnekler 5. yüzyıla, sivri dipli örnekler ise 6. yüzyıl-7. yüzyıl başına aittir.

<sup>394</sup> H.S. Robinson, *age*, 1959, 8/G199.

<sup>395</sup> C. Williams, *age*, 1989, s. 93.

<sup>396</sup> P. Reynolds, *agm*, 2000, s. 392.

<sup>397</sup> Ratzlaff vd., *agm*, 2017, s. 136.

<sup>398</sup> D.P.S. Peacock- D.F. Williams, *Amphorae and the Roman Economy*, London, 1991, s. 193.

<sup>399</sup> J.W. Hayes (1971). "A New Type of Christian Ampulla", *The Annual of the British School at Athens*, 66, s. 243-248.

Unguentariumlara ait 2 adet düz dip örneği incelenmiştir (Kat. No. 330-331). Seramiklerin hamurları; kırmızı renktedir ve mikalı, çok küçük çok seyrek kireç katkılı, sık dokulu, gözeneksizdir. Dışta kırmızı renkte astar seçilmektedir. Bu forma ait benzer örnekler; Anemurium'da<sup>400</sup>, Limyra'da<sup>401</sup>, Laodikeia'da<sup>402</sup>, Sagalassos'ta<sup>403</sup>, Perge'de<sup>404</sup> ve Patara'da<sup>405</sup> bulunmuştur.

Sivri dipli unguentarium örnekleri ağız çapı 1cm.i geçmeyen, içte yoğun çark izleri olan formdur (Kat. No. 332-348). Seramiklerin hamurları; pembe-kahverengi, kırmızı-kahverengi, kırmızı renktedir ve mikalı, çok küçük sık kireç katkılı, sık dokulu, gözeneksizdir. Unguentariumlarda ağız kenarından akıtılarak, hamurdan birkaç ton koyu renkte astar seçilmektedir. Genellikle ağızda ve dışta kırmızı-kahverengi renkte seçilmektedir. Bazı örneklerde düzensiz fırınlamadan dolayı kesit tamamen gri renktedir. Ayrıca unguentariumlarla birlikte bunlara ait stoper parçaları da bulunmuştur (Kat. No. 332). Sivri dipli unguentariumlara ait benzer örnekler; Limyra'da<sup>406</sup>, Perge'de<sup>407</sup>, Sagalassos'ta<sup>408</sup>, Saraçhane'de<sup>409</sup> ve Benalua Alicante'de<sup>410</sup> bulunmuştur.

Piskoposluk Sarayı'nda bulunan unguentariumlara ait sivri dipli ve damgalı 8 adet örnek incelenmiştir (Kat. No. 336-345). Seramiklerin hamurları; kırmızı-kahverengi, soluk-kırmızı, kırmızı-sarı, açık kahverengi renktedir ve mikalı çok küçük çok seyrek kireç katkılı, sık dokulu, gözeneksizdir. Dış yüzeyde kırmızı renkte astar seçilmektedir. Bu damgalardan Kat. No. 336'in başka örnekleri Ephesos'ta<sup>411</sup> ve Perge'de<sup>412</sup>, Kat. No. 337'in örnekleri Ephesos'ta<sup>413</sup>, Kat. No. 338'in örnekleri Perge'de<sup>414</sup>, Kibyra'da<sup>415</sup>,

<sup>400</sup> C. Williams, *age*, 1989, s. 89.

<sup>401</sup> J. Vroom, *agm*, 2004, s. 301.

<sup>402</sup> Celal Şimşek – Bahadır Duman, “Laodikeia’da Bulunan Geç Antik Çağ Unguentariumları”, *Adalya*, X, 2007, s. 290.

<sup>403</sup> Roland Degeest, “Some Late Roman Unguentaria in Sagalassos”, *Sagalassos II*, 1993, s. 184.

<sup>404</sup> N. Fırat, *age*, 1992, s. 307.

<sup>405</sup> T. Korkut, *agm*, 2005, s. 163.

<sup>406</sup> J. Vroom, *agm*, 2004, s. 301.

<sup>407</sup> N. Fırat, *age*, 1999, s. 90; N. Fırat, *age*, 1992, s. 307.

<sup>408</sup> R. Degeest, *agm*, 1993, s. 184.

<sup>409</sup> J. W. Hayes, *age*, 1992, s. 8.

<sup>410</sup> P. Reynolds, *age*, 1987, s. 129.

<sup>411</sup> Susanne Metaxas, “Frühbyzantinische Ampullen und Amphoriskoi aus Ephesos”, *Spatantike und Mittelalterliche Keramik aus Ephesos, Archäologische Forschungen, Band 13*: (Ed. Friedrich Krinzing), Wien 2005, s. 168

<sup>412</sup> Sevingül Bilgin, *Perge Kazılarında Bulunmuş Damgalı Unguentariumlar* (Yayınlanmamış Yüksek Lisans Tezi) İstanbul Üniversitesi, Sosyal Bilimler Enstitüsü, İstanbul 2013, s. 119.

<sup>413</sup> S. Metaxas, *age*, 2005, s. 81

<sup>414</sup> S. Bilgin, *age*, 2013, s. 118.

<sup>415</sup> Ş. Özüdoğru – Erkan DüNDAR, “Kibyra Geç Roma – Erken Doğu Roma Dönemi Mühürlü Unguentariumları”, *Olba*, XV, 2007, s. 164.

Laodikeia'da<sup>416</sup>, Carthago'da<sup>417</sup>, Kat. No. 339'in örnekleri Kibyra'da<sup>418</sup>, Perge'de<sup>419</sup> M.S. 500/520-650 yıllarına tarihlendirilmiştir. Kat. No. 343 örnekleri ise Ephesos'ta<sup>420</sup>, Perge'de<sup>421</sup>, Kibyra'da<sup>422</sup>, Atina Agorası'nda<sup>423</sup>, Hierapolis'te<sup>424</sup> ve Perge'de<sup>425</sup> tespit edilmiştir.

Unguentariumlara ait sivri dipli ve damgasız 3 örnek incelenmiştir (Kat. No. 346-348). Seramiklerin hamurları; kırmızı-gri, kırmızı-kahverengi renktedir ve mikalı, çok küçük çok seyrek kireç, küçük seyrek siyah ve kahverengi taşıyıcı katkıları, sık dokulu, gözeneksizdir. Bu forma ait benzer örnekler; Akdeniz'de<sup>426</sup> birçok merkezde, Anemurium'da<sup>427</sup>, Saraçhane'de<sup>428</sup>, Pisidia'da<sup>429</sup>, Laodikeia'da<sup>430</sup>, Sagalassos'ta<sup>431</sup>, Perge'de<sup>432</sup>, Patara'da<sup>433</sup>, Miletus'ta<sup>434</sup> bulunmuştur.

Unguentariumların birçoğunda tek bir harften oluşan damgalar seçilir. Sivri dipli örneklerde sıklıkla görülen blok monogramlar bulunan örnekler de az sayıda tespit edilmiştir ve Akdeniz'de 6-7. yüzyıla tarihlendirilmektedir.<sup>435</sup>

Piskoposluk Sarayı buluntuları arasında monogramlara ait seçilebilen harfler şunlardır;

<sup>416</sup> C. Şimşek – B. Duman, *agm*, 2007, s. 293.

<sup>417</sup> Jaime Vizcaino Sanchez- Inmaculada Perez Martin, “Unguentarios Bizantinos Con Sello Epigráfico en Carthago Spartaria”, *Archivo Espanol de Arqueologia*, 81, 2008, s. 162.

<sup>418</sup> Ş. Özüdoğru – E. Dündar, *agm*, 2007, s. 162.

<sup>419</sup> N. Fırat, *age*, 1999, s. 90.

<sup>420</sup> S. Metaxas, *agm*, s. 78

<sup>421</sup> Bilgin, *age*, 2013, s. 117.

<sup>422</sup> Ş. Özüdoğru – E. Dündar, *agm*, 2007, s. 160.

<sup>423</sup> J. W. Hayes, *age*, 1971, s. 244.

<sup>424</sup> F. D'Andria, *age*, 2007, s. 567.

<sup>425</sup> N. Fırat, *age*, 1999, s. 90.

<sup>426</sup> P.A. Brazinski, *Late Antique Pilgrimage and Ampullae*, Saarbrücken 2014, s. 31.

<sup>427</sup> C. Williams, *age*, 1989, s. 89.

<sup>428</sup> J. W. Hayes, *age*, 1992, s. 8.

<sup>429</sup> Ergün Laflı, “Early Byzantine Lamps from Alata: A Cemetery Site in Rough Cilicia”, *Nyon-Genève*, 29, IX, 2005, s. 669.

<sup>430</sup> C. Şimşek – B. Duman, *agm*, 2007, s. 292.









<sup>431</sup> R. Degeest, *agm*, 1993, s. 184.

<sup>432</sup> N. Fırat, *age*, 1992, s. 307,

<sup>433</sup> T. Korkut, *agm*, 2005, s. 163

<sup>434</sup> P. Niewöhner, *agm*, 2015, s. 240.

<sup>435</sup> J. V. Sanchez- I. Martin, *agm*, 2008, s. 167.

			
H	M, A, X, N, K	Ortada haç ya da X. Π, A, O, I	M, Δ
			
K, Λ, Δ	X	M, Λ, A, K, Ī	B, λ, κ, ρ, σ

**Grafik 2. Olympos Piskoposluk Sarayı'nda bulunan unguentarium mührleri**

### *Kandiller*

Aydınlatma için kullanılan seramik yağ kandiller, çark yapımı ve kalıp yapımı olarak değerlendirilmiştir ve çok sayıda örnek bulunmuştur. Aydınlatma gereçlerinin 4. yüzyıldan 7. yüzyıl başına kadar kullanıldığı tespit edilmiştir. Aydınlatma aracı olarak kullanılan kandiller çark yapımı ve kalıp yapımı olarak iki gruba ayrılmıştır ve profil farklılıklarından dolayı çark yapımı olanlar kendi içlerinde tiplere ayrılarak değerlendirilmiştir.

Çark yapımı kandiller arasında Form 1 olarak adlandırılan 5 adet örnek incelenmiştir (Kat. No. 349-353). Bu kandiller Piskoposluk Sarayı kazısında en yoğun olarak bulunan kandillerdir ve 6. yüzyıl-7. yüzyıl başına aittir. Seramiklerin hamurları; pembe-kahverengi, kırmızı-kahverengi renktedir ve mikalı, çok küçük sık kireç katkılı, sık dokulu, gözeneksizdir, yıpranmış ve renk değiştirmiş hamurdur. Burunda yoğun yanık izi görülmektedir. Kırmızı-kahverengi, pembe renkte astar seçilmektedir. Bu forma ait benzer örnekler; Limyra'da<sup>436</sup>, Ksanthos'ta<sup>437</sup>, Kyaneai'de<sup>438</sup>, Myra'da<sup>439</sup>,

<sup>436</sup> J. Vroom, *agm*, 2004, s. 304.

<sup>437</sup> Courtils, J. "Xanthos: Rapport Sur La Campagne de 2000", *Anatolia Antiqua*, IX, 2001, s. 235.

<sup>438</sup> I. Mader, *agm*, 1992, s. 110.

<sup>439</sup> S. Yıldız Ötüken – Ebru F. Fındık, "Myra-Demre Aziz Nikolaos Kilisesi Kazısı ve Duvar Resimlerini Belgeleme, Koruma-Onarım Çalışmaları", *Anmed*, 2007, s. 165.

Dereagızı'nda<sup>440</sup>, Patara'da<sup>441</sup>, Kibyra'da<sup>442</sup> Rhodos'ta<sup>443</sup>, Kourion'da<sup>444</sup> Kalymnos'ta<sup>445</sup>, Perissa (Thera)'da<sup>446</sup>, Thasos'ta<sup>447</sup>, Kenchreai'de<sup>448</sup> ve Alicante'de<sup>449</sup> bulunmuştur.

Çark yapımı kandil Form 2 olarak adlandırılan 1 adet örnek incelenmiştir (Kat. No 354). Seramiğin hamuru; kırmızı renkte ve mikalı, çok küçük seyrek kireç katkılı, sık dokulu, gözeneksizdir. Parlak kırmızı renkte astar seçilmektedir. Bu forma ait benzer örnek; Perge'de<sup>450</sup> bulunmuştur. Olympos buluntusu örnek 5-6. yüzyıllara aittir.

Çark yapımı kandil Form 3 olarak adlandırılan 1 adet örnek incelenmiştir (Kat. No. 355). Seramiğin hamuru; kırmızı-sarı renkte ve mikalı, çok küçük seyrek kireç katkılı, sık dokulu, gözeneksizdir. Kırmızı renkte astar seçilmektedir. Bu forma ait benzer örnek; Miletus'ta<sup>451</sup> ve Perge'de<sup>452</sup> bulunmuştur. Çark yapımı kandil Form 2 gibi 5-6. yüzyıllara tarihlendirilmiştir.

Çark yapımı kandil Form 4 olarak adlandırılan 1 adet örnek incelenmiştir (Kat. No. 356). Seramiğin hamuru; kırmızı-kahverengi renkte ve mikalı, çok küçük çok seyrek kireç katkılı, sık dokulu, gözeneksizdir. İçte ve dışta kırmızı renkte astar seçilmektedir. Bu forma ait benzer örnek; Perge'de<sup>453</sup> bulunmuştur ve 4-7. yüzyıla tarihlendirilmiştir. Piskoposluk Sarayı'nda bulunan örnek kontekst verilere göre 4-6. yüzyıllara aittir.

Çark yapımı kandil Form 5 olarak adlandırılan 2 adet örnek incelenmiştir (Kat. No. 357-358). Seramiğin hamuru; pembe-kahverengi renkte ve çok küçük mikalı, çok küçük seyrek kireç katkılıdır. Kırmızı renkte astar seçilmektedir. Seramiğin bir kenarında islenme görülmektedir. Kontekst verilere göre 6. yüzyıl-7. yüzyıl başına aittir.

<sup>440</sup> Morgenstein, J. "The Fort Dereagızı and Other Material Remains in Its Vicinity from Antiquity to the Middle Ages", *İstanbul Forschungen* 40, 1993, s. 137.

<sup>441</sup> Varkıvanc, B. "Patara'da Bir Seramik İşliğı", *Adalya*, V, 2000-2001, s. 143.

<sup>442</sup> Hüseyin Metin, Kibyra Kandilleri, (Yayınlanmamış Doktora Tezi), Atatürk Üniversitesi, Sosyal Bilimler Enstitüsü, Erzurum, 2012, s. 296.

<sup>443</sup> Bairami K. "Ταφικό σύνολο παλαιοχριστιανικών λυχναριών από τη ροδιακή νεκρόπολη, Keramike Tes Ysteres Archaio tetas Apo Ton Elladiko Choro", *Epistemonike Sunantese*, Vol. 1, 2010, s. 262.

<sup>444</sup> J. W. Hayes, *age*, 2007, s. 453.

<sup>445</sup> D. M. Bailey, *A Catalogue of the Lamps in the British Museum, III: Roman Provincial Lamps*, Londra, 1988, s. 418.

<sup>446</sup> E. Gerouisi, "The Lamps from the Late Antique and Early Byzantine Cemetery in Perissa in Thera", *Gerousi Keramike tes Ysteres Archaio tetas apo ton Elladiko Choro*, Vol 1, 2010, s. 226.

<sup>447</sup> C. Abadie-Reynal, J. P., Sodini, "La Ceramique Paleochretienne de Thasos: Alikı, Delkos, Fouilles Anciennes", *Diffusion de Boccard*, 1992, s. 84-85.

<sup>448</sup> H. Williams, Kenchreai, Eastern Port of Corinth, 5: The lamps, *Brill*, 1981.

<sup>449</sup> P. Reynolds, *age*, 1987, s. 145.

<sup>450</sup> Sedef Çokay Kepçe, "Tekirdağ Arkeoloji Müzesinden Bir Grup Pişmiş Toprak Kandil", *Anadolu Araştırmaları*, 18/1, 2005, s. 34.

<sup>451</sup> P. Niewöhner, *agm*, 2015, s. 236.

<sup>452</sup> S. Ç. Kepçe, *agm*, 1996, s. 36.

<sup>453</sup> S. Ç. Kepçe, *agm*, 1996, s. 34.



Kalıp yapımı kandillerden 3 adet örnek incelenmiştir (Kat. No. 359-361). Seramiklerin hamuru; açık kahverengi, kırmızı-kahverengi renkte ve mikalı, çok küçük çok seyrek kireç, küçük seyrek siyah kum, çok küçük kuvars katkılı, sık dokulu, gözeneksizdir. Açık kahverengi renkte astar seçilmektedir. Bu forma ait benzer örnekler; Halmyris'te<sup>454</sup>, Perge'de<sup>455</sup>, Ephesos'ta<sup>456</sup>, Kıbrıs'ta<sup>457</sup>, Atina Agorası'nda<sup>458</sup> bulunmuştur ve Samos'ta<sup>459</sup> 5-6. yüzyıla tarihlendirilmiştir (Kat. No. 360).

---

<sup>454</sup> F. Topoleanu, *age*, s. 361.

<sup>455</sup> S. Çokay Kepçe, *agm*, 1996, s. 41.

<sup>456</sup> Ladstatter- Sauer 2008, s. 151.- F. O. Waage, "Lamps, Antioch-on-the-Orontes III: The Excavations 1937-1939", *Princeton University Press*, 1941, s. 66.

<sup>457</sup> O. Vessberg, "Hellenistic and Roman Lamps in Cyprus", *Opuscula Atheniensia*, 1, 1953, s. 115-129., T. Oziol, "Salamine de Chypre VII: Les lampes du Musee de Chypre", *Diffusion de Boccard*, 1977, s. 279-285.

<sup>458</sup> Judith Perlzweig, "Lamps of the Roman Period: First to Seventh Century after Christ", *The Athenian Agora*, Vol. 7, 1961, s. 292.

<sup>459</sup> N. Poulou-Papadimitriou, S. Didioumi, *agm*, 2010, s. 595.

## SONUÇ

Piskoposluk Sarayı'nda yapılan kazı çalışmalarında, bir liman kenti olan Olympos'a farklı merkezlerden gelmiş kap türlerine rastlanmıştır. Kentteki sosyal yaşam hakkında da bilgi veren seramikler; Kıbrıs, Foça ve çevresi ile Afrika üretimi olarak üç grupta incelenmiştir. İncelenen seramikler birbirlerinden boyut ve biçim olarak farklıdır. Seramikler kullanım amaçlarına göre servis, mutfak, depolama, ticari ve aydınlatma kapları olarak ayrılmıştır.

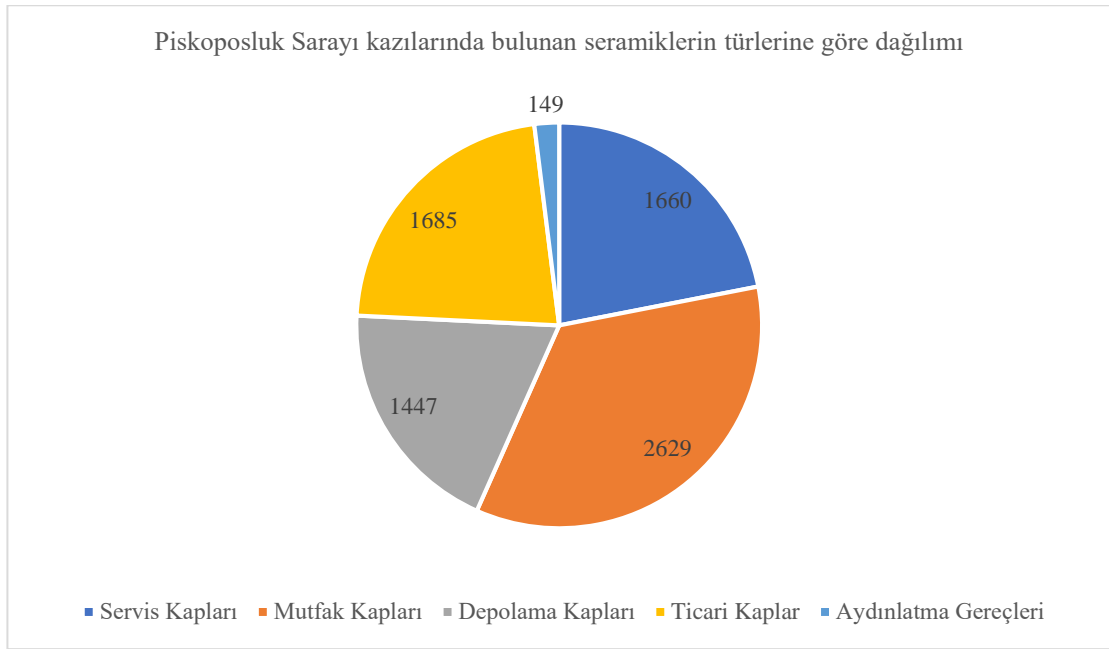

**Grafik 3. Piskoposluk Sarayı kazılarında bulunan seramiklerin türlerine göre dağılımı**

Servis kapları; yiyeceklerin sofraya taşınması ve sofrada tüketilmesi amacıyla kullanılan tabak, çanak ve kâseler dışında sürahi ve şişelerden oluşmaktadır. Servis sırasında maden ve cam kaplarla birlikte kullanılmışlardır. Kentin konumundan dolayı Geç Roma D olarak adlandırılan Kıbrıs üretimi kırmızı astarlı seramikler diğer üretim gruplarına göre daha fazladır. Kıbrıs üretimi örneklerin hamurları mikalı, kırmızı-kahverengi renktedir ve birkaç ton koyu renkte astar seçilmektedir. Diğer üretim gruplarına göre daha yumuşak dokulu seramiklerdir, bunun nedeni kışın yapıların içine dolan suların toprağı bataklık haline getirmesinden kaynaklıdır. Kıbrıs üretimi kırmızı astarlı seramiklerde yoğun olarak form 2, form 8 ve varyantları, form 9 ve form 11 ele

geçmiştir. Değerlendirme sonucunda M.S. 4. yüzyıldan M.S. 7. yüzyıl başına kadar Kıbrıs üretimi seramiklerin kente geldiği görülmektedir. Geç Roma C olarak adlandırılan ve Foça ve çevresindeki atölyelerden gelen kırmızı astarlı seramikleri Olympos'ta çok az sayıdadır. Seramiklerin hamurları sık kireç katkılı, kahverengi, pembe, mor renktedir ve hamurdan birkaç ton koyu renkte astar seçilmektedir. Dış yüzeyleri oldukça pürüzsüzdür. Bu üretim grubu örneklerinden Form 1C, form 3E ve form 3H ele geçirilmiştir. 5. yüzyıldan 6. yüzyıl sonuna kadar bu üretim grubu Batı Anadolu'dan Olympos'a ulaşmıştır. Olympos'ta 5-6. yüzyıla tarihlenen çok az sayıda Afrika üretimi seramik bulunmuştur. Seramiklerin az sayıda bulunması ve geç dönem seramiklerinin Olympos'ta bulunmaması, M.S. 4. yüzyılda başkent'in Konstantinopolis olması ve buna bağlı pazar yerinin değişmesi, sadece balık sosu gibi lüks malzemelerin gelmesi ve Olympos'un Kuzey Afrika ticaretinin dışında kalmasıdır. Bunun dışında M.S. 5. yüzyılda Afrika'daki Vandal istilası gibi sebeplerle açıklanabilir. Afrika üretim grubu Olympos'ta form 64, form 97 ve form 104B örnekleri ele geçirilmiştir.

Servis kaplarının büyük çoğunluğunu kentin konumu bakımından ticari ilişkilerinin yoğun olduğu Kıbrıs seramikleri oluşturmaktadır. Afrika ve olasılıkla kuzeybatı Anadolu kökenli olan Geç Roma C seramikleri olasılıkla şarap ve diğer malların ticaretine bağlı yapılması nedeniyle çok az miktarda kente ulaşmıştır. Olympos Piskoposluk Sarayı kazılarında bulunan servis kaplarının dağılımı aşağıdaki gibidir;

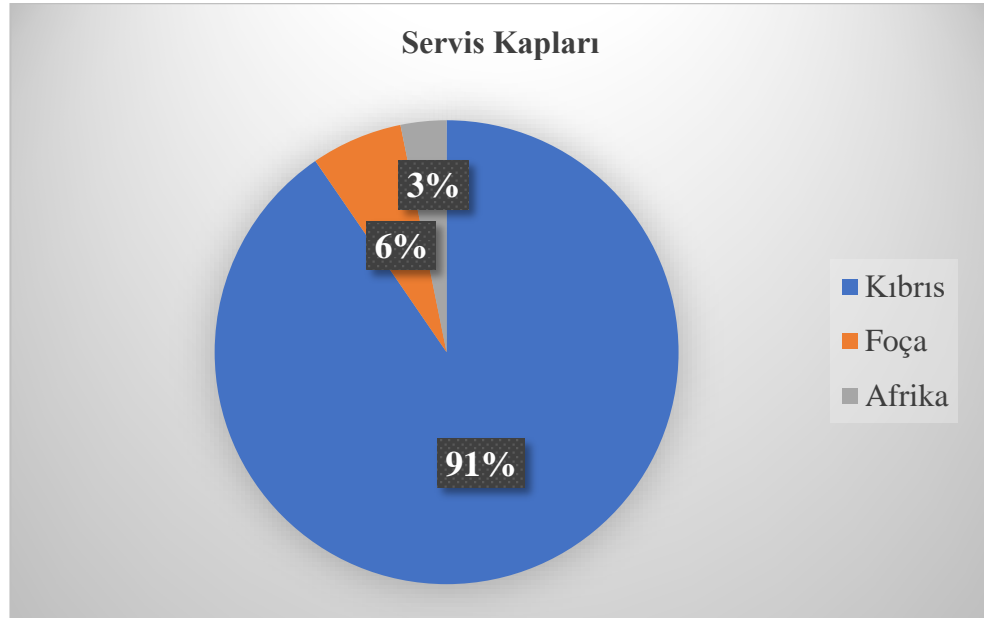

**Grafik 4. Piskoposluk Sarayı kazılarında bulunan servis kaplarının yüzdelerik dağılımı**

Mutfak kapları; servis edilen yiyecek ve içeceklerin tüketilmeden önce hazırlanmasında kullanılan ve yıkama, yoğurma, pişirme, ezme, süzme, mayalama işleviyle kullanılan kaplardır. Pişirme kapları, yiyeceklerin pişirilmesi, ısıtılması ve servis yapılmasında kullanılmıştır. Yoğun ısıya maruz kaldıklarından üzerlerindeki yanık izleri de kapların işlevini kanıtlamaktadır. Olympos'ta çok fazla sayıda pişirme kabı ele geçmiştir. Maden kaplar daha dayanıklı olmasına rağmen çok fazla seramik kap da kullanılmıştır. Bunun nedeni seramiklerin maliyetinin daha ucuz olması olabilir. Küçük boyutlu mutfak kapları sos hazırlamak ve su ısıtmak için kullanılmıştır. Ağıza doğru daralan, çift kulplu, derin pişirme kaplarının cidarları incedir. Bunun nedeni yemekleri pişirirken ateşten daha iyi sonuç almak olmalıdır. Pişirme kaplarının hamurları pembe, krem ya da kırmızı renktedir. Dış yüzeylerinde kırmızı-kahverengi astar seçilmektedir. Dış yüzeyde ve diplerinde yoğun yanık izine de rastlanmıştır. Pişirme kapları 5. yüzyıl sonundan 7. yüzyıl başına kadar kullanılmıştır. Bunlarla birlikte daha sığ ve yayvan ağızlı pişirme kapları lapa ve tatlı gibi yiyeceklerin hazırlanmasında kullanılmıştır. Diğer pişirme kapları olan tavalar, tek saplıdır ve yiyeceklerin kızartılmasında kullanılan yayvan kaplardır. Olympos bir liman kenti olduğu için olasılıkla balık tüketimi fazladır. Yoğun ısıya maruz kaldıklarından diplerinde yanık izi görülmektedir. Mutfak kaplarından olan tekneler, sunulacak şarabın önceden sulandırılması için kullanımının dışında yoğurma, karıştırma, mayalama, yıkama işlevine sahiptir. Bunun yanı sıra ev içi ihtiyaçlar için kullanıldığı düşünülmektedir. Mortariumlar, yemeğe eklenecek baharatların ve otların ezilmesi ve karıştırılmasında kullanılan kaplardır. Su ısıtma kapları, gövdesinde emzik bulunan bu kaplar hem su ısıtma hem de içerisine konulan anason ve pelin gibi aromalı bitki ve meyvelerin süzülmesi için kullanılmıştır. Olympos örnekleri genellikle boyundan süzgeçlidir. Maden kapların yerini almayı başarmıştır ve 6. yüzyıla tarihlenmektedir.

Situlalar kiliselerde kutsal suyun taşınması için kullanılan maden formları da bulunan ve günlük yaşamda seramikten yapılan örnekleri görülen, su veya süt gibi sıvıların taşınması için kullanılan kaplardır.

Mutfak kapları arasında en yoğun grubu sebze ve et öğünlerinin pişirilmesinde kullanılan küresel gövdeli pişirme kapları oluşturmaktadır. Hem yoğun kullanılmaları hem de kırılğan ince gövdeleri nedeniyle sayısal olarak diğer kaplardan fazladır. İkinci en yoğun grubu ise mutfakta yiyecek hazırlamanın her aşamasında kullanılan tekneler oluşturur. Olasılıkla parçalara ayrılan balıkların ya da küçük balıkların kızartılması veya tatlı hazırlanması için kullanılan kızartma kapları da yine yaygın olarak kullanılmışlardır.

Su ısıtma kapları ise yemeğin hazırlanması ve şarabın sulandırılması için kullanıldıklarından yine çok sayıda belgelenmişlerdir.

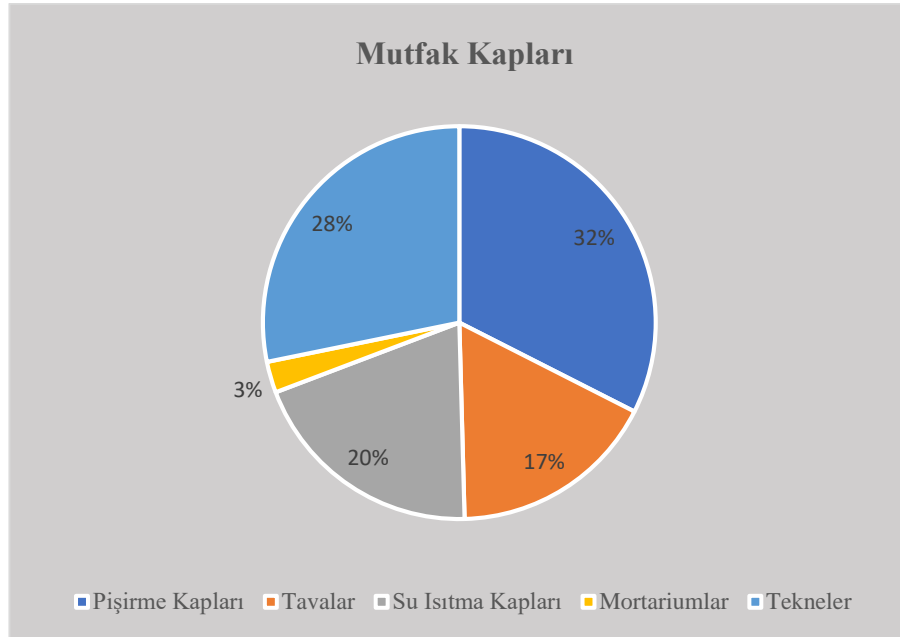

**Grafik 5. Piskoposluk Sarayı kazılarında bulunan mutfak kaplarının yüzdeleri dağılımı**

Depolama kaplarından olan Pithoslar; içerisinde tahıl gibi kuru gıda dışında yağ ve şarap gibi sıvı gıdaları saklamak amacıyla kullanılan kaplardır. Pithoslara göre daha küçük boyutlu olan, uzun boyunlu, silindirik gövdeli sofran amphoraları Olympos' ta çok fazla sayıdadır. Olasılıkla Kıbrıs üretimi olan amphoralar salamura yapmak ve sıvı gıdaları soğuk tutmak amacıyla da kullanılmışlardır. Tüm örneği olmadığı için kapasiteleri hesaplanamamasına rağmen iki farklı boyutta üretildikleri anlaşılmaktadır.

Ticari kaplar olan büyük boyutlu amphoralar; katı ve sıvı gıdaların sevki amacıyla kullanılmıştır. Şarap, zeytinyağı, tuzlu balık, sosların dışında meyve- sebze ve kozmetik ürünler, boya, balmumu gibi ürünler de bu kaplar içerisinde taşınmıştır. Amphoralar ticari ilişkiler açısından önemlidir, bunun nedeni ithal edilen malzemelerin niteliği ve kökeni hakkında bilgiler vermesidir. Değerlendirme sonuçlarına göre Olympos kenti; Filistin, Kıbrıs, Kilikya ve Batı Anadolu ile ticari ilişki içerisindeydi. Kilikya'dan yağ, Batı Anadolu ve Filistin'den şarap, Kıbrıs'tan hem yağ hem de şarap geldiği bilinmektedir. Olympos'ta yapılan kazı çalışmalarında çok fazla sayıda amphora ele geçmiştir. LRA1 amphorası form ve boyutuna göre LRA1A ve LRA1B olarak iki grupta incelenmiştir. İçerisinde yağ ve şarap taşındığı düşünülen amphoralar 5-6. yüzyıla tarihlendirilmiştir.

Bununla birlikte Olympos'ta yapılan çalışmalarda çok az sayıda LRA2 amphorası bulunmuş, 5. yüzyıl sonu-6. yüzyıla tarihlendirilmiştir. Çok yoğun mikalı, yumuşak dokulu LRA3 amphorası az sayıda ağız ve dip parçalarıyla ele geçirilmiş, 6-7. yüzyılın başına tarihlendirilmiştir. Kırılgan bir yapıya sahip LRA4 amphorası Olympos'ta LRA1 amphorasından sonra fazla sayıda bulunmuştur ve 6-7. yüzyılın başına tarihlendirilmiştir. Olympos'ta az sayıda bulunan LRA5 amphorası 6-7. yüzyılın başına tarihlendirilmiştir. Atina Agorası buluntuları arasında tanımlandığından Agora M273 olarak adlandırılan, 2 adet amphora incelenmiştir. Olasılıkla Ege Adaları'nda üretilen seramiklerin hamurları; kahverengi, kırmızı renkte ve mikalı, küçük sık kireç katkı, sık dokulu, gözeneksizdir. Agora G199 ya da Mid-Roman Amphora 4 olarak adlandırılan, düz ağızlı, üste doğru bastırıldığı için keskin köşelere sahip çift kulplu, dışta yivleri olan 1 adet amphora incelenmiştir. Seramiğin hamuru; kırmızı-sarı renkte ve mikalı, küçük sık kireç katkı, sık dokulu, gözeneksizdir. Agora M334 olarak adlandırılan dışa çekik ağızlı 1 adet amphora incelenmiştir. Seramiğin hamuru; kahverengi renktedir ve mikalı, küçük sık kireç katkı, sık dokulu, gözeneklidir. Kapitan 2 olarak adlandırılan amphoralara ait 1 adet kaide parçası incelenmiştir. Seramiğin hamuru; açık gri, çok küçük sık mika, küçük seyrek demir oksit katkıdır.

Olympos kazılarında bulunan amphoraların sayısal dağılımı şu şekildedir;

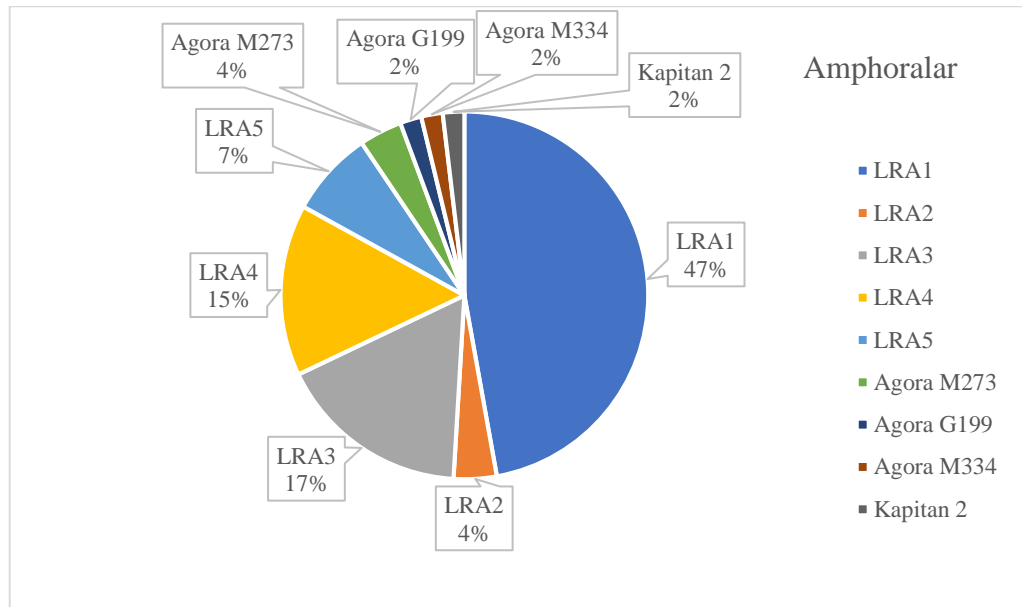

**Grafik 6. Piskoposluk Sarayı kazılarında bulunan amphoraların yüzdelerle dağılımı**







Pithos Form 5														
Pithos Form 6														
Pithos Form 7														
Pithos Form 8														
Situla														
LRA 1														
LRA 1A														
LRA 1B														
LRA 2														
LRA 3														
LRA 4														
LRA 5														
Agora M273														
Mid Roman														
Agora M334														
Kapitan 2														
Unguentarium														
Unguentarium														
Çark yapımı														
Çark yapımı														
Çark yapımı														
Çark yapımı														
Çark yapımı														
Kalıp yapımı														
Kalıp yapımı														
Kalıp yapımı														

**Grafik 7. Piskoposluk Sarayı'nda bulunan kap türleri ve formlarının yüzyıllara göre dağılımı**

Olympos'ta bulunan seramikler küçük buluntu olarak sayılan cam parçaları ve sikkelerle birlikte değerlendirildiğinde kontekst tarihlendirmelerinin paralel olduğu görülmektedir.

Yapılan kazı çalışmalarında mutfak kapları ve büyük boyutlu depolama kaplarının nemi alması için inşa malzemesi olarak duvar içinde de kullanıldığı anlaşılmaktadır. Triclinium mekânının yemek salonu olarak kullanıldığı ve görevlilerin yaşam alanları olduğu servis kaplarının sayısal olarak fazla olmasıyla desteklenmektedir. 2019 yılında Mekân 12'nin yanındaki mekânın mutfak olduğu tespit edilmiştir. Bu durum da sayısal verileri etkilemektedir.

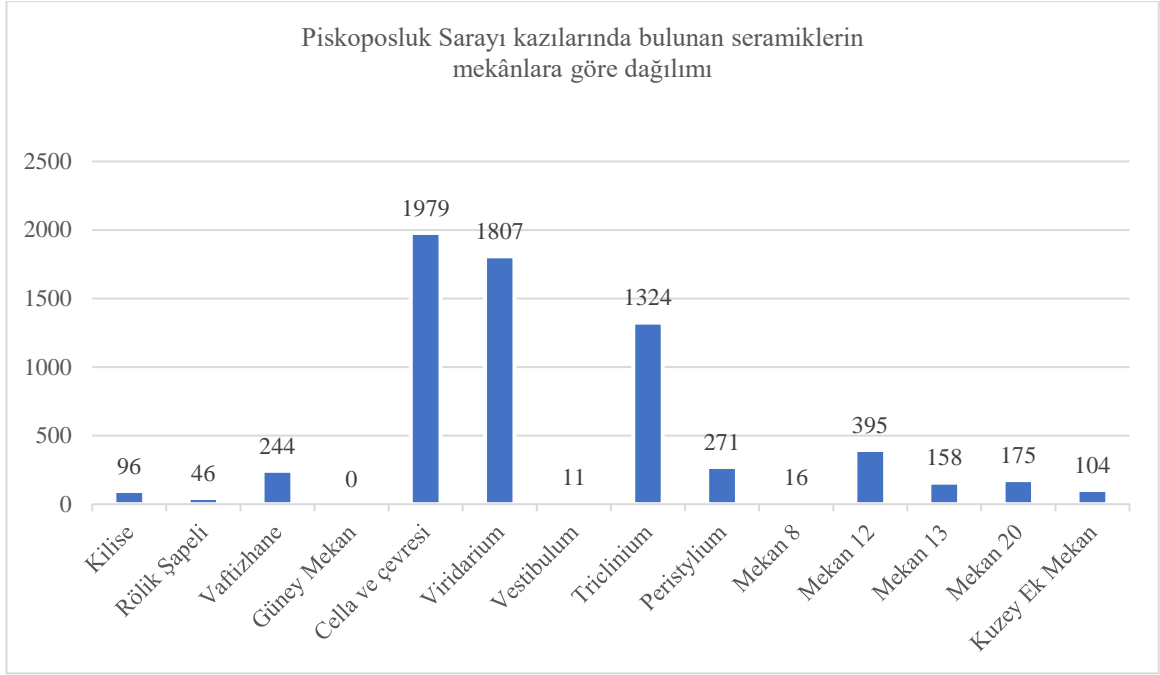

**Grafik 8. Piskoposluk Sarayı kazılarında bulunan seramiklerin mekânlara göre dağılımı**

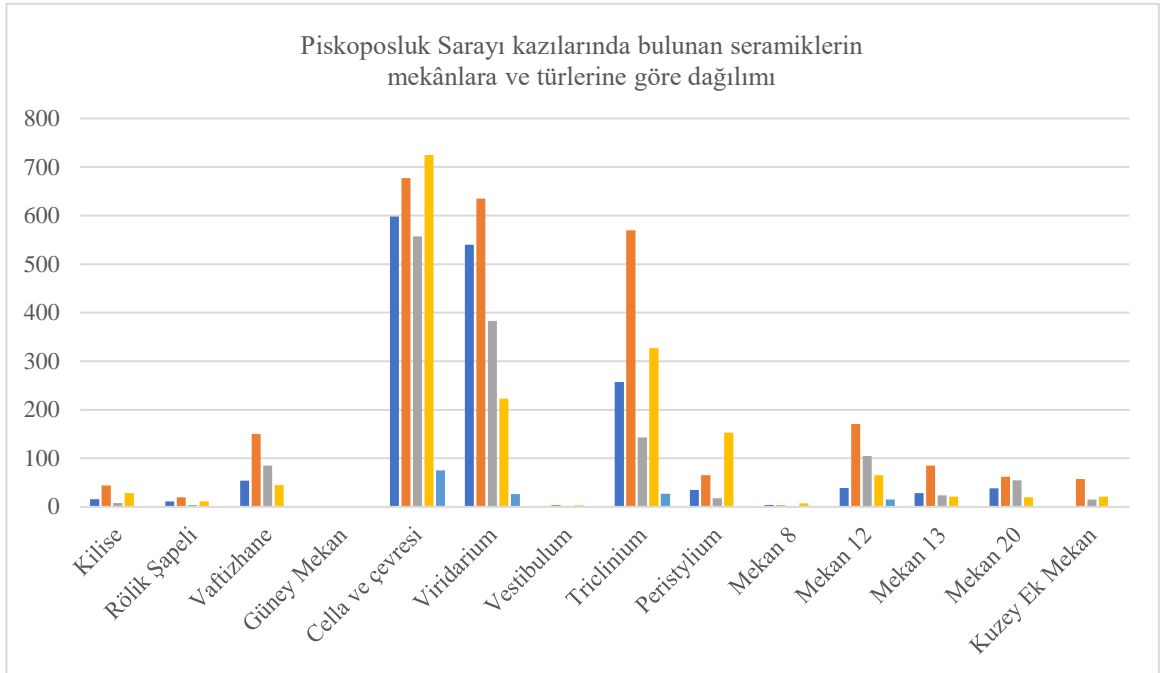

**Grafik 9. Piskoposluk Sarayı kazılarında bulunan seramiklerin türlerine ve buluntu yerlerine göre dağılımı**

Mekânlardaki güzel görünümü olasılıkla cam kandillerle sağladıklarından seramik yapımı olanlar günlük yaşamda sivil mimaride kullanılmıştır. Cam kandiller daha çok cella ve pronaos çevresi ile viridariumdaki çöplük alanlarında kırık halde bulunmuştur. Cam kandil buluntuların ağırlığını kadeh biçimli ve çubuklu kandiller oluşturmaktadır.<sup>460</sup> Kilise, vaftizhane ve rölik şapeli gibi dini mekânlarda az bulunmasının nedeni hem bu mekânların kazısının tamamlanmamış olması hem de kentin yavaş yavaş terk edilmesi nedeniyle ibadet mekânlarının Bizans döneminde gelenek olduğu üzere sürekli içlerinin temizlenmesinden kaynaklanmaktadır. Triclinium piskopos ve görevlilerin yemek ve toplantı salonu olarak kullandıkları daha özel kullanımı olan bir mekân olduğundan buradaki temel dini pratiklerin kısmen farklı olduğunu söylemek mümkündür. Bu durum peristylum ve ona açılan vestibulum gibi mekânlar için de geçerlidir. Kilisenin güneyinde yer alan Güney Mekân olarak adlandırılan alanda ele geçen cam buluntuların sayısal fazlalığı ise burada cam buluntuların kırık ve küçük parçalar halinde bulunmasından kaynaklanmaktadır. Cam buluntuların sayısal olarak ikinci en yoğun grubunu mekânların aydınlatmasında kullanılan pencere camları oluşturmaktadır. Piskoposluk Sarayı'nda genel olarak az sayıda kap ve ecza kabı olabilecek kaplara ait parçalar bulunmuştur.

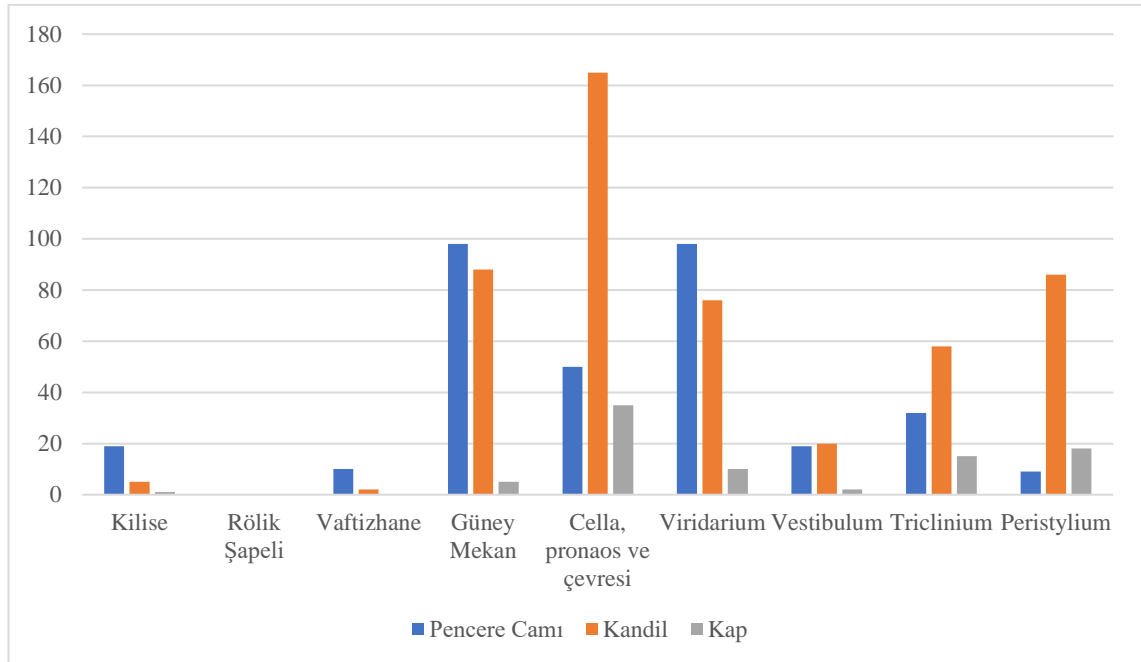

**Grafik 10. Piskoposluk Sarayı kazılarında bulunan cam buluntuların türlerine ve buluntu yerlerine göre dağılımı**

<sup>460</sup> B. Yelda Olcay Uçkan, "Olympos Kazısı Cam Buluntuları", *Olympos I: 2000-2014 Araştırma Sonuçları*, (Ed. B.Y. Olcay Uçkan), Antalya 2017, 195-208.

Olympos'ta bulunan bronz sikkeler arasında numini olarak adlandırılan örnekler 5. yüzyılın ikinci yarısı-6. yüzyıl başına aittir. 4. yüzyıl öncesine ait sikke buluntuları grafikte gösterilmemiştir ve grafik toplam 55 sikke ile oluşturulmuştur. Bu grafiğe göre değerlendirildiğinde seramikler ile aynı olarak, hem mekânın işlevi hem de yavaş yavaş terk edildiğinden ve dini mekânlar sürekli temizlendiğinden yapıların içinde diğer buluntular gibi sikkeler de bulunmamıştır. Ayrıca en yoğun sikke buluntunun ele geçtiği kısımlar daha çok halkın kullanımına açık olan mekânlardır.

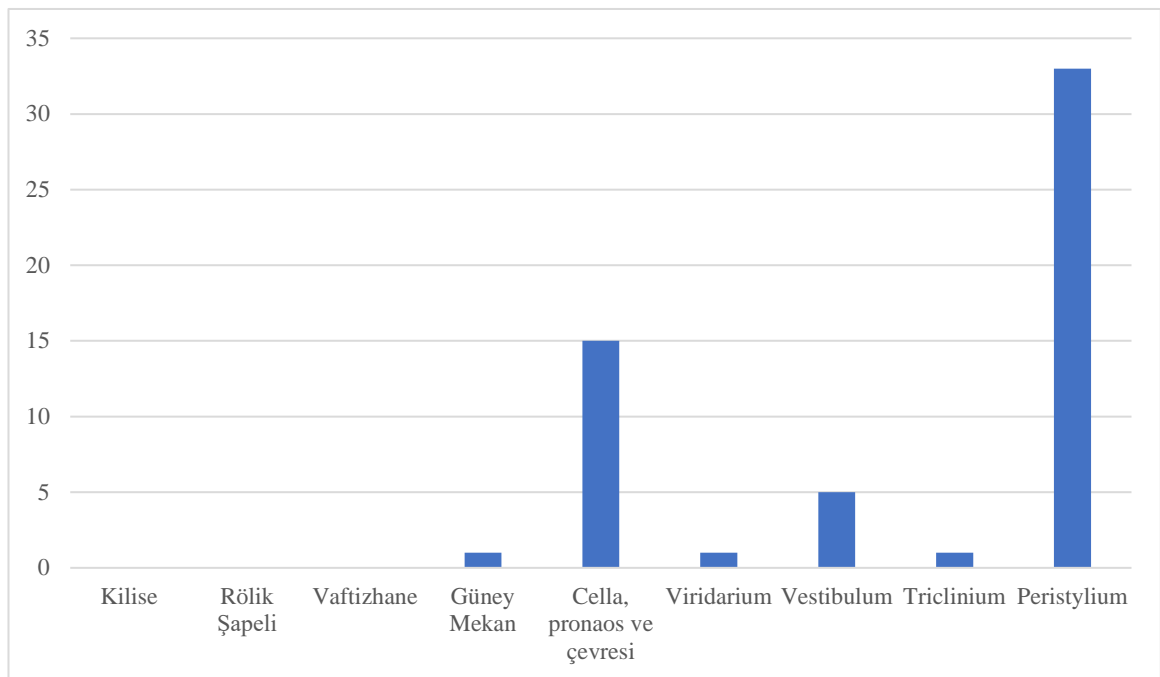

**Grafik 11. Piskoposluk Sarayında mekânlara göre 4. yüzyıl-7. yüzyıl başına ait sikke dağılımı**

M.S. 4. yüzyıldan 7. yüzyıla kadar seramiklerin liman kenti olan Olympos'a ulaştığı görülmektedir. M.S. 7. yüzyıl ve sonrasında, M.S. 6. yüzyıldan itibaren etkisini gösteren doğal afet ve salgın hastalıklardan dolayı kentte yaşantının devam etmiş olduğuna dair herhangi bir veri ile karşılaşılmamıştır. M.S. 7. yüzyılda Akdeniz'de etkili olan Arap akınları da bu dönemden sonra kentteki yerleşimin devam etmemesinin diğer bir nedenidir.

## KAYNAKLAR

- Abadie-Reynal, C., Sodini, J.-P. (1992). *La ceramique Paleochretienne de Thasos: Alike, Delkos, fouilles anciennes*, Diffusion de Boccard, Paris, 84-85.
- Alfen, P. G. V. (1996). "New Light on the 7th-c. Yassı Ada Shipwreck: Capacities and Standard Sizes of LRA1 Amphoras", *Journal of Roman Archaeology*, 9, 198-213.
- Arthur, P., Mitri, C., Lapadula, E. (2010). "Nuovi Appunti Sulla Circolazione Della Ceramica Nella Puglia Meridionale tra Tarda Antichità ed Altomedioevo", *La Circolazione Delle Ceramiche Nell'adriatico tra Tarda Antichità e Altomedioevo, Documenti di Archeologia*, 43, 331-348.
- Armstrong, P. (2005). "Rural Settlement in Lycia in the Eighth Century: New Evidence", *III. Likya Sempozyumu*, Cilt 1, K. Dörtlük, et al. (eds), Suna-İnan Kıraç Akdeniz Medeniyetleri Araştırma Enstitüsü, Antalya, 19-31.
- Auriemma, R., Quiri, E. (2004). "La Circolazione delle Anfore in Adriatico tra V e VIII Sec. D.C.", *La Circolazione delle Ceramiche Nell'Adriatico tra Tarda Antichità e Altomedioevo, Documenti di Archeologia*, 43, 31-65.
- Bailey, D.M. (1988). *A Catalogue of the Lamps in the British Museum, III: Roman Provincial Lamps*. British Museum Publications, London.
- Bairami, K. (2010). "Ταφικό σύνολο παλαιοχριστιανικών λυχνariών από τη ροδιακή νεκρόπολη", *Keramike Tes Ysteres Archaio tetas Apo Ton Elladiko Choro*, vol 1. Ed: D. Papanikola-Bakirtzi. Epistemonike Sunantese, Thessalonike, 249-269.
- Bajenaru, C. (2014). "Some Rare Late Roman Fine Wares Discovered in the Central Sector of the Late Roman City at Histria", *Pontica XLVII, Supplementum III*, 239-251.
- Başaran, C., Ergürer, H. E. (2012). "Parion Odeion'u (Bouleuterion?) 2010 Çalışmaları ve Odeion'da Bulunan Seramikler", *Olba*, XX, 245-291.
- Bezczky, T. (2005). "Late Roman Amphorae from the Tetragonos Agora in Ephesus", *Spätantike und mittelalterliche Keramik aus Ephesos*, Friedrich Krinzing (ed.), Verlag der Österreichischen Akademie der Wissenschaften, Wien, 203-230.
- Bezczky, T. (2013). *The Amphorae of Roman Ephesus, Forschungen in Ephesos, Band XVI*, Verlag der Österreichischen Akademie der Wissenschaften, Wien, 158-170.
- Bes, P. ve Poblome J. (2009). "African Red Slip Ware on the Move: The Effects of Bonifay's Études for the Roman East", *Studies on Roman Pottery of the Pprovinces of Africa Proconsularis and Byzacena (Tunisia) (suppl. JRA 76)*, J. H. Humphrey (ed.), Portsmouth, R. Island, 65-75.
- Bes, P., Vanhecke, L. (2015). "Turning over a New Leaf: Leaf Impressions of Styrax Officinalis L. and Vitis Vinifera L. on Late Roman Sagalassos Amphorae", *Herom*, 4, 107-167.
- Bilgin, S. (2013). "Perge Kazılarında Bulunmuş Damgalı Unguentariumlar" (Yayınlanmamış Yüksek Lisans Tezi), İstanbul Üniversitesi, Sosyal Bilimler Enstitüsü, İstanbul.
- Bonifay, M. (1986). "Observations sur les amphores tardives a Marseille d'après les fouilles de la bourse (1980-1984)", *Revue Archeologique de Narbonnaise*, 19, 269-305.
- Bonifay, M. ve D. Pieri (1995). "Amphores du ve au VIIe s.a Marseille: Nouvelles donnees sur la typologie et le contenu", *Journal of Roman Archaeology*, 8, 94-120.
- Bonifay, M., Reynauld P., Vallauri L., Capalli C., Michel C., Mukai T., Pieri D., (2001). "La Ceramique", *Chapitre*, IX, 229-316.

- Bonifay, M. (2004). *Etudes sur la ceramique romane tardive d'Afrique*, Basing Stoke Press, Oxford.
- Borge, C. M., Vargas, E. G., Paz, J. V., García, M. A. (2010), "Contextos de Medios del Siglo VI d.c. Procedentes de la Colmatación de una Cisterna Romana de Hispalis (Sevilla, España)", *LRCW 3*, Vol. I (Ed. S. Menchelli). British Archaeological Reports, Oxford, 183-192.
- Brazinski, P. A. (2014). *Late Antique Pilgrimage and Ampullae*, LAP Lambert Academic Publishing, Saarbrücken.
- Caraher, W., Moore, R. S., Pettegrew, D. K. (2008). "Trade and Exchange in the Eastern Mediterranean a Model from Cyprus", *Bollettino di Archeologia on Line*, 21-27.
- Cavalazzi, M., Fabri, E. (2010). "Cooking Ware from the Excavation of a 5th-7th Century Context in Classe (Ravenna, Italy)", *LRCW 3*, Vol. II (Ed. S. Menchelli). British Archaeological Reports, Oxford, 623-633.
- Commito, R. A. (2014). "Southern Asia Minor and Northwest Syria at the end of Antiquity: A View from the Countrysides", (Yayınlanmamış Doktora Tezi), University of Michigan, ABD.
- Courtils, J. (2001). "Xanthos: Rapport sur la campagne de 2000", *Anatolia Antiqua*, IX, 232-237.
- Çömezoglu, Ö. (2011). "Rhodiapolis Erken Bizans Dönemi Kilisesi Kazılarında Sırsız Seramik Buluntular", *Anadolu ve Çevresinde Ortaçağ*, 5, 25-46.
- D'Andria, F. (2007). *Hierapolis di Frigia (2000-2003)*, Ege Yayınları, İstanbul.
- Degeest, R. (1993). "Some Late Roman Unguentaria in Sagalassos", *Sagalassos II, Report on the Third Excavation Campaign of 1992*, (Ed: M. Waelkens, J. Poblome), 183-189.
- Demesticha, S. (2013). "Amphora Typologies, Distribution, and Trade Patterns: The Case of the Cypriot LRI Amphorae", *Gosta Enbom Monographs*, 3, 169-179.
- Demesticha, S. (2014). "Late Roman Amphora Typology in Context", *LRCW 4, Vol. I*, (Ed. N. P. Papadimitriou), British Archaeological Reports, Oxford, 599-606.
- Diamanti, C. (2010). "Stamped Late Roman/Proto-Byzantine Amphoras from Halasarna of Kos", *Rei Cretarie Romanae Favtorvm Acta*, 41, 1-7.
- Didioui, S. (2014). "Local Pottery Production in the Island of Cos, Greece from the Early Byzantine Period, A Preliminary Report", *LRCW 4, Vol. I*, (Ed. N. P. Papadimitriou), British Archaeological Reports, Oxford, 169-180.
- Doğer, L. (2005). "Byzantine Ceramics: Excavations at Smyrna Agora (1997-98 ve 2002-03)", *Byzas 7. Çanak: Late Antique and Medieval Pottery and Tiles in Mediterranean Archaeological Contexts* (Ed: B. Böhlendorf-Arslan; A. O. Uysal ve J. Witte-Orr). İstanbul: Ege Yayınları, 99-100.
- Doksanaltı, E. M. (2010). "The Coarse Ware Form a Late Roman House in Knidos", *LRCW 3*, Vol. II (Ed. S. Menchelli). British Archaeological Reports, Oxford, 769-780.
- Dore, J. – Keay N. (1989). "Excavations at Sabratha (1948-1951)", *Society for Libyan Studies Monograph No.1, Part 1, Vol. II*, 5-70.
- Ergürer, H. E. (2014). "Late Roman Light Coloured Ware from Parion", *Late Hellenistic to Mediaeval Fine Wares of the Aegean Coast of Anatolia Their Production, Imitation and Use*, Vol. 1 (ed. H. Meyza), Institut des Cultures Méditerranéennes et Orientales de l'Académie Polonaise des Sciences, Varsovia, 175-219.
- Fedoseev, N., Domzalski, K., Opait, A., Kulikov, A. (2006). "Post-Justinian Pottery Deposit From Pantikopaion- Bosphoros: Rescue Excavations at 12, Teatral Naja St. in Kerç", *Arheologia*, 61, 63-94.

- Fernandez, A., Capelli, C. (2014). “Una producción de cerámica común y de lucernas del medio oriente (Antioquía?) identificadas en Vigo (Galicia, Spain)”, *Rei Cretarie Romanae Favtorvm Acta*, 43, 681-690.
- Ferrazzoli, A. F., Ricci, M. (2009). “Cilician Ceramic Production from Roman to Byzantine Age New Data from Elaiussa Sebaste”, *Olba*, XVII, 33-44.
- Fırat, N. (1992). Perge Konut Alanı Kullanım Keramiği, (Yayınlanmamış Yüksek Lisans Tezi), İstanbul Üniversitesi, Sosyal Bilimler Enstitüsü, İstanbul.
- Fırat, N. (1999). Perge Konut Alanı Keramiği, (Yayınlanmamış Doktora Tezi), İstanbul Üniversitesi, Sosyal Bilimler Enstitüsü, İstanbul.
- Fırat, N. (2000). “So-Called Cypriot Red Slip Ware from the Habitation Area of Perge (Pamphylia)”, *Rei Cretariae Romanae Favtorvm Acta*, 36, 35-38.
- Fırıncı, S. (2010). “Rhodiapolis Seramikleri Roma Dönemi Pişirme Kapları “2006-2009 Buluntuları”, (Yayınlanmamış Yüksek Lisans Tezi), Akdeniz Üniversitesi, Sosyal Bilimler Enstitüsü, Antalya.
- Frend, W. H. C., Johnston, D. E. (2011). “The Byzantine Basilica Church at Knossos”, *The Annual of the British School at Athens*, 57, 186-238.
- Gerousi, E., (2010) “The Lamps from the Late Antique and Early Byzantine Cemetery in Perissa in Thera”, *Gerousi Keramike tes Ysteres Archaio tetas apo ton Elladiko Choro, Vol 1*, (Ed: D. Papanikola-Bakirtzi. Epistemonike Sunantese), Thessalonike.
- Giudice, F. (1993). “Paphos Garrisons Camp. Campagna 1989”, *Report of the Department of Antiquities Cyprus*, 279-327.
- Giudice, F. (1996). “Paphos Garrisons Camp. Campagna 1991”, *Report of the Department of Antiquities Cyprus*, 171-267.
- Hayes, J.W. (1971). “A New Type of Early Christian Ampulla”, *The Annual of the British School at Athens*, 66, 243-248.
- Hayes, J.W. (1972). *Late Roman Pottery: A Catalogue of Roman Fine Wares*. The British School at Rome, London.
- Hayes, J.W. (1992). *Excavations at Saraçhane in İstanbul 2: The Pottery*. Princeton University Press, Princeton.
- Hayes, J. W. (2000) “From Rome to Beirut and Beyond: Asia Minor and Eastern Mediterranean Trade Connections”, *Rei Cretarie Romanae Favtorvm Acta*, 36, 285-297.
- Hayes, J. W. (2007). “Pottery”, *Kourion: Excavations in the Episcopal Precinct*. A.H.S. Megaw (ed.). Washington D.C.: Dumbarton Oaks Research Library and Collection, 435-475.
- Hayes, J.W. (2008). *The Athenian Agora XXXII: Roman Pottery, Fine-Ware Imports*. Princeton-New Jersey: The American School of Classical Studies at Athens.
- Hellenkemper, H. ve Hild, F. (2004). *TIB 8: Lykien und Pamphylien*, Österreichischen Akademie der Wissenschaften, Wien.
- Hild, F. (2004). Lykien in den Notitiae Episcopatum, *Jahrbuch der Österreichischen Byzantinistik*, 54, 1-17.
- Hirschfeld, Y., Gutfeld, O. (2008). *Quedem 48: “Tiberias Excavations in the House of the Bronzes”*, Vol. I, 1-33.
- Işın, G. (2011). “Apollanios’tan Topal Gavur’a: Bir Keşif Öyküsü”, *Aktüel Arkeoloji*, 20, 104-111.
- Jackson, M., Zelle, M., Vandeput, L., Köse, V. (2012). “Primary Evidence for Late Roman D Ware Production in Southern Asia Minor: A Challenge to Cypriot Red Slip Ware”, *Anatolian Studies*, 62, 89-114.

- Japp, S. (2005). Late Roman, Byzantine and Ottoman Pottery from Alexandria Troas. *Byzas 7. Çanak: Late Antique and Medieval Pottery and Tiles in Mediterranean Archaeological Contexts* (Ed: B. Böhlendorf-Arslan; A. O. Uysal ve J. Witte-Orr). Ege Yayınları, İstanbul, 55-72.
- Kaya, İ., (2007). Demre Aziz Nikolaos Kilisesi Kazılarında Ele Geçen Terra Sigillata ve Red Slip Seramikler. (Yayınlanmamış Yüksek Lisans Tezi). Hacettepe Üniversitesi, Sosyal Bilimler Enstitüsü, Ankara.
- Keay, S.J. (1984). *Late Roman Amphorae in the Western Mediterranean. A Typology and Economic Study: The Catalan Evidence*. British Archaeological Reports, Oxford.
- Kenkel, F. (2005). “The Cypriot Red Slip Ware and Its Derivatives from Pednelissos in Pisidia”, *Byzas 7. Çanak: Late Antique and Medieval Pottery and Tiles in Mediterranean Archaeological Contexts* (Ed: B. Böhlendorf-Arslan; A. O. Uysal ve J. Witte-Orr). Ege Yayınları, İstanbul, 131-146.
- Kepçe, Ç., S. (1996). “Tekirdağ Arkeoloji Müzesinden Bir Grup Pişmiş Toprak Kandil”, *Anadolu Araştırmaları*, 18/1, 125-176.
- Klenina, E. (2010). “Trade Relations Between The Mediterranean and the Black Sea Region in the 3rd–6th Centuries A.D. in the Light of Ceramic Artifacts”, *LRCW 3*, Vol. II (Ed. S. Menchelli). British Archaeological Reports, Oxford, 1005-1014.
- Korkut, T. (2005). Spätantike und Frühbyzantinische keramik aus Patara. *Byzas 7. Çanak: Late Antique and Medieval Pottery and Tiles in Mediterranean Archaeological contexts* (Ed: B. Böhlendorf-Arslan; A. O. Uysal ve J. Witte-Orr). Ege Yayınları, İstanbul, 191-221.
- Kowarska, Z., Lenarczyk, S. (2012). “Pithos-Type Vessels from Chhim: Preliminary Assessment of Finds From 1996–2009”, *Polish Centre of Mediterranean Archaeology*, 21, 643-651.
- Ladstatter, S., Sauer, R. (2005). “Late Roman C-Ware und lokale spätantike Feinware aus Ephesos”, *Spätantike und mittelalterliche Keramik aus Ephesos*, (Ed: Friedrich Krinzinger), Verlag der Österreichischen Akademie der Wissenschaften, Wien, 143-202.
- Lafli, E. (2005). “Early Byzantine Lamps from Alata: A Cemetery Site in Rough Cilicia”, *Lychnological acts*, 1. Actes du 1er Congrès international d'études sur le luminaire antique (Nyon, Genève, 29.9. – 4.10.2003), (Ed: L. Chrzanovski), Nyon-Genève, 193-201.
- Lochner, S., Sauer, R., Linke, R. (2005). “Late Roman unguentaria? A Contribution to Early Byzantine Wares from the View of Ephesus”, *LRCW1* (Ed: J.M. Gurti i Esparraguera), British Archaeological Reports, Oxford, 647-654.
- Mader I. (1992). “Keramik Der Feldforschungen im Gebiet von Kyaneai aus den Jahren 1989-1992”, *Asia Minor Studien*, 24, 87-127.
- Marcus Tullius Cicero (1913-21). *In verrem*. Çev. C.D. Yonge, G. Bell and Sons, London. <http://www.thelatinlibrary.com/cicero/ver.shtml> (Erişim tarihi: 15.11.2018)
- Marksteiner T., Schuh, U. (2008). “Limyra Kazı Çalışmaları 2007”, *Anmed*, 9, 42-46.
- Marksteiner T. ve Yener- Marksteiner, B. (2009). “Die Grabungen in Sondage 30/36/37 in der Westtadt von Limyra: Der archaologische Befund und die Keramik”, *Jahresheftedes Österreichischen Archaologischen Institutes*, 78, 221-252.
- Mergen, Y. (2005). “2004 Yılı Olympos Antik Kenti Yüzey Araştırması”, 23. *AST II*, 147-154.
- Metaxas, S. (2005). “Frühbyzantinische Ampullen und Amphoriskoi aud Ephesos”, *Spatantike und Mittelalterliche Keramik aus Ephesos, Archaologische Forschungen, Band 13*: (Ed. Friedrich Krinzinger), Wien, 168.



- Metin, M. (2012). *Kibyra Kandilleri*, (Yayınlanmamış Doktora Tezi), Atatürk Üniversitesi, Sosyal Bilimler Enstitüsü, Erzurum.
- Meyza, H. (2007). *Nea Paphos V: Cypriot Red Slip Ware. Studies on a Late Roman Levantine Fine Ware*, Zakład Archeologii Sroziemnomorskiej Polskiej Akademii Nauk, Warszawa.
- Mimaroglu, S. (2011). “Kuşadası, Kadıkalesi /Anaia Kazısı’nda Ele Geçen Bizans Dönemi Günlük Kullanım Seramikleri”, (Yayınlanmamış Doktora Tezi), Ege Üniversitesi, Sosyal Bilimler Enstitüsü, İzmir.
- Mitri, C. (2005). “Otranto. Anfore da Trasporto di Eta’ Tardoromana (IV-VI Sec. D.C.)”, *LRCW I*, (Ed. J.M. Gurt i Esparraguera), Oxford: 413-424.
- Modrijan Z. (2010). “The Last Phases of the Settlement at Tonovcov Grad (Slovenia) The Ceramic Evidence”, *LRCW 3*, Vol. II (Ed. S. Menchelli). British Archaeological Reports, Oxford, 687-694.
- Monfort, C., Millet, P. B. (2005). “Late Roman Amphorae in the City of Barcino (Barcelona)”, *LRCW I*. (Ed: J.M. Gurt i Esparraguera), British Archaeological Reports, Oxford, 165-178.
- Morais, R., Fernandez, A. (2014). “La producción de vajillas finas de Bracara Augusta”, *Rei Cretarie Romanae Favtorvm Acta*, 43, 709-718.
- Morgenstein, J. (1993). “The Fort Dereagzı and Other Material Remains in Its Vicinity from Antiquity to the Middle Ages”, *Istanbuler Forschungen 40*, Ernst Wasmuth Verlag, Tübingen.
- Niewöhner, P. (2015). “Der Bischofspalast von Milet”, *Archalogischer Anzeiger, Band II*, 184-260.
- Olçay Uçkan, B.Y. et. al (2006). *Olympos ve Likya’da Bir Korsan Kenti*, Homer Yayınları, İstanbul.
- Olçay Uçkan, B. Y. (2006). “Antalya-Olympos ve Çevresi (Geç Antik-Ortaçağ) Yüzey Araştırmaları 2005 Yılı Çalışma Raporu”, 24. *AST II*, Ankara, 123-134.
- Olçay Uçkan, B. Y. (2007). “Olympos 2006 Kazı Sonuçları”, 29. *KST 3*, Ankara, 73-78.
- Olçay Uçkan, B. Y. (2008). “Olympos 2007 Kazı Sonuçları”, 30. *KST 3*, Ankara, 373-386.
- Olçay Uçkan B. Y. (2008). “Olympos 2007 Kazı Sonuçları”, *Anmed-6*, Antalya, 52-56.
- Olçay Uçkan, B. Y. (2009). “Olympos 2008 Kazı Sonuçları”, 31. *KST 4*, Ankara, 231-246.
- Olçay Uçkan, B. Y. (2010). “Olympos 2009 Kazı Sonuçları”, 32. *KST 3*, Ankara, 80-97.
- Olçay Uçkan B. Y. (2010). “Olympos 2009 Kazı Sonuçları”, *Anmed-8*, Antalya, 66-72.
- Olçay Uçkan, B. Y. (2010). “Olympos Kazısı 2009”, *Anmed*, 2010-8, 66-71.
- Olçay Uçkan B. Y. (2011). “Olympos 2010 Kazı Sonuçları”, *Anmed-9*, Antalya, 76-81.
- Olçay Uçkan B. Y. (Olçay Uçkan, B.Y. (2011). vd., “Olympos 2009”, 32. *KST.3*, 80-96.
- Olçay Uçkan, B.Y. (2011). “Olympos Kazısı 2010”, *Anmed*, 2011-9, 76-80.
- Olçay Uçkan B. Y. (2012). “Olympos 2011 Kazı Sonuçları”, *Anmed-10*, Antalya, 78-81.
- Olçay Uçkan, B.Y. (2013). “Olympos 2012 Kazı Sonuçları”, *Anmed-11*, Antalya, 108-111.
- Olçay Uçkan, B. Y. (2014). “Olympos 2013 Kazı Sonuçları”, 36. *KST 2*, Ankara, 563-576.
- Olçay Uçkan, B.Y., Öztaşkın, G.K. (2014). “Olympos Kazısı 2014 Yılı Raporu”, T.C. Kültür ve Turizm Bakanlığı Kazı Raporu, 1-40.
- Olçay Uçkan, B. Y. (2015). “Olympos 2014 Kazı Sonuçları”, 37. *KST 2*, Ankara, 33-44.
- Olçay Uçkan B. Y. (2015). “Olympos 2014 Kazı Sonuçları”, *Anmed*, 13, Antalya, 87-90.
- Olçay Uçkan, B.Y. (2015). “Olympos Antik Kenti 2015 Yılı Kazı ve Onarım Çalışmaları”, T.C. Kültür ve Turizm Bakanlığı Kazı Raporu, 1-21.

- Olçay Uçkan, B. Y. (2016). "Olympos 2015 Kazı Sonuçları", 38. *KST 3*, Ankara, 187-202.
- Olçay Uçkan B. Y. (2016). "Olympos 2015 Kazı Sonuçları", *Anmed-14*, Antalya, 92-97.
- Olçay Uçkan, B. Y. (2017). "Olympos 2016 Kazı Sonuçları", 39. *KST 3*, Ankara, 99-118.
- Olçay Uçkan, B. Y. (2017). "Olympos Kazısı Cam Buluntuları", *Olympos I: 2000-2014 Araştırma Sonuçları*, (Ed. B.Y. Olçay Uçkan), Akmed, Antalya, 195-207.
- Olçay Uçkan B. Y. (2018). 'Olympos 2017 Kazı Sonuçları', *Anmed-16*, Antalya, 82-90.
- Olçay Uçkan, B.Y., Öncü, Ö.E. ve Evcim, S. (2017). "Olympos'un Roma ve Bizans Dönemi Kent Dokusu", *Olympos I: 2000-2014 Araştırma Sonuçları*, (Ed. B. Y. Olçay Uçkan), Antalya, 9-30.
- Olçay Uçkan, B.Y. (ed.) (2017). *Olympos I: 2000-2014 Araştırma Sonuçları*, Akmed, Antalya.
- Öniz, H. (2016). *Doğu Akdeniz'de Amphoralar*, Arkeoloji ve Sanat Yayınları, Antalya.
- Opait, A. (2010). "On the Origin of Carthage LR Amphora 1", *LRCW 3*, Vol. II (Ed. S. Menchelli). British Archaeological Reports, Oxford, 1015-1022.
- Ostrogorsky, G. (1999). *Bizans Devleti Tarihi*, (Çev. F. Işıltan), Türk Tarih Kurumu, Ankara.
- Ötüken S.Y., Fındık, E.F. (2008). "Myra-Demre Aziz Nikolaos Kilisesi Kazısı ve Duvar Resimlerini Belgeleme, Koruma-Onarım Çalışmaları 2007", *Anmed*, 6, 47-51.
- Oziol, T. (1977). *Salamine de Chypre VII: Les lampes du Musee de Chypre*, Diffusion de Boccard, Paris.
- Özdemir, B.Ş. (2009). Patara Roma Dönemi Günlük Kullanım Seramikleri. (Yayınlanmamış Yüksek Lisans Tezi). Akdeniz Üniversitesi, Sosyal Bilimler Enstitüsü, Antalya.
- Özüdoğru, Ş., Dündar, E. (2007). "Kibyra Geç Roma – Erken Doğu Roma Dönemi Mühürlü Unguentariumları", *Olba*, XV, 145-179.
- Öztaşkın, M. (2013). Stratonikeia ve Lagina Kazılarında Bulunan Bizans Dönemi Seramikleri (2008-2010 Yılları), (Yayınlanmamış Doktora Tezi), Anadolu Üniversitesi, Sosyal Bilimler Enstitüsü, Eskişehir.
- Öztaşkın, M. (2017). "Olympos Seramik Buluntular", *Olympos I: 2000-2014 Araştırma Sonuçları*, (Ed. B.Y. Olçay Uçkan), Akmed, Antalya, 195-209.
- Öztaşkın, G.K. (2013). Olympos Antik Kenti Episkopeion Yapı Topluluğu. (Yayınlanmamış Doktora Tezi). Anadolu Üniversitesi, Sosyal Bilimler Enstitüsü, Eskişehir.
- Öztaşkın G.K. ve Öztaşkın, M. (2019). "Olympos Episkopeionu Peristyl Mozaiklerindeki İnsan Betimlemeleri", *Olba*, XXVII, 443-464.
- Öztürk, H.S. (2006). M.Ö. II.-M.S. IV. Yüzyıllarda Likya-Pamfilya Bölgesinde Kırsal Alan Güvenliği (Yayınlanmamış Doktora Tezi), Marmara Üniversitesi Sosyal Bilimler Enstitüsü, İstanbul.
- Parman, E. (2001). "Antalya-Olympos ve Çevresi (Geç Antik-Ortaçağ) Yüzey Araştırmaları 2000 Yılı Çalışma Raporu", 19. *AST 1*, 137-144.
- Parman, E. (2002). "Antalya-Olympos ve Çevresi (Geç Antik-Ortaçağ) Yüzey Araştırmaları 2001 Yılı Çalışma Raporu", 20. *AST 1*, 139-152.
- Peacock, D.P.S. ve D.F. Williams (1991). *Amphorae and the Roman Economy: An Introductory Guide*. Longman, London-New York.
- Pelletier, J. P., Picon, M., Rigoir, Y. et J., Vallauri, L. (1997). "Les productions de poteries de laire Marsielle et du pays d'apt au cours de l'antiquide tardive et du haut moyen age, *HAL: Archives Ouvertes, Actes du 5eme Colloque sur la Ceramique Medievale*, 110-118.

- Peloschek, L., Seyer, M., Yener Marksteiner, B., Bes, P., (2017). "Limestone, Diorite and Radiolarite: First Petrographic Data of Fired Clay Objects from Limyra (Southwest Turkey)", *Adalya*, XX, 241-267.
- Perlzweig, J. (1961). *Lamps of the Roman Period: First to Seventh Century After Christ, The Athenian Agora, Vol. 7*, American School of Classical Studies, Athens.
- Pieri, D. (1998). *Le Commerce du vin Oriental a L'époque Byzantine (V<sup>e</sup>-VII<sup>e</sup> siècles): Le Témoignage des Amphores en Gaule*. Institut Français du Proche-Orient, Beyrouth.
- Pieri, D., (2007). "Béryte Dans Le Grand Commerce Méditerranéen Production et Importation d'Amphores dans Le Levant Protobyzantin (Ve-VIIe S. Ap. J.-C.)", *Productions et échanges dans la Syrie grecque et romaine (Topoi suppl. 8)*, (Ed. M. Sartre), Diffusion de Boccard, Paris, 297-327.
- Poblome, J., Bes P., Degryse P. (2004). "The Decline and Fall of Sagalassos a Ceramic Perspective", *Rei Cretarie Romanae Favtorvm Acta*, 39, 1-6.
- Poblome, J., Corremans, M., Bes, P., Romanus, K., Degryse, P. (2008). "It Is Never Too Late. ...The Late Roman Initiation of Amphora Production in the Territory of Sagalassos," *Euergetes. Festschrift für Prof. Dr. Haluk Abbasoğlu zum 65. Geburtstag* (Ed: I. Delemen, S. Cokay- Kepce, A. Ozdizbay, O. Turak), Suna-İnan Kıraç Akdeniz Medeniyetleri Araştırma Enstitüsü, Antalya, 1001–1012.
- Poblome, J., Degryse, P., Cottica, D., Firat, N., (2001). 'A New Early Byzantine Production Centre in Western Asia Minor: A Petrographical and Geochemical Study of Red Slip Ware Hierapolis, Perge and Sagalassos', *Rei Cretarie Romanae Favtorvm Acta*, 37, 119-126.
- Poulou, N., Papadimitriou, Didioumi, S. (2010). "Nouvelles Données Sur La Production De L'atelier Céramique Protobyzantin À Kardamaina (Cos -Grèce)", *LRCW 3*, Vol. II (Ed. S. Menchelli). British Archaeological Reports, Oxford, 741-749.
- Poulou, N., Dimitriou, P., Tzavella, E., Ott, J. (2014). "Burial Practices in Byzantine Greece: Archaeological Evidence and Methodological Problems for Its Interpretation", *Rome, Constantinople and Newly-Converted Europe, Vol. I*, (Ed: M. Salamon, M. Woloszyn), Leipziger Universitätsverlag, Kraków, 377-416.
- Rautman, M. vd. (1993). "Neutron Activation Analysis of Late Roman Ceramics from Kalavassos-Kopetra and the Environs of the Vasilikos Valley" *Report of the Department of Antiquities Cyprus*, 233-261.
- Rautman, M. (2003). *A Cypriot Village of Late Antiquity: Kalavassos-Kopetra in the Vasilikos Valley*, Portsmouth, Rhode Island.
- Reynolds, P. (1987). *El Yagimiento Tardorromano De Lucentum (Benalua- Alicante): Las Ceramicas Finas, Dii'utacion Provincial de Alicante*, Benalua Alicante.
- Reynolds, P. (2005). "Levantine Amphorae from Cilicia to Gaza: A Typology and Analysis of Regional Production Trends from the 1st to 7th Centuries". *LRCW I*. (Ed: J.M. Gurt i Esparraguera), British Archaeological Reports, Oxford, 563-612.
- Reynolds, P., Waksman, S. Y., Lemaître, S., Curvers, Roumié, H., M., Nsouli, B. (2007). "An Early Imperial Roman Pottery Production Site in Beirut (BEY 015): Chemical Analyses And A Ceramic Typology", *Berytus*, 51-55, 71-155.
- Reynolds, P. (2010). "Trade Networks of the East, 3rd to 7th Centuries: The View from Beirut (Lebanon) and Butrint (Albania) (Fine Wares, Amphorae and Kitchen Wares)", *LRCW 3*, Vol. I (Ed. S. Menchelli). British Archaeological Reports, Oxford, 89-114.
- Reynolds, P. (2011). "Fine wares from Beirut Contexts, c. 450 to c. 600", *Late Roman Fine Wares 1: Solving Problems of Typology and Chronology. A Review of the*

- Evidence, Debate and New Contexts, *Institució Catalana de Recerca i Estudis Avançats (ICREA)/University of Barcelona*, 207-230.
- Reynolds, P. (2013). "Transport Amphorae of the First to Seventh Centuries: Early Roman to Byzantine Periods", *Excavations at Zeugma, Conducted by Oxford University*, Vol. II, (Ed. W. Alyward), The Packard Humanities Institute, California, 93-161.
- Reynolds, P. (2011). "A Note on the Development of Cypriot Late Roman D Forms 2 and 9", *Late Roman Fine Wares 1: Solving Problems of Typology and Chronology. A Review of the Evidence, Debate and New Contexts*, *Institució Catalana de Recerca i Estudis Avançats (ICREA)/University of Barcelona*, 57-65.
- Robinson, H.S. (1959). *The Athenian Agora V: Pottery of the Roman Period Chronology*, The American School of Classical Studies at Athens, Princeton-New Jersey.
- Rowe, A., (2004). "Reconsidering Late Roman Cyprus Using New Material from Nea Paphos to Review Current Artefact Typologies.", (Yayınlanmamış Doktora Tezi), University of Sydney, Avustralya.
- Ricci, M. (2005). "Elaiussa Sebaste: Context, Production and Commerce", *Byzas 7. Çanak: Late Antique and Medieval pottery and tiles in Mediterranean Archaeological Contexts* (Ed: B. Böhlendorf-Arslan; A. O. Uysal ve J. Witte-Orr). Ege Yayınları, İstanbul, 169-180.
- Sanchez, J.V., Martin, I. P. (2008). "Unguentarios Bizantinos con sello epigrafico en Carthago Spartaria", *Archivo Espanol de Arqueologia*, 81, 151-176.
- Sazanov, A. (1997). "Les amphores de L'Antiquité tardive et du Moyen Age: continuité ou rupture? Le cas de la Mer Noire", *La céramique Médiévale en Méditerranée, Actes du VIe congres de l'AIECM 2*. Aix-en Provence, 87-102.
- Sazanov, A. (1999). "Les amphores "LA 1 Carthage dans la region de la Mer Noire (Typologie et chronologie: Ve-VIIe SÇ APR. J.-C.)", *Productions et Commerce des Amphores Anciennes en mer noire*. Université de Provence, Aix-en-Provence, 265-279.
- Sazanov, A. (2007). "Les Amphores Orientales Depoche Probyzantine au nord de la Mer Noire: Chronologie et Typologie", *LRCW 2*, Vol. 2, (Ed: M. Bonifay ve J. C. Trégliá). British Archaeological Reports, Oxford, 803-815.
- Secundus, P., *Naturalis Historia*, V.28 ve XXI.17.
- Strabon (1991). *Geographika/Antik Anadolu Coğrafyası- XIV.III.3*, (Çev: A. Pekman), Arkeoloji ve Sanat Yayınları, İstanbul.
- Şenol, A.K. (Haz.), (2009). *AETAM (Arslan Eyce Taşucu Amphora Müzesi)'da Bulunan Ticarî Amphoralar ve Akdeniz'de Ticaretin İzleri*. Taşeli Matbaacılık, Mersin.
- Şenol, A. K. (2008). "Cilician Commercial Relations with Egypt Due to the New Evidence of Amphora Finds", *Olba*, XVI, 109-133.
- Şenol, A.K. (2003). *Marmaris Müzesi Ticari Amphoraları*, T.C. Kültür ve Turizm Bakanlığı Yayınları, Ankara.
- Şimşek, C., Duman, B. (2007). "Laodikeia'da Bulunan Geç Antik Çağ Unguentariumları", *Adalya*, X, 285-309.
- Taylor, P., Megaw, (1981). "Excavations at Ayios Philon, The Ancient Carpasia", *Report of the Department of Antiquities Cyprus*, 210-250.
- Tekocak, M. (2006). *Kelenderis Roma Çağı Seramiği*, (Yayınlanmamış Doktora Tezi), Sosyal Bilimler Enstitüsü, Selçuk Üniversitesi, Konya.
- Tekocak, M. (2009). "African and Cypriot Red Slip Wares from Kelenderis", *Soma XII* (Ed: Hakan Öniz), Archeopress, Oxford, 132-143.

- Tekocak, M. (2013). "Late Roman C (Phocean Red Slip) Ware from the Lower City Sondage in Kelenderis", *Soma 2010*, (Ed: Yana Morozova, Hakan Öniz), BAR International Series, Oxford, 161-169.
- Topoleanu, F. (2000). *Ceramica romana di romano-bizantină de la Halmyris (sec. I – VII d. Ch.* Tulgea.
- Türker, Ç. A. (2004). "Demre-Myra Aziz Nikolaos Kilisesi Kazılarında (1989-2000) Ortaya Çıkarılan Bizans Dönemi Sırsız Seramikleri", (Yayınlanmamış Doktora Tezi), Sosyal Bilimler Enstitüsü, Ankara.
- Uysal, E. (2000). Demre Aziz Nikolaos Kilisesi Kazılarında Ele Geçen Geç Roma Erken Bizans Dönemine Ait Sırsız Seramikler (Kırmızı Astarlı ve Terra Sigillata Seramikleri 1989-1997), (Yayınlanmamış Yüksek Lisans Tezi), Sosyal Bilimler Enstitüsü, Ankara.
- Vaccaro, E., Mackinnon, M. (2014). "Pottery and Animal Consumption", *Herom*, 3, 225-257.
- Varkıvanc, B. (2001-2002). "Patara'da Bir Seramik İşliği", *Adalya*, V, 137-153.
- Vroom, J. (2004). "Late Antique Pottery Settlement and Trade in the East Mediterranean: A Preliminary Comparison of Ceramics from Limyra (Lycia) and Boeotia", *Recent Research on the Late Antique Countryside*, (Ed: W. Bowden, L. Lavan, C. Machado), Brill, Lieden, 281-335.
- Vroom, J. (2007). "Limyra in Lycia: Byzantine/Umayyad Pottery Finds from Excavations in the Eastern Part of the City", *Ceramiques Antiques en Lycie (VII S.A.C.-VII S.P.C.)*, (Ed. S. Lemaitre), Ausonius Éditions, Pessac, 261-292.
- Vroom, J. (2009). "Tea and Ceramics: New Perspectives on Byzantine Pottery from Limyra". *40 Jahre Grabung Limyra Akten des Internationalen Symposions. Österreichisches Archäologisches Institut*, (Ed: M. Seyer), Österreichisches Archäologisches Institut, Wien, 343-358.
- Vessberg, O. (1953). "Hellenistic and Roman Lamps in Cyprus", *Opuscula Atheniensi*, I, 115-129.
- Yılmaz, Z. (2005). "Spatantike Sigillaten aus Priene", *Byzas 7. Çanak: Late Antique and Medieval pottery and tiles in Mediterranean Archaeological contexts* (Ed: B. Böhlendorf-Arslan; A. O. Uysal ve J. Witte-Orr). Ege Yayınları, İstanbul, 123-130.
- Waage, F.O. (1941). "Lamps", *Antioch-on-the-Orontes III: The Excavations 1937-1939*, *Princeton University Press*, Princeton.
- Waksman, S.Y., Lemaître, S. (2010). "Céramiques culinaires de Lycie (Turquie) aux époques Romaine et Proto-Byzantine: Approches archéologiques et archéométriques", *LRCW 3*, Vol. II (Ed. S. Menchelli). British Archaeological Reports, Oxford, 781-790.
- Williams, C. (1989). *Anemurium: The Roman and Byzantine Pottery*, Pontifical Institute of Medieval Studies, Toronto.
- Williams, H. (1981). *Kenchreai, Eastern Port of Corinth, 5: The lamps*, *Brill*, Leiden.

## ŞEKİLLER





**Şekil 1. Likya Bölgesi Haritası (Hellenkemper ve Hild, 2004)**



**Şekil 2. Olympos kenti Hellenistik dönem sur duvarı (Öztaşkın, 2010: s. 41)**





Şekil 3. Olympos Kaptan Eudomos Lahdi (Olympos Kazısı arşivi)

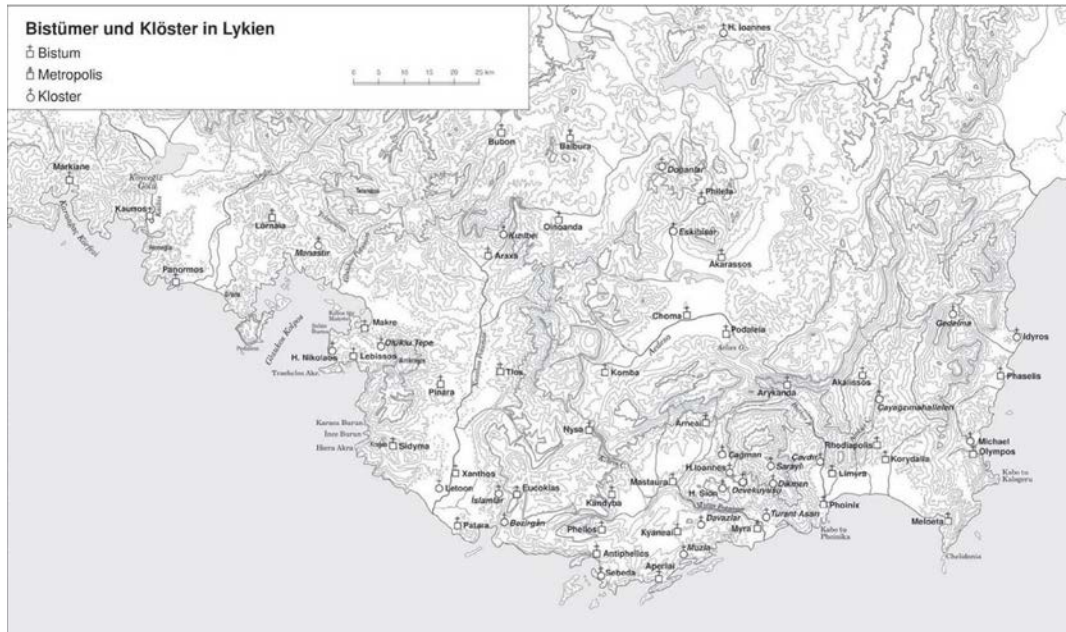

Şekil 4. Likya Bölgesi piskoposlukları ve manastırları (Hild, 2004, 17)





- |  |                                  |
|--|----------------------------------|
| 1 - Kuzey Kale                               | 12 – Kuzey Batı Yapı Topluluğu   |
| 2 - Doğu Nekropol ve Liman Anıtsal Mezarları | 13 – Kuzey Nekropol              |
| 3- Ortaçağ Hamamı                            | 14 – Köprü                       |
| 4 – Şapel                                    | 15 – Güney Nekropol              |
| 5 – Değirmen ve Su Kanalı                    | 16 – Batı Nekropol               |
| 6 – Lykiarkh'ın Mezarı                       | 17 – Tiyatro                     |
| 7 – Mozaikli Yapı                            | 18 – Liman Yapıları              |
| 8 – A Alanı                                  | 19 – Büyük Hamam                 |
| 9 – A Kilisesi                               | 20 – Liman Bazilikası            |
| 10 – B Kilisesi                              | 21 – Küçük Hamam                 |
| 11 – Tapınak                                 | 22 – Güney Kale (Ceneviz Tepesi) |

**Şekil 5. Olympos kent planı (Olympos Kazısı arşivi)**

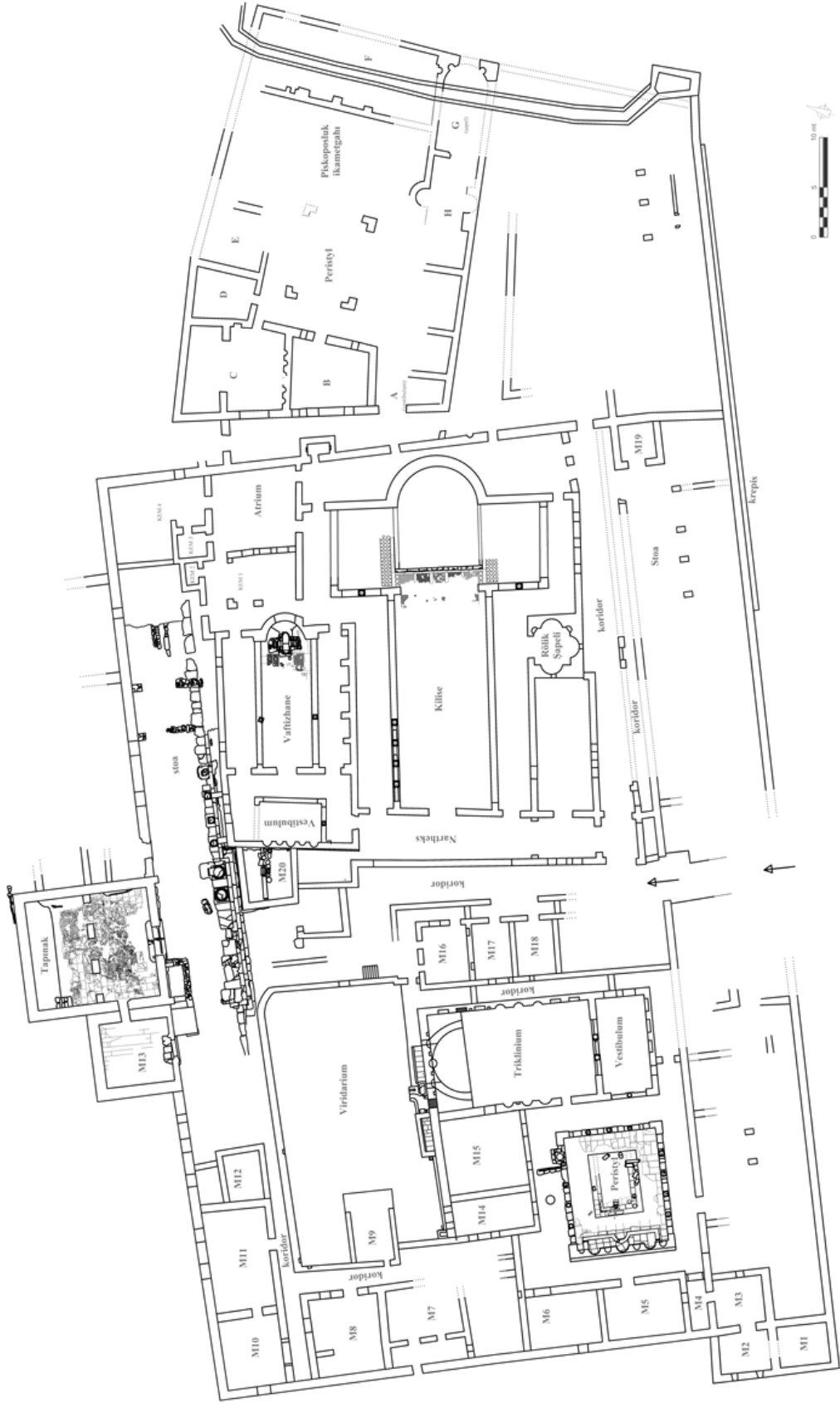

Şekil 6. Piskoposluk Sarayı planı (Olympos Kazısı arşivi)

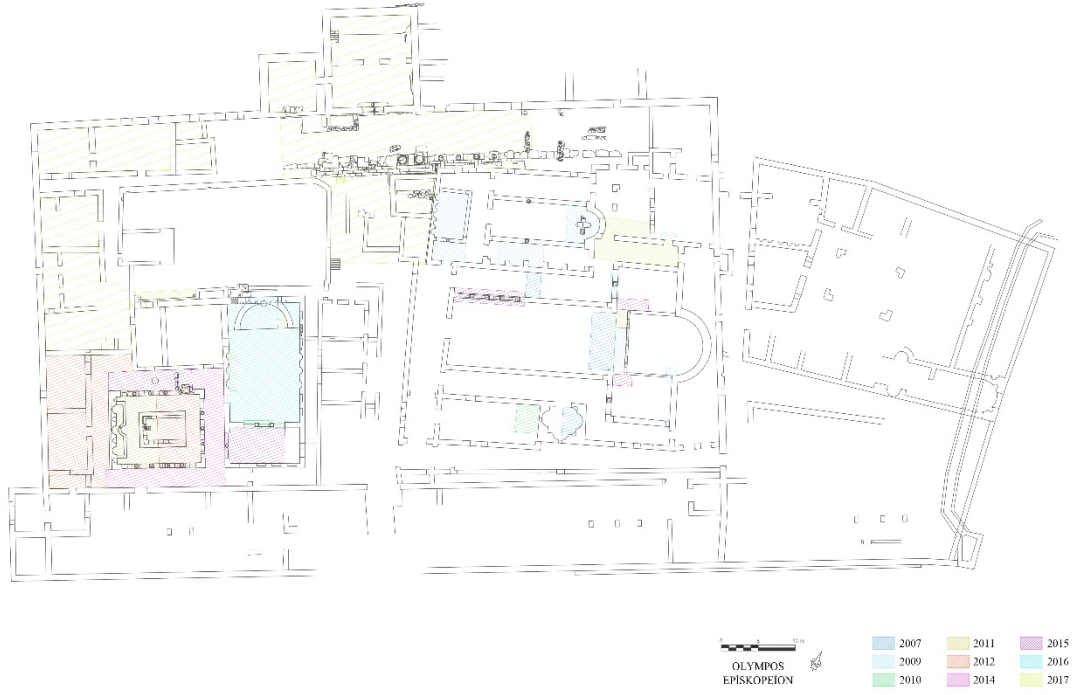

**Şekil 7a. Piskoposluk Sarayı planı kazı yapılan alanlar (Olympos Kazısı arşivi)**



**Şekil 7b. Piskoposluk Sarayı planı hava fotoğrafı (Olympos Kazısı arşivi)**





**Şekil 8. Piskoposluk Kilisesi naosu batıdan görünüm (Olympos Kazısı arşivi)**



**Şekil 9. Piskoposluk Kilisesi, Templon stylobat düzenlemesi ve naos zemin döşemesi (Olympos Kazısı arşivi)**





**Şekil 10. Piskoposluk Kilisesi'nin güneyindeki ek mekânının zemin döşemesi  
(Olympos Kazısı arşivi)**



**Şekil 11. Piskoposluk Kilisesi, templonun 2011 yılında açığa çıkarılan bölümü  
(Olympos Kazısı arşivi)**





**Şekil 12. Piskoposluk Kilisesi, zemin döşemesi orthografik fotoğrafı (Öztaşkın, Uçkan Olcay, 2015: 34).**



**Şekil 13. Trikhonkhos Rölik Şapeli, Crux Gemmata ve tavuş kuşu figürü (Öztaşkın, 2013: 95).**



**Şekil 14. Trikhonkos Rölik Şapeli, tavus kuşu figürü (Öztaşkın, 2013: 95).**



**Şekil 15. Trikhonkos Rölik Şapeli, temizlik ve kazı sonrası görünümü (Öztaşkın, 2013: 96).**





**Şekil 16. Vaftizhane güney nefi zemin döşemesi (Öztaşkın, 2013: 99).**



**Şekil 17. Vaftizhanede ortaya çıkarılan vaftiz havuzu (Olympos Kazısı arşivi)**





**Şekil 18. Vaftizhane giriş mekânı batısındaki kapı açıklığı ve zemin düzenlemesi  
(Olympos Kazısı arşivi)**



**Şekil 19. Tricliniumun güneyinde tespit edilen sütun kaideleri ve stylobat  
(Olympos Kazısı arşivi)**





**Şekil 20. Tricliniumun batı duvarı önünde tespit edilen zemin (Olympos Kazısı arşivi)**



**Şekil 21. Peristylum içerisindeki impluviumun güneydoğudan görünümü (Olympos Kazısı arşivi)**





**Şekil 22. Peristylum batı duvarı önünde yer alan çeşme ve impluvium  
(Olympos Kazısı arşivi)**



**Şekil 23. Peristylum doğu portikosu mozaik zemin döşemesindeki erkek  
figürleri (Olympos Kazısı arşivi)**





**Şekil 24. Peristylum doğu portikosu mozaik zemin döşemesindeki kadın figürü  
(Olympos Kazısı arşivi)**



**Şekil 25. Peristylum güney portikosu mozaik zemin döşemesindeki erkek  
figürleri (Olympos Kazısı arşivi)**





**Şekil 26. Vestibulumdan peristyle geçiş kapısındaki in-situ sütun kaidesi  
(Olympos Kazısı arşivi)**



**Şekil 27. Peristylumun kuzey portikosundaki mozaik zemin döşemesi ve eşik  
taşı (Olympos Kazısı arşivi)**





**Şekil 28. Vestibulum mozaik zemin döşemesi (Olympos Kazısı arşivi)**



**Şekil 29. Tapınak, cellanın güneyden görünümü (Olympos Kazısı arşivi)**





**Şekil 30. Tapınak cella, pronaos, Mekân 13 ve stylobatın havadan görünüşü  
(Olympos Kazısı arşivi)**

## **LEVHALAR**



LEVHA 1

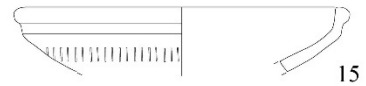
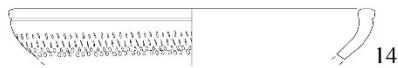
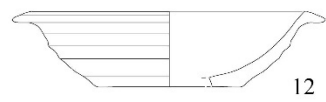
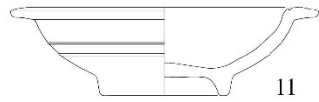
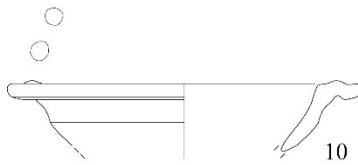
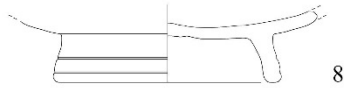
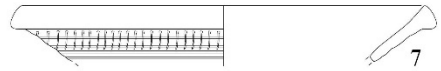
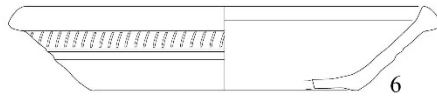
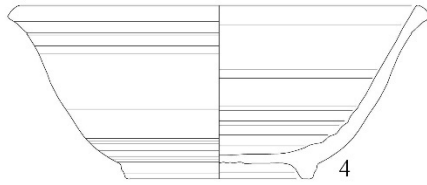
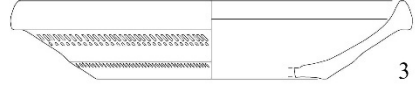

LEVHA 2

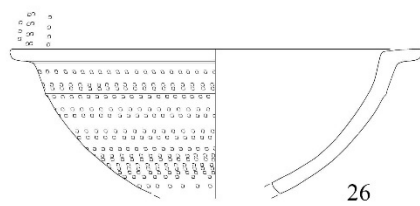
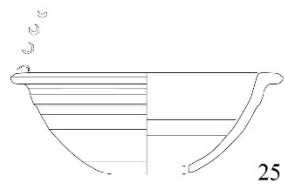
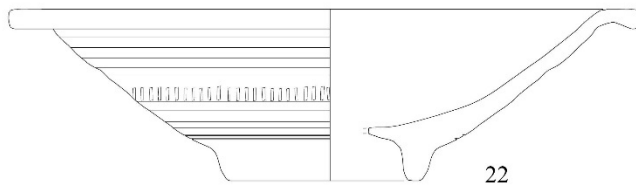
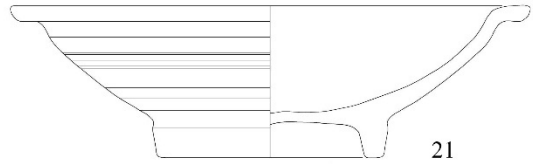
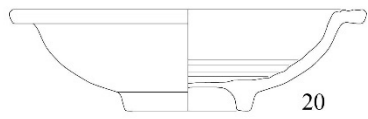
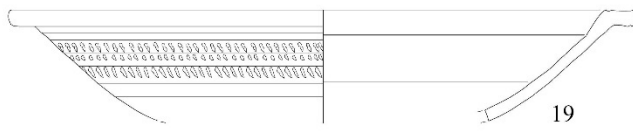
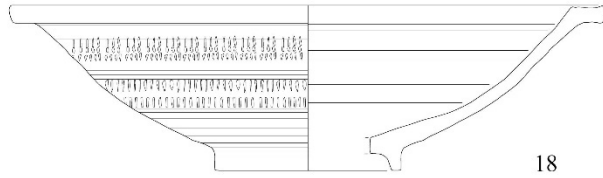
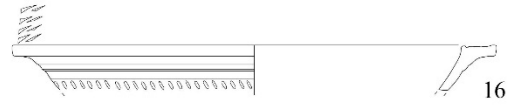

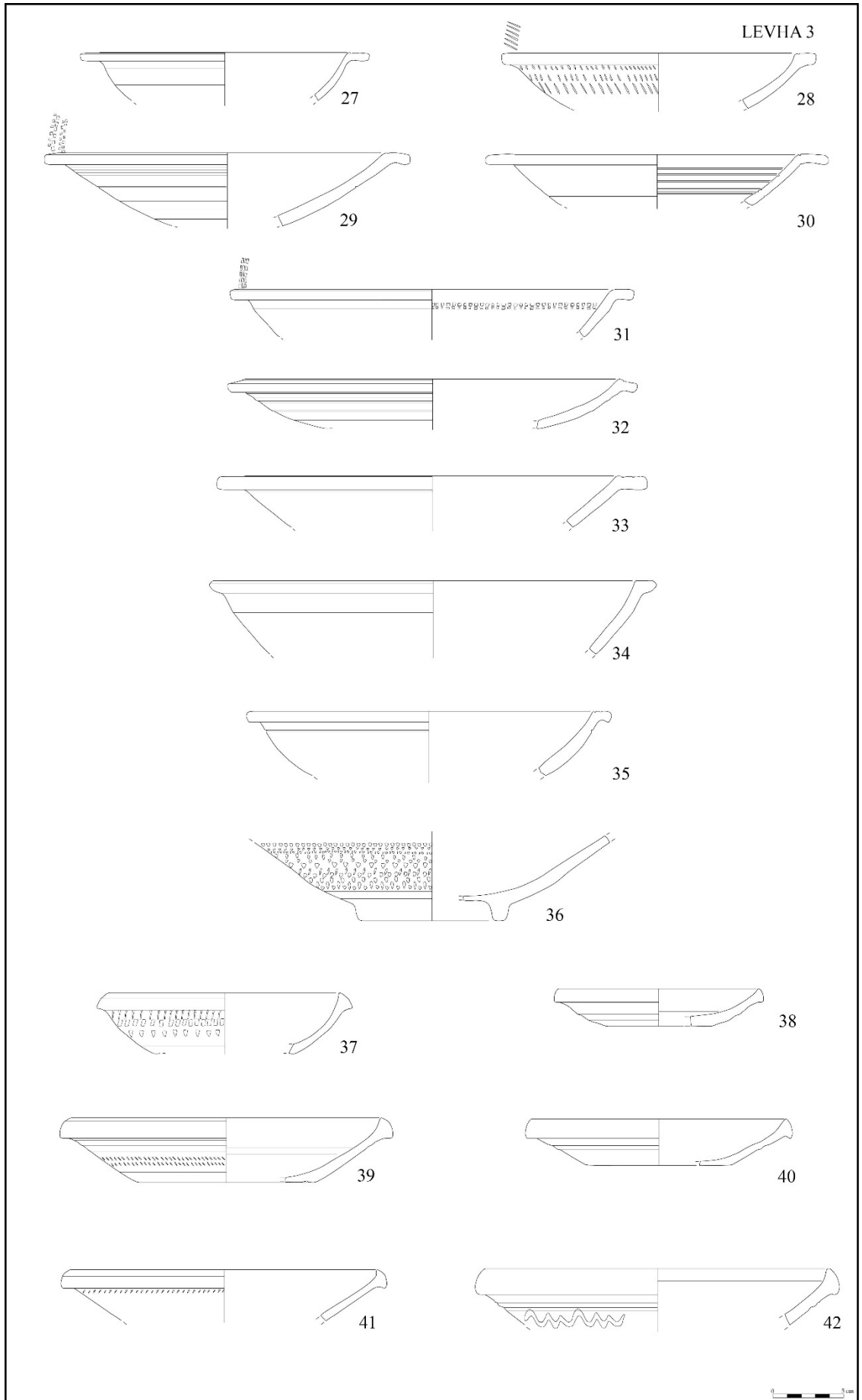

LEVHA 4

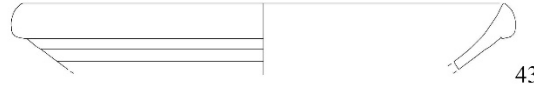

43

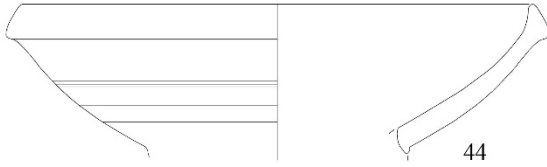

44

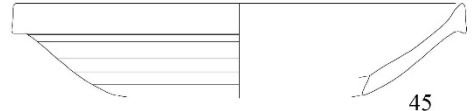

45



46

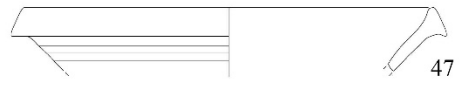

47

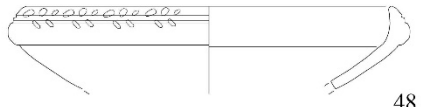

48



49



50



51

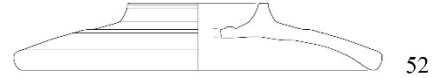

52

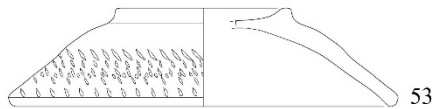

53

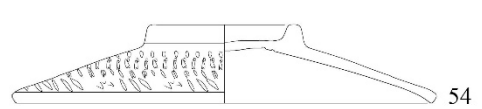

54



55

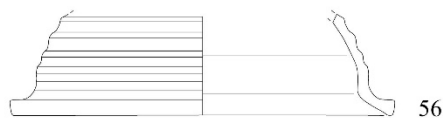

56



LEVHA 5



57



58



59



60

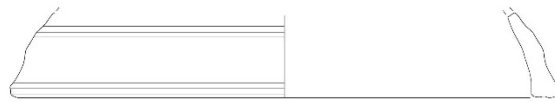

61

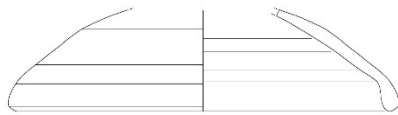

62



63

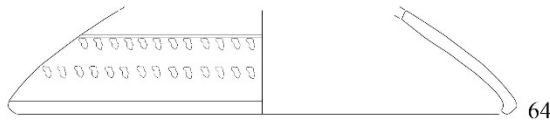

64

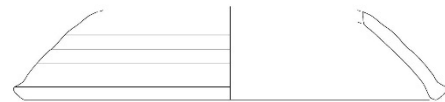

65



66

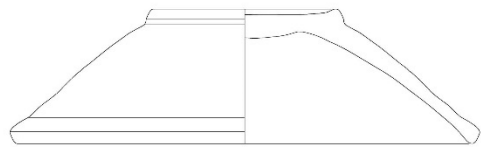

67



68

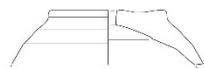

69



70



71



LEVHA 6

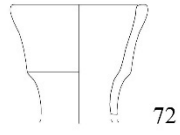

72

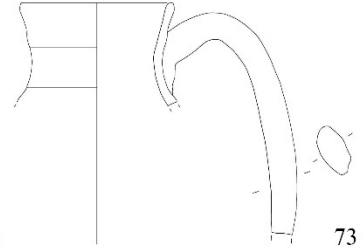

73

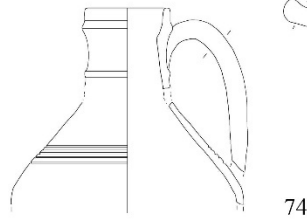

74

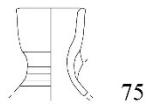

75

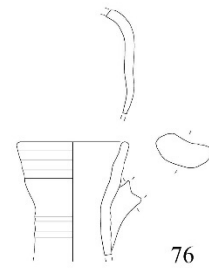

76

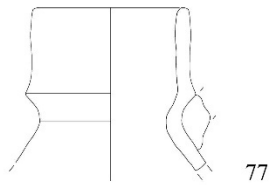

77

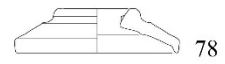

78

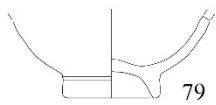

79

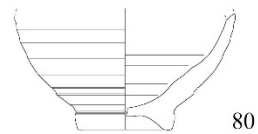

80



81

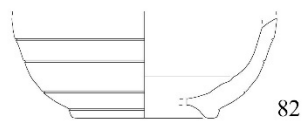

82

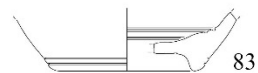

83



LEVHA 7

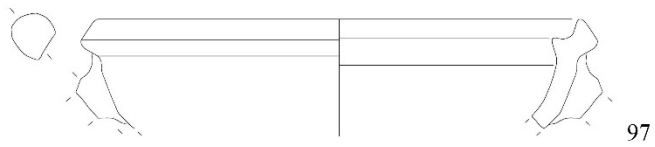
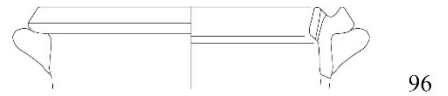
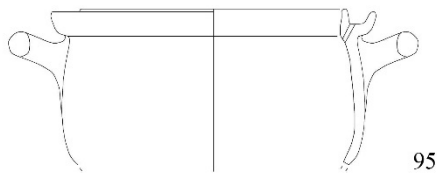
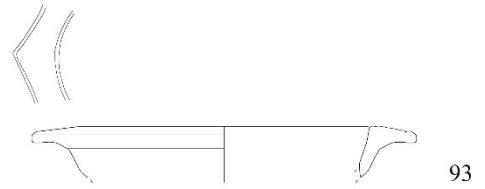
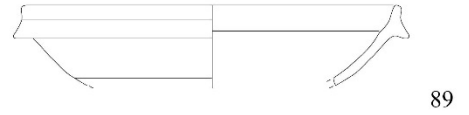
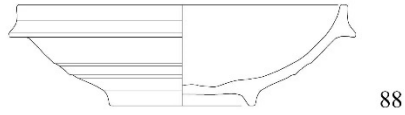
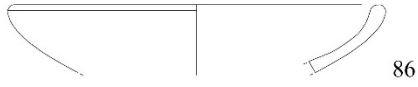
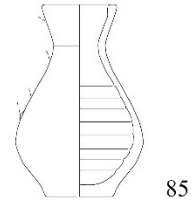
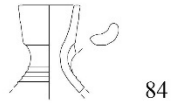

LEVHA 8

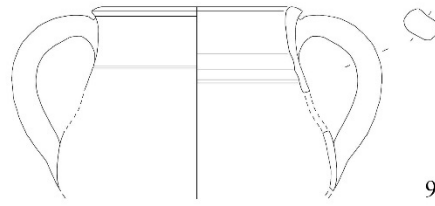

98

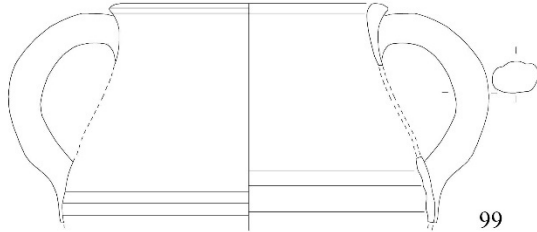

99

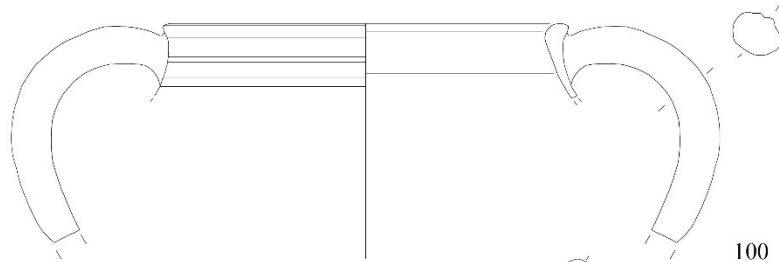

100

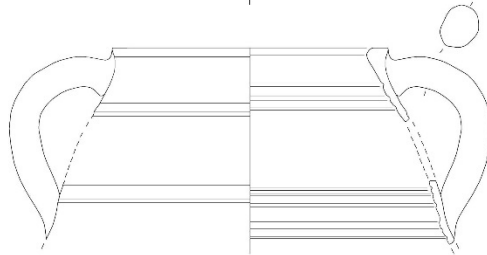

101

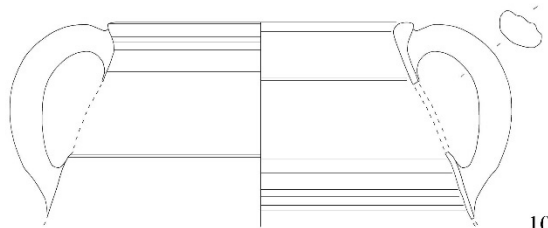

102

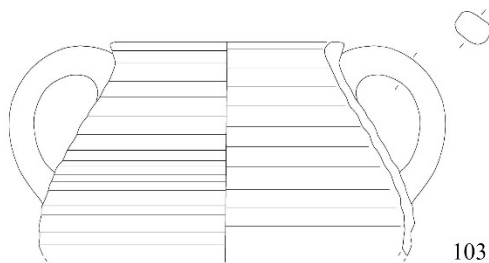

103

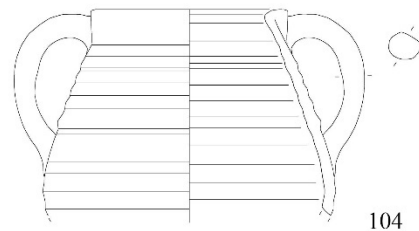

104

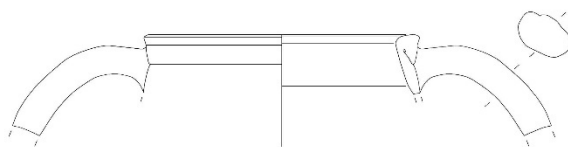

105





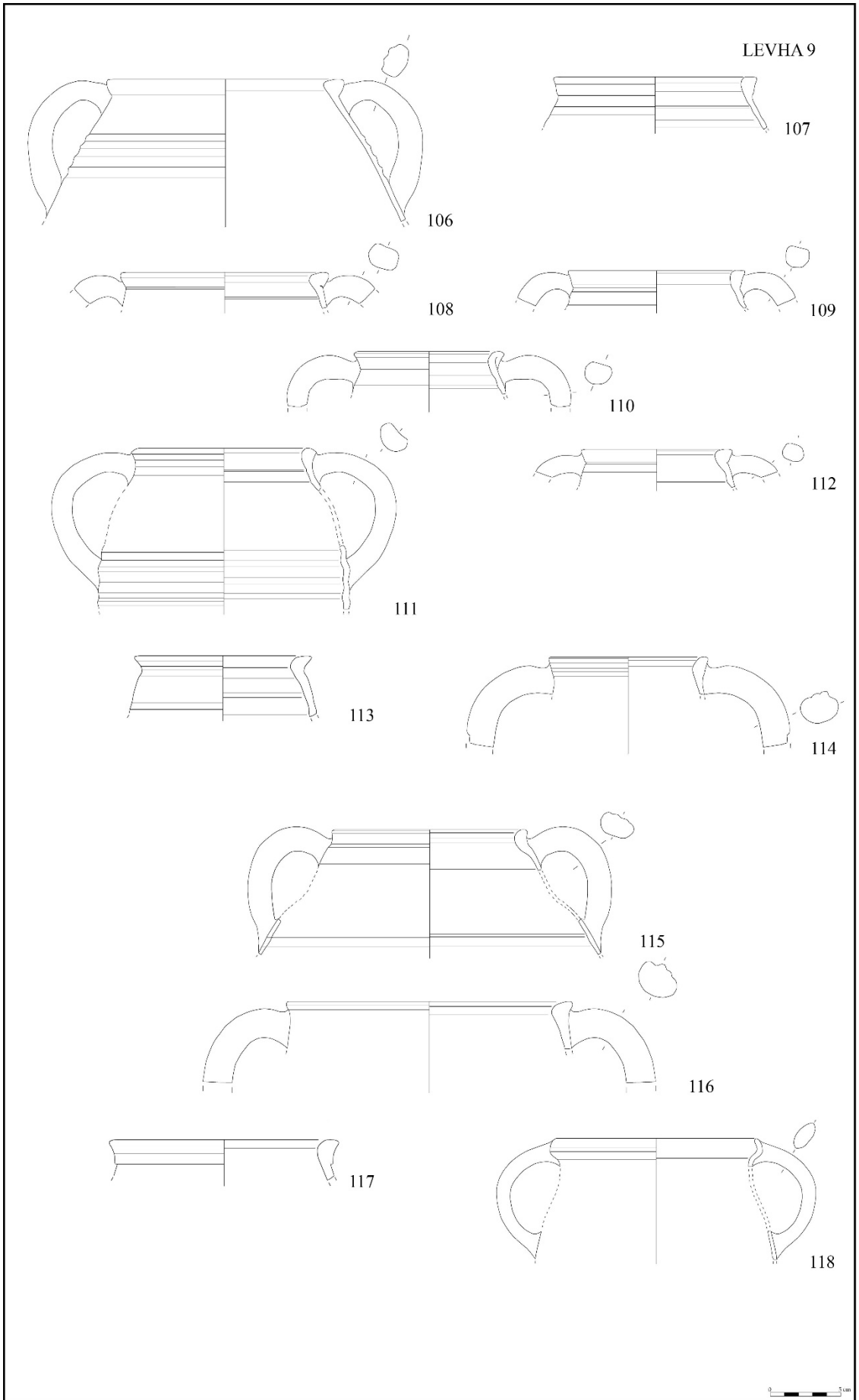

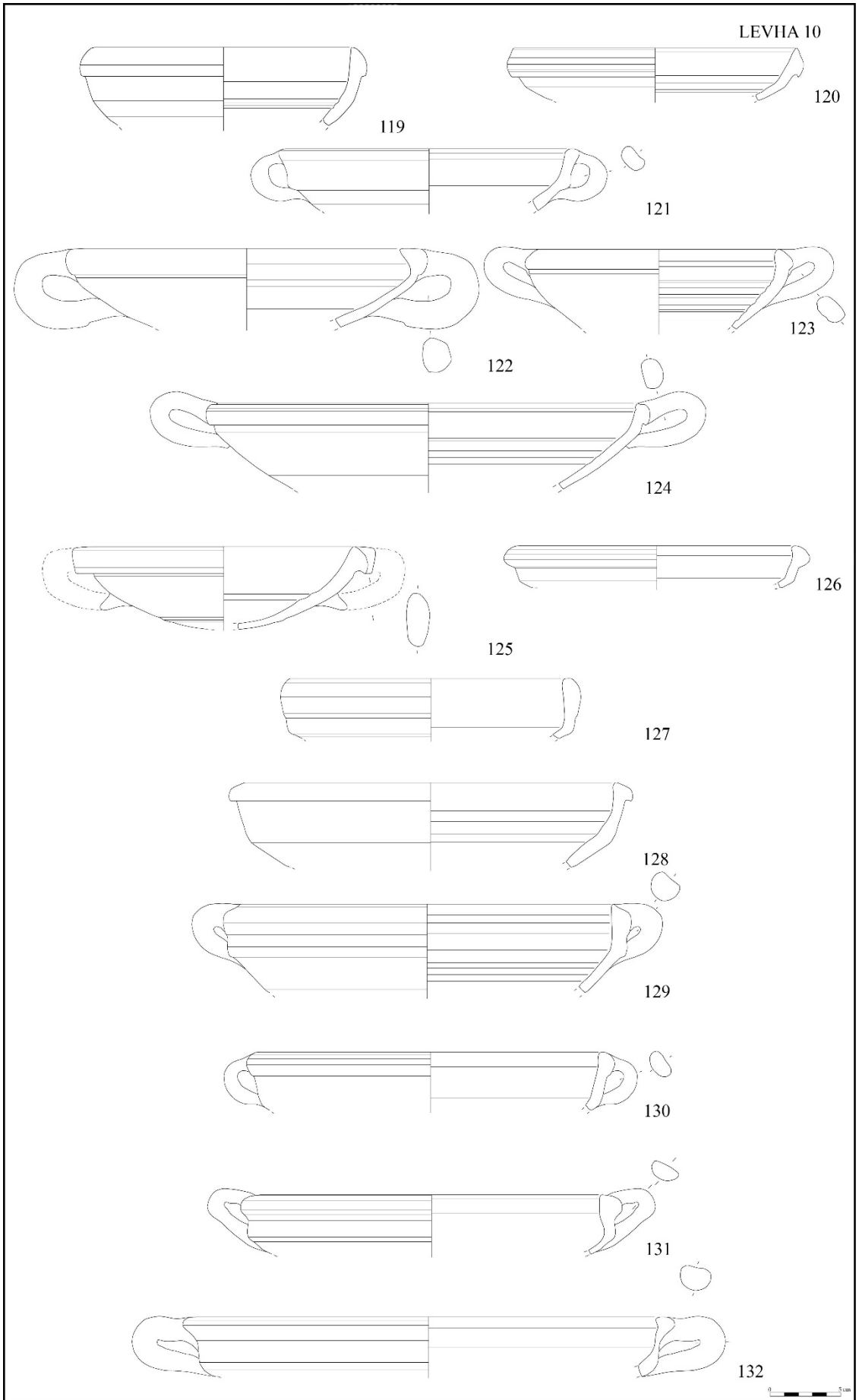

LEVHA 11

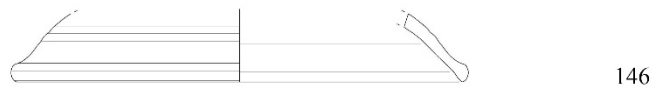
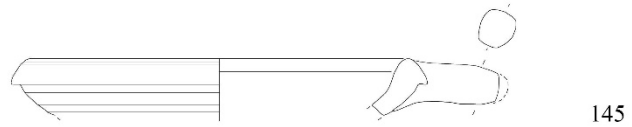
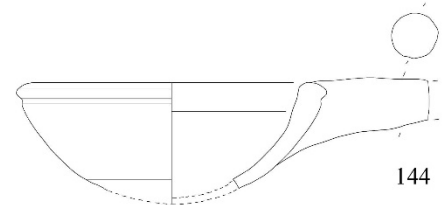
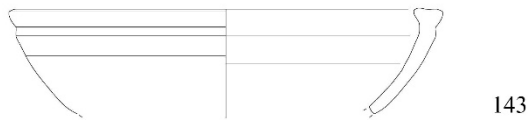
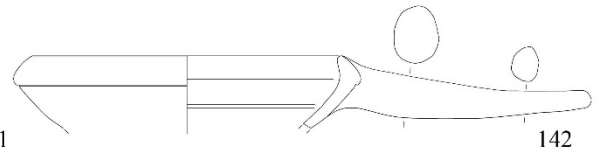
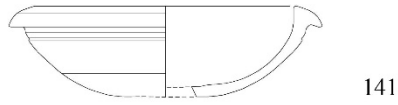
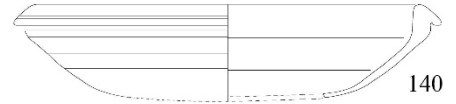
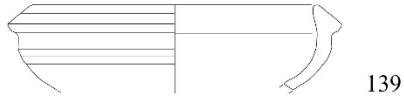
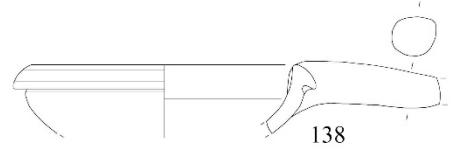
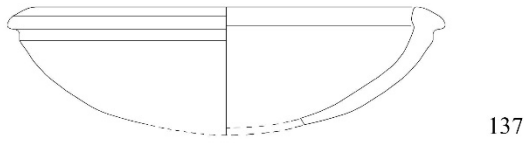
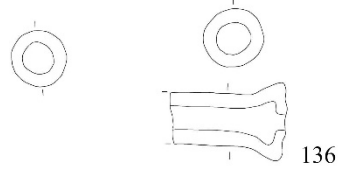
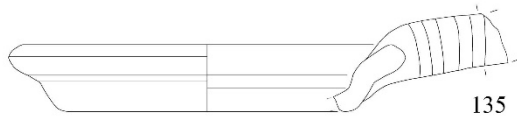
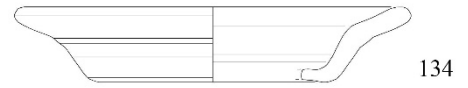

LEVHA 12

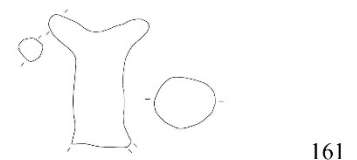
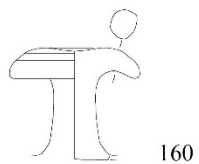
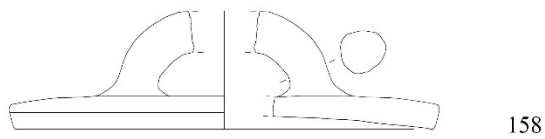
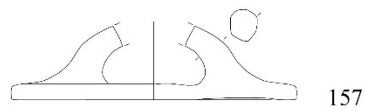
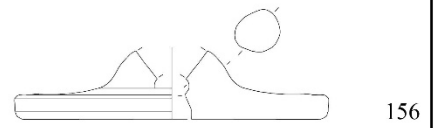
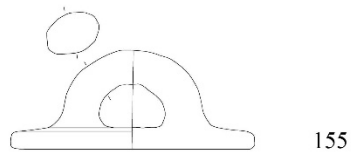
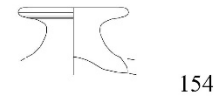
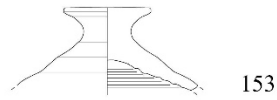
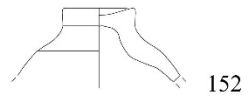
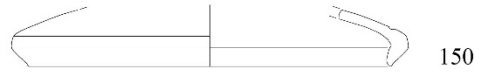
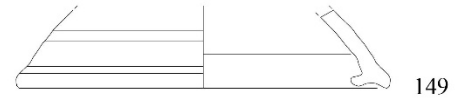
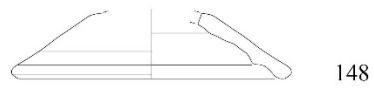

LEVIA 13

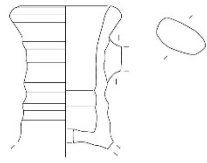
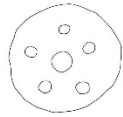

163

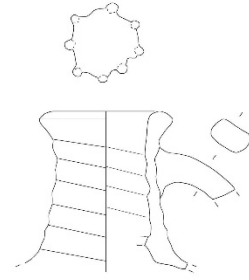

164

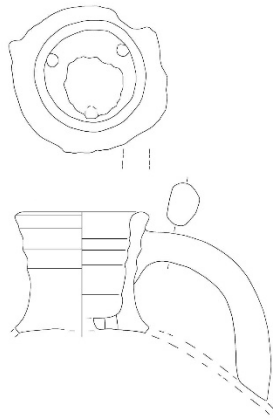

165

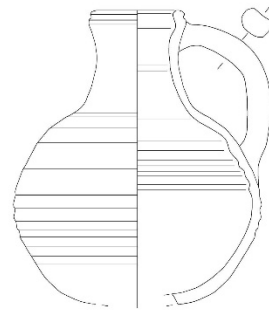

166



167

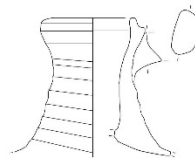

169

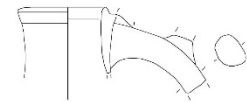

168

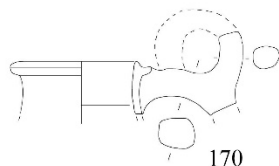

170

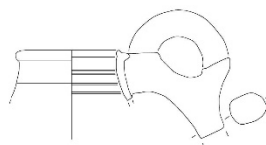

171



172



LEVHA 14

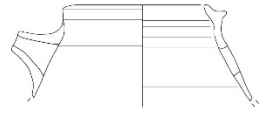

173

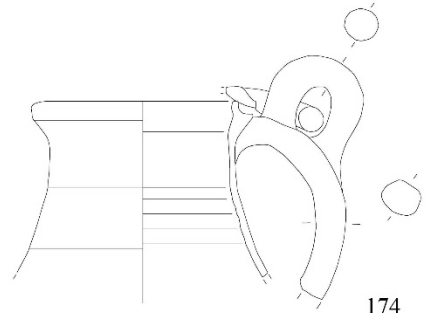

174



175



176



177



178



179



180

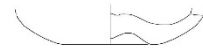

181

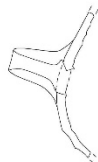

182



183

LEVHA 15

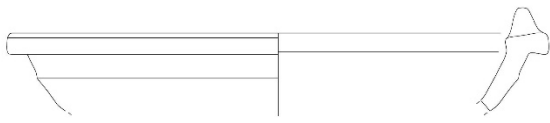

184

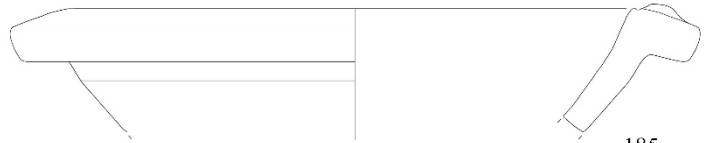

185



186

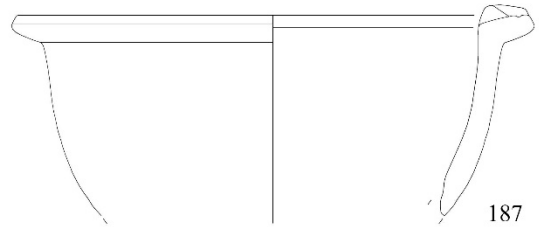

187



188

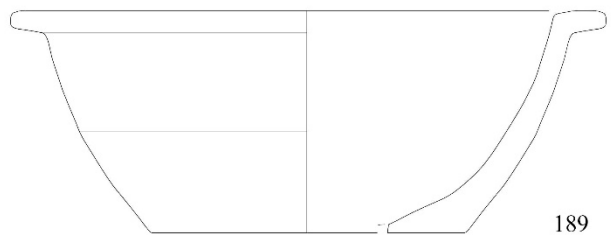

189

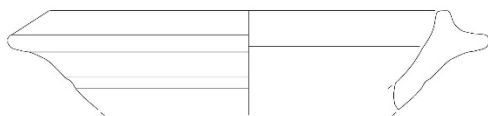

190

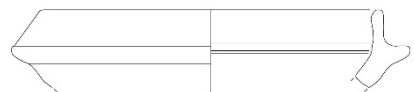

191

LEVHA 16

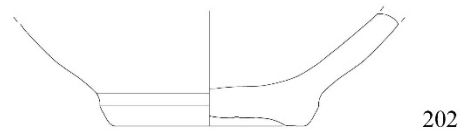
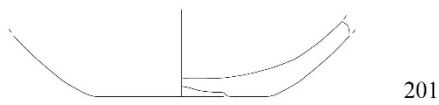
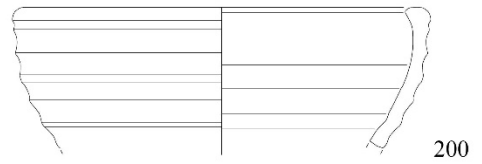
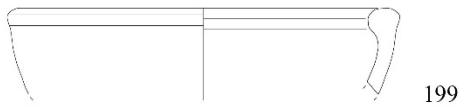
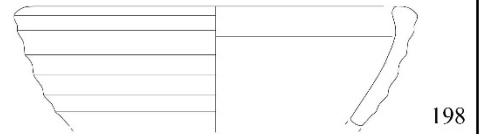
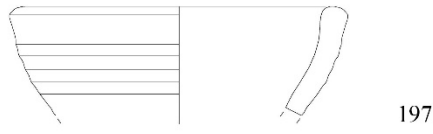
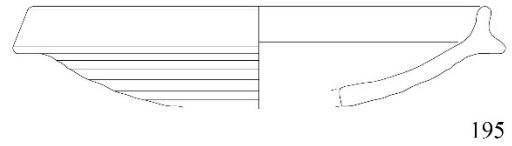
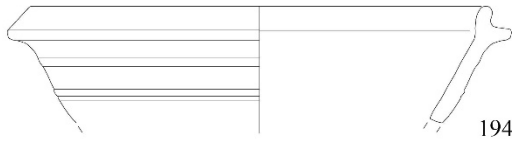
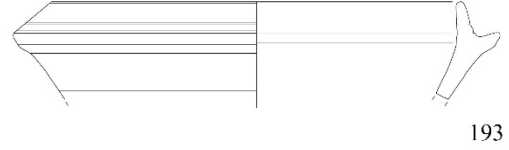
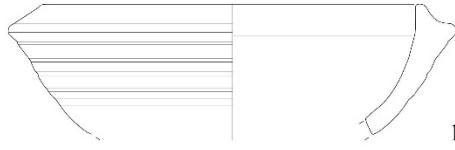



LEVHA 17

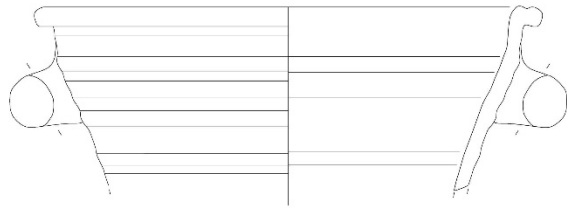

203

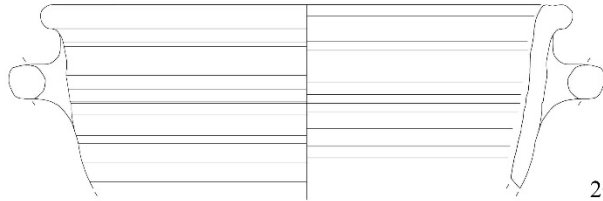

204

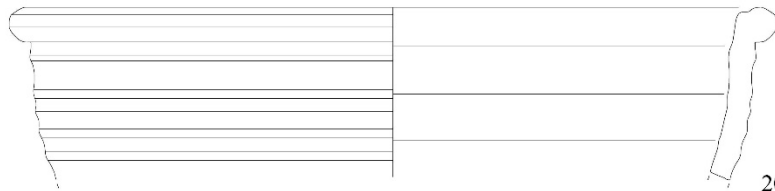

205

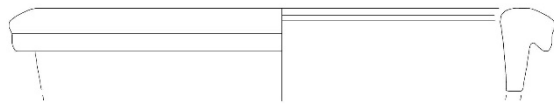

206



207

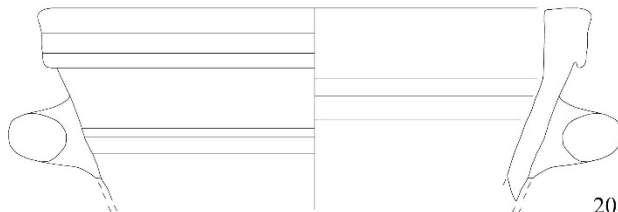

208

LEVHA 18

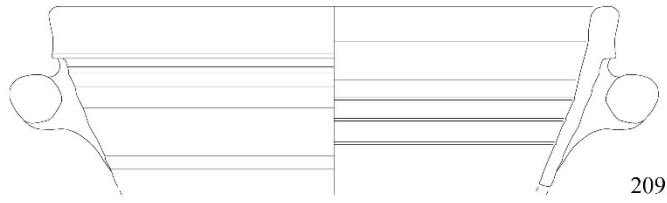

209



210

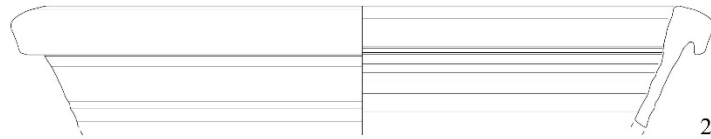

211

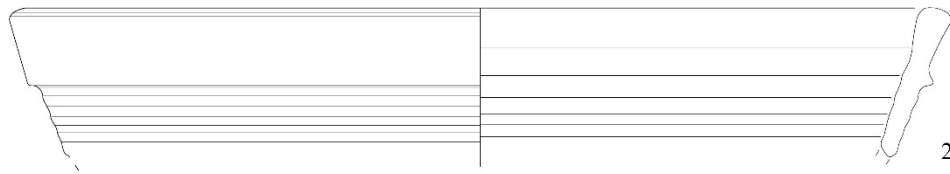

212

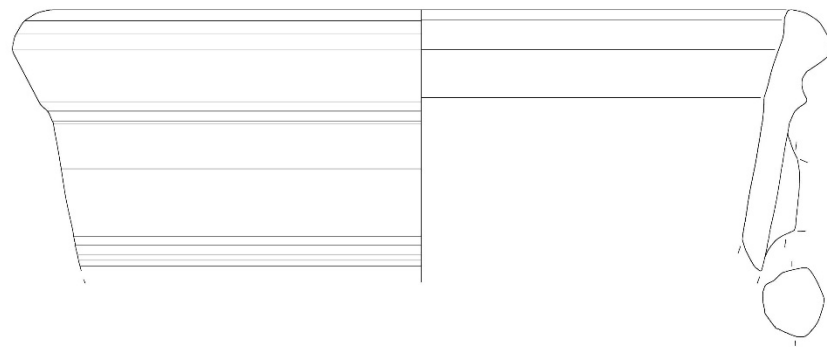

213

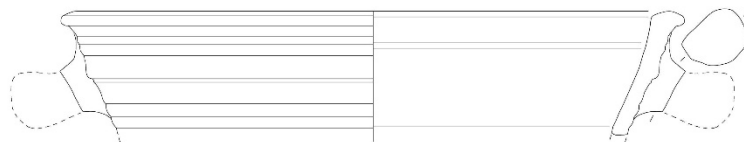

214

LEVHA 19

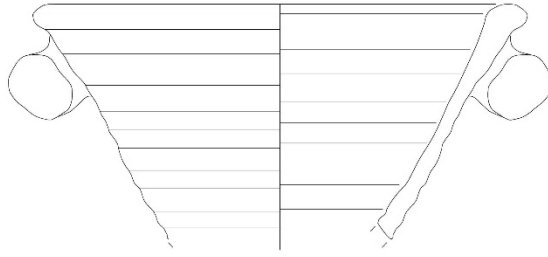

215

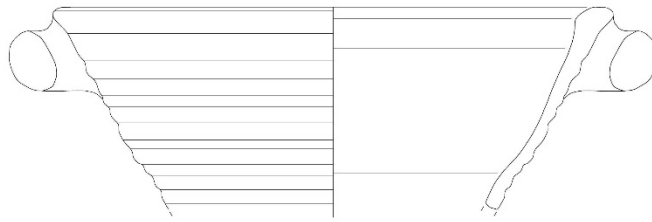

216

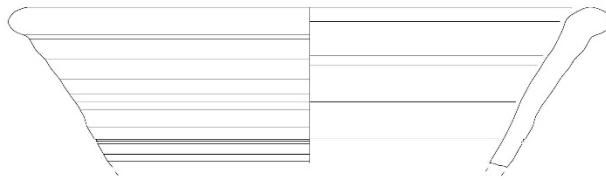

217

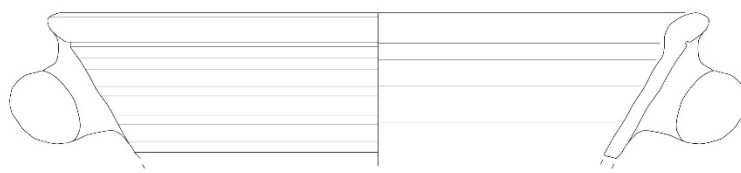

218



219

LEVHA 20



220

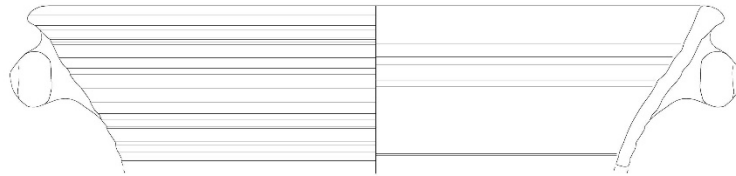

221

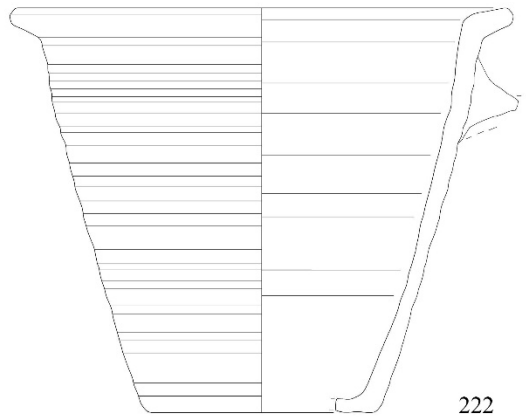

222

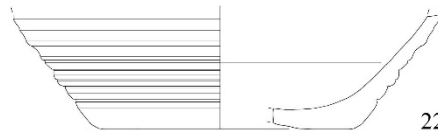

223

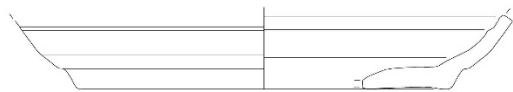

224

LEVHA 21

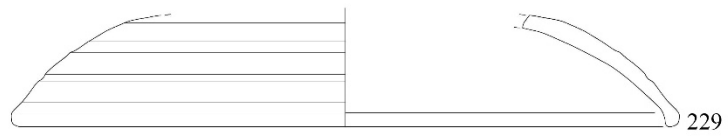
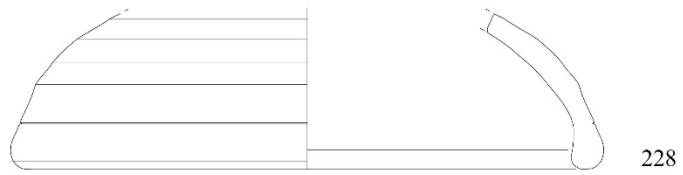
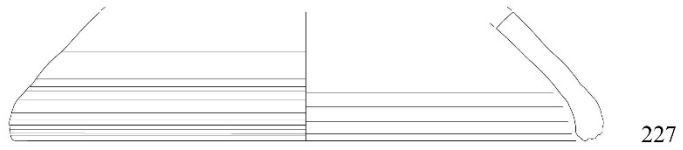
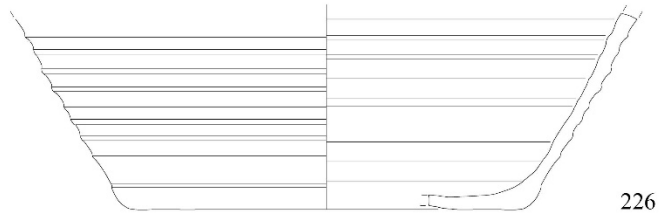
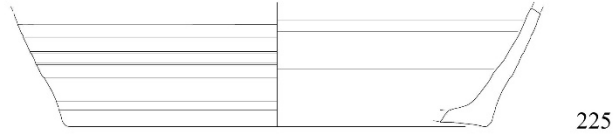

LEVHA 22



231

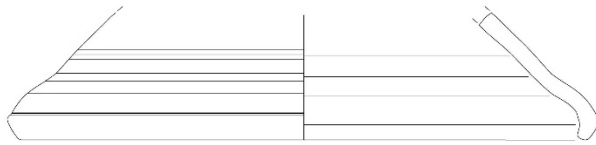

232

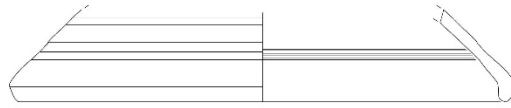

233

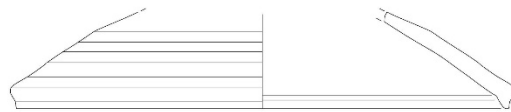

234



235

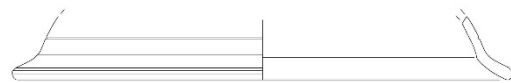

236

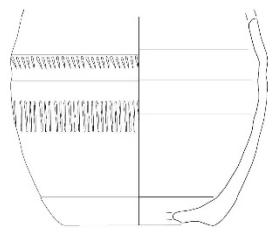

237

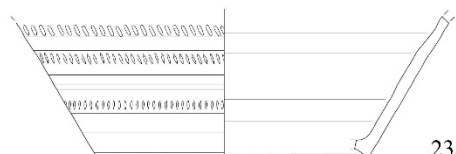

238

LEVHA 23

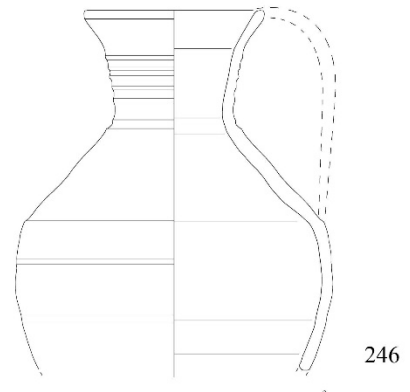
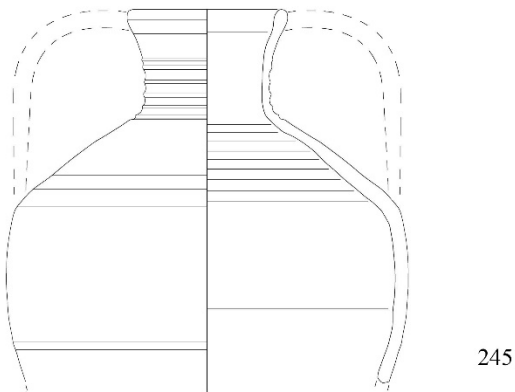
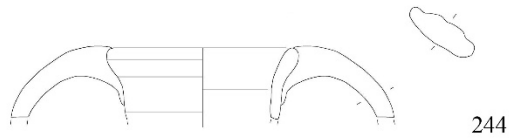
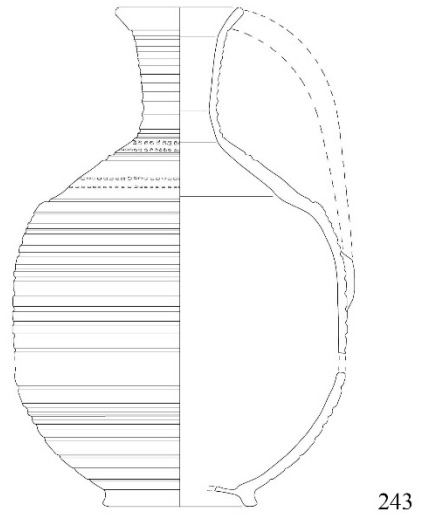
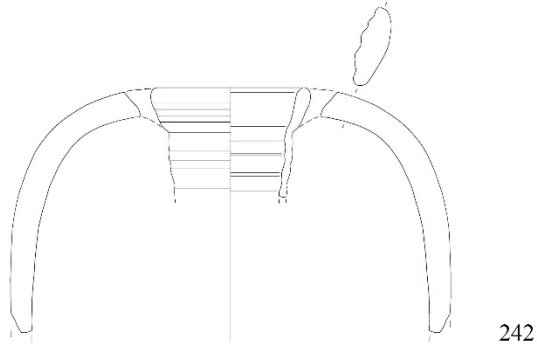
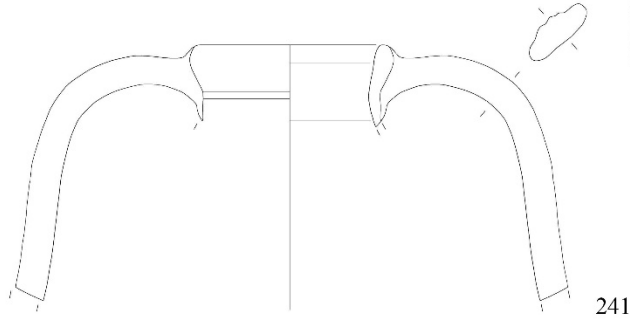
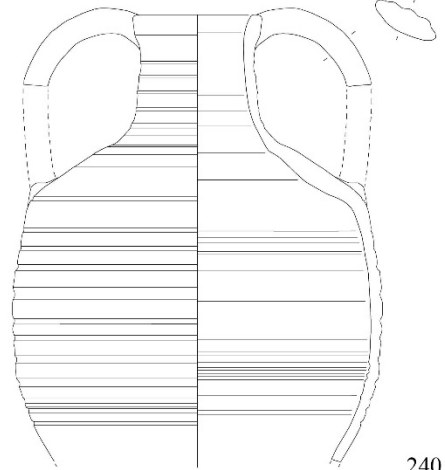
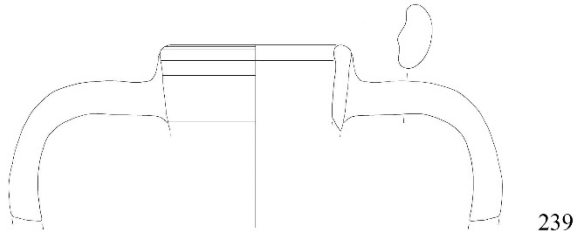

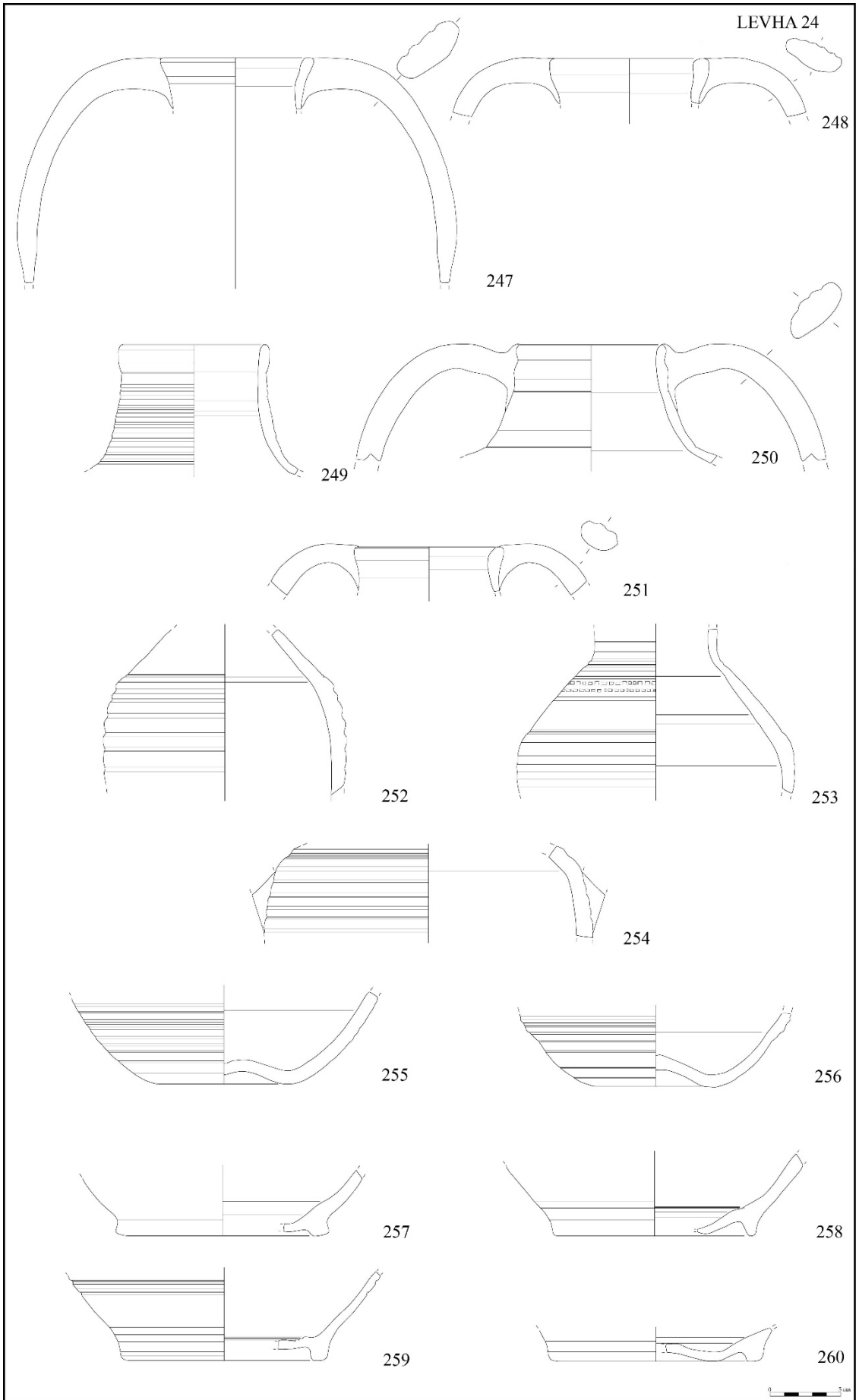



LEVHA 25

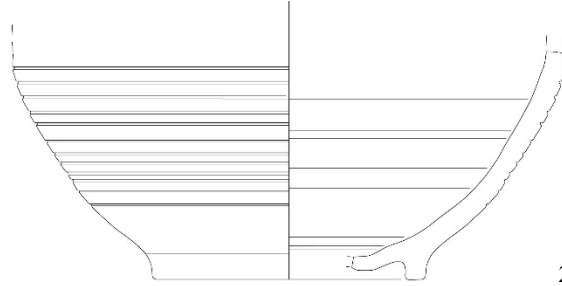
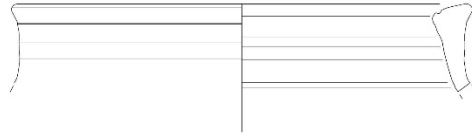

261

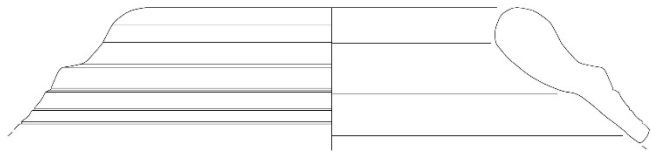

262

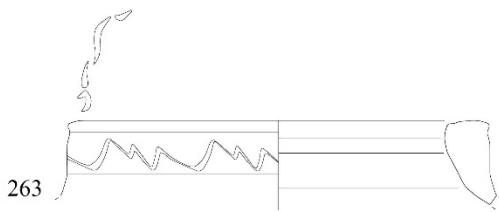

263

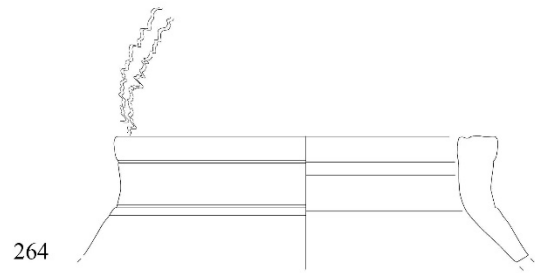

264

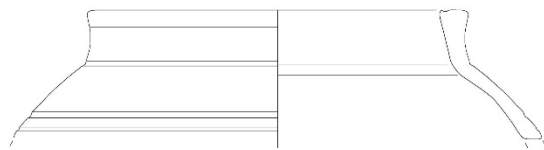

265

LEVHA 26

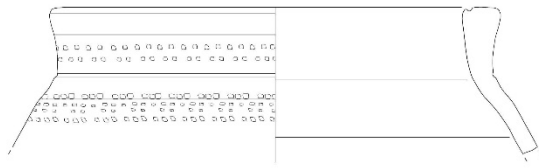

266

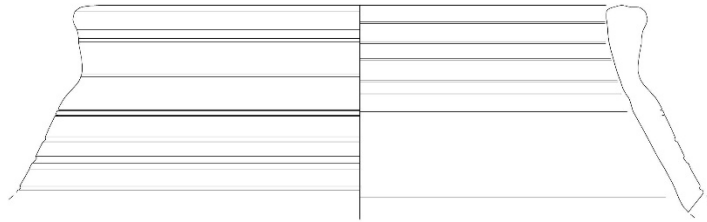

267

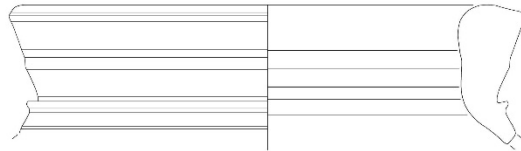

268

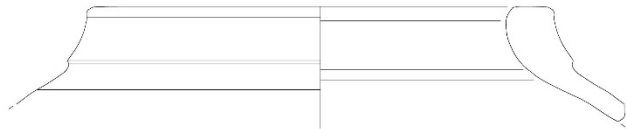

269

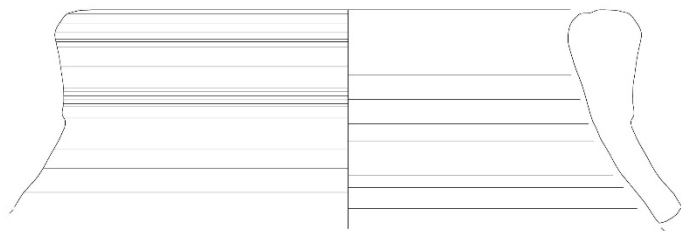

270

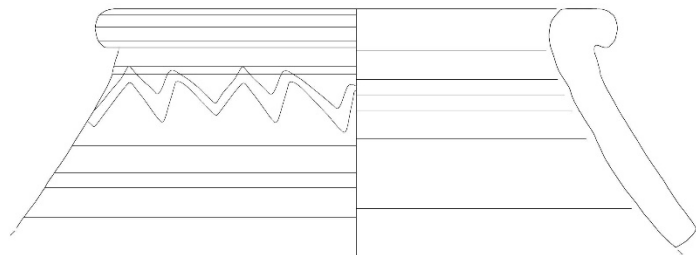

271



LEVHA 27

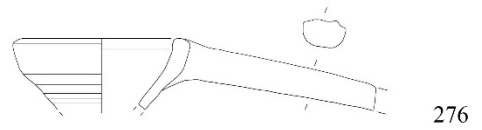
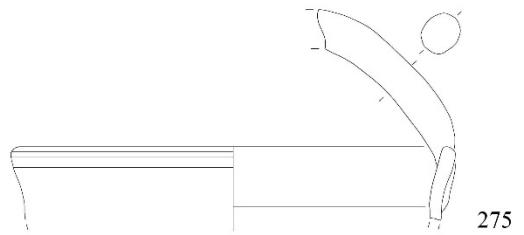
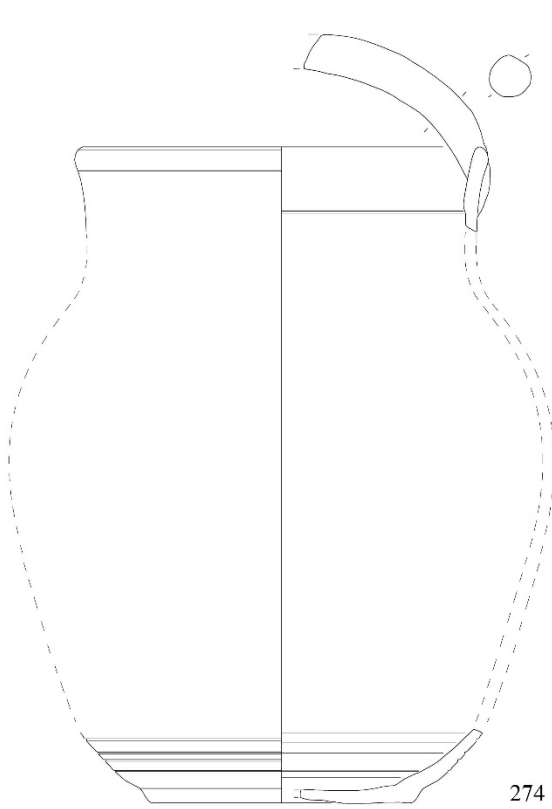
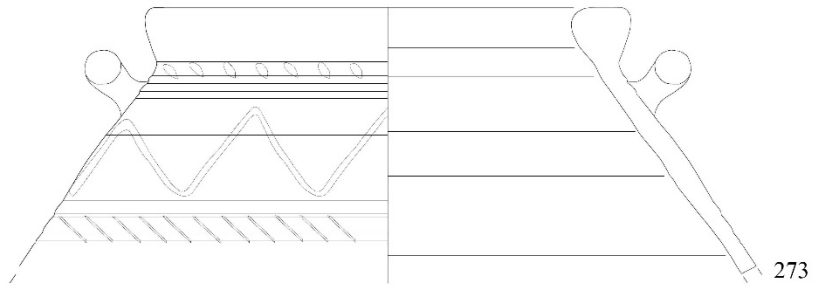
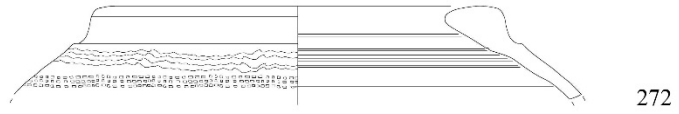

LEVHA 28

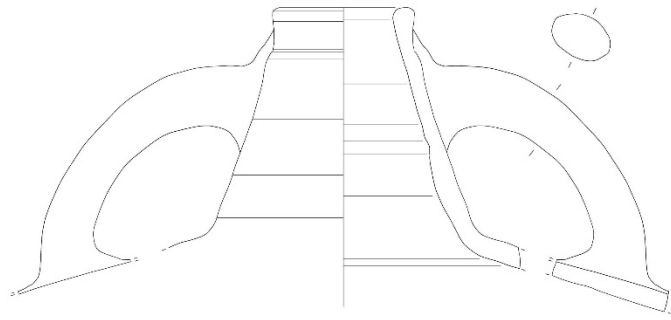

277

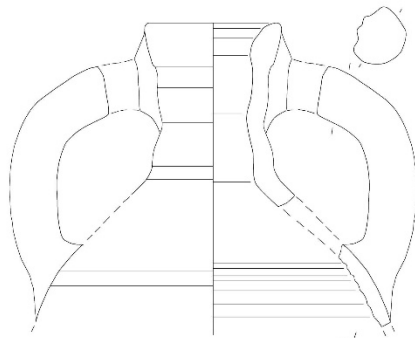

278

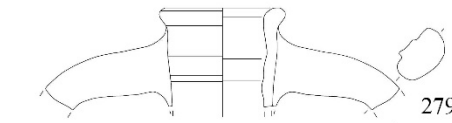

279

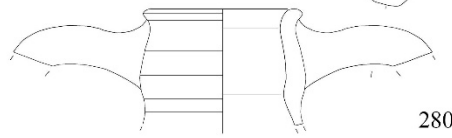

280

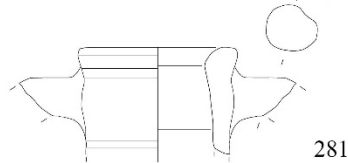

281

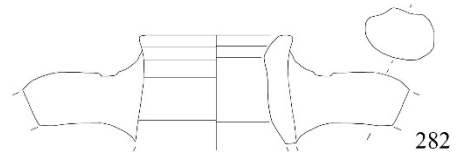

282

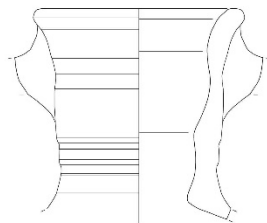

283

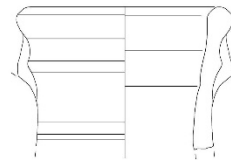

284

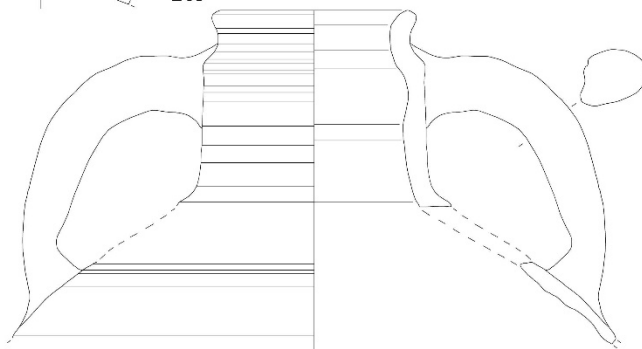

285

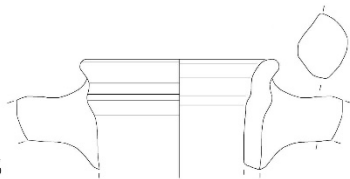

286

287

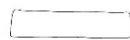

288

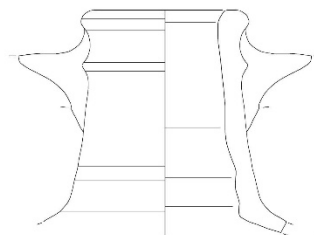

LEVHA 29

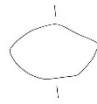
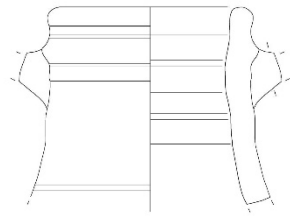
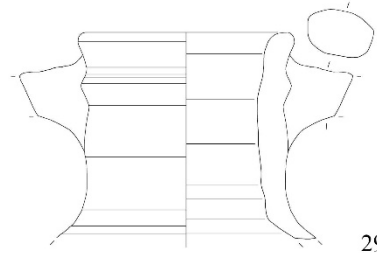
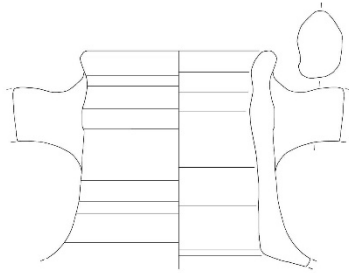
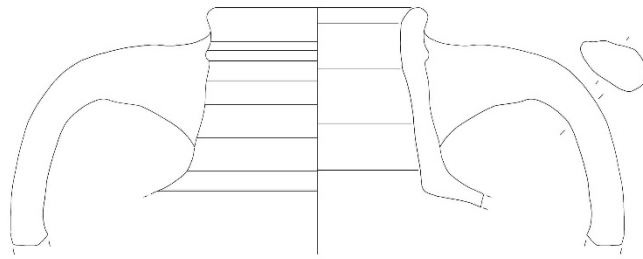

292

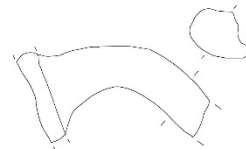
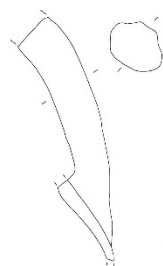
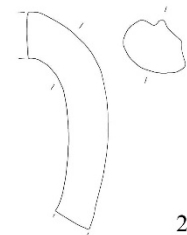
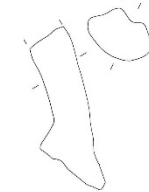
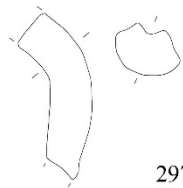
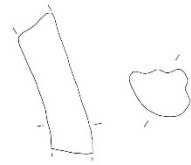
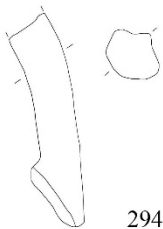
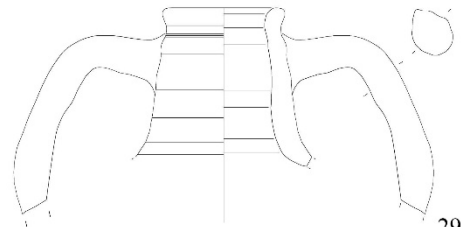

LEVHA 30

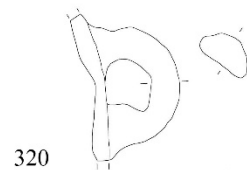
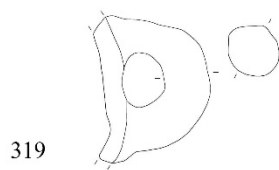
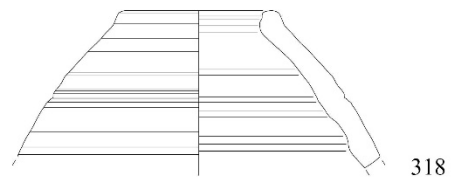
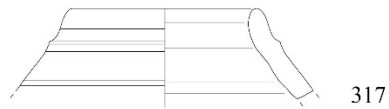
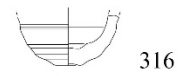
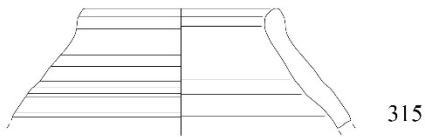
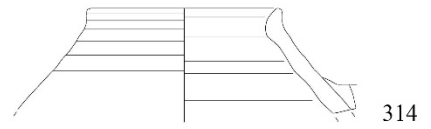
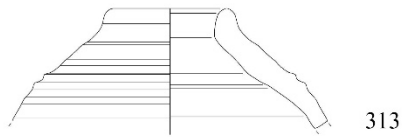
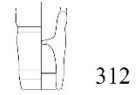
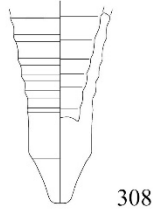
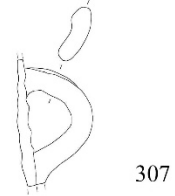
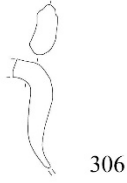
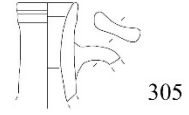
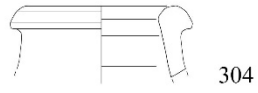
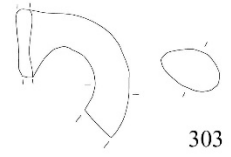
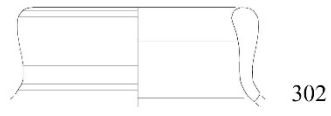

LEVHA 31

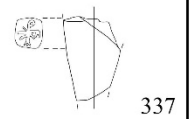
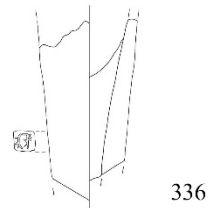
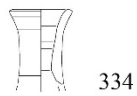
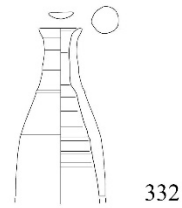
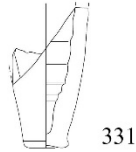
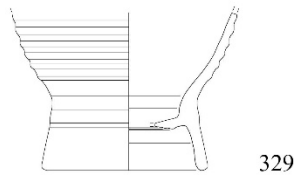
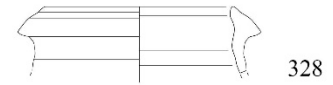
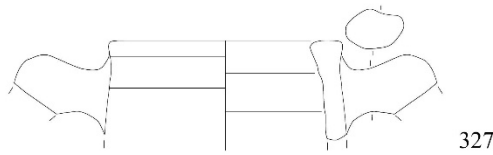
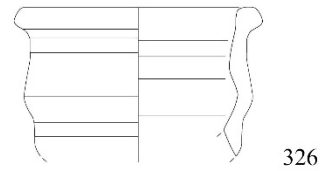
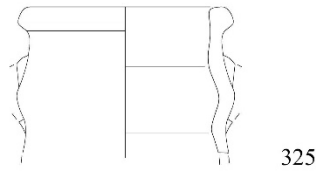
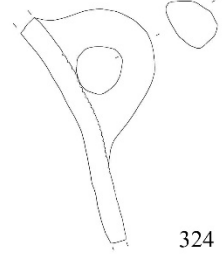
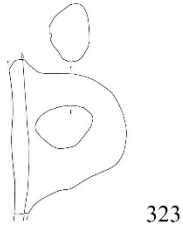
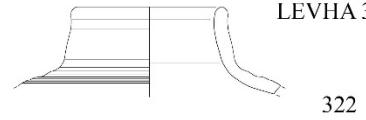
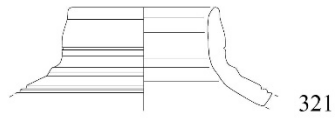

LEVHA 32

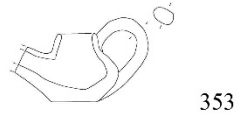
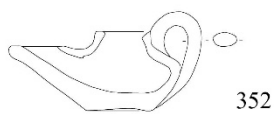
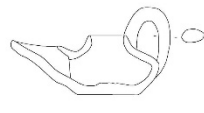
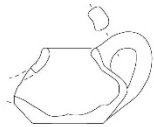
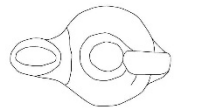
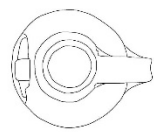
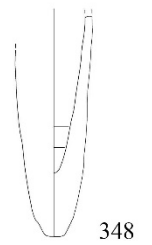
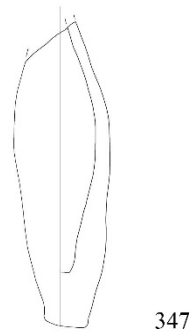
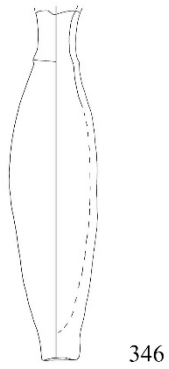
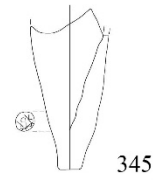
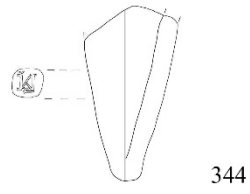
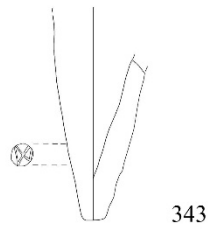
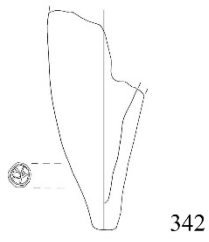
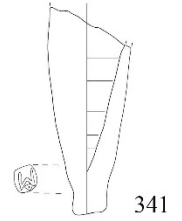
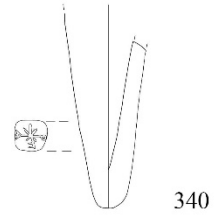
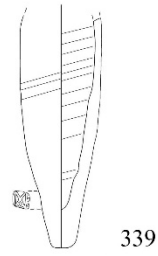
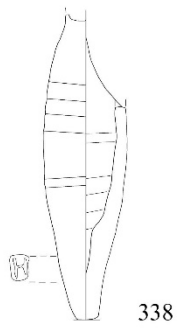



LEVHA 33

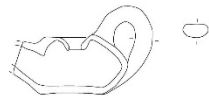

354

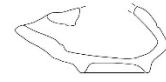

355

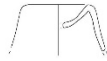

356



357



358

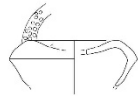

359



360



361



**Kat. No. 4**



**Kat. No. 4**



**Kat. No. 20**



**Kat. No. 30**





**Kat. No. 37**



**Kat. No. 83**



**Kat. No. 83**



**Kat. No. 87**





**Kat. No. 92**



**Kat. No. 124**



**Kat. No. 142**



**Kat. No. 159**





**Kat. No. 165**



**Kat. No. 166**





**Kat. No. 242**



**Kat. No. 346**



**Kat. No. 352**



**Kat. No. 354**





**Kat. No. 357**



**Kat. No. 358**



**Kat. No. 360**

## ÖZ GEÇMİŞ

### KİMLİK BİLGİLERİ

**Adı Soyadı** : Fulya MİRZANLI  
**Doğum Yeri** : İstanbul  
**Doğum Tarihi** : 11.06.1989  
**E-posta** : mirzanli\_ful@hotmail.com

### EĞİTİM BİLGİLERİ

**Lise** : Çekmeköy Mehmetçik Lisesi  
**Lisans** : Eskişehir Anadolu Üniversitesi  
**Yabancı Dil ve Düzeyi**: İngilizce/İyi

**İŞ DENEYİMİ** : 2012-2014 Amorium Kazısı  
2017-2019 Olympos Kazısı

**ARAŞTIRMA ALANLARI**: Bizans Seramiği