

**T.C.
PAMUKKALE ÜNİVERSİTESİ
EĞİTİM BİLİMLERİ ENSTİTÜSÜ
EĞİTİM BİLİMLERİ ANABİLİM DALI
REHBERLİK VE PSİKOLOJİK DANIŞMANLIK BİLİM DALI
YÜKSEK LİSANS TEZİ**

**ERGENLERDE SİBER ZORBALIĞIN YORDANMASINDA
DEĞERLERİN ROLÜ**

Sitem GÖK

Denizli – 2019

**T.C.
PAMUKKALE ÜNİVERSİTESİ
EĞİTİM BİLİMLERİ ENSTİTÜSÜ
EĞİTİM BİLİMLERİ ANABİLİM DALI
REHBERLİK VE PSİKOLOJİK DANIŞMANLIK BİLİM DALI
YÜKSEK LİSANS TEZİ**

**ERGENLERDE SİBER ZORBALIĞIN YORDANMASINDA
DEĞERLERİN ROLÜ**

Sitem GÖK

Danışman

Dr. Öğr. Üyesi Turgut TÜRKDOĞAN

Denizli – 2019

YÜKSEK LİSANS TEZ ONAY FORMU

Bu çalışma, Eğitim Bilimleri Anabilim Dalı, Rehberlik ve Psikolojik Danışmanlık Bilim

Dalı'nda jürimiz tarafından Yüksek Lisans Tezi olarak kabul edilmiştir.

İmza

Başkan:

Üye:

Üye:.....

Pamukkale Üniversitesi Eğitim Bilimleri Enstitüsü Yönetim Kurulu'nun/..... tarih

ve/..... sayılı kararı ile onaylanmıştır.

Akademik Unvan, Adı SOYADI

Enstitü Müdürü

ETİK BEYANNAMESİ

Pamukkale Üniversitesi Eğitim Bilimleri Enstitüsü'nün yazım kurallarına uygun olarak hazırladığım bu tez çalışmasında; tez içindeki bütün bilgi ve belgeleri akademik kurallar çerçevesinde elde ettiğimi; görsel, işitsel ve yazılı tüm bilgi ve sonuçları bilimsel ahlak kurallarına uygun olarak sunduğumu; başkalarının eserlerinden yararlanılması durumunda ilgili eserlere bilimsel normlara uygun olarak atıfta bulunduğumu; atıfta bulunduğum eserlerin tümünü kaynak olarak gösterdiğimi; kullanılan verilerde herhangi bir tahrifat yapmadığımı; bu tezin herhangi bir bölümünü bu üniversitede veya başka bir üniversitede başka bir tez çalışması olarak sunmadığımı beyan ederim.

İmza

Sitem GÖK

TEŞEKKÜR

Ergenlerde siber zorbalığın yordanmasında değerlerin rolü isimli çalışmamı tamamlama sürecimde bana en uygun koşulları sağlayıp, desteğini esirgemeyen çok kıymetli danışman hocam Dr. Öğr. Üyesi Turgut TÜRKDOĞAN'a en içten teşekkürlerimi sunarım.

Yüksek lisans eğitimim süresince bana desteklerini esirgemeyen tüm Pamukkale Üniversitesi - Psikolojik Danışmanlık ve Rehberlik Bilim Dalında görev yapan sayın hocalarıma teşekkürlerimi sunarım.

Ve tabiki beni koşulsuz kabul edip sonsuz sevgilerini esirgemeyen, tüm yaşamımda her zaman yanımda olan, başarılarıma motivasyon kaynağım olan, beni yönlendiren, şükür sebeplerim, yaşamımın en değerli varlıkları Babam Güngör GÖK'e ve Annem Fadime PEKER GÖK'e sonsuz şükranlarımı sunar bu çalışmamı onlara itaf ederim.

ÖZET

ERGENLERDE SİBER ZORBALIĞIN YORDANMASINDA DEĞERLERİN ROLÜ

GÖK, Sitem

Yüksek Lisans Tezi, Eğitim Bilimleri ABD,
Psikolojik Danışmanlık ve Rehberlik Bilim Dalı
Tez Danışmanı: Dr. Öğr. Üyesi Turgut TÜRKDOĞAN
Haziran 2019, 64 sayfa

Bu araştırmanın amacı, siber zorbalık davranışının yordayıcıları olarak çeşitli araştırmalara konu edinilen cinsiyet, sınıf düzeyi ve sosyal medya uygulamalarını kullanım yoğunluğunu tanımlayan siber yoğunluk değişkenlerinin kontrol edilmesinin ardından, ergenlerde siber zorbalığın yordanmasında insani değerlerin (saygı, dürüstlük, sorumluluk, arkadaşlık-dostluk, barışçı olma ve hoşgörü) anlamlı bir rolünün bulunup bulunmadığını araştırmaktır. Araştırma örneklemi, 2017-2018 eğitim-öğretim yılında Uşak il merkezindeki ortaöğretim kurumlarına devam eden 600 öğrencilerden oluşmaktadır. Araştırmanın verileri Sosyal Paylaşım Ağlarında Konum Belirleme Ölçeği-Ergen Formu ve İnsani Değerler Ölçeği aracılığıyla toplanmıştır. Araştırmanın sonuçlarına bakıldığında, siber zorbalık davranışı açısından erkek ve kız öğrenciler arasında anlamlı bir fark bulunmamıştır. Araştırma bulguları sınıf düzeyi bağlamında değerlendirildiğinde, öğrencilerin sınıf düzeyi arttıkça siber zorbalıkta bulunma düzeyi düşmekte, ortaöğretimin başındaki öğrencilerin siber zorbalık sergileme ihtimalleri daha yüksek görünmektedir. Mevcut çalışmada, siber zorbalığın yordanmasında önemli bir değişken ise sosyal medya uygulamalarını kullanım yoğunluğunu tanımlayan siber yoğunluk değişkeni olmuştur. Öğrencilerin sosyal medyayı kullanım yoğunlukları arttıkça, siber zorbalık davranışları önemli ölçüde artmaktadır. Siber zorbalığın yordanmasında, sorumluluk ve dürüstlük değişkenlerinin anlamlı bir rolünün bulunduğu; ancak arkadaşlık-dostluk, barışçı olma, saygı ve hoşgörü değişkenlerinin siber zorbalığı yordamada anlamlı bir rolünün bulunmadığını göstermiştir. Buna göre ergenlerde dürüstlük ve sorumluluk değeri arttıkça, sosyal medya uygulamalarında saldırgan davranışlarda bulunma düzeyi düşmektedir.

Anahtar Kelimeler: Ergenlerde siber zorbalık, siber mağduriyet, sosyal medya, insani değerler.

ABSTRACT**THE ROLE OF VALUES IN PREDICTION OF CYBER-BULLYING AMONG
ADOLESCENT**

GOK, Sitem

Master's Thesis in Educational Sciences,
Department of Psychological Counseling and Guidance,
Supervisor: Asst. Prof. Turgut TURKDOGAN

June 2019, 64 pages

The aim of this study was to examine the role of human values including respect, honesty, responsibility, friendship, peacefulness and toleration in predicting the cyber-bullying among adolescents, after controlling the variables of gender, class level and cyber-density that defines the intensity of social media usage. Research sample consists of 600 students who are attending secondary schools in the center of Usak in the 2017-2018 education years. Students completed the Social Networking Status Scale-Adolescent Form and the Human Values Scale. According to results, there was not a significant difference between male and female student in terms of cyber-bullying behavior. In students' class level context, the low levels of students' class level were associated with the higher levels of cyber-bullying behaviors. An important variable in predicting cyber-bullying was cyber-density which defines the intensity of social media usage among students. In predicting cyber-bullying, responsibility and honesty variables indicated a significant predictive role, but friendship, peacefulness, respect and toleration did not indicate a significant role in predicting cyber-bullying. Accordingly, the higher levels of honesty and responsibility values were associated with the lower levels of aggressive behaviors in social media applications among adolescents.

Keywords: Cyber-bullying, social media, human values, adolescents.

İÇİNDEKİLER

YÜKSEK LİSANS TEZ ONAY FORMU	iii
ETİK BEYANNAMESİ.....	iv
TEŞEKKÜR.....	v
ÖZET	vi
ABSTRACT	viii
İÇİNDEKİLER	x
TABLolar LİSTESİ.....	xi
ŞEKİLLER LİSTESİ.....	xii
BİRİNCİ BÖLÜM: GİRİŞ.....	1
1.1. Problem Durumu.....	1
1.1.1. Problem Cümlesi	4
1.1.2. Alt Problemler.....	4
1.2. Araştırmanın Amacı	4
1.3. Araştırmanın Önemi.....	5
1.4. Araştırmanın Sınırlılıkları	5
1.5. Sayıtlılar.....	5
1.6. Tanımlar	6
İKİNCİ BÖLÜM: KURAMSAL ÇERÇEVE VE ARAŞTIRMALAR	7
2.1. Kuramsal Çerçeve.....	7
2.1.1. Sosyal Medya Kavramı ve Özellikleri	7
2.1.1.1. Sosyal medyanın tarihçesi.....	8
2.1.1.2. Türkiye’de sosyal medya kullanımı.....	8
2.1.2. Siber Zorbalık	9
2.1.3. Değer Kavramı ve İnsani Değerler.....	11
2.1.3.1. Değerlerin özellikleri.....	12
2.1.3.2. Değerlerin sınıflandırılması.....	12
2.1.4. İnsani Değerler.....	13
2.2. İlgili Araştırmalar.....	14
2.2.1. Yurtiçi Araştırmalar.....	14
2.2.2. Yurtdışı Araştırmalar.....	18
ÜÇÜNCÜ BÖLÜM: YÖNTEM.....	22
3.1. Araştırmanın Modeli.....	22

3.2. Evren ve Örneklem.....	22
3.3. Veri Toplama Araçları.....	23
3.3.1. Sosyal Paylaşım Ağlarında Konum Belirleme Ölçeği- Ergen Formu.....	23
3.3.2. İnsani Değerler Ölçeği	28
3.3.3. Kişisel Bilgi Formu	31
3.4. Verilerin Toplanması.....	31
3.5. Verilerin Analizi.....	31
DÖRDÜNCÜ BÖLÜM: BULGULAR VE YORUM	32
4.1. Ön Analizler.....	32
4.2. Regresyon Analizi	32
BEŞİNCİ BÖLÜM: TARTIŞMA SONUÇ VE ÖNERİLER.....	35
5.1. Tartışma.....	35
5.2. Sonuç	38
5.3. Öneriler.....	39
5.3.1. Araştırmacılara Yönelik Öneriler.....	39
5.3.2. Uygulayıcılara Yönelik Öneriler.....	39
KAYNAKÇA.....	40
EKLER.....	54
Ek 1. Araştırma İzin Belgesi.....	54
Ek 2. Sosyal Paylaşım Ağlarında Konum Belirleme Ölçeği-Ergen Formu.....	55
Ek 3. İnsani Değerler Ölçeği (Örnek Maddeler	56
ÖZGEÇMİŞ.....	57

TABLolar LİSTESİ

Tablo 3.1 <i>Araştırma Örnekleme</i>	22
Tablo 3.2. <i>Sosyal Paylaşım Ağlarında Konum Belirleme Ölçeği-Ergen Formu</i>	24
Tablo 4.1. <i>Araştırma Değişkenlerine İlişkin Betimsel İstatistikler (N=600)</i>	32
Tablo 4.2. <i>Araştırma Değişkenlerine İlişkin Korelasyonel İlişkiler</i>	33
Tablo 4.3. <i>Çoklu Hiyerarşik Regresyon Analizi Sonuçları</i>	33

ŞEKİLLER LİSTESİ

Şekil 3.1 Birinci alt örnekleme yürütülen doğrulayıcı faktör analizi sonuçları.....	25
Şekil 3.2. İkinci alt örnekleme yürütülen doğrulayıcı faktör analizi sonuçları.....	26
Şekil 3.3. Ana çalışma örnekleminde yürütülen doğrulayıcı faktör analizi sonuçları.....	27
Şekil 3.4. İnsani değerler ölçeğine ilişkin doğrulayıcı faktör analizi sonuçları.....	29
Şekil 3.5. İnsani değerler ölçeğine ilişkin modifikasyon sonrası doğrulayıcı faktör analizi sonuçları.....	30

BİRİNCİ BÖLÜM: GİRİŞ

Bu bölümde, araştırmaya konu olan problem durumu açıklanmış, problem cümlesi ve alt problemler sunulmuş, araştırmanın amacı ve önemi ifade edilmiş, araştırmanın sayıltıları ve sınırlıkları belirlenmiş ve araştırma kapsamında incelenecek olan kavramlara ilişkin tanımlara yer verilmiştir.

1.1. Problem Durumu

İnsan, doğası gereği iletişimden kaçınamayan sosyal bir varlık olarak tanımlanabilir (Kaya, 2012). İnsanlar iletişimin sayesinde kendilerine ilişkin farkındalıklarını artırmaya ve yaşamdaki ilişkileri içinde kendilerine sosyal bir konum belirlemeye çalışırken (Kaya, 2012), günümüzün gelişen teknolojisi sayesinde iletişim kanalları oldukça çeşitlenmiştir (Özkan, 2013; Stanley, 2004). Günümüzde bireyler internet tabanlı sosyal medya ağlarını kullanarak çok geniş kitlelere mesajlarını iletebilmekte ve bunu sadece tek bir işlemle tüm dünya ile paylaşabilmektedir (Kara, 2013; Stanley, 2004).

Bireylerin sosyal ilişkilere girmesine zemin hazırlayan sosyal medya, yeni insanlarla tanışmak, çeşitli konularla ilgili yeni bilgiler keşfetmek, güncel olaylara ilişkin yorumlarda bulunmak, merak edilen yeni yerler hakkında bilgiler toplamak ve bunları diğer insanlarla paylaşmak açısından günümüzde oldukça yaygın olarak kullanılan sanal bir iletişim ortamıdır (Özkan, 2013). Nitekim ülkemizde 16 yaşından itibaren bireylerin aktif internet kullanım oranı %67 olarak, internet tabanlı sosyal medya uygulamalarındaki aktif üye sayısı ise 42 milyon olarak rapor edilmiştir (Türkiye İstatistik Kurumu [TUIK], 2017). Stanley (2004) tarafından yürütülen bir araştırmaya göre 50 milyon kullanıcıya ulaşma süreci radyo için 38 yıl, televizyon için 13 yıl, internet için ise yalnızca 5 yıl olarak rapor edilmiştir. Benzer şekilde internet tabanlı sosyal medya uygulamalarından Facebook 3 yıl içinde, Twitter 2 yıl içinde, Instagram ise 6 ay içinde 50 milyon kullanıcı sayısına ulaşmıştır (Stanley, 2004). Sosyal medya uygulamalarının bu denli aktif bir şekilde ilgi görmesinde, bireylerin sosyal çevrelerini genişletme isteği ve başkalarının yaşamında neler olup bittiğine dair merak duygusunun etkin bir rol oynadığı söylenebilir (Kara, 2013). Ancak, böylesine büyük bir hızla kişisel yaşamımıza dâhil olan sosyal medya uygulamalarının beraberinde getirdiği olası risklerin de dikkatle takip edilmesi gerektiği düşünülmektedir. Yapılan araştırmalar incelendiğinde, internet tabanlı sosyal medya uygulamalarının getirdiği en önemli tehditlerden biri olarak siber zorbalık kavramı karşımıza çıkmaktadır (Paez 2018; Raskauskas ve Stoltz, 2007; Vandebosch ve Van Cleemput, 2009; Yama, Eroğlu ve Peker,

2011).

Zorbalık kavramı, karşıdaki bireye sıkıntı, üzüntü ve mağduriyet yaşatma niyetiyle tekrarlı şekilde sergilenen fiziksel, psikolojik, sosyal veya sözel saldırganlık davranışlarını tanımlamaktadır (Besag, 1989). Günümüzde iletişim teknolojilerinin gelişimiyle birlikte, internet tabanlı sosyal medya uygulamalarında gerçekleşen saldırgan davranışlar, siber zorbalık olarak tanımlanmıştır (Yama, Eroğlu ve Peker, 2011). Alanyazındaki araştırma bulguları, siber zorbalığa maruz kalmanın özellikle ergenlik dönemindeki öğrenciler üzerinde duygusal ve davranışsal sorunlara yol açtığını ortaya koymaktadır (Kim, Colwell, Kata, Boyle ve Georgiades, 2017). Benzer şekilde, siber zorbalığa maruz kalan öğrencilerin depresyon ve anksiyete bozukluğu yaşadıkları, daha yüksek düzeyde okul devamsızlığı yaptıkları ve daha düşük akademik başarı sergiledikleri rapor edilmektedir (Raskauskas ve Stoltz, 2007).

Öte yandan, araştırma odağı ruh sağlığını olumsuz yönde etkileyen saldırgan eylemlerin sorumluları olarak kabul edilen öğrencilere çevrildiğinde ise, siber zorbalığın gerginlik yaratan bir eylem olduğu kadar, hissedilen bir gerginliğin sonucunda sergilenen bir eylem olduğu görülmektedir. Okuldaki akranlarıyla ilişkisi çatışmalı olan ergenlerin siber zorbalık yapma eğilimi daha fazla iken, akranları tarafından kabul gören ve okula karşı olumlu duygular hisseden ergenlerin siber zorbalık sergileme düzeyinin azaldığı rapor edilmektedir (Paez 2018). Cinsiyet değişkeni dikkate alındığında ise, alanyazındaki bulguların tutarlı bir sonuca ulaşmadığı söylenebilir (Balakrishnan, 2015; Hinduja ve Patchin, 2008; Özdemir ve Akar, 2014). Benzer şekilde, siber zorbalığın öğrenciler arasında yaygın olarak gözlemlendiği sınıf düzeyinin özellikle lise dönemine denk geldiği rapor edilmekteyse de (Semerci, 2017), öğrencilerin yaşı ile siber zorbalık davranışı arasındaki ilişkinin yönü konusunda kararlı bir sonuca varılamadığı anlaşılmaktadır (Balaban-Salı, Ergün-Başak ve Baştürk-Akca, 2015; Ortega, Elipe, Mora-Merchan, Calmaestra ve Vega, 2009; Slonje ve Smith, 2008). Öte yandan, internet tabanlı uygulamalarda geçirilen zaman arttıkça, siber zorbalık davranışları artmaktadır (Vandebosch ve Van Cleemput, 2009).

Alanyazındaki araştırmalara ek olarak, mevcut çalışma kapsamında siber zorbalık davranışı ile ilişkisinin incelenmesinin önemli olacağı düşünülen bir diğer değişken ise, bireyin sahip olduğu değerlerdir (Kowalski ve diğ., 2014). Değer kavramı, bireyin yaşamdaki nesnelere, durumlarına, olaylarına ya da fikirlerine iyi, kötü, doğru ya da yanlış olarak değerlendirmesinde rol oynayan ölçütlerin ve ilkelerin belirleyicisidir (Halstead ve Taylor, 2000). Özellikle bireylerin yaşamdaki tutumları ve dünya görüşleri üzerindeki etkileri açısından, değerler insan ilişkilerinde oldukça önemli bir yere sahiptir (Kulaksızoğlu ve

Dilmaç, 2000). Teknolojik gelişmelerin bireylerin dünya görüşlerinde, algılarında ve değerlerinde bazı değişikliklere sebep olması kadar, bireylerin sahip olduğu algıların ve değerlerin de teknolojik gelişmeler üzerinde etkisi olduğu düşünülmektedir (Güngör, 2000). Bireyler içinde yaşadıkları toplumun kuralları ve gelenekleri çerçevesinde yaşadıkları deneyimlerle birlikte kendi ahlaki değerleri doğrultusunda bir değerlendirme yapmayı, iyiyi ve kötüyü ya da doğruyu ve yanlışını birbirinden ayırt etmeyi öğrenirler (Beill, 2003). İnsanlar arası ilişkileri daha olumlu bir düzlemde yürütülebilmek adına sahip olunması beklenen insani değerler ise saygı, dürüstlük, sorumluluk, arkadaşlık-dostluk, barışçı olma ve hoşgörü değerleriyle tanımlanabilir (Dilmaç, 2007). Bireylerin olumlu değerlerden uzaklaşarak ahlaki çözümlere sergilediği ve de zorbalık davranışının kabul gördüğü kültürlerde ise siber zorbalığın daha yaygın olduğu rapor edilmektedir (Kowalski ve diğ., 2014).

Ergenlik dönemindeki bireylerin sosyal medyayı en yoğun kullanan grup olması ve internette geçirilen zamanın artmasıyla birlikte siber zorbalık davranışlarının gözlenme riskinin artması ve de yaşamdaki temel değerlerin bu kritik evrede belirgin hale gelmesi, değerler üzerine araştırma yapmanın başlıca gerekçeleri olarak kabul edilmektedir (Mehmedoğlu, 2006). Alanyazındaki araştırma bulgularına göre; insani değerler, ergenlerde şiddet davranışları (Avcı, 2010), çatışma ve saldırganlık (Çokdolu, 2013; Sağkal, 2011), içselleştirilmiş ve dışsallaştırılmış öfke duygusu (Karababa ve Dilmaç, 2015), yalnızlık (Karababa ve Dilmaç, 2016) ve duygusal zorbalık (Kakıcı, 2009) gibi değişkenlerle negatif yönde ilişkili gösterirken; okula bağlılık, empati (Sağkal, 2011), uyumlu kişilerarası ilişkiler (Erden ve Yılmaz, 2016), olumlu öz-yeterlik (Oral ve Dilmaç, 2015), akademik erteleme davranışından uzaklaşma (Yiğit ve Dilmaç, 2011) ve akademik motivasyon (Tanrıseven ve Dilmaç, 2013) gibi değişkenlerle pozitif yönde ilişki göstermektedir. Ayrıca yurtdışı ve yurtiçi alanyazında yürütülen bazı araştırmalar, değerlerin ergenlerde siber zorbalık davranışının anlamlı bir yordayıcısı olduğunu ortaya koymaktadır (Dilmaç, 2017; Dilmaç, Yurt, Aydın ve Kaşarcı, 2016; Menesini, Nocentini ve Camodeca, 2011; Perren ve Gutzwiller-Helfenfinger, 2012). Öte yandan, siber zorbalık davranışı ile insani değerler arasındaki ilişkiyi araştıran çalışmalarda, siber zorbalık davranışının yordayıcıları olarak çeşitli araştırmalara konu edinilen cinsiyet, sınıf düzeyi ve sosyal medya uygulamalarını kullanım yoğunluğunu tanımlayan siber yoğunluk değişkenlerinin etkisinin kontrol edilmemesinin dikkate değer bir eksiklik olduğu düşünülmektedir. Bu kapsamda, siber zorbalık davranışının yordayıcıları olarak çeşitli araştırmalara konu edinilen cinsiyet, sınıf düzeyi ve sosyal medya uygulamalarını kullanım yoğunluğunu tanımlayan siber yoğunluk değişkenlerinin kontrol edilmesinin ardından, bireylerin sahip oldukları insani değerlerin

siber zorbalığı yordamadaki özgün rolünü incelemenin, alanyazındaki çalışmalara anlamlı katkılar sunabileceği düşünülmektedir.

1.2. Problem Cümlesi

Ergenlerde siber zorbalık davranışının yordayıcıları olarak çeşitli araştırmalara konu edinilen *cinsiyet*, *sınıf düzeyi* ve sosyal medya uygulamalarını kullanım yoğunluğunu tanımlayan *siber yoğunluk* değişkenlerinin kontrol edilmesinin ardından, siber zorbalığın yordanmasında *insani değerlerin* (saygı, dürüstlük, sorumluluk, arkadaşlık-dostluk, barışçı olma ve hoşgörü) anlamlı bir rolü var mıdır?

1.3. Alt Problemler

Araştırmanın problem cümlesi çerçevesinde oluşturulan alt problemler aşağıda belirtilmiştir:

1. Ergenlerde siber zorbalığın yordanmasında cinsiyet değişkeninin anlamlı bir rolü var mıdır?
2. Ergenlerde siber zorbalığın yordanmasında sınıf değişkeninin anlamlı bir rolü var mıdır?
3. Ergenlerde siber zorbalığın yordanmasında sosyal medya uygulamalarını kullanım yoğunluğunu tanımlayan siber yoğunluk değişkeninin anlamlı bir rolü var mıdır?
4. Cinsiyet, sınıf düzeyi ve siber yoğunluk değişkenleri kontrol edildikten sonra, ergenlerde siber zorbalığın yordanmasında insani değerlerin (saygı, dürüstlük, sorumluluk, arkadaşlık-dostluk, barışçı olma ve hoşgörü) anlamlı bir rolü var mıdır?

1.4. Araştırmanın Amacı

Bu araştırmanın amacı, siber zorbalık davranışının yordayıcıları olarak çeşitli araştırmalara konu edinilen *cinsiyet*, *sınıf düzeyi* ve sosyal medya uygulamalarını kullanım yoğunluğunu tanımlayan *siber yoğunluk* değişkenlerinin kontrol edilmesinin ardından, ergenlerde siber zorbalığın yordanmasında *insani değerlerin* (saygı, dürüstlük, sorumluluk, arkadaşlık-dostluk, barışçı olma ve hoşgörü) anlamlı bir rolünün bulunup bulunmadığını araştırmaktır.

1.5. Araştırmanın Önemi

Ülkemizde gençlerin sosyal medya kullanım alışkanlıklarını inceleyen bir araştırma raporunun sonuçlarına göre, 15-29 yaş grubundaki internet kullanan gençlerin %96'sının, diğer ifadeyle internet kullanan gençlerin neredeyse tamamının aynı zamanda bir sosyal medya hesabına sahip olduğu belirlenmiştir (Gençlik ve Spor Bakanlığı [GSB], 2013). Aynı araştırmada her üç gençten birinin günde en az üç saat boyunca sosyal medyada zaman geçirdiği ve bu oranın 15-17 yaş grubundaki ergenlerde daha da yüksek olduğu belirtilmektedir (GSB, 2013). Öte yandan, sosyal medya uygulamalarında geçirilen süreyle birlikte, siber zorbalık davranışının ortaya çıkma riski artmakta; siber zorbalığa maruz kalmanın ise özellikle ergenlik dönemindeki öğrenciler üzerinde çeşitli duygusal ve davranışsal sorunlara yol açtığı bilinmektedir (Kim ve diğ., 2018). Bu kapsamda, ergenlik döneminde sosyal medyayı yoğun şekilde kullanan ortaöğretim öğrencilerinin siber zorbalık tehdidi altında olması nedeniyle, özellikle siber zorbalık davranışının ortaya çıkmasında öğrencilerin sahip olduğu değerlerin olası rolünün incelenmesinin, alanyazındaki araştırmalara yeni katkılar sunması beklenmektedir.

1.6. Araştırmanın Sayılları

Araştırma kapsamındaki katılımcıların tüm veri toplama araçlarına içten ve dürüst yanıtlar verdikleri varsayılmaktadır.

1.7. Araştırmanın Sınırlılıkları

1. Araştırma örneklemini 2017-2018 eğitim-öğretim yılında Uşak il merkezindeki ortaöğretim kurumlarına devam eden öğrencilerle sınırlıdır.
2. Araştırma kapsamında, katılımcıların sahip oldukları insani değerlerin ölçümü, dışsal ve objektif bir değerlendirmeden ziyade, bireylerin kendi anlatımlarına (self-report) dayalı tekniklerle gerçekleştirilmiştir.

1.8. Tanımlar

Sosyal Medya: Sosyal medya, bireylerin internet tabanlı bir sistem üzerinde oluşturdukları siber kimliklerle paylaşım yapmalarını sağlayan servislerdir (Boyd ve Ellison, 2008). Bireylerin sosyal ilişkilere girmesine zemin hazırlayan sosyal medya, yeni insanlarla tanışmak, çeşitli konularla ilgili yeni bilgiler keşfetmek, güncel olaylara ilişkin yorumlarda bulunmak, merak edilen yeni yerler hakkında bilgiler toplamak ve bunları diğer insanlarla paylaşmak açısından günümüzde oldukça yaygın olarak kullanılan sanal bir iletişim ortamıdır (Özkan, 2013). Ülkemizde gençlerin en yoğun olarak kullandığı sosyal medya uygulamalarının başında Facebook, Instagram ve Twitter gibi uygulamalar gelmektedir (GSB, 2013).

Siber Yoğunluk: Öğrencilerin sosyal medya uygulamalarını kullanım yoğunluğunun, sosyal medyada geçirilen zaman miktarının ötesinde, psikometrik açıdan geçerli ve güvenilir bir şekilde ölçümünü içeren bir değişken olarak, mevcut çalışma kapsamında Sosyal Paylaşım Ağlarında Konum Belirleme Ölçeği'nin (Arslan ve Kırık, 2013) bir alt boyutu olarak tanımlanmıştır.

Siber Zorbalık: Zorbalık kavramı, karşıdaki bireye sıkıntı, üzüntü ve mağduriyet yaşatma niyetiyle tekrarlı şekilde sergilenen fiziksel, psikolojik, sosyal veya sözel saldırganlık davranışlarını tanımlamaktadır (Besag, 1989). Günümüzde iletişim teknolojilerinin gelişimiyle birlikte, internet tabanlı sosyal medya uygulamalarında gerçekleşen saldırgan davranışlar, siber zorbalık olarak tanımlanmıştır (Yama, Eroğlu ve Peker, 2011).

İnsani Değerler: Değer kavramı, bireyin yaşamdaki nesnelere, durumları, olayları ya da fikirleri iyi, kötü, doğru ya da yanlış olarak değerlendirmesinde rol oynayan ölçütlerin ve ilkelerin belirleyicisidir (Halstead ve Taylor, 2000). İnsanlar arası ilişkileri daha olumlu bir düzlemde yürütülmek adına sahip olunması beklenen insani değerler ise saygı, dürüstlük, sorumluluk, arkadaşlık-dostluk, barışçı olma ve hoşgörü değerleriyle tanımlanabilir (Dilmaç, 2007).

İKİNCİ BÖLÜM: KURAMSAL ÇERÇEVE ve İLGİLİ ARAŞTIRMALAR

Bu bölümde sosyal medya, siber zorbalık ve değer kavramlarıyla ilgili kuramsal açıklamalara yer verilmiş ve alanyazında araştırma konusu kapsamında yürütülen araştırmalara ilişkin bulgular özetlenmiştir.

2.1. Kuramsal Çerçeve

2.1.1. Sosyal Medya Kavramı ve Özellikleri

Sosyal medya, bireylerin internet tabanlı bir sistem üzerinde oluşturdukları profillerle paylaşım yapmalarını sağlayan servislerdir (Boyd ve Ellison, 2008). Sosyal medya, bireylerin kendilerine ait duyguları, düşünceleri ya da yaşantıları, kullanıcı merkezli bir şekilde ürettikleri ve diğer insanlarla paylaştıkları internet tabanlı uygulamaların tamamını kapsamaktadır (Kaplan ve Haenlein, 2010). Bireylerin sosyal ilişkilere girmesine zemin hazırlayan sosyal medya, yeni insanlarla tanışmak, çeşitli konularla ilgili yeni bilgiler keşfetmek, güncel olaylara ilişkin yorumlarda bulunmak, merak edilen yeni yerler hakkında bilgiler toplamak ve bunları diğer insanlarla paylaşmak açısından günümüzde oldukça yaygın olarak kullanılan sanal bir iletişim ortamıdır (Özkan, 2013).

İnsanların birbirleriyle olan sosyal etkileşimlerine dayalı olması; içeriğin kullanıcılar tarafından oluşturulması; paylaşılan içeriklerin dış ağları birbirine bağlayabilmesi ve kullanıcıların birbirlerinin profillerine ve paylaşımlarına erişebilmeleri sosyal medya uygulamalarının en temel özelliklerini oluşturmaktadır (Lerman, 2007; Lietsala ve Sirkkunen, 2008). Sosyal medya, paylaşımların ve yorumların dolaşımına izin vererek *açıklık* özelliğini; kullanıcılarına geribildirim vererek *katılım* özelliğini, iki yönlü etkileşime imkân sağlayarak *diyalog* özelliğini; ortak ilgi alanlarına sahip bireylerin kolayca biraraya gelemlerini sağlayarak *topluluk* özelliğini ve farklı türdeki kaynaklar arasından özellikle bireylerin ilgi duyduğu alanlarla ilgili bağlantı sunması *bağlılık* özelliğini tanımlamaktadır (Mayfield, 2008). Ayrıca, bireyler sosyal medya paylaşımları aracılığı ile ilgi duydukları küresel gelişmeleri takip etme ya da dünyaca ünlü kişiler ile etkileşime geçme şansını elde etmişlerdir (Düvenci, 2012).

2.1.1.1 Sosyal medyanın tarihçesi. Sosyal medyanın tarihçesi ile ilgili kronolojik arařtırmalar, 1997 yılında kurulan ve dünyanın ilk sosyal ađ sitesi olarak bilinen *SixDegress.com* ile başlamaktadır (Boyd ve Ellison, 2008). İnsanlar ilk kez bu sosyal ađ sitesi ile birlikte sanal bir profil oluřturma ve yeni insanlarla arkadaşlık kurarak sanal ortamda sosyal etkileşime girme imkânına sahip olmuřlardır. Günümüzde milyonlarca aktif üyesi ile birlikte oldukça yaygın bir şekilde kullanılan sosyal medya uygulamalarından *Facebook* 2004 yılında, *Twitter* ise 2006 yılında kullanıcılarla buluşmuştur (Boyd ve Ellison, 2008; Safko ve Brake, 2009). Günümüzde akıllı telefonlarla anlık mesajlaşma ve görüntüřü konuşma imkânı sunan *WhatsApp* uygulaması 2009 yılında, özellikle genç kullanıcılar tarafından fotoğraf paylaşımı için yaygın şekilde kullanılan *Instagram* uygulaması 2010 yılında, kısa bir süre içinde silinmek üzere anlık fotoğraf ve video paylaşımına imkân veren *Snapchat* uygulaması ise 2011 yılında kullanıcılarla buluşmuştur (Miller ve diđ, 2016). Stanley (2004) tarafından yürütölen arařtırmaya göre 50 milyon kullanıcıya ulaşma süreci Facebook 3 yıl, Twitter 2 yıl, Instagram ise 6 ay olarak belirlenmiştir (Stanley, 2004). Gelişen teknoloji ile birlikte sosyal medya uygulamalarının da yenilik kazanarak gelişmeye devam edeceđi ve daha güncel özelliklere sahip yeni uygulamaların ortaya çıkmasının kaçınılmaz olacađı düşünölmektedir (Miller ve diđ., 2016).

2.1.1.2.Türkiye’de sosyal medya kullanımı. Ülkemizde gençlerin sosyal medya kullanım alışkanlıklarını inceleyen bir arařtırma raporunun sonuçlarına göre, 15-29 yař grubundaki internet kullanan gençlerin %96’sının, diđer ifadeyle internet kullanan gençlerin neredeyse tamamının aynı zamanda bir sosyal medya hesabına sahip olduđu ve gençlerin %86’sının günde en az bir kere sosyal medyaya bađlandıđı belirlenmiştir (Gençlik ve Spor Bakanlığı [GSB], 2013). Sosyal medyada fotoğraf yayınlama, yazı yazma, çeřitli marka ve ürönlere iliřkin yorumlarda bulunma gibi davranıřlarla birlikte ađırlıklı olarak kendi oluřturdukları içerikler üzerinden paylaşımda bulunan kullanıcılar, sosyal medyanın pasif takipçisi olmaktan ziyade, aktif birer kullanıcısı durumundadırlar (GSB, 2013). Bireyler sosyal medya paylaşımları aracılıđı ile takipçisi oldukları dünyaca önlü kiřiler ile etkileşime geçme şansını elde etmişlerdir (Düvenci, 2012).

Gençler için sosyal medya uygulamaları hem eğlenceli vakit geçirme (%60) hem de alternatif medya işlevi açısından bilgiye ulaşma (%59) aracı olarak kullanılmaktadır (GSB, 2013). Öte yandan, sosyal medyanın gençler tarafından yoğun olarak kullanılmasının önemli nedenlerinden biri, bireyin televizyon, bilgisayar, akıllı telefon, internet gibi araçlarla olması gerekenden çok daha fazla biçimde ilgilenmesini ve zaman geçirmesini tanımlayan teknoloji

bağımlılığıdır (Griffiths, 1999; Holden, 2001; Shaffer, 1999). Bireylerin paylaşımlarına ya da yorumlarına geribildirimde bulunulması, sosyal medyada daha fazla vakit geçirme alışkanlığını arttıran önemli nedenlerden biri olabilir (Tutgun-Ünal, 2015). Ülkemizde de her üç gençten birinin günde en az üç saat boyunca sosyal medyada zaman geçirdiği ve bu oranın 15-17 yaş grubundaki ergenlerde daha da yüksek olduğu rapor edilmektedir (GSB, 2013).

2.1.2. Siber Zorbalık

Ülkemiz gençlerinin sosyal medya alışkanlıklarını inceleyen araştırma raporu, gençlerin yalnızca kendileriyle benzer dünya görüşünü yansıtan sosyal medya hesaplarını değil (%70), farklı dünya görüşlerine sahip sosyal medya hesaplarını (%42) da takip ettiğini; genç kullanıcıların yarısının (%50) sosyal medyada en az bir kere kişisel tartışmaya girmiş olduğunu ve bu oranın 15-17 yaş grubundaki ergenlerde daha da yüksek olduğunu ortaya koymaktadır (GSB, 2013). Bu durumun ergenlerde siber zorbalık davranışının ortaya çıkmasında önemli bir zemin oluşturduğu düşünülmektedir.

Zorbalık kavramı, karşıdaki bireye sıkıntı, üzüntü ve mağduriyet yaşatma niyetiyle tekrarlı şekilde sergilenen fiziksel, psikolojik, sosyal veya sözel saldırganlık davranışlarını tanımlamaktadır (Besag, 1989). Zorbalık, karşıdaki birey üzerinde baskınlık kurmayı ve sürekliliği içeren bir saldırganlıktır (Askew, 1989). Zorbalık fiziksel (vurma, itme, yumruk atma, vb.), sözel (lâkap takma, dedikodu yapma, vb.), psikolojik (yalnızlaştırma, rencide etme, vb.) ve cinsel (sarkıntılık yapma, taciz etme, vb.) türde saldırganlığı içerebilir (Elliot, 1997; Pişkin, 2002). Günümüzde iletişim teknolojilerinin gelişimiyle birlikte, internet tabanlı sosyal medya uygulamalarında gerçekleşen saldırgan davranışlar ise siber zorbalık olarak tanımlanmıştır (Yaman, Eroğlu ve Peker, 2011).

Siber zorbalık, bireye mesajlaşma sistemleri, elektronik posta ya da sosyal medya gibi internet temelli uygulamalar üzerinden kötü niyetli bir şekilde saldırgan tutumlar sergilenmesidir (Li, 2008; Smith ve diğ., 2008). Bu tanımlar çerçevesinde, bir davranışın siber zorbalık olarak adlandırılabilmesi için; saldırgan eylemin kasıtlı şekilde gerçekleştirilmesi, gerçekleştirilen eylemin karşı tarafa zaarr vermeyi amaçlaması, bu saldırganlığın belirli aralıklarla tekrarlanması ve söz konusu saldırganlığın telefon ya da bilgisayar gibi elektronik araçlar üzerinden gerçekleştirilmesi gerekmektedir (Hinduja ve Patchin, 2009). Ancak, geleneksel zorbalık kavramı ile siber zorbalık kavramı arasında bazı farklılıklar bulunmaktadır. Buna göre, siber zorbalık olarak tanımlanan bir davranışın belirli aralıklarla tekrarlanması her koşulda gerekmeyebilir; bu noktada saldırganlığın sonucunda

bireyin zarar görüp görmediği ve bu durumdan hangi ölçüde etkilendiği daha önemli bir ölçüt olarak kabul edilebilir (Yaman, Eroğlu ve Peker, 2011). Siber zorbalık ile ilgili ortaya çıkan bir diğer farklılık, geleneksel anlamdaki zorbalığı gerçekleştiren bireyin kimliği açık bir şekilde ortada iken, siber zorbalığı gerçekleştiren bireylerin gerçek kimlikleri çoğu kez mağdur tarafından bilinmemektedir (Li, 2005). Ayrıca siber zorbalığın yarattığı mağduriyetin hızlı bir şekilde geniş insan kitlelerine yayılabilmesi, siber zorbalığın olumsuz etkisini daha da arttırmaktadır (Sticca ve Perren, 2013). Geleneksel zorbalığın aksine, siber zorbalığın ortaya çıkmasında aynı zamanda ve mekânda birlikte bulunma koşulunun olmaması, zorbalığın her an ve her yerde ortaya çıkabileceğine dair mağdurda daha büyük bir tedirginlik yaratmaktadır (Heirman ve Walrave, 2008).

Bu kapsamda, siber zorbalığı tanımlayan eylemlerin; mağdur bireyi kızdırmayı, rahatsız etmeyi, iftira atmayı, mağdur adına sahte kimlik oluşturmayı, izinsiz bilgi paylaşmayı, mağduru gruplardan dışlamayı ve mağduru internet üzerinden taciz etmeyi kapsadığını söylenebilir (Willard, 2007). Diğer bir ifadeyle, bireylerden izinsiz şekilde elde edilen bilgilerin ya da görüntülerin sosyal medyada yayınlanması, bireyleri küçük düşürücü ya da tehdit edici mesajlar paylaşılması, bireylere zararlı veriler gönderilmesi ya da bireyler adına sahte hesaplar açılması siber zorbalığı tanımlayan davranışlardır (Akça, Baştürk ve Sayımer, 2017; Calvete, Orue, Estevez, Villardon ve Padilla, 2010; Slonje, Smith ve Frisen, 2013; Willard, 2007).

Amerikalı gençler üzerinde yürütülen bir araştırma sonucuna göre, internet kullanan bireylerin yarısına yakını siber zorbalığa maruz kaldığını, ancak yalnızca çok az sayıdaki gencin bu durumu yetişkinlere bildirebildiğini rapor etmektedir (Campfield, 2006). Ülkemizde ortaokul öğrencileri üzerinde yürütülen bir araştırmada ise, öğrencilerin yaklaşık üçte birinin her ay en az bir kere siber mağduriyet yaşadıkları rapor edilmektedir (Aydoğan, Dilmaç ve Deniz, 2009). Siber zorbalığa maruz kalan bireyler; depresyon ve anksiyete bozuklukları ile ilgili belirtiler sergilemekte (Olenik-Shemesh, Heiman ve Eden, 2012; Patchin, Hinduja, 2006; Raskauskas ve Stoltz, 2007), bedensel ağrılar, iştahsızlık, uyku problemleri gibi somatik yakınmalarda bulunmakta (Beckman, Hagquist ve Hellström, 2012; Dewald, Meijer, Oort, Kerkhof ve Bögels, 2010), madde kullanımına yönelme gözlenmekte (Goebert ve Diğerleri, 2011; Litwiller ve Brausch, 2013; Schneider, O'Donnell, Stueve ve Robert, 2012), ayrıca mağdur bireylerde düşük benlik saygısı, düşük yaşam doyumu ve korku, utanç gibi yoğun olumsuz duygular (Price ve Dalgleish, 2010; Sumter, Baumgartner, Valkenburg ve Peter, 2012) ve de intihar riski ortaya çıkmaktadır (Hinduja, Patchin, 2009; Mason, 2008).

Siber zorbalığın ortaya çıkmasındanda rol oynayan önemli nedenlerden biri, bireylerin zayıf aile ilişkilerine sahip olması ve aile bireylerinin günlük en az üç saate varan internet kullanımı ile ilgili denetimi tam sağlayamamasıdır (Vandebosch ve Van Cleemput, 2009). Yaş ve sınıf düzeyi değişkenleri dikkate alındığında ise, siber zorbalığın öğrenciler arasında yaygın olarak gözleendiği sınıf düzeyinin özellikle lise dönemine denk geldiği rapor edilmektedir (Semerci, 2017). Benzer şekilde internet tabanlı uygulamalarda geçirilen zaman arttıkça, siber zorbalık davranışları artmakta (Vandebosch ve Van Cleemput, 2009) ve erkek ergenlerin internette geçirdikleri zamanın kız akranlarına oranla daha yüksek olduğu anlaşılmaktadır (Pau ve Lee, 2012). Ayrıca aile ve okul hayatında kurallara uymakta zorluk gösteren ve saldırganlık davranışlar sergileyen bireylerin siber zorbalık eyleminde bulunma eğilimi daha fazladır (Paez, 2018; Ybarra ve Mitchell, 2004). Benzer şekilde, bireylerin ahlaki değerleri umursamazlığı, zorbalık davranışının yakın çevresi tarafından kabul görmesi, bireyin problem çözme becerilerindeki zayıflık, empatik eğilimin zayıflığı ve narsizm, zorbalık riskini arttıran diğer etkenlerdir (Buffardi ve Campell, 2008; Cross ve diğerleri, 2015; Kowalski ve diğ., 2014). Ayrıca, siber zorbalığa maruz kalmanın, bireylerin siber zorbalık sergileme eğilimini arttığı düşünülmekte (Kokkinos, Antoniadou ve Markos, 2014; Mishna, Khoury-Kassabri, Gadalla ve Daciuk, 2012); ülkemizde yürütülen bir araştırmada siber zorbalığa maruz kalmanın, siber zorbalık sergilemenin anlamlı ve önemli bir yordayıcısı olduğu rapor edilmektedir (Akbulut ve Erişti, 2011).

2.1.3. Değer Kavramı ve İnsani Değerler

Latince kökenli bir kelime olarak *valere* kökünden türetilmiş olan değer kavramı, kelime anlamı itibariyle *kıymetli, güçlü, üstün tutulan* anlamında kullanılmaktadır (Aydın, 2003; Timuçin, 1994; Yıldırım, 2007). Değer kavramı, bireyin yaşamdaki nesnelere, durumları, olayları ya da fikirleri iyi, kötü, doğru ya da yanlış olarak değerlendirmesinde rol oynayan ölçütlerin ve ilkelerin belirleyicisidir (Halstead ve Taylor, 2000). Bireyler yaşamdaki durumlara ilişkin yargılarda bulunurken, içinde buldukları toplumun kuralları, kültürü, gelenekleri ve normları doğrultusunda iyi, kötü, doğru ya da yanlış ayrımına ilişkin kendi ahlaki gelişim ilkelerine uygun standartlar belirlemeyi öğrenirler ve bireyin dünyayı algılamada kullandığı bu ölçütler, bireyin değerler ve inançlar bütünü oluşturur (Beill, 2003; Williams, 1979). Bireyin sahip olduğu değerler sistemi, bireyin yaşam amaçlarının ve sergilemeyi tercih ettiği davranışların kılavuzluğunu üstlenen inançların ve algıların örgütlenmiş bir bütünüdür (Kluckhohn, 1951; Naktiyok, 2003; Rokeach, 1973; Schwartz, 1996).

2.1.3.1. Değerlerin özellikleri. Başlangıç olarak, değerler kuşaktan kuşağa kalımsal olarak aktarılan özellikler olmayıp, bireyin içinde yaşadığı toplumun kuralları ve normları çerçevesindeki öğrenme ya da model alma gibi yaşantısal süreçlerin sonucu olarak kazanılan özelliklerdir (Çakıcı, 2010). Tüm insanlığın evrensel olarak üzerinde uzlaştığı ortak değerlerin varlığından söz edilebileceği gibi (insan hakları, adalet, vb.), yaşamdaki çeşitli durumlara ilişkin algıları belirleyen değerler sistemi kültürden kültüre değişebilmekte, hatta yaşamdaki bazı değerlerin önem derecesi aynı kültürdeki bireyler açısından dahi farklılaşabilmektedir (Çakıcı, 2010; Kuşdil ve Kağıtçıbaşı, 2000; Reboyl, 1995; Rokeach, 1973). Özellikle örgün eğitim kapsamında öğrencilere kazandırılmak istenen değerlerin sahip olduğu başlıca özellikler; birey ve toplum tarafından içtenlikle benimsenmiş birleştirici öğeleri içermesi; toplumun ihtiyaçlarını gözettiği kadar bireyin kişisel iyiliğine de hizmet etmesi; değerlerin sadece bilişsel değil, duygusal olguları da içermesidir (Milli Eğitim Bakanlığı [MEB], 2009, 2010). Değerlerle ilgili öne çıkan bir diğer özellik, değerlerin zaman içerisindeki değişime, gelişime, güncellenmeye ve de kültürel etkileşime açık yapılar olmasıdır (Çakıcı, 2010; Kağıtçıbaşı ve Kuşdil, 2000).

2.1.3.2. Değerlerin sınıflandırılması. Değerlerin sınıflandırılmasıyla ilgili önde gelen yaklaşımlardan biri *temel değerler* ve *araçsal değerler* ayırımına işaret etmektedir (Rokeach, 1973). Bu yaklaşıma göre bireyin nihai olarak ulaşmak istediği özellikleri tanımlayan nitelikler (başarı, özgürlük, adalet, vb.) temel değerler olarak tanımlanırken, bu nihai özelliklere ulaşabilmek adına yaşatılması gereken ikincil nitelikler (sabır, sorumluluk, cesaret, vb.) araçsal değerler olarak tanımlanmaktadır (Naylor ve Diem, 1987).

Değerlerin sınıflandırılmasıyla ilgili önde gelen bir diğer yaklaşım, birey ve toplum etkileşimi bağlamında, özellikle birey düzeyindeki değerlere odaklanmaktadır (Schwartz, 1996). Bireyin toplumsal statüsünü belirleyen *güç* değeri; bireyin toplum normları çerçevesindeki yetkinliğini tanımlayan *başarı* değeri; bireyin yaşamdan aldığı doyumunu tanımlayan *hazcılık* değeri; bireyin yaşamdaki heyecan ve yenilik arayışını tanımlayan *uyarılm* değeri; bireyin özgürlük, yaratıcılık ve bağımsızlık talebini tanımlayan *öz-yönelim* değeri; bireyin diğer insanların refahını ve iyiliğini gözetmesini tanımlayan *iyilikseverlik* değeri; bireyin yaşadığı toplumun kültürel değerlerine bağlılığını tanımlayan *geleneksellik* değeri; bireyi yaşadığı toplumdaki bireylere karşı sorumlu davranmasını ve onlara zarar verecek eylemlerden kaçınmasını tanımlayan *uyuma* değeri; bireyin kişilerarası ilişkilerinde huzur ve barış içinde yaşama isteğini tanımlayan *güvenlik* değeri; bireyin kendini tüm

insanlığın ortak bir üyesi olarak hissetme yönelimini tanımlayan *evrenselcilik* değeri bireysel değerleri tanımlamaktadır (Schwartz, 1992, 1994, 1996).

Mevcut çalışma kapsamında esas alınan değerler sınıflaması ise ülkemiz kültüründe ve özellikle eğitim süreci çerçevesinde öğrencilere kazandırılması amaçlanan olumlu nitelikleri vurgulayan ve toplumsal yaşamda insan ilişkilerini daha olumlu bir düzlemde yürütülebilmek adına sahip olunması arzulanan olumlu özellikleri kapsayan *insani değerler* sınıflamasıdır (Dilmaç, 2007).

2.1.4. İnsani Değerler

Dilmaç (2007) değer kavramını, insanı diğer varlıklardan ayıran bir özellik olan düşünebilme yeteneğiyle birlikte ortaya çıkan inançlar sistemi olarak tanımlamıştır. Sorumluluk ve irade sahibi bir varlık olarak duygularının ya da eylemlerinin nedenleri ya da sonuçları üzerine düşünebilme yeteneğine sahip olan tek varlığın insan olduğu gözönüne alındığında, değerlerin esasen insani bir kavram olduğunu ileri sürmek yanlış olmayacaktır. Ayrıca insanın sosyal bir varlık olduğu da gözönüne alındığında, değerlerin bireylerin kişisel iyiliğine katkı sağladığı kadar, toplumdaki diğer insanların iyiliğini de gözetmesi gerektiği söylenebilir. Nitekim değerler, bir toplumu oluşturan insanları bir arada tutan dinamiklerin başında gelir ve toplumsal değerlerin çözülmeye başlaması, toplumdaki en etkin kontrol mekanizmasının işlevini yitirdiği anlamına gelir (Avcı, 2007). Toplumsal yaşam içindeki insan ilişkilerini daha olumlu bir düzlemde yürütülebilmek adına sahip olunması beklenen insani değerler ise saygı, dürüstlük, sorumluluk, arkadaşlık-dostluk, barışçı olma ve hoşgörü değerleriyle tanımlanmıştır (Dilmaç, 2007).

2.2. İlgili Araştırmalar

2.2.1. Yurtiçi Araştırmalar

Tosun (2016) lise öğrencilerinin sosyal medya uygulamalarına ilişkin görüşlerini incelediği araştırmada, öğrencilerin en az üç yıllık aktif sosyal medya kullanıcıları olduğunu ve günde ortalama olarak bir ile üç saat aralığında sosyal medyada zaman geçirdiklerini belirlemiştir. Öğrencilerin sosyal medyayı çoğunlukla akıllı telefonları üzerinden takip etmeleri ve sosyal ağ üyeliklerini çoğunlukla arkadaşlarının tavsiyeleri üzerine aktif hale getirmeleri, sosyal ağların ergenlik dönemindeki öğrenciler tarafından aktif şekilde kullanılmasının önemli nedenleri olarak sayılabilir. Ayrıca, Çelik (2013) tarafından lise öğrencileri üzerinde yürütülen bir diğer araştırmada, öğrencilerin sosyal medyayı yaygın

olarak kullanmalarındaki önemli bir etkenin, kendilerini rahatlıkla ifade edebilmeye izin vermesi olduğu belirlenmiştir.

Uysal (2013) tarafından lise öğrencileri üzerinde yürütülen çalışmada öğrenciler, derslerle ilgili konularda arkadaşlarla rahatlıkla iletişim kurmaya, sosyalleşmeye, haberleşmeye ve kendini özgürce ifade edebilmeye imkân tanınması bakımından, sosyal medyayı faydalı bulduklarını belirtmişlerdir. Öte yandan öğrenciler, fazla zaman alması, dikkat dağınıklığına yol açması, derslerdeki verimliliği azaltması ve yüz yüze etkileşimi engellemesi bakımından sosyal medyanın olumsuz sonuçlara yol açtığını belirtmişlerdir.

Atalay (2014) tarafından lise öğrencileri üzerinde yürütülen çalışmada, öğrencilerin sosyal medyaya ilişkin tutumları ve sosyal destek algıları arasındaki ilişki incelenmiştir. Bulgular aileden, arkadaşlardan ve öğretmenlerden algılanan sosyal destek arttıkça, öğrencilerin sosyal medyada etkileşime girme eğilimlerini tanımlayan paylaşım ihtiyacı artmakta ve öğrencilerin sosyal olarak geri çekilme eğilimlerini tanımlayan izolasyon ihtiyacı azalmaktadır.

Bostancı (2010) tarafından iletişim fakültesi öğrencileri üzerinde yürütülen bir araştırmanın sonuçları da gençlerin sosyal medyayı yaygın olarak kullandıkları ve gençlerin sosyal medya uygulamalarını kullanmadaki öncelikli amaçlarının sosyalleşmek ve arkadaşlarıyla etkileşime geçmek olduğu belirlenmiştir. Koç ve Karabatak (2011) tarafından yürütülen benzer bir çalışmada da gençlerin sosyal ağları kullanma amaçlarının başında, eski ya da yeni arkadaşlarıyla etkileşime geçebilmek gelmektedir.

Öztürk ve Akgün (2012) tarafından yürütülen bir diğer çalışmada, üniversite öğrencilerinin sosyal medya uygulamalarını yaygın olarak kullandıkları, günde ortalama olarak bir ile üç saat aralığında sosyal medyada zaman geçirdikleri ve sosyal medyayı kullanma amaçlarının fotoğraf veya video paylaşımı ve mesajlaşma olduğu belirlenmiştir. Gençlerin büyük çoğunluğunun sosyal medya uygulamalarındaki arkadaş sayısı 200'ün üzerindedir ve gençlerin sosyal medyayı aktif şekilde kullanmalarının önemli bir nedeni, sahip oldukları arkadaşlıkları devam ettirme istekleridir. Gençlerin, kendilerini rahatlıkla ifade etmelerine izin vermesi ve iletişimi geliştirmeye katkı sağlaması açısından sosyal medyayı faydalı buldukları, ancak sosyal medyadaki gelişmeleri aktif olarak takip etmenin fazla zaman alması, kişisel bilgilerin güvenli şekilde korunamaması riski ve derslere ilişkin verimin düşmesi açısından sosyal medyayı zararlı buldukları anlaşılmaktadır.

Bedir (2016) tarafından üniversite öğrencileri üzerinde yürütülen çalışmada sosyal medya kullanımı ile akademik başarı arasındaki ilişki incelenmiştir. Araştırma sonucunda, sosyal medya hesabı olmayan öğrencilerin akademik not ortalamasının daha yüksek olduğu,

sosyal medyada geçirilen süre arttıkça akademik not ortalamasının düştüğü, sosyal medyayı gündemi takip etme ve bilgi sağlama amacı dışında eğlence ve oyun amacıyla kullanan öğrencilerin akademik not ortalamalarının daha düşük olduğu bulgularına ulaşılmıştır.

İli (2013) lise öğrencilerinde sosyal medya kullanımı ve şiddet eğilimi arasındaki ilişkiyi incelediği araştırmada, öğrencilerin sosyal medyayı mesajlaşma, gündemi takip etme, oyun oynama, zaman geçirme ve bilgi edinme gibi amaçlarla kullandıklarını, ancak öğrencilerin çok büyük bir kısmının sosyal medya uygulamalarının zararlı olduğunu düşündüklerini tespit etmiştir. Aynı araştırmaya katılan öğretmenler ise öğrencilerle hızlı bir şekilde iletişime geçebilme, derslerle ilgili kaynak oluşturma ve bilgi paylaşımı açısından sosyal medya uygulamalarını faydalı bulduklarını, ancak sosyal medya uygulamalarıyla birlikte öğrencilerin şiddet eğiliminin arttığını düşündüklerini belirtmişlerdir.

Ceyhan (2010) tarafından üniversite öğrencileri üzerinde yürütülen çalışmada, öğrencilerin sosyal medya uygulamaları yoluyla tanımadıkları insanlarla etkileşime geçmelerinin, problemlili internet kullanımının en önemli yordayıcısı olduğu sonucuna ulaşılmıştır. Gelişimsel dönemleri itibarıyla bir kimlik oluşturma süreci içinde bulunan öğrenciler arasında başarılı kimlik düzeyine ulaşmış öğrencilerin problemlili internet kullanımı düşükken, kimlik karmaşası yaşayan öğrencilerin problemlili internet kullanımı yüksek düzeyde bulunmuştur.

Eroğlu, Aktepe, Akbaba, Işık ve Özkorumak (2015) tarafından ergenler üzerinde yürütülen incelemede, cinsiyet değişkeni göz önüne alındığında kız öğrencilerin erkek öğrencilere oranla daha fazla siber zorbalık davranışı sergiledikleri rapor edilmiştir. Aynı araştırmada, ergenlerde sosyal medya kullanımı arttıkça siber zorbalığın arttığı görülmüştür. Eroğlu (2014) tarafından yürütülen bir başka incelemede ise, ergenlerde siber zorbalık davranışının erkek öğrencilerde daha yüksek olduğu ve sınıf düzeyine göre anlamlı bir farklılaşmanın olmadığı rapor edilmiştir. Başköy (2013) tarafından yürütülen benzer bir incelemede, erkek öğrencilerin ve sınıf düzeyi düşük öğrencilerin siber yoğunluk ve siber zorbalık düzeyinin daha yüksek olduğu, ayrıca ergenlerde sosyal medya kullanımı arttıkça siber zorbalığın arttığı görülmüştür.

Gençlik ve Spor Bakanlığı (2013) tarafından ülkemiz gençlerinin sosyal medya kullanım alışkanlıklarını inceleyen araştırma raporunun sonuçlarına göre; gençler için sosyal medyadaki en önemli değer özgürlük (%37) olarak ifade edilmekte, bu konuyu güvenilirlik (%34), dürüstlük (%32) ve paylaşımcılık (%30) değerleri takip etmektedir. Özellikle öğrenciler arasında özgürlük değerine verilen önem (%43) daha da artmaktadır (GSB, 2013). Aynı raporda, sosyal medyada kötü söz ya da hakaret unsuru taşıyan mesajlar paylaşmanın,

gençlerin sosyal medyada etik bulmadıkları davranışların başında geldiği, ancak kişisel kayıtların izinsiz şekilde sosyal medyada paylaşılmasının ise önemli bir etik ihlal olarak algılanmadığı rapor edilmektedir. Bu durumun da siber zorbalık davranışı sergileme açısından gençler için bir risk oluşturduğu söylenebilir.

Dilmaç (2017) tarafından yürütülen incelemede, ergenlerde umutsuzluk ve siber zorbalığın yordanmasında insani değerlerin rolü araştırılmıştır. Araştırma bulgularına göre, ergenlerde siber zorbalığın en önemli yordayıcısı insani değerler olmuştur. Araştırma sonuçları, ergenlerin sahip oldukları insani değerler ile siber zorbalık davranışları arasında negatif yönde bir doğrusal ilişki olduğunu ortaya koymuştur. Benzer şekilde, ergenlerde umutsuzluk düzeyinin en önemli yordayıcısı da insani değerler olmuştur.

Dilmaç, Yurt, Aydın ve Kaşarcı (2016) tarafından ergenler üzerinde yürütülen incelemede, insani değerlerin siber zorbalığı ve siber zorbalık duyarlılığını yordamadaki rolü incelenmiştir. Araştırma bulgularına göre, saygı, barışçı olma, arkadaşlık-dostluk ve sorumluluk değerleri siber zorbalık duyarlılığının anlamlı bir yordayıcısı olmuşken; siber zorbalık davranışının anlamlı yordayıcıları dürüstlük ve barışçı olma değişkenleri olmuştur.

Öte yandan, bireylerin sahip olduğu değerlerin eğitim temelli müdahaleler yoluyla değiştirilebilir olduğunu gösteren araştırma bulguları alanyazınında mevcuttur. Dilmaç (1999) henüz ilkokul çağındaki öğrencilerle yürüttüğü çalışmada, öğrencilerin gelişimleri açısından olumlu ve istendik yöndeki özellikleri içeren insani değerler programının etkili sonuçlar verdiğini rapor etmiştir. Dilmaç (2007) tarafından lise öğrencileri üzerinde yürütülen benzer bir çalışmada, insani değerler programının öğrencilerin saygı, dürüstlük, sorumluluk, arkadaşlık-dostluk, barışçı olma ve hoşgörü değerleri üzerinde anlamlı bir artış meydana getirdiği görülmektedir.

Demirhan-İşcan (2007) ilköğretim öğrencileri üzerinde yürüttüğü çalışmada, iyilikseverlik ve evrensellik değerlerini içeren eğitim programının etkililiği incelemiş; deney grubundaki öğrencilerin bilişsel tutumlarında, kontrol grubuna göre anlamlı bir artış meydana gelse de, değerlere ilişkin duyuşsal özellikler açısından deney ve kontrol grubundaki öğrenciler açısından anlamlı bir farklılık gözlenmemiştir. Ayrıca kız öğrenciler, erkek akranlarına göre değerler eğitimine ilişkin daha başarılı sonuçlar sergilemiştir.

Çokdolu (2013) tarafından ortaokul öğrencileri üzerinde yürütülen çalışmada; dostluk, dürüstlük, yardımseverlik, sorumluluk ve adalet gibi olumlu değerleri içeren karakter eğitimi programıyla ergenlerin çatışma ve saldırganlık davranışlarının azaltılması amaçlanmıştır. Çalışmanın, deney ve kontrol grubu 28'er kız ve erkek öğrenci ile oluşturulmuştur. Uygulanan program sonucunda deney gurubundaki öğrencilerin çatışma ve

saldırganlık seviyelerinde olumlu deęişimler olduęu ortaya çıkmıştır.

Avcı (2010) tarafından lise düzeyindeki ergenler üzerinde yürütölen alıřmada, öęrencilerin řiddet davranışları incelenmiştir. Arařtırmanın sonucuna göre; destekleyici bir aile ve arkadař çevresine sahip, uyumlu özellikler gösteren ve olumlu ahlâki deęerlere sahip ergenlerin řiddet ve saldırganlık seviyelerinin düşük olduęu görölmüřtür.

Karababa ve Dilma (2015) tarafından ergenler üzerinde yürütölen arařtırmada, insani deęerlerin sürekli öfke ve öfke ifade biçimlerini yordamadaki rolü incelenmiştir. alıřma sonucuna göre insani deęerler, sürekli öfke düzeyini ve öfke ifade biçimlerini (iselleřtirilme, dıřsallařtırılma ve kontrol boyutları) anlamlı düzeyde yordadıęı görölmüřtür.

Kakcı (2009) tarafından dördüncü ve beřinci sınıf öęrencileri üzerinde yürütölen alıřmada duygusal zorbalık ile ahlâki gelişim düzeyi arasındaki iliřki incelenmiştir. alıřmanın sonucunda ahlâki olgunluk seviyesi ile duygusal zorbalık arasında yüksek düzeyde anlamlı bir iliřki olduęu bulunmuřtur. Ahlâki olgunluęun göstergeleri olarak kabul edilen başkalarının mutluluęunu önemseme, uyumlu olma, çevreye duyarlı olma deęerleri ile öęrencilerin duygusal zorbalık eğilimleri arasında negatif yönde bir iliřkinin olduęu görölmüřtür.

Karababa (2016) tarafından ortaöęretim düzeyindeki öęrencilerle yürütölen alıřmada, ergenlerde yalnızlık düzeyinin yordanmasında Transaksiyonel Analiz ego durumları, yařam pozisyonları ve insani deęerlerin rolü incelenmiştir. Arařtırma sonucunda, yalnızlık düzeyinin yordanmasında ego durumlarının, yařam pozisyonlarının ve insani deęerlerin rolünün anlamlı bir rol üstlendięi görölmüřtür. Ayrıca arařtırma bulguları, ergenlerde dostluk ve barıřçı olma deęerleri azaldıka yalnızlık düzeyinin arttıęını göstermiştir.

Oral ve Dilma (2015) tarafından ortaokul öęrencileri üzerinde yürütölen arařtırmada, öz-yeterlik algısının ve biliřsel strateji kullanımının yordanmasında insani deęerlerin rolü arařtırılmıřtır. alıřmanın sonucunda, insani deęerlerin ergenlerin öz-yeterlik algılarını ve biliřsel strateji kullanımlarını anlamlı řekilde yordadıęını ortaya koymuřtur.

Erden ve Yılmaz (2016) tarafından ortaöęretim öęrencilerine yönelik akran iliřkilerinin insani deęerler ve öznel iyi oluş seviyesini arařtırmaktadır. Arařtırma 838 lise öęrencisi üzerinde uygulanmıştır. İnsani deęerlerin toplam puanı ve alt boyut puanları ile akran iliřkilerinin baęlılık boyutu ile pozitif bir iliřkisi olduęu, sadakat boyutuyla ise negatif bir iliřki olduęu gözlemlenmiştir. İnsani deęerler dostluk, dürüstlük ve barıřçı olma alt

boyutlarında kız öğrenciler lehine bir ilişki olduğu görülmüştür. Barışçı olma ve sorumluluk alt boyutları ergenlerin annelerinin eğitim düzeyi azaldıkça arttığı; saygı ve sorumluluk alt boyutları ise baba eğitim seviyesi azaldıkça arttığı ortaya çıkmıştır.

Tanrıseven ve Dilmaç (2013) tarafından ortaöğretim düzeyindeki öğrenciler üzerinde yürütülen araştırmada, ergenlerde insani değerler ile motivasyonel inançlar ve öz-düzenleme stratejileri arasındaki ilişki incelenmiştir. Araştırma bulguları, insani değerler ile öğrencilerin öğrenme motivasyonu arasında anlamlı bir ilişkinin olduğunu göstermiştir.

2.2.2. Yurtdışı Araştırmalar

Yurtdışı araştırmalarla ilgili alanyazınına göz gezdirildiğinde, ilgili çalışmaların önemli bir kısmının gençlerin sosyal medyayı kullanım amaçlarına ve sosyal medyanın işlevlerine odaklanmış olduğu söylenebilir. Yurtiçi alanyazını ile benzerlikler taşıyan bulgular; ergenlerin sosyal medyayı ağırlıklı olarak arkadaşlık kurmak, sosyal etkileşime geçmek amacıyla (Apaolaza, Hartman, Medina, Barrutia ve Echebarria, 2013; Bonetti, Campbell ve Gilmore, 2010; Huston ve Ripke, 2006; Pelling ve White, 2009) ya da yalnızlıktan kaçınmak amacıyla (Ando ve Sakamoto, 2008; Bonetti, Campbell ve Gilmore, 2010; Chou ve Hsiao, 2000) kullandıklarını ortaya koymaktadır. Ayrıca, sosyal medya kullanımının öne çıkan bir diğer işlevi, öğrencilerin öğrenme süreçlerinin kolaylaşmasına ve öğrenme motivasyonlarına sunduğu katkıdır (Ajjan ve Harsthone, 2008; McCarthy, 2010).

Blais, Craig, Pepler ve Connolly (2008) tarafından yürütülen araştırmada, ergenlerde internet temelli uygulamaların kullanım amacının akran ilişkileri üzerindeki etkileri incelenmiştir. Çoklu regresyon analizleri, internet temelli uygulamaların kullanım amacının hem yakın arkadaşlıklar hem de romantik ilişkilerin kalitesini anlamlı şekilde yordadığını göstermiştir. İnternet üzerinden anlık mesajlaşma programlarının kullanımı, yakın arkadaşlık ilişkileri ve de romantik ilişkiler ile pozitif yönde ilişkilirken; internet üzerinden sohbet odalarını ziyaret etmek yakın arkadaşlık ilişkileri ile negatif yönde ilişkili bulunmuştur. İnternet temelli uygulamaları eğlence ya da oyun oynamak amacıyla kullanmak ise yakın arkadaşlık ilişkileri ve de romantik ilişkiler ile negatif yönde ilişkilili bulunmuştur. Araştırma sonuçları, internet temelli uygulamaların ergenlerde akran ilişkilerinin kalitesi üzerinde farklılaşan işlevlere sahip olduğunu göstermiştir.

Paul ve Lee (2012) tarafından çocuk ve ergenler üzerinde yürütülen incelemede, internet okuryazarlığı, internet bağımlılığı ve akademik başarı arasındaki ilişkiler araştırılmıştır. Araştırma sonucunda erkek ergenlerin ve de düşük sosyo-ekonomik düzeyden gelen ergenlerin internet bağımlılıkları daha yüksek düzeyde bulunmuştur. Ayrıca, sorunlu

internet kullanımından uzak durmak, akademik başarının anlamlı bir yordayıcısı değildir. İnternet temelli uygulamaları bilgiye ulaşma aracı olarak kullanmayı başaran öğrencilerin ise akademik başarıları daha yüksek bulunmuştur.

Engelberg ve Sjöberg (2004) tarafından üniversite öğrencileri üzerinde yürütülen incelemede kişilik özellikleri, kişisel yetenekler, duygusal zekâ ve sosyal medya kullanımı arasındaki ilişkiler incelenmiştir. Araştırma bulguları artan düzeydeki sosyal medya kullanımının yalnızlık duygusu ile pozitif yönde ilişkili olduğunu göstermiştir. Sosyal medyayı yoğun olarak kullanan bireylerin olumlu değerlere yeterince bağlı olmadığı ve bu bireylerin yeterli sosyal ve duygusal becerilere sahip olmadıkları görülmüştür. Ayrıca, artan düzeydeki sosyal medya kullanımının çalışma yaşamı ve kişisel yaşam arasındaki dengeyi tehdit ettiği görülmüştür. Kişilik özellikleri ile sosyal medya kullanımı arasında anlamlı bir ilişki gözlenmemiştir.

Shaw ve Gant (2002) tarafından yürütülen incelemede, sosyal medya kullanımı ile yalnızlık, stres ve depresyon değişkenleri arasındaki ilişki incelenmiştir. Araştırma bulguları, sosyal medya kullanımı ile yalnızlık, stres ve depresyon arasında negatif yönde bir ilişki bulunduğunu, sosyal medyadaki etkileşimin katılımcıların yalnızlık, stres ve depresyon düzeylerini anlamlı şekilde azalttığını göstermiştir. Öte yandan, sosyal medyayı kullanım yoğunluğunun üst düzeye çıkmasının, bireylerin gerçek sosyal etkileşimlerden izole olmasına yol açtığı rapor edilmiştir.

Mazalin ve Moore (2004) tarafından gençler üzerinde yürütülen incelemede, sosyal medya kullanımı, sosyal kaygı ve kimlik gelişimi arasındaki ilişkiler araştırılmıştır. Araştırmanın sonuçlarına göre, erkek katılımcılarda sosyal kaygı ve kimlik karmaşası ile özellikle internette sohbet etme ve çevrimiçi oyunların kullanımına bağlı aşırı internet kullanımı arasında anlamlı bir ilişki tespit edilmiştir. Elde edilen sonuçlara göre, erkeklerde yoğun internet kullanımı, sosyal endişe ve kimlik karmaşası ile pozitif yönde ilişkilidir.

Valkenburg, Peter ve Schouten (2006) tarafından çocuk ve ergenler üzerinde yürütülen çalışmada, sosyal medya kullanımı, sosyal benlik saygısı ve iyi oluş değişkenleri arasındaki ilişkiler incelenmiştir. Sosyal medyadaki arkadaş sayısının ve paylaşımlarına ilişkin aldıkları geribildirimlerin, ergenlerin benlik saygılarını ve iyi oluş düzeylerini olumlu yönde etkilediği görülmüştür. Sonuçlara göre, sosyal medyadaki paylaşımlara ilişkin olumlu geribildirimler ergenlerde sosyal benlik saygısı ve iyi oluş düzeyini yükseltirken, olumsuz geribildirimler söz konusu değişkenleri olumsuz yönde etkilemektedir.

Kraft ve Wang (2009) tarafından ortaokul öğrencileri üzerinde yürütülen çalışmada, öğrencilerin siber zorbalık davranışları ve siber zorbalığa maruz kalma

düzeyleri incelenmiştir. Araştırma bulguları, kız öğrencilerin siber zorbalığa maruz kalma düzeyinin, erkek öğrencilerin ise siber zorbalık sergileme düzeyinin daha yüksek olduğu görülmüştür. Araştırmanın sonucunda, siber zorbalığın artan teknoloji kullanımına bağlı olarak yükseldiği rapor edilmektedir.

Raskauskas ve Stolz (2007) tarafından ergenler üzerinde gerçekleştirilen incelemede siber zorbalık ve geleneksel zorbalık arasındaki ilişki incelenmiştir. Araştırma sonuçları geleneksel zorbalık rolündeki öğrencilerin aynı zamanda siber zorbalık sergileme eğiliminde olduğunu göstermiştir. Ancak siber zorbalığın mağduru olmak okulda geleneksel zorbalığa maruz kalmakla ilişkili görünmemektedir. Diğer bir ifadeyle, siber zorbalığa maruz kalmanın yordayıcıları ile geleneksel zorbalığa maruz kalmanın yordayıcıları farklılaşmaktadır. Araştırma sonuçlarına göre mobil cihazların her yaştaki bireyler tarafından kullanımının yaygınlaşmasının siber zorbalık olgusunu daha da yaygınlaştıracağı öngörülmektedir.

Ybarra, Diener-West ve Leaf (2007) tarafından çocuk ve ergenler üzerinde yürütülen araştırmada, siber zorbalığa maruz kalan öğrencilerin %64'ünün okulda zorbalık gördüğüne dair bir bildirimde bulunmadığı ortaya çıkmıştır. Diğer bir ifadeyle, siber zorbalık okullarda yaşanan zorbalığın daha üstünde bir oranla öğrencileri etkilemektedir. Ayrıca, siber zorbalık davranışı sergileyen öğrencilerin disiplin suçu sergileme eğiliminde oldukları görülmektedir.

Perry ve Wilkenfeld (2006) tarafından yürütülen bir çalışmada öğrencilerin toplumsal yaşamda sorumluluk sahibi, etkili ve bilgili bireyler olarak gelişmelerini destekleyen bir eğitim programının etkililiği incelenmiştir. Değerlerin kazanılmasında, değerlerle ilgili görüşlerin bireysel olarak ifade edilmesinin yanı sıra, ilgili gündemin grupça tartışılması gibi etkinlikleri içeren bir yöntem izlenmiştir. Araştırma bulguları, sorumluluk, saygı, empati, eşitlik gibi değerleri kapsayan eğitim programının öğrencilerin değer kazanımlarında etkili bir sonuç oluşturduğunu ortaya koymuştur.

Menesini, Nocentini ve Camodeca (2011) tarafından yürütülen araştırmada ergenlerde geleneksel zorbalık ve siber zorbalık davranışları, ahlak ve değerler açısından incelenmiştir. Bu kapsamda, ergenlerde bireysel değerler ve zorbalık davranışı arasındaki ilişkide ahlaka aykırı davranışların aracı rolü incelenmiştir. Sonuçlar ahlaki gelişim düzeyine aykırı davranışların hem geleneksel zorbalığın hem de siber zorbalığın anlamlı bir yordayıcısı olduğunu göstermiştir.

Perren ve Gutzwiller-Helfenfinger (2012) tarafından ergenler üzerinde yürütülen incelemede, geleneksel zorbalık ve siber zorbalık davranışlarının yordanmasında ahlaki

gelişim düzeyine aykırı davranışların, ahlaki duyguların ve ahlaki değerlerin farklılaşan rolleri incelenmiştir. Araştırma bulguları, ahlaki değerlerden ve de pişmanlık duygusundan yoksun olmanın hem geleneksel zorbalığın hem de siber zorbalığın anlamlı bir yordayıcısı olduğunu göstermiştir. Ayrıca geleneksel zorbalık davranışları, siber zorbalığın da güçlü bir yordayıcısı olmuştur. Ahlaki değerlerden ve pişmanlık duygusundan yoksun olmak, geleneksel zorbalık davranışının kontrol edilmesi durumunda dahi, siber zorbalık davranışının anlamlı bir yordayıcısı olduğunu ortaya koymuştur.

ÜÇÜNCÜ BÖLÜM: YÖNTEM

Bu bölümde araştırma modeli tanıtılmış, evren ve örneklem seçimi açıklanmış, veri toplama araçlarının geçerlik ve güvenilirliklerine ilişkin bilgiler sunulmuş ve verilerin analizinde kullanılan yöntemler kısaca açıklanmıştır.

3.1. Araştırmanın Modeli

Mevcut çalışma, nicel veri yöntemleri ile yürütülen, betimsel nitelikte ve ilişkisel tarama modelinde bir araştırmadır. Araştırmanın *yordayıcı değişkenleri* olarak tanımlanan cinsiyet, sınıf düzeyi, siber yoğunluk ve insani değerlerin, araştırmanın *bağımlı değişkeni* olarak tanımlanan siber zorbalığı yordamada anlamlı bir rolü bulunup bulunmadığı çoklu hiyerarşik regresyon analizi ile incelenecektir.

3.2. Evren ve Örneklem

Araştırma evreni 2017-2018 eğitim-öğretim yılında Uşak il merkezindeki ortaöğretim kurumlarına devam eden 12.469 öğrencilerden oluşmaktadır. Araştırma kapsamında Uşak il merkezindeki Uşak Fen Lisesi, Şehit Abdül Kadir Kılavuz Anadolu Lisesi, Uşak Mesleki ve Teknik Anadolu Lisesi, Uşak TOBB Mesleki ve Teknik Anadolu Lisesi, Necati Özen Anadolu Lisesi ve Ertuğrul Gazi Anadolu İmam Hatip Lisesi'nde öğrenimine devam eden öğrenciler arasından uygun örnekleme yöntemi ile belirlenmiş 1.058 öğrenciden veri toplanmıştır. Öğrencilerin sosyal medya uygulamalarını kullanım yoğunluğunu tanımlayan siber yoğunluk değişkenini ve de internet tabanlı sosyal medya uygulamalarında gerçekleşen saldırgan davranışları tanımlayan siber zorbalık değişkenini ölçmek amacıyla kullanılan Sosyal Paylaşım Ağlarında Konum Belirleme Ölçeği'nin (Arslan ve Kırık, 2013) lise öğrencilerine uyarlanması, mevcut çalışma kapsamında gerçekleştirilmiştir. Araştırma örnekleme için sayısal veriler Tablo 3.1' de sunulmuştur.

Tablo 3.1. *Araştırma Örnekleme*

	Öğrenci Sayısı	Cinsiyet		Sınıf Düzeyi				Yaş Ort.
		Kız	Erkek	1	2	3	4	
Açımlayıcı Faktör Analizi	274	159 (%58.0)	115 (%42.0)	65 (%23.7)	73 (%26.6)	91 (%33.2)	45 (%16.4)	16.21
Doğrulayıcı Faktör Analizi	184	87 (%47.3)	97 (%52.7)	80 (%43.5)	53 (%28.8)	51 (%27.7)	-	15.83
Ana Çalışma	600	366 (%61.0)	234 (%39.0)	196 (%32.7)	109 (%18.2)	189 (%31.5)	106 (%17.7)	16.26

Ölçeğin lise öğrencilerine uygun bir kısa formunun uyarlanması sürecinde, açımlayıcı faktör analizi için 274 (%58 kız, %42 erkek) öğrenciden oluşan bir alt-örneklem ve doğrulayıcı faktör analizi için 184 (%47.3 kız, %52.7 erkek) öğrenciden oluşan ikinci bir alt-örneklem veri toplanmıştır. Araştırma probleminin incelendiği ana örneklem kapsamında ise alt-örneklem dışındaki kalan 600 (%61 kız, %39 erkek) öğrenciden veri toplanmıştır. Böylece ana çalışma kapsamındaki örneklemin, 12.469 öğrenciden oluşan araştırma evrenini %4'lük bir hata payı ve %95'lik bir güven aralığıyla temsil ettiği söylenebilir (Krejcie ve Morgan, 1970).

3.3. Veri Toplama Araçları

3.3.1. Sosyal Paylaşım Ağlarında Konum Belirleme Ölçeği-Ergen Formu

Arslan ve Kırık (2013) tarafından üniversite öğrencilerinin sosyal medya uygulamalarına ilişkin tutumlarını ölçmek amacıyla geliştirilmiş olan ölçeğin bağımlılık, etik ve yakınsama olarak adlandırılan üç alt ölçeği bulunmaktadır. Bağımlılık alt-ölçeği 25 maddeden ("*Günün ilk saatlerinden itibaren sosyal paylaşım ağlarına girmek isterim, Madde 5*"; "*Arkadaşlarımın yolladığım iletileri okuyup okumadığını merak ederim, Madde 6*"); etik alt-ölçeği 9 maddeden ("*Facebook, Twitter gibi sosyal paylaşım ağlarında başkalarının ismini kullanarak hesap açarım, Madde 26*"; "*Arkadaşlarımın fotoğraflarını izinsiz çekip Facebook ve Twitter'da paylaşıyorum, Madde 27*"); yakınsama alt ölçeği ise 4 maddeden ("*İnternet ortamındaki on-line alışveriş sitelerine güvenirim, Madde 36*"; "*İnternet bankacılığında faydalanırım, Madde 37*") oluşmaktadır. Ortaöğretim düzeyindeki ergenlerin sosyal medyayı kullanım yoğunluğunu ve de sosyal medya uygulamalarında gerçekleşen saldırgan davranışların düzeyini psikometrik açıdan geçerli ve güvenilir bir şekilde ölçümünü içeren herhangi bir ölçeğe rastlanmamıştır. Bu nedenle, mevcut çalışmada siber yoğunluk ve siber zorbalık değişkenlerinin ölçümü için bağımlılık ve etik olarak adlandırılan alt ölçeklerden yararlanılarak, lise düzeyindeki öğrenciler açısından uygulanabilirliği yüksek bir kısa form uyarlama çalışmasına gidilmiştir.

İlk aşamada, bağımlılık ve etik alt-ölçeklerinde yer alan maddeler 274 öğrencilik alt-örneklemde açımlayıcı faktör analizine tabi tutulmuştur. Faktörleştirme tekniği olarak temel bileşenler analizi ve varimax eksen döndürme tekniği kullanılmıştır. Analiz öncesinde Kaiser-Meyer-Olkin (KMO) katsayısı .87 olarak bulunmuştur. Ölçeğin faktörleşme sayısı ilk analizde serbest bırakılmış, böylece ait olduğu boyutun dışındaki maddelerle ya da tek başlarına faktörleşme eğilimi gösteren maddeler analiz dışı bırakıldıktan sonra, sosyal medyayı kullanım yoğunluğunu ölçmeyi amaçlayan en yüksek faktör değerine sahip dokuz

maddenin ve de sosyal medyada gerçekleşen saldırgan davranışların düzeyini ölçmeyi amaçlayan en yüksek faktör değerine sahip yedi maddenin kısa form çalışması kapsamında doğrulayıcı faktör analizine tabi tutulması kararlaştırılmıştır (Tablo 3.2).

Tablo 3.2. Sosyal Paylaşım Ağlarında Konum Belirleme Ölçeği-Ergen Formu

Maddeler	Faktör	
	1	2
1. Sosyal paylaşım ağları (facebook, twitter, instagram, vb.) aracılığıyla arkadaşlarımla iletişim kurarım.	.74	
2. Sosyal ağlardaki profillerde yer alan fotoğrafları incelerim.	.77	
3. Arkadaşlarımla profillerini sosyal paylaşım ağlarında ararım.	.71	
4. Sosyal paylaşım ağlarında eğlenceli vakit geçiririm.	.75	
5. Günün ilk saatlerinden itibaren sosyal paylaşım ağlarına girmek isterim.	.74	
8. Sosyal paylaşım ağlarında zamanın nasıl geçtiğini anlamıyorum.	.67	
11. Sosyal paylaşım ağları arkadaşlık ilişkilerimi güçlendirir.	.56	
13. Sosyal medyayı televizyona tercih ederim.	.60	
17. Boş zamanlarımla sosyal medya ortamında gezinerek değerlendiririm.	.59	
26. Sosyal paylaşım ağlarında başkalarının ismini kullanarak hesap açarım.		.72
27. Arkadaşlarımla fotoğraflarını izinsiz çekip sosyal paylaşım ağlarında paylaşıyorum.		.75
28. Birine hakaret etmek için sosyal paylaşım ağlarının duvarını kullanırım.		.66
29. Cinsiyetimi farklı göstererek facebook, twitter, instagram gibi hesaplar oluştururum.		.77
30. Sosyal paylaşım ağlarında arkadaşlarımla ilgili dedikodu yaparım.		.57
31. Bir insanın yüzüne söyleyemeyeceğim şeyleri sosyal paylaşım ağlarında söylerim.		.65
33. Birinin açık unuttuğu sosyal paylaşım hesabındaki bilgileri (albüm, profil, resim, vb.) gizlice incelerim.		.60

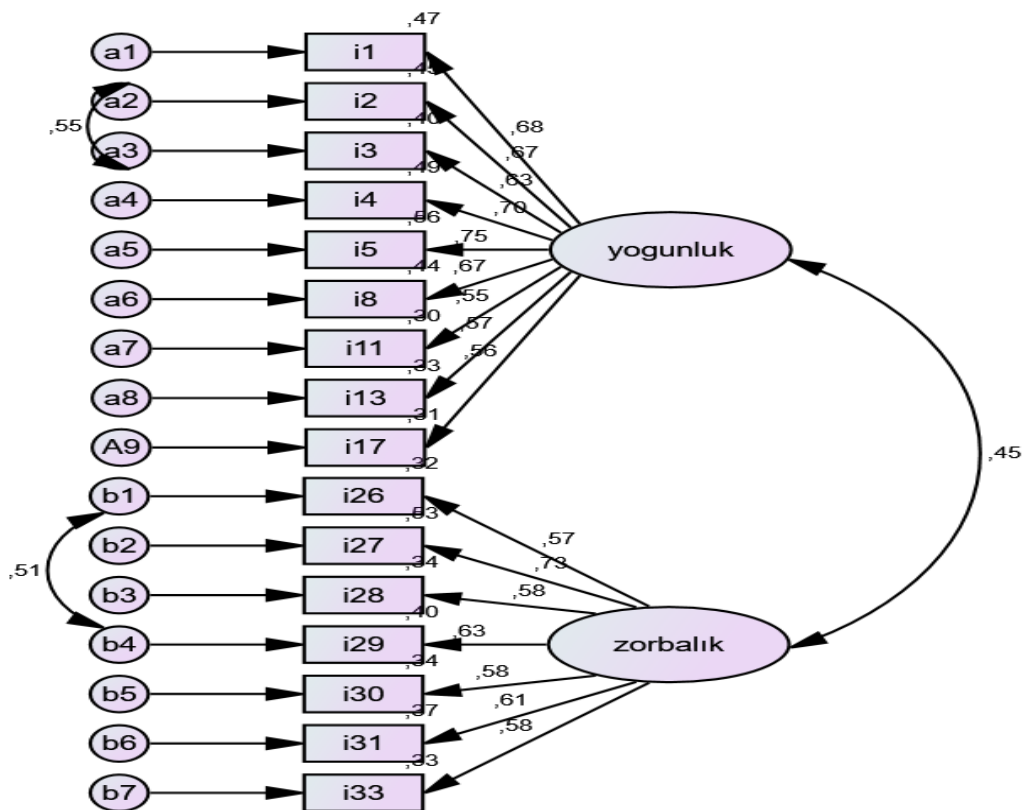

$[\chi^2 (N = 274) = 164.06, p < .0001; \chi^2/df = 1.62; GFI = .93; AGFI = .91; CFI = .96; RMSEA = .05; SRMR = .05].$

Şekil 3.1 Birinci alt örnekleme yürütülen doğrulayıcı faktör analizi sonuçları.

Birinci alt-örnekleme yürütülen açıklayıcı faktör analizinden elde edilen sonuçlar doğrultusunda yapı geçerliği doğrulanmış 16 maddelik kısa form [$\chi^2 (N = 274) = 164.06, p < .0001; \chi^2/df = 1.62; GFI = .93; AGFI = .91; CFI = .96; RMSEA = .05; SRMR = .05$] Şekil 3.1’de sunulmuştur. Ayrıca ikinci bir alt-örnekleme yeniden doğrulayıcı faktör analizine tabi tutulmuş (Şekil 3.2) ve sonuçlar ölçeğin ergen formuna ilişkin faktör yapısını doğrulamıştır [$\chi^2 (N = 184) = 200.93, p < .0001; \chi^2/df = 1.99; GFI = .89; AGFI = .85; CFI = .92; RMSEA = .074; SRMR = .072$].

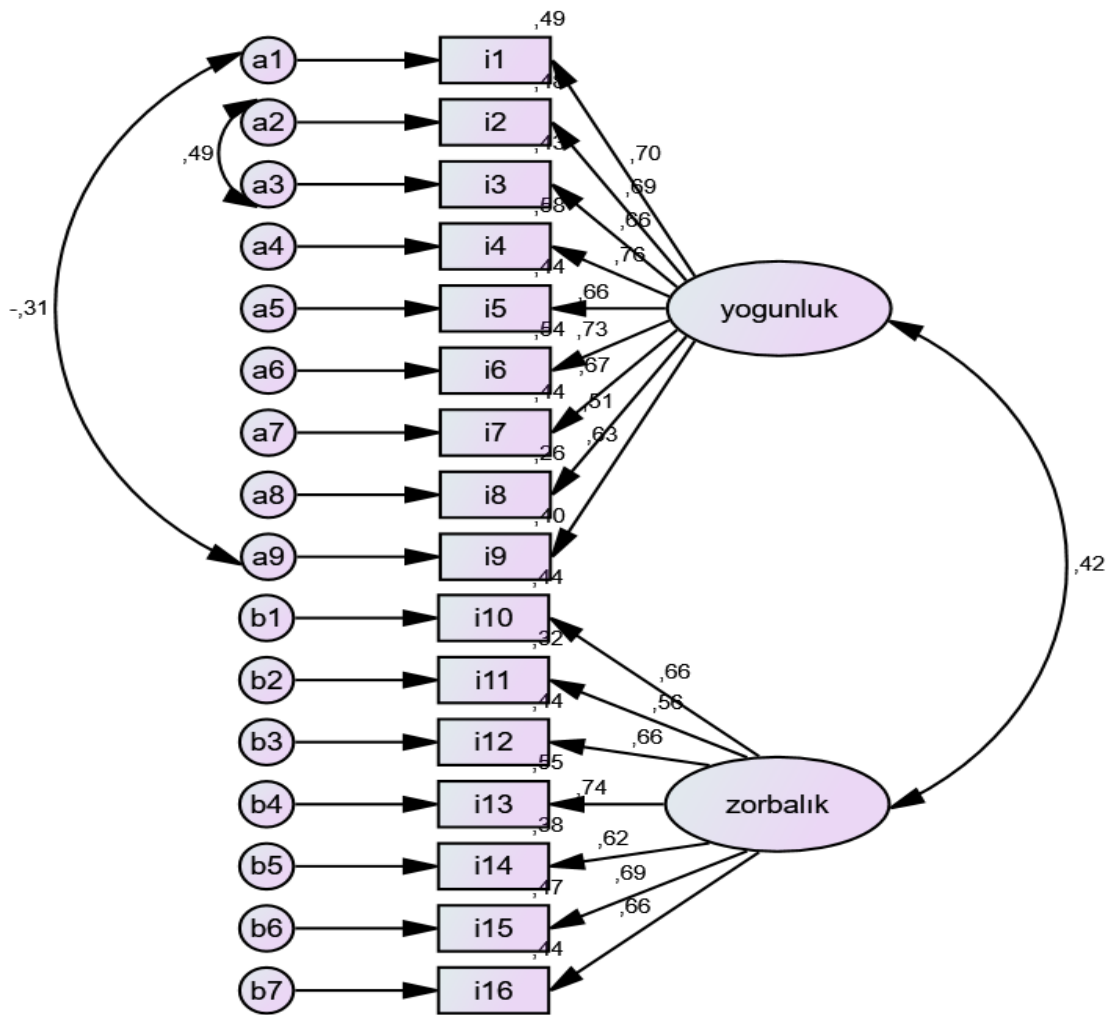

[$\chi^2 (N = 184) = 200.93, p < .0001; \chi^2/df = 1.99; GFI = .89; AGFI = .85; CFI = .92; RMSEA = .074; SRMR = .072$].

Şekil 3.2. İkinci alt örnekleme yürütülen doğrulayıcı faktör analizi sonuçları

Sosyal Paylaşım Ağlarında Konum Belirleme Ölçeği-Ergen Formu için ana çalışma kapsamında elde edilen doğrulayıcı faktör analizi sonuçları ise Şekil 3.3'te sunulmuştur [χ^2 (N = 600) = 275.34, $p < .0001$; $\chi^2/df = 2.73$; GFI = .94; AGFI = .93; CFI = .95; RMSEA = .045; SRMR = .046].

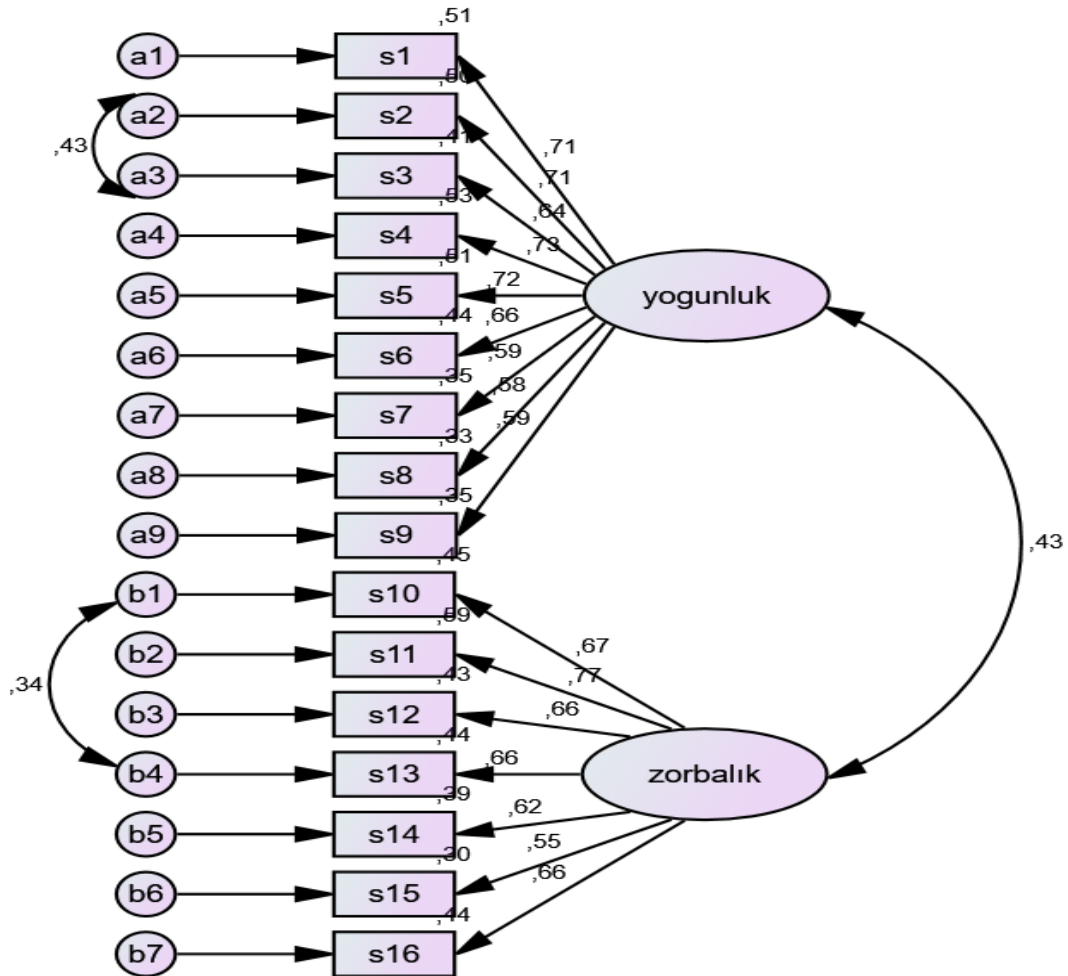

[χ^2 (N = 600) = 275.34, $p < .0001$; $\chi^2/df = 2.73$; GFI = .94; AGFI = .93; CFI = .95; RMSEA = .045; SRMR = .046].

Şekil 3.3. Ana çalışma örnekleminde yürütülen doğrulayıcı faktör analizi sonuçları

Sosyal Paylaşım Ağlarında Konum Belirleme Ölçeği-Ergen Formu ortaöğretim dönemindeki ergenlerin sosyal medyayı kullanma yoğunluğunu ve sosyal medyadaki siber saldırganlık düzeyini ölçmeyi amaçlayan, beşli derecelemeyle dayalı (1: Hiçbir zaman; 5: Her zaman), 16 maddelik bir ölçektir. Mevcut çalışma kapsamında, ölçeğin birinci alt-ölçeğinde yer alan dokuz madde siber yoğunluk, ölçeğin ikinci alt-ölçeğinde yer alan yedi madde ise siber zorbalık olarak tanımlanmıştır. Siber yoğunluk alt-ölçeği için belirlenen Cronbach-Alpha iç güvenirlik kat sayısı .88, siber zorbalık alt-ölçeği için belirlenen Cronbach-Alpha iç güvenirlik kat sayısı .85 olarak belirlenmiştir.

3.3.2. İnsani Değerler Ölçeği

Ortaöğretim dönemindeki ergenlerin insani değerler konusunda kendilerine ilişkin algılarını ölçmeyi amaçlayan ölçek; sorumluluk arkadaşlık-dostluk, barışçı olma, saygı, dürüstlük ve hoşgörü alt boyutlarındaki 42 maddeden oluşan, beşli derecelemeyle dayalı (1: Hiçbir zaman; 5: Her zaman) bir ölçme aracıdır (Dilmaç, 2007). Ölçekten alınan puan yükseldikçe, bireyin sorumluluk, arkadaşlık-dostluk, barışçı olma, saygı, dürüstlük ve hoşgörü gibi olumlu insani değerlere daha yüksek düzeyde sahip olduğu varsayılmaktadır. Ölçeğin yedişer maddeden oluşan altı boyutlu yapısı, doğrulayıcı faktör analiziyle incelenmiş (Şekil 3.4), ancak yeterli uyum değerlerini karşılayamamıştır [$\chi^2 (N = 600) = 2355.94, p < .0001; \chi^2/df = 2.93; GFI = .83; AGFI = .81; CFI = .69; RMSEA = .057; SRMR = .063$].

Alanyazınındaki modifikasyon önerileri doğrultusunda gerçekleştirilen iyileştirmelere rağmen beklenen uyum değerlerine ulaşamaması üzerine, faktör yük değeri düşük olan ve ait olduğu faktörün dışındaki maddelerle faktörleşme eğilimi gösteren maddeler analizden çıkarılmış; ancak faktör yapısını tehdit etmediği sürece, faktör yük değeri düşük olan maddelerin ölçekte tutulmasına özen gösterilmiştir (Hair, Black, Babin, & Anderson, 2014). Bu kapsamda, sorumluluk boyutunda *Madde 7, Madde 25, Madde 31*; arkadaşlık-dostluk boyutunda *Madde 38, Madde 3, Madde 15, Madde 21*; saygı boyutunda *Madde 10, Madde 22*; dürüstlük boyutunda *Madde 41* ve hoşgörü boyutunda *Madde 12, Madde 18, Madde 30* analiz dışında tutulmuştur. Söz konusu modifikasyonların ardından herbir alt boyutun en az dörder madde ile analize dâhil edilmesi sağlanmış, modifikasyonların ardından uygulanan doğrulayıcı faktör analizi sonuçları ise ölçeğin kabul edilebilir uyum değerlerine ulaştığını göstermiştir [$\chi^2 (N = 600) = 862.93, p < .0001; \chi^2/df = 2.42; GFI = .91; AGFI = .89; CFI = .85; RMSEA = .049; SRMR = .053$]. Modifikasyonlar sonrası sonuçlar Şekil 3.5'te sunulmuştur.

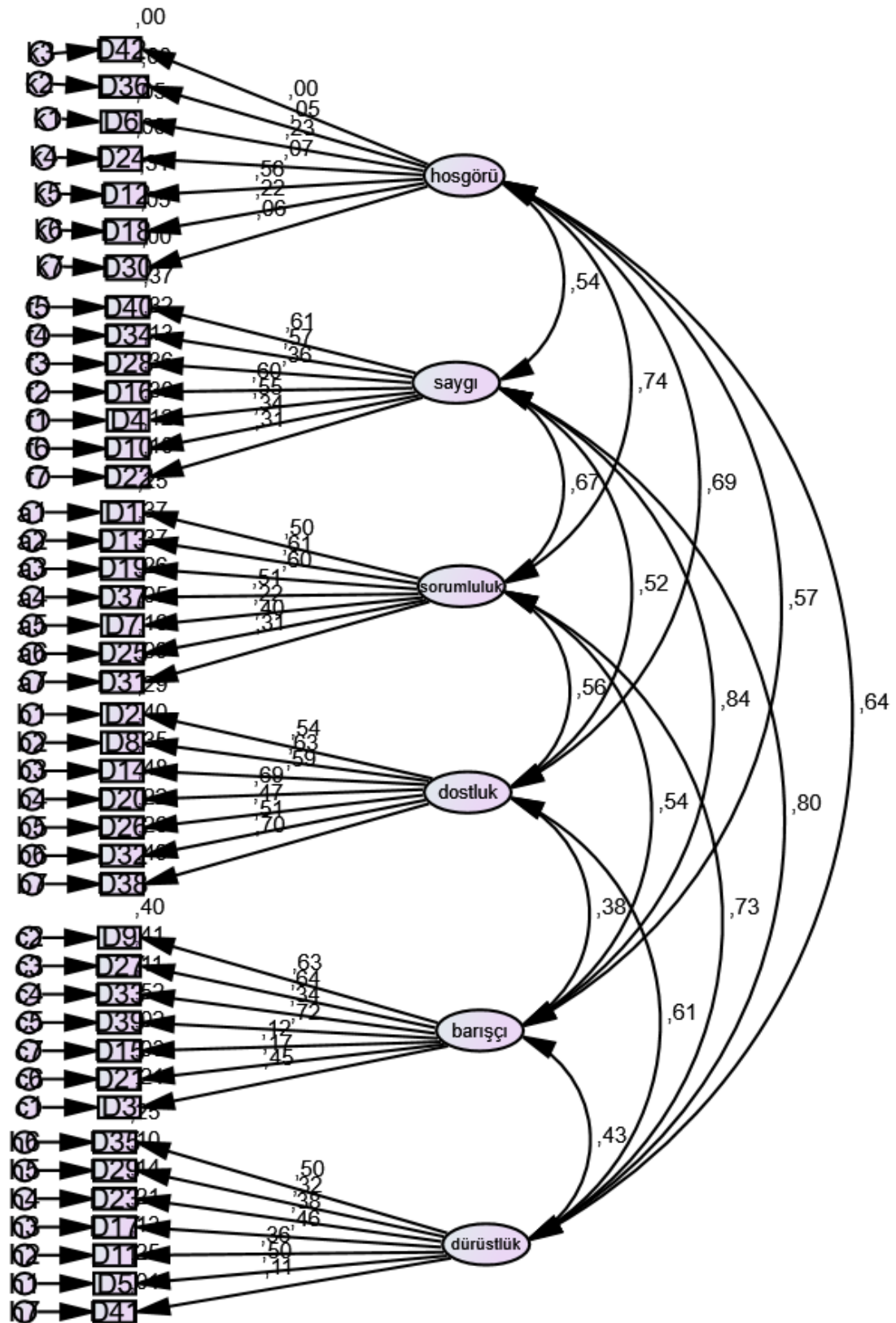

$[\chi^2 (N = 600) = 2355.94, p < .0001; \chi^2/df = 2.93; GFI = .83; AGFI = .81; CFI = .69; RMSEA = .057; SRMR = .063].$

Şekil 3.4. İnsani değerler ölçeğine ilişkin doğrulayıcı faktör analizi sonuçları

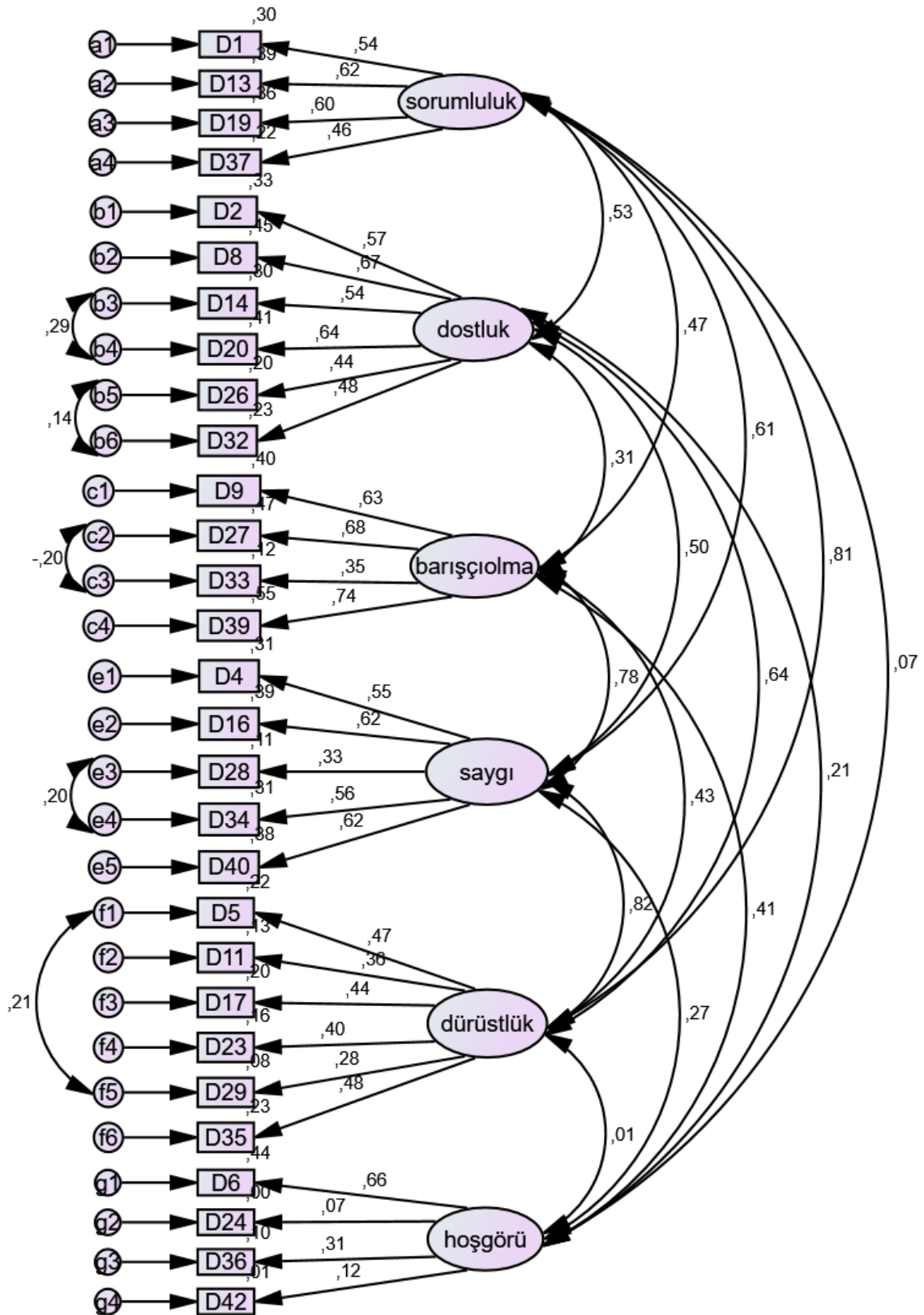

$[\chi^2 (N = 600) = 862.93, p < .0001; \chi^2/df = 2.42; GFI = .91; AGFI = .89; CFI = .85; RMSEA = .049; SRMR = .053]$.

Şekil 3.5. İnsani değerler ölçeğine ilişkin modifikasyon sonrası doğrulayıcı faktör analizi sonuçları

3.3.3. Kişisel Bilgi Formu

Araştırma örneklemeine ilişkin yaş, cinsiyet, sınıf düzeyi gibi sosyo-demografik özellikleri belirlemek amacıyla araştırmacı tarafından geliştirilen bir bilgi formudur.

3.4. Verilerin Toplanması

2017-2018 eğitim-öğretim yılı içerisinde Uşak il merkezinde bulunan ortaöğretim okullarında veri toplamak için gereken uygulama izni alınmıştır. Verilerin toplanması esnasında öğrencilere bizzat araştırmacı tarafından araştırmanın kapsamı hakkında bilgilendirmede bulunulmuş ve öğrencilerin araştırmaya katılımları gönüllülük esasına dayalı olarak yürütülmüştür.

3.5. Verilerin Analizi

Araştırmada kullanılan ölçme araçlarının yapı geçerliğinin incelenmesinde *Analysis of Moment Structures (AMOS 22)* istatistik programından yararlanılmıştır. Ayrıca verilere ait temel betimsel istatistiklerin (ortalama, standart sapma, çarpıklık, vb.) ve de araştırma değişkenleri arasındaki yordayıcı ilişkilerin incelenmesinde *Statistical Package for the Social Sciences (SPSS 22)* programı kullanılmıştır.

DÖRDÜNCÜ BÖLÜM: BULGULAR

Bu bölümde, araştırma değişkenlerine ilişkin betimsel istatistikler incelenmiş ve araştırma değişkenleri arasındaki yordayıcı ilişkilerin ortaya çıkarılması amacıyla yürütülen çoklu hiyerarşik regresyon analizine ait bulgular sunulmuştur.

4.1. Ön Analizler

Araştırma değişkenlerine ilişkin yordayıcı ilişkilerin regresyon analizi ile incelenmesinin öncesinde, regresyon analizinin yürütülebilmesi için karşılanması gereken varsayımlar (örneklem büyüklüğü, doğrusallık, normallik, çoklu-doğrusallık, hata terimlerinin bağımsızlığı) incelenmiştir. Araştırma değişkenlerine ilişkin betimsel istatistikler Tablo 4.1’de, ayrıca araştırma değişkenleri arasındaki karşılıklı ilişkileri gösteren Pearson korelasyon katsayıları Tablo 4.2’de sunulmuştur. Regresyon analizi için ileri sürülen varsayımlarla ilgili göze çarpan önemli bir nokta, siber zorbalık değişkenine ait çarpıklık ve basitlik değerlerinin -1 ve +1 aralığının dışında kalmasıdır. Bu nedenle siber zorbalık değişkeni için, sağa çarpık dağılımların normal dağılıma yaklaştırılması için kullanılan logaritmik dönüşüm tekniğine başvurulmuş ve logaritmik dönüşüm sonrasında siber zorbalık değişkeninin normal dağılım koşulunu sağladığı kabul edilmiştir (Hair ve diğ., 2014).

Tablo 4.1. *Araştırma Değişkenlerine İlişkin Betimsel İstatistikler (N=600)*

	Ranj	Ortalama	Standart Sapma	Çarpıklık	Basıklık
Siber Zorbalık	1.00-5.00	1.55	.76	1.93	3.78
Siber Zorbalık (Logaritmik)	0.00-0.70	0.15	.17	1.12	.38
Siber Yoğunluk	1.00-5.00	3.38	.89	-.33	-.41
Sorumluluk	1.25-5.00	4.01	.76	-.78	.29
Arkadaşlık-Dostluk	1.00-5.00	3.96	.72	-.84	.85
Barışçı Olma	1.00-5.00	3.77	.81	-.49	-.04
Saygı	1.40-5.00	3.80	.73	-.44	-.28
Dürüstlük	1.67-5.00	4.02	.64	-.54	.19
Hoşgörü	1.00-4.50	2.86	.68	-.10	-.15

Tablo 4.2. Araştırma Değişkenlerine İlişkin Korelasyonel İlişkiler

	1	2	3	4	5	6	7	8
1. Siber Zorbalık (Logaritmik)	-							
2. Siber Yoğunluk	.42**	-						
3. Sorumluluk	-.21**	-.02	-					
4. Arkadaşlık-Dostluk	.05	.20**	.34**	-				
5. Barışçı Olma	-.11**	-.06	.34**	.23**	-			
6. Saygı	-.11**	-.02	.40**	.34**	.59**	-		
7. Dürüstlük	-.23**	.00	.45**	.34**	.27**	.46**	-	
8. Hoşgörü	-.03	-.08	.02	.08*	.14**	.02	-.05	-

* p < .05; ** p < .01

4.2. Regresyon Analizi

Alanyazınında siber zorbalık davranışının yordayıcıları olarak çeşitli araştırmalara konu edinilen cinsiyet, yaş, sınıf düzeyi ve sosyal medya uygulamalarını kullanım yoğunluğunu tanımlayan siber yoğunluk değişkenlerinin kontrol edilmesinin ardından, bireylerin sahip oldukları insani değerlerin siber zorbalığı yordamadaki rolünü incelemek amacıyla çoklu hiyerarşik regresyon analizi yürütülmüş, analiz sonuçları Tablo 4.3’de sunulmuştur.

Tablo 4.3. Çoklu Hiyerarşik Regresyon Analizi Sonuçları

Değişken	B	SEB	β	R ²	ΔR^2
1. Aşama					
Cinsiyet	-.01	.01	-.02		
Sınıf Düzeyi	-.02	.01	-.10**		
Siber Yoğunluk	.08	.01	.42***	.18	.18
Sabit	-.08**	.03			
2. Aşama					
Cinsiyet	-.03	.01	-.07		
Sınıf Düzeyi	-.01	.01	-.08*		
Siber Yoğunluk	.08	.01	.40***		
Sorumluluk	-.03	.01	-.14***		
Arkadaşlık-Dostluk	.02	.01	.07		
Barışçı Olma	-.01	.01	-.03	.24	.07
Saygı	.01	.01	.03		
Dürüstlük	-.06	.01	-.21***		
Hoşgörü	-.00	.01	-.01		
Sabit	.22**	.06			

R² = .24; R = .51; F (9,590) = 22.46; * p < .05; ** p < .01; *** p < .001

Regresyon analizinin ilk aşamasında, kontrol değişkenleri ile oluşturulan regresyon denklemi, orta büyüklükte sayılabilecek bir etki genişliğiyle, siber zorbalığa ilişkin varyansın %18’ini anlamlı şekilde yordamıştır [R² = .18; R = .43; F (3,596) = 44.25; p < .001, Tolerance = .70, VIF = 1.44, CI = 19.14]. Kontrol değişkenleri ile oluşturulan regresyon denkleminde sınıf düzeyi (β = -.10; p < .01) ve siber yoğunluk (β = .42; p < .001) değişkenlerinin katkısı anlamlı iken, cinsiyet (β = -.02; p > .05) değişkeni regresyon denkleminde anlamlı bir katkı sunamamıştır.

Analizin ikinci aşamasında regresyon denklemine dâhil edilen sorumluluk, arkadaşlık-dostluk, barışçı olma, saygı, dürüstlük, hoşgörü değişkenleri ile birlikte siber zorbalığa ilişkin açıklanan varyans değeri %24'e yükselmiştir [$R^2 = .24$; $R = .51$; $F_{(9,590)} = 22.46$; $p < .001$, Tolerance = .95, VIF = 1.05, CI = 33.64]. Başka bir ifadeyle; sorumluluk, arkadaşlık-dostluk, barışçı olma, saygı, dürüstlük ve hoşgörü değişkenlerinin regresyon denklemindeki artışa katkısı %7 olarak hesaplanmıştır ($\Delta R^2 = .07$; $p < .001$). Açıklanan varyansa ilişkin artışı gösteren bu değer düşük bir etki büyüklüğüne denk geldiği kabul edilse de, sonuçlar istatistiksel açıdan anlamlıdır.

Analiz sonuçları; siber zorbalığın yordanmasında, sınıf düzeyi ($\beta = -.08$; $p < .05$), siber yoğunluk ($\beta = .40$; $p < .01$), sorumluluk ($\beta = -.14$; $p < .001$) ve dürüstlük ($\beta = -.21$; $p < .001$) değişkenlerinin anlamlı bir rolünün bulunduğunu; cinsiyet ($\beta = -.07$; $p > .05$), arkadaşlık-dostluk ($\beta = -.07$; $p > .05$), barışçı olma ($\beta = -.03$; $p > .05$), saygı ($\beta = -.03$; $p > .05$) ve hoşgörü ($\beta = -.01$; $p > .05$) değişkenlerinin ise siber zorbalığı yordamada anlamlı bir rolünün bulunmadığını göstermektedir. Başka bir ifadeyle; öğrencilerin sınıf düzeyi arttıkça siber zorbalıkta bulunma düzeyi düşmekte, ortaöğretimin başındaki öğrencilerin siber zorbalık sergileme ihtimalleri daha yüksek görünmektedir. Öğrencilerin sosyal medyayı kullanım yoğunlukları arttıkça, siber zorbalık davranışları önemli ölçüde artmaktadır. Siber yoğunluk ve sınıf düzeyi değişkenleri kontrol edildikten sonra, regresyon denkleminde anlamlı düzeyde katkı sunan değerler dürüstlük ve sorumluluk olmuştur; dürüstlük ve sorumluluk değeri arttıkça siber zorbalıkta bulunma düzeyi düşmektedir.

BEŞİNCİ BÖLÜM: TARTIŞMA, SONUÇ VE ÖNERİLER

Bu bölümde araştırma bulguları alanyazındaki diğer araştırmalardan elde edilen bulgular çerçevesinde tartışılmış, araştırma sonuçları özetlenmiş, araştırmacılara ve uygulayıcılara yönelik önerilerde bulunulmuştur.

5.1. Tartışma

Bu araştırmada, siber zorbalık davranışının yordayıcıları olarak çeşitli araştırmalara konu edinilen cinsiyet, sınıf düzeyi ve sosyal medya uygulamalarını kullanım yoğunluğunu tanımlayan siber yoğunluk değişkenlerinin kontrol edilmesinin ardından, ergenlerde siber zorbalığın yordanmasında insani değerlerin (saygı, dürüstlük, sorumluluk, arkadaşlık-dostluk, barışçı olma ve hoşgörü) anlamlı bir rolünün bulunup bulunmadığı incelenmiştir. Ergenlik döneminde sosyal medyayı yoğun olarak kullanan ortaöğretim öğrencilerinin siber zorbalık riski ile karşı karşıya olmaları sebebiyle, siber zorbalık davranışının ortaya çıkmasında öğrencilerin sahip olduğu değerlerin olası rolünün incelenmesinin, alanyazındaki araştırmalara yeni katkılar sunması hedeflenmiştir.

Başlangıç olarak, cinsiyet değişkeni bağlamında değerlendirildiğinde, mevcut araştırma bulgularına göre siber zorbalık davranışı açısından erkek ve kız öğrenciler arasında anlamlı bir fark bulunmamıştır. Alanyazındaki araştırmalarda da siber zorbalık sergileme açısından cinsiyete dayalı bir farklılaşmaya işaret eden tutarlı bulgulara ulaşılamamıştır. Alanyazındaki bazı araştırma bulguları siber zorbalıkta bulunma davranışını erkek öğrencilerin daha fazla sergilediğini rapor etmekteken (Ayaş ve Horzum, 2012; Balaban-Salı, Ergün-Başak ve Baştürk-Akca, 2015; Erdur-Baker ve Kavşut, 2007; Erdur-Baker, 2010; Li, 2007; Pau ve Lee, 2012), bazı araştırma bulguları siber zorbalık davranışı açısından cinsiyet değişkeninin anlamlı bir fark yaratmadığını rapor etmektedir (Balakrishnan, 2015; Hinduja ve Patchin, 2008; Özdemir ve Akar, 2014). Sosyal medya kullanımının, özellikle mobil cihazlar ve akıllı telefonlar aracılığıyla, her iki cinsiyetten bireylerin kullanımına her an her yerde açık olması, siber iletişim aracılığıyla yürütülen sosyalleşme sürecinde cinsiyet rolüne bağlı farklılaşmaların giderek azalmasına yol açmış olabilir.

Mevcut araştırmanın bulguları sınıf düzeyi bağlamında değerlendirildiğinde, öğrencilerin sınıf düzeyi arttıkça siber zorbalıkta bulunma düzeyi düşmekte, ortaöğretimin başındaki öğrencilerin siber zorbalık sergileme ihtimalleri daha yüksek görünmektedir. Öte yandan, siber zorbalık davranışı ile ilgili yürütülen araştırma bulguları incelendiğinde, sınıf düzeyi değişkeni ile ilgili olarak tutarlı bir sonuca ulaşılamadığı söylenebilir. Siber zorbalığın öğrenciler arasında yaygın olarak gözlemlendiği sınıf düzeyinin özellikle lise

dönemine denk geldiği rapor edilmekteyse de (Semerci, 2017), bazı araştırmacılar küçük yaş grubundaki öğrencileri siber zorbalıkta bulunma açısından risk grubunda götürken (Ortega, Elipe, Mora-Merchan, Calmaestra ve Vega, 2009), bazı araştırmacılar daha büyük yaş grubundaki öğrencileri risk grubunda görmektedir (Balaban-Salı, Ergün-Başak ve Baştürk-Akca, 2015; Slonje ve Smith, 2008). Ancak gelişimsel açıdan ortaöğretimin ilk dönemlerindeki öğrencilerin akran ilişkilerine yönelik gündemlerinin daha yoğun olması, ortaöğretimin son dönemlerindeki öğrencilerin ise ağırlıklı olarak akademik başarı ile ilgili konulara yoğunlaşması olasıdır. Bu durum da siber zorbalık davranışı açısından ortaöğretimin ilk yıllarını daha riskli bir dönem haline getirmiş olabilir.

Mevcut çalışmada, siber zorbalığın yordanmasında önemli bir değişken ise sosyal medya uygulamalarını kullanım yoğunluğunu tanımlayan siber yoğunluk değişkeni olmuştur. Öğrencilerin sosyal medyayı kullanım yoğunlukları arttıkça, siber zorbalık davranışları önemli ölçüde artmaktadır. Nitekim siber zorbalığın ortaya çıkmasında rol oynayan önemli nedenlerden biri, ergenlerin zayıf aile ilişkilerine sahip olması ve aile bireylerinin günlük en az üç saate varan internet kullanımı ile ilgili denetimi tam sağlayamamasıdır (Vandebosch ve Van Cleemput, 2009). Benzer şekilde, alanyazındaki diğer araştırmalar da internet tabanlı uygulamalarda geçirilen zaman arttıkça, siber zorbalık davranışının arttığını rapor etmektedir (Balaban-Salı, Ergün-Başak ve Baştürk-Akca, 2015; Patton ve diğ., 2014; Sengupta ve Chaudhuri, 2011; Vandebosch ve Van Cleemput, 2009).

Siber zorbalık davranışının yordayıcıları olarak alanyazındaki incelemelere konu edinilen cinsiyet, sınıf düzeyi ve siber yoğunluk değişkenlerinin kontrol değişkenleri olarak tanımlanmasıyla birlikte oluşturulan regresyon analizi, siber zorbalığa ilişkin varyansı orta büyüklükte sayılabilecek bir etki genişliğiyle açıklamış; sınıf düzeyi ve siber yoğunluk değişkenlerinin regresyon denkleminde katkısı anlamlı iken, cinsiyet değişkeni regresyon denkleminde anlamlı bir katkı sunamamıştır.

Cinsiyet, sınıf düzeyi ve siber yoğunluk değişkenlerinin kontrol edilmesinin ardından, analizin ikinci aşamasında regresyon denkleminde dâhil edilen sorumluluk, arkadaşlık-dostluk, barışçı olma, saygı, dürüstlük ve hoşgörü değişkenleri ile birlikte, siber zorbalığa ilişkin açıklanan varyans değerinde, düşük bir etki büyüklüğünde, ancak anlamlı bir yükselme meydana gelmiştir. Analiz sonuçları; siber zorbalığın yordanmasında, sorumluluk ve dürüstlük değişkenlerinin anlamlı bir rolünün bulunduğunu; ancak arkadaşlık-dostluk, barışçı olma, saygı ve hoşgörü değişkenlerinin siber zorbalığı yordamada anlamlı bir rolünün bulunmadığını göstermiştir. Başka bir ifadeyle; cinsiyet, sınıf düzeyi ve siber yoğunluk değişkenleri kontrol edildikten sonra, regresyon denkleminde

anlamli düzeyde katkı sunan insani deęerler dürüstlük ve sorumluluk olmuştur. Buna göre, ergenlerde dürüstlük ve sorumluluk deęeri arttıkça, sosyal medya uygulamalarında saldırgan davranışlarda bulunma düzeyi düşmektedir.

Alanyazında yürütölen çalıřmalar, deęerlerin ergenlerde siber zorbalık davranışının anlamli bir yordayıcısı olduęunu ortaya koymaktadır (Dilmaç, 2017; Dilmaç, Yurt, Aydın ve Kařarcı, 2016; Menesini, Nocentini ve Camodeca, 2011; Perren ve Gutzwiller-Helfenfinger, 2012). Benzer řekilde, alanyazındaki arařtırma bulguları insani deęerlerin, genel olarak kiřilerarası iliřkilerde gözlenen saldırganlık ile negatif yönde iliřkili olduęunu göstermektedir. Avcı (2010) ortaöğretim düzeyindeki ergenler üzerinde yürüttüğü arařtırmada, sevgi, saygı, dürüstlük, adalet, yardımseverlik, sorumluluk gibi olumlu deęerlere sahip öęrencilerin saldırganlık ve řiddet davranışlarından uzak durduęunu rapor etmektedir. Çokdolu (2013) saygı, yardımseverlik, dostluk, dürüstlük, sorumluluk ve adalet gibi olumlu deęerleri içeren karakter eęitimi programının ortaokul düzeyindeki öęrencilerinde çatıřma ve saldırganlık düzeyini anlamli řekilde azalttıęını rapor etmiştir. Saękal (2011) tarafından yürütölen benzer bir çalıřmada, barıřçı olma deęeri temelinde yapılandırılmıř eęitim programının ergenlerde saldırganlık düzeyini azalttıęı, empati düzeyini ise arttırdıęı rapor edilmektedir. Kakkı (2009) ilkokul ve ortaokul öęrencilerinden oluřan bir örneklemede yürüttüğü incelemede, dięerlerinin mutluluęunu gözetme, duyarlı olma, kiřisel hırsları kontrol edebilme ve uyumlu olma gibi deęerleri içeren ahlaki geliřim düzeyinin, duygusal zorbalık ile negatif yönde iliřkili olduęunu bulmuştur. Benzer řekilde, ergenler üzerinde yürütölen incelemeler, insani deęerlerin öfke duygusu (Karababa ve Dilmaç, 2015), yalnızlık (Karababa ve Dilmaç, 2016) ve uyumlu akran iliřkilerinin (Erden ve Yılmaz, 2016) anlamli bir yordayıcısı olduęunu ortaya koymaktadır.

Öte yandan, analiz sonuçları siber zorbalıęın yordanmasında sorumluluk ve dürüstlük deęiřkenlerinin anlamli bir rolünün bulunduęunu; ancak arkadařlık-dostluk, barıřçı olma, saygı ve hořgörü deęerinin siber zorbalıęı yordamada anlamli bir rolünün bulunmadıęını göstermiştir. Esasen, insani deęerler bařlıęı altında analize dâhil edilen deęiřkenlerden barıřçı olma ve saygı deęerlerinin, arařtırmanın baęımlı deęiřkeni olan siber zorbalık ile düşük düzeyde korelasyonel iliřkiye sahip olduęu söylenebilir. Ancak tüm deęiřkenlerin aynı anda analize dâhil edilmesiyle oluřan birleřik etkinin, barıřçı olma ve saygı deęiřkenlerinin regresyon eřitlięine sunduęu düşük düzeydeki katkının anlamlılıęını ortadan kaldırdıęı anlařılmaktadır. Nitekim barıřçı olma ve saygı deęiřkenlerinin, siber zorbalıęın anlamli yordayıcıları olan dürüstlük ve sorumluluk deęiřkenleri ile orta düzeyde korelasyona sahip olduęu görölmektedir. Ayrıca, insani deęerler bařlıęı altında ele alınan

saygı, dürüstlük, sorumluluk, arkadaşlık-dostluk, barışçı olma ve hoşgörü değerlerinin kendi içinde gösterdikleri korelasyonel ilişkiler nedeniyle, alanyazındaki araştırma bulgularının genel olarak insani değerler toplam puanı üzerinden tartışıldığı söylenebilir.

Mevcut araştırma bulgularının değerlendirilmesinde dikkate alınması gereken bazı sınırlılıklar mevcuttur. Öncelikle, mevcut araştırma kapsamındaki veriler kesitsel yöntem kullanılarak elde edilmiştir. Araştırma değişkenlerine ilişkin verilerin boylamsal bir ölçümle elde edilememiş olması, araştırma değişkenleri arasındaki ilişkilerin, teorik bir anlayışın ötesinde, gerçek bir neden-sonuç ilişkisi olarak incelenmesini sınırlandırmaktadır. Araştırma bulgularının değerlendirilmesinde dikkate alınması gereken bir diğer sınırlılık ise ölçüm tekniği ile ilgilidir. Mevcut çalışma kapsamında insani değerler kavramının ölçümü, davranış gözlemine dayalı objektif bir değerlendirme yerine, öz-değerlendirme (self-report) tekniğine dayalı bir ölçüm aracılığıyla gerçekleştirilmiştir. Bu açıdan, katılımcıların saygı, dürüstlük, sorumluluk, arkadaşlık-dostluk, barışçı olma ve hoşgörü gibi değerlere ilişkin tutumlarının ölçümünde, gerçek benliklerinden ziyade, ideal benliklerindeki algılarının olası etkisi göz önünde bulundurulmalıdır. Son olarak, mevcut araştırma bulgularının genellenebilirliğinin, ortaöğretime devam eden ergenlerden oluşan kısıtlı bir örneklemeden elde edilen bulgularla sınırlı olduğu göz önünde bulundurulmalıdır.

5.2. Sonuç

Sonuç olarak; bu çalışmada siber zorbalık davranışının yordayıcıları olarak çeşitli araştırmalara konu edinilen cinsiyet, sınıf düzeyi ve sosyal medya uygulamalarını kullanım yoğunluğunu tanımlayan siber yoğunluk değişkenlerinin kontrol edilmesinin ardından, ergenlerde siber zorbalığın yordanmasında insani değerlerin (saygı, dürüstlük, sorumluluk, arkadaşlık-dostluk, barışçı olma ve hoşgörü) anlamlı bir rolünün bulunup bulunmadığı incelenmiştir. Mevcut araştırma bulgularına göre siber zorbalık davranışı açısından erkek ve kız öğrenciler arasında anlamlı bir fark bulunmamıştır. Araştırma bulguları sınıf düzeyi bağlamında değerlendirildiğinde, öğrencilerin sınıf düzeyi arttıkça siber zorbalıkta bulunma düzeyi düşmekte, ortaöğretimin başındaki öğrencilerin siber zorbalık sergileme ihtimalleri daha yüksek görünmektedir. Mevcut çalışmada, siber zorbalığın yordanmasında önemli bir değişken ise sosyal medya uygulamalarını kullanım yoğunluğunu tanımlayan siber yoğunluk değişkeni olmuştur. Öğrencilerin sosyal medyayı kullanım yoğunlukları arttıkça, siber zorbalık davranışları önemli ölçüde artmaktadır. Analiz sonuçları; siber zorbalığın yordanmasında, sorumluluk ve dürüstlük değişkenlerinin anlamlı bir rolünün bulunduğunu; ancak arkadaşlık-dostluk, barışçı olma, saygı ve hoşgörü değişkenlerinin siber zorbalığı

yordamada anlamlı bir rolünün bulunmadığını göstermiştir. Başka bir ifadeyle; cinsiyet, sınıf düzeyi ve siber yoğunluk değişkenleri kontrol edildikten sonra, regresyon denkleminde anlamlı düzeyde katkı sunan insani değerler dürüstlük ve sorumluluk olmuştur. Buna göre, ergenlerde dürüstlük ve sorumluluk değeri arttıkça, sosyal medya uygulamalarında saldırgan davranışlarda bulunma düzeyi düşmektedir.

5.3. Öneriler

5.3.1. Araştırmacılara Yönelik Öneriler

İnsani değerler ve siber zorbalık ilişkisini konu edinecek araştırmaların, değişkenler arasındaki neden-sonuç bağının daha iyi kontrol edileceği deneysel bir desende yürütülmesi uygun olabilir.

İnsani değerler ve siber zorbalık ilişkisinin farklı örneklerde ülke genelinde bölgesel farklılıkların olup olmadığı incelenebilir.

Ebeveyn bilgisayar kullanım yetisine göre çocuklarının siber zorbalık düzeyi incelenebilir.

Siber zorbalığı önleyici olabilecek (ebeveyn, kardeş, öğretmen, akran grubu vs.) kişilerin farkındalık düzeyine bakılıp eğitim verip farkındalık düzeyi artırılmasıyla gelebilecek sonuçlar incelenebilir.

Siber zorbalık ile daha güçlü bir şekilde ilişkili olabilecek değerlerin araştırılmasında, farklı kuramcılar tarafından ileri sürülen farklı değerler sınıflamasına dayanan araştırmalar yürütülebilir.

5.3.2. Uygulayıcılara Yönelik Öneriler

Gelecekte, ergenlerde siber zorbalığın önlenmesine yönelik yürütülecek uygulamalara katılacak öğrencilerin belirlenmesinde, özellikle siber yoğunluk değişkeninin ölçümüne dayanan risk değerlendirmeleri dikkate alınabilir.

Ergenlerde siber zorbalığın önlenmesine yönelik yürütülecek uygulamaların sorumluluk ve dürüstlük değerlerini içerecek şekilde temellendirilmesi uygun olabilir.

Ortaöğretimin başındaki öğrencilerin siber zorbalık sergileme eğilimlerinin daha yüksek olduğu göz önüne alındığında, siber zorbalık ile ilgili önleyici çalışmaların okulun erken dönemlerine yoğunlaştırılması uygun olabilir.

KAYNAKÇA

- Ajjan, H., & Hartshorne, R. (2008) Investigating faculty decisions to adopt Web 2.0 technologies: Theory and empirical tests. *The Internet and Higher Education*, 11(2), 71-80.
- Akbulut, Y., & Eristi, B. (2011). Cyberbullying and victimisation among Turkish university students. *Australasian Journal of Educational Technology*, 27(7).
- Akca, E. B., Sayımer, İ., Salı, J. B., & Başak, B. E. (2014). Okulda siber zorbalığın nedenleri, türleri ve medya okuryazarlığı eğitiminin önleyici çalışmalarındaki yeri. *Elektronik Mesleki Gelişim ve Araştırmalar Dergisi*, 2(2), 17-30.
- Akca, E.B. ve Sayımer, İ. (2017). Siber zorbalık kavramı, türleri ve ilişkili olduğu faktörler: mevcut araştırmalar üzerinden bir değerlendirme. *Online Academic Journal of Information Technology*, 8(30), DOI: 10.5824/13091581.2017.5.001.x.
- Ando, R. & Sakamoto, A. (2008). The effect of cyber-friends on loneliness and social anxiety: Differences between high and low self-evaluated physical attractiveness groups. *Computers in Human Behavior*, 24(3), 993-1009.
- Apaolaza, V., Hartmann, P., Medina, E., Barrutia, J. M. & Echebarria, C. (2013). The relationship between socializing on the spanish online networking site tuenti and teenagers' subjective well-being: The roles of self-esteem and loneliness. *Computers in Human Behavior*, 29(4), 1282-1289.
- Arslan, A., & Kırık, A. M. (2013). Sosyal paylaşım ağlarında konum belirleme ölçeğinin geçerlik ve güvenilirlik çalışması. *Marmara Üniversitesi Sosyal Bilimler Enstitüsü Dergisi*, 10(40), 223-231.
- Askew, S. (1989). Aggressive behaviour in boys: To what extent is it institutionalized? In: D. P. Tattum & D. A. Lane (Eds), *Bullying in schools* (pp. 59–71). Stoke-on-Trent: Trentham Books.
- Atalay, R. (2014). *Lise öğrencilerinin sosyal medyaya ilişkin tutumları ile algıladıkları sosyal destek arasındaki ilişki*. Yayınlanmamış yüksek lisans tezi. Marmara Üniversitesi Eğitim Bilimleri Enstitüsü, İstanbul.
- Avcı, A. (2010). *Eğitimde şiddet olgusu lise öğrencilerinde şiddet, saldırganlık, ahlaki tutum ilişkisi Küçükçekmece İlçesi örneği*. Yayınlanmamış doktora tezi. Marmara Üniversitesi, İstanbul.
- Avcı, E. (2007). *Toplumsal değerler ve gençlik*. Ankara: Siyasal Kitap Evi.
- Aydın, M. (2003). Gençliğin değer algısı: Konya örneği. *Değerler Eğitimi Dergisi*, 1(3), 121-144.
- Aydın, M. Z. & Gürler, Ş.A. (2012). *Okullarda değerler eğitimi*. Ankara: Nobel Yayın Dağıtım.
- Aydoğan, D., Dilmaç, B., & Deniz, M. (2009). *İlköğretim öğrencilerinde sosyal destek ve*

siberzorbaliğın incelenmesi. 18.Ulusal Eğitim Bilimleri Kurultayı 1-3 Ekim, İzmir.

- Balaban-Salı, J., Ergün-Başak, B. & Baştürk-Akca, E. (2015). Türkiye'de Ortaokul Öğrencileri Arasında Siber Zorbalık. *Anadolu Journal of Educational Sciences International*, 5(2), 109-130.
- Balakrishnan, V. (2015). Cyberbullying among young adults in Malaysia: The roles of gender, age and Internet frequency. *Computers in Human Behavior*, 46, 149-157.
- Başköy, N. (2013). *Ortaöğretim öğrencilerinin internet bağımlılık, siber zorbalık ve bilgisayara karşı tutumlarının farklı değişkenler açısından incelenmesi*. Yayınlanmamış yüksek lisans tezi. Ahi Evran Üniversitesi, Kırşehir.
- Beckman, L., Hagquist, C., & Hellström, L. (2013). Discrepant gender patterns for cyberbullying and traditional bullying—An analysis of Swedish adolescent data. *Computers in Human Behavior*, 29(5), 1896-1903.
- Bedir, A. (2016). *Sosyal medya kullanımının üniversite öğrencilerinin akademik başarılarına ve tutumlarına etkisi*. Yayınlanmamış yüksek lisans tezi, Atatürk Üniversitesi Eğitim Bilimleri Enstitüsü, Erzurum.
- Beill, B. (2003). *İyi çocuk, zor çocuk “doğru davranışlar çocuklara nasıl kazandırılır?”* (çev. C. Yorulmaz). Ankara: Arkadaş Yayınevi.
- Besag, V. E. (1989). *Bullies and victims in schools*. Milton Keynes: Open University Press.
- Blais, J. Craig, WM, Pepler, DJ ve Connolly, J. (2008). “Ergenler Online: Belirgin İlişki İnternet Aktivite Seçenekleri Önemi”. *Gençlik ve Ergenlik Dergisi* (5), 49-58.
- Bonetti, L., Campbell, M. A. & Gilmore, L. (2010). The relationship of loneliness and social anxiety with children's and adolescents' online communication. *Cyberpsychology, Behavior, and Social Networking*, 13(3), 279-285.
- Bostancı, M. (2010). *Sosyal medyanın gelişimi ve iletişim fakültesi öğrencilerinin sosyal medya kullanım alışkanlıkları*. Yayınlanmamış yüksek lisans tezi. Erciyes Üniversitesi Sosyal Bilimler Enstitüsü, Kayseri.
- Boyd, D. M. (2008). *Taken out of context: American teen sociality in networked publics*. Unpublished doctoral dissertation, University of California, Berkeley.
- Buffardi, E. L., & Campbell, W. K. (2008). Narcissism and social networking web sites. *Personality and Social Psychology Bulletin*, 34, 1303-1314.
- Bulut, M. (2008). *İlköğretim okullarında istenmeyen yetişkin davranışlarının sınıf yetişkinlerinin performansına etkisi*. Yayınlanmamış yüksek lisans tezi. Afyon Kocatepe Üniversitesi Sosyal Bilimler Enstitüsü, Afyon.
- Calvete, E., Orue, I., Estévez, A., Villardón, L., & Padilla, P. (2010). Cyberbullying in adolescents: Modalities and aggressors' profile. *Computers in Human Behavior*, 26(5), 1128-1135.
- Campfield, D. (2006). *Cyberbullying and victimization: Psychosocial characteristics of*

bullies, victims and bully/victims. Missoula, Montana. Unpublished PhD dissertation, Master Of Arts, The University Of Montana, The United States.

- Ceyhan, E. (2010). Problemlı internet kullanım dzeyi zerinde kimlik statsnn, internet kullanım amacnn ve cinsiyetin yordayıcılıęı. *Kuram ve Uygulamada Eęitim Bilimleri*, 10(3), 1323-1355.
- Chou, C. & Hsiao, M. C. (2000). Internet addiction, usage, gratification, and pleasure experience: The Taiwan college students' case. *Computers & Education*, 35(1), 65-80.
- Cross, D., Barnes, A., Papageorgiou, A., Hadwen, K., Hearn, L., & Lester, L. (2015). A social-ecological framework for understanding and reducing cyberbullying behaviours. *Aggression and Violent Behavior*, 23, 109-117.
- Çakıcı, A. (2010). *rgtlerde iřgren sessizlięi: neden sessiz kalmayı tercih ediyor?*. Ankara: Detay Yayıncılık.
- Çelik, E. (2013). Lise son sınıf ęrencilerinin yılmazlık zelliklerinin duygusal dıřavurum aısından incelenmesi. *Atatrk niversitesi Sosyal Bilimler Enstits Dergisi*, 17(2), 221-236.)
- Çokdolu, N. (2013). *Karakter eęitimi programnn ilköęretim ikinci kademe ęrencilerinin çatıřma çzme ve saldırganlık dzeylerine etkisi*. Yayımlanmamıř yüksek lisans tezi, Necmettin Erbakan niversitesi, Konya.
- Demirhan-İřcan, C. (2007). *İlkęretim dzeyinde deęerler eęitimi programnn etkililięi*. Yayımlanmamıř doktora tezi, Hacettepe niversitesi Sosyal Bilimler Enstits, Ankara.
- Dewald, J. F., Meijer, A. M., Oort, F. J., Kerkhof, G. A., & Bgels, S. M. (2010). The influence of sleep quality, sleep duration and sleepiness on school performance in children and adolescents: a meta-analytic review. *Sleep Medicine Reviews*, 14, 179-189.
- Dilma, B. (1999). *İlkęretim ęrencilerine insani deęerler eęitimi verilmesi ve ahlaki olgunluk leęi ile eęitimin sınanması*. Yayımlanmamıř yüksek lisans tezi. Marmara niversitesi Eęitim Bilimleri Enstits, İstanbul.
- Dilma, B. (2007). *Fen lisesi ęrencilerine insani deęerler eęitimin verilmesi ve insani deęerler leęi ile sınanması*. Yayımlanmamıř doktora tezi. Seluk niversitesi Eęitim Bilimleri Enstits, Konya.
- Dilma, B. (2009). Sanal zorbalıęı yordayan psikolojik ihtiyalar: Lisans ęrencileri bir nalıřma. *Kuram ve Uygulamada Eęitim Bilimleri*, 9, 1291-1325.
- Dilma, B., Yurt, E., Aydın, M., & Kařarcı, İ. (2016). Predictive relationship between humane values of adolescents cyberbullying and cyberbullying sensibility. *Electronic Journal of Research in Educational Psychology*, 14(1), 3-22. <http://dx.doi.org/10.14204/ejrep.38.14123>
- Dilma, B. (2017). The relationship between adolescents' levels of hopelessness and

- cyberbullying: The role of values. *Educational Sciences: Theory & Practice*, 17, 1119–1133. <http://dx.doi.org/10.12738/estp.2017.4.0610>
- Düvenci, A. (2012). *Ağ Neslinin İnternet Kullanımı Üzerindeki Sosyal Medya Etkisinin Sosyal Sapma Yaklaşımı İle İncelenmesi*, Yayınlanmamış doktora tezi. Marmara Üniversitesi, İstanbul.
- Elliot, M. (1997). *101 Ways of Dealing with Bullying*. London: Hodder Childrens's Book.
- Engelberg, E. & Sjöberg, L. (2004). “Internet Use, Social Skills, and Adjustment”. *Cyberpsychology and Behavior*, 7(1), 41-47.
- Erden, S. ve Yılmaz, S. (2016). İmam Hatip Lisesi öğrencilerinin akran ilişkilerinin insane değerler ve öznel iyi oluş düzeyleri açısından incelenmesi. *Kalem Eğitim ve İnsani Bilimleri Dergisi*, 6(2), 389-416.
- Erdur Baker , Ö., & Kavşut, F. (2007). A New Face Of Peer Bullying: Cyber Bullying. *Journal Of Euroasion Educational Research*, 27, 31-42.
- Erdur-Baker, Ö. (2010). Cyberbullying and its correlation to traditional bullying, gender and frequent and risky usage of internet-mediated communication tools. *New media & society*, 12(1), 109-125.
- Eroğlu, Y. (2014). *Ergenlerde siber zorbalık ve mağduriyeti yordayan risk etmenlerini belirlemeye yönelik bütüncül bir model önerisi*. Yayınlanmamış doktora tezi, Uludağ Üniversitesi, Bursa.
- Eroğlu, Y., Aktepe, E., Akbaba, S., Işık, A., & Özkorumak, E. (2015). Siber zorbalık ve mağduriyetin yaygınlığının ve risk faktörlerinin incelenmesi. *Eğitim ve Bilim*, 40(177), 93-107.
- Gençlik Spor Bakanlığı, (2013). *Gençlik ve sosyal medya*. Araştırma raporu, Ankara.
- Goebert, D., Else, I., Matsu, C., Chung-Do, J., & Chang, J. Y. (2011). The impact of cyberbullying on substance use and mental health in a multiethnic sample. *Maternal and Child Health Journal*, 15(8), 1282-1286.
- Griffiths, M. (1999). Internet addiction: Fact or fiction? *The Psychologist*, 12(5), 246-250.
- Güngör, E. (2000). *Değerler Psikolojisi Üzerine Araştırmalar*. İstanbul: Ötüken Yayınları.
- Hair, J. F., Black, W. C., Babin, B. J., & Anderson, R. E. (2014). *Multivariate data analysis: Pearson new international edition*. Essex: Pearson Education Limited.
- Halstead, J. Mark & Taylor, J. Monica (2000). Learning and Teaching about Values: a review of recent research. *Cambridge Journal of Education*, 30(2), 169-202.
- Heirman, W. & Walrave, M. (2008). Assessing concerns and issues about the mediation of technology in cyberbullying. *Cyberpsychology: Journal of Psychosocial Research on Cyberspace*, 2(2), 1.
- Hinduja, S., & Patchin, J. W. (2008). Cyberbullying: An exploratory analysis of factors

- related to offending and victimization. *Deviant Behavior*, 29(2), 129-156.
- Hinduja, S., and Patchin, J.W. (2009). *Bullying beyond the schoolyard: Preventing and responding to cyberbullying*. California: Carwin Pres.
- Hinduja, S. & Patchin, J. W. (2010). Bullying, cyberbullying, and suicide. *Archives of Suicide Research*, 14(3), 206-221.
- Holden, C. (2001). Behavioral addictions: Do they exist? . *Science*. 294 (5544), 980-982.
- Hunt, B.S.(1981). *Effects of Values Activities on Content Retention and Attitudes of Students in Junior High Social Studies Clases*. Unpublished doctoral dissertation, Arizona State University, USA.
- Huston, A. C. ve Ripke, M. N. (2006). *Developmental Contexts in Middle Childhood*. New York: Cambridge University Press.
- İli, K. (2013). *Sosyal Medya Ortam ve Araçlarının Öğrenci Davranışlarına Etkisi*. Yayınlanmamış yüksek lisans tezi. Hacettepe Üniversitesi Sosyal Bilimler Enstitüsü, Ankara.
- Kağıtçıbaşı, Ç. ve Kuşdil, M. E. (2000). Türk Öğretmenlerinin Değer Yönelimleri ve Schwartz Değer Kuramı. *Türk Psikoloji Dergisi*, 15(45), 59–76.
- Kakıcı, K. (2009). *İlköğretim 4. ve 5. sınıf öğrencilerinin ahlaki olgunluk düzeyleri ile duygu zorbalık eğilimleri arasındaki ilişkinin incelenmesi*. Yayınlanmamış yüksek lisans tezi. Yeditepe Üniversitesi, İstanbul.
- Kaplan A., & Haenlein M., (2010), Users of the World, Unite! The Challenges and Opportunities of Social Media. *Business Horizons*, 53(1), 59-68.
- Kara, T. (2013). *Sosyal medya endüstrisi*. İstanbul: Beta Yayınları.
- Karababa, A. (2016). *Ergenlerde Transaksiyonel Analiz ego durumları, yaşam pozisyonları ve insani değerler açısından yalnızlık*. Yayınlanmamış doktora Tezi, Necmettin Erbakan Üniversitesi, Konya.
- Karababa, A. ve Dilmaç, B. (2015). Ergenlerde insani değerlerin sürekli öfke ve öfke ifade biçimlerini yordamadaki rolü. *İlköğretim Online Dergisi*, 14(3), 1149-1158.
- Kaya, A. (2012). *Kişilerarası ilişkiler ve etkili iletişim*. (4. Baskı). Ankara: Pegem Akademi.
- Kim, S., Colwell, S. R., Kata, A., Boyle, M. H., & Georgiades, K. (2018). Cyberbullying victimization and adolescent mental health: Evidence of differential effects by sex and mental health problem type. *Journal of Youth and Adolescence*. 47(3), 661-672.1-12.
- Kluckhohn, C. (1951). *Values and value-orientations in the theory of action: An exploration in definition and classification*. Cambridge: Harvard University Press.
- Koç, M. & Karabatak, M. (2011). *Sosyal Ağların Öğrenciler Üzerindeki Etkisinin Veri Madenciliği Kullanılarak İncelenmesi*. 5. Uluslararası Bilgisayar ve Öğretim

Teknolojileri Sempozyumu, 22-24 Eylül, Fırat Üniversitesi, Elazığ.

- Kokkinos, C. M., Antoniadou, N., & Markos, A. (2014). Cyber-bullying: An investigation of the psychological profile of university student participants. *Journal of Applied Developmental Psychology, 35*(3), 204-214.
- Kowalski, R. M., Giumetti, G. W., Schroeder, A. N., & Lattanner, M. R. (2014). Bullying in the digital age: A critical review and meta-analysis of cyberbullying research among youth. *Psychological Bulletin, 140*(4), 1073-1137.
- Kraft, E. M., & Wang, J. (2009). Effectiveness of cyber bullying prevention strategies: A study on students' perspectives. *International Journal of Cyber Criminology, 3*(2), 513-535.
- Krejcie, R.V., & Morgan, D.W. (1970). Determining sample size for research activities. *Educational and Psychological Measurement, 30*, 607-610.
- Kulaksızoğlu, A. & Dilmaç, B. (2000). İnsani değerler eğitimi programı. *M.Ü. Atatürk Eğitim Fakültesi Eğitim Bilimleri Dergisi, 12*, 199-208.
- Kuşdil, E., & Kağıtçıbaşı, Ç. (2000). Türk Öğretmenlerin DeğerYönelimleri ve Schwartz Değer Kuramı. *Türk Psikoloji Dergisi, 15*(45), 59-76.
- Lerman, K. (2007). Social information processing in news aggregation. *IEEE Internet Computing, 11*(6), 16-28.
- Li, Q. (2008). A cross-cultural comparison of adolescents' experience related to cyberbullying. *Educational Research, 50*, 223-234.
- Li, Q. (2010). Cyberbullying in high schools: A study of students' behaviors and beliefs about this new phenomenon. *Journal of Aggression, Maltreatment & Trauma, 19*(4), 372-392.
- Li, T. B. Q. (2005). Cyber-harassment: A study of a new method for an old behavior. *Journal of Educational Computing Research, 32*(3), 265-277.
- Lietsala, K., Sirkkunen, E., (2008). *Social media: introduction to the tools and processes of participatory economy*. Finland: Tampere University Press.
- Litwiller, B. J., & Brausch, A. M. (2013). Cyber bullying and physical bullying in adolescent suicide: the role of violent behavior and substance use. *Journal of Youth and Adolescence, 42*(5), 675-684.
- Mason, K. L. (2008). Cyberbullying: A preliminary assessment for school personnel. *Psychology in the Schools, 45*(4), 323-348.
- Mayfield, A. (2008). *What is social media*. San Francisco: iccrossing. http://www.icrossing.co.uk/Fileadmin/Uploads/Ebooks/What_Ğs_Social_Media_Ğc_rossing_Ebook.Pdf, sayfasından erişilmiştir.
- Mazalin, D. & Moore S. (2004). Internet use, identity development and social anxiety among young adults. *Behaviour Change, 21*(2), 90-102.

- McCarthy, J. (2010). Blended learning environments: Using social networking sites to enhance the first year experience. *Australasian Journal of Educational Technology*, 26(6), 729-740.
- Mehmedođlu, A. U. (2006). Klasik kuramlar ve modern arařtırmalar bađlamında Dindarlık ve Kiřilik. *Dindarlıđın Sosyo Psikolojisi*, 259-288.
- Menesini, E., Nocentini, A., & Camodeca, M. (2013). Morality, values, traditional bullying, and cyberbullying in adolescence. *British Journal of Developmental Psychology*, 31, 1-14.
- Miller, D., Costa, E., Haynes, N., Mcdonald, T., Nicolescu, R., Sinanan, J., Spyer, J., Venkat- raman, S., Wang, X., (2016). *How The World Changed Social Media*. London: Ucl Press.
- Milli Eđitim Bakanlıđı (2009). *Ortaođretim felsefe dersi ođretim programı*. MEB, Ankara.
- Milli Eđitim Bakanlıđı (2010). *Vatandařlık ve demokrasi eđitimi dersi (8. sınıf) ođretim programı*. MEB, Ankara.
- Mishna, F., Khoury-Kassabri, M., Gadalla, T., & Daciuk, J. (2012). Risk factors for involvement in cyber bullying: Victims, bullies and bully-victims. *Children and Youth Services Review*, 34(1), 63-70.
- Naktiyok, A. (2003). Yönetici deđerleri ve pazar yönlülük bir uygulama. *Erciyes Üniversitesi İktisadi ve İdari Bilimler Fakültesi Dergisi*, 20, 95-116.
- Naylor, David T., & Diem, Richard (1987). *Elementary and middle school social studies*. New York: Random House.
- Oecd, (2017). Pisa 2015 results volume III: Students' well-being. Pisa, Oecd Publishing, Paris. <http://dx.doi.org/10.1787/9789264273856-en>
- Olenik-Shemesh, D., Heiman, T., & Eden, S. (2012). Cyberbullying victimisation in adolescence: Relationships with loneliness and depressive mood. *Emotional and Behavioural Difficulties*, 17(3-4), 361-374.
- Oral, T. & Dilmaç, B. (2015). Ortaokul ođrencilerinde insani deđerlerin öz-yeterlik algılarını ve biliřsel strateji kullanımını yordama gücü. *Mersin Üniversitesi Eđitim Fakültesi Dergisi*, 11(3), 582-592.
- Ortega, R., Elipe, P., Mora-Merchan, JA., Calmaestra, J. & Vega, E. (2009). The emotional impact on victims of traditional bullying and cyberbullying. *Journal of Psychology*, 217(4), 197-204.
- Özdemir, M. ve Akar, F. (2014). Lise ođrencilerinin siber-zorbalıđa iliřkin görüşlerinin bazı deđişkenler bakımından incelenmesi. *Kuram ve Uygulamada Eđitim Yönetimi*, 17(4), 605-626.
- Özkan, N.P. (2013). *Sosyal ađ kullanıcılarının e-sosyalleşme sürecindeki kimlik yapılandırma süreçleri*, II. International Conference on Communication, Media, Technology and Design, 02-04 May, Famagusta, North Cyprus.

- Öztürk, M & Akgün, Ö. E. (2012). Üniversite öğrencilerinin sosyal paylaşım sitelerini kullanma amaçları, bu sitelerin olumlu-olumsuz etkileri ve eğitimlerinde kullanılması ile ilgili görüşleri. *Sakarya Üniversitesi Eğitim Bilimleri Dergisi*, 2(3), 49-67.
- Paez, G. R. (2018). Cyberbullying among adolescents: A general strain theory perspective. *Journal of School Violence*, 17(1), 74-85.
- Patchin, J. W., & Hinduja, S. (2006). Bullies move beyond the schoolyard: A preliminary look at cyberbullying. *Youth Violence And Juvenile Justice*, 4(2), 148-169.
- Patchin, J. W., & Hinduja, S. (2010). Cyberbullying and self-esteem. *Journal of School Health*, 80(12), 614-621.
- Patton, D. U., Hong, J. S., Ranney, M., Patel, S., Kelley, J., Eschmann, R. & Washington, T. (2014). Social media as a vector for youth violence: A review of the literature. *Computers in Human Behavior*, 35, 548-553.
- Paul, L.L., & Lee, S.N. (2012). İmpact of İnternet literacy, internet addiction symptoms, and internet activities on academic performance. *Social Science Computer Review*, 30(4), 403-418.
- Pelling, E. L., & White, K. M. (2009). The theory of planned behavior applied to young people's use of social networking web sites. *Cyberpsychology & Behavior*, 12(6), 755-759.
- Perren, S. & Gutzwiller-Helfenfinger, E. (2012). Cyberbullying and traditional bullying in adolescence: Differential roles of moral disengagement, moral emotions, and moral values. *European Journal of Developmental Psychology*, 9(2), 195-209.
- Perry, A.D. & Wilkenfeld, B.S.(2006). Using an agenda setting model to help students develop & exercise participatory skills and values. *Journal of Political Science Education*, 2, 303-312.
- Pişkin, M. (2002). Okul Zorbalığı: Tanımı, türleri, ilişkili olduğu faktörler ve alınabilecek önlemler. *Kuram ve Uygulamada Eğitim Bilimleri Dergisi*, 2, 531-562.
- Price, M., & Dalgleish, J. (2010). Cyberbullying: Experiences, impacts and coping strategies as described by Australian young people. *Youth Studies Australia*, 29(2), 51.
- Raskauskas, J., & Stoltz, A. D. (2007). Involvement in traditional and electronic bullying among adolescents. *Developmental Psychologist*, 43, 564-575.
- Reboul, Oliver (1995). Değerlerimiz evrensel midir?. *Kuram ve Uygulamada Eğitim Yönetimi*, 3(3), 363-374.
- Rokeach, M. (1973). *Nature of Human Values*. New York: The Free Press.
- Safko, L. ve Brake, D. K. (2009). *The social media bible*. New Jersey: Published By John Willey and Sons Inc.
- Sağkal, A. S. (2011). *Bariş eğitimi programının ilköğretim 6. sınıf öğrencilerinin*

saldırganlık eğilimleri, empati düzeyleri ve barışa ilişkin görüşleri üzerindeki etkisinin incelenmesi. Yayınlanmamış doktora tezi, Dokuz Eylül Üniversitesi Eğitim Bilimleri Enstitüsü, İzmir.

- Schneider, S. K., O'Donnell, L., Stueve, A., & Robert, W. S. (2012). Cyberbullying, School Bullying, and Psychological Distress: A Regional Census of High School Students. *American Journal of Public Health*, 102(1), 171-177.
- Schwartz, S. (1996). Value priorities and behavior: Applying a theory of integrated value systems. In C. Seligman, J. M. Olson, & M. P. Zanna (Eds.), *The Ontario symposium on personality and social psychology*, (8st ed.,pp.1-24). Hillsdale, NJ, US: Lawrence Erlbaum Associates, Inc.
- Schwartz, S. H. (1994). Beyond individualism/collectivism: New dimensions of values. Individualism and Collectivism: Theory Application and Methods. In Press in U. Kim, H.C. Triandis, C. Kagitcibasi, S-C. Choi, & G. Yoon (Eds.), *Individualism and collectivism: Theory, method, and application*. Newbury Park, CA: Sage
- Schwartz, S.H. (1992). Universals in the content and structure of values: Theoretical advances and empirical tests in 20 countries. *Advances in Experimental Social Psychology*, 25, 1-65. Academic Press.
- Semerci, A. (2017). Lise öğrencilerinin siber zorbalık ve mağduriyet durumlarının farklı değişkenler açısından incelenmesi. *Kastamonu Eğitim Dergisi*, 25(4), 1285-1300.
- Sengupta, A. & Chaudhuri, A. (2011). Are social networking sites a source of online harassment for teens? Evidence from survey data. *Children and Youth Services*, 33(2), 284-290.
- Shaffer, H.J. (1999). On the nature and meaning of addiction. *National Forum Phi Kappa Phi Journal*, 79(4), 9- 14.
- Shaw, L. H., & Gant, L. M. (2002). Users divided? Exploring the gender gap in Internet use. *CyberPsychology & Behavior*, 5(6), 517-527.
- Slonje, R. & Smith, P. (2008). Cyberbullying: Another main type of bullying? *Scandinavian Journal of Psychology*, 49, 147-154.
- Slonje, R., Smith, P. K. and Frisén, A. (2013). The nature of cyberbullying and strategies for prevention. *Computers in Human Behavior*, 29(1), 26–32.
- Smith, P. K., Mahdavi, J., Carvalho, M., Fisher, S., Russell, S., & Tippett, N. (2008). Cyberbullying: Its nature and impact in secondary school pupils. *Journal of Child Psychology and Psychiatry*, 49(4), 376-385.
- Stanley, N., & Manthorpe, J. (2004). *The age of the inquiry: Learning and blaming in health and social care*. Routledge.
- Sticca, F., & Perren, S. (2013). Is cyberbullying worse than traditional bullying? Examining the differential roles of medium, publicity, and anonymity for the perceived severity of bullying. *Journal of Youth and Adolescence*, 42(5), 739-750.

- Sumter, S. R., Baumgartner, S. E., Valkenburg, P. M., & Peter, J. (2012). Developmental trajectories of peer victimization: Off-line and online experiences during adolescence. *Journal of Adolescent Health, 50*(6), 607-613.
- Tanrıseven, I. & Dilmaç, B. (2013). Ortaöğretim öğrencilerinin insani değerleri, motivasyonel inançları ve öz-düzenleme stratejileri arasındaki yorayıcı ilişkiler. *Kuram ve Uygulamada Eğitim Bilimleri, 13*(1), 21-36.
- Timuçin, A. (1994). *Felsefe sözlüğü*. İstanbul: BDS Yayınları.
- Tosun, N. (2016). Meslek lisesi öğrencilerinin sosyal ağ kullanma alışkanlıkları ve sosyal ağ kullanımına ilişkin görüşleri. *Açıköğretim Uygulamaları ve Araştırmaları Dergisi, 2*(2), 114-149.
- Tutgun Ünal, A. (2015). *Sosyal medya bağımlılığı: Üniversite öğrencileri üzerine bir araştırma*. Yayınlanmamış doktora tezi, Marmara Üniversitesi Sosyal Bilimler Enstitüsü, İstanbul.
- Uysal, S. (2013). *Meslek Lisesi Öğrencilerinin Sosyal Medya Kullanım Amaçları ile Eğitsel Sosyal Medya Kullanımlarının Değerlendirilmesi*. Yayınlanmamış yüksek lisans tezi. Bahçeşehir Üniversitesi Fen Bilimleri Enstitüsü, İstanbul.
- Valkenburg, P.M., Peter, J. ve Schouten, A. P. (2006). Friend networking sites and their relationship to adolescents' well-being and social self-esteem. *Cyberpsychology and Behavior, 9*(5), 584-590.
- Vandebosch, H., & Van Cleemput, K. (2009). Cyberbullying among youngsters: Profiles of bullies and victims. *New Media & Society, 11*(8), 1349-1371.
- Yaman, E., Eroğlu, Y. & Peker, A. (2011). Başa çıkma stratejileriyle okul zorbalığı ve siber zorbalık. İstanbul: Kaknüs Yayınları.
- Ybarra, M. L., Diener-West, M., & Leaf, P. J. (2007). Examining the overlap in Internet harassment and school bullying: Implications for school intervention. *Journal of Adolescent Health, 41*(6), S42-S50.
- Ybarra, M., & Mitchell, K. J. (2004). Online aggressor/targets, aggressors and targets: A comparison of associated youth characteristics. *Journal Of Child Psychology and Psychiatry, 45*, 1308-1316.
- Yıldırım, G. (2007). *İlköğretim düzeyinde bir karakter eğitimi programı model önerisi ve uygulanabilirliği*. Yayınlanmamış doktora tezi. Ankara Üniversitesi Eğitimi Bilimleri Enstitüsü, Ankara.
- Yiğit, R. ve Dilmaç, B. (2011). Ortaöğretim öğrencilerinin sahip oldukları insani değerler ile akademik erteleme davranışlarının bazı değişkenler açısından incelenmesi. *Dumlupınar Üniversitesi Sosyal Bilimler Dergisi, 31*, 159-178.
- Willard, N. (2007). *Cyberbullying and cyberthreats: Responding to the challenge of online social aggression, threats and distress*. Champaign: Research Pres.
- Williams, R.M., (1979). Change and stability in values and value systems: A sociological

perspective, M. Rokeach (Eds.), *Understanding Human Values*(2st ed., pp. 15-46).
New York: Free Press.

EKLER

Ek 1. Araştırma İzin Belgesi

EK-2

ANKET VE ARAŞTIRMA İZİN KOMİSYONU ARAŞTIRMA ÖN İNCELEME FORMU

Adı Soyadı : Sitem GÖK

Kurumu/Üniversitesi : Pamukkale Üniversitesi

İletişim Bilgisi : 5057039043

Konu : Lise Öğrencilerinde Sosyal Medya Tutumları ve İnsani Değerler Arasındaki İlişkilerin İncelenmesi

Başvuru Tarihi : 08.03.2018

Veri toplama araçları : var

MEB 07/03/2012 tarih ve 3616 sayılı 2012/13 Nolu Genelge Kapsamında Araştırma, Yarışma ve Sosyal Etkinlik İzinlerinde Dikkat Edilecek Hususlar	Uygun	Uygun Değil	Açıklama
Anayasa, Millî Eğitim Temel Kanunu ve Türk Millî Eğitiminin Genel Amaçlarına uygunluğu açısından;	✓		
Millî ve manevî değerler açısından;	✓		
Kişilik hakları açısından (kişisel bilgiler istenilmemeli, ad-soyad vb.);	✓		
Cinsiyet, din, dil ve ırk gibi farklılıkları istismar etmeme açısından;	✓		
İnsan Hakları Evrensel Beyanname ve uluslararası bağlayıcılığı olan diğer belgelerce suç kabul edilen hususları içermeme açısından;	✓		
Kişisel ve ailevi mahremiyetini ifşa eden sorular, ifadeler, resimler ve simgeler yer almaması açısından;	✓		
Veri toplama araçlarında kişi, kurum ve kuruluşlara yönelik reklâm veya tanıtım gibi ifade ve öğeler yer almaması açısından;	✓		
Araştırma önerisi ile veri toplama araçlarının tamamının idareye sunulması açısından;	✓		
Uygulama, okul ve kurumların eğitim-öğretim faaliyetini aksatmaması açısından;	✓		

Komisyon Tarihi
08.03.2018

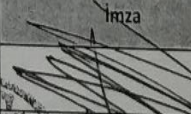
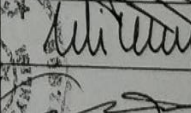
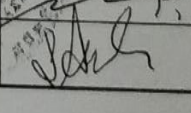
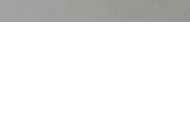
Komisyon Üyeleri		Uygun	Uygun Değil	İmza
Başkan	Ömür ÖZ	✓		
Üye	Zeki ÇAKIR	✓		
Üye	Ceyhun UZUN	✓		
Üye	Şirin YÖRÜK	✓		

Ek 2. Sosyal Paylaşım Ağlarında Konum Belirleme Ölçeği - Ergen Formu

Sevgili Öğrencimiz,

Bu anket sosyal paylaşım ağları ve yeni iletişim ortamlarıyla ilgili davranış ve düşünceleriniz hakkında sizden bilgi toplamayı amaçlamaktadır. Aşağıdaki ifadelerle ilgili size en uygun gelen seçeneği (X) ile işaretleyiniz. Sizden herhangi bir kimlik bilgisi (ad-soyad, vb.) kesinlikle istenmemektedir. Bu nedenle lütfen anketi içtenlikle doldurunuz ve hiçbir soruyu yanıtızsız bırakmayınız. Araştırmaya destek olduğunuz için teşekkür ederiz.

- 1. Cinsiyetiniz:** () Kız () Erkek
- 2. Yaşınız:** (...)
- 3. Sınıfınız :** () 9. Sınıf () 10. Sınıf () 11. Sınıf () 12. Sınıf

-
1. Sosyal paylaşım ağları (facebook, twitter, instagram, vb.) aracılığıyla arkadaşlarımla iletişim kurarım.
 2. Sosyal ağlardaki profillerde yer alan fotoğrafları incelerim.
 3. Arkadaşlarımla profillerini sosyal paylaşım ağlarında ararım.
 4. Sosyal paylaşım ağlarında eğlenceli vakit geçiririm.
 5. Günün ilk saatlerinden itibaren sosyal paylaşım ağlarına girmek isterim.
 6. Sosyal paylaşım ağlarında zamanın nasıl geçtiğini anlamıyorum.
 7. Sosyal paylaşım ağları arkadaşlık ilişkilerimi güçlendirir.
 8. Sosyal medyayı televizyona tercih ederim.
 9. Boş zamanlarımı sosyal medya ortamında gezinerek değerlendiririm.
 10. Sosyal paylaşım ağlarında başkalarının ismini kullanarak hesap açarım.
 11. Arkadaşlarımla fotoğraflarını izinsiz çekip sosyal paylaşım ağlarında paylaşıyorum.
 12. Birine hakaret etmek için sosyal paylaşım ağlarının duvarını kullanırım.
 13. Cinsiyetimi farklı göstererek facebook, twitter, instagram gibi hesaplar oluştururum.
 14. Sosyal paylaşım ağlarında arkadaşlarımla ilgili dedikodu yaparım.
 15. Bir insanın yüzüne söyleyemeyeceğim şeyleri sosyal paylaşım ağlarında söylerim.
 16. Birinin açık unuttuğu sosyal paylaşım hesabındaki bilgileri (albüm, profil, resim, vb.) gizlice incelerim.
-

Ek 3. İnsani Değerler Ölçeği (Örnek Maddeler)

<p>Aşağıda insani değerlerle ilgili bir seri ifade bulacaksınız. Lütfen sizin düşüncenizi en iyi temsil eden ifadeyi, sağında yer alan dereceleme göre işaretleyiniz. Örneğin birinci ifadeye tamamen katılıyorsanız maddenin sağında 5’i daire içine alınız. Toplam 42 madde bulunmaktadır. Lütfen her bir maddeyi dikkatlice okuyun ve düşünce veya inancınızı en iyi temsil eden ifadeyi daire içine alınız.</p> <p>Her Zaman 5’i Sık Sık 4’ü Arasına 3’ü Nadiren 2’yi Hiçbir Zaman 1’i daire içine alınız.</p> <p>Katkılarınızdan dolayı teşekkür ederiz.</p>	Hiçbir Zaman	Nadiren	Arasına	Sık Sık	Her Zaman
1. Yaptıklarımın sorumluluğunu alırım.					
5. Sonuçları ne olursa olsun doğruları söylemekten kaçınmam.					
16. Başkalarına saygılı olma açısından çevreme örnek olmaya çalışırım.					
25. Okulda verilen görevleri gönüllü olarak alırım.					
41. Her şeyi her yerde söylemek doğru değildir.					

ÖZGEÇMİŞ

KİŞİSEL BİLGİLER	
Adı	Sitem
Soyadı	GÖK
Doğum Yeri ve Tarihi	Uşak/30.01.1990
Uyruğu	Türkiye Cumhuriyeti
İletişim Adresi ve E-mail Adresi	Uşak/sitemgok@gmail.com
EĞİTİM	
İlköğretim	Uşak Gazi Mustafa Kemal İlköğretim Okulu
Ortaöğretim	Uşak Şehit AbdulKadir KILAVUZ Anadolu Öğretmen Lisesi
Yükseköğretim (Lisans)	Konya Necmettin Erbakan Üniversitesi/ Ahmet Keleşoğlu Eğitim Fakültesi/Psikolojik Danışmanlık ve Rehberlik Bölümü
Yükseköğretim (Yüksek Lisans)	
YABANCI DİL	
Yabancı Dil Adı	İngilizce
Sınav Adı	YDS
Sınavın Yapıldığı Ay ve Yıl	27Mart/2016
Alınan Puan	57.5
(Varsa) Mesleki Deneyim	
Yıl(lar)	Mesleki Deneyim
2011/2013	Konya Gençlik Hizmetleri ve Spor İl Müdürlüğü/Memur
2013/	Milli Eğitim Bakanlığı'nda Psikolojik Danışman ve Rehber Öğretmen