

Yıl: 24 Sayı: 109-110

Sahibi ve Yayın Yönetmeni  
Nezih BAŞGELEN

Sorumlu Yazı İşleri Müdürü  
Orhun GÖKÇAY

Yayın Kurulu  
O. Faruk AKYOL, T. Engin AKYÜREK,  
Nezih BAŞGELEN, A. Vedat ÇELGİN,  
Şevket DÖNMEZ, Mehmet KANAR,  
Mehmet ÖZDOĞAN, Mustafa H. SAYAR,  
Oğuz TEKİN

Dış Projeler Editörü  
Brian D. JOHNSON

Redaksiyon  
Ali AKKAYA, Chris LIGHTFOOT  
Aksel TİBET

Yayın Hazırlık ve Dizgi  
Muzaffer AYSU, Serdar KIRAN  
Emel YAŞKABAK

Muhasebe  
Çiçek ACAR

İdari Hizmetler  
Ayhan DEMİRCİ, Ali ÖRDEKBAY

Basın Danışmanı  
Engin AKYÜZ

Baskı: Altan Matbaa Ltd.

Yönetim Yeri ve Yazışma Adresi  
Hayriye Cad. Çorlu Apt. 3/4  
80060 Beyoğlu - İstanbul  
Tel.: (0 212) 293 03 78 (pbx)  
Fax: (0 212) 245 68 77

Satış Mağazası/Kitabevi  
Yeniçarşı Cad. Petek Han No: 32/A  
80060 Galatasaray/İstanbul  
Tel.: (0 212)249 92 26  
www.arkeolojisanat.com

E-mail:  
arkeolojisanat@superonline.com  
info@arkeolojisanat.com

**Kapak Fotoğrafı:**

*Hitit Kral ve Kraliçesi'ni Sunak taşının ve Fırtına Tanrısı'nın simgesi Boğa heykelinin önünde tapınırken gösteren taş kabartması, Alacahöyük*

İki ayda bir yayımlanır. *Hakemli Dergi'*dir. Yayımlanan yazılardaki bilimsel görüş ve düşünceler yazarına aittir. Arkeoloji ve Sanat bunlardan bir sorumluluk kabul etmez. Yazı ve her türlü görsel malzemenin yayın hakkı saklıdır, izinsiz kullanılamaz.

TEMMUZ-EKİM 2002

PREHİSTORYA □ ARKEOLOJİ □ ESKİÇAĞ TARİHİ

# ARKEOLOJİ VE SANAT

SANAT TARİHİ □ ETNOGRAFYA □ NUMİSMATİK

*"Ancak memleketimizin hemen her tarafında emsalsiz defineler halinde yatmakta olan kadim medeniyet eserlerinin ilerde tarafımızdan meydana çıkarılarak ilmi bir surette muhafaza ve tasnifleri ve geçen devirlerin sürekli ihmali yüzünden pek harap bir hale gelmiş olan abidelerin muhafazaları için müze müdürlüklerine ve hafriyat işlerinde kullanılmak üzere arkeoloji mütehassıslarına kat' i lüzum vardır."*

Gazi Mustafa Kemal

## İÇİNDEKİLER

3

Trapezopolis Antik Kenti Nekropolü -I-  
Celal Şimşek

18

Cicero'nun *De Republica*'sı Işığında İdeal Devlet Adamı  
Çiğdem Menzilioğlu

27

Hakkari Stelleri'nin Garzan Ovası'ndaki Bir Benzeri  
Aslı Erim Özdoğan-Jale Velibeyoğlu

29

Efes Harabeleri ve Ayasuluk-Selçuk İle İlgili İki Eski Panorama  
Nezih Başgelen

33

Gümüşhacıköy'den Gaga Ağızlı Bir Demir Çağı Testisi  
Mehmet Özsait-Nesrin Özsait

37

Hititlerde Devlet İdare Sistemi: Kral, Kraliçe,  
Prensesler, Memurlar, Kanunlar ve Fermanlar

Ahmet Ünal

51

Çukurova Üniversitesi Fen-Edebiyat Fakültesi Arkeoloji Bölümü  
Kizzuwatna Araştırmaları Projesi  
K. Serdar Girginer-Engin Yüksel

57

Yorum: Düş ve Gerçek: "Troia"

Sema Sandalcı, Ali Çetintaş, Sevinç Şahin,  
Orçun Öztamur, Süleyman Tanışık

## ARKEOLOJİ VE SANAT BİLİM KURULLARI

### ONUR KURULU

Ord. Prof. Dr. Ekrem AKURGAL, Ord. Prof. Dr. Sedat ALP, Prof. Dr. Aşkıdil AKARCA, Prof. Dr. Oktay AKŞİT, Prof. Dr. Oktay ASLANAPA, Prof. Dr. George BASS, Prof. Dr. Robert J. BRAIDWOOD, Prof. Dr. Halet ÇAMBEL, Prof. Dr. Refik DURU, Prof. Dr. Ufuk ESİN, Prof. Dr. Semavi EYİCE, Prof. Dr. Mustafa KALAÇ, Prof. Dr. Doğan KUBAN, Prof. Dr. Kemal KURDAŞ, Prof. Dr. James MELLAART, Prof. Dr. Machteld J. MELLINK, Prof. Dr. Nimet ÖZGÜÇ, Prof. Dr. Tahsin ÖZGÜÇ, Prof. Dr. Adnan PEKMAN, Prof. Dr. Zafer TAŞLIKLIOĞLU, DDr. h.c. Çelik GÜLERSOY, Dr. h.c. Muazzez İlmiye ÇİĞ, Reşit Mazhar ERTÜZÜN

### GENEL DANIŞMA KURULU

Prof. Dr. O. Tekin AYBAŞ, Prof. Dr. Engin BERMEK, Prof. Dr. Hüsrev HATEMİ, Prof. Dr. Aykut KAZANCIGİL, Prof. Dr. Önder KÜÇÜKERMEN, Prof. Dr. Roin METREVELİ, Prof. Dr. Ahmet MUMCU, Prof. Dr. A. M. Celâl ŞENGÖR, Prof. Dr. Henry T. WRIGHT III, Prof. Dr. Stefanos YERASIMOS, Hıfzı TOPUZ  
Kurul Koordinasyonu: Bilge OKUTMAN

## UZMANLIK ALANLARINA GÖRE DANIŞMA VE HAKEM KURULLARI

### ANTİKÇAĞ VE ORTAÇAĞ FELSEFESİ

Prof. Dr. Betül ÇOTUKSÖKEN,  
Yrd. Doç. Dr. Bülent BERKOL

### ARKEOLOJİ, ANTROPOLOJİ

Prof. Dr. Berna ALPAGUT, Prof. Dr. Turan EFE,  
Prof. Dr. Crawford GREENEWALT jr., Prof. Dr. Harald  
HAUPTMANN, Prof. Dr. Werner JOBST, Prof. Dr.  
David KENNEDY, Prof. Dr. Guntram KOCH, Prof. Dr.  
Recep MERİÇ, Prof. Dr. Somay ONURKAN, Prof. Dr.  
Ramazan ÖZGAN, Prof. Dr. Ömer ÖZYİĞİT, Prof. Dr.  
Abdullah YAYLALI, Prof. Dr. Levent ZOROĞLU, Doç.  
Dr. İnci DELEMEN, Doç. Dr. Sevil GÜLÇUR, Yrd. Doç.  
Dr. Mustafa BÜYÜKKOLANCI, Doç. Dr. Tuba ÖKSE,  
Öğr. Gör. Dr. Savaş HARMANKAYA

### ARKEOMETRİ

Prof. Dr. İlhan KAYAN, Prof. Dr. İltar UZEL,  
Prof. Dr. Peter KUNIHOLM

### EPIGRAFI, PALEOGRAFI

Prof. Dr. Bülent İPLİKÇİOĞLU,  
Prof. Dr. Hasan MALAY, Prof. Dr. Ender  
VARİNLİOĞLU, Doç. Dr. Hüsametdin AKSU

### ESKİÇAĞ DİLLERİ VE KÜLTÜRLERİ

Prof. Dr. Güler ÇELGİN, Prof. Dr. Çiğdem  
DÜRÜŞKEN, Prof. Dr. Mirjo SALVINI,  
Prof. Dr. Ahmet ÜNAL, Doç. Dr. Bedia DEMİRİŞ,  
Yrd. Doç. Dr. Recai TEKOĞLU

### ESKİÇAĞ TARİHİ

Prof. Dr. Oktay BELLİ, Prof. Dr. Ömer ÇAPAR,  
Prof. Dr. Mehmet ÖZSAİT, Prof. Dr. Veli SEVİN,  
Prof. Dr. Taner TARHAN, Prof. Dr. Nuray YILDIZ,  
Doç. Dr. Mehmet Ali KAYA

### MİMARLIK TARİHİ, ŞEHİRCİLİK

Prof. Dr. Metin AHUNBAY, Prof. Dr. Günkut AKIN,  
Prof. Dr. Günhan Danışman, Prof. Dr. Afife BATUR,  
Prof. Dr. Cüneyt Erder, Prof. Dr. Robert  
OUSTERHOUT, Prof. Dr. Ümit SERDAROĞLU,  
Prof. Dr. Yıldız SEY, Prof. Dr. Uğur TANYELİ,  
Prof. Dr. İlhan TEKELİ, Prof. Dr. Numan TUNA

### MÜZECİLİK, FOLKLOR VE ETNOGRAFYA

Yrd. Doç. Dr. Rifat ERGEÇ, Dr. Filiz ÇAĞMAN,  
Dr. Mehmet TAŞLIALAN, Kazım AKBIYIKOĞLU,  
Fırat DÜZGÜNER, Mehmet Akif IŞIK, Gündoğ  
KAYAOĞLU, Yıldız MERİÇBOYU, Suzan ÖZYİĞİT,  
Musa SEYİRCİ, Sabahattin TÜRKÖĞLU, Metin  
TÜRKTÜZÜN, Hasan T. UÇANKUŞ

### NÜMİZMATİK

Prof. Dr. Ş. Nezihi AYKUT, Prof. Dr. Nezahat BAYDUR  
Prof. Dr. Kenneth W. HARL

### RESTORASYON, KONSERVASYON

Prof. Dr. Zeynep AHUNBAY, Prof. Dr. Sait BAŞARAN

### SANAT TARİHİ

Prof. Dr. Tayfun AKKAYA, Prof. Dr. Ara ALTUN,  
Prof. Dr. Tanju CANTAY, Prof. Dr. Haşim KARPUZ,  
Prof. Dr. Selçuk MÜLAYİM, Prof. Dr. Gönül ÖNEY,  
Prof. Dr. Baha TANMAN, Prof. Dr. Tarcan YILMAZ,  
Doç. Dr. Yaşar ÇORUHLU

### SUALTI ARKEOLOJİSİ

Prof. Dr. Cemal PULAK, Doç. Dr. Nergis GÜNSENİN,  
T. Oğuz ALPÖZEN

### TARİHİ COĞRAFYA

Yrd. Doç. Dr. Bora AVŞARCAN, Yrd. Doç. Dr. Levent  
T. EREL, Yrd. Doç. Dr. T. Ahmet ERTEK

# TRAPEZOPOLİS ANTİK KENTİ NEKROPOLÜ

## -I-

CELAL ŞİMŞEK\*

Denizli ili, Babadağ ve Sarayköy ilçeleri sınırları içinde, Salbacos (Babadağ) dağının Lycos Ovası'na<sup>1</sup> bakan kuzey yamaçlarında, birbirine komşu iki antik kent, Trapezopolis ve Attouda yer almaktadır (Harita 1). Lycos Vadisi'nden M.S.9 yılında geçen Strabon (XII/8.16-21), Attouda ve Trapezopolis antik kentleri hakkında bilgi vermemiştir<sup>2</sup>. Bu antik kentler Karia ve Phrygia sınırı üzerindedir ve her ikisi arasında bugün modern Babadağ ilçesi yer almaktadır<sup>3</sup>.

M.Ö.2. yy.'da kurulan Trapezopolis antik kenti<sup>4</sup>, yönetim olarak Karia Bölgesi sınırları içinde olup, Alabanda Conventus'una bağlıdır. Daha sonra Bizans Döneminde yapılan bölge taksimatında, Phrygia Pacatania'sına dahil edilmiştir<sup>5</sup>. Kentin yönetim alanı; kuzeyde Menderes nehri, doğuda Laodikeia ve kuzeybatıda yer alan Attouda ile sınırlandırılmıştır. Kent, Tabae Ovası'nda bulunan Sebastopolis (Kızılca), Herakleia Salbace (Vakıf), Apollonia Salbace (Medet) gibi antik kentlerle de sıkı ilişkiler içinde olmalıdır. Bunun yanında Lycos Ovası'nda yer alan, birlik merkezi Laodikeia ile de ticari ilişkiler söz konusudur. Zenginliğinin büyük bir kısmını tekstil ticaretine borçlu olan Lycos Vadisi kentleri için, ana ham madde olan yünün elde edildiği koyunlar, Trapezopolis ve Attouda eteklerinde de yetiştirilmiş olmalıdır<sup>6</sup>. Bu nedenle ticari ve ikili ilişkilerde Attouda ve Trapezopolis büyük şansa sahiptir. Çünkü Karia ve Phrygia sınırında bulunan bu kentlerin,

kuzey-doğu tarafında ticaret yapabileceği Lycos Vadisi kentleri (Laodikeia, Colossae, Hierapolis, Tripolis, Karura), güney-batı tarafta Salbacos (Babadağ)'un arkasında ise Aphrodisias, Gordiou-Tiechos (Karacasu), Sebastopolis (Kızılca), Herakleia Salbace (Vakıf), Apollonia Salbace (Medet) gibi kentler yer almaktadır. Sikkelerden çıkarılan sonuçlara göre; Salbacos (Babadağ) yamaçlarında yer alan iki komşu kent, Trapezopolis ve Attouda çok sıkı bir şekilde dinsel, ticari, ekonomik ve kültürel ilişkiler içindedir. Attouda'da büyük saygı duyulan Meter Adrastos'un, her iki kentte de tapım görüldüğü gözlenmektedir. Bir Trapezopolis sikkesi üzerinde, bu dinsel birliktelik gösterilmiştir<sup>7</sup>. Trapezopolis'in yarı otonom ve imparatorluk sikkelerinde (Augustus-J. Domna) TRAPEZOPOLITWN veya TRAPEZOPOLEITWN ismi geçmekte olup, bu dönemde Magistrate (yargıç) ismi ise Augustus'un atadığı kişidir<sup>8</sup>. Genel olarak İmparatorluk Dönemine ait Trapezopolis sikkelerinin ön yüzlerinde genç Demos ve Boule başı, arka yüzlerinde ise Frig şapkalı Men, Apollon, Kybele, Demeter, Aphrodite, Asklepios, Dionysos, Serapis ve Tykhe betimlenmiştir<sup>9</sup>.

Salbacos (Babadağ) dağının kuzey eteklerinden güneye doğru uzanıldığında, Bekirler köyü sınırları içerisinde kalan ve köyün tek tarım arazisi Boludüzü'nde, Trapezopolis antik kenti yer almaktadır. Boludüzü mevkii; mevcut Saray-

\* Doç. Dr. Celal ŞİMŞEK, Pamukkale Üniversitesi, Fen-Edebiyat Fakültesi Arkeoloji ve S. Tarihi Bölümü, Klasik Arkeoloji ABD Kınıklı Kampüsü-DENİZLİ.

köy-Kelleci köyleri yolunun hemen güneydoğu yanında olup, yaklaşık olarak 50-60 metre yüksekliğinde, 1,5 km uzunluğunda, 1 km genişliğinde, dikdörtgen masa gibi bir alanı kaplamaktadır<sup>10</sup> (Plan 1, Res. 1). Kentin bulunduğu alana, kuzeydoğu yada güneybatıdan ulaşılabilir. Yerleşim alanının kuzeybatı ve güneydoğu tarafında ise derin uçurumlar yer almakta olup, bu konumu ile kent doğal bir kale izlenimi vermektedir.

Trapezopolis antik kentinin bulunduğu düzlüğe çıkıldığında, bugün ayakta ve halen işlevini devam ettiren 83/11 no'lu parsel üzerindeki silindirik kesitli ve külah örtülü, devşirme malzeme+moloz taş ve kireç harç örgülü su sarnıcını görmek mümkündür. Bu sarnıçtan gün-

müde çobanlar ve tarlasına çalışmaya gelen köylüler yararlanmaktadır. Sarnıç Boludüzü için en gerekli yapılardan birisidir. Antik dönemde yapılan ve Bekirler-Kelleci köylerinin batısındaki Babadağ yamaçlarından su sağlayan künk sistemleri günümüzde bozulduğu için, bu sarnıç Boludüzü'ne su sağlayan tek sistemdir<sup>11</sup>.

Boludüzü'nde ilk bakışta toprak üzerinde mimari kalıntıya fazla rastlanılmamaktadır. Ancak, arazi dikkatli bir biçimde gezildikçe mimari kalıntılar ortaya çıkmaktadır<sup>12</sup>. Antik kentin bulunduğu alanda; yapılmakta olan tarımsal çalışmalar sonucunda, mimari bloklar sürekli çıkarılmakta olup, bunların çoğu tahrip edilmiş ve bir kısım bloklar da kuzeybatı ve

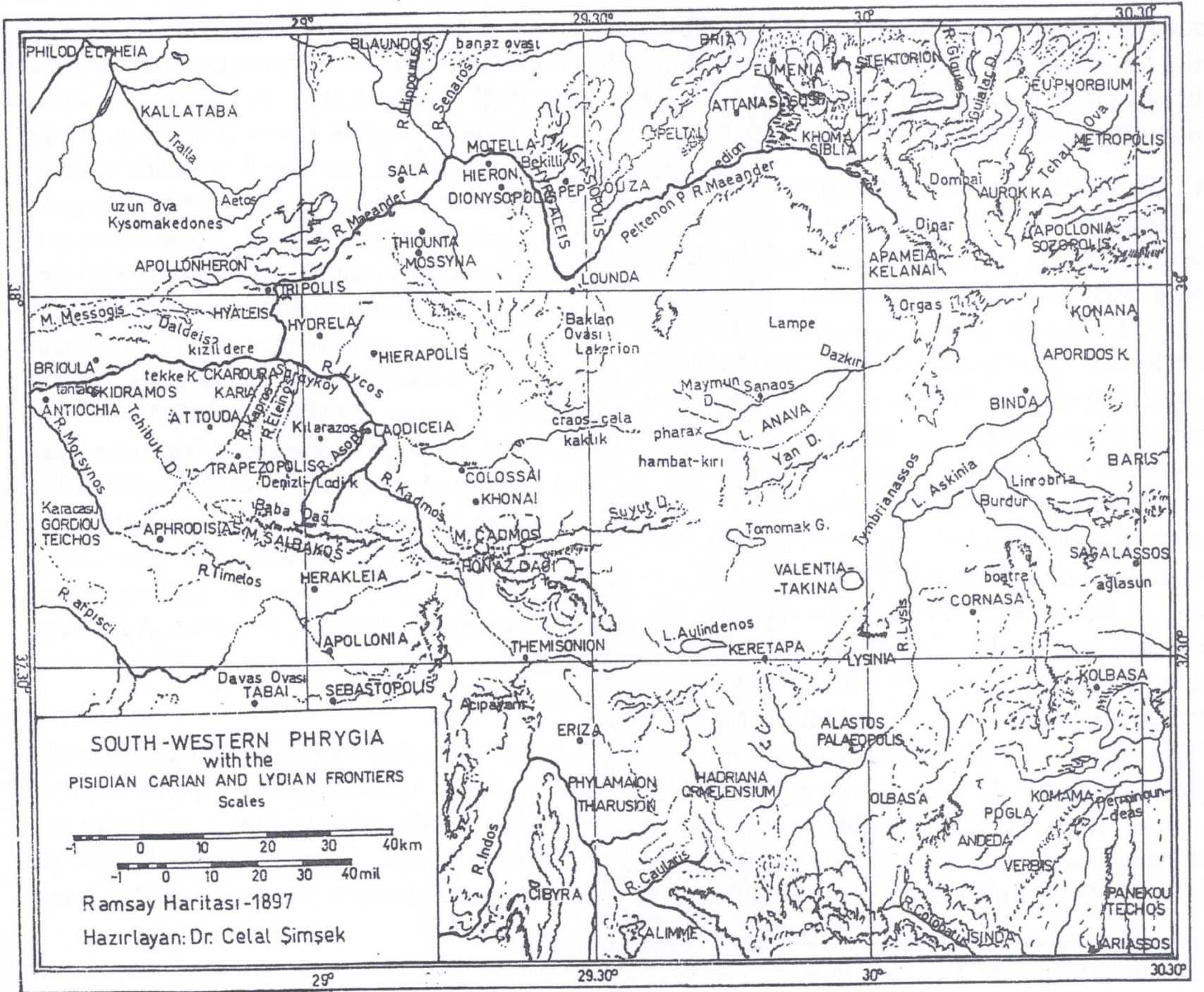

Plan 1

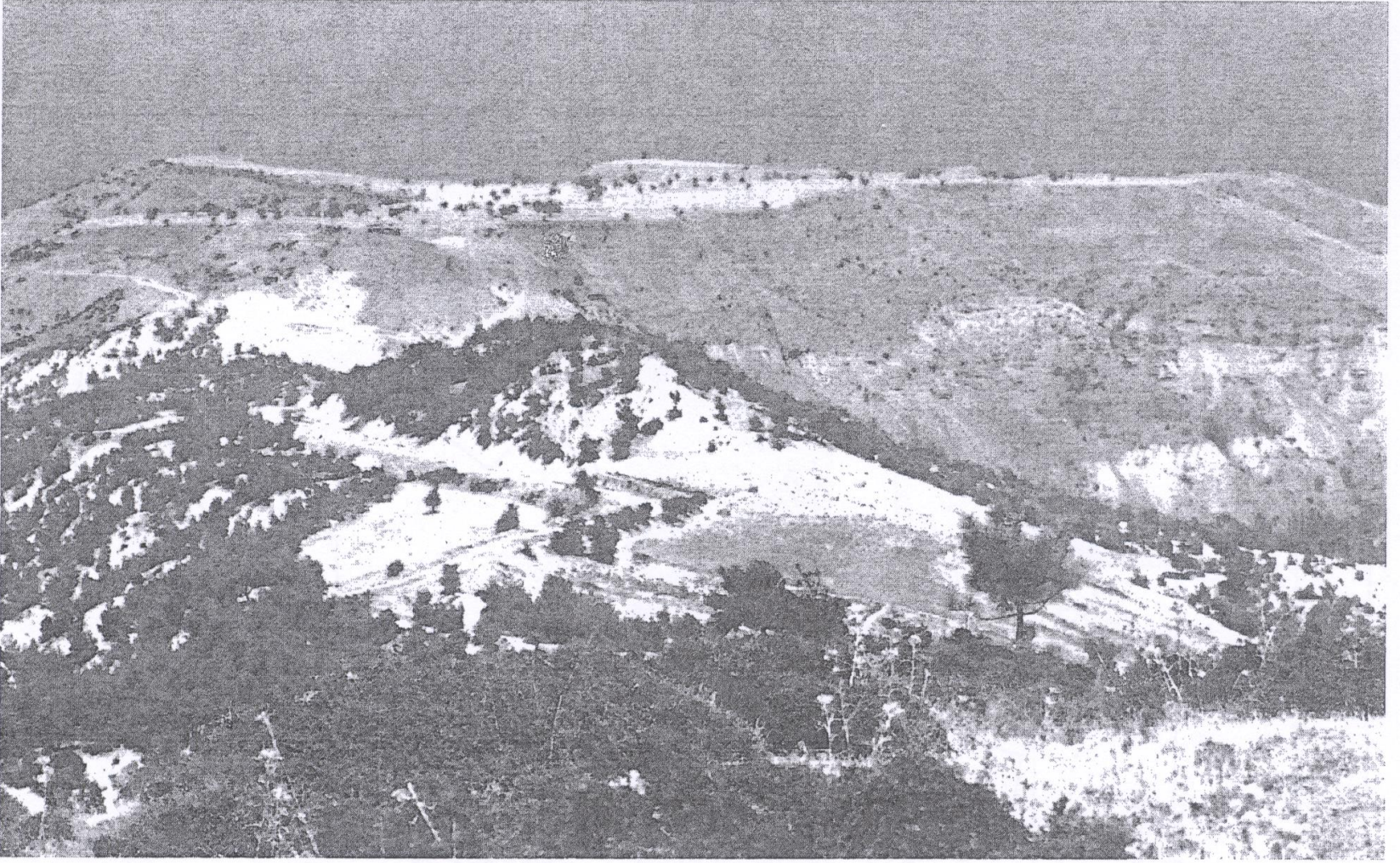

Res. 1: Trapezopolis Antik Kenti(Boludüzü) batıdan genel görünüş.

güney taraftaki dik uçurumlardan aşağıya yuvarlanmıştı.

Trapezopolis antik kenti nekropolü, kentin etrafını çeviren yamaçlarda ve kentin 1 km batısında Bekirler köyünün yaslandığı yamaçlarda yayılmıştır (Plan 1).

Antik kent nekropolünde bir gruplama yapılabilecek olursa, beş ayrı mezar tipine rastlanmaktadır. Birincisi, basit olarak yapılmış ve her yerde rastladığımız gelir durumu düşük insanlara hitap eden örgü teknelerdir (Res. 2). İkinci grupta yer alan tip ise örgü tekne içine yerleştirilen pişmiş toprak silindirik lahit ve bunun üzerinin yassı kapak taşlarıyla kapatılmasından oluşan mezarlardır<sup>13</sup> (Res. 3-6). Bunların bir kısmı 1994 yılında, Bekirler-Kelleci köyü yol açımı sırasında iş makineleriyle çıkarılarak tahrip edilmiştir<sup>14</sup>. Bu mezarlarda taş ve bazen de taş+tuğla sıralanarak örgü tekne yapılmış, bunun alt kısmına ince kum serilip, pişmiş toprak silindirik lahit yerleştirilmiştir. Pişmiş top-

rak lahadin içine ise inhumasyon olarak ceset yatırılmış ve mezar hediyeleri konarak kapağı kapatılmış olup, içinde lahit olan örgü teknenin üzeri ise yassı kapak taşlarıyla kapatılmıştır. Ayrıca pişmiş toprak lahadin dışına da mezar hediyelerinin konduğu tespit edilmiştir<sup>15</sup> (Res. 6-8). Bu mezarlar şehrin kuruluşu olan Hellenistik (M.Ö. 2. yy.) Dönemden itibaren, Roma Dönemi sonuna kadar kullanılmıştır.

Antik kent içinde ise, Bekirler-Kelleci yolu etrafında rastlanan ve örgü tekne içine yerleştirilen pişmiş toprak silindirik lahitli gömü tipine, daha çok kentin güney tarafındaki yamaçlarda, tonozlu mezarların alt kısımlarında rastlanmaktadır. Bunlar yine basit dikdörtgen şeklinde, taş ve bazen de taş+tuğla örgü duvarlı yapılmış olup, örgü tekne içine pişmiş toprak silindirik lahit yerleştirilmiş ve üzerleri yassı kapak taşlarıyla kapatılmıştır (Res. 9). Bu alanlarda ve mezar içlerinde, Roma Dönemine ait bol miktarda pişmiş toprak seramik parçalarına rastlanmıştır.

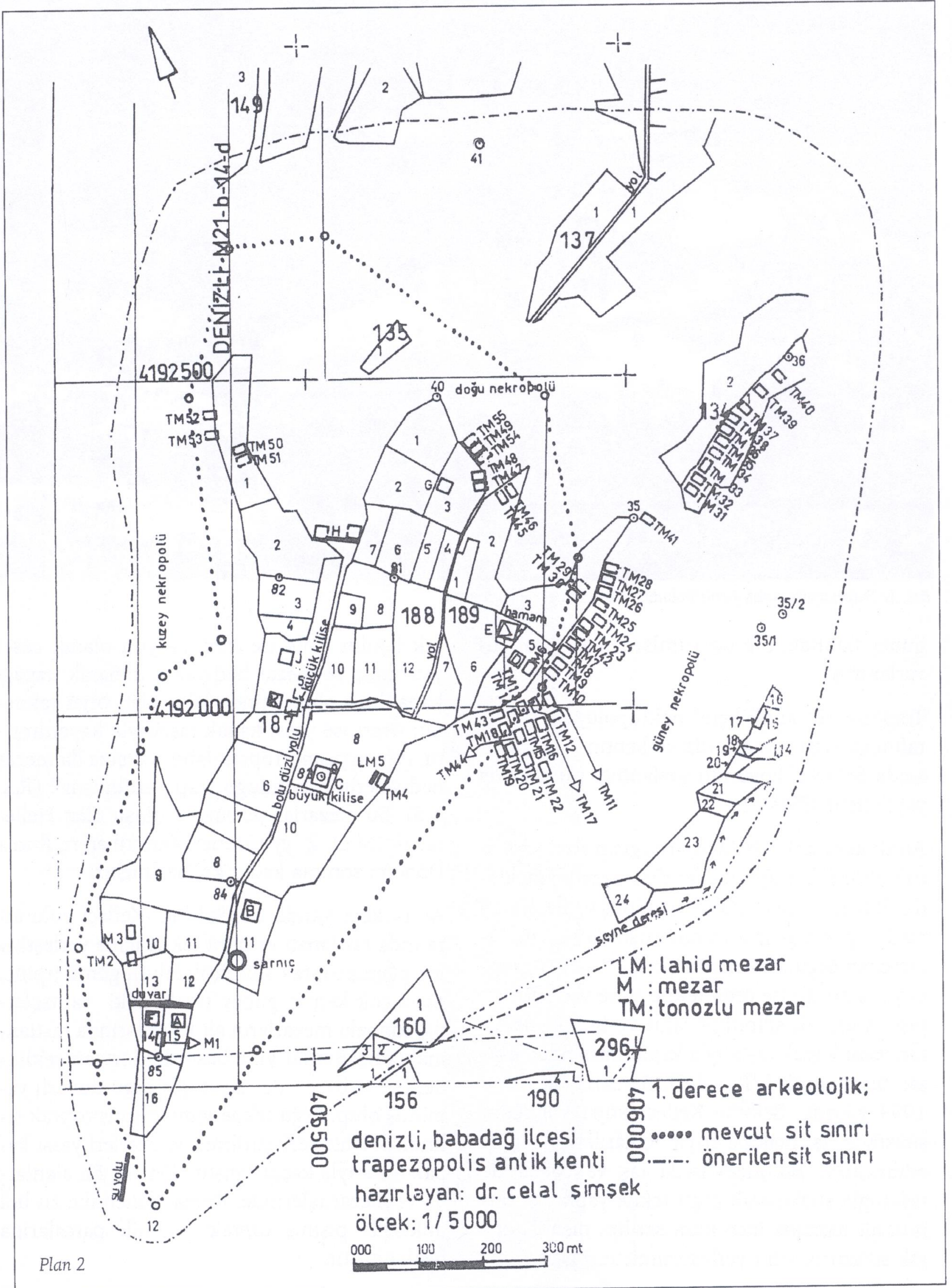

1. derece arkeolojik;  
 ..... mevcut sit sınırı  
 - - - - - önerilen sit sınırı

denizli, babadağ ilçesi  
 trapezopolis antik kenti  
 hazırlayan: dr. celal şimşek  
 ölçek: 1/5000



Plan 2

Antik kentin içinde yer alan nekropol alanları kuzey, güney ve doğu yönde olmak üzere, üç ana noktada toplanmıştır (*Plan 1*). Yoğunluk açısından bakılacak olursa, en çok mezar yapısı, güney kısımda yer alan Seyne Deresi yamaçlarında bulunur. Ancak düzlük alanlarda da az da olsa bazı mezarlar görülür. Bunlardan birisi ve üçüncü tip mezarlar olarak ele alınabilecek olan, 83/8 no'lu parsel üzerinde yer alan mermer girlandlı lahit taslağıdır. Lahit şematik olarak hatları belirtilen dikdörtgen Nike, Eros, girland, üzüm salkımı ve yuvarlak büst-rozet taslaklarından oluşur (*Res. 10*). Taslağın batıya bakan uzun tarafı görülmekte olup, üst kısmı kırılmıştır. Mermer yarı yapının girlandlı taslak, M.S. 3. yy.'da Aphrodisias okulu tarafından yapılmış olmalıdır<sup>16</sup>. TM49 no'lu tonozlu mezarın önünde yer alan mermer girlandlı ostohek tabanı, göçebe çobanlarca yazları kullanılan tonozlu mezar girişinde, eşik taşı olarak yerleştirilmiştir (*Res. 45*). Ayrıca TM4 mezarı yanında bir girlandlı lahit parçası tespit edilmiştir.

Dördüncü tip ise, mezar odası içinde üç yönde yerleştirilmiş klinelerden oluşan mezar evlerdir. Bu tip için tespit edilen iki örnek, 85 ada, 14-15 parsel üzerindeki M1 mezarı ve 189 ada, 5 parsel üzerinde yer alan M6 mezarıdır (*Res. 11*). M1 mezarının sadece mermerden yapılmış kaide köşe bloğu görülmektedir. M6 mezarının ise moloz taş+kiremit ve kireç harç örgülü alt duvarlarının bir kısmı ile parça halinde olan travertenden yapılmış klinesi izlenebilmektedir. Lycos Vadisi'nde bu tip mezarlar daha çok M.S. 2. ve 3. yy'da yaygın olup, üzerleri düz çatılıdır<sup>17</sup>. Bunlara Hierapolis başta olmak üzere, Laodikeia ve Colossae'de rastlanmaktadır<sup>18</sup>.

Beşinci ve en yaygın tip tonozlu mezarlardır (*Çiz. 1-18, Res. 12-49*). Bu mezar tipi Trapezopolis ve Attouda<sup>19</sup> için karakteristiktir. Bu Mezarlara kentin güney (Seyne Deresi yamaçları), kuzey (karayolu) ve doğu yönünde çok sık rastlanılmaktadır (*Plan 1*). Kentte tonozlu mezarların hemen hemen hepsinin soyulduğu, aynı zamanda bir kısmının günümüzde depo ve hayvan barınağı olarak kullanıldığı tespit edilmiştir (*Çiz. 5, 9, 14, Res. 26, 33, 41-44*). Ayrıca, bazı tonozlu mezarların ise içlerinin çamur harcı ile sıvanıp ocak eklenerek, bir odalı evler haline dönüştürüldüğü ve halen göçebe çobanlar tarafından kullanıldığı da gözlemlenmektedir (*Çiz. 7, 13, 15, Res. 29-30, 38-39, 45*).

Tonozlu mezarların mimarisi, bunların anıtsal nitelikte olduklarını göstermekte ve antik dönem Trapezopolis kentinin ekonomisi hakkında bize bilgi vermektedir. Bu mezarlar, Lycos Vadisi'nde yaygın olarak kullanılan aile mezarları tipini yansıtmakta olup, kentin zengin ve soylu kişileri için yapılmışlardır<sup>20</sup>. Tespit edilen 52 adet tonozlu mezarın belli başlı özellikleri şu şekildedir<sup>21</sup>:

a)-Mezarların giriş yönleri topografyaya uygun olarak yapılmıştır. Örneğin nekropolün güney kısmında yer alan mezarların giriş yönleri genelde güneydedir.

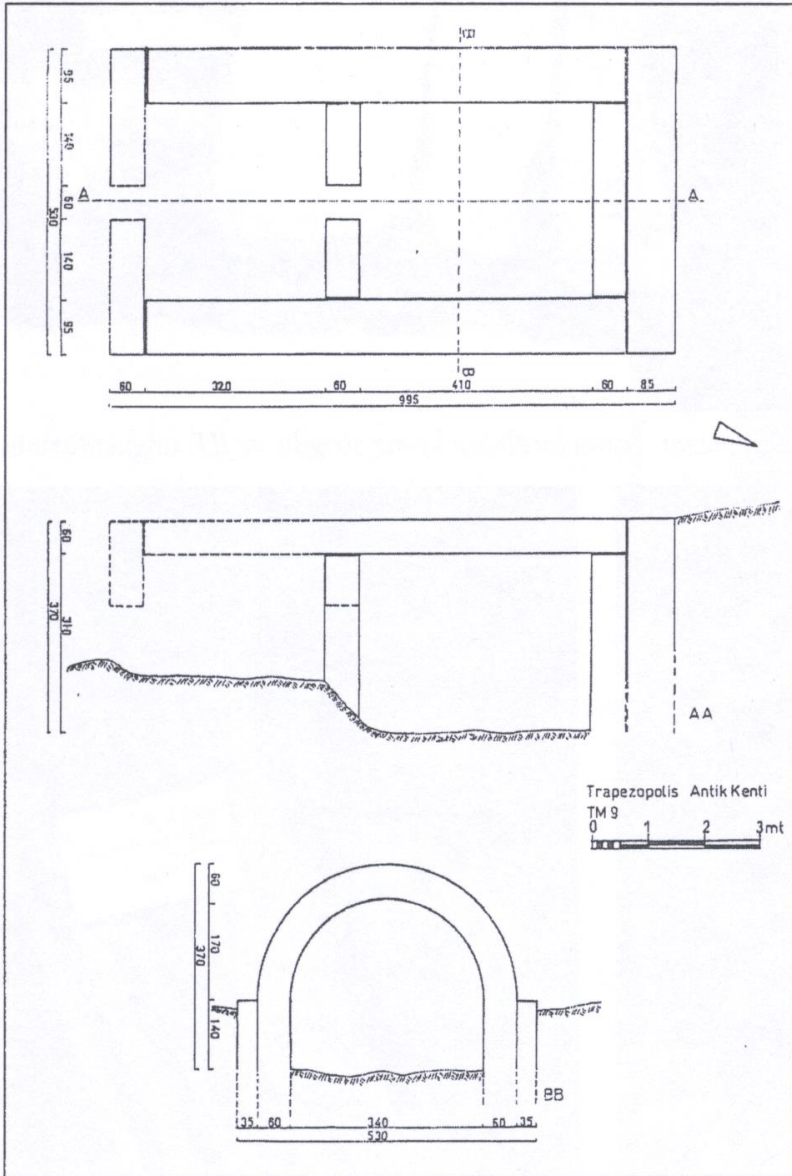

Çizim 1:



Res. 2: M3 Örgü tekne mezarı.



Res. 4: Bekirler Köyü P.T. lahit mezar kazısı.

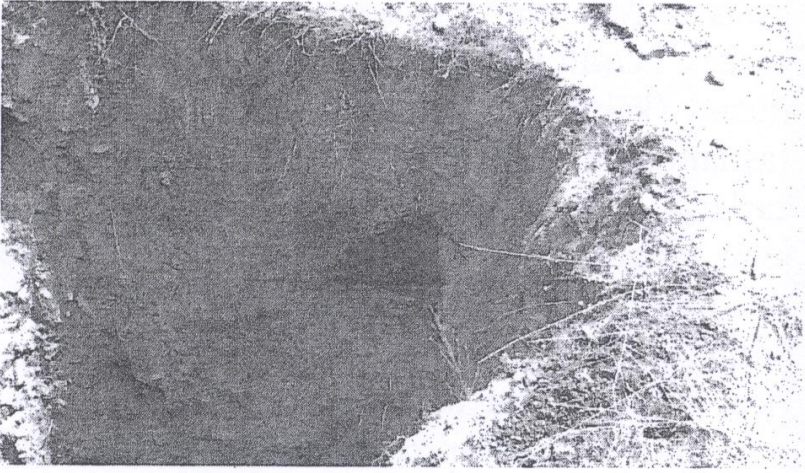

Res. 3: Bekirler Köyü P.T. lahit mezar. Res. 6: Bekirler Köyü P.T. lahit mezar dışına bırakılan bronz strigilis ve P.T. unguentarium.

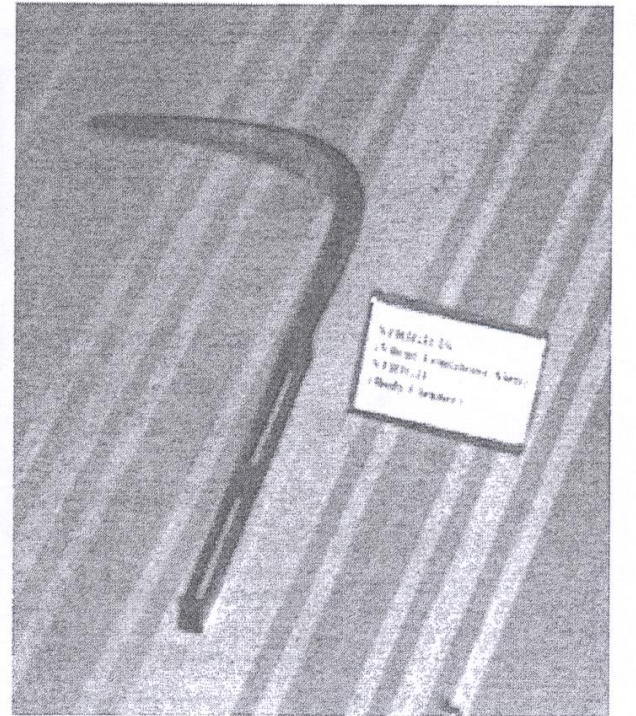
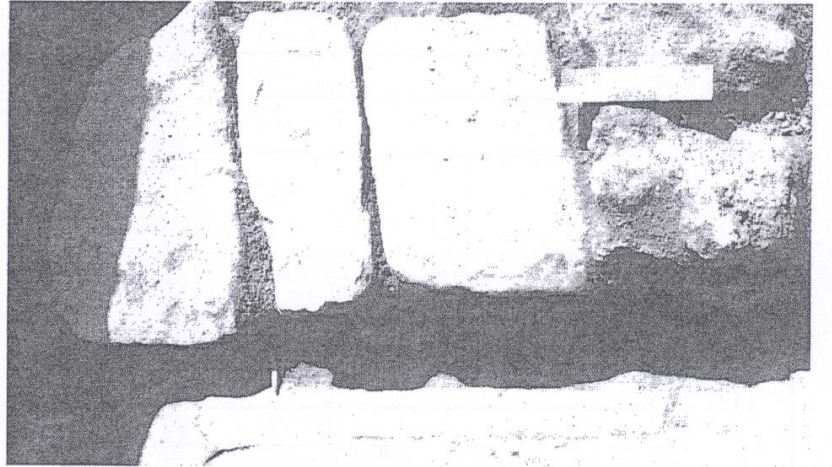

Res. 5: Bekirler Köyü örgü tekne içinde P.T. lahit mezar. Res. 7: Bekirler Köyü P.T. lahit mezar kazısında bulunan bronz strigilis.



b)-Tonozlu mezarların hemen hemen tamamı, bir ön oda ve arka odadan oluşmaktadır (TM2, TM7, TM9, TM11, TM18, TM25, TM26, TM27, TM28, TM29, TM30, TM31, TM34, TM35, TM36, TM37, TM38, TM39, TM40, TM47, TM49, TM50, TM52, TM53) (Çiz. 1-18, Res. 12-49).

c)-Mezarlarda yapı malzemesi olarak yöreye özgü yassı yeşilimtırak moloz taş+kiremit ve kireç harç kullanılmıştır.

d)-Mezarların bazılarının içlerinde düz kireç harç sıva tespit edilmiştir (TM9, TM25, TM27, TM31, TM39, TM46, TM47, TM49, TM50, TM52, TM53) (Res. 12, 16-17, 25, 28, 31, 37, 39-43, 45, 47, 48-49). Bunların sıvaları günümüzde çok tahrip olmuş olup, mevcut görülebilenlerde de herhangi bir fresk izi tespit edilememiştir.

e)-Duvar kalınlıkları birbirine bitişik bloklar halindeki mezarlarda 80-100 cm., bağımsız mezarlarda ise 60 cm.dir.

f)- Mezar arka odalarının içi çoğunlukla üç yönde nişlidir (TM7, TM11, TM14, TM18, TM25, TM26, TM27, TM28, TM31, TM35, TM36, TM47, TM49, TM50, TM52, TM53) (Çiz. 2-6, 8-9, 14-17, Res. 14-15, 18-20, 25-28, 31, 33-34, 41-43, 45-49). Bunlar dikdörtgen şeklinde olup, mezar hediyelerinin konulduğu girinticiklerdir.

g)-Eğimin çok olduğu bazı alanlarda ise mezar arkasına toprak basıncını ve erozyonu engellemek için, istinat duvarları yapılmıştır (TM9, TM10) (Çiz. 1, Res. 16-17).

h)-Mezar arka odalarının genişlikleri genelde 3-4 metre, uzunlukları 3.5-4.5 metre, yükseklikleri 2-3 metre olup, ön odaların uzunluğu ise 2-3 metre arasında değişmektedir. Bunun yanında uzunluğu 10 metreyi bulan daha büyük anıtsal tonozlu mezarlar da vardır (TM52-TM53) (Çiz. 17-18).

ı)-Bazı tonozlu mezarların içinde silindirik pişmiş toprak lahit parçalarına rastlanması (TM2,

TM7, TM11, TM14, TM19, TM20, TM21, TM31, TM36, TM39, TM40, TM43, TM46, TM47, TM49, TM50, TM53) (Res. 12, 14-15, 22), ölülerin mezar odasına yerleştirilen bu lahitlerin içine inhumasyon olarak konduklarını göstermektedir. Çünkü bunlar anıtsal aile mezarları olup, ölen aile bireyi, pişmiş toprak silindirik lahdin içine hediyeleriyle birlikte konup, mezar odası içindeki yerine yerleştiriliyordu. Ölünün yakınları ve cenaze törenine gelenler ise lahdin dışına ve bu nişlerin içine hediyelerini bırakıyordu. Bununla ilgili olarak mezarların bazılarında, pişmiş toprak seramik parçaları tespit edilmiş olup, bunlar genelde Roma Dönemine aittir. Sadece TM12 ve TM21 (Res. 22) no'lu tonozlu mezarların içinde tespit edilen pişmiş toprak lahit kırıkları ve tuğlalar, bazı mezarların içine örgü tuğla sandukaların yapılmış olduğunun göstergesidir.

j)-Tonozların üst kısımları su sızıntısını önlemek için, kiremit tozu katkılı kireç harç ile kaplanmıştır.

k)-Tonozlu mezarların içinde, TM12 ve TM21 mezarları hariç, herhangi bir sanduka, kline ve seki izi tespit edilmemiştir.

l)-Mezarlarda ön oda ile arka oda arasındaki kapı, kemerli yapılmıştır (TM36, TM39, TM50) (Res. 34, 36-37, 46-47).

Tonozlu mezarlarda dıştan mezar ön odasına giriş kapılarının üst kısımlarının düz mü yada ön odadan mezar odasına giriş kapılarında olduğu gibi, kemerli mi oldukları, tam sağlam bir örnek ele geçmediği için, bir tereddüt konusu olsa da, hem güneyde Seyne Deresi yamaçlarında toprak altında olan TM22 no'lu tonozlu mezarda, üstte düz kapı lentosunun görülmesi ve altındaki dikdörtgen giriş (Res. 23), hem de Karia bölgesinde Iasos ve Kazıklıbucağ tonozlu mezarlarında ele geçen örneklerin girişlerinin dikdörtgen şeklinde olması, aynı bölge içinde yer alan Trapezopolis tonozlu mezarlarının da ana girişlerinin dikdörtgen kapılı olduğunu gösterir<sup>22</sup>. Mezarların çoğunda mezar odası içinde girişin karşısı ve iki yanlarda

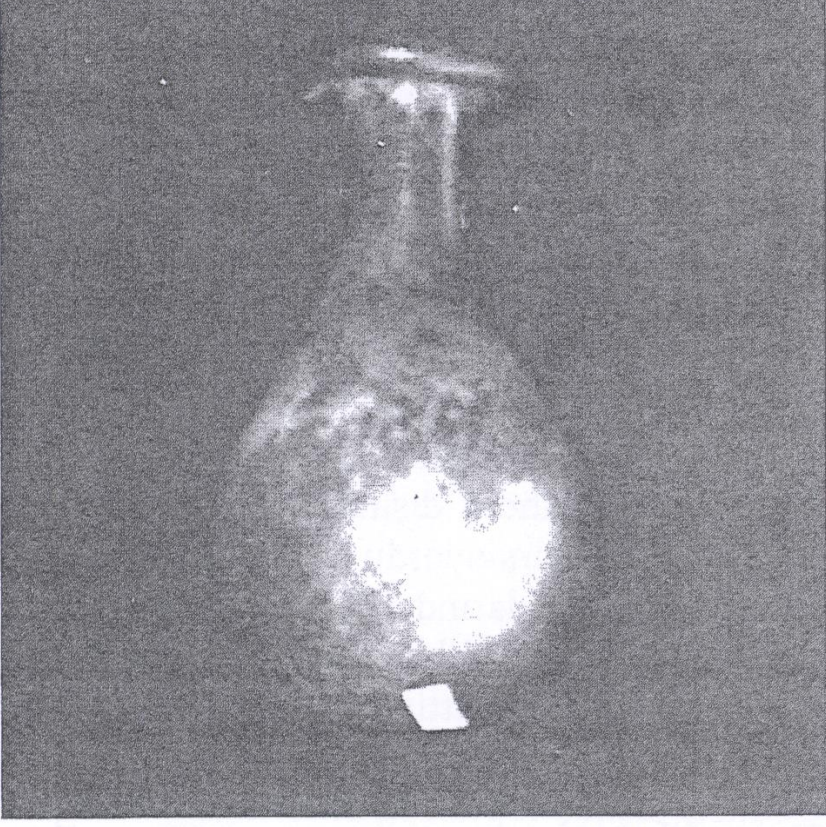

Res. 8: Bekirler Köyü P.T. lahit mezarında bulunan cam unguentarium.

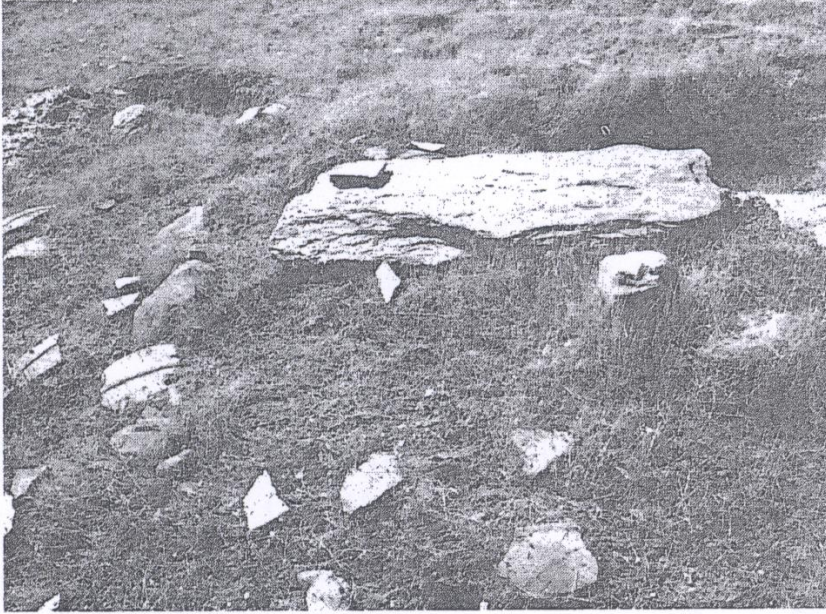

Res. 9: Trapezopolis nekropolü Seyne Deresi yamaçlarında örgü tekne mezar kapak taşları ve P.T. lahit parçaları.

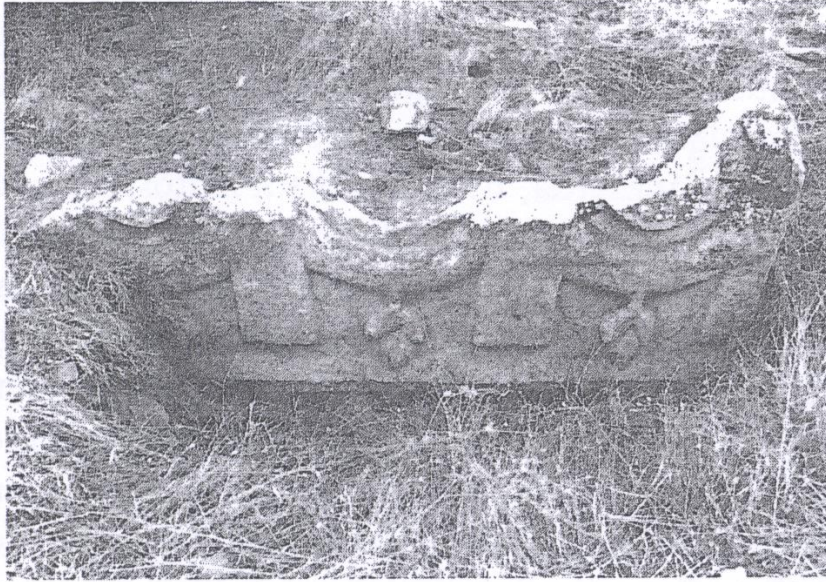

Res. 10: LM5 nolu girlandlı lahit taşı.



Res. 11: M6 klineli mezar kalıntıları.



Res. 12: TM2 Tonozlu Mezarı.



Res. 13: TM4 Tonozlu Mezarı.



Res. 14: TM7 Tonozlu Mezarı.

olmak üzere, üç adet dikdörtgen hediye nişi olmasına rağmen, bunun yanında hediye nişi olmayan örneklerde yer almaktadır (Çiz. 1, 7, 11-13). TM36 no'lu mezarda, mezar arka odasına giriş kapısının sağ üst yanında olasılıkla kandil koymak için dikdörtgen bir niş yapıldığı tespit edilmiştir<sup>23</sup> (Çiz. 10, Res. 34). Bazı mezarlarda mezar odası içinde (TM9, TM25, TM27, TM31, TM39, TM46, TM47, TM49, TM50, TM53) düz kireç harç sıva ile kaplama tespit edilmiştir<sup>24</sup> (Res. 12, 25, 28, 37, 42-43). Büyük olasılıkla içi kireç harç sıvalı mezarların en azından bir kısmı, Kilikia Bölgesinde Anamur nekropolünde olduğu gibi, fresklerle dekore edilmiş olmalıdır<sup>25</sup>. TM27 no'lu mezarda farklı olarak, tonoz üzerinde dikdörtgen havalandırma penceresi açılmıştır (Çiz. 5, Res. 28). Bu hem içerde oluşan kokuların giderilmesi, hem de oda içine lahdin yerleştirilmesi sırasında aydınlık sağlanması amacıyla yapılmıştır<sup>26</sup>.

Özellikle Roma Döneminde tonozlu mezarlar Anadolu'da çok yaygın olarak kullanılmıştır. Lycos Vadisi'nde ise, Trapezopolis'te tonozlu mezarlar en sevilen mezar tipidir. Bu tip özellikle Roma Döneminde Karia Bölgesi'nde; Iasos'ta<sup>27</sup>, Mylasa'da<sup>28</sup>, Alagün'de<sup>29</sup>, Kazıklıbucağ'ta<sup>30</sup>, Euromos'ta<sup>31</sup>, Hydisos'ta<sup>32</sup> ve Bargy-

lia'da<sup>33</sup> çok yaygındır. Karia Bölgesi tonozlu mezarları; tek odalı, bitişik odalı, ön girişli, arkasollü, iki katlı ve ön avlulu olarak yapılmıştır. Bu yönüyle Trapezopolis tonozlu mezarları, ön ve arka mezar odasından meydana gelen plan tipiyle, Karia örneklerinden biraz farklılık gösterir. Hydisos tonozlu mezarı tek nişliyen<sup>34</sup>, Bargyia tonozlu mezarı<sup>35</sup>, Trapezopolis örneklerinde olduğu gibi üç yönde hediye nişlidir. Karia tonozlu mezar örnekleri, genel olarak Roma Dönemine tarihlenmektedir<sup>36</sup>. Aynı bölge içinde Tralleis nekropolüne ait molozta+kireç harç kullanılarak yapılan ve içi sıvalı olan tonozlu mezar, içindeki buluntulara göre, M.Ö.1.yy'ın son çeyreği ile M.S. 3. yy. sonuna kadar kullanılmıştır<sup>37</sup>. Ionia bölgesinde Magnesia nekropolünde yer alan tonozlu mezarlar da Roma Dönemi özelliği yansıtır<sup>38</sup>.

Kilikia Bölgesi'nde de; Arsinoe<sup>39</sup>, Germanikopolis<sup>40</sup>, Antiochia ad Cragum<sup>41</sup>, Selinus<sup>42</sup>, Iotape<sup>43</sup>, Kelenderis<sup>44</sup>, Anazarbus<sup>45</sup>, Elaiussa Sebaste<sup>46</sup> ve Anamur<sup>47</sup> nekropollerinde tonozlu mezarlar yaygın olarak kullanılmıştır. Genel olarak bu mezarlar Roma İmparatorluk Dönemine tarihlendirilirken, Adrassus'ta kaya içine tonozlu olarak oyulmuş, içinde iki yada üç oygu tekne olan mezarlar, Geç Hellenistik Dönem-

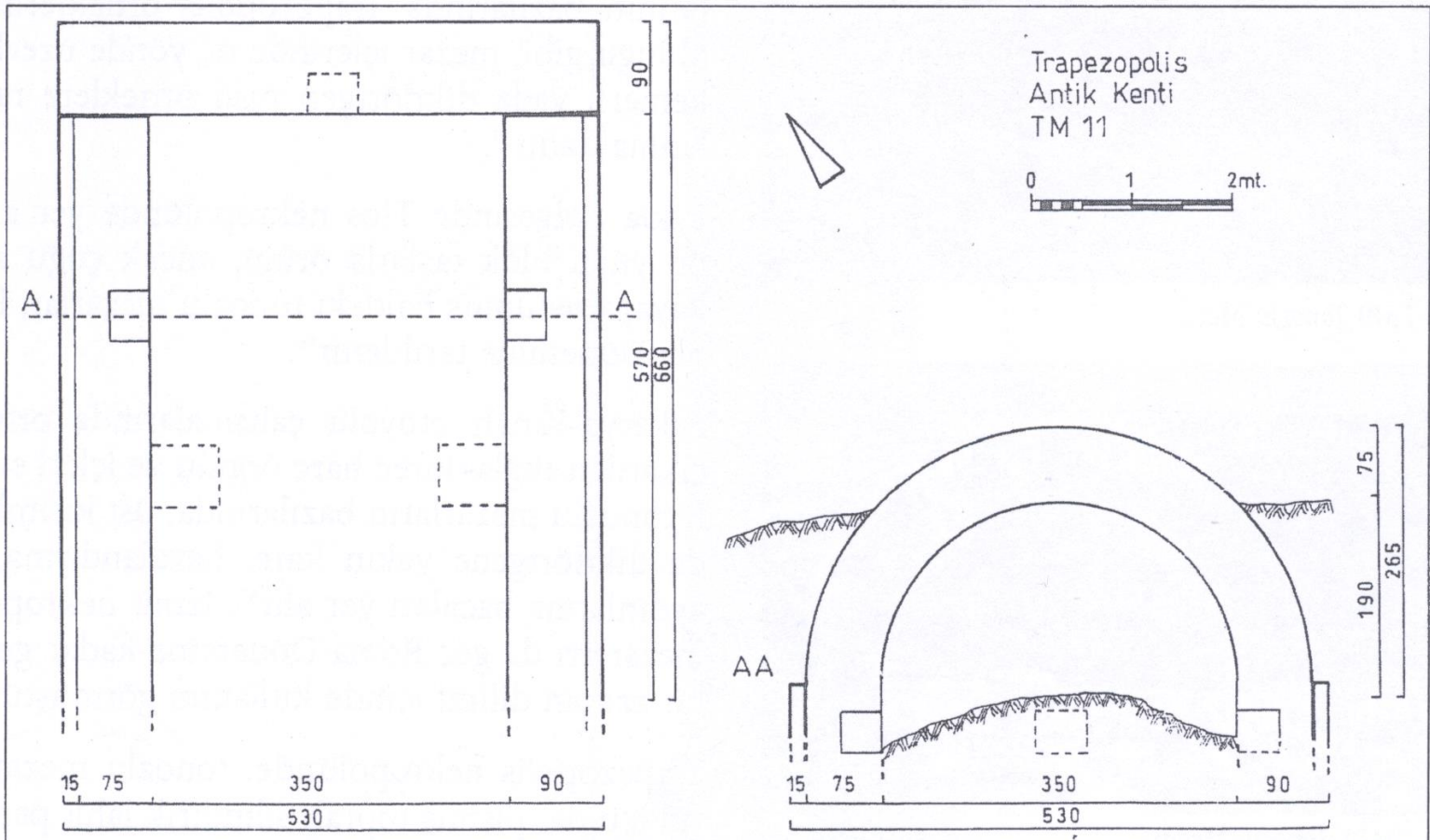

Çizim 2

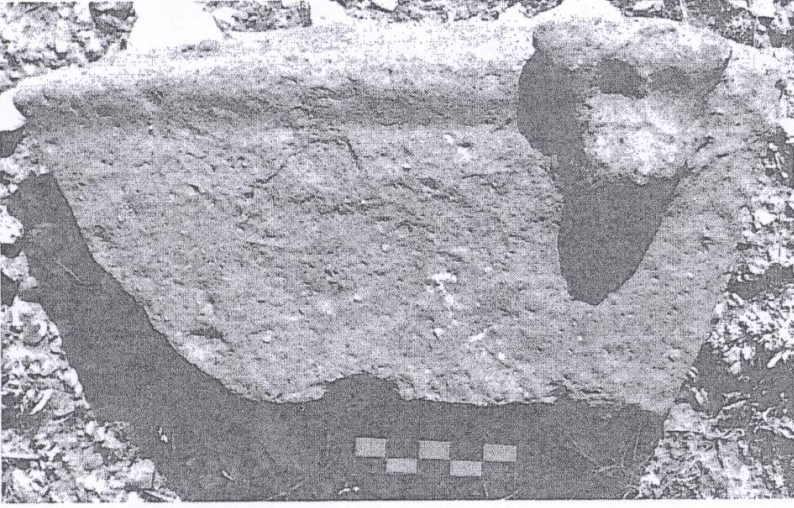

Res. 15: TM7 Tonozlu Mezar içinde bulunan PT. lahit parçası.



Res. 16: TM9 ve TM10 Tonozlu Mezarları.



Res. 17: TM9 Tonozlu Mezarı.

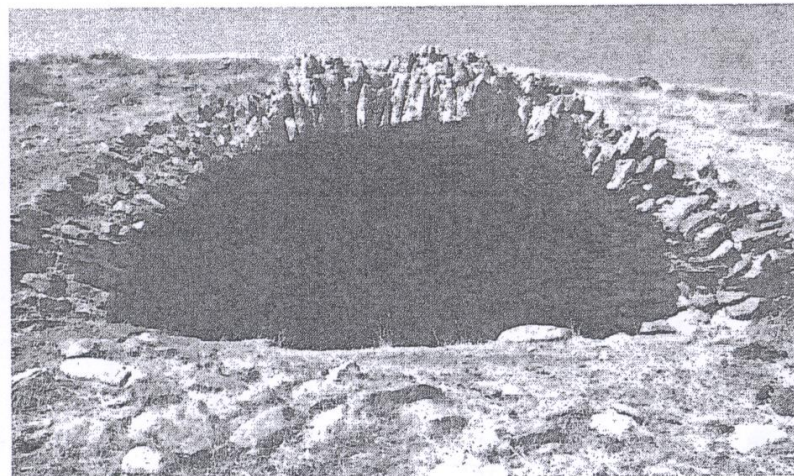

Res. 18: TM11 Tonozlu Mezarı.

den-Erken Bizans Dönemine kadar geniş bir zaman dilimi içindeki kullanımlarıyla tarihlendirilmektedir<sup>48</sup>. Kalebedeni (Gülнар-Aydıncık)'nde kayaya oyulmuş tonozlu mezarlar Hellenistik-Roma Dönemine<sup>49</sup>, Minare ve Duruhan'da ise kayaya oyulmuş tonozlu mezarlar M.S. 2. ve 3. yy.'a tarihlenir<sup>50</sup>.

Kilikia Bölgesi'nde Anamur nekropolüyle Trapezopolis nekropolü arasında genel olarak bazı ortak noktaların benzerliği dikkati çekmektedir. Her iki nekropolde de tonozlu mezarlar çok yaygın olup, bunlar tek başlarına bazen de birbirleriyle birleşerek yan yana bloklar teşkil ederler<sup>51</sup>. Trapezopolis TM27 mezarında olduğu gibi<sup>52</sup> (Çiz. 5, Res. 28), Anamur mezarlarının bazılarında, üst kısımlarda dikdörtgen yada üçgen tepeli havalandırmaya hizmet eden menfezler yer almaktadır<sup>53</sup>. Anamur tonozlu mezarlarının bir kısmı iki katlı olup, bunlar Trapezopolis örneklerine göre daha büyük komplekslerdir. Bunlarda sade bir şekilde tonozu dışardan görülen, üstü su geçirmez pembe sıva ile kaplı, duvarları koyu renk kireç taşı bloklarla örülü, küçük kapılı, içleri sıvalı, fakat bezemesiz olanlar, M.S. 1. yy.'dan itibaren 2. yy. boyunca yapılmıştır. Ancak yüzyılın sonuna doğru, bazı mezarlarda, mozaik ve freskli bezeme yapıldığı görülür<sup>54</sup>. Anamur tonozlu mezarlarının bazılarında Trapezopolis örneklerinde olduğu gibi, mezar içlerinde üç yönde üzerleri kemerli yada dikdörtgen nişli örneklerle rastlanmaktadır<sup>55</sup>.

Lykia Bölgesinde Tlos nekropolünde yer alan ön yüzü blok taşlarla örülü, ancak çoğu ana kayaya oyulmuş haldeki tonozlu mezarlar, Roma Dönemine tarihlenir<sup>56</sup>.

Sakarya-Kınalı otoyolu çalışmalarında ortaya çıkarılan tuğla+kireç harç örgülü ve içleri sıvalı tonozlu mezarların bazılarında, üst kısımlarda dikdörtgene yakın kare, havalandırma ve aydınlatma bacaları yer alır<sup>57</sup>. İzmit nekropolü mezarları da geç Roma Dönemine kadar geniş bir zaman dilimi içinde kullanım görmüştür.

Trapezopolis nekropolünde, tonozlu mezarların içinde, pişmiş toprak silindirik lahit parça-

larına rastlanması (Res. 15, 20, 22, 47) ve TM12, TM21 (Res. 22) no'lu mezarlarda tuğla parçalarının bulunması, bazı mezarların içlerinde Attouda TM1 mezarında olduğu gibi<sup>58</sup>, örgü sandukaların da varlığını göstermektedir. Tonozlu mezarlar, aile mezarları olarak kullanılmakta olup, Hierapolis nekropolünde olduğu gibi, mezarı kullanma yetkisine sahip kişiler, mezarın içine konabiliyordu. Fakat bunu belgeleyebilecek herhangi bir mezar yazıtına henüz rastlanmamıştır. Anamur nekropolünde de açıklayıcı herhangi bir yazıt bulunmamasına rağmen, ölünün kolay tahrip olan malzemeden yapılmış tabuta konulmuş yada bir kumaşa sarılmış olarak arkasolün kemeri altında ve bazen de üzerine inhumasyon olarak konmuş olabileceği düşünülmektedir<sup>59</sup>. Bu açıdan gömü geleneği bakımından, Trapezopolis tonozlu mezarları, Anamur örneklerinden farklı bir özellik gösterir.

Tonozlu mezarlar, Lycos Vadisi'nde yaygın olarak kullanılan aile mezarı tipini yansıtır [Tripolis (Res. 50), Attouda, Laodikeia, Hierapolis ve Colossae]. Ancak Attouda ve Trapezopolis'te farklı olarak mezar odası içlerinde tuğla örgü sanduka ve pişmiş toprak silindirik lahitler kullanılmıştır. Ölen aile bireyleri, bu lahitlere veya tuğla örgü sandukalara yerleştirilerek mezar odası içindeki yerine konmuştur. Mezar hediyeleri ise, hem içerde üç yönde yapılan hediye nişleri, hem de pişmiş toprak lahit veya tuğla örgü sandukaların içine bırakılmış olmalıdır. Pişmiş toprak silindirik lahitlerin bazılarında dekorasyon olarak şematik bukranon (boğa başı) kabartmaları yapılmıştır<sup>60</sup> (Res. 15). Belki de Trapezopolis mezarları için de, Hierapolis'te olduğu gibi vasiyet üzerine, yılın belirli günlerinde törenler yapılıyor ve kurbanlar kesiliyordu<sup>61</sup>. Tonozlu mezarların Trapezopolis'de M.S. 1-4. yy.'da kullanıldığını düşünmemize rağmen, bunların en yaygın olduğu dönem ise M.S. 2-3. yy.'dır. Daha sonra Bizans Döneminde, bu mezarların talan edilmesi ve tekrar tekrar kullanılması, birçok nekropol alanında olduğu gibi, burada da söz konusudur.

Trapezopolis tonozlu mezarlarının bir kısmı, bugün halen yöre çobanlarına çoban evi, hayvan barınağı ve ürün deposu olarak hizmet vermektedir (Res. 25-30, 33, 38-39, 41-45). Bundan dolayıdır ki, tonozlu mezarların birçoğu günümüze kadar sağlam olarak koruna gelmiştir<sup>62</sup>.

Trapezopolis nekropolü genel özellikleri göz önüne alındığında; örgü tekne içine yerleştirilen pişmiş toprak lahit ve bunun üzerinin yassı kapak taşıyla kapatılmasından meydana gelen mezar tipi, bölgede sadece bu kente özgü olarak yaygındır. Bunun yanında ikinci yaygın tip tonozlu mezarlardır. Bu mezarlar istisnasız ön ve arka odadan oluşur. Genellikle arka oda, dikdörtgen şeklinde yapılan, üç yönde hediye nişlidir. Tonozlu mezarlarda, bazılarının iç kısımları sıvalı olmasına rağmen, fresk yada izi tespit edilememiştir. Trapezopolis tonozlu mezarlarında, mezar odası içlerine, tuğla örgü sandukalar ve pişmiş toprak lahitler yerleştirilmiştir.

Nekropolde yer alan örgü tekne mezarlar, genel olarak tüm antik kentlerde görülür. Tespit edilen iki adet mezar ev ise, bölgede Lycos Vadisi kentlerinde (Laodikeia, Colossae, Hierapolis) yaygındır.

Salbacos (Babadağ) yamaçlarında yer alan Attouda ve Trapezopolis'te yaşayan halk, birbirinden o kadar çok etkilenmiştir ki, aynı tanrılara tapınmışlar, aynı tip mezarları kullanmışlar, benzer isimlerle iç içe yaşamışlar, ticarete, kültürde yüzyıllar boyunca hep birlikte hareket etmişlerdir.

Roma Döneminde mezar mimarisinin gelişiminde, hem dinsel inanç ve gelenekler, hem de bölgesel özellikler ve farklar çok önemli rol oynamıştır. Trapezopolis antik kentinde coğrafi oluşum ve şekiller bakımından, kaya kütlesi içine mezar mimarisi oluşturma imkanı olmadığından, çevrede bulunan ve bu yöreye özgü yeşilimsi yassı moloz taş+kiremit ve kireç harçtan yapılan, tonozlu mezar mimarisi ön plana çıkmıştır. Aynı özellikler pişmiş toprak

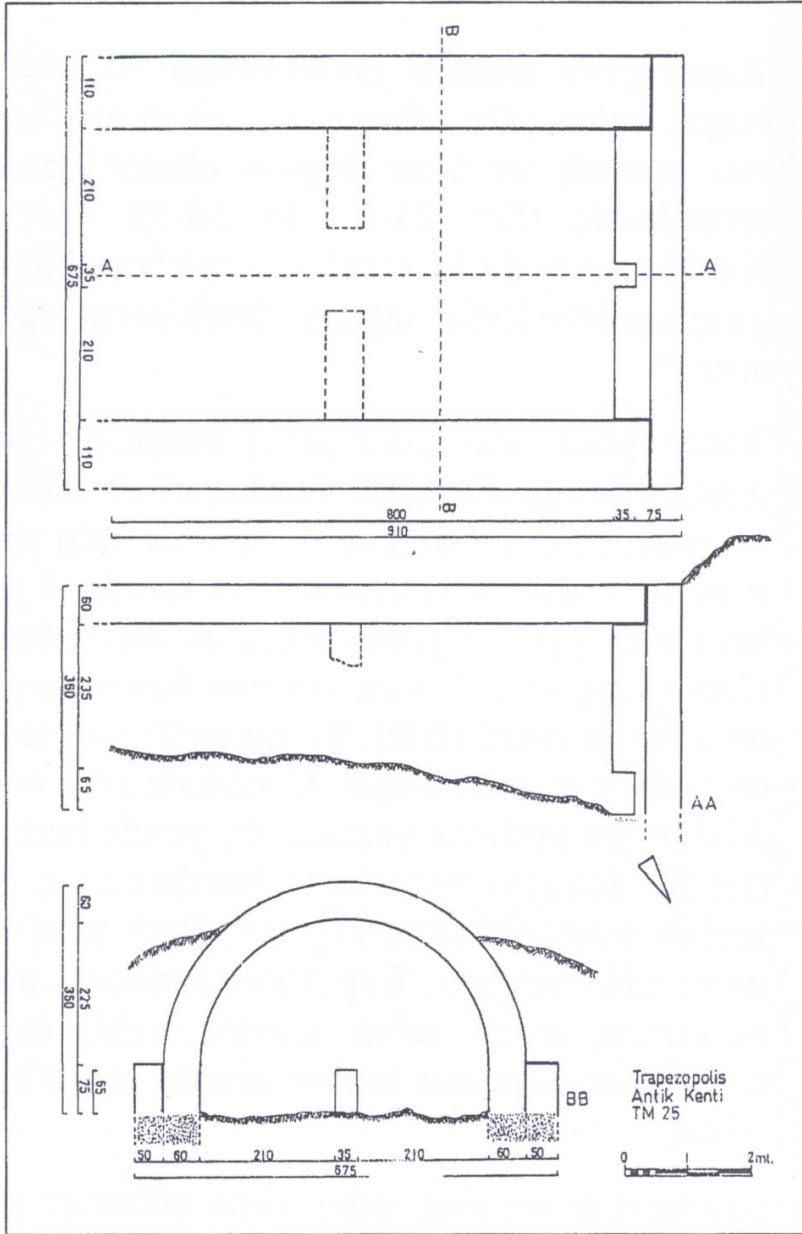

Çizim 3

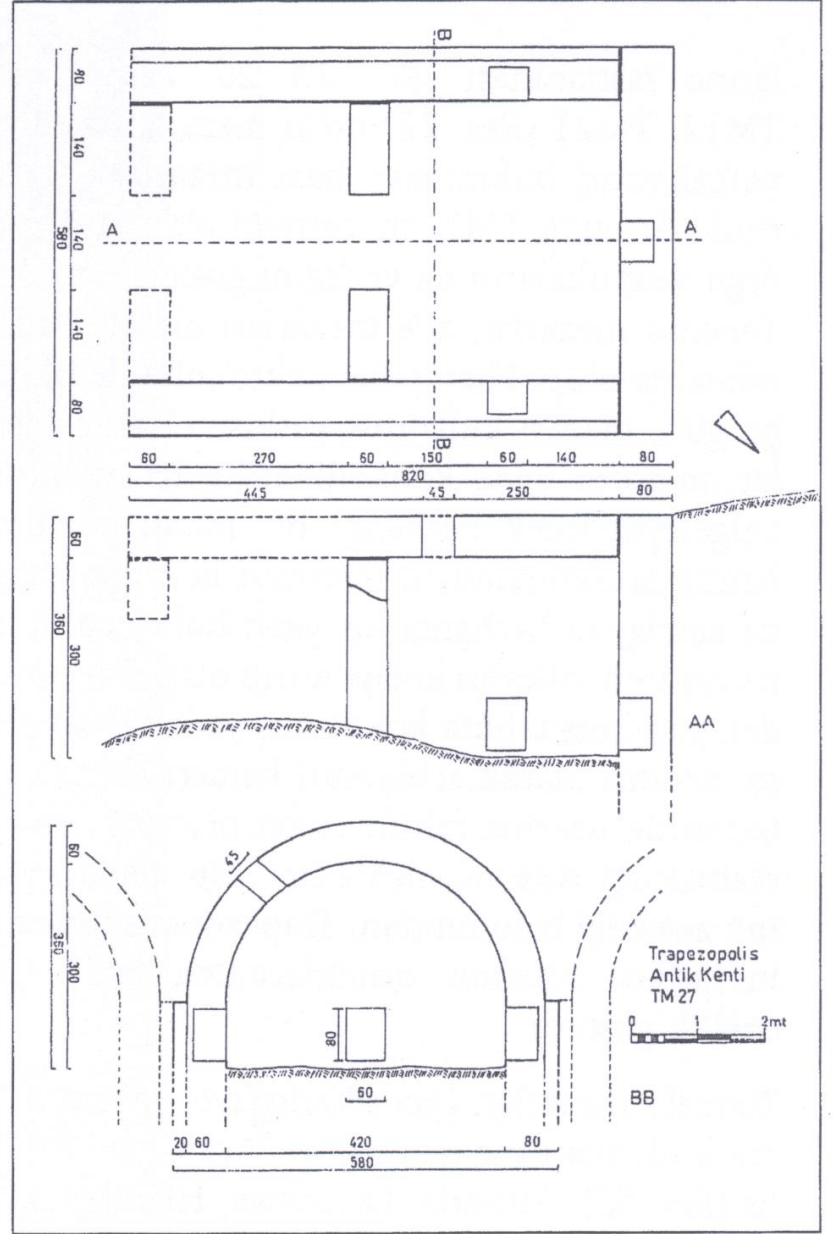

Çizim 5

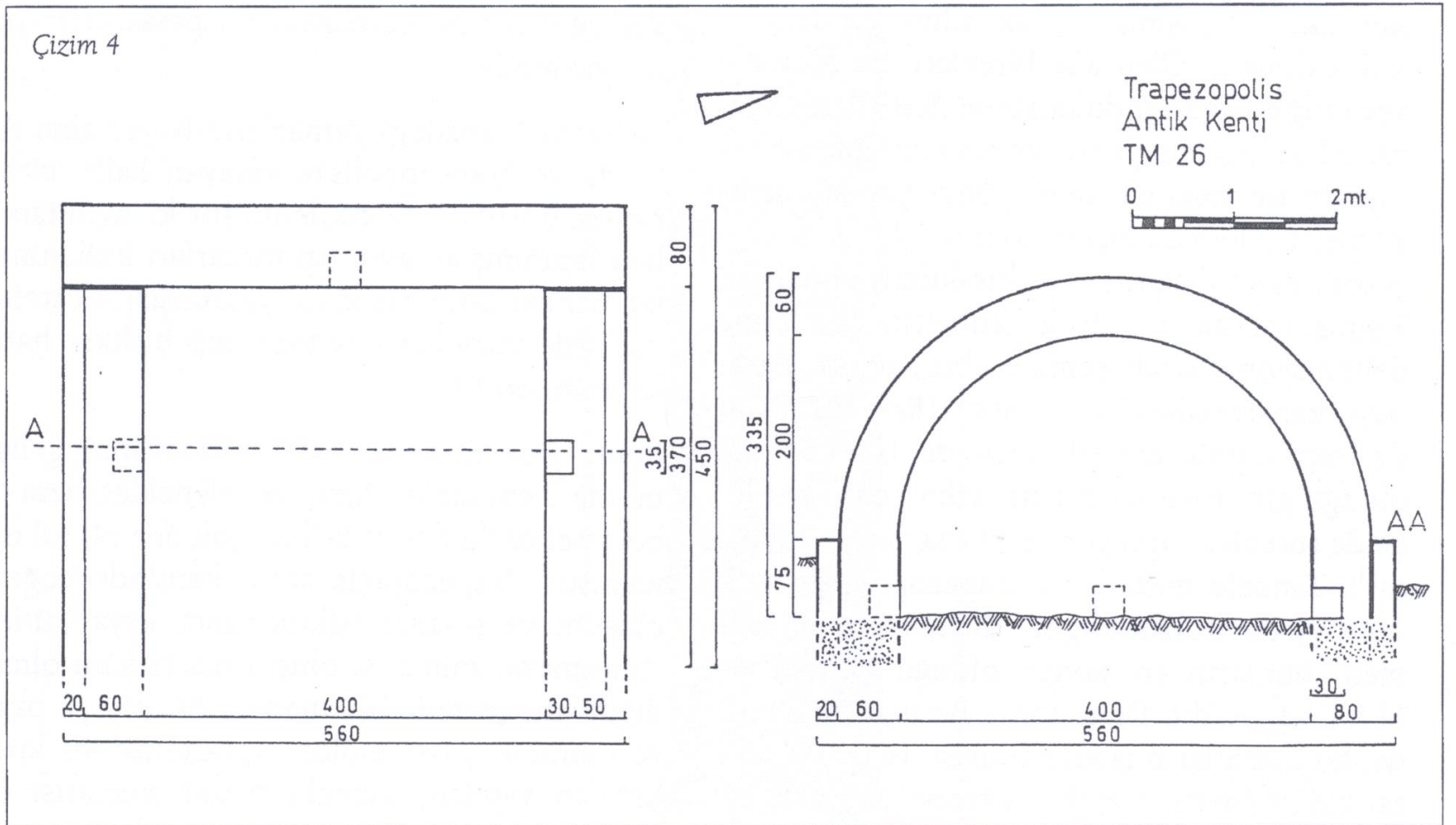

Çizim 4



Res. 19: TM14 Tonoğlu Mezarı.

lahitlerin yapımında ve yaygın olmasında da görülür. Bu bölgede yakın çevrede mermer ocağının bulunmaması, en yakın mermerin Aphrodisias ve Herakleia Salbace (Vakıf Köyü-Tavas) antik kentlerinden getirilecek olması, taşıma için arazinin engebeli oluşu gibi nedenlerle, mermer lahitler çok pahalıya mal olduğundan, rağbet görmemiştir. Bunun yerine, kentte bol olan kırmızı kilden, pişmiş toprak lahitler yapılmıştır. Bunlar göz önüne alındığında, Trapezopolis'te pişmiş toprak lahit üreten atölyeler olmalıydı. Tüm bu olumsuzluklara rağmen, yine de önemli ve zengin kişilerin mezarlarının yapımında azda olsa, mermer tercih edilmiştir [TM4 no'lu mezarın yanındaki girlandlı lahit parçası, TM49 no'lu mezarın girişine yerleştirilen ostotheke tabanı ve LM5 (Res. 10) no'lu girlandlı lahit taslağında olduğu gibi].

Genel olarak Lycos Vadisi ve çevresinde görülen mezar mimarisi çeşitlerine bakıldığında;

*Yassı kapak taşlı örgü tekne mezarlar*; Attouda, Trapezopolis, Laodikeia, Tripolis, Sarayköy Sazak dağı, Buldan Kayran mevki ve Eumeneia

nekropollerinde yaygın olarak görülmektedir.

*Oygu mezarlar*; Tripolis, Attouda, Hierapolis, Eumeneia nekropollerinde.

*Tonoğlu mezarlar*; Attouda, Laodikeia, Tripolis (Res. 50), Trapezopolis, Eumeneia nekropollerinde.

*Mezar evler*; Trapezopolis, Laodikeia, Hierapolis, Colossae, Eumeneia ve çevresinde.

*Tümülüs mezarlar*; Attouda, Laodikeia, Hierapolis, Colossae, genel olarak Sarayköy ve Çivril ovalarında, Haytabey-Eymir'de, Bozkurt ilçesi, Çambaşı tümülüsünde.

*Kaya mezarları*; Colossae kaya mezarları, Çivril-Yavuzca çiftliği, Merkez Gümüşler Kaya köyü, Acıpayam ilçesi Yeşildere Kaya mezarı, Buldan ilçesi Karaköy ve Bayıralan köyü kaya mezarları.

*Girlandlı lahit taslakları*; Hierapolis, Laodikeia, Trapezopolis, Acıpayam ilçesi Alacain, Apollonia Salbace antik kenti kaya oygu taslakları olarak özetlenebilir.

## DİPNOTLAR

1. Antik dönemde Lycos (Çürüksu) Vadisi olarak bilinen ovayı, batı tarafta Salbacos (Babadağ) dağı silsilesi, güney tarafta ise Cadmos (Honaz) dağı sınırlandırmaktadır. Ova, yaklaşık 150 km<sup>2</sup>'lik bir alanı kapsar. Salbacos (Babadağ) dağı silsilesinin zirve yüksekliği 2304 metredir. Lycos Vadisi'nin güney sınırını oluşturan Cadmos (Honaz) dağı ise 2571 metre yüksekliği ile Denizli ve Batı Anadolu'nun en yüksek zirvesidir.
2. Çünkü Strabon, ana yol üzerinde olmayan ve gözden ırak olan, bu iki antik kenti bilmemektedir.
3. Babadağ ilçesinin eski adı Kadı Köy-Kadı Nahiyesi'dir.
4. Kentin kuruluşuyla ilgili mevcut sikke ve yazıtlar Roma İmparatorluk (Augustus) dönemi öncesine gitmese de Attouda ile çok sıkı ilişkiler içinde olması ve ortak sikkeler basması, Men Karou, Meter Adrastos ve diğer tanrılara ortak tapınım, her şeyden önce üç tarafı doğal uçurumla çevrilmiş olan bu yamaçlarda kentin kuruluşunun Bergama kent geleneğini yansıtması, onun Hellenistik bir kuruluş olduğunu göstermektedir. Sikkelerle ilgili bkz. Ramsay 1895, 166; Head 1977, 627-628; Head 1897, LXXVIII-XXIX, 177-179, No:1-14, Lev. XXVII/3-9. Kentte ele geçen yazıtlar için bkz. Buckler-Calder 1939, 22-23, Yazıt no: 60-64; Ramsay 1895, 181-183, Yazıt no: 68-71; Magie 1950, 1486, not: 53; Şimşek 1999, 329, Res.24.
5. Plinius N.H., V.109; Ramsay 1895, 171-172; Head 1977, 627-628; Head 1897, LXXVIII-XXIX; Ruge 1937, 2210.
6. Günümüzde de Babadağ eteklerinde bol miktarda koyun yetiştirilmektedir.
7. Ramsay 1895, 172. Şüphesiz bölge için Trapezopolis, Attouda, Karura ve Laodikeia arasında yer alan, Men Karou tapınağı çok önemliydi(bkz. Strabon, XII/8.20; Ramsay 1895, 167-169; Şimşek 1999, 327).
8. Head 1977, 628; Head 1897, 177-179, No:1-14, Lev.XXVII/3-9.
9. Head 1977, 628; SNG 1982, No: 583-587; Head 1897, LXXIX, 177-179, No: 1-14, Lev. XXVII/3-9; Ruge 1937, 2211-2212.
10. Kentin bulunduğu alanın tanımlanması için bkz. Buckler-Calder 1939, XII; Ramsay 1895, 172; Ramsay 1960, 146; Şimşek 1999, 318, Res. 22; Umar 1999, 334-335; Baysal 2000, 32-33, 48, Res. 16.
11. bkz. Şimşek 1999, 318, Res. 26.
12. Antik kentin tarihi ve diğer yapıları için bkz. Şimşek 1999, 318 vd.
13. Pişmiş toprak lahitler silindirik gövdeli olup, iki ucu huniye yakın yarım küre şeklinde sona erer ve karşılıklı ortada taşıma için yapılmış, yuvarlak iki tutamak yer alır. Üst kısımlarda iki-üç tutamaklı kapak bulunur. Lahitlerin dayanıklılığını arttırmak için, enine ve uzunluğuna olmak üzere, şerit bantlar yapılmıştır. Bazılarında ise dekoratif amaçlı bukranion vb. şematik kabartmalar yer alır.
14. Bekirler-Kelleci köyü yolunun kuzey, güney ve batı yamaçlarında bu tip mezarlar yaygındır. Burada bulunan pişmiş toprak lahitler için bkz. Baysal 2000, Res. 17, Şimşek 1999, Res. 39. Ayrıca bu alanlarda tonozlu mezar olabilecek temel kalıntıları tespit edilmiş olup, bunların içlerinde pişmiş toprak lahit parçaları yer alır.
15. Bu mezarda pişmiş toprak lahdin etrafını çevreleyen ve taş+tuğla örgü teknenin içine bronz bir strigilis konması, mezar sahibinin bir güreşçi olduğunu göstermektedir. Ayrıca yine bu alanda bulunan ve camdan yapılan ağız kenarı dışa ve içe katlanmış, kısa silindirik boyunlu ve hafifçe uzatılmış küre gövdeli küçük minyatür unguentariumların benzer örnekleri M.S. 3. ve 4.yy'a tarihlenmektedir (örnekler için bkz. Özet 1998, 149, No: 102; Isings 1957, 119-120, Form 101; Gençler 2000, 234-235, 278, No: 39-40, Lev. IV/2a-2b; Gürler 2000, 117, No: 140). 1994 yılında yapılan kurtarma kazısının arkasından, Denizli Müze Müdürlüğü'nce bu eserlere Cilt: IX, 30.12.1994 tarihli ayniyat kesilmiştir.
16. Yarı yapın bu taslakta, Aphrodisias sanat ekolünün bariz etkilerini görmek mümkündür. Kentin Aphrodisias'a çok yakın olması da bunun Aphrodisias okuluna sipariş verilerek yaptırıldığını göstermektedir. Bu açıdan taslak Işık'ın gruplamasında Aphrodisias I örnekleriyle (Işık 1992, 132-133, Lev. 4/1), Asgari'nin gruplamasında ise Aphrodisias içinde grup IV-2 örnekleriyle benzerlik gösterir (Asgari 1977, 345-349, 367, Lev. 52/3). Bu grupta yer alan yarı yapın lahitler; dört köşede birer Nike, uzun yüzde ortada Eros taslakları ile bu taslaklar arasında kalan yarım daire üst boşluklarda yuvarlak rozet ya da çan şeklinde büst taslaklarla doldurulmuş olup, aşağıya sarkan gırlant taslaklarının ortalarında birer üzüm salkımı taslağı yer alır. Bazı örneklerde burada olduğu gibi, kısa yüzde iki yuvarlak taslak yapıldığı görülür. Bitmemişte olsa yarı yapın taslaklar, M.S. 3.yy'da kişiye toplumda bir prestij kazandırmış ve geleneksel açıdan, mermer bir gırlantlı lahde sahip olmanın ayrıcalığını yaşattırmıştır. Bu taslakların yarı yapın bitmemiş olarak bırakılmalarının nedeni, hem ekonomik, hem de siparişi veren kişinin ani ölümüyle açıklanabilir (Şimşek 1997, 67).



- M.S. 3.yy'a tarihlenen benzer yarı yapın taslaklar için bkz. Şimşek 1997, 66-67, Res. 187-191; Robert 1954, 244, Lev. XL/2, XLI/4, XLII/2-4; Atıcı 1994, 104, Res. 5. Kilikia bölgesinde, Korykos nekropolünde yer alan girlandlı taslaklar da M.S. 2-3.yy'a tarihlenmektedir (Machatschek 1967, 25, 35-36, 43-48, Taf. 13, Abb. 12).
17. Lycos Vadisi'nde düz çatılı mezar evlerin çatıları üzerinde mezar sahibinin lahdi yer alır. Bu Roma Döneminde ölünün yükseğe yerleştirilerek kutsallaştırılması ve kahramanlaştırılması düşüncesinden doğan bir gelenektir. Mezar odası içine ise mezarı kullanmaya yetkili kişilerin cesetleri klineler üzerine inhumasyon olarak yerleştirilir.
  18. Hierapolis mezar evleri için bkz. Şimşek 1997; Ronchetta 1987; Ferrero 1993; Equini 1972.
  19. Attouda Nekropolü için bkz. Şimşek 2001.
  20. Aile mezarı geleneği Lycos Vadisi'nde başta Hierapolis olmak üzere, Laodikeia, Colossae, Tripolis ve Attouda'da yaygındır.
  21. Şimşek 1999, 319-320.
  22. Karia bölgesinde, Iasos ve Kazıklıbucağ mezarları giriş kapıları için bkz. Kızıl 1999, Çiz. 58-59, Lev. 59, 64, 83.
  23. Şimşek 1999, 331, Çiz. 6, Res. 33.
  24. Şimşek 1999, 331, Res. 34.
  25. Anamur nekropolünde freskli ve mozaik süslü mezarlar M.S. 200-300 yıllarına tarihlenmiştir (Alföldi-Rosenbaum 1971, 30, Lev. XV-XLI). Trapezopolis tonozlu mezarlarında bununla ilgili herhangi bir iz tespit edilememiştir. Mezarların içlerinin çok tahrip olması ve bazılarının da hala kullanılıyor olması, eğer varsa, fresklerle ilgili kalıntıların yok olmasına neden olmuştur.
  26. Hierapolis Kuzey Nekropolü'nde Denizli Müze Müdürlüğü'nce 2001 yılında yapılan kazılarda, Geç Hellenistik Döneme ait soyulmamış bir tapınak mezar ve bir tümülüs mezar açığa çıkarılmıştır. Özellikle tümülüs mezarda, mezar odası girişinin iki yanında in situ iki parfüm şişesi tespit edilmiştir. Bu şişelere konan parfüm yada hoş kokulu yağlarla, mezar içindeki kötü kokuların giderilmesi amaçlanmıştır (bu bilgileri benimle paylaşan Arkeolog Haşim YILDIZ'a teşekkür ederim).
  27. Kızıl 1999, Çiz. 34-54, Lev. 47-49, 54-67.
  28. Kızıl 1999, Çiz. 60-64, Lev. 69-77.
  29. Kızıl 1999, 65-72, Lev. 78-83.
  30. Kızıl 1999, Çiz. 73-75, Lev. 83-86.
  31. Kızıl 1999, Çiz. 76, Lev. 90-92.
  32. Kızıl 1999, Çiz. 76, Lev. 86-88.
  33. Kızıl 1999, Çiz. 77, Lev. 93-94.
  34. Kızıl 1999, Çiz. 76, Lev. 86-88.
  35. Kızıl 1999, Çiz. 77, Lev. 93-94.
  36. Kızıl 1999, 54-99, 107-109.
  37. Yener-Özkan 1998, 220-221, Çiz. 1-2, Res. 5-22.
  38. Magnesia tonozlu mezarları için bkz. Bingöl 1998, 104, Res. 140.
  39. Hild-Hellenkemper 1990, 198, Res. 129-130.
  40. Hild-Hellenkemper 1990, 258, Res. 178.
  41. Rosenbaum 1967, 52, Lev. 10/1.
  42. Rosenbaum 1967, 56-58.
  43. Rosenbaum 1967, 58-65, Fig. 37, Lev. VIII/1-2-XIX.
  44. Zoroğlu 1994, 40-41, Res. 30-32; Zoroğlu 1987, 410, Res. 4-5; Zoroğlu 1988, 136, Res. 6; Zoroğlu 2000, 323-325, Res. 1-2.
  45. Ergeç 2001, 198, Res. 21.
  46. Machatschek 1967, 27-28, 80-81, 101-106, Lev. 23-25, Res. 37-40, 43.
  47. Alföldi-Rosenbaum 1971, 35-80, Lev. I-XIII.
  48. Alföldi-Rosenbaum 1980, 21-27, Fig. 1-6, Lev. VI-II-XV.
  49. Davesne 1996, 152, Fig. 5-6.
  50. Davesne 1996, 155-159, Fig. 13-24.
  51. Alföldi-Rosenbaum 1971, 1.
  52. Şimşek 1999, 331, Res. 31.
  53. Alföldi-Rosenbaum 1971, 12.
  54. Alföldi-Rosenbaum 1971, 30-31.
  55. Alföldi-Rosenbaum 1971, 11-12.
  56. Işkan-Çevik 2001, 171-172, Çiz. 2, Res. 11; Işkan-Çevik 1999, 425-428, Res. 7.
  57. Demir 1993, 232-234, Res. 1, 8-9, 11-20, 23. Bu yönüyle İzmit mezarı, Trapezopolis TM27 mezarıyla benzer özellikleri yansıtır.
  58. Şimşek 1999, 328, Çiz. 1, Res. 3-4; Şimşek 2001.
  59. Alföldi-Rosenbaum 1971, 9. Ancak Trapezopolis nekropolünde bunu kanıtlayacak herhangi bir ahşap veya çivi parçasına mezar içlerinde rastlanmamıştır.
  60. Şimşek 1999, 331, Res. 38.
  61. Anamur nekropolünde büyük mezar komplekslerinde benzer şekilde ailenin yaşayan üyeleri, burada yaptıkları belirli kutlama günleri ve özel festivallere, ailenin ölü bireylerinin de katılacağı düşünüldüğünden, yemek toplantıları yapmaları, bu mezarların ölümlerin yaşadığı yer olarak düşünüldüğünü açıklar. Bu inanış ve buna bağlı olarak yapılan cenaze ziyafeti törenleri, hem pagan hem de Hıristiyan inancıyla ilgili olup, bu yazılı kaynaklarla da saptanmıştır (Alföldi-Rosenbaum 1971, 4-5).
  62. Kilikia bölgesinde Elaiussa Sebaste (Alföldi-Rosenbaum 1971, 1) ve Kelenderis (Zoroğlu 1994, 41) tonozlu mezarları da benzer şekilde göçerlerce ağıl ve konut olarak kullanıldıklarından günümüze kadar sağlam olarak korunmuştur.