

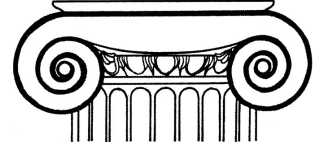

EGE ÜNİVERSİTESİ
EDEBİYAT FAKÜLTESİ YAYINLARI



ARKEOLOJİ DERGİSİ

XX (2015)



AYRIBASIM / OFFPRINT

ISSN 1300 – 5685

**EGE ÜNİVERSİTESİ
EDEBİYAT FAKÜLTESİ YAYINLARI**

**ARKEOLOJİ DERGİSİ
XX (2015)**

© 2015 İzmir/Türkiye
ISSN 1300 – 5685

Sahibi: Ege Üniversitesi Edebiyat Fakültesi adına Dekan Prof. Dr. Ersin Doğer
Sorumlu Müdürü: E.Ü. Edebiyat Fakültesi Arkeoloji Bölümü adına Prof. Dr. Eşref Abay

ARKEOLOJİ DERGİSİ hakemlidir ve yılda bir kez basılmaktadır.
TÜBİTAK/ULAKBİM kriterlerine uygun olarak yayımlanmaktadır.
Published once a year.

EGE ÜNİVERSİTESİ EDEBİYAT FAKÜLTESİ'nin izni olmadan ARKEOLOJİ DERGİSİ'nin hiçbir bölümü kopya edilemez. Alıntı yapılması durumunda referans gösterilmelidir.
Yazıların yasal sorumluluğu yazarlara aittir.
It is not allowed to copy any section of **ARKEOLOJİ DERGİSİ** without the permit of **EGE ÜNİVERSİTESİ EDEBİYAT FAKÜLTESİ**

ARKEOLOJİ DERGİSİ'ne gönderilen makaleler aşağıdaki web adresinde bu cildin son sayfalarında belirtilen formatlara uygun olduğu takdirde yayınlanacaktır.
Articles should be written according to the guideline mentioned in the following web address or on the last pages of this volume.

ARKEOLOJİ DERGİSİ'nin yeni sayılarında yayımlanması istenen makaleler için yazışma adresi:
Correspondance addresses for following submissions for **ARKEOLOJİ DERGİSİ**

ARKEOLOJİ DERGİSİ
Ege Üniversitesi
Edebiyat Fakültesi
Arkeoloji Bölümü
Bornova 315110 İZMİR-TURKEY

Diğer iletişim adresleri / Other correspondance addresses

Fax: +90 (232) 388 11 02
web: arkeolojidergisi.ege.edu.tr
egearkeolojidergisi@gmail.com

Baskı / Printing
Dijital Düşler Basım San. A.Ş.
Nato Cad. Çınarlı Sok. No:17 34418 Seyrantepe/Kağıthane-İstanbul
Tel: +90 (212) 279 64 44 www.dijitaldusler.com.tr Sertifika No: 12922

Dağıtım / Distribution
Zero Prod. Ltd.
Tel: +90 (212) 244 75 21
info@zerobooksonline.com – http://www.zerobooksonline.com

ARKEOLOJİ DERGİSİ

EGE ÜNİVERSİTESİ
EDEBİYAT FAKÜLTESİ YAYINLARI

YAYIN KURULU / EDITORIAL BOARD

M. Nezh AYTAÇLAR
Eşref ABAY
Fulya DEDEOĞLU
Aytekin ERDOĞAN

DANIŞMA KURULU / EDITORIAL ADVISORY BOARD

Güven BAKIR

Tomris BAKIR

Hasan MALAY

Altan ÇILINGİROĞLU

Ersin DOĞER
Ege Üniversitesi

Nuran ŞAHİN

Serra DURUGÖNÜL
Mersin Üniversitesi

Turan EFE
Şeyh Edebali Üniversitesi

Armağan ERKANAL

Coşkun ÖZGÜNEL

Abdullah YAYLALI

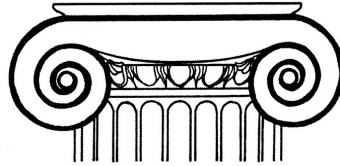

ISSN 1300 – 5685
İZMİR
2015

ARKEOLOJİ DERGİSİ

Cilt/Volume XX

2015

KAZI RAPORLARI/FIELD REPORTS

- AYTEKİN ERDOĞAN – MEHMET NEZİH AYTAÇLAR: Milas-TKİ Kazıları Işıkdere Oda Mezarı
(*Milas-TKİ Excavations: Işıkdere Chamber Tomb*) 1-20

MAKALELER / ARTICLES

- İŞİL DEMİRTAŞ: Güvercinkayası Damga Mühür ve Mühür Baskıları
(*Güvercinkayası Stamp Seals and Sealings*) 21-37
- PINAR ÇAYLI – İŞİL DEMİRTAŞ – İ. BANU DOĞAN: A Preliminary Study of Exchange
and Bartering in the Villages of Aksaray
(*Aksaray'ın Köylerinde Değiş Tokuş Üzerine Bir Ön Çalışma*) 39-53
- HALUK SAĞLAMTİMUR – EMRULLAH KALKAN: Late Chalcolithic Pottery Assemblage
from Başur Höyük
(*Başur Höyük Geç Kalkolitik Dönem Çanak Çömlek Geleneği*) 55-86
- DAVUT YİĞİTPAŞA: Doğu Anadolu Bölgesi Geç Demir Çağı Ritonları
(*Late Iron Age Rhytons of Eastern Anatolia*) 87-109
- CELAL ŞİMŞEK – MUSTAFA BİLGİN – MEHMET OKUNAK: Laodikeia Nekropollerini ve
Mezar Tipleri
(*The Nekropoleis of Laodikeia and Grave-Types*) 111-157
- CENKER ATILA: Roman Glass Vessels in Sivas Museum
(*Sivas Müzesi'ndeki Roma Dönemi Cam Vazoları*) 159-177
- MURAT FIRAT: Isparta Müzesi'nden Bir Grup Bronz Heykelcik
(*A Group of Bronze Statuettes from Isparta Museum*) 179-191
- MURAT TOSUN – AYŞE AYDIN: Fethiye Müzesi'nden İki Ünik Kakasbos/Herakles/Maseis
Tasvirli Adak Steli
(*Two Unique Votive Stelae of Kakasbos/Heracles/Maseis from Fethiye Museum*) ... 193-201
- Yayın Kuralları / Rules of publication 203-206

Laodikeia Nekropolleri ve Mezar Tipleri

[THE NEKROPOLEIS OF LAODIKEIA AND GRAVE-TYPES]

CELAL ŞİMŞEK – MUSTAFA BİLGİN – MEHMET OKUNAK

Anahtar Sözcükler

Lykos, Laodikeia, Nekropol, mezarlar, ölü gömme

Keywords

Lycos, Laodikeia, Necropoleis, tombs, burial custom

ÖZET

Laodikeia antik kentinin dört tarafını geniş nekropol alanları çevirmiştir. Zenginlerin mezarları kentin ana girişleri olan kuzeybatıda Hierapolis Kapısı ve Yolu, batıda Efes Kapısı ve Yolu, güneyde Aphrodisias Kapısı ve Yolu ile doğuda Suriye Kapısı ve Yolu üzerinde bulunur. Alım gücü normal ve alt grupta olanların mezarları ise ana yol bağlantılarının dışında fazla göze çarpmayan alanlarda yayılmıştır. Ancak bu nekropol alanları içinde batıya uzanan Efes Yolu üzeri en önemli ve zenginlerin daha fazla tercih ettikleri alandır. Tümülüsler ise daha çok bu güzergâhta ve Hierapolis Yolu üzerinde yayılmıştır.

Laodikeia nekropollerinde yer alan mezarlar hem yerüstüne, hem de yeraltına yapılmıştır. Yerüstüne yapılan mezar tipleri arasında daha çok ev tipli düz çatılı mezarlar, tapınak mezarlar, podyumlu lahitler ve kapı üzerine lahdin konduğu tipler yer alır. Yeraltı mezarlarını tümülüsler, kubbeli-arkosoliumlu mezarlar, dromoslu hypogeion mezarlar, örgü tekneler, tonozlu mezarlar, basit toprak mezarlar ve kiremit çatma mezarlar gibi gruplar oluşturur. Bölgenin traverten yatakları bakımından çok zengin oluşu, bu malzemenin yoğun kullanımını sağlamıştır. Kentin üç tarafını çeviren Asopos (Gümüştay), Kadmos (Gökpınar) ve Lykos (Çürüksu) Irmaklarının sürüklediği çay taşları ve kum, bulunması kolay ve ucuz inşaat malzemeleridir. Mermerden yapılan kabartmalı lahitlerin taslakları, Babadağ eteklerindeki Domuz Deresi'nde yer alan antik kentin kendi ocaklarının yanı sıra; Dokimeion (İscehisar-Afyon), Aphrodisias ve Hierapolis'in ocağı olan Frigya Mermer ocaklarından sağlanmış ve bunların ince işçilikleri kent içindeki atölyelerde ya da mezarlık alanında konulduğu yerde işlenmiştir. Kentte üst alm gücüne sahip olan insanlar Ev Tipli, Tapınak Tipli, Tonozlu ve Kubbeli Mezarlar, mermer ve traverten lahitleri (kabartmalı ya da düz) tercih ederlerken; alım gücü orta düzeyde olanlar tonozlu mezar hücreleri ve örgü tekne mezarları tercih etmişlerdir. Alt grubu oluşturan insanlar ise daha çok ucuza mal edilen ve bol bulunan kiremit çatma mezarlara gömülmüşlerdir. Laodikeia gömme geleneklerine bakıldığında, Lykos Vadisi'nde diğer antik kentlere de ışık tutacak şekilde veriler tespit edilmiştir. Mezarlarda inhumasyon gömme genelde yaygın olmasına rağmen, Roma etkisiyle birlikte kremasyon gömme de tercih edilmiştir. Laodikeia'da Geç Klasik-Hellenistik Dönem (MÖ. 4. yy) ile Erken Bizans Dönemi'ne (M.S. 7. yy) kadar yoğun olarak kullanılan nekropol alanlarında hem yerel hem de farklı kültürlerin özelliklerini yansıtan mezar mimarisi ile mezar hediyelerine ulaşılmıştır. Bu hediyeler, buldukları dönemin sosyo-ekonomik yapısını ve zevkini yansıtan en önemli verilerin başında gelmektedir. Mezarlarda sikkelerle birlikte kapalı kontektlerde ele geçirilen eserler özellikle tarihlendirme konusunda ve tipolojisi tam olarak belirlenemeyen grupların sorunlarının çözülmesine katkıda bulunmuştur.

ABSTRACT

Laodikeia's four sides were surrounded by wide necropolis areas. The burial places of rich citizens were located at the main city gates such as the Hierapolis Gate and Street in the northwest, the Ephesus Gate and Street in the west, the Aphrodisias Gate and Street in the south, and the Syria Gate and Street in the east. Graves of middle and lower class dwellers were located outside the main streets and in unimportant places. Tumuli were found at this location and at the Hierapolis Street toward the north. The graves were placed both above ground and underground. The above-ground tomb types are: House-type Flat Roof, Temple, Podium Sarcophagus, and Sarcophagus placed at the door. The underground grave types are: Tumuli, Domed-Arcosolium, Hypogeium with Dromos, Chest Tomb (bond trough) and tile. Travertine was used extensively for burials owing to rich local deposits. River stone and sand, dragged by the Asopos (Gümüştay), Kadmos (Gökpınar) and Lykos (Çürüksu) Rivers surrounding the city, were easy to procure and cheap construction material for graves. Rough forms of sarcophagi were brought from the city's own marble quarries located on the skirts of Mount Salbakos (Babadağ) around Domuz Deresi,

and also Phrygian marble quarries at Dokimaion (İscehisar), Aphrodisias and Hieropolis. The detailed craftsmanship of sarcophagi was completed in workshops or at the necropolis. The elite of the city preferred House Type, Temple Type, Vaulted and Dome Type as well as Marble and Travertine (embossed or plain) Sarcophagus tombs. The middle classes, however, preferred vaulted grave cells and bond trough graves, while the lower classes preferred cheap and easy-to-build tile graves. Laodikeia burial customs resemble those other cities of the Lycos Valley. Although inhumation burials were common in graveyards, cremation graves came to be preferred because of Roman influence. The necropoleis of Laodikeia were used intensively from the Late Classic-Hellenistic period (4th century B.C.E.) to the Early Byzantium period (7th century C.E.). The necropoleis give very helpful information about local and foreign cultures, tomb architecture and burial gifts. The burial gifts likewise provide very important information about the socio-cultural structure of the time and its aspirations. The coin finds made in a closed context help to understand the dating of the graves and unknown typologies.

Antik dönemde Frigya Bölgesi'nin batısında yer alan Laodikeia, günümüzde Çürüksu (Lykos) Ovası'nın ortasında, Babadağ (Salbakos) Dağı silsilesinin ise kuzeyinde kurulmuştur. Bu konumuyla antik coğrafyada Karya, Pisidya ve Lidya bölgelerinin kesişme noktasında yer alır. Kent coğrafi konumu gereği, Güneybatı ve Batı Anadolu ile İç Batı Anadolu'yu birbirine bağlayan ana yol güzergâhlarının üzerindedir. Laodikeia bu özelliği ile batıda; Ephesos, Miletos ve Smyrna üzerinden Ege Denizi'ne, güneyde; Kibyra üzerinden Attaleia, Perge, Side ile Akdeniz'e, doğuda; Kolossai ve Apameia üzerinden ise İç Batı Anadolu'ya bağlanmaktadır (Res. 1). Kent bu doğal konumu gereği, Anadolu içinde olduğu kadar, deniz aşırı bölgelerle de (Suriye, Kuzey Afrika, Kıta Yunanistan, İtalya vb.) ticari ilişkilerini geliştirerek, gerek ekonomik gerekse kültürel anlamda fırsatları en iyi şekilde değerlendirmiş ve zenginleşmiştir.¹ Laodikeia'nın bir ticaret ve sanayi kenti olması, farklı toplumların (Makedonyalı, Bergamalı, Seleukoslu, Yahudi, Romalı gibi) buraya gelerek ticaret yapmalarını ve bir kısmının da yerleşmelerini sağlayan bir cazibe kenti haline dönüşmesine yol açmıştır. Konumundan kaynaklanan avantaja bağlı olarak kentin dinsel, sosyo-kültürel, sanatsal, ekonomik ve ticari yönü çok hareketli ve canlıdır. Kentin antik dönemdeki bu çeşitliliği ve zenginliği, kazılar sonucunda yapılarda ve mezarlarda ortaya çıkartılan buluntularla da (sikkeler,²

seramikler,³ yazıtlar,⁴ heykeltıraşlık eserleri vb.) teyit edilmiştir. Kentte yaşayan toplumların farklı gelenek, görenek ve kültürlere sahip olması, farklı tiplerdeki mezarların yapılmasını ve buna bağlı olarak değişik gömme geleneklerinin meydana getirilmesini sağlamıştır.⁵

Bu makalenin konusu, kazı verileri de göz önüne alınarak Laodikeia Antik Kenti'nin nekropol alanlarının topografyaya göre dağılımı ve mezar tipleri üzerine yapılan genel bir değerlendirmedir. Hafif engebeli bir arazide, üst bölümü tepsi gibi olan düz bir tepe üzerinde kurulan Laodikeia'nın kent planı, Hellenistik ve Roma İmparatorluk Dönemi şehircilik anlayışına göre hippodamik düzende kurgulanmıştır.⁶ Lykos Ovası'nın ortasında daireye yakın çıkıntılı bir yapısı olan bu tepenin topografik özellikleri ve inşai malzemelerin temini nekropol alanlarının belirlenmesinde de etkili olmuştur. Ayrıca yerleşmenin etrafını çevreleyen Asopos (Gümüşçay) ve Kadmos (Gökınar) ırmaklarının oluşturduğu küçük vadiler ile ana yol güzergâhları da önemli belirleyici unsurlar arasında yer almıştır (Res. 2). Bu özellikler dikkate alındığında Laodikeia Nekropolü, Hellenistik Dönem'den itibaren yerleşmenin dört yönünde; kentin kurulduğu tepenin alt eteklerine, Asopos ve Kadmos

1 ŞİMŞEK 1999: 5-7.

2 Kazı çalışmalarında ortaya çıkartılan sikkelere bakıldığında kentte antik ticaretin canlılığı anlaşılmaktadır. Bunlar içinde Laodikeia kent sikkelerinin (ŞİMŞEK vd. 2011: 703-704, Kat.no. 748-755) yanında, İmparatorluk sikkeleri (ŞİMŞEK vd. 2011: 572-574, 702, 1050, 1066, 1068, Kat.no. 492-498, Kat.no. 746-747, Kat.no. 1547, Kat.no. 1583, Kat.no. 1592) ile değişik kentlere ait Klazomenai (ŞİMŞEK vd. 2011: 616, Kat.no. 564), Kyzikos (ŞİMŞEK vd. 2011: 1050, Kat.no. 1548) gibi sikkeler de yer almaktadır.

3 Nekropol kazılarında ele geçirilen kulpları ve omuz üzeri yazıt baskılı olan sivri dipli amphoralar da kentte aktif ticaretin varlığını ortaya koymaktadır (ŞİMŞEK vd. 2011: 418, 474-475, 771-774, Kat.no. 134, Kat.no. 277-281, Kat.no. 860-864, 866, 868).

4 Laodikeia Kuzey Nekropolü'nde yer alan traverten tekne lahit mezarın yazıtı bunun Mastauria'lı Aurelius Dionysius'a ait olduğunu göstermiştir (ŞİMŞEK vd. 2011: 414-415, Res. 1a-b, Çiz. 1).

5 Laodikeia nekropolleri mezar tipleri için bkz. ŞİMŞEK vd. 2011: 8-15, Lev. 6-26, Res. 7-88, Lev. 29-38, Plan 2-15, Lev. 39-58, K1-K62; ŞİMŞEK 2013a: 400-434, Res. 528-594.

6 ŞİMŞEK 2013a: 35-46, 78-80, Res. 21-39, Res. 75.

ırmaklarının oluşturduğu vadi içlerine, bu vadileri oluşturan yükseltilerin yamaçlarına ve ana yol güzergâhlarının da her iki yanına yayılmış durumdadır (Res. 3-4). Laodikeia, ana yolların kentle bağlantı durumlarına göre dört ana giriş kapısına sahiptir. Bunlar; doğuda Suriye Kapısı, batıda Ephesos Kapısı, kuzeyde Hierapolis Kapısı ile güneyde Aphrodisias Kapısı olarak adlandırılmıştır.⁷ Günümüzde yapılan çalışmalarda bu kapıların da bulunduğu yönler dikkate alınarak nekropol alanları, Kuzey Nekropolü, Güney Nekropolü, Batı Nekropolü ve Doğu Nekropolü olmak üzere dört ana bölüme ayrılarak değerlendirilmiştir⁸ (Res. 3-4). Bu ana kapılar, aynı zamanda kent içinde yer alan ana yol arterleriyle de birleştirilerek, bir devamlılık oluşturulması esas alınmıştır. Batı Nekropolü topografik özellikleri doğrultusunda, kentin batısından akan Asopos Irmağı'nın oluşturduğu vadi düzlüğü ile bu vadinin her iki yanında kalan yamaçlara ve ardındaki tepelere yayılmıştır (Res. 5). Güney-kuzey yönünde akan ırmak, doğusunda yerleşmenin kurulduğu tepe ile batısında yükselen alçak tepeler arasında fazla geniş olmayan bir vadi topografyası içindedir. Kentin bu bölümü, Ephesos Kapısı'nın da bulunduğu anayol güzergâhı olup Asopos (Gümüşçay) Irmağı üzerine inşa edilen Asopos Köprüsü vadinin iki yakasını bağlamaktadır. Antik dönemde oldukça işlek olan bu yol, Batı Nekropolü'ne yapılan mezarların mimarisini de etkilemiştir. Bu nedenle güzergâh üzerinde önemli mezar grupları yer alır. Özellikle köprü ayakları ile ana yolun her iki yanına yapılan mezarların mimarisi dikkat çekicidir.⁹ Laodikeia territoriumu içinde kalan tümülüslerin büyük bölümü de bu yol hatındadır. Yine anıtsal nitelikli çift katlı tonozlu mezarlar ile yüksek kabartmalı mermer lahitler de Batı Nekropolü'nde bulunmuştur. Görkemli mezarların özellikle Asopos Köprüsü ile bağlantılı olan Batı Nekropolü içinde bulunması ve bu hattın çok işlek olması, buraya gömülenlerin onurlandırılması, hatırlanması ve buna bağlı yaşayanların da kentte daha fazla saygınlık kazanması arzusundan kaynaklanmalıdır. Ayrıca

bir doğu geleneği olan ve ölen kişinin sonsuz yaşamını sürdüreceği öbür dünyaya geçişi sağlayan ırmak anlayışı da bu tercihte etkili olmalıdır. Doğu toplumlarında (daha çok Mısır) ölen kişinin öbür dünyaya bir ırmak aracılığı ile geçeceği inancı, burada bulunan Asopos Irmağı ve köprüsünün varlığı ile bir anlam kazanmaktadır. Bu gelenek kayıkçı Kharon'un ölüleri sonsuz yaşama ulaştırması için Akheron Irmağını geçirmesi şeklinde batı sanatına da geçmiştir. Kuzeybatı Nekropolü, özellikle M.S. 2. ve 3. yy.da kentin en kalabalık olduğu dönemde kullanılan alandır (Res. 6, 42). Burası Batı Nekropolü ile Kuzey Nekropolü'nün kesişim noktasında, Asopos Irmağı'nın da kuzeybatısındaki tepelerde yer alır. Mezarlar topografyaya uygun olarak tepenin yamaçlarında, teraslanarak oluşturulan düzlüklere yapılmıştır. Bu bölgede yapılan kazılarda daha çok örgü tekne mezarlar, çift hücreli tonozlu mezarlar, kiremit çatma mezarlar ile basit toprak mezarlar tespit edilmiştir.¹⁰ Mezarların sıradan ve basit olması sosyo-ekonomik açıdan alt sınıfa ait bireylerin gömüldüğünü göstermektedir. Mezarlar en fazla bir ya da iki evrelili olup sık ve üst üste yapılan örnekler tespit edilmemiştir. Mezar hediyeleri gömülen bireylerin sosyo-ekonomik durumuna uygun olarak *unguentarium* gibi tek tip hediyelerden oluşmaktadır. Bunun yanında hiç hediye bırakılmayan mezarlar da tespit edilmiştir. Laodikeia Nekropolü'nde anıtsal mezarların ana yol güzergâhlarının iki yanında yayıldığı göz önüne alındığında, Kuzeybatı Nekropolü'nün Batı Yolu ile Hierapolis'e ulaşımı sağlayan Kuzey Yolu'na uzak olması nedeniyle, bu alanı alt tabakadan insanların tercih ettikleri anlaşılmaktadır. Kuzey ve Kuzeydoğu Nekropolü, Erken Bizans Dönemi (M.S. 5. yy. başı) surlarının altında, Asopos ve Kadmos ırmaklarını birbirine bağlayan ara kolun kuzeyinde kalan yamaç ve düzlüklere yayılmıştır (Res. 7-8, 43). Buradaki mezarlar arasında daha çok tapınak tipli, tonozlu, avlulu, örgü tekne ve kiremit çatma mezarlar, mezar evler, küvet tekne mezarlar, pişmiş toprak silindirik mezarlar, *urnalar* ile düzkabartmalı lahitler görülmektedir.¹¹ Kuzeyde Goncalı Mahallesi içlerinde ise tarımsal çalışmalara bağlı tahrip edilen tümülüslere ait *phalluslar* ele geçirilmiştir. Nekropol, Hellenistik Dönem'den itibaren Erken Bizans Dönemi'ne kadar

7 ŞİMŞEK 2007a: 84-111, Res. 35a-44b; ŞİMŞEK 2013a: 81-104, Res. 79-105.

8 Laodikeia Nekropol alanları hakkında detaylı bilgi için bkz. ŞİMŞEK vd. 2011: 25-62, Tablo 1-3, Grafik 1-14, Fig. 1-106, Lev. 4-5, Res.5-6.

9 ŞİMŞEK vd. 2011: 881-1016.

10 ŞİMŞEK vd. 2011: 46-55, 806-878.

11 ŞİMŞEK vd. 2011: 27-45.

uzun süre kullanılmıştır. Bu alanda yapılan çalışmalar, nekropol alanının kullanım yoğunluğunun kent nüfusuyla orantılı olarak M.S. 2. ve 3. yy.da arttığını göstermiştir. Bu tarihlerde, nekropol alanındaki yer sıkıntısından dolayı, Hellenistik Dönem'e tarihlendirilen mezarlar tahrip edilerek üzerine daha geç dönemlere ait mezarlar yapılmıştır. Ayrıca Geç Hellenistik Dönem'e ait olan ve Erken Bizans Dönemi'ne kadar kesintisiz olarak gömme işlemi yapılan tonozlu ve avlulu mezarlar da zaman içinde el değiştirerek aile mezarı olarak kullanılmaya devam etmiştir.¹² Suriye Kapısı'nın çıkışından itibaren başlayan Doğu Nekropolü, Kolossai'ye bağlanan ana yolun her iki yanına ve antik kente paralel olarak kuzey-güney yönünde akan Kadmos Irmağı'nın kenarlarına yayılmıştır (Res. 9, 44). Bu bölüm topografik özellikleri gereği diğer nekropol alanlarına oranla daha düz bir yapıya sahiptir. Doğu Nekropolü'nde yapılan kazı çalışmalarında genellikle ev tipi, tonozlu, hypoje, örgü tekne ve kiremit çatma gibi mezarlar tespit edilmiştir.¹³ Ayrıca Doğu Nekropolü'ne anıtsal mezarların yapıldığını da antik kaynaklardan öğrenmekteyiz. *Lucius Flavius Philostratus* (M.S. 180-250), "*Sofistler'in Yaşamları*" adlı eserinde, 56 yaşında vefat eden Laodikeia'lı entelektüel bir zengin olan sofist ve hatip *Marcus Antonius Polemon'un* (M.S. 88-144), doğuya ulaşımı sağlayan Suriye Kapısı yanındaki bir anıt mezarda atalarının yanında gömülü olduğunu ifade etmektedir. Bu kaynağa göre; Doğu Nekropolü'nde, Suriye Kapısı'na bağlanan ana yol güzergâhının her iki yanına, anıtsal mezarların yapıldığı anlaşılmaktadır.¹⁴ Güney Nekropolü, antik kentin güney yamacının altında bulunan düzlükler ile Aphrodisias Yolu'nun iki yanında güneye doğru uzanan vadi boyunca yapılmıştır (Res. 10-11, 45). Kentin üzerine kurulduğu tepe ile bu tepenin güneyinde kalan yükseltiler arasındaki düzlükler, doğu-batı yönünde nekropolün bir parçası olarak kullanılmıştır. Bu düzlük dışında, özellikle Aphrodisias Yolu'nun geçtiği

vadi ile vadinin çevresindeki tepeler de nekropol alanı olarak tercih edilmiştir. Ancak bu alanda da tarımsal kullanıma bağlı yapılan tarla tesviyeleri birçok mezarın tahrip olmasına neden olmuştur. Bu coğrafya, topografik özelliklerinden dolayı, öncelikli olarak zengin sınıfın tercih ettiği bir nekropol alanıdır. Engeli bir yapıya sahip coğrafi oluşumlar, tonozlu mezarların yapılması için oldukça elverişlidir. Asopos Irmağı'nın Batı Nekropolü'nde oluşturduğu vadiye oranla daha dar ve dik olan bu vadideki mezarlar, topografyaya uygun olarak vadi tabanı ile vadinin yamaçlarına, inşa edilmiştir. Ayrıca yamaçların arka bölümlerinde kalan tepeler de bu amaç doğrultusunda kullanılmıştır. Yamaçlarda daha çok tonozlu mezarlar tercih edilirken, vadi tabanında kubbeli-arkosoliumlu mezarlar, hypoje mezarlar, tonozlu hücre mezarlar, mezar evler ve düzkabartmalı lahitler görülmektedir.¹⁵ Antik dönemde güneye ulaşımı sağlayan Aphrodisias yolu, 1990'lı yıllarda güneyde yapılan atık su arıtma tesislerine bağlı bir dereye dönüştürülerek, Kuzgun Deresi adını almıştır. Bu nedenle vadi tabanı, yamaçlardan akan toprakla ve dere nin getirdiği alüvyonlarla zaman içinde dolmuş ve Aphrodisias Yolu'nun üzerini kapatmıştır. Kuzgun Deresi, dere yatağı boyunca akıntının gücüyle bazı lahit ve tonozlu mezarların ortaya çıkmasına sebep olmuştur. Günümüzde bu mezarlara (lahit tekneleri ve tonozlu mezarlar) ait kalıntılar dere yatağının her iki yanında görülmektedir.

Laodikeia Nekropollerinde Görülen Mezar Tipleri

Laodikeia Kuzey Nekropolü'nde yüzeyde bulunan mezarların tespiti ve tipolojilerinin belirlenmesine yönelik ilk katalog çalışması; G. Traversari başkanlığında İtalyan yüzey araştırması ekibi tarafından 2000 yılında Goncalı yolu üzerinde yer alan bölümlerde yapılarak sonuçları 2004 yılında yayınlanmıştır.¹⁶ Çalışmada, mezarların tipolojik özelliklerinin yanı sıra inşalarında kullanılan malzemeler, süsleme unsurları ve yazıtlar da ele alınmış, yayında mezar tipoloji levhası ve yüzdalık dilimlerin gösterildiği grafikler kullanılmıştır. 2003 yılından itibaren Prof. Dr. Celal Şimşek başkanlığında yürütülen Laodikeia Kazıları'nda, 2006 yılında

12 ŞİMŞEK vd. 2011: 347-766. Mezarların satışı ile ilgili sözleşmeler için bkz.; RİTTI 2008: 224-227 (*Artemidoros'un* aile mezarında yer alan yazıtta; mezarın bozulmamış olan yarısının alım-satım sözleşmesi ve mezara kimlerin gömüleceğine dair ifadeler yer almaktadır).

13 ŞİMŞEK vd. 2014: 229-281..

14 ŞİMŞEK vd. 2014: 233; ŞİMŞEK 2014: 30; KAÇAR 2014: 203.

15 ŞİMŞEK vd. 2011: 1026-1073..

16 Bkz. TRAVERSARI vd. 2004: 13-154.

başlatılan ve TÜBİTAK SOBAG tarafından desteklenen “Laodikeia Kuzey Nekropolü Kazı Projesi” ile nekropolde kazı çalışmaları yapılmıştır. Bu proje kapsamında, nekropolün yayılım alanları, mezar tipleri, mezar hediyeleri ve ölü gömme gelenekleri ayrıntılı olarak araştırılarak, sonuçları 2011 yılında Laodikeia Çalışmalarının ilk bandında, “Laodikeia Nekropolü (2004-2010 Yılları)” olarak yayınlanmıştır.¹⁷ Laodikeia Nekropolü’nde, kazı çalışmalarında ve yüzeyde bulunan mezarlar topografik özelliklerine, ölü gömme geleneklerine ve ailelerin ekonomik durumlarına göre hem yerüstüne, hem de yeraltına yapılmıştır. Yerüstüne yapılan mezar tipleri arasında, ev tipli düz çatılı mezarlar, tapınak mezarlar ve lahitler yer alır. Yeraltı mezarlarını tümülüsler, kubbeli-arkosoliumlu mezarlar, dromoslu hypogeium mezarlar, örgü tekne mezarlar, tonozlu mezarlar, silindirik mezarlar, küvet tekne mezarlar, urnalar,¹⁸ kiremit çatma mezarlar ve basit toprak mezarlar gibi gruplar oluşturur. Laodikeia Nekropolü’nde yer alan mezarların geneline bakıldığında; bunların tiplerinin oluşturulmasında alanın topografik yapısı, inşalarında kullanılan malzemeye ulaşımın kolaylığı ile yapının ekonomik gücünün etkili olduğu görülmektedir. Özellikle nekropol alanlarında Asopos ve Kadmos ırmaklarının oluşturduğu çay taşının çok bulunması, bu malzemenin yoğun kullanımına olanak sağlamıştır. Bunun yanında moloz ve çevredeki taş ocaklarından getirilen kesme traverten tercih edilen malzemelerdir. Daha az kullanılan malzeme ise temin etme maliyeti yüzünden mermerdir.

A. Tümülüsler

Demir Çağı’ndan itibaren bölge ve çevresinde yaygın olarak kullanılan tümülüsler, Lykos Vadisi’nde de sıklıkla görülen bir mezar tipidir. Hellenistik ve Erken Roma İmparatorluk Dönemi’nde zengin ve yönetici sınıfın tercih ettiği tümülüslerin (Res. 12) yapısal karakteri göz önüne alındığında diğer mezarlardan farklı olduğu hemen dikkati çekmektedir. Dışarıdan bakıldığında yapay bir tepe olarak görülen bu mezarların öncelikle toprak altında kalan kısmına dromosu ve mezar odası yapılmış, sonra üst

bölümü toprakla doldurularak konik formlu bir tepe meydana getirilmiştir. Bu mezarlar sahibinin sosyal statüsüne ve ekonomik durumuna göre farklı boyutlarda yapılmıştır. Laodikeia’da bu tip mezarlar, batıda Kiraz Yolu, Goncalı, Karakova ve Çeltikçi gibi yerleşim alanlarına, özellikle de kentin yönetim alanı içinde Kumkısıık Mahallesi’nden, Sarayköy İlçesi, Beylerbeyi Mahallesi ve Hacı Eyüplü arasındaki geniş bir alana yayılmıştır.¹⁹ Ayrıca Lykos Vadisi kentlerinden Hierapolis,²⁰ Kolossai,²¹ Attouda,²² Bozkurt Çambaşı,²³ Akköy (Eymir), Tavas, Acıpayam (Kazanes Vadisi) ve Çivril-İşıkli (Lampe-Eumeneia) Ovası’nda²⁴ da bu tip mezarlara rastlanmaktadır. Laodikeia territoriumu içinde şu ana kadar kazı ekibi tarafından bir tümülüs kazısı yapılmamıştır. Ancak Denizli Müzesi Müdürlüğü’nce yapılan Beylerbeyi Tümülüsü kurtarma kazısında açığa çıkartılan I ve III no.lu tümülüslerin mezar odasının kesme traverten ve yerel taşlar ile dromoslarının moloz ve çay taşından örülmüş olması,²⁵ Laodikeia Nekropolü’nde de bu malzemenin kullanılmış olabileceğini göstermektedir. Ayrıca inanışa göre bolluk, bereket ve soyun devamlılığını gösteren phallusların Goncalı Mahallesi’nde tespit edilmesi, komşu kent Hierapolis’te²⁶ olduğu gibi, Laodikeia’da da bunların tümülüslerin üzerine yerleştirildiğini göstermektedir. Laodikeia territoriumundaki phallusların fazlalığı, tümülüslerin yaygın bir mezar tipi olduğuna işaret etmektedir.²⁷

17 ŞİMŞEK vd. 2011: 1 vd.

18 *Urnalar* antik dönemde yer altına gömüldüğü gibi tapınak ve ev tipli mezarların içine konularak da kullanılmıştır.

19 ŞİMŞEK 2007a: 302-303, Res. 105; ŞİMŞEK 2013a: 409-410; Hellenistik Dönem tümülüsleri için bkz. KURTZ ve BOARDMAN 1971: 273-277.

20 Schneider EQUINI 1972: 6-10, 35-39, Fig. 11-12, Tav. XXV-XXVII; RONCHETTA 1987: 104, 110-111; FEDAK 1990: 171-172, Fig. 258; FERRERO 1993: 165, 169; ŞİMŞEK 1997b: 17-18, plan. 2, Çiz. 1-3, 35-38, Res. 9, 29-38; D’ANDRIA 2003: 48-61, Res. 21-24, 31-33; OKUNAK 2013: 441-477, Fig. 1-13.

21 ŞİMŞEK 2002a: 10-12, Çiz. 1-2.

22 ŞİMŞEK 2002b: 232-233, Res. 2.

23 ŞİMŞEK 1998b: 493-499, Çiz. 1-4, Res. 1-2, 4-24.

24 SÖĞÜT ve ŞİMŞEK 2001: 282-284, Res. 8, 17.

25 KARABAY 1995: 229-233, Res. 3-11; ŞİMŞEK 1994: 117-120, Çiz. 1, Res. 2-6.

26 SCHNEIDER-EQUINI 1972: 35-39; RONCHETTA 1987: 110-111; ŞİMŞEK 1997b: 17-18, Çiz. 2, Res. 9; D’ANDRIA 2003: 49, Res. 23-24, 31-33.

27 ŞİMŞEK vd. 2011: 9, Lev. 11, Res. 22.

B. Tonozlu Mezarlar

Laodikeia Nekropolü'nde yüzeyde görülen ve yapılan kazı çalışmalarında elde edilen veriler, bu tip mezarların Hellenistik Dönem'den Erken Bizans Dönemi'ne kadar, uzun bir süreçte yaygın olarak kullanıldığını göstermektedir (Res. 13-20). Tüm nekropol alanlarında tespit edilen tonozlu mezarlar, inşa edildiği topoğrafyaya, ölen kişinin sosyo-ekonomik durumuna, inancına ve geleneklerin uygulanış şekillerine göre kendi içinde farklılık gösteren bir aile mezarı olarak kullanılmıştır. Bunlar farklı tiplerinden dolayı; tek odalı tonozlu mezarlar, çift katlı tonozlu mezarlar, avlulu tonozlu mezarlar, dromoslu tonozlu mezarlar ve hücreli tonozlu mezarlar başlığı altında değerlendirilmiştir. Bölgede bu tip; Hierapolis,²⁸ Trapezopolis,²⁹ Attouda,³⁰ Tripolis³¹ ve Eumeneia³² nekropollerinde de yaygın olarak görülmektedir. Bunların yanı sıra tonozlu mezarlar Pontus Bölgesi'nde Amasya'da,³³ Kilikya Bölgesi'nde Elaiussa Sebaste, Korykos³⁴ ve Anamurium³⁵ nekropollerinde de en çok tercih edilen mezar tipini oluşturur. Anadolu dışında pek çok merkezde sevilen bu mezar tipi, Makedonya'da da yaygın olarak görülmektedir.³⁶

Tek Odalı Tonozlu Mezarlar

Tek odalı tonozlu mezarlar, Doğu ve Kuzey nekropollerinde de olmasına rağmen daha yaygın olarak Güney ve Batı nekropollerinde görülmektedir (Res. 13, 46). Bunlar bölgenin topografik özelliklerine göre genellikle Aphrodisias yolunun geçtiği vadi ile Asopos Irmağı'nın oluşturduğu vadinin yamaçlarına birbirinden bağımsız

ya da yan yana sıralı olarak inşa edilmiştir. Ayrıca Asopos Köprüsü gibi anıtsal yapı duvarlarının iki yanına yapılan örnekleri de vardır. Genellikle dikdörtgen planlı tasarlanan tonozlu mezarların inşasında yapı malzemesi olarak, kireç harcıyla tutturulan çay taşı, moloz, traverten ve tuğla kullanılmıştır. Bunlarda ön cepheye yapılan, lentolu ve söveli kapı açıklığından birkaç basamaklı merdiven ile iç mekâna girilmektedir. Girişin hemen önünde bir dolaşma alanı ile bu alanın üç tarafında mezar tekneleri yerleştirilmiştir. Mezar tekneleri traverten panellerden ya da moloz taş, tuğla örgülü yapılmış olup üstü yine travertenden kapak taşlarıyla kapatılmıştır. Genellikle arka duvarın içine, hediyelerin ve aydınlatma amacıyla kandillerin bırakıldığı mezar nişleri yapılmaktadır. Duvarları sıvalı olan bu tipin bazı örneklerinde duvar freskleri de tespit edilmiştir. Duvar fresklerinde, girdanlar ile dallar arasında gül betimlemelerinin öne çıktığı bitkisel bezemeler görülmektedir.³⁷

Çift Katlı Tonozlu Mezar

Laodikeia'da kazısı yapılan tek örnekle temsil edilen bu mezar tipi, Batı Nekropolü'nde Lambalar Mevki'nde yer alır. Anıtsal nitelikteki mezar çift katlı ve dört odalı olup vadinin batı yamacı üzerinde, kuzey-güney yönünde uzanan nekropol sokağına bitişik olarak inşa edilmiştir (Res. 14-15, 47). Olasılıkla bu nekropol sokağı daha kuzeyde batıya ulaşımı sağlayan ana yol ile bağlantılıdır. Eğimli bir arazinin teraslanmasıyla oluşturulan düzlükte yer alan mezar kompleksi kare planlıdır ve düzgün kesilmiş traverten blok ve tuğladan yapılmıştır. Bodrum katında yer alan mezar odalarının yan duvarları düz yapılırken, üst kat mezar odalarının yan duvarları anta şeklinde çıkıntılarla hareketlendirilmiştir. Zemin kat duvarlarının bu şekilde yapılmasının sebebi, mezar odasının üst tonozunun oluşturduğu basınç ve ağırlığı taşımasından kaynaklanmaktadır. Ayrıca mezar kompleksinin duvarlarını ve mezar odalarının tonozlarını desteklemek amacıyla kuzey ve güney yan duvarının dışına simetrik olarak payanda ayakları ve duvar koruma trotuarı yapılmıştır. Mezarın doğuya bakan ön cephesinin güney kanadında, bodrum katına girişi sağlayan, iki lento bloğunun yer aldığı bir kapı bulunmaktadır. Bu kapıdan sekiz basamaklı

28 SCHNEIDER-EQUINI 1972: 25-26, Tav. XIXb-XXa; ŞİMŞEK 1997b: 27-29; RONCHETTA ve MIGHETTO 2007: 437-438, Fig. 5.

29 ŞİMŞEK 2002c: 5-15, 27-49, Plan. 2, Çiz. 1-17, Res. 12-49.

30 ŞİMŞEK 2002b: 232, 236-239, Çiz. 3-Res. 4, 10-16.

31 ŞİMŞEK 2002b: 238, Res. 19; ŞİMŞEK 2002c: 15, Res. 50; DUMAN 2014: 51.

32 ŞİMŞEK 2008b: 55, Res. 28; BİLGİN ve OKUNAK 2011: 125, 129, Res. 8.

33 YÜCE 1995: 1-7, Çiz. 1-3, Res. 3-8, 10, 12.

34 MACHATSCHKE 1967: 74-84, Taf. 2-10, 23-33, Abb. 32-56. Buradaki tonozlu mezarlar, mezar evler olarak adlandırılmıştır.

35 ALFÖLDI-ROSENBAUM 1971: 7-15, 30-32, Lev. I-VI, IX-XIII.

36 Bkz. FEDAK 1990: 104-109, Fig. 139-140.

37 ŞİMŞEK vd. 2011: 883-887, 1032-1035, 884-887, 1033, 1035, Res. 1a-f, Çiz. 1, Res. 1a-b, Res. 1a-e, Çiz. 1.

merdiven ile L.09.BN.M3D numaralı odaya girilir. Ayrıca, bu cephenin kuzey kanadında, bodrum katında bulunan ve L.09.BN.M3A numaralı odaya bağlanan ikinci bir giriş daha bulunmaktadır. Ancak, ilk yapıldığı dönemde işlevselliğini koruduğu düşünülen bu giriş daha sonraki dönemlerde kapatılmıştır. Üst katta bulunan ve zemin kata girişi sağlayan üçüncü kapı ise L.09.BN.M3B numaralı odaya açılmaktadır. Kapının travertenden yapılan iki sövesi ile kor尼şli lentosu tespit edilmiş olup kuzeyde bulunan sövesi in-situ olarak açığa çıkartılmıştır.

Mezarın bodrum katı, tonozlu ve iki odalı olarak planlanmıştır. Yan yana yapılan bu mezar odaları kemerli kısa bir koridorla birbirine bağlanmıştır. Güney bölümündeki L.09.BN.M3D numaralı odanın kodu, kuzeyde yer alan L.09.BN.M3A numaralı odaya oranla daha üstte olduğu için, odalardan birbirine geçiş iki basamakla sağlanmıştır. L.09.BN.M3A numaralı mezar odasında 14, L.09.BN.M3D numaralı mezar odasında ise yan yana 17 adet birbirini takip eden örgü tekne mezar vardır. Tekneler, tuğla ve kireç harçla örölü olup yüzeyleri sıvalıdır. Ayrıca batı duvarına hediyeli nişleri yapılmıştır. Mezarın zemin katı ve üst örtüsü tahrip olduğu için kısmen tanımlanamamıştır. Ancak kalan izlerden bodrum katında olduğu gibi içten tonozlu olduğu tespit edilmiştir. Dış bölümü ise düz çatılı olmalıdır. Günümüze kadar ulaşabilen iç mekâna ait duvarlardaki tekne izlerinden, zemin katının da bodrum katı gibi planlandığı anlaşılmaktadır. Mezarda tespit edilen bir *urnanın* varlığı,³⁸ *inhumasyonun* yanında *kremasyonun* da yapıldığını göstermektedir. Mezar, aile mezarı geleneğini yansıtır şekilde M.S. 1. yy.ın ikinci yarısı ile M.S. 7. yy.ın birinci çeyreği arasında sürekli kullanılmıştır.

Avlulu Tonozlu Mezarlar

Laodikeia'da bu tipi temsil eden tek örnek Kuzey Nekropolü'nde tespit edilmiştir (Res. 16, 48). Topografya'ya bağlı olarak eğimli bir arazi üzerine konumlandırılmış olan mezar, doğu-batı yönlü nekropol sokağının güney kenarında yer almaktadır. Asimetrik planlanan mezarın güney duvarını, arazi eğimini desteklemek için oluşturulan istinat duvarı sınırlandırmıştır. Mezarı sınırlandıran bu duvar farklı ölçülerdeki traverten ve çay taşlarının kireç harçla örülmesiyle

oluşturulmuş olup yer yer aralarda moloz dolgu da kullanılmıştır. Kuzey duvarına ise belirli aralıklarla yerleştirilen dikdörtgen biçimli traverten bloklar, nekropol sokağı boyunca sıralı olarak devam eden mezarların sınırlarını belirliyor olmalıdır.

Mezar kompleksi, avlu ve iki adet tonozlu mezar odasından oluşmaktadır. Avlu bölümüne, nekropol sokağına bakan bir kapıdan girilir. Kompleksin doğu tarafında birbirinden bağımsız, yan yana iki adet tonozlu mezar odası yer alır. Bu odaların önünde üçgen planlı bir avlu ve bu avlunun batı duvarına bitişik olarak panelli ve örgülü tekne mezarlar yapılmıştır. Örgü tekne mezar, küçük traverten ve çay taşlarının kireç harçla örülmesi ile oluşturulmuştur. Panel tekne mezarda ise farklı bir yöntem uygulanmış olup doğu ve batı kenarında traverten bloklar kullanılırken güney ve kuzey kenarları ise küçük traverten blok, çay taşı ve kireç harcıyla örülmüştür. Her iki tekne mezarın iç yüzeyi ince bir tabaka ile sıvanmıştır. Avlunun güneyindeki istinat duvarı önünde bir bothros, güneybatı köşesinde ise bir seki bulunmaktadır. Avlunun traverten zemin taşlarının kaldırılmasıyla oluşturulan dikdörtgen biçimli bothrosun tabanı sertleştirilmiş kireç ile kaplanmıştır. Mezarın sonraki kullanımlarında, teknelerde bulunan ve ilk evresine ait olduğu anlaşılan iskeletler, hediyeleri ile birlikte bu bothros'a taşınarak üstü kapatılmıştır. Avlunun güneybatısında, mezarın son kullanımı ile ilişkili düzenlemelerde ise mezar hediyelerinin bırakılması amacıyla tam iki duvarın köşesinde, "V" biçimli bir seki yapılmıştır. Avluya bitişik olarak doğu tarafta, birbirinden bağımsız, yan yana iki adet tonozlu mezar odası vardır. Kuzeydeki oda (L.08.KN.M4) arkaya doğru hafifçe genişleyen kareye yakın dikdörtgen planlı yapılırken güneyinde kalan mezar odası (L.08.KN.M5) yamuk planlıdır. Odaların üst örtüsü tamamen, duvarları ise kısmen yıkılmıştır. Ancak duvar kavislerinden üst örtünün içten tonozlu yapılmış olduğu anlaşılmaktadır. Dıştan ise düz çatılı olmalıdır. Her iki mezar odasına batı duvarlarına açılan kapılardan girilmektedir. L.08.KN.M4 numaralı tonozlu mezar odası içinde, gezinti alanı oluşturulmadan birbirine bitişik beş adet mezar teknesi yapılmıştır. Diğer tonozlu mezar odasında, girişin hemen önünde bir gezinti alanı yer alır ve bunun üç tarafına birer adet olmak üzere toplamda üç panelli mezar teknesi yerleştirilmiştir. U teknelerin üstü traverten kapak taşlarıyla

38 ŞİMŞEK vd. 2011: 930, Kat.no. 1165.

kapatılmıştır. Tonozlu mezar odasının duvarları kaba sıva üzerine ince sıva yapılarak, fresklerle süslenmiştir.³⁹ Kuzeydeki L.08.KN.M4 numaralı tonozlu mezar odasının duvarında içi boş dikdörtgen panelli fresk süslemeleri görülürken güneydeki tonozlu mezar odasında ise yeşil yapraklı, dallarında gül ve narlardan oluşan bitkisel bezemeli freskler yapılmıştır.⁴⁰ Laodikeia Nekropolü'nde bu tip tonozlu mezarlar, Batı Nekropolü'nde olduğu gibi birer aile mezarı olup M.Ö. geç 1. yy. dan M.S. 5. yy. arasında yenilenerek sürekli kullanılmıştır.

Dromoslu Tonozlu Mezarlar

Laodikeia nekropollerinde bugüne kadar yapılan çalışmalarda, dromoslu tonozlu mezar tipinde tek örnek tespit edilmiştir (Res. 17, 49). Kuzeydoğu Nekropolü'nde⁴¹ bulunan mezar, dikdörtgen planlı olup basamaklı kısa bir dromos ile tonozlu mezar odasından oluşmaktadır. Mezarın yapımında kireç harçlı olarak çay taşı, traverten bloklar kullanılmıştır. Mezar girişi doğu yönde yer alan üç basamaklı dromos ve sonundaki kapıdan sağlanmıştır. Girişten sonra eşiğe göre daha alt kotta bulunan mezar odasına, üç basamaklı merdivenle inilmektedir. Merdivenlerin önünde, dikdörtgen planlı gezinti alanı ile bunun üç yanında, altı adet mezar teknesi bulunmaktadır. İnce traverten taşlarla örülen teknelerin üstü düz kapak taşlarıyla kapatılmıştır. Mezar odasının batı duvarında ve teknelerin hemen üzerinde, yan yana yapılmış dikdörtgen biçimli, kırma çatılı iki niş bulunur. Ayrıca mezar girişinin üst bölümünde tonoz kısmına, iki adet havalandırma bacası yapılmıştır. Diğer taraftan mezarın üstünde, Geç Roma Dönemi kullanımıyla ilişkili, Grekçe yazıtlı bir mezar steli bulunmuştur.⁴² Buluntuları, Augustus Dönemi'nden (M.Ö. 27- M.S. 14) M.S. 7. yy.in başına kadar tarihlendirilmiş olup uzun süre kullanılan bir aile mezarıdır.

39 ŞİMŞEK vd. 2011: 360-379, Res. 1- 44, Çiz. 1.

40 ALFÖLDİ-ROSENBAUM 1971: 15-20, Lev. XVI-XVIII; Ephesos Yamaç Evleri ile Anamur Nekropolü'nde olduğu gibi ya paneller ya da çelenk ve bitkisel süslemelerden (yeşil yaprak, gül ve nar betimlemeleri) oluşan kompozisyon şeklindedir ve M.S. 2-3. yy.a aittir. Bkz. ZIMMERMANN ve LADSTATTER 2011: 120, 134, Res. 212, Res. 256-257, 259.

41 ŞİMŞEK vd. 2011: 444-485, Res. 1a-f, Çiz. 1.

42 ŞİMŞEK vd. 2011: 480, Kat. No. 299.

Hücreli Tonozlu Mezarlar

Laodikeia'da Kuzey, Kuzeybatı ve Batı nekropollerinde görülen hücreli tonozlu mezar tipinin üç farklı uygulaması tespit edilmiştir. İlk uygulamaya ait örnekler Batı Nekropolü'nde görülmektedir (Res. 18, 50). Topografya'ya uygun olarak yamaçlara yapılan mezarlar, yan yana sıralı ve hücre tipli tek odalıdır. Dikdörtgen planlı mezar odaları, birbirinden bağımsız olarak inşa edilmiş ancak yan duvarları ortak kullanılmıştır. Bunlar bir nevi örgü tekne mezarların tonoz örtülü yapılarıdır, ancak girişlerinin ön cepheden oluşlarıyla ayrılırlar. Duvarları çay ve traverten taşlarla, tonoz kısmı ise tuğlaların kireç harçla örülmesiyle yapılmıştır.⁴³

İkinci gruba giren örnekler, yine Batı Nekropolü'nde, tonozlu mezarların bodrum katına inşa edilmişlerdir (Res. 19, 51). Tonozlu oda mezar tabanına yapılan bu mezarların hücreleri dikdörtgen planlı, girişleri üstten, tonoz örtüsü üzerine açılan kare biçimli bir açıklıktan verilmiş olup hücreler birbirine bitişik olarak yapılmıştır. Hücre mezar girişleri tuğla ya da traverten kapaklarla kapatılmıştır. Mezar örgüsü kireç harçlı, traverten, çay taşı, kırık tuğla ve devşirme mimari bloklardan yapılmıştır. Tonoz alınışındaki kemerli bölümler ise tuğla ya da traverten taşların dönüşümlü olarak yerleştirilmesi ile oluşturulmuştur.⁴⁴

Üçüncü grup altında değerlendirilen mezarlar, ağırlıklı olarak Kuzeybatı Nekropolü'nde tespit edilmiştir (Res. 20, 52). Ancak Kuzey Nekropolü'ndeki bir örnek de yine bu grup içinde değerlendirilmiştir. Topografyanın yapısına göre birbirinden bağımsız olarak tek ya da çift hücreli planlanan mezarlarda çift hücreli örneklerin arasındaki duvar ortak kullanılmıştır. Girişleri üstten yapılan mezarların içine, ya doğrudan ya da basamakla inilmektedir. Giriş açıklıkları düz traverten kapak taşlarıyla kapatılmıştır. Dikdörtgen planlı olan hücrelerin tonozları kireç harçlı tuğla, traverten ve çay taşlarıyla örülmüştür. Bazı mezarların tonoz içindeki duvarlarında, tören sırasında mezarı aydınlatmak ya da ölü hediyelerini koymak için nişler yapılmıştır. Bu tip mezarların duvarları sıvalı olup genellikle

43 ŞİMŞEK vd. 2011: 881-882, Res. 1a-d, Çiz. 1.

44 ŞİMŞEK vd. 2011: 999-1003, Res. 1-7, Çiz. 1.

bezemesizdir. Ancak bazı örneklerin tonoz alınılığı ve hücre dış duvarlarında girland ya da bitkisel bezemelerle süslü freskler yapılmıştır.⁴⁵ Hücreli tonozlu mezarlar genel olarak M.S. 1. yy.ın ikinci yarısı ile 3. yy. arasına tarihlendirilmiştir. Ancak Batı Nekropolü'nde tonozlu mezarın tabanında bodrum katına inşa edilen örnekler daha geç bir tarihte, M.S. 4. yy.ın ikinci çeyreği ile 6. yy.ın ilk çeyreği arasında kullanılmıştır.

Laodikeia nekropollerindeki kazı verileri ışığında tonozlu mezarlar üzerinde yapılan çalışmalar bu tipin mimari özelliklerinin saptanmasına önemli katkılar sağlamıştır. Bu çalışmalar tonozlu mezarların mimari özelliklerinin belirlenmesi yanında, bu tip mezarlara yapılan gömme işlemleri hakkında da fikir edinmemize olanak sağlamıştır. Tonozlu mezarlarda gömmeler mezar içinde genellikle üç yönde yer alan teknelelerin içine dorsal pozisyonda yerleştirilmiş olup bazı örneklerde ise başın alt bölümüne bir yasıklama yapıldığı görülmektedir⁴⁶ (Res. 36). Bu tip mezarlarda uzun süreli kullanımdan dolayı birden fazla gömme tespit edilmiştir. Buna bağlı olarak eski gömmelere ait bireylerin kemikleri ayakucuna ötelenmiş olarak bulunmuştur.⁴⁷ Hatta gömme işlemi için yer kalmadığında, önceki bireylerin kemikleri ve hediyeleri toplanarak *bothros*lara karışık olarak konulmuştur.⁴⁸ Bu durum daha çok mezarın el değiştirmesinde uygulanmış olup ata kültürüne olan saygı ve dinsel inançlardan dolayı iskelet ve hediyeleri mezar dışına atılmamıştır.⁴⁹ İnançları gereği aynı mezarda atalarıyla birlikte gömülmek isteyen aile bireyleri onlara ait kalıntıları atmayarak mezar kompleksi içinde ayrı bir yerde korumuşlardır. Bu durumun benzer uygulamaları, aynı aileye ait bireylerin gömüldüğü örgü tekne mezarlarda da görülmektedir.⁵⁰ Hatta üst üste yapılan gömme işlemi bazı kiremit çatma mezarlar da bile tespit edilmiştir.⁵¹ Tonozlu mezarlarda kremasyon

sadece Batı Nekropolü'nde L.09.BN.M3 no.lu çift katlı mezar kompleksinde, M3C odasında tespit edilmiştir.⁵²

Ölen kişi için verilen hediyeler başın yanına, göğüs üzerine ya da ayakucuna bırakılmıştır.⁵³ Ayrıca çift katlı tonozlu mezarlar gibi büyük aile mezarlarında gezinti koridorlarında, kapı önünde ve basamaklarda aydınlatma amacıyla bırakılan kandil buluntularına ulaşılmıştır.⁵⁴ Yine bu tip mezarların duvarlarına açılan nişlerde de aynı amaç doğrultusunda kandiller tespit edilmiştir.⁵⁵ Bireyin ağzında ya da avuç içinde bulunan sikkeler ise ölümler ülkesine yolculuğu sırasında Kayıkçı Kharon'a verilmek üzere bırakılmıştır⁵⁶ (Res. 38). Mezarlarda ortaya çıkartılan sikkeler; Laodikeia kent sikkeleri, İmparatorluk sikkeleri ve farklı kentlere ait sikkeler olup bu durum kentin faal ticari kimliğiyle ilgilidir.⁵⁷ Özellikle tonozlu ve avlulu tonozlu mezarlarda ölü yemeğiyle ilişkili önemli verilere ulaşılmıştır. Kazı çalışmalarında mezarların içinde ve avlusunda bulunan pişirme çömlükleri ile bunların içinde tespit edilen hayvan kemikleri somut verilerdir.⁵⁸ Kuzeydoğu Nekropolü'nde L.06.KDN.M6 no.lu mezarın avlusunda bulunan boğaya ait iskelet kalıntıları ve pişirme çömlükleri, mezar başında yapılan törenler için ayrı bir öneme sahiptir.⁵⁹

C. Mezar Evler

Bölgedeki antik yerleşmelerin nekropol alanlarında yaygın olarak görülen mezar evler, kesilmiş dikdörtgen traverten bloklardan inşa edilmiştir (Res. 21, 53). Bu tip mezarlar genellikle tek katlı ve odalı olarak planlanmıştır, ancak bazı

45 ŞİMŞEK vd. 2011: 349-351, 837-845, 847-849, Res. 1a-f, Çiz. 1, Res. 1a-d, Çiz. 1, Res. 1a-d, Çiz.1, Res.1a-e, Çiz. 1, Res. 1a-f, Çiz. 1.

46 ŞİMŞEK vd. 2011: Lev. 25, Res. 80

47 ŞİMŞEK vd. 2011: 1001, Res. 7.

48 ŞİMŞEK vd. 2011: 378-379, Res. 41-44.

49 ŞİMŞEK vd. 2011: 24. Ayrıca Eumeneia için bkz. BILGIN VE OKUNAK 2011: 131.

50 ŞİMŞEK vd. 2011: 424-425, Res. 1b.

51 ŞİMŞEK vd. 2011: 547, 730, Res. 1c, Res. 1a-c.

52 ŞİMŞEK vd. 2011: 930, Kat.no. 1165.

53 ŞİMŞEK vd. 2011: 841-842, 1034, Res. 1c-d, Res. 1ı.

54 ŞİMŞEK vd. 2011: 895, Res. 22.

55 ŞİMŞEK vd. 2011: 445, Res. 1d.

56 ŞİMŞEK vd. 2011: 647-648, Res. 1c-d, 545-546, Res. 1d.

57 Laodikeia kent sikkeleri (ŞİMŞEK vd. 2011: 703-704, Kat.no. 748-755) yanında, İmparatorluk sikkeleri (ŞİMŞEK vd. 2011: 572-574, 702, 1050, 1066, 1068, Kat.no. 492-498, Kat.no. 746-747, Kat.no. 1547, Kat.no. 1583, Kat.no. 1592) ile değişik kentlere ait Klazomenai (ŞİMŞEK vd. 2011: 616, Kat.no. 564.), Kyzikos (ŞİMŞEK vd. 2011: 1050, Kat.no. 1548.) gibi sikkeler de yer almaktadır.

58 ŞİMŞEK vd. 2011: 494-500, Kat.no. 332-351.

59 ŞİMŞEK vd. 2011: 492, Res. 1a-d.

örneklerde gömme için bodrum kat düzenlemelerinin de yapıldığı örneklere rastlanmaktadır. Tek ya da çift katlı *klinelerin* bulunduğu ana mezar odasına bir ya da iki basamaklı bir kapıdan, bodrum katına ise bazen mezar odasının içindeki bir açıklıktan basamaklarla, bazen de dışarıdan *thoikhobas* bölümünün altına yapılan ayrı bir kapıdan girilir. Düz çatılı olan üst örtünün üzeri çoğunlukla podyumlu lahitlerin yerleştirilmesi için kullanılmıştır.⁶⁰ Bu lahitler özellikle Roma İmparatorluk Dönemi'nde, ölünün kahramanlaştırılması düşüncesine hizmet etmekte olup daha çok mezar sahibi karı-koca için kullanılmıştır.⁶¹

Laodikeia Nekropolü'nde yapılan kazı çalışmalarında mezar evlere sağlam olarak rastlanmamıştır. Ancak doğu, kuzey, güney, güneydoğu ve batı nekropol alanlarında yıkılarak tahrip edilmiş örnekler vardır.⁶² Günümüze kadar ulaşabilen bazı örneklerin giriş kapısına ait söve ve lentoları, eşik taşları, çatıyı destekleyen kaideli sütunları, konsollu başlıkları, kornişli çatı blokları ile freskli blok parçaları in-situ ya da çevreye dağılmış olarak bulunmuştur. Kuzeydoğu Nekropolü'ndeki kazı çalışmalarında tespit edilen bir örnek, bu tip mezarların planı ile kullanılan malzemeleri hakkında fikir edinmemeye yardımcı olmuştur (Res. 53). Goncalı mahallesi yolunun genişletilmesi sırasında tahrip edilen mezar; dikdörtgen planlı olup farklı boyutlarda küçük traverten ve fosil traverten blokların kireç harçla örülmesi ile yapılmıştır. Mezar içinde dikdörtgen biçimli bir gezinti alanı ve girişin her iki yanı ile karşısında *klinelerin* yer alır. Çatı örtüsü hakkında net bir bilgi vermek zordur. Ancak mezarın çevresinde bulunan traverten lahde ait tekne ve kapak parçaları, bunların düz çatı üzerine konulduğunu göstermektedir. Nekropol alanlarında ele geçirilen

tabula ansatalı mermer yazıtlar⁶³ ise mezar ev girişlerinin üst kısmına ya da yanlarına yerleştirilmiş olmalıdır. Bu tip mezarlar Laodikeia'da M.S. 1. yy.ın son çeyreği ile M.S. 2.-3. yy.larda yaygın olarak kullanılmıştır.

D. Tapınak Mezarlar

Tapınak tipli anıtsal mezarlar, daha çok zengin ailelerin tercih ettiği mezar grubunu oluşturur (Res. 22). Bu tip mezarlar, kişinin yaşamında tapındığı tanrı evine benzediğinden öldüğü zaman onun kutsallaştırılmasına, kahramanlaştırılmasına, aynı zamanda toplumda ailenin saygınlık kazanmasına hizmet etmesinden dolayı tercih edilmiştir. Bölgede yaygın olan tapınak mezarların, kırma çatılı, alınlıklı, *plasterli in antis* girişli ve içlerinin *klineli* olduğu, özellikle Hierapolis Nekropolü'nde⁶⁴ sağlam olan örneklerden anlaşılmaktadır. Laodikeia Nekropolü'nde yüzeyde ele geçirilen köşe akroterli çatı blokları, kabartmalı friz kuşağına ait buluntular, bu tip mezarların kullanıldığını kanıtlar niteliktedir.⁶⁵ Buluntulara göre Laodikeia'da Hellenistik-Erken Roma İmparatorluk Dönemi'nde kullanılan tapınak tipli mezarlar, Lykos Vadisi içinde Hierapolis Nekropolü'nde de aynı tarihlerde kullanılmıştır.⁶⁶ Benzer tipteki tapınak tipli mezarlar; Kilikya Bölgesi'nde Elaiussa Sebaste ve Korykos nekropollerinde⁶⁷ de yaygın olarak tercih edilmiştir.

60 D'ANDRIA 2003: 49-50, Res. 25-27, 29.

61 SCHNEIDER-EQUINI 1972: 19-23, Fig. 4-5, Tav. XIV-XVIII; RONCHETTA 1987: 104, 109, 112; D'ANDRIA 2003: 48-61, Res. 21, 25-27, 29-30; RITTI 1987: 114; RITTI 2006: 42, 54-67, Res. 18-22; FERRERO 1993: 163-165; ŞİMŞEK 1997b: 23-25, Çiz. 4-24, Res. 14-17; RONCHETTA ve MIGHETTO 2007: 435-436, 440, Fig. 2-4, 9. Bu tip mezarlar; Pınarkent yerleşmesi ve Kolossai nekropollerinde de görülmektedir.

62 ŞİMŞEK 2007a: 305-307, Res. 109; ŞİMŞEK vd. 2011: 10, 618-621, 1026-1027, Lev. 14, Res. 31, Lev. 45, K12-K14, Res. 1a-e, Res. 1-2; ŞİMŞEK 2013a: 415-416, Res. 551-552.

63 CORSTEN 1997: 158-163, no. 82. ŞİMŞEK vd. 2011: Lev. 14, Res. 32.

64 SCHNEIDER-EQUINI 1972: 26-29, Fig. 7, 9, Tav. XXb-XIIIa; RONCHETTA 1987: 111-112; FEDAK 1990: Nereidler Anıtı, 66-68, Fig. 59-63, 65-67, Limyra Heroonu, 68-71, Fig. 68-72, Didyma yakınlarında Marmara Heroonu, 87, Fig. 110, Kaunos Dorik cephe- li mezar, 46, 97, 99, Fig. 39, 119, Telmessos Amyntas Mezarı, 47, 97-98, 115, Fig. 120, Myra Mezarı, 91, 98, Fig. 122-123; ŞİMŞEK 1997b: 26-27, Çiz. 25-27, Res. 18-19; D'ANDRIA 2003: 48-61, 66-70, Res. 21, 41-42; RITTI 2006: 42-44, Res. 14; RONCHETTA ve MIGHETTO 2007: 437-445, Fig. 6-7, 12; ANDERSON 2007: 476-491, Fig. 5-12.

65 ŞİMŞEK vd. 2011: 10-11, Lev. 15; Res. 33-34; ŞİMŞEK 2013a: 459, Res. 652; Ayrıca tapınak mezara ait olduğu düşünülen Akhilleus-Penthesileia kabartmalı friz bloğu hakkında detaylı bilgi için bkz. ŞİMŞEK ve Sezgin 2014: 145-157, Res. 1-6.

66 Bkz. D'ANDRIA 2003: 66-70, Res. 41-42.

67 MACHATSCHEK 1967: 85-110, Taf. 38-54, Abb. 57-64.

E. Kubbeli-Arkosoliumlu Mezarlar

Kubbeli-arkosoliumlu mezarlar, kuzey, güney ve batı nekropollerinde tespit edilmiştir⁶⁸ (Res. 23, 54). Ancak Laodikeia'da şu ana kadar kazısı yapılan tek örnek Güney Nekropolü'nde Aphrodisias yolu üzerindeki vadinin doğu yamacında yer alır. Kare planlı mezara, dikdörtgen kapıdan girilir. Üst örtüsü dıştan kırma çatılı, içten kubbeli olup kubbeye geçiş, tromplarla sağlanmıştır.⁶⁹ Kubbenin ortasına kare biçimli bir havalandırma bacası açılmıştır.⁷⁰ Mezarın iç kısmında üç yönde kemerli arkosollerin içine tekneler yerleştirilmiş, bunların üzeri düz kapak taşıyla kapatılarak, kemer içine küçük nişler yapılmıştır. Mezar odası duvarları, yaptıranın gücüne göre sıvasız, sıvalı ya da fresklidir. Ayrıca mezarların etrafına duvarların dıştan nem ya da su almasını önlemek amacı ile trotuvarlar yapılmıştır. Güney Nekropolü'nde bir kaçak kazı sonunda tespit edilen mezarların kazısı, 1998 yılında Denizli Müze Müdürlüğü tarafından yapılmış olup müze raporlarında arkosol içindeki teknelerde dağınık halde iskelet paçaları ile kandil, kırık cam parçaları, unguentarium ve bronz yüzük bulunduğu ifade edilmiştir.⁷¹ Bu tip mezarlar; Kilikya Bölgesi'nde, Elaiussa Sebaste, Korykos⁷² ve Anamurium Nekropolü'nde⁷³ yaygın olarak görülmektedir ve bunlar genel olarak, Roma İmparatorluk-Erken Bizans Dönemi'ne tarihlendirilir. Laodikeia'daki örneğin tarihi de buluntulara ve fresk parçalarına göre diğer merkezdekilerle aynı döneme aittir.

F. Hypojeumlar

Laodikeia'da bu tip altında değerlendirilen dört örnek, güney ve doğu nekropollerinde, topografyanın durumuna göre ya düz alanlara ya da teraslanarak düzleştirilen az eğimli yamaçlara yapılmıştır (Res. 24, 55). Yer altına inşa edilen hypoje mezarların planı ve kullanılan malzemesiyle ilgili, Doğu Nekropolü'nde yapılan kurtarma kazısında açığa çıkartılan örnekler, bu mezar tipinin yorumlanmasına olanak

vermiştir.⁷⁴ Kolossai yolu üzerinde sıralı olarak yapılan mezarlara üstü düz kapak taşı ile kapatılan bir açıklıktan girilmektedir. Yüzeydeki bu girişten basamaklı bir *dromos* ile asıl mezar odasına geçilir. Dromos ile mezar odası arasında kapak taşı ile kapatılan bir kapı vardır. Kapı açıklığından mezarın durumuna göre ya doğrudan ya da basamak yardımıyla gezinti alanına girilir. Gezinti alanının üç tarafına örgü tekneler ya da çay taşı örgülü klineler yerleştirilmiştir. İç bölümü tonozlu olarak yapılan mezar odasının dışı çay taşı ve kireç harçla örülerek düzleştirilmiştir. Doğu Nekropolü'nde diğerlerinden farklı olarak tespit edilen bir örnek ise arkosoliumlu hypoje mezardır. Bu mezarın iki yanında tonozlu arkosoller bulunmaktadır. Ancak tahrip edilen bölümünde üçüncü bir arkosol olduğu izlerden anlaşılmaktadır.⁷⁵ Yapı malzemesi olarak, traverten, çay taşı ve kireç harcı kullanılmış olan duvarların yüzeyi ise sıvalıdır. Bu mezarlar antik dönemdeki mezar soyguncuları tarafından tahrip edildiği için bireylerin yatış pozisyonu ile eserlerin buluntu durumları tespit edilememiştir. Güney Nekropolü'nde tespit edilen *hypoje* mezarının henüz kazısı yapılmadığı için sınırlı olarak yorumlanabilmiştir. Mezar odası nekropol sokağının altında kalan bu örneğin, sadece girişi ve basamaklı dromosu görülebilmektedir.⁷⁶ Mezar odasının planı için yorum yapmak zordur ancak Doğu Nekropolü'nde yer alan *hypoje* mezarlarla benzer özellikler gösterdiği düşünülebilir. Laodikeia'da Doğu Nekropolü'nde açığa çıkartılan bu tip mezarlar buluntularına göre Augustus Dönemi'nden (M.Ö. 27-M.S. 14), M.S. 6. yy.a kadar kullanılmıştır. Benzerleri Laodikeia dışında aynı vadi içinde Hierapolis Nekropolü'nde de görülmektedir.⁷⁷

G. Örgü Tekne Mezarlar

Laodikeia'da tüm nekropol alanlarında en fazla görülen mezar tiplerinden birini, örgü tekne mezarlar oluşturmaktadır⁷⁸ (Res. 25-26, 56-58).

68 ŞİMŞEK 2007a: 305-309, Res. 110abc, 111; ŞİMŞEK vd. 2011: 11, 59-60, 1027-1028, Fig. 100-101, Lev. 48, K17, Res. 3-7; ŞİMŞEK 2013a: 417-418, Res. 554-558.

69 Kubbe geçişi tromplarla sağlanan örnek için bkz. ALFÖLDI-ROSENBAUM 1971:7, Lev. VI, 1, Lev. II, 3.

70 ŞİMŞEK 2013a: 417-418, Res. 558.

71 ŞİMŞEK vd. 2011: 1027-1029, Res. 4-7.

72 MACHATSCHEK 1967: 79, Taf. 24.

73 ALFÖLDI-ROSENBAUM 1971: 7-11, 30-32, Lev. XII, 3.

74 ŞİMŞEK vd. 2014: 234-237,245-247, Res. 2-4, Res. 12-16, Çiz. 5.

75 ŞİMŞEK vd. 2014: 237-241, Çiz. 4, Res. 5-9.

76 ŞİMŞEK 2007a: 307-310, Res. 112; ŞİMŞEK vd. 2011: 12, 1029, Res. 8; ŞİMŞEK 2013a: 418, Res. 559

77 ŞİMŞEK 1997b: 18, Res. 223, 226, 229.

78 GORETTI-PAVONI 2004: 145-146, 153-154; ŞİMŞEK 2007a: 310-312, Res. 113abc; ŞİMŞEK 2007b: 467-468, Res. 11; ŞİMŞEK 2008a: 110-111, Res. 12-13; ŞİMŞEK 2009: 424-425; ŞİMŞEK 2010: Res. 11, 15; ŞİMŞEK vd.

Özellikle bu tip, Kuzeybatı ve Kuzeydoğu Nekropolü'nde, Roma İmparatorluk Dönemi'nde, en çok tercih edilen örnekler arasındadır. Örgü tekne mezarlar çay taşı, traverten ve tuğla malzeme kullanılarak yapılmıştır. Genellikle bu tip mezarlar nekropol genelinde topografik yapısı düz olan alanlarda direkt, diğer taraftan yamaç olan alanlarda ise teraslama yapılarak inşa edilmiştir. Mezar yapılırken, öncelikle ana toprak dikdörtgen biçiminde kazılmış daha sonra içi traverten, tuğla ya da çay taşı ile tekne biçiminde örülmüştür. Bunların tekneleri bazen tek (Res. 57-58) bazen de ara duvarları ortak ikiz tekne olarak yapılmış (Res. 56) olup üst kısımları genellikle taş ya da tuğladan düz kapak taşlarıyla kapatılmıştır (Res. 26, 58). Bunun yanında tuğla ve kiremitlerin çatılarak kapatılmasıyla oluşturulan örnekler de vardır⁷⁹ (Res. 25, 56-57). Bu tip mezarların tekne duvarları sıvalı olup bazı örnekleri fresklidir. Freskli olanlarda genel olarak tonozlu mezarların duvarlarında tercih edilen; gül, nar ve girland gibi basit kompozisyonlar tercih edilmiştir. Bu tip mezarlar da genellikle aile mezarı olarak tercih edildiğinden birden fazla kullanım görmüştür. Tekrar yapılan kullanımlarda bir önceki bireye ait olan, iskelet ve hediyeleri mezar içinde ötelenerek yeni gömmeler için yer açılmıştır. Bu mezarlarda genel olarak birey ya da bireyler dorsal pozisyonda yerleştirilmiştir. Mezar hediyeleri genellikle göğüs üzerine, baş ve ayakucuna bırakılmıştır⁸⁰ (Res. 26, 36). Örgü tekne mezarlarda inhumasyon dışında kremasyon sadece Kuzeydoğu Nekropolü'nde L.08. KDN.M34 no.lu mezarda tespit edilmiştir.⁸¹

Örgü tekne mezarların bazıları Hellenistik Dönem'den, Roma İmparatorluk Dönemi'nin sonuna kadar kullanılmıştır. Benzer örnekleri aynı bölge içinde Attouda,⁸² Trapezopolis⁸³ ve Eumeneia⁸⁴ nekropollerinde de görülmektedir.

2011: 12, Lev. 51-54, K20-K45; ŞİMŞEK 2013a: 419-420, Res. 560-563.

79 Bu tip örtü biçimi özellikle Kuzeybatı Nekropolü'nde yaygın bir uygulama olarak karşımıza çıkmaktadır.

80 ŞİMŞEK vd. 2011: 528, Res. 1c.

81 ŞİMŞEK vd. 2011: 681-704, Res. 1b, g.

82 ŞİMŞEK 2002b: 233, 235, Res. 3, 9.

83 ŞİMŞEK 2002c: 5, 27, Res. 2, 9.

84 ŞİMŞEK 2008b: 54, Res. 24-26; BİLGİN - OKUNAK 2011: 129-130, Res. 9.

Bölge dışında⁸⁵ ise Samothrake⁸⁶ ve Aizanoi Nekropolü'nde⁸⁷ yaygın olarak kullanılmıştır.

H. Pişmiş Toprak Silindirik (Torpido Gövdeli) Mezarlar

Hellenistik ve Roma dönemlerinde tercih edilen pişmiş toprak silindirik mezarlar, Laodikeia Nekropolü'nde tek örnekle temsil edilmektedir. (Res. 27, 59). Bunlar, mezar odalarının içine, doğrudan toprağa ya da ana kayaya açılan yuvaların içine yerleştirilerek kullanılmıştır. Laodikeia'da Kuzeydoğu Nekropolü'nde doğrudan toprağa gömülü olarak bulunan mezar Augustus Dönemi'ne (M.Ö. 27-M.S. 14) tarihlendirilmiştir. Mezar, silindirik gövdeli olup gövdenin her iki tarafı konik formludur. Konik bölümün uçları bir tarafta meme ucu şeklinde yuvarlak, diğer tarafta ise düzleştirilerek bilezik şeklinde çıkıntılı yapılmıştır.⁸⁸ Silindirik gövdenin sağlamlığını artırabilmek için üzerine belirli aralıklarla kabartma şeritler yapılmıştır. Gövde üzerine kapatılan kapaklar iki parça halinde olup bunlar kaldırma tutamaklıdır. Modern yol yapımı sırasında tahrip edildiği anlaşılan mezarda herhangi bir iskelet kalıntısına rastlanmamıştır.

Benzer örnekleri; Attouda,⁸⁹ Trapezopolis,⁹⁰ Hierapolis,⁹¹ Tire,⁹² Nif Dağı,⁹³ Assos⁹⁴ ve Tarsus'ta⁹⁵ tespit edilmiştir.

85 Roma örneği için bkz. TOYNBEE 1971: 69, 101-103, Pl. 25

86 DUSENBERY 1998: 42, 47, 53, 70; Ayrıca bkz. "Katalog" bölümüne.

87 ÖZER 2013: 30-31, Res. 7.

88 ŞİMŞEK 2007a: 310-114, Res. 114ab; ŞİMŞEK 2007b: 467; ŞİMŞEK vd. 2011: 12, 440, Lev. 55, K46, Res. 1a-c; ŞİMŞEK 2013a: 421-422, Res. 565-566.

89 ŞİMŞEK 2002b: 233.

90 ŞİMŞEK 2002c: 5, 27, Res. 3-7, 15; BAYSAL 2000: 34, Fig. 17.

91 2013 yılında Hierapolis Kuzey Nekropolü'nde yapılan çalışmalarda ana kaya oyularak içine yerleştirilmiş bir adet pişmiş toprak silindirik mezar açığa çıkartılmıştır. Silindirik mezar hediyelerine göre Erken Hellenistik Dönem'de kullanılmıştır.

92 Tire Müzesi pişmiş toprak lahitleri için bkz. EVREN 1985.

93 TULUNAY 2008: 32; TULUNAY 2009: 415-416, Res. 8-9; TULUNAY 2010: 36; TULUNAY 2011: 410-411, Res. 13; TULUNAY 2012: 88, Res. 6.

94 ARSLAN 2009: 106-107.

95 YURTSEVEN 2006: 93, 102, Res. 1-2.

I. Pişmiş Toprak Küvet Mezar

Benzerlerine fazla rastlanmayan pişmiş toprak küvet mezar, Laodikeia'da Kuzeydoğu Nekropolü'nde kazılarda ortaya çıkartılan tek örnekle temsil edilmektedir⁹⁶ (Res. 28, 60). Doğrudan kazılan toprağa yerleştirilen mezarın üstü, kare biçimli tuğla kapaklarla örtülmüştür. Mezar, iki ucu oval biçimde sonlanan, tabanı düz küvet formudur. İki çocuğun gömüldüğü mezarda, tören sırasında kırılarak içine bırakılan bir adet torba gövdeli (*bulbos* formu) unguentarium bulunmuştur. Laodikeia Nekropolü'nde M.S. 1. yy.ın ilk yarısında yaygın olarak kullanılan bu tip unguentariumlar, mezarın bu döneme ait olduğunu göstermektedir.⁹⁷Küvet mezarın benzer bir örneği, Laodikeia dışında Myrina Nekropolü'nde⁹⁸ tespit edilmiştir.

J. Lahit ve Ostothekler

Laodikeia'da kuzey, kuzeydoğu, güney ve batı nekropollerinde tespit edilen lahitler (Res. 29-30) anıtsal nitelikli mezarların içine, mezar evlerin ya da basamaklı podyumların üzerine yerleştirilmiştir. M.S. 2.-3. yy.da yaygın olan bu mezar tipi kentin zenginliğini gösteren en iyi örneklerdir.

Lahitler mezar sahibinin ekonomik ve sosyal statüsüne göre, mermer, traverten ve fosil travertenden yapılmıştır. Ekonomik durumu iyi olan ailelerin mezarları mermerden ve zengin kabartmalarla süslenirken, daha alt gelir seviyesine ait olanlarınki düz ve travertenden yapılmıştır. Nekropol alanlarında yapılan kazılarda ve yüzey araştırmalarında, batı nekropolünde mermer lahitlerin kullanıldığı, kuzey, kuzeydoğu ve güney nekropollerinde ise traverten ya da fosil traverten malzemenin yapılmış lahitlerin tercih edildiği saptanmıştır.

Bu tip mezarlar dikdörtgen bir tekne biçiminde olup üstü düz ya da kırma çatılı kapakla kapatılmıştır. Kapaklar daha çok palmet kabartmalı,

köşe ve tepe akroterlidir.⁹⁹ Traverten lahitlerde genellikle düz kapak taşları kullanılmıştır. Bunların bir kısmı yazıtlı olup yazıtlar, mezarın kime ait olduğunu, daha sonra kimlerin gömülebileceğini, bunun dışında gömü yapacaklara verilecek ceza ve miktarını, kopyasının kent arşivinde olduğunu belirten metinleri içermektedir.¹⁰⁰

Laodikeia'da gelir düzeyi yüksek ailelerin tercih ettiği kabartmalı mermer lahitler; sütunlu, frizli ve girlandlı olmak üzere üç tipe ayrılır.¹⁰¹

Sütunlu lahitler; burgu yivli sütunlarla ayrılan paneller içine sevilen kabartma figürlerin yapıldığı örneklerdir. Panellerde klişeleşmiş yaşamdan kesitler; av, eğitim, *heroiklik*, yönetim ve *Hades* Kapısı önünde gibi sahneler yer alır. Kapakları ise *kline* şeklinde olup üzerinde yarı uzanmış karı-koca betimlemeleri bulunmaktadır.¹⁰²

Girlandlı lahitler *Eros* ve *Nikelerin* taşıdığı girland çelenkli, karı-koca portre büstlü, kurban sahneli, *Perseus'un Andromeda'yı* kurtarması gibi mitolojik konulu, trajedi masklı, *Medusa* başlı gibi farklı konularla dekore edilmiştir.¹⁰³ Girlandlı lahitlerde görülen *akanthus* rozetleri içinden çıkan *Eros*lar, girland çelenklerinden meyve yiyen kuşlar, sphenks ve griphonlar üzerinde betimlenen *Eros* ve *Nike* gibi süslemeler, Laodikeia Atölyesi'ne özgüdür.

Frizli lahitlerde genellikle mitolojik sahneler anlatılmakta olup Laodikeia Kuzeybatı Nekropolü'nde ele geçirilen bir örnekte; *Hermes'in*, oğlu *Pan'ın* bir keçi tarafından emzirilmesini izlemesi sahnesi görülmektedir.¹⁰⁴

96 ŞİMŞEK 2009: 424. ŞİMŞEK vd. 2011: 12, 41-42, 593-595, Fig. 52-53, Lev. 55, K47, Res. 1a-e, Çiz. 1; ŞİMŞEK 2013a: 432-434, Res. 593-594.

97 ANDERSON-STAJANOVIÇ 1987: 106-107, Fig. 1h; ANDERSON-STAJANOVIÇ 1992: 81, 85, Pl. 71, Types F-N, 596; DUSENBERY 1998: 290, S166-3; CİVELEK 2001: 114, 131, Lev. XXXIII, U48-U49, U51-U52, U62; LADSTATTER 2005: 285, Taf. 156, K184-K186; ŞİMŞEK vd. 2011: 67-68, Lev. 63,10.

98 REINACH ve POTTIER 1887: 70, Fig. 14.

99 ŞİMŞEK 1997a: 269-281, Res. 1-13; ŞİMŞEK 1998a: 2-25, Çiz. 1-4, Res. 1-24, 29-30; GORETTI ve PAVONI 2004: 143-145, 153-154; BEJOR 2004: 18-19; ŞİMŞEK 2007a: 314-319, Res. 115, 116ab, 117ab, 118abcd; ŞİMŞEK vd. 2011: 13-14, Lev. 18, Res. 52, Lev. 20, Res. 57-58; ŞİMŞEK 2013a: 421-422, 425, Res. 567, Res. 574.

100 ŞİMŞEK vd. 2011: 414-415, 506-507, Res. 1a-b, Çiz. 1, Res. 1a-c; Benzer metinler Hierapolis Nekropolü'nde de görülmektedir. Bkz.; HUMANN vd. 1898: 67-176; RITTI 2006: 43-71, 139-141, 152-154, Res. 14-24, 57, 63-64; RITTI 2008: 48-49, 62-65, 154-301, no. 5-6, 10-12, 63-203.

101 ŞİMŞEK vd. 2011: Lev. 19-20, Res. 54-58.

102 ŞİMŞEK 1997a: 269-289; D'ANDRIA 2003: 209, Res. 185.

103 Bu tip lahitler için bkz. YILDIZ ve ŞİMŞEK 2000: 99-165, Res. 1-34.

104 ŞİMŞEK vd. 2011: Lev. 20, Res. 56.

Kabartmalı lahitlerin dışında görülen diğer bir grup, travertenden yapılmış cephesi kabartmasız lahitlerdir.¹⁰⁵ Bunların uzun yüzlerinde sadece *tabula ansata* ya da yazıt bulunmaktadır.¹⁰⁶

Laodikeia Nekropolü'nde lahitler dışında *ostothekler* de bulunmuştur. *Ostothekler*, çocuk lahti ya da kemik ve küllerin konduğu daha küçük boyutlu mezarlardır. Bunların yüzeylerinde boğa ve koçbaşlarına asılan girlandlar ve trajedi maskeleri gibi betimlemeler bulunmaktadır.¹⁰⁷

Düz, kabartmalı traverten ve mermer lahitler bölgede Hierapolis,¹⁰⁸ Attouda,¹⁰⁹ Trapezopolis,¹¹⁰ Eumeneia,¹¹¹ Kolossai,¹¹² Acıpayam Alacain (Agathe Kome),¹¹³ Çivril-Işıklı (Lampe-Eumeneia) Ovası¹¹⁴ gibi kentlerde de görülür. Ayrıca Roma İmparatorluk Dönemi'nde¹¹⁵ Elaiussa Sebaste ve Korykos nekropollerinde,¹¹⁶ Pamphiya Bölgesi'nde,¹¹⁷ Likya Bölgesi'nde¹¹⁸, Konya ve çevresinde,¹¹⁹ Aizanoi Nekropolü'nde¹²⁰ yaygın olarak kullanılmıştır.

105 ŞİMŞEK vd. 2011: Lev. 56, K48-K52, 414-415, 506-507, 751, Res. 1a-b, Res. 1a-c, Res. 1a-b.

106 ŞİMŞEK vd. 2011: 414-415, 506-507, Res. 1a-b, Çiz. 1, Res. 1a-c.

107 YILDIZ ve ŞİMŞEK 2000: 156, Res. 30; ŞİMŞEK vd. 2011: 13, Lev. 20, Res. 57.

108 SCHNEIDER-EQUINI 1972: 11-18, Fig. 3, Tav. I-XI, XV-XVI; RONCHETTA 1987: 107-109-112, RITTI 1987: 114-115; FERRERO 1993: 163-165; ŞİMŞEK 1997b: 18-25, 45-68, Çiz. 43-45, Res. 10-13, 75-86, 122-128, 130-147, 158-172, 187-191; VANHAVERBEKE ve WAELKENS 2002: 119-143, Fig. 1-17; D'ANDRIA 2003: 48-61, Res. 21-27; RITTI 2006: 42-64, Res. 14, 17-19, 21; RONCHETTA ve MIGHETTO 2007: 440-449, Fig. 9-15; FRATE 2007: 458-470, Fig. 2-5, 9-11.

109 ŞİMŞEK 2002b: 239, Res. 18.

110 ŞİMŞEK 2002c: 7, 15, 27, Res. 10.

111 ŞİMŞEK 2008b: 55-56, Res. 29; BİLGİN ve OKUNAK 2011: 130, Res. 10.

112 ŞİMŞEK 2002a: 12, Res.14; ŞİMŞEK 1998a: 17, Res. 27.

113 ŞİMŞEK 2007c: 24-25, 39, Res. 37-38, 40.

114 SÖĞÜT ve ŞİMŞEK 2001: 282-283, Res. 11-13.

115 Roma İmparatorluk Dönemi lahitleri için bkz. WIEGARDZ 1965; TOYNBEE 1971: 69, 101-103, Pl. 24; WAELKENS 1982; KOCH 2001.

116 MACHATSCHEK 1967: 33-48, Taf. 3-10, 13-16, Abb. 2-3, 5, 7-8, 11-21.

117 KORKUT 2006: 3-108, Abb. 2-32, Taf. 4-64.

118 İDİL 1993: 6-87, Lev. 2-95.

119 ÖZGAN 2003: 3-92, Taf. 1-57, 59-66.

120 ÖZER 2013: 26-27, Res. 3, Çiz. 3.

K. Kiremit Çatma Mezarlar

Kiremit çatma mezarlar gelir seviyesi düşük ailelerin tercih ettiği bir mezar tipidir. Kentin dört tarafında geniş alanlara yayılan kiremit çatma mezarların en yoğun buluntu yeri kazıların yapıldığı Kuzeybatı ve Kuzeydoğu Nekropolü'dür¹²¹ (Res. 31). Genellikle topografyanın yapısına göre, düz alanlarda toprağa gömülerek yapılan bu tip mezarların yamaçlara ya da tepe üstlerine yapıldığı görülmektedir. Birbirinden bağımsız olan kiremit çatma mezarlar, yön birlikteliği olmadan, yan yana, örgü tekne ya da tonozlu mezarlar gibi büyük boyutlu mezarların arasına yapılmaktadır. Mezarlar; dikdörtgen kavisli pişmiş toprak kiremitlerin çatılması ile oluşturulmuş, kısa kenarları ise birer kiremit parçası ile kapatılmış, bazı örneklerde uzun kenarları çay taşları ile desteklenmiştir. Ancak Kuzeydoğu Nekropolü'nde tespit edilen tek örnek traverten taşların çatılmasıyla yapılmıştır.

Bu tip mezarlarda öncelikle gömme alanının sınırları belirlenir, sonrasında tabanına ya kiremit döşenir ya da toprakla sıkıştırılır ve ölen kişinin bedeni buraya dorsal pozisyonda yatırılır. Mezar hediyeleri konulduktan sonra kiremitler karşılıklı çatılarak mezarın üstü kapatılır. Kiremit çatmalarda *inhumasyon* gömüler tercih edilirken, yerinde *kremasyon* yapıldıktan sonra, üzerinin kiremit çatma ile kapatıldığını gösteren örnekler de vardır¹²² (Res. 37).

Laodikeia nekropollerinde görülen kiremit çatma mezarlar genellikle tek evrelidir. Ancak bazı örneklerde birden fazla kullanım da tespit edilmiştir. Tek evreli kullanımlarda birey mezara dorsal pozisyonda yerleştirilmiştir.¹²³ Birden

121 GORETTI ve PAVONI 2004: 146, 153-154; ŞİMŞEK 2007a: 319-323, Res. 119abc, 120ab, 121; ŞİMŞEK 2007b: 467-468, Res. 12; ŞİMŞEK 2008a: 110-111; ŞİMŞEK 2009: 424-425, Res. 13; ŞİMŞEK 2010: Res. 11, 15; ŞİMŞEK vd. 2011: 14, 32-36, 48-49, Fig. 20-31, 69-72, 74, Lev. 37-38, Plan 14-15..

122 Benzer tipteki kremasyon örnekleri Parion Nekropolü'nde de ele geçirilmiş olup yerinde "*birincil kremasyon*" yapılarak, sonra hediyeleri konmuş ve üzerine kiremit çatma yapılmıştır bkz. KASAPÖĞLU 2008: 483, Res.1-2. Ayrıca Anadolu'da M.Ö. II. bin-yılda ve öncesinde uygulanan kremasyon geleneği için bkz. EKMEK 2012: 23-49; Bakla Tepe'de geç Tunç Çağı mezarındaki kremasyon uygulaması için bkz. ERDAL 2002: 115-130.

123 ŞİMŞEK vd. 2011: 502, 514, 536, Res. 1c, Res. 1c, Res. 1b.

fazla gömmenin yapıldığı örneklerde ise bireyler üst üste yine dorsal pozisyonda konulmuştur.¹²⁴ Kiremit çatma mezarlarda çatma alanının dar olması sebebiyle daha çok küçük hediyeler tercih edilmiş olup bunlar başın iki yanına, gövde üzerine ve ayaklarına,¹²⁵ mezarın dışında ise mezarın hemen yanına ya da üstüne bırakılmıştır¹²⁶ (Res. 39).

Ayrıca bu tip mezarların yanında mezar yemeği ile ilişkili bulgulara da rastlanmıştır. Kiremit çatma mezarların yanlarına özel pişirme alanları yapılarak, ölü yemeklerinin hazırlandığı tespit edilmiştir (Res. 41).¹²⁷

Nekropol alanlarında kiremit çatma mezarlarda kullanılan bazı kiremitlerin üzerinde tespit edilen farklı atölye işaretleri bu kiremitlerin Laodikeia'da üretildiğini göstermektedir.¹²⁸ Kiremit Çatma Mezarlar; Parion,¹²⁹ Klazomenai,¹³⁰ Samothrake¹³¹ ve Stobi¹³² gibi birçok kentte yaygın olarak kullanılmıştır. Ayrıca Hierapolis Kuzey Nekropolü'nde etrafı taşlarla sınırlandırılan ve üzeri kiremit çatma ile kapatılan mezar örnekleri de ortaya çıkarılmıştır¹³³.

Bu tip mezarlar, özellikle Kuzeydoğu Nekropolü'nde ele geçirilen sikke ve diğer mezar buluntularına göre, Erken Hellenistik Dönem'den itibaren, Erken Bizans Dönemi'ne kadar olan uzun süreç içinde kullanılmıştır. Ancak, kullanım yoğunluğu Geç Hellenistik Dönem ile M.S. 3. yy. arasındadır.

124 ŞİMŞEK vd. 2011: 489, 547, 730, Res. 1d-e, Res. 1b-c, Res. 1a-c.

125 ŞİMŞEK vd. 2011: 557, 568, Res. 1c, Res. 1b-d.

126 ŞİMŞEK vd. 2011: 539, 560, Res. 1b-c, Res. 1b.

127 ŞİMŞEK vd. 2011: 651-652, Res. 1a-d.

128 ŞİMŞEK vd. 2011: 17-20, Lev. 59-61.

129 KASAPÖĐLU 2008: 488-491, 497, Çiz. 6-8, Res. 1-2, 13-28. Parion Nekropolü'nde kiremit çatma mezarlar, kiremitin düz ya da kavisli oluşu, tabanda kiremit olması ya da cesedin doğrudan toprağa yatırılması gibi hususlar göz önüne alınarak alt gruplara ayrılarak değerlendirilmiştir. Kiremit çatma mezarların antik kentte, Geç Hellenistik-Roma İmparatorluk Dönemi'nde yaygın olarak tercih edildiği, buluntular ışığında tespit edilmiştir. KASAPÖĐLU 2013: 126-129, Res. 157-160, Res. 163-165, Res. 169-170..

130 HÜRMEZLÜ 2008: 22-23, Res. 14.

131 DUSENBERY 1998: 25-39; Ayrıca bkz. "Katalog" bölümüne. Myrina Nekropolü için Reinach ve Pottier 1887: 70, Fig. 15.

132 WISEMAN ve MANO ZISSI 1971: Pl. 88, Fig. 11-12.

133 ANDERSON 2007: 473-475, Fig. 1-3.

L. Urnalar

Laodikeia'da *inhumasyonun* yanı sıra *kremasyonun* da yapıldığını gösteren *urnalar*,¹³⁴ en fazla Kuzeydoğu Nekropolü'nde tespit edilmiştir¹³⁵ (Res. 32-33, 61). Bunun yanında kazı çalışmalarında Batı ve Kuzeybatı Nekropolü'nde de birer örnek bulunmuştur.

Ölen bireyin yakılarak küllerinin konduğu kremasyon kapları ya da urnaların kap formları amphora, pelike, pithos-çömlek, krater-stamnos ve çömlek gibi çeşitlidir.¹³⁶ Bunlar kazılarda kapak ya da kapak işlevinde kullanılan tabak, kâse ve kiremit parçaları ile birlikte *in situ* halde açığa çıkartılmıştır¹³⁷. Kapak olarak kullanılan kâse ve tabaklar aynı zamanda tören sırasında pişirilen yemeğin ölen bireye sunulması gibi iki işlevi yerine getirmiştir¹³⁸. Kremasyon kaplarında amphora, pelike, pithos-çömlek, krater-stamnos formlarının bu iş için özgün yapıldığı, çömlleklerin ise pişirme çömllekleri ile aynı formlarda olduğu tespit edilmiştir.¹³⁹

Nekropolde urnalar için özel bir alan oluşturulmamış olup bunlar genellikle kiremit çatma

134 Dilkaya Höyüğü'nde Erken Demir Çağı örneği için bkz. ÇİLİNGİROĐLU 2012: 93; M.Ö. 14. yy.ın ikinci yarısına tarihlenen urnaların *Kavuşan Höyük*'te tespit edilen örnekleri için bkz. KOZBE 2012: 123, Res. 6; M.Ö. Geç 8. yy.dan itibaren *Antandros*'da görülen kremasyonlar için bkz. POLAT 2012: 226-228; Milas-TKİ kazılarında ele geçirilen ve Geç Geometrik ve Hellenistik Dönem'e tarihlenen *urna* için bkz. ERDOĐAN ve AYTAÇLAR 2012: 281, 286, Res. 7, Res. 19.

135 ŞİMŞEK 2007a: 323-324, Res. 123a; ŞİMŞEK 2007b: 467-468, Res. 11; ŞİMŞEK 2009: 424-425; ŞİMŞEK 2010: Res. 12; ŞİMŞEK vd. 2011: 15, 36, 139-147, Fig. 34-35; ŞİMŞEK 2013a: 428-429, Res. 583-584; ŞİMŞEK 2013b: 647-703, Res. 1-86, Lev. 1-6.

136 Laodikeia'da tespit edilen kremasyon kaplarının ayrıntılı tipolojisi için bkz. ŞİMŞEK vd. 2011: 139-147, Lev. 114-117; ŞİMŞEK 2013b: 647-703, Res. 1-86, Lev. 1-6.

137 *Locri*'de *urna* içine, ölen kişinin pişmiş topraktan yapılmış büstü de konmuştur. Bkz. KURTZ ve BOARDMAN 1971: 259, Fig. 56; *Columboriumlar* için bkz. Toynbee 1971: 71, 113-118, Fig. 10, Pl. 28; ERDOĐAN ve AYTAÇLAR 2012: 286, Res. 19.

138 ŞİMŞEK vd. 2011: 667-669, 686-687, 736-737, 764-765, Kat.no. 652-655, Kat.no. 685-686, Kat.no. 797-798, Kat.no. 843-844; ŞİMŞEK 2013b: 650, 660, Res. 10-21.

139 Formlar için bkz. ŞİMŞEK vd. 2011: 139-147, Lev. 114-117; ŞİMŞEK 2013b: 647-703, Res. 7-56, 60-86, Lev.1-6.

ve örgü tekne mezarların arasına gelişi güzel yerleştirilmişlerdir. Ancak tonozlu mezarlar ile örgü tekne mezarların içine inhumasyon gömmenin yanında urnaların da konularak kremasyonun yapıldığını gösteren örnekler ortaya çıkartılmıştır.¹⁴⁰ Bu tip mezarlar çoğunlukla kazılan toprak içine doğrudan yerleştirilmiştir. Ancak bazı örneklerde açılan çukur içine konan kremasyon kabının çevresine kireç harçla tutturulmuş olan küçük çay taşı, traverten ve fresk parçaları yerleştirilerek koruma yapılmıştır¹⁴¹ (Res. 33). Bunların yanında özel olarak hazırlanan traverten örgü teknelerin içine yerleştirilen urnalar da tespit edilmiştir (Res. 32, 61). Bu uygulama aile mezarı geleneğine uygun olarak antik kent dışında ölen bireyin kremasyon yapıldıktan sonra urna ile aile mezarlığına getirildiğini göstermesi bakımından önemlidir.¹⁴²

Kazı çalışmalarında kremasyon kaplarının omuz üzerinde ya da ağız kenarında, özellikle boyun bölümünden kırılmış olan *unguentariumlar* tespit edilmiştir.¹⁴³ Bunlar, mezar başında yapılan törenlerle ilişkilidir (Res. 40). Özellikle ölünün mezara konduğu sırada güzel kokuların etrafa saçılması amacıyla kullanılan bu şişeler yakın aile fertleri tarafından bırakılmış olmalıdır. Bu tip gömmelerde, mezar hediyesi olarak *unguentarium* dışında kandillerin de bırakıldığı örnekler mevcuttur.¹⁴⁴

Kremasyon kapları birçok antik kentte kullanılmıştır.¹⁴⁵ Bölge kentlerinde Hierapolis’de Kuzey Nekropolü’nde yapılan çalışmalarda tapınak mezar¹⁴⁶ ve tümülüs¹⁴⁷ içine yerleştirilmiş kremasyon kapları ele geçirilmiştir. Ayrıca Parion

Nekropolü’nde urnalar, kiremit çatma mezarlardan sonra en fazla tercih edilen ikinci grubu oluşturur.¹⁴⁸

Laodikeia Kuzeydoğu Nekropolü’nde yapılan kazı çalışmalarında elde edilen bulgular, kremasyon kaplarının Hellenistik Dönem ile Erken ve Orta Roma İmparatorluk Dönemi’nde tercih edildiğini ortaya koymuştur.

M. Mezar Stelleri

Laodikeia’da ele geçirilen mezar stelleri batı, güney, kuzey ve kuzeydoğu nekropollerinde tespit edilmiştir (Res. 34). Bu alanlarda yapılan kazı çalışmalarında, mezar stellerinin Hellenistik Dönem’den itibaren Roma İmparatorluk Dönemi boyunca kullanıldığı anlaşılmıştır.

Mermerden yapılan mezar stelleri, enine ya da dikine dikdörtgen biçimli¹⁴⁹ olup genellikle kabartmalı, nişi boyalı ya da yazıtlı olmak üzere üç gruba ayrılır. Kabartmalı stellerde karı, koca ve çocuk betimlemeleri yaygın olup bunlar çoğunlukla yazıtlıdır.¹⁵⁰ Niş bölümü boyalı örneklerin üst kısmı *triglif-metop* şeklinde yapılmıştır. Bunların boyaları silinmiştir ancak bazı örneklerde yazıtlar günümüze kadar gelmiştir.¹⁵¹ Dikdörtgen biçimli yazıtlı stellerin alt bölümünde, mezar üzerindeki bir yuvaya sabitlendiğini gösteren “geçki çıkıntıları” vardır.¹⁵²

Steller mezarların giriş duvarlarına, yanlarına ya da üst kısımlarına yerleştirilmiş olup yazıtlarında mezar sahiplerinin isimleri, görevi, akrabalık şecereleri, ölen kişinin mesleği, yaşam durumları belirtilmiştir.¹⁵³

140 ŞİMŞEK 2013b: 649, Res. 19-21. Ayrıca bu uygulamanın *Antandros Nekropolü’nde* tespit edilen M.Ö. 5. yy.a ait örneği için bkz. Polat 2012: 228, Res. 21.

141 ŞİMŞEK vd. 2011: 714-715, Res. 1a-c.

142 ŞİMŞEK vd. 2011: 681-704, Res. 1a-g, Kat No. 685; ŞİMŞEK 2013a: 649, 685, Res. 19-21.

143 ŞİMŞEK vd. 2011: 670-672, 714-715, Res. 1b-c, Kat. no. 659, Res. 1a-c, Kat.no. 769.

144 ŞİMŞEK vd. 2011: 726-727, Res. 1a, Kat.no. 786; ŞİMŞEK 2013b: 686-687, 689, 691, 702, Res. 24-25, 30-32, 42-44, 54-57, Lev. 5.

145 *Stobi* örnekleri için bkz. WISEMAN ve MANO ZISSI 1971: Pl. 88, Fig. 14; *Samothrake* örnekleri için bkz. DUSENBERY 1998: 11-24; *Pompeii* örnekleri için bkz. LEPETZ ve ANDRINGA 2011, 119-123, Fig. 6.8-6.9.

146 ANDERSON 2007: 476-493, Fig. 6-7.

147 OKUNAK 2013: 441-477, Fig. 11, Kat. No. 23.

148 KASAPOĞLU 2008: 493, Çiz. 13, Res. 40-47 (kremasyon kapları Parion Nekropolü’nde M.Ö. 1. yy.ın sonları ile M.S. 2. yy.da yoğun olarak kullanılmışlardır.); Ayrıca Parion’da Arkaik Dönem’den itibaren kremasyon geleneğinin varlığı bilinmektedir. Bkz. KASAPOĞLU 2013: 108, 115, 118, 119, 122, 124-128, Çiz. 6a, Res. 142, Res. 146, Res. 156-157, Res. 160.

149 ŞİMŞEK 2007a: 25, 323, Res. 5a, 122.

150 ŞİMŞEK vd. 2011: 22, Lev. 24, Res. 74-75.

151 ŞİMŞEK vd. 2011: 22, Lev. 24, Res. 76.

152 ŞİMŞEK vd. 2011: 22, Lev. 24, Res. 77-78.

153 Laodikeia ve Lykos vadisi kentlerinde ele geçirilen ve *Hierapolis Müzesi’nde* bulunan mezar stelleri için bkz; Ritti 2008: 157-219. Yazıtlı mezar stelleri *Kappadokia Argois Dağı* çevresinde yapılan çalışmalarda da tespit edilmiştir. Bkz. DURUKAN 2012: 61-63, Res. 91-96.

Hierapolis Nekropolü'nde¹⁵⁴ ele geçirilen mezar yazıtları ile Laodikeia Nekropolü'nde¹⁵⁵ bulunan yazıtların ifadeleri benzer olup Lykos Vadisi'nin diğer kentlerinde de bu yazıtlar içerik olarak benzerdir.

N. Basit Toprak Mezarlar

Basit toprak mezarlar Anadolu'da bilinen en eski ve en basit ölü gömme biçimi olup bu tip Laodikeia'da kuzeydoğu ve kuzeybatı nekropollerinde yaygın olarak kullanılmıştır (Res. 35). Basit toprak mezarlar diğer mezarların arasına gelişi güzel yerleştirilmiş olarak bulunmuştur. Yapılış şekillerine göre iki farklı uygulama tespit edilmiştir. İlk uygulama açılan çukura ölen bireyin dorsal yatırılarak üzerinin toprakla örtülmesi şeklindedir.¹⁵⁶ Diğer uygulama da ise bireyin toprakla örtülmesinden sonra üzerine yan yana düz kiremitler yerleştirilmektedir.¹⁵⁷ İçinde kemik tespit edilemeyen örnekler, çocuk mezarı olabileceği gibi yalancı mezar olarak temsilen de yapılmış olabilir.¹⁵⁸ Bu tip mezarlarda herhangi bir mezar hediyesine rastlanmamıştır.

Basit toprak mezarlara genellikle inhumasyon gömme yapılmıştır. Ancak sayısı az olsa da yerinde kremasyonlar da vardır.¹⁵⁹ Laodikeia'daki en erken örneği Augustus Dönemi'ne (M.Ö. 27-M.S. 14) ait olup bunlar M.S. 2. yy.ın ikinci yarısına kadar kullanılmıştır.¹⁶⁰

154 RİTTİ 1987: 113-115; RİTTİ 2006: 43-70, 127-132, 139-141, 152-154; RİTTİ 2008: 48-49, 62-65, 154-301, no. 5-6, 10-12, 63-203.

155 Laodikeia mezar yazıtları için bkz. MALAY 1994: 173-177, Kat. no. 1-2, 4-7, 10, Lev. XXX-XXXI, XXXIII, XXXVI, Fig. 1-2, 4-5, 8; CORSTEN 1995: 218-221, no. 3-4, Lev. LV-LVI, Abb. 4ab-5; CORSTEN 1997: 152-159, 165-206, no. 80-81, 81A, 84-126; RİTTİ 2008: 48-49, 168-169, 180-181, 184-187, 198-201, 208-209, 216-219, 252-265, 268-277, 284-287, 292-297, no. 5-6, 70, 86, 96, 115-116, 130, 137, 158, 162, 165-166, 168, 170, 174, 176, 178, 186, 189, 194, 197.

156 ŞİMŞEK vd. 2011: 575, 592-593, 726.

157 ŞİMŞEK vd. 2011: 582, 638, 729, 754-755.

158 ŞİMŞEK vd. 2011: 822, 855, 870.

159 Yerinde kremasyon gömülerinin yapıldığı basit toprak mezarlar için bkz.; ŞİMŞEK vd. 2011: 582, 638, 755, Res. 1c, Res. 1b, Res. 1b.

160 Benzerleri için bkz. KASAPÖĞLU 2008: 491-492, Çiz. 9-11, Res. 29-34; ÖZER 2013: 26-28, 36, Çiz. 1, Res. 4-5, Çiz. 4-5, Res. 18.

Genel Değerlendirme

Frigya Bölgesi'nin batısında, Lykos Ovası ortasında önemli ticari yol güzergâhlarının kesişme noktasında yer alan Laodikeia Antik Kenti'nin nekropollerinde yapılan kazı çalışmaları oldukça önemli verilere ulaşılmasını sağlamıştır.

Özellikle nekropol ve topografya arasındaki bağlantı, mezar tiplerinin şekillenmesinde önemli bir rol oynamıştır. Laodikeia konumu gereği engebeli, etrafı ırmaklarla çevrili bir coğrafyada kurulmuştur. Özellikle ırmakların oluşturduğu vadiler ile engebeli topografik yapı, nekropol alanlarının ve mezar tiplerinin seçilmesinde belirleyici olmuştur. Kentin dört bir tarafına yayılan nekropol alanları bulunduğu konuma ve yol güzergâhlarına göre adlandırılmış ve kendi içinde Doğu, Batı, Kuzey ve Güney Nekropolü olarak değerlendirilmiştir.

Bu alanlardaki mezarlar topografyanın yapısına göre; kentin kurulduğu tepenin yamaçlarında ve düzlüklerinde, şehir kapılarının hemen çıkışındaki ana yol güzergâhlarının kenarlarında, ırmakların oluşturduğu vadi yamaçlarında ve tepelerin üst kotlarında, Asopos Köprüsü gibi önemli yapıların kenarlarında yapılmıştır.

Mezar tiplerinin belirlenmesinde, inşai malzemelerin cinsi, ailelerin sosyal statüsü, zenginliği, dini inançları ve bölgesel özellikleri etkili olmuştur.

Antik kentte tespit edilen mezar tipleri; tümülüsler, kırma çatılı tapınak mezarlar, mezar evler, tonozlu, avlulu, kubbeli-arkosoliumlu, örgü tekne, kiremit çatma, basit toprak, pişmiş toprak silindirik, küvet tekne mezarlar ile yeraltı mezarları (*hypogeumlar*), lahitler ve urnalar olarak sıralanabilir. Bu mezar tipleri içinde bir genelleme yapıldığında, basit toprak, urna ve kiremit çatma mezarların dışında kalan örnekler aile mezarlarıdır. Bu mezarlara iki şekilde olmak üzere inhumasyon ve kremasyon gömmeler yapılmıştır.

Nekropol alanlarında görülen mezarların mimari yapısı ile mezarlara bırakılan hediyeler, bu alanların toplumun hangi sınıfı tarafından kullanıldığını gösteren önemli verilerin başında gelir. Yapılan değerlendirmeler sonucu, gelir seviyesi iyi olan ailelerin mezarlarının, kentin ana girişleri olan kuzeyde Hierapolis, batıda Ephesos, güneyde Aphrodisias ve doğuda Suriye Kapısı'nın çevresi ile bu kapılara bağlanan ana yol güzergâhlarının her iki tarafında yapıldığı

saptanmıştır. Bunların içinde gelir grubu bakımından daha üst düzeyde olanlar Güney ve Batı nekropollerinde tercih etmiştir. Batı ve Güney nekropollerinde yapılan kazılarda ortaya çıkartılan tonozlu mezarlar, çift katlı mezar kompleksleri, kubbeli-arkosoliumlu mezarlar ile Batı Nekropolü'nde görülen, yüksek kalitede işçiliğe sahip sütunlu, girlandlı ve frizli lahitler bu tespiti destekler niteliktedir. Ana yol güzergâhlarından uzaklaşıldıkça toplumun alt grubunu temsil eden insanlara ait mezarlık alanlarının varlığı yapılan kazılar sonunda tespit edilmiştir. Bu mezar tipleri de gelir seviyesine göre, daha çok kiremit ve traverten örgü tekne mezarlar, tek ve çift hücreli tonozlu mezarlar ile kiremit çatma mezarlardan oluşmakta olup bunların kentin dışındaki tepelerde, kenar mahallelerde oturan düşük gelir seviyesine sahip aileler tarafından kullanıldığı anlaşılmaktadır.

Laodikeia nekropollerinde yapılan kazılar, mezarların mimari özelliklerinin belirlenmesi dışında, ölü gömme geleneklerinin anlaşılmasına da katkı sağlamıştır.¹⁶¹ Mezarlara bırakılan hediyeler buldukları dönemin sosyo-ekonomik yapısını ve zevkini yansıtan en önemli verilerin başında gelmektedir. Hediyeler, bırakıldığı döneme ve ait olduğu toplumsal sınıfın gelirine göre değişiklik göstermektedir. Üst gelir tabakasına ait kişilerin bulunduğu mezarlarda daha kaliteli ve ithal eserler bulunurken, alt gelir tabakasına ait kişilerin mezarlarında ise genellikle lokal üretim olan eserler hediye olarak tercih edilmiştir.¹⁶² Bu hediyeler genel olarak ölen kişinin yaşamında kullandığı malzemeler ile yakın akraba ve dostlarının bıraktığı hediyeler olmak üzere ikiye ayrılır;¹⁶³ daha çok kandil, unguentarium ve cam eserlerden oluşmaktadır. Bu mezarlardaki hediyelerin yerel özellikler göstermesi ve az olması ailenin ekonomik geliriyle ilişkilidir.

Ölen bireyler mezarlara inhumasyon ve kremasyon olmak üzere iki şekilde gömülmüştür. (Res. 36-37). Ancak kazısı yapılan mezarların geneli değerlendirildiğinde yaygın olan gömme şeklinin inhumasyon olduğu tespit edilmiştir. İnhumasyon gömmelerin yapıldığı mezarlarda,

birey dorsal olarak yerleştirilmiş olup kollar yanda ya da eller göğüs üzerinde birleştirilmiştir. Bazı durumlarda özellikle tonozlu mezar teknelerinde başın bulunduğu bölüm yastık şeklinde yükseltılarak birey yerleştirilmiştir.¹⁶⁴ Ölen birey mezara konduktan sonra ağzına kayıkçı *Kharon*'a vermesi için bir sikke bırakılmıştır.¹⁶⁵ Sonraki aşamada ölünün diğer yaşamında kullanacağı kendi eşyaları, arkadaş ve akrabalarının getirdiği mezar hediyeleri, mezarın içine ve dışına konmuştur.¹⁶⁶ Bu hediyeler mezar içinde, başın iki yanına, gövde üzerine ve ayakuçlarına, mezar dışında ise mezarın hemen yanına ya da üstüne bırakılmıştır.

Mezarlarda ele geçirilen buluntular ile mezar sahibinin yaşantısı ve mesleği arasında önemli bir bağ olduğu bırakılan mezar hediyelerinden anlaşılmaktadır.¹⁶⁷ Mezarlara bırakılan hediyeler arasında özellikle mesleğiyle ilişkili olan buluntular öne çıkmaktadır. Örneğin sporculara ait olan mezarlarda strigilis,¹⁶⁸ minyatür bronz yağ kapları¹⁶⁹ yanında mezar yazıtlarında da mesleklerle ilgili ifadeler yer alır.¹⁷⁰

Ölünün yaşamında severek kullandığı eşyalar da dikkati çekecek kadar çoktur (küpe, saç iğnesi, yüzük gibi takılar ile içki kâsesi, ayna, kandil, *strigilis* vb.).¹⁷¹ Ayrıca, mezar törenleri sırasında ölünün akrabaları ile dostlarının bıraktığı hediyeler de tespit edilmiştir. Bunların dışında mezar törenleri sırasında aydınlatmak amacıyla kullanılan kandiller mezar nişleri içinde ve kapı önlerinde, merdiven basamaklarında bulunmuştur. Mezarlarda, buldukları dönemin

161 Laodikeia'da tespit edilen ölü gömme gelenekleri ile ilgili ayrıntılı bilgi için bkz. ŞİMŞEK vd. 2011, 23-24.

162 Ayrıntılar için bkz. ŞİMŞEK vd. 2011; ŞİMŞEK 2013a, 407-434.

163 ŞİMŞEK vd. 2011: 24.

164 ŞİMŞEK vd. 2011: 1032, Lev. 25, Res. 80.

165 ŞİMŞEK vd. 2011: 647-648, Res. 1c-d.

166 ŞİMŞEK vd. 2011: 560, 739, Res. 1b, Res. 1b-c.

167 ŞİMŞEK vd. 2011: 22.

168 ŞİMŞEK vd. 2011: 168, 382, 554-555, 611, 695, Lev. 134, Kat.no. 20, Kat.no. 453-455, Kat.no. 554, Kat.no. 719-720.

169 ŞİMŞEK vd. 2011: 163-164, 381, 554, Lev. 127, Kat.no. 19, Kat.no. 451.

170 ŞİMŞEK vd. 2011: 22; Laodikeia'da bulunan Menodotos'un steli üzerinde yer alan strigilist mezar sahibinin sporcu olduğuna işaret etmektedir. Bkz. Ritti 2008: 180-181, Kat.no. 86; Hierapolis Kuzey Nekropolü'nde yer alan Titus Flavius Zeuxis'in mezarında yer alan ve mezar sahibinin mesleği ile ilgili olan yazıtı için bkz. Ritti 2006: 67-70, Res. 24; ŞİMŞEK 1997b: 12-13, 171-175, Çiz. 21-24.

171 Bkz. ŞİMŞEK vd. 2011: 347 vd.

dinsel inançlarıyla sosyal özelliklerini yansıtan hediyeler de tespit edilmiştir. Özellikle, Augustus Dönemi (M.Ö. 27-M.S. 14)'ne ait mezarlarda tespit edilen istiridye kabukları ile Aphrodite figürinine ait baş parçası o dönemde popüler olan *Aphrodite Kültü*'yle ilişkilendirilebilir.¹⁷² Bu tip hediyeler kadın mezarlarında ele geçirilmiş olup bunlar daha çok süslenmeyle ilgili kozmetik kabı ya da takı kutusu olarak kullanılmıştır.¹⁷³ Açığa çıkartılan pişirme kapları ise mezar törenlerinde ve yılın belirli günlerinde mezar başında yapılan ölü yemeği seremonilerinin somut kalıntılarıdır.

Laodikeia nekropollerinde ilerleyen zamanlarda yapılacak kazı çalışmaları antik dönemin yeni mezar tipleri hakkında bilinmeyen bazı verilere ulaşılmasını sağlayacak olan, bölgesel bir öneme sahiptir. Bugüne kadar yapılan çalışmalarda elde edilen sonuçlar bunun en iyi göstergesidir.

KAYNAKÇA

- ALFÖLDI-ROSENBAUM 1971: E. Alföldi-Rosenbaum, *Anamur Nekropolü / The Necropolis of Anamurium*, Ankara.
- ANDERSON 2007: T. Anderson, "Preliminary Osteoarchaeological Investigation in the North Necropolis", *Hierapolis di Frigia I, Le Attivita delle Campagne di Scavo e Restauro 2000-2003, Istanbul*, 473-493.
- ANDERSON-STOJANOVIC 1987: V.R. Anderson-Stojanovic, "The Chronology and Function of Ceramic Unguentaria", *AJA* 91, 105-122.
- ANDERSON-STOJANOVIC 1992: V.R. Anderson-Stojanovic, *The Hellenistic and Roman Pottery, Stobi*, Pirinceton.
- ARSLAN 2009: N. Arslan, "Assos 2007 Yılı Kazı Çalışmaları", *KST* 30.3, 26-30 Mayıs 2008, Ankara, 2009, 105-122.
- BAYSAL 2000: H. Baysal, "Le Antiche Citta' della Valle del Lykos/Lykos Vadisinde Antik Kentler", *Ricerche Archeologiche Turche nella Valle del Lykos/Lykos Vadisi Turk Arkeoloji Araştırmaları, Università di Lecce, Archeologia e Storia* 6, Lecce, 19-49.
- BEJOR 2004: G. Bejor, "Le Necropoli di Laodicea", G. Bejor, J. Bonetto, S. Gelichi, G. Traversari (Eds.), *Laodicea di Frigia II, La Ricognizione 2000*, Padova, 13-20.
- BİLGİN ve OKUNAK 2011: M. Bilgin, M. Okunak, "Eumeneia Mezar Tipleri ve Ölü Gömme Gelenekleri Üzerine Genel Bir Değerlendirme", B. Söğüt (Ed.), *Eumeneia Şeyhlü ve Işıklı*, İstanbul, 125-145.
- CİVELEK 2001: A. Civelek, *Tralleis Nekropolisi Buluntuları Işığında Hellenistik ve Roma Dönemi Seramiği* (Ege Üniversitesi Sosyal Bilimler Enstitüsü Yayınlanmamış Doktora Tezi), İzmir.
- CORSTEN 1995: T. Corsten, "Inchriften aus dem Museum von Denizli", *ADerg* 3, İzmir, 215-224.
- CORSTEN 1997: T. Corsten, *Die Inchriften von Laodikeia am Lykos, Inchriften Griechischer Städte aus Kleinasien*, Band 49, Bonn.
- ÇİLINGİROĞLU 2012: A. Çilingiroğlu, "Dilkaya Höyüğü", *Ege Üniversitesi Arkeoloji Kazıları*, İzmir, 78-94.
- D'ANDRIA 2003: F. D'Andria, *Arkeoloji Rehberi Hierapolis (Pamukkale)*, İstanbul.
- DUMAN 2014: B. Duman, "Menderes Tripolisindeki Arkeolojik Keşifler", *Geçmişten Günümüze Denizli* 38, Denizli, 39-51.
- DURUKAN 2012: M. Durukan, *Kappadokia'da Argois Dağı Çevresinde Hellenistik-Roma Dönemi Mezarları ve Ölü Kültü*.
- DUSENBERY 1998: E. B. Dusenbery, *Samothrace The Necropolies, The Necropolies and Catalogues of Burials-Catalogues of Objects by Categories*, Samothrace II K. Lehmann, P. W. Lehmann (Ed.), New Jersey.
- EKMEN 2012: H. Ekmen, "Yeni Veriler Işığında Başlangıcından M.Ö. II. Binin Sonuna Kadar Anadolu'da Yakarak Gömme (Kremasyon) Geleneği", *Hitit Üniversitesi, Sosyal Bilimler Enstitüsü Dergisi* 5, Çorum, 23-49.
- ERDAL 2002: Y.S. Erdal, "Bakla Tepe Geç Tunç Çağı Mezarından Gün Işığında Çıkarılan Yanmış İnsan İskelet Kalıntılarının Antropolojik Analizi", *Hacettepe Üniversitesi, Edebiyat Fakültesi Dergisi* 19.2, Ankara, 15-130.
- ERDOĞAN ve AYTAÇLAR 2012: Erdoğan, M.N. Aytaçlar, "Milas-TKİ Kazıları", *Ege Üniversitesi Arkeoloji Kazıları*, İzmir, 274-292.
- EVREN 1985: A. Evren, Tire ve Çevresinde Bulunan Pişmiş Toprak Lahitler, İstanbul.
- FEDAK 1990: J. Fedak, *Monumental Tombs of the Hellenistic Age A Study of Selected Tombs from the Pre-Classical to the Early Imperial Era*, Toronto.
- FERRERO 1993: D. de B. Ferrero, "Hierapolis", *Aslantepe, Hierapolis, Iasos, Kyme (AHİK), Scavi Archeologici Italiani in Turchia*, Venezia, 105-187.
- FRATE 2007: O. Frate, "I sarcofagi in marmo della Necropoli Nord. Metodo della ricerca e risultati preliminari", *Hierapolis Di Frigia I, Le Attivita Dele Campagne Di Scavo E Restauro 2000-2003, Istanbul*, 457-472.
- GORETTI ve PAVONI 2004: M. Goretti, M.G. Pavoni, "Annotazioni riassuntive sulle singole categorie",

172 Laodikeia'da ortaya çıkartılan ve ayağa kaldırılan Tapınak A, Apollon, Artemis ve Aphrodite'ye ithaf edilmiştir (ayrıntılı bilgi için bkz. ŞİMŞEK 2013a: 245-274, Res. 326-370).

173 ŞİMŞEK vd. 2011: 692-693, 1044-1046, Kat.no. 707-712, Kat.no. 1524-1531.

- G. Bejor, J. Bonetto, S. Gelichi, G. Traversari (Ed.), *Laodicea di Frigia II, La Ricognizione 2000*, Padova, 31-154.
- HUMANN vd. 1898: C. Humann, C. Cichorius, W. Judeich, F. Winter, *Altertumer von Hierapolis*, Berlin.
- HÜRMÜZLÜ 2008: B. Hürmüzlü, *Eski Yunan'da Ölü Gömme Gelenekleri*, İstanbul.
- İDİL 1993: V. İdil, *Likya Lahitleri*, Ankara, 1993.
- KAÇAR 2014: T. Kaçar, “Kentlerden Yüce, İmparatorlara Eşit: Sofist ve Politikacı Olarak Laodikeia’lı Polemon-Cities were his inferiors, Emperors were not his superiors: Polemo of Laodicea, Sophist and Politician”, C. Şimşek (Ed), *10. Yılında Laodikeia (2003-2013 Yılları)*, *Laodikeia Çalışmaları* 3, İstanbul, 2014, 195-206.
- KARABAY 1995: N. Karabay, “Beylerbeyi I no.lu Tümülsü”, *MKKS* 5 Ankara, 229-242.
- KASAPOĞLU 2008: H. Kasapoğlu, “Parion Nekropolü Mezar Tipleri”, *Atatürk Üniversitesi 50. Kuruluş Yıldönümü Arkeoloji Bölümü Armağanı (1957-2007)*, *Doğudan Yükselen Işık, Arkeolojinin Yazıları*, İstanbul, 481-520.
- KASAPOĞLU 2013: H. Kasapoğlu, “Nekropol”, C. Başaran (Ed.), *Antik Troas'ın Parlayan Kenti Parion*, İstanbul, 107-135.
- KOCH 2001: G. Koch, *Roma İmparatorluk Dönemi Lahitleri* (Çev. Z.Z. İlkelen), İstanbul.
- KORKUT 2006: T. Korkut, *Girlanden-Ostotheken Aus Kalkstein in Pamphylien und Kilikien, Sarkophag-Studien*, Band 4, Mainz.
- KOZBE 2012: G. Kozbe, “Kavuşan Höyük”, *Ege Üniversitesi Arkeoloji Kazıları*, İzmir, 115-136.
- KURTZ ve BOARDMAN 1971: D.C. Kurtz, J. Boardman, *Greek Burial Customs*, New York.
- LADSTATTER 2005: S. Ladstatter, *Keramik, Hanghaus 2 in Ephesos Die Wohnenheit 4, Forschungen in Ephesos Band VIII/6*, (Ed. H. Thur), Wien.
- LEPETZ ve ANDRINGA 2011: S. Lepetz, W. Von Andringa, M. Carroll-J. Rempel (Eds.), *Publius Vesonius Phileros vivos monumentum fecit: Investigations in a asector of the Porta Nocera Cemetery in Roman Pompeii*, *Living Through the Dead, Burial and Commemoration in the Classical World*, Oxford, 110-133.
- MACHATSCHKEK 1967: A. Machatschek, *Die Nekropolen und Grabmalen im Gebiet von Elaiussa Sebaste und Korykos im Rauhen Kilikien*, Wien.
- MALAY 1994: H. Malay, “New Inscriptions from Phrygia”, *ADerg* 2, İzmir, 173-183.
- OKUNAK 2013: M. Okunak, “Hierapolis 159D Nolu Tümülsü ve Buluntuları”, M. Tekocak (Ed.), *K. Levent Zoroğlu'na Armağan – Studies in Honour of K. Levent Zoroğlu*, İstanbul, 441-478.
- ÖZER 2013: E. Özer, “Aizanoi Kuzey Nekropolis 2012 Sezonu”, E. Özer (Ed.), *Aizanoi-I* Ankara, 25-56.
- ÖZGAN 2003: R. Özgan, “Die Kaiserzeitlichen Sarkophage in Konya und Umgebung”, *Asia Minor Studien, Band 46*, Bonn.
- POLAT 2012: G. Polat, “Antandros”, *Ege Üniversitesi Arkeoloji Kazıları*, İzmir, 209-230.
- REINACH ve POTTIER 1887: S. Reinach, E. Pottier, *La Necropole de Myrina*, Paris.
- RITTI 1987: T. Ritti, “Mezar Yazıtları/Epigrafi Sepolcrali/Epicraphic Evidence from Hierapolis Necropolises”, *Hierapolis di Frigia 1957-1987*, Torino, 113-117.
- RITTI 2006: T. Ritti, *Phrygia Hierapolis'i (Pamukkale) Eski Yazıtlar Rehberi*, İstanbul.
- RITTI 2008: T. Ritti (metinler E. Miranda, F. Guizzi), *Museo Archeologico di Denizli-Hierapolis Catalogo delle Iscrizioni Greche e Latine, Distretto di Denizli/ Denizli-Hierapolis Arkeoloji Müzesi Yunanca ve Latince Eserlerin Kataloğu, Denizli Yöresinden Gelen Yazıtlar* (Çev. Nalan Fırat), Napoli.
- RONCHETTA ve MIGHETTO 2007: D. Ronchetta, P. Mighetto, “La Necropoli Nord. Verso il Progetto di Conoscenza Nuovi Dati dalle Campagne 2000-2003”, *Hierapolis di Frigia I, Le Attività delle Campagne di Scavo e Restauro 2000-2003*, İstanbul, 433-455.
- RONCHETTA 1987: D. Ronchetta, “Eski Mezarlıklar-Necropoli-Necropolises”, *Hierapolis di Frigia 1957-1987*, Torino, 105-112.
- SCHNEIDER Equini 1972: E. Schneider Equini, *La Necropoli di Hierapolis di Frigia*, Roma.
- ŞİMŞEK ve SEZGİN 2014: C. Şimşek, M.A. Sezgin. “Laodikeia'dan Yüksek Kabartmalı Friz Bloğu-High Relief Block from Laodikeia”, C. Şimşek, (Ed.), *10. Yılında Laodikeia (2003-2013 Yılları)*, *Laodikeia Çalışmaları* 3, İstanbul, 145-158.
- ŞİMŞEK 1994: C. Şimşek, “Beylerbeyi III No.lu Tümülsü Kazısı”, *MKKS* 4, Ankara, 117-127.
- ŞİMŞEK 1997a: C. Şimşek, “Laodikya Sütunlu Lahti”, *TAD* 31, 269-289.
- ŞİMŞEK 1997b: C. Şimşek, *Hierapolis Güney Nekropolü*, (Selçuk Üniversitesi, Sosyal Bilimler Enstitüsü Yayınlanmamış Doktora Tezi), Konya.
- ŞİMŞEK 1998a: C. Şimşek, “Laodikya Ana Küme (A-B) Girlandlı Lahitleri”, *Arkeoloji ve Sanat Dergisi* 85, 2-28.
- ŞİMŞEK 1998b: C. Şimşek, “Çambaşı Tümülsü”, *MKKS* 8, Ankara, 493-515.
- ŞİMŞEK 1999: C. Şimşek, “Antik Dönemde Çürüksu (Lycos) Vadisi'nde Kültürel ve Ekonomik Yaşam”, *Arkeoloji ve Sanat Dergisi* 92, İstanbul, 2-9.
- ŞİMŞEK 2002a: C. Şimşek, “Kolossai”, *Arkeoloji ve Sanat Dergisi* 107, 3-16.
- ŞİMŞEK 2002b: C. Şimşek, “Attouda Nekropolü”, *Birinci Uluslararası Aşağı Büyük Menderes Havzası Tarih, Arkeoloji ve Sanat Tarihi Sempozyumu-The First International Symposium of History, Archaeology*

- and History of Art in Lower Basin of Meandros (15-16 Kasım 2001, Söke-Aydın)*, İzmir, 229-246.
- ŞİMŞEK 2002c: C. Şimşek, "Trapezopolis Nekropolü", *Arkeoloji ve Sanat Dergisi* 109-111, 3-17, 27-39.
- ŞİMŞEK 2007a: C. Şimşek, *Laodikeia (Laodikeia ad Lycum)*, İstanbul.
- ŞİMŞEK 2007b: C. Şimşek, "Laodikeia 2005 Yılı Kazıları", *KST* 28, Ankara, 455-478.
- ŞİMŞEK 2007c: C. Şimşek, "Antik Dönemde Kazanes Vadisi ve Alacain (Agathe Kome) Yerleşmesi", *Arkeoloji ve Sanat Dergisi* 124, 13-44.
- ŞİMŞEK 2008a: C. Şimşek, "2006 Yılı Laodikeia Antik Kenti Kazıları", *KST* 29.3 (28 Mayıs-01 Haziran 2007 Kocaeli), Ankara, 99-122.
- ŞİMŞEK 2008b: C. Şimşek, "Eumeneia Antik Kenti Üzerine", *Arkeoloji ve Sanat Dergisi* 129, 37-68.
- ŞİMŞEK 2009: C. Şimşek, "2007 Yılı Laodikeia Antik Kenti Kazıları", *KST* 30.2, Ankara, 409-436.
- ŞİMŞEK 2010: C. Şimşek, "2008 yılı Laodikeia Antik Kenti Kazıları", *KST* 31.4, Ankara, 101-134.
- ŞİMŞEK 2013a: C. Şimşek, *Laodikeia (Laodicea ad Lycum), Laodikeia Çalışmaları 2*, İstanbul 2013.
- ŞİMŞEK 2013b: C. Şimşek, "Laodikeia Nekropolünden Kremasyon Kapları", M. Tekocak (Ed.), *K. Levent Zoroğlu'na Armağan – Studies in Honour of K. Levent Zoroğlu*, İstanbul.
- ŞİMŞEK 2014: C. Şimşek, "Lykos Vadisinden İki Sofist: Antipater ve Polemon", *Anadolu'da Felsefeye Yolculuk, Hierapolisli Bir Filozof Epiktetos*, Ankara.
- ŞİMŞEK vd. 2011: C. Şimşek, M. Okunak, M. Bilgin, *Laodikeia Nekropolü (2004-2010 Yılları), Laodikeia Çalışmaları 1.1/1.2*, İstanbul.
- ŞİMŞEK vd. 2014: C. Şimşek, H. Baysal, M. Okunak "Korucuk Kurtarma Kazısında Açığa Çıkarılan Mezarlar-The Tombs Unearthed in Korucuk Rescue Excavation", C. Şimşek (Ed), *10. Yılında Laodikeia (2003-2013 Yılları), Laodikeia Çalışmaları 3*, İstanbul, 2014, 241-293.
- SÖĞÜT ve ŞİMŞEK 2001: B. Söğüt, C. Şimşek, "Çivril ve Çevresindeki Arkeolojik Kalıntılar", *Dünden Bugüne Çivril Sempozyumu (Eylül 2001)*, 279-299.
- TRAVERSARI vd. 2004: G. Traversari, G. Bejor, J. Bonetto, S. Gelichi, *Laodicea di Frigia II, La Ricognizione 2000*, G. Bejor, J. Bonetto, S. Gelichi, G. Traversari (a cura di), Padova.
- TOYNBEE 1971: J.M.C. Toynbee, *Death and Burial in The Roman World*, London.
- TULUNAY 2008: E. Tül Tulunay, "Nif (Olympos) Dağı Kazı Çalışmaları 2007", *Türk Eskiçağ Bilimleri Enstitüsü (TEBE) Haberler Dergisi*, 25. Sayı, İstanbul, 30-32.
- TULUNAY 2009: E. Tül Tulunay, "Nif (Olympos) Dağı Araştırma ve Kazı Projesi: 2007 Yılı Kazısı", *KST* 30.3. 26-30, 411-426.
- TULUNAY 2010: E. Tül Tulunay, "Nif (Olympos) Dağı Kazı Çalışmaları 2009", *Türk Eskiçağ Bilimleri Enstitüsü (TEBE) Haberler Dergisi*, 29. Sayı, İstanbul, 2010, 35-36.
- TULUNAY 2011: E. Tül Tulunay, "Nif (Olympos) Dağı Araştırma ve Kazı Projesi: 2009 Yılı Kazısı", *KST* 32.3, 405-423.
- TULUNAY 2012: E. Tül Tulunay, "Smyrna (İzmir) Yakınlarında Birçok Kültürü Barındıran Dağ: Nif (Olympos)", *Colloquium Anatolicum* 11, 81-99.
- VANHAVERBEKE ve WAELKENS 2002: H. Vanhaverbeke, M. Waelkens, "The Northwestern Necropolis of Hierapolis (Phrygia), The Chronological and Topographical Distribution of the Travertine Sarcophagi and their Way of Production", *Saggi in Onore di Paolo Verzone, Hierapolis Scavi e Ricerche IV*, Roma, 119-145.
- WAELKENS 1982: M. Waelkens, *Dokimeion, die Werkstatt der Repräsentativen Kleinasiatischen Sarkophage*, Berlin, .
- WIEGARTZ 1965: H. Wiegartz, *Kleinasiatische Säulensarkophage*, Berlin.
- WISEMAN ve MANO ZISSI 1971: J. Wiseman, D. Mano Zissi, "Excavations at Stobi, 1970", *AJA* 75.4, 395-411.
- YILDIZ ve ŞİMŞEK 2000: H. Yıldız, C. Şimşek, "Sarcophagi a Ghirlande dalla Necropoli di Laodicea al Lycos/Laodikeia Ana Kume Girlandlı Lahidleri (A ve B)", *Ricerche Archeologiche Turchenella Valle del Lykos/Lykos Vadisi Türk Arkeoloji Araştırmaları*, Università di Lecce, Archeologia e Storia 6, Lecce, 99-165.
- YÜCE 1995: A. Yüce, "Amasya Merkez Eski Şamlar Mezarlığı 1993 Yılı Kurtarma Kazısı", *MKKS* 5, Ankara, 1-16.
- YURTSEVEN 2006: F. Yurtseven, "Tarsus Köylü Garajı Mezarı Buluntuları", *Anatolia* 31, 2006, 91-121.
- ZIMMERMANN ve LADSTATTER N. Zimmermann, S. Ladstatter, *Ephesos Duvar Resimleri, Hellenistik Dönemden Bizans Dönemine Kadar* (Çev. S. Gün), İstanbul.

CELAL ŞİMŞEK

MUSTAFA BİLGİN

MEHMET OKUNAK

Pamukkale Üniversitesi

Fen-Edebiyat Fakültesi

Arkeoloji Bölümü

Kınıklı/DENİZLİ-TURKEY

csimsek@pau.edu.tr

bilgin_arke@yahoo.com

mokunak@pau.edu.tr



Res. 1
Güneybatı ve
Batı Anadolu ile
İç Batı Anadolu
kesimlerini
birbirine
bağlayan yol
güzergâhları



Res. 2
Laodikeia'nın doğusundan
ve batısından geçerek
Lykos Nehri'ne bağlanan
Asopos (Gümüşçay) ve
Kadmos (Gökpınar) ırmakları



Res. 3 Laodikeia Antik Kenti ve nekropol alanları

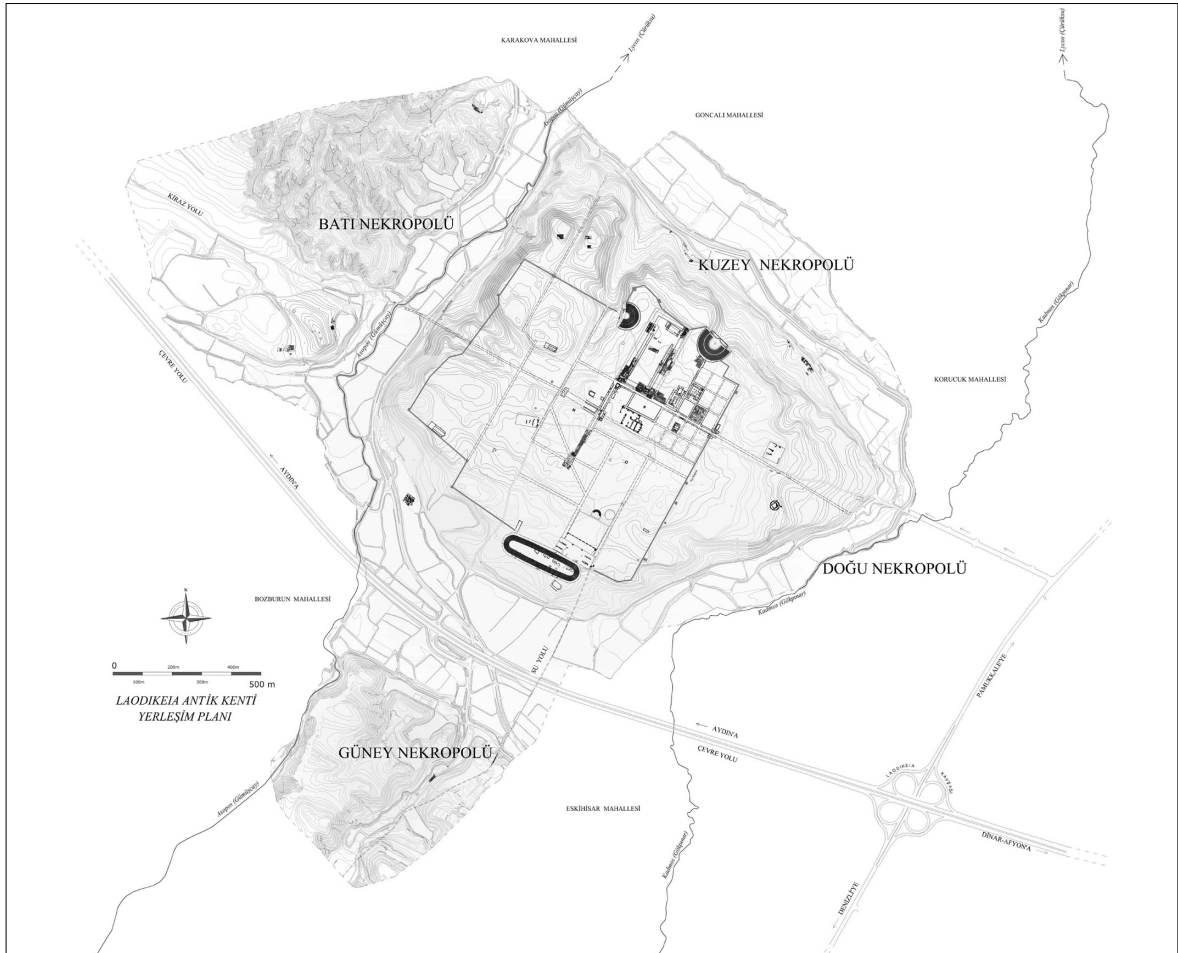

Res. 4 Laodikeia kent planı ve nekropol alanları



Res. 5
Asopos Vadisi
boyunca vadinin
her iki yanına yayılan
Batı Nekropolü



Res. 6
Asopos Vadisi'nin
batısındaki tepelere
yayılan Kuzeybatı
Nekropolü



Res. 7
Antik kentin
kuzey etekleri ile
Lykos Ovası'na
dođru geniŐleyen
Kuzey ve Kuzeydođu
Nekropolü



Res. 8
Kuzey ve Kuzeydoğu
Nekropolü'nün
bulunduğu yamaçların
topografik yapısını
gösteren hava fotoğrafı



Res. 9
Yerleşmenin
doğusunda kalan
Suriye Kapısı ile Kolossai
Antik Kenti'ne bağlanan
ana yolun her iki tarafına
yayılan Doğu Nekropolü



Res. 10
Antik kentin güney
yamaçlarından itibaren
önündeki düzlüğe
doğru genişleyen
Güney Nekropolü



Res. 11
Aphrodisias Yolu
zerinde yolun her iki
tarafına yayılan
Gney Nekropol



Res. 12
Laodikeia'nın batısında,
Ephesos Yolu zerinde
yapılan eltiki Tmls



Res. 13
Gney Nekropol'nde
ortaya ıkartılan
tek odalı tonozlu mezar
(L.07.GN.M1)



Res. 14
Batı Nekropolü'nde
tespit edilen tonozlu ve
iki katlı kompleks mezar
(L.09.BN.M3A-M3D)
ile bu mezarın alt kotuna
teraslanarak yapılan tek
odali tonozlu mezarlar



Res. 15
Batı Nekropolü'nde
tonozlu ve iki katlı
kompleks mezar
ile bu mezarın
önünden geçen
çaytaşı döşemeli
nekropol yolu

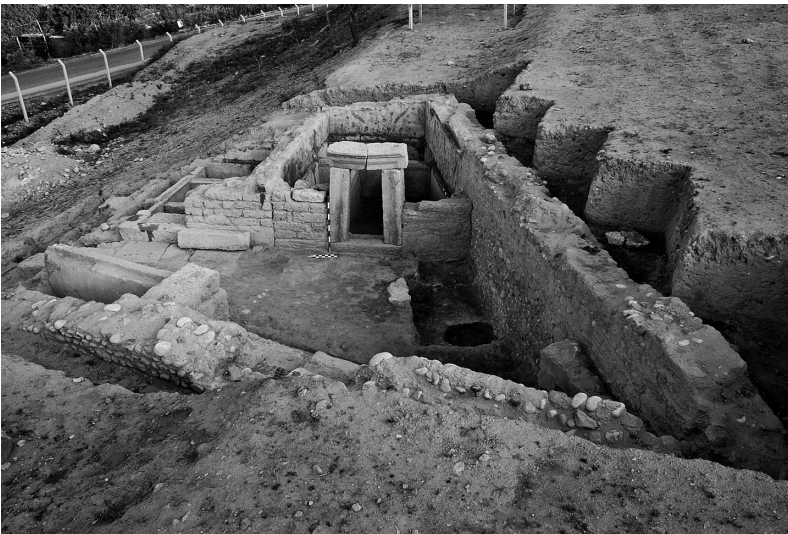

Res. 16
Kuzey Nekropolü'nde
avlulu tonozlu mezar
kompleksi
(L.08.KN.M2-M5)

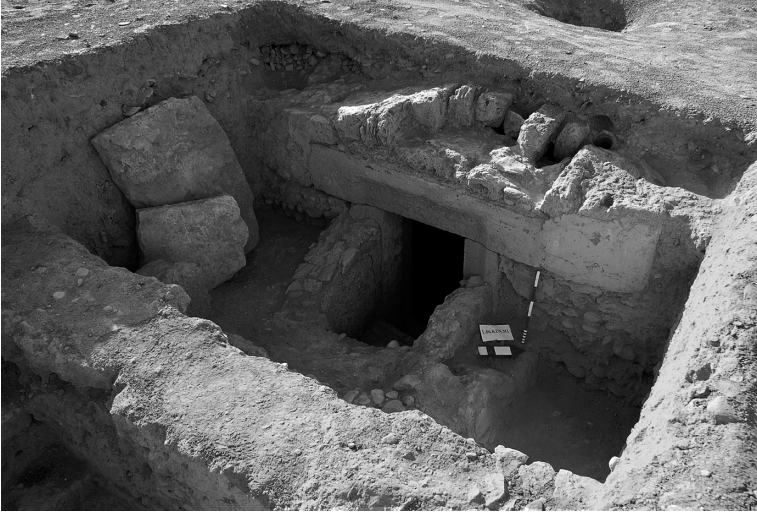

Res. 17
Kuzeydoğu Nekropolü'nde
kısa dromoslu tonozlu
mezar (L.06.KDN.M1)

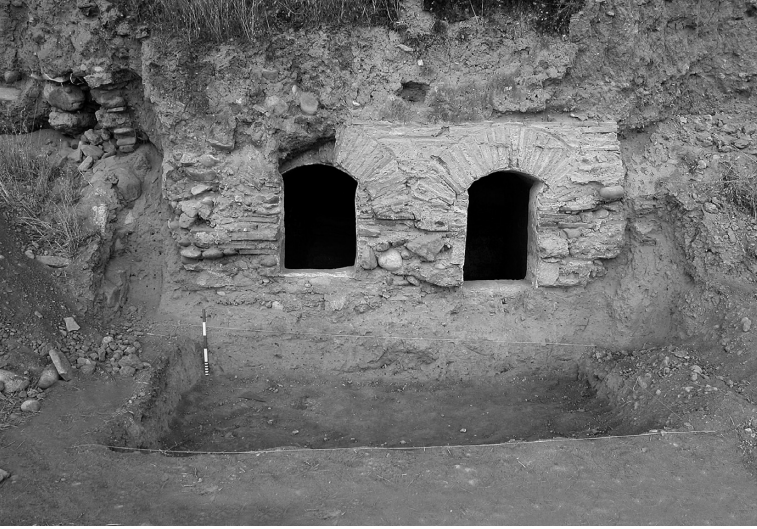

Res. 18
Batı Nekropolü'nde
yan yana sıralı olarak
yapılmış tonozlu
hücre mezarlar
(L.04.BN.M1-M2)

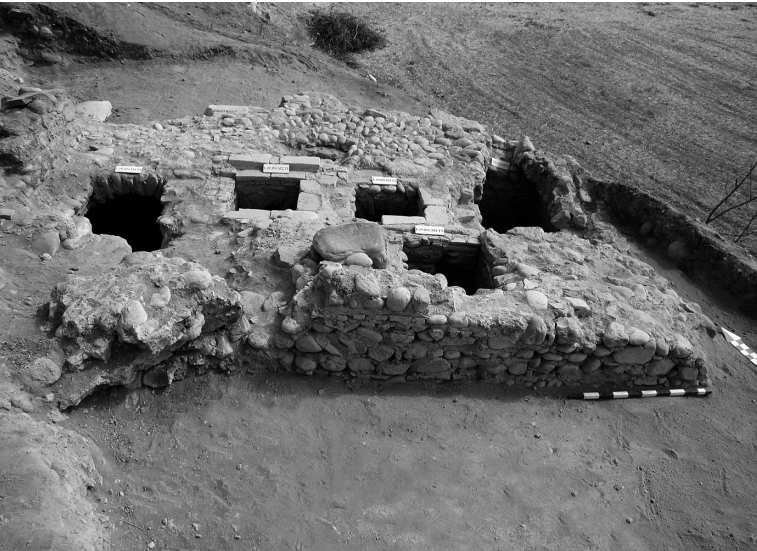

Res. 19
Batı Nekropolü'nde
tonozlu mezar
odasının altına
yan yana sıralı
yapılan tonozlu
hücre mezarlar
(L.09.BN.M4)

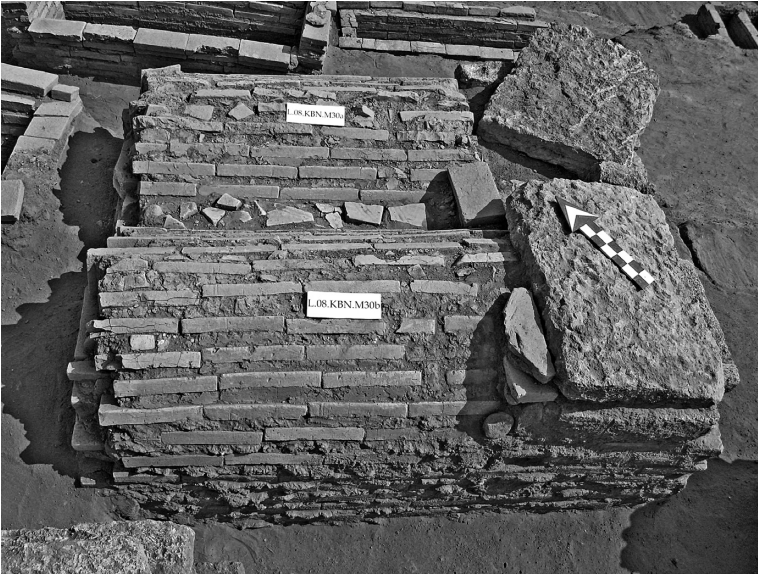

Res. 20
Kuzeybatı
Nekropolü'nde çift
hücreli tuğla örgülü
tonozlu mezar
(L.08.KBN.M30a-b)



Res. 21
Güney Nekropolü'nde
düz çatılı mezar
eve ait kapı



Res. 22
Kuzey Nekropolü'nde
tapınak tipli mezara
ait olması gereken
geison-sima bloğu
(M.S. 2. yy.)



Res. 23
Güney
Nekropolü'nde
dıştan kırma
çatılı kubbeli-
arkosoliumlu ve
tonozlu mezarlar
(L.98.GN.M1-M6)

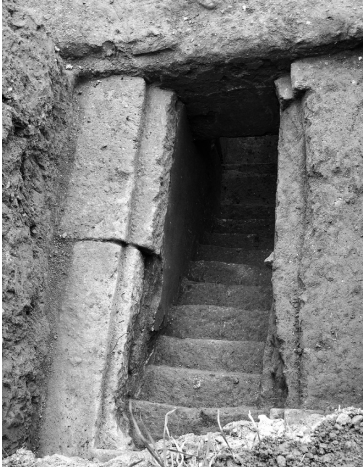

Res. 24a-b Doğu Nekropolü'nde 1 no'lu tonozlu hypoje mezarın girişi
basamaklı dromosu ve mezar odası

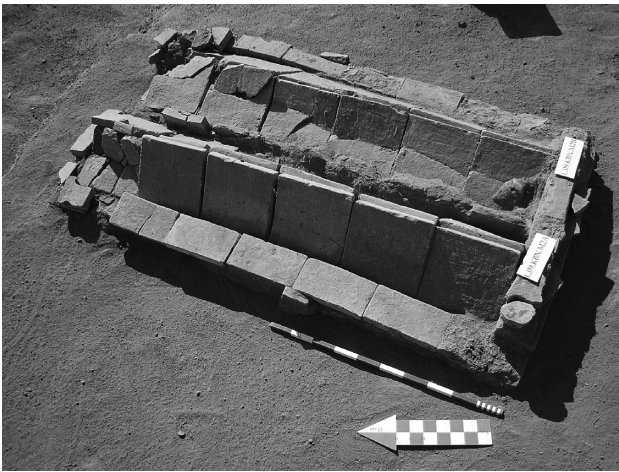

Res. 25a-b Kuzeybatı Nekropolü'nde yamaca teraslanarak yapılan
tuğla örgülü ikiz tekne mezarlar (L.09.KBN.M2A-B)



Res. 26
Kuzeydođu
Nekropolü'nde
traverten örgü tekne
mezar ve buluntuları
(L.08.KDN.M34)



Res. 27
Kuzeydođu
Nekropolü'nden
pişmiş toprak
silindirik mezar
(L.05.KDN.M15/SM1)



Res. 28
Kuzeydođu
Nekropolü'nden
pişmiş toprak küvet
tekne mezar ve
tuđla kapakları
(L.07.KDN.M36)

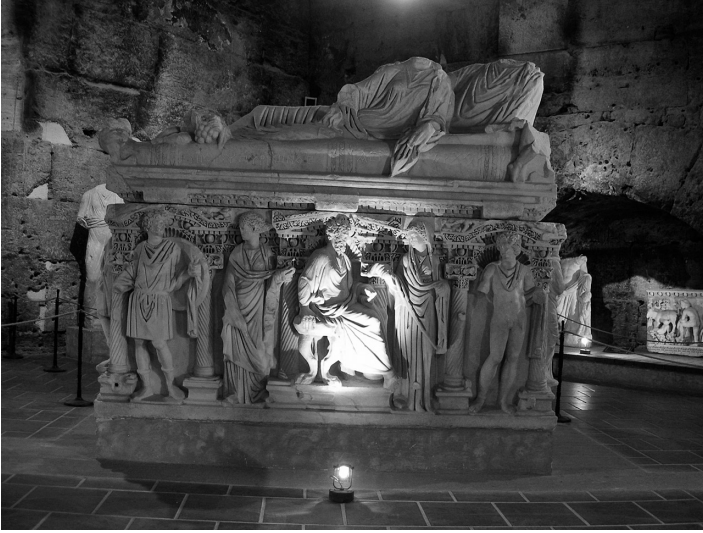

Res. 29
Batı Nekropolü,
sütunlu lahit
(M.S. 3. yy.ın ilk çeyreği)



Res. 30
Batı Nekropolü'nden
girlandlı osthotek
(Antoninler Dönemi)



Res. 31
Kuzeydoğu Nekropolü'nden
Kiremit Çatma Mezar
(L.09.KBN.M8)



Res. 32
Kuzeydođu Nekropolü'nde
traverten örgü tekne
içine yerleştirilmiş
kremasyon kapları
(L.08.KDN.M23)



Res. 33
Kuzeydođu Nekropolü'den
etrafı çaytaşlarıyla
örülmüş olan urna
(L.08.KDN.M43)



Res. 34a-c Laodikeia Nekropolü'nde tespit edilen boyalı (Geç Hellenistik), kabartmalı (Geç Hellenistik) ve yazıtlı (Roma İmparatorluk) mezar stelleri



Res. 35
Kuzeydoğu
Nekropolü'nden
üstü kiremit ile
kapatılmış olan
basit toprak mezar

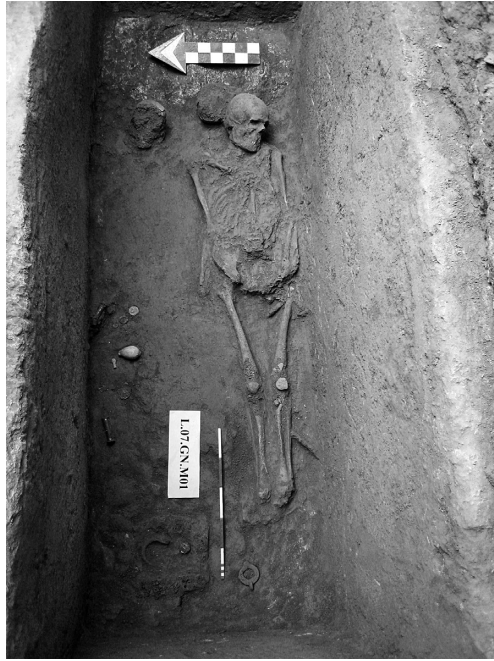

Res. 36
Güney Nekropolü'nden
başına yastıklama
yapılarak dorsal
yerleştirilmiş olan
inhumasyon gömü



Res. 37
Kuzeydoğu
Nekropolü'nde yerinde
yakılarak üzerine
kiremit çatma mezar
yapılan kremasyon gömü



Res. 38
Kuzeydoğu
Nekropolü'nden
kayıkçı Khron'a
verilmek üzere ölünün
ağızına konulan sikke



Res. 39a-b Kuzeydoğu Nekropolü'nden ölü gömme gelenekleri doğrultusunda
kiremit çatma mezarın içine ve dışına bırakılan mezar hediyeleri

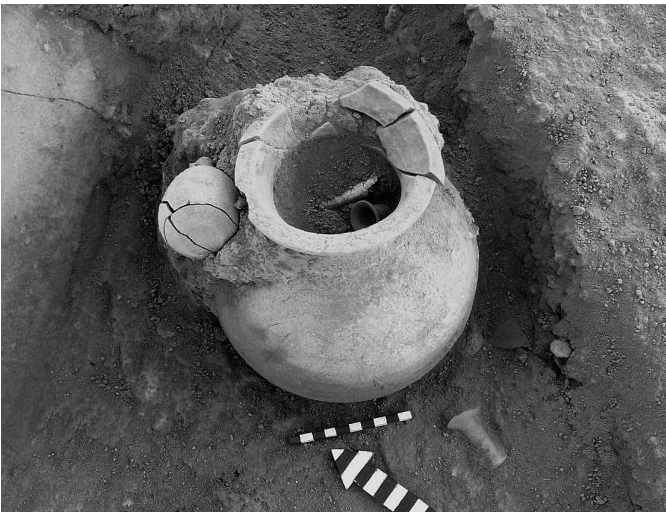

Res. 40
Kuzeydoğu Nekropolü'nde
urna içinde ya da yanında,
özellikle boyun bölümünden
kırılmış olarak bulunan
unguentariumlar



Res. 41
Kuzeydoğu Nekropolü'nde
kiremit çatma mezar
başında ölü yemeklerinin
yenildiğini gösteren
(perideipnon) pişirme çömleği

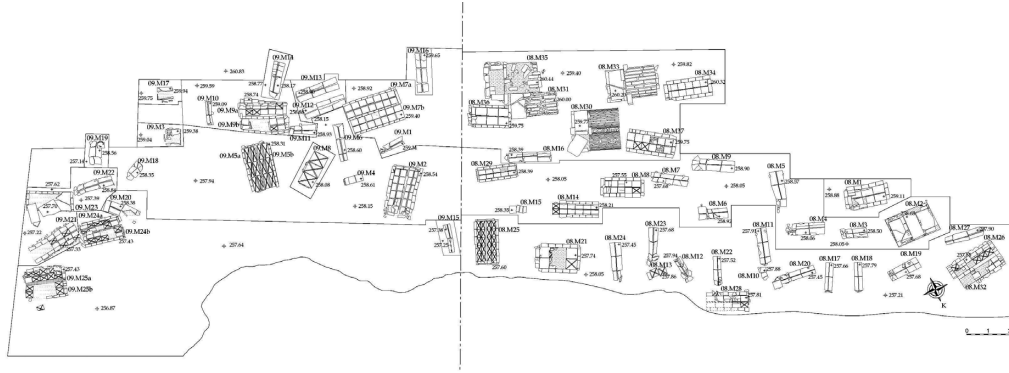

Res. 42 2008-2009 yılı Kuzeybatı Nekropolü kazı alanı planı

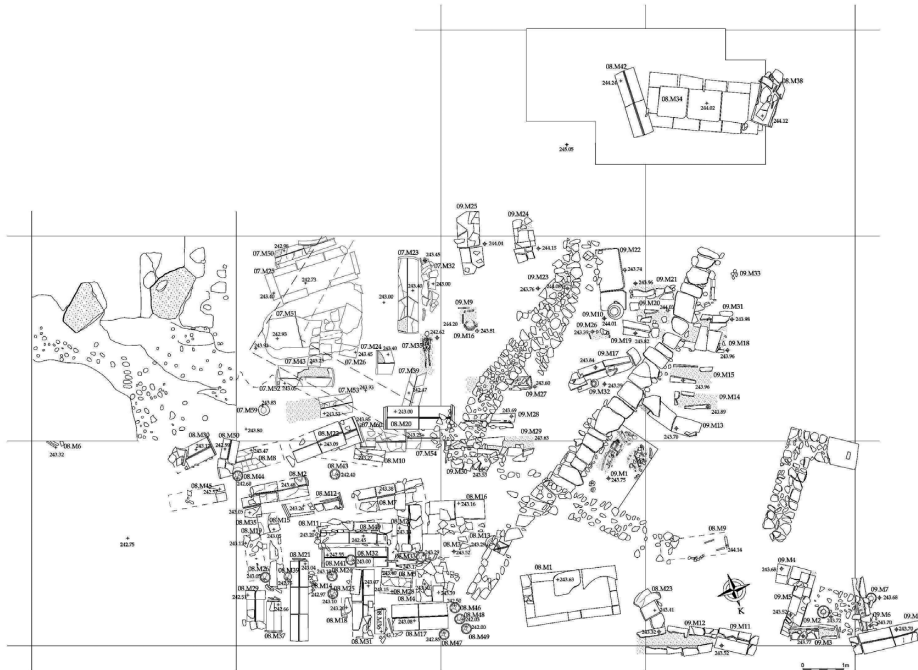

Res. 43 2007-2009 yılları Kuzeydoğu Nekropolü kazı alanı planı

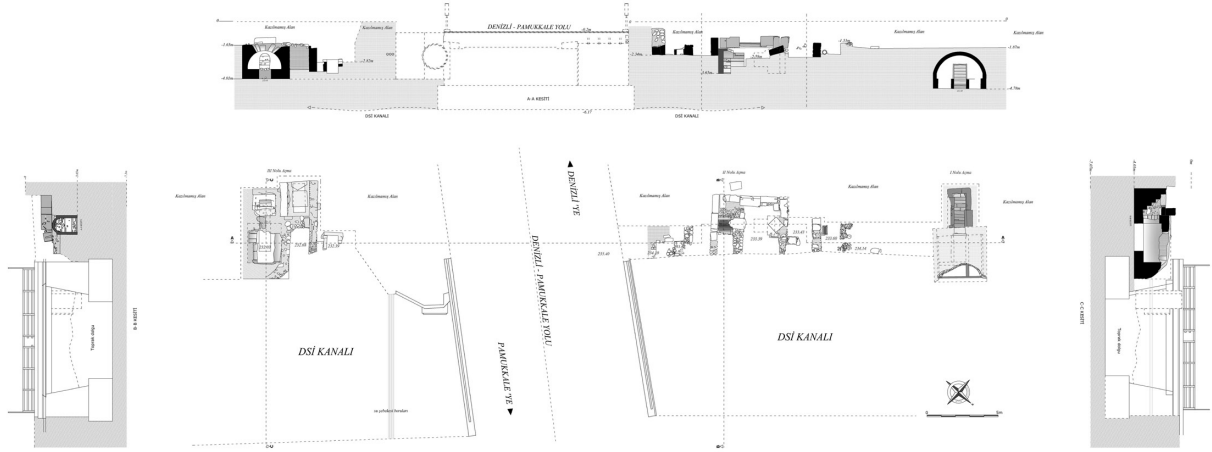

Res. 44 2013 yılı Doğu Nekropolü kurtarma kazısı ile ortaya çıkartılan mezarların planı

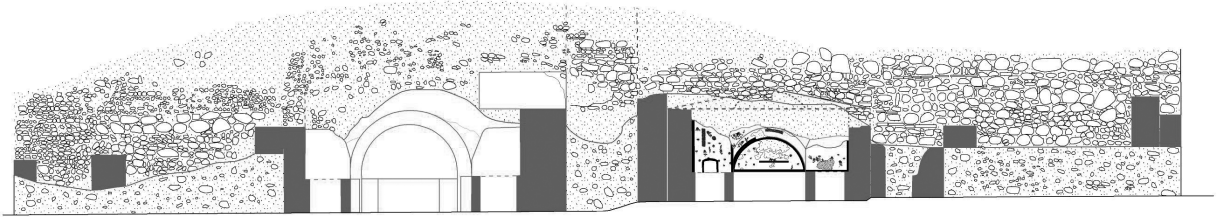

B-B Kesiti

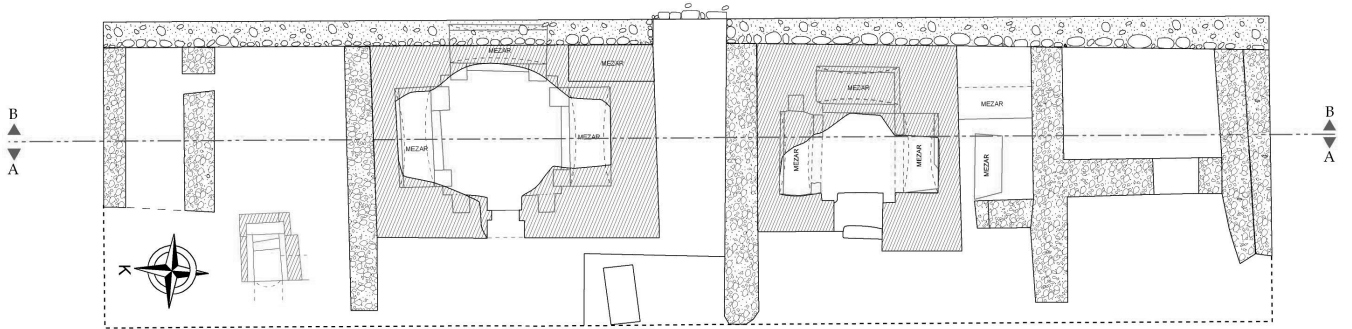

A-A Kesiti

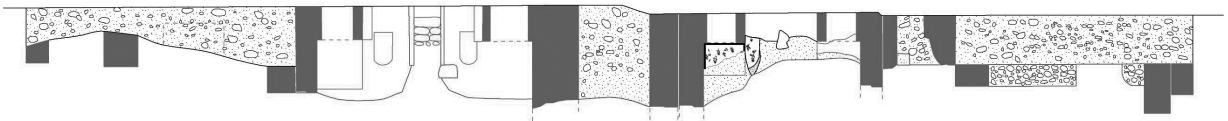

Güney Nekropolü/L.98.GN.M1-M6

0 1 2m

Res. 45 Güney Nekropolü'nden yolun kenarına sıralanan mezarların planı

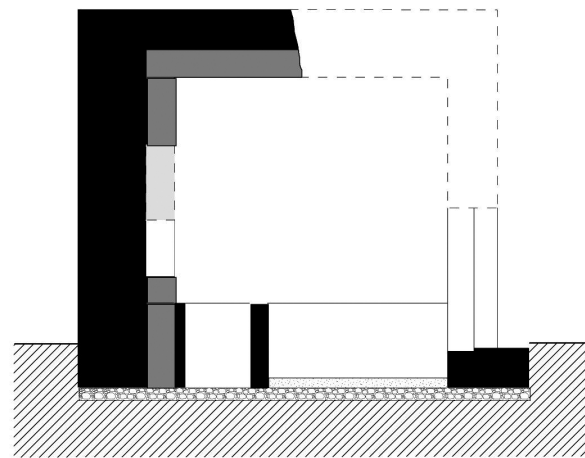
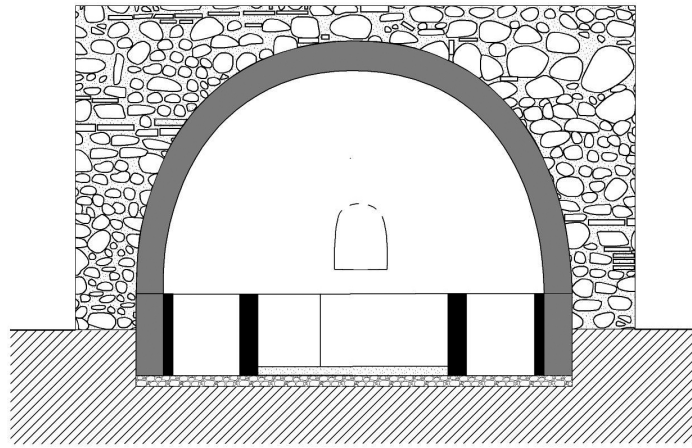
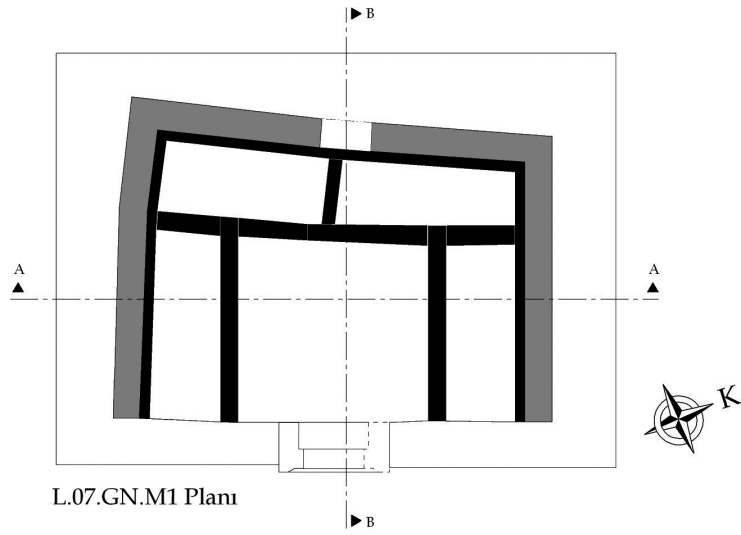

L.07.GN.M1

0 1 2m

Res. 46 Güney Nekropolü'nden, tek odalı tonozlu mezar (L.07.GN.M1)

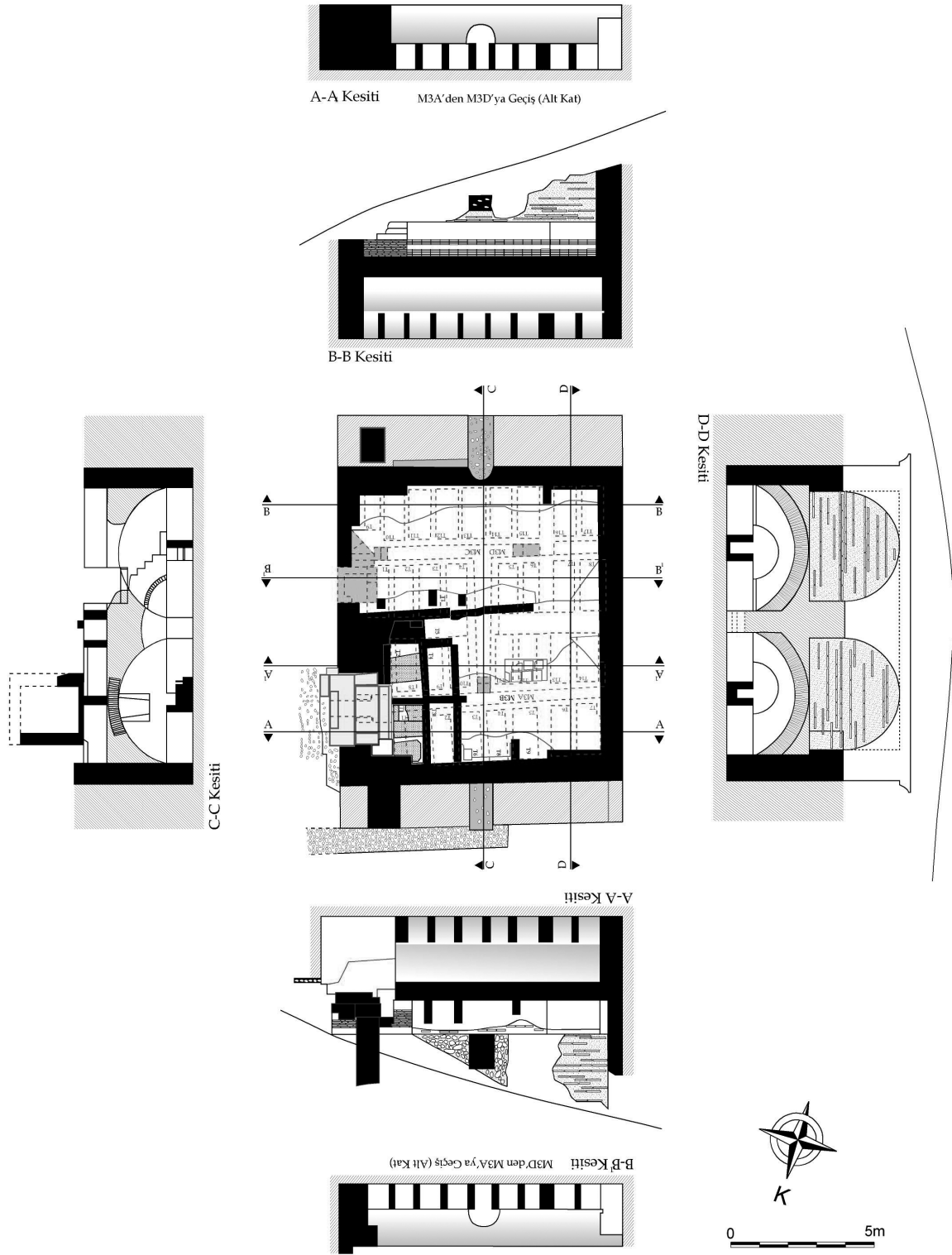

L.09.BN.M3

Res. 47 Batı Nekropolü'nden, çift katlı tonozlu mezar kompleksi plan ve kesiti (L.09.BN.M3)

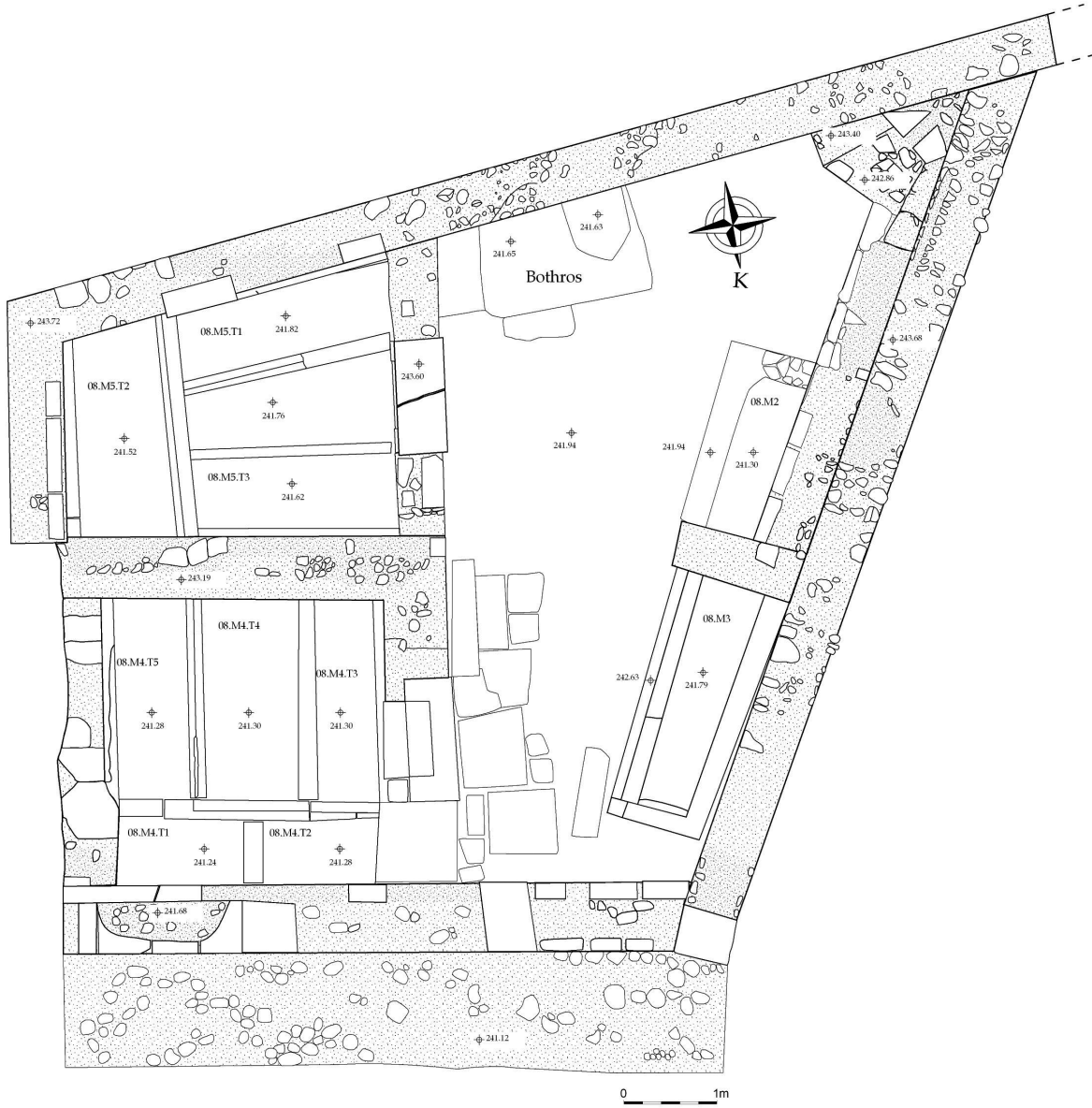

Res. 48 Kuzey Nekropolü'nden, avlu-tonozlu mezar kompleksi (2008 Yılı)

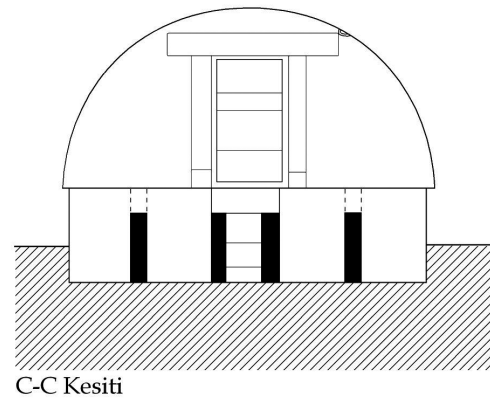
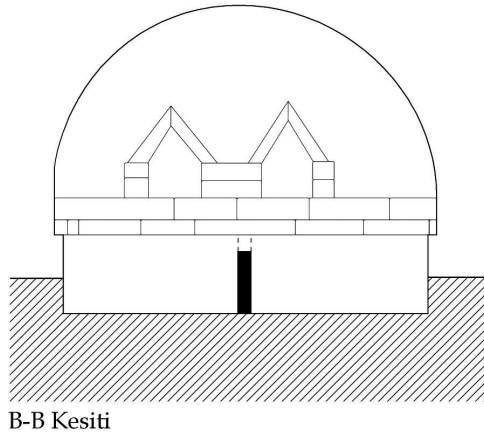
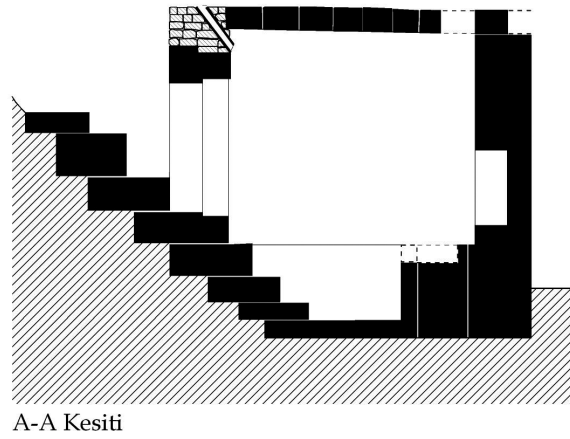
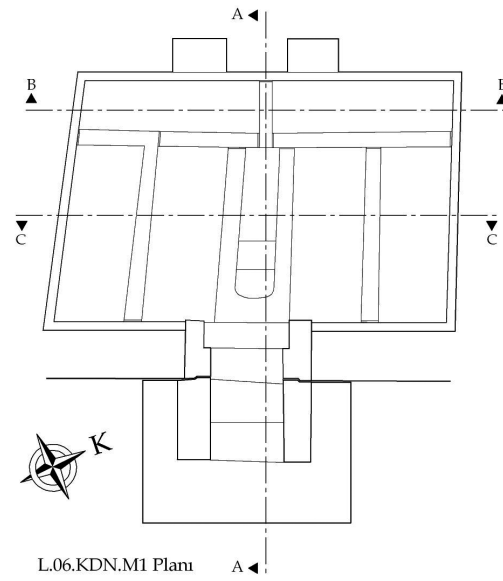

L.06.KDN.M1

0 1 2m

Res. 49 Kuzeydoğu Nekropolü'nden, basamaklı dromoslu tonozlu mezar planı ve kesiti (L.06.KDN.M1)

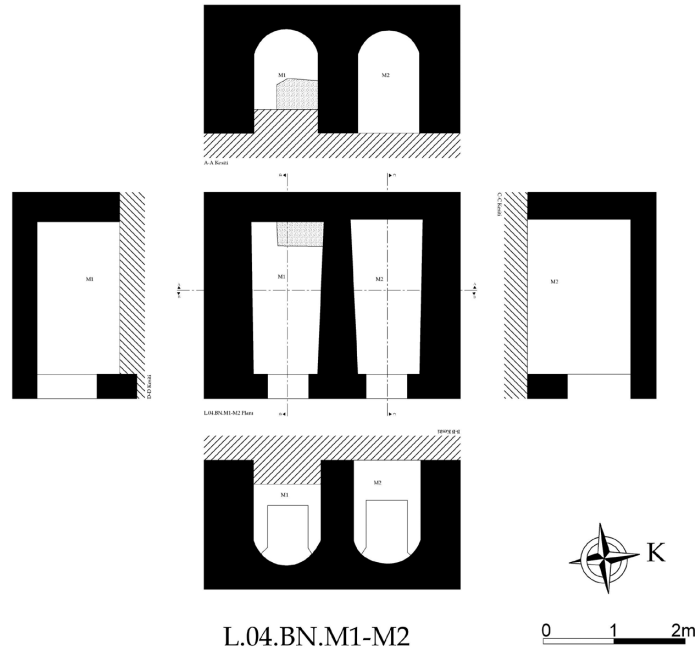

Res. 50 Batı Nekropolü'nden, yan yana sıralı olarak yapılmış tonozlu hücreli mezarların plan ve kesiti (L.04.BN.M1-M2)

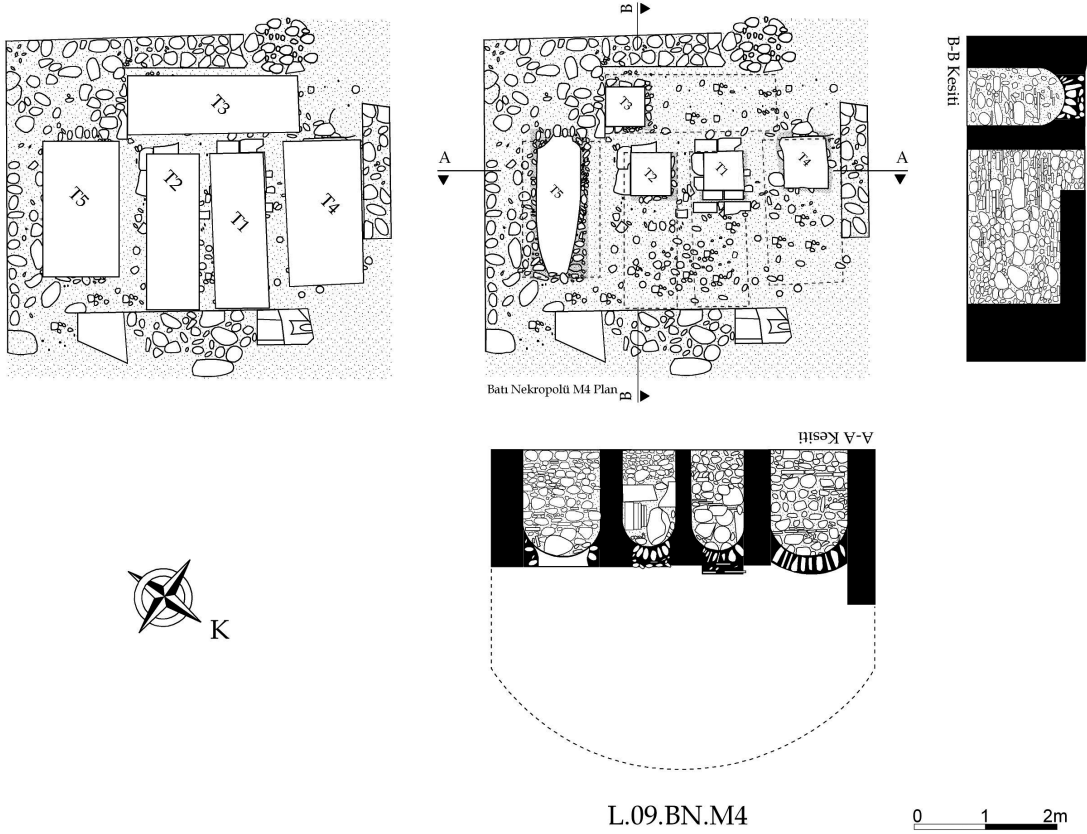

Res. 51 Batı Nekropolü'nden, tonozlu mezar odasının altına yapılan yan yana sıralı tonozlu mezar hücrelerinin plan ve kesiti (L.09.BN.M4)

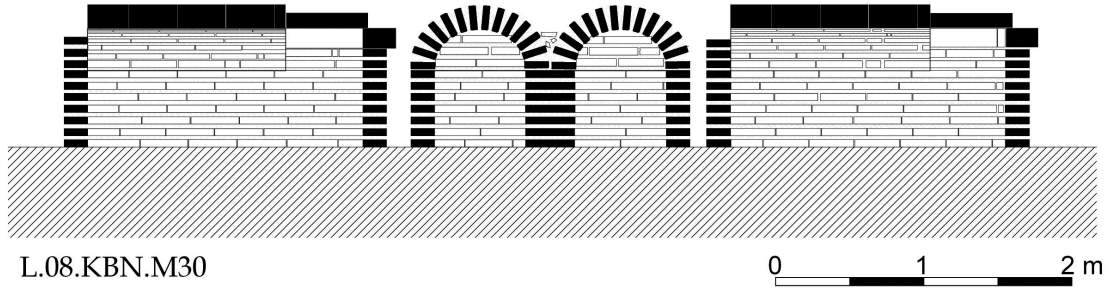

Res. 52 Kuzeybatı Nekropolü'nden, çift hücreli tuğla örgülü tonozlu mezar kesiti (L.08.KBN.M30a-b)

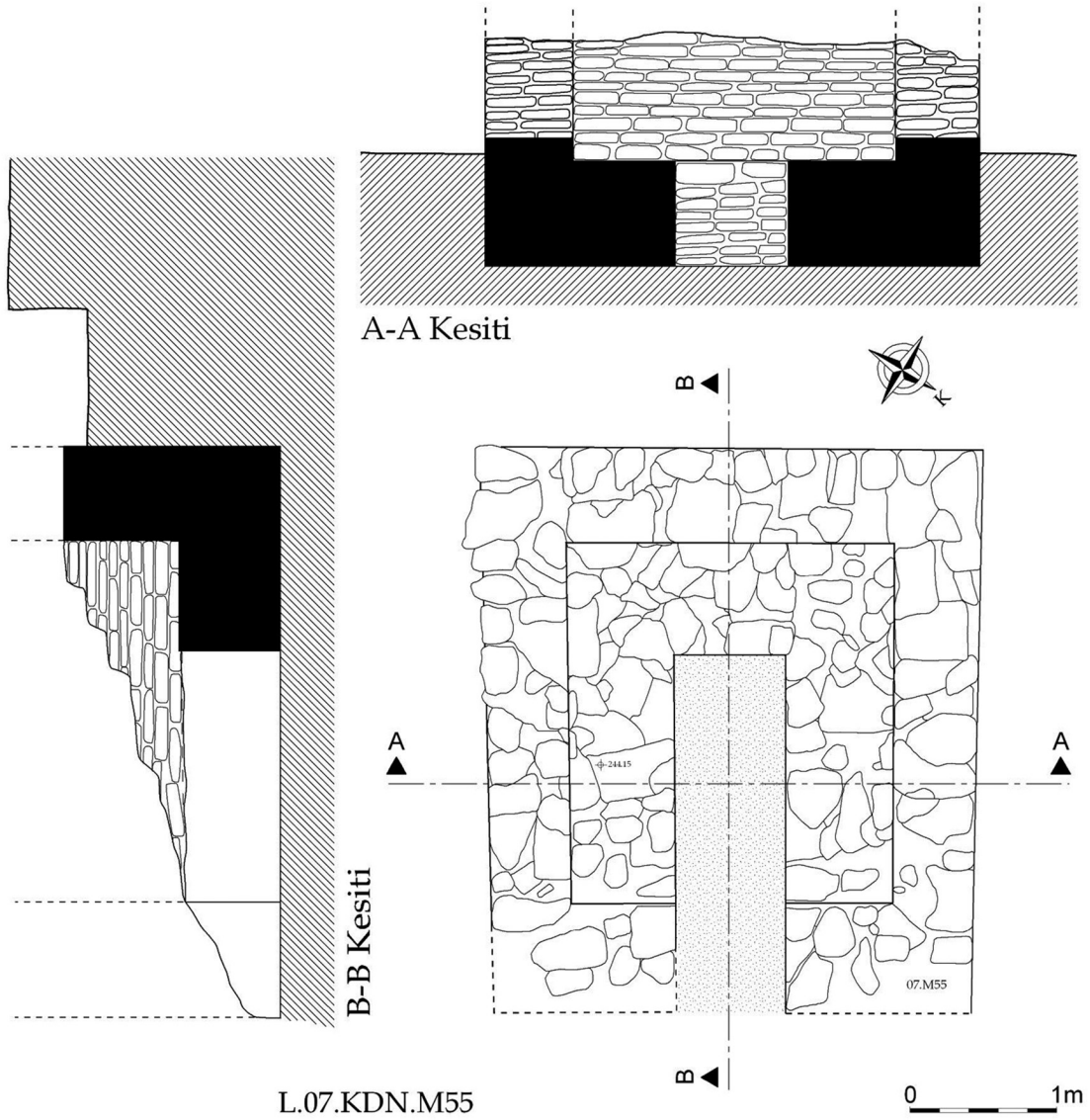

Res. 53 Kuzeydoğu Nekropolü'nden, düz çatılı mezar evin plan ve kesiti (L.07.KDN.M55)

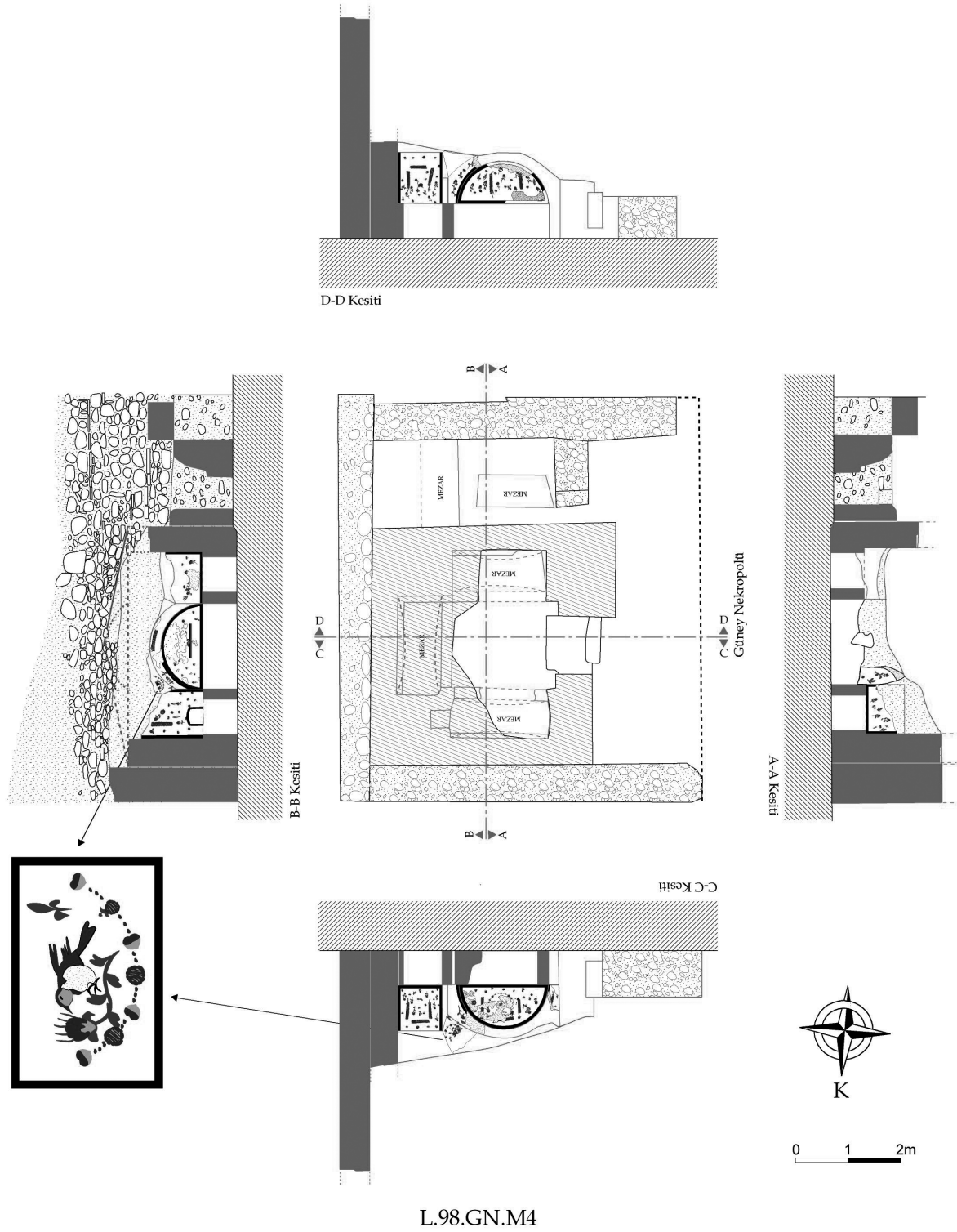

Res. 54 Güney Nekropolü'nden, arkosoliumlu mezarın plan ve kesiti (L.98.GN.M4)

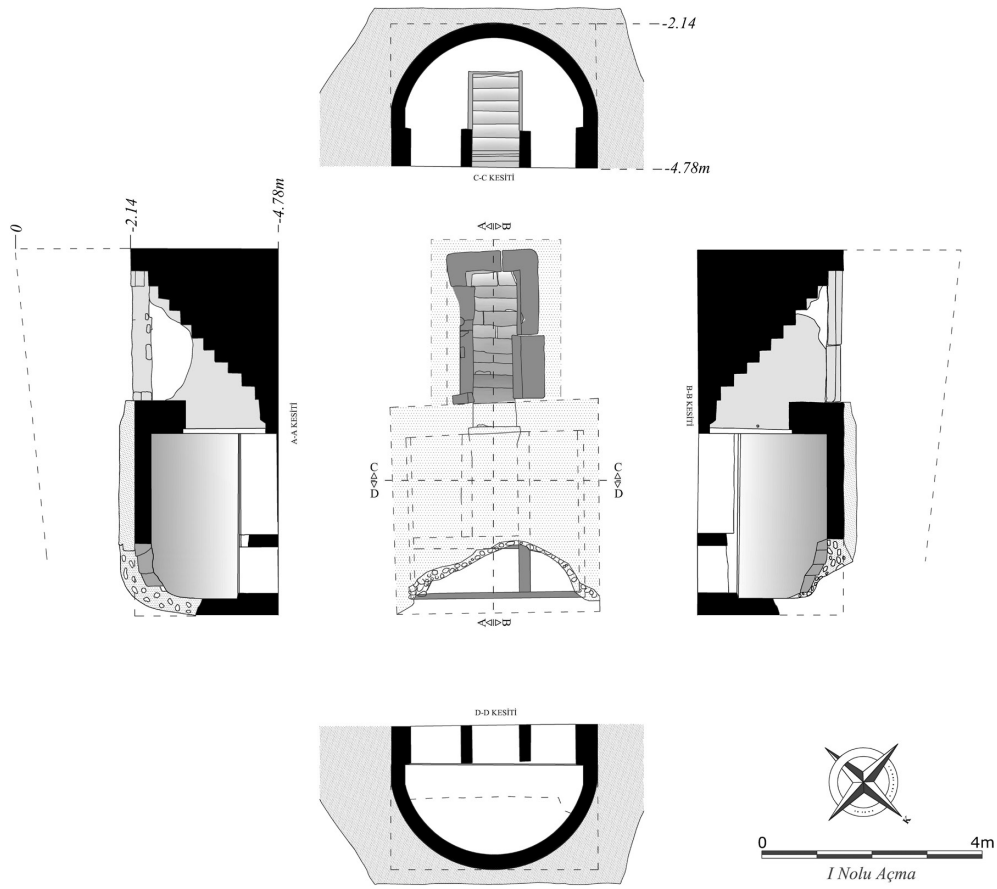

Res. 55 Doğu Nekropolü'nden, 1 no.lu hypoje mezarın plan ve kesiti

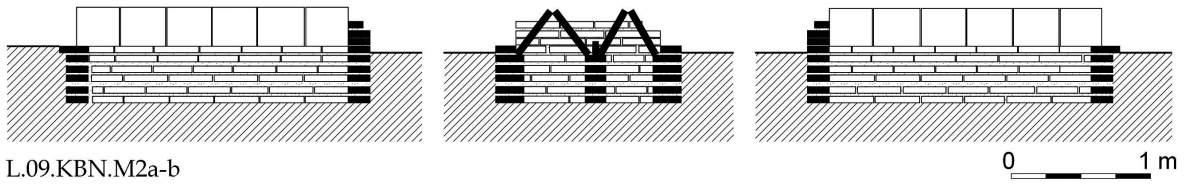

L.09.KBN.M2a-b

Res. 56 Kuzeybatı Neropolü'nden, tuğla örgülü ikiz tekne mezarın kesiti

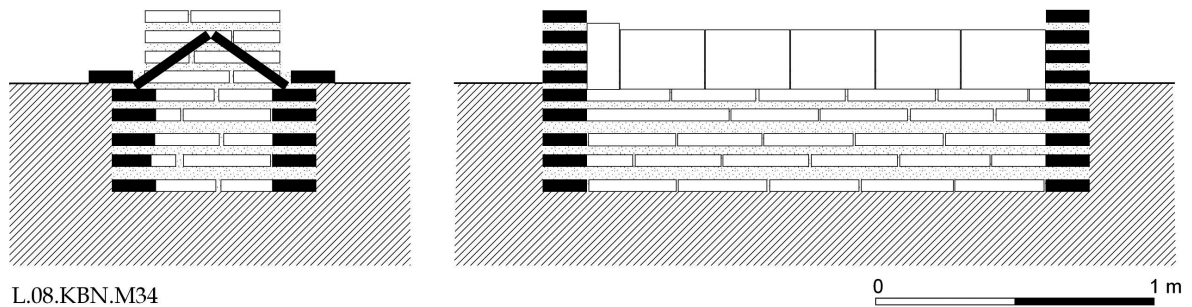

L.08.KBN.M34

Res. 57 Kuzeybatı Nekropolü'nden, tuğla örgü tekne mezarın kesiti

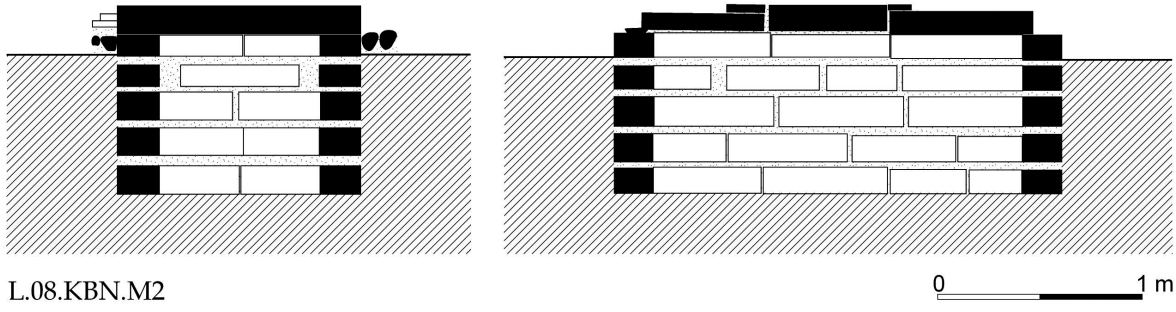

Res. 58 Kuzeybatı Nekropolü'nden, traverten örgü tekne mezarın kesiti

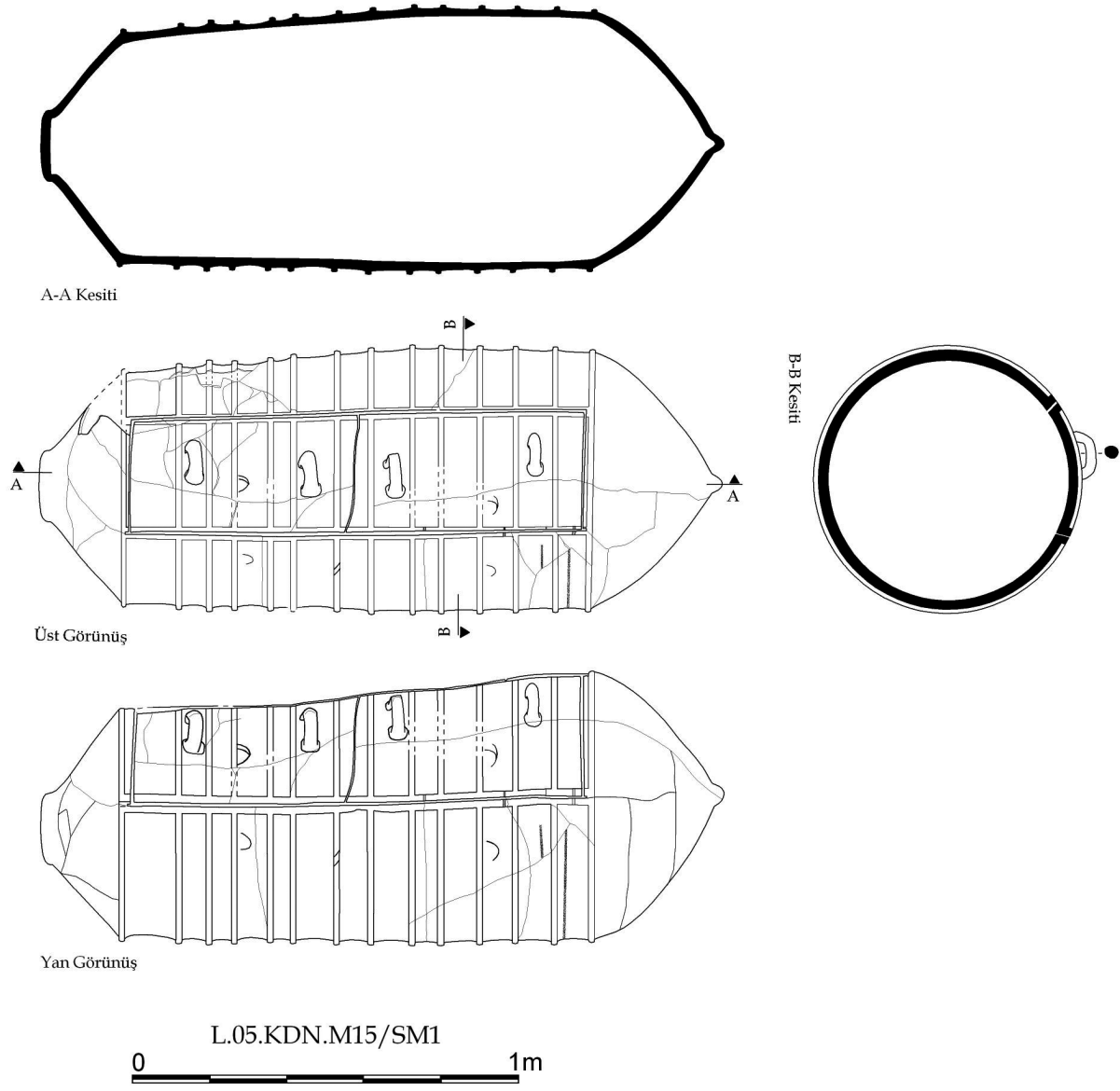

Res. 59 Kuzeydoğu Nekropolü'nden, pişmiş toprak silindirik mezarın görünüş ve kesiti

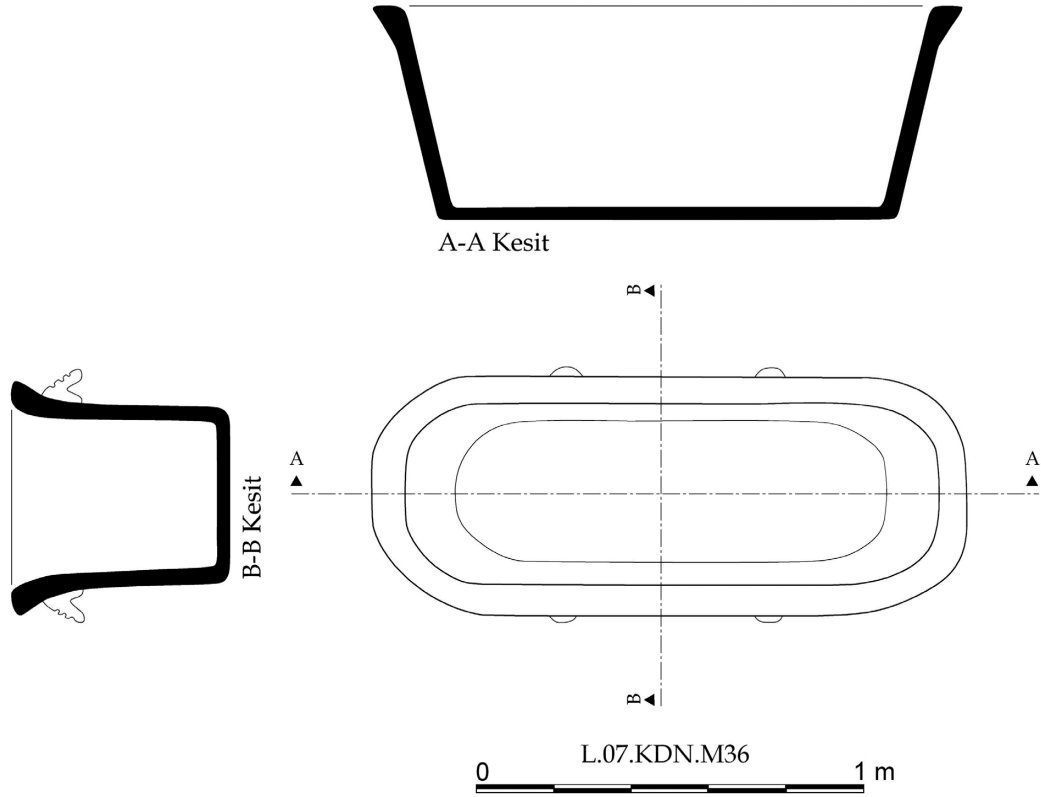

Res. 60 Kuzeydoğu Nekropolü, pişmiş toprak küvet tekne mezarın görünüş ve kesiti

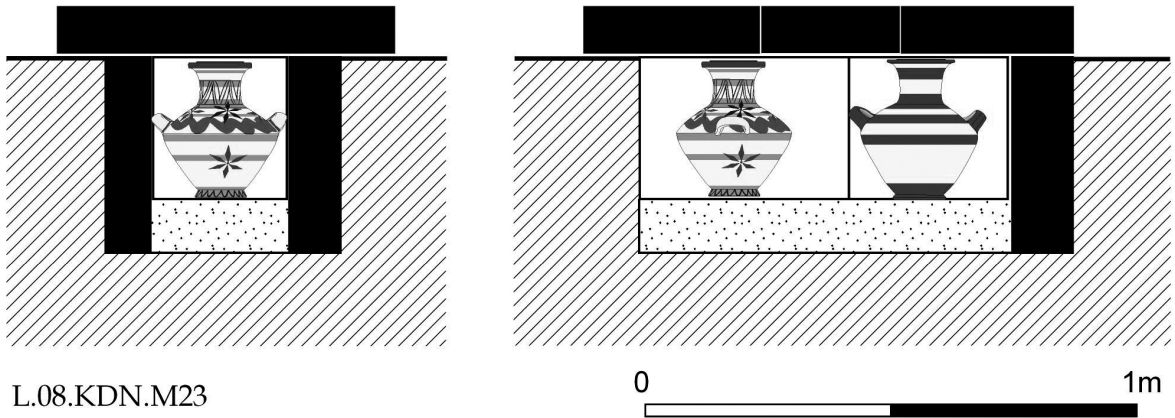

Res. 61 Kuzeydoğu Nekropolü'nden, içine kremasyon kapları yerleştirilen L.08.KDN.M23 numaralı traverten örgü tekne mezarın kesiti

