



T.C.

KÜLTÜR VE TURİZM BAKANLIĞI
Kültür Varlıkları ve Müzeler Genel Müdürlüğü

25.
ARAŞTIRMA SONUÇLARI
TOPLANTISI
3. CİLT

28 MAYIS – 1 HAZİRAN 2007
KOCAELİ

T.C. Kltr ve Turizm Bakanlıđı Yayın No : 3112-3
Kltr Varlıkları ve Mzeler Genel Mdrlđ Yayın No: 125-3

YAYINA HAZIRLAYANLAR

Dr. Fahriye BAYRAM

Dr. Adil ZME

Birnur KORAL

Kapak ve Uygulama

Suna HKENEK

ISBN: 978-975-17-3317-7

ISSN: 1017-7663

Kapak Fotođrafı: *Ulrike MUSS*

(Amber From The Artemision At Ephesus In The Museums Of
İstanbul And Seluk/Ephesus)

Not : Bildiriler, sahiplerinden geldiđi Őekliyle ve geliŐ sırasına gre yayımlanmıŐtır.
Kitapta yayımlanan yazıların tm sorumluluđu yazarlarına aittir.

KLTR ve TURİZM BAKANLIđI
DSİMM BASİMEVİ
ANKARA-2008

İÇİNDEKİLER

L. D'ALFANSO Archaeological Survey in Northern Tyanis: Preliminary Report of the First Campaign (2006) of the University of Pavia	1
Ulrike MUSS Amber From the Artemision at Ephesus in the Museums of İstanbul and Selçuk/Ephesus	13
Felix PIRSON Pergamon–2006 Kampanyasında Yakın Çevrede Yapılan Çalışmalar	27
Yaşar ERSOY, Elif KOPARAL Klazomenai Khorası ve Teos Sur İçi Yerleşim Yüzey Araştırması 2006 Yılı Çalışmaları.....	47
Engin BEKSAÇ Kuzeybatı Anadolu ve Trakya'da Megalitik, Kaya–Oyma Anıtları ve Kült Projesi Edirne–Kırklareli Yüzey Araştırması 2006 Çalışmaları.....	71
K. Aslıhan YENER, Hatice PAMİR Amik Vadisi Bölgesel Araştırmaları 2006.....	85
Christopher RATTÉ Aphrodisias Regional Survey	103
Eugenia Marta BOLOGNESI, Giuseppe BERUCCI, Daniele GARNERONE The Boukoleon Monumental Itinerary and the Two Connected Western and Eastern Itineraries.....	117
Alpaslan CEYLAN, Akın BİNGÖL, Yasin TOPALOĞLU 2006 Yılı Erzincan, Erzurum, Kars ve Iğdır İlleri Yüzey Araştırmaları.....	129
Claudia WINTERSTEIN Şekerhane Köşkü (Selinus) 2006	149

Çiğdem ÖZKAN AYGÜN The Sunken Byzantine Settlement, 2005–2006 Underwater Survey at Hazer Lake, Eastern Anatolia	159
Gunnar LEHMANN, Ann E. KILLEBREW, Marie–Henriette GATES Summary of the 2006 Cilicia Survey (İskenderun Bay Region).....	171
Erdal ESER Divriği Kalesi Yüzey Araştırması 2006.....	189
Thomas MARKSTEINER Bericht Zu Den Arbeiten in Andriake Im Jahr 2006	205
Bilal SÖĞÜT, Tunç SEZGİN, Banu DÖNMEZ Çivril'den Hierapolis Arkeoloji Müzesi'ne Taşınan Mimari Eserler	217
Ellen BELCHER Fifth Millennium Anthropomorphic Figurines in Southeastern and Central Anatolia: Comparative Museum Research.....	233
Erdal ESER Kösedağ Savaş Alanı Araştırmaları 2006	247
Ergun LAFLI A Hellenistic Terracotta Bull–Head Rhyton From the Museum of Tarsus in Cilicia.....	257
Eylem ÖZDOĞAN, Heiner SCHWARZBERG, Mehmet ÖZDOĞAN 2006 Yılı Kırklareli Yüzey Araştırması	263
Tunç SİPAHİ, Tayfun YILDIRIM 2006 Yılı Çorum–Çankırı İlleri Yüzey Araştırması	277
Filiz YENİŞEHİRLİOĞLU, Murat KOCAASLAN Topkapı Sarayı Duvar Çinisi Dijital Veri Tabanı Projesi 2006 Çalışması	295

Cristopher H. ROOSEVELT, Cristina LUKE Central Lydia Archaeological Survey: 2006 Results.....	305
Harun ÖZDAŞ Ege ve Akdeniz Bölgeleri Sualtı Araştırması 2006 Yılı Çalışmaları	327
Giuseppe RAGONE Temnos (Görece Kale–Southern Aeolis) Research Project: 2006 Report	343
Abuzer KIZIL 2006 Yılı, Muğla İli, Milas İlçesi ile Ören ve Selimiye Beldelerinde Arkeolojik Yüzev Araştırması	357
Serap ÖZDÖL Çatalhöyük, Suberde ve Erbaba Neolitik Dönemi Çanak Çömleğinin Yeniden Değerlendirilmesi: Erken, Orta ve Geç Gelenekler	375
Hatice PAMİR, Gunnar BRANDS, Figen ÇEVİRİCİ Hatay İli, Antakya, Samandağ ve Yayladağı Yüzev Araştırması 2006	393
Osman AYTEKİN Artvin–Erzurum İlleri Çoruh Vadisi’ndeki Tarihî Yollar ve Kültür Varlıkları Yüzev Araştırması, 2006.....	411
Şengül AYDINGÜN Eskişehir Müzesi’nde Korunan Figürin ve İdoller	429
Harun TAŞKIRAN, Metin KARTAL İlisu Baraj Gölü Alanı Paleolitik Çağ Yüzev Araştırması–2006	439
Levent Egemen VARDAR Galatia Bölgesi Kaleleri/Yerleşmeleri Yüzev Araştırması: Ankara ve Eskişehir İlleri, 2006.....	453
Mehmet TOP, Kemal ÖZKURT Hakkâri ve Şırnak İlleri ile İlçeleri Yüzev Araştırması 2006.....	469

ÇİVRİL'DEN HİERAPOLİS ARKEOLOJİ MÜZESİ'NE TAŞINAN MİMARİ ESERLER

Bilal SÖĞÜT*
Tunç SEZGİN
Banu DÖNMEZ

Denizli ili sınırları içinde bulunan yerleşim merkezlerine getirilmiş olan Antik Döneme ait mimari eserlerin kataloğu ile ilgili çalışmalara Sarayköy İlçesi, Hisar Köyü (Attouda) müze deposunda bulunan eserler ile başlamıştık. Aynı şekilde katalog çalışmasına, Kültür Varlıkları ve Müzeler Genel Müdürlüğü'nün izinleri doğrultusunda, Denizli Müzesi Müdürlüğü'nün bilgisi dahilinde, yerleşim merkezlerine getirilip oralarda muhafaza edilmekte olan eserler ile devam edilmişti. Buradaki esas amaç; Phrygia, Karia, Pisidia ve Lydia bölgeleri içinde yerleşimleri bulunan ve buna bağlı olarak da bu bölgelerin etkilerini taşıyan Denizli'de, mimari uygulamaları, kazı buluntusu olmayan eserler üzerinde belirlemektir. Çalışmaların ilk gününden itibaren kataloğu yapılan eserlerde oldukça önemli etkileşim ve mimari uygulamaların varlığı anlaşılmıştır.

Bu tür eserlerin toplandığı yerler, genellikle yakınlarında antik bir yerleşimin bulunduğu, modern yerleşim alanlarıdır. Çoğu antik kentler ve buralara bağlı küçük yerleşim birimleri ile ilgili yüzey araştırması yapılmadığından, buralardaki mimari uygulamalar bilinmemektedir. Biz de bu açığı kapatmak düşüncesiyle, yerleşim merkezlerine getirilen ve Denizli Müzesi Müdürlüğü kontrolünde bir yere toparlanmış olan eserler ile ilgili katalog çalışmasına devam ediyoruz¹.

Hisar Köyü'ndeki (Attouda) katalogların tamamlanmasından sonra², bu yıl biraz da zorunluluğa bağlı olarak, Çivril Kaymakamlığı bahçesine toparlanmış

* Yrd. Doç. Dr. Bilal SÖĞÜT, Pamukkale Üniversitesi, Fen-Edebiyat Fakültesi, Arkeoloji Bölümü, DENİZLİ

Araş. Gör. Tunç SEZGİN, Pamukkale Üniversitesi, Fen-Edebiyat Fakültesi, Arkeoloji Bölümü, DENİZLİ

Araş. Gör. Banu DÖNMEZ, Pamukkale Üniversitesi, Fen-Edebiyat Fakültesi, Arkeoloji Bölümü, DENİZLİ

1 Gösterdikleri yakın ilgi ve yapıcı yaklaşımları ile yardımlarını her zaman bizden esirgemeyen Denizli Müzesi Müdürü H. Hüseyin Baysal ve müze uzmanlarına çok teşekkür ederiz.

2 Hisar Köyü'ndeki müze deposu ve çevresinde bulunan mimari eserlerin toplu bir değerlendirmesi için bkz. B. Söğüt, "Denizli-Hisarköy Müze Deposundaki Mimari Bloklar", 24. *Araştırma Sonuçları Toplantısı -2*, 2007, 383-396,

olan ve buradan Hierapolis Arkeoloji Müzesi'ne taşınan mimari parçaların kataloğu tamamlanmıştır³. Çünkü bunlar, bu yıl müze bahçesine taşınmış ve bir kenarda toplu olarak durmaktadır. Gelecek dönemlerde aynı birlikteliği ve belirli bir yere ait olan toplu grubu aynı şekilde bulmak mümkün olmayabilir. Bu nedenle acilen bu kataloğun tamamlanması gerekiyordu. Ayrıca bu çevrenin genelini kapsayan en geniş çalışmalardan birisi, farklı yerlerde bulunmuş olan yazıtlar hakkındaki yayınlardır⁴. Yayımlanan yazıtların yanı sıra, bu mimari katalogların da çıkarılmış olması, bölgede araştırma yapmak isteyenler için sağlam bir kaynak oluşturacaktır.

Çivril ve çevresinde bulunup, Hierapolis Arkeoloji Müzesi'ne daha önceden de aralıklı olarak eserlerin getirildiği bilinmektedir. Bunların büyük bir çoğunluğunu yazıtlı mezar taşları oluşturmaktadır. Bu çalışma kapsamında incelenen eserler iki gruba ayrılmaktadır. Bunlardan birisi zemine bağlı oldukları için Çivril 30 Ağustos İlköğretim Okulu bahçesinde bulunanlardır. Diğeri ise toplu olarak Çivril Kaymakamlığı önünden alınıp Hierapolis Arkeoloji Müzesi'ne taşınanlardır.

30 Ağustos İlköğretim Okulu'nun bahçesinde, giriş kapısının doğusunda mermer fallos, batısında ise Zeus kabartmalı duvar bloku bulunmaktadır⁵.

Fallos

Gri mermerden yapılmış olan fallosun yüksekliği 1,30 m., baş çevresi 2,90 m., gövde çevresi ise altta 1,60 m., üstte 1,72 metredir (Resim: 1). Düzensiz kenarlı, yaklaşık 0,10 metreden fazla yüksekliğinde olduğunu düşündüğümüz plinthe, üzerinde silindirik biçimli bir gövde kısmı ve en üstte yuvarlak bir baş vardır. Alışılmış fallos biçimlerinden farklı olup genel şekli yuvarlak bir altar üzerinde duran küre biçimindedir. Kürenin üst orta kısmında küçük bir çukurluk vardır. Çukurluk aşağı doğru daralmaktadır ve ağız kenarı 0,07 m., zemini 0,02 m., derinliği 0,045 m. ölçülerinde, huni biçimlidir (Resim: 2). Bunun etrafı çok sık el sürülmüş olmaktan

3 Bu yılki çalışmalarımıza Pamukkale Üniversitesi, Fen-Edebiyat Fakültesi Arkeoloji Bölümü öğrencileri; Mustafa Kağıtçı, Elif Gülşen, Selçuk Çaprak ve Yakup Hiçdurmaz katılmışlardır. Katalog yazımı esnasında Arkeolog Adil Eker'in yardımları olmuştur. Araştırmamıza katılan ve katalog çalışmasında katkıda bulunan tüm ekip üyelerine teşekkür ederiz.

4 Bu bölgede Eumeneia ve çevresinde bulunan yazıtların toplu ele alındığı bir çalışma için bkz. Th. Drew-Bear, "Nouvelles Inscription de Phrygie", *Studia Amstelodamensia ad Epigraphicam, Ius Antiquum et Papyrologiam Pertinentia* 16, 1978, 53-114.

5 B. Söğüt-C. Şimşek, "Çivril Çevresindeki Arkeolojik Kalıntılar", *Dünden Bugüne Çivril Sempozyumu Bildirileri*, 2002 (2002a), 283-284, Res. 16, 18.

dolayı parlak görünümüdür. Bu parlaklık alt bölümlere doğru azalmakta ve çukurluğun simgesel ve kült ile ilgili bir yönün olabileceğini düşündürmektedir. Alttan yukarı doğru genişleyen silindir altın görünümünde olan gövdenin kaidesi düzdür, üst bölümde ise bir geçiş profilinden sonra hafif dış bükey ve düz olarak tamamlanmaktadır. Plinthe kısmının kenarları üst kenardan düzensiz olarak görünmektedir. Ancak üst seviyesine kadar beton ile dolu olduğundan kenarlarındaki düzensizliğin nedenini tam olarak belirlemek mümkün değildir. Bu şekli ile tam bir fallostur. Ancak malzemesi ve işçiliği ile plinthe, gövde ve başlık bölümünün işlenişi normal bir altın olmadığını düşündürmektedir.

Orijinalinde de burada konulduğu gibi uygun bir zemine yerleştirilmiş olmalıdır. Eserin kesin buluntu yeri ve ait olduğu yapı bilinmemektedir. 30 Ağustos İlköğretim Okulu Müdür Yardımcısı Ömer Palaz'ın verdiği bilgilere göre; Çivril ile Koçak Köyü arasında Ali Kızmaz'ın kum ocağında bulunmuş ve buraya 1970'li yıllarda getirilmiştir⁶. Kum ocağının bulunduğu yer bir düzlük olmakla birlikte, buluntu yerinin ve şeklinin nasıl olduğu ile ilgili kesin bir kayıt yoktur. Fallos bilinen örneklerden farklı ve oldukça kaliteli bir işçiliğe sahiptir. Bu nedenle sıradan bir yapıya ait olmamalıdır. Tümülüs mezarlarda kullanılan örneklerin genelde şekilleri bilinmektedir⁷. Phrygia ve Lykaonia bölgelerinde mezarlarda ve farklı yerlerde kullanılmış olabilecek, ikili ve tekli örnekler sağlam olarak bulunmuştur⁸. Mezar örneklerinin tamamı bundan daha küçük ve bu kadar düzenli yapılmamıştır. Genellikle yuvarlak bir baş ve geçiş elemanından sonra silindir biçimli bir gövde dikkati çeker. Böylelikle bu fallos kült amaçlı kutsal bir mekâna ait olabilir. Bulunduğu yerde böyle bir yapı kalıntısı bilinmediğinden, bir yerden başka bir yere taşınırken burada kalmış olma ihtimali ağırlık kazanmaktadır.

6 1970'li yıllarda ören yeri bekçileri Milli Eğitim Bakanlığı'na bağlıydılar. Türkiye'nin pek çok yerinde olduğu gibi kum ocağında bulunan bu eser, bu ilkokula getirilmiş olmalıdır. O dönemde burada eski ilkokul binası bulunmaktaymış. Daha sonra, şimdiki okul 1977 yılında yapıldığında, bu fallos da buraya yerleştirilmiş. Fallos zemine gömülü olduğu için 30 yıldır burada muhafaza edilmektedir ve hiçbir zaman taşınması da düşünülmemiştir. Görünen o ki, buna gerek de yoktur.

7 Denizli il sınırları içinde bulunan ve genellikle tümülüslerde kullanılmış olan fallos örneklerinden Hierapolis Nekropolü'nde bulunanlar için bkz. C. Şimşek, *Hierapolis Güney Nekropolü*, Konya, 1997 (Yayınlanmamış Doktora Tezi), 17-18, Çiz. 1-3.

8 Denizli ve çevresinde bilinen fallos örnekleri ve bunlar ile ilgili değerlendirmeler için bkz. Söğüt-Şimşek 2002a, 283-284, Res. 15-16; Söğüt 2007, 390. Konya'nın Ilgın İlçesi sınırlarında oldukça fazla örnek bulunmaktadır. Lykaonia bölgesinde Ilgın merkez ve merkeze yakın Didği Tekkesi'nde görüldüğü gibi, bunların büyük bir çoğunluğu, İslâmî Dönem mezarlarında şahide ve ayak taşı olarak kullanılmıştır. Yapıların duvarlarında örgü taşı olarak kullanılan örneklerin varlığı da bilinmektedir. Bunlar arasında oldukça farklı bir örnek, Yalburd Hitit su havuzu yakınında bulunmaktadır. Yalburd'ta havuzun yakınında bağımsız olarak duran fallos kireçtaşından çifte olarak yapılmıştır.

Okulun bahçesinde giriş kapısının batı kenarında bulunan eser ise üzerinde Zeus kabartmasının bulunduğu mimari parçadır (Resim: 3). Köşe ve kenarlar ile Zeus'un yüzünde tahrip, vücut yüzeyinde de kırılma ve yüzeysel aşınmalar vardır. Yaklaşık olarak 0,10 m. zemine gömülüdür. Genişliği 1,07 m., derinliği 0,46 m., yüksekliği 0,69 m. olan blokun üst ve her iki yan kenarı anathyrosis ve arkası kaba yonudur. Her iki yan kenarda kabartmanın solunda düz yüzey üzerinde anathyrosis, sağında ise iki kademeli bir yüzey üzerinde anathyrosis vardır. Sağ kenarın ön bölümü düz, arka kısmı çapraz kesilmiştir. Buna göre kabartmanın sol yanına yaslanan köşe blokundan sonra duvar L biçiminde devam ediyor olmalıdır. Üst yüzeyin sol kenarı 0,45 m. genişliğindeki bölüm, 0,045 m. yüksek yapılmış ve sağ kenarda iki, sol kenarda 3 kenet yeri vardır. Ön yüzde ortada tondo üzerinde Zeus büst kabartması bulunmaktadır. Zeus khiton üzerine, sağ omuzu açıkta bırakacak şekilde himation giymiştir. Toplanan himation kumaşı sol omuzdan çıkıp iki göğüs arasından geçerek sağ kol altına doğru çapraz uzanan bir tomar şeklindedir. Sağ kol ile göğsü arasında, kanatlarını hafif açmış, gövdesi 3/4 cepheden, baş profilden betimlenmiş ve Zeus'a doğru hafif hamle yapar şekilde kartal betimi vardır. Sol göğsüne yaslanan mızrak hafif çapraz olarak, aşağıdan yukarıya doğru blokun ön cephesinin tamamını kaplamıştır. Üzerine büst kabartmasının yapıldığı tondonun orta bölümü düz, kenarı her tarafta eşit olmayan yuvarlak kabartma bordür şeklindedir. Kabartmanın sağ bölümünde kaba yonu olarak bırakılmış, yaklaşık 0,30x0,69 m. ölçülerinde bir bölüm vardır. Burası muhtemelen yarım kalmış olmasından kaynaklanmaktadır.

Yukarıda ele alınan fallosa olduğu gibi büyük bir ihtimalle aynı dönemde buraya getirilmiştir. Bu blokun nereden getirildiği kesin olarak bilinmemekle birlikte, Çivril yakınında bir yerden getirilmiş olmalıdır. Çivril yakınında Peltai ve Eumeneia kentleri bulunmaktadır. Bunlardan Peltai daha yakındır. Daha eski bir kuruluş olan Peltai'nin içinde ya da yakınında bulunan Zeus kültü ile ilgili bir yapıya ait olabilir. Yapının köşe kısmına yakın bir yerde olan bu blok, büyük bir ihtimalle Zeus kültü ile ilgili bir yapının parçasıdır. Taş yüzeyindeki işlemlere göre, bu yapının dışı çok önemli olmasına rağmen, iç bölümü o kadar değildir. Bu şekli ile blok Zeus ile ilgili bir kült yapısına, büyük bir ihtimalle de bir tapınağa ait olabilir.

Sağ omuzu açıkta bırakan himation betimlemesi; Zeus, Poseidon, Sarapis ve Asklepios gibi görkemli "baba tanrılar"ın kült yontularında görülen ve gövdenin üst kısmını heroik nitelikli olarak çıplak bırakılma düşüncesinin bir sonucudur.

Kabartmanın bu tiplerden ayrılan yönü ise himation altına yuvarlak yakalı bir khiton giymiş olmasıdır. Yuvarlak yaka olarak farklı kumaşlardan yapılmış khiton giyen Zeus betimlemeleri, Karia ve Phrygia bölgelerinden bilinmektedir⁹.

Her iki omuz ve göğüsler üzerindeki elbiselerin verilışı gayet başarılıdır. Hatta bazı detaylar kaybolmuş olmakla birlikte, detayların işlenmesinde ileri bir işçiliğin varlığı dikkati çekmektedir. Aynı başarı khiton üzerinde himation kumaşının katlamalarının işlenişi ve ikisinin arasındaki ayırmada da görülmektedir.

Zeus betimlemelerinde iki elbisenin birlikte görülmesi ile sık karşılaşılmaz. Genellikle sağ omuzu açıkta bırakacak şekilde himation giymektedir. Ancak Karia¹⁰ ve Phrygia bölgelerindeki Zeus betimlemelerinde bu şekilde ikili elbise sıklıkla görülmektedir. Göğüs kısmında ilâveleri olmakla birlikte, yuvarlak yakalı khiton giymiş bu tipin erken örneği Zeus Labraundos'ta bulunmaktadır¹¹. Betimleniş biçimi haricinde himationda, her hangi bir değişiklik görülmezken, altında giydiği khitonlar bazen yuvarlak yakalı, bazen de V yakalı yün elbisedir. Çivril Zeus'u V yakalı khiton giymiştir. Aynı şekilde khiton üzerinde himation giyilmesi Lagina Hekate Kutsal Alanı'nda bulunan Sarapis büstünde de görülmektedir¹².

Sağ göğsü hizasındaki kartal ile omzuna yaslanmış olan asa, Zeus'un kutsal hayvanı ve atribüsüdür. Detayları kaybolmakla birlikte, kanatlarını hafif açmış ve Zeus'a doğru uzanır gibi betimlenmiş olan kartalın sol ayağı yanındaki yivlere göre, ayaklarında yıldırım demeti olmalıdır.

Yukarıda ele alınan fallos ve Zeus kabartmasının dışında, Çivril Kaymakamlığı bahçesinde bulunan eserler Hierapolis Arkeoloji Müzesi'ne getirilmiş ve şimdi

9 Genel olarak Hades'i Zeus ve Poseidon betimlemelerinden ayıran en önemli özellik tanrının khiton giymesidir. Ancak Karia ve Phrygia bölgelerinde görülen yerel "baba tanrı" betimlemelerinde her zaman ayrımı görmek zordur. Çünkü her iki şekilde de betimlenmiş Zeus heykel ve kabartmaları bu bölgelerden bilinmektedir.

10 Bölgede bulunan en güzel örnek Herakleia Salbake antik kentinde ele geçirilmiş ve şimdi 77 envanter mumarası ile Hierapolis Arkeoloji Müzesi'nde sergilenmekte olan Zeus Ktesios Patrios yazıtı ve Zeus kabartmasının görüldüğü örnektir. Bkz. L. Robert, *Le Carie Historie et Geographie Historique Tome II*, Le Plateau de Tebai et Ses Environs, Paris, 1954, 165, no: 42; W. H. Buckler-W. M. Calder, *Monuments and Documents from Phrygia and Caria*, MAMA VI, Manchester, 1939, 33, no: 87, Lev. 16; Şimşek 1997, 62-63, Res. 177.

11 Yunanistan Tegea'da bulunmuş ve şimdi British Museum'da sergilenmekte olan bir stel üzerinde Ada, Zeus ve Idrieus betimlenmiştir. M.Ö. 4. yüzyıl ortalarına tarihlenen bu kabartmada; Zeus himation altında yuvarlak yakalı bir khiton giymiştir. Bkz. A. Kızıl, *Uygurlukların Başkenti Mylasa ve Çevresi*, Milas, 2002, 97, Res. 83; A. Peschlow-Bindokat, *Latmos'ta Bir Karia Kenti Herakleia Şehir ve Çevresi*, İstanbul, 2005, 49.

12 A. A. Tırpan-B. Söğüt, *Koranza Kazıları 1998, 21. Kazı Sonuçları Toplantısı-2*, 2000, 156, Res.10; A. A. Tırpan-B. Söğüt, *Lagina, Muğla*, 2005, 44-45, Res. 51.

müze bahçesinde düzgün bir şekilde sergilenmektedir (Resim: 4). 56 ayrı parçadan oluşan bu mimari eserler sütun kaideleri, postamentler, sütun ve paye başlıkları ve korniş bloklarıdır. Ayrıca mezar steli, mezar taşı ve heykel kaideleri de vardır (Resim: 5).

Kaideler arasında postament, postament-sütun kaidesi ve sadece postament olarak düzenlenmiş, kireçtaşı ve mermerden yapılmış örnekler bulunmaktadır. Mermer ve kireçtaşından yapılmış olan dörtgen postament biçimindeki altlıklar altar ve heykel kaidesi olarak kullanılmışlardır. Bu ayrımın kesin olarak yapılabilmesi için ya üzerinde yazıt ya da üst bölümünde heykelin yerleştirildiğine dair bir iz bulmak gerekir. Aksi takdirde çoğunlukla bu ayrım zordur. Çünkü dörtgen altlar da aynı şekilde; kaide, gövde ve taç bölümleri ile tam işlenmektedir (Çiv. 5, 20, 21). Büyüklükleri bazen belirleyici olabilir. Ancak çoğunlukla bu da yeterli olmayabilir.

Sütun kaidesi olarak kullanılmış olan postamentlerle ilgili iki farklı örnek vardır. Bunlardan birisi postament ve Toskania kaideden oluşan, diğeri ise postament ve Attik-ion kaideden oluşan örnektir. Sütunce kaidesi olarak kullanılan örneklerde ise tercih edilen postament ve attik kaidenin birlikte işlendiği parçalardır. Birlikte işlenen örneklerde üstteki kaide plinthesi, postament taç bölümünden küçük yapılmışlardır. Bunun sayesinde de kaide ile postament kolay bir şekilde ayırt edilebilmektedir. Attouda örneklerinde görülen¹³ ve plinthe köşe bölümün belirgin bir şekilde ayrıldığı kısım ise burada işlenmemiştir. Böylelikle kendi içerisinde bazı ayrımlar kolay bir şekilde belirlenebilmektedir.

Postament ve Attik-ion kaide olarak işlenen, yan kenarlarında orta kısma yakın bir yerde düz bir bölümün bulunduğu ve büyük bir ihtimalle araya parapetin yerleştirilmiş olabileceği Çiv. 024 numaralı mimari eleman üzerinde önemli detaylar bulunmaktadır (Resim: 6). Çiv. 024 numaralı postamentin yan kenarındaki işlenmemiş kısımlarda bulunan ve bazı bölümlerde zorlukla seçilebilen izler, bir dikdörtgen kübik blokun, nasıl postament olarak kesilmiş olduğunu gösteren çizgilerdir. Bu çizgilere göre blok dörtgen olarak kesildikten sonra önce dikey orta noktasını belirleyen bir çizgi, sonra postament ile kaide bölümünü ayıran çizgiler belirleniyordu. Daha sonra kaide ve postamentin kendisindeki detay bölümlerin yerleri çizgi olarak ayrılıyor olmalıydı. Tüm bölümler tamamlandıktan sonra profil açılmasına başlanıyordu. Bu kaidenin bir yan kenarı orta bölümünde bulunan

13 Attouda örneklerinde Attik-ion kaide plinthesi, postament üzerinde ayrı, köşelerinden ayaklı bir altlık gibi işlenmiştir. Böylelikle plinthe daha vurgulu ve estetik bir görünüm almıştır. Postament hakkında bkz. Söğüt 2007, 388, Res. 8-9.

dikey kısımdaki derin ve yüzeysel çizgiler blokun işlenmesindeki aşamaları ortaya koymaktadır (Resim: 7).

Bağımsız kaide olarak işlenmiş, mermer iki farklı örnek bulunmaktadır. Bunlardan birisi bir sütunceye ait olan Attik-ion kaidedir (Çiv. 044). Diğeri ise alışılmış kaide örneklerinden tamamen farklı olan bir sütun kaidesidir (Çiv. 047). Hem bu mimari elemanlar arasında, hem de bölgede görülen örnekler arasında ayrı bir yere sahip olan ikinci kaidede, alışılmışın dışında uygulamalar dikkati çekmektedir. Ancak bu, hiç benzeri bulunmayan örnek değildir.

Antik mimari içerisinde farklı bir Çivril örneği olan bu kaide; plinthe, torus ve bir trokhilos şeklinde işlenip kaideden geçiş bölümü ile sütun gövdesi alt kısmını içermektedir (Resim: 8). Bu şekli ile plinthenin varlığı kesin olmakla birlikte, üst torus yoktur. Böylece tam bir Attik-ion kaide oluşmamaktadır. Plinthe üzerine yerleştirilen torustan sonra gelen astragal üstte iç bükey bir profile dönüşmektedir. İçbükey profilin üst kenarı, altta olduğu gibi bir astragal biçimindedir. Ancak bu astragalden sonrası sütun gövdesine doğru yatay düz bir hat şeklinde devam etmekte ve ikisinin birleştiği nokta köşe oluşturmaktadır. Bu şekli ile plintheli kaide, en yakın Toskania örneklerine benzemektedir. Torustan sonra sütuna geçiş kısmını oluşturan bölüm, alışılmışın dışında derin ve büyük işlenmiş olup bu bölüm kaide geneline göre orantısızdır.

Çivril kaidesinin benzerleri daha önceden Helenistik Dönemde Pergamon'da gymnasium ve Agora Tapınağı'nda görülmektedir¹⁴. Phrygia bölgesi içinde ise Attouda da bulunmaktadır¹⁵. Attouda kaidesi kireçtaşı olmasına rağmen, bu yeni örnek mermerdir. Büyük bir ihtimale, Çivril kaidesi de aynı şekilde Pergamon kaideleri örnek alınarak yapılmış olmalıdır. Yerel bir usta tarafından yapılmış olduğu düşünülen kaide, burada biraz farklı yorumlanmıştır.

Çivril'in yaklaşık 9 km. doğusunda Işıklı Kasabası'nda bulunan Eumeneia kentinin Pergamon kuruluşu olduğu bilinmektedir. Bu kent Pergamon Kralı II. Attalos tarafından M.Ö. 159-138 yıllarında, kardeşi Eumenes adına kurulmuştur¹⁶. Kent kuruluşundan sonra Pergamon ile ilişkileri ve mimari etkileşimleri artmış olmalıdır. Bu kaide, Attouda örneğinde olduğu gibi Pergamon etkisinde, bu

14 Bkz. F. Rumscheid, *Untersuchungen zur Kleinasiatischen Bauornamentik des Hellenismus I-II*, 1994, Yukarı Agora Tapınağı: Taf. 126.5, 127.1, Exedra D: Taf.132.1.

15 Söğüt 2007, 387-388, Res. 7.

16 Eumeneia kenti ve kuruluşu hakkında bkz. W. Ruge, "Eumeneia", *RE VI.1*, 1082; D. Magie, *Roman Rule in Asia Minor*, 1954, 126, 984; B. Söğüt-C. Şimşek, "Eumeneia", *Dünden Bugüne Çivril Sempozyumu Bildirileri*, 2002 (2002b), 301-331.

bölgede yapılmış bir örnektir. Eğer tamamen tahrip olmadan ele geçerse, bölgede gelecekte, bu kaidenin benzer örneklerinin bulunacağı kesindir. Bu farklı kaide de önemli bir yapıya ait olmalıdır.

Üstün gövdesi ile ilgili örnekler oldukça azdır. Bunların büyük çoğunluğu, küçük olduklarından kolay taşınabilen ve bunun da dışında farklı amaçlarla kullanılabilen malzemelerdir. Bunlar genellikle son dönemlerde yuvak ve dibek gibi farklı amaçlarla ya da bir yapıda duvar taşı olarak kullanılmıştır. Sağlam kalanlara, bezemeli ve işlemeli bloklar gibi önem verilmeyip bir yere toplanacak kadar önemli olmadıkları düşünülmüş ve diğer parçaların yanına getirilmemiştir. Yerleşim birimleri içinde dolaşıldığında kaide ve sütun parçalarına sıklıkla rastlamak mümkündür.

Kataloğa alınan başlıklar arasında Korinth ve Pergamon tipi başlık bulunmaktadır. Korinth başlıkları M.S. 2. yüzyıl ve sonrasına aittir (Resim: 9). Tam Korinth başlıklarının yanı sıra alt bölümünde akantus yaprakları üst bölümünde dil betimlemelerinin olduğu başlıklar vardır. İncelenen bir paye başlığı ise Erken Bizans Dönemine aittir. Pergamon tipi başlıklardan, hem sütuna (Çiv. 004), hem de payeye (Çiv. 048) ait olan örnekler görülmektedir.

Üst yapı elemanları ile ilgili olarak, arşitrav ya da kapı lentosu olarak kullanılmış olabilecek bir yazıtlı parça ile korniş bloku incelenmiştir. Çiv. 017 numaralı korniş bloku Severuslar Döneminde inşa edilen Korinth düzeninde bir yapıya aittir (Resim: 10).

Kataloğu yapılan parçalar arasında en büyük grubu nekropol buluntuları oluşturmaktadır. Bunlar arasındaki yoğunluk, mezar taşları ve mezar altarıdır. Bu parçalardaki yazıtlar ayrı bir çalışma konusu olduklarından burada ele alınmamıştır. Ağırlıklı olarak mimarisi ve süslemesi üzerinde durulmuştur.

Mezar taşları arasında en yaygın örneklerden birisi Eumeneia tipi mezar taşıdır. Bunlardan birisi, Çiv. 009 katalog numaralı, M.S. 2. yüzyıl sonu-M.S. 3. yüzyıl başlarına tarihlenen, Aurelius Zenodotos'un ailesi için yaptırdığı heroona diktirdiği mezar taşıdır (Resim: 11). Eumeneia antik kentinin adıyla bütünleşmiş olan bu mezar taşı; kaide, gövde, taç ve bunun üzerine yerleştirilmiş olan beşik çatılı bir üst yapıdan oluşmaktadır¹⁷. Üst yapı, her iki cephesinde köşe ve tepe akroterleriyle birlikte tam betimlenmiştir (Resim: 12). Tamamına yakınının bir kenarında Eumeneia monogramı bulunmaktadır. Bu mezar taşlarından örnekler daha önce de Hierapolis Arkeoloji Müzesi'ne getirilmiştir. Dörtgen bir postament

17 Söğüt-Şimşek 2002a, 283, Res. 14.

biçiminde yapılmış, bazılarının ön cephesinde tabula ansata ya da sadece ansata içinde yazıtların olduğu mezar taşları vardır. Bu tip mezar taşlarından kabartmalı örneklerin varlığı bilinmekle birlikte¹⁸, bu grup içerisindeki figürsüzdür. Bunlar arasında dörtgen, girlandlı, üst bölümünde torus biçimli ve dış kenarı meşe yaprakları ile bezenmiş bir yükseltinin olduğu yarım kalmış örnek (Çiv. 052), burada varlığı konusunda şüphenin olmadığı atölyelerin kesin belgelerindedir (Resim: 13).

Mezar taşlarının haricinde sütunlu lahit tekne kısmına ait parçalar da ele geçirilmiştir (Resim: 14). Lahit teknelerine ait klineli ve beşik çatılı olmak üzere iki tip kapak bulunmaktadır. Klineli olanlar bölgede yaygın görüldüğü gibi¹⁹, bir erkek ve bir kadın figürlerinin sol kolları üzerine, yan yana yaslanır şekilde betimlendiği örneklerdir (Resim: 15). Beşik çatılı olanlar ise; tam çatı betiminin işlendiği, köşe ve tepe akroterleri ile kalypter, stroterin ve çörtlenlerin görüldüğü örneklerdir. Bunun dışında sade bir beşik çatıda köşe ve tepe akroterlerinin işlendiği kapaklar da vardır.

Sonuç olarak Çivril merkezde bulunup büyük bir kısmı Hierapolis Arkeoloji Müzesi'ne getirilen mimari eserlerde hem bölgesel hem de yerel özellik ve etkiler görülmektedir. Kataloğu yapılan örnekler Roma İmparatorluk ve Erken Bizans dönemlerine aittir. Gelecekte yapılacak çalışmalar ile güzel parçaların ortaya çıkacağı kesindir. Aynı çalışmaya Eumeneia antik kenti Roma Dönemi yerleşmesinin üzerine kurulduğu Işıklı Kasabası içinde bulunan örnekler ile devam edilecektir.

18 Eumeneia kentinde bulunmuş kabartmalı bir örnek için bkz. Söğüt-Şimşek 2002b, 312, Res. 24a-b.

19 Söğüt-Şimşek 2002a, 283, Res. 11-12.



Resim 1: 30 Ağustos İlköğretim Okulu bahçesindeki fallos

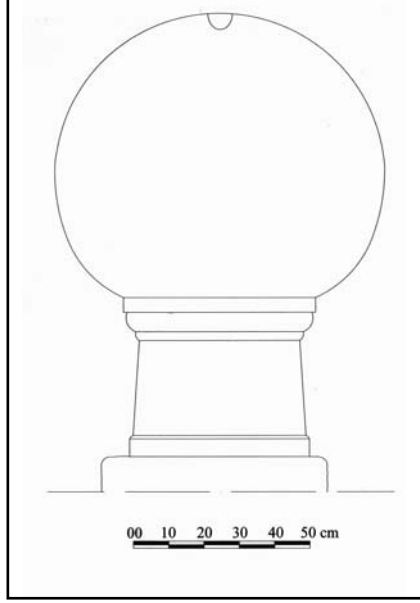

Resim 2: 30 Ağustos İlköğretim Okulu bahçesindeki fallosun çizimi



Resim 3: 30 Ağustos İlköğretim Okulu bahçesindeki Zeus kabartmalı blok



Resim 4: Hierapolis Arkeoloji Müzesi'ndeki Çivril eserleri

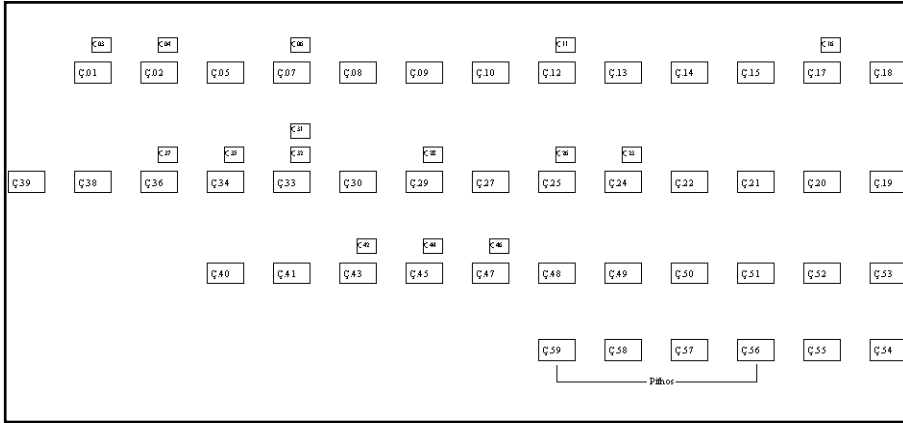

Resim 5: Hierapolis Arkeoloji Müzesi'ndeki Çivril eserlerinin taş planı



Resim 6: iv. 024 numaralı postament ve Attik-ion stn kaidesi

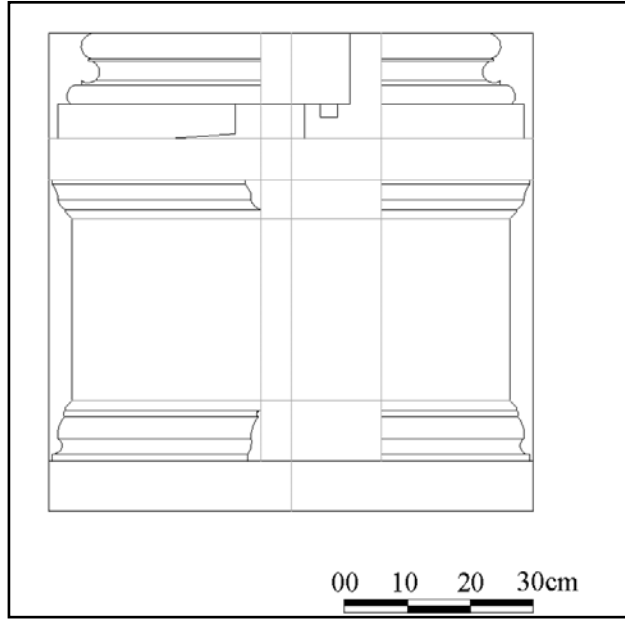

Resim 7: iv. 024 numaralı postament ve Attik-ion stn kaidesinin izimi

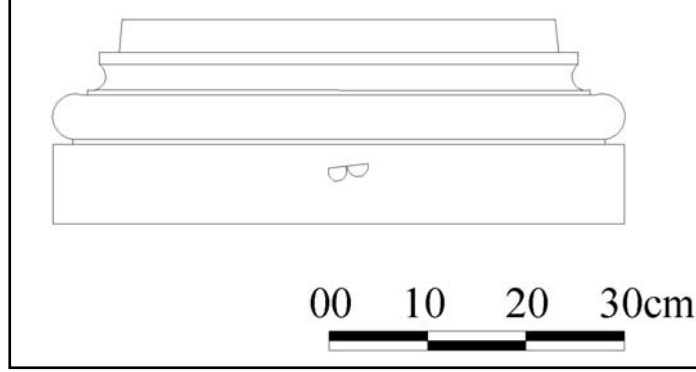

Resim 8: Çiv. 047 numaralı Toskania sütün kaidesinin çizimi



Resim 9: Çiv. 043 numaralı Korinth sütün başlığı



Resim 10: Çiv. 017 numaralı korniş blokundan detay



Resim 11: Çiv. 009 numaralı Aurelius Zenodotos'un yaptırdığı Eumeneia tipi mezar taşı

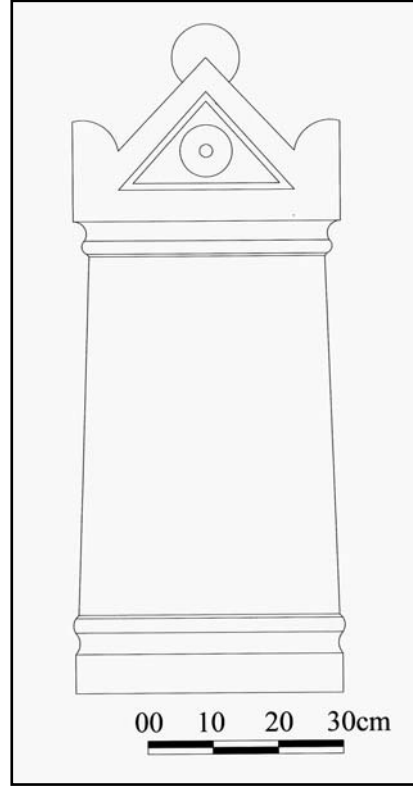

Resim 12: Aurelius Zenodotos'un Eumeneia tipi mezar taşı, ön cephe çizimi



Resim 13: iv. 052 numaralı yarım kalmıř gırlanlı drtgen altar

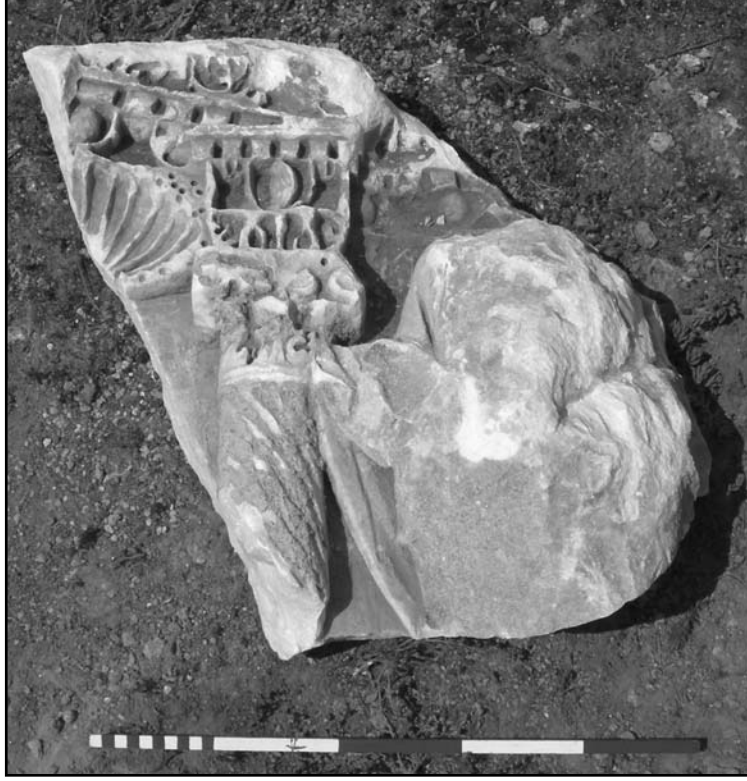

Resim 14: iv. 037 numaralı stunlu lahit parası



Resim 15: iv.055 numaralı klineli lahit kapađı