

T.C
PAMUKKALE ÜNİVERSİTESİ
EĞİTİM BİLİMLERİ ENSTİTÜSÜ
EĞİTİM BİLİMLERİ ANABİLİM DALI
REHBERLİK VE PSİKOLOJİK DANIŞMA BİLİM DALI
YÜKSEK LİSANS TEZİ

ERGENLERDE ALGILANAN PSİKOLOJİK İSTİSMAR VE
ÖZNEL İYİ OLUŞ İLİŞKİSİNDE, PSİKOLOJİK
SAĞLAMLIK VE SOSYAL BAĞLILIĞIN ROLÜ

Beyhan Ceren BOSTAN

Denizli-2018

**T.C
PAMUKKALE ÜNİVERSİTESİ
EĞİTİM BİLİMLERİ ENSTİTÜSÜ
EĞİTİM BİLİMLERİ ANABİLİM DALI
REHBERLİK VE PSİKOLOJİK DANIŞMA BİLİM DALI
YÜKSEK LİSANS TEZİ**

**ERGENLERDE ALGILANAN PSİKOLOJİK İSTİSMAR VE ÖZNEL
İYİ OLUŞ İLİŞKİSİNDE, PSİKOLOJİK SAĞLAMLIK VE SOSYAL
BAĞLILIĞIN ROLÜ**

Beyhan Ceren BOSTAN

**Danışman
Prof. Dr. Erdiñç DURU**

Bu çalışma Pamukkale Üniversitesi Bilimsel Araştırma Projeleri Birimi tarafından
2016EĞBE013nolu Yüksek Lisans tez projesi olarak desteklenmiştir.

YÜKSEK LİSANS TEZİ ONAY FORMU

Bu çalışma, Eğitim Bilimler Anabilim Dalı, Rehberlik ve Psikolojik Danışma Bilim Dalı'nda jürimiz tarafından Yüksek Lisans Tezi olarak kabul edilmiştir.

İmza

Başkan: Prof. Dr. Erdinç DURU

Üye: Doç. Dr. Murat BALKIS

Üye: Yrd. Doç. Dr. Raşit AVCI

ONAY

Pamukkale Üniversitesi Eğitim Bilimler Enstitüsü Yönetim Kurulu'nun 29.01.2018 tarih ve 04/54 sayılı kararı ile onaylanmıştır.

Prof. Dr. Şükran TOK
Enstitü Müdürü

BİLİMSEL ETİK BEYANNAMESİ

Pamukkale Üniversitesi Eğitim Bilimleri Enstitüsü, tez yazım kurallarına uygun olarak hazırladığım bu tez çalışmada;

- Tez içindeki bütün bilgi ve belgeleri akademik kurallar çerçevesinde elde ettiğimi,
- Görsel, işitsel ve yazılı tüm bilgi ve sonuçları bilimsel ahlak kurallarına uygun olarak sunduğumu,
- Başkalarının eserlerinden yararlanılması durumunda ilgili eserlere bilimsel normlara uygun olarak atıfta bulunduğumu,
- Atıfta bulunduğum eserlerin tümünü kaynak olarak gösterdiğimi,
- Kullanılan verilerde herhangi bir tahrifat yapmadığımı,
- Bu tezin herhangi bir bölümünü bu üniversitede veya başka bir üniversitede başka bir tez çalışması olarak sunmadığımı beyan ederim.

Beyhan Ceren Bostan



TEŞEKKÜR

Kendimi geliştirebilmem adına yoğun bir öğrenim süreci olarak gördüğüm yüksek lisans tez çalışmasında, akademik bir yolculuğa çıkmam için bana ışık olan, bilgilerini ve yardımlarını benden esirgemeyen sayın tez danışmanım Prof. Dr. Erdinç DURU'ya verdiği desteklerden ötürü sonsuz teşekkürlerimi sunarım.

Akademik yolcuğun, bilgilerin çoğaldıkça ve paylaşıldıkça verimli olduğunu bana gösteren ve tez sürecinde uzman görüşlerine başvurduğum değerli hocalarım Doç. Dr. Murat BALKIS ve Yrd. Doç. Dr. Turgut TÜRKDOĞAN'a teşekkürlerimi sunarım.

Tez jürimde bulunarak, yapıcı eleştirileri ile bana katkıda bulunan sayın Doç. Dr. Murat BALKIS ve Yrd. Doç. Dr. Raşit AVCI'ya şükranlarımı sunarım.

Tez sürecim boyunca manevi desteklerini her zaman üzerimde hissettiğim değerli hocalarım Doç. Dr. Tuncay Ercan SEPETÇİOĞLU ve Yrd. Doç. Dr. Musa İKİZOĞLU'na yardımları için teşekkürlerimi sunarım.

Çalışma ortamını her zaman neşeli hale getiren ve yardımlarını benden esirgemeyen değerli meslektaşlarım Arş. Gör. Hatice KÜÇÜKKAYA, Arş. Gör. Burcu YILMAZ, Arş. Gör. Sedat ALATAŞ, Arş. Gör. Sidre Gül Bige GÖCEKLİ ve Arş. Gör. Ceren ŞAKAR'a dostlukları için teşekkürlerimi sunarım.

Teşekkürlerin en özeli ise, tez yazım sürecinde ihmal ettiğimi düşündüğüm, bana her daim güvenen ve umutsuzluğa kapıldığımda yolumu bulmam için bana destek olan sevgili Annem, Babam ve Kardeşime yaşamıma kattıkları tüm hayat enerjisi için sonsuz teşekkürlerimi sunarım.

Beyhan Ceren BOSTAN

ÖZET

Ergenlerde Algılanan Psikolojik İstismar ve Öznel İyi Oluş İlişkisinde, Psikolojik Sağlamlık ve Sosyal Bağlılığın Rolü

Beyhan Ceren Bostan

Bu çalışmanın amacı ergen bireylerin algıladıkları psikolojik istismar ve öznel iyi oluş ilişkisindeki psikolojik sağlamlık ve sosyal bağlılığın olası rollerini araştırmaktır. Araştırmanın çalışma grubunu Denizli ilinde lise öğrenimi gören 1247 öğrenci oluşturmaktadır. Verilerin toplanmasında araştırmacı tarafından geliştirilen Kişisel Bilgi Formu, Arslan (2015) tarafından geliştirilen Çocuk ve Genç Psikolojik Sağlamlık Ölçeği, Duru (2007) tarafından kültürümüze uyarlanan Sosyal Bağlılık Ölçeği, Arslan (2015) tarafından geliştirilen Psikolojik İstismar Ölçeği, Clark, Tellegen ve Watson (1988) tarafından geliştirilen ve Gençöz (2000) tarafından Türkçe'ye uyarlanan Pozitif ve Negatif Duygu Ölçeği ve Diener ve diğerleri (1985) tarafından geliştirilen ve Köker (1991) tarafından kültürümüze uyarlanan Yaşam Doyumu Ölçeği kullanılmıştır. Ergen bireylerin algıladıkları psikolojik istismarın öznel iyi oluşları arasındaki ilişkide psikolojik sağlamlık ve sosyal bağlılığın aracı rolünü inceleyen bu çalışmada, değişkenler arasındaki ilişkiler Yapısal Eşitlik Modeli (YEM) ile analiz edilmiştir. Bu modele ilişkin analizlerde AMOS (Analysis of Moment Structures) istatistik programı kullanılmıştır. YEM sonuçları farklı uyum indekslerinin (Ki-Kare, Ki-Kare/df, RMSEA, GFI, CFI, SMRM) hesaplanması ile yorumlanmıştır. Araştırma bulguları, psikolojik istismarın öznel iyi oluş, sosyal bağlılık ve psikolojik sağlamlıkla olumsuz yönde ilişkili olduğunu göstermektedir. Aracılık analizi sonuçlarının, sosyal bağlılığın, psikolojik istismar-psikolojik sağlamlık ilişkisinde *kısmi* aracılık rolü; psikolojik istismar-öznel iyi oluş ilişkisinde, psikolojik sağlamlık *tam* aracılık rolü üstlendiği görülmektedir. Bulgular ilgili alan yazın ve kuramsal çerçeve ışığında tartışılmış olup, araştırmacı ve uygulayıcılara önerilerde bulunulmuştur.

ABSTRACT

The Role of Psychological Resilience and Social Connectedness in The Relation of Percieved Psychological Maltreatment and Subjective Well-Being in Adolencents

Beyhan Ceren Bostan

The aim of this study was to investigate the possible role of psychological resilience and social connectedness in the relation of percieved pscyhological maltreatment and subjective well-being in adolescent. The study group consisted of 1247 students who attended high school in Denizli. Personal information form prepared by the researchers, Psychometric Properties of Child and Youth Resilience Measure developed by Arslan (2015), The Social Connectedness Scale adated by Duru (2007), Psychological Maltreatment Questionnaire developed by Arslan (2015), Positive and Negative Emotion Scale developed by Clark, Tellegen and Watson (1988) and adapted to Turkish by Gençöz (2000), and Life Satisfaction Scale developed by Diener et al. (1985) and adapted by Köker (1991) were used to data collection. In this study which investigate the possible role of psychological resilience and social connectedness in the relation of percieved pscyhological maltreatment and subjective well-being in adolescent were analyzed by Structural Equation Model (SEM). AMOS (Analysis of Moment Structures) statistical program was used in this model analysis. SEM analysis results were interpreted by calculation of different fit indices (Chi-Square, Chi-Square / df, RMSEA, GFI, CFI, SMRM). Research findings show that psychological maltreatment is related negatively with subjective well-being, of psychological resilience and social connectedness. YEM analysis result show that social connectedness has a *partial* mediating role in relation to psychological maltreatment and psychological resilience; and psychological resilience has a *full* mediating role in relation to psychological maltreatment-subjective well-being. The results were discussed in the light of the relevant literature and theoretical framework, and proposals were made to the researchers and practitioners.

İÇİNDEKİLER

YÜKSEK LİSANS TEZ ONAY FORMU	iii
ETİK BEYANNAMESİ	iv
TEŞEKKÜR.....	v
ÖZET	vi
ABSTRACT.....	vii
İÇİNDEKİLER	viii
TABLolar LİSTESİ.....	xii
ŞEKİLLER LİSTESİ	xiii
BÖLÜM I: PROBLEM.....	1
1.1. Giriş	1
1.2. Problem Cümlesi	5
1.2.1. Alt Problemler.....	5
1.3. Araştırmanın Amacı.....	5
1.4. Araştırmanın Önemi	6
1.5. Araştırmanın Varsayımları	7
1.6. Araştırmanın Sınırlılıkları.....	7
1.7. Tanımlar.....	7
BÖLÜM II: KURAMSAL ÇERÇEVE.....	9
2.1. Psikolojik İstismar	9
2.1.1. Psikolojik İstismar Kavramına Giriş.....	9
2.1.2. Psikolojik İstismarın Tarihçesi	11
2.1.3. Psikolojik İstismar Kavramı	14
2.1.4. Psikolojik İstismara Yönelik Kuramsal Yaklaşımlar.....	16
2.1.4.1. Psikolojik Model.....	16
2.1.4.2. Sosyolojik Model.....	16

2.1.4.3. Sosyal Öğrenme Teorisi	17
2.1.4.4. Ekolojik Model	18
2.1.4.5. Ekolojik/Etkileşimsel Model	20
2.2. Öznel İyi Oluş	22
2.2.1. İyi Oluş Kavramına Giriş.....	22
2.2.2. Öznel İyi Oluş Kavramı	22
2.2.3. Öznel İyi Oluşu Açıklayan Kuramlar	24
2.2.3.1. Ereksel Kuramlar (Telic Theories).....	24
2.2.3.2. Etkinlik Kuramları (Activity Theories)	25
2.2.3.3. Aşağıdan Yukarı ve Yukarıdan Aşağı Kuramları (Bottom-Up Versus Top-Down Theories)	26
2.2.3.4. Bağ Kuramları (Associationistic Theories)	26
2.2.3.5. Yargı Kuramları (Judgment Theories)	27
2.3. Psikolojik Sağlamlık	27
2.3.1. Psikolojik Sağlamlık Kavramı	27
2.3.2. Risk Faktörleri ve Koruyucu Faktörler	30
2.3.2.1. Psikolojik Sağlamlık İle İlgili Risk Faktörleri.....	31
2.3.2.2. Psikolojik Sağlamlık İle İlgili Koruyucu Faktörler	33
2.4. Sosyal Bağlılık	36
2.4.1. Sosyal Bağlılık Kavramı	37
2.4.2. Koruyucu Bir Faktör Olarak Sosyal Bağlılık	38
2.5. İlgili Araştırmalar	39
2.5.1. Psikolojik İstismar Araştırmaları	39
2.5.2. Psikolojik İstismar ve Öznel İyi Oluş İlişkisi	41
2.5.3. Psikolojik İstismar ve Psikolojik Sağlamlık İlişkisi	44
2.5.4. Psikolojik İstismar ve Sosyal Bağlılık İlişkisi	47
BÖLÜM III: YÖNTEM.....	50

3.1. Araştırmanın Modeli	50
3.2. Evren	50
3.3. Araştırma Grubu	50
3.4. Verilerin Toplanması	51
3.4.1. Psikolojik İstismar Ölçeği.....	51
3.4.2. Yaşam Doyumu Ölçeği.....	53
3.4.3. Pozitif ve Negatif Duygu Ölçeği.....	54
3.4.4. Çocuk ve Genç Psikolojik Ölçeği.....	55
3.4.5. Sosyal Bağlılık Ölçeği	57
3.5. Verilerin Analizi	58
3.5.1. Yapısal Eşitlik Modeli (YEM).....	59
BÖLÜM IV: BULGULAR	61
4.1. Ön Analizler.....	61
4.1.1. Kayıp Değerler	61
4.1.2. Normallik Testi	61
4.1.3. Değişkenler Arasındaki Korelasyon Ve Regresyon Analizleri.....	61
4.2. Modelin Analizi	62
BÖLÜM V: TARTIŞMA.....	67
5.1. Psikolojik İstismara İle Öznel İyi Oluş Arasındaki İlişkiye Ait Bulguların Tartışılması.....	67
5.2. Psikolojik İstismara İle Sosyal Bağlılık Arasındaki İlişkiye Ait Bulguların Tartışılması	69
5.3. Psikolojik İstismara İle Psikolojik Sağlamlık Arasındaki İlişkiye Ait Bulguların Tartışılması	70
5.4. Öznel İyi Oluş İle Sosyal Bağlılık Arasındaki İlişkiye Ait Bulguların Tartışılması	72
5.5. Öznel İyi Oluş İle Psikolojik Sağlamlık Arasındaki İlişkiye Ait Bulguların Tartışılması	73

5.6. Sosyal Bağlılık İle Psikolojik Sağlamlık Arasındaki İlişkiye Ait Bulguların Tartışılması	75
5.7. Psikolojik İstismar-Öznel İyi Oluş İlişkisindeki Sosyal Bağlılık Ve Psikolojik Sağlamlığın Aracılık Rolünün Tartışılması	76
5.8. Araştırma Bulgularının Alanyazın Açısından Doğurguları	80
5.9. Uygulayıcılara Yönelik Öneriler	81
5.10. Gelecek Çalışmalara Yönelik Öneriler	82
KAYNAKÇA.....	84
EKLER.....	103
Ek A: Kişisel Bilgi Formu	103
Ek B: Psikolojik İstismar Ölçeği (Örnek Maddeler)	105
Ek C: Yaşam Doyumu Ölçeği (Örnek Maddeler)	106
Ek D: Pozitif ve Negatif Duygu Ölçeği (Örnek Maddeler)	107
Ek E: Sosyal Bağlılık Ölçeği (Örnek Maddeler)	108
Ek F: Psikolojik Sağlamlık Ölçeği (Örnek Maddeler).....	109
Ek G: Araştırma İzni	110
Ek H: Özgeçmiş	111

TABLULAR LİSTESİ

- Tablo 2.1.** Öznel İyi Oluşun Bilişenleri
- Tablo 3.1** Uyum İndekslerine İlişkin Kabul Edilebilir Değerler
- Tablo 5.1** Örtük Değişkenlere Ait Korelasyon Katsayıları
- Tablo 5.2** Psikolojik İstismara İlişkin Doğrudan, Dolaylı ve Toplam Etkilerin Standardize Edilmiş Değerleri
- Tablo 5.3** Öznel İyi Oluşa İlişkin Doğrudan, Dolaylı ve Toplam Etkilerin Standardize Edilmiş Değerleri
- Tablo 5.4** Psikolojik Sağlamlığa İlişkin Doğrudan, Dolaylı ve Toplam Etkilerin Standardize Edilmiş Değerleri
- Tablo 5.5** Sosyal Bağlılığa İlişkin Doğrudan, Dolaylı ve Toplam Etkilerin Standardize Edilmiş Değerleri

ŞEKİLLER LİSTESİ

- Şekil 3.1** Psikolojik İstismar Ölçeğinin Doğrulayıcı Faktör Analizi
- Şekil 3.2** Öznel İyi Oluş Ölçeğinin Doğrulayıcı Faktör Analizi
- Şekil 3.3** Çocuk ve Genç Psikolojik Sağlık Ölçeğinin Doğrulayıcı Faktör Analizi
- Şekil 3.4** Sosyal Bağlılık Ölçeğinin Doğrulayıcı Faktör Analizi
- Şekil 5.1** Model-1: Psikolojik İstismar ve Öznel İyi Oluş İlişkisinde Psikolojik Sağlamlığın ve Sosyal Bağlılığın Rolü
- Şekil 5.2** Model-2: Psikolojik istismar ve Öznel İyi Oluş İlişkisinde Psikolojik Sağlamlığın ve Sosyal Bağlılığın Rolü
- Şekil 5.3** Model-3: Psikolojik İstismar ve Öznel İyi Oluş İlişkisinde Psikolojik Sağlamlığın ve Sosyal Bağlılığın Rolü

BÖLÜM I: PROBLEM

1.1. Giriş

Alan yazınında ergenlik dönemi, çocukluktan yetişkinliğe geçiş için önemli bir adım olarak düşünülür (Steinberg, 2007) ve hızlı biyopsikososyal değişimlerle karakterize olan, hayatın önemli dönüm noktalarından biri olarak görülür (Bulut, 2012). Bu dönemde bireyler artık bir çocuğun zihin ve bedenini geride bırakarak yetişkinin zihin ve bedenine sahip olmaya başlarlar. Yani ergenlik dönemi, bir yandan bireylerin vücut yapılarında ve işlevlerinde değişikliğe sebep olurken, diğer yandan düşüncelerinde, kişiliklerinde ve sosyal davranışlarında da bazı değişimlere neden olmaktadır. Ayrıca, bireylerin yaşamları boyunca yineledikleri ve hiçbir zaman tam olarak cevap verilemeyen bir soru olduğu düşünülen “ben kimim” sorusunun yanıtı da bu dönemde aranmaya başlanır. Ergen bireylerin kendilerinin kim olduğu konusunda fikir edinmesi, kişilik ve sosyal gelişimleri açısından önemlidir. Çocukluktan çıkılan bu yeni dönem, bir yandan ergen bireylere kimlik kazanımları için gerekli birçok imkân sunmakla birlikte, aynı zamanda onları bazı uyum sorunlarıyla ilişkili olabilecek yeni deneyimler ile de tanıştırmaktadır. Bunlardan biri de, ergen bireylerin kendilik değerlerini ve sosyal bağlarını etkileyebilen ve ergen bireylerde travmatik sonuçlara sebep olabilen istismar ve ihmal yaşantılarıdır.

Yukarıdaki açıklamalar ışığında, ergenlik döneminde, ergenin kimlik kazanımı ve benlik algısı açısından önemli olduğu düşünülen ihmal ve istismar yaşantılarının, ergen üzerinde yıkıcı ve kalıcı bazı etkilere sahip olabileceği söylenebilir. Bir diğer ifadeyle, istismar ve ihmal yaşantıları ergenlerde; davranışsal, bilişsel, duygusal ve/veya fiziksel bazı hasarlara sebep olabilir, bireyin bilişsel yeteneklerinin ve becerilerinin gelişimine zarar verebilir; huzursuzluk, kaygı, içe dönme ve bağımlılık gibi olumsuz davranışlar geliştirmesine zemin hazırlayabilir (Kulaksızoğlu, 1998). Ayrıca alanyazınında ihmal ve istismar yaşantılarının olumsuz etkilerinin yetişkinliğe de taşınabileceği düşünülmektedir. Bir diğer anlatımla, ihmal ve istismar yaşantılarının bireyin yetişkinlik döneminde depresyon, travma sonrası stres bozukluğu ve intihar davranışları gibi psikopatolojik rahatsızlıklara yakalanma oranını arttırmakta olduğu söylenebilir (Collishaw ve diğ., 2007).

Alanyazınında ihmal ve istismar yaşantıları genel olarak dört başlık altında toplandığı görülmektedir. Bunlar: Fiziksel İstismar, Cinsel İstismar, Psikolojik İstismar ve İhmaldir (Arias ve diğ., 2008). Bu istismar ve ihmal türleri içerisinde görülen psikolojik istismarın, bazı kültürler içinde tanımının yapılmasında yaşanan güçlükler (Hibbard, 2012) ve basın yayın organları tarafından olumsuz sonuçlarının önemsenmemesi (Glaser, 2012) nedenleri ile çok dikkat çekmediği görülmektedir. Ve hatta psikolojik istismarın tanımlanmasında yaşanan bu güçlükler ve toplum tarafından çok fazla dikkat edilmemesi sebebiyle, psikolojik istismar ile ilgili bir müdahale çalışması belirlenememekte ve dolayısıyla psikolojik istismar mağduru bireyler ile etkili şekilde çalışılmamaktadır. Bunlara ek olarak alan yazınındaki araştırmalar, diğer istismar türleri ile kıyaslandığında psikolojik istismarın olası sonuçlarının bireylerin üzerinde daha yıkıcı bir etkiye sahip olduğunu göstermektedir (Egeland ve Erickson, 1987; Egeland, Sroufe ve Erickson, 1983; Erickson ve diğ., 1989; Claussen ve Crittenden, 1991; Crittenden ve diğ., 1994). Çünkü psikolojik istismar yaşantısı küçümseme, reddetme, izole etme gibi bireyin psiko-sosyal gelişimine olumsuz etki eden yıkıcı davranışları içerdiği için (Glaser, 2002), ergen bireyin psikososyal, duygusal ve bilişsel gelişimine zarar vermekte, davranış ve duygu durum bozukluklarına neden olmakta ve onun sosyal uyumu ve yakın ilişkilerini olumsuz etkilemektedir.

Dünya Sağlık Örgütü (2006) psikolojik istismarı, çocuğun hareket alanının kısıtlanması, aşığılanması, suçlanması, tehdit edilmesi, korkutulması, duygusal olarak reddedilmesi veya çocuğa yönelik saldırgan ve düşmanca tutum sergilenmesi ve çocukla alay edilmesi olarak tanımlamaktadır. Bir diğer ifadeyle psikolojik istismar yaşantılarının, çocuğun reddedilmesi (çocuğun temel ihtiyaçlarının karşılanmaması ve duygusal olarak ihmal edilmesinden dolayı benlik saygısının zedelenmesi), izole edilmesi (ebeveynlerin çocuğun işlevsel sosyal ilişkiler geliştirmesini engellemesi) veya yozlaştırılması (çocuğun toplum normlarına veya yasaya uygun olmayan davranışlar sergilenmesi yönünde teşvik edilmesi) gibi çocuğun öznel iyi oluşuna zarar veren davranışları içerdiği görülmektedir (Hibbard ve diğ., 2012). Bu nedenle, alanyazınında ergenlik döneminde psikolojik istismara maruz kalmanın, bireylerin öznel iyi oluşunu olumsuz etkileyeceği düşüncesi oldukça kabul görmektedir (Lazenbatt, 2010; Polat, 2007; Weerkleve ve diğ., 2006; DeRobertis, 2004; Gross ve Keller, 1992). Bu bağlamda değerlendirildiğinde; psikolojik istismar yaşantılarının bireylerin içsel dinamiklerine zarar vererek onların yaşamdan

alabilecekleri doyumunu azaltacağı ve öznel iyi oluş düzeylerini olumsuz etkileyeceği söylenebilir.

Dünya Sağlık Örgütü (2006) ayrıca psikolojik istismarı, ergen bireyin günlük yaşantısı içerisinde yaptığı ya da yapmadığı davranışları nedeniyle sert bir şekilde cezalandırmak veya bu davranışlarına küçümseyerek bakmak suretiyle, çocuğun yeterli algılarına bilinçli ya da bilinçsiz bir şekilde zarar vermek olarak tanımlamaktadır. Bu bağlamda değerlendirildiğinde, ergen bireylerin sürekli bir başkası ile kıyaslanması veya ondan yaşından ve becerilerden daha fazla sorumluluk yüklenmesi, tehdit edilmesi, korkutulması, kötü söze veya davranışlara maruz bırakılması, önemsenmemesi, temel ihtiyaçlarının karşılanmaması ve ona güvenilmemesi ergen bireylerin psikolojik sağlık düzeylerini olumsuz etkileyebilir. Bu yaşantılara maruz kalan ergen bireyler yaşadıkları ile baş edemedikleri, yoğun yetersizlik ve çaresizlik gibi duygular yaşadıkları için kendilerini psikolojik sağlık düzeyi düşük bir insan olarak algılayabilirler. Bu durumda psikolojik istismar yaşantılarının, bireylerin stres altındaki başatma mekanizmalarına da zarar verdiği söylenebilir (Egeland ve Farber, 1987; Bolger ve Patterson, 2003; Cicchetti ve Rogosh, 1997; Cicchetti, 1993; 1994). Nitekim alan yazındaki bazı çalışmalar, psikolojik istismarın, bireyin duygusal zorluklarını yönetmesi, stresli durumlarla baş etmesi ve problem çözme becerileri geliştirmesinin önüne engel oluşturarak, onun psikolojik sağlığını olumsuz yönde etkilediğini göstermektedir (Iwaniec, 2006). Tam tersi açıdan bakıldığında ise psikolojik sağlığın psikolojik istismar gibi travmatik sonuçları olan yaşantılar üzerinde koruyucu etkisinin olduğundan söz edilebilir (Rutter, 1985; Coleman ve Hagell, 2007; Garmez, 1991a; Gizir, 2007; Çataloğlu, 2011; Masten, 2001; Kararımak, 2007). Başka bir ifadeyle, psikolojik sağlık düzeyi, örseleyici yaşam olaylarını maruz kalsalar bile bazı bireylerin kendilerini psikolojik anlamda sağlam algılamaları nedeniyle içinde buldukları durumla başa çıkabilmelerine kolaylaştırıyor olabilir.

Psikolojik sağlık düzeyine ek olarak, ergen bireyin çevresiyle oluşturduğu psiko-sosyal bağların da istismar yaşantılarıyla başa çıkmada önemli olduğu söylenebilir. Nitekim, psikolojik istismar yaşantılarının en önemli sonuçlarından biri, bireyin güvende olma ve aidiyet duygusunun zedelenmiş olmasıdır (Iwaniec ve diğ., 2006; Bolger ve Patterson, 2003; Colarossi ve Eccless, 2003; Delft ve diğ., 2015). Dolayısıyla kendini güvende hissetmeyen bir bireyin çevresiyle olumlu sosyal/duygusal bağlar geliştirmesi ve kendilerini çevrelerinin anlamlı bir parçası olarak hissetmesi zordur. Bolger ve Patterson

(2003)'un çalışması, kişilerarası ilişkilere kapalı olan istismar mağduru çocukların, kişilerarası ilişkilere açık istismar mağduru çocuklara göre sosyal bağlılık düzeylerinin önemli ölçüde daha düşük olduğunu göstermektedir. Bunlara ek olarak psikolojik istismar mağduru ergen bireylerin kişilerarası ilişkileri veya herhangi bir gruba katılmayı acı verici bir yaşantı olarak gördükleri için sosyal bağlılıklarının düşük olabileceği vurgulanmaktadır (Colman ve Widom, 2004). Ancak alan yazınında ergen bireylere sosyal/duygusal desteğin sağlanması durumunda onların psikolojik istismar yaşantılarıyla başa çıkmalarının kolaylaşabileceğinin de altı çizilmektedir (Lee ve Robbins, 1995; 1998; Delft ve diğ., 2015; Colarossi ve Eccles, 2003; Duru, 2008a). Başka bir ifadeyle, ergen bireylerin çevreleri ile kurdukları işlevsel sosyal/duygusal bağlar sayesinde psikolojik istismarın olumsuz izleri ile başedebilecekleri psikososyal kaynaklarını geliştirebildikleri ve bu kaynakları güçlendirebildikleri gözlemlenmektedir.

Yukarıdaki bilgiler ile birlikte psikolojik istismar, öznel iyi oluş, psikolojik istismar ve sosyal bağlılık değişkenlerinin ekolojik kuram çerçevesinde ele alınması, konuya yönelik bütüncül bir bakış açısı geliştirilmesine olanak sağlayabilir. Bronfenbrenner (1986) 'in geliştirdiği ekolojik sistemler kuramı, farklı çevresel faktörlere ve bunların etkileşimlerine odaklanırken bu faktörlerin çocuk ve ergen gelişimine üzerindeki dolaylı ve doğrudan etkilerini araştırmayı da ihmal etmez. Ekolojik sistem kuramı; bebeğin anneyle ilk etkileşiminden başlar, kültürün ve içinde yaşanılan zaman diliminin etkilerine doğru genişler. Ekolojik sistem kuramı, iç içe geçmiş ve küçükten büyüğe doğru sıralanmış dört sistem halkası şeklindedir. Bunlar: Ontojenik (bireysel), Mikrosistem, Eksosistem ve Makrosistemdir. Bireyin gelişimini inceleyen sistem ontojeniktir. Birey, mikrosistem içerisinde yer alır ve bu sistem aile, okul, arkadaş gibi alt sistemleri kapsar. Eksosistem; bireyin doğrudan içinde yer aldığı bir sistem değildir ancak bireyin mikrosistemindeki yaşantılarıyla ilişkilidir. Yani eksosistem, bireyin aktif olarak doğrudan rol almadığı sosyal ortam veya bağlamın, bireyin deneyimlerini ve yaşantılarını etkilemesidir. Bireye en uzak olan makrosistemde kültürel değerler, inanç sistemleri, ideoloji ve gelenekler yer almaktadır. Bu kuramsal çerçeveden bakıldığında, psikolojik istismar yaşantılarının bireyin öznel iyi oluşuna etkisinde, her bir sistem düzeyinde hem koruyucu hem risk faktörlerinin olduğu söylenebilir. Bu amaç doğrultusunda bu çalışmada da, psikolojik istismar-öznel iyi oluş ilişkisinde, bireyin ontojenik ve mikrositemiyle ilişkili iki önemli ara mekanizma olduğu düşünülen sosyal bağlılık ve psikolojik sağlamlığın olası doğrudan ve dolaylı rollerinin araştırılması amaçlanmıştır.

Sonuç olarak psikolojik istismar yaşantılarının ergen bireylerin gelişiminde aksamalara sebep olabileceği ve bu yaşantılarının zedeleyici etkilerinin ergen bireylerin yetişkinliğine de taşınabileceği görülmektedir. Bu nedenle, yukarıdaki görgül araştırmalar ışığında, ergen bireylerde psikolojik istismar yaşantıları ve bu yaşantıların ergen bireylerin öznel iyi oluş düzeyleri üzerine etkisini anlamaya dönük çalışmalara ihtiyacımız olduğu söylenebilir.

1.2. Problem Cümlesi

Bu araştırmayla “Ergenlerde psikolojik istismar-öznel iyi oluş ilişkisinde, sosyal bağlılık ile psikolojik sağlamlığın rolleri nedir?” sorusuna ve bu soruyla ilişkili olarak aşağıdaki alt problemlere yanıt aranacaktır.

1.2.1 Alt Problemler

- 1- Daha yüksek psikolojik istismar puan ortalamasıda daha düşük öznel iyi oluş puan ortalamasını yordamakta mıdır?
- 2- Daha yüksek psikolojik istismar puan ortalaması daha düşük psikolojik sağlamlık puan ortalamasını yordamakta mıdır?
- 3- Daha düşük psikolojik istismar puan ortalaması daha düşük sosyal bağlılık puan ortalamasını yordamakta mıdır?
- 4- Daha yüksek sosyal bağlılık puan ortalaması daha yüksek öznel iyi oluş puan ortalamasını yordamakta mıdır?
- 5- Daha yüksek psikolojik sağlamlık puan ortalamasıda daha yüksek öznel iyi oluş puan ortalamasını yordamakta mıdır?
- 6- Daha yüksek sosyal bağlılık puan ortalaması daha yüksek psikolojik sağlamlık puan ortalamasını yordamakta mıdır?
- 7- Psikolojik istismar-öznel iyi oluş ilişkisinde sosyal bağlılık ve psikolojik sağlamlığın aracılık rolleri var mıdır?

1.3. Araştırmanın Amacı

Bu çalışmanın amacı, ergenler üzerinde psikolojik istismarın öznel iyi oluş üzerine etkisini anlamada, sosyal bağlılık ve psikolojik sağlamlığın olası rollerini incelemektir. Psikolojik istismarın ergenlerin öznel iyi oluş düzeylerine üzerine etkisinde hangi ara mekanizmaların olduğu sorusu, önemli bir soru olarak önümüzde durmaktadır. Bu soruya verilecek yanıt, psikolojik istismara uğramış ergenlere yönelik geliştirilecek psiko-eğitim çalışmaları için bir temel teşkil edebilir. İlgili konuda yapılacak yeni çalışmalara ışık tutabilir. Ayrıca, alanyazının incelendiğinde psikolojik istismar, öznel iyi oluş, sosyal bağlılık ve öznel iyi oluş ilişkisini araştıran herhangi bir çalışmaya rastlanılmadığı, dolayısıyla alanyazınında bu konuda bir boşluk olduğu görülmektedir. Bu çalışma, alan yazındaki bu boşluğun doldurulması amacına da hizmet edebilir.

1.4. Araştırmanın Önemi

Ergenlik döneminde bireylerin öznel iyi oluş düzeylerine etkileyen olumlu veya olumsuz birçok faktörden sözedilebilir. Bu faktörlerden birisi de psikolojik istismardır. Psikolojik istismar yaşantıları bireyin psikolojisine doğrudan zarar verebileceği gibi, sosyal gelişimini de olumsuz olarak etkileyebilir. Psikolojik istismar-öznel iyi oluş ilişkisinde, sosyal bağlılık ve psikolojik sağlamlık iki önemli aracı değişken işlevi üstleniyor olabilir. Psikolojik sağlamlık, bireyin zorlanmalara karşı kendini toparlanma gücü olarak kavramlaştırılabilir. Psikolojik istismarında travmatik bir yaşantı olduğu düşünüldüğünde, sağlamlık düzeyi yüksek ergenlerin psikolojik istismar yaşantılarının öznel iyi oluşları üzerine etkisini azaltmada işlev görebileceği beklenebilir. Örneğin; Beasley ve diğerlerinin (2003) yapmış oldukları araştırmada, bireylerin stresli yaşam olayları karşısında psikolojik sağlamlık özelliklerini devreye soktuklarında, genel psikolojik sağlık düzeylerinin de bundan olumlu etkilendiği görülmüştür. Bir diğer ifadeyle, ergen bireyler olumsuz yaşam olayları karşısında psikolojik iyi oluşlarını korumak için psikolojik sağlamlık özelliklerini devreye soktuklarında, yaşanan stresli olaylar karşısında daha akılcı çözümler geliştirmekte ve bu tür durumlarla daha kolay başa çıkmaktadırlar.

Psikolojik sağlamlık gibi bireyin öznel iyi oluşunu olumlu etkileyebilecek bir diğer değişken de sosyal bağlılıktır. Sosyal bağlılık, psikolojik istismarın ergenin öznel iyi oluşu üzerine etkisini azaltmada etkili bir değişken olarak görülebilir. Yüksek sosyal bağlılık duygusuna sahip bireyler yeni sosyal ortamlara daha rahat katılabilirken, düşük sosyal

bağlılık duygusuna sahip bireyler, duygu ve gereksinimlerini yönetemeyebilir; öz saygıları azalabilir, kaygı ve depresyon yaşayabilirler (Lee ve Robbins, 1998). Ergenlik döneminde sosyal çevreyle oluşturulan aidiyet duygusu, bireylerin benlik oluşumları açısından da önemli olarak değerlendirilebilir (Duru, 2008b). Sosyal çevre ile kurulan yakın ve anlamlı ilişkiler, onların hem psikolojik hem de öznel iyi oluşlarına işlevsel katkı sağlamaktadır. Dolayısıyla çevresiyle güvenli bağlar geliştiren ergenlerin, psikolojik istismar yaşantılarıyla başa çıkmada, bu yaşantıların etkisini azaltmada, sosyal bağlılık duygusu geliştirmemiş yaşlıları nazaran daha avantajlı olacağı değerlendirilebilir.

1.5. Araştırmanın Varsayımları

Araştırmanın varsayımları aşağıdaki gibi sıralanabilir:

- Araştırma için seçilen yöntemin, bu araştırmanın amacı, konusu ve problemin çözülmesi için uygun olduğu,
- Araştırmaya katılan bireylerin araştırma kapsamında kullanılan ölçeklere doğru ve içtenlikle cevap verdikleri varsayılmıştır.

1.6. Araştırmanın Sınırlılıkları

- Araştırma, Denizli ili sınırlarında yaşayan lise öğrencileri ile sınırlandırılmıştır.
- Araştırma ölçeklerini cevaplayan bireylerin algılanan psikolojik istismar, öznel iyi oluş, psikolojik sağlık ve sosyal bağlılık düzeyleri ile sınırlıdır.

1.7. Tanımlar

Psikolojik İstismar: Psikolojik istismar, çocuğa bakmakla yükümlü bireylerin çocuğun gelişmesine yönelik uygun ve destekleyici ortamı hazırlayamamasından dolayı, çocuğun psikolojik sağlığı ve gelişiminin bu durumdan olumsuz etkilenmesi; çocuğun hareketlerinin kısıtlanması, alay, aşağılama, tehdit, reddetme ve fiziksel olmayan düşmanca tavırlar içeren eylemlerdir (Dünya Sağlık Örgütü, 2006).

Öznel İyi Oluş: Mutluluğun bilimsel bir düzlemde ele alınışının, pozitif psikoloji akımı kapsamında kendini öznel iyi oluş kavramında ifade ettiği görülmektedir (Ryan ve Deci, 2001). Diener (1984)'a göre öznel iyi oluş kavramı, "bireyin sahip olduğu olumlu ve olumsuz duygulara ve yaşam doyumuna ilişkin olarak yaptığı öznel değerlendirme" olarak tanımlanmaktadır (akt. Diener, 2000, s.35). Öznel iyi oluş kavramı en genel haliyle,

bireyin yaşamına ilişkin sahip olduğu duygu ve düşüncelerinin genel bir değerlendirmesidir. Mutluluk, yaşam içerisinde daha çok duygusal boyutta bir kavram olarak algılansa da öznel iyi oluş kavramı insanın kendini iyi hissettiğini hem duygusal hem de bilişsel boyutta değerlendirmektedir. Buna göre öznel iyi oluş, bireyin yaşamdan doyum alması ve yaşamda kendisine hoşnutluk veren olumlu duyguları, olumsuz duygulardan daha fazla hissedebilmesidir (Diener ve Diener, 1996).

Psikolojik Sağlamlık: Psikolojik sağlamlık kavramı anlamlandırılırken, risk ve/veya zorluk, olumlu uyum gösterme, baş etme ve yeterlik ve koruyucu faktörler gibi bazı kavram ve terimlerin sık tekrarlandığı gözlenmektedir. Bu kriterler çerçevesinde düşünüldüğünde psikolojik sağlamlığın en geniş şekilde Windle (1999; s.163) tarafından tanımlandığı söylenebilir. Araştırmacıya göre psikolojik sağlamlık: “Her türlü durumda sağlıklı uyum sağlama ile bağlantılı olan ve bu uyum sürecine katkıda bulunan koruyucu faktörlerin mevcut risk faktörleri ile olan etkileşimi sonucunda ortaya çıkan bir durumdur”. Yukarıdaki açıklamalar ışığında psikolojik sağlamlık, akut ya da gelişimsel stresler karşısında bireyin durumla başa çıkmasını kolaylaştıran, pozitif uyumuna katkı sağlayan kendini toparlama gücü ya da potansiyeli şeklinde kavramlaştırılabilir.

Sosyal Bağlılık: Sosyal bağlılık, sosyal dünya ile yakın ilişkide olmanın, benliğinde bu bağları hissetmenin öznel farkındalığıdır (Lee ve Robbins, 1998, 1995). Sosyal dünya ile kişilerarası yakınlık deneyimleri; aile, arkadaşlar, tanıdıklar ve toplum ile yakın ve anlamlı ilişkileri kapsar. Bu anlamlı ilişkiler, sosyal bağlılık duygusu için bir temel oluşturur (Lee ve Robbins, 1998).

BÖLÜM II: KURAMSAL ÇERÇEVE

2.1 Psikolojik İstismar

2.1.1. Psikolojik İstismar Kavramına Giriş

Çocuk ihmal ve istismarı, ülkemizde ve diğer ülkelerde olduğu gibi, bireyin ruh sağlığı üzerinde büyük bir etkiye sahip bir problem olarak düşünülmektedir. Çocuk ihmal ve istismarı yaşantılarıyla ilişkili olarak, bakım verenin ya da ebeveynin ihmal ve istismarını içeren herhangi bir eyleminin; zarar verme, zarar verme potansiyeli ya da çocuğun zarar verme ile tehdit edilmesi ile sonuçlandığı bilinmektedir.

Rahatsızlıkları Önleme ve Kontrol Merkezleri (Centers for Disease Control and Prevention) raporunda bu dört ihmal ve istismar çeşidi açıklanmıştır (Arias ve diğ., 2008). Bunlar:

- **Fiziksel İstismar:** Kasıtlı bir şekilde çocuğu fiziksel olarak zorlama ya da çocuğa yönelik fiziksel yaralanmaya sebep olabilecek davranışlardır. Fiziksel istismar; vurmak, tekmelemek, yumruk atmak, bıçaklamak, ısırarak, itmek, sürüklemek, çekme, boğma, yakma, haşlama ve zehirleme gibi eylemleri içermektedir.
- **Cinsel İstismar:** Çocuğa bakım vereni tarafından uygulanan, tamamlanmış veya teşebbüsünde bulunulan cinsel eylem ya da fiziksel bir temas kurmaksızın cinsel içerikli yaşantılara çocuğun itilmesi durumudur. Temas, kasıtlı olarak doğrudan çocuğun cinsel organına, kalçalarına ya da özel bölgelerine dokunulmasıdır (normal bakım için dokunmalar hariç). Temassızlık, çocuğu cinsel aktiviteye maruz bırakma, filme alma ya da çocuğun cinsel aktivitelere üzerinden para kazanmadır.
- **İhmal:** Çocuğun temel fiziksel, duygusal, tıbbi veya eğitim ihtiyaçlarını karşılamada başarısızlık; beslenme, hijyen veya sığınabileceği ev sağlamada yetersizlik; kişisel güvenliğini sağlamada yaşanan aksama durumudur.
- **Psikolojik İstismar:** Çocuğa yönelik olarak onun kendisini; değersiz, sevilmeyen ve istenmeyen biri olarak hissedeceği kasıtlı davranışları içerir. Sürekli veya

aşamalı olarak suçlama, küçümseme, aşağılama, tehdit etme, korkutma, izole etme veya çocuğun gelişimsel ihtiyaçlarını karşılamada duyarsız davranışlar psikolojik istismara örnek verilebilir. Çocuğa psikolojik veya duygusal olarak zarar veren tüm eylemler psikolojik istismar olarak değerlendirilebilir.

Alan yazınında, çocuk ihmal ve istismarının tüm boyutları göz önüne alındığında psikolojik istismarın diğer istismar türlerine göre, daha kapsamlı bir yeri olduğu vurgulanmaktadır (Egeland ve Erickson, 1987; Egeland, Sroufe ve Erickson, 1983; Erickson ve diğ., 1989; Claussen ve Crittenden, 1991; Crittenden ve diğ., 1994; Hart ve diğ., 1996). Tüm istismar boyutları içinde çocuk cinsel veya fiziksel olarak zarar görmüş; güvenliğinin, yeterli beslenme ve hijyenin sağlanamadığı ortamlarda barınmak durumunda kalmış ya da temel ihtiyaçları karşılanamayacak durumlarda bir yaşam standardına sahip olmuş olsa bile, çocuğun özünde tüm bu yaşantılarla ilişkili olarak psikolojik anlamda zarar gördüğü söylenebilir.

Binggeli ve diğerleri (2001; s. 3), psikolojik istismarı; bireyin fiziksel ve psikolojik olarak zarar görmesinden kaynaklanan, istismar ve ihmal yaşantılarının diğer tüm boyutlarını içeren ve bu boyutların arkasındaki ana dinamik şeklinde kavramlaştırmaktadır. Fiziksel, cinsel istismar ve ihmalin etkilerinin en genel ve en kalıcı olanlarının psikolojik deneyimler ile bağlantılı ve onlarla ilişkili olduğu düşünülmektedir. Ek olarak, alan yazınındaki pek çok araştırma, psikolojik istismarın, istismarın diğer formlardan ya daha çok ya da eşit miktarda yaşanan travmatik deneyimlerin sonuçlarıyla ilişkili olduğuna işaret etmektedirler (Hart ve diğ., 1996; Egeland ve Erickson, 1987; Egeland, Sroufe ve Erickson, 1983; Erickson ve diğ., 1989; Claussen ve Crittenden, 1991; Crittenden ve diğ., 1994). Bu nedenle, psikolojik istismarın, çocuk ihmal ve istismarının türlerinin çoğunu bünyesinde barındıran birleştirici bir etkiye sahip olduğu söylenebilir.

Psikolojik istismarın araştırılmasının en önemli nedeni, ihmal ve istismarın hem bilişsel hem de duyuşsal anlamda bireyin ruh sağlığını olumsuz etkilemesi olduğu düşünülmektedir. Son zamanlarda psikolojik istismara verilen önem artmış olsa dapsikolojik istismarın ihmal ve istismarın diğer formlarının gerisinde kaldığı söylenebilir. Örneğin, 5395 *Çocuk Koruma Sayılı Kanunu*'nda Koruyucu ve Destekleyici Tedbirler açıkça gösterilmiş olup bunlar; Danışmanlık, Eğitim, Bakım, Sağlık ve Barınma tedbirleri olarak belirlenmiştir. Bu tedbirler de genel itibariyle çocuğun fiziksel veya cinsel istismara uğradığı durumlarda veya gözlemcinin çocuğun temel gereksinimlerinin

karşılanmadığını düşündüğü durumlarda uygulanmak üzere planlanmıştır. Her ne kadar Danışmanlık Tedbirinin, listelenen bu tedbirler içinde yer alsa da çocuğun psikolojik iyi oluşuna doğrudan bir yarar sağlayacağı düşünülmemektedir. Konuya açıklık kazandırmak gerekirse; kanunda söz konusu tedbir şu şekilde açıklanmaktadır: “*Çocuğun bakımından sorumlu olan kimselere çocuk yetiştirme konusunda; çocuklara da eğitim ve gelişimleri ile ilgili sorunların çözümünde yol göstermeye yönelik tedbirdir.*” Tedbirin de içeriğinden anlaşıldığı üzere, danışmanlık aileye yönelik olup doğrudan çocukla çalışmayı içermemektedir. Uygulamada söz konusu istismar yaşantısının psiko-sosyal boyutları ile çalışmak ve ergene ve çocuğa yönelik bir müdahale, o davaya atanan meslek elemanının sorumluluğuna bırakılmaktadır.

2.1.2. Psikolojik İstismarın Tarihçesi

Psikolojik istismarı, istismar ve ihmalin diğer boyutlarından ayırt edecek bir tanımını yapmak ve onu ölçmek sanıldığı gibi aksine çok daha kolay görünmemektedir. 1980’lere kadar, psikolojik istismar, ruhsal yaralanma kavramının altında değerlendirilmiştir (Myers, 2002). Daha sonra Amerikan Profesyoneller Derneği (The American Professional Society on the Abuse of Children-APSAC) (2002) psikolojik istismar tanımını genişletmiştir. Bu tanıma göre psikolojik istismar küçümseyerek reddetme, terörize etme, izolasyon, kötüyü kullanma, duygusal ulaşılabilirliği yadsıma ve ruhsal sağlık, tıbbi ve eğitimsel ihtiyaçların ihmali durumlarını kapsamaktadır.

Rohner ve Rohner(1980) APSAC’ın sunmuş oldukları yukarıdaki kategorilerin arasında kabul ve reddin yer almadığını vurgulayarak, kabul ve reddin, psikolojik istismarın kavramlaştırılmasında önemli olduğunu rapor etmektedir. Örneğin ergen bireyin reddinin bir görünümü olarak küçümseme, ergen bireye yönelik sözel sardırganlık ve düşmanlık duygularını içermektedir. Reddin bir diğer form ise duygusal ulaşılabilirliği yadsımadır. Duygusal ulaşılabilirliği yadsıma, ergenle araya mesafe koyma, ergenin duygusal ihtiyaçlarına cevap vermeme, mental bir ilgisizlik içinde olma ve ihmal davranışlarını içermektedir. Küçümseme ve duygusal ulaşılabilirliği yadsıma ile ilgili kavramlaştırma, Minnesota Anne-Çocuk Etkileşimi projesi kapsamında yapılan çalışmalarla doğrulanmıştır (Egeland ve Erickson, 1987; Erickson, Egeland ve Pianta, 1989). Bu kapsamda yapılan araştırmalarda, küçümsemenin fiziksel istismarda olduğu gibi çocuğun psiko-sosyal gelişimine zarar verdiği ve duygusal ulaşılabilirliği yadsımanın ise

tüm ihmal ve istismar formları içerisinde en yıkıcı etkilere sahip olduğu sonucuna ulaşmıştır.

Psikolojik istismardaki eylemlerin sınıflandırılmasını kapsayan bir başka kavramlaştırmada Garbarino, Guttman ve Seeley (1986; akt., Myers, 2002) tarafından yapılmıştır. Bu davranışlar aşağıdaki gibidir:

- **Reddetme:** Yetişkin kimseler çocuğun değerini ve çocuğun ihtiyaçlarının meşruluğunu kabullenmeyi reddetmektedirler. Ebeveyn-çocuk ilişkisinde reddetme göstergeleri, çocuğun yalnızca hataların görülmesi, olumlu özelliklerinin dikkate alınmaması ve olumsuz özelliklerinin sürekli olarak cezalandırılması, çocuğu sürekli eleştirme veya terketme tehditleridir (Garbarino ve diğ., 1986; akt., Myers, 2002). Bakım verenin, çocuğun temel ve duygusal ihtiyaçlarını bilinçli ya da bilinçsiz bir şekilde karşılamaması, onun da bir birey olduğu gerçeğini kabul etmemesi, terketme ya da onu başka bir yere göndermeye yönelik tehditlerde bulunması, çocuğun kusurlarına yönelik lakaplar takarak onu topluluk önünde utandırması, çocuğun öz-yeterliliğinin gelişimi için onu motive etmemesi, yardım isteği taleplerinde çocuğu geri çevirmesi, fiziksel temastan kaçınarak yakınlığını belli etmemesi gibi davranışlar, reddetme başlığı altında toplanmaktadır (Polat, 2001; Gençtan, 1991).
- **İzolasyon:** İzolasyon yaşantılarında yetişkinler, çocuğun normal sosyal deneyimlerini kısıtlamakta ve arkadaşlık ilişkilerini şekillendirmelerini engellemektedirler. Bu tür engellemeler, çocuklarda bu dünyada tek başlarına olduklarına yönelik algılarını pekiştirebilmektedir. İzolasyon, bakım veren tarafından çocuğun akranları ile iletişim ve etkileşim ihtiyacının engellenmesi, bakım verenin çocuğu toplumsal ilişkilerden ve kendinden uzak tutması ve çocuğu bu dünyada yalnız olduklarına inandırılması gibi tutumları içermektedir (Hart ve diğ., 1996; Polat, 2001; Garbarino ve diğ., 1986; akt., Myers, 2002).
- **Terörize etme:** Terörize etmede yetişkin kimseler çocuğa sözel olarak saldırmakta, korku ortamı yaratmakta, çocuğa zorbalık uygulamakta ve onları dünyanın düşmanca bir yer olduğuna inandırmaktadırlar (Polat, 2001; Gençtan, 1991; Garbarino ve diğ., 1986; akt., Myers, 2002).
- **Gözardı etme:** Bu tür yaşantılarda yetişkinler çocuğun duygusal ve bilişsel gelişimini önemsememekte, yok saymakta ve bu gelişim alanlarını

desteklememektedirler. Gözardı etme aynı zamanda, çocuğun duygusal ve sosyal gelişimini destekleyici duygusal tepkilerin azlığı veya yokluğu ve çocukla geçirilen zamanın işlevsizliği olarak da değerlendirilmektedir (Bayraktar, 1990). Bakım veren kişinin çocuklarla olan etkileşiminde çocuğun gözardı edilmesi, çocuğa şefkat ve ilgi göstermeme gibi davranışları ve duygu yoksunluğu süreçlerini de kapsamaktadır (Hart ve diğ., 1996; s.81). Ayrıca, çocuğun görmezden gelinmesinin motivasyon eksikliği veya yoksunluğu nedeniyle karşılıklı ilişkide bulunamama, sadece gerekli olduğu zamanlarda iletişimde bulunma ve çocuğa yönelik şefkat, ilgi ve sevgi göstermeme davranışlarını içerdiğini de belirtmektedir (Hart ve diğ., 1996; Polat, 2001; Gençtan, 1991; Garbarino ve diğ., 1986; akt., Myers, 2002).

- **Kendi Çıkarlarına Kullanma ve Suça Yönelme:** Kendi çıkarlarına kullanma ve çocuğu suça yöneltme yaşantılarında, yetişkinler çocuğu yanlış sosyalleştirmekte, çocuğu yıkıcı antisosyal davranışlarla meşgul olması için teşvik etmekte, çocuğun uygun olmayan davranışlarını pekiştirmekte ve normal sosyal deneyimler için uygun olmayan davranış kalıplarını desteklemektedirler (Hart ve diğ., 1996; Polat, 2001; Gençtan, 1991; Garbarino ve diğ., 1986; akt., Myers, 2002). Suça yönelme, çocuğun toplum normlarından uzak davranış örüntüleri için zemin hazırlanması veya bu davranışlara özendirilmesi (antisosyal davranışlar, madde kullanımı gibi), çocuğa toplumsal ve ahlaki değerler açısından kötü rol model olunması ve bu yöndeki davranışları örnek aldığı takdirde engellenmemesi ve suça teşvikinin sağlanmasıdır (Hart ve diğ., 1996; Polat, 2001). Ayrıca çocuğu kendi çıkarlarına yönelik kullanmayla ilişkili olarak, ebeveynler çocuğa istedikleri bir şeyi yapmaları konusunda yönlendirmekte, çocuktan karı-koca kavgalarında taraf tutmaları istenebilmekte veya çocuk, evlilik güvencesi olarak görülebilmektedir (Kars, 1996; Polat, 2001).

Psikolojik istismarın operasyonel olarak tanımlanması ve buna bağlı ölçme aracı geliştirme çalışmaları uzun süredir devam etmektedir. Örneğin, Claussen ve Crittenden (1991) 4 aylıktan 4 yaşına kadar rapor edilen ihmal ve istismar yaşantılarına bağlı olarak, çocuğun gelişimi, çocukta görülen psikolojik rahatsızlıklar ve ebeveynleriyle ilgili sonuçlar detaylı şekilde incelenmiştir. Bu çalışmada resmedilen boyutta araştırmacıları ebeveyninden algılanan psikolojik istismarı ölçümlemek için bir araç geliştirebileceklerini bulgulamışlardır. Araştırmacılar, bu çalışmalarda psikolojik ve fiziksel istismarın birlikte değerlendirilmesine rağmen, bu iki kavramsal yapının aynı olmadıkları konusunda görüş

birliğine varmışlardır. Araştırma sonuçlarına göre, psikolojik istismarın ruh sağlığını yordamada daha yüksek yordama gücüne sahip olduğu ve ebeveynlerden algılanan psikolojik istismarın etkisinin daha yıkıcı olduğu görülmüştür. Konuyla ilgili bir diğer çalışmada, Crittenden, Claussen ve Sugarman (1994), fiziksel istismar ve psikolojik istismar rapor eden ergen fonksiyonlarını inceledikleri çalışmada da yukarıdaki araştırmaya benzer bulgulara ulaştıkları rapor edilmiştir. Bu araştırma bulguları ışığında, erken dönem psikolojik istismar yaşantılarının yıkıcı etkisinin diğer istismar yaşantılarına göre daha ağır olduğu söylenebilir.

2.1.3. Psikolojik İstismar Kavramı

Psikolojik istismar kavramı, çocuğun psikososyal, duygusal ve bilişsel gelişimine zarar veren, çocukta davranış ve duygu durum bozukluklarına neden olan, çocuğun sosyal uyumunu ve sosyal ilişkilerin zedeleyen ve sürekliliği olan aktif ya da pasif ebeveyn tutumu olarak değerlendirilebilir. Dünya Sağlık Örgütü (2006) psikolojik istismarı, çocuğun hareket alanının kısıtlanması, aşağılanması, suçlanması, tehdit edilmesi, korkutulması, alay edilmesi, duygusal olarak reddedilmesi veya çocuğa yönelik saldırgan ve düşmanca tutum sergilenmesi olarak tanımlamaktadır. Bir diğer ifadeyle psikolojik istismar yaşantılarının, çocuğun reddedilmesi (çocuğun temel ihtiyaçlarının karşılanmaması ve duygusal olarak ihmal edilmesinden dolayı benlik saygısının zedelenmesi), izole edilmesi (ebeveynlerin çocuğun işlevsel sosyal ilişkiler geliştirmesini engellemesi) veya yozlaştırılması (çocuğun toplum normlarına ya da yasaya uygun olmayan davranışlar sergilenmesi yönünde teşvik edilmesi) gibi çocuğun öznel iyi oluşuna zarar veren davranışları içerdiği görülmektedir (Hibbard ve diğ., 2012; Trickett ve diğ., 2011).

Dünya Sağlık Örgütü (2006), çocuğun günlük yaşantısı içerisinde yaptığı ya da yapmadığı davranışları sert bir şekilde cezalandırmanın veya bu davranışlarına küçümseyerek bakmanın, çocuğun öz yeterlilik veya sosyal bağlılık duygularını bilinçli ya da bilinçsiz bir şekilde zarar vermenin de psikolojik istismar yaşantılarıyla ilişkili olduğunu vurgulamaktadır. Bu bağlamda değerlendirildiğinde, çocuğu sürekli bir başkası ile kıyaslamak veya ondan yaşından ve becerilerden fazla sorumluluk yüklemek, tehdit etmek, korkutmak, kardeşler arası ayrımcılık yapmak, kötü söz veya davranışlara maruz bırakmak, önemsememek, temel ihtiyaçlarını karşılamamak, güvenmemek, olumlu pekiştireçler vermemek gibi ebeveyn davranışlarının da psikolojik istismar kapsamında

değerlendirilebileceği görülmektedir. Erkman (1991), psikolojik istismarı, yetişkinlerin çocuk veya ergen bireyin temel ihtiyaçlarını gidermemeleri veya onları ihmale etmeleri, psikolojik yönden hasar bırakacak şekilde davranmaları olarak tanımlamaktadır.

Psikolojik istismar yaşantılarının uzun vadede bireye büyük psikolojik hasarlar verme olasılığı olmasına rağmen diğer ihmal ve istismar türleri ile birlikte değerlendirildiğinde, toplum veya basın yayın organları tarafından psikolojik istismarın olumsuz sonuçlarının çok fazla önemsenmediği gözlemlenmiştir. Ayrıca, Glaser (2002) alanda çalışan uzmanların dahi bu kavramı tanımakta, tanımlamakta ve bu istismara yönelik müdahale çalışmaları belirlemekte ve bunları uygulamada oldukça zorlandıklarını belirtmektedir. Bu olumsuz tutumun bir yansıması olarak da, psikolojik istismarın ergen bireylerde bıraktığı hasarların geri dönüşü olmayan boyutlara taşınacağı düşünülmektedir. Glaser (2002), psikolojik istismarın sonuçlarının önlenmesi için bu istismar türünü tanımayla yönelik temel bazı kriterler belirlemiştir. Bu kriterler şunlardır:

- Psikolojik istismar ebeveyn-çocuk arasındaki olumsuz ve işlevsiz bir etkileşimdir.
- Bu etkileşime hâkim olan duygu endişedir.
- Bu etkileşim yüzünden çocuğun gelişimi ve öznel iyi oluşu zarar görmektedir.
- Bu etkileşim için fiziksel temas birinci derecede önemli değildir.

Bu kriterler üzerinden değerlendirildiğinde Hibbard ve diğerleri (2012), bazı kültürlerde psikolojik istismarın tanımın oluşturulmasının güçlüklerinden bahsetmekte ve ihmal etme ile psikolojik istismar arasındaki sınırların geçişken bir yapıda olduğunu belirtmektedir. Ona göre birçok ebeveyn, yaşam dönemleriyle ilgili süreçlerde, çocuklarına olumsuz bazı sözler söylemiş veya onları disipline edebilmek adına psikolojik istismar tanımlarına uyan davranışlar sergilemiş olabilirler. Psikolojik istismar ile ihmal etme arasına net bir sınır çizmenin mümkün olmadığı düşünülse de (Hibbard ve ark., 2012) psikolojik istismar yaşantılarıyla ilgili bazı davranış örüntüleri belirlenmiştir. Bunlar; çocuğu korkutmak, tehdit etmek ve yıldırma; potansiyel tehlike içeren suçlara yönelmek; duygusal ulaşılabilirliği engellemek; sık sık küçümseyerek eleştirmek; çocuklardan yaşları ve kapasiteleri üzerinde isteklerde bulunmak, kardeşler arasında ayırım yapmak; küçük düşürmek, alay etmek ve lakap takmak; çocuğun üzerinde gereğinden fazla baskı ve otorite kurmak ve tüm bu davranışları sergilerken bakım verenin çocuğa yönelik düşmanca tutum içerisinde olmasıdır (Garbarino ve Garbarino, 1994; McCoy ve Keen, 2009).

2.1.4. Psikolojik İstismara Yönelik Kuramsal Yaklaşımlar

Alanyazın incelendiğinde çocuk ihmal ve istismarıyla ilgili beş kuramsal çerçeve olduğu görülmektedir. Çocuk ihmal ve istismarına yönelik ilk kuramsal açıklamalar Psikolojik Model olarak adlandırılmaktadır. Bu modelden sonra Sosyolojik Model ve ardından Sosyal Öğrenme Modeli'nin ön plana çıktığı görülmektedir. 1980'lerden günümüze kadar olan süreçte ise psikolojik istismar yaşantılarınının Ekolojik Model çerçevesinde değerlendirildiği belirtilmektedir (Scannapieco ve Conell-Carrick, 2005). Tüm bunlara ek olarak, son zamanlarda psikolojik istismar yaşantılarını anlama ve anlamlandırmada, Etkileşimsel/Ekolojik Modelin kullanımının da arttığı gözlemlenmektedir.

2.1.4.1. Psikolojik model.

Alanyazın incelendiğinde 1960'lı yıllarda, ebeveynlerin sahip olduğu psikopatolojilerin çocuk ihmal ve istismarının ana nedeni olarak görüldüğü rapor edilmektedir. Bu model çerçevesinde yapılan araştırmalar incelendiğinde, çocuğa yönelik ihmal ve istismarda bulunan kişilerin, çocukluk dönemlerinde aynı yaşantıların mağdurları olarak karşımıza çıkmakta oldukları görülmüştür (Buchanan, 1996; akt., Scannapieco ve Conell-Carrick, 2005). Ayrıca bu model çerçevesinde; ebeveyn patolojisi, kişilik bozukluğu veya psikoz tanısı almış ebeveynlerin, çocuklarını ihmal ve istismara daha fazla maruz bıraktığı düşünülmektedir(Scannapieco ve Conell-Carrick, 2005). Bununla beraber bu yargıları destekleyecek yeterli sayıda bilimsel çalışma alan yazınında yer almamakta, bu yaklaşım tüm psikolojik istismar yaşantılarını açıklayamamaktadır (Buchanan, 1996; akt. Scannapieco ve Conell-Carrick, 2005). İstismar ve ihmale maruz kalan ve kalmayan bireyler üzerinde yapılan araştırmalar, çocuğun kötüye kullanılmasıyla ilişkili ebeveyn kişilik özelliklerini belirleyememekte (Ammerman, 1990) sadece küçük bir dilimde psikolojik bozuklukla psikolojik istismar yaşantılarının ilişkili olduğunu doğrulamaktadır (Kempe ve Kempe, 1978; akt. Scannapieco ve Conell-Carrick, 2005). Daha da önemlisi bu model çerçevesinde yapılan çalışmalarda, metodolojik ve ölçme ile ilgili problemler olduğu rapor edilmektedir (Scannapieco ve Conell-Carrick, 2005).

2.1.4.2. Sosyolojik model.

Bu model, çocuğun istismar ve ihmalini anlama ve anlamlandırmada kültür ve sosyolojik süreçlere odaklanmakta; yoksuluk, sosyo-ekonomik statü, izolasyon,

yabancılaşma ve şiddetin normalleştirilmesi gibi sosyal faktörlere vurgu yapmaktadır (Scannapieco ve Conell-Carrick, 2005).

Sosyolojik model incelendiğinde, sosyal yapı ve bu yapı altında yaşamını idame ettiren kişinin bu yapı ile ilişkisinin altı çizilmektedir. Bu ilişkide yaşanan aksaklıklar kişinin sosyal destek arayışını ve çabasını olumsuz etkilemekte, kişinin sosyal yapı ile olan bağını işlevsiz hale getirmektedir. İhmal ve istismar yaşantılarının görüldüğü birçok ailede, sosyal desteğin sağlanması için gerekli örgütsel bağlar daha azdır ya da zayıftır. Aile sosyal destek sağlayacakları organizasyonlara ulaşma konusunda da zorluk yaşadıkları için, artan stres olgusu ihmal ve istismar yaşantıları için uygun çevre ve zemin yaratmaktadır. Bununla birlikte, sosyolojik değişkenleri inceleyen birçok araştırma bu değişkenler ile ihmal ve istismar yaşantıları arasında doğrusal ilişkinin olduğuna dair yargıları yeterince ve güçlü bir şekilde desteklememektedir (Scannapieco ve Conell-Carrick, 2005).

2.1.4.3. Sosyal öğrenme teorisi.

Bandura'nın Sosyal Öğrenme Teorisi (1977), psikolojik istismar yaşantılarını öğrenme ve model alma süreçleriyle ilişkili görür. Dolaylı veya doğrudan şiddete maruz kalan çocuk bir yandan şiddet davranışın normal bir davranış olduğunu ve karşılaştığı zorlu durumlarda baş etmek için başvurulan uygun bir yöntem olduğunu öğrenirken, aynı zamanda bunun ödüllendirildiğini ve işlevsel bir yöntem olduğunu da öğrendiği düşünülmektedir. Daro (1998; akt. Scannapieco ve Conell-Carrick, 2005), çocukların modelledikleri aile dinamiklerine yönelik ebeveynlik stillerini yetişkinliğe taşıyacaklarını belirtmekte, bunun kuşaktan kuşağa aktarılan bir döngü oluşturacağını savunmaktadır. Bununla beraber Scannapieco ve Conell-Carrick (2005), oldukça karmaşık olan ihmal ve istismar yaşantılarının sadece öğrenme ve model alma süreçleriyle açıklamanın yetersiz kalacağı görüşündedir.

Yukarıda da görüldüğü gibi psikolojik, sosyolojik ve sosyal öğrenme modelleri çocuk ihmal ve istismarını ışık tutarken bu ihmal ve istismar yaşantılarını tek başlarına anlamlandırma ve açıklamada yetersiz kalmaktadır. Bu nedenle çocuk ihmal ve istismar yaşantılarını anlamada sosyal ve kültürel faktörlerini ve bu faktörlerin ekolojik bağlantılarını birlikte düşünmek bize, daha kapsamlı bir kavramsal çerçeve sunabilir.

2.1.4.4. Ekolojik model.

Çocuk ihmal ve istismarını açıklayan ekolojik sistemler kuramı, farklı çevresel faktörlere, bu faktörlerin etkileşimlerine ve çocuk gelişimine doğrudan ve dolaylı etkilerine odaklanmaktadır (Bronfenbrenner, 1979). Yani aile içerisindeki bireyi değerlendirirken, toplumun yapısının aileyi, ailenin de bireyi şekillendirdiği düşünülmektedir. Bu yüzden Belksy (1980) bu olguların birbirlerine ekolojik olarak ilişkili olduğunu belirtirken çocuk ihmal ve istismarını açıklamak için kişisel faktörlerin yanısıra bireyi çevreleyen sosyal bağlamların da araştırma sürecine dâhil edilmesi gerektiğini savunmaktadır.

Belksy (1980) bu bağlamda, Bronfenbrenner ve Tinbergen teorik modellerini biraraya getirerek ekolojik kuramı oluşturmuştur. Ekolojik model meydana getirilirken ekolojik yaklaşımlardan yararlanılmıştır. Bu modeli açıklayan dört düzey; (1) ontojenik, (2) mikrosistem, (3) eksosistem ve (4) makrosistem olarak belirlenmiştir. Her bir düzey bir sonraki ile iç içe olup, ihmal ve istismarı açıklamak için, düzeylerin birbiri arasındaki etkileşimden yararlanır. Ek olarak bu düzeyler de o ailenin yaşadığı çevre ve kültürden etkilendiği varsayılmaktadır. Bu yüzden aileyi içinde bulunduğu kültür bağlamında değerlendirmenin işlevsel olacağı düşünülmektedir.

Çocuk ihmal ve istismarını açıklayan ekolojik sistemler kuramı, farklı çevresel faktörlere, bu faktörlerin etkileşimlerine ve çocuk gelişimine doğrudan ve dolaylı etkilerine odaklanmaktadır (Bronfenbrenner, 1979). Bunlar aşağıdaki gibidir:

Ontojenik Gelişim: Bu düzey kötü muamele davranışını sergileyen ebeveynlerin iç dinamiklerine ve çocukluk hikâyelerine odaklanmaktadır (Belksy, 1980). Bu hikâyeleri ve dinamikleri incelemenin amacı, istismar ve ihmal yaşantıların ebeveyn tutumu olarak nasıl geliştiğini anlamaktır (Scannapieco ve Conell-Carrick, 2005). Çocuk ihmal ve istismarını açıklamak için yalnızca ontojenik gelişime odaklanmanın yetersiz olduğu düşünülmektedir, çünkü her istismar ve ihmale uğramış ebeveynin kendi çocuklarını kötü muameleyle maruz bırakmadıkları gözlemlenmektedir.

Cicchetti ve Barnett (1991) 'in yapmış olduğu araştırmada ontojenik gelişim içerisinden bilinen olgulardan birisinin bağlanma olduğu ortaya çıkmıştır. Araştırma sonuçları ihmal ve istismar mağduru çocukların çoğunlukla güvensiz bağlanma stiline sahip olduklarını göstermektedir. Bowlby (1982), diğerleriyle ilgili zihinsel temsillerinde onların bebeğin ilk bakım verenleri ile kurdukları bağın önemli olduğunu bildirmekte ve

ileride bireyin davranışlarının, bilişsel durumlarının ve gelecekte beklenen bu durumdan etkileneneğini vurgulamaktadır. Yani bireylerin istismar ve ihmal yaşantıları onların benliklerine ve geleceklerine bakış açısını olumsuz yönde etkileyebileceği düşünülmektedir.

Mikrosistem: Ailenin gelişim öyküsünü inceleyen birçok araştırmacı ailenin kendi iç dinamiklerinin ihmal ve istismar yaşantılarında önemli olduğunu savunmaktadır (Scannapieco ve Conell-Carrick, 2005). Yani mikrosistem mevcut bağlamı araştırmaktadır.

Ebeveyn Sistemi: Anne-babanın karakteristik özelliklerinin ihmal ve istismarın yaşantılarıyla ilişkili olabileceği düşünülmektedir. Alan yazınında ailedeki ebeveyn ve karı-kocalık sistemindeki eksiklik ve aksamaların çocuk ihmal ve istismarının nedeni olabileceği değerlendirilmiştir (Scannapieco ve Conell-Carrick, 2005).

Aile Sistemi: Aile içerisinde çocuk ve anne-baba bir diğerinin davranış ve tepkilerini etkileyebilmektedir. Dolayısıyla mikrosistemde aile içindeki etkileşim örüntüleri ve aile üyelerinin her birinin kendi iç dinamikleriyle çevresi arasındaki etkileşim değerlendirilmeye alınmalıdır. (Belsky, 1980). Ebeveynlerin kendilerinin de çocukların ihmal ve istismarında doğrudan veya dolaylı rol alabilecek olmalarına rağmen, daha üst bir sistemin de bunda etkili olabileceği gözönünde bulundurulmalıdır.

Eksosistem: Bu sistem, aileyi ve bireyi resmi ve resmi olmayan yapıları da içine alan daha büyük bir sosyal çevrede değerlendirmeye almaktadır. Belsky (1980), aileyi ve bireyi etkileyen birçok sosyal yapı olmasına rağmen başlangıçta aileyi etkileyen iki temel yapıyı ele almayı savunmaktadır: *iş yaşamı ve komşuluk ilişkileri*. Bu basamağın Bronfenbrenner (1986)'in eksosistem arasındaki ara bağlantıları ve etkileşimleri içeren mezosistemini içerdiği düşünülmektedir. Eksosistemin birçok yönü çocuk ihmal ve istismarı ile ilişkilendirilmektedir. Örneğin alan yazınındaki çalışmalar, ailede yaşanan gelişimsel ve akut streslerin ardından çocuk ihmal ve istismarının yaşanma olasılıklarının arttığını göstermektedir (Cicchetti ve Lynch, 1993). Öte yandan komşularla nitelikli ilişkiler de ihmal ve istismar yaşantıları açısından önemli görünmektedir (Darkey ve Pandey, 1996). Komşularla işlevsel ilişkilerin ebeveynlere, çocuk yetiştirme konusunda avantajlar sağlayacağı düşünülmektedir.

Makrosistem: Makro sistem, ekolojik kuramın en dış halkası olup, ailenin diğer sistemlerle olan ilişkisinin yanında ailenin içinde bulunduğu toplumun ihmal ve istismara bakış açısını, çocuğu disiplin etmeye yönelik toplumsal beklentileri ve ihmal ve istismarın ülke ve toplum içindeki yeri gibi geniş kültürel özellikleri içerir. Örneğin makrosistemle ilişkili olarak çocuk haklarında oldukça önemli ilerlemeler kaydedilmiş olmasına rağmen fiziksel cezalandırma halen çocuk yetiştirme yöntemi olarak kullanılmakta ve ebeveynler çocuklar üzerinde “mülkiyet” hakkına benzer bir hak iddia etmektedirler. Cicchetti ve Lynch (1993), fiziksel cezalandırmanın hala toplumda uygulanan ve kabul gören bir olgu olduğunu ve bu durumun mikrosistem ve eksosistem içerisinde de şiddet vakaları için normalleştirme işlevi gördüğünü rapor etmektedir. UNICEF (2003), çocuk ihmal ve istismarla ilgili raporunda kötü muameleden kaynaklanan ölümlerin düşük olduğu ülkeler ve toplumlarda aynı zamanda yetişkin cinayetlerinin de düşük olduğunu vurgulamaktadır. Bunun tam tersinin de doğru olduğu görülmektedir. Bu durum, mikrosistemde görülen ihmal ve istismar yaşantılarının makro sistemdeki süreçlerle doğrudan ilişkisini göstermesi açısından önemli görünmektedir. Bir diğer ifadeyle, yukarıdaki açıklamalar ışığında, çocuk ihmal ve istismarının normalleştirilmesi ve yaygınlaşmasında makrosistemle ilgili dinamiklerin etkili olduğu değerlendirilmesi yapılabilir.

2.1.4.5. Ekolojik/etkileşimsel model.

Ekolojik/Etkileşimsel kuram bize, çocuk ihmal ve istismarı açıklamak için geniş ve bütünleştirici süreçler sunmanın yanında, ek olarak bu yaşantıların gelişim dönemleri üzerindeki etkilerini de göstermektedir(Cicchetti ve Lynch, 1993). Ekolojik kuram çocuk ihmal ve istismarının daha çok etiyolojisi üzerine odaklanırken, ekolojik/etkileşimsel model çocuk ihmal ve istismarının sonuçlarını odaklanmakta olup özellikle bu yaşantıların gelişimsel çıktılarına dikkat çekmektedir (Cicchetti ve Lynch, 1993).Bu modele göre dört gelişimsel seviye vardır: Eksosistem, makrosistem, mikrosistem ve bireysel (ontogenetik) gelişim. Cicchetti ve Lynch (1993) bu dört alt boyutu şu şekilde açıklamaktadır:

*Makrosistem:*Bu sistem ailenin içinde yaşadığı sosyal çevrede çocuk ihmal ve istismarını tetikleyecek kültürel değerler ve inançlar üzerine odaklanmaktadır. Örneğin, bu sistemdeki şiddet algısının eksosistem, mikrosistem ve bireysel sistemlerde de şiddeti artıracığı değerlendirilmesi yapılabilir. Çünkü toplumdaki

şiddetin bir disiplin aracı olarak kullanılması ve çocuk üzerinde hak iddia edilmesi makrosisteme ait özelliklerdir.

*Eksosistem:*Çocuğun yakın çevresinde bulunan komşular, sosyal ilişkiler, aile ortamı gibi sosyal yapılara işaret etmektedir. Çocuğun bunlarla doğrudan bağlantı içinde olmasına gerek yoktur, bu sistemler çocuğu etkiliyorsa eksosistem üzerinde çalışma alanlarına dâhil edilebilmektedir.

Mikrosistem: Belsky'nin (1980) ekolojik modelinde mikro sistem aile, ebeveyn ve çocuklara ilişkin özellikleri incelemekte iken, Cicchetti ve Lynch (1993)'ın ekolojik/etkileşimsel modeli çocuğun aile dışında da ihmal ve istismara maruz kalmasını da göz önünde bulundurarak çocuğun gelişimini etkileyebilecek her türlü etkileşim ortamını bu sisteme dâhil etmektedir. Aile dinamikleri, ebeveyn tutumları, ebeveynlerin kendi gelişimsel tarihleri, eşler arasındaki ilişkinin dinamiği, çocuğun özellikleri, aile üyelerinin psikolojik sağlamlığı gibi ailenin sistematik alt yapısı bu düzeyde değerlendirilmektedir.

Bireysel (ontogenetik) Gelişim: Ekolojik/etkileşim modelinde bu düzey, gelişim dönemlerinin tüm evrelerini ve yaşam süresi boyunca birey olma yolundaki yeterliliklerini kapsamaktadır.

Yukarıda da görüldüğü gibi Cicchetti ve Lynch'nin (1993) Ekolojik/Etkileşimsel modeli Belsky'nin (1980) ekolojik modelinde olduğu gibi sadece çocuk ihmal ve istismarın etiyolojisine odaklanmakla kalmamakta, aynı zamanda bu yaşantıların çocuk üzerindeki gelişimsel sonuçları ile de ilgilenmektedir. Her bir sistem hem risk hem de koruyucu faktörleri içinde barındırmaktadır (Cicchetti ve Rizley, 1981). Örneğin, çocuk yakın çevresinden bir aile üyesinin istismarına maruz kalmışsa, mikro sistemdeki bir başka birey (öğretmen veya arkadaşlar gibi) veya yakın çevre koruyucu bir faktör işlevi üstlenebilir. Bu nedenle ihmal ve istismar araştırmaları kapsamında risk ve koruyucu faktörler üzerine de odaklanmak önemli olduğu düşünülmektedir. Çünkü her gelişim döneminde ve her yaşta birey bu yaşantılarla karşılaşabileceği gibi; ebeveyn, kardeşler, arkadaş, öğretmen veya komşular da kendi başına koruyucu veya risk faktörü olabilir.

Sonuç olarak yukarıdaki kuramsal açıklamalar ışığında, ekolojik/etkileşimsel model, hem çocuk ihmal ve istismarının nedenlerine hem de çocuk üzerindeki gelişimsel

sonuçlarına odaklandığı için, psikolojik istirmar yaşantılarını anlamada, bize, daha kapsamlı kuramsal bir çerçeve sunmaktadır.

2.2. Öznel İyi Oluş

2.2.1. İyi Oluş Kavramına Giriş

Buda acıyı varlığın doğası olarak görmektedir, çünkü bu acı döngüsü nirvananın elde edilmesi yani gerçek mutluluğa giden bir yoldur. Aslında Buda gibi birçok felsefeci ve düşünür binlerce yıldır şu soruyu cevaplamaya çalışmaktadırlar: “Mutluluk nedir ve iyi bir yaşam nasıldır?” Klasik Yunan düşünürleri iyi yaşamı erdemli bir yaşam sürmek olarak değerlendirmişlerdir. Benzer şekilde antik çağlarda Çin’deki Konfüçyus okulunda ise iyi yaşam, bireylerin rollerini ve sorumluluklarını içselleştirdiği intizamlı bir toplum olarak tasvir edilmiştir. Faydacı Ahlakçı olarak bilinen Jeremy Bentham iyi bir yaşamı mutluluk ve memnuniyet ile dolu, toplumu ise tüm insanlar için memnuniyetin maksimum seviyede yaşandığı toplum olarak tanımlamaktadır (akt. Deiner ve Suh, 2000; s. 3). Zaman vemekânın ötesinde, her nesil ve kuşak kendince iyi yaşam ve mutluluk kavramını araştırmaya çalışmıştır. Bu kavramların araştırılmaya başlanması eski zamanlara dayanmasına rağmen içinde bulunduğumuz yüzyıl içinde iyi oluşla ilgili bu çabalar daha sistematik hale gelmeye başlamıştır (Deiner ve Suh, 2000).

Yakın dönem alan yazınına bakıldığında ruh sağlığının genellikle olumsuz ve karanlık yüzüne odaklanıldığı, pozitif ve aydınlık yüzüne gerekli dikkatin verilmediği görülmektedir. Aslında tüm bunları yaparken, bireyin güçlü özelliklerini açığa çıkarma işlevinden de uzaklaşmış olduğu düşünülmektedir. Ancak içinde bulunduğumuz yüzyıl içerisinde ruh sağlığı alanında olumlu perspektifin arttırılması gerekliliğini savunan pozitif psikolojinin gelişmesiyle bireylere ilişkin olumlu ve onları güçlendirici ve geliştirici dinamiklerin araştırılmaya başlandığı görülmektedir.

2.2.2. Öznel İyi Oluş Kavramı

Pozitif psikolojinin odaklandığı en önemli ve temel kavramlardan birinin öznel iyi oluş olduğu görülmektedir. Bu kavram birçok araştırmancının ilgisini çekmeye başlamış olup konu hakkında birçok tanım yapılmıştır. Öznel iyi oluşla ilgili ilk çalışmaları yapan bilim insanlarından biri olan Bradburn (1969), bu kavramı bireylerin deneyimleri sonucunda elde ettikleri olumlu ve olumsuz duygularına ilişkin yaptıkları değerlendirme olarak

tanımlamakta olup, olumlu ve olumsuz duyguların negatif yönde korelasyonlara sahip olduklarını ve birbirinden bağımsız yapılar olduğunu bildirmektedir (akt. Diener, 1984; s.543). Andres ve Withey (1976) ise, olumlu olumsuz duyguların yanında bireyin kendini işlevsel hissetmesinin ve yaşamdan aldığı doyumun da öznel iyi oluşu belirleyen bileşenlerden bir olduğunu rapor etmektedir (Akt. Diener ve ark., 2006; s. 306). Bu bulgulardan hareket edildiğinde öznel iyi oluşun tek bir bileşenden oluşmadığı söylenebilir.

Öznel iyi oluş alanında yukarıda sıralandığı gibi birçok açıklama yapılmakla birlikte en geçerli tanımın Diener (1984)'a ait olduğu alanyazın taramalarında görülmüştür. Diener (1984; s.543)'a göre öznel iyi oluş kavramı, “bireyin sahip olduğu olumlu ve olumsuz duygulara ve yaşam doyumuna ilişkin olarak yaptığı öznel değerlendirme” olarak tanımlanmaktadır. Araştırmacı öznel iyi oluşun üç karakteristik özelliği olduğunu ve bunlardan ilkinin öznel iyi oluşun “öznel” bir değerlendirmeye dayanması gerektiğini vurgulamaktadır. İkincisi, öznel iyi oluşun pozitif olgu ve ölçütlerle ilişkili olduğu belirtilmektedir (Diener, 1984; s. 543). Burada asıl vurgulanmak istenen bireyi besleyen, güçlendiren ve doyuma ulaştıran yaşantıların varlığı olduğu düşünülmektedir. Diener (1984; s. 543)'e göre üçüncü bir özellik ise öznel iyi oluşla ilişkili olarak bireyin kendi yaşamına ilişkin değerlendirme yapabilmesi olduğunu vurgulamaktadır.

Diener (1984; s. 544) öznel iyi oluşun üç bileşeni olduğunu ifade etmektedir: olumlu duygulanım (positive affect), olumsuz duygulanım (negative affect) ve yaşam doyumunu (life satisfaction). Diener ve diğerleri (1999; s 277) bu bileşenlere “yaşam alanlarından alınan doyum” (domain satisfaction) olgusunu da öznel iyi oluşa katarak bu kavramın yapısını genişletmektedir. Bu bileşenler incelendiğinde olumlu ve olumsuz duygulanım öznel iyi oluşun duygusal boyutunu; yaşam doyumunu ve yaşam alanları ise öznel iyi oluşun bilişsel boyutunu oluşturmaktadır (Diener, 1984; Diener ve diğ., 1999). Aşağıda bu boyutlar tablo 2.1’de gösterilmiştir:

Tablo2.1
Öznel İyi Oluşun Bileşenleri

Olumlu Duygulanım	Olumsuz Duygulanım	Yaşam Doyumunu	Yaşam Alanları
Sevinç	Suçluluk	Yaşamı değiştirme arzusu	İş
Neşe	Utanç	Şimdiki yaşamdan alınan doyum	Aile
Memnuniyet	Üzüntü	Geçmiş yaşamdan alınan doyum	Sağlık
Gurur	Kaygı ve endişe	Gelecek yaşamdan alınan doyum	Gelir
Sevgi	Stres	Diğerlerinin yaşamı hakkında görüşleri	Benlik
Mutluluk	Depresyon		Grubun parçası olma
Coşku	Kıskançlık		

Not: (Diener ve diğ., 1999; s. 277)

Tablo 2.1’de görüldüğü gibi, öznel iyi oluşun duygusal boyutu başlığı altında yer alan olumlu duygulanım, mutluluk, memnuniyet, sevgi gibi hoş duyguları içerirken; olumsuz duygulanım ise depresyon, kıskançlık, öfke gibi hoş olmayan duyguları içermektedir. Öznel iyi oluşun bilişsel boyutu içerisinde yer alan yaşam doyumunu bireyin kendi yaşamı ve diğerlerinin yaşamı hakkındaki görüşlerini içerirken, yaşam alanı ise bireyin içinde bulunduğu sistemi mikro, ekso, makro ve ontogenetik olarak değerlendirmelerini kapsamaktadır.

Son olarak, öznel iyi oluş kavramının bileşenleri ile ilgili olarak yukarıda yapılan tanımlarını inceleyecek olursak, bireyler çok miktarda hoş duygular ve az miktarda hoş olmayan duygular hissettiklerinde, ilgilerini çeken aktiviteler ile meşgul olduklarında, hayatlarında doyum sağladıklarında, yüksek düzeyde öznel iyi oluş yaşamaktadırlar (Diener, 2000; s. 39). Öznel iyi oluş kavramı ile ilgili olarak yapılan değerlendirmelerinin ardından bireylerin öznel iyi oluş düzeylerinin sebeplerini açıklayan bazı kuramsal açıklamalara kısaca değinilecektir.

2.2.3. Öznel İyi Oluşu Açıklayan Kuramlar

2.2.3.1. Ereksel kuramlar (telic theories).

Ereksel Kuramlar, mutluluğun bir amaç doğrultusunda kazanılan bir deneyim olduğunu vurgulamakta, öznel iyi oluşun temelinde ise, bireylerin ihtiyaçlarının ve isteklerinin karşılanması ve amaçlarına ulaşabilmesinin yatmakta olduğunu savunmaktadır.

Bu kuram ilk kez Wilson (1960) tarafından temellendirilmiş olup, araştırmacıya göre, mutluluğun ihtiyaçların doyuma ulaşması halinde ortaya çıkacağı savunulmuştur (akt. Diener, 1984; s.565).

Ereksel Kuramlara göre birey, kendini iyi hissettiğinde ve mutlu olduğunda aslında amaçlarını gerçekleştirmiş olduğu görülmektedir. Araştırmacılar amaçlar ve isteklerin, ihtiyaçlardan ayrılan özellikleri olduğunu bunun da amaçlar ve isteklerin bilinçli bir şekilde planladığını ve bu yüzden birey planladığı amaçlarına ulaştığında mutluluk yaşantısına sahip olacaklarını vurgulamaktadırlar (Diener, 1984; Diener ve diğ., 1999)

2.2.3.2. Etkinlik kuramları (activity theories).

Ereksel kurama göre mutluluk yolun sonunda ulaşılan bir sonuç iken, etkinlik kuramına göre mutluluk sonucundan bağımsız olarak yolculuğun kendisi olarak yorumlanmaktadır. Bu kuram, bir yolculuğa çıktığında yol boyunca gördüklerinizin aslında varış noktasına ulaştığınızda hissettiklerimizden daha fazla mutluluk elde edebileceğimizi varsayar. Yani aslında amaçları elde ederken yaşanan mücadelenin daha doyurucu olduğu ifade edilmektedir.

Etkinlik kuramı içerisindeki en sık kullanılan temalardan biri öz farkındalıktır ve kuramın temel sayıltılarına göre öz farkındalık mutluluğu azaltmaktadır. (Csikszentmihalyi ve Figurski, 1982: akt. Diener, 1984; s. 565). Aslında bu görüşe göre, öz farkındalığın mutluluk yaşantısını kesintiye uğratan bir ara mekanizma işlevi göreceği düşünülmektedir. Bu görüşe göre, bireyin zihni, eğer yüksek konsantrasyon gerektiren ve bireyin yetenekleri ile uyumlu bir aktivite ile meşgul ise; sonuç hoşnut bir akış yaşantısı olacak ve bireyler ilgi alanları ve yetenek düzeyleri ile uyumlu etkinlikler ile meşgul oldukları sürece mutlu olacaklardır (Diener, 1984; s. 565). Diener (1984)'in bu görüşünü destekleyen bir görüş ise Csikszentmihalyi (1975)'nin akış (flow) kavramı ile ilişkilidir. Buna göre, akış içerisinde olmak; benliğin farkındalık gerektirmeksizin tüm dikkatini belirli bir aktiviteye vermesidir ve akışın yaşandığı etkinlik zamanlarında birey geçen zamanı ve çevresinde olup biteni gözardı etmektedir (Csikszentmihalyi, 1975; akt. Myers ve Diener, 1995; s. 12).

Sonuç olarak, bu yaklaşım bireylerin ilgili oldukları aktiviteler içerisinde oldukları bağlamda daha mutlu olabileceklerini belirtmektedir. Amaç kuramcılarının aksine, etkinlik kuramcıları mutluluğa bitim noktasına varma mücadelemizle ulaşabileceğimizi söylemektedirler.

2.2.3.3. Aşağıdan yukarı ve yukarıdan aşağı kuramları (bottom-up versus top-down theories).

Aşağıdan yukarıya ve yukarıdan aşağıya kuramları da, öznel iyi oluş kavramını açıklayan kuramlardan biridir. Bu kuramı temel alan araştırmacılar, bireyin doyum sağlayıcı yaşantılarının sonucunda mı mutlu olduklarını, yoksa birey kendini mutlu hissettiği için mi yaşantısında doyum sağladığı diyalektiğini araştırmaktadırlar.

Bu kuramlardan ilki olan aşağıdan yukarıya kuramı (bottom-up theory), bireyin sahip olduğu imkânlar onun temel ihtiyaçlarını karşılamaya elverişli ise bireyin o zaman mutlu olduğu görüşünden hareket etmektedir (Wilson, 1967; akt. Diener ve diğ., 1999). Bu bağlamda, mutlu bir yaşam, mutlu anların toplamı olarak ifade edilmekte (Diener, 1984; s.567) ve kuramın alanyazında çok desteklenmediği görülmektedir (Myers ve Diener, 1995).

Yukarıdan aşağı kuramı (top-down theory) ise, mutluluğun genetik faktörler ve bu faktörlerin etkisi ve deneyimleri ile birlikte şekillenen kişilik özellikleri ve bilişsel süreçler ile ilişkili olduğu ortaya atmakta olup, bireylerin mutlu olmaya dair eğilimleri olduğunu ve bu eğilime bağlı olarak çevreleri ve kendileri ile etkileşim kurdukları görüşünü savunmaktadırlar. (Diener, 1984).

2.2.3.4. Bağ kuramları (associationistic theories).

Bağ kuramları, insanların neden mutlu olmaya eğilimli olduğunu araştırmaktadır. Bu kuram temelli çalışma yapan araştırmacılar, mutluluğun anılara, koşullamalara veya bilişsel süreçlere bağlı olduğunu ifade eden bağ modelinin çatısı altında toplanmaktadır. Öznel iyi oluş kavramı perspektifinden bağ kuramları, bireylerin mutluluğa ulaşma sürecinin, zihinlerindeki deneyimlerine bağlı olarak gelişen bilişsel çağrışımlarla ilişkili olduğunu savunmaktadırlar.

Bağ kuramında, deneyimler sonucunda bireylerin zihninde bazı bilişsel bağların oluştuğunu ve bu bağ örüntüleri kullanılarak olaylar karşısında tepki verdiğimiz savunulmaktadır. Buna göre bireylerin kendilerini mutlu hissetmesi onların, olumlu bağlar ile güçlü bir zihinsel örüntü oluşturduğunu ve olumlu biçimlerde tepki vermeyi alışkanlık haline getirdiklerini göstermektedir. (Diener, 1984).

2.2.3.5. Yargı kuramları (judgment theories).

Yargı kuramı başlığı altında toplanan araştırmacılar, bazı standartların ve güncel durumların kıyaslaması sonucu mutluluğun gerçekleştiğini varsaymaktadırlar. Yani yargı kuramında, bireyin kendini mutlu hissetmesi, onun yaşamındaki belirli ölçütlere ne derece yakın olduğuna ilişkin değerlendirmesine bağlı olduğu savunulmaktadır.

Bireyin kendini ne derecede mutlu hissettiğine dair yargılara varırken kullandığı yolların farklı olduğu ve bireyin olumlu bir duygulanıma sahip olması için hangi ölçütü ve standartı kullandığı konusunda farklı görüşlerin olduğu ileri sürülmektedir (Diener, 1984). Buna ilk olarak sosyal karşılaştırma (social comparison) kuramı örneği verilebilir. Bu kuram, bireyin mutluluk ölçütünün yakın çevresinde bulunan diğer kişiler olduğunu savunmaktadır (Diener, 1984). Bir diğer ifadeyle, birey, kendini iyi hissetmesi ile ilgili olarak yargıda bulunurken, kendinin yakın çevresindeki kişilerle hayatındaki bazı önemli değişkenler (gelir, sağlık, kariyer vb.) açısından bir kıyaslamasını yapmakta olup bu kıyaslama sonucu mutluluk düzeyi etkilenmektedir (Türkdoğan, 2010).

Sonuç olarak farklı kuramlar mutluluğu farklı şekilde kavramlaştırırsa da, hemen hemen hepsi mutluluğun dolayısıyla öznel iyi oluşun, bireyin hayatına dair deneyimlerini değerlendirmesiyle doğrudan ilişkili olduğunu vurgulamaktadırlar.

2.3. Psikolojik Sağlamlık

2.3.1. Psikolojik Sağlamlık Kavramı

Birlikte yaşadığımız ve etkilerinin derin olduğuna inandığımız birinin kaybı, her türlü ihmal ve istismara maruz bırakılma, doğal afetlerde sonucu yaşanan maddi ve manevi kayıplar gibi olaylar yaşamımızın gidişatını etkileyebilmektedir. Yaşanılan durum ne olursa olsun veya hangi boyutlarda olursa olsun önem taşıyan en önemli unsur bireyin bu olaya yüklediği anlamdır; yani o durumu karşılayış ve kabulleniş şeklidir. Bireylerin yaşadıkları olumsuz durumları karşılayış ve kabulleniş şekli, o kişinin hayatı algılamasına ilişkin önemli ipuçları vermektedir. Yaşanan bu olumsuzluklar karşısında çözüm yolları arayan ve onlarla başa çıkma stratejileri geliştiren bireylerin psikolojik yönden dayanıklı ve sağlam olduklarını söyleyebilmemiz mümkündür. Pozitif psikoloji akımının etkisiyle, araştırma konularına bireylerin güçlü ve olumlu yönlerini inceleyen kavramlar eklenmiş olduğu gözlemlenmiştir. Bunlardan biri de Türkçede dayanıklılık, sağlamlık, yılmazlık v.b.

kelime gruplarıyla ifade edilen psikolojik sađamlık kavramıdır. İngilizce “resilience” kelimesi Latince “salio” zıplamak, sekmek anlamından türetilmiştir. Etimolojik olarak “resalio” tekrar zıplamak; “resilio” geriye zıplamak anlamından; “resiliens” eski haline geri dönen anlamına sahip kelime kökünden gelmiştir (*Resiliens*, Wiktionary, 2014). Türkiye’de alan yazınında “resiliency” ile ilgili olarak yapılan bazı arařtırmalarda “sađamlık” terimi yerine “yılmazlık” ya da “dayanıklılık” ifadesi kullanılmaktadır (Bayraklı, 2010). Bu terimin köklerinin bilimin çeřitli dallarına dayandıđı düşünölmektedir. Örneđin fizikte esneklik, bir cisim, başka bir cismin kuvveti karşısında şeklinin, boyunun veya hacminin deđiřmesi olup bu kuvvet ortadan kalktıđında o cisim tekrar eski halini alması olarak görölmektedir. Psikolojik sađamlıkta fizikteki esnekliđe benzetilmektedir. Bireyin stres karşısında bir nevi psikolojik durumunu koruması ve stres faktörü ortadan kalktıđında bireyin fonksiyonelliđini kaybetmeden hayatına devam edebilmesi olarak yorumlanabilmektedir.

Psikolojik sađamlık kavramının alanyazınında birçok farklı tanımının yapıldıđını görmekteyiz. Rutter (1987; s.320), psikolojik sađamlıđı “bir kiřinin, uygunsuz bir sonuca neden olabilecek çevresel tehlikeye karşı yanıtı” olarak tanımlamıştır. Bir başka açıklama ise zorlayıcı ve tehdit içeren kořullar karşısında başarılı adaptasyon süreci veya çıktıısı veya başarılı adaptasyon kapasitesidir (Masten ve diđ., 1994; s. 5; Masten, 2001; s. 229). Çođunlukla arařtırmacıların, arařtırma amaçları dođrultusunda kavramsallařtırılan psikolojik sađamlık kavramını Garnezy (1991b; s. 418), dezavatanjlı ortamlarda büyüyen çocukların kiřisel kapasitesi olarak deđerlendirirken; McCubbin ve McCubbin (1989; s. 5) stres yaratan durumlarda ailelerinin strese dayanma ve onunla bařaıkma kapasitesi olarak tanımlamıştır. Connor ve Davidson (2003; s. 76)’un, psikolojik sađamlık tanımı; “olumsuz durumlar karşısında geliřimi sađlayan kiřisel yeterlilikler”dir. Ayrıca “yetiřkinlerin normal kořullar altında yıkıcı bir durum ile karşılan kiřinin sađlıklı fiziksel ve psikolojik iřlevler, üretken deneyim ve olumlu duygu geliřtirme kapasitesi” olarak psikolojik sađamlıđı tanımlayan arařtırmaların da mevcut olduđu görölmektedir (Bonanno, 2004; s.20-21). Psikolojik sađamlıkla iliřkili alanyazınında rastlanan diđer tanımları ise: “davranıř eđilimlerinin karmařık repertaurları” (Agaibi ve Wilson, 2005; s.197); “önemli deđiřim, riskler ve sıkıntılı yařam olayları ile başarılı bir řekilde bařa çıkabilme kapasitesi” (Lee ve Cranford, 2008; s. 213) ve “önemli olumsuz kořullar altında bireylerin çabuk iyileřmesi ve olgunlařması”dır (Leipold ve Greve, 2009; s.41). Alanyazın incelendiđinde psikolojik

sağlamlığa ilgi ve farklı perspektiflerden psikolojik sağlık kavramına odaklanma arttıkça, bu kavram ve tanımının şekillenmesinin devam edebileceği görülmektedir.

Psikolojik sağlık kavramına genel olarak bakıldığında, zorlu yaşam koşullarında bireylerin olumlu uyum gösterebildikleri dinamik bir süreci veya bir kişilik özelliği ve kişisel potansiyeli olduğu görülmektedir. Bununla birlikte bazı araştırmacılar bu kavramın bir kişilik özelliği olmadığını (Luthar ve diğ., 2000; Rutter, 1999) kişi ve çevresi arasındaki etkileşimin bir fonksiyonu olduğunu savunmaktadır (Garmezy, 1991a). Yani psikolojik sağlık üzerine yapılan araştırmalar bize gösteriyor ki bireyin içinde bulunduğu sosyo-ekonomik konum, yaşadığı olumsuzluklar, yetiştirme biçimleri, kişilik özellikleri gibi birçok bileşen ona, hayatı boyunca içinde kalacağı bir hapisane yaratmaktadır. Ve bu hapiseden kurtulmanın yolu -yani öznel iyi oluşa yatırım yapmanın koşulu- olarakta psikolojik sağlamlığı güçlendirmek olduğu düşünülmektedir.

Görüldüğü üzere, psikolojik sağlık kavramının birçok tanımı bulunmakta olup bu kavramın alanyazında üç temel olguyu açıklamak için kullanıldığı görülmektedir. (Masten ve diğ., 1990; akt. Masten, 1994; 7-8)

1. Psikolojik sağlık kavramı, yaşantılarındaki varolan zorlukları aşan ve beklentilerin üstünde olumlu bir gelişme gösteren dezavantajlı gruplar içerisinde yer alan çocuk ve yetişkinler için kullanılmaktadır.
2. Bu kavram stres faktörü içeren yaşam koşulları ile karşılaşıldığında bireyin uyum kapasitesine atıfta bulunmaktadır.
3. Yaşanılan psikolojik travma sonrası iyileşme konusunda önemli rol oynayan bireysel özellikleri ve farklılıkları inceleyen çalışmalar, psikolojik sağlık bağlamında çalışan üçüncü araştırma grubudur.

Yukarıdaki çeşitli tanımlardan da görüldüğü üzere, psikolojik sağlamlığın tüm uygulamalarda ve alanda kabul görmüş evrensel bir tanımı bulunmamaktadır. Ancak özetleyecek olursak, psikolojik sağlık kavramı için risk faktörü için bir anahtar değişken olarak görülmektedir. Bu nedenle, herhangi bir zorlu yaşam koşullarına maruz kalmayan ama yaşamın çeşitli alanlarında işlevsel olan bireyler sağlam (resilient) değil, yalnızca başarılı (succesfull) veya yeterli (competent) olarak düşünülmektedir (Luthar ve Cicchetti, 2000). Bu yüzden bireylerin sağlam olarak değerlendirilebilmesi için olumsuz

yaşam olaylarına maruz kalmaları gerekmekte olup bu yaşantılar karşısında işlevsel çözüm üretmeleri gerekmektedir.

Tüm tanımları özetleyecek olursak psikolojik sağlamlık kavramının çeşitli tanımlarında bazı ortak noktalarının olduğu görülmektedir. Örneğin; sağlamlık kavramı anlamlandırılırken, risk ve/veya zorluk, olumlu uyum gösterme, baş etme ve yeterlik ve koruyucu faktörler gibi bazı kavram ve terimlerin sık tekrarlandığı gözlenmektedir. Bu kriterler çerçevesinde düşünüldüğünde psikolojik sağlamlığın en geniş şekilde Windle (1999; s.163) tarafından tanımlandığı söylenebilir. Ona göre psikolojik sağlamlık: “Her türlü durumda sağlıklı uyum sağlama ile bağlantılı olan ve bu uyum sürecine katkıda bulunan koruyucu faktörlerin mevcut risk faktörleri ile olan etkileşimi sonucunda ortaya çıkan bir durumdur”.

Araştırma kapsamında psikolojik sağlamlık kavramı bireylerin içinde bulunduğu sistemler bağlamında değerlendirilecek olup bu kavramın önemli bileşenleri olduğu düşünülen risk ve koruyucu faktörleri tartışılacaktır.

2.3.2. Risk ve Koruyucu Faktörleri

Alanyazın incelendiğinde, psikolojik sağlamlık kavramı ile ilgili olarak, risk ve koruyucu faktörler üzerine daha çok odaklanıldığı görülmektedir. Koruyucu faktörlerin varlığı, bireyi riskli durumlar veya yaşam koşulları karşısında korurken (Rutter, 1987); risk faktörleri bireyin tepkisinin işlevsel olmasını engellemektedir (Kararımak, 2007). Dolayısıyla risk ve koruyucu faktörlerin ilişkili olduğunu görmekteyiz. Alanyazınında, psikolojik sağlamlık kavramını anlamaya çalışırken, risk ve koruyucu faktörlerin neler olduğunu ve aralarındaki ilişkinin doğasını bilmenin önemli olduğu görülmektedir.

Psikolojik sağlamlığın temel bileşenlerinden olan risk ve koruyucu faktörler ile ilgili olarak Coleman ve Hagell (2007) bilinmesi gerekenleri şu şekilde sıralamaktadır:

- Psikolojik sağlamlığın gelişmesi için bireyin risk ve strese neden olan yaşam olaylarına maruz kalması gerekmektedir.
- Çocuklarda psikolojik sağlamlık daha çok kronik olaylarda ve değişim gerektiren durumlarda görülmektedir. Yani çocuklar ölüm ve geçici hastalıklarda daha yüksek psikolojik sağlamlık gösterirken; aile içi çatışmaların sürekli hale gelmesinde, uzun süreli ekonomik zorluk

durumlarında ve ev ve okulla ilgili çoklu değişimlerde daha az psikolojik sağlamlık göstermektedir.

- Çok ciddi risk durumları ile karşı karşıya kalan ve çok güçlü koruyucu faktörlerden yararlanabilen bireyler -ki bunlar az sayıdadır- psikolojik sağlamlık örneği sergilemektedirler.
- Koruyucu faktörlerin olduğu durumlarda çocuk ve ergen bireyler, kısa süreli zorluklar ile başa çıkarken psikolojik sağlamlık davranışları sergilemektedirler.

Risk ve koruyucu faktörlerin nasıl gruplanacağı ile ilgili olarak genel geçer bir kuralın bulunmadığı görülmektedir. Ancak genel anlamda risk faktörlerin ve koruyucu faktörlerin birbirine paralel yapılarının olduğu gözlemlenmiş olmasına rağmen, risk faktörünün tersinin koruyucu faktör kategorisinde değerlendirilmesi uygun görünmemektedir. Örneğin, aile içi iletişimin soğuk ve yetersiz olması risk faktörü olarak değerlendirilebileceği gibi, bunun tam tersi yani aile ilişkilerinin sıcak ve içiçe geçmiş olması koruyucu faktörler arasında gruplanamaz (Coleman ve Hagell, 2007).

Herrman ve diğerleri (2011), koruyucu ve risk faktörlerini sınıflandırmak amacıyla psikolojik sağlamlık kaynaklarını; kişisel, biyolojik, çevresel-sistemsel faktörler olarak belirlemiştir. Bu araştırmacılar aynı zamanda bu faktörlerin etkileşimlerini de sınıflamalarına eklemiştir. Kişisel faktörler içerisinde; benlik saygısının, dışa dönüklüğün, öz yeterliliğin, iyimserliğin ve olumlu bilişsel değerlendirmenin psikolojik sağlamlığa katkı sağlayacağını ifade edilmektedir. Biyolojik faktörlerin içerisinde, beyin fonksiyonları ve hormonların psikolojik sağlamlığa katkı sunabileceği görülmüştür. Çevresel-sistemsel faktörlerin, yani mikro bağlamda aile ve akranlarından sağlanan sosyal desteğin, psikolojik sağlamlıkla ilgisinin olabileceğine işaret edilmektedir. Yani bakım verene güvenli bağlanma, ebeveynlik tutumlarının sağlıklı olması gibi ebeveyn ile kurulan işlevsel ilişkinin ve arkanları ile geliştirilen ve dinamiklerinin bireyi güçlendirdiği düşünülen ilişkilerin psikolojik sağlamlık üzerine etkisinin güçlü olduğu vurgulanmaktadır.

2.3.2.1. Psikolojik sağlamlık ile ilgili risk faktörleri.

Bireylerin gelişim dönemlerinde yaşadığı problemlerin birisi de çocukluk veya ergenlik dönemlerinde maruz kaldıkları travmatik yaşantılardır. Yaşam boyu karşılaşılabilecek her türlü olumsuz deneyim ve felaketler, bireylerin psikolojik olarak

işlevselliğini kaybetmesine sebep olabilir. Alan yazındaki psikolojik sağlamlıkla ilgili öncü olarak görülen Kauai çalışmasında, düşük ekonomik düzey, yoksulluk, annenin düşük eğitim düzeyi, aile içi şiddet, genetik bozukluklar ve ebeveynlerin psikopatolojik belirtiler göstermesi risk faktörleri içerisinde değerlendirilmiştir (Werner ve Smith, 1989; akt. Garmezy, 1991).

Psikolojik sağlamlık araştırmalarında ayrıca, risk ve koruyucu faktörlerin bireylerin tedavi süreçlerine eklenmesi üzerine yoğunlaştığı görülmektedir (Goldstein ve Brooks, 2013). Psikolojik sağlamlık araştırmalarında önceleri tek bir risk faktörüne odaklanıldığı göze çarparken, daha sonraki çalışmalarda birden fazla risk faktörü ve bu faktörlerin etkileşimleri üzerine odaklanıldığı görülmektedir (Kararımak, 2006).

Psikolojik sağlamlığın risk veya zorlayıcı yaşam koşulları dışında değerlendirilemeyeceği gerçeğiyle ilişkili olarak, psikolojik sağlamlık araştırmalarında olumsuz etkileri bulunan riskli ortamlar ve koşullarda işlevsel uyum sağlayan kişiler üzerinde yoğunlaşmaktadır. Zor yaşam koşullarında ayakta kalan bireylerin psikolojik sağlamlık düzeylerinin yüksek olacağı düşünülmektedir (Coleman ve Hagell, 2007). Bununla beraber, alan yazındaki çalışmalar, sosyo-ekonomik düzey olarak dezavantajlı olan, ailelerinde az koruyucu özellik bulunan bireylerin stresli yaşam olaylarına daha fazla maruz kaldıklarını ve bu bireylerin mental kapasitelerinin daha düşük olduğu ve durumla başa çıkabilmek için daha az yetenek ve beceriye sahip oldukları rapor edilmektedir (Garmezy, 1991a). Bu sonuçlar, olumsuz yaşam koşullarının birey üzerinde oldukça rahatsız edici bir etkisi olduğunu, bununla beraber bu koşullar içerisindeki sadece bazı bireylerin psikolojik sağlamlık özelliği sergilediğini göstermektedir. Olumsuz yaşam koşullarının tetiklediği risk faktörlerinin anlaşılması bu noktada önemli olarak değerlendirilebilir.

Alan yazın incelendiğinde bireyin psikolojik sağlamlılığını etkileyen risk faktörlerinin aşağıdaki gibi gruplanabileceği görülmektedir:

Bireysel Risk Faktörleri: Erken doğum, olumsuz yaşam olayları ve kronik hastalıklar (Gizir, 2007), kaygıya yatkın mizaç, zekâ düzeyinin düşük olması ve engellenme karşısında gösterilen düşük tolerans (Coleman ve Hagell, 2007), stresle etkili başa çıkma mekanizmalarına sahip olmama, kendini kontrol etme yeteneğinin az olması ve saldırganlık (Çataloğlu, 2011) gibi unsurlardır.

Ailesel risk faktörleri: Ebeveynin olumsuz sağlık durumları ve psikopatolojileri, boşanma veya ölüm gibi nedenlerden ötürü tek ebeveyn ile büyüme, ergen hamileliği (Gizir, 2007), suça bulaşmış ebeveynin sahip olma, ebeveynlerin disiplin etme yönteminin sert ve tutarsız olması (Coleman ve Hagell, 2007), ebeveynler tarafından ihmal ve istismara maruz kalma (Luthar, 2006), ebeveyn-çocuk iletişimin yetersizliği ve aile içi şiddet görmesidir (Çataloğlu, 2011).

Toplumsal-çevresel risk faktörleri: Ekonomik zorluklar, çocuk ihmal ve istismarı, toplumsal travmalar, toplumsal şiddet ve ailesel felaketler, evsizlik (Gizir, 2007), sosyal hizmetlere ulaşamama, suça ve madde kullanımına karışma, rol model alabileceği kimsenin olmaması (Coleman ve Hagell, 2007) ve yoksulluktur (Goldstein ve Brooks, 2013).

2.3.2.2. Psikolojik sağlamlıkla ilgili koruyucu faktörler.

Psikolojik sağlamlığın diğer ana faktörlerinden birisi de, stres ve yeterlilik arasında aracılık eden koruyuculuk rolüdür. Psikolojik sağlamlığın koruyucu yönü, genel olarak zorlu yaşam koşullarının birey üzerinde bıraktığı olumsuz etkileri azaltan ve bireyin yaşamdan aldığı doyum düzeyini arttıran unsur olarak görülebilir. Bu faktör içerisinde değerlendirildiğinde ebeveyn kalitesinin, entelektüel fonksiyonlara sahip olmanın, düşük sosyoekonomik seviyede olmamanın ve olumlu benlik algısına sahip olmanın önemli olduğu görülmektedir (Masten, 2001). Rak ve Patterson (1996) birçok çalışmayı gözden geçirerek, koruyucu faktörleri, çocuk ve aile seviyesi olarak iki farklı eksende kavramlaştırmıştır. Çocuk seviyesinde koruyucu faktörler; problem çözme becerisi, bebeklik çağında diğerlerinin olumlu dikkatini çekmede gösterilen yetenek, özerk olma becerisi, yeni deneyimler aramaya yönelik eğilim ve stresli deneyimlere karşı iyimser tutum ve aktif bir bakış geliştirme olarak tanımlanmıştır. Araştırmacılar aile seviyesinde koruyucu faktörleri; karşı cinsten olan ebeveynin yaşı, yaşamın ilk yıllarındaki istikrarlı ebeveyn stilleri, ebeveyn yokluğunda alternatif bir bakım verenin olması, geniş aile ile akrabalık bağları, kardeşlerin varlığı ve ergenlik dönemindeki aile yapısı ve kurallarının işlevselliği olarak belirlemişlerdir.

Bazı araştırmacılar ise ergenlerde psikolojik sağlamlığın nasıl arttırılacağını açıklamak için bazı önerilerde bulunmuşlardır. Rutter (1985) koruyucu süreç içerisinde dört aracı mekanizmanın olduğunu tespit etmiştir: (a) doğrudan riske maruz kalmanın

etkisini azaltan mekanizmalar,(b) risk zincirinin etkisini azaltan veya durduran aracı faktörler, (c) çocuğun benlik saygısının gelişimini artıran mekanizmalar ve (d) yeni fikirlere açıklıktır. Daha sonra Rutter (1987) bunlara ek olarak dört mekanizmadan daha bahsetmiştir: (a) riske karşı hassasiyeti azaltan koruyucu süreçler, (b) olumlu zincir reaksiyonların arttırılması, (c) risklerin etkilerine karşı gelen tedavi edici olumlu deneyimler ve (d) olumsuz olayların bilişsel olarak olumlu şekilde çerçevesi ve işlenmesidir.

Ekolojik kuram perspektifinden, psikolojik sağlamlıkla ilgili koruyucu faktörleri; aile ve arkadaş grubuna sahip olma gibi mikrosistem seviyesinde; okul ve ailede, bireyin çevresindeki kişilerin desteklenmesi olarak eksosistem seviyesinde ve bireyi koruyan mekanizmalara sahip olma anlamında medya/sosyal medya, politika ve devlet kurumlarının yer aldığı makrosistem seviyesinde bireyin işlevselliğini devam ettiren, güçlendiren ve artıran faktörler olarak kavramlaştırabiliriz (Ungar, 2011).Bununlar birlikte birçok araştırmacı psikolojik sağlamlığı, bireyin kendini algılama biçimi, bireyin içinde bulunduğu aile ve arkadaş ağı, yaşadığı sosyal çevre gibi faktörler çerçevesinde ele almaktadır (Rak ve Patterson, 1996; Garnezy, 1991; Werner, 1993; Kararımak, 2007; Gizir, 2007).

Alanyazının incelenerek psikolojik sağlamlık ekolojik kuram perspektifinde tartışılmıştır:

Bireysel Faktörler:Bireysel koruyucu faktörler birçok psikolojik sağlamlık çalışmasının beslendiği bir konu olmuştur. Psikolojik sağlamlık bireylerin sosyal ilişkilerinde aktif rol almalarını kolaylaştırırken, çevrenin de olumlu ilgisini çekmelerine katkı sağlamaktadır (Rutter, 1987). Alan yazınında, psikolojik olarak sağlam çocuk ve ergen bireylerin daha mutlu oldukları (Kumpfer, 1999) vurgulamakla, mizah ve mizahi bakış açılarının da üst seviyelerde olduğu rapor edilmektedir (Masten, 1986). Ayrıca bir çok boylamsal araştırma, sağlamlığı yüksek çocukları diğerlerinden ayıran önemli bireysel farklılıklara sahip olduklarını vurgulamaktadır (Garnezy ve diğ., 1984, Rutter, 1985) Bu farklılıklar; problem çözmede ve yaşanan riskli yaşam olaylarını müzakeresini yapabilmeye aktif bakış açısı, bebeklikte diğerlerinin olumlu ilgisini çekmede beceri, yaşadıkları acının içerisinde olsalar bile olumlu bir bakış açısı geliştirebilme yeteneği, özerk ve uyanık olabilme, benzersiz deneyim arama eğilimleri ve proaktif bakış açısına sahip olmadır.

Aile ile İlgili Koruyucu Faktörler: Bireysel koruyucu faktörler ile birlikte araştırmacılar çocuklardaki stresörler üzerinde tampon görevi gören bir dizi aile faktörünü bulmuş olup bu faktörleri şu şekilde sıralamaktadırlar (Rak ve Patterson, 1996): Karşı cinsteki ebeveynin yaşı (sağlamlığı yüksek erkek denekler için daha genç anne, sağlamlığı yüksek kız denekler için daha yaşlı baba gibi), kardeşler arası yaş farkının 2 yıldan fazla olması, yaşamın ilk yıllarında güvenli bir bakıma sahip olma ve bakım verenden kısa süreli ayrı kalma, ebeveynler olmadığında alternatif bir bakım veren yetişkine sahip olma (büyükanne/baba, kardeşler, komşular), benzer değerlerin paylaşıldığı ve risk altındaki gençlere destekleyici bir tutumla yaklaşan çoklu yaş aralıklarında bulunan akrabaların varlığı, çocuklukta kardeş bakıcıların elverişliliği veya sırdaş olarak ulaşabilecekleri bir başka genç birey, yoksulluk ve strese rağmen ergenlik boyunca ailede işlevsel ve yapısal kuralların varlığıdır. Bu durumlar değerlendirildiğinde aile ve yakın çevreden algılanan bir sosyal destek psikolojik sağlamlığa katkı sağlayabilir. Luthar (2006), işlevsel aile ilişkilerinin strese neden olan yaşam olayları karşısında olumlu uyumun gelişmesi için önemli olduğunu ve özellikle bağlanmanın, aile desteğinin ve ılımlı/sert olmayan disiplin ve belirli sınırlar içerisinde çocuğun denetlenip gözlemlendiği ebeveyn tutumlarının psikolojik sağlamlığın gelişmesinde oldukça işlevsel ve önemli olduğunu belirtmektedir.

Çevre ile İlgili Koruyucu Faktörler: Bireyin çevresinde bulunan kişilerle olan ilişkilerin yapısı ve niteliği, psikolojik sağlamlık perspektifinden bakıldığında oldukça değerli olabilir. Çünkü aile dışındaki rol modellerinin de psikolojik sağlamlık açısından değerlendirildiğinde potansiyel koruyuculuk rolünden söz etmek mümkün görülmektedir. Çocuğun ve ergenin psikolojik sağlamlığını etkileyen çevresel-koruyucu faktörleri olarak öğretmenler, okul psikolojik danışmanları, okul sonrası programı süpervizörleri, akıl sağlığı çalışanları ve iyi komşular içermekte olup, sağlamlığı yüksek çocuk ve ergenlerin gelişimlerine katkı sağlayan aile dışındaki mentörler olduğu ifade edilmektedir. (Rak ve Patterson, 1994). Werner ve Smith (1989), 40 yılı aşkın sürede tamamladıkları boylamsal çalışmada, sağlamlığı yüksek çocukların hayatlarında aile üyeleri dışında karşılaştıkları öğretmen gibi işlevsel rol modellerinin, onlar için sadece akademik olarak kazanım sağlayabilecekleri bir yetişkin olarak değil, aynı zamanda kişilik gelişimleri için oldukça önemli rollerinin olduğu görülmektedir (Akt. Özer, 2013). Ayrıca bunlara ek olarak Gizir (2007), sosyal çevredeki destekleyici bir yetişkin ile işlevsel ilişkileri, arkadaş desteğini, etkili

toplumsal etkinliklerde aktif rol alma gibi etmenleri de çevresel-koruyucu faktörler bağlamında değerlendirmiştir.

Ekolojik kuram pespektifinden bakıldığında, eğer çevresel koruyucu faktörler bireydeki sağlamlığa katkıda bulunabilirse, bireyler bu faktörleri yaşamlarındaki olumsuz döngülerden kendilerini korumak için kullanabilirler. Dolayısıyla bireylerin içinde bulunduğu ortamlardaki (aile, okul, topluluk gibi) olumlu çevresel koşullar geliştirilebilirse, bireyler çevreyi psikolojik sağlamlık düzeylerinin güçlendirmede ve yaşamlarıyla ilgili riskleri ve stres faktörlerini etkisiz hale getirmede bir başa çıkma kaynağı olarak kullanabilirler (Greene ve Conrad, 2002).

Benzer şekilde bireyin mikro sistemindeki destekleyici ilişkiler ve psikososyal bağlar psikolojik sağlamlıkla pozitif yönde anlamlı korelasyon vermektedir (Herrman ve diğ., 2011). Alanyazınındaki araştırmalar; anne ile kurulan güvenli bağlanmanın, aile istikrarının, kötü muamele davranışı sergilemeyen ebeveyn ile güvenli bağlanmanın, olumlu ebeveynlik stillerinin ve annenin depresyona ve madde kullanımına sahip olmamasının davranışsal problemleri azalttığını ve ihmal ve istismar mağduru çocuklarda öznel iyi oluşu arttırdığını göstermektedir (Herrman ve diğ., 2011). Son olarak, makro sistem seviyesinde iyi okullar, toplum ruh sağlığı hizmetleri, spor ve sanat dalları için fırsatlar, kültürler faktörler, maneviyat ve din, şiddete sıfır tolerans gibi toplumsal faktörlerin psikolojik sağlamlığa olumlu yönde katkı sağladığını göstermektedir (Herrman ve ark. 2011).

Sonuç olarak psikolojik sağlamlık kavramını değerlendirirken ergen bireylerin olumsuz yaşam olayları karşısında verdiği tepkilerin onların sadece kişisel dinamiklerini araştırmanın yeterli olmayacağı; onların aynı zamanda içinde bulunduğu sosyal çevrenin ve bu çevreye hissettikleri ait olma duygusunun da araştırılması gerektiği düşünülmektedir.

2.4. Sosyal Bağlılık

İnsanlık gruplar halinde yaşamak, gruplar içinde hayatta kalmak, gelişmek ve yaşamını sonlandırmak için programlanmıştır. Çünkü nesillerdir bir grup insanın ve ailenin arasına doğmuş ve bir grup insan içinde büyümüştür. Aynı zamanda da bu insan grupları içerisinde benlikleri ile ilgili algılarını, ilişkisel ruhunu ve dış dünyaya olan bakışını şekillendiren uzmanlar haline gelmiştir. Tüm bu süreçler bireylerin kendilerini bir gruba işlevsel bir şekilde ait hissetmeleri için zemin hazırlamaktadır. Bu yüzden bireylerin

benlikleriyle ilişkili olarak geliştirdikleri aidiyet duygusu yaşamlarında hayati bir önem taşımaktadır. Kohut'un (1984) kendilik psikolojisi kuramında da belirtildiği gibi, aidiyet duygusu bireylerin kendilerini ifade edebilmesinin bir yoludur. Bireyler özellikle bebeklikten itibaren ergenliğe doğru çevreleriyle duygusal/sosyal bağlar kurar ve bu deneyimlerini içselleştirir ve bu duygu sayesinde kendilerini rahat ve güvende hissederler (Lee ve Robbins, 1998).

2.4.1. Sosyal Bağlılık Kavramı

Sosyal bağlılık, “kişilerarası yakınlığının bilişsel temsili” olarak kavramlaştırılmaktadır (Lee ve ark, 2001). Kohut (1984)'a göre bireyler yaşamlarının erken dönemlerinden başlayarak özdeşleşme ve sosyal dünyaya katılım yoluyla ait olma gereksinimlerini karşılarlar. Bu sosyal deneyimler, diğerleri ile olan ilişkinin bilişsel temsillerini organize edilmesine katkı sağlar (Lee ve Robbins, 1998). Bu bilişsel temsiller, benlik nesnelere ve sosyal bağlılık duygusu geliştirmenin içsel temellerini oluştururlar. Sosyal bağlılık duygusu, sosyal dünya ile yakın ilişkide olmanın, benliğinde bu bağları hissetmenin öznel farkındalığını içerir (Lee ve Robbins, 1998; 1995). Sosyal dünya ile kişilerarası yakınlık deneyimleri; aile, arkadaşlar, tanıdıklar ve toplum ile yakın ve anlamlı ilişkileri kapsar. Bu anlamlı ilişkiler, sosyal bağlılık duygusu için bir temel oluşturur (Lee ve Robbins, 1998).

Sosyal bağlılık duygusu hem bireyin kimlik geliştirmesine hem de bireyin topluma kendini ait hissetmesine katkıda bulunurken (Kohut, 1984), diğer yandan kendini toplumun anlamlı bir parçası olarak hissetmesini kolaylaştırır (Lee ve Robbins, 2000). Tüm bu deneyimler zamanla kişinin benliğinin bir parçası haline gelebilir. Sosyal bağlılığın benliğin bir parçası olması ile birlikte kişi, kendini içinde bulunduğu topluluğa ait hissetmediği durumların geçici olduğunu farkına varabilir. İlişkilerini yeniden değerlendirerek, arkadaşlık ilişkilerini işlevsel hale getirebilmek ve yeni ilişkiler kurabilmek için sosyal etkinliklere katılmak yoluyla bağlılık duygusunu yeniden inşa eder (Lee ve diğ., 2001). Birey sosyal bağlılık duygusu deneyimlemede eksiklik yaşadysa ve aidiyet duygusu yoksunluğu uzun süreli olduysa, öznel iyi oluşu bu durumdan olumsuz etkilenebilir. Kohut (1984) erken çocukluk dönemindeki ait olma ihtiyaçlarının karşılanmasının, bireyin diğerleri ile olan ilişkisindeki kendilik algısını olumlu etkileyeceğini söylemektedir. Bu anlamda bir aidiyet bileşeni olarak sosyal bağlılık duygusu, bireyin kendini çevrenin anlamlı bir parçası olarak hissedebilmesi ve insanlar

arasında insan olma duygusunu deneyimlemesi anlamına gelir (Lee ve diğ., 2001). Örneğin; Lee ve Robbins (1998) düşük sosyal bağlılık duygusuna sahip kadınlar ile yaptıkları çalışmada, bu kadınların düşük benlik saygısına sahip oldukları, sosyal ilişkilerinden daha az tatmin oldukları, sosyal çevrelerini daha korkutucu algıladıkları ve sosyal ortamlarda sosyal kimliklerini daha az benimsedikleri bulgulanmıştır.

2.4.2. Koruyucu Bir Faktör Olarak Sosyal Bağlılık

Sosyal bağlılığın tanımı yapılırken, kişinin kendisini sosyal bir çevreye ait hissetmesinin ve kendini sosyal yaşamın bir parçası olarak görerek anlamlı ilişkiler kurmasının önemi vurgulanmaktadır. Aslında burada altı çizilmek istenen şey, dünya üzerinde başkası ile şu ya da bu şekilde bağlantısı olmayan kimsenin olamayacağıdır. Kohut (1976)'a göre bireyler varoluşlarını tanımlarken, başkaları ile olan ilişki ağlarından beslenmekte ve kim olduklarını tanımlarken, başkaları ile olan deneyimlerine atıfta bulunmaktadır. Bir diğer ifadeyle, sosyal bağlılık duygusu bireyleri, toplumsal hayatın gerekliliklerinin devamı ettirilebilmesi için ihtiyacı olan rolleri uygulamaya koymasını sağlayan temel bir faktör olarak değerlendirilmektedir (Kohut, 1976;akt. Geist, 2008).

Sosyal bağlılık duyguları yüksek bireyler, güçlü bağlılık duyguları nedeniyle kendilerini sosyal çevreleri ile etkileşimlerinde tehdit altında hissetmemektedirler. Lee ve Robbins (1995), yüksek sosyal bağlılığa sahip bireylerin, farklı sosyal çevrelerde kendilerini rahat hissederek güvenli bir biçimde çevreleri ile bütünleşmekte olduklarını ve sosyal bağlılık duygularının bu süreçte kolaylaştırıcı bir işlev üstlendiğini belirtmektedirler. Güçlü sosyal bağlılık duygusuna sahip bireyler, temel ihtiyaçlarını karşılamak için içsel kaynaklarından yararlanabilir (Lee ve Robbins, 1998) ve temel ihtiyaçlarını karşılama konusunda başa çıkma mekanizmalarını işlevsel olarak kullanabilir, kaygı düzeylerini minimumda tutabilirler (Türkdoğan ve Duru, 2012; Baumeister ve Leary, 1995).

Alanyazınındaki çalışmalar, sosyal bağlılığın aynı zamanda bireylerin hissetmiş oldukları uyum zorlukları ve yalnızlık ile başa çıkma konusunda da sağlıklı bir işlevinin olduğunu göstermektedir. Araştırmalar üniversiteye uyum sürecinde yalnızlık-uyum zorlukları ilişkisinde, sosyal bağlılığın önemli bir aracı rolünün olduğunu vurgulamaktadır (Duru, 2008a). Benzer bir araştırmada ise, sosyal bağlılık ve sosyal desteğin kişilerin yalnızlık hissi ile baş etme konusunda koruyucu bir rolünün olduğu bulgulanmıştır (Duru,

2008b). Bu bulgulara paralel olarak sosyal yaşamda diğerleri ile iletişime girebilmekte önemli rol üstlenen sosyal bağlılık duygusu, aynı zamanda bireyleri yalnızlık, yabancılaşma ve izalasyon yaşantıları karşısında da korumaktadır (Lee ve Robbins, 1998). Sosyal bağlılık duygusu ergenlerin kimlik geliştirmelerine ve kendilerini iyi hissetmelerine de yardımcı olmaktadır (Lee ve Robbins, 2000). Bu bağlamda düşünüldüğünde sosyal bağlılığın, bireylerin psikolojik olarak kendilerine sağlıklı hissedebilmelerine katkı sağlayan önemli değişken olduğu söylenebilir.

Sosyal bağlılık duygusunun düşük olduğu durumlarda ise kişi travmatik olaylarla baş etmede zorlanmakta ve uyum problemleri yaşamakta olabileceği düşünülmektedir. Alanyazındaki çalışmalar, çocukluklarında psikolojik istismara maruz kalan bireylerde sosyal bağlılık duygusunun zayıfladığını, bireylerin kendilerini ait hissedebilecekleri ortamın yokluğunda ise travmatik yaşam olaylarıyla başaçıkma önemli bir değişken olan psikolojik sağlamlık düzeyinin düştüğünü rapor etmektedir. Benzer şekilde, Lee ve diğerleri (2001) sosyal bağlılığı düşük olan bireylerin; benlik saygılarını düşük olarak algıladıklarını, yaşam doyumlarının yeterli düzeyde olmadığını, sosyal kaygı ve depresyon yaşadıklarını belirtmektedirler. Benzer şekilde bazı çalışmalarda bağlılık düzeyi zayıf bireylerin, sosyal çevrelerini tehdit olarak algıladıkları için benliklerinin daha kırılabilir bir yapıya sahip olduğu rapor edilmektedir (Lee ve ark., 2001).

Sonuç olarak, sosyal bağlılık duygusunun, bireylerin kendilerini sosyal ortamda güvende hissedip çevrelerindekiyle etkileşim ve iletişim kurabilmelerini ve toplumsal yaşantıları ile harmonik bir biçimde bütünleşmelerini sağlayan önemli bir değişken olduğu söylenebilir. Aynı zamanda sosyal bağlılık duygusu geliştiren ergen bireylerin kendilerine olumlu yatırımlar yapmakta güçlük yaşamadıkları, olumsuz olaylar karşısında düşük sosyal bağlılık geliştiren bireylere göre daha işlevsel çözümler geliştirdikleri ve aynı zamanda kendileri ve yaşamları ile ilgili olarak olumlu bakış açısına sahip olabilecekleri düşünülmektedir.

2.5. İlgili araştırmalar

2.5.1. Psikolojik İstismar Araştırmaları

Psikolojik istismarın dünya çapından yaygınlığına bakıldığında yaklaşık her yüz çocuktan 36'sının istismara maruz kaldığı rapor edilmektedir (Stoltenborgh ve diğ., 2012). Benzer şekilde, Gilbert ve diğerlerinin (2009) hazırlamış olduğu raporda; İngiltere'de %23;

Amerika'da % 11, Kanada'da % 23 ve Avustralya'da ise % 34 çocuğun psikolojik istismara maruz kaldığı sonucuna varılmıştır. UNICEF ve Sosyal Hizmetler ve Çocuk Esirgeme Kurumu'nun 2008 yılında yaptığı ve 2010 yılında yayınlanan Türkiye'de Çocuk İstismarı ve Aile İçi Şiddet Araştırması'na göre ülkemizde yaşayan 7-18 yaş aralığından çocuk ve ergenlerin %51'nin aileleri tarafından psikolojik istismara uğratıldığı tespit edilmiştir.

Psikolojik istismar, çocuğun ve ergenin psikolojik sağlığını bozan ve gelişimini olumsuz yönde etkileyen her türlü eylem ve davranışları içermektedir (Dünya Sağlık Örgütü, 2010). Aileleri tarafından psikolojik istismara maruz bırakılan çocuklar küçümseyici bir ifade ile reddedilen, terörize edilen çocuklardır ve bu çocuklara duygusal olarak yatırım yapılmamaktadır (Glaser, 2002; Hart ve Glaser, 2011). Yani psikolojik istismar yaşantıları çocuğun duygusal gelişimine zarar veren ve süreğen olan ebeveyn tutumlarını içermektedir (Uslu, 2014). Bu ebeveyn tutumlarını örneklendirmek gerekirse; aşağılama, alay etme, çocuğu reddetme, tehdit etme, yalnız bırakma, kendi çıkarları için kullanma ve yaşından fazla sorumluluk vermedir (Polat, 2007). Ayrıca psikolojik istismar, öznel iyi oluş ve gelişimi olumsuz etkilenen çocukların kendilerini; değersiz, istenmeyen ve sevilmeyen hissetmelerine neden olan tekrarlanan kalıp davranışları da içerir (Brassard ve diğ., 1991).

Lazenbatt (2010) ihmal ve istismarın bireylerin ve çocukların psikolojik sağlığına etkilerini araştırdığı çalışmasında aşağıdaki sonuçlara ulaşmıştır:

- Kötü muameleye maruz kalan çocukların uzun vadede; fiziksel sağlığı, zihinsel ve duygusal gelişimi, psikolojik iyi oluşu ve yetişkin işlevselliği olumsuz etkilenmektedir.
- Çocuk ihmal ve istismarı uzun vadede, sosyal ve ekonomik problemlere, psikolojik bozukluklara, sağlık sorunlarına, akademik başarısızlıklara, işsizliğe, madde kullanımına, suç ve şiddet içeren davranışlara sebep olmaktadır.
- İhmal ve istismar, depresyon ve kaygı bozukluklarını (anksiyete, panik atak ve travma sonrası stres bozukluğu gibi) tetiklemede kolaylaştırıcı bir rol üstlenmektedir.
- Psikolojik istismar, bireyin yetişkinlik döneminde ebeveyn-çocuk ilişkisi dâhil kişinin tüm ilişki biçimlerini olumsuz etkileyebilmekte ve çocuğun

psikolojik gelişimini, davranışlarını ve kendi ile ilgili düşünce ve algılarını belirlemektedir.

Minnesota Anne-Çocuk Etkileşimi Projesi'nde (The Minnesota Mother-Child Interaction Project) çocukların doğumdan yetişkinliğe kadarki süreçte gelişim ve bakım süreçlerindeki riskler incelenmiştir (Egeland ve Erickson, 1987; Egeland, Sroufe ve Erickson, 1983; Erickson ve diğ., 1989). Araştırmacılar psikolojik istismarı; düşmanca tavır, sözlü taciz, fiziksel ve sağlık bakımı konusunda ihmal, duygusal tepkilere cevap vermeme ve uygun bakımı verememe olmak üzere aileleri farklılıklarına göre beş gruba ayırarak tanımlamışlardır. Kontrol grubuyla yapılan karşılaştırmalar psikolojik istismarı ciddi sonuçları olduğunu doğrular niteliktedir. Araştırma sonuçlarına göre, annelerinden düşmanca ya da sözlü taciz gibi davranışlar gören çocuklar ile annelerinden fiziksel şiddet gören çocuklar karşılaştırıldığında her iki grupta da, benzer bir olumsuz etkinin olduğu görülmüştür. Analizlere göre ayrıca, psikolojik olarak annelerine ulaşamayan çocuklar üzerinde ise istismar yaşantılarının olumsuz etkisi artmakta, yıkıcı bir etkiye dönüşmektedir.

Alanyazınında yapılan diğer çalışmalar, psikolojik istismarın farklı etkilerini diğer ihmal ve istismar boyutları ile karşılaştırarak berraklaştırmaktadır. Claussen ve Crittenden (1991) psikolojik istismarın gelişimsel açıdan, fiziksel istismara dayanan fiziksel hasardan daha yıkıcı sonuçlara yol açtığını bulmuşlardır. Araştırmacılar, tüm fiziksel istismarı rapor eden çalışmalar incelendiğinde psikolojik istismara kanıt oluşturabilecek verilere ulaşılabileceğini düşünmektedirler. Örneğin Crittenden ve diğerleri (1994), 10-17 yaş aralığında çocuk ve ergenlerin rapor ettiği fiziksel ve psikolojik istismarın etkilerini inceledikleri çalışmalarında, sadece psikolojik istismarın şiddetinin davranış bozuklukları ile ilişkili olduğu sonucuna varmışlardır. Bu bilgiler ışığında, diğer istismar formları ile karşılaştırıldığında, psikolojik istismarın olası sonuçlarının bireyler üzerinde daha yıkıcı bir etkisinin olduğu söylenebilir.

2.5.2. Psikolojik İstismar ve Öznel İyi Oluş İlişkisi

Psikolojik istismar, bireylerin öznel iyi oluşlarına zarar vererek bazı psikolojik bozukluklara neden olabileceği düşünülmektedir. Yaklaşık 50 yılı aşkın süredir çocuklarla yapılan çalışmalarda, uzman görüşleri doğrultusunda psikolojik istismarla ilişkilendirilen durumlar ve klinik bulgular tanımlanmıştır. Benzer şekilde, Amerikan İnsaniyet Birliği

(Wald, 1991) ve Amerikan Çocuk İhmal ve İstismarı Ulusal Merkezi (Broadhurst, 1984) gibi kuruluşlar da psikolojik istismarın olası sonuçlarıyla ilgili psikolojik bozukluk listelerini yayımlamışlardır (akt. Myers, 2002). Bunlar alışkanlık bozukluğu (habit disorder), davranış bozukluğu (conduct disorder), nevrotik özellikler, psikonevrotik tepkiler, aşırı davranışlar (behaviour extreme), aşırı uyumlayıcı davranışlar (overly adaptive behaviour), gelişim dönemlerinde gecikmeler, intihar girişimleri.

Hart ve diğerlerinin (1987; akt. Myers, 2002) yapmış olduğu konuyla ilgili tarama çalışmasında, psikolojik istismarla ilişkili olan problemlere geniş bir şekilde yer verilmiştir. Bunları sıralamak gerekirse; iştah azlığı, yalan söyleme ve çalma davranışları, altına kaçırma ve alt ıslatma, düşük benlik saygısı ya da olumsuz benlik kavramı, duygusal istikrarsızlık ya da duygusal uyumsuzluk, azalmış duygusal tepki, özerk olmada yetersizlik, akademik başarısızlık, diğerlerine dürüst olmada yetersizlik, depresyon, cinsel istismara açık olma, gelişimde görülen başarısızlık, sosyal geri çekilme ve intihar. Bunlara ek olarak Weerkleve diğerleri (2006), çocukluk çağında ihmal ve istismara uğramış çocuklarda görülen psikiyatrik bozuklukları sıralamışlardır: Duygu-durum bozuklukları, anksiyete bozukluğu, travma sonrası stres bozukluğu, disosiyasyon, davranım bozuklukları, madde kullanımı ve yeme bozuklukları.

Benzer şekilde alan yazını incelendiğinde, psikolojik istismarın, bireyde içe yönelim ve dışa yönelim sorunlarıyla ilişkili olduğu, sosyal ilişkilerde bozulma, intihar davranışı, birçok psikiyatrik bozuklukla sonuçlandığı ve uzun dönemde diğer istismar türlerine göre psikolojik fonksiyonellik açısından daha fazla olumsuz sonuçlarla ilişkili olduğu bulgulanmıştır (Taner ve Gökler, 2004). DeRobertis (2004), anne tarafından algılanan psikolojik istismarın sonuçlarını araştırdığı boylamsal çalışmasında; çok güçlü utangaçlık duyguları, değersizlik hissi, yetersizlik, kendinden hoşnutsuzluk ve güçsüzlük hissiyatları ile karşılaşmış olup, bu duyguların düşük benlik saygısına, saldırganlığa, kendine yönelik öfkeye ve gelecek hakkında kötümser bakmaya neden olduğunu bulgulanmıştır. Arslan (2016) ergenler üzerine yaptığı çalışmasında, aile içerisinde istismar ve ihmal arttıkça ergenlerdeki alkol ve sigara kullanımının, intihar eğiliminin, beslenme alışkanlıklarının bozulmasının ve en önemlisi anti-sosyal davranışların artacağını rapor etmiştir. Gross ve Keller (1992) ihmal ve istismarın izlerini, yetişkin örneklemelerinde de bulguladıklarını rapor etmektedirler. Bu çalışmanın sonuçları, psikolojik istismarın yetişkin depresyonu ve düşük benlik saygısına olan etkisinde, fiziksel istismara göre, daha güçlü bir

tesire sahip olduğunu göstermektedir. Ayrıca bu çalışmanın sonuçlarına göre, psikolojik istismar anksiyete, depresyon, kişilerarası hassasiyet ve düşük benlik algısıyla ilişkilidir. Erken çocukluk yıllarında psikolojik istismara maruz kalma, yetişkinlikte; depresyon, somatizasyon, yeme bozuklukları, intihar eğilimleri, anksiyete, düşük benlik saygısı, kişilerarası ve cinsel problemler, artan madde kullanımı alışkanlığı ve psikiyatrik semptomlara neden olabilmektedir (Gross ve Keller, 1992; Moran, Vuchinich ve Hall, 2004; Mullen ve diğ., 1996). Bu bağlamda değerlendirildiğinde, psikolojik istismarın bireyin öznel iyi oluşu ve psikolojik sağlığı ile doğrudan ve yakından ilişkili olduğu söylenebilir.

Leigh boylamsal araştırmasında (Herrenkohl ve diğ., 1991; Herrenkohl ve diğ., 1984; Herrenkohl ve diğ., 1997), çocuk istismarının gelişimsel sonuçlarına sebep olan beş “ebeveyn-çocuk” etkileşim örüntüsü bulgulanmıştır. Kategorize edilen bu çocuklar birbirini takip eden beş çalışma ile takip edilmiştir. Küçümsenerek ve sözle reddedilen, terörize edilen, cezalandırılan ya da ceza ile tehdit edilen okul öncesi çocuklarının, okul çağına geldiklerinde, sevilmediklerini hissettikleri, tutarsız ve sinirli davranışlara sahip oldukları görülmüştür. Bu davranışları, düşük benlik saygısı ve saldırgan davranışlarını izlemektedir. Bu çalışma ergenlikteki saldırgan davranışlarının derecesinin, erken yaştaki istismarla ilgili çocukluk deneyimleri doğrudan etkilenmekte olduğunu göstermektedir.

Rohner ve Rohner (1980) tarafından yürütülen kültürlerarası bir araştırmada, ebeveyn reddinin etkisi incelenmiştir. Bu çalışma, sözlü tacizle ilişkili reddetme davranışlarının her kültürdeki çocukta olumsuz sonuçlara yol açtığını desteklemektedir. Araştırma sonucuna göre, hemen hemen her kültürde ihmal ve istismara maruz kalma; bozulmuş benlik ve yetersizlik algısıyla, duygusal olarak istisrarsız ve kararsız olmayla, saldırgan davranışlar sergilemeyle ve olumsuz dünya inancıyla ilişkilidir.

Alanyazınındaki çalışmalar, psikolojik istismara maruz kalan çocukların sosyal ortamda işlevsel olmayan davranışları benimseyecekleri ve daha fazla problem davranışlara yönelecekleri yargısını destekler niteliktedir (Iwaniec ve diğ., 2007). Örneğin Arslan ve Balkıs (2016), 331 ortaöğretim öğrencisi ile yapmış oldukları çalışmada, psikolojik istismarın, ergenlerde duygusal hasara neden olduğu ve bu çocuklarda problem davranışların arttığı rapor edilmektedir. Benzer şekilde, Evans ve Burton (2013) ergen ve çocuklar üzerindeki istismarın tüm boyutları ile suça yönelim davranışları arasındaki ilişkiyi inceledikleri çalışmada, psikolojik istismar ile suça yönelim arasında güçlü bir

ilişki bulgulanmıştır. Iwaniec (2006), psikolojik istismarın çocuğun sosyal uyumunu bozacağı için onun, alkol ve madde kullanımını artıracığı ve suça eğilimli hale getireceğinin altını çizmektedir.

Ney, Fung ve Wickett (1994) birlikte yürüttüğü araştırmada ise, istismar ve ihmalin beş boyutunu deneyimlemiş olarak gruplanan 167 çocuğu, 7 yaşlarında çalışma grubuna dâhil ederek 18 yaşına kadar gelişimlerini takip etmişlerdir. Araştırma sonuçları, çocuklukta sözlü taciz ve psikolojik istismara maruz kalmanın, ergenlikte; duygularda negatif gelişimle, hayattan zevk alma algılarında düşüklükle, yaşam amaçlarında belirsizlikle, gelecek için yol çizmede yetersizlikle, mutlu bir evlilik yapma umudunda düşüklükle ve sağlıklı ebeveyn olma beklentisinde zayıflıkla ilişkili olduğunu destekler niteliktedir.

Alan yazının incelendiğinde psikolojik istismar ve öznel iyi oluş arasındaki doğrudan ilişkiyi inceleyen araştırmalara rastlanılmamıştır. Ancak psikolojik istismar yaşantısının psikopatolojik bozukluklara, davranım bozukluklarına düşük benlik saygısına, alkol ve madde kullanımına, suça yönelime, depresyona ve intihar girişimlerine yol açacağı düşünüldüğünde dolaylı olarak ergen bireylerin öznel iyi oluşunu da zarar verebileceği düşünülmektedir.

2.5.3. Psikolojik İstismar ve Psikolojik Sağlık İlişkisi

Alan yazının incelendiğinde bazı bireylerin psikolojik istismar gibi olumsuz yaşantılarına rağmen, zorluklarla baş etme konusunda sağlıklı bir duruş sergiledikleri görülmektedir. Bu sağlıklı duruş, genellikle psikolojik sağlık olarak değerlendirilmektedir. Psikolojik sağlık, karşılaşılan değişim süreçlerinde ve olumsuz ya da risk teşkil eden durumlarda, bireyin başarılı bir şekilde bunlarla başa çıkabilme yeterliğini ve kapasitesini göstermektedir (Stewart ve diğ., 1997). Psikolojik sağlamlığın tanımını yapan çalışmalarda, olumsuz yaşantıları içeren ve onların oluşumunu tetikleyen risk faktörler, risk faktörlerinin etkisini hafifleten veya engelleyen, sağlıklı uyumu ve bireyin gelişimini geliştiren koruyucu faktörler ve tüm bu süreçlerin sonunda ortaya çıkan uyum düzeyi sıklıkla karşımıza çıkan kavramlardır (Murphy, 1987; Fraser ve diğ., 1999; Masten, 1994; Gizir, 2002). Diğer yüksek risk içeren popülasyonlarda psikolojik sağlamlığı inceleyen çalışmalarda olduğu gibi, istismar mağduru çocuklar ve ergenlerle yapılan

çalıřmalarda da, psikolojik istismarın neden ve sonuçları yanında, bu süreçte, psikolojik saęlamlięın olası rolleri arařtırılmaktadır (Cicchetti, 2014).

Egeland ve Farber (1987), okul öncesi dönemdeki istismar maęduru ve istismara maęduru olmayan çocukları, 12 ay boyunca inceledięi boylamsal bir çalıřma yürütmüşlerdir. Analiz sonuçları her bir gelişim dönemindeki gelişimsel görevleri yerine getirmede istismar maęduru olmayan çocukların dięer gruba göre daha iyi performans gösterdiklerini göstermektedir. Egeland ve Farber (1987) bu çalıřmalarında arařtırılan dönemlerle ilgili olarak hiçbir çocukta sürekli bir başarı yakalayamamışlardır. Ancak arařtırmacılar adaptasyon işlevsellięinin deęişen profilleri ortaya çıktıkça psikolojik saęlamlılıęın duraęan bir yapı olmadığını ancak devam eden dinamik bir gelişimsel süreç olduğunu düşünmektedirler. Egeland ve Farber (1987) tarafından tasvir edilen istismar maęduru bebek, çocuk ve okul öncesi dönemindeki adaptasyon kalitelerinde düşüşün kasvetli bir tablo çizmesine raęmen biyolojik, bilişsel, sosyal-bilişsel ve sosyo-duygusal gelişimlerinde oluřan avantajlarla birlikte geçmiş yıllara göre problemlerle baş etme mekanizmalarının gelişebileceęi düşünülmektedir. Başka bir ifade ile istismar maęduru olan çocuklara uygun gelişimsel ortamlar sunulduğunda içsel dinamiklerinin psikolojik saęlamlıęa hizmet edebileceęi düşünülmektedir.

Egeland ve Farber'in (1987) arařtırma sonuçları ile uyumlu olarak, Herrenkohl ve arkadaşları (1994) istismar maęduru çocukların gelişimsel özellikleriyle ilgili olarak bir boylamsal çalıřma yürütmüş olup, istismar maęduru çocukların %15'inin psikolojik saęamlık düzeyinin yüksek olduğunu rapor etmektedirler. Ayrıca, bu çocuklar ergenlik döneminde tekrar incelendiğinde, psikolojik olarak saęlam çocukların yaklaşık yarısının bu işlevini kaybetmedięi gözlenmiştir.

Bolger ve Patterson (2003), 8-10 yaşlarındaki 107 kişilik istismar maęduru ve istismar maęduru olmayan okulçaęı çocuęu ile 3 yıllık boylamsal bir çalıřma yürütmüştür. Arařtırmacılar çocukların içselleřtirme, dışsallařtırma, akran kabulü ve akademik başarılarına odaklanmışlardır. Karşılıklı akran ilişkisine kapalı istismar maęduru çocukların, akran ilişkisine açık olanlara göre psikolojik saęamlık düzeylerinin daha düşük olduęu görülmüştür. Bu arařtırmanın sonuçları aynı zamanda, içsel kontrolün koruyucu rolünün istismara uğrayan çocukların başa çıkma mekanizmalarından biri olduęuna gösteren, dięer arařtırmaların sonuçlarıyla uyumludur. Aynı zamanda bu çalıřmanın bulguları, erken yaşta istismar maęduru olan çocukların, zorluklar karşısında

uyum düzeylerinin de düşük olacağı yargılarını destekler niteliktedir. Çünkü araştırmanın bulguları, çocukların istismar yaşantıları ile uyum sağlama ve psikolojik sağlamlık arasında olumsuz bir bağlantının olduğunu kanıtlar niteliktedir. Örneğin; bu çalışmadaki istismara uğramış çocukların %21'i psikolojik olarak sağlam olarak kategorilendirilmesine rağmen, bu çocukların sadece %4'ü psikolojik sağlamlıklarını üç yıl boyunca devam ettirebilmişlerdir.

Cicchetti ve Rogosh (1997), 213 okul çağı çocukları ile bir örneklem oluşturarak yaz kampı koşulları ile çocukları 3 yıl boyunca izledikleri boylamsal bir çalışma yürütmüştür. Bu çalışmanın yöntem ve araştırma kurgusu ile diğer çalışmalardan ayrılan yönü, boylamsal olması ve ilk bakım verenleri olan ilişkinin kalitesini ve kamp danışmanlarının kamptaki çocukların ilişkilerinin kalitesine verdikleri puanlarını da içermesidir. Bu çalışma grubunda istismara uğrayan çocuklar (%40,6) istismara uğramamışlara (%20) göre, psikolojik sağlamlık işlevselliği boyutunda değerlendirildiğinde daha düşük düzeylere sahip olduğu bulgulanmıştır. Ek olarak bu üç yıllık boylamsal çalışma süresi çerçevesinde, her istismara uğrayan 10 çocuktan sadece birinde psikolojik sağlamlığı temsil eden davranış örüntüsü bulunmuştur. Buna karşılık çalışma süresi boyunca istismara uğramamış çocukların psikolojik sağlamlık işlevselliği, daha yüksek oranlara sahiptir. Çalışmanın en çarpıcı yanı ise, psikolojik sağlamlık işlevselliğine sahip gruptaki istismara uğramış çocuklar, arkadaşlık ilişkilerinde istismara uğramış çocuklara göre yaklaşık 3 kat daha başarılı olmuşlardır. Psikolojik istismar yaşantısının psikolojik sağlamlık üzerindeki etkisinde sosyal bağlılık duygusunun belirleyici olduğu düşünüldüğünde bu bulgu anlamlı görünmektedir.

Cicchetti(1993)'nin çalışmasına göre istismara uğramış ergen bireylerde adaptasyonun işlevselliğini, ego-esnekliği, ego-kontrolü ve pozitif benlik saygıları yordamaktayken istismara uğramamış ergen bireylerde, ego-esnekliği, anneden algılanan duygusal ulaşılabilirlik ve kamptaki danışmanları ile kurdukları pozitif ilişkiler adaptasyonun işlevselliğini yordamamaktadır. Analiz sonuçları çok önemli noktaların aydınlatılmasını da sağlamıştır. Buna göre, istismara uğramamış ergen bireylerde psikolojik sağlamlığın en önemli yordayıcıları ilişkisel faktörler iken, psikolojik istismara uğramış ergen bireylerde ise benlik sistemi ve kişilik özellikleridir (Kim ve Cicchetti, 2003). Bu çalışmanın sonuçları istismar yaşantılarında, psikolojik sağlamlıkla ilişkili olarak bireylerin ilişkisel faktörlerden ziyade, içsel ve yapısal bireysel karakteristiklerini

güçlendirdiklerini göstermektedir. İstismar yaşantılarının çevreden gelen tehditle ilişkili olduğu düşünüldüğünde bu bulgu anlamlı görünmektedir.

Cicchetti (2014)'e göre adaptasyon fonksiyonlarını konu alan çalışmalar, ego-sağlamlığı, ego-kontrolü ve benlik saygısının kişisel farklılıklara ilişkili olduğunu düşündürmektedir. Aynı çalışmada, istismara uğrayan ergen bireylerde ego-kontrolünün gelişimsel süreçte istismara uğramamış ergen bireylere göre daha farklı bir rolü olduğu hakkında kanıtlar vardır ve ego-sağlamlığı, ego-kontrolü ve benlik saygısının istismara maruz kalmış ergen bireyler için önemli bir işlevinin olduğu bulgulanmıştır. Dolayısıyla, ego-kontrolünün, ego sağlamlığı ve benlik saygısının bireyin gelişimsel süreçteki uyumu kolaylaştıran koruyucu bir işlevinin olduğu söylenebilir. Aynı araştırmacı, psikolojik sağlamlığı yüksek kişilerin, başkaları ile karşılıklı, akılcı ve kontrollü iletişim kurma yoluyla, olumsuz çevresel koşullara rağmen sağlıklı uyumu sağlayabileceğini ifade etmektedir.

2.5.4. Psikolojik İstismar ve Sosyal Bağlılık İlişkisi

Ergenlik döneminde bireyin kimlik kazanma sürecinde, bir yandan aileden uzaklaşırken diğer yandan yeni bir sosyal çevreye ve yeni sosyal bağlara da ihtiyaç duyduğu söylenebilir (Arslan, 2015). Benzer şekilde Ungar (2012), bireyi ekolojik kuram çerçevesinde değerlendirmenin önemini vurgulamış ve bireyi, bireysel, ailesel, toplumsal bazda ele almanın önemini belirtmiştir. Bireyin psikolojik iyi oluşlarını değerlendirirken dikkate alınması gereken önemli kaynaklarında biri de, sosyal bağ ve aidiyet içeren toplumsal düzeydeki kaynaklarıdır (Arslan, 2015). Psikolojik istismarın kısa ve uzun vadede bireyin sosyal gelişimini olumsuz etkilediği açıktır (Miller-Perrin ve Perrin, 2007) ve istismara maruz kalmış bireylerde bu olumsuz etkiyi azaltmada yeni oluşturulacak sosyal ve duygusal bağların önemli olacağı değerlendirilebilir (Iwaniec, 2006).

Bolger ve Patterson (2003), 8-10 yaşlarındaki 107 kişilik istismar mağduru ve istismar mağduru olmayan okul çağı çocukları ile 3 yıllık boylamsal bir çalışma yürütmüştür. Araştırma sonuçları akran ilişkisinin, istismar mağduru çocukların sosyal uyumunu, bağlanma modellerinin işlevsel hale gelmesini ve benlik algılarının olumlu olarak gelişmesini sağladığını göstermektedir.

Colarossi ve Eccless (2003), 12-17 yaşlarında arasındaki ergen bireylerle yürütmüş olduğu çalışmada, sosyal desteğin gelişim ihtiyaçlarını desteklemek için önemli bir işlevi

olduğunu bulgulamış olup, sosyal desteğin psikolojik iyi oluş üzerinde doğrudan etkisinin olduğunu bildirmektedir. Araştırmacılar bakım veren ile bakım alan arasında mutlaka bir kan bağına olmasına gerek olmadığını; öğretmen, mentör ya da çevresindeki onları destekleyecek kişilerinde, bireylerin sosyal destek algısına katkı sağladığını düşünmektedirler. Bu şekilde olumlu sosyal ve duygusal desteğin sağlanmasının; yüksek benlik saygısı ve çevreden gelen travmalara karşı işlevsel korunmanın önünün açılacağı düşünülmektedir.

Delft, Finkenauer ve Verbruggen (2015), Almanya’da kurum bakımı altındaki 124 kız çocuğunu ergenlik dönemlerinden 32 yaşlarına kadar istismara uğramada sosyal bağlılığın koruyucu rolünü anlamak amacıyla incelemiştir. Bulgular, örneklem grubuna dâhil edilen kızların %85,5’nin küçük yaşta istismara maruz kaldıklarını ve istismarın yetişkinlik dönemindeki depresyonu arttırdığını göstermektedir. Araştırmada ayrıca, sosyal bağlılığın depresyonun gelişiminde doğrudan bir tampon etkisi olmamasına rağmen, olumlu sosyal desteğe romantik ilişki eklendiğinde depresyonun gelişiminde koruyucu bir etkisinin olduğunu gösteren bulgulara ulaşılmıştır. Lee ve Robbins (1998) depresyon gelişiminde bilinen koruyucu faktörlerden birinin, insanları birbirine ne derecede bağlandığını ifade eden sosyal bağlılık olduğunu vurgulaması da bu bulguları destekler niteliktedir. Delft ve diğ. (2015) yapmış oldukları çalışma; yakın ilişkiler, yabancılar ve arkanlar ile kurulan ilişkiler ve aynı zamanda herhangi bir gruba katılımın insanların öznel iyi oluşları üzerinde olumlu etkileri olduğunu göstermektedir. Araştırmacılar sosyal bağlılığın sadece öznel iyi oluşla ilişkili olmadığını, aynı zamanda psikolojik istismar yaşantılarının bireyin ruh sağlığı üzerine etkisini azaltmada önemli işlevi olabileceğini destekler niteliktedir (Duru, 2008; Lee ve Robbins, 1995)

Ekolojik kuram bağlamında psikolojik istismarın sosyal bağlılık ve sosyal desteğin etkiliği ile ilişkili olduğu düşünüldüğünde, bireylerin sosyal izolasyondan sosyal bağlılığa doğru hareketini içeren işlevsel müdahale stratejileri belirlenmelidir (Lutzker, 1998). Çünkü, çocukluk çağı ya da ergenlik çağında yaşanan istismar deneyimleri bireylerin yetişkinlik çağındaki yakın ilişkilerini etkilediği bilinmektedir. Colman ve Widom (2004), konuyla ilgili olarak 1989-1995 tarihleri arasında doğmuş 1196 katılımcı (676 istismar mağduru ve 520 kontrol grubu) ile 2 saatlik psikiyatrik değerlendirme içeren bireysel görüşmeleri değerlendirmişlerdir. İstismar mağduru kadın ve erkekte, kontrol grubuna göre daha yüksek evlilikdışı birlikte yaşam, çekip gitme ve boşanma verileri raporlanmış olup,

aynı zamanda özellikle kadın katılımcılarda kontrol grubundakilere göre, o andaki romantik ilişkileri ile ilgili olarak daha düşük bir olumlu algıya sahip oldukları görülmüştür. Bu bulgular ışığında araştırmacılar, bireylerin yaşamlarındaki istismar deneyiminin onların sosyal fonksiyonlarını etkilediğini düşünmektedirler. Araştırmacılar bu durumu, istismar mağduru bireylerin, kişilerarası ilişkiyi diğerlerine göre daha acı verici bir deneyim olarak düşünmeleri, diğerlerine göre daha saldırgan tutuma sahip olmaları ve bu nedenden dolayı sosyal etkileşimden kaçınmaları şeklinde açıklamaktadırlar.

Yukarıdaki görgül araştırma bulguları ışığında, bireyin psikolojik istismar yaşantılarıyla başa çıkmada destekleyici sosyal çevreye ve yakın duygusal/sosyal bağlara gereksinim duyduğu söylenebilir. Araştırma sonuçları, sosyal bağlılık duygusunun bireyin sosyal çevre içinde kendini güvende hissetmesinin anahtar bileşenlerinden birisi olduğu şeklindeki yargıyı destekler niteliktedir.

BÖLÜM III: YÖNTEM

3.1. Araştırmanın Modeli

Bu çalışma, değişkenler arasındaki ilişkileri yapısal eşitlik modeli çerçevesinde inceleyen betimsel bir çalışmadır.

3.2. Evren

Araştırmanın evrenini Denizli ili sınırları içerisinde yaşayan 2015-2016 eğitim-öğretim yılında lisede öğrenim gören tüm lise öğrencileri oluşturmaktadır. Buna göre araştırma evreni Denizli ili sınırları içerisindeki Endüstri Meslek Lisesi (301 kız, 4950 erkek), Kız Meslek Lisesi (3196 kız), Ticaret Meslek Lisesi (1432 kız, 1946 erkek), Anadolu Otelcilik ve Turizm Meslek Lisesi (127 kız, 407 erkek), Çok Programlı Anadolu Lisesi (289 kız, 258 erkek), Anadolu Sağlık Meslek Lisesi (628 kız, 387 erkek), Özel Meslek Lisesi (705 kız, 508 erkek), İmam Hatip Lisesi(2105 kız, 1794 erkek), Fen Lisesi (547kız, 420 erkek), Özel Fen Lisesi (155 kız, 130 erkek), Anadolu Lisesi (5175 kız, 4053 erkek) Özel Anadolu Lisesi (942 kız, 1051 erkek), Anadolu Güzel Sanatlar Lisesi (154 kız, 83 erkek), Özel Temel Lise (840 kız, 767 erkek), Sosyal Bilimler(312 kız, 186 erkek) Liselerinde öğrenim gören toplamda 33,848 öğrenciden oluşmaktadır.

3.3. Araştırma Grubu

Denizli Milli Eğitim İl Müdürlüğü'nden gerekli izinler alınmıştır. Evrenin hepsine ulaşmada yaşanan sorunlar, etik zorunluluklar ve kontrolde yaşanabilecek durumlar dikkate alınarak örneklem belirlenmiştir. Örnekleme belirlerken, evreni temsil edecek nitelikte, yansızlık ilkesine uygun, evrendeki her elemanın örneklem için seçilme şansı eşit olacak şekilde olmasına dikkat edilmiştir. Araştırma evrenini temsil edecek örnekleme yönteminin belirlenmesi konusunda tabakalı örnekleme yöntemi kullanılmak istense de, bazı okulların 250 kişilik kapasiteden az olması ve araştırmada gönüllülük ilkesi nedeniyle tam bir tabakalı örnekleme yoluna gidilememiştir. Bu nedenle örneklem yerine “araştırma grubu” ifadesi kullanılmıştır. Çalışmanın araştırma grubunu 1247 (%52.8 kız, %47.2 erkek) lise öğrencisi oluşturmaktadır. Araştırma grubunu oluşturan lise öğrencilerin 198'i (114kız, 80 erkek) Fen Lisesinde, 217'si (109 kız, 108 erkek) Anadolu Lisesinde, 219'u(150 kız, 72 erkek) Sosyal Bilimler Lisesinde, 426'sı(227 kız, 198 erkek)Mesleki ve

Teknik Liselerinde ve 187'si(68 kız, 119 erkek) İmam Hatip Lisesinde öğrenim görmektedir. Araştırma grubunu oluşturan lise öğrencilerin yaşları 14 ile 22 arasında değişmektedir. Yaş ortalaması 16.27'dir (ss = 1.15).

3.4. Verilerin Toplanması

Verilerin toplanmasında araştırmacı tarafından geliştirilen Kişisel Bilgi Formu, Arslan (2014) tarafından geliştirilen Çocuk ve Genç Psikolojik Sağlık Ölçeği, Duru (2007) tarafından kültürümüze uyarlanan Sosyal Bağlılık Ölçeği, Arslan (2015) tarafından geliştirilen Psikolojik İstismar Ölçeği, Clark, Tellegen ve Watson (1988) tarafından geliştirilen ve Gençöz (2000) tarafından Türkçe'ye uyarlanan Pozitif ve Negatif Duygu Ölçeği ve Diener ve arkadaşları tarafından 1985 yılında geliştirilen ve Köker (1991) tarafından kültürümüze uyarlanan Yaşam Doyumu Ölçeği kullanılmıştır. Araştırmada kullanılan veri toplama araçların tümü daha önceki çalışmalarda kullanılmış olup, geçerlik ve güvenilirlik açısından kabul edilebilir düzeylerde oldukları görülmüştür. Ancak hipotezler kapsamında değişkenlerin aracı rollerini test etmek amacıyla başvuru yapısal eşitlik modelinin kendi içerisinde katı sayılabilecek istatistiksel ispat gerektirmesi ve ölçek yapılarının doğrulayıcı faktör analizi ile desteklenebilir olması şartıyla analize dâhil edilmesi gerekmektedir (Şimşek, 2007). Bu nedenle, araştırmada kullanılan tüm ölçeklerin doğrulayıcı faktör analizleri yapılmış olup, sonuçları ve yapılan gerekli modifikasyonlar bu bölümün devamında sunulmuştur.

3.4.1. Psikolojik İstismar Ölçeği

Çalışmada algılanan psikolojik istismarı ölçmek için Arslan (2015) tarafından geliştirilen Psikolojik İstismar Ölçeği kullanılmıştır. Araştırma kapsamında ilk önce psikolojik istismarın sekiz alt boyutunu karşılayan 48 maddelik bir soru havuzu oluşturulmuştur. Bu soru havuzu uzman görüşleri doğrultusunda 40'a düşürülmüş olup 180 ergen bireye pilot uygulama yapılmıştır. Pilot uygulama ardından madde toplam korelasyonları .30 altında kalan maddeler atılmış olup araştırmacının ana grubunu oluşturan 493 (258 kız, 235 erkek) lise öğrencisine geliştirilen ölçek uygulanmıştır. Tüm bu işlemler ardından analiz sonuçları ölçeğe ilişkin 27 maddenin dört faktörde toplandığını göstermiştir. Madde yükleri .51 ile .84 arasında değişen bir yapı elde edildiği görülmüş olup doğrulayıcı faktör analizi sonuçları, ölçeğin uyum değerlerinin iyi olduğu gözlemlenmiştir [χ^2 (N =493) = 1132.84 $p < .0001$; $\chi^2 /df = 3.53$; GFI = .85 , CFI = .97 ,

RMSEA = . 076 , SRMR = .053]. Modelin uyum indeksleri iyi sonuçlar ürettiği için araştırma kapsamında herhangi bir modifikasyona gidilmemiştir. Ölçeğin iç tutarlılık katsayısı .93 ve alt boyutlar için iç tutarlılık katsayılarının .83 ile .93 arasında değiştiği görülmüştür. Ölçüt geçerliliği kapsamında depresyon, olumsuz benlik algısı ve psikolojik sağlamlık kullanılmış ve psikolojik istismar ile ölçekler arasında anlamlı ilişki bulunmuştur.

Psikolojik İstismar Ölçeğinin doğrulayıcı faktör analizi, ölçeğin özgün çalışması esas alınarak gerçekleştirilmiştir. Buna göre Arslan (2015) tarafından geliştirilen ölçek yıldırma, duygusal tepki vermeyi reddetme, suça yöneltme ve reddetme olmak üzere dört faktörlü olarak analize dâhil edilmiştir. Ölçeğin dört faktörlü yapısına ilişkin yapılan ilk analizin uyum indeksleri kabul edilebilir değerlere ulaştığı için herhangi bir modifikasyon yapılmadan değerlendirmeye alınmıştır [$\chi^2(N = 1247) = 1449.605p < .0001$; $\chi^2/df = 4.947$; GFI = .91 , AGFI = .89 , CFI = .91 , RMSEA = . 056 , SRMR = .029]. Sonuçlar Şekil 3.1.'de sunulmuştur.

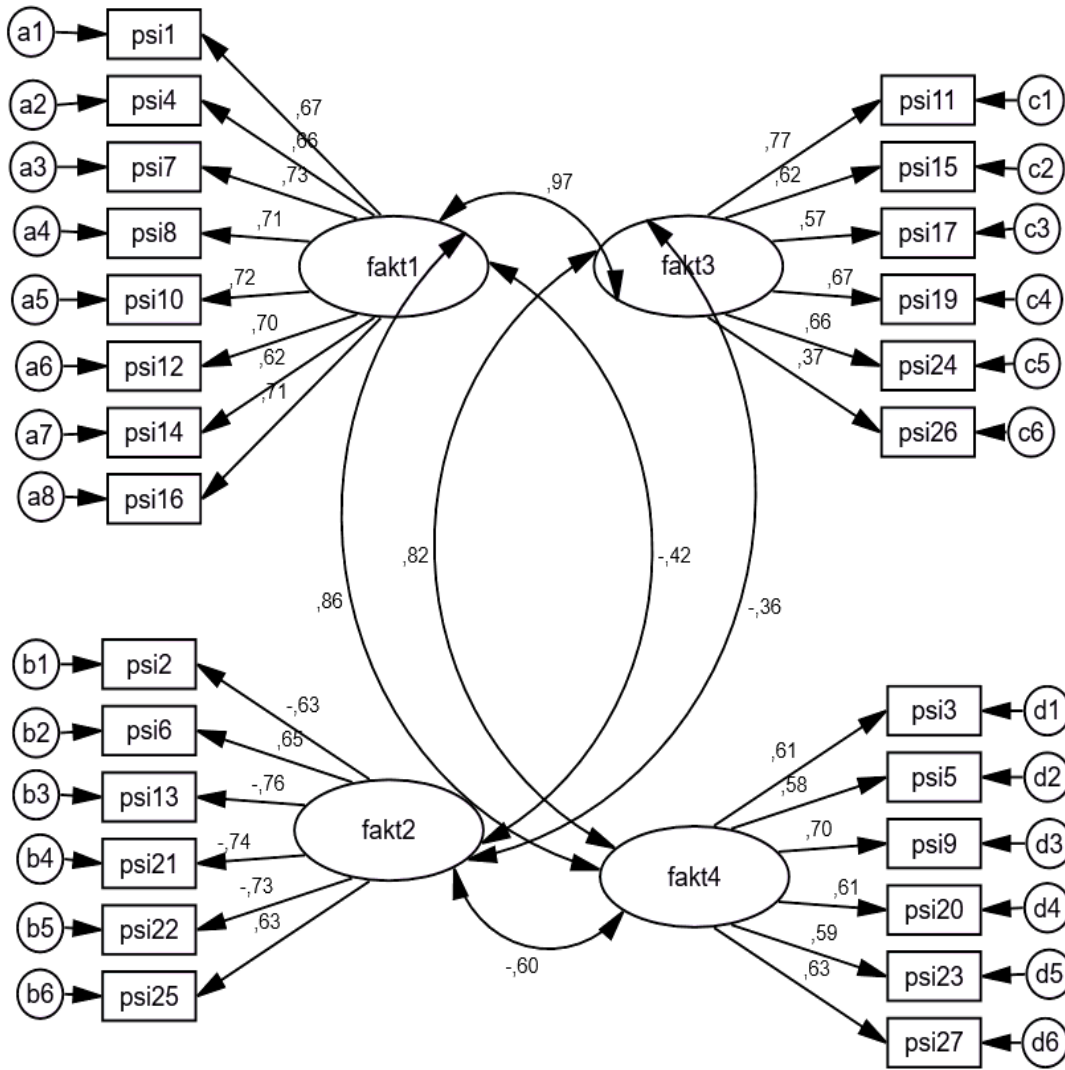

$\chi^2(N = 1247) = 1449.605p < .0001$; $\chi^2/df = 4.947$; GFI = .91 , AGFI = .89 , CFI = .91 , RMSEA = .056 , SRMR = .029

Şekil 3.1. Psikolojik İstismar Ölçeğinin doğrulayıcı faktör analizi

3.4.2. Yaşam Doyumu Ölçeği

Diener ve diğerleri (1985) tarafından geliştirilen Yaşam Doyumu Ölçeği, bireylerin yaşamlarından aldıkları hazı belirleyebilmek amaçlanarak geliştirilmiştir. Ölçek, yedi deceli likert tarzı olup 5 maddeden oluşmaktadır. Diener ve diğerleri (1985) tarafından gerçekleştirilen orjinal çalışmada ölçeğin güvenirliğini .87 olarak, ölçüt geçerliğini ise .82 olarak bulunmuştur. Ölçeğin Türkçe'ye çevrilmesi ve geçerlilik ve güvenirlik çalışmaları Köker (1991) tarafından yürütülmüştür. Ölçeğin güvenirlik ve geçerlik çalışmaları 150 kişi üzerinden hesaplanmış olup madde toplam korelasyon sonuçları .71 ile .80 arasında değişen bir yapıya sahip olduğu görülmüştür. Ayrıca ölçeğin iç güvenirliği .86

ve test-tekrar test güvenilirliği .73 olarak bulunmuştur. Bu analiz sonuçlarına ek olarak; bu ölçekten alınabilecek en yüksek puan 35 (yaşam doyumunun yüksek olduğunu gösterir), en düşük puan ise 5'tir (yaşam doyumunun düşük olduğunu gösterir).

3.4.3. Pozitif ve Negatif Duygu Ölçeği

Watson ve diğerleri (1988) tarafından olumlu ve olumsuz duyguyu belirlemek için geliştirilmiş olan bu ölçek 10'u olumlu, 10'u olumsuz olmak üzere 20 sıfattan oluşmakta ve beş likert tipindedir. Watson ve arkadaşları (1988) ölçeğin iç tutarlık güvenilirliğini, pozitif duygu alt ölçeği için .88 ve negatif duygu alt ölçeği için .87 olarak bulgulamışlardır. Ölçek Gençöz (2000) tarafından Türkçe'ye çevrilmiş ve güvenilirlik ve geçerlik çalışmaları yürütülmüştür. Gençöz (2000) faktör analizi sonucunda ölçeğin orijinalinde olduğu gibi olumlu ve olumsuz olmak üzere iki alt boyuttan oluştuğunu bulmuştur. Analiz sonuçları ölçeğin iç tutarlığının pozitif duygu alt boyutu için .83 ve negatif alt boyut için ise iç tutarlık .86 olduğunu göstermektedir. Ölçeğin test-tekrar tutarlığı ise olumlu ve olumsuz duygu için sırasıyla .40 ve .54 olarak analiz edilmiştir. Ölçeğin ölçüt geçerliği için Beck Depresyon Ölçeği ve Beck Anksiyete Ölçeği ile çalışılmış olup ölçeğin bu ölçeklerle ilişkisinin anlamlı olduğu görülmüştür.

Öznel iyi oluşun ölçümüne ilişkin yaşam doyumunu, olumlu duygulanım ve olumsuz duygulanım boyutlarından oluşan üç faktörlü yapıya ilişkin gerçekleştirilen doğrulayıcı faktör analizi sonuçları gerçekleştirilmiştir. Ölçeğin üç faktörlü yapısına ilişkin yapılan ilk analizin uyum indeksleri kabul edilebilir değerlere ulaşmadığı görülmüştür. Program tarafından üretilen modifikasyonlar incelendiğinde b1-b2, b4-b10 ve b6-b8 hata kovaryansların ilişkili olduğu ve bu ilişkilerin modelin uyum indekslerini önemli boyutlarda olumsuz etkilediği görülmüştür. Bu yüzden yukarıda belirtilen maddelerin hata kovaryanslarına ait ilişkiler modele eklenmiş olup model yeniden test edilmiştir. Ölçeğin üç faktörlü yapısına ilişkin gerçekleştirilen değişikliklerden sonra elde edilen sonuçlar, uyum indekslerinin kabul edilebilir değerlere ulaştığını göstermiştir [χ^2 (N =1247) = 1162,128; $p < .0001$; $\chi^2/df= 4.32$; GFI = .92 , AGFI = .91 , CFI = .90 , RMSEA = .052 , SRMR = .059]. Sonuçlar Şekil 3.2'de sunulmuştur.

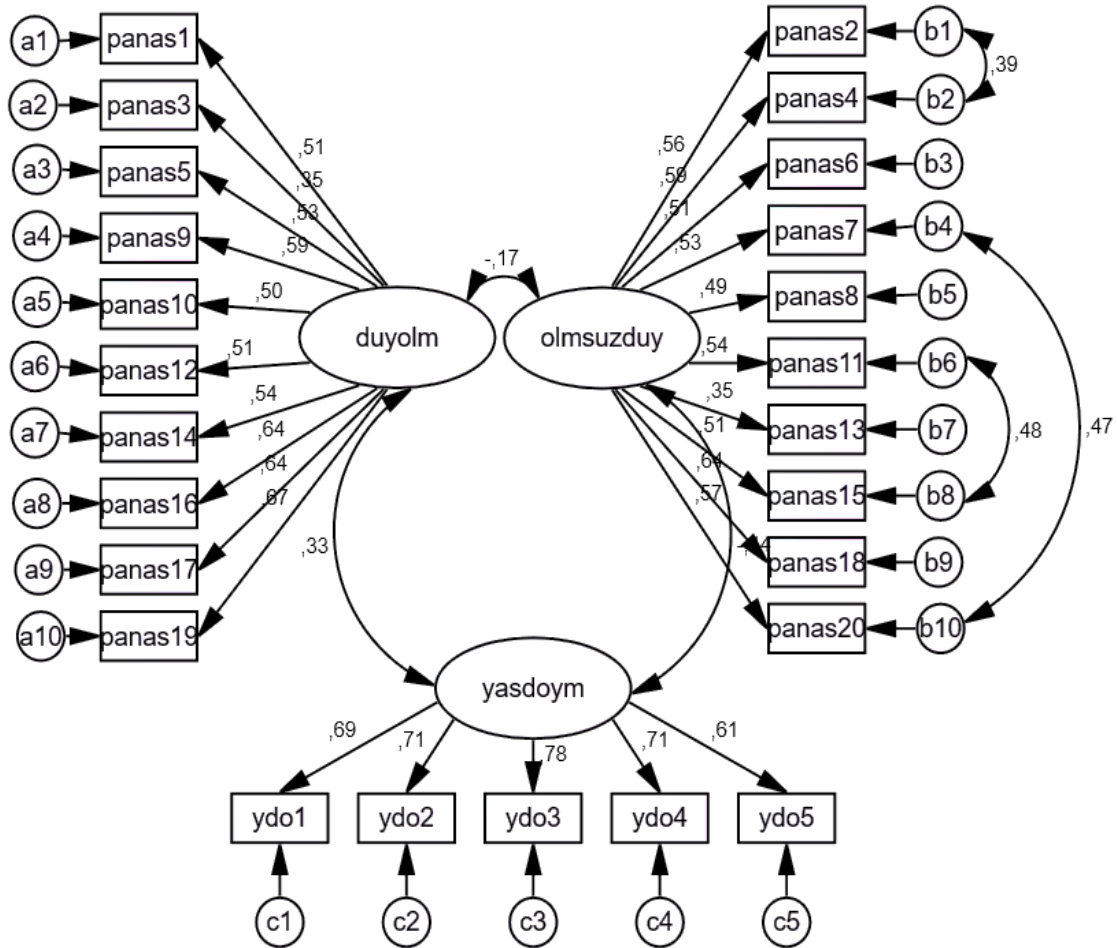

$\chi^2(N = 1247) = 1162,128p < .0001$; $\chi^2/df = 4.32$; $GFI = .92$, $AGFI = .91$, $CFI = .90$, $RMSEA = .052$, $SRMR = .059$

Şekil 3.2.Öznel İyi Oluş Ölçeğinin doğrulayıcı faktör analizi

3.4.4. Çocuk ve Genç Psikolojik Sağlık Ölçeği

Psikolojik dayanıklılığı değerlendirmek Çocuk ve Genç Psikolojik Sağlık Ölçeği kullanılmıştır. Ölçeğin orijinali Lienberg, Ungar ve LeBlanc (2013) tarafından geliştirilmiş olup farklı çalışmalar sonucunda 12 maddelik bir yapı elde edilmiştir. Ölçeğin orijinalinde faktör yükleri .39 ve .88 aralığında değişen bir yapıya sahip olup iç tutarlılığı .84 olarak bulunmuştur. Beşli likert tipine sahip ölçek 1 ile 5 puanları arasında derecelenmekte olup yüksek puan yüksek sağlık düzeyini göstermektedir. Ölçeği Türkçe'ye çevrilmesi ve geçerlik ve güvenirlik çalışmaları Arslan (2015) tarafından yapılmıştır. Arslan (2015) 12 maddeden oluşan ölçeğin Türkçe'ye uygun çevrilmesi için uzman görüşünden yararlanmıştır. Ölçeğin son şeklinin verilmesinin ardından gönüllü 256 (%44'ü kız ve %56'sı erkek) ortaokul ve lise öğrencisine ölçek uygulanmıştır. Analiz

sonuçları madde faktör yüklerinin .53 ile .81 arasında değişen bir yapının ve iç tutarlık katsayısının .91 olduğunu göstermektedir. Açımlayıcı faktör analizi bulguları sonucuna göre ölçek, toplam varyansının %51.2'sini açıklayan tek faktörden oluşmaktadır. Doğrulayıcı faktör analizler sonuçlarına göre ölçeğin yeterli düzeyde uyum gösterdiği söylenebilir [$\chi^2(N = 256) = 105.498$, $p < .0001$; $\chi^2/df = 2.03$; GFI = .94, CFI = .97 , RMSEA = .060 , RMR = .039].

Çocuk ve Genç Psikolojik Sağlık Ölçeği'nin doğrulayıcı faktör analizi, ölçeğin özgün çalışması esas alınarak gerçekleştirilmiştir. Buna göre Arslan (2015) tarafından geliştirilen ölçek tek faktörlü olarak analize dâhil edilmiştir. Ölçeğin tek faktörlü yapısına ilişkin yapılan ilk analizin uyum indeksleri kabul edilebilir değerlere ulaşmadığı görülmüştür. [$\chi^2(N = 1247) = 392.017$, $p < .0001$; $\chi^2/df = 7.26$; GFI = .95 , AGFI = .93 , CFI = .89 , RMSEA = .071 , SRMR = .046]. Yapılan analizlerin değerlendirilmesi sonucunda program tarafından üretilen modifikasyonlar incelendiğinde e-2 ve e-8'in modele ilişkin uyum iyiliği indekslerine önemli derecede olumsuz etkisi olduğu anlaşılmıştır. Bu nedenler belirtilen maddeler modelden çıkartılıp model yeniden test edilmiştir. Programın önerdiği değişiklikler sonucunda elde edilen analiz sonuçları, Çocuk ve Genç Psikolojik Sağlık Ölçeği'nin uyum indeksleri açısından kabul edilebilir değerlere ulaştığı görülmüştür. [$\chi^2(N = 1247) = 156.878$, $p < .0001$; $\chi^2/df = 4.482$; GFI = .97 , AGFI = .96 , CFI = .94 , RMSEA = .053 , SRMR = .047]. Sonuçlar Şekil 3.3'te sunulmuştur.

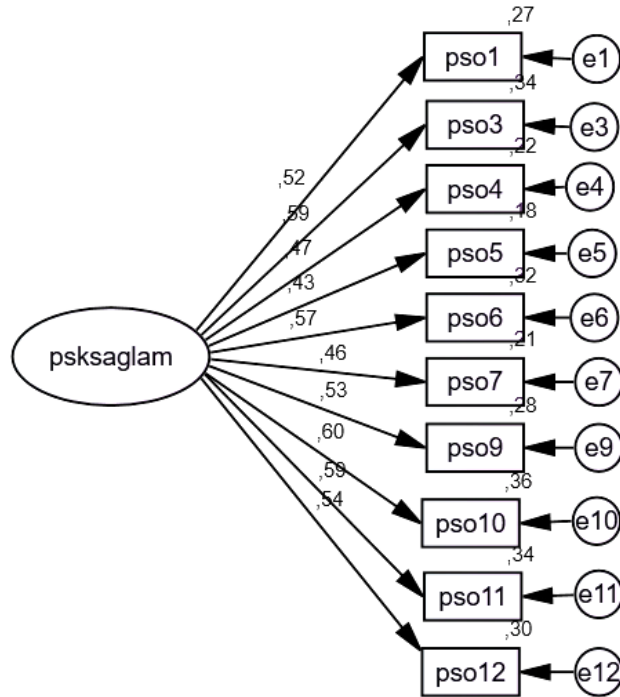

$\chi^2(N = 1247) = 156.878, p < .0001; \chi^2/df = 4.482; GFI = .97, AGFI = .96, CFI = .94, RMSEA = .053, SRMR = .047$

Şekil 3.3. Çocuk ve Genç Psikolojik Sağlık Ölçeğinin doğrulayıcı faktör analizi

3.4.5. Sosyal Bağlılık Ölçeği

Çalışmada sosyal bağlılığı ölçmek Sosyal Bağlılık Ölçeği kullanılmıştır. Ölçeğin orijinali Lee ve Robbins (1995) tarafından geliştirilmiş olup her madde bireylerin sosyal ilişkilerle ilgili duygu ve düşüncelerine altılı likert tip üzerinden puan verilmesi beklenmektedir. Ölçeğin orijinal geçerlik ve güvenilirlik çalışmasında iç tutarlılığı .91, test tekrar güvenilirliği .96 olarak hesaplanmıştır. Ölçeğin Türkçe'ye çevrilmesi ve geçerlik ve güvenilirlik çalışmaları Duru (2007) tarafından yürütülmüştür. Ölçeğin uyarlanması çalışmalarında 588 (357 kız, 231 erkek) kişilik üniversite öğrencilerinden örneklem grubu oluşturulmuştur. Ölçüt geçerliği Sosyal Bağlılık Ölçeği, Yaşam Doymu Ölçeği, UCLA Yalnızlık Ölçeği, Sosyal Provizyon Ölçekleri ile gerçekleştirilmiştir. Ölçeğin yalnızlık, sosyal destek ve yaşam doymu ile anlamlı korelasyonlara sahip olduğu görülmüştür. Bu ölçeğin faktör analiz sonuçları toplam varyansın %59'un açıkladığını ve 4.698 özdeğerli temel faktör olduğunu göstermektedir. Ölçeğin uyarlandıktan sonraki güvenilirlik çalışmaları orijinaline yakın sonuçlara ulaştığı görülmektedir. Ölçeğin iç tutarlık katsayısı .90, dört hafta arayla yapılan test tekrar güvenilirliği .90 olarak bulunmuştur. Bunlara ek

olarak ölçek maddelerinin faktör yüklerinin .63 ila .85 arasında değişen bir yapıya sahip olduğu hesaplanmıştır.

Sosyal Bağlılık Ölçeği'nin doğrulayıcı faktör analizi, ölçeğin özgün çalışması esas alınarak gerçekleştirilmiştir. Buna göre Duru (2007) tarafından geliştirilen ölçek tek faktörlü olarak analize dâhil edilmiştir. Ölçeğin tek faktörlü yapısına ilişkin yapılan ilk analizin uyum indeksleri kabul edilebilir değerlere ulaşmadığı görülmüştür. [$\chi^2(N = 1247) = 371.015, p < .0001; x^2/df = 18.55; GFI = .92, AGFI = .86, CFI = .95, RMSEA = .12, SRMR = .039$]. Yapılan analizlerin değerlendirilmesi sonucunda program tarafından üretilen modifikasyonlar incelendiğinde e-1, e-2 ve e-7'in modele ilişkin uyum iyiliği indekslerine önemli derecede olumsuz etkisi olduğu anlaşılmıştır. Bu nedenle belirtilen maddeler modelden çıkarılmış ve model yeniden test edilmiştir. Programın önerdiği modifikasyonlar sonucunda elde edilen analiz sonuçları, Sosyal Bağlılık Ölçeği'nin uyum indeksleri açısından kabul edilebilir değerlere ulaştığı görülmüştür. [$\chi^2(N = 1247) = 22.21, p < .0001; x^2/df = 4.404; GFI = .99, AGFI = .98, CFI = .99, RMSEA = .052, SRMR = .037$]. Sonuçlar Şekil 3.4'te sunulmuştur.

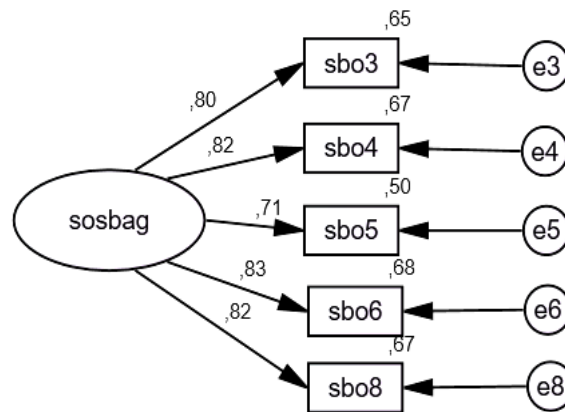

$\chi^2(N = 1247) = 22.21, p < .0001; x^2/df = 4.404; GFI = .99, AGFI = .98, CFI = .99, RMSEA = .052, SRMR = .037$

Şekil 3.4. Sosyal Bağlılık Ölçeğinin doğrulayıcı faktör analizi

3.5. Verilerin Analizi

Verilerin öncelikle, normal dağılım sayıltılarını karşılayıp karşılamadığı test edilmiştir. Araştırma verilerinin normal dağılım sayıltılarını karşıladığı tespit edilmeden sonra bağımsız değişkenlerin (psikolojik istismar, sosyal bağlılık ve psikolojik sağlamlık)

bağımlı değişkeni (öznel iyi oluş) ne düzeyde yordayıp yordamadığı YEM analiziyle test edilmiştir. Benzer şekilde, psikolojik istismar-öznel iyi oluş ilişkisinde psikolojik sağlamlık ve sosyal bağlılığın aracı rolünü inceleyen bu çalışmada, değişkenler arasındaki ilişkiler yapısal eşitlik modeli (YEM) ile analiz edilmiştir. Bu modele ilişkin analizler AMOS (Analysis of Moment Structures) istatistik programı kullanılmıştır. YEM sonuçları farklı uyum indekslerinin (Ki-Kare, Ki-Kare/df, RMSEA, GFI, CFI, SMRM) hesaplanması ile yorumlanmıştır.

3.5.1. Yapısal Eşitlik Modeli (YEM)

Yapısal Eşitlik Modeli (YEM), gözlenen ve örtük değişkenler arasındaki nedensel ve karşılıklı olarak ölçülmesi gereken modeller için kapsamlı istatistiksel bir yaklaşım sunmaktadır (Çelik ve Yılmaz, 2013). Aynı zamanda YEM değişkenler arasında doğrudan ve dolaylı etkileri belirlerken kuramsal yapılar arasındaki etkileşimleri ve bu yapılara ölçme hatalarını ve hatalar arasındaki ilişkileri dâhil ederek modelleme yapan istatistiksel bir yaklaşımdır (Çelik ve Yılmaz, 2013). Bunlara ek olarak YEM’de aynı anda birçok bağımlı değişken tanımlanabilmekte ve aynı zamanda YEM’de değişkenlerin hem bağımlı değişken hem de bağımsız değişken olarak atanabilmektedir (Meydan ve Şeşen, 2011). Başka bir ifade ile modellerin analizi için çoklu regresyon analizi kullanılabilir de bu süreç oldukça karmaşık ilerleyecek ve aynı zamanda bir dizi regresyon analizi yapılmasını gerektirecektir. Bu gibi karmaşık ve birçok değişkenini hem bağımlı hem de bağımsız değişken olduğu durumlarda YEM araştırmacılara daha doğru, etkin ve kapsayıcı bir yaklaşım tekniği sunacaktır (Schumacker ve Lomax, 2004). Tüm bunlara ilaveten modele dahil edilmeyen ilişkilerin ve değişkenlerinde bulunmasını sağlayarak tanımlama hatalarını azaltabilir (Meydan ve Şeşen, 2011). Yani YEM araştırmacılara ilgilenilen olgular hakkında geliştirilen teoriyi deneysel verilerle test etme imkânı sunmaktadır. Ayrıca bu çalışmada modele ilişkin uyum iyiliğini yorumlamak için kullanılan uyum indeksleri; Ki Kare Testi (χ^2), Yaklaşık Oranların Ortalama Karekökü (RMSEA), Standardize Edilmiş Hataların Ortalama Karekökü (SMRM), Karşılaştırmalı Uyum İndeksi (CFI), Uyum İyiliği İndeksi (GFI) ve Düzeltilmiş Uyum İyiliği İndeksi (AGFI) olarak belirlenmiştir. Bu indekslere ilişkin kabul edilebilir değerler Tablo 3.1’de sunulmuştur:

Tablo 3.1.
Uyum indekslerine ilişkin kabul edilebilir değerler

Uyum İndeksleri	Kabul Edilebilir Değerleri
χ^2/df	<5/1
RMSEA	<.08
SRMR	<.10
CFI	<.97
GFI	<.95
AGFI	<.90

Not: Schumacker ve Lomax, (2004), Meydan ve Şeşen (2015) ve Çelik ve Yılmaz (2013)'ten yararlanarak oluşturulmuştur.

YEM'de matematiksel ispatın sağlanması için uyum iyiliğini arttıran modifikasyonların modele uygulanması kabul edilebilir bir durumdur (Türkdoğan, 2015; Şimşek, 2007; Meydan ve Şeşen, 2011; Schumacker ve Lomax, 2004; Çelik ve Yılmaz 2013). Buna ek olarak; değişkenlerin hata terimlerini birbirine bağlanarak kovaryansların eşitlenmesi birbirleriyle ilişkili olduğu anlamına gelmektedir (Şimşek, 2007). Bu her iki durum içinde modifikasyon önerileri doğrultusunda yapılan bu değişikliklerin kuramsal çerçevede bir yerinin olması gerekmektedir (Schumacker ve Lomax, 2004). Nitekim mevcut çalışmada değişkenler arasındaki anlamsız bağlantıların yok sayılması veya değişkenler arasına yeni yollar eklenmesi kuramsal olarak kabul edilebilirlikleri ve alan yazın bulguları tarafından desteklenebilir olanları dikkate alınmıştır.

BÖLÜM IV: BULGULAR

4.1. Ön Analizler

4.1.1. Kayıp Değerler

Araştırma kapsamında veriler yapısal eşitlik modeli ile test edilmeden önce kayıp değerler tespit edilmiş ve veri seti uygun hale getirilmiş olup, değişkenlerin normallik varsayımlarını karşılayıp karşılanmadığı analiz edilmiştir.

4.1.2. Normallik Testi

Yapısal eşitlik modellerinin analizine başlanmadan önce modelin örtük ve gözlenen değişkenlerinin normallik varsayımlarını karşılayıp karşılayamadığı hesaplanmaktadır. Değişkenlerinin tümünün ± 3 aralığında olması verilerin normal dağılıma sahip olduğunu göstermektedir (Çelik ve Yılmaz, 2013). Bu doğrultuda tüm değişkenlerin basıklık ve çarpıklık değerleri ± 1 arasında olduğu bulgulanmış olup değişkenlerin normal dağılıma sahip olduğu görülmüştür.

4.1.3. Değişkenler Arasındaki Korelasyon Analizleri

Yapısal eşitlik modelleme analizlerin öncesinde modelde yer alan örtük değişkenlerin ilişkilerini gösteren korelasyon değerleri Tablo 5.1.'de sunulmuştur.

Tablo 5.1.

Örtük değişkenlere ait korelasyon katsayıları

	Ortalama	1	2	3	4
Psikolojik İstismar	40.63	1	-.258**	-.425**	-.234**
Öznel İyi Oluş	30.05		1	.580**	.313**
Psikolojik Sağlamlık	32.35			1	.376**
Sosyal Bağlılık	45.29				1

Not: ** $p < .01$

Tablo 5.1. incelendiğinde psikolojik istismar ile öznel iyi oluş arasında ($r = -.258$, $p < .01$), psikolojik sağlamlık arasında ($r = -.425$, $p < .01$), sosyal bağlılık arasında ($r = -.234$,

$p < .01$) olumsuz ve anlamlı yönde ilişkiler olduğu görülmektedir. Öznel iyi oluş ile psikolojik sağlamlık arasında ($r = .580, p < .01$) ve sosyal bağlılık arasında ($r = .313, p < .01$) olumlu ve anlamlı yönde bir ilişki bulunmaktadır. Başka bir deyişle, algıladıkları psikolojik istismar düzeyleri yüksek bireylerin daha az sağlam oldukları, daha az sosyal bağlılık hissettikleri ve daha düşük öznel iyi oluşa sahip oldukları söylenebilir.

4.2. Modelin Analizi

Ergen bireylerin algıladıkları psikolojik istismar ile öznel iyi oluş arasındaki ilişkide psikolojik sağlamlık ve sosyal bağlılığın aracı rollerinin incelendiği bu çalışmada; örtük değişkenler arasındaki nedensel ilişkileri gösteren yollar araştırmanın problem soruları doğrultusunda yapılandırılmıştır. Modele ilişkin ilk analiz sonuçları Şekil 5.1.'de gösterilmiştir [$\chi^2(N = 1247) = 556.471, p < .0001; \chi^2/df = 6.63; GFI = .94, AGFI = .92, CFI = .94, RMSEA = .067, SRMR = .099$].

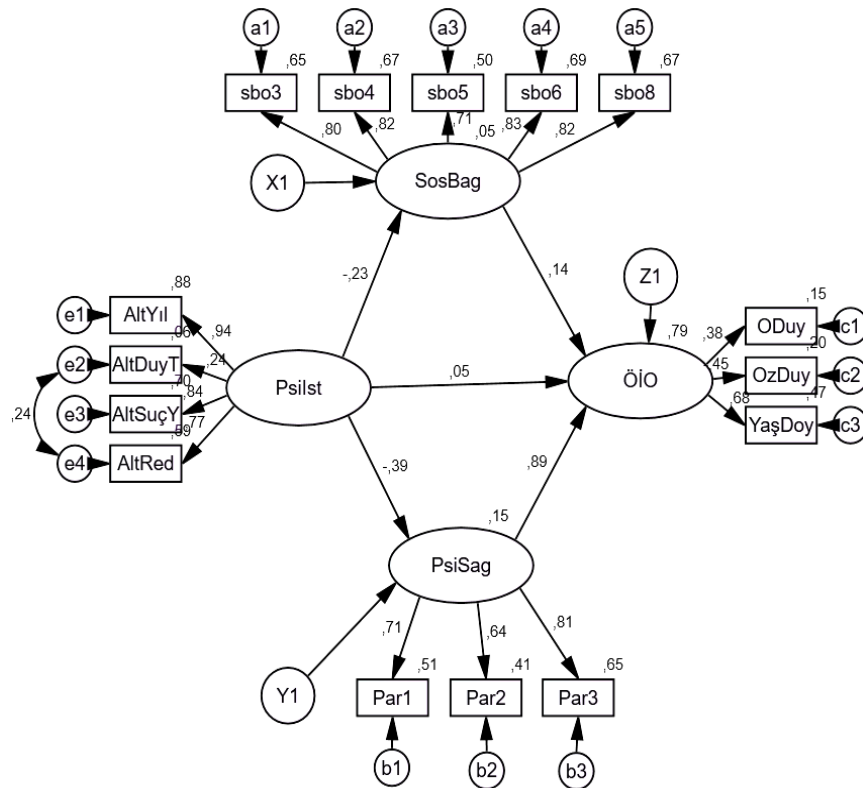

$\chi^2(N = 1247) = 556.471, p < .0001; \chi^2/df = 6.63; GFI = .94, AGFI = .92, CFI = .94, RMSEA = .067, SRMR = .099$

Şekil 5.1. Model-1: Psikolojik istismar ve öznel iyi oluş ilişkisinde psikolojik sağlamlığın ve sosyal bağlılığın rolü

Model-1'e ilişkin modifikasyon önerileri incelendiğinde psikolojik istismar değişkeninden öznel iyi oluş değişkenine doğrudan tanımlanan yolun anlamsızlaştığı görülmüştür. Ayrıca modifikasyon indeksleri incelendiğinde; sosyal bağlılık değişkeninden psikolojik sağlamlık değişkenine yordayıcı bir yol eklenmesinin χ^2 değerinde 114.16'lık bir düşüş meydana getireceği sonucuna ulaşılmıştır. Başka bir ifade ile psikolojik istismar ile psikolojik sağlamlık arasındaki ilişkide sosyal bağlılığın aracı bir rolü olduğu öngörülmektedir. Kuramsal olarak kabul edilebilir olan bu yolun eklenmesiyle ve de psikolojik istismar ve öznel iyi oluş arasındaki anlamsızlaşan yolun (doğrudan etkinin) modellenen çıkarılmasıyla tekrar edilen sonuçlar Şekil 5.2'de sunulmuştur. [$\chi^2(N = 1247) = 422.529, p < .0001; \chi^2/df = 5.03; GFI = .96, AGFI = .94, CFI = .96, RMSEA = .057, SRMR = .061$].

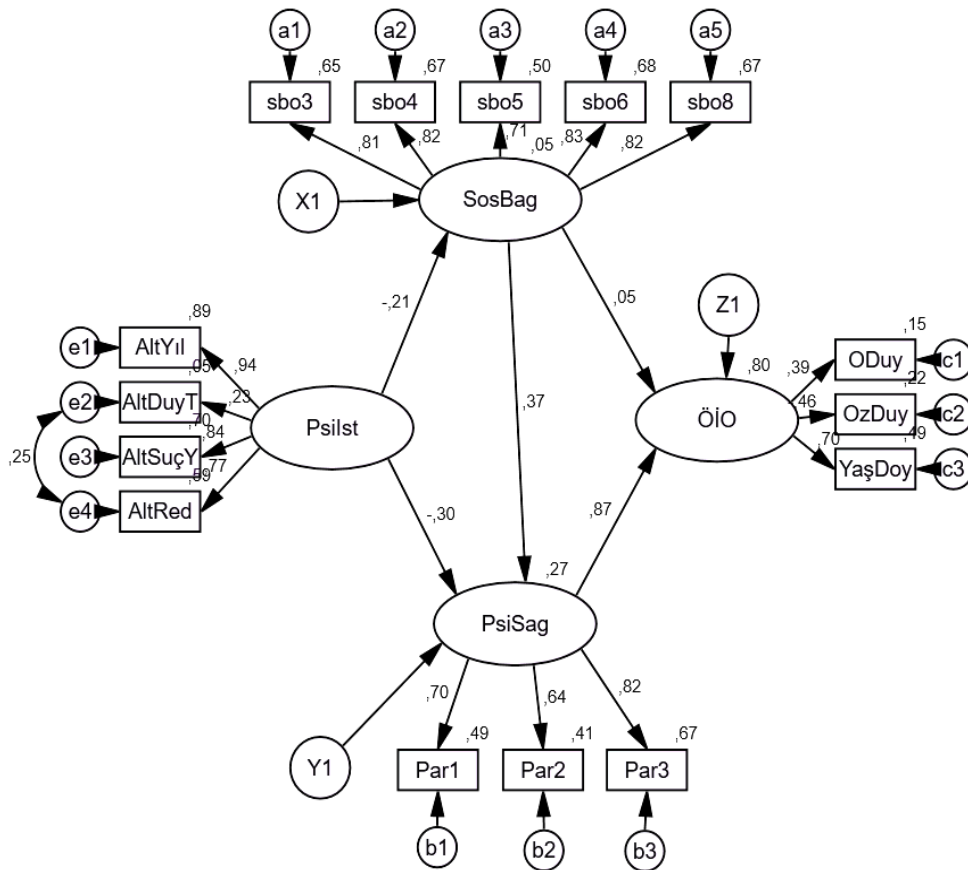

$\chi^2(N = 1247) = 422.529, p < .0001; \chi^2/df = 5.03; GFI = .96, AGFI = .94, CFI = .96, RMSEA = .057, SRMR = .061$

Şekil 5.2. Model-2: Psikolojik istismar ve öznel iyi oluş ilişkisinde psikolojik sağlamlığın ve sosyal bağlılığın rolü

Model-2'de sunulan analiz sonuçları incelendiğinde sosyal bağlılık ve öznel iyi oluş arasındaki yolun (doğrudan etkinin) anlamsızlaştığı görülmektedir. Anlamsızlaşan bu

yolunda modelden çıkarılması ile birlikte modelin nihai şekli yeniden analiz edilmiş ve analiz sonuçları Şekil 5.3.'te sunulmuştur. [$\chi^2(N = 1247) = 424.002, p < .0001; x^2/df = 4.99; GFI = .96, AGFI = .94, CFI = .96, RMSEA = .057, SRMR = .062$].

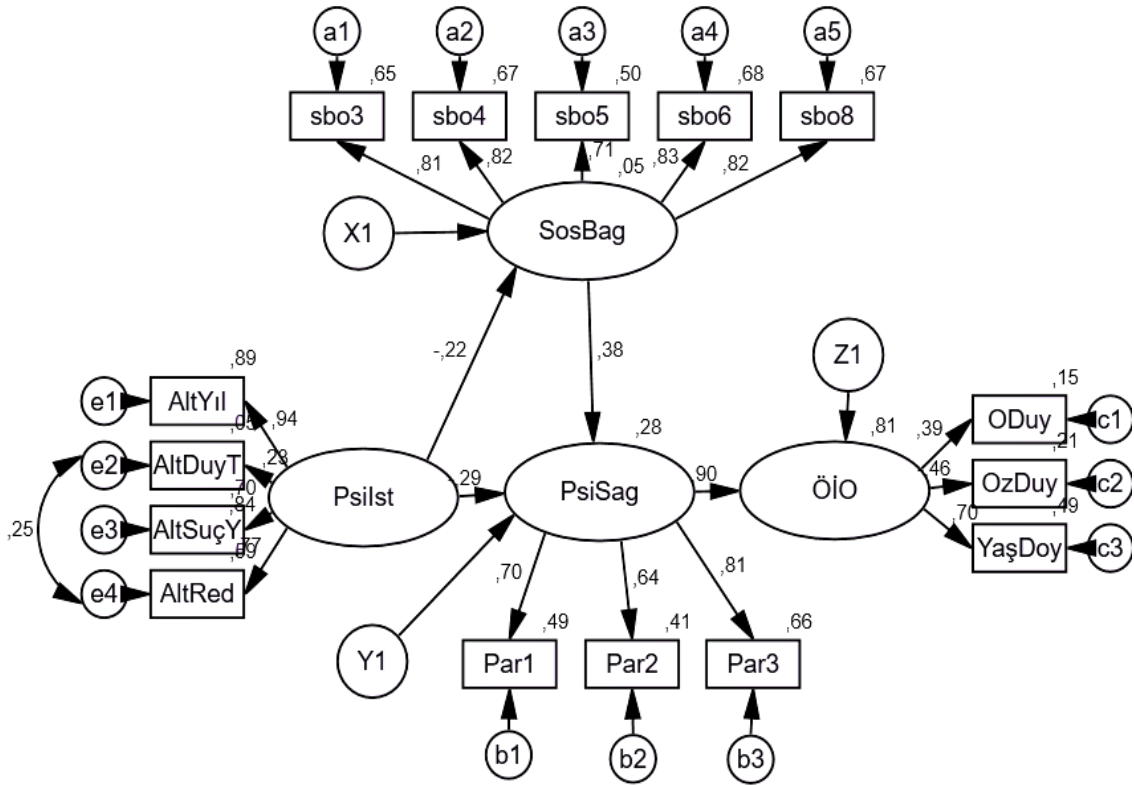

$\chi^2(N = 1247) = 424.002, p < .0001; \chi^2/df = 4.99; GFI = .96, AGFI = .94, CFI = .96, RMSEA = .057, SRMR = .062$

Şekil 5.3. Model-3: Psikolojik istismar ve öznel iyi oluş ilişkisinde psikolojik sağlamlığın ve sosyal bağlılığın rolü

Model-3'teki analiz sonuçları psikolojik istismar ve öznel iyi oluş ilişkisinde psikolojik sağlamlığın dolaylı etkilerinin anlamlı olduğunu göstermektedir. Ayrıca sosyal bağlılık ve öznel iyi oluş ilişkisinde psikolojik sağlamlığın dolaylı etkisi anlamlı bulunmuştur. Bunlara ek olarak psikolojik istismarın sosyal bağlılık ve psikolojik sağlamlık ile doğrudan etkisinin anlamlı olduğu görülmektedir. Aşağıda bulunan tablolardaki değişkenlere ait doğrudan, dolaylı ve toplam etkilerinin standardize edilmiş değerleri bulunmaktadır.

Tablo. 5.2.

Psikolojik istismar, öznel iyi oluş, psikolojik sağlamlık ve sosyal bağlılık ilişkilerine ilişkin doğrudan, dolaylı ve toplam etkilerin standardize edilmiş değerleri

	Doğrudan Etki	Dolaylı Etki	Toplam Etki
Psikolojik İstismar → Öznel İyi Oluş	-	-.338	-.338
Psikolojik İstismar → Psikolojik Sağlamlık	-.294	-.082	-.376
Psikolojik İstismar → Sosyal Bağlılık	-.215	-	-.215
Sosyal Bağlılık → Psikolojik Sağlamlık	.381	-	.381
Sosyal Bağlılık → Öznel İyi Oluş	-	-	-
Psikolojik Sağlamlık → Öznel İyi Oluş	.897	-	.897

Not: $p < .01$

Tablo 5.2 incelendiğinde psikolojik istismarın psikolojik sağlamlık aracılığıyla öznel iyi oluş üzerine dolaylı etkisi ($\beta = -.338$, $p < .01$); psikolojik sağlamlık üzerine doğrudan etkisi ($\beta = -.294$, $p < .01$) ve sosyal bağlılık aracılığıyla dolaylı etkisi ($\beta = -.082$, $p < .01$); sosyal bağlılık üzerine doğrudan etkisi ($\beta = -.215$, $p < .01$) anlamlı görünmektedir. Sosyal bağlılığın psikolojik sağlamlık üzerine doğrudan etkisi ($\beta = .381$, $p < .01$) anlamlı bulunmuştur. Ayrıca psikolojik sağlamlılığın öznel iyi oluş üzerine doğrudan etkisi ($\beta = .897$, $p < .01$) ve sosyal bağlılık üzerine doğrudan etkisi ($\beta = .381$, $p < .01$) anlamlı bulunmuştur.

Tüm bu bulgular psikolojik istismarın, psikolojik sağlamlık ve sosyal bağlılık ile doğrudan etkisini ve öznel iyi oluş üzerinde psikolojik sağlamlık aracılığıyla dolaylı etkisinin olduğunu göstermektedir. Analiz sonuçlarına göre ayrıca, sosyal bağlılığın psikolojik sağlamlık üzerine doğrudan etkisinin olduğunu ve psikolojik istismar- psikolojik sağlamlık ilişkisine aracılık ettiğini doğrulamaktadır.

Psikolojik istismarın öznel iyi oluşun varyansının % 8'ini, sosyal bağlılığın varyansının % 5'ini ve psikolojik sağlamlılığın varyansının % 15'ini açıkladığı görülmüştür. Psikolojik istismarın sosyal bağlılık ile birlikte, psikolojik sağlamlılığın toplam varyansının

% 28'ini açıkladığı bulunmuştur. Bunlara ek olarak, psikolojik istismar ve psikolojik sağlamlık ile birlikte öznel iyi oluşun % 81'ini açıkladığı görülmektedir.

BÖLÜM V:TARTIŞMA

Bu bölümde, araştırma kapsamında oluşturulmuş araştırma sorularıyla ilgili analizler ve bu analizlere ilişkin elde edilen bulgular tartışılmıştır.

Araştırma sorularıyla ilgili analiz sonuçları, psikolojik istismarın öznel iyi oluş, sosyal bağlılık ve psikolojik sağlamlıkla olumsuz yönde ilişkili olduğunu göstermektedir. Bir diğer ifadeyle, psikolojik istismar düzeyi arttıkça; sosyal bağlılık, psikolojik sağlamlık ve öznel iyi oluş düzeyi azalmaktadır. Aracılık analizi sonuçları ayrıca, psikolojik istismar-öznel iyi oluş ilişkisinde sosyal bağlılık ve psikolojik sağlamlığın farklı rolleri olduğunu göstermektedir. Psikolojik istismara maruz kalma psikolojik sağlamlığı hem doğrudan, hem de sosyal bağlılık aracılığıyla yordayabilmektedir. Bu sonuçlar sosyal bağlılığın, psikolojik istismar-psikolojik sağlamlık ilişkisinde *kısmi* aracılık rolü üstlendiğini göstermektedir. Benzer şekilde, psikolojik istismar-öznel iyi oluş ilişkisinde, psikolojik sağlamlık *tam* aracılık rolü üstlenmektedir. Model 3’de görüldüğü gibi, sosyal bağlılık ve psikolojik sağlamlık modele eklendiğinde psikolojik istismarın öznel iyi oluş üzerine etkisi ortadan kalkmaktadır. Bir diğer ifadeyle, psikolojik istismar öznel iyi oluşu doğrudan değil, psikolojik sağlamlık üzerinden dolaylı olarak yordayabilmektedir. Özetle analiz sonuçları, psikolojik istismar yaşantılarında sosyal bağlılık ve psikolojik sağlamlığın iki farklı önemli ara mekanizma oldukları yargısını destekler niteliktedir.

5.1. Psikolojik İstismar ile Öznel İyi Oluş Arasındaki İlişkiye Ait Bulguların Tartışılması

Psikolojik istismar ile öznel iyi oluş arasındaki ilişkiye yönelik elde edilen bulgular, iki değişken arasında negatif yönde anlamlı bir ilişki olduğunu göstermektedir. Başka bir ifadeyle, psikolojik istismar düzeyi arttıkça öznel iyi oluş düzeyi azalmaktadır. Psikolojik istismara maruz kalan bireylerin, bu travmatik yaşantıların etkisiyle kendini kötü hissetmesi sonucu öznel iyi oluş düzeylerinin düşük olması beklenen bir durumdur. Alan yazın incelendiğinde, istismar yaşantıları ile öznel iyi oluş arasındaki ilişkileri doğrudan ele alan çalışmalar olmada da, psikolojik istismarın *benlik saygısı* (Bolger ve ark., 1998; Bolger ve Patterson, 2003; Moran ve Eckenrode, 1992; Egeland ve ark, 1983), *olumsuz duygulanım* (Bolger ve Patterson, 2001; Herrenkohl ve ark. 1997), *depresyon ve kaygı* (Abramson ve ark. 1978; Peterson ve Seligman, 1984; Moran ve Eckenrode, 1992; Lynch

ve Cicchetti, 1998; Toth ve ark., 1992) ile ilişkili olduğu görülmektedir. Örneğin, Gross ve Keller (1992) depresyonu, düşük benlik saygısının ve uyumsuz bağlanma stillerinin çocuk ihmal ve istismarının uzun dönemli sonuçları olarak değerlendirmişlerdir. Çalışmalarında psikolojik istismar, fiziksel istismar ve her iki istismar mağdurlarından ve herhangi bir istismar yaşantısı olmayan bireylerden oluşan grupları karşılaştırmışlardır. Analiz sonuçları, depresyonun her iki istismar (fiziksel ve psikolojik) mağduru olan grupta; düşük benlik saygısının ise sadece psikolojik istismar yaşantısına ve uyumsuz bağlanma stillerinin her iki (fiziksel ve psikolojik) istismar türüne birden sahip olanlarla ilişkili olduğu görülmüştür.. Çalışmanın önemli bulgularından bir diğeri de, psikolojik istismarın; depresyon, benlik saygısı ve bağlanma stilleri üzerine etkisinin fiziksel istismara göre daha önemli olduğu şeklindedir. Dolayısıyla, çevresi tarafından istismara maruz kalan bireylerin psikolojik ihtiyaçlarının karşılanmadığı, benliklerinin bundan olumsuz etkilendiği, depresyona daha yatkın oldukları ve psikolojik istismarın doğrudan travmatik bir yaşantı olduğu dikkate alındığında, psikolojik istismara maruz kalma düzeyi arttıkça öznel iyi olma düzeyinin azalması beklenebilir.

Konuyla ilişkili bir diğer çalışmada Yiğit ve Erden (2015), çocukluk çağı istismar yaşantısı ile genel psikolojik sağlık arasındaki ilişkide erken dönem uyum bozucu şemaların aracı rollerini incelemişlerdir. Analiz sonuçları, diğer istismar türleri (fiziksel ve cinsel istismar) incelendiğinde psikolojik istismarın kopukluk ve zedelenmiş otonomi şemaları ile birlikte genel psikolojik sağlık üzerinde daha büyük bir etkisinin olduğunu göstermiştir. Araştırmacılar bu şemaların depresyonu oluşturan bilişsel üçlü ile doğrudan ilişkili olduğu için, psikolojik istismar yaşantısına sahip bireylerin depresyona girme olasılıklarının daha yüksek olabileceğini vurgulamaktadırlar. Benzer şekilde, Çeçen-Eroğlu ve Türk'ün (2013) 450 ergen birey üzerinde yaptıkları çalışmada, istismar yaşantıları ile yaşam doyumu, benlik saygısı ve öfke tarzları arasındaki ilişkiler incelenmiştir. Analiz sonuçlarına göre, istismara uğramış ergenlerin, istismara uğramamış ergenlere göre benlik saygıları ve yaşam doyumlarının daha düşük olduğu bulgusuna ulaşılmıştır. Çalışmanın çarpıcı bulgularından birisi de, psikolojik istismarın diğer istismar kategorilerine göre (cinsel ve fiziksel istismar) benlik saygısı ve yaşam doyumu üzerinde daha yıkıcı etkilere sahip olduğu yönündedir.

Sonuç olarak, yukarıdaki açıklamalar ışığında, psikolojik istismarın ruh sağlığı üzerine hem doğrudan hem dolaylı etkileri olduğu düşünüldüğünde, erken dönem

yaşantıları açısından psikolojik istismar rapor eden ergenlerin ruh sağlıklarının bu yaşantılardan olumsuz etkilenmesi, dolayısıyla öznel iyi oluş düzeylerinin düşük olması beklenebilir.

5.2. Psikolojik İstismar ile Sosyal Bağlılık Arasındaki İlişkiye Ait Bulguların Tartışılması

Psikolojik istismar-sosyal bağlılık ilişkisine yönelik analiz sonuçları, iki değişken arasında negatif yönde anlamlı bir ilişki olduğunu göstermektedir. Başka bir ifadeyle, psikolojik istismar düzeyi arttıkça sosyal bağlılık düzeyi azalmaktadır. Psikolojik istismar yaşantılarının en önemli sonuçlarından biri, bireyin güvende olma duygusunun zedelenmiş olmasıdır (Iwaniec ve ark., 2006). Dolayısıyla kendini güvende hissetmeyen bir bireyin çevresiyle olumlu sosyal/duygusal bağlar geliştirmesi ve kendilerini çevrelerinin anlamlı bir parçası olarak hissetmesi zordur. Kuşkusuz psikolojik istismar yaşantılarına farklı bireyler farklı tepkiler verebilirler. Örneğin bazı bireyler, yoğun utanma duyguları altında sosyal/duygusal ilişkilerinden geri çekilerek içe kapanabilirler. Bazıları ise dış dünyaya karşı yoğun düşmanlık duygusu besleyebilir ve öfke yaşayabilirler. Bu süreçte psikolojik istismar yaşantılarının nasıl deneyimlendiği, istismarın kim tarafından, nerede ve nasıl gerçekleştiği, ne kadar süre devam ettiği, bireyin çevresinin istismara nasıl tepki verdiği gibi pek çok faktörün etkili olabileceği söylenebilir. Örneğin, birey tanımadığı veya kendine yakın hissetmediği biri tarafından psikolojik istismara maruz kalabilir. Bu durumda bireyin sosyal destek ağındaki bireyler ve bağlılık duygusu geliştirdiği kişiler, bireyin bu travmayı atlatmasını kolaylaştırabilir. Konuyla ilgili bir çalışmada Sneddon (2003), psikolojik istismarın diğer istismar çeşitlerine göre, daha travmatik ve kalıcı etkilerinden bahsederken, psikolojik istismar ile baş etme stratejileri konusunda, yakın çevreyle kurulan sosyal ve duygusal bağların öneminin altını çizmektedir. Bireyin istismarla ilgili olumsuz yaşantı ve deneyimleri bazen doğrudan onun yakın çevresindeki diğer kişilerle ilişkili de olabilir. Bu durumda bireyin kendini güvende hissetmesi ve çevresindeki diğer insanlara yaklaşması ve bağlılık duygusu geliştirmesi daha da güçleşecektir. Örneğin, Bolger ve Patterson'ın (2003) çalışması, kişilerarası ilişkilere kapalı olan istismar mağduru çocukların, kişilerarası ilişkilere açık istismar mağduru çocuklara göre sosyal bağlılık düzeylerinin önemli ölçüde daha düşük olduğunu göstermektedir. Konuyla ilişkili bir diğer çalışmada, Bolger ve ark. (1998), psikolojik istismar mağduru çocukların diğerleri tarafından daha az popüler algılandığı ve akranları

tarafından dışlandığı, “en iyi arkadaş” olma statüsüne seçilmediklerinin altı çizilmektedir. Psikolojik istismar yaşantısıyla başa çıkma bireyler açısından oldukça güç bir süreç iken, bir de sosyal çevresi tarafından dışlanması ve yalnızlaştırılması bu yaşantılarla başa çıkmasını daha da zorlaştırmaktadır. Dolayısıyla istismar yaşantılarıyla ilişkisi çerçevesinde, sosyal çevreleri tarafından dışlanan, hor görülen, önemli ve değerli algılanmayan bireyin sosyal bağlılık duygusu geliştirmesinin zor olacağı söylenebilir.

Sonuç olarak yukarıdaki kuramsal açıklamalar ve araştırma bulguları ışığında, psikolojik istismara maruz kalmış bireylerin kendilerini güvende hissetmedikleri, çevreleri tarafından dışlanıp hor görülebildikleri, bazen yakın çevrelerindeki bireyler tarafından istismara uğradıkları düşünüldüğünde, bireyin diğer insanlara ve çevrelerine yönelik bağlılık duygusu geliştirmesinin güç olacağı, varolan bağlılık duygusunun ise zayıflayacağı değerlendirilebilir. Analiz sonuçları da bu yargıları destekler niteliktedir.

5.3. Psikolojik İstismar ile Psikolojik Sağlamlık Arasındaki İlişkiye Ait Bulguların Tartışılması

Psikolojik istismar ile psikolojik sağlamlık arasındaki ilişkiye yönelik elde edilen bulgular incelendiğinde, iki değişken arasında negatif yönde anlamlı bir ilişkinin olduğu görülmektedir. Başka bir ifadeyle, psikolojik istismar düzeyi arttıkça psikolojik sağlamlık düzeyi azalmaktadır. Analiz sonuçları alan yazındaki benzer çalışmaların bulgularıyla uyumludur (Egeland ve Farber ,1987; Herrenkohl ve ark.,1994; Cicchetti ve ark. 1993; Cicchetti ve Rogosh, 1997; Kaya ve Çeçen-Eroğlu, 2015; Arslan, 2015). Psikolojik istismar sürecinin bireylerin kendilik algılarında önemli ölçüde olumsuz etkilere neden olduğu düşünüldüğünde, psikolojik istismar yaşantısına sahip bireylerin psikolojik sağlamlık düzeylerinin de düşük olması beklenebilir.

Dünya Sağlık Örgütü (2006) psikolojik istismarı, ergen bireyin günlük yaşantısı içerisinde yaptığı ya da yapmadığı davranışları nedeniyle sert bir şekilde cezalandırmak veya bu davranışlarına küçümseyerek bakmak suretiyle, çocuğun yeterlilik algılarına bilinçli ya da bilinçsiz bir şekilde zarar vermek olarak tanımlamaktadır. Bu bağlamda değerlendirildiğinde, ergen bireylerin sürekli bir başkası ile kıyaslanması veya ondan yaşından ve becerilerden daha fazla sorumluluk yüklenmesi, tehdit edilmesi, korkutulması, kötü söz veya davranışlara maruz bırakılması, önemsenmemesi, temel ihtiyaçlarının karşılanmaması ve güvenilmemesi, onun psikolojik sağlamlık düzeyini olumsuz

etkileyebilir. Bu yaşantılara maruz kalan bireyler çevreleriyle baş edemedikleri, yoğun yetersizlik ve çaresizlik duyguları yaşadıkları için kendilerini sağlık düzeyi düşük bir insan olarak algılayabilirler. Nitekim alan yazındaki bazı çalışmalar, psikolojik istismarın, bireyin duygusal zorluklarını yönetmesini, stresli durumlarla baş etmesini ve problem çözme becerileri geliştirmesinin önüne engel oluşturarak, onun psikolojik sağlığını olumsuz yönde etkilediğini göstermektedir (Iwaniec, 2006). Buna ek olarak, Kaya ve Çeçen-Eroğlu'nun (2015) ergenlerde psikolojik sağlık ve çocukluk dönemi istismar ve ihmal yaşantılarının karşılaştırıldığı araştırmasında, ihmal ve istismar yaşantılarının psikolojik sağlıkla negatif yönde anlamlı ilişkisinin olduğu rapor edilmiştir. Çalışmanın bir diğer çarpıcı bulgusu, psikolojik istismar yaşantısına sahip olan ergenlerin, psikolojik sağlık düzeyi açısından en düşük puan alan ergenler olduğu şeklindedir. Yukarıdaki çalışmaların ışığında, psikolojik istismarın psikolojik sağlık üzerine olumsuz bir etkisi olduğu söylenebilir. Bununla birlikte alan yazın incelendiğinde, güncel araştırmalarda genel olarak psikolojik istismar ile psikolojik sağlığın negatif ilişkisine değil, psikolojik sağlığın psikolojik istismar yaşantılarına karşı koruyucu rolüne odaklanıldığı görülmektedir (Luthar ve Cicchetti, 2000; Windle, 1999). Örneğin, Rutter (2007) istismar yaşantısı rapor eden bireylerin yaklaşık yarısının yetişkinlik çağında psikolojik iyi oluş açısından normal sınırlar içerisinde psiko-sosyal işlevsellik gösterdiğini ve bu işlevselliğin temelinde de daha önceki dönemlerde geliştirilen psikolojik sağlığın olduğunu altını çizmektedir. Bir diğer ifadeyle, bireyler istismar yaşantısına maruz kalsalar bile, psikolojik sağlık düzeyleri yüksekse istismarın olumsuz etkilerine karşı kendilerini koruyarak psikolojik işlevselliklerini sürdürebilmektedirler. Benzer şekilde başka bir araştırmada da, istismarın yaratmış olduğu travma sebebi ile intihar girişiminde bulunan ve bulunmayan ergenler arasındaki farkın nedenleri araştırılmış olup, psikolojik sağlığın gruplar arasındaki temel farklılıklardan biri olduğu bulgulanmıştır (Roy ve ark., 2011). Bir diğer ifadeyle, psikolojik sağlık, psikolojik istismarın yaratmış olduğu travmaların uzun dönemdeki yıkıcı etkilerine karşı bireyi koruyan bir mekanizma işlevi görmektedir.

Yukarıdaki çalışmaların sonuçları bir bütün olarak değerlendirildiğinde, psikolojik istismar yaşantılarının ergenleri olumsuz etkilediği ve psikolojik sağlık düzeyi düşük bireylerin bu olumsuzluktan daha fazla etkilendikleri söylenebilir. Öte yandan yüksek psikolojik sağlık düzeyine sahip bireylerin, maruz kaldıkları travmatik yaşantılarda, psikolojik istismarın olumsuz etkilerini elimine etmede, azaltmada ve uzun dönemde

psikolojik işlevselliğini sürdürmede ve bu tür yaşantılarla başa çıkmada, sağlamlık düzeyi düşük bireylere göre daha avantajlı konumda olacakları değerlendirmesi yapılabilir.

5.4. Öznel İyi Oluş ile Sosyal Bağlılık Arasındaki İlişkiye Ait Bulguların Tartışılması

Öznel iyi oluş ile sosyal bağlılık arasındaki ilişkiye yönelik elde edilen bulgular incelendiğinde, iki değişken arasında pozitif yönde anlamlı bir ilişki olduğu görülmektedir. Başka bir ifadeyle, sosyal bağlılık düzeyi arttıkça öznel iyi oluş düzeyi de artmaktadır. Sosyal bağlılık, bireyin sosyal çevresiyle kişilerarası yakınlığının öznel duygusu olarak tanımlanmaktadır (Lee ve Robbins, 1995). Bu kişilerarası ilişkiler sayesinde bireyler etraflarını çevreleyen sosyal ağlarında kendilerini desteklenmiş hissetmekte, ilişkide olma hissini deneyimlemekte ve kendilerini sosyal/duygusal çevrelerinin anlamlı bir parçası olarak algılamaktadırlar. Dolayısıyla sosyal bağlılığın, öznel iyi oluş için önemli bir temel ihtiyaç olan başkaları tarafından anlaşılma ve ait olmanın önemli kaynaklarından biri olduğu söylenebilir (Deci ve Ryan, 2000). Ergenlik döneminde sosyal çevreyle oluşturulan aidiyet bağı, bireylerin benlik oluşumları açısından da önemli olarak değerlendirilebilir (Duru, 2008). Sosyal çevre ile kurulan yakın ve anlamlı ilişkiler, onların hem psikolojik hem de öznel iyi oluşlarına işlevsel katkı sağlamaktadır. Araştırma sonuçlarına göre, sosyal bağlılık benlik saygısı, yaşam doyumu, öznel iyi oluş ve sosyal destekle olumlu yönde anlamlı ilişkiler vermektedir (Duru, 2008a, 2008b; Yoon, 2012). Bu açıklamalar ışığında, yüksek sosyal bağlılığa sahip bireylerin duygusal ve sosyal ihtiyaçlarını kendilerini parçası olarak hissettikleri çevrelerinden daha kolay karşılayabilecekleri ve bu ihtiyaçlarını doyurabilecekleri değerlendirmesi yapılabilir. Dolayısıyla, çevreleriyle anlamlı bağlar kuran, psikolojik ihtiyaçlarını çevrelerinden karşılayan ergenlerin, öznel iyi oluş düzeylerinin de yüksek olması beklenebilir. Benzer şekilde alan yazındaki çalışmalar; soyutlanma, yalnızlık ve yabancılaşma yaşantılarına karşı sosyal bağlılığın koruyucu bir rolü olduğunu vurgulamaktadırlar (Lee ve Robbins, 1995; Duru, 2007; Duru 2008b). Bir diğer anlatımla, sosyal bağlılık düzeyi yüksek bireyler, kendilerini güvende hissettikleri ve çevreleri tarafından tehditkâr mesaj algılamadıkları için (Lee ve Robbins, 1998) kendi ihtiyaçlarına yönelik içsel kaynaklarına odaklanma konusunda motive olabiliyor, duygusal ve sosyal ihtiyaçlarını daha kolay karşılıyor olabilirler. Bu bağlamda, sosyal bağlılık duygusu benlik bütünlüğünü tehdit altında olmaktan kurtardığı için öznel iyi oluş düzeyini artırıyor olabilir. Örneğin; Bolger ve Patterson (2003) tarafından yapılan boylamsal bir çalışmada, istismar mağduru çocukların benlik saygıları üzerinde arkadaşlık ilişkisinin

koruyucu bir rolü olduđu rapor edilmektedir. Dolayısıyla, bireyin çevreyle kurduđu duygusal/sosyal bađların, bireyin benlik saygısını arttıracakđı (Duru, 2008a), yalnızlık hissini azaltacakđı (Duru, 2008b), kabul edilme algısını yükseltecekđi, sosyal destek ađını genişletecekđi (Duru, 2008a) ve aidiyet ihtiyacının doyorulmasını kolaylařtıracakđı söylenebilir. Bu bulgular ışığında, istismar mađduru ergenlerde sosyal bađlılık duygusunu güçlendirmenin, onların öznel iyi oluşlarına da katkı sađlayacakđı deđerlendirmesi yapılabilir.

Ekolojik kuram perspektifinden, psikolojik istismar mađduru olunan durumlarda, hayattan doyum sađlanamayacakđı gerçeđi düşünöldüğünde, bireyler kendilik algılarına olumlu yönde katkı sađlayacak, sosyal ve duygusal gelişimlerini destekleyecek, ihtiyaçlarını karřılayan ve onu destekleyen uygun bir çevre (mikro sistem) içerisinde olduklarında ve kendilerini bu sosyal çevreye ait hissettiklerinde, kişisel (ontogenetik) olarak kendilerini daha mutlu hissetmeleri beklenebilir. Model 3'e bakıldığında, psikolojik istismar yařantılarıyla başa çıkmada, psikolojik sađamlığın tek başına yeterli olmadıđı, sosyal bađlılığın dolaylı etkisinin de önemli olduđu görölmektedir. Bu durum, bireyin psikolojik istismar yařantılarıyla başa çıkarken kişisel kaynaklarını güçlendirmesi kadar, kendisine olumlu katkılar sađlayan destekleyici bir çevreye ihtiyaç duyduđu şeklinde yorumlanabilir.

Sonuç olarak, yukarıdaki bilgiler ışığında, birey kendine olumlu yönlerini ortaya koyabilecekđi, kendini güçlü hissedebilecekđi ve diđerleri tarafından desteklenmiş olarak algılayabilecekđi bir sosyal çevre oluşturduğunda, yařamdan doyum almaya başlayacakđı ve öznel iyi oluş düzeyinin yükselecekđi söylenebilir.

5.5. Öznel İyi Oluř ile Psikolojik Sađamlık Arasındaki İliřkiye Ait Bulguların Tartıřılması

Öznel iyi oluş ile psikolojik sađamlık arasındaki iliřkiye yönelik elde edilen bulgular incelendiğinde, iki deđişken arasında pozitif yönde anlamlı bir iliřki olduđu görölmektedir. Başka bir ifadeyle, psikolojik sađamlık düzeyi arttıkça öznel iyi oluş düzeyi de artmaktadır. Bu bulgular alan yazındaki diđer alıřmaların sonuçlarıyla tutarlılık göstermektedir (Terzi, 2005; Suldo ve Huebner, 2004; Yiđit, 2010; Köker, 1991; een, 2007; Kararımak, 2007; Oktan 2008). Örneđin; Beasley ve arkadaşlarının (2003) yapmış oldukları arařtırmada, bireylerin stresli yařam olayları karřısında psikolojik sađamlık

özelliklerini devreye soktuklarında, genel psikolojik sağlık düzeylerinin de bundan olumlu etkilendiği görülmüştür. Bir diğer ifadeyle, bireyler olumsuz yaşam olayları karşısında öznel iyi oluşlarını korumak için psikolojik sağlamlık özelliklerini devreye soktuklarında, bu olaylar karşısında daha akılcı çözümler geliştirmekte ve durumlarla daha kolay başa çıkmaktadırlar. Alan yazınındaki çalışmalarda ayrıca, psikolojik olarak sağlam çocuk ve ergenlerin daha mutlu oldukları (Kumpfer, 1999) ve mizah anlayışlarının -psikolojik sağlamlık düzeyi düşük olan yaşlılarına göre- daha üst seviyelerde olduğu rapor edilmektedir (Masten, 1986). Bazı boylamsal araştırma sonuçları da, psikolojik sağlamlık düzeyi yüksek çocukların bazı özellikler açısından yaşlılarından farklılaştığını göstermektedir (Werner, 1984). Örneğin problem çözmede ve yaşanan riskli yaşam olaylarını müzakeresini yapabilmeye aktif olma, acı verici deneyimlere sahip olsalar bile olumlu bakış açısı geliştirebilme, yaşamlarıyla ilgili umutlarını sürdürebilme, özerk ve uyanık olabilme ve daha atılgan davranışlar sergileme gibi (Garmezy ve ark., 1984, Rutter, 1987, Werner, 1984). Bu çalışmaların sonuçları, psikolojik sağlamlığı yüksek ergenlerin olumsuz yaşam olaylarıyla başa çıkmada daha aktif stratejileri kullandıklarını göstermektedir.

Ayrıca güncel çalışmalarda, stres-öznel iyi oluş ilişkisinde psikolojik sağlamlığın tam aracı rolünün, onun koruyucu işleviyle ilişkili olduğu vurgulanmaktadır (Gizir, 2007; Kararımak, 2007; Luthar ve Cicchetti, 2000; Windle, 1999). Yani psikolojik sağlamlığın koruyucu yönü, genel olarak zorlu yaşam koşullarının birey üzerinde bıraktığı olumsuz etkileri azaltan ve bireyin yaşamdan aldığı doyum düzeyini arttıran unsur olarak görülmektedir. Nitekim, Clark ve Hartman'ın (1996) yapmış oldukları çalışmada, psikolojik sağlamlığın, kişilerin stresli durumlara karşı bakış açısını değiştirmede ve dolayısıyla yaşamdan aldıkları doyumunu arttırmada anahtar bir bileşen olduğu bulgulanmıştır. Başka bir ifadeyle, psikolojik sağlamlığı yüksek bireyler, stresli bir durumu kontrol edilebilir olarak değerlendirmekte ve kaygı düzeylerini azaltarak yaşam doyumlarını arttırmaktadırlar. Dolayısıyla, ergen bireylerin karşılaştıkları zorlayıcı yaşam olayları karşısındaki en büyük başa çıkma mekanizmalarından birinin psikolojik sağlamlık düzeyleri olduğu söylenebilir. Werner ve Smith (1992)'in yapmış oldukları boylamsal araştırma da bu yargıları destekler niteliktedir. Bir diğer anlatımla, zor koşullar altında yetişen psikolojik sağlamlık düzeyi yüksek çocuk ve ergenler, yetişkinlikte yaşamdan aldıkları doyumunu devam ettirmekte, daha işlevsel davranışlar sergilemekte ve ruh sağlıkları bu durumdan olumlu etkilenmektedir.

Yukarıdaki araştırma sonuçları ve açıklamalar ışığında, ergen bireylerin psikolojik sağlamlık düzeylerini artırmanın, onların öznel iyi oluş düzeylerinin yükselmesine, iyilik hallerinin devam etmesine, daha işlevsel davranışlar sergilemelerine ve problemlerle daha kolay başa çıkmalarına katkı sağlayacağı söylenebilir.

5.6. Sosyal Bağlılık ile Psikolojik Sağlamlık Arasındaki İlişkiye Ait Bulguların Tartışılması

Sosyal bağlılık ile psikolojik sağlamlık arasındaki ilişkiye yönelik elde edilen bulgular incelendiğinde, her iki değişken arasında pozitif yönde anlamlı bir ilişki olduğu görülmektedir. Başka bir ifadeyle, sosyal bağlılık düzeyi arttıkça psikolojik sağlamlık düzeyi de artmaktadır. Analiz sonuçları bu yargıyı destekler niteliktedir. Alan yazındaki çalışmalar bu bulgular ile paralellik göstermektedir (Fraser, Pakenham, 2009; Cicchetti, 2014; Landau, 2007; Kobasa ve Puccetti, 1983; Capanna ve diğ., 2013; Pietrzak ve diğ., 2010; Armsstrong ve Oomen-Earyl, 2009) Sosyal bağlılık ile psikolojik sağlamlık arasındaki bu ilişki, bireylerin ait olma ihtiyaçlarının karşılanması ile açıklanabilir. Bireylerin kendilerini bir gruba ait hissetmesi ve çevresiyle işlevsel ilişkiler kurabilmesi, çevresi tarafından değerli ve önemli olarak algılanması bireylere cesaret ve güven vermektedir (Lee ve Robbins, 1995). Kendilerini anlamlı ilişkiler içinde bulan bireylerin, güvenli bu sosyal ortam sayesinde karşılaştıkları olumsuz durumlarla başa çıkabilmeleri kolaylaşmaktadır. Cicchetti (2014) istismar mağduru ergenler üzerinde yaptığı çalışmada, yakın çevrede algılanan destekleyici ilişki ve bağların bireyin durumla başa çıkabilmesini kolaylaştırdığını göstermektedir. Ekolojik kuramın kavramlarıyla konuşursak, birey psikolojik istismara maruz kaldığında, mikro sistemindeki destekleyici ilişkiler sayesinde ve psikolojik sağlamlığı güçlendirilmek suretiyle psikolojik istismar yaşantısıyla başa çıkabilmesi kolaylaşmaktadır (Horton ve Wallender,2001; Thompson ve diğ., 1992). Ayrıca Luthar (2006), işlevsel aile ilişkilerinin, strese neden olan travmatik yaşam olaylarıyla başa çıkmada önemli olduğunu belirtmektedir. Bir diğer ifadeyle, işlevsel ve destekleyici bir aile ortamı ve çevre sayesinde kişi, bireysel dinamiklerini güçlendirip travmatik yaşam olaylarıyla daha akılcı baş etme yöntemleri geliştirebilir.

Sonuç olarak analiz sonuçları bize göstermektedir ki, birey erken çocukluk döneminde psikolojik istismara uğramış olsa bile, bireyin bu yaşantılarla başa çıkabilmesi için, kişisel olarak güçlendirilmesinin yanısıra, sosyal ve duygusal yönden destekleyici bir çevreye ihtiyaç duyduğu görülmektedir. Analiz sonuçlarına göre, bireyin psikolojik

istismar yaşantısıyla baş etmesi gibi varoluşsal birçok mücadelesinde, kendini bir sosyal çevreye ait hissetmesi yani sosyal bağlılık duygusu geliştirmesinin psikolojik sağlamlığı üzerinde hem doğrudan hem de dolaylı etkilerinin olduğu söylenebilir.

5.7. Psikolojik İstismar-Öznel İyi Oluş İlişkisinde Sosyal Bağlılık ve Psikolojik Sağlamlığın Aracılık Rolünün Tartışılması

Aracılık analizinin yapılabilmesi için bazı koşulların ve varsayımların karşılanması gerekmektedir. Birincisi, bağımsız değişken bağımlı değişkeni yordamalıdır. İkincisi, bağımsız değişkeni aracı değişken(ler)i yordamalıdır. Üçüncüsü, aracı değişken(ler) bağımlı değişkeni yordamalıdır. Dördüncüsü ve son olarak, bağımsız değişkenin bağımlı değişken üzerine etkisi araya aracı değişken(ler) girdiğinde azalmalıdır (Baron ve Kenny, 1986). Analiz sonuçlarımız yukarıdaki koşulların sağlandığını göstermektedir. Bir diğer ifadeyle, psikolojik istismar öznel iyi oluşu, sosyal bağlılığı ve psikolojik sağlamlığı yordamakta, sosyal bağlılık ve psikolojik sağlamlık öznel iyi oluşu yordamakta ve son olarak psikolojik istismara maruz kalmanın öznel iyi oluş üzerine etkisi, araya sosyal bağlılık ve psikolojik sağlamlık girdiğinde azalmaktadır.

Analiz sonuçları, psikolojik istismarın öznel iyi oluş, sosyal bağlılık ve psikolojik sağlamlıkla olumsuz yönde ilişkili olduğunu göstermektedir. Bir diğer ifadeyle, psikolojik istismar düzeyi arttıkça; sosyal bağlılık, psikolojik sağlamlık ve öznel iyi oluş düzeyi azalmaktadır. Aracılık analizi sonuçları ayrıca, psikolojik istismar-öznel iyi oluş ilişkisinde sosyal bağlılık ve psikolojik sağlamlığın farklı rolleri olduğunu göstermektedir. Psikolojik istismara maruz kalma psikolojik sağlamlığı, hem doğrudan hem de sosyal bağlılık aracılığıyla yordayabilmektedir. Bu sonuçlar sosyal bağlılığın psikolojik istismar-psikolojik sağlamlık ilişkisinde *kısmi* aracılık rolü olduğunu göstermektedir. Bir diğer ifadeyle, psikolojik istismar yaşantıları psikolojik sağlamlığı hem doğrudan hem de sosyal bağlılık aracılığıyla yordayabilmektedir. Benzer şekilde, psikolojik istismar-öznel iyi oluş ilişkisinde, psikolojik sağlamlık *tam* aracılık rolü üstlenmektedir. Sosyal bağlılık ve psikolojik sağlamlık modele (model 3) eklendiğinde, psikolojik istismarın öznel iyi oluş üzerine etkisi ortadan kalkmaktadır. Bir diğer ifadeyle, psikolojik istismar öznel iyi oluşu doğrudan değil, psikolojik sağlamlık üzerinden dolaylı olarak yordayabilmektedir. Özetle analiz sonuçları, psikolojik istismar yaşantılarında sosyal bağlılık ve psikolojik sağlamlığın iki önemli ara mekanizma olabileceği yargısını desteklemektedir.

Yukarıdaki bilgiler ışığında, psikolojik istismar-öznel iyi oluş ilişkisinde psikolojik sağlamlık ve sosyal bağlılığın aracı rollerine, ekolojik kuramın perspektifinden bakılabilir. Bu diğer ifadeyle, psikolojik istismarın nedenlerini ve olası sonuçlarını anlamak için, ekolojik sistemler ve bu sistemlerin birbirleri ile olan etkileşimine hem risk hem de koruyucu faktörler üzerine odaklanılmalıdır (Scannapieco ve Conell-Carrick, 2005). Örneğin psikolojik istismar yaşantıları, birey bu yaşantılarla başa çıkabilecek içsel kaynaklara sahip değilse, doğrudan bireyi ontogenetik olarak etkileyip depresyona girmesini kolaylaştırabilir ya da kendi mikro sisteminden aldığı sosyal/duygusal destekle bu olumsuz yaşantıların etkisini depresyona girmeksizin azaltabilir. Bu çalışmanın bulguları geniş çerçevede değerlendirildiğinde, psikolojik istismara maruz kalmanın olası sonuçlarının, hem bireyin içsel dinamik ve karakteristiklerini içeren ontogenetik, hem de onun ilişkisel süreçlerini içeren mikro sistemiyle ilişkili olduğu görülmektedir. Yine kuramın temel mantığına göre, bireyin bir sisteminde deneyimlenen olumsuz yaşantılar, travmalar ve riskler, bireyin bir diğer sistemindeki koruyucu mekanizmalar veya kaynaklar kullanılmak suretiyle azaltılabilir veya elimine edilebilir (Scannapieco ve Conell-Carrick, 2005). Bu perspektiften bakıldığında, psikolojik istismar yaşantılarının hangi sistemden kaynaklandığı ve nasıl bir risk oluşturduğunun yanında, bu olumsuz yaşantılara karşı bireyi koruyan ve güçlendiren hangi kişisel ve çevresel kaynakları sahip olduğunun da önemli olduğu söylenebilir. Dolayısıyla, psikolojik istismar gibi travmatik yönü ağır basan yaşantılarda, bireyin deneyimlediği bu yaşantıların etkisini artıran risk faktörleri yanında, bu yaşantılarla başa çıkmasını kolaylaştırıcı koruyucu faktörleri birlikte bir bütün olarak değerlendirmek daha işlevsel olacaktır. Bir diğer ifadeyle, eğer ekolojik sistemlerin en az birindeki koruyucu faktörler, bireylerin psiko-sosyal gelişimlerine ve iyilik hallerinin devam etmesine katkıda bulunabilirse, bireyler bu koruyucu faktörleri yaşamlarındaki olumsuz döngülerden kendilerini korumak için kullanabilir ve böylece içinde bulunduğu bağlamdaki risk faktörlerinin olumsuz etkisini elimine edebilir ya da bu etkiyi en aza indirebilirler.

Psikolojik istismar kavramı, çocuğun psiko-sosyal, duygusal ve bilişsel gelişimine zarar veren, çocukta davranış ve duygu durum bozukluklarına neden olan, çocuğun sosyal uyumunu ve sosyal ilişkilerin zedeleyen ve sürekliliği olan aktif ya da pasif yetişkin tutumu olarak değerlendirilebilir. Dünya Sağlık Örgütü (2006) psikolojik istismarı, çocuğun hareket alanının kısıtlanması, aşağılanması, suçlanması, tehdit edilmesi, korkutulması, alay edilmesi, duygusal olarak reddedilmesi veya çocuğa yönelik saldırgan

ve düşmanca tutum sergilenmesi olarak açıklamaktadır. Yani bu istismar yaşantılarında, çocuğun reddedilmesi (çocuğun temel ihtiyaçlarının karşılanmaması ve duygusal ihmalden dolayı benlik saygısının zedelenmesi) veya izole edilmesi (ebeveynlerin çocuğun işlevsel sosyal ilişkiler geliştirmesini engellemesi) gibi çocuğun öznel iyi oluşuna zarar veren davranışlar ortaya çıkmaktadır (Hibbard ve diğ., 2012; Trickett ve diğ., 2011). Başka bir ifadeyle, psikolojik istismar yaşantısıyla ilişkili süreçlerde, ergenler kendilerine olan güvenlerini kaybedebilir, benliklerine yönelik bu saldırının ardından sosyal çevre ile bağ kuramayabilir veya hali hazırda dışlanıp yalnızlaştırıldığı için sosyal ve duygusal destek alamıyor olabilirler. Tersine durumda, birey psikolojik istismara uğradığında ona destekleyici bir sosyal çevre oluşturması sağlandığında, bu çevreyle sosyal/duygusal bağlar geliştirmesine fırsat ve imkân verildiğinde, bireysel dinamikleri kriz ile başa çıkmasını kolaylaştırabilir.

Model-3 incelendiğinde psikolojik istismar ile öznel iyi oluş ilişkisinde psikolojik sağlamlığın rolünün daha önemli olduğu görülse de, tek başına yeterli olmayabileceği anlaşılmaktadır. Psikolojik istismar-psikolojik sağlamlık ilişkisini araştıran birçok çalışmada, istismar mağduru birey ile tek başına çalışmanın yeterli olmadığı, aynı zamanda bireyin içinde bulunduğu çevresel ve bağlamsal faktörlerin de değerlendirilmesi gerektiğinin altı çizilmektedir (Ungar, 2012; Rutter, 2007; DuMont ve diğ., 2007; Jaffe ve diğ., 2007; Banyard ve Williams, 2007). Özellikle ergenlik çağında kişilerin kendilerini bir grubun parçası hissetmesinin kimlik kazanması için önemli olduğu düşünüldüğünde, ergen bireylerin buldukları bağlamların ve çevrenin niteliği, onların kendilerine yönelik algısını önemli ölçüde etkileyebilir. Bir diğer ifadeyle, bireyin psikolojik istismar yaşantısıyla başa çıkmasında, kendisini parçası olarak hissedebileceği destekleyici duygusal/sosyal bağlar geliştirdiği bir çevre içinde olması, onun bu olumsuz yaşantılarla başa çıkmasını kolaylaştırabilir ve benliğini incinmekten koruyabilir. Analiz sonuçları bu yargıları destekler niteliktedir. Bir diğer anlatımla, psikolojik istismar-psikolojik sağlamlık ilişkisinde sosyal bağlılık duygusu kısmi aracı rolü üstlenmektedir. Psikolojik istismar yaşantıları sosyal bağlılık düzeyini etkilemekte, sosyal bağlılık düzeyi dönüşte psikolojik sağlamlığı etkilemekte ve psikolojik istismarın psikolojik sağlamlık üzerine doğrudan olumsuz etkisini kısmen de olsa azalmaktadır. Bu sonuçlar, destekleyici bir çevre ve sosyal bağlılık duygusunun bireyin psikolojik sağlamlığını besleyen ve güçlendiren bir mekanizma işlevi üstlenebileceğini göstermektedir.

Psikolojik istismar-psikolojik sađlamlık iliřkisinde sosyal bađlılıđın kısmi aracı rolünün yanında, psikolojik sađlamlık da psikolojik istismar-öznel iyi oluř iliřkisinde tam aracılık rolü üstlenmektedir. Bir diđer ifadeyle, psikolojik istismar psikolojik sađlamlık düzeyini etkilemekte, psikolojik sađlamlık düzeyi dönüřte öznel iyi oluř düzeyini etkilemekte ve psikolojik istismarın öznel iyi oluř üzerine doğrudan etkisi ortadan kalkmaktadır. Bu sonuçlar bireyin psikolojik sađlamlığını güçlendirmenin, onun psikolojik istismar yařantılarının iyilik hali üzerine etkisini azaltmada ve elimine etmede oldukça önemli olduğunu göstermektedir.

Analiz sonuçları bir bütün olarak düşünöldüğünde, psikolojik istismar-öznel iyi oluř iliřkisinde psikolojik sađlamlığın istismar yařantısının öznel iyi oluř üzerine etkisini azaltan önemli bir deđiřken olduđu, sosyal bađlılıđın ise bireyin psikolojik sađlamlık düzeyini besleyen ve güçlendiren bir ara mekanizma gibi iřlev gördüđu söylenebilir. Psikolojik sađlamlıkla iliřkili alan yazınına bakıldığında psikolojik sađlamlığın, kriz durumlarında ortaya çıkan, bir kiřilik özelliđi, bir yetkinlik veya bir bař etme becerisi olarak kavramlařtırıldıđı görölmektedir (Masten, 1994; Masten, 2001; Bonanno, 2004; Agaibi ve Wilson, 2005; Lee ve Cranford, 2008). Benzer řekilde psikolojik istismar yařantıları bireyin iyilik hali üzerine olumsuz etkileri olan travmatik bir kriz durumu olarak kavramlařtırılabilir. Bazı arařtırmalar psikolojik sađlamlığın koruyucu faktörünün içsel ve yapısal bireysel karakteristik özellikleri ile güçlendiđini ifade etmektedir (Cicchetti, 1993; Kim ve Cicchetti, 2003). Ve hatta psikolojik istismar yařantısında psikolojik sađlamlığı yüksek bireylerin daha sonra çevreleriyle etkileřime geçeceđini bildirmektedir (Cicchetti, 2014). Yani psikolojik istismar gibi travmatik yařantılarda ergen bireylerin psikolojik sađlamlıklarının yüksek olmasının sebebi benlik sistemi ve kiřilik özellikleri etken olarak görölmektedir. Ancak güncel çalıřmanın bulguları toplumumuzda ergen bireylerin psikolojik istismar yařantısı ile baředebilmesi için ilk önce kendilerine iřlevsel bir sosyal bađ inřa ettiklerini ve daha sonra bireysel dinamiklerine odaklandıklarını göstermektedir. Bařka bir ifade ile birey bu süreçte psikolojik istismar yařantılarıyla bařa çıkarken psikolojik sađlamlık gibi kiřisel ve içsel kaynaklarını kullanıyor olsa da, çevresiyle kurduđu sosyal/duygusal bađlar geliřtirerek iliřkisel kaynakları yoluyla psikolojik sađlamlığını artırmaktadır. Örneđin Belsky (1980), psikolojik istismarın sadece kiřisel faktörler ile deđerlendirilemeyeceđi, kiřinin içinde bulunduđu ortam ve bađlamın da bu sürece dâhil edilmesi gerektiđini savunmaktadır. Kađıtçıbařı'nın (2010)'nın vurguladıđı gibi, Türk toplumunun toplulukçu ve iliřkisel bir toplum olduđu düşünöldüğünde bu

sonular anlamlı grnmektedir. Psikolojik istismar yařantısıyla bařa ıkmada ergenler, kendi kiřisel ve isel kaynaklarını kullanmakta ve bu kaynakları kullanırken destekleyici ve kendini parası olarak hissedebileceđi bir sosyal evreye ihtiya duymaktadırlar. Dolayısıyla psikolojik istismarla bařa ıkma srecinde, sadece ergenlere odaklanmak yerine, ergenlerin okul, aile ve arkadařları gibi onların mikro sistemini de bu srece katmanın daha anlamlı olduđu grnmektedir. Bu alıřmanın bulguları, zetle, ađaca odaklanırken ormanı gzden kaırmamak gerektiđini hatırlatmaktadır.

5.8. Arařtırma Bulgularının Alanyazın Aısından Dođurguları

Bu alıřmanın amacı, psikolojik istismar-znel iyi oluř iliřkisinde sosyal destek ve sosyal bađlılıđın olası rollerini arařtırmaktır. Analiz sonuları deđiřkenler arasında beklenen ynde anlamlı iliřkiler olduđunu gstermektedir. Sonulara gre, psikolojik istismar, sosyal bađlılık psikolojik sađamlık ve znel iyi oluřla negatif ynde anlamlı iliřkiler vermektedir. zellikle aracılık analizi sonuları, sosyal bađlılıđın psikolojik istismar-psikolojik sađamlık iliřkisinde *kısmi*; psikolojik sađamlıđın ise psikolojik istismar-znel iyi oluř iliřkisinde *tam* aracı rol olduđunu gstermektedir.

Yukarıdaki aıklamalar ıřıđında, arařtırma bulgularının alan yazın aısından bazı dođurgularından sz edilebilir. Psikolojik istismar yařantılarının znel iyi oluř zerine etkisini azaltmada hem sosyal bađlılıđın hem de psikolojik sađamlıđın farklı rolleri olduđu sylenebilir. Birincisi, psikolojik istismar-znel iyi oluř iliřkisinde sosyal bađlılık aracı deđiřken iřlevi stlenmemektedir. Modele psikolojik sađamlık eklendiđinde, sosyal bađlılık ile znel iyi oluř arasındaki iliřki istatistiksel olarak anlamsızlařmaktadır. Bu durum, psikolojik sađamlıđın sosyal bađlılıđa gre daha gl bir psikolojik yapı olabileceđini dřndrmektedir. İkincisi, psikolojik sađamlık, psikolojik istismar-znel iyi oluř iliřkisinde tam aracı rol stlenmektedir. İliřki modele psikolojik sađamlık eklendiđinde anlamsızlařmaktadır. Bu durum, istismar yařantılarıyla bařa ıkmada ve znel iyi oluřu artırmada psikolojik sađamlıđın olduka nemli bir deđiřken olabileceđini gstermektedir. ncs, psikolojik istismar-psikolojik sađamlık iliřkisinde sosyal bađlılık kısmi aracılık rol stlenmektedir. Bir diđer anlatımla, istismar yařantılarının psikolojik sađamlık zerine olumsuz etkisi, modele sosyal bađlılık eklendiđinde azalmaktadır. Modelin test edilmesiyle ilgili analiz sonuları bir btn olarak dřnldđnde, istismar yařantılarıyla bař etmede ergenin kiřisel kaynaklarını glendirme yoluyla psikolojik sađamlıđını artırmanın ve evde, okulda, đretmen ve

yaşıtlarıyla bağıllık duygusu geliştirebileceği bir sosyal çevrenin önemli olduğu görünmektedir. Dördüncüsü, analiz sonuçları ekolojik kuramın istismarla ilgili açıklamalarını destekler niteliktedir. Psikolojik istismara maruz kalan ergenlerle çalışırken sadece ergen üzerine odaklanmak yerine, ergenin içinde bulunduğu bağlam ve ortama da dikkat edilmesi gerektiği görülmektedir. Bir diğer ifadeyle, istismara maruz kalmış ergenlerle çalışırken, hem ergen hem de onun içinde bulunduğu mikro sistemin koruyucu ve destekleyici yönlerine odaklanılmalıdır.

5.9. Uygulayıcılara Yönelik Öneriler

1. Analiz sonuçları, ergenlerin psikolojik istismar yaşantılarıyla başa çıkmalarında psikolojik sağlamlık düzeylerini artırmanın önemli olduğunu göstermektedir. Bu nedenle okul psikolojik danışmanları ergenin kişisel kaynaklarını güçlendirmeye birincil önem vermelidirler. Bireysel psikolojik danışma uygulamaları bu amaca hizmet edebilir. Benzer şekilde; ergenin kendini tanıması, anlaması ve kabul etmesi sürecinde çevresel stresörlerle başa çıkabilme becerileri geliştirilmesi, güçlü yanlarının öne çıkarılarak kişisel kaynaklarının güçlendirilmesi de önemli görünmektedir. Son olarak, okul içerisinde ergen bireylerin kendi ilgi ve becerilerine uygun alanlar yaratmak önemli olabilir. Dolayısıyla, başarıyla güçlenen yeterlik algısı, ergenin özerklik ve bağımsızlığının gelişimine katkıda bulunarak onun psikolojik sağlamlığını güçlendirebilir, öznel iyi oluşunu artırabilir.
2. Analiz sonuçları ergenin psikolojik sağlamlığını güçlendirmenin yanısıra, sosyal bağıllık duygusu geliştirmesinin de istismar yaşantılarıyla başa çıkmada önemli olduğunu göstermektedir. Sosyal bağıllık, istismar yaşantılarının öznel iyi oluş üzerine etkisine değil, psikolojik sağlamlığı güçlendiren ve besleyen bir kaynak işlevi görmektedir. Bir diğer ifadeyle, ergen birey erken dönemde yaşamış olduğu psikolojik istismar yaşantısıyla başa çıkma sürecinde, destekleyici bir sosyal çevreye ve güvenli bağıllık geliştirebileceği kişilere ihtiyaç duymaktadır. Ergenlik çağı düşünüldüğünde bireylerin bu destekleyici sosyal çevre oluşturmalarına yardım edebilmek için uygulayıcılar, onları yeteneklerine uygun spor, müzik ve dans gibi etkinliklere yönlendirebilir, kimlik kazanmalarını destekleyebilir, bu amaçla grupla psikolojik danışma uygulamaları yapabilir veya yaratıcı drama grupları oluşturabilirler (Iwaniec ve diğ., 2006). Ayrıca ekolojik kuram perspektifinden düşünüldüğünde, okul ortamı ergen bireylerin istismar mağduru olduğu çevreden

uzaklaşması için bir fırsat yaratabilir. Öğretmen ve yaşlılarla geliştirilen yeni bağlar ve destekleyici ilişkiler, ergenlerin istismar yaşantılarıyla başa çıkmasını kolaylaştırabilir.

3. Analiz sonuçları ayrıca, psikolojik istismar yaşantısıyla başa çıkmada sadece ergen birey üzerine odaklanma yerine, bireyin içinde bulunduğu sosyal çevre ve bağlamın da dikkate alınması gerektiğini göstermektedir. Ekolojik kuram perspektifinden bakarsak, istismarla başa çıkma amacıyla oluşturulacak programlar, ergenle bire bir ve yüz yüze çalışmanın yanında onun; arkadaşları, öğretmenleri ve aile üyeleri gibi mikro sistemine yönelik yapılacak çalışmaları da içermelidir (Greene ve Conrad, 2002; Gizir, 2007; Rak ve Patterson, 1994).
4. Sonuç olarak, bireyin psikolojik istismar yaşantılarıyla başa çıkma sürecinde, onun psikolojik sağlamlığını artıran ve besleyen sosyal bağlılık duygusu geliştirebileceği yaşantıların desteklenmesinin oldukça önemli olduğu görülmektedir.

5.10. Gelecek Çalışmalara Yönelik Öneriler

1. Bu çalışmada, destekleyici sosyal çevreyle ilişkili değişken olarak sosyal bağlılık çalışılmıştır. Gelecek çalışmalar sosyal destek ya da destek kaynaklarının da benzer rolü olup olmadığını araştırabilirler. Öğretmen desteği, arkadaş desteği veya aile desteği gibi bireylerin mikro sistemlerinin farklı yönlerine odaklanabilirler.
2. Bu çalışmada, psikolojik istismar-öznel iyi oluş ilişkisindeki ara mekanizmalar üzerine odaklanılmıştır. Gelecek çalışmalar psikolojik istismar-depresyon ilişkisinde de bu aracı değişkenlerin olası rollerini araştırabilirler.
3. Bu çalışmada, istismar yaşantılarıyla başa çıkmada psikolojik sağlamlığın önemli bir faktör olduğu görülmüştür. Gelecek çalışmalar istismar yaşantıyla baş etmede psikolojik sağlamlıkla ilişkili; benlik saygısı, kendini kabul ve affetme gibi değişkenlerin olası rollerini de araştırabilirler.
4. Bu çalışmada, istismarın ne zaman, nerede, ne sıklıkla ve kimden geldiği araştırılmamıştır. Bu noktalar önemlidir ve yeni çalışmalar bu noktaların aydınlatılmasına katkı sağlayabilirler.
5. Bu çalışmada, sosyal bağlılık ve psikolojik sağlamlığın aracı değişken rolleri araştırılmıştır. Gelecek çalışmalar, psikolojik istismar-öznel iyi oluş ilişkisinde bu

iki deęişkenin ne zaman ve nasıl etkili olduğunu anlamaya yönelik düzenleyicilik (moderate ve/veya moderatedmediationmodels) analizleri yapabilirler.

6. Bu çalışma, deęişkenler arasındaki ilişkileri anlamaya çalışan bir model testi çalışmasıdır. Dolayısıyla analizler, deęişkenler arasında neden-sonuç ilişkisi kurulmasına izin vermemektedir. Gelecek çalışmalar, boylamsal ya da deneysel kurgulanarak neden-sonuç ilişkilerine yönelik daha güçlü bilimsel yargılar üretilmesine katkı sağlayabilirler. Benzer şekilde, nitel bir çalışma, konunun daha derinliğine anlaşılmasına olumlu yönde katkı sağlayabilir.

KAYNAKÇA

- Abramson, L. Y., Seligman, M. E., ve Teasdale, J. D. (1978). Learned helplessness in humans: Critique and reformulation. *Journal of Abnormal Psychology*, 87(1), 49.
- Agaibi, C. E., ve Wilson, J. P. (2005). Trauma, PTSD, and resilience: A review of the literature. *Trauma, Violence and Abuse*, 6, 195–216.
- Ammerman, R. T. (1990). Etiological models of child maltreatment: A behavioral perspective. *Behavior modification*, 14(3), 230-254.
- Arias, I., Leeb, R. T., Melanson, C., Paulozzi, L. J., & Simon, T. R. (2008). Child maltreatment surveillance; uniform definitions for public health and recommended data elements.
- Armstrong, S. ve Oomen-Early, J. (2009). Social connectedness, self-esteem, and depression symptomatology among collegiate athletes versus nonathletes. *Journal of American College Health*, 57, 521-526.
- Arslan G. (2015). Çocuk ve genç psikolojik sağlamlık ölçeği'nin (çgpsö-12) psikometrik özellikleri: geçerlilik ve güvenirlik çalışması. *Ege Eğitim Dergisi*, 16, 1-12
- Arslan, G. (2014). Psikolojik sağlamlık ölçeği: geçerlilik ve güvenirlik çalışması. 3rd World Conference On Educational and Instructional Studies- Wceis, Antalya, Türkiye.
- Arslan, G. (2015). Psikolojik istismar, psikolojik sağlamlık, sosyal bağlılık ve aidiyet duygusu arasındaki ilişki. *Mehmet Akif Ersoy Üniversitesi Eğitim Fakültesi Dergisi*, 36, 47-58
- Arslan, G. (2016). Psychological maltreatment, emotional and behavioral problems in adolescents: The mediating role of resilience and self-esteem. *Child Abuse and Neglect*, 52, 200-209.
- Arslan, G. ve Kabasakal, Z. (2014). Ergenlikte Algılanan Duygusal İstismar ve Psikolojik Sağlamlık Arasındaki İlişki, VI International Congress of Educational Research, Ankara

- Arslan, G., ve Balkıs, M. (2016). Ergenlerde Duygusal İstismar, Problem Davranışlar, Öz-Yeterlik ve Psikolojik Sağlık Arasındaki İlişki. *Sakarya University Journal of Education*, 6 (1), 8-22.
- Armstrong, S., & Oomen-Early, J. (2009). Social connectedness, self-esteem, and depression symptomatology among collegiate athletes versus nonathletes. *Journal of American College Health*, 57(5), 521-526.
- Bandura, A. (1977). *Social learning theory* Englewood Cliffs.
- Banyard, V. L., ve Williams, L. M. (2007). Women's voices on recovery: A multi-method study of the complexity of recovery from child sexual abuse. *Child Abuse and Neglect*, 31, 275–290.
- Baron, R. M., & Kenny, D. A. (1986). The moderator–mediator variable distinction in social psychological research: Conceptual, strategic, and statistical considerations. *Journal of Personality and Social Psychology*, 51(6), 1173.
- Baumeister, R. F., ve Leary, M. R. (1995). The need to belong: desire for interpersonal attachments as a fundamental human motivation. *Psychological Bulletin*, 117(3), 497-529.
- Bayraklı, H. (2010). Zihinsel engelli çocuğu olan ve engelli çocuğu olmayan annelerde yılmazlığa etki eden deęişkenlerin incelenmesi. (Yayınlanmamış yüksek lisans tezi) Ankara Üniversitesi, Ankara.
- Bayraktar, N. (1990). Defining subcategories of psychological maltreatment. Yayınlanmamış Yüksek lisans Tezi İstanbul: Boğaziçi Üniversitesi Sosyal Bilimler Enstitüsü.
- Beasley, M., Thompson, T., ve Davidson, J. (2003). Resilience in response to life stress: the effects of coping style and cognitive hardiness. *Personality and Individual Differences*, 34(1), 77-95.
- Belsky, J. (1980). Child maltreatment: an ecological integration. *American Psychologist*, 35(4), 320.

- Binggeli, N. J., Hart, S. N., ve Brassard, M. R. (2001). Psychological maltreatment of children. [Elektronik versiyon]. https://books.google.com.tr/sayfasından_elde_edilmiştir.
- Bolger, K. E., Patterson, C. J. ve Kupersmidt, J. B. (1998). Peer Relationships and Self-Esteem among Children Who Have Been Maltreated. *Child Development*, 69, 1171–1197.
- Bolger, K. E., ve Patterson, C. J. (2001). Developmental pathways from child maltreatment to peer rejection. *Child development*, 72(2), 549-568.
- Bolger, K.E. ve Patterson, C.J. (2003). Sequelae of child maltreatment: Vulnerability and resilience. Luthar, S.S. (Ed.) *Resilience and Vulnerability: Adaptation in the Context of Childhood Adversities*, 156-181. [Elektronik versiyon]. https://books.google.com.tr/sayfasından_elde_edilmiştir.
- Bonanno, G. A. (2004). Loss, trauma and human resilience: Have we underestimated the human capacity to thrive after extremely aversive events?. *American Psychologist*, 59, 20–28.
- Bowlby, J. (1982). Attachment and loss: Retrospect and prospect. *American journal of Orthopsychiatry*, 52(4), 664.
- Brassard, M. R., Hart, S. N., & Hardy, D. B. (1991). Psychological and emotional abuse of children. In R. T. Ammerman, & M. Hersen (Eds.), *Case studies in family violence* (pp. 255–270). New York: Plenum.
- Bronfenbrenner, U. (1986). Ecology of the family as a context for human development: Research perspectives. *Developmental Psychology*, 22(6), 723.
- Bronfenbrenner, U. (1979). Contexts of child rearing: Problems and prospects. *American psychologist*, 34(10), 844.
- Bulut Serin, N. (2012). Erkek ergenlerin anne-baba ve genç ilişkilerine yönelik duygusal istismar algıları. *Turkish International Journal of Special Education and Guidance & Counseling*, 1, 18-26

- Capanna, C., Stratta, P., Collazzoni, A., D'Ubaldo, V., Pacifico, R., Di Emidio, G., ... ve Rossi, A. (2013). Social connectedness as resource of resilience: Italian validation of the Social Connectedness Scale-Revised. *Journal of Psychopathology*, 19, 320-326.
- Cicchetti, D. (1993). Developmental psychopathology: Reactions, reflections, projections. *Developmental Review*, 13(4), 471-502.
- Cicchetti, D. (2013). Annual research review: Resilient functioning in maltreated children—past, present, and future perspectives. *Journal of Child Psychology And Psychiatry*, 54, 402-422.
- Cicchetti, D. (2014). Internalizing and externalizing expressions of dysfunction (Vol. 2).[Elektronik versiyon]. [https://books.google.com.tr/sayfasından elde edilmiştir](https://books.google.com.tr/sayfasından%20elde%20edilmiřtir).
- Cicchetti, D., ve Rizley, R. (1981). Developmental perspectives on the etiology, intergenerational transmission, and sequelae of child maltreatment. *New Directions for Child and Adolescent Development*, 1981(11), 31-55.
- Cicchetti, D., ve Rogosch, F. A. (1997). The role of self-organization in the promotion of resilience in maltreated children. *Development and psychopathology*, 9, 797-815.
- Cicchetti, D., ve Barnett, D. (1991). Attachment organization in maltreated preschoolers. *Development and Psychopathology*, 3(4), 397-411.
- Cicchetti, D., ve Lynch, M. (1993). Toward an ecological/transactional model of community violence and child maltreatment: Consequences for children's development. *Psychiatry*, 56(1), 96-118.
- Cicchetti, D., Rogosch, F. A., Lynch, M., & Holt, K. D. (1993). Resilience in maltreated children: Processes leading to adaptive outcome. *Development and Psychopathology*, 5(4), 629-647.
- Clark, L. M., ve Hartman, M. (1996). Effects of hardiness and appraisal on the psychological distress and physical health of caregivers to elderly relatives. *Research on Aging*, 18(4), 379-401

- Claussen, A. H., ve Crittenden, P. M. (1991). Physical and psychological maltreatment: Relations among types of maltreatment. *Child Abuse and Neglect*, 15(1-2), 5-18.
- Colarossi, L. G., & Eccles, J. S. (2003). Differential effects of support providers on adolescents' mental health. *Social Work Research*, 27, 19-30.
- Coleman, J., ve Hagell, A. (2007). Nature of risk and resilience in adolescence. Coleman, J., Hagell, A. (Ed). *Adolescence, risk and resilience against the odds*, 1-17.[Elektronik versiyon]. https://books.google.com.tr/sayfasından_elde_edilmiştir.
- Collishaw, S., Pickles, A., Messer, J., Rutter, M., Shearer, C., & Maughan, B. (2007). Resilience to adult psychopathology following childhood maltreatment: Evidence from a community sample. *Child Abuse and Neglect*, 31(3), 211-229.
- Colman, R. A., & Widom, C. S. (2004). Childhood abuse and neglect and adult intimate relationships: A prospective study. *Child Abuse and Neglect*, 28(11), 1133-1151.
- Connor, K. M., ve Davidson, J. R. T. (2003). Development of a new resilience scale: The Connor-Davidson resilience scale (CD-RISC). *Depression and Anxiety*, 18, 76–82.
- Crittenden, P. M., Claussen, A. H., ve Sugarman, D. B. (1994). Physical and psychological maltreatment in middle childhood and adolescence. *Development and psychopathology*, 6(1), 145-164.
- Çatalođlu, B. (2011). Madde kullanan ve kullanmayan ergenlerin psikolojik sađamlık ve aile işlevleri açısından karşılaştırılması, (Yayınlanmamış doktora tezi). DEÜ Eğitim Bilimleri Enstitüsü, İzmir.
- Çeçen Erođul., A. R., veTürk, Ş. B. (2013). Ergenlerde çocukluk örselenme yaşantıları ve öfke ifade tarzları ile benlik saygısı ve yaşam doyumunu arasındaki ilişkilerin incelenmesi. *International Journal of Human Sciences*, 10(1), 1421- 1439.
- Çeçen, A. R. (2007). Üniversite öğrencilerinin cinsiyet ve yaşam doyumuna göre sosyal ve duygusal yalnızlık düzeylerinin incelenmesi. *Mersin Üniversitesi Eğitim Fakültesi Dergisi*, 3(2), 180-190.
- Çelik, H. E. ve Yılmaz, V. (2013). LISREL 9.1 ile Yapısal Eşitlik Modellemesi, İstanbul: Anı

- Drake, B., & Pandey, S. (1996). Understanding the relationship between neighborhood poverty and specific types of child maltreatment. *Child Abuse and Neglect*, 20(11), 1003-1018.
- Deci, E. L., ve Ryan, R. M. (2000). The “what” and “why” of goal pursuits: Human needs and the self-determination of behavior. *Psychological Inquiry*, 11, 227-268.
- Deiner, E. (2001). Subjective well-being: The science of happiness and a proposal for a national American Psychologist, 55, 34-43.
- DeRobertis, E. M. (2004). The impact of long-term psychological maltreatment by one’s maternal figure: A study of the victim’s perspective. *Journal of Emotional Abuse*, 4, 27-51.
- Diener, E. (1984). Subjective well-being. *Psychological Bulletin*, 95, 542–575.
- Diener, E. (2000). Subjective well-being: The science of happiness and a proposal for a national index. *American Psychologist*, 55, 34-43.
- Diener, E., & Diener, C. (1996). Most people are happy. *Psychological Science*, 7(3), 181-185.
- Diener, E., ve Suh, E. M. (Eds.). (2000). Culture and subjective well-being. [Elektronik versiyon]. https://books.google.com.tr/sayfasından_elde_edilmiştir.
- Diener, E., Emmons, R. A., Larsen, R. J., Griffin, S. (1985) The satisfaztion with life scale. *Journal of Personality Assessment*, 49, 71-75
- Diener, E., Lucas, R. E., & Scollon, C. N. (2006). Beyond the hedonic treadmill: revising the adaptation theory of well-being. *American Psychologist*, 61(4), 305.
- Diener, E., Scollon, N.C., ve Lucas, R. E. (2003). The evolving concept of subjective well-being: the multifaceted nature of happiness. *Advances in Cell Aging and Gerontology*, 15, 187–219.
- Diener, E., Suh, E., Lucas, R.E., ve Smith, H.L. (1999). Subjective well-being: Three decades of progress. *Psychological Bulletin*, 125, 276-302.

- Diener, E., Suh, E., Lucas, R.E., ve Smith, H.L. (1999). Subjective well-being: Three decades of progress. *Psychological Bulletin*, 125, 276-302.
- DuMont, K. A., Widom, C. S., ve Czaja, S. J. (2007). Predictors of resilience in abused and neglected children grown-up: The role of individual and neighborhood characteristics. *Child Abuse and Neglect*, 31(3), 255-274.
- Duru, E. (2007). Sosyal Bağlılık Ölçeği'nin Türk kültürüne uyarlanması. *Eğitim Araştırmaları Dergisi*, 26, 85-94.
- Duru, E. (2008a). The predictive analysis of adjustment difficulties from loneliness, social support, and social connectedness. *Kuram ve Uygulamada Eğitim Bilimleri*, 8(3), 849.
- Duru, E. (2008b). Yalnızlığı yordamada sosyal destek ve sosyal bağlılığın rolü. *Türk Psikoloji Dergisi*, 23(61), 15.
- Egeland, B., Sroufe, L. A., ve Erickson, M. (1983). The developmental consequence of different patterns of maltreatment. *Child Abuse and Neglect*, 7(4), 459-469.
- Erkman, F. (1999). Çocukların Duygusal Ezimi. Çocuk İstismarı ve İhmali. Konanç, E., Gürkaynak, İ., ve Egemen, A (Ed). *Çocuk İstismarı ve İhmali*, 127-129. Ankara: Gözde Repro Ofset.
- Erickson, M. F., & Egeland, B. (2002). Child neglect. *The APSAC handbook on child maltreatment*, 2, 3-20.
- Erickson, M. F., Egeland, B., & Pianta, R. (1989). The effects of maltreatment on the development of young children. In D. Cicchetti & V. Carlson (Eds.), *Child maltreatment: Theory and research on the causes and consequences of child abuse and neglect*, (647-684).[Elektronik versiyon]. [https://books.google.com.tr/sayfasından elde edilmiştir](https://books.google.com.tr/sayfasından%20elde%20edilmiřtir).
- Evans, C. B., ve Burton, D. L. (2013). Five types of child maltreatment and subsequent delinquency: Physical neglect as the most significant predictor. *Journal of Child and Adolescent Trauma*, 6(4), 231-245.

- Farber, E. A., ve Egeland, B. (1987). Invulnerability among abused and neglected children. Anthony, E. J. ve Cohler, B. J. (Ed.) *The invulnerable child*, 253-288. [Elektronik versiyon]. https://books.google.com.tr/sayfasından_elde_edilmiştir.
- Fraser, E. ve Pakenham, K. L. (2009). Resilience in children of parents with mental illness: Relations between mental health literacy, social connectedness and both adjustment and caregiving. *Psychology, Health and Medicine*, 14 (5), 573 – 584
- Fraser, M. W., Richman, J. M. ve Galinsky, M. J. (1999). Risk, protection and resilience: toward a conceptual framework for social work practice. *Social Work Research*, 23, 129-208.
- Erkman, F. (1991). Çocukların duygusal ezimi. E. Konaç, İ. Gürkaymak, ve A. Egemen (Ed.). *Çocuk istismarı ve ihmali. Çocukların Kötü muameleden korunması I. Ulusal Kongresi(45-53)*. Ankara: Gözde Repo Ofset.
- Garbarino, J., ve Garbarino, A. C. (1994). *Emotional maltreatment of children (2. Baskı)*. Amerika: National Committree for Prevention of Child Abuse.
- Garbarino, J. A. M. E. S., Guttman, E. D. N. A., ve Seeley, J. (1986). *The psychologically battered child: Strategies for identification, assessment, and intervention*. San Francisco: Josses-Bass.
- Garmezy, N. (1991a). Resilience in children's adaptation to negative life events and stressed environments. *Pediatric Annals*, 20, 459– 466.
- Garmezy, N. G. (1991b). Resiliency and vulnerability to adverse developmental outcomes associated with poverty. *American BehavioralScientist*, 34, 416- 430.
- Garmezy, N., Masten, A.S., Tellegen, A. (1984). The study of stress and comptence in children: A building block of developmental psychopathology. *Child Development*, 55, 97-111.
- Geist, R. A. (2008). Connectedness, permeable boundaries, and the development of the self: Therapeutic implications. *International Journal of Psychoanalytic Self Psychology*, 3(2), 129-152.

- Gençöz T (2000) Pozitif ve Negatif Duygu Ölçeği: Geçerlik ve Güvenirlik Çalışması, *Turkish Psychology Journal*, 15, 19-26.
- Gençtan, E. (1991). *İnsan Olmak*. İstanbul: Remzi Kitapevi, İstanbul.
- Gilbert, R., Widom, C. S., Browne, K., Fergusson, D., Webb, E., & Janson, S. (2009). Burden and consequences of child maltreatment in high-income countries. *The Lancet*, 373, 68-81.
- Gizir, C. A. (2007). Psikolojik Sağlık, Risk Faktörleri ve Koruyucu Faktörler Üzerinde Bir Derleme Çalışması. *Türk Psikolojik Danışma ve Rehberlik Dergisi*, 3, 113-128.
- Glaser, D. (2002). Emotional abuse and neglect (psychological maltreatment): A conceptual framework. *Child Abuse & Neglect*, 26, 697-714.
- Goldstein, S., ve Brooks, R. (2013). Why study resilience?. S. Goldstein, ve R. Brooks (Ed.), *Handbook of resilience in children* (2. Baskı), 3-16. [Elektronik versiyon]. https://books.google.com.tr/sayfasından_elde_edilmiştir.
- Greene, R., ve Conrad, A. P. (2002). Basic Assumptions and Terms. R. Greene, (Ed.), *Resiliency: An İntegrated Approach to Practice, Policy, and Research*. (29-62). Washington: NASW Press.
- Gross, A. B., ve Keller, H. R. (1992). Longterm consequences of childhood physical and psychological maltreatment. *Aggressive Behavior*, 18(3), 171-185.
- Gross, A. B., ve Keller, H. R. (1992). Longterm consequences of childhood physical and psychological maltreatment. *Aggressive Behavior*, 18(3), 171-185.
- Güler, N., Uzun, S., Boztaş, Z., Aydoğan, S. (2002). Anneleri tarafından çocuklara uygulanan duygusal ve fiziksel istismar/ihtmal davranışı ve bunu etkileyen faktörler. *Cumhuriyet Üniversitesi Tıp Fakültesi Dergisi*, 24, 128-134.
- Hart, S. N., & Brassard, M. R. (1987). A major threat to children's mental health: Psychological maltreatment. *American Psychologist*, 42(2), 160-165.

- Hart, S. N., & Glaser, D. (2011). Psychological maltreatment – Maltreatment of the mind: A catalyst for advancing child protection toward proactive primary prevention and promotion of personal well-being. *Child Abuse & Neglect*, 35, 758–766.
- Hart, S., Brassard, M., ve Karlson, H. (1996). Psychological maltreatment. L. Berliner, J. Briere, J. Bulkley, C. Jenny, & T. Reid (Eds.), *The APSAC handbook on child abuse and neglect*, (72–89). London: Sage.
- Herrenkohl, R. C., Egolf, B. P., ve Herrenkohl, E. C. (1997). Preschool antecedents of adolescent assaultive behavior: a longitudinal study. *American Journal of Orthopsychiatry*, 67(3), 422.
- Herrmann, D., Scherg, H., Verres, R., von Hagens, C., Strowitzki, T., ve Wischmann, T. (2011). Resilience in infertile couples acts as a protective factor against infertility-specific distress and impaired quality of life. *Journal of assisted reproduction and genetics*, 28(11), 1111-1117.
- Hibbard, R. A, Brack C. J, Rauch S., & Orr D. P. (1988). Abuse, feelings and health behaviors in a students population. *Am J Dis Child*, 142, 326-330.
- Hibbard, R., Barlow, J., MacMillan, H., Christian, C. W., Crawford-Jakubiak, J. E., Flaherty, E. G., ve Sege, R. D. (2012). Psychological maltreatment. *Pediatrics*, 130(2), 372-378.
- Hill, L. H. (2006). Sense of belonging as connectedness, American Indian worldview, and mental health. *Archives of Psychiatric Nursing*, 20, 210–216.
- Hussain, S. ve Munaf, S. (2012). Perceived Father Acceptance-Rejection in Childhood and Psychological Adjustment in Adulthood, *International Journal of Business and Social Science*, 3, 1.
- Horton, T. V., & Wallander, J. L. (2001). Hope and social support as resilience factors against psychological distress of mothers who care for children with chronic physical conditions. *Rehabilitation Psychology*, 46(4), 382-399.

- Ivan Delft, I., Finkenauer, C., & Verbruggen, J. (2016). Child maltreatment and social connectedness among formerly institutionalized females: links with depression. *Journal of interpersonal violence*, 31, 1393-1412.
- Iwaniec, D. (2006). *The emotionally abused and neglected child: Identification, assessment and intervention: A practice handbook*. [Elektronik versiyon]. https://books.google.com.tr/sayfasından_elde_edilmiştir.
- Iwaniec, D., Larkin, E. ve McSherry, D. (2007). Emotionally Harmful Parenting, *Child Care in Practice*, 13, 203-220.
- Iwaniec, D., Larkin, E., ve Higgins, S. (2006). Research review: Risk and resilience in cases of emotional abuse. *Child and Family Social Work*, 11(1), 73-82.
- İşmen, E. (1999), "Aile İçi Çocuk İstismarı", Yayınlanmamış Doktora Tezi, İstanbul Üniversitesi Sosyal Bilimler Enstitüsü, İstanbul.
- Jaffee, S. R., Caspi, A., Moffitt, T. E., Polo-Tomas, M., ve Taylor, A. (2007). Individual, family, and neighborhood factors distinguish resilient from non-resilient maltreated children: A cumulative stressors model. *Child Abuse and Neglect*, 31, 231–253.
- Kağıtçıbaşı, Ç. (2010). *Benlik, aile ve insan gelişimi: Kültürel psikoloji*. İstanbul: Koç Üniversitesi.
- Kararımak, Ö. (2007). *Investigation of personal qualities contributing to psychological resilience among earthquake survivors: A model testing study (Yayımlanmamış doktora tezi)*. Orta Doğu Teknik Üniversitesi, Ankara.
- Kars, Ö. (1996). *Çocuk İstismarı: Nedenleri ve Sonuçları*. Ankara: Bizim Büro Basımevi.
- Kaya, I., ve Çeçen-Erogul, A. R. (2015, Şubat). Relationship between resilience and childhood abuse/neglect in adolescent. 2nd international conference on education and social sciences, İstanbul
- Kim, J., ve Cicchetti, D. (2003). Social self-efficacy and behavior problems in maltreated and nonmaltreated children. *Journal of Clinical Child and Adolescent Psychology*, 32(1), 106-117.

- Kobasa, S. (1982). Commitment and coping in stress resistance among lawyers. *Journal of Personality and Social Psychology*, 42(4), 707-717.
- Kohut, H. (1984). How does analysis cure?[Elektronik versiyon]. [https://books.google.com.tr/sayfasından elde edilmiştir](https://books.google.com.tr/sayfasından%20elde%20edilmiştir).
- Köker, S. (1991). Normal ve sorunlu ergenlerin yaşam doyumu düzeylerinin karşılaştırılması. (Yayınlanmamış Yüksek Lisans Tezi). Ankara Üniversitesi, Ankara.
- Kulaksızoğlu, A. (1998). Ergenlik Psikolojisi. İstanbul, Remzi Kitabevi.
- Kumpfer, K. L. (1999). Factors and processes contributing to resilience: the resilience framework. M. D. Glantz ve J. L. Johnson, (Ed.) *Resilience and development: Positive life adaptations*, (179-225).[Elektronik versiyon]. [https://books.google.com.tr/sayfasından elde edilmiştir](https://books.google.com.tr/sayfasından%20elde%20edilmiştir).
- Landau, J. (2007). Enhancing resilience: Families and communities as agents for change. *Family Process*, 46(3), 351-365.
- Lazenbatt, A. (2010). The impact of abuse and neglect on the health and mental health of children and young people. London: National Society for the Prevention of Cruelty to Children.
- Lee, H. H., ve Cranford, J. A. (2008). Does resilience moderate the associations between parental problem drinking and adolescents' internalizing and externalizing behaviours? A study of Korean Adolescents. *Drug and Alcohol Dependence*, 96, 213-221.
- Lee, R. M. ve Robbins (1995). Measuring belongingness: The social connectedness and the social assurance scales, *Journal of Counseling Psychology*, 42, 232-241.
- Lee, R. M. ve Robbins, S. B. (1998). The Relationship between social connectedness and anxiety, self- esteem, and social identity. *Journal of Counseling Psychology*, 45, 338-345.
- Lee, R. M. ve Robbins, S. B. (2000). Understanding Social Connectedness in college women and men. *Journal of Counseling and Development*, 78, 484-491.

- Lee, R. M., Draper, M., ve Lee, S. (2001). Social connectedness, dysfunctional interpersonal behaviors, and psychological distress: Testing a mediator model. *Journal of Counseling Psychology*, 48(3), 310-318.
- Lee, R. M., Keough, K. A., & Sexton, J. D. (2002). Social connectedness, social appraisal, and perceived stress in college women and men. *Journal of Counseling & Development*, 80(3), 355-361.
- Lee, R.M., Draper M. ve Lee, S. (2001). Social Connectedness, Dysfunctional Interpersonal Behaviors, and Psychological Distress: Testing a Mediator Model. The American Psychological Association. 48, 310-318
- Leipold, B., ve Greve, W. (2009). Resilience: A conceptual bridge between coping and development. *European Psychologist*, 14, 40–50.
- Liebenberg, L., Ungar, M., ve LeBlanc, J. C. (2013). The CYRM-12: A brief measure of resilience. *Can J Public Health*, 104(2), 131-135.
- Luthar, S. S. (2006). Resilience in development: A synthesis of research across five decades. D. Cicchetti D. J. Cohen (Ed.). *Developmental Psychopathology, Risk, Disorder, and Adaptation* (2. Baskı), 739-795. [Elektronik versiyon]. [https://books.google.com.tr/sayfasından elde edilmiştir](https://books.google.com.tr/sayfasından%20elde%20edilmiřtir).
- Luthar, S. S., Cicchetti, D. ve Becker, B. (2000). Research on resilience: Response to commentaries. *Child Development*, 71, 573-575.
- Lutzker, J. R. (Ed.). (2013). *Handbook of child abuse research and treatment*. [Elektronik versiyon]. [https://books.google.com.tr/sayfasından elde edilmiştir](https://books.google.com.tr/sayfasından%20elde%20edilmiřtir).
- Lynch, M., ve Cicchetti, D. (1998). An ecological-transactional analysis of children and contexts: The longitudinal interplay among child maltreatment, community violence, and children's symptomatology. *Development and psychopathology*, 10(2), 235-257.
- Masten, A. S. (1986). Humor and competence in school-aged children. *Child Development*, 57, 461- 473.

- Masten, A. S. (1994). Resilience in individual development: Successful adaptation despite risk and adversity. M.C. Wang ve E.W. Gordon (Ed.). Educational resilience in inner-city America: Challenges and prospects, 3-27.[Elektronik versiyon]. [https://books.google.com.tr/sayfasından elde edilmiştir](https://books.google.com.tr/sayfasından%20elde%20edilmiştir).
- Masten, A. S. (2001). Ordinary magic: Resilience processes in development. *American Psychologist*, 56, 227–238.
- Masten, A. S. (2001). Ordinary magic: Resilience processes in development. *American Psychologist*, 56, 227–238.
- Mc Eachern, A.G., Aluede, O., & Kenny, M.C. (2008). Emotional Abuse in the Classroom: Implications and Interventions for Counselors. *Journal of Counseling & Development*, 86, 3-10.
- McCoy, M. L., & Keen, S. M. (2009). Child abuse and neglect. Psychology Press. [Elektronik versiyon]. [https://books.google.com.tr/sayfasından elde edilmiştir](https://books.google.com.tr/sayfasından%20elde%20edilmiştir).
- McCubbin, M. ve McCubbin, H. (1989). Theoretical orientations to family stress and coping. C. R. Figley (Ed.), *Treating stress in families*, 3-43. [Elektronik versiyon]. [https://books.google.com.tr/sayfasından elde edilmiştir](https://books.google.com.tr/sayfasından%20elde%20edilmiştir).
- Meydan, C. H., & Şeşen, H. (2011). Yapısal eşitlik modellemesi AMOS uygulamaları. Detay Yayıncılık, Ankara
- Miller-Perrin, C. L. ve Perrin, R. D. (2007). *Child Maltreatment: An Introduction*, SagePublication, London.
- Moran, P. B., ve Eckenrode, J. (1992). Protective personality characteristics among adolescent victims of maltreatment. *Child Abuse and Neglect*, 16(5), 743-754.
- Moran, P. B., Vuchinich, S., & Hall, N. K. (2004). Associations between types of maltreatment and substance use during adolescence. *Child Abuse and Neglect*, 28(5), 565-574.
- Mullen, P. E., Martin, J. L., Anderson, J. C., Romans, S. E., & Herbison, G. P. (1996). The long-term impact of the physical, emotional, and sexual abuse of children: A community study. *Child Abuse and Neglect*, 20(1), 7-21

- Murphy, L. B. (1987). Further reflections on resilience. Anthony, E. J. ve Cohler, B. J. (Ed.). The invulnerable child, 84-105. [Elektronik versiyon]. [https://books.google.com.tr/sayfasından elde edilmiştir](https://books.google.com.tr/sayfasından%20elde%20edilmiştir).
- Myers, D., Deiner, E. (1995). Who is happy. American Psychological Society, 6, 19.
- Myers, D., ve Diener, E. (1995). Who is happy?. American Psychological Society, 6, 10-17
- Myers, J. E. (2002). The APSAC handbook on child maltreatment. [Elektronik versiyon]. [https://books.google.com.tr/sayfasından elde edilmiştir](https://books.google.com.tr/sayfasından%20elde%20edilmiştir).
- Ney, P. G., Fung, T., ve Wickett, A. R. (1994). The worst combinations of child abuse and neglect. Child Abuse and Neglect, 18(9), 705-714.
- Oktan, V. (2008). Üniversite sınavına hazırlanan ergenlerin psikolojik sağlamlıklarının çeşitli değişkenlere göre incelenmesi. (Yayımlanmamış Doktora Tezi), Karadeniz Teknik Üniversitesi, Trabzon.
- Olsson, C., Bond, L., Burns, J.M., Vella-Brodrick, D.A., Sawyer, S.M. (2003). Adolescent resilience: A concept analysis. Journal of Adolescence, 26, 1-11.
- Özer, E. (2013). Üniversite Öğrencilerinin Psikolojik Sağlamlık Düzeylerinin Duyusal Zeka ve Beş Faktör Kişilik Özellikleri Açısından İncelenmesi. Yayımlanmamış Doktora Tezi. Selçuk Üniversitesi, Konya
- Peterson, C., ve Seligman, M. E. (1984). Causal explanations as a risk factor for depression: Theory and evidence. Psychological Review, 91(3), 347.
- Pietrzak, R. H., Johnson, D. C., Goldstein, M. B., Malley, J. C., Rivers, A. J., Morgan, C. A. ve Southwick, S. M. (2010). Psychosocial buffers of traumatic stress, depressive symptoms, and psychosocial difficulties in veterans of Operations Enduring Freedom and Iraqi Freedom: the role of resilience, unit support, and postdeployment social support. Journal of affective disorders, 120, 188-192.
- Polat, O. (2001). Çocuk ve Şiddet. İstanbul: Der Yayınları.
- Polat, O. (2007), Tüm Boyutları ile Çocuk İstismarı, İstanbul: Seçkin Yayınları.

- Rak, C.F., ve Patterson L.E. (1996). Promoting resilience in at-risk children. *Journal of Counseling and Development*, 74, 368-373.
- Resiliens. (kelime). en.wiktionary.org/wiki/resiliens. (16 Mart 2017)
- Rohner, R. P., ve Rohner, E. C. (1980). Antecedents and consequences of parental rejection: A theory of emotional abuse. *Child Abuse and Neglect*, 4(3), 189-198.
- Roy, A., Carli, V., ve Sarchiapone, M. (2011). Resilience mitigates the suicide risk associated with childhood trauma. *Journal of Affective Disorders*, 133(3), 591-594.
- Rutter, M. (1985). Resilience in the face of adversity: Protective factors and resistance to psychiatric disorders. *British Journal of Psychiatry*, 147, 598-611.
- Rutter, M. (1987). Psychosocial resilience and protective mechanisms. *American Journal of Orthopsychiatry*, 57, 316–331.
- Rutter, M. (1999). Resilience concepts and findings: Implications for family therapy. *Journal of Family Therapy*, 21, 119–144.
- Rutter, M. (2001). Psychosocial adversity: Risk, resilience and recovery. J. R. Richman, ve M., F Fraser, (Ed.). *The context of youth violence: Resilience, risk, and protection*, (13-41). [Elektronik versiyon]. https://books.google.com.tr/sayfasından_elde_edilmiştir.
- Rutter, M. (2007). Commentary Resilience, Competence, And Coping. *Child Abuse and Neglect*, 31 205–209.
- Sameroff, A. (2005). Early Resilience and Its Developmental Consequences. Tremblay R.E., Barr R.G., ve Peters R. De.V., (Ed.). *Encyclopedia on Early Childhood Development*, (1-6). [Elektronik versiyon]. http://citeseerx.ist.psu.edu/sayfasından_elde_edilmiştir.
- Scannapieco, M., ve Connell-Carrick, K. (2005). Understanding child maltreatment: An ecological and developmental perspective. [Elektronik versiyon]. https://books.google.com.tr/sayfasından_elde_edilmiştir.

- Schumacker, R. E. ve Lomax, R. G. (2004). *A Beginner's Guide To Structural Equation Modeling*. [Elektronik versiyon]. <https://books.google.com.tr/> sayfasından elde edilmiştir.
- Sneddon, H. (2003). The effects of maltreatment on children's health and well-being. *Child Care in Practice*, 9, 236-249
- Steinberg, L. (2007). *Ergenlik*, Ankara: İmge Kitabevi Yayınları
- Stewart, M., Reid, G.J. ve Mangham, C. (1997). Fostering Children's Resilience. *Journal of Pediatric Nursing*, 12, 21-31.
- Stoltenborgh, M., Bakermans-Kranenburg, M. J., Alink, L. R., & van IJzendoorn, M. H. (2012). The universality of childhood emotional abuse: a meta-analysis of worldwide prevalence. *Journal of Aggression, Maltreatment and Trauma*, 21(8), 870-890.
- Suldo, S. M., ve Huebner, E. S. (2004). Does life satisfaction moderate the effects of stressful life events on psychopathological behavior during adolescence?. *School Psychology Quarterly*, 19(2), 93.
- Şimşek, Ö. F. (2007). *Yapısal eşitlik modellemesine giriş: Temel ilkeler ve LISREL uygulamaları*. Ankara: Ekinoks Yayınları.
- Taner, Y. ve Gökler, B. (2004). Çocuk istismarı ve ihmali: psikiyatrik yönleri. *Hacettepe Tıp Dergisi*, 35, 82-86.
- Terzi, Ş. (2005). *Öznel İyi olmaya ilişkin psikolojik dayanıklılık modeli*. (Yayınlanmamış Doktora Tezi). Gazi Üniversitesi, Ankara.
- Terzi, Ş. (2006). Kendini Toparlama gücü ölçeğinin uyarlanması: Geçerlik ve güvenilirlik çalışması. *Türk Psikolojik Danışma ve Rehberlik Dergisi*, 26, 77-84
- Toth, S. L., Manly, J. T., ve Cicchetti, D. (1992). Child maltreatment and vulnerability to depression. *Development and Psychopathology*, 4(1), 97-112.
- Trickett, P. K., Negriff, S., Ji, J., & Peckins, M. (2011). Child maltreatment and adolescent development. *Journal of Research on Adolescence*, 21(1), 3-20.

- Türkdoğan, T. (2010). Üniversite öğrencilerinde temel ihtiyaçların karşılanma düzeyinin öznel iyi oluş düzeyini yormadaki rolü. (Yayınlanmamış yüksek lisans tezi). Pamukkale Üniversitesi, Denizli.
- Türkdoğan, T. (2015) Üniversite öğrencilerinin çocukluklarına dönük olarak algıladıkları ebeveyn kabul-reddi ile yetişkinlikteki psikolojik uyumları arasındaki ilişki. (Yayınlanmamış doktora tezi). Ege Üniversitesi, İzmir.
- Türkdoğan, T., & Duru, E. (2012). Üniversite öğrencilerinde öznel iyi oluşun Yordanmasında temel ihtiyaçların karşılanmasının rolü [The role of basic needs fulfillment in prediction of subjective well-being among university students]. *Educational Sciences: Theory and Practice*, 12(4), 2429-2446.
- Uluğtekin, S. (1991), *Hükümlü Çocuk ve Yeniden Toplumsallaşma*, Ankara: Bizim Büro Matbaa.
- Ungar, M. (2011). The social ecology of resilience: Addressing contextual and cultural ambiguity of a nascent construct. *American Journal of Orthopsychiatry*, 81(1), 1-17.
- Ungar, M. (2012). *The social ecology of resilience*. New York, Springer.
- UNICEF. (2003, Eylül). A league table of child maltreatment deaths in richnations. *Innocenti report card*, 5. İtalya.
- Uslu, R. İ. (2014). *Duygusal istismar. Çocuk İstismarına ve İhmaline Yaklaşım. Temel Bilgiler*. O. Derman (Ed.), Ankara: Akademisyen Tıp Kitabevi,
- Watson, D., Clark, L. A., & Tellegen, Auke (1988). Development and validation of brief measures of positive and negative affect: The PANAS scales. *Journal of Personality & Social Psychology*, 54, 1063-1070.
- Wekerle, C., Miller, A. L., Wolfe, D. A., & Spindel, C. B. (2006). Childhood maltreatment [Elektronik versiyon]. https://books.google.com.tr/sayfasından_elde_edilmiştir.
- Werner, E. E. (1993). Risk, resilience, and recovery: Perspectives from the Kauai longitudinal study. *Development and Psychopathology*, 5, 503–515.

- Werner, E. E. ve Smith, R. S. (1992). *Overcoming The Odds: High-Risk Children from Birth to Adulthood*. [Elektronik versiyon]. <https://books.google.com.tr/sayfasından> elde edilmiştir.
- Werner, E.E. (1984). Resilient children. *Young Children*, 40, 68-72.
- Windle, M. (1999). Critical conceptual and measurement issues in the study of resilience. Glantz, M. D. ve Johnson, J. L. (Ed.). *Resilience and development: Positive life adaptations*, 161-179.[Elektronik versiyon]. <https://books.google.com.tr/sayfasından> elde edilmiştir.
- World Health Organization. (2006). *The world health report 2006: working together for health*. World Health Organization.[Elektronik versiyon]. <https://books.google.com.tr/sayfasından> elde edilmiştir.
- World Health Organization. (2010). *Report of the Consultation on Child Abuse Prevention*. Geneva; 1999. http://www.who.int/violence_injury_prevention/violence/neglect/en/ (erişim tarihi: 24 Nisan 2017)
- Yates, T. M., & Wekerle, C. (2009). The long-term consequences of childhood emotional maltreatment on development: Maladaptation in adolescence and young adulthood. *Child Abuse and Neglect*, 33, 19–21.
- Yiğit, H. (2010). *Ergenlerin benlik saygılarının yaşam doyumu ve bazı özlük nitelikleri açısından incelenmesi*. (Yayımlanmamış Yüksek Lisans Tezi). Selçuk Üniversitesi, Konya.
- Yiğit, İ., ve Erden, G. (2015). Çocukluk Çağı İstismar Yaşantıları ile Genel Psikolojik Sağlık Arasındaki İlişkide Erken Dönem Uyum Bozucu Şemaların Aracı Rolü. *Türk Psikoloji Dergisi*, 30, 47-59.
- Yoon, E., Jung, K. R., Lee, R. M., ve Felix-Mora, M. (2012). Validation of Social Connectedness in Mainstream Society and the Ethnic Community Scales. *Cultural Diversity and Ethnic Minority Psychology*, 18(1), 64-73.

EKLER

EK A: KİŞİSEL BİLGİ FORMU

Sevgili Öğrenciler,

Bu çalışma, Prof. Dr. Erdinç DURU danışmanlığında Pamukkale Üniversitesi, Rehberlik ve Psikolojik Danışmanlık Yüksek Lisans programı öğrencisi Beyhan Ceren Bostan tarafından yürütülen bir tez çalışmasıdır. Bu çalışmanın amacı, ergenlik çağındaki bireylerin kendilerini ve ilişkilerini nasıl algıladıklarını incelemektir. Araştırmaya katılımınız tamamen gönüllülük esasına dayanmaktadır. Ölçeklerin tamamlanması yaklaşık 20 dakikanızı alacaktır. Çalışmada sizden kimlik belirleyici (ad-soyadı vb.) hiçbir bilgi istenmemektedir. Cevaplarınız tamamıyla gizli tutulacak ve sadece çalışma kapsamında değerlendirilecektir; elde edilecek veriler sadece bilimsel yayımlarda kullanılacaktır.

Araştırma ile ilgili daha fazla bilgi almak isterseniz ya da herhangi bir sorunuz olursa Beyhan Ceren Bostan (Tel: 0543 662 75 14 E-mail: bcbostan@gmail.com) ile iletişim kurabilirsiniz.

Beyhan Ceren BOSTAN
Adnan Menderes Üniversitesi
Nazilli İktisadi İdari Bilimler Fakültesi
Sosyal Hizmet Bölümü
Araştırma Görevlisi

Bu çalışmaya tamamen gönüllü olarak katılıyorum, gönüllü katılım formunu okudum ve anladım. Verdiğim bilgilerin bilimsel amaçlı yayımlarda kullanılmasını kabul ediyorum. (Formu doldurup imzaladıktan sonra uygulayıcıya geri veriniz).

.../.../2016

Tarih:

İmza:

Cinsiyetiniz	<input type="checkbox"/> Kız		<input type="checkbox"/> Erkek	
Yaşınız			
Okulunuzun Türü	<input type="checkbox"/> Temel Lise-1			
	<input type="checkbox"/> Fen Lisesi-2			
	<input type="checkbox"/> Anadolu Öğretmen Lisesi-3			
	<input type="checkbox"/> Anadolu Lisesi-4			
	<input type="checkbox"/> Sosyal Bilimler Lisesi-5			
	<input type="checkbox"/> Meslek Lisesi-6			
	<input type="checkbox"/> Mesleki ve Teknik Lise-7			
	<input type="checkbox"/> İmam Hatip Lisesi-8			
	<input type="checkbox"/> Güzel Sanatlar Lisesi-9			
Okuduğunuz Sınıf	<input type="checkbox"/> 1. Sınıf	<input type="checkbox"/> 2. Sınıf	<input type="checkbox"/> 3. Sınıf	<input type="checkbox"/> 4. sınıf
Okul Başarı Notunuz			
Aile Aylık Geliriniz	<input type="checkbox"/> 0-1050 TL-1			
	<input type="checkbox"/> 1051-2500 TL-2			
	<input type="checkbox"/> 2051-5750 TL-3			
	<input type="checkbox"/> 5751 TL ve üzeri-4			
Annenizin Eğitim Durumu	<input type="checkbox"/> Okur-yazar değil-1		Babanızın Eğitim Durumu	<input type="checkbox"/> Okur-yazar değil
	<input type="checkbox"/> İlkokul mezunu-2			<input type="checkbox"/> İlkokul mezunu
	<input type="checkbox"/> Ortaokul mezunu-3			<input type="checkbox"/> Ortaokul mezunu
	<input type="checkbox"/> Lise mezunu-4			<input type="checkbox"/> Lise mezunu
	<input type="checkbox"/> Üniversite mezunu-5			<input type="checkbox"/> Üniversite mezunu
	<input type="checkbox"/> Lisansüstü-6			<input type="checkbox"/> Lisansüstü
Annenizin Mesleği		Babanızın Mesleği
Anne-babanızın birliktelik durumu	<input type="checkbox"/> Evli			
	<input type="checkbox"/> Boşanmış			
	<input type="checkbox"/> Boşanmamış ancak ayrı yaşamaktalar			
Kardeşiniz var mı?	<input type="checkbox"/> Evet		<input type="checkbox"/> Hayır	
Kardeşiniz var ise kaç kardeşsiniz?	<input type="checkbox"/> Yok <input type="checkbox"/> (1) <input type="checkbox"/> (2) <input type="checkbox"/> (3) <input type="checkbox"/> (4) <input type="checkbox"/> (5 ve üzeri)			
<p>Aşağıda 2 cümle ve her bir cümlenin aşağısında da cevaplarınızı işaretlemeniz için 1'den 7'ye kadar rakamlar verilmiştir. Her cümlede söylenenin sizin için ne kadar doğru olduğunu veya olmadığını belirtmek için o cümlenin altındaki rakamlardan yalnız bir tanesini daire içine alarak işaretleyiniz</p> <p>Olumsuz bir olay yaşadığınızda, kendinizi ne derece affedebilirsiniz?</p> <p>1-Kesinlikle affetmem 2 3 4 5 6 7-</p> <p>Kesinlikle affederim</p> <p>Olumsuz bir olay yaşadığınızda, başkasını ne derece affedebilirsiniz?</p> <p>1-Kesinlikle affetmem 2 3 4 5 6 7-</p> <p>Kesinlikle affederim</p>				

EK B: PSİKOLOJİK İSTİSMAR ÖLÇEĞİ (ÖRNEK MADDELER)

Aşağıdaki cümleleri anne veya babanızın size karşı göstermiş olduğu tepkileri göz önünde bulundurarak cevaplamanızı istiyoruz. Uygun cevabı her maddenin yanında ayrılan yere (puanları daire içine alarak) işaretleyiniz.	Hemen hemen Her Zaman	Sık sık	Nadiren	Hemen hemen Hiçbir Zaman
Çevreme, arkadaşlarıma karşı saldırgan davranışlarımı ödüllendirirdi.	4	3	2	1
Bana çirkin, kötü adlar takardı.	4	3	2	1
Benim gözümün önünde kavga ederdi.	4	3	2	1
"Sen ne işe yararsın" diyerek aşağılardı.	4	3	2	1
Yasal olmayan şeyler yapmam için beni desteklerdi	4	3	2	1
Benim sosyal faaliyetlere katılmamı istemezdi.	4	3	2	1
Genellikle bana, beni sevdiklerini söylerdi.	4	3	2	1
Konuştuğumda beni dikkatlice dinlerdi.	4	3	2	1
Okul faaliyet ve gezilerine katılmamı engellerdi.	4	3	2	1
Yasal olmayan şeyler yaptığını görürdüm.	4	3	2	1
Beni kardeşlerim kadar sevdiğini hissettirirdi	4	3	2	1
Herhangi bir neden yokken okula gitmeme izin vermezdi.	4	3	2	1
Kardeşim doğduktan sonra ben yokmuşum gibi davranmaya başlamıştı	4	3	2	1

EK C: YAŞAM DOYUMU ÖLÇEĞİ (ÖRNEK MADDELER)

Aşağıdaki cümlelerde söylenenin sizin için ne kadar çok doğru olduğunu veya olmadığını belirtmek için o cümlenin yanındaki rakamlardan yalnız bir tanesini daire içine alarak işaretleyiniz.	Kesinlikle	Katılmıyorum	Katılmıyorum	Kesinlikle	Katılmıyorum	Kararsızım	Kesinlikle	Katılıyorum	Katılıyorum	Kesinlikle	Katılıyorum
	1	2	3	4	5	6	7				
Hayatım birçok yönünden idealimdekine yakın.	1	2	3	4	5	6	7				
Hayat şartlarım mükemmel.	1	2	3	4	5	6	7				
Eğer hayatta yeniden başlasaydım hemen hemen hiçbir şeyi değiştirmezdim	1	2	3	4	5	6	7				

EK D: POZİTİF VE NEGATİF DUYGU ÖLÇEĞİ (ÖRNEK MADDELER)

Bu ölçek farklı duyguları tanımlayan bir takım sözcükler içermektedir. Son iki hafta nasıl hissettiğinizi düşünüp her maddeyi okuyun. Uygun cevabı her maddenin yanında ayrılan yere (puanları daire içine alarak) işaretleyiniz.	Çok az ve hiç	Biraz	Ortalama	Oldukça	Çok Fazla
İlgili	1	2	3	4	5
Sıkıntılı	1	2	3	4	5
Uyanık	1	2	3	4	5
Utanmış	1	2	3	4	5
İlhamlı (yaratıcı düşüncelerle dolu)	1	2	3	4	5
Sinirli	1	2	3	4	5
Kararlı	1	2	3	4	5
Dikkatli	1	2	3	4	5
Tedirgin	1	2	3	4	5

EK E: SOSYAL BAĞLILIK ÖLÇEĞİ (ÖRNEK MADDELER)

Aşağıdaki cümleler, sizin kendinizle ilgili ne düşündüğünüzü ve ne hissettiğinizi ifade etmeniz içindir. Uygun cevabı her maddenin yanında ayrılan yere (puanları daire içine alarak) işaretleyiniz.

	Kesinlikle Katılıyorum	Çoğunlukla Katılıyorum	Katılıyorum	Katılmıyorum	Çoğunlukla Katılmıyorum	Kesinlikle Katılmıyorum
Kendimi çevremden kopuk hissediyorum.	1	2	3	4	5	6
Tanıdık insanlarla birlikteyken bile, kendimi onlara ait hissetmiyorum	1	2	3	4	5	6
Kendimi insanlara çok uzak hissediyorum.	1	2	3	4	5	6
Kendimi herhangi bir kişi ya da grubun parçası olarak hissetmiyorum	1	2	3	4	5	6

EK F: PSİKOLOJİK SAĞLAMLIK ÖLÇEĞİ (ÖRNEK MADDELER)

Aşağıdaki cümleler, sizin kendinizle ilgili ne düşündüğünüzü ve ne hissettiğinizi ifade etmeniz içindir. Uygun cevabı her maddenin yanında ayrılan yere (puanları daire içine alarak) işaretleyin.	Beni hiç tanımlamıyor	Çok az tanımlıyor	Biraz tanımlıyor	Oldukça tanımlıyor	Beni tamamen tanımlıyor
Hayatımda saygı duyabileceğim insanlar var.	1	2	3	4	5
Eğitim almak benim için önemlidir.	1	2	3	4	5
Ailem benim hakkımda birçok şeyi bilir (örneğin, arkadaşlarımla kim olduğumu, nelerden hoşlandığımı).	1	2	3	4	5
Yaşadığım toplumda bana adil bir şekilde davranılır.	1	2	3	4	5
Hayatımda gelecekte kullanacağım yeteneklerimi geliştireceğim fırsatlara sahibim.	1	2	3	4	5
Ailemin aile geleneklerini ve kültürünü seviyorum.	1	2	3	4	5

EK G: ARAŞTIRMA İZİNİ ONAYI



T.C.
DENİZLİ VALİLİĞİ
İl Millî Eğitim Müdürlüğü

Sayı : 16605029/44-E.4035234

11/04/2016

Konu : Anket İzni

VALİLİK MAKAMINA

İlgi : Pamukkale Üniversitesi Rektörlüğünüz 04/04/2016 tarih ve 6640 sayılı yazıdır.

Pamukkale Üniversitesi Eğitim Bilimleri Enstitüsü, Eğitim Bilimleri Anabilim Dalı, Rehberlik ve Psikolojik Danışmanlık Tezli Yüksek Lisans Programı öğrencisi Beyhan Çarın BOSTAN " Ergenlerde Algılanan Psikolojik İstisna ve Örnekleme Olup Olmaması, Psikolojik Sağlık ve Sosyal Bağlılık Rolü" konulu tez çalışması kapsamında, ilgi yazı gereği Müdürlüğünüze bağlı Merkezimiz ve Pamukkale Üçlerinde bulunan orta öğretim kurumlarında veri toplamak istemektedir.

Yukarıda adı geçen öğrenciler ile ilgili (Lisans/Lisansüstü/Doktora) öğrencileri ve Öğretim Görevlilerinin ilgi yazıları ekinde belirtilmiş okullarda, (Ortaöğretim/İlköğretim/Okulöğretmeni) konuları ile ilgili anket çalışmalarını "Araştırma, Yarıma ve Sosyal Etiklik İzinleri" Geneliğinde belirtilen esaslar gereğince; Okul ve kurumların eğitim-öğretim faaliyetlerini aksatmayacak şekilde 2015/2016 eğitim-öğretim yılı içerisinde uygulamaları Müdürlüğünüzce uygun görülmüştür.

Olanınıza arz ederim.

Mahmut OĞUZ
Millî Eğitim Müdürü

Görevli Elektronik İmza

Ali İzzet Ayarlar

25.04.2016

Mahmut TUR

Müdür

OLUR

11/04/2016

Ali ŞANLIER

Vali a.

Vali Yardımcısı

T.C.

DENİZLİ VALİLİĞİ

İl Millî Eğitim Müdürlüğü

PAMUKKALE ÜNİVERSİTESİ REKTÖRLÜĞÜNE

Kurumunuza Müdürlüğümüzden talep edilen araştırma isteklerine ait Makam Onayı ve Müdürlüğünüzce Onay verilen anket formları ekte gönderilmiştir.

Gereğini rica ederim.

Ali ŞANLIER
Vali a.
Vali Yardımcısı

Ek:

1-Anket Formları

Sehaşlar Mh. Sahak Cd No :76 Merkezefendi/DENİZLİ
Elektronik Ad: denizli.meb.gov.tr
e-posta: info@2016@meb.gov.tr

Ayranlı İlçe İktisadi ve Sosyal İşleri ASLAN-Memur
Tel: (0 258) 265 35 54-704
Faks: (0 258) 265 01 69

EK H: ÖZGEÇMİŞ**Beyhan Ceren BOSTAN****KİŞİSEL BİLGİLER**

Doğum Tarihi: 24.04.1989
 Adres: Nazilli İktisadi ve İdari Bilimler Fakültesi Sosyal Hizmetler Bölümü Aydın/Türkiye

EĞİTİM

2003-2007 *Lise-Hulusi Uçaçelik Anadolu Lisesi (2003-2007)*
 2008-2013 *Üniversite- Beykent Üniversitesi Psikoloji Bölümü – Tam Burslu*
 2014-2017 *Yükseklisans- Pamukkale Üniversitesi Psikolojik Danışmanlık ve Rehberlik- halen devam etmektedir.*

ÇALIŞMA DENEYİMİ

Temmuz 2009-Ağustos 2009 ZORA (İtalya’da Rehabilitasyon Merkezi)-Gönüllü Psikolog
 Haziran 2013-Temmuz 2014 Lotis Pharma-İnsan Kaynakları
 Ocak 2011-Haziran 2013 Beykent Psikoloji Kulübü- Kongre Organizasyon Kurulu Yöneticisi
 Haziran 2014-Ocak 2016 Denizli Aile ve Sosyal Politikalar İl Müdürlüğü Merkezefendi Sosyal Hizmetler Merkezi Müdürlüğü- Psikolog
 Ocak 2015 Denizli Koruyucu Aile Derneği-Gönüllü Psikolog
 Şubat 2016-Devam etmekte Adnan Menderes Üniversitesi Nazilli İktisadi ve İdari Bilimler Fakültesi Sosyal Hizmet Bölümü-Araştırma Görevlisi

DİL YETERLİKLERİ VE PUANLAR

İngilize:
 YDS: 68,5
 YÖKDİL: 70
 IELTS: 65
 ALES: 84

Lisans Not Ortalaması: 3.52
 Yüksek Lisans Not Ortalaması:

ULUSLARARASI KONGRE BİLDİRİLERİ

2016 Bostan, B.C., Duru, E. (2016). “*Üniversite Öğrencilerinde Sosyal Dışlanma ve Yalnızlık İlişkisinde, Algılanan Sosyal Destek ve Benlik Saygısının Rolü*”IIIrd International Eurasianeducational Research Congress, Sözlü Bildiri, Muğla Sıtkı Koçman Üniversitesi, Muğla.

2017

Bostan, B.C., Duru, E. (2017). “Ergenlerde Yaşam Doyumu ve Psikolojik İstismar İlişkisinde Psikolojik Sağlık ve Sosyal Bağlılığın Rolü”V. International Eurasianeducational Research Congress, Sözlü Bildiri,Pamukkale Üniversitesi, Denizli.

SERTİFİKALAR

- İELTS B2 Seviyesi, İzmir 2014
- İngilizce Hazırlık Eğitimi, Beykent Üniversitesi 2009
- AGTE Workshop, Işık Savaşır Sempozyumu 2009
- Aile Danışmanlığında Metaforlar Workshop, Işık Savaşır Sempozyumu 2009
- OKB Eğitimi, Pandora Danışmanlık 2009
- Psikodrama, Koç Üniversitesi 2009
- Şizofreni Eğitimi, Koç üniversitesi 2009
- İnsan Kaynakları Eğitimi, İnsanüssü 2013
- Mülakat Teknikleri, KOSGEB 2013
- Backpack Eğitimi, Hollanda 2015