



T.C.
PAMUKKALE ÜNİVERSİTESİ
ARKEOLOJİ ENSTİTÜSÜ



Yüksek Lisans Tezi
Arkeoloji Ana Bilim Dalı
Arkeoloji Yüksek Lisans Programı

KAZI BULUNTULARI IŞIĞINDA NİF DAĞI KIRSAL KESİM
HELLENİSTİK DÖNEM KERAMİKLERİ

Eylem ÖZDEMİR

MAYIS 2019
DENİZLİ

T.C.
PAMUKKALE ÜNİVERSİTESİ
ARKEOLOJİ ENSTİTÜSÜ

Yüksek Lisans Tezi
Arkeoloji Ana Bilim Dalı
Arkeoloji Yüksek Lisans Programı

KAZI BULUNTULARI IŞIĞINDA NİF DAĞI KIRSAL KESİM
HELLENİSTİK DÖNEM KERAMİKLERİ

Eylem ÖZDEMİR

Danışman
Prof. Dr. Fahriye BAYRAM

Mayıs 2019
DENİZLİ

YÜKSEK LİSANS TEZİ ONAY FORMU

Klasik Arkeoloji Anabilim Dalı öğrencisi Eylem ÖZDEMİR tarafından Prof. Dr. Fahriye BAYRAM yönetiminde hazırlanan "**Nif Dağı Kazısı Buluntuları Işığında Yöredeki Kırsal Kesim Yerleşmelerinin Hellenistik Dönem Keramik Örnekleri**" başlıklı tez aşağıdaki jüri üyeleri tarafından 13.05.2019 tarihinde yapılan tez savunma sınavında başarılı bulunmuş ve Yüksek Lisans Tezi olarak kabul edilmiştir.

Prof. Dr. Fahriye BAYRAM

Jüri Başkanı

Jüri Üyesi

Doç. Dr. Bahadır DUMAN

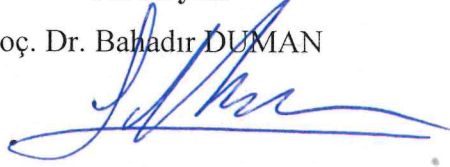

Jüri Üyesi

Dr. Öğr. Üyesi Mustafa BİLGİN



Pamukkale Üniversitesi Arkeoloji Enstitüsü Yönetim Kurulu'nun
23.05.19...tarih ve ...10/8..... sayılı kararıyla onaylanmıştır.

Müdür

Prof. Dr. Celal ŞİMŞEK

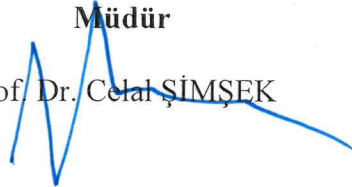

Bu tezin tasarımı, hazırlanması, yürütülmesi, arařtırmalarının yapılması ve bulgularının analizlerinde bilimsel etięe ve akademik kurallara özenle riayet edildiđini; bu alıřmanın dođrudan birincil ürünü olmayan bulguların, verilerin ve materyallerin bilimsel etięe uygun olarak kaynak gösterildiđini ve alıntı yapılan alıřmalara atıfta bulunulduđunu beyan ederim.

İmza
Eylem ÖZDEMİR



ÖNSÖZ

Arkeolojik kazılarda yoğun olarak ele geçen keramik buluntular, özellikle son yıllarda artan kazı çalışmaları ile ithal örneklerin yanı sıra yerel keramik örneklerin de bulunduğunu ortaya koymaktadır. Birçok antik kentte, bu şekilde yerel özellik gösteren keramiklerin var olması, bölgenin üretim potansiyeliyle yerel üretim keramik kültürünün anlaşılması açısından önem arz etmektedir. Nif (Olympos) Dağı'nda, Balıcaoluk yerleşmesi ve Karamattepe ile Dağkızılcıca nekropolisinde yürütülen arkeolojik kazılar sonucu ortaya çıkartılan keramik örnekleri de, bu dağlık kırsal yörenin yerel keramik kültürünü aydınlatmaya yönelik veriler sunmuştur. Bu bağlamda tez çalışmasında, Nif Dağı'nda Hellenistik Dönem'e tarihlendirilen ve bölgesel üretim olarak değerlendirilen keramik buluntular ele alınarak incelenmiştir.

Öncelikle danışmanlığımı yürütmeyi kabul ederek ortaya çıkan tez çalışmasının hazırlanma sürecinde bilimsel anlamda her türlü desteği sağlayan, fikir ve yönlendirmeleriyle yanımda olan kıymetli hocam Prof. Dr. Fahriye BAYRAM'a sonsuz teşekkür ve şükranlarımı sunarım. Tez konusunu oluşturan orijinal kazı malzemesinin, yüksek lisans çalışması olarak tarafıma verilmesini uygun gören ve kazı ekibinin bir üyesi olmamı sağlayan değerli hocamlarım Prof. Dr. Elif Tül TULUNAY'a ve Doç. Dr. Müjde PEKER'e çok teşekkür ederek bu konudaki minnettarlığımı da dile getirmek isterim.

Tez sürecinde konuyla ilgili bilgi, görüş ve desteklerini esirgemeyen, lisans öğrenimim başından itibaren beni keramik çalışmaları konusunda yönlendiren ve eğiten değerli hocam Dr. Öğr. Üyesi Mustafa BİLGİN'e ne kadar teşekkür etsem azdır. Hellenistik Dönem keramikleri konusunda ki engin bilgi birikimine sahip olan, değerli görüş ve önerileriyle bu çalışmanın son halini almasında katkıda bulunan hocam Doç. Dr. Bahadır DUMAN'a da ayrıca teşekkür etmek isterim.

Yüksek Lisans tez aşamasında yapmış olduğum erasmus+staj hareketliliği programında, Università Degli Studi Di Palermo'da, Palermo Üniversitesi Arkeoloji ve Tarih Kütüphanesi'nde (Università degli Studi di Palermo Archeologia e storia Biblioteca) tüm olanaklardan yararlanmamı sağlayan Prof. Aurelio BURGIO'u da burada anmak isterim. Diğer bir yandan bu çalışmanın ilerlemesinde gerek eleştirel bakış açısı, gerekse manevi destekleri ve kaynak temini gibi yardımlarını eksik etmeyen

sevgili hocalarım Dr. Öğr. Üyesi Umay OĞUZHAONĞLU AKAY'a ve Arş. Gör. Dr. Bilge YILMAZ KOLANCI'ya ayrıca teşekkürlerimi sunarım.

Keramik çiziminde uzmanlaşmış bilgisi ile çalışma süresinde tavsiyelerini esirgemeyen Arkeolog Pınar KIZILTEPE BİLGİN'e ve karakalem çizimi ile belgeleme çalışmalarına yardım eden Arkeolog Zehra CEYLANCI'ya da çok teşekkür ederim.

Tez çalışmasında kullanılan arazi ve buluntu fotoğraflarıyla çizimler Nif (Olympos) Dağı Kazı arşivine ait olup emeği geçen tüm Nif Dağı Kazı ekibine tekrar teşekkürlerini sunuyorum.

Son olarak bugüne kadar aldığım kararların hep arkasında olan, maddi ve manevi desteklerini hiçbir zaman benden esirgemeyen annem Atiye ÖZDEMİR'e, babam Sabit ÖZDEMİR'e ve kardeşlerime ne kadar teşekkür etsem azdır. Bu uzun tez sürecinde hep yanımda olan, hevesimin bir an olsun bile kırılmaması için elinden gelen her desteği sunan ve aynı zamanda meslektaşım olan sevgili nişanlım Tolga CANDUR'a da sonsuz teşekkürlerimi sunarım.

Eylem ÖZDEMİR

Denizli, 2019

ÖZET

KAZI BULUNTULARI IŞIĞINDA NİF DAĞI KIRSAL KESİM HELLENİSTİK DÖNEM KERAMİKLERİ

ÖZDEMİR, Eylem

Yüksek Lisans Tezi

Arkeoloji ABD

Klasik Arkeoloji Yüksek Lisans Programı

Tez Yöneticisi: Prof. Dr. Fahriye Bayram

Mayıs 2019, 336 Sayfa

Nif (Olympos) Dağı, günümüzde İzmir İli, Torbalı, Buca ve Kemalpaşa İlçeleri'nin ortak sınırında, Antik dönemde ise Smyrna (İzmir) Körfezi'nin hemen doğusunda, İonia ve Lydia Bölgeleri'nin sınırları içerisinde yer almaktadır. İlk bilimsel kazı çalışmaları, 2006 yılında Prof. Dr. Elif Tül Tulunay başkanlığında başlatılmış olup günümüzde halen sistemli olarak devam etmektedir.

Tez çalışmasının ana konusunu oluşturan Hellenistik Dönem'e ait bölgesel özellik gösteren keramikler, Nif (Olympos) Dağı Araştırma ve Kazı Projesi kapsamında kazısı yapılarak tamamlanan ya da devam eden Balıcaoluk yerleşmesi ile Karamattepe ve Dağkızılca nekropollerinden ele geçirilmiştir. Söz konusu dönemde, Attik keramiklere alternatif olarak üretildiği düşünülen bu yöre kırsalındaki bölgesel özellik gösteren keramikler, ithal örnekler ile farklı özelliklere sahip olduğu tespit edilmiştir. Bu keramiklerin gerek hamur gerekse astar özellikleri bakımından ithal örneklerden hemen ayırt edilmesi önemli bir kriter olup kendine özgü formları, tipolojik özellikleri ve bezeme anlayışı da diğer belirleyici unsurlar arasında yer almaktadır.

Nif Dağ'ındaki kırsal kesim yerleşmelerinin, keramik kültrünü incelemek adına yapılan bu tez çalışmasında toplam 200 adet parça ve tam keramik örneği incelemeye alınmıştır. Buluntu çeşitliliğine göre; Batı Yamacı Stilinde Keramikler, Batı Yamacı Taklidinde Yapılan Keramikler, Kabartmalı Kâseler, Kantharoslar, Tabaklar, İçe Dönük Kenarlı Kâseler, Sosluklar, Dirsekli Kâseler, Dışa Dönük Kenarlı Kâseler, Üçgen Ağız Profilli Kâseler, Dışa Çekik Kenarlı Kâse, Akhamenid Kâse, Kaideler, Unguentariumlar, Amphoriskoslar, Testiler, Yonca Ağızlı Testiler, Mykeler, Kraterler, Depolama Kapları, Pişirme Kapları, Amphoralar, Kremasyon Kapları, Kapaklar, Tymiatieron ve Kandiller şeklinde keramik grupları yer almaktadır.

Anahtar Kelimeler: Hellenistik Dönem, Nif (Olympos) Dağı, Balıcaoluk, Karamettepe, Dağkızılca, Keramik

ABSTRACT

HELLENISTIC POTTERY FROM RURAL SETTLEMENTS IN THE LIGHT OF NIF DAĞI EXCAVATIONS

ÖZDEMİR, Eylem

Master Thesis

Archaeology Department

Classical Archaeology Master Programme

Advisor of Thesis: Prof. Dr. Fahriye Bayram

May 2019, 336 Pages

Nif (Olympos) Mountain is located in the common borders of Torbalı, Buca and Kemalpaşa Districts of Izmir Province. The first scientific excavations were started under the chairmanship of Prof. Dr. Elif Tül Tulunay in 2006 and still continues systematically today.

The potteries which one got regional features of hellenistic period an also the main subject of the thesis study, were recovered from the Balıcaoluk settlement and Karamattepe and Dağkızılca necropolises which were excavated or continued under the scope of Nif (Olympos) Mountain Research and Excavation Project. In the said period, it is determined that the ceramics of this region which is thought to be produced as an alternative to Attic pottery has different characteristics with imported samples. Distinguish of this pottery from their paste and slip features from their imported examples is important criteria and their own forms and typological features and view of decoration are their determining factor.

In this thesis study, which is aimed to investigate the pottery culture of Nif Mountain rural settlements, a total of 200 pieces and full ceramic samples were examined. According to the variety of finds; West Slope Technique potteries, West Slope made of imitation potteries, moldmade relief bowls, cantharoi, Plates, echinus bowls, small bowls (sauces), bowls with angular profile, outturned rim bowls, the profile of mouth triangle bowls, flaring rim bowls, Achaemenid bowl, bases, unguentaria, amphoriskoi, jugs, myke, oinochoe, crater, storage vessels, cooking vessels, amphoras, cremation vessels, lids, thymiaterion and candles the ceramic groups is located.

Keywords: Hellenistic Period, Nif (Olympos) Mountain, Karamattepe, Balıcaoluk, Dağkızılca, Pottery.

İÇİNDEKİLER

ÖNSÖZ	i
ÖZET	iii
ABSTRACT	iv
İÇİNDEKİLER	v
GİRİŞ	1
Amaç, Kapsam, Yöntem.....	3

BİRİNCİ BÖLÜM NİF (OLYMPUS) DAĞI

1.1. Konumu ve çevresi	6
1.2. Araştırma ve Kazı Tarihçesi.....	11

İKİNCİ BÖLÜM HELLENİSTİK DÖNEM KERAMİĞİ'NİN GELİŞİM SÜRECİ VE ARAŞTIRMA TARİHÇESİ

2.1. Gelişim Süreci	14
2.2. Araştırma Tarihçesi	18

ÜÇÜNCÜ BÖLÜM NİF (OLYMPUS) DAĞI'NDA HELLENİSTİK DÖNEM KERAMİĞİ'NİN BULUNDUĞU KAZI ALANLARI

3.1. Balıcaoluk Yerleşmesi.....	24
3.2. Karamattepe Nekropolisi.....	27
3.3. Dağkızılca Nekropolisi.....	32

DÖRDÜNCÜ BÖLÜM NİF (OLYMPUS) DAĞI HELLENİSTİK DÖNEM KERAMİK ÖRNEKLERİ

4.1. Bölgesel Özellik Gösteren Hellenistik Dönem Keramik Buluntuları	34
4.1.1. Batı Yamacı Stilinde Keramikler	36
4.1.1.1. Hamur-Astar Özellikleri	38
4.1.1.2. Bezeme Özellikleri	38
4.1.1.3. Form	39
4.1.2. Batı Yamacı Taklidinde Yapılan Keramikler	41
4.1.2.1. Hamur-Astar Özellikleri	41
4.1.2.2. Bezeme Özellikleri	41
4.1.2.3. Form	42
4.1.3. Kabartmalı Kase	42
4.1.3.1. Hamur-Astar Özellikleri	45
4.1.3.2. Bezeme Özellikleri	46
4.1.3.3. Form	46
4.1.4. Kantharoslar	47
4.1.4.1. Hamur-Astar Özellikleri	48
4.1.4.2. Bezeme Özellikleri	48
4.1.4.3. Form	48
4.1.5. Tabaklar	49
4.1.5.1. Hamur-Astar Özellikleri	50
4.1.5.2. Bezeme Özellikleri	50

4.1.5.3. Form	50
4.1.6. İçe Dönük Kenarlı Kâseler	51
4.1.6.1. Hamur-Astar Özellikleri	53
4.1.6.2. Bezeme Özellikleri	54
4.1.6.3. Form	55
4.1.7. Sosluklar	56
4.1.7.1. Hamur-Astar Özellikleri	56
4.1.7.2. Bezeme Özellikleri	57
4.1.7.3. Form	57
4.1.8. Dirsekli Kâseler	58
4.1.8.1. Hamur-Astar Özellikleri	58
4.1.8.2. Bezeme Özellikleri	59
4.1.8.3. Form	59
4.1.9. Dışa Dönük Kenarlı Kâseler	59
4.1.9.1. Hamur-Astar Özellikleri	60
4.1.9.2. Bezeme Özellikleri	60
4.1.9.3. Form	61
4.1.10. Üçgen Ağız Profilli Kâseler	62
4.1.10.1. Hamur-Astar Özellikleri	62
4.1.10.2. Bezeme Özellikleri	63
4.1.10.3. Form	63
4.1.11. Dışa Çekik Kenarlı Kâseler	63
4.1.11.1. Hamur-Astar Özellikleri	64
4.1.11.2. Bezeme Özellikleri	64
4.1.11.3. Form	64
4.1.12. Akhamenid Kâse.....	65
4.1.12.1. Hamur-Astar Özellikleri	66
4.1.12.2. Bezeme Özellikleri	66
4.1.12.3. Form	66
4.1.13. Tabak/ Kâse Kaideler	67
4.1.13.1. Hamur-Astar Özellikleri	67
4.1.13.2. Bezeme Özellikleri	67
4.1.13.3. Form	68
4.1.14. Unguentariumlar	68
4.1.14.1. Hamur-Astar Özellikleri	73
4.1.14.2. Bezeme Özellikleri	74
4.1.14.3. Form	74
4.1.15. Amphoriskoslar.....	79
4.1.15.1. Hamur-Astar Özellikleri	79
4.1.15.2. Bezeme Özellikleri	80
4.1.15.3. Form	80
4.1.16. Minyatür Kaplar	80
4.1.16.1. Hamur-Astar Özellikleri	81
4.1.16.2. Bezeme Özellikleri	82
4.1.16.3. Form	82
4.1.17. Testiler	83
4.1.17.1. Hamur-Astar Özellikleri	83
4.1.17.2. Bezeme Özellikleri	84
4.1.17.3. Form	84
4.1.18. Yonca Ağızlı Testiler	89

4.1.18.1. Hamur-Astar Özellikleri	89
4.1.18.2. Bezeme Özellikleri	90
4.1.18.3. Form	90
4.1.19. Mykeler.....	91
4.1.19.1. Hamur-Astar Özellikleri	91
4.1.19.2. Bezeme Özellikleri	92
4.1.19.3. Form	93
4.1.20. Kraterler.....	93
4.1.20.1. Hamur-Astar Özellikleri	94
4.1.20.2. Bezeme Özellikleri	94
4.1.20.3. Form	95
4.1.21. Depolama Kapları	96
4.1.21.1. Hamur-Astar Özellikleri	97
4.1.21.2. Bezeme Özellikleri	97
4.1.21.3. Form	98
4.1.22. Pişirme Kapları	100
4.1.22.1. Hamur-Astar Özellikleri	101
4.1.22.2. Bezeme Özellikleri	101
4.1.22.3. Form	101
4.1.23. Amphoralar	105
4.1.23.1. Hamur-Astar Özellikleri	107
4.1.23.2. Bezeme Özellikleri	107
4.1.23.3. Form	108
4.1.24. Kremasyon Kapları.....	112
4.1.24.1. Hamur-Astar Özellikleri	113
4.1.24.2. Bezeme Özellikleri	113
4.1.24.3. Form	114
4.1.25. Kapaklar.....	115
4.1.25.1. Hamur-Astar Özellikleri	115
4.1.25.2. Bezeme Özellikleri	116
4.1.25.3. Form	116
4.1.26. Thymiaterion.....	118
4.1.26.1. Hamur-Astar Özellikleri	119
4.1.26.2. Bezeme Özellikleri	119
4.1.26.3. Form	119
4.1.27. Kandiller.....	120
4.1.27.1. Hamur-Astar Özellikleri	120
4.1.27.2. Bezeme Özellikleri	121
4.1.27.3. Form	121

DEĞERLENDİRME ve SONUÇ	123
KATALOG	128
KISALTMALAR	260
KAYNAKLAR	262
FİĞÜR LİSTESİ.....	285
GRAFİKLER LİSTESİ.....	286
HARİTALAR LİSTESİ.....	287
RESİMLER LİSTESİ.....	288
LEVHALAR LİSTESİ.....	289
GRAFİKLER	290

HARİTALAR	292
RESİMLER	297
LEVHALAR	307
ÖZGEÇMİŞ	340

GİRİŞ

İnsanlık tarihinin en eski kültür kalıntısı olan keramik; kilin ilkel yöntemlerle biçimlendirilerek basit fırınlarda pişirildiği dönemden itibaren, arkeolojinin önemli buluntuları arasında yerini almıştır. Keramik yapıldığı dönemin teknik, ekonomik ve kültürel düzeyinin göstergesi olarak uzun süreli araştırmalardan elde edilen veriler sayesinde kronolojik bir dizin içerisine yerleştirilmiştir. İnsanın günlük kullanımına ve diğer gereksinimlerine yanıt veren pişmiş topraktan yapılmış bu arkeolojik malzeme, aynı zamanda çeşitli özellikleriyle ulusların kültürel gelişimlerinin belirlenmesinde de ayırıcı bir unsur halini almıştır.

Keramiğin; arkeoloji bilimi açısından taşıdığı değeri vurgulayan bilim insanı, J. Boardman'ın tanımı ise şu şekildedir: *"...Verilerin büyük bir bölümünü bezemeli keramik örnekleri oluşturur: Arkeologların ekmeği ve tereyağı gibidir. Pişmiş topraktan yapılmış bir vazo kolayca kırılabilir, fakat onun parçaları henüz yok olmamıştır. Tek tek parçalar halinde kullanışsız olup eski kentlerde, kazılarla yeniden ele geçinceye kadar atılmış olarak beklerler. Mezarlara konan vazolar ise çoğu zaman sağlam olarak bulunurlar. Buna karşılık olarak diğer malzemelerden yapılmış olan nesnelere, yani demirden, bronzdan ya da diğer kıymetli metallere yapılmış eşyalar eritilerek yeniden kullanılmışlardır, mermer kireç ocaklarının ham maddesidir; keramik kırıklarının ise bu denli bir değeri olmayıp, ikinci bir kullanım için işe yaramazlar ve günümüze kadar ulaşabilmektedir..."¹* diyerek keramiğin önemini kısaca bu şekilde belirtmeye çalışmıştır².

Arkeolojik kazılarda ele geçirilen pişmiş toprak kapların değerlendirilmesinin ardından, bu keramikleri kullanmış olan toplumlar hakkında birçok çeşitli bilgilere ulaşılmaktadır. Bu bağlamda keramiğin tipolojik ve bezeme özelliklerinin yorumlanması, dönemin teknik gelişimi, kullanıcıların gereksinimi ve beğenileri, bununla birlikte üretim sistemlerine göre toplumların sosyo-ekonomik yapısı net olarak takip edilebilmektedir. Ayrıca üretildiği dönemdeki buluntu yoğunluğu ile yayılımına göre, ait olduğu kültürün coğrafi sınırları, yerleşim evreleri ve yakın çevredeki kültürlerle olan ilişkileri çerçevesinde gerçekleştirdiği ticari faaliyetleri de belirlenebilmektedir. Yapılan bilimsel kazılarda tarihlendirmeye yardımcı olan bu

¹ Boardman 1999, 12-19.

² Boardman'ın görüşlerine ithafen benzer bir açıklamayı da Thomas H. Carpenter yapmıştır. Bkz: Carpenter, 1996, 9-10.

keramik buluntular diğer veri gruplarına kıyasla daha kesintisiz bir (malzeme) materyal olarak karşımıza çıkmaktadır.

Yıllardır süregelen arkeolojik kazılarda açığa çıkarılan ve diğer veri gruplarına kıyasla daha kesintisiz bir şekilde bulunan keramik buluntuların incelenip değerlendirilmesi, kronolojik bir dizin içine yerleştirilmesi yapıldıkları dönemlerin sosyo-ekonomik ve kültürel yapısı ile teknik düzeylerinin, kullanıcılarının gereksinimlerinin ve beğenilerinin belirlenmesine; tipolojik özellikleri, buluntu yoğunluğu ve yayılım alanları da ait oldukları kültürlerin coğrafi sınırlarının, yerleşim evrelerinin, yakın ve uzak çevre ile ticaret ilişkilerinin takip edilmesine olanak sağlamıştır. Ancak Anadolu'da şimdiye kadar bilimsel kazı çalışmalarının daha çok metropol ve kıyı şeridinde yer alan kentlerde yoğunlaşması, iç bölgelerdeki dağlık ve kırsal yerleşimlerin keramik kültürünün daha az tanınmasına yol açmıştır.

Son dönemlerde ivme kazanmaya başlayan iç bölgelerdeki kazı çalışmaları ile birlikte Batı Anadolu'nun pek araştırılmayan, kırsal kesim keramik buluntularının değerlendirilmesi ve çalışılması gerekliliği üzerinde durulmuştur. Bu bağlamda "Nif Dağı Kazısı Buluntuları Işığında Yöredeki Kırsal Kesim Yerleşmeleri'nin Hellenistik Dönem Keramik Örnekleri"³ başlığı altında değerlendirilen keramiklerin Yüksek Lisans Tez konusu olarak hazırlanmasına karar verilmiştir.

Nif (Olympos) Dağı, Smyrna (İzmir) Körfezi'nin hemen doğusunda yer alan, hem deniz hem de iç kesimle bağlantılı, İonia ve Lydia bölgelerinin sınırları içerisinde bulunmaktadır. Kuzeyinde, Sipylos Dağı ile Kemalpaşa Ovası ile aralarında Hermos (Gediz) Nehri'nin bir kolu olan Kyros (Nif Çayı) vardır. Doğusunda, Smyrna - Sardeis yolunu güneye doğru, Kaystros (Küçük Menderes) Vadisi'ne bağlayan ve Nif (Olympos) Dağı'nı Tmolos (Bozdağ) dağ sınırından ayrı kılan Karabel Geçidi bulunurken güney kısmına da Torbalı Ovası hakimdir. Oldukça önemli bir geçiş güzergâhına ve stratejik konuma sahip olan Nif(Olympos) Dağı, Batı Anadolu ile İç Batı Anadolu bölgelerinin her iki kültürel özelliklerini de barındırmaktadır. Buna rağmen bu dağ ne antik çağ gezginleri ne de modern araştırmacılar tarafından detaylı olarak araştırılıp belgelendirilmemiştir.

İlk bilimsel kazı çalışmaları Prof. Dr. Elif Tül TULUNAY başkanlığında 2006 yılında başlatılmıştır. Dört farklı alanda yürütülen kazı çalışmalarında açığa çıkarılan,

³ Tez konusunu oluşturan keramik buluntuları üzerinde çalışmama imkân ve destek veren Prof. Dr. Elif Tül TULUNAY'a sonsuz teşekkürlerimi sunarım.

en erken veri Kalkolitik Dönem'e ait olduğu düşünölen birkaç keramik parçası ve diorit elbaltasıdır. Bununla birlikte herhangi bir yapı evresi ile ilişkilendirilemese de ele geçirilen keramik bağlamında alanın Geç Geometrik Dönem'den itibaren yerleşime açık olduğu düşünölmektedir. Ayrıca Arkaik Dönem'e ait yapı kalıntıları ve evreleri, Hellenistik Dönem'e ait kale ve mezar yapıları ile Bizans Dönemi'ne tarihlendirilen kompleks yapılar da gün ışığına çıkartılmıştır.

Antik dönemin önemli yerleşim ve nekropol alanlarından birisi olan ve birçok kültürü barından Nif (Olympos) Dağı'nda yürütölen bilimsel kazı çalışmaları sonucu ele geçirilen kırsal kesim keramik buluntuların bir bütün olarak tanımı ve değerlendirilmesinin yapılması, konunun irdelenme zorunluluğunu gündeme getirmiştir.

AMAÇ-KAPSAM

Tezin çalışma kapsamı Nif (Olympos) Dağı'nda 2006-2017 yılları arasında Ballicaoluk yerleşmesi, Karamattepe ve Dağkızılcıca nekropollerinde yapılan sistemli kazılar sonucunda ele geçirilen Hellenistik Dönem keramik buluntuları ile sınırlandırılmıştır. Değerlendirilmesi yapılacak olan bu malzemeden yola çıkılarak Batı Anadolu'nun fazla araştırılmayan kırsal kesiminin keramik repertuarı, ithal ve yerel keramik grupları ile keramik verileri ışığında kültür özellikleri belirlenmeye çalışılacaktır.

Genel olarak kazılarda ithal keramik (Attik Keramik) üzerinde yoğun çalışmaların yapıldığı gözlemlenmiş olup yerel üretime ilişkin keramik buluntular hakkında çok fazla araştırma yapılmamıştır. Nif (Olympos) Dağı'nda ele geçirilen keramik örnekleri için de benzer bir durum söz konusudur. Yöre kırsalına ait Hellenistik Dönem keramik buluntularının tipolojik ve kronolojik özelliklerinin kısmen tanımlanması, bu konuya daha geniş bir perspektifden bakılması gerekliliğini ortaya koymuştur. Çünkü yöredeki kırsal kesime ait bölgesel özellik gösteren keramikler, sektör bazında incelenmiş, tüm sektörlere ait buluntuların bir arada değerlendirildiği kapsamlı bir çalışma yapılmamıştır. Ayrıca Nif Dağı kazıları dışında da kırsal kesim yerleşmelerinin keramik buluntularına ait veri eksikliği ve yapılan kısıtlı yayınlar, günümüz çalışmalarında bir sorun olarak karşımıza çıkmaktadır.

Nif (Olympos) Dağı'ndaki bölgesel özellik gösteren keramik buluntuların her geçen gün artan sayısı ve form çeşitliliği bu alandaki eksikliği bir ölçüde tamamlama yönünde bizi yüreklendirmiştir.

Tez çalışmasında değerlendirilen malzemeyi bilim dünyasına sunmak, Hellenistik Dönem keramik buluntularının ithal örnekler ile karşılaştırılmalarının yapılarak kırsal kesimin keramik özelliklerini belirlemek, ithal ve bölgesel üretimlerin birbirleri ile olan etkileşimini saptamak, özgün formları tespit etmek, keramik gruplarının hamur ve astar özelliklerindeki farklılıkları ortaya çıkarmak, amaçlanan hedefler arasında yer almaktadır.

Kısaca özetlemek gerekirse, bu tez çalışmasının amacı kazısı yapılan kırsal kesime ait yerleşmelerin Hellenistik Dönem'deki keramik özelliklerini anlamaya çalışmaktır.

YÖNTEM

Tezin gelişim süreci iki aşamada gerçekleştirilmiştir. Bunlardan ilki kütüphane çalışması olup yoğun bir literatür araştırması yapılmıştır. Konu ile ilgili son yayınların kaynak taraması için İstanbul'daki Alman Arkeoloji Enstitüsü Kütüphanesi başta olmak üzere, Pamukkale Üniversitesi Arkeoloji Bölümü Kütüphanesi, Pamukkale Üniversitesi Merkez Kütüphanesi ve dijital ortamda üniversite kütüphanelerinden faydalanılmıştır. Yüksek Lisans tez aşamasında yapmış olduğum erasmus+staj hareketliliği programında Palermo Üniversitesi Arkeoloji ve Tarih Kütüphanesi'nden de (Università degli Studi di Palermo Archeologia e storia Biblioteca) faydalanılarak bir çalışma ortaya çıkartılmıştır.

İkinci aşamayı ise dokümantasyon işlemlerinin gerçekleştirildiği laboratuvar çalışmaları oluşturmuştur⁴. Bu süreçte ilk olarak Attik ve yerel keramik gruplarının belirlenmesi aşamasında, özellikle hamur, astar ve bezeme özellikleri dikkate alınarak bölgesel keramiklerin ithal keramikten farklılıkları ve benzerlikleri tanımlanmaya çalışılmış, konunun uzmanı olan araştırmacıların bilgilerine ve tavsiyelerine başvurularak çalışmanın farklı bakış açılarıyla irdelenmesi sağlanmıştır. Daha sonra bilimsel yöntemlerle kazı alanlarından toplanan keramiklerin tasnifi yapılarak birer çizim numarası verilmiştir. Buluntuların önce karakalem teknik çizimleri yapılmış, sonrasında her çizim bire bir taranarak Freehand MX programıyla dijital ortama aktarılmıştır. Tipolojinin oluşturulmasını sağlayan tam, tama yakın ve parça keramik

⁴Teze alınan keramik buluntuların tasnif, çizim ve fotoğraflama çalışmaları Nif (Olympos) Dağı Keramik Çalışma Laboratuvarı ve kazı deposunda gerçekleştirilmiştir.

olmak üzere 200 adet örnek tez kapsamına alınmıştır. Bilgisayar ortamında oluşturulan veri havuzunda kullanım amaçlarına göre, gövde yapısı ile ağız kenarlarındaki farklılıklar dikkate alınarak tipolojik sınıflandırılmaları gerçekleştirilmiştir. Bu aşamada, keramikler açık ve kapalı kaplar olarak iki gruba ayrılmış, zengin bir form repertuarı ortaya çıkarılmıştır. Yapılan tipolojik çalışmanın sonucunda formların kullanım yoğunluğunu ve hangi kazı alanından daha fazla bölgesel keramik geldiğini anlamak amacıyla istatistiksel sonuçlar çıkarılmış ve bu sonuçlar grafik tabloları ile çalışmada sunulmuştur.

Tez sürecinde, keramik çizimleriyle eş zamanlı olarak parçaların kataloğu da tamamlanmış, bilgisayar ortamına aktarılmıştır. Ayrıca tez kapsamına alınan her keramik örneğinin bilgisayar çizimi ve doğru açıdan çekilen fotoğrafları, yapılan kataloglama çalışmasının hemen alt bölümünde verilmiştir.

Ayrıca konunun kaliteli görsellerle desteklenmesi ve araştırmacılara kolaylık sağlanması amacıyla değerlendirilen parçaların doğru açıdan toplu fotoğrafları ile konteks buluntuların buluntu anı fotoğrafları da eklenmiştir.

Tezin ilk bölümünde Nif (Olympos) Dağı'nın coğrafi konumu ile bölgede başka araştırmacılar tarafından yapılmış olan arkeolojik araştırmalar ve gerçekleştirilen kazı çalışmaları ele alınmıştır.

İkinci bölümde Hellenistik Dönem keramiklerine dair genel bir bakış açısı oluşturmak amacıyla ön bilgi sunulmuştur.

Üçüncü bölümde tez kapsamında değerlendirilmeye alınan keramik buluntuların ele geçirildiği kazı alanları tanıtılmıştır.

Dördüncü bölümde, çalışmanın konusunu oluşturan Nif (Olympos) Dağı Hellenistik Dönem keramik örnekleri yirmiyedi alt başlık altında incelenmiştir. Alt başlıkların oluşmasında kapların işlevlerini ve bezeme özelliklerini tanımlamaya yönelik terminolojinin kullanılmasına özen gösterilmiştir. Oluşturulan her keramik grubunun önce hamur-astar özellikleri, varsa bezeme özellikleri ve daha sonrasında da form tanımlaması detaylı şekilde yapılmış; değerlendirilmeye alınan keramik örnekleri farklı kentlerdeki benzer buluntu örnekleriyle tipolojik açıdan karşılaştırılarak mezar konteksi olmayan keramikler için uygun tarihlendirme önerisi sunulmuştur.

Beşinci bölüm ise sonuç kısmıdır, çalışılan malzemeden yola çıkılarak ulaşılan bilgi ve değerlendirmelere yer verilmiştir.

BİRİNCİ BÖLÜM

NİF (OLYMPOS) DAĞI

1.1.Konumu ve çevresi

Nif (Olympos) Dağı, hem deniz hem de iç kesimle bağlı olarak Smyrna (İzmir) Körfezi'nin doğusunda, Ionia ve Lydia bölgeleri arasında yer almaktadır. Kuzeyindeki Sipylos (Manisa) Dağı ile arasında, Hermos (Gediz) Nehri'nin bir kolu olan Kyros (Nif Çayı) tarafından sulanan verimli Kemalpaşa Ovası bulunmaktadır. Doğusunda, Tmolos (Bozdağ) silsilesi ve Symrna-Sardeis yolunu güneye, Hermos (Gediz) ile Kaystros (Küçük Menderes) vadilerini bağlayan Karabel Geçidi bulunurken güneyinde diğer bir bereketli arazi olarak nitelendirilen Torbalı Ovası yer almaktadır⁵ (Harita 1).

Günümüzde bu dağ yerleşimi İzmir İli'nin, Kemalpaşa, Torbalı, Buca ve Bornova ilçelerinin ortak sınırları arasındadır (Harita 2).

İzmir Körfezi ile doğusundaki Tmolos (Bozdağ) silsilesinin batı uzantısı gibi görünen Nif (Olympos) Dağı⁶, 1506 m'ye kadar yükselen ve 20 km çapında kalker bir masif olarak nitelendirilmektedir⁷. "İzmir-Ankara Mesozoik Kuşağı" içerisinde yer alan bu dağın yapısal oluşum süreci, günümüzden 225 milyon yıl öncesinde başlayıp 65 milyon yıl öncesona eren Mesozozik Dönem'e kadardır⁸.

Nif (Olympos) Dağı'nın jeolojik yapısı, Mesozozik Dönem'in son safhasında Kretase evresinde oluşan yaşlı flişler ve stratigrafik olarak onların üzerine gelen kristalin beyaz, gri ve mavi renkli kalker tabakalarından oluşmaktadır. Kretase safhası günümüzden 136 milyon yıl önce başlamış ve 65 milyon yıl önce tamamlanmıştır⁹. Nif (Olympos) Dağı'nda yaygın olarak bulunan bu kalkerler kırıklı, çatlaklı ve karstik boşluklar şeklindedir. Kalker örtüsünün üst bölümü hemen hemen her bölgede lapyelerle delik-deşik görünümde olup bazı alanlarda da küçük ölçekli dolinler oluşmuştur¹⁰. Dağ, bugünkü genel morfolojik görünümünü günümüzden yaklaşık olarak 25 milyon yıl önce başlayıp 5 milyon yıl öncesindesonra eren Miosen Dönemi'de

⁵ Tulunay vd. 2006a, 189; Tulunay2012b, 81.

⁶ Yazar tarafından Nif (Olympos) Dağı adı geçen çalışmada "Kemalpaşa Dağı" olarak bahsedilmiştir.

⁷ Koçman 1985, 63.

⁸ Koçman 1989, 19.

⁹ Verdier 1963, 37-40.

¹⁰ Verdier 1963, 37.

tamamlamıştır. Miosen Dönem de bu zaman dilimine kadar etkili olan tektonik hareketlerin çökme ve yükselme olayları sonucunda şuanki görünümüne ulaşmıştır¹¹. Jeolojik yapısı gereği Nif (Olympos) Dağı ile Sipylos (Manisa) Dağı birbirlerine çok benzemektedir. Kesit, profil ve yükseklik açısından da çok yakın özellikler barındıran bu iki dağda ayrıca şiddetli depremlere neden olan derin fay hatları¹² bulunmaktadır. Bu dağlar üzerinde yerleşmeler kurup yaşamış olan halkların, herhangi bir doğal afet veya istila sonrası yakın özelliklerdeki diğer bir komşu dağa taşınmış olması muhtemeldir. Bu taşınmanın, kullanılan materyal ve keramik malzemesinin irdelenmesi açısından, yerleşimlerin birbirlerinden etkilendiği kültür özelliklerini belirlemede çok önemli bir yere sahiptir.

Bozdağlar'ın batıya doğru son uzantısı görünümünde olan ve adını zengin pınarları nedeniyle su perilerinin ismi Nymphelerden alan Nif Dağı, Olympos ve Şadırvan Dağı¹³ olarak da bilinmektedir.

Yunanca'da Nymphē; genç kız, gelin, dağ-orman-su-kaynak perisi gibi kelimeler ile de ilişkili olup su kaynaklarının bolluğundan dolayı bu isimin verildiği görüşler arasındadır. Nif adı, aynı zamanda günümüz Kemalpaşa İlçesi'nin antik dönemdeki ismi Nymphaion ile de benzerlik göstermektedir. Ancak "Nif" kelimesinin Niuwa-Niwa = Niobe sözcüğüyle aynı kökten gelen "kar" anlamında bir isim olduğu ileri sürülen diğer bir görüştür. Eski Yunanca da *τὴν νίφα* (*νίψ*), Latince de ise *nix*, *nivis* anlamı "kar" kelimesine karşılık gelmektedir. Bu bağlamda *νιφσεις* ve *nivālis*, "karlı, karla kaplı" anlamında birer sıfattır. Bu veriler sayesinde Nif adının "Karlı Dağ" anlamında eski bir Anadolu dilinden Yunanca'ya çevrilmiş olduğu düşünülmektedir¹⁴. 1510 m rakıma sahip olan bu dağın¹⁵ zirvesinde, modern kar biriktirme çukurları bulunmakta ve günümüzde "Nif Karlığı" olarak isimlendirilmektedir.

Ayrıca Hermos (Gediz) nehrinin bir kolu olan Nif (Kemalpaşa) Çayı'nın, eski Yunan dilindeki Kyros (*κρυος*) kelimesinin karşılığının "soğuk" anlamına geldiği bilinmekte ve isim ile ilgili diğer veriler arasında değerlendirilmektedir¹⁶.

İki bölgenin sınırında, önemli ulaşım güzergâhlarında yer alan Nif (Olympos) Dağı, verimli arazilere, madenlere, yoğun su kaynaklarına ve doğal korunaklı bir arazi

¹¹ Koçman 1989, 26-27; Doğer 2006, 14-15.

¹² Kayan 2000, 110.

¹³ Tulunay 2006b, 23.

¹⁴ Tulunay 2012b, 83.

¹⁵ Tulunay 2015b, 11.

¹⁶ Cadoux 2003, 27.

yapısına sahip olup yerleşim için her türlü olanağı bünyesinde barındırmaktadır. Bu denli önemli bir coğrafi konuma ve birçok kültürü barındırmasına rağmen ne antik çağ gezginleri ne de modern araştırmacılar tarafından çok fazla araştırılmamış ve ilgi uyandırmamıştır.

Antik kaynaklarda ise bu dağ ile ilgili direkt bir bilgi elde edilememekte olup sadece Naukratisli Athenaios tarafından *Lydia Olympos'u*¹⁷ olarak tanımlanan dağın Nif (Olympos) Dağı ile özdeş olabileceği üzerinde durulmaktadır.

Batı Anadolu'nun MÖ 2.binyıldaki siyasi tarihi için önemli bir yere sahip olan ülkelerin sınırında bulunan Nif (Olympos) Dağı ile ilgili ilk bilgilere Hitit metinlerinde rastlanmaktadır¹⁸.

Bozdağ'ın (Tmolos) batı uzantısı Mahmut Dağı (Drakon) ile Nif (Olympos) Dağı arasında kalan ve Hermos (Gediz) Vadisi'ni Kaystros (Küçük Menderes) Vadisi'ne bağlayan Karabel Geçidi, Mira ve Seha Nehri Ülkeleri arasında sınır görevi görmektedir¹⁹ (Harita 3). Aynı zamanda Karabel Geçidi'ne çok yakın konumda bulunan ve sınır görevi taşıyan diğer bir mevki de Belkahve eşiği olarak bilinmektedir. Belkahve Geçidi'nin yakınında, Karabel Geçidi'nin ise doğu yamacında bulunan ve Karabel Anıtı olarak adlandırılmış Hitit üslubundaki savaşı kabartması ile Luvi dilinde yazılmış olan sınır yazıtları önemli veriler arasındadır.

MÖ 2.binyıla tarihlenen bu anıt, yakın konumda ve birbirine benzeyen üç kaya kabartmasından korunagelmiş tek örnek olması açısından da önem arz etmektedir. Aynı formda yapılan diğer iki kaya kabartması ise 1980'li yılların başında yapılan yol çalışmaları sırasında tahribe uğrayarak yok olmuştur²⁰. J. David Hawkins tarafından okunan yazıtta göre Mira Ülkesi'nin kralı Tarkasnawa'ya ait olduğu ve kabartmada kralın tasvir edildiği anlaşılmaktadır²¹. Tarkasnawa kralının stratejik bir nokta olan Karabel Geçidi üzerine yaptırdığı bu anıt, hem iki ülke arasında sınır görevi görmektedir hem de bölge üzerindeki hâkimiyetini ve gücünü vurgulamaktadır.

Karabel Geçidi, Lydia Bölgesi üzerinden gelerek Kaystros (Küçük Menderes) Vadisi'ne ve Belkahve eşiğinde zorlanmadan, Tahtalı Dağı'ndan Smyrna'nın güneyine

¹⁷ Atheneaus, Deipnosophistai, II, 38, f.

¹⁸ Büyükkolancı 2008, 42, 54; Hawkins 1998, 2-23.

¹⁹ Hawkins 1998, 2-23; Doğer 2006, 15-16.

²⁰ Peker 2017a, 1.

²¹ Hawkins 1998, 1-31.

ulaşmak isteyenler için yol güzergahı olabilecek vadilere hâkim noktada yer almaktadır²² (Harita 5).

MÖ 1.binyıldan itibaren Ionia ve Lydia bölgelerinin sınır noktalarını belirten ve Smyrna'yı (İzmir) Sardeis (Salihli) ile Ephesos'a bağlayan güzergah üzerindeki Nif (Olympos) Dağı, dar bir geçit olan Belkahve eşiğiyle hem doğudaki Lydia Bölgesi'nden hem de batıdan Smyrna üzerinden Hermos (Gediz) Ovası'nı tehdit edecek saldırılara karşı çift taraflı bir gözetleme işlevine sahiptir²³ (Harita 4). Yukarıda bahsedilen bu iki geçit, İzmir'in çevre savunması için oldukça önemli bir konumda yer almaktadır (Harita 6).

Hellenistik Dönem'de Smyrna'ya ulaşan tüm yolların korunmasıyla ilgili olarak geçitler hep savunmaya yönelik yapılarla güçlendirilmiştir²⁴. Bu bağlamda kentin etrafında güçlü bir savunma alanı oluşturulmuş ve tüm dış tehditlere karşı koruma önlemi alınmıştır.

Nif (Olympos) Dağı'nın coğrafi sınırlarında yer alan ve bugün hâlen kazı çalışmalarının yürütüldüğü Ballicaoluk Kalesi, Hellenistik Dönem'de Smyrna kenti için önemli bir dış savunma sistemi konumundadır. Ayrıca bu kale Karabel Geçidi'ne giden stratejik yol güzergâhına hakim bir nokta üzerinde yer almaktadır²⁵. Surun örgü tekniği ve duvar işçiliğine göre Ballicaoluk Kalesi, Geç Klasik-Hellenistik Dönem'e tarihlendirilmektedir²⁶. Smyrna çevresinde yer alan korunaklı tepelerin, Hellenistik Dönem'de savunma sisteminin bir parçası olduğu düşünülmektedir²⁷.

Geç Bizans Dönemi'nde (MÖ 13. yy), Nif (Olympos) Dağı'nın kuzey yamaçlarında bulunan ve Lydia Bölgesi'nin kentlerine dahil edilen Nymphaion önem kazanmaya başlamıştır²⁸.

Antik Dönem'de adından pek bahsedilmeyen bu yerleşme, Bizans İmparatorluğu'nun Batı Anadolu'daki toprakları üzerinde birden isminden söz ettirmeye başlamıştır. I. Theodoros Laskaris tarafından kurulan ve İznik merkezli olan Laskarisler Devleti, daha sonrasında devletin hükümdarlarının isteği üzerine Nymphaion'u hem bir sayfiye alanı hem de ikinci bir başkent olarak tercih etmişlerdir. Osmanlı Dönemi'nde

²² Sardeis'ten Ephesos'a doğru ilerleyen Büyük İskender, Nif Dağı'nın doğusunda bulunan Karabel Geçidi'ni kullanmıştır. Bkz. Arrianos 1.17.10.

²³ Bean 2001, 42.

²⁴ Doğer-Gezgin 1998, 7-30.

²⁵ Meriç 1988, 207-208; Meriç 2009, 68-69; Türkmen(Peker) 2011, 264; Türkmen(Peker) 2012, 5.

²⁶ Türkmen(Peker) 2011, 262.

²⁷ Türkmen (Peker) 2012, 7

²⁸ Sevin 2001, 185.

Nif olarak adlandırılan bu yerleşim birimi Cumhuriyet Dönemi'nde Kemalpaşa adını almıştır²⁹.

Nif (Olympos) Dağı, olasılıkla İzmir ve yakın çevresinde hâkim olan yarı nemli, mezotermal, su fazlası kış aylarında görülen, denizsel etkilere az da olsa açık bir iklim tipine sahiptir. Ayrıca İzmir ve çevresindeki yüzey şekillerinden dolayı kuzeyde Yamanlar ve Sipylos (Manisa), güneyde ise Nif (Olympos) Dağı nedeniyle daha çok kuzeydoğu bölümünden esen rüzgârların etkisinin büyük olduğu söylenmektedir³⁰.

Yerleşime uygun özellikler barındıran Nif (Olympos) Dağı, hem florası hem de iklimi açısından günümüzde olduğu gibi antik dönemde de değerli ürünler kategorisinde bulunan zeytin ve üzüm gibi bitkilerin yetiştirilmesi açısından önemli bir coğrafi konumda yer almaktadır. Bununla birlikte yağ ve şarap gibi besin maddelerinin üretilmesi içinde oldukça verimli alanların ve pınarların mevcut olduğu bilinmektedir. Bu bağlamda bölgede yapılan yüzey araştırmaları sırasında işliklerle ilgili birçok veri de elde edilmiştir³¹.

Athenios tarafından şarap, bal ve güzel kokulu çiçeklerin eşit ölçülerde karıştırılarak hazırlandığı bir nektar türünün varlığından bahsedilmektedir. Bu nektarın *Lydia Olympos'u* çevresinde üretildiği, günümüzde halen arıcılık faaliyetinin devam ettiği ve çeşitli flora türüne sahip olan Nif (Olympos) Dağı'yla ilişki olduğu olası düşünceler arasında yer almaktadır³².

Yörede yapılan tarım faaliyetleri ile ilgili diğer bir bilgiye, Tahtalı Dağı yamacında bulunan ve MS 13. yüzyıla ait Lembos Manastırı kayıtlarında rastlanmaktadır. Bölgede sahip olduğu, satın aldığı veya bağış kabul ettiği üzüm bağlarıyla ilgili olarak kayıtlarda bölgede iki farklı tarım kültürü olduğundan bahsedilmektedir. Bunlardan ilki olan Menemen Ovası'nda genellikle tahıla yönelik tarım yapılırken, Nymphaion (Kemalpaşa) ile Smyrna (İzmir) arasında Kokluca, Buca, Işıklar, Pınarbaşı, Nif (Olympos) eteklerinin daha çok meyve ağaçları ve üzüm bağları ile dolu olduğu belirtilmiştir³³.

Nif (Olympos) Dağı'nın oldukça önemli, stratejik bir coğrafyada yer aldığı ve Geç Tunç Çağı'ndan itibaren Batı Anadolu Bölgesi'nin siyasi haritalarında yer edindiği

²⁹ Doğer 2006, 188, Res.32.

³⁰ Doğer 2006, 22.

³¹ Tulunay 2002, 19.

³² Tulunay 2012b, 83.

³³ Doğer 2006, 118.

görülmektedir. Batı Anadolu Bölgesi ile İç Batı Anadolu arasında köprü görevi kuran bu alan üstün geçiş noktalarına sahip olup birçok kültürü barındıran bir bölge olarak karşımıza çıkmaktadır (Harita 7).

1.2.Araştırma ve Kazı Tarihçesi

Antik Çağ ve öncesinde hep bölge veya ülke sınırında yer aldığı anlaşılan ancak yazılı kaynaklarda bahsi geçmeyen ya da saptanamayan Nif (Olympos) Dağı'nı keşfetmeye yönelik ilk araştırma Recep Meriç tarafından gerçekleştirilmiştir. Meriç, 1980'li yıllarda Nif (Olympos) Dağı'nın doğusunda yer alan Ballicaoluk Kalesi'nde ve etrafında incelemelerde bulunmuş,tespit ettiği sur kalıntılarını bir kale veya askeri üs olarak tanımlayarak "Ballicaoluğun" modern literatürde yerini almasını sağlamıştır³⁴.

Nif (Olympos) Dağı'nın etrafındaki diğer bir araştırma ise 1983 yılının Ekim ayında Erol Atalay tarafından yapılmıştır. Atalay, bu bölgede mağaraların yoğun olması ve arazi yapısından dolayı önceliği Bizans Dönemi ile ilişkilendirdiği mağaraların incelenmesine vermiştir³⁵. Sütini ve Kemalpaşa mağaralarında bulunan Bizans duvar resimleri üzerine yaptığı incelemeler sırasında, Kurudere Köyü, eski adıyla Savanda olan, Kız Kalesi - Mahzen - Sarnıç Mevkii'nde konumlanan freskli mağarayı "Mağsa Mağarası"olarak isimlendirmiştir.

1988 yılında Ersin Doğer ve İsmail Gezgin tarafından İzmir'in dış savunması üzerine bir araştırma gerçekleştirilmiştir. Ballicaoluk'ta tespit edilen sur kalıntılarını ve yüzeyde bulunan siyah astarlı Attik keramikleri baz alarak bu alanı "Kız Kalesi" olarak tanımlamışlardır. Yukarıda verilen bilgiler dâhilinde kale Hellenistik Dönem'e tarihlendirilmiş ve Symrna'nın önemli bir dış savunma kalesi olarak ifade edilmiştir³⁶.

Nif Dağı ve çevresinde ilk kapsamlı çalışmalar *Nif (Olympos) Dağı Araştırma ve Ön İnceleme Gezileri Projesi* adı altında Prof. Dr. Elif Tül TULUNAY başkanlığında yürütülmüştür. Bu inceleme gezilerine ilk olarak 28 Haziran-02 Temmuz 1999 yılında başlanmış olup 03-16 Eylül 2000 tarihlerinde ve 03 - 07 Eylül 2001 tarihlerinde de sonuncusu yapılarak tamamlanmıştır³⁷. Üç yılda toplam yirmi iki gün süre zarfında yapılan araştırma ve ön inceleme gezisinde; Nif (Olympos), Tahtalı (Mastousia?), Bozdağ (Tmolos), Manisa - Sipil (Sipylos), Yamanlar ve Çal Dağları'nda bulunan antik

³⁴ Meriç 1988, 207, Res.4.

³⁵ Atalay 1984, 64-65, Res. 3, 4, 5, 6, 7, 8.

³⁶ Doğer-Gezgin 1998, 14-15.

³⁷ Tulunay 2002, 18-19.

dönem kalıntıları değerlendirilmiştir. Yapılan bu incelemeler sırasında Nif (Olympos) Dağı'nın farklı bölgelerinde kaçak kazıcılar tarafından tahrip edilmiş çok fazla yapı kalıntısı ile karşılaşmıştır.

Nif Dağı'nda yer alan farklı dönem ve işleve ait yapıların daha detaylı araştırılması için 01 - 18 Eylül 2004 ve 01 - 12 Eylül 2005 yıllarında "Nif (Olympos) Dağı Araştırma Projesi" kapsamında yüzey araştırmaları yapılmıştır³⁸.

Yapılan yüzey araştırmalarında, bilimsel dokümantasyon ilk kez gerçekleştirilmiş olup Nif (Olympos) Dağı'ndaki arkeolojik kalıntıların konumu GPS ile belirlenerek topografi haritasına işlenmiş, tarihlendirmeye ilişkin varsayımlar üzerinde durulmuştur. Arkeolojik yapıların dijital fotoğraf, dia ve çizimlerle belgeleme işlemleri gerçekleştirilmiş, tarihlendirme kriteri için yüzeyden keramik toplanarak gerekli teknik incelemelere tabi tutulmuşlardır. Bu çalışmaların yanı sıra bir de bölgede gerekli görülen alanlarda manyetik ölçüm ile jeofizik araştırmaları yapılmıştır. Aynı zamanda bölgenin jeolojisi ile kil ocakları incelenmiş olup yüzeyde toplanan keramiklerden ve sekiz ayrı yerden analiz yapılması için kil örnekleri alınmıştır³⁹.

2004 ve 2005 yıllarında yapılan yüzey araştırmalarının sonuçlarına göre, 2006 yılında T.C. Bakanlar Kurulu'nun 10602 sayılı kararıyla, Kültür ve Turizm Bakanlığı ile İstanbul Üniversitesi adına Prof. Dr. Elif Tül TULUNAY başkanlığında, uzman ekip üyeleriyle birlikte ilk sistemli kazı çalışmalarına başlanmıştır⁴⁰.

İlk bilimsel kazılara 2004 yılında yüzey araştırmasından elde edilen jeofizik verileri⁴¹ ile yüzeyde yoğun olarak bulunan Geç Geometrik-Erken Arkaik Dönem'e tarihlendirilen keramik buluntuları⁴² göz önünde tutularak Karamattepe ismi ile tanımlanan alanda başlamıştır.

2006 yılı kazı sezonunda Karamattepe çalışmalarının yanı sıra Dağkızılcıca mevkiinde de kazı çalışmaları yürütülmüştür⁴³. 2007 yılında Başpınar⁴⁴, 2008 yılında ise Ballicaoluk⁴⁵ yerleşmeleri de kazı çalışma alanlarına dâhil edilerek hiçbir kaynakta sözü edilmeyen bu yöre hakkında birçok bilgi, büyük emekler ile hâlen gün yüzüne çıkartılmaya çalışılmaktadır (Resim 1).

³⁸ Tulunay vd. 2006a, 189-200; Tulunay vd. 2007, 351-362.

³⁹ Tulunay vd. 2007, 352-354.

⁴⁰ Tulunay vd. 2008, 79-98.

⁴¹ Tulunay vd. 2006a, 190, 192, 199, Res. 9.

⁴² Tulunay vd. 2006a, 192, 196, Res. 4.

⁴³ Tulunay vd. 2008, 84, 95, Res. 11.

⁴⁴ Tulunay vd. 2009, 417-418, Res. 10-11.

⁴⁵ Tulunay vd. 2010, 400-401, Res. 10.

Günümüze kadar yürütölen arkeolojik kazı çalıřmalarında, yukarıda bahsi geöen alanlarda birden çok yapı ve mezar ortaya ıkartılmıřtır. Kazı ile eř zamanlı olarak ilerleyen koruma ve onarım iřlemleri de geröekleřtirilen diđer çalıřmalar arasındadır. Ayrıca, tüm bu teknik çalıřmalarla birlikte alanların ve alanlarda bulunan materyalleri bilim dünyasına tanıtmak için yayın çalıřmalarına da devam edilmektedir.

İKİNCİ BÖLÜM

HELLENİSTİK DÖNEM KERAMIĞI'NIN GELİŞİM SÜRECİ VE ARAŞTIRMA TARİHÇESİ

2.1. Gelişim Süreci

MÖ 4. yüzyılın sonuna doğru Atina'da kırmızı figür tekniğinin özgün üslubunun giderek bozulması, dönemin alıcı kitlesine hitap etmemesi çömlekçi ustalarını farklı arayışlara sevk etmiştir. Bunun sonucunda, üç yüzyıldan daha uzun bir süre tedavülde olan siyah ve kırmızı figür tekniğinde üretilen vazoların yerine, yeni geliştirilen tekniklerle, çeşitli form ve stile sahip olan Hellenistik Dönem keramiği ortaya çıkmıştır⁴⁶.

Yunan ve Doğu kültürlerinin bir sentezi olarak meydana gelen Hellenistik Dönem sanatı zengin bir kültür yapısına sahiptir. Bu kültürel zenginlik ve çeşitlilik heykel, mimari ve diğer eserlerde hissedildiği gibi dönemin keramik örneklerinde de takip edilmektedir⁴⁷.

Başlangıçta Klasik Dönem keramik sanatından Hellenistik Dönem keramiğine geçiş sırasında kesin bir ayrım çizgisi bulunmamakla birlikte kademeli bir geçişten söz edilebilir. Bahsedilen bu geçişte, çömlekçi ustalarının yeni dönemin sanat anlayışına uygun form ve teknikleri bir anda uygulamadığı, önceki dönemin özelliklerini ve uygulamalarını geliştirerek yeni bir anlayışa ulaştıkları belirtilmektedir. Özellikle her iki dönem arasında etkileşimin olduğunu gösteren iki önemli kriterden ilki, Geç Klasik Dönem'e ait siyah astarlı keramik örneklerinin astarının yoğun ve kalın bir şekilde uygulanmasına karşılık Erken Hellenistik Dönem'den itibaren siyah astarın daha sulandırılmış ve inceltmiş olarak kullanılmasıdır. Diğer ikinci kriter ise yapılan keramik değerlendirmeleri sonucu pek çok Hellenistik Dönem keramik formunun⁴⁸, Klasik Dönem öncülerine benzer olmasıyla açıklanmaktadır⁴⁹.

⁴⁶ Richter 1959, 353; Cook 1997, 202; Thompson 1934, 311.

⁴⁷ Mansel 1999, 529-554.

⁴⁸ Sparkes-Talcott 1970, 131 (Sparkes-Talcott, Hellenistik Dönem'de var olan bazı keramik formları için Klasik Dönem'in devamı olabileceğini belirtmektedir).

⁴⁹ Rotroff 1990, 33.

Antik Çağ dünyasında dönem ve sanat anlayışının değişmesi, hemen keramik örneklerinde de hissedilmiştir. Arkaik ve Klasik dönemlerde bezeme anlayışı, ressam ve üslup çeşitliliği bakımından yapılan tarihlendirmeler beş ya da on yıl gibi aralıklara indirilebilirken, Hellenistik Dönem keramik örnekleri için bu durum tarihlendirme kıstaslarının azlığından dolayı söz konusu değildir.

Hellenistik Dönem, çoğu bilim insanı tarafından MÖ 323 yılında Büyük İskender'in ölümü ile başlatılmış olup Hellenistik Dönem keramiğinin başlangıcı ve sonu ile ilgili ise net bir tarih önerisi bu zamana kadar sunulamamıştır⁵⁰. Ancak yapılan keramik değerlendirmelerine göre literatürde kabul gören ayırım, MÖ 4. yüzyılın sonundan MÖ 2. yüzyılın başlarına kadar üretilmiş olan keramik için "Erken Hellenistik Dönem", MÖ 2. yüzyıl boyunca üretilen örnekler için "Orta Hellenistik Dönem", MÖ 2. yüzyılın sonlarından Augustus Dönemi'ne kadar olan süre zarfındaki keramik örnekleri için de "Geç Hellenistik Dönem" şeklindedir⁵¹.

Değişen siyasi ve sosyal olayların etkisiyle birlikte Klasik Dönem'den Hellenistik Dönem'e geçiş farklı bir sanat bakış açısının oluşmasına zemin hazırlamıştır. Bu bağlamda erken dönem keramik örneklerinde görülen detaylı işçilik bırakılıp, ticarete ve ihtiyaca yönelik yalın biçimde keramikler üretilmeye başlanmıştır. Önceki dönemlere nazaran daha basit bir şekilde üretilen bu keramikler, fabrikasyon şeklinde seri üretimlerinin yapılmasıyla ticari bir ürün haline gelmiştir. Bu durum kazılar sırasında ele geçirilen basit formlu dönem keramiğinin yoğun olmasıyla kendini göstermektedir.

Hellenistik Dönem ile birlikte keramiklerin yapımında metal kapların etkisinin ön planda olduğu da düşünülmektedir. Metal taklidi pişmiş toprak kapların önceki dönemlere göre bu dönemde daha yoğun olmasının nedeni, aplike kabartma bezemeli kalıp yapımı örnekler ile sert açılı formların üretilmesiyle ilişkilidir⁵². Batı Anadolu'da pişmiş toprak amphora, skyphos, hydria gibi buluntular üzerinde görülen aplike kabartmaların, metal kaplardan esinlenerek kalıp yardımıyla yapılması bu duruma dair en iyi örnekler arasında yer almaktadır⁵³. İlk olarak MÖ 225 yıllarında görülen bu metal taklidi pişmiş toprak örnekler Attika'da hemen hemen tüm kap formlarında

⁵⁰ Coldstream-Eiring-Forster 2001, 91.

⁵¹ Waage 1948, 4.

⁵² Rotroff 1982, 59-61, Pl. 26-27.

⁵³ Schaffer 1968, Taf. 22-40; Meyer-Schlichtmann 1988, Taf. 7, 12.S3.

uygulanmıştır⁵⁴. Metal taklidi keramik anlayışı MÖ 3. ve 2. yüzyıllarda sadece form repertuarını değil üretilen örneklerin inceliğinde, astar uygulamasında⁵⁵ ve kabartma olarak yapılan bezeme süslemelerinde de kendini hissettirmiştir⁵⁶.

Hellenistik Dönem'de, tüm dikkatleri üzerine çeken, kaliteli, siyah parlak astarlı Attik keramik örneklerinin yanı sıra bir de bu keramiklerin taklidi olarak üretilen diğer bölgelerin yerel üretimleri bulunmaktadır⁵⁷. Genel olarak hem hamur özellikleri hem de astarlama tekniği açısından farklı olan bu bölgesel keramikler, tipolojik açıdan Attik keramik örnekleri ile çok fazla benzerlikler içermektedir. Attik keramiklerin daha ucuz temsilcileri olan bu yerel örnekler, hemen hemen tüm merkezlerde kendi iç pazarında artan talepleri karşılamak için üretilmiştir. Tez kapsamında değerlendirilmeye alınan keramikler de tıpkı yukarıda belirtildiği gibi benzer tipolojik özellikler gösteren ve Attik keramiklerin daha ucuz temsilcileri olarak bölgesel ya da yerel üretim ifadesi ile bu çalışmada yer almıştır.

Hellenistik Dönem buluntuları arasında oldukça çeşitli kap formları yer almaktadır. Bazı formlar yeni ortaya çıkmış iken bazı vazo örnekleri de erken dönemlere göre daha sınırlı sayıda bulunmaktadır. Hellenistik Dönem'in en standart formu arasında yer alan kantharoslar ise dönemin sonuna kadar varlığını devam ettirmiş ve farklı stillerde bezemeler ile süslenmiştir⁵⁸.

Hellenistik Dönem, keramik üretimi ve süsleme özellikleri göz önüne alındığında çeşitlerin en fazla bulunduğu dönemdir. Buna en büyük etken keramik yapımında gelişen teknikler ve Hellenistik Çağ'ın geniş dünyası içinde birbirleriyle daha sıkı ilişkiler içine giren atölyelerin çoğalması, metal ve camdan kaplar üreten atölyelerle çömlekçilerin rekabeti ve birbirlerine olan etkileri önemli bir yer tutmaktadır.

Yukarıda da bahsedildiği gibi yeni tekniklerin, Hellenistik Dönem içerisinde kullanılmasıyla birlikte hem farklı kap formları hem de çeşitli keramik stilleri meydana gelmiştir. Söz konusu bu keramik gruplarından ilki "*Megara Kâseler*" ya da kabartmalı kâseler olarak ifade edilen örneklerdir.

⁵⁴ Boardman 2003, 184.

⁵⁵ Pişmiş toprak kaplarda, değerli metal kapların görünümünü vermek için parlak veya metalik şekilde bir firnis uygulaması ile iç ve dış yüzeyde yer alan derin dairesel yivler yapılmaktadır.

⁵⁶ Thompson 1934, 311.

⁵⁷ Örnek için bkz: Rotroff 1997; Rotroff-Oliver Jr. 2003, Pl.7-13, 34-39.

⁵⁸ Rotroff 1990, 35.

Megara'da ortaya çıkarılan yoğun buluntu grubu sonucu, literatürde başlangıçta bu isim ile adlandırılan kâseler yarım küre gövdeli, kulpsuz ve kaidesiz bir form yapısına sahiptir⁵⁹. Formun tüm dış yüzeyi kabartma şeklinde çizgisel, bitkisel ve figürsel bezemeler ile kaplı olup kalıp tekniğinde yapılmıştır. Form ve süsleme açısından Hellenistik Dönem keramiğinin en tanınmış ve karakteristik grubu olan kabartmalı kâseler⁶⁰ hemen hemen tüm merkezlerde ele geçirilmiştir.

Hellenistik Dönem keramiği içerisinde bulunan diğer keramik grupları, yüzeye uygulanan tekniklere göre iki başlık altında toplanmıştır. Bunlar; koyu zemin üzerine açık renk bezemeliler ile açık renk zemin üzerine farklı renk bezemelerin yapıldığı örnekler olarak karşımıza çıkmaktadırlar.

Boyalı keramik denilince bu dönem içerisinde akla gelen en önemli grup "*Batı Yamacı Keramiği*" dir⁶¹. İlk olarak Atina Akropolü'nün batı kısmında ele geçirildiği için bu şekilde ifade edilen örnekler⁶² daha sonraki süreçte yapılan araştırmalar sonucu kullanılan ifadenin kap grubundan ziyade süsleme tekniğini belirtmesinden dolayı araştırmacılar tarafından "*Batı Yamacı Tekniği*" ifadesinin kullanılmasına karar verilmiştir⁶³. Bu keramik grubunun en önemli özelliği kabın astarı üzerine portakal sarısı veya beyaz boya ile yapılan bitkisel süslemelerin dallarının kazıma tekniği ile işlenmesidir. MÖ 4. yüzyılın sonundan itibaren görülmeye başlayan Batı Yamacı Stili, önceki dönemlerin geleneğini sürdürerek MÖ 2. yüzyıl ya da MÖ 1. yüzyılın başlarına kadar varlığını korumuştur⁶⁴.

Açık renk zemin üzerine farklı renk bezemelerin uygulandığı keramik grupları ise Hadra hydriaları ve lagynoslar'dır.

Alexandria'nın doğusundaki Hadra isimli nekropolde yoğun olarak tespit edilen ve daha sonraki araştırmalarla ölen elçilerin, diplomatların, askerlerin ve bir kısım yerli halkın ölü küllerinin bulunduğu bu kaplar, nekropolün ismi ile literatüre geçmiştir. Genel olarak iki ana sınıfta toplanan vazoların bir kısmı doğrudan, boyasız vazo kili üzerine kahverengimsi siyah süslerle, diğer sınıfta ise sarı veya beyaz bir astara batırıldıktan sonra çeşitli renklerle, çok renkli olarak boyanmıştır. Tek formu hydria olan bu keramik

⁵⁹ Thompson 1934, 311.

⁶⁰ Courby 1922, 327-437.

⁶¹ Watzinger 1901, 50; Rotroff 1991, 59-102; Rotroff 1997, 38-71.

⁶² Dörpfeld 1894, 496-509; Rotroff 1991, 59-102, Pl.14-46.

⁶³ Rotroff 1997, 39.

⁶⁴ Thompson 1934, 311.

grubunun, en erken örnekleri MÖ 4. yüzyılın sonuna, en geç örnekleri ise MÖ 2. yüzyılın erken safhalarına tarihlendirilmektedir.⁶⁵

Açık renk zemin üzerine farklı renk bezemelerin uygulandığı ikinci keramik grubu lagynoslar, alçak, keskin profilli gövde ve gövdeden yükselen ince uzun bir boyuna sahiptir. Birçok bölgede ele geçirilmesine rağmen asıl üretim yerleri net olarak tespit edilememiştir. Bahsedilen keramik stili, bitkisel bezekler, çelenkler, sarmal dallar ve müzik aletlerinin açık renk kabın yüzeyine koyu renk boyaların tercih edilmesiyle oluşturulmuştur. Muhtemelen bu stilin üretim zamanı, MÖ 3. yüzyılın sonunda başlayıp MÖ 2. yüzyılın ortalarına dek popülerliğini koruyarak Hellenistik Dönem'in geç evrelerine kadar varlığını devam ettirmiştir⁶⁶.

2.2. Araştırma Tarihçesi

19. yüzyılın başlarından itibaren artan kazılar sonucu, elde edilen buluntuların değerlendirilmesi ve bilim dünyasına tanıtılması amacıyla birçok çalışma gerçekleştirilmiştir. Kazılarda özellikle keramik buluntu yoğunluğunun fazla olması, bu materyalin detaylı olarak araştırılması gerekliliğini ortaya çıkarmıştır. Bu bağlamda 19. yüzyılın sonları ile 20. yüzyılın başlarına doğru Hellenistik Dönem keramiği hakkında birçok yayın ve araştırma çalışması yapılmıştır. Yapılan bu çalışmalar dönemin keramik grupları, bezeme anlayışları ve form repertuarlarını belirlemeye yönelik olmuştur ve uygulanan metodolojiyi ve sunulan tipolojik değerlendirmeler açısından araştırmacılara hâlâ yol göstermekte ve geçerliliğini korumaktadır. Bahsedilen çalışmalardan ilki 1883 yılında Otto Benndrof tarafından hazırlanan kitap olup içerisinde, Yunan ve Sicilya bölgelerindeki kalıp yapımı keramik ve üretim yerleriyle ilgili konular ele alınmıştır⁶⁷.

20. ve 21. yüzyıllarda Hellenistik Dönem keramiği ile ilgili yapılan yayınlar⁶⁸, sürekli artış göstererek dönem keramiğinin ayrıntılı incelenmesine ve değerlendirilmesine katkı sağlamıştır. Hellenistik Dönem keramiği üzerine yapılan

⁶⁵ Hadra Vazoları üzerinde çalışan birçok araştırmacı tarihlleme unsuru olarak süsleme, yazıt, kap formu gibi çeşitli yöntemlere başvurmuşlar fakat kesin olarak tarihlleme konusunda ortak bir görüş sağlanamamıştır. Yine de incelediği vazoların yukarıda saydığımız üç yöntemi birlikte kullanarak tarihlmesini yapmaya çalışan B. F. Cook'un kronolojisi hemen hemen pek çok araştırmacı tarafından kabul görmektedir. Cook, 1966, 8.

⁶⁶ Thompson 1934, 450-451.

⁶⁷ Benndorf 1883.

⁶⁸ Courby 1922; Thompson 1934; Waage 1948; Goldman 1950; Edwards 1956; Vessberg -Westholm 1956; Hellström 1965; Schaffer 1968; Edwards 1975; Laumonier 1977; Edwards 1981; Rotroff 1982; Rotroff 1983; Edwards 1986; Rotroff 1988; Hayes 1991; Mitsopoulos- Leon 1991; Anderson- Stojonovic 1991; Rotroff 1991; Gassner 1997; Berlin 1997; Rotroff 1997; Slane 1997; Coldstream- Eiring- Forster 2001; Rotroff 2002; Rotroff - Oliver Jr. 2003; Wintermeyer 2004; Rotroff 2006a; Rotroff 2006b.

yayınlarından birkaçı, günümüzde hâlen yol gösterici bir pusula niteliğinde kabul görmektedir. Temel olarak ele alınan bu çalışmalardan ilki, 1934 yılında H. A. Thompson tarafından yayınlanan "*Two Centuries of Hellenistic Pottery*" adlı makaledir⁶⁹. Bu makalede MÖ 4. yüzyılın sonu ile MÖ 2. yüzyılın sonuna kadar tarihlenen Atina keramik örnekleri incelenmiştir. İncelenen keramik buluntularının, form repertuarı hakkında bilgiler sunulmuş ve farklı merkezlere ait ithal üretimlerden bahsedilmiştir. Ayrıca keramik buluntularının ele geçirildiği beş farklı alanın stratigrafisine göre tarihlendirmeler yapılmış, örnekler A, B, C, D, E şeklinde gruplandırılarak tanıtılmıştır.

İkinci çalışma 1975 yılında, G. R. Edward tarafından hazırlanan "*Corinthian Hellenistic Pottery*" adlı yayındır⁷⁰. Korinth seramiği üzerine yapılan ve büyük önem arz eden bu çalışmada Korinth'in Hellenistik Dönem keramiği hakkında detaylı bilgilere yer verilmiştir. Hellenistik Dönem keramik örneklerinin kökeni, yapım teknikleri, form tipolojisi, bezeme özellikleri belirlenmeye çalışılmış ve farklı yerleşmelerdeki örnekler ile karşılaştırmalar yapılarak tarihlendirme önerisi sunulmuştur.

Referans niteliğinde olan diğer bir çalışma, Hellenistik Dönem keramiği içerisinde hem buluntu yoğunluğu fazla hem de önemli bir grup olan kabartmalı kâseler ile ilgilidir. S. Rotroff tarafından 1982 yılında hazırlanan "*Hellenistic Pottery, Athenian and Imported Moldmade Bowls*" adlı bu yayında⁷¹ Atina kökenli ve diğer ithal kalıp yapımı kâseler hakkında toplu bir değerlendirilme sunulmuştur. Kalıp yapımı kâselerin terminolojisi, üretim teknikleri, prototipleri ve kullanım amaçları ile ilgili detaylı bilgiler ele alınmıştır. Ayrıca bu yayında Atina kalıp yapımı kabartmalı kâselerin karakteristik özellikleri üzerinde durulmuş kil, hamur, astar ve form kriterleri belirlenerek diğer ithal örnekler ile farklılıkları ortaya konulmuştur. Atina kalıp yapımı kabartmalı kâseler tüm özellikleriyle ele alındığı için bezeme tipleri de dört başlık altında toplanarak ayrıntılı bir şekilde irdelenmiş, saptanan atölyeler ve kronolojiyle ilgili bilgilendirmelere yer verilmiştir. Kabartmalı kâseleri her yönüyle ele alan S. Rotroff, çalışma verilerini destekleyen detaylı çizim ve fotoğraf karelerini de yayınında kullanmıştır⁷².

⁶⁹ Thompson 1934, 311-476.

⁷⁰ Edwards 1975, 1- 945.

⁷¹ Rotroff 1982, 1-112, Pl. 1-98.

⁷² Rotroff 1982, Pl. 1-98.

S. Rotroff kabartmalı kâseler ile ilgili yaptığı yayının ardından, 1997 yılında da "*Hellenistic Pottery, Athenian and Imported Wheelmade Table Ware and Related Material*" adlı detaylı bir çalışma hazırlamıştır⁷³. Bu çalışmasında Atina kökenli ve diğer ithal çark yapımı keramikler tüm yönleriyle incelenerek kapsamlı bir değerlendirme ortaya çıkartılmıştır. Hem Atina Agorası'nda ortaya çıkartılan attik örnekler hem de attik olmayan keramikler ayrı ayrı başlıklar altında ele alınmıştır. Ayrıca attik keramikler genel kullanım alanlarına göre de sınıflandırılarak tüm formlar üzerinde bilgilendirme sunulmuştur. Hellenistik Dönem attik keramiğinin kil, hamur, astar, form kriterleri ve bezeme özellikleri hakkında birçok soruya cevap niteliği taşıyan S. Rotroff'un bu çalışması, kontekst buluntularıyla tarihlendirme açısından yol gösterici niteliktedir.

Dönem keramiği için referans niteliğindeki diğer bir çalışma, S. Rotroff - A. Oliver Jr. tarafından 2003 yılında yayınlanan "*The Hellenistic Pottery from Sardis: The Finds Through 1994*" başlıklı kitaptır⁷⁴. Yayında, 1994 yılından itibaren Sardis kazılarında açığa çıkarılan buluntular, çark yapımı ve kabartmalı keramikler olarak iki gruba ayrılmış, bu grupların ön bilgilerine, konteks durumlarına yer verilmiş ve farklı merkezlerde ele geçirilen buluntular ile karşılaştırmalı değerlendirmeleri yapılmıştır.

Kalıp yapımı kâse ve kabartmalı keramik kalıplarının çok sayıda açığa çıkarılmasından kaynaklı, güçlü bir Hellenistik Dönem üretim merkezi olduğu anlaşılan⁷⁵ Bergama buluntuları üzerine kapsamlı bir çalışma, J. Schaffer'in 1968 yılında yayınlanan "*Hellenitische Keramik aus Pergamon*" başlıklı kitabıdır⁷⁶. Çalışmada keramiklerin kil-astar özellikleri, üretim teknikleri, form repertuarı ve kronolojileri hakkında detaylı bilgiler sunulmuş ve genel bir değerlendirilme yapılmıştır. Ayrıca bu dönem içerisinde yer alan Batı Yamacı Stili, kabartmalı kâseler, firnisli keramikler ve lagynoslar gibi gruplar, ayrı başlıklar altında genel özellikleri açısından incelenmiştir.

Batı Anadolu'daki diğer önemli keramik üretim merkezi olan Ephesos'un Hellenistik Dönem keramik buluntuları ile ilgili ilk çalışma V. Mitsopoulos-Leon tarafından 1991 yılında yayınlanmıştır. "*Die Basilika Am Staatsmarkt in Ephesos*

⁷³ Rotroff 1997, 3-516.

⁷⁴ Rotroff - Oliver Jr. 2003.

⁷⁵ Schaffer 1968, Taf. 22-40.

⁷⁶ Schaffer 1968.

Kleinfunde. 1. Teil: Keramik hellenistischer und römischer Zeit" adlı⁷⁷ bu çalışmada bazilikada ele geçirilen Hellenistik ve Roma Dönemi'ne ait keramik buluntularının toplu değerlendirilmesi yapılmış, ana başlıklara ayrılan her grup materyal, form, bezeme, kronoloji ve katalog şeklinde alt konu başlıkları ile detaylıca irdelenmiştir.

Hellenistik malzemenin değerlendirildiği diğer bir çalışma 1997 yılında V. Gassner tarafından yayınlanmıştır. "Das Südtor Der Tetragonos - Agora Keramik Und Kleinfunde" adlı⁷⁸ bu kitapta Tetragonos Agorası'nın güney kapısında bulunan keramik ve küçük buluntular incelenerek bilim dünyasına sunulmuştur.

Bu çalışmaların ardından 2002 yılında R. Meriç tarafından yayımlanan "*Spathellenistisch-römische Keramik und Kleinfunde aus einem Schachtbrunnen am Staatsmarkt in Ephesos*" adlı⁷⁹ kitapta Ephesos'un Geç Hellenistik ve Roma Dönem keramiği ele alınmıştır. Batı Anadolu'nun önemli üretim merkezlerinden olan Ephesos'un keramik repertuarının ve tipolojik özelliklerinin büyük oranda takip edilmesini sağlayan bu çalışmalar, ayrıca yöredeki diğer keramik etkileşimlerinin de ortaya çıkarılmasında önemli yere sahiptir.

Anadolu'da Hellenistik Dönem keramiğinin yoğun şekilde bulunduğu diğer bir merkez Tarsus Gözlükule'dir. Kazılarda açığa çıkarılan hem Hellenistik hem de Roma Dönemi'ne ait tüm buluntular, "*Excavation at Gözülü Kule, Tarsus the Hellenistic and Roman Period*" başlıklı çalışma da ayrıntılı bir şekilde ele alınmıştır⁸⁰. 1950 yılında H. Goldman tarafından yayınlanan bu kitapta, keramiklerin buluntu yerleri, kil, hamur, astar özellikleri, form çeşitliliği ve üretim kalitesi detaylı olarak değerlendirilmiştir.

Yukarıda bahsedilen yayınların ayrıntılı çalışma metodolojisi ve Hellenistik Dönem keramiği için toplu bir tipoloji sunması bakımından, geçerliliğini hâlen korumakta olduğunu söyleyebiliriz.

Bu temel kaynakların yanı sıra Hellenistik Dönem keramiğinin hemen hemen her bölgede yoğun olarak ortaya çıkması, form repertuarı ve stil çeşitliliğinin fazla olmasından kaynaklı, genel ve öznel başlıklar altında doktora⁸¹ ve yüksek lisans tez⁸²

⁷⁷ Mitsopoulos- Leon 1991.

⁷⁸ Gassner 1997.

⁷⁹ Meriç 2002.

⁸⁰ Goldman 1950.

⁸¹ Zoroğlu 1978; Gürler 1994; Tekkök-Biçken 1996; Doksanaltı 2006; Duman 2010

⁸² Şahin 1992; Dereboylu 1994; Taşçı 1997; Meriç 2003; Özcan 2003; Bilgin 2004; Güngör 2005; Körsulu 2006; Karcı 2006; Turan 2006; Küçük 2006; Çelik 2007; Yener Taş 2010; Yedidağ 2011; Saygılı 2011; Varmaz 2015; Temel 2015.

alıřmalarında da irdelenmiřtir. Buluntu yoęunluęundaki malzemenin eřitlilięi ve farklılıęı, hâlen bu döneme ait keramiklerin irdelenmesine neden olmaktadır.

Genel ifadelerle Hellenistik Dönem keramięinin gelişim süreci, araştırma tarihçesi ve keramik özellikleri bu bölümde sunularak konuya bir ön hazırlık yapılmaya alıřılmıřtır.

ÜÇÜNCÜ BÖLÜM

NİF (OLYMPUS) DAĞI'NDA HELLENİSTİK DÖNEM KERAMİĞİ'NİN BULUNDUĞU KAZI ALANLARI

2004 yılından bugüne kadar Prof. Dr. Elif Tül TULUNAY başkanlığında bilimsel çalışmalara konu olan Nif (Olympos) Dağı'nda ilk kez 2006 yılından itibaren araştırma ve kazı projesi kapsamında arkeolojik kazı çalışmalarına başlanmıştır. Ballicaoluk, Karamattepe, Dağkızılca ve Başpınar mevkiilerinde gerçekleştirilen bu kazılar Nif (Olympos) Dağı'nın doğu ve güneydoğu kesimlerinde sürdürülmektedir. Farklı alanlarda yürütülen kazı çalışmaları sonucu, Nif Dağı'nda ilk yerleşmenin Geç Geometrik Dönem'den itibaren başladığı, bazı dönemsel kesintilerle MS 14. yüzyıla kadar devam ettiği anlaşılmıştır. Kazılan alanları arasında, Geç Geometrik Dönem'den itibaren MÖ 6. yüzyılın ortasına kadar yerleşme olarak kullanılan Karamattepe, MÖ 4. yüzyılın ikinci yarısından itibaren nekropolise çevrilmiştir. Ayrıca, Dağkızılca mevkiisi de kazı çalışmalarının yürütüldüğü diğer bir nekropol alanıdır. Bu kazı çalışmaları Nif Dağı'nın sadece yerleşimin varlığını göstermekle kalmamış, bölgenin yerleşim modeli, keramik kültürü ve ölü gömme gelenekleri hakkında da yorum yapılmasına yardımcı olmuştur.

Nif Dağı'ndaki yerleşmeler, coğrafi konumu nedeniyle kıyı ve iç kesimler arasında önemli bir geçiş güzergâhında yer alan dağlık bölge içerisinde kalmaktadır. Ionia, Lydia ve Aolis bölgelerinin kesişiminde kalan bu kırsal kesim yerleşmeleri, farklı kültürlerle ait insanların yaşadığını, hem keramik hem de mezar gelenekleri ile ortaya koymaktadır.

Tez kapsamında değerlendirmeye alınan ve bölgesel özellik gösteren keramik, Ballicaoluk yerleşmesi ile Karamattepe ve Dağkızılca nekropollerinde tespit edilmiştir. Nif Dağı'nda ve Nif Dağı'na yakın çevrelerde yürütülen kazı çalışmalarında ortaya çıkarılan Attik keramik örnekleri detaylı olarak incelenmiştir. Ancak yöre kırsalındaki yerel üretimle ilişkili olan ve bölgesel keramik başlığı altında incelenen buluntuların form çeşitliliğini saptamak, bezeme özellikleriyle hamur-astar özelliklerinin nasıl olduğunu ortaya koyarak bunların gelişimini takip etmek önemli bir kriterdir. Oldukça önemli olan bu konuyla ilişkili olarak tezin bu aşamasında, konunun daha iyi

algılanabilmesi için kazı alanlarının genel bir tanıtımı yapılmış ve kısaca kullanım evrelerinden bahsedilmiştir.

3.1. Ballicaoluk Yerleşmesi

Ballicaoluk yerleşmesi, Nif (Olympos) Dağı'nın doğusunda, Karamattepe'nin kuzeybatısında, kuzeyde Hacıfendi Deresi ile güneyde Narlı Dere'nin oluşturduğu derin iki vadiyle çevrenlenmiş, kayalık bir tepe üzerinde yer almaktadır⁸³ (Resim 18). Bu yerleşme günümüz Kemalpaşa İlçesi'nin 12 km güneyinde, Aşağı Vişneli Köyü'nün batısında, orman arazisi içerisinde kalmaktadır⁸⁴. Yerleşime ulaşım, diğer üç yamacın sarp olmasından dolayı Karamattepe'nin karşısındaki doğu yamaç üzerinden sağlanmaktadır⁸⁵. 570 metre rakıma sahip olan doğu-batı doğrultulu tepe, yaklaşık olarak 3.5 hektarlık bir alanı kaplamaktadır. Ancak yerleşim olarak kullanılan bölüm, bölgenin arazi yapısından dolayı daha sınırlı bir yüz ölçümüne sahiptir⁸⁶. Ballicaoluk'ta yerleşime ait izler tepenin doğal konumu olan doğu-batı doğrultusu ile paraleldir.

2004 ve 2005 yıllarında yapılan yüzey araştırmalarında alandaki yüzey kalıntılarının tespiti ve belgelendirilmesi gerçekleştirilmiş, ilk kazı çalışması 2008 yılında⁸⁷ sur planını ortaya çıkarmak amacıyla temizlik ve sondaj çalışmaları şeklinde başlatılmıştır. Bu çalışmalarla tepenin kuzeybatı ve güneydoğusunda daha önceden yüzeyde saptanamayan sur ve farklı duvar kalıntıları ortaya çıkartılmıştır.

2012 yılı itibari ile Ballicaoluk yerleşmesinin topografik planı, karelaj içerisine alınıp mimari kalıntıların plana eklenmesi ile daha kapsamlı kazı çalışmaları yürütülmeye başlanmıştır⁸⁸. Arazi yapısı ve kazı bütçesinden dolayı kazılar tepenin doğu kısmında yoğunlaşmış, batı tarafta ise devam eden surun plana işlenme aşaması tamamlanmıştır. Yerleşme üzerinde takip edilen başlıca mimari kalıntılar, yukarıda da belirtildiği gibi büyük kesme taş bloklardan oluşan surlardır (Resim 19-20). Bu surlar, doğrudan hem doğal kaya üzerine hem de bazı bölümlerde kaya yüzeyi düzlenerek veya oturtma alanları oluşturularak yapılmıştır. Çoğu bölümde benzer özellikler göstermesine rağmen sur kalıntıları doğu ve batı kısımlarda bazı farklılıklar içermektedir⁸⁹. Dere

⁸³ Türkmen (Peker) 2015, 19.

⁸⁴ Tulunay vd. 2006a, 191, Res. 2-3; Türkmen (Peker) 2011, 261, Res.3-4.

⁸⁵ Türkmen (Peker) 2012, 2, Res.6.

⁸⁶ Peker 2017b, 5, Res.1.

⁸⁷ Tulunay vd. 2010, 400-401.

⁸⁸ Tulunay vd. 2014, 347, Res.8a.

⁸⁹ Türkmen (Peker) 2011, 262, Res. 8.

yatağına yakın olan doğu kısımda sarnıç kalıntılarına ulaşılmazken, batı kısımda kayaya oyulmuş dört adet sarnıç ile karşılaşmıştır. Bu göze çarpan farklılık batı kısmın daha yüksek ve su kaynaklarına uzak olması ile ilişkilendirilmektedir⁹⁰. Surlarda herhangi bir kule yapısı tespit edilememiştir. Ancak duvarların birleştiği yüksek noktaların bu amaç için kullanıldığı düşünceler arasında yer almaktadır⁹¹. Surların yapı malzemesi kireçtaşı olup duvar örgüsü ve işçiliğine göre Geç Klasik-Erken Hellenistik Dönem'e tarihlendirilmektedir⁹².

Balıcaoluk'ta mimari kalıntı olarak değerlendirilen diğer bir yapı, güney yamaç üzerinde surdan bağımsız, tek örnek olarak saptanan "Kuleyıkı"dır (Resim 21). Yöre halkı tarafından bu şekilde ifade edilen dikdörtgen planlı yapı, yaklaşık sekiz metre yüksekliğindedir. Büyük dikdörtgen ve yamuk biçimli bloklardan yapılmış bu kulenin dış yüzeyi bosajlı olup anakaya üzerine inşa edilmiştir. En az iki katlı olduğu düşünülen yapının Karamattepe, Dağkızılca, Torbalı Ovası ve Karabel Geçidi'ne ulaşan yolu görebilmesi nedeniyle gözetleme işlevinde kullanıldığı düşünceler arasında yer almaktadır⁹³ (Resim 22).

Balıcaoluk yerleşmesinde kazı çalışmaları, iki farklı plankare üzerinde yürütülmektedir. Bunlardan ilki tepenin doğu kesiminde yer alan AC 25 ve AD 25 plankareleridir. Batıdan doğuya doğru hafif bir eğime sahip olan ve kuzey kesimde dik bir yamaç ile sınırlandırılan bu alanda, farklı doğrultuda duvar kalıntıları ve mekânlar tespit edilmiştir⁹⁴ (Resim 23). Yapılan kazı çalışmaları ile birlikte AC 25b ve AD 25 a, b, c, d açmalarının genelinde büyük depolama kapları, amphoralar ve Hellenistik Dönem'e tarihlendirilen hem attik⁹⁵ hem de bölgesel keramik⁹⁶ örnekleri bulunmuştur. Bunların yanı sıra alanda pişmiş toprak figürin parçası⁹⁷, sikkeler ve metal buluntular da ortaya çıkartılmıştır⁹⁸.

⁹⁰ Türkmen (Peker) 2011, 262; Peker 2017b, 6.

⁹¹ Türkmen (Peker) 2012, 4.

⁹² Türkmen (Peker) 2011, 262; Türkmen (Peker) 2012, 5.

⁹³ Tulunay vd. 2006a, 191; Türkmen (Peker) 2011, 262, Res. 9 ;Tulunay vd. 2012a, 156, Res. 7; Tulunay 2012b, 87;Türkmen(Peker) 2012, 4; Peker 2017c, 13,15, Res.25.

⁹⁴ Tulunay vd. 2012a, 155-156; Tulunay vd. 2013, 237-238; Tulunay vd.2014, 347, Res.8a; Tulunay vd. 2015a, 706, Res.8a, 8b; Tulunay vd. 2016, 393; Tulunay vd. 2017, 342-343; Peker 2017d, 16, Res.1 -5; Tulunay vd.2018; 310-311.

⁹⁵ Bilgin 2017, Lev.5; 31, Lev. 6; 42, 43, Lev. 7; 47, 50, Lev.11; 73, Lev.13, 88.

⁹⁶ Tez kapsamında değerlendirilen örnekler ise Lev.3; 13, 14; Lev.11; 60, Lev.14; 79, Lev.25; 154.

⁹⁷ Pişmiş Toprak Figürin parçası için bkz: Bulgurlu Gün 2017, 110-113, Res.3-4.

⁹⁸ Sikkeler ve Metal buluntular için bkz: Tulunay vd. 2017, 344-345; Lenger 2017, 114-118; Baykan (D) 2017a, 119-160; Tulunay vd. 2018, 312.

Kazı çalışmaları sırasında AC 25 b ve AD 25 a açmaları arasında bulunan duvarın alt kotlarında doğu-batı doğrultu bir başka duvar kalıntısı tespit edilmiş olup çevresinden Geç Geometrik-Arkaik Dönem'e tarihlendirilen keramik parçaları ortaya çıkmıştır. Bu erken döneme tarihlendirilen keramikler AC 25 b açmasındaki taş dolgu tabakasının⁹⁹ alt seviyesi ile aynı hizada olduğu, yapılan değerlendirmeler sonucunda belirlenmiştir. Bu bağlamda taş dolgunun, önceki bir evrenin zemin düzenlemesi için yapıldığı varsayılmaktadır. Ayrıca AD 25 a açmasının güneybatı kısmında ortaya çıkan yanık alan¹⁰⁰ ve içerisinden toplanan keramik parçaları bu erken evrenin olasılıkla bir tahribat ya da yangınla sonlandığına işaret etmektedir¹⁰¹. Alt kotlarda ele geçirilen bu erken dönem keramik buluntuları, mekânların farklı kullanım evresine ait olduğunu göstermektedir. Alandaki çalışmaların tam olarak bitirilmemesinden dolayı mekânların planları ve boyutları hakkında net bilgiler sunulamamaktadır. Ancak elde edilen buluntular sayesinde AC 25 b ile AD 25 a ve d açmalarında Hellenistik Dönem'e ait bir konutun, kiler ve mutfak mekânları kısmen tespit edilebilmiştir¹⁰².

Diğer çalışma alanı olan Z 19 plankaresi, tepenin kuzey yamacında yer almaktadır. Bu alanda da mekân olarak tanımlanan yapıların duvar kalıntıları kısmen ortaya çıkartılmış olup çalışmalar henüz tamamlanmamıştır¹⁰³.

Yukarıda da belirtildiği gibi Balıcaoluk yerleşmesinde devam eden kazı çalışmaları, kırsal kesim yerleşim mimarisi ve konutları hakkında az da olsa bilgi sunmaktadır. Kırsal kesim yerleşimlerinin günümüze kadar ulaşamaması bakımından, Balıcaoluk örneği hem yapı kalıntıları hem de keramik örneklerinin birlikte değerlendirilmesi açısından önemli bir yere sahiptir.

Balıcaoluk Yerleşmesi, Nif (Olympos) Dağı'nın diğer kazı alanlarından olan Karamattepe ile birbirlerine yakın mesafede yer almaktadır. Hem keramik buluntuları¹⁰⁴ hem de metal buluntuları¹⁰⁵ açısından benzer özellikler taşıyan bu iki alanın olasılıkla aynı yerleşimin birer parçası olduğu düşünülmektedir.

⁹⁹ Taş dolgu tabakası 520.19 metre kotunda tespit edilmiştir.

¹⁰⁰ Yanık toprak tabakası 519.01 metre kotunda tespit edilmiştir.

¹⁰¹ Peker 2017, 18, Res. 6-7.

¹⁰² Peker 2017, 18 -19.

¹⁰³ Tulunay vd. 2014, 347 -348, Res.8a ; Tulunay vd. 2015a, 704-705, Res.8a,8b ; Tulunay vd. 2016, 393; Peker 2017d, 18, Res. 8-9.

¹⁰⁴ Bilgin 2015, 27-37.

¹⁰⁵ Baykan 2012, 234-236; Baykan 2015, 42-44; Baykan 2017b, 23, Res.5-6, 25, Res.7, 26, Res.8-9, 30, Res.13, 31, Res.14.

Her iki alanda da Geç Geometrik ve Arkaik Dönem'e ait keramikler tespit edilmiştir¹⁰⁶.

Balıcaoluk yerleşmesinde keramikle ilişkili Geç Geometrik ve Arkaik Dönem'e ait bir mimari saptanamamış olmasına karşılık Karamattepe'de Arkaik mimariyi temsil eden mekânlar ve apsisli yapılar (?) bulunmaktadır¹⁰⁷. Bununla birlikte Klasik Dönem'de Karamattepe alanında olduğu gibi Balıcaoluk yerleşmesinde de herhangi bir yapı ve buluntu henüz tespit edilememiştir. Bu durum olasılıkla Arkaik Dönem'de, Pers istilasını (?) sonucu terk edilip, Klasik Dönem'de herhangi bir yerleşim belirtisinin olmadığını göstermektedir¹⁰⁸. Balıcaoluk yerleşmesi için hiatus (boşluk) olan Klasik Dönem'in ardından, Hellenistik Dönem'e ait olan sur ve konut yapılarından hareketle hem korunaklı bir kale hem de yerleşim yeri olarak varlığını devam ettirdiği anlaşılmaktadır¹⁰⁹. Hellenistik Dönem sonrasında Balıcaoluk yerleşmesinde Roma Dönemi'ne ait herhangi bir yapı ve kalıntıya rastlanmamakta¹¹⁰ olup az sayıda keramik ele geçirilmiştir¹¹¹. Ancak Geç Antik Çağ'da bu alanda hem mimari yapı hem de keramik buluntuları¹¹² tespit edilmiştir. Geç Antik Çağ evresi ile ilişkilendirilen kalıntılar arasında BOM 4 mezarı¹¹³ ile Balıcaoluk'un doğu kesiminde, surlara yakın, dörtgen formda yapılmış küçük bir şapel¹¹⁴ yer almaktadır.

Bu bağlamda alanda elde edilen veriler dâhilinde Balıcaoluk yerleşmesi, MÖ 8. yüzyıl'ın sonlarından itibaren, Geç Antik Çağ'a kadar uzanan hatta bazı dönemlerde kesintiye uğrasa da çeşitli yerleşim evrelerinin takip edildiği bir kırsal kesim yerleşmesidir.

3.2. Karamattepe Nekropolisi

Nif (Olympos) Dağı'nın doğusunda, Balıcaoluk yerleşmesi ile modern yolun karşısında yer alan Karamattepe, hem yerleşim yeri hem de nekropolis alanı olarak farklı dönemlerde kullanım görmüştür¹¹⁵ (Resim 2). Yöre halkı tarafından bu alan

¹⁰⁶ Bilgin 2015, 31; Türkmen (Peker) 2015, 24.

¹⁰⁷ Tulunay 2012a, 148.

¹⁰⁸ Tulunay vd. 2012a, 149; Tulunay 2012b, 85; Tulunay vd. 2018, 303.

¹⁰⁹ Tulunay 2012b, 87.

¹¹⁰ Peker 2017b, 7.

¹¹¹ Türkmen 2011, 262.

¹¹² Türkmen 2011, 262; Tulunay vd. 2016, 395.

¹¹³ Tulunay vd. 2016, 394-395, 406, Res.9a-9b; Peker 2017e, 22, Res. 9-10.

¹¹⁴ Tulunay vd. 2006, 191; Tulunay vd. 2010, 400, Res.10; Türkmen (Peker) 2012, 5, Res.13; Türkmen (Peker) 2015, 23, Figs. 9 ; Peker 2017a, 25-26, Res.1-4.

¹¹⁵ Tulunay 2012b, 84-85.

"Karahmettepe" olarak adlandırılmaktadır¹¹⁶. Ancak kazı literatüründe bu terim değiştirilerek "Karamattepe" ifadesinin kullanımı tercih edilmiştir.

Karamattepe, 2004 ve 2005 yıllarında yapılan yüzey araştırmalarının ardından¹¹⁷ alanın jeofizik ölçümlerine göre kazı çalışmaları için ilk tercih edilen mevkiidir. Alandaki ilk kazı çalışmaları 2006 yılında başlamıştır ve günümüze kadar hâlen devam etmektedir (Resim 3). Bu bağlamda elde edilen veriler sonucunda, alanın, MÖ 8. yüzyılın ikinci yarısı ile MÖ 6. yüzyılın ilk yarısına kadar uzanan süreçte yerleşim yeri olarak kullanıldığı tespit edilmiştir¹¹⁸ (Resim 4-5).

Literatürde "Kuşlu Kâseler" olarak tanımlanan keramik örneklerinin¹¹⁹ alanda bulunmasıyla, yerleşmenin en erken evresi MÖ 8. yüzyılın ikinci yarısına tarihlendirilmektedir¹²⁰. Karamattepe yerleşmesinde, bu en erken evreye ait herhangi bir yapı kalıntısı veya tabaka henüz tespit edilmemiştir¹²¹. Alanda yürütülen kazı çalışmalarında, doğrudan ana kaya (kepir) üzerinde ya da arazi eğimine göre dolgu toprak-teras üzerine oturtulmuş taş temeller, dikdörtgen mekânlar ve bazı köşeleri yuvarlak ya da duvarları kavisli (apsisli?) yapılara sahip bir yerleşim örneği tespit edilmiştir¹²². MÖ 7. yüzyıl ile MÖ 6. yüzyılın ilk yarısına tarihlendirilen bu yerleşim üzerinde yoğun tarım faaliyetleri yapıldığı için, yalnızca birkaç taş sırası korunan duvar ve temel kalıntıları günümüze kadar ulaşmıştır¹²³. Korunagelmiş duvar ve temel kalıntıları için yapılan tarihlendirme; 2006 yılı kazı sezonunda Açma I'de, -0.395 metre kotunda, temel seviyesindeki taş yıkıntıdan ele geçirilen toplu keramik buluntusuyla ilişkilidir¹²⁴.

Yerleşmenin Geometrik-Arkaik Dönem'i ile ilgili elde edilen diğer kontekst ve veriler sırayla şu şekildedir;

2011 yılı kazı sezonunda, açma LXXXIV'ün güneybatısında gövde ve ağız kenarı kırık olan keramik parçalarından oluşturulmuş düz bir alan (taban ?) tespit edilmiştir. Taban olduğu düşünülen bu alandaki keramik buluntular, form, astar, bezeme

¹¹⁶ Tulunay vd. 2006a, 192.

¹¹⁷ Tulunay vd. 2006a, 189-200; Tulunay vd. 2007; 351-362.

¹¹⁸ Tulunay 2015b, 14.

¹¹⁹ Tulunay vd. 2010, 389, 405, Res. 5a; Tulunay vd. 2011, 406, 416, Res.2; Tulunay vd. 2012a, 151, 168, Res.4.

¹²⁰ Tulunay 2012b, 85.

¹²¹ Tulunay vd. 2008, 81; Tulunay vd. 2009, 412; Tulunay vd. 2010, 389, 405 ; Tulunayvd. 2011,406, 416; Tulunay vd. 2012a, 151-152 ; Tulunay vd. 2013, 235; Tulunay vd. 2014, 345 ; Tulunay vd. 2015, 699; Tulunay vd. 2016, 387-388; Tulunay vd. 2017, 334-335.

¹²² Tulunay vd. 2012a, 148; Tulunay 2012b, 85.

¹²³ Tulunay 2012a, 148.

¹²⁴ Tulunay vd. 2008, 80-81.

ve hamur özellikleri dikkate alınarak MÖ 7. yüzyılın ilk yarısına tarihlendirilmiştir. Bu duruma göre keramiklerin kullanım gördüğü alan (taban?) en erken MÖ 7. yüzyılın ortasına ait olmalıdır¹²⁵.

2012 yılı kazı sezonunda, anakaya üzerine (kepir) oyulmuş ve herhangi bir yapı ile ilişkisi olmayan, içerisinde farklı form gruplarına ait kırık keramik parçalarının bulunduğu, iki adet büyük çukur saptanmıştır. Çukurlarda tespit edilen keramik parçaları "Kontekst I"¹²⁶ ve "Kontekst II"¹²⁷ olarak değerlendirilmiş olup form, astar, bezeme ve hamur özelliklerine göre MÖ 700-625 yıllarına tarihlendirilmiştir. *Bothros* olarak kullanıldığı düşünülen bu çukurlar, keramik buluntuları bakımından da yakın benzerlikler sunmaktadır¹²⁸.

2013 yılı kazı sezonunda, açma S28 b 'de yapılan çalışmalar sonucu, ana kaya üzerine oturtulmuş, tam plan vermeyen düzgün taş temeller ile birkaç taş sırası korunmuş olan duvar kalıntısı ortaya çıkarılmıştır. Bu alanda ele geçirilen keramik buluntularına göre duvar Arkaik Dönem'e tarihlendirilmiştir¹²⁹.

2014 yılı kazı sezonunda, açma AA 34 a'nın kuzeydoğu köşesinde, ana kayaya (kepir) oyulmuş dikdörtgen planlı, kırık keramik parçaları ile dolu bir çukur (*bothros* ?) daha tespit edilmiştir. Bu çukurun diğer bölümü AA 33 d açması içerisinde yer almakta olup bu sezonda kazısı tamamlanamamıştır¹³⁰. Farklı özelliklere sahip keramik örneklerin bir arada bulunması bakımından önem arz eden bu çukur "*Karamattepe 2014 -Kontekst I*" adıyla değerlendirilmeye alınmıştır. Bu bağlamda keramik buluntularına göre çukurun (*bothros* ?) Geç Geometrik Dönem'de yapıldığı ve son kullanımının da MÖ 7. yüzyılın başlarına kadar olduğu belirlenmiştir¹³¹.

2014 yılı kazı sezonunda açma AA 34 a'nın kuzeydoğu köşesinde tespit edilen çukurun (*bothros*?) 2015 yılı kazı sezonunda, AA 33 d açmasında kalan bölümü kazılmıştır¹³². Çukur içerisindeki bu keramikler, Karamattepe yerleşmesinin Geç Geometrik-Arkaik Dönem yapılarıyla ilişkili olup dönemin tercih edilen form repertuarı hakkında da oldukça önemli bilgiler vermektedir¹³³.

¹²⁵ Tulunay vd. 2013, 234, Res.3.

¹²⁶ Kontekst I içerisinde 434 keramik parçası ele geçirilmiş olup 75 adedi değerlendirilmeye alınmıştır.

¹²⁷ Kontekst II içerisinde 171 keramik parçası ele geçirilmiş olup 39 adedi değerlendirilmeye alınmıştır.

¹²⁸ Tulunay vd. 2014, 345, Res. 3f.

¹²⁹ Tulunay vd. 2015, 697,699, Res. 1d.

¹³⁰ Tulunay vd. 2016, 386, Res. 2.

¹³¹ Tulunay vd. 2016, 388, Res. 7.

¹³² Tulunay vd. 2017, 334, Res. 2d.

¹³³ Tulunay vd. 2017, 336-337, Res. 6.

2016 yılı kazı sezonunda, Y 33 c, Y 34 b ve Z34 a açmalarında yapılan çalışmalarda önemli bir mimari kalıntı olan güney sur temelinin taş sırası ortaya çıkartılmıştır¹³⁴. Tespit edilen bu taş kalıntısı olasılıkla Pers saldırısındaki mevcut savunma duvarının temeli olup alandaki keramik buluntuların değerlendirilmesine göre en erken kullanım evresinin MÖ 7. yüzyılın ilk yarısına tarihlendiği¹³⁵ ve MÖ 6. yüzyılın ortalarına¹³⁶ kadar da işlevselliğini koruduğu düşünülmektedir¹³⁷. Mevcut yerleşmenin, diğer buluntularla desteklendiği üzere, Arkaik Dönem'de Pers saldırısına uğrayarak MÖ 6. yüzyılın üçüncü çeyreğinde terk edilmiş olabileceği düşünülmektedir¹³⁸

2017 ve 2018 yıllarında gerçekleştirilen kazı çalışmaları belirlenen açmalarda yürütülmüştür ve keramik buluntularının önceki yılların buluntuları ile uyumlu olduğu gözlemlenmiştir.

Karamatepe'nin yerleşim alanı olarak kullanım gördüğü dönemlere ait birçok metal ok ucu, çok sayıda cüruf parçası ve hatalı üretim atığı tespit edilmiştir¹³⁹. Bu buluntuların yanı sıra ayrıca yerleşimin yapı kalıntıları arasında işlik olarak kullanıldığı varsayılan ve anakaya (kepir) içerisine oyulmuş, düz tabanlı, yuvarlak sığ çukurlar ile hatıl dikme oyukları bulunmuştur¹⁴⁰. 2011 yılında ortaya çıkarılan çift açıklıklı metal işleme fırını ve ele geçirilen cüruf parçaları birlikte değerlendirildiği zaman Arkaik Dönem'de, yerleşmede bir metal işleme işliğinin varlığını göstermektedir¹⁴¹. Bu bağlamda farklı buluntular sayesinde Karamatepe'nin, MÖ 7. yüzyılın başından - MÖ 6. yüzyılın ortalarına kadar yerleşim yeri olarak kullanıldığı kesin olarak saptanmıştır.

Karamatepe alanında yürütülen kazı çalışmaları sırasında, tıpkı Ballıcaoluk yerleşmesinde olduğu gibi Klasik Dönem'e ait veri ile karşılaşılmaamıştır. Karamatepe yerleşmesindeki bu hiatus durumu Arkaik Dönem'de olasılıkla yaşanmış olan Pers istilâsından¹⁴² kaynaklı, yerleşmenin terk edilmiş olabileceğini düşündürmektedir¹⁴³.

Karamatepe, yerleşim yeri olarak kullanıldıktan sonra Erken Hellenistik Dönem'de gömülen mezarlar ile nekropolis alanına çevrilmiştir (Resim 4-5). Toplam 19

¹³⁴ Tulunay vd. 2018, 303, Res. 1b.

¹³⁵ Tulunay vd. 2018, 320, Res. 3e , 3f, 3g, 3 j, 3k, 3l, 3m.

¹³⁶ Tulunay vd. 2018, 320, Res. 3h,3i.

¹³⁷ Tulunay vd. 2018, 303-304, Res. 3.

¹³⁸ Tulunay vd. 2018, 303.

¹³⁹ Baykan 2012, 231-246, Res.10.

¹⁴⁰ Tulunay vd. 2011, 406; Tulunay vd. 2012a, 149-149.

¹⁴¹ Tulunay 2012b, 86; Baykan 2013, 191-204.

¹⁴² Strabon XIV I, 199; Herodotos, I, 14-16.

¹⁴³ Tulunay vd. 2012a, 149; Tulunay 2012b, 85; Tulunay vd. 2018, 303.

adet olan mezarlar Geç Geometrik - Arkaik Dönem'e ait olan mekânların içerisinde yer almaktadır. Ancak mezarlar, Hellenistik Dönem'e tarihlenen kontekstler içermektedir (Resim 6-7). Alanda tespit edilen mezarların tipolojisi, anakaya (kepir) içerisine basit dikdörtgen tekne/sandık biçiminde oyulmuş, üzerleri genelde yan yana konmuş yassı taşlar ile kapatılmış olan örnekler ile dörtgen küçük çukur içerisine bırakılmış kremasyon kapların bulunduğu mezarlar şeklindedir. Bu bağlamda nekropoliste bugüne kadar yapılan kazı çalışmalarında 16 adet inhumasyon gömme¹⁴⁴, üç adet de kremasyon gömme¹⁴⁵ geleneğini yansıtan mezarlar saptanmıştır. Tespit edilen buluntulara¹⁴⁶ göre Hellenistik Dönem'de Karamattepe'nin bir yerleşim alanı olmadığı, sadece nekropolis olarak kullanıldığı, bu sürecin MÖ 4. yüzyılın ikinci yarısı ile MÖ 3. yüzyılın ortalarını kapsadığı ortaya konmuştur¹⁴⁷.

Mezarlarda ölü hediyesi olarak bırakılan çok çeşitli form ve özelliklere sahip keramik örnekleri; kaçak kazılar, tarımsal faaliyetler ve doğal tahribat olan ağaç köklerinin mezarları dağıtmasından kaynaklı, çoğu zaman sağlam ve in situ durumunda ele geçirilememiştir. Az sayıda tam ve kırılmıy olarak bulunan eserler ile hangi mezara ait olduğu tespit edilen parça keramikler, bölgedeki ölü gömme gelenekleri hakkında birçok soruya ışık tutmaktadır¹⁴⁸.

Karamattepe Nekropolisi'nde ele geçirilen buluntuların büyük bir bölümünü keramik oluşturmaktadır. Bunlar; ithal Attik keramik ile bölgesel özellikler taşıyan (yerel üretim ?) örnekler olmak üzere iki başlık altında toplanmaktadır. Attik keramik içinde kantharoslar, balık tabakları, içe dönük kenarlı kâseler, lekythoslar ve sosluklar bulunurken, bölgesel özellikler taşıyan örnekler çoğunlukla Attik formların taklidi olan keramikler ile unguentariumlar, amphoriskoslar, tek kulplu testiler, mykeler, kraterler, amphoralar ve kremasyon kaplarından oluşmaktadır.

¹⁴⁴ Tulunay vd. 2008, 81-83, Res. 5-9 (KM 1 - KM 2 - KM 3); Tulunay vd. 2010, 389, Res. 2 (KM 5); Tulunay vd. 2012a, 149-151, Res. 1-3(KM 7 - KM 8 - KM 9 - KM 10 - KM 11 - KM 12); Tulunay vd.2013, 234-235, Res. 5-7 (KM 13 - KM 14); Tulunay vd. 2014, 344, Res.1 (KM 15); Tulunay vd. 2015, 698, Res. 2 (KM 17); Tulunay vd. 2016, 385, Res. 2 (KM 18) ; Tulunay vd. 2017, 333-334, Res. 2e (KM 19).

¹⁴⁵ Tulunay vd. 2009, 413, Res. 3-4 (KM 4); Tulunay vd. 2010, 390, Res. 3-4 (KM 6); Tulunay vd. 2014, 344, Res. 2 (KM 16)

¹⁴⁶ Tarihlendirme kriteri için keramik ve sikke buluntuları kullanılmıştır.

¹⁴⁷ Tulunay 2012b, 85.

¹⁴⁸ Tulunay 2012b, 85.

Bu bağlamda yukarıda bahsedilen ve iki başlık altında değerlendirilen keramiklerden, bölgesel özellik taşıyan örnekler bu tez kapsamında incelenecek olup siyah astarlı Attik örnekler farklı bir tez çalışmasında¹⁴⁹ irdelenmektedir.

Nif Dağı Karamattepe kazısı, yalnızca dağlık bir alanda daha önce hiç bilinmeyen bir Geometrik, Arkaik Dönem yerleşimi ile Hellenistik Dönem'e tarihlendirilen nekropolisin açığa çıkarılmasını sağlamakla kalmamış, aynı zamanda çeşitli buluntularıyla Batı Anadolu'nun yöre kırsalı ile ilgili farklı dönem keramik kültürünün ve ölü gömme geleneklerinin tanınmasını da sunan önemli katkılar sunmuştur.

3.3. Dağkızılca Nekropolisi

Nif (Olympos) Dağı'nda, kazı çalışmaları sürdürülen bir diğer alan, Torbalı İlçesi'ne bağlı olan, Dağkızılca Köyü mevkiinde, şuan ki kazı evinin hemen arkasındaki tepe üzerine konumlanan nekropolistir (Resim 12-13). 2004 ve 2005 yıllarında gerçekleştirilen yüzey araştırması¹⁵⁰ ve kaçak kazı tahribatının yoğunluğu nedeniyle alanda ilk kazı çalışması 2006 yılında¹⁵¹ başlatılmıştır. Ancak Dağkızılca Nekropolisi şahıs arazileri içerisinde kaldığı için ve son yıllarda Bakanlık tarafından şahıs arazilerinde kazı yapılmaması önerisi nedeniyle bu mevki de arkeolojik çalışmalara 2011 yılı itibari ile ara verilmiştir.

Karamattepe'de olduğu gibi Dağkızılca Nekropolü'nde de önce jeodezi çalışmaları, sonrasında ise jeofizik araştırmaları gerçekleştirilmiştir. Yapılan manyetik ölçümler sonucu ve jeofizik mühendislerinin sunduğu raporlar doğrultusunda arkeolojik sondajlar açılarak kazı çalışmaları yapılmıştır¹⁵². Bu çalışmalarda nekropolis alanın, yerleşim alanı olarak kullanım gördüğüne dair herhangi bir veriye henüz ulaşılmamıştır.

Alanda yürütülen bilimsel kazı çalışmaları ile kaçak kazıcılar tarafından tahrip edilen mezarların belirlenmesi sonucu, toplam 16 mezar açığa çıkartılmıştır (DM 1- DM 16)¹⁵³. Bu mezarların, alt bölümü tek veya iki odalı tümülüs, pişmiş topraktan yapılmış

¹⁴⁹"Nif Dağı Kazısı Siyah Astarlı Keramik Buluntuları" adlı bu yüksek lisans tez çalışması Nif Dağı Kazı ekibinde yer alan Zehra CEYLANCI tarafından yapılmaktadır.

¹⁵⁰ Tulunay vd. 2006, 192; Tulunay vd. 2007; 355.

¹⁵¹ Tulunay vd. 2008, 84, 95.

¹⁵² Tulunay vd. 2009, 414, Res. 7.

¹⁵³Tulunay vd. 2006a, 192, 199 Res. 10; Tulunay vd. 2007, 353, 360 Res. 9 (DM 1) ; Tulunay vd. 2008, 84, 95, Res. 11 (DM 3 ve DM 5); Tulunay vd. 2010, 394, 406, Res. 6-7 (DM 4); Tulunay vd. 2009, 415, 424, Res. 7 (DM 6 ve DM 7); Tulunay vd. 2009, 415, 425, Res. 8 (DM 8) ; Tulunay vd. 2009, 416 (DM 9); Tulunay vd. 2009, 416, 425, Res. 9 (DM 10); Tulunay vd. 2010, 395,406, Res.7 (DM 11); Tulunay vd.

lahit¹⁵⁴ ve anakaya (kepir) içerisine basit dikdörtgen tekne/sandık biçiminde oyulmuş, genelde üzerleri yan yana konmuş yassı taşlar ile kapatılmış tipolojiye sahip oldukları saptanmıştır. Dağkızılca Nekropolisi'nde ortaya çıkarılan mezarların tümünde inhumasyon gömme şekli tercih edilmiş olup kremasyon gömme uygulamasıyla henüz karşılaşılmamıştır. Nekropolis alanında kazısı tamamlanan mezarların keramik ve sikke buluntularına göre, MÖ 5. yüzyılın ikinci çeyreğinden, MS 4. yüzyıla kadar uzanan geniş kullanım skalası söz konusudur¹⁵⁵. Bununla birlikte, Ballıcaoluk yerleşmesi ile Karamattepe Nekropolisi'nde hiatus olarak tanımlanan Klasik Dönem'in, Dağkızılca Nekropolisi'nde ele geçirilen keramik buluntular ile varlığının tespit edilmesi sayesinde Nif (Olympos) Dağı'nın kronolojik boşluğu doldurulmuştur. Nif (Olympos) Dağı için oldukça büyük önem taşıyan bu Klasik Dönem'e ait iki keramik örneği benzerlerine göre MÖ 480-460¹⁵⁶ yılları ile MÖ 4. yüzyılın ilk çeyreğine¹⁵⁷ tarihlendirilmiştir¹⁵⁸.

Dağkızılca Nekropolisi, yörenin Antik Çağ'daki ölü gömme geleneklerine ışık tutan önemli bir alan olsa da yoğun olarak hâlen kaçak kazılara maruz kaldığı için mezarlar ve buluntular çoğu zaman tahrip edilmiştir, bu sebeple *in situ* verilerin elde edilmesi güçleşmektedir. Ancak Nif (Olympos) Dağı'nda bulunan nekropolis alanlarında, ilk kez gerçekleştirilen kazı çalışmaları ile farklı mezar tiplerinin belirlenmesi, ölü gömme gelenekleri ve mezar hediyelerinin tespiti gibi farklı ve yeni bilgiler bilim dünyasına sunulmuştur. Ayrıca yapılan çalışmalarla bu bölgede yaşayan toplumların kültürel yapısıyla ticari ilişkiler sonucu farklı bölgelere ait keramiklerin yöreyle ilişkisi de ortaya çıkmaya başlamıştır.

2011, 409, 420, 421, 422, Res. 9-10-11-12-13; Tulunay vd. 2012a, 171, Res. 10 (DM 12-15); Tulunay vd. 2013, 240-241, Res.13 (DM 11 ve DM 16).

¹⁵⁴ Dairesel kesitli pişmiş topraktan yapılan lahitler DM 8, DM 10 ve DM 15 olarak isimlendirilmiştir.

¹⁵⁵ Tulunay 2012b, 88.

¹⁵⁶ NİF.07.DK.01 (Kylis)

¹⁵⁷ NİF.07.DK.02 (Skyphos)

¹⁵⁸ Klasik Dönem'e tarihlendirilen keramikler için bkz: Tulunay vd. 2009, 415-416, Res.7, 9; Bilgin 2015, 31, Pl.III. 18-19.

DÖRDÜNCÜ BÖLÜM

NİF (OLYMPUS) DAĞI HELLENİSTİK DÖNEM KERAMİK ÖRNEKLERİ

4.1. Bölgesel Özellik Gösteren Hellenistik Dönem Keramik Buluntuları

Nif (Olympos) Dağı'nda Hellenistik Dönem'e tarihlendirilen keramik örnekleri Ballıcaoluk Yerleşmesi ile Karamattepe ve Dağkızılca nekropolislerinde yapılan kazı çalışmaları sonucunda ele geçirilmiştir. Tespit edilen Hellenistik Dönem keramikleri iki ayrı grup altında sınıflandırılmaktadır.

İlk grubu siyah parlak astarlı Attik örnekler, ikinci grubu ise tez kapsamında değerlendirilen bölgesel özellikler gösteren keramikler oluşturmaktadır. Buluntu yoğunluğu bakımından en çok Karamattepe Nekropolisi'nde tespit edilen Attik keramikler çoğunlukla nekropolis alanlarına mezar hediyesi olarak bırakılmıştır. Ballıcaoluk yerleşmesinde ise Karamattepe'ye oranla daha az sayıda Attik keramik tespit edilmiştir. Dağkızılca'da, kaçak kazı tahribatının fazla olması nedeniyle ilk gruba ait keramik örneklerinin tespiti zor olsa da az sayıda varlığından söz edilebilir.

Siyah parlak astarlı Attik keramikler yavaş yavaş asıl üretim yerlerinin dışında taklit edilmeye başlanmış olup benzer form tipolojisi gözetilerek daha mat ve özensiz işçilikle, MÖ 3. yüzyılın erken safhalarında yerel atölye ustaları tarafından üretilmeye başlanmıştır¹⁵⁹. Kaliteli Attik keramik örneklerinin aksine kırsal kesim yerleşmelerinin taleplerini karşılamak amacıyla açık kırmızıdan kahverengiye uzanan oldukça geniş bir renk skalası ile üretimleri yapılmaya başlanan bu keramiklerin, Nif (Olympos) Dağı'ndaki bir atölye ya da bu bölgeye yakın kentlerin üretimi olduğu düşünülmektedir. Bölgesel özellik gösteren keramik ifadesi ile tanımlanan ve ikinci grup altında değerlendirilen örnekler de Attik örnek gibi üç alandan ele geçirilmiştir. Bu tez çalışmasında, Nif Dağı kazıları kapsamında, yöredeki kırsal kesim yerleşmelerini temsil eden toplam 200 adet parça ve tam keramik incelemeye alınmıştır (Fig.1). Keramikler form özellikleriyle kullanım amaçları dikkate alınarak; Batı Yamacı Stilinde

¹⁵⁹ Duman 2010, 54.

Keramikler, Batı Yamacı Taklidinde Yapılan Keramikler, Kabartmalı Kâseler, Kantharoslar, Tabaklar, İçe Dönük Kenarlı Kâseler, Sosluklar, Dirsekli Kâseler, Dışa Dönük Kenarlı Kâseler, Üçgen Ağız Profilli Kâseler, Dışa Çekik Kenarlı Kâse, Akhemenid Kâse, Kaideler, Unguentariumlar, Amphoriskoslar, Testiler, Yonca Ağızlı Testiler, Mykeler, Kraterler, Depolama Kapları, Pişirme Kapları, Amphoralar, Kremasyon Kapları, Kapaklar, Thymiaterion ve Kandiller başlığı altında incelenmiştir (Fig. 2).

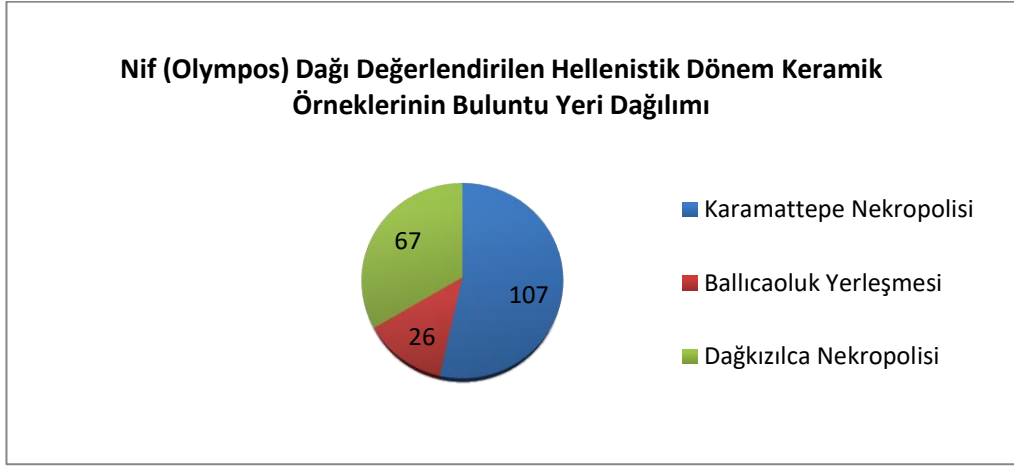

Fig. 1: Tez kapsamında değerlendirilen keramiklerin buluntu yeri dağılımı

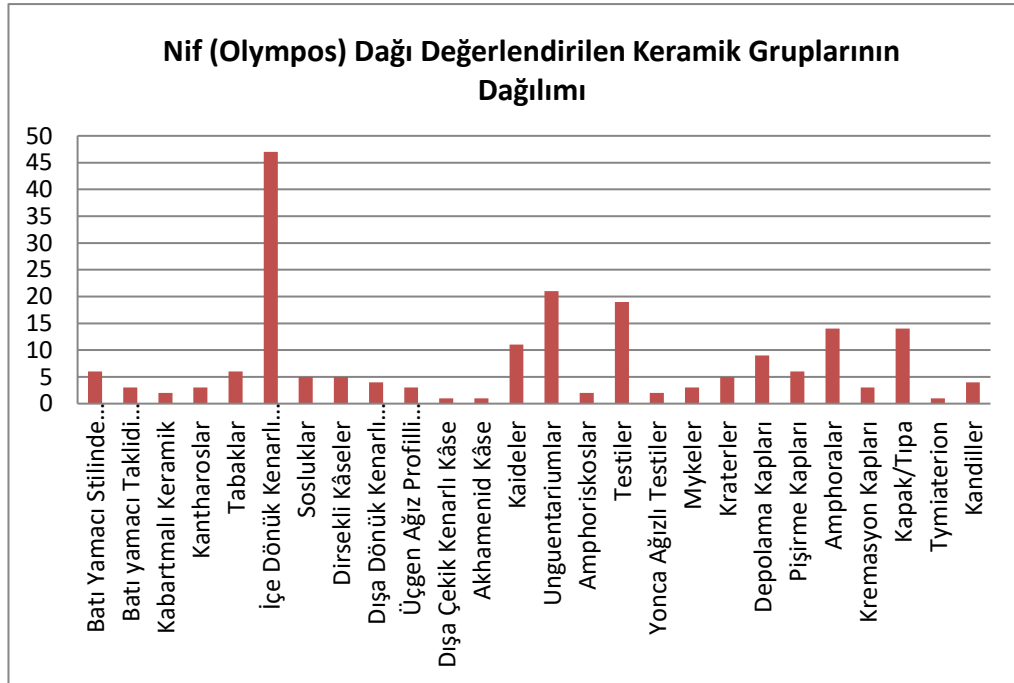

Fig. 2: Tez kapsamında değerlendirilen keramik gruplarının form dağılımı

4.1.1. Batı Yamacı Stilinde Keramikler

Hellenistik Dönem'in en yaygın gruplarından biri olan Batı Yamacı Stilindeki keramikler, Atina Akropolü'nün Batı Yamacı'nda W. Dörpfeld başkanlığında yürütülen kazı çalışmaları sırasında, yoğun bir buluntu grubu olarak ilk defa ortaya çıkartılmıştır¹⁶⁰. Araştırmacılar tarafından yapılan değerlendirmeler sonucunda bahsedilen bu keramik grubu literatürde "*Batı Yamacı Keramiği (Westabhang Keramik)*" ifadesiyle anılmaya başlanmıştır¹⁶¹. Adını, ilk kez buldukları yer olan Atina Akropolü'nün Batı Yamacı'ndan alan keramik grubundan birçok yayında farklı isimler¹⁶² ile de bahsedilmiştir. Ancak artan araştırmalar sonucunda bu ifade şeklinin tam olarak belirli bir kap grubunu karşılamadığını, aslında süsleme tekniğini ifade etmesi açısından "*Batı Yamacı Stili (West Slope Technique)*" olarak yeni bir terimin kullanılması gerekliliği, S. Rotroff tarafından önerilmiştir¹⁶³.

Batı Yamacı Stilindeki keramikleri karakteristik kılan en önemli özellik, kabin koyu renk astarı üzerine açık renk boyalar ile yapılan bitkisel bezeme çeşitliliği ve kazıma tekniğinin kullanılmasıdır. Önceki dönemlerde var olan "*Six*"¹⁶⁴ tekniğinden esinlenerek yapılan bu kazıma çizgilerin yanına portakal sarısı ve beyaz gibi renklerin bezemelerde kullanılmasıyla bahsedilen keramik grubu piyasada yerini almaya başlamıştır. Bu keramik stili, MÖ 4. yüzyılın sonlarına doğru bozulan Kırmızı Figür Tekniği'nin yerine yeni bir arayış içerisinde giren ustaların, bu yüzyılda kullanımı olan diğer vazo süslemelerinin¹⁶⁵, ikincil süslemelerinden etkilenerek daha ön planda kullanılmalarıyla ortaya çıkmıştır¹⁶⁶. Farklı bir vazo grubundan etkilenerek ortaya çıkarılan Batı Yamacı Stili'ndeki keramiklerin, ilk ortaya çıkış tarihi kesin olarak bilinmemektedir. Ancak keramiklerin gelişim sürecini tamamlayarak MÖ 3. yüzyılın ilk çeyreğinde yaygın bir kullanıma sahip oldukları konunun uzmanları tarafından bildirilmektedir¹⁶⁷.

¹⁶⁰ Dörpfeld 1894, 496-509; Rotroff 1997, 37.

¹⁶¹ Watzinger 1901, 50;

¹⁶² Tarsus: Jones 1950, 158 (Decorated Glazed Ware); Antiocheia: Waage 1948, i, 20 (Light On Dark Decoration); Kıbrıs: Vessberg-Westholm 1956, iii, 56 (Glazed Painted Ware).

¹⁶³ Rotroff 1997, 39.

¹⁶⁴ Six tekniği, Siyah zemin üzerine beyaz veya kırmızı figürlerin çizilerek, detay kısımlarının kazıma ile verilip alttan kil rengi yerine siyah zeminin ortaya çıkmasıyla oluşturulan uygulamaya verilen isimdir. Bu uygulama 1888 yılında Jan Six tarafından yapıldığı için tekniğe ismi verilmiştir.

¹⁶⁵ Bu stilin gelişiminde önemli etkiye sahip olan vazo grubu Kerch ve Gnathia Vazoları'dır.

¹⁶⁶ Rotroff 1997, 40-42; Rotroff –Oliver Jr. 2003, 37.

¹⁶⁷ Rotroff 1991, 60.

Araştırmacı D. Behr, Batı Yamacı Stilinde yapılan keramiklerin Anadolu'ya gelişinin, bazı Atinalı çömlek ustalarının Pergamon'a göç etmesiyle birlikte başlamış olduğunu vurgulamaktadır. Bu durum, üretilen ilk örneklerin çoğunlukla Atina etkili bir üslup göstermeleri ve kap formları açısından da çok yakın benzerliklerin bulunmasıyla tespit edilmiştir¹⁶⁸. Bu keramik grubunun Anadolu'da MÖ 3. yüzyılın ortalarında görülmeye başlandığı, MÖ 2. ve 1. yüzyıla kadar üretiminin devam ettiği, kazılar sonucu elde edilen örnekler ile saptanmıştır¹⁶⁹. Atina dışında, Anadolu'da öncelikli olarak Pergamon¹⁷⁰, daha sonra da Ephesos'ta¹⁷¹ buluntu yoğunluğu açısından fazla olan keramik örneklerine dayanılarak bu iki kentte üretimin yapıldığı üzerinde durulmaktadır. Bu iki üretim merkezinden olan Pergamon, hem kap formu hem de bezeme çeşitliliği bakımından Ephesos örneklerine göre daha baskın konumdadır. Bu durumla ilişkili olarak özellikle Batı Anadolu ve etrafındaki kentlere keramik ticareti yapan merkezin Pergamon olduğu da farklı araştırmacılar tarafından kabul görmektedir¹⁷².

Siyah astarlı örneklerin yanı sıra, kırmızı ve kahverengi tonlarda üzerine kazıma tekniğiyle yapılan bezemelerin olduğu farklı bir uygulama da Batı Yamacı keramikleri ile ilişkilendirilmiştir. Bu özelliğin, Pergamon ve Ephesos atölyelerinde de kullanıldığı bilinmektedir¹⁷³. Nif (Olympos) Dağı'nda bulunan ve tez kapsamına alınan örnekler de bu grup içerisinde değerlendirilecektir (Lev. 1: 1-6).

Tüm Akdeniz havzasında kullanımı olan Batı Yamacı Stilindeki keramiklere birçok merkezde hem ithal hem de yerel üretimler şeklinde rastlanılmaktadır. Bu bağlamda yapılan kazı çalışmaları sonucu; Aleksandria¹⁷⁴, Antiocheia¹⁷⁵, Tarsus¹⁷⁶, Kelenderis¹⁷⁷, Samaria¹⁷⁸, Khios¹⁷⁹, Korinth¹⁸⁰, Atina¹⁸¹, Pergamon¹⁸², Ephesos¹⁸³,

¹⁶⁸ Behr 1988, 170.

¹⁶⁹ Behr 1988, 102.

¹⁷⁰ Schafer 1968, 45- 63; Behr 1988, 97, Taf. 13- 18.

¹⁷¹ Mitsopoulos- Leon 1991, 43; Gassner 1997, 59- 69.

¹⁷² Rotroff 2002, 99- 100.

¹⁷³ Rotroff-Oliver Jr. 2003, 38.

¹⁷⁴ Pagenstecher, 9-19, Taf. 1, 2, 4, 5.

¹⁷⁵ Waage 1948, 28, Fig. 8. 1-14.

¹⁷⁶ Jones 1950, 158- 163.

¹⁷⁷ Zoroğlu 2004, 299.

¹⁷⁸ Crowfoot, Kenyon vd., 1957, 225, 236- 239, Fig. 39. 1, Fig 44.

¹⁷⁹ Anderson 1954, 149, 153-154, 168, Fig. 17, Lev. 11:a-c

¹⁸⁰ Edwards 1975, 8, 24, 26, 63,76, Pl.39-40, Pl.45, 127-129, Pl.47, Pl.52, 408, Pl.53, 451,453, Pl.54, 527-530, Pl.55, 532, 535, 539-541.

¹⁸¹ Rotroff 1997, 120-124, Fig.20, Pl.32, 311-327, Fig.25, Pl.40, 412-427, Fig.34, Pl.46, 460-464, Fig.56, Pl.69, 820-831.

Labraunda¹⁸⁴, Didyma¹⁸⁵, Sardeis¹⁸⁶ ve Laodikeia¹⁸⁷ gibi kentlerde bu keramik buluntuları yoğun oranda ele geçirilmiştir.

4.1.1.1. Hamur-Astar Özellikleri

Nif (Olmpos) Dağı'nda Attik örnekler dışında ele geçirilen ve bölgesel üretim kapsamında değerlendirilen Batı Yamacı Stili'ndeki keramiklerin hamuru genellikle kiremit, açık kiremit, kahverengi ve bej tonlarında değişmektedir. Hamur katkısı olarak hemen her örnekte gümüş mika ve mineral bulunurken bazı örneklerde ayrıca kireç katkısı da yer almaktadır. Hamuru ince taneli, sık dokulu ve sert bir yapıya sahiptir. Astarlarının genellikle hamurunun renginde olması bölgesel üretim için karakteristik bir uygulamadır. Attik örneklere öykünerek yapılan siyah, koyu kahverengi-siyah tonlarının kullanımı da mevcuttur. Ancak bunların astarı Attik örneklere kıyasla daha ince ve mattır.

Genel olarak, her iki yüzeyi de astarlanmış olan bu gruba ait keramik örneklerinin bazıları (Lev. 1: 1, 3, 4, 5) yarı parlak ve hafif pürüzlü iken bazı örnekleri (Lev. 1: 2, 6) ise mat ve hafif pürüzlüdür. Yüzeylerinde genellikle fırınlamadan kaynaklı, renk değişimleri ve dalgalanmaları görülmektedir.

4.1.1.2. Bezeme Özellikleri

Değerlendirmeye alınan örneklerin çoğunluğu küçük ağız kenarı parçalarından oluştuğu için bezeme repertuarı hakkında çok fazla yorum yapılamamıştır. Bu bağlamda kazıma ve boyanın birlikte kullanıldığı, bitkisel süslemelerin yer aldığı bir kompozisyon söz konusudur. Değerlendirilmeye alınan **Kat. No. 1** (Lev. 1: 1) numaralı örneğin¹⁸⁸ dış yüzeyinde boyayla yapılmış kurdela-girland (?) motifi ile içbükey pozisyonda damlacık formunda yapılan pentand bezemeleri yer almaktadır. Ayrıca bu motifin hemen alt kısmında yer alan ve kazıma olarak işlenmiş iki sıra ince bant bulunmaktadır. Uygulanan kurdela-girland (?) ve pentand bezemeleri boya ile vurgulanmıştır. Bu

¹⁸² Schafer 1968, 45- 63.

¹⁸³ Mitsopoulos-Leon 1991, 32-74; Gassner 1997, 59-69; Meriç 2002, 32, Taf. 3.

¹⁸⁴ Hellström 1965, 16-19.

¹⁸⁵ Wintermeyer 2004, 140- 141, Abb. 1354- 1365.

¹⁸⁶ Rotroff- Oliver Jr. 2003, 37- 60.

¹⁸⁷ Duman 2010, Lev. XXIX- XXXII, E1- E15.

¹⁸⁸ Benzer bezeme örnekleri için bkz: Schafer 1968, Taf.11, D27, Taf.14, D55, D58, D59, Taf.18, D69; Ziegenaus- De Luca 1968, Taf.50, 281, 284, Taf.54, 335-336; Rotroff 1997, Pl.13, 146, Pl.20, Fig.15, 213, Pl.22, 239, Pl.32, Fig.20, 312, Pl.40, Fig.25, 414, Pl.44, Fig.32, 442; Mitsopoulos-Leon 1991, Taf.40, B68; Rotroff- Oliver 2003, Pl.23, 158.

şekilde yapılan süslemeler, belirli bir takım formlar üzerinde yoğun olarak görülmektedir. Söz konusu bu durum form-bezeme uyumuyla ilişkilendirilmektedir. Batı Yamacı Stili'ndeki örneklerin süsleme kompozisyonları üzerine detaylı araştırma sunan S. Rotroff, pendant bezemeleri için alt sınır olarak MÖ 250 yılını önermiştir¹⁸⁹. Ancak bu öneri Atina örnekleri için sunulmuş olup yerel üretim örneklerde ise bezemenin bir süre daha devam ettiği düşünülmektedir.

Batı Yamacı Stili'nde süslenmiş olan **Kat. No. 5** (Lev. 1: 5) numaralı örneğin¹⁹⁰ bezemesi diğer ele alınan örneklerden farklı olarak iç yüzeyinde yer almaktadır. Bezeme kazıma ile yapılmış nokta bezekli dal kıvrımlarından oluşan bir süsleme çeşididir. Hellenistik Dönem'de görülen bir anlayışla iç yüzeyleri süslenerek üretilmiş olan bu örneklerde süsleme kompozisyonu olarak genellikle sarmaşık, defne ve asma yaprakları tercih edilmiştir. Ayrıca bezemelerde kullanılan renkler her kap formunda sabit değildir, kirli beyaz, koyu kahverengi ve siyah gibi astar ile kontrast oluşturan farklı tonlarda tercih edilmiştir.

İncelenen diğer keramikler arasında **Kat. No. 2** (Lev. 1: 2), **Kat. No. 3** (Lev. 1: 3), **Kat No. 4** (Lev. 1: 4) ve **Kat No. 6** (Lev. 1: 6) numaralı örneklerde ise yalnızca dış yüzey üzerine ikişer sıra kazıma olarak işlenmiş ince bantların yapıldığı görülmektedir.

Bahsedilen bezemelerden boya ile yapılan örnekler kabın yüzeyinde bir kabartma hissi oluşturacak kalınlıkta uygulanmıştır. Bu durumu çömlekçi ustalarının metal kaplar üzerindeki kabartma süsleri taklit etme istekleriyle ilişkilendirmek mümkündür.

4.1.1.3. Form

Ele alınan Batı Yamacı Stili'ndeki keramiklerin tamamı, ağız kenarı parçasından oluşmaktadır. Ağız çapları 11-16 cm aralığında değişmektedir. Bu keramikler tipolojik açıdan incelendiği zaman özellikle gövde yapıları dikkate alınarak yarım küre gövdeli kâseler ile konik gövdeli kâseler olmak üzere iki grup altında değerlendirilmiştir. İlk grupta, ikinci gruba göre sayıca fazla olan yarım küre gövdeli kâseler vardır. **Kat. No. 1-4** (Lev. 1: 1-4) numaralı örneklerin ağız kenarı düz ya da hafif içe dönük olup uc bölümüne doğru incelmektedir. Kâselerin cidarları oldukça incedir, gövde yapısı dışbükey bir kavisle genişleyen ve gövdeden sonra kaideye doğru hafif daralan bir profile sahiptir. Kâselerin alt bölümleri ele geçirilemediği için kaide profilleri hakkında

¹⁸⁹ Rotroff 1997, 59-61.

¹⁹⁰ Benzer bezeme örnekleri için bkz: Edwards 1975, Pl.40, 536, Pl.53, 453, Pl.54, 526 interior ; Rotroff-Oliver Jr. 2003, Pl.57, 347-349.

net bir yorum yapılamamaktadır. Bahsedilen **Kat. No. 1-4** numaralı keramik örneklerinin dış yüzeyinde, ağız kenarının hemen altında ve gövde üzerinde iki sıra yatay yiv bulunmaktadır. Bu tip yarım küre gövdeli kâselerin en yakın benzerleri Sardeis'te MÖ 3. yüzyılın ortaları ile MÖ 2. yüzyıla¹⁹¹, Atina'da MÖ 3. yüzyılın ilk çeyreği ile MÖ 2. yüzyılın ortalarına¹⁹² tarihlendirilmiştir. Bununla birlikte formun yakın örnekleri Ephesos¹⁹³, Pergamon¹⁹⁴, Laodikeia¹⁹⁵, Antiocheia¹⁹⁶ ve Korinth¹⁹⁷ buluntuları arasında da mevcuttur. Bu bağlamda, değerlendirilen örneklerin, tipolojik özellikleri ve diğer buluntu merkezlerindeki tarih önerileri dikkate alındığında MÖ 3. yüzyılın ortaları ile MÖ 2. yüzyıla tarihlendirilmesi uygun görülmektedir.

İkinci grup altında değerlendirilen **Kat. No. 5-6** (Lev. 1: 5-6) numaralı örnekler ise ilk grupta ele alınan keramiklerden oldukça farklı bir görünüme sahiptir. Her iki örneğin gövdesi de konik profilli olup cidarları çok ince yapılmıştır. **Kat. No. 5** numaralı örneğin ağız kenarı düzdür ve uca doğru incelmektedir, işlenen yiv detayları ile hareket kazandırılmıştır. **Kat. No. 6** numaralı örneğin ağız kenarı ise hafif dışa doğru çekilerek bir dudak profilinin oluşturulduğu gözlenmektedir. İlk grupta olduğu gibi sadece ağız ve gövde profili ele geçirilen bu iki örneğin kaideleri hakkında herhangi bir fikir sunulamamaktadır. **Kat. No. 5** numaralı örneğin iç yüzeyinde Batı Yamacı Stili'ne uygun nokta bezekli dal kıvrımlarıyla kombine edilmiş bitkisel süsleme yer alırken, **Kat. No. 6** numaralı örneğin dış yüzeyinde kalın, iç yüzeyinde ise ince bir kırmızı bant detayı ile dış gövde üzerinde kazıma olarak yapılmış iki sıra bant süslemesi bulunmaktadır.

Yakın benzerleri Ephesos¹⁹⁸, Pergamon¹⁹⁹, Sardeis²⁰⁰ ve Atina'da²⁰¹ MÖ 3. yüzyıl-MÖ 2. yüzyıla tarihlendirilmiştir. Bu bağlamda tez kapsamında değerlendirilen örneklerin tipolojik özellikleri bakımından bu merkezlerdeki buluntular ile uyum gösterdiği için MÖ 3. yüzyıl-MÖ 2. yüzyıl tarih aralığında değerlendirilmesine olanak sağlamaktadır.

¹⁹¹ Rotroff-Oliver Jr. 2003, 47-48, Pl.19-20, 117-124.

¹⁹² Rotroff 1997, 275-276, Pl.32, Fig.20, 312, 315.

¹⁹³ Mitsopoulos-Leon 1991, 47-49, Taf.34-42, B44-B78; Gassner 1997, 62-67, Taf.10-12, 166-185.

¹⁹⁴ Schafer 1968, Taf.12, D12-D14, D17-D19 (MÖ 220-190).

¹⁹⁵ Duman 2010, 255-257, Lev.XXX, E4-E7.

¹⁹⁶ Waage 1948, Fig.3, 15-16.

¹⁹⁷ Edwards 1975, 13, Pl.47, 190 (M.Ö. 3.yy.ın ilk çeyreği)

¹⁹⁸ Gassner 1997, 67, Taf.12, 191-193 (Kat. No. 5), Taf.12, 190 (Kat. No. 6); Mitsopoulos-Leon 1991, Taf.45, B92-94 (Kat. No. 5),

¹⁹⁹ Schafer 1968, Taf.9, D2 (Kat. No. 5).

²⁰⁰ Rotroff-Oliver Jr. 2003, 50, Pl.21, 140-141 (Kat. No. 5), 39, Pl.19, 114, Pl.22, 145 (Kat. No. 6).

²⁰¹ Rotroff 1997, 275-276, Pl.32-33, Fig.20, 324-331 (Kat. No. 5).

Batı Yamacı Stili'nde bezenmiş kaplar oldukça çeşitli bir form repertuvarına sahiptir. Bu keramik stilinde en çok tercih edilen formlar; kantharos, skyphos, yarım küre gövdeli kâseler ile amphora ve lagynos gibi kapalı vazolardır²⁰². Ancak tez kapsamında bölgesel özellik gösteren keramik örnekleri içerisinde yukarıdaki belirten formlardan yalnızca kâse grubu bulunmaktadır.

4.1.2. Batı Yamacı Taklidinde Yapılan Keramikler

Bu başlık altında değerlendirilen keramik örnekleri, Batı Yamacı Stili'nde bezenmiş kâse örnekleriyle tipolojik açıdan benzerlik gösterdiği için "Batı Yamacı Taklidinde Yapılan Keramikler" adı altında ele alınmıştır. Dağkızılca Nekropolisi'nin DM 4 numaralı mezarının kaçak kazı toprağından ele geçirilmiş olan **Kat. No. 7**(Lev. 2: 7) ve **Kat. No. 8** (Lev. 2: 8) ile Karamattepe Nekropolisi'nin KM6 numaralı mezarının içerisinde in situ olarak bulunan **Kat. No. 9** (Lev. 2: 9) numaralı örnek²⁰³, Batı Yamacı Stilinde bezeli yarım küre gövdeli kâselerle form bakımından çok yakın benzer özellikler içermektedir.

4.1.2.1. Hamur-Astar Özellikleri

Bu grupta ele alınan örneklerin hamur rengi açık kiremit, açık kırmızı ve bej rengin koyu tonlarında değişmektedir. İçerisinde yoğun oranda mika, az oranda ise mineral ve kireç katkısı yer alan keramikler ince taneli ve sık dokuludur. Astar, hamur rengine yakın bir tonda ve kırmızı olarak tespit edilmiştir. Her iki yüzeye de uygulanmış olan astar, mat ve hafif pürüzlü bir dokuya sahiptir. Örneklerde genellikle fırınlamadan kaynaklı renk değişimleri görülmektedir. Ayrıca Dağkızılca Nekropolisi'nde yapılan kaçak kazı faaliyetlerinin tahribatı sonucunda bu alandan çıkarılan keramiklerin yüzeylerinde, yoğun aşınmaların olduğu gözlemlenmiştir.

4.1.2.2. Bezeme Özellikleri

Kat. No. 7 ve **Kat. No. 8** numaralı örneklerde herhangi bir bezeme unsuru yoktur. **Kat. No. 9** numaralı örneğin ise dış yüzeyinde Hellenistik Dönem'in sevilen uygulamalarından , daldırma tekniğinde yapılmış açık kahverengi tonunda akıtma boya

²⁰² Rotroff 1997.

²⁰³ Bilgin 2015, Pl.IV, 34.

bezemesi yer almaktadır. Bu bezeme, kâsenin ağız kenarından gövdenin bir bölümüne kadar uygulanmış olup kaide üzerine doğru akıtma şeklinde devam etmiştir.

4.1.2.3. Form

Değerlendirmeye alınan üç örnekten ikisi ağız kenar parçasıdır, diğeri ise tama yakın bir profile sahiptir. Ağız çapları 10-12.6 cm aralığında değişmektedir. **Kat. No. 7** ve **Kat. No. 8** numaralı örnekler tıpkı yarım küre gövdeli örneklerde olduğu gibi hafif içe doğru meyilli ağız kenarı düz olup dışbükey bir kavisle genişleyen ve gövdeden sonra kaideye doğru hafif daralan bir form yapısına sahiptir. Her iki örneğin de kaide bölümü ele geçmediği için herhangi bir yorum yapılamamıştır.

Kat. No. 9 (Lev. 2: 9) numaralı kâsenin ağız profili **Kat. No. 7** ve **Kat. No. 8** numaralı örneklerle aynı olup yalnızca daha içe dönük olarak yapılmıştır. Yuvarlatılmış, dışbükey derin gövde yapısı hafif yüksek halka kaide ile sonlandırılmıştır. Kâselerin cidarları Batı Yamacı Stili'nde benzenmiş yarım küre gövdeli kâselerde olduğu gibi ince değildir.

Yukarıda irdelenen keramik örnekleri, Ephesos Tetragonos-Agorası'nda bulunan ve Batı Yamacı Stili'ndeki kâse örnekleri²⁰⁴ ile form özelliği açısından ciddi benzerlikler göstermektedir. Ayrıca Kıbrıs'ta bulunan bir form örneği ile de gövde profili bakımından yakın özellikler içermektedir²⁰⁵. Hem tipolojik özellikleri hem de bezeme stili açısından yakın benzerlikteki diğer örnekler Stratonikeia Akdağ Nekropolü'ndeki mezar buluntuları arasında tespit edilmiştir²⁰⁶. Bu bağlamda NİF PT.08-5 envanter numarasına sahip olan **Kat. No. 9** (Lev. 2: 9) numaralı örnek, mezar konteksti verileri dahilinde MÖ 3. yüzyılın ilk çeyreğine tarihlendirilmektedir²⁰⁷. Tipolojik ve analogik değerlendirilmeye göre diğer iki örnek içinde aynı tarih önerisi uygun görülmüştür.

4.1.3. Kabartmalı Kâse

Kabartmalı kâse, Hellenistik Dönem'in en belirgin kap formlarından biri olup uzun bir süre Megara Kâseleri olarak isimlendirilmiştir. O. Benndorf, bu keramiklerin ilk kez Megara kentinde ele geçirilmesinden dolayı, 1883 yılında yayınlamış olduğu

²⁰⁴ Gassner 1997, 62-64, Taf.10-11, 168-169.

²⁰⁵ Diederichs 1980, 28, Pl.7-8, 76.

²⁰⁶ Tamsü - Polat 2017, 73, 190-191, Çizim 16c, Lev. 81, a(Ka13), b(Ka14).

²⁰⁷ Tulunay vd. 2010, 391, 404, Res.4.

kitabında buluntuları "*Megara Kâseleri*" olarak tanımlamıştır²⁰⁸. Ancak daha sonraki yayınlarda bu ifadenin keramik grubunu tam olarak yansıtmadığı düşünülmüş ve farklı bölgelerde de tespit edilmesi üzerine yeni bir isim arayışına girilmiştir. Bu bağlamda bazı araştırmacılar tarafından bu gruptaki keramikler için "*Hellenistik Kabartmalı Kâseler*"²⁰⁹, "*Kalıp Yapımı Keramikler*"²¹⁰, "*Kalıp Yapımı Kâseler*"²¹¹, "*Yarım Küre Gövdeli Kalıp Yapımı Kabartmalı Kâseler*"²¹² şeklinde ifadeler ile terminolojiye geçmiş olup günümüzde de "Kabartmalı Kâseler" olarak ifade edilmektedir.

Bu kâseler, yarı küresel gövdeli, kulpsuz ve kaidesiz bir forma sahip olan, dış yüzeyi kabartma bezemelerle süslenmiş bir içki kabıdır²¹³. Söz konusu bu kabartmalı kâselerin, daha öncesinde içki servisi için kullanılan kantharos formunun yerini aldığı düşünülmektedir. Bu bağlamda araştırmacı Rotroff'un belirttiğine göre²¹⁴ kantharos formundan kabartmalı kâselere geçiş, Kerameikos'taki B-I Dipylon kuyusunda ortaya çıkan durum ile ilişkilendirilmektedir. Kısaca ifade etmek gerekirse kantharosların yoğun olarak ele geçirildiği alt tabakalarda kabartmalı kâseler görülmez iken, üst tabakalarda yoğun oranda bulunan kabartmalı kâselerin yanında çok az sayıda kantharos ortaya çıkarılmıştır.

Kabartmalı kâselerin prototiplerinin oldukça değerli altın ve gümüşten yapılan metal vazoların olduğu düşünülmektedir. Metal vazoların ucuz kopyaları olarak değerlendirilen bu kaplar Hellenistik Dönem unsurlarını barındıran hemen hemen tüm kentlerde kazı çalışmaları ile ortaya çıkarılmıştır. Alexandria Kenti'nin Hellenistik Dönem'de metal işçiliği bakımından önemli bir kent olması ve kâselerin ilk örneklerinde görülen figür ile motiflerin Mısır kökenli oluşu bu kâselerin prototipleri hakkında bilgi sunmaktadır²¹⁵. Kabartmalı kâselerin üretiminin başlangıcı için Atina'da bulunan örnekler sayesinde tarih olarak MÖ 3. yüzyılın son çeyreği önerilmektedir²¹⁶.

Kabartmalı kâseler, çark yapımı astarsız bir kalıp ile üretilmiş olup yapım aşamaları hakkında araştırmacılar birçok bilgiler vermişlerdir²¹⁷. Bu bilgiler doğrultusunda çömlekçi çarkında çekilen yaş hamurun içine el ve alet yardımıyla

²⁰⁸ Benndroff 1883, 117-118.

²⁰⁹ Courby 1922, 277.

²¹⁰ Edwards 1956, 83.

²¹¹ Rotroff 1982, 3.

²¹² Rotroff - Oliver Jr. 2003, 91.

²¹³ Rotroff 1982, 1.

²¹⁴ Belirtilen ifade için Rotroff 1982, 1' de yer alan Dipnot 1'e bakınız.

²¹⁵ Rotroff 1982, 7; Rotroff 2006b, 357-358.

²¹⁶ Rotroff 1982, 4, 29.

²¹⁷ Thompson 1934, 452; Edwards 1956, 85; Rotroff 1982, 4.

istenilen süslemelerin yapıldığı, oluşturulan kalıbın kurumasıyla birlikte üretilecek olan kabın kili yumuşak halde iken kalıp içerisine yerleştirildiği, oturtulan kâsenin iç yüzüne iyice bastırılarak dıştaki kalıbın süslemelerinin kâsenin dış yüzeyine çıkmasının sağlandığı, daha sonra da kalıptan çıkartılan kâselerin iç ve dış yüzündeki ayrıntıların (ağız kenarı formu, madalyon, sınırlayıcı çizgiler vs.) işlenerek genel yapım sürecinin tamamlandığı öğrenilmektedir.

Günümüze kadar kabartmalı kâseler ile ilgili birçok bilimsel yayın çalışması yapılmıştır. Bu yayınlarda kabartmalı kâseler, süsleme kriterleri, tipolojik özellikler ve tabakalaşmayla ilgili elde edilen veriler sayesinde değerlendirilerek net bir kronoloji gelişimi ortaya konmaya çalışılmıştır.

Kalıp yapımı kabartmalı kâselerin üretimi tüm merkezlerde²¹⁸ kesin olmamakla birlikte, MÖ 3. yüzyılın sonlarından başladığı, MÖ 2. yüzyıl boyunca sevilerek kullanılan bu içki kabının, MÖ 1. yüzyılın başlarında yerini yavaş yavaş sigillata kaplara bırakmaya başladığı kabul görmektedir²¹⁹. Kabartmalı kâselerin kronolojisi üzerine çeşitli araştırmaların gerçekleştirildiği yukarıdaki satırlarda da ifade edilmiştir. Bu araştırmalar sonucu H. A. Thompson, Atina'daki üretimin MÖ 3. yüzyılın ilk çeyreği ile MÖ 1. yüzyılın içlerine kadar olduğunu belirtmiş,²²⁰ S. Rotroff ise üretimin MÖ 240'da başladığını ileri sürmüştür²²¹. B. Gürler, Korinth'te²²² üretimin MÖ 3. yüzyılın son çeyreği ile MÖ 146 yılları arasında olduğunu ileri sürmüştür²²³. Delos'ta üretim MÖ 2. yüzyılın ikinci yarısından biraz önce başlamış, MÖ 1. yüzyılın ortalarına kadar devam etmiştir²²⁴. Stobi'de ise üretimin MÖ 2. yüzyılın ikinci yarısından MÖ 1. yüzyılın üçüncü çeyreğine kadar olduğu bildirilmiştir²²⁵. İtalya'da kalıp yapımı kâse üretimi, MÖ 3. yüzyılın ortasından MÖ 1. yüzyılın içlerine kadar devam etmiştir²²⁶.

Anadolu'daki merkezlerden gelen kalıp yapımı kabartmalı kâselerin kronoloji ise genellikle (bazı kentler hariç) MÖ 3. yüzyıl-MÖ 1.yüzyıl arasında bir kullanıma sahip olduğu yapılan çalışmalarla ortaya konulmuştur. Labraunda²²⁷, Miletos²²⁸, Ephesos²²⁹,

²¹⁸ Örnekler için bkz:Paphos: Hayes 1991, 13-17, Fig. VI-IX; Samaria: Crowfoot, Kenyon vd., 1957, 272-281.

²¹⁹ Bouzek 1974, 15;Hayes 1991, 13-14.

²²⁰ Thompson 1934, 457-458.

²²¹ Rotroff 1982, 108.

²²² Korinth örnekleri için bkz: Edwards 1975, 151- 187, Pl. 65- 83.

²²³ Gürler 1994, 38.

²²⁴ Laumonier 1977, 7.

²²⁵ Anderson-Stojanović 1991, 29-30.

²²⁶ Courby 1922, 422.

²²⁷ Hellström 1965, 19- 23, Pl. 9- 11, Pl. 34. 94- 160.

Pergamon²³⁰, Phokia²³¹, Sardeis²³², Daskyleion²³³, Dorylaion²³⁴, Metropolis²³⁵, Tralleis²³⁶, Magnesia²³⁷, Laodikeia²³⁸, Hierapolis²³⁹, Kibyra²⁴⁰, Patara²⁴¹, Antiocheia²⁴² gibi birçok yerleşimde çok sayıda kabartmalı kâse bulunmuştur. Ayrıca bazı müzelerde korunan örnekler de yayınlanmıştır²⁴³. Araştırmacılar malzemeleri inceleyerek her kentin olası bir yerel üretimin olduğunu, fakat form ve bezeme anlayışında ana merkez sayılabilecek diğer atölyelerin etkisinin gözlemlendiği belirtilmiştir. Yukarıda da belirtildiği gibi Anadolu'da bazı yerleşimlerde kabartmalı kâse üretimi ve sonu için farklı üretim tarih aralığı bulunduğu bilinmektedir. Pergamon'da²⁴⁴ 8. ve 16. yapı evrelerinde MÖ 3. yüzyılın sonunda başlamış MS 1. yüzyılın sonlarına kadar sürmüştür. Tarsus'ta²⁴⁵ MÖ 3. yüzyılın sonu-MS 1. yüzyıl olup Antiocheia'da²⁴⁶ ise MÖ-MS 1. yüzyılda üretimin devam ettiğini gösteren birkaç merkez tespit edilmiştir.

4.1.3.1. Hamur-Astar Özellikleri

Balıcaoluk yerleşmesinde ele geçirilen ve bölgesel özellik gösteren örneklerin içerisinde değerlendirilen iki adet kabartmalı keramik (Lev. 3: 10-11) bulunmaktadır. **Kat. No. 10** (Lev. 3: 10) numaralı kabartmalı kâsenin hamuru açık pembe olup **Kat. No. 11** (Lev. 3: 11) numaralı kabartmalı kâse kalıbının ise açık kiremit tonlarındadır. Homojen bir özelliğe sahip olan hamurları yoğun mika ve az oranda mineral katkıdır.

Astar siyah, kırmızı ve hamur rengi tonlarındadır. **Kat. No. 10** numaralı örneğin yüzeyi parlak ve pürüzsüz iken diğer örnek kalıp olduğu için mat ve hafif pürüzlü bir

²²⁸ Kossatz 1990, 1 vd.

²²⁹ Mitsopoulos-Leon 1991, 67- 74, Taf. 76- 88.

²³⁰ Schafer 1968, Taf. 51, K 419/603, MB 570, K 417/556, MB 119.

²³¹ Civelek 2004, 123-135.

²³² Rotroff - Oliver 2003, 91-152, Pl. 60- 113.

²³³ Dereboylu 2003, 55- 59, Pl. XLII, Pl. XLIII, K 27- 30.

²³⁴ Sivas 2001, 5-15.

²³⁵ Gürler 2003, 9- 16, Pl. X, A17-27, Pl. XI- XV, Pl. XVI, D1- 11.

²³⁶ Saraçoğlu-Çekilmez 2011, 219-249.

²³⁷ Vapur 2011, 183, Çiz. 1.

²³⁸ Duman 2010, 113-137, Lev.XXXIII-XLVI, F30-F71.

²³⁹ Semeraro 2003, Pl. LIII, 1, Pl. IV, 5-6.

²⁴⁰ Japp 2009, 121-126; Kibyra: Saygılı, 2011, 1 vd.

²⁴¹ Varmaz 2015, Lev.XIV-XXIV, E1-E108.

²⁴² Waage 1948, 29- 30, Fig. 9- 15.

²⁴³ Anlağan 2000, 13-175;Metin 2015, 77-83.

²⁴⁴ Laumonier 1977, 7.

²⁴⁵ Jones, 1950,163- 165, Fig. 128- 131.

²⁴⁶ Civelek -Taş 2012, 125.

yüzey dokusuna sahiptir. Ayrıca kabartmalı kâse örneğinin yüzeyinde fırınlamadan kaynaklı alacalı renk değişimleri görülmektedir.

4.1.3.2. Bezeme Özellikleri

Genel olarak kabartmalı kâse örneklerinin üzerinde çok çeşitli bezeme unsurları yer almaktadır. **Kat. No. 10** numaralı örneğin gövde üzerinde, iki yiv ile sınırlandırılmış ince bordür alanında inci-payed dizisi yer almaktadır. Bahsedilen örneğin kalyx bölümünün çok az bir kısmı korunageldiği için bezeme hakkında detaylı tanımlamalar yapılamamakla birlikte, mevcut parça durumuna göre bezemenin sarmaşık dallardan oluşan bitkisel bir süslemeye ait olduğu söylenebilir. Ayrıca bu örnekteki bezemelerin karmaşık ve silik olduğu gözlemlenmiştir.

Kat. No. 11 numaralı kabartmalı kâse kalıbı **Kat. No. 10** numaralı örnekten çok farklı olup bezemesi kalıbın iç yüzeyinde negatif olarak yer almaktadır. Ele geçirilen küçük kalıp parçasında bezeme olarak yan yana yapılmış stilize akanthus ve taç (petal) yaprağı bulunmaktadır. Akanthus yaprağının bitiminde yer alan ve bu yaprağın görüntüsünün bozulmasına sebep olan küçük bir yaprak bezemesi olasılıkla doldurucu motif kimliğinde yapılmıştır.

4.1.3.3. Form

Kabartmalı keramik başlığı altında değerlendirilmeye iki örnek alınmıştır. Bu örneklerden ilki kabartmalı kâseye ait ağız ve gövde parçası olup ağız çapı 13 cm'dir. Diğer buluntu örneği ise kabartmalı kâseye ait kalıp gövde parçasıdır.

Kabartmalı kâse örneklerinde genellikle en yaygın form grupları olarak Attika ve Delos tipleri bilinmektedir²⁴⁷. Bu iki tip birbirinden belirgin farklar ile ayrılmaktadır. Daha erkene tarihlendirilen Attika tipi kâselerin dudak profilleri dışa dönük olup derin, şişkin bir gövdeye sahiptir²⁴⁸. Yaygın adıyla Delos tipi olarak bilinen kâse formu, içe dönük ağız yapısı ile sığ bir gövde profili sergilemektedir²⁴⁹.

Tez kapsamındaki **Kat. No. 10** numaralı örneğin²⁵⁰ Attika tipinde olduğu tespit edilmiştir. Bu örneğinin dudak profili dışa dönük olup ağız kenarı da dışa doğru

²⁴⁷ Rotroff 1982, 14; Thompson 1934, 454.

²⁴⁸ Courby 1922, 279.

²⁴⁹ Thompson 1934, 459.

²⁵⁰ Benzer örnekler için bkz: Waage 1948: Fig. 10, 32, 37, 42, Fig. 11, 24-26, Fig. 14, 5; Schafer 1968, Taf. 51, Env. K 419 603 ; Mitsopoulos-Leon 1991, Taf.76, D2-D3,Taf.77, D5,Taf. 82, D37, Taf. 87-88, D58, D63; Gassner 1997, 86, 238, Taf. 20, 73, 267, H32; Rotroff - Oliver 2003, 99, 107, Pl. 64, 72, 382,

yumuşak bir eğim yaparak genişleyen bir profile sahiptir. Derin ve düz inen gövde yapısında madolyon bölümü ele geçmediği için herhangi bir yorum yapılamamıştır. Attik tipteki bu örneğin olasılıkla Attik atölyelerin etkisinde yapılan yerel bir üretime ait olduğu düşünülmektedir. Astar, bezeme ve tipolojik özellikler bakımından diğer kentlerdeki benzer örnekleriyle karşılaştırıldığında MÖ 3. yüzyılın 2. yarısına tarihlendirilmektedir.

Kat. No. 11 numaralı kalıp parçasının küçük bir gövde bölümü ele geçtiği için form hakkında bilgi verilememektedir²⁵¹. Ancak Balıcaoluk yerleşmesinde yapılan çalışmalarda tespit edilen bu kalıp parçası önemli bir buluntu olup benzer örnekelerine göre MÖ 2. yüzyıla tarihlendirilmektedir²⁵². Alanın yüzeyinde bulunan bu kabartmalı kâse kalıp parçası, burada üretimin yapıldığına ve bir atölyenin varlığına işaret etmesi bakımından oldukça önemlidir.

4.1.4. Kantharoslar

Kantharoslar; Arkaik, Klasik ve Hellenistik Dönem boyunca yaygın kullanıma sahip bir içki kabı olarak bilinmektedir²⁵³. Attik keramik örneklerinde bu kaplar farklı form repertuvarları nedeniyle MÖ 6.-5. yüzyıl ile MÖ 4.-3. yüzyıl olmak üzere iki belirgin dönem altında değerlendirilmektedir. Bu kap formu Attik üretimlerde olduğu gibi yerel üretim örneklerinde de oldukça popülerdir. Kantharosların, temel form özelliği şu şekildedir. Hafif dışa döndürülmüş uzun ağız kenarı, genellikle ovoid bir gövde yapısına sahip olup yiv ile hareketlendirilmiş yüksekçe bir halka kaide profili ile son bulmaktadır. Örneklerde yüksek ağız kenarından gövdeye geçiş sert bir profille vurgulanmaktadır. Ayrıca ağız kenarından çıkan kulplar karşılıklı olacak şekilde gövdenin hemen altına bağlanmaktadır²⁵⁴. Bununla birlikte kantharos örnekleri

431; Duman 2010, Lev.XLI, F40-F42; Rotroff 1982, Pl.12.68-69, Pl.13,70; Edwards 1975, Pl.66, 793,794.

²⁵¹ Tulunay vd. 2012, Res. 8.

²⁵² Rotroff - Oliver Jr. 2003, 98, Pl. 62-63, 373-376.

²⁵³ Richter-Milne 1935, 25-26.

²⁵⁴ Benzer örnekleri için bkz: Thompson 1934, 319, Fig. 5, A27-A28; Cook 1965, 146-147, Fig.3; Schafer 1968, Taf. 5, C24; Sparkes-Talcott 1970, 286-287, Fig. 7, 717 (M.Ö. 325-310); Mitsopoulos-Leon 1991, 34, 44, 80, 84, Taf. 21, B5-B6, Taf. 101, F49, F52; Rotroff 1997, 242-244, Pl. 4, 1-21 (M.Ö.325-275), 251-252, Pl. 10, Fig. 9, 94-95, 96, 99-101 (M.Ö.325-280) ; Dusenbery 1998, 208-211, S131A/788, H13B, XS-191 (MÖ 4. yüzyılın sonu- 3. yüzyılın başı);Knigge 2005, 187, Taf. 111, 563;Rotroff - Oliver Jr. 2003, 20, Pl. 4, 7 (MÖ 325?).

arasında, ağız kenarı dışa kalınlaştırılarak kalıpta yapılmış farklı tipte örnekler de mevcuttur²⁵⁵.

Nif (Olympos) Dağı'nda Karamattepe Nekropolisi ile Ballicaoluk yerleşmesinde bulunan ve tez kapsamında değerlendirilen kantharoslara ait üç adet kaide örneği bulunmaktadır (Lev. 3: 12, 13, 14).

4.1.4.1. Hamur-Astar Özellikleri

Kaidelerin, hamuru soluk kiremit ve deve tüyü rengindedir. **Kat. No. 12** (Lev. 3: 12) ile **Kat. No. 14** (Lev. 3: 14) numaralı örnekler az oranda mika, mineral ve kireç katkılı iken **Kat. No. 13** (Lev. 3: 13) numaralı kaide parçasının mika katkısı yoğundur. Keramiklerin her iki yüzeyi de astarlanmıştır ve astar genellikle hamurunun rengindedir. İki kaide örneğinin yüzeyi de mattır, biri pürüzlü (Kat. No. 12), diğeri de pürüzsüz (Kat. No. 13) bir dokuya sahiptir. **Kat. No. 14** numaralı örneğin astarı aşındığı için parça hakkında detaylı yorum yapılamamıştır.

4.1.4.2. Bezeme Özellikleri

Kat. No. 14 numaralı örnekte bezeme yoktur. Ancak diğeri iki kantharos kaide parçasında süsleme unsuru olarak akıtma boya bezemesi yer almaktadır. **Kat. No. 12** numaralı keramiğin dış yüzeyindeki siyah akıtma boya bezemesi gövdeden, kaide geçişine kadar uzanmaktadır. **Kat. No. 13** numaralı örneğin²⁵⁶ dış yüzeyine uygulanan ve daldırma tekniğinde yapılan kırmızımsı kahverengi tonundaki akıtma boya, alt gövdeden kaideye kadar uzanarak bir bezeme etkisi oluşturmuştur. Ayrıca bu örnek üzerinde metal kapların etkisiyle yapılan ve kabın dış yüzeyini hareketlendiren sivri uçlu şua (ışın) motifi de bulunmaktadır²⁵⁷.

4.1.4.3. Form

Tez kapsamında değerlendirilen kantharos örneklerinin tamamı kaide-gövde parçasından oluşmaktadır. Kaide çapları 3.4-7 cm arasında değişmektedir. Bu örnekler (Lev. 3: 12, 13, 14) oluşturulan çıkıntı profilleri ile hareketlendirilmiş yüksekçe, bir

²⁵⁵ Benzer örnekleri için bkz: Atina: Rotroff 1997, 245-246, Pl. 4, Fig. 6, Pl.8, 79-80, Pl.8, Fig. 8, 81-83, Pl.9, 84 (MÖ 325-300); Sparkes - Talcott 1970, 283, 286, Fig. 7, 661, 700-701 (M.Ö.350-325) ; Kerameikos: Knigge 2005, 187, Taf. 111, 560.

²⁵⁶ Benzer bezeme örnekleri için bkz: Çelik 2007, 85, Lev.18, Çiz.37, Kat.no. 99; Mitsopoulos-Leon 1991, Taf.28, B30; Rotroff - Oliver 2003, Pl.24, 171.

²⁵⁷ Attik keramik örneklerinde genellikle bu tip kantharolarda daha çok dil motifi tercih edilmektedir.

halka kaide formuna sahiptir²⁵⁸. Ancak **Kat. No. 14** numaralı örneğin²⁵⁹ kaide profili kantharos profillerini hatırlatsa da alt gövde bölümünün dar ve derin olarak yapılması daha çok Erken Hellenistik Dönem'de kantharoslar ile birlikte görülen skyphos formunu hatırlatmaktadır²⁶⁰. Ayrıca **Kat. No. 13** numaralı örnekte²⁶¹ **Kat. No. 12**²⁶² ve **Kat. No. 14** numaralı örneklerden farklı olarak kaide profilinin alt kısmında derin bir yiv bulunmaktadır²⁶³. Ayırt edici bir özellik olan bu derin yiv, Hellenistik Dönem'in erken evrelerinden itibaren kaplarda görülmektedir.

Tipolojik olarak incelenen bu örneklerin özellikleri dikkate alındığında, Attik kökenli keramiklerin etkisiyle yapıldığı ve Hellenistik Dönem'in erken evresine ait olduğu düşünülmektedir.

4.1.5. Tabaklar

Tabaklar, her dönemde yaygın olarak kullanılan günlük mutfak veya sofraya kaplarıdır. En erken dönemlerden günümüze kadar farklı varyasyonlara sahip olan bu tabaklar hemen hemen tüm arkeolojik kazı çalışmalarında yoğun bir şekilde tespit edilmektedir. Tabakların çok tercih edilerek üretilmesinin nedenleri arasında olasılıkla yapım işleminin zahmetsiz oluşu ve uygulanan bezemelerin ilk bakışta bir bütün halinde gözükmesi ile ilgilidir. Arkaik ve Klasik Dönem'de kırmızı ve siyah figür tekniğinde, çeşitli ressamlar tarafından boyanmış birçok tabak örneği de bulunmaktadır. Hellenistik Dönem ile birlikte üretimin fabrikasyona dönmesi ve daha yalın örneklerin tercih edilmesiyle tabakların kullanımında artış gözükmektedir.

Bu bağlamda Balıcaoluk yerleşmesinden üç örnek (Lev. 4: 15, 16, 17), Karamattepe Nekropolisi'nden üç örnek (Lev.4: 18, 19, 20) olmak üzere toplam altı adet tabak örneği tez kapsamında değerlendirilmeye alınmıştır.

²⁵⁸ Karamattepe Nekropolisi'nde bulunan benzer attik örnek için bkz: Tulunay vd. 2010, 405, Res.5b; Tulunay vd. 2011, Res.4; Tulunay vd. 2013, 248, Res.8; Bilgin 2015, Pl.III, 20.

²⁵⁹ Tulunay vd. 2017, 357, Res.11b.

²⁶⁰ Benzer alt gövde profilleri için bkz: Rotroff 1997, 258-256, Pl. 15, 161-162; Edwards 1975, 76, 79, Pl. 15, 378-379, 399, 404, 408; Meyer-Schlichtmann 1988, Taf.9, 43.K2.

²⁶¹ Tulunay vd. 2016, 406, Res.9d.

²⁶² Rotroff 1997, Pl.8, Fig.8, 82-83; Sparkes-Talcott 1970, Fig.7, 663.

²⁶³ Bu tip yivli kaide örnekleri için bkz: Rotroff 1997, Pl. 1-2, Fig.4, 1-17,21; Sparkes-Talcott 1970, Fig.7, 701, 704, 707, 708, 719; Hellström 1965, Pl.36, 252-255.

4.1.5.1. Hamur-Astar Özellikleri

Ele alınan tabak örneklerinin hamur rengi kırmızı, soluk kırmızı, kiremit ve bej tonlarında olup içerisinde yoğun oranda gümüş mika, mineral ve kireç katkısı bulunmaktadır. Hamuru ince taneli, sert ve sık dokuludur. Astar rengi kırmızı, bej ve kirli beyaz tonlarındadır. Her iki yüzeye de uygulanmış olan bu ince astarın bazı bölümlerde yoğun olarak aşındığı gözlemlenmiştir. Ayrıca örneklerin yüzey dokusu mat, yarı parlak ve hafif pürüzlü olarak değişim göstermektedir.

4.1.5.2. Bezeme Özellikleri

Kat. No. 15-16, 18-20 (Lev. 4: 15-16, 18-20) Kat. No. 15 (Lev. 4: 15), Kat. No. 16 (Lev. 4: 16), Kat. No. 18 (Lev. 4: 18), Kat. No. 19 (Lev. 4: 19) ve Kat. No. 20 (Lev. 4: 20) numaralı örneklerde herhangi bir bezeme ögesi bulunmamaktadır. **Kat. No. 17 (Lev. 4: 17)** numaralı örneğin ise dış yüzeyinde ağız kenarından gövdeye kadar, iç yüzeyinde ise ağız kenarı çevresinde siyah bant bezemesi yer almaktadır.

4.1.5.3. Form

Tez çalışmasında incelenen tabakların tamamı ağız kenarı-gövde parçasından oluşmaktadır. Ağız çapları 18-37 cm aralığında değişmektedir. **Kat. No. 15** ve **Kat. No. 16** numaralı tabaklar²⁶⁴ hafifçe aşağı sarkıtılmış geniş ağız kenarına sahip olup sığ gövdeli olarak tasarlanmıştır. Tabakların kaide bölümü eksiktir, ancak benzer örnekleri dikkate alındığı zaman gövdenin halka kaide üzerinde yükselmesi gerektiği anlaşılmaktadır. Atina Agorası keramik buluntuları içinde *Rilled Rim* başlığı altında değerlendirilen bu tabak örnekleri MÖ 3.-2. yüzyıla;²⁶⁵ **Kat. No. 15** ve **Kat. No. 16** numaralı tabaklar ile tipolojik açıdan yakın özelliklere sahip olan ve Sardeis buluntuları içerisinde yarı astarlı keramik olarak incelenen sığ gövdeli bir tabak ise MÖ 3. yüzyılın ikinci yarısına tarihlendirilmiştir²⁶⁶.

Kat. No. 17 numaralı örneğin ise ağız kenar profili, **Kat. No. 15** ve **Kat. No. 16** numaralı parçalara göre daha sarkık olarak yapılmıştır. Ayrıca bu tabağın gövde profili derin olup kaide bölümü eksiktir. İncelenen örneğin yakın benzerleri Atina Agorası buluntuları içerisinde *Saucer: Projecting Rim* tanımlamasıyla ele alınmıştır ve MÖ 3.

²⁶⁴ Benzer örnekler için bkz: Hellström 1965, 45, Pl.38, 350; Edwards 1975, 41, Pl.5, 136 (M.Ö. 275); Gassner 1997, Taf.6, 100.

²⁶⁵ Rotroff 1997, 321, 324, Pl. 67-68, 776-815.

²⁶⁶ Rotrof - Oliver Jr. 2003, 30, Pl.14, 69.

yüzyılın ikinci yarısı ile MÖ 1. yüzyılın erken safhalarına tarihlendirilmiştir. Bununla birlikte tabağın ağız kenar profiline en yakın referans örnekleri tarih olarak MÖ 2.-MÖ 1. yüzyıl aralığına verilmiştir²⁶⁷. Benzer tipte tabaklar ayrıca Epheesos²⁶⁸, Smyrna²⁶⁹, Pergamon²⁷⁰, Sardeis²⁷¹, Didyma²⁷², Halikarnassos²⁷³ ve Tarsus²⁷⁴ buluntuları arasında da yer almaktadır.

Karamattepe Nekropolisi'nde ele geçirilen **Kat. No. 18**²⁷⁵, **Kat. No. 19**²⁷⁶ ve **Kat. No. 20**²⁷⁷ numaralı tabakların ağız kenarı, diğer incelenen örneklerden biraz daha farklı olarak tasarlanmıştır. Geniş ağız kenarı tablası, oturma zeminine paralel gelecek şekilde, dışa çekilerek yapılmıştır ve ağız tablası ile gövde formunun kesiştiği bölümde belirgin bir çıkıntı bulunmaktadır. Bu tabakların gövde profili ise ağız kenarının hemen alt kısmında hafif bir dışbükey kavis ile genişleyip olasılıkla halka bir kaideye bağlanmaktadır. Yukarıda bahsedilen form yapısından farklı olarak **Kat. No. 20** numaralı örnekte ayrıca ağız kenarına yapılmış bir tutamak yer almaktadır. Bir bölümü eksik olan bu tutamağın üzeri derin yiv kümeleri ile hareketlendirilmiştir. Bu tabakların, üretim tarihleri için diğer buluntu merkezlerindeki örneklerinden hareketle, MÖ 300-275 yıllarına tarihlendirilmiştir.

4.1.6. İçe Dönük Kenarlı Kâseler

Hellenistik Dönem'in karakteristik kap formlarından biri olan içe dönük kenarlı kâseler, hemen hemen tüm Hellenistik yerleşimlerin keramik buluntuları arasında yer almaktadır. Araştırmacı B. A. Sparkes - L. Talcott, bu formun Klasik Dönem'in Attik kökenli siyah astarlı içe dönük kenarlı kâselerin devamı niteliğinde olduğunu belirtmektedir²⁷⁸. Ayrıca içe dönük kenarlı kâselerin orijinali olarak, MÖ 5. yüzyıl

²⁶⁷ Rotroff 1997, Pl.67, 756-773.

²⁶⁸ Mitsopoulos-Leon 1991, Taf.8, A44; Gassner 1997, Taf.5, 93; Meriç 2002, Taf. 2, K14.

²⁶⁹ Cook 1965, 152, Fig.10, 1, 3.

²⁷⁰ Schafer 1968, Taf. 1, C4.

²⁷¹ Rotrof - Oliver Jr. 2003, 30, Pl.11, 57.

²⁷² Wintermeyer 2004, Abb. 383, 572, Typ Te 4. 17.

²⁷³ Vaag - Norskov - Lund 2002, Pl.29, Context H, K/H21, Pl.49, K141 (MÖ 3. yüzyılın son çeyreği-MÖ 2. yüzyıl)

²⁷⁴ Goldman 1950, Fig.178, A.

²⁷⁵ Rotroff 1997, Fig.54, 786 (MÖ 300-275).

²⁷⁶ Rotroff 1997, Fig.54, 785 (MÖ 300-275); Goldman 1950, Fig.179, C (Kat. No. 19 numaralı tabak örneğinin ağız kenar profili ile yakın benzerlikler içermesine rağmen gövde ve kaide profili açısından farklıdır.)

²⁷⁷ Benzer örnekler için bkz: Gassner 1997, Taf.6, 103, Taf.32, 381-382; Rotroff - Oliver Jr. 2003, 30, Pl.14, 70.

²⁷⁸ Sparkes-Talcott 1970, 131- 132.

içerisindeki tek kuplu sığ kâselerin olduğu da ifade edilmektedir²⁷⁹. Bu form için literatürde kullanılan en uygun isimlendirme, içe dönük kenarlı kâse²⁸⁰ ya da ekhinus kâse²⁸¹ olarak belirlenmiştir. Genel olarak içe dönük kenarlı kâseler ile ilgili çok farklı gruplandırmalar söz konusudur ve Atina Agorası'nda ele geçirilen buluntuları S. Rotroff, Klasik Dönem etkili sığ kâseler, baskı bezemesiz daha sadeleştirilmiş Hellenistik Dönem kâseleri, derin gövde yapısına sahip kâseler olarak üç grupta sınıflandırmıştır²⁸².

İçe dönük kenarlı kâselerin form gelişimiyle ilişkili verilerin başında kazı alanlarındaki stratigrafi ön plana çıkmıştır. Tabakalarda tespit edilen bu tipe ait buluntuların yoğunluğu, tipolojinin oluşturulmasında önemli bir referans kaynağıdır. Örneğin, Tarsus kentinde ortaya çıkarılan kâselerin Erken Hellenistik Dönem'de derin, hafif içe dönük kenarlı olduğu, Orta Hellenistik Dönem'de ise kâsenin boyutunun küçültüldüğü, ağız kenarının daha içe döndürülerek sığ bir profil halini aldığı belirtilir²⁸³. Bu şekilde benzer gelişimler Pergamon²⁸⁴, Troia²⁸⁵, Knossos²⁸⁶ ve Paphos²⁸⁷ örneklerinde de takip edilebilmektedir.

İçe dönük kenarlı kâselerin başlıca buluntu merkezleri arasında Pergamon²⁸⁸, Asklepion²⁸⁹, Ephesos²⁹⁰, Smyrna²⁹¹, Sardeis²⁹², Halikarnassos²⁹³, Troia²⁹⁴, Tarsus²⁹⁵, Tell Anafa²⁹⁶, Filistin²⁹⁷, Samaria²⁹⁸, Kıbrıs²⁹⁹, Salamis³⁰⁰, Paphos³⁰¹, Atina³⁰², Korinth³⁰³ ve Dura-Europos³⁰⁴ yer almaktadır.

²⁷⁹ Sparkes-Talcott 1970, 132- 133.

²⁸⁰ Sparkes-Talcott 1970, 131.

²⁸¹ Edwards 1975, 29; Rudolph 1978, 216; Rotroff 1997, 161.

²⁸² Rotroff 1997, 161.

²⁸³ Jones 1950, 155-157.

²⁸⁴ Schaffer 1968, 37-38; Kunisch 1972, Abb.8, 4-5.

²⁸⁵ Tekkök-Biçken 1996, 20.

²⁸⁶ Coldstream 1999, 335.

²⁸⁷ Hayes 1991, 26-27.

²⁸⁸ Schaffer 1968, 37, 38, 43, Taf. 4; Radt- De Luca 2003, 4, Taf. III.

²⁸⁹ Ziegenaus-De Luca 1968, Taf. 64, 119, 122, 149, Taf.65, 111.

²⁹⁰ Mitsopoulos-Leon 1991, Taf.1-4, A1-A15; Gassner 1997, Taf.4, 63-75; Liko 2001, 84, 87, Taf.55, 3-12.

²⁹¹ Cook 1965, 150, Fig.8, 1-3.

²⁹² Rotroff- Oliver Jr. 2003, 24, 26- 28, Pl.7- 9, 32-45.

²⁹³ Vaag-Norskov- Lund 2002, 220, Pl. 57, L73.

²⁹⁴ Tekkök- Biçken 1996, 20- 22, fig. 2. A2, fig. 3. A3- A8; Berlin 2002, Pl.12, 63-68, Pl.13, Pl.15, 89-92.

²⁹⁵ Goldman 1950, 157, Fig.122, 57, 70-71, 80, Fig.178, 3, 5-8, Fig.121, 51, 64.

²⁹⁶ Berlin 1997, 74- 75, Pl.16, PW 133-140.

²⁹⁷ Lapp 1961, 201, A- G. (P. W. Lapp, Palestinian Ceramic Chronology, 200 B.C.- A. D. 70, New Haven.)

²⁹⁸ Crowfoot, Kenyon vd., 1957, 248- 251, Fig.49. 1- 15.

²⁹⁹ Vessberg-Westholm 1956, 57- 58, 76, Fig.21, 2-7.

³⁰⁰ Diederichs 1980, 27, Pl.7, 65-72, Pl.8, 68-71.

Günlük kullanım kapları içerisinde büyük bir öneme sahip olan bu kâselerin birçok antik kentte hem Atina'dan ithal edilen siyah astarlı örnekleri hem de yerel atölyeler tarafından yapılan tipleri bulunmaktadır. Öncüleri hep siyah astarlı olarak tasarlanmış bu içe dönük kenarlı kâselerin, kent içerisindeki fazla talebi karşılamak amacıyla yerel ustaların farklı uygulamalarıyla üretimlerinin gerçekleştirildiği bilinmektedir. Bu bağlamda yerel atöylerin ürünü olarak belirlenen ve Nif (Olympos) Dağı'nda da yoğun bir şekilde ele geçirilen bu kâse grubunun, Attik örneklere kıyasla astarın daha özensiz bir görünüme sahip olduğu tespit edilmiştir.

Tez kapsamında değerlendirilen ve bölgesel özellik gösteren keramikler içerisinde yer alan kâseler, Balıcaoluk yerleşmesiyle Karamattepe ve Dağkızılcıca Nekropolisi'ndeki kazı çalışmalarında ortaya çıkartılmıştır (Lev. 5-11: 21-67). Buluntu yoğunluğu dikkate alındığında sayıca en fazla örnek Karamattepe Nekropolisi'nde ele geçmiş olup toplamda 47 adet örnek incelenmeye alınmıştır.

4.1.6.1. Hamur-Astar Özellikleri

Değerlendirmeye alınan içe dönük kenarlı kâselerin hamuru, oldukça geniş bir renk repertuarına sahiptir. Genel olarak koyu krem, bej, koyu bej, pembemsi bej, turuncumsu bej, devetüyü, pembe ve kırmızının açık koyulu tonları, açık ve soluk kiremit ile gri ve kahverenginin açık koyulu tonları şeklinde değişmektedir. Hamurları yoğun oranda gümüş mika ve kireç içermekte olup az oranda da mineral katkısı bulunmaktadır. Bu örnekler ince taneli, sık dokulu ve serttir.

Astar rengi, tıpkı hamur renginde olduğu gibi çok çeşitlidir. Belirlenen astar renkleri büyük oranda hamurunun renginde olup bej, pembe, kırmızı, kırmızımsı-kahverengi, kahvrenge-siyah ve kahverenginin açık koyulu tonları olarak tespit edilmiştir. İçe dönük kenarlı kâselerin her iki yüzeyi de oldukça ince astarlanmıştır, mat ve pürüzlü yüzeyleriyle karakteristik bir özellik göstermektedir. İnce astar uygulamasından dolayı birçok örneğin (Lev. 5: 22-24, Lev. 6: 31, Lev. 7: 34-39, Lev. 8: 40-46, Lev. 9: 48-53, Lev. 10: 55-56, Lev. 11: 63, 66) astarı dökülmüş durumdadır.

³⁰¹ Hayes 1991, 26- 27, Fig.XII, 5, Fig.XIII, 1-9, Fig.XIV, 4-19, Fig.XL, 8-10, 24- 25, Fig.XLII, 12, 21, 23, 36, 38, Fig.XLIII, 17, 18, 36, Fig.XLIV, 9-12, 46, 47, 52, Fig.XLIX, 57-66, 71, Fig.LIII, 13- 15, 39, 41- 43; Fig. LVII, 22- 43, Fig. LIX, 5-6.

³⁰² Sparkes-Talcott 1970, 131-132, Fig.8, 826, 829, 830, 832, 835, 837, 841, 842; Rotroff 1997, 161-164, Fig.62, 965-992, Fig.63, Fig.64,1026- 033; Rotroff 2006a, 115, 277, Fig.52, 307-308.

³⁰³ Edwards 1975, 29-33, Pl.2, Pl.43-44, 15, 16, 20-23, 25-27, 30, 31, 32, 34.

³⁰⁴ Cox 1949, 4-5, No.17-19.

Ayrıca bazı keramiklerin (Lev. 5: 26, Lev. 6: 29, Lev. 8: 43) hamurlarında ve astarlarında fırınlamadan kaynaklı renk değişimlerinin olduğu saptanmıştır.

4.1.6.2. Bezeme Özellikleri

İçe dönük kenarlı kâselerde iki tip bezeme çeşiti yer almaktadır. Bezemelerden ilki, daldırma tekniğinde yapılmış örneklerdir. Bu kâselerin iç yüzeyi tamamıyla astarlanmış olup dış yüzeyi ağız kenarından başlayarak gövdenin alt kısmına kadar akıtma boya bezemelidir³⁰⁵. Tez kapsamındaki **Kat. No. 26** (Lev. 5: 26), **Kat. No. 27** (Lev. 5: 27) ve **Kat. No. 61** (Lev. 11: 61) numaralı örneklerde kahverengi; **Kat. No. 30** (Lev. 6: 30) numaralı örnekte kırmızı; **Kat. No. 38** (Lev. 7: 38) numaralı örnekte ise tam olarak tanımlanamayan gri-siyah tonunda akıtma boya bezemesi bulunmaktadır. Ayrıca **Kat. No. 26** (Lev. 5: 26) numaralı parçanın akıtma boya bezemesinde farklı renk dalglanmaları da mevcuttur.

Diğer grup ağız kenarı bantlı kâselerdir. Astar ve bezeme yöntemi, akıtma boya bezemeli örneklere benzemektedir. Ancak bu grubu karakterize eden özellik, ilk grubun dış yüzeyinde görülen akma izine karşılık ağız kenarına yapılan bant bezemelerdir. **Kat. No. 41** (Lev. 8: 41) numaralı örnekte kırmızımsı-kahverengi, **Kat. No. 42** (Lev. 8: 42) numaralı örnekte açık kırmızı, **Kat. No. 47** (Lev. 9: 47) numaralı örnekte koyu kahverengi-siyah, **Kat. No. 48** (Lev. 9: 48) numaralı örnekte kırmızı ve **Kat. No. 60** (Lev. 11: 60) numaralı örnekte de siyah bant bezemesi tespit edilmiştir. Bu bant bezemeler **Kat. No. 47** (Lev. 9: 47) numaralı parçada olduğu gibi bazen, ağız kenarından gövdeye kadar kalın bir hat şeklinde uygulanabilmektedir.

İçe dönük kenarlı kâselerde tespit edilen farklı astarlama yöntemleriyle kontrast renklerin kullanılmasını, iç piyasanın ihtiyacını karşılamak amacıyla, yerel keramik ustaları tarafından, Attik örneklerin taleplerine karşı gerçekleştirilmiş bir üretim çeşitliliğinin göstergesi olarak yorumlayabiliriz.

Yukarıdaki satırlarda verilen keramik örnekleri dışında, değerlendirilmeye alınan diğer örnekler üzerinde herhangi bir bezeme ögesi bulunmamaktadır.

³⁰⁵Kunisch 1972, Abb.8, 4.5.

4.1.6.3. Form

Tez çalışması kapsamında içe dönük kenarlı kaselerle ilişkili olarak 47 örnek değerlendirmeye alınmıştır. Bunlardan 38 tanesi ağız kenarı-gövde parçası olup, dokuzu (Lev. 5: 21, Lev. 6: 28, 29, 30, Lev. 7: 38, Lev. 8: 42, 43, Lev. 9: 48, Lev. 10: 54) tam ya da tama yakın bir profile sahip kaselerdir. Kâselerin ağız çapları 10-24 cm arasında değişirken, kaidelerin çapları 6-9.4 cm aralığındadır. Formu genel olarak, içe dönük ağız kenarlı, konik ya da küresel gövdeli ve hafif yükseltilmiş halka kaidelidir. Tez dâhilinde yer alan içe dönük kenarlı kâseler gövde yapısı dikkate alınarak iki grup altında değerlendirilmiştir.

İlk grubu oluşturan **Kat. No. 21-32** (Lev. 5-7: 21-32) numaralı örnekler sığ gövdeli içe dönük kenarlı kâseler olarak tanımlanmıştır. Bu gruba ait keramikler tez kapsamında 12 örnek ile temsil edilmektedir. İçe dönük kenarlı sığ kâseler, kendi içerisinde de ağız kenarı ince (**Kat. No. 21, 22, 23, 24, 25, 27**) ve kalın (**Kat. No. 26, 28, 29, 30, 31, 32**) olmak üzere ikiye ayrılmıştır. Ağız kenarı ince olan örneklerin (Lev. 5: 21, 22, 23, 24, 25, 27) içe dönüklüğü gövde ile bir bütünlük oluşturacak şekilde tasarlamıştır ve ağız kenarı biraz dik yapılmıştır. Ağız kenarı kalın olan örneklerin ise (Lev. 5: 26, Lev. 6: 28, 29, 30, 31, 32) içe dönüklüğü gövde üzerinden değil de ağız kenarının hemen altından verilen hafif bir kavisle sağlanmıştır. Bu kâselerden **Kat. No. 21, Kat. No. 28, Kat. No. 29** ve **Kat. No. 30** numaralı parçalar halka kaideye sahiptir. Diğer parçaların kaide profilleri de olasılıkla tam ele geçirilen örneklerle benzerdir.

İkinci grubu oluşturan **Kat. No. 33-67** (Lev. 7-11: 33-37) numaralı örnekler sayıca ilk gruba göre daha fazladır. Tez kapsamında, ikinci gruba ait içe dönük kenarlı derin kâseler 35 örnek ile temsil edilmektedir. İlk grupta ele alınan sığ gövdeli içe dönük kenarlı örneklerde olduğu gibi ikinci grupta da hafif yukarı doğru olan içe dönüklüğün, ağız kenarı üzerindeki dönüşün giderek daha sert bir hâl almasıyla kapanmaya yönelik bir profilin oluşturulduğu tespit edilmiştir.

Bu grup altında değerlendirilen kâselerin bazı örneklerinde (Lev. 7: 37, Lev. 11: 60, 61, 62, 63, 64, 65, 66, 67) ağız kenarı oldukça ince ve uzun, bazı örneklerinde (Lev. 7: 33-36, 38, 39, Lev.8-9-10: 40-59) ise daha yuvarlak ve kalın yapılmıştır.

Ayrıca içe dönük kenarlı derin kâseler grubunda, dudak kenarında oldukça sert bir profil geçişinin olduğu ve buna bağlı olarak içe dönüklüğün daha keskin hale geldiği

kaplar, **Kat. No. 48-59** (Lev. 9-10: 48-59) numaralı örnekler ile temsil edilmektedir³⁰⁶. İncelenen keramikler arasında birçok kaidesiz parça yer almaktadır, ancak ele geçirilen tam kaide profillerine ve diğer benzer örneklerine görealt bölümleri halka bir kaide ile tamamlanmış olmalıdır.

Bölgesel üretim olduğunu düşündüğümüz içe dönük kenarlı kâselerden **Kat. No. 21, Kat. No. 34, Kat. No. 37, Kat. No. 42, Kat. No. 43, Kat. No. 49, Kat. No. 63, Kat. No. 64, Kat. No. 65** ve **Kat. No. 67** numaralı örneklerin dış yüzeyi bir veya birden fazla yiv ile hareketlendirilmiştir.

Hellenistik Dönem'in en karakteristik ve bilinen formlarından olan bu içe dönük kenarlı kâseler tipolojik olarak benzer örnekleriyle³⁰⁷ karşılaştırıldığı zaman MÖ 3. yüzyılın ilk yarısına tarihlendirilmektedir³⁰⁸.

4.1.7. Sosluklar

Literatürde *tuzluk* (*Saltcellar*) ya da *sosluk* olarak ifade edilen küçük boyutlu kâseler tıpkı içe dönük kenarlı kâselerde olduğu gibi ilk kez siyah Attik örnekleriyle karşımıza çıkmaktadır³⁰⁹. Formun üretimi MÖ 5. yüzyılda başlamış ve MÖ 4. yüzyılda kullanımı yoğun bir şekilde artmıştır. Bu kap formunun siyah metalik astarlı Attik örneklerinin yanı sıra yerel atölyeler tarafından kırmızı ya da kahverengi tonlarında yapılmış örnekleri de bulunmaktadır.

Tez kapsamında, Karamattepe Nekropolisi'nden dört (Lev. 12: 68, 69, 71, 72), Dağkızılca Nekropolisi'nden bir örnek (Lev. 12: 70) olmak üzere toplam beş parça değerlendirilmeye alınmıştır.

4.1.7.1. Hamur-Astar Özellikleri

Söz konusu soslukların hamuru pembe, açık kiremit ve koyu kahverenginin tonlarında değişmektedir. Hamurları gümüş mika, mineral, kireç ve beyaz kum katkısı içermekte olup ince taneli, sık dokuludur. Her iki yüzeyi de astarlanan bu tip örneklerin

³⁰⁶ Benzer Attik keramik örnekleri için bkz: Rotroff 1997, 162-163, Pl.76-77, Fig.63, 1002-1023. (MÖ 250-200 / MÖ 175-150)

³⁰⁷ Benzer örnekleri için bkz: Ephesos: Meriç 2002, 25, Tafel 1, K1, K2, K4-K12; Pergamon: Schafer 1968, 37-38, Tafel 4, C13-C19; Labraunda: Hellstorm 1965, 12-13, Pl.33, 64; Sardeis: Rotroff - Oliver Jr. 2003, 21, Pl. 5, 14; Korinht: Edward 1975, 29, Pl.2, 15-34; Paphos: Hayes 1991, 26, Fig.14, 6-8.

³⁰⁸ Rotroff-Oliver Jr. 2003, 26, Pl. 7-9, 32-44; Edwards 1975, 31, Pl. 44, 26-30; Rudolph 1978, 214, Fig. 2, 7-8.

³⁰⁹Sparkes-Talcott 1970, 135-138; Rotroff 1997, 165-166.

astar rengi, kırmızı, kırmızımsı-kahverengi ve koyu kahverengidir. Genellikle mat ve hafif pürüzlü bir yüzeye sahip olan keramiklerin bazı örneklerinde (**Kat. No.71** ve **Kat. No. 72**) yoğun aşınmalar gözlemlenmiştir. Ayrıca **Kat. No 70** numaralı örneğin hem çekirdek kısmı hem de astar yüzeyi fırınlamadan kaynaklı griye dönüşmüştür.

Batı Anadolu'da üretilen bu tip küçük boyutlu kâselerin hamur ve astar özellikleri incelendiğinde, Attika üretimi örneklerden hemen ayrıldığı dikkati çekmektedir. Bu tip kâselerin hamuru, oldukça iyi arıtılmış Attik örneklerden farklı olarak mika, mineral ve kireç katkılıdır. Ayrıca astar rengi de çoğunlukla siyah yapılmayıp, genellikle kırmızı, kahverengi ve grinin farklı tonlarındadır. Bu gibi farklar, bölgesel üretimleri Attika ithali örneklerden hemen ayırmaktadır.

4.1.7.2. Bezeme Özellikleri

Kat. No. 69 (Lev. 12: 69) numaralı örnekte daldırma tekniğinde yapılmış kahverengi akıtma boya bezemesi tespit edilirken, **Kat. No. 68** (Lev. 12: 68), **Kat. No. 70** (Lev. 12: 70), **Kat. No. 71** (Lev. 12: 71) ve **Kat. No. 72** (Lev. 12: 72) numaralı örneklerde herhangi bir bezeme ögesi bulunmamaktadır.

4.1.7.3. Form

Tez dahilindeki **Kat. No. 69-70** numaralı örnekler ağız kenarı-gövde parçası iken **Kat. No. 68** numaralı örnek ise tama yakın profillidir, sadece kaide bölümü kısmen eksiktir. Ağız çapları 6-10 cm aralığında değişmektedir. Genel olarak bu form, içe dönük kenarlı, alta doğru daralan dış bükey gövdeli ve alçak halka kaidelidir. Bazı örneklerin ağız kenarı **Kat. No. 68** numaralı keramikte görüldüğü gibi oldukça kalınlaştırılmış, bazıları (Lev. 12: Kat. No. 69-70) ise daha ince yapılmıştır³¹⁰.

Bu tip küçük boyutlu kâselerin benzer Attik örnekleri Karamattepe Nekropolisi³¹¹, Ballicaoluk³¹², Smyrna³¹³, Sardeis³¹⁴, Laodikeia³¹⁵, Labraunda³¹⁶, Atina Agorası³¹⁷, Korinth³¹⁸ ve Keramaikos³¹⁹ buluntuları arasında yer almaktadır. Söz

³¹⁰Sparkes-Talcott 1970, Pl.34, Fig.9, 939-949; Rotroff 1997, Pl.79, Fig.65, 1075-1089.

³¹¹Bilgin 2015, 33, Pl.III, 24.

³¹² Bilgin 2017, Lev.11, 68-69 (MÖ 3.yüzyıl başı).

³¹³Cook 1965, 149, Fig.6.

³¹⁴Rotroff - Oliver Jr. 2003, 33, Pl.15, 75.

³¹⁵ Duman 2010, Lev.XVI, C1 (MÖ 300).

³¹⁶Hellstrom 1965, 57-58, Pl.33/35, 42 (MÖ 4. yüzyılın ikinci yarısı).

³¹⁷Rotroff 1997, 347-348, Fig. 65, 1075-1089 (MÖ 325-250).

³¹⁸Edwards 1975, 31, Pl.2, 39, 42, 48, 52, 55, 57, 67 (MÖ 4.yüzyılın son çeyreği - MÖ 3.yüzyılın sonu).

konusu merkezlerde tespit edilen örnekler için sunulan tarih aralığı MÖ 4. yüzyılın ikinci yarısından-MÖ 3. yüzyılın sonuna kadardır.

Bu bağlamda diğer merkezlerdeki tipolojik değerlendirmeler ve tarih önerileri dikkate alındığında **Kat. No. 68** numaralı parça MÖ 3. yüzyılın başına³²⁰, **Kat. No. 69-72** numaralı parçalar ise MÖ 3.yüzyılın ilk çeyreğine tarihlendirilmiştir³²¹.

4.1.8. Dirsekli Kâseler

Bu başlık altında değerlendirmeye alınan örnekler, Ballıcaoluk yerleşmesi ile Karamattepe ve Dağkızılca nekropolislerinde tespit edilen bölgesel özellikteki kâselerdir. Bu tip örneklerin gövde yapısında dirsekli bir profil söz konusu olduğu için tez kapsamında "Dirsekli Kâseler" ifadesi ile ele alınmıştır.

Gerek tipolojik gerekse hamur-astar özellikleri bakımından yerel üretim olduğu anlaşılan bu tip dirsekli kâselerden, Dağkızılca Nekropolisi'nden ve Ballıcaoluk yerleşmesinden birer örnek (Lev. 13: 73, 74), Karamattepe Nekropolisi'nden ise üç örnek (Lev. 13: 75, 76, 77) olmak üzere toplam beş parçayla tez dâhilinde incelemeye alınmıştır.

4.1.8.1. Hamur-Astar Özellikleri

Dirsekli kâseler grubunda yer alan keramiklerin hamuru genellikle bej, krem, pembe ve soluk kiremit renklerinde değişmektedir. Hamur katkısı olarak yoğun oranda gümüş mika, mineral ve kireç yer almakta olup örnekler ince taneli ve sık dokuludur. Ayrıca **Kat. No. 75** (Lev. 13: 75) numaralı örneğin hamuru tozaran bir yapıya sahiptir ve ele bulaşan bir özellik göstermektedir.

Astarı genellikle hamurunun renginde olup, kırmızımsı-kahverengi ve kahverenginin açık koyulu tonlarındadır. Mat ve hafif pürüzlü bir yüzeye sahip olan keramiklerin her iki yüzeyi de astarlanmıştır. Ancak **Kat. No. 74**, **Kat. No. 75** ve **Kat. No. 77** numaralı örneklerin dış yüzeyinde astar yoğun oranda aşınmıştır ve bu duruma bağlı olarak keramikler daha özensiz bir görünüm içerisindedir. Bununla birlikte astarda, fırınlamadan kaynaklı renk değişimleri takip edilmektedir.

³¹⁹ Knigge 2005, 177, Abb.46, 473.

³²⁰ Rotroff 1997, 347, Pl.79, Fig. 65, 1080 (MÖ 300).

³²¹ Rotroff 1997, 348, Pl.79, Fig. 65, 1089 (MÖ 275-250).

4.1.8.2. Bezeme Özellikleri

Lev. 13: **Kat. No. 73, Kat. No. 74, Kat. No. 75, Kat. No. 76, Kat. No. 77** numaralı kâseler üzerinde herhangi bir bezeme ögesi bulunmamaktadır.

4.1.8.3. Form

Nif Dağı'nda bulunan dirsekli kâselerden **Kat. No. 73, 75-77** numaralı dört örnek ağız kenarı-gövde parçası, **Kat. No. 74** numaralı örnek ise tam profil olup üçte birlik bölümü parça halinde bulunmuştur³²². Ağız çapları 12 cm ile 17 cm aralığında değişen bu tip kâseler, dik ya da hafifçe içe dönük olarak tasarlanan ağız kenarının hemen altında bir dirsekle alt gövdeye bağlanmaktadır. Konik formlu alt gövde ise alçak halka kaideyle tamamlanmıştır. Ele geçirilen tam profil örneği (Lev. 13: Kat. No. 74) dikkate alındığı zaman diğer keramiklerin de halka kaide üzerinde yükseldiği tahmin edilmektedir. Dudak bölümleri, içe (Lev.13: Kat. No. 73, 74, 76, 77) ya da içe-dışa (Lev. 13: Kat. No. 75) çekilerek şekillendirilmiştir. **Kat. No. 73** ve **Kat. No. 74** numaralı örneklerde ağız kenarından gövdeye sert bir dirsekle geçildiği gözlemlenirken, **Kat. No. 75, Kat. No. 76** ve **Kat. No. 77** numaralı örneklerde daha yumuşak bir dönüş söz konusudur.

Hem form hem de hamur-astar özellikleri açısından bölgesel özellik taşıyan bu keramiklerin bazılarının dış yüzeyi yivlerle hareketlendirilmiş, yivler bazılarında üst gövde ile alt gövde ayrımını vurgulamak için dirsek üzerine (**Kat. No. 73, 75, 77**) yapılmıştır. Ancak bazı örnekler yivsizdir.

Sardeis buluntuları arasında yer alan ve MÖ 3. yüzyıla tarihlendirilen tam profil kâse örneği tipolojik özellikleri açısından Nif (Olympos) Dağı örnekleriyle yakın benzerlik içerisindedir³²³. Nif Dağı'nda dirsekli kâselerin bulunduğu sektörlerin kullanım aralıklarıyla, Sardeis buluntusunun tarih önerisi dikkate alındığında, bu tip kâseler MÖ 3. yüzyıla tarihlendirilmiştir.

4.1.9. Dışa Dönük Kenarlı Kâseler

Hellenistik Dönem'de içe dönük kenarlı kâselerin dışında popüler olan bir diğer grup, dışa dönük kenarlı kâselerlerdir. Bu tip kâseler, kısa sürede içe dönük kenarlı kâselerle birlikte en fazla üretimi yapılan örnekler içerisinde yer almıştır. Dışa dönük

³²² Benzer örnek için bkz: Anderson-Stojonovic 1991, 18-19, Pl.7, 22 (MÖ 2.yüzyılın ikinci yarısı)

³²³ Rotroff-Oliver Jr. 2003, 32, Pl.15, 80.

kenarlı kâseler, literatürde *Outturned Rim* olarak ifade edilmekte olup yalın siyah astarlı Attik örnekleri ilk defa MÖ 5.yüzyılda üretilmeye başlamıştır³²⁴. Bir çok antik kentin Hellenistik Dönem tabakalarında ve bu döneme ait yapılan keramik yayınlarında, bu kâselerin hem Attik hem de yerel örneklerine sıklıkla yer verilmiştir.

Tez kapsamında değerlendirilen buluntular, Attik kâselerden esinlenerek yapılan yerel özellikteki örneklerdir. Bu örnekler Ballicaoluk yerleşmesiyle, Karamattepe ve Dağkızılca nekropolisinde yürütülen kazı çalışmalarında ortaya çıkartılmıştır (Lev. 14: 78-81). Karamattepe ve Dağkızılca nekropolisinden birer (Lev. 14: 78, 80), Ballicaoluk yerleşmesinden iki örnek (Lev. 14: 79, 81) olmak üzere toplam dört parça değerlendirmeye alınmıştır.

4.1.9.1. Hamur-Astar Özellikleri

Dışa dönük kenarlı kâse örneklerinin, hamuru soluk kiremit rengiyle pembenin tonlarındadır. **Kat. No. 78**, **Kat. No. 80** ve **Kat. No. 81** (Lev. 14: 78, 80, 81) numaralı örneklerde gümüş mika, mineral ve kireç katkısı yoğun iken **Kat. No. 79** (Lev. 17: 79) numaralı örnekte ise sadece yoğun oranda gümüş mika ve beyaz kum katkısı bulunmaktadır. İnce taneli, sık dokulu ve sert bir hamur yapısına sahip olan kâselerin astarları genellikle hamurunun renginde ya da kahverenginin tonlarındadır. Her iki yüzeyi de astarlanan keramiklerin yüzeyi mat ve hafif pürüzlüdür. Ancak **Kat. No. 79** numaralı örneğin astarı her iki yüzey de tamamen döküldüğü için astarı hakkında yorum yapılamamaktadır. Ayrıca **Kat. No. 78** numaralı örneğin de her iki yüzeyinde aşınmalar tespit edilmiştir.

Siyah parlak astarlı Attik örneklerin aksine, bölgesel özellikte yapılan dışa çekik kenarlı kâselerin astarının dökülmesinden kaynaklı, keramiklerin yüzeyinin daha kaba bir görünüme sahip olduğu söylenebilir.

4.1.9.2. Bezeme Özellikleri

Kat. No. 78 (Lev. 14: 78), **Kat. No. 79** (Lev. 14: 79) ve **Kat. No. 80** (Lev. 14: 80) numaralı örneklerde herhangi bir bezeme ögesi bulunmamaktadır.

Ballicaoluk yerleşmesinde tespit edilen **Kat. No. 81** (Lev. 14: 81) numaralı örnekte hem bant bezeme hem de akıtma boya bezeme yer almaktadır. Bu kâsenin iç yüzeyinde ağız kenarı ve gövdenin alt bölümünde iki adet kırmızı bant yer alırken dış

³²⁴ Sparkes-Talcott 1970, 128-129; Rotroff 1997,156-157; Edwards 1975, 33-34.

yüzeyde ağız kenarı çevresinde yine aynı renkte yapılmış ince bir bant bulunmaktadır. Ayrıca diğer süsleme ögesi olan kırmızı akıtma boya bezeme, dış yüzey üzerinde bulunan bandın hemen altında ve gövde üzerinde takip edilebilmektedir.

4.1.9.3. Form

Bu başlık altında değerlendirilen dört adet keramikten, **Kat. No. 79**, **Kat. No.80** ve **Kat. No. 81** numaralı örnekler ağız kenarı-gövde parçasıdır, **Kat. No. 78** numarlı örnek ise tam bir profile sahiptir. Ağız çapları 14-18 cm aralığında değişmektedir. Form, genel olarak dışa döndürülmüş bir ağız kenarına sahip olup üst gövdeden alt gövdeye geçiş yumuşak bir dirsek ile sağlanarak alta doğru daralan gövde profili, halka kaideyle tamamlanmıştır.

Dışa çekilerek şekillendirilen bu kâselerin ağız kenarlarında küçük farklıklar söz konusudur. Karamattepe Nekropolisi'nde ele geçirilen **Kat. No. 78** (Lev. 14: 78) ile Ballıcaoluk yerleşmesinde tespit edilen **Kat. No. 81** (Lev. 14: 81) numaralı örneklerin ağız kenarlarının uç kısmı, hafif küt olarak tasarlanmıştır. **Kat. No.79** (Lev. 14: 79) ve **Kat. No. 80** (Lev. 14: 80) numaralı örneklerin ağız kenarı ise oldukça belirgin bir şekilde dışa çekik ve hafif aşağıya doğru sarkar pozisyonda yapılmıştır. Bu dudak kenarındaki aşağıya doğru sarkıklık **Kat. No.80** numaralı örnekte daha belirgindir.

Dışa dönük kenarlı kâselerin, en yakın benzerleri Atina Agorası buluntuları içerisinde yer alan Attik örneklerdir ve tarih aralığı MÖ 4. yüzyılın son çeyreği ile MÖ 3. yüzyılın ilk çeyreğine tarihlendirilmiştir³²⁵. Diğer yakın benzerlikteki Attik örnekler Nif Dağı Karamattepe Nekropolisi³²⁶, Ballıcaoluk³²⁷, Ephesos³²⁸, Pergamon³²⁹, Asklepion³³⁰, Antiokheia³³¹, Kerameikos³³² ve Korinth³³³ gibi merkezlerde yer almaktadır.

Tez kapsamında ele alınan ve bölgesel özellik gösteren dışa dönük kenarlı kâselerin ağız kenar profilleri dikkate alındığında, örneklerin, MÖ 3. yüzyılda görülen

³²⁵ Thompson 1934, 317, Fig. 3, A7, A9, A71; Sparkes-Talcott 1970, 293-294, Fig. 8, 802, 803, 806, 808; Rotroff 1997, 330-331, Fig. 59, 869-872, 874-875, 877-881.

³²⁶ Bilgin 2015, 33, Pl.III, 25.

³²⁷ Bilgin 2017, Lev.7, 48-50.

³²⁸ Mitsopoulos-Leon 1991, 27, Taf.4, A17, Taf. 5, A16, A19, A20.

³²⁹ Schafer 1968, Taf. 3, C5.

³³⁰ Ziegenaus-De Luca 1968, Taf.65, 18, 24, 148, 235.

³³¹ Waage 1948, Pl. 2, 41f.

³³² Knigge 2005, 176, 198, 205-206, Taf. 104, Abb. 41, 467, Taf.119, Abb.41, 673-674, Taf. 123, Abb 41, 737, Taf.125, Abb. 41, 753.

³³³ Edwards 1975, 33-34, Pl.3, 72-73.

Attik keramiklere benzediği tespit edilmiştir³³⁴. Ayrıca Sardeis kazılarında ortaya çıkarılan ve yarı astarlı keramikler içerisinde değerlendirilen iki örnek ile Tarsus kazılarında tespit edilen ve yerel özellikte astarlanmış bir dışa dönük kenarlı kâse örneği tipolojik açıdan yakın benzerlik göstermektedir³³⁵.

Bu tip kaselerin diğer buluntu merkezlerindeki örneklerle olan tipolojik benzerliği dikkate alındığında, erken Hellenistik Dönem'e tarihlendirilmiştir.

4.1.10. Üçgen Ağız Profilli Kâseler

Nif Dağı'nda bulunan bir grup kâse, ağız kenarındaki profili dikkate alınarak tez çalışmasında "Üçgen Ağız Profilli Kâseler" olarak ifade edilmiştir. Karamattepe Nekropolis'i'den ele geçirilmiş olan bu kâselerin (Lev. 15: 82, 83, 84) hem tipolojik hem de diğer özellikleriyle yerel atölyelerden birinde üretildiği anlaşılmaktadır.

Form özellikleri dikkate alındığında, Attika taklidi olmayan bu kâseler yöredeki kırsal kesim yerleşmelerinin kullandıkları keramik hakkında az da olsa bilgi vermektedir.

4.1.10.1. Hamur-Astar Özellikleri

Karamattepe Nekropolis'i'nde tespit edilen üç örnekten **Kat. No. 82** (Lev. 15: 82) ve **Kat. No. 84** (Lev. 15: 84) numaralı keramiklerin hamuru tozaran bir yapıya sahiptir. Bunların hamur renkleri tarçın, kiremit ve soluk kiremit olarak tespit edilmiştir. **Kat. No. 83** (Lev. 15: 83) ile **Kat. No. 84** numaralı örneklerde hamur katkısı olarak yalnızca yoğun oranda gümüş mika, **Kat. No. 82** numaralı örnekte ise gümüş mika, mineral ve yoğun oranda taşçık katkısı bulunmaktadır. Taşçık katkılı **Kat. No. 82** numaralı örneğin hamuru orta taneli ve hafif gevşek bir dokuya sahip iken diğer iki örnek ince taneli, sık dokuludur.

Astar genellikle her iki yüzeyde de yoğun olarak aşınmıştır, ancak korunabilen bölümlerdeki boya izleriyle astarın açık sarımsı kahverengi ve kırmızı olduğu saptanabilmiştir. Ele geçirilen bu örneklerin yüzeyleri ise mat ve pürüzlü bir yapıya sahiptir.

³³⁴ Rotrof 1997, 329-332, Fig.59, 866-883.

³³⁵ Rotroff-Oliver Jr. 2003, 28, Pl.10, 52-53; Goldman 1950, 121. Local Hellenistic Glazed Pottery, 42.

4.1.10.2. Bezeme Özellikleri

Kat. No. 82 (Lev. 15: 82), **Kat. No. 83** (Lev. 15: 83) ve **Kat. No. 84** (Lev. 15: 84) numaralı örneklerde herhangi bir bezeme ögesi bulunmamaktadır.

4.1.10.3. Form

Karamettepe Nekropolisi'nin KM 1 numaralı mezarında tespit edilen **Kat. No. 82** numaralı örnek tama yakın profillidir, ancak parçalı şekilde ele geçirilmiştir. **Kat. No. 83** numaralı örnek ağız kenarından kaide geçişine kadar sağlamdır, **Kat. No. 84** numaralı örnek ise ağız kenarı-gövde parçasından oluşmaktadır. Ağız çapları 16 cm ve 17 cm'dir.

Bu tip kâselerin form özelliği incelendiğinde, genel olarak içe dönük kenarlı kâseler ile benzeştiği düşünülebilir. Ancak ağız kenarındaki sert dönüş ile dudak profili bu kâseleri içe dönük kenarlı formlardan ayırmaktadır. Ağız kenarı üçgen bir profil oluşturacak şekilde dışa doğru kalınlaştırılmış olan formun gövdesi altta doğru daralarak hafif yükseltilmiş bir halka kaide ile son bulmaktadır. Bu kâselerin tam profil bir örneği kazı çalışmalarında bulunduğu için diğer kâse örneklerinin eksik bölümleri hakkında da sağlıklı değerlendirmeler yapılabilmektedir. Ayrıca **Kat. No. 84** numaralı örneğin dış yüzeyi ince yiv detayları ile hareklendirilmiştir.

Kat. No. 82 numaralı kâse, KM 1 mezar kontekstinin diğer bir buluntusu olan cam kâse ile birlikte değerlendirildiğinde, MÖ 4. yüzyılın son çeyreğine tarihlendirilmiştir³³⁶. Bu bağlamda Karamattepe Nekropolisi'nin diğer açmalarında tespit edilen üçgen ağız profilli kâseler için önerilen tarih MÖ 4. yüzyılın son çeyreğidir³³⁷.

4.1.11. Dışa Çekik Kenarlı Kâse

Bu başlık altında değerlendirilmeye alınan tek örnek (Lev. 16: 85), Dağkızılcıca Nekropolisi'nde yürütülen kazı çalışmaları sonucunda, DM 13 numaralı mezarda tespit edilmiştir³³⁸. NİF PT.09-10 envanter numarasına sahip olan bu kâse tipolojik ve hamur-astar gibi diğer özellikleri dikkate alındığında bölgesel özellik gösteren keramikler içerisinde yer almaktadır.

³³⁶ Tulunay vd. 2008, 82, Res. 6.

³³⁷ Benzer özellikteki örnekler için bkz: Trinkl 2006, 159-160, Taf. 36, Kat. No. 264-267 (M.Ö. 4. yy.'ın ikinci yarısı).

³³⁸ Tulunay vd. 2011, 421, Res. 11; Bilgin 2015, Pl.IV, 35.

4.1.11.1. Hamur-Astar Özellikleri

Kâsenin hamuru açık devetüyü-bej tonlarında olup yoğun oranda mika ve mineral katkısı içermektedir. Hamur dokusu ince taneli, sık dokuludur. Her iki yüzeyi de hamurunun renginde astarlı olan bu kâsenin yüzeyi mat ve hafif pürüzlü bir dokuya sahiptir.

4.1.11.2. Bezeme Özellikleri

Dağkızılca Nekropolisi'nde ele geçirilen **Kat. No. 85** (Lev. 16: 85) numaralı örneğin dış yüzeyinde daldırma tekniğinde yapılmış, ağız kenarından başlayarak kaide üzerine kadar uzanan kırmızı-kahverengi tonunda akıtma boya bezemesi yer almaktadır. Bu boya bezeme kabın astarına kontrast oluşturacak şekilde uygulanmıştır.

4.1.11.3. Form

Kat. No. 85 numarası ile yer alan dışa çekik kenarlı kâse, tam profillidir, sadece ağız kenarında küçük bir bölümü eksiktir. Ağız çapı 12.2 cm, kaide çapı ise 4.5 cm'dir. Kâse, dışa çekik yayvan bir ağız kenarına sahip olup sert bir dönüşle yarı küresel gövdeye bağlanmakta ve bir halka kaide ile form tamamlanmaktadır.

Batı Anadolu'da fazla örneğine rastlanmayan bu form, MÖ 5. yüzyıl skyphoslarına benzemektedir³³⁹, ancak bu kâsede, skyphoslarda görüldüğü gibi bir kulp bulunmamaktadır. Bu bağlamda kâsenin tipolojik özellikleri dikkate alındığı zaman Ephesos Tetragonos kazılarında ele geçirilen ve MÖ 5. yüzyıla tarihlendirilen bir skyphos örneğiyle benzerlik gösterdiği saptanmıştır³⁴⁰. Ancak DM 13 numaralı mezar içerisinde tespit edilen bu kâsenin, Klasik Dönem'de benzerleri görülen bir Erken Hellenistik Dönem uygulaması olduğu düşünülmektedir. Ayrıca kâse üzerindeki akıtma boya bezeme de Hellenistik Dönem özelliğini vurgulamaktadır. Bir diğer yakın benzerlikteki örnek Halikarnassos buluntuları içerisinde *Siyah Astarlı Knidos(?) Üretimi Keramikler* başlığı altında değerlendirilmiştir³⁴¹. Bununla birlikte benzer özellikler gösteren diğer örnekler, Stratonikeia antik kentinin İğdemir Nekropolü'ndeki mezar buluntuları arasında tespit edilen ve "*Dışa Dönük Dudaklı Kâseler*" başlığı altında değerlendirilen benzer özellikteki keramiklerin, MÖ 4. yüzyılın sonlarından

³³⁹ Sparkes-Talcott 1970, 279-280, Fig.6, 612-621.

³⁴⁰ Trinkl 2006, 96, 122, Taf. 28, Kat. No. 169.

³⁴¹ Vaag-Norskov- Lund 2002, 88, Pl. 2, A25 (Context A).

Hellenistik Dönem boyunca sevilerek kullanılan bir form olduğu belirtilmiştir³⁴². Bu kâse formunun birkaç benzer örneği Stratonikeia Akdağ Nekropolü'ndeki mezar buluntuları arasında da tespit edilmiştir³⁴³.

Tez kapsamında ele alınan kâseye en yakın örnek ise Korinth kazılarında açığa çıkartılan ve en erken MÖ 4. yüzyılın ikinci çeyreği - MÖ 3. yüzyılın ortasına tarihlendirilen bir kaç kâse örneği bulunmaktadır³⁴⁴. Bu tip kaseler, benzer örnekleri ve mezar konteksti verileri dikkate alındığında MÖ 4. yüzyılın son çeyreğine tarihlendirilmiştir.

4.1.12. Akhamenid Kâse

Pers İmparatorluğu'nda yaygın bir kullanıma sahip olan Akhamenid kâseler,³⁴⁵ kulpsuz içki kapları olarak bilinmektedir. Bu kâselerin ilk örnekleri altın, gümüş, bronz gibi değerli metallere yapılmış ve sonrasında metal kâselerin taklidi olarak cam ve keramik örnekleri ortaya çıkmıştır³⁴⁶. Akhamenid kâselerin keramik örneklerinin olasılıkla lüks ve pahalı olan metal kâselere alternatif bir üretim olarak yapıldığı düşünülmektedir. Bu düşünceyle birlikte keramik Akhamenid kâse örneklerinin, genellikle alım gücü daha düşük kitlelere hitap ettiği sonucuna varılmaktadır. Kazı çalışmaları sırasında bulunan Akhamenid kâselerin hem bezemesiz hemde bezemeli örnekleri tespit edilmektedir³⁴⁷. Güney Anadolu, Mezopotamya ve İran'da görülen dışa dönük kenarlı kâseler, Akhamenid kâselerin öncüleri olarak gösterilmektedir³⁴⁸.

Tez kapsamında tek örnek ile temsil edilen Akhamenid kâse (Lev. 16: 86), Dağkızılca Nekropolisi'nde yürütülen kazı çalışmaları sırasında, DM 8 numaralı pişmiş toprak lahit içerisinde bulunmuştur³⁴⁹.

Bu şekilde, Hellenistik Dönem'e tarihlendirilen pişmiş toprak lahithler içinde, mezar hediyesi olarak Akhamenid kâselerin yer alması³⁵⁰, bölgede varlığından haberdar olunan Pers nüfusunun, antik kaynaklar tarafından sunulan bilgi, yazıt ve sikkeler dışında, yeni bir arkeolojik kanıtının bulunması açısından da oldukça önemlidir.

³⁴² Baldıran 1990, 23-24, Lev. XI, 1-2, Lev.XII,5-6, Lev.XIII, 4, Lev.XIV, 1, 5, 6.

³⁴³ Tamsü - Polat 2017, 73, 189-190, Lev. 79, d (Ka4), e(Ka5), f(Ka6), Lev. 80, a(Ka8), b(Ka9).

³⁴⁴ Edwards 1975, 28-29, Pl.1, 2, 6, 11 (MÖ 4.yüzyılın ikinci çeyreği - MÖ 250).

³⁴⁵ Akhamenid kâselerle ilgili ayrıntılı bilgi için bkz: Dussinberre 1999, 73-102.

³⁴⁶ Coşkun 2006, 52-53; Coşkun 2011, 60-61.

³⁴⁷ Dyson 1999, 103, 105, Fig.1. a-g; Coşkun 2006, 53-54, Çiz.1.

³⁴⁸ Dussinberre 1999, 76-77; Coşkun 2006, 55; Coşkun 2011, 62.

³⁴⁹ T ulunay vd. 2009, 415-416, 425, Res. 8; Bilgin 2015, 34-35, Pl.IV. 36.

³⁵⁰ T ulunay vd. 2008, 81-82, 92, Res. 6; T ulunay vd. 2009, 415-416, 425, Res. 8; Kalkan -Coşkuntuna Gürsel 2014, 839, Res.2.

4.1.12.1. Hamur-Astar Özellikleri

Akhamenid kâsenin hamuru koyu bej renginde olup gümüş mika ve az oranda mineral katkısı içermektedir. Hamur dokusu ince taneli, sık dokuludur. Kâsenin dış yüzeyinde daldırma tekniğiyle yapılmış ince siyah astar³⁵¹, ağız kenarından başlayarak dip bölümüne kadar kısmen korunmuştur, iç yüzeyde ise astar hamurunun renginde uygulanmıştır. Her iki yüzeyi de mat ve hafif pürüzlü bir dokuya sahiptir.

4.1.12.2. Bezeme Özellikleri

Kat. No. 86 (Lev. 16: 86) numaralı Akhamenid kâse örneğinde herhangi bir bezeme ögesi bulunmamaktadır.

4.1.12.3. Form

DM 8 numaralı pişmiş toprak lahidin ayak ucunda ele geçirilen ve NİF PT.07-07 envanter numaralı Akhamenid kâse, tama yakın bir profil ile tez çalışmasında temsil edilmektedir. Parçalı olarak ele geçirilen bu kâsenin ağız kenarındaki eksik kısımlar alçı ile tamamlanmıştır. Ağız çapı 13 cm, kaide çapı ise 4.5 cm'dir. Akhamenid kâsenin formu, genel olarak dışa doğru açılan yüksek ağız kenarının, yarım küresel gövdeye sert bir açıyla bağlanarak düz bir dip ile sonlanmasıyla oluşmuştur. Kabın omuz kısmı çoğunlukla verilen sert profille vurgulanmaya çalışılmıştır. Ayrıca **Kat. No. 86** (Lev. 16: 86) numaralı örnekte olduğu gibi bazı kâselerin dudak bölümü hafif içbükey profilli iken bazı örneklerde ise düz yapılmıştır. Aynı şekilde oturma düzlemi omphaloslu ya da düz olan örnekler de mevcuttur³⁵².

Bu kâsenin yakın benzerleri Sardeis kazı buluntusu içerisinde tespit edilmiş ve MÖ 3. yüzyıla tarihlendirilmiştir³⁵³. Tez kapsamında yer alan Akhaemneid kâsenin tipolojik özellikleri, diğer buluntu merkezindeki örnekler ile benzediği için MÖ 3. yüzyılın ilk yarısına tarihlendirilmiştir³⁵⁴.

³⁵¹ Benzer örnekler için bkz:Çokay-Kepçe-Recke 2007, 90,94, 95, Fig.12, Fig.27-28, Fig.29-30 (MÖ 3.yüzyılın sonu- MÖ 2.yüzyılın başı)

³⁵² Dussinberre 1999, 76.

³⁵³ Rotroff-Oliver Jr. 2003, 61-62, Pl.34, 215-218.

³⁵⁴ Hellenistik Dönem'e tarihlendirilen diğer örnekler için bkz: Dussinberre 1999, 88-90, Fig. 9-11; Rotroff-Oliver Jr. 2003, 61, Pl.34, 215-218; Çokay-Kepçe-Recke 2007, 87, 90, 93, 94, 95, Fig.12, 14, 15, 24, 25-31; Gürtekin-Demir 2010, 43, 47, Fig. 1, Cat. No. 1.

4.1.13. Tabak/Kâse Kaideleri

Bu başlık altında, tabak ya da kâselerle ilişkili olduğu anlaşılan ancak hangi forma ait olduğu tespit edilemeyen kaide parçaları (Lev. 17: 87-97) yer almaktadır. Bahsedilen örnekler Karamattepe Nekropolisi ve Dağkızılca nekropolisindeki kazı çalışmaları sırasında ortaya çıkartılmıştır. Dağkızılca Nekropolisi'nden altı (Lev. 17: 87, 88, 89, 91, 92, 95), Karamattepe Nekropolisi'nden beş örnek (Lev. 17: 90, 93, 94, 96, 97) olmak üzere toplam 11 adet örnek değerlendirilmeye alınmıştır.

4.1.13.1. Hamur-Astar Özellikleri

Kaide parçalarının hamuru genel olarak açık kiremit, soluk kırmızı, devetüyü ve bej rengin açık koyulu tonlarında değişmektedir. Hamurları mika, mineral ve kireç katkılı olup ince taneli, sık dokuludur.

Genellikle hamurunun renginde astarlanan kaidelerin astar rengi, kırmızı, kahverengi, kahverengi-siyah ve kremin tonlarındadır. Mat ve hafif pürüzlü bir yüzeye sahip olan keramiklerin her iki yüzeyi de astarlanmıştır. Ancak **Kat. No. 90**, **Kat. No. 92** ve **Kat. No. 94** numaralı örneklerin her iki yüzeyinde de astar belirginoranda aşınmış, **Kat. No. 91** numaralı örneğin sadece dış yüzeyinde kısmen dökülmeler olmuştur. Ayrıca astar aşınmalarına bağlı olarak keramiklerin yüzeyleri daha özensiz bir görünüme sahiptir.

4.1.12.2. Bezeme Özellikleri

Kat. No. 93 (Lev. 17: 93) ile **Kat. No. 96** (Lev. 17: 96) numaralı örneklerin hamurlarının rengindeki yalın astarı üzerinde, daldırma tekniğiyle yapılmış kahverengi akıtma boya bezemesi bulunmaktadır. **Kat. No. 93** numaralı örneğin akıtma boya bezemesi gövdeden kaide üzerine kadar uzanırken **Kat. No.96** numaralı örneğin ise gövde üzerinde sadece çok az bir bölümü takip edilebilmektedir. Bu akıtma boya bezemeleri, bazı bölümlerde boyanın bir alanda toplanmasına bağlı olarak akma yönüne doğru daha koyu bir ton almaktadır.

Kat. No. 87 (Lev. 17: 87), **Kat. No. 88** (Lev. 17: 88), **Kat. No. 89** (Lev. 17: 89), **Kat. No. 90** (Lev. 17: 90), **Kat. No. 91** (Lev. 17: 91), **Kat. No. 92** (Lev.17: 92), **Kat. No. 94** (Lev. 17: 94), **Kat. No. 95** (Lev. 17: 95), **Kat. No. 97** (Lev. 17: 97) numaralı örneklerde ise herhangi bir bezeme ögesi bulunmamaktadır.

4.1.13.3. Form

Tez kapsamında yer alan kaide örneklerin tümü parça olarak ele geçirilmiştir. Çapları 4.6 cm ile 8.2 cm arasında değişen bu örneklerin tamamı hafif yükseltilmiş halka kaide formundadır. **Kat. No. 87** (Lev.17: 87) ve **Kat. No. 97** (Lev.17: 97) numaralı örneklerin kaide ayağı diğerlerine göre daha farklı olarak tasarlanmıştır. Özellikle **Kat. No. 97** numaralı örneğin kaidesinin uç kısmı bir yiv ile hareklendirilmiştir.

Bunlardan **Kat. No. 87, Kat. No. 88, Kat. No. 89, Kat. No. 90, Kat. No. 91, Kat. No. 92, Kat. No. 93, Kat. No. 94** ve **Kat. No. 95** (Lev. 17: 87-95) numaralı örnekler de kaideden gövdeye geçiş ve gövde hakkında net bir bilgi sunulamamaktadır. Ancak **Kat. No. 96** (Lev. 17: 96) ile **Kat. No. 98** (Lev. 17: 98) numaralı örneklerin gövde profili kısmen ele geçmiştir, bunlardan biri yarı küresel gövdeli olup diğeri bir dirsekle gövdeye bağlanmaktadır.

Bu kaideler, tipolojik özellikleri ve diğer buluntu merkezlerindeki yakın benzerleri dikkate alınarak Erken Hellenistik Dönem'e tarihlendirilmiştir³⁵⁵.

4.1.14. Unguentariumlar

Hellenistik Dönem'de ortaya çıkan unguentariumlar, farklı form ve boyutta üretilen ince, kulpsuz ve genellikle uzun boyunlu sıvı taşıma kaplarıdır. Türkçe'de tam olarak karşılığı olmayan³⁵⁶ bu unguentarium kelimesi literatürdekigenel kullanımı nedeniyle tez çalışmasında da bu ifadeyle yer almıştır.

Unguentarium terimi, Latin kökenli *unguentakelimesinden* türetilmiş³⁵⁷ olup antik dönemde kullanılan merhemler, yağlar, rahatlatıcılar veya sıvı aromaları taşımak için kullanılan kaplara verilen isim haline gelmiştir. Ancak antik dönemde bu kaplar için kullanılan ismin ne olduğu hakkında herhangi bir veri bulunmamaktadır³⁵⁸. Unguentarium kelimesi ilk kez 20. yüzyılın başlarında Fransız bilim insanları tarafından Kartaca'da yapılan kazılar sırasında kullanılmaya başlanılmıştır³⁵⁹. Ayrıca bu kaplar için

³⁵⁵ Benzer kase/tabak kaide örnekleri için bkz: Gassner 1997, Taf.9, 134-143, 145; Rotroff-Oliver Jr. 2003, Pl.5, 16, Pl.6, 20, Pl.17, 32-35, Pl.8, 36-42, Pl.9, 44, 45, 47, Pl.15, 74, 76, 77, 78, 79; Hayes 1991, Fig.II, 2,4, Fig.III, 2, Fig.IV, AA.6, Fig.V, 1, Fig.XV, 7; Anderson-Stojonovic 1991, Pl.9, 39-42, Pl.10, 46; Berlin 1997, Pl.16, 76, PW 133.

³⁵⁶ Bazı araştırmacılar tarafından bu kelime için Türkçe karşılık olarak koku kabı önerisi sunulmuştur: Lafli 2003, 155.

³⁵⁷ Lafli 2003, 17.

³⁵⁸ Thompson 1934, 473.

³⁵⁹ Berlin 1997, 58; Vaag - Norskov - Lund 2002, 41, dipnot 107.

balsamari, olfactoriolum, lacrimaria veya *lacrimatorium* gibi isimlendirmelerin kullanıldığından da bahsedilmektedir³⁶⁰.

Uzun yıllar boyunca unguentariumlar, yanlış bir biçimde akrabaların ve kiralık ağlayıcıların gözyaşlarını içinde biriktirdiği ve mezar hediyeleri arasına bırakılan “gözyaşı şişeleri” olarak kullanıldığı düşünülmüştür. Ancak unguentariumların, bu gözyaşı şişelerinin antik dönem isimlendirmesi olmadığı daha sonraki süreçlerde ortaya çıkmıştır³⁶¹.

Bu kapların işlevleri ve farklı kullanım fonksiyonlarıyla ilgili birçok görüş ortaya atılmıştır³⁶². Bunlardan ilki kapların kozmetik amaçlı krem, parfüm ve özel yağların taşınmasında kullanılmasıdır³⁶³. Diğer bir görüş ise cenaze töreninde ve tören bitiminde mezar hediyesi olarak mezara bırakılmasıdır³⁶⁴. Unguentariumların cenaze törenlerinde kullanım fonksiyonu tören sonunda mezarın içerisine, içindeki kokuların boşaltılarak kabın atılması veya özenli bir şekilde konulmasıyla ilişkilidir. Bu işlemin erkek ve kadın farketmeksizin iki farklı gömü tipi olan inhüstasyon ve kremasyon geleneğinde uygulandığı³⁶⁵ ortaya çıkarılan kazı verileri sayesinde öğrenilmiştir. Yukarıdaki satırda bahsedilen mezara sıvı dökme durumu olasılıkla bir libasyon işlemiyle ilgilidir³⁶⁶. Mezarlara yapılan bu sıvı libasyon uygulanmasına Hitit ölü gömme gelenekleri içerisinde rastlanmaktadır. Kazılarda ele geçirilen buluntular ve Hitit ölü gelenekleriyle ilgili metinlerdeki bilgilere göre, MÖ 2. binyılda Anadolu’da ölüye yapılan sıvı sunudan sonra kullanılan kabı kırma geleneği³⁶⁷ söz konusudur. Tez kapsamında ele alınan bir unguentariumun da³⁶⁸ mezar içerisinde, boyun kısmından kırılmış halde bulunması, benzer bir uygulamanın varlığını akla getirmektedir.

Unguentariumların kullanım işlevi yalnızca kozmetik amaçlı ya da gömü gelenekleri ve cenaze törenleriyle sınırlı kalmayıp kutsal alanlara sunu olarak da bırakıldığı arkeolojik verilerle tespit edilmiştir³⁶⁹. Ayrıca Metropolis kazı

³⁶⁰Anderson-Stojanović 1987, 106.

³⁶¹Thompson 1934, 473; Hellström 1965, 23.

³⁶²Thompson, 1934, 472-474; Hellström 1965, 23 vd.; Forti 1967, 142-157; Khairy 1980, 85-91; Rotroff 1984, 258; Anderson-Stojanović 1987, 105-122; Dotterweich 1999; Dünder 2008.

³⁶³Hellström 1965, 24; Rotroff 1997, 175-176; Lafli 2003, 155.

³⁶⁴Anderson-Stojanović 1987, 105.

³⁶⁵Saraçoğlu 2011, 3.

³⁶⁶Dusenbery 1998, 798.

³⁶⁷Hitit ölü gömme gelenekleri için bkz: Akyurt 1998, 143.

³⁶⁸Tulunay vd. 2008, 82-83, Res.8.

³⁶⁹Kutsal alanlara sunu olarak bırakılan unguentarium örnekleri için bkz: Pergamon, Kapıkaya - Kybele kültü: Nohlen-Radt 1978, 83; Girit Adası, Kommos-Tapınak C: Shaw 1981, 211-251, Pl.58, f; Aegina,

çalışmalarında, konutlar içerisinde bulunan unguentariumların gösterdiği gibi, sadece özel durumlarla değil, günlük yaşamda da kullanım alanı bulmuşlardır³⁷⁰.

Unguentariumların içerisinde genel olarak özel yağlar, kremler ve parfümler taşınmış olsa dasıvı baharatlar, bal ve sirke gibi maddelerin de taşınmasında da kullanıldıkları bilinmektedir³⁷¹. Bu kapların gümüş, altın, akik, kurşun ve cam³⁷² gibi farklı malzemeden yapılan örneklerinin varlığından bahsedilse de³⁷³ en çok kazı alanlarında pişmiş toprak örnekleriyle karşılaşılmaktadır. Diğer üretim malzemelerine göre daha ucuz olan pişmiş toprak unguentariumların kalitesinde farklılıklar gözlemlenmektedir. Bu farklılıkların yapım kalitesinin kullanım amacına göre değişkenlik göstermesiyle bağlantılı olup ticaret amaçlı üretilen örneklerin mezar hediyesi için kullanılan örneklere göre daha kaliteli yapıldığı bazı araştırmacılar tarafından ileri sürülmektedir³⁷⁴. P. Hellström, pişmiş topraktan yapılan unguentariumların geçirgen olabileceği³⁷⁵ ve bu yüzden içerisinde bulunan değerli maddenin taşınmasında kullanışlı olmayacağını vurgulamıştır³⁷⁶. Ayrıca pişmiş toprak unguentariumlar içerisine sadece sıvı maddelerin değil, toz ya da parçacıklı maddelerin konulduğu da ileri sürülmüştür³⁷⁷.

Unguentariumların nasıl ve ne şekilde kullanıldıkları hakkında da birçok görüş bildirilmiştir. Erken örneklerin düz dipli olması zemin üzerinde ayakta durmalarını sağlarken daha sonraları formun giderek farklılaşmasıyla ayağın uzaması bu keramiklerin dik durmalarını zorlaştırmıştır. Bu duruma bağlı olarak da örneklerin herhangi bir destek almadan ayakta duramadığı düşünülmektedir. Benzer amaçlarda kullanılan alabastron ve aryballoslar gibi unguentariumların da bir ayaklık yardımı ile durduğu veya yatay olarak kullanıldıkları düşünülmektedir³⁷⁸.

Apollon Kutsal Alanı: Smentana-Scherrer 1982, 88; Lagina Hekate Tapınağı: Tırpan-Sögüt 2001, 301, Res.10.

³⁷⁰ Güngör 2005, 28, 56, Lev. 7, 39, 40, 41, 42, 252, 253, 254.

³⁷¹ Gürler 1994, 63, dipnot 4.

³⁷² Bu örnekler daha çok Roma Dönem'in erken safhalarından itibaren gözükmektedir.

³⁷³ Dünder 2006, 14.

³⁷⁴ Anderson-Stojanović 1987, 117.

³⁷⁵ Atina Agorası'nda tespit edilen unguentariumlarda sıvı geçirilenliği ile ilgili bir test yapılmış olup siyah astarlı unguentarium örneklerinin içerisine konulan suyun iki gün içinde 1/3 oranında, gri unguentarium örneklerine konulan suyun ise beş gün içinde % 20 oranında azaldığı gözlemlenmiştir. Rotroff'un bildirdiği düşünceye göre sıvı kaybının azaltılması için unguentariumların iç yüzeylerine balmumu gibi bir maddenin uygulandığından bahsetmektedir: Rotroff 2006a, 141.

³⁷⁶ Hellström 1965, 24;

³⁷⁷ Anderson-Stojanović 1987, 116.

³⁷⁸ Anderson-Stojanović 1987, 114.

Unguentariumların yatay olarak kullanılması halinde içerisindeki sıvının dökülmesi ya da hava temasıyla buharlaşarak maddenin uçmasını engelleyen tıplarının olması gerekir. Bu tıpların varlığı mevcut kazı çalışmalarında açığa çıkarılmıştır. Erken dönem buluntuları arasında pek rastlanmayan bu tıpların olasılıkla ahşap gibi doğal bir malzemeden ya da günümüze kadar korunamayan organik maddelerden yapıldığı düşünülmektedir³⁷⁹. Ancak Geç Roma ve Erken Bizans Dönemi unguentariumlarıyla birlikte bulunan birçok tıpa örneği de kazı alanlarında tespit edilmiştir. Örneğin, Laodikeia antik kentinde yürütülen çalışmalarda bir kısmı unguentariumların ağzında, bir kısmı ise yakınında olmak üzere in situ şekilde toplam 76 adet yassı ve yuvarlak tıpa örneği bulunmuştur³⁸⁰. Yine Laodikeia'da "Tapınak A" naosunun alt kısmında yer alan tonozlu mekândan ele geçirilen unguentariumların ağız kısmının pişmiş toprak ile kapatıldığı ve olası sızdırmaları önlemek için de ahşap tıkaçlar ile tekrar kapatıldığından bahsedilmiştir³⁸¹. Diğer benzer buluntular, Parion antik kentinde bazı unguentariumların ağız kısmında in situ olarak tespit edilen pişmiş toprak tıpa³⁸² ile Kibyra antik kenti kazılarında unguentariumlarla birlikte ortaya çıkarılan birçok pişmiş toprak tıpa örneği mevcuttur³⁸³. Bu buluntu verilerinin yanı sıra benzer tıpa örneklerine Patara antik kentinde de rastlanılmıştır³⁸⁴. Ayrıca Patara'da tek kulplu bir yağ şişesinin ağzında in situ olarak çivi benzeri bronz bir tıpanın ele geçirilmesi³⁸⁵ tıpa örneklerinin biçim ve malzeme çeşitliliğini de ortaya koymaktadır.

Bazı araştırmacılar, kulp veya tutamak bölümleri olmayan unguentariumların ya boyunlarından bir ip ile bağlandığını ya da elde taşındıkları hakkında öneri sunmaktadır³⁸⁶. Bununla birlikte bazı mezar stellerinde yer alan betimlemeler, bu kapların raflarda herhangi bir destek olmadan tek başına durduklarını göstermektedir³⁸⁷.

Hellenistik Dönem'den Geç Antik Çağ'a kadar çok uzun bir kullanım süresine sahip olan unguentariumların ilk ortaya çıkış yeri kesin olarak bilinmemektedir. Hem buluntu yoğunluğunun fazla olması hem de neredeyse tüm antik kentlerde ele geçmesi bu kapların ortaya çıkış yerlerinin belirlenmesini oldukça zorlaştırmaktadır. Ancak bu

³⁷⁹ Thompson 1951, 50-51; Anderson-Stojanović 1987, 114; Hayes 1997, 85.

³⁸⁰ Şimşek-Duman 2007, 285.

³⁸¹ Şimşek-Duman 2007, 289.

³⁸² Tavukçu 2006, 92.

³⁸³ Akgül Özarıslan 2015, 193-194, Şek. 3-4.

³⁸⁴ Dünder 2008, 154, Res.43.

³⁸⁵ Dünder 2008, 8, Dipnot 78.

³⁸⁶ Anderson-Stojanović 1987, 114.

³⁸⁷ Bu raflarda gösterilen unguentarium betimlemeleri için bkz.: Pfuhl- Möbius 1977, No. 384, 507, 538, 892, 909, 922, 924, 989.

konu ile ilgili birçok araştırmacı farklı görüşler bildirmektedir. İlk olarak H. A. Thompson, kokuların Doğu'dan gelmiş olabileceğini ve bu duruma bağlı olarak kapların da Doğu'dan gelmiş olabileceği üzerinde durmuştur³⁸⁸. O. Vessberg-A. Westholm, unguentariumların, benzer kullanım amaçlarına sahip olan diğer buluntularla ilişkilendirerek Mısır kökenli olduğunu öne sürmüştür³⁸⁹. B. Guz-Zilberstein, bu kapların Ege kökenli olabileceklerinden özellikle de Kıbrıs, Rhodos ve Yunanistan kentlerinden bahsetmektedir³⁹⁰. Bir başka görüş de B. A. Sparkes - L. Talcott tarafından yapılmış olup unguentariumların, parfüm ithalinde kullanılan yandan tek kulplu Kıbrıs amphoralarının minyatür kulpsuz tipleri olabileceğini savunmaktadır³⁹¹. F. F. Jones, kokulu sıvı taşınmada kullanılan bu kapların olasılıkla parfüm üreten merkezlerde ortaya çıktığını vurgulamaktadır³⁹². Bununla birlikte P. Hellström, unguentariumlar için tek bir çıkış bölgesi değil de genel olarak benzer varyasyonlarından etkilenip birden fazla yerde üretiminin yapılarak kökenlendiği olasılığı üzerinde durmuştur³⁹³.

Unguentariumların yayılım alanlarının çok geniş coğrafyalara kadar uzandığı ele geçirilen kazı buluntuları ile ortaya konmuştur. Yapılan çalışmalarda Pergamon³⁹⁴, Klazomenai³⁹⁵, Metropolis³⁹⁶, Halikarnassos³⁹⁷, Patara³⁹⁸, Tarsus³⁹⁹, Atina⁴⁰⁰, Korinth⁴⁰¹ ve Dor⁴⁰² buluntuları MÖ 4.yüzyılın sonlarına, Tell Anafa örnekleri MÖ 300-250 civarına⁴⁰³, Sardeis buluntuları MÖ 3. yüzyıla⁴⁰⁴, Ephesos⁴⁰⁵, Labraunda⁴⁰⁶, Miletos⁴⁰⁷, Stratonikeia⁴⁰⁸ örnekleri Hellenistik Dönem içlerine ve Filistin örnekleri⁴⁰⁹ de MÖ 2. yüzyıl içlerine tarihlendirilmiştir.

³⁸⁸ Thompson 1934, 473.

³⁸⁹ Vessberg-Westholm, 1956, 74.

³⁹⁰ Guz-Zilberstein 1995, 304.

³⁹¹ Sparkes-Talcott 1970, 191-192.

³⁹² Jones 1950, 171.

³⁹³ Hellström 1965, 26.

³⁹⁴ Kunisch 1972, Abb. 4, 1-3, Abb.8, 1-3.

³⁹⁵ Hürmüzlü 2003, 432, Fig.27,120/2, Fig. 34, 148/1.

³⁹⁶ Gürler 1994, 179, Lev. 26, 124.

³⁹⁷ Vaag - Norskov- Lund 2002, Lev. 50, K 153.

³⁹⁸ Dündar 2008, 11-12.

³⁹⁹ Jones 1950, 231, Pl.135, 248.

⁴⁰⁰ Sparkes-Talcott, 1970, 191-192; Thompson 1934, 335, Res. 15, B7, 342, Res. 22, B44.

⁴⁰¹ Edwards 1975, 99, Lev. 58, 584.

⁴⁰² Guz-Zilberstein 1995, 304, 306, Res. 6.24, a, Type UG 1.

⁴⁰³ Berlin 1997, 62, Lev. 12, PW 77-79.

⁴⁰⁴ Rotroff -Oliver Jr. 2003, 68, Pl.43, 249.

⁴⁰⁵ Mitsopoulos-Leon 1991, 151, Pl. 206, O1-2.

⁴⁰⁶ Hellström 1965, Pl.12, 34.

⁴⁰⁷ Henninger- Kossatz 1979, 173-186; Pfrommer 1985, 58, 76, Lev.52-53.

⁴⁰⁸ Balıran 1990, 335-356.

⁴⁰⁹ Kahane 1952, 131-135.

Tez kapsamında deęerlendirilen buluntular, bölgesel özellik gösteren keramikler içerisinde yer alan örneklerdir ve Balıcaoluk yerleşmesi, Karamattepe ve Daękızılca Nekropolisi'nde ortaya çıkartılmıştır (Lev. 18-19: 98-116). Karamattepe Nekropolisi'nden 9 (Lev. 18-19: 99, 100, 102, 103, 105, 106, 111, 115, 116), Daękızılca Nekropolisi'nden 8 (Lev. 18-19: 98, 101, 107, 108, 109, 110, 112, 113) ve Balıcaoluk yerleşmesinden de 2 örnek (Lev. 18-19: 104, 114) olmak üzere toplam ondokuz adet unguentarium deęerlendirmeye alınmıştır.

4.1.14.1. Hamur-Astar Özellikleri

Nif Daęı'nda ele geçirilen unguentariumların hamuru devetüyü, bej, krem, kiremit renginin açık koyulu tonları ile açık kahverengi ve açık pembemsi-bej şeklinde deęişmektedir. Deęerlendirilmeye alınan örneklerden **Kat. No. 99** (Lev. 18: 99), **Kat. No. 106** (Lev. 18: 106), **Kat. No. 108** (Lev. 19: 108) ve **Kat. No. 113** (Lev. 19: 113) numaralı keramiklerin hamuru tozaran bir yapıya sahiptir. Bununla birlikte örneklerin hamurunda mika, mineral ve kireç katkısı yoğun iken **Kat. No. 98** (Lev. 18: 98), **Kat. No. 99** (Lev. 18: 99) ve **Kat. No. 104** (Lev.18: 104) numaralı parçlarda ayrıca taşçık katkısı tespit edilmiştir. Örneklerin tümü ince taneli ve sık dokulu bir yapıya sahiptir.

Astar genellikle hamurunun renginde devetüyü, krem, kırmızı-kahverengi ve kiremit renginin tonlarında uygulanmıştır. Mat ve hafif pürüzlü bir yüzeye sahip olan bu keramiklerin her iki yüzeyi de astarlanmıştır. Ancak **Kat. No. 98** ile **Kat. No. 100** numaralı örneklerde astar tanımlanamayacak şekilde dökülmüş, **Kat. No. 99** ve **Kat. No. 104** numaralı örneklerde, yoğun olarak aşınan astarın kalan boya izlerinden astar renkleri saptanabilmiştir.

4.1.14.2. Bezeme Özellikleri

Tez dâhilinde ele alınan unguentariumlarda tespit edilen süsleme tipi genellikle kabın dış yüzeyine fırçayla yapılmış karakteristik bant bezemelerdir.

Tama yakın bir profile sahip olan **Kat. No. 101** (Lev. 18: 101) numaralı örneğin ağız kenarından gövde ortasına kadar kırmızı, **Kat. No. 102** (Lev. 18: 102) numaralı örneğin üst gövde bölümünde koyu kahverengi, **Kat. No. 103** (Lev. 18: 103) numaralı örneğin üst gövde bölümünde iki sıra koyu kahverengi-siyah, **Kat. No. 105** (Lev. 18: 105) numaralı tam profilli örneğin ağız kenarından kaide üzerine kadar koyu kırmızımsı-kahverengi, **Kat. No. 115** (Lev. 19: 115) numaralı örneğin gövde üst

bölümünde üç sıra kahverengi ve **Kat. No. 116** (Lev. 19: 116) numaralı örneğin de boyun ile gövde üzerinde beş sıra kahverengi-siyah bant bezemesi yer almaktadır. Ayrıca **Kat. No. 116** numaralı örnekte bant bezemelerin yanı sıra iç yüzeyde takip edilen siyah akıtma boya izleri bulunmaktadır.

Bazı örneklerde keramik yüzeyinin aşınmasına bağlı olarak bant bezemelerin sadece sınırları belli olmaktadır. Genellikle bezemelerde kabın astarına kontrast oluşturacak zıt renkler tercih edilmiştir.

Kat. No. 98 (Lev. 18: 98), **Kat. No. 99** (Lev. 18: 99), **Kat. No. 100** (Lev. 18: 100), **Kat. No. 104** (Lev.1 8: 104), **Kat. No. 106** (Lev. 18: 106), **Kat. No. 107** (Lev. 19: 107), **Kat. No. 108** (Lev. 19: 108), **Kat. No. 109** (Lev. 19: 109), **Kat. No. 110** (Lev. 19: 110), **Kat. No. 111** (Lev. 19: 111), **Kat. No. 112** (Lev. 19: 112), **Kat. No. 113** (Lev. 19: 113) ve **Kat. No. 114** (Lev. 19: 114) numaralı örneklerde ise herhangi bir bezeme bulunmamaktadır.

4.1.14.3. Form

Balıcaoluk yerleşmesi ile Karamattepe ve Dağkızılca nekropollerinden ele geçirilen unguentariumlar, tez çalışmasında toplam 19 örnek ile temsil edilmektedir. Bu incelenen örneklerden beş adeti tam profil (Lev. 18: 98, 99, 100, 105, 106), iki adeti tama yakın profil (Lev. 18-19: 101, 108), beş adeti kaide ve ayak parçası (Lev. 18-19: 102, 103, 104, 109, 110), beş adeti ağız ve boyun parçası (Lev. 19: 107, 111, 112, 113, 114), iki adeti ise yalnız gövde parçasından (Lev. 19: 115, 116) oluşmaktadır. Ağız çapları 2 cm ile 3.8 cm aralığında iken, kaide çapları ise 2 cm ile 3.5 cm arasında değişmektedir. Unguentariumlar tipolojik olarak özellikle ağız kenarı, gövde profili ve ayak bölümünün uzun ya da kısa olması dikkate alınarak altı tip altında değerlendirilmiştir.

İlk tipi oluşturan **Kat. No. 98** numaralı tam profil örnek Dağkızılca Nekropolisi'nde DM 7 numaralı mezar içerisinde ele geçirilmiştir⁴¹⁰. Dışa kalınlaştırılmış ağız kenarı, uzun bir boyun yapısına sahip olup özellikle sert omuz dönüşüyle şişkin bir gövdeye bağlanmaktadır. Geniş ve alçak kaide iki kademelidir ve henüz ayak bölümü oluşmamıştır. Farklı gövde yapısı ile dikkat çeken bu örnek, Klasik

⁴¹⁰ Tulunay vd. 2009, 415, Res.7.

Dönem'de mezarlara bırakılan bodur lekythos formunu çağrıştırmakta⁴¹¹ olup olasılıkla lekythosların yerini alan erken unguentarium örneklerini anımsatmaktadır. Bu tipin en yakın benzer örneklerine Patara buluntuları arasında rastlanmaktadır ve MÖ 4. yüzyılın son çeyreğine tarihlendirilmiştir⁴¹². **Kat. No. 98** numaralı örneğin de hem tipolojik özellikleri hem de diğer buluntu merkezindeki keramiklerle benzerliği açısından MÖ 4. yüzyılın sonlarına tarihlendirilmiştir.

İkinci tipi oluşturan **Kat. No. 99** numaralı tam profilli örnek Karamattepe Nekropolisi'nde KM 2 numaralı mezar içerisinde boyunundan kırılmış olarak ele geçirilmiştir. Ayrıca mezardaki, iskeletin ağzında, ele geçirilen ve literatürde *Kharon Obolü*⁴¹³ olarak adlandırılan III. Aleksandros adına basılmış gümüş bir sikke de⁴¹⁴ bulunmuştur⁴¹⁵.

Bu ikinci tip unguentarium, dışa çekik ağız kenarlıdır ve alta doğru hafifçe daralan kısa bir boyuna sahiptir. Şişkin ovoid gövdesinin en geniş yeri, omuzlardan aşağıya çekilerek, gövdenin tam ortasına gelecek şekilde tasarlanmıştır. Ayak kısmı yok denecek kadar kısa olan bu örneğin, alt gövdeden hemen halka kaideye geçmesi bu özelliği ile ilişkilidir. **Kat. No. 99** numaralı Karamattepe örneğini diğer unguentarium tiplerinden ayıran en karakteristik özelliklerinden birisi de gövde iç derinliğinin kaideye kadar inmesidir.

Sardeis, Patara ve Metropolis kazılarında tespit edilen ve tam profili takip edilen örnekler, tipolojik açıdan ikinci tip örneğine oldukça benzemektedir⁴¹⁶. Bunlardan Sardeis buluntusunun iç haznesi derindir, fakat Patara ve Metropolis'te ortaya çıkarılan unguentariumların iç haznesi **Kat. No. 99** numaralı örnekte olduğu kadar derin değildir. Patara örnekleri arasında yer alan U10 ve U12 numaralı kaide parçalarının formu ve iç hazneleri ikinci tip altında değerlendirilen unguentarium örneği ile benzer şekilde yapılmıştır⁴¹⁷. Ayrıca, Patara'da iç haznesi kaideye kadar derin yapılan bazı örneklerin gövde yapısı daralarak uzamış ve ayak bölümü oluşmaya başlamıştır⁴¹⁸. Dahası,

⁴¹¹ Anderson-Stojanović 1987, 106; Hellström 1965, 24; Jones 1950, 171; Vaag - Norskov - Lund 2002, 41; Berlin 1997, 58.

⁴¹² Dündar 2006, Lev.I, Kat.No.U1, Lev.II, Kat.No.U3; Dündar 2008, 96, Pl.1, U5.

⁴¹³ Kharon obolü için bkz: Stevens 1991.

⁴¹⁴ Unguentarium ile birlikte ortaya çıkan NİF S.06.3 envanter numarasına sahip gümüş sikke, III. Aleksandros dönemine ait olup Sardeis darbıyla ilişkilidir.

⁴¹⁵ Tulunay vd. 2008, 82-83, Res.8.

⁴¹⁶ Gürler 1994, Çiz. 36, Lev. 26, no. 124; Rotroff – OliverJr. 2003, 69, Lev. 43, 253; Dündar 2008, Lev. 1-2, U9-U13.

⁴¹⁷ Dündar 2008, Lev. 1-2, U10-U12.

⁴¹⁸ Dündar 2008, Lev. 1-2, U27-U34, U40-47.

Ephesos⁴¹⁹, Karaçallı⁴²⁰ ve Kition⁴²¹ buluntuları arasında da şişkin gövde yapısıyla KM 2 örneğine benzeyen unguentariumlar görülmektedir. Eretria⁴²², Tarsus⁴²³, Atina Agorası⁴²⁴, Korinth⁴²⁵, Keramaikos⁴²⁶, Olympia⁴²⁷ ve Samothrake Nekropolisi⁴²⁸ gibi birçok yerde tespit edilen bu tip unguentariumlar, genel olarak MÖ 4. yüzyılın sonlarına tarihlendirilmiştir.

Karamattepe Nekropolisi'nde, KM 2'de bulunan unguentariumun, şişkin gövde yapısı, gövdenin doğrudan kaideye bağlanması ve derin iç haznesi dikkate alındığında, MÖ 4. yüzyılın sonuna tarihlendirilen örneklerle aynı tipolojik özelliklere sahip olduğu sonucu ortaya çıkmaktadır. Bununla birlikte unguentariumun tarihlendirilmesindeki diğer önemli bir veri, mezar konteksti içerisinde bulunan III. Aleksandros'un (MÖ 334-323) sikkesidir.

Üçüncü tipi oluşturan **Kat. No. 100, 101, 102, 103, 104, 107, 110, 111, 112** numaralı örneklerin formu, dışa çekik dudaklı ağız kenarı, kısa boyunlu, şişkin ovoid gövdeli ve düz kaidelidir. Bu tip altında değerlendirilen unguentarium örneklerinin bazılarında (Lev. 18: 100, 101, 102, 103, 104) ayak bölümü henüz oluşmamıştır. Nif (Olympos) Dağı'nda yaygın olarak bulunan bu tip literatürde "İğ formu" olarak bilinmektedir.

Kat. No. 100 numaralı tam profil örnek Karamattepe Nekropolisi'nde LXIII numaralı açmanın güney bölümünde, bir krater içerisinde ele geçmiştir. Bu krater içerisinde üçüncü tip altında incelenen unguentarium örneğinin yanı sıra iki adet de ayak kısmı oluşmuş ve hafif uzayamaya başlayan unguentarium örnekleri tespit edilmiştir. Ayak kısmı uzun olarak tasarlanan bu örnekler dördüncü tip altında değerlendirilmeye alınmıştır.

Kat. No. 101 numaralı bir diğer tama yakın profilli, iğ formu örnek Dağkızılcık Nekropolisi'nde DM 4 numaralı mezarda bulunmuştur.

⁴¹⁹Mitsopoulos-Leon 1991, 147, Lev. 212, O 15-16; Gassner 1997, 100, lev. 28, 349.

⁴²⁰Çokay-Kepçe 2006, 136, BZ 26.

⁴²¹Yon-Callot 1987, 161, Res. 10, no. 8, Lev. LII, no. 5.

⁴²²Metzger 1998, 196, Abb. 244, 427-430.

⁴²³Jones 1950, 231, Fig.135, 187/248 (MÖ 4. yüzyıl).

⁴²⁴Thompson 1934, 335, Res. 15, B7; Boulter 1963, Lev. 46, H1; Rotroff 2006, 289-290, Fig. 62, 409-415, 418-423.

⁴²⁵Edwards 1975, Lev. 20, 584, lev. 58, 584.

⁴²⁶Knigge 1976, Lev. 96, E82,1-2, E84-85, E86, 1.2.

⁴²⁷Hausmann 1996, 28-33, Lev. 11, 59 (MÖ 3. yüzyıl).

⁴²⁸Dusenbery 1998, 201, S130-5.

Kat. No. 102, 103, 104, 107, 110, 111, 112 numaralı diğer ağız kenarı ve kaide parçaları da iğ formulu, tam profil örnekler ile benzer form özellikleri taşıdığı için bu tip altında değerlendirilmiştir.

Kat. No. 115 ve 116 numaralı örneklerin ise yalnızca gövde bölümlerinin ele geçmesinden dolayı, gövde profilleri dikkate alınarak üçüncü tipin altında ele alınmıştır.

İğ formulu ya da fusiform olarak adlandırılan bu tipunguentariumların, iç haznesi derin olmasına rağmen, gövdesi daralarak uzayan ve ayak yüksekliği oluşmaya başlayan örneklerin tipolojik özellikleri dikkate alındığı zaman, benzer örnekleri Atina⁴²⁹, ve Keramaikos'ta⁴³⁰ MÖ 4. yüzyılın sonları-MÖ 3. yüzyılın başlarına, Eretria⁴³¹ ve Patara'da⁴³² MÖ 3. yüzyılın ilk yarısına, Olympia'da⁴³³ MÖ 3. yüzyılın ortalarına tarihlendirilmiştir.

Üçüncü tip örnekleri hem buluntu merkezindeki keramiklerle yakın benzerliği açısından hem de tipolojik gelişim olan ayak oluşumunun yavaş yavaş başlamasıyla MÖ 4. yüzyılın son çeyreği ile MÖ 3. yüzyılın ilk başlarına tarihlendirilmiştir.

Dördüncü tipi oluşturan **Kat. No. 105 ve 106** numaralı tam profilli örnekleri ise yukarıda da bahsedildiği gibi Karamattepe Nekropolisi'nde LXIII numaralı açmanın güney bölümünde, doğrudan toprağa gömülmüş şekilde, içinde üç farklı hayvana ait az sayıda kemik parçalarında bulunduğu bir krater içerisinde⁴³⁴ ele geçirilmiştir. Bu buluntu grubu ve unguentariumlardan yola çıkılarak kraterin bir mezar olarak değerlendirildiği, ancak herhangi bir kremasyon durumun söz konusu olmadığı öne sürülmüştür. Olasılıkla bir ölü kültü ile ilişkili olabileceği kazı başkanı tarafından bildirilmiştir⁴³⁵. Tam profilli bu iki unguentarium örneği, dışa çekik dudaklı ağız kenarına sahip olup kısa boyunlu, ovoid gövdeli ve düz kaidelidir. Örneklerin ayak bölümü üçüncü tipte değerlendirilen parçalara göre daha uzun şekilde tasarlanarak iç hazne bölümü azaltılmıştır. Bu örneklerin, yakın tipolojik özellikteki benzerleri

⁴²⁹ Thompson 1934, Res. 9, A-64, Res. 15, B6; Boulter 1963, Lev. 46, I-1.

⁴³⁰ Knigge 1976, lev. 96, E.88.

⁴³¹ Metzger 1969, Lev. 29, 43, 4.

⁴³² Dündar 2008, 15-16.

⁴³³ Hausmann 1996, 28-33, Taf. 11, 58-59.

⁴³⁴ Üçüncü tip altında değerlendirilen Kat. No. 100 numaralı tam profil unguentarium örneği de bu krater içerisinde tespit edilmiştir. Ancak tipolojik gelişimi bakımından diğer unguentarium örnekleri ile ayrı tipler altında incelemeye alınmıştır.

⁴³⁵ Tulunay vd. 2011, 407-408, Res.5. (Konteks III).

Ephesos⁴³⁶, Sardis⁴³⁷, Tralleis⁴³⁸, Stratonikeia⁴³⁹, Olympia⁴⁴⁰, Atina Agorası⁴⁴¹, Tel Anafa⁴⁴² ve Samothrace Nekropolisi⁴⁴³ buluntuları arasında yer almaktadır.

Yapılan analogi çalışmaları sonucu diğer buluntu merkezlerindeki örnekler ile benzerliği dikkate alındığında bu tip için tarih önerisi MÖ 3. yüzyılın ortaları olarak belirlenmiştir.

Beşinci tipi oluşturan **Kat. No. 108** ve **109** numaralı örnekler form bakımından diğer tipler ile benzerdir, ancak küçük tipolojik farklılıklardan dolayı ayrı bir tip altında değerlendirilmesi gerektiği düşünülmüştür. Bu bağlamda form, dışa çekik ağız kenarlı, ince uzun boyunlu ve hafif ovoid gövde profilli olup uzun bir ayak bölümünden sonra kaideye bağlanmaktadır. Boyun ve ayak uzunlukları dönemsel farklılıkları ortaya koymada önemli rol oynamaktadır. Tez kapsamında yer alan bu iki örnekte diğer erken tip örneklerinde bulunmayan ayak bölümünün daha da uzun yapıldığı gözlemlenmiştir. Ayrıca **Kat. No. 108** numaralı örneğin boyun kısmının uzun olması ve gövde profilindeki şişkinliğin azalması da bu durumun bir göstergesidir. Beşinci tipin yakın benzerlikteki örnekleri Sardeis⁴⁴⁴, Labraunda⁴⁴⁵, Patara⁴⁴⁶ ve Atina Agorası⁴⁴⁷ buluntuları arasında bulunmaktadır.

Bu tip örneklerin diğer buluntu merkezlerindeki keramikler ile benzerliği dikkate alındığında tarih önerisi olarak MÖ 3. yüzyılın ikinci yarısı ile MÖ 2. yüzyılın başları uygun görülmüştür.

Altıncı tipi oluşturan **Kat. No. 113** ve **114** numaralı örneklerin her ikisi de ağız kenar parçası olup tipolojik bakımdan ağız kenarındaki farklılıktan dolayı bu grup altında değerlendirilmiştir. **Kat. No. 113** numaralı örneğin⁴⁴⁸ ağız kenarı dışa çekik, yuvarlatılmış dudaklı ve ince boyunludur. **Kat. No. 114** numaralı örnek⁴⁴⁹ ise konik ağız kenarlı, düz dudaklıdır ve silindirik dar bir boyuna sahiptir. Her iki örneğin de

⁴³⁶ Gassner 1997, 100, Taf. 28, 349.

⁴³⁷ Rotroff – Oliver Jr. 2003, 68-69, Pl. 43, 249-254 (MÖ 3. yüzyıl.).

⁴³⁸ Saraçoğlu 2011, 12-15, Fig. 1, U3-U10 (MÖ Erken 3. yüzyıl-MÖ 3. yüzyılın ilk yarısı).

⁴³⁹ Baldiran 1990, 18, Lev.II, 1-4 (M.Ö. 4.yüzyılın sonu-MÖ 3. yüzyılın ilk yarısı).

⁴⁴⁰ Hausmann 1996, 28-33, Taf. 11, 59 (MÖ 3. yüzyıl).

⁴⁴¹ Rotroff 2006a, 292, Fig.63, Pl. 63, 438-442 (MÖ 225-160).

⁴⁴² Berlin 1997, 64, Pl.13, PW 85-86.

⁴⁴³ Dusenbery 1998, 214, S134-4 (MÖ 250).

⁴⁴⁴ Rotroff – Oliver Jr. 2003, 68-69, Pl. 44, 256-258 (MÖ 3. yüzyılın ikinci yarısı - MÖ 3-2. yüzyıl)

⁴⁴⁵ Hellström 1965, 27, Pl.12, 171,191.

⁴⁴⁶ DüNDAR 2008, 103-106, Pl.4, U39-U45, Pl.5, U51, Pl.6, U55-U56 (MÖ 3. yüzyılın ikinci yarısı - MÖ 2.yüzyılın ilk yarısı)

⁴⁴⁷ Thompson 1934, 326, Res.9, A64, 335, Res.15, B6; Rotroff 2006a, 292, Fig.63, Pl. 53, 439-440.

⁴⁴⁸ DüNDAR 2008, 107, Pl.6, U58.

⁴⁴⁹ Anderson- Stojonovic 1991, 83, Pl.67, 564.

gövde ve kaide bölümü ele geçmediği için formları hakkında net yorum yapılamamaktadır. Bu iki ağız kenarı örneğinin Hellenistik Dönem'in hangi evresine ait olduğu hakkında yorum yapmak formun eksikliğinden dolayı zor bir hâl almaktadır. Ancak benzer örnekler referans alındığı zaman MÖ 3. yüzyılın ikinci yarısı-MÖ 2. yüzyılın başlarına tarihlendirilmeleri uygun görülmektedir.

4.1.15. Amphoriskoslar

Amphoriskoslar, *küçük boyutlu amphora* ya da *amphoracık* anlamında olup bilinen amphora formunun küçük bir versiyonudur⁴⁵⁰ ve bazı yayınlarda amphoraların minyatür örnekleri olarak da ele alınmaktadır⁴⁵¹. Bu kaplar, genel olarak parfüm veya özel kokuları koymak için tasarlanmıştır. Minyatür formlarına nazaran zengin bezeme anlayışıyla dikkat çeken örnekleri de bulunmaktadır⁴⁵². Amphoriskoslar, Hellenistik Dönem'in yanı sıra Bronz ve Demir çağları boyunca da üretimi yapılan bir formdur⁴⁵³. Ancak Yunan keramik repertuarında, amphoriskosların fonksiyonlarını gerçekleştirebilecek aryballos, alabastron, lekythos ve unguentarium gibi birçok yağ ve parfüm kabının bulunması nedeniyle, bu kapların pek yaygın olmadığı düşünülmektedir⁴⁵⁴.

Karamatepe Nekropolisi'nden ve Ballicaoluk yerleşmesinden birer örnek (Lev.19: 117, 118) tez dâhilinde değerlendirilmiştir.

4.1.15.1. Hamur-Astar Özellikleri

Tez çalışmasında ele alınan amphoriskosların hamurları kiremit renginin tonlarında olup içerisinde yoğun oranda mika, mineral ve az oranda kireç katkısı bulunmaktadır. Hamurları ince taneli, sert ve sık dokuludur. Astar rengi **Kat. No. 117** (Lev. 19: 117) numaralı örnekte hamurunun rengindedir, **Kat. No. 118** (Lev.19: 118) numaralı örnekte ise yoğun olarak aşındığından tespit edilememiştir. **Kat. No. 117** numaralı örneğin her iyi yüzeyine de uygulanmış olan ince astar mat ve hafif pürüzlüdür.

⁴⁵⁰ Delemen - Çokay-Kepçe 2009, 2; Doğer 1991, 49.

⁴⁵¹ Rotroff 2006a, 160-163.

⁴⁵² Sparkes-Talcott, 1970, 155-156, Fig.11, 1150.

⁴⁵³ Berlin 1997, 54.

⁴⁵⁴ Berlin 1997, 54.

4.1.15.2. Bezeme Özellikleri

Kat. No. 117 ve **Kat. No. 118** numaralı örneklerde herhangi bir bezeme ögesi bulunmamaktadır.

4.1.15.3. Form

Balıcaoluk yerleşmesinde ele geçirilen **Kat. No. 117** numaralı buluntunun, ağız ve boyun bölümüyle kulpları günümüze kadar ulaşabilmiştir. Karamattepe Nekropolisi'nden ele geçirilen **Kat. No. 118** numaralı buluntu ise tama yakın profilli olup gövde bölümündeki eksik kısımlar alçı ile tamamlanmıştır. Ağız çapı her iki örnekte de 3.7 cm'dir. Form, aşağı sarkık ağız kenarlı, yuvarlatılmış dudaklı, ince, uzun, silindirik boyunlu ve dik omuzlu olup alta doğru daralan uzun ovoid gövdesi, düğme dipli olarak sonlanmaktadır. Ayrıca boynun ortasından çıkan karşılıklı kulplar omuz üzerine oturmaktadır. Bu bağlamda **Kat. No. 117** numaralı örneğin gövde ve dip bölümü eksik olmasına rağmen, Karamattepe Nekropolisi'nden ele geçirilen tama yakın **Kat. No. 118** ile yakın benzerlikte olduğu anlaşılmaktadır. Tipolojik özellikleri ve mezar kontekstine örnekler, Erken Hellenistik Dönem'e tarihlendirilmektedir⁴⁵⁵.

4.1.16. Minyatür Kaplar⁴⁵⁶

Arkeolojik kazılarda ele geçirilen minyatür kaplar genel olarak yayınlarda detaylı olarak ele alınmayan bir keramik grubu olarak karşımıza çıkmaktadır. Kazılarda tam veya tama yakın profillerde ele geçirilen bu buluntular gündelik kullanımdaki keramiklere oranla oldukça ufak boyuttadır. Bu minyatür kaplar birçok kazıda ortaya çıkarılmasına rağmen, kullanım amacı net olarak bilinmediği için basit isimlendirmeler kullanılarak genellikle birkaç cümle ile bahsedilmektedir. Arkeoloji literatüründe minyatür kaplar çoğunlukla pişmiş toprak obje, bireysel kullanım kabı, mezar hediyesi⁴⁵⁷, ritüel kabı⁴⁵⁸, ilaç kabı⁴⁵⁹, parfüm/kozmetik kabı⁴⁶⁰, oyuncak⁴⁶¹ veya acemice oluşturulmuş kap olarak çok farklı şekillerde tanımlanmaktadır.

⁴⁵⁵ Rotroff 2006a, 160-161, 300, Fig.68, 527. (MÖ 300-190)

⁴⁵⁶ Tez çalışmasında yer alan ve olasılıkla parfüm veya yağ kapları arasında olan bu küçük ölçekli keramiklerin isimlendirilmesinde uzmanlar tarafından kabul görmüş "Minyatür Kaplar" ifadesi tercih edilmiştir.

⁴⁵⁷ Rotroff 1997, 198; Yener 2016, 121.

⁴⁵⁸ Barfoed 2015, 170-188.

⁴⁵⁹ Rotroff 1997, 198; Baykan 2005, 448-449.

⁴⁶⁰ Taborelli 2014, 26-33.

⁴⁶¹ Yaraş-Yaraş 2010, 72.

Bununla birlikte minyatür kapların ifade edilmesinde kullanılan "minyatür" terimi, ilk kez Tarentine Tapınağı'nda ortaya çıkarılan keramik buluntularına atfen, 1902 yılında araştırmacı W. H. D. Rouse tarafından verilmiştir⁴⁶². Ancak Rouse'un *Greek Votive Offerings* adlı çalışmasında minyatür terimini kitap boyunca yalnızca bir kez kullanmıştır. Bu dönemlerde yapılan yayın çalışmalarında "minyatür keramik" terimi yaygın olarak tercih edilen bir ifade değildir.

Minyatür kaplar 1970'lerden itibaren sabit bir ifade haline gelmiş ve bu keramik grubu diğer keramik buluntularıyla birlikte yayınlara dâhiledilmeye başlanmıştır⁴⁶³. 1970'li yılların öncesindeki yayınlarda minyatür keramiklerin tanımı konusunda çok fazla yorum veya bilgi sunulmamış olup sonraki yayınlarda detaylı veriler sunulmaya başlanmıştır. Minyatür keramiklerin tanımını yapan ilk araştırmacı E. G. Pemberton bu kapları, orijinal işlevini sunmayan, boyutu küçültülerek üretimi yapılan, işlevsel olarak adak ve mezarlar için kullanılan keramikler olarak ifade etmiştir⁴⁶⁴. Ancak bu tanımlamanın minyatür kaplar için hala eksik bir ifade taşıdığı, araştırmacı L. A. Hammond tarafından belirtilmiştir. Bu bağlamda bazı minyatür kapların normal boyuttaki eşdeğerlerinin olmadığı, büyük boyutlu keramik örneklerin küçültülerek minyatür formuna dönüştürülmesinden ziyade, farklı küçük bir kap olarak da yapıldığı araştırmacı tarafından ileri sürülmektedir⁴⁶⁵.

Karamattepe ve Dağkızılca nekropollerindeki kazı çalışmaları sırasında ortaya çıkartılmış olan minyatür kaplar, tez kapsamında iki örnekle (Lev. 19: 119, 120) temsil edilmektedir.

4.1.16.1. Hamur-Astar Özellikleri

Tez dahilinde değerlendirilen minyatür kapların hamuru koyu bej ve soluk kiremit renginin tonlarındadır. Hamurları yoğun oranda mika, mineral ve kireç katkısı içermektedir. Ayrıca **Kat. No. 120** (Lev. 19: 120) numaralı örnekte beyaz kum katkısı tespit edilmiştir. İnce taneli ve sık dokulu bir hamur yapısına sahiptirler. Astar her iki yüzeyde de hamurunun renginde olup mat ve hafif pürüzlüdür. Bununla birlikte **Kat.**

⁴⁶² Rouse 1902, 16.

⁴⁶³ Sparkes-Talcott 1970; Rotroff 1997; Rotroff 2006a; Blegen-Palmer-Young 1964; Pemberton 1989.

⁴⁶⁴ Pemberton 1970, 293.

⁴⁶⁵ Hammond 1998, 16.

No. 120 numaralı örneğin dış yüzeyinde fırınlamadan kaynaklı siyah renk dalgalanmaları görülmektedir.

4.1.16.2. Bezeme Özellikleri

Kat. No. 119 ve **Kat. No. 120** numaralı örneklerde herhangi bir bezeme ögesi bulunmamaktadır.

4.1.16.3. Form

Dağkızılca Nekropolü'nde, DM 7 numaralı mezar içerisinde ele geçirilen ve NİF PT.07-03 envanter numarasına sahip olan koku kabı/şişe, tama yakın profillidir, ağız kenarında bulunan küçük eksiklikler alçı ile tamamlanmıştır. Ağız ve kaide çapı 2.6 cm'dir. Koku kabı veya şişe olarak isimlendirilen bu minyatür kap formu dışa doğru yuvarlatılmış dudaklı olup ince boyun bölümü ovoid gövdeye bağlanarak düz bir dip ile sonlanmıştır. **Kat. No. 119** numaralı örnek, Geç Hellenistik-Erken Roma Dönemi'nden itibaren üretilmeye başlayan bulbous/torba gövdeli unguentariumlar ile yakın özellikler içerse de DM 7 numaralı mezar içerisinde bulunan NİF PT.07-04 envanter numaralı unguentarium ile birlikte ele geçirildiği için, mezar kontekst verisine göre MÖ 4. yüzyılın sonlarına tarihlendirilmektedir⁴⁶⁶.

Kat. No. 120 numaralı diğer minyatür kap tam profilli olup ağız çapı 2.7 cm, kaide çapı ise 3 cm'dir. Bu tip kaplar, kullanılan bir merhem olan lykiona adıyla damgalanmış benzer şekildeki keramik ve kurşun kaplarla karşılaştırılarak genellikle ilaç kapları olarak tanımlanmaktadır. Özellikle bu merhem göz hastalıkları tedavisinde kullanıldığı belirtilmektedir. Ayrıca diğer ilaçlar ve kozmetik ürünler için de uygun kaplar olduğu ifade edilmiştir⁴⁶⁷. Kap dışa genişleyen ağız kenarlı, kısa boyunlu, dibe doğru genişleyen bir gövdeye sahip olup hafif yüksek kaidelidir. Bununla birlikte sıvı akışını kolaylaştırmak için ağız kenarının bir kısmı hafif içe eğimli olarak tasarlanmıştır.

Karamattepe Nekropolisi'nde ortaya çıkarılan bu tip minyatür kabın yakın benzer örnekleri Ephesos⁴⁶⁸, Paphos⁴⁶⁹, Labraunda⁴⁷⁰, Tarsus⁴⁷¹, Tel Anafa⁴⁷², Dor⁴⁷³,

⁴⁶⁶ Tulunay vd. 2009, 415, 424, Res.7.

⁴⁶⁷ Rotroff 1997, 198; Sparkes-Talcott 1970, 230, Dipnot 6.

⁴⁶⁸ Mitsopoulos-Leon 1991, 149, Taf.215, O32, O33, O34.

⁴⁶⁹ Hayes 1991, Fig.1, 10.

⁴⁷⁰ Hellström 1965, Pl.19, 376.

⁴⁷¹ Jones 1950, Fig.133, 206.

Atina⁴⁷⁴, Korinth⁴⁷⁵ ve Sicilya Morgantina⁴⁷⁶ buluntuları arasında yer almaktadır. **Kat. No. 120** numaralı örnek, tipolojik özellikleri ve diğer buluntu merkezlerindeki minyatür kaplar ile benzerliği dikkate alınarak MÖ 3. yüzyılın ilk çeyreğine tarihlendirilmiştir.

4.1.17. Testiler

Bu başlık altında, sofrada tüketilecek sıvıların konulduğu veya taşındığı keramik testiler (Lev. 20-22: 121-139) değerlendirilmeye alınmıştır. Buluntuların çoğunun elde edilen keramik parçalarına göre, tek kulplu testilerden oluştuğu gözlemlenmiştir. Bahsedilen örnekler Karamattepe ve Dağkızılca nekropolisindeki kazı çalışmaları sırasında ortaya çıkartılmıştır. Karamattepe Nekropolisi'nden dokuz (Lev. 20: 121, 124, 125, 126, Lev. 21: 127, 128, 130, 131 Lev. 22: 139), Dağkızılca Nekropolisi'nden on örnek (Lev. 20: 122, 123, Lev. 21: 129, 132, Lev. 22: 133, 134, 135, 136, 137, 138) olmak üzere toplam 19 adet örnek tez kapsamına alınmıştır.

4.1.17.1. Hamur-Astar Özellikleri

Testilerin hamuru genellikle bej, devetüyü ve kiremit renklerinin açık koyulu tonlarında değişmektedir. **Kat. No. 121** (Lev. 20: 121), **Kat. No. 126** (Lev. 20: 126), **Kat. No. 131** (Lev. 21: 131), **Kat. No. 132** (Lev. 21: 132) ve **Kat. No. 139** (Lev. 22: 139) numaralı örneklerin hamuru tozaran bir yapıya sahiptir ve ele bulaşan bir özellik göstermektedir. Genel olarak hamurunda yoğun oranda mika, mineral ve kireç katkısı yer alırken **Kat. No. 121** (Lev. 20: 121) ve **Kat. No. 132** (Lev.21: 132) numaralı örneklerde ayrıca taşçık katkısında bulunmaktadır. Değerlendirilen tüm testi örnekleri ince taneli ve sık bir dokuya sahiptir, ancak **Kat. No. 132** numaralı örnek orta taneli ve hafif gevşek dokuludur. Astarı genellikle hamurunun renginde olup, krem, beyaz, kiremit ve kahverenginin tonlarındadır. Her iki yüzeyi de astarlanmış olan bu keramiklerden **Kat. No. 122** (Lev. 20: 122) numaralı örnek hafif parlak ve pürüzsüz, **Kat. No. 123** (Lev. 20: 123), **Kat. No. 124** (Lev. 20: 124), **Kat. No. 125** (Lev. 20: 125), **Kat. No. 127** (Lev. 21: 127), **Kat. No. 132** numaralı örnekler mat ve hafif pürüzlü, **Kat.**

⁴⁷² Berlin 1997, 71, Pl.15, Pl.76, PW 125.

⁴⁷³ Guz-Zilberstein 1995, 302-304, 373, Fig. 6.25, 7, 8, 9, 10, 14, 15.

⁴⁷⁴ Sparkes-Talcott 1970, 230, 376, Pl.96, 2003 (MÖ 400-385); Rotroff 1997, 198, 423-424, Pl.138, Fig.105, 1772 (MÖ 350-270); Rotroff 2006a, 164, Fig.70, Pl.60, 553.

⁴⁷⁵ Edwards 1975, 101-102, Pl.20, 596, 600 (MÖ 3. yüzyılın ilk çeyreği-MÖ 3. yüzyılın dördüncü çeyreği).

⁴⁷⁶ Sjöqvist 1960, Pl.20, Fig.11, 6, 7; Taborelli-Marengo 2017, 31, Fig.2, Fig.3.

No. 128 (Lev. 21: 128), **Kat. No. 129** (Lev. 21: 129), **Kat. No. 133** (Lev. 22: 133), **Kat. No. 134** (Lev. 22: 134), **Kat. No. 135** (Lev. 22: 135), **Kat. No. 136** (Lev. 22: 136), **Kat. No. 137** (Lev. 22: 137), **Kat. No. 138** (Lev.22: 138) numaralı örnekler ise mat ve pürüzlü bir yüzeye sahiptir. Ancak **Kat. No. 121**, **Kat. No. 126**, **Kat. No. 130** (Lev. 21: 130), **Kat. No. 131** ve **Kat. No. 139** numaralı örneklerin dış yüzeyinde astar yoğun oranda aşınmıştır. Bu aşınmaya bağlı olarak keramikler daha özensiz bir görünüm içerisindedir. Ayrıca **Kat.No 132** numaralı örneğin hem çekirdek kısmı hem de astar yüzeyi, **Kat. No 139** numaralı örneğin de çekirdek kısmı fırınlamadan kaynaklı olarak grimsi siyaha dönüşmüştür.

4.1.17.2. Bezeme Özellikleri

Tek kulplu testi örnekleri üzerinde hem akıtma boya hem de bant bezeme olmak üzere iki tip bezeme çeşiti yer almaktadır. **Kat. No.122** (Lev. 20: 122) numaralı örnekte kırmızı, **Kat. No. 124** (Lev. 20: 124) numaralı örnekte ise kahverengi akıtma boya bezemesi bulunmaktadır. Her iki testi örneğinde de bu bezeme, daldırma tekniğiyle yapılmış olup dış yüzey üzerinde ağız kenarından başlayarak boyun bölümünün alt kısmına kadar uzanmaktadır.

Diğer bezeme tipi olan bant bezeme ise yine daldırma tekniğiyle yapılmış olup hamurunun renginde yalın astarlı olan örneklerin ağız kenarına uygulanmış olarak karşımıza çıkmaktadır. **Kat. No. 123** (Lev. 20: 123) numaralı örneğin hem dış hem de iç yüzey ağız kenarı üzerinde, **Kat. No. 127** (Lev. 21: 127) numaralı örneğin ise sadece dış yüzey ağız kenarında koyu kahverengi tonunda ince bir bant bezemi yer almaktadır. Bu bahsedilen iki çeşit bezeme ayrı ayrı uygulandığı gibi, **Kat. No. 123** numaralı örnekte görüldüğü üzere bazen de beraberce yapılmıştır. **Kat. No. 123** numaralı örneğin iç yüzeyinde bant bezemenin aynı tonunda ayrıca akıtma izleri de takip edilmektedir.

Kat. No. 121, Kat. No. 125, Kat. No. 126, Kat. No. 128, Kat. No. 129, Kat. No. 130, Kat. No. 131, Kat. No. 132, Kat. No. 133, Kat. No. 134, Kat. No. 135, Kat. No. 136, Kat. No. 137, Kat. No. 138, Kat. No. 139 numaralı örneklerde ise herhangi bir bezeme ögesi bulunmamaktadır.

4.1.17.3. Form

Karamattepe ve Dağkızılca nekropollerinde mezarlara bırakılan hediyeler arasında en fazla testi örnekleri bulunmaktadır. Bu testilerde çok farklı tipler saptanmış

olup tez çalışmasında incelenen örneklerden dört adeti tam profil (Lev. 20-21: 121, 122, 131, 132), bir adeti tama yakın profil (Lev. 20: 123), iki adeti boyun ve gövde parçası (Lev. 20: 124, 125), on adeti ağız kenarı ve boyun parçası (Lev. 20-22: 126, 128, 129, 130, 133, 134, 135, 136, 137, 138), bir adeti kaide parçası (Lev. 22: 139) ve diğer bir adeti ise yalnız ağız kenarından üst gövdeye kadar olan parçadan (Lev. 21: 127) oluşmaktadır. Ağız çapları 3.8 cm ile 13 cm aralığında iken, kaide çapları ise 4 cm ile 8 cm arasında değişmektedir. Tipolojik olarak testiler, özellikle ağız kenarı, boyun ve gövde profillerinin farklı şekillendirilmesi dikkate alınarak dört grup altında değerlendirilmiştir.

İlk grupta yer alan **Kat. No. 121-126** numaralı tek kulplu testiler tam, tama yakın ya da parça keramik olarak ortaya çıkarılmıştır. Daralan ağızlı testiler olarak tanımlanan bu tip, testiler arasında en yoğun buluntu grubunu oluşturmaktadır. Daralan ağızlı testiler, düz ağız kenarlı, ağız kenarına doğru daralan geniş boyunlu olup şişkin bir gövde yapısına sahiptirler. Form, ele geçirilen tam profilli örneklerle göre düz bir dip ile sonlanmaktadır (Lev. 20: 121-123). Dikey kulbu ağız kenarından çıkarak omuz üzerine oturmaktadır. İncelenen örnekler arasında **Kat. No. 121** numaralı testi⁴⁷⁷ Karamattepe Nekropolisi'nde bulunan KM 2 numaralı mezarda, **Kat. No. 122** ve **Kat. No. 123** numaralı testiler⁴⁷⁸ ise Dağkızılca Nekropolisi'ndeki DM 13 ile DM 12 numaralı mezarlarda ele geçirilmiştir. **Kat. No. 124**, **Kat. No. 125** ve **Kat. No. 126** numaralı örnekler ise parça keramik olarak Karamattepe'de tespit edilmiş ve tam profilli tek kulplu testiler ile benzer form özelliklerine sahip oldukları için bu grup altında değerlendirilmeye alınmıştır.

Bu tip tek kulplu testilerin en yakın benzer örnekleri Sardeis buluntuları arasında ele geçirilmiş olup geleneksel Lydia keramikleri arasında değerlendirilerek MÖ 250 yılından önceye tarihlendirilmiştir⁴⁷⁹. Diğer yakın örnekler ise Atina Agorası'nda tespit edilmiştir. Bunlar ağız kenarı bakımından farklılık gösterse de boyun ve gövde profili açısından benzerlikler içermektedir⁴⁸⁰. Karamattepe Nekropolisi'nde KM 2 numaralı mezar içerisinde bulunan **Kat. No. 121** numaralı testi⁴⁸¹, MÖ 334-323'e tarihlendirilen III. Aleksandros'un gümüş sikkesi ile daha önce belirttiğimiz gibi aynı mezar hediyesi

⁴⁷⁷ Tulunay vd. 2008, 82-84, 93, Res. 8.

⁴⁷⁸ Tulunay vd. 2011, 409-410, Res. 11.

⁴⁷⁹ Rotroff-Oliver Jr. 2003, 63, Pl.34, 222-224.

⁴⁸⁰ Rotroff 1997, 298-299, Fig. 38, 523-526 (M.Ö. 300-175); Thompson 1948, 166-167, Pl.XLVI, 3 nolu resimdeki en son keramik örneği; Rotroff 2006a, 247-248, Fig.6, Pl.5, 29 (MÖ 325-275)

⁴⁸¹ Bilgin 2015, 36, Pl.V, 39.

olarak bırakılan Hellenistik Dönem'in erken safhalarına ait bir unguentariumla (NİF PT.06-11) birlikte ele geçirilmiştir. Tek kulplu testi buluntusu ile ilişkili tüm veriler dikkate alındığında bu tip testilerin (Lev. 20: 121-126) en erken MÖ 4. yüzyılın son çeyreğinde üretildiği sonucu ortaya çıkmaktadır. Bu bağlamda ilk grup testiler için sunulan tarih önerisi birden fazla kritere göre belirlenmiştir.

Tek kulplu testiler arasında ikinci grubu oluşturan **Kat. No. 127, Kat. No. 128** ve **Kat. No. 130** numaralı örneklerin, ağız kenarı dışı doğru yuvarlatılmış dudaklı, yatay yivlerle hareketlendirilmiş uzun silindirik boyunlu ve ovoid gövdelidir. Kulp, ağız kenarının hemen altından çıkarak omuz üzerine dik bir açı ile oturmaktadır. Keramik buluntularının alt bölümleri ele geçirilemediği için kaide profilleri hakkında net bir yorum yapılamamıştır. Ancak diğer merkezlerdeki benzer örnekler dikkate alındığında, alçak halka kaideye sahip oldukları ortaya çıkmaktadır⁴⁸². Bu grup altında değerlendirilen örneklerin en karakteristik özelliği, ağız kenarının hemen altında derin bir çıkıntının bulunmasıdır.

Kat. No. 130 numaralı örneğin ağız ve boyun kısmı, **Kat. No. 127 ve Kat. No. 128** numaralı keramiklere oranla hafif dışı doğru genişleyen bir profile sahiptir.

Kat. No. 128 ile **Kat. No. 130** numaralı keramiklerin küçük bir bölümü ele geçirildiği için kulpları hakkında bilgi sunulamamıştır.

İkinci grup altında değerlendirilen testi örneklerinin yakın benzerleri Sardeis⁴⁸³, Ephesos⁴⁸⁴, Halikarnassos⁴⁸⁵, Atina Agorası⁴⁸⁶ ve Korinth⁴⁸⁷ buluntuları arasında görülür. Bu merkezlerdeki keramikler genel olarak MÖ 325- 200'lere kadar uzanan bir sürece tarihlendirilmektedir.

Ele alınan örneklerin de, tipolojik özellikleri bakımından bu merkezlerdeki keramiklere benzerliğinden dolayı MÖ 4. yüzyılın son çeyreği ile MÖ 3. yüzyılın ilk çeyreğine tarihlendirilmiştir. Bununla birlikte **Kat. No. 130** numaralı örneğin⁴⁸⁸ diğerlerine göre biraz daha geç tarihli olduğu yapılan analogi çalışması ile tespit edilmiştir.

⁴⁸² Vaag - Norskov - Lund 2002, Pl.19, G49, Pl.58, G48; Rotroff-Oliver Jr. 2003, 63, Pl.34, 225.

⁴⁸³ Rotroff-Oliver Jr. 2003, 63, Pl.34, 225.

⁴⁸⁴ Gassner 1997, 97-98, Taf.26, 324, Taf.27, 336.

⁴⁸⁵ Vaag - Norskov - Lund 2002, Pl.19, G49, Pl.58, G48.

⁴⁸⁶ Thompson 1934, 342-343, Fig.23, B39, 415, 417, Fig.100, E127; Rotroff 1997, 132, 299, Fig.38, Pl.50, 527 (MÖ 275-250); Rotroff 2006a, 246-247, Fig.3-4, 13- 24 (MÖ 325-225)

⁴⁸⁷ Edwards 1975, 112, Fig.60, Pl.24, 631.

⁴⁸⁸ Benzer örnekler için bkz: Gassner 1997, 97-98, Taf.26, 324, Taf.27, 336; Vaag - Norskov - Lund 2002, Pl.17, G23, G25, Context G; Rotroff 2006a, 248, Fig.7, 36-37.

Üçüncü grupta yer alan **Kat. No. 129, Kat. No. 132, Kat. No. 133, Kat. No. 134, Kat. No. 135, Kat. No. 136, Kat. No. 137 ve Kat. No. 138** numaralı örnekler tipolojik özelliklerinden dolayı dışa açılan ağızlı testiler olarak iki alt tipe tasnif edilmiştir.

İlk tip altında değerlendirilen **Kat. No. 129 ve Kat. No. 132** numaralı testiler dışa açılan geniş ağız kenarlı örneklerdir. Bu testiler genel olarak kısa hafif iç bükey boyunlu, basık küresel gövde profilli ve hafif yükseltilmiş düz bir dibe sahiptir. Ayrıca **Kat. No. 132** numaralı örneğin dikey kulbu, ağız kenarından çıkarak gövde üzerine bağlanmaktadır.

Kat. No 132 numaralı testi, NİF PT. 07-05 envanter numaralı pişmiş toprak lahdin ayak ucunda, NİF PT. 07-07 numaralı Akhamenid kâse ile birlikte aynı kontekste aittir. Testi mezar kontekstine göre MÖ 3. yüzyıla tarihlendirilmiştir⁴⁸⁹.

Dağkızılca örneklerin benzerleri, Klasik Dönem'den itibaren sevilerek kullanılan formlar arasında yer almaktadır⁴⁹⁰. Bu tek kulpu testiler olasılıkla sıvıları taşımada uygun ebat ve şekli nedeniyle Hellenistik Dönem'de de yaygın bir kullanıma sahip olmuştur⁴⁹¹. Yakın benzerlikteki örnekleri Sardeis⁴⁹², Ephesos⁴⁹³, Pergamon⁴⁹⁴, Atina Agorası⁴⁹⁵, Korinth⁴⁹⁶, Dor⁴⁹⁷ ve Stobi⁴⁹⁸ buluntularında rastlanmaktadır. Bu bağlamda üçüncü grubun ilk tipi altında değerlendirilen örneklerin, tipolojik özellikleri ve diğer buluntu merkezlerindeki keramikler ile benzerliği dikkate alındığında MÖ 3. yüzyıla tarihlendirilmiştir.

İkinci tip altında ele alınan **Kat. No. 133-138** numaralı örnekler ise dışa açılan konik ağızlı testilerdir. Örneklerin tümü ağız kenarı-boyun parçasıdır ve diğer grup örneklerine göre daha dar ve konik ağızlı olduklarından dolayı ayrı bir grup altında değerlendirilmiştir. Dağkızılca Nekropolisi'nde ortaya çıkarılan bu testiler konik ağız kenarlı, yuvarlatılmış dudaklı ve ince, dar boyunludur. Bununla birlikte bazılarında (Lev. 22: 133-137) ağız kenarının hemen altında kesin bir çıkıntı detayı bulunmaktadır.

⁴⁸⁹ Tulunay vd. 2009, 415-416, 425, Res.8.

⁴⁹⁰ Sparkes-Talcott 1970, 249, Fig. 3, 187; Scherrer-Trinkl 2006, 114, 120, Taf. 16, 101, Taf. 25, 152.

⁴⁹¹ Guz-Zilberstein 1995, 309.

⁴⁹² Rotroff – Oliver Jr. 2003, 63, Pl.35, 226.

⁴⁹³ Gassner 1997, 119, Taf.40, 460.

⁴⁹⁴ Boehringer - Krauss 1937, 105, Taf.49, c. 7, 9.

⁴⁹⁵ Thompson 1934, 324-325, Fig.8, A52, 336-337, Fig.17, B12, 341, Fig.21, B32; Rotroff 2006a, 250, Fig.10, Pl.10, 58 (MÖ310-225)

⁴⁹⁶ Edwards 1975, 139-141, Fig.63, Pl.34, 727, 723 (MÖ 450-146)

⁴⁹⁷ Guz-Zilberstein 1995, 309, 380, Fig.6.31, 1, 3, 5, 6, 10.

⁴⁹⁸ Anderson - Stojonovic 1991, 133, Pl.1125 (MÖ 2. yüzyılın son çeyreği)

Kat. No. 138 (Lev. 21: 138) numaralı örneğin ise ağız dudak kenarı, bu tipteki diğer örneklerin ağız kenarı profiline göre farklı tasarlanmıştır. Bu küçük farklılığa rağmen, ikinci tip altında değerlendirilen keramik örnekleriyle, genel form yapısı açısından birbirlerine yakın özellikler görülmektedir.

Gövde ve kaide bölümleri ele geçirilmediği için formları hakkında net yorum yapılamamaktadır. Aynı nedenle Hellenistik Dönem'in hangi evresine ait olduklarını tespit etmek de zordur. Ancak benzer örnekler⁴⁹⁹ referans alındığında bu testi örnekleri Erken Hellenistik Dönem'e tarihlendirilmesi mümkün görülmektedir.

Ayrıca yapılan analogi çalışmaları sırasında, **Kat. No. 133-138** numaralı testi örneklerinin, lagynos formuna ait olabileceği gözlemlenmiştir. Fakat örneklerin tam profilleri hakkında net bir veri olmadığı için testi formunda değerlendirilmeleri uygun bulunmuştur.

Dördüncü grup altında değerlendirilen **Kat. No. 131** numaralı tek kulplu testi⁵⁰⁰ (Lev. 21, 131), Karamattepe KM 1'de bulunmuştur ve tez kapsamında tek örnek ile temsil edilmektedir. Tipolojik özelliklerden dolayı farklılık gösteren bu form, geniş dışa çekik ağız kenarlı, yivlerle hareketlendirilmiş uzun silindirik boyunlu, alta doğru hafifçe uzatılmış küresel gövdeli, alçak halka kaidelidir. Dikey kulpu ağız kenarından çıkarak omuz üzerine oturmaktadır.

NİF PT. 06-06 envanter numaralı örneğin⁵⁰¹ yakın bir benzeri, Sardeis buluntuları arasında geleneksel Lydia keramikleri başlığı altında değerlendirilmiştir. Bu benzer tek kulplu testinin boyun bölümü Karamattepe buluntusunda olduğu gibi sık yivler ile hareketlendirilmiştir⁵⁰². Bu testinin diğer yakın benzerleri Pergamon⁵⁰³, Halikarnassos⁵⁰⁴ ve Atina Agorasi⁵⁰⁵ buluntuları içerisinde tespit edilmiştir. **Kat. No. 131** numaralı testi, aynı mezar kontekstinde bulunan MÖ 4. yüzyılın son çeyreğine tarihlenen cam kâse örneği⁵⁰⁶ ile birlikte değerlendirilerek ve diğer merkezlerdeki örnekler dikkate alınarak, MÖ 325-300 yıllarına tarihlendirilmiştir.

⁴⁹⁹ Gassner 1997, 98, Taf.27, 339; Rudolph 1978, 222, Fig.10, 46-47.

⁵⁰⁰ Tulunay vd. 2008, 81-82, 91-92, Res.5-6.

⁵⁰¹ Bilgin 2015, 35-37, Pl.V. 40.

⁵⁰² Rotroff – Oliver Jr. 2003, 64, Pl.35, 227.

⁵⁰³ Boehringer - Krauss 1937, 104-105, Taf.49, a. 3, b. 4, 5, 6 (MÖ 3. yüzyıl)

⁵⁰⁴ Vaag - Norskov - Lund 2002, 93, Pl.15, A63 (CONTEXT A)

⁵⁰⁵ Sparkes-Talcott 1970, 356, Fig. 14, 1707 (MÖ 4.- 3.yüzyıl)

⁵⁰⁶ Tulunay vd. 2008, 82, 92, Res.6.

Tez dahilinde, tek testi kaide örneği olarak yer alan **Kat. No. 139** numaralı parçanın alt gövde profili ve alçak halka kaidesi, **Kat. No. 131** numaralı örnekle benzerliğinden dolayı bu grup altında değerlendirilmiştir.

4.1.18. Yonca Ağızlı Testiler

Yonca ağızlı testiler, ağız kenarındaki yonca şekilli bir profilden dolayı literatürde bu şekilde ifade edilmektedir. Ayrıca *Oinokhoe* kelimesi⁵⁰⁷ de bu kaplar için kullanılan diğer bir isimlendirme şeklidir⁵⁰⁸.

Bu başlık altında değerlendirilmeye alınan iki örnek (Lev. 23: 140-141), Dağkızılca Nekropolisi'nde yürütülen kazı çalışmaları sonucunda, DM 14 ile DM 11 numaralı mezarlarda tespit edilmiştir. NİF PT.09-14⁵⁰⁹ ile NİF PT.08-12⁵¹⁰ envanter numarasına sahip olan yonca ağızlı testiler hem tipolojik hem de hamur-astar özellikleri bakımından bölgesel özellik gösteren keramikler içerisinde yer almaktadır.

4.1.18.1. Hamur-Astar Özellikleri

Yonca ağızlı testilerin hamuru devetüyü ve kiremit renginin tonlarında olup **Kat. No. 141** (Lev. 23: 141) numaralı örneğin hamuru tozaran bir yapıya sahiptir. **Kat. No. 140** (Lev. 23: 140) numaralı örneğin hamur katkısında gümüş mika, az oranda mineral ve taşçık, **Kat. No. 141** numaralı örnekte ise sadece yoğun oranda gümüş mika ve mineral katkısı bulunmaktadır. Testilerin hamur yapısının ince taneli ve sık dokulu olduğu gözlemlenmiştir.

Yonca ağızlı testilerin astarı **Kat. No. 140** numaralı örnekte hamurunun renginde, **Kat. No. 141** numaralı örnekte ise devetüyü tonlarındadır. Ancak **Kat. No. 140** numaralı örneğin astarı yoğun olarak aşındığı için sadece kaidenin alt kısmında takip edilebilmektedir. Mat ve hafif pürüzlü bir yüzeye sahip bu tip keramiklerin astarı, her iki yüzeyde de ince bir tabaka halindedir. Bu duruma bağlı olarak örneklerde yoğun oranda aşınma ve kaba bir görünüm söz konusudur. Ayrıca keramiklerin astarında özellikle de **Kat. No. 140** numaralı örnekte fırınlamadan kaynaklı renk değişimleri görülmektedir.

⁵⁰⁷ Richter-Milne 1935, 18-20.

⁵⁰⁸ Delemen-Çokay Kepçe 2009, 20.

⁵⁰⁹ Tulunay vd. 2011, 410, 412, Res.12.

⁵¹⁰ Tulunay vd. 2010, 396.

4.1.18.2. Bezeme Özellikleri

Kat. No. 140 numaralı testide herhangi bir bezeme ögesi yoktur, **Kat. No. 141** numaralı örneğin dış yüzeyinde, daldırma tekniğiyle yapılmış açık soluk kırmızı tonunda akıtma boya bezemesi yer almaktadır. Uygulanan bu bezeme ağız kenarından alt gövdeye kadar uzanmakta olup keramikte alacalı bir görünüme neden olmuştur.

4.1.18.3. Form

Değerlendirmeye alınan yonca ağızlı testilerin profili tam olarak takip edilebilmektedir (Lev. 23: 140, 141). Tama yakın olarak ele geçen testilerin bazı bölümlerinde küçük eksiklikler mevcuttur. Ağız kenarı yonca şeklinde tasarlanan keramikler, kil yaş iken eşit şekilde yanlardan bastırılarak içe girinti oluşturması sonucu meydana gelmektedir. Bu duruma bağlı olarak bahsedilen keramik örneklerin ağız çapı, ölçülememektedir. Fakat kaide çaplarının 8.6 cm ile 6.3 cm arasında değiştiği tespit edilebilmektedir.

Söz konusu yonca ağızlı iki testi, tipolojik özellikleri açısından birbirlerinden farklıdır. Bu örneklerden ilki (Lev. 23: **Kat. No. 140**) dışa doğru açılan geniş ağız kenarlı, kısa hafif içbükey boyunlu, dar omuzlu ve küresel gövdelidir. Alçak halka kaidesi dışa açılır şekilde tasarlanmıştır. Dikey kulbu ağız kenarından çıkarak omuzun hemen alt bölümüne bağlanmaktadır. Bu ilk tipin yakın benzerleri Atina Agorası⁵¹¹, Korinth⁵¹², Samothrace Nekropolisi⁵¹³ ve Kerameikos⁵¹⁴ buluntuları arasında yer almaktadır. Diğer buluntu merkezlerindeki malzemeler ile benzerliği dikkate alınarak **Kat. No. 140** numaralı yonca ağızlı testi MÖ 325 yılına tarihlendirilmiştir.

İkinci örneğin (Lev.23: **Kat. No. 141**) ağız kenarındaki yonca şekli **Kat. No. 140** numaralı örnekte olduğu gibi çok belirgin değildir. Formu dışa doğru genişleyen ağız kenarlı, dar ve uzun boyunludur, ovoid gövde yapısı halka kaideyle sonlanmaktadır. Dikey kulpu ağız kenarının hemen altından çıkarak gövdenin üst bölümüne bağlanmaktadır.

Zarif bir form yapısına sahip olan **Kat. No. 141** numaralı yonca ağızlı testinin yakın örnekleri Atina Akropolisi buluntuları arasında siyah yalın astarlı olarak MÖ 350-

⁵¹¹ Thompson 1934, 323-325, Fig. 8, A48, A51; Sparkes-Talcott 1970, 351, Fig. 14, Pl.74, 1626 (MÖ 340-310); Rotroff 2006a, 245, Fig.1, 1, 2, 5 (MÖ 325-300).

⁵¹² Edwards 1975, 142, Fig. 63, Pl.34, 746 (MÖ 300).

⁵¹³ Dusenbery 1998, 184-186, S122-1 (MÖ 325).

⁵¹⁴ Knigge 2005, 165, Taf. 97, 436 (MÖ 400).

320 yıllarına tarihlendirilmiştir⁵¹⁵. Yonca şekli fazla belirgin olmayan, ince boyunlu bu tipin diğer benzerleri Kıbrıs buluntuları⁵¹⁶ arasında da yer almakta olup yerel üretim oldukları belirtilmiştir. Hellenistik I Pottery başlığı altında ele alınan bu benzer Kıbrıs buluntularının⁵¹⁷ Klasik Dönem formlarının devamı olduğu da ayrıca vurgulanmıştır⁵¹⁸. Knossos buluntuları arasında tespit edilen bir diğer benzer testi MÖ geç 2. yüzyıla aittir⁵¹⁹. Bu ikinci tip yonca ağızlı testi örneğinin tarihlendirilmesindeki diğer önemli kriter daldırma tekniğinde yapılan akıtma boya bezemesidir. Bu bağlamda **Kat. No. 141** numaralı örneğin hem süsleme şekli hem de diğer kentlerdeki benzerleri dikkate alındığında MÖ 3. yüzyıla tarihlendirilmiştir.

4.1.19. Mykeler

Tez kapsamında değerlendirilen buluntu gruplarından bir diğeri de mykelerdir⁵²⁰. Daha çok şarap gibi sıvı kullanımlarıyla ilişkilendirilen bu kaplar genellikle birbirine yakın dikey çift ya da nadiren tek kulplu ve mantar gövdeli⁵²¹ olarak tasarlanmıştır⁵²². Nif Dağı buluntuları arasında yer alan mykeler (Lev. 23: 142-144), Karamatpe Nekropolisi'nde yürütülen kazı çalışmalarında, LIV ve LXIV açmalarında bulunmuştur.

NİF PT.09-07 (Lev. 23: 142)⁵²³, NİF PT.09-08 (Lev. 23: 143)⁵²⁴ ve NİF PT.10-10 (Lev. 23: 144)⁵²⁵ envanter numaralı mykeler hamur-astar özellikleri bakımından bölgesel özellik gösteren keramikler içerisinde yer almaktadır.

4.1.19.1. Hamur-Astar Özellikleri

Karamatpe'de tespit edilen mykelerin hamuru genel olarak bej renginin farklı tonlarında olup tozaran bir yapıya sahiptir. Hamurları yoğun oranda gümüş mika,

⁵¹⁵ Sparkes-Talcott 1970, 350, Pl. 73, 1619.

⁵¹⁶ Vessberg-Westholm 1956, Fig. 23/11, 19.

⁵¹⁷ Kıbrıs buluntularının, Hellenistik I Pottery başlığı altındaki değerlendirilen örnekleri MÖ 325-150 yılları arasında tarihlendirilmiştir.

⁵¹⁸ Vessberg-Westholm 1956, 60.

⁵¹⁹ Eiring 2001, 113-114, Fig. 3.II-f.

⁵²⁰ Mykeler ile ilgili ayrıntılı bilgi için bkz: Amyx 1958, 208-211, Pl.48, i; Corbett 1949, 334-335, No. 92, Pl. 96, 92, 163, 164, 165.

⁵²¹ Karamatpe Nekropolisi'nde tespit edilen NİF PT.09-08 ve NİF PT.10-10 envanter numarasına sahip iki myke örneği tek kulpudur.

⁵²² Amyx 1958, 211.

⁵²³ Tulunay vd. 2011, 406-407, 417, Res.3 (Kontekst I); Bilgin 2015, 36-37, Pl.V, 41.

⁵²⁴ Tulunay vd. 2011, 406-407, 417, Res.3 (Kontekst I).

⁵²⁵ Tulunay vd. 2012, 153, 169, Res.5.

mineral ve kireç katkılıdır. İnce taneli, sık dokuludur. Genellikle hamurunun renginde uygulanan astar, açık kırmızımsı-kahverengi tonlarındadır. Ancak **Kat. No. 142** numaralı örneğin tüm yüzeyi yoğun bir şekilde aşınmıştır, **Kat. No. 143** numaralı mykenin yüzeyindeki aşınma yoğun olmasına rağmen astarı kısmen korunabilmiştir. Mat ve hafif pürüzlü bir yüzeye sahip bu keramiklerden sadece **Kat. No. 143-144** numaralı mykelerin her iki yüzeyide astarlanmıştır.

Astarların bu şekilde yoğun olarak dökülmesi ve hamurunun tozarak ele bulaşması, düşük ısıda fırınlanmalarıyla bağlantılı olmalıdır.

4.1.19.2. Bezeme Özellikleri

Kat. No. 142 (Lev. 23: 142) ve **Kat. No. 143** (Lev. 23: 143) numaralı örneklerde herhangi bir bezeme yoktur ancak **Kat. No. 144** (Lev. 23: 144) numaralı örneğin dış yüzeyinde, ağız kenarı ve boyun bölümü kırmızı ile boyalı olup gövdenin üst kısmında da aynı renkte üç sıra bant benzemesi yer almaktadır. En altta yer alan kalın bantta boya alta doğru akmıştır.

4.1.19.3. Form

Tez çalışmasında incelenen mykeler parçalı bir şekilde ele geçirilmiştir ve yapıştırılarak tamamlanmıştır. Tam profilli olan bu örneklerin gövde üzerinde eksik bölümleri vardır. Ağız çapları 6-6.5 cm aralığında, kaide çapları ise 10-12.1 cm arasında değişmektedir. Mykeler, tipolojik olarak incelendiğinde özellikle ağız kenarı ve boyun profillerinin farklı şekillendirilmesine bağlı olarak her biri kendi içinde değerlendirilmiştir.

NİF PT.09-07 envanter numarasına sahip **Kat. No. 142** numaralı ilk örnek, daralan ağız kenarlı, çok hafif dışa çekilerek yuvarlatılmış dudaklı, silindirik boyunlu ve mantar gövdelidir. Üst gövde bölümü, alt gövdeye göre daha uzun olarak tasarlanmıştır ve üst gövde bölümünden alt gövdeye yumuşak bir dirsek ile geçilmiştir. Omuzla ters bir simetri oluşturacak şekilde alta doğru daralan gövde yapısı, alçak ve geniş bir halka kaideyle tamamlanmaktadır. Yan yana iki adet oval kesitli kulp, ağız kenarından başlayarak omzun orta bölümüne bağlanmaktadır.

NİF PT.09-08 envanter numarasına sahip **Kat. No. 143** numaralı ikinci örnek, **Kat. No. 142** numaralı mykenin ağız kenar yapısıyla ve kulp sayısı bakımından farklılık göstermektedir. Bu tipin formu, ağız kenarı dışa çekilerek kalınlaştırılmış olup hafif iç

bükey boyun gövdeye sert bir geçişle bağlanmaktadır. **Kat. No. 142** numaralı keramik örneğinde olduğu gibi mantar gövde yapısına sahip bu tipin, üst gövdeden alt gövdeye geçişi daha keskin yapılmıştır. Alçak halka kaide ile sonlanan örnek, ağız kenarından çıkarak omuz üzerine oturtulan tek kulbu bulunmaktadır.

NİF PT.10-10 envanter numaralı **Kat. No. 144** numaralı son örnek ise basık gövde formu ve ağız kenar yapısı ile diğer iki örnekten farklıdır. Bu kabın ağız kenarında oluk şeklini oluşturan derin bir detay vardır. Çok kısa tutulan boyun yumuşak bir geçiş ile basık gövde profiline bağlanmaktadır. Gövde yapısı iki eşit parça şekilde tasarlanmıştır ve üst gövdeden alt gövdeye geçiş sert bir dönüş ile sağlanmıştır. Dışa genişlen alçak halka kaide ile sonlanan kabın, ağız kenarından yükselerek çıkan tek kulbu üst gövdeye bağlanmaktadır.

Klasik Dönem'den itibaren görülmeye başlayan mykeler, Hellenistik Dönemiçerisinde de kullanılmaya devam edilmiştir⁵²⁶. Bununla birlikte gövde profillerinin güçlü benzerliği açısından lagynos formunun öncüleri olabileceği hakkında görüş ortaya atılsa da lagynos formunun öncüleri olabileceği ileri sürülse de lagynosların Atina'da ortaya çıkmasının imkansız görülmesinden bu durum araştırmacılar tarafından tesadüfî olarak değerlendirilmiştir⁵²⁷. Mykelerin erken tipleri basık gövde profili ile dikkat çekerken geç tiplerin gövde yapısının daha uzun olduğu gözlemlenmiştir.

Yapılan analogi çalışması sonucu ele alınan mykelerin yakın benzer örnekleri Atina Akropolü⁵²⁸ve Korinth⁵²⁹ buluntuları arasında tespit edilmiştir. Bu mykelerin diğer merkezlerdeki benzerleri ile ortaya çıkarıldığı Karamattepe Nekropolis'i'nin kullanım süresi dikkate alınarak MÖ 4. yüzyılın ikinci yarısına tarihlendirilmiştir.

4.1.20. Kraterler

Kraterler, antik dönemde şarabın karıştırılarak servis edilmesinde kullanılan geniş ağız ve gövde yapısına sahip derin kaplardır⁵³⁰. Kabın bu kullanımıyla ilişkili

⁵²⁶ Roebuck 1951, 135, Pl.50, 60; Sparkes-Talcott 1970, 66- 69, 247-248, Pl.9, 161-174; Edwards 1975, 57- 61, Pl.11-12, 283, 286, 287, 291, 301, 302.

⁵²⁷ Amyx 1958, 211, Dipnot 78.

⁵²⁸ Thompson 1934, 341, Fig. 21, B33; Sparkes-Talcott 1970, 248, Pl. 9, 173-174 (MÖ 325-310); Rotroff 2006a, 246, Fig. 2, 9-11, Pl. 2, 9-11 (MÖ 325-220).

⁵²⁹ Edwards 1975, 58-60, Pl.49, 291 (MÖ 4. yüzyılın ilk çeyreği).

⁵³⁰ Richter-Milne 1935, 6-8.

sayısız veri vazo resimleri üzerinde yer almaktadır⁵³¹. Krater formu ayrıca dinos gibi kaplarla da benzer işlevlerde kullanılmaktadır⁵³². Tez kapsamında ele alınan kraterler (Lev. 24: 145-149) hamur ve astar özellikleri bakımından bölgesel özellik gösteren keramikler içerisinde yer almaktadır. Karamattepe ve Balıcaoluk'ta yapılan kazı çalışmaları sırasında tespit edilmiştir. Balıcaoluk yerleşmesinden bir (Lev. 24: 145), Karamattepe Nekropolisi'nden dört örnek (Lev. 24: 146, 147, 148, 149) olmak üzere toplam beş adet krater tez çalışmasına dahil edilmiştir.

4.1.20.1. Hamur-Astar Özellikleri

Tez çalışmasında yer alan kraterlerin hamuru genel olarak devetüyü, bej ve kiremit renginin açık koyulu tonlarındadır. **Kat. No. 145-147** numaralı keramiklerin hamurlarında yoğun oranda mika, mineral ve kireç, **Kat. No. 148-149** numaralı örneklerde ise yoğun oranda gümüş mika ve beyaz kum katkısı bulunmaktadır. Örneklerin hamuru ince taneli, sık dokuludur. **Kat. No. 146** ve **Kat. No. 148** numaralı keramiklerin hamur yapısında ve yüzeyinde düşük ısıda fırınlamadan kaynaklı tozarmalar görülmektedir. Mat ve pürüzlü yüzeye sahip olan kraterlerin her iki yüzeye de astarlanmıştır. **Kat. No. 145**, **Kat. No. 146** ve **Kat. No. 149** numaralı örnekler hamurunun renginde; **Kat. No. 145** numaralı kabın iç yüzeyi ise farklı olarak daldırma tekniğiyle kırmızımsı-kahverengi tonda astarlanmıştır. Diğer **Kat. No. 146** ve **Kat. No. 148** numaralı kraterlerin astarları da yoğun olarak aşınmıştır.

4.1.20.2. Bezeme Özellikleri

Kraterlerde tespit edilen bezeme repertuarı çokçeşitli olup daldırma, kazıma ve fırça yardımıyla yapılmış süslemeler bulunmaktadır.

Kat. No. 145 (Lev. 24: 145) numaralı örneğin dış yüzeyinde, hamur rengindeki yalın astar üzerine, daldırma tekniğiyle yapılmış kırmızı akıtma boya bezemesi yer almaktadır. Bu boya bezeme, ağız kenarının tamamını kaplamış olup akma gövdenin ortasından başlayarak kaide üzerine kadar uzanmaktadır. Ayrıca kraterin ağız kenarının üst kademesinde kazıma tekniğiyle yapılmış, birbirini takip eden dört adet "S" şeklinde çentik motifi de bulunmaktadır.

⁵³¹ Richter-Milne 1935, 7, 13.

⁵³² Richter-Milne 1935, 10.

Karamattepe Nekropolisi'nde ortaya çıkarılan **Kat. No. 146** (Lev. 24: 146) numaralı örneğin dış ve iç yüzeyinde, ağız kenarı ile gövdesi üzerinde yer alan fırçayla yapılmış kırmızı-kahverengi bant bezemeler vardır. Bu bant bezemelerinin yanı sıra kraterin geniş ağız tablası üzerinde beyaz palmet motifi ve çizgi bezemesi⁵³³ tespit edilmiştir. Kraterin ağız tablası üzerinde, beyaz boya ile yapılan bu bezemeden hareketle, kabın Batı Yamacı Stili'ne öykünülerek bu bölgede üretilmiş imitasyon bir örnek olduğunu düşündürmektedir.

Karamattepe ve Balıcaoluk'ta ele geçirilen bu iki örneğin bezeme özellikleri karşılaştırıldığında hem teknik hem de bezeme tipi açısından farklı uygulamaların benimsendiği dikkat çekmektedir.

Kat. No. 147 (Lev. 24: 147) numaralı örnekte kırmızı-kahverengi tonunda kalın, **Kat. No. 149** (Lev. 24: 149) numaralı örnekte ise kırmızı ince bir bant bezemesi bulunmaktadır. Bu iki keramik parçasında da bezemeler ağız kenarının dış ve iç yüzeyine uygulanmış olup keramik yüzeyinin aşınmasına bağlı olarak bant bezemelerin sadece sınırları takip edilebilmektedir.

Diğer örneklerin aksine **Kat. No. 148** (Lev. 24: 148) numaralı kraterde herhangi bir bezeme ögesi bulunmamaktadır.

4.1.20.3. Form

Kat. No. 145⁵³⁴ ve **Kat. No. 146**⁵³⁵ numaralı örnekler tez kapsamında tam profil ile temsil edilmektedir. Parçalı olarak ele geçirilen bu iki krater birleştirilerek büyük oranda tamamlanmıştır. Ancak ağız ile gövde bölümlerinde küçük kırıklar ve eksiklikler mevcuttur. **Kat. No. 147, 148** ve **149** numaralı örneklerin sadece ağız kenar parçaları günümüze ulaşmıştır. Ağız çapları 22 cm ile 24 cm aralığında, kaide çapları ise 8 cm ile 9.6 cm arasında değişmektedir. Kraterler özellikle ağız kenarlarının farklı şekillendirilmesine bağlı olarak iki grup altında ele alınmıştır.

Tek bir örnek ile temsil edilen ve ilk grubu oluşturan **Kat. No. 145** numaralı kraterin, dışa çekilerek genişletilen ağız kenar tablası, yukarı doğru yuvarlatılan bir profille iki kademeli olarak yapılmıştır. Ağız kenarının hemen altında yok denecek kadar kısa ve dik boyun, çan formundaki yayvan gövdeye bağlanmıştır. Alçak halka

⁵³³ Ağız tablası üzerine farklı bezeme motifleri ile yapılan benzer süsleme için ayrıca bkz: Bats 1988, Pl.29, 879, 880, 877, 878, 881-885, Pl.30, 886-896, Pl.31, 897-910, Pl.32, 911-913, 917-919.

⁵³⁴ Tulunay vd. 2013, 239, 250, Res.12.

⁵³⁵ Tulunay vd. 2011, 407-408, 418, Res.5.

kaide ile tamamlanan bu örneğin kaide bölümü gövdeye oranla küçük ve ince olarak tasarlanmıştır.

Diğer örnekler (Lev. 24: 146, 147, 148, 149) ikinci grupta yer almaktadır ve sadece **Kat. No. 146** numaralı krater tam profil vermektedir. Bu kraterin dışa çekik ağız kenarları hafifçe aşağı doğru sarkıtılmış olup kısa boyun, çan biçimli gövde profiline bağlanarak halka kaideyle sonlandırılmıştır. **Kat. No. 147, 148** ve **149** numaralı kraterlerin gövde ve kaide bölümleri ele geçirilmediği için profilleri hakkında net yorumlar yapılamamıştır. Ancak tam profile sahip olan **Kat. No. 146** numaralı kraterle ağız kenarındaki benzerliği dikkate alınarak bahsedilen bu üç örnek ikinci grup altında değerlendirilmiştir. Sadece bunların ağız kenarları **Kat. No. 146** numaralı örneğe göre kısa ve daha kalın olarak yapılmıştır.

Tez çalışmasında ele alınan örneklerinin tarihlendirmesine yardımcı olan NİF PT.09-15 envanter numaralı **Kat. No. 146** numaralı krater⁵³⁶, içerisinde üç adet iğ formu unguentarium ile tespit edilmiştir. Bu kraterin olasılıkla mezar törenleri sırasında yenilen ölü yemeğiyle ilişkili olduğu, unguentariumların ise mezar törenlerindeki ritüellerin gerçekleştirilmesinden sonra kraterin içerisine mezar hediyesi olarak bırakıldığı düşünülmektedir⁵³⁷. Toplu halde krater içerisinde bulunan unguentariumlar referans alınarak MÖ 3. yüzyılın ilk çeyreğine tarihlendirilmiştir. Ayrıca krater örneklerin yakın benzerleri Ephesos⁵³⁸ buluntuları arasında benzer tarihlendirmelerle saptanmıştır.

İki grup altında incelenen krater örneklerinin genel tipolojik benzerliği aynı dönemde kullanıldığına işaret ettiği için keramikler, MÖ 3. yüzyılın ilk çeyreğine tarihlendirilmiştir.

4.1.21. Depolama Kapları⁵³⁹

Bu başlık altında ele alınan kapların literatürde "*storage bin*" olarak adlandırıldığı bilinmektedir⁵⁴⁰. Pişirme çömlükleri ile yakın benzerlik gösteren ancak sert tabanlı ve geniş ağız kenarına sahip olan kapların daha çok yiyecek maddelerini

⁵³⁶ Tulunay vd. 2011, Res.5.

⁵³⁷ Bilgin 2015, 36-37, Pl.V, 42.

⁵³⁸ Gassner 1997, 91-92, Taf.22, 291, 296.

⁵³⁹ Tez kapsamındaki bir adet pithos (?) örneği hem tipolojisi hemde kullanım işlevine göre depolama kapları başlığı altında değerlendirilmeye alınmıştır.

⁵⁴⁰ Sparkes-Talcott 1970, 195-196; Rotroff 2006a, 96-97.

saklamak amacıyla depolama işleviyle kullanıldıkları belirtilmektedir⁵⁴¹. Ayrıca kapların kullanım işleviyle ilgili diğer bir görüşte yayınlanan Attik örneklerin bazılarının mezar alanlarından gelen urne kapları olduğu şeklindedir⁵⁴². İnsanların ihtiyaçlarına yönelik olarak uzun zaman aralığında, tipolojik değişimlere uğrayarak kullanımını devam edilen bu kapların atalarının, MÖ 8.-7. yüzyıllara tarihlendirilen yumurta ayaklı kraterlerin olabileceği ileri sürülen görüşler arasındadır⁵⁴³.

Yaygın olarak kullanılan ve birçok farklı alanlarda tespit edilen çeşitli boyut ve mal gruplarındaki bu depolama kaplarında tez kapsamında Dağkızılcıca'da dört (Lev. 25: 150, 151, 152, 157), Karamattepe'de üç (Lev. 25: 155, 156), Balıcaoluk'ta ise iki (Lev. 25: 153, 154) olmak üzere toplam dokuz adet örnekle temsil edilmektedir.

4.1.21.1. Hamur-Astar Özellikleri

Nif Dağı'nda ele geçirilen depolama kapların hamuru devetüyü, bej, kiremit ve kahverenginin tonlarında değişmektedir. Fakat **Kat. No. 158** numaralı örneğin hamurunda fırınlamadan kaynaklı grileşme söz konusudur. Hamurlarında genel olarak mika, mineral ve kireç katkısı yer almaktadır. Ancak **Kat. No. 154** ile **Kat. No. 156** numaralı keramiklerde ayrıca taşçık katkısı tespit edilirken **Kat. No. 158** numaralı örnekte de beyaz kum katkısı bulunmaktadır. Astar kirli beyaz, açık kiremit ve çoğunlukla hamurunun rengindedir. Her iki yüzeyi de astarlanmış olan örneklerin bazılarında (Lev. 25: 152, 155) yoğun aşınmalar tespit edilmiştir ve astar renkleri kalan boya izlerinden saptanabilmiştir. Mat ve pürüzlü bir yüzeye sahip olan bu örneklerden sadece **Kat. No. 153** numaralı parçanın yüzey dokusu hafif pürüzlü ve mattır. Özensiz nitelikte uygulanan bu depolama kaplarının astarı çoğunlukla kaba bir görünüme sahiptir.

4.1.21.2. Bezeme Özellikleri

Bu grup altında değerlendirilen örneklerde herhangi bir bezeme ögesi bulunmamaktadır.

⁵⁴¹ Depolama kapların ayrıntılı isimlendirmeleri için bkz: Amyx 1958, 196-197.

⁵⁴² Sparkes-Talcott 1970, 195, Dipnot 2.

⁵⁴³ Brann 1962, 42, Pl.5, 95.

4.1.21.3. Form

Tez kapsamında incelenen depolama kaplarının tamamı ağız kenar parçasından oluşmaktadır. Ağız çapları 14-32 cm aralığında değişmektedir. Depolama kapları, tipolojik olarak incelendiğinde özellikle ağız kenarlarının farklı şekillendirilmesine bağlı olarak dört grup altında değerlendirilmiştir.

İlk grupta yer alan **Kat. No. 150-155** (Lev. 25: 150-155) numaralı örneklerin ağız kenarı üç farklı şekilde tasarlanmıştır. Uç kısma doğru sivrilen, dışa doğru kalınlaştırılan ve düz bir formda yapılan bu dudak kenarlarının hemen altında, ağız kenarını çevreleyen dışa çıkıntılı bir profil yer almaktadır. Bu formdaki keramikler için karakterisitik bir özellik olan bu çıkıntının yapılması depolama işleviyle ilişkilidir ve olasılıkla depolama kaplarının ağızının, kapak yardımı ile kapatılmasını sağlamak amacıyla örneklerde bu şekilde kapak oturtma yuvaları oluşturulmuştur. Kapak oturtma yuvaları için yapılmış olan bu dışa çıkıntı **Kat. No. 150-151** numaralı keramiklerde kısa, **Kat. No. 152-155** numaralı örneklerde ise biraz daha uzun tutulmuştur. Aynı zamanda bahsedilen dışa çıkıntı, kabın ağız haznesindeki şekillenmeye bağlı olarak bazı örneklerde düz (Lev. 25: 150, 151), bazı örneklerde aşağı sarkık (Lev. 25: 152), bazı örneklerde de hafif yukarı kalkık (Lev. 24: 153, 154, 155) biçimde yapılmıştır.

Sadece ağız kenar parçası olarak ele geçirilen bu keramiklerin alt bölümleri hakkında yorum yapılamamaktadır. Ancak diğer merkezlerdeki benzer örnekler dikkate alındığında gövde, yüksek ve şişkin bir yapıya sahip olduğu ve halka kaide üzerinde yükseldiği bilinmektedir⁵⁴⁴. Kapların yakın benzerleri Atina Agorası, Sardeis, Asklepion⁵⁴⁵ ve Didyma⁵⁴⁶ buluntuları arasında tespit edilmiştir⁵⁴⁷. Atina Agorası'ndaki örnekler⁵⁴⁸, kontekslerine göre MÖ 4. yüzyılın ikinci yarısı ile MÖ 1. yüzyılın başlarına, ayrıca Atina'daki Kolonos Agoraios buluntuları arasında yer alan bir örnekde MÖ 300'lere tarihlendirilmiştir⁵⁴⁹. Sardeis buluntuları arasında, mezar kapları içerisinde ele alınan benzer örneklerin ise Hellenistik Dönem'in sonlarına tarihlendirildiği yapılan analogi çalışmalarında ortaya çıkmıştır⁵⁵⁰.

⁵⁴⁴ Formun ayrıntılı tipolojik özellikleri için bkz: Rotroff 2006a, 260-261, Fig. 24-25, 155-160.

⁵⁴⁵ Ziegenaus- De Luca 1968, Taf.65, 240 (MÖ 2. yüzyılın ilk yarısı)

⁵⁴⁶ Wintermeyer 2004, Abb. 515, 516, 517.

⁵⁴⁷ Didyma örneklerinin ağız kenarı tez kapsamındaki örneklere göre hafif dışa doğru açılarak şekillendirilmiştir.

⁵⁴⁸ Rotroff 2006a, 260-261, Fig.24-25, 155-160.

⁵⁴⁹ Rotroff 1983, 271, 290, No.55, Pl.56, 55.

⁵⁵⁰ Rotroff-Oliver Jr. 2003, 67, Pl.42, 243, 244.

Hellenistik Dönem boyunca kullanımı olan bu örneklerin ağız kenar profiline en yakın benzerleri, Atina buluntuları arasından tespit edilerek tarihlendirme için MÖ 350-270 yılları önerilmektedir⁵⁵¹.

İkinci gruptaki **Kat. No. 156** (Lev. 25: 156) numaralı parça, düz ve hafif dışa çekik dudaklıdır ve ağız kenarının hemen altında ağız ile gövdeyi ayıran sert bir omurga yer almaktadır. Bu omurga ilk grup altında değerlendirilen örneklerde görüldüğü üzere belli belirsiz bir çıkıntı görünümündedir. Ayrıca kabın ağız kenar formu içe kapanık bir şekilde yapılmıştır. Değerlendirilen örneğin gövde ve kaide bölümü ele geçirilemediği için kabın alt profili hakkında yorum yapılamamaktadır. Kabın ağız parçası dikkate alındığında yakın benzerlikteki örneklerinin Atina Agorası buluntuları⁵⁵² arasında bulunduğu ve MÖ 3. yüzyıla tarihlendirildikleri tespit edilmiştir⁵⁵³.

Üçüncü grubu oluşturan **Kat. No. 157** (Lev. 25: 157) numaralı keramiğin ağız kenarı, düz ve küt olup hafif dışa çekilerek kalınlaştırılmıştır. Kısa ağız kenarının hemen altında gövdeye geçişi vurgulayan iç bükey bir profil söz konusudur. Parçanın yalnızca ağız kenarı ele geçirildiği için gövde ve kaide hakkında yorum yapılamamaktadır. Ancak benzer örnekleri dikkate alındığında geniş ve şişkin gövde profili, alçak halka kaide ile sonlandırıldığı ve gövdenin üst bölümünde karşılıklı olarak yatay iki kulpunun bulunduğu anlaşılmaktadır. detayının varlığından da haberdar olunmuştur. Bu grup altında değerlendirilen örneğin benzerleri, Atina Agorası'nda yer almakta ve MÖ 225-160 yıllarına tarihlendirilmektedir⁵⁵⁴.

Dördüncü grupta değerlendirilen **Kat. No. 158** (Lev. 25: 158) numaralı parça daha önce de belirtildiği gibi bir pithos örneğidir. Depolama kapları içerisinde ele alınan bu örnek dışa çekilerek şekillendirilmiş ağız kenarının uç kısmı, hafif küt olarak tasarlanmıştır. Kalın cidar yapısına sahip olan bu örneğin profili incelendiğinde, boyun kısmının kısa tutulduğu gözlemlenmiştir. Sadece ağız kenarının küçük bir bölümü ele geçirdiği için gövde, kulp ve kaide durumu hakkında yorum yapılamamaktadır. **Kat. No. 158** numaralı parçanın benzer örneği Atina Agorası'nda MÖ 325-200 yıllarına tarihlendirilmiştir⁵⁵⁵.

⁵⁵¹ Rotroff 2006a, 260-261, Fig.24-25, 155-156, 159.

⁵⁵² Rotroff 2006a, 261-262, Fig. 26, Pl.22, 163, Fig. 28, Pl.23, 167.

⁵⁵³ Rotroff 2006a, 262, Ref: Kirigin and Martin 1988, 132-133, No. 2, 4, Pl. 26 (MÖ 3. yüzyıl).

⁵⁵⁴ Rotroff 2006a, 261-262, Fig. 27, Pl. 23, 164, 165, 166.

⁵⁵⁵ Rotroff 2006a, 263, Fig. 29, Pl. 23, 174.

4.1.22. Pişirme Kapları

Form, kil, hamur, astar ve bezeme özellikleri açısından kaba keramik grubu altında ele alınan pişirme kapları, genellikle kazısı yapılan tüm antik kentlerde yoğun olarak tespit edilmektedir. Bu kaplar, mutfak, masa, servis ve depolama kaplarında olduğu gibi günlük kullanımla ilişkili keramikler içerisinde incelenmektedir. Pişirme kapları, mutfakta yiyecek hazırlamada ya da pişirme sürecinde kullanılan ve doğrudan ateş ile temas halinde olan keramiklerdir. Söz konusu bu türdeki kapların hem ısıyı iletimini hem de ısıya karşı dayanıklılığının sağlanması için diğer keramik gruplarına göre yapısında farklılıklar bulunmaktadır. Ayırt edici olan bu farklılıklar şu şekilde belirtilmektedir. Kap, ısı geçirgenliğini arttırmak için ince cidarlı üretilirken ısıya karşı dayanıklılığını sağlamak için de kilin içerisine kum, kireç ve taşçık gibi katkı maddeleri konulmaktadır⁵⁵⁶. Kazılarda ele geçirilen kapların, hamurlarının bol taşçık katkılı olması ve dış yüzeylerinin pişirmeden kaynaklı isli bir görünüme sahip olması⁵⁵⁷ bu durumu açıklar niteliktedir.

Çoğunlukla pişirme kapları, birçok bölgede ve kentte farklı çömlekçi ustaları tarafından yapılmış olsa da kullanım amacı ve gereksinime yönelik üretilmiş olmaları nedeniyle kaplar arasında pek çok benzerlik bulunmaktadır⁵⁵⁸. Uzun yıllar boyunca kullanımı tercih edilen pişirme kapları, dönemler arasında çok fazla değişikliğe uğramaksızın sadece küçük farklılıklar ile ayırt edilebilmektedir⁵⁵⁹. Hellenistik Dönem örneklerinin⁵⁶⁰ izlerini taşıyan Roma Dönemi pişirme kaplarında⁵⁶¹ zamanla yeni formlar üretmiş olsa da özellikle Erken Roma Dönemi'nde, Hellenistik Dönem'in etkisinin devam ettiği örnekler üzerinde açıkça görülmektedir.

Pişirme kaplarının formları genel olarak kullanım amaçlarına yönelik çömlek⁵⁶², güveç ve tava şeklinde⁵⁶³ sınıflandırılmıştır⁵⁶⁴. Yapılan bu sınıflandırma, hazırlanacak

⁵⁵⁶ Korkut-Ercan 2008, 102-103.

⁵⁵⁷ Ökse 2002, 141.

⁵⁵⁸ Tekocak 2006, 68.

⁵⁵⁹ Tekocak 2006, 68; Özdemir 2009, 45; Fırıncı 2010, 9.

⁵⁶⁰ Hellenistik Dönem örnekleri için bkz: Rotroff 2006a, 165-199, Fig. 77, Pl. 65, 610, 611, Fig. 83, Pl.68, Fig. 84, Pl. 69, Fig. 85, Fig. 89, Pl. 72.

⁵⁶¹ Roma Dönemi örnekleri için bkz: Robinson 1959, Pl. 72, J 22, J 55, J 57, F 76, F 78, G 190.

⁵⁶² Pişirme kaplarından olan çömlek formu bazı yayınlarda modern dilde kullanılan tencere ifadesi ile ele alınmıştır. Bkz: Özdemir 2009, 59-66; Fırıncı 2010, 11-31; Ekin 2014, 30-47.

⁵⁶³ Bilinen Grekçe isimleri ise sırasıyla *khytra*, *lopas* ve *tagenondur*. Ayrıntılı bilgi için bkz: Amyx 1958, 197, Dipnot 74, 211-212; Delemen-Çokay Kepçe 2009; 13, 17, 26; Akkurnaz 2016, 23-39.

⁵⁶⁴ Hayes 1983, 105-108; Wintermeyer 2004, 75-80; Rotroff 2006a, 165-195; Lüdorf 2006, 41-50; Tekocak 2006, 68-80; Ergüner 2012, 221-231; Özbütev 1994, 22-29; Aydemir 1995, 50-77; Özdemir 2009, 46-65; Fırıncı 2010, 11-42; Akkurnaz 2016, 23-39.

olan yemek türüne veya içeriğinde kullanılacak malzemeye göre oluşturulmuştur. Yani, haşlama veya bol sulu yemekler için çömlek gibi derin kaplar, az sulu yahni, kavurma ve bol yağda yapılan kızartmalar için güveç, et veya balık türlerinin kızartılması için de sığ, geniş ağızlı tava formları tercih edilmiştir⁵⁶⁵.

Tez çalışmasında yer alan pişirme kapları, çömlek ve güveç formlarındadır. Karamattepe Nekropolü'nden bir (Lev. 26: 159), Dağkızılca Nekropolü'nden beş (Lev. 26: 160, 161, 162, 163, 164) olmak üzere toplam altı adet örnekle temsil edilmektedir.

4.1.22.1. Hamur-Astar Özellikleri

Pişirme kapları başlığı altında değerlendirmeye alınan keramiklerin hamur renkleri Nif Dağı'nın diğer keramik buluntularıyla paralelik göstermektedir ve koyu bej, kiremit ve açık kiremit tonlarında değişmektedir. Hamurları daha kaba olmakla birlikte yoğun oranda gümüş-sarı mika, mineral ve kireç katkılı olan bu pişirme kaplarının yapısı ince taneli, sık dokulu ve serttir. Örneklerin astarı hamurunun rengindedir ve her iki yüzeyi de ince bir tabaka şekilde astarlanmıştır, mat ve pürüzlüdür. Kullanım amaçlarından dolayı incelenen örneklerde; renk değişimleri, aşınma ve kaba bir görünüm söz konusudur.

4.1.22.2. Bezeme Özellikleri

Değerlendirmeye alınan örneklerde herhangi bir bezeme ögesi bulunmamaktadır.

4.1.22.3. Form

Tez kapsamında incelenen örneklerin tamamı ağız kenarı-gövde parçasından oluşmaktadır. Ağız çapları 20 cm ile 30 cm arasında değişmektedir. Araştırmacılar tarafından kabul gören ve güveç, çömlek, tava şeklinde temel formlara ayrılan pişirme kapları, bu çalışmada güveç ve çömlek formu ile sınırlı kalmıştır. Pişirme kapları tez çalışmasında, temel form ayırımına göre önce iki ayrı grup altında incelenmiş olup ele alınan keramiklerin özellikle ağız kenarlarının ve gövde profillerinin farklı şekillendirilmesine bağlı alt tipler oluşturulmuştur.

⁵⁶⁵ Tekocak 2006, 68.

İlk gruba ait güveçler (Lev. 26: 159-162), ihtiyaca yönelik günlük kullanım keramiği olarak üretildiği için dönemler arasındaki form gelişimi çok fazla değişime uğramamıştır. Formun en erken örnekleri, Atina Agorası'nda⁵⁶⁶ tespit edilmiş olup MÖ 5. yüzyılın son çeyreğine tarihlendirilmiştir⁵⁶⁷. Genel olarak güveç formu, çömlekler gibi derin bir iç hazneye sahip olmayıp daha sığ gövdeli, kullanıma göre geniş ya da dar ağızlı, çift kulplu ve kapaklı kaplardır. Yukarıda vurgulandığı gibi güveçler az sulu yahni, kavurma ve balık türü yemeklerin hazırlanmasında kullanıldığı gibi bol yağlı kızartma yapım işlevinde⁵⁶⁸ de tercih edilmektedir⁵⁶⁹. D. A. Amyx, bu kapların kapaklı olduğu ve formun ayrıca saklama fonksiyonuyla da kullanıldığını belirtmiştir⁵⁷⁰.

Nif (Olympos) Dağı buluntuları içerisinde yer alan güveçler tipolojik farklılıkları göz önüne alınarak üç farklı alt tipe ayrılmaktadır.

İlk tip altında değerlendirilen **Kat. No. 159** (Lev. 26: 159) numaralı güveçin içe dönük ağız kenarı yapısı çok hafif dışa doğru kalınlaştırılarak tasarlanmıştır. Ağız kenarının hemen altındaki dönüş üzerinde, ağız kenarını çevreleyen dışa doğru düz bir çıkıntı yer almaktadır. Bu çıkıntı, keramiklerin bir kapak yardımı ile kapatıldığına işaret eden kapak oturtma yuvalarıdır. Bu bağlamda **Kat. No. 159** numaralı örneğin kapak ile kullanılmış olduğu belirtilebilir. Kabın gövdesi kapak oturtma yuvasının hemen altında dışbükey bir profil oluşturup daralarak olasılıkla yuvarlatılmış bir dipole sonlanmaktadır. Bu keramiğin alt bölümü ele geçirilemediği için net yorum yapılamamıştır, ancak bu tipin benzer örnekleri dikkate alındığında gövdenin yuvarlatılmış dipli olabileceği belirtilmiştir. Yakın benzerlikteki örnekler Atina Agorası⁵⁷¹, Dor⁵⁷² ve Didyma⁵⁷³ buluntuları arasında tespit edilmiştir. **Kat. No. 159** numaralı keramiğin en yakın benzer form özellikleri Dor ve Didyma buluntuları ile paralellik göstermekte olup form MÖ 3. yüzyıla tarihlendirilmesi uygun görülmüştür. Ayrıca bu formun ağız profilinin diğer merkezlerdeki güveç formlarından farklı tasarlanmış olması bölgesel bir üretim olabileceğini düşündürmektedir.

⁵⁶⁶ Sparkes-Talcott yayınında güveç formunun Grekçe terminolojisi olan "*Lopas*" terimini kullanmıştır.

⁵⁶⁷ Sparkes-Talcott 1970, 227-228, Fig.18, Pl.15, 1959-1982.

⁵⁶⁸ Amyx 1958, 227.

⁵⁶⁹ Rotroff 2006a, 178-179.

⁵⁷⁰ Amyx 1958, 197.

⁵⁷¹ Sparkes-Talcott 1970, 373, Fig.18, Pl.95, 1965 (MÖ 350-325); Rotroff 2006a, 179-180, 311, Fig.82, Pl.67, 636, 637, 638 (MÖ 335- 210); Milner 1974, 237-238, Fig.6, Pl.33, 54;Thopmson 1940, 134, Fig.99, b.

⁵⁷² Nif Dağı örneği ile aynı ağız profiline sahip olan Dor buluntusu gövde profili bakımından farklıdır. Benzer örnek için bkz: Guz-Zilberstein 1995, 300, 368, Fig.6.21, 12 (MÖ 3. yüzyıl).

⁵⁷³ Wintermeyer 2004, Abb.292, 381, Abb.663, Abb.731.

İkinci tipi oluşturan **Kat. No. 160** ve **Kat. No. 161**(Lev. 26: 160-161) numaralı güveçlerin ağız kenarı dışa doğru çekilerek uzatılmıştır ve hafif bombeli bir tabla bölümü vardır. Dışa doğru uzantılı yapılan ağız tablasının dış kısmı yuvarlatılmıştır. Mevcut parçalara göre, güveçlerin gövde yapısı geniş ve dışbükey profillidir. İlk tipte de belirtildiği gibi çömlek formlarına göre daha sığ olan bu kapların, alt gövde profilleri ele geçirilmediği için benzer tam profilleri dikkate alınarak formundibe doğru daralarak tamamlandığı bilinmektedir. Ayrıca bu tip altında değerlendirilen iki örneğin dış gövdesi üzerinde diğer pişirme kaplarında görülemeyen birbirine paralel yiv izleri takip edilmektedir. **Kat. No. 160** ve **Kat. No. 161** numaralı güveç formunun benzer örnekleri Atina Agorası⁵⁷⁴, Dor⁵⁷⁵, Tel Anafa⁵⁷⁶ ve Samaria⁵⁷⁷ yerleşimlerinde tespit edilmiştir. Benzer örneklerin tarihlendirme kriterine göre ikinci tipi oluşturan güveç formunun MÖ 4. ve 3. yüzyıllarda daha seyrek görüldüğü, MÖ 2. yüzyılda ise baskın bir tip olduğu belirtilmektedir. Bu bağlamda diğer merkezlerdeki buluntulara göre tez kapsamındaki örnekler MÖ 2. yüzyıla tarihlendirilmiştir.

Üçüncü tip içerisinde yer alan **Kat. No. 162** (Lev. 26: 162) numaralı kabın dışa yatay uzanan ağız kenarına açılan oluk şeklindeki derin yiv kapak kapak oturma yuvası olarak yapılmıştır. Ağız tablasının dış kenarı yuvarlatılarak şekillendirilmiştir. Parçanın gövde ve dip bölümü ele geçirilemediği için net yorum yapılamamaktadır. Ancak ağız kenarının altında korunabilen gövdenin açısından alta doğru daralan bir gövde profiline sahip oluşu düşünülebilir. Bu tipin yakın benzerlikteki örnekleri Ephesos⁵⁷⁸, Knidos⁵⁷⁹, Didyma⁵⁸⁰, Asklepion⁵⁸¹, Nagidos⁵⁸², Atina Agorası⁵⁸³, Korinth⁵⁸⁴, Dor⁵⁸⁵ ve Tel Anafa⁵⁸⁶ buluntuları arasında yer almaktadır. **Kat. No. 162** numaralı örneğin benzerleri dikkate alınarak MÖ 3. yüzyılın sonu-MÖ 2. yüzyıla tarihlendirilmiştir.

⁵⁷⁴ Thompson 1934, 390-391, Fig.78, D 72 (MÖ 2. yüzyılın ortaları).

⁵⁷⁵ Guz-Zilberstein 1995, 300, 368, Fig.6.21, 1, 2, 3, 4, 5, 11.

⁵⁷⁶ Berlin 1997, 97, Pl.28, PW 230 (MÖ 2. yüzyılın son çeyreği - MÖ 1. yüzyılın ilk çeyreği).

⁵⁷⁷ Crowfoot, Kenyon vd., 1957, Fig.41, 18-20, Fig.43, 15.

⁵⁷⁸ Gassner 1997, Taf.22, 197, Taf.30, 369 (MÖ 2. yüzyılın üçüncü çeyreği).

⁵⁷⁹ Doksanaltı 2006, 698, No. 892, No. 893.

⁵⁸⁰ Wintermeyer 2004, Abb.574-575.

⁵⁸¹ Ziegenaus- De Luca 1968, 129, Taf.65, 180 (MÖ 2. yüzyılın ortaları).

⁵⁸² Körsulu 2015, 171, 67, 69 (MÖ 275).

⁵⁸³ Rotroff 2006a, 183, 314, Fig.84, Pl.69, 663, 664, 666, 668 (MÖ 250-210)

⁵⁸⁴ Edwards 1975, 128, Pl.30, 683 (MÖ 2. yüzyılın üçüncü çeyreği).

⁵⁸⁵ Guz-Zilberstein 1995, 299, 367, Fig.6.20, 4, 5, 6, 10 (Dor buluntularına göre MÖ 3. yüzyılda nadir görülen bu formun MÖ 2. yüzyılda popüler hale geldiği belirtilmiştir.)

⁵⁸⁶ Berlin 1997, 98-100, Pl.28, PW 234-236, Pl. 29, PW 250, PW 252.

Piştirme kaplarının ikinci grubunu oluşturan çömlekler (Lev. 26: 163-164), Eski Yunanca'da *chytra*⁵⁸⁷, Latince'de *aenum*, *bucculare*, *cacabus*, *chytropus* ve *cortina* isimleriyle⁵⁸⁸, modern terminoloji de ise tencere olarak adlandırılmaktadır. Formun erken buluntuları Atina Agorası'nda tespit edilmiştir ve MÖ 6. yüzyıl - MÖ 5. yüzyıla tarihlendirilmiştir⁵⁸⁹. Piştirme kapları arasında en yaygın kullanıma sahip olan çömleklerin genel formu derin küresel gövdeli, ince cidarlı, yatay veya dikey kulplu, kapaklı kaplar olarak bilinmektedir. Çömlekler, tava ve güveç formlarına göre oldukça derin iç gövde hazneleriyle haşlama, çorba vb. gibi sulu yemeklerin yapımında kullanıldığı⁵⁹⁰ gibi ayrıca zeytin ya da balık gibi malzemelerin salamura yapımında ve saklanmasında da kullanıldığı ifade edilmektedir⁵⁹¹. Bununla birlikte formun urna olarak da işlev gördüğü bazı araştırmacılar tarafından bildirilmektedir⁵⁹².

Tez kapsamına alınan **Kat. No. 163** ve **Kat. No. 164** (Lev. 26: 163-164) numaralı çömleklerin tipolojik özelliklerinin aynı olması nedeniyle tek tip altında değerlendirilmiştir. Ağız kenarı yukarı doğru kısa uzantılı olup iç yüzeyinde kapak oturtmak için hafif bir içbükey profil oluşturulmuştur. Ağız kenarının gövde ile birleşen iç kenarı sivri bir formda yapılmış iken dış uç kısmı yuvarlatılarak yumuşatılmıştır. Ele geçirilen keramiklere göre gövde yapısı ağız kenarının altından başlayarak dışa doğru genişlen küresel formudur. Ancak buluntuların ağız kenar-gövde parçası olması nedeniyle dip bölümü hakkında net yorum yapılamamıştır. Bununla birlikte **Kat. No. 164** numaralı keramiğin ağız kenarının hemen altında karşılıklı yatay iki tane kulp bulunmaktadır. **Kat. No. 163** numaralı keramiğin ise çok az bir bölümünün ele geçirilmesinden dolayı kulp durumu hakkında bilgi verilememektedir.

Değerlendirilen piştirme çömleklerinin benzer örnekleri Ephesos⁵⁹³, Didyma⁵⁹⁴, Troia⁵⁹⁵, Nagidos⁵⁹⁶, Atina Agorası⁵⁹⁷, Korinth⁵⁹⁸, Eretria⁵⁹⁹, Stobi⁶⁰⁰ ve Olbia⁶⁰¹

⁵⁸⁷ Sparkes-Talcott 1970, Pl. 93, 1922-1933; Rotroff 2006a, 167-178.

⁵⁸⁸ Akkurnaz 2016, 23, Tablo 1.

⁵⁸⁹ Sparkes-Talcott 1970, Pl.93-94, 1922-1927, 1933, 1942-1945.

⁵⁹⁰ Amyx 1958, 212; Sparkes 1962, 130.

⁵⁹¹ Sparkes 1962, 124.

⁵⁹² Hübner 1997, 90, Res. 1, 2; Özyiğit 1992, 6-7, 14, Çiz. 7-9.

⁵⁹³ Ephesos buluntuları arasında ağız profili Nif Dağı buluntuları ile benzer olup gövde yapısının ise ağız kenarının hemen altında içbükey bir profil oluşturduğu örnekler mevcuttur. Bkz: Gassner 1997, Taf.23, 307-308. Tipolojik olarak yakın benzerlik gösteren diğer örnek için bkz: Gassner 1997, Taf.40, 463 (MÖ geç 2. yüzyıl).

⁵⁹⁴ Wintermeyer 2004, Abb.292, 380, Abb. 473, Abb.475, Abb.476.

⁵⁹⁵ Berlin 1999, Pl.11, 130.

⁵⁹⁶ Körsulu 2015, 170, Fig. 65 (MÖ 3. yüzyılın sonu- MÖ 2. yüzyılın ortaları).

⁵⁹⁷ Thompson 1934, 367-368, Fig.51, C70; Rotroff 2006a, 307, Fig.76, 600 (MÖ 3. yüzyılın ikinci çeyreği-MÖ 2. yüzyılın ikinci çeyreği)

buluntuları arasında yer almaktadır. Bu tip, diğer buluntu merkezlerindeki yakın benzerleri dikkate alınarak MÖ 3. yüzyılın sonu-MÖ 2. yüzyılın ortalarına tarihlendirilmiştir.

4.1.23. Amphoralar

Antik Dönem'de yaygın kullanım gören amphoralar, Yunanca kökenli bir kelime olup karşılıklı veya iki taraflı manasına gelen *Amphi* ile taşımak anlamına gelen *Pherein* fiilinden türetilen *Phoros* kelimesinin bir arada kullanımı ile oluşturulmuştur⁶⁰². Amphora kelimesinin ilk kullanımı, MÖ 2. binyılda Miken Linear B tabletlerinde iki kulplu bir kap formu için "*a-pi-po-ro-we*" ya da "*a-po-re-we*" (*Amphoreus* veya *Amphiphoreus*) şeklinde okunan ifadelerle dayandırılmaktadır. Ayrıca Linenar B ile yazılmış kil tabletlerinde yukarıda verilen ifadelerle karşılık gelen çift kulplu taslak bir kap betimlemesi de kullanılmıştır⁶⁰³. Genellikle pişmiş topraktan yapılan ve iki kulplu kap olarak bilinen bu form antik dönemlerden günümüze kadar oldukça farklı tiplerde üretilmiştir. Bu duruma bağlı olarak da çeşitli isimlendirilmeler söz konusudur. *Amphoras*'ın, Roma İmparatorluk Dönemi'nde; *kouphonun* (κοῦφον) Erken Hristiyanlık Dönemi'nde; *megarikon* ya da *magarikonun* (μεγαρικόν) ise Bizans Dönemi'nde kullanılan ifadeler olduğu bilinmektedir⁶⁰⁴.

Amphoralar için herkes tarafından kabul görmüş bir tanımlama bulunmamasına rağmen birçok farklı tipin ortak karakteristik özellikleri bulunmaktadır. Bu standart nitelikte olan önemli özellikler; içlerine depolanan sıvı ya da yarı akışkan özellikteki maddelerin dışa dökülmesini engellemek için olasılıkla tıpa ile kapatılmaya müsait dar bir ağız ve boyun, karşılıklı iki dikey kulp, geniş karınlı gövde profili ve içerisinde yer alan maddeyi boşaltmaya yardımcı olarak üçüncü bir kulp işlevinde rahatça tutulabilecek forma sahip dip kısmının bulunmasıdır⁶⁰⁵. Bunların yanısıra deniz aşırı ülkelere daha fazla malın taşınabilmesi amacıyla gemilerin depolarına uygun bir

⁵⁹⁸ Edward 1975, Pl. 27, 649.

⁵⁹⁹ Reber 1998, 209, Abb. 229, 168 (MÖ 3. yüzyıl -MÖ 2. yüzyıl)

⁶⁰⁰ Anderson- Stojonovic 1991, 132, Pl.129, 1109, Pl.130, 1115 (MÖ 1. yüzyılın ikinci ve üçüncü çeyreği).

⁶⁰¹ Bats 1988, Pl.39, 1142, 1143 (MÖ 4. yüzyıl-MÖ 2. yüzyıl)

⁶⁰² Doğer 1991, 7; Alpözen-Özdaş-Berkaya 1995, 13; Delemen-Çokay Kepçe 2009, 1; Akkurnaz 2016, 64.

⁶⁰³ Grace 1979, 9, Fig. 19; Alpözen 1975, 5; Doğer 1991, 7; Alpözen-Özdaş-Berkaya 1995, 13; Delemen-Çokay Kepçe 2009, 1; Akkurnaz 2016, 64.

⁶⁰⁴ Bakirtzis 1989, 73; Alpözen-Özdaş-Berkaya 1995, 13; Dünder 2012, 14.

⁶⁰⁵ Görsel veriler için bkz: Doğer 1991, 53, Res.45, 59, Res. 52, 60, Res. 53, Alpözen-Özdaş-Berkaya 1995, 17-19, Şek. 4, 5, 6a, 6b, 20, Res. 2-3, 21, Şek.7.

pozisyonda dizilebileceği ve yetişkin bir insanın tek başına rahatça taşıyabileceği ağırlık ve yükseklikte olması açısından çömlekçi ustaları arasında bir standartlaşma durumunun olduğu gözlemlenmektedir⁶⁰⁶.

Amphoraların kullanım şekilleri de formları ile bağlantılı olup kaideli, düz dipli örnekler masa/sofra amphoraları, istiflenebilen sivri dipli örnekler ise ticari amphoralar olarak genel bir ayırım ile adlandırılmaktadır⁶⁰⁷.

Büyük ölçekli amphoraların içerisinde depolanan veya taşınan maddeler ile ilgili bilgilere hem antik kaynaklardan hem de kazı çalışmaları sırasında elde edilen veriler sayesinde ulaşılmaktadır. bu konuda bilgi veren antik kaynaklardan ilki Homeros'un *Odysseia* adlı eseridir ve Telemakhos'un, Ithake'den Pylos'a giderken gemideki amphoraların içerisinde şarabın bulunduğu ve tanrılara sunulacağından bahsedilmektedir⁶⁰⁸. Homeros'un *İlyada* adlı eserinde ise Patroklos'un mezarı için Akhilleus'un içi zeytinyağı ve bal dolu amphoralar bıraktığı belirtilmiştir⁶⁰⁹. Ksenophon'un yazmış olduğu *Anabasis* adlı kitapta da Karadeniz kıyısında bulunan bir kavmin amphoraların içerisine tuzlu balık koydukları bildirilmektedir⁶¹⁰. Diğer bir önemli antik kaynak olan Herodotos'un kitabında şarap taşımacılığında kullanılan amphoraların Mısır ile Suriye arasındaki çöl yolculuğunda su taşımak için de kullanıldığından bahsedilmektedir⁶¹¹. Bununla birlikte elde edilen buluntulara göre amphoralarda çoğunlukla şarap, zeytinyağı ve kurutulmuş (çiroz) balık depolandığı veya taşındığı vurgulansa da⁶¹², salamura zeytin, bal, meyve, peynir, bira, badem, kuru incir, karnabahar, fındık, hububat, baklagiller, kil, reçine ve kehribar boncuğu gibi çeşitli birçok farklı maddenin varlığı tespit edilmiştir⁶¹³. Ayrıca bu maddelerin taşındığı bazı amphoraların boyun, omuz, gövde ve çoğunlukla kulpları üzerinde baskı, boyama ve kazıma şeklinde yapılan bir mühürleme sistemi söz konusudur. Fırınlama öncesinde veya sonrasında uygulanan bu mühürler olasılıkla bir etiket görevinde olup maddenin

⁶⁰⁶ Grace 1947, 445; Alpözen 1975, 5; Will 1977, 264-265; Doğer 1991, 8.

⁶⁰⁷ Delemen-Çokay Kepçe 2009, 2.

⁶⁰⁸ Homeros, *Odysseia*, II, 290; Doğer 1991, 34.

⁶⁰⁹ Homeros, *İlyada*, XXIII, 170; Doğer 1991, 34-35.

⁶¹⁰ Ksenophon, IV, 28; Doğer 1991, 35.

⁶¹¹ Herodotos, III, 5-7; Doğer 1991, 35; Alpözen-Özdaş-Berkaya 1995, 23.

⁶¹² Grace 1979, 5, 9; Cankardeş-Şenol 2010, 125.

⁶¹³ Grace 1979, 5-9; Doğer 1991, 36; Pulak 1991, 295; Alpözen-Özdaş-Berkaya 1995, 22-23; Cankardeş-Şenol 2006, 26-28.

üretim yeri, hacimi ve fiyatı hakkında bilgiler içermektedir⁶¹⁴. Nif Dağı'nda tespit edilen ve tez çalışmasında yer alan örneklerin parça halinde ele geçirilmesinden dolayı herhangi bir mühür uygulaması ile karşılaşılmamıştır.

Tez kapsamında değerlendirilen farklı tiplerdeki amphora buluntuları, Karamattepe ve Dağkızılca nekropolisinde ortaya çıkartılmıştır (Lev. 27-29: 165-178). Karamattepe Nekropolisi'nden dokuz (Lev. 27-29: 165, 166, 167, 172, 174, 175, 176, 177, 178), Dağkızılca Nekropolisi'nden beş örnek (Lev. 27-28: 168, 169, 170, 171, 173) olmak üzere toplam 14 adet örnek incelenmeye alınmıştır.

4.1.23.1. Hamur-Astar Özellikleri

Değerlendirmeye alınan amphora örneklerinin hamuru devetüyü, bej, pembe, kahverengi ve kiremit renginin açık koyulu tonlarında olup hamurlarında genel olarak mika, mineral ve kireç, **Kat. No. 176** ve **Kat. No. 178** numaralı keramiklerde ayrıca taşçık katkısı tespit edilmiştir, **Kat. No. 165**, **Kat. No. 176** ve **Kat. No. 177** numaralı örneklerde ise beyaz kum katkısı bulunmaktadır. **Kat. No. 174** numaralı keramiğin hamuru tozaran bir yapıya sahiptir ve ele bulaşan bir özellik göstermektedir. Amphoraların hamur yapısının ince taneli ve sık dokulu olduğu gözlemlenmiştir.

Astar kiremit, bej ve çoğunlukla hamurunun rengindedir. Her iki yüzeyi de astarlanmış olan amphoralardan, **Kat. No. 170** numaralı parçanın dış yüzeyinde yoğun aşınmalar tespit edilmiş olup astar rengi kalan boya izlerinden saptanabilmiştir. Mat ve hafif pürüzlü bir yüzeye sahip olan bu tip keramiklerde astar genellikle özensiz uygulandığı için kaba bir görünüm söz konusudur.

4.1.23.2. Bezeme Özellikleri

Bu grup altında değerlendirmeye alınan örneklerde (Lev. 27-28-29) herhangi bir bezeme ögesi bulunmamaktadır.

⁶¹⁴ Detaylı bilgi için bkz: Grace 1934; Grace 1950; Doğer- Cankardeş-Şenol 1997; Cankardeş-Şenol 2000; Cankardeş-Şenol 2003; Cankardeş-Şenol 2005; Cankardeş-Şenol 2006; Cankardeş-Şenol 2012; Alkaç 2012; Kızırlarlıanoğlu-Alkaç 2014; Cankardeş-Şenol 2017; Şimşek-Alkaç-Duman 2017.

4.1.23.3. Form

Tez çalışmasına konu olan amphoralar arasında yalnızca **Kat. No.167** numaralı örnek tama yakın profile sahiptir. Gövde bölümü parçalar halinde ele geçirilen bu kap yapıştırılarak kısmen tamamlanabilmiştir. **Kat. No. 165** ve **Kat. No. 166** numaralı örneklerin ağız kenarı-boyun ve kulp parçasından, **Kat. No. 168** ve **Kat. No. 169** numaralı örneklerin ağız kenarları, **Kat. No. 170**, **Kat. No. 171**, **Kat. No. 172** ve **Kat. No. 173** numaralı örneklerin dip-gövde, **Kat. No. 174**, **Kat. No. 175**, **Kat. No. 176**, **Kat. No. 177** ve **Kat. No. 178** numaralı örneklerin ise dip parçaları mevcuttur. Ağız çapları 9.5 cm ile 18 cm, kaide çapları ise 1.9 cm ile 6.8 cm aralığında değişmektedir.

Nif (Olympos) Dağı buluntuları arasında yer alan amphora örnekleri, tipolojik olarak incelendiğinde özellikle ağız kenarlarının ve dip profillerinin farklı şekillendirilmesi dikkate alınarak on ayrı tip altında değerlendirilmiştir.

İlk tipi oluşturan **Kat. No. 165** (Lev. 27: 165) numaralı parça dışa kallınlaştırılmış bir ağız kenarına sahiptir. Ağız kenarının hemen altında içbükey bir profilin yer alması ve bu duruma bağlı olarak da boynun üst kısmında hafif bir boğumun oluştuğu gözlemlenmektedir. Dar ve uzun silindirik boyunun üst bölümünden çıkan yuvarlak kesitli karşılıklı dikey iki kulp bulunmaktadır. Bu örneğin gövde ve dip bölümleri ele geçirilemediği için form hakkında detaylı yorum yapılamamıştır. Yakın benzeri Patara buluntuları arasında yer alan ve MÖ 3. yüzyılın ortalarına tarihlendirilen bu formun kökeninin Knidos üretimi olduğu vurgulanmıştır⁶¹⁵. Bu bağlamda **Kat. No. 165** numaralı amphoranın benzer örneği ile tipolojik özellikleri dikkate alındığında MÖ 3. yüzyılın ortasına tarihlendirilmiştir.

İkinci tip altında değerlendirilen **Kat. No. 167, 176, 177** ve **178** (Lev. 27, 29: 167, 176, 177, 178) numaralı amphoralardan **Kat. No. 167** (Lev. 27: 167) numaralı örnek tama yakın bir profile sahiptir. Bu tip, dışa kalınlaştırılmış ağız kenarlı, alta doğru genişleyerek gelen, dar ve uzun boyunlu, dış bükey omuzlu, ovoio gövdeli, oturma düzlemi oyuk kısa topaç diplidir. Boynun üst bölümünden çıkan yuvarlak kesitli karşılıklı iki dikey kulp omuz üzerine bağlanmaktadır.

Kat. No. 176, 177 ve **178** (Lev. 29: 176, 177, 178) numaralı örnekler, altı oyuk topaç formundaki diplere aittir. Bu tip dipler **Kat. No 167** numaralı amphora tipindeki örneklere ait olup yakın benzerleri, Knidos⁶¹⁶, Halikarnassos⁶¹⁷, Patara⁶¹⁸, Nagidos⁶¹⁹,

⁶¹⁵ Dündar 2012, 4, Lev. 2 KnA.4 (MÖ 250).

⁶¹⁶ Doksanaltı 2006, 666, No.736 (Hellenistik Dönem).

Tel Anafa⁶²⁰, Khios⁶²¹, Dor⁶²², Keramus⁶²³ ve Eretria⁶²⁴ buluntuları arasında yer almaktadır. İkinci tip altında değerlendirilen amphora örnekleri farklı buluntu merkezlerindeki benzer örnekleri dikkate alındığında MÖ 4. yüzyılın sonları - MÖ 3. yüzyılın ilk yarısına tarihlendirilmiştir.

Üçüncü tipteki **Kat. No. 166** (Lev. 27: 166) numaralı amphoranın ağız kenar profili üçgen kesitli ya da mantar ağızlı olarak tanımlanmakta olup dar, uzun silindirik bir boyuna bağlanmaktadır. Boyun hafifçe dışa doğru bombelidir ve bu bölüm den omuza bir çentikle geçilmektedir. Omuz bölümünün korunabilen bölümünden, boyunla omuz arasındaki açının geniş olduğu ve buna bağlı olarak omuzların alta doğru düşük yapıldığı anlaşılmaktadır. Ağız kenarının hemen altından çıkan karşılıklı iki kulp, omuz üzerine dik oturmaktadır. Amphoranın gövde ve dip bölümü de ele geçirilmediği için net yorum yapılamamaktadır. Fakat diğer buluntu merkezlerindeki benzer örnekleri dikkate alındığında ince, uzun daralan konik gövde profilinin ikinci tipte olduğu gibi topaç bir diple sonlandığı görülmektedir. İncelenen amphora örneğinin tipolojik özellikleri dikkate alındığında yakın benzerleri Knidos⁶²⁵, Didyma⁶²⁶, Halikarnassos⁶²⁷, Patara⁶²⁸, Khios⁶²⁹, Koroni⁶³⁰, Dor⁶³¹ ve Eretria⁶³² buluntuları arasında yer almakta olup MÖ 4. yüzyılın sonu-MÖ 3. yüzyılın ortalarına tarihlendirilmiştir.

Dördüncü tipte **Kat. No. 168** (Lev. 27: 168) numaralı ağız ve boyun parçası değerlendirmeye alınmıştır. Bu tipin en karakteristik özelliği, ağız kenarıyla boyun

⁶¹⁷ Vaag - Norskov - Lund 2002, Pl.7, A87, A89, A91, A95 Context A, Pl.23, G97-G98, Pl.24, G119, Pl.25, G134, G140, Pl.27, G170A.

⁶¹⁸ Dündar 2012, 461-462, Lev. 29 RhA 11-18, 20, 21, 23 (MÖ 4. yüzyıl), 471, Lev.34, Ma 29-30-31 (MÖ 4. yüzyılın sonları).

⁶¹⁹ Şenol-Aşkın 2007, 245, Kat. No.6-7 (MÖ 4.yüzyılın son çeyreği), 258-259, Kat. No.35-36 (MÖ 3.yüzyılın ortaları).

⁶²⁰ Berlin 1997, 166, Pl.70, PW 558.

⁶²¹ Anderson 1954, 155,176, Fig. 10, 276 (MÖ 3.yüzyıl).

⁶²² Guz-Zilberstein 1995, 318, 397, Fig.6.45, 5, 12, 337, 429, Fig.6.67, 2, 5 (MÖ 300-225), 339, 433, Fig.6.69, 26 (MÖ 4.yüzyıl-MÖ 3. yüzyılın ilk yarısı).

⁶²³ Kızıl-Yaman 2017, 24, Pl.5, 13 (Erken Hellenistik Dönem).

⁶²⁴ Reber 1998, 177, 213, Abb.234, 276 (MÖ 4. yüzyılın ikinci yarısı-MÖ 3. yüzyılın birinci yarısı), 219, Abb.243, 393, 384, 385 (MÖ 4. yüzyılın ikinci yarısı-MÖ 3. yüzyılın birinci yarısı), 179, 221, Abb.245, 431 (MÖ 300).

⁶²⁵ Doksanaltı 2006, 666, No.732 (Hellenistik Dönem); Doğer 1991, 89, 92, Res.81.

⁶²⁶ Wintermeyer 2004, 109, Abb.954, Abb.960, Abb.963 (MÖ 3. yüzyıl).

⁶²⁷ Vaag - Norskov - Lund 2002, Pl.23, G105- G106.

⁶²⁸ Dündar 2012, 459, Lev.27, RhA 1 (MÖ 4. yüzyılın ortaları).

⁶²⁹ Anderson 1954, 150, 156, 176, Fig. 10, 182, 277, 278 (MÖ 3.yüzyıl).

⁶³⁰ Vanderpool 1962, 38, No.44, Abb.7, Taf.22.

⁶³¹ Guz-Zilberstein 1995, 339, 443, Fig.6.69, 24 (MÖ 4. yüzyıl-MÖ 3. yüzyılın ilk yarısı), 337, 429, Fig.6.67, 1 (MÖ 300-225), 333, 419, Fig.6.61, 10 (MÖ 3. yüzyılın üçüncü çeyreği).

⁶³² Reber 1998, 176, 213, Abb.234, 295 (MÖ 3. yüzyılın birinci yarısı).

bölümünün konik bir formda yapılmasıdır. Dışa doğru yuvarlatılmış ağız kenarı, aşağı ve yukarıya doğru hafifçe çekilerek şekillendirilmiştir. Boyun profili ağız kenarının altından başlayarak alta doğru daralarak devam etmektedir. Değerlendirmeye alınan amphoranın omuz, gövde ve dip bölümlerinin eksikliğinden dolayı genel form tanımı yapılamamaktadır. Bu amphoranın ağız kenarı ile boyun profili, ikinci ve üçüncü tipteki amphoralara göre daha yayvan olarak tasarlanmıştır. Benzer örnekleri Didyma⁶³³ ve Dor⁶³⁴ buluntuları arasında yer almaktadır. Diğer buluntu merkezlerindeki tarihler dikkate alınarak MÖ 3. yüzyıl - MÖ 2. yüzyılın başlarına tarihlendirilmiştir.

Amphoralar arasında beşinci tipi oluşturan **Kat. No. 169** (Lev. 27: 169) numaralı örneğinde konik bir ağız ve boyun yapısı vardır. Ancak ağız kenarındaki farklılıklardan dolayı ayrı bir tip altında değerlendirilmiştir. Ağız kenarı dışa doğru kalınlaştırılarak yapılan bu tipin boyun bölümü Kat. No. 168'de olduğu gibi alta doğru daralarak gelmektedir. Dördüncü tipte olduğu gibi yalnız ağız kenarı ele geçirildiği için keramiğin diğer bölümleri hakkında yorum yapılamamıştır. Tipolojik açıdan yakın benzer örnekleri Didyma⁶³⁵ ve Halikarnassos'da⁶³⁶ tespit edilmiştir ve U. Wintermeyer, Didyma örneklerini MÖ 2.-1.yüzyıla tarihlendirmiştir. Bu bağlamda Nif Dağı buluntusu da benzer örnekleri dikkate alınarak MÖ 2.-1. yüzyıl içinde değerlendirilebilir.

Altıncı grubu oluşturan **Kat. No. 170** ve **171** (Lev. 28: 170, 171) numaralı amphoraların yalnızca alt gövde ve dip kısımları ele geçirilmiştir. Bu tip altında değerlendirilen örneklerin dipleri alçak halka kaide formunu anımsatmakta ve alt gövdeden itibaren daralarak sivri bir dip ile tamamlanmaktadır. Değerlendirilen diğer amphora dip parçaları (Lev. 27: 167, Lev. 28: 172, Lev. 29: 174-178), üçüncü tutamak görevi görecektir şekilde dip kısımları doldurulmuş, altıncı tip altında yer alan dip örneklerinin ise iç haznesi boş bırakılmıştır. Bu tasarım şekline bağlı olarak olasılıkla diğer amphora dip parçalarında olduğu gibi **Kat. No. 170** ve **171** numaralı örneklerin dipleri üçüncü tutanak kullanımı için hem güvenli hem de uygun olmadığı görülmektedir. Örneklerin hem iç hem de dış yüzeylerinde yiv detayları yer almaktadır. Benzer örnekler Didyma⁶³⁷ ve Nagidos⁶³⁸ buluntuları içerisinde tespit edilmiştir. Diğer

⁶³³ Wintermeyer 2004, 114, Abb.1038 (MÖ 2.-1. yüzyıl).

⁶³⁴ Guz-Zilberstein 1995, 327-328, 409, Fig.6.54, 16, 318, 397, Fig.6.45, 10 (MÖ 275-200).

⁶³⁵ Wintermeyer 2004, 113, Abb.1017, Abb. 1019 (MÖ 2.-1. yüzyıl).

⁶³⁶Vaag - Norskov - Lund 2002, Pl.17, G27.

⁶³⁷ Wintermeyer 2004, 117, Abb.1078, 1079, 1080, 1081, 1082. (Stratigrafisi eksikliğinden dolayı tarihlendirme önerisi sunulmamıştır.)

⁶³⁸Şenol-Aşkın 2007, 290, Kat. No.114-115 (MÖ 3.yüzyılın başı).

merkezlerde ortaya çıkarılan benzer özellikteki dipler dikkate alınarak, Nif Dağı buluntuları MÖ 3.-2. yüzyıl aralığına tarihlendirilmiştir.

Yedinci tipte yer alan **Kat. No. 172** (Lev. 28: 172) numaralı örnek boyunun üst yarısından itibaren eksik olup sadece gövde ve dip bölümü günümüze kadar korunarak gelmiştir. Ele geçirilen amphoranın bu eksikliğinden dolayı ağız kenarı hakkında yorum yapılamamaktadır. Silindirik boyun yapısı hafif bir kavis ile yuvarlak omuz bölümüne bağlanmaktadır. Bununla birlikte şişkin ovoid gövde profili dipe doğru incelerken daralmakta ve uçları dışa çekik, içi dolu, sivri konik formlu bir dip ile sonlanmaktadır. Sivri dip üzerinde ayrıca bilezik formunda bir detay yer almaktadır. **Bu** örneğin tipolojik özellikleri dikkate alındığı zaman, benzerleri, Patara⁶³⁹ ve Nagidos'ta⁶⁴⁰ MÖ 3. yüzyıla, Dor⁶⁴¹ ve Paphos'ta⁶⁴² Hellenistik Dönem'e tarihlendirilmiştir. Karamattepe örneği Nekropolis'in kullanım evresi dikkate alınarak MÖ 3. yüzyılın ilk yarısına tarihlendirilmiştir.

Sekizinci tip altında incelenen **Kat. No. 173** (Lev. 28: 173) numaralı parça, tip yediye göre daha oval profilli bir gövde yapısına sahip olup iç haznesi dolu düğme bir dip ile sonlanmaktadır. Amphoranın düğme dip detayı ince bir bilezik formu ile belirginleştirilmiştir. **Kat. No. 173** numaralı örneğin benzerleri Nagidos'ta⁶⁴³ MÖ 3. yüzyılın ilk yarısına, Paphos'ta⁶⁴⁴ Hellenistik Dönem'e tarihlendirilmiştir.

Dokuzuncu tipi oluşturan **Kat. No. 174** (Lev. 29: 174) numaralı amphora dip parçası içi dolu, oturma düzlemi oyuk, yüksek bir ayak formuna sahiptir. Dibin düz inen tutamak bölümü, oturma düzleminin hemen üzerinde her iki taraftan hafif dışa çekik formdadır. Yapılan analogi çalışması sonucu yakın benzer örnekleri Nagidos'ta⁶⁴⁵ MÖ 4. yüzyıla, Halikarnassos'ta⁶⁴⁶ MÖ 325'e, Herakleia'da⁶⁴⁷ MÖ 4.-3. yüzyıla, Khios⁶⁴⁸ ve Samos'ta⁶⁴⁹ MÖ 3. yüzyılın ikinci çeyreğine, Eretria'da⁶⁵⁰ MÖ 3. yüzyılın birinci yarısına tarihlendirilmiştir. Bu bağlamda Nif Dağı buluntusunun diğer merkezlerdeki

⁶³⁹ Dündar 2012, 475, Lev.35, KbA 9, KbA 10, KbA 11, KbA 12.

⁶⁴⁰ Şenol-Aşkın 2007, 277, Kat. No. 81.

⁶⁴¹ Guz-Zilberstein 1995, 318, 397, Fig.6.45, 13.

⁶⁴² Hayes 1991, 85, Fig.XXXVII, 4, 7.

⁶⁴³ Şenol-Aşkın 2007, 284, Kat. No. 98.

⁶⁴⁴ Hayes 1991, 85, Fig.XXXVII, 8.

⁶⁴⁵ Şenol-Aşkın 2007, 246, Kat. No. 9.

⁶⁴⁶ Vaag - Norskov - Lund 2002, Pl.7, G80, Pl.27, G159, 180, Pl.37, I33.

⁶⁴⁷ Doğer 1991, 117, Res. 128-129, 118, Res. 130-131.

⁶⁴⁸ Anderson 1954, 155-156, 176, Fig.10, 274f.

⁶⁴⁹ Isler 1978, 131-132, Beil.10, 408-423.

⁶⁵⁰ Reber 1998, 178, 219, Abb.243, 392.

benzerleriyle nekropolisin kullanım süresi dikkate alındığında, MÖ 4. yüzyılın sonu-MÖ 3. yüzyılın ortalarına tarihlendirilmiştir.

Amphoralar arasında onuncu ve son tipi oluşturan **Kat. No. 175** (Lev. 28: 175) numaralı dip parçası, dokuzuncu tipte olduğu gibi içi dolu, yüksek bir ayak formuna sahiptir ancak oturma düzlemi farklı olarak düz tasarlanmıştır. Ayrıca üçüncü tutamak olarak nitelendirilen dip bölümünden oturma düzlemine geçişte hemen her iki taraftan belirgin şekilde dışa doğru çekilen bir profil söz konusudur. Dokuzuncu tipin benzerleri, Nagidos⁶⁵¹, Halikarnassos⁶⁵² ve Samos'ta⁶⁵³ tespit edilmiştir. Bu tipin diğer buluntu merkezlerindeki benzerleriyle, Karamattepe Nekropolisi'nin kullanım aralığı dikkate alındığında, MÖ 3. yüzyılın ilk çeyreğine tarihlendirilmiştir.

4.1.24. Kremasyon Kapları

Latince "*cremare*" kelimesinden üretilmiş olan ve modern terminolojideki karşılığı "*yakmak*" anlamına gelen kremasyon, antik dönemde ortaya çıkan bir gömme şeklidir⁶⁵⁴. Bu gömme geleneği genel olarak ölen kişinin yüksek ataşe maruz bırakılarak et ve kaslardan arındırılıp ruhunun bu şekilde serbest kalacağı düşünceğiyle yapılan bir uygulamadır⁶⁵⁵. Yakma işleminin ardından geriye kalan küller ve kemikler, toplanarak ya kremasyon kabı olarak adlandırılan farklı formlardaki kapların içerisine konulup önceden hazırlanmış mezar çukuruna içine yerleştirilmekte ya da doğrudan kremasyon işleminin gerçekleştirildiği mezar çukurunda bırakılmaktadır⁶⁵⁶. Bahsedilen gömme geleneğinin var olduğu birçok kent nekropolisinde kremasyon kapları da ortaya çıkarılmıştır⁶⁵⁷. Nif Dağı kazılarında olduğu gibi kremasyon ve inhumasyon gömme geleneklerinin aynı nekropol alanında bir arada tespit edilmesi farklı etnik grupların bir arada yaşadıklarını düşündürmektedir. Ayrıca yerleşimde yaşayan aynı toplumun

⁶⁵¹Şenol-Aşkın 2007, 269, Kat. No. 61.

⁶⁵²Vaag - Norskov - Lund 2002, Pl.7, A92, Pl.23, G103, G180, Pl.26, G145, G146.

⁶⁵³Isler 1978, 132-133, Beil.10, 425.

⁶⁵⁴Ekmen 2012, 25.

⁶⁵⁵Hürmüzlü 2008, 8-9.

⁶⁵⁶Akyurt 1998, 6; Hürmüzlü 2008, 9; Yıldız-Erdal 2008, 41-42.

⁶⁵⁷Tralleis: Saraçoğlu 2015, 477, 488, Res.2b-c;Laodikeia: Şimşek 2013, 650-703; Hierapolis: Anderson 2007, 473-479;Milas: Erdoğan-Aytaçlar 2012, 285-287, Res.19;Athandros: Polat 2012, 223-229, Res.18;Parion: Kasapoğlu 2008, 493, 513, 519, Res.40-41, Çiz.13;Samothece: Dusenbery 1998, 22-24, S155, S218.

üyelerinin farklı sosyal statüye sahip olmaları nedeniyle öldüklerinde de yapılan gömme işleminin farklı olabileceği üzerinde durulmaktadır⁶⁵⁸.

Tez kapsamında değerlendirilen iki adet kremasyon kabı (Lev. 30: 179, 181), Karamattepe Nekropolisi'nde tespit edilmiş olup amphora⁶⁵⁹ ve hydriadan⁶⁶⁰ oluşmaktadır. Ayrıca Karamattepe Nekropolisi'nde ele geçirilen NİF PT.07-01 envanter numaralı hydrianın yakın bir benzeri, Balıcaoluk yerleşmesinde ağız kenar parçası (Lev. 30: 180) olarak ele geçirilmiştir. Her iki örneğin tipolojisinin yanı sıra hamur ve astar özelliklerinin de benzemesi sebebiyle Balıcaoluk buluntusu da bu başlık altında değerlendirilmiştir.

4.1.24.1. Hamur-Astar Özellikleri

Değerlendirilmeye alınan örneklerin hamurları, açık kırmızı, kiremit rengi ve açık pembemsi-kahverengi olarak tespit edilmiştir. Hamurları yoğun oranda kireç, mika ve mineral katkılı olup ince taneli, sık dokuludur. **Kat. No. 179** numaralı örneğin dış yüzeyinde astar gövdenin üst bölümünde yoğun olarak aşındığı için kırmızımsı-kahverengi astar alt bölümlerinde takip edilebilmektedir. İç yüzeyi ise hamurunun renginde astarlanmıştır. **Kat. No. 180** ve **Kat. No. 181** numaralı örneklerin dış yüzeyi ise kalın beyaz astarlıdır. Bunlardan Kat. No. 180'nin iç yüzeyi hamurunun renginde, Kat. No. 181'in iç yüzeyi ise kırmızı renkte astarlı olup yüzeyleri mat ve pürüzlüdür.

4.1.24.2. Bezeme Özellikleri

Kat. No. 179 ve **Kat. No. 180** (Lev. 30) numaralı örneklerde herhangi bir bezeme ögesi bulunmamaktadır. **Kat. No. 181** (Lev. 30) numaralı vazunun dış yüzeyindeki boya izleri ise tam olarak tanımlanamayan bir bezemeyle ilişkili olmalıdır.

⁶⁵⁸ Hitit'de Kral ve kraliçelerin cesetlerinin yakılması, Hitit metinlerinde anlatılan ölü yakma törenleri bu duruma örnek olarak verilebilir. Detaylı bilgiler için bkz: Akyurt 1998; Sevinç 2007, 2777-2796.

⁶⁵⁹ NİF PT.08-03 envanter numarasına sahip olan amphora formundaki kremasyon kabı içerisinde yer alan pazu kemiği sayısına ve çene parçalarına göre paleoantropologların yaptığı inceleme sonucunda 1 kadın, 1 erkek ve 2 çocuk olmak üzere toplam dört birey tespit edilmiştir. Ayrıca bu amphora içerisinde 2 tanesi yarım olmak üzere 5 adet de altın diadem ele geçirilmiştir. Bkz: Tulunay vd. 2010, 390, 404, Res. 3-4.

⁶⁶⁰ NİF PT.07-01 envanter numarasına sahip olan hydria formundaki kremasyon kabı içerisinden bulunan yanmış uzun kemikler ve kafatası parçalarından hareketle paleoantropologların yaptığı incelemeye göre biri 25-35 yaşlarında yetişkin bir birey, diğeri ise 4-5 yaşlarında çocuk olan toplam iki birey tespit edilmiştir. Bkz: Tulunay vd. 2009, 413, 422-423, Res. 3-4.

4.1.24.3. Form

Kat. No. 179 ve **Kat. No. 181** numaralı örnekler tez kapsamında tam profil ile temsil edilmektedir. Parçalar halinde ele geçirilen bu iki vazo birleştirilerek büyük oranda tamamlanmıştır. Ancak ağız kenarı ile gövde bölümlerinde küçük kırıklar ve eksikler vardır. Çalışmada yer alan **Kat. No. 180** numaralı örnek ise ağız kenarı parçasıdır. Ağız çapları 11.5 cm ile 19 cm aralığında, kaide çapları ise 11.6 cm ile 15.3 cm arasında değişmektedir. Tipolojik özellikleri bakımından farklı formlara ait olan kremasyon kapları çalışmada tek tek değerlendirilmiştir.

NİF PT.08-03 envanter numarasına sahip **Kat. No. 179** numaralı kremasyon kabı amphora formundadır. Bu tip, hafif yayvan ağızlı olup ağız kenarı dışa doğru çıkıntı yapacak şekilde katlanmıştır. İçbükey profilli boyun, yumuşak bir kavis yaparak dışbükey profilli omuza bağlanmaktadır. Omuz altından başlayan şişkin ovoid gövde yapısı alt gövdeye doğru daralarak alçak halka kaideyle sonlanmaktadır. Boynun üst bölümünden çıkan karşılıklı iki dikey kulp omuz üzerine bağlanmaktadır. Kabın iç haznesinin geniş olması ve ağız bölümünün biraz yayvan yapılması birden fazla kremasyon gömme için kullanılmasında önemli rol oynamaktadır⁶⁶¹. Bu amphoraya benzer bir örnek Samothrace Nekropolisi'nde yer almakta olup net yorum yapılmamakla birlikte MÖ 480 yılına tarihlendirilmiştir⁶⁶².

Kat. No. 179 numaralı Nif Dağı örneği⁶⁶³ ise KM 6 mezar kontekstinde beraber bulunan ve daha önce ele aldığımız **Kat. No. 9** (Lev. 2: 9) numaralı içe dönük kenarlı kâse buluntusu ile birlikte değerlendirildiğinde MÖ 3. yüzyılın ilk çeyreğine tarihlendirilmiştir⁶⁶⁴.

Kat. No. 181 numaralı hydrianın ağız kenarı oldukça geniş tasarlanarak yayvan bir profil oluşturulmuştur. Bilezik şeklinde aşağı sarkık tasarlanan ağız kenarının iç yüzeyindeki yiv olasılıkla kapak oturtma yuvasıdır. Ağız kenarının hemen altındaki sert geçişle, hafif iç bükey profilli, ince uzun boyun bölümüne bağlanılmaktadır. Boyundan omuza ise yumuşak bir dönüşle geçilmiştir. Dibe doğru daralan ovoid gövde yapısı, iki basamaklı yüksek halka kaide üzerine oturmaktadır. Üç kulplu hydrianın kulplarından ikisi karşılıklı olarak omuz üzerine yerleştirilmiş "PI" formundaki yatay kulplardır.

⁶⁶¹ Bkz: Dipnot 658.

⁶⁶² Dusenbery 1998, 137-138, S75-1.

⁶⁶³ Bilgin 2015, 36-37, Pl.V, 43.

⁶⁶⁴ NİF PT.08-05 nolu kase örneği için bkz: Tulunay vd. 2010, 390, 404, Res. 4; Bilgin 2015, 34, Pl.IV, 34.

Üçüncüsü ise ağız kenarının hemen altında başlayarak omuza oturan dik kulbudur. Bu hydrianın hem form özellikleri hem de dış yüzeyine uygulanan kalın beyaz astarı, Hadra hydriaları ile karşılaştırılabilir⁶⁶⁵. Ancak Karamattepe örneğinin gövde yapısının daha ince olması, hamur rengi ve katkısının Nif Dağı ve çevresinde görülen kil yapısıyla benzeşmesi, bu örneği Hadra Hydriaları'ndan ayırmaktadır.

Balıcaoluk'ta ele geçirilen **Kat. No 180** numaralı hydriaya ait ağız kenar parçası, **Kat. No. 181** numaralı örnek ile çok yakın benzer tipolojik özelliklere sahiptir. Sadece ağız kenarının iç kısmında yer alan ve kapak oturma yuvasını sınırlayan, ince bant şeklindeki çentik, **Kat. No. 181** numaralı örneğe göre daha belirgindir.

Kat. No. 180 ve **181** numaralı hydria örneklerinin tipolojik özellikleri ve kalın beyaz astar uygulamaları dikkate alınarak Erken Hellenistik Dönem'e tarihlendirilmiştir⁶⁶⁶.

4.1.25. Kapaklar

Bu başlık altında pişirme, saklama ve depolama kaplarında kullanılan kapak örnekleri ele alınmıştır. Değerlendirmeye alınan kapaklar üç tipe ayrılmıştır. Bunlardan ilk grubu pişirme ve saklama kapları için yapılan kapaklar oluşturmaktadır. İkinci grup altında, kozmetik kapları için kullanılan kapaklar değerlendirilmiştir. Üçüncü ve son grupta, amphora veya testi gibi formlar için özellikle dökülmeyi önlemek amacıyla üretilmiş olan tıpa/tıkaç örnekleri anlatılmıştır.

Bahsedilen kapak örnekleri Dağkızılca ve Karamattepe nekropolisindeki kazı çalışmalarında ortaya çıkartılmıştır (Lev. 31: 182-195). Dağkızılca Nekropolisi'nden on iki (Lev. 31: 182, 183, 184, 185, 186, 187, 188, 189, 190, 191, 192, 193), Karamattepe Nekropolisi'nden iki örnek (Lev. 31: 194-195) olmak üzere toplam on dört adet örnek değerlendirmeye alınmıştır.

4.1.25.1. Hamur-Astar Özellikleri

Kapakların hamuru bej, koyu bej, kiremit ve açık kiremit renginin tonlarındadır. Fakat **Kat. No. 190-192** numaralı örneklerin çekirdek bölümünde fırınlamadan kaynaklı grileşme söz konusudur. Bununla birlikte **Kat. No. 195** numaralı örneğin hamurunun

⁶⁶⁵ Hadra Hydriaları ile ilgili detaylı veriler için bkz: Cook 1966; Connor 1988, 240-242.

⁶⁶⁶ Tulunay vd. 2009, 413, Res.4 (Aynı mezar içerisinde benzer bir hydria ağız kenar parçası da tespit edilmiştir); Bilgin 2017, 48, 93, 109, Lev.16, 111.

tozaran bir yapısı vardır. Hamur yapısında genel olarak mika, mineral ve kireç katkısı yer almaktadır. Ancak **Kat. No. 183, Kat. No. 192** ve **Kat. No. 194** numaralı keramiklerde ayrıca taşçık katkısı tespit edilmiştir. İncelenen tüm örneklerin hamuru ince taneli, sık dokulu ve sert olmasına karşılık **Kat. No. 194** numaralı parçanın hamuru orta gözeneklidir.

Astar, çoğunlukla hamurunun renginde olup, **Kat. No. 194** numaralı örnekte grimsi bejdir. Mat ve hafif pürüzlü bir yüzeye sahip bu tip keramiklerin her iki yüzeyi de astarlanmıştır. Bazı örneklerin (**Kat. No. 187, Kat. No. 188, Kat. No. 191, Kat. No. 194**) astarında, genellikle fırınlamadan kaynaklı renk değişimleri görülmektedir.

4.1.25.2. Bezeme Özellikleri

Kapaklar arasında iki adet bezeme çeşidi tespit edilmiştir. Bunlardan ilki **Kat. No. 186** (Lev. 31: 186) numaralı keramiğin dış yüzeyine yapılmış olan kahverengi-siyah bant bezemedir. İkincisi ise **Kat. No. 194** (Lev. 31: 194) numaralı keramiğin tutamak bölümünün hemen altında, tarakla kazıma tekniğinde yapılmış iki sıra dalgalı hat bezemesidir. Diğer **Kat. No. 182-185, Kat. No. 187, Kat. No. 188-191, Kat. No. 192-193** ve **Kat. No. 195** (Lev. 31) numaralı örneklerde herhangi bir bezeme ögesi bulunmamaktadır.

4.1.25.3. Form

Tez çalışmasında yer alan kapak örneklerinin geneli tutamak-gövde parçasından oluşmaktadır. Yalnızca **Kat. No. 195** numaralı tıpa örneği tam profil ile temsil edilmektedir. Keramiklerin tutamak çapları 1.8 cm ile 3.6 cm arasında değişmektedir. Kapaklar, farklı tipolojik özelliklere sahip olmasından dolayı dört tip altında değerlendirilmeye alınmıştır.

İlk tipi oluşturan **Kat. No. 182-188** (Lev. 31: 182-188) numaralı örnekler geniş tutamaklı olup tutamağın üst bölümü profillendirilmiştir. Tutamağın kenarları bazı örneklerde (Lev. 31: 183, 184, 186, 187) tam yuvarlatılmış iken bazı örneklerde (Lev. 31: 182, 185, 188) keskin yapılmıştır. Bu tipin tutamak bölümünün ortasında hafif bir çukurluk mevcuttur. İlk tipi oluşturan kapakların tam profilli örnekleri ele geçmediği için gövde formunun durumu ve kapağın oturma yeri hakkında net yorumlar yapılamamaktadır. Literatür taramasında bu tipe ait çok fazla örneğin tespit edilememesi bu formun, Nif Dağı veya yakın çevredeki bir merkezde üretilmiş

olabileceğini düşündürmektedir. Sadece, Dor⁶⁶⁷ ve Paphos⁶⁶⁸ buluntuları arasında bu tip kapaklarla ilişkilendirilebilecek örnekler yer almaktadır.

Benzer örnekleri dikkate alındığında bu tip kapakların Erken Hellenistik Dönem'de kullanıldığı tespit edilmiştir.

İkinci tipte yer alan **Kat. No. 189-193** (Lev. 31: 189-193) numaralı kapakların düğme tipindeki tutamak bölümü, ilk grupta değerlendirilen örneklerle göre daha dar ve yüksek olarak tasarlanmıştır. Dış kenarları yuvarlatılmış olan bu tutamakların üst bölümü düz ya da hafif iç bükey profillidir. Ancak tez çalışmasında incelenen **Kat. No. 192** numaralı kapağın tutma bölümünün bir kısmı asimetrik olarak karşımıza çıkmaktadır. Tutamaktaki bu deformasyon olasılıkla yapım ya da fırınlama sırasında meydana gelmiş olup hatalı bir üretime işaret etmektedir. Bu tür hatalı üretimler ithal örneklerden ziyade yerel üretimle ilişkilidir. Dağkızılca Nekropolisi'nde ortaya çıkarılan bu hatalı üretim, Karamattepe özelindeki yerel üretime işaret eden en önemli buluntular arasındadır. Örneklerin tutamaktan gövdeye geçişi yumuşak bir profil ile sağlanmakta olup gövde formu hafif dışbükey çıkıntıyla yanlara doğru açılmaktadır. Bu tipe ait tam profilli bir örnek ele geçirilemediği için gövde formunun tamamı ve kapağın oturma yeri hakkında yorum yapılamamaktadır. Benzer örnekleri Atina Agorası⁶⁶⁹, Korinth⁶⁷⁰, Dor⁶⁷¹, Knidos⁶⁷² ve Nagisos⁶⁷³ buluntuları arasında yer almaktadır.

İkinci tipe ait kapakların benzer örnekleri dikkate alınarak, MÖ 3. yüzyılın sonu - MÖ 2. yüzyılın ortalarına tarihlendirilmiştir.

Üçüncü tip oluşturan **Kat. No. 194** (Lev. 31: 194) numaralı tek örnek, birinci ve ikinci tipte değerlendirilen kapaklardan hem form hemde kullanım alanı açısından farklılık göstermektedir. Bu örneğin tipolojik özellikleri dikkate alındığında, pyksislerin⁶⁷⁴ kapaklarıyla benzerliği dikkati çekmektedir⁶⁷⁵. Genellikle kadınlar

⁶⁶⁷Guz-Zilberstein 1995, 336, 337, Fig.6.66, 3 (MÖ 300-225).

⁶⁶⁸Megaw-Hayes 2003, 452, 456-458, Fig.4, 34, 35, 37, 38.

⁶⁶⁹Rotroff 2006a, 195-199, 319-320, Fig.90, Pl.73, 713-719 (MÖ 325-250, MÖ 250-170).

⁶⁷⁰Edwards 1975, 129-130, Pl.31, 692 (MÖ 330-146)

⁶⁷¹Guz-Zilberstein 1995, 325-326, Fig.6.52, 14, 327-328, Fig.6.54, 11 (MÖ 275-200).

⁶⁷²Doksanaltı 2006, 725, No. 1204, No. 1205, No. 1206 (Hellenistik Dönem).

⁶⁷³Körsulu 2015, 173-174, Fig. 75, Fig. 76, Fig. 77 (MÖ geç 3. yüzyıl - 2. yüzyıl)

⁶⁷⁴Antik dönemde kadınların kişisel bakım eşyalarını (takı, makyaj malzemesi ve merhem vb. gibi) saklamak için kullandığı ve çeşitli süslemelere sahip olan özel bir kap formudur. Detaylı bilgi için bkz: Richter-Milne 1935, 20; Clark-Elston-Hart 2002, 134-137.

⁶⁷⁵Pyksis kabı ve kapak formu için bkz: Richter-Milne 1935, 20, Fig. 135-142; Rotroff 1997, 394, 397-398, Fig.92, Pl.118, 1533, 1538, Fig.95, Pl.122, 1561, 1563; Clark-Elston-Hart 2002, 136, Fig.128, 155; Delemen-Çokay Kepçe 2009, 24, Res.60.

tarafından kullanılan bu tip kozmetik kaplarında farklı süsleme unsurları bulunmaktadır⁶⁷⁶.

Değerlendirmeye alınan Karamattepe örneğinin düğme tipindeki tutamak bölümü, diğer örneklerle göre daha yüksek tasarlanmıştır. Ters konik profilli basık gövde yapısı, kenarlarda çıkıntı oluşturacak şekilde daralarak kapak oturma yuvasına bağlanmaktadır. İnce cidarlı kapak oturma yuvasının bir kısmı korunabilmiştir. Bu sebeple tam profili hakkında net bir yorum yapmak zordur.

Kat. No. 194, Karamattepe Nekropolis'inin kullanım aralığı dikkate alınarak Erken Hellenistik Dönem'e tarihlendirilmiştir.

Dördüncü tip altında incelenen **Kat. No. 195** (Lev. 31: 195) numaralı kapak/tıpa, yuvarlatılmış ağız kenarlı, basık ters konik omuzlu olup sert bir dönüş ile sivri dipli konik gövdeye bağlanmaktadır. Bu tip olasılıkla testi gibi dar ağızlı kaplarda tıkaç olarak kullanım görmüştür. Karamattepe Nekropolis'inde ele geçirilen tıpa, nekropolisin kullanım evresiyle bağlantılı olarak Erken Hellenistik Dönem'e tarihlendirilmiştir.

4.1.26. Thymiaterion

Thymiaterion kelime olarak tütsülük, buhurdaklık ve tütsü yakma gibi anlamlara gelmektedir ve ayrıca bu işlevin gerçekleştiği kaplara da verilen isimdir⁶⁷⁷. Yunan dünyasında önemli bir rol oynayan tütsü yakma işlemi genellikle tanrılar için yapılan kutsal bir uygulama olarak karşımıza çıkmaktadır. Tütsü yakmak için özel tasarlanmış olan thymiaterionlar, tapınaklarda ve ev içerisinde günlük kullanımda yaygın olduğu gibi bazen de nekropolis alanlarında mezar hediyesi olarak görülmektedir⁶⁷⁸. Ayrıca antik kaynakların bildirdiğine göre tütsü yakmanın sempozyumun düzenli bir parçası olduğu da vurgulanmaktadır⁶⁷⁹.

Thymiaterionların genel formu birleştirilmiş iki parça olan kâse ve ayak bölümünden oluşmaktadır⁶⁸⁰. Kısaca açıklamak gerekirse uzun bir ayak bölümü ve bu ayağın üzerinde yer alan farklı boyutlardaki kâse formunun birleşmesiyle oluşturulan kaplardır. Bazı thymiaterion örneklerinin kapak ile kullanımı söz konusu olup bu

⁶⁷⁶ Tez kapsamında ele alınan Kat. No. 194 numaralı örnekte diğer kapak formlarından farklı olarak kazıma tekniğinde tarak yardımı bir alet ile yapılmış iki sıra dalga bezemesi yer almaktadır.

⁶⁷⁷ Sparkes 1991, 87; Delemen-Çokay Kepçe 2009, 27, 67, Res.64; Akkurnaz 2016, 198, 291, Lev.61, A, B, C, D.

⁶⁷⁸ Sparkes 1991, 87; Rotroff 1997, 210.

⁶⁷⁹ Dentzer 1982, 524-525.

⁶⁸⁰ Rotroff 1997, 210.

kapaklardan tütsü kokusunun dışarı çıkması için ayrıca yapılmış delikler bulunmaktadır⁶⁸¹. Diğer kaplarda olduğu gibi thymiaterionlarında değerli metal örnekleri pişmiş toprak örneklerine göre tapınaklarda, festivallerde ve daha üst düzey zengin kişilerin masalarında⁶⁸² yer almaktadır. Bununla birlikte pişmiş topraktan yapılan thymiaterionlar ise sıradan bir hane halkının içindeki küçük, ucuz sunaklar gibi ekonomik bir ölçüt olarak belirli bir kesim tarafından kullanılmaktadır⁶⁸³.

Nif Dağı'nda ele geçirilen ve tez kapsamında tek örnek ile temsil edilen thymiaterion (Lev. 31: 196), Karamattepe Nekropolisi'nde yürütülen kazı çalışmalarında tespit edilmiştir.

4.1.26.1. Hamur-Astar Özellikleri

Thymiaterionun hamuru tozaran bir yapıya sahiptir ve hamur rengi açık devetüyü tonundadır. Yoğun oranda gümüş mika ve kireç katkılı hamuru, ince taneli, sık dokuludur. Yüzeyindeki aşınmadan dolayı astarıyla yüzey dokusu hakkında yorum yapılamamıştır.

4.1.26.2. Bezeme Özellikleri

Kat. No. 196 (Lev. 31: 196) numaralı thymiaterionda bezeme ögesi bulunmamaktadır.

4.1.26.3. Form

Thymiaterionun tütsü yakılan kâse bölümü kısmen, ayak bölümünün ise hemen başlangıcı ortaya çıkartılabilmektedir. Ağız bölümü çok az korunabilen tütsü kabının, bu bölümü dışa doğru belirgin şekilde dışa doğru çekilerek bir kapak yuvası oluşturulmuş, kenarı ise alta ve üste kalınlaştırılmıştır. Tütsü haznesi alta doğru hafifçe daralarak düz bir tondoyla sonlandırılmıştır. Silindirik formlu ayak bölümüne geçiş ise tek kademeli çıkıntılı bir profille sağlanmıştır. Thymiaterionun yakın benzerleri Atina Agorası⁶⁸⁴ ve Korinth⁶⁸⁵ buluntuları içerisinde tespit edilmiştir.

⁶⁸¹ Sparkes 1991, 87; Rotroff 1997, 212

⁶⁸² Deonna 1938, 371-372.

⁶⁸³ Rotroff 1997, 210-211.

⁶⁸⁴ Rotroff 1997, 211-212, 383, Fig.86, Pl.109, 1442 (MÖ 250-225).

⁶⁸⁵ Davidson 1942, 124-125, Fig.13, 63; Davidson 1952, 131, Pl.66, 893 (MÖ 250).

Bu örneğin bulunduğu Karamattepe Nekropolisi'nin kullanım aralığıyla, diğer buluntu merkezlerinden Atina Agorası örneği ile yakın benzerliği dikkate alındığında MÖ 3. yüzyılın ortasına tarihlendirilmiştir.

4.1.27. Kandiller

Kandil, insanların ateşi keşfetmesi ve ateşi kontrol altına alması sonucu Antik Dönem'de ortaya çıkan aydınlatma araçlarından biridir. Diğer bilinen aydınlatma araçlarının başında ise meşale ve mum gibi örnekler yer almaktadır⁶⁸⁶. Günümüzde kullanılan lambalar gibi basit ölçüde günlük hayattaki aydınlanma gereksinimi karşılayan kandiller evlerde, tapınaklarda ve caddelerde ya düz bir alan üzerine konularak ya da zincirlerle asılarak kullanılmaktadır. Günlük yaşam içerisinde sıklıkla kullanılan kandillere ayrıca farklı sembolik anlamlar da yüklenilmektedir. Özellikle ölümden sonraki yaşama olan inanç düşüncesi ve öbür dünyaya geçişte kişilerin yeraltında aydınlanma gereksinimini karşılamak adına mezar hediyesi olarak mezar buluntuları arasında kandil ve kandil parçalarına rastlanılmaktadır.

Genel olarak kandiller pişmiş toprak örneklerin yanı sıra birçok farklı türdeki malzemedен de yapılmaktadır. Elle, kalıpla ve çark yardımıyla yapılan kandiller dönemsel olarak çok fazla çeşitlilik göstermektedir. Kandillerdeki bu form bazındaki çeşitliliği aynı zamanda süsleme tekniği ve bezeme konusunda da takip edilmektedir⁶⁸⁷.

Tez kapsamında son başlık olarak incelenen dört adet kandil parçası, gerek tipolojik gerekse hamur-astar özellikleri bakımından bölgesel özellik gösteren keramikler içerisinde yer almaktadır. Bu örnekler Karamattepe Nekropolisi'nde yürütülen kazı çalışmaları sırasında ortaya çıkartılmıştır (Lev. 32: 197-200).

4.1.27.1. Hamur-Astar Özellikleri

Değerlendirmeye alınan kandillerin hamuru devetüyü, koyu bej ve soluk kiremit renginin tonlarındadır. Hamurlarında yoğun oranda mika, mineral ve kireç katkısı yer almaktadır. Ancak **Kat. No. 199** (Lev. 32: 199) numaralı parçada ayrıca beyaz kum katkısı tespit edilmiştir, hamur yapısı ince taneli ve sık dokuludur. Kandillerin her iki yüzeyi de yoğun oranda aşınmış olup sadece **Kat. No. 200** (Lev. 32: 200) numaralı örneğin dış yüzeyinde kaidenin bir bölümünde korunan kahverengi astar, boya

⁶⁸⁶ Çokay 1996, 7-23; Çokay 2000, 1-10.

⁶⁸⁷ Çokay 2000, 8-26.

izlerinden saptanabilmiştir. Bu astar korunan bölgede mat ve pürüzlüdür. Burun bölümünde, kullanımdan kaynaklı siyah renk değişimleri görülmektedir.

4.1.27.2. Bezeme Özellikleri

Kandillerin yüzeyinde herhangi bir bezeme ögesi bulunmamaktadır.

4.1.27.3. Form

Kat. No. 200 numaralı kandil örneği tez çalışmasında tama yakın birprofil ile temsil edilmektedir. Parçalı hâlde ele geçirilen bu örnek birleştirilerek büyük oranda tamamlanmıştır. Ancak discuss ile alt gövde bölümünde küçük kırıklar ve eksiklikler mevcuttur. Çalışmada yer alan diğer **Kat. No. 197-199** (Lev. 32: 197-199) numaralı kandillerin ise sadece burun bölümleri ele geçirilmiştir. Kandil burun parçaları, tipolojik özellikleri bakımından **Kat. No. 200** numaralı kandil ile aynı özelliklere sahip olduğu için birlikte değerlendirilmiştir.

Kat. No. 200 numaralı kandil⁶⁸⁸ yuvarlak gövdeli, basık konik profilli ve dar omuzlu olup dışa taşkın uzun bir burun yapısına sahiptir. Burun köprüsü düz yapılmıştır. Hafif içbükey profilli olan geniş discussu bir sıra kazıma yiv ile sınırlanmıştır. Discussun merkezine yapılan yağ deliği üretildiği dönemin karakteristik özelliklerini taşıyıp geniş yapılmıştır. Ayrıca burun köprüsü ile discussun birleşme hattında daha dar ikinci bir hava deliği bulunmaktadır. Yüksek kaidenin tabanı içe bastırılmış olup kandilin iç kısmında konik bir çıkıntı yer almaktadır.

Kat. No. 197-199 numaralı parçaların da burun yapısı **Kat. No. 200** numaralı örnekte olduğu gibi dışa taşkın, düz uzun bir formda yapılmıştır.

Çalışmada değerlendirilen kandilin benzer örnekleri Atina Agorası⁶⁸⁹, Korinth⁶⁹⁰, Khios⁶⁹¹, Delos⁶⁹², Samos⁶⁹³, Salamis⁶⁹⁴ ve İstanbul Müzesi⁶⁹⁵ buluntuları arasında yer almaktadır.

⁶⁸⁸ Tulunay vd. 2013, 236, 248, Res.8.

⁶⁸⁹ Thopmson 1934, 332-333, Fig. 7, A45; Howland 1958, 79-80, Pl.39, 350 (Type 25 D - MÖ 4. yüzyılın geç 3. çeyreği- MÖ 3. yüzyılın ilk çeyreği);Perlzweig 1963, 30, No.83, No.85 (MÖ 350-265).

⁶⁹⁰ Broneer 1930, 47, 143, Pl.III, 137. (Hellenistik Dönem)

⁶⁹¹ Anderson 1954, 149, 174, Fig. 7, 179 (MÖ 4.-3. yüzyıl).

⁶⁹² Bruneau 1965, 21, Pl.1, 27, Pl.7, 332.

⁶⁹³ Isler 1978, 134, Beil.11, Taf.63, 436 (MÖ 4. yüzyılın ikinci yarısı).

⁶⁹⁴ Oziol 1977, 37, Pl.5, 53, 54, 55 (MÖ 4. yüzyılın sonu- MÖ 3. yüzyılın ortası).

⁶⁹⁵ Tezgör-Sezer 1995,71-74, No.166, No.169, No. 171, No.172, No.173 (MÖ 4. yüzyılın son çeyreği- MÖ 3. yüzyılın ilk yarısı).

Kandil buluntuları, diđer merkezlerdeki benzer örnekleriyle, Karamattepe Nekropolisi'nin kullanım aralıđı dikkate alınarak, MÖ 4. yüzyılın son çeyređi-MÖ 3. yüzyılın ilk yarısına tarihlendirilmiştir⁶⁹⁶.

⁶⁹⁶ Bailey 1975, 29, 49, 50, 57, Pl.14, Pl.15, Q65, Q68, Pl.16, Pl.17, Q88 (MÖ 4. yüzyılın ikinci yarısı-MÖ 3. yüzyılın ikinci çeyređi);Menzel 1954, 14, Abb.4, 8.

DEĞERLENDİRME ve SONUÇ

Nif Dağı, Bozdağların batıya doğru son uzantısı görünümünde olan, hem deniz hem de iç kesim ile bağlantılı, Ionia ve Lydia Bölgeleri'nin sınırları içerisinde konumlanan dağlık bir yerleşim bölgesidir. Batı Anadolu kıyı şeridiyle İç Batı Anadolu arasında köprü görevi gören bu dağ, oldukça önemli geçiş güzergâhına ve stratejik bir konuma sahip olup söz konusu iki bölgenin de kültür özelliklerini barındırmaktadır.

Bilimsel ilk kazı çalışmaları Prof. Dr. Elif Tül TULUNAY başkanlığında 2006 yılında başlanmıştır. Nif (Olympos) Dağı Araştırma ve Kazı Projesi kapsamında Ballıcaoluk, Karamattepe, Dağkızılca ve Başpınar mevkieinde gerçekleştirilen kazılar, dağın doğu ve güneydoğu kesimlerinde yürütülmüştür.

Batı Anadolu'nun fazla araştırılmayan bu dağlık kırsal kesiminde yürütülen kazı çalışmaları, bölgenin Hellenistik Dönem keramik kültürünün anlaşılmasına yönelik önemli katkılar sunmuştur. Kazılar kapsamında günümüze kadar yapılan yayın çalışmalarında, söz konusu dönemi temsil eden ithal keramik ve bölgesel üretimlerin tanıtımı yapılmış ve dönemsel özellikleri değerlendirilmiştir. Bu tez çalışması kapsamında, özellikle bölgesel üretimler üzerinde durulmuş, ortaya çıkarılan keramikler önce sektör bazında incelenmiş, sonrasında, tüm sektör buluntuları bir arada değerlendirilerek kırsal kesimin keramik repertuarı, tipolojik özellikleri, form çeşitliliği, hamur-astar özellikleri, bezeme anlayışları, bölgeler arasındaki etkileşim ile ithal ve yerel keramik grupları arasındaki farklılıkların neler olduğu gibi sorulara cevap aranmıştır. Bu kapsamda, 2006-2017 yılları arasında, Ballıcaoluk yerleşmesiyle, Karamattepe ve Dağkızılca nekropolislerinde yapılan kazı çalışmaları sonucu ele geçirilen bölgesel özellikteki Hellenistik Dönem keramik buluntuları üzerinde çalışılmıştır.

Nif Dağı'nda üç farklı alanda yürütülen bu kazı çalışmaları, Geç Geometrik Dönem'den itibaren yerleşimin varlığını kanıtlamakla kalmayıp bölgenin yerleşim modellerinin, keramik kültürünün, mezar tiplerinin, ölü gömme geleneklerinin anlaşılması adına da oldukça önemli veriler sunmuştur. Karamattepe ve Ballıcaoluk'ta yapılan kazı çalışmalarında ortaya çıkartılan keramik buluntuları, Geç Geometrik Dönem'de başlayan yerleşmenin olasılıkla bir saldırı sonucu (Pers istilâsı ?) MÖ 550 yıllarında terk edildiğini göstermektedir ve Klasik Dönem boyunca kullanımın olmadığına işaret etmektedir. Karamattepe, yerleşim yeri olarak kullanıldıktan sonra

MÖ 4. yüzyılın ikinci yarısından itibaren nekropolise çevrilmiş ve Geç Geometrik-Arkaik Dönem'e ait olan mekânların içerisine Hellenistik Dönem'e tarihlendirilen mezarlar yapılmıştır. Balıcaoluk'ta ise Klasik Dönem'de kesintiye uğrayan yaşantı Hellenistik Dönem itibariyle tekrar başlamıştır. Yapılan kazı çalışmaları sonucu Dağkızılca Nekropolisi'nin, yerleşim alanı olarak kullanım gördüğüne dair herhangi bir veri ile henüz karşılaşılmemiştir. Bununla birlikte Balıcaoluk yerleşmesi ile Karamattepe Nekropolisi'nde hiatus olarak tanımlanan Klasik Dönem, yalnızca Dağkızılca Nekropolisi'nde tespit edilen keramik buluntuları sayesinde Nif (Olympos) Dağı'nın kronolojik boşluğunu doldurmuştur.

Tez kapsamında MÖ 4. yüzyılın ikinci yarısı ile MÖ 1. yüzyıl aralığına tarihlenen söz konusu buluntular; "*Batı Yamacı Stilinde Keramikler*", "*Batı Yamacı Taklidinde Yapılan Keramikler*", "*Kabartmalı Kâseler*", "*Kantharoslar*", "*Tabaklar*", "*İçe Dönük Kenarlı Kâseler*", "*Sosluklar*", "*Dirsekli Kâseler*", "*Dışa Dönük Kenarlı Kâseler*", "*Üçgen Ağız Profilli Kâseler*", "*Dışa Çekik Kenarlı Kâse*", "*Akhamenid Kâse*", "*Kaideler*", "*Unguentariumlar*", "*Amphoriskoslar*", "*Testiler*", "*Yonca Ağızlı Testiler*", "*Mykeler*", "*Kraterler*", "*Depolama Kapları*", "*Pişirme Kapları*", "*Amphoralar*", "*Kremasyon Kapları*", "*Kapaklar*", "*Thymiaterion*" ve "*Kandiller*" olmak üzere toplam 27 başlık altında incelenmiştir (**Lev. 1-32: 1-200**). Özellikle Geç Geometrik - Arkaik Dönem'e ait yerleşmelerde tespit edilen zengin form repertuarına sahip keramik buluntuların varlığı, bu durumun Hellenistik Dönem'de de devam ettiğini göstermektedir.

Değerlendirilen keramik buluntuları içerisinde en yoğun form grubunu; içe dönük kenarlı kâseler, unguentariumlar, testiler, amphoralar, kaideler ve kapaklar oluşturmaktadır (**Grafik:1**). Bölgesel özellik gösteren söz konusu keramik buluntuları içerisinde en erken form Karamattepe Nekropolisi'nde tespit edilen mykeler olup MÖ 4. yüzyılın ortalarına tarihlendirilmiştir (**Lev. 23: 142-144**). En geç form ise Dağkızılca Nekropolisi'nde tespit edilen amphora ağız kenar parçası olup MÖ 2.-1. yüzyıla tarihlendirilmiştir (**Lev. 27: 169**). Bununla birlikte tez dahilinde incelenen keramik örneklerinin büyük bir çoğunluğu MÖ 4.yüzyılın sonları ile MÖ 3. yüzyılın ortalarını kapsamaktadır. Bu aralığa tarihlenen örneklerin genel olarak Karamattepe Nekropolisi'nde tespit edilen buluntular olduğu gözlemlenmiştir.MÖ 2.-1. yüzyıla tarihlenen daha geç örneklerin ise Balıcaoluk yerleşmesi veya Dağkızılca Nekropolisi'ne ait olduğu ortaya çıkmıştır.

Nif Dağı'nın Hellenistik Dönem keramik buluntuları içerisinde yoğunluk bakımından fazla olan Attik örnekler, bölgesel özellik gösteren keramiklerden büyük oranla ayrılmaktadır. Genel olarak Attik keramiklerin hamurları ince kumlu, çok iyi arıtılmış olup pembe ve açık kırmızı tonlarında karakteristik ayırt edici bir özelliğe sahiptir. Oldukça kalın ve parlak bir astara sahip olan bu keramiklerin yüzeylerinde, fırınlamaya bağlı çok fazla renk değişimi görülmemektedir. Attik örneklerde bezemelerin çeşitliliği ve üslup bakımından daha özenli oluşu diğer belirleyici unsurlar arasında yer almaktadır. Ayrıca Attik örneklerin zengin form repertuarı, toplumun beğenisinde yer edindiği için bölgesel ve yerel atöyleler tarafından taklit edilerek ucuz örneklerin piyasa sürüldüğü, ele geçen buluntular ile tespit edilmektedir.

Nif Dağı'ndaki bölgesel özellik gösteren keramik buluntuları ise gerek hamur gerekse astar bakımından incelendiğinde Attik örneklerden ayrılarak, kendi içerisinde homojen özellikler gösteren bir grup olarak karşımıza çıkmaktadır. Bu gruba ait keramiklerin hamur renkleri açık kiremit, bej, devetüyü ve kahverengi tonlarında (**Grafik:2**) olup bazı örneklerin hamurunun da tozaran bir yapıya sahip olduğu belirlenmiştir (**Lev. 13: 75; Lev.15: 84-85; Lev.18: 99, 106; Lev.19: 108, 113; Lev.20: 121, 126; Lev.21: 131-132; Lev.22: 139; Lev. 23: 141-144; Lev. 24: 146, 148; Lev. 26, 164; Lev. 29: 174; Lev. 31: 195-196**). Katkı maddeleri olan mika, mineral, kireç, taşçık ve kum taneleri hamurda rahatlıkla görülebilmektedir. Hamur yapısı Attik örneklere oranla daha kaba özellikler gösteren bu keramiklerin astarı ince ve özensizdir. Bölgesel özellik gösteren keramikler, Attik siyah astarlı keramiklerin aksine kırmızıdan kahverengiye uzanan ve çoğunlukla da hamurunun renginde bir astara sahiptir. Yüzeye uygulanan astarın en belirgin özelliği ince ve sulandırılmış olmasıdır. Astar bu özelliğinden dolayı mat ve hafif pürüzlü bir görünüme sahiptir. Ayrıca yapılan bu ince astar uygulaması, astarın yoğun oranda aşınmasına ve dökülmesine de neden olmaktadır. Bununla birlikte yerel keramik grubunu temsil eden örneklerin bezeme repertuarı çok çeşitli olmayıp, üslup özellikleri bakımında da Attik örnekler kadar kaliteli olmadıkları görülmektedir. Form repertuarı ise hem Attik tipolojinin taklit edildiği (**Lev. 1: 1-5; Lev. 3: 10, 11-14; Lev. 5-12: 21-72; Lev. 14: 78-81**) hem de yöreye özgü farklı tip kâselerin (**Lev. 13: 73-77, Lev. 15: 82-84; Lev. 16: 85-86**) ve kapalı kapların (**Lev. 20: 121-126, Lev. 30: 179-181**) tercih edildiği tespit edilmiştir.

Tez kapsamında incelenen bu keramik grubu, yukarıda verilen belirgin derecedeki ayrımlar da göz önünde bulundurularak olasılıkla Nif Dağı'ndaki ithal

keramiklere alternatif olarak kendi iç pazar taleplerini karşılamak adına yerel ve daha ucuz bir üretimin buluntuları olduğunun göstergesidir. Bu değerlendirme ve gözlemlerin dışında, aynı kazı alanlarından ele geçirilmiş olan Geometrik ve Arkaik Dönem'e ait 36 keramik parçası üzerinde önceki yıllarda yapılan arkeometrik analizler, benzer sonuçları işaret etmektedir⁶⁹⁷. Kısaca açıklamak gerekirse; yapılan mineralojik – petrografik ve jeokimyasal incelemelerin sonucunda 34 adet örneğin mineralojik ve jeokimyasal yapılarının aynı özellikleri taşıması ve bu örneklerin Hellenistik Dönem'e ait yerel özellikteki keramiklerin hamur ve astarlarıyla da benzer kil özelliklerine sahip olması, Nif Dağı'nın farklı dönemler de keramik üretimi için benzer kil yataklarını kullanmış olabileceğini düşündürmektedir. Bununla birlikte yerel üretimin olabileceğini kanıtlayan diğer bir veri ise 2010 yılında Ballıcaoluk yerleşmesinde tespit edilen ve tez dahilinde değerlendirilen kabartmalı kâse kalıbına ait bir keramik parçasıdır. MÖ 2. yüzyıla tarihlendirilen bu kalıp parçası üretim konusunda şüpheleri giderecek ölçüde önem arz etmektedir.

Söz konusu keramiklerin bezeme repertuarı çok geniş olmamakla birlikte bezemeler kazıma, baskı, akıtma, daldırma ve kalıp tekniğinde yapılmıştır. Bu bağlamda bezeme çeşitleri; Batı Yamacı Stili'nde kazıma ve boyanın birlikte kullanıldığı bezemeler (Lev. 1: 1, 5), akıtma boya bezemeleri (Lev. 2: 9; Lev. 3: 12-13; Lev. 5:26-27; Lev. 6: 30; Lev. 7: 38; Lev.11: 61; Lev. 12: 69; Lev. 16: 85; Lev. 17: 93, 96; Lev. 20: 122, 124; Lev. 23: 141), kabartma bezemeleri (Lev. 3: 10-11), bant bezemeleri (Lev. 1: 2, 3, 4, 6; Lev. 4: 17; Lev. 8: 41-42; Lev. 9: 47-48; Lev. 11: 60; Lev. 18: 101, 102, 103, 105; Lev. 19: 115-116; Lev. 20: 123; Lev. 21: 127; Lev. 24: 147, 149; Lev. 31: 186) ve sadece boya ile kazımanın (Lev. 31: 194) yapıldığı bezemeler olarak sınıflandırılabilir. Bazı örneklerinde ise söz konusu bezemelerin bir arada görülmesi görülen (Lev. 24: 145 -146) farklı tekniklerin bezemelerin kombine edilerek kullanılması, olasılıkla yerel atölye ve çömlekçi ustalarının bezeme anlayışındaki farklılığın göstergesidir.

Nif (Olympos) Dağı'nda yerleşmelerin dışında nekropolis alanlarında ilk kez yapılan kazı çalışmaları, mezar tiplerinin belirlenmesi, ölü gömme gelenekleri, ölü

⁶⁹⁷ Söz konusu olan arkeometrik analiz "*Nif (Olympos) Dağı Geometrik ve Arkaik Dönem Keramik Buluntuları*" konulu yüksek lisans tezinde Burcu Derin tarafından yaptırılmıştır. Bkz: Derin 2014, 111-117.

yemeđi ve mezar hediyesi gibi birok konuda farklı veriler sunması aısından nem tařımaktadır. zellikle mezar hediyeleri arasındaki farklılık, toplumun kltrel eřitliliđine ve sosyo-ekonomik yapısına ışık tutacak nitelikte olup hem Attik formu keramik rneklerinin hem de yre insanının beđenisini ortaya koyan blgesel zellikteki keramik buluntularının yer alması bu durumu kanıtlamaktadır. Karamattepe ve Dađkızılca nekropollerinde tespit edilen unguentarium, amphoriskos, koku kabı, testi, sikke vb. gibi buluntular l gmme ritelinin ieriđi hakkında bilgiler sunarken ayrıca krater benzeri vazoların ierisinde farklı hayvanlara ait kemiklerin tespit edilmesi de l yemeđiyle iliřkili bir durumu ortaya koymaktadır. Nekropolis alanlarında inhumasyon gmme uygulamasının yanı sıra kremasyon gmme řeklinin de tercih edilmiř olması bu yre kırsalında farklı kltr yapılarının olduđunu aıka gstermektedir.

Nif Dađı'nda gelecek yıllarda yapılacak olan kazı ve arařtırmalar, blgesel zellik gsteren keramikler hakkında yeni sonuların ortaya ıkmasını sađlayacak olup yredeki kırsal yerleřimlerin zelliklerini daha net olarak ortaya koyacaktır.

KATALOG

Katalog çalışmasında şu bilgilere yer verilmiştir:

Katalog Numarası: Tez kapsamında değerlendirilmeye alınan keramiğin katalog numarasıdır.

Levha/Çizim Numarası: Levha/Çizim Numarası, keramiğin tez levhası içerisinde aldığı sıra numarasıdır.

Buluntu Numarası: Nif Dağı Kazısı çizim laboratuvarında keramiğin bulunduğu yılı, kazı alanını ve kaçınıcı keramik buluntusu olduğunu belirten numaradır.

Buluntu Adı: Değerlendirilmeye alınan keramiğin formudur.

Buluntu Yeri: Keramik buluntusunun ele geçirilmiş olduğu kazı alanının adıdır.

Buluntu Konumu / Kotu: Keramik buluntusunun ele geçirilmiş olduğu açmanın adı, yönü ve keramiğin ele geçtiği derinliğidir.

Buluntu Tarihi: Keramik buluntusunun kazı çalışmalarında ele geçirildiği tarih bilgisidir.

Ölçüler: Keramik buluntusunun korunan ölçüleri olup santimetre cinsinden verilmiştir.

Tanım: Tez kapsamında değerlendirilen keramiğin buluntu durumu, hamur-astar özellikleri, pişme durumu ve yapım tekniği hakkında detaylı bilgiler verilmiştir. Ayrıca bezemesi olan örneklerin, bezemeyi tanımlayan ayrıntılı anlatımı yapılmıştır.

Karşılaştırma: Değerlendirilen keramiğin literatürdeki benzerleri ve analogileridir.

Tarih: Değerlendirilen keramik için önerilen tarihtir.

Katalog Numarası : 1
Levha/Çizim Numarası : 1/1
Buluntu Numarası : NİF.10.BO.98
Buluntu Adı : Kâse
Buluntu Yeri : Balıcaoluk
Buluntu Konumu / Kotu : Güney yamaç kule yıkığının doğusuna bitişik duvar
Buluntu Tarihi : 26.07.2010
Ölçüler : AÇ: 11 cm Y: 5.7 cm

Tanım: Ağız kenarı-gövde parçası. Açık kiremit renginde hamuru yoğun mika katkılı, ince taneli, sık dokulu ve serttir. Her iki yüzeyi de koyu kahverengi-siyah astarlı, yarı parlak ve pürüzsüzdür. Dış yüzeyinde "Batı Yamacı" stilinde kurdela-girland (?) bezemesi ile bezemenin alt kısmında kazıma olarak işlenmiş iki sıra ince bant vardır. Çark yapımıdır, iyi fırınlanmıştır.

Karşılaştırma: Waage 1948, Fig.3, 15-16; Schafer 1968, Taf.12, D12-D14, D17-D19; Edwards 1975, 13, Pl.47, 190; Mitsopoulos-Leon 1991, 47-49, Taf.34-42, B44-B78; Rotroff 1997, 275-276, Pl.32, Fig.20, 312, 315; Gassner 1997, 62-67, Taf.10-12, 166-185; Rotroff-Oliver Jr. 2003, 47-48, Pl.19-20, 117-124; Duman 2010, 255-257, Lev.XXX, E4-E7.

Tarih: MÖ 3. yüzyılın ortaları - MÖ 2. yüzyıl

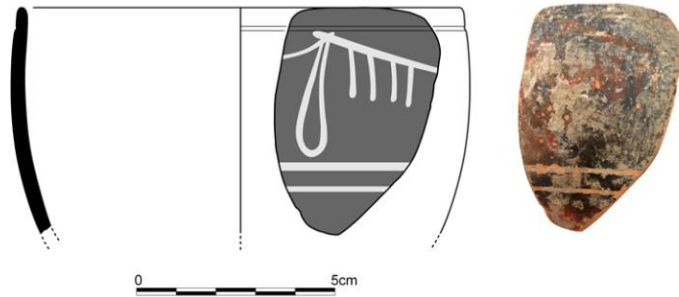

Katalog Numarası : 2
Levha/Çizim Numarası : 1/2
Buluntu Numarası : NİF.08.DK.44
Buluntu Adı : Kâse
Buluntu Yeri : Dağkızılca
Buluntu Konumu / Kotu : DM4, kaçak kazı toprağı
Buluntu Tarihi : 26.08.2008
Ölçüler : AÇ: 14 cm Y: 1.7 cm

Tanım: Ağız kenarı parçası. Bej renginde hamuru az oranda mika ve mineral katkılı, ince taneli, sık dokulu ve serttir. Her iki yüzeyi de hamurunun renginde astarlı, mat ve hafif pürüzlüdür. Dış yüzeyinde ağız kenarının hemen alt kısmında kazıma olarak işlenmiş iki sıra ince bant vardır. Çark yapımıdır, iyi fırınlanmıştır.

Karşılaştırma: Waage 1948, Fig.3, 15-16; Schafer 1968, Taf.12, D12-D14, D17-D19; Edwards 1975, 13, Pl.47, 190; Mitsopoulos-Leon 1991, 47-49, Taf.34-42, B44-B78; Rotroff 1997, 275-276, Pl.32, Fig.20, 312, 315; Gassner 1997, 62-67, Taf.10-12, 166-185; Rotroff-Oliver Jr. 2003, 47-48, Pl.19-20, 117-124; Duman 2010, 255-257, Lev.XXX, E4-E7.

Tarih: MÖ 3. yüzyılın ortaları - MÖ 2. yüzyıl

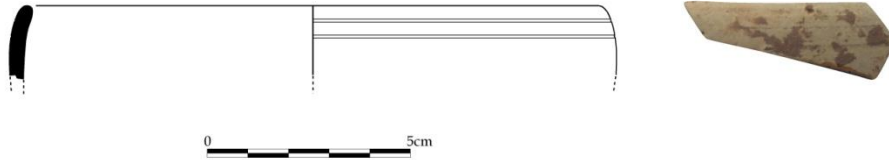

Katalog Numarası : 3
Levha/Çizim Numarası : 1/3
Buluntu Numarası : NİF.08.DK.64
Buluntu Adı : Kâse
Buluntu Yeri : Dağkızılca
Buluntu Konumu / Kotu : DM4
Buluntu Tarihi : 22.08.2008
Ölçüler : AÇ: 16 cm Y: 4.1 cm

Tanım: Ağız kenarı-gövde parçası. Açık kiremit renginde hamuru az oranda gümüş mika ve mineral katkılı, ince taneli, sık dokulu ve serttir. Her iki yüzeyi de hamurunun renginde astarlı, yarı mat ve hafif pürüzlüdür. Dış yüzeyinde ağız kenarının hemen alt kısmında kazıma olarak işlenmiş iki sıra ince bant vardır. Çark yapımıdır, iyi fırınlanmıştır.

Karşılaştırma: Waage 1948, Fig.3, 15-16; Schafer 1968, Taf.12, D12-D14, D17-D19; Edwards 1975, 13, Pl.47, 190; Mitsopoulos-Leon 1991, 47-49, Taf.34-42, B44-B78; Rotroff 1997, 275-276, Pl.32, Fig.20, 312, 315; Gassner 1997, 62-67, Taf.10-12, 166-185; Rotroff-Oliver Jr. 2003, 47-48, Pl.19-20, 117-124; Duman 2010, 255-257, Lev.XXX, E4-E7.

Tarih: MÖ 3. yüzyılın ortaları - MÖ 2. yüzyıl

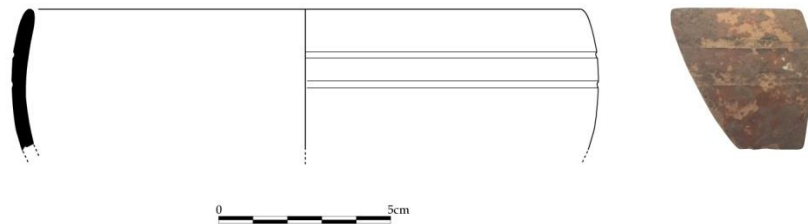

Katalog Numarası : 4
Levha/Çizim Numarası : 1/4
Buluntu Numarası : NİF.08.DK.60
Buluntu Adı : Kâse
Buluntu Yeri : Dağkızılca
Buluntu Konumu / Kotu : DM4
Buluntu Tarihi : 22.08.2008
Ölçüler : AÇ: 15 cm Y: 7 cm

Tanım: Ağız kenarı-gövde parçası. Açık kiremit renginde hamuru az oranda mineral ve kireç katkılı, ince taneli, sık dokulu ve serttir. Her iki yüzeyi de hamurunun renginde astarlıdır ancak dış yüzey üzerinde siyah renk dalgalanmaları mevcuttur. Parlak ve hafif pürüzlüdür. Dış yüzeyinde ağız kenarının hemen alt kısmında kazıma olarak işlenmiş iki sıra ince bant vardır. Çark yapımıdır, iyi fırınlanmıştır.

Karşılaştırma: Waage 1948, Fig.3, 15-16; Schafer 1968, Taf.12, D12-D14, D17-D19; Edwards 1975, 13, Pl.47, 190; Mitsopoulos-Leon 1991, 47-49, Taf.34-42, B44-B78; Rotroff 1997, 275-276, Pl.32, Fig.20, 312, 315; Gassner 1997, 62-67, Taf.10-12, 166-185; Rotroff-Oliver Jr. 2003, 47-48, Pl.19-20, 117-124; Duman 2010, 255-257, Lev.XXX, E4-E7.

Tarih: MÖ 3. yüzyılın ortaları - MÖ 2. yüzyıl

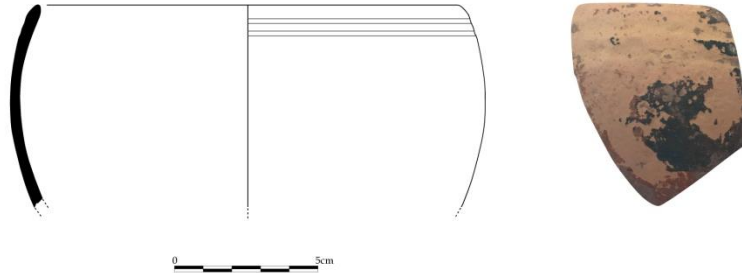

Katalog Numarası : 5
Levha/Çizim Numarası : 1/5
Buluntu Numarası : NİF.09.BO.102
Buluntu Adı : Kâse
Buluntu Yeri : Ballıcaoluk
Buluntu Konumu / Kotu : Doğu kesim, kuzey suru
Buluntu Tarihi : 05.09.2009
Ölçüler : AÇ: 15 cm Y: 3.9 cm

Tanım: Ağız kenarı-gövde parçası. Kiremit renginde hamuru yoğun mika, az miktarda kireç katkılı, ince taneli, sık dokulu ve serttir. Her iki yüzeyi koyu kahverengi-siyah astarlı, yarı parlak ve hafif pürüzlüdür. Astar rengi ağız kenarında kırmızıya dönüşmüştür. İç yüzeyinde "Batı Yamacı Stili'nde" bitkisel bezemeler yer almaktadır. Çark yapımıdır, iyi fırınlanmıştır.

Karşılaştırma: Schafer 1968, Taf.9, D2; Mitsopoulos-Leon 1991, Taf.45, B92-94; Gassner 1997, 67, Taf.12, 191-193; Rotroff 1997, 275-276, Pl.32-33, Fig.20, 324-331; Rotroff-Oliver Jr. 2003, 50, Pl.21, 140-141.

Tarih: MÖ 3. yüzyıl- MÖ 2. yüzyıl

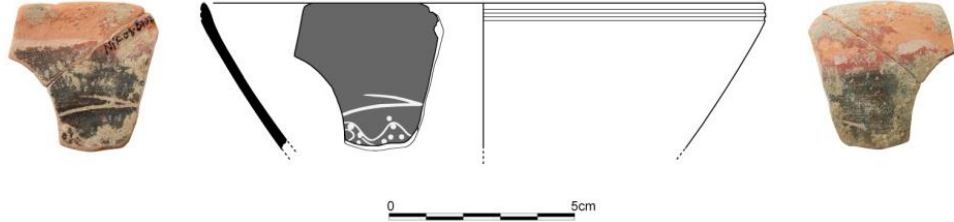

Katalog Numarası : 6
Levha/Çizim Numarası : 1/6
Buluntu Numarası : NİF.12.BO.10
Buluntu Adı : Kâse
Buluntu Yeri : Ballıcaoluk
Buluntu Konumu / Kotu : Doğu kesim, kuzeybatı kısım
Buluntu Tarihi : 09.08.2012
Ölçüler : AÇ: 12 cm Y: 4.2 cm

Tanım: Ağız kenarı-gövde parçası. Kahverengi hamuru kireç katkılı, ince taneli, sık dokulu ve serttir. Her iki yüzey siyah astarlı, mat ve hafif pürüzlüdür. Ancak ağız kenarı dışta kalın, içte ince kırmızı bant şeklinde bırakılmıştır. Dış gövde üzerinde kazıma olarak işlenmiş iki sıra ince bant vardır. Çark yapımıdır, iyi fırınlanmıştır.

Karşılaştırma: Gassner 1997, 67, Taf.12, 190; Rotroff-Oliver Jr. 2003, 39, Pl.19, 114, Pl.22, 145.

Tarih: MÖ 3. yüzyıl-MÖ 2. yüzyıl

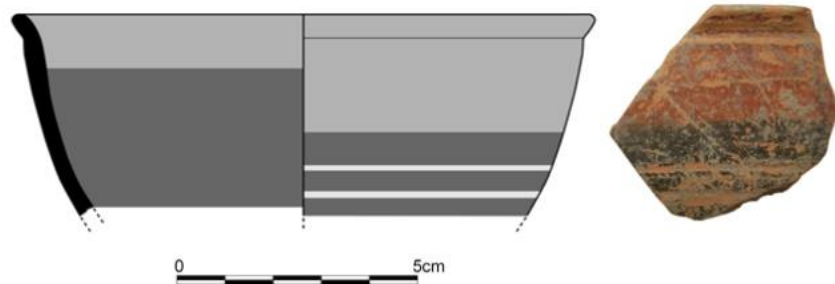

Katalog Numarası : 7
Levha/Çizim Numarası : 2/7
Buluntu Numarası : NİF.08.DK.43
Buluntu Adı : Kâse
Buluntu Yeri : Dağkızılca

Buluntu Konumu / Kotu : DM4, kaçak kazı toprağı

Buluntu Tarihi : 26.08.2008

Ölçüler : AÇ: 10 cm Y: 2.3 cm

Tanım: Ağız kenarı-gövde parçası. Açık kiremit renginde hamuru yoğun oranda gümüş mika, az oranda mineral katkılı, ince taneli, sık dokulu ve serttir. Her iki yüzeyi de hamurunun renginde astarlı, mat ve hafif pürüzlüdür. Çark yapımıdır, iyi fırınlanmıştır.

Karşılaştırma: Gassner 1997, 62-64, Taf.10-11, 168-169; Diederichs 1980, 28, Pl.7-8, 76; Tamsü - Polat 2017, 73, 190-191, Çizim 16c, Lev. 81, a(Ka13), b(Ka14).

Tarih: MÖ 3. yüzyılın ilk çeyreğı

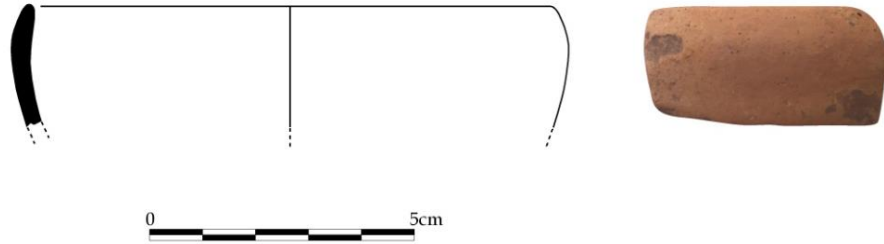

Katalog Numarası : 8

Levha/Çizim Numarası : 2/8

Buluntu Numarası : NİF.08.DK.42

Buluntu Adı : Kâse

Buluntu Yeri : Dağkızılca

Buluntu Konumu / Kotu : DM4, kaçak kazı toprağı

Buluntu Tarihi : 26.08.2008

Ölçüler : AÇ: 11 cm Y: 4 cm

Tanım: Ağız kenarı-gövde parçası. Koyu bej renginde hamuru yoğun oranda gümüş mika, az oranda kireç katkılı, ince taneli, sık dokulu ve serttir. Her iki yüzeyi de hamurunun renginde astarlı, mat ve hafif pürüzlüdür. Çark yapımıdır, iyi fırınlanmıştır.

Karşılaştırma: Gassner 1997, 62-64, Taf.10-11, 168-169; Diederichs 1980, 28, Pl.7-8, 76; Tamsü - Polat 2017, 73, 190-191, Çizim 16c, Lev. 81, a(Ka13), b(Ka14).

Tarih: MÖ 3. yüzyılın ilk çeyreğı

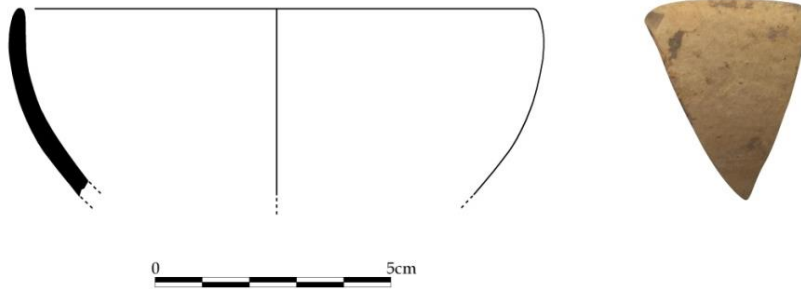

Katalog Numarası : 9
Levha/Çizim Numarası: : 2/9
Buluntu Numarası : NİF PT.08-5
Buluntu Adı : Kâse
Buluntu Yeri : Karamattepe
Buluntu Konumu / Kotu : Açma XXX, KM 6, 436.72 m
Buluntu Tarihi : 2008
Ölçüler : **AÇ:** 9.4 cm **Y:** 8 cm **KÇ:** 4 cm
Tanım: Parçalı olarak ele geçirilen eserin gövdesinde eksikler mevcuttur. Parçaların yapıştırılmasıyla tamamlanmıştır. İyi arıtılmış, açık kırmızı hamuru mika, az oranda mineral katkılı olup ince taneli ve sık dokuludur. Dış yüzeyi, hamurunun renginde, iç yüzeyi kırmızı astarlıdır. Her iki yüzeyi de mat ve hafif pürüzlüdür. Dış yüzeyinde, daldırma tekniğinde yapılmış, açık kahverengi akıtma boya bezeme yer almaktadır. Çark yapımıdır, iyi fırınlanmıştır.
Karşılaştırma: Gassner 1997, 62-64, Taf.10-11, 168-169; Diederichs 1980, 28, Pl.7-8, 76; Tamsü - Polat 2017, 73, 190-191, Çizim 16c, Lev. 81, a(Ka13), b(Ka14).
Tarih: MÖ 3. yüzyılın ilk çeyreği

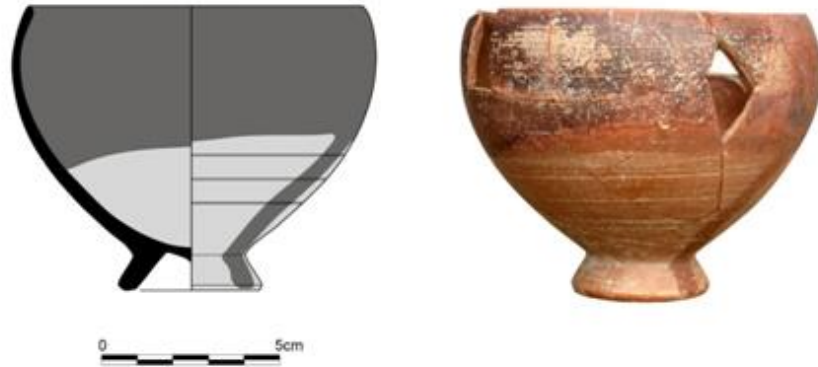

Katalog Numarası : 10
Levha/Çizim Numarası : 3/10
Buluntu Numarası : NİF.13.BO.10
Buluntu Adı : Kabartmalı Kâse
Buluntu Yeri : Balıcaoluk
Buluntu Konumu / Kotu : Açma Z 19d, BOM 3'ün güneyi, 538.442 m
Buluntu Tarihi : 20.08.2013
Ölçüler : **AÇ:** 13 cm **Y:** 5.7 cm
Tanım: Ağız kenarı-gövde parçası. Açık pembe hamuru mika ve mineral katkılı, ince taneli, sık dokulu ve serttir. Dış yüzeyde gövdenin alt bölümü siyah, üst bölümü ise kırmızı astarlıdır. İç yüzeyi kırmızı astarlı olup her iki yüzey de parlak ve pürüzsüzdür. Gövde üzerinde iki yiv ile sınırlandırılmış ince bordürde inci-payed dizisi yer alırken kalyx bölümünde de sarmaşık dallar bulunmaktadır. Kalıp yapımıdır, iyi fırınlanmıştır.

Karşılaştırma: Waage 1948: Fig. 10, 32, 37, 42, Fig.11, 24-26, Fig.14, 5; Schafer 1968, Taf.51, Env. K 419 603 ; Edwards 1975, Pl.66, 793,794; Rotroff 1982, Pl.12.68-69, Pl.13,70; Mitsopoulos-Leon 1991, Taf.76, D2-D3, Taf.77, D5, Taf. 82, D37, Taf. 87-88, D58, D63; Gassner 1997, 86, 238, Taf. 20, 73, 267, H32; Rotroff - Oliver Jr. 2003, 99, 107, Pl. 64, 72, 382, 431; Duman 2010, Lev.XLI, F40-F42.

Tarih: MÖ 3. yüzyılın ikinci yarısı

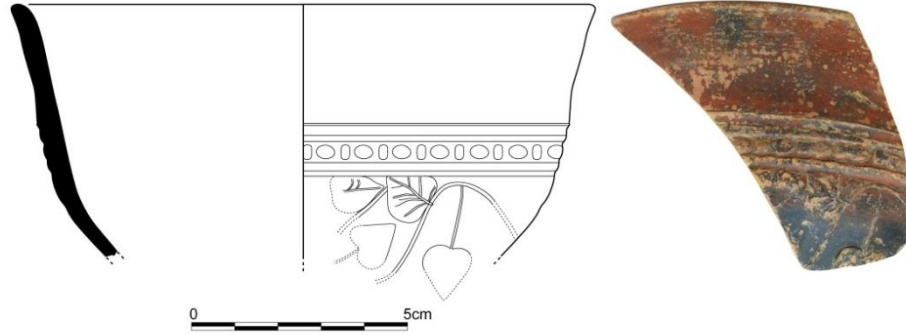

Katalog Numarası : 11
Levha/Çizim Numarası : 3/11
Buluntu Numarası : NİF.10.BO.42
Buluntu Adı : Kabartmalı Kâse Kalıbı
Buluntu Yeri : Balıcaoluk
Buluntu Konumu / Kotu : Sur çevresi, Yüzey
Buluntu Tarihi : 10.07.2010
Ölçüler : AÇ: -

Y: 5 cm

Tanım: Gövde parçası. Açık kiremit renginde hamuru, az miktarda mika, mineral katkılı, ince taneli, sık dokulu ve serttir. Her iki yüzeyi de hamurunun renginde astarlı, mat ve hafif pürüzlüdür. Kalıbın iç yüzeyinde negatif olarak yer alan stilize akanthus ve taç (petal) yaprağı ile akanthus yaprağının bitiminde muhtemel olarak doldurucu motif niteliğinde yapılmış olan bir diğer küçük yaprak bezemesi bulunmaktadır. Kalıp yapımıdır, iyi fırınlanmıştır.

Karşılaştırma: Rotroff - Oliver Jr. 2003, 98, Pl. 62-63, 373-376.

Tarih: MÖ 2. yüzyıl



Katalog Numarası : 12
Levha/Çizim Numarası: : 3/12
Buluntu Numarası : NİF.14.K.92
Buluntu Adı : Kantharos
Buluntu Yeri : Karamattepe
Buluntu Konumu / Kotu : Açma Y29b, kuzeybatı kısım, kaldırılan taşların altı, 440.30 m

Buluntu Tarihi : 07.08.2014

Ölçüler : **AÇ:-** **Y:** 2.4 cm **KÇ:** 3.4 cm

Tanım: Kaide parçası. Soluk kiremit renginde hamuru az oranda mika, mineral ve kireç katkılı, ince taneli, sık dokuludur. Her iki yüzeyi de hamurunun renginde astarlı, mat ve pürüzlüdür. Ancak dış yüzey üzerinde gövdeden kaide geçişine kadar daldırma tekniğinde yapılmış, siyah akıtma boya bezemesi yer almaktadır. Çark yapımıdır, iyi fırınlanmıştır.

Karşılaştırma: Sparkes-Talcott 1970, Fig.7, 663; Rotroff 1997, Pl.8, Fig.8, 82-83.

Tarih: Erken Hellenistik Dönem

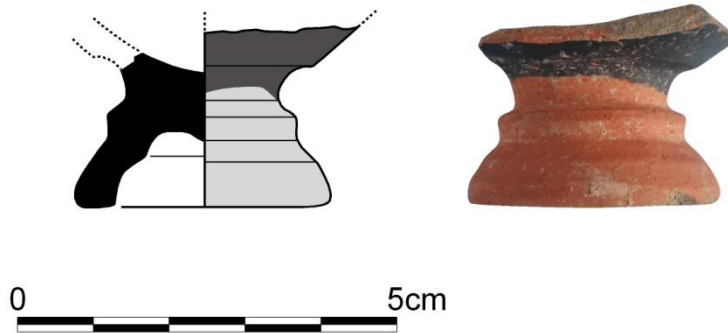

Katalog Numarası : 13
Levha/Çizim Numarası : 3/13
Buluntu Numarası : NİF.14.BO.17
Buluntu Adı : Kantharos
Buluntu Yeri : Ballicaoluk
Buluntu Konumu / Kotu : Açma AD25a, 519.67 m

Buluntu Tarihi : 16.08.2014

Ölçüler : **KÇ:** 6.6 cm

Y: 3.5cm

Tanım: Kaide-gövde parçası. Soluk kiremit renginde hamuru yoğun oranda mika, mineral katkılı, ince taneli, sık dokulu ve serttir. Dış yüzeyi bej astarlıdır, ancak gövde üzerinden kaideye doğru kırmızımsı kahverengi tonunda akıtma boya bezeme yer almaktadır. İç yüzeyi kırmızı astarlıdır. Her iki yüzeyi de mat ve pürüzsüzdür. Ayrıca dış yüzeyinde, sivri uçlu şua (ışın) motifi yer almaktadır. Kalıp-çark yapımıdır, iyi fırınlanmıştır.

Karşılaştırma: Sparkes-Talcott 1970, Fig.7, 701, 704, 707, 708, 719; Hellström 1965, Pl.36, 252-255; Rotroff 1997, Pl. 1-2, Fig.4, 1-17, 21.

Tarih: Erken Hellenistik Dönem

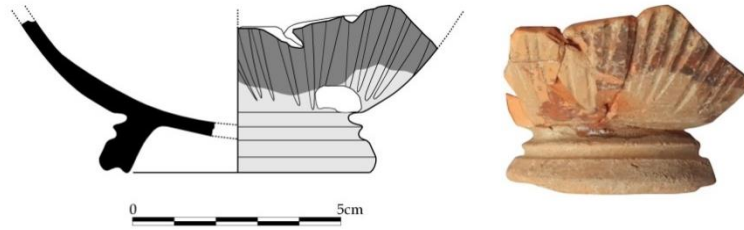

Katalog Numarası : 14

Levha/Çizim Numarası : 3/14

Buluntu Numarası : NİF.15.BO.41

Buluntu Adı : Kantharos (?) - Skyphos

Buluntu Yeri : Balıcaoluk

Buluntu Konumu / Kotu : Açma AC 25b

Buluntu Tarihi : 04.09.2015

Ölçüler : **KÇ:** 7 cm

Y: 4.6 cm

Tanım: Kaide-gövde parçası. Devetüyü renginde hamuru kireç ve mika katkılı, ince taneli, sık dokulu, serttir. Her iki yüzeyi de aşındığı için astarı tanımlanamamaktadır. Çark yapımıdır, iyi fırınlanmıştır.

Karşılaştırma: Edwards 1975, 76, 79, Pl.15, 378-379, 399, 404, 408; Meyer-Schlichtmann 1988, Taf.9, 43.K2; Rotroff 1997, 258-256, Pl.15, 161-162.

Tarih: Erken Hellenistik Dönem

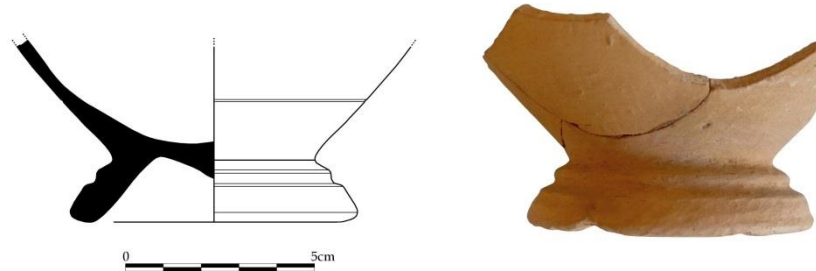

Katalog Numarası : 15
Levha/Çizim Numarası : 4/15
Buluntu Numarası : NİF.10.BO.39
Buluntu Adı : Tabak
Buluntu Yeri : Balıcaoluk
Buluntu Konumu / Kotu : Kuzey yamaç, kaçak kazı çukuru
Buluntu Tarihi : 12.07.2010
Ölçüler : AÇ: 18 cm Y: 1.7cm
Tanım: Ağız kenarı-gövde parçası. Soluk kırmızı hamuru mika, mineral ve kireç katkılı, ince taneli, hafif gözenekli ve serttir. Her iki yüzeyi de kırmızı astarlı olup astar aşınmaya uğramıştır. Mat ve hafif pürüzlüdür. Çark yapımıdır, iyi fırınlanmıştır.
Karşılaştırma: Hellström 1965, 45, Pl.38, 350; Edwards 1975, 41, Pl.5, 136 (M.Ö. 275); Gassner 1997, Taf.6, 100; Rotroff 1997, 321, 324, Pl. 67-68, 776-815; Rotrof - Oliver Jr. 2003, 30, Pl.14, 69.
Tarih: MÖ 3. yüzyılın ikinci yarısı

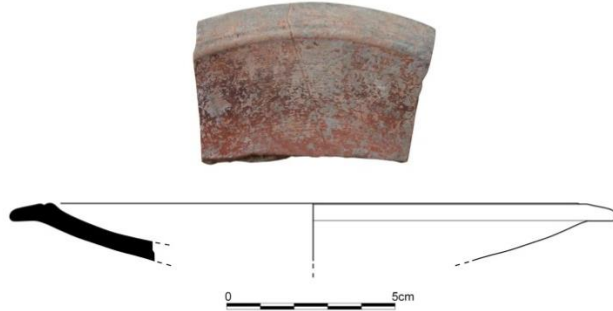

Katalog Numarası : 16
Levha/Çizim Numarası : 4/16
Buluntu Numarası : NİF.11.BO.21
Buluntu Adı : Tabak
Buluntu Yeri : Balıcaoluk
Buluntu Konumu / Kotu : Doğu surun kuzeydoğusunda yer alan kaya oyuğunun, iç dolgusu
Buluntu Tarihi : 05.08.2011
Ölçüler : AÇ: 18 cm Y: 1.6 cm
Tanım: Ağız kenarı-gövde parçası. Kiremit renginde hamuru yoğun oranda mika, mineral ve kireç katkılı, ince taneli, sık dokulu, serttir. Her iki yüzeyi kırmızı astarlı, yarı mat ve hafif pürüzlüdür. Ancak dış yüzeyinde astar yoğun olarak aşınmıştır. Çark yapımıdır, iyi fırınlanmıştır.
Karşılaştırma: Hellström 1965, 45, Pl.38, 350; Edwards 1975, 41, Pl.5, 136 (M.Ö. 275); Gassner 1997, Taf.6, 100; Rotroff 1997, 321, 324, Pl. 67-68, 776-815; Rotrof - Oliver Jr. 2003, 30, Pl.14, 69.
Tarih: MÖ 3. yüzyılın ikinci yarısı

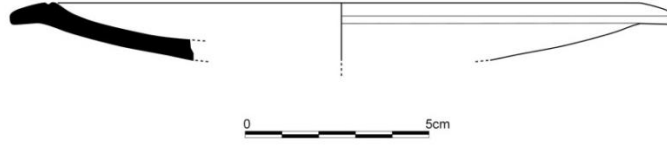

Katalog Numarası : 17
Levha/Çizim Numarası : 4/17
Buluntu Numarası : NİF.12.BO.16
Buluntu Adı : Tabak
Buluntu Yeri : Balıcaoluk
Buluntu Konumu / Kotu : Doğu kesim, kuzey yamaç, Yüzey
Buluntu Tarihi : 27.08.2012
Ölçüler : AÇ: 25 cm Y: 4.4 cm

Tanım: Ağız kenarı-gövde parçası. Bej renginde hamuru mika ve az oranda mineral katkı, ince taneli, sık dokulu, serttir. Her iki yüzeyi hamurunun renginde astarlı, mat ve pürüzlüdür. Ağız kenarının iç ve dış yüzeyinde siyah bant bezemeleri yer almaktadır. Çark yapımıdır, iyi fırınlanmıştır.

Karşılaştırma: Goldman 1950, Fig.178, A; Cook 1965, 152, Fig.10, 1, 3; Schafer 1968, Taf. 1, C4; Mitsopoulos-Leon 1991, Taf.8, A44; Gassner 1997, Taf.5, 93; Rotroff 1997, Pl.67, 756-773; Meriç 2002, Taf. 2, K14; Vaag - Norskov - Lund 2002, Pl.29, Context H, K/H21, Pl.49, K141 (MÖ 3. yüzyılın son çeyreği-MÖ 2. yüzyıl); Rotrof - Oliver Jr. 2003, 30, Pl.11, 57; Wintermeyer 2004, Abb. 383, 572, Typ Te 4. 17.

Tarih: MÖ 2. yüzyıl - MÖ 1. yüzyıl

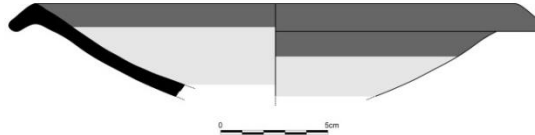

Katalog Numarası : 18
Levha/Çizim Numarası : 4/18
Buluntu Numarası : NİF. 16.K.12
Buluntu Adı : Tabak
Buluntu Yeri : Karamattepe
Buluntu Konumu / Kotu : Açma Y34b, açmanın güney geneli, 435.91 m
Buluntu Tarihi : 01.08.2016
Ölçüler : AÇ: 20 cm Y: 3.4 cm

Tanım: Ağız kenarı-gövde parçası. Kırmızı hamuru yoğun oranda gümüş mika, kireç ve beyaz kum katkı, ince taneli, sık dokuludur. Her iki yüzeyi beyaz astarlı, mat ve pürüzlüdür. Çark yapımıdır, iyi fırınlanmıştır.

Karşılaştırma: Rotroff 1997, Fig.54, 786.

Tarih: MÖ 4. yüzyılın sonları - MÖ 3. yüzyılın birinci çeyreği (MÖ 300-275)

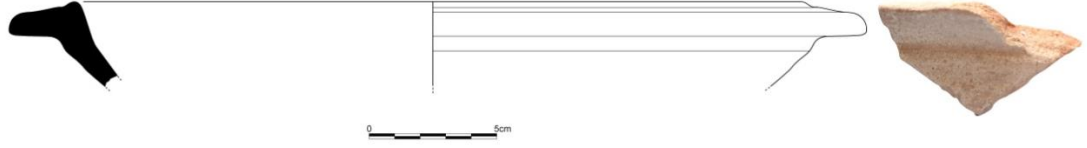

Katalog Numarası : 19
Levha/Çizim Numarası : 4/19
Buluntu Numarası : NİF.15.K.255-300
Buluntu Adı : Tabak
Buluntu Yeri : Karamattepe
Buluntu Konumu / Kotu : Açma Z 34d /Açma Z 35b geneli, 435.61 m
Buluntu Tarihi : 02.09.2015/21.08.2015
Ölçüler : **AÇ:** 37 cm **Y:** 4.7 cm
Tanım: Ağız kenarı-gövde parçası. Soluk kırmızı hamuru gümüş mika, mineral ve kireç katkılı, ince taneli, sık dokuludur. Her iki yüzeyi de ince kirli beyaz astarlı olup mat ve pürüzlüdür. Çark yapımıdır, iyi fırınlanmıştır.

Karşılaştırma: Goldman 1950, Fig.179, C; Rotroff 1997, Fig.54, 785.

Tarih: MÖ 4. yüzyılın sonları - MÖ 3. yüzyılın birinci çeyreği (MÖ 300-275)

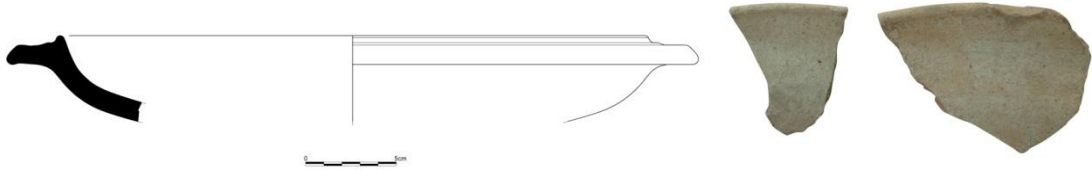

Katalog Numarası : 20
Levha/Çizim Numarası : 4/20
Buluntu Numarası : NİF.16.K.26
Buluntu Adı : Tabak
Buluntu Yeri : Karamattepe
Buluntu Konumu / Kotu : Açma Y34b, açma geneli, 435.61 m
Buluntu Tarihi : 05.08.2016
Ölçüler : **AÇ:** 28 cm **Y:** 3.5 cm
Tanım: Ağız kenarı-gövde parçası. Kiremit renginde hamuru yoğun oranda gümüş mika, kireç ve siyah kum katkılı, ince taneli, sık dokuludur. Her iki yüzeyi beyaz astarlı, mat ve pürüzlüdür. Çark yapımıdır, iyi fırınlanmıştır.

Karşılaştırma: Gassner 1997, Taf.6, 103, Taf.32, 381-382; Rotroff - Oliver Jr. 2003, 30, Pl.14, 70.

Tarih: MÖ 4. yüzyılın sonları - MÖ 3. yüzyılın birinci çeyreği (MÖ 300-275)

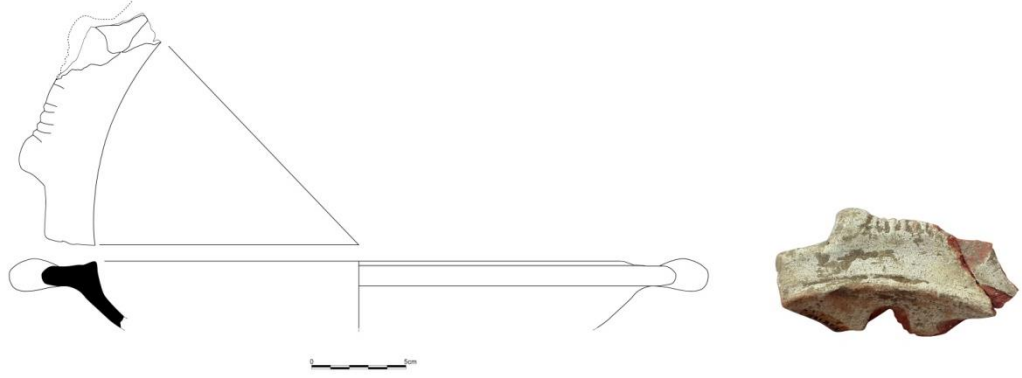

Katalog Numarası : 21
Levha/Çizim Numarası : 5/21
Buluntu Numarası : NİF.13.K.23 (NİF PT.13 - 04)
Buluntu Adı : İçe Dönük Kenarlı Kâse
Buluntu Yeri : Karamattepe
Buluntu Konumu / Kotu : Açma T 28a, açmanın kuzeybatı köşesi, 439.72 m
Buluntu Tarihi : 15.07.2013
Ölçüler : AÇ: 13 cm Y: 4.9 cm KÇ: 6.5 cm
Tanım: Tam profilli eserin üçte birlik bölümü parçalı olarak ele geçirilmiştir.

Pembemsi bej renginde hamuru yoğun oranda gümüş mika ve mineral katkılı, ince taneli, sık dokulu ve serttir. Her iki yüzeyi kırmızımsı kahverengi astarlı, mat ve pürüzlüdür. Çark yapımıdır, iyi fırınlanmıştır.

Karşılaştırma: Cox 1949, 4-5, No.17-19; Vessberg-Westholm 1956, 57- 58, 76, Fig.21, 2-7; Hellstorm 1965, 12-13, Pl.33, 64; Schafer 1968, 37-38, Tafel 4, C13-C19; Ziegenaus-De Luca 1968, Taf. 64, 119, 122, 149, Taf.65, 111; Sparkes-Talcott 1970, 131-132, Fig.8, 826, 829, 830, 832, 835, 837, 841, 842; Edward 1975, 29, Pl.2, 15-34; Edwards 1975, 31, Pl. 44, 26-30; Rudolph 1978, 214, Fig. 2, 7-8; Hayes 1991, 26, Fig.14, 6-8; Tekkök- Biçken 1996, 20- 22, fig. 2. A2, fig. 3. A3- A8; Berlin 2002, Pl.12, 63-68, Pl.13, Pl.15, 89-92; Vaag-Norskov- Lund 2002, 220, Pl. 57, L73; Meriç 2002, 25, Tafel 1, K1, K2, K4-K12; Rotroff - Oliver Jr. 2003, 21, 26, Pl. 5, 14, Pl.7-9, 32-44.

Tarih: MÖ 3. yüzyılın ilk yarısı



Katalog Numarası : 22
Levha/Çizim Numarası : 5/22
Buluntu Numarası : NİF. 14.K.27
Buluntu Adı : İçe Dönük Kenarlı Kâse
Buluntu Yeri : Karamattepe
Buluntu Konumu / Kotu : Açma Z 33a, açmanın güneyi, 436.83 m
Buluntu Tarihi : 16.07.2014
Ölçüler : **AÇ:** 17 cm **Y:** 4 cm
Tanım: Ağız kenarı-gövde parçası. Turuncumsu bej renğinde hamuru yoğun oranda gümüş mika ve mineral katkılı, ince taneli, sık dokulu ve serttir. Her iki yüzeyi de bej renkte astarlı olup astar yoğun olarak aşınmıştır. Çark yapımıdır, iyi fırınlanmıştır.

Karşılaştırma: Cox 1949, 4-5, No.17-19; Vessberg-Westholm 1956, 57- 58, 76, Fig.21, 2-7; Hellstorm 1965, 12-13, Pl.33, 64; Schafer 1968, 37-38, Tafel 4, C13-C19; Ziegenaus-De Luca 1968, Taf. 64, 119, 122, 149, Taf.65, 111; Sparkes-Talcott 1970, 131-132, Fig.8, 826, 829, 830, 832, 835, 837, 841, 842; Edward 1975, 29, Pl.2, 15-34; Edwards 1975, 31, Pl. 44, 26-30; Rudolph 1978, 214, Fig. 2, 7-8; Hayes 1991, 26, Fig.14, 6-8; Tekkök- Biçken 1996, 20- 22, fig. 2. A2, fig. 3. A3- A8; Berlin 2002, Pl.12, 63-68, Pl.13, Pl.15, 89-92; Vaag-Norskov- Lund 2002, 220, Pl. 57, L73; Meriç 2002, 25, Tafel 1, K1, K2, K4-K12; Rotroff - Oliver Jr. 2003, 21, 26, Pl. 5, 14, Pl.7-9, 32-44.

Tarih: MÖ 3. yüzyılın ilk yarısı

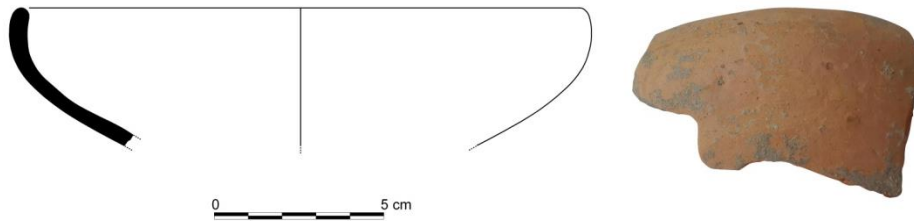

Katalog Numarası : 23
Levha/Çizim Numarası : 5/23
Buluntu Numarası : NİF.17.K.37
Buluntu Adı : İçe Dönük Kenarlı Kâse
Buluntu Yeri : Karamattepe
Buluntu Konumu / Kotu : Açma Y34a geneli , 435.69 /434.27 m
Buluntu Tarihi : 13.07.2017
Ölçüler : **AÇ:** 18 cm **Y:** 2.8 cm
Tanım: Ağız kenarı-gövde parçası. Açık devetüyü renğinde hamuru az oranda gümüş mika katkılı, ince taneli ve sık dokuludur. Her iki yüzeyi de hamurunun renğinde astarlı olup yoğun olarak aşınmıştır. Çark yapımıdır, iyi fırınlanmıştır.

Karşılaştırma: Cox 1949, 4-5, No.17-19; Vessberg-Westholm 1956, 57- 58, 76, Fig.21, 2-7; Hellstorm 1965, 12-13, Pl.33, 64; Schafer 1968, 37-38, Tafel 4, C13-C19;

Ziegenaus-De Luca 1968, Taf. 64, 119, 122, 149, Taf.65, 111; Sparkes-Talcott 1970, 131-132, Fig.8, 826, 829, 830, 832, 835, 837, 841, 842; Edward 1975, 29, Pl.2, 15-34; Edwards 1975, 31, Pl. 44, 26-30; Rudolph 1978, 214, Fig. 2, 7-8; Hayes 1991, 26, Fig.14, 6-8; Tekkök- Biçken 1996, 20- 22, fig. 2. A2, fig. 3. A3- A8; Berlin 2002, Pl.12, 63-68, Pl.13, Pl.15, 89-92; Vaag-Norskov- Lund 2002, 220, Pl. 57, L73; Meriç 2002, 25, Tafel 1, K1, K2, K4-K12; Rotroff - Oliver Jr. 2003, 21, 26, Pl. 5, 14, Pl.7-9, 32-44.

Tarih: MÖ 3. yüzyılın ilk yarısı

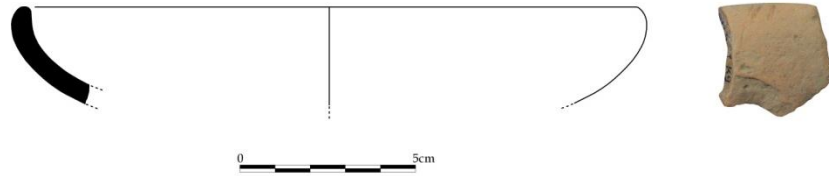

Katalog Numarası : 24
Levha/Çizim Numarası : 5/24
Buluntu Numarası : NİF.14.K.85
Buluntu Adı : İçe Dönük Kenarlı Kâse
Buluntu Yeri : Karamattepe
Buluntu Konumu / Kotu : Açma Z 33d arka kısmı, 436.55 m
Buluntu Tarihi : 23.07.2014
Ölçüler : **AÇ:** 16 cm **Y:** 4.1 cm

Tanım: Ağız kenarı-gövde parçası. Pembe hamuru mika, mineral ve kireç katkılı, ince taneli, sık dokuludur. Astar her iki yüzeyde de yoğun olarak aşınmıştır, mat ve hafif pürüzlüdür. Çark yapımıdır, iyi fırınlanmıştır.

Karşılaştırma: Cox 1949, 4-5, No.17-19; Vessberg-Westholm 1956, 57- 58, 76, Fig.21, 2-7; Hellstorm 1965, 12-13, Pl.33, 64; Schafer 1968, 37-38, Tafel 4, C13-C19; Ziegenaus-De Luca 1968, Taf. 64, 119, 122, 149, Taf.65, 111; Sparkes-Talcott 1970, 131-132, Fig.8, 826, 829, 830, 832, 835, 837, 841, 842; Edward 1975, 29, Pl.2, 15-34; Edwards 1975, 31, Pl. 44, 26-30; Rudolph 1978, 214, Fig. 2, 7-8; Hayes 1991, 26, Fig.14, 6-8; Tekkök- Biçken 1996, 20- 22, fig. 2. A2, fig. 3. A3- A8; Berlin 2002, Pl.12, 63-68, Pl.13, Pl.15, 89-92; Vaag-Norskov- Lund 2002, 220, Pl. 57, L73; Meriç 2002, 25, Tafel 1, K1, K2, K4-K12; Rotroff - Oliver Jr. 2003, 21, 26, Pl. 5, 14, Pl.7-9, 32-44.

Tarih: MÖ 3. yüzyılın ilk yarısı

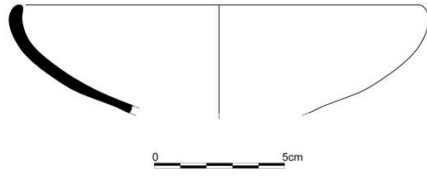

Katalog Numarası : 25
Levha/Çizim Numarası : 5/25
Buluntu Numarası : NİF. 14.K.142
Buluntu Adı : İçe Dönük Kenarlı Kâse
Buluntu Yeri : Karamattepe
Buluntu Konumu / Kotu : Açma Z 33d, kepir çukur içi
Buluntu Tarihi : 24.07.2014
Ölçüler : AÇ: 16 cm Y: 4.2 cm
Tanım: Ağız kenarı-gövde parçası. Kiremit renginde hamuru az oranda mineral ve gümüş mika katkılı, ince taneli, sık dokuludur. Her iki yüzeyi hamurunun renginde astarlı, mat ve hafif pürüzlüdür. Çark yapımıdır, iyi fırınlanmıştır.

Karşılaştırma: Cox 1949, 4-5, No.17-19; Vessberg-Westholm 1956, 57- 58, 76, Fig.21, 2-7; Hellstorm 1965, 12-13, Pl.33, 64; Schafer 1968, 37-38, Tafel 4, C13-C19; Ziegenaus-De Luca 1968, Taf. 64, 119, 122, 149, Taf.65, 111; Sparkes-Talcott 1970, 131-132, Fig.8, 826, 829, 830, 832, 835, 837, 841, 842; Edward 1975, 29, Pl.2, 15-34; Edwards 1975, 31, Pl. 44, 26-30; Rudolph 1978, 214, Fig. 2, 7-8; Hayes 1991, 26, Fig.14, 6-8; Tekkök- Biçken 1996, 20- 22, fig. 2. A2, fig. 3. A3- A8; Berlin 2002, Pl.12, 63-68, Pl.13, Pl.15, 89-92; Vaag-Norskov- Lund 2002, 220, Pl. 57, L73; Meriç 2002, 25, Tafel 1, K1, K2, K4-K12; Rotroff - Oliver Jr. 2003, 21, 26, Pl. 5, 14, Pl.7-9, 32-44.

Tarih: MÖ 3. yüzyılın ilk yarısı

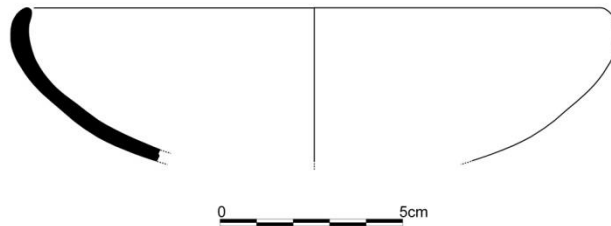

Katalog Numarası : 26
Levha/Çizim Numarası : 5/26
Buluntu Numarası : NİF.08.K.383
Buluntu Adı : İçe Dönük Kenarlı Kâse
Buluntu Yeri : Karamattepe
Buluntu Konumu / Kotu : Açma XI, Başlangıç - 33 cm
Buluntu Tarihi : 28.08.2008

Ölçüler : AÇ: 15.3 cm Y: 4 cm

Tanım: Ağız kenarı-gövde parçası. İyi arıtılmış pembe-koyu bej renğinde hamuru az oranda mika katkılı olup ince taneli ve sık dokuludur. Dış yüzeyi hamurunun renginde , iç yüzeyi kahverengi astarlı olup mat ve hafif pürüzlüdür. Dış yüzeyinde daldırma tekniğinde yapılmış, kahverengi akıtma boya bezemesi yer almaktadır. Kahverengi akıtma boya bezemesinde renk dalgalanmaları mevcuttur. Çark yapımıdır, iyi fırınlanmıştır.

Karşılaştırma: Cox 1949, 4-5, No.17-19; Vessberg-Westholm 1956, 57- 58, 76, Fig.21, 2-7; Hellstorm 1965, 12-13, Pl.33, 64; Schafer 1968, 37-38, Tafel 4, C13-C19; Ziegenaus-De Luca 1968, Taf. 64, 119, 122, 149, Taf.65, 111; Sparkes-Talcott 1970, 131-132, Fig.8, 826, 829, 830, 832, 835, 837, 841, 842; Edward 1975, 29, Pl.2, 15-34; Edwards 1975, 31, Pl. 44, 26-30; Rudolph 1978, 214, Fig. 2, 7-8; Hayes 1991, 26, Fig.14, 6-8; Tekkök- Biçken 1996, 20- 22, fig. 2. A2, fig. 3. A3- A8; Berlin 2002, Pl.12, 63-68, Pl.13, Pl.15, 89-92; Vaag-Norskov- Lund 2002, 220, Pl. 57, L73; Meriç 2002, 25, Tafel 1, K1, K2, K4-K12; Rotroff - Oliver Jr. 2003, 21, 26, Pl. 5, 14, Pl.7-9, 32-44.

Tarih: MÖ 3. yüzyılın ilk yarısı

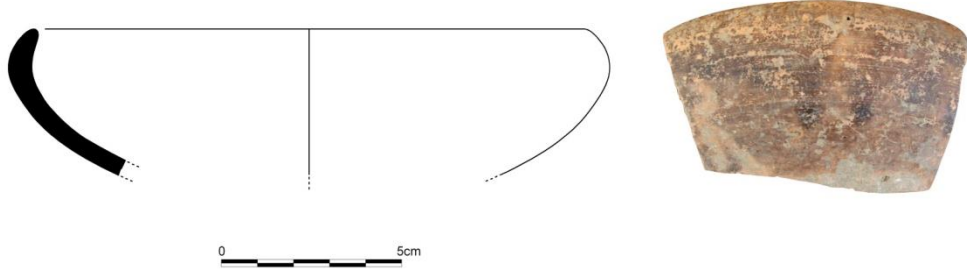

Katalog Numarası : 27
Levha/Çizim Numarası : 5/27
Buluntu Numarası : NİF.06.DK.19
Buluntu Adı : İçe Dönük Kenarlı Kâse
Buluntu Yeri : Dağkızılca
Buluntu Konumu / Kotu : DM3, dromos önü temizlik
Buluntu Tarihi : 04.09.2006
Ölçüler : AÇ: 16 cm Y:3.9 cm

Tanım: Ağız kenarı-gövde parçası. Bej renğinde hamuru az oranda mika ve kireç katkılı olup ince taneli, sık dokulu ve serttir. Her iki yüzeyi hamurunun renginde astarlı, mat ve hafif pürüzlüdür. Dış yüzeyinde daldırma tekniğinde yapılmış, kahverengi akıtma boya bezemesi yer almaktadır. Çark yapımıdır, iyi fırınlanmıştır.

Karşılaştırma: Cox 1949, 4-5, No.17-19; Vessberg-Westholm 1956, 57- 58, 76, Fig.21, 2-7; Hellstorm 1965, 12-13, Pl.33, 64; Schafer 1968, 37-38, Tafel 4, C13-C19;

Ziegenaus-De Luca 1968, Taf. 64, 119, 122, 149, Taf.65, 111; Sparkes-Talcott 1970, 131-132, Fig.8, 826, 829, 830, 832, 835, 837, 841, 842; Edward 1975, 29, Pl.2, 15-34; Edwards 1975, 31, Pl. 44, 26-30; Rudolph 1978, 214, Fig. 2, 7-8; Hayes 1991, 26, Fig.14, 6-8; Tekkök- Biçken 1996, 20- 22, fig. 2. A2, fig. 3. A3- A8; Berlin 2002, Pl.12, 63-68, Pl.13, Pl.15, 89-92; Vaag-Norskov- Lund 2002, 220, Pl. 57, L73; Meriç 2002, 25, Tafel 1, K1, K2, K4-K12; Rotroff - Oliver Jr. 2003, 21, 26, Pl. 5, 14, Pl.7-9, 32-44.

Tarih: MÖ 3. yüzyılın ilk yarısı

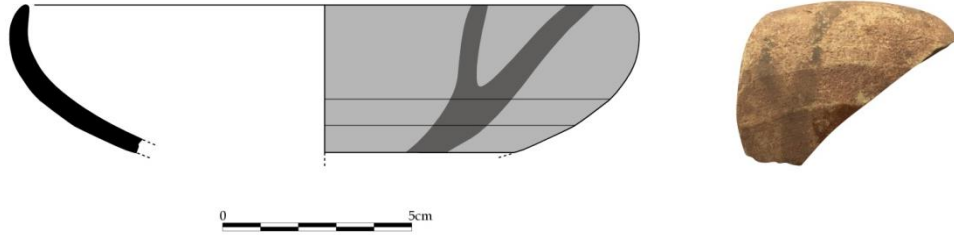

Katalog Numarası : 28
Levha/Çizim Numarası : 6/28
Buluntu Numarası : NİF.13.K.43
Buluntu Adı : İçe Dönük Kenarlı Kâse
Buluntu Yeri : Karamattepe
Buluntu Konumu / Kotu : Açma U 30c, kuzey sınırı
Buluntu Tarihi : 26.07.2013
Ölçüler : **AÇ:** 12 cm **Y:** 4.8 cm **KÇ:** 6.9 cm
Tanım: Tam profilli eserin üçte birlik bölümü parça olarak ele geçirilmiştir. Bej renginde hamuru yoğun oranda gümüş mika, mineral ve kireç katkılı olup ince taneli, sık dokuludur. Her iki yüzeyi hamurunun renginde astarlı, mat ve pürüzlüdür. Çark yapımıdır, iyi fırınlanmıştır.

Karşılaştırma: Cox 1949, 4-5, No.17-19; Vessberg-Westholm 1956, 57- 58, 76, Fig.21, 2-7; Hellstorm 1965, 12-13, Pl.33, 64; Schafer 1968, 37-38, Tafel 4, C13-C19; Ziegenaus-De Luca 1968, Taf. 64, 119, 122, 149, Taf.65, 111; Sparkes-Talcott 1970, 131-132, Fig.8, 826, 829, 830, 832, 835, 837, 841, 842; Edward 1975, 29, Pl.2, 15-34; Edwards 1975, 31, Pl. 44, 26-30; Rudolph 1978, 214, Fig. 2, 7-8; Hayes 1991, 26, Fig.14, 6-8; Tekkök- Biçken 1996, 20- 22, fig. 2. A2, fig. 3. A3- A8; Berlin 2002, Pl.12, 63-68, Pl.13, Pl.15, 89-92; Vaag-Norskov- Lund 2002, 220, Pl. 57, L73; Meriç 2002, 25, Tafel 1, K1, K2, K4-K12; Rotroff - Oliver Jr. 2003, 21, 26, Pl. 5, 14, Pl.7-9, 32-44.

Tarih: MÖ 3. yüzyılın ilk yarısı

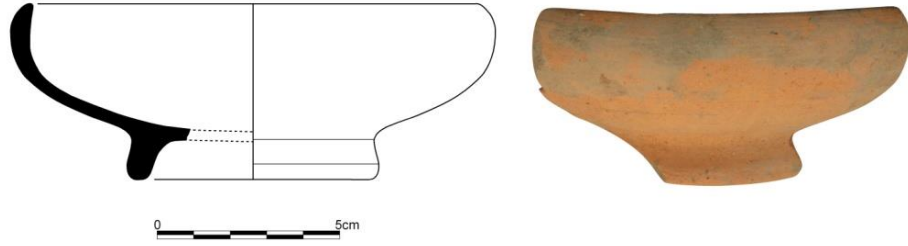

- Katalog Numarası** : 29
Levha/Çizim Numarası : 6/29
Buluntu Numarası : NİF.13.K.47 (NİF PT.13 -07)
Buluntu Adı : İçe Dönük Kenarlı Kâse
Buluntu Yeri : Karamattepe
Buluntu Konumu / Kotu : Açma U 30c, 437.83 m
Buluntu Tarihi : 22.07.2013
Ölçüler : **AÇ:** 15 cm **Y:** 4.9 cm **KÇ:** 7 cm
Tanım: Tama yakın profilli, parçalı olarak ele geçirilen eserin kaidesi ve gövdesi yapıştırılarak tamamlanmıştır. Açık kiremit renginde hamuru yoğun oranda mika, mineral ve kireç katkılı olup ince taneli, sık dokuludur. Her iki yüzeyi hamurunun renginde astarlı, mat ve pürüzlüdür. Eserin dış yüzeyi ağız kenarı üzerinde, fırınlamadan kaynaklanan siyah renk değişimi yer almaktadır. Çark yapımıdır, iyi fırınlanmıştır.
- Karşılaştırma:** Cox 1949, 4-5, No.17-19; Vessberg-Westholm 1956, 57- 58, 76, Fig.21, 2-7; Hellstorm 1965, 12-13, Pl.33, 64; Schafer 1968, 37-38, Tafel 4, C13-C19; Ziegenaus-De Luca 1968, Taf. 64, 119, 122, 149, Taf.65, 111; Sparkes-Talcott 1970, 131-132, Fig.8, 826, 829, 830, 832, 835, 837, 841, 842; Edward 1975, 29, Pl.2, 15-34; Edwards 1975, 31, Pl. 44, 26-30; Rudolph 1978, 214, Fig. 2, 7-8; Hayes 1991, 26, Fig.14, 6-8; Tekkök- Biçken 1996, 20- 22, fig. 2. A2, fig. 3. A3- A8; Berlin 2002, Pl.12, 63-68, Pl.13, Pl.15, 89-92; Vaag-Norskov- Lund 2002, 220, Pl. 57, L73; Meriç 2002, 25, Tafel 1, K1, K2, K4-K12; Rotroff - Oliver Jr. 2003, 21, 26, Pl. 5, 14, Pl.7-9, 32-44.
- Tarih:** MÖ 3. yüzyılın ilk yarısı

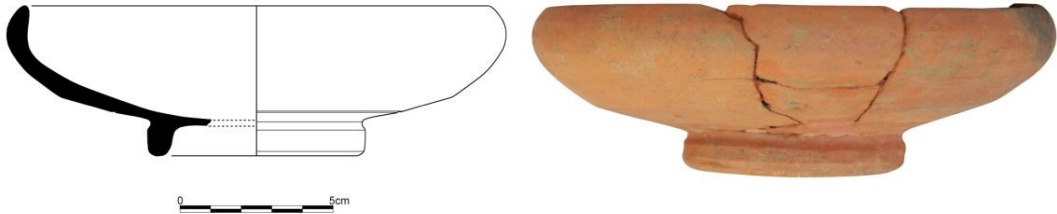

Katalog Numarası : 30
Levha/Çizim Numarası : 6/30
Buluntu Numarası : NİF.13.K.22 (NİF PT.13-06)
Buluntu Adı : İçe Dönük Kenarlı Kâse
Buluntu Yeri : Karamattepe
Buluntu Konumu / Kotu : Açma T 27d -
Buluntu Tarihi : 15.07.2013
Ölçüler : **AÇ:** 14 cm **Y:** 5.4 cm **KÇ:** 9.4 cm
Tanım: Tam profilli eserin üçte birlik bölümü parça olarak ele geçirilmiştir. Koyu pembe hamuru yoğun oranda gümüş mika, mineral ve kireç katkılı olup ince taneli, sık dokulu, serttir. Her iki yüzeyi hamurunun renginde astarlı, mat ve hafif pürüzlüdür. Eserin dış yüzey üzerinde, kırmızı akıtma boya bezeme izleri takip edilmektedir. Çark yapımıdır, iyi fırınlanmıştır.

Karşılaştırma: Cox 1949, 4-5, No.17-19; Vessberg-Westholm 1956, 57- 58, 76, Fig.21, 2-7; Hellstorm 1965, 12-13, Pl.33, 64; Schafer 1968, 37-38, Tafel 4, C13-C19; Ziegenaus-De Luca 1968, Taf. 64, 119, 122, 149, Taf.65, 111; Sparkes-Talcott 1970, 131-132, Fig.8, 826, 829, 830, 832, 835, 837, 841, 842; Edward 1975, 29, Pl.2, 15-34; Edwards 1975, 31, Pl. 44, 26-30; Rudolph 1978, 214, Fig. 2, 7-8; Hayes 1991, 26, Fig.14, 6-8; Tekkök- Biçken 1996, 20- 22, fig. 2. A2, fig. 3. A3- A8; Berlin 2002, Pl.12, 63-68, Pl.13, Pl.15, 89-92; Vaag-Norskov- Lund 2002, 220, Pl. 57, L73; Meriç 2002, 25, Tafel 1, K1, K2, K4-K12; Rotroff - Oliver Jr. 2003, 21, 26, Pl. 5, 14, Pl.7-9, 32-44.

Tarih: MÖ 3. yüzyılın ilk yarısı

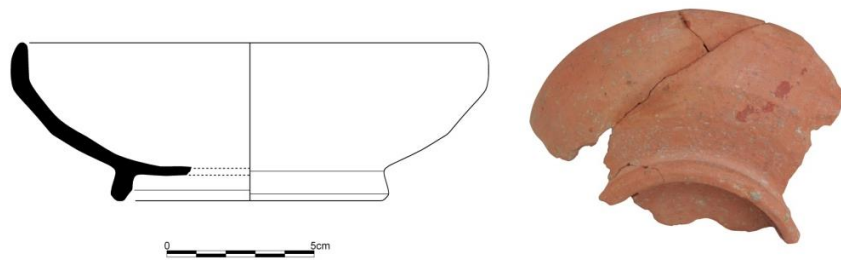

Katalog Numarası : 31
Levha/Çizim Numarası: : 6/31
Buluntu Numarası : NİF.14.K.31
Buluntu Adı : İçe Dönük Kenarlı Kâse
Buluntu Yeri : Karamattepe
Buluntu Konumu / Kotu : Açma Z33d, açmanın kuzeyi, 436.92 m
Buluntu Tarihi : 15.07.2014
Ölçüler : **AÇ:** 16 cm **Y:**4.4 cm
Tanım: Ağız kenarı-gövde parçası. Bej renginde hamuru yoğun oranda gümüş mika ve az oranda kireç katkılı, ince taneli, sık dokuludur. Dış yüzeyi kahverengi astarlı, yarı

parlak ve pürüzsüz olup iç yüzeyinde ise astar yoğun olarak aşınmıştır. Çark yapımıdır, iyi fırınlanmıştır.

Karşılaştırma: Cox 1949, 4-5, No.17-19; Vessberg-Westholm 1956, 57- 58, 76, Fig.21, 2-7; Hellstorm 1965, 12-13, Pl.33, 64; Schafer 1968, 37-38, Tafel 4, C13-C19; Ziegenaus-De Luca 1968, Taf. 64, 119, 122, 149, Taf.65, 111; Sparkes-Talcott 1970, 131-132, Fig.8, 826, 829, 830, 832, 835, 837, 841, 842; Edward 1975, 29, Pl.2, 15-34; Edwards 1975, 31, Pl. 44, 26-30; Rudolph 1978, 214, Fig. 2, 7-8; Hayes 1991, 26, Fig.14, 6-8; Tekkök- Biçken 1996, 20- 22, fig. 2. A2, fig. 3. A3- A8; Berlin 2002, Pl.12, 63-68, Pl.13, Pl.15, 89-92; Vaag-Norskov- Lund 2002, 220, Pl. 57, L73; Meriç 2002, 25, Tafel 1, K1, K2, K4-K12; Rotroff - Oliver Jr. 2003, 21, 26, Pl. 5, 14, Pl.7-9, 32-44.

Tarih: MÖ 3. yüzyılın ilk yarısı

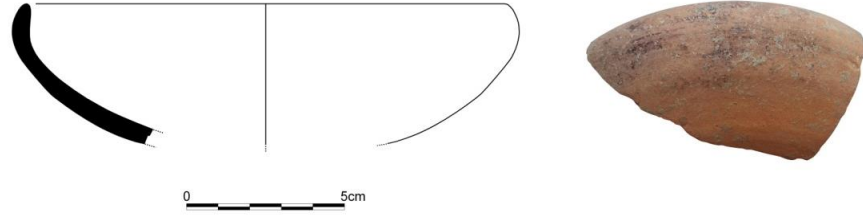

Katalog Numarası : 32
Levha/Çizim Numarası : 6/32
Buluntu Numarası : NİF.17.K.58
Buluntu Adı : İçe Dönük Kenarlı Kâse
Buluntu Yeri : Karamattepe
Buluntu Konumu / Kotu : Açma Y33d, açma geneli , 435.64 m
Buluntu Tarihi : 14.07.2017
Ölçüler : **AÇ:** 18 cm **Y:** 2.8 cm

Tanım: Ağız kenarı-gövde parçası. Soluk kırmızı hamuru yoğun oranda gümüş mika ve az oranda kireç katkılı, ince taneli, sık dokuludur. Her iki yüzeyi pembe astarlı, yarı mat ve hafif pürüzlüdür. Çark yapımıdır, iyi fırınlanmıştır.

Karşılaştırma: Cox 1949, 4-5, No.17-19; Vessberg-Westholm 1956, 57- 58, 76, Fig.21, 2-7; Hellstorm 1965, 12-13, Pl.33, 64; Schafer 1968, 37-38, Tafel 4, C13-C19; Ziegenaus-De Luca 1968, Taf. 64, 119, 122, 149, Taf.65, 111; Sparkes-Talcott 1970, 131-132, Fig.8, 826, 829, 830, 832, 835, 837, 841, 842; Edward 1975, 29, Pl.2, 15-34; Edwards 1975, 31, Pl. 44, 26-30; Rudolph 1978, 214, Fig. 2, 7-8; Hayes 1991, 26, Fig.14, 6-8; Tekkök- Biçken 1996, 20- 22, fig. 2. A2, fig. 3. A3- A8; Berlin 2002, Pl.12, 63-68, Pl.13, Pl.15, 89-92; Vaag-Norskov-Lund 2002, 220, Pl. 57, L73; Meriç 2002, 25, Tafel 1, K1, K2, K4-K12; Rotroff - Oliver Jr. 2003, 21, 26, Pl. 5, 14, Pl.7-9, 32-44.

Tarih: MÖ 3. yüzyılın ilk yarısı

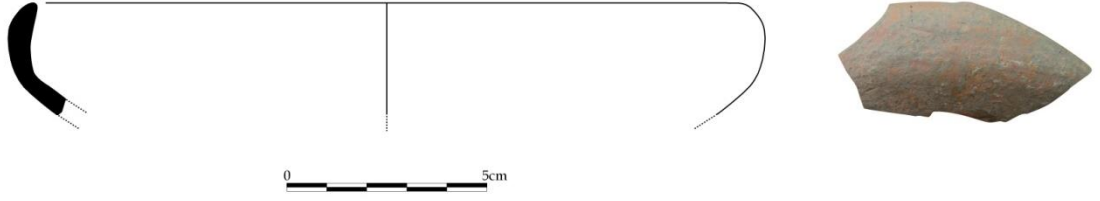

Katalog Numarası : 33
Levha/Çizim Numarası : 7/33
Buluntu Numarası : NİF.17.K.162
Buluntu Adı : İçe Dönük Kenarlı Kâse
Buluntu Yeri : Karamattepe
Buluntu Konumu / Kotu : Açma Y33d, açma seviye geneli, 435.60 m
Buluntu Tarihi : 17.07.2017
Ölçüler : AÇ: 10.5 cm Y: 2.2 cm

Tanım: Ağız kenarı-gövde parçası. İyi arıtılmış gri hamuru ince taneli ve sık dokuludur. Her iki yüzeyi açık kahverengi astarlı, mat ve hafif pürüzlüdür. Çark yapımıdır, iyi fırınlanmıştır.

Karşılaştırma: Cox 1949, 4-5, No.17-19; Vessberg-Westholm 1956, 57- 58, 76, Fig.21, 2-7; Hellstorm 1965, 12-13, Pl.33, 64; Schafer 1968, 37-38, Tafel 4, C13-C19; Ziegenaus-De Luca 1968, Taf. 64, 119, 122, 149, Taf.65, 111; Sparkes-Talcott 1970, 131-132, Fig.8, 826, 829, 830, 832, 835, 837, 841, 842; Edward 1975, 29, Pl.2, 15-34; Edwards 1975, 31, Pl. 44, 26-30; Rudolph 1978, 214, Fig. 2, 7-8; Hayes 1991, 26, Fig.14, 6-8; Tekkök- Biçken 1996, 20- 22, fig. 2. A2, fig. 3. A3- A8; Berlin 2002, Pl.12, 63-68, Pl.13, Pl.15, 89-92; Vaag-Norskov- Lund 2002, 220, Pl. 57, L73; Meriç 2002, 25, Tafel 1, K1, K2, K4-K12; Rotroff - Oliver Jr. 2003, 21, 26, Pl. 5, 14, Pl.7-9, 32-44.

Tarih: MÖ 3. yüzyılın ilk yarısı

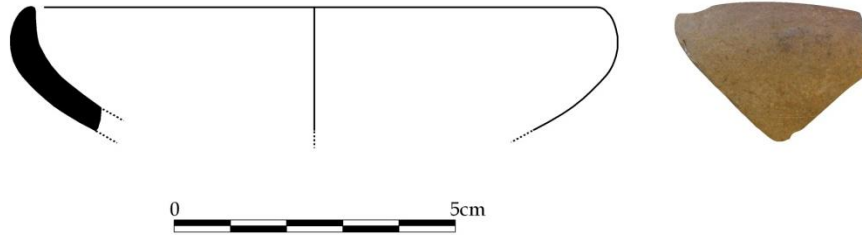

Katalog Numarası : 34
Levha/Çizim Numarası: : 7/34
Buluntu Numarası : NİF.17.K.166-173
Buluntu Adı : İçe Dönük Kenarlı Kâse
Buluntu Yeri : Karamattepe
Buluntu Konumu / Kotu : Açma Y33a, açma geneli, 436.49 m
Buluntu Tarihi : 12.07.2017

Ölçüler

: AÇ: 12 cm

Y: 2.5 cm

Tanım: Ağız kenarı-gövde parçası. Açık kırmızı hamuru yoğun oranda gümüş mika, mineral ve kireç katkılı, ince taneli, sık dokuludur. Her iki yüzeyde de astar yoğun olarak aşınmış olup korunan kısımlardaki boya izinden kırmızı astarlı olduğu anlaşılmaktadır. Mat ve hafif pürüzlüdür. Çark yapımıdır, iyi fırınlanmıştır.

Karşılaştırma: Cox 1949, 4-5, No.17-19; Vessberg-Westholm 1956, 57- 58, 76, Fig.21, 2-7; Hellstorm 1965, 12-13, Pl.33, 64; Schafer 1968, 37-38, Tafel 4, C13-C19; Ziegenaus-De Luca 1968, Taf. 64, 119, 122, 149, Taf.65, 111; Sparkes-Talcott 1970, 131-132, Fig.8, 826, 829, 830, 832, 835, 837, 841, 842; Edward 1975, 29, Pl.2, 15-34; Edwards 1975, 31, Pl. 44, 26-30; Rudolph 1978, 214, Fig. 2, 7-8; Hayes 1991, 26, Fig.14, 6-8; Tekkök- Biçken 1996, 20- 22, fig. 2. A2, fig. 3. A3- A8; Berlin 2002, Pl.12, 63-68, Pl.13, Pl.15, 89-92; Vaag-Norskov- Lund 2002, 220, Pl. 57, L73; Meriç 2002, 25, Tafel 1, K1, K2, K4-K12; Rotroff - Oliver Jr. 2003, 21, 26, Pl. 5, 14, Pl.7-9, 32-44.

Tarih: MÖ 3. yüzyılın ilk yarısı

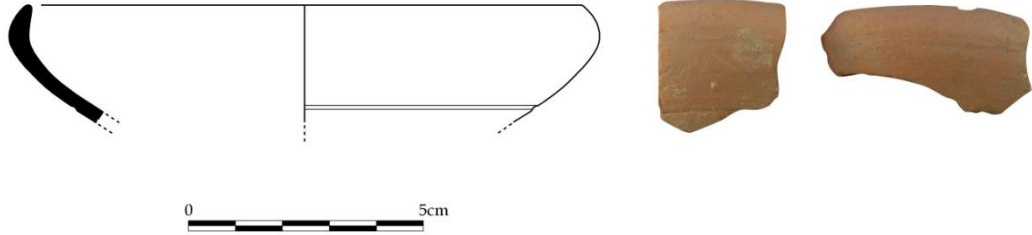

Katalog Numarası

: 35

Levha/Çizim Numarası

: 7/35

Buluntu Numarası

: NİF.15.K.16

Buluntu Adı

: İçe Dönük Kenarlı Kâse

Buluntu Yeri

: Karamattepe

Buluntu Konumu / Kotu

: Açma S28a, alanın kuzeybatısı

Buluntu Tarihi

: 24.07.2015

Ölçüler

: AÇ: 13 cm

Y: 3.4 cm

Tanım: Ağız kenarı-gövde parçası. Kiremit renginde hamuru yoğun oranda mika katkılı, ince taneli ve sık dokuludur. Her iki yüzeyde de astar yoğun olarak aşınmıştır. Çark yapımıdır, iyi fırınlanmıştır.

Karşılaştırma: bkz. Kat. No. 21.

Tarih: MÖ 3. yüzyılın ilk yarısı

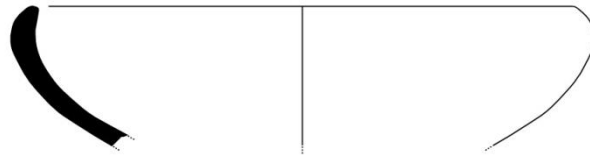

0 5cm

Katalog Numarası : 36
Levha/Çizim Numarası : 7/36
Buluntu Numarası : NİF.12.K.03
Buluntu Adı : İçe Dönük Kenarlı Kâse
Buluntu Yeri : Karamattepe
Buluntu Konumu / Kotu : Açma LXXXIX güneydoğu tarafı
Buluntu Tarihi : 16.07.2012
Ölçüler : **AÇ:** 15 cm **Y:** 2.6 cm

Tanım: Ağız kenarı-gövde parçası. Bej renğinde hamuru mika, mineral ve kireç katkılı olup ince taneli, sık dokuludur. Her iki yüzeyi hamurunun renginde astarlı, mat ve pürüzlüdür. Astar dış yüzeyde yoğun olarak aşınmıştır. Çark yapımıdır, iyi fırınlanmıştır.

Karşılaştırma: *bkz.* Kat. No. 21.

Tarih: MÖ 3. yüzyılın ilk yarısı

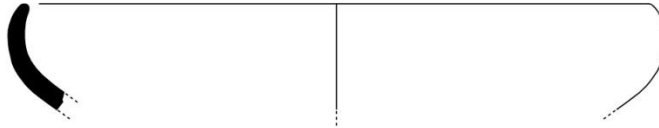

0 5cm

Katalog Numarası : 37
Levha/Çizim Numarası : 7/37
Buluntu Numarası : NİF.08.DK.35
Buluntu Adı : İçe Dönük Kenarlı Kâse
Buluntu Yeri : Dağkızılca
Buluntu Konumu / Kotu : DM4, kaçak kazı toprağı
Buluntu Tarihi : 26.08.2008
Ölçüler : **AÇ:** 16 cm **Y:** 3.4 cm

Tanım: Ağız kenarı-gövde parçası. Bej renğinde hamuru yoğun oranda gümüş mika ve az oranda mineral katkılı, ince taneli, sık dokuludur. Her iki yüzeyi hamurunun renginde astarlı, mat ve pürüzlüdür. Astar dış yüzeyde yoğun olarak aşınmıştır. Çark yapımıdır, iyi fırınlanmıştır.

Karşılaştırma: *bkz.* Kat. No. 21.

Tarih: MÖ 3. yüzyılın ilk yarısı

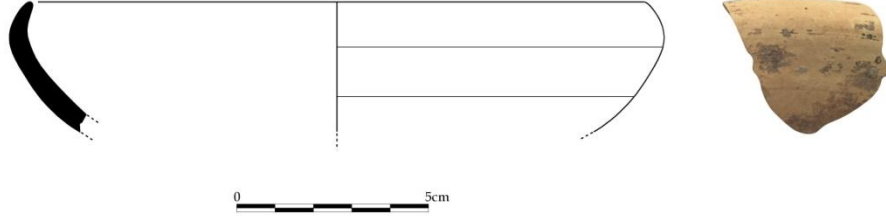

Katalog Numarası : 38
Levha/Çizim Numarası : 7/38
Buluntu Numarası : NİF.11.BO.56
Buluntu Adı : İçe Dönük Kenarlı Kâse
Buluntu Yeri : Balıcaoluk
Buluntu Konumu / Kotu : Doğu kesim kuzeybatı taraf, kuzey-güney doğrultulu duvar ile doğu-batı doğrultulu duvarın kesiştiği köşenin, kuzeybatısı

Buluntu Tarihi : 09.09.2011

Ölçüler : AÇ: 15.2 cm Y: 6.5 cm KÇ: 7.3 cm

Tanım: Tam profilli kâsenin ağız kenarı kısmen korunmuştur. Kahverengi hamuru yoğun oranda mika katkılı, ince taneli, sık dokulu ve serttir. Her iki yüzeyi koyu kahverengi astarlı olup dış yüzeyde gri-siyah tonlarında akıtma izleri görülmektedir, ancak tanımlanamayacak şekilde aşınmıştır. Mat ve pürüzlüdür. Çark yapımıdır, iyi fırınlanmıştır.

Karşılaştırma: *bkz.* Kat. No. 21.

Tarih: MÖ 3. yüzyılın ilk yarısı

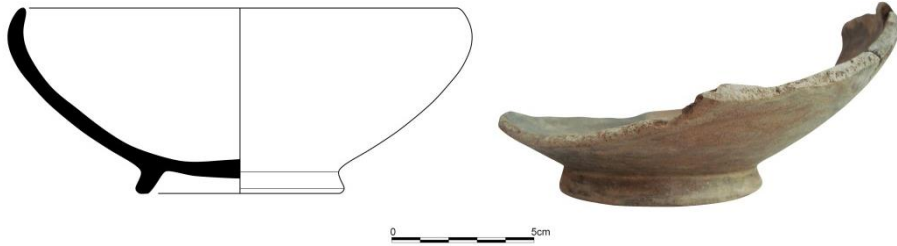

Katalog Numarası : 39
Levha/Çizim Numarası : 7/39
Buluntu Numarası : NİF.13.BO.02
Buluntu Adı : İçe Dönük Kenarlı Kâse
Buluntu Yeri : Balıcaoluk
Buluntu Konumu / Kotu : Açma Z19a ve Z19d, kuzey-güney doğrultulu duvarın batısı, 538.292 m

Buluntu Tarihi : 31.07.2013

Ölçüler : AÇ: 20 cm Y: 4.1 cm

Tanım: Ağız kenarı-gövde parçası. Pembe hamuru mika ve kireç katkılı, ince taneli, sık dokulu, serttir. Her iki yüzeyi kırmızı astarlı, mat ve hafif pürüzlüdür. Astar dış yüzeyde oldukça aşınmıştır. Çark yapımıdır, iyi fırınlanmıştır.

Karşılaştırma: bkz. Kat. No. 21.

Tarih: MÖ 3. yüzyılın ilk yarısı

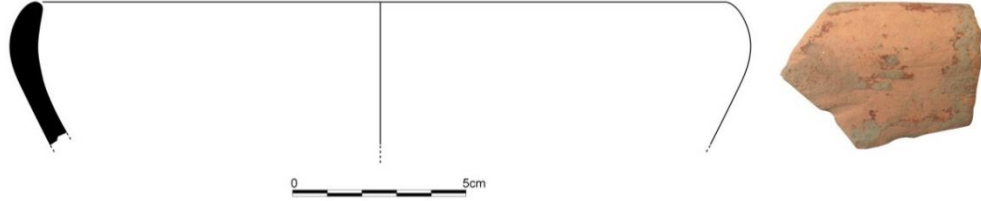

Katalog Numarası : 40
Levha/Çizim Numarası : 8/40
Buluntu Numarası : NİF.14.K.71
Buluntu Adı : İçe Dönük Kenarlı Kâse
Buluntu Yeri : Karamattepe
Buluntu Konumu / Kotu : Açma I28d, açmanın güneybatısı, 440.34 m
Buluntu Tarihi : 01.08.2014
Ölçüler : **AÇ:** 12 cm **Y:** 2.9 cm

Tanım: Ağız kenarı-gövde parçası. Soluk kiremit renginde hamuru mika ve mineral katkılı, ince taneli, sık dokulu, serttir. Astar her iki yüzeyde de yoğun olarak aşınmıştır ancak ağız kenarının dış yüzeyindeki boya izinden kahverengi-siyah astarlı olduğu anlaşılmaktadır. Her iki yüzeyi de mat ve pürüzlüdür. Çark yapımıdır, iyi fırınlanmıştır.

Karşılaştırma: bkz. Kat. No. 21.

Tarih: MÖ 3. yüzyılın ilk yarısı

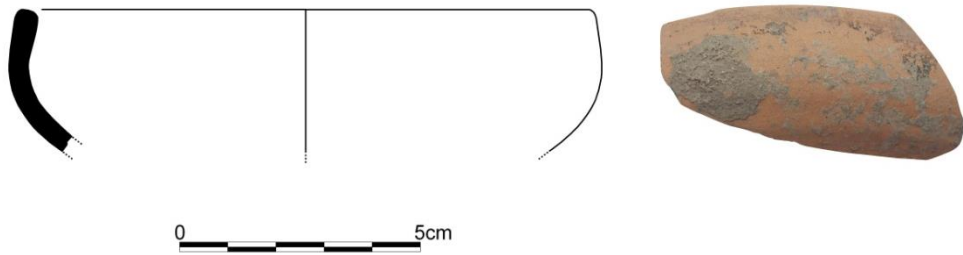

Katalog Numarası : 41
Levha/Çizim Numarası : 8/41
Buluntu Numarası : NİF.17.K.09
Buluntu Adı : İçe Dönük Kenarlı Kâse
Buluntu Yeri : Karamattepe
Buluntu Konumu / Kotu : Açma Y33d, seviye geneli, 435.79 m
Buluntu Tarihi : 12.07.2017
Ölçüler : **AÇ:** 13 cm **Y:** 1.9 cm

Tanım: Ağız kenarı-gövde parçası. Açık devetüyü renginde hamuru az oranda gümüş mika ve kireç katkılı, ince taneli, sık dokuludur. Her iki yüzeyi hamurunun renginde astarlı, mat ve hafif pürüzlüdür. Ancak dış yüzey üzerinde ağız kenarının hemen alt kısmında kırmızı-kahverengi boya kalıntılarında bant bezemesi olduğu takip edilebilmektedir. Çark yapımıdır, iyi fırınlanmıştır.

Karşılaştırma: *bkz.* Kat. No. 21.

Tarih: MÖ 3. yüzyılın ilk yarısı

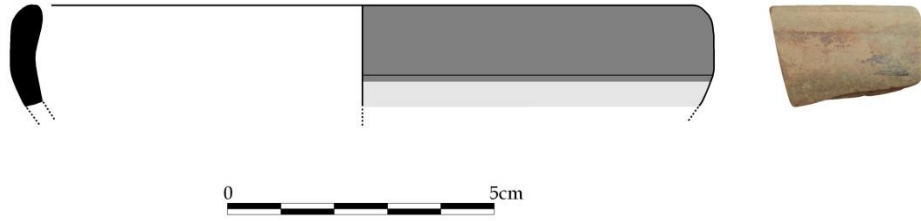

Katalog Numarası : 42
Levha/Çizim Numarası : 8/42
Buluntu Numarası : NİF.17.K.126
Buluntu Adı : İçe Dönük Kenarlı Kâse
Buluntu Yeri : Karamattepe
Buluntu Konumu / Kotu : Açma AA34, kazının güneydoğusundaki kaçak kazı toprağının yüzeyi

Buluntu Tarihi : 14.07.2017

Ölçüler : **AÇ:** 14 cm **Y:** 6 cm **KÇ:** 6 cm

Tanım: Tam profilli eserin üçte birlik bölümü parça olarak ele geçirilmiştir. Soluk kırmızı hamuru gümüş mika ve mineral katkılı, ince taneli, sık dokulu ve serttir. Her iki yüzeyi hamurunun renginde astarlı, mat ve hafif pürüzlüdür. Ayrıca dış yüzeyde ağız kenarının hemen alt kısmında açık kırmızı bant bezemesi yer almaktadır. Çark yapımıdır, iyi fırınlanmıştır.

Karşılaştırma: *bkz.* Kat. No. 21.

Tarih: MÖ 3. yüzyılın ilk yarısı

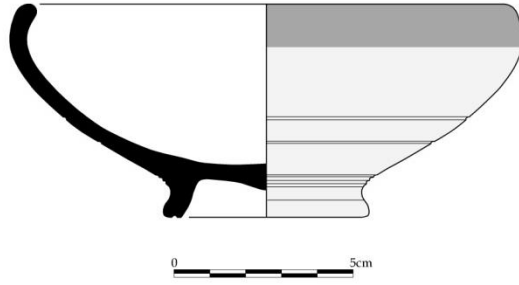

- Katalog Numarası** : 43
Levha/Çizim Numarası : 8/43
Buluntu Numarası : NİF.13.K.24 (NİF PT.13 - 05)
Buluntu Adı : İçe Dönük Kenarlı Kâse
Buluntu Yeri : Karamattepe
Buluntu Konumu / Kotu : Açma T 27c, 439.38 m
Buluntu Tarihi : 16.07.2013
Ölçüler : AÇ: 17 cm Y: 6.2 cm KÇ: 8.5 cm
Tanım: Tama yakın profilli, parçalı olarak ele geçirilen eserin kaidesi ve gövdesi yapıştırılarak tamamlanmıştır. Koyu pembe hamuru yoğun oranda mika, mineral ve kireç katkılı olup ince taneli, sık dokuludur. Her iki yüzeyi hamurunun renginde astarlı, mat ve pürüzlüdür. Eserin dış yüzey ağız kenarı üzerinde, fırınlamadan kaynaklanan siyah renk değişimi yer almaktadır. Çark yapımıdır, iyi fırınlanmıştır.

Karşılaştırma: bkz. Kat. No. 21.

Tarih: MÖ 3. yüzyılın ilk yarısı

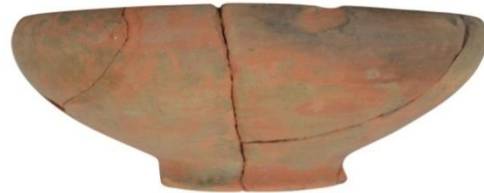
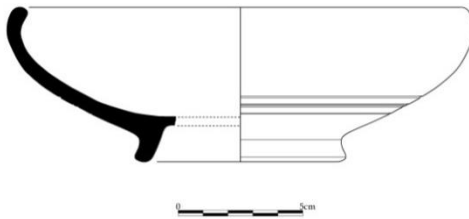

- Katalog Numarası** : 44
Levha/Çizim Numarası : 8/44
Buluntu Numarası : NİF.14.K.65
Buluntu Adı : İçe Dönük Kenarlı Kâse
Buluntu Yeri : Karamattepe
Buluntu Konumu / Kotu : Açma Y 29b, açmanın kuzeybatısı, toplu keramik buluntusunun etrafı
Buluntu Tarihi : 16.07.2014
Ölçüler : AÇ: 16 cm Y: 4.6 cm

Tanım: Ağız kenarı-gövde parçası. Soluk kiremit renginde hamuru mika ve kireç katkılı, ince taneli, sık dokulu, serttir. Her iki yüzeyi hamurunun renginde astarlı, mat ve pürüzlüdür. Çark yapımıdır, iyi fırınlanmıştır.

Karşılaştırma: bkz. Kat. No. 21.

Tarih: MÖ 3. yüzyılın ilk yarısı

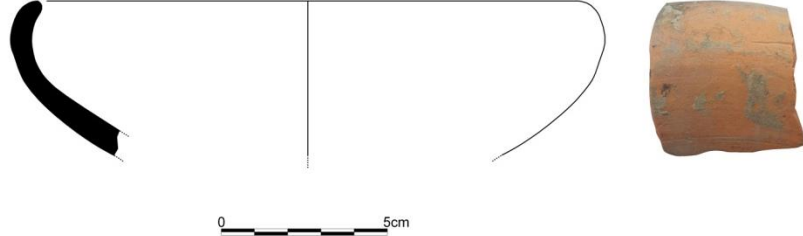

Katalog Numarası : 45
Levha/Çizim Numarası : 8/45
Buluntu Numarası : NİF.14.K.12
Buluntu Adı : İçe Dönük Kenarlı Kâse
Buluntu Yeri : Karamattepe
Buluntu Konumu / Kotu : Açma Z33d, açmanın kuzeyi , 439.07 m
Buluntu Tarihi : 14.07.2014
Ölçüler : AÇ: 17 cm Y: 3.8 cm

Tanım: Ağız kenarı-gövde parçası. Bej renginde hamuru mika katkılı, ince taneli ve sık dokuludur. Astar her iki yüzeyinde de yoğun olarak aşınmıştır ancak ağız kenarının iç yüzeyindeki boya izinden kahverengi-siyah astarlı olduğu anlaşılmaktadır. Çark yapımıdır, iyi fırınlanmıştır.

Karşılaştırma: bkz. Kat. No. 21.

Tarih: MÖ 3. yüzyılın ilk yarısı

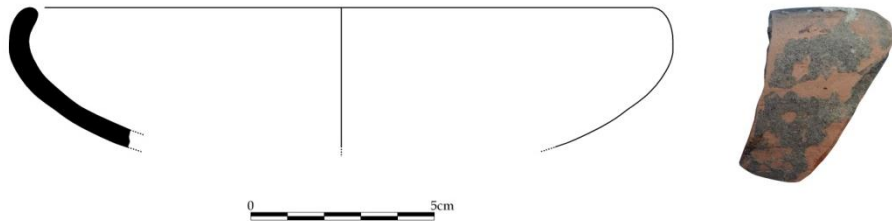

Katalog Numarası : 46
Levha/Çizim Numarası : 8/46
Buluntu Numarası : NİF.11.BO.25
Buluntu Adı : İçe Dönük Kenarlı Kâse
Buluntu Yeri : Balıcaoluk
Buluntu Konumu / Kotu : Orta kesim, güney taraf, yüzey
Buluntu Tarihi : 05.08.2011
Ölçüler : AÇ: 18 cm Y: 4.4 cm

Tanım: Ağız kenarı-gövde parçası. Açık kiremit renginde hamuru yoğun oranda mika, mineral ve kireç katkılı, ince taneli, sık dokulu, serttir. Her iki yüzeyi kahverengi astarlı, mat ve pürüzlüdür, ancak yoğun olarak aşınmıştır. Çark yapımıdır, iyi fırınlanmıştır.

Karşılaştırma: bkz. Kat. No. 21.

Tarih: MÖ 3. yüzyılın ilk yarısı

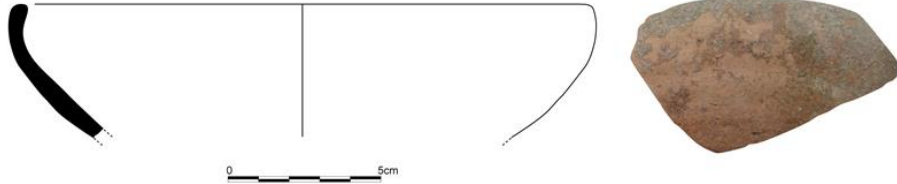

Katalog Numarası : 47
Levha/Çizim Numarası : 9/47
Buluntu Numarası : NİF.10.K.292
Buluntu Adı : İçe Dönük Kenarlı Kâse
Buluntu Yeri : Karamattepe
Buluntu Konumu / Kotu : Açma LXXIII, 437.68 m
Buluntu Tarihi : 30.07.2010
Ölçüler : AÇ: 10 cm Y: 4.7 cm

Tanım: Ağız kenarı-gövde parçası. Açık kahverengi hamuru mika, mineral ve az oranda kireç katkılı olup ince taneli, sık dokulu, serttir. Her iki yüzeyi de kahverenginin tonlarında astarlı, yarı mat ve hafif pürüzlüdür. Dış yüzeyinde daldırma tekniğinde yapılmış koyu kahverengi-siyah tonlarında kalın bir bant yer almaktadır. Çark yapımıdır, iyi fırınlanmıştır.

Karşılaştırma: bkz. Kat. No. 21.

Tarih: MÖ 3. yüzyılın ilk yarısı

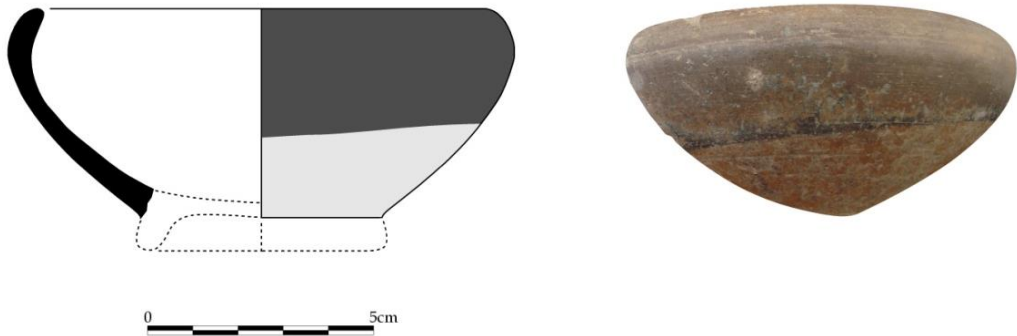

Katalog Numarası : 48
Levha/Çizim Numarası : 9/48
Buluntu Numarası : NİF.12.K.148
Buluntu Adı : İçe Dönük Kenarlı Kâse
Buluntu Yeri : Karamattepe
Buluntu Konumu / Kotu : Açma XCIII, KD 235 / KB 483
Buluntu Tarihi : 18.08.2012
Ölçüler : AÇ: 13 cm Y: 5.1 cm KÇ: 7.4 cm

Tanım: Tama yakın profilli eser, parçalı olarak ele geçirilmiştir. Kaidesi ve gövdesi yapıştırılarak tamamlanmıştır. Açık kiremit renginde hamuru mika, mineral ve az oranda kireç katkılı olup ince taneli, sık dokuludur. Dış yüzey bej astarlı, iç yüzey de yoğun olarak aşınmıştır ancak korunan kısımlardaki boya izinden kahverengi astarlı olduğu anlaşılmaktadır. Yarı mat ve hafif pürüzlüdür. Eserin dış yüzey ağız kenarı üzerinde kırmızı bant bezeme yer almaktadır. Çark yapımıdır, iyi fırınlanmıştır.

Karşılaştırma: Rotroff 1997, 162-163, Pl.76-77, Fig.63, 1002-1023. (MÖ 250-200 / MÖ 175-150), *bkz.* Kat. No. 21.

Tarih: MÖ 3. yüzyılın ilk yarısı - MÖ 2. yüzyılın ortaları

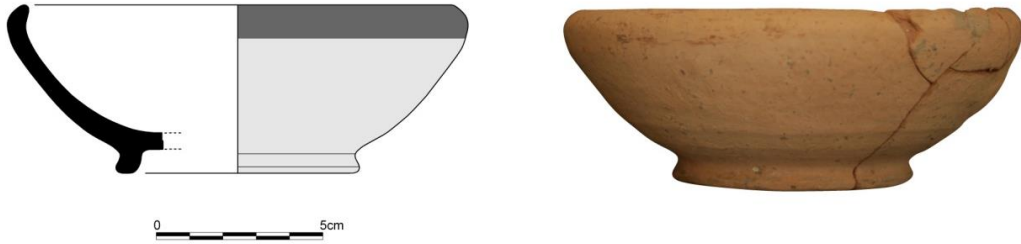

Katalog Numarası : 49
Levha/Çizim Numarası : 9/49
Buluntu Numarası : NİF.17.K.53
Buluntu Adı : İçe Dönük Kenarlı Kâse
Buluntu Yeri : Karamattepe
Buluntu Konumu / Kotu : Açma Y33a, açmanın güneyi, 436.24 m
Buluntu Tarihi : 14.07.2017
Ölçüler : AÇ: 14 cm Y: 2.5 cm

Tanım: Ağız kenarı-gövde parçası. Pembe hamuru yoğun oranda gümüş mika ve az oranda kireç katkılı, ince taneli, sık dokuludur. Dış yüzeyde korunan kısımlardaki boya izinden kırmızı-kahverengi astarlı olduğu anlaşılmaktadır. İç yüzeyde ise astar aşınmıştır. Mat ve hafif pürüzlüdür. Çark yapımıdır, iyi fırınlanmıştır.

Karşılaştırma: Rotroff 1997, 162-163, Pl.76-77, Fig.63, 1002-1023. (MÖ 250-200 / MÖ 175-150), *bkz.* Kat. No. 21.

Tarih: MÖ 3. yüzyılın ilk yarısı - MÖ 2. yüzyılın ortaları

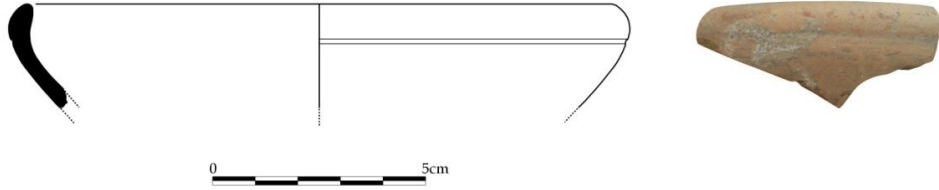

Katalog Numarası : 50
Levha/Çizim Numarası : 9/50
Buluntu Numarası : NİF.14.K.36
Buluntu Adı : İçe Dönük Kenarlı Kâse
Buluntu Yeri : Karamattepe
Buluntu Konumu / Kotu : Açma Z33a, açmanın güneyi, kaçak kazı, 437.01 m
Buluntu Tarihi : 16.07.2014
Ölçüler : **AÇ:** 14 cm **Y:** 2.4 cm

Tanım: Ağız kenarı parçası. Bej renginde hamuru yoğun oranda mika ve kireç katkılı, ince taneli, sık dokuludur. Her iki yüzeyde de astar yoğun olarak aşınmıştır. Mat ve pürüzlüdür. Çark yapımıdır, iyi fırınlanmıştır.

Karşılaştırma: Rotroff 1997, 162-163, Pl.76-77, Fig.63, 1002-1023. (MÖ 250-200 / MÖ 175-150), *bkz.* Kat. No. 21.

Tarih: MÖ 3. yüzyılın ilk yarısı - MÖ 2. yüzyılın ortaları

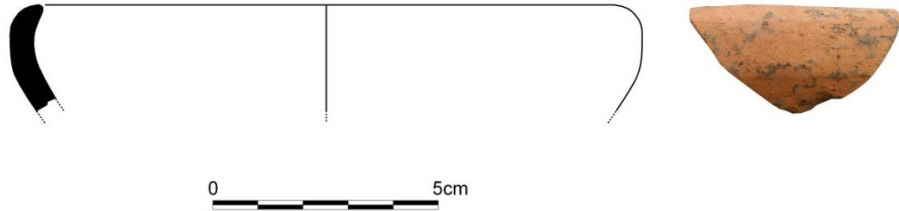

Katalog Numarası : 51
Levha/Çizim Numarası : 9/51
Buluntu Numarası : NİF.12.K.12
Buluntu Adı : İçe Dönük Kenarlı Kâse
Buluntu Yeri : Karamattepe
Buluntu Konumu / Kotu : Açma LXXXIX, 4. seviye toprağı
Buluntu Tarihi : 13.07.2012
Ölçüler : **AÇ:** 13 cm **Y:** 2.6 cm

Tanım: Ağız kenarı-gövde parçası. Koyu krem-bej renginde hamuru mika ve mineral katkılı, ince taneli, sık dokuludur. Astar, her iki yüzeyde de yoğun olarak aşınmıştır ancak ağız kenarının iç yüzeyindeki boya izinden kahverengi-siyah astarlı olduğu anlaşılmaktadır. Çark yapımıdır, iyi fırınlanmıştır.

Karşılaştırma: Rotroff 1997, 162-163, Pl.76-77, Fig.63, 1002-1023. (MÖ 250-200 / MÖ 175-150), *bkz.* Kat. No. 21.

Tarih: MÖ 3. yüzyılın ilk yarısı - MÖ 2. yüzyılın ortaları

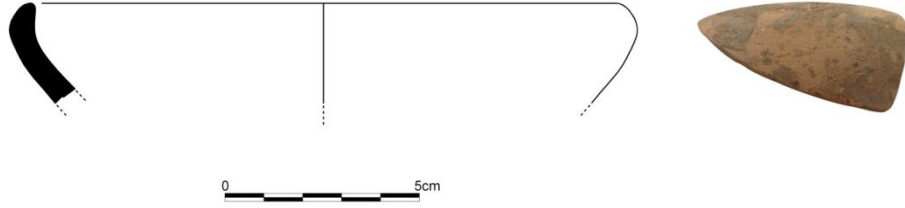

Katalog Numarası : 52
Levha/Çizim Numarası : 9/52
Buluntu Numarası : NİF.15.K.61
Buluntu Adı : İçe Dönük Kenarlı Kâse
Buluntu Yeri : Karamattepe
Buluntu Konumu / Kotu : Açma AA32d, açma seviye geneli, 438.09 - 437.95 m
Buluntu Tarihi : 24.08.2015
Ölçüler : AÇ: 25 cm Y: 2 cm

Tanım: Ağız kenarı-gövde parçası. Devetüyü renginde hamuru mika katkılı, ince taneli ve sık dokuludur. Her iki yüzeyinde de astar aşınmıştır. Çark yapımıdır, iyi fırınlanmıştır.

Karşılaştırma: Rotroff 1997, 162-163, Pl.76-77, Fig.63, 1002-1023. (MÖ 250-200 / MÖ 175-150), *bkz.* Kat. No. 21.

Tarih: MÖ 3. yüzyılın ilk yarısı - MÖ 2. yüzyılın ortaları

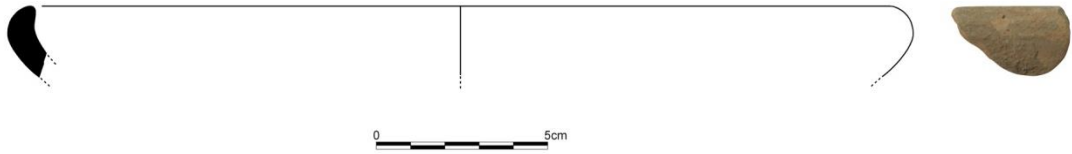

Katalog Numarası : 53
Levha/Çizim Numarası : 9/53
Buluntu Numarası : NİF.15.K.127
Buluntu Adı : İçe Dönük Kenarlı Kâse
Buluntu Yeri : Karamattepe
Buluntu Konumu / Kotu : Açma AA31d, açmanın güneydoğusu, 438.84 m
Buluntu Tarihi : 07.08.2015
Ölçüler : AÇ: 15 cm Y: 3.2 cm

Tanım: Ağız kenarı-gövde parçası. Koyu kahverengi-gri hamuru mika katkılı, ince taneli, sık dokulu ve serttir. Her iki yüzeyi koyu kahverengi-siyah astarlı, mat ve hafif pürüzlüdür. Astar iki yüzeyde de yoğun olarak aşınmıştır. Çark yapımıdır, iyi fırınlanmıştır.

Karşılaştırma: Rotroff 1997, 162-163, Pl.76-77, Fig.63, 1002-1023. (MÖ 250-200 / MÖ 175-150), *bkz.* Kat. No. 21.

Tarih: MÖ 3. yüzyılın ilk yarısı - MÖ 2. yüzyılın ortaları

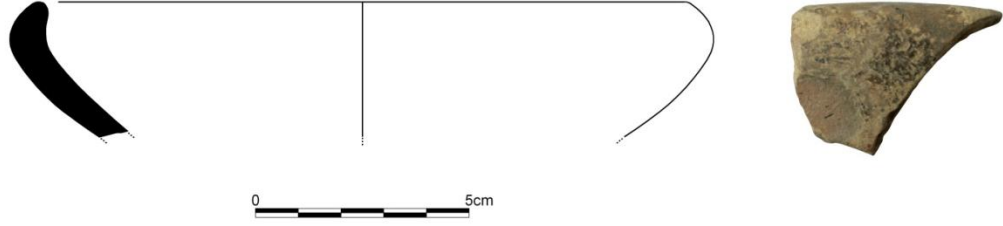

Katalog Numarası : 54
Levha/Çizim Numarası : 10/54
Buluntu Numarası : NİF.12.BO.14
Buluntu Adı : İçe Dönük Kenarlı Kâse
Buluntu Yeri : Balıcaoluk
Buluntu Konumu / Kotu : Doğu kesim, sondajın batısı, sondaj 1'in kuzeyi - 7 no.lu bloktan -32 cm

Buluntu Tarihi : 14.08.2014

Ölçüler : **AÇ:** 11 cm **Y:** 4.8 cm **KÇ:** 7.6 cm

Tanım: Tam profilli kâsenin bazı bölümleri eksiktir. Gri hamuru yoğun oranda mika, mineral ve kireç katkılı, kaba tanecikli, serttir. Astarı dış yüzeyde hamurunun renginde, iç yüzeyinde ise kahverengidir. Mat ve pürüzlüdür. Çark yapımıdır, iyi fırınlanmıştır.

Karşılaştırma: Rotroff 1997, 162-163, Pl.76-77, Fig.63, 1002-1023. (MÖ 250-200 / MÖ 175-150), *bkz.* Kat. No. 21.

Tarih: MÖ 3. yüzyılın ilk yarısı - MÖ 2. yüzyılın ortaları

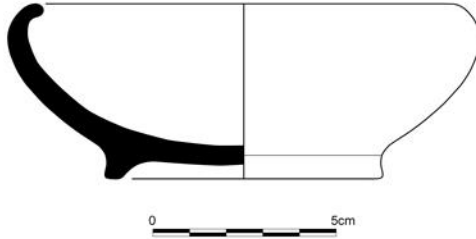

Katalog Numarası : 55
Levha/Çizim Numarası : 10/55
Buluntu Numarası : NİF.14.K.84
Buluntu Adı : İçe Dönük Kenarlı Kâse
Buluntu Yeri : Karamattepe
Buluntu Konumu / Kotu : Açma Z33d, arka kısmı, 436.55 m
Buluntu Tarihi : 23.07.2014

Ölçüler : **AÇ:** 14 cm **Y:** 3.7 cm

Tanım: Ağız kenarı-gövde parçası. Bej renginde hamuru mika ve mineral katkılı, ince taneli, sık dokuludur. Astar her iki yüzeyinde de yoğun olarak aşınmıştır ancak ağız

kenarının dış yüzeyindeki boya izinden kırmızı-kahverengi astarlı olduğu anlaşılmaktadır. Her iki yüzeyi de mat ve hafif pürüzlüdür. Çark yapımıdır, iyi fırınlanmıştır.

Karşılaştırma: Rotroff 1997, 162-163, Pl.76-77, Fig.63, 1002-1023. (MÖ 250-200 / MÖ 175-150), *bkz.* Kat. No. 21.

Tarih: MÖ 3. yüzyılın ilk yarısı - MÖ 2. yüzyılın ortaları

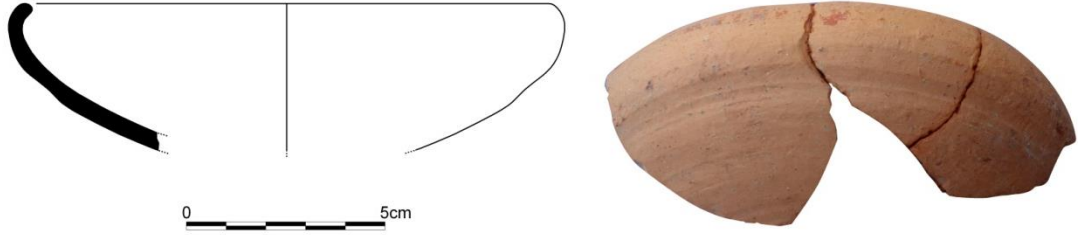

Katalog Numarası : 56
Levha/Çizim Numarası : 10/56
Buluntu Numarası : NİF.14.K.56
Buluntu Adı : İçe Dönük Kenarlı Kâse
Buluntu Yeri : Karamattepe
Buluntu Konumu / Kotu : Açma Z33a, açmanın güneybatısı, 436.95 m
Buluntu Tarihi : 17.07.2014
Ölçüler : AÇ: 16 cm Y: 5 cm

Tanım: Ağız kenarı-gövde parçası. Soluk kiremit renginde hamuru yoğun oranda gümüş mika ve az oranda mineral katkılı, ince taneli, sık dokulu, serttir. Her iki yüzeyi kahverengi astarlı, mat ve pürüzlüdür. Astar iki yüzeyde de yoğun olarak aşınmıştır. Çark yapımıdır, iyi fırınlanmıştır.

Karşılaştırma: Rotroff 1997, 162-163, Pl.76-77, Fig.63, 1002-1023. (MÖ 250-200 / MÖ 175-150), *bkz.* Kat. No. 21.

Tarih: MÖ 3. yüzyılın ilk yarısı - MÖ 2. yüzyılın ortaları

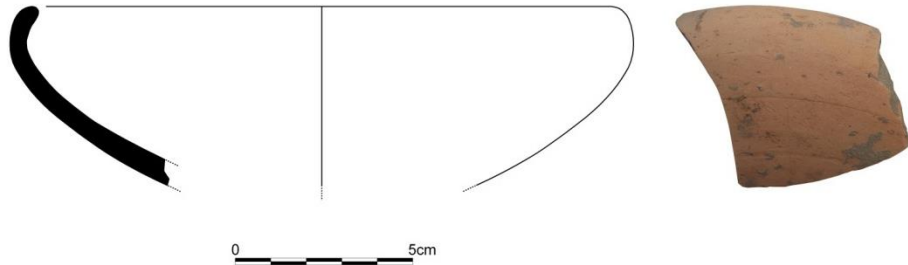

Katalog Numarası : 57
Levha/Çizim Numarası : 10/57
Buluntu Numarası : NİF.14.K.16

Buluntu Adı : İçe Dönük Kenarlı Kâse
Buluntu Yeri : Karamattepe
Buluntu Konumu / Kotu : Açma Z33b, 1. seviyesi, 437.37 m
Buluntu Tarihi : 21.07.2014
Ölçüler : AÇ: 18 cm Y: 2 cm

Tanım: Ağız kenarı parçası. Pembe hamuru mika ve mineral katkılı, ince taneli, sık dokuludur. Her iki yüzeyi hamurunun renginde astarlı, mat ve pürüzlüdür. Çark yapımıdır, iyi fırınlanmıştır.

Karşılaştırma: Rotroff 1997, 162-163, Pl.76-77, Fig.63, 1002-1023. (MÖ 250-200 / MÖ 175-150), bkz. Kat. No. 21.

Tarih: MÖ 3. yüzyılın ilk yarısı - MÖ 2. yüzyılın ortaları

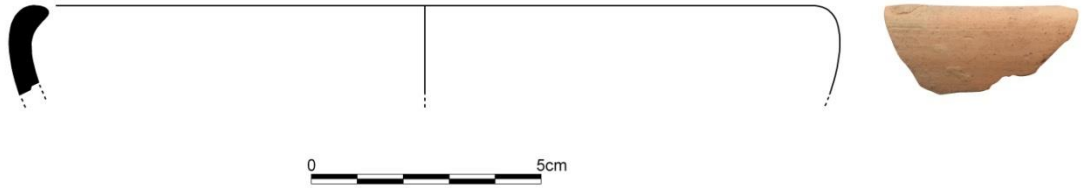

Katalog Numarası : 58
Levha/Çizim Numarası : 10/58
Buluntu Numarası : NİF.14.K.06
Buluntu Adı : İçe Dönük Kenarlı Kâse
Buluntu Yeri : Karamattepe
Buluntu Konumu / Kotu : Açmanın kuzeybatısı, toplu keramik buluntusunun etrafı
Buluntu Tarihi : 16.07.2014
Ölçüler : AÇ: 22 cm Y: 2.4 cm

Tanım: Ağız kenarı parçası. Koyu bej renginde hamuru yoğun oranda gümüş mika ve mineral katkılı, ince taneli, sık dokuludur. Her iki yüzeyi hamurunun renginde astarlı, mat ve pürüzlüdür. Çark yapımıdır, iyi fırınlanmıştır.

Karşılaştırma: Rotroff 1997, 162-163, Pl.76-77, Fig.63, 1002-1023. (MÖ 250-200 / MÖ 175-150), bkz. Kat. No. 21.

Tarih: MÖ 3. yüzyılın ilk yarısı - MÖ 2. yüzyılın ortaları

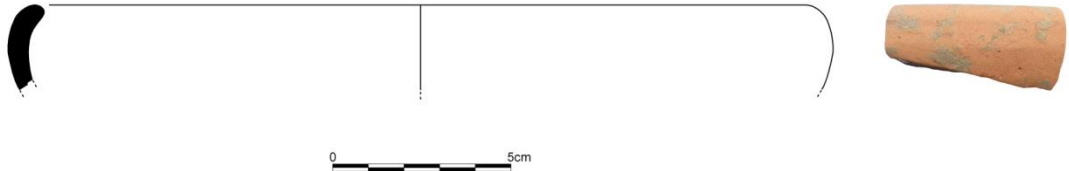

Katalog Numarası : 59
Levha/Çizim Numarası : 10/59
Buluntu Numarası : NİF.14.K.22
Buluntu Adı : İçe Dönük Kenarlı Kâse
Buluntu Yeri : Karamattepe
Buluntu Konumu / Kotu : Açma L29a, açmanı güneybatısı, 439.63 m
Buluntu Tarihi : 16.07.2014
Ölçüler : AÇ: 24 cm Y: 2.7 cm

Tanım: Ağız kenarı-gövde parçası. Bej renginde hamuru yoğun oranda mika ve mineral katkılı, ince taneli, sık dokuludur. Her iki yüzeyi açık kahverengi astarlı, mat ve hafif pürüzlüdür. Çark yapımıdır, iyi fırınlanmıştır.

Karşılaştırma: Rotroff 1997, 162-163, Pl.76-77, Fig.63, 1002-1023. (MÖ 250-200 / MÖ 175-150), *bkz.* Kat. No. 21.

Tarih: MÖ 3. yüzyılın ilk yarısı - MÖ 2. yüzyılın ortaları

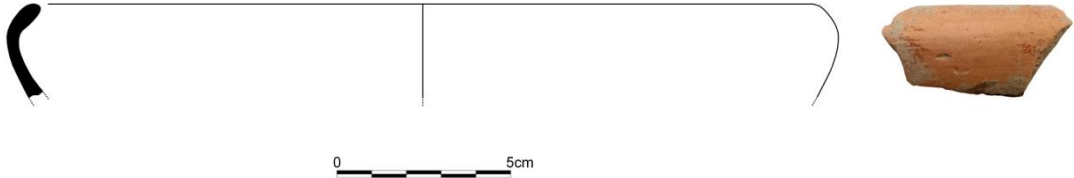

Katalog Numarası : 60
Levha/Çizim Numarası : 11/60
Buluntu Numarası : NİF.15.BO.47
Buluntu Adı : İçe Dönük Kenarlı Kâse
Buluntu Yeri : Ballicaoluk
Buluntu Konumu / Kotu : Açma AC25b doğu, 520.09 m
Buluntu Tarihi : 24.08.2015
Ölçüler : AÇ: 11 cm Y: 3.1cm

Tanım: Ağız kenarı-gövde parçası. Devetüyü renginde hamuru mika katkılı, ince taneli, sık dokulu ve serttir. Her iki yüzeyi hamurunun renginde astarlı, mat ve hafif pürüzlüdür. Dış yüzey ağız kenarı üzerinde siyah bant bezeme yer almaktadır. Çark yapımıdır, iyi fırınlanmıştır.

Karşılaştırma: *bkz.* Kat. No. 21.

Tarih: MÖ 3. yüzyılın ilk yarısı

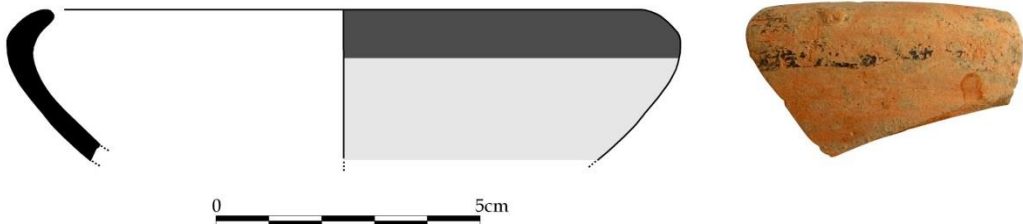

Katalog Numarası : 61
Levha/Çizim Numarası : 11/61
Buluntu Numarası : NİF.12.K.133
Buluntu Adı : İçe Dönük Kenarlı Kâse
Buluntu Yeri : Karamattepe
Buluntu Konumu / Kotu : Açma XCIV, yüzey buluntusu
Buluntu Tarihi : 07.08.2012
Ölçüler : AÇ: 14 cm Y: 3.5 cm

Tanım: Ağız kenarı-gövde parçası. Kiremit renginde hamuru az oranda mika ve mineral katkılı, ince taneli, sık dokuludur. Dış yüzeyi hamurunun renginde , iç yüzeyi de kahverengi astarlı olup yarı mat ve hafif pürüzlüdür. Dış yüzeyde daldırma tekniğinde yapılmış, koyu kahverengi akıtma boya bezemesi yer almaktadır. Çark yapımıdır, iyi fırınlanmıştır.

Karşılaştırma: bkz. Kat. No. 21.

Tarih: MÖ 3. yüzyılın ilk yarısı

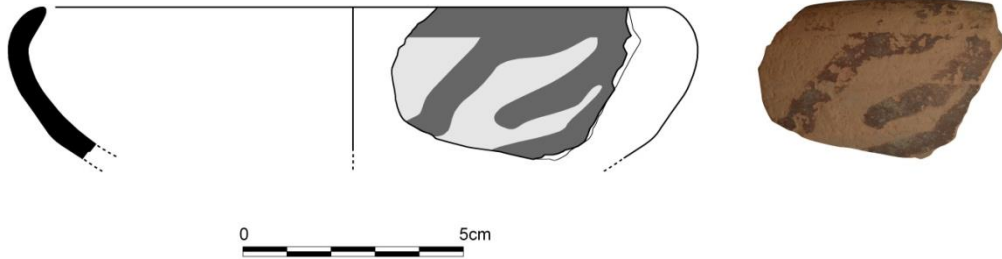

Katalog Numarası : 62
Levha/Çizim Numarası : 11/62
Buluntu Numarası : NİF.17.K.113
Buluntu Adı : İçe Dönük Kenarlı Kâse
Buluntu Yeri : Karamattepe
Buluntu Konumu / Kotu : Açma Y33d, seviye geneli, 435.73 m
Buluntu Tarihi : 12.07.2017
Ölçüler : AÇ: 14 cm Y: 2.9 cm

Tanım: Ağız kenarı-gövde parçası. Devetüyü renginde hamuru az oranda gümüş mika, mineral ve kireç katkılı, ince taneli, sık dokuludur. Her iki yüzeyi hamurunun renginde astarlı, mat ve hafif pürüzlüdür. Çark yapımıdır, iyi fırınlanmıştır.

Karşılaştırma: bkz. Kat. No. 21.

Tarih: MÖ 3. yüzyılın ilk yarısı

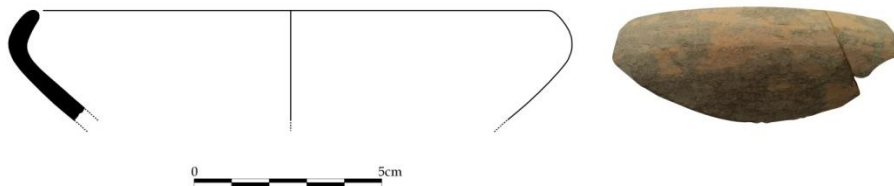

Katalog Numarası : 63
Levha/Çizim Numarası : 11/63
Buluntu Numarası : NİF.17.K.124
Buluntu Adı : İçe Dönük Kenarlı Kâse
Buluntu Yeri : Karamattepe
Buluntu Konumu / Kotu : Açma Y33a, açma geneli, 436.49 m
Buluntu Tarihi : 13.07.2017
Ölçüler : AÇ: 15.5 cm Y: 3.1 cm

Tanım: Ağız kenarı-gövde parçası. Soluk kiremit renginde hamuru az oranda gümüş mika ve kireç katkılı, ince taneli, sık dokuludur. Her iki yüzeyde de astar yoğun olarak aşınmıştır. Çark yapımıdır, iyi fırınlanmıştır.

Karşılaştırma: bkz. Kat. No. 21.

Tarih: MÖ 3. yüzyılın ilk yarısı

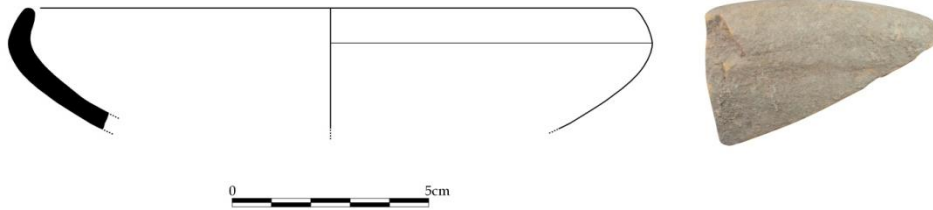

Katalog Numarası : 64
Levha/Çizim Numarası : 11/64
Buluntu Numarası : NİF.17.K.112
Buluntu Adı : İçe Dönük Kenarlı Kâse
Buluntu Yeri : Karamattepe
Buluntu Konumu / Kotu : Açma Y33d, seviye geneli, 435.73 m
Buluntu Tarihi : 12.07.2017
Ölçüler : AÇ: 16.5 cm Y: 3.3 cm

Tanım: Ağız kenarı-gövde parçası. Devetüyü renginde hamuru az oranda gümüş mika ve kireç katkılı, ince taneli, sık dokuludur. Her iki yüzeyi hamurunun renginde astarlı, mat ve hafif pürüzlüdür. Çark yapımıdır, iyi fırınlanmıştır.

Karşılaştırma: bkz. Kat. No. 21.

Tarih: MÖ 3. yüzyılın ilk yarısı

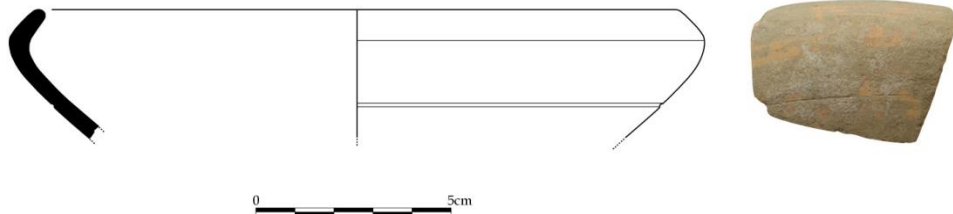

Katalog Numarası : 65
Levha/Çizim Numarası : 11/65
Buluntu Numarası : NİF.08.DK.33
Buluntu Adı : İçe Dönük Kenarlı Kâse
Buluntu Yeri : Dağkızılca
Buluntu Konumu / Kotu : DM4, kaçak kazı toprağı -
Buluntu Tarihi : 26.08.2008
Ölçüler : AÇ: 18 cm Y: 4.8 cm

Tanım: Ağız kenarı-gövde parçası. Koyu bej renğinde hamuru yoğun oranda gümüş mika ve mineral katkılı, ince taneli, sık dokuludur. Her iki yüzeyi hamurunun renginde astarlı, mat ve hafif pürüzlüdür. Çark yapımıdır, iyi fırınlanmıştır.

Karşılaştırma: bkz. Kat. No. 21.

Tarih: MÖ 3. yüzyılın ilk yarısı

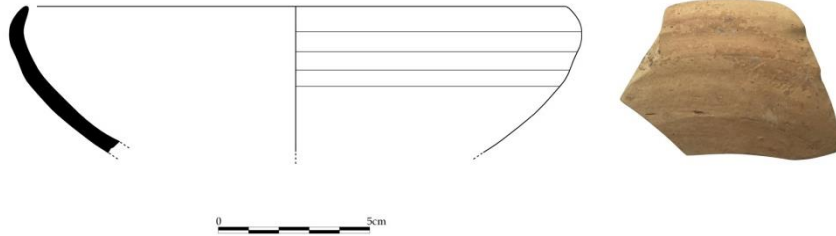

Katalog Numarası : 66
Levha/Çizim Numarası : 11/66
Buluntu Numarası : NİF.15.BO.19
Buluntu Adı : İçe Dönük Kenarlı Kâse
Buluntu Yeri : Balıcaoluk
Buluntu Konumu / Kotu : Açma Z20a, atılan toprak geneli, 539.012 m
Buluntu Tarihi : 19.08.2015
Ölçüler : AÇ: 19 cm Y: 4 cm

Tanım: Ağız kenarı-gövde parçası. Devetüyü renğinde hamuru az miktarda kireç ve mika katkılı, ince taneli, sık dokulu, serttir. Astar, iç yüzeyde kırmızımsı kahverengidir, dış yüzeyde ise aşınmıştır. Çark yapımıdır, iyi fırınlanmıştır.

Karşılaştırma: bkz. Kat. No. 21.

Tarih: MÖ 3. yüzyılın ilk yarısı

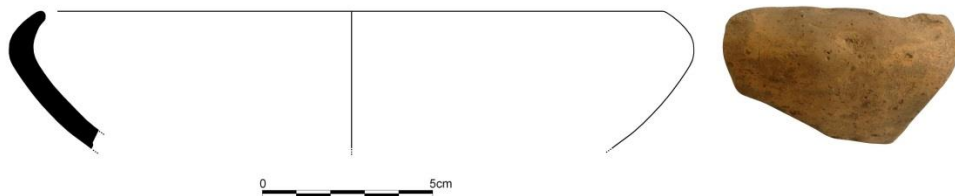

Katalog Numarası : 67
Levha/Çizim Numarası : 11/67
Buluntu Numarası : NİF.08.DK.34
Buluntu Adı : İçe Dönük Kenarlı Kâse
Buluntu Yeri : Dağkızılca
Buluntu Konumu / Kotu : DM4 kaçak kazı toprağı
Buluntu Tarihi : 26.08.2008
Ölçüler : AÇ: 22 cm Y: 3.5 cm

Tanım: Ağız kenarı-gövde parçası. Bej renginde hamuru yoğun oranda gümüş mika, az oranda mineral katkılı, ince taneli, sık dokulu ve serttir. Her iki yüzeyi hamurunun renginde astarlı, mat ve hafif pürüzlüdür. Çark yapımıdır, iyi fırınlanmıştır.

Karşılaştırma: bkz. Kat. No. 21.

Tarih: MÖ 3. yüzyılın ilk yarısı

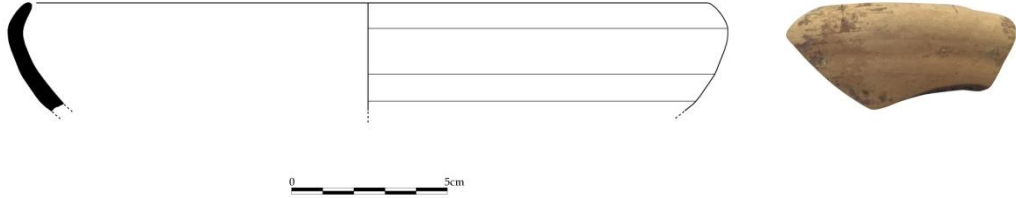

Katalog Numarası : 68
Levha/Çizim Numarası: : 12/68
Buluntu Numarası : NİF.06.K.53
Buluntu Adı : Sosluk (Tuzluk)
Buluntu Yeri : Karamattepe
Buluntu Konumu / Kotu : Yüzey
Buluntu Tarihi : 19.08.2006
Ölçüler : AÇ: 6 cm Y: 2.7 cm

Tanım: Tama yakın durumda ele geçirilen eserin, kaide bölümü kısmen eksiktir. Pembe hamuru yoğun oranda gümüş mika, mineral ve kireç katkılı, ince taneli, sık dokulu, serttir. Her iki yüzeyi de kırmızı astarlı, mat ve hafif pürüzlüdür. Çark yapımıdır, iyi fırınlanmıştır.

Karşılaştırma: Cook 1965, 149, Fig.6; Hellstrom 1965, 57-58, Pl.33/35, 42 (MÖ 4. yüzyılın ikinci yarısı); Edwards 1975, 31, Pl.2, 39, 42, 48, 52, 55, 57, 67 (MÖ 4. yüzyılın son çeyreği - MÖ 3. yüzyılın sonu); Rotroff 1997, 347-348, Fig. 65, 1075-1089 (MÖ 325-250); Rotroff 1997, 347, Pl.79, Fig. 65, 1080 (MÖ 300); Rotroff - Oliver Jr. 2003, 33, Pl.15, 75; Knigge 2005, 177, Abb.46, 473; Duman 2010, Lev.XVI, C1 (MÖ 300); Bilgin 2015, 33, Pl.III, 24; Bilgin 2017, Lev.11, 68-69 (MÖ 3.yüzyıl başı).

Tarih: MÖ 3. yüzyılın başı

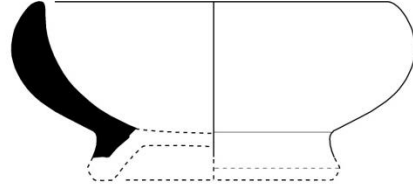

Katalog Numarası : 69
Levha/Çizim Numarası: : 12/69
Buluntu Numarası : NİF.16.K.01
Buluntu Adı : Sosluk
Buluntu Yeri : Karamattepe
Buluntu Konumu / Kotu : Açma AA34b, açmanın güneydoğusundaki keramik grubunun batısı, 438.38 m

Buluntu Tarihi : 30.07.2016

Ölçüler : AÇ: 8 cm Y: 2.5 cm

Tanım: Ağız kenarı-gövde parçası. Açık kiremit renginde hamuru az oranda gümüş mika ve beyaz kum katkılı, ince taneli, sık dokuludur. Her iki yüzeyi hamurunun renginde astarlı, parlak ve pürüzsüzdür. Dış yüzeyde daldırma tekniğinde yapılmış, koyu kahverengi akıtma boya bezemesi yer almaktadır. Çark yapımıdır, iyi fırınlanmıştır.

Karşılaştırma: Cook 1965, 149, Fig.6; Hellstrom 1965, 57-58, Pl.33/35, 42 (MÖ 4. yüzyılın ikinci yarısı); Edwards 1975, 31, Pl.2, 39, 42, 48, 52, 55, 57, 67 (MÖ 4. yüzyılın son çeyreği - MÖ 3. yüzyılın sonu); Rotroff 1997, 347-348, Fig. 65, 1075-1089 (MÖ 325-250); Rotroff 1997, 348, Pl.79, Fig. 65, 1089 (MÖ 275-250); Rotroff - Oliver Jr. 2003, 33, Pl.15, 75; Knigge 2005, 177, Abb.46, 473; Duman 2010, Lev.XVI, C1 (MÖ 300); Bilgin 2015, 33, Pl.III, 24; Bilgin 2017, Lev.11, 68-69 (MÖ 3.yüzyıl başı).

Tarih: MÖ 3. yüzyılın ilk çeyreği



Katalog Numarası : 70
Levha/Çizim Numarası : 12/70
Buluntu Numarası : NİF.08.DK.140
Buluntu Adı : Sosluk
Buluntu Yeri : Dağkızılca
Buluntu Konumu / Kotu : Yüzey
Buluntu Tarihi : 26.08.2008
Ölçüler : AÇ: 9 cm Y: 3.4 cm

Tanım: Ağız kenarı-gövde parçası. Koyu kahverengi hamuru yoğun oranda gümüş mika ve mineral katkılı, ince taneli, sık dokuludur. Her iki yüzeyi hamurunun renginde astarlı, mat ve pürüzlüdür. Çekirdek ve astar yüzeyinde fırınlamadan kaynaklı gri renk değişimi mevcuttur. Çark yapımıdır, iyi fırınlanmıştır.

Karşılaştırma: Cook 1965, 149, Fig.6; Hellstrom 1965, 57-58, Pl.33/35, 42 (MÖ 4. yüzyılın ikinci yarısı); Edwards 1975, 31, Pl.2, 39, 42, 48, 52, 55, 57, 67 (MÖ 4. yüzyılın son çeyreği - MÖ 3. yüzyılın sonu); Rotroff 1997, 347-348, Fig. 65, 1075-1089 (MÖ 325-250); Rotroff 1997, 348, Pl.79, Fig. 65, 1089 (MÖ 275-250); Rotroff - Oliver Jr. 2003, 33, Pl.15, 75; Knigge 2005, 177, Abb.46, 473; Duman 2010, Lev.XVI, C1 (MÖ 300); Bilgin 2015, 33, Pl.III, 24; Bilgin 2017, Lev.11, 68-69 (MÖ 3.yüzyıl başı).

Tarih: MÖ 3. yüzyılın ilk çeyreği

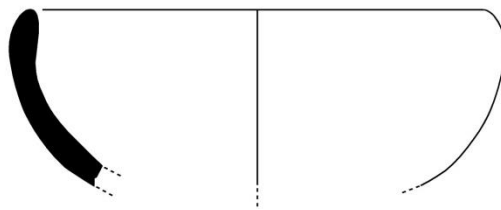

0 5cm

Katalog Numarası : 71
Levha/Çizim Numarası : 12/71
Buluntu Numarası : NİF.15.K.22
Buluntu Adı : Sosluk
Buluntu Yeri : Karamattepe
Buluntu Konumu / Kotu : Açma AA33d, açmanın kuzey bölümünün ortası, 437.78 - 437.71 m
Buluntu Tarihi : 29.07.2015
Ölçüler : AÇ: 9 cm Y: 3.1 cm

Tanım: Ağız kenarı-gövde parçası. Soluk kiremit renginde hamuru mika ve kireç katkılı, ince taneli, sık dokuludur. Dış yüzeyde astar yoğun olarak aşınmış olup iç

yüzeyde ise ağız kenarının hemen alt kısmında yer alan boya izinden koyu kahverengi astarlı olduğu anlaşılmaktadır. Mat ve pürüzlüdür. Çark yapımıdır, iyi fırınlanmıştır.

Karşılaştırma: Cook 1965, 149, Fig.6; Hellstrom 1965, 57-58, Pl.33/35, 42 (MÖ 4. yüzyılın ikinci yarısı); Edwards 1975, 31, Pl.2, 39, 42, 48, 52, 55, 57, 67 (MÖ 4. yüzyılın son çeyreği - MÖ 3. yüzyılın sonu); Rotroff 1997, 347-348, Fig. 65, 1075-1089 (MÖ 325-250); Rotroff 1997, 348, Pl.79, Fig. 65, 1089 (MÖ 275-250); Rotroff - Oliver Jr. 2003, 33, Pl.15, 75; Knigge 2005, 177, Abb.46, 473; Duman 2010, Lev.XVI, C1 (MÖ 300); Bilgin 2015, 33, Pl.III, 24; Bilgin 2017, Lev.11, 68-69 (MÖ 3.yüzyıl başı).

Tarih: MÖ 3. yüzyılın ilk çeyreği

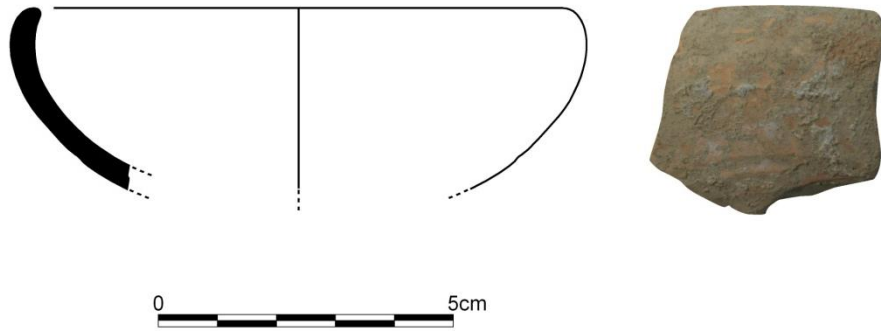

Katalog Numarası : 72
Levha/Çizim Numarası : 12/72
Buluntu Numarası : NİF.14.K.63-64
Buluntu Adı : Sosluk
Buluntu Yeri : Karamattepe
Buluntu Konumu / Kotu : Yüzey
Buluntu Tarihi : 22.07.2014
Ölçüler : AÇ: 10 cm **Y:** 3 cm

Tanım: Ağız kenarı-gövde parçası. İyi arıtılmış soluk kiremit renginde hamuru ince taneli ve sık dokuludur. Dış yüzeyi koyu kırmızı-kahverengi, iç yüzeyi ise siyah astarlı olup her iki yüzeyi de mat ve pürüzlüdür. Astar dış yüzeyde yoğun olarak aşınmıştır. Çark yapımıdır, iyi fırınlanmıştır.

Karşılaştırma: Cook 1965, 149, Fig.6; Hellstrom 1965, 57-58, Pl.33/35, 42 (MÖ 4. yüzyılın ikinci yarısı); Edwards 1975, 31, Pl.2, 39, 42, 48, 52, 55, 57, 67 (MÖ 4. yüzyılın son çeyreği - MÖ 3. yüzyılın sonu); Rotroff 1997, 347-348, Fig. 65, 1075-1089 (MÖ 325-250); Rotroff 1997, 348, Pl.79, Fig. 65, 1089 (MÖ 275-250); Rotroff - Oliver Jr. 2003, 33, Pl.15, 75; Knigge 2005, 177, Abb.46, 473; Duman 2010, Lev.XVI, C1 (MÖ 300); Bilgin 2015, 33, Pl.III, 24; Bilgin 2017, Lev.11, 68-69 (MÖ 3.yüzyıl başı).

Tarih: MÖ 3. yüzyılın ilk çeyreği

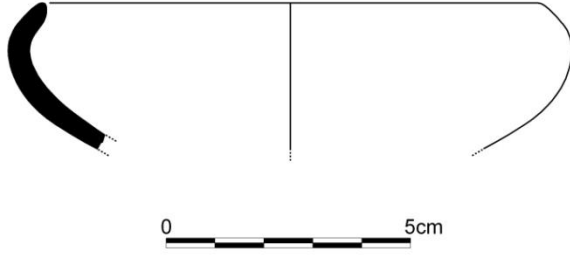

Katalog Numarası : 73
Levha/Çizim Numarası : 13/73
Buluntu Numarası : NİF.08.DK.81
Buluntu Adı : Dirsekli Kâse
Buluntu Yeri : Dağkızılca
Buluntu Konumu / Kotu : Açma XIII
Buluntu Tarihi : 12.09.2008
Ölçüler : AÇ: 12 cm Y: 4.7 cm

Tanım: Ağız kenarı-gövde parçası. Koyu bej renginde hamuru yoğun oranda gümüş mika ve mineral katkılı, ince taneli, sık dokuludur. Her iki yüzeyi hamurunun renginde astarlı, mat ve hafif pürüzlüdür. Çark yapımıdır, iyi fırınlanmıştır.

Karşılaştırma: Rotroff-Oliver Jr. 2003, 32, Pl.15, 80.

Tarih: MÖ 3. yüzyıl

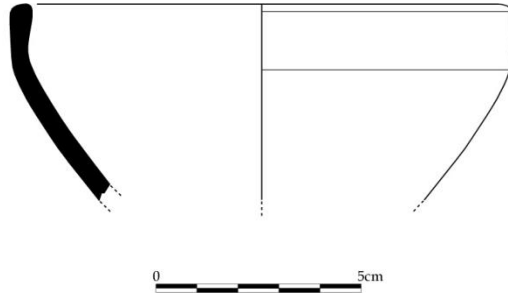

Katalog Numarası : 74
Levha/Çizim Numarası : 13/74
Buluntu Numarası : NİF.12.BO.15
Buluntu Adı : Dirsekli Kâse
Buluntu Yeri : Balıcaoluk
Buluntu Konumu / Kotu : Doğu kesim, sondaj 5, 15 no.lu bloktan -58 cm
Buluntu Tarihi : 15.08.2015
Ölçüler : AÇ: 14 cm Y: 6.1 cm KÇ: 6 cm

Tanım: Tam profilli eserin üçte birlik bölümü parça olarak ele geçirilmiştir. Soluk kiremit renginde hamuru gümüş mika, mineral ve kireç katkılı, ince taneli, sık dokuludur. Her iki yüzeyde de astar yoğun olarak aşınmıştır. Ancak dış yüzeyde yer alan boya izinden kahverengi astarlı olduğu anlaşılmaktadır. Mat ve pürüzlüdür. Çark yapımıdır, iyi fırınlanmıştır.

Karşılaştırma: Retroff-Oliver Jr. 2003, 32, Pl.15, 80.

Tarih: MÖ 3. yüzyıl

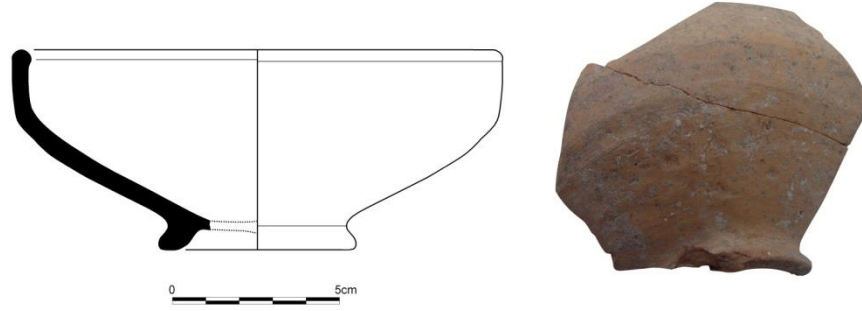

Katalog Numarası : 75
Levha/Çizim Numarası : 13/75
Buluntu Numarası : NİF.16.K.02
Buluntu Adı : Dirsekli Kâse
Buluntu Yeri : Karamattepe
Buluntu Konumu / Kotu : Açma AA34b, genel seviye toprağı, 437.53 m
Buluntu Tarihi : 27.07.2016
Ölçüler : **AÇ:** 16 cm **Y:** 4.7 cm

Tanım: Ağız kenarı-gövde parçası. Tozaran bir yapıya sahip pembe hamuru yoğun oranda gümüş mika ve az oranda kireç katkılı, ince taneli ve sık dokuludur. Astarın tamamı her iki yüzeyde de aşınmıştır. Ancak dış yüzeyde yer alan boya izinden kırmızı-kahverengi astarlı olduğu anlaşılmaktadır. Çark yapımıdır, iyi fırınlanmıştır.

Karşılaştırma: Retroff-Oliver Jr. 2003, 32, Pl.15, 80.

Tarih: MÖ 3. yüzyıl

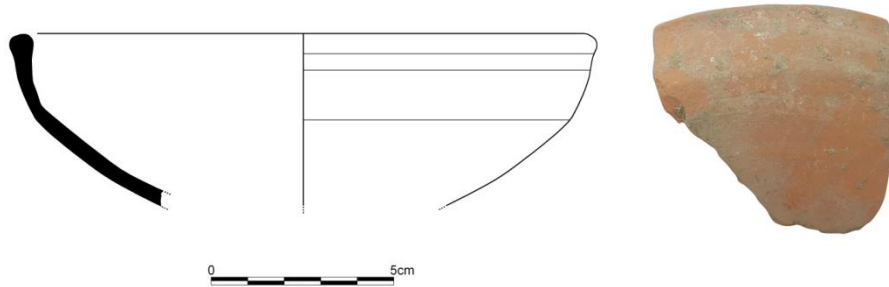

Katalog Numarası : 76
Levha/Çizim Numarası : 13/76
Buluntu Numarası : NİF.16.K.33
Buluntu Adı : Dirsekli Kâse
Buluntu Yeri : Karamattepe
Buluntu Konumu / Kotu : Açma Y33b, açmanın güneydoğu köşesi, 436.62 m
Buluntu Tarihi : 05.06.2016
Ölçüler : **AÇ:** 12 cm **Y:** 3.1 cm

Tanım: Ağız kenarı-gövde parçası. Bej-krem renğinde hamuru yoğun oranda gümüş mika katkılı, ince taneli ve sık dokuludur. Her iki yüzeyi de koyu kahverengi astarlı, parlak ve hafif pürüzlüdür. Astarla fırınlamadan dolayı oluşan renk değişimleri görülebilmektedir. Çark yapımıdır, iyi fırınlanmıştır.

Karşılaştırma: Rotroff-Oliver Jr. 2003, 32, Pl.15, 80.

Tarih: MÖ 3. yüzyıl

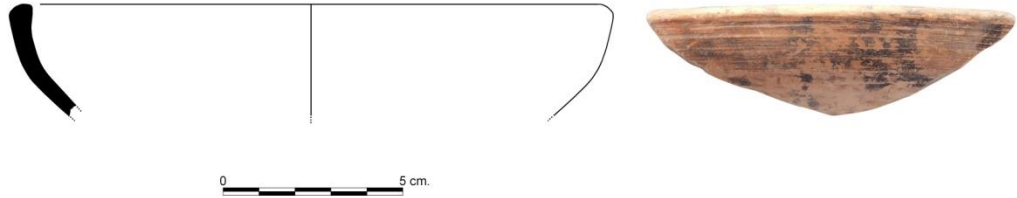

Katalog Numarası : 77
Levha/Çizim Numarası : 13/77
Buluntu Numarası : NİF.14.K.78
Buluntu Adı : Dirsekli Kâse
Buluntu Yeri : Karamattepe
Buluntu Konumu / Kotu : Açma Z33a güneybatısı, kepir çukur içi, 436.43 m
Buluntu Tarihi : 02.08.2014
Ölçüler : AÇ: 17 cm Y: 4.4 cm

Tanım: Ağız kenarı-gövde parçası. Bej renğinde hamuru gümüş mika ve mineral katkılı, ince taneli, sık dokuludur. Her iki yüzeyi koyu kahverengi-siyah astarlı olup fırınlamadan dolayı oluşan renk değişimleri görülebilmektedir. Mat ve pürüzlüdür. Astarın her iki yüzeyinde de aşınmalar mevcuttur. Çark yapımıdır, iyi fırınlanmıştır.

Karşılaştırma: Rotroff-Oliver Jr. 2003, 32, Pl.15, 80.

Tarih: MÖ 3. yüzyıl

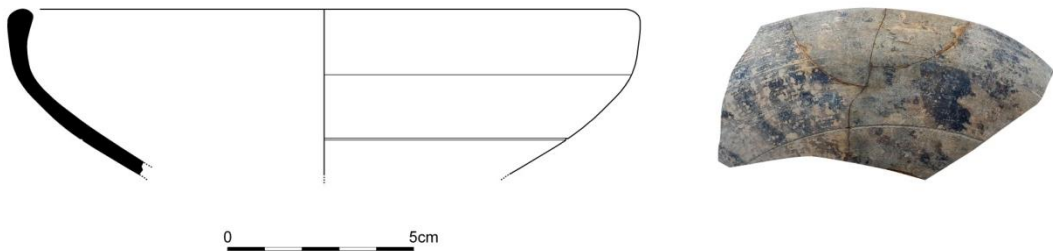

Katalog Numarası : 78
Levha/Çizim Numarası : 14/78
Buluntu Numarası : NİF.14.K.40
Buluntu Adı : Dışa Dönük Kenarlı Kâse
Buluntu Yeri : Karamatpepe
Buluntu Konumu / Kotu : Açma Z 33d kuzeybatısı, 436.75 m
Buluntu Tarihi : 17.07.2014
Ölçüler : **AÇ:** 15 cm **Y:** 5 cm **KÇ:** 6.4 cm
Tanım: Tam profilli eserin üçte birlik bölümü parça olarak ele geçirilmiştir. Soluk kiremit rengindeki hamuru mineral ve kireç katkılı, ince taneli, sık dokulu ve serttir. Her iki yüzeyi de açık kahverengi astarlı, mat ve hafif pürüzlüdür. Astarın her iki yüzeyinde de yoğun olarak aşınmalar mevcuttur.Çark yapımıdır, iyi fırınlanmıştır.

Karşılaştırma: Thompson 1934, 317, Fig.3, A7, A9, A71; Waage 1948, Pl.2, 41f; Goldman 1950, 121. Local Hellenistic Glazed Pottery, 42; Schafer 1968, Taf.3, C5; Ziegenaus-De Luca 1968, Taf.65, 18, 24, 148, 235; Sparkes-Talcott 1970, 293-294, Fig. 8, 802, 803, 806, 808; Edwards 1975, 33-34, Pl.3, 72-73; Mitsopoulos-Leon 1991, 27, Taf.4, A17, Taf. 5, A16, A19, A20; Rotroff 1997, 329-332, Fig. 59, 869-872, 874-875, 877-881, 866-883; Rotroff-Oliver Jr. 2003, 28, Pl.10, 52-53; Knigge 2005, 176, 198, 205-206, Taf. 104, Abb. 41, 467, Taf.119, Abb.41, 673-674, Taf. 123, Abb.41, 737, Taf.125, Abb.41, 753; Bilgin 2015, 33, Pl.III, 25; Bilgin 2017, Lev.7, 48-50.

Tarih: MÖ 3. yüzyılın ilk çeyreği

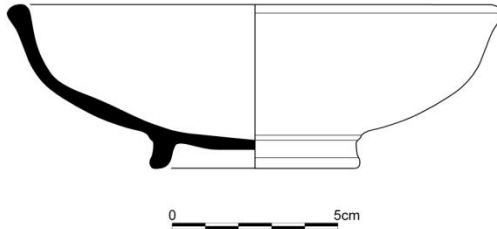

Katalog Numarası : 79
Levha/Çizim Numarası : 14/79
Buluntu Numarası : NİF.16.BO.57
Buluntu Adı : Dışa Dönük Kenarlı Kâse
Buluntu Yeri : Balıcaoluk
Buluntu Konumu / Kotu : Açma AD25d, pithosun kuzeybatısı, 519.10 m
Buluntu Tarihi : 20.08.2016
Ölçüler : **AÇ:** 14 cm **Y:** 4.7 cm
Tanım: Ağız kenarı-gövde parçası. Pembe hamuru yoğun oranda gümüş mika, beyaz kum katkılı, ince taneli, sık dokulu ve serttir. Her iki yüzeyde astar yoğun olarak aşınmıştır, mat ve hafif pürüzlüdür. Çark yapımıdır, iyi fırınlanmıştır.

Karşılaştırma: Thompson 1934, 317, Fig.3, A7, A9, A71; Waage 1948, Pl.2, 41f; Goldman 1950, 121. Local Hellenistic Glazed Pottery, 42; Schafer 1968, Taf.3, C5; Ziegenaus-De Luca 1968, Taf.65, 18, 24, 148, 235; Sparkes-Talcott 1970, 293-294, Fig. 8, 802, 803, 806, 808; Edwards 1975, 33-34, Pl.3, 72-73; Mitsopoulos-Leon 1991, 27, Taf.4, A17, Taf. 5, A16, A19, A20; Rotroff 1997, 329-332, Fig. 59, 869-872, 874-875, 877-881, 866-883; Rotroff-Oliver Jr. 2003, 28, Pl.10, 52-53; Knigge 2005, 176, 198, 205-206, Taf. 104, Abb. 41, 467, Taf.119, Abb.41, 673-674, Taf. 123, Abb.41, 737, Taf.125, Abb.41, 753; Bilgin 2015, 33, Pl.III, 25; Bilgin 2017, Lev.7, 48-50.

Tarih: MÖ 3. yüzyılın ilk çeyreği

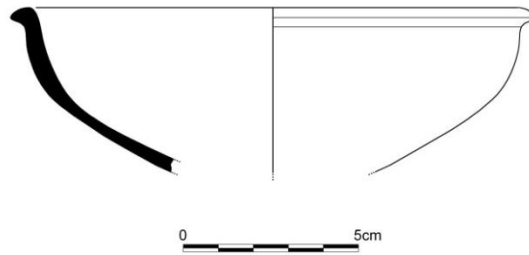

Katalog Numarası : 80
Levha/Çizim Numarası : 14/80
Buluntu Numarası : NİF.06.DK.10
Buluntu Adı : Dışa Dönük Kenarlı Kâse
Buluntu Yeri : Dağkızılca
Buluntu Konumu / Kotu : DM5, mezar taban seviyesi -
Buluntu Tarihi : 19.09.2006
Ölçüler : AÇ: 16 cm Y: 2.4 cm

Tanım: Ağız kenarı parçası. Açık kiremit renginde hamuru yoğun oranda gümüş mika, kireç katkılı, ince taneli, sık dokulu ve serttir. Her iki yüzeyi hamurunun renginde astarlı, mat ve hafif pürüzlüdür. Çark yapımıdır, iyi fırınlanmıştır.

Karşılaştırma: Thompson 1934, 317, Fig.3, A7, A9, A71; Waage 1948, Pl.2, 41f; Goldman 1950, 121. Local Hellenistic Glazed Pottery, 42; Schafer 1968, Taf.3, C5; Ziegenaus-De Luca 1968, Taf.65, 18, 24, 148, 235; Sparkes-Talcott 1970, 293-294, Fig. 8, 802, 803, 806, 808; Edwards 1975, 33-34, Pl.3, 72-73; Mitsopoulos-Leon 1991, 27, Taf.4, A17, Taf. 5, A16, A19, A20; Rotroff 1997, 329-332, Fig. 59, 869-872, 874-875, 877-881, 866-883; Rotroff-Oliver Jr. 2003, 28, Pl.10, 52-53; Knigge 2005, 176, 198, 205-206, Taf. 104, Abb. 41, 467, Taf.119, Abb.41, 673-674, Taf. 123, Abb.41, 737, Taf.125, Abb.41, 753; Bilgin 2015, 33, Pl.III, 25; Bilgin 2017, Lev.7, 48-50.

Tarih: MÖ 3. yüzyılın ilk çeyreği

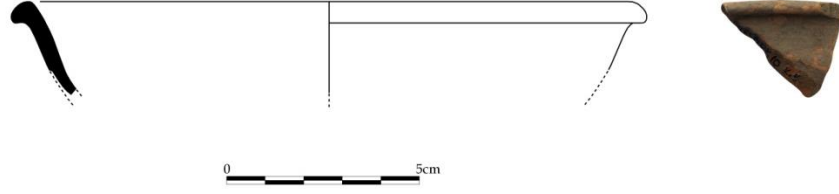

Katalog Numarası : 81
Levha/Çizim Numarası : 14/81
Buluntu Numarası : NİF.11.BO.48
Buluntu Adı : Dışa Dönük Kenarlı Kâse
Buluntu Yeri : Balıcaoluk
Buluntu Konumu / Kotu : Doğu surun, kuzeydoğusundaki kaya oyuğunun iç dolgusu,-95/-115 cm
Buluntu Tarihi : 15.08.2011
Ölçüler : AÇ: 18 cm Y: 4.9 cm

Tanım: Ağız kenarı-gövde parçası. Soluk pembe hamuru yoğun oranda mika ve az oranda kireç katkılı, sık dokulu, gözeneksiz, serttir. Her iki yüzeyi hamurunun renginde astarlıdır. İç yüzeyinde ağız kenarında ve gövdesinde iki adet kırmızı bant bezemesi vardır. Aynı renk ince bir bant dış yüzeyde ağız kenarına da yapılmış olup bandın altında ve gövde üzerinde akma izleri yer almaktadır. Mat ve hafif pürüzlüdür. Çark yapımıdır, iyi fırınlanmıştır.

Karşılaştırma: Thompson 1934, 317, Fig.3, A7, A9, A71; Waage 1948, Pl.2, 41f; Goldman 1950, 121. Local Hellenistic Glazed Pottery, 42; Schafer 1968, Taf.3, C5; Ziegenaus-De Luca 1968, Taf.65, 18, 24, 148, 235; Sparkes-Talcott 1970, 293-294, Fig. 8, 802, 803, 806, 808; Edwards 1975, 33-34, Pl.3, 72-73; Mitsopoulos-Leon 1991, 27, Taf.4, A17, Taf. 5, A16, A19, A20; Rotroff 1997, 329-332, Fig. 59, 869-872, 874-875, 877-881, 866-883; Rotroff-Oliver Jr. 2003, 28, Pl.10, 52-53; Knigge 2005, 176, 198, 205-206, Taf. 104, Abb. 41, 467, Taf.119, Abb.41, 673-674, Taf. 123, Abb.41, 737, Taf.125, Abb.41, 753; Bilgin 2015, 33, Pl.III, 25; Bilgin 2017, Lev.7, 48-50.

Tarih: MÖ 3. yüzyılın ilk çeyreği

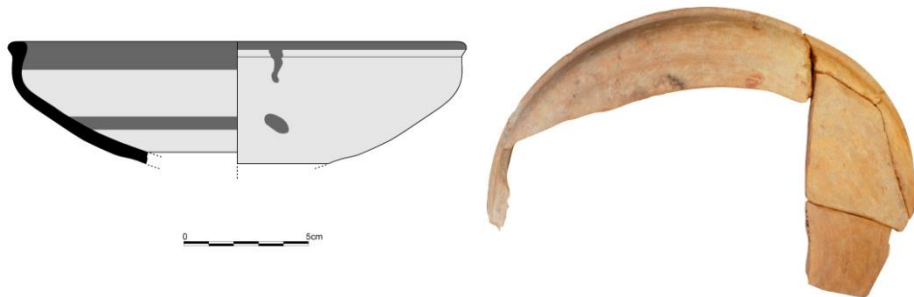

Katalog Numarası : 82
Levha/Çizim Numarası : 15/82
Buluntu Numarası : NİF PT.06-07
Buluntu Adı : Üçgen Ağız Profilli Kâse
Buluntu Yeri : Karamattepe
Buluntu Konumu / Kotu : Açma II, KM1 içi (kuzey kenar),-147cm
Buluntu Tarihi : 06.09.2006
Ölçüler : **AÇ:** 16 cm **Y:** 6.5cm **KÇ:** 6.5cm
Tanım: Parçalı olarak ele geçirilen eser yapıştırılarak tamamlanmıştır. Tozaran bir yapıya sahip tarçın renginde hamuru mika, mineral ve yoğun oranda taşçık katkılı olup orta taneli, hafif gevşek dokuludur. Astarı aşınmıştır. Ancak korunan kısımlarda açık sarımsı kahverengi astar izleri görülmektedir. Mat ve pürüzlüdür. Çark yapımıdır, iyi fırınlanmıştır.

Karşılaştırma: Trinkl 2006, 159-160, Taf. 36, Kat. No. 264-267; bkz. Kat. No. 131, NİF PT.06-06 envanter numarasına sahip olan tek kulplu testi ile aynı mezar kontekstidir.

Tarih: MÖ 4. yüzyılın son çeyreği

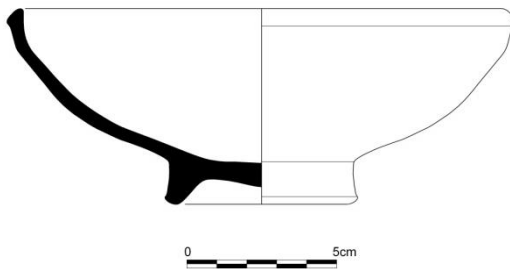

Katalog Numarası : 83
Levha/Çizim Numarası : 15/83
Buluntu Numarası : NİF.15.K.117
Buluntu Adı : Üçgen Ağız Profilli Kâse
Buluntu Yeri : Karamattepe
Buluntu Konumu / Kotu : Açma AA33a, kuzeybatı orta seviye buluntusu, 437.69-437.57 m
Buluntu Tarihi : 06.08.2015
Ölçüler : **AÇ:** 17 cm **Y:** 5.1 cm **KÇ:** -
Tanım: Eserin ağız kenarından kaide geçişine kadar olan bölümü ele geçirilmiştir. Kiremit renginde hamuru yoğun oranda mika katkılı, ince taneli ve sık dokuludur. Her iki yüzeyde de astar yoğun olarak aşınmıştır. Çark yapımıdır, iyi fırınlanmıştır.

Karşılaştırma: Trinkl 2006, 159-160, Taf. 36, Kat. No. 264-267.

Tarih: MÖ 4. yüzyılın son çeyreği

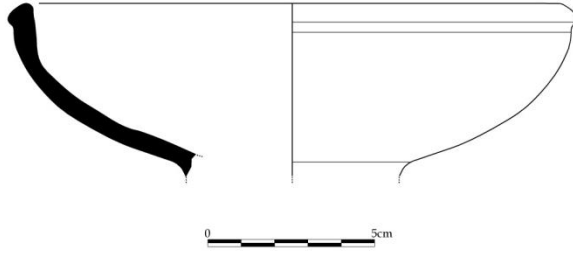

Katalog Numarası : 84
Levha/Çizim Numarası : 15/84
Buluntu Numarası : NİF.15.K.246
Buluntu Adı : Üçgen Ağız Profilli Kâse
Buluntu Yeri : Karamattepe
Buluntu Konumu / Kotu : Açma AA35c, açma geneli, 436.06 m
Buluntu Tarihi : 27.08.2015
Ölçüler : **AÇ:** 17 cm **Y:** 3.4 cm **KÇ:** -

Tanım: Ağız kenarı-gövde parçası. Tozaran bir yapıya sahip olan soluk kiremit renginde hamuru yoğun oranda gümüş mika katkılı, ince taneli ve sık dokuludur. Astar her iki yüzey de yoğun olarak aşınmıştır ancak dış yüzeydeki boya izinden kırmızı astarlı olduğu anlaşılmaktadır. Çark yapımıdır, iyi fırınlanmıştır.

Karşılaştırma: Trinkl 2006, 159-160, Taf. 36, Kat. No. 264-267.

Tarih: MÖ 4. yüzyılın son çeyreği

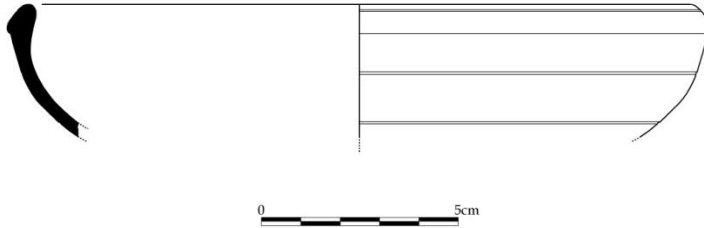

Katalog Numarası : 85
Levha/Çizim Numarası : 16/82
Buluntu Numarası : NİF PT.09-10 (DK)
Buluntu Adı : Dışa Çekik Kenarlı Kâse
Buluntu Yeri : Dağkızılca
Buluntu Konumu / Kotu : DM13, mezar içi
Buluntu Tarihi : 24.08.2009
Ölçüler : **AÇ:** 12.2 cm **Y:** 6.6 cm **KÇ:** 4.5 cm

Tanım: Tam profil olarak ele geçirilen eserin ağız kenarında küçük bir bölümü eksiktir. Açık devetüyü-bej renginde hamuru yoğun oranda mika, mineral katkılı olup ince taneli ve sık dokuludur. Her iki yüzeyi de hamurunun renginde astarlı, mat ve hafif pürüzlüdür. Dış yüzeyinde daldırma tekniğinde yapılmış kırmızı-kahverengi akıtma boya bezemesi yer almaktadır. Çark yapımıdır, iyi fırınlanmıştır.

Karşılaştırma: Edwards 1975, 28-29, Pl.1, 2, 6, 11 (MÖ 4.yüzyılın ikinci çeyreği - MÖ 250); Baldiran 1990, 23-24, Lev. XI, 1-2, Lev.XII,5-6, Lev.XIII, 4, Lev.XIV, 1, 5, 6; Vaag-Norskov- Lund 2002, 88, Pl. 2, A25 (Context A); Trinkl 2006, 96, 122, Taf. 28, Kat. No. 169; Tamsü - Polat 2017, 73, 189-190, Lev. 79, d (Ka4), e(Ka5), f(Ka6), Lev. 80, a(Ka8), b(Ka9).

Tarih: MÖ 4. yüzyılın son çeyreği

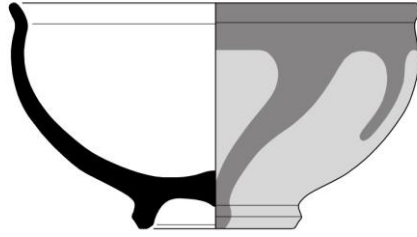

Katalog Numarası : 86
Levha/Çizim Numarası : 16/86
Buluntu Numarası : NİF PT.07-07 (DK)
Buluntu Adı : Akamenid Kâse
Buluntu Yeri : Dağkızılca
Buluntu Konumu / Kotu : P.T.07-005 içi DM8 lahidin ayak ucu, batı kısmı
Buluntu Tarihi : 09.09.2009
Ölçüler : **AÇ:** 13 cm **Y:** 5.1 cm **KÇ:** 4.5 cm
Tanım: Parçalı olarak ele geçirilen eserin ağız kenarında eksikler vardır. Parçaların yapıştırılmasıyla ve alçı ile tamamlanmıştır. Koyu bej renginde hamuru mika ve az oranda mineral katkılı olup ince taneli, sık dokuludur. Dış yüzeyi daldırma tekniği ile yapılmış siyah astarlı, iç yüzeyi de hamurunun renginde astarlıdır. Yarı parlak ve hafif pürüzlüdür. Çark yapımıdır.

Karşılaştırma: Rotroff-Oliver Jr. 2003, 61-62, Pl.34, 215-218.

Tarih: MÖ 3. yüzyıl

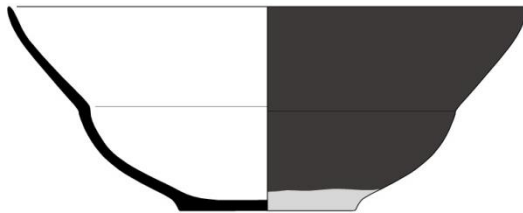

Katalog Numarası : 87
Levha/Çizim Numarası : 17/87
Buluntu Numarası : NİF.06.DK.09
Buluntu Adı : Kaide
Buluntu Yeri : Dağkızılca
Buluntu Konumu / Kotu : DM5, mezarın taban seviyesi
Buluntu Tarihi : 19.09.2006
Ölçüler : **AÇ:** - **Y:**2.5 cm **KÇ:** 6.6 cm
Tanım: Kaide parçası. Bej renginde hamuru yoğun oranda gümüş mika, kireç katkılı, ince taneli, sık dokulu ve serttir. Her iki yüzeyi hamurunun renginde astarlı, mat ve hafif pürüzlüdür. Çark yapımıdır, iyi fırınlanmıştır.

Karşılaştırma: Hayes 1991, Fig.II, 2,4, Fig.III, 2, Fig.IV, AA.6, Fig.V, 1, Fig.XV, 7; Anderson-Stojonovic 1991, Pl.9, 39-42, Pl.10, 46; Gassner 1997, Taf.9, 134-143, 145; Berlin 1997, Pl.16, 76, PW 133; Rotroff-Oliver Jr. 2003, Pl.5, 16, Pl.6, 20, Pl.17, 32-35, Pl.8, 36-42, Pl.9, 44, 45, 47, Pl.15, 74, 76, 77, 78, 79.

Tarih: Erken Hellenistik Dönem

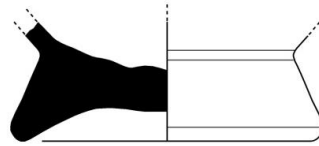

Katalog Numarası : 88
Levha/Çizim Numarası : 17/88
Buluntu Numarası : NİF.08.DK.98
Buluntu Adı : Kaide
Buluntu Yeri : Dağkızılca
Buluntu Konumu / Kotu : DM4 -
Buluntu Tarihi : 22.08.2008
Ölçüler : **AÇ:** - **Y:**1.8 cm **KÇ:** 4.6 cm
Tanım: Kaide-gövde parçası. Açık kiremit renginde hamuru yoğun oranda gümüş mika, mineral ve kireç katkılı, ince taneli, sık dokulu, serttir. Her iki yüzeyi hamurunun renginde astarlı, mat ve hafif pürüzlüdür. Çark yapımıdır, iyi fırınlanmıştır.

Karşılaştırma: Hayes 1991, Fig.II, 2,4, Fig.III, 2, Fig.IV, AA.6, Fig.V, 1, Fig.XV, 7; Anderson-Stojonovic 1991, Pl.9, 39-42, Pl.10, 46; Gassner 1997, Taf.9, 134-143, 145; Berlin 1997, Pl.16, 76, PW 133; Rotroff-Oliver Jr. 2003, Pl.5, 16, Pl.6, 20, Pl.17, 32-35, Pl.8, 36-42, Pl.9, 44, 45, 47, Pl.15, 74, 76, 77, 78, 79.

Tarih: Erken Hellenistik Dönem

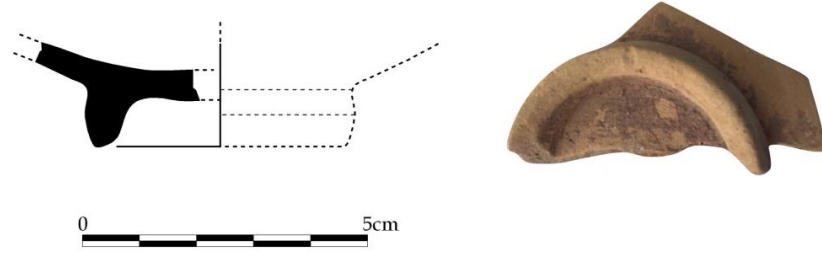

Katalog Numarası : 89
Levha/Çizim Numarası : 17/89
Buluntu Numarası : NİF.08.DK.45
Buluntu Adı : Kaide
Buluntu Yeri : Dağkızılca
Buluntu Konumu / Kotu : DM4 kaçak kazı toprağı
Buluntu Tarihi : 26.08.2008
Ölçüler :AÇ: - Y:2.4 cm KÇ: 5 cm

Tanım: Kaide parçası. Açık kiremit renginde hamuru yoğun oranda gümüş mika, az oranda mineral ve kireç katkılı, ince taneli, sık dokulu, serttir. Her iki yüzeyi hamurunun renginde astarlı, mat ve hafif pürüzlüdür. Çark yapımıdır, iyi fırınlanmıştır.

Karşılaştırma: Hayes 1991, Fig.II, 2,4, Fig.III, 2, Fig.IV, AA.6, Fig.V, 1, Fig.XV, 7; Anderson-Stojonovic 1991, Pl.9, 39-42, Pl.10, 46; Gassner 1997, Taf.9, 134-143, 145; Berlin 1997, Pl.16, 76, PW 133; Rotroff-Oliver Jr. 2003, Pl.5, 16, Pl.6, 20, Pl.17, 32-35, Pl.8, 36-42, Pl.9, 44, 45, 47, Pl.15, 74, 76, 77, 78, 79.

Tarih: Erken Hellenistik Dönem

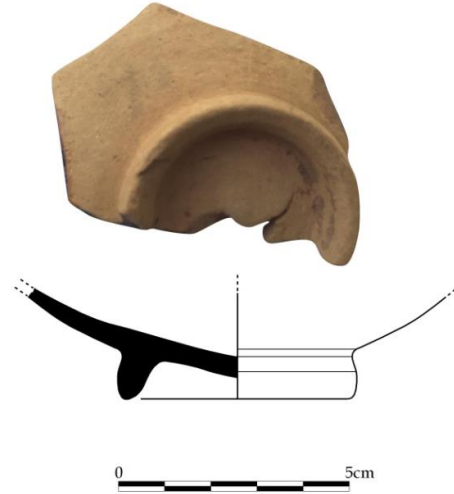

Katalog Numarası : 90
Levha/Çizim Numarası : 17/90
Buluntu Numarası : NİF.15.K.15
Buluntu Adı : Kaide
Buluntu Yeri : Karamattepe
Buluntu Konumu / Kotu : Açma S28, yüzey
Buluntu Tarihi : 24.07.2015
Ölçüler : **AÇ:** - **Y:** 2.1 cm **KÇ:** 6 cm
Tanım: Kaide-gövde parçası. Devetüyü renginde hamuru mika, mineral ve kireç katkılı, ince taneli, sık dokuludur. Her iki yüzeyinde de astar yoğun olarak aşınmıştır. Çark yapımıdır, iyi fırınlanmıştır.

Karşılaştırma: Hayes 1991, Fig.II, 2,4, Fig.III, 2, Fig.IV, AA.6, Fig.V, 1, Fig.XV, 7; Anderson-Stojonovic 1991, Pl.9, 39-42, Pl.10, 46; Gassner 1997, Taf.9, 134-143, 145; Berlin 1997, Pl.16, 76, PW 133; Rotroff-Oliver Jr. 2003, Pl.5, 16, Pl.6, 20, Pl.17, 32-35, Pl.8, 36-42, Pl.9, 44, 45, 47, Pl.15, 74, 76, 77, 78, 79.

Tarih: Erken Hellenistik Dönem

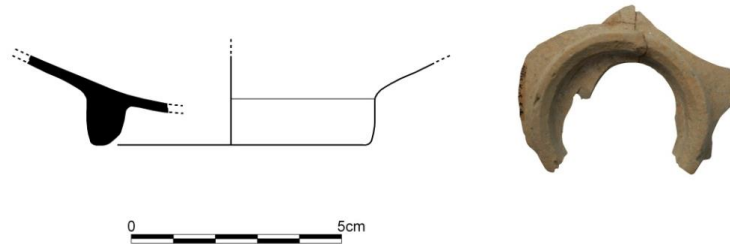

Katalog Numarası : 91
Levha/Çizim Numarası : 17/91
Buluntu Numarası : NİF.08.DK.26
Buluntu Adı : Kaide
Buluntu Yeri : Dağkızılca
Buluntu Konumu / Kotu : Kaçak kazı toprağı -
Buluntu Tarihi : 11.08.2008
Ölçüler : **AÇ:** - **Y:** 2.3 cm **KÇ:** 5.3 cm
Tanım: Kaide-gövde parçası. Açık bej renginde hamuru yoğun oranda gümüş mika katkılı, ince taneli ve sık dokuludur. Her iki yüzeyi kırmızı astarlı, mat ve hafif pürüzlüdür. Astar dış yüzeyde kısmen aşınmıştır. Çark yapımıdır, iyi fırınlanmıştır.

Karşılaştırma: Hayes 1991, Fig.II, 2,4, Fig.III, 2, Fig.IV, AA.6, Fig.V, 1, Fig.XV, 7; Anderson-Stojonovic 1991, Pl.9, 39-42, Pl.10, 46; Gassner 1997, Taf.9, 134-143, 145; Berlin 1997, Pl.16, 76, PW 133; Rotroff-Oliver Jr. 2003, Pl.5, 16, Pl.6, 20, Pl.17, 32-35, Pl.8, 36-42, Pl.9, 44, 45, 47, Pl.15, 74, 76, 77, 78, 79.

Tarih: Erken Hellenistik Dönem



Katalog Numarası : 92
Levha/Çizim Numarası : 17/92
Buluntu Numarası : NİF.08.DK.77
Buluntu Adı : Kaide
Buluntu Yeri : Dağkızılca
Buluntu Konumu / Kotu : Açma XXIII
Buluntu Tarihi : 12.09.2008
Ölçüler :AÇ: - Y:2.3 cm KÇ: 6 cm

Tanım: Kaide-gövde parçası. Devetüyü renginde hamuru az oranda gümüş mika ve mineral katkılı, ince taneli, sık dokuludur. Her iki yüzeyinde de astar yoğun olarak aşınmıştır. Çark yapımıdır, iyi fırınlanmıştır.

Karşılaştırma: Hayes 1991, Fig.II, 2,4, Fig.III, 2, Fig.IV, AA.6, Fig.V, 1, Fig.XV, 7; Anderson-Stojonovic 1991, Pl.9, 39-42, Pl.10, 46; Gassner 1997, Taf.9, 134-143, 145; Berlin 1997, Pl.16, 76, PW 133; Rotroff-Oliver Jr. 2003, Pl.5, 16, Pl.6, 20, Pl.17, 32-35, Pl.8, 36-42, Pl.9, 44, 45, 47, Pl.15, 74, 76, 77, 78, 79.

Tarih: Erken Hellenistik Dönem

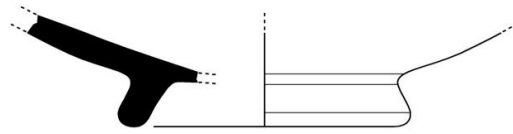

Katalog Numarası : 93
Levha/Çizim Numarası : 17/93
Buluntu Numarası : NİF.08.K.307
Buluntu Adı : Kaide
Buluntu Yeri : Karamattepe
Buluntu Konumu / Kotu : Açma XLIV
Buluntu Tarihi : 12.10.2008
Ölçüler : **AÇ:** - **Y:** 2.2 cm **KÇ:** 6.4 cm
Tanım: Kaide-gövde parçası. Bej renğinde hamuru mika, mineral ve az oranda kireç katkılı, ince taneli, sık dokuludur. Dış yüzeyi hamurunun renginde astarlı olup, yer yer koyu kahverengi akıtma boya izleri görülmektedir. İç yüzeyi kahverengi-siyah astarlıdır. Mat ve pürüzlüdür. Çark yapımıdır, iyi fırınlanmıştır.

Karşılaştırma: Hayes 1991, Fig.II, 2,4, Fig.III, 2, Fig.IV, AA.6, Fig.V, 1, Fig.XV, 7; Anderson-Stojonovic 1991, Pl.9, 39-42, Pl.10, 46; Gassner 1997, Taf.9, 134-143, 145; Berlin 1997, Pl.16, 76, PW 133; Rotroff-Oliver Jr. 2003, Pl.5, 16, Pl.6, 20, Pl.17, 32-35, Pl.8, 36-42, Pl.9, 44, 45, 47, Pl.15, 74, 76, 77, 78, 79.

Tarih: Erken Hellenistik Dönem

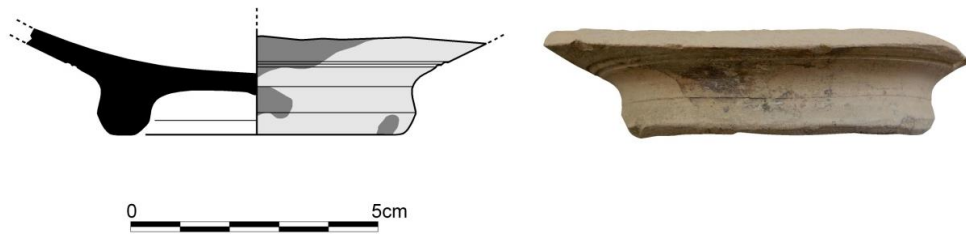

Katalog Numarası : 94
Levha/Çizim Numarası: : 17/94
Buluntu Numarası : NİF.14.K.34
Buluntu Adı : Kaide
Buluntu Yeri : Karamattepe
Buluntu Konumu / Kotu : Açma Z 33a, açmanın güneyi, kaçak kazı, 437.01 m
Buluntu Tarihi : 16.07.2014
Ölçüler : **AÇ:-** **Y:** 3.6 cm **KÇ:** 7 cm
Tanım: Kaide-gövde parçası. Soluk kırmızı hamuru mika katkılı, ince taneli ve sık dokuludur. Her iki yüzeyde de astar yoğun olarak aşınmıştır. Mat ve pürüzlüdür. Çark yapımıdır, iyi fırınlanmıştır.

Karşılaştırma: Hayes 1991, Fig.II, 2,4, Fig.III, 2, Fig.IV, AA.6, Fig.V, 1, Fig.XV, 7; Anderson-Stojonovic 1991, Pl.9, 39-42, Pl.10, 46; Gassner 1997, Taf.9, 134-143, 145; Berlin 1997, Pl.16, 76, PW 133; Rotroff-Oliver Jr. 2003, Pl.5, 16, Pl.6, 20, Pl.17, 32-35, Pl.8, 36-42, Pl.9, 44, 45, 47, Pl.15, 74, 76, 77, 78, 79.

Tarih: Erken Hellenistik Dönem

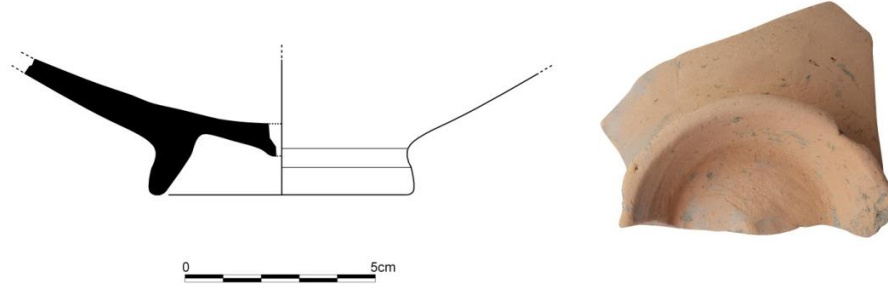

Katalog Numarası : 95
Levha/Çizim Numarası : 17/95
Buluntu Numarası : NİF.08.DK.21
Buluntu Adı : Kaide
Buluntu Yeri : Dağkızılca
Buluntu Konumu / Kotu : DM 11, kaçak kazı toprağı
Buluntu Tarihi : 13.09.2008
Ölçüler :AÇ: - Y:2.2 cm KÇ: 8.2 cm

Tanım: Kaide-gövde parçası. Koyu bej renğinde hamuru az oranda mika katkılı, ince taneli ve sık dokuludur. Her iki yüzey krem renğinde astarlı, mat ve pürüzlüdür. Çark yapımıdır, iyi fırınlanmıştır.

Karşılaştırma: Hayes 1991, Fig.II, 2,4, Fig.III, 2, Fig.IV, AA.6, Fig.V, 1, Fig.XV, 7; Anderson-Stojonovic 1991, Pl.9, 39-42, Pl.10, 46; Gassner 1997, Taf.9, 134-143, 145; Berlin 1997, Pl.16, 76, PW 133; Rotroff-Oliver Jr. 2003, Pl.5, 16, Pl.6, 20, Pl.17, 32-35, Pl.8, 36-42, Pl.9, 44, 45, 47, Pl.15, 74, 76, 77, 78, 79.

Tarih: Erken Hellenistik Dönem

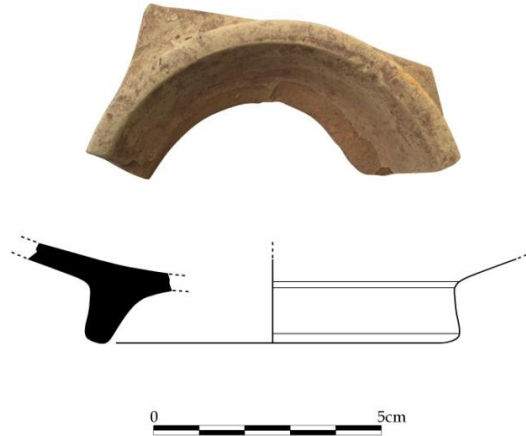

Katalog Numarası : 96
Levha/Çizim Numarası : 17/96
Buluntu Numarası : NİF.14.K.57
Buluntu Adı : Kaide
Buluntu Yeri : Karamattepe
Buluntu Konumu / Kotu : Açma 32 AA, güneydoğu, yüzey
Buluntu Tarihi : 08.07.2014
Ölçüler : **AÇ:** - **Y:** 4.7 cm **KÇ:** 5.3 cm
Tanım: Kaide-gövde parçası. Bej renginde hamuru mika, az oranda kireç katkılı, ince taneli ve sık dokuludur. Dış yüzeyi hamurunun renginde , iç yüzeyi ise kahverengi astarlı olup mat ve hafif pürüzlüdür. Ayrıca dış yüzey üzerinde kahverengi tonda akıtma boya izi takip edilmektedir. Çark yapımıdır, iyi fırınlanmıştır.

Karşılaştırma: Hayes 1991, Fig.II, 2,4, Fig.III, 2, Fig.IV, AA.6, Fig.V, 1, Fig.XV, 7; Anderson-Stojonovic 1991, Pl.9, 39-42, Pl.10, 46; Gassner 1997, Taf.9, 134-143, 145; Berlin 1997, Pl.16, 76, PW 133; Rotroff-Oliver Jr. 2003, Pl.5, 16, Pl.6, 20, Pl.17, 32-35, Pl.8, 36-42, Pl.9, 44, 45, 47, Pl.15, 74, 76, 77, 78, 79.

Tarih: Erken Hellenistik Dönem

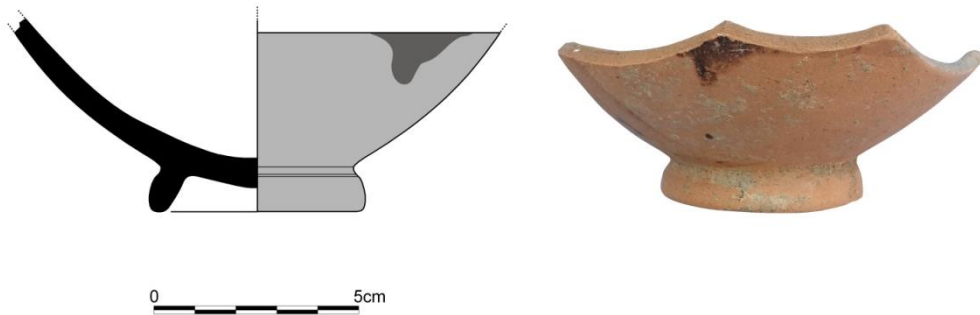

Katalog Numarası : 97
Levha/Çizim Numarası: : 17/97
Buluntu Numarası : NİF.08.K.363
Buluntu Adı : Kaide
Buluntu Yeri : Karamattepe
Buluntu Konumu / Kotu : Açma XXX -
Buluntu Tarihi : 04.09.2008
Ölçüler : **AÇ:** - **Y:** 2.8 cm **KÇ:** 6 cm
Tanım: Kaide-gövde parçası. Bej renginde hamuru az oranda mika, mineral ve kireç katkılı, ince taneli, sık dokuludur. Her iki yüzeyi de kahverengi astarlıdır ancak yoğun olarak aşınmıştır. Mat ve hafif pürüzlüdür. Çark yapımıdır, iyi fırınlanmıştır.

Karşılaştırma: Hayes 1991, Fig.II, 2,4, Fig.III, 2, Fig.IV, AA.6, Fig.V, 1, Fig.XV, 7; Anderson-Stojonovic 1991, Pl.9, 39-42, Pl.10, 46; Gassner 1997, Taf.9, 134-143, 145;

Berlin 1997, Pl.16, 76, PW 133; Rotroff-Oliver Jr. 2003, Pl.5, 16, Pl.6, 20, Pl.17, 32-35, Pl.8, 36-42, Pl.9, 44, 45, 47, Pl.15, 74, 76, 77, 78, 79.

Tarih: Erken Hellenistik Dönem

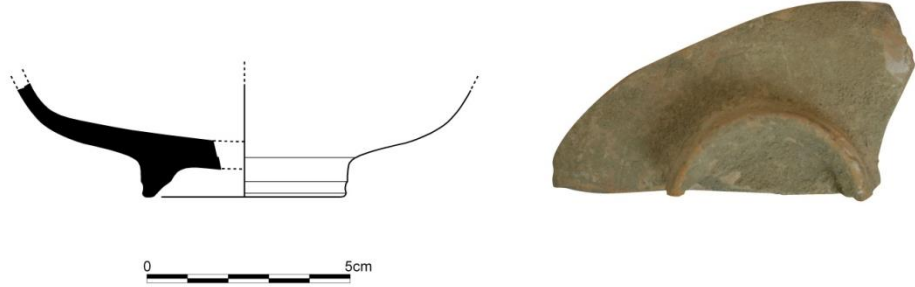

Katalog Numarası : 98
Levha/Çizim Numarası : 18/98
Buluntu Numarası : NİF PT.07-4 (DK)
Buluntu Adı : Unguentarium
Buluntu Yeri : Dağkızılca
Buluntu Konumu / Kotu : Açma IX içi, Mezar 2 (DM7) batı, 437.40 m
Buluntu Tarihi : 07.09.2007

Ölçüler : **AÇ:** 2.8 cm **Y:** 12.5 cm **KÇ:** 3.5 cm

Tanım: Tam olarak ele geçirilmiştir. Kiremit renginde hamuru az oranda mika, mineral, yoğun oranda kireç ve taşçık katkılı olup ince taneli, sık dokuludur. Astarı yoğun olarak aşındığı için tanımlanamamaktadır. Mat ve pürüzlüdür. Çark yapımıdır, iyi fırınlanmıştır.

Karşılaştırma: DüNDAR 2006, Lev.I, Kat. No. U1, Lev.II, Kat. No. U3; DüNDAR 2008, 96, Pl.1, U5.

Tarih: MÖ 4. yüzyılın sonları



Katalog Numarası : 99
Levha/Çizim Numarası : 18/99
Buluntu Numarası : NİF PT.06-11 (K)
Buluntu Adı : Unguentarium
Buluntu Yeri : Karamattepe
Buluntu Konumu / Kotu : Mezar M2 içi (kuzeybatı köşe), -135 cm
Buluntu Tarihi : 17.09.2006
Ölçüler : **AÇ:** 2 cm **Y:** 13.6 cm **KÇ:** 2.8 cm
Tanım: İki parça halinde ele geçirilen eser yapıştırılarak tamamlanmıştır. Tozaran bir yapıya sahip kahverengi-koyu bej renginde hamuru yoğun oranda mika, mineral ve küçük taşçık katkılı olup ince taneli, sık dokuludur. Astarı aşınmıştır, ancak kalan boya izlerinden kırmızı-kahverengi olduğu anlaşılmaktadır. Mat ve hafif pürüzlüdür. Çark yapımıdır, iyi fırınlanmıştır.

Karşılaştırma: Thompson 1934, 335, Res. 15, B7; Boulter 1963, Lev. 46, H1; Jones 1950, 231, Fig.135, 187/248 (MÖ 4. yüzyıl); Edwards 1975, Lev. 20, 584, lev. 58, 584; Knigge 1976, Lev. 96, E82,1-2, E84-85, E86, 1.2; Yon-Callot 1987, 161, Res. 10, no. 8, Lev. LII, no. 5; Mitsopoulos-Leon 1991, 147, Lev. 212, O 15-16; Gürler 1994, Çiz. 36, Lev.26, no. 124; Hausmann 1996, 28-33, Lev. 11, 59 (MÖ 3. yüzyıl); Gassner 1997, 100, lev. 28, 349; Metzger 1998, 196, Abb. 244, 427-430; Dusenbery 1998, 201, S130-5; Rotroff – Oliver Jr. 2003, 69, Lev.43, 253; Rotroff 2006, 289-290, Fig. 62, 409-415, 418-423; Çokay-Kepçe 2006, 136, BZ 26; Dündar 2008, Lev.1-2, U9-U13; Dündar 2008, Lev.1-2, U10-U12; Dündar 2008, Lev.1-2, U27-U34, U40-47.

Tarih: MÖ 4. yüzyılın sonları



Katalog Numarası : 100
Levha/Çizim Numarası : 18/100
Buluntu Numarası : NİF PT.09-16
Buluntu Adı : Unguentarium
Buluntu Yeri : Karamattepe
Buluntu Konumu / Kotu : Açma LXIII (S30cd-S31ab), NİF PT.09-15 Buluntu numaralı kraterin içi

Buluntu Tarihi : 03.09.2009

Ölçüler : **AÇ:** 2.5 cm **Y:** 11.8 cm **KÇ:** 2.9 cm

Tanım: Eser, sağlam ele geçirilmiştir. Devetüyü renginde hamuru mika, mineral katkılı olup ince taneli, sık dokuludur. Astarı aşınmıştır. Mat ve pürüzlüdür. Çark yapımıdır, iyi fırınlanmıştır.

Karşılaştırma: Thompson 1934, Res.9, A-64, Res.15, B6; Boulter 1963, Lev.46, I-1; Metzger 1969, Lev. 29, 43, 4; Knigge 1976, lev. 96, E.88; Hausmann 1996, 28-33, Taf.11, 58-59; Dündar 2008, 15-16.

Tarih: MÖ 4. yüzyılın son çeyreği - MÖ 3. yüzyılın ilk başları



Katalog Numarası : 101
Levha/Çizim Numarası : 18/101
Buluntu Numarası : NİF.08.DK.DM4.56
Buluntu Adı : Unguentarium
Buluntu Yeri : Dağkızılca
Buluntu Konumu / Kotu : DM4, taban taşları arasından
Buluntu Tarihi : 27.08.2008

Ölçüler : **AÇ:** 2 cm **Y:** 12.2 cm **KÇ:** 2 cm

Tanım: Parçalı olarak ele geçirilen eserin gövdesinin bir bölümü eksiktir. Yapıştırılarak tamamlanmıştır. Açık kiremit renginde hamuru yoğun oranda mika, mineral ve az oranda kireç katkılı olup ince taneli, sık dokuludur. Hamurunun renginde astarlıdır. Her

iki yüzeyi de mat ve pürüzlüdür. Dış yüzeyinde, gövdesinin üst bölümünde kırmızı bant bezemeleri yer almaktadır. Çark yapımıdır, iyi fırınlanmıştır.

Karşılaştırma: Thompson 1934, Res.9, A-64, Res.15, B6; Boulter 1963, Lev.46, I-1; Metzger 1969, Lev. 29, 43, 4; Knigge 1976, lev. 96, E.88; Hausmann 1996, 28-33, Taf.11, 58-59; Dündar 2008, 15-16.

Tarih: MÖ 4. yüzyılın son çeyreği - MÖ 3. yüzyılın ilk başları



Katalog Numarası : 102
Levha/Çizim Numarası : 18/102
Buluntu Numarası : NİF.13.K.27
Buluntu Adı : Unguentarium
Buluntu Yeri : Karamattepe
Buluntu Konumu / Kotu : Açma S 27c, kaçak kazı çukurundan çıkarılan toprak
Buluntu Tarihi : 04.07.2013
Ölçüler : AÇ: - Y: 5.7 cm KÇ: 3 cm

Tanım: Kaide-gövde parçası. Koyu bej renginde hamuru yoğun oranda mika, az oranda mineral katkılı olup ince taneli, sık dokuludur. Her iki yüzeyi de hamurunun renginde astarlı, mat ve hafif pürüzlüdür. Dış yüzeyinde, gövdesinin üst bölümünde koyu kahverengi bant bezemesi yer almaktadır. Çark yapımıdır, iyi fırınlanmıştır.

Karşılaştırma: Thompson 1934, Res.9, A-64, Res.15, B6; Boulter 1963, Lev.46, I-1; Metzger 1969, Lev. 29, 43, 4; Knigge 1976, lev. 96, E.88; Hausmann 1996, 28-33, Taf.11, 58-59; Dündar 2008, 15-16.

Tarih: MÖ 4. yüzyılın son çeyreği - MÖ 3. yüzyılın ilk başları



- Katalog Numarası** : 103
Levha/Çizim Numarası: : 18/103
Buluntu Numarası : NİF.13.K.18
Buluntu Adı : Unguentarium
Buluntu Yeri : Karamattepe
Buluntu Konumu / Kotu : Açma T 27d, 440.18 m
Buluntu Tarihi : 16.07.2013
Ölçüler : **AÇ:** - **Y:** 5.9 cm **KÇ:** 3 cm
Tanım: Kaide-gövde parçası. Koyu bej renginde hamuru yoğun oranda mika, mineral ve kireç katkılı olup ince taneli, sık dokuludur. Her iki yüzeyi de hamurunun renginde astarlı, mat ve hafif pürüzlüdür. Dış yüzeyinde, gövdesinin üst bölümünde iki sıra koyu kahverengi-siyah bant bezemesi yer almaktadır. Çark yapımıdır, iyi fırınlanmıştır.
Karşılaştırma: Thompson 1934, Res.9, A-64, Res.15, B6; Boulter 1963, Lev.46, I-1; Metzger 1969, Lev. 29, 43, 4; Knigge 1976, lev. 96, E.88; Hausmann 1996, 28-33, Taf.11, 58-59; Dündar 2008, 15-16.

Tarih: MÖ 4. yüzyılın son çeyreği - MÖ 3. yüzyılın ilk başları



- Katalog Numarası** : 104
Levha/Çizim Numarası : 18/104
Buluntu Numarası : NİF.12.BO.07
Buluntu Adı : Unguentarium
Buluntu Yeri : Ballicaoluk
Buluntu Konumu / Kotu : Doğu kesim, sondaj 5'in batısı
Buluntu Tarihi : 08.08.2012

Ölçüler : **AÇ:** - **Y:** 4.4 cm **KÇ:** 3 cm
Tanım: Kaide-gövde parçası. Krem renginde hamuru mika, mineral, az oranda taşçık ve kireç katkılı, ince taneli, sık dokulu, serttir. Dış yüzeyi hamurunun renginde astarlı, mat ve hafif pürüzlüdür. Çark yapımıdır, iyi fırınlanmıştır.

Karşılaştırma: Thompson 1934, Res.9, A-64, Res.15, B6; Boulter 1963, Lev.46, I-1; Metzger 1969, Lev. 29, 43, 4; Knigge 1976, lev. 96, E.88; Hausmann 1996, 28-33, Taf.11, 58-59; Dündar 2008, 15-16.

Tarih: MÖ 4. yüzyılın son çeyreği - MÖ 3. yüzyılın ilk başları



Katalog Numarası : 105
Levha/Çizim Numarası: : 18/105
Buluntu Numarası : NİF PT.09-18 (K)
Buluntu Adı : Unguentarium
Buluntu Yeri : Karamattepe
Buluntu Konumu / Kotu : Açma LXIII, NİF PT.09-15 buluntu numaralı kraterin içi
Buluntu Tarihi : 03.09.2009
Ölçüler : **AÇ:** 2 cm **Y:** 11.1 cm **KÇ:** 2 cm
Tanım: Tam profil olarak, parçalı ele geçirilen eserin boyun bölümünde eksikler mevcuttur. Yapıştırılarak tamamlanmıştır. Devetüyü renginde hamuru yoğun oranda mika, mineral katkılı olup ince taneli ve sık dokuludur. Her iki yüzeyi de hamurun renginde astarlı, mat ve hafif pürüzlüdür. Dış yüzeyinde ağız kenarından kaideye kadar koyu kırmızı-kahverengi bant bezemeler yer almaktadır. Çark yapımıdır, iyi fırınlanmıştır.

Karşılaştırma: Baldıran 1990, 18, Lev.II, 1-4 (M.Ö. 4.yüzyılın sonu-MÖ 3. yüzyılın ilk yarısı); Hausmann 1996, 28-33, Taf. 11, 59 (MÖ 3. yüzyıl); Gassner 1997, 100, Taf. 28, 349; Berlin 1997, 64, Pl.13, PW 85-86; Dusenbery 1998, 214, S134-4 (MÖ 250); Rotroff – Oliver Jr. 2003, 68-69, Pl. 43, 249-254 (MÖ 3. yüzyıl); Rotroff 2006a, 292, Fig.63, Pl. 63, 438-442 (MÖ 225-160); Saraçoğlu 2011, 12-15, Fig. 1, U3-U10 (MÖ Erken 3. yüzyıl-MÖ 3. yüzyılın ilk yarısı).

Tarih: MÖ 3. yüzyılın ortaları



0 5cm

- Katalog Numarası** : 106
Levha/Çizim Numarası : 18/106
Buluntu Numarası : NİF PT.09-17(K)
Buluntu Adı : Unguentarium
Buluntu Yeri : Karamattepe
Buluntu Konumu / Kotu : Açma LXIII, NİF PT.09-15 buluntu numaralı kraterin içi
Buluntu Tarihi : 03.09.2009
Ölçüler : AÇ: 2.2 cm Y: 9 cm KÇ: 2.1 cm
Tanım: Eser tam profil olarak sağlam ele geçirilmiştir. Tozaran bir yapıya sahip, bej renginde hamuru mika katkılı olup ince taneli, sık dokuludur. Her iki yüzeyi de hamurunun renginde astarlı, mat ve hafif pürüzlüdür. Çark yapımıdır, iyi fırınlanmıştır.
Karşılaştırma: Baldıran 1990, 18, Lev.II, 1-4 (M.Ö. 4.yüzyılın sonu-MÖ 3. yüzyılın ilk yarısı); Hausmann 1996, 28-33, Taf. 11, 59 (MÖ 3. yüzyıl); Gassner 1997, 100, Taf. 28, 349; Berlin 1997, 64, Pl.13, PW 85-86; Dusenbery 1998, 214, S134-4 (MÖ 250); Rotroff – Oliver Jr. 2003, 68-69, Pl. 43, 249-254 (MÖ 3. yüzyıl); Rotroff 2006a, 292, Fig.63, Pl. 63, 438-442 (MÖ 225-160); Saraçoğlu 2011, 12-15, Fig. 1, U3-U10 (MÖ Erken 3. yüzyıl-MÖ 3. yüzyılın ilk yarısı).
Tarih: MÖ 3. yüzyılın ortaları

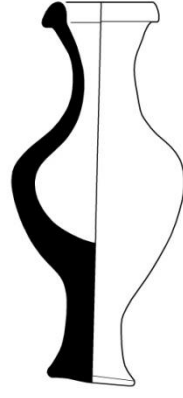

Katalog Numarası : 107
Levha/Çizim Numarası : 19/107
Buluntu Numarası : NİF.08.DK.71
Buluntu Adı : Unguentarium
Buluntu Yeri : Dağkızılca
Buluntu Konumu / Kotu : DM4
Buluntu Tarihi : 22.08.2008
Ölçüler : AÇ: 2.5 cm

Y: 4.1 cm

Tanım: Eserin ağız kenarından gövdeye geçiş bölümüne kadar olan kısmı ele geçirilmiştir. Açık kahverengi hamuru mineral katkılı olup ince taneli, sık dokuludur. Devetüyü renginde astarlı, mat ve hafif pürüzlüdür. Çark yapımıdır, iyi fırınlanmıştır.

Karşılaştırma: Thompson 1934, Res.9, A-64, Res.15, B6; Boulter 1963, Lev.46, I-1; Metzger 1969, Lev. 29, 43, 4; Knigge 1976, lev. 96, E.88; Hausmann 1996, 28-33, Taf.11, 58-59; DüNDAR 2008, 15-16.

Tarih: MÖ 4. yüzyılın son çeyreği - MÖ 3. yüzyılın ilk başları

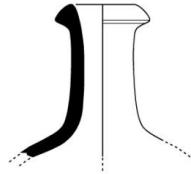

Katalog Numarası : 108
Levha/Çizim Numarası : 19/108
Buluntu Numarası : NİF.08.DK.DM4.53-54
Buluntu Adı : Unguentarium
Buluntu Yeri : Dağkızılca
Buluntu Konumu / Kotu : DM4, taban taşlarının arasından
Buluntu Tarihi : 27.08.2008
Ölçüler : AÇ: 2.8 cm

Y: 17.2 cm

KÇ: 2.6 cm

Tanım: Tam profil olarak, parçalı ele geçirilen eserin gövdesinde büyük eksiklikler mevcuttur. Açık devetüyü renginde tozaran hamuru yoğun oranda mika, mineral katkılı olup ince taneli ve sık dokuludur. Astar yoğun olarak aşınmıştır ancak takip edilen boya izlerinden kiremit renginde olduğu anlaşılmaktadır. Mat ve hafif pürüzlüdür. Çark yapımıdır, iyi fırınlanmıştır.

Karşılaştırma: Thompson 1934, 326, Res.9, A64, 335, Res.15, B6; Hellström 1965, 27, Pl.12, 171, 191; Rotroff – Oliver Jr. 2003, 68-69, Pl. 44, 256-258 (MÖ 3. yüzyılın ikinci yarısı - MÖ 3-2. yüzyıl); Rotroff 2006a, 292, Fig.63, Pl. 53, 439-440; Dündar 2008, 103-106, Pl.4, U39-U45, Pl.5, U51, Pl.6, U55-U56 (MÖ 3. yüzyılın ikinci yarısı - MÖ 2. yüzyılın ilk yarısı).

Tarih: MÖ 3. yüzyılın ikinci yarısı - MÖ 2. yüzyılın başları



Katalog Numarası : 109
Levha/Çizim Numarası : 19/109
Buluntu Numarası : NİF.11.DK.03
Buluntu Adı : Unguentarium
Buluntu Yeri : Dağkızılca
Buluntu Konumu / Kotu : Yüzey
Buluntu Tarihi : 22.07.2011
Ölçüler : AÇ: - Y: 7.5 cm KÇ: 3 cm

Tanım: Dip ve gövde parçası. Koyu bej renginde hamuru yoğun oranda mineral katkılı olup ince taneli ve sık dokuludur. Her iki yüzeyi de hamurunun renginde astarlı, mat ve hafif pürüzlüdür. Çark yapımıdır, iyi fırınlanmıştır

Karşılaştırma: Thompson 1934, 326, Res.9, A64, 335, Res.15, B6; Hellström 1965, 27, Pl.12, 171, 191; Rotroff – Oliver Jr. 2003, 68-69, Pl. 44, 256-258 (MÖ 3. yüzyılın ikinci yarısı - MÖ 3-2. yüzyıl); Rotroff 2006a, 292, Fig.63, Pl. 53, 439-440; Dündar 2008, 103-106, Pl.4, U39-U45, Pl.5, U51, Pl.6, U55-U56 (MÖ 3. yüzyılın ikinci yarısı - MÖ 2. yüzyılın ilk yarısı).

Tarih: MÖ 3. yüzyılın ikinci yarısı - MÖ 2. yüzyılın başları

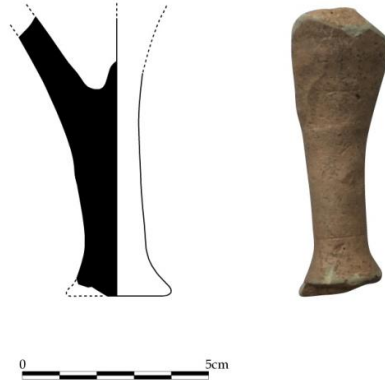

Katalog Numarası : 110
Levha/Çizim Numarası : 19/110
Buluntu Numarası : NİF.06.DK.20
Buluntu Adı : Unguentarium
Buluntu Yeri : Dağkızılca
Buluntu Konumu / Kotu : DM3, dromos doğusu
Buluntu Tarihi : 04.09.2006

Ölçüler : **AÇ:** - **Y:** 2.2 cm **KÇ:** 3.1 cm

Tanım: Dip parçası. Soluk kiremit renginde hamuru yoğun oranda gümüş mika ve mineral katkılı olup ince taneli, sık dokuludur. Her iki yüzeyi de hamurunun renginde astarlı, mat ve hafif pürüzlüdür. Çark yapımıdır, iyi fırınlanmıştır.

Karşılaştırma: Thompson 1934, Res.9, A-64, Res.15, B6; Boulter 1963, Lev.46, I-1; Metzger 1969, Lev. 29, 43, 4; Knigge 1976, lev. 96, E.88; Hausmann 1996, 28-33, Taf.11, 58-59; Dündar 2008, 15-16.

Tarih: MÖ 4. yüzyılın son çeyreği - MÖ 3. yüzyılın ilk başları

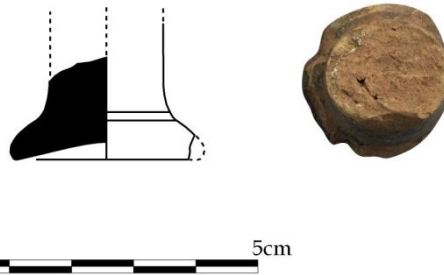

Katalog Numarası : 111
Levha/Çizim Numarası : 19/111
Buluntu Numarası : NİF.11.K.42
Buluntu Adı : Unguentarium
Buluntu Yeri : Karamattepe
Buluntu Konumu / Kotu : Açma LXXXI
Buluntu Tarihi : 17.08.2011

Ölçüler

: AÇ: 2.2 cm

Y: 2.1 cm

Tanım: Eserin ağız kenarından boyuna geçiş bölümüne kadar olan kısmı ele geçirilmiştir. Bej renginde hamuru az oranda mika ve kireç katkılı olup ince taneli, sık dokuludur. Hamurunun renginde astarlı, mat ve hafif pürüzlüdür. Çark yapımıdır, iyi fırınlanmıştır.

Karşılaştırma: Thompson 1934, Res.9, A-64, Res.15, B6; Boulter 1963, Lev.46, I-1; Metzger 1969, Lev. 29, 43, 4; Knigge 1976, lev. 96, E.88; Hausmann 1996, 28-33, Taf.11, 58-59; Dündar 2008, 15-16.

Tarih: MÖ 4. yüzyılın son çeyreği - MÖ 3. yüzyılın ilk başları

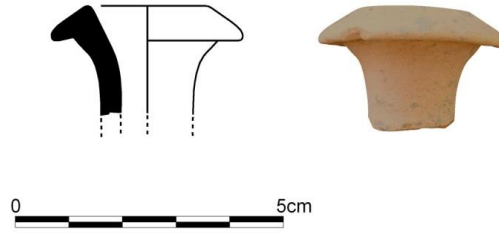
**Katalog Numarası**

: 112

Levha/Çizim Numarası

: 19/112

Buluntu Numarası

: NİF.06.DK.06

Buluntu Adı

: Unguentarium

Buluntu Yeri

: Dağkızılca

Buluntu Konumu / Kotu

: DM3, taban

Buluntu Tarihi

: 04.09.2006

Ölçüler

: AÇ: 3 cm

Y: 1.5 cm

Tanım: Eserin ağız kenarından boyuna geçiş bölümüne kadar olan kısmı ele geçirilmiştir. Koyu kiremit renginde hamuru az oranda mika ve mineral katkılı olup ince taneli, sık dokuludur. Her iki yüzeyi de hamurunun renginde astarlı, mat ve hafif pürüzlüdür. Çark yapımıdır, iyi fırınlanmıştır.

Karşılaştırma: Thompson 1934, Res.9, A-64, Res.15, B6; Boulter 1963, Lev.46, I-1; Metzger 1969, Lev. 29, 43, 4; Knigge 1976, lev. 96, E.88; Hausmann 1996, 28-33, Taf.11, 58-59; Dündar 2008, 15-16.

Tarih: MÖ 4. yüzyılın son çeyreği - MÖ 3. yüzyılın ilk başları

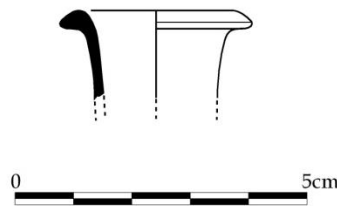

Katalog Numarası : 113
Levha/Çizim Numarası : 19/113
Buluntu Numarası : NİF.06.DK.15
Buluntu Adı : Unguentarium
Buluntu Yeri : Dağkızılca
Buluntu Konumu / Kotu : DM2, dromosun içi
Buluntu Tarihi : 24.09.2006
Ölçüler : AÇ: 2.8 cm Y: 2.9 cm

Tanım: Eserin ağız kenarından boyuna geçiş bölümüne kadar olan kısmı ele geçirilmiştir. Açık kiremit renginde tozaran hamuru az oranda mika katkılı olup, ince taneli, sık dokuludur. Her iki yüzeyi de hamurunun renginde astarlı, mat ve hafif pürüzlüdür. Çark yapımıdır, iyi fırınlanmıştır.

Karşılaştırma: DüNDAR 2008, 107, Pl.6, U58.

Tarih: MÖ 3. yüzyılın ikinci yarısı - MÖ 2. yüzyılın başları

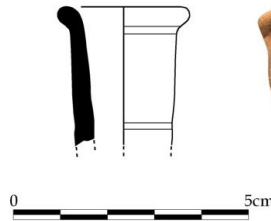

Katalog Numarası : 114
Levha/Çizim Numarası : 19/114
Buluntu Numarası : NİF.11.BO.03
Buluntu Adı : Unguentarium
Buluntu Yeri : Ballıcaoluk
Buluntu Konumu / Kotu : Doğu surun, kuzeydoğusundaki kaya oyuğu iç dolgusu
Buluntu Tarihi : 10.08.2011
Ölçüler : AÇ: 3.8 cm Y: 3.4 cm

Tanım: : Eserin ağız kenarından boyuna geçiş bölümüne kadar olan kısmı ele geçirilmiştir. Koyu bej renginde hamuru yoğun oranda mika ve az oranda mineral katkılı, ince taneli, sık dokulu, serttir. Her iki yüzeyi devetüyü renginde astarlı, mat ve hafif pürüzlüdür. Çark yapımıdır, iyi fırınlanmıştır.

Karşılaştırma: Anderson- Stojonovic 1991, 83, Pl.67, 564.

Tarih: MÖ 3. yüzyılın ikinci yarısı - MÖ 2. yüzyılın başları

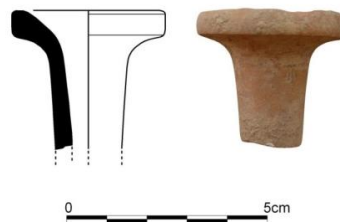

Katalog Numarası : 115
Levha/Çizim Numarası : 19/115
Buluntu Numarası : NİF.12.K.60
Buluntu Adı : Unguentarium
Buluntu Yeri : Karamattepe
Buluntu Konumu / Kotu : Açma XCII
Buluntu Tarihi : 01.08.2012
Ölçüler : AÇ: - Y: 3.7 cm

Tanım: Boyun-gövde parçası. Açık pembemsi-bej renginde hamuru mika, mineral ve az oranda kireç katkılı olup ince taneli, sık dokuludur. Her iki yüzeyi de hamurunun renginde astarlı, mat ve hafif pürüzlüdür. Dış yüzey üzerinde, gövdesinin üst bölümünde üç sıra kahverengi bant bezemeleri yer almaktadır. Çark yapımıdır, iyi fırınlanmıştır.

Karşılaştırma: Thompson 1934, Res.9, A-64, Res.15, B6; Boulter 1963, Lev.46, I-1; Metzger 1969, Lev. 29, 43, 4; Knigge 1976, lev. 96, E.88; Hausmann 1996, 28-33, Taf.11, 58-59; Dündar 2008, 15-16.

Tarih: MÖ 4. yüzyılın son çeyreği - MÖ 3. yüzyılın ilk başları

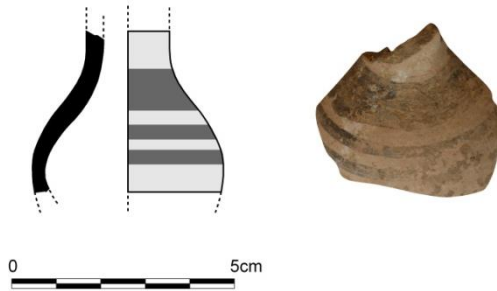

Katalog Numarası : 116
Levha/Çizim Numarası : 19/116
Buluntu Numarası : NİF.10.K.260
Buluntu Adı : Unguentarium
Buluntu Yeri : Karamattepe
Buluntu Konumu / Kotu : Açma LVI, Mekan F (Mezar)
Buluntu Tarihi : 26.07.2010
Ölçüler : AÇ:- Y: 7.9 cm

Tanım: Parçalı olarak ele geçirilen gövde yapıştırılarak tamamlanmıştır. Gövdesinde eksikler mevcuttur. Kiremit renginde hamuru yoğun oranda mika, mineral ve az oranda kireç katkılı, ince taneli, sık dokuludur. Her iki yüzeyi de krem rengi astarlı, yarı mat ve hafif pürüzlüdür. Dış yüzeyde, boyun ve gövde üzerinde kahverengi-siyah tonlarında bant bezemeler yer almaktadır. Ayrıca boynun iç kısmında siyah renkte akıtma boya izleri vardır. Çark yapımıdır, iyi fırınlanmıştır.

Karşılaştırma: Thompson 1934, Res.9, A-64, Res.15, B6; Boulter 1963, Lev.46, I-1; Metzger 1969, Lev. 29, 43, 4; Knigge 1976, lev. 96, E.88; Hausmann 1996, 28-33, Taf.11, 58-59; DüNDAR 2008, 15-16.

Tarih: MÖ 4. yüzyılın son çeyreği - MÖ 3. yüzyılın ilk başları

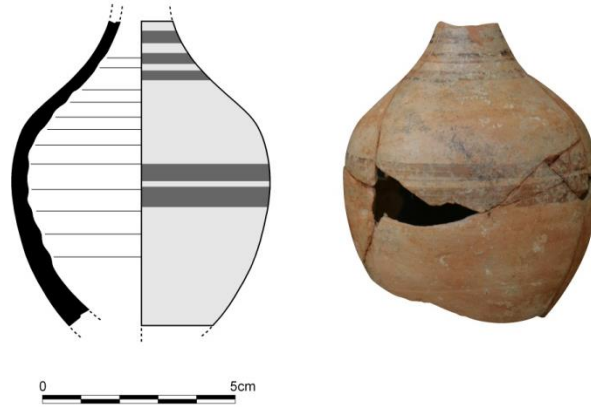

Katalog Numarası : 117
Levha/Çizim Numarası : 19/117
Buluntu Numarası : NİF.11.BO.04
Buluntu Adı : Amphoriskos
Buluntu Yeri : Balıcaoluk
Buluntu Konumu / Kotu : Doğu surun, kuzeydoğusundaki kaya oyuğu iç dolgusu
Buluntu Tarihi : 10.08.2011
Ölçüler : AÇ: 3.7 cm Y: 6.4 cm

Tanım: Ağız kenarı, boyun ve kulp parçası. Açık kiremit renginde hamuru yoğun oranda mika, mineral ve az oranda kireç katkılı, ince taneli, sık dokulu, serttir. Her iki yüzeyi hamurunun renginde astarlı, mat ve hafif pürüzlüdür. Çark yapımıdır, iyi fırınlanmıştır.

Karşılaştırma: Rotroff 2006a, 160-161, 300, Fig.68, 527 (MÖ 300-190).

Tarih: Erken Hellenistik Dönem

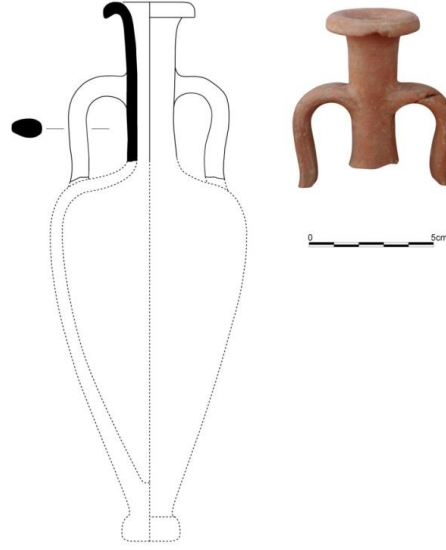

- Katalog Numarası** : 118
Levha/Çizim Numarası : 19/118
Buluntu Numarası : NİF PT.11(06)-11 (K)
Buluntu Adı : Amphoriskos
Buluntu Yeri : Karamattepe
Buluntu Konumu / Kotu : AçmaN 37a, M1 içi
Buluntu Tarihi : 01.09.2006
Ölçüler : AÇ: 3.7 cm Y:17.4 cm KÇ: 1.8 cm
Tanım: Tama yakın profilli olarak parçalı ele geçirilen eserin gövdesinde eksikler mevcuttur. Parçaları yapıştırılarak alçı ile tamamlanmıştır. Kiremit renginde hamuru yoğun oranda mika, mineral, az oranda kireç katkılı olup ince taneli ve sık dokuludur. Astarı aşınmıştır. Çark yapımıdır, iyi fırınlanmıştır.
Karşılaştırma: Rotroff 2006a, 160-161, 300, Fig.68, 527 (MÖ 300-190).
Tarih: Erken Hellenistik Dönem



Katalog Numarası : 119
Levha/Çizim Numarası : 19/119
Buluntu Numarası : NİF PT.07-3 (DK)
Buluntu Adı : Koku Kabı (Şişe)
Buluntu Yeri : Dağkızılca
Buluntu Konumu / Kotu : Açma IX içindeki Mezar 2 (DM7) kuzeybatı kesiti,
437,23 m

Buluntu Tarihi : 06.09.2007

Ölçüler : **AÇ:** 2.6 cm **Y:** 6.2 cm **KÇ:** 2.6 cm

Tanım: Tam profilli koku kabı ovoid gövdeli ve düz diplidir. Ağız kenarında ufak kırıklar mevcut olup alçı ile tamamlanmıştır. Koyu bej renge hamuru yoğun oranda mika, mineral, kireç katkılı olup ince taneli ve sık dokuludur. Her iki yüzeyi hamurunun renginde astarlı, mat ve hafif pürüzlüdür. Çark yapımıdır, iyi fırınlanmıştır.

Karşılaştırma: bkz. Kat. No. 98, NİF PT.07-04 envanter numarasına sahip olan unguentarium ile mezar kontekstidir.

Tarih: MÖ 4. yüzyılın sonları

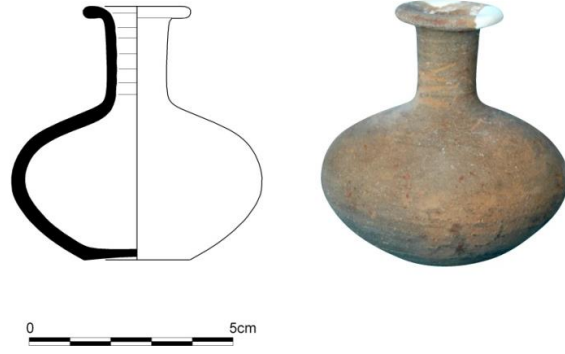

Katalog Numarası : 120
Levha/Çizim Numarası : 19/120
Buluntu Numarası : NİF PT.16-01(K)
Buluntu Adı : Minyatür Kap
Buluntu Yeri : Karamattepe
Buluntu Konumu / Kotu : Açma AA34b, açmanın kuzeydoğu - kuzeybatı kenarı orta kısmı, 437.68 m

Buluntu Tarihi : 26.07.2016

Ölçüler : **AÇ:** 2.7 cm **Y:** 5.5 cm **KÇ:** 3 cm

Tanım: Eser, tam olarak ele geçirilmiştir. Soluk kiremit renginde hamuru yoğun oranda mika, mineral, kireç ve beyaz kum katkılı olup ince taneli, sık dokuludur. Her iki yüzeyde hamurunun renginde astarlı olup mat ve pürüzlüdür. Dış yüzey üzerinde fırınlamadan kaynaklanan siyah renk dalgalanmaları takip edilebilmektedir. Minyatür kap,dışa genişleyen ağız kenarı kısa bir boyun geçişiyle gövdeye bağlanarak hafif yükseltilmiş kaide ile tamamlanmaktadır. Ayrıca sıvı akışını kolay sağlayabilmesi için ağız kenarının bir kısmı hafif içe eğilimli olarak yapılmıştır. Çark yapımıdır, iyi fırınlanmıştır.

Karşılaştırma: Jones 1950, Fig.133, 206; Sjöqvist 1960, Pl.20, Fig.11, 6, 7; Hellström 1965, Pl.19, 376; Sparkes-Talcott 1970, 230, 376, Pl.96, 2003 (MÖ 400-385); Edwards 1975, 101-102, Pl.20, 596, 600, (MÖ 3. yüzyılın ilk çeyreği-MÖ 3. yüzyılın dördüncü çeyreği); Mitsopoulos-Leon 1991, 149, Taf.215, O32, O33,O34; Hayes 1991, Fig.1, 10; Guz-Zilberstein 1995, 302-304, 373, Fig. 6.25, 7, 8, 9, 10, 14, 15; Berlin 1997, 71, Pl.15, Pl.76, PW 125; Rotroff 1997, 198, 423-424, Pl.138, Fig.105, 1772 (MÖ 350-270); Rotroff 2006a, 164, Fig.70, Pl.60, 553; Tadorelli-Marengo 2017, 31, Fig.2, Fig.3.

Tarih: MÖ 3. yüzyılın ilk çeyreği



Katalog Numarası : 121
Levha/Çizim Numarası : 20/121
Buluntu Numarası : NİF PT.06-10 (K)
Buluntu Adı : Tek Kulplu Testi
Buluntu Yeri : Karamattepe
Buluntu Konumu / Kotu : Mezar M2 içi (kuzeybatı köşe), -135 cm
Buluntu Tarihi : 17.09.2006
Ölçüler : **AÇ:** 6.5 cm **Y:** 12.6 cm **KÇ:** 4 cm
Tanım: Eser, sağlam ele geçirilmiştir. Ağız kenarında ve gövde üzerinde küçük kırık ve eksikler mevcuttur. Tozaran bir yapıya sahip bej renğinde hamuru yoğun oranda mika, mineral ve az oranda taşçık katkılı olup ince taneli, sık dokuludur. Astarı aşınmıştır. Çark yapımıdır, iyi fırınlanmıştır.

Karşılaştırma: Thompson 1948, 166-167, Pl.XLVI, 3 nolu resimdeki en son keramik örneği; Rotroff 1997, 298-299, Fig. 38, 523-526 (M.Ö. 300-175); Rotroff-Oliver Jr. 2003, 63, Pl.34, 222-224; Rotroff 2006a, 247-248, Fig.6, Pl.5, 29 (MÖ 325-275); bkz. Kat. No. 99, NİF PT.06-11 envanter numarasına sahip olan unguentarium ile aynı mezar kontekstidir.

Tarih: MÖ 4. yüzyılın son çeyreği



Katalog Numarası : 122
Levha/Çizim Numarası : 20/122
Buluntu Numarası : NİF PT.09-11 (DK)
Buluntu Adı : Tek Kulplu Testi
Buluntu Yeri : Dağkızılca
Buluntu Konumu / Kotu : DM13 mezar içi,
Buluntu Tarihi : 24.08.2009
Ölçüler : AÇ: 6.4 cm Y: 14 cm KÇ: 5.5 cm
Tanım: Eser, sağlam ele geçirilmiştir. Koyu bej renginde hamuru yoğun oranda mika, mineral katkılı olup ince taneli ve sık dokuludur. Her iki yüzeyi de hamurunun renginde astarlı, hafif parlak ve pürüzsüzdür. Dış yüzey üzerinde daldırma tekniğinde yapılmış kırmızı akıtma boya bezemesi vardır. Çark yapımıdır, iyi fırınlanmıştır.

Karşılaştırma: Thompson 1948, 166-167, Pl.XLVI, 3 nolu resimdeki en son keramik örneği; Rotroff 1997, 298-299, Fig. 38, 523-526 (M.Ö. 300-175); Rotroff-Oliver Jr. 2003, 63, Pl.34, 222-224; Rotroff 2006a, 247-248, Fig.6, Pl.5, 29 (MÖ 325-275).

Tarih: MÖ 4. yüzyılın son çeyreği



Katalog Numarası : 123
Levha/Çizim Numarası : 20/123
Buluntu Numarası : NİF PT.09-13 (DK)
Buluntu Adı : Tek Kulplu Testi
Buluntu Yeri : Dağkızılca
Buluntu Konumu / Kotu : DM12
Buluntu Tarihi : 26.08.2009
Ölçüler : AÇ: 5.5 cm Y: 13.9 cm KÇ: 6.3 cm
Tanım: Parçalı olarak ele geçirilen eserin gövdesinde ve boyun bölümünde eksikler mevcuttur. Yapıştırılarak tamamlanmıştır. Koyu bej renginde hamuru az oranda mika, mineral katkılı olup ince taneli ve sık dokuludur. Her iki yüzey de hamurunun renginde astarlı, mat ve hafif pürüzlüdür. Ağız kenarının iç ve dış yüzeyinde koyu kahverengi

tonunda ince bir bant bezeme vardır. İç yüzeyinde boyası akmıştır. Çark yapımıdır, iyi fırınlanmıştır.

Karşılaştırma: Thompson 1948, 166-167, Pl.XLVI, 3 nolu resimdeki en son keramik örneği; Rotroff 1997, 298-299, Fig. 38, 523-526 (M.Ö. 300-175); Rotroff-Oliver Jr. 2003, 63, Pl.34, 222-224; Rotroff 2006a, 247-248, Fig.6, Pl.5, 29 (MÖ 325-275).

Tarih: MÖ 4. yüzyılın son çeyreği



Katalog Numarası : 124
Levha/Çizim Numarası: : 20/124
Buluntu Numarası : NİF.09.K.100
Buluntu Adı : Tek Kulplu Testi
Buluntu Yeri : Karamattepe
Buluntu Konumu / Kotu : -
Buluntu Tarihi : 2009
Ölçüler : AÇ: - Y: 12 cm KÇ: 6.3 cm

Tanım: Eserin boyun kısmından kaideye kadar olan bölümü ele geçirilmiştir. Bej renginde hamuru az oranda mika, mineral ve kireç katkılı olup ince taneli, sık dokuludur. Her iki yüzey de hamurunun renginde astarlı, mat ve hafif pürüzlüdür. Dış yüzey üzerinde daldırma tekniğinde yapılmış kahverengi akıtma boya izi yer almaktadır. Çark yapımıdır, iyi fırınlanmıştır.

Karşılaştırma: Thompson 1948, 166-167, Pl.XLVI, 3 nolu resimdeki en son keramik örneği; Rotroff 1997, 298-299, Fig. 38, 523-526 (M.Ö. 300-175); Rotroff-Oliver Jr. 2003, 63, Pl.34, 222-224; Rotroff 2006a, 247-248, Fig.6, Pl.5, 29 (MÖ 325-275).

Tarih: MÖ 4. yüzyılın son çeyreği

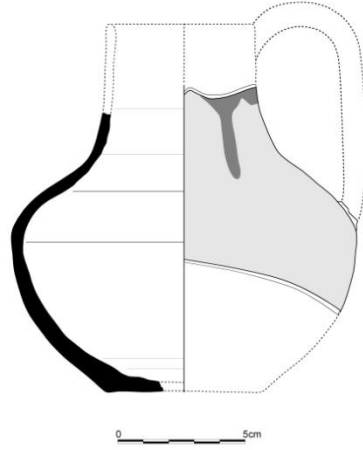

Katalog Numarası : 125
Levha/Çizim Numarası : 20/125
Buluntu Numarası : NİF.10.K.135
Buluntu Adı : Testi
Buluntu Yeri : Karamattepe
Buluntu Konumu / Kotu : Açma LXVIII, 438.22 m
Buluntu Tarihi : 12.07.2010
Ölçüler : AÇ: - Y: 11 cm KÇ: -

Tanım: Eserin boyun kısmından gövdeye kadar olan bölümü ele geçirilmiştir. Bej renginde hamuru az oranda mika, kireç katkılı olup ince taneli ve sık dokuludur. Her iki yüzey de hamurunun renginde astarlı, mat ve hafif pürüzlüdür. Çark yapımıdır, iyi fırınlanmıştır.

Karşılaştırma: Thompson 1948, 166-167, Pl.XLVI, 3 nolu resimdeki en son keramik örneği; Rotroff 1997, 298-299, Fig. 38, 523-526 (M.Ö. 300-175); Rotroff-Oliver Jr. 2003, 63, Pl.34, 222-224; Rotroff 2006a, 247-248, Fig.6, Pl.5, 29 (MÖ 325-275).

Tarih: MÖ 4. yüzyılın son çeyreği

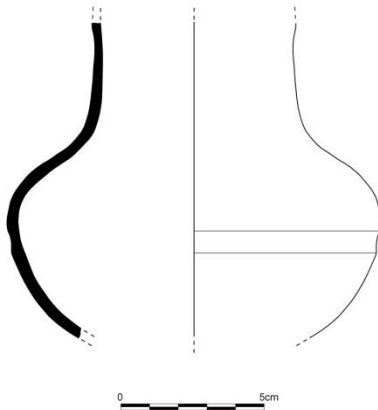

Katalog Numarası : 126
Levha/Çizim Numarası : 20/126
Buluntu Numarası : NİF.15.K.04

Buluntu Adı : Testi
Buluntu Yeri : Karamattepe
Buluntu Konumu / Kotu : T30 plan karesi
Buluntu Tarihi : 24.07.2015
Ölçüler : AÇ: 6 cm Y: 5.2 cm

Tanım: Ağız kenarı - boyun parçası. Tozaran bir yapıya sahip devetüyü renginde hamuru mika katkılı, ince taneli ve sık dokuludur. Her iki yüzeyde de astar yoğun olarak aşınmıştır. Çark yapımıdır, iyi fırınlanmıştır.

Karşılaştırma: Thompson 1948, 166-167, Pl.XLVI, 3 nolu resimdeki en son keramik örneği; Rotroff 1997, 298-299, Fig. 38, 523-526 (M.Ö. 300-175); Rotroff-Oliver Jr. 2003, 63, Pl.34, 222-224; Rotroff 2006a, 247-248, Fig.6, Pl.5, 29 (MÖ 325-275).

Tarih: MÖ 4. yüzyılın son çeyreği

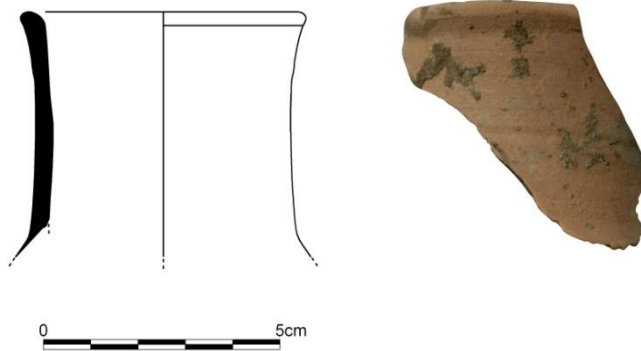

Katalog Numarası : 127
Levha/Çizim Numarası : 21/127
Buluntu Numarası : NİF.10.K.259
Buluntu Adı : Tek Kulplu Testi
Buluntu Yeri : Karamattepe
Buluntu Konumu / Kotu : Açma LXVIII
Buluntu Tarihi : 2010
Ölçüler : AÇ: 9 cm Y: 16 cm

Tanım: Eserin ağız kısmından üst gövdeye kadar olan bölümü ele geçirilmiştir. Parçalı olarak bulunan bu eserin gövdesinde ve boyun bölümünde eksikler mevcuttur. Yapıştırılarak tamamlanmıştır. Koyu bej renginde hamuru az oranda mika, mineral ve kireç katkılı olup ince taneli, sık dokuludur. Her iki yüzey de hamurunun renginde astarlı, mat ve hafif pürüzlüdür. Ağız kenarının dış yüzeyinde koyu kahverengi tonunda ince bir bant bezeme vardır. Çark yapımıdır, iyi fırınlanmıştır.

Karşılaştırma: Thompson 1934, 342-343, Fig.23, B39, 415, 417, Fig.100, E127; Edwards 1975, 112, Fig.60, Pl.24, 631; Gassner 1997, 97-98, Taf.26, 324, Taf.27, 336; Rotroff 1997, 132, 299, Fig.38, Pl.50, 527 (MÖ 275-250); Vaag - Norskov - Lund 2002,

Pl.19, G49, Pl.58, G48; Rotroff-Oliver Jr. 2003, 63, Pl.34, 225; Rotroff 2006a, 246-247, Fig.3-4, 13- 24 (MÖ 325-225).

Tarih: MÖ 4. yüzyılın son çeyreği - MÖ 3. yüzyılın ilk çeyreği



Katalog Numarası : 128
Levha/Çizim Numarası: : 21/128
Buluntu Numarası : NİF.14.K.11
Buluntu Adı : Testi
Buluntu Yeri : Karamattepe
Buluntu Konumu / Kotu : Açma Z33d, açmanın kuzeydoğusu, 436.81 m
Buluntu Tarihi : -
Ölçüler : **AÇ:** 11 cm **Y:** 4.1 cm

Tanım: Ağız kenarı-gövde parçası. Bej renğinde hamuru yoğun oranda gümüş mika ve az oranda mineral katkılı, ince taneli, sık dokulu, serttir. Her iki yüzeyi de beyaz astarlı, mat ve pürüzlüdür. Çark yapımıdır, iyi fırınlanmıştır.

Karşılaştırma: Thompson 1934, 342-343, Fig.23, B39, 415, 417, Fig.100, E127; Edwards 1975, 112, Fig.60, Pl.24, 631; Gassner 1997, 97-98, Taf.26, 324, Taf.27, 336; Rotroff 1997, 132, 299, Fig.38, Pl.50, 527 (MÖ 275-250); Vaag - Norskov - Lund 2002, Pl.19, G49, Pl.58, G48; Rotroff-Oliver Jr. 2003, 63, Pl.34, 225; Rotroff 2006a, 246-247, Fig.3-4, 13- 24 (MÖ 325-225).

Tarih: MÖ 4. yüzyılın son çeyreği - MÖ 3. yüzyılın ilk çeyreği

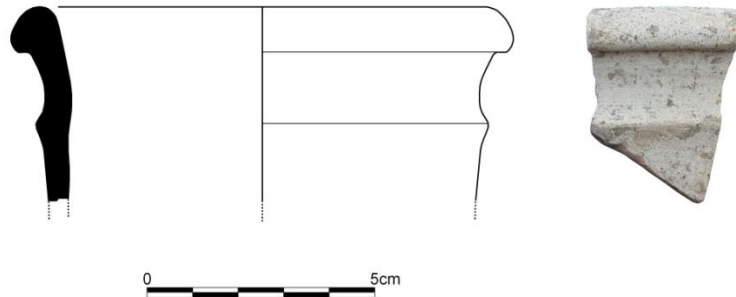

Katalog Numarası : 129
Levha/Çizim Numarası : 21/129
Buluntu Numarası : NİF.08.DK.37
Buluntu Adı : Testi
Buluntu Yeri : Dağkızılca
Buluntu Konumu / Kotu : DM4 kaçak kazı
Buluntu Tarihi : 26.08.2008
Ölçüler : AÇ: 12 cm Y: 5 cm
Tanım: Ağız kenarı-gövde parçası. Soluk kiremit renginde hamuru az oranda gümüş mika ve mineral katkılı, ince taneli, sık dokulu, serttir. Her iki yüzeyi kiremit renginde astarlı, mat ve pürüzlüdür. Çark yapımıdır, iyi fırınlanmıştır.

Karşılaştırma:Thompson 1934, 324-325, Fig.8, A52, 336-337, Fig.17, B12, 341, Fig.21, B32; Boehringer - Krauss 1937, 105, Taf.49, c. 7, 9; Edwards 1975, 139-141, Fig.63, Pl.34, 727, 723 (MÖ 450-146); Anderson - Stojonovic 1991, 133, Pl.1125 (MÖ 2. yüzyılın son çeyreği); Guz-Zilberstein 1995, 309, 380, Fig.6.31, 1, 3, 5, 6, 10; Gassner 1997, 119, Taf.40, 460; Rotroff – Oliver Jr. 2003, 63, Pl.35, 226; Rotroff 2006a, 250, Fig.10, Pl.10, 58 (MÖ310-225).

Tarih: MÖ 3. yüzyıl

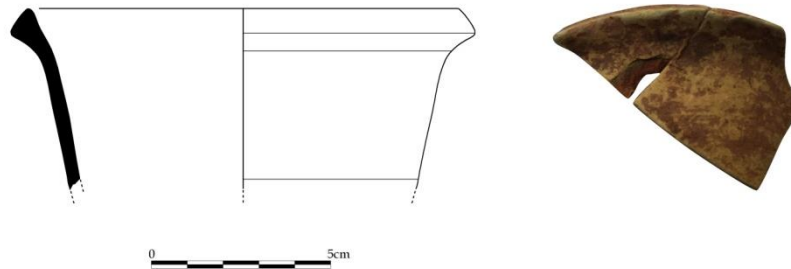

Katalog Numarası : 130
Levha/Çizim Numarası : 21/130
Buluntu Numarası : NİF.14.K.54
Buluntu Adı : Testi
Buluntu Yeri : Karamattepe
Buluntu Konumu / Kotu : Kaçak kazı çukuru, yüzey
Buluntu Tarihi : 08.09.2014
Ölçüler : AÇ: 13 cm Y: 4.4 cm
Tanım: Ağız kenarı-gövde parçası. Koyu bej renginde hamuru yoğun oranda mika katkılı, ince taneli ve sık dokuludur. Astar her iki yüzeyinde de yoğun olarak aşınmıştır ancak ağız kenarının dış yüzeyindeki boya izinden krem renkli astarlı olduğu anlaşılmaktadır. Çark yapımıdır, iyi fırınlanmıştır.

Karşılaştırma: Gassner 1997, 97-98, Taf.26, 324, Taf.27, 336; Vaag - Norskov - Lund 2002, Pl.17, G23, G25, Context G; Rotroff 2006a, 248, Fig.7, 36-37.

Tarih: MÖ 4. yüzyılın son çeyreği - MÖ 3. yüzyıl

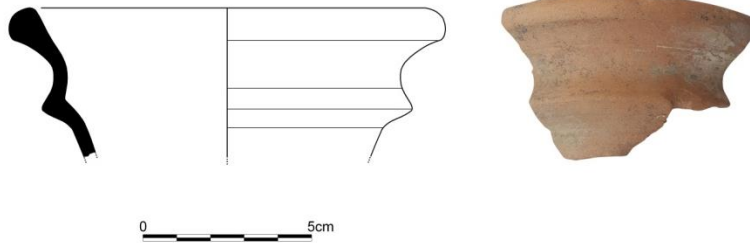

Katalog Numarası : 131
Levha/Çizim Numarası : 21/131
Buluntu Numarası : NİF PT.06-6 (K)
Buluntu Adı : Tek Kulplu Testi
Buluntu Yeri : Karamattepe
Buluntu Konumu / Kotu : Açma II, Mezar M1 içi (kuzeybatı köşe), -152 cm
Buluntu Tarihi : 05.09.2006

Ölçüler : **AÇ:** 10.5 cm **Y:** 24.7 cm **KÇ:** 8 cm

Tanım: Eser, tam olarak ele geçirilmiştir. Hafif tozaran bir yapıya sahip bej renğinde hamuru mika, mineral ve az oranda kireç katkılı olup ince taneli, sık dokuludur. Astarı aşınmıştır. Mat ve pürüzlüdür. Çark yapımıdır, iyi fırınlanmıştır.

Karşılaştırma: Boehringer - Krauss 1937, 104-105, Taf.49, a. 3, b. 4, 5, 6 (MÖ 3. yüzyıl); Sparkes-Talcott 1970, 356, Fig. 14, 1707 (MÖ 4.- 3.yüzyıl); Vaag - Norskov - Lund 2002, 93, Pl.15, A63 (CONTEXT A); Rotroff – Oliver Jr. 2003, 64, Pl.35, 227; bkz. Kat. No. 82, NİF PT.06-07 envanter numarasına sahip olan kâse ve KM 1 cam kâse örneği ile aynı mezar kontekstidir.

Tarih: MÖ 4. yüzyılın son çeyreği



Katalog Numarası : 132
Levha/Çizim Numarası : 21/132
Buluntu Numarası : NİF PT.07-6 (DK)
Buluntu Adı : Tek Kulplu Testi
Buluntu Yeri : Dağkızılca
Buluntu Konumu / Kotu : NİF PT.07-05 no.lu lahdin (DM8) ayak ucunun batı kısmında

Buluntu Tarihi : 09.09.2009

Ölçüler : **AÇ:** 8.8 cm **Y:** 19.3 cm **KÇ:** 8 cm

Tanım: Parçalı olarak ele geçirilen eserin gövdesinde eksikler mevcuttur. Yapıştırılarak ve alçı ile tamamlanmıştır. Hafif tozaran bir yapıya sahip koyu devetüyü renginde hamuru yoğun oranda mika, mineral, taşçık ve kireç katkılı olup orta taneli, hafif gevşek dokuludur. Hamurunun rengindeki astarı fırınlamadan dolayı gri-siyaha dönmüştür. Mat ve hafif pürüzlüdür. Çark yapımıdır, orta fırınlanmıştır.

Karşılaştırma: Thompson 1934, 324-325, Fig.8, A52, 336-337, Fig.17, B12, 341, Fig.21, B32; Boehringer - Krauss 1937, 105, Taf.49, c. 7, 9; Edwards 1975, 139-141, Fig.63, Pl.34, 727, 723 (MÖ 450-146); Anderson - Stojonovic 1991, 133, Pl.1125 (MÖ 2. yüzyılın son çeyreği); Guz-Zilberstein 1995, 309, 380, Fig.6.31, 1, 3, 5, 6, 10; Gassner 1997, 119, Taf.40, 460; Rotroff – Oliver Jr. 2003, 63, Pl.35, 226; Rotroff 2006a, 250, Fig.10, Pl.10, 58 (MÖ 310-225); bkz. Kat. No. 86, NİF PT.07-07 envanter numarasına sahip olan Akhamenid kâse ile aynı mezar kontekstidir.

Tarih: MÖ 3. yüzyıl



Katalog Numarası : 133
Levha/Çizim Numarası : 22/133
Buluntu Numarası : NİF.08.DK.109
Buluntu Adı : Testi
Buluntu Yeri : Dağkızılca
Buluntu Konumu / Kotu : DM4, mezar tabanı toprağı
Buluntu Tarihi : 05.09.2008
Ölçüler : AÇ: 3.8 cm Y: 2.8 cm
Tanım: Ağız kenarı-boyun parçası. Açık kiremit renginde hamuru mika, kireç katkılı, ince taneli ve sık dokuludur. Her iki yüzeyi de hamurunun renginde astarlı, mat ve pürüzlüdür. Çark yapımıdır, iyi fırınlanmıştır.

Karşılaştırma: Gassner 1997, 98, Taf.27, 339; Rudolph 1978, 222, Fig.10, 46-47.

Tarih: Erken Hellenistik Dönem

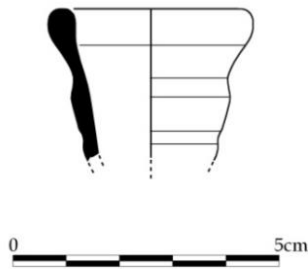

Katalog Numarası : 134
Levha/Çizim Numarası : 22/134
Buluntu Numarası : NİF.08.DK.108
Buluntu Adı : Testi
Buluntu Yeri : Dağkızılca
Buluntu Konumu / Kotu : DM4, mezar tabanı toprağı
Buluntu Tarihi : 05.09.2008
Ölçüler : AÇ: 4.6 cm Y: 2.5 cm

Tanım: Ağız kenarı-boyun parçası. Açık kiremit renginde hamuru az oranda gümüş mika, mineral katkılı, ince taneli ve sık dokuludur. Her iki yüzeyi de hamurunun renginde astarlı, mat ve pürüzlüdür. Çark yapımıdır, iyi fırınlanmıştır.

Karşılaştırma: Gassner 1997, 98, Taf.27, 339; Rudolph 1978, 222, Fig.10, 46-47.

Tarih: Erken Hellenistik Dönem

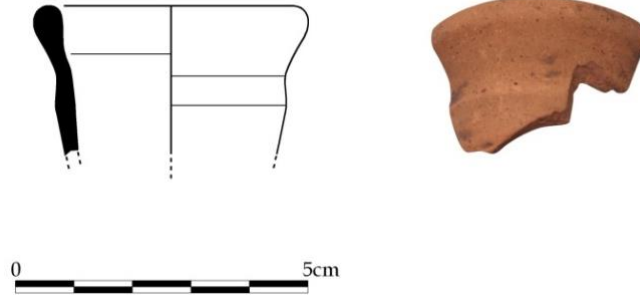

Katalog Numarası : 135
Levha/Çizim Numarası : 22/135
Buluntu Numarası : NİF.08.DK.106
Buluntu Adı : Testi
Buluntu Yeri : Dağkızılca
Buluntu Konumu / Kotu : DM4, mezar tabanı toprağı
Buluntu Tarihi : 05.09.2008
Ölçüler : AÇ: 4 cm Y: 1.9 cm

Tanım: Ağız kenarı-boyun parçası. Açık kiremit renginde hamuru kireç, az oranda gümüş mika katkılı, ince taneli ve sık dokuludur. Her iki yüzeyi de hamurunun renginde astarlı, mat ve pürüzlüdür. Çark yapımıdır, iyi fırınlanmıştır.

Karşılaştırma: Gassner 1997, 98, Taf.27, 339; Rudolph 1978, 222, Fig.10, 46-47.

Tarih: Erken Hellenistik Dönem

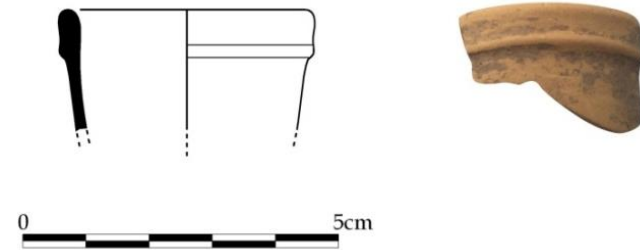

Katalog Numarası : 136
Levha/Çizim Numarası : 22/136
Buluntu Numarası : NİF.08.DK.118
Buluntu Adı : Testi
Buluntu Yeri : Dağkızılca
Buluntu Konumu / Kotu : DM4
Buluntu Tarihi : 22.08.2008

Ölçüler

: AÇ: 5 cm

Y: 3.3 cm

Tanım: Ağız kenarı-boyun parçası. Kiremit renginde hamuru çok az oranda kireç ve mineral katkılı, ince taneli ve sık dokuludur. Her iki yüzeyi de hamurunun renginde astarlı, mat ve pürüzlüdür. Çark yapımıdır, iyi fırınlanmıştır.

Karşılaştırma: Gassner 1997, 98, Taf.27, 339; Rudolph 1978, 222, Fig.10, 46-47.

Tarih: Erken Hellenistik Dönem

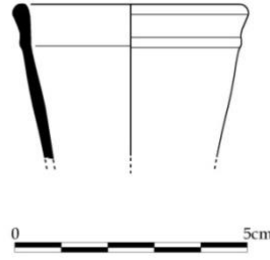

Katalog Numarası

: 137

Levha/Çizim Numarası

: 22/137

Buluntu Numarası

: NİF.08.DK.126

Buluntu Adı

: Testi

Buluntu Yeri

: Dağkızılca

Buluntu Konumu / Kotu

: DM4

Buluntu Tarihi

: 22.08.2008

Ölçüler

: AÇ: 4 cm

Y: 3.8 cm

Tanım: Ağız kenarı-boyun parçası. Kiremit renginde hamuru yoğun oranda kireç ve gümüş mika katkılı, ince taneli ve sık dokuludur. Her iki yüzeyi de hamurunun renginde astarlı, mat ve pürüzlüdür. Çark yapımıdır, iyi fırınlanmıştır.

Karşılaştırma: Gassner 1997, 98, Taf.27, 339; Rudolph 1978, 222, Fig.10, 46-47.

Tarih: Erken Hellenistik Dönem

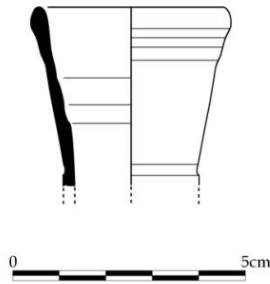

Katalog Numarası

: 138

Levha/Çizim Numarası

: 22/138

Buluntu Numarası

: NİF.06.DK.13

Buluntu Adı

: Testi

Buluntu Yeri

: Dağkızılca

Buluntu Konumu / Kotu

: DM5, mezar odası, güney kesit

Buluntu Tarihi

: 18.09.2006

Ölçüler

: AÇ: 6 cm

Y: 4.4 cm

Tanım: Ağız kenarı-boyun ve kulp parçası. Bej renğinde hamuru yoğun oranda kireç, mineral ve gümüş mika katkılı, ince taneli, sık dokuludur. Dış yüzeyi kahverengi, iç yüzeyi kiremit renginde astarlıdır. Her iki yüzeyi mat ve hafif pürüzlüdür. Çark yapımıdır, iyi fırınlanmıştır.

Karşılaştırma: Gassner 1997, 98, Taf.27, 339; Rudolph 1978, 222, Fig.10, 46-47.

Tarih: Erken Hellenistik Dönem

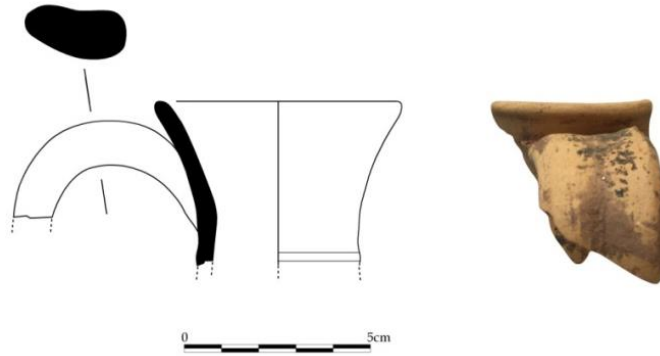

Katalog Numarası : 139
Levha/Çizim Numarası : 22/139
Buluntu Numarası : NİF.15.K.248
Buluntu Adı : Testi
Buluntu Yeri : Karamatpepe
Buluntu Konumu / Kotu : Açma AA 35c ortasındaki taşların batı çevresi, 436.06 m
Buluntu Tarihi : 28.08.2015
Ölçüler : AÇ: - Y: 5.8 cm KÇ: 6.6 cm

Tanım: Kaide-gövde parçası. Tozaran bir yapıya sahip olan soluk kiremit renginde hamuru yoğun oranda gümüş mika ve kireç katkılı, ince taneli, sık dokuludur. Çekirdek kısmında fırınlamadan kaynaklı olarak siyalaşmalar mevcuttur. Astar her iki yüzeyinde de yoğun olarak aşınmıştır. Çark yapımıdır, iyi fırınlanmıştır.

Karşılaştırma: bkz: Kat. No.131.

Tarih: MÖ 4. yüzyılın son çeyreği

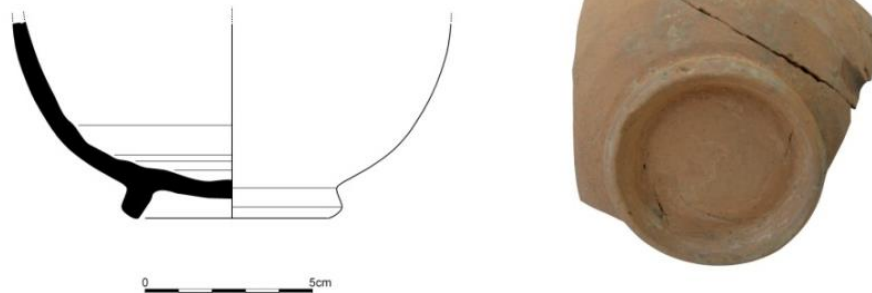

Katalog Numarası : 140
Levha/Çizim Numarası : 23/140
Buluntu Numarası : NİF PT.09-14 (DK)
Buluntu Adı : Yonca Ağızlı Testi
Buluntu Yeri : Dağkızılca
Buluntu Konumu / Kotu : DM14
Buluntu Tarihi : 27.08.2009
Ölçüler : AÇ: - Y: 19.3 cm KÇ: 8.6 cm
Tanım: Eser, tam olarak ele geçirilmiştir. Devetüyü renginde hamuru gümüş mika, az oranda mineral ve taşçık katkılı olup ince taneli, sık dokuludur. Hamurunun rengindeki ince astar yoğun olarak aşınmış olup sadece kaidenin altında korunmuştur. Mat ve hafif pürüzlüdür. Çark yapımıdır, iyi fırınlanmıştır.

Karşılaştırma: Thompson 1934, 323-325, Fig. 8, A48, A51; Sparkes-Talcott 1970, 351, Fig. 14, Pl.74, 1626 (MÖ 340-310); Edwards 1975, 142, Fig. 63, Pl.34, 746 (MÖ 300); Dusenbery 1998, 184-186, S122-1 (MÖ 325); Knigge 2005, 165, Taf. 97, 436 (MÖ 400); Rotroff 2006a, 245, Fig.1, 1, 2, 5 (MÖ 325-300).

Tarih: MÖ 325



Katalog Numarası : 141
Levha/Çizim Numarası : 23/141
Buluntu Numarası : NİF PT.08-12 (DK)
Buluntu Adı : Yonca Ağızlı Testi
Buluntu Yeri : Dağkızılca
Buluntu Konumu / Kotu : DM11
Buluntu Tarihi : 17.09.2008
Ölçüler : AÇ:- Y: 23.4 cm KÇ: 6.3 cm
Tanım: Parçalı olarak ele geçirilen eser yapıştırılarak tamamlanmıştır. Tozaran bir yapıya sahip olan kiremit renginde hamuru yoğun oranda mika, mineral katkılı olup ince taneli ve sık dokuludur. Her iki yüzeyi devetüyü renginde ince astarlı, mat ve hafif

pürüzlüdür. Dış yüzey üzerinde daldırma tekniğinde yapılmış açık soluk kırmızı akıtma boya bezeme yer almaktadır. Çark yapımıdır, iyi fırınlanmıştır.

Karşılaştırma: Vessberg-Westholm 1956, Fig. 23/11, 19; Sparkes-Talcott 1970, 350, Pl. 73, 1619; Eiring 2001, 113-114, Fig. 3.II-f.

Tarih: MÖ 3. yüzyıl



- Katalog Numarası** : 142
Levha/Çizim Numarası : 23/142
Buluntu Numarası : NİF PT.09-7 (K)
Buluntu Adı : Myke
Buluntu Yeri : Karamattepe
Buluntu Konumu / Kotu : Açma LIV, 437.19 m
Buluntu Tarihi : 20.08.2009
Ölçüler : **AÇ:** 6.5 cm **Y:** 16.7 cm **KÇ:** 11 cm
Tanım: Parçalı olarak ele geçirilen eser yapıştirılarak tamamlanmıştır. Tozaran bir yapıya sahip olan bej renginde hamuru yoğun oranda gümüş mika ve mineral katkılı, ince taneli, sık dokuludur. Astarı aşınmıştır. Çark yapımıdır, iyi fırınlanmıştır.
- Karşılaştırma:** Thompson 1934, 341, Fig. 21, B33; Sparkes-Talcott 1970, 248, Pl. 9, 173-174 (MÖ 325-310); Edwards 1975, 58-60, Pl.49, 291 (MÖ 4. yüzyılın ilk çeyreği); Rotroff 2006a, 246, Fig. 2, 9-11, Pl. 2, 9-11 (MÖ 325-220).
- Tarih:** MÖ 4. yüzyılın ikinci yarısı

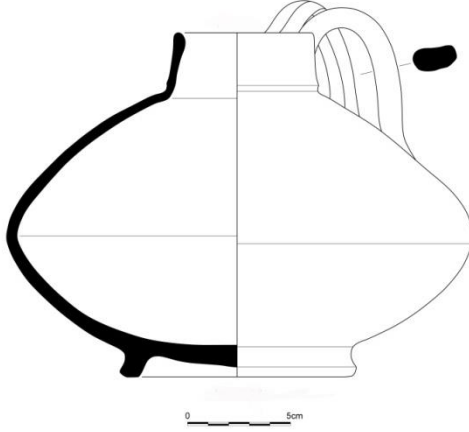

- Katalog Numarası** : 143
Levha/Çizim Numarası : 23/143
Buluntu Numarası : NİF PT.09-8 (K)
Buluntu Adı : Myke
Buluntu Yeri : Karamattepe
Buluntu Konumu / Kotu : Açma LIV, 437.19 m
Buluntu Tarihi : 20.08.2009
Ölçüler : **AÇ:** 6 cm **Y:** 15.6 cm **KÇ:** 10.1 cm
Tanım: Parçalı olarak ele geçirilen eser yapıştırılarak tamamlanmıştır. Gövdesinin alt bölümünde eksikler mevcuttur. Tozaran bir yapıya sahip olan bej renğinde hamuru yoğun oranda mika katkılı, ince taneli ve sık dokuludur. Dış yüzeyi açık kırmızı-kahverengi astarlıdır ancak yoğun olarak aşınmıştır. İç yüzeyi hamurunun renginde astarlıdır, mat ve hafif pürüzlüdür. Çark yapımıdır, iyi fırınlanmıştır.
Karşılaştırma: Thompson 1934, 341, Fig. 21, B33; Sparkes-Talcott 1970, 248, Pl. 9, 173-174 (MÖ 325-310); Edwards 1975, 58-60, Pl.49, 291 (MÖ 4. yüzyılın ilk çeyreği); Rotroff 2006a, 246, Fig. 2, 9-11, Pl. 2, 9-11 (MÖ 325-220).
Tarih: MÖ 4. yüzyılın ikinci yarısı

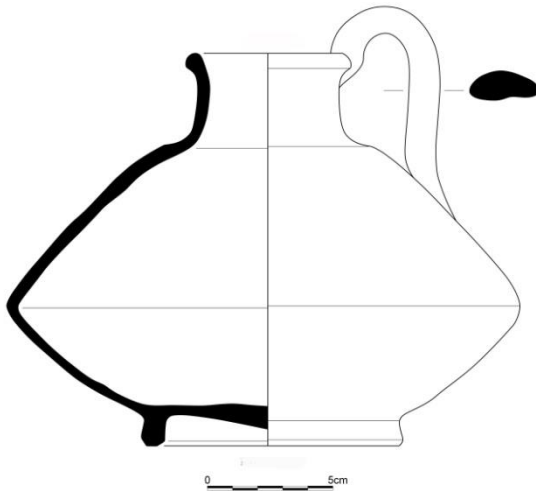

Katalog Numarası : 144
Levha/Çizim Numarası : 23/144
Buluntu Numarası : NİF PT.10-10 (K)
Buluntu Adı : Myke
Buluntu Yeri : Karamattepe
Buluntu Konumu / Kotu : Açma LXIV
Buluntu Tarihi : 26.07.2010
Ölçüler : **AÇ:** 6.5 cm **Y:** 17.1 cm **KÇ:** 12.1 cm
Tanım: Parçalı olarak ele geçirilen eser yapıştırılarak tamamlanmıştır. Gövdesinde ve kulpunda eksikler mevcuttur. Hafif tozaran bir yapıya sahip olan koyu bej renginde hamuru yoğun oranda gümüş mika, mineral ve kireç katkılı, ince taneli, sık dokuludur. Her iki yüzeyi de hamurunun renginde astarlı, mat ve hafif pürüzlüdür. Gövdenin üst bölümünde kırmızı bant bezemeler ve akıtma boya izleri yer almaktadır. Çark yapımıdır, iyi fırınlanmıştır.

Karşılaştırma: Thompson 1934, 341, Fig. 21, B33; Sparkes-Talcott 1970, 248, Pl. 9, 173-174 (MÖ 325-310); Edwards 1975, 58-60, Pl.49, 291 (MÖ 4. yüzyılın ilk çeyreği); Rotroff 2006a, 246, Fig. 2, 9-11, Pl. 2, 9-11 (MÖ 325-220).

Tarih: MÖ 4. yüzyılın ikinci yarısı



Katalog Numarası : 145
Levha/Çizim Numarası : 24/145
Buluntu Numarası : NİF.11.BO.50
Buluntu Adı : Krater
Buluntu Yeri : Balıcaoluk
Buluntu Konumu / Kotu : Doğu sur duvarının kuzeydoğusundaki kaya oyuğunun iç dolgusu
Buluntu Tarihi : 18.08.2011
Ölçüler : **AÇ:** 24 cm **Y:** 13.6 cm **KÇ:** 8 cm?
Tanım: Tam profildir ancak ağız kenarında ve gövdede bazı bölümleri eksiktir. Kiremit renginde hamuru yoğun oranda gümüş mika, mineral ve az oranda kireç katkılı, ince

taneli, sık dokulu, serttir. Dış yüzeyi hamurunun renginde, iç yüzeyi ise kırmızı-kahverengi daldırma tekniğinde astarlıdır. Ayrıca ağız kenarı üzerinde, kazımayla yapılmış dört adet çentik bezeme bulunmaktadır. Çark yapımıdır, iyi fırınlanmıştır.

Karşılaştırma:-

Tarih: MÖ 3. yüzyılın ilk çeyreği (bkz: Toplu hâlde krater içerisinde bulunan Kat. No. 100, 105 ve 106 numaralı unguentariumlar referans alınarak tarihlendirilmiştir.)



Katalog Numarası : 146
Levha/Çizim Numarası : 24/146
Buluntu Numarası : NİF PT.09-15 (K)
Buluntu Adı : Krater
Buluntu Yeri : Karamattepe
Buluntu Konumu / Kotu : Açma LXIII, 437.40 m
Buluntu Tarihi : 03.09.2009

Ölçüler : **AÇ:** 22.7 cm **Y:** 18.3 cm **KÇ:** 9.6 cm

Tanım: Parçalı olarak ele geçirilen eserin gövdesinde küçük kırıklar ve eksik bölümler vardır. Parçaların yapıştırılmasıyla tamamlanmıştır. Tozaran bir yapıya sahip olan açık devetüyu renginde hamuru yoğun oranda gümüş mika, mineral katkılı olup ince taneli ve sık dokuludur. Astarı aşınmıştır. Mat ve hafif pürüzlüdür. İç ve dış yüzeyinde, ağız kenarında ve gövdesinde soluk kırmızı-kahverenginin tonlarında, bant bezemeler yer almaktadır. Ayrıca dudak üzerinde kirli beyaz tonunda açık palmet bezemesi vardır. Çark yapımıdır, iyi fırınlanmıştır.

Karşılaştırma: Gassner 1997, 91-92, Taf.22, 291, 296.

Tarih: MÖ 3. yüzyılın ilk çeyreği



Katalog Numarası : 147
Levha/Çizim Numarası : 24/147
Buluntu Numarası : NİF.17.K.08
Buluntu Adı : Krater
Buluntu Yeri : Karamattepe
Buluntu Konumu / Kotu : Açma Y33d, seviye geneli, 435.79 m
Buluntu Tarihi : 12.07.2017
Ölçüler : AÇ: 22 cm Y: 2.9 cm

Tanım: Ağız kenarı-gövde parçası. Açık devetüyü renginde hamuru mika ve kireç katkılı, ince taneli, sık dokuludur. Her iki yüzeyi de hamurunun renginde astarlı, mat ve pürüzlüdür. Ağız kenarının dış ve iç yüzeyinde kırmızı-kahverengi boya kalıntılarında bant bezemesi olduğu takip edilebilmektedir. Çark yapımıdır, iyi fırınlanmıştır.

Karşılaştırma: bkz: Kat. No.146

Tarih: MÖ 3. yüzyılın ilk çeyreği

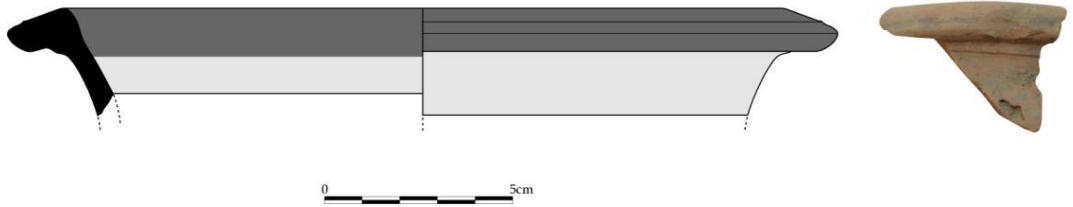

Katalog Numarası : 148
Levha/Çizim Numarası : 24/148
Buluntu Numarası : NİF.16.K.120
Buluntu Adı : Krater

Buluntu Yeri : Karamattepe
Buluntu Konumu / Kotu : Açma AA34b, açmanın güneydoğusu, taş sırasının altı, 437.15-436.97 m
Buluntu Tarihi : 19.08.2016
Ölçüler : AÇ: 24 cm Y: 5 cm
Tanım: Ağız kenarı-gövde parçası. Tozaran bir yapıya sahip olan açık kiremit renginde hamuru yoğun oranda gümüş mika ve beyaz kum katkılı, ince taneli, sık dokuludur. Her iki yüzeyde de astar yoğun olarak aşınmıştır. Çark yapımıdır, iyi fırınlanmıştır.
Karşılaştırma: bkz: Kat. No.146
Tarih: MÖ 3. yüzyılın ilk çeyreği

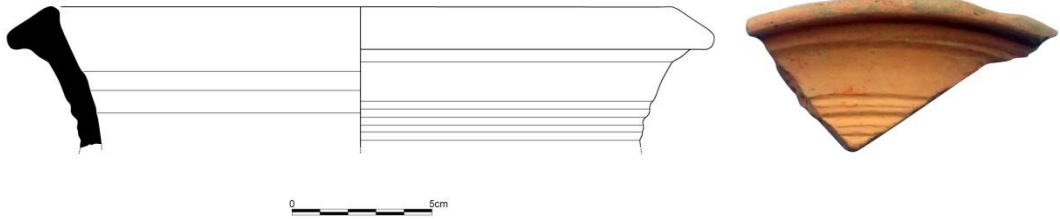

Katalog Numarası : 149
Levha/Çizim Numarası : 24/149
Buluntu Numarası : NİF.16.K.48
Buluntu Adı : Krater
Buluntu Yeri : Karamattepe
Buluntu Konumu / Kotu : Açma Y33b, açmanın güneybatısı, 436.42 m
Buluntu Tarihi : 09.08.2016
Ölçüler : AÇ: 24 cm Y: 3.6 cm
Tanım: Ağız kenarı-gövde parçası. Bej renginde hamuru yoğun oranda gümüş mika ve beyaz kum katkılı, ince taneli, sık dokuludur. Her iki yüzeyi de hamurunun renginde astarlı, mat ve pürüzlüdür. Ağız kenarının dış ve iç yüzeyinde kahverengi boya kalıntılarından bant bezemesi olduğu takip edilebilmektedir. Çark yapımıdır, iyi fırınlanmıştır.
Karşılaştırma: bkz: Kat. No.146
Tarih: MÖ 3. yüzyılın ilk çeyreği

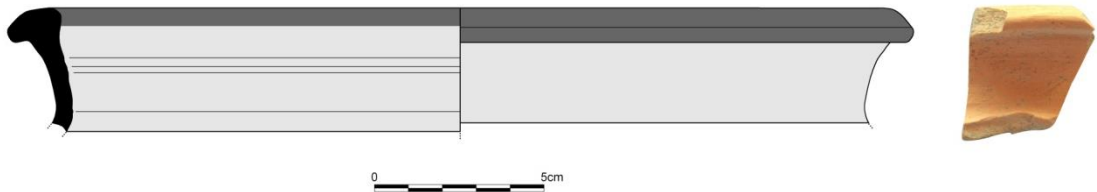

Katalog Numarası : 150
Levha/Çizim Numarası : 25/150
Buluntu Numarası : NİF.04.DK.01
Buluntu Adı : Depolama Kabı
Buluntu Yeri : Dağkızılca
Buluntu Konumu / Kotu : -
Buluntu Tarihi : 06.09.2004
Ölçüler : **AÇ:** 18 cm **Y:** 3.6 cm

Tanım: Ağız kenarı-gövde parçası. Açık kiremit renginde hamuru az oranda gümüş mika,kireç ve mineral katkılı, ince taneli, sık dokuludur. Her iki yüzeyi de hamurunun renginde astarlı, mat ve pürüzlüdür. Çark yapımıdır, iyi fırınlanmıştır.

Karşılaştırma: Ziegenaus- De Luca 1968, Taf.65, 240 (MÖ 2. yüzyılın ilk yarısı); Rotroff 1983, 271, 290, No.55, Pl.56, 55; Rotroff-Oliver Jr. 2003, 67, Pl.42, 243, 244; Wintermeyer 2004, Abb. 515, 516, 517; Rotroff 2006a, 260-261, Fig.24-25, 155-160.

Tarih: MÖ 350-270

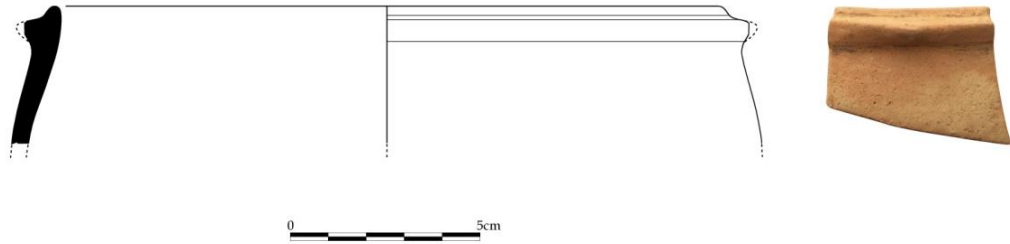

Katalog Numarası : 151
Levha/Çizim Numarası : 25/151
Buluntu Numarası : NİF.08.DK.157
Buluntu Adı : Depolama Kabı
Buluntu Yeri : Dağkızılca
Buluntu Konumu / Kotu : DM4, kaçak kazı toprağı
Buluntu Tarihi : 26.08.2008
Ölçüler : **AÇ:** 18 cm **Y:** 3.4 cm

Tanım: Ağız kenarı-gövde parçası. Kiremit renginde hamuru yoğun oranda gümüş mika ve mineral katkılı, ince taneli, sık dokuludur. Her iki yüzeyi de hamurunun renginde astarlı, mat ve pürüzlüdür. Çark yapımıdır, iyi fırınlanmıştır.

Karşılaştırma: Ziegenaus- De Luca 1968, Taf.65, 240 (MÖ 2. yüzyılın ilk yarısı); Rotroff 1983, 271, 290, No.55, Pl.56, 55; Rotroff-Oliver Jr. 2003, 67, Pl.42, 243, 244; Wintermeyer 2004, Abb. 515, 516, 517; Rotroff 2006a, 260-261, Fig.24-25, 155-160.

Tarih: MÖ 350-270

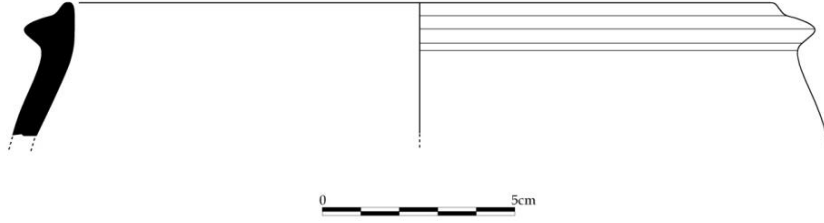

Katalog Numarası : 152
Levha/Çizim Numarası : 25/152
Buluntu Numarası : NİF.08.DK.29
Buluntu Adı : Depolama Kabı
Buluntu Yeri : Dağkızılca
Buluntu Konumu / Kotu : Kaçak kazı toprağı
Buluntu Tarihi : 14.09.2008
Ölçüler : AÇ: 14 cm Y: 2.1 cm

Tanım: Ağız kenarı-gövde parçası. Kiremit renginde hamuru yoğun oranda gümüş mika, kireç ve mineral katkılı, ince taneli, sık dokuludur. Dış yüzeyinde astar yoğun olarak aşınmıştır ancak takip edilen boya izlerinden ince kirli beyaz renginde olduğu anlaşılmaktadır. İç yüzeyi hamurunun renginde astarlı, mat ve pürüzlüdür. Çark yapımıdır, iyi fırınlanmıştır.

Karşılaştırma: Ziegenaus- De Luca 1968, Taf.65, 240 (MÖ 2. yüzyılın ilk yarısı); Rotroff 1983, 271, 290, No.55, Pl.56, 55; Rotroff-Oliver Jr. 2003, 67, Pl.42, 243, 244; Wintermeyer 2004, Abb. 515, 516, 517; Rotroff 2006a, 260-261, Fig.24-25, 155-160.

Tarih: MÖ 350-270

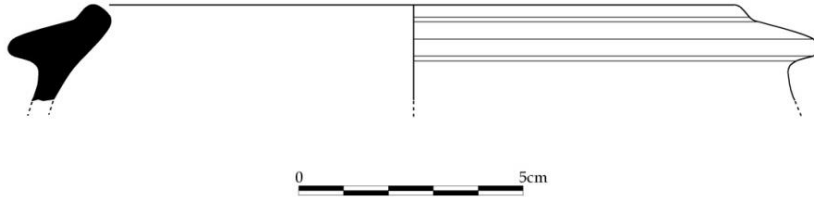

Katalog Numarası : 153
Levha/Çizim Numarası : 25/153
Buluntu Numarası : NİF.15.BO.48
Buluntu Adı : Depolama Kabı
Buluntu Yeri : Balıcaoluk
Buluntu Konumu / Kotu : Açma Z20a, 539.62 m
Buluntu Tarihi : 24.08.2015
Ölçüler : AÇ: 16 cm Y: 3.9 cm

Tanım: Ağız kenarı-gövde parçası. Koyu devetüyü renginde hamuru mika ve mineral katkılı, ince taneli, sık dokulu, serttir. Her iki yüzeyi hamurunun renginde astarlı, mat ve hafif pürüzlüdür. Çark yapımıdır, iyi fırınlanmıştır.

Karşılaştırma: Ziegenaus- De Luca 1968, Taf.65, 240 (MÖ 2. yüzyılın ilk yarısı);
Rotroff 1983, 271, 290, No.55, Pl.56, 55; Rotroff-Oliver Jr. 2003, 67, Pl.42, 243, 244;
Wintermeyer 2004, Abb. 515, 516, 517; Rotroff 2006a, 260-261, Fig.24-25, 155-160.

Tarih: MÖ 350-270

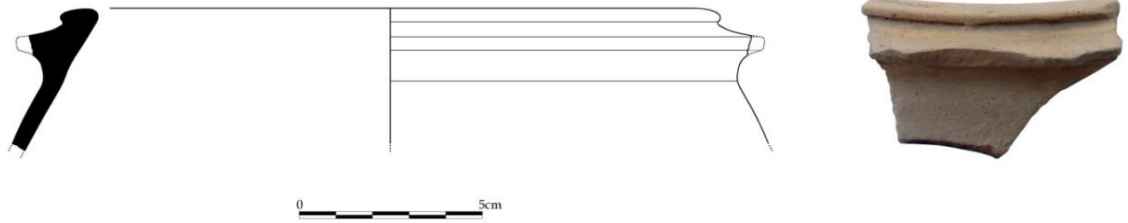

Katalog Numarası : 154
Levha/Çizim Numarası : 25/154
Buluntu Numarası : NİF.15.BO.13
Buluntu Adı : Depolama Kabı
Buluntu Yeri : Balıcaoluk
Buluntu Konumu / Kotu : Açma AC25b'nin doğu kısmı, 520.09 m
Buluntu Tarihi : 26.08.2015
Ölçüler : AÇ: 20 cm Y: 3.5 cm

Tanım: Ağız kenarı-gövde parçası. Kahverengi hamuru mika, taşçık ve kireç katkılı, ince taneli, sık dokulu, serttir. Her iki yüzeyi hamurunun renginde astarlı, mat ve pürüzlüdür. Çark yapımıdır, iyi fırınlanmıştır.

Karşılaştırma: Ziegenaus- De Luca 1968, Taf.65, 240 (MÖ 2. yüzyılın ilk yarısı);
Rotroff 1983, 271, 290, No.55, Pl.56, 55; Rotroff-Oliver Jr. 2003, 67, Pl.42, 243, 244;
Wintermeyer 2004, Abb. 515, 516, 517; Rotroff 2006a, 260-261, Fig.24-25, 155-160.

Tarih: MÖ 350-270

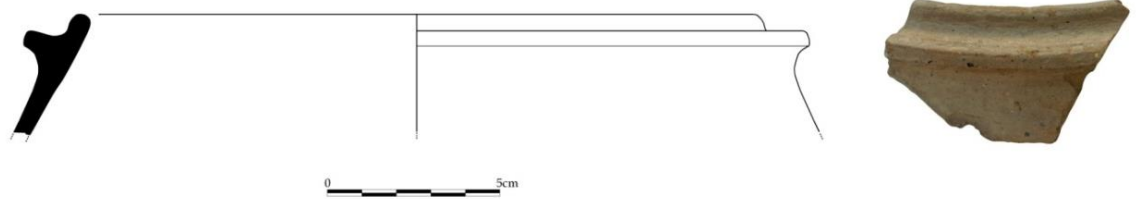

Katalog Numarası : 155
Levha/Çizim Numarası : 25/155
Buluntu Numarası : NİF.14.K.86
Buluntu Adı : Depolama Kabı
Buluntu Yeri : Karamattepe
Buluntu Konumu / Kotu : Açma Z 33d'nin arka kısmı, 436.55 m
Buluntu Tarihi : 23.07.2014
Ölçüler : AÇ: 22 cm Y: 5 cm

Tanım: Ağız kenarı-gövde parçası. Bej renğinde hamuru mika, mineral ve kireç katkılı, ince taneli, sık dokuludur. Astar her iki yüzeyinde de yoğun olarak aşınmıştır. Çark yapımıdır, iyi fırınlanmıştır.

Karşılaştırma: Ziegenaus- De Luca 1968, Taf.65, 240 (MÖ 2. yüzyılın ilk yarısı); Rotroff 1983, 271, 290, No.55, Pl.56, 55; Rotroff-Oliver Jr. 2003, 67, Pl.42, 243, 244; Wintermeyer 2004, Abb. 515, 516, 517; Rotroff 2006a, 260-261, Fig.24-25, 155-160.

Tarih: MÖ 350-270

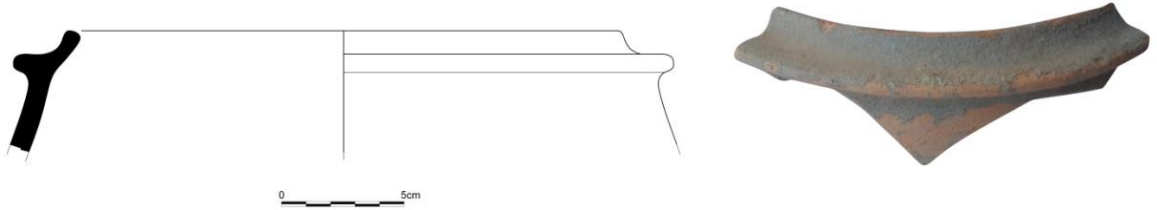

Katalog Numarası : 156
Levha/Çizim Numarası : 25/156
Buluntu Numarası : NİF.17.K.17
Buluntu Adı : Depolama Kabı
Buluntu Yeri : Karamattepe
Buluntu Konumu / Kotu : Açma Y33d, seviye geneli, 435.79 m
Buluntu Tarihi : 12.07.2017
Ölçüler : AÇ: 26 cm Y: 1.9 cm

Tanım: Ağız kenarı parçası. Devetüyü renğinde hamuru mika, kireç ve taşçık katkılı, ince taneli, sık dokuludur. Her iki yüzeyi de hamurunun renğinde astarlı, mat ve pürüzlüdür. Çark yapımıdır, iyi fırınlanmıştır.

Karşılaştırma: Rotroff 2006a, 261-262, Fig. 26, Pl.22, 163, Fig. 28, Pl.23, 167; Rotroff 2006a, 262, Ref: Kirigin and Martin 1988, 132-133, No. 2, 4, Pl. 26 (MÖ 3. yüzyıl).

Tarih: MÖ 3. yüzyıl

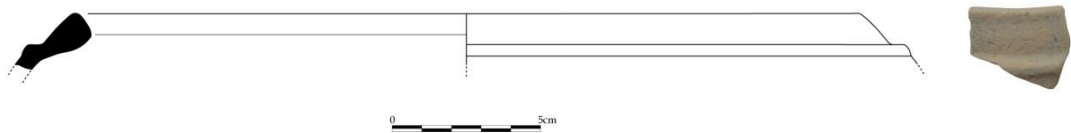

Katalog Numarası : 157
Levha/Çizim Numarası : 25/157
Buluntu Numarası : NİF.08.DK.152
Buluntu Adı : Depolama Kabı
Buluntu Yeri : Dağkızılca
Buluntu Konumu / Kotu : Açma XXI güneybatısı, -91 cm
Buluntu Tarihi : 27.08.2008
Ölçüler : AÇ: 32 cm Y: 3.9 cm

Tanım: Ağız kenarı-gövde parçası. Kiremit renginde hamuru yoğun oranda gümüş mika ve mineral katkılı, ince taneli, sık dokulu, serttir. Her iki yüzeyi hamurunun renginde astarlı, mat ve pürüzlüdür. Çark yapımıdır, iyi fırınlanmıştır.

Karşılaştırma: Rotroff 2006a, 261-262, Fig. 27, Pl. 23, 164, 165, 166.

Tarih: MÖ 225-160



Katalog Numarası : 158
Levha/Çizim Numarası : 25/158
Buluntu Numarası : NİF.16.K.54
Buluntu Adı : Depolama Kabı /Pithos?
Buluntu Yeri : Karamattepe
Buluntu Konumu / Kotu : Açma Y33c, açma geneli, 436.18 m
Buluntu Tarihi : 10.08.2016
Ölçüler : **AÇ:** 31 cm **Y:** 4.9 cm

Tanım: Ağız kenarı-gövde parçası. Açık kiremit - gri hamuru yoğun oranda gümüş mika ve beyaz kum katkılı, ince taneli, sık dokuludur. Her iki yüzeyi de açık kiremit renginde astarlı, mat ve pürüzlüdür. Çark yapımıdır, iyi fırınlanmıştır.

Karşılaştırma: Rotroff 2006a, 263, Fig. 29, Pl. 23, 174.

Tarih: MÖ 325-200



Katalog Numarası : 159
Levha/Çizim Numarası : 26/159
Buluntu Numarası : NİF.12.K.13
Buluntu Adı : Pişirme Kabı /Güveç
Buluntu Yeri : Karamattepe
Buluntu Konumu / Kotu : Açma LXXII, yuvarlak duvar kesiti
Buluntu Tarihi : 06.07.2012
Ölçüler : **AÇ:** 23 cm **Y:** 4.3 cm

Tanım: Ağız kenarı-gövde parçası. Açık kiremit renginde hamuru mika ve mineral katkılı, ince taneli, sık dokuludur. Her iki yüzeyi de hamurunun renginde astarlı, mat ve pürüzlüdür. Ancak dış yüzeyde astar yoğun olarak aşınmıştır. Çark yapımıdır, iyi fırınlanmıştır.

Karşılaştırma: Thopmson 1940, 134, Fig.99, b; Sparkes-Talcott 1970, 373, Fig.18, Pl.95, 1965 (MÖ 350-325); Milner 1974, 237-238, Fig.6, Pl.33, 54; Guz-Zilberstein 1995, 300, 368, Fig.6.21, 12 (MÖ 3. yüzyıl); Wintermeyer 2004, Abb.292, 381, Abb.663, Abb.731; Rotroff 2006a, 179-180, 311, Fig.82, Pl.67, 636, 637, 638 (MÖ 335-210).

Tarih: MÖ 3. yüzyıl

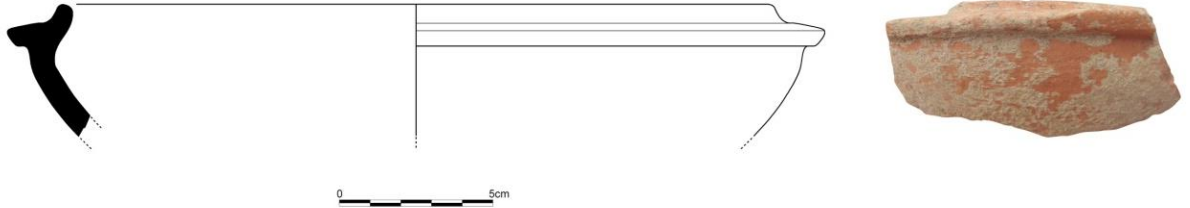

Katalog Numarası : 160
Levha/Çizim Numarası : 26/160
Buluntu Numarası : NİF.08.DK.117
Buluntu Adı : Pişirme Kabı / Güveç
Buluntu Yeri : Dağkızılca
Buluntu Konumu / Kotu : DM4
Buluntu Tarihi : 22.08.2008
Ölçüler : AÇ: 26 cm Y: 2.3 cm

Tanım: Ağız kenarı-gövde parçası. Kiremit renginde hamuru yoğun oranda sarı mika ve mineral katkılı, ince taneli, sık dokulu, serttir. Her iki yüzeyi hamurunun renginde astarlı, mat ve pürüzlüdür. Çark yapımıdır, iyi fırınlanmıştır.

Karşılaştırma: Thompson 1934, 390-391, Fig.78, D 72 (MÖ 2. yüzyılın ortaları); Crowfoot, Kenyon vd., 1957, Fig.41, 18-20, Fig.43, 15; Guz-Zilberstein 1995, 300, 368, Fig.6.21, 1, 2, 3, 4, 5, 11; Berlin 1997, 97, Pl.28, PW 230 (MÖ 2. yüzyılın son çeyreği - MÖ 1. yüzyılın ilk çeyreği).

Tarih: MÖ 2. yüzyıl

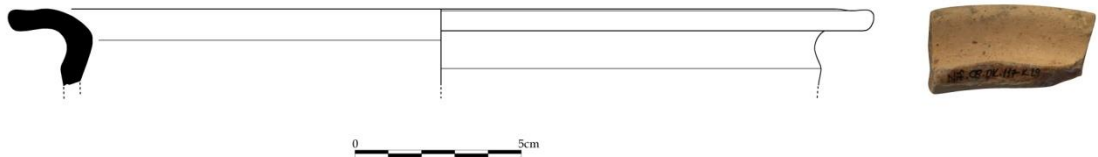

Katalog Numarası : 161
Levha/Çizim Numarası : 26/161
Buluntu Numarası : NİF.08.DK.82
Buluntu Adı : Pişirme Kabı /Güveç
Buluntu Yeri : Dağkızılca
Buluntu Konumu / Kotu : DM4, kaçak kazı toprağı

Buluntu Tarihi : 28.08.2008

Ölçüler : AÇ: 29 cm

Y: 5.3 cm

Tanım: Ağız kenarı-gövde parçası. Koyu bej renğinde hamuru yoğun oranda gümüş mika ve az oranda mineral katkılı, ince taneli, sık dokulu, serttir. Her iki yüzeyi hamurunun renginde astarlı, mat ve pürüzlüdür. Çark yapımıdır, iyi fırınlanmıştır.

Karşılaştırma: Thompson 1934, 390-391, Fig.78, D 72 (MÖ 2. yüzyılın ortaları); Crowfoot, Kenyon vd., 1957, Fig.41, 18-20, Fig.43, 15; Guz-Zilberstein 1995, 300, 368, Fig.6.21, 1, 2, 3, 4, 5, 11; Berlin 1997, 97, Pl.28, PW 230 (MÖ 2. yüzyılın son çeyreği - MÖ 1. yüzyılın ilk çeyreği).

Tarih: MÖ 2. yüzyıl

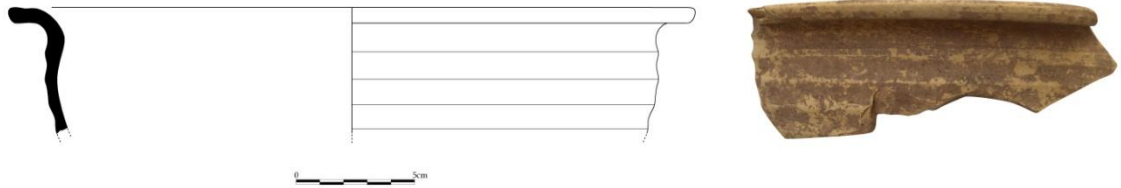

Katalog Numarası : 162

Levha/Çizim Numarası : 26/162

Buluntu Numarası : NİF.06.DK.07

Buluntu Adı : Pişirme Kabı/ Güveç

Buluntu Yeri : Dağkızılca

Buluntu Konumu / Kotu : DM5

Buluntu Tarihi : 26.09.2006

Ölçüler : AÇ: 30 cm

Y: 3.4 cm

Tanım: Ağız kenarı-gövde parçası. Koyu bej renğinde hamuru yoğun oranda gümüş mika ve mineral katkılı, ince taneli, sık dokuludur. Her iki yüzeyi de hamurunun renginde astarlı, mat ve pürüzlüdür. Çark yapımıdır, iyi fırınlanmıştır.

Karşılaştırma:Ziegenaus- De Luca 1968, 129, Taf.65, 180 (MÖ 2. yüzyılın ortaları); Edwards 1975, 128, Pl.30, 683 (MÖ 2. yüzyılın üçüncü çeyreği); Guz-Zilberstein 1995, 299, 367, Fig.6.20, 4, 5, 6, 10; Gassner 1997, Taf.22, 197, Taf.30, 369 (MÖ 2. yüzyılın üçüncü çeyreği); Berlin 1997, 98-100, Pl.28, PW 234-236, Pl. 29, PW 250, PW 252; Wintermeyer 2004, Abb.574-575; Doksanaltı 2006, 698, No. 892, No. 893; Rotroff 2006a, 183, 314, Fig.84, Pl.69, 663, 664, 666, 668 (MÖ 250-210); Körsulu 2015, 171, 67, 69 (MÖ 275).

Tarih: MÖ 3. yüzyılın sonu - MÖ 2. yüzyıl

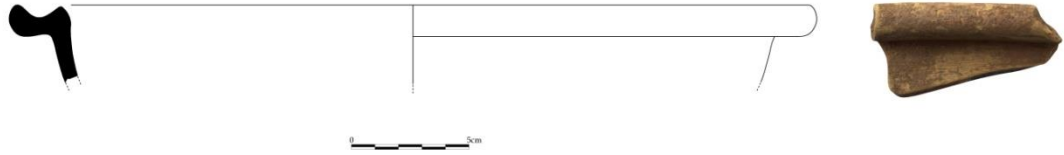

Katalog Numarası : 163
Levha/Çizim Numarası : 26/163
Buluntu Numarası : NİF.08.DK.153
Buluntu Adı : Pişirme Kabı/ Çömlek
Buluntu Yeri : Dağkızılca
Buluntu Konumu / Kotu : DM4, kaçak kazı toprağı
Buluntu Tarihi : 26.08.2008
Ölçüler : AÇ: 20 cm Y: 4.3 cm

Tanım: Ağız kenarı-gövde parçası. Açık kiremit renginde hamuru yoğun oranda gümüş mika, az oranda kireç ve mineral katkılı, ince taneli, sık dokulu, serttir. Her iki yüzeyi hamurunun renginde astarlı, mat ve pürüzlüdür. Çark yapımıdır, iyi fırınlanmıştır.

Karşılaştırma: Thompson 1934, 367-368, Fig.51, C70; Rotroff 2006a, 307, Fig.76, 600 (MÖ 3. yüzyılın ikinci çeyreği-MÖ 2. yüzyılın ikinci çeyreği); Edward 1975, Pl. 27, 649; Bats 1988, Pl.39, 1142, 1143 (MÖ 4. yüzyıl-MÖ 2. yüzyıl); Anderson- Stojonovic 1991, 132, Pl.129, 1109, Pl.130, 1115; Gassner 1997, Taf.23, 307-308; Gassner 1997, Taf.40, 463 (MÖ geç 2. yüzyıl); Reber 1998, 209, Abb. 229, 168 (MÖ 3. yüzyıl -MÖ 2. yüzyıl); Berlin 1999, Pl.11, 130; Wintermeyer 2004, Abb.292, 380, Abb. 473, Abb.475, Abb.476; Körsulu 2015, 170, Fig. 65 (MÖ 3. yüzyılın sonu- MÖ 2. yüzyılın ortaları).

Tarih: MÖ 3. yüzyılın sonu - MÖ 2. yüzyılın ortaları

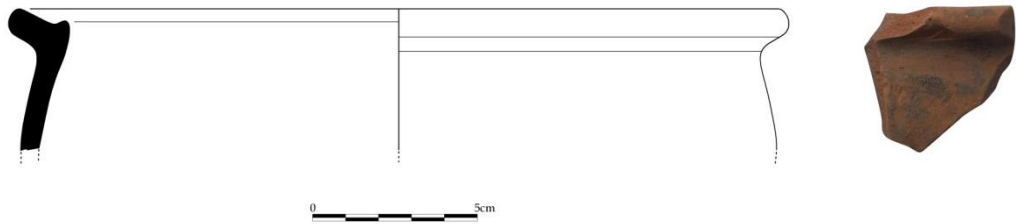

Katalog Numarası : 164
Levha/Çizim Numarası : 26/164
Buluntu Numarası : NİF.08.DK.114/115/116
Buluntu Adı : Pişirme Kabı/ Çömlek
Buluntu Yeri : Dağkızılca
Buluntu Konumu / Kotu : DM4
Buluntu Tarihi : 22.08.2008
Ölçüler : AÇ: 28 cm Y: 5.5 cm

Tanım: Ağız kenarı, gövde ve kulp parçası. Tozaran bir yapıya sahip olan açık kiremit renginde hamuru yoğun oranda gümüş mika, mineral ve kireç katkılıdır. İnce taneli, sık dokulu ve serttir. Her iki yüzeyi de hamurunun renginde astarlı, mat ve hafif pürüzlüdür. Çark yapımıdır, iyi fırınlanmıştır.

Karşılaştırma: Thompson 1934, 367-368, Fig.51, C70; Rotroff 2006a, 307, Fig.76, 600 (MÖ 3. yüzyılın ikinci çeyreği-MÖ 2. yüzyılın ikinci çeyreği); Edward 1975, Pl. 27, 649; Bats 1988, Pl.39, 1142, 1143 (MÖ 4. yüzyıl-MÖ 2. yüzyıl); Anderson- Stojonovic 1991, 132, Pl.129, 1109, Pl.130, 1115; Gassner 1997, Taf.23, 307-308; Gassner 1997, Taf.40, 463 (MÖ geç 2. yüzyıl); Reber 1998, 209, Abb. 229, 168 (MÖ 3. yüzyıl -MÖ 2. yüzyıl); Berlin 1999, Pl.11, 130; Wintermeyer 2004, Abb.292, 380, Abb. 473, Abb.475, Abb.476; Körsulu 2015, 170, Fig. 65 (MÖ 3. yüzyılın sonu- MÖ 2. yüzyılın ortaları).

Tarih: MÖ 3. yüzyılın sonu - MÖ 2. yüzyılın ortaları

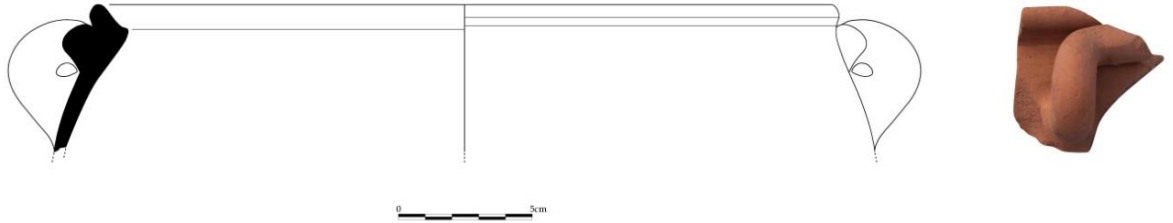

Katalog Numarası : 165
Levha/Çizim Numarası : 27/165
Buluntu Numarası : NİF.15.K.115
Buluntu Adı : Amphora
Buluntu Yeri : Karamattepe
Buluntu Konumu / Kotu : Açma AA33a, açmanın kuzeybatı çukuru, 437.45 m
Buluntu Tarihi : 06.08.2015
Ölçüler : **AÇ:** 10 cm **Y:** 14 cm

Tanım: Ağız kenarı, boyun ve kulp parçası. Açık kahverengi hamuru yoğun oranda gümüş mika, mineral ve beyaz kum katkılıdır. İnce taneli, sık dokulu ve serttir. Her iki yüzeyi de hamurunun renginde astarlı, mat ve hafif pürüzlüdür. Çark yapımıdır, iyi fırınlanmıştır.

Karşılaştırma: DüNDAR 2012, 457, Lev. 25, KnA.4 (MÖ 250)

Tarih: MÖ 3. yüzyılın ortası



Katalog Numarası : 166
Levha/Çizim Numarası: : 27/166
Buluntu Numarası : NİF.11.K.50
Buluntu Adı : Amphora
Buluntu Yeri : Karamattepe
Buluntu Konumu / Kotu : Açma LXXVIII, 437.99 m
Buluntu Tarihi : 11.08.2011
Ölçüler : AÇ: 15.3 cm Y: 24.2 cm

Tanım: Eserin ağız kenarından üst gövdeye geçiş bölümüne kadar olan kısmı ele geçirilmiştir. Parçalı olarak açığa çıkarılan eser yapıştırılarak tamamlanmıştır. Bej renginde hamuru az oranda gümüş mika ve kireç katkılı olup ince taneli, sık dokuludur. Her iki yüzeyi de hamurunun renginde astarlı, mat ve hafif pürüzlüdür. Çark yapımıdır, iyi fırınlanmıştır.

Karşılaştırma: Anderson 1954, 150, 156, 176, Fig. 10, 182, 277, 278 (MÖ 3.yüzyıl); Vanderpool 1962, 38, No.44, Abb.7, Taf.22; Doğer 1991, 89, 92, Res.81; Guz-Zilberstein 1995, 339, 443, Fig.6.69, 24 (MÖ 4. yüzyıl-MÖ 3. yüzyılın ilk yarısı), 337, 429, Fig.6.67, 1 (MÖ 300-225), 333, 419, Fig.6.61, 10 (MÖ 3. yüzyılın üçüncü çeyreği); Reber 1998, 176, 213, Abb.234, 295 (MÖ 3. yüzyılın birinci yarısı); Vaag - Norskov - Lund 2002, Pl.23, G105- G106; Wintermeyer 2004, 109, Abb.954, Abb.960, Abb.963 (MÖ 3. yüzyıl); Doksanaltı 2006, 666, No.732 (Hellenistik Dönem); Dünder 2012, 459, Lev.27, RhA 1 (MÖ 4. yüzyılın ortaları).

Tarih: MÖ 4. yüzyılın sonu - MÖ 3. yüzyılın ortaları



- Katalog Numarası** : 167
Levha/Çizim Numarası: : 27/167
Buluntu Numarası : NİF.09.K.95
Buluntu Adı : Amphora
Buluntu Yeri : Karamattepe
Buluntu Konumu / Kotu : Açma LIV
Buluntu Tarihi : 23.08.2009
Ölçüler : AÇ: 9.5 cm Y: 24.5 cm DÇ: 4.2 cm
Tanım: Eserin ağız kenarından üst gövdeye geçiş bölümüne kadar olan kısmı ve dip kısmının bir bölümü ele geçirilmiştir. Eserin gövde bölümü kısmen yapıştırılarak tamamlanmaya çalışılmıştır. Bej renginde hamuru az oranda gümüş mika ve kireç katkılı olup ince taneli, sık dokuludur. Her iki yüzeyi de hamurunun renginde astarlı, mat ve hafif pürüzlüdür. Çark yapımıdır, iyi fırınlanmıştır.
- Karşılaştırma:** Anderson 1954, 155, 176, Fig. 10, 276 (MÖ 3.yüzyıl); Guz-Zilberstein 1995, 318, 397, Fig.6.45, 5, 12, 337, 429, Fig.6.67, 2, 5 (MÖ 300-225), 339, 433, Fig.6.69, 26 (MÖ 4. yüzyıl-MÖ 3. yüzyılın ilk yarısı); Berlin 1997, 166, Pl.70, PW 558; Reber 1998, 177, 213, Abb.234, 276 (MÖ 4. yüzyılın ikinci yarısı-MÖ 3. yüzyılın birinci yarısı), 219, Abb.243, 393, 384, 385 (MÖ 4. yüzyılın ikinci yarısı-MÖ 3. yüzyılın birinci yarısı), 179, 221, Abb.245, 431 (MÖ 300); Vaag - Norskov - Lund 2002, Pl.7, A87, A89, A91, A95 Context A, Pl.23, G97-G98, Pl.24, G119, Pl.25, G134, G140, Pl.27, G170A; Doksanaltı 2006, 666, No.736 (Hellenistik Dönem); Şenol-Aşkın 2007, 245, Kat. No.6-7 (MÖ 4.yüzyılın son çeyreği), 258-259, Kat. No.35-36 (MÖ 3. yüzyılın ortaları); DüNDAR 2012, 461-462, Lev. 29 RhA 11-18, 20, 21, 23 (MÖ 4. yüzyıl), 471, Lev.34, Ma 29-30-31 (MÖ 4. yüzyılın sonları); Kızıl-Yaman 2017, 24, Pl.5, 13 (Erken Hellenistik Dönem).
- Tarih:** MÖ 4. yüzyılın sonları - MÖ 3. yüzyılın ilk yarısı

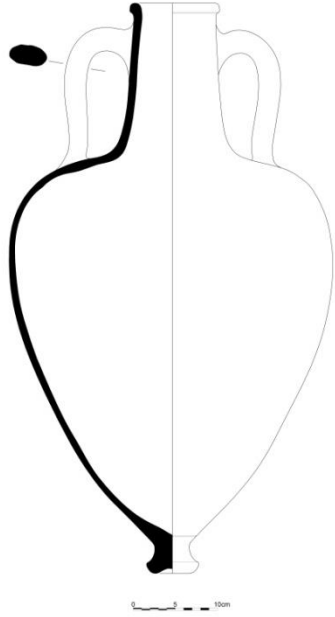

- Katalog Numarası** : 168
Levha/Çizim Numarası : 27/168
Buluntu Numarası : NİF.06.DK.02
Buluntu Adı : Amphora
Buluntu Yeri : Dağkızılca
Buluntu Konumu / Kotu : DM2, dromosun doğusu
Buluntu Tarihi : 20.09.2006
Ölçüler : AÇ: 12 cm Y: 3.9 cm
Tanım: Ağız kenarı-boyun parçası. Açık kiremit renginde hamuru yoğun oranda gümüş mika, mineral katkılı, ince taneli, sık dokulu ve serttir. Her iki yüzeyi de hamurunun renginde astarlı, mat ve hafif pürüzlüdür. Çark yapımıdır, iyi fırınlanmıştır.
Karşılaştırma: Guz-Zilberstein 1995, 327-328, 409, Fig.6.54, 16, 318, 397, Fig.6.45, 10 (MÖ 275-200); Wintermeyer 2004, 114, Abb.1038 (MÖ 2.-1. yüzyıl).
Tarih: MÖ 3. yüzyıl - MÖ 2. yüzyılın başları

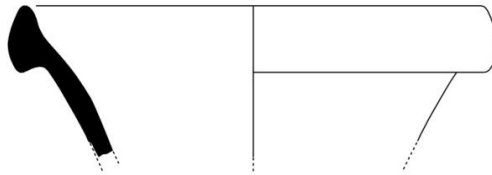

- Katalog Numarası** : 169
Levha/Çizim Numarası : 27/169
Buluntu Numarası : NİF.06.DK.18
Buluntu Adı : Amphora
Buluntu Yeri : Dağkızılca
Buluntu Konumu / Kotu : DM3, dromosun doğusu

Buluntu Tarihi : 04.09.2006

Ölçüler : AÇ: 18 cm

Y: 5.1 cm

Tanım: Ağız kenarı-boyun parçası. Kiremit renginde hamuru yoğun oranda gümüş mika, mineral katkılı, ince taneli, sık dokulu ve serttir. Her iki yüzeyi de hamurunun renginde astarlı, mat ve hafif pürüzlüdür. Çark yapımıdır, iyi fırınlanmıştır.

Karşılaştırma: Vaag - Norskov - Lund 2002, Pl.17, G27; Wintermeyer 2004, 113, Abb.1017, Abb. 1019 (MÖ 2.-1. yüzyıl).

Tarih: MÖ 2.-1. yüzyıl

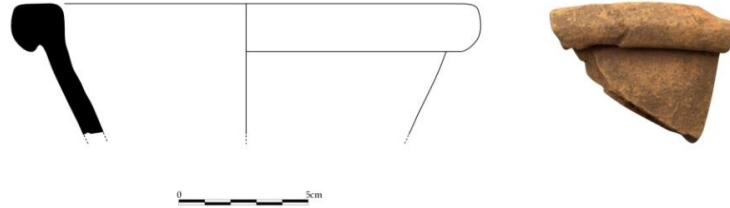

Katalog Numarası : 170

Levha/Çizim Numarası : 28/170

Buluntu Numarası : NİF.08.DK.168

Buluntu Adı : Amphora parçası

Buluntu Yeri : Dağkızılca

Buluntu Konumu / Kotu : DM11

Buluntu Tarihi : 20.09.2008

Ölçüler : AÇ: -

Y: 19.3 cm

DÇ: 4.2 cm

Tanım: Dip-gövde parçası. Koyu bej renginde hamuru yoğun oranda gümüş mika, mineral ve kireç katkılı, ince taneli, sık dokulu, serttir. Dış yüzeyi açık kiremit renginde astarlıdır ancak yoğun olarak aşınmıştır. İç yüzeyi hamurunun renginde astarlı, mat ve hafif pürüzlüdür. Çark yapımıdır, iyi fırınlanmıştır.

Karşılaştırma: Wintermeyer 2004, 117, Abb.1078, 1079, 1080, 1081, 1082; Şenol-Aşkın 2007, 290, Kat. No.114-115 (MÖ 3. yüzyılın başı).

Tarih: MÖ 3.-2. yüzyıl

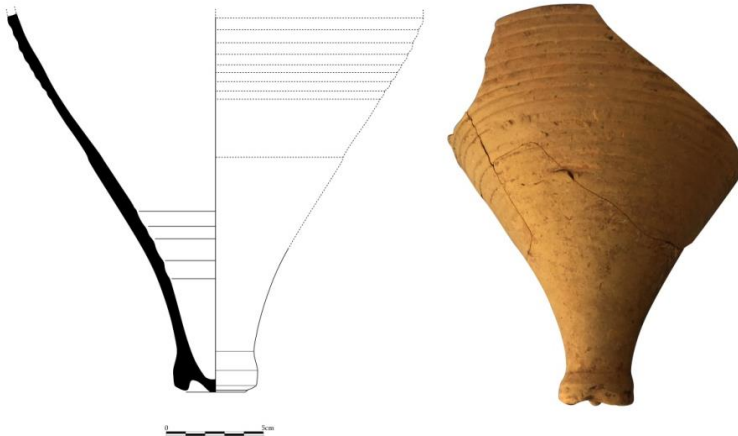

Katalog Numarası : 171
Levha/Çizim Numarası : 28/171
Buluntu Numarası : NİF.08.DK.10
Buluntu Adı : Amphora Dibi
Buluntu Yeri : Dağkızılca
Buluntu Konumu / Kotu : DM11
Buluntu Tarihi : 2008
Ölçüler : **AÇ:** - **Y:** 4.6 cm **DÇ:** 2.5 cm
Tanım: Kırık dip-gövde parçası. Açık kiremit renginde hamuru az oranda gümüş mika, katkılı, ince taneli, sık dokulu ve gözeneklidir. Her iki yüzeyi hamurunun renginde astarlı, mat ve hafif pürüzlüdür. Çark yapımıdır, iyi fırınlanmıştır.
Karşılaştırma: Wintermeyer 2004, 117, Abb.1078, 1079, 1080, 1081, 1082; Şenol-Aşkın 2007, 290, Kat. No.114-115 (MÖ 3. yüzyılın başı).
Tarih: MÖ 3.-2. yüzyıl

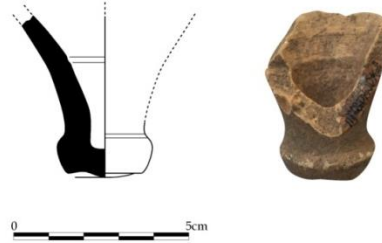

Katalog Numarası : 172
Levha/Çizim Numarası : 28/172
Buluntu Numarası : NİF.10.K.200
Buluntu Adı : Amphora
Buluntu Yeri : Karamattepe
Buluntu Konumu / Kotu : Açma LXXII
Buluntu Tarihi : 23.07.2010
Ölçüler : **AÇ:** - **Y:** 25.5 cm **DK:** 2.1 cm
Tanım: Eser, boynun üst yarısından itibaren eksiktir. Pembe hamuru az oranda gümüş mika, yoğun oranda kireç ve mineral katkılı, ince taneli, sık dokulu, serttir. Her iki yüzeyi hamurunun renginde astarlı, mat ve hafif pürüzlüdür. Çark yapımıdır, iyi fırınlanmıştır.
Karşılaştırma: Hayes 1991, 85, Fig.XXXVII, 4, 7; Guz-Zilberstein 1995, 318, 397, Fig.6.45, 13; Şenol-Aşkın 2007, 277, Kat. No. 81; Dündar 2012, 475, Lev.35, KbA 9, KbA 10, KbA 11, KbA 12.
Tarih: MÖ 3. yüzyıl

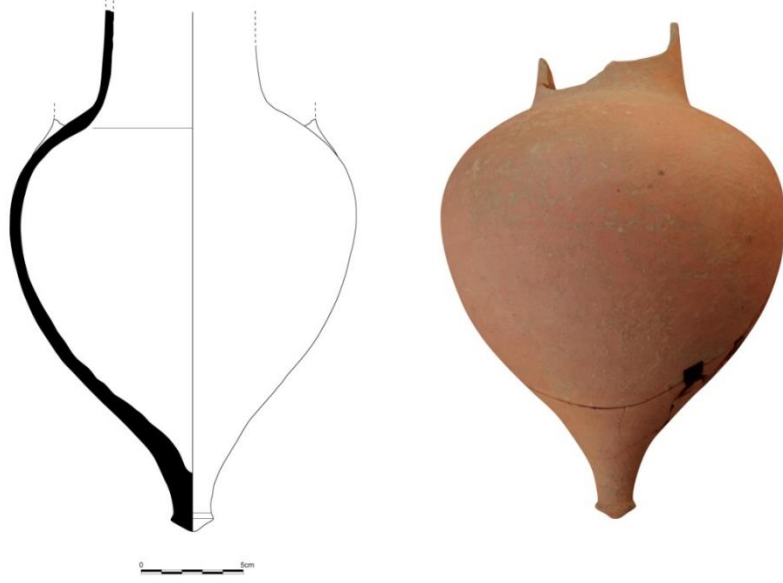

Katalog Numarası : 173
Levha/Çizim Numarası : 28/173
Buluntu Numarası : NİF.08.DK.13
Buluntu Adı : Amphora parçası
Buluntu Yeri : Dağkızılca
Buluntu Konumu / Kotu : DM11
Buluntu Tarihi : 19.09.2008
Ölçüler : AÇ: - Y: 11.4 cm DÇ: 1.9 cm
Tanım: Dip-gövde parçası. Açık kiremit renginde hamuru az oranda gümüş mika, yoğun oranda kireç ve mineral katkılı, ince taneli, sık dokulu, serttir. Dış yüzeyi bej, iç yüzeyi hamurunun renginde astarlı olup mat ve hafif pürüzlüdür. Çark yapımıdır, iyi fırınlanmıştır.

Karşılaştırma: Hayes 1991, 85, Fig.XXXVII, 8; Şenol-Aşkın 2007, 284, Kat. No. 98.

Tarih: MÖ 3. yüzyılın ilk yarısı



Katalog Numarası : 174
Levha/Çizim Numarası: : 29/174
Buluntu Numarası : NİF.15.K.241
Buluntu Adı : Amphora Dibi
Buluntu Yeri : Karamattepe
Bulutu Konumu / Kotu : Açma AA33d, 437.34 - 437.35 m
Buluntu Tarihi : 30.07.2015
Ölçüler : **AÇ:** - **Y:** 10.5 cm **DÇ:** 6.3 cm
Tanım: Dip parçası. Tozaran bir yapıya sahip olan soluk kiremit renginde hamuru mika ve kireç katkılı, ince taneli, sık dokuludur. Her iki yüzeyi de hamurunun renginde astarlı, mat ve hafif pürüzlüdür. Çark yapımıdır, iyi fırınlanmıştır.

Karşılaştırma:Anderson 1954, 155-156, 176, Fig.10, 274f; Isler 1978, 131-132, Beil.10, 408-423; Doğer 1991, 117, Res. 128-129, 118, Res. 130-131; Reber 1998, 178, 219, Abb.243, 392; Vaag - Norskov - Lund 2002, Pl.7, G80, Pl.27, G159, 180, Pl.37, I33; Şenol-Aşkın 2007, 246, Kat. No. 9.

Tarih: MÖ 4. yüzyılın sonu - MÖ 3. yüzyılın ortaları

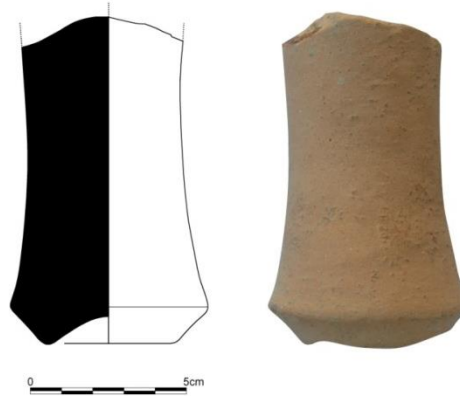

Katalog Numarası : 175
Levha/Çizim Numarası : 29/175
Buluntu Numarası : NİF.14.K.111
Buluntu Adı : Amphora Dibi
Buluntu Yeri : Karamattepe
Bulutu Konumu / Kotu : Açma U27d'nin batısı, 439.34 m
Buluntu Tarihi : 11.08.2014
Ölçüler : **AÇ:** - **Y:** 7.2 cm **DÇ:** 2.6 cm
Tanım: Kırık dip parçası. Soluk kiremit renginde hamuru yoğun oranda gümüş mika ve az oranda mineral katkılı, ince taneli, sık dokuludur. Her iki yüzeyi de hamurunun renginde astarlı, mat ve hafif pürüzlüdür. Çark yapımıdır, iyi fırınlanmıştır.

Karşılaştırma:Isler 1978, 132-133, Beil.10, 425; Vaag - Norskov - Lund 2002, Pl.7, A92, Pl.23, G103, G180, Pl.26, G145, G146; Şenol-Aşkın 2007, 269, Kat. No. 61.

Tarih: MÖ 3. yüzyılın ilk çeyreği

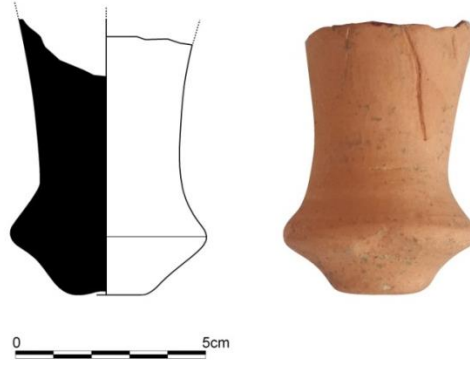

Katalog Numarası : 176
Levha/Çizim Numarası : 29/176
Buluntu Numarası : NİF.16.K.31
Buluntu Adı : Amphora Dibi
Buluntu Yeri : Karamattepe
Buluntu Konumu / Kotu : Açma Y33c, açma kuzeybatı köşesi, 436.49 m
Buluntu Tarihi : 25.08.2016
Ölçüler : **AÇ:-** **Y:** 4.8 cm **DÇ:** 6.6 cm

Tanım: Dip parçası. Soluk kiremit renginde hamuru yoğun oranda kireç, taşçık ve beyaz kum katkılı, ince taneli, sık dokuludur. Her iki yüzeyi de hamurunun renginde astarlı, mat ve hafif pürüzlüdür. Çark yapımıdır, iyi fırınlanmıştır.

Karşılaştırma: Anderson 1954, 155, 176, Fig. 10, 276 (MÖ 3.yüzyıl); Guz-Zilberstein 1995, 318, 397, Fig.6.45, 5, 12, 337, 429, Fig.6.67, 2, 5 (MÖ 300-225), 339, 433, Fig.6.69, 26 (MÖ 4. yüzyıl-MÖ 3. yüzyılın ilk yarısı); Berlin 1997, 166, Pl.70, PW 558; Reber 1998, 177, 213, Abb.234, 276 (MÖ 4. yüzyılın ikinci yarısı-MÖ 3. yüzyılın birinci yarısı), 219, Abb.243, 393, 384, 385 (MÖ 4. yüzyılın ikinci yarısı-MÖ 3. yüzyılın birinci yarısı), 179, 221, Abb.245, 431 (MÖ 300); Vaag - Norskov - Lund 2002, Pl.7, A87, A89, A91, A95 Context A, Pl.23, G97-G98, Pl.24, G119, Pl.25, G134, G140, Pl.27, G170A; Doksanaltı 2006, 666, No.736 (Hellenistik Dönem); Şenol-Aşkın 2007, 245, Kat. No.6-7 (MÖ 4.yüzyılın son çeyreği), 258-259, Kat. No.35-36 (MÖ 3. yüzyılın ortaları); DüNDAR 2012, 461-462, Lev. 29 RhA 11-18, 20, 21, 23 (MÖ 4. yüzyıl), 471, Lev.34, Ma 29-30-31 (MÖ 4. yüzyılın sonları); Kızıl-Yaman 2017, 24, Pl.5, 13 (Erken Hellenistik Dönem).

Tarih: MÖ 4. yüzyılın sonları - MÖ 3. yüzyılın ilk yarısı

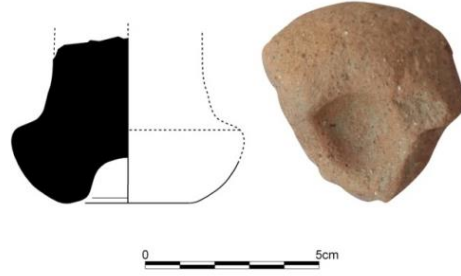

Katalog Numarası : 177
Levha/Çizim Numarası: : 29/177
Buluntu Numarası : NİF.14.K.125
Buluntu Adı : Amphora Dibi
Buluntu Yeri : Karamattepe
Buluntu Konumu / Kotu : Açma AA 34a, kuzeybatı kısmı, 437.17 m
Buluntu Tarihi : 26.08.20104
Ölçüler : **AÇ:-** **Y: 5 cm** **DC: 5 cm**

Tanım: Dip parçası. Kiremit renginde hamuru yoğun oranda mineral, gümüş mika ve beyaz kum katkılı, ince taneli, sık dokuludur. Dış yüzeyi beyaz, iç yüzeyi hamurunun renginde astarlı, mat ve hafif pürüzlüdür. Çark yapımıdır, iyi fırınlanmıştır.

Karşılaştırma: Anderson 1954, 155, 176, Fig. 10, 276 (MÖ 3.yüzyıl); Guz-Zilberstein 1995, 318, 397, Fig.6.45, 5, 12, 337, 429, Fig.6.67, 2, 5 (MÖ 300-225), 339, 433, Fig.6.69, 26 (MÖ 4. yüzyıl-MÖ 3. yüzyılın ilk yarısı); Berlin 1997, 166, Pl.70, PW 558; Reber 1998, 177, 213, Abb.234, 276 (MÖ 4. yüzyılın ikinci yarısı-MÖ 3. yüzyılın birinci yarısı), 219, Abb.243, 393, 384, 385 (MÖ 4. yüzyılın ikinci yarısı-MÖ 3. yüzyılın birinci yarısı), 179, 221, Abb.245, 431 (MÖ 300); Vaag - Norskov - Lund 2002, Pl.7, A87, A89, A91, A95 Context A, Pl.23, G97-G98, Pl.24, G119, Pl.25, G134, G140, Pl.27, G170A; Doksanaltı 2006, 666, No.736 (Hellenistik Dönem); Şenol-Aşkın 2007, 245, Kat. No.6-7 (MÖ 4.yüzyılın son çeyreği), 258-259, Kat. No.35-36 (MÖ 3. yüzyılın ortaları); DüNDAR 2012, 461-462, Lev. 29 RhA 11-18, 20, 21, 23 (MÖ 4. yüzyıl), 471, Lev.34, Ma 29-30-31 (MÖ 4. yüzyılın sonları); Kızıl-Yaman 2017, 24, Pl.5, 13 (Erken Hellenistik Dönem).

Tarih: MÖ 4. yüzyılın sonları - MÖ 3. yüzyılın ilk yarısı

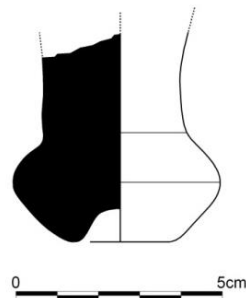

Katalog Numarası : 178
Levha/Çizim Numarası: : 29/178
Buluntu Numarası : NİF.15.K.19
Buluntu Adı : Amphora Dibi
Buluntu Yeri : Karamattepe
Bulutu Konumu / Kotu : Açma AA33d, kazılmamış alanın güneydoğusu , 437.40 m
Buluntu Tarihi : 28.07.2015
Ölçüler : **AÇ:-** **Y:** 6 cm **DÇ:** 6.8 cm
Tanım: Dip parçası. Koyu devetüyü renginde hamuru yoğun oranda mineral, gümüş mika ve taşçık katkılı, ince taneli, sık dokuludur. Her iki yüzeyi de hamurunun renginde astarlı, mat ve hafif pürüzlüdür. Çark yapımıdır, iyi fırınlanmıştır.

Karşılaştırma: Anderson 1954, 155, 176, Fig. 10, 276 (MÖ 3.yüzyıl); Guz-Zilberstein 1995, 318, 397, Fig.6.45, 5, 12, 337, 429, Fig.6.67, 2, 5 (MÖ 300-225), 339, 433, Fig.6.69, 26 (MÖ 4. yüzyıl-MÖ 3. yüzyılın ilk yarısı); Berlin 1997, 166, Pl.70, PW 558; Reber 1998, 177, 213, Abb.234, 276 (MÖ 4. yüzyılın ikinci yarısı-MÖ 3. yüzyılın birinci yarısı), 219, Abb.243, 393, 384, 385 (MÖ 4. yüzyılın ikinci yarısı-MÖ 3. yüzyılın birinci yarısı), 179, 221, Abb.245, 431 (MÖ 300); Vaag - Norskov - Lund 2002, Pl.7, A87, A89, A91, A95 Context A, Pl.23, G97-G98, Pl.24, G119, Pl.25, G134, G140, Pl.27, G170A; Doksanaltı 2006, 666, No.736 (Hellenistik Dönem); Şenol-Aşkın 2007, 245, Kat. No.6-7 (MÖ 4.yüzyılın son çeyreği), 258-259, Kat. No.35-36 (MÖ 3. yüzyılın ortaları); DüNDAR 2012, 461-462, Lev. 29 RhA 11-18, 20, 21, 23 (MÖ 4. yüzyıl), 471, Lev.34, Ma 29-30-31 (MÖ 4. yüzyılın sonları); Kızıl-Yaman 2017, 24, Pl.5, 13 (Erken Hellenistik Dönem).

Tarih: MÖ 4. yüzyılın sonları - MÖ 3. yüzyılın ilk yarısı

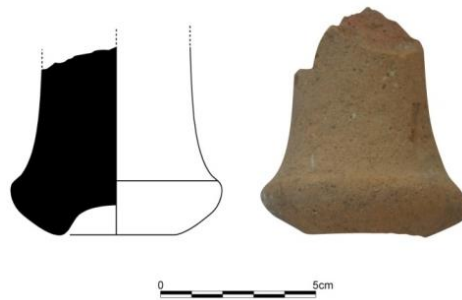

Katalog Numarası : 179
Levha/Çizim Numarası : 30/179
Buluntu Numarası : NİF PT.08-3 (K)
Buluntu Adı : Amphora (Kremasyon Kabı)
Buluntu Yeri : Karamattepe
Bulutu Konumu / Kotu : Açma XXX, KM 6'nın içi, 436.76 m
Buluntu Tarihi : 08.09.2008

Ölçüler : AÇ:19.3 cm Y: 47.1 cm KÇ: 15.3 cm
Tanım: Tam olarak ele geçirilen eserin ağız kenarında ve gövdesinde küçük kırıklar vardır. Kiremit renginde hamuru mika, mineral, kireç katkılı, ince taneli, sık dokuludur. Kırmızı-kahverengi astarı gövdesinin üst bölümünde aşınmıştır. Mat ve pürüzlüdür. Çark yapımıdır, iyi fırınlanmıştır.

Karşılaştırma: Dusenbery 1998, 137-138, S75-1; bkz: Kat. No. 9, NİF PT.08-05 envanter numarasına sahip olan kâse ile aynı mezar kontekstidir.

Tarih: MÖ 3. yüzyılın ilk çeyreği

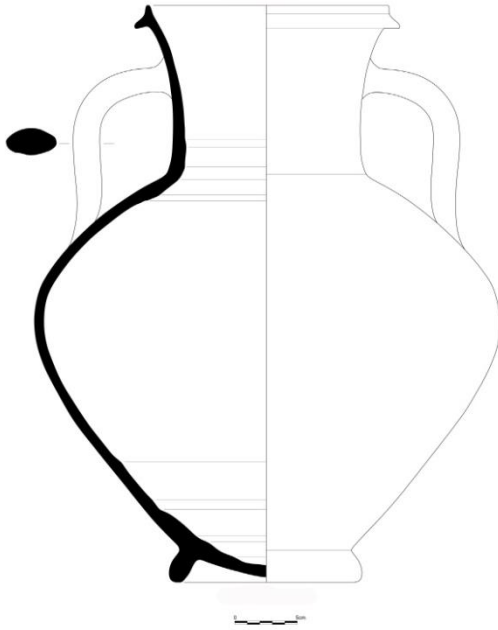

Katalog Numarası : 180
Levha/Çizim Numarası : 30 /180
Buluntu Numarası : NİF.11.BO.05
Buluntu Adı : Hydria
Buluntu Yeri : Balıcaoluk
Buluntu Konumu / Kotu : Doğu sur duvarının kuzeydoğusundaki kaya oyuğunun iç dolgusu
Buluntu Tarihi : 04.08.2011
Ölçüler : AÇ: 11.5 cm Y: 2.7 cm
Tanım: Ağız kenarı-gövde parçası. Açık pembemsi-kahverengi hamuru mika, mineral ve az oranda kireç katkılı, ince taneli, sık dokulu, serttir. Dış yüzeyi beyaz, iç yüzeyi hamurunun renginde astarlı, mat ve hafif pürüzlüdür. Çark yapımıdır, iyi fırınlanmıştır.
Karşılaştırma:bkz: Kat. No. 181
Tarih: Erken Hellenistik Dönem

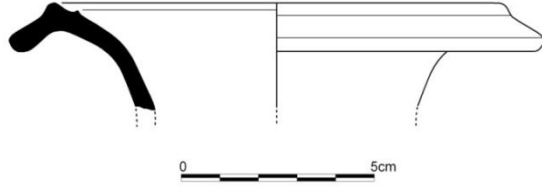

Katalog Numarası : 181
Levha/Çizim Numarası : 30/181
Buluntu Numarası : NİF PT.07-1 (K)
Buluntu Adı : Hydria (Kremasyon Kabı)
Buluntu Yeri : Karamattepe
Buluntu Konumu / Kotu : 70-B
Buluntu Tarihi : 25.08.2007
Ölçüler : **AÇ:** 6 cm **Y:** 43.2 cm **KÇ:** 11.6 cm
Tanım: Parçalı olarak ele geçirilen eserin ağız kenarında ve gövdesinde eksik bölümler vardır. Parçalar yapıştırılmış, eksik kısımlar alçı ile tamamlanmıştır. Açık kırmızı hamuru yoğun oranda mika ve mineral katkılı olup ince taneli, sık dokuludur. Dış yüzeyi kalın beyaz, iç yüzeyi ince kırmızı astarlıdır. Her iki yüzey de mat ve pürüzlüdür. Dış yüzeyinde tanımlanamayan vişneçürüğü boya izleri tespit edilmiştir. Çark yapımıdır, iyi fırınlanmıştır.

Karşılaştırma: Tulunay vd. 2009, 413, Res.4; Bilgin 2017, 48, 93, 109, Lev.16, 111.

Tarih: Erken Hellenistik Dönem

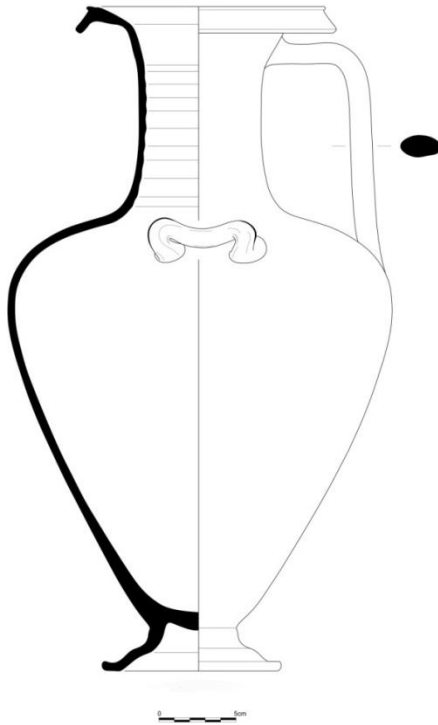

Katalog Numarası : 182
Levha/Çizim Numarası : 31/182
Buluntu Numarası : NİF.08.DK.70
Buluntu Adı : Kapak
Buluntu Yeri : Dağkızılca
Buluntu Konumu / Kotu : DM4
Buluntu Tarihi : 22.08.2008
Ölçüler : **TÇ:** 3 cm **Y:** 2.1 cm

Tanım: Tutamak-gövde parçası. Açık kiremit renginde hamuru az oranda mika, mineral katkılı, ince taneli, sık dokulu ve serttir. Her iki yüzeyi hamurunun renginde astarlı, mat ve hafif pürüzlüdür. Çark yapımıdır, iyi fırınlanmıştır.

Karşılaştırma: Guz-Zilberstein 1995, 336, 337, Fig.6.66, 3 (MÖ 300-225); Megaw-Hayes 2003, 452, 456-458, Fig.4, 34, 35, 37, 38.

Tarih: Erken Hellenistik Dönem

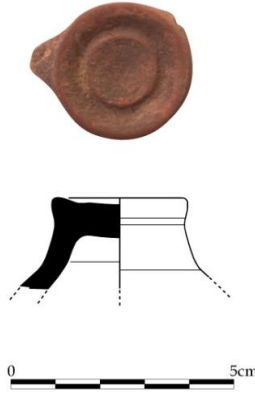

Katalog Numarası : 183
Levha/Çizim Numarası : 31/183
Buluntu Numarası : NİF.08.DK.23
Buluntu Adı : Kapak
Buluntu Yeri : Dağkızılca
Buluntu Konumu / Kotu : Kaçak kazı toprağı
Buluntu Tarihi : 11.08.2008
Ölçüler : **TÇ:** 3.1 cm **Y:** 2.2 cm

Tanım: Tutamak-gövde parçası. Açık kiremit renginde hamuru az oranda mika, mineral ve taşçık katkılı, ince taneli, sık dokulu, serttir. Her iki yüzeyi hamurunun renginde astarlı, mat ve hafif pürüzlüdür. Çark yapımıdır, iyi fırınlanmıştır.

Karşılaştırma: Guz-Zilberstein 1995, 336, 337, Fig.6.66, 3 (MÖ 300-225); Megaw-Hayes 2003, 452, 456-458, Fig.4, 34, 35, 37, 38.

Tarih: Erken Hellenistik Dönem

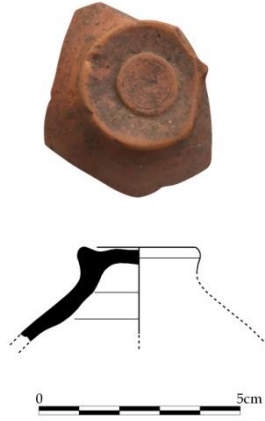

Katalog Numarası : 184
Levha/Çizim Numarası : 31/184
Buluntu Numarası : NİF.08.DK.73
Buluntu Adı : Kapak
Buluntu Yeri : Dağkızılca
Buluntu Konumu / Kotu : DM4
Buluntu Tarihi : 22.08.2008
Ölçüler : TÇ: 3.5 cm Y: 2.2 cm

Tanım: Tutamak-gövde parçası. Açık kiremit renginde hamuru az oranda gümüş mika ve kireç katkılı, ince taneli, sık dokulu, serttir. Her iki yüzeyi hamurunun renginde astarlı, mat ve hafif pürüzlüdür. Çark yapımıdır, iyi fırınlanmıştır.

Karşılaştırma: Guz-Zilberstein 1995, 336, 337, Fig.6.66, 3 (MÖ 300-225); Megaw-Hayes 2003, 452, 456-458, Fig.4, 34, 35, 37, 38.

Tarih: Erken Hellenistik Dönem

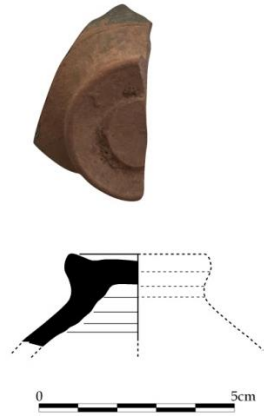

Katalog Numarası : 185
Levha/Çizim Numarası : 31/185
Buluntu Numarası : NİF.08.DK.100
Buluntu Adı : Kapak
Buluntu Yeri : Dağkızılca
Buluntu Konumu / Kotu : DM4
Buluntu Tarihi : 22.08.2008

Ölçüler

: TÇ: 3.6 cm

Y: 1.4 cm

Tanım: Tutamak-gövde parçası. Açık kiremit renginde hamuru az oranda gümüş mika ve kireç katkılı, ince taneli, sık dokulu, serttir. Her iki yüzeyi hamurunun renginde astarlı, mat ve hafif pürüzlüdür. Çark yapımıdır, iyi fırınlanmıştır.

Karşılaştırma: Guz-Zilberstein 1995, 336, 337, Fig.6.66, 3 (MÖ 300-225); Megaw-Hayes 2003, 452, 456-458, Fig.4, 34, 35, 37, 38.

Tarih: Erken Hellenistik Dönem

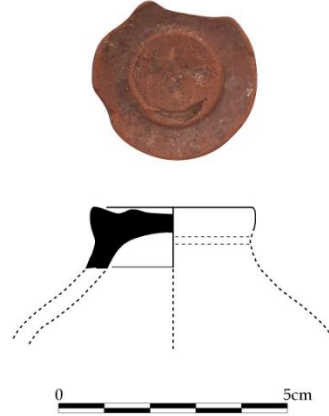
**Katalog Numarası**

: 186

Levha/Çizim Numarası

: 31/186

Buluntu Numarası

: NİF.08.DK.75

Buluntu Adı

: Kapak

Buluntu Yeri

: Dağkızılca

Buluntu Konumu / Kotu

: DM4

Buluntu Tarihi

: 22.08.2008

Ölçüler

: TÇ: 3.6 cm

Y: 2.5 cm

Tanım: Tutamak-gövde parçası. Kiremit renginde hamuru az oranda gümüş mika ve mineral katkılı, ince taneli, sık dokulu, serttir. Her iki yüzeyi hamurunun renginde astarlı, mat ve hafif pürüzlüdür. Dış yüzeyde, kahverengi-siyah tonlarında bant bezemesi yer almaktadır, Çark yapımıdır, iyi fırınlanmıştır.

Karşılaştırma: Guz-Zilberstein 1995, 336, 337, Fig.6.66, 3 (MÖ 300-225); Megaw-Hayes 2003, 452, 456-458, Fig.4, 34, 35, 37, 38.

Tarih: Erken Hellenistik Dönem

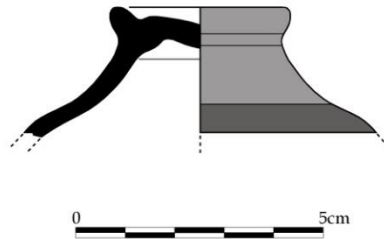

Katalog Numarası : 187
Levha/Çizim Numarası : 31/187
Buluntu Numarası : NİF.08.DK.99
Buluntu Adı : Kapak
Buluntu Yeri : Dağkızılca
Buluntu Konumu / Kotu : DM4
Buluntu Tarihi : 22.08.2008
Ölçüler : **TÇ:** 3.6 cm **Y:** 2.8 cm

Tanım: Tutamak-gövde parçası. Kiremit renginde hamuru az oranda gümüş mika, mineral ve kireç katkılı, ince taneli, sık dokulu, serttir. Her iki yüzeyi hamurunun renginde astarlı, mat ve hafif pürüzlüdür. Dış yüzeyde fırınlamadan kaynaklı renk dalgalanmaları mevcuttur. Çark yapımıdır, iyi fırınlanmıştır.

Karşılaştırma: Guz-Zilberstein 1995, 336, 337, Fig.6.66, 3 (MÖ 300-225); Megaw-Hayes 2003, 452, 456-458, Fig.4, 34, 35, 37, 38.

Tarih: Erken Hellenistik Dönem

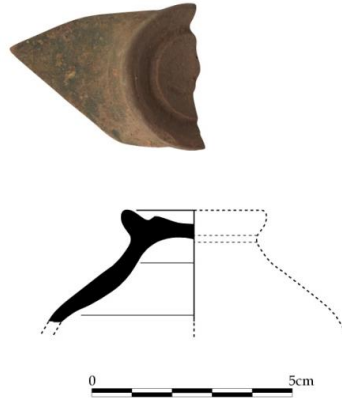

Katalog Numarası : 188
Levha/Çizim Numarası : 31/188
Buluntu Numarası : NİF.08.DK.27
Buluntu Adı : Kapak
Buluntu Yeri : Dağkızılca
Buluntu Konumu / Kotu : Kaçak kazı toprağı
Buluntu Tarihi : 11.08.2008
Ölçüler : **TÇ:** 3.5 cm **Y:** 3.7 cm

Tanım: Tutamak-gövde parçası. Kiremit renginde hamuru az oranda gümüş mika ve kireç katkılı, ince taneli, sık dokulu, serttir. Her iki yüzeyi hamurunun renginde astarlı, mat ve hafif pürüzlüdür. Dış yüzeyde fırınlamadan kaynaklı renk dalgalanmaları mevcuttur. Çark yapımıdır, iyi fırınlanmıştır.

Karşılaştırma: Guz-Zilberstein 1995, 336, 337, Fig.6.66, 3 (MÖ 300-225); Megaw-Hayes 2003, 452, 456-458, Fig.4, 34, 35, 37, 38.

Tarih: Erken Hellenistik Dönem

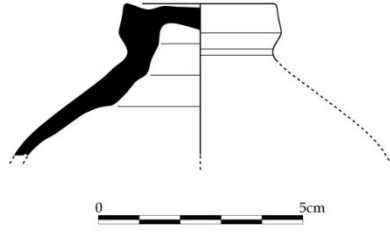

Katalog Numarası : 189
Levha/Çizim Numarası : 31/189
Buluntu Numarası : NİF.08.DK.156
Buluntu Adı : Kapak
Buluntu Yeri : Dağkızılca
Buluntu Konumu / Kotu : DM4,kaçak kazı toprağı
Buluntu Tarihi : 26.08.2008
Ölçüler : TÇ: 2.2 cm Y: 3.1 cm

Tanım: Tutamak-gövde parçası. Açık kiremit renginde hamuru az oranda gümüş mika, mineral ve kireç katkılı, ince taneli, sık dokulu, serttir. Her iki yüzeyi hamurunun renginde astarlı, mat ve hafif pürüzlüdür. Çark yapımıdır, iyi fırınlanmıştır.

Karşılaştırma: Edwards 1975, 129-130, Pl.31, 692 (MÖ 330-146); Guz-Zilberstein 1995, 325-326, Fig.6.52, 14, 327-328, Fig.6.54, 11 (MÖ 275-200). Doksanaltı 2006, 725, No. 1204, No. 1205, No. 1206 (Hellenistik Dönem); Rotroff 2006a, 195-199, 319-320, Fig.90, Pl.73, 713-719 (MÖ 325-250, MÖ 250-170); Körsulu 2015, 173-174, Fig. 75, Fig. 76, Fig. 77 (MÖ geç 3. yüzyıl - 2. yüzyıl).

Tarih: MÖ 3. yüzyılın sonu - MÖ 2. yüzyılın ortaları

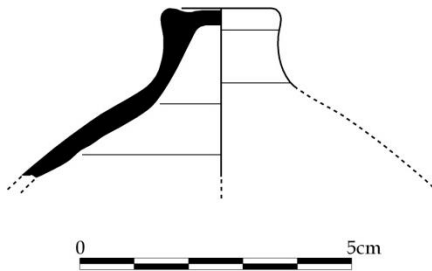

Katalog Numarası : 190
Levha/Çizim Numarası : 31/190
Buluntu Numarası : NİF.08.DK.36
Buluntu Adı : Kapak
Buluntu Yeri : Dağkızılca
Buluntu Konumu / Kotu : DM4,kaçak kazı toprağı
Buluntu Tarihi : 26.08.2008
Ölçüler : TÇ: 2.1 cm Y: 3.3 cm

Tanım: Tutamak-gövde parçası. Bej renğinde hamuru çok az oranda gümüş mika katkılı, ince taneli, sık dokulu, serttir. Çekirdek kısmı fırınlamadan dolayı karbonizasyona uğramıştır. Her iki yüzeyi hamurunun renginde astarlı, mat ve hafif pürüzlüdür. Çark yapımıdır, iyi fırınlanmıştır.

Karşılaştırma: Edwards 1975, 129-130, Pl.31, 692 (MÖ 330-146); Guz-Zilberstein 1995, 325-326, Fig.6.52, 14, 327-328, Fig.6.54, 11 (MÖ 275-200). Doksanaltı 2006, 725, No. 1204, No. 1205, No. 1206 (Hellenistik Dönem); Rotroff 2006a, 195-199, 319-320, Fig.90, Pl.73, 713-719 (MÖ 325-250, MÖ 250-170); Körsulu 2015, 173-174, Fig. 75, Fig. 76, Fig. 77 (MÖ geç 3. yüzyıl - 2. yüzyıl).

Tarih: MÖ 3. yüzyılın sonu - MÖ 2. yüzyılın ortaları

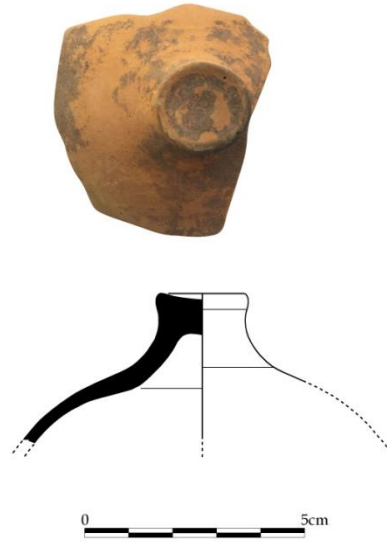

Katalog Numarası : 191
Levha/Çizim Numarası : 31/191
Buluntu Numarası : NİF.08.DK.12
Buluntu Adı : Kapak
Buluntu Yeri : Dağkızılca
Buluntu Konumu / Kotu : DM11
Buluntu Tarihi : 2008
Ölçüler : **TÇ:** 1.9 cm **Y:** 3.9 cm

Tanım: Tutamak-gövde parçası. Koyu bej renğinde hamuru çok az oranda gümüş mika ve kireç katkılı, ince taneli, sık dokulu, serttir. Çekirdek kısmı fırınlamadan dolayı karbonizasyona uğramıştır. Her iki yüzeyi hamurunun renginde astarlıdır ancak renk dalgalanmaları mevcuttur. Mat ve hafif pürüzlüdür. Çark yapımıdır, iyi fırınlanmıştır.

Karşılaştırma: Edwards 1975, 129-130, Pl.31, 692 (MÖ 330-146); Guz-Zilberstein 1995, 325-326, Fig.6.52, 14, 327-328, Fig.6.54, 11 (MÖ 275-200). Doksanaltı 2006,

725, No. 1204, No. 1205, No. 1206 (Hellenistik Dönem); Rotroff 2006a, 195-199, 319-320, Fig.90, Pl.73, 713-719 (MÖ 325-250, MÖ 250-170); Körsulu 2015, 173-174, Fig. 75, Fig. 76, Fig. 77 (MÖ geç 3. yüzyıl - 2. yüzyıl).

Tarih: MÖ 3. yüzyılın sonu - MÖ 2. yüzyılın ortaları

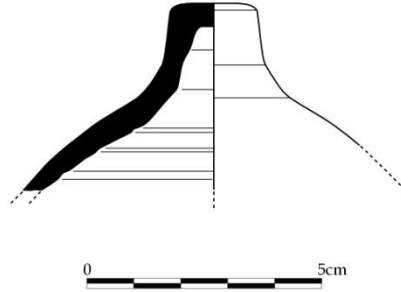

Katalog Numarası : 192
Levha/Çizim Numarası : 31/192
Buluntu Numarası : NİF.08.DK.11
Buluntu Adı : Kapak
Buluntu Yeri : Dağkızılca
Buluntu Konumu / Kotu : DM11
Buluntu Tarihi : 2008
Ölçüler : **TÇ:** 1.8 cm **Y:** 2.7 cm

Tanım: Tutamak-gövde parçası. Açık kiremit renginde hamuru çok az oranda gümüş mika, kireç ve taşçık katkılı, ince taneli, sık dokulu, serttir. Çekirdek kısmı fırınlamadan dolayı karbonizasyona uğramıştır. Her iki yüzeyi hamurunun renginde astarlı, mat ve hafif pürüzlüdür. Çark yapımıdır, iyi fırınlanmıştır.

Karşılaştırma: Edwards 1975, 129-130, Pl.31, 692 (MÖ 330-146); Guz-Zilberstein 1995, 325-326, Fig.6.52, 14, 327-328, Fig.6.54, 11 (MÖ 275-200). Doksanaltı 2006, 725, No. 1204, No. 1205, No. 1206 (Hellenistik Dönem); Rotroff 2006a, 195-199, 319-320, Fig.90, Pl.73, 713-719 (MÖ 325-250, MÖ 250-170); Körsulu 2015, 173-174, Fig. 75, Fig. 76, Fig. 77 (MÖ geç 3. yüzyıl - 2. yüzyıl).

Tarih: MÖ 3. yüzyılın sonu - MÖ 2. yüzyılın ortaları

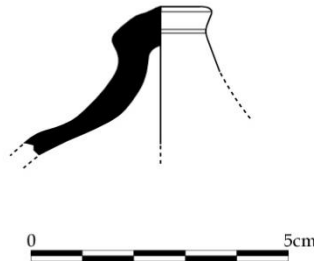

Katalog Numarası : 193
Levha/Çizim Numarası : 31/193
Buluntu Numarası : NİF.08.DK.158
Buluntu Adı : Kapak
Buluntu Yeri : Dağkızılca
Buluntu Konumu / Kotu : DM4, kaçak kazı toprağı
Buluntu Tarihi : 26.08.2008
Ölçüler : **TÇ:** 2.2 cm **Y:** 2.4 cm

Tanım: Tutamak-gövde parçası. Koyu bej renğinde hamuru çok az oranda gümüş mika, mineral ve kireç katkılı, ince taneli, sık dokulu, serttir. Her iki yüzeyi hamurunun renginde astarlı, mat ve hafif pürüzlüdür. Çark yapımıdır, iyi fırınlanmıştır.

Karşılaştırma: Edwards 1975, 129-130, Pl.31, 692 (MÖ 330-146); Guz-Zilberstein 1995, 325-326, Fig.6.52, 14, 327-328, Fig.6.54, 11 (MÖ 275-200). Doksanaltı 2006, 725, No. 1204, No. 1205, No. 1206 (Hellenistik Dönem); Rotroff 2006a, 195-199, 319-320, Fig.90, Pl.73, 713-719 (MÖ 325-250, MÖ 250-170); Körsulu 2015, 173-174, Fig. 75, Fig. 76, Fig. 77 (MÖ geç 3. yüzyıl - 2. yüzyıl).

Tarih: MÖ 3. yüzyılın sonu - MÖ 2. yüzyılın ortaları

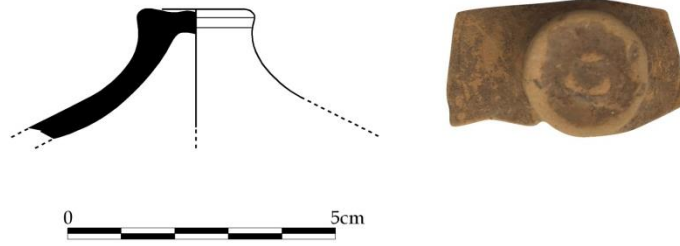

Katalog Numarası : 194
Levha/Çizim Numarası : 31/194
Buluntu Numarası : NİF.11.K.34
Buluntu Adı : Pyxis Kapağı
Buluntu Yeri : Karamattepe
Buluntu Konumu / Kotu : Açma LXXXIII
Buluntu Tarihi : 01.08.2011
Ölçüler : **TÇ:** 2.1 cm **Y:** 4.9 cm

Tanım: Eserin tutamağı tam olup kapak oturma bölümünün bir kısmı korunabilmiştir. Kiremit renğinde hamuru fırınlamadan dolayı koyu kahve-gri renge dönüşmüştür. Yoğun oranda mika, kireç ve taşçık katkılı, orta taneli, gözenekli, serttir. Her iki yüzeyi de grimsi-bej renğinde astarlı, mat ve pürüzlüdür. Astar üzerinde fırınlamadan kaynaklan renk değişimleri görülebilmektedir. Tutamağın hemen altında kazıma tekniği ile yapılmış iki sıra dalga bezeme yer almaktadır. Çark yapımıdır, kötü fırınlanmıştır.

Karşılaştırma:-

Tarih: Erken Hellenistik Dönem

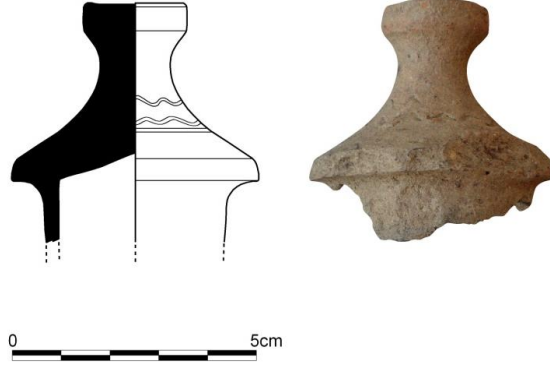

Katalog Numarası : 195
Levha/Çizim Numarası: : 31/195
Buluntu Numarası : NİF.14.K.87
Buluntu Adı : Kapak/Tıpa?
Buluntu Yeri : Karamattepe
Buluntu Konumu / Kotu : Açma V 28a, açmanın kuzeyi, 440.03 m
Buluntu Tarihi : 14.08.2014
Ölçüler : AÇ: 2.7 cm Y: 3.5 cm GÇ: 1.8 cm
Tanım: Eser, tam olarak ele geçirilmiştir ancak bazı bölümlerinde aşınmalar mevcuttur.

Tozaran yapıya sahip olan bej renginde hamuru ince taneli ve sık dokuludur. Her iki yüzeyi de hamurunun renginde astarlı, mat ve pürüzlüdür. Yuvarlatılmış ağız kenarlı kapak/tıpa, basık ters konik omuzlu olup sert bir dönüşle sivri dipli konik bir gövdeye bağlanmaktadır. Çark yapımıdır, iyi fırınlanmıştır.

Karşılaştırma:-

Tarih: Erken Hellenistik Dönem

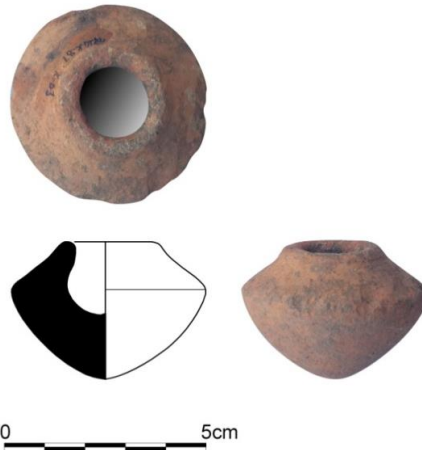

Katalog Numarası : 196
Levha/Çizim Numarası : 31/196
Buluntu Numarası : NİF.15.K.108
Buluntu Adı : Thymiaterion

Buluntu Yeri : Karamattepe
Buluntu Konumu / Kotu : Açma AA33d, açmanın güneydoğu uç kısmı, 437.24 m
Buluntu Tarihi : 29.07.2015
Ölçüler : AÇ: 8 cm Y: 5 cm
Tanım: Eser, ulaşılabilen parçaların yapıştırılmasıyla tütsü yakılan kâse bölümü kısmen, ayak bölümünün ise hemen başlangıcı ortaya çıkartılabilmektedir. Ağız bölümü çok az korunabilen tütsü kabının, bu bölümü dışa doğru belirgin şekilde çekilerek bir kapak yuvası oluşturulmuş, kenarı ise altta ve üstte kalınlaştırılmıştır. Tütsü haznesi altta doğru hafifçe daralarak düz bir tondoyla sonlandırılmıştır. Silindirik formu ayak bölümüne geçiş ise tek kademeli çıkıntılı bir profille sağlanmıştır. Tozaran bir yapıya sahip olanaçık devetüyü renginde hamuru yoğun oranda gümüş mika ve kireç katkılı, ince taneli, sık dokuludur. Astarının tamamı her iki yüzeyde de aşınmıştır. Çark yapımıdır, iyi fırınlanmıştır.

Karşılaştırma: Davidson 1942, 124-125, Fig.13, 63; Rotroff 1997, 211-212, 383, Fig.86, Pl.109, 1442 (MÖ 250-225).

Tarih: MÖ 3. yüzyılın üçüncü çeyreği



Katalog Numarası : 197
Levha/Çizim Numarası : 32/197
Buluntu Numarası : NİF.15.K.220
Buluntu Adı : Kandil
Buluntu Yeri : Karamattepe
Buluntu Konumu / Kotu : Açma Z 34d genel seviye
Buluntu Tarihi : 20.08.2015
Ölçüler : DÇ: - BD:1.5 cm Y: 2.5 cm
Tanım: Eserin burnu tam olup diğer kısımları eksiktir. Soluk kiremit renginde hamuru mika katkılı olup ince taneli, sık dokuludur. Her iki yüzeyi de astarsızdır. Burunun etrafında kullanımdan kaynaklı siyah renk değişimleri görülebilmektedir. Çark yapımıdır, iyi fırınlanmıştır.

Karşılaştırma: bkz: Kat. No. 200.

Tarih: MÖ 4. yüzyılın sonu - MÖ 3. yüzyılın ilk yarısı

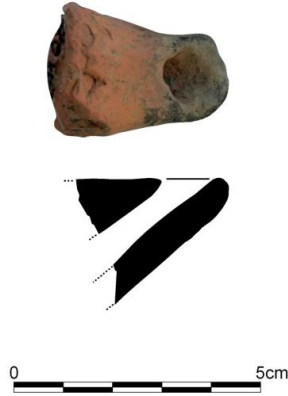

Katalog Numarası : 198
Levha/Çizim Numarası : 32/198
Buluntu Numarası : NİF.15.K.07
Buluntu Adı : Kandil
Buluntu Yeri : Karamattepe
Buluntu Konumu / Kotu : Alanın kuzey kısmı, yüzey
Buluntu Tarihi : 22.07.2015
Ölçüler : **DC:** - **BD:**1.2 cm **Y:** 2.9 cm

Tanım: Eserin burnu tam olup diğer kısımları eksiktir. Soluk kiremit renginde hamuru mika ve mineral katkılı olup ince taneli, sık dokuludur. Her iki yüzeyi de astarsızdır. Burunun etrafında kullanımdan kaynaklı siyah renk değişimleri görülebilmektedir. Çark yapımıdır, iyi fırınlanmıştır.

Karşılaştırma: bkz: Kat. No. 200.

Tarih: MÖ 4. yüzyılın sonu - MÖ 3. yüzyılın ilk yarısı



Katalog Numarası : 199
Levha/Çizim Numarası : 32/199
Buluntu Numarası : NİF.15.K.49
Buluntu Adı : Kandil
Buluntu Yeri : Karamattepe
Buluntu Konumu / Kotu : Açma AA33d açmanın ortası, 437.50 m

Buluntu Tarihi : 27.07.2015
Ölçüler : **DÇ:** - **BD:**1.3 cm **Y:** 2.5 cm
Tanım: Eserin burnu tam olup diğer kısımları eksiktir. Devetüyü renginde hamuru yoğun oranda mineral ve az oranda ise beyaz kum katkılı olup ince taneli, sık dokuludur. Her iki yüzeyinde de astar yoğun olarak aşınmıştır. Çark yapımıdır, iyi fırınlanmıştır.

Karşılaştırma: bkz: Kat. No. 200.

Tarih: MÖ 4. yüzyılın sonu - MÖ 3. yüzyılın ilk yarısı



Katalog Numarası : 200
Levha/Çizim Numarası : 32/200
Buluntu Numarası : NİF PT.11-22 (K)
Buluntu Adı : Kandil
Buluntu Yeri : Karamattepe
Buluntu Konumu / Kotu : Açma LXXXI (T28cd-T29ab), 438.66 m
Buluntu Tarihi : 19.08.2011
Ölçüler : **DÇ:** 1.5 cm **Y:** 4 cm **KÇ:** 4.6 cm

Tanım: Parçalı olarak ele geçirilen eser yapıştirılarak tamamlanmıştır ancak burun kısmı ile omuz bölümünde eksik bölümler vardır. Koyu bej renginde hamuru fırınlamadan dolayı yer yer griye dönüşmüştür. Mika, mineral ve az oranda kireç katkılı olup ince taneli, sık dokuludur. Kahverengi astarı dış yüzeyde sadece kaidenin bir bölümünde korunmuştur. Astar korunan bölümde mat ve pürüzlüdür. Burunun etrafında kullanımdan kaynaklı siyah renk değişimleri takip edilebilmektedir. Yuvarlak gövdeli, basık konik profilli ve dar omuzlu olup dışa taşkın uzun burunludur. Burun köprüsü düz yapılmıştır. Hafif içbükey profilli olan geniş discussu bir sıra kazıma yiv ile sınırlanmıştır. Discussun merkezine yapılan yağ deliği dönemin karakteristik özelliklerini taşıyıp geniş yapılmıştır. Ayrıca burun köprüsü ile discussun birleşme hattında daha dar ikinci bir hava deliği açılmıştır. Yüksek kaidenin tabanı içe bastırılmış olup kandilin iç kısmında konik bir çıkıntı vardır. Çark yapımıdır, iyi fırınlanmıştır.

Karşılaştırma: Broneer 1930, 47, 143, Pl.III, 137. (Hellenistik Dönem); Thopmson 1934, 332-333, Fig. 7, A45; Anderson 1954, 149, 174, Fig. 7, 179 (MÖ 4.-3. yüzyıl); Menzel 1954, 14, Abb.4, 8; Howland 1958, 79-80, Pl.39, 350 (Type 25 D - MÖ 4. yüzyılın geç 3. çeyreği- MÖ 3. yüzyılın ilk çeyreği) ;Perlzweig 1963, 30, No.83, No.85 (MÖ 350-265); Bruneau 1965, 21, Pl.1, 27, Pl.7, 332; Bailey 1975, 29, 49, 50, 57, Pl.14, Pl.15, Q65, Q68, Pl.16, Pl.17, Q88 (MÖ 4. yüzyılın ikinci yarısı- MÖ 3. yüzyılın ikinci çeyreği); Oziol 1977, 37, Pl.5, 53, 54, 55 (MÖ 4. yüzyılın sonu- MÖ 3. yüzyılın ortası); Isler 1978, 134, Beil.11, Taf.63, 436 (MÖ 4. yüzyılın ikinci yarısı); Tezgör-Sezer 1995,71-74, No.166, No.169, No. 171, No.172, No.173 (MÖ 4. yüzyılın son çeyreği- MÖ 3. yüzyılın ilk yarısı).

Tarih: MÖ 4. yüzyılın sonu - MÖ 3. yüzyılın ilk yarısı



KISALTMALAR

Abb.	Abbildungen
AÇ:	Ağız Çapı
AJA:	American Journal of Archaeology
AST:	Araştırma Sonuçları Toplantısı
ArkST:	Arkeometri Sonuçları Toplantısı
Avp:	Altertümer von <i>Pergamon</i>
BASOR:	The Bulletin of the American Schools of Oriental Research
Bkz.	Bakınız
BD:	Burun Deliği
BO:	Ballıcaoluk Yerleşmesi
BSA:	The Annual of the British School at Athens
cm	Santimetre
CollAnn:	Colloquium Anatolicum
Çiz.	Çizim
DÇ:	Dip Çapı
DK:	Dağkızılca Nekropolisi
Env. No.:	Envanter Numarası
FiE:	Forschungen in Ephesus
Fig.	Figür
GÇ:	Gövde Çapı
IEJ:	Israel Exploration Journal
IstMitt:	Istanbul Mitteilungen
JdIEH:	Jahrbuch des Deutschen Archäologischen Instituts / Ergänzungs- Heft
JEA:	The Journal of Egyptian Archaeology
JHS:	Journal of Hellenic Studies
K:	Karamettepe Nekropolisi
Kat. No.	Katalog numarası
KÇ:	Kaide Çapı
KST:	Kazı Sonuçları Toplantısı
Lev.	Levha
MÖ	Millattan önce
MS	Millattan sonra
RCRF:	Rei Cretariae Romanae Fautores
RDAC:	Report of the Department of Antiquities, Cyprus
Taf.	Tafel
TÇ:	Tutamak Çapı
Uz.	Uzunluk
Y:	Yükseklik
yy.	Yüzyıl

KAYNAKLAR

Antik Kaynaklar:

- Arrianos** F. Arrianos, *İskenderin Anabasisi I*, (Çev. H. Örs), İstanbul, 1945.
- Atheneaus** Atheneaus, *The Deipnosophists*, (Çev. C. D. Yonge), Vol. II., Henry G. Bohn, York Street, Covent Garden, London, 1854.
- Herodotos** Herodotos, *Herodot Tarihi*, (Çev. M. Ökmen), İstanbul, 1973.
- Homeros** Homeros, *Odysseia*, (Çev. A. Erhat- A.Kadir), İstanbul, 1984.
- Homeros** Homeros, *İlyada*, (Çev. A. Erhat- A.Kadir), İstanbul, 1984.
- Ksenophon** Ksenophon, *Anabasis "Onbinlerin Dönüşü"*, (Çev. J. Gökçöl), İstanbul, 1974.
- Strabon** Strabon, *Geographika*, (Çev. A. Pekman), İstanbul, 2012.

Modern Kaynaklar:

- Akgül Özarslan 2015** S. Akgül Özarslan, "Kıbrıs'dan Bir Grup Mühürlü Pişmiş Toprak Unguentarium", 8. *Uluslararası Eskişehir Pişmiş Toprak Sempozyumu Bidiriler Kitabı*, Eskişehir, 2015, 187-212.
- Akkurnaz 2016** F. B. Akkurnaz, *Eski Yunan ve Roma Kaplar-İşlevler*, İstanbul, 2016.
- Akyurt 1998** İ. M. Akyurt , *M.Ö. 2. Binde Anadolu'da Ölü Gömme Adetleri*, Ankara, 1998.
- Alkaç 2012** E. Alkaç, *Hellenistik Dönem'de Khios'da Mühürlü Amphora Üretimi ve Mühürleme Sistemleri*, Mersin Üniversitesi, Sosyal Bilimler Enstitüsü, Mersin, 2012 (Yayımlanmamış Doktora Tezi).
- Alpözen1975** T. O. Alpözen, "Bodrum Müzesi Ticari Amphoraları", *Türkiye Arkeoloji Dergisi XXII-2*, 1975, 5-32.
- Alpözen-Özdaş-Berkaya 1995** T. O. Alpözen - A. H. Özdaş - B. Berkaya, *Bodrum Sualtı Arkeoloji Müzesi Ticari Amphoraları*, İstanbul, 1995.
- Amyx 1958** D. A. Amyx, "The Attic Stelai: Part III. Vases and Other Containers", *Hesperia Vol. 27*, No. 3, 1958, 163-254.

- Anderson 1954** J. K. Anderson, "Excavations on the Ridge of Kofina in Chios", *BSA* 49, 1954, 128- 172.
- Anderson 2007** T. Anderson, "Preliminary Osteo-archaeological Investigation in the North Necropolis" *Hierapolis di Frigia 1, Le Attività delle Campagne di Scavo e Restauro 2000 - 2003*, İstanbul, 2007, 473-493.
- Anderson-Stojanović 1987** V. R. Anderson-Stojanović, "The Chronology and Function of Ceramic Unguentaria", *AJA* 91, No. 1,1987, 105-122.
- Anderson-Stojanović 1991** V. R. Anderson-Stojanović, *Stobi: The Hellenistic and Roman Pottery*, Princeton, 1991.
- Anlağan 2000** T. Anlağan, *Sadberk Hanım Müzesi Kalıp Yapımı Kâseler ve Kabartmalı Kaplar*, İstanbul, 2000.
- Atalay 1984** E. Atalay, "Sütini ve Kemalpaşa Mağaralarında Bulunan Bizans Freskleri", *AST*, 2, İzmir, 1984, 63-70.
- Aydemir 1995** A. Aydemir, *Phokaia Erken Roma Dönemi Pişirme Kapları*, Ege Üniversitesi, Sosyal Bilimler Enstitüsü, İzmir, 1995, (Yayınlanmamış Yüksek Lisans Tezi).
- Bailey 1975** D. M. Bailey, *A Catalogue of the Lamps in the British Museum, I, Greek, Hellenistic and Early Roman Pottery Lamps*, London, 1975.
- Bakirtzis 1989** Ch. Bakirtzis, "Byzantine Amphorae", Ed. V. Déroche – J. M. Spieser, *Recherches sur la Céramique Byzantine, Actes du Colloque Organisé par L'École Française D'Athènes (Athènes 8-10 avril 1987)*, *BCH Suppl. 18*, Athènes, 1989, 73-77.
- Baldıran 1990** A. Baldıran, "Stratonikeia Nekropol Buluntuları," Selçuk Üniversitesi, Sosyal Bilimler Enstitüsü, Konya, 1990, (Yayınlanmamış Doktora Tezi).
- Barfoed 2015** S. Barfoed, "The significant few. Miniature pottery from the Sanctuary of Zeus at Olympia", *World Archaeology*, 47/1, 2015, 170-188.
- Bat 1988** M. Bats, *Vaisselle et Alimentation à Olbia de Provence (V. 350-V. 50 Av. J.-C.) Modèles culturels et catégorie céramiques*, *Revue Archéologique De Narbonnaise Supplement 18*, Paris, 1988.
- Baykan 2005** D. Baykan, "Allionoi'da Bulunan Pişmiş Toprak Ecza Kapları", III. Uluslararası Katılımlı Seramik, Cam, Emaye, Sır ve Boya Seminerleri, Eskişehir, 2005, 447-452.
- Baykan 2012** D. Baykan, "Nif (Olympos) Dağı Kazısı Metal Buluntularının Tipolojik ve Analojik Değerlendirmesi", *ArkST*, 27, Ankara, 2012, 231-246.

- Baykan 2013** D. Baykan, "Batı Anadolu'dan Yeni Arkeo-Metalürjik Veriler Nif (Olympos) Dağı Kazıları", *ArkST*, 28, Ankara, 2013, 191-204.
- Baykan 2015** D. Baykan, "Metal Finds from Nif-Olympos", *Recent Studies on the Archaeology of Anatolia*, Haz. E. Lafli, S. Pataci, BARIntSer2750, 2015, 41-48.
- Baykan 2017a** D. Baykan, "Metal Buluntular ve Arkeometalürji", *Nif Dağı Ballicaoluk (2008-2016)" Prof. Dr. Elif Tül Tulunay Onuruna*, Haz. M. Peker, D. Baykan, C. Baykan, İstanbul, 2017, 119-160.
- Baykan 2017b** D. Baykan, "Nif Dağı Kazısı Karamattepe ve Ballicaoluk'ta Bulunan Ok Ucları", *MASROP e-dergi cilt 9 sayı 12*, 2017, 18-40.
- Bean 2001** G. Bean, *Eski Çağda Ege Bölgesi*, İstanbul, 2001.
- Behr 1968** D. Behr, "Neue Ergebnisse zur pergamenischen Westabhangkeramik", *Istmitt* 38, 1968.
- Benndorf 1883** O. Benndorf, *Griechische und sizilische Vasenbilder IV*, Berlin, 1883.
- Berlin 1997** A. M. Berlin, "The Plain Wares", (Ed. S. C. Herbert), *Tel Anafa II, i: The Hellenistic and Roman Pottery*, Missouri, 1997, 1-244.
- Berlin 1999** A. M. Berlin, *Studies in Hellenistic Iliion: The Lower City. Stratified Assemblages and Chronology*, *Studia Troica* 9, 1999, 73-157.
- Berlin 2002** A. M. Berlin, "Iliion before Alexander. A Fourth Century B. C. Ritual Deposit", *StTroica* 12, 131- 165.
- Blegen-Palmer-Young 1964** C. W. Blegen - H. Palmer - R. S. Young, " *The North Cemetery*", *Corinht Vol XIII*, New Jersey, 1964.
- Bilgin 2004** M. Bilgin, *Konya-Karaman İlleri Hellenistik ve Roma Çağı Keramikleri*, Selçuk Üniversitesi, Sosyal Bilimler Enstitüsü, Konya, 2004, (Yayımlanmamış Yüksek Lisans Tezi).
- Bilgin 2015** M. Bilgin, "Pottery Finds From Nif-Olympos", *Recent Studies on the Archaeology of Anatolia*, Haz. E. Lafli, S. Pataci, BARIntSer 2750, 2015, 27-40.
- Bilgin 2017** M. Bilgin, "Keramik Buluntular", *Nif Dağı Ballicaoluk (2008-2016)" Prof. Dr. Elif Tül Tulunay Onuruna*, Haz. M. Peker, D. Baykan, C. Baykan, İstanbul, 2017, 32-109.
- Boardman 1999** J. Boardman, *THE GREEKS OVERSEAS Their Early Colonies and Trade*, London, 1999.

- Boardman 2003** J. Boardman, *Siyah Figürlü Atina Vazoları*, (Çev. G. Ergin), İstanbul, 2003.
- Boehringer - Krauss 1937** E. Boehringer - E. Krauss, *Das Temenos Für Den Herrscherkult*, Avp IX , Berlin/Leipzig, 1937.
- Boulter 1963** C. G. Boulter, "Graves in Lenormant Street, Athens", *Hesperia Vol. 3, 2/2*, 1963, 113-137.
- Bouzek 1974** J. Bouzek, L. Jansova, *Megarian Bowls Avta Bernasia Uni.Carolinae*, Kyme I, 1974.
- Brann 1962** E. T. H. Brann, *Late Geometric and Protoattic Pottery: Mid 8th to Late 7th Century B.C.*, The Athenian Agora Vol.8, New Jersey, 1962.
- Broneer 1930** O. Broneer, *Terracotta Lamps*, Corinth Volume IV, Part II, Massachusetts, 1930.
- Bruneau 1965** P. Bruneau, *Les Lampes*, Exploratian Archeologique de Delos XXVI, Paris, 1965.
- Bulgurlu Gün 2017** S. Bulgurlu Gün, "Mantolu Bir Pişmiş Toprak Heykelcik Parçası", *Nif Dağı Balıcaoluk (2008-2016)" Prof. Dr. Elif Tül Tulunay Onuruna*, Haz. M. Peker, D. Baykan, C. Baykan, İstanbul, 2017, 110-113.
- Büyükkolancı 2008** M. Büyükkolancı, "Selçuk Ayasuluk Tepesi (eski Efes) "Appasas" mı ?", *Batı Anadolu ve Doğu Akdeniz Geç Tunç Çağı Kültürleri Üzerine Yeni Araştırmalar*, Ankara, 2008, 41-55.
- Cadoux 2003** C. J. Cadoux, *İlkçağ'da İzmir, Kentin En Eski Çağlardan İ.S. 324'e Kadar Tarihi*, (Çev. B. Umar), İstanbul, 2003.
- Cankardeş-Şenol 2000** G. Cankardeş-Şenol, *İskenderiye (Mısır) Kazılarında Ele Geçen Hellenistik Dönem Amphora Mühürleri*, Ege Üniversitesi, Sosyal Bilimler Enstitüsü, İzmir, 2000 (Yayımlanmamış Doktora Tezi).
- Cankardeş-Şenol 2003** G. Cankardeş-Şenol, "Hellenistic Stamped Amphora Handles from the Bridge Excavations, Gabbari Sector 2", *Nécropolis 2, Etudes Alexandrines* 7, 2003, 213-260.
- Cankardeş-Şenol 2005** G. Cankardeş-Şenol, "Amphora Mühürlerinin Köken ve Sosyal Statünün Belirlenmesindeki Etkileri ve Kent Lokalizasyonunun Tespitine Katkıları", *OLBA XII*, 2005, 139-164.
- Cankardeş-Şenol 2006** G. Cankardaş-Şenol, *Klasik ve Helenistik Dönem'de Mühürlü Amphora Üreten Merkezler ve Mühürleme Teknikleri*, İstanbul, 2006.
- Cankardeş-Şenol 2010** G. Cankardeş-Şenol "Amphora Üretim Merkezleri Işığında Hellenistik Dönemde Anadolu'da Şarap Üretiminin İzleri," (Ed. Ümit Aydınoglu – A.Kaan Şenol), *Antik Çağda Anadolu'da Zeytinyağı ve Şarap Üretimi*, KAAM, 2010,123-134.

- Cankardeş-Şenol 2012** G. Cankardeş-Şenol, "Aleksandria Shatby Nekropolisinde Ele Geçen Amphora Mühürleri", *Arkeoloji Dergisi XVII*, 2012, 97-104.
- Cankardeş-Şenol 2017** G. Cankardeş-Şenol, "Database Studies of Amphora Stamps", Protection and Enhancement of Cultural Heritage, The case of Transport Amphoras, *Scientific Conference*, Rhodos 2017, 215-223.
- Carperter 1996** T. H. Carperter, *Antik Yunan'da Sanat ve Mitoloji*, İstanbul, 1996.
- Civelek 2004** A. Civelek, "Phokaia Üretimi Kalıp Yapımı Kâseler", *Olba IX*, 2004, 123-135.
- Civelek-Taş 2004** A. Civelek – H. Y. Taş, "Adana Müzesi'nde Korunan Kalıp Yapımı Kâseler", *CollAn 11*, 2012, 123-150.
- Clark - Elston - Hart 2002** A. J. Clark - M. Elston - M. L. Hart, *Understanding Greek Vases: A Guide to Terms, Styles, and Techniques*, Los Angeles, 2002.
- Coldstream 1999** J. N. Coldstream, "Knossos 1951-1961: Classical and Hellenistic Pottery from the Town", *BSA 94*, 1999.
- Coldstream- Eiring- Forster**
- 2001** J. N. Coldstream, L. J. Eiring, ve G. Forster, *Knossos Pottery Handbook of Greek and Roman*, British School At Athens Studies 7, London, 2001.
- Cook 1965** J. M. Cook, "Old Smyrna: Fourth-Century Black Glaze", *BSA 60*, 1965, 143-153.
- Cook 1966** B. F. Cook, "Inscribed Hadra Vases in The Metropolitan Museum of Art", Newyork, 1966.
- Cook 1997** R. M. Cook, *Greek Painted Pottery*, London, 1997.
- Connor 1988** P. J. Connor, An Inscribed Hadra Hydria in the Pelizaeus Museum, Hildesheim, *JEA 74*, 1988, 240-242.
- Corbett 1949** P. E. Corbett, "Attic Pottery of the Later Fifth Century from the Athenian Agora", *Hesperia Vol. 18*, No. 4, 1949, 298-351.
- Coşkun 2006** G. Coşkun, "Daskyleion'dan Bir Akhaemenid Kâse", *Arkeoloji ve Sanat 122*, 2006, 51-62.
- Coşkun 2011** G. Coşkun, "Achaemenid Bowls From Seyitömer Höyük", *Olba XIX*, Mersin, 2011, 57-79.
- Courby 1922** F. Courby, *Les vases grecs a relief*, Paris, 1922.

Cox 1949 D. H. Cox, *The Excavations at Dura-Europos, Final Report IV, Part 1, Fascicle 2, The Greek and Roman Pottery*, London, 1949.

Crowfoot- Crowfoot- Kenyon

1957 J. W. Crowfoot - G. M. Crowfoot - K. M. Kenyon, *Samaria- Sebaste. Reports of the Work of the Joint Expedition in 1931-1933 and of the British Expedition in 1935*, No. 3, The Objects from Samaria, London, 1957.

Çelik 2007 G. Çelik, *Smyrna Agorası I-J 16/17 Sondajı Hellenistik Dönem Malzemesi*, Dokuz Eylül Üniversitesi, Sosyal Bilimler Enstitüsü, İzmir, 2007, (Yayımlanmamış Yüksek Lisans Tezi).

Çokay 1996 S. Çokay, *Antik Çağda Aydınlatma Araçları ve Perge Pişmiş Toprak Kandilleri*, İstanbul Üniversitesi, Sosyal Bilimler Enstitüsü, İstanbul, 1996 (Yayımlanmamış Doktora Tezi).

Çokay2000 S. Çokay, *Antikçağda Aydınlatma Araçları*, İstanbul, 2000.

Çokay-Kepçe 2006 S. Çokay-Kepçe, "Antalya Karaçalı Nekropolü-The Karaçalı Necropolis Near Antalya", *Adalya Suppl. 4*, 2006.

Çokay-Kepçe - Recke

2007 S. Çokay-Kepçe - M. Recke, "Achaemenid Bowls in Pamphylia", (Ed. İ. Delemen), *The Achaemenid Impact on Local Populations and Cultures in Anatolia*, İstanbul, 2007, 83-95.

Davidson 1942 G. R. Davidson, "A Hellenistic Deposit at Corinth", *Hesperia Vol. 11, No. 2*, 1942, 105-127.

Davidson 1952 G. R. Davidson, *The Minor Objects, Corinth Vol. 12*, New Jersey, 1952.

Delemen - Çokay-Kepçe

1991 İ. Delemen - S. Çokay-Kepçe, *Yunan ve Roma Kap Formları Sözlüğü*, Türk Eskiçağ Bilimleri Enstitüsü Yayınları, İstanbul, 2009.

Dentzer 1982 J. M. Dentzer, *Le motif du banquet couché dans le Proche-Orient et le monde grec du VIIe au IVe siècle avant J.-C.*, Bibliothèque des Écoles françaises d'Athènes et de Rome 246, Rome, 1982.

Derin 2014 B. Derin, *Nif (Olympos) Dağı Geometrik ve Arkaik Dönem Keramik Buluntuları*, Pamukkale Üniversitesi, Sosyal Bilimler Enstitüsü, Denizli, 2014, (Yayımlanmamış Yüksek Lisans Tezi).

Deonna 1938 W. Deonna, *Le mobilier delien, Delos XVIII*, Paris, 1938.

- Dereboylu 1994** E. Dereboylu, *Daskyleion Hellenistik Devir Seramiği*, İzmir, 1994, (Yayımlanmamış Yüksek Lisans Tezi).
- Dereboylu 2003** E. Dereboylu, “Daskyleion Kabartmalı Kâseleri ve Batı Yamacı Kapları Kronoloji ve Üretim Yeri Problemleri”, (Ed. C. Abadie- Reynal), *Les Ceramiques en Anatolie Aux Epoques Hellenistique et Romaine, Varia Anatolica XV*, Paris, 2003, 55- 63.
- Diederichs 1980** C. Diederichs, *Salamine De Chypre IX, Ceramiques Hellenistiques, Romaines Et Byzantines*, Paris, 1980.
- Doğer-Gezgin 1998** E. Doğer - İ. Gezgin, “Arkaik ve Klasik Dönem’de İzmir’in Dış Savunması Üzerine Gözlemler” *II. Uluslararası İzmir Sempozyumu*, İzmir, 1998.
- Doğer 1991** E. Doğer, *Antik Çağda Amphoralar*, İzmir, 1991.
- Doğer - Cankardeş-Şenol**
- 1997** E. Doğer- G. Cankardeş-Şenol, "Batı Anadolu'da Bulunan Bir Grup Amphora Mühürü", *Arkeoloji Dergisi V*, 1997, 33-50.
- Doğer 2006** E. Doğer, *İzmir'in Smyrnası Paleolitik Çağ'dan Türk Fethine Kadar*, İstanbul, 2006.
- Doksanaltı 2006** E. M. Doksanaltı, *Knidos Kap-Krio Kazı Alanı*, Selçuk Üniversitesi, Sosyal Bilimler Enstitüsü, Konya, 2006, (Yayımlanmamış Doktora Tezi).
- Dotterweich 1999** U. Dotterweich, *Unguentarien mit kuppel förmiger Mündungaus Knidos*, Knidos-Studien 1, Möhnese, 1999.
- Dörpfeld 1984** W. Dörpfeld, “Die Ausgrabungen am Westabhange der Akropolis. I”, *AM 19*, 496-509.
- Duman 2010** B. Duman, *Laodikeia Hellenistik ve Erken Roma Dönemi Seramiği*, Selçuk Üniversitesi, Sosyal Bilimler Enstitüsü, Konya, 2010, (Yayımlanmamış Doktora Tezi).
- Dusenbery 1998** E. B. Dusenbery, *Samothrace The Nekropolies, The Nekropolies and Catalogues of Burials-Catalogues of Objects by Categories*, Samothrace II, New Jersey, 1998.
- Dusinberre 1999** E. R. M. Dusinberre, “Satrapal Sardis: Achaemenid Bowls in Achaemenid Capital”, *AJA 103*, 1999, 73-102.
- Dündar 2006** E. Dündar, “Hellenistik ve Roma Dönemleri Patara Unguentariumları”, Adnan Menderes Üniversitesi, Sosyal Bilimler Enstitüsü, Aydın, 2006, (Yayımlanmamış Yüksek Lisans Tezi).
- Dündar 2008** E. Dündar, *Patara Unguentariumları*, İstanbul, 2008.

- Dünder 2012** E. Dünder, *Patara Kazılarında Ele Geçen (1989-2010 Yılları) Arkaik, Klasik Ve Hellenistik Dönem Ticari Amphoralar ve Amphora Mühürleri*, Akdeniz Üniversitesi, Sosyal Bilimler Enstitüsü, Antalya, 2012, (Yayımlanmamış Doktora Tezi).
- Dyson 1999** R. H. Dyson, "The Achaemenid painted pottery of Hasanlu IIIA", *AnatSt* 49, 1999, 101-110.
- Edward 1956** G. R. Edwards, *Hellenistic Pottery, Hesperia Supplements*, Vol.10, Small Objects from the Pnyx: 2, 1956.
- Edward 1975** G. R. Edwards, *Corinthian Hellenistic Pottery*, Vol. VII, Part III, New Jersey, 1975.
- Edward 1981** C. M. Edwards, "Corinth 1980: Molded Relief Bowls", *Hesperia* Vol. 50, No.2, 1981, 189-210.
- Edward 1986** C. M. Edwards, "Corinthian Moldmade Bowls: The 1926 Reservoir", *Hesperia* Vol. 55, No. 4, 1986, 389-419.
- Eiring 2001** L. J. Eiring, "The Hellenistic Period", *Knossos Pottery Handbook Greek and Roman*, (Ed. J. N. Coldstream-L. J. Eiring), Nottingham, 2001, 91-135.
- Ekin 2014** E. Ekin, *Nikomedia ve Çevresinden Roma Dönemi Pişirme Kapları*, Kocaeli Üniversitesi, Sosyal Bilimler Enstitüsü, Kocaeli, 2014, (Yayımlanmamış Yüksek Lisans Tezi).
- Ekmen 2012** H. Ekmen, "Yeni Veriler Işığında Başlangıcından M.Ö. II. Binin Sonuna Kadar Anadolu'da Yakarak Gömme (Kremasyon) Geleneği", *Hitit Üniversitesi Sosyal Bilimler Enstitüsü Dergisi*, Sayı 1, 2012, 23-49.
- Erdoğan-Aytaçlar 2012** A. Erdoğan-M. N. Aytaçlar, "Milas-TKİ Kazıları", *Ege Üniversitesi Arkeoloji Kazıları*, (Ed. A. Çilingiroğlu-Z. Mercangöz- G. Polat), İzmir, 2012, 273-292.
- Ergürer 2012** H. E. Ergürer, *Parion Roma Dönemi Seramiği*, Atatürk Üniversitesi, Sosyal Bilimler Enstitüsü, Erzurum, 2012, (Yayımlanmamış Doktora Tezi).
- Fırıncı 2010** S. Fırıncı, *Rhadiopolis Seramikleri Roma Dönem Pişirme Kapları "2006-2009 Buluntuları"*, Akdeniz Üniversitesi, Sosyal Bilimler Enstitüsü, Antalya, 2010, (Yayımlanmamış Yüksek Lisans Tezi).
- Forti 1967** L. Forti, *Gliunguentari del primo periodo ellenistico*, Rendi conti della Accademia di archeologia, lettere e belle arti, *Napoli* 37, 1967, 142-157.
- Gassner 1997** V. Gassner, *Das Südtor der Tetragnos-Agora*, *FiE* XIII/I/I, Wien, 1997.

- Goldman 1950** H. Goldman, *Excavation at Gözli Kule, Tarsus; The Hellenistic and Roman Periods. Vol. I*, Princeton, New Jersey, 1950.
- Grace 1934** V. Grace, "Stamped Amphora Handles Found in 1931-1932", *Hesperia Vol. 3*, 1934, 197-310.
- Grace 1947** V. Grace, "Wine Jars", *The Classical Journal, Vol. 42, No. 8*, 1947, 443-452.
- Grace 1950** V. Grace, "The Stamped Amphora Handles", *Excavations at Gözli Kule, Tarsus I*, (Ed. H. Goldman), Princeton, 1950, 135-148.
- Grace 1979** V. R. Grace, *Amphoras and the Ancient Wine Trade*, Excavations of the Athenian Agora Picture Book No. 6, New Jersey, 1979.
- Guz-Zilberstein 1995** B. Guz-Zilberstein, "The Typology of the Hellenistic Coarse Ware and Selected Loci of the Hellenistic and Roman Periods", in *Excavations at Dor, Final Report Volume I B, Areas A and C: The Finds*, Ed. A. Belfer-Cohen, A. Ben-Tor, Y. Tsafir, Jerusalem, 1995.
- Güngör 2005** E. Güngör, *Metropolis Kenti Ada 7 İçerisindeki Konut Seramiği*, Dokuz Eylül Üniversitesi, Sosyal Bilimler Enstitüsü, İzmir, 2005, (Yayımlanmamış Yüksek Lisans Tezi).
- Gürler 1994** B. Gürler, *Metropolis Helenistik Dönem Seramiği*, Ege Üniversitesi, Sosyal Bilimler Enstitüsü, İzmir, 1994, (Yayımlanmamış Doktora Tezi).
- Gürler 2003** B. Gürler, "Hellenistic Ceramic of Metropolis in Ionia", (Ed. C. Abadie- Reynal), *Les Ceramiques en Anatolie Aux Epoques Hellenistique et Romaine, Varia Anatolica XV*, Paris, 2003, 9- 16.
- Gürtekin-Demir 2010** R. G. Gürtekin-Demir, "A Small Group of Pottery with Lydian Character from Gavurtepe", *Alaşehir, Arkeoloji Dergisi*, XV, İzmir, 2010, 41-48.
- Hammond 1998** L. A. Hammond, "The Miniature Votive Vessels from the Sanctuary of Athena Alea at Tegea" University of Missouri, Columbia, 1998, (Yayımlanmamış Doktora Tezi).
- Hausmann 1996** U. Hausmann, *Hellenistische Keramik, Olympische Forschungen, Band XXVII*, Berlin, 1996.
- Hawkins 1998** J. D. Hawkins, "Tarkasnawa King of Mira "Tarkondemos", Boğazköy Sealings and Karabel", *Anatolian Studies*, 48, Ankara, 1998, 2-23.
- Hayes 1983** J. W. Hayes, "The Villa Dionysos Excavations, Knossos: The Pottery", *BSA* 78, 1983, 97-169.
- Hayes 1991** J. W. Hayes, *Paphos, The Hellenistic and Roman Pottery*, Vol. III, Nisia, 1991.

- Hayes 1997** J. W. Hayes, *Handbook of Mediterranean Roman Pottery*, London, 1997.
- Hellström 1965** P. Hellström, *Labraunda Vol. II,1: Pottery of Classical, and Later Date Terra Cotta Lamps and Glass*, Lund, 1965.
- Henninger-Kossatz 1979** F. J. Henninger - A. U. Kossatz, "Hellenistische Gräber der Milesischen Nekropole", *IstMitt.* 29, 1979,174–186.
- Howland 1958** R. H. Howland, *Greek Lamps And Their Survivals*, The Athenian Agora Vol. IV, New Jersey, 1958.
- Hübner 1997** G. Hübner, "Zur Küchen- und Grobkeramik aus Patras", *RCRF Acta* 35, 1997, 89-95.
- Hürmüzlü 2003** B. Hürmüzlü, "Klazomenai-Akpınar Nekropolisi", Ege Üniversitesi, Sosyal Bilimler Enstitüsü, İzmir, 2003, (Yayınlanmamış Doktora Tezi).
- Hürmüzlü 2008** B. Hürmüzlü, *Eski Yunan'da Ölü Gömme Gelenekleri*, İstanbul, 2008.
- Isler 1978** H. P. Isler, *Das archaische Nordtur und seine Umgebung im Heraion von Samos*, Samos Band IV, Bonn, 1978.
- Japp 2009** S. Japp, "The Local Pottery Production of Kibyra", *Anatolian Studies* 59, 2009, 95-128.
- Jones 1950** F. F. Jones, "Pottery", *Excavations At Gözlü Kule, Tarsus*, Ed. H. Goldman, New Jersey, Princeton, 1950, 149- 296.
- Kahane 1952** P. Kahane, "Pottery Types from the Jewish Ossuary Tombs Around Jarusalem, An Archaeological Contribution on the Problem of Hellenization of Jewry in the Herodian Period", *IEJ* 2, 1952, 125-182.
- Kalkan-Coşkuntuna Gürsel**
- 2014** H. Kalkan - A. Coşkuntuna Gürsel, "Lydia'da Pers Etnisitesine Ait Arkeolojik Bir Veri Değerlendirmesi", *International Journal of Human Sciences*, 11(1), 2014, 836-845.
- Karcı 2006** G. Karcı, *Uşak Müzesi'ndeki Kalıp Yapımı Kâseler*, Dokuz Eylül Üniversitesi, Sosyal Bilimler Enstitüsü, İzmir, 2006, (Yayımlanmamış Yüksek Lisans Tezi).
- Kasapoğlu 2007** H. Kasapoğlu, "Parion Nekropolü Mezar Tipleri" Ed. B. Can-M. Işıklı, *Atatürk Üniversitesi 50. Kuruluş Yıldönümü Arkeoloji Bölümü Armağanı –Doğudan Yükselen Işık Yazıları*, İstanbul, 2007,481-520.
- Kayan 2000** İ. Kayan, "İzmir çevresinin morfotektonik birimleri ve alüvyal jeomorfolojisi", *Batı Anadolu'nun Depremselliği Sempozyumu*, İzmir, 2000, 103-111.

Khairy 1980 N. I. Khairy, "NataatenPiriform Unguentaria", *BASOR* 240, 1980, 85-91.

Kızırlanslanođlu-Alkaç

2014 A. Kızırlanslanođlu-E. Alkaç, "Elaiussa'da Ele Geçen Hellenistik Dönem Rhodos Amphora ve Amphora Mühürleri", *Adalya XVII*, 2014, 55-68.

Kızıl-Yaman 2017 A. Kızıl- A.Yaman, "A group of transport amphorae from the territorium of Ceramus: Typological Observations", *Anatolia Antiqua XXV*, 2017, 17-32.

Knigge 2005 U. Knigge, *Bau Z*, Kerameikos 17, 2005.

Koçman 1985 A. Koçman, İzmir-Bozdağlar Yöresinin Yapısal Jeomorfolojisi ve Evrimi, *Ege Coğrafya Dergisi*, İzmir, 1985, 63-86.

Koçman 1989 A. Koçman, *Uygulamalı Fiziki Coğrafya Çalışmaları ve İzmir-Bozdağlar Yöresi Üzerine Araştırmalar*, İzmir, 1989.

Korkut – Ercan 2008 T. Korkut – B. Ercan, "Roman Meals and Cooking in Lycia: An Experimental Practice in Archeology", *Akdeniz Sanat Dergisi*, 2008, 95-106.

Kossatz 1990 A. Ulrike-Kossatz, *Funde Aus Milet I, Die Megarischen Becher*, Berlin-New York, 1990.

Körsulu 2006 H. Körsulu, *Nagidos Kazısı Hellenistik Dönem Seramikleri*, Mersin Üniversitesi, Sosyal Bilimler Enstitüsü, Mersin, 2006, (Yayımlanmamış Yüksek Lisans Tezi).

Körsulu 2015 H. Körsulu, "Nagidos Arkaik, Klasik ve Hellenistik Dönem Mutfak ve Pişirim Kapları", *Gephyra 12*, 2015, 141-177.

Kunisch 1972 N. Kunisch, "Grabfunde aus dem Stadtgebiet von Bergama", *Pergamon Gesammelte Aufsätze*, PF 1, Ed. E. Boehringer, 1972, 94- 107.

Küçük 2006 T. Küçük, *Ege Gübre Kazısı Hellenistik Dönem Seramikleri*, Ege Üniversitesi, Sosyal Bilimler Enstitüsü, İzmir, 2006, (Yayımlanmamış Yüksek Lisans Tezi).

Lafli 2003 E. Lafli, "Studien Zu Hellenistischen, Kaiserzeitlichen und Spatantikfruhbyzantinischen Tonunguentarien aus Kilikien und Psidien (Sud Turkei): Der Forschungsstand und Eine Auswahl von Fundobjekten aus den Ortlichen Museen", Philosophische Fakultät Universität zu Köln, Köln, 2003, (Yayınlanmamış Doktora Tezi).

Laumonier 1977 A. Laumonier, *La Ceramique Hellenistique a Reliefs. 1. Ateliers Ioniens, Delos XXXI*, Paris, 1977.

- Lenger 2017** D. S. Lenger, "Sikkeler", *Nif Dağı Balıcaoluk (2008-2016)" Prof. Dr. Elif Tül Tulunay Onuruna*, Haz. M. Peker, D. Baykan, C. Baykan, İstanbul, 2017, 114-118.
- Lüdorf 2006** G. Lüdorf, Römische und frühbyzantinische Gebrauchskeramik im westlichen Kleinasien; Typologie und Chronologie, *Internationale Archäologie, Band 96*, Rahden/Westf, 2006.
- Mansel 1999** A. M. Mansel, *Ege ve Yunan Tarihi*, Ankara, 1999.
- Megaw-Hayes 2003** A. H. S. Megaw- J. W. Hayes, "Hellenistic and Roman Pottery Deposits from the 'Saranda Kolones' castle site at Paphos", *BSA* 98, 2003, 447-516.
- Menzel 1954** H. Menzel, *Antike Lampen in Römisch Germanischen Zentralmuseum zu Mainz*, Mainz, 1954.
- Meriç 1988** R. Meriç, "Antik Dönemde Küçük Menderes Havzasının Tarihsel Coğrafyasına Genel Bir Bakış", *Ege Üniversitesi Coğrafya Dergisi* 4, İzmir, 1988, 202-212.
- Meriç 1988** R. Meriç, *Das Hinterland von Ephesos: Archäologisch-topographische Forschungen im Kaystros-Tal*, Viyana, 2009.
- Meriç 2002** R. Meriç, *Spathellenistisch-römische Keramik und Kleinfunde aus einem Schachtbrunnen am Staatsmarkt in Ephesos*, *FiE IX/3*, Wien, 2002.
- Meriç 2003** A. E. Meriç, *Metropolis'te Bulunmuş Batı Yamacı Seramikleri*, Dokuz Eylül Üniversitesi, Sosyal Bilimler Enstitüsü, İzmir, 2003 (Yayımlanmamış Yüksek Lisans Tezi).
- Metin 2015** H. Metin, "Burdur Müzesi'nden Bir Kalıp Yapımı Kâse Baskısı", (Ed. H. Metin vd.) *Pisidia Yazıları Hacı Ali Ekinci Armağanı / Pisidian Essays in Honour of Hacı Ali Ekinci*, 2015, 77-83.
- Miller 1974** S. G. Miller, Menon's Cistern, *Hesperia Vol. 43*, No. 2, 1974, 194-245.
- Mitsopoulos - Leon 1991** V. Mitsopoulos - Leon, *Die Basilika Am Staatsmarkt in Ephesos Kleinfunde. 1. Teil: Keramik hellenistischer und römischer Zeit*, Wien, 1991.
- Nohlen-Radt 1978** K. Nohlen - W. Radt 1978, "Kapıkaya Ein Felsheiligtum bei Pergamon", *AvP XII*, Berlin, 1978.
- Oziol 1977** T. Oziol, *Les lampes du Musée de Chypre, Salamine de Chypre VII*, Paris, 1977.
- Ökse 2002** A. T. Ökse, *Arkeolojik Çalışmalarda Seramik Değerlendirme Yöntemleri*, İstanbul, 2002.

- Özbütev 1994** G. Özbütev, *M.S. 3.Yüzyıl Phokaia Kaba Mutfak Keramiği*, Ege Üniversitesi, Sosyal Bilimler Enstitüsü, İzmir, 1994, (Yayınlanmamış Yüksek Lisans Tezi).
- Özcan 2003** E. Özcan, *Tarsus Cumhuriyet Alanı Kazılarında Bulunmuş Olan Batı YamacıKaplari*, Selçuk Üniversitesi, Sosyal Bilimler Enstitüsü, Konya, 2003, (Yayınlanmamış Yüksek Lisans Tezi).
- Özdemir 2009** B. Ş. Özdemir, *Patara Roma Dönemi Günlük Kullanım Seramikleri*, Akdeniz Üniversitesi, Sosyal Bilimler Enstitüsü, Antalya, 2009, (Yayınlanmamış Yüksek Lisans Tezi).
- Özyiğit 1992** Ö. Özyiğit, "1991 Yılı Phokaia Kazı Çalışmaları", *KST*, 14-2, 1992, 1-22.
- Pagenstecher 1909** R. Pagenstecher, *Die calenische Reliefkeramik*, JdIEH 8, Berlin, 1909.
- Peker 2017a** M. Peker, "Nif Dağı Balıcaoluk (2008-2016)" *Prof. Dr. Elif Tül Tulunay Onuruna*, Haz. M. Peker, D. Baykan, C. Baykan, İstanbul, 2017, 1-3.
- Peker 2017b** M. Peker, "Yerleşim Düzeni ve Mimari", *Nif Dağı Balıcaoluk (2008-2016)" Prof. Dr. Elif Tül Tulunay Onuruna*, Haz. M. Peker, D. Baykan, C. Baykan, İstanbul, 2017, 5-7.)
- Peker 2017c** M. Peker, "Surlar", *Nif Dağı Balıcaoluk (2008-2016)" Prof. Dr. Elif Tül Tulunay Onuruna*, Haz. M. Peker, D. Baykan, C. Baykan, İstanbul, 2017, 8-15.
- Peker 2017d** M. Peker, "Konutlar", *Nif Dağı Balıcaoluk (2008-2016)" Prof. Dr. Elif Tül Tulunay Onuruna*, Haz. M. Peker, D. Baykan, C. Baykan, İstanbul, 2017, 16-19.
- Peker 2017e** M. Peker, "Mezarlar", *Nif Dağı Balıcaoluk (2008- 2016)" Prof. Dr. Elif Tül Tulunay Onuruna*, Haz. M. Peker, D. Baykan, C. Baykan, İstanbul, 2017, 20-24.
- Pemberton 1970** E. G. Pemberton, "The Vrysoula Classical Deposit from Ancient Corinth", *Hesperia Vol. 39*, No. 4, 1970, 265-307.
- Pemberton 1989** E. G. Pemberton, "The Sanctuary of Demeter and Kore: The Greek Pottery", *Corinth Vol. 18.1*, New Jersey, 1989.
- Perlzweig 1963** J. Perlzweig, *Lamps From The Athenian Agora*, Excavations of the Athenian Agora Picture Book No. 9, New Jersey, 1963.
- Pfuhl- Möbius 1977** E. Pfuhl-H. Möbius, *Die östgriechischen Grabreliefs I*, Mainz am Rhein, 1977.
- Pfrommer 1985** M. Pfrommer, "Klassische und hellenistische Keramik aus dem Heroon III, in Milet 1983-1984", *IstMitt. 35*, 1985, 39- 76.

- Polat 2012** G. Polat, "Athandros", *Ege Üniversitesi Arkeoloji Kazıları*, İzmir, (Ed. A. Çilingiroğlu-Z. Mercangöz- G. Polat), 2012, 210-230.
- Pulak 1991** C. Pulak, "Uluburun (Kaş) Sualtı Kazısı: 1989 Kampanyası", *KST*, 12-1, Ankara, 1991, 293-310.
- Reber 1998** K. Reber, *Die klassischen und hellenistischen Wohnhäuser im Westquartier*, Ausgrabungen und Forschungen X, Lausanne, 1998.
- Richter 1959** G. M. A. Richter, *Handbook of Greek Art*, London, 1959.
- Richter-Milne 1935** G. M. A. Richter - M. J. Milne, *Shapes and Names of Athenian Vases*, New York, 1935.
- Robinson 1959** H. S. Robinson, *Pottery of The Roman Period: Chronology*, Agora Vol. V, New Jersey, 1959.
- Roebuck 1951** C. Roebuck, "The Asklepieion and Lerna", *Corinth Vol. 14*, 1951, 1-182.
- Rottrof 1982** S. I. Rotroff, *Hellenistic Pottery, Athenian and Imported Moldmade Bowls*, Agora Vol. XXII, New Jersey, 1982.
- Rottrof 1983** S. I. Rotroff, "Three Cistern Systems on the Kolonos Agoraios", *Hesperia Vol. 52, No. 3*, 1983, 257-297.
- Rottrof 1984** S. I. Rotroff, "The Origins and Chronology of Hellenistic Gray Unguentaria", *AJA* 88, 1984, 258.
- Rottrof 1988** S. Rotroff, "The Long-Petal Bowl from the Pithos Settling Basin", *Hesperia Vol. 57, No. 1*, 1988, 87-93.
- Rottrof 1990** S. I. Rotroff, "New Shapes and Techniques in Early Hellenistic Athenian Pottery" *II. International Congress on Hellenistic Ceramics*, Athens, 1990, 33-38.
- Rottrof 1991** S. Rotroff, "Attic West Slope Vase Painting", *Hesperia Vol. 60*, 1991, 59-102.
- Rottrof 1997** S. Rotroff, *Hellenistic Pottery, Athenian and Imported Wheelmade Tableware and Related Material Part I*, The Athenian Agora Vol. XXIX, Princeton, New Jersey, 1997.
- Rottrof 2002** S. Rotroff, "West Slope in The East", *Ceramiques hellenistiques et romaines productions et diffusion en Mediterranee orientale*, (Chypre, Égypte et côte syro palestinienne), (Ed. F. Blonde- P. Ballet- J. F. Salles), *Travaux de la Maison de l'Orient* 35, 97- 115, Lyon, 2002.
- Rottrof - Oliver Jr. 2003** S. Rotroff - A. Oliver Jr., *The Hellenistic Pottery From Sardis: The Finds Through 1994*, London, 2003.

- Rottrof 2006a** S. I. Rotroff, *Hellenistic Pottery: The Plain Wares, The Athenian Agora Vol. XXXIII*, New Jersey, 2006.
- Rottrof 2006b** S. Rotroff, "The Introduction of the Moldmade Bowl Revisited.Tracking a Hellenistic Innovation", *Hesperia Vol. 75*, 2006, 357- 378.
- Rouse 1902** W. H. D. Rouse, *Greek Votive Offerings: an Essay in the History of Greek Religion*, Cambridge University Press, 1902.
- Rudolph 1978** W. W. Rudolph, "Hellenistic Fine Pottery and Lamps from Above the House with Idols at Mycenae", *BSA 73*, 1978, 213- 234.
- Saraçoğlu- Çekilmez 2006** A. Saraçoğlu – M. Çekilmez, "Tralleis Batı Nekropolis ve Konut Alanı Hellenistik Dönem Seramiği: 2006-2007 Buluntuları", *CollAnt X*, 2011, 219-248.
- Saraçoğlu 2011** A. Saraçoğlu, "Hellenistic and Roman Unguentaria From The Nekropolis of Tralleis", *Anatolia 37*, 2011, 1-42.
- Saraçoğlu 2015** A. Saraçoğlu, "Tralleis Batı Nekropolü Mezar ve Buluntuları", *Patara VII. 1*, İstanbul, 2015, 476-495.
- Saygılı 2011** B. Saygılı, *Kibyra Kalıp Yapımı Kâseler*, Dokuz Eylül Üniversitesi, Sosyal Bilimler Enstitüsü, İzmir, 2011, (Yayımlanmamış Yüksek Lisans Tezi).
- Schaffer 1968** J. Schaffer, *Hellenistische Keramik Aus Pergamon*, Berlin, 1968.
- Scherrer-Trinkl 2006** P. Scherrer-E. Trinkl, "Ein Gewerbliches Ensemble der Klassischen Zeit", *Die Tetragnon Agora in Ephesos*, Forschungen in Ephesos XIII/2, Wien, 2006, 69-148.
- Semeraro 2003** G. Semeraro, "Hierapolis De Phrygie. Les Ceramiques A Relief Hellenisiques et Romaines", (Ed. C. Abadie-Reynal), *Les Ceramiques en Anatolie Aux Epoques Hellenistique et Romaine*, *Varia Anatolica XV*, Paris, 2003, 83-89.
- Sevin 2001** V. Sevin, *Anadolu'nun Tarihi Coğrafyası I*, Ankara, 2001.
- Sevinç 2007** F. Sevinç, "Hitit Krallarının/Kraliçelerinin Cenaze Törenleri ve EskiYakındoğu'da Kremasyon (Ölüyü Yakarak Defnetme) Geleneği", *38.Uluslararası Asya ve Kuzey Afrika Çalışmaları (ICANAS)*, Ankara, 2007, 2777-2796.
- Shaw 1981** J. W. Shaw, "Excavations at Kommos (Crete) during 1980", *HesperiaVol. 50, No. 3*, 1981, 211–251.
- Sjöqvist 1960** E. Sjöqvist, "Morgantina: Hellenistic Medicine Bottles", *AJA Vol. 64, No. 1*, 1960, 78–83.

- Slane 1997** K. S. Wright, "The Fine Wares", Ed. S. C. Herbert, *Tel Anafa II, i: The Hellenistic and Roman Pottery*, Missouri, 1997, 249- 418.
- Smetana-Scherrer 1982** R. Smetana-Scherrer, *Spätklassische und Hellenistische Keramik Alt-Ägina II, 1*, Mainz am Rhein, 1982.
- Sivas 2001** T. Sivas, "Şarhöyük (Dorylaion) Kazılarında ele Geçen Megara Kâseleri (Kalıplı Kâseler)", *I. Uluslararası Eskişehir Pişmiş Toprak Sempozyumu, Bildiriler Kitabı*, Eskişehir, 2001, 5-15.
- Sparkes 1962** B. A. Sparkes, "The Greek Kitchen", *JHS Vol.82*, 1962, 121-137.
- Sparkes 1991** B. A. Sparkes, *Greek Pottery: An Introduction*, New York, 1991.
- Sparkes-Talcott 1970** B. A. Sparkes - L. Talcott, *Black and Plain Pottery of The 6th, 5th and 4th Centuries B.C.*, Agora 12, New Jersey, 1970.
- Stevens 1991** S. T. Stevens, "Charon's Obol and other Coins in Ancient Funeral Practic", *Phoenix 45*, 1991, 215-229.
- Şahin 1992** I. Şahin, *Datça-Reşadiye Atölyelerinde Hellenistik Dönem Knidos İnce Seramik Üretimi*, Ege Üniversitesi, Sosyal Bilimler Enstitüsü, İzmir, 1992, (Yayımlanmamış Yüksek Lisans Tezi).
- Şenol-Aşkın 2007** A. K. Şenol-E. Aşkın, "Amphoralar Işığında Kentin Ticari İlişkileri", (Ed. S. Durugönül), *Dağlık Kilikia'da Bir Antik Kent Kazısının Sonuçları Nagidos*, Adalya Suppl. 6, İstanbul, 2007, 241-297.
- Şimşek-Duman 2007** C. Şimşek - B. Duman, "Laodikeia'da Bulunan Geç Antik Çağ Unguentariumları", *Adalya X*, 2007, 285-307.
- Şimşek 2013** C. Şimşek, "Laodikeia Nekropolü'nden Kremasyon Kapları", (Ed. M. Tekocak), *K. Levent Zoroğlu'na Armağan*, İstanbul, 2013, 647-703.
- Şimşek-Alkaç-Duman**
- 2017** C. Şimşek- E. Alkaç- B. Duman, *Laodikeia Amphora Mühürleri*, Laodikeia Çalışmaları 4, İstanbul, 2017.
- Taborelli 2014** L. Taborelli, "Per l'archeologia di un farmaco. Produttori e contenitori di Lykion in epoca ellenistica", *Territori della Cultura 14-15*, 2014, 26-33.
- Taborelli- Marengo 2014** L. Taborelli - S. M. Marengo, "Medicine Bottles and Ointment Jars from Morgantina", *Archeologia Classica, Vol. LXVIII*, 2017, 27-51.
- Tamsü Polat 2017** R. Tamsü Polat, *Stratonikeia Akdağ Nekropolü*, İstanbul, 2017.

- Taşçı 1997** M. A. Taşçı, *Çanakkale Arkeoloji Müzesi'ndeki Troas bölgesi Hellenistik Dönem Seramikleri*, Atatürk Üniversitesi, Sosyal Bilimler Enstitüsü, Erzurum, 1997, (Yayımlanmamış Yüksek Lisans Tezi).
- Tavukçu 2006** Z. A. Tavukçu, Parion Nekropolü 2005 Yılı Buluntuları, Atatürk Üniversitesi, Sosyal Bilimler Enstitüsü, Erzurum, 2006, (Yayımlanmamış Doktora Tezi).
- Tekkök-Biçken 1996** B. Tekkök-Biçken, *The Hellenistic and Roman Pottery from Troia: the Second Century B.C. to the Sixth Century A.D*, University of Missouri, Columbia, 1996, (Yayımlanmamış Doktora Tezi).
- Tekocak 2006** M. Tekocak, Kelenderis Roma Çağı Seramiği, Selçuk Üniversitesi, Sosyal Bilimler Enstitüsü, Konya, 2006, (Yayımlanmamış Doktora Tezi).
- Temel 2015** A. Temel, *Alabanda Payandalı Sarnıç Hellenistik ve Roma Dönemi Seramikleri*, Adnan Menderes Üniversitesi, Sosyal Bilimler Enstitüsü, Aydın, 2015, (Yayımlanmamış Yüksek Lisans Tezi).
- Tezgör -Sezer 1995** D. K. Tezgör - T. Sezer, *İstanbul Arkeoloji Müzeleri Pişmiş Toprak Kandiller Kataloğu, Protohistorik, Arkaik, Klasik ve Hellenistik Dönemler*, Cilt I, İstanbul, 1995.
- Thompson 1934** H. A. Thompson, "Two Centuries of Hellenistic Pottery", *Hesperia Vol. 3*, 1934, 311-480.
- Thompson 1940** H. A. Thompson, The Tholos of Athens and Its Predecessors, *Hesperia Vol. 4*, 1940, 1-173.
- Thompson 1948** H. A. Thompson, "The Excavation of the Athenian Agora, Twelfth Season: 1947," *Hesperia Vol. 17*, No.3, 1948, 149-196.
- Thompson 1951** H. A. Thompson, "Excavations in the Athenian Agora: 1950", *Hesperia Vol. 20*, No.1, 1951, 45-60.
- Tırpan-Söğüt 2001** A. A. Tırpan-B. Söğüt, "Lagina Hekate Temenosu 1999 Yılı Çalışmaları", *KST*, 22-2, Ankara, 2001, 299-310.
- Trinkl 2006** E. Trinkl, *Schwarzfirniskeramik klassischer Zeit aus den Agoragrabungen, Die Tetragonos Agora in Ephesos*, Forschungen in Ephesos XIII/2, Wien, 2006, 177-245.
- Tulunay 2002** E. T. Tulunay, "Nif (Olympos) Dağı Araştırma Projesi Ön İnceleme Gezileri 1999-2001", *Haberler*, 14, 2002, 18-19.
- Tulunay vd. 2006a** E. T. Tulunay, "Nif (Olympos) Dağı Araştırma Projesi: 2004 Yılı Yüzey Araştırması", *AST*, 23-2, Ankara, 2006, 189-200.

- Tulunay 2006b** E. T. Tulunay, “Nif Dağı Kaçak Kazı ve Tahribatları”, *İdol* 31, 2006, 23-28.
- Tulunay vd. 2007** E. T. Tulunay, “Nif (Olympos) Dağı Araştırma Projesi: 2005 Yılı Yüzey Araştırması”, *AST*, 24-2, Ankara, 2007, 351-362.
- Tulunay vd. 2008** E. T. Tulunay, “Nif (Olympos) Dağı Kazı ve Araştırma Projesi: 2006 Yılı Kazısı”, *KST*, 29-3, Ankara, 2008, 79-98.
- Tulunay vd. 2009** E. T. Tulunay, “Nif (Olympos) Dağı Kazı ve Araştırma Projesi: 2007 Yılı Kazısı”, *KST*, 30-3, Ankara, 2009, 411-426.
- Tulunay vd. 2010** E. T. Tulunay, “Nif (Olympos) Dağı Kazı ve Araştırma Projesi: 2008 Yılı Kazısı”, *KST*, 31-2, Ankara, 2010, 387-408.
- Tulunay vd. 2012a** E. T. Tulunay “Nif (Olympos) Dağı Kazı ve Araştırma Projesi: 2010 Yılı Kazısı”, *KST*, 33-3, Ankara, 2012, 147-172.
- Tulunay 2012b** E. T. Tulunay, “Smyrna (İzmir) Yakınlarında Birçok Kültürü Barındıran Dağ: Nif (Olympos)”, *CollAnn*, XI, İstanbul, 2012, 81-99.
- Tulunay vd. 2013** E. T. Tulunay, “Nif (Olympos) Dağı Araştırma ve Kazı Projesi: 2011 Yılı Kazısı”, *KST*, 34-2, Ankara, 2013, 233-252.
- Tulunay vd. 2014** E. T. Tulunay, “Nif (Olympos) Dağı Kazı ve Araştırma Projesi: 2012 Yılı Kazısı”, *KST*, 35-2, Muğla, 2014, 343-357.
- Tulunay vd. 2015a** E. T. Tulunay, “Nif (Olympos) Dağı Araştırma ve Kazı Projesi: 2013 Yılı Kazısı”, *KST*, 36-3, Ankara, 2015, 695- 717.
- Tulunay 2015b** E. T. Tulunay, "Nif-Olympus Survey And Excavation Project Between 2004 And 2010", *Recent Studies on the Archaeology of Anatolia*, Haz. E. Lafli, S. Pataci, BARIntSer 2750, 2015, 11-16.
- Tulunay 2016** E. T. Tulunay, “Nif (Olympos) Dağı Araştırma ve Kazı Projesi: 2014 Yılı Kazısı”, *KST*, 37-2, Ankara, 2016, 383- 406.
- Tulunay vd. 2017** E. T. Tulunay, “Nif (Olympos) Dağı Araştırma ve Kazı Projesi: 2015 Yılı Kazısı”, *KST*, 38-2, Ankara, 2017, 331- 358.
- Tulunay vd. 2018** E. T. Tulunay, “Nif (Olympos) Dağı Araştırma ve Kazı Projesi: 2016 Yılı Kazısı”, *KST*, 39-3, Bursa, 2018, 301-326.
- Turan 2006** D. Turan, *Menekşe Çatağı Hellenistik Dönem Seramiği*, Trakya Üniversitesi, Sosyal Bilimler Enstitüsü, Edirne, 2006, (Yayımlanmamış Yüksek Lisans Tezi).
- Türkmen (Peker) 2011** M. Türkmen (Peker), “İzmir Nif Dağı Ballıcaoluk Yerleşmesine İlişkin Gözlemler”, *CollAnn*, X, İstanbul, 2011, 261-275.

- Türkmen (Peker) 2012** M. Türkmen (Peker), “İzmir Nif Dağı’nda Bir Kale Yerleşimi: Ballicaoluk”, *Türkiye’de İskân ve Şehirleşme Tarihi*, İstanbul, 2012.
- Türkmen (Peker) 2015** M. Türkmen Peker, “A Site In The Territory Of Nif-Olympus: Ballicaoluk”, *Recent Studies on the Archaeology of Anatolia*, Haz. E. Laflı, S. Patacı, BARIntSer 2750, 2015, 19-25.
- Vaag-Norskov-Lund 2002** L. E. Vaag, - V. Norskov, - J. Lund, *The Pottery. Ceramic Material and Other Finds from Selected Contexts*, The Maussolleion at Halikarnassos 7, Aarhus, 2002.
- Vanderpool 1962** E. Vanderpool, "Koroni: A Ptolemaic Camp on the East Coast of Attica", *Hesperia Vol. 31, No. 1*, 1962, 1-26.
- Vapuz 2011** Ö. Vapur, “Menderes Magnesiası Theatron Kazısı Seramik Buluntuları” *Anatolia* 37, 2011, 143-193.
- Varmaz 2015** Ş. Varmaz, *Patara Su Yolu Çalışmalarında ele geçen Hellenistik Dönem Seramikleri*, Pamukkale Üniversitesi, Sosyal Bilimler Enstitüsü, Denizli, 2015, (Yayımlanmamış Yüksek Lisans Tezi).
- Verdier 1963** J. Verdier, “Kemalpaşa Dağı Etüdü (İzmir İli)”, *Maden Tetkik ve Arama Dergisi*, 61, Ankara, 1963, 37-40.
- Vessberg-Westholm 1956** O. Vessberg - A. Westholm, *The Hellenistic and Roman Periods in Cyprus, The Swedish Cyprus Expedition Vol. IV*, Part 3, Stockholm, 1956.
- Waage 1948** F. O. Waage, “Hellenistic and Roman Tableware of North Syria”, Ed. F. O. Waage, *Antioch on the Orontes IV. I, Ceramics and Islamic Coins*, Menasha, Wisconsin, 1948, 1-60.
- Watzinger 1901** C. Watzinger, "Vasenfunde aus Athen", *AM* 26, 50-102, 1901.
- Will 1977** E. L. Will, “The Ancient Commercial Amphora”, *Archaeology*, Vol. 30, No. 4, 1977, 264-270.
- Wintermeyer 2004** U. Wintermeyer, *Die hellenistische und frühkaiserzeitliche Gebrauchskeramik. Auf Grundlag der stratifizierten Fundkeramik aus dem Bereich der Heiligen Straße Didyma 3.2*, Mainz am Rhein, 2004.
- Yedidağ 2010** T .Y. Yedidağ, *Dorylaion Hellenistik Dönem Keramikleri*, İstanbul Üniversitesi, Sosyal Bilimler Enstitüsü, İstanbul, 2010, (Yayımlanmamış Yüksek Lisans Tezi).
- Yaraş – Yaraş 2010** A. Yaraş – C. Yaraş, “Antik Çağda Oyuncaklar ve Günümüze Yansıması” *Günümüzde Çocuk Oyunlarında ve Oyuncaklarında Yaşanan Değişimler Sempozyumu Bildiriler Kitabı*, Ankara, 2010, 61-74.

- Yener Taş 2011** H. Yener Taş, *Adana Müzesi'ndeki kalıp yapımı kâseler*, Adnan Menderes Üniversitesi, Sosyal Bilimler Enstitüsü, Aydın, 2011, (Yayımlanmamış Yüksek Lisans Tezi).
- Yener 2016** Ş. Yener, "Ölümler Ülkesinde Bir Sağlık Sembolü: Krem Kabı", *Aizonai-II*, Ed. Elif Özer, Ankara, 2016, 121-128.
- Yıldız - Erdal 2008** Ö. Yıldız - Y. S. Erdal, "Antandros Antik Kentinde Ölü Yakma Geleneği", *AST*,23,Ankara, 2008,41-55.
- Yon – Callot 1987** M. Yon – O. Callot, "Nouvelles Decouvertes dans la Necropole Ouest De Kition", *RDAC*, 1987, 147-166.
- Ziegenaus-De Luca 1968** O. Ziegenaus-G. De Luca, *Das Asklepieion 1: Der südliche Temenosbezirk in hellenistischer und frühromischer Zeit*, AvP XI.1, Berlin, 1968.
- Zoroğlu 1978** K. L. Zoroğlu, *Helenistik Çağ'da Kızılırmak Havzası Boyalı Yerli Seramiği*, Ankara Üniversitesi, Ankara, 1978, (Yayımlanmamış Doktora Tezi).
- Zoroğlu 2004** K. L. Zoroğlu, "Hellenistic Pottery from Kelenderis", *Praktika* 2004, *σ'επιστημονικε συναντηση γιατην ελληνιστικη κεραμικη, ποβληματα χπονολογησησ κλειστα συνολα- επαστηπια, βολοσ 17-23 αππιλιοσ 2000*, αθηνα, 2004.

FIGÜRLER LİSTESİ

Figür 1: Tez kapsamında değerlendirilen keramiklerin buluntu yeri dağılımı

Figür 2: Tez kapsamında değerlendirilen keramik gruplarının form dağılımı

GRAFİKLER LİSTESİ

Grafik 1: Nif (Olympos) Dağı deęerlendirilen keramik gruplarının yzdelik daęılımı

Grafik 2: Deęerlendirilen keramik rneklelerinin yzdelik hamur rengi daęılımı

HARİTALAR LİSTESİ

- Harita 1:** Nif (Olympos) Dağı'nın konumu (Richard J. A. Talbert, *Barrington Atlas of the Greek and Roman World*, Princeton, 2000).
- Harita 2:** Nif (Olympos) Dağı'nın günümüzdeki ilçe sınırları (C. J. Cadoux, *İlkçağ'da İzmir, Kentin En Eski Çağlardan İ.S. 324'e Kadar Tarihi*, (Çev. B. Umar), İstanbul, 2003).
- Harita 3:** Nif (Olympos) Dağı'nın bölgedeki diğer dağlar ile birlikte görünümü (C. J. Cadoux, *İlkçağ'da İzmir, Kentin En Eski Çağlardan İ.S. 324'e Kadar Tarihi*, (Çev. B. Umar), İstanbul, 2003).
- Harita 4:** Nif (Olympos) Dağı'nın yer aldığı bölge sınırları (C. J. Cadoux, *İlkçağ'da İzmir, Kentin En Eski Çağlardan İ.S. 324'e Kadar Tarihi*, (Çev. B. Umar), İstanbul, 2003).
- Harita 5:** Nif (Olympos) Dağı'nın bölge sınırları (V. Sevin, *Anadolu'nun Tarihi Coğrafyası I*, Ankara, 2001).
- Harita 6:** MÖ 2. Binyılda Batı Anadolu ve Nif (Olympos) Dağı'nın konumu (J. D. Hawkins, "Tarkasnawa King of Mira "Tarkondemos", Boğazköy Sealings and Karabel", *Anatolian Studies*, 48, Ankara, 1998, 2-23).
- Harita 7:** Nif (Olympos) Dağı'nın uydudan görünümü.

RESİMLER LİSTESİ⁶⁹⁸

- Resim 1:** Nif (Olympos) Dağı kazı alanları
Resim 2: Nif (Olympos) Dağı Karamattepe kazı alanının bulunduğu konum
Resim 3: Nif (Olympos) Dağı Karamattepe kazı alanı
Resim 4: Karamattepe kazı alanındaki Geometrik-Arkaik yerleşim yeri ve Hellenistik Dönem Nekropolisi
Resim 5: Karamattepe kazı alanındaki Geometrik-Arkaik yerleşim yeri içerisindeki Hellenistik Dönem Nekropolisi'ne havadan kuş bakışı
Resim 6: Karamattepe Geometrik-Arkaik yerleşim yeri ve Hellenistik Dönem mezarları (Açma LXIII, LXIV, LXVIII, LXX; KM 7, KM 8, KM 9)
Resim 7: Karamattepe Geometrik-Arkaik yerleşim yeri ve Hellenistik Dönem mezarları (Açma LIII, LVI, LVIII, LXIX, LXXIII; KM 10)
Resim 8: KM 1 ve KM 2 Konteksti
Resim 9: KM 4 ve KM 6 Konteksti
Resim 10: Karamattepe 2009 yılı Açma LIV - Kontekst I
Resim 11: Karamattepe 2009 yılı Açma LXIII - Kontekst III
Resim 12: Nif (Olympos) Dağı Dağkızılca Nekropolisi'nin bulunduğu konum
Resim 13: Nif (Olympos) Dağı Dağkızılca Nekropolis alanı
Resim 14: Dağkızılca Nekropolisi - DM 8 Konteksti
Resim 15: Dağkızılca Nekropolisi - DM 11 Konteksti
Resim 16: Dağkızılca Nekropolisi - DM 13 Konteksti
Resim 17: Dağkızılca Nekropolisi - DM 14 Konteksti
Resim 18: Nif (Olympos) Dağı kazı alanları ve Balıcaoluk yerleşmesinin konumu
Resim 19: Balıcaoluk doğu suru, doğu dış cephe
Resim 20: Balıcaoluk doğu suru, kesiti ve batı iç cephe
Resim 21: Balıcaoluk, Kuleyıkı
Resim 22: Balıcaoluk, "Kuleyıkı" ndan çevrenin görünümü ve diğer kazı alanları
Resim 23: Balıcaoluk, AD 25 plankaresi

⁶⁹⁸ Tez çalışmasında kullanılan tüm fotoğraflar Nif (Olympos) Dağı Kazı Arşivi'ne aittir. Bu çalışmanın görsellerle desteklenmesine imkân ve izin veren Nif (Olympos) Dağı Kazı Başkanlığı'na en içten teşekkürlerimi sunuyorum.

LEVHALAR LİSTESİ

- Levha 1:** Batı Yamacı Stilinde Keramik
Levha 2: Batı Yamacı Taklidi Keramik
Levha 3: Kabartmalı Kâse / Kantharos
Levha 4: Tabak
Levha 5: İçe Dönük Kenarlı Kâse
Levha 6: İçe Dönük Kenarlı Kâse
Levha 7: İçe Dönük Kenarlı Kâse
Levha 8: İçe Dönük Kenarlı Kâse
Levha 9: İçe Dönük Kenarlı Kâse
Levha 10: İçe Dönük Kenarlı Kâse
Levha 11: İçe Dönük Kenarlı Kâse
Levha 12: Sosluk
Levha 13: Dirsekli Kâse
Levha 14: Dışa Dönük Kenarlı Kâse
Levha 15: Üçgen Ağız Profilli Kâse
Levha 16: Dışa Çekik Kenarlı Kâse / Akhamenid Kâse
Levha 17: Tabak / Kâse Kaide
Levha 18: Unguentarium
Levha 19: Unguentarium / Amphoriskos / Minyatür Kap
Levha 20: Testi
Levha 21: Testi
Levha 22: Testi
Levha 23: Oiochoe (Yonca Ağızlı Testi) / Myke
Levha 24: Krater
Levha 25: Depolama Kapları
Levha 26: Pişirme Kapları
Levha 27: Amphora
Levha 28: Amphora
Levha 29: Amphora
Levha 30: Kremasyon Kapları
Levha 31: Kapak / Tıpa / Tymaiaterion
Levha 32: Kandil

GRAFİKLER

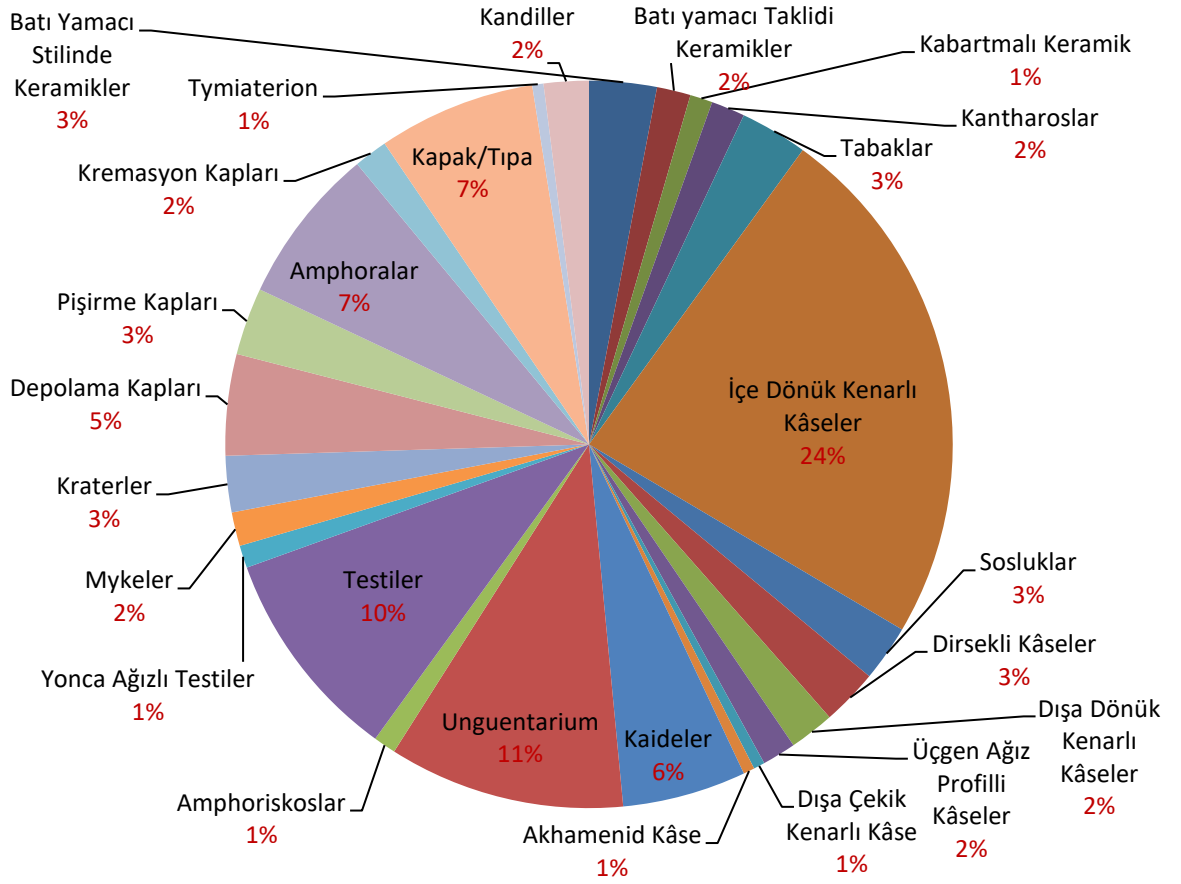

Grafik 1: Nif (Olympos) Dağı değerlendirilen keramik gruplarının yüzdeleri dağılımı

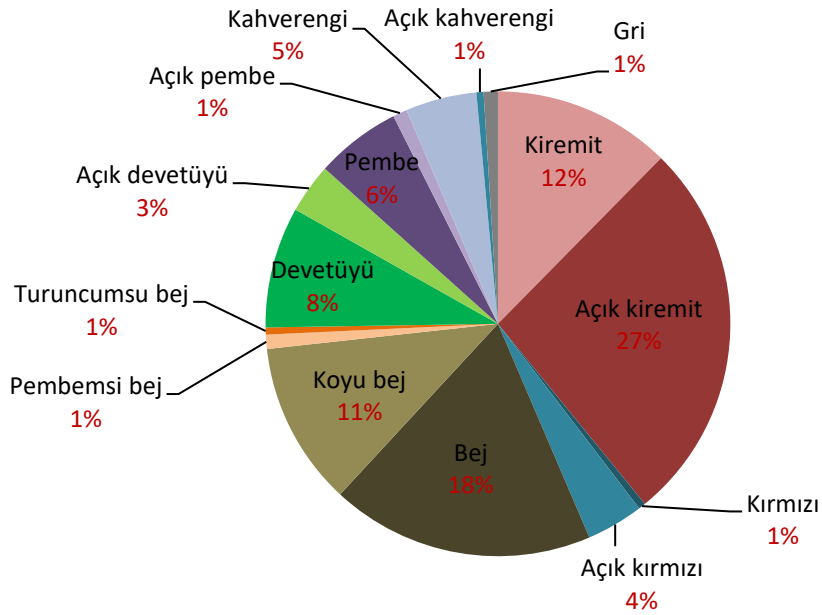

Grafik 2: Değerlendirilen keramik örneklerinin yüzdeleri hamur rengi dağılımı

HARİTALAR

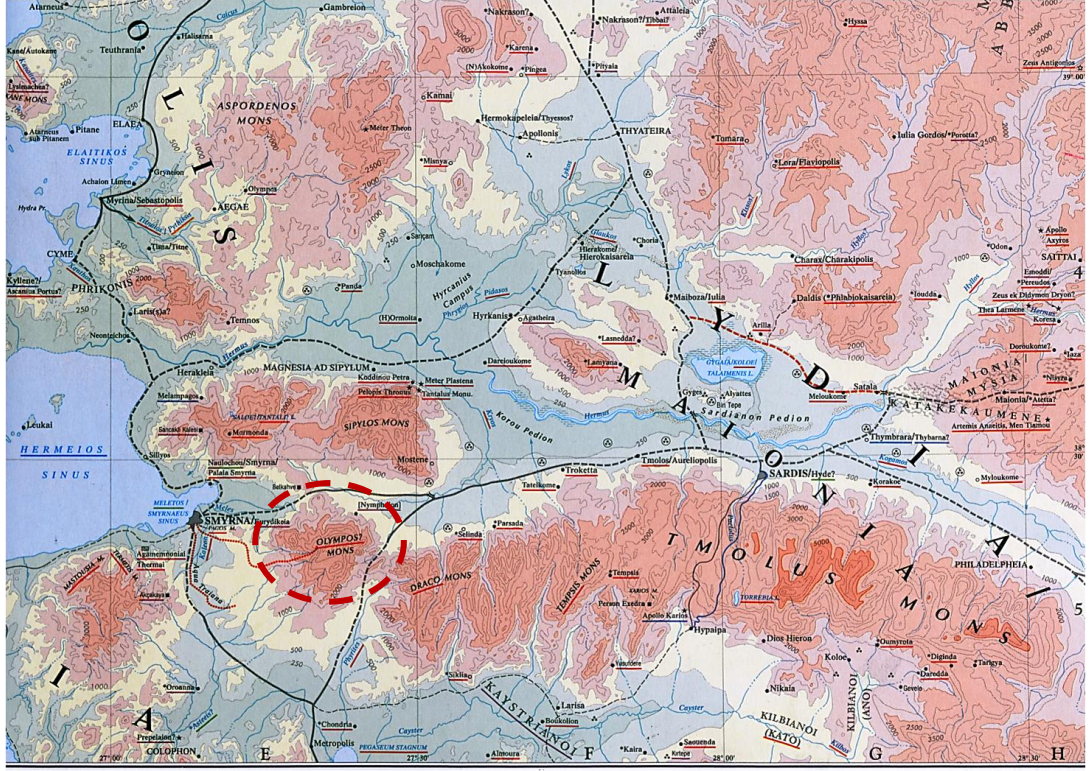

Harita 1: Nif (Olympos) Dağı'nın konumu



Harita 2: Nif (Olympos) Dağı'nın günümüzdeki ilçe sınırları



Harita 5: Nif (Olympos) Dağı'nın bölge sınırları

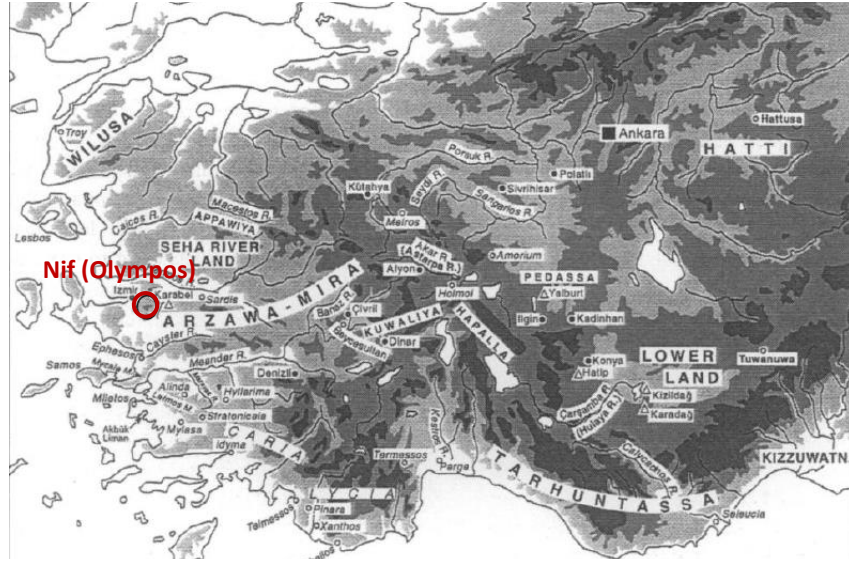

Harita 6: MÖ 2. binyılda Batı Anadolu ve Nif (Olympos) Dağı'nın konumu



Harita 7: Nif (Olympos) Dağı'nın uydudan görünümü

RESİMLER



Resim 1: Nif (Olympos) Dađı kazı alanları



Resim 2: Nif (Olympos) Dađı Karamattepe kazı alanının bulunduđu konum



Resim 3: Nif (Olympos) Dađı Karamattepe kazı alanı



Resim 4: Karamattepe kazı alanındaki Geometrik-Arkaik yerleşim yeri ve Hellenistik Dönem Nekropolisi



Resim 5: Karamattepe kazı alanındaki Geometrik-Arkaik yerleşim yeri içerisindeki Hellenistik Dönem Nekropolisi'ne havadan kuş bakışı

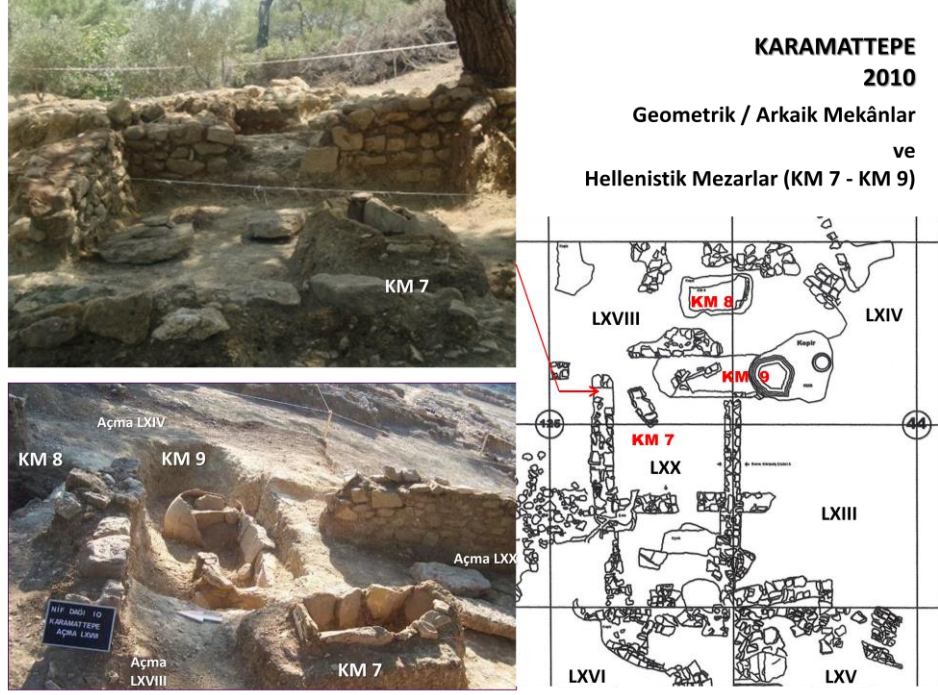

Resim 6: Karamattepe Geometrik-Arkaik yerleşim yeri ve Hellenistik Dönem mezarları
(Açma LXIII, LXIV, LXVIII, LXX; KM 7, KM 8, KM 9)

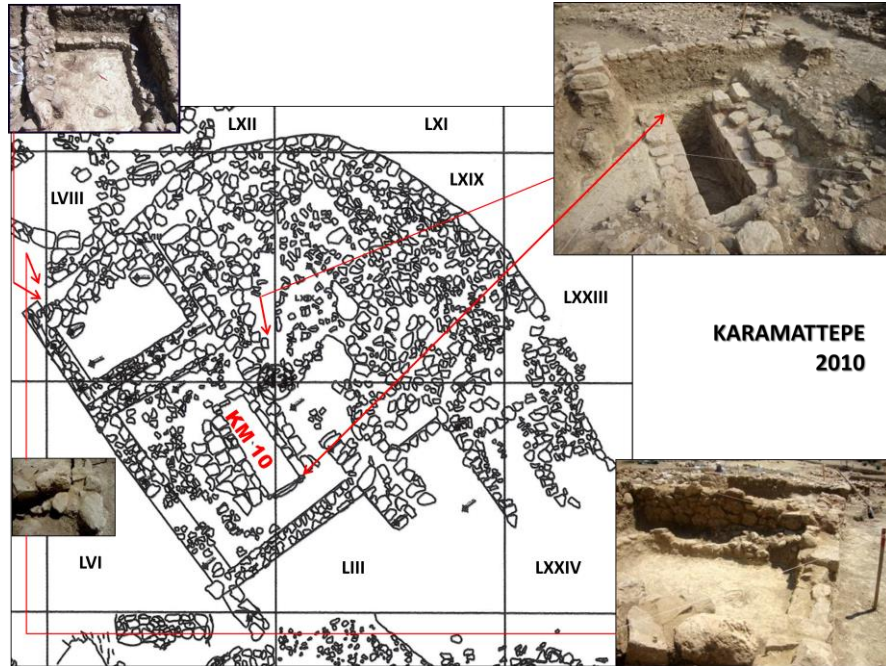

Resim 7: Karamattepe Geometrik-Arkaik yerleşim yeri ve Hellenistik Dönem mezarları
(Açma LXIII, LXVI, LXVIII, LXIX, LXXIII; KM 10)



Resim 8: KM 1 ve KM 2 Konteksti



Resim 9: KM 4 ve KM 6 Konteksti



Resim 10: Karamattepe 2009 yılı Ama LIV - Kontekst I



Resim 11: Karamattepe 2009 yılı Ama LXIII - Kontekst III

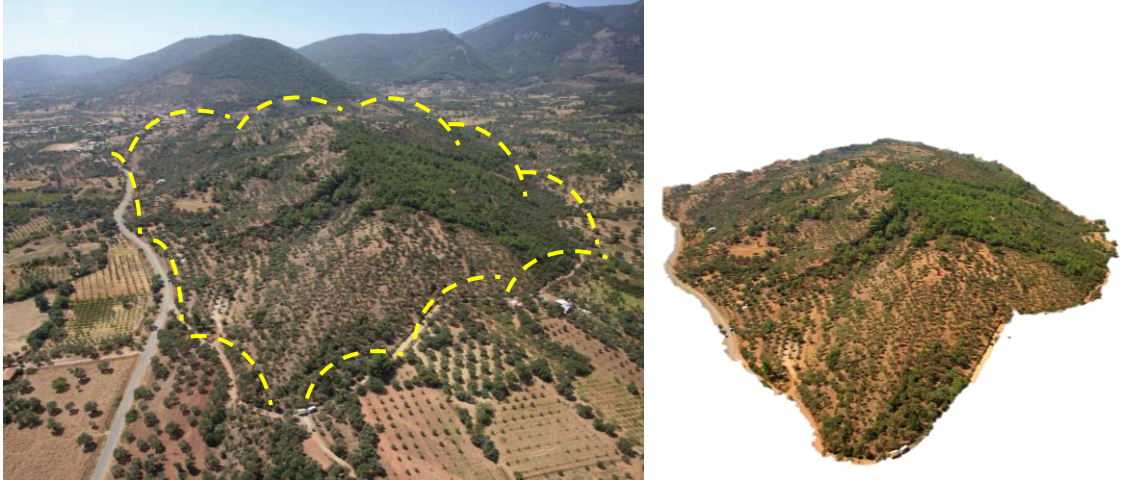

Resim 12: Nif (Olympos) Dağı Dağkızılca Nekropolis'i'nin bulunduğu konum

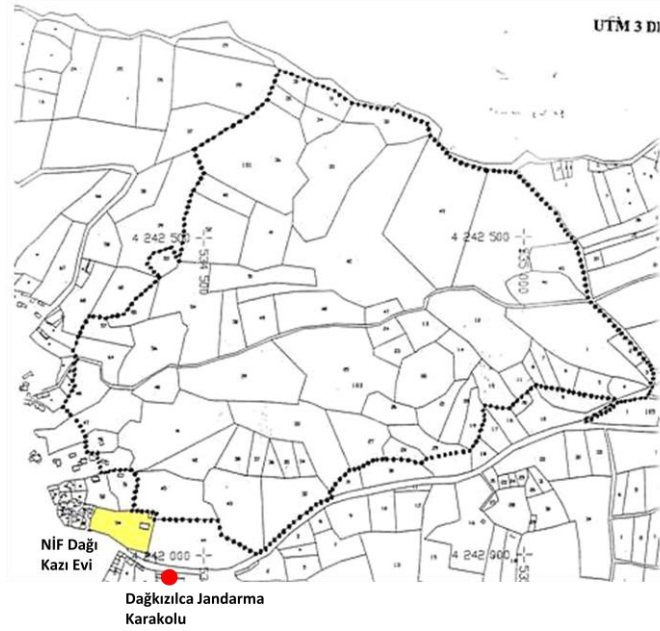

Resim 13: Nif (Olympos) Dağı Dağkızılca Nekropolis alanı



Resim 14: Dağkızılca Nekropolis'i - DM 8 Konteksti



Resim 15: Dağkızılca Nekropolisi - DM 11 Konteksti



Resim 16: Dağkızılca Nekropolisi - DM 13 Konteksti



Resim 17: Dağkızılca Nekropolisi - DM 14 Konteksti

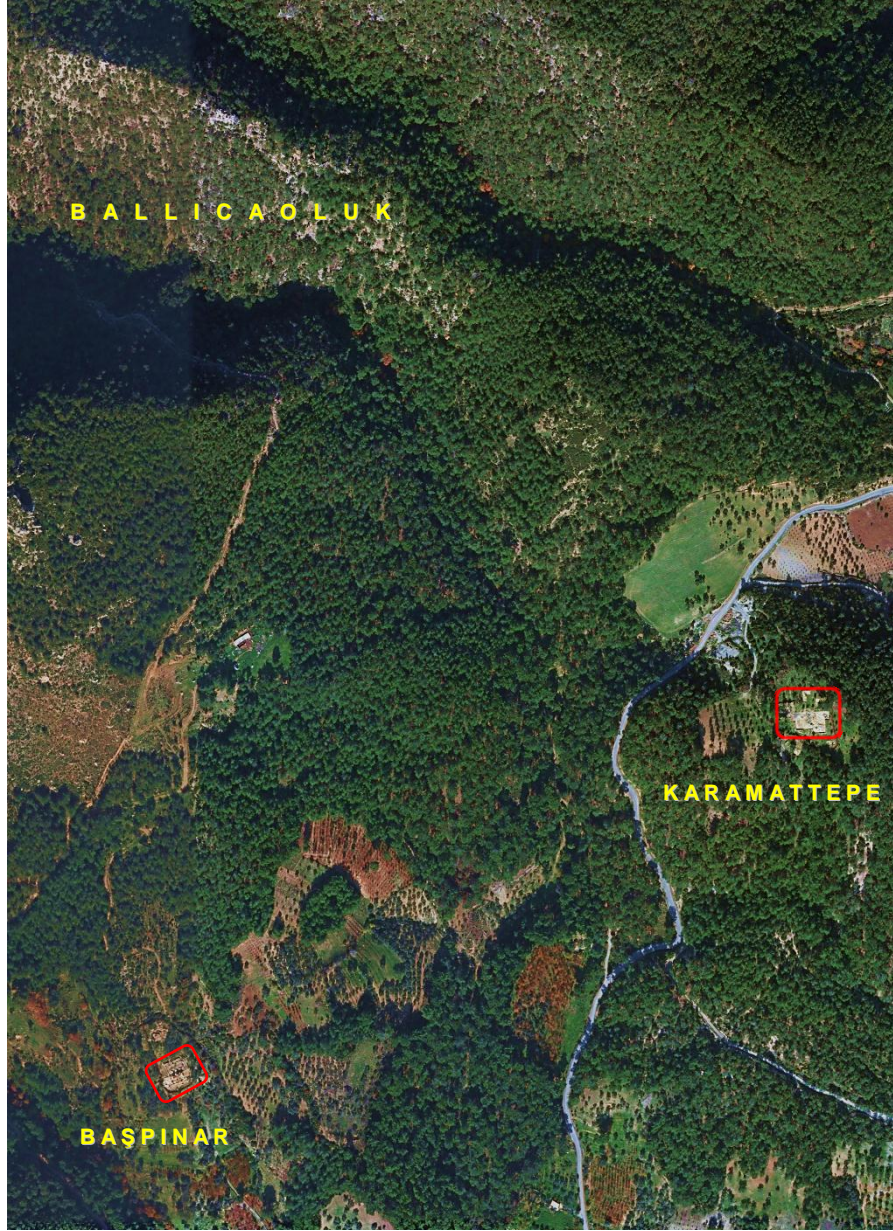

Resim 18: Nif (Olympos) Dađı kazı alanları ve Ballicaoluk yerleşmesinin konumu



Resim 19: Ballicaoluk dođu suru, dođu dıř cephe



Resim 20: Ballicaoluk dođu suru, kesiti ve batı iç cephe



Resim 21: Ballicaoluk, Kuleyıkı



Resim 22: Balıcaoluk, "Kuleyıkı" ından çevrenin görünümü ve diğer kazı alanları



Resim 23: Balıcaoluk, AD 25 plankaresi

LEVHALAR

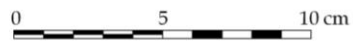
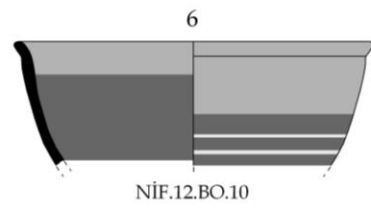
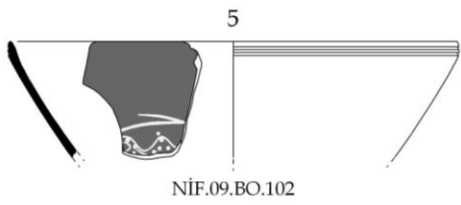
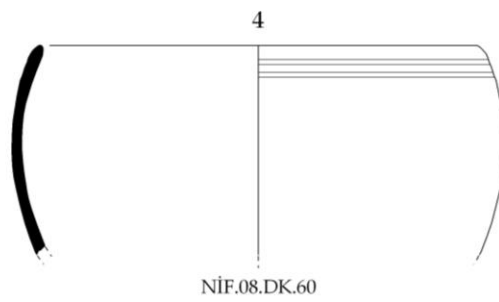
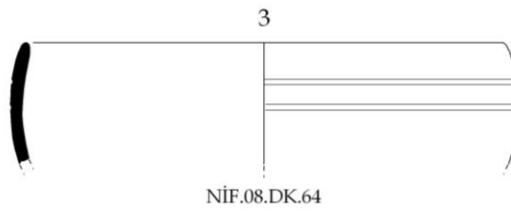
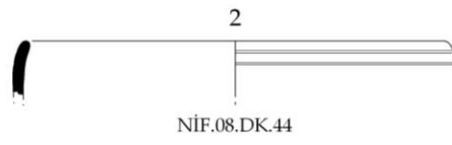
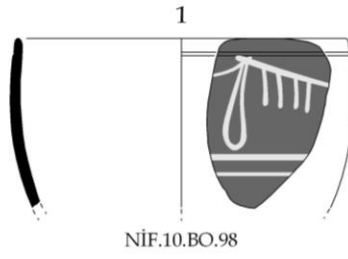

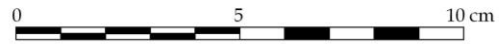
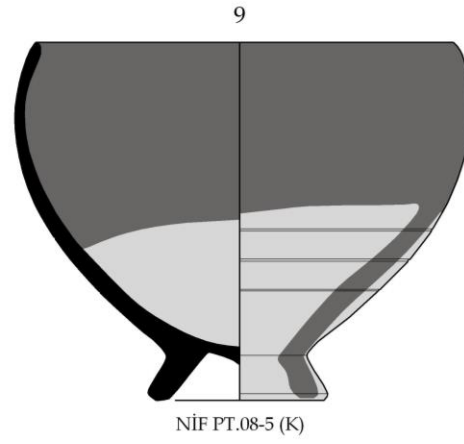
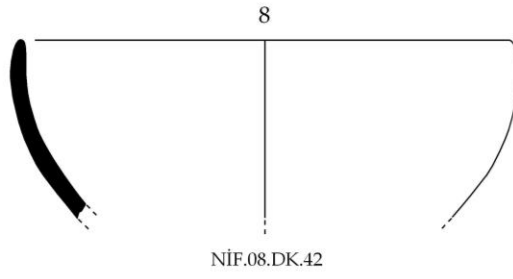

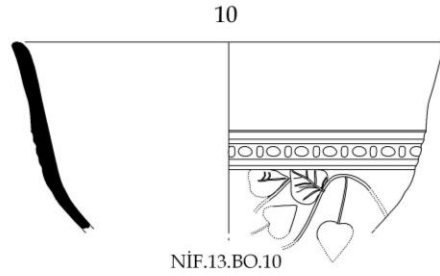

Kantharos

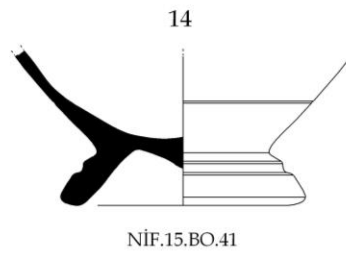
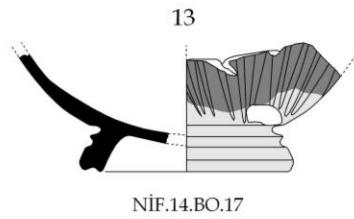
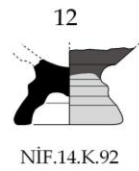

15



NİF.10.BO.39

16



NİF.11.BO.21

17



NİF.12.BO.16

18



NİF.16.K.12

19



NİF.15.K.255-300

20

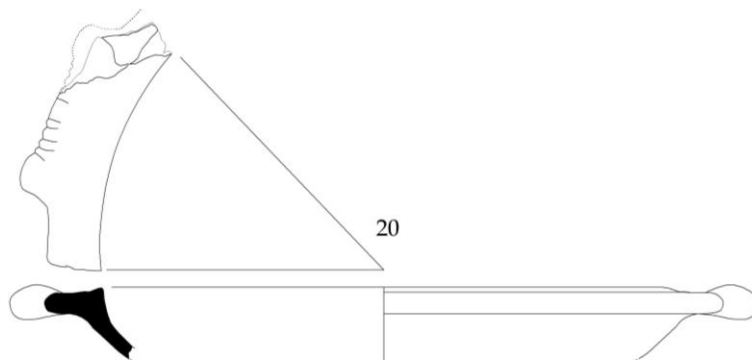

NİF.16.K.26

0 5 10 cm

21

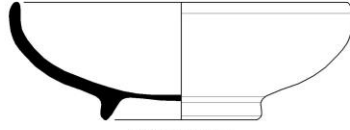

NİF.13.K.23

22

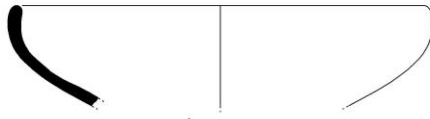

NİF.14.K.27

23



NİF.17.K.37

24

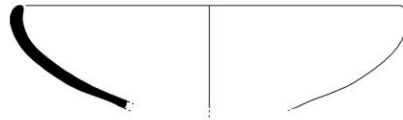

NİF.14.K.85

25

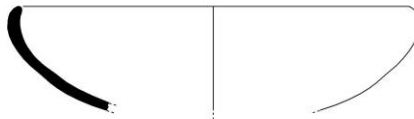

NİF.14.K.142

26



NİF.08.K.383

27

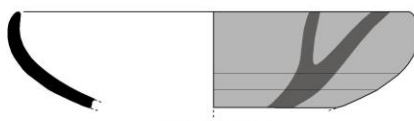

NİF.06.DK.19

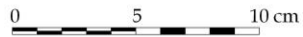

28

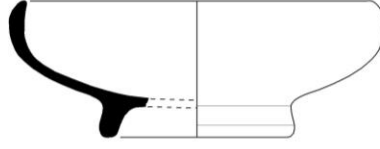

NİF.13.K.43

29

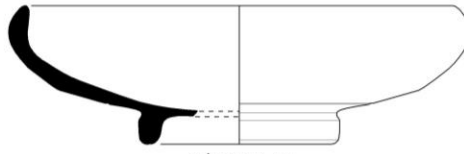

NİF.13.K.47

30

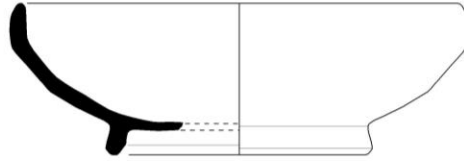

NİF.13.K.22

31



NİF.14.K.31

32

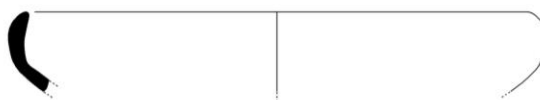

NİF.17.K.58



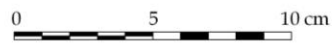
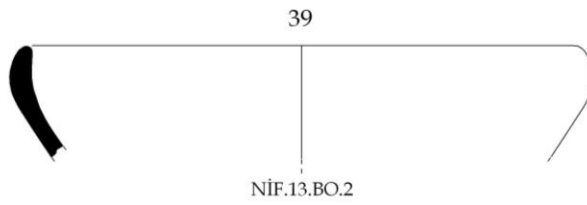
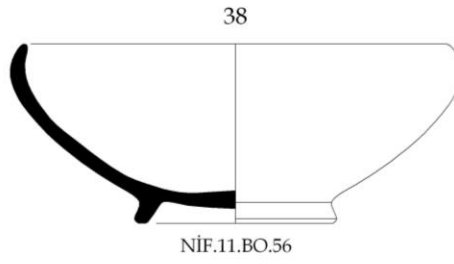
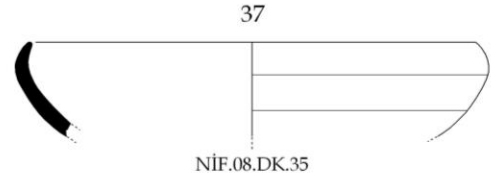
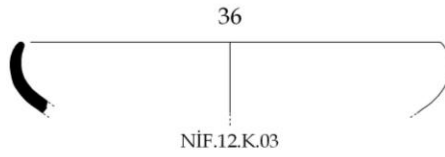
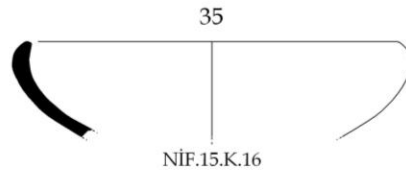
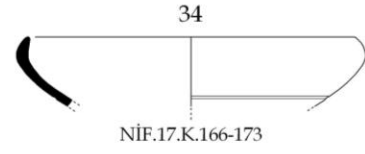
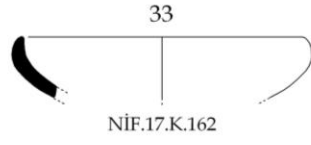

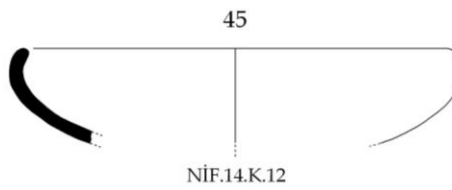
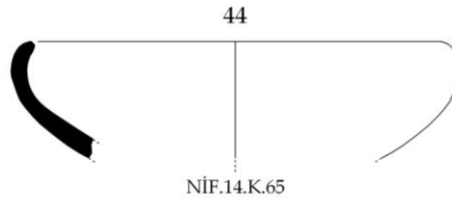
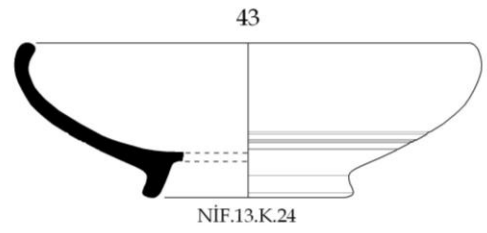
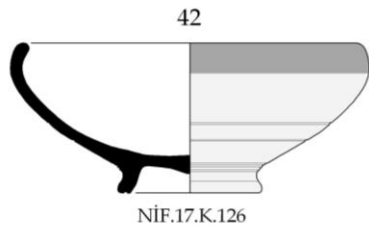
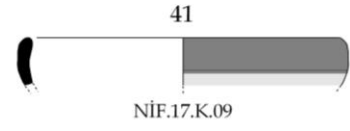
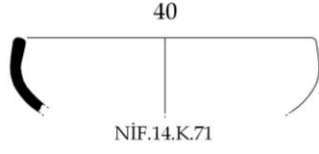

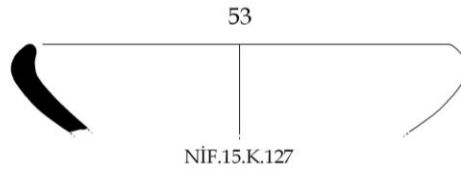
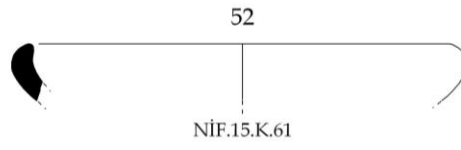
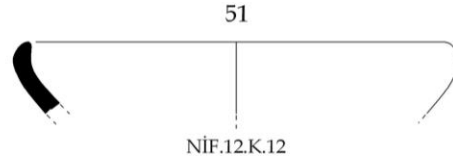
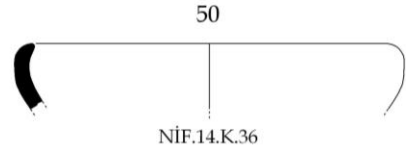
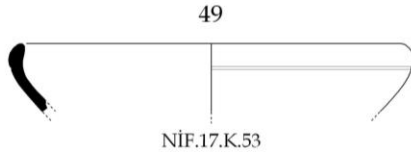
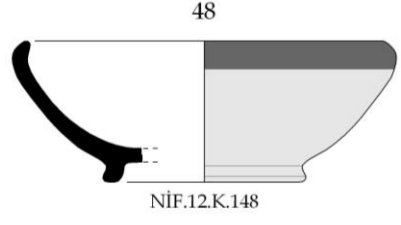
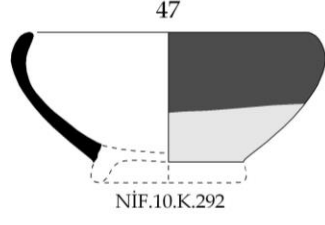

54



NİF.12.BO.14

55



NİF.14.K.84

56



NİF.14.K.56

57



NİF.14.K.16

58



NİF.14.K.06

59



NİF.14.K.22

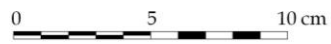

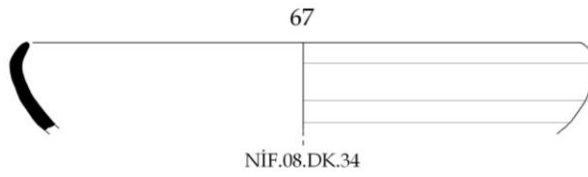
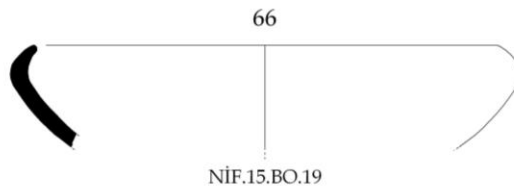
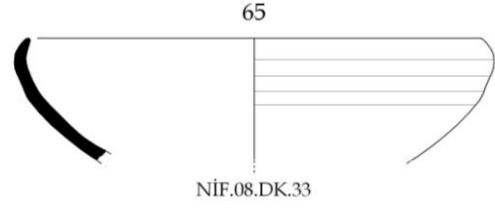
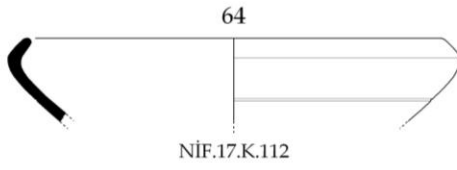
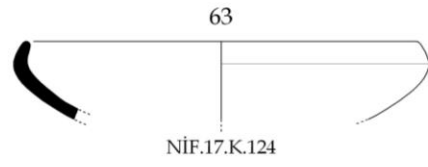
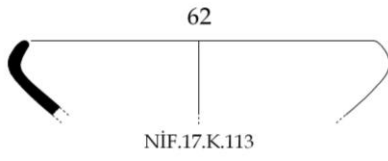
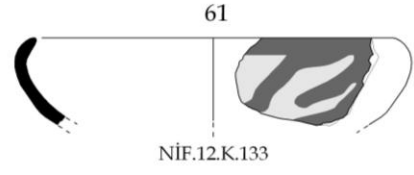
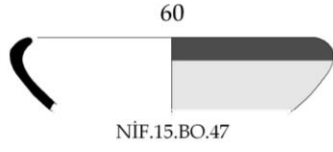

68

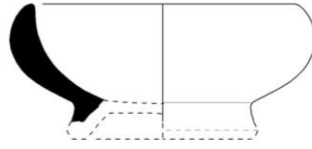

NİF.06.K.53

69



NİF.16.K.01

70

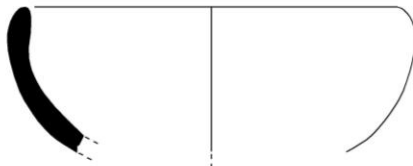

NİF.08.DK.140

71



NİF.15.K.22

72

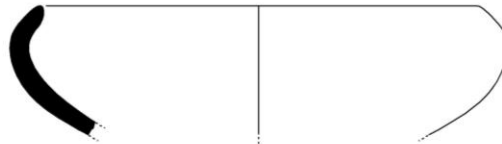

NİF.14.K.63

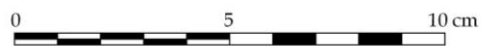

73



NİF.08.DK.81

74

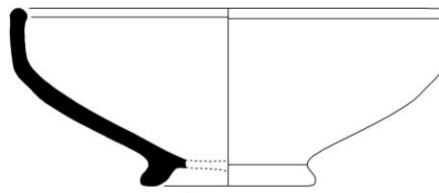

NİF.12.BO.15

75

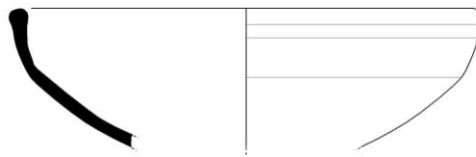

NİF.16.K.02

76



NİF.16.K.33

77

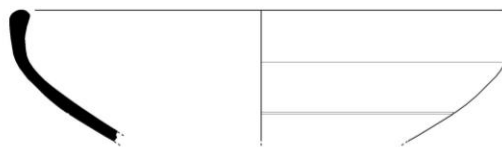

NİF.14.K.78



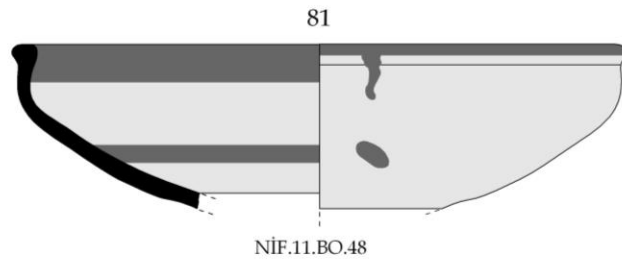
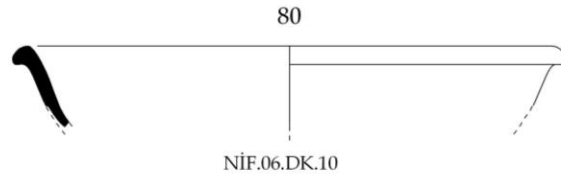
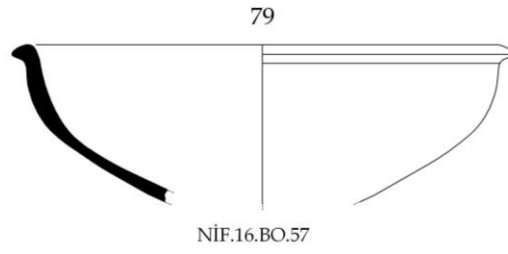
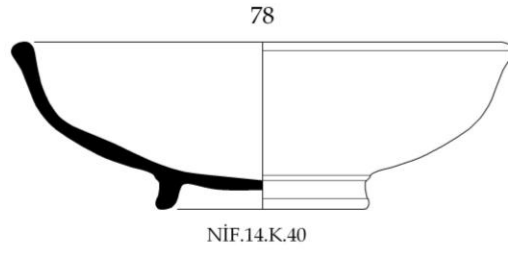

82

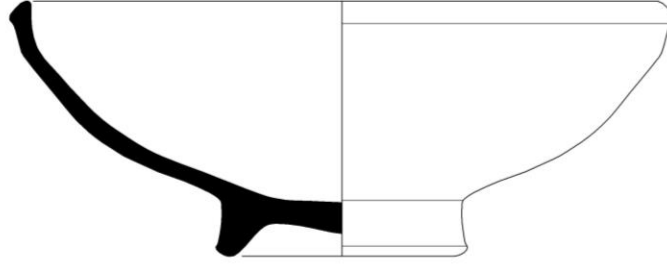

NİF PT.06-07 (K)

83

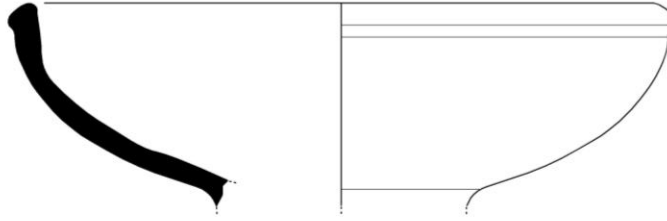

NİF.15.K.117

84

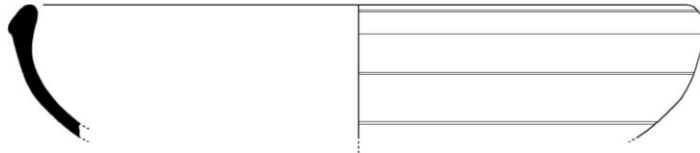

NİF.15.K.246

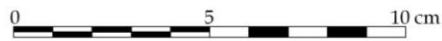

85

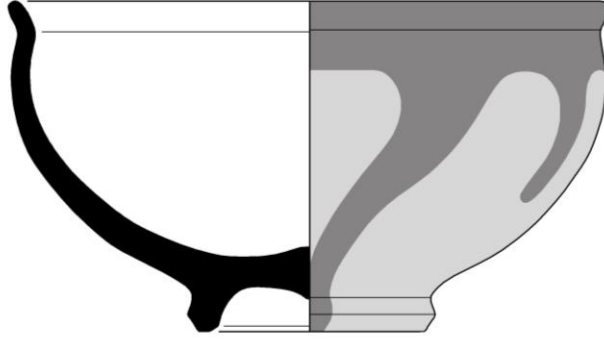

NİF PT.09-10 (DK)

Akhamenid Kase

86

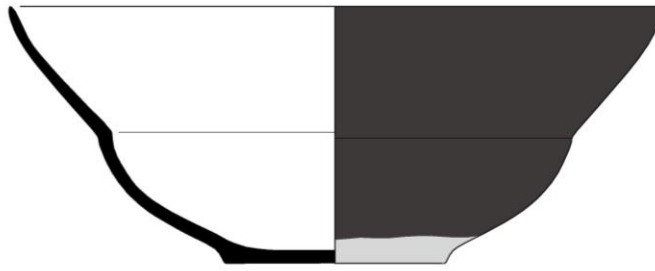

NİF PT.07-7 (DK)

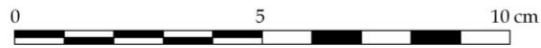

87



NİF.06.DK.09

88



NİF.08.DK.98

89



NİF.08.DK.45

90

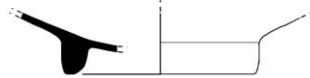

NİF.15.K.15

91

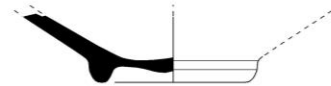

NİF.08.DK.26

92



NİF.08.DK.77

93

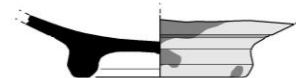

NİF.08.K.307

94

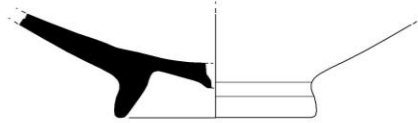

NİF.14.K.34

95



NİF.08.DK.21

96

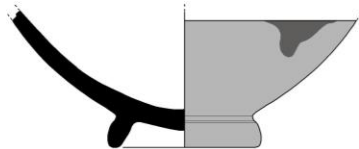

NİF.14.K.57

97

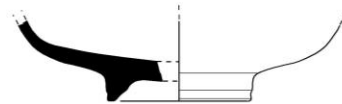

NİF.08.K.363



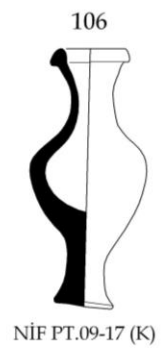
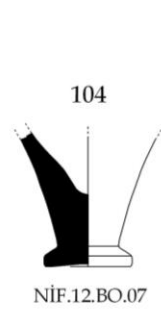
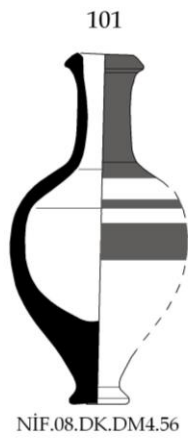
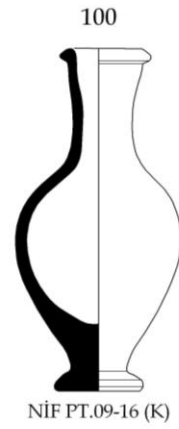
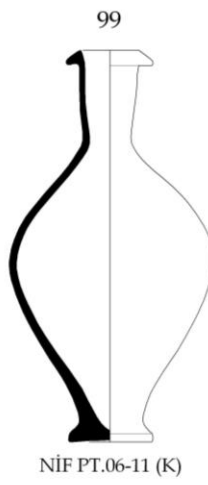
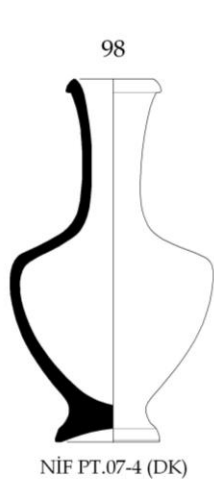

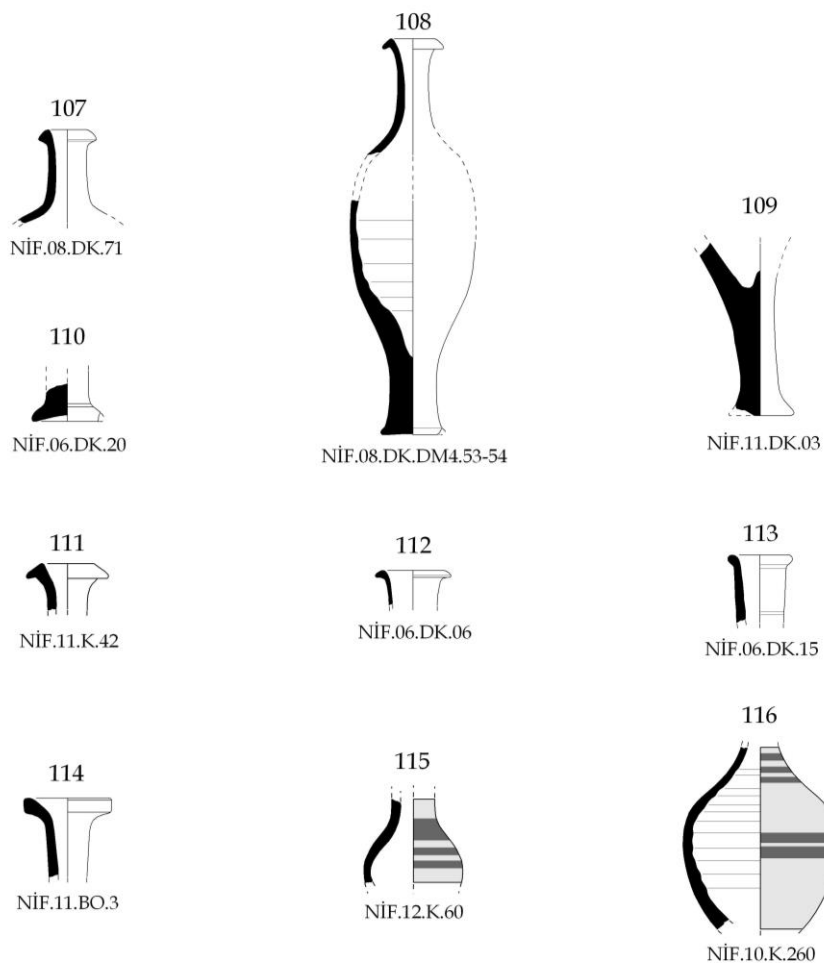

Amphoriskos _____

Minyatür Kap _____

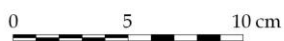
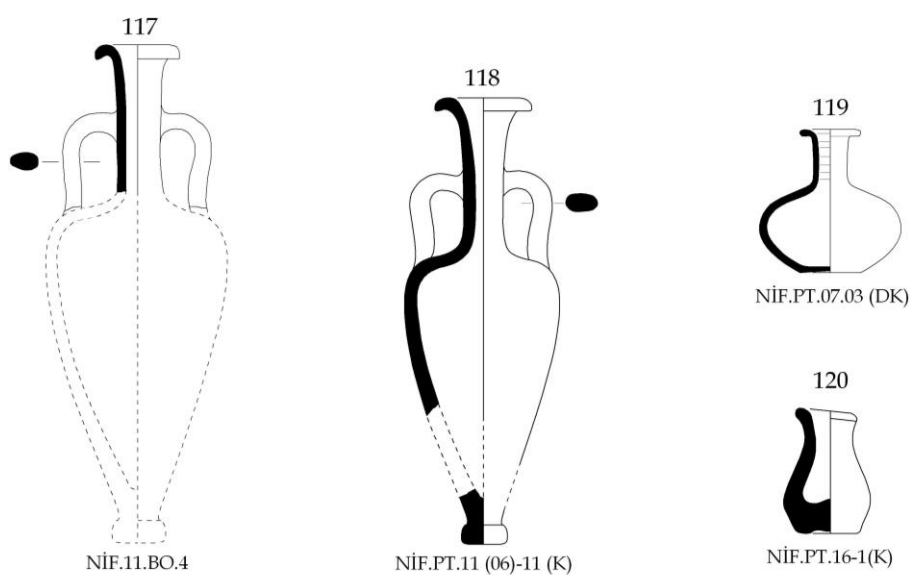

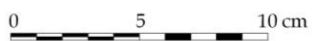
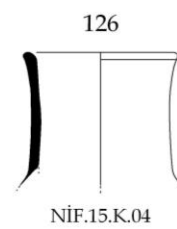
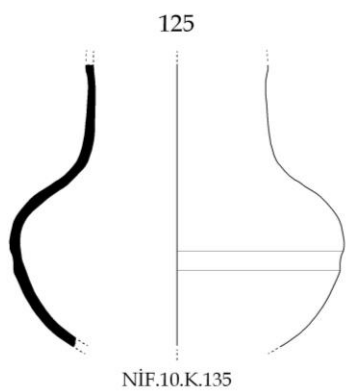
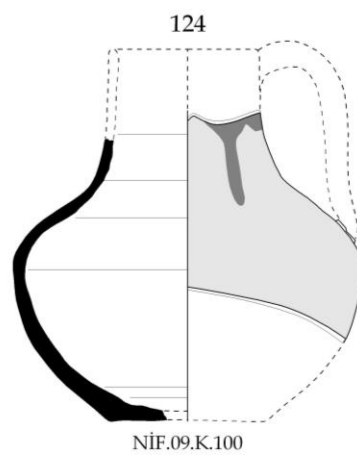
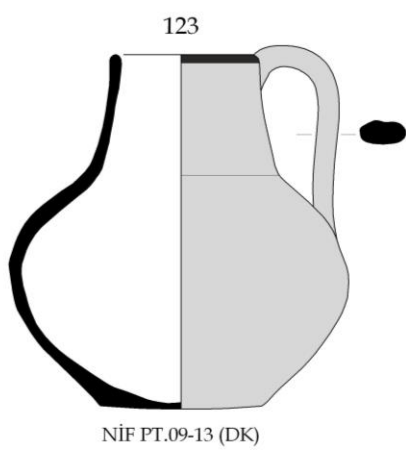
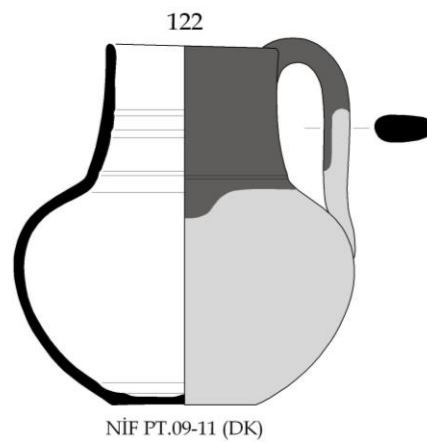
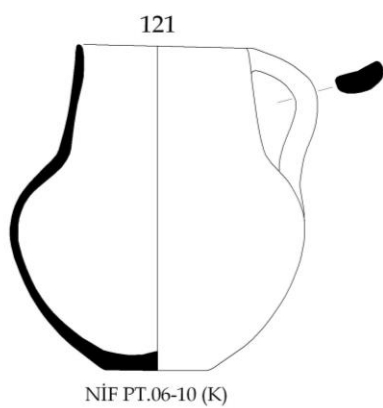

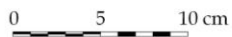
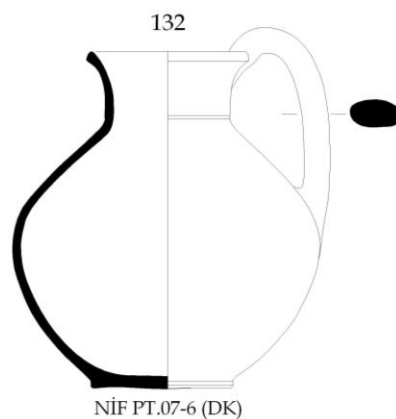
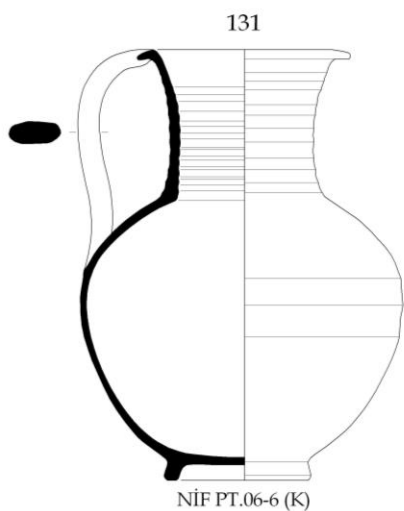
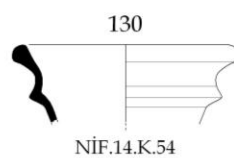
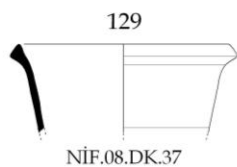
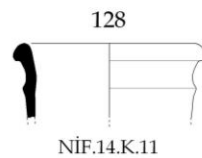
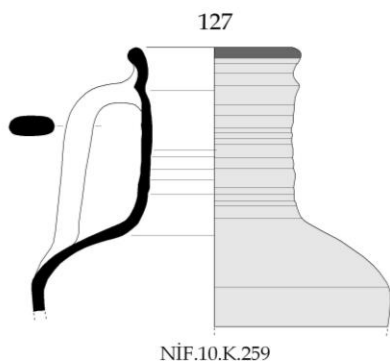

133

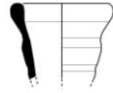

NİF.08.DK.109

134

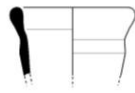

NİF.08.DK.108

135



NİF.08.DK.106

136



NİF.08.DK.118

137

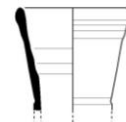

NİF.08.DK.126

138

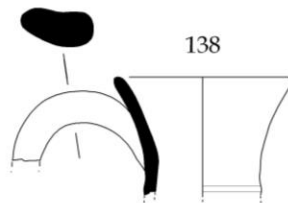

NİF.06.DK.13

139

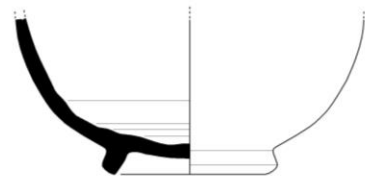

NİF.15.K.248

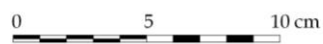

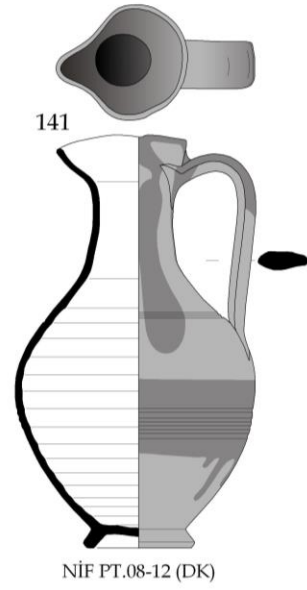
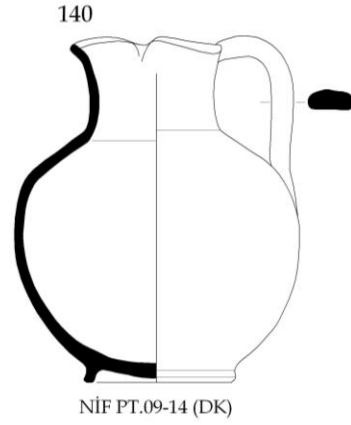

Myke

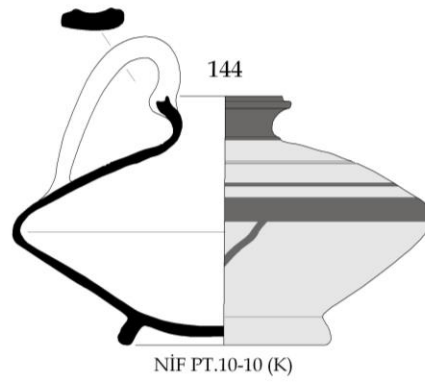
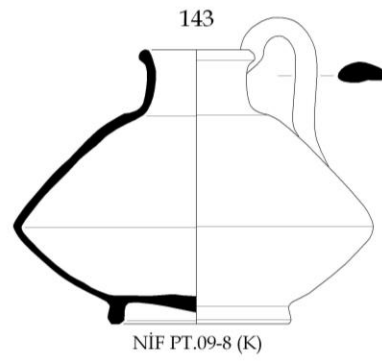
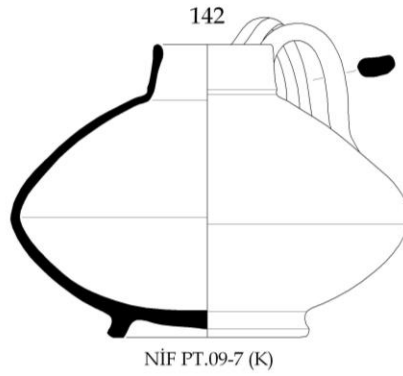

0 5 10 cm

145

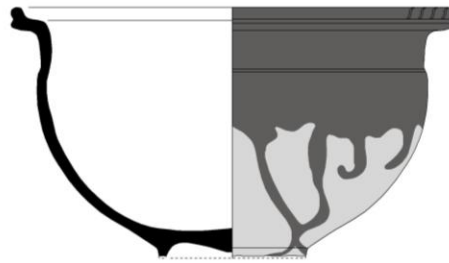

NİF.11.BO.50

146

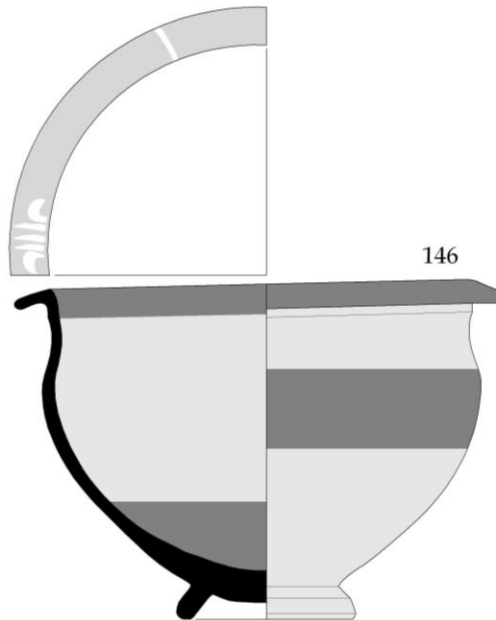

NİF PT.09-15

147



NİF.17.K.08

148



NİF.16.K.120

149



NİF.16.K.48

0 5 10 cm

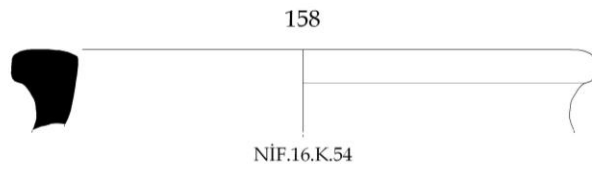
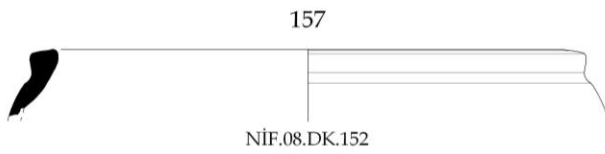
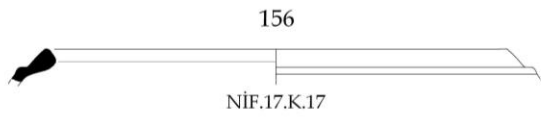
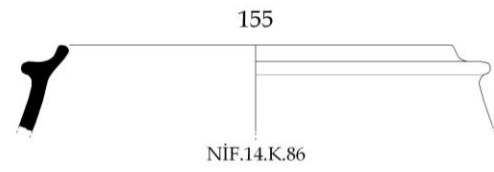
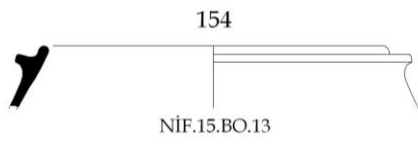
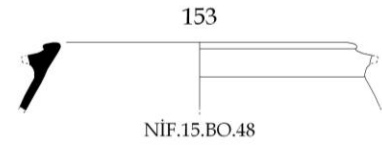
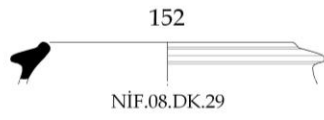
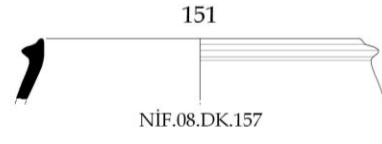
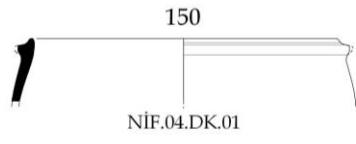

159



NİF.12.K.13

160



NİF.08.DK.117

161

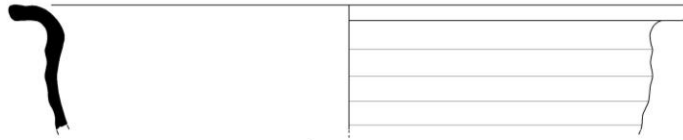

NİF.08.DK.82

162

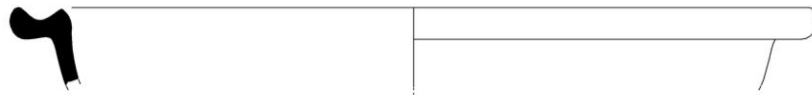

NİF.06.DK.07

163

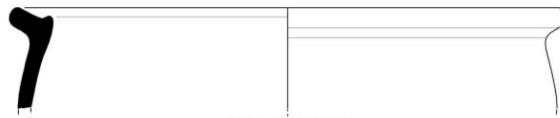

NİF.08.DK.153

164



NİF.08.DK.114/115/116



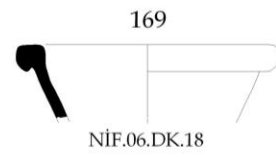
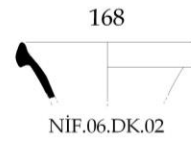
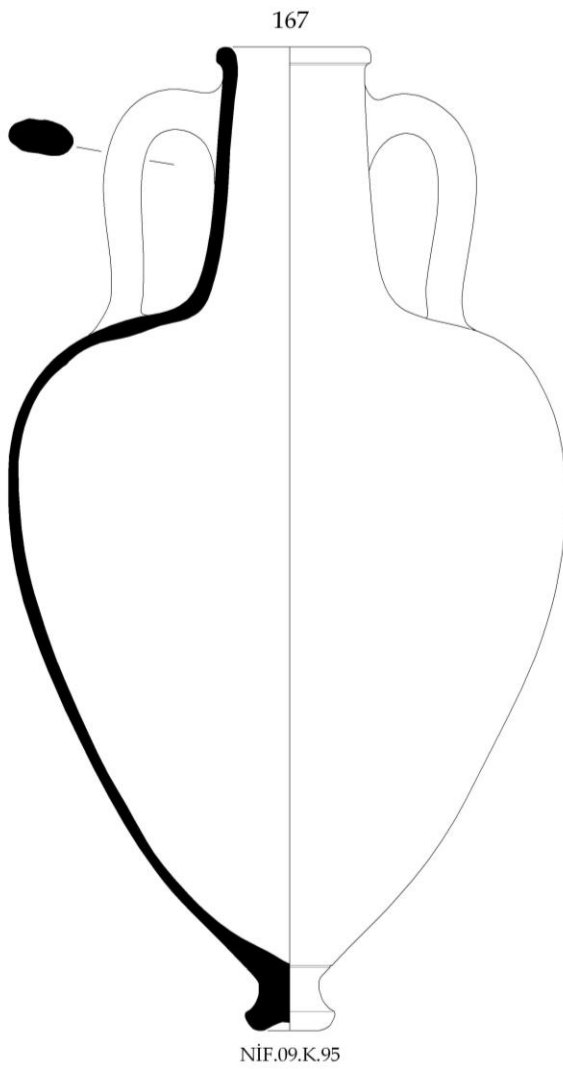
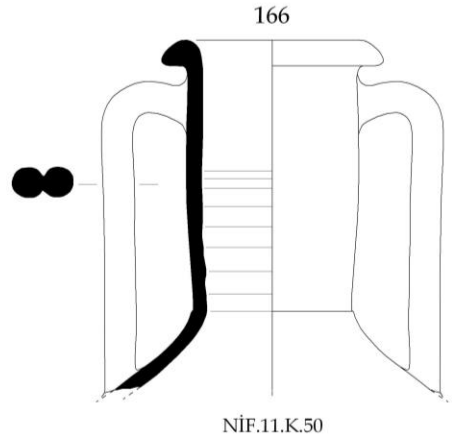
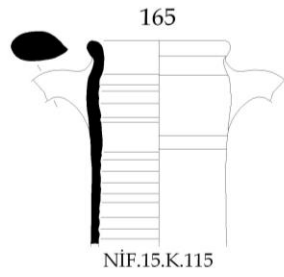

0 5 10 cm

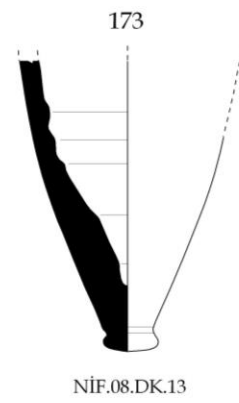
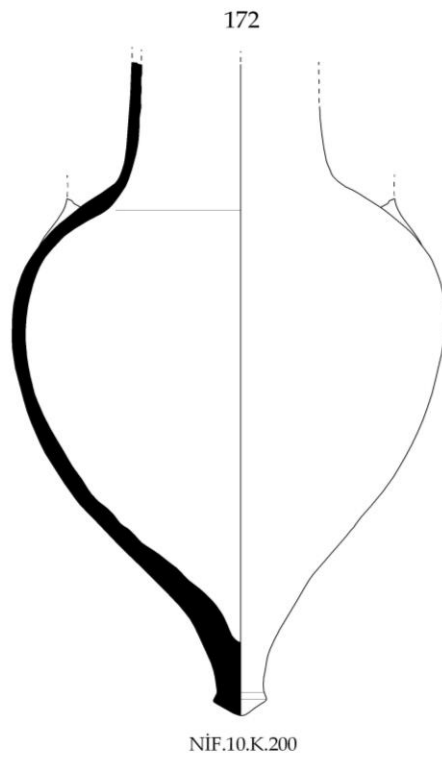
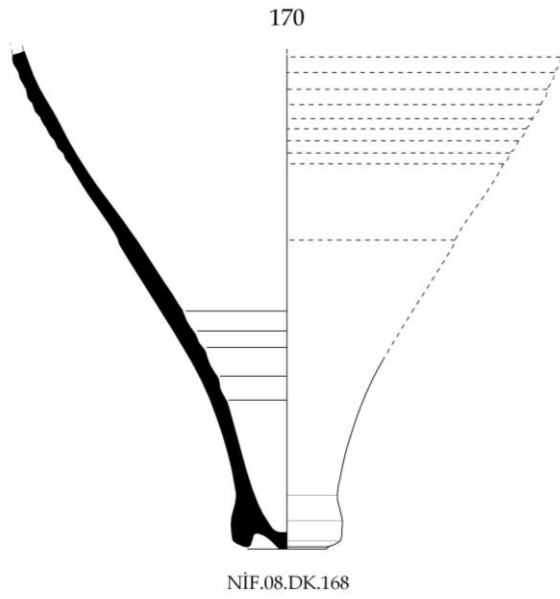

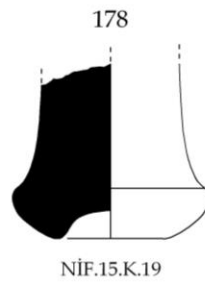
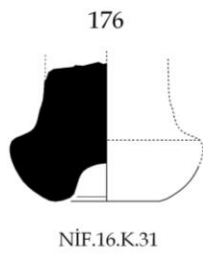
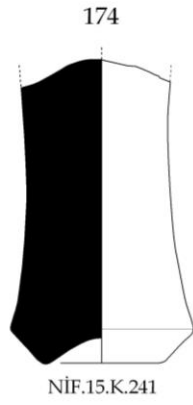

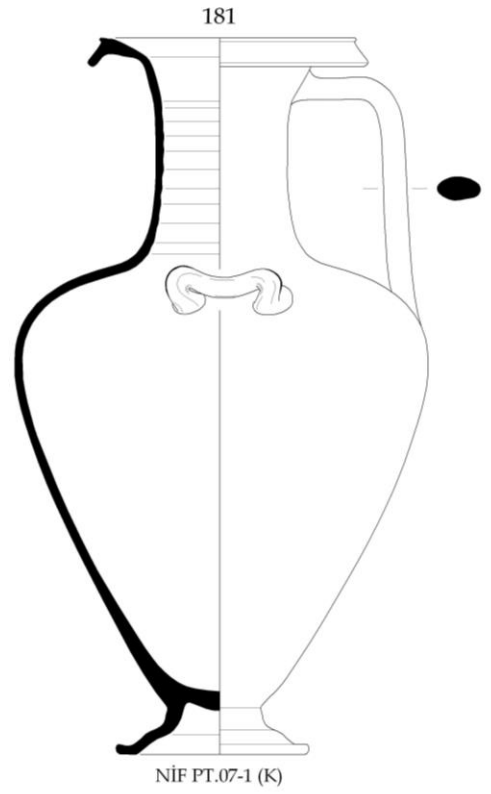
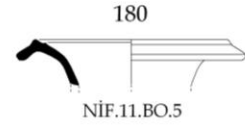
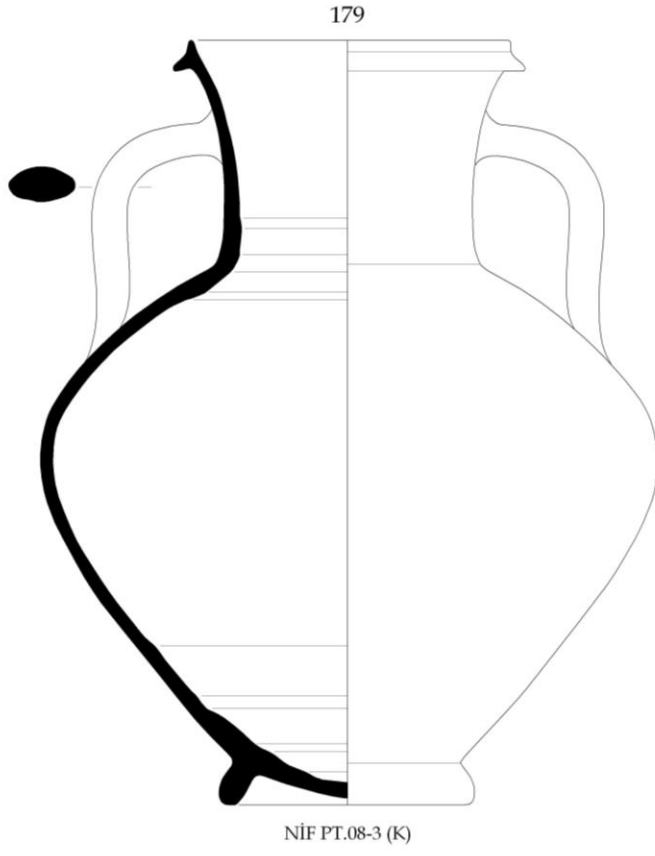

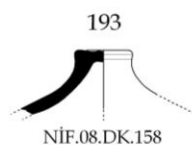
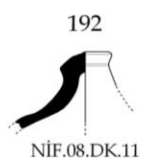
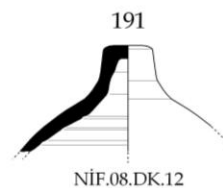
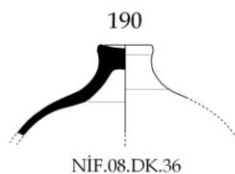
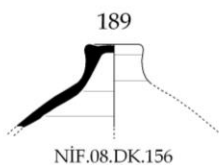
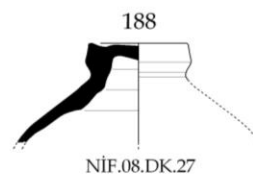
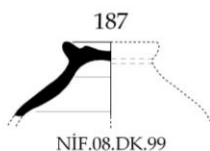
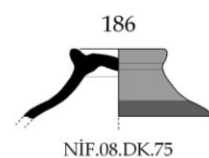
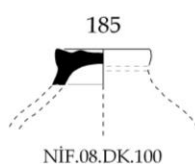
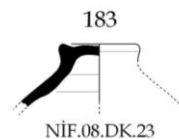
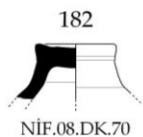

Tipa _____

Thymiaterion _____

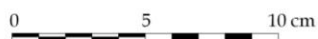
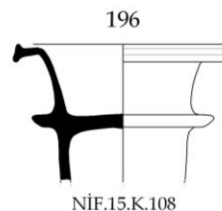
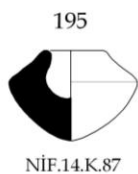

197



NİF.15.K.220

198



NİF.15.K.07

199



NİF.15.K.49

200



NİF PT.11-22 (K)



ÖZGEÇMİŞ

Adı Soyadı : Eylem ÖZDEMİR
Doğum Tarihi : 04.04.1993
Doğum Yeri : Burdur
Eğitim Durumu : Lisans
Mezun Olunan Okul: Pamukkale Üniversitesi / Fen-Edebiyat Fakültesi
Bölüm : Arkeoloji Bölümü
İşi/Mesleği : Arkeolog
E-mail : ozdemireylem15@gmail.com

EĞİTİM BİLGİLERİ

1999-2007 Türk Hava Kurumu İlköğretim Okulu
2007-2011 Emekevler Mesleki ve Teknik Anadolu Lisesi
2011- 2015 Pamukkale Üniversitesi Arkeoloji Bölümü Lisans Eğitimi
2016- Pamukkale Üniversitesi Arkeoloji Enstitüsü -Arkeoloji Anabilim Dalı - Klasik Arkeoloji Ana Bilim Dalı Yüksek Lisans Eğitimi
2017-2018 Università Degli Studi Di Palermo-Culture e Società(*Erasmus + Internship Mobility 15 Eylül 2017- 27 Şubat 2018*)

KATILDIĞI KAZILAR

2012-2015 Prof. Dr. Celal ŞİMŞEK başkanlığında *Denizli-Laodikeia Kazıları (Staj)*
2015-2017 Prof. Dr. Celal ŞİMŞEK başkanlığında *Denizli-Laodikeia Kazıları (Arkeolog)*
2017-2018 Prof. Dr. Elif Tül TULUNAY başkanlığında *İzmir-Nif Dağı Kazıları (Arkeolog)*
2018 Prof. Dr. Veli KÖSE başkanlığında *Antalya-Aspendos Kazıları (Arkeolog)*

KATILDIĞI YÜZEY ARAŞTIRMALARI

2015 Prof. Dr. Özdemir KOÇAK başkanlığında *Afyonkarahisar İli YüzeY Araştırmaları (Arkeolog)*
2018 Dr. Öğretim Görevlisi Murat TAŞKIRAN başkanlığında *Sillyon YüzeY Araştırmaları (Arkeolog)*

ULUSAL BİLDİRİ

Özdemir 2014, E. Özdemir, "Antik Yazarlar", 5. *Uluslararası Arkeoloji Öğrencileri Sempozyumu* (25-28 Mart 2014), Burdur

YABANCI DİL

İngilizce: Orta derece (B1 seviyesi)

YETKİNLİKLER

Bilgisayar destekli seramik çizimi (Adobe Freehand MX 11, Adobe Illustrator CSS, Adobe Photoshop CS5 programları desteği ile)
File Marker ve Microsoft Office Programlarının kullanımı