



APHRODISIAS KENTİ TETRAPYLON CADDESİ KAZISINDA BULUNAN ORTA BİZANS DÖNEMİ SERAMİKLERİ

Emre ŞAHİNOĞLU

Ağustos 2021
DENİZLİ

**APHRODISIAS KENTİ TETRAPHYLON CADDESİ KAZISINDA
BULUNAN ORTA BİZANS DÖNEMİ SERAMİKLERİ**

**Pamukkale
Üniversitesi Sosyal
Bilimler Enstitüsü
Yüksek Lisans Tezi
Sanat Tarihi Ana Bilim Dalı**

Emre ŞAHİNOĞLU

Danışman: Doç.Dr. Muradiye ÖZTAŞKIN

Ağustos 2021

DENİZLİ

Bu tezin tasarımı, hazırlanması, yürütülmesi, arařtırmalarının yapılması ve bulgularının analizlerinde bilimsel etięe ve akademik kurallara özenle riayet edildiğini; bu çalışmanın doğrudan birincil ürünü olmayan bulguların, verilerin ve materyallerin bilimsel etięe uygun olarak kaynak gösterildiğini ve alıntı yapılan çalışmalara atıfta bulunulduğunu beyan ederim.

Emre Şahinođlu

ÖN SÖZ

Bu çalışmada “Aphrodisias Kenti Tetrasyon Caddesi Kazısında Bulunan Orta Bizans Dönemi Seramikleri” araştırılmıştır. Sanat Tarihi bilimine katkı sunmak, Aphrodisias kentinin seramik buluntuları hakkındaki nitelikli bilgilere bir yenisini eklemek, kazı çalışmalarına doğru tarihlendirilmelerle ışık tutmak ve gelişmek için gerekli olan “bilgiyi” herkesle paylaşmak amaçlarıyla yapılmıştır.

Öncelikle; Aphrodisias Kenti kazı ekibine katılmamı sağlayan, tez konumu seçmemde bana yardımcı olan, beni bu alana teşvik eden, tez süresi öncesinde ve tez süresince benden yardımlarını ve engin bilgilerini eksik etmeyen ve hayat amaçlarımdan biri olan “Sanat Tarihi bilimine katkı yapabilme” gayemi gerçekleştirmemi sağlayan sayın hocam Doç.Dr. Muradiye ÖZTAŞKIN’a sonsuz teşekkürlerimi sunarım.

Bu tezin gerçekleşmesinde emeği geçen, Aphrodisias ekibine katılmamı sağlayan Aphrodisias Kenti Kazı Başkanı sayın Prof.Dr. R.R.R. SMITH’e, Tetrasyon Caddesi kazı sorumlusu sayın Prof.Dr. Ine JACOBS’a ve tüm Aphrodisias Kazısı ekip üyelerine sonsuz teşekkürlerimi sunarım.

Tez öncesinde ve tez süresince maddi ve manevi yardımlarını eksik etmeyen, cesaretlendirici konuşmalarla motivasyonumu yerine getiren, çalışmamı sağlıklı yapabilmem için gerekli koşulları sağlayan ve her anımda yanımda olan değerli aileme ve kardeşim olarak gördüğüm Fikret DURSUN’a da sonsuz teşekkürlerimi sunarım.

Emre Şahinoğlu

Denizli, 2021

ÖZET

APHRODISIAS KENTİ TETRAPYLON CADDESİ KAZISINDA BULUNAN BİZANS DÖNEMİ SERAMİKLERİ

Şahinoğlu, Emre

Yüksek Lisans Tezi, Sanat Tarihi A.B.D.

Tez Yöneticisi: Doç.Dr. Muradiye Öztaşkın

Ağustos 2021, vii+199 sayfa

Bu çalışmada Aphrodisias Kenti Tetrapylon Caddesi kazılarında bulunan ve Orta Bizans dönemine tarihlenen sırlı ve sırsız seramikler incelenmiştir. Aphrodisias kenti, Aydın ili Karacasu ilçesi Geyre Köyü sınırları içerisinde yer almaktadır. Aphrodisias kenti Tetrapylon Caddesi kazıları ilk olarak 1983 – 1986 yıllarında, caddenin doğusuna uzanan ucunda başlamıştır. Daha sonra 2008 yılında caddenin kazılarına başlanmıştır. Günümüzde Tetrapylon Caddesi kazıları devam etmektedir. Tetrapylon Caddesi, kentin ana ulaşım güzergâhı olması nedeniyle Roma İmparatorluk Çağından itibaren aktif olarak kullanılan en önemli noktalarından biridir. Caddenin kuzey ve güney kısımlarında bulunan Geç Roma, Bizans ve Türk dönemine ait birçok yapı kalıntısı bu kazılar sırasında gün yüzüne çıkarılmıştır.

Tezin özünü oluşturan Tetrapylon Caddesi'nde bulunan Orta Bizans dönemine ait toplam 195 parça seramik buluntu kataloglanarak değerlendirilmiştir. Orta Bizans dönemi içerisinde farklı yüzyıllara tarihlendirilen bu parçalar tezde kronolojik bir sırayla değerlendirilmiştir. Seramikler kullanım amaçlarına göre servis kapları, mutfak kapları, depolama kapları olarak ayrılmış ve köken bakımından ele alınarak yerel üretimler ile ithal olarak kente gelen seramikler olarak ayrılmıştır. Seramikler Tetrapylon Caddesi'nde buluntu yeri ve tabakalarına göre tarihlendirilmişlerdir. Seramiklerin yapım teknikleri ve süsleme özellikleri saptanmış, benzer örneklerin görüldüğü arkeolojik buluntular tespit edilmiştir.

Anahtar Kelimeler: Orta Çağ Arkeolojisi, Bizans Arkeolojisi, Orta Bizans Dönemi, Seramik, Sırlı Seramik, Bizans Seramiği, Batı Anadolu, Karia, Karacasu, Geyre

ABSTRACT

BYZANTINE POTTERY FINDS

FROM EXCAVATION OF TETRAPYLON STREET IN APHRODISIAS

Şahinoğlu, Emre

M.A. Thesis, Department of Art History

Advisor: Ass. Prof. Muradiye Öztaşkın

August 2021, vii+199 pages

In this study Middle Byzantine glazed and unglazed pottery finds which were found during the excavations of the Tetrapylon Street in Aphrodisias city have been examined. Aphrodisias city is located Geyre village of Karacasu district in Aydın province of modern Turkey. Tetrapylon Street excavations is started in 1983 – 1986 and in that years, Tetrapylon Street's east end was excavated. In 2008, the excavations of Tetrapylon Street has began officialy. Today, Tetrapylon Street excavations continue. Since Tetrapylon Street is the main transportation route of the city, it is one of the most important place that has been actively used since the Roman Imperial Age. During these excavations, structures on the northern and southern parts of the street belong to Late Roman, Byzantine and Turks, were also unearthed.

The subject of the dissertation covers the Middle Byzantine potteries found during the Tetrapylon Street excavations. Middle Byzantine glazed and unglazed pottery finds is limited to 195 pieces for thesis catalogue and these pieces were examined and evaluated. Middle Byzantine pottery finds which were dated different time in Medieval were evaluated chronological in thesis. The finds were evaluated as table wares, kitchen wares and storage wares according to their intended use and also, a distinction was made between local and imported finds. The production techniques and decorative features of the ceramics were determined, and the cities where similar productions were made were determined. Accordingly, the ceramic has been dated.

Keywords: Medieval Archaeology, Byzantine Archaeology, Middle Byzantine Period, Ceramic, Glazed Pottery, Byzantine Pottery, Asia Minor, Caria, Karacasu, Geyre

İÇİNDEKİLER

ÖN SÖZ	i
ÖZET	ii
ABSTRACT	iii
İÇİNDEKİLER	iv
ŞEKİLLER DİZİNİ	v
LEVHALAR DİZİNİ	vi
KISALTMALAR DİZİNİ	vii
GİRİŞ	1

BİRİNCİ BÖLÜM

BİZANS DÖNEMİNDE APHRODISIAS KENTİ

1.1. Aphrodisias Antik Kenti Tarihçesi	2
1.2. Aphrodisias ve Kuzey Cadde Kazıları	13

İKİNCİ BÖLÜM

APHRODISIAS ANTİK KENTİ KUZEY CADDE KAZILARINDA BULUNAN

ORTA BİZANS SERAMİKLERİ KATALOĞU

2.1. Karanlık Çağ Seramikleri	36
2.2. Maltızlar (Saltsaria)	49
2.3. Beyaz Hamurlu Seramikler	59
2.4. Yerel Üretim Sırsız Servis Kapları	61
2.5. Yerel Üretim Mutfak Kapları	66
2.6. Yerel Üretim Depolama Kapları	94
2.7. Sırlı Servis Kapları	104
DEĞERLENDİRME	117
SONUÇ	174
KAYNAKLAR	178
LEVHALAR	185
ÖZGEÇMİŞ	199

ŞEKİLLER DİZİNİ

	<u>sayfa</u>
Şekil 1. Karia bölgesi haritası	2
Şekil 2. Aphrodisias şehir planı	6
Şekil 3. Aphrodisias kent planı ve 2008 yılı sondajları	13
Şekil 4. Aphrodisias 2008 yılı sondajları ve Tetrapylon	14
Şekil 5. Aphrodisias 2009 yılı sondajları ve Tetrapylon	15
Şekil 6. Aphrodisias 2010 yılı sondajları planı	16
Şekil 7. Aphrodisias 2011 yılı sondajları	17
Şekil 8. Aphrodisias 2011 yılı sondajı planı	19
Şekil 9. Aphrodisias 2012 NAVE 12.1 sondajı	20
Şekil 10. Aphrodisias NAVE 2013 sondajlarının güneyden görünümü	21
Şekil 11. Aphrodisias 2014 NAVE 14.1 sondajı güneyden görünüm	22
Şekil 12. Aphrodisias 2015, Sebasteion'un kuzeyindeki kazı alanı	23
Şekil 13. Aphrodisias 2016, Türk Dönemi Hamam Kalıntısı	25
Şekil 14. Aphrodisias, Cadde üzerindeki Türk dönemi hamam kalıntısı (önde) ...	26
Şekil 15. Aphrodisias 2018. NAVE 18.1 Sondajı, Sebasteion Propylonu girişi	27
Şekil 16. Aphrodisias 2018, Türk dönemi hamamı	28
Şekil 17. Aphrodisias 2018, temizlik çalışmaları biten Nişli Yapı	30
Şekil 18. Aphrodisias 2019, Tetrapylon Caddesi'nin güneyden görünümü	31
Şekil 19. Caddeden Güney Agora/Palmiye Parkı'na inen döşeli rampa	32
Şekil 20. Aphrodisias Agora Kapısı ve Cadde arasındaki tonozlu kuzey tüneli ...	33
Şekil 21. Aphrodisias Karanlık Çağ kompleksi	34

LEVHALAR DİZİNİ

	<u>sayfa</u>
Levha 1. Karanlık Çağ	184
Levha 2. Karanlık Çağ	185
Levha 3. Maltızlar (Saltsaria)	186
Levha 4. Maltızlar (Saltsaria) – Beyaz Hamurlu Seramikler – Yerel Üretim Sırsız Servis Kapları	187
Levha 5. Yerel Üretim Sırsız Mutfak Kapları	188
Levha 6. Yerel Üretim Sırsız Mutfak Kapları	189
Levha 7. Yerel Üretim Sırsız Mutfak Kapları	190
Levha 8. Yerel Üretim Sırsız Mutfak Kapları	191
Levha 9. Yerel Üretim Sırsız Depolama Kapları	192
Levha 10. Yerel Üretim Sırsız Depolama Kapları	193
Levha 11. Sırlı Servis Kapları	194
Levha 12. Sırlı Servis Kapları	195
Levha 13. Karanlık Çağ Seramikleri ve Yerel Üretim Sırsız Servis Kapları	196
Levha 14. Yerel Üretim Sırsız Mutfak ve Depolama Kapları	197

KISALTMALAR DİZİNİ

- a.ç.** ağız çapı
age. adı geçen eser
agm. adı geçen makale
ç. çap
çiz. çizim
d.ç. dip çapı
fig. figür
gen. genişlik
kat. no. katalog numarası
KST Kazı Sonuçları Toplantısı
lev. levha
lev. no. levha numarası
MÖ. Milattan önce
MS. Milattan sonra
res. resim
s. sayfa
şek. şekil
uz. uzunluk
yük. yükseklik

GİRİŞ

Bu çalışmada Aydın ili Karacasu ilçesi Geyre köyünde yer alan Aphrodisias kentindeki Tetrapylon Caddesi kazılarında bulunan ve Orta Bizans dönemine tarihlenen seramik buluntuları konu edilmiştir. Tetrapylon Caddesi'nde ilk kazı çalışmaları 1983-1986 yıllarında caddenin doğu ucunda başlamıştır. Cadedeki ilk planlı kazı çalışmaları ise 2008 yılında başlamıştır. Kazı çalışmalarının amacı kentin Roma İmparatorluk Çağından itibaren Osmanlı dönemine kadar ana ulaşım güzergâhı olarak sürekli kullanılan Tetrapylon Caddesi'nin anlaşılmasını sağlamaktır. Tetrapylon Caddesi kuzey-güney doğrultusunda uzanan ve Roma, Bizans, Beylikler ve Osmanlı dönemine ait kültür katmanlarının bulunduğu bir caddedir. Bugüne kadar yapılan kazı çalışmaları sayesinde büyük bölümü açığa çıkarılan caddede kazı çalışmalarına halen devam edilmektedir.

Çalışmanın konusunu oluşturan seramikler, günlük yaşam hakkında en fazla veriyi barındıran unsurlardan biridir. Buna bağlı olarak son dönemlerde seramik buluntulara yönelik artan araştırma sayısı, seramiklerin öneminin daha iyi anlaşılmasını sağlamaktadır. Bu çalışmada Bizans dünyası ve Bizans Aphrodisias'ı özelinde günlük yaşamın daha iyi anlaşılabilmesi, salgınlar, saldırılar, doğal afetler gibi dönem olaylarının kente etkilerinin çözümlenebilmesi için seramik buluntularının değerlendirilmesi amaçlanmıştır. Seramik buluntuların benzer buluntuların görüldüğü diğer kentler ile karşılaştırılarak değerlendirilmesi, dönemin Bizans dünyasının kültürel ve ekonomik durumu hakkında önemli veriler sağlamaktadır.

Tez çalışmasında, Tetrapylon Caddesi'nde işlev, teknik, form ve süsleme özelliklerine göre değerlendirilen 154 parça seramik bulunmaktadır. Tezde yer alan ve kırık halde bulunan seramik parçalarının kâğıt üzerine el ile teknik çizimleri yapılmıştır. Yapılan çizimler taranarak bilgisayar ortamına aktarılmıştır. Çizimleri yapılan seramiklerin fotoğrafları çekilmiştir. Çizim ve fotoğraflama işleminin ardından seramikler katalog yöntemi ile detaylı olarak belgelenmiştir. Katalogda yer alan seramik buluntuların hamur renkleri Munsell Soil Color Book (2009) kataloğuna göre yazılmıştır. Katalogda yer alan benzer örnek maddesi ile Aphrodisias kenti Tetrapylon Caddesi Orta Bizans dönemi seramikleri, farklı kentler ile karşılaştırılmış ve tarihlendirme önerileri yapılmıştır.

BİRİNCİ BÖLÜM

BİZANS DÖNEMİNDE APHRODISIAS KENTİ

1.1. Aphrodisias Antik Kenti Tarihçesi

Aphrodisias antik kenti, günümüzde Aydın ili Karacasu ilçesi Geyre köyü sınırları içerisinde yer almaktadır. Antik dönemde Aphrodisias, Karia bölgesi sınırları içerisinde yer almaktadır. Menderes Nehri'nin bir kolu olan Morsynos (günümüzde Dandalas) Irmağı yakınına kurulmuş olan bir kenttir (Şek. 1). Kentin bulunduğu vadi oldukça bereketli bir vadidir. Vadinin kuzeydoğusunda Honaz Dağı (Kadmos), güney tarafında Tabae Ovası yer alır. Morsynos Irmağı, batıda Antiochia ad Meandrum (Yalvaç, Başaran Köyü) antik kentine kadar uzanmaktadır¹.



Şekil 1. Karia bölgesi haritası (Erim 1989, 16)

Kentte ilk yerleşim izleri MÖ. 5000 yıllarına kadar uzanmaktadır. Ancak kent

¹ Christopher Ratté, "The Founding Aphrodisias", *Aphrodisias Papers 4: New Research on The City and Its Monuments*, Portsmouth 2008, s. 7-10.

asıl önemini Roma İmparatorluğu'nun güçlenmesi ile birlikte kazanmıştır. MÖ. 1. yüzyılda, Aphrodisias ismi bronz ve gümüş sikkeler üzerinde görülmeye başlanmıştır². Bu tarihten itibaren Roma İmparatorluğu tarafından özerklik tanınan kent, refah açısından oldukça iyi bir konuma gelmiştir. Tanınan bu özerklik ile birlikte, kent vergiden muaf tutulacak ve katı yasalara tabi tutulmayacaktı³. Roma'nın Cumhuriyet döneminin konsülü ve en önemli generallerinden olan Iulius Caesar kendi soyunun tanrıça Venüs'e (Aphrodite) dayandığını iddia ediyordu. Aphrodite'e adanan Aphrodisias kenti, Caesar'ın yasal varisi ve akrabası olan Octavianus tarafından özel olarak ilgi gördü. Octavianus'un, Augustus olmadan önce de Aphrodisias'a bir ilgisinin olması "Bütün Asya'dan kendime bir tek Aphrodisias'ı seçtim" sözleriyle anlaşılabilir. Octavianus, Augustus olduktan sonra da Aphrodisias'ı özel tutmaya devam etmiştir. Aphrodisias'ın Octavianus ile başlayan bu varsıl zamanları MS. 3. yüzyıla kadar devam etmiştir⁴. Kent, Ephesos antik kenti gibi kutsal bir rota üzerinde yer almamasına karşın hem sanatsal üretimin hem de entelektüel aktivitelerin merkezi olmaya başlamıştır⁵. MÖ. 1. yüzyılın sonlarından itibaren sahip olduğu ayrıcalıklar sayesinde refah seviyesi yüksek olan Aphrodisias, bir yandan da sanatsal ve kültürel faaliyetler de gerçekleştirmekteydi. Taş işçiliği, heykeltıraşlık gibi sanatları çok kaliteli mermerler ve yetenekli ustalar sayesinde oldukça ün kazanmıştır. MS. 2. yüzyıla gelindiğinde kentte, imar faaliyetlerinin arttığı, bouleterionun, tapınakların, agoraların, hamamların ve stoaların yapıldığı görülmektedir (Şek. 2). Aynı zamanda, kentte önemli edebi kişilikler de ortaya çıkmıştır. Yazarlar *Xenocrates* (ilaçlar üzerine bilimsel inceleme yapmıştır) ve *Chariton*⁶, filozoflar *Alexander* ve *Adrastus* gibi önemli isimler Aphrodisiaslıdır⁷.

Kent MS. 3. yüzyılın ortalarına kadar mevcut huzurunu, iyi ekonomik koşullarını ve sanatsal gelişimlerini korumuştur⁸. MS. 3. yüzyıla gelindiğinde, Aphrodisias için zorlu bir dönem başlamıştır. İmparatorlukta yaşanan yönetim anlayışındaki değişikliklerin sonucu olarak Aphrodisias gibi ayrıcalıklara sahip olan kentlerin bu durumu sona ermiştir⁹. MS. 3. yüzyıl ortalarında Asia eyaletinin başkenti Aphrodisias olmuştur. Aphrodisias öncesinde Karia bölgesinin başkenti idi. Bunun yanı sıra Aphrodisias kentinin barındırdığı ikonografik özellikler kentin öne çıkmasında rol

² Kenan Erim, *Aphrodisias: City of Venus Aphrodite*, New York, 1986, s. 29.

³ Charlotte Roueché, *Aphrodisias in Late Antiquity*, London, 1989, s. xxiv.

⁴ K. Erim, *age*, 1986, s. 29-30.

⁵ C. Roueché, *age*, 1989, s. xxiv.

⁶ K. Erim, *age*, 1986, s. 30-31.

⁷ C. Roueché, *age*, 1989, s. xxiv.

⁸ C. Roueché, *age*, 1989, s. 1-2.

oynamıştır. Aphrodisias'ta bulunan yazıtlarda kentin mitolojik kurucusu Apollo ve eşinin ismi, Karia ile geleneksel bağları bulunan Pegasus ve Bellarophon'un isimleri ve Friglerin efsanevi kurucusu Gordios'un ismi geçmektedir. Bu özelliklerle beraber, kentte düzenlenen yarışmalar ve oyunlar başkentliğe giden yolda kentin ön plana çıkmasını sağlamıştır. Aphrodisias kent oyunları, yarışmaları kent için oldukça önemlidirler ve sikkelerde bu oyunlara, yarışmalara ve kazananlarına demet çelenklerle beraber yer verilmiştir. Düzenlenen bu oyunlar uluslararası ve kutsallık nitelikleri taşımamaktadırlar. Ancak sikkelerden edinilen bilgilere göre, Gallienus dönemine tarihlenen iki yarışma kutsal sayılmıştır. Bu oyunlardan biri Aphrodisias kimliği ile örtüşse de Valeriana Pytha isimli oyun geleneksel kimlikle örtüşmemektedir¹⁰. Aphrodisias'ın yeni kurulan eyaletin başkenti olması, kenti pek çok açıdan olumsuz etkilemiştir. Başkent statüsü kazanmasına karşın, Aphrodisias özerklik statüsünü kaybetmiş, atanmış eyalet valisi ile beraber Roma vergisine ve hukukuna tabi tutulması kararlaştırılmıştır¹¹. Bu tarihten itibaren eski ihtişamlı günlerinde azalma yaşayan Aphrodisias, sivil yaşamın yanı sıra dini yaşamda da sıkıntılar ile boğuşmaktaydı. Bu durum sadece Aphrodisias özelinde değil tüm Roma dünyasında yaşanmakta idi.

Hıristiyanlığın yayılma süreci pagan kentleri etkilemiştir. Hıristiyanlık yayılmaya başladıktan sonra Aphrodisias'ın bilinen en erken piskoposu, MS. 325'teki Nikaia Konsili'ne de katılmış olan Ammonius'tur. 5. ve 6. yüzyıllarda, birçok piskopos bulunmaktadır. Monofizit bir hareket başlatılmış ve bir süre kentte aktif rol oynamışlardır. Öyle ki, MS. 512 yılında Euphemios, kentin piskoposu olmasına rağmen, monofizit inançlara ters düştüğü için sınır dışı edilmiştir¹². Hıristiyanlığın bir diğer etkisi, kentte bulunan pagan yapıların değiştirilerek Hıristiyanlık dini için kullanılması olmuştur. Bu doğrultuda Aphrodite Tapınağı, 5. yüzyılın sonlarında kiliseye çevrilmiş ve kentin piskoposluk merkezi olarak kullanılmıştır. Bu dönüşüm tapınağın kısa kenarlarındaki sütunların kaldırılıp, uzun kenarlarına eklenmesi ve ortada bir naos oluşturulması ile sağlanmıştır¹³. Dönüştürülen tapınak Aziz Mikhael Kilisesi ismini almıştır¹⁴. Önemli bir diğer değişiklik ise Iulius Cladius sülalesine ithaf edilen MÖ. 1. yüzyılda yapılmaya başlanan ve MS. 1. yüzyılda İmparator Nero döneminde bitirilen

⁹ K. Erim, *age*, 1986, s. 32.

¹⁰ C. Roueché, *age*, 1989, s. 1-4.

¹¹ C. Roueché, *age*, 1989, s. xxiv.

¹² K. Erim, *age*, 1986, s. 33-34.

¹³ Robin Cormack, *Byzantine Aphrodisias: Changing The Symbolic Map of a City, Proceedings of the Cambridge Philological Society*, 36, Cambridge, 1990, s. 32.

¹⁴ C. Roueché, *age*, 1989, s. 154.

Sebasteion Anıtı'dır. Bu görkemli anıt paganizmin etkisini kaybetmesiyle beraber 4. - 5. yüzyıllarda ticaret noktasına ve atölyelere çevrilmiştir¹⁵. Bunlarla beraber, MÖ. 1. yüzyılda inşa edilen kent tiyatrosu, birkaç değişiklik ile beraber kullanılmaya devam edilmiştir. MS. 6. yüzyılda tiyatro sahnesinde bir şapel inşa edilmiştir. MS. 7. yüzyılın ilk yarısında depremden zarar gören tiyatronun ön kısmındaki heykeller yıkılmıştır. Ancak tiyatro, bu depremden sonra devşirme malzeme ile güçlendirilmiştir. Kentte bulunan bir diğer Roma yapısı olan bouleterion MS. 1 – 2. yüzyılda inşa edilmiştir. MS. 5. yüzyılda yaşanan değişikliklerden sonra, mevcut verilere göre ders verilen, bazı zamanlarda performans sanatlarının gerçekleştirildiği bir alan olmalıdır. MS. 1. yüzyılda kentin kuzey kısmında inşa edilen bir diğer Roma yapısı olan stadium¹⁶, MS. 5. yüzyılda doğusuna yapılan eklemeler ile amfitiyatroya çevrilmiştir. Bu tarihten önce atletizm oyunlarının sıklıkla yapıldığı stadiumda artık atletizm yerine daha çok hayvan mücadeleleri gibi oyunların oynandığı bilinir. Stadium koltuklarında bulunan kazıma yöntemi ile yapılmış yazıtlar dönemin seçkin sınıfının kendileri için ayrılmış yerlere sahip olduklarını göstermektedir¹⁷. Hıristiyanlıkla birlikte Aphrodite heykelleri veya Aphrodite ile ilgili tüm eserler birer birer yıkılmıştır. Ancak, kentin antik dönemden kalan diğer gelenekleri kentin kimliğini oluşturduğu ve Aphrodisias halkının geçmişi olduğu için dokunulmamıştır ve bunlardan çoğu günümüze ulaşmıştır¹⁸. Aphrodisias'taki tapınağın MS. 5. yüzyıl sonunda kiliseye çevrilmiş olması kentteki Hıristiyan ve pagan nüfus konusunda yanıltıcı olabilir. Aphrodisias halkının önemli bir kesiminin MS. 5. yüzyılda halen Hıristiyan olmadığı bilinir. Ephesoslu Ionnes'in dini bir görevle 6. yüzyılda Batı Anadolu'da Hıristiyanlığı yayma çabaları bu yüzyılda kentlerde pagan halkın halen yoğun olarak yaşadığını göstermektedir¹⁹.

¹⁵ Esen Ögüş, Ana Tanrıça Kenti Aphrodisias, *Aktüel Arkeoloji*, 35, İstanbul 2013, s. 116.

¹⁶ Christopher Ratte - Roland Ralph Redfern Smith, Archaeological Research at Aphrodisias in Caria 1999– 2001, *American Journal of Archaeology*, 108/2, Boston 2004, s. 146 – 147.

¹⁷ C. Roueché, *age*, 1989, s. 219-220.

¹⁸ E. Ögüş, *agm*, 2013, s. 116-119.

¹⁹ A. Pescow-Bindokat, *Latmos'ta bir Karia kenti: Herakleia*. İstanbul, 2005. s. 27.

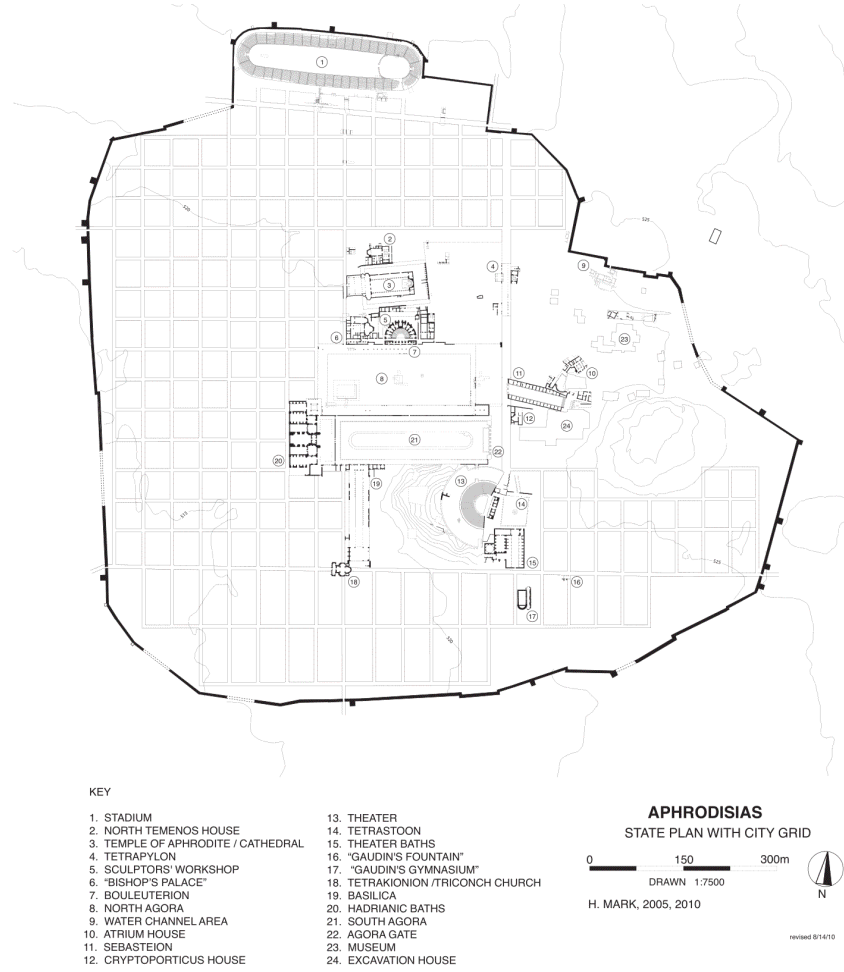

Şekil 2. Aphrodisias şehir planı (H. Jeffery, 2019, 129)

Aphrodisias'ın MS. 3. yüzyılın ortalarından itibaren başlayan zorlu süreci yazıtlara da konu olmuştur. MS. 380 yılına tarihlenen bir yazıtta, kimliği belirlenemeyen bir yöneticinin vergi yüklerinin hafifletmesi konu alınmıştır. MS. 5. yüzyılın başlarına tarihlenen bir yazıtta, Praetorian Prefect Anthemius'tan "Kariyalıları yıkımdan kurtaran" diye bahsedilmektedir. MS. 5. yüzyılın başlarında Vali Tatianus, kente büyük sorunlarla başa çıkılması konusunda yardıma bulunmuştur. Kentte zorluklar baş gösterirken, MS. 5. yüzyıl ortalarından 6. yüzyıla kadar yazıtlarda bir artış görülmektedir. Bu yazıt artışına iki olayın sebep olması muhtemeldir. Bunların birincisi, kentte valinin de iş birliği ile birlikte oluşturulan kamu fonudur. Bu fonun önceliği halktan alınan fonun yine halk için kullanılmasıdır. Bu düzen oldukça iyi bir destek oluşturmuştur ve yazıtlara da konu olmuştur. İkinci durumda kullanılan yazıtlar ise hayırseverlerin bağışlarını ve onurlandırılmalarını kayıt etmektedir. Örnek olarak Albinus, Hermias, Philippus gibi isimlerin yaptığı bağışlar açıkça kaydedilmiştir.

Bunlarla beraber bazı din adamlarının da bağış yaptığı belirtilmekte ancak bu bağışların, dini ya da sivil bir yapıdan hangisine yapıldığı bilinmemektedir. Din adamlarının cezadan muaf olması sebebiyle bu bağışların tamamen gönüllü olarak yapıldığı düşünülebilir. Bu hayırseverleri destekleyen bir grubun olması, o dönemde de seçkin sınıflar arasında rekabetin olduğunu düşündürmektedir. Kentte görülen bu durum, düşük de olsa Roma kent geleneğinin sürdürülmeye devam edildiğini kanıtlamaktadır²⁰. Bunlarla beraber kent bir yandan entelektüel bir merkez olma geleneğini sürdürmeye çalışmaktadır. MS. 5. yüzyıl sonlarında Alexandrialı pagan öğretmen Asklepiodotos, Aphrodisias'a gelmiş ve burada eğitim vermeye başlamıştır. Bu durum Aphrodisias'ta bir eğitim merkezi oluşturulmaya çalışıldığının göstergesidir²¹.

MS. 250'lerde kentin başkent olması, vergilere ve yasalara tabi tutulması, Paganizm etkisinin yavaşça azalması ve Hıristiyanlığın yayılması, sivil yaşamda görülen zorluklar gibi etkenlerle MS. 5. yüzyıla kadar yaşanan bu zorlu mücadele, MS. 5. yüzyıl ortalarından 6. yüzyıla doğru emperyal yöneticilerin ve valilerin kente yaptığı yardımlar ile hafiflediği görülmektedir. Iustinianus I'in eyalet kentleri için yaptığı yardımlardan olasılıkla Aphrodisias da yararlanmışır²². MS. 7. yüzyılda halen pagan gelenekleri yansıttığı için kentin isminin Stauropolis olarak değiştirildiği bilinir²³. Bu isim değişikliği o dönemde Anadolu'nun pek çok bölgesinde görülmektedir. Bunun sebebi de kentlerin pagan kültürünü çağrıştıran isimler yerine Hıristiyanlık ile ilgili isimleri alması ve bu sayede ilahi koruma kazanılacağına düşünülmesidir. Stauropolis ismi 'Haç Kenti' anlamına gelmektedir²⁴. Ancak kayıtlarda bir süre daha Aphrodisias isminin kullanılmasına devam edilmiştir. MS. 610-619 yıllarına ait Kudüslü Sophronius'un kayıtlarında Aphrodisias ismi kullanılmıştır. Stauropolis ismi ilk kez 680 yılına tarihlenen VI. Ekümenik Konsil'de geçmektedir ve bu tarihten sonra Aphrodisias ismi bir daha kayıtlarda görülmez. Bu değişimlerin diğer adımları ise kentin Aphrodite kültü ve Aphrodisiaslılar ile ilgili tüm yazıtların, objelerin kaldırılması olmuştur. Kent kapılarının üzerindeki pagan yazıtları kaldırılmış ve madalyon içerisinde haçlar ile 'Stauropolis' ismi kazanmıştır²⁵. Bu tarihten itibaren kent, Stauropolis kimliğini kabul etmiş, sivil halk hayatına bu şekilde devam etmeye başlamıştır²⁶. Kent MS. 7. yüzyılda

²⁰ C. Roueché, *age*, 1989, s. xxv.

²¹ K. Erim, *age*, 1984, s. 34.

²² C. Roueché, *age*, 1989, s. xxvi.

²³ K. Erim, *age*, 1986, s. 34.

²⁴ C. Roueché, *age*, 1989, s. 151.

²⁵ C. Roueché, *age*, 1989, s. 149-150.

²⁶ H. Jeffery, *age*, 2019, s. 1.

yapılan askeri eyalet düzenlemesinde Thrakesion Theması'na dâhil edilmiştir²⁷. 8. yüzyıldan itibaren kentin ismi tekrar değişikliğe uğramış ve Karia olarak kayıtlara geçmiştir²⁸.

MS. 7. yüzyılda Arap istilaları Bizans kentlerini tehlikeye sokmuştur. Bu istilalardan etkilenen bir kent olan Aphrodisias, aynı zamanda büyük bir depremle sarsılmıştı. Mevcut arkeolojik verilere göre yıkıcı etkisi yüksek olan bu deprem sonrası yıkılan yapılar tamir edilmeden bırakılmıştır. Sadece kullanımı devam eden sivil yapılar ayağa kaldırılmıştır²⁹. Kentin Bizans tarihi ile ilgili bilgiler oldukça kısıtlıdır. Yazıtlar, erken döneme göre oldukça sınırlı bilgiler sağlamaktadır³⁰. Bulunan birkaç yazılı kaynak ise dolaylı yoldan bilgi vermektedir. Bu dönem ile ilgili bilgiler daha çok arkeolojik kalıntılardan ve nümizmatik verilerden sağlanmaktadır³¹. Erken dönemlerde inşa edilen Çok Apsisli Yapı Kompleksi, Orta Bizans dönemine tarihlendirilen birkaç mührde geçmektedir. Bu mührlerden, yapının Orta Bizans döneminde onarıldığı ve kullanıldığı anlaşılmaktadır³². Orta Bizans dönemine tarihlenen bir diğer inşa faaliyeti de Trikonkos Kilise'dir. Akropolisin güneybatısında kalan bu kilise özelliklerinden dolayı MS. 10. - 11. yüzyıla tarihlenmektedir. Kilisenin içerisinde bulunan yazıtlar sadece Hıristiyanlıkla ilgili yazıtlardır. MS. 5. yüzyıla tarihlenen ve tapınaktan dönüştürülen kiliseden getirildiği düşünülen iki yazıt bulunmaktadır³³.

Bizans dönemine ait Menderes çevresi ile ilgili yazılı kaynaklar bulunmaktadır. Menderes çevresinde Aphrodisias kentine ait yazılı kaynaklar kısmen daha fazladır³⁴. Bu kaynaklar hagiografi, epistolografi ve historiografi olarak ayrılabilir. Bunlara sigillografi ve epigrafi de eklenebilir³⁵. Menderes Vadisi'nde hagiografinin başlıca ilgili olduğu kişiler Latroslu Paulos, Miletoslu Nikephoros ve Galesionlu Lazaros olmuştur. Frigya'nın güneybatı kısmında yaşayan Loukas Stylitte'in hayatı da başlıca kaynaklardan biridir. Ancak bu kaynaklardan hiçbiri Karia ya da Morsynos ile ilgili

²⁷ Thema: Bizans döneminde bölgeler thema adı verilen askeri birliklerin yönettiği bölgelere göre ayrılmaktaydı. Hugh Jeffery, *The Archaeology of Middle Byzantine Aphrodisias*, (Yayımlanmamış Doktora Tezi), Oxford University, Classical Archaeology, Oxford 2019, s. 8.

²⁸ Vincenzo Ruggieri, *The Carians in Byzantine Period*, Bonn 2009, s. 207.

²⁹ K. Erim, *age*, 1986, s. 34-35.

³⁰ K. Erim, *age*, 1986, s. 34.

³¹ C. Roueché, *age*, 1989, s. 151.

³² C. Roueché, *age*, 1989, s. 183.

³³ C. Roueché, *age*, 1989, s. 159-160.

³⁴ V. Ruggieri, *age*, 2009, s. 208.

³⁵ Hagiografi: Ermiş olduğu kabul edilen kişilerin, kilise büyüklerinin ve kendini dine adayanların hayatlarının anlatıldığı edebi eserler. Epistolografi: Bizans çağının entelektüel elitleri ile popüler olan söylemlere benzer bir Bizans edebiyatı türü. Historiografi: Tarihyazımı. Sigillografi: Mühür bilimi.

değildir. Karia ile ilgili günümüze ulaşan üç metin bulunmaktadır. Bunlardan biri Karia metropolitlerinden bahseden bir yazıttır. Bunlardan ilki diyakoz Ignatios'a aittir. Ignatios, İkonoklazma döneminin ikinci yarısında, teolog olarak din politikalarına karşı esnek oluşuyla tanınırdı. Karia piskoposu olan Nikephoros'a gönderilmiş üç adet mektubu bulunmaktadır. Bu mektuplar Karia'nın dini görüşleri ile ilgilidir. Kentin o dönemki sivil yaşamından ve kentin durumundan bahsetmemektedir. İkinci metin, MS. 10. yüzyılın önde gelen entelektüeli ve Nikaia'nın piskoposu olan Alexandros'a aittir. Alexandros MS. 944'te, bilinmeyen bir günah dolayısıyla sürgün edilmiş ve hapsedilmiştir. Kendisinin iyileşme süreci için başkent metropolitlerini ikna etmek amacıyla yazdığı on yedi mektup bunun bir kanıtıdır. Yazdığı mektupların yedi tanesi Karia'nın anonim metropolitlerine referans olmuştur. Ancak bu metinlerde de kent hakkında herhangi bir bilgi bulunmamaktadır. Bizans döneminde kent metropolitliğine bağlı merkezlerin sayısı kentin önemi ile aynı paralelde sayılmaktaydı. VI. Leon (886-912) dönemine ait piskoposluk kayıtlarına göre; Aphrodisias/Stauropolis metropolitliğine bağlı 26 adet piskoposluk merkezi bulunmaktadır. Bu döneme ait kayıtlarda geçen diğer kentler Ephesos'a bağlı 34 piskoposluk merkezi ve Myra'ya bağlı 33 piskoposluk merkezi bulunmaktadır. Bu veriler Bizans döneminde nispeten küçük ancak stratejik konumu önemli olan Aphrodisias kentinin, oldukça önemli bir merkez olduğunu ortaya koymaktadır³⁶. Bir diğer metin ise MS. 1025 - 1043 yılları arasında Konstantinopolis Patrikliği yapan Alexios Studios'un dört adet Synodik kararnamesidir. Bu kararnameler başkent ile Karia metropolitini anlaşmazlığa düşürmüştür. Bunun devamında ise Karia'nın bu kararnameleri kabul etmemesiyle birkaç yaptırıma maruz kaldığı bildirilmektedir. Bu metinler de kentin durumu ile ilgili bilgiler vermemektedir³⁷.

Niketas Khoniates'in kroniklerinde Karia'dan iki kez bahsedilmektedir. MS. 1176 yılında Bizanslıların Miryokefalon Savaşı'nda mağlup olmasının ardından, MS. 1188 yılında Theodoros Mankaphas, Philadelphia'da (Manisa, Alaşehir) isyan etmiş ve bunun ardından Ioannes Vatatzes tarafından Philadelphia'dan kovulmuştur. Theodoros Mankaphas daha sonra İkonion'a (Konya) sığınmış ve I. Keyhüsrev'in izni ile topladığı

Epigrafi: Yazıt bilimi. Elisabeth Jeffreys – John Haldon – Robin Cormack (Ed.), *The Oxford Handbook of Byzantine Studies*. New York, 2008.

³⁶ Speros Vryonis Jr, *The Decline of Medieval Hellenism in Asia Minor and the Process of Islamization from the Eleventh through the Fifteenth Century*, California, 1971, s. 305.

³⁷ H. Jeffery, *age*, 2019, s. 10-14.

Türkmen birlikleri ile beraber Laodikeia'yı, Khonai'yi ve Karia'yı yağmalamıştır³⁸. Theodoros Mankaphas'ın seferinin Aphrodisias'a ulaştığı onun adı olan sikkelerin kentte bulunması ile öne sürülmüştür. Aynı zamanda Mankaphas'ın Türk birliklerinin bu bölgeleri yağmalarken Aphrodisias kentinde bulunan Aziz Mikhael Kilisesi'ni de yakmış olması muhtemeldir³⁹. Kroniğin devamında da Khoniates, 1197 yılında Anadolu Selçuklu Sultanı I. Gıyaseddin Keyhüsrev ile Bizans İmparatoru III. Alexios Angelos'un yaşadığı ahlaki tezatlıklardan doğan sorunlardan bahsetmiştir. 1197 yılında III. Alexios Angelos Yunan ve Türk tüccarların mallarına el koymuş ve bu malları devlet hazinesi yerine kendi saray halkına dağıtmıştır⁴⁰, Keyhüsrev'de Mısır'dan gelen atlara el koymuştur. Bu anlaşmazlıklardan sonra I. Gıyaseddin Keyhüsrev, Morsynos'a doğru ilerlemeye başlamıştır. Ardından Karia ve Dandalos'u yağmalamıştır⁴¹. I. Keyhüsrev buradan sağlıklı, yaklaşık olarak 5.000 kişiyi esir almış ve onları Philomelion'a (Konya, Akşehir) yerleştirmiştir. Buraya yerleştirilen halka da beş yıl boyunca vergi muafiyeti vermiştir. Kendilerine gösterilen bu iyi davranıştan memnun olan halkın bir kısmı Selçuklu ve Bizans anlaşmasından sonra da kendi topraklarına dönmemiş ve yerleştirildikleri yerlerde yaşamaya devam etmişlerdir⁴². Yaşanan bu durum Aphrodisias nüfusunda önemli bir miktarda düşüş meydana getirmiştir. Bu kronikte Karia bir komopolis olarak kayıtlarda gözükmektedir⁴³.

Anadolu'nun Selçuklular tarafından kontrol edilmeye başlamasından sonra Anadolu'da Selçuklulara tabii birçok yerel Ortodoks yönetici olduğu görülür. Manuel Maurozomes Karia bölgesinde Selçuklu sarayı ile bağlantılı bir figür olarak karşımıza çıkmaktadır. I. Gıyaseddin Keyhüsrev, Manuel Maurozomes'ın kızı ile evlidir. 13. yüzyılın başında Meandr Vadisi'nin kontrolü için Theodoros Laskaris ile karşı karşıya geldiği bilinir. Buluntularda 13. yüzyılın başından Maurozomes'in öldüğü 1230 tarihine kadar bölgeyi hala Ortodoks olan ancak Selçuklulara tabii bu ailenin yönettiği bilinmektedir⁴⁴.

VIII. Michael Palaelogos (1259-82) dönemine kadar Karia, Bizans İmparatorluğu için resmi bir mücadele alanı olmuştur. Bu yüzden de bu dönemi yerel olarak idare eden ancak Bizans İmparatorluğu ile resmi olarak bağları zayıflamış bir

³⁸ S. Vryonis, *age*, 1971, s. 127- 128.

³⁹ C. Roueché, *age*, 1989, s. 155.

⁴⁰ H. Jeffery, *age*, 2019, s. 16.

⁴¹ Claude Cahen, *Osmanlılardan Önce Anadolu*, İstanbul, 2000, s. 61-62.

⁴² S. Vryonis, *age*, 1971, s. 184.

⁴³ Komopolis: Kent ile köy arasında bir ölçüğe sahip yerleşim. S. Vryonis, *age*, 1971, s. 29.

Bizans halkından söz etmek mümkündür. 1278’de, gelecek imparator Andronikos Palaeologos, Menderes Vadisi’nde Türkleri yenmek için askeri hazırlık yaptığı sırada, Karia ve Antiokheia ad Meandrum kentlerinin düştüğü bildirilmiştir⁴⁵. Bu tarihten sonra, Pakhymeres’e göre 1278 yılında Karia, Türklerin hâkimiyeti altına girmiştir⁴⁶.

Vryonis MS. 14. yüzyılların sonuna tarihlendirdiği belgelerden, bölgenin ve Hıristiyan topluluğunun bu yıllardaki durumunu belirtmiştir. Vryonis’e göre MS. 1356-1361 yıllarında Stauropolis metropolitlik statüsünü kaybetti ve geçici olarak Bizye (Vize) Metropolitliği’nin yönetimine girdi. Bölgedeki kötü koşullar nedeniyle bir başrahip göndermek olanaksızdı. Bölgede her geçen gün Hıristiyan topluluğun sayısı azalmaktaydı. MS. 1369 yılında, Stauropolis metropoliti, Miletos ve Antioch ad Meandrum’da görülmüştür. Bu durum Stauropolis’teki demografik düşüşü doğrulamaktadır. MS. 1399’daki belgelerde son kez kentten dini merkez olarak bahsedilmekte ve kilisenin ise tamamen terk edildiği bildirilmektedir⁴⁷.

Aphrodisias kentinin Anadolu Selçukluları hâkimiyeti altındaki durumu hakkında bilgiler yok denecek kadar azdır. Kentte Anadolu Selçukluları dönemine ait seramik buluntusu çok sınırlıdır. Tarihsel kaynakların bu dönemdeki azlığı Anadolu Selçukluları hâkimiyeti altındaki Aphrodisias kentinin durumunun aydınlatılmasını zorlaştırmaktadır. Genel olarak Anadolu Selçuklularının bölgede kısa zamanlı varlığı söz konusu olsa da anıtsal yapılar inşa edecek ya da var olan yapıları yenileyip Selçuklu kimliği taşıyan bir yerleşim inşa edecek girişimlerde bulunmadıkları düşünülebilir.

MS. 13. yüzyılın sonlarında Menteşe Beyliği’nin Menderes Vadisi üzerindeki kontrolü, Aphrodisias’taki Beylikler döneminin başlangıcıdır. Aphrodisias’ın bulunduğu Aydın kenti, Menteşe Beyliği’nden sonra Aydınogullarının hâkimiyeti altına girmiştir. Ancak Aphrodisias’ta Tetrasyon Caddesi’nde bulunan hamam kalıntısı dışında günümüzde Beylikler dönemine ait bir yapı tespit edilememiştir. Aphrodisias’ın son piskoposu olan Theodoros, İstanbul’un fethinden önce Roma Synodu’na katılmıştır. Bu durumda Türkler hâkimiyetinde olan Aphrodisias’ın göstermelik bir piskoposluk makamı vardı. Ardından 1425/26 yılında kentte Osmanlıların hâkimiyeti başlar. Kazılardan elde edilen buluntulara göre MS. 15. yüzyıl sonu ve 16. yüzyılda Aphrodisias kentinde büyüme ve ekonomik iyileşme görülmektedir. Bu dönemde yerel

⁴⁴ Sophie Metivier, “Les Maurozômai, Byzance et le sultanat de Rûm. Note sur le sceau de Jean Comnène Maurozômès” *Revue des études byzantines*, tome 67, 2009. s. 197-207.

⁴⁵ C. Roueché, *age*, 1989, s. 152.

⁴⁶ H. Jeffery, *age*, 2019, s. 18.

⁴⁷ S. Vryonis, *age*, 1971, s. 296.

retim ve yksek kaliteli seramiklerin fazlalığı dikkat ekicidir. 16. yzyıldan sonra merkezi otoritenin zayıflığı ve deęişen uluslararası ticari rotalar Aphrodisias ekonomisinde ciddi deęişiklikler meydana getirmiştir. Bu durum seramik buluntularında da açıka grlmektedir. Bu dneme ait yerel retim seramikler sadece sırsız kaplardan oluřmaktaydı ve ithal edilen kaliteli seramiklerin sayısında ani bir dřř yařanmıştır. Bu dnemden sonra Aphrodisias kentinin nfusunda da azalmalar grlmeye bařlanmıştır. 1831 yılında kentin toplamda 6.999 kiřilik nfusu bulunmaktaydı ve bunlardan 6.912’si Mslmandır. 1845 sayımında nfus 7.845’tir. Bu sayının 7.759’u Mslmandır. 1867 yılında Nazilli’ye baęlı yerleřke olup 1897 yılında Aydın Sancaęına baęlanmıştır⁴⁸.

⁴⁸ Muradiye ztařkın, “Byzantine and Turkish Glazed Pottery Finds from Aphrodisias” *Glazed Pottery of The Mediterranean and The Black Sea Region, 10th–18th Centuries*, 2, Kazan- Kishinev 2017, s. 167-168.

1.2. Aphrodisias ve Kuzey Cadde Kazıları

Kuzey – Güney Cadde kazılarına sistemli olarak 2008 yılında başlanmıştır. Bu kazıların amacı Aphrodisias antik kentinin en iyi durumdaki caddesini ziyarete açmak, kentin ve klasik dönemden sonra terk edilmesinin nedenlerinin daha iyi anlaşılmasını sağlamaktır⁴⁹.

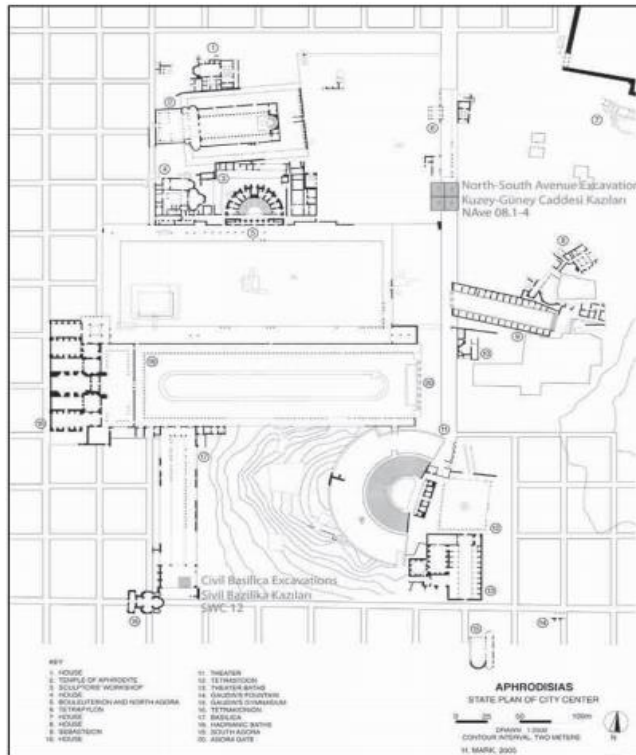

Şekil 3. Aphrodisias kent planı ve 2008 yılı sondajları (R. R. R. Smith – B. Yıldırım, 2010, 121)

2008 Yılı

Caddenin Tetrapylon'un doğusuna uzanan ucunun kazılarına ilk olarak 1983 yılında başlanmış ve Tetrapylon kazısı esnasında caddenin 50 metreye yakın bir kısmı ortaya çıkarılmıştır (Şek. 3-4). 2008 sezonunda ise dört sondaj ile (NAve 08.1, 08.2, 08.3, 08.4) 21x21 metrelik bir alan kazılmıştır. Beşinci sondaj ise (NAve 08.5) stratigrafiyi anlamak için, önceki sondajların güneyinde kazılmıştır. Yapılan kazılar

⁴⁹ Roland Ralf Redfern Smith – Bahadır Yıldırım, "Aphrodisias 2008" 31. KST 3, 2010, s. 103-104.

sonucunda kısmen zemin döşemesi korunmuş bir cadde, satış tezgâhları için yapılmış moloz taş zeminler, zemin üzerinde keçi kemikleri ve MS. 15. - 16. yüzyıllara tarihlenen sekiz yüz adet Osmanlı sikkesi ortaya çıkarılmıştır. Bu sondajlardan daha aşağı seviyelerde ise kazılan alanın güney ucunda harçlı bir duvar ve ocak ortaya çıkarılmıştır. Güneydoğu sondajı (NAve 08.4) güney kısmı ile kuzeybatı sondajı (NAve 08.1) kuzey kısmı çalışmaları ile caddenin mermer döşemesi ve kuzey-güney portikolarının bir bölümü ortaya çıkarılmıştır⁵⁰.



Şekil 4. Aphrodisias 2008 yılı sondajları ve Tetrapylon (R. R. R. Smith – B. Yıldırım, 2010, 122)

2009 Yılı

2008 yılında açılan sondajlardan elde edilen veriler izlenerek 2009 kazılarına yön verilmiştir. 2009 yılı cadde kazılarında Geç Roma, Bizans, Osmanlı ve Geyre yerleşimleri hakkında bilgiler ortaya çıkarılmış, 2008 sezonunda olduğu gibi çok sayıda Osmanlı sikkesi ele geçirilmiştir⁵¹.

Caddenin NAve 09.4 sondajında Osmanlı dönemi kültür tabakasının hemen

⁵⁰ R.R.R. Smith – B. Yıldırım, agm, 2010, s. 104.

⁵¹ Roland Ralf Redfern Smith, "Aphrodisias 2009" 32. *KST* 2, 2011, s. 257.

altında moloz taş duvarlı odalar bulunmuştur. Aynı zamanda 09.4 sondajında çeşitli spolia ile tek parça sütunlar, sütun kaideleri gibi mimari parçalar bulunmuştur. Spolia parçalar arasında Zeus Spaloksios'a ait MS. 1. yüzyıla tarihlenen yazılı lento taşı kentin tarihi açısından önem taşımaktadır. Caddenin güney ucunda 45 metrekarelik döşeme taban açığa çıkarılmıştır. Kuzey ucun doğu revakında putto figürlü paye başlıklarına ait parçalar ile cam mozaikler ortaya çıkarılmıştır. NAVE 09.4 sondajındaki kazılar sayesinde bir yapıya ait kalıntılar ortaya çıkarılmıştır (Şek. 5). Bu yapı mermer kaplama ve cam duvar mozaikleri arasında yer alan bir yıkıntı tabakası içerisinde yer almaktadır. Yapı beyaz mermerden kare yer döşemeleri ve pişmiş toprak tuğlalardan oluşmaktadır. Elde edilen diğer buluntular (pencere camı, çifte sütunlar) yapının ikinci katı olma ihtimalini düşündürür. Bu seviyeye ortaya çıkan geniş yanık ve kül tabakası bir afetin yaşanmış olabileceğine ve bununla gelen bir çökmeye işaret etmektedir⁵².



Şekil 5. Aphrodisias 2009 yılı sondajları ve Tetrapylon (R. R. R. Smith, 2011, 271)

⁵² R.R.R. Smith, agm, 2011, s. 258.

2010 Yılı

Çalışmalarda cadde kazılarına beş adet sondaj ile devam edilmiştir (NAve 10.1, 10.2, 10.3, 10.4, 10.5) (Şek. 6). Yürütülen kazılarda NAve 10.1 ve 10.3 sondajları caddenin doğusundaki stoada 16x3 metre boyutlarında bir alanı kaplamaktadır. Stoada ele geçirilen in-situ durumdaki üç sütun kaidesi, bir paye, üç devşirme sütun yapıdaki bir ikinci katın varlığına işaret etmektedir. Bu üç sondajdan çıkan moloz tabakası birbiriyle örtüşmektedir. Tuğla, kiremit, mermer yer döşemesi, duvar kaplaması, mozaik parçaları gibi buluntular içermektedir. Cadde seviyesinin 70 cm. üstünde bulunan moloz tabakasının altında ele geçirilen koyu, kömürleşmiş toprakla karışık tabaka yıkımın yangın sebebi ile olduğunu göstermektedir. Aynı zamanda NAve 10.1 ve 10.2 sondajlarında yüksek kalitede dört adet pilaster başlığı ortaya çıkarılmıştır. Bulunan bu başlıklar MS. 4. yüzyılın sonu ve 5. yüzyılın başlarına tarihlenmektedir. Stoa sondajında bulunan seramik ve diğer küçük buluntular, bu alanın 5. yüzyıl ve 6. yüzyılda yoğun olarak kullanıldığına işaret etmektedir⁵³.

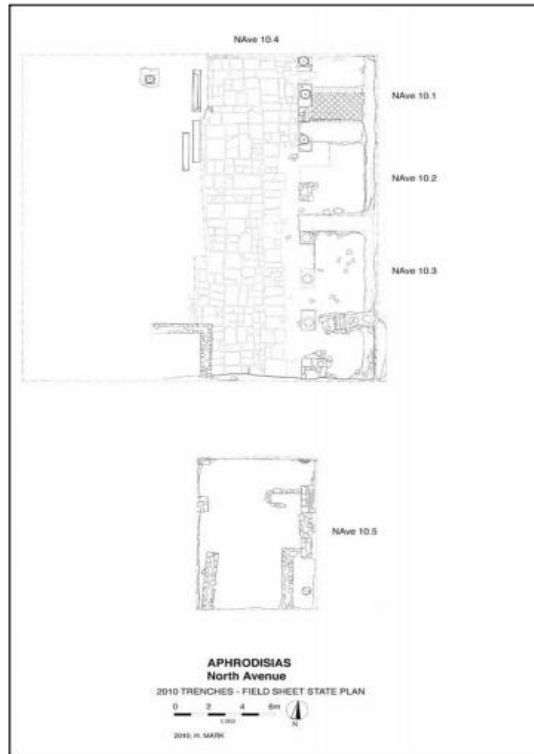

Şekil 6. Aphrodisias 2010 yılı sondajları planı (R. R. R. Smith, 2012, 51)

⁵³ Roland Ralf Redfern Smith, "Aphrodisias 2010" 33. *KST* 4, 2012, 25-26.

NAve 10.4 sondajında ise cadde döşemesinin 5 x 11.5 metrelik bir kısmını ortaya çıkarılmıştır. Bunlarla beraber mermer kaplama parçaları, mavi, yeşil, kırmızı ve altın renkli tesseraları olan duvar mozaiği parçaları, pilaster başlığına ait parçalar bulunmuştur⁵⁴.

Güney Cadde Sondajı olarak nitelendirilen beşinci sondaj olan NAVE 10.5 sondajının amacı; caddenin daha büyük bir kısmını ortaya çıkarmak ve caddenin batısında yer alan nişli ve işlevi bilinmeyen anıtsal cephe ile bağlantısını kurmaktır. Sondajın 2010 sezonunda kazılan kısmı Bizans ve sonrası dönemlere ait katmanlardır⁵⁵.

2011 Yılı

Cadde kazıları kapsamında toplam beş adet sondaj açılmıştır (NAve 11.1, 11.2, 11.3, 11.4, 11.5). NAVE 11.1 ve 11.2 kazılarında doğu cadde portikosunda enlemesine uzanan bir toprak tabakası kazılmış, NAVE 11.1’de üç adet bezemeli ve bronzdan yapılmış kapı tokmakları bulunmuştur. Aynı sondajda Orta İmparatorluk dönemine ait seramik buluntuları ele geçirilmiştir⁵⁶.



Şekil 7. Aphrodisias 2011 yılı sondajları (R. R. R. Smith – E. Ögüş, 2013, 95-96)

Caddenin batı tarafından kazılan ve 11x3 metrelik bir alanı kaplayan NAVE 11.3

⁵⁴ R. R. R. Smith, agm, 2012, s. 27.

⁵⁵ R. R. R. Smith, agm, 2012, s. 27.

⁵⁶ Roland Ralf Redfern – Esen Ögüş, “Aphrodisias 2011” 34. *KST* 3, 2013, s. 75.

sondajı, 2011 sezonunda caddenin genişliğini ve batı stoa ile bağlantısını ortaya çıkarmak amacıyla kazılmıştır. Kazı sayesinde caddenin genişliğinin 7,9 metre olduğu ortaya çıkmıştır. Batı stoanın da içerisinde üç adet Geç Antik Çağ ve bir adet Orta Çağ katmanı ortaya çıkarılmıştır (Şek. 7). Aynı zamanda stoanın arka duvarının batısına yapılan bir sondajda, stoanın taban seviyesinde bir harç zemini olduğu ortaya çıkarılmıştır. Bu sondajdan çıkan en erken seramik buluntuları ise Geç Helenistik ve Erken İmparatorluk dönemine tarihlendirilmektedir. Bu sondajda ortaya çıkarılan drenajlardan batı drenajında 237 adet okunmaz durumda olan bronz sikke ile MS. 6. yüzyıl – 7. yüzyıla tarihlendirilen seramik buluntuları ele geçirilmiştir⁵⁷.

7 x 10 m ölçülerindeki Nave 11.4 sondajında Geç Antik dönem ve Antik dönem sonrası yerleşmeler hakkında kanıtlar ortaya çıkarmak hedeflenmiştir. Bu sondajda ortaya çıkarılan ve MS. 5. yüzyıla tarihlendirilen portikoda, devşirme sütunlar, payeler ve yüksek kaideli bir sütun ele geçirilmiştir. Portikodan düşen tuğla ve kiremit molozu caddenin üzerine düşerek bir moloz tabakası oluşturmuştur. Bu moloz tabakasında Geç Antik döneme ait bir iki adet paye, sütun başlığı ve mimari parçalar ele geçirilmiştir. Bu moloz tabakasının üzerinde daha geç tarihli bir moloz tabakası daha bulunmuştur. Bu moloz tabakası üzerine inşa edilen kuzey-güney duvarları ile aynı tarihli (MS. 7. yüzyıl) bir define bulunmuştur. Bulunan define I. Iustinianus ve Flavius Heraclius dönemleri arasına tarihlendirilen 338 adet sikke içermektedir. Sezonun ilerleyen bölümlerinde sondaj güneybatı köşesinden biraz daha genişletilmiş ve anıtsal nitelikteki Nişli Yapı hakkında veriler aranmıştır. Ancak yapılan kazılarda yapının dönemini belirleyebilecek herhangi bir sikke veya seramik buluntusuna rastlanmamıştır⁵⁸.

Nave 11.5 sondajı Sebasteion Propylonu'na yakın bir alana açılmıştır. Sondajın batısında bir su kanalı bulunmaktadır ve bu su kanalının altında Osmanlı ve modern döneme ait üç farklı yol katmanı tespit edilmiştir. Aynı zamanda sondajın doğusunda Osmanlı dönemine ait, içerisinde in-situ durumda olan pişmiş topraktan kapların bulunduğu, muhtemelen ocak işlevi gören bir işlik bulunmuştur (Şek. 8). Sondajın batısında ve kuzeydoğusunda yapılan sondajlar neticesinde taş döşeme ortaya çıkarılmıştır. Sondajın batısında yer alan Osmanlı ve modern dönemlere tarihlenen yol katmanlarının altında, moloz tabakasının için başsız himationlu bir erkek heykeli bulunmuştur. Heykel iyi korunmuş durumdadır. Erken İmparatorluk dönemine ait olan

⁵⁷ R. R. R. Smith – E. Ögüş, agm, 2013, s. 75-76.

⁵⁸ R. R. R. Smith – E. Ögüş, agm, 2013, s. 76.

bu heykel, yüksek ihtimalle Sebasteion Propylonu'ndan alana gelmiştir⁵⁹.

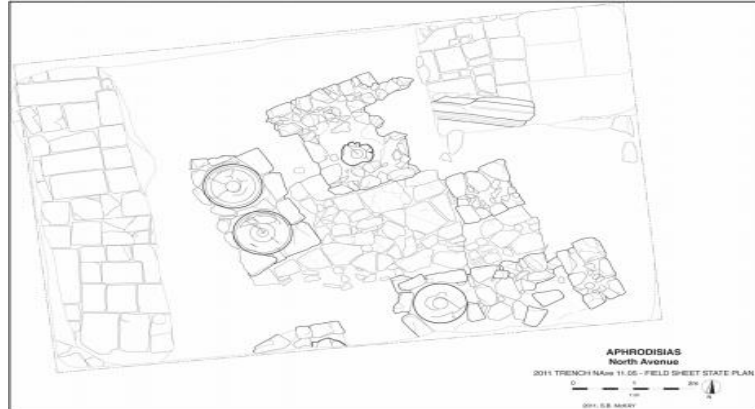

Şekil 8. Aphrodisias 2011 yılı sondajı planı (R. R. R. Smith - E. Ögüş, 2013, 96)

2012 Yılı

2012 kazı sezonunda üç sondaj açılmıştır ve 1980'lerde yapılmış olan sondajlar birleştirilmiştir. Nave 12.1 sondajı, erken tarihli sondajlar ile birleştirilerek caddenin kuzeydeki 35 metrelik bir alanının ortaya çıkarılmasını sağlamıştır (Şek. 9). Yapılan kazılar neticesinde iyi korunmuş bir yıkıntı tabakası ortaya çıkarılmıştır. Bu yıkıntıda; Geç Antik dönem sütunları, kaideleri, başlıkları, kiremitler, yanmış ahşaplar, cam ve mozaik parçaları ele geçirilmiştir. Nave 12.1 güneyinde yer alan Nave 12.2 sondajında ise Orta Çağa ait taş döşeli bir yol ortaya çıkarılmıştır⁶⁰.

Bir diğer sondaj olan Nave 12.3 sondajının güneybatı köşesinde bir çeşit platform ortaya çıkarılmıştır. Bu platformun temelinde ise devşirme malzemeler ile iki adet, büyük boyutlu heykel ortaya çıkarılmıştır. Her iki heykelin de baş kısmı eksiktir. MS. 200'e tarihlenen heykellerden biri, yüksek kalitelidir ve himationludur. Diğer heykel ise MS. 5. yüzyıla tarihlendirilen toga giymiş bir heykeldir⁶¹.

⁵⁹ R. R. R. Smith – E. Ögüş, agm, 2013, s. 76-77.

⁶⁰ Roland Ralf Redfern Smith – Esen Ögüş, “Aphrodisias 2012” 35. *KST* 1, 2014, s. 306.

⁶¹ R. R. R. Smith- E. Ögüş, agm, 2014, s. 306.



Şekil 9. Aphrodisias Nave 12.1 sondajı (R. R. R. Smith- E. Ögüş, 2014, 320)

2013 Yılı

Aphrodisias antik kenti kazı sezonunda, cadde kazıları kapsamında toplam dört sondaj açılmıştır⁶². Güneyde yer alan Nave 13.1, 13.2, 13.3 sondajları neticesinde, ilk 1.5 metrede modern kalıntılar bulunmuştur. Bu kalıntıların 1980 yılında kazı toprağının atılmasıyla burada biriktirildiği anlaşılmaktadır. Bu sondajlarda Bizans, Osmanlı ve modern Geyre'ye ait kalıntılar bulunmuş ve MS. 7. yüzyıl sonrası yaşamı hakkında bilgiler elde edilmiştir (Şek. 10). Nave 13.1 sondajında, erken Osmanlı dönemine tarihlenen bir küp, belki bir atölye, Nave 13.2 sondajında antik bir kapı pervazı, Nave 13.3 sondajında ise Dokimeion taklidi yerel bir lahidin parçaları bulunmuştur. Yine aynı sondajdan bir heykel kaidesi bulunmuştur⁶³.

2013 sezonunda kazılan sondajların en kuzeyde bulunanı 13.4 sondajıdır. Bu sondajdan MS. 7. yüzyıl kalıntıları ortaya çıkarılarak MS. 4. yüzyıl ve 5. yüzyıl (Roma seviyesi) kronolojisi ortaya çıkarılmıştır. Bu sondajdan; cam kaplar, iyi korunmuş bir havan ile havan tokmağı ve Erken Roma Dönemi'ne ait Silenus figürlü bronz bir sürahi

⁶² Roland Ralf Redfern Smith – Esen Ögüş, “Aphrodisias 2013” 36. *KST* 2, 2015, s. 73-74.

⁶³ R. R. R. Smith – E. Ögüş, agm, 2015, s. 78-79.

ele geçirilmiştir⁶⁴.



Şekil 10. Aphrodisias Nave 2013 sondajlarının güneyden görünümü (R. R. R. Smith - E.Öğüş, 2015, 97)

2014 Yılı

Aphrodisias antik kenti kazı sezonunda, cadde kazıları kapsamında bir sondaj ile devam edilmiştir. Nave 14.1 sondajı 34 x 12 m. boyutlarındadır. 2011 yılında ortaya çıkarılan ve 2013 yılında kaldırılan Osmanlı dönemine ait atölye katmanının altında yer alan Bizans dönemine ait duvar ve kanal kalıntıları ortaya çıkarılmıştır (Şek. 11). Yapılan kazılarda elde edilen seramik buluntuları neticesinde Osmanlı dönemine ait olduğu bilinen atölyenin MS. 15. yüzyıl – 16. yüzyıl tarihlerine ait olduğu anlaşılmıştır. Ayrıca bu atölyenin bir Bizans duvarı üzerine inşa edildiği ve 8 x 9 metrelik bir alanı kapladığı ortaya çıkarılmıştır. Aynı zamanda Osmanlı dönemine ait atölyenin güneyinde bir platform ve kanal yapısı kalıntıları ortaya çıkarılmıştır⁶⁵.

Ortaya çıkarılan Osmanlı atölyesinin kuzey ve güneyindeki yapılarda cam buluntular elde edilmiştir. Bu küçük parçalar daha erken tarihli ve Roma ya da Geç

⁶⁴ R. R. R. Smith – E. Öğüş, agm, 2015, s. 79.

⁶⁵ Roland Ralf Redfern Smith – Esen Öğüş, “Aphrodisias 2014” 37. *KST* 2, 2016, s. 541, 546.

Antik döneme tarihlenmektedir. Daha büyük buluntular; örneğin Bizans cam kâse ve kapları MS. 10. yüzyıl ve 11. yüzyıla tarihlendirilmektedir. Bu tabakanın Orta Bizans dönemine tarihlendirilmesi, ön yüzlerine İsa figürü olan sikkeler ile birlikte doğrulanmaktadır. Osmanlı atölyesinin, üzerine inşa edildiği Bizans duvarları ve kanalları, muhtemelen birinci üretimi cam olan, Bizans'ın önemli üretim alanlarından biriydi. Aynı katmanda ortaya çıkarılan iki Bizans kurşun mührü de Bizans Aphrodisias'ı için önemli kanıtlardır. Seramikler üzerinde yapılan analizler, ortaya çıkarılan bu tarihlendirmeyi ve sonuçları destekler niteliktedir⁶⁶.

Yapılan kazılarda Bizans atölyesinden önce de bir sütun kalıntısına ulaşılmıştır. Bu sütun kalıntıları ile aynı katmandan çıkan sikkelerin incelenmesi sonucunda MS. 7. yüzyıl öncesinde bir yangında yıkıldığı ortaya çıkarılmıştır. Tarihlendirilebilen son sikke, II. Constans dönemine (MS. 655-657) ait olan 40 nummi parçasıdır⁶⁷.



Şekil 11. Aphrodisias Nave 14.1 sondajı güneyden görünüm (R. R. R. Smith - E. Ögüş, 2016, 556)

⁶⁶ R. R. R. Smith – E. Ögüş; agm, 2016, s. 546-547.

⁶⁷ R. R. R. Smith – E. Ögüş, agm, 2016, s. 547.

2015 Yılı

2015 yılı kazı çalışmalarında cadde kazılarına iki ana noktaya yoğunlaşarak devam edilmiştir. Bu ana noktalar; Sebasteion Propylonu ve Agora Kapısı arasında kalan bölge ve caddenin batısındaki Nişli Yapı ile Sebasteion Propylonu arasında kalan bölgedir⁶⁸.

Sebasteion Propylonu ve Agora Kapısı arasında kalan bölgede başlanan kazı çalışmalarında amaç caddeyi Agora Kapısı'nın arkasına bağlayacak bağlantıyı sağlamaktır. Ortaya çıkarılan tabakalanmada 1980'lerde atılan kazı toprağının getirdiği modern kalıntılar görülmüştür. Sebasteion Propylonu'nun kuzeyinde ise oldukça geniş bir sondaj (NAve 15.1) açılmıştır. Bu sondajda ana amaç Roma seviyesine kadar inerek Nişli Yapı'nın işlevini ve kronolojik tarihlendirmeyi yapabilmektir (Şek. 12). Bu sondajdan, heykel buluntularının yanı sıra çok önemli kronolojik kanıtlar elde edilmiştir⁶⁹.



Şekil 12. Aphrodisias 2015, Sebasteion'un kuzeyindeki kazı alanı (R. R. R. Smith – E. Ögüş, 2017, 33)

⁶⁸ R. R. R. Smith – E. Ögüş, “Aphrodisias 2015” 38. *KST* 2, 2017, s. 17, 22.

⁶⁹ R. R. R. Smith – E. Ögüş, agm, 2017, s. 22-23.

Elde edilen arkeolojik veriler en erken tarihli veriyi Roma İmparatorluk dönemi oluşturmaktadır. Bu katmanda bulunan in-situ durumdaki bir tuğla kemerin, tubuli ve duvar parçalarının Gerousia Hamamı'na ait olabileceğine işaret etmektedir. Nişli Yapı'da yer alan Myon Eusebes'in heykel kaidesinde anılan hamamın adı Gerousia'dır. Yine Nişli Yapı'nın arka tarafında temizlik esnasında bir kadın başı heykeli bulunmuştur. Terk edilme esnasında moloz yığıntısı ile birlikte bırakılmış olabileceği tahmin edilmektedir. Alandaki ikinci tabakalaşma ise MS. 7. yüzyıla aittir. Bu yüzyıldaki yıkım tabakası, Tetrasyon Caddesi'nin en önemli yapılarından olan ve MS.400'lere tarihlenen Stoa yapısına ait kanıtlar içermektedir. Elde edilen sikkeler, yapılan incelemeler neticesinde; 2011 buluntusu sikkeler MS. 616 - 617 yıllarına ve yıkım tabakası içerisinde bulunan sikkeler ise MS. 610-611 arasına tarihlendirilmiştir. Bu tarihlendirmeler ışığında, stoanın MS. 610 - 617 yılları arasında yıkılmış olabileceği tahmin edilmektedir. Alandaki bir diğer tabaka ise MS. 9. yüzyılda tekrar kullanılmış heykel buluntularıdır. Caddenin tekrar düzenlenmesinin yapıldığı MS. 9. yüzyıla ait olan bir yol ortaya çıkarılmıştır. Burada küçük, himationlu bir heykel bulunmuştur. Heykel Orta İmparatorluk dönemine aittir. MS. 9. yüzyıla tarihli platformlarda heykeller bulunmuştur. Propylon'a ait bir sütunun kullanıldığı ilk platformda iki adet porte heykeli bulunmuştur. Bu heykellerden biri Theodosius dönemi saç modeli ile betimlenmiştir. Diğer baş ise ince yüzlü ve keçi sakallı bir adamı betimlemektedir. Bu baş, 2012 yılında bulunan, himationlu erkek gövdesine uymaktadır. İki portre de yaklaşık olarak MS. 400'lere tarihlendirilmektedir. Bu yapılar ve kanıtlar ile birlikte, MS. 9. yüzyılda önemli bir kentsel dönüşüm süreci geçirildiği anlaşılmaktadır⁷⁰.

2016 Yılı

Aphrodisias antik kenti cadde kazılarında iki alanda yoğunlaşmıştır. Sebasteion Propylonu'nun kuzey ve güney kısımlarında çalışmalar devam etmiştir. Bu dönemde Nave 16.1 ve SAve 16.1, 16.2 ve 16.3 olmak üzere toplamda dört adet sondaj açılmıştır⁷¹.

Nave 14.1 ve 15.1'in devamı olan Nave 16.1 sondajı, caddeyi açmak ve döşeme taşları üzerinde konservasyon yapmak amacıyla kazılmıştır. Caddenin batısında in situ durumda ve opus spicatum tekniğinde örülmüş duvar kalıntısı bulunmuştur. Caddenin güneyindeki yıkıntıda ise bir yaşlı erkek heykel başı bulunmuştur. Caddenin

⁷⁰ R. R. R. Smith – E. Ögüş, agm, 2017, s. 23-24.

⁷¹ R. R. R. Smith, "Aphrodisias 2016" 39. KST 2, 2018, s. 263, 266.

kuzeyindeki yıkıntı ise yanık ve yanık olmayan bir birikintiden oluşmaktadır. Bu birikintinin içerisinde büyük bir kadın heykel başı bulunmuştur⁷².

Cadde kazısını güneye doğru genişletmek ve Roma dönemine inmek amacıyla 2015 yılında başlatılan SAve kazıları bu dönemde devam etmiştir. SAve 16.1, 16.2, 16.3 olmak üzere bu bölgede toplam üç adet sondaj yapılmıştır. Kazı alanının doğu tarafında birbirini takip eden çok farklı cadde katmanları tespit edilmiştir. Bu katmanlar en doğu köşede Cryptoporticus Evi olarak adlandırılan, Roma duvarı ile sınırlandırılmıştır. Kazı alanının batı kısmı da bir yapı ile kaplıdır. Bu kısımda ise Orta - Geç Bizans dönemine ait küçük bir hamam kompleksinin sıcaklık odası ortaya çıkarılmıştır⁷³ (Şek. 13).



Şekil 13. Aphrodisias 2016, Türk Dönemi Hamam kalıntısı (R. R. R. Smith, 2018, 280)

2017 Yılı

23 Mayıs – 20 Eylül 2017 yılı tarihleri arasında gerçekleştirilen Aphrodisias antik kenti kazı çalışmalarında, cadde kazıları özelinde, SAve 17.1 sondajıyla Sebasteion Propylonu'nun güneyine odaklanılmıştır. SAve sondajlarının ana amacı,

⁷² R. R. R. Smith, agm, 2018, s. 267.

⁷³ R. R. R. Smith, agm, 2018, s. 267-268.

Agora kapısı ile caddenin bağlantısını saptamak ve Roma dönemi seviyesine kadar inmektir. Ancak 2017 yılı özelinde, SAve 17.1 sondajının ana amacı Bizans dönemi sonrasına tarihlendirilen hamam yapısını ve Geç Antik Dönem kalıntılarını ortaya çıkartmaktır⁷⁴ (Şek. 14).



Şekil 14. Aphrodisias, Cadde üzerindeki Türk dönemi hamamı kalıntısı (önde). (R. R. R. Smith 2019, 264)

Geç Antik döneme ait olduğu anlaşılan, kuzey-güney doğrultulu, yol üzerinde yer alan bir duvar kalıntısı saptanmıştır. Bulunan en erken tarihli kalıntı olarak önem taşımaktadır. 2016 yılında kısmen ortaya çıkarılan hamam yapısının kazısına bu sezon da devam edilmiş ancak tam yapı ortaya çıkarılmamıştır. 2017 sezonunda hamam kazıları esnasında ortaya çıkarılan yapılar dört oda ve praefurniumdan oluşur. Oda 1, su odası veya su tankıdır. Oda 2, sıcaklık bölümüdür. Oda 3, ılık bölüme olması muhtemel küçük bir odadır. Hamam yapısı 2016 yılında ortaya çıkarıldığında Bizans dönemine tarihlendirilmiştir. Ancak kazının ilerleyen süreçlerinde hamamın Türk dönemine tarihlendirilmesi daha uygun görülmüştür⁷⁵.

⁷⁴ Roland Ralf Redfern Smith, "Aphrodisias 2017" 40. *KST* 3, 2019, s. 238, 249.

⁷⁵ R. R. R. Smith, agm, 2019, s. 249-250.

2018 Yılı

2018 yılı Aphrodisias antik kenti kazı çalışmaları genel itibariyle Tetrasyon Caddesi, Güney Agora ve Bazilika kazılarına odaklanmıştır. Cadde kazıları dört alanda devam etmiştir. Bu alanlar; Sebasteion Propylonu'nun güneyindeki alan, Sebasteion Propylonu'nun önündeki alan, Nişli Yapı'nın önündeki alan ile kazısı tamamlanan ve restorasyonu yapılacak olan kuzey kısımdaki döşemelerdir. SAve 18.1 sondajı, Sebasteion Propylonu'nun güneyindeki alanı kapsamaktadır. 2018 sezonunda, bu sondajın amacı, daha önce ortaya çıkarılmış olan Türk dönemi hamamının kazısını tamamlamak ve cadde ile Agora kapısı arasında bağlantı kurmaktır (Şek. 16). Türk dönemi hamamı kazıları sırasında, hypokaust odasının kaçak kazıyla kazılmış ve odanın Roma İmparatorluk dönemine kadar indiği görülmüştür. Hamamın inşası sırasında açılan temel seviyenin Roma İmparatorluk dönemi caddesi ile aynı seviyede olduğu ortaya çıkarılmıştır. Kazılarda Oda 3'ün batısında, hamama sonradan eklenen bir yapı olduğu tespit edilmiştir. 5 no.lu oda olarak adlandırılan hamama ait bu odanın, Osmanlı döneminde konut yapısına dönüştürüldüğü olduğu ortaya çıkarılmıştır⁷⁶.



Şekil 15. Aphrodisias NAve 18.1 Sondajı, Sebasteion Propylonu girişi (R. R. R. Smith, 2020, 64)

⁷⁶ Roland Ralf Redfern Smith, "Aphrodisias 2018" 41. *KST* 4, 2020, s. 45.



Şekil 16. Aphrodisias 2018, Türk Dönemi Hamamı (<http://aphrodisias.classics.ox.ac.uk/Aphrodisias-2018-report-c.pdf>, 12)

Türk dönemi hamamının güneyinde bulunan Geç Roma devri caddesinin sütun sırasının yıkıntısı kazılarında önemli buluntular elde edilmiştir. Bu alanda elde edilen en erken tarihli buluntu Roma İmparatorluk dönemine ait olan küçük boyutlu taş döşemelerdir. Aynı zamanda 2018 yılı çalışmalarında Geç Antik Çağ caddesinin sütun sırasına beş sütun sırası daha ortaya çıkarılarak eklenmiştir. In-situ durumda bulunan sütunlar, doğrudan cadde üzerine yıkılmışlardır. Caddenin diğer köşelerinde de düzgün yıkılmalar söz konusudur. Güçlü bir deprem ile bu yıkımlar gerçekleşmiştir. 2011 yılında Nişli Yapı'dan elde edilen sikkelerin verdiği tarihler ise MS. 616 - 617'yi göstermektedir ve depremin tarihini vermektedir. Aynı zamanda, ortaya çıkarılan sütunların mimarisinde ve süslemesinde yeni denemelerin olduğu görülmektedir. Sütun başlıklarında İon düzeni kullanılmış ve aynı zamanda tuğla kemerlerin oturması için impost bloklar kullanılmıştır. Bu kullanım, MS. 6. yüzyıl impostlu başlık tasarımının öncüsü olarak deneysel bir dönem olduğunu göstermektedir. Bu sütunlar arasında Geç Antik Çağ'a ait boyalı yazıtlar da bulunmuştur⁷⁷.

⁷⁷ R. R. R. Smith, agm, 2020, s. 46-47.

Kazılarda stylobatın önünde üç metre derinliğinde bir su kuyusu ile karşılaşılmış ancak bu kuyunun Korinth bir başlığın parçasıyla kapatıldığı anlaşılmıştır. Sondajın güneybatı kısmında ise batı caddenin bir kısmı ortaya çıkarılmıştır. Cadde ve Agora Kapısı arasındaki bağlantının ipuçları günümüze ulaşmamış gibi gözükse de bir ulaşım aksının varlığı mümkündür. MS. 616 - 617 depreminden sonra caddenin bu bölümü, uzun süre boyunca düzensiz bir şekilde kalmaya devam etmiştir. 2018 yılı kazılarında caddenin ortasında yer alan yıkıntının içerisinde tam korunmuş, yeşil sırlı Erken Osmanlı dönemine tarihlendirilen bir kâse ele geçirilmiştir⁷⁸.

NAve 18.1 sondajı Sebasteion Propylonu'nun önünde yer alan bir sondajdır ve sezonda odaklanılan bir diğer cadde kazısı alanıdır. Burada, 1980'li yıllarda yapılan kazı çalışmaları su seviyesinin yüksek olmasından dolayı zor koşullarda gerçekleşmekteydi. Aynı sorun Antik Çağ'da da görülmekteydi. Bu yüzden zeminin antik dönemde, 1,5 metre yükseltildiği anlaşılmıştır. 2018 sezonunda NAve 18.1 sondajının ana amacı; caddenin farklı katmanlarını anlamak, Propylon yapısının en alt seviyesine inmek ve Sebasteion'un batı cephesinde uzanan caddenin kalanını ortaya çıkarmaktır. Sondajın kuzeyinde yer alan ve 2017 yılında alt kısmı bulunan tuğla döşemeli zeminli çeşme restorasyon çalışmalarında kaldırılmıştır. Temel döşemesi ve tuğla zeminin kaldırılma amacı, alt katmanlara dair veri elde edebilmektir. Sebasteion Propylonu'nun ön tarafına yakın bir bölgede ve merkez merdivenlerin altında olmak üzere iki noktada caddenin altında bir su kanalı ortaya çıkarılmıştır (Şek. 15). Bu su kanalının, cadde seviyesinin yükseltilmesinden sonra inşa edilmiş olması muhtemeldir. Aynı zamanda, büyük çaplı ve dikkatlice yerleştirilmiş, su kanalına ait künkler de ele geçirilmiştir. Bu bölgeden toplanan seramik buluntulara göre, üst seviyedeki cadde döşemesi MS. 6. yüzyıla tarihlendirilmektedir⁷⁹.

NAve 18.2 sondajı, caddede yer alan Nişli Yapı'nın önündeki sondajdır. Nişli Yapı'nın önündeki caddede, kazılar devam ederken bir kesit bırakılmıştır. Bu kesit çalışmalar için bir geçiş sağlamaktaydı ancak MS. 7. yüzyıl yıkıntısının bir kısmının üzerini örtmekteydi. 2018 sezonunda ise bu kesitin kaldırılarak, MS. 7. yüzyıl yıkıntısının bir kısmını ortaya çıkarmak ve Nişli Yapı'nın güney tarafına dayanan toprak dolgusunu kaldırmak amaçlanmıştır. Kazılar sonucunda, geçen yıllarda tahmin edilen Gerousia Hamamı'na ait tonozlu dar bir geçit ortaya çıkarılmıştır. Bu geçit, hamamın hypokaust odasına geçişi sağlamaktaydı. Böylelikle, heykel kaidesinde adı

⁷⁸ R. R. R. Smith, agm, 2020, s. 47-48.

⁷⁹ R. R. R. Smith, agm, 2020, s. 48-50.

geçen hamam ortaya çıkarılmıştır⁸⁰.

Nişli Yapı'nın çalışmaları bu sezon tamamen temizleme ile son bulmuştur (Şek. 17). Nişli Yapı tamamen temizlenmiş ancak nişin içerisine yerleştirilmesi planlanan heykel kopyası, gerekli prosedürler sebebiyle henüz yerleştirilememiştir. Bu bölgeden ele geçirilen buluntular arasında, Afrikalı bir erkek çocuğuna ait küçük bir heykel başı ele geçirilmiştir⁸¹.



Şekil 17. Aphrodisias 2018, temizlik çalışmaları biten Nişli Yapı
(<http://aphrodisias.classics.ox.ac.uk/Aphrodisias-2018-report-c.pdf>, 20)

2019 Yılı

2019 yılı kazı sezonunda yapılan çalışmalar, Sebasteion'un güneyinde, kuzeyinde, Nişli Yapı'nın kuzeyinde, doğu portikosunda, sokak döşemesinin altında gerçekleştirilmiştir⁸².

⁸⁰ R. R. R. Smith, agm, 2020, s. 50-51.

⁸¹ R. R. R. Smith, agm, 2020, s. 51-52.

⁸² <http://aphrodisias.classics.ox.ac.uk/Aphrodisias-2019-report-c.pdf>, s. 5 (Erişim tarihi: 25.03.2021)



Şekil 18. Aphrodisias 2019, Tetrapylon Caddesi'nin güneyden görünümü (<http://aphrodisias.classics.ox.ac.uk/Aphrodisias-2019-report-c.pdf>, s. 30)

Sebasteion'un güneyinde (SAve) gerçekleştirilen kazı çalışmalarında, 2019 yılının hedefi deprem yıkıntısını belgelemek ve kazısını tamamlamak, Güney Agora-Palmiyeler Parkı (Place of Palms) ile cadde bağlantısını kurmak ve Türk dönemi hamamının araştırmasını tamamlamaktır. Bu hedefler neticesinde Türk dönemi hamamının güneyinde yapılan çalışmalarla birlikte Agora Kapısı ile caddenin, bir kuzey arteri ile bağlandığı ortaya çıkarılmıştır (Şek. 20). Aynı zamanda 1975 yılında yapılan bir sondaj tekrardan açılmış, MS. 1. yüzyıl – 7. yüzyıl arası tüm tabakalar hakkında önemli bilgiler elde edilmiştir. Elde edilen kalıntılar sayesinde Roma İmparatorluk dönemi caddesinin deniz seviyesinden yaklaşık 516.5 metre yüksekte olduğu

anlaşmıştır. MS. 400'lerde ise cadde seviyesinin 517.85 metreye kadar yükseltildiği anlaşılmıştır. Cadde, Agora kapısı önünde büyük bir moloz tabakasının üzerine yerleştirilmiştir. Caddeye dâhil edilen bir su kanalı sayesinde yağmur suyu Agora Kapısı'nın doğusundaki su kuyusuna taşınmış olmalıdır. Buradan da Güney Agora/Palmiyeler Parkı'na doğru ilerleyen bir seramik künkün içerisine aktarılmış olmalıdır. Caddeden Palmiyeler Parkı'na ulaşmak için döşeli bir rampa bulunmuştur. Bu noktadan sonra caddenin bir kez daha bir metre yükseltildiği anlaşılmaktadır (Şek. 18-19). Ana caddenin yıkılmasına sebep olan büyük deprem, önceki kazılarda elde edilen sikkelerin tarihlendirmesine göre MS. 616 - 617 yıllarına tarihlenmektedir. Bu depremden önce de caddede bir işlem yapıldığı anlaşılmıştır. I. Iustinianus döneminde Nikomedia'da basılan basılmış bir sikke bulunmuştur. Bu sikke yapılan değişikliklerin MS. 6. yüzyıl ortalarında yapıldığını ortaya koymaktadır. Türk dönemi hamamının ise Klasik Osmanlı döneminde genişletildiği anlaşılmıştır⁸³.



Şekil 19. Caddeden Güney Agora/Palmiye Parkı'na inen döşeli rampa
(<http://aphrodisias.classics.ox.ac.uk/Aphrodisias-2019-report-c.pdf>, 31)

⁸³ <http://aphrodisias.classics.ox.ac.uk/Aphrodisias-2019-report-c.pdf>, s. 5-6 (Erişim tarihi: 25.03.2021).



Şekil 20. Aphrodisias Agora Kapısı ve Cadde arasındaki tonozlu kuzey tüneli
(<http://aphrodisias.classics.ox.ac.uk/Aphrodisias-2019-report-c.pdf>, s. 31)

NAve 19.1 sondajı Sebasteion Propylonu'nun kuzeyinde yapılan kazıları kapsamaktadır. Bu sezonda yapılan NAve 19.1 sondajının temel hedefi, önceki yıllarda bulunan ve Gerousia Hamamı'na ait olduğu düşünülen mermer bir kapıyı aydınlatmak ve bu alandaki MS. 6. yüzyıl ile 20. yüzyıl arasındaki kronolojiyi daha iyi anlamaktır. Kazı çalışmalarında, mermer kapının hamama ait olmadığı anlaşılmıştır. Hamamın güneyine bitişik bir yapıya ait olduğu öğrenilen kapının tarihlendirilmesi MS. 400'lü yıllara dayandırılmaktadır. Elde edilen bulgulara göre kapının MS. 6. yüzyılda, Karanlık Çağ olarak bilinen MS. 7 – 9. yüzyılda ve Orta Bizans döneminde faal olarak kullanıldığı ortaya konulmuştur. Kapının yoğun kullanımı, yaşayanların pervazlara çizdiği graffitilerden anlaşılmaktadır⁸⁴.

NAve 19.2 ve 19.4 sondajları Nişli Yapı'nın kuzeyindeki alanı kapsayan sondajlardır. Kazılar neticesinde, batı portikonun bir bölümü ve Karanlık Çağ'a ait bir kompleks ortaya çıkarılmıştır (Şek. 21). Karanlık Çağ'a tarihlendirilen bu üç farklı birimli, altı odalı kompleks, portiko yıkıntısının üzerine inşa edilmiştir ve 12.5 x 9 m. ölçülerindedir. Ancak kompleksten elde edilen buluntuların azlığından dolayı, detaylı

⁸⁴ <http://aphrodisias.classics.ox.ac.uk/Aphrodisias-2019-report-c.pdf>, s. 6-7 (Erişim tarihi: 25.03.2021).

bir tanımlama yapılması mümkün olmamıştır. Uzun süre kullanıldığı ve Osmanlı döneminde terk edildiği anlaşılmaktadır⁸⁵.



Şekil 21. Aphrodisias Karanlık Çağ kompleksi

(<http://aphrodisias.classics.ox.ac.uk/Aphrodisias-2019-report-c.pdf>, 42)

NAve 19.3 sondajı doğu portikoda yapılan kazıları kapsamaktadır. 2008-2016 yılları arasında kazılan doğu portikonun, 2019 yılında kazılan 45m'lik alanla en geç yerleşim yeri katmanı kaldırılmış ve MS. 7. yüzyılda gerçekleşen yıkımın aydınlatılması hedeflenmiştir. Çatıda yanma izleri bulunsa da yapının MS. 616- 617 depremine kadar ayakta kaldığı ve yine bu depremde yıkıldığı anlaşılmıştır. Bunlara ek olarak, sondajın kuzeydoğusunda, caddenin ise doğusunda yer alan MS. 6. yüzyıla ait bir konut tespit edilmiştir⁸⁶.

NAve 19.3 sondajında caddenin altında ve doğu portikonun içerisinde yapılan sondajlardan önemli sonuçlar elde edilmiştir. Nişli Yapı'nın ve arkasındaki hamamın temellerinin erken imparatorluk dönemine tarihlenen cadde üzerinde olduğu tespit edilmiştir. Ancak yapılan incelemeler sonucunda Nişli Yapı'nın ve hamamın, Geç Antik Çağ caddesi döşenirken, MS. 4. yüzyıl sonları ve 5. yüzyıl başlarında, inşa edildiği anlaşılmıştır. Bu durum da hamamın küçük boyutlu olmasının sebebini açıklamaktadır.

⁸⁵ <http://aphrodisias.classics.ox.ac.uk/Aphrodisias-2019-report-c.pdf>, s. 7-8 (Erişim tarihi: 25.03.2021).

⁸⁶ <http://aphrodisias.classics.ox.ac.uk/Aphrodisias-2019-report-c.pdf>, s. 8 (Erişim tarihi: 25.03.2021).

Önceki yüzyıllarda böyle bir uygulama söz konusu değildir⁸⁷.

2020 Yılı

Dünya çapında büyük bir salgının, Covid-19'un ortaya çıkmasından dolayı Aphrodisias antik kenti kazı çalışmaları yapılmamış, kısa bir araştırma dönemi gerçekleştirilmiştir. Bu doğrultuda, Tetrasyon Caddesi'nde gerçekleştirilen kazıların yayın çalışmasına yönelik önemli adımlar atılmıştır. Caddeye dair yayınlanacak eserlerin çizimi, fotoğraflanması ve belgeleme işlemleri tamamlanmıştır⁸⁸.

Bu kısa araştırma döneminde, seramik buluntuları üzerinde de çalışmalar yapılmıştır. Yapılan incelemeler neticesinde, Tetrasyon Caddesi'nden çıkan seramikler MS. 7. yüzyıldan sonra, Aphrodisias yaşamının seyrine yönelik bilgiler vermektedir. Anadolu kentlerinde, örneği az olan Bizans'ın Karanlık Çağ (MS. 7. ortası- 9. yüzyıl ortası) olarak adlandırılan döneme ait örnekler Aphrodisias kentinde tanımlanmıştır. MS. 8. yüzyıl ve 9. yüzyıl tarihli bu seramiklerin çoğunluğu, koyu kırmızı/kırmızı mutfak ve depolama işinde kullanılan günlük kullanım seramikleridir. Yapılan araştırmalar sonucunda Aphrodisias kentine ait bir seramik kronolojisi ortaya çıkarılmıştır. Buna göre Tetrasyon Caddesi'nde üç farklı Bizans katmanlaşması tespit etmek mümkündür. Bunlar; Karanlık Çağ dönemi, nüfusun yeniden arttığı MS. 10. yüzyıl - 11. yüzyıl dönemi, çevredeki alanlardan sürüklenerek gelen ve belirli bir yerleşimi işaret etmeyen MS. 12. yüzyıl-13. yüzyılın ilk çeyreğine ait seramiklerinin bulunduğu dolgu tabakasıdır. Son dönem Selçukluların 1188 yılında Aphrodisias'a saldırmasıyla başlayan ve 13. yüzyılın ikinci çeyreğine kadar görülen Selçuklu idaresi altında yaşayan Ortodoks halkın kullandığı sırlı seramikler olarak tanımlanabilir. Bu seramikler dışında, yerleşime işaret eden Beylikler dönemi ve daha çok alanın tarım amacıyla kullanıldığı Osmanlı dönemine ait yoğun miktarda seramik buluntusu da Tetrasyon Caddesi'nde ortaya çıkarılmıştır⁸⁹.

⁸⁷ <http://aphrodisias.classics.ox.ac.uk/Aphrodisias-2019-report-c.pdf>, s. 8-9 (Erişim tarihi: 25.03.2021).

⁸⁸ <http://aphrodisias.classics.ox.ac.uk/Aphrodisias-2020-report-c.pdf>, s. 3 (Erişim tarihi: 25.03.2021).

⁸⁹ <http://aphrodisias.classics.ox.ac.uk/Aphrodisias-2020-report-c.pdf>, s. 4-5 (Erişim tarihi: 25.03.2021).

İKİNCİ BÖLÜM
APHRODISIAS ANTİK KENTİ KUZEY CADDE KAZILARINDA BULUNAN
ORTA BİZANS SERAMİKLERİ KATALOĞU

2.1. Karanlık Çağ Seramikleri

Kat. No: 1

Kazı Buluntu No: APH NAve 15.1/1103–461

Lev. No: 1/1, 13

Tip: Servis kabı – Kâse

Tür: Ağız ve dip parçası

Form: Karanlık Çağ – Form 1

Buluntu yeri: Kuzey Cadde 15.1 sondajı

Buluntu tarihi: 2015

Buluntu kotu: Yüzey

Ölçüler: a.ç.: 23 cm., d.ç.: 12 cm., yük.: 6.1 cm.

Hamur: Kırmızı (10 R 4/8), mikalı, büyük ve yoğun kireç katkılıdır. Toprakta uzun süre suya maruz kalması nedeniyle içindeki kireç katkı parçacıkları büyük ve pürüzlü bir görünüm almıştır.

Astar: Kırmızı astar kalıntıları mevcut.

Tarih: 8. yüzyıl sonu – 9. yüzyıl başı

Benzer Örnek: *Sagalassos*, 7. yüzyıl sonu, Poblome 2014, fig. 5.

Kat. No: 2

Kazı Buluntu No: APH NAve 09.3/15–844

Lev. No: 1/2

Tip: Mutfak kabı – Mutfak kabı – Pişirme Kabı

Tür: Ağız

Form: Karanlık Çağ – Form 2

Buluntu yeri: Kuzey Cadde 09.3 sondajı

Buluntu tarihi: 17.07.2009

Buluntu kotu: 520.06 – 520.52 m.

Ölçüler: a.ç.: 15.8 cm., yük.: 4.5 cm.

Hamur: Kırmızı-kahverengi, mikalı, az miktarda kireç ve kuvars katkılı, tamamen yanmış durumdadır.

Astar: –

Tarih: 7. yüzyıl sonu

Benzer Örnek: *Saraçhane*, 8. yüzyıl, Hayes 1992, s. 175, fig.55/49

Kat. No: 3

Kazı Buluntu No: APH NAVE 19.1/1176–1161

Lev. No: 1/3

Tip: Mutfak kabı – Mutfak kabı – Pişirme Kabı

Tür: Ağız-kulp parçası

Form: Karanlık Çağ – Form 3

Buluntu yeri: Kuzey Cadde 19.1 sondajı

Buluntu tarihi: 04.08.2019

Buluntu kotu: 518.39–59 – 518.57–80 m.

Ölçüler: a.ç.:20 cm., yük.: 3.8 cm.

Hamur: Kırmızı (2.5 YR 4/8), mikalı, kireç ve kuvars katkılı. Parçada yanma izleri vardır.

Astar: Yok

Tarih: 8. yüzyıl – 9. yüzyıl ortası

Benzer Örnek: –

Kat. No: 4

Kazı Buluntu No: APH NAVE 15.1/1103–463

Lev. No: 1/4, 13

Tip: Mutfak kabı – Mutfak kabı – Pişirme Kabı

Tür: Ağız-kulp parçası

Form: Karanlık Çağ – Form 4

Buluntu yeri: Kuzey Cadde 15.1 sondajı

Buluntu tarihi: 2015

Buluntu kotu: Yüzey

Ölçüler: –

Hamur: Kırmızı (10 R 4/8), mikalı, yoğun kireç katkılıdır. Üst kısımlarında yanma izleri vardır. Toprak yüzünden hamur içeriği değişmiştir.

Astar: Yok

Tarih: 8. yüzyıl – 9. yüzyıl ortası

Benzer Örnek: –

Kat. No: 5

Kazı Buluntu No: APH Nave 19.2/2140–1164

Lev. No: 1/5

Tip: Mutfak kabı – Mutfak kabı – Pişirme Kabı

Tür: Ağız-kulp parçası

Form: Karanlık Çağ – Form 5

Buluntu yeri: Kuzey Cadde 19.2 sondajı

Buluntu tarihi: 28.08.2019

Buluntu kotu: 518.90–93 m.

Ölçüler: a.ç: 10 cm., yük.: 3.1 cm.

Hamur: Kırmızı (2.5 YR 5/8), mikalı, yoğun kireç ile kuvars katkılı.

Astar: Yok

Tarih: 8. yüzyıl – 9. yüzyıl ortası

Benzer Örnek: *Sparta*, 9.yüzyıl başı, Sanders 1995, s. 452, fig.6/7

Kat. No: 6

Kazı Buluntu No: APH Nave 19.2/2116–1162

Lev. No: 1/9

Tip: Mutfak kabı – Mutfak kabı – Pişirme Kabı

Tür: Ağız-kulp parçası

Form: Karanlık Çağ – Form 6

Buluntu yeri: Kuzey Cadde 19.2 sondajı

Buluntu tarihi: 25.08.2019

Buluntu kotu: 519.10–15 – 519.44–50 m.

Ölçüler: a.ç.: 19.6 cm., yük.: 3.3 cm.

Hamur: Kırmızı (2.5 YR 4/8), mikalı, kireç ve kuvars katkılı. Kulp üzerinde yanma izleri mevcuttur.

Astar: Yok

Tarih: 8. yüzyıl – 9. yüzyıl ortası

Benzer Örnek: *Saraçhane*, 7. yüzyıl ortası, Hayes 1992, s. 171, fig. 51/33; *Sparta*, 9. yüzyıl başı, Sanders 1995, s. 452, fig.6/7.

Kat. No: 7

Kazı Buluntu No: APH SAve 19.1/395–1149

Lev. No: 1/7

Tip: Mutfak kabı – Mutfak kabı – Pişirme Kabı

Tür: Ağız-kulp parçası

Form: Karanlık Çağ – Form 7

Buluntu yeri: Güney Cadde 19.1 sondajı

Buluntu tarihi: 24.07.2019

Buluntu kotu: 517.24–31 – 517.56–518.02 m.

Ölçüler: a.ç.: 13 cm., yük.: 9.5 cm.

Hamur: Kırmızı (10 R 4/8), mikalı, büyük ve yoğun kireç ile kuvars katkılı. Kulp üzerinde yanma izleri vardır.

Astar: Yok

Tarih: 8. yüzyıl – 9. yüzyıl ortası

Benzer Örnek: *Saraçhane*, 8. yüzyıl, Hayes 1992, s. 172, fig.52/12

Kat. No: 8

Kazı Buluntu No: APH NAVE 15.1/1125–960

Lev. No: 1/6

Tip: Mutfak kabı – Mutfak kabı – Pişirme Kabı

Tür: Kulp

Form: Karanlık Çağ – Form 8

Buluntu yeri: Kuzey Cadde 15.1 sondajı

Buluntu tarihi: 18.08.2015

Buluntu kotu: Yüzey

Ölçüler: ç.: 13 cm., yük.: 4,5 cm.

Hamur: Kırmızı (2.5 YR 4/8), mikalı, yoğun kireç ve kuvars katkılı. Dış yüzeyde kazıma bir haç sembolü ile yanma izleri mevcuttur.

Astar: Yok

Süsleme tekniği: Kazıma

Tarih: 8. yüzyıl – 9. yüzyıl ortası

Benzer Örnek: –

Kat. No: 9

Kazı Buluntu No: APH NAVE 11.5/23–890

Lev. No: 1/8

Tip: Mutfak kabı – Mutfak kabı – Pişirme Kabı

Tür: Ağız-kulp parçası

Form: Karanlık Çağ – Form 8

Buluntu yeri: Kuzey Cadde 11.5 sondajı

Buluntu tarihi: 29.08.2011

Buluntu kotu: 518.08 – 518.27 m.

Ölçüler: ç.: 20.2 cm., yük.: 2,7 cm.

Hamur: Kırmızı-kahverengi, mikalı, büyük kireç, kuvars katkılı. Yanık izleri mevcut.

Astar: Yok

Tarih: 8. yüzyıl – 9. yüzyıl ortası

Benzer Örnek: –

Kat. No: 10

Kazı Buluntu No: APH NAVE 19.2/2074–1007

Lev. No: 1/10

Tip: Mutfak kabı – Mutfak kabı – Pişirme Kabı

Tür: Kulp

Form: –

Buluntu yeri: Kuzey Cadde 19.2 sondajı

Buluntu tarihi: 08.08.2019

Buluntu kotu: 519.80–90 – 520.20–30 m.

Ölçüler: yük.: 5.8 cm.

Hamur: Pembe-kahverengi (10 R 5/6), mikalı, kireç ve kuvars katkılı.

Astar: Yok

Süsleme tekniği: Kazıma

Tarih: 8. yüzyıl – 9. yüzyıl ortası

Benzer Örnek: *Khersonesos*, 8.yüzyıl, Sazanov 1998, s. 62, fig.V/50.

Kat. No: 11

Kazı Buluntu No: APH NAve 19.3/3181–1030

Lev. No: 1/11

Tip: Mutfak kabı – Mutfak kabı – Pişirme Kabı

Tür: Kulp parçası

Form: –

Buluntu yeri: Kuzey Cadde 19.3 sondajı

Buluntu tarihi: 21.08.2019

Buluntu kotu: 517.04–10 – 517.05–16 m.

Ölçüler: gen.: 2.9 cm., yük.: 1.1 cm.

Hamur: Koyu kırmızı (2.5 YR 4/6), mikalı, kuvars katkılıdır.

Astar: Yok

Tarih: 8. yüzyıl – 9. yüzyıl ortası

Benzer Örnek: –

Kat. No: 12

Kazı Buluntu No: APH NAve 19.2/2074–1008

Lev. No: 1/12

Tip: Mutfak kabı – Mutfak kabı – Pişirme Kabı kapak parçası

Tür: Kapak parçası

Form: –

Buluntu yeri: Kuzey Cadde 19.2 sondajı

Buluntu tarihi: 08.08.2019

Buluntu kotu: 519.80–90 – 520.20–30 m.

Ölçüler: ç.: 15.4 cm., yük.: 0.6 cm.

Hamur: Tamamen yanmış haldedir. Mikalı.

Astar: Yok

Tarih: 8. yüzyıl – 9. yüzyıl ortası

Benzer Örnek: –

Kat. No: 13

Kazı Buluntu No: APH NAve 19.3/3181–1029

Lev. No: 1/13

Tip: Mutfak kabı – Mutfak kabı – Pişirme Kabı kapak parçası

Tür: Kapak parçası

Form: –

Buluntu yeri: Kuzey Cadde 19.3 sondajı

Buluntu tarihi: 21.08.2019

Buluntu kotu: 517.04–10 – 517.05–16 m.

Ölçüler: ç.: 2.8 cm., yük.: 2 cm.

Hamur: Kırmızı (2.5 YR 4/8), mika, kuvars katkılı. Yanma izleri görülür.

Astar: Yok

Tarih: 8. yüzyıl – 9. yüzyıl ortası

Benzer Örnek: *Limyra*, 8. yüzyıl – 9. yüzyıl, Vroom 2011, s. 151, fig.16b

Kat. No: 14

Kazı Buluntu No: APH NAve 19.3/3181–1028

Lev. No: 1/14, 13

Tip: Mutfak kabı – Mutfak kabı – Pişirme Kabı kapak parçası

Tür: Kapak parçası

Form: –

Buluntu yeri: Kuzey Cadde 19.3 sondajı

Buluntu tarihi: 21.08.2019

Buluntu kotu: 517.04–10 – 517.05–16 m.

Ölçüler: ç.: 5.7 cm., yük.: 4.7 cm.

Hamur: Koyu kırmızı (2.5 YR 3/4), sık mikalı, kuvars katkılı.

Astar: Yok

Tarih: 8. yüzyıl – 9. yüzyıl ortası

Benzer Örnek: *Limyra*, 8. yüzyıl – 9. yüzyıl, Vroom 2011, s. 151, fig.16b

Kat. No: 15

Kazı Buluntu No: APH-NAve-15.1/1125-955

Lev. No: 1/15

Tip: Mutfak Kabı – Su ısıtma kabı

Tür: Süzgeçli ağız

Form: Karanlık Çağ – Form 9

Buluntu yeri: Kuzey Cadde / 15.1 sondajı

Buluntu tarihi: 18.08.2015

Buluntu kotu: Yüzey

Ölçüler: a.ç.:5 cm. yük.: 5.4 cm.

Hamur: Kırmızı-kahverengi (2.5 YR 4/6), yoğun mikalı, büyük kireç ve kuvars katkılı.

Astar: Yok

Tarih: 8. yüzyıl – 9. yüzyıl ortası

Benzer Örnek: –

Kat. No: 16

Kazı Buluntu No: APH NAve 15.1/1125-956

Lev. No: 1/16

Tip: Mutfak kabı – Maşrapa

Tür: Ağız-kulp parçası

Form: Karanlık Çağ – Form 10

Buluntu yeri: Kuzey Cadde 15.1 sondajı

Buluntu tarihi: 18.08.2015

Buluntu kotu: Yüzey

Ölçüler: ç.: 9.4 cm., yük.: 5 cm.

Hamur: Kırmızı (10 R 4/8), mikalı, kireç ve kuvars katkılı.

Astar: Yok

Tarih: 8. yüzyıl – 9. yüzyıl ortası

Benzer Örnek: –

Kat. No: 17

Kazı Buluntu No: APH NAVE 15.1/1103–462

Lev. No: 1/17

Tip: Mutfak kabı – Maşrapa

Tür: Ağız-kulp parçası

Form: Karanlık Çağ – Form 11

Buluntu yeri: Kuzey Cadde 15.1 sondajı

Buluntu tarihi: 2015

Buluntu kotu: Yüzey

Ölçüler: ç.: 10.2 cm., yük.: 6 cm.

Hamur: Kahverengi (2.5 YR 4/8), altın renginde mikalı, yoğun kireç katkıdır. Toprak yüzünden içeriği değişmiştir.

Astar: Yok

Tarih: 8. yüzyıl – 9. yüzyıl ortası

Benzer Örnek: –

Kat. No: 18

Kazı Buluntu No: APH NAVE 19.2/2074–1017

Lev. No: 1/18

Tip: Mutfak Kabı – Maşrapa

Tür: Kulp parçası

Form: –

Buluntu yeri: Kuzey Cadde 19.2 sondajı

Buluntu tarihi: 08.08.2019

Buluntu kotu: 519.80–90 – 520.20–30 m.

Ölçüler: genişlik: 2.2 cm., yük.: 0.9 cm.

Hamur: Kırmızı (10 R 4/6), mikalı, kireç ve kuvars katkı.

Astar: Yok

Tarih: 8. yüzyıl – 9. yüzyıl ortası

Benzer Örnek: –

Kat. No: 19

Kazı Buluntu No: APH NAVE 18.1/1200–1093

Lev. No: 2/19

Tip: Depolama kabı

Tür: Ağız parçası

Form: Karanlık Çağ – Form 12

Buluntu yeri: Kuzey Cadde 18.1 sondajı

Buluntu tarihi: 12.08.2018

Buluntu kotu: 516.69–84 – 517.04–19 m.

Ölçüler: a.ç.:18 cm., yük.: 2.9 cm.

Hamur: Kırmızı-kahverengi (2.5 YR 5/6), yoğun mikalı, büyük ve yoğun kireç ile az miktarda kuvars katkılı.

Astar: Yok

Tarih: 8. yüzyıl – 9. yüzyıl ortası

Benzer Örnek: –

Kat. No: 20

Kazı Buluntu No: APH NAVE 15.1–1103/468

Lev. No: 2/20

Tip: Depolama kabı

Tür: Ağız parçası

Form: Karanlık Çağ – Form 13

Buluntu yeri: Kuzey Cadde 15.1 sondajı

Buluntu tarihi: 2015

Buluntu kotu: Yüzey

Ölçüler: ç.: 18 cm., yük.: 2.3 cm.

Hamur: Kırmızı-kahverengi (2.5 YR 5/8), mika, az miktarda kireç katkılı. Toprak yüzünden hamur içeriği değişmiştir.

Astar: Yok

Tarih: 8. yüzyıl – 9. yüzyıl ortası

Benzer Örnek: –

Kat. No: 21

Kazı Buluntu No: APH NAve 18.1/1200–1091

Lev. No: 2/21

Tip: Depolama kabı

Tür: Ağız parçası

Form: Karanlık Çağ – Form 14

Buluntu yeri: Kuzey Cadde 18.1 sondajı

Buluntu tarihi: 12.08.2018

Buluntu kotu: 516.69–84 – 517.04–19 m.

Ölçüler: a.ç.: 26.4 cm., yük.: 5.1 cm.

Hamur: Kırmızı (10 R 5/8), bol miktarda mika, büyük kireç ve kuvars katkılı.

Astar: Kırmızı

Tarih: 8. yüzyıl – 9. yüzyıl ortası

Benzer Örnek: –

Kat. No: 22

Kazı Buluntu No: APH NAve 15.1/1103–467

Lev. No: 2/22

Tip: Depolama kabı

Tür: Kapak parçası

Form: –

Buluntu yeri: Kuzey Cadde 15.1 sondajı

Buluntu tarihi: 2015

Buluntu kotu: Yüzey

Ölçüler: ç.: 22 cm., yük.: 1.8 cm.

Hamur: Kırmızı (2.5 YR 4/8), mika, az miktarda kireç katkılı. Toprak yüzünden hamur içeriği değişmiştir.

Astar: Yok

Tarih: 8. yüzyıl – 9. yüzyıl ortası

Benzer Örnek: –

Kat. No: 23

Kazı Buluntu No: APH NAVE 19.2/2116–1163

Lev. No: 2/23

Tip: Depolama kabı

Tür: Ağız parçası

Form: Karanlık Çağ – Form 15

Buluntu yeri: Kuzey Cadde 19.2 sondajı

Buluntu tarihi: 25.08.2019

Buluntu kotu: 519.10–15 – 519.44–50 m.

Ölçüler: a.ç.: 22 cm., yük.: 5.6 cm.

Hamur: Kırmızı (2.5 YR 4/8), mikalı, kireç, kuvars ve taşçık katkılı.

Astar: Yok

Tarih: 8. yüzyıl – 9. yüzyıl ortası

Benzer Örnek: –

Kat. No: 24

Kazı Buluntu No: APH NAVE 19.3/3162–1165

Lev. No: 2/24

Tip: Depolama kabı

Tür: Dip parçası

Form: –

Buluntu yeri: Kuzey Cadde 19.3 sondajı

Buluntu tarihi: 18.08.2019

Buluntu kotu: 517.05–517.16 – 517.65–69 m.

Ölçüler: d.ç.: 11 cm., yük.: 4 cm.

Hamur: Kırmızı (2.5 YR 4/8), mikalı, yoğun kireç ve taşçık ile kuvars katkılı.

Astar: Yok

Tarih: 8. yüzyıl – 9. yüzyıl ortası

Benzer Örnek: –

Kat. No: 25

Kazı Buluntu No: APH NAVE 15.1/1103-471

Lev. No: 2/25, 13

Tip: Amphora

Tür: Ağız parçası

Form: Karanlık Çağ – Form 16

Buluntu yeri: Kuzey Cadde 15.1 sondajı

Buluntu tarihi: 2015

Buluntu kotu: Yüzey

Ölçüler: ç.: 9.5 cm., yük.: 15.6 cm.

Hamur: Kırmızı (2.5 YR 5/8), mikalı, küçük ancak yoğun miktarda kireç katkı. Toprak yüzünden hamur içeriği değişmiştir.

Astar: Yok.

Tarih: 8. yüzyıl sonu – 9. yüzyıl başı

Benzer Örnek: *Saraçhane*, 8. yüzyıl, Hayes 1992, s. 166, fig. 46/155.

Kat. No: 26

Kazı Buluntu No: APH NAVE 19.4-F226/4044

Lev. No: 2/26

Tip: Amphora

Tür: Ağız parçası

Form: Karanlık Çağ – Form 17

Buluntu yeri: Kuzey Cadde 19.4 sondajı

Buluntu tarihi: 29.08.2019

Buluntu kotu: –

Ölçüler: ç.: 9 cm., yük.: 11.6 cm.

Hamur: Kırmızı-pembe (10 R 4/8), mikalı, kireç ve kuvars katkı.

Astar: Yok.

Tarih: 8. yüzyıl

Benzer Örnek: Arthur 2018, 281-287.

Kat. No: 27

Kazı Buluntu No: APH NAVE 19.2/2074–1016

Lev. No: 2/27

Tip: Amphora

Tür: Kulp parçası

Form: –

Buluntu yeri: Kuzey Cadde 19.2 sondajı

Buluntu tarihi: 08.08.2019

Buluntu kotu: 519.80–90 – 520.20–30 m.

Ölçüler: gen.: 1.1 cm., yük.: 2.4 cm.

Hamur: Pembe– kırmızı (10 R 4/8), mikalı ve az miktarda kireç katkılı.

Astar: Yok

Tarih: 8. yüzyıl – 9. yüzyıl ortası

Benzer Örnek: –

2.2. Maltızlar (Saltsaria)

Kat. No. 28

Kazı Buluntu No: APH NAVE 19.4/4001–1180

Lev: 3/28

Tip: Servis kabı – Maltız

Tür: Ağız parçası

Form: Maltız – Form 1

Buluntu yeri: Kuzey Cadde 19.4 sondajı

Buluntu tarihi: 22.08.2019

Buluntu kotu: Temizlik katmanı.

Ölçüler: a.ç.: 14.2 cm., yük.: 6 cm.

Hamur: Kesit tamamen griye dönmüştür. Kireç ve kuvars görülür.

Astar: Yok

Sır: Açık yeşil renkte

Süsleme tekniği: Kabartma (Petal)

Tarih: 9. yüzyıl sonu – 10. yüzyıl

Benzer Örnek: Roma Arkeoloji Müzesi, 10. yüzyıl–11. yüzyıl, Bakırtzis 1989, fig.

13/6; *Korinth*, 9. yüzyıl – 10. yüzyıl, Sanders 1995, s. 13, fig. 13/74

Kat. No. 29

Kazı Buluntu No: APH NAVE 10.05/03–009

Lev: 3/29

Tip: Servis kabı – Maltız

Tür: Ağız parçası

Form: Maltız – Form 2

Buluntu yeri: Kuzey Cadde 10.05 sondajı

Buluntu tarihi: 30–31.07.2010

Buluntu kotu: 519.52–57 – 519.86–89 m.

Ölçüler: a.ç. 23 cm.

Hamur: Isının etkisiyle tamamen grileşmiştir.

Astar: Yok

Sır: Yeşil renkte

Süsleme tekniği: Kabartma (Petal)

Tarih: 9. yüzyıl sonu –10. yüzyıl

Benzer Örnek: –

Kat. No. 30

Kazı Buluntu No: APH NAVE 13.3/3002–353

Lev: 3/30

Tip: Servis kabı – Maltız

Tür: Kapak parçası

Form: –

Buluntu yeri: Kuzey Cadde 13.3 sondajı

Buluntu tarihi: 07.07.2013

Buluntu kotu: –

Ölçüler: yük.: 6.2 cm.

Hamur: Kırmızı-kahverengi, küçük ve orta büyüklükte mikalı.

Astar: Yok

Sır: Sarı

Süsleme tekniği: Kabartma (Petal)

Tarih: 9. yüzyıl sonu – 10. yüzyıl

Benzer Örnek: *Korinth*, 9.yüzyıl başı, Morgan 1942, s. 40, fig. 28.

Kat. No. 31

Kazı Buluntu No: APH NAVE 15.1/1093–465

Lev: 3/31

Tip: Servis kabı – Maltız

Tür: Ağız parçası

Form: Maltız – Form 3

Buluntu yeri: Kuzey Cadde 15.1 sondajı

Buluntu tarihi: 2015

Buluntu kotu: Yüzey

Ölçüler: a.ç.: 8 cm., yük.: 2.9 cm.

Hamur: Tüm kesit yanmıştır.

Astar: Yok

Sır: Açık yeşil, parlak ve şeffaf sır

Süsleme tekniği: –

Tarih: 10. yüzyıl – 11. yüzyıl

Benzer Örnek: –

Kat. No. 32

Kazı Buluntu No: APH NAVE 09.3/06–833

Lev: 3/32

Tip: Servis kabı – Maltız

Tür: Ağız parçası

Form: Maltız – Form 4

Buluntu yeri: Kuzey Cadde 09.3 sondajı

Buluntu tarihi: 14–15.07.2009

Buluntu kotu: 520.111 – 520.441 m.

Ölçüler: a.ç.: 14.6 cm., yük.: 3.7 cm.

Hamur: Kırmızı (2.5 YR / 5/8), mikalı, kuvars ve kireç katkılı.

Astar: Yok

Sır: Açık yeşil renkte

Süsleme tekniği: –

Tarih: 10. yüzyıl – 11. yüzyıl

Benzer Örnek: –

Kat. No. 33

Kazı Buluntu No: APH Save 17.1/205–1064

Lev: 3/33

Tip: Servis kabı – Maltız

Tür: Ağız parçası

Form: Maltız – Form 5

Buluntu yeri: Kuzey Cadde 10.05 sondajı

Buluntu tarihi: 23–25.07.2017

Buluntu kotu: 519.87–519.7 – 520.02–519.65 m.

Ölçüler: a.ç.: 16.2 cm., yük.: 4.8 cm.

Hamur: Kırmızı-kahverengi, kuvars katkılı. Kullanımdan dolayı yanık izleri vardır

Astar: Yok.

Sır: İç yüzeyde ve dış yüzeyin ağız bölümünde yeşil sır görülmektedir.

Süsleme tekniği: –

Tarih: 10. yüzyıl – 11. yüzyıl başı

Benzer Örnek: *Argolis*, 10. yüzyıl – 11. yüzyıl başı, Vassiliou 2016, s.268, fig. 17.

Kat. No. 34

Kazı Buluntu No: APH SAve 17.1/205–1063

Lev: 3/34

Tip: Servis kabı – Maltız

Tür: Ağız parçası

Form: Maltız – Form 5

Buluntu yeri: Güney Cadde 17.1 sondajı

Buluntu tarihi: 23–25.07.2017

Buluntu kotu: 519.87 – 519.7 – 520.02 –5 19.65 m.

Ölçüler: a.ç.: 15.8 cm., yük.: 2,7 cm.

Hamur: Kırmızı renkte, mikalı, kireç ve kuvars katkıdır.

Astar: Yok.

Sır: İç yüzeyde açık sarı sır, dış yüzeyde uygulanmamıştır.

Süsleme tekniği: –

Tarih: 10. yüzyıl – 11. yüzyıl

Benzer Örnek: *Argolis*, 10. yüzyıl – 11. yüzyıl başı, Vassiliou 2016, s. 269, fig.19/a–b

Kat. No. 35

Kazı Buluntu No: APH Nave 19.1/1136–970

Lev: 3/35

Tip: Servis kabı – Maltız

Tür: Ağız parçası

Form: Maltız – Form 6

Buluntu yeri: Kuzey Cadde 19.1 sondajı

Buluntu tarihi: 23.08.2019

Buluntu kotu: 520.09 – 520.35 m.

Ölçüler: a.ç.: 21.8 cm., yük.: 2.4 cm.

Hamur: Kullanımdan dolayı yanık izleri vardır. Mikalı, kireç ve kuvars görülür.

Astar: Yok

Sır: Yeşil renkte

Süsleme tekniği: –

Tarih: 10. yüzyıl – 11. yüzyıl

Benzer Örnek: *Korinth*, 9. yüzyıl – 11. yüzyıl, Sanders 1995, s. 1, fig.1/5

Kat. No. 36

Kazı Buluntu No: APH Nave 13.1/1036–315

Lev: 3/36

Tip: Servis kabı – Maltız

Tür: Ağız parçası

Form: Maltız – Form 7

Buluntu yeri: Kuzey Cadde 13.1 sondajı

Buluntu tarihi: 23.08.2013

Buluntu kotu: 518.646 m.

Ölçüler: a.ç: 20 cm., yük.: 2.9 cm.

Hamur: Hamur kullanımdan dolayı gri renge dönmüştür, mikalıdır.

Astar: Yok

Sır: Açık yeşil sırlı

Süsleme tekniği: –

Tarih: 10. yüzyıl – 11. yüzyıl

Benzer Örnek: *Korinth*, Sanders 9. yüzyıl – 10. yüzyıl, 1995, fig.2/14; *Boeotia*, 10. yüzyıl – 11. yüzyıl, Vroom 2003, s. 149, fig.6.6.w7.8

Kat. No. 37

Kazı Buluntu No: APH NAVE 13.3/3009–365

Lev: 3/37

Tip: Servis kabı – Maltız

Tür: Dip

Form: –

Buluntu yeri: Kuzey Cadde 13.3 sondajı

Buluntu tarihi: 31.07.2013

Buluntu kotu: –

Ölçüler: ç.: 13.1 cm., yük.: 3.3 cm.

Hamur: Hamur kullanımdan dolayı griye dönmüştür, az miktarda kuvars gözlenir.

Astar: Yok

Sır: Açık yeşil, parlak ve şeffaf sır

Süsleme tekniği: –

Tarih: 10. yüzyıl – 11. yüzyıl

Benzer Örnek: –

Kat. No. 38

Kazı Buluntu No: APH NAVE 18.1/1151–1179

Lev: 3/38

Tip: Servis kabı – Maltız

Tür: Dip parçası

Form: –

Buluntu yeri: Kuzey Cadde 18.1 sondajı

Buluntu tarihi: 21.07.2018

Buluntu kotu: 517.54–75 – 517.65–77 m.

Ölçüler: ç.: 8 cm., yük.: 6.2 cm.

Hamur: Kırmızı-kahverengi (2.5 YR 4/6), mikalı ve kireç katkılı.

Astar: Beyaz

Sır: Sarı sırlı

Süsleme tekniği: –

Tarih: 10. yüzyıl – 11. yüzyıl

Benzer Örnek: –

Kat. No. 39

Kazı Buluntu No: APH NAVE 14.1/1040–928

Lev: 3/39

Tip: Servis kabı – Maltız

Tür: Gövde parçası

Form: –

Buluntu yeri: Kuzey Cadde 14.1 sondajı

Buluntu tarihi: 24.07.2014

Buluntu kotu: 518.32–36 – 518.79 m.

Ölçüler: yük.: 4 cm.

Hamur: Kırmızı-kahverengi (5 YR 6/8), mikalı, kireç ve kuvars katkılı. Bazı bölümler ısının etkisiyle griye dönmüştür.

Astar: Yok

Sır: Açık yeşil

Süsleme tekniği: –

Tarih: 10. yüzyıl – 11. yüzyıl

Benzer Örnek: –

Kat. No. 40

Kazı Buluntu No: APH NAVE 13.3/3012–366

Lev: 3/40

Tip: Servis kabı – Maltız

Tür: Kulp parçası

Form: –

Buluntu yeri: Kuzey Cadde 13.3 sondajı

Buluntu tarihi: 03.08.2013

Buluntu kotu: –

Ölçüler: yük.: 7.3 cm.

Hamur: Koyu kahverengi, az miktarda kuvars gözlenmiştir.

Astar: Yok

Sır: Yeşil ve parlak sır

Süsleme tekniği: Yok

Tarih: 10. yüzyıl – 11. yüzyıl

Benzer Örnek: *Argolis*, Vassiliou 10. yüzyıl – erken 11. yüzyıl, 2016, s. 270, fig.23/a–b.

Kat. No. 41

Kazı Buluntu No: APH NAVE 15.1/1125–959

Lev: 3/41

Tip: Servis kabı – Maltız

Tür: Kulp parçası

Form: –

Buluntu yeri: Kuzey Cadde 15.1 sondajı

Buluntu tarihi: 18.08.2015

Buluntu kotu: Yüzey

Ölçüler: gen.: 2.8 cm., yük.: 1.2 cm.

Hamur: Tamamen yanmış, mikalı.

Astar: Yok

Sır: Yeşil renkte

Süsleme tekniği: –

Tarih: 10. yüzyıl – 11. yüzyıl

Benzer Örnek: *Korinth*, 10. yüzyıl – 11. yüzyıl, Sanders 1995, s. 3, fig.3/13

Kat. No. 42

Kazı Buluntu No: APH NAve 14.1–765

Lev: 3/42

Tip: Servis kabı – Maltız

Tür: Kapak tutamağı

Form: –

Buluntu yeri: Kuzey Cadde 14.1 sondajı

Buluntu tarihi: 06.08.2014

Buluntu kotu: –

Ölçüler: yük.: 5.4 cm., gen.: 5.3 cm.

Hamur: Isının etkisiyle tamamen griye dönmüştür

Astar: Yok

Sır: Yeşil renkte

Süsleme tekniği: Baskı

Tarih: 10. yüzyıl – 11. yüzyıl

Benzer Örnek: –

Kat. No. 43

Kazı Buluntu No: APH NAve 15.1/1111–473

Lev: 4/43

Tip: Servis kabı – Maltız

Tür: Ağız

Form: Maltız – Form 8

Buluntu yeri: Kuzey Cadde 10.05 sondajı

Buluntu tarihi: 30–31.07.2010

Buluntu kotu: –

Ölçüler: a.ç.: 22 cm., yük.: 4.9 cm.

Hamur: Kahverengi (7/5 YR 6/6), mika ve orta büyüklükte yoğun kireç gözlenir. Bütün kesit yanmıştır.

Astar: Yok

Sır: Açık yeşil, şeffaf sır
Süsleme tekniği: Kazıma
Tarih: 10. yüzyıl – 11. yüzyıl
Benzer Örnek: –

Kat. No. 44

Kazı Buluntu No: APH NAVE 14.1–923

Lev: 4/44

Tip: Servis kabı – Maltız

Tür: Gövde parçası

Form: –

Buluntu yeri: Kuzey Cadde 14.1 sondajı

Buluntu tarihi: 06.08.2014

Buluntu kotu: –

Ölçüler: yük.: 4.1. cm.

Hamur: Açık kahverengi (7/5 YR 6/6), mikalı ve kireç katkılı, bazı bölümler ısının etkisiyle griye dönmüştür.

Astar: Yok

Sır: Açık yeşil

Süsleme tekniği: Kazıma

Tarih: 10. yüzyıl – 11. yüzyıl

Benzer Örnek: –

Kat. No. 45

Kazı Buluntu No: APH NAVE 10.05/03–008

Lev: 4/45

Tip: Servis kabı – Maltız

Tür: Ağız parçası

Form: Maltız – Form 9

Buluntu yeri: Kuzey Cadde 10.05 sondajı

Buluntu tarihi: 30–31.07.2010

Buluntu kotu: 519.52–57 – 519.86–89 m.

Ölçüler: a.ç. 18.4 cm.

Hamur: Kırmızı

Astar: Yok

Sır: Yeşil Sır

Süsleme tekniği: Kabartma

Tarih: 11. yüzyıl

Benzer Örnek: *Saraçhane*, 11. yüzyıl, Hayes 1992, s. 14, fig.4/11

Kat. No. 46

Kazı Buluntu No: APH NAVE 15.1/1088–763

Lev: 4/46

Tip: Servis kabı – Maltız

Tür: Gövde

Form: –

Buluntu yeri: Kuzey Cadde 15.1 sondajı

Buluntu tarihi: 24.07.2015

Buluntu kotu: Yüzey

Ölçüler: yük.: 5 cm.

Hamur: Koyu kırmızı renkte, mikalı ve küçük kuvars katkı.

Astar: Yok

Sır: Açık Yeşil sır

Süsleme tekniği: Kabartma

Tarih: 11. yüzyıl

Benzer Örnek: *Korinth*, 11. yüzyıl, Morgan 1942, s. 376, lev. II/A/j, no.11

2.3. Beyaz Hamurlu Seramikler

Kat. No: 47

Kazı Buluntu No: APH NAVE 14.1–1040/929

Lev. No: 4/47

Tip: Servis Kabı – Beyaz Hamurlu Sırlı Seramikler III

Tür: Gövde parçası

Form: –

Buluntu yeri: Kuzey Cadde 14.1 sondajı

Buluntu tarihi: 25.07.2014

Buluntu kotu: 518.32–36 – 518.79 m.

Ölçüler: yük.: 2.7 cm.

Hamur: Beyaz. Çok küçük pembe ve siyah partiküller görülmektedir.

Astar: Beyaz

Sır: Yeşil

Süsleme tekniği: –

Tarih: 11. yüzyılın ikinci yarısı – 12. yüzyıl

Benzer Örnek: *Saraçhane*, Hayes 1992, s. 29-30.

Kat. No: 48

Kazı Buluntu No: APH NAVE 09.3/17–852

Lev. No: 4/48

Tip: Servis Kabı – Beyaz Hamurlu Sırlı Seramikler IV

Tür: Gövde parçası

Form: –

Buluntu yeri: Kuzey Cadde 09.3 sondajı

Buluntu tarihi: 17–18–19.07.2009

Buluntu kotu: 520.04 – 520.50 m.

Ölçüler: yük.: 3.2 cm.

Hamur: Kesit grimsi beyaza dönmüştür. Mikalıdır.

Astar: Beyaz

Sır: Yeşil sır

Süsleme tekniği: Baskı

Tarih: 11. yüzyılın ikinci yarısı – 12. yüzyıl

Benzer Örnek: *Korinth*, 10. –11. yüzyıl, Morgan 1942, s. 47, no.122, fig.32a.

Kat. No: 49

Kazı Buluntu No: APH NAVE 12.2/23–894

Lev. No: 4/49

Tip: Servis Kabı – Beyaz Hamurlu Sırlı Seramikler IV

Tür: Gövde parçası

Form: –

Buluntu yeri: Kuzey Cadde 12.2 sondajı

Buluntu tarihi: 10.08.2012

Buluntu kotu: 518.19 – 43 – 518.86 m.

Ölçüler: yük.: 2.7 cm.

Hamur: Beyaz, mikalı.

Astar: Beyaz

Sır: Yeşil sır

Süsleme tekniği: –

Tarih: 11. yüzyılın ikinci yarısı – 12. yüzyıl

Benzer Örnek: *Saraçhane*, Hayes 1992, s. 30-31.

2.4. Yerel Üretim Sırsız Servis Kapları

Kat. No: 50

Kazı Buluntu No: APH-NAve-13.1/1000-284

Lev. No: 4/50, 13

Tip: Servis – Maltız

Tür: Ağız parçası

Form: Sırsız Servis Kabı – Form 1

Buluntu yeri: Kuzey Cadde 13.1 sondajı

Buluntu tarihi: 05.07.2013

Buluntu kotu: 520.771 – 521.879 m.

Ölçüler: a.ç.:23cm. yük.: 7 cm.

Hamur: Koyu kahverengi, mikalı ve orta büyüklükte kuvars katkılı, gözeneklidir. Kesit kullanımdan dolayı yanmıştır.

Astar: Yok

Süsleme tekniği:

Tarih: 10. yüzyıl – 12. yüzyıl

Benzer Örnek: –

Kat. No: 51

Kazı Buluntu No: APH-NAve-09.4/29-882

Lev. No: 4/51

Tip: Servis – Kâse

Tür: Ağız

Form: Yerel Üretim Sırsız Servis Kapları – Form 2

Buluntu yeri: Kuzey Cadde 09.4 sondajı

Buluntu tarihi: 28.07.2009

Buluntu kotu: –

Ölçüler: a.ç.:15.2 cm. yük.: 4.3 cm.

Hamur: Kırmızı (10 R 4/8), mikalı, küçük kireçli ve gözeneklidir.

Astar: Yok

Süsleme tekniği:

Tarih: 11. yüzyıl – 12. yüzyıl

Benzer Örnek: *Stratonikeia*, 12. yüzyıl sonu – 13. yüzyıl ortası, Öztaşkın 2013, s. 411, lev.26/304.

Kat. No: 52

Kazı Buluntu No: APH-NAve-18.1/1200-961

Lev. No: 4/52, 13

Tip: Servis – Kâse

Tür: Ağız parçası

Form: Yerel Üretim Sırsız Servis Kapları – Form 3

Buluntu yeri: Kuzey Cadde 18.1 sondajı

Buluntu tarihi: 12.08.2018

Buluntu kotu: 516.69-84 – 517.04-19 m.

Ölçüler: a.ç.:26 cm. yük.: 3 cm.

Hamur: Kırmızı (2.5 YR 5/8), bol mika, yoğun, büyük kireç, kuvars katkılı ve gözeneklidir.

Astar: Yok

Süsleme tekniği: –

Tarih: 11. yüzyıl – 12. yüzyıl

Benzer Örnek: *Stratonikeia*, 12. yüzyıl sonu – 13. yüzyıl ortası, Öztaşkın 2013, s. 411, lev.26/308.

Kat. No: 53

Kazı Buluntu No: APH-NAve-09.4/9-1167

Lev. No: 4/53

Tip: Servis – Sürahi

Tür: Ağız-kulp parçası

Form: Yerel Üretim Sırsız Servis Kapları – Form 4

Buluntu yeri: Kuzey Cadde 09.4 sondajı

Buluntu tarihi: 18.07.2009

Buluntu kotu: 520.305 – 520.841 m.

Ölçüler: a.ç.: 7.8 cm. yük.: 4.6 cm.

Hamur: Kırmızı (2.5 YR 5/8)

Astar: Yok

Süsleme tekniği: Çentik bezeme

Tarih: 11. yüzyıl – 12. yüzyıl

Benzer Örnek: –

Kat. No: 54

Kazı Buluntu No: APH-NAve-09.4/23-881

Lev. No: 4/54

Tip: Servis – Sürahi

Tür: Dip parçası

Form: –

Buluntu yeri: Kuzey Cadde 09.4 sondajı

Buluntu tarihi: 25.07.2009

Buluntu kotu: –

Ölçüler: d.ç.: 7.4 cm. yük.: 4,5 cm.

Hamur: Kırmızı (10 R 4/8), mika, kireç ve kuvars katkılı

Astar: Yok

Süsleme tekniği: –

Tarih: 10. yüzyıl – 11. yüzyıl

Benzer Örnek: –

Kat. No: 55

Kazı Buluntu No: APH-NAve-09.3/15-848

Lev. No: 4/55

Tip: Servis – Sürahi

Tür: Dip parçası

Form: –

Buluntu yeri: Kuzey Cadde 09.3 sondajı

Buluntu tarihi: 17.07.2009

Buluntu kotu: 520.06 – 520.52 m.

Ölçüler: d.ç: 10.8 cm. yük.: 6.9 cm.

Hamur: Kırmızı-kahverengi (2.5 YR 5/8), mikalı, küçük kireç katkılıdır. Gözeneklidir.

Astar: –

Süsleme tekniği: –

Tarih: 10. yüzyıl – 12. yüzyıl

Benzer Örnek: –

Kat. No: 56

Kazı Buluntu No: APH-NAve-09.3/17-854

Lev. No: 4/56

Tip: Servis – Sürahi

Tür: Kulp parçası

Form: –

Buluntu yeri: Kuzey Cadde 09.3 sondajı

Buluntu tarihi: 17-18-19.07.2009

Buluntu kotu: 520.04 – 520.50 m.

Ölçüler: gen: 3.2cm. yük.1.2 cm.

Hamur: Açık Kahverengi (2.5 YR 6/6), kesit griye dönmüştür. Mika, kireç katkılı ve gözeneklidir.

Astar: Yok

Süsleme tekniği: Çentik bezeme

Tarih: 11. yüzyıl – 12. yüzyıl

Benzer Örnek: *Djodovo*, 11. yüzyıl – 12. yüzyıl, Borisov 1989, s. 210, fig.239,
Güneydoğu Bulgaristan 11. yüzyıl – 12. yüzyıl, Borisov 2002, s. 147, fig.121

Kat. No: 57

Kazı Buluntu No: APH-NAve-09.4/9-1168

Lev. No: 4/57

Tip: Servis – Sürahi

Tür: Kulp parçası

Form: –

Buluntu yeri: Kuzey Cadde 09.4 sondajı

Buluntu tarihi: 18.07.2009

Buluntu kotu: 520.305 – 520.841 m.

Ölçüler: Genişlik: 2.3 cm. yük.: 1.8 cm.

Hamur: Kırmızı (2.5 YR 4/8), mikalı, kireç ve kuvars katkılı.

Astar: Yok

Süsleme tekniği: Çentik bezeme

Tarih: 11. yüzyıl – 12. yüzyıl

Benzer Örnek: *Djodovo*, 11. yüzyıl – 12. yüzyıl, Borisov 1989, s. 209, fig.238.

Kat. No: 58

Kazı Buluntu No: APH-NAve-19.2-2074/997

Lev. No: 4/58

Tip: Servis – Sürahi

Tür: Kulp parçası

Form: –

Buluntu yeri: Kuzey Cadde 19.2 sondajı

Buluntu tarihi: 08.08.2019

Buluntu kotu: 519.80-90 – 520.20-30 m.

Ölçüler: Genişlik: 3 cm. yük.: 1.6 cm.

Hamur: Kırmızı (10 R 4/8), mikalı, az miktarda kireç ve kuvars katkılıdır.

Astar: Yok

Süsleme tekniği: Çentik bezeme

Tarih: 11. yüzyıl – 12. yüzyıl

Benzer Örnek: *Güneydoğu Bulgaristan* 11. yüzyıl – 12. yüzyıl, Borisov 2002, s. 147, fig.121.

2.5. Yerel Üretim Mutfak Kapları

Kat. No: 59

Kazı Buluntu No: APH-NAve-12.2/12-892

Lev. No: 5/59

Tip: Mutfak kabı – Pişirme Kabı

Tür: Ağız-kulp parçası

Form: Pişirme Kabı – Form 1

Buluntu yeri: Kuzey Cadde 12.2 sondajı

Buluntu tarihi: 15.07.2012

Buluntu kotu: 520.72-74 – 520.9-521.01 m.

Ölçüler: a.ç.: 13.5 cm. yük.: 4.2 cm.

Hamur: Kırmızı (2.5YR 5/8), mika ve küçük kireç katkılıdır. Kulp üzerine yanma izleri bulunmaktadır.

Astar: Yok

Tarih: 9. yüzyıl

Benzer Örnek: –

Kat. No: 60

Kazı Buluntu No: APH-NAve-09.3/06-1027

Lev. No: 5/60

Tip: Mutfak kabı – Pişirme Kabı

Tür: Ağız-kulp parçası

Form: Pişirme Kabı – Form 2

Buluntu yeri: Kuzey Cadde 09.3 sondajı

Buluntu tarihi: 14-15.07.2009

Buluntu kotu: 520.111 – 520.441 m.

Ölçüler: a.ç.: 12.8 cm. yük.: 3.6 cm.

Hamur: Kırmızı-kahverengi, mikalıdır. Kesit siyahtır. Kulp üzerinde yanma izleri vardır.

Astar: Yok

Tarih: 9. yüzyıl

Benzer Örnek: –

Kat. No: 61

Kazı Buluntu No: APH–NAve–09.4/9–870

Lev. No: 5/61

Tip: Mutfak kabı – Pişirme Kabı

Tür: Ağız parçası

Form: Pişirme Kabı – Form 3A

Buluntu yeri: Kuzey Cadde 09.4 sondajı

Buluntu tarihi: 18.07.2009

Buluntu kotu: 520.305 – 520.841 m.

Ölçüler: a.ç.:9.2 cm. yük.: 4.2 cm.

Hamur: Kırmızı (2.5 YR 4/8), mikalı, kireç ve kuvars katkılıdır. Gözeneklidir. Ağız kenarında ve dış yüzeyde yanma izleri vardır.

Astar: Yok

Tarih: 9. yüzyıl

Benzer Örnek: *Kimistene*, 9. yüzyıl, Laflı–Şahin 2015, s. 98, p.8/84

Kat. No: 62

Kazı Buluntu No: APH–NAve–09.3/15–841

Lev. No: 5/62

Tip: Mutfak kabı – Pişirme Kabı

Tür: Ağız parçası

Form: Pişirme Kabı – Form 3B

Buluntu yeri: Kuzey Cadde 09.3 sondajı

Buluntu tarihi: 17.07.2009

Buluntu kotu: 520.06 – 520.52 m.

Ölçüler: a.ç.:8.4 cm. yük.: 4.1 cm.

Hamur: Kırmızı. Mikalı ve kireç katkılıdır. Tamamen yanmış durumdadır.

Astar: Yok

Tarih: 9. yüzyılın ikinci yarısı – 10. yüzyıl

Benzer Örnek: –

Kat. No: 63

Kazı Buluntu No: APH–NAve–09.3/15–846

Lev. No: 5/63, 14

Tip: Mutfak kabı – Pişirme Kabı

Tür: Ağız parçası

Form: Pişirme Kabı – Form 3B

Buluntu yeri: Kuzey Cadde 09.3 sondajı

Buluntu tarihi: 17.07.2009

Buluntu kotu: 520.06 – 520.52 m.

Ölçüler: a.ç.: 9 cm. yük.: 3.6 cm.

Hamur: Kırmızı. Mikalı ve küçük kireç katkılıdır. Tamamen yanmış durumdadır.

Astar: Yok

Tarih: 9. yüzyılın ikinci yarısı – 10. yüzyıl

Benzer Örnek: *Stratonikeia*, 10. yüzyıl – 11. yüzyıl, Öztaşkın 2013, s. 412, lev.27/323.

Kat. No: 64

Kazı Buluntu No: APH–NAve–19.2/2074–998

Lev. No: 5/64

Tip: Mutfak kabı – Pişirme Kabı

Tür: Dip parçası

Form: –

Buluntu yeri: Kuzey Cadde 19.2 sondajı

Buluntu tarihi: 08.08.2019

Buluntu kotu: 519.80–90 – 520.20–30 m.

Ölçüler: d.ç.: 8 cm. yük.: 4.6 cm.

Hamur: Parça tamamen yanmıştır. Bol mikalı, küçük kireç ve kuvars katkıdır. Gözeneklidir.

Astar: Yok

Tarih: 9. yüzyılın ikinci yarısı – 10. yüzyıl

Benzer Örnek: –

Kat. No: 65

Kazı Buluntu No: APH–NAve–09.3/15–842

Lev. No: 5/65, 14

Tip: Mutfak kabı – Pişirme Kabı

Tür: Ağız parçası

Form: Pişirme Kabı – Form 3C

Buluntu yeri: Kuzey Cadde 09.3 sondajı

Buluntu tarihi: 17.07.2009

Buluntu kotu: 520.06 – 520.52 m.

Ölçüler: a.ç.:14 cm. yük.: 2.8 cm.

Hamur: Kırmızı (10 R 5/8), mikalı ve kireç katkıdır. Gözeneklidir. Ağız kenarında yanma izleri vardır.

Astar: Yok

Tarih: 9. yüzyılın ikinci yarısı – 10. yüzyıl

Benzer Örnek: –

Kat. No: 66

Kazı Buluntu No: APH–SAve–17.1/153–1058

Lev. No: 5/66

Tip: Mutfak kabı – Pişirme Kabı

Tür: Ağız ve dip parçası

Form: Pişirme Kabı – Form 3C

Buluntu yeri: Güney Cadde 17.1 sondajı

Buluntu tarihi: 11–14–07.2017

Buluntu kotu: 520.36–521.05 – 521.77 m.

Ölçüler: a.ç.: 11.4 d.ç.: 9.2 cm. yük.: 11.5 cm.

Hamur: Mikalıdır. Para tamamen yanmıř durumdadır.

Astar: Yok

Tarih: 9. yzyılın ikinci yarısı – 10. yzyıl

Benzer rnek: *Djodovo*, 11. yzyıl – 12. yzyıl, Borisov 1989, s. 161, fig. 185.

Kat. No: 67

Kazı Buluntu No: APH–NAve–09.4/12–873

Lev. No: 5/67

Tip: Mutfak kabı – Piřirme Kabı

Tr: Ađız parası

Form: Piřirme Kabı – Form 3C

Buluntu yeri: Kuzey Cadde 09.4 sondajı

Buluntu tarihi: 19–21.07.2009

Buluntu kotu: n/a – 521.01m

ller: a..:13 cm. yk.: 4.9 cm.

Hamur: Tamamen yanmıř olan para mikalıdır.

Astar: Yok

Tarih: 9. yzyılın ikinci yarısı – 10. yzyıl

Benzer rnek: *Sarahane*, 10. yzyıl – 11. yzyıl, Hayes 1992, s. 181, fig. 61/14; *Hierapolis*, 10. yzyıl – 11. yzyıl, Arthur 2012, s. 285, fig.10/5.1; *Sparta*, 12. yzyılın ikinci yarısı, Sanders 1993, s. 278, fig.13/59; *Korinth*, 10. yzyıl sonu ve 11. yzyıl Mackay 1967, s. 290, fig.2/100.

Kat. No: 68

Kazı Buluntu No: APH–NAve–09.4/12–967

Lev. No: 5/68

Tip: Mutfak kabı – Piřirme Kabı

Tr: Ađız parası

Form: Piřirme Kabı – Form 3C

Buluntu yeri: Kuzey Cadde 09.4 sondajı

Buluntu tarihi: 19–21.07.2009

Buluntu kotu: n/a – 521.01m

Ölçüler: a.ç.:13 cm. yük.: 5.7 cm.

Hamur: Kahverengi. Parça tamamen yanmış durumdadır.

Astar: Yok

Tarih: 9. yüzyılın ikinci yarısı – 10. yüzyıl

Benzer Örnek: –

Kat. No: 69

Kazı Buluntu No: APH–NAve–14.1/1039–744

Lev. No: 5/69

Tip: Mutfak kabı – Pişirme Kabı

Tür: Ağız-kulp parçası

Form: Pişirme Kabı – Form 3C

Buluntu yeri: Kuzey Cadde 14.1 sondajı

Buluntu tarihi: 24.07.2014

Buluntu kotu: 518.45 – 519.09 m.

Ölçüler: a.ç.:20.2 cm. yük.: 3.7 cm.

Hamur: Kahverengi. Mikalıdır. Parça üzerinde yanma izleri vardır.

Astar: Yok

Tarih: 9. yüzyılın ikinci yarısı – 10. yüzyıl

Benzer Örnek: –

Kat. No: 70

Kazı Buluntu No: APH–NAve–19.2/2074–1010

Lev. No: 5/70

Tip: Mutfak kabı – Pişirme Kabı

Tür: Ağız parçası

Form: Pişirme Kabı – Form 3D

Buluntu yeri: Kuzey Cadde 19.2 sondajı

Buluntu tarihi: 08.08.2019

Buluntu kotu: 519.80–90 – 520.20–30 m.

Ölçüler: a.ç.: 11 cm. yük.: 6 cm.

Hamur: Kahverengi. Mikalı ve kireç katkılıdır. Parça tamamen yanmış durumdadır.

Astar: Yok

Tarih: 10. yüzyıl

Benzer Örnek: –

Kat. No: 71

Kazı Buluntu No: APH-NAve-09.3/21-866

Lev. No: 5/71

Tip: Mutfak kabı – Pişirme Kabı

Tür: Ağız parçası

Form: Pişirme Kabı – Form 3D

Buluntu yeri: Kuzey Cadde 09.3 sondajı

Buluntu tarihi: 22.07.2009

Buluntu kotu: 519.846 – 520.106 m.

Ölçüler: a.ç.:11.6 cm. yük.: 5 cm.

Hamur: Kırmızı (10 R 5/8), mikalı, yoğun küçük kireç ve kuvars katkılıdır. Gözeneklidir.

Astar: Yok

Tarih: 10. yüzyıl

Benzer Örnek: –

Kat. No: 72

Kazı Buluntu No: APH-NAve-09.3/6-832

Lev. No: 5/72

Tip: Mutfak kabı – Pişirme Kabı

Tür: Ağız parçası

Form: Pişirme Kabı – Form 3E

Buluntu yeri: Kuzey Cadde 09.3 sondajı

Buluntu tarihi: 14-15.07.2009

Buluntu kotu: 520.111 – 520.441 m.

Ölçüler: a.ç.: 10 cm. yük.: 2.7 cm.

Hamur: Mikalı, tamamen yanmış durumdadır.

Astar: Yok

Tarih: 10. yüzyıl

Benzer Örnek: *Hierapolis*, 10. yüzyıl, Zaccaria – Cottica 2007, s. 174, fig.10/c.

Kat. No: 73

Kazı Buluntu No: APH-NAve-09.3/17-856

Lev. No: 5/73

Tip: Mutfak kabı – Pişirme Kabı

Tür: Ağız parçası

Form: Pişirme Kabı – Form 3E

Buluntu yeri: Kuzey Cadde 09.3 sondajı

Buluntu tarihi: 17-18-19.07.2009

Buluntu kotu: 520.04 – 520.50 m.

Ölçüler: a.ç.:11 cm. yük.: 4.4 cm.

Hamur: Kırmızı (10 R 4/6), mikalı, kireç ve kuvars katkılıdır. Gözeneklidir. Parça tamamen yanmış durumdadır.

Astar: Yok

Tarih: 10. yüzyıl

Benzer Örnek: *Stratonikeia*, 10. yüzyıl – 11. yüzyıl, Öztaşkın 2013, s. 412, lev.27/323; *Saraçhane*, 10. yüzyıl sonu – 11. yüzyıl, Hayes 1992, s. 186, fig.66/36; *Anaia*, 13. yüzyıl – 14. yüzyıl başı, Mimaroglu 2011, s. 257, kat. no. 24.

Kat. No: 74

Kazı Buluntu No: APH-NAve-19.2/2074 – 1012

Lev. No: 5/74

Tip: Mutfak kabı – Pişirme Kabı

Tür: Ağız parçası

Form: Pişirme Kabı – Form 3F

Buluntu yeri: Kuzey Cadde 19.2 sondajı

Buluntu tarihi: 08.08.2019

Buluntu kotu: 519.80-90 – 520.20-30 m.

Ölçüler: a.ç.: 14, yük.: 3.9 cm.

Hamur: Kırmızı (10 R 4/8) Mikalı ve kireç katkılıdır. Parça tamamen yanmış

durumdadır.

Astar: Yok

Tarih: 10. yüzyıl

Benzer Örnek: *Thebes Kadmeia*, 10. yüzyıl başı, Armstrong 1993, s. 303, fig.5/37.

Kat. No: 75

Kazı Buluntu No: APH-NAve-09.4/12-875

Lev. No: 5/75

Tip: Mutfak kabı – Pişirme Kabı

Tür: Ağız parçası

Form: Pişirme Kabı – Form 3F

Buluntu yeri: Kuzey Cadde 09.4 sondajı

Buluntu tarihi: 19-21.07.2009

Buluntu kotu: n/a – 521.01m

Ölçüler: a.ç.:16.1 cm. yük.: 6.7 cm.

Hamur: Kırmızı (2.5 YR 4/8), mikalı ve kireç katkılıdır.

Astar: Yok

Tarih: 10. yüzyıl

Benzer Örnek: *Saraçhane*, 10. yüzyıl sonu, Hayes 1992, s. 186, fig.66/36; *Hierapolis*, 11. yüzyıl, Zaccaria – Cottica 2007, s. 177, fig.12/e

Kat. No: 76

Kazı Buluntu No: APH-NAve-15.1/1093-948

Lev. No: 6/76

Tip: Mutfak kabı – Pişirme Kabı

Tür: Ağız parçası

Form: Pişirme Kabı – Form 4A

Buluntu yeri: Kuzey Cadde 15.1 sondajı

Buluntu tarihi: 31.07.2015

Buluntu kotu: Yüzey

Ölçüler: a.ç.:21.8 cm. yük.: 5.5 cm.

Hamur: Kahverengi (7.5 YR 5/6), yoğun mikalı, küçük kireç, büyük demir oksit ve

kuvars katkılıdır. Ağız kenarında yanma izleri vardır.

Astar: Yok

Tarih: 10. yüzyıl – 11. yüzyıl

Benzer Örnek: *Hierapolis*, 11. yüzyıl, Zaccaria – Cottica 2007, s. 177, fig.12/d

Kat. No: 77

Kazı Buluntu No: APH-SAve-18.2/1030-1128

Lev. No: 6/77

Tip: Mutfak kabı – Pişirme Kabı

Tür: Ağız parçası

Form: Pişirme Kabı – Form 4B

Buluntu yeri: Güney Cadde 18.2 sondajı

Buluntu tarihi: 22-27.07.2018

Buluntu kotu: 518.94 – 519.25-38 m.

Ölçüler: a.ç.: 17 cm. yük.: 2.9 cm.

Hamur: Koyu kırmızı renklidir (10 R 3/6), mikalı ve küçük kireç katkılıdır.

Astar: Yok

Tarih: 10. yüzyıl – 11. yüzyıl

Benzer Örnek: –

Kat. No: 78

Kazı Buluntu No: APH-NAve-09.4/12-874

Lev. No: 6/78

Tip: Mutfak kabı – Pişirme Kabı

Tür: Ağız parçası

Form: Pişirme Kabı – Form 4C

Buluntu yeri: Kuzey Cadde 09.4 sondajı

Buluntu tarihi: 19-21.07.2009

Buluntu kotu: n/a – 521.01m

Ölçüler: a.ç.:14 cm. yük.: 5 cm.

Hamur: Kahverengi (2.5 YR 6/6).

Astar: Yok

Tarih: 10. yüzyıl – 11. yüzyıl

Benzer Örnek: –

Kat. No: 79

Kazı Buluntu No: APH-NAve-09.4/15-877

Lev. No: 6/79

Tip: Mutfak kabı – Pişirme Kabı

Tür: Ağız parçası

Form: Pişirme Kabı – Form 4C

Buluntu yeri: Kuzey Cadde 09.4 sondajı

Buluntu tarihi: 22.07.2009

Buluntu kotu: 519.95–520.06 – 520.305 m.

Ölçüler: a.ç.: 16.2 cm. yük.: 4.5 cm.

Hamur: Pembe-kırmızı (10 R 5/6), mikalı, büyük kireç ve demir oksit katkıdır. İç yüzeyde yanma izleri vardır.

Astar: Yok

Tarih: 10. yüzyıl – 11. yüzyıl

Benzer Örnek: –

Kat. No: 80

Kazı Buluntu No: APH-SAve-18.2/1033-1134

Lev. No: 6/80

Tip: Mutfak kabı – Pişirme Kabı

Tür: Ağız parçası

Form: Pişirme Kabı – Form 5

Buluntu yeri: Güney Cadde 18.2 sondajı

Buluntu tarihi: 28.07.2018

Buluntu kotu: 518.99–519.05 – 519.11–16 m.

Ölçüler: a.ç.: 10.2 cm. yük.: 3.5 cm.

Hamur: Mikalıdır. Parça tamamen yanmış durumdadır.

Astar: Yok

Tarih: 10. yüzyıl – 11. yüzyıl

Benzer Örnek: *Anaia*, 10. yüzyıl – 11. yüzyıl, Mimarroğlu 2011, s. 261, kat. no. 32; *Korinth*, 11. yüzyılın sonu – 12. yüzyılın başı, Mackay 1967, s. 293, fig. 3/110.

Kat. No: 81

Kazı Buluntu No: APH-NAve-09.3/21-865

Lev. No: 6/81

Tip: Mutfak kabı – Pişirme Kabı

Tür: Ağız parçası

Form: Pişirme Kabı – Form 6

Buluntu yeri: Kuzey Cadde 09.3 sondajı

Buluntu tarihi: 22.07.2009

Buluntu kotu: 519.846 – 520.106 m.

Ölçüler: a.ç.:12.5 cm. yük.: 4.1 cm.

Hamur: Kırmızı. Hamur kesiti siyahtır. Mikalı, yoğun kireç ve az miktarda kuvars katkıdır.

Astar: Yok

Tarih: 10. yüzyıl – 11. yüzyıl

Benzer Örnek: *Anaia*, 10. yüzyıl – 11. yüzyıl, Mimarroğlu 2011, s. 261, kat. no. 32; *Korinth*, 13. yüzyıl, Mackay 1967, s. 293, fig. 3/123.

Kat. No: 82

Kazı Buluntu No: APH-NAve-09.3/21-867

Lev. No: 6/82

Tip: Mutfak kabı – Pişirme Kabı

Tür: Ağız parçası

Form: Pişirme Kabı – Form 7

Buluntu yeri: Kuzey Cadde 09.3 sondajı

Buluntu tarihi: 22.07.2009

Buluntu kotu: 519.846 – 520.106 m.

Ölçüler: a.ç.: 14.4 cm. yük.: 4.2 cm.

Hamur: Kırmızı (2.5 YR 5/6), mikalı, büyük kireç ve kuvars katkıdır.

Astar: Yok

Tarih: 10. yüzyıl – 11. yüzyıl

Benzer Örnek: *Boeotia*, 11. yüzyıl sonu ve 12. yüzyıl, Vroom 2003, s. 159, fig. 6.10/w.14.19.

Kat. No: 83

Kazı Buluntu No: APH-NAve-09.3/17-853

Lev. No: 6/83

Tip: Mutfak kabı – Pişirme Kabı

Tür: Ağız parçası

Form: Pişirme Kabı – Form 8

Buluntu yeri: Kuzey Cadde 09.3 sondajı

Buluntu tarihi: 17-18-19.07.2009

Buluntu kotu: 520.04 – 520.50 m.

Ölçüler: a.ç.:15.6 cm. yük.: 3.2 cm.

Hamur: Kırmızı (2.5 YR 4/6), mikalı ve küçük kireç katkılıdır. Ağız kenarında yanma izleri vardır.

Astar: Yok

Tarih: 10. yüzyıl – 11. yüzyıl.

Benzer Örnek: –

Kat. No: 84

Kazı Buluntu No: APH-NAve-09.4/8-869

Lev. No: 6/84

Tip: Mutfak kabı – Pişirme Kabı

Tür: Ağız parçası

Form: Pişirme Kabı – Form 9

Buluntu yeri: Kuzey Cadde 09.4 sondajı

Buluntu tarihi: 18.07.2009

Buluntu kotu: 520.156 – 520.846 m.

Ölçüler: a.ç.:15.4 cm. yük.: 4.2 cm.

Hamur: Kırmızı (2.5 YR 5/8), mikalı, kireç ve kuvars katkılıdır. Gözeneklidir.

Astar: Yok

Tarih: 10. yüzyıl – 11. yüzyıl.

Benzer Örnek: –

Kat. No: 85

Kazı Buluntu No: APH-NAve-19.4/4005-1036

Lev. No: 6/85

Tip: Mutfak kabı – Pişirme Kabı

Tür: Ağız-kulp parçası

Form: Pişirme Kabı – Form 10

Buluntu yeri: Kuzey Cadde 19.4 sondajı

Buluntu tarihi: 21.08.2019

Buluntu kotu: 518.71-87 – 519.03-07 m.

Ölçüler: a.ç.: 14.1 cm. yük.: 11.7 cm.

Hamur: Kırmızı. Mikalıdır. Parça tamamen yanmış durumdadır.

Astar: –

Tarih: 10. yüzyıl – 11. yüzyıl

Benzer Örnek: –

Kat. No: 86

Kazı Buluntu No: APH-NAve-13.1/1016-900

Lev. No: 6/86

Tip: Mutfak kabı – Pişirme Kabı

Tür: Ağız-kulp parçası

Form: Pişirme Kabı – Form 11

Buluntu yeri: Kuzey Cadde 13.1 sondajı

Buluntu tarihi: 23.07.2013

Buluntu kotu: 519.98 – 520.343 m.

Ölçüler: a.ç.:11.8 cm. yük.: 8 cm.

Hamur: Kırmızı (2.5 YR 4/6), mikalı, kireç, demir oksit ve kuvars katkılıdır.

Astar: Yok

Tarih: 10. yüzyıl – 11. yüzyıl

Benzer Örnek: –

Kat. No: 87

Kazı Buluntu No: APH-NAve-13.3/3006-358

Lev. No: 6/87

Tip: Mutfak kabı – Pişirme Kabı

Tür: Ağız parçası

Form: Pişirme Kabı – Form 11

Buluntu yeri: Kuzey Cadde 13.3 sondajı

Buluntu tarihi: 19.07.2013

Buluntu kotu: –

Ölçüler: a.ç.:14.8 cm. yük.: 4.6 cm.

Hamur: Koyu kahverengi. Mikalı ve orta büyüklükte kuvars katkıdır.

Astar: Yok

Tarih: 10. yüzyıl – 11. yüzyıl

Benzer Örnek: *Stratonikeia*, 10. yüzyıl – 11. yüzyıl, Öztaşkın 2013, s. 412, lev.27/317;
Amorium, 9. yüzyıl sonu, Böhlendorf 2012, s. 172, fig. 2.3/3.1.

Kat. No: 88

Kazı Buluntu No: APH-NAve-09.3/6-834

Lev. No: 6/88

Tip: Mutfak kabı – Pişirme Kabı

Tür: Ağız parçası

Form: Pişirme Kabı – Form 11

Buluntu yeri: Kuzey Cadde 09.3 sondajı

Buluntu tarihi: 14-15.07.2009

Buluntu kotu: 520.111 – 520.441 m.

Ölçüler: a.ç.: 7 cm. yük.: 3 cm.

Hamur: Mikalı ve tamamen yanmış durumdadır.

Astar: Yok

Tarih: 10. yüzyıl – 11. yüzyıl.

Benzer Örnek: *Stratonikeia*, 10. yüzyıl – 11. yüzyıl, Öztaşkın 2013, s. 412, lev. 27/316.

Kat. No: 89

Kazı Buluntu No: APH-NAve-14.1/1000-926

Lev. No: 6/89

Tip: Mutfak kabı – Pişirme Kabı

Tür: Ağız parçası

Form: Pişirme Kabı – Form 11

Buluntu yeri: Kuzey Cadde 14.1 sondajı

Buluntu tarihi: 02.07.2014

Buluntu kotu: n/a, spoilheap?

Ölçüler: a.ç.:13 cm. yük.: 2,8 cm.

Hamur: Tamamen yanık haldedir. Mikalıdır.

Astar: Yok

Tarih: 10. yüzyıl – 11. yüzyıl

Benzer Örnek: *Stratonikeia*, 10. yüzyıl – 11. yüzyıl, Öztaşkın 2013, s. 412, lev. 27/315.

Kat. No: 90

Kazı Buluntu No: APH-NAve-15.1/1125-952

Lev. No: 6/90

Tip: Mutfak kabı – Pişirme Kabı

Tür: Dip parçası

Form: –

Buluntu yeri: Kuzey Cadde 15.1 sondajı

Buluntu tarihi: 18.08.2015

Buluntu kotu: –

Ölçüler: d.ç.: 8.4 cm. yük.: 4.3 cm.

Hamur: Tamamen yanık haldedir. Çok mikalı, büyük kuvars ve kireç katkılı.

Astar: Yok

Tarih: 10. yüzyıl – 11. yüzyıl

Benzer Örnek: –

Kat. No: 91

Kazı Buluntu No: APH-NAve-15.1/1093-949

Lev. No: 6/91, 14

Tip: Mutfak kabı – Pişirme Kabı

Tür: Ağız parçası

Form: Pişirme Kabı – Form 11

Buluntu yeri: Kuzey Cadde 15.1 sondajı

Buluntu tarihi: 31.07.2015

Buluntu kotu: Yüzey

Ölçüler: a.ç.:19.4 cm. yük.: 7.5 cm.

Hamur: Kahverengi (5 YR 4/6), yoğun mikalı, az miktarda kireç ve kuvars katkılıdır. Parçada yanık izleri bulunmaktadır.

Astar: Yok

Tarih: 10. yüzyıl – 11. yüzyıl

Benzer Örnek: *Stratonikeia*, 10. yüzyıl – 11. yüzyıl, Öztaşkın 2013, s. 412, lev. 27/315.

Kat. No: 92

Kazı Buluntu No: APH-NAve-19.2/2074-1073

Lev. No: 6/92

Tip: Mutfak kabı – Pişirme Kabı

Tür: Ağız-kulp parçası

Form: Pişirme Kabı – Form 11

Buluntu yeri: Kuzey Cadde 19.2 sondajı

Buluntu tarihi: 08.08.2019

Buluntu kotu: 519.80-90 – 520.20-30 m.

Ölçüler: a.ç.: 12.4 cm. yük.: 2.9 cm.

Hamur: Kırmızı (10 R 4/8), mikalı ve küçük kireç katkılıdır.

Astar: Yok

Tarih: 10. yüzyıl – 11. yüzyıl

Benzer Örnek: –

Kat. No: 93

Kazı Buluntu No: APH-NAve-19.2/2074-1013

Lev. No: 7/93

Tip: Mutfak kabı – Pişirme Kabı

Tür: Ağız parçası

Form: Pişirme Kabı – Form 12

Buluntu yeri: Kuzey Cadde 19.2 sondajı

Buluntu tarihi: 08.08.2019

Buluntu kotu: 519.80-90 – 520.20-30 m.

Ölçüler: a.ç.: 4.3. cm., yük.: 4.1. cm.

Hamur: Kahverengi. Mikalıdır. Parça tamamen yanmış durumdadır.

Astar: Yok

Tarih: 11. yüzyıl – 12. yüzyıl

Benzer Örnek: *Saraçhane*, 12. yüzyıl ortası, Hayes 1992, s. 194, fig. 74/6; *Boeotia*, 11. yüzyıl ve 12. yüzyıl sonu, Vroom 2003, s. 159, fig. 6.10/w.14.21.

Kat. No: 94

Kazı Buluntu No: APH-NAve-09.3/06-831

Lev. No: 7/94

Tip: Mutfak kabı – Pişirme Kabı

Tür: Ağız parçası

Form: Pişirme Kabı – Form 13

Buluntu yeri: Kuzey Cadde 09.3 sondajı

Buluntu tarihi: 14-15.07.2009

Buluntu kotu: 520.111 – 520.441 m.

Ölçüler: a.ç.:13.9 cm. yük.: 4.2 cm.

Hamur: Kırmızı (10 R 5/6), mikalı ve küçük kireç katkılı.

Astar: Yok

Tarih: 11. yüzyıl – 12. yüzyıl

Benzer Örnek: *Djodovo*, 11. yüzyıl – 12. yüzyıl, Borisov 1989, s. 140, fig. 165.

Kat. No: 95

Kazı Buluntu No: APH-NAve-19.2/2074-1011

Lev. No: 7/95

Tip: Mutfak kabı – Pişirme Kabı

Tür: Ağız parçası

Form: Pişirme Kabı – Form 14

Buluntu yeri: Kuzey Cadde 19.2 sondajı

Buluntu tarihi: 08.08.2019

Buluntu kotu: 519.80-90 – 520.20-30 m.

Ölçüler: a.ç.: 17 yük.: 2.9 cm.

Hamur: Pembe-kırmızı (10 R 4/8). Mikalı ve kireç katkılıdır.

Astar: Yok

Tarih: 11. yüzyıl – 12. yüzyıl

Benzer Örnek: *Boeotia*, 11. yüzyıl sonu ve 12. yüzyıl, Vroom 2003, s. 161, fig. 6.12/w.14.31

Kat. No: 96

Kazı Buluntu No: APH-NAve-09.4/9-871

Lev. No: 7/96

Tip: Mutfak kabı – Pişirme Kabı

Tür: Ağız parçası

Form: Pişirme Kabı – Form 15

Buluntu yeri: Kuzey Cadde 09.4 sondajı

Buluntu tarihi: 18.07.2009

Buluntu kotu: 520.305 – 520.841 m.

Ölçüler: a.ç.:10 cm. yük.: 3.2 cm.

Hamur: Kırmızı (2.5 YR 4/8), çok küçük mikalı, yoğun kireç ve az miktarda kuvars katkılıdır. Gözeneklidir. Ağız kenarında ve dış yüzeyde yanma izleri vardır.

Astar: Yok

Tarih: 11. yüzyıl – 12. yüzyıl

Benzer Örnek: *Panaztepe* 11. yüzyıl – 12. yüzyıl, Mimaroglu 2010, s. 451, lev. 2/4-6.

Kat. No: 97

Kazı Buluntu No: APH-NAve-09.4/9-872

Lev. No: 7/97

Tip: Mutfak kabı – Pişirme Kabı

Tür: Ağız parçası

Form: Pişirme Kabı – Form 16

Buluntu yeri: Kuzey Cadde 09.4 sondajı

Buluntu tarihi: 18.07.2009

Buluntu kotu: 520.305 – 520.841 m.

Ölçüler: a.ç.:10 cm. yük.: 3.7 cm.

Hamur: Tamamen yanmış durumdadır. Mikalı ve kireç katkılıdır. Gözeneklidir.

Astar: Yok

Tarih: 11. yüzyıl – 12. yüzyıl

Benzer Örnek: –

Kat. No: 98

Kazı Buluntu No: APH-NAve-09.3/15-837

Lev. No: 7/98

Tip: Mutfak kabı – Pişirme Kabı

Tür: Ağız parçası

Form: Pişirme Kabı – Form 17A

Buluntu yeri: Kuzey Cadde 09.3 sondajı

Buluntu tarihi: 17.07.2009

Buluntu kotu: 520.06 – 520.52 m.

Ölçüler: a.ç.:10.2 cm. yük.: 3.2 cm.

Hamur: Kırmızı renklidir, mikalı ve kireç katkılıdır. Tamamen yanmış durumdadır.

Astar: Yok

Tarih: 11. yüzyıl – 12. yüzyıl

Benzer Örnek: –

Kat. No: 99

Kazı Buluntu No: APH-NAve-09.3/17-857

Lev. No: 7/99

Tip: Mutfak kabı – Pişirme Kabı

Tür: Ağız parçası

Form: Pişirme Kabı – Form 17B

Buluntu yeri: Kuzey Cadde 09.3 sondajı

Buluntu tarihi: 17-18-19.07.2009

Buluntu kotu: 520.04 – 520.50 m.

Ölçüler: a.ç.:12.2 cm. yük.: 4.5 cm.

Hamur: Kırmızı (10 R 4/8), mikalı, kireç kuvars katkılıdır. Tamamen yanmış durumdadır.

Astar: Yok

Tarih: 11. yüzyıl – 12. yüzyıl

Benzer Örnek: *Preslav*, 10. yüzyıl, Bakirtzis 1989, lev.1/1; *Boeotia*, 11. yüzyıl sonu – 12. yüzyıl başı, Vroom 2003, s. 159, fig. 6.10/w14.21; *Amorium*, 9. yüzyıl, Böhlendorf 2012, s. 172, fig. 2/3.

Kat. No: 100

Kazı Buluntu No: APH-NAve-15.1/1125-951

Lev. No: 7/100

Tip: Mutfak kabı – Pişirme Kabı

Tür: Ağız parçası

Form: Pişirme Kabı – Form 17C

Buluntu yeri: Kuzey Cadde 15.1 sondajı

Buluntu tarihi: 18.08.2015

Buluntu kotu: Yüzey

Ölçüler: a.ç.:14.2 cm. yük.: 6.8 cm.

Hamur: Kırmızı-kahverengi (2.5 YR 5/6), mikalı, büyük kireç, büyük demir oksit ve kuvars katkılıdır.

Astar: Yok

Tarih: 11. yüzyıl – 12. yüzyıl

Benzer Örnek: *Anaia*, 10. yüzyıl – 11. yüzyıl, Mimaroglu 2011, s. 261, kat. no. 32.

Kat. No: 101

Kazı Buluntu No: APH–NAve–09.3/15–845

Lev. No: 7/101, 14

Tip: Mutfak kabı – Pişirme Kabı

Tür: Ağız parçası

Form: Pişirme Kabı – Form 18

Buluntu yeri: Kuzey Cadde 09.3 sondajı

Buluntu tarihi: 17.07.2009

Buluntu kotu: 520.06 – 520.52 m.

Ölçüler: a.ç.:12 cm. yük.: 3 cm.

Hamur: Kırmızı (10 R 4/8), mikalı, kireç, demir oksit ve kuvars katkılıdır.

Astar: Yok

Tarih: 11. yüzyıl – 12. yüzyıl

Benzer Örnek: *Stratonikeia*, 10. yüzyıl – 11. yüzyıl, Öztaşkın 2013, s. 412, lev. 27/324; *Hierapolis*, 11. yüzyıl, Zaccaria – Cottica 2007, s. 176, fig.11/e.

Kat. No: 102

Kazı Buluntu No: APH–NAve–08.1/30–817

Lev. No: 7/102

Tip: Mutfak kabı – Pişirme Kabı

Tür: Ağız parçası

Form: Pişirme Kabı – Form 19A

Buluntu yeri: Kuzey Cadde 08.1 sondajı

Buluntu tarihi: 19.07.2008

Buluntu kotu: 519.06–36 m.

Ölçüler: a.ç.:14.8cm. yük.: 5.1 cm.

Hamur: Kırmızı (10 R 4/8), mikalı, kireç ve kuvars katkılı ve gözeneklidir.

Astar: Yok

Tarih: 11. yüzyıl – 12. yüzyıl

Benzer Örnek: *Anaia*, 13. yüzyıl – 14. yüzyıl, Mimaroglu 2011, s. 257, kat. no. 22, *Belgrad*, 12. yüzyıl, Bikic 1994, s. 49, fig.18/8.

Kat. No: 103

Kazı Buluntu No: APH-NAve-18.1/1200-1089

Lev. No: 7/103, 14

Tip: Mutfak kabı – Pişirme Kabı

Tür: Ağız-kulp parçası

Form: Pişirme Kabı – Form 19B

Buluntu yeri: Kuzey Cadde 18.1 sondajı

Buluntu tarihi: 12.08.2018

Buluntu kotu: 516.69-84 – 517.04-19 m.

Ölçüler: a.ç.:12.4 cm. yük.: 8.5 cm.

Hamur: Kahverengi (5 YR 4/6), bol mikalı, yoğun kireç ve kuvars katkılıdır.

Astar: Yok

Tarih: 11. yüzyıl – 12. yüzyıl

Benzer Örnek: *Saraçhane*, 10. yüzyıl – 12. yüzyıl, Hayes 1992, s. 186, fig.66/37, *Kinet Höyük*, 12. yüzyıl – 13. yüzyıl, Redford vd. 2001, s. 127, fig. 38/2.

Kat. No: 104

Kazı Buluntu No: APH-NAve-08.1/30-818

Lev. No: 7/104

Tip: Mutfak kabı – Pişirme Kabı

Tür: Ağız parçası

Form: Pişirme Kabı – Form 19C

Buluntu yeri: Kuzey Cadde 08.1 sondajı

Buluntu tarihi:19.07.2008

Buluntu kotu: 519.06-36 m.

Ölçüler: a.ç.: 15 cm. yük.: 8.2 cm.

Hamur: Kahverengi (5YR 4/6), mikalı, yoğun küçük kireç, kuvars katkılı. Tamamen yanmış durumdadır.

Astar: Yok

Tarih: 11. yüzyıl – 12. yüzyıl

Benzer Örnek: *Anaia* 13. yüzyıl – 14. yüzyıl, Mimaroglu 2011, s. 257, kat. no. 22.

Kat. No: 105

Kazı Buluntu No: APH-SAve-19.1/430-1150

Lev. No: 7/105

Tip: Mutfak kabı – Pişirme Kabı

Tür: Ağız parçası

Form: Pişirme Kabı – Form 19D

Buluntu yeri: Güney Cadde 19.1 sondajı

Buluntu tarihi: 05.08.2019

Buluntu kotu: 516.87-9 – 517.03-07 m.

Ölçüler: a.ç.: 17.1 cm. yük.: 5 cm.

Hamur: Kahverengi (7.5 YR 4/6), mikalı, büyük kireç ve kuvars katkılıdır. Ağız kenarında yanma izleri mevcuttur.

Astar: Yok

Tarih: 11. yüzyıl – 12. yüzyıl

Benzer Örnek: *Saraçhane*, 10. yüzyıl sonu – 11. yüzyıl, Hayes 1992, s. 183, fig.63/4; *Stratonikeia*, 12. yüzyıl ortası – 13. yüzyıl ortası, Öztaşkın 2013, s. 415, lev.30/363; *Kepez*, 11. yüzyıl, Laflı-Şahin 2010, s. 96, p.7/77; *Hierapolis*, 11. yüzyıl, Zaccaria – Cottica 2007, s. 174, fig.10/a.

Kat. No: 106

Kazı Buluntu No: APH-NAve-09.3/15-836

Lev. No: 7/106, 14

Tip: Mutfak kabı – Pişirme Kabı

Tür: Ağız parçası

Form: Pişirme Kabı – Form 19E

Buluntu yeri: Kuzey Cadde 09.3 sondajı

Buluntu tarihi: 17.07.2009

Buluntu kotu: 520.06 – 520.52 m.

Ölçüler: a.ç.: 17.2 cm. yük.: 3.2 cm.

Hamur: Kırmızı (10 R 4/8), mikalı ve kireç katkılıdır. Ağız kenarında yanma izleri vardır.

Astar: Yok

Tarih: 11. yüzyıl – 12. yüzyıl

Benzer Örnek: *Saraçhane*, 10. yüzyıl sonu – 11. yüzyıl, Hayes 1992, s. 183, fig.63/4; *Tripolis*, 10. yüzyıl üçüncü çeyreği – 11. yüzyıl ilk çeyreği, Duman 2014, s. 227, kat.1.

Kat. No: 107

Kazı Buluntu No: APH-NAve-19.2/2074-1003

Lev. No: 7/107

Tip: Mutfak kabı – Pişirme Kabı

Tür: Ağız parçası

Form: Pişirme Kabı – Form 20

Buluntu yeri: Kuzey Cadde 19.2 sondajı

Buluntu tarihi: 08.08.2019

Buluntu kotu: 519.80-90 – 520.20-30 m.

Ölçüler: a.ç.: 20.3 cm. yük.: 2.9 cm.

Hamur: Pembe-kırmızı (10 R 5/8). Mikalı, küçük kireç ve kuvars katkılıdır. Parçanın dış yüzeyinde yanma izleri mevcuttur.

Astar: Yok

Tarih: 11. yüzyıl – 12. yüzyıl

Benzer Örnek: *Saraçhane*, 11. yüzyıl sonu, Hayes 1992, s. 191, fig.71/56

Kat. No: 108

Kazı Buluntu No: APH-NAve-14.1/1058-930

Lev. No: 7/108

Tip: Mutfak kabı – Pişirme Kabı

Tür: Ağız parçası

Form: Pişirme Kabı – Form 21

Buluntu yeri: Kuzey Cadde 14.1 sondajı

Buluntu tarihi: 12.08.2014

Buluntu kotu: 518.22 – 518.44 m.

Ölçüler: a.ç.:16.6 cm. yük.: 3.1 cm.

Hamur: Kırmızı. Mikalıdır. Tamamen yanmış durumdadır.

Astar: Yok

Tarih: 11. yüzyıl – 12. yüzyıl

Benzer Örnek: *Stratonikeia*, 10. yüzyıl – 11. yüzyıl, Öztaşkın 2013, s. 412, lev.27/325; *Saraçhane*, 12. yüzyıl başı ve ortası, Hayes 1992, s. 194, fig.74/8; *Amorium*, 10. yüzyıl – 11. yüzyıl, Böhlendorf 2010, s. 363, abb.15/4.

Kat. No: 109

Kazı Buluntu No: APH-NAve-19.4/4008-1037

Lev. No: 7/109

Tip: Mutfak kabı – Pişirme Kabı

Tür: Ağız-kulp parçası

Form: Pişirme Kabı – Form 22

Buluntu yeri: Kuzey Cadde 19.4 sondajı

Buluntu tarihi: 22.08.2019

Buluntu kotu: 518.71-87 – 519.03-07 m.

Ölçüler: a.ç.: 11 cm. yük.: 3.2 cm.

Hamur: Kırmızı (10 R 4/6), Mikalıdır. Kesit yanmış durumdadır.

Astar: Yok

Tarih: 11. yüzyıl – 12. yüzyıl

Benzer Örnek: *Sparta*, 13. yüzyıl ortası, Sanders 1993, s. 180, fig. 14.1.3/66.

Kat. No: 110

Kazı Buluntu No: APH-NAve-09.4/9-1170

Lev. No: 7/110

Tip: Mutfak kabı – Pişirme Kabı

Tür: Ağız-kulp parçası

Form: Pişirme Kabı – Form 23

Buluntu yeri: Kuzey Cadde 09.4 sondajı

Buluntu tarihi: 18.07.2009

Buluntu kotu: 520.305 – 520.841 m.

Ölçüler:

Hamur: Kırmızı (10 R 4/8). Mikalı, yoğun kireç ve kuvars katkılıdır. Parça tamamen

yanmış durumdadır.

Astar: Yok

Tarih: 11. yüzyıl – 12. yüzyıl

Benzer Örnek: *Stratonikeia*, 12. yüzyıl – 13. yüzyıl ortası, Öztaşkın 2013, s. 414, lev. 29/351; *Konstantinopolis*, 10. yüzyıl, Bakirtzis 1989, lev.6/2; *Thebes*, 12. yüzyılın ikinci yarısı, Armstrong 1993, s. 321, fig.15/238.

Kat. No: 111

Kazı Buluntu No: APH–NAve–14.1/1058–931

Lev. No: 8/111

Tip: Mutfak kabı – Pişirme Kabı

Tür: Ağız parçası

Form: Pişirme Kabı – Form 24

Buluntu yeri: Kuzey Cadde 14.1 sondajı

Buluntu tarihi: 12.08.2014

Buluntu kotu: 518.22 – 518.44 m.

Ölçüler: a.ç.:17.6 cm. yük.: 3.1 cm.

Hamur: Kırmızı. Mikalıdır. Tamamen yanmış durumdadır.

Astar: Yok

Tarih: 11. yüzyıl – 12. yüzyıl

Benzer Örnek: *Stratonikeia*, 10. yüzyıl – 11. yüzyıl, Öztaşkın 2013, s. 412, lev. 27/325; *Saraçhane*, 12. yüzyıl başı ve ortası, Hayes 1992, s. 194, fig.74/8; *Amorium*, 10. yüzyıl – 11. yüzyıl, Böhlendorf 2010, s. 363, abb.15/4.

Kat. No: 112

Kazı Buluntu No: APH–NAve–09.3/06–1026

Lev. No: 8/112

Tip: Mutfak kabı – Pişirme Kabı

Tür: Ağız-kulp parçası

Form: Pişirme Kabı – Form 25

Buluntu yeri: Kuzey Cadde 09.3 sondajı

Buluntu tarihi: 14–15.07.2009

Buluntu kotu: 520.111 – 520.441 m.

Ölçüler: a.ç.: 16.4 cm. yük.: 4 cm.

Hamur: Kırmızı (2.5YR 4/8), mikalı, kireç ve demir oksit katkılıdır.

Astar: Yok

Tarih: 11. yüzyıl – 12. yüzyıl

Benzer Örnek: –

Kat. No: 113

Kazı Buluntu No: APH–SAve–18.2/1030–1120

Lev. No: 8/113

Tip: Mutfak kabı – Pişirme Kabı

Tür: Ağız-kulp parçası

Form: Pişirme Kabı – Form 26

Buluntu yeri: Güney Cadde 18.2 sondajı

Buluntu tarihi: 22–27.07.2018

Buluntu kotu: 518.94 – 519.25–38 m.

Ölçüler: a.ç.: 18.5 cm. yük.: 2.3 cm.

Hamur: Kırmızı (10 R 4/8), bol mikalı, az kireç ve kuvars katkılıdır. Hamur gözeneklidir.

Astar: Yok

Tarih: 11. yüzyıl – 12. yüzyıl

Benzer Örnek: *Kimistene*, 10. yüzyıl sonu – 11. yüzyıl başı, Laflı–Şahin 2015, s. 90, p. 4/53.

Kat. No: 114

Kazı Buluntu No: APH–NAve–09.1/29-968

Lev. No: 8/114

Tip: Mutfak kabı – Pişirme Kabı

Tür: Ağız-kulp parçası

Form: Pişirme Kabı – Form 27

Buluntu yeri: Kuzey Cadde 09.1 sondajı

Buluntu tarihi: 24.07.2009

Buluntu kotu: –

Ölçüler: a.ç.: 12.8 cm., yük: 11.9 cm.

Hamur: Kırmızı (10 R 4/8), mikalı, kireç ve kuvars katkılı. Ağız üzerinde yanma izleri mevcut.

Astar: Kırmızı-kahverengi (2.5 YR 4/4)

Tarih: 12. yüzyıl

Benzer Örnek: *Peja*, 15. yüzyıl, Bakırtzis 1989, lev.2/5.

Kat. No: 115

Kazı Buluntu No: APH-NAve-19.4/4018-1040

Lev. No: 8/115

Tip: Mutfak kabı – Pişirme Kabı

Tür: Ağız-kulp parçası

Form: Pişirme Kabı – Form 28

Buluntu yeri: Kuzey Cadde 19.4 sondajı

Buluntu tarihi: 23.08.2019

Buluntu kotu: 518.62-69 – 518.71-79 m.

Ölçüler: a.ç.: 12 cm., yük.: 9.4 cm.

Hamur: Kırmızı, mikalıdır. Parça tamamen yanmış durumdadır.

Astar: Yok

Tarih: 12. yüzyıl

Benzer Örnek: –

2.6. Sırsız Yerel Üretim Depolama Kapları

Kat. No: 116

Kazı Buluntu No: APH-NAve-15.1/1093-464

Lev. No: 9/116

Tip: Depolama Kabı

Tür: Ağız-kulp parçası

Form: Depolama Kabı – Form 1

Buluntu yeri: Kuzey Cadde 15.1 sondajı

Buluntu tarihi: 2015

Buluntu kotu: Yüzey

Ölçüler: a.ç.: 8.8 cm. yük.: 7 cm.

Hamur: Kahverengi (5YR 6/6), mikalıdır. Yumuşak ve gözenekli bir hamur yapısı vardır.

Astar: Yok

Süsleme tekniği: –

Tarih: 10. yüzyıl – 12. yüzyıl

Benzer Örnek: *Stratonikeia*, 10. yüzyıl – 11. yüzyıl, Öztaşkın 2013; lev.35/437; *Saraçhane*, 12. yüzyıl – 13. yüzyıl, Hayes 1992, s. 74, fig.26/6; *Myra*, 11. yüzyıl sonu – 12. yüzyıl, Türker 2005, s. 171, res.6/39; *Anaia*, 13. yüzyıl – 14. yüzyıl, Mimaroğlu 2011, s. 79, şek. 8/10.

Kat. No: 117

Kazı Buluntu No: APH–NAve–19.4/4018–1039

Lev. No: 9/117

Tip: Depolama Kabı

Tür: Ağız-kulp parçası

Form: Depolama Kabı – Form 2

Buluntu yeri: Kuzey Cadde 19.4 sondajı

Buluntu tarihi: 23.08.2019

Buluntu kotu: 518.62–69 – 518.71–79 m.

Ölçüler: a.ç.: 9.8 cm. yük.: 3.9 cm.

Hamur: Kırmızı (2.5 YR 4/6), bol mikalı, kireç ve kuvars katkıdır.

Astar: Yok

Süsleme tekniği: –

Tarih: 11. yüzyıl – 12. yüzyıl

Benzer Örnek: *Stratonikeia*, 10. yüzyıl – 11. yüzyıl, Öztaşkın 2013, s. 419, lev.34/425.

Kat. No: 118

Kazı Buluntu No: APH–NAve–19.2/2074–1020

Lev. No: 9/118

Tip: Depolama Kabı

Tür: Kulp parçası

Form: –

Buluntu yeri: Kuzey Cadde 19.2 sondajı

Buluntu tarihi: 08.08.2019

Buluntu kotu: 519.80–90 – 520.20–30 m.

Ölçüler: gen: 4.6 cm., yük.: 0.1 cm.

Hamur: Kırmızı (10 R 5/8). Bol mikalı, kireç ve kuvars katkılıdır.

Astar: Yok

Süsleme tekniği: –

Tarih: 11. yüzyıl – 12. yüzyıl

Benzer Örnek: *Tripolis*, 10. yüzyıl üçüncü çeyreği – 11. yüzyıl ilk çeyreği, Duman 2014, s. 228, kat.22; *Djodovo*, 11. yüzyıl – 12. yüzyıl, Borisov 1989, s. 210, fig.239; *Hierapolis*, 10. yüzyıl – 11. yüzyıl, Arthur 2006, s. 79, res.26/2.

Kat. No: 119

Kazı Buluntu No: APH –NAve–19.2/2074–1072

Lev. No: 9/119

Tip: Depolama Kabı

Tür: Kulp parçası

Form: –

Buluntu yeri: Kuzey Cadde 19.2 sondajı

Buluntu tarihi: 08.08.2019

Buluntu kotu: 519.80–90 – 520.20–30 m.

Ölçüler: yük.: 9.4 cm.

Hamur: Kırmızı (2.5 YR 5/8), mikalı, küçük kireç ve kum (siyah) katkılıdır. Gözenekli olan hamur, kesitinde siyaha dönmüştür.

Astar: Yok

Süsleme tekniği: Çentik bezeme

Tarih: 11. yüzyıl – 12. yüzyıl

Benzer Örnek: *Güneydoğu Bulgaristan*, 11. yüzyıl – 12. yüzyıl, Borisov 2002, s. 147, fig. 121; *Tripolis*, 10. yüzyıl üçüncü çeyreği – 11. yüzyıl ilk çeyreği, Duman 2014, s. 228, kat.26.

Kat. No: 120

Kazı Buluntu No: APH-NAve-19.1/1152-1159

Lev. No: 9/120

Tip: Depolama Kabı

Tür: Ağız-kulp parçası

Form: Depolama Kabı – Form 3

Buluntu yeri: Kuzey Cadde 19.1 sondajı

Buluntu tarihi: 24-25.07.2019

Buluntu kotu: 519.05-20 m.

Ölçüler: a.ç: 5.3 cm. yük.: 7.3 cm.

Hamur: Kırmızı-kahverengi (2.5YR 4/6), bol mikalı ve kireç katkılıdır.

Astar: Yok

Süsleme tekniği: –

Tarih: 12. yüzyıl – 13. yüzyılın ilk çeyreği

Benzer Örnek: *Stratonikeia* 12. yüzyıl – 13. yüzyıl ortası, Öztaşkın 2013, lev.36/448; *Anaia*, 12. yüzyıl – 13. yüzyıl, Mimaroğlu 2011, s. 358, kat. no. 219.

Kat. No: 121

Kazı Buluntu No: APH-NAve-09.2/26-828

Lev. No: 9/121

Tip: Depolama Kabı

Tür: Kulp parçası

Form: –

Buluntu yeri: Kuzey Cadde 09.2 sondajı

Buluntu tarihi: 22.07.2009

Buluntu kotu: 519.996-520.126 m.

Ölçüler: gen: 3.9 cm. yük.: 1.4 cm.

Hamur: Kırmızı (10 R 5/8), mikalı ve küçük kireç katkılıdır.

Astar: Yok

Süsleme tekniği: –

Tarih: 12. yüzyıl – 13. yüzyılın ilk çeyreği

Benzer Örnek: *Djodovo*, 11. yüzyıl – 12. yüzyıl, Borisov 1989, s. 210, fig. 239.

Kat. No: 122

Kazı Buluntu No: APH-NAve-14.1/1052-750

Lev. No: 9/122

Tip: Depolama Kabı

Tür: Ağız-kulp parçası

Form: Depolama Kabı – Form 4

Buluntu yeri: Kuzey Cadde 14.1 sondajı

Buluntu tarihi: 21.08.2014

Buluntu kotu: 518.09 – 518.54-73 m.

Ölçüler: a.ç: 6.7 cm., yük.: 5.1 cm.

Hamur: Pembe-kırmızı, mikalı ve yoğun küçük kireç katkılıdır. Küçük siyah parçacıklar içermektedir.

Astar: Yok

Süsleme tekniği: –

Tarih: 12. yüzyıl – 13. yüzyılın ilk çeyreği

Benzer Örnek: *Anaia*, 12. yüzyıl – 13. yüzyıl, Mimaroglu 2011, s. 362, kat. no. 224.

Kat. No: 123

Kazı Buluntu No: APH-NAve-18.1/1200-1090

Lev. No: 9/123, 14

Tip: Depolama Kabı

Tür: Ağız-kulp parçası

Form: Depolama Kabı – Form 5

Buluntu yeri: Kuzey Cadde 18.1 sondajı

Buluntu tarihi: 12.08.2018

Buluntu kotu: 516.69-84 – 517.04-19 m.

Ölçüler: a.ç.: 8.1 cm. yük.: 7 cm.

Hamur: Kırmızı-kahverengi (2.5 YR 5/8), bol mikalı, yoğun kireç ve kuvars katkılıdır.

Astar: Yok

Süsleme tekniği: –

Tarih: 12. yüzyıl – 13. yüzyılın ilk çeyreği

Benzer Örnek: –

Kat. No: 124

Kazı Buluntu No: APH-NAve-14.1/1067-938

Lev. No: 9/124

Tip: Depolama Kabı

Tür: Kulp parçası

Form: –

Buluntu yeri: Kuzey Cadde 14.1 sondajı

Buluntu tarihi: 23.08.2014

Buluntu kotu: 517.28 – 517.76 m.

Ölçüler: gen.: 4.1 cm., yük.: 0.9 cm.

Hamur: Kırmızı (2.5YR 5/8), parçanın dış yüzeyi kahverengiye dönmüştür. Mikalı, kireç ve kuvars katkılıdır.

Astar: Yok

Süsleme tekniği: –

Tarih: 12. yüzyıl – 13. yüzyılın ilk çeyreği

Benzer Örnek: *Djodovo* 11. yüzyıl – 12. yüzyıl, Borisov 1989, s. 211, fig. 239.

Kat. No: 125

Kazı Buluntu No: APH-NAve-14.1/1067-934

Lev. No: 9/125

Tip: Depolama Kabı

Tür: Kulp parçası

Form: –

Buluntu yeri: Kuzey Cadde 14.1 sondajı

Buluntu tarihi: 23.08.2014

Buluntu kotu: 517.28 – 517.76 m.

Ölçüler: gen.: 3.4 cm., yük.: 0.9 cm.

Hamur: Kırmızı kahverengi (5 YR 5/8), mikalı ve kireç katkılıdır. Kesit griye dönmüştür.

Astar: Yok

Süsleme tekniği: –

Tarih: 12. yüzyıl – 13. yüzyılın ilk çeyreği

Benzer Örnek: *Tripolis*, 10. yüzyıl üçüncü çeyreği – 11. yüzyıl ilk çeyreği, Duman 2014, s. 232, kat.15; *Djodovo*, 11. yüzyıl – 12. yüzyıl, Borisov 1989, s. 210, fig. 239.

Kat. No: 126

Kazı Buluntu No: APH-NAve-09.4/12-876

Lev. No: 9/126

Tip: Depolama Kabı

Tür: Kulp parçası

Form: –

Buluntu yeri: Kuzey Cadde 09.4 sondajı

Buluntu tarihi: 19-21.07.2009

Buluntu kotu: n/a – 521.01m

Ölçüler: yük.: 3.5 cm.

Hamur: Kırmızı (10 R 5/8), mikalıdır. Kesit siyaha dönmüştür. Kulp üzerine yanma izleri mevcuttur.

Astar: Yok

Süsleme tekniği: –

Tarih: 12. yüzyıl – 13. yüzyılın ilk çeyreği

Benzer Örnek: *Novy Svet Batıği*, 9. yüzyıl – 11. yüzyıl, Zelenko 2009, s. 240, fig. 7/1.

Kat. No: 127

Kazı Buluntu No: APH-NAve-14.1/1067-751

Lev. No: 9/127

Tip: Depolama Kabı

Tür: Kapak parçası

Form: –

Buluntu yeri: Kuzey Cadde 14.1 sondajı

Buluntu tarihi: 23.08.2014

Buluntu kotu: 517.28 – 517.76 m.

Ölçüler: ç.: 5.6 cm. yük.: 2.1 cm.

Hamur: Kırmızı-kahverengi, mikalıdır.

Astar: Yok

Süsleme tekniği: –

Tarih: 11. yüzyıl – 13. yüzyılın ilk çeyreği

Benzer Örnek: *Djodovo*, 11. yüzyıl – 12. yüzyıl, Borisov 1989, s. 200, fig. 230/b.

Kat. No: 128

Kazı Buluntu No: APH-NAve-13.2/2018-910

Lev. No: 10/128, 14

Tip: Depolama Kabı – Situla

Tür: Ağız-kulp parçası

Form:

Buluntu yeri: Kuzey Cadde 13.2 sondajı

Buluntu tarihi: 14-18.07.2013

Buluntu kotu: 519.387-520.175 m.

Ölçüler: a.ç.:15.4 cm. yük.: 2.5 cm.

Hamur: Kırmızı (10 R 4/6), yoğun mikalıdır.

Astar: –

Süsleme tekniği: –

Tarih: 10. yüzyıl – 12. yüzyıl

Benzer Örnek: –

Kat. No: 129

Kazı Buluntu No: APH-NAve-19.2/2074-999

Lev. No: 10/129, 14

Tip: Depolama Kabı

Tür: Dip parçası

Form: –

Buluntu yeri: Kuzey Cadde 19.2 sondajı

Buluntu tarihi: 08.08.2019

Buluntu kotu: 519.80-90 – 520.20-30 m.

Ölçüler: d.ç.: 20.2 cm. yük.: 7.8 cm.

Hamur: Dış yüzey kırmızı (7.5 YR 4/8), iç yüzey pembe-kahverengi (10 R 5/8). Mikalı, küçük kireç ve kuvars katkılıdır.

Astar: –

Süsleme tekniği: –

Tarih: 10. yüzyıl – 12. yüzyıl

Benzer Örnek: –

Kat. No: 130

Kazı Buluntu No: APH–NAve–09.3/15–849

Lev. No: 10/130

Tip: Depolama Kabı

Tür: Dip parçası

Form: –

Buluntu yeri: Kuzey Cadde 09.3 sondajı

Buluntu tarihi: 17.07.2009

Buluntu kotu: 520.06 – 520.52 m.

Ölçüler: d.ç.: 9.8 cm. yük.: 4.7 cm.

Hamur: Kahverengi, mikalı, yoğun kireç ve az miktarda kuvars katkılıdır. Parça tamamen yanmış durumdadır.

Astar: –

Süsleme tekniği: –

Tarih: 10. yüzyıl – 12. yüzyıl

Benzer Örnek: –

Kat. No: 131

Kazı Buluntu No: APH–NAve–15.1–940

Lev. No: 10/131, 14

Tip: Pithos

Tür: Ağız parçası

Form: Pithos – Form 1

Buluntu yeri: Kuzey Cadde 15.1 sondajı

Buluntu tarihi: 2015

Buluntu kotu: Yüzey

Ölçüler: a.ç.: 24.6 cm. yük.: 7.5 cm.

Hamur: Pembe-kahverengi (10 R 6/8), mikalı, yoğun kireç ve kuvars katkılıdır. İç kısımda yanma izleri mevcuttur.

Astar: –

Süsleme tekniği: –

Tarih: 10. yüzyıl – 12. yüzyıl

Benzer Örnek: –

Kat. No: 132

Kazı Buluntu No: APH-NAve-19.2/2074-1000

Lev. No: 10/132

Tip: Pithos

Tür: Ağız parçası

Form: Pithos – Form 2

Buluntu yeri: Kuzey Cadde 19.2 sondajı

Buluntu tarihi: 08.08.2019

Buluntu kotu: 519.80-90 – 520.20-30 m.

Ölçüler: a.ç: 19.2 cm. yük.: 4.5 cm.

Hamur: Kırmızı (10 R 5/8), bol mikalı, kireç ve küçük kuvars katkılıdır. Ağız kenarında yanma izleri vardır.

Astar: –

Süsleme tekniği: –

Tarih: 11. yüzyıl – 13. yüzyılın ilk çeyreği

Benzer Örnek: *Hierapolis*, 10. yüzyıl – 11. yüzyıl, Arthur 2006, s. 79, res. 26/3.

2.7. Sırlı Servis Kapları

Kat. No: 133

Kazı Buluntu No: APH-NAve-15.1/1092-459

Lev. No: 11/133

Tip: Servis Kabı – Çok Renkli Sırlı Seramikler

Tür: Ağız parçası

Form: –

Buluntu yeri: Kuzey Cadde 15.1 sondajı

Buluntu tarihi: 2015

Buluntu kotu: Yüzey

Ölçüler: a.ç: 24 cm. yük.: 2 cm.

Hamur: Beyaz, küçük siyah partiküller içermektedir.

Astar: –

Sır: Dış yüzeyde yeşil sır

Süsleme tekniği: Çok Renkli Boyama

Tarih: 11. yüzyıl – 12. yüzyıl

Benzer Örnek: *Korinth*, 10. yüzyıl – 11. yüzyıl, Morgan 1942, s. 391, lev.XVII/e–g.

Kat. No: 134

Kazı Buluntu No: APH–NAve–19.1/1165–767

Lev. No: 11/134

Tip: Servis Kabı – Çok Renkli Sırlı Seramikler

Tür: Gövde parçası

Form: –

Buluntu yeri: Kuzey Cadde 19.1 sondajı

Buluntu tarihi: 28.07.2019 / 01.08.2019

Buluntu kotu: 518.85–90 – 518.82–519.27 m.

Ölçüler: yük.: 3 cm.

Hamur: Beyaz

Astar: Yok

Sır: Açık yeşil sır

Süsleme tekniği:

Tarih: 10. yüzyıl – 11. yüzyıl

Benzer Örnek: *Korinth* 11. yüzyıl, Morgan, s. 388, lev.XIV/i.

Kat. No: 135

Kazı Buluntu No: APH-NAve-19.2/2071-990

Lev. No: 11/135

Tip: Servis Kabı – İnce Kazıma Seramikler

Tür: Gövde parçası

Form: –

Buluntu yeri: Kuzey Cadde 19.2 sondajı

Buluntu tarihi: 17.07.2019 / 01.08.2019

Buluntu kotu: 520.20-30 – 520.67-76 m.

Ölçüler: yük.: 2.7 cm.

Hamur: Kırmızı (10 R 6/8), kireç ve kuvars katkılıdır.

Astar: Beyaz

Sır: Açık sarı sır

Süsleme tekniği: Astar kazıma ve boyama

Tarih: 12. yüzyılın ikinci yarısı – 13. yüzyıl başı

Benzer Örnek: *Atina* 11. yüzyıl – 12. yüzyıl, Waage 1933, s. 314, fig.10/a.

Kat. No: 136

Kazı Buluntu No: APH-NAve-13.4-918

Lev. No: 11/136

Tip: Servis Kabı – İnce Kazıma Seramikler

Tür: Ağız parçası

Form: İnce Kazıma Seramikler – Form 1A

Buluntu yeri: Kuzey Cadde 13.4 sondajı

Buluntu tarihi: 2013

Buluntu kotu: –

Ölçüler: a.ç.: 20 cm. yük.: 5.5 cm.

Hamur: Kırmızı (2.5 YR 6/8), mikalı, kireç ve kuvars katkılı.

Astar: Beyaz

Sır: Açık sarı sır

Süsleme tekniği: Astar kazıma ve boyama

Tarih: 12. yüzyılın ikinci yarısı – 13. yüzyıl başı

Benzer Örnek: *Stratonikeia*, 12. yüzyıl sonu – 13. yüzyıl ortası, Öztaşkın 2013, s. 404,

lev.19/220; *Güneydoğu Bulgaristan*, 11. yüzyıl – 12. yüzyıl, Borisov 2002, s. 173, pl.9/b; *Khalkis*, 12.yüzyıl sonu – erken 13.yüzyıl, Waksman 2014, s. 392, fig.9/d; *Konstantinopolis*, 12. yüzyıl, Böhlendorf 2004, lev.50/43.

Kat. No: 137

Kazı Buluntu No: APH–SAve–18.1/164–1072

Lev. No: 11/137

Tip: Servis Kabı – İnce Kazıma Seramikler

Tür: Ağız parçası

Form: İnce Kazıma Seramikler – Form 2

Buluntu yeri: Güney Cadde 18.1 sondajı

Buluntu tarihi: 08.07.2018

Buluntu kotu: 518.41 – 521.12 m.

Ölçüler: a.ç.: 22 cm. yük.: 4.1 cm.

Hamur: Pembe-kahverengi (5YR 6/6), mikalı, gözenekli, küçük ve az miktarda kireç katkılı.

Astar: Beyaz

Sır: Sarı

Süsleme tekniği: Astar kazıma ve boyama

Tarih: 12. yüzyılın ikinci yarısı – 13. yüzyıl başı

Benzer Örnek: *Khalkis*, 12. yüzyıl – 13. yüzyıl, Waksman 2014, s. 391, fig.8/g (form olarak benzer); *Stratonikeia*, 12. yüzyıl sonu – 13. yüzyıl ortası, Öztaşkın 2013, s. 404, lev.19/220; *Güneydoğu Bulgaristan*, 11. yüzyıl – 12. yüzyıl, Borisov 2002, s. 173, pl.9/b.

Kat. No: 138

Kazı Buluntu No: APH–NAve–13.1/1019–299

Lev. No: 11/138

Tip: Servis Kabı – İnce Kazıma Seramikler

Tür: Gövde parçası

Form: –

Buluntu yeri: Kuzey Cadde 13.1 sondajı

Buluntu tarihi: 14.07.2013

Buluntu kotu: 519.759 – 520.052 m.

Ölçüler: yük.: 4.8 cm.

Hamur: Soluk kırmızı renkli ve mikalı, çok küçük kireç katkılıdır.

Astar: Beyaz

Sır: Parlak, ince ve açık sarı sır

Süsleme tekniği: Astar kazıma

Tarih: 12. yüzyılın ikinci yarısı – 13. yüzyıl başı

Benzer Örnek: *Korinth* 12. yüzyılın ikinci yarısı, Morgan 1942, s. 121, fig.96, *Atina* 11. yüzyıl – 12. yüzyıl, Frantz 1938, s. 444, fig.7/A41; *Konstantinopolis*, 12. yüzyıl, Böhlendorf 2004, lev.50/43.

Kat. No: 139

Kazı Buluntu No: APH–NAve–13.4–917

Lev. No: 11/139

Tip: Servis Kabı – İnce Kazıma Seramikler

Tür: Ağız parçası

Form: İnce Kazıma Seramikler – Form 1B

Buluntu yeri: Kuzey Cadde 13.4 sondajı

Buluntu tarihi: 2013

Buluntu kotu: –

Ölçüler: a.ç: 20.8 cm. yük.: 6.8 cm.

Hamur: Kırmızı (2.5 YR 5/8), kuvars katkılı.

Astar: Beyaz

Sır: Açık sarı sır

Süsleme tekniği: Astar kazıma

Tarih: 12. yüzyılın ikinci yarısı – 13. yüzyıl başı

Benzer Örnek: *Ephesos*, 12. yüzyılın ikinci yarısı ve erken 13. yüzyıl, Vroom – Fındık 2015, s. 267, lev.28/33–34; *Güneydoğu Bulgaristan*, 11. yüzyıl – 12. yüzyıl, Borisov 2002, s. 172, pl.7/b.

Kat. No: 140

Kazı Buluntu No: APH-NAve-13.2-2003/906

Lev. No: 11/140

Tip: Servis Kabı – İnce Kazıma Seramikler

Tür: Gövde parçası

Form: –

Buluntu yeri: Kuzey Cadde 13.2 sondajı

Buluntu tarihi: 2013

Buluntu kotu: 520.443–521.892 m.

Ölçüler: yük.: 2.3 cm.

Hamur: Kahverengi (5 YR 6/6). Mikalıdır.

Astar: Beyaz

Sır: Sarı

Süsleme tekniği: Astar kazıma

Tarih: 12. yüzyılın ikinci yarısı – 13. yüzyıl başı

Benzer Örnek: *Ephesos*, 12. yüzyılın ikinci yarısı ve erken 13. yüzyıl, Vroom-Fındık 2015, s. 283, lev.28/33–34; *Güneydoğu Bulgaristan*, 11. yüzyıl – 12. yüzyıl, Borisov 2002, s. 171, pl.7.b; *Gülpınar (Cheryse)*, Çanakkale 12. yüzyıl, Yenişehirlioğlu 1989, s. 309, fig.7/A41; s. 313, fig.12; *Sparta*, 11. yüzyıl – 12. yüzyıl, Dawkins – Droop 1910–11, s. 30, pl.XV/6; *Milet*, 12. yüzyıl, Böhlendorf 2004, lev.146/742; *Yortanlı*, 12. yüzyıl, Böhlendorf 2004, lev.98/345; *Konstantinopolis*, 12. yüzyıl, Böhlendorf 2004, lev.56/67, lev.52/47-48, lev.51/44-45.

Kat. No: 141

Kazı Buluntu No: APH-NAve-15.1/472 (Cleaning of Propylon)

Lev. No: 11/141

Tip: Servis Kabı – İnce Kazıma Seramikler

Tür: Kaide parçası

Form: –

Buluntu yeri: Kuzey Cadde 15.1 sondajı

Buluntu tarihi: 26.08.2015

Buluntu kotu: Yüzey

Ölçüler: d.ç.: 7.8 yük.: 2.5 cm.

Hamur: Kırmızı-kahverengi (2.5 YR 6/8), mikalı ve gözeneklidir.

Astar: Beyaz

Sır: Açık sarı sır

Süsleme tekniği: Astar kazıma

Tarih: 12. yüzyılın ikinci yarısı – 13. yüzyıl başı

Benzer Örnek: *Stratonikeia*, 12. yüzyıl – 13. yüzyıl başı, Öztaşkın 2013, s. 394, lev.9/94; s. 398, lev.13/134; *Anaia*, 12. yüzyılın ikinci yarısı ve erken 13. yüzyıl, Mercangöz ve Doğer 2009, s. 98, tab.III/h; *Atina*, 11. yüzyıl – 12. yüzyıl, Frantz, 1938, fig.7/A54.

Kat. No: 142

Kazı Buluntu No: APH-NAve-10.05/02-003

Lev. No: 11/142

Tip: Servis Kabı – İnce Kazıma Seramikler

Tür: Ağız parçası

Form: İnce Kazıma Seramikler – Form 3

Buluntu yeri: Kuzey Cadde 10.05 sondajı

Buluntu tarihi: 30–31.07.2010

Buluntu kotu: 519.748–908 – 519.908–520.028 m..

Ölçüler: a.ç.: 24 cm., yük.: 3.6 cm.

Hamur: Açık kahverengi, çok küçük mikalı ve gözeneklidir.

Astar: Beyaz

Sır: İnce Sarı

Süsleme tekniği: Astar kazıma

Tarih: 12. yüzyılın ikinci yarısı – 13. yüzyıl başı

Benzer Örnek: *Korinth*, 12. yüzyılın ikinci yarısı, Morgan, 1942, s. 122, fig.97; *Sparta* 11. yüzyıl – 12. yüzyıl, Dawkins – Droop 1910–11, s. 31, pl.XVII/47; *Meydancikkale*, 12. yüzyıl, Böhlendorf 2004, lev.162/880; *Arykanda*, 12. yüzyıl, Böhlendorf 2004, lev.153/799.

Kat. No: 143

Kazı Buluntu No: APH-NAve-19.2/2071-989

Lev. No: 11/143

Tip: Servis Kabı – İnce Kazıma Seramikler

Tür: Gövde parçası

Form: –

Buluntu yeri: Kuzey Cadde 19.2 sondajı

Buluntu tarihi: 17.07.2019 / 01.08.2019

Buluntu kotu: 520.20-30 – 520.67-76 m.

Ölçüler: yük.: 4.1 cm.

Hamur: Kırmızı (2.5 YR 5/6), yoğun kireç ve kuvars katkılıdır. Gözeneklidir.

Astar: Beyaz

Sır: Şeffaf sarı sır

Süsleme tekniği: Astar kazıma

Tarih: 12. yüzyılın ikinci yarısı – 13. yüzyıl başı

Benzer Örnek: *Ephesos*, 12. yüzyılın ikinci yarısı ve erken 13. yüzyıl, Vroom – Fındık 2015, s. 283, lev.28/39; *Güneydoğu Bulgaristan*, 11. yüzyıl – 12. yüzyıl, Borisov 2002, s. 172, pl.8/b; *Milet*, 12. yüzyıl, Böhlendorf 2004, lev.146/744.

Kat. No: 144

Kazı Buluntu No: APH-NAve-13.3/3002-354

Lev. No: 11/144

Tip: Servis Kabı – İnce Kazıma Seramikler

Tür: Gövde parçası

Form: –

Buluntu yeri: Kuzey Cadde 13.3 sondajı

Buluntu tarihi: 07.07.2013

Buluntu kotu: –

Ölçüler: yük.: 3 cm.

Hamur: Soluk kırmızı renkli, kuvars ile az miktarda kireç katkılıdır. Gözeneklidir.

Astar: Beyaz

Sır: Parlak Açık Yeşil Sır

Süsleme tekniği: Astar kazıma

Tarih: 12. yüzyılın ikinci yarısı – 13. yüzyıl başı

Benzer Örnek: *Ephesos*, 12. yüzyılın ikinci yarısı ve erken 13. yüzyıl, Vroom–Fındık, 2015, s. 283, lev.28/39; *Meydancikkale*, 12. yüzyıl, Böhlendorf 2004, lev.175/3.

Kat. No: 145

Kazı Buluntu No: APH–NAve–13.1/1012–296

Lev. No: 11/145

Tip: Servis Kabı – İnce Kazıma Seramikler

Tür: Gövde parçası

Form: –

Buluntu yeri: Kuzey Cadde 13.1 sondajı

Buluntu tarihi: 14.07.2013

Buluntu kotu: 520.105 – 520.771 m.

Ölçüler: yük.: 2.4 cm.

Hamur: Kırmızı, küçük kireç ve kuvars katkılı.

Astar: Beyaz

Sır: İnce, şeffaf sarı sır.

Süsleme tekniği: Astar kazıma

Tarih: 12. yüzyılın ikinci yarısı – 13. yüzyıl başı

Benzer Örnek: *Ephesos*, 12. yüzyılın ikinci yarısı ve erken 13. yüzyıl, Vroom–Fındık 2015, lev.28/39; *Güneydoğu Bulgaristan*, 11. yüzyıl – 12. yüzyıl, Borisov 2002, s. 172, pl.8/b; *Magnesia*, 12. yüzyıl, Böhlendorf 2004, lev.131/623.

Kat. No: 146

Kazı Buluntu No: APH–NAve–13.4/4001–922

Lev. No: 11/146

Tip: Servis Kabı – İnce Kazıma Seramikler

Tür: Gövde parçası

Form: –

Buluntu yeri: Kuzey Cadde 13.4 sondajı

Buluntu tarihi: 5–7.08.2013

Buluntu kotu: 519.534–634 – 519.869–979 m.

Ölçüler: yük.: 3.3 cm.

Hamur: Kırmızı-kahverengi, kuvars ve kireç katkılı.

Astar: Beyaz

Sır: Açık yeşil

Süsleme tekniği: Astar kazıma

Tarih: 12. yüzyılın ikinci yarısı – 13. yüzyıl başı

Benzer Örnek: *Ephesos*, 12. yüzyılın ikinci yarısı ve erken 13. yüzyıl, Vroom – Fındık 2015, s. 283, lev.28/39; *Meydancikkale*, 12. yüzyıl, Böhlendorf 2004, lev.175/3.

Kat. No: 147

Kazı Buluntu No: APH-NAve-10.05/03-015

Lev. No: 12/147

Tip: Servis Kabı – Kabartma Dekorlu İnce Kazıma Sırlı Seramikler

Tür: Ağız parçası ve gövde parçası

Form: –

Buluntu yeri: Kuzey Cadde 10.05 sondajı

Buluntu tarihi: 30-31.07.2010

Buluntu kotu: 519.52-57 – 519.86-89 m.

Ölçüler: a.ç.: 22 cm., yük.: 5.2 cm.

Hamur: Kırmızı-kahverengi, çok sık gümüş mikalı, küçük, seyrek kireçli ve az gözeneklidir.

Astar: Beyaz

Sır: Açık sarı ve açık yeşil

Süsleme tekniği: Astar kazıma ve kabartma

Tarih: 12. yüzyıl sonu ve 13. yüzyılın ilk çeyreği

Benzer Örnek: –

Kat. No: 148

Kazı Buluntu No: APH-NAve-12.2/14-893

Lev. No: 12/148

Tip: Servis Kabı – Kabartma Dekorlu İnce Kazıma Sırlı Seramikler

Tür: Gövde Parçası

Form: –

Buluntu yeri: Kuzey Cadde 12.2 sondajı

Buluntu tarihi: 21.07.2012

Buluntu kotu: 519.63–79 – 519.98–520.10 m.

Ölçüler: yük.: 3.2 cm.

Hamur: Kırmızı-kahverengi (5 YR 5/8), mikalı.

Astar: Beyaz

Sır: Açık sarı ve açık yeşil

Süsleme tekniği: Astar kazıma ve kabartma

Tarih: 12. yüzyıl sonu ve 13. yüzyılın ilk çeyreği

Benzer Örnek: *Korinth*, 12. yüzyılın ikinci çeyreği, Morgan 1942, s. 146, fig.120; s. 161, fig.138.

Kat. No: 149

Kazı Buluntu No: APH–NAve–19.2/2071–986

Lev. No: 12/149

Tip: Servis Kabı – Kabartma Dekorlu İnce Kazıma Sırlı Seramikler

Tür: Gövde Parçası

Form: –

Buluntu yeri: Kuzey Cadde 19.2 sondajı

Buluntu tarihi: 17.07.2019 / 01.08.2019

Buluntu kotu: 520.20–30 – 520.67–76 m.

Ölçüler: yük.: 4.6 cm.

Hamur: Kesit griye dönmüştür. Bol mikalıdır.

Astar: Beyaz

Sır: Açık sarı ve açık yeşil

Süsleme tekniği: Astar kazıma ve kabartma

Tarih: 12. yüzyıl sonu ve 13. yüzyılın ilk çeyreği

Benzer Örnek: *Korinth*, 12. yüzyılın ikinci çeyreği, Morgan 1942, s. 146, fig.120; s. 161, fig.138.

Kat. No: 150

Kazı Buluntu No: APH-SAve-13.4/915

Lev. No: 12/150

Tip: Servis Kabı – Batı Anadolu Sgraffito Seramikleri

Tür: Kaide parçası

Form: –

Buluntu yeri: Güney Cadde 13.4 sondajı

Buluntu tarihi: 2013

Buluntu kotu: –

Ölçüler: d.ç: 10 cm. yük.: 3.7 cm.

Hamur: Sarımsı kahverengi (5YR 6/8), mikalı, küçük kireç katkılıdır.

Astar: Beyaz

Sır: Yeşil

Süsleme tekniği: Astar kazıma

Tarih: 12. yüzyıl sonu ve erken 13. yüzyılın ilk çeyreği

Benzer Örnek: *Ephesos*, Vroom – Fındık 2015, s. 283, lev.28/36; *Konstantinopolis*. 12. yüzyıl, Böhlendorf 2004, lev.53/55.

Kat. No: 151

Kazı Buluntu No: APH-NAve-13.4-919

Lev. No: 12/151

Tip: Servis Kabı – Batı Anadolu Sgraffito Seramikleri

Tür: Kaide parçası

Form: –

Buluntu yeri: Kuzey Cadde 13.4 sondajı

Buluntu tarihi: 2013

Buluntu kotu: –

Ölçüler: d.ç.: 4.2 cm. yük.: 4.2 cm.

Hamur: Kırmızı (2.5 YR 5/8), mikalı ve kuvars katkılı.

Astar: Beyaz

Sır: Açık sarı sır

Süsleme tekniği: Astar kazıma

Tarih: 12. yüzyıl sonu ve erken 13. yüzyılın ilk çeyreği

Benzer Örnek: *Stratonikeia*, 12. yüzyıl sonu ve 13. yüzyıl başı. Öztaşkın 2013, s. 401, lev.16/184; *Pergamon*, 12.yüzyıl – 13. yüzyıl, Waksman – Spieser 1997, fig.12/O.23.

Kat. No: 152

Kazı Buluntu No: APH-NAve-09.3/06-835

Lev. No: 12/152

Tip: Servis Kabı – Zeuxippus Ailesi Seramikleri

Tür: Ağız parçası

Form: –

Buluntu yeri: Kuzey Cadde 09.3 sondajı

Buluntu tarihi: 14-15.07.2009

Buluntu kotu: 520.111 – 520.441 m.

Ölçüler: a.ç.:23.8 cm. yük.: 1,5 cm.

Hamur: Pembe-kırmızı (2.5 YR 6/8), mikalı.

Astar: Sarımsı Beyaz

Sır: Sarı

Süsleme tekniği: Astar kazıma

Tarih: 13. yüzyılın ilk çeyreği

Benzer Örnek: –

Kat. No: 153

Kazı Buluntu No: APH-NAve-13.3/3004-356

Lev. No: 12/153

Tip: Servis Kabı – Zeuxippus Ailesi Seramikleri

Tür: Gövde parçası

Form: –

Buluntu yeri: Kuzey Cadde 13.3 sondajı

Buluntu tarihi: 16.07.2013

Buluntu kotu: –

Ölçüler: yük.: 3.9 cm.

Hamur: Kahverengi, bol mikalı ve küçük kireç katkılıdır.

Astar: Beyaz

Sır: Parlak, şeffaf kahverengi sırlı

Süsleme tekniği: Astar kazıma

Tarih: 13. yüzyılın ilk çeyreği

Benzer Örnek: *Anaia*, 13. yüzyıl, İnanan 2010, s. 228, kat.no.177; *Anaia*, 13. yüzyıl – 14. yüzyıl, Çakmakçı – İnanan 2009, s. 55, şek.2; *Metropolis*, 13. yüzyıl, Böhlendorf 2004, lev.120/533, lev.121/542; *Konstantinopolis*, 13. yüzyıl, Böhlendorf, 2004, lev.60/96; *Ilion*, 13. yüzyıl, Böhlendorf 2004, lev.80/219.

Kat. No: 154

Kazı Buluntu No: APH-NAve-19.1/1152-1155

Lev. No: 12/154

Tip: Servis Kabı – Kahverengi Boya Bezemeli Sırlı Seramik

Tür: Kaide parçası

Form: –

Buluntu yeri: Kuzey Cadde 19.1 sondajı

Buluntu tarihi: 24-25.07.2019

Buluntu kotu: 519.05-20 m.

Ölçüler: d.ç.: 10.6 cm. yük.: 4.1 cm.

Hamur: Pembe-kırmızı (2.5 YR 6/8), mikalı ve küçük kireç katkılı.

Astar: Beyaz

Sır: Sarı sır

Süsleme tekniği: Kahverengi oksit boyama

Tarih: 12. yüzyılın ikinci yarısı – 13. yüzyılın ilk çeyreği

Benzer Örnek: *Atina*, 12. yüzyıl, Frantz 1938, s. 445, fig.8/A53.

DEĞERLENDİRME

Günümüzde Aydın ili Karacasu ilçesi Geyre köyü sınırları içerisinde yer alan Aphrodisias antik dönemde Anadolu'nun güneybatısındaki Karia bölgesi kentlerinden biridir. Kuruluşu MÖ. 5. yüzyıla kadar uzanan kent asıl önemini Anadolu'da Roma İmparatorluğu'nun güçlenmesi ile yaşamıştır⁹⁰. MÖ. 1 yüzyılda Roma İmparatorluğu tarafından tanınan vergi muafiyeti, katı yasalar muafiyeti gibi çeşitli özerklikler kentin gelişiminde önemli rol oynamıştır⁹¹. Kent bu tarihten itibaren heykeltıraşlık ve taş işçiliği ile ünlenmiş ve önemli heykeltıraşlar yetiştirmiştir. MS. 2. yüzyılda kentteki imar faaliyetleri artış göstermiştir. MS. 3. yüzyıl ortalarına kadar kentte ekonomik refah dönemi devam etmiştir ve heykeltıraşlık önemli bir faaliyettir⁹². MS. 3. yüzyıl ortasında Asia eyaleti başkentliğine getirilen Aphrodisias, değişen yönetim anlayışı ve kentin başkent olmasıyla beraber, önceden tanınan muafiyetlerin alınmasıyla ekonomik anlamda zorlu bir süreç yaşamaya başlamıştır. Bu dönemde tüm Roma İmparatorluğu coğrafyasında Hıristiyanlığın yayılması aynı zamanda Aphrodisias'ın da pagan kültürünü etkilemiştir. Hıristiyanlıkla birlikte kentteki özellikle tanrıça Aphrodite ile ilgili pagan izlerin silindiği görülür. MS. 6. yüzyılda gerçekleşen bir dizi deprem kentteki anıtsal yapıların yıkımına yol açmıştır⁹³.

Aphrodisias MS. 6. yüzyıl ve sonrasında köklü değişimler yaşamıştır. I. Iustinianus'un Batı Anadolu'da bulunan ve pagan özelliklerini korumaya çalışan kentlere uyguladığı politikalar kenti çok etkilemiştir. Bu adımların ilki MS. 7. yüzyılda kentin adının Stauropolis olarak değiştirilmesi olmuştur⁹⁴. Kentte Aphrodite kültü ile ilgili pek çok obje kaldırılmış ve yazıtlardan Aphrodisiaslılar ve Aphrodisias isminin geçtiği yerler kazınmıştır⁹⁵. 680 yılına tarihlenen VI. Ekümenik Konsil kayıtlarında kentin ismi ilk kez 'Stauropolis' yani 'Haç Kenti' olarak geçmektedir ve bu tarihten sonra Aphrodisias ismi bir daha kullanılmaz. Kentin 7. yüzyıl sonrasına ait bilgiler oldukça kısıtlıdır⁹⁶. Bu döneme ilişkin bilgiler genellikle nümizmatik, epigrafik gibi

⁹⁰ K. Erim, *age*, 1986, s. 25.

⁹¹ C. Rouche, *age*, 1989, s. xxiv.

⁹² K. Erim, *age*, 1986, s. 30.

⁹³ K. Erim, *age*, 1986, s. 32.

⁹⁴ K. Erim, *age*, 1986, s. 34.

⁹⁵ C. Roueché, *age*, 1989, s. 149-150.

⁹⁶ K. Erim, *age*, 1986: s. 34.

disiplinler ve arkeolojik verilerden sağlanmaktadır⁹⁷. Her ne kadar ismi Stauropolis olarak değişmiş olsa da 8. yüzyıldan itibaren kenti tanımlamak için Karia isimi kullanılmaya başlanmıştır⁹⁸.

MS. 10. yüzyıla kadar imar faaliyetleri kısıtlıdır. Yeni yapıların inşa edildiği bu dönemde aynı zamanda eski kamusal yapıların bir kısmı onarılmıştır. Orta Bizans döneminde Erken Bizans dönemine ait Çok Apsisli Yapı Kompleksi'nin onarıldığı ve kullanıldığı anlaşılmaktadır⁹⁹. MS. 10. – 11. yüzyıllara tarihlenen bir diğer yapı ise Trikonkhos Kilise'dir¹⁰⁰.

MS. 11. yüzyılda Menderes Vadisi ve çevresindeki kentler Anadolu Selçuklularının gelişi ile birlikte hareketlilik kazanmıştır. Theodoros Mankaphas'ın 1176 yılında Miryokefalon Savaşı'nın ardından Philadelphia'da (Alaşehir) başlattığı isyan sonrası Ioannes Vatatzes tarafından kentten kovulmuştur. Bunun ardından Selçuklu sultanı I. Giyaseddin Keyhüsrev'in izni ile topladığı Türkmen birliklerle beraber Laodikeia, Khonai ve Karia'yı (Aphrodisias) yağmalamıştır¹⁰¹. 1188 yılında Aziz Michael Kilisesi'nin yanması Mankaphas'ın kente ciddi zararlar verdiğini göstermektedir¹⁰². MS. 1197 yılında ise Selçuklu sultanı I. Giyaseddin Keyhüsrev ile Bizans imparatoru III. Alexios Angelos arasındaki anlaşmazlık üzerine, I. Keyhüsrev Morsynos'a doğru ilerlemiş, Karia ve Dandalos'u yağmalamıştır. Buradan 5000 kişiyi esir alarak onları Philomelium'a (Akşehir) yerleştirmiştir. Ayrıca beş yıl boyunca vergi muafiyeti sağladığı da bilinmektedir¹⁰³. Aphrodisias bu yağmalamaların ardından VIII. Michael Palaelogos (1259 – 82) dönemine kadar Bizans sınırları içerisinde olsa da¹⁰⁴ Pakhymeres'e göre 1278 yılından itibaren Karia Türklerin hâkimiyeti altına girmiştir¹⁰⁵. 14. yüzyılda kentteki Hıristiyan topluluğu azalmıştır. Bölgeye bir başrahip göndermek mümkün olmadığından Stauropolis geçici olarak Bizye (Vize) Metropolitliği'ne bağlanmıştır. MS. 1399 yılında ise kent metropoliti son kez kayıtlarda geçmekte ve bu tarihten sonra kilisenin kayıtlarından tamamen çıktığı bilinmektedir¹⁰⁶.

Anadolu Selçuklularının Aphrodisias kentinde kısa zamanlı varlığı söz

⁹⁷ C. Roueche, *age*, 1989, s. 151.

⁹⁸ Vincenzo Ruggieri, *The Carians in Byzantine Period*, Bonn 2009, s. 207.

⁹⁹ C. Roueche, *age*, 1989, s. 183.

¹⁰⁰ C. Roueche, *age*, 1989, s. 159-160.

¹⁰¹ S. Vryonis, *age*, 1971, s. 127-128.

¹⁰² C. Roueche, *age*, 1989, s. 155.

¹⁰³ S. Vryonis, *age*, 1971, s. 184.

¹⁰⁴ C. Roueché, *age*, 1989, s. 152.

¹⁰⁵ H. Jeffery, *age*, 2019, s. 18.

¹⁰⁶ S. Vryonis, *age*, 1971, s. 296.

konusudur. Ancak bölgenin Selçuklu tarihi hakkında bilgiler ve kanıtlar oldukça kısıtlıdır. MS. 13. yüzyıldan sonra Menteşe Beyliği'nin bölgedeki kontrolü Aphrodisias kentindeki Beylikler dönemini başlatmıştır. Aphrodisias daha sonra Aydınogulları Beyliği hâkimiyeti altına girmiştir. Ardından 1425/26 yılında kentte Osmanlıların hâkimiyeti başlar. Kazılardan elde edilen bulgulara göre MS. 15. yüzyıl ve 16. yüzyılda kentte ekonomik iyileşme ve büyüme görülmektedir. 16. yüzyılın ikinci yarısından itibaren Anadolu'daki ekonomik değişimlerden etkilenen kentin nüfusu azalmaya başlar. Kent 1867 yılında Nazilli'ye bağlı bir yerleşke iken 1897 yılında Aydın Sancağına bağlanmıştır¹⁰⁷.

Karanlık Çağ Seramikleri

Aphrodisias kentinde yapılan kazılar neticesinde elde edilen seramik buluntuları sayesinde kentin Bizans dönemi yaşamı hakkında bilgi sahibi olunabilmektedir. Tüm siyasi ve dini değişimler Aphrodisias kentini önemli ölçüde etkilemiştir. Değişimin etkilerini seramik buluntuları üzerinde de gözlemlemek mümkündür. Özellikle MS. 7. yüzyıldan itibaren buluntuların sayısında ciddi bir azalma söz konusudur. Seramiklerde kullanılan kilin daha az arıtıldığı ve ağırlıklı olarak mutfak kaplarının üretildiği yeni bir üretim anlayışı ortaya çıkar.

Tetrapylon Caddesi kazılarında ortaya çıkarılan seramik buluntular Bizans dönemi boyunca kentte gerçekleşen önemli siyasi ve ekonomik değişimleri yansıttıkları için üç döneme ayrılarak incelenmiştir. İlk olarak 7. yüzyıl sonrasındaki yaşamın varlığını gösteren ve araştırmacılar tarafından 'Karanlık Çağ' olarak adlandırılan döneme ait seramikler çalışma kapsamında değerlendirilmiştir. Bu kaplar işlevlerine göre; servis kapları, mutfak kapları ve depolama kapları olarak gruplandırılmıştır. İkinci olarak MS. 9. yüzyıl ortası-11. yüzyıl ortası arasında kentin yeniden iskân edildiği ve nüfus artışıyla birlikte yeni formların görülmeye başlandığı dönem gelir. Sofrada yemeğin yenmesi için kullanılan sırlı servis kaplarının görülmeye başladığı dönemdir. Son olarak MS. 11. yüzyıl ortası-13. yüzyılın ilk çeyreği arasında kentte Bizans kimliğini net biçimde gösteren sırlı seramiklerin arttığı dönem görülür.

MS. 6. yüzyılda görülen veba ve bir dizi depremin ardından, 7. yüzyıl ortasında başlayan Arap akınları Bizans İmparatorluğu coğrafyasını tamamen değiştirmiştir. Yaşanan olayların kentlere olumsuz etkilerinin yanı sıra Bizans kırsal yerleşimlerinin

¹⁰⁷ M. Öztaşkın, *age*, 2017, s. 167-168.

imparatorluk için ekonomik önemi yadsınamaz. Özellikle ticaret ve kırsal yerleşmelerdeki zanaat üretimine dayanan Bizans ekonomisi bu dönemde çöküntüye uğramıştır. Bu gibi felaketlerin yanı sıra İkonoklazma tartışmaları ve Mısır'ın Bizans İmparatorluğu idaresinden çıkması gibi olaylar dönemin yazınsal üretimi doğrudan etkilemiştir. Özellikle yazınsal kaynakların azlığı nedeniyle 1960lı yıllardan itibaren tarihçiler Bizans İmparatorluğu'nda bir ara dönem olarak gördükleri 650-850 yılları arasındaki dönemi tanımlamak için 'Karanlık Çağ' terimini kullanmışlardır¹⁰⁸. Tarih yazını açısından bakıldığında yedinci yüzyıl ortasında başlayan Arap akınları gibi felaketleri Bizans dönemi tarihçilerinin hiçbiri kaydetmemiştir. Ancak bunun nedeni okur-yazarlığın azlığı değil, imparatorluğun içinde bulunduğu krizi aşabileceği veya aşamayacağı konusunda duyulan tedirginliktir. Bu yüzyıllarda tarih yazıcıları Arap Akınları, depremler, salgın hastalıklar ve üst sınıfların kendi içerisindeki inanç ayrılıkları (*monofizitizm, monoteletizm*) gibi olumsuz olaylardan sonra imparatorlukları yıkılmadan varlığını sürdürmeye devam etse bile olayları yazmak için yeterli rahatlığa erişemediler. Bu dönem Bizans halkının, özellikle de Anadolu'nun kırsal kentlerinde yaşayan kesiminin bir kimlik bunalımı içerisine girdiği bir dönemdir¹⁰⁹. Arkeolojik verilerin son derece az olduğu yıllarda C. Foss bu buhran dönemine ait Arap kaynaklarını inceleyerek, halkın kale-kentlere sığındığı ve Anadolu kentlerinin tamamen sessizliğe gömüldüğü bir dönem olduğu tezini öne sürmüştür¹¹⁰ Ancak Bizans arkeolojisinin henüz tam olarak ilgi görmediği bu yıllarda halen görkemli Roma yaşantısının izlerini bulmak amacıyla arkeolojik kalıntılara eğilindiği unutulmamalıdır. Tarih yazını açısından kısıtlı bir dönem olması ve dönemin arkeolojik yaklaşımları, anıtsal imar faaliyetlerinden yoksun kırsal bir yaşantıya sahip Anadolu halkının 'sessiz' kabul edilmesine neden olmuştur. J. Poblome 'Karanlık Çağ' teriminin uygarlıkların parlak dönemlerinden sonra başa gelen bir dizi felaketin ardından, demografik olarak görülen ani azalmaları adlandırmak için arkeologlar tarafından sürekli olarak kullanıldığını belirtir. Bizans İmparatorluğu dönemindeki Karanlık Çağ ise MS. 7. yüzyıl felaketleri ile ortaya çıkmıştır ve tüm 8. yüzyıl boyunca devam etmiştir¹¹¹

¹⁰⁸ Soliman S. Farouk, "Reassessing Views Regarding the "Dark Ages" of Byzantium (650-850)", *Byzantion*, 76, 2006, 115-152.

¹⁰⁹ W. Treadgold, *age*, 2013, s. 1-3.

¹¹⁰ Clive Foss, "Archaeology and the "Twenty Cities" of Byzantine Asia", *American Journal of Archaeology*, 81(4), 1977, 469-486; Clive Foss, "The Lycian Coast in the Byzantine Age" *Dumbarton Oaks Papers*, 48, 1994, 1-52.

¹¹¹ Jerome Poblome, "Shifting Societal Complexity in Byzantine Asia Minor and Dark Age Pottery, *LRCW 4: Late Roman Coarse Wares, Cooking Wares and Amporae in the Mediterranean. Archaeology*

Kuşkusuz bu dönemin yaşamını aydınlatabilecek en önemli unsurlar yine arkeolojik verilerdir. Arkeolojik buluntular arasında günlük yaşam hakkında en fazla bilgi sunabilecek eser gruplarından biri seramiklerdir. Karanlık Çağ seramikleri kazısı devam eden kentlerde son dönemlerde daha yoğun araştırılmaya başlanmıştır. Konstantinopolis, Ege Adaları, Kıbrıs'taki yerleşimlerde ve Anadolu'da Amorium, Sagalassos, Limyra gibi kentlerde¹¹² Karanlık Çağ materyal kültürü kapsamında ele alınan seramikler beraberinde çözümler ve yeni sorular getirmektedir.

Bizans'ın ekonomik ve siyasi olarak keskin bir değişim yaşadığı bu süreçte Anadolu kentleri de sancılı değişiklikler geçirmiştir. Öncelikle Roma döneminde kent statüsünde olan yerleşimler artık kırsal yerleşim/köy statüsünde sayılmaktaydı. Bu durum siyasi idarenin gücünün olmadığı bir ortamda halkın kendi kendisine yaşamı idame ettirmesi anlamına gelmekteydi. Ekonominin zayıflaması ticareti endüstriyel ölçekteki üretimi de etkilemiştir. Bununla beraber demografik yapıdaki işgücündeki azalma da üretim kalitesini etkilemiştir. Birçok zanaat kolunda olduğu gibi demografik azalma nitelikli seramik üreticilerinin de azlığına yol açmıştır. Bununla beraber Anadolu'da Karanlık Çağ seramikleri işlevsel üretim ihtiyacını karşılamaya yönelik seri üretimler biçiminde ve yerel üretime dayanan basitleştirilmiş formlarla varlığını sürdürmüştür. El yapımı veya çarkta yapılan kaba, rafine olmayan, işlevsel ve tamamen günlük ihtiyaca yönelik seramiklerin üretildiği görülmektedir¹¹³.

Batı Anadolu'daki pek çok kent gibi MS. 7. yüzyılın ilk yarısındaki depremden Aphrodisias da oldukça etkilenmiştir. Depremin yarattığı hasar daha önce veba nedeniyle bozulan demografik yapıyı giderek güçsüzleştirmiştir. Bu nedenle bu dönemde önceden inşa edilmiş anıtsal yapıların giderek kaderine terk edildiği görülmektedir. Aphrodisias kenti statü olarak değer kaybetmiş ve giderek kırsallaşarak kent görünümünden köye dönüşmüştür. Anadolu'nun güneyindeki ve Ege'deki köy

and Archaeometry. *The Mediterranean: A Market without Frontiers*, Ed. N. Poulou-Papadimitrou – E. Nodarou – V. Kilikoglou, 2014, 623-642.

¹¹² John W. Hayes, "Problèmes de la céramique des 7-9 siècles à Salamine et à Chypre" Salamine de Chypre. Histoire et archéologie. Etat des recherches, Ed. M. Yon, Paris 1980, 375-88; Joanita Vroom, "New Light on 'Dark Age' Pottery: A Note on Finds from South-Western Turkey", *Rei Cretariae Romanae Fautorun Acta*, 39, 2005, 249-55; Eric A. Ivison, "Amorium in the Byzantine Dark Ages (seventh to ninth centuries)", *Post-Roman Towns, Trade and Settlement in Europe and Byzantium 2*, 2009, 25-60; Joanita A.C. Vroom, "The other Dark Ages: Early Medieval Pottery Finds in the Aegean as an Archaeological Challenge", *When Did Antiquity End? Archaeological Case Studies in Three Continents*, Ed. R. Attoui, Oxford 2011, 137-158; Beate Böhlendorf-Arslan, "The Pottery from Destruction Contexts in the Enclosure," *Amorium Reports 3: The Lower City Enclosure. Finds Reports and Technical Studies*, C. Ed. S. Lightfoot, E. A. Ivison, İstanbul 2012, 153-179; Paul Arthur, "Byzantine 'Globular Amphorae' and the Early Middle Ages: Attempting to Shed Light on a Dark-Age Enigma" *Archeologia Medievale*, 45, 2018, 281-288; J. Poblome, agm, 2014, 623-642.

görünümüne bürünen bu kentler dışarıdan gelecek saldırılara karşı da korumasız ve güvenliksiz durumdaydı. Bu nedenle MS. 7. yüzyıl Arap Akınlarının da Bizans Karanlık Çağı için önemli rol oynadığı ve köy görünümüne bürünmüş kentlerin her yönden hasar aldığı görülmektedir. Aphrodisias Karanlık Çağ yerel seramik üretimleri de bu doğrultuda gelişmiştir. Değişen ekonomik sistem, siyasi idare ve sosyal katman sebebiyle, seramik atölyeleri kendi geliştirdikleri çözümlere göre üretime devam etmiş ve daha basit formlu, Erken Bizans dönemine göre kalite bakımından daha düşük üretimler yapmıştır.

Aphrodisias Antik kentinde Tetrapylon Caddesi'nde yapılan kazı çalışmaları esnasında Karanlık Çağ'a tarihlendirilen toplam 27 adet seramik parçası bulunmuştur. Bunlardan 1 tanesi NAVE 15.1 sondajında bulunan servis kabı olduğu düşünülen kâse parçasıdır (Kat. No. 1). Katalogda yer verilen parçalardan 1 tanesi Tetrapylon Caddesi kazılarının yapıldığı ikinci sezon olan 2009 yılında NAVE 09.3 sondajında bulunmuş pişirme kabına ait ağız parçasıdır (Kat. No. 2). 2011 yılında çalışılan NAVE 11.5 sondajından yine 1 adet pişirme kabına ait ağız-kulp parçası bulunmuştur (Kat. No. 8). 2015 yılında çalışılan NAVE 15.1 sondajından ise 8 adet Karanlık Çağ'a ait seramik parçası ele geçirilmiştir. Bunlardan 2 tanesi pişirme kabı (Kat. No. 4, 6), 1 tanesi su ısıtmak amacıyla kullanılan süzgeçli sürahi (Kat. No. 15), 2 tanesi depolama kabı (Kat. No. 20, 25) ve depolama kabına ait 1 adet kapak (Kat. No. 22), 2 tanesi de ölçü veya su kabı olarak kullanılan maşrapa türü kaplara (Kat. No. 16, 17) ait parçalardır. 2018 yılında çalışılan NAVE 18.1 sondajından ise 2 adet depolama kabına ait parça ele geçmiştir (Kat. No. 19, 21). 2019 yılında yapılan NAVE 19.1 sondajından 2 adet pişirme kabı (Kat. No. 3, 7), Nişli Yapı'nın kuzeyindeki NAVE 19.2 sondajında 3 adet pişirme kabı (Kat. No. 5, 9, 10, 27), 1 adet depolama kabına ait kulp parçası, 3 adet pişirme kabı, pişirme kabına ait 1 adet kapak parçası (Kat. No. 12), 2 adet depolama kabı (Kat. No. 23, 26) ve 1 adet maşrapa (Kat. No. 18) türü mutfak kabına ait seramik parçası bulunmuştur. NAVE 19.3 sondajından 1 adet pişirme kabı (Kat. No. 11) ve pişirme kabına ait 2 adet kapak parçası (Kat. No. 13, 14) ile 1 adet depolama kabı (Kat. No. 24) olmak üzere toplam 4 adet Karanlık Çağ seramiği ele geçirilmiştir.

Aphrodisias antik kenti Tetrapylon Caddesi 2008-2019 yılları arasında gerçekleştirilen kazılardan elde edilen Karanlık Çağ'a ait seramiklerin hamur katkıları gözle ve büyüteç yardımıyla incelenmiştir. İnceleme sonucunda seramiklerin

¹¹³ J. Vroom, *age*, 2011, s. 154-155.

hamurlarının yoğun mikalı olup içerisinde yine yoğun olarak kireç ve kuvars katkıları görülmektedir. Depolama kaplarına ait bazı parçalarda (Kat. No. 23, 24) taşçık ve küçük siyah parçacıklar görülmektedir. Karanlık Çağ'a ait seramiklerin pişirme amacıyla kullanılan bazı örnekleri tamamen yanmış olarak ele geçirilmiştir (Kat. No. 2, 12). Ayrıca bazı parçalarda modern tarım ilaçlarının neden olduğu ve yüzey görünümünde yıllar boyunca içinde bulunduğu toprak nedeniyle oluşan bozulmalar görülmektedir (Kat. No. 4, 17, 20, 22, 25). Tespit edilen hamur renkleri şu şekildedir; koyu kırmızı (2.5 YR 3/4, 2.5 YR 4/6), kırmızı (10R 4/6, 10R 5/8), kırmızı-kahverengi (2.5 YR 4/8, 2.5 YR 5/6, 2.5 YR 5/8), kahverengi (5 YR 4/6), pembe-kırmızı (10R 4/8), ve pembe-kahverengi (10R 5/6). Bunlar arasında özellikle kırmızı-kahverenginin (2.5 YR 4/8, 2.5 YR 5/8) yoğun olduğu gözlenmiştir. Bazı parçalar tamamen yanmış durumda olduğundan dolayı hamur renkleri tam tanımlanamamıştır.

Aphrodisias kentinde 2008-2019 yılları arasında yapılan Tetrapylon Caddesi kazılarında ele geçirilen Karanlık Çağ seramikleri işlevlerine göre farklılık göstermektedir. Katalogda yer verilen seramiklerden 1 tanesi servis kabı (Kat. No. 1), 10 tanesi pişirme kabı (Kat. No. 2-11) ve pişirme kabına ait 3 adet kapak parçası (Kat. No. 12-14), 1 tanesi su ısıtmak amacıyla kullanılan süzgeçli sürahi (Kat. No. 15), 3 tanesi maşrapa türü kap (Kat. No. 16-18), 7 tanesi depolama kabı (Kat. No. 19-21, 23-27) ve depolama kabına ait 1 adet kapak (Kat. No. 22) parçasıdır. Aphrodisias kazılarında Tetrapylon Caddesi'nde bulunan Karanlık Çağ seramiklerine bakıldığında mutfak ve depolama kapları yoğunlukta olduğu görülür. Kapların tamamı yerel atölyelerin üretimidir. Bu durum günlük yaşamın idame ettirilmesi için arz-talep durumunun doğrudan bir sonucu olarak görülebilir. Tüm formların özellikleri katalog düzenine göre sırasıyla tanıtılacaktır.

Kat. No. 1: Derin kâse formunda servis kabıdır. Karanlık Çağ Form 1 olarak adlandırılmıştır. Kâsenin ağız kısmı dışa çekik, sivriltilmiş ve içten kalınlaştırılmıştır. Gövde kısmı ise yarı küresel bir formdadır ve kâse düz bir dip ile sonlanmaktadır. Kâsenin iç kısımlarında yivler yer almaktadır. Kırmızı renkli (10R 4/8) hamuru mikalıdır, içerisinde büyük partiküller halinde ve yoğun olarak kireç katkıları görülmektedir. İçinde bulunduğu toprak koşulları yüzünden kireç partiküllerinin genişleyerek değiştiği gözlemlenmiştir. Genel olarak Karanlık Çağ'a tarihlenen seramiklerin diğer kentlerdeki örnekleri sınırlı sayıdadır. Ele geçtiği tabakaya göre 8. yüzyıl sonu - 9. yüzyıl başına tarihlendirilmektedir. Bu kâseye benzer bir örnek

Sagalassos kentinde bulunmuştur ve 7. yüzyıla tarihlenmektedir¹¹⁴.

Kat. No. 2: Tetrapylon Caddesi'nde 2009 yılında çalışılan NAVE 09.3 sondajında bulunan bu parça pişirme kabıdır. Karanlık Çağ'a ait buluntularının sayısal azlığı nedeniyle işlevsel değil dönemsel ayrıma göre tasniflenerek Karanlık Çağ Form 2 olarak adlandırılmıştır. Ağız kısmı dışa çekiktir ve dıştan kalınlaştırılmıştır. Kabın gövde kısmı küreseldir ancak dip kısmı mevcut değildir. Mikalı hamurun rengi kırmızı-kahverengidir, az miktarda kireç ile kuvars katkı içerir. Parça tamamen yanmış durumdadır. İstanbul *Saraçhane* kazılarında bu parçaya form bakımından benzer 8. yüzyıla ait bir örnek tespit edilmiştir¹¹⁵. Aphrodisias'ta yerel olarak üretilen Erken Bizans dönemi pişirme kaplarının devamında görülen bir form olup 7. yüzyıl sonuna tarihlendirilmektedir.

Kat. No. 3: Tetrapylon Caddesi'nde 2019 yılında gerçekleştirilen kazı çalışmalarında NAVE 19.1 sondajından bulunan bu parça pişirme kabına ait ağız ve kulp parçasıdır. Karanlık Çağ Form 3 olarak adlandırılmıştır. Kabın ağız kısmı dışa çekik ve yukarıya doğru sivriltilmiş formdadır. Kulp ağız hizasından başlamaktadır ve yassı bir profile sahiptir. Kabın hamur rengi kırmızıdır (2.5 YR 4/8). Hamur mikalı, kireç ve kuvars katkılıdır. Hamurun kesiti yanmış durumdadır. Bu pişirme kabı 8. yüzyıl – 9. yüzyıl ortasına tarihlendirilmektedir.

Kat. No. 4: Tetrapylon Caddesi'nde 2015 yılında çalışılan NAVE 15.1 sondajında bulunan bu parça bir mutfak kabına ait ağız ve kulp parçasıdır. Karanlık Çağ Form 4 olarak adlandırılmıştır. Kabın ağız kısmın dışa çekik ve basit formdadır. Ağız çizgisinden başlayan kulp, yassı ve ortası yivlidir. Muhtemelen gövdenin ortasında sonlanmaktadır. Kabın diğer parçaları mevcut değildir. Hamur rengi kırmızı (10R 4/8), mikalı ve yoğun kireç katkılıdır. Kulpun üzerinde yanma izleri tespit edilmiştir. Hamurun yapısı modern tarım ilaçlarının oluşturduğu asitli toprak yüzünden değişmiştir. Bu parça için önerilen tarihlendirme 8. yüzyıl – 9. yüzyıl ortasıdır.

Kat. No. 5: Tetrapylon Caddesi'nde 2019 yılında gerçekleştirilen kazılar sırasında çalışılan NAVE 19.2 sondajından bulunan bu parça pişirme kabına ait ağız ve kulp parçasıdır. Karanlık Çağ Form 5 olarak adlandırılmıştır. Kabın ağız kısmı dışa çekik ve basit formdadır. Kabın kulpu ağız kısmından başlamaktadır ve yassı, oval biçimdedir. Kulpun üzerinde yivler görülmektedir. Kabın hamur rengi kırmızıdır (2.5 YR 5/8). Hamur içerisinde mika, yoğun kireç ve kuvars katkılar tespit edilmiştir.

¹¹⁴ J. Poblome, agm, 2014, 633, 641, fig. 5.

¹¹⁵ J. W. Hayes, *age*, 1992, s. 175, fig. 55/49.

Hamurun kesiti griye dönmüştür. Bu pişirme kabı 8. yüzyıl – 9. yüzyıl ortasına tarihlendirilmektedir. Bu kap formuna benzer 9. yüzyıl başına ait bir örnek Sparta’da tespit edilmiştir¹¹⁶.

Kat. No. 6: Tetrapylon Caddesi’nde 2019 yılında gerçekleştirilen kazılar sırasında çalışılan Nave 19.2 sondajında bulunan bu parça pişirme kabına ait bir ağız ve kulp parçasıdır. Karanlık Çağ Form 6 olarak adlandırılmıştır. Dışa çekik ve basit bir ağız yuvarlatılmış olarak sonlanmaktadır. Kabın kulpu ağız kısmından başlamaktadır. Yassı ve ortası yivli bir profile sahiptir. Kabın hamur rengi kırmızıdır (2.5 YR 4/8). Hamur içerisinde mika, kireç ve kuvars katkıları tespit edilmiştir. Kulp üzerinde yanık izleri bulunmaktadır. Bu pişirme kabı 8. yüzyıl – 9. yüzyıl ortasına tarihlendirilmektedir. Bu formun 7. yüzyıl ortasına ait bir benzeri Hayes tarafından Saraçhane kazılarında Ware 4 olarak tanımlanmıştır¹¹⁷. 9. yüzyıl başına ait benzer iki örnek Sparta’da bulunmuştur¹¹⁸.

Kat. No. 7: Tetrapylon Caddesi’nde 2019 yılında gerçekleştirilen kazılar sırasında çalışılan SAve 19.1 sondajında bulunan bu parça pişirme kabına ait bir ağız ve kulptur. Pişirme kapları arasında Form 7 olarak adlandırılmıştır. Kabın ağız kısmı dışa çekik, düz kenarlı ve basit formdadır. Kabın gövdesi ise diyagonaldir. Kabın kulp kısmı ise ağız hizasından başlamaktadır. Yassı ve üzeri yivli bir kulp profili bulunmaktadır. Kulp, gövdenin ortasında sonlanmaktadır. Kabın hamur rengi kırmızıdır (10R 4/8). Hamurun içerisinde mika, yoğun ve büyük kireç ve kuvars katkıları tespit edilmiştir. Kulp üzerinde yanma izleri görülmektedir. Bu pişirme kabı 8. yüzyıl – 9. yüzyıl ortasına tarihlendirilmektedir. Bu forma benzer olarak sayılabilecek bir buluntu İstanbul’da Saraçhane kazılarında ortaya çıkarılmıştır¹¹⁹.

Kat. No. 8: Tetrapylon Caddesi’nde 2015 yılında çalışılan Nave 15.1 sondajında bulunan bu parça bir pişirme kabına ait ağız ve kulp parçasıdır. Pişirme kapları arasında Form 8 olarak adlandırılmıştır. Kabın ağız kısmı dışa çekik ve basit formdadır. Kulp, ağız hizasından başlamaktadır ve yassıdır. Kaba ait diğer parçalar mevcut değildir. Kabın hamurunun rengi kırmızıdır (2.5 YR 4/8). Hamur mikalıdır, katkıları ise yoğun miktarda kireç ve kuvarstır. Parçanın dış yüzeyinde yanma izleri görülmektedir. Kulp üzerine kazıma tekniğinde süsleme olarak yapılmış haç motifi görülmektedir. Bu

¹¹⁶ Guy Sanders, Pottery from Medieval Levels in the Orchestra and Lower Cavea, *Annual of the British School at Athens*, 90, London 1995, s. 452, fig. 6/7.

¹¹⁷ J. W. Hayes, *age*, 1992, s. 171, fig. 51/33.

¹¹⁸ G. Sanders, *agm*, 1995, s. 452, fig. 6/7.

¹¹⁹ J. W. Hayes, *age*, 1992, s. 172, fig. 52/12.

pişirme kabı 8. yüzyıl – 9. yüzyıl ortasına tarihlendirilmektedir.

Kat. No. 9: Tetrapylon Caddesi'nde 2011 yılında çalışılan NAVE 11.5 sondajında bulunan bu parça bir pişirme kabına ait ağız ve kulp parçasıdır. Pişirme kapları arasında Form 8 olarak adlandırılmıştır. Kabın ağız kısmı dışa çekik ve basit formdadır. Kulp formu ise yassıdır. Parçanın diğer kısımları mevcut değildir. Hamur kırmızı-kahverengidir ve mikalı olup büyük kireç ve kuvars katkılıdır. Parça tamamen yanmış durumdadır. Bu pişirme kabı 8. yüzyıl – 9. yüzyıl ortasına tarihlendirilmektedir.

Kat. No. 10: Tetrapylon Caddesi'nde 2019 yılında gerçekleştirilen kazılar sırasında çalışılan NAVE 19.2 sondajında bulunan bu parça pişirme kabına ait bir kulp parçasıdır. Kulp parçasına bitişik form vermeyen gövde parçası da tespit edilmiştir. Kulp, kabın boyun kısmından başlamaktadır ve yassı ve oval bir profili vardır. Kulbun üstünde kazıma yöntemi ile çizgiler yapılmıştır. Hamurun rengi pembe-kahverengidir (10 R 5/6). Hamurda mika, kireç ve kuvars katkı tespit edilmiştir. Bu parça pişirme kaplarının kronolojisine uygun olarak 8. yüzyıl – 9. yüzyıl ortasına tarihlendirilmektedir. Bu parçaya benzer bir örnek Khersonesos kentinde tespit edilmiştir ve 8. yüzyıl - 9. yüzyıla tarihlendirilmiştir¹²⁰.

Kat. No. 11: Tetrapylon Caddesi'nde 2019 yılında gerçekleştirilen kazılar sırasında çalışılan NAVE 19.3 sondajında bulunan bu parça pişirme kabına ait küçük bir kulp parçasıdır. Kulpun üzerinde yivler görülmektedir. Oval bir profili bulunmaktadır. Kulpun hamur rengi koyu kırmızıdır (2.5 YR 4/6). Mikalı ve kuvars katkı içermektedir. Bu parça pişirme kaplarının kronolojisine uygun olarak 8. yüzyıl – 9. yüzyıl ortasına tarihlendirilmektedir.

Kat. No. 12: Tetrapylon Caddesi'nde 2019 yılında gerçekleştirilen kazılar sırasında çalışılan NAVE 19.2 sondajında bulunan bu parça pişirme kabına ait küçük bir kapak parçasıdır. Parça bilgi veremeyecek kadar küçük ve yanmış olduğundan dolayı hamuru kesin olarak tanımlanamamıştır. Hamur içerisinde mika tespit edilmiştir. 8. yüzyıl – 9. yüzyıl ortasına tarihlendirilmektedir.

Kat. No. 13: Tetrapylon Caddesi'nde 2019 yılında gerçekleştirilen kazılar sırasında çalışılan NAVE 19.3 sondajında bulunan bu parça pişirme kabına ait bir kapak parçasıdır. Geniş kapak yarı küresel gövdeye sahiptir. Üst kısmı düz bir çıkıntı yapmaktadır ve çıkıntı kapağın tutamak kısmıdır. Hamur kırmızı renktedir (2.5YR 4/8). Hamur içerisinde mika, kuvars ve siyah partiküller tespit edilmiştir. Kapak üzerinde

¹²⁰ Andrei Sazanov, "Medieval Contexts of Kerch Byzantine Pottery Deposits of VII – XII. AD", *Journal of Historical, Philological, and Cultural Studies*, V, 1998, s. 62, fig. V/50.

yanma izleri görülmektedir. 8. yüzyıl – 9. yüzyıl ortasına tarihlendirilmektedir. Bu forma benzer bir örnek olarak Limyra’da bulunan bir kapak parçası mevcuttur¹²¹.

Kat. No. 14: Tetrapylon Caddesi’nde 2019 yılında gerçekleştirilen kazılar sırasında çalışılan NAVE 19.3 sondajında bulunan bu parça pişirme kabına ait bir kapak parçasıdır. Kapak yarı küresel bir gövdeye sahiptir. Üst kısmı düz bir çıkıntı yapmaktadır. Bu kısım kapağın tutamak kısmıdır. Kapak parçasının hamur rengi koyu kırmızıdır (2.5 YR 3/4). Hamurun içerisinde bol miktarda mika ve kuvars katkı tespit edilmiştir. Kapağın iç yüzeyinde yivler bulunmaktadır. 8. yüzyıl – 9. yüzyıl ortasına tarihlendirilmektedir. Bu forma örnek olarak Limyra’da bulunan bir kapak parçası sayılabilir¹²².

Kat. No. 15: Tetrapylon Caddesi’nde 2015 yılında gerçekleştirilen kazılar sırasında çalışılan NAVE 15.1 sondajında bulunan bu parça su ısıtma amacıyla kullanılan sürahi formunda bir kabın süzgeçli ağız kısmıdır. Karanlık Çağ Form 9 olarak adlandırılmıştır. Dar bir boyundan genişleyerek basit formlu bir ağız ve dudak kısmı ile sonlanan parçanın boyun kısmında içten, üstten eklenerek oluşturulan süzgeç kısmı yer almaktadır. Boyun kısmından başlayan bir kulp kalıntısı tespit edilmiştir. Hamur rengi kırmızı-kahverengidir (2.5 YR 4/6). Bol mika, büyük kireç ve kuvars katkı tespit edilmiştir. Bu parça 8. yüzyıl ve 9. yüzyıl ortasına tarihlendirilmektedir.

Kat. No. 16: Tetrapylon Caddesi’nde 2015 yılında gerçekleştirilen kazılarda, NAVE 15.1 sondajında bulunan bu parça yemeğin hazırlanması esnasında ölçek olarak kullanılan ya da sıvıların aktarılmasında kullanılan maşrapa türü bir kaba ait ağız ve kulp parçasıdır. Karanlık Çağ Form 10 olarak adlandırılmıştır. Kabın ağız kısmı dışa çekik ve basit formludur. Kulp ise ağızın biraz üstünden başlamıştır ve yassı oval bir profile sahiptir. Kabın hamurunun rengi kırmızıdır (10R 4/8). Hamurun içerisinde mika, kireç ve kuvars katkıları tespit edilmiştir. Bu örnek 8. yüzyıl – 9. yüzyıl ortasına tarihlendirilmektedir.

Kat. No. 17: Tetrapylon Caddesi’nde 2015 yılında gerçekleştirilen kazı çalışmaları esnasında NAVE 15.1 sondajında bulunan maşrapaya ait ağız ve kulp parçasıdır. Karanlık Çağ Form 11 olarak adlandırılmıştır. Kabın ağız kısmı dışa çekik ve basit bir formdadır. Kulp, ağız hizasından başlamaktadır ve yassı ve oval bir profile sahiptir. Kabın hamur rengi kırmızıdır (2.5 YR 4/8). Hamurda mika, büyük ve yoğun kireç katkısı tespit edilmiştir. Yıllar boyunca içerisinde bulunduğu toprak yüzünden

¹²¹ J. Vroom, *age*, 2011, s. 151, fig. 16b.

¹²² J. Vroom, *age*, 2011, s. 151, fig. 16b.

hamur yapısında bozulmalar olmuştur. 8. yüzyıl – 9. yüzyıl ortasına tarihlendirilmektedir.

Kat. No. 18: Tetrapylon Caddesi'nde 2019 yılında gerçekleştirilen kazılar sırasında çalışılan Nave 19.2 sondajında bulunan bu parça maşrapaya ait küçük bir kulp parçasıdır. Kulp, üst yüzeyde ortadan basık, oval bir profile sahiptir. Hamur rengi kırmızıdır (10R 4/6). Hamurda mika, kireç ve kuvars katkı görülmektedir. Bu örnek 8. yüzyıl – 9. yüzyıl ortasına tarihlendirilmektedir.

Kat. No. 19: Tetrapylon Caddesi'nde 2018 yılında yapılan kazı çalışmaları sırasında çalışılan Nave 18.1 sondajında bulunan bu parça depolama kabına ait bir ağız parçasıdır. Karanlık Çağ Form 12 olarak adlandırılmıştır. Dışa çekik, basit formlu ağız kısmı bulunan parçanın gövdesi küreseldir. Kabın diğer kısımları mevcut değildir. Hamur rengi kırmızı-kahverengidir (2.5 YR 5/6). Yoğun mika, yoğun kireç ve az miktarda kuvars katkı tespit edilmiştir. Herhangi bir süsleme tespit edilmeyen parça 8. yüzyıl – 9. yüzyıl ortasına tarihlendirilmektedir.

Kat. No. 20: Tetrapylon Caddesi'nde 2015 yılında gerçekleştirilen kazılarda, Nave 15.1 sondajında bulunan bu parça depolama kabına ait bir ağız parçasıdır. Karanlık Çağ Form 13 olarak adlandırılmıştır. Formu Kat. No. 19 ile benzerdir. Bu örnekten farklı olarak ağız kenarı dışarı doğru daha geniş bir şekilde uzanır. Hamurun rengi kırmızı-kahverengidir (2.5 YR 5/8). Mikalıdır ve küçük kireç katkılıdır. Hamurun görünümü toprak yüzünden değişikliğe uğramıştır. 8. yüzyıl – 9. yüzyıl ortasına tarihlendirilmektedir.

Kat. No. 21: Tetrapylon Caddesi'nde 2018 yılında yapılan kazı çalışmaları sırasında Nave 18.1 sondajında bulunan bu parça depolama kabına ait bir ağız parçasıdır. Karanlık Çağ Form 14 olarak adlandırılmıştır. Kabın ağız kısmı uzunca dışa çekik ve basit formdadır. Parça üzerinde, ağız kısmının hemen altında kulp izi görülmektedir. Kabın hamur rengi kırmızıdır (10R 5/8). Hamurda yoğun mika, büyük kireç ve kuvars parçacıkları görülür. Parçada kırmızı astar görülmektedir. 8. yüzyıl – 9. yüzyıl ortasına tarihlendirilmektedir.

Kat. No. 22: Tetrapylon Caddesi'nde 2015 yılında gerçekleştirilen kazılarda, Nave 15.1 sondajında bulunan parça depolama kabına ait bir kapak parçasıdır. Parça çok küçük olduğundan formu kesin olarak seçilememektedir. Olasılıkla küresel gövdenin iç kısmının en altında bir tutamakla sonlanmaktadır. Kapak parçasının hamur rengi kırmızıdır (2.5 YR 4/8). Hamur içerisinde mika ve küçük kireç katkıları tespit edilmiştir. Hamurun içeriği yıllarca içerisinde bulunduğu toprak yüzünden değişikliğe

uğramıştır. Kapak parçasının 8. yüzyıl – 9. yüzyıl ortasına tarihlendirilmektedir.

Kat. No. 23: Tetrapylon Caddesi'nde 2019 yılında gerçekleştirilen kazılarda, NAVE 19.2 sondajında bulunan parça depolama kabına ait bir ağız parçasıdır. Karanlık Çağ Form 15 olarak adlandırılmıştır. Kabın ağız kısmı dışa çekik, üçgen bir profil oluşturmaktadır. Kabın diğer parçaları mevcut değildir. Hamur rengi kırmızıdır. (2.5 YR 4/8). Hamur içeriğinde mika, kuvars ve taş katkıları tespit edilmiştir. Gözenekli bir hamuru vardır. Bu örnek 8. yüzyıl – 9. yüzyıl ortasına tarihlendirilmektedir.

Kat. No. 24: Tetrapylon Caddesi'nde 2019 yılında gerçekleştirilen kazılarda, NAVE 19.3 sondajında bulunan bu parça depolama kabına ait bir dip parçasıdır. Bu parça düz dip formundadır. Dip parçasının hamur rengi kırmızıdır (2.5 YR 4/8). Mikalı, yoğun kireç, taş ve kuvars katkıları tespit edilmiştir. Bu örnek 8. yüzyıl ve 9. yüzyıl ortasına tarihlendirilmektedir.

Kat. No. 25: Tetrapylon Caddesi'nde 2015 yılında gerçekleştirilen kazılarda, NAVE 15.1 sondajında bulunan bu örnek amphoraya ait ağız ve kulp parçasıdır. Karanlık Çağ Form 16 olarak adlandırılmıştır. Dar ve kısa boyunlu olan bu kabın ağız kısmı ise dışa çekik, basit ve düz formdadır. Kabın gövdesi küresel formdadır. Kulp, ağız kenarının hemen yanından başlamaktadır. Kulp, yassı-oval ve üzeri yivlidir. Hamurun rengi kırmızıdır (2.5 YR 5/8). Mikalı olup hamurda küçük ama yoğun kireç katkıları tespit edilmiştir. Hamurun görünümünde topraktan ötürü değişiklikler meydana gelmiştir. Bu formun bir benzeri J. W. Hayes tarafından Saraçhane kazılarında Hayes Tip 37 olarak tanımlanmıştır¹²³. Bu örnek bulunduğu tabakaya göre 8. yüzyıl sonu-9. yüzyıl başına tarihlendirilmektedir.

Kat. No. 26: Tetrapylon Caddesi'nde 2019 yılında gerçekleştirilen kazılarda, NAVE 19.4 açmasında bulunan bu parça amphoraya ait bir ağız parçasıdır. Karanlık Çağ Form 17 olarak adlandırılmıştır. Bu kabın ağız kısmı dışa çekik ve yuvarlak formdadır. Uzun boyun kısmı, ağza doğru daralan konik bir yapıya sahiptir. Boynun iki yanında ortasında kulp bulunmaktadır. Kabın iç yüzeyinde yoğun çark izleri bulunmaktadır. Kabın hamur rengi kırmızı-pembedir (10R 4/8). Hamur mikalı, kireç ve kuvars katkıları içermektedir. Geç Roma döneminden itibaren küresel gövdeli amphora formlarının geleneğini sürdüren bu tip örnekler P. Arthur tarafından tanımlanmıştır¹²⁴. Bu örnek 8. yüzyıla tarihlenmektedir.

¹²³ J. W. Hayes, *age*, 1992, s. 166, fig. 46/155.

Kat. No. 27: Tetrapylon Caddesi'nde 2019 yılında gerçekleştirilen kazılarda, Nave 19.2 sondajından bulunan bu parça amphoraya ait bir kulp parçasıdır. Oval ve yivli bir profili bulunmaktadır. Hamur rengi Pembe-kırmızıdır (10R 4/8). Hamur mikalıdır ve küçük kireç parçacıkları tespit edilmiştir. Bu örnek 8. yüzyıl – 9. yüzyıl ortasına tarihlendirilmektedir.

Maltızlar (Saltsaria)

Bizans döneminde *saltsarion* ya da *gararion* olarak adlandırılan bu kapların işlevi sosları veya yemekleri sıcak olarak servis etmektir. Bu yüzden kapların en alt kısmında ısıyı tutan bir bölüm bulunur. Bu sayede üzerindeki kâse kısmında yemekler ve soslar sıcak kalabilmekteydi¹²⁵. Kökeni Hellenistik çağa kadar uzanan maltız türü kaplar MS. 7. yüzyıldan MS. 12. yüzyıla kadar görülmektedir. Formları ve işlevleri bakımından Bizans seramikleri arasında servis amacıyla kullanılan kaplar arasında en ayrıntılı düşünülmüş kaplardır. Sırlı ve sırsız örnekleri olan kaplar beyaz hamurlu ve kırmızı hamurlu olmak üzere çeşitlilik göstermektedir. MS. 7. yüzyıldan itibaren MS. 12. yüzyıla kadar Bizans'ın çeşitli kentlerinde görülmüştür¹²⁶.

Çalışma kapsamında maltız işleviyle kullanıldığı belirlenen toplam 19 adet seramik parçasına yer verilmiştir. 2009 yılında çalışılan Nave 09.3 sondajından 1 ağız parçası (Kat. No. 32), 2010 yılı kazılarında Nave 10.05 sondajında 2 ağız parçası (Kat. No. 29, 45), 2013 yılı kazılarında Nave 13.1 sondajında 1 ağız parçası (Kat. No. 36) ve Nave 13.3 sondajından kulp parçası (Kat. No. 40), 1 kaide parçası (Kat. No. 37) ile 1 kapak parçası (Kat. No. 30), 2014 yılı kazılarında Nave 14.1 sondajında 1 ağız parçası (Kat. No. 42), 2 gövde parçası (Kat. No. 39, 44), 2015 yılı kazılarında 15.1 sondajında 2 ağız parçası (Kat. No. 31, 43), 1 kulp parçası (Kat. No. 41) ve 1 gövde parçası (Kat. No. 46) 2018 yılı kazılarından 18.1 sondajında 1 dip parçası (Kat. No. 38) 2019 yılı kazılarından 19.1 sondajında 1 ağız parçası (Kat. No. 35), Nave 19.4 sondajında 1 ağız parçası (Kat. No. 28), ve 2017 yılında çalışılan SAve 17.1 sondajında 2 ağız parçası (Kat. No. 33-34) çalışma kapsamında değerlendirilmiştir.

Aphrodisias antik kenti Tetrapylon Caddesi kazılarında bulunan maltız

¹²⁴ P. Arthur, "Byzantine Globular Amphorae and the Early Middle Ages: Attempting to Shed Light on a Dark-Age Enigma", *Archeologia medievale: cultura materiale, insediamenti, territorio: XLV*, 2018, 281-287.

¹²⁵ Anastasia Vassiliou, "Middle Byzantine Chafing Dishes from Argolis", *Deltion of the Christian Archaeological Society*, 37, 2016, 37, s. 252-253.

¹²⁶ Charalambos Bakirtzis, *Byzantine Tsoukalolagena: A Contribution to the Study of the Name, Shapes, and Uses of Fireproof Cooking Pots, Transport Vessels, and Storage Containers*, Atina, 1989, 131-132.

parçalarının hamurlarında yanma izleri sıklıkla görülmektedir. Bu sebeple hamurların bir kısmında hem renk hem katkı tespiti yapılması mümkün olmamıştır. Gözle ve büyüteç yardımıyla yapılan incelemeler sonucu, katalogda yer verilen maltızların hamurunda mika, kireç ve kuvars tespit edilmiştir. 19 parçadan 12’inde mika tespit edilmiştir. Kireç katkı 8 parçada görülmektedir. Kuvars katkı ise 10 parçada görülmektedir. Çalışmada yer alan 19 maltız örneğinin 5 tanesinde tüm kesitin yanması nedeniyle hamurdaki katkılar kesin olarak tespit edilememiştir. Maltız türü seramiklerin büyük çoğunluğunda hamur kesitlerinde yanık izleri mevcuttur. Bu nedenle hamurların gerçek renkleri çok az sayıda örnekte seçilebilmektedir. Munsell kataloğuna göre tanımlanan parçalarda kırmızı (2.5 YR 4/6, 2.5 YR 5/8), kırmızı-kahverengi (5YR 6/8), kahverengi (5YR 5/6), açık kahverengi (7.5 YR 6/6) ve pembe-kırmızı (10R 5/6) renklerde hamur tespit edilmiştir. Kalan sekiz örneğin altısında kesitin tamamen griye döndüğü görülmektedir. İki örnekte de tamamen yanma izlerini tespit edilmiştir. Çalışmada yer verilen maltız parçalarında görülen sır tabakaları kalın bir katman halinde uygulanmış şeffaf dokudadır. Ağırlıklı tespit edilen sır rengi açık yeşildir. Bunun yanı sıra yeşil ve sarı sır diğer sır renkleridir. Çalışmada tespit edilen parçaların özellikleri katalog düzenine göre sırasıyla tanıtılacaktır.

Kat. No. 28: Tetrasyon Caddesi’nde 2019 yılında yapılan çalışmalar sırasında çalışılan NAVE 19.4 sondajında bulunan bu örnek, maltız kabına ait ağız ve gövde parçasıdır. Maltız Form 1 olarak adlandırılmıştır. Dışa çekik, dudak kısmı yuvarlatılmış ve kapağın rahat yerleştirilmesi için içten kalınlaştırılmış bir ağız profili bulunmaktadır. Ağız kısmından başlayan, oval bir kulp çıkıntısı bulunmaktadır. Hamurun kesiti tamamen griye dönmüştür, renk tespit edilememiştir. Hamurda kireç ve kuvars katkılar tespit edilmektedir. Parçada açık yeşil sır uygulanmıştır, astar yoktur. Süsleme olarak dış yüzeyde, ağız kenarında kabartma tekniğiyle taç yaprağı motifleri görülmektedir. Bu örnek 9. yüzyıl sonu –10. yüzyıla tarihlenmektedir. Süsleme olarak benzeri Roma Arkeoloji Müzesi’nde¹²⁷, form olarak benzeri ise Korinth¹²⁸ kentinde tespit edilmiştir.

Kat. No. 29: Tetrasyon Caddesi’nde 2010 yılında yapılan çalışmalar sırasında çalışılan NAVE 10.05 sondajından bulunan bu örnek, maltız kabına ait ağız parçasıdır. Maltız Form 2 olarak adlandırılmıştır. Dışa çekik, içten kalınlaştırılmış basit bir ağız profili bulunmaktadır. Gövde iç bükey olarak devam etmektedir. Kabın ağız kısmı etrafında ‘taç yaprağı’ (petal) şeklinde kabartma motifler görülmektedir. Kabın hamur

¹²⁷ Ch. Bakirtzis, *age*, 1989, lev.13/6.

¹²⁸ G. Sanders, *age*, 1995, s. 13, fig.13/74.

rengi griye dönmüştür. Hem iç hem de dış yüzeyinde yeşil sır bulunmaktadır, astar yoktur. Bu örnek 9. yüzyıl sonu –10. yüzyıla tarihlendirilmektedir.

Kat. No. 30: Tetrapylon Caddesi'nde 2013 yılında yapılan çalışmalar sırasında çalışılan NAVE 13.3 sondajından bulunan bu örnek, maltız kabına ait bir kapak parçasıdır. Elde edilen kapak parçası yarı küresel formdadır. Üzerinde kabartma şeklinde taç yaprakları işlenmiştir. Parçanın hamur rengi kırmızı-kahverengidir. Küçük ve orta büyüklükte kuvars katkı içermektedir. Kabın üzerine astar uygulanmadan direkt olarak kahverengi sır uygulanmıştır. Bu örnek 9. yüzyıl sonu –10. yüzyıla tarihlendirilmektedir. Bu süsleme tipine örnek olarak Korinth kentinde bir parça tespit edilmiştir¹²⁹.

Kat. No. 31: Tetrapylon Caddesi'nde 2015 yılında yapılan çalışmalar sırasında çalışılan NAVE 15.1 sondajından bulunan bu örnek, maltız kabına ait ağız parçasıdır. Maltız Form 3 olarak adlandırılmıştır. Basit bir ağız formuna sahiptir. Kapağın rahat oturabilmesi için ağız kısmının iç tarafından bir kalınlaştırma uygulanmıştır. Gövde içbükey olarak devam etmektedir. Ağız çizgisinden başlayan bir kulp kalıntısı görülmektedir. Hamur rengi tüm kesitin griye dönmesinden dolayı tespit edilememiştir. Açık yeşil ve parlak bir sır uygulaması görülmektedir. Bu örnek 10. – 11. yüzyıllara tarihlendirilmektedir.

Kat. No. 32: Tetrapylon Caddesi'nde 2009 yılında yapılan çalışmalar sırasında çalışılan NAVE 09.3 sondajından bulunan bu örnek, maltız kabına ait ağız parçasıdır. Maltız Form 4 olarak adlandırılmıştır. Dışa çekik, sivriltilmiş ağız kısmı içten kalınlaştırılmıştır. Ağız kenarının üzerinde sır kalıntısı bir çıkıntı oluşturmuştur. Kabın gövdesi içbükey olarak devam etmektedir. Hamur rengi kırmızıdır (2.5 YR 5/8). Hamurda mika, kuvars ve kireç katkı tespit edilmiştir. Kabın iç yüzeyinde ve dış yüzeyinin ağız kısmında açık yeşil sır bulunmaktadır. Astar kullanılmamıştır. Bu örnek 10. – 11. yüzyıllara tarihlendirilmektedir.

Kat. No. 33: Tetrapylon Caddesi'nde 2017 yılında yapılan çalışmalar sırasında çalışılan SAve 17.1 sondajından bulunan bu örnek, maltız kabına ait ağız parçasıdır. Maltız Form 5 olarak adlandırılmıştır. Ağız dışa çekik, içten kalınlaştırılmış bir forma sahiptir. Ağız kısmının hemen üstünde kapağın daha rahat oturtulması için çıkıntılar yapılmıştır. Gövde yarı küresel olarak devam etmektedir. Hamur rengi kırmızı-kahverengidir. Hamur kuvars katkı içermektedir. Kabın üzerinde yanık izleri tespit

¹²⁹ C. Morgan, *age*, 1942, s. 40, fig.28.

edilmiştir. Astar kullanılmayan kabın iç yüzeyinde ve dış yüzeyinin ağız kenarında açık yeşil sır görülmektedir. Bu örnek 10. – 11. yüzyıllara tarihlendirilmektedir. Ağız kenarı çıkıntısı bakımından benzer bir parça Argolis kentinde tespit edilmiştir¹³⁰.

Kat. No. 34: Tetrapylon Caddesi'nde 2017 yılında yapılan çalışmalar sırasında çalışılan SAve 17.1 sondajından bulunan bu örnek, maltız kabına ait ağız parçasıdır. Maltız Form 5 olarak adlandırılmıştır. Ağız sivrilen bir formdadır. Ağız kısmının hemen dışında bir çıkıntı ile iç kısımdaki kalınlaştırma kapağın rahat bir şekilde konulması içindir. Hamur rengi kırmızıdır. Mika, kireç ve kuvars katkı içermektedir. Sarı sır, kabın iç yüzeyine uygulanmıştır, dış yüzeyde görülmemektedir. Astar yoktur. Bu örnek 10. – 11. yüzyıllara tarihlendirilmektedir Form olarak benzer bir örnek Argolis kentinde tespit edilmiştir¹³¹.

Kat. No. 35: Tetrapylon Caddesi'nde 2019 yılında yapılan çalışmalar sırasında çalışılan NAVE 19.1 sondajından bulunan bu örnek, maltız kabına ait ağız parçasıdır. Maltız Form 6 olarak adlandırılmıştır. Ağız basit bir profile sahiptir. Kapağın oturmasını kolaylaştırmak için içten kalınlaştırılmıştır. Hamurda, aşırı kullanımdan dolayı yanık izleri görülmektedir ve rengi tespit edilememiştir. Hamur gözeneklidir ve mika, kireç ve kuvars katkı içermektedir. Parçada açık yeşil sır görülmektedir, astar yoktur. Bu örnek 10. – 11. yüzyıllara tarihlendirilmektedir. Form olarak benzer bir örnek Korinth kentinde tespit edilmiştir¹³².

Kat. No. 36: Tetrapylon Caddesi'nde 2013 yılında yapılan çalışmalar sırasında çalışılan NAVE 13.1 sondajından bulunan bu örnek, maltız kabına ait ağız parçasıdır. Maltız Form 7 olarak adlandırılmıştır. Basit bir ağız formu içten kalınlaştırılmıştır. Parçanın dış yüzeyinde çıkıntılar mevcuttur. Kabın hamuru kullanımdan ötürü gri renge dönmüştür. Hamur içerisinde mika tespit edilmiştir. Kabın iç ve dış yüzeyinde yeşilimsi kahverengi sır bulunmaktadır. Bu örnek 10. – 11. yüzyıllara tarihlendirilmektedir. Form bakımından Boeotia¹³³ ve Korinth¹³⁴ kentlerinde benzer örnekler tespit edilmiştir.

Kat. No. 37: Tetrapylon Caddesi'nde 2013 yılında yapılan çalışmalar sırasında çalışılan NAVE 13.3 sondajından bulunan bu örnek, maltız kabına ait bir dip parçasıdır. Yuvarlak ve basit formlu dip kısmı iç bükey olarak devam etmektedir. Hamur kullanımdan dolayı griye dönmüştür, az miktarda kuvars katkı tespit edilmiştir. Kabın

¹³⁰ A. Vassiliou, *age*, 2016, s. 268, fig. 17.

¹³¹ A. Vassiliou, *age*, 2016, s. 269, fig. 19/a-b.

¹³² G. Sanders, *age*, 1995, s. 1, fig. 1/5.

¹³³ J. Vroom, *age*, 2003, s. 149, fig. 6.6/w7.8.

¹³⁴ G. Sanders, *age*, 1995, s. 2, fig. 2/14.

dış yüzeyinde kırmızımsı yeşil ve parlak bir sır uygulaması görülmektedir. Bu örnek 10. – 11. yüzyıllara tarihlendirilmektedir.

Kat. No. 38: Tetrapylon Caddesi'nde 2018 yılında yapılan çalışmalar sırasında çalışılan NAVE 18.1 sondajından bulunan bu örnek, maltız kabına ait dip ve gövde parçasıdır. Parçanın dip kısmı düzdür ve gövde konik bir biçimde devam etmektedir. İç yüzeyde yivler görülmektedir. Hamur rengi kırmızı-kahverengidir (2.5 YR 4/6). Hamurda mika, kuvars ve kireç katkıları görülmektedir. Sarı sır uygulanmıştır, astar yoktur. Gövdenin dış, alt kısmında kabartma bir motif yer almaktadır ancak tanımlanamamaktadır. Bu örnek 10. – 11. yüzyıllara tarihlendirilmektedir.

Kat. No. 39: Tetrapylon Caddesi'nde 2014 yılında yapılan çalışmalar sırasında çalışılan NAVE 14.1 sondajından bulunan bu örnek, maltız kabına ait gövde parçasıdır. Form tanımlanamamıştır. Parçanın hamur rengi kırmızı-kahverengidir (5 YR 6/8). Hamur katkıları ise mika, kireç ve kuvarstır. Kesitin bazı kısımları griye dönmüştür. Parça üzerinde açık yeşil sır görülmektedir, astar yoktur. Bu örnek 10. – 11. yüzyıllara tarihlendirilmektedir.

Kat. No. 40: Tetrapylon Caddesi'nde 2013 yılında yapılan çalışmalar sırasında çalışılan NAVE 13.3 sondajından bulunan bu örnek, maltız kabına ait kulp parçasıdır. Kulp, yassı ve oval bir forma sahiptir. Kulp parçasının hamur rengi koyu kahverengidir. Küçük kuvars katkıları tespit edilmiştir. Yeşil ve parlak bir sır uygulaması görülmektedir. Astar kullanımı yoktur. Kulpun yan yüzeyinde kazıma çizgiler görülmektedir. Bu örnek 10. – 11. yüzyıllara tarihlendirilmektedir. Form bakımından benzer bir örnek Argolis kentinde tespit edilmiştir¹³⁵.

Kat. No. 41: Tetrapylon Caddesi'nde 2015 yılında yapılan çalışmalar sırasında çalışılan NAVE 15.1 sondajından bulunan bu örnek, maltız kabına ait kulp parçasıdır. Kulpun üzeri yivlidir. Hamur kesiti tamamen yanmıştır. Hamurda mika tespit edilmiştir. Sır ve astar uygulaması tespit edilememiştir. Bu örnek 10. – 11. yüzyıllara tarihlenmektedir. Korinth'te tespit edilen bir örnek kulp profili bakımından benzer örnek olarak sayılmaktadır¹³⁶.

Kat. No. 42: Tetrapylon Caddesi'nde 2014 yılında yapılan çalışmalar sırasında çalışılan NAVE 14.1 sondajından bulunan bu örnek, maltıza ait kapak tutamacıdır. Kum saati şeklinde olan tutamacının üzerinde kazıma yöntemiyle yapılmış baskı motif görülmektedir. Hamur rengi tespit edilememiştir, tüm kesit griye dönmüştür. Yeşil sır

¹³⁵ A. Vassiliou, *age*, 2016, s. 270, fig. 23/a-b.

¹³⁶ G. Sanders, *age*, 1995, s. 3, fig. 3/13.

görülmektedir. Bu örnek 10. – 11. yüzyıllara tarihlendirilmektedir.

Kat. No. 43: Tetrapylon Caddesi'nde 2015 yılında yapılan çalışmalar sırasında çalışılan NAVE 15.1 sondajından bulunan bu örnek, maltız kabına ait ağız parçasıdır. Maltız Form 8 olarak adlandırılmıştır. Ağız, düz ve basit formludur. Gövde konik bir şekilde devam etmektedir. Ağızın yanında bir çıkıntı görülmektedir. Kabın hamur rengi kahverengidir (7/5 YR 6/6). Hamur mika ve orta büyüklükte yoğun kireç katkılıdır. Kesit tamamen yanıktır. Şeffaf açık yeşil sır görülmektedir. Astar yoktur. Kazıma tekniğiyle yapılmış baskı motifleri görülmektedir. Bu örnek 10. – 11. yüzyıllara tarihlenmektedir.

Kat. No. 44: Tetrapylon Caddesi'nde 2014 yılında yapılan çalışmalar sırasında çalışılan NAVE 14.1 sondajından bulunan bu örnek, maltız kabına ait gövde parçasıdır. Form tanımlaması yapılamamaktadır. Hamur rengi açık kahverengidir (7/5 YR 6/6). Hamurda mika ve kireç katkıları tespit edilmiştir. Hamur kesitinin bazı bölümleri griye dönmüştür. Açık yeşil sır görülmektedir. Astar yoktur. Kazıma yöntemiyle baskı süsleme görülmektedir. 10. – 11. yüzyıllara tarihlenmektedir.

Kat. No. 45: Tetrapylon Caddesi'nde 2010 yılında yapılan çalışmalar sırasında çalışılan NAVE 10.05 sondajından bulunan bu örnek, maltız kabına ait ağız parçasıdır. Maltız Form 9 olarak adlandırılmıştır. Dışa çekik ağız kısmı, üçgen bir profille sonlanmaktadır ve içten ve dıştan kalınlaştırılmıştır. Gövdenin devamı eğimli bir şekilde devam etmektedir. Seramiğin hamur rengi kırmızıdır ve maltızın iç yüzeyi ile dış yüzeyinde yeşil sır görülmektedir. Astar yoktur. Süsleme olarak, kabın dış yüzeyinde kabartmalar görülmektedir. Bu örnek 11. yüzyıla tarihlendirilmektedir. Bu tipe form bakımından benzer bir örnek İstanbul Saraçhane kazılarında ele geçirilmiştir¹³⁷.

Kat. No. 46: Tetrapylon Caddesi'nde 2015 yılında yapılan çalışmalar sırasında çalışılan NAVE 15.1 sondajından bulunan bu örnek, maltız kabına ait gövde parçasıdır. Form tanımlanamamıştır. Hamur rengi koyu kırmızıdır. Hamurda mika ve küçük kuvars katkıları görülmektedir. Açık yeşil sır uygulanmıştır. Astar yoktur. Gövdede kabartma olarak işlenmiş bir hayvan/fantastik yaratık tasviri yer almaktadır. Bu örnek 11. yüzyıla tarihlenmektedir. Süsleme benzeri olarak Korinth'te bir örnek tespit edilmiştir¹³⁸.

¹³⁷ J. W. Hayes, *age*, 1992, s. 14, fig. 4/11.

¹³⁸ C. Morgan, *age*, 1942, s. 376, lev. II/A/j, no.11.

Beyaz Hamurlu Seramikler

Beyaz hamurlu sırlı kapların temel özelliği beyaz kil ile üretilmiş olmasıdır. Beyaz hamur üzerine uygulanan sarı, kahverengi ve yeşil tonlarından sırlar görülmektedir. Konstantinopolis ve çevresi başta olmak üzere Anadolu’da, Balkanlarda, Kırım’da, Kıbrıs’ta ve Yunanistan’da üretildiği tespit edilmiştir. Bu seramiklerin üretimi MS. 7. yüzyıl ve 13. yüzyıl arasında görülmektedir¹³⁹. Araştırmacılar tarafından Konstantinopolis kökenli olduğu düşünülen beyaz hamurlu sırlı kaplar ilk olarak D. Talbot Rice tarafından sınıflandırılmıştır. R. B. K. Stevenson ise bu kapları İstanbul Büyük Saray (Great Palace) kazılarında gelen örneklerle yeniden düzenlemiştir. J. W. Hayes ise bu seramikleri İstanbul Saraçhane kazılarında çıkan örneklerle birlikte, hamur ve sır özelliklerini değerlendirerek beş gruba ayırmıştır¹⁴⁰.

Beyaz Hamurlu Sırlı Seramikler I (Glazed White Ware I): Hayes’in tanımladığı ilk grup beyaz hamurluların en erken örneklerini oluşturmaktadır. Hamuru olarak tam beyaz olmayan bu seramiklerin hamuru genellikle açık veya soluk kahverengi, turuncu ve bazı örneklerde kırmızımsı olmaktadır. Tüm kabın üzerine, genelde daha koyu renkli, ince astar uygulanmaktadır. Sır renkleri ise açık yeşil, açık kahverengi ve sarı tonlarındadır. Bu tipin en erken örnekleri MS. 7. yüzyıla tarihlendirilmektedir¹⁴¹. Bu tipte görülen süslemeler genellikle haç motifleri, balık figürleri ve yazıtlardan oluşmaktadır¹⁴².

Beyaz Hamurlu Sırlı Seramikler II (Glazed White Ware II): D. Talbot Rice, R. B. K. Stevenson ve C. Morgan tarafından “par excellence/white ware” olarak tanımlanan bu grubun en önemli özelliği hamurunun saf beyaz kilden yapılmış olmasıdır. Astar uygulamasının az görüldüğü bu grupta sarı ve yeşil tonlarında sır kullanılmıştır. Kupa, sürahi, kandil, kâse, maltız, kızartma tavası, tabak gibi pek çok açık ve kapalı formda kaplar üretilmiştir. 9. yüzyılda ilk örnekleri görülen bu grubun üretiminin 12. yüzyıl sonuna kadar devam ettiği tespit edilmiştir¹⁴³. Bu kaplar üzerinde baskı tekniği ile yapılmış hayvan figürleri veya geometrik motifler görülmektedir¹⁴⁴.

Beyaz Hamurlu Sırlı Seramikler III (Glazed White Ware III): MS. 11. yüzyıl ikinci yarısında üreilmeye başlanan bu grup seramikleri 12. yüzyıl boyunca

¹³⁹ Muradiye Öztaşkın, *Stratonikeia ve Lagina Kazılarında Bulunan Bizans Dönemi Seramikleri (2008-2010 Yılları)*, (Yayımlanmamış Doktora Tezi), Eskişehir 2013, s. 185.

¹⁴⁰ Beate Böhlendorf-Aslan, *Glasierte byzantinische Keramik aus der Türkei, vol.I-III*, İstanbul 2004, s. 97.

¹⁴¹ J. W. Hayes, *age*, 1992, s. 15.

¹⁴² M. Öztaşkın, *age*, 2013, s. 185.

¹⁴³ J. W. Hayes, *age*, 1992, s. 18-29.

görülmüştür. Hamur yapısı diğer gruplardan farklıdır ve daha pürüzlü bir dokusu bulunmaktadır. Hamur içerisinde kırmızı partiküller ve taşçık tespit edilmiştir. Kahverengi ve yeşil tonlarındaki sır, ince ve kaplara çok sıkı bir şekilde uygulanmıştır. Genellikle tüm kap yüzeyinde sır görülmektedir¹⁴⁵.

Beyaz Hamurlu Sırlı Seramikler IV (Glazed White Ware IV): MS. 12. yüzyıl ortası ve 13. yüzyıl tarihleri arasında üretilmiş olan bu kapların hamurları beyaz, krem, bej, pembe ve açık kırmızı tonlarında olmaktadır ve mika içermektedir. İnce uygulanan sırlar ise yeşil ve sarı tonlarında olmaktadır. Genellikle iç yüzeyde sır uygulanmıştır, bazı parçalarda dış yüzeyde de uygulandığı görülmektedir¹⁴⁶.

Beyaz Hamurlu Sırlı Seramikler V (Glazed White Ware V): Bu grup hamurları pürüzlü olmasından dolayı dördüncü gruba, sır karakteri ise ikinci gruba benzemektedir. 11. yüzyıl ve 12. yüzyıl tarihleri arasında üretimi tespit edilmiştir¹⁴⁷.

Aphrodisias Tetrapylon Caddesi kazılarında bulunan Beyaz Hamurlu Sırlı Seramiklerden servis kaplarına ait üç adet gövde parçası tespit edilmiştir. Aphrodisias kentinde bulunan bu seramik grubunun Aphrodisias ile başkent ve diğer önemli şehirlerle bağlantısını ortaya koyması açısından önemlidir. Kat. No. 47, 48 ve 49: Bu örnekler sırasıyla; 2014 yılı NAVE 14.1 sondajından çıkarılan gövde parçası, 2009 yılı NAVE 09.3 sondajından çıkarılan gövde parçası ve 2012 yılı NAVE 12.2 sondajından çıkarılan gövde parçasından oluşmaktadır. Parçalar çok küçük olduğundan form tanımlaması yapılamamaktadır. Parçaların hamurları beyaz renktedir. Yeşil sır görülmektedir.

Bu seramikler arasında Beyaz Hamurlu Sırlı Seramikler III grubuna ait 1 örnek ve Beyaz Hamurlu Sırlı Seramikler IV grubuna ait 2 örnek yer alır. Bu parçalar MS. 11. yüzyılın ikinci yarısı ve 12. yüzyıla aittir. Tüm örnekler ve özellikleri katalog sıralarına göre tanıtılacaktır.

Kat. No. 47: Aphrodisias kenti Tetrapylon Caddesi 2014 yılı çalışmaları esnasında çalışılan NAVE 14.1 sondajından çıkarılan bu seramik, servis kabı gövde parçasıdır. Seramik için form tanımlaması yapılamamaktadır. Hamur rengi beyazdır. Hamur içerisinde çok küçük pembe ve siyah partiküller görülmektedir. Beyaz astar ve yeşil sır uygulaması görülmektedir. Bu parça Beyaz Hamurlu Sırlı Seramikler III grubu özellikleri taşımaktadır. 11. yüzyılın ikinci yarısı – 12. yüzyıl arası tarihlendirme olarak

¹⁴⁴ M. Öztaşkın, *age*, 2013, s. 185.

¹⁴⁵ J. W. Hayes, *age*, 1992, s. 29-30.

¹⁴⁶ J. W. Hayes, *age*, 1992, s. 30-31.

önerilmektedir.

Kat. No. 48: Aphrodisias kenti Tetrapylon Caddesi 2009 yılı çalışmaları esnasında çalışılan NAVE 09.3 sondajından çıkarılan bu seramik, servis kabı gövde parçasıdır. Seramik için form tanımlaması yapılamamaktadır. Parçanın hamur kesiti grimsi beyaza dönmüştür. Hamurda mika tespit edilmiştir. Parçada alçak kabartma tekniğiyle yapılmış geometrik motifler (zikzak) tespit edilmiştir. Beyaz Hamurlu Sırlı Seramikler IV grubu özellikleri taşımaktadır. Süsleme bakımından benzer bir örnek Korinth kentinde tespit edilmiştir¹⁴⁸. Bu parça 11. yüzyılın ikinci yarısı – 12. yüzyıla tarihlendirilmektedir.

Kat. No. 49: Aphrodisias kenti Tetrapylon Caddesi 2012 yılı çalışmaları esnasında çalışılan NAVE 12.2 sondajından çıkarılan bu seramik, servis kabına ait gövde parçasıdır. Seramik için form tanımlaması yapılamamaktadır. Hamur rengi beyazdır, mika tespit edilmiştir. Beyaz astar ve yeşil sır uygulaması görülmektedir. Bu parça Beyaz Hamurlu Sırlı Seramikler IV grubu özellikleri taşımaktadır. Tarihlendirme için 11. yüzyılın ikinci yarısı – 12. yüzyıl önerilmektedir.

Yerel Üretim Sırsız Servis Kapları

Aphrodisias kenti Tetrapylon Caddesi'nde gerçekleştirilen 2008-2019 yılları kazılarında elde edilen sırlı servis kaplarının yanında kırmızı hamurlu sırsız servis kapları da bulunmuştur. Çalışmada yer verilen dokuz parça kırmızı hamurlu sırsız servis kabından altı tanesi sürahi, iki tanesi kâse ve bir tanesi de maltızdır (ısıtma kabı/saltsarion). 2009 yılı NAVE 09.3 sondajından bir sürahi kulp parçası ve bir sürahi dip parçası, 2009 yılı NAVE 09.4 sondajından bir kâse ağız parçası, bir sürahi dip parçası, bir sürahi kulp parçası ile ağız ve kulp parçası, 2013 yılı NAVE 13.1 sondajından maltız kabı ağız parçası, 2018 yılı NAVE 18.1 sondajından bir kâse ağız parçası ve 2019 yılı NAVE 19.2 sondajından sürahi kulp parçası çıkarılmıştır.

Bulunan servis kaplarının hamur renkleri kırmızı ağırlıklıdır ve üç parçada kahverengi tonları görülmektedir. Munsell kataloğuna göre tespit edilen hamur renk kodlamaları ve bulunan parça sayısı şu şekildedir; kırmızı (10R 4/8, 2.5 YR 4/8, 2.5 YR 5/8), açık kahverengi (2.5 YR 6/6). Hamurda ise mika, kireç ve kuvars tespit edilmiştir. Aphrodisias yerel üretimi olduğu anlaşılmaktadır. Elde edilen sekiz parçanın birinde

¹⁴⁷ J. W. Hayes, *age*, 1992, s. 33-34.

¹⁴⁸ Charles Morgan, *The Byzantine Pottery: Corinth, Vol. 11, The Byzantine Pottery*, The American School of Classical Studies, Athens, 1942, s. 47, fig.32/a.

hamur katkısı tespit edilmemiştir (Kat. No. 58). Geriye kalan tüm parçalarda mika görülmektedir. Mika, kireç ve kuvars katkının birlikte tespit edildiği dört parça bulunmaktadır. Bulunan parçalar genel olarak 10. yüzyıl ve 13. yüzyılın ilk çeyreği arasına tarihlendirilmektedir.

Kat. No. 50: Tetrapylon Caddesi'nde, 2013 yılında çalışılan NAVE 13.1 sondajından çıkarılan bu parça sırsız servis kaplarından maltız kabına ait bir ağız parçasıdır. Sırsız Servis Kabı Form 1 olarak adlandırılmıştır. Basit formulu ağız ile sonlanan parçanın gövdesi yarı küresel olarak devam etmektedir. Kabın hamur rengi koyu kahverengidir. Hamurda mika ve orta büyüklükte kuvars katkı tespit edilmiştir. Gözeneklidir. Kesitte ise kullanımdan dolayı yanmalar görülmektedir. Bu parça 10. yüzyıl ve 12. yüzyıl arasına tarihlendirilmektedir.

Kat. No. 51: Tetrapylon Caddesi'nde, 2009 yılında çalışılan NAVE 09.4 sondajından çıkarılan bu parça sırsız servis kaplarından kâse ait bir ağız parçasıdır. Sırsız Servis Kabı Form 2 olarak adlandırılmıştır. Basit formulu ağız içten kalınlaştırılmıştır. Gövde konik biçimde devam etmektedir. Hamur rengi kırmızıdır (10R 4/8). Hamurda mika ve küçük kireç katkıları tespit edilmiştir. Bu parça 11. yüzyıl ve 12. yüzyıla tarihlendirilmektedir. Hamur gözeneklidir. Ağız formu bakımından benzer bir örnek Stratonikeia kentinde tespit edilmiştir¹⁴⁹.

Kat. No. 52: Tetrapylon Caddesi'nde, 2018 yılında çalışılan NAVE 18.1 sondajından çıkarılan bu parça sırsız servis kaplarından kâseye ait bir ağız parçasıdır. Sırsız Servis Kabı Form 3 olarak adlandırılmıştır. Genişçe dışa çekik, basit ağızlı ve yarı küresel gövdeli bir formu bulunmaktadır. Hamur rengi kırmızı-kahverengidir (2.5 YR 5/8) Hamur bol miktarda mika, yoğun ve büyük kireç ile kuvars katkı içermektedir ve gözeneklidir. Bu parça 11. yüzyıl ve 12. yüzyıla tarihlendirilmektedir. Ağız formu bakımından benzer bir örnek Stratonikeia kentinden tespit edilmiştir¹⁵⁰.

Kat. No. 53: Tetrapylon Caddesi'nde, 2009 yılında çalışılan NAVE 09.4 sondajından çıkarılan bu parça sırsız servis kaplarından sürahiye ait ağız ve kulp parçasıdır. Sırsız Servis Kabı Form 4 olarak adlandırılmıştır. Dar boyundan hafifçe genişleyen ağız kısmı basit formuludur. Boyundan eklenen bir kulp bulunmaktadır. Kulp profili ovaldir ve üzerinde tek çıkıntı bulunmaktadır. Kulp üzerinde ayrıca çentikler görülmektedir. Parçanın hamur rengi kırmızıdır (2/5YR 5/8) Hamurda büyük gözenekler bulunmaktadır ve mika ile küçük kireç katkı tespit edilmiştir. Bu parça 11.

¹⁴⁹ M. Öztaşkın, *age*, 2013, s. 411, lev.26/304.

¹⁵⁰ M. Öztaşkın, *age*, 2013, s. 411, lev.26/308.

yüzyıl – 12. yüzyıl arasına tarihlendirilmektedir.

Kat. No. 54: Tetrapylon Caddesi'nde, 2009 yılında çalışılan NAVE 09.4 sondajından çıkarılan bu parça sırsız servis kaplarından sürahiye ait bir dip parçasıdır. Genişleyen bir dip kısmı bulunan kap, dışbükey olarak incelenerek devam etmektedir. Kapın hamur rengi kırmızıdır (10R 4/8). Hamurda mika, kireç ve kuvars katkı tespit edilmiştir. Bu parça 10. yüzyıl ve 11. yüzyıl arasına tarihlendirilmektedir.

Kat. No. 55: Tetrapylon Caddesi'nde, 2009 yılında çalışılan NAVE 09.3 sondajından çıkarılan bu parça sırsız servis kaplarından sürahiye ait bir dip parçasıdır. Düz dip kısmının alt tarafından hamur hafifçe inceltilecek yüzeysel bir kaide oluşturulmuştur. Küresel gövdeyle devam eden bir dip parçasıdır. Hamur rengi kırmızı-kahverengidir (2.5 YR 5/8). Hamur mikalı, küçük kireç katkıdır ve gözeneklidir. Bu parça 10. yüzyıl ve 12. yüzyıl arasına tarihlendirilmektedir.

Kat. No. 56: Tetrapylon Caddesi'nde, 2009 yılında çalışılan NAVE 09.3 sondajından çıkarılan bu parça sırsız servis kaplarından sürahiye ait bir kulp parçasıdır. Oval profilli olan bu kulp parçasının üzerinde çentik/kazıma süsleme görülmektedir. Açık kahverengi (2.5 YR 6/6) renkteki hamurun kesiti griye dönmüştür. Mika ve kireç katkıları tespit edilmiştir. Bu parça 11. yüzyıl ve 12. yüzyıl arasına tarihlendirilmektedir. Süsleme bakımından benzer bir örnek olarak Djodovo¹⁵¹ ve Güney Bulgaristan'da¹⁵² iki parça tespit edilmiştir.

Kat. No. 57: Tetrapylon Caddesi'nde, 2009 yılında çalışılan NAVE 09.4 sondajından çıkarılan bu parça sırsız servis kaplarından sürahiye ait bir kulp parçasıdır. Oval profile sahip kulp parçasının üzerinde çentik/kazıma süsleme görülmektedir. Hamur rengi kırmızıdır (2.5 YR 4/8). Mikalı, kireç ve kuvars katkıları tespit edilmiştir. Bu parça 11. yüzyıl ve 12. yüzyıl arasına tarihlendirilmektedir. Süsleme bakımından benzer bir örnek Djodovo'da tespit edilmiştir¹⁵³.

Kat. No. 58: Tetrapylon Caddesi'nde, 2019 yılında çalışılan NAVE 19.2 sondajından çıkarılan bu parça sırsız servis kaplarından sürahiye ait bir kulp parçasıdır. Oval ve üzeri yivli bir profile sahip kulp parçasının üzerinde kazımlar görülmektedir. Hamur rengi kırmızıdır (10R 4/8). Hamurda mika, küçük kireç ve kuvars katkıları tespit edilmiştir. Bu örnek 11. yüzyıl ve 12. yüzyıl arasına tarihlendirilmektedir. Süsleme ve

¹⁵¹ Boris Borisov, *Djadovo: Medieval Settlement and Necropolis (11th – 12th Century) vol.1 Bulgarian, Dutch Japanese Expedition*. Tokyo, 1989, s. 210, fig.239.

¹⁵² Boris Borisov, "Ceramics and Ceramic Production in 11th – 12th Centuries on the Territory of Present – Day South East Bulgaria", *Maritsa İztok, Archaeological Research*, vol. 6, Radnevo 2002, s. 147, fig.121.

yiv profili bakımından benzer bir örnek Güneydoğu Bulgaristan'da tespit edilmiştir¹⁵⁴.

Yerel Üretim Mutfak Kapları

Aphrodisias kenti, Tetrapylon Caddesi'nde 2008-2019 yılları arasında gerçekleştirilen kazılarda çok sayıda Orta Bizans dönemine ait pişirme kabı elde edilmiştir. Yapılan çalışmalarda elde edilen seramikler tezde değerlendirilmiştir. Tezde yer verilen elli yedi parça mutfak kabının hepsi pişirme kabına ait parçalardır. Bir parça tekne formuna ait bir ağız parçasıdır. Elli yedi adet pişirme kabından kırk bir tanesi sadece ağız parçasına, on üç tanesi ağız ve kulp parçasına, bir tanesi ağız ve dip parçasına ve iki tanesi de sadece dip parçasına aittir.

Çalışmada yer verilen bu parçaların, elde edildiği kazı yılı, açma kodları ve kaç parça bulunduğu bilgisi senelere göre şu şekildedir; Tetrapylon Caddesi'nin kuzeyindeki Nave 08.1 sondajından 2 adet pişirme kabı ağız parçası, Nave 09.1 sondajından 1 adet ağız-kulp parçası, Nave 09.3 sondajından 2 adet pişirme kabı ağız-kulp parçası ile 15 adet ağız parçası, Nave 09.4 sondajından 1 adet ağız-kulp parçası ile 9 adet pişirme kabı ağız parçası, Nave 12.2 sondajından 1 adet pişirme kabı ağız-kulp parçası, Nave 13.1 sondajından 1 adet pişirme kabı ağız-kulp parçası, Nave 13.3 sondajından 1 adet pişirme kabı ağız parçası, Nave 14.1 sondajından 1 adet pişirme kabı ağız-kulp parçası ile 3 adet ağız parçası, Nave 15.1 sondajından 3 adet pişirme kabı ağız parçası ile 1 adet dip parçası, Nave 18.1 sondajından 1 adet pişirme kabı ağız-kulp parçası, Nave 19.2 sondajından 1 adet pişirme kabı ağız-kulp parçası, 5 adet pişirme kabı ağız parçası ile 1 dip parçası, Nave 19.4 sondajından 3 adet pişirme kabı ağız-kulp parçası, Tetrapylon Caddesi'nin güneyindeki SAve 17.1 sondajından 1 adet pişirme kabı ağız ve dip parçası, SAve 18.2 sondajından 1 adet pişirme kabı ağız-kulp parçası ile 2 adet pişirme kabı ağız parçası ve SAve 19.1 sondajından 1 adet pişirme kabı ağız parçası çalışma kapsamında değerlendirilmiştir.

Aphrodisias kenti Tetrapylon Caddesi'nde 2008 – 2019 yılları arasında yapılan kazılarda elde edilen ve çalışmada yer verilen toplam elli yedi parça mutfak kabının hamurunda yerel üretim olduğunu gösteren katkılar tespit edilmiştir. İncelenen toplam elli yedi parçanın elli dördünde hamur katkısı tespit edilmiştir. İki parça ise tamamen yandığından dolayı hamur özellikleri tespit edilememiştir. (Kat. No. 68, 78). Mikalı

¹⁵³ B. Borisov, *age*, 1989, s. 209, fig.238.

¹⁵⁴ B. Borisov, *age*, 2002, s. 147, fig.121.

hamurda kireç ve kuvars katkı parçalarda en çok tespiti yapılan katkılardır. Bunun yanı sıra seramiklerin hamurunda gözenekler, demir oksit ve küçük siyah parçacıklar da tespit edilmiştir. Kazılarda bulunan bu parçaların on ikisi gözenekli bir hamura sahiptir. Katalogda yer verilen ve hamur değerlendirmesi yapılan bu parçaların kırk üç tanesinde yanma izleri tespit edilmiştir.

Aphrodisias kenti Tetrapylon Caddesi'nde 2008-2019 yılları arasında yapılan kazı çalışmalarında elde edilen ve çalışmada yer verilen mutfak kaplarının hamur renkleri değerlendirilmiştir. Buna göre katalogda yer verilen 56 parça sırsız mutfak kabında ağırlıklı olarak kırmızı (2.5 YR 4/6, 2.5 YR 4/8, 2.5 YR 5/6, 10R 4/6, 10R 4/8), koyu kırmızı (10R 3/6), Pembe-kırmızı (10R 5/6, 10R 5/8), kırmızı – kahverengi (2.5 YR 5/8, 2.5 YR 6/6, 5 YR 4/6) ve kahverengi (7.5 YR 4/6, 7.5 YR 5/6) renkleri tespit edilmiştir. Çalışmada tespit edilen parçaların özellikleri katalog düzenine göre sırasıyla tanıtılacaktır.

Kat. No. 59: Tetrapylon Caddesi'nde 2012 yılında yapılan çalışmalarda açılan Nave 12.2 sondajından elde edilen bu parça pişirme kabına ait bir ağız ve kulp parçasıdır. Bizans dönemi pişirme kapları arasında Form 1 olarak adlandırılmıştır. Dışa çekik, kareye yakın bir kesitle sonlanan dudak kenarlı bir ağız formu vardır. Gövdeye geçiş incelenerek yapılmıştır. Kulp ağız kısmının hemen üstünden başlamakta ve gövdenin altına doğru gitmektedir. Yassı bir profili vardır. Kulp üzerine yanık izi tespit edilmiştir. Hamur rengi kırmızıdır (2.5 YR 5/8). Hamurda mika ve küçük kireç katkı tespit edilmiştir. Bu örnek 9. yüzyıla tarihlendirilmektedir.

Kat. No. 60: Tetrapylon Caddesi'nde 2009 yılında yapılan çalışmalarda açılan Nave 09.3 sondajından elde edilen bu parça pişirme kabına ait bir ağız ve kulp parçasıdır. Bizans dönemi pişirme kapları arasında Form 2 olarak adlandırılmıştır. Dışa çekik, basit formlu bir ağızdır. Kulp ağzının hemen üstünden başlamaktadır. Oval profile sahip kulp üzerine yiv görünmektedir. Hamur rengi kırmızı-kahverengidir. Hamurda mika tespit edilmiştir. Kulp üzerinde yanma izleri bulunmaktadır. Kesit siyahtır. Bu parça 9. yüzyıla tarihlendirilmektedir.

Kat. No. 61: Tetrapylon Caddesi'nde 2009 yılında yapılan çalışmalarda açılan Nave 09.4 sondajından elde edilen bu parça pişirme kabına ait bir ağız parçasıdır. Bizans dönemi pişirme kapları arasında Form 3A olarak adlandırılmıştır. Dışa çekik, yuvarlak, basit bir dudak forma sahip bir ağızdır. Gövde küresel olarak devam etmektedir. Kabın hamur rengi kırmızıdır (2.5 YR 4/8). Hamurda mika, kireç ve kuvars katkı tespit edilmiştir. Hamur gözeneklidir. Kabın ağız kısmında ve dış yüzeyinde yanık

tespit edilmiştir. Bu örnek 9. yüzyıla tarihlendirilmektedir. Bu kaba form olarak benzer bir örnek Kimistene kentinde (Paphlagonia) tespit edilmiştir¹⁵⁵.

Kat. No. 62: Tetrasyon Caddesi'nde 2009 yılında yapılan çalışmalarda açılan NAVE 09.3 sondajından elde edilen bu parça pişirme kabına ait bir ağız parçasıdır. Bizans dönemi pişirme kapları arasında Form 3B olarak adlandırılmıştır. Hafifçe dışa çekik, kareye yakıt kesitli dudakla sonlanan ağız parçası, kısa boyunludur. Gövde yarı küresel olarak devam etmektedir. Hamur rengi kırmızıdır. Hamurda mika ve kireç katkı tespit edilmiştir. Parça tamamen yanmış durumdadır. Bu parça 9. yüzyılın ikinci yarısı – 10. yüzyıla tarihlendirilmektedir.

Kat. No. 63: Tetrasyon Caddesi'nde 2009 yılında yapılan çalışmalarda açılan NAVE 09.3 sondajından elde edilen bu parça pişirme kabına ait bir ağız parçasıdır. Bizans dönemi pişirme kapları arasında Form 3B olarak adlandırılmıştır. Dışa çekik, kare bir kesitle sonlanan ağız içten kalınlaştırılmıştır. Gövde yarı küresel olarak devam etmektedir. Hamur rengi kırmızıdır. Hamurda mika ve küçük kireç partikülleri tespit edilmiştir. Parça tamamen yanık durumdadır. Bu parça 9. yüzyılın ikinci yarısı – 10. yüzyıl arasına tarihlendirilmektedir. Ağız formu olarak benzer bir örnek Stratonikeia'da tespit edilmiştir¹⁵⁶.

Kat. No. 64: Tetrasyon Caddesi'nde 2019 yılında yapılan çalışmalarda açılan NAVE 19.2 sondajından elde edilen bu parça pişirme kabına ait bir dip parçasıdır. Düz diplidir ve dip kısmının hemen üstünde kulp kalıntısı görülmektedir. Hamur rengi, parça tamamen yandığından dolayı tespit edilememiştir. Hamurda bol mika, küçük kireç ve kuvars katkı tespit edilmiştir. Hamur gözeneklidir. Bu parça 9. yüzyılın ikinci yarısı – 10. yüzyıl arasına tarihlendirilmektedir. Form olarak Stratonikeia kentinde benzer bir örnek tespit edilmiştir¹⁵⁷.

Kat. No. 65: Tetrasyon Caddesi'nde 2009 yılında yapılan çalışmalarda açılan NAVE 09.3 sondajından elde edilen bu parça pişirme kabına ait bir ağız parçasıdır. Bizans dönemi pişirme kapları arasında Form 3C olarak adlandırılmıştır. Uzunca dışa çekik ağız, hafifçe yuvarlatılmış bir dudak kenarı ile sonlanmaktadır. Gövdeye yumuşak geçilmiştir ve gövde küresel olarak devam etmektedir. Hamur kırmızı renktedir (10R 5/8) Hamurda mika ve kireç katkı tespit edilmiştir. Hamur gözeneklidir. Ağız kenarında yanma izleri tespit edilmiştir. Bu parça 9. yüzyılın ikinci yarısı – 10. yüzyıl arasına

¹⁵⁵Ergün Lafli – Gülseren Kan Şahin, "Middle Byzantine Ceramics from Southwestern Paphlagonia", *Anatolia Antiqua*, XXIII, 2015, s. 98, lev.8/84.

¹⁵⁶M. Öztaşkın, *age*, 2013, s. 412, lev.27/323.

tariflendirilmektedir.

Kat. No. 66: Tetrapylon Caddesi'nde 2017 yılında yapılan çalışmalarda açılan SAve 17.1 sondajından elde edilen bu parça pişirme kabına ait bir ağız ve dip parçasıdır. Bizans dönemi pişirme kapları arasında Form 3C olarak adlandırılmıştır. Dışa çekik, hafifçe sivriltilmiş dudak kenarlı ağız formundadır. Yarı küresel gövdeli parçanın dip kısmı ise düzdür. Parça tamamen yandığında hamur rengi tespit edilememiştir. Hamurda mika tespit edilmiştir. Bu parça 9. yüzyılın ikinci yarısı – 10. yüzyıl arasına tarihlendirilmektedir. Ağız formu olarak benzer bir örnek Djodovo'da tespit edilmiştir¹⁵⁸.

Kat. No. 67: Tetrapylon Caddesi'nde 2009 yılında yapılan çalışmalarda açılan NAVE 09.4 sondajından elde edilen bu parça pişirme kabına ait bir ağız parçasıdır. Bizans dönemi pişirme kapları arasında Form 3C olarak adlandırılmıştır. Hafifçe dışa çekik ağız kare kesitli dudakla sonlanmaktadır. Gövde yarı küresel olarak devam etmektedir. Parça tamamen yandığında hamur rengi tespit edilememiştir. Hamurda mika görülmektedir. Bu parça 9. yüzyılın ikinci yarısı – 10. yüzyıl arasına tarihlendirilmektedir. Ağız formu olarak benzer örnekler Saraçhane'de¹⁵⁹, Hierapolis'te¹⁶⁰, Sparta'da¹⁶¹ ve Korinth'te¹⁶² tespit edilmiştir.

Kat. No. 68: Tetrapylon Caddesi'nde 2009 yılında yapılan çalışmalarda açılan NAVE 09.4 sondajından elde edilen bu parça pişirme kabına ait bir ağız parçasıdır. Bizans dönemi pişirme kapları arasında Form 3C olarak adlandırılmıştır. Hafifçe dışa çekik, basit profilli bir ağız parçasıdır. Yumuşak gövde geçişlidir ve gövde küresel olarak devam etmektedir. Hamur rengi kahverengidir, parça tamamen yanmış durumdadır. Bu parça 9. yüzyılın ikinci yarısı – 10. yüzyıl arasına tarihlendirilmektedir.

Kat. No. 69: Tetrapylon Caddesi'nde 2014 yılında yapılan çalışmalarda açılan NAVE 14.1 sondajından elde edilen bu parça pişirme kabına ait bir ağız ve kulp parçasıdır. Bizans dönemi pişirme kapları arasında Form 3C olarak adlandırılmıştır. Dışa çekik basit profilli ağız ve ağız çizgisinin hemen altından başlayan oval kulp bulunmaktadır. Küresel gövdelidir. Hamur rengi kahverengidir ve mikalıdır. Parçada

¹⁵⁷ M. Öztaşkın, *age*, 2013, s. 414, lev.29/348.

¹⁵⁸ B. Borisov, *age*, 1989, s. 161, fig.185.

¹⁵⁹ J. W. Hayes, *age*, 1992, s. 181, fig.61/14.

¹⁶⁰ Paul Arthur, "Hierapolis of Phrygia: The Drawn-Out Demise of an Anatolian City", *Vrbes Extinctae Archaeologies of Abandoned Classical Towns*, Farnham 2012, s. 285, fig.10.5/1.

¹⁶¹ Guy Sanders, "Excavations at Sparta: The Roman Stoa, 1988-91 Preliminary Report, Part 1: Medieval Pottery" *The Annual of the British School at Athens*, 88, 1993, s. 278, fig.13/59

¹⁶² T. S. Mackay, "More Byzantine and Frankish Pottery From Corinth", *Hesperia*, 36(3), 1967, s. 290, fig.2/100.

yanma izleri tespit edilmiştir. Bu parça 9. yüzyılın ikinci yarısı – 10. yüzyıl arasına tarihlendirilmektedir.

Kat. No. 70: Tetrapylon Caddesi'nde 2019 yılında yapılan çalışmalarda açılan NAVE 19.2 sondajından elde edilen bu parça pişirme kabına ait bir ağız parçasıdır. Bizans dönemi pişirme kapları arasında Form 3D olarak adlandırılmıştır. Dışa çekik, içten kalınlaştırılmış ağız formundadır. Yarı küresel gövdelidir. Hamur rengi kahverengidir. Parça tamamen yanmıştır. Hamurda mika ve kireç katkı tespit edilmiştir. Bu parça 10. yüzyıla tarihlendirilmektedir.

Kat. No. 71: Tetrapylon Caddesi'nde 2009 yılında yapılan çalışmalarda açılan NAVE 09.3 sondajından elde edilen bu parça pişirme kabına ait bir ağız parçasıdır. Bizans dönemi pişirme kapları arasında Form 3D olarak adlandırılmıştır. Hafifçe dışa çekik ağız, hafifçe sivriltilmiş bir dudak kenarı ile sonlanır. Ağız içe doğru çekiktir. Boyun kısmında incelen parça, yarı küresel gövde ile devam etmektedir. Hamur rengi kırmızıdır (10R 5/8). Hamurda mika, yoğun kireç ve kuvars katkı tespit edilmiştir. Hamur gözeneklidir. Parça 10. yüzyıla tarihlendirilmektedir.

Kat. No. 72: Tetrapylon Caddesi'nde 2009 yılında yapılan çalışmalarda açılan NAVE 09.3 sondajından elde edilen bu parça pişirme kabına ait bir ağız parçasıdır. Bizans dönemi pişirme kapları arasında Form 3E olarak adlandırılmıştır. Uzun ve dışa çekik ağız hafifçe sivriltilmiş dudak kenarıyla sonlanmaktadır. Gövdeye geçiş keskindir, gövde küresel olarak devam etmektedir. Parça tamamen yanmış durumdadır ancak mika tespit edilmiştir. Benzer bir örnek Hierapolis¹⁶³ kentinde tespit edilmiştir. Parça 10. yüzyıla tarihlendirilmektedir.

Kat. No. 73: Tetrapylon Caddesi'nde 2009 yılında yapılan çalışmalarda açılan NAVE 09.3 sondajından elde edilen bu parça pişirme kabına ait bir ağız parçasıdır. Bizans dönemi pişirme kapları arasında Form 3E olarak adlandırılmıştır. Dışa çekik ağız kısmı yuvarlatılmış bir dudak kenarı ile sonlanmaktadır. Ağız, içe doğru hafifçe çekiktir. İnce boyun kısmından gövdeye geçiş yapılmıştır ve gövde küresel olarak devam etmektedir. Hamur rengi kırmızıdır (10R 4/6). Hamurda mika, kireç ve kuvars katkı tespit edilmiştir. Hamur gözeneklidir. Parça tamamen yanmış durumdadır. Bu parça 10. yüzyıla tarihlendirilmektedir. Form olarak benzer örnekler Stratonikeia'da¹⁶⁴,

¹⁶³ Annapaola Zaccaria Ruggiu – Daniela Cottica, "Hierapolis Di Frigia Fra Tarda Antichità Ed XI Secolo: L'Apporto Dello Studio Degli Spazi Domestici Nell'insula 104". *Rivista di Archeologia*, 31, s. 174, fig.10/c.

¹⁶⁴ M. Öztaşkın, *age*, 2013, s. 412, lev.27/323

Saraçhane'de¹⁶⁵ ve Anaia'da¹⁶⁶ tespit edilmiştir.

Kat. No. 74: Tetrasyon Caddesi'nde 2019 yılında yapılan çalışmalarda açılan NAVE 19.2 sondajından elde edilen bu parça pişirme kabına ait bir ağız parçasıdır. Bizans dönemi pişirme kapları arasında Form 3F olarak adlandırılmıştır. Dışa çekik, hafifçe sivriltilmiş bir dudakla sonlanan ağız parçasının gövdesi küresel olarak devam etmektedir. Hamur rengi kırmızıdır (10R 4/8). Hamurda mika ve küçük kireç katkı tespit edilmiştir. Parçanın çoğunlukla yanıktır. Bu örnek 10. yüzyıla tarihlendirilmektedir. Bu parçaya ağız formu olarak benzer bir örnek Thebes'de tespit edilmiştir¹⁶⁷.

Kat. No. 75: Tetrasyon Caddesi'nde 2009 yılında yapılan çalışmalarda açılan NAVE 09.4 sondajından elde edilen bu parça pişirme kabına ait bir ağız parçasıdır. Bizans dönemi pişirme kapları arasında Form 3F olarak adlandırılmıştır. Dışa çekik, hafifçe sivriltilmiş, içten de hafifçe çekik bir ağız formudur. Boynu kısa olan parçanın gövde geçişi yumuşaktır. Küresel bir gövdeyle devam etmektedir. Hamur rengi kırmızıdır (2.5 YR 4/8). Mika ve kireç katkı tespit edilmiştir. Bu parça 10. yüzyıla tarihlendirilmektedir. Ağız formu olarak benzer örnekler Saraçhane'de¹⁶⁸ ve Hierapolis'te¹⁶⁹ tespit edilmiştir

Kat. No. 76: Tetrasyon Caddesi'nde 2015 yılında yapılan çalışmalarda açılan NAVE 15.1 sondajından elde edilen bu parça pişirme kabına ait bir ağız parçasıdır. Bizans dönemi pişirme kapları arasında Form 4A olarak adlandırılmıştır. Ağız dışa çekik ve içten kalınlaştırılmıştır. Basit profillidir. Gövde geçişi yumuşaktır, boyun kısadır ve gövde yarı küresel olarak devam etmektedir. Hamur rengi kahverengidir (7.5 YR 5/6). Hamurda yoğun mika, küçük kireç, büyük demir oksit ve kuvars katkılar tespit edilmiştir. Ağız kenarında yanma izleri görülmektedir. Benzer örnek olarak Hierapolis'te bir parça tespit edilmiştir¹⁷⁰. Bu parça 10. yüzyıl – 11. yüzyıl arasına tarihlendirilmektedir.

Kat. No. 77: Tetrasyon Caddesi'nde 2018 yılında yapılan çalışmalarda açılan SAve 18.2 sondajından elde edilen bu parça pişirme kabına ait bir ağız parçasıdır. Bizans dönemi pişirme kapları arasında Form 4B olarak adlandırılmıştır. Dışa çekik,

¹⁶⁵ J. W. Hayes, *age*, 1992, s. 186, fig.66/36.

¹⁶⁶ Sinan Mimaroglu, *Kuşadası, Kadikalesi/Anaia Kazısı'nda Bulunan Bizans Dönemi Günlük Kullanım Seramikleri*, (Yayımlanmamış Doktora Tezi), İzmir 2011, s. 257, kat. no. 24.

¹⁶⁷ Paul Armstrong, "Byzantine Thebes: Excavations on the Kadmeia, 1980", *The Annual of the British School at Athens*, 88, 1993, s. 303, fig.5/37.

¹⁶⁸ J. W. Hayes, *age*, 1992, s. 186, fig.66/36.

¹⁶⁹ A. Zaccaria – D. Cottica, *agm*, 2007, s. 177, fig.12/e.

içten kalınlaştırılmış, yuvarlatılmış bir dudak kenarı profilli ağız formudur. Gövdeye geçişte inceler, gövde yarı küresel olarak devam etmektedir. Hamur rengi koyu kırmızıdır (10R 3/6). Hamurda mika ve küçük kireç katkı tespit edilmiştir. Bu parça 10. yüzyıl – 11. yüzyıl arasına tarihlendirilmektedir.

Kat. No. 78: Tetrapylon Caddesi'nde 2009 yılında yapılan çalışmalarda açılan Nave 09.4 sondajından elde edilen bu parça pişirme kabına ait bir ağız parçasıdır. Bizans dönemi pişirme kapları arasında Form 4C olarak adlandırılmıştır. Dışa çekik, sivriltilmiş dudak kenarlı ağız formuna sahiptir. Gövde yarı küresel olarak devam etmektedir. Hamur rengi kahverengidir (2.5 YR 6/6). Hamur katkıları tespit edilememiştir. Bu parça 10. yüzyıl – 11. yüzyıl arasına tarihlendirilmektedir.

Kat. No. 79: Tetrapylon Caddesi'nde 2009 yılında yapılan çalışmalarda açılan Nave 09.4 sondajından elde edilen bu parça pişirme kabına ait bir ağız parçasıdır. Bizans dönemi pişirme kapları arasında Form 4C olarak adlandırılmıştır. Uzunca dışa çekik ağız, sivriltilmiş bir dudak kenarı ile sonlanmaktadır. Küresel gövdeye sahiptir. Hamur rengi Pembe-kırmızıdır (10R 5/6). Hamurda mika, büyük kireç ve demir oksit katkı tespit edilmiştir. Dış yüzeyde yanık izleri görülmektedir. Bu parça 10. yüzyıl – 11. yüzyıl arasına tarihlendirilmektedir.

Kat. No. 80: Tetrapylon Caddesi'nde 2018 yılında yapılan çalışmalarda açılan SAve 18.2 sondajından elde edilen bu parça pişirme kabına ait bir ağız parçasıdır. Bizans dönemi pişirme kapları arasında Form 5 olarak adlandırılmıştır. İç ve dışa çekik ağız, basit dudak kenarlıdır. Ağız üzerine ince bir yiv görülmektedir. Gövdeye geçiş keskindir ve kabın inceleştığı görülmektedir. Gövde yarı küresel olarak devam etmektedir. Hamur rengi, parça tamamen yandığından ötürü tespit edilememiştir. Hamurda mika tespit edilmiştir. Bu parça 10. yüzyıl – 11. yüzyıl arasına tarihlendirilmektedir. Form olarak benzer örnekler Anaia¹⁷¹ ve Korinth¹⁷² kentlerinde tespit edilmiştir.

Kat. No. 81: Tetrapylon Caddesi'nde 2009 yılında yapılan çalışmalarda açılan Nave 09.3 sondajından elde edilen bu parça pişirme kabına ait bir ağız parçasıdır. Bizans dönemi pişirme kapları arasında Form 6 olarak adlandırılmıştır. Dışa doğru çekik, kalın dudak kenarlı, yuvarlatılmış bir ağız formuna sahiptir. Kısa boyunludur ve gövdeye geçiş keskindir. Gövde yarı küresel olarak devam etmektedir. Hamur rengi

¹⁷⁰ A. Zaccaria – D. Cottica, agm, 2007, s. 177, fig.12/d.

¹⁷¹ S. Mimaroglu, *age*, 2011, s. 261, kat. no. 32.

¹⁷² T. S. MacKay, *age*, 1967, s. 293, fig.3/110.

kırmızıdır ancak kesit siyaha dönmüştür. Hamur içerisinde mika, yoğun kireç ve küçük kuvars katkıları tespit edilmiştir. Bu örnek 10. yüzyıl – 11. yüzyıl arasına tarihlendirilmektedir. Ağız formu olarak benzer iki örnek tespit edilmiştir. Anaia örneği 10. yüzyıl – 11. yüzyıl arasına tarihlenmektedir¹⁷³. Korinth örneği ise daha geç bir tarihe¹⁷⁴, 12. yüzyıl sonu ve 13. yüzyıla aittir.

Kat. No. 82: Tetrapylon Caddesi'nde 2009 yılında yapılan çalışmalarda açılan NAVE 09.3 sondajından elde edilen bu parça pişirme kabına ait bir ağız parçasıdır. Bizans dönemi pişirme kapları arasında Form 7 olarak adlandırılmıştır. Dar, dışa çekik ve hafifçe sivriltilmiş dudaklı ağızdır. Yarı küresel gövdelidir. Hamur rengi kırmızıdır (2.5 YR 5/6). Hamurda mika, büyük kireç ve kuvars katkıları tespit edilmiştir. Bu parça 10. yüzyıl – 11. yüzyıl arasına tarihlendirilmektedir. Ağız formu olarak benzer bir örnek Boeotia'da tespit edilmiştir¹⁷⁵.

Kat. No. 83: Tetrapylon Caddesi'nde 2009 yılında yapılan çalışmalarda açılan NAVE 09.3 sondajından elde edilen bu parça pişirme kabına ait bir ağız parçasıdır. Bizans dönemi pişirme kapları arasında Form 8 olarak adlandırılmıştır. Dışa çekik, sivriltilmiş dudak kenarı formuna sahip bir ağızdır. Gövde yarı küreseldir. Hamur rengi kırmızıdır (2.5 YR 4/6) Hamurda mika ve küçük kireç katkıları tespit edilmiştir. Ağız kenarında yanma izleri görülmektedir. Bu parça 10. yüzyıl – 11. yüzyıl arasına tarihlendirilmektedir.

Kat. No. 84: Tetrapylon Caddesi'nde 2009 yılında yapılan çalışmalarda açılan NAVE 09.4 sondajından elde edilen bu parça pişirme kabına ait bir ağız parçasıdır. Bizans dönemi pişirme kapları arasında Form 9 olarak adlandırılmıştır. Uzunca dışa çekik ağız, hafifçe sivriltilmiş bir dudak kısmı ile sonlanmaktadır. Kısa boyunlu parçanın gövdeye geçişi yumuşaktır. Gövde yarı küresel olarak devam etmektedir. Hamur rengi kırmızıdır (2.5 YR 5/8) Hamurda mika, kireç ve kuvars katkıları tespit edilmiştir. Hamur gözeneklidir. Bu parça 10. yüzyıl – 11. yüzyıl arasına tarihlendirilmektedir.

Kat. No. 85: Tetrapylon Caddesi'nde 2019 yılında yapılan çalışmalarda açılan NAVE 19.4 sondajından elde edilen bu parça pişirme kabına ait bir ağız ve kulplu parçasıdır. Bizans dönemi pişirme kapları arasında Form 10 olarak adlandırılmıştır. Dışa çekik, içten kalınlaştırılmış, yuvarlatılmış bir ağız formuna sahiptir. Ağız

¹⁷³ S. Mimaroglu, *age*, 2011, s. 261, kat. no. 32.

¹⁷⁴ T. S. MacKay, *age*, 1967, s. 293, fig.3/123.

¹⁷⁵ J. Vroom, *age*, 2003, s. 159, fig.6.10/w.14.19.

çizgisinden başlayan kulp yassı ve üzeri yivlidir. Gövde yarı küreseldir. Hamur rengi kırmızıdır ve hamur mikalıdır. Parça tamamen yanmış durumdadır. Bu parça 10. yüzyıl – 11. yüzyıl arasına tarihlendirilmektedir.

Kat. No. 86: Tetrapylon Caddesi'nde 2013 yılında yapılan çalışmalarda açılan NAVE 13.1 sondajından elde edilen bu parça pişirme kabına ait bir ağız ve kulp parçasıdır. Bizans dönemi pişirme kapları arasında Form 11 olarak adlandırılmıştır. Dıştan kalınlaştırılmış ağız basit profillidir. Üzerinde ince bir yiv bulunmaktadır. Yarı küresel gövdesi bulunmaktadır. Kulp, ağız hizasından başlamaktadır ve oval profillidir. Hamur rengi kırmızıdır (2.5 YR 4/6). Hamurda mika, kireç, kuvars ve demir oksit katkı tespit edilmiştir. Bu parça 10. yüzyıl – 11. yüzyıl arasına tarihlendirilmektedir.

Kat. No. 87: Tetrapylon Caddesi'nde 2013 yılında yapılan çalışmalarda açılan NAVE 13.3 sondajından elde edilen bu parça pişirme kabına ait bir ağız parçasıdır. Bizans dönemi pişirme kapları arasında Form 11 olarak adlandırılmıştır. Dışa çekik, kalın ve yuvarlatılmış bir dudakla sonlanan ağızın üstünde yiv bulunmaktadır. Gövde küresel olarak devam etmektedir. Hamur rengi koyu kırmızıdır. Hamurda mika ve orta büyüklükte kuvars katkı tespit edilmiştir. Bu parça 10. yüzyıl – 11. yüzyıl arasına tarihlendirilmektedir. Ağız formu olarak benzer örnekler Stratonikeia'da¹⁷⁶ ve Amorium'da¹⁷⁷ tespit edilmiştir.

Kat. No. 88: Tetrapylon Caddesi'nde 2009 yılında yapılan çalışmalarda açılan NAVE 09.3 sondajından elde edilen bu parça pişirme kabına ait bir ağız parçasıdır. Bizans dönemi pişirme kapları arasında Form 11 olarak adlandırılmıştır. Geniş ağızlı, dıştan kalınlaştırılmış ve ağız üstünde hafifçe bir yiv barındıran formdadır. Gövde küresel olarak devam etmektedir. Hamur rengi, parça tamamen yandığından dolayı tespit edilememiştir. Hamurda mika tespit edilmiştir. Bu örnek 10. yüzyıl – 11. yüzyıl arasına tarihlendirilmektedir. Form olarak benzer bir örnek Stratonikeia'da tespit edilmiştir¹⁷⁸.

Kat. No. 89: Tetrapylon Caddesi'nde 2014 yılında yapılan çalışmalarda açılan NAVE 14.1 sondajından elde edilen bu parça pişirme kabına ait bir ağız parçasıdır. Bizans dönemi pişirme kapları arasında Form 11 olarak adlandırılmıştır. Dıştan kalınlaştırılan ağız hafifçe sivriltilmiş bir dudakla sonlanmaktadır. Ağız üzerinde yiv yer almaktadır. Gövde küresel olarak devam etmektedir. Hamur rengi parça tamamen

¹⁷⁶ M. Öztaşkın, *age*, 2013, s. 412, lev.27/317.

¹⁷⁷ Beate Böhlendorf Aslan, "The Pottery from Destruction Contexts in the Enclosure", *Amorium Reports 3: The Lower City Enclosure, Finds Reports and Technical Studies*, İstanbul, 2012, s. 172, fig.2.3/3.1.

yandıđından dolayı tespit edilememiştir. Mika görölmektedir. Bu parça 10. yüzyıl – 11. yüzyıl arasına tarihlendirilmektedir. Ağız formu olarak benzer bir örnek Stratonikeia’da tespit edilmiştir¹⁷⁹.

Kat. No. 90: Tetrapylon Caddesi’nde 2015 yılında yapılan çalışmalarda açılan NAVE 15.1 sondajından elde edilen bu parça pişirme kabına ait dip parçasıdır. Dip kısmında aşınma izleri mevcuttur. Küresel bir şekilde ağız gövdenin üst kısmına doğru uzanır. Hamur rengi parça tamamen yandıđından dolayı tespit edilememiştir. Hamur mikalıdır ve büyük kuvars ve kireç görölmektedir. Bu parça 10. yüzyıl – 11. yüzyıl arasına tarihlendirilmektedir.

Kat. No. 91: Tetrapylon Caddesi’nde 2015 yılında yapılan çalışmalarda açılan NAVE 15.1 sondajından elde edilen bu parça pişirme kabına ait bir ağız parçasıdır. Bizans dönemi pişirme kapları arasında Form 11 olarak adlandırılmıştır. Dıştan kalınlaştırılan ağız yuvarlatılmış bir dudakla son bulur. Ağız üzerinde derin bir yiv yer almaktadır. Gövde yarı küresel olarak devam etmektedir. Hamur rengi kahverengidir (5 YR 4/6). Hamurda bol miktarda mika, küçük kireç ve kuvars katkı tespit edilmiştir. Bu parça 10. yüzyıl – 11. yüzyıl arasına tarihlendirilmektedir. Benzer bir örnek olarak Kat. No. 88’deki Stratonikeia örneđi mevcuttur.

Kat. No. 92: Tetrapylon Caddesi’nde 2019 yılında yapılan çalışmalarda açılan NAVE 19.2 sondajından elde edilen bu parça pişirme kabına ait bir ağız ve kulp parçasıdır. Bizans dönemi pişirme kapları arasında Form 11 olarak adlandırılmıştır. İçten ve dıştan kalınlaştırılmış ağız üzerinde derin bir yiv görölmektedir. Ağız çizgisinden başlayan kulp yassı ve üzeri tek yivli profile sahiptir. Hamur rengi kırmızıdır (10R 4/8). Hamurda mika ve kireç katkı tespit edilmiştir. Bu parça 10. yüzyıl – 11. yüzyıl arasına tarihlendirilmektedir.

Kat. No. 93: Tetrapylon Caddesi’nde 2019 yılında yapılan çalışmalarda açılan NAVE 19.2 sondajından elde edilen bu parça pişirme kabına ait bir ağız parçasıdır. Bizans dönemi pişirme kapları arasında Form 12 olarak adlandırılmıştır. Dar ve dışa çekik, basit dudaklı ağızdır. Yarı küresel gövdelidir. Hamur rengi kahverengidir. Hamurda mika tespit edilmiştir. Parça tamamen yanmıştır. Bu parça 11. yüzyıl – 12. yüzyıla tarihlendirilmektedir. Ağız formu olarak benzer örnekler Saraçhane’de¹⁸⁰ ve

¹⁷⁸ M. Öztaşkın, *age*, 2013, s. 412, lev.27/316.

¹⁷⁹ M. Öztaşkın, *age*, 2013, s. 412, lev.27/315.

¹⁸⁰ J. W. Hayes, *age*, 1992, s. 194, fig.74/6.

Boeotia'da¹⁸¹ tespit edilmiştir.

Kat. No. 94: Tetrapylon Caddesi'nde 2009 yılında yapılan çalışmalarda açılan NAVE 09.3 sondajından elde edilen bu parça pişirme kabına ait bir ağız parçasıdır. Bizans dönemi pişirme kapları arasında Form 13 olarak adlandırılmıştır. Dışa çekik, yuvarlatılmış dudak kenarlı formlu bir ağızdır. Gövde yarı küresel olarak devam etmektedir. Hamur rengi kırmızıdır (10R 5/6) Hamurda mika ve kireç katkı tespit edilmiştir. Bu parça 11. yüzyıl – 12. yüzyıl arasına tarihlendirilmektedir. Form olarak benzer bir örnek Djodovo kentinde tespit edilmiştir¹⁸².

Kat. No. 95: Tetrapylon Caddesi'nde 2019 yılında yapılan çalışmalarda açılan NAVE 19.2 sondajından elde edilen bu parça pişirme kabına ait bir ağız parçasıdır. Bizans dönemi pişirme kapları arasında Form 14 olarak adlandırılmıştır. İçten ve dıştan çekik ağız, hafif sivriltilmiş bir dudak ile sonlanır. Gövde geçişinde incelen parçanın gövdesi küresel olarak devam etmektedir. Hamur rengi Pembe-kırmızıdır (10R 4/8) Hamurda mika ve küçük kireç katkı tespit edilmiştir. Bu parça 11. yüzyıl – 12. yüzyıl arasına tarihlendirilmektedir. Ağız formu olarak benzer bir örnek Boeotia'da tespit edilmiştir¹⁸³.

Kat. No. 96: Tetrapylon Caddesi'nde 2009 yılında yapılan çalışmalarda açılan NAVE 09.4 sondajından elde edilen bu parça pişirme kabına ait bir ağız parçasıdır. Bizans dönemi pişirme kapları arasında Form 15 olarak adlandırılmıştır. İçe ve dışa çekik ağız formundadır. Gövdeye geçiş keskindir ve gövde küreseldir. Hamur rengi kırmızıdır (2.5 YR 4/8). Hamurda çok küçük mika, yoğun kireç ve küçük kuvars katkılar tespit edilmiştir. Hamur gözeneklidir. Parçanın ağız kısmında ve dış yüzeyinde yanık izleri mevcuttur. Bu parça 11. yüzyıl – 12. yüzyıl arasına tarihlendirilmektedir. Form olarak benzer bir örnek Panaztepe'de tespit edilmiştir¹⁸⁴.

Kat. No. 97: Tetrapylon Caddesi'nde 2009 yılında yapılan çalışmalarda açılan NAVE 09.4 sondajından elde edilen bu parça pişirme kabına ait bir ağız parçasıdır. Bizans dönemi pişirme kapları arasında Form 16 olarak adlandırılmıştır. Dıştan hafifçe kalınlaştırılmış ağız basit formludur. Gövde yarı küresel olarak devam etmektedir. Parça tamamen yandığından dolayı hamur rengi tespit edilememiştir. Hamurda mika ve kireç katkılar tespit edilmiştir. Hamur gözeneklidir. Parça 11. yüzyıl – 12. yüzyıl arasına

¹⁸¹ J. Vroom, *age*, 2003, s. 159, fig.6.10/w.14.21.

¹⁸² B. Borisov, *age*, 1989, s. 140, fig.165.

¹⁸³ J. Vroom, *age*, 2003, s. 161, fig.6.12/w14.31.

¹⁸⁴ Sinan Mimaroğlu, "Panaztepe Bizans Dönemi Sırsız Seramikleri", *XIII. Orta Çağ ve Türk Dönemi Kazıları ve Sanat Tarihi Araştırmaları Sempozyumu Bildirileri*, Denizli 2010, s. 451, lev.2/4.8.

tariflendirilmektedir.

Kat. No. 98: Tetrapylon Caddesi'nde 2009 yılında yapılan çalışmalarda açılan Nave 09.3 sondajından elde edilen bu parça pişirme kabına ait bir ağız parçasıdır. Bizans dönemi pişirme kapları arasında Form 17A olarak adlandırılmıştır. Hafifçe dışa çekik, içten kalınlaştırılmış basit formlu bir ağızdır. Boyun kısmı inceldikten sonra gövdeye geçiş yapılmıştır. Gövde yarı küresel olarak devam etmektedir. Hamur rengi kırmızıdır. Mika ve kireç katkıları tespit edilmiştir. Parça tamamen yanmış durumdadır. Bu parça 11. yüzyıl – 12. yüzyıla tarihlendirilmektedir.

Kat. No. 99: Tetrapylon Caddesi'nde 2009 yılında yapılan çalışmalarda açılan Nave 09.3 sondajından elde edilen bu parça pişirme kabına ait bir ağız parçasıdır. Bizans dönemi pişirme kapları arasında Form 17B olarak adlandırılmıştır. Hafifçe dışa çekik ve sivriltilmiş basit formlu bir ağız parçasıdır. Gövde küresel olarak devam etmektedir. Hamur rengi kırmızıdır (10R 4/8). Hamurda mika, kireç ve kuvars katkıları tespit edilmiştir. Parça tamamen yanmış durumdadır. Bu örnek 11. yüzyıl – 12. yüzyıl arasına tarihlendirilmektedir. Form olarak benzer örnekler Preslav'da,¹⁸⁵ Boeotia'da¹⁸⁶ ve Amorium'da¹⁸⁷ tespit edilmiştir.

Kat. No. 100: Tetrapylon Caddesi'nde 2015 yılında yapılan çalışmalarda açılan Nave 15.1 sondajından elde edilen bu parça pişirme kabına ait bir ağız parçasıdır. Bizans dönemi pişirme kapları arasında Form 17C olarak adlandırılmıştır. Dışa çekik, kalın dudak kenarlı basit bir ağız formuna sahip parçanın gövdeye geçişi keskindir ve gövde küresel olarak devam etmektedir. Hamur rengi kırmızı-kahverengidir (2.5 YR 5/6) Hamurda mika, büyük kireç, büyük demir oksit ve kuvars katkıları tespit edilmiştir. Bu örnek 11. yüzyıl – 12. yüzyıl arasına tarihlendirilmektedir. Ağız formu olarak benzer bir örnek Anaia'da tespit edilmiştir¹⁸⁸.

Kat. No. 101: Tetrapylon Caddesi'nde 2009 yılında yapılan çalışmalarda açılan Nave 09.3 sondajından elde edilen bu parça pişirme kabına ait bir ağız parçasıdır. Bizans dönemi pişirme kapları arasında Form 18 olarak adlandırılmıştır. Dışa çekik, kare bir kesitle sonlanan ağız formundadır. İçten kalınlaştırılmıştır. Boyun kısmı kısadır ve incelerek gövde geçişi yapılmıştır. Gövde küresel olarak devam etmektedir. Hamur rengi kırmızıdır (10R 4/8) Hamurda mika, kireç, kuvars ve demir oksit katkıları tespit edilmiştir. Bu örnek 11. yüzyıl – 12. yüzyıl arasına tarihlendirilmektedir. Ağız formu

¹⁸⁵ C. Bakirtzis, *age*, 1989, lev.1/1.

¹⁸⁶ J. Vroom, *age*, 2003, s. 159. fig. 6.10/w14.21

¹⁸⁷ B. Böhlendorf, *age*, 2012, s. 172, fig.2/3.

olarak benzer bir örnek Stratonikeia'da¹⁸⁹ ve Hierapolis'te¹⁹⁰ tespit edilmiştir.

Kat. No. 102: Tetrapylon Caddesi'nde 2008 yılında yapılan çalışmalarda açılan NAVE 08.1 sondajından elde edilen bu parça pişirme kabına ait bir ağız parçasıdır. Bizans dönemi pişirme kapları arasında Form 19A olarak adlandırılmıştır. Dar, dışa çekik ve basit dudaklı ağızdır. Yarı küresel gövdelidir. Hamur rengi kırmızıdır (10R 4/8). Hamurda mika, kireç, kuvars katkı tespit edilmiştir. Hamur gözeneklidir. Parça 11. yüzyıl – 12. yüzyıl arasına tarihlendirilmiştir. Form olarak benzer örnekler Anaia'da¹⁹¹ ve Belgrad'da¹⁹² tespit edilmiştir.

Kat. No. 103: Tetrapylon Caddesi'nde 2018 yılında yapılan çalışmalarda açılan NAVE 18.1 sondajından elde edilen bu parça pişirme kabına ait bir ağız ve kulp parçasıdır. Bizans dönemi pişirme kapları arasında Form 19B olarak adlandırılmıştır. Dışa çekik, basit dudaklı ağız formuna sahiptir. Ağız çizgisinden başlayan kulp oval profillidir ve üzeri yivlidir. Hamur rengi kahverengidir (5YR 4/6). Hamurda bol mika, yoğun kireç ve kuvars katkı tespit edilmiştir. Bu parça 11. yüzyıl – 12. yüzyıl arasına tarihlendirilmektedir. Form olarak benzer örnekler Saraçhane¹⁹³ ve Kinet Höyük'te¹⁹⁴ tespit edilmiştir.

Kat. No. 104: Tetrapylon Caddesi'nde 2008 yılında yapılan çalışmalarda açılan NAVE 08.1 sondajından elde edilen bu parça pişirme kabına ait bir ağız parçasıdır. Bizans dönemi pişirme kapları arasında Form 19C olarak adlandırılmıştır. Dar, dışa çekik, sivriltilmiş dudak kenarı formlu bir ağızdır. Yarı küresel gövdelidir. Hamur rengi kahverengidir (5YR 4/6). Hamurda mika, yoğun küçük kireç ve kuvars katkı tespit edilmiştir. Parçada yanma izleri yoğundur. Bu parça 11. yüzyıl – 12. yüzyıla tarihlendirilmektedir. Ağız formu olarak benzer bir örnek Anaia'da tespit edilmiştir¹⁹⁵.

Kat. No. 105: Tetrapylon Caddesi'nde 2019 yılında yapılan çalışmalarda açılan SAve 19.1 sondajından elde edilen bu parça pişirme kabına ait bir ağız parçasıdır. Bizans dönemi pişirme kapları arasında Form 19D olarak adlandırılmıştır. Dışa çekik, dar ağızlı ve basit dudaklı formdadır. Küresel gövdelidir. Hamur rengi kahverengidir (7.5 YR 4/6). Hamurda mika, büyük kireç ve kuvars katkı tespit edilmiştir. Ağız

¹⁸⁸ S. Mimaroglu, *age*, 2011, s. 261, kat. no. 32.

¹⁸⁹ M. Öztaşkın, *age*, 2013, s. 412, lev.27/324.

¹⁹⁰ A. Zaccaria – D. Cottica, *agm*, 2007, s. 176, fig.11/e.

¹⁹¹ S. Mimaroglu, *age*, 2011, s. 257, kat. no. 22.

¹⁹² Vesna Bikić, *Medieval Pottery from Belgrade*, Belgrade, 1994, s. 49, fig.18/8.

¹⁹³ J. W. Hayes, *age*, 1992, s. 186, fig.66/37.

¹⁹⁴ Scott Redford – Salima Ikram – Elizabeth Parr – Timothy Beach, *Excavations at Medieval Kinet, Turkey: A Preliminary Report*” *Ancient Near Eastern Studies*, XXXVII, 2001, s. 127, fig.38/2.

¹⁹⁵ S. Mimaroglu, 2011, s. 257, kat. no. 22.

kenarında yanma izleri mevcuttur. Bu parça 11. yüzyıl – 12. yüzyıla tarihlendirilmektedir. Form olarak benzer örnekler Saraçhane¹⁹⁶ Stratonikeia¹⁹⁷, Kepez¹⁹⁸ ve Hierapolis'te¹⁹⁹ tespit edilmiştir.

Kat. No. 106: Tetrapylon Caddesi'nde 2009 yılında yapılan çalışmalarda açılan Nave 09.3 sondajından elde edilen bu parça pişirme kabına ait bir ağız parçasıdır. Bizans dönemi pişirme kapları arasında Form 19E olarak adlandırılmıştır. Genişçe dışa çekik, hafifçe sivriltilmiş dudak kenarlı bir ağız formudur. Gövde küresel olarak devam etmektedir. Hamur rengi kırmızıdır (10 R 4/8). Hamurda mika ve kireç katkı tespit edilmiştir. Ağız kenarında yanık izleri vardır. Bu parça 11. yüzyıl – 12. yüzyıl arasına tarihlendirilmektedir. Form olarak benzer örnekler Saraçhane'de²⁰⁰ ve Tripolis'te²⁰¹ tespit edilmiştir.

Kat. No. 107: Tetrapylon Caddesi'nde 2019 yılında yapılan çalışmalarda açılan Nave 19.2 sondajından elde edilen bu parça pişirme kabına ait bir ağız parçasıdır. Bizans dönemi pişirme kapları arasında Form 20 olarak adlandırılmıştır. Uzunca dışa çekik ağız, hafifçe sivriltilmiş bir dudak kenarı ile sonlanmaktadır. Gövde geçişi keskindir ve küresel olarak devam etmektedir. Hamur rengi Pembe-kırmızıdır (10 R 5/8). Hamurda mika, küçük kireç ve kuvars katkı tespit edilmiştir. Dış yüzeyde yanma izleri mevcuttur. Bu parça 11. yüzyıl ve 12. yüzyıl arasına tarihlendirilmektedir. Form olarak benzer bir örnek Saraçhane'de tespit edilmiştir²⁰².

Kat. No. 108: Tetrapylon Caddesi'nde 2014 yılında yapılan çalışmalarda açılan Nave 14.1 sondajından elde edilen bu parça pişirme kabına ait bir ağız parçasıdır. Bizans dönemi pişirme kapları arasında Form 21 olarak adlandırılmıştır. Dışa çekik, içten kalınlaştırılan ağız, kare kesit bir dudak kenarı profillidir. Yarı küresel gövdelidir. Hamur rengi kırmızıdır. Hamurda mika tespit edilmiştir, parça tamamen yanmıştır. Bu parça 11. yüzyıl – 12. yüzyıl ortasına tarihlendirilmektedir. Form olarak benzer örnekler Stratonikeia'da²⁰³, Saraçhane'de²⁰⁴ ve Amorium'da²⁰⁵ tespit edilmiştir.

¹⁹⁶ J. W. Hayes, *age*, 1992, s. 183, fig.63/4.

¹⁹⁷ M. Öztaşkın, *age*, 2013, s. 415, lev.30/363.

¹⁹⁸ E. Laflı – G. Şahin, *agm*, 2015, s. 96, lev.7/77.

¹⁹⁹ A. Zaccaria – D. Cottica, *agm*, 2007, s. 174, fig.10/a.

²⁰⁰ J. W. Hayes, *age*, 1992, s. 183, fig.63/4.

²⁰¹ Bahadır Duman, "A Group of Local Production Middle Byzantine Period Pottery from Tripolis – Micaceous White Painted Ware" *Anatolia Antiqua*, XXII, 2014, s. 227, kat.1.

²⁰² J. W. Hayes, *age*, 1992, s. 191, fig.71/56.

²⁰³ M. Öztaşkın, *age*, 2013, s. 412, lev.27/325.

²⁰⁴ J. W. Hayes, *age*, 1992, s. 194, fig.74/8.

²⁰⁵ Beate Böhlendorf Aslan, "Die Mittelbyzantinische Keramik Aus Amorium" *Byzanz – das Römerreich im Mittelalter*, Teil 2, 1, Mainz 2010, s. 363, abb.15/4.

Kat. No. 109: Tetrapylon Caddesi'nde 2019 yılında yapılan çalışmalarda açılan Nave 19.4 sondajından elde edilen bu parça pişirme kabına ait bir ağız ve kulp parçasıdır. Bizans dönemi pişirme kapları arasında Form 22 olarak adlandırılmıştır. Dışa çekik, dar ve basit dudaklı ağız formudur. Ağız çizgisinin altından kulp başlamaktadır. Yassı profilli kulp üzerinde yiv görülmektedir. Hamur rengi kırmızıdır (10R 4/6). Hamurda mika tespit edilmiştir. Kesit yanmıştır. Bu parça 11.yüzyıl ve 12. yüzyıl arasına tarihlendirilmektedir. Ağız formu bakımından benzer bir örnek Sparta'da²⁰⁶ tespit edilmiştir.

Kat. No. 110: Tetrapylon Caddesi'nde 2009 yılında yapılan çalışmalarda açılan Nave 09.4 sondajından elde edilen bu parça pişirme kabına ait bir ağız parçasıdır. Bizans dönemi pişirme kapları arasında Form 23 olarak adlandırılmıştır. Dar ağızlı, dışa çekik, basit dudak kenarlı formlu bir ağızdır. Küresel gövdelidir. Ağız üstünden başlayan kulp bulunmaktadır. Kulp yassı profildedir. Hamur rengi kırmızıdır (10R 4/8). Hamurda mika, yoğun kireç ve kuvars katkı tespit edilmiştir. Parça tamamen yanmış durumdadır. Bu parça 11. yüzyıl – 12. yüzyıl arasına tarihlendirilmektedir. Form olarak benzer örnekler Stratonikeia'da²⁰⁷, Konstantinopolis'te²⁰⁸ ve Thebes'de²⁰⁹ tespit edilmiştir.

Kat. No. 111: Tetrapylon Caddesi'nde 2014 yılında yapılan çalışmalarda açılan Nave 14.1 sondajından elde edilen bu parça pişirme kabına ait bir ağız parçasıdır. Bizans dönemi pişirme kapları arasında Form 24 olarak adlandırılmıştır. Dışa çekik, içten kalınlaştırılmış ağız kare kesitli bir dudakla sonlanmaktadır. Yarı küresel gövdelidir. Hamur rengi kırmızıdır ve hamurda mika tespit edilmiştir. Parça tamamen yanmış durumdadır. Kat. No. 98 ile aynı formdadır. Bu parça 11. yüzyıl – 12. yüzyıla tarihlendirilmektedir. Stratonikeia, Saraçhane ve Amorium örnekleri tespit edilmiştir.

Kat. No. 112: Tetrapylon Caddesi'nde 2009 yılında yapılan çalışmalarda açılan Nave 09.3 sondajından elde edilen bu parça pişirme kabına ait bir ağız ve kulp parçasıdır. Bizans dönemi pişirme kapları arasında Form 25 olarak adlandırılmıştır. Dar, dışa çekik kalın ağız formludur. Gövde tespit edilememiştir. Ağız çizgisinden başlayan kulp yassı profillidir. Hamur rengi kırmızıdır (2.5 YR 4/8). Hamurda mika, kireç ve demir oksit katkı tespit edilmiştir. Bu parça 11. yüzyıl – 12. yüzyıl arasına tarihlendirilmektedir.

²⁰⁶ G. Sanders, *age*, 1993, s. 280. fig.14.1:3/66.

²⁰⁷ M. Öztaşkın, *age*, 2013, s. 414, lev.30/351.

²⁰⁸ C. Bakırtzis, *age*, 1989, lev.6/2.

Kat. No. 113: Tetrapylon Caddesi'nde 2018 yılında yapılan çalışmalarda açılan SAve 18.2 sondajından elde edilen bu parça pişirme kabına ait bir ağız ve kulp parçasıdır. Bizans dönemi pişirme kapları arasında Form 26 olarak adlandırılmıştır. Dışa çekik, kalın ve hafifçe sivriltilmiş bir dudakla sonlanan forma sahiptir. Gövdeye geçerken incelendiği görülmektedir. Ağız çizgisinden ince kulp başlamaktadır. Yassı bir profili bulunmaktadır. Hamur rengi kırmızıdır (10R 4/8). Hamurda bol mika, az kireç ve kuvars katkı tespit edilmiştir. Hamur gözeneklidir. Dış yüzeyde yeşil sır kalıntısı tespit edilmiştir. Bu parça 11. yüzyıl – 12. yüzyıla tarihlendirilmektedir. Ağız ve kulp formu bakımından benzer bir örnek Kimistene'de (Paphlagonia) tespit edilmiştir²¹⁰.

Kat. No. 114: Tetrapylon Caddesi'nde 2009 yılında yapılan çalışmalarda açılan NAVE 09.1 sondajından elde edilen bu parça pişirme kabına ait bir ağız ve kulp parçasıdır. Bizans dönemi pişirme kapları arasında Form 27 olarak adlandırılmıştır. Dışarı çekik, yuvarlak basit dudaklı formlu ağızdır. Ağızdan gövdeye geçişte kapağın oturması için yapılmış derin bir içbükey profil yer alır. Küresel gövdelidir. Kulp, ağız hizasından başlamaktadır. Yassı ve üzeri yivli profilli bir kulpa sahiptir. Hamur rengi kırmızıdır (10R 4/8). Hamurda mika, kireç ve kuvars katkı tespit edilmiştir. Kırmızı-kahverengi renginde bir astar mevcuttur (2.5 YR 4/4). Ağız kenarında yanma izleri bulunmaktadır. Bu parça 12. yüzyıla tarihlendirilmektedir. Ağız formu olarak benzer bir örnek Kosova, Peja'da tespit edilmiştir²¹¹.

Kat. No. 115: Tetrapylon Caddesi'nde 2019 yılında yapılan çalışmalarda açılan NAVE 19.4 sondajında bulunan bu parça pişirme kabına ait bir ağız ve kulp parçasıdır. Bizans dönemi pişirme kapları arasında Form 28 olarak adlandırılmıştır. Dışarı çekik, yuvarlak basit dudaklı formlu ağızdır. Ağızdan gövdeye geçişte kapağın oturması için yapılmış derin bir içbükey profil yer alır. Ağız kenarı dıştan kalınlaştırılarak dıştan kalın bir bant görünümünü almıştır. Yarı küresel gövdelidir. Kulp, ağız hizasından başlamaktadır. Yassı ve üzeri yivli profilli bir kulpa sahiptir. Hamur rengi kırmızıdır. Hamurda mikalıdır ve tamamen yanmış durumdadır. Bu parça 12. yüzyıla tarihlendirilmektedir.

²⁰⁹ P. Armstrong, *age*, 1993, s. 321, fig.15/238.

²¹⁰ E. Lafli – G. Şahin, *agm*, 2015, s. 90, lev.4/53.

²¹¹ Ch. Bakirtzis, 1989, lev.2/5.

Sırsız Yerel Üretim Depolama Kapları

Aphrodisias kenti, Tetrasyon Caddesi'nde 2008-2019 yılları arasında gerçekleştirilen kazılarda çok sayıda Orta Bizans dönemine ait depolama kabı elde edilmiştir. Katalogda yer verilen parçaların buluntu yılları, kotları ve kaç parça bulunduğu bilgisi şu şekildedir; NAve 09.2 sondajında 1 kulp parçası, NAve 09.3 sondajında 1 dip parçası, NAve 09.4 sondajında 1 kulp parçası, NAve 13.2 sondajında 1 ağız-kulp parçası, NAve 14.1 sondajında 1 ağız-kulp parçası, 2 kulp parçası ile 1 kapak, NAve 15.1 sondajında 1 ağız-kulp parçası ile 1 ağız parçası, NAve 18.1 sondajında 1 ağız-kulp parçası, NAve 19.1 sondajında 1 ağız-kulp parçası, 19.2 sondajında 2 kulp parçası, 1 ağız parçası ile 1 dip parçası, NAve 19.4 sondajında 1 ağız-kulp parçası bulunmuştur.

Aphrodisias'ta besinlerin depolanması ve taşınması için üretilmiş temel olarak üç farklı kap türü mevcuttur. Bunlardan ilki salamura besinler, şarap, su ve yağ gibi sıvılar için kullanılan küresel gövdeli, dar ağızlı ve çift kulplu kaplardır (Kat. no. 116-126). Her ne kadar Tetrasyon Caddesi kazılarında sağlam bir örnek ele geçmemiş olsa da Aphrodisias kentindeki diğer kazı alanlarından ele geçen ve bugün müze deposunda bulunan kapların tamamının çift kulplu, küresel gövdeli ve düz dipli olduğu tespit edilmiştir. Kapasite olarak 3-9 litre arasındadır. Bu kapların ağız çaplarına uygun bir kapak örneğinde delik bulunması kaplardan bazılarının şarap için kullanıldığını gösterir (Kat. no. 127). Ayrıca ağız çapı daha geniş ve yüksek kapasiteye sahip olanlar ise salamura yapmak için uygundur. Katalogda yer verilen 12 adet depolama kabından 6 tanesi ağız-kulp parçasına, 6 tanesi ise sadece kulp parçasına aittir. Bu kapların çift kulplu olması besinlerin uzak mesafelere taşınmasında kullanılmış olabileceğini düşündürür. Ancak Aphrodisias dışındaki Bizans yerleşimlerinde tespit edilmemiş olmaları nedeniyle ticarete kullanıldığını gösteren bir veri mevcut değildir. Bir kulp parçası üzerindeki çıkıntı nedeniyle bezemeli örneklerin sofra amphorası olarak kullanıldığı da düşünülebilir (Kat. no. 119). İkinci olarak süt ya da suyun taşınması için kullanılan seramikten yapılmış kulplu kaplardır (Kat. no. 128). Antik dönemde sitla ya da situla olarak anılan bu kapların madenden yapılmış örnekleri de mevcuttur. Ayrıca tahıl ya da sıvıların depolanmasında kullanılan büyük boyutlu pithos türü kaplara ait 2 adet örnek tespit edilmiştir (Kat. no. 131-132). Aphrodisias üretimi depolama kaplarının tipik bir özelliği kulp ve kalın ağız parçaları üzerinde şiş benzeri bir aletle sık aralıklarla açılmış delikler bulunmasıdır. Bunlar ilk bakışta dekoratif unsurlar gibi gözükse de seramik hamurunun özellikle kulp gibi kabın gövdesine göre daha kalın olduğu yerlere

açılmasının işlevsel bir sebebi olduğu anlaşılmaktadır. Seramiğin fırınlanması esnasında hamur kalınlığı nedeniyle ortaya çıkabilecek pişme farkının önüne geçilmek istenmiştir. Böylelikle fırınlanma esnasında oluşabilecek deformasyonlar ve fırınlama maliyeti düşürülmeye çalışılmıştır.

Aphrodisias kenti Tetrapylon Caddesi'nde 2008 – 2019 yılları arasında yapılan kazılarda elde edilen ve çalışmada yer verilen depolama kaplarına ait 17 parçanın hamurunda yerel üretim olduğunu gösteren özellikler tespit edilmiştir. Kilin dokusu, pişme sonrası rengi ile içeriğindeki mika ve kuvars partiküllerinin görünümü nedeniyle tüm parçaların yerel üretim olduğunu düşünülmektedir. Mikalı hamurda kireç ve kuvars katkı en çok görülen katkılardır. Parçaların birçoğunun büyük boyutlu kaplara ait olması nedeniyle hamurları gözeneklidir. Tespit edilen hamur renkleri şu şekildedir; koyu kırmızı (2.5 YR 4/6), kırmızı (2.5 YR 4/6, 2.5 YR 6/8, 7.5 YR 4/8, 10R 4/6, 10R 4/8, 10R 5/6, 10R 5/8, 10 R 6/6), kırmızı-kahverengi (2.5 YR 5/6, 2.5 YR 5/8, 5 YR 5/8), kahverengi (5 YR 5/6, 5 YR 6/6), pembe-kırmızı (10 R 6/8). Tüm örnekler ve özellikleri katalog sırasına göre tanıtılacaktır.

Kat. No. 116: Tetrapylon Caddesi'nde 2015 yılında yapılan çalışmalarda açılan NAVE 15.1 sondajından elde edilen bu parça depolama kabına ait bir ağız ve kulp parçasıdır. Depolama kabı Form 1 olarak adlandırılmıştır. Düz, yuvarlak dudaklı basit ağız formudur. Ağızın hemen altından, oval bir kulp eklenmiştir. Hamur rengi kahverengidir (5 YR 6/6). Hamurda mika tespit edilmiştir. Hamur yumuşak ve gözeneklidir. Bu parça 10. yüzyıl – 12. yüzyıl arasına tarihlendirilmektedir. Form olarak benzer örnekler Stratonikeia'da²¹², Saraçhane'de²¹³, Myra'da²¹⁴ ve Anaia'da²¹⁵ tespit edilmiştir.

Kat. No. 117: Tetrapylon Caddesi'nde 2019 yılında yapılan çalışmalarda açılan NAVE 19.4 sondajından elde edilen bu parça depolama kabına ait bir ağız ve kulp parçasıdır. Depolama kabı Form 2 olarak adlandırılmıştır. Dar, içten ve dıştan çekik küçük formlu bir ağızdır. Ağız çizgisinden başlayan kulp yassı ve yivlidir. Hamur rengi kırmızıdır (2.5 YR 4/6). Hamurda bol miktarda mika, kireç ve kuvars katkı tespit edilmiştir. Bu örnek 11. ve 12. yüzyıla tarihlendirilmektedir. Form olarak benzer bir

²¹² M. Öztaşkın, *age*, 2013, s. 420, lev.35/437.

²¹³ J. W. Hayes, *age*, 1992, s. 74, fig.26/6.

²¹⁴ Ayşe Çaylak Türker, "Bizans Dönemi Demre-Myra Sırsız Seramik Buluntuları", *III. Likya Sempozyumu, Cilt. I*, Antalya 2005, s. 171, res.6/39.

²¹⁵ S. Mimaroglu, *age*, 2011, s. 79, şek.8/10.

örnek Stratonikeia’da tespit edilmiştir²¹⁶.

Kat. No. 118: Tetrapylon Caddesi’nde 2019 yılında yapılan çalışmalarda açılan Nave 19.2 sondajından elde edilen bu parça depolama kabına ait bir kulp parçasıdır. Çok ince olan bu kulp, yassı ve üzeri yivlidir. Delikler görülmektedir. Hamur rengi kırmızıdır (10R 5/8). Hamurda bol miktarda mika, kireç ve kuvars katkıları görülmektedir. Bu parça 11. ve 12. yüzyıla tarihlendirilmektedir. Benzer örnekler Tripolis²¹⁷, Hierapolis²¹⁸ ve Djodovo’da²¹⁹ tespit edilmiştir.

Kat. No. 119: Tetrapylon Caddesi’nde 2019 yılında yapılan çalışmalarda açılan Nave 19.2 sondajından elde edilen bu parça depolama kabına ait bir kulp parçasıdır. Ağız kalıntısı ile birlikte bulunan kulp, yassı profildedir. Ağıza boyundan eklenmiştir. Tek çıkıntılıdır. Hamur rengi kırmızıdır (2.5 YR 5/8). Hamurda mika, küçük kireç ve kum partikülleri tespit edilmiştir. Hamur gözeneklidir, kesit siyaha dönmüştür. Bu parça 11. ve 12. yüzyıla tarihlendirilmektedir. Benzer örnekler Güneydoğu Bulgaristan’da²²⁰ ve Tripolis’te²²¹ tespit edilmiştir.

Kat. No. 120: Tetrapylon Caddesi’nde 2019 yılında yapılan çalışmalarda açılan Nave 19.1 sondajından elde edilen bu parça depolama kabına ait ağız-kulp parçasıdır. Depolama kabı Form 3 olarak adlandırılmıştır. Dışa çekik, yuvarlatılmış dudaklı, dar ağız formudur. Ağızın hemen altından başlayan kulp, oval formdadır ve üzeri yivlidir. Hamur rengi kırmızı-kahverengidir (2.5 YR 4/6). Hamurda bol miktarda mika ve kireç katkıları tespit edilmiştir. Bu parça 12. yüzyıl – 13. yüzyılın ilk çeyreğine tarihlendirilmiştir. Form olarak benzer örnekler Stratonikeia²²² ve Anaia’da²²³ tespit edilmiştir.

Kat. No. 121: Tetrapylon Caddesi’nde 2009 yılında yapılan çalışmalarda açılan Nave 09.2 sondajından elde edilen bu parça depolama kabına ait bir kulp parçasıdır. Yassı profilli kulp üzerinde yivler ve delikler görülmektedir. Hamur rengi kırmızıdır (10 R 5/8). Hamurda mika ve küçük kireç katkıları tespit edilmiştir. Bu parça 12. yüzyıl – 13. yüzyılın ilk çeyreğine tarihlendirilmektedir. Form olarak benzer bir örnek Djodovo’da²²⁴ tespit edilmiştir.

²¹⁶ M. Öztaşkın, *age*, 2013, s. 419, lev.34/425.

²¹⁷ B. Duman, *agm*, 2014, s. 228, kat.22.

²¹⁸ P. Arthur *age*, 2006, s. 79, res.26/2.

²¹⁹ B. Borisov, *age*, 1989, s. 210, fig.239.

²²⁰ B. Borisov, *age*, 2002, s. 147, fig.121/b

²²¹ B. Duman, *agm*, 2014, s. 228, kat.26.

²²² M. Öztaşkın, *age*, 2013, s. 421, lev.36/448.

²²³ S. Mimaroglu, *age*, 2011, s. 358, kat. no. 219.

²²⁴ B. Borisov, *age*, 1989, s. 210, fig.239.

Kat. No. 122: Tetrapylon Caddesi'nde 2014 yılında yapılan çalışmalarda açılan Nave 14.1 sondajından elde edilen bu parça depolama kabına ait bir ağız ve kulp parçasıdır. Depolama kabı Form 4 olarak adlandırılmıştır. Dışa çekik, içten kalınlaştırılmış, dar, yuvarlak dudaklı ağız formudur. Kulp ağzın hemen altından eklenmiştir ve oval formudur. Hamur rengi pembe-kırmızıdır. Hamurda mika, siyah parçacıklar ile küçük ve yoğun kireç tespit edilmiştir. Form olarak benzer örnek Anaia'da tespit edilmiştir²²⁵. Bu parça 12. yüzyıl – 13. yüzyıl arasına tarihlendirilmektedir.

Kat. No. 123: Tetrapylon Caddesi'nde 2018 yılında yapılan çalışmalarda açılan Nave 18.1 sondajından elde edilen bu parça depolama kabına ait bir ağız ve kulp parçasıdır. Depolama kabı Form 5 olarak adlandırılmıştır. Dar, hafifçe dışa çekik, kareye yakın kesitli dudak kenarlı bir ağızdır. Ağzın üstünden başlayan, kulp yassı ve uzundur. Hamur rengi kırmızı-kahverengidir (2.5 YR 5/8). Hamurda bol miktarda mika, yoğun kireç ve kuvars katkı tespit edilmiştir. Bu parça 12. yüzyıl – 13. yüzyılın ilk çeyreğine tarihlendirilmektedir.

Kat. No. 124: Tetrapylon Caddesi'nde 2014 yılında yapılan çalışmalarda açılan Nave 14.1 sondajından elde edilen bu parça depolama kabına ait bir kulp parçasıdır. Yassı, üzeri yivli ve deliklidir. Delikler ortadaki yivde bulunmaktadır. Hamur rengi kırmızıdır (2.5 YR 5/8). Dış yüzey kahverengiye dönmüştür. Hamurda mika, kireç ve kuvars katkı tespit edilmiştir. Bu parça 12. yüzyıl – 13. yüzyılın ilk çeyreğine tarihlendirilmektedir. Form olarak benzer bir örnek Djodovo'da tespit edilmiştir²²⁶.

Kat. No. 125: Tetrapylon Caddesi'nde 2014 yılında yapılan çalışmalarda açılan Nave 14.1 sondajından elde edilen bu parça depolama kabına ait bir kulp parçasıdır. Yassı, yivli ve üzeri delikli forma sahiptir. Hamur rengi kırmızı-kahverengidir (5 YR 5/8). Hamurda mika ve kireç katkıları tespit edilmiştir. Hamur kesiti griye dönmüştür. Bu parça 12. yüzyıl – 13. yüzyılın ilk çeyreğine tarihlendirilmektedir. Form olarak benzer örnekler Tripolis'te²²⁷ ve Djodovo'da tespit edilmiştir²²⁸.

Kat. No. 126: Tetrapylon Caddesi'nde 2009 yılında yapılan çalışmalarda açılan Nave 09.4 sondajından elde edilen bu parça depolama kabına ait bir kulp parçasıdır. Boyun kısmından eklenen kulp yassı bir profile sahiptir. Ağız kısmından az bir parça ile bulunmuştur ancak ağız formu tespit edilmesi mümkün değildir. Hamur rengi kırmızıdır

²²⁵ S. Mimaroglu, *age*, 2011, s. 362, kat. no. 224.

²²⁶ B. Borisov, *age*, 1989, s. 211, fig.240.

²²⁷ B. Duman, *agm*, 2014, s. 232, kat.15.

(10R 5/8). Hamurda mika tespit edilmiştir. Hamur kesiti siyaha dönmüştür. Kulp üzerinde yanma izleri mevcuttur. Bu parça 9. yüzyıl – 11. yüzyıl arasına tarihlendirilmektedir. Kulp profili olarak benzer bir örnek Novy Svet gemi batığına tespit edilmiştir²²⁹.

Kat. No. 127: Tetrapylon Caddesi'nde 2014 yılında yapılan çalışmalarda açılan Nave 14.1 sondajından elde edilen bu parça depolama kabına ait bir kapak parçasıdır. Dar ve yuvarlak profilli kapağın tutamaç kısmı silindriktir. Kapağın iç kısmında düzenli fırınlanmasını sağlamak amacıyla yapılmış delikler yer almaktadır. Hamur rengi kırmızı-kahverengidir ve hamurda mika tespit edilmiştir. Bu parça 11. yüzyıl – 13. yüzyılın ilk çeyreğine tarihlendirilmektedir. Form olarak benzer bir örnek Djodovo'da²³⁰ tespit edilmiştir.

Kat. No. 128: Tetrapylon Caddesi'nde 2013 yılında yapılan çalışmalarda açılan Nave 13.2 sondajından elde edilen bu parça bir situlaya²³¹ ait ağız parçasıdır. Dışa çekik, kare kesitli dudaklı bir ağızdır. Situlanın kulpu ağız üzerinden başlar ve yukarı yönde devam eder. Kulp oval profildedir. Hamur rengi kırmızıdır (10R 4/6). Hamurda bol miktarda mika tespit edilmiştir. Bu parça 10. yüzyıl – 12. yüzyıl arasına tarihlendirilmektedir.

Kat. No. 129: Tetrapylon Caddesi'nde 2019 yılında yapılan çalışmalarda açılan Nave 19.2 sondajından elde edilen bu parça depolama kabına ait bir dip parçasıdır. Düz diplidir. Parçanın dış yüzey rengi kırmızıdır (7.5 YR 4/8). İç yüzey ise pembe-kahverengidir (10R 5/8). Hamurda mika, küçük kireç ve kuvars katkı tespit edilmiştir. Bu parça 10. yüzyıl – 12. yüzyıl arasına tarihlendirilmektedir.

Kat. No. 130: Tetrapylon Caddesi'nde 2009 yılında yapılan çalışmalarda açılan Nave 09.3 sondajından elde edilen bu parça depolama kabına ait bir dip parçasıdır. Düz dip formudur. Hamur rengi kahverengidir. Hamurda mika, yoğun kireç ve küçük kuvars katkılar tespit edilmiştir. Bu parça 10. yüzyıl – 12. yüzyıl arasına tarihlendirilmektedir.

Kat. No. 131: Tetrapylon Caddesi'nde 2015 yılında yapılan çalışmalarda açılan Nave 15.1 sondajından elde edilen bu parça pithosa ait bir ağız parçasıdır. Depolama kapları arasında Pithos Form 1 olarak adlandırılmıştır. İçe çekik ağız, basit dudak kenarı

²²⁸ B. Borisov, *age*, 1989, s. 210, fig.239.

²²⁹ Sergey Zelenko, "Shipwrecks of the 9th – 11th Centuries in the Black Sea near Soldaya", *Actas del VIII Congreso Internacional de Ceràmica Medieval en el Mediterràneo, Tomo I, Ciudad Real-Almagro, 27 de febrero al 3 de marzo 2006, Ciudad Real*, 2009, s. 240, fig.7/1.

²³⁰ B. Borisov, *age*, 1989, s. 200, fig.230/b.

ile sonlanmaktadır. Kapağın rahat yerleşmesi için içe dönük bir çıkıntı daha mevcuttur. Gövde dışbükey olarak devam etmektedir. Hamur rengi pembe-kahverengidir (10R 6/8). Hamurda mika, yoğun kireç ve kuvars katkı tespit edilmiştir. İç yüzeyde yanma izleri tespit edilmiştir. Pithos 10. yüzyıl – 12. yüzyıl arasına tarihlendirilmektedir.

Kat. No. 132: Tetrapylon Caddesi'nde 2019 yılında yapılan çalışmalarda açılan Nave 19.2 sondajından elde edilen bu parça pithosa ait bir ağız parçasıdır. Pithos Form 2 olarak adlandırılmıştır. Dışa ve içe dönük, sivriltilmiş dudaklı, geniş ağız formudur. Ağız üzerinde delikler yer almaktadır. Seramiğin düzenli fırınlanabilmesini sağlayan bu teknik ilk olarak Orta Bizans döneminde kullanılmaya başlanır. Pithos hamur rengi kırmızıdır (10R 5/8). Hamurda bol miktarda mika, küçük kuvars ve kireç katkıları tespit edilmiştir. Ağız kenarında yanma izleri bulunmaktadır. Bu parça 11. yüzyıl – 13. yüzyılın ilk çeyreğine tarihlendirilmektedir. Benzer bir başka örnek Hierapolis'te tespit edilmiştir²³².

Sırlı Servis Kapları

Çok Renkli Sırlı Seramikler

Çok renkli sırlı servis kapları olarak değerlendirilen bu seramikler genellikle saf beyaz hamurlu, kap üzerinde çeşitli renkli boyalarla oluşturulmuş, genellikle yeşil, sarı veya manganez, süslemeleri ile dikkat çekmiştir²³³. Bu grup seramikler pek çok araştırmacı tarafından incelenmiştir²³⁴. İlk olarak D. Talbot Rice tarafından 1928 yılında İstanbul'da Hipodrom kazılarında sınıflandırılmıştır. D. Talbot Rice, eş zamanlı Bulgaristan Patleina, Preslav ve Konstantinopolis örneklerini, Hipodrom kazısından bir yıl sonra çıkardığı 'Byzantine Glazed Pottery' adlı eserinde iki gruba ayırmıştır. İlk grubu siyah – beyaz sırlı seramiklerin görüldüğü çift renkli gruptur. İkinci grubu ise diğer renkteki sırların kullanıldığı çok renkli gruptur. Ardından bu seramikleri süsleme gruplarına göre de ikiye ayırmıştır. Bunlar; çok renkli süslemeli grup ile kalın sırlı süslemeli gruptur. D. Talbot Rice bu seramiklerin 9. yüzyılın geç dönemlerinden 12. yüzyıla kadar üretilmiş olduğunu belirtir. Korinth kazılarında bulunan bu grup seramikleri de C. Morgan çalışmış ve dört gruba ayırmıştır. Özellikle ilk üç gruptaki örnekler önemlidir. İlk grubunda Rice'in donuk siyah ve kahverengi sırlarla hatları

²³¹ *Situla: Kova*

²³² Arthur, *age*, 2006, s. 79, res. 26/3.

²³³ Guy Sanders, "Byzantine Polychrome Pottery" *Mosaic Festschrift for A.H.S. Megaw*, Athens, 2001, 89.

²³⁴ J. W. Hayes, *age*, 1992, s. 35.

çizilen, çeşitli motifleri olan ve renkli sırların dolgu malzemesi olarak kullanıldığı, çok renkli türünü oluşturmaktadır. Kırmızı ve manganez renklerin yoğun olarak kullanıldığı ve haç formlarının görüldüğü bir gruptur. 9. yüzyıl – 11. yüzyıl arasına tarihlendirilmektedir. İkinci grubu ise daha fazla figür barındırmaktadır ve 12. yüzyıla tarihlendirilmektedir. Üçüncü grupta ise siyah ve beyaz süslemeli çok renkli sırlı seramikler bulunmaktadır ve bu grup 12. yüzyıl – 13. yüzyıl arasına tarihlendirilmektedir²³⁵.

Bu grup seramiklerin üzerinde çalışma yürüten ve farklı gruplar ortaya koyan J. W. Hayes, 1992 yılında yayımladığı *Saraçhane seramik buluntularını konu alan kitabında* bu grup seramikleri üç gruba ayırmıştır. İlk grubu; manganez ve siyah renkli motifler ile birlikte yeşil ile sarı sırların kullanıldığı gruptur. İnsan figürlerinin de görüldüğü bu grupta geometrik ve bitkisel motifler daha yaygındır. 10. yüzyılın ikinci yarısına tarihlendirilmiştir. İkinci grup; bitkisel ve geometrik motiflerin kırmızı noktaların üzerine uygulandığı gruptur. 10. yüzyılın ikinci yarısı ve 11. yüzyıl başlarına tarihlendirilmiştir. Üçüncü grup ise kapların iç ve dış yüzeylerinde tekrarlayan, turuncumsu kahverengi veya sarımsı kahverengi sırlarla kaplanan, siyah – beyaz süslemelerin tekrar ettiği gruptur. 11. yüzyıl ve 12. yüzyıl başlarına tarihlendirilmiştir²³⁶.

Bu grup üzerinde çalışan bir diğer araştırmacı G.D.R. Sanders ise 1995 yılında tamamladığı “Byzantine Glazed Pottery at Corinth to c.1125” adlı doktora tezinde, Korinth örneklerini süsleme ve form özelliklerine göre dört gruba ayırmıştır. İlk grubu Hayes I grubuna oldukça benzerdir. Manganez, sarımsı kahverengi ve mavi-yeşil renkli sırlar görülmektedir. Geometrik motifler ve figürler mevcuttur. İkinci grubunda; figürlerin ve motiflerin kırmızı noktaların üzerinde olduğu gruptur. Bu grubun renk skalası ise manganez, kırmızı, yeşil ve sarıdır. Diğer renkler nadir olarak görülmektedir. Bu grup Hayes I ve Hayes II gruplarına benzemektedir. Üçüncü grup Rice’ın siyah – beyaz sınıflandırmasına ve Hayes III sınıflandırmasına benzemektedir. Kalın ve opak şekilde uygulanmış beyaz, siyah ve az görülen turkuaz renkli sırlar bulunmaktadır. Dördüncü grup ise çok az örneğin bulunduğu gruptur. Grup 3 ile ilişkilidir. Kalın ve opak sırların “cuerda seca” benzeri bir teknikle uygulandığı görülür²³⁷.

Aphrodisias kentinde 2008 – 2019 yılları arasına gerçekleştirilen Tetrapylon

²³⁵ G. Sanders, *age*, 2001, s. 89-90.

²³⁶ J. W. Hayes, *age*, 1992, s. 35-37.

²³⁷ G. Sanders, *age*, 1995, s.72-74.

caddesi kazılarında elde edilen ve tez kataloğunda yer verilen çok renkli sırlı seramiklere ait iki parça bulunmaktadır. 2015 yılında kazı çalışması yapılan NAVE 15.1 sondajında bulunan ağız parçası ve 2019 yılında çalışılan NAVE 19.1 sondajından elde edilen gövde parçası beyaz hamurludur. Hamurlarında mika görülmeyen parçaların ithal olduğu anlaşılmaktadır. Konstantinopolis üretimi olması muhtemeldir.

Kat. No. 133: Tetrapylon Caddesi'nde 2015 yılında çalışılan NAVE 15.1 sondajından elde edilen bu parça servis kabına ait bir ağız parçasıdır. Düz, yuvarlatılmış basit dudaklı ağız formundadır. Hamur rengi beyazdır. Küçük siyah parçacıklar içermektedir. Yeşil sırlıdır. Siyah – beyaz süslemelidir. Bu parça 11. yüzyıl – 12. yüzyıla tarihlendirilmektedir. Korinth kenti kazılarında benzer süslemeli bir parça ele tespit edilmiştir²³⁸.

Kat. No. 134: Tetrapylon Caddesi'nde 2019 yılında çalışılan NAVE 19.1 sondajından elde edilen bu parça servis kabına ait bir gövde parçasıdır. Hamur rengi beyazdır. Açık yeşil sır uygulaması görülmektedir. Beyaz zemin üzerine uygulanmış kırmızı renkli noktalarla süslenmiştir. Kırmızı noktaların üzerinde motifler bulunmaktadır. Hayes II ve Sanders II'ye benzemektedir. Bu parça 10. yüzyıl – 11. yüzyıl arasına tarihlendirilmektedir. Benzer bir örnek Korinth kentinde tespit edilmiştir²³⁹.

İnce Kazıma Seramikler

İnce Kazıma (Fine Sgraffito) seramikler ilk olarak D. Talbot Rice tarafından "Early Sgraffito" başlığı altında tanımlanmıştır. F. A Waagé de aynı tanımlamayı Atina Agorası buluntularını tanımlarken kullanmıştır. C. Morgan 1942'de yayımladığı 'Corinth Vol.11. The Byzantine Pottery' adlı eserinde bu seramikleri süslemesine göre üç grupta ele almıştır. Bunlar; İnce (Fine) Stil, Spiral Stil ve İki Renkli Stil'dir. (Duochrome). Bu grupları 11. yüzyıl – 12. yüzyıl arasına tarihlendiren Morgan, 12. yüzyıl ortası – 13. yüzyıl arasına tarihlenen geç üretimleri de Gelişmiş Stil olarak tanımlamıştır. J. W. Hayes ise 1992 yılında yayımladığı 'Excavations at Saraçhane in İstanbul' adlı eserinde ilk kez İnce Kazıma (Fine Sgraffito) terimini kullanmıştır²⁴⁰.

Aphrodisias kenti Tetrapylon Caddesi'nde 2008 – 2019 yılları arasında gerçekleştirilen kazılarda elde edilen ve tez kataloğunda yer verilen İnce Kazıma

²³⁸ C. Morgan, *age*, 1942, s. 391, lev.XVII/e-g.

²³⁹ C. Morgan, *age*, 1942, s. 388, lev.XIV/i

²⁴⁰ M. Öztaşkın, *age*, 2013, s. 193.

seramikler toplam 12 adettir. Nave 10.5 sondajında 1 ağız parçası, Nave 13.1 sondajında 2 gövde parçası, Nave 13.2 sondajında 1 gövde parçası, Nave 13.3 sondajında 1 gövde parçası, Nave 13.4 sondajında 2 ağız parçası ile 2 gövde parçası, Nave 15.1 sondajında 1 ağız parçası, Nave 18.1 sondajında 1 gövde parçası, Nave 19.2 sondajında 2 gövde parçası, SAve 18.1 sondajında 1 ağız parçası bulunmuştur.

Aphrodisias kenti Tetrapylon Caddesi'nde 2008 – 2019 yıllarında elde edilen ve çalışmada yer verilen bu seramiklerin hamurlarında özellikle kireç ve kuvars katkı tespit edilmiştir. Yerel ya da kentin çevresindeki bir merkezde üretildiği düşünülen bazı örneklerde çok yoğun mika tespit edilmiştir (Kat. No. 136-138, 140-142). İnce kazıma seramiklerin hamur renkleri sıklıkla kırmızı ve kahverengi tonlarındadır. Kırmızı (2.5 YR 5/6, 2.5 YR 5/8, 2.5 YR 6/8), kırmızı-kahverengi (2.5 YR 6/8), kahverengi (5 YR 6/6), pembe-kahverengi (5YR 6/6) renkleri tespit edilmiştir. Çalışmada yer verilen parçaların tamamında beyaz astar tespit edilmiştir. Sır olarak ise 11 parçada açık sarı sır ve 1 parçada da açık yeşil sır tespit edilmiştir. Seramiklerin ilk örneklerinde açık sarı sır ile birlikte yeşil oksit boyalar da görülür (Kat. No. 136-137). İnce Kazıma Seramikler'in tamamı 12. yüzyılın ikinci yarısı – 13. yüzyıl başına tarihlendirilmiştir.

Kat. No. 135: Tetrapylon Caddesi'nde 2019 yılında çalışılan Nave 19.2 sondajından elde edilen bu parça servis kabına ait bir gövde parçasıdır. Form tanımlanamamıştır. Parçanın hamur rengi kırmızıdır (10R 6/8). Hamurda kireç ve kuvars tespit edilmiştir. Parçada bir bordür ve içerisinde dikey çizgiler bulunmaktadır. Bordürün altında yeşil renkte oksit boya seçilmektedir. Parçada açık sarı sır uygulanmıştır. Bezeme olarak benzer bir örnek Atina kentinde tespit edilmiştir²⁴¹.

Kat. No. 136: Tetrapylon Caddesi'nde 2013 yılında çalışılan Nave 13.4 sondajından elde edilen bu parça servis kabına ait bir çanak ağız parçasıdır. İnce Kazıma Seramikler Form 1A olarak adlandırılmıştır. Düz, basit dudaklı ağız formudur. Gövdeye geçiş keskindir ve gövde iç bükey olarak devam etmektedir. Konik bir gövdeye sahiptir. Hamur rengi kırmızı (2.5 YR 6/8) ve hamurda mika, kireç ve kuvars katkı tespit edilmiştir. Beyaz astar ve açık sarı sır uygulanmıştır. Bezeme olarak ağız kısmının hemen altında dairesel bordür ve içerisinde ince kazıma diyagonal çizgilerle oluşturulmuş bezeme yer almaktadır. Bu bordürün altında ve üstüne yeşil boyamalar görülmektedir. Benzer süslemeler Stratonikeia²⁴², Güneydoğu Bulgaristan²⁴³,

²⁴¹ Frederick Waage, "The Roman and Byzantine Pottery" *Hesperia*, 2(2), 1993, s. 314, fig.10/a.

²⁴² M. Özataşkın, *age*, 2013, s. 404, lev.19/220.

²⁴³ B. Borisov, *age*, 2002, s. 173, lev.9/b.

Khalkis'te²⁴⁴ ve Konstantinopolis'te²⁴⁵ tespit edilmiştir.

Kat. No. 137: Tetrapylon Caddesi'nde 2018 yılında çalışılan SAve 18.1 sondajından elde edilen tabak formuna ait bir ağız parçasıdır. İnce Kazıma Seramikler Form 2 olarak adlandırılmıştır. Sivriltilmiş dudaklı ağızlı, geniş ve sığ tabak örneğidir. Form olarak benzer bir örnek Khalkis'te tespit edilmiştir²⁴⁶. Hamur rengi pembe-kahverengidir (5YR 6/6). Hamurda mika ve küçük, seyrek kireç katkıları tespit edilmiştir. Hamur gözeneklidir. Beyaz astar ve sarı sır uygulaması görülmektedir. Ağız kısmının hemen altında ince kazıma çizgiyle oluşturulmuş dairesel bordür içerisinde ince kazıma diyagonal çizgilerle motifler bulunmaktadır. Ağız kısmında ve bordür üzerine doğru taşan yeşil boyamalar bulunmaktadır. Bezeme olarak benzer örnekler Stratonikeia²⁴⁷ ve Güneydoğu Bulgaristan'da²⁴⁸ tespit edilmiştir.

Kat. No. 138: Tetrapylon Caddesi'nde 2013 yılında çalışılan Nave 13.1 sondajından elde edilen bu parça servis kabına ait bir gövde parçasıdır. Form tanımlanamamıştır. Parçanın hamur rengi soluk kırmızıdır. Hamurda mika ve çok küçük kireç katkıları tespit edilmiştir. Açık, ince ve parlak sarı renkte sır görülmektedir. Bordür içerisinde ince kazıma çizgiler bulunmaktadır. Bezeme olarak benzer örnekler Korinth²⁴⁹, Atina²⁵⁰ ve Konstantinopolis²⁵¹ kentlerinde tespit edilmiştir.

Kat. No. 139: Tetrapylon Caddesi'nde 2013 yılında çalışılan Nave 13.4 sondajından elde edilen bu parça çanak formuna ait bir ağız parçasıdır. İnce Kazıma Seramikler Form 1B olarak adlandırılmıştır. Dıştan kalınlaştırılmış basit dudaklı, keskin gövde geçişli konik çanak formudur. Form 1A'dan farklı olarak ağız kenarında işlem yapılmıştır. Gövde formu olarak benzer bir örnek Ephesos'ta²⁵² ve Khalkis'te²⁵³ tespit edilmiştir. Hamur rengi kırmızıdır (2.5 YR 5/8). Hamurda kuvars tespit edilmiştir. Beyaz astar ve açık yeşil sır uygulanmıştır. Ağız kenarının altında, ince ve dairesel bordür içerisine yatay ince kazıma çizgiler uygulanmıştır. Bu bordürün hemen altında dört adet spiral bezeme ve eğik ince üçgen biçimli kazıma çizgiler görülmektedir. Bezeme olarak

²⁴⁴ S. Waksman – S. Kontogiannis – G. Vaxeianus, “The Main Middle Byzantine Production and Pottery Manufacture in Thebes And Chalcis”, *The Annual of the British School at Athens*, 109, London 2014, s. 392, fig.9/d.

²⁴⁵ B. Böhlendorf, *age*, 2004, lev. 50/43.

²⁴⁶ S. Waksman – S. Kontogiannis – G. Vaxeianus, *age*, 2014, s. 391, fig.8/g.

²⁴⁷ M. Özataşkın, *age*, 2013, s. 404, lev.19/220.

²⁴⁸ B. Borisov, *age*, 2002, s. 173, lev.9/b.

²⁴⁹ C. Morgan, *age*, 1942, s. 121, fig.96.

²⁵⁰ Alison Frantz, “Middle Byzantine Pottery in Athens”, *Hesperia* 7(3), 1938, s. 444, fig.7/A41.

²⁵¹ B. Böhlendorf, *age*, 2004, lev. 50/43.

²⁵²Joanita Vroom – Ebru Fındık, “The Pottery Finds”, *Die Türbe im Artemision: Ein frühosmanischer Grabbau in Ayasuluk/Selçuk und sein kulturhistorisches Umfeld*, Wien, 2015, s. 260, lev.5/47.

benzer örnekler Ephesos²⁵⁴ ve Güneydoğu Bulgaristan'da²⁵⁵ tespit edilmiştir.

Kat. No. 140: Tetrapylon Caddesi'nde 2013 yılında çalışılan Nave 13.2 sondajından elde edilen bu parça servis kabına ait bir gövde parçasıdır. Form tanımlanamamıştır. Parçanın hamur rengi kahverengidir (5YR 6/6). Hamurda mika tespit edilmiştir. Beyaz astar ve sarı uygulanmıştır. Bezeme olarak bir bordür içerisinde ince kazıma spiral çizgiler görülmektedir. Bezeme uygulaması açısından benzer örnekler Ephesos²⁵⁶, Güneydoğu Bulgaristan²⁵⁷, Gülpınar²⁵⁸ (Cheryse), Sparta'da²⁵⁹, Milet'te²⁶⁰, Yortanlı'da²⁶¹ ve Konstantinopolis'te²⁶² tespit edilmiştir.

Kat. No. 141: Tetrapylon Caddesi'nde 2015 yılında çalışılan Nave 15.1 sondajından elde edilen bu parça servis kabına ait bir dip parçasıdır. Basit, yuvarlatılmış bir dip ile sonlanır, ortası iki ayak kısmı sayesinde yüksektir. Düz halka kaide parçasıdır. Hamur rengi kırmızı-kahverengidir (2.5 YR 6/8). Hamurda mika bulunmaktadır. Beyaz astar ve açık sarı renkte sır uygulanmıştır. Bezeme olarak merkezde bir madalyon ve içerisinde kazıma çizgilerle oluşturulmuş bir haç motifi vardır. Madalyon içerisindeki çizgiler biraz daha kalındır ancak madalyonun dışında ikinci bir çizgi incedir. Parçanın ince çizgilerle devam ediyor olabileceğine bir işarettir. Bezeme formu olarak benzer örnekler Stratonikeia²⁶³, Anaia²⁶⁴ ve Atina'da²⁶⁵ tespit edilmiştir.

Kat. No. 142: Tetrapylon Caddesi'nde 2010 yılında çalışılan Nave 10.5 sondajından elde edilen bu parça tabak türü bir servis kabına ait bir ağız parçasıdır. İnce Kazıma Seramikler – Form 3 olarak adlandırılmıştır. Düz, basit dudaklı ağızdır. Kap sığdır ve gövde iç bükey olarak devam etmektedir. Form olarak benzer bir örnek Korinth'te tespit edilmiştir²⁶⁶. Hamur rengi açık kahverengidir. Hamurda çok küçük mika taneleri tespit edilmiştir. Hamur gözeneklidir. Kapta beyaz astar, ince ve şeffaf

²⁵³ S. Waksman – S. Kontogiannis – G. Vaxevianus, *age*, 2014, s. 392, fig.9/b.

²⁵⁴ J. Vroom – E. Findik, *age*, 2015, s. 283, lev.28/33-34.

²⁵⁵ B. Borisov, *age*, 2002, s. 172, lev.7/b.

²⁵⁶ J. Vroom – E. Findik, *age*, 2015, s. 283, lev.28/33-34.

²⁵⁷ B. Borisov, *age*, 2002, s. 171, lev.7/b.

²⁵⁸ Filiz Yenişehirlioğlu, "La Ceramique Glaçurée De Gülpınar", *Bulletin de Correspondance Hellenique*, 38, 1989, s. 309, fig.7/A41, s. 313, fig.12.

²⁵⁹ R. Dawkins – J. Droop, *age*, 1910-11, s. 30, lev. XV/6.

²⁶⁰ B. Böhlendorf, *age*, 2004, lev. 146/742.

²⁶¹ B. Böhlendorf, *age*, 2004, lev. 98/345.

²⁶² B. Böhlendorf, *age*, 2004, lev. 56/67, lev. 52/47-48, lev.51/44-45.

²⁶³ M. Özataşkın, *age*, 2013, s. 394, lev.9/94, s. 398, lev.13/398.

²⁶⁴ Zeynep Mercangöz – Lale Doğer, "Kuşadası, Kadıkalesi/Anaia Bizans Sırlı Seramikleri", *I. ODTÜ Arkeometri Çalıştay: Türkiye Arkeolojisi'nde Seramik ve Arkeometrik Çalışmalar*. Ankara, 2009; s. 98, tab. III/h.

²⁶⁵ A. Frantz, *agm*, 1938, s. 444, fig.7/A54.

sarı sır uygulaması mevcuttur. Parçanın merkez kısmına yakın kısmında, ‘Serbest Stilde’ iç içe geçmiş ince kazıma çizgiler görülmektedir. Bu çizgiler muhtemelen bir hayvan figürünün kuyruk ya da kanat bir kısmıdır. Bezeme olarak benzer örnekler Korinth²⁶⁷, Sparta’da²⁶⁸, Meydancikkale’de²⁶⁹ ve Arykanda’da²⁷⁰ tespit edilmiştir.

Kat. No. 143: Tetrapylon Caddesi’nde 2019 yılında çalışılan Nave 19.2 sondajından elde edilen bu parça servis kabına ait bir gövdeye ait iki parçadır. Hamur renkleri kırmızıdır (2.5 YR 5/6). Hamurlarında kireç ve kuvars tespit edilmiştir. Beyaz astar ve sarı sır kullanılmıştır. Bezeme olarak serbest elle ince kazıma çizgilerle motifler işlenmiştir. Muhtemelen bitkisel bir motife veya hayvan figürüne ait bir süslemedir. Bezeme olarak benzer örnekler Ephesos’ta²⁷¹, Güneydoğu Bulgaristan’da²⁷² ve Milet’te²⁷³ tespit edilmiştir.

Kat. No. 144: Tetrapylon Caddesi’nde 2013 yılında çalışılan Nave 13.3 sondajından elde edilen bu parça servis kabına ait bir gövde parçasıdır. Hamur rengi soluk kırmızıdır ve hamurda küçük kireç ile kuvars katkı tespit edilmiştir. Hamur gözeneklidir. Beyaz astar ve açık, parlak yeşil sır kullanılmıştır. Serbest elle çizilmiş ince kazıma çizgiler görülmektedir. Bir hayvan figürüne veya bitkisel motife ait olabilir. Bezeme olarak benzer örnek Ephesos’ta²⁷⁴ ve Meydancikkale’de²⁷⁵ tespit edilmiştir.

Kat. No. 145: Tetrapylon Caddesi’nde 2013 yılında çalışılan Nave 13.4 sondajından elde edilen bu parça servis kabına ait bir gövde parçasıdır. Form tanımlanamamıştır. Hamur kırmızı-kahverengi rengindedir. Hamurda kuvars ve kireç tespit edilmiştir. Beyaz astar ve sarı sır uygulanmıştır. Bezeme olarak serbest elle ince kazıma çizgilerle motifler işlenmiştir. Muhtemelen bir hayvan figürü ve çevresindeki bitkisel motife aittir. Bezeme olarak benzer örnekler Ephesos’ta²⁷⁶, Güneydoğu Bulgaristan’da²⁷⁷ ve Magnesia’da²⁷⁸ tespit edilmiştir.

Kat. No. 146: Tetrapylon Caddesi’nde 2013 yılında çalışılan Nave 13.1

²⁶⁶ C. Morgan, *age*, 1942, s. 117, fig.91/a.

²⁶⁷ C. Morgan, *age*, 1942, s. 122, fig.97.

²⁶⁸ R. M. Dawkins – J. Droop, Byzantine Pottery from Sparta” *The Annual of the British School at Athens*, 17, 1910-11, s. 31, lev. XV/6.

²⁶⁹ B. Böhlendorf, *age*, 2004, lev. 162/880.

²⁷⁰ B. Böhlendorf, *age*, 2004, lev. 153/799.

²⁷¹ J. Vroom – E. Findik, *age*, 2015, s. 283, lev.28/39.

²⁷² B. Borisov, *age*, 2002, s. 172, lev.8/b.

²⁷³ B. Böhlendorf, *age*, 2004, lev. 146/744.

²⁷⁴ J. Vroom – E. Findik, *age*, 2015, s. 283, lev.28/39.

²⁷⁵ B. Böhlendorf, *age*, 2004, lev. 175/3.

²⁷⁶ J. Vroom – E. Findik, *age*, 2015, s. 283, pl.28/39.

²⁷⁷ B. Borisov, *age*, 2002, s. 172, lev.8/b.

²⁷⁸ B. Böhlendorf, *age*, 2004, lev. 131/623.

sondajından elde edilen bu parça servis kabına ait bir gövde parçasıdır. Parçanın hamur rengi kırmızıdır. Hamurda küçük kireç ve kuvars katkıları tespit edilmiştir. Beyaz astar ve parlak, açık yeşil renkte sır uygulanmıştır. Serbest elle yapılan ince kazıma çizgileriyle oluşturulmuş bitkisel motif veya bir hayvan figürünün bir kısmı görünmektedir. Bezeme olarak benzer bir örnek Ephesos'ta²⁷⁹ ve Meydancikkale'de²⁸⁰ tespit edilmiştir.

Kabartma Dekorlu İnce Kazıma Sırlı Seramikler

Kazıma çizgilerin ve kalıpla yapılmış kabartma figürlerin bir arada uygulandığı teknikte bezenen seramiklerdir. Korinth kazılarında bulunduğu iki parçayı "Sgraffito with Relief Decoration" başlığıyla tanımlayan C. Morgan; damga, hayvan figürü vb. kabartmalar ile kazıma çizgilerin bir arada kullanıldığı bir grup seramiğe değinmiştir. Kabartma dekorlu sgraffitoların hamurlarının renkleri kırmızı tonlarındadır. Beyaz astar uygulanmış gibi görülmektedir. Ancak fırınlamanın düzensiz yapılmasından ve bu esnada parçaların sırlarından sürekli gaz çıkışı olduğundan hamur, astar ve sır renkleri oldukça değişmiştir. Hatta sırlı yüzeylerde küçük çukurlar oluşmuştur. Açık sarı ve açık yeşil sır kullanılmıştır. Morgan, bu grup seramikleri 12. yüzyılın ilk çeyreğine tarihlendirmiştir²⁸¹.

Morgan'ın tanımladığı bu gruba uyan seramikler Aphrodisias'ta da görülmektedir. Aphrodisias kenti Tetrasyon Caddesi 2008-2019 yılları arasında gerçekleşen kazılarda elde edilen ve bu çalışmada yer verilen seramiklere ait üç parça tanımlanmıştır. Biri ağız parçası, ikisi de gövde parçası olmak üzere toplamda üç seramik katalogta yer almıştır. Nave 10.05 sondajından 1 adet ağız parçası, Nave 12.02 sondajından 1 adet gövde parçası ve Nave 19.2 sondajından 1 adet gövde parçası bulunmuştur.

Parçaların hamurları kırmızı-kahverengi tonlarındadır. Üç parçada da mika görülmektedir. Açık sarı ve açık yeşil olmak üzere iki farklı sır rengi tespit edilmiştir. Kullanılan astar rengi ise beyazdır. Seramiklerin hepsi 12. yüzyıl sonu ve 13. yüzyılın ilk çeyreğine tarihlendirilmektedir.

Kat. No. 147: Tetrasyon Caddesi'nde 2010 yılında çalışılan Nave 10.05 sondajından elde edilen bu parça servis kabına ait birleşen ağız ve gövde parçalarıdır. Düz, basit, yuvarlatılmış dudaklı ağız formu, gövdeye geçişi keskin olan ve iç bükey

²⁷⁹ Joanita Vroom – Ebru Fındık, *age*, 2015, s. 283, lev.28/39.

²⁸⁰ B. Böhlendorf, *age*, 2004, lev. 175/3.

²⁸¹ C. Morgan, *age*, 1942, s. 145.

gövdeli, derin kaptır. Hamur rengi kırmızı-kahverengidir. Hamurda mika ve küçük, seyrek kireç tespit edilmiştir. Hamuru az gözeneklidir. Beyaz astar ve yeşil sır uygulanmıştır. Ağız parçasında yatay ince kazıma çizgiler görülmektedir. Gövde parçasında spiral kazıma çizgiler ve bir hayvan veya bir bitkiye ait motifin bir kısmı gözükmektedir. Bu parça 12. yüzyıl sonu ve 13. yüzyılın ilk çeyreğine tarihlendirilmektedir.

Kat. No. 148: Tetrapylon Caddesi'nde 2012 yılında çalışılan Nave 12.2 sondajından elde edilen bu parça servis kabına ait bir gövde parçasıdır. Form tanımlanamamıştır. Parçanın hamur rengi kırmızı-kahverengidir (5YR 5/8). Hamurda mika tespit edilmiştir. Beyaz astar ve açık yeşil sır uygulaması görülmektedir. Bezeme olarak ise olasılıkla bir arslan kabartması ve altında üç şerit halinde ince kazıma çizgiler görülmektedir. Bu parça 12. yüzyıl sonu ve 13. yüzyılın ilk çeyreğine tarihlendirilmektedir. Bezeme olarak Korinth'te²⁸² benzer örnekler tespit edilmiştir.

Kat. No. 149: Tetrapylon Caddesi'nde 2019 yılında çalışılan Nave 19.2 sondajından elde edilen bu parça servis kabına ait bir gövde parçasıdır. Form tanımlanamamıştır. Hamur kesiti griye dönmüştür. Hamurda bol mika tespit edilmiştir. Beyaz astar ve yeşil sır görülmektedir. Bezeme olarak başını geriye çevirmiş bir geyik figürü kabartması ve ince kazıma çizgiler görülmektedir. Bu parça 12. yüzyılın ikinci yarısı ve 13. yüzyıl başına tarihlenmektedir. Bezeme olarak Korinth'te benzer örnekler tespit edilmiştir²⁸³.

Batı Anadolu Sgraffito Seramikleri

Üretiminin Batı Anadolu olması muhtemel olan astar kazıma seramiklerdir. Aphrodisias kenti Tetrapylon Caddesi kazılarında, bu gruba ait bulunan ve tezde yer verilen iki parça bulunmaktadır. İki parça da servis kabının kaide kısmına aittir. 2013 yılında çalışılan Nave 13.4 ve SAve 13.4 sondajlarında bulunmuşlardır. Tarih olarak 12. yüzyıl sonu ve erken 13. yüzyılın ilk çeyreğine tarihlendirilmektedirler.

Kat. No. 150: Tetrapylon Caddesi'nde 2013 yılında çalışılan SAve 13.4 sondajından bulunan iki adet kaide parçası mevcuttur. Alçak halka ayaklı tiptedir. Hamur rengi sarımsı kahverengidir (5YR 6/8). Hamurda mika ve küçük kireç katkıları tespit edilmiştir. Beyaz astar ve yeşil sır uygulaması görülmektedir. Bezeme olarak, parçanın merkezinde daire şeklinde kazıma ile yapılmış bir bordür bulunmaktadır.

²⁸² C. Morgan, *age*, 1942, s. 146, fig.120, s. 161, fig.138.

²⁸³ C. Morgan, *age*, 1942, s. 146, fig.120, s. 161, fig.138.

İçerisinde de kazıma çizgiler yer alır. Kabın tam merkezinde de küçük bir madalyon kalıntısı daha bulunmaktadır. Bu parça 12. yüzyıl sonu ve erken 13. yüzyılın ilk çeyreğine tarihlendirilmektedir. Bezeme olarak benzer bir örnek Ephesos'ta²⁸⁴ ve Konstantinopolis'te²⁸⁵ tespit edilmiştir.

Kat. No. 151: Tetrasyon Caddesi'nde 2013 yılında çalışılan Nave 13.4 sondajından elde edilen bu parça servis kabına ait bir kaide parçasıdır. İnce, konik ve yüksek ayaklı kaide tipindedir. Hamur rengi kırmızıdır (2.5YR 5/6). Hamurda mika ve kuvars katkı tespit edilmiştir. Beyaz astar ve açık sarı sır uygulanmıştır. Bezeme olarak parçanın merkezinde, iç yüzeyde, kalın çizgilerle oluşturulmuş üç geometrik motif yer almaktadır. Bu parça 12. yüzyıl sonu ve erken 13. yüzyılın ilk çeyreğine tarihlendirilmiştir. Bezeme olarak benzer bir örnek Stratonikeia'da²⁸⁶ ve Pergamon'da²⁸⁷ tespit edilmiştir

Zeuxippus Ailesi Seramikleri

Zeuxippus seramikleri kaliteli ve parlak sırlı seramiklerdir. İlk olarak D. Talbot Rice, 1927 yılında İstanbul çalışmalarında bu grup seramikleri "Shiny Olive Incised Ware" olarak tanımlanmıştır. (Parlak Zeytin Yeşili Sırlı Seramikler). Ardından T. S. Mackay, Korinth örneklerini değerlendirirken bulduğu benzer örnekleri "Shiny Olive Incised Ware II" olarak tanımladı²⁸⁸. Zeuxippus tanımı ise ilk olarak A.H.S. Megaw tarafından yapıldı. İstanbul Hipodorumu ve Zeuxippus Hamamları arasında gerçekleştirilen kazıda ortaya çıkarılmış hardal sarısı veya kendisine has bir açık yeşil sırlı bulunan bu seramikleri Megaw 'Zeuxippus Seramikleri' olarak tanımlamıştır²⁸⁹. Daha sonra araştırmacılar tarafından bu adlandırma benimsenmiştir²⁹⁰.

Zeuxippus seramiklerinin, araştırmalar sonucu ilk yayınlanan örnekleri ince cidarlı, çok kaliteli hamurlu ve çok kaliteli sırlıdır. Ancak yapılan farkı kentlerdeki kazılar sonucu bu gruba ait benzer örneklerin bu kadar kaliteli olmadığı ortaya konulmuştur. Bu farklı kentlerdeki farklı üretimlerle yapılan örnekler araştırmacılar

²⁸⁴ J. Vroom – E. Findık, *age*, 2015, s. 283, lev.28/36.

²⁸⁵ B. Böhlendorf, *age*, 2004, lev. 53/55.

²⁸⁶ M. Öztaşkın, *age*, 2013, s. 401, lev.16/184.

²⁸⁷ Sylvie Yona Waksman – Jean Michel Spieser, Byzantine Ceramics Excavated in Pergamon: Characterization of the Local and Imported Productions by PIXE and INAA Elemental Analysis, Mineralogy and Petrography." *Materials Analysis of Byzantine Pottery*, 1997, fig. 12. O/23.

²⁸⁸ M. Öztaşkın, *age*, 2013, s. 203.

²⁸⁹ Paul Armstrong, Zeuxippus Ware and the Archaeology of Trade in Twelfth- and Thirteenth- Century Chersonessos, III. *Uluslararası Bilim Konferansı*, Moskova 2019, s. 8.

²⁹⁰ Filiz İnanan, "Kadıkalesi Zeuxippus Ailesi Seramiklerinin Tipolojisi", *Olba*, V, 2015, s. 156.

tarafından farklı isimlerle adlandırılmışlardır. ‘Zeuxippus Taklidi’, ‘Zeuxippus Türev’, ‘Zeuxippus Seramiklerinin Alt Türleri’²⁹¹, ve ‘Zeuxippus Ailesi’ gibi isimler kullanılmıştır²⁹².

Zeuxippus Seramikleri kırmızı hamurlu, beyaz veya krem astarlıdır. Ancak alt türlere ayrılmaktadır. Zeuxippus IA: Sarı veya yeşil renkte şeffaf sırlı olmaktadır. Kabın merkezinde iç içe daire motifleri sık görülen bezemesidir. 12. yüzyılda üretilmiştir. Zeuxippus IB: Sarı kahverengi veya zeytin yeşili sırlıdır. Zeuxippus IC: Koyu yeşil renk sır görülmektedir. Zeuxippus II: Karakteri Zeuxippus I grubuna benzer ancak sarı üzerine kahverengi ya da yeşil oksit renk kullanılmış olması farklı bir özelliğidir. Merkezde daireler ve bitkisel motifler görülmektedir. 12. yüzyıl ortası ve 13. yüzyılın tamamına tarihlendirilmektedir²⁹³.

Aphrodisias kenti Tetrapylon Caddesi 2008 – 2019 yılları arasına gerçekleştirilen kazılarda elde edilen ve bu çalışmada yer verilen, Zeuxippus Ailesi grubuna ait iki parça seramik bulunmaktadır. 2009 yılı NAVE 09.3 açmasında bir adet ağız parçası ve 2013 yılı NAVE 13.3 sondajından bir adet gövde parçası elde edilmiştir. Hamur renkleri kırmızı kahverengi tonlarındadır. Hamurlarında mika ve kireç katkı tespit edilmiştir. Beyaz ve sarımsı beyaz renkte astar kullanımı ve sarı ve kahverengi renkte sır kullanımı mevcuttur.

Kat. No. 152: Tetrapylon Caddesi’nde 2009 yılında çalışılan NAVE 09.3 sondajından elde edilen bu parça sığ tabak formuna ait bir ağız parçasıdır. Kare kesitli dudakla sonlanan gövde diyagonaldir. Hamur rengi pembe-kırmızıdır (2.5 YR 6/8). Hamurda mika tespit edilmiştir. Sarımsı beyaz astar ve sarı sır uygulanmıştır. Bezeme olarak, ağız kısmının hemen altında kahverengi renkte bir bordür ve bordür içerisinde kahverengi renkte ince motifler ve kalın şeritler görülmektedir. Bordürün hemen üstünde, bordürle paralel devam eden bir kahverengi renkte şerit daha görülmektedir. Bu parça 13. yüzyılın ilk çeyreğine tarihlendirilmektedir.

Kat. No. 153: Tetrapylon Caddesi’nde 2013 yılında çalışılan NAVE 13.3 sondajından elde edilen bu parça servis kabına ait bir gövde parçasıdır. Form tanımlanamamıştır. Ancak kaideye yakın bir kısma ait olduğundan diğer örnekten daha kalındır. Hamur kahverengidir. Hamurda bol mika ve kireç katkı tespit edilmiştir. Beyaz astar, parlak şeffaf kahverengi sır görülmektedir. Bezeme olarak, bir bordür içerisinde

²⁹¹ F. İnanan, agm, 2015, s. 156.

²⁹² M. Öztaşkın, age, 2013, s. 204.

²⁹³ M. Öztaşkın, age, 2013, s. 204.

devam eden zikzak motifi görülmektedir. Bu motifin oluşturduğu madalyonun içinde yer alan bazı çizgilere göre stilize bir kuş ya da balık figürü olması muhtemeldir. Bezeme olarak benzer örnekler Anaia'da²⁹⁴, Metropolis'te²⁹⁵, Konstantinopolis'te²⁹⁶ ve Ilion'da²⁹⁷ tespit edilmiştir. Bu parça 13. yüzyıla tarihlendirilmektedir.

Kahverengi Boya Bezemeli Sırlı Seramik

Batı Anadolu'da üretilmiş olması muhtemel servis kabıdır. Hamur özellikleri İnce Kazıma seramiklerle aynı özellikleri göstermektedir. Aphrodisias kenti Tetrapylon Caddesi'nde yapılan çalışmalarda elde edilen ve bu çalışmada yer verilen bu gruba ait 1 parça mevcuttur

Kat. No. 154: Tetrapylon Caddesi'nde 2019 yılında çalışılan Nave 19.1 sondajından elde edilen bu parça servis kabına ait bir kaide parçasıdır. İnce halka ayaklı, ortası ayaklarla yükseltilmiş düz halka kaide tipindedir. Form olarak benzer bir örnek Ephesos'ta tespit edilmiştir²⁹⁸. Hamur rengi pembe-kırmızıdır (2.5 YR 6/8). Hamurda mika ve küçük kireç katkı tespit edilmiştir. Beyaz astar ve sarı sır uygulanmıştır. Bezeme olarak parçanın iç yüzeyinde, merkezde kahverengi boya ile ızgara biçiminde simetrik çizgilerle yapılmış bir motif oluşturulmuştur. Süslemenin kabın tüm iç yüzeyini kaplaması muhtemeldir. Çizgilerin tamamının kesişme noktasındaki boyalar dökülmüştür. Kesişme noktalarında daha farklı ve olasılıkla çok fazla oksitlendiği için toprak altındaki koşullara dayanamayan bir boya kullanıldığı anlaşılmaktadır. Bu parça 12. yüzyılın ikinci yarısı – 13. yüzyılın ilk çeyreğine tarihlendirilmektedir. Süsleme olarak benzer bir örnek Atina'da tespit edilmiştir²⁹⁹.

²⁹⁴ Filiz İnanan, *Kuşadası, Kadıkalesi/Anaia Kazısı Zeuksippus Tipi Seramikleri*, (Yayımlanmamış Doktora Tezi) Ege Üniversitesi Sosyal Bilimler Enstitüsü, İzmir 2010, s. 228, kat. no. 177; Zeynep Çakmakçı – Filiz İnanan, “Orta Çağ Bizans Günlük Yaşamı ve Üretim Faaliyetleri Açısından Kuşadası Kadıkalesi Buluntularının Ön Değerlendirilmesi” *Sanat Tarihi Dergisi*, XVIII/I, 2009, s. 55, şek.2.

²⁹⁵ B. Böhlendorf, *age*, 2004, lev. 120/533, lev. 121/542.

²⁹⁶ B. Böhlendorf, *age*, 2004, lev. 60/96.

²⁹⁷ B. Böhlendorf, *age*, 2004, lev. 80/219.

²⁹⁸ J. Vroom – E. Fındık, *age*, 2015, s. 257, lev.2/22.

²⁹⁹ A. Frantz, *agm*, 1938, s. 445, fig.8/A53.

SONUÇ

Aphrodisias kenti Tetrapylon Caddesi'nde yapılan kazılar 2008 yılında başlamış ve 2021 yılı itibarıyla devam etmektedir. Yapılan bu kazı çalışmaları neticesinde Orta Çağ dönemi içerisinde farklı yüzyıllara tarihlenen seramik buluntuları ortaya çıkarılmıştır. Seramikler, Aphrodisias kentinin tarihi ve halkın sosyal yaşantısı hakkında bilgi vermektedir. Kazılarda ortaya çıkarılan Orta Bizans seramikleri temelde üç dönem içerisinde incelenmiş ve değerlendirilmiştir. İlk olarak incelenen Karanlık Çağ dönemi seramikleri MS. 7. yüzyıl ve sonrasına ait yaşam izlerini göstermektedir. Bu yüzyıllarda demografik yapıda azalma söz konusudur. Karanlık Çağ seramikleri işlevlerine göre servis kapları, mutfak kapları ve depolama kapları olarak değerlendirilmiştir ve MS. 8. yüzyıl – 9. yüzyıl ortası arasına tarihlendirilmiştir. İkinci bölümde ise MS. 9. yüzyıl ortası ve 11. yüzyıl arasında kentin nüfusunun yeniden arttığı, yaşam izlerinin daha sık görüldüğü döneme ait seramik buluntuları değerlendirilmiştir. Bu dönem içerisinde de maltızlar, sırsız yerel üretim mutfak, depolama ve servis kapları ayrı olarak değerlendirilmiştir. Bu dönem ayrıca sırlı servis kaplarının da görülmeye başladığı dönemdir. Üçüncü dönem ise MS. 11. yüzyıl ve 13. yüzyılın ilk yarısı arasında kentteki Bizans kimliğini net bir şekilde gösteren sırlı seramiklerin incelendiği ve değerlendirildiği bölümdür.

Karanlık Çağ MS. 650 ve 850 yılları arasını kapsayan, dönem hakkında edinilen bilgilerin azlığı neticesinde araştırmacılar tarafından bu isimle anılan dönemdir. İmparatorluğun MS. 6. yüzyıl ve 7. yüzyıl başlarında yaşadığı felaketler, yine imparatorluğun büyük bölümünde etkili olmuştur. Aphrodisias kenti de bu durumdan etkilenmiştir. Veba salgını, depremler, yangınlar ve ardından Arap akınları kentin demografik yapısını ve buna bağlı olarak sosyal yaşantısını oldukça etkilemiştir. Aphrodisias kenti Tetrapylon Caddesi kazılarında ortaya çıkarılan Karanlık Çağ dönemi seramikleri yangından sonra ortaya çıkmış bir tabakadan geldiği için kentte MS. 8. yüzyıl ve 9. yüzyıllarda yaşamın, az nüfusla da olsa, devam ettiğini göstermektedir. Bir liman kenti olmayan, iç bölge kenti olan Aphrodisias'da bu yüzyıllarda seramik üretimi devam etmiştir. Bu yüzyıllarda Anadolu'da bulunan diğer kentlerde de görüldüğü gibi üretilen seramikler seri üretimdir. Demografik yapıdaki azalma, nitelikli iş gücünü de düşürdüğünden dolayı toplumdaki zanaatkarlık seviyesinde de gözle görülür bir azalma yaşanmıştır. Bu dönemde üretilen seramikler ihtiyacı karşılamaya yönelik, işlevsel

seramiklerdir. Bu dönem mutfak kaplarının, servis kaplarının ve depolama kaplarının hamurunda çok fazla mika görülmektedir. Bu durum yerel üretimi göstermektedir. Mutfak kapları içerisinde yer alan pişirme kaplarının hamurunda özellikle kullanılan kuvars katkı, parçanın ısıya dayanıklılığını arttırmak için kullanılmıştır.

Aphrodisias kenti, MS. 9. yüzyıl ortasından itibaren imparatorluğun yaşadığı siyasal ve ekonomik gelişmelere bağlı olarak yeniden iskân edilmiş ve kentteki demografik yapıda artış gözlemlenmiştir. Bizans İmparatorluğu MS. 9. yüzyıldan itibaren MS. 11. yüzyıla kadar Menderes bölgesinde hâkim kuvvettir. Bu durum, bölgedeki Bizans kentlerini de rahatlatmaktadır. Aphrodisias kentinde artan nüfusla birlikte seramik üretiminin de yoğun olarak yapıldığı görülmektedir. Seramik formlarında çeşitlilikler görülmektedir. Bununla beraber asıl üretim yerleri Konstantinopolis gibi başkent veya önemli yerler olan beyaz hamurlu sırlı seramiklerin de ithal edildiği görülmektedir. Bu durum Aphrodisias'ın ticaretteki ilişkilerinin iyi seviyede olduğunu göstermektedir. Artan nüfus ve nitelikli ustalar ile birlikte seramik formlarında da çeşitlilik görülmektedir. Cadde kazılarında ortaya çıkarılan maltız formuna ait seramik parçaları bu duruma kanıt olarak gösterilebilir. Maltızlar, kentte yaşanan demografik yapının artışı için de önemli bir göstergedir. Kente aristokrat ve orta sınıf üzeri ailelerin yerleştiğini göstermektedir. Maltızlar, Orta Bizans döneminin özenle üretilmiş, bazıları sırlı olan önemli formları arasındadır ve genellikle et gibi yiyeceklerin tüketilmesinde kullanılmıştır. Maltızların mikalı hamurları bu seramiklerin yerel üretim olduğunu göstermektedir. Aphrodisias kenti maltızları MS. 9. yüzyıl ikinci yarısı ve 11. yüzyıla tarihlendirilmektedir.

Artan nüfusla birlikte kentin ihtiyaçlarına yönelik seramik üretimi de artmıştır. Bu doğrultuda yerel üretim sırsız servis kapları, mutfak kapları ve depolama kapları üretiminin de yoğunlaştığı görülmektedir. Servis kapları; yiyeceklerin sofraya taşınması ve sofrada tüketilmesi amacıyla kullanılan kâseler ve sürahilerden oluşmaktadır. Hamurlarında mika yoğun olarak görülmektedir. Kent veya teritoryasında üretilmiş olması muhtemeldir. Kaplarda astar kullanımı görülmemektedir. Mutfak kapları; servis edilen yiyeceklerin ve içeceklerin tüketilmeden önce hazırlanması aşamasında kullanılan yıkama, yoğurma, pişirme gibi işlemlerle kullanılan kaplardır. Tezde değerlendirilen mutfak kaplarının hemen hepsi pişirme kabıdır. Pişirme kaplarının hamurlarında yoğun miktarda mika ve kuvars tespit edilmiştir. Kuvars kullanımının sebebi ise kabın işlevini görmesi için, pişirme esnasında ısıya daha fazla dayanıklı olmasını sağlamaktır. Depolama kapları; Aphrodisias'ta besinlerin depolanması ve

taşınması için üretilmiş temel olarak üç farklı kap türü mevcuttur. Bunlardan ilki şarap, su ve yağ gibi sıvılar için kullanılan kaplardır. Hamurunda mika olması yerel üretim olduğunu göstermektedir. İkinci kullanım ise süt ya da su taşıma ihtiyacını karşılamaya yönelik kaplardır. Üçüncü kullanım alanı ise tahıl ya da sıvı depolamada kullanılan pithoslardır. Depolama kaplarında da mikalı hamurlarda dayanıklılığı arttırmak için kuvars ve kireç katkı kullanıldığı tespit edilmiştir. Hepsi yerel üretim kaplardır. Artan ihtiyaçlara rağmen Aphrodisias kenti, ithal işlevsel seramik kullanmamakta ve ihtiyacını karşılayacak seviyede kent ve teritoryasında üretimini gerçekleştirmektedir.

Menderes Vadisi MS. 11. yüzyıl sonlarından itibaren kabuk değiştirmeye başlamıştır. Anadolu Selçukluların bölgede varlığını hissettirmesi, 12. yüzyılda Bizans İmparatorluğu'na karşı kesin zaferler kazanması bölgedeki güç dengelerini değiştirmiştir. Buna karşın 11. yüzyıl ve 12. yüzyıllarda Bizans Ortodoks halkının bölgede yaşamını devam ettirdiği, nüfusun iyi durumda olduğu ve Bizans üsluplu seramiklerin net bir şekilde görüldüğü söylenebilir. Bizans İmparatorluğu'nun MS. 9. yüzyılın ortasından itibaren yükseliş gösteren ekonomik durumu, kırsal bölgelerdeki kentlere de yansımıştır. Aphrodisias'a yerleşen aristokrat aileler vb. gelir düzeyi yüksek kesimlerin varlığı ile birlikte Bizans Ortodoks kimliğini net bir şekilde ortaya koyan sırlı seramikler görülmektedir. Tez kataloğunda değerlendirilen 22 parça sırlı seramiğin bazılarının yerel üretim veya kent teritoryasında üretilmiş olduğu anlaşılmaktadır. İthal edilen sırlı seramikler de görülmektedir. Çok renkli sırlı servis kapları olarak bilinen gruba ait iki parça değerlendirilmiştir. Seramiklerin hamurlarında, Aphrodisias bölgesi kilinde doğal olarak bulunan mika görülmemiştir. Bu parçaların Konstantinopolis'ten ithal edilmiş olması muhtemeldir. Aphrodisias'ın 10. yüzyıl – 11. yüzyıllarda da büyük kentlerle olan ticari ilişkisinin sürmekte olduğunu göstermektedir.

Kentte, MS. 12. yüzyıl ve 13. yüzyıllarda yoğun olarak görülen ince kazıma sırlı seramiklerin, Ege bölgesi ile ticaretin, ilişkilerin ve Bizans Ortodoks kimliğinin göstergesidir. Bu seramiklerin mikalı hamurlarında rastlanılan yoğun miktarda kireç ve kuvarsın bu seramiklerin kentte veya teritoryasında üretilmiş olduğunu ortaya koymaktadır. İnce kazıma üslubuyla ve kabartma motifi eklenerek yapılmış sırlı servis kapları da Aphrodisias kentinde görülmektedir. Hamurlarında mika tespit edilmiştir. Kent veya teritoryasında üretilmiş olması muhtemel kaplardır. Batı Anadolu bölgesinde üretilmiş olması muhtemel sgraffito/astar kazıma tekniği ile üretilen seramiklerden iki parça Aphrodisias kentinde de görülmektedir. Hamurlarında mika olması yerel üretim ihtimalini arttırmaktadır. Kuzey Anadolu'da, Bergama bölgesinde yoğun olarak görülen

Zeuxippus seramikleri Aphrodisias'ta da görülmüştür. Zeuxippus Ailesi seramik grubuna ait olan ve tezde değerlendirilen iki parça mevcuttur. Seramiklerin hamur yapısı mikalı olduğundan dolayı bu seramiklerin de yerel üretim olması muhtemeldir. Kahverengi boyalı bezemeli seramikler grubuna ait tezde değerlendirilen bir parça mevcuttur. Bu parçanın hamur özellikleri ince kazıma ile aynı özelliklere sahiptir. Mevcut olan bir parçada da mika görülmektedir. Çok renkli sırlı seramikler dışında değerlendirilen sırlı seramiklerin tamamı MS. 12. yüzyıl ikinci yarısı – 13. yüzyıla tarihlenmiştir. Menderes bölgesinin bu yüzyıllarda karışık olmasına rağmen kentte veya yakın civarda üretim faaliyetlerinin olduğu anlaşılmaktadır. Kentte yaşamın belirli bir seviyede sürdüğü, ihtiyaçlara göre kaplarının üretimine devam edildiği, sırlı servis kaplarının üretiminin veya ithal edilmesinin devam ettiği anlaşılmaktadır.

Aphrodisias kentinde Bizans dönemine ait veri sağlayacak alanların az olması nedeniyle veri eksikliği görülmektedir. Aphrodisias kentinde şimdiye kadar yapılan kazı çalışmalarında Bizans dönemine ait bir fırın veya kalıntısı tespit edilememiştir. Ancak Tetrasyon Caddesi'nin uzun süre boyunca aktif olması, Helenistik dönemden itibaren MS. 12. yüzyıl sonlarına kadar düzenli olarak kullanılmış olması seramiklerde yerel üretimin seyrini gözlemlemek açısından oldukça önemlidir. Caddede yerleşimin 12. yüzyılın ilk çeyreğinden itibaren terk edildiği, caddenin kullanılmadığı ve yerleşimin Tiyatro Tepesi'ne kaydığı görülmektedir. Bu tarihten itibaren küçük parçalar halinde ithal seramiklerin caddeden geldiği görülmektedir. Parçaların 12. yüzyıldan sonra küçük boyutlarda görülmesinin sebebi, Osmanlı döneminde cadde ve etrafının tarım alanı olarak kullanılmasından kaynaklanmaktadır.

Menderes bölgesinde MS. 13. yüzyıl itibariyle artan siyasi karışıklıklar, savaş durumları ve yağmalar gibi olaylar neticesinde Aphrodisias kenti demografik yapısında tekrardan bir düşüş meydana gelmiştir. Anadolu Selçuklularının kentte varlığı bilinse de seramik açısından elde olan buluntular çok kısıtlıdır. Anadolu Selçuklularından sonra bölgede hâkim olan Beylikler dönemine ait seramik buluntuları Selçuklulara göre daha yoğundur. Aphrodisias kentinde yaşanan bu değişiklikler ve nüfus azalması ve üretimin azalması gibi durumlar Osmanlı İmparatorluğu'nun bölgedeki hâkimiyeti sırasında tekrardan iyi seviyelere gelecektir.

KAYNAKLAR

- Arthur, P. (2012). “Hierapolis of Phrygia: The Drawn-Out Demise of an Anatolian City”, *Vrbes Extinctae*, Ashgate, Farnham, 275-306.
- Arthur, P. (2018). “Byzantine Globular Amphorae and the Early Middle Ages: Attempting to Shed Light on a Dark-Age Enigma”, *Archeologia medievale: cultura materiale, insediamenti, territorio: XLV*, 281-287.
- Armstrong, P. (1993). “Byzantine Thebes: Excavations on the Kadmeia, 1993” *The Annual of the British School at Athens*, 88, 295-335.
- Armstrong, P. (2019). “Zeuxippus Ware and The Archaeology of Trade in Twelfth- and Thirteenth- Century Chersonesos”, *Исторические, культурные, межнациональные, религиозные и политические связи Крыма со Средиземноморским регионом и странами Востока*, 8-12.
- Bakirtzis, Ch. (1989). *Byzantine Tsoukalolagena: A Contribution to the Study of the Names, Shapes and Uses of Fireproof Cooking Pots, Transport Vessels and Storage Containers*. Tameio, Athens.
- Bass, F.G. (2004). *Serçe Limanı: An Eleventh-Century Shipwreck, Volume I: The Ship and Its Anchorage, Crew and Passengers*, Texas A&M University Press, College Station.
- Bikić, V. (1994). *Medieval Pottery from Belgrade*, Arheoloski Institut, Belgrade.
- Borisov, B. (1989). *Djadovo: Medieval Settlement and Necropolis (11th – 12th Century) vol.1 Bulgarian, Dutch Japanese Expedition*, Tokai University Press, Tokyo.
- Borisov, B. (2002). *Ceramics and Ceramic Production in 11th – 12th centuries on the Territory of Present – Day South east Bulgaria*, Maritsa-Iztok, Archaeological Research Vol. 6, Radnevo.
- Böhlendorf-Arslan, B (2004). *Glasierte byzantinische Keramik aus der Türkei, vol. I-III*, Ege Yayınları, İstanbul.
- Böhlendorf-Arslan, B. (2010). “Die Mittelbyzantinische keramik aus Amorium” *Byzanz – das Römerreich im Mittelalter, Teil 2*, 1, 343 – 371.
- Böhlendorf-Arslan, B. (2012). “The Pottery from Destruction Contexts in the Enclosure” *Amorium Reports 3: The Lower City Enclosure, Finds Reports and Technical Studies*, 153 – 179.

- Cahen, C. (2000). *Osmanlılardan Önce Anadolu*. Çev. E. Üyepazarcı, Tarih Vakfı Yurt Yayınları, İstanbul.
- Cormack, R. (1990). "Byzantine Aphrodisias Changing the Symbolic Map of a City", *Proceedings of the Cambridge Philological Society*, 36, 26 – 41.
- Çakmakçı, Z. – İnanan, F. (2009). "Orta Çağ Bizans Günlük Yaşamı ve Üretim Faaliyetleri Açısından Kuşadası Kadıkalesi Buluntularının Ön Değerlendirilmesi" *Sanat Tarihi Dergisi*, XVIII/I, 51-72.
- Çaylak-Türker, A. (2005). "Bizans Dönemi Demre-Myra Sırsız Seramik Buluntuları", *III. Likya Sempozyumu*, Cilt. I, Ed. K. Dörtlük ve T. Kahyaoğlu, Suna İnan Kırac Akdeniz Medeniyetleri Araştırma Enstitüsü, Antalya, 153 – 173.
- Dawkins, R.M.- Droop, J.P. (1910-1911). "Byzantine Pottery from Sparta" *The Annual of the British School at Athens*, 17, 23-28.
- Doğer, L. (1999). "İslam Sanatı Etkisinde Palmet Motifli Sırlı Bizans Seramikleri" *Arkeoloji ve Sanat Tarihi Dergisi*, 88, 40-43.
- Doğer, L. (2000). "İzmir Arkeoloji Müzesi Bizans Sırlı seramik koleksiyonu" *Tepekule Tarih Dergisi*, 1, 62-70.
- Doğer, L. (2001). "İzmir Arkeoloji Müzesindeki Bitkisel Bezemeli Sgraffito Bizans Kapları", *Olba IV*, 209-224.
- Doğer, L. (2005). "Kuşadası, Kadıkalesi (Anaia) Kazısı 2003 Yılı" *Sanat Tarihi Dergisi*, XIV/1, 105-133.
- Duman, B. (2014). "A Group of Local Production Middle Byzantine Period Pottery from Tripolis – Micaceous White Painted Ware" *Anatolia Antiqua*, XXII, 225-234.
- Erim, K.T. (1986). *Aphrodisias: City of Venus Aphrodite*, Facts on File, New York.
- Farouk, S. S. (2006). "Reassessing Views Regarding the "Dark Ages" of Byzantium (650-850)", *Byzantion*, 76, 115-152.
- Frantz, A. (1938). "Middle Byzantine Pottery in Athens" *Hesperia*, 7(3), 429-467.
- Foss, C. (1994). "Archaeology and the "Twenty Cities" of Byzantine Asia", *American Journal of Archaeology*, 81(4), 469-486.
- Foss, C. (1977). "The Lycian Coast in the Byzantine Age" *Dumbarton Oaks Papers*, 48, 1-52.
- Günsenin, N. – Ricci, A. (2018). "Les Amphores Günsenin IV A Küçükyalı (İstanbul) un voyage entre Monasteres?" *Anatolia Antiqua*, XXVI, 125-139.
- Hayes, J. W. (1992). *Excavations At Saraçhane in Istanbul: 2 – The Pottery*, Princeton

University Press, Princeton.

- Hayes, J. W. (1980). "Problèmes de la céramique des 7-9 siècles à Salamine et à Chypre" *Salamine de Chypre. Histoire et archéologie. Etat des recherches*, Ed. M. Yon, Centre National de la Recherche Scientifique, Paris, 375-88.
- Iverson, A.E. (2009). "Amorium in the Byzantine Dark Ages (seventh to ninth centuries)", *Post-Roman Towns, Trade and Settlement in Europe and Byzantium 2*, Ed. J. Hanning, Walter de Gruyter, Berlin-New York, 25-60.
- İnanan, F. (2010). *Kuşadası, Kadıkalesi/Anaia Kazısı Zeuksippus Tipi Seramikleri*, (Yayınlanmamış Doktora Tezi) Ege Üniversitesi Sosyal Bilimler Enstitüsü, İzmir.
- İnanan, F. (2015). "Kadıkalesi Zeuxippus Ailesi Seramiklerinin Tipolojisi", *Olba Kazı Serisi V*, 153 – 184.
- Jeffery, H. (2019). *The Archaeology of Middle Byzantine Aphrodisias Vol. I-II*, (Yayınlanmamış Doktora Tezi), Classical Archaeology, University of Oxford.
- Jeffery, H. (2020). "New Lead Seals from Aphrodisias." *Dumbarton Oaks Papers*, 73, 127-140.
- Jeffreys, E. – Haldon, J. – Cormack, R. (Ed.), (2008). *The Oxford Handbook of Byzantine Studies*. Oxford University Press, New York.
- Joyner, L. (2007). "Cooking Pots as Indicators of Cultural Change: A Petrographic Study of Byzantine and Frankish Cooking Wares from Corinth" *Hesperia*, 76, 183-227.
- Lafli, E. – Şahin, G. (2015). "Middle Byzantine Ceramics from Southwestern Paphlagonia" *Anatolia Antiqua*, XXIII, 63-149.
- Mackay, T.S. (1967). "More Byzantine and Frankish Pottery from Corinth" *Hesperia*, 36, 249-320.
- Mercangöz, Z. – Doğer, L. (2009). "Kuşadası Kadıkalesi/Anaia Bizans Sırlı Seramikleri" *I. ODTÜ Çalıştayı, Türkiye Arkeolojisi'nde Seramik ve Arkeometrik Çalışmalar, Prof. Dr. Ufuk Esin Anısına*, 7-9 Mayıs 2009, Orta Doğu Teknik Üniversitesi, Ankara, 83-101.
- Metivier, S. (2009). "Les Maurozômai, Byzance et le sultanat de Rûm. Note sur le sceau de Jean Comnène Maurozômès" *Revue des études byzantines*, tome 67, s. 197-207.
- Mimaroğlu, S. (2011). *Kuşadası, Kadıkalesi/Anaia Kazısı'nda Ele Geçen Bizans Dönemi Günlük Kullanım Seramikleri*, (Yayınlanmamış Doktora Tezi). Ege

- Üniversitesi, Sosyal Bilimler Enstitüsü, İzmir.
- Mimaroglu, S. (2010). "Panaztepe Bizans Dönemi Sırsız Seramikleri" *XIII. Orta Çağ ve Türk Dönemi Kazıları ve Sanat Tarihi Araştırmaları Sempozyumu Bildirileri*, Pamukkale Üniversitesi, Fen-Edebiyat Fakültesi, Sanat Tarihi Bölümü, Denizli. 443-452.
- Morgan, C. (1942). *The Byzantine Pottery: Corinth, Vol. 11, The Byzantine Pottery*, The American School of Classical Studies, Athens.
- Öğüş, E. (2013). "Ana Tanrıça Kenti Aphrodisias", *Aktüel Arkeoloji*, 35, 114-123.
- Öztaşkın., M. (2013). *Stratonikeia ve Lagina Kazılarında Bulunan Bizans Dönemi Seramikleri (2008-2010 Yılları)*, (Yayınlanmamış Doktora Tezi) Anadolu Üniversitesi Sosyal Bilimler Enstitüsü, Eskişehir.
- Öztaşkın, M. (2017). "Byzantine and Turkish Glazed Pottery Finds from Aphrodisias" *Glazed Pottery of the Mediterranean and the Black Sea Region, 10th–18th Centuries*, Ed. S. Bocharov, V. François, A. Sitdikov, Stratum Publishing, Kazan – Kishinev, 165-188.
- Öztaşkın, M. (2020). "Stratonikeia Antik Kenti Çevresindeki Beybağ Kazısında Bulunan Yerel Üretim Orta Bizans Dönemi Seramikleri " *Pamukkale Üniversitesi Sosyal Bilimler Enstitüsü Dergisi*, 38, 178-196.
- Öztaşkın, M. (2020). "Production of Glazed Wares and Their Identity from Byzantine to Ottoman Periods in Aphrodisias", *13th International Anamed Annual Symposium*, Koç Üniversitesi, İstanbul. 115-131.
- Pesclo-Bindokat, A. (2005). *Latmos'ta bir Karia kenti: Herakleia*, Homer Kitabevi, İstanbul.
- Poblome, J. (2014). "Shifting Societal Complexity in Byzantine Asia Minor and Dark Age Pottery", *LRCW 4: Late Roman Coarse Wares, Cooking Wares and Amporae in the Mediterranean. Archaeology and Archaeometry. The Mediterranean: A Market without Frontiers*, Ed. N. Poulou-Papadimitrou – E. Nodarou – V. Kilikoglou, BAR International Series, Oxford, 623-642.
- Ratté, C. (2008). "The Founding Aphrodisias", *Aphrodisias Papers 4: New Research on The City and Its Monuments*, Portsmouth, 7 – 36.
- Ratte, C. – Smith, R.R.R. (2004). "Archaeological Research at Aphrodisias in Caria 1999- 2001" *American Journal of Archaeology*, 108/2, 145 – 186.
- Redford, S. – Ikram, S. – M. Paar. E. – Beach. T. (2001). "Excavations at Medieval Kinet, Turkey: A Priliminary Report" *Ancient Near Eastern Studies*, XXXVII,

58 – 138.

- Roueché, C. (1989). *Aphrodisias in Late Antiquity*, The Society for the Promotion of Roman Studies, London.
- Ruggieri, V. (2009). *The Carians in the Byzantine Period. Die Karer und die Anderen*, Dr. Rudolf Habelt GmbH, Bonn, 207-218.
- Sanders, G.D.R. (1993). “Excavations at Sparta: The Roman Stoa, 1988-91 Preliminary Report, Part 1: (c) Medieval Pottery” *The Annual of the British School at Athens*, 88, 251-286.
- Sanders, G.D.R. (1995). *Byzantine Glazed Pottery at Corinth to c.1125*, (Yayınlanmamış Doktora Tezi), Faculty of Arts of the University of Birmingham.
- Sanders, G.D.R. (1995). “Pottery from Medieval Levels in the Orchestra and Lower Cavea.” *Annual of the British School at Athens*, 90, 451-457.
- Sanders, G.D.R. (2001). “Byzantine Polychrome Pottery”, *British School at Athens*, 89 – 104.
- Sazanov A, (1998). “Medieval Contexts of Kerch Byzantine Pottery Deposits of VII – XII. AD” *Journal of Historical, Philological, and Cultural Studies*, Russian Academy of Sciences Institute of Archaeology, V, 50-88.
- Smith, R.R.R. – Yıldırım, B. (2010). “Aphrodisias 2008”, 31. *KST* 3, 103 – 130.
- Smith, R.R.R. (2011). “Aphrodisias 2009”, 32. *KST* 2, 257 – 277.
- Smith, R.R.R. (2012). “Aphrodisias 2010”, 33. *KST* 4, 25-58.
- Smith, R.R.R. – Ögüş, E. (2013). “Aphrodisias 2011”, 34. *KST* 3, 75 – 102.
- Smith, R.R.R. – Ögüş, E. (2014). “Aphrodisias 2012”, 35. *KST* 1, 303 – 327.
- Smith, R.R.R. – Ögüş, E. (2015). “Aphrodisias 2013”, 36. *KST* 2, 73 – 100.
- Smith, R.R.R. – Ögüş, E. (2016). “Aphrodisias 2014”, 37. *KST* 2, 541 – 558.
- Smith, R.R.R. – Ögüş, E. (2017). “Aphrodisias 2015”, 38. *KST* 2, 17 – 34.
- Smith, R.R.R. (2018). “Aphrodisias 2016”, 39. *KST* 2, 263 – 284.
- Smith, R.R.R. (2019). “Aphrodisias 2017”, 40. *KST* 3, 239 – 264.
- Smith, R.R.R. (2020). “Aphrodisias 2018”, 41. *KST* 4, 45 – 68.
- Taskaev, V.N, Chkhaidze, V.N. (2007). “Underwater Deposit of Early Medieval Amphorae from Kepoi” *Древности Боспора*, 11. 403-411.
- Treadgold, W, (2013). *The Middle Byzantine Historians*, Palgrave Macmillan, London.
- Vassiliou, A. (2016). “Middle Byzantine Chafing Dishes from Argolis” *Deltion of the Christian Archaeological Society*, 37, 251-276.

- Vroom, J. (2003). *After Antiquity: Ceramics and Society in the Aegean from the 7th to the 20th Century A.C.*, Leiden University, Leiden.
- Vroom, J. (2005). “New Light on ‘Dark Age’ Pottery: A Note on Finds from South-Western Turkey”, *Rei Cretariae Romanae Fautorun Acta*, 39, 249 – 55.
- Vroom, J. (2005). *Byzantine to Modern Pottery in the Aegean: An Introduction and Field Guide*, Parnassus Press, Utrecht.
- Vroom, J. (2009). “Early Medieval Pottery Finds from Recent Excavations at Butrint, Albania” *Atti del IX Congresso Internazionale sulla Ceramica Medievale nel Mediterraneo*, 289 – 296.
- Vroom, J. (2011). “The Other Dark Ages Pottery Finds from South-Western Turkey: A Case Study from Lycia”, *BAR International Series 2268*, London, 137 – 158.
- Vroom, J. – Fındık, E. (2015). “The Pottery Finds: Die Türbe im Artemision: Ein frühosmanischer Grabbau in Ayasuluk/Selçuk und sein kulturhistorisches Umfeld”, *Österreichisches Archäologisches Institut Sonderschriften Band 53*, Ed. S. Ladstätter, Österreichisches Archäologisches Institut, Wien, 205 – 294.
- Vryonis, S. (1971). *The Decline of Medieval Hellenism in Asia Minor and the Process of Islamization from the Eleventh through the Fifteenth Century*, University of California Press, California.
- Waage, F. (1933). “The Roman and Byzantine Pottery” *Hesperia*, 2/2. 279-328.
- Waksman S.Y.- Kontogiannis, S.S. – Vaxevanis, G. (2014). “The Main Middle Byzantine Production and Pottery Manufacture in Thebes and Chalcis” *The Annual of the British School at Athens*, 109. 379-422.
- Waksman, S. Y. – J. M. Spieser. (1997). "Byzantine Ceramics Excavated in Pergamon: Characterization of the Local and Imported Productions by PIXE and INAA Elemental Analysis, Mineralogy and Petrography." *Materials Analysis of Byzantine Pottery*, Ed: H. Maguire, Dumbarton Oaks Research Library and Collection, Washington, D.C., 105-133.
- Yenişehirlioğlu, F. (1989). “La céramique glaçurée de Gülpınar” *Bulletin de Correspondance Hellenique*, 38, 303-315.
- Zaccaria Ruggiu, A. –Cottica, D. (2007). "Hierapolis di Frigia fra tarda antichità ed XI secolo: l'apporto dello studio degli spazi domestici nell'insula 104." *Rivista di archeologia* 31, 139-189.
- Zelenko, S. (2009). “Shipwrecks of the 9th – 11th Centuries in the Black Sea near Soldaya” *Actas del VIII Congreso Internacional de Cerámica Medieval. Ciudad*

Real, I, 235-24.

İnternet Kaynakları:

<http://aphrodisias.classics.ox.ac.uk/Aphrodisias-2018-report-c.pdf> (Erişim tarihi:
25.03.2021).

<http://aphrodisias.classics.ox.ac.uk/Aphrodisias-2019-report-c.pdf> (Erişim tarihi:
25.03.2021).

<http://aphrodisias.classics.ox.ac.uk/Aphrodisias-2020-report-c.pdf> (Erişim tarihi:
25.03.2021).

LEVHA 1

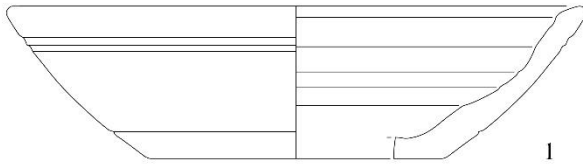

1

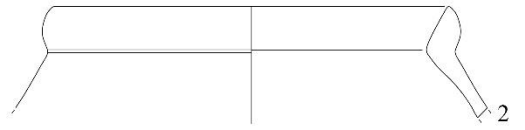

2

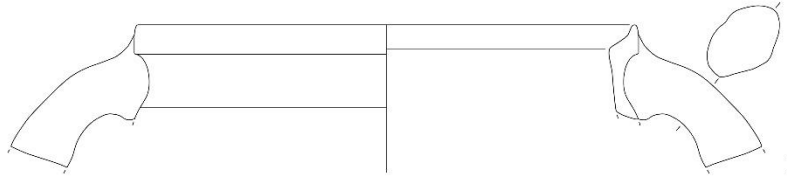

3

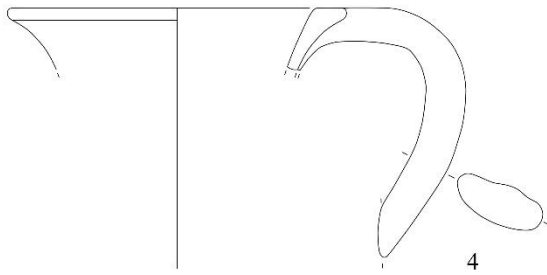

4



12

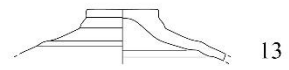

13

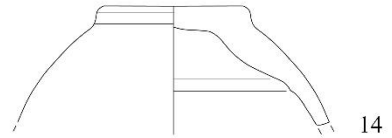

14

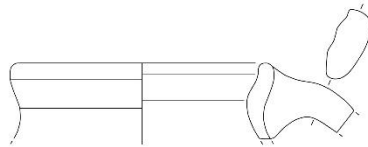

5

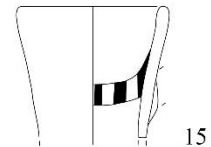

15

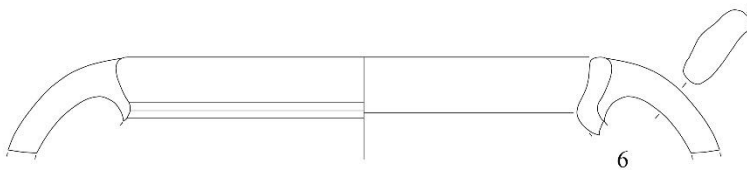

6

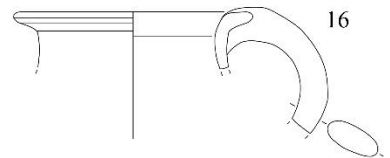

16

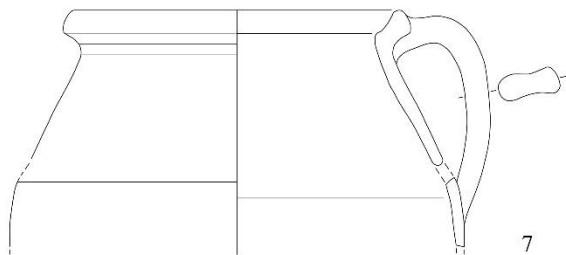

7

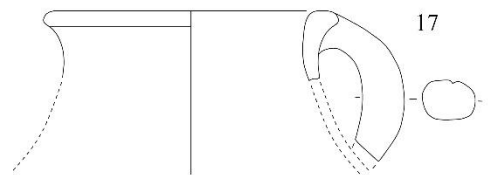

17



18



8

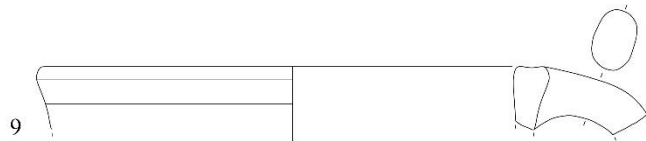

9

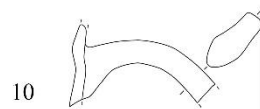

10



11



0 5 cm

LEVHA 2

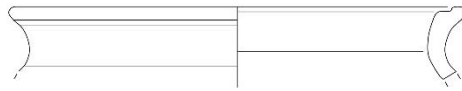

19



20

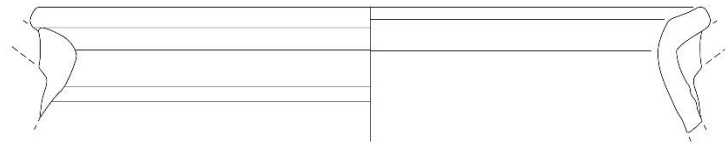

21



22



23

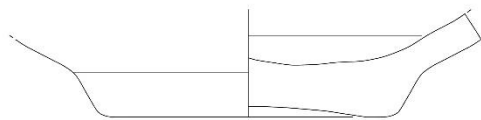

24

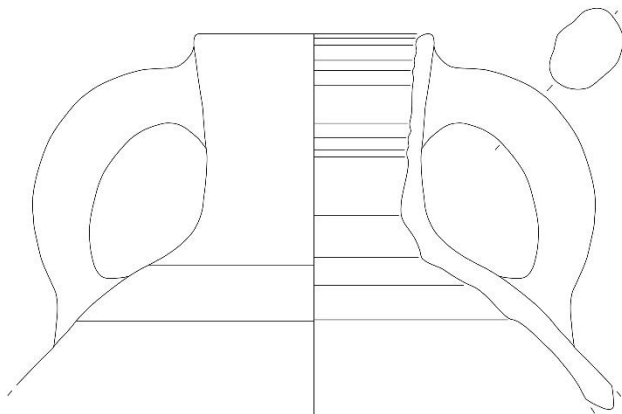

25

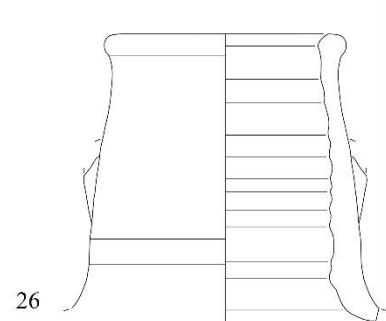

26



27



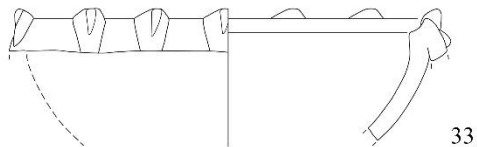
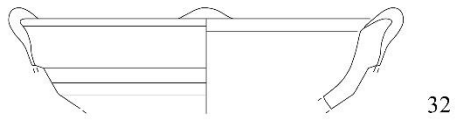
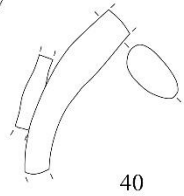
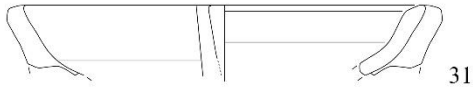
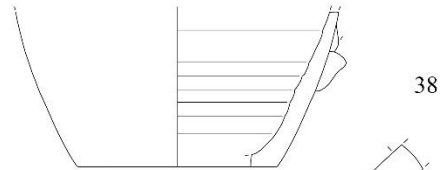
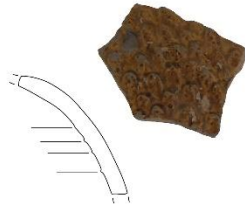
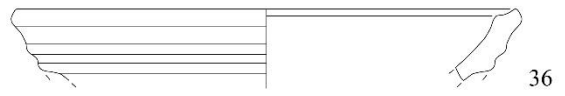
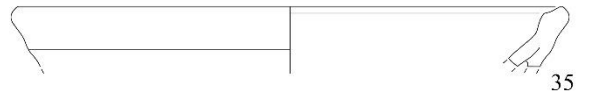
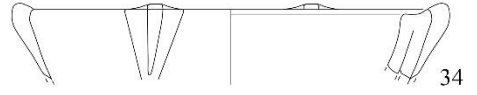
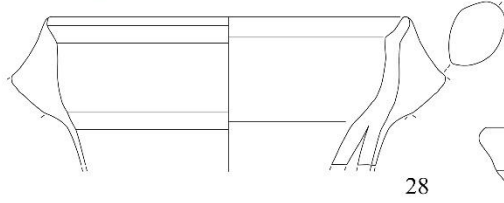

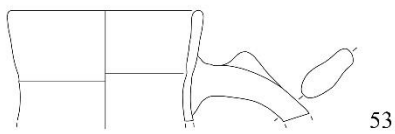
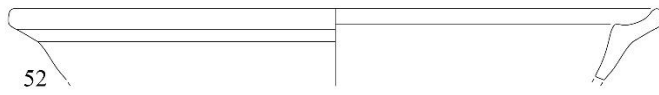
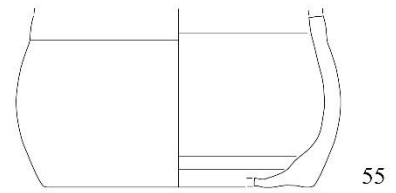
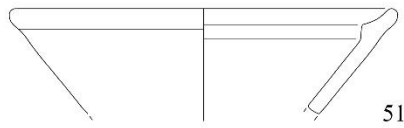
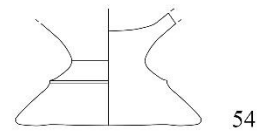
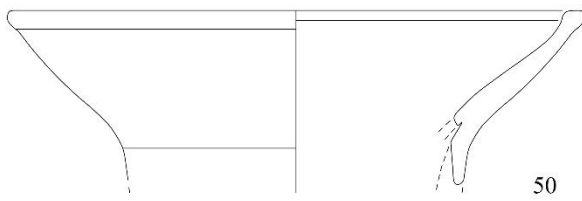
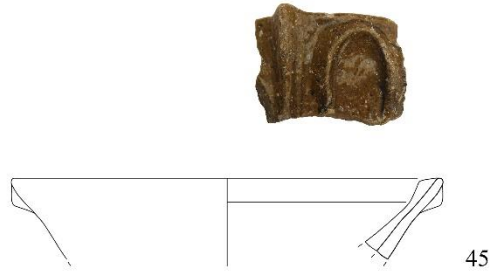
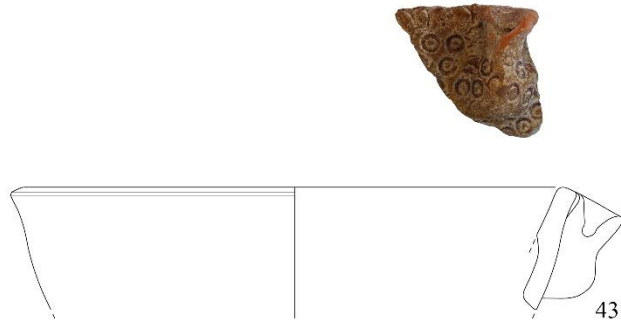

LEVHA 5

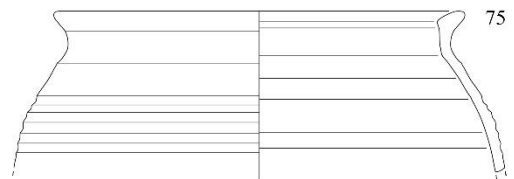
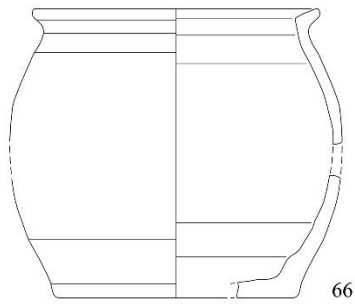
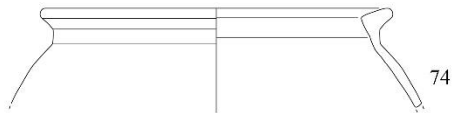
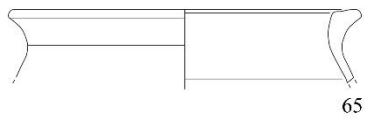
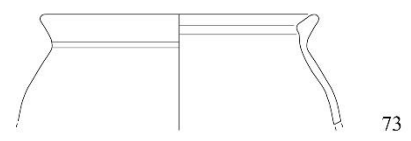
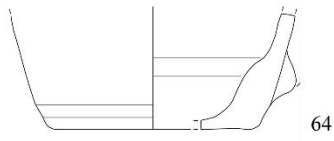
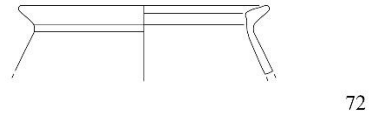
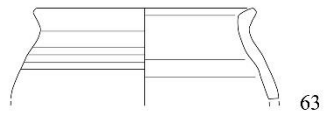
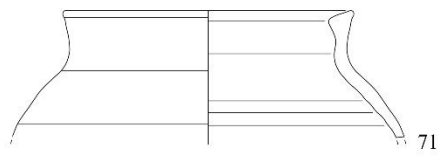
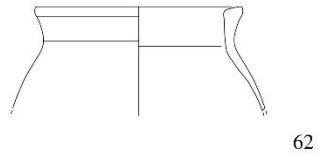
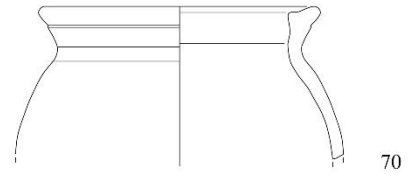
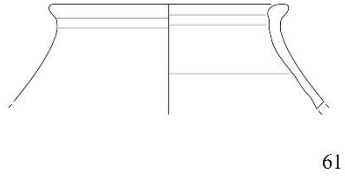
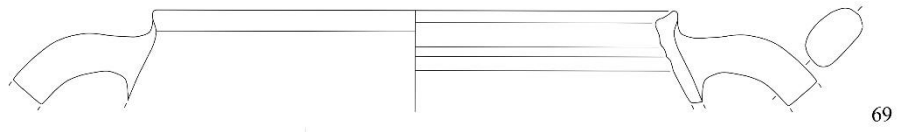
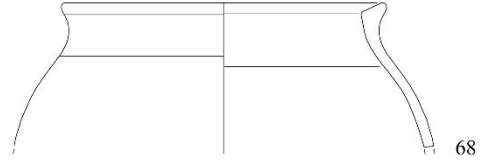
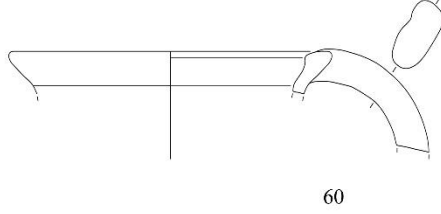
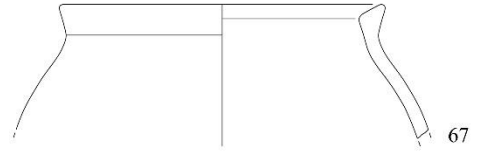
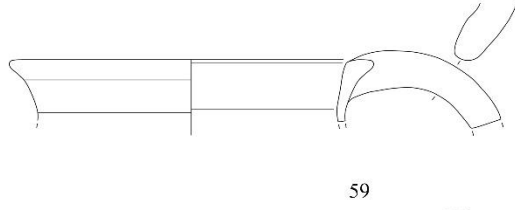

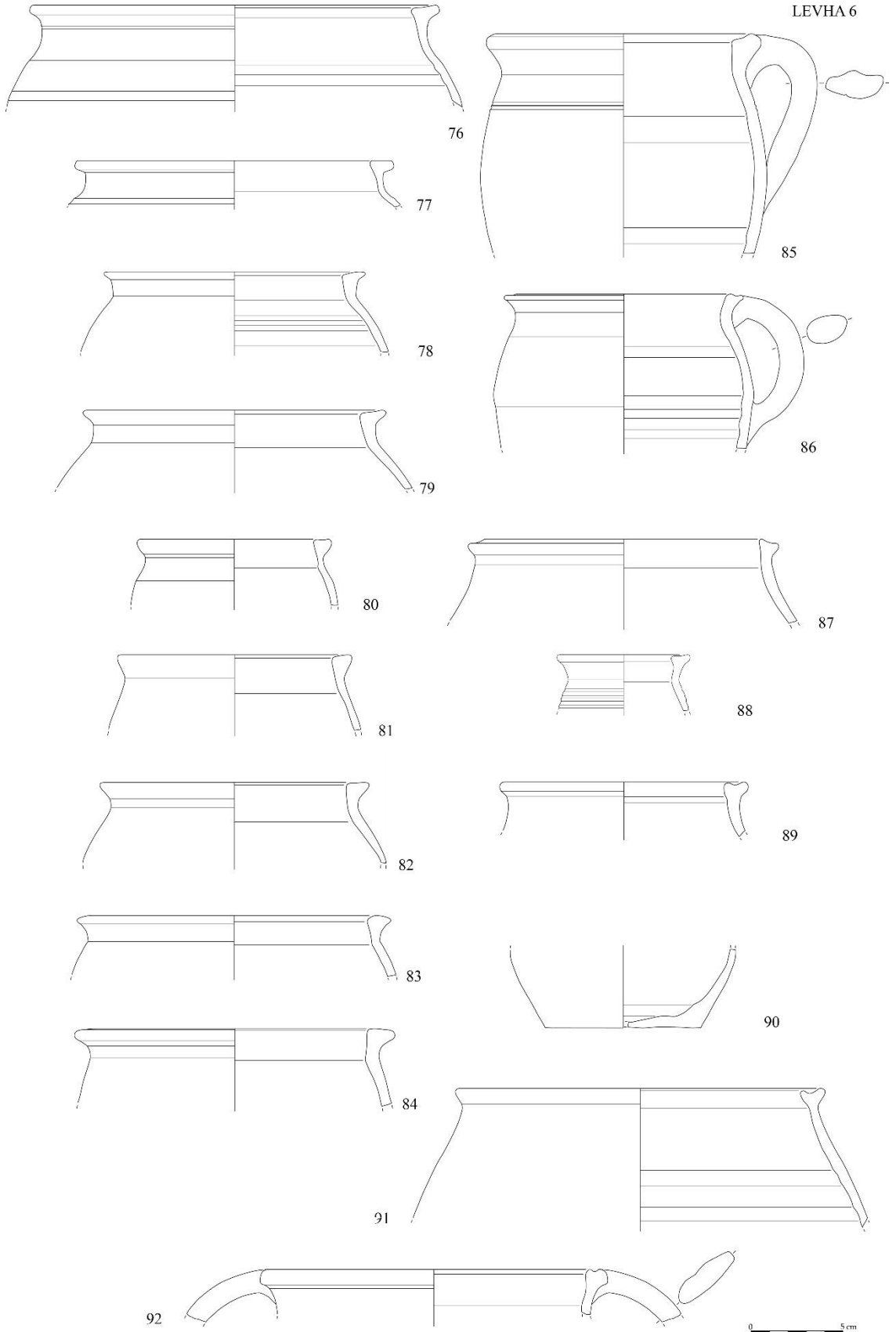

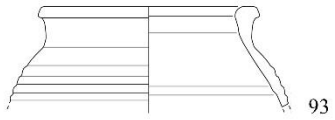

93

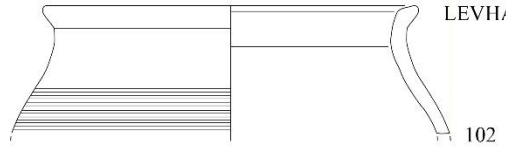

LEVHA 7

102



94

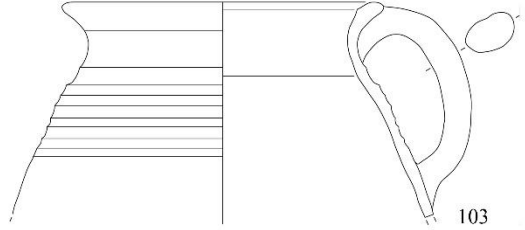

103

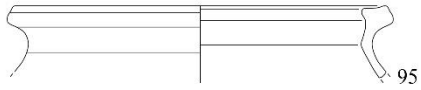

95



104



96

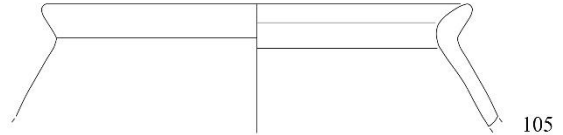

105

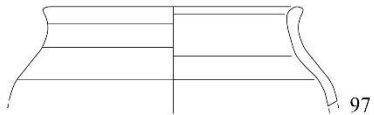

97

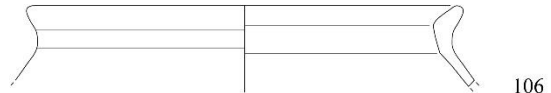

106

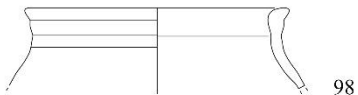

98

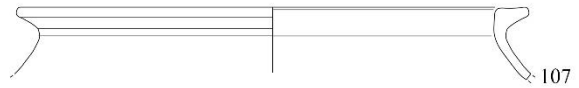

107



99

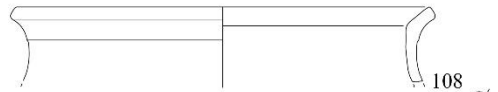

108

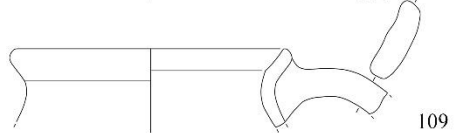

109

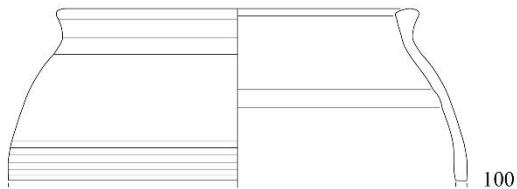

100

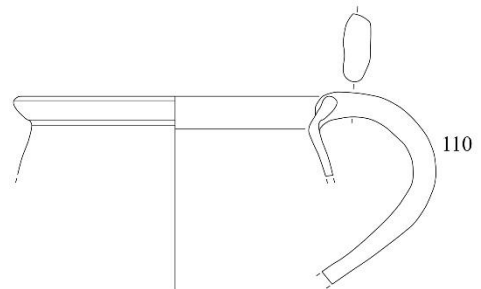

110

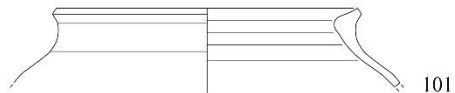

101



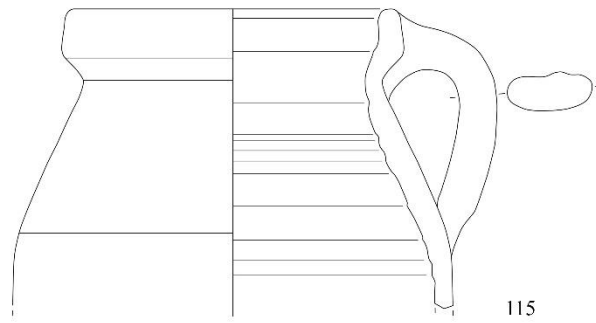
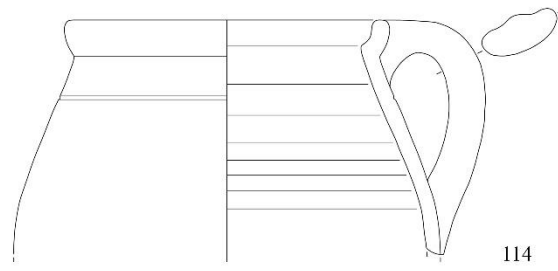
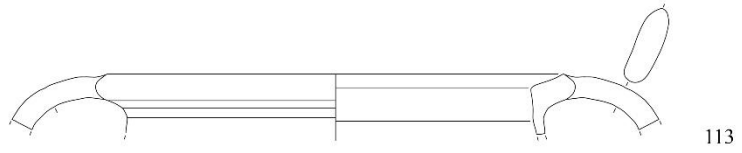
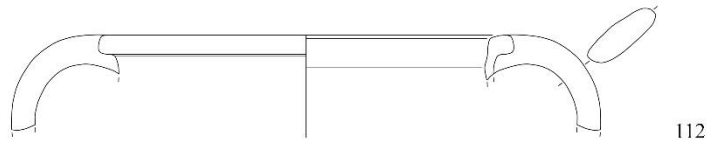
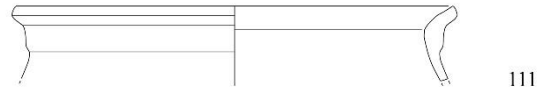

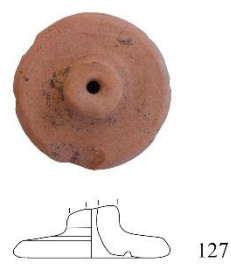
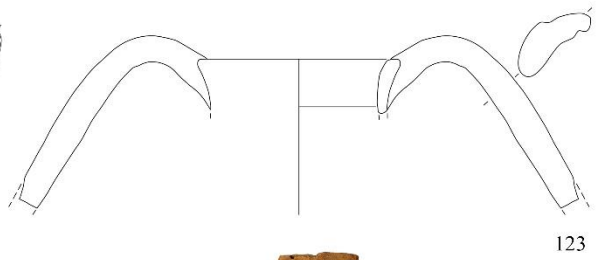
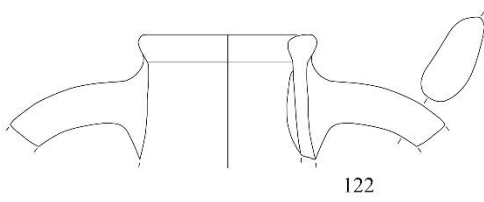
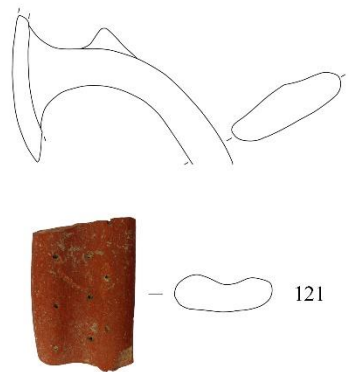
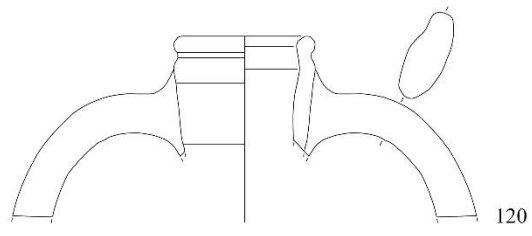
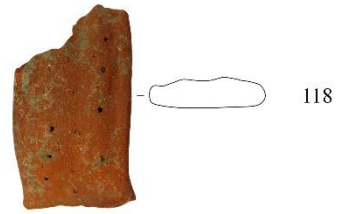
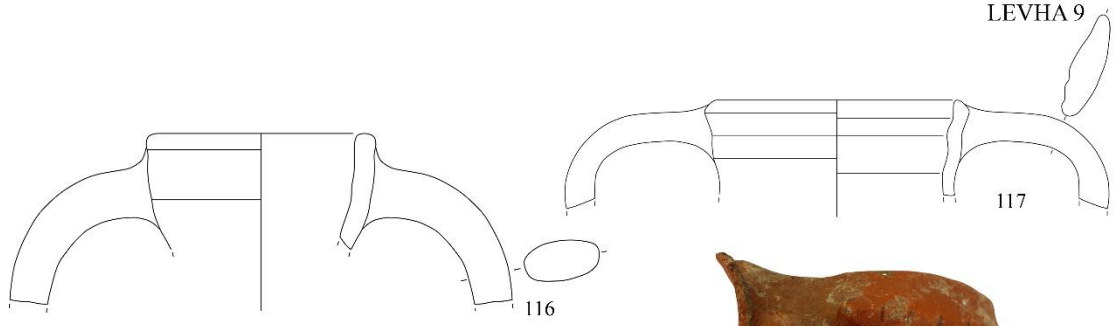

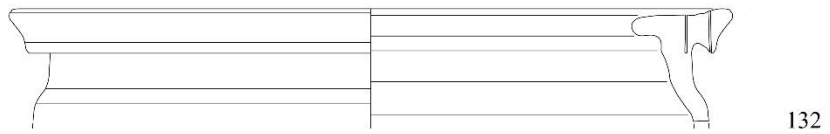
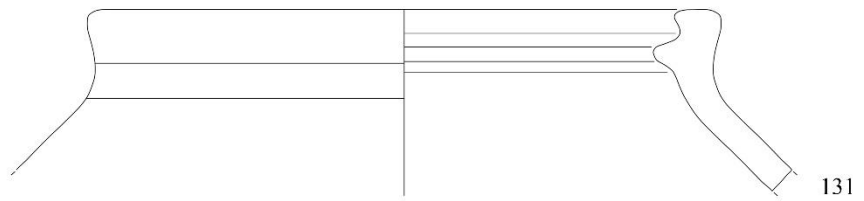
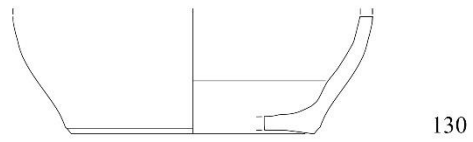
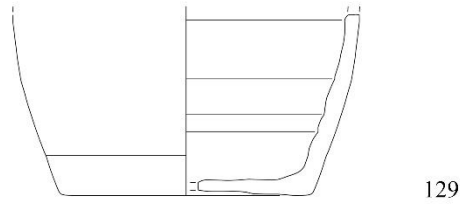
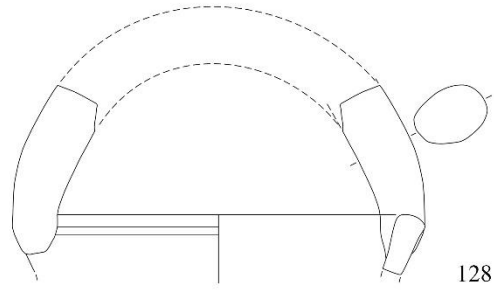

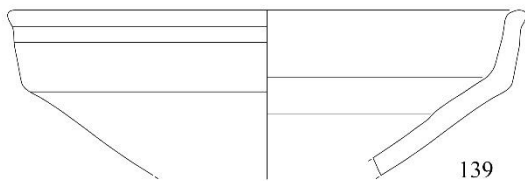
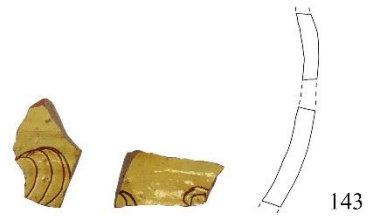
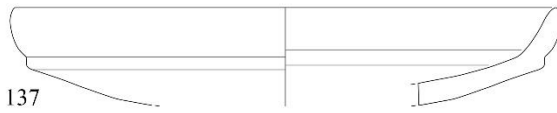
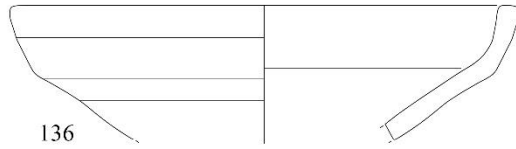
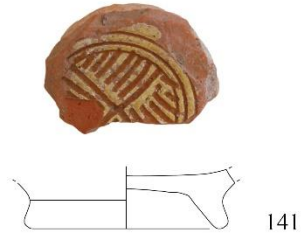
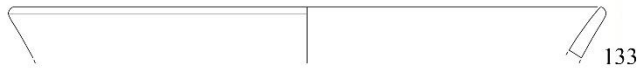

LEVHA 12

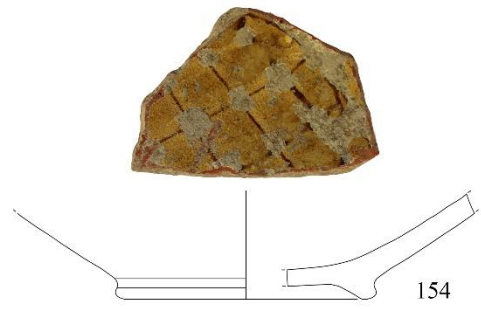
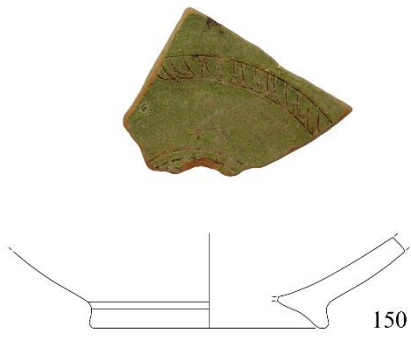
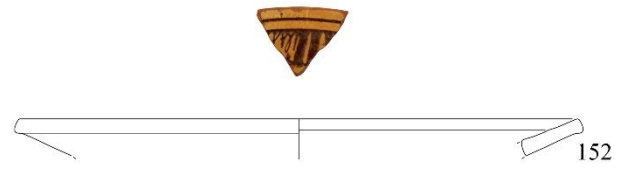
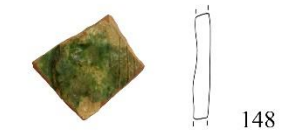
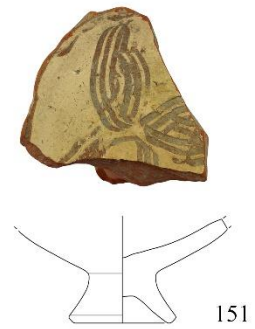
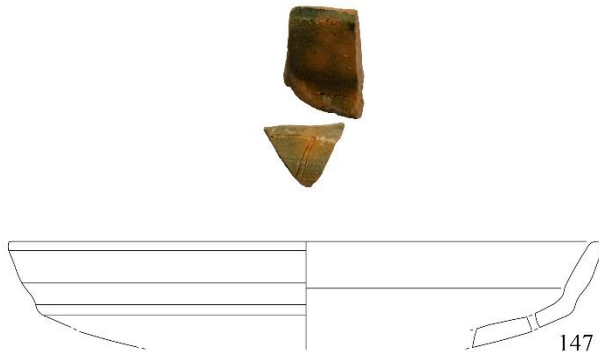



Kat. No. 1



Kat. No. 4



Kat. No. 14



Kat. No. 25

Yerel Üretim Sırsız Servis Kapları



Kat. No. 50



Kat. No. 52

Yerel Üretim Sırsız Mutfak Kapları

LEVHA 14



Kat No. 63, 65, 101, 106



Kat. No. 91



Kat. No. 103

Yerel Üretim Sırsız Depolama Kapları



Kat. No. 123



Kat. No. 128



Kat. No. 129



Kat. No. 131