



**T.C.  
PAMUKKALE ÜNİVERSİTESİ  
EĞİTİM BİLİMLERİ ENSTİTÜSÜ  
EĞİTİM BİLİMLERİ ANABİLİM DALI  
REHBERLİK VE PSİKOLOJİK DANIŞMANLIK BİLİM DALI  
YÜKSEK LİSANS TEZİ**

**KÖK AİLE İŞLEVSELLİĞİ, BENLİK AYRIMLAŞMASI VE  
İLİŞKİ DOYUMU: NIŞANLI VE EVLİ BİREYLERDE BİR  
ARACILIK MODELİ**

**Fikriye Eylem ÖSELEMİŞ**

**DENİZLİ – 2022**

**PAMUKKALE ÜNİVERSİTESİ  
EĞİTİM BİLİMLERİ ENSTİTÜSÜ  
EĞİTİM BİLİMLERİ ANABİLİM DALI  
REHBERLİK VE PSİKOLOJİK DANIŞMANLIK BİLİM DALI  
YÜKSEK LİSANS TEZİ**

**KÖK AİLE İŞLEVSELLİĞİ, BENLİK AYRIMLAŞMASI VE İLİŞKİ  
DOYUMU: NİŞANLI VE EVLİ BİREYLERDE BİR ARACILIK  
MODELİ**

**Fikriye Eylem ÖSELEMİŞ**

**Danışman  
Doç. Dr. Turgut TÜRKDOĞAN**

## JÜRİ ÜYELERİ ONAY SAYFASI

Bu çalışma, Eğitim Bilimleri Anabilim Dalı, Rehberlik ve Psikolojik Danışmanlık Bilim Dalı'nda jürimiz tarafından Yüksek Lisans Tezi olarak kabul edilmiştir.

İmza

Başkan: Prof. Dr. Murat BALKIS

Üye: Doç. Dr. Ali KARABABA

Üye: Doç Dr. Turgut TÜRKDOĞAN

Pamukkale Üniversitesi Eğitim Bilimleri Enstitüsü Yönetim Kurulu'nun  
...../...../..... tarih ve ...../..... sayılı kararı ile onaylanmıştır.

Prof. Dr. Mustafa BULUŞ

Enstitü Müdürü

## ETİK BEYANNAMESİ

Pamukkale Üniversitesi Eğitim Bilimleri Enstitüsü'nün yazım kurallarına uygun olarak hazırladığım bu tez çalışmasında; tez içindeki bütün bilgi ve belgeleri akademik kurallar çerçevesinde elde ettiğimi; görsel, işitsel ve yazılı tüm bilgi ve sonuçları bilimsel ahlak kurallarına uygun olarak sunduğumu; başkalarının eserlerinden yararlanılması durumunda ilgili eserlere bilimsel normlara uygun olarak atıfta bulunduğumu; atıfta bulunduğum eserlerin tümünü kaynak olarak gösterdiğimi; kullanılan verilerde herhangi bir tahrifat yapmadığımı; bu tezin herhangi bir bölümünü bu üniversitede veya başka bir üniversitede başka bir tez çalışması olarak sunmadığımı beyan ederim.

İmza

Fikriye Eylem ÖSELEMİŞ

## TEŐEKKÜR

Bu alıőmanın yűrűtűlmesi sırasında gece gűndűz demeden hem akademik hem psikolojik aıdan desteęini benden esirgemeyen, bana her daim yol gűsterip motivasyonumu yűkselten sevgili ve deęerli danıőmanım Do. Dr. Turgut TŪRKDOęAN'a sonsuz teőekkűr ederim. Lisans ve yűksek lisans űęrenimim sűresince hem akademik hem psikolojik aıdan katkılarını űdeyemeyeceęim deęerli hocam Prof. Dr. Murat BALKIS'a teőekkűrű bor bilirim.

## ÖZET

### **Kök Aile İşlevselliği, Benlik Ayrışması ve İlişki Doyumu: Nişanlı ve Evli Bireylerde Bir Aracılık Modeli**

ÖSELEMİŞ, Fikriye Eylem  
Yüksek Lisans Tezi, Eğitim Bilimleri ABD,  
Rehberlik ve Psikolojik Danışmanlık Bilim Dalı  
Tez Danışmanı: Doç. Dr. Turgut TÜRKDOĞAN  
Ocak 2022, 89 sayfa

Bu çalışmanın amacı; kök aile işlevselliği ile romantik ilişki doyumu arasındaki ilişkide benlik ayrışmasının aracılık rolünü bir yapısal eşitlik modeli çerçevesinde incelemektir. Araştırma örneklemini, evlilik hazırlığı içinde bulunan nişanlı bireylerden ve de evlilik ilişkisinin henüz ilk beş yıllık döneminde bulunan bireylerden oluşturmaktadır. Çalışma kapsamında 532 katılımcıdan Aile Uyum Yeteneğini ve Birliğini Değerlendirme Ölçeği – IV, Benliğin Ayrışması Ölçeği ve İlişkilerde Mutluluk Ölçeği aracılığıyla veri toplanmıştır. Yapılan analizler sonucunda nişanlı ve yeni evli bireylerin kök aile deneyimlerinin mevcut ilişkilerinden aldıkları doyumu öngördüğü, kök aile işlevselliği yüksek olan bireylerin romantik ilişkilerinden aldıkları doyum düzeylerinin de yüksek olduğu görülmüştür. Ayrıca, aile işlevselliğinin yüksek olması bireylerin özerk bir birey olarak yetişmelerini desteklemekte, aileden benliklerini ayrıştırmalarını sağlayabilmektedir. Öte yandan, mevcut çalışmada bireylerin benlik ayrışma düzeyleri arttıkça yakın romantik ilişkiler kurma ve sürdürme olasılıklarının ve ilişkilerinden aldıkları doyum düzeyinin artacağı ileri sürülmüş, ancak araştırma bulguları bu hipotezi desteklememiştir. Mevcut çalışmanın nişanlı, yeni evli ve çoğunluğu henüz çocuk sahibi olmayan çiftler üzerinde yürütülmüş olduğu düşünüldüğünde, kök aile işlevselliğinin yeni bir aile sistemi kurmaya olumlu katkılar sunduğu, kök aile işlevselliğinin bireylerin özerk bir benlik kurgusu geliştirmelerine yardımcı olduğu, ancak Türk kültüründe bireyin benlik sınırlarını koruyacak ve duygusal tepkilerini düşüncelerinden ayırarak hareket etmesinin romantik ilişki doyumunun ve çift uyumunun gelişimindeki beklentilerden biri olarak algılanmadığı anlaşılmaktadır. Kök aile sistemlerinden ayrışmayı başarmış bireylerin, yeni bir romantik sistem kurma aşamasındaki kültürel beklentilerinin iç içe geçmişliği hedeflemesi olasıdır. Sonuçlar ilgili alan yazını dikkate alınarak tartışılmış, bu doğrultuda uygulayıcılara ve araştırmacılara bazı öneriler sunulmuştur.

**Anahtar kelimeler:** Aile işlevselliği, benlik ayrışması, ilişki doyumu, kök aile işlevselliği, evlilik ve aile sistemleri dairesel modeli.

## ABSTRACT

### **Family-of-origin Functioning, Self-differentiation, and Relationship Satisfaction: A Mediation Model among Engaged and Married Individuals**

OSELEMIS, Fikriye Eylem

Master, Dissertation in Educational Sciences,  
Psychological Counseling and Guidance  
Supervisor: Doc. Dr. Turgut TURKDOGAN  
January, 2022, 89 pages

The aim of this study was to examine the mediating role of self-differentiation in the relationship between family-of-origin functioning and romantic relationship satisfaction via structural equation modelling. The research sample consists of engaged individuals preparing for marriage and married individuals in the first five years of the marriage relationship. A total of 532 individuals agreed to participate in the study, and Family Adaptability and Cohesion Scale-IV, Differentiation of Self Inventory, and Happiness in Close Relationships Scale were used for data collection process. As a result, family-of-origin experiences predicted the relationship satisfaction, and the individuals with high family-of-origin functionality had a high level of satisfaction from their romantic relationships. In addition, high family-of-origin functionality supports individuals to grow up as autonomous individuals. On the other hand, in the current study, it was suggested that as individuals' self-differentiation levels increase, the probability of establishing and maintaining close romantic relationships and the level of satisfaction they get from their relationships will increase, but the research findings did not support this hypothesis. Considering that the current study was conducted on engaged, newly married couples, most of whom do not have children yet, it is seen that family-of-origin functioning makes positive contributions to establishing a new family system, and family-of-origin functioning helps individuals develop an autonomous self-construal. However, it is understood that in Turkish culture, acting in a way that protects the individual's self boundaries and separates his emotional reactions from his thoughts is not perceived as one of the expectations in the development of romantic relationship satisfaction and marital adjustment. It is possible that the cultural expectations of individuals who have succeeded in differentiating from their family-of-origin system, at the stage of establishing a new

romantic system, seek enmeshment. It is possible that the cultural expectations of individuals who have succeeded in differentiating from their family systems, at the stage of establishing a new romantic system, target enmeshment. The results were discussed considering the relevant literature, and suggestions were presented to practitioners and researchers in this direction.

**Keywords:** Family functioning, self-differentiation, relationship satisfaction, family-of-origin functioning, circumplex model of marriage and family systems.



## İÇİNDEKİLER

JÜRİ ÜYELERİ ONAY SAYFASI .....	iii
ETİK BEYANNAMESİ .....	iv
TEŞEKKÜR .....	v
ÖZET .....	vi
ABSTRACT .....	vii
İÇİNDEKİLER .....	ix
TABLolar LİSTESİ .....	xi
ŞEKİLLER LİSTESİ .....	xii
1. BİRİNCİ BÖLÜM: GİRİŞ .....	1
1.1. Problem Durumu .....	1
1.2. Amaç ve Önem .....	4
1.3. Araştırma Hipotezleri .....	5
1.4. Sayıtlar .....	6
1.5. Sınırlılıklar .....	6
1.6. Tanımlar .....	6
2. İKİNCİ BÖLÜM: KURAMSAL ÇERÇEVE VE İLGİLİ ARAŞTIRMALAR .....	7
2.1. Aile İşlevselliği .....	8
2.2. Aile İşlevselliği Modelleri .....	8
2.2.1. Beavers Sistem Modeli .....	8
2.2.2. McMaster Aile İşlevleri Modeli .....	9
2.2.3. Skinner Aile İşlevselliği Süreç Modeli .....	9
2.2.4. Olson - Evlilik ve Aile Sistemleri Dairesel Modeli .....	10
2.2.4.1. Denge hipotezi .....	10
2.2.4.2. İletişim hipotezi .....	11
2.2.4.3. Döngüsel hipotez .....	11
2.2.4.3. Çok-kültürlülük ve aşırı davranışların kabulü hipotezi .....	12
2.3. Kuşaklararası Aile Terapisi ve Benlik Ayrışması .....	12
2.3.1. Benlik Ayrışması .....	14
2.4. İlişki Doyumu .....	16
2.5. İlgili Araştırmalar .....	19
2.5.1. Kök Aile İlişkileri ve İlişki Doyumu Arasındaki İlişkiyi İnceleyen Araştırmalar .....	19
2.5.1.1. Yurt dışında yapılan araştırmalar .....	19

2.5.1.2. Yurt içinde yapılan arařtırmalar.....	23
2.5.2. Kk Aile İliřkileri ve Benlik Ayrımılařması Arasındaki İliřkiyi İnceleyen Arařtırmalar.....	25
2.5.2.1. Yurt dıřında yapılan arařtırmalar.....	25
2.5.2.2. Yurt iinde yapılan arařtırmalar.....	27
2.5.3. Benlik Ayrımılařması ve İliřki Doyumu Arasındaki İliřkiyi İnceleyen Arařtırmalar.....	28
2.5.3.1. Yurt dıřında yapılan arařtırmalar.....	28
2.5.3.1. Yurt iinde yapılan arařtırmalar.....	30
3. ÜÇÜNCÜ BÖLÜM: YÖNTEM.....	33
3.1. Arařtırmanın Modeli.....	33
3.2. Evren ve Örneklem.....	33
3.3. Veri Toplama Araları.....	34
3.3.1. Aile Uyum Yeteneđini ve Birliđini Deđerlendirme Öleđi - IV.....	34
3.3.1.1. Aile birliđi öleđi.....	34
3.3.1.2. Aile esnekliđi öleđi.....	36
3.3.2. Benliđin Ayrımılařması Öleđi.....	38
3.3.3. İliřkilerde Mutluluk Öleđi.....	39
3.4. Verilerin Analizi.....	40
3.4.1. Ölüm Modelinin Tanımlanması.....	40
4. DÖRDÜNCÜ BÖLÜM: BULGULAR.....	42
4.1. Ön Analizler.....	42
4.1.1. Kayıp Veriler.....	42
4.1.2. U Deđerler.....	42
4.1.3. Dađılımın Normalliđi.....	42
4.1.4. Çoklu Bađıntı.....	43
4.2. Ölüm Modelinin Analizi.....	45
4.3. Yapısal Modelin Analizi.....	46
5. BEŐİNCİ BÖLÜM: TARTIŐMA, SONU VE ÖNERİLER.....	50
5.1. Tartıőma.....	50
5.2. Sonu ve Öneriler.....	54
KAYNAKLAR.....	56
EKLER.....	72
Ek 1. Etik Kurul Onayı.....	72

Ek 2. Aile Uyum Yeteneđini ve Birliđini Deđerlendirme leđi – IV .....	73
Ek 3. Benliđin Ayrımılařması leđi .....	74
Ek 4. İliřkilerde Mutluluk leđi .....	75
ZGEMİŐ .....	76

## TABLULAR LİSTESİ

Tablo 3.1. <i>Katılımcıların Sosyo-Demografik Özelliklerini Tanımlayan Betimleyici İstatistikler</i> .....	34
Tablo 3.2. <i>Ölçüm Modelinde Yer Örtük ve Gözlenen Değişkenler</i> .....	41
Tablo 4.1. <i>Araştırma Değişkenlerine İlişkin Çarpıklık ve Basıklık Katsayıları</i> .....	43
Tablo 4.2. <i>Örtük Değişkenlere İlişkin Pearson Korelasyon Değerleri</i> .....	43
Tablo 4.3. <i>Gözlenen Değişkenlere İlişkin Pearson Korelasyon Değerleri</i> .....	44

## ŞEKİLLER LİSTESİ

<i>Şekil 1.1.</i> Araştırma değişkenleri arasındaki yapısal ilişkileri gösteren hipotetik model.....	5
<i>Şekil 3.1.</i> Aile birliği ölçeğine ilişkin doğrulayıcı faktör analizi sonuçları.....	35
<i>Şekil 3.2.</i> Aile esnekliği ölçeğine ilişkin doğrulayıcı faktör analizi sonuçları.....	37
<i>Şekil 3.3.</i> Benliğin ayrılaşması ölçeğine ilişkin doğrulayıcı faktör analizi sonuçları.....	38
<i>Şekil 3.4.</i> İlişkilerde mutluluk ölçeğine ilişkin doğrulayıcı faktör analizi sonuçları.....	40
<i>Şekil 4.1.</i> Ölçüm modeline ilişkin analiz sonuçları.....	45
<i>Şekil 4.2.</i> Yapısal modele ilişkin ilk analiz sonuçları.....	47
<i>Şekil 4.2. 3.</i> Yapısal modele ilişkin nihai analiz sonuçları.....	48

## BİRİNCİ BÖLÜM: GİRİŞ

Bu bölümde araştırmaya konu olan problem durumu ortaya konmuş, araştırmanın amacı ve önemi açıklanmış, araştırma hipotezleri tanımlanmış, araştırmanın varsayımları ve sınırlılıkları belirtilmiş ve araştırma değişkenlerine ilişkin kavramsal tanımlara yer verilmiştir.

### 1.1. Problem Durumu

Bireyin ilk sosyalleşme ortamı ailedir ve ailenin psikososyal gelişim üzerindeki etkileri sadece erken çocuklukta değil, ergenlik ve yetişkinlik döneminde de devam etmektedir (Bowen, 1978; Kağıtçıbaşı, 1996). *Kök aile* kavramı, bireyin içinde doğup büyüdüğü aile sistemini ifade etmektedir ve kök aile ile ilişkiler yetişkin yaşamında deneyimlenecek tüm ilişkilerin temelini oluşturmaktadır (Falcke, Wagner ve Mosmann, 2008; Kerr, 1981). Bir diğer ifadeyle, bireyler kişilerarası ilişkilerin doğasını kendi kök ailelerindeki ilişkileri çerçevesinde öğrenmekte (Kerr, 1981) ve kök aile dinamikleri bireyin hem bireysel gelişimini hem de gelecekte kuracağı aile sistemini etkilemektedir (Bowen, 1978; Harvey ve Bray, 1991; Sabatelli ve Bartle-Haring, 2003). Özellikle akrabalık ilişkilerinin yoğun olduğu toplulukçu kültürlerde, bireyler evlilik bağı kurarken ve evlilik bağını sürdürürken hem kendi kök ailelerinden hem de evlendikleri kişinin kök ailesinden etkilenebilmektedir (Kağıtçıbaşı, 1996). Bu bakış açısına göre, aile işlevselliğinin sağlıklı temellerde yapılandırıldığı bir aile sisteminde yetişmiş olmak, bireyin gelecekte sağlıklı bir aile sistemi oluşturmasına önemli katkılar sunmaktadır (Bowen, 1978; Sabatelli ve Bartle-Haring, 2003).

Sağlıklı aile işleyişinin yapısal dinamiklerini kültürlerarası bir bakış açısıyla inceleyen *Evlilik ve Aile Sistemleri Dairesel Modeli (Circumplex Model of Marital and Family Systems)*, dünyada yaygın olarak kullanılan en önemli aile sistemleri yaklaşımlarından biridir (Olson, 2000; Olson, Russell ve Sprenkle, 1983; Olson, Sprenkle ve Russell, 1979). Dairesel Model'e göre aile işlevselliğini etkileyen üç önemli boyut (a) *aile birliği*, (b) *aile esnekliği* ve (c) *aile içi iletişimdir*. Aile üyelerinin birbirlerine karşı sahip oldukları duygusal bağ olarak tanımlanan aile birliği, aile üyeleri arasındaki aidiyet, sadakat ve yakınlık duygusunu içerir (Olson, 2000). Ayrıca aile birliği kavramı, aile sisteminin *bağlantısızlık* veya *iç içe geçmişlik* gibi zıt uçlar arasında nasıl bir dengeye sahip olduğuna odaklanır (Olson, 2000, 2011). Buna göre, *iç içe geçmiş* (aşırı bağlı) veya *bağlantısız* (kopuk) olarak adlandırılan aile yapıları sağlıklı bir aile sistemine işaret

ederken, *dengeli birlikteliğe* sahip ailelerin sağlıklı bir işlevselliğe sahip olduğu kabul edilir (Olson, 2011). Aile işlevselliğini etkileyen diğer önemli boyut olan aile esnekliği, aile sistemindeki kuralların, rollerin, görevlerin ve sorumlulukların niteliğini tanımlanmaktadır (Olson, 2011). Esneklik kavramı, aynı zamanda aile sisteminin düzenli ve istikrarlı şekilde sürmesi ile sistemin değişime açık olması arasında nasıl bir denge sağladığına odaklanır (Olson, 2000, 2011). *Katı* olarak adlandırılan en düşük esneklik düzeyine veya *kaotik* olarak adlandırılan en yüksek esneklik düzeyine sahip aileler, aile işleyişi açısından sağlıklı kabul edilirken; *dengeli esneklik* sağlıklı bir aile işlevselliğine işaret etmektedir (Olson, 2011). Modeldeki üçüncü boyut aile içi iletişimidir ve aile üyeleri arasındaki açıklığı, empatiyi ve kendini ifade etme becerilerini tanımlayan *aile iletişimi*, temelde diğer iki yapısal boyutun düzenlenmesine katkı sağlayan yardımcı bir dinamik olarak kabul edilmektedir (Olson, 2000, 2011; Perosa ve Perosa, 2001).

Farklı aile özelliklerinden gelen çiftlerin kök aileden ayrılarak yeni bir aile sistemi oluşturmaya çalıştıkları ilk yıllarda, bireylerin hem kendi kök aileleriyle hem de eşlerinin kök ailesiyle çeşitli problemler yaşamaları olasıdır (Bowen, 1978; Gladding, 2015). Nitekim, eşlerin birbirlerinin farklı ihtiyaçlarını dikkate almayı ve çift uyumunu yakalamayı öğrenmeleri gerekmektedir (Gladding, 2015). *İlişki doyumu*, bireyin romantik ilişkide algıladığı mutluluk, memnuniyet ve tatmin duygularına ilişkin öznel bir değerlendirmedir (Hawkins, 1968). Bir başka tanımla, ilişki doyumu romantik ilişkideki eşlerin birbirlerine yönelik davranış kalıplarının, karar vermede sergilenen fikir birliğinin, eşlerin iletişim kurmada istekli ve çözüm odaklı oluşlarının ve karşılıklı sevgi gibi koşulların sağladığı doyum düzeyidir (Sokolski ve Hendrick, 1999). Bu aşamada uyumun sağlanamaması ve sorunların çözülememesi, romantik ilişkide algılanan doyumu düşürerek boşanma ihtimalini arttırabilir (Nazlı, 2018).

Kuşaklararası aile terapisi yaklaşımına göre, romantik ilişkilerde algılanan problemlerin temelinde, bireylerin kök ailelerindeki ilişki problemlerinden tam olarak ayrışamamaları önemli bir yer tutmaktadır (Bowen, 1966, 1978; Framo, 1976; Topham, Larson ve Holman, 2005). Aile bireyleri, kendi aralarında uyum içinde olabilecekleri gibi, zaman zaman fikir ve davranış çatışmaları da yaşayabilirler. Aile içinde yaşanan etkileşimler, bireylerin psikososyal gelişiminde olumlu ya da olumsuz yönde etkiler oluşturabilir (Bowen, 1966, 1978). Bu noktada bireylerin kök ailelerinden ayrılaşma düzeyleri, yetişkinlikte kurdukları ilişkilerde önemli bir değişken haline gelebilir (Bowen, 1978). *Benlik ayrılaşması*, bireyin benliğinin içsel ve kişilerarası boyutları arasında denge kurabilmesini ve kök ailesinden bilişsel ve duygusal olarak ayrışabilmesini

tanımlamaktadır (Bowen, 1978; Kerr ve Bowen, 1988). Bir diğer ifadeyle, benlik ayrımlaşması birliktelik veya bireysellik olarak adlandırılan iki zıt dinamik arasında sağlıklı bir denge kurmayı tanımlamaktadır. Yüksek düzeyde ayrımlaşma, yoğun duygusal ilişkilerin hâkim olduğu durumlarda bireyin kendilik duygusunu korumasını ve ben pozisyonunu sürdürmesini sağlar. Ayrıca yüksek düzeyde benlik ayrımlaşması bir başkasının kaygısını dindirme ve diğerleri tarafından geliştirilen kaygıya karşı da dayanıklı olabilmeyi sağlar (Bowen, 1976; Kerr ve Bowen 1988, Skowron, 2000). Ayrımlaşma düzeyi düşük bireylerin oluşturduğu evliliklerin kök aileden ayrılma ve yeni ilişkilerle birleşme kapasiteleri daha düşüktür. Aynı zamanda düşük düzeyde ayrımlaşma, romantik ilişkide algılanan kaygının artmasına ve evlilik çatışmalarının yaşanmasına neden olur (Bowen, 1978; Bowen ve Kerr, 1988). Sabatelli ve Bartle-Haring (2003) araştırmalarında bireylerin kök aile deneyimlerinin evlilik uyumunu anlamlı şekilde yordadığını saptamıştır. Benzer bir araştırmada, benlik ayrımlaşmasının evli bireylerde çift uyumunu ve psikolojik belirtileri anlamlı şekilde yordadığı rapor edilmiştir (Polat ve İlhan, 2018).

Kuramsal açıdan, sağlıklı bir benlik ayrımlaşmasının sağlanabilmesi, sağlıklı işlevselliğe sahip ailelerde mümkün olabilir (Bowen, 1978; Kağıtçıbaşı, 1996). Buna göre, dengeli bir aile işlevselliğinin sağlanabildiği ailelerde yetişen bireylerin özerklik ihtiyaçlarının destekleneceği, dolayısıyla bireylerin kök ailelerinden benlik ayrımlaşmasını sağlayarak aile sisteminin dışındaki bireylerle daha sağlıklı birliktelikler kurabilecekleri varsayılmaktadır (Bowen, 1978; Kerr ve Bowen, 1988). Bu alanda yürütülen araştırma sonuçları da sağlıklı aile işlevselliği ile benlik ayrımlaşması arasında anlamlı bir ilişki olduğunu ortaya koymaktadır (Chung ve Gale, 2009; Johnson ve Stone, 2009; Kim ve Jung, 2015). Öte yandan, benlik ayrımlaşması kavramına ilişkin Bowen (1978) tarafından yapılan güçlü vurgunun aksine, alan yazınında benlik ayrımlaşmasının, kök aile işlevselliği ve romantik ilişki doyumu bağlamındaki rolünü inceleyen araştırma sayısının oldukça sınırlı olduğu görülmektedir (Akar, 2019; Holman ve Busby, 2011; Peleg, 2008). Ayrıca, benlik ayrımlaşması kavramının esasen çocukluk çağından itibaren aileden özerkleşme becerileri edinme ve kişisel kariyer amaçları geliştirme gibi bireyci değerlerin yaygın olduğu Batı kültüründe (Hofstede, 2005; Kağıtçıbaşı, 1996; Triandis, 1995) geliştirilmiş olması, benlik ayrımlaşması hipotezinin özellikle grup birliğine bağlılık, uyumluluk ve sadakat gibi değerlerin yaygın olarak gözlendiği toplulukçu kültürlerdeki (Hofstede, 2005; Kağıtçıbaşı, 1996; Triandis, 1995) geçerliğini daha detaylı bir biçimde sorgulamayı gerektirmektedir. Bu bağlamda, aile sisteminin sahip olduğu değer yargılarının farklı kültürel beklentilere bağlı olarak farklılaşabileceği kabulüne sahip olan Evlilik ve Aile



Sistemleri Dairesel Modeli, optimal düzeyde işlevselliğe sahip olan sağlıklı aile yapılarının dahi bazı işlevsel olmayan yapısal özelliklere sahip olabileceğini ileri sürmektedir. Buna göre, aile yapısına ilişkin sağlıklı ve sağlıklı boyutların bütüncül bir denge puanı ile değerlendirilmesini amaçlayan eğrisel (curvilinear) ölçüm modelinin, aile işlevselliği değişkeninin ölçümü konusunda alan yazınındaki çalışmalara özgün katkılar sunması beklenmektedir.

Sonuç olarak, özellikle akrabalık ilişkilerinin yoğun olduğu toplulukçu kültürlerde (Kağıtçıbaşı, 1996), farklı aile özelliklerinden gelen çiftlerin yeni bir aile sistemi oluşturmaya çalıştıkları ilk yıllarda hem kendi kök aileleriyle hem de eşlerinin kök ailesiyle çeşitli problemler yaşamaları olasıdır (Bowen, 1978; Gladding, 2015). Ülkemiz alanyazınında rapor edilen veriler de kuramsal açıklamalarla paralellik göstermekte olup, 2019 yılına ait evlenme ve boşanma istatistiklerine ilişkin resmi veriler, boşanmaların %36'lık oranla en yüksek düzeyde evliliğin ilk beş yılında gerçekleştiğini rapor etmektedir (Türkiye İstatistik Kurumu [TÜİK], 2020). Mevcut kuramsal açıklamalar ve alanyazınındaki bulgular çerçevesinde, çiftlerin kök ailelerinden ayrılarak yeni bir aile sistemi kurmalarında romantik ilişkideki ilk yılların oldukça önemli olduğu, sağlıklı işlevselliğe sahip bir kök aileden gelmenin hem yeni aile sistemindeki romantik ilişki doyumunu doğrudan destekleyeceği (Bowen, 1978; Harvey ve Bray, 1991; Sabatelli ve Bartle-Haring, 2003) hem de bireylerin benlik ayrımlaşmasını kolaylaştırarak (Chung ve Gale, 2009; Johnson ve Stone, 2009) romantik ilişki doyumunu dolaylı olarak destekleyeceği varsayılabilir.

## 1.2. Amaç ve Önem

Bu çalışmanın amacı, yeni bir aile sistemi kurma hazırlığı içinde bulunan nişanlı bireylerden ve evlilik ilişkisinin ilk beş yılındaki evli bireylerden oluşan bir örneklem üzerinde, kök aile işlevselliğinin romantik ilişki doyumunu yordamadaki rolünü ve kök aile işlevselliği ile ilişki doyumunu arasındaki ilişkide benlik ayrımlaşmasının aracılık rolünü bir yapısal eşitlik modeli çerçevesinde incelemektir. Kişilerarası ilişkilerin ağırlıklı olarak toplulukçu bir karakteristiğe sahip olduğu Türk kültüründe, aile üyelerine ilişkin yakın duygusal bağlar hissetmek önemli bir yaşam değeri olarak algılanmaktadır (Kağıtçıbaşı, 1996; Türkdogan, Duru ve Balkis, 2019). Bireyin psikososyal gelişimi üzerinde önemli etkiler gösteren aile merkezli benlik gelişimine paralel olarak, yetişkinliğe erişen bireyler için evlilik yoluyla yeni bir aile sistemi oluşturmak ve yakın gelecekte çocuk sahibi olmayı amaçlamak, toplulukçu kültürlerde desteklenen yaygın yaşam değerleridir (Hu ve Chiang,

2020; Kağıtçıbaşı ve Ataca, 2005, 2015). Bu kapsamda temelde aile sisteminin konu alanı içine giren benlik ayrımlaşması, evlenme, ebeveyn olma, romantik ilişki doyumu ya da boşanma gibi kavramlar, bireylerin iyi oluşları üzerinde anlamlı etkiler gösteren önemli değişkenlerdir. Ülkemiz alanyazınında rapor edilen veriler temelinde (TÜİK, 2020), evlilik ilişkisinin boşanma ile sonuçlanması açısından ilk beş yılın en riskli dönem olduğu göz önüne alındığında, yeni bir aile sistemi kurma hazırlığı içinde bulunan nişanlı bireylerden ve evlilik ilişkisinin ilk beş yılındaki evli bireylerden oluşan bir örneklem üzerinde kök aile işlevselliği, benlik ayrımlaşması ve romantik ilişki doyumu gibi önemli değişkenleri dikkate alan incelemelerin alan yazınına anlamlı katkılar sunacağı düşünülmektedir.

### 1.3. Araştırma Hipotezleri

Mevcut çalışma kapsamında kök aile işlevselliği ile ilişki doyumu arasındaki ilişkide benlik ayrımlaşmasının aracılık rolünü incelemek üzere oluşturulan yapısal eşitlik modeline ilişkin hipotezler aşağıda sunulmuştur (Şekil 1.1):

*Hipotez 1.* Kök aile işlevselliği arttıkça ilişki doyumu artacaktır.

*Hipotez 2.* Kök aile işlevselliği arttıkça benlik ayrımlaşması artacaktır.

*Hipotez 3.* Benlik ayrımlaşması arttıkça ilişki doyumu artacaktır

*Hipotez 4.* Benlik ayrımlaşmasının yapısal eşitlik modeline dahil edilmesiyle birlikte, kök aile işlevselliği ile ilişki doyumu arasındaki ilişki istatistiksel anlamlılığını yitirecektir.

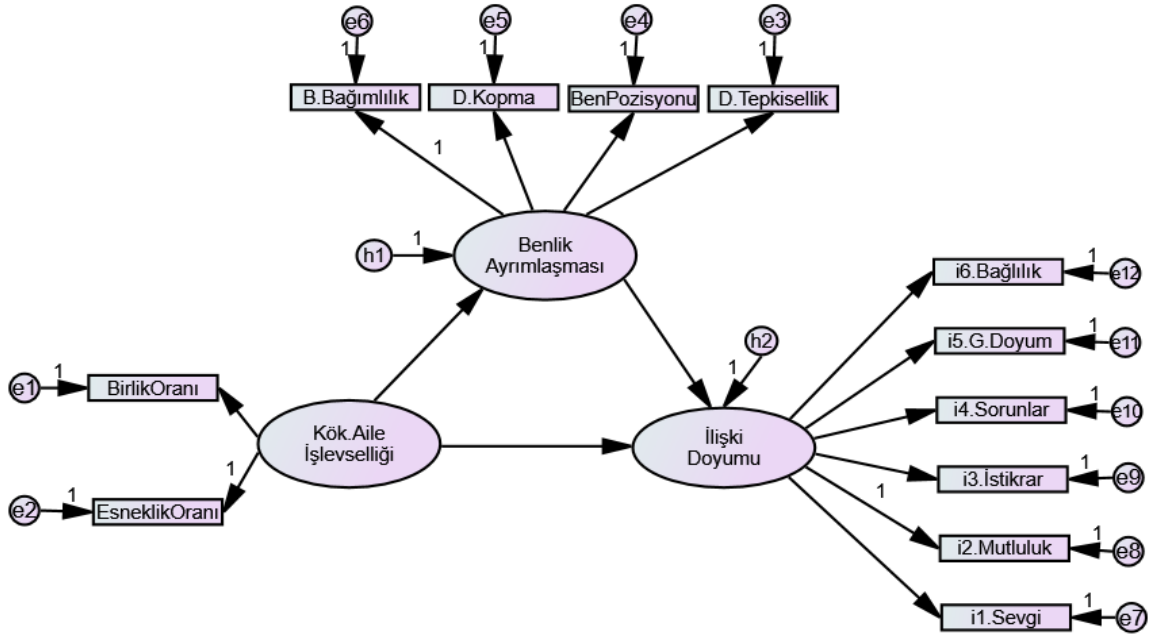

Şekil 1.1. Araştırma değişkenleri arasındaki yapısal ilişkileri gösteren hipotetik model

#### 1.4. Sayıtlar

Araştırmaya katılan bireylerin, ölçme kapsamında kendilerini en iyi ifade eden seçeneği içtenlikle yanıtladıkları varsayılmaktadır.

#### 1.5. Sınırlılıklar

Araştırmanın örneklem grubu yeni bir aile sistemi kurma hazırlığı içinde bulunan nişanlı bireyler ve evlilik ilişkisinin ilk beş yılındaki evli bireylerle sınırlıdır.

Araştırma kapsamında belirlenen ölçme araçları kendini rapor etme (self-report) tekniğine dayalı olarak geliştirildiği için veriler bireylerin öznel algılarından ibarettir.

Mevcut araştırma kesitsel desende bir çalışmadır. Araştırma değişkenleri arasında yordayıcı ilişki belirlenmiş olsa da model kapsamındaki yordayıcı ilişkilerin nedenselliği ancak gerçek deneysel desenli çalışmalarla incelenebilir.

#### 1.6. Tanımlar

*Kök Aile İşlevselliği*: Bireyin yetişmiş olduğu aile sistemi içinde dengeli birliktelik ve dengeli esneklik gibi sağlıklı boyutların yüksek düzeyde seyrettiği, öte yandan bağlantısızlık, iç içe geçmişlik, katılık veya kaos gibi sağlıklı boyutların en düşük düzeyde olduğu dengeli yapıdaki bir aile sistemini tanımlamaktadır (Olson, 2000, 2011; Olson, Waldvogel ve Schlieff, 2019).

*Benlik Ayrışması*: Bireyin benliğinin içsel ve kişilerarası boyutları arasında denge kurabilmesini ve kök ailesinden bilişsel ve duygusal olarak ayrışabilmesini tanımlamaktadır (Bowen, 1978). Bir diğer ifadeyle, benlik ayrışması birliktelik veya bireysellik olarak adlandırılan iki zıt dinamik arasında sağlıklı bir denge kurmayı tanımlamakta; duygusal açıdan kök aileye bağımlı olmadan, yaşamda özerk bir şekilde işlev görme yeteneğidir (Kerr ve Bowen, 1988).

*İlişki Doymu*: Bireyin romantik ilişkisi ile ilgili duygu düşünce ve davranışlarını belirten öznel değerlendirmelerdir (Hendrick, 1988). Kişinin ilişkisinden kaynaklanan tatmin ve mutluluk duygusunun derecesidir (Nichols, 2005). İlişki doymu değişkeninin mevcut araştırma kapsamındaki ölçümü; ilişkide algılanan sevgi, mutluluk, ilişki istikrarı, sorunların ciddiyeti, ilişkiye bağlılık ve genel doyum düzeyi ile ilgili boyutları içermektedir (Fletcher, Fitness ve Blampied, 1990)

## İKİNCİ BÖLÜM: KURAMSAL ÇERÇEVE VE İLGİLİ ARAŞTIRMALAR

Bu bölümde aile işlevselliği kavramını açıklamaya çalışan kuramsal modellere, benlik ayırılması kavramına ve romantik ilişkide algılanan doyuma ilişkin kuramsal açıklamalara ve alan yazınında araştırma değişkenleri özelinde yürütülen çalışmalardan elde edilen bulgularına yer verilmiştir.

### 2.1. Aile İşlevselliği

Aile kavramı; aralarında biyolojik, psikolojik, ekonomik, hukuksal ya da tarihsel açıdan güçlü bağlar olan bir grup insanın oluşturduğu sosyal sistem olarak tanımlanabilir (Gladding, 2015). Aile işlevleri, bir bütün olarak aile sistemindeki üyelerin maddi ve manevi ihtiyaçlarının karşılanması, iyi oluşlarının ve gelişimlerinin desteklenmesi ve aile etkileşimleri gibi konuları kapsayan çok yönlü bir yapıdır (Walsh, 2003). Sistem yaklaşımına göre, ailenin yerine getirmesi gereken başlıca işlevleri; aile üyelerinin kimlik görevlerini yönlendirme, sınırları düzenleme, duygusal ortamı düzenleme, aile yapısında meydana gelen değişiklikleri yönetme ve ailenin değişime uyum sağlayabilmesi için stratejiler planlamadır (Bartle-Haring, S., ve Sabatelli 1998). Bir diğer ifadeyle, aile üyelerinin birbirlerine bağlılık hissettiği, karşılaştıkları sorunları birlikte çözebilecek güçte oldukları, aileyi oluşturan her bir üyenin sosyal, duygusal ve fiziksel olarak gelişiminin desteklendiği ortam sunabilen ailelerin sağlıklı işleyişe sahip olduğu söylenebilir (Peterson ve Green, 2009). Öte yandan, aile işlevselliği düşük olan aileler, karşılaşılan yeni durumlara uyum sağlamada zorlanır (Gladding, 2015; Samania, 2011). Bir diğer ifadeyle, her aile sistemi ya da her aile üyesi farklı yaşam dönemlerinden geçerken çeşitli güçlüklerle karşılaşır, ancak işlevsel olmayan aileler bu güçlüklerle baş etme yeterliliğine sahip değildir (Gladding, 2015; Sperry, 2004). Nitekim, aile sistemindeki rol ve görevler uygun şekilde paylaşılmamıştır; aile kuralları dengeden uzak şekilde çok katı ya da çok belirsiz bir formdadır (Matejevic ve Jovanovic, 2011; Olson, 2011). Ayrıca, aile işlevselliği düşük olan ailelerde, aile üyeleri arasındaki duygusal bağlılık derecesi bağlantısızlık düzeyinde düşük ya da aile üyelerinin bireysel sınırlarını ihlal edecek düzeyde yüksek bir düzeydedir (Gladding, 2015; Olson, 2011).

Toplumun en küçük sosyal birimi olan ailenin işlevsel olması, sağlıklı bir toplumsal yapının temelini oluşturur (Gorman-Smith, Tolan ve Henry 2000). İşlevsel ailelerde yetişen bireylerin psikososyal gelişimlerinin sağlıklı bir biçimde destekleneceği ve aile sistemi içinde edindikleri sağlıklı kimlik gelişimine paralel olarak, toplumsal yaşamlarında

uyumlu ve iş birliğine yatkın davranışlar sergileyecekleri ve kişilerarası ilişkilerde uyumsuz ya da yıkıcı davranışlardan uzak duracakları öngörülebilir (Bugental, 2000; Grusec ve Davidov, 2010; Maccoby, 1992). Toplumsal faydanın da ötesinde, sağlıklı işlevselliğe sahip bir aile sisteminin üyesi olmak, bireylerin psikolojik iyi oluşları açısından oldukça önemli bir etkidir. Alan yazınındaki araştırma bulguları aile işlevselliği ile psikolojik iyi oluş (Shek, 2002), benlik saygısı (Hamon ve Schrodt, 2012), antisosyal davranışlar (Martens, 2001) ve intihar eğilimi (Frey, Hans ve Sanford, 2016) gibi önemli ruh sağlığı değişkenleri arasında anlamlı ilişkilerin bulunduğunu ortaya koymaktadır. Araştırmanın bu bölümünde, aile sisteminin işlevselliğinin değerlendirilmesinde yaygın olarak kullanılan modellerin genel olarak incelenmesinin ardından, aile işlevselliği kavramının tanımlanmasında temel olarak Evlilik ve Aile Sistemleri Dairel Modeli'ne ilişkin kuramsal açıklamalara yer verilecektir.

## 2.2. Aile İşlevselliği Modelleri

### 2.2.1. Beavers Sistem Modeli

Beavers Sistem Modeli, aile işlevselliğinin değerlendirilmesinde iki temel boyut tanımlamakta; birinci boyut *aile yetkinliği*, ikinci boyut ise *aile stili* olarak adlandırılmaktadır (Beavers ve Hampson, 1990, 2000). Aile yetkinliği boyutu; aile üyelerinin özerklik gelişimlerinin desteklenip desteklenmediğini, aile üyelerinin birbirleriyle anlaşma derecesini, aile içi iletişimin niteliğini, ailenin problem çözme ve değişime uyum sağlama becerilerini içermektedir (Beavers ve Hampson, 1990; Hampson, Beavers ve Hanks, 1995). Aile stili boyutu ise ailenin ilişki biçiminin iç-merkezli ya da dış-merkezli bir yaşam stili çerçevesinde yapılandırılmış oluşunu tanımlamaktadır (Beavers ve Hampson, 1990; Hampson ve diğ., 1995). Beavers ve Hampson (1990, 2000) ailelerin yetkinlik ve aile stili boyutlarında dokuz gruba ayrılabilceğini ifade etmiştir; birinci grup optimal işlevselliğe sahip aileler (yüksek aile yetkinliği ve iç-merkezli veya dış-merkezli aile stili arasında denge), ikinci grup yeterli işlevselliğe sahip aileler (optimal ailelere göre daha yüksek kontrol ve daha az yakınlık ve güven), üçüncü, dördüncü ve beşinci grup orta düzey işlevselliğe sahip aileler (kırılgan yapıda bir aile sistemi ve psikolojik belirtiler göstermeye yatkın aile üyeleri), altıncı ve yedinci grup sınır aileler (aile üyeleri bireysel ya grup ihtiyaçlarını karşılama becerilerinden yoksundur), sekizinci ve dokuzuncu grup işlevselliği ağır düzeyde bozulmuş aileler (aile içi iletişim tamamen bozulmuş, bireysel ihtiyaçlar ve grup ihtiyaçları arasında uzlaşmaz çatışmalar mevcuttur).

### 2.2.2. McMaster Aile İşlevleri Modeli

McMaster Aile İşlevleri Modeli (Epstein, Baldwin ve Bishop, 1983), birey ve aile etkileşimini sistemik yaklaşım temelinde ele alarak; (a) aile sistemini oluşturan parçaların birbirleriyle bağlantılı olduğunu, (b) ailenin herhangi bir üyesinin, ailenin bütününden ayrı olarak değerlendirilemeyeceğini, (c) ailenin bütünsel işlevinin, her bir üyenin tek tek toplamından daha fazlası olduğunu (d) aile üyelerinin davranış örüntülerinin anlaşılmasında ailenin yapısının ve organizasyon şeklinin önemli olduğunu ve (e) aile üyelerinin davranışları üzerinde kuşaktan kuşağa aktarılan davranış örüntülerinin etkili olduğunu savunur (Epstein, Bishop, Keitner ve Miller, 1990; Miller, Ryan, Keitner, Bishop ve Epstein, 2000). McMaster Aile İşlevleri Modeli'nde aile sisteminin işlevselliğinin değerlendirilmesi için kullanılan altı temel boyut; (a) problem çözme, (b) iletişim, (c) roller, (d) duygusal tepki verebilme, (e) ilgi gösterme ve (f) davranış kontrolüdür (Epstein ve diğ., 1983; Miller ve diğ., 2000). Ayrıca, aile işlevselliğinin değerlendirilmesi aile sistemindeki sağlık ya da patoloji düzeyini klinik olarak incelemeyi de kapsamaktadır. Özellikle ülkemiz alanyazınında yürütülen aile işlevselliği çalışmalarının yaygın olarak McMaster Aile İşlevleri Modeli temelinde yapılandırıldığı söylenebilir (Avcı, Güçray-Sonay, 2010; Çataloğlu, 2011; Deniz ve Göller, 2017; Eşkisü, 2009; Güneş ve Demircioğlu, 2018; Görgülü, 2019; Güzel ve Arkar, 2018; Hisar, Kazan-Kızılkurt ve Dilbaz, 2021; İkiz ve Yörük, 2013; İsmen, 2014; Karaağaç ve Erbay, 2015; Karaca, Barlas, Onan ve Öz, 2013; Karataş, 2020; Özşenol ve diğ., 2003; Öztürk, 2018; Tiryaki-Güven, 2020).

### 2.2.3. Skinner Aile İşlevselliği Süreç Modeli

Skinner Aile İşlevselliği Süreç Modeli, aile sisteminin sağlıklı işleyişinin merkezine, aile sisteminin bir bütün olarak gelişimsel görevlerini yerine getirebilmesini koymaktadır (Steinhauer, Santa-Barbara ve Skinner, 1984). Ayrıca aile sisteminin kriz durumlarıyla başa çıkabilecek şekilde iyi bir rol, görev ve sorumluluk dengesine sahip olması oldukça önemlidir (Skinner, Steinhauer ve Sitarenios, 2000). Aile işlevselliğinin merkezinde yer alan temel kavram (a) *görevlerin başarılmaması* olmakla birlikte, bu hedefe ulaşabilmek için gerekli olan diğer kavramlar (b) iletişim, (c) duyguların ifade edilmesi, (d) rol performansı, (e) katılım, (f) kontrol ve (g) değerler ve normlar şeklinde tanımlanmaktadır (Skinner ve diğ., 2000; Steinhauer ve diğ., 1984). Aile İşlevselliği Süreç Modeli, McMaster Aile İşlevleri Modeli ile örtüşen varsayımlara sahip olmakla birlikte,

özellikle aile üyeleri arasında özelden özele kurulan kişilerarası ilişkilere yaptığı vurgu ve aile sisteminin dışında yer alan geniş sosyal sistemin de değerlendirilmeye alınmasıyla McMaster Aile İşlevleri Modeli'nden ayrışır (Skinner ve diğ., 2000).

#### **2.2.4. Olson - Evlilik ve Aile Sistemleri Dairesel Modeli**

Evlilik ve Aile Sistemleri Dairesel Modeli, aile işlevselliğinin yapısal özelliklerini dünya üzerindeki farklı kültürel normlara ve değerlere duyarlı bir şekilde incelemeyi amaçlayan sistemik bir aile terapisi modelidir (Olson ve diğ., 1979, 1983, 1989). Dairesel Model, farklı aile sistemleri modellerinde sağlıklı aile işlevselliğini değerlendirmek amacıyla önerilen elliden fazla kavramı (a) aile birliği, (b) aile esnekliği ve (c) aile iletişimi adındaki üç boyut altında toplamıştır (Olson, 2000, 2011). Buna göre aile sisteminin işlevselliğinin değerlendirilmesinde kullanılan birinci temel boyut aile birliğidir (Olson, 2000, 2011). Aile birliği, aile üyeleri arasındaki bağlılık ve yakınlık duygusunu tanımlamaktadır (Beavers ve Hampson, 2000; Hamilton ve Carr, 2016; Olson, 2000, 2011). Aile sisteminin işlevselliğinin değerlendirilmesinde kullanılan ikinci temel boyut aile esnekliğidir (Olson, 2000, 2011). Aile esnekliği, aile sistemi içindeki rollerin, görevlerin ve kuralların belirgin, ancak değişime uyum yeteneğini sınırlandırmayacak ölçüde yeniden düzenlenebilir olmasını tanımlamaktadır (Beavers ve Hampson, 2000; Hamilton ve Carr, 2016; Olson, 2000, 2011). Dairesel model kapsamındaki üçüncü boyut olan aile iletişimi, aile üyelerinin etkileşim halindeyken sahip oldukları etkin dinleme, empati ve kendini ifade becerilerinin niteliğini tanımlamakta olup (Olson ve diğ., 1979, 1989; Olson, 2000, 2011), aile iletişimi model kapsamında aile birliği ve aile esnekliği düzeyini dengelemede kullanılan düzenleyici bir yardımcı boyut olarak kavramsallaştırılmıştır (Beavers ve Hampson, 2000; Gladding, 2015; Hamilton ve Carr, 2016; Olson, 2000, 2011).

**2.2.4.1. Denge hipotezi.** Dairesel Model kapsamında aile işlevselliğinin değerlendirilmesinde kullanılan oldukça önemli bir nokta, aile birliği ve aile esnekliği boyutlarının dengeli bir düzeyde seyretmesidir (Hamilton ve Carr, 2016; Olson, 2011). Nitekim, Dairesel Model'in ana hipotezi, dengeli birlik ve dengeli esneklik düzeyine sahip ailelerin, aile yaşam döngüsü boyunca birlik ve esneklik boyutlarının dengesiz uçlarına savrulmuş ailelere göre genel olarak daha yeterli işlev görmesidir (Gladding, 2015; Hamilton ve Carr, 2016; Olson ve Gorall, 2006; Olson, 2011). Buna göre; aile üyeleri arasındaki birlik duygusunun *bağlantısızlık* düzeyinde düşük olduğu bir aile yapısı ne denli

sağlıksız ise, aile üyeleri arasındaki yakınlık duygusunun bireyin özerklik gelişimini engelleyecek düzeyde yüksek olduğu *iç içe geçmiş* bir aile yapısı da o denli sağlıksız bir aile yapısına işaret etmektedir (Olson ve Gorall, 2006; Olson, 2000, 2011). Benzer şekilde aile içindeki kuralların, rollerin ve görevlerin belirsiz ve öngörülemez olduğu *kaotik* aile yapısı ne denli sağlıksız ise, aile içindeki kuralların ve rollerin aşırı, esneklikten uzak ve sorgulanamaz biçimde yapılandırıldığı *katı* aile yapısı da o denli sağlıksız bir aile yapısına işaret etmektedir (Olson ve Gorall, 2006; Olson, 2000, 2011). Özetle, sağlıklı bir aile sistemi oluşturabilmek birliktelik ile bireyleşme ya da ve düzen ile değişime açıklık arasında dengeli bir süreç yönetimine sahip olmayı gerektirmektedir (Hamilton ve Carr, 2016; Olson, 2000, 2011; Olson ve diğ., 2019). Alan yazınındaki araştırma sonuçları da dengeli birlik ve dengeli esneklik seviyelerinin aile işlevselliği ile pozitif yönde ilişkili olduğunu, aşırı yüksek veya aşırı düşük uçlardaki aile birliği ve esneklik seviyelerinin ise aile işlevselliği ile negatif yönde ilişkili olduğunu ortaya koymaktadır (Olson ve Gorall, 2006; Olson, 2011).

**2.2.4.2. İletişim hipotezi.** Dairesel Model'in bir başka önemli hipotezi dengeli uyum ve esneklik seviyelerine sahip ailelerin, dengesiz aile tiplerine kıyasla daha olumlu iletişim becerilerine sahip olduğudur (Olson ve diğ., 2009). Alan yazınındaki araştırma sonuçları da aile birliği ve aile esnekliği üzerine dengelenmiş aile sistemlerinin güçlü iletişim örüntülerine, bu temel boyutlardaki dengesiz aile sistemlerinin ise zayıf veya çatışmalı iletişim örüntülerine sahip olduklarını göstermektedir (Olson ve Gorall, 2006; Olson, 2011; Schrodt, 2005). Genel olarak, olumlu iletişim örüntülerinin, aile sisteminin daha dengeli bir yapıya kavuşmasına yardımcı olduğu, olumsuz iletişim örüntülerinin ise dengesiz sistemlerin yeniden düzenlenmesini engellediği ve bu sistemlerin aşırı uçlarda savrulmuş halde kalma olasılıklarını arttırdığı söylenebilir (Olson ve diğ., 2019; Olson ve Gorall, 2006; Schrodt, 2005).

**2.2.4.3. Döngüsel hipotez.** Dairesel Model, yaşam döngüsü içinde karşılaşılan gelişimsel görevler, yaşamdaki beklendik ya da beklenmedik stresörler, krizler ya da sosyo-kültürel dönüşümler karşısında aile sisteminin yapısal özelliklerinde dinamik değişimler olabileceğini ve aile sisteminin birlik ve esneklik boyutlarında savrulmalar yaşamasının aile işlevselliği açısından sağlıksız bir durum olarak algılanamayacağını savunur (Gladding, 2015; Olson ve Gorall, 2006; Olson, 2011). Örneğin; kayıp, sağlık sorunları, ekonomik iflas gibi kriz durumlarında aile üyeleri arasındaki duygusal yakınlık



ihtiyacının artması ve aile birliğinin yapısal açıdan iç içe geçmişliğe doğru bir dönüşüm göstermesi, aile sisteminin işlevselliği açısından gerekli bir koşul haline gelebilir (Olson ve Gorall, 2006; Olson, 2000,2011). Benzer şekilde, evlilik, gebelik, doğum, çocuğun okula uyumu, ergenlik dönemi problemleri, yaşlanan büyük ebeveynlerin sağlık ve bakım ihtiyaçları gibi gelişimsel görevler karşısında aile sisteminin yapısal özelliklerinin yeniden düzenlenmeye ihtiyaç duyması kaçınılmazdır (Gladding, 2015; Olson ve Gorall, 2006; Olson, 2011).

**2.2.4.4. Çok-kültürlülük ve aşırı davranışların kabulü hipotezi.** Aile sisteminin yapısal özelliklerinin dengeli birlik ve dengeli esneklik boyutlarından uzaklaşmasının ve aile sisteminin iç içe geçmişlik, bağlantısızlık, katılık ya da kaos gibi aşırı boyutlara doğru yönelmesinin, aile işlevselliği açısından kabul edilebilir olduğu bir diğer koşul da ailenin sisteminin içinde şekillendiği kültürel normlar ve değerlerdir (Olson ve diğ., 1989; Olson ve Gorall, 2003; Olson, 2000). Dairesel Model sahip olduğu çok-kültürlü bakış açısı ile aile sisteminin sahip olduğu değer yargılarının etnisiteye, dini inançlara veya kültürel beklentilere bağlı olarak farklılaşabileceği kabulüne sahiptir (Kouneski, 2002; Olson ve diğ., 1989; Olson ve Gorall, 2003). Bir diğer ifadeyle, bir aile sisteminin içinde bulunduğu kültürel beklentiler aile yapısı açısından aşırı örüntüleri destekliyorsa, aile üyelerinin kültürel normlara uygun şekilde hareket etmeleri kuramsal açıdan aşırı, ancak normatif açıdan işlevsel olarak kabul edilebilir (Kouneski, 2002; Olson ve diğ., 1989; Olson ve Gorall, 2003). Buna bağlı olarak; özerklik, bireysel kariyer amaçları edinme, kişisel gelişime odaklanma gibi bireyci değerlerin yaygın olarak gözlendiği Batı kültüründe (Hofstede, 2005; Kağıtçıbaşı, 1996; Triandis, 1995), aile sisteminin iç içe geçmişlik düzeyine yaklaşması sağlıklı bir işlevselliğe işaret ederken (Kouneski, 2002; Olson ve diğ., 1989) grup birliğine ve grup amaçlarına bağlılık, iş birliği, uyumluluk ve sadakat gibi değerlerin yaygın olarak gözlendiği toplulukçu kültürlerde (Hofstede, 2005; Kağıtçıbaşı, 1996; Triandis, 1995), aile işlevselliğine olumlu katkıda bulunan bir özellik de iç içe geçmişlik olmaktadır (Kouneski, 2002; Olson ve diğ., 1989; Türkdoğan ve diğ., 2019).

### **2.3. Kuşaklararası Aile Terapisi ve Benlik Ayrışması**

Aile işlevselliğinin nesiller boyunca süren etkisini konu edinen Kuşaklararası Aile Terapisi, bireylerin kök ailelerinden getirdikleri psikolojik örüntülerin halihazırdaki aile sistemi üzerindeki etkilerine odaklanan önemli bir sistemik yaklaşımdır (Bowen, 1966, 1978; Farley, 1979; Harvey ve Bray, 1991). Kök aile ilişkileri, bireyin ebeveynleriyle veya

birincil bakıcılarıyla olan deneyimlerini ve özellikle yetişkin yaşamındaki ilişkilerin temeli olarak çocukluk döneminde ebeveynleriyle olan ilişkisini ifade etmektedir (Falcke ve diğ., 2008). Kök aile, bireyin psikososyal gelişimini etkileyen en önemli sosyal grup olarak tanımlanabilir (Bray, Harvey ve Williamson, 1987). Nitekim, kök aile bireyin psikolojik, fiziksel ve duygusal başlangıçlarının yeridir ve kök aile yaşantıları bireyin yaşamı süresince önemlidir (Hovestadt, Anderson, Piercy, Cochran ve Fine, 1985). Öyle ki birey kök ailesinden fiziksel olarak uzaklaşsa bile onlarla duygusal bağı ve içselleştirdiği davranış örüntüleri devam etmektedir (Kerr, 2008). Bilinçli ya da bilinçsiz motivasyonlarla, ebeveyn modellerinin içselleştirilmesiyle ya da deneyim modellerinin tekrarlanmasıyla, kök aileler mevcut ilişkinin bir parçasıdır (Falcke ve diğ., 2008). Bu durumda kök aile deneyimleri, kök aile ilişkileri ve kök ailenin işlevselliği, bireyin diğer yakın ilişkileri üzerinde de etkilidir (Bowen, 1978; Falcke ve diğ., 2008).

Alan yazınındaki araştırma bulguları da kök aile yaşantılarının, bireyin yetişkin yaşamında kurduğu yakın ilişkilerin niteliğini ve bireyin evlilik uyumunu anlamlı şekilde yordadığını göstermektedir (Botha, Berg ve Venter, 2009; Falcke ve diğ., 2008; Luecken, Kraft ve Hagan, 2009; Martinson, 2005; Topham ve diğ., 2005). Benzer şekilde, bireylerin kök aile yaşantıları ile ilgili doyum düzeyleri yüksek ise aynı zamanda evlilik doyumlarının daha yüksek düzeyde olduğu rapor edilmektedir (Güngör-Cihan, 2007; Martinson, 2005). Öte yandan, kök ailede duygusal ihtiyaçları karşılanmayan çocukların yaşamlarında daha az bağlılık içeren ilişkiler içine girdikleri ve ailelerinden uzaklaşabilmek için erken yaşlarda evlilik yaptıkları rapor edilmektedir (Amato ve Booth, 2001). Benzer şekilde, mutsuz ailelerde sağlıklı etkileşimleri gözlemleyen çocukların uygun olmayan eş seçiminde bulunmaya ve mutsuz evlilikler yapmaya daha eğilimli oldukları, ayrıca evlilikleri mutsuz olsa bile evliliklerini sonlandırmaya daha az eğilimli oldukları rapor edilmiştir (Feng, Giarrusso, Bengston ve Frye 1999). Özetle, Kuşaklararası Aile Terapisi'ne göre evlilik ilişkisindeki bireylerin kök aileleri ile kurdukları ilişki, gelecekteki eş uyumu ve evlilik doyumunun anlamlı bir yordayıcısı olarak kabul edilmektedir (Bowen, 1978; Feng ve diğ., 1999; Harvey ve Bray, 1991; Haws ve Mallinckrodt, 1998; Karney ve Bradbury, 1995).

Kuşaklararası Aile Terapisi'ne göre bireyler istemeseler de tanıdık bir örüntüye uyarak ebeveynlerinkine benzer evlilikler yapma eğilimindedir (Severino, 1996). Bowen (1978), evlilik seçiminin bireyin kök ailesinin mükemmel bir şekilde yeniden yaratılması arayışına dayandığını, bu nedenle eşlerin birbirlerini bilinçsizce kendi kök ailelerinde edindikleri kalıplara uymaya zorladıklarını belirtmiştir. Falcke ve diğerleri (2008) de eş

seçiminin, bireyin kök ailesini kopyalama eğilimiyle ilgili olduğunu belirtmiştir. Böylelikle, beklentiler konusunda karşılıklı anlaşma yerine, bir tarafın kendi kök ailesini yeniden yaratma çabası ve kendi bakış açısını diğerine dayatmaya çalışması sonucunda evlilik ilişkisinde çatışma yaşandığını öne sürmüşlerdir. Bu durumda, evlilik ve aile sisteminde yaşanan güçlüklerin temelinde, eşlerin kendi kök ailelerindeki ilişki problemleri önemli bir yer tutmaktadır (Framo, 1976; Hoopes, 1987). Sağlıksız kök aile işlevselliğinin, bireylerin halihazırdaki evlilik ilişkileri üzerindeki olumsuz etkilerini en aza indirmek konusunda ileri sürülen anahtar kavram ise benlik ayrımlaşması olarak tanımlanmaktadır (Bowen, 1966, 1978; Kerr ve Bowen, 1988).

### 2.3.1. Benlik Ayrımlaşması

Kök aile sorunları ve aile yansıtma sürecine odaklanan Bowen'a (1978) göre aile etkileşim kalıpları bir nesilden diğerine aktarılır. Aile birbirinden bağımsız bireylerin bir araya gelerek yaşamını sürdürmesi değil; birbirinin düşünce, davranış ve duygularından etkilenen bir ilişkiler bütünüdür. Aileyi oluşturan sistemin amaçları doğrultusunda, aile *duygusal* ve *ilişkisel* sistemlerin bir bileşimidir (Bowen, 1966). Aile üyeleri arasındaki duygusal ilişki çok yoğun ve iç içeyse, bireyler birbirlerinin duygularına daha bağımlı ve tepkisel hale gelerek enerjilerinin büyük bölümünü ilişkilerine harcarlar ya da birbirlerinden tamamen kopma göstermeleri yaşamalarının her alanına olumsuz etki edebilir (Kerr ve Bowen, 1988). Buna göre, benlik ayrımlaşmasının kişilerarası ilişkiler dinamiğini düzenleyen iki temel güç *birliktelik* (togetherness) ve *bireysellik* (individuality) olarak tanımlanabilir (Kerr ve Bowen, 1988). Bireysellik bireyin benliği aracılığıyla bağımsız olmada sahip olduğu güçleri, birliktelik ise aile üyeleri ve başkalarıyla anlamlı ilişkiler kurma yeteneğini ifade eder (Bowen, 1966, 1978). Aile üyelerinin yaşamlarında daha işlevsel olabilmesi Bowen'a (1978) göre aile bireylerinin benlik ayrımlaşmasını başarabilmelerine bağlıdır.

Benlik ayrımlaşması, bireyin kök ailesinden veya bağlı olduğu sosyal sistemlerdeki bireylerden kendini bilişsel ve duygusal yönden bağımsızlaştırarak benlik sınırlarını koruyabilmesidir (Bowen, 1978). Bir diğer ifadeyle, benlik ayrımlaşması birliktelik veya bireysellik olarak adlandırılan iki zıt dinamik arasında sağlıklı bir denge kurmayı tanımlamakta; duygusal açıdan kök aileye bağımlı olmadan, yaşamda özerk bir şekilde işlev görme yeteneğidir (Bowen, 1978; Kerr ve Bowen, 1988). Benlik ayrımlaşmasını başarmış bireyler zorlayıcı bir durumla karşılaştığında ailede edindiği otomatik tepkileri vermek yerine, çevresinde yaşanan durumları ve bu yaşantıların kendisinde uyandırdığı

duygusal etkileri objektif değerlendirebilir (Kerr ve Bowen, 1988; Skowron, 2000). Bowen (1978) bireylerin kök ailelerinden ayrılaşma düzeyinin yetişkin romantik ilişkilerinde önemine vurgu yapmıştır. Yetişkinler belli bir ayrılaşma düzeyiyle romantik ilişki içerisine girerler ve bu ayrılaşma düzeyi ilişkinin niteliğini, ilişkiden alınan doyumunu etkiler.

Benlik ayrılaşması, kişilerarası ilişkiler ve bireyin kendi iç yaşantısına yönelik iki ana boyut ve dört alt boyut içerir. *Başkalarına bağımlılık ve duygusal kopma* kişilerarası ilişkilere yönelik alt boyutları oluştururken; *ben pozisyonu alma ve duygusal tepkisellik* kişinin kendi iç yaşantısına yönelik boyutları oluşturur (Bowen, 1978; Kerr ve Bowen, 1988). *Başkalarına bağımlılık (iç içe geçme)*; bireyin diğerleri ile ilişkisinde benlik sınırlarını kaybederek iç içe geçmesi olarak tanımlanabilir (Bowen, 1978). Birey ailedeki pozisyonuna göre hareket etmeye devam eder. Bireyin kök ailesine bağımlılığı ve onay alma ihtiyacı yüksek; aileden getirdiği etkileşim kalıplarına bağlılığı sürmektedir. Karşılaşılan durumlar karşısında esneklik ve uyum beceri seviyesi daha düşüktür (Bowen, 1978). Birey aileye uyum sağlamak adına bireysel seçimlerinden vazgeçebilir, ailesinden onay alabilmek için kendi düşünce ve duygularını önemsemeyerek onların isteklerine göre davranabilir. *Duygusal kopma*; stresli durumlar karşısında bireyin kendi içine kapanarak ilişkiden uzaklaşması, diğer aile üyeleri ile iletişimden kaçınmasını ifade eder (Bowen, 1978). Gerilimleri azaltma amacı ile iletişimden kaçınılır. Kaygı ve duygusal bağımlılık arttıkça, duygusal kopma davranışı da paralel olarak artar (Bowen, 1978). *Duygusal tepkisellik*; bireyin davranışları duyguları kontrolü altındadır ve karşılaştığı durumlarda özellikle stres altında otomatik tepkiler vermesini içerir (Bowen, 1978). Duygusal tepkisellikte bireyselleşme bastırılmıştır ve birey olumsuz durumlarla baş etme konusunda güçlük yaşar (Bowen, 1978). *Ben pozisyonu alma*; bireyin sorumluluk alarak duygu ve düşüncelerini ifade edebilmesi, kendi iradesi ile karar verebilmesi ve yakın ilişkilerinde benlik sınırlarını koruyabilmesini içerir (Bowen, 1978). Ben pozisyonu alabilen bireyin kendi duygu ve düşüncelerinin farkında olması, yakın ilişkilerinde kendi değerlerine göre hareket etmesi, kendine özgü etkileşim kalıpları kullanabilmesi beklenebilir.

Benlik ayrılaşmasının yüksek olduğu bireylerin duygu ve düşüncelerini ayırt etme, kendini düzenleyebilme, belirsizlikle başa çıkma ve yakın ilişkilerde karşılaşılan problemlerde sakin kalma konusunda daha yetenekli oldukları; daha az ayrılaşma düzeyine sahip bireylerin ise duygusal olarak daha tepkisel oldukları ve stres altında düşünmekte ve yakın ilişkilerinde benlik duygusunu sürdürmekte güçlük çektikleri söylenebilir (Bowen, 1978; Kerr ve Bowen, 1988). Onaylanma ihtiyacını yoğun olarak

hisseden, terk edilmekten korkan bireyin, ilişkisinde gerçekçi beklentiler oluşturarak mevcut ilişkisinden doyum sağlaması oldukça güçtür (Bowen ve Kerr, 1988; Skowron, 2000). Duygu ve düşüncelerini ifade etmekte güçlük çeken bireyin ilişkisinde iletişim sorunlarının olabileceği, ilişkide gerilimin yoğun yaşanacağı düşünülebilir. Ayrışma düzeyi düşük olan özerkliğini korumakta güçlük çeker (Bowen, 1978). Kök ailesinden ayrışmasını tamamlayamayan bireylerin ilişkilerinde olası iç içe geçme ya da duygusal kopma durumu gerçekleşebilir. Bu iki durumda da ilişkinin sağlıklı yürümesi zorlaşır. Nitekim kök ailesinden benlik ayrışmasını başarmış bireyler kök ailelerindeki ilişki örüntüleri ile kendi mevcut ilişkilerinin farklı olduğunun ayırt edebilir bunun sonucunda evliliklerinde uyum ve doyumun yüksek olduğu görülmüştür (Sabatelli ve Bartle-Haring, 2003).

Alan yazınında yürütülen araştırmalara bakıldığında; benlik ayrışmasının, sosyal problem çözme becerileri (Skowron, 2004), duygu düzenleme becerileri (İzçınar, 2018), cinsel doyum (Göçmen, 2018), ayrılık anksiyetesi (Peleg ve Yithzak, 2011), psikososyal gelişim (Jenkins, Buboltz, Schwartz ve Johnson, 2005), psikolojik tepkisellik (Johnson ve Buboltz Jr, 2000), bağlanma (Aslan ve Güven, 2010; Hainlen, Jankowski, Paine ve Sandage, 2016;; Timm ve Keiley, 2011), ilişki doyumu (Lampis, 2016; Norona ve Welsh, 2016), evlilik uyumu (Lee ve Kim, 2011; Polat ve İlhan, 2018), evlilik kalitesi (Kalkan ve Aydoğan, 2019; Skowron, 2000) ve evlilik doyumu (Polat ve İlhan, 2018; Peleg, 2008; Skowron ve Friedlander, 1998; Timm ve Keiley, 2011) değişkenleri ile ilişkili olduğu saptanmıştır. Özetle; benlik ayrışmasını başarmış bireyler benlik duygularını sürdürerek yakın ilişkiler kurabilir, kurduğu yakın ilişkilerde kendini ifade edebilir ve onay ihtiyacı duymadan kök ailesindeki pozisyonundan ayrılarak yakın ilişkideki pozisyonuna uyum sağlayabilir. Ayrıca yaşanan güçlükler karşısında duygu ve düşüncelerini birbirinden ayırarak, kendi yargılarına göre hareket edebilir. Ayrışma düzeyi yüksek bireyler kendilerinin farkında olduğu gibi, romantik ilişkilerinde diğerinin de istekleri ve beklentilerini fark edebilir ve açık iletişim kurulan bu süreçte ilişkiden alınan doyum artabilir.

#### **2.4. İlişki Doyumu**

İnsanlar yaşamları boyunca diğer insanlarla değişik tür ve boyutlarda etkileşim halindedir. Her birey büyürken daha çok bir ailenin parçası olurken yaşamının ilerleyen yıllarında ebeveynlere olan bağımlılık azalmakta, yetişkin rol ve sorumluluklarına hazırlanmakta ve ilişkilerin merkezleri değişmeye başlamaktadır (Tanner, 2006). Bireyin

dahil olduğu ilişki ağında öne çıkan kavramlardan biri de yakın ilişkidir. İki yetişkinin bir ya da daha fazla psikolojik ihtiyacını karşıladığı, birbirleri ile kurdukları duygusal bağın yoğun olduğu ilişkiler yakın ilişki olarak adlandırılmaktadır (Brehm, Kassin ve Fein, 2002). Yakın ilişkilerin bir türü olan romantik ilişki insan yaşamında önemli bir yere sahiptir. Romantik ilişkiler flört etme, birlikte yaşama, evlilik ve diğer uzun süreli birliktelikleri içerir (Hendrick ve Hendrick, 2006). Kurulan romantik ilişkinin sürekliliğini sağlayan faktörlerin en önemlilerinden biri ilişki doyumdur (Hendrick, Hendrick ve Adler 1988).

İlişki doyumu ilişkide bireylerin karşılıklı olarak ihtiyaçlarının karşılanmasıyla, birbirlerine gösterdikleri sevgiyle ve yaşantılarının paylaşılabilmesiyle elde edilen psikolojik doyum olarak tanımlanmaktadır (Sabatelli, 1988). İlişkinin çekiciliğine ve partnerine karşı hissedilen duyguların öznel değerlendirmesi ilişki doyumunu oluşturur (Rusbult ve Buunk 1993). Benzer biçimde evlilik doyumu kavramı, evlilikte eşlerin çevresel (çalışma, alınan kararlarda eşitlik, kazanç ve problemleri paylaşma) ve kişisel (sevgi, cinsel doyum ve iletişim biçimi) boyutlardan elde ettikleri psikolojik tatmini biçiminde tanımlanmaktadır (Sokolski ve Hendrick, 1999). Bir diğer ifadeyle, ilişki doyumu bireyin romantik ilişkisiyle ilgili duygu düşünce ve davranışlarını belirten öznel değerlendirmelerdir (Hendrick, 1988) ve kişinin ilişkisinden kaynaklanan tatmin ve mutluluk duygusunun derecesidir (Nichols, 2005). İlişki doyumu değişkeninin mevcut araştırma kapsamındaki ölçümü; ilişkide algılanan sevgi, mutluluk, ilişki istikrarı, sorunların ciddiyeti, ilişkiye bağlılık ve genel doyum düzeyi ile ilgili boyutları içermektedir (Fletcher ve diğ., 1990).

Bireylerin yaşamlarını pek çok farklı yönden etkileyen ilişki doyumu, evlilik mutluluğu ve evlilik uyumu gibi kavramlar, pek çok araştırmaya temel oluşturmuştur (Erbek, Beştepe, Akar, Eradamlar ve Alpan, 2005). Nitekim, mutlu bir evlilik eşlere fiziksel, sosyal ve duygusal açıdan katkı sağlamakta (Çağ ve Yıldırım, 2013) ve kaliteli bir evliliğin bireyin psikolojik ve fiziksel sağlığını koruduğu, mutluluğunu arttırdığı ve yaşam süresini uzattığı rapor edilmektedir (Glenn, 1990). Bu kapsamda, alan yazınında yürütülen araştırmalarda ilişki doyumunun; kıskançlık (Ökten, 2016; Rebello, Junior ve Brito, 2014); duygu düzenleme (Karataş, 2020); iletişim (Litzinger ve Gordon, 2005; Yücel ve Köydemir, 2015); cinsel doyum (Basat, 2004; Litzinger ve Gordon, 2005; Yücel ve Köydemir, 2015); psikolojik iyi oluş (Akdağ, 2014; Kamp Dush, Taylor ve Kroeger, 2008; Rogers ve DeBoer, 2001; Shek, 2002), bağlanma stilleri (Kaçmaz, 2020; Sarı ve Korkut-Owen, 2016; Sümer, 2017), benlik saygısı (Curun ve Çapkin, 2014; Erdem, 2019) ve

yaşam doyumu (Yıldız ve Baytemir, 2016) değişkenleri ile ilişkili olduğu tespit edilmiştir. Araştırmalardan hareketle ilişki doyumunun pek çok çevresel ve kişisel değişkenlerden etkilendiği söylenebilir.

Alan yazınında romantik ilişki doyumunu etkileyen önemli değişkenlerden bir diğeri ise bireylerin kök aile deneyimleridir (Botha ve diğ., 2009; Busby, Gardner ve Taniguchi, 2005; Falcke ve diğ., 2008; Ghoroghi, Hassan ve Baba, 2012). Farklı ailelerde veya farklı sosyal çevrelerde büyürken edinilen etkileşim kalıpları, benlik kurguları ve iletişim becerileri gibi kavramlar karşısındaki bireyden farklı olmayı da beraberinde getirir (Gladding, 2015). Bireyin yaşamını ilk paylaştığı kişilerden oluşan kök ailesi; davranış kalıpları, ilişki biçimleri, iletişim becerileri gibi kavramları edindiği merkezdir. Bireyin romantik ilişki, evlilik ilişkisi hakkında beklenti ve tutumları kök ailesinde oluşmaya başlar ve yetişkin yaşamında kurduğu ilişkiler üzerinde etkisini sürdürebilir. Bireyin kök ailesindeki etkileşimleri, deneyimleri ve gözlemleri nasıl bir evlilik istediklerini, evlilikten beklentilerini ve evlilikle ilgili tutumlarını belirler (Blagojevic, 1989). Bireyin oluşturduğu tutum ve beklentiler ilişkisinden sağladığı doyumu etkileyebilmektedir. Bireyin kök ailesinde yetişirken çocukluk döneminde yaşanan olumsuz yaşantıları sonucunda oluşan bilişsel şemalar, yetişkinlik döneminde yakın ilişkilerindeki etkileşimlerde zorluklara neden olmakta, ilişkiden alınan doyumu azaltmaktadır (Rafaeli, Bernstein ve Young 2012).

Yeni evli çiftlerde kök aile özelliklerinin mevcut evlilikleri etkilediği özellikle ebeveyn çatışmalarının evlilik doyum düzeyini düşürdüğü görülmektedir (Dennison, 2010). Kök aile deneyimlerinden memnun olanlar mevcut ilişkilerinden daha fazla doyum sağlamaktadır (Martinson, 2005). Fiziksel olarak uzak olursa bile kök ailede edinilen deneyimlerin evlilik uyumunu etkilediği tespit edilmiştir (Ghoroghi ve diğ., 2012). Muraru ve Turluc (2012) eşler arası çatışmanın da kök aile deneyimlerinden kaynaklandığını öne sürmüştür. Birey kök aile deneyimlerinde edindiği etkileşim kalıplarını kullanmaya yaşamı boyunca devam edebilmekte, ebeveynlerinin iletişim örüntülerini tekrarlayabilmektedir. Kök ailede edinilen davranış örüntüleri dışında çiftlerin ilişkilerinde kök ailenin ilişkiye müdahalesi de söz konusu olabilir. Özellikle ülkemiz gibi daha çok toplulukçu olan kültürlerde kök aile ile evli çiftlerin gerek fiziksel gerekse ilişki bağlamında yakınlığını sürdürdüğü gözlenebilir. Başbakanlık Aile ve Sosyal Araştırmalar Genel Müdürlüğü tarafından yapılan araştırmada, ülkemizde boşanan çiftlerin %47,8'si boşanma sebebi olarak, eşin ailesinin evlilik süresince aile içi ilişkilere müdahalesini gösterdikleri tespit edilmiştir (Demirkan-Yurtkuran ve diğ., 2009). Bireylerin kök ailelerinden ayrılaşmalarını başarabilmeleri, mevcut ilişkileri ile kök aile ilişkilerini

düzenleyebilmeleri mevcut ilişkilerinden aldıkları doyum düzeyini arttırarak sağlıklı bir ilişki yaşamalarını sağlayabilir.

## 2.5. İlgili Araştırmalar

### 2.5.1. Kök Aile İlişkileri ve İlişki Doyumu Arasındaki İlişkiyi İnceleyen Araştırmalar

**2.5.1.1. Yurt dışında yapılan araştırmalar.** Costa-Ramalho, Marques-Pinto ve Ribeiro (2017), evli çiftlerde kök aile deneyimleri, evlilik uyumları ve başa çıkma arasındaki ilişkiyi incelemiştir. Araştırma bulguları başa çıkma, evlilik uyum boyutlarının güçlü ve olumlu bir yordayıcısı olduğunu, kök aile deneyimleri ile ilişki doyumunun ilişkili olduğunu göstermiştir. Kadınlarda başa çıkma davranışı, kök aile deneyiminin gerçek fikir birliği ve ilişki doyumunu üzerindeki etkisini azalttığı saptanmıştır.

Gardner, Busby ve Brimhall (2007) evlilik öncesi çiftlerde kök aile etkileşimlerinin, mevcut ilişkilerinde duygusal tepkisellik, ilişki doyumunu ve çatışma yönetimi üzerindeki etkisini araştırmıştır. Araştırma bulguları algılanan kök aile deneyimlerinin, bireylerin hem kendilerinin hem de partnerlerinin duygusal tepkisellik, zayıf çatışma yönetimi ve ilişki doyumunu üzerinde etkili olduğunu göstermiştir. Ayrıca kök ailede deneyimlenen zorluklara yönelik kadınlar bu sürece daha içselleştirmeye yönelik (kendini suçlama/utanç, depresif/anksiyöz semptomlar) tepkilerle, erkekler ise dışsallaştırmaya yönelik tepkilerle (agresyon vb.) karşılık verdikleri tespit edilmiştir.

Topham ve diğerleri (2005) kök aile deneyimleri ile evlilik çatışmaları arasındaki ilişkiyi boylamsal bir çalışmayla incelemiştir. Araştırmada kök aile deneyimlerine ilişkin nişanlı bireylerden veri toplanmıştır. 4 ve 7 yıl sonra aynı bireylerden düşmanca evlilik çatışmasına (hakaret, isim takmak, dinleme isteksizliği ve duygusal katılım eksikliği) ilişkin veriler toplanmıştır. Araştırma bulgularına göre kadınların anne-çocuk ilişkisi ve ebeveyn disiplininin kalitesi ile erkeklerin ebeveynlerinin evliliğinin algılanan kalitesi, eşlerin evliliklerinde düşmanca çatışma algılarının yordayıcısıdır.

Amato ve Booth (2001) ebeveynlerin evlilik nitelikleri ve evli çocuklarının evlilik nitelikleri arasındaki ilişkiyi boylamsal biçimde araştırmıştır. Araştırma bulguları ebeveynlerin evlilik uyumsuzluğunun, çocuğun evlilik uyumu ile negatif ve çocuğun evlilik uyumsuzluğu ile pozitif yönde ilişkili olduğunu göstermiştir. Bunun yanı sıra çocuğun ebeveynlerinin evlilik uyumsuzluğuna dair anıları, ebeveynlerin evlilik uyumsuzlukları ile çocukların kendi evliliklerindeki uyumsuzlukları arasındaki ilişkinin



yaklaşık yarısına aracılık etmiştir. Ebeveyn davranışlarının çocukların evliliklerinde özellikle kıskançlık, baskıcı olma, kolayca öfkelenme, eleştirel olma, karamsarlık ve eşle konuşmama gibi sorunları yordadığı saptanmıştır.

Conger, Cui, Bryant ve Elder (2000) genç yetişkinlerde kök aile etkileşimlerinin romantik ilişkilerinden algıladıkları doyuma etkisini incelemiştir. Araştırma bulguları kök aile etkileşimlerinin gençlerin ilişkilerinde gösterdikleri davranışları öngördüğünü göstermiştir. Kök aile deneyimlerinin bireyin ilişki kalitesini yordadığı tespit edilmiştir.

Larson, Taggart-Reedy ve Wilson (2001) üniversite öğrencilerinde algılanan işlevsiz kök aile kurallarının mevcut romantik ilişkileri üzerindeki etkilerini incelemiştir. Araştırma bulguları işlevsiz kök aile kurallarının, flört kaygısı ile pozitif yönde, flört aşamalarındaki ilerleme, ilişki doyumu ve genç yetişkinlerin flört ilişkilerinde bağlılık ile negatif yönde ilişkili olduğunu göstermiştir.

Feng ve diğerleri (1999) Evlilik kalitesi ve istikrarsızlığının nesiller arası aktarımını ve ebeveyn boşanmasının çocukların evlilik kalitesi üzerindeki etkilerini araştırmak için ebeveynleri ve çocukları içeren boylamsal çalışma yapmıştır. Araştırmada 1971-72, 1985, 1988, 1991, 1994 ve 1997 yıllarında ölçekler büyük ebeveynleri, bu ebeveynlerin yetişkin çocukları ve eşlerini, yetişkinlerin çocuklarını (ebeveynlerin torunları) ve eşlerini kapsayacak şekilde üç kuşağa uygulanmıştır. Ölçümler evlilik doyumu, evlilik problemleri, evlilik istikrarı, evlilikte yakınlık ve agresyon alanlarında yapılmıştır. Araştırma bulgularına göre ebeveyn boşanması kız çocuklarının boşanma olasılığını arttırmaktadır. Evlilik kalitesi ise kök aile ile benzerlik göstermektedir.

Sanders Halford ve Behrens (1999) evlilik öncesi çiftlerde ilişki doyumları, iletişim biçimleri, ilişkideki agresyon ve bireysel fonksiyonelliklerini ebeveynlerinin boşanma durumlarına göre incelemiştir. Araştırma bulguları ebeveynleri boşanmış olan kadınların olduğu çiftlerde, diğer çiftlere oranla anlamlı olarak daha yüksek negatif sözel ve sözel olmayan iletişim örüntülerinin olduğunu ancak erkeğin ailesinin boşandığı çiftlerde ise iletişim davranışları ya da problem çözme süreçleri açısından diğer çiftlerle anlamlı bir farklılık olmadığını göstermiştir.

Burns ve Dunlop (1998) ergenlerde ebeveyn ayrılığı, ebeveyn-çocuk ilişkisinin genç yetişkinlikteki yakın ilişkilerine etkisini boylamsal biçimde araştırmıştır. Araştırmada ergenlerden ebeveynlerinin kendilerine yönelik davranışlarına ilişkin algılarına yönelik veriler toplanmış; yine 3 ve 10 yıl sonra kullanılan ölçeğe ek olarak akranlarıyla ilişkilerine ve yakınlıklarına karşı tutumlarını, mevcut yakın ilişkilerinden duydukları memnuniyeti ve bu ilişkilerdeki çatışma miktarı verileri toplanmıştır. Araştırma bulguları bireylerin

ebeveynlerinin kendilerine yönelik davranışlarına ilişkin algılarının akran ilişkilerini, yakın ilişkilerinden aldıkları doyumunu önemli ölçüde etkilediğini göstermiştir.

Birch (1999) 55-98 yaş aralığındaki evli bireylerin kök ailelerinde yaşanan sorunların mevcut evliliklerinde yakınlıklarına etkisini incelemiştir. Araştırma bulgularına göre çiftlerin kök ailede öğrendikleri iletişim ve problem çözme becerilerinin mevcut ilişkilerinde birbirlerine olan yakınlıklarını etkilemektedir. Ayrıca kök ailesinde sorun yaşayan bireylerin evliliklerinde de sorunlar yaşadıkları tespit edilmiştir.

Sabatelli ve Bartle-Haring (2003) evli çiftlerin kök aile deneyimleri ile evlilik uyumları arasındaki ilişkiyi araştırmıştır. Araştırma bulgularına göre hem kadınların hem de erkeklerin kök aile deneyimleriyle ilgili algıları, evlilik uyumunu etkileyen önemli bir faktördür. Kadınların kök aile deneyimleri hem kendilerinin hem de eşlerinin evlilik uyumunu etkilerken, erkeklerin kök aile deneyimleri yalnızca kendi evlilik uyumlarını etkilemektedir.

Falcke ve diğerleri (2008) çiftlerin kök aile ve evlilik uyumları arasındaki ilişkiyi incelemiştir. Araştırma bulguları kök aile ilişkileri daha olumlu olan bireylerin evlilik doyumlarının daha yüksek olduğunu göstermiştir. Eşlerin kök aile deneyimlerinin çoğu boyutta birbirine benzer olduğunu buna karşın kadınların, çocukluk deneyimlerini ve evlilik doyumlarını erkeklerden daha olumsuz bir şekilde değerlendirdiğini ortaya koymuştur.

Whitton, Waldinger, Schulz, Allen ve Crowell (2008) ergenlik dönemindeki kök aile etkileşimlerinin ergen bireyin yetişkinlikteki kendi aile etkileşimlerine ve evlilik uyumuna etkisini boylamsal bir çalışmayla incelemiştir. Araştırmanın temel bulgusu kök aile iletişim modellerinin, özellikle de düşmanlığın, çocuğun yakın iletişimi ve ilişki uyumu üzerinde uzun süreli bir etkisi vardır. Araştırmada kök aile etkileşimleri sırasında ebeveynler ve ergenler tarafından ifade edilen düşmanlık ve olumlu etkileşim düzeyleri, ileriye dönük olarak, evlilik etkileşimleri sırasında birey ve eşleri tarafından ifade edilen düşmanlık ve olumlu etkileşim düzeyleri ile ilişkili olduğu tespit edilmiştir. Özellikle kök aile etkileşimlerinden getirilen öfke ve düşmanlık, evlilik etkileşiminde davranışları güçlü bir şekilde yordamaktadır. Ayrıca erkeklerde kök aile etkileşiminden getirilen düşmanlık daha kötü evlilik uyumunu öngörmüştür.

Yoshida ve Busby (2012) ilişki doyumunu üzerine kuşaklar arası aktarım süreçlerinin farklı cinsiyet ve kültürel kimliklere sahip bireyler arasında nasıl farklılaştığını incelemiştir. Yapısal eşitlik modelleme analizi, Asya doğumlu Asyalı, Kuzey Amerika doğumlu Asyalı ve Kafkas Amerikalı çiftler arasındaki ilişki doyumunu üzerinde kök aile

etkileşimlerinin mevcut ilişki doyumlarına etkisini karşılaştırmıştır. Araştırma bulgularına göre, Asya doğumlu Asyalıların mevcut ilişkilerinden aldıkları doyum düzeyi, Kuzey Amerika doğumlu Asyalılar ve Kafkasyalılara göre kök aile etkileşimlerinden daha fazla etkilenmektedir. Erkeklerin mevcut ilişkilerinden aldıkları doyum düzeyi Asyalı çiftlerde kadınlara göre kök aile etkileşimlerinden daha fazla etkilenirken, Kafkasyalı çiftlerde kadınlar daha fazla etkilenmektedir.

Bertoni ve Bodenmann (2010) mevcut ilişkilerinde doyum düzeyi yüksek olan çiftleri, mevcut ilişkisinde doyum düzeyi düşük olan çiftleri ve terapi almakta olan çiftleri karşılaştırarak evlilik işleyişini incelemiştir. Araştırmada çiftlerden evlilik içi işleyişin olumlu ve olumsuz boyutları, çatışma tarzları (uzlaşma, şiddet, kaçınma ve suç) ve kök aile ile ilişkinin kalitesi gibi konulara ilişkin veri toplanmıştır. Araştırma bulguları ilişki doyumunu düşük olan çiftlere kıyasla, ilişki doyumunu yüksek olan çiftlerin kök aile ile ilişkileri daha olumlu ve daha az olumsuz boyutlara, olumlu ve olumsuzluk arasında daha yüksek bir orana sahip olduğunu göstermiştir. Ayrıca mevcut ilişkilerinde ilişki doyumunu yüksek olan çiftlerin daha uygun çatışma tarzlarını (daha fazla uzlaşma ve daha az şiddet, kaçınma ve suç) kullandıkları tespit edilmiştir.

Busby ve diğerleri (2005) romantik ilişkilerde doyumun boylamsal sonuçlarını tahmin etmede kök aile değişkenlerini araştırmıştır. Araştırma bulgularına göre kök aile değişkenleri yetişkin çocukların romantik ilişkilerinden algıladıkları doyum düzeyini etkilemektedir. Ebeveyn çocuk ilişkisinin kalitesi bireyin romantik ilişkilerle ilgili tutumları ve ilişki doyum düzeyleri ile ilişkilidir. Ayrıca erkeklerin ilişki doyum düzeyleri anneleriyle olan ilişkilerinden, ebeveynlerinin evliliğinin kalitesinden daha fazla etkilenmiştir. Aksine, kadınlar için ebeveynlerinin evliliklerinin kalitesi anneleriyle olan ilişkilerinden daha etkilidir.

Donnellan, Larsen-Rife ve Conger (2005) geç ergenlik dönemindeki bireylerin kök aile ve kişilik özelliklerinin erken yetişkinlikte romantik ilişkilerine etkisini boylamsal bir araştırma ile incelemiştir. Araştırma bulgularına göre ilgili ebeveynlik uygulamaları, kişilik özellikleri, olumsuz kök aile etkileşimleri ile çiftlerin ilişki doyumunu ilişkilidir. Besleyici ebeveynliğin bireyin ilişki doyumunu ile pozitif yönde, olumsuz ebeveyn çocuk ilişkileri ise bireyin ilişki doyumunu ile negatif yönde ilişkilidir.

Bouchard ve Doucet (2011) ebeveynliğe geçiş aşamasında olan çiftlerin kök aile ilişki kalitesinin ve ebeveyn boşanmalarının çift uyumuna etkisini araştırmıştır. Araştırma bulguları kök aile ile ilişkilerin ebeveynliğe geçiş sürecindeki bireylerin evlilik uyumlarıyla pozitif yönde ilişkili olduğunu göstermiştir.

Muraru ve Turliuc (2012) evli bireylerde kök aile, romantik bağlanma ve evlilik uyumu arasındaki ilişkiyi araştırmıştır. Araştırma bulguları bireylerin kök aile yapılarının romantik bağlanma örüntüsünü yordadığını, romantik bağlanmanın ise evlilik uyumunu yordadığını göstermektedir.

Anderson ve diğerleri (2014) genç yetişkinlerde kök aile işlevselliği ve ilişki başarısı arasındaki doğrudan ve dolaylı ilişkileri araştırmıştır. Yapısal eşitlik modeli analizinden elde edilen sonuçlar, kök aile işlev bozukluğunun doğrudan romantik ilişki başarısı ile negatif yönlü ilişkili olduğunu göstermiştir. Ayrıca kök aile işlevsizliğinin ilişki başarısına, ilişkide karşılaşılan problemleri çözmeye dolaylı etkisi olduğu saptanmıştır.

Strait, Sandberg, Larson ve Harper (2015) kök aile deneyimleri ile evlilikte cinsel tatmin ve evlilik kalitesi arasındaki ilişkiyi araştırmıştır. Araştırma bulguları daha olumlu genel kök aile deneyimlerinin ve ebeveyn-çocuk ilişkilerinin daha yüksek cinsel tatminle ilişkili olduğunu göstermiştir. Ayrıca kök aile deneyimleri ve ebeveyn-çocuk ilişkileri ile cinsel tatmin arasındaki ilişkide evlilik kalitesinin aracı rolü olduğu saptanmıştır.

Ghoroghi ve diğerleri (2012) evli çiftlerde kök aile ilişkileri ile evlilik uyumları arasındaki ilişkiyi araştırmıştır. Araştırma bulguları bireylerin kök aile ilişkileri ile evlilik uyumları arasında pozitif yönlü anlamlı düzeyde ilişki olduğunu göstermiştir. Ayrıca evlilik uyumunun eşlerin kök ailede edindikleri deneyimlerden etkilendiği belirtilmiştir.

Dennison (2010) yeni evli çiftlerde kök aile özelliklerinin mevcut evlilik doyumu üzerindeki etkisini incelemiştir. Araştırma bulguları ebeveynlerin evlilik çatışmasının bireylerin mevcut evlilik doyumları ile negatif yönlü ilişkili olduğunu göstermiştir.

Avakame (1998) şiddetin kuşaklar arası aktarımını incelemek amacıyla katılımcıların kök ailelerindeki çatışma çözüm şekilleri, evlilikteki yakınlık ve istikrar, kişilik özellikleri ve stres faktörleri ile kendi evliliklerindeki etkileşim örüntüsü arasındaki ilişkileri karşılaştırmıştır. Araştırma bulguları bireylerin kök ailede yaşadıkları şiddetin evliliklerinde eşlerine karşı şiddet gösterme olasılığını arttırdığını göstermiştir.

**2.5.1.2. Yurt içinde yapılan araştırmalar.** Bayrakçı (2014) evli bireylerin benlik saygısı, cinsel tutumları ve kök aileyle ilişkilerinin çift uyumlarını yordamasını incelemiştir. Araştırmada evli bireylerin benlik saygısı düzeyleri ile çift uyumu alt ölçeklerinden olan eşler arası fikir birliği, duygusal ifade, eşler arası doyum ve bağlılık (birlikte zaman geçirme) arasında pozitif yönlü anlamlı düzeyde ilişki vardır. Evli bireylerin kök aileyle ilişkiler ölçeğinin alt boyutu olan anne ilişkileri ile çift uyumunun alt boyutu olan fikir birliği arasında pozitif yönlü, baba ilişkileri ile çift uyumu alt

boyutlarından fikir birliği, duygusal ifade ve çiftler arası doyum arasında pozitif yönlü anlamlı düzeyde ilişki olduğu rapor edilmiştir. Evli bireylerin kök aileyle ilişkiler ölçeğinin alt boyutlarından olan aile ortamı ile çift uyumu alt ölçeklerinden fikir birliği, duygusal ifade ve çiftler arası doyum arasında pozitif yönde anlamlı ilişki olduğu tespit edilmiştir. Bunların yanı sıra benlik saygısı ve kök aile ilişkilerinin alt boyutu olan aile ortamı çift uyumunun alt boyutlarından olan tatminin ve duygusal ifadenin önemli bir yordayıcısı olduğu görülmüştür.

Özden (2013) genç yetişkinlerin evlilik uyumları ile mizaç özellikleri ve ebeveynlerinden algıladıkları tutumların, ayrışma-bireyleşmenin ve kendini toplama gücünün ilişkisini araştırmıştır. Araştırma bulgularına göre her iki cinsiyetin çift uyumları ile ayrışma-bireyleşmeleri negatif yönde ilişkilidir. Anneleri tarafından özerklikleri desteklenen erkeklerin evlilik uyum düzeyleri daha yüksek, anneleri tarafından psikolojik kontrol altında tutulduğunu algılayan erkeklerin ise evlilik uyum düzeylerinin düşük düzeyde olduğu görülmüştür. Benzer biçimde babaları tarafından psikolojik kontrol altında tutulduğunu algılayan erkeklerin ve kadınların evlilik uyumlarının daha düşük düzeyde olduğu tespit edilmiştir. Ayrıca kadınların annelerinden algıladıkları ebeveyn tutumları ile evlilik uyumu arasında ilişki bulunmamıştır.

Erkılınç (2020) evli bireylerde aile iletişim kalıpları ve özerk-ilişkisel benlik düzeylerinin, evlilik uyumu ile ilişkisini incelemiştir. Araştırma bulguları kök aile içi iletişim kalıpları ile evlilik kararı arasında anlamlı bir ilişki olduğunu göstermiştir. Ayrıca kök aileden getirilen iletişim kalıpları ile özerk ilişkisel benlik düzeyinin birlikte evlilik doyumunu pozitif yönde yordadığı tespit edilmiştir.

Güngör-Cihan (2007) tarafından yürütülen bir araştırmada evlilik doyumunu en fazla yordayan değişkenlerin eş benzerliği ve kök aile ile ilişkileri olduğu tespit edilmiştir. Öte yandan, arkadaş onayı evlilikten alınan doyum düzeyini arttırırken, aile onayının evlilikten alınan doyum düzeyini etkilemediği saptanmıştır.

Çoğalan (2017) evli bireylerin kök aileleriyle ilişkileri ve evlilik uyumları arasındaki ilişkiyi incelemiştir. Araştırma sonuçları evli bireylerin kök aileleriyle ilişkileri (aile ortamı, anneye ilişkiler, babayla ilişkiler) ve evlilik uyumları arasında anlamlı ilişki olduğunu göstermiştir.

Ülker (2011) tarafından yürütülen bir çalışmada evlilik çatışması sıklığını, kök aile ile ilişkiler, evlenme yaşı ve evlilik süresi değişkenlerinin; evlilik çatışması yaygınlığını ise kök aile ile ilişkiler ve problem çözme becerileri değişkenlerinin anlamlı düzeyde yordadığı rapor edilmiştir.

Demirli ve Kendir (2016) evli bireylerde anne-baba tutumunun evlilik doyumu üzerindeki etkisini incelemiştir. Araştırma bulguları evlilik doyumu ve demokratik tutum arasında zayıf düzeyde pozitif yönde anlamlı ilişki olduğunu, evlilik doyumu ile otoriter ve korumacı anne-baba tutumu arasında ilişkili olmadığını göstermiştir.

Aydın ve Canel (2017) evli bireylerde anne-çocuk bağlanmasının eşlerin evlilik doyumu ve gelin-kayınvalide ilişkisini yordamadaki rolünü incelemiştir. Araştırma bulgularına göre evli çiftlerde erkeklerde anneye bağlanma ilgili ve ihtiyaçlara duyarlılık boyutu her iki cinsiyette de evlilik doyumunu anlamlı yordamakta ancak bağımsızlığa ve otonomiye izin verme alt boyutu evlilik doyumunu anlamlı şekilde yordamamaktadır.

## **2.5.2. Kök Aile İlişkileri ve Benlik Ayrışması Arasındaki İlişkiyi İnceleyen Araştırmalar**

**2.5.2.1. Yurt dışında yapılan araştırmalar.** Chang (2018) üniversite öğrencilerinde benlik ayrışması kavramına dayanan bir karşılıklı bağımlılık modelini test etmiştir. Araştırmada kök aile işlev bozukluğu, benlik ayrışması, birbirine bağımlılık özellikleri ile düşük benlik saygısı, ilişki sorunları ve psikolojik uyum sorunları gibi ilişkili belirtiler arasındaki ilişkiler incelenmiştir. Araştırma bulgularına göre eşlerin bağımlılık ve benlik ayrışma düzeyleri arasında negatif bir ilişki vardır. Ayrıca benlik ayrışmasının kök aile işlevsizliği ile eşe bağımlılık arasındaki ilişkiye kısmen aracılık etmektedir.

Kim ve diğerleri (2015), farklı etnik gruplarda benliğin ayrışması kavramı araştırılmıştır. Araştırma bulguları beyaz Amerikalılar ve Güney Koreliler arasında benlik ayrışma düzeyleri açısından önemli farklılıklar olduğunu göstermiştir. Çok gruplu yapısal eşitlik modelleme analizlerinin sonuçları, Amerikan grubunun iki Güney Koreli gruptan daha yüksek benlik ayrışma düzeyine sahip olduğu, üç grupta da sağlıklı kök aile işleyişi ile benlik ayrışma düzeyleri arasında anlamlı bir ilişki olduğunu göstermiştir. Ayrıca dengeli ve sağlıklı aile işleyişinin daha fazla aile memnuniyeti ve daha olumlu aile iletişimi ile anlamlı şekilde ilişkili olduğunu, benlik ayrışma düzeyi daha yüksek olan grubun kök aile işlevselliğinin daha yüksek olduğu saptanmıştır.

Peleg ve Rahal (2014) ergenlerde ayrılık kaygısı, ebeveynlerin benlik ayrışması ve ayrılık anksiyetesi arasındaki ilişkiyi incelemiştir. Araştırma bulguları ergenlerin ayrılma anksiyetesi ile annenin benlik ayrışması alt boyutlarından ben pozisyonu alma arasında negatif yönlü ilişki olduğunu göstermiştir. Annelerin duygusal tepkisellik ve

başkalarıyla kaynaşma düzeyleri babalara oranla daha yüksekken, babaların ben pozisyonu alma ve duygusal kesme düzeyleri annelere göre daha yüksek olduğu saptanmıştır. Ayrıca, ebeveynlerin benlik ayrımlaşma düzeyleri ile kendi ayrılık kaygıları düzeyleri arasında negatif yönde ilişki tespit edilmiştir. Çalışma, ayrılık anksiyetesinde cinsiyet farklılıklarının hem ebeveynler hem de ergenler için anlamlı olmadığını bulmuştur.

Peleg ve Rahal (2012) bireyci ve toplulukçu kültürlerde benlik ayrımlaşması ve psikolojik semptomlar arasındaki ilişkiyi incelemiştir. Araştırma bulgularına göre her iki etnik grupta benlik ayrımlaşması ile psikolojik semptomlar negatif yönde ilişkilidir. Bireyci toplumu temsil eden katılımcılar toplulukçu toplumu temsil eden katılımcılara göre daha yüksek düzeyde duygusal tepkisellik ve başkalarına bağımlılık gösterirken, toplulukçu toplumu temsil eden katılımcılar ise bireyci toplumu temsil eden katılımcılardan daha yüksek düzeyde ilişkilerde ben pozisyonu alma ve duygusal kopma göstermektedir.

Krycak, Murdock ve Marszalek (2012) üniversite öğrencilerinde psikolojik rahatsızlığın belirleyicileri olarak stres, duygusal destek ve kök aileden ayrımlaşma arasındaki ilişkileri incelemiştir. Araştırma bulguları benlik ayrımlaşmasının psikolojik rahatsızlıklar üzerindeki etkisinde hem stresli olaylar hem de algılanan stresin aracı rolü olduğunu, duygusal desteğin de benlik ayrımlaşması ile psikolojik sıkıntı arasındaki ilişkide kısmen aracılık ettiğini göstermiştir.

Peleg (2014) üniversite öğrencilerinde benlik ayrımlaşması ile çocukluk çağı stresli yaşam olayları ve nesiller arası üçgenleşme arasındaki ilişkileri incelemiştir. Araştırma bulgularına göre hem kadın hem de erkeklerde çocukluk ve ergenlik dönemindeki stresli yaşam olayları düzeylerinin, diğerleriyle kaynaşma düzeyleri ve kuşaklar arası üçgenleşme ile pozitif yönde ilişkilidir. Olumlu yaşam olaylarının seviyeleri, duygusal tepkisellik, duygusal kesilme ve kuşaklar arası üçgenleşme seviyeleri ile negatif yönde ilişkilidir. Kadınlarda stresli yaşam olayları seviyeleri, duygusal tepkisellikle pozitif yönde ilişkilidir. Bulgular daha yüksek düzeyde stresli yaşam olayları yaşayan ailelerin, daha yüksek seviyelerde nesiller arası üçgenleşme ve daha düşük seviyelerde benlik ayrımlaşması yaşayabileceğini göstermiştir.

Momeni, Kavoozi Omid ve Amani (2015) evli kadın öğretmenlerde benlik ayrımlaşması, kök aile işlevselliği ve evlilik yakınlığına dayalı evlilik bağlılığını araştırmıştır. Araştırma bulguları benlik ayrımlaşması, kök aile işlevselliğinin evlilik bağlılığını yordadığını ancak en büyük role evlilik yakınlığının sahip olduğunu göstermiştir. Ayrıca bireylerin kök aile deneyimlerinin, anne-çocuk ilişkisinin niteliğinin

ve aile üyelerinin bütünlüğünün çiftlerin kişilerarası ilişkileri üzerinde önemli etkileri olduğu tespit edilmiştir.

Pak ve Kim (2010) evli ve çocuğu olan bireylerde kök aileden gelen ayrımlaşmanın, ego kimliğinin ve çocuğa yönelik tutumlarının evlilik yakınlığı üzerindeki etkilerini incelemiştir. Araştırma bulguları kök aileden ayrımlaşma, ego kimliği ve çocuğa yönelik tutum değişkenlerinin evlilik yakınlığını etkilediğini göstermiştir. Ayrıca, ego kimliği, erkeklerin evlilik yakınlığının en güçlü yordayıcısı iken, kadınların evlilik yakınlığı için en güçlü yordayıcısının çocuğa yönelik tutum olduğu tespit edilmiştir.

Haws ve Mallinckxodt (1998) yeni evli çiftlerin kök ailelerinden ayrımlaşması ile evlilik uyumları arasındaki ilişkiyi incelemiştir. Araştırma bulguları erkeklerin annelerinden ayrımlaşması ile hem erkeklerin hem de kadınların evlilik uyumları arasında negatif yönde, erkeklerin annelerinden çatışmalı ayrımlaşması ile hem erkeklerin hem de kadınların evlilik uyumları arasında pozitif yönlü ilişki olduğunu göstermiştir. Bunun yanı sıra, erkeklerin babalarından işlevsel ayrımlaşması ile hem kadınların hem de erkeklerin evlilik uyumları arasında pozitif yönde ilişki tespit edilmiştir. Ancak kadınların babalarından ayrımlaşması ile kadınların ve erkeklerin evlilik uyumları arasında anlamlı ilişki olmadığı görülmüştür.

Benson, Larson, Wilson ve Demo (1993) hiç evlenmemiş geç ergenlerin sürekli kaygı, aile dinamikleri (üçgenleştirme, kaynaşma ve kontrol) ve romantik ilişkilerinde kullandıkları iletişim kalıpları arasındaki ilişkiyi incelemiştir. Araştırma bulguları kaynaşma ve kontrolün daha yüksek anksiyete ile ilişkili olduğunu göstermiştir. Ayrıca kök ailede kaynaşma ve kontrol, geç ergenlerin romantik ilişkilerindeki iletişim örüntüleri üzerinde etkilidir. Ayrıca kök ailedeki anksiyetenin iç içe geçme ve kontrolün romantik ilişkiler ile ilişkisinde aracı rolü vardır. Kök ailedeki üçgenleşme ise çocukların romantik ilişkilerindeki iletişim davranışlarını olumsuz etkilemektedir.

Tuason ve Friedlander (2000) Ebeveynlerin benlik ayrımlaşma düzeylerinin yetişkin çocuklarının benlik ayrımlaşma düzeyleri ile ilişkisini araştırmıştır. Araştırma bulguları benlik ayrımlaşma düzeyi ile semptomatoloji ve kaygı düzeyi negatif yönlü ilişkili olduğunu ancak ebeveynlerin benlik ayrımlaşma düzeyleri ile yetişkin çocukların benlik ayrımlaşma düzeyleri arasında anlamlı düzeyde ilişki olmadığını göstermiştir. Bunun yanı sıra eşlerin benlik ayrımlaşma düzeylerinin benzer olduğu saptanmıştır.

**2.5.2.2. Yurt içinde yapılan araştırmalar.** Akar (2019) evlilik sürelerinin en az altı ay ile 15 yıllık bir zaman aralığında değiştiği 173 (100 kadın, 73 erkek) evli birey



üzerinde, Bowen'ın aile sistemi kuramına dayanarak kök aile işlevselliği ve çift ilişki kalitesi arasındaki ilişkiyi incelemiş ve bağlanma kaygısı ve benlik ayrımlaşmasının bu ilişkideki dolaylı etkisini araştırmıştır. Araştırma bulguları kök aile işlevselliği ile bağlanma kaygısı ile negatif yönde, çift ilişki kalitesi ve benliğin ayrımlaşması ile pozitif yönde ilişkili olduğunu göstermiştir. Buna ek olarak ilişki kalitesinin benliğin ayrımlaşması ile pozitif yönlü ilişkili ve bağlanma kaygısı ile negatif yönlü ilişkili olduğu saptanmıştır. Ayrıca benliğin ayrımlaşması ve bağlanma kaygısının kök aile işlevselliği ve çift uyumu arasındaki ilişkideki dolaylı etkisinin anlamlı olduğu tespit edilmiştir.

Değirmenci ve Demirli (2019) geniş ve çekirdek ailede yetişen bireylerde benlik ayrımlaşması ile sosyal onay ihtiyacı arasındaki ilişkiyi incelemiştir. Araştırma bulguları bireyin geniş ya da çekirdek ailede yetişmesinin sosyal onay ihtiyacı düzeyi ve benlik ayrımlaşma düzeyi ile ilişkili olmadığını, sosyal onay ihtiyacı ile benlik ayrımlaşma düzeyi arasında ise negatif yönde anlamlı bir ilişki bulunduğunu göstermiştir.

Bekil (2021) çalışmasında üniversite öğrencilerinde uyumlu ve uyumsuz mükemmeliyetçilik ile aile işlevselliği arasındaki ilişkide ayrışma-bireyleşmenin aracılık rollerini ve iç içe geçmiş aile yapısı ile uyumsuz mükemmeliyetçilik arasındaki ilişkide ayrılık kaygısının aracılık rolünü incelemiştir. Araştırma bulguları aile işlevselliği arttıkça, ayrışma-bireyleşme düzeyi artmaktadır. Aile işlevselliği ve ayrışma-bireyleşme artış düzeyleri ile uyumsuz mükemmeliyetçilikteki düşüş ilişkili bulunmuştur. Ayrışma-bireyleşmenin aile işlevselliği ile uyumsuz mükemmeliyetçilik arasındaki ilişkide aracılık rolü olduğu fakat aile işlevselliği ile uyumlu mükemmeliyetçilik arasındaki ilişkide aracılık rolü olmadığı tespit edilmiştir. Bunun yanı sıra ayrılık kaygısının iç içe geçmişlik ile uyumsuz mükemmeliyetçilik arasındaki ilişkide aracılık rolü üstlendiği saptanmıştır.

### **2.5.3. Benlik Ayrımlaşması ve İlişki Doyumu Arasındaki İlişkiyi İnceleyen Araştırmalar**

**2.5.3.1. Yurt dışında yapılan araştırmalar.** Lim ve Lee (2020) kök aileden ayrımlaşma ve ebeveynlerin evlilik çatışmasının çocukların evlilik istikrarı arasındaki ilişkide cinsiyet farklılıklarını incelemiştir. Araştırma bulguları ebeveynler arasındaki evlilik çatışmasının, sadece evli erkek çocuklar arasında da olsa, çocukların evlilikteki istikrarıyla doğrudan ilişkili olduğunu ortaya koymuştur. Duygusal kopma ve aile projeksiyonu, sırasıyla erkekler ve kadınlar arasında ebeveynlerin evlilik çatışması ile çocukların evlilikteki istikrarı arasındaki ilişkiye aracılık etmiştir.

Rodríguez-González, Skowron, Cagigal de Gregorio ve Muñoz San Roque (2016) benlik ayrımlaşması, evlilik uyumu ve eş seçimi arasındaki ilişkiyi araştırmıştır. Araştırma bulguları benlik ayrımlaşması ve evlilik uyumu arasında pozitif yönlü ilişki olduğunu göstermiştir. Bunun yanı sıra eşlerin benlik ayrımlaşma seviyelerinin daha büyük benzerlik göstermesi evlilik uyumu seviyesini öngörmüştür. Benlik ayrımlaşması ile eş seçimi arasında ilişki bulunamamıştır.

Peleg (2008) benlik ayrımlaşması ile evlilik doyumu arasındaki ilişkiyi araştırmıştır. Araştırmada evlilik doyumu ile benlik ayrımlaşması alt boyutlarından duygusal kopma arasında negatif yönde bir ilişki olduğu tespit edilmiştir. Evlilik doyumu erkeklerde benlik ayrımlaşması alt boyutlarından duygusal tepkisellik ve duygusal kopma ile olumsuz, ben pozisyonu alma ile olumlu yönde ilişkili olduğu; kadınlarda ise yalnızca duygusal kopma ile olumsuz yönde, anlamlı ilişkili olduğu belirtilmiştir.

Skowron (2000) benliğin ayrımlaşması ile evlilik ilişkilerinin kalitesi arasındaki ilişkiyi incelemiştir. Araştırma bulguları benlik ayrımlaşma düzeyinin evlilik uyum düzeyi ile pozitif yönde ilişkili olduğunu göstermiştir. Ayrıca benlik ayrımlaşmasının alt boyutlarından olan duygusal kopmanın evlilik uyumsuzluklarını benzersiz bir şekilde öngördüğü tespit edilmiştir.

Timm ve Keiley (2011) evli bireylerde benlik ayrımlaşması, yetişkin bağlanma, cinsel iletişim, cinsel tatmin ve evlilik doyumu arasındaki ilişkileri araştırmıştır. Araştırma bulguları cinsel iletişim ile önemli ölçüde ilişkili olmasına rağmen, benlik ayrımlaşmasının evlilik doyumu üzerinde doğrudan bir etkisi olmadığını göstermiştir.

Khaddouma, Gordon ve Bolden (2015) flört ilişkilerinde farkındalık, benlik ayrımlaşması ve ilişki doyumu arasındaki ilişkileri araştırmıştır. Araştırma bulguları genel olarak benlik ayrımlaşmasının ve daha spesifik olarak, alt boyutlarından ikisinin (ben konumu alma ve başkalarıyla kaynaşma), farkındalık ve ilişki doyumu arasındaki ilişkide aracılık ettiğini göstermiştir. Bunun aksine benlik ayrımlaşmasının diğer iki alt boyutu (duygusal tepkisellik ve duygusal kopma), farkındalık ve ilişki doyumu arasındaki ilişkiye aracılık etmemiştir.

Lampis (2016) benlik ayrımlaşması ve çift uyumu arasındaki ilişkiyi araştırmıştır. Araştırma bulguları benlik ayrımlaşmasının alt boyutu olan duygusal kopmanın çift uyumunun en güçlü olumsuz yordayıcısı olduğunu göstermiştir.

Lee ve Kim (2011) evli ve çocuğu olan kadın ve erkeklerin benlik ayrımlaşması, kaygı ve iyi oluş duygusunun evlilik uyumu üzerindeki etkilerini incelemiştir. Araştırma bulguları hem erkeklerde hem de kadınlarda benlik ayrımlaşmasının anksiyete ve iyi oluş

duygusunu doğrudan etkilerken, kaygı ve iyi oluş duygusu yoluyla evlilik uyumunu dolaylı olarak etkilediğini göstermiştir. Ayrıca kadınlarda anneden benlik ayrılaşmasının alt boyutlarından olan duygusal kopmanın evlilik uyumunu doğrudan etkilediği tespit edilmiştir.

Norona ve Welsh (2016) mevcut romantik ilişkisi olan genç yetişkinlerde reddedilme duyarlılığı, benlik ayrılaşması ve ilişki doyumu arasındaki ilişkiyi araştırmıştır. Araştırma bulguları reddedilme duyarlılığının ilişki doyumu ile negatif yönlü ilişkili olduğunu göstermiştir. Reddedilme duyarlılığı ile ilişki doyumu arasındaki benlik ayrılaşmasının aracı rolü olduğu saptanmıştır.

Park ve Byun (2017) yeniden evlenen çiftlerde benlik ayrılaşması, evlilik yakınlığı ve evlilik içi çatışmayla başa çıkma stratejilerinin evlilik doyumu üzerindeki etkilerini incelemiştir. Araştırma bulguları bireylerin benlik ayrılaşma düzeyi ile evlilik doyumunun duygusal yakınlık ve cinsel yakınlık alt boyutları ile pozitif yönlü ilişki olduğunu göstermiştir. Araştırma kapsamında yapılan görüşmelerin bir sonucu olarak, düşük düzeyde benlik ayrılaşması evlilik doyumu ve evlilik yakınlığı üzerinde olumsuz etkilere sahiptir ve bu da evlilik çatışmasında bir kısır döngüye yol açtığı tespit edilmiştir.

**2.5.3.2. Yurt içinde yapılan araştırmalar.** Işık, Özbiler, Schweer-Collins ve Rodríguez-González (2020) evli çiftlerde yaşam doyumu ile benlik ayrılaşması arasındaki ilişkide evlilik uyumunun aracı rolünü incelemiştir. Araştırma bulguları çiftlerin elde ettiği benlik ayrılaşması puanı ile evlilik uyumu ve yaşam doyumu arasında pozitif yönde ilişki olduğunu göstermiştir. Ayrıca çiftlerin benlik ayrılaşması puanı ile yaşam doyumu puanları arasındaki ilişkide evlilik uyumunun aracılık rolü sergilediğini göstermiştir.

İnce ve Işık (2021) evli çiftler üzerinde yürüttükleri araştırmada, benlik ayrılaşması ve evlilik doyumu arasındaki ilişkide sevgi dili bileşenlerinin aracılık rolünü araştırmıştır. Araştırma bulguları benlik ayrılaşmasının evlilik doyumunu olumlu yönde yordadığını göstermiştir. Ayrıca fiziksel temas, onaylama sözleri, kaliteli zaman ve hediye alma bileşenlerinin evlilik doyumunu dolaylı olarak etkilediği rapor edilmiştir.

Eren (2021) evli çiftlerde benlik kurgusu benzerliklerinin evlilik uyumuna ve evlilik doyumuna etkisini incelemiştir. Araştırma bulguları kadınlarda ilişki doyumunu özerk-ilişkisel benzerlik, erkeklerde ilişki doyumunu özerk benzerlik anlamlı şekilde yordamaktadır. Hem kadınlarda hem de erkekler de ilişkisel ya da özerk-ilişkisel benlik kurguları, çiftlerin evlilik uyumu ve ilişki doyumu ile olumlu yönde ilişki gösterirken,

özerk benlik kurgusu her iki cinsiyette de evlilik uyumu ve ilişki doyumu ile anlamlı bir ilişki göstermemiştir.

Kahraman (2021) çift uyumu ve gelin-kayınvalide ilişkileri arasında benlik ayrılaşmasının düzenleyici rolünü araştırmıştır. Araştırma sonuçları, benlik ayrılaşması düzeyinin ve gelin-kayınvalide ilişkilerinin evlilik uyumunu pozitif yönde yordadığını ve gelin-kayınvalide ilişkilerinin evlilik uyumu üzerindeki etkisinin benlik ayrılaşmasının evlilik uyumu üzerindeki etkisinden daha zayıf olduğunu göstermiştir. Ayrıca evlilik uyumunu benlik ayrılaşması alt boyutlarından duygusal tepkisellik, ben pozisyonu alma ve duygusal kopma pozitif yönde anlamlı olarak yordadığı; başkalarına bağımlılık boyutunun ise evlilik uyumunu yordamadığı saptanmıştır.

Yılmaz (2020) beliren yetişkinlik dönemindeki bireylerin, romantik ilişkiden aldıkları doyum ile benlik ayrılaşması, otantiklik ve depresyon düzeyi arasındaki ilişkiyi incelemiştir. Araştırma bulguları benlik ayrılaşması ve otantiklik ile romantik ilişki doyumu arasında olumlu yönde, depresyon ve romantik ilişki doyumu arasında negatif yönde ilişki olduğunu göstermiştir. Romantik ilişki doyumu ile benlik ayrılaşması alt boyutlarından duygusal kopma ve ben pozisyonu alma arasında olumlu yönde anlamlı ilişki bulunduğu, duygusal tepkisellik ve başkalarına bağımlılık boyutları arasında ise anlamlı ilişki olmadığını ortaya konmuştur.

Boldaz-Telli (2019) evli çiftlerde; benlik ayrılaşmasını ilişki doyumu, ilişki uyumu, çatışma çözme tepkileri, ilişkide kıskançlık, ilişkide affedicilik ve eşe duygusal bağımlılık açısından incelenmiştir. Araştırma verilerinin ön analizinde benlik ayrılaşmasının; ilişki doyumu, ilişki uyumu, ilişkide affedicilik ve çatışma çözme tepkilerinin alt boyutu olan konuşma tepkisi ile pozitif yönde anlamlı ilişkili olduğu, ilişkide kıskançlık, çatışma çözme tepkilerinin alt boyutlarından olan çıkış tepkisi ve yok gibi davranma tepkisi ile ise negatif yönde anlamlı ilişkili olduğu, duygusal bağımlılık ve çatışma çözme tepkilerinin alt boyutu olan bağımlılık tepkisi ile ise anlamlı ilişki göstermediği saptanmıştır. Ayrıca benlik ayrılaşması ile hem affetme hem çıkış tepkisi hem de yok gibi davranma tepkisi ilişkisinde ilişki doyumunun dolaylı etkisinin olduğu görülmüştür.

Ulu- Yalçinkaya (2019) evli bireylerde algılanan stres, eşten kaynaklı stres, eşten bağımsız stres ve yaşam doyumu ile evlilik doyumu arasındaki ilişkide benlik ayrılaşmasının aracılık rolünü araştırmıştır. Araştırmada duygusal tepkiselliği, algılanan stres ve evlilik stresi daha yüksek olan bireylerin, ilişki ve yaşam doyum düzeylerinin düşük olduğu tespit edilmiştir. Diğer yandan ilişki ve yaşam doyumu stres seviyesi ile

negatif yönde, ben pozisyonu alabilme düzeyi ile pozitif yönde ilişkilidir. Araştırma evli bireylerin ilişkisel ve yaşam doyumlarında benliğin ayrımlaşmasının önemli olduğu hipotezini desteklemiştir.

Polat ve İlhan (2018) evli bireylerin çift uyumunu depresyon, kaygı, stres ve benlik ayrımlaşması değişkenlerine göre araştırmıştır. Araştırma bulguları benlik ayrımlaşmasının çift uyumunu, depresyon, kaygı ve stres düzeylerini yordadığı, erkeklerin benlik ayrımlaşması toplam puanlarının kadınların benlik ayrımlaşması toplam puanlarından daha yüksek olduğu tespit edilmiştir. Görücü usulü/tanıştırılarak evlenen bireylerin benlik ayrımlaşması toplam puanlarının severek/flört ederek evlenen bireylerin benlik ayrımlaşması toplam puanlarından anlamlı düzeyde düşük olduğu saptanmıştır.

Kalkan ve Aydoğan (2019) evlilik ilişki kalitesini ilişkisel özgünlük ve benlik ayrımlaşması açısından incelemiştir. Araştırma bulguları, benlik ayrımlaşmasının evlilik kalitesine olumlu katkı sağladığını göstermiştir. Ayrıca ilişkisel özgünlük ile evlilik ilişki kalitesi arasında pozitif yönde ilişki olduğu saptanmıştır.

Varol (2015) genogram temelli psikolojik danışma sürecinin çiftlerde benliğin ayrımlaşma, evlilik uyumu, duygusal bağlılık ve evlilikte problem çözme düzeyine etkisini araştırmıştır. Genogram temelli psikolojik danışma sürecinin uygulandığı deney grubundaki çiftlerin benlik ayrımlaşması alt boyutlarından ben pozisyonu alma ve başkalarına bağımlılık ile evlilik uyumuna yönelik puanlarında anlamlı bir artış olduğu ancak duygusal bağlılık, evlilikte problem çözme, duygusal tepkisellik ve duygusal kopma alt boyutlarına yönelik puanlar üzerinde anlamlı bir fark olmadığı tespit edilmiştir.

Göçmen (2018) benlik ayrımlaşması ile cinsel doyum ve cinsel benlik şemaları arasındaki ilişkiyi incelemiştir. Araştırma bulguları benlik ayrımlaşması alt boyutlarından duygusal kopma ile cinsel doyum arasında pozitif yönlü ilişki, ben pozisyonu alma alt boyutu ile cinsel doyum arasında negatif yönlü ilişki olduğunu göstermiştir. Ayrıca duygusal kopma ve başkalarına bağımlılık alt boyutlarının cinsel benlik şemasının dolaysız olma alt boyutu ile pozitif yönlü ilişki, duygusal tepkisellik alt boyutu ile cinsel benlik şemasının sevgi dolu alt boyutu arasında negatif yönlü ilişki olduğu saptanmıştır.

## ÜÇÜNCÜ BÖLÜM: YÖNTEM

Bu bölümde araştırma modeli açıklanmış, araştırma örnekleme ilişkin betimleyici bilgiler sunulmuş, ölçme araçlarının geçerlik ve güvenirlik değerlerine ilişkin veriler rapor edilmiştir.

### 3.1. Araştırmanın Modeli

Mevcut çalışma, araştırma değişkenlerine ilişkin bilgilerin nicel veriler yoluyla toplandığı, ilişkisel tarama modelinde bir araştırmadır. Mevcut çalışmada, araştırma değişkenleri arasındaki yordayıcı ilişkiler yapısal eşitlik modellemesi yoluyla analiz edilmiştir.

### 3.2. Evren ve Örneklem

Araştırma evreni evlilik hazırlığı içinde bulunan nişanlı bireylerden ve evlilik ilişkisinin ilk beş yıllık döneminde bulunan bireylerden oluşmaktadır. Kartopu örnekleme yönteminin kullanıldığı çalışmada, araştırmaya gönüllü olarak katılım gösteren 532 (%66.5 kadın, %33.5 erkek) bireyden çevrimiçi (online) yöntemle veri toplanmıştır. *Google Forms* aracılığıyla oluşturulan araştırma davetinin nişanlı ve evli bireylerden oluşan hedef gruba ulaştırılmasında, Pamukkale Üniversitesi'nin merkez kampüsünde öğrenim gören öğrencilerin iş birliğinden yararlanılmıştır. Verilerin toplanması üç haftalık bir süreç içerisinde tamamlanmıştır. Katılımcıların sosyo-demografik özelliklerini tanımlayan betimleyici istatistikler Tablo 3.1'de sunulmuştur. Buna göre, katılımcılar 121 (%22.7) nişanlı ve 411 (%77.3) evli bireyden oluşmaktadır. Katılımcılar tarafından mevcut romantik ilişkileri için rapor edilen ortalama birliktelik süresi 3.13 (ss = 1.97) yıldır. Katılımcılar tarafından rapor edilen ortalama çocuk sayısı .59 (ss = .84) olup; 315 (%59.2) katılımcı çocuk sahibi olmadığını, 139 (%26.1) katılımcı bir çocuk sahibi olduğunu, 64 (%12.0) katılımcı iki çocuk sahibi olduğunu, 9 (%1.7) katılımcı üç çocuk sahibi olduğunu ve 5 (%.9) katılımcı dört çocuk sahibi olduğunu rapor etmişlerdir. Katılımcıların eğitim düzeyleri incelendiğinde, 100 (%18.8) katılımcının lisans öncesi eğitim kurumlarından mezun olduğu, 348 (%65.4) katılımcının lisans mezunu olduğu ve 84 (%15.8) katılımcının lisansüstü eğitim kurumlarından mezun olduğu görülmektedir. Katılımların gelir düzeyi 31 (%5.8) katılımcı tarafından düşük, 431 (%81.0) katılımcı tarafından orta ve 70 (%13.2) katılımcı tarafından yüksek olarak beyan edilmiştir.

Tablo 3. 1. Katılımcıların Sosyo-Demografik Özelliklerini Tanımlayan Betimleyici İstatistikler

		n	%
Cinsiyet	Kadın	354	66.5
	Erkek	178	33.5
Medeni Durum	Nişanlı	121	22.7
	Evli	411	77.3
Birliktelik süresi	0-1 yıl	178	33.5
	1-2 yıl	72	13.5
	2-3 yıl	68	12.8
	3-4 yıl	43	8.1
	4-5 yıl	61	11.5
	5 yıl	110	20.7
Çocuk Sayısı	0 (yok)	315	59.2
	1 çocuk	139	26.1
	2 çocuk	64	12.0
	3 çocuk	9	1.7
	4 çocuk	5	.9
Eğitim Düzeyi	İlkokul	6	1.1
	Ortaokul	7	1.3
	Lise	43	8.1
	Önlisans	44	8.3
	Lisans	348	65.4
	Yüksek Lisans	70	13.2
	Doktora	14	2.6

### 3.3. Veri Toplama Araçları

#### 3.3.1. Aile Uyum Yeteneğini ve Birliğini Değerlendirme Ölçeği - IV

Aile işlevselliğini aile birliği, aile esnekliği, aile iletişimi ve aile doyumunu boyutlarıyla tanımlamayı amaçlayan bireysel bir öz bildirim ölçeğidir (Olson, 2011). Tarihsel akış içerisinde gerçekleştirilen revizyonların ardından ölçek güncel versiyonuna ulaşmış ve ölçek paketi Türkdoğan, Duru ve Balkıs (2018) tarafından Türkçeye uyarlanmıştır. Evlilik ve Aile Sistemleri Dairesel Modeli çerçevesinde aile sisteminin işlevselliğinin değerlendirilmesinde kullanılan temel boyutlar aile birliği ve aile esnekliği kavramlarıdır.

**3.3.1.1. Aile birliği ölçeği.** Aile birliği ölçeği (a) dengeli birlik (“Ailemizin üyeleri, birbirlerinin hayatına ilgi gösterirler, Madde 1”), (b) iç içe geçmişlik (“Ailemizin üyeleri, birbirlerine gereğinden çok fazla bağımlıdırlar, Madde 16”) ve bağlantısızlık (“Ailemizin üyeleri, genellikle birbirlerinden fazlasıyla bağımsız olarak hareket ederler, Madde 39”) boyutlarından oluşmaktadır. Ölçeğin orijinal formunda alt ölçeklerin her biri yedişer maddeden oluşmakta ve beşli dereceleme (1 = kesinlikle katılmıyorum; 5 = kesinlikle katılıyorum) yöntemiyle değerlendirilmektedir. Ölçeğin üç faktörlü yapısına ilişkin gerçekleştirilen doğrulayıcı faktör analizi sonuçları, uyum indeksleri açısından beklenen değerlerin altında kalmıştır [ $\chi^2 (N = 532) = 714.62$ ;  $\chi^2/df = 3.84$ ;  $GFI = .87$ ;  $CFI = .87$ ;

$RMSEA = .07$ ;  $SRMR = .10$ ]. Ölçeğin çeşitli adaptasyon çalışmalarında da gözlendiği haliyle (Türkdoğan ve diğ., 2018), iç içe geçmişlik boyutunda yer alan ve faktör yük değerleri düşük katsayılarla ortaya çıkan Madde 22 ( $\beta = .19$ ,  $p < 0.001$ ) ve Madde 34 ( $\beta = .24$ ,  $p < 0.001$ ) analizden çıkarılmıştır. Son olarak, hata kovaryansları ilişkili bulunan maddelere ait ilişkiler analize dahil edilmiş (c2-c7) ve model yeniden analiz edilmiştir. Gerçekleştirilen modifikasyon işlemlerinin ardından, ölçeğin üç faktörlü yapısına ilişkin doğrulayıcı faktör analizi sonuçları uyum indeksleri açısından doyurucu değerlere ulaşmış [ $\chi^2 (N = 532) = 446.23$ ;  $\chi^2/df = 3.02$ ;  $GFI = .92$ ;  $CFI = .93$ ;  $RMSEA = .06$ ;  $SRMR = .08$ ], analiz sonuçları Şekil 3.1.'de sunulmuştur. Ölçeğin alt boyutlarına ilişkin Cronbach-alpha iç tutarlık katsayısı dengeli birlik için .88, bağlantısızlık için .83 ve iç içe geçmişlik için .69 olarak hesaplanmıştır.

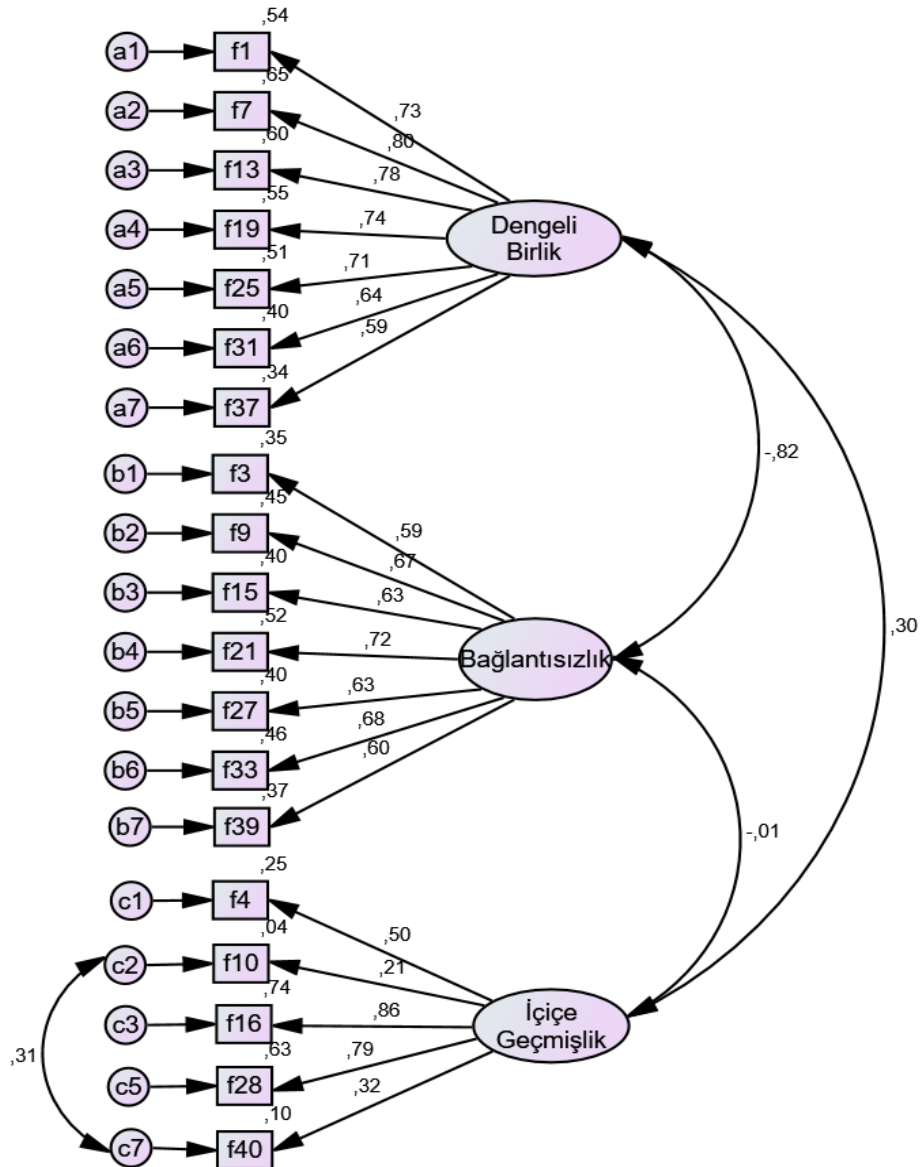

Şekil 3.1. Aile birliği ölçeğine ilişkin doğrulayıcı faktör analizi sonuçları

Not.  $\chi^2 (N = 532) = 446.23$ ;  $\chi^2/df = 3.02$ ;  $GFI = .92$ ;  $CFI = .93$ ;  $RMSEA = .06$ ;  $SRMR = .08$



**3.3.1.2. Aile esnekliği ölçeği.** Ailenin değişime uyum yeteneğini tanımlayan aile esnekliği ölçeği (a) dengeli esneklik (“*Ailemizdeki disiplin kuralları dengeli ve adaletlidir, Madde 14*”), (b) katılık (“*Ailemizde kuralları ihlal etmenin çok katı sonuçları vardır, Madde 5*”) ve kaos (“*Aile içinde bir düzen kurmayı hiçbir zaman başaramadık, Madde 6*”) boyutlarından oluşmaktadır. Ölçeğin orijinal formunda alt ölçeklerin her biri yedişer maddeden oluşmakta ve beşli dereceleme (1 = kesinlikle katılmıyorum; 5 = kesinlikle katılıyorum) yöntemiyle değerlendirilmektedir. Ölçeğin üç faktörlü yapısına ilişkin gerçekleştirilen doğrulayıcı faktör analizi sonuçları, uyum indeksleri açısından beklenen değerlerin altında kalmıştır [ $\chi^2 (N = 532) = 1239.37$ ;  $\chi^2/df = 6.66$ ;  $GFI = .79$ ;  $CFI = .76$ ;  $RMSEA = .10$ ;  $SRMR = .12$ ]. Ölçeğin çeşitli adaptasyon çalışmalarında da gözlemlendiği haliyle (Türkdoğan ve diğ., 2018), kaos boyutunda yer alan ve faktör yük değerleri düşük katsayılarla ortaya çıkan Madde 12 ( $\beta = .02$ ,  $p < 0.001$ ) ve Madde 30 ( $\beta = .05$ ,  $p < 0.001$ ) analizden çıkarılmıştır. Benzer şekilde, adaptasyon çalışmasında da gözlemlendiği haliyle (Türkdoğan ve diğ., 2018), ait olduğu faktörün dışındaki diğer alt-boyutlarla faktörleşme eğilimi gösteren, dengeli birlik boyutunda yer alan Madde 32 analizden çıkarılmıştır. Son olarak, hata kovaryansları ilişkili bulunan maddelere ait ilişkiler analize dahil edilmiş (b1-b2; b3-b6; c4-c6) ve model yeniden analiz edilmiştir. Gerçekleştirilen modifikasyon işlemlerinin ardından, ölçeğin üç faktörlü yapısına ilişkin doğrulayıcı faktör analizi sonuçları uyum indeksleri açısından doyurucu değerlere ulaşmış [ $\chi^2 (N = 532) = 487.49$ ;  $\chi^2/df = 3.78$ ;  $GFI = .91$ ;  $CFI = .90$ ;  $RMSEA = .07$ ;  $SRMR = .09$ ] ve analiz sonuçları Şekil 3.2.’de sunulmuştur. Ölçeğin alt boyutlarına ilişkin Cronbach-alpha iç tutarlık katsayısı dengeli esneklik için .87, katılık için .81 ve kaos için .76 olarak hesaplanmıştır.

Evlilik ve Aile Sistemleri Dairesel Modeli temelinde geliştirilen ölçek paketi, aile işlevselliğinin değerlendirilmesinde *doğrusal (linear)* bir ölçümden ziyade, *eğrisel (curvilinear)* bir ölçüm gerçekleştirmeyi amaçlamaktadır. Dairesel Model çerçevesinde ileri sürülen önemli bir kuramsal görüş, en sağlıklı aile yapılarının dahi bazı sağlıklı boyutlardan tamamen arınık olamayacağı yönündedir. Bir diğer ifadeyle, optimal düzeyde işlevselliğe sahip olan sağlıklı aile yapılarının dahi işlevsel olmayan özelliklere sahip olması mümkündür. Buna göre, aile işlevselliğinin değerlendirilmesinde kullanılan temel ölçüt, aile yapısına ilişkin sağlıklı boyutlardan (dengeli birlik ve dengeli esneklik) elde edilen puan ortalamasının, aile yapısına ilişkin sağlıklı boyutlardan (iç içe geçmişlik, bağlantısızlık, katılık, kaos) elde edilen puan ortalamasına olan oranıdır.

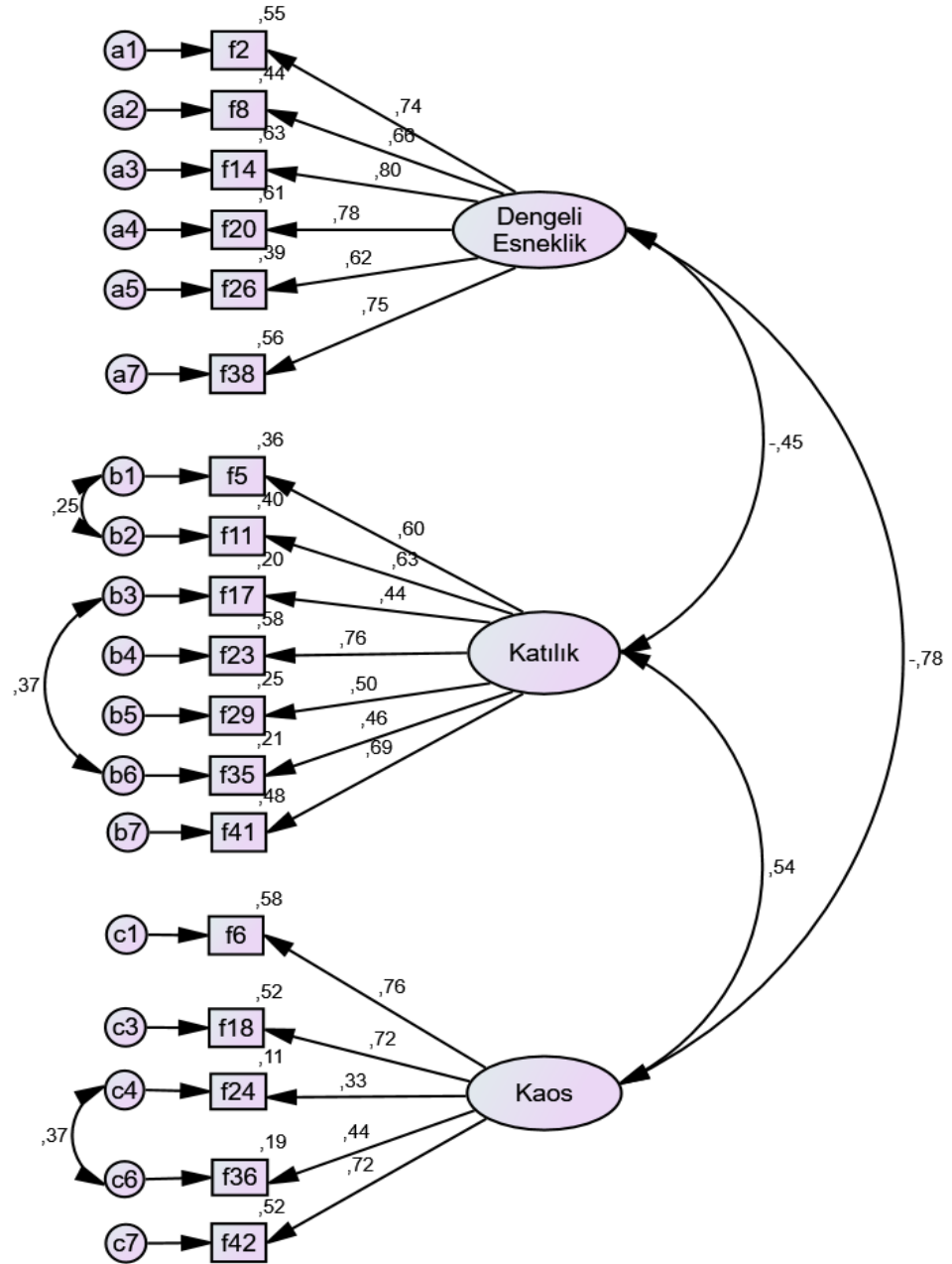

Şekil 3.2. Aile esnekliği ölçeğine ilişkin doğrulayıcı faktör analizi sonuçları

Not.  $\chi^2 (N = 532) = 487.49$ ;  $\chi^2/df = 3.78$ ;  $GFI = .91$ ;  $CFI = .90$ ;  $RMSEA = .07$ ;  $SRMR = .09$

Dairesel Model çerçevesinde gerçekleştirilen aile işlevselliği değerlendirmesi aşağıdaki formülle ifade edilmiştir (Olson, 2011): *Birlik Oranı* =  $[Dengeli Birlik] / [(Bağılantısızlık + İç içe Geçmişlik) / 2]$ ; *Esneklik Oranı* =  $[Dengeli esneklik] / [(Katılık + Kaos) / 2]$ ; *Dairesel Toplam Oran* =  $[(Birlik Oranı + Esneklik Oranı) / 2]$ . Bu formülasyona göre, dairesel toplam oran arttıkça aile sisteminin daha sağlıklı bir işlevselliğe sahip olduğu kabul edilmektedir.

### 3.3.2. Benliğin Ayrışması Ölçeği

Skown ve Schmitt (2003) tarafından geliştirilen ölçek (a) *duygusal tepkisellik*, (b) *ben-pozisyonu alma*, (c) *duygusal kopma* ve (d) *başkalarına bağımlılık* olmak üzere dört alt boyuttan oluşmaktadır. Işık ve Bulduk (2015) tarafından Türkçeye uyarlanan ölçekte toplam 20 madde bulunmaktadır ve maddeler altılı dereceleme (1 = benim için hiç doğru değil; 6 = benim için çok doğru) yöntemiyle değerlendirilmektedir.

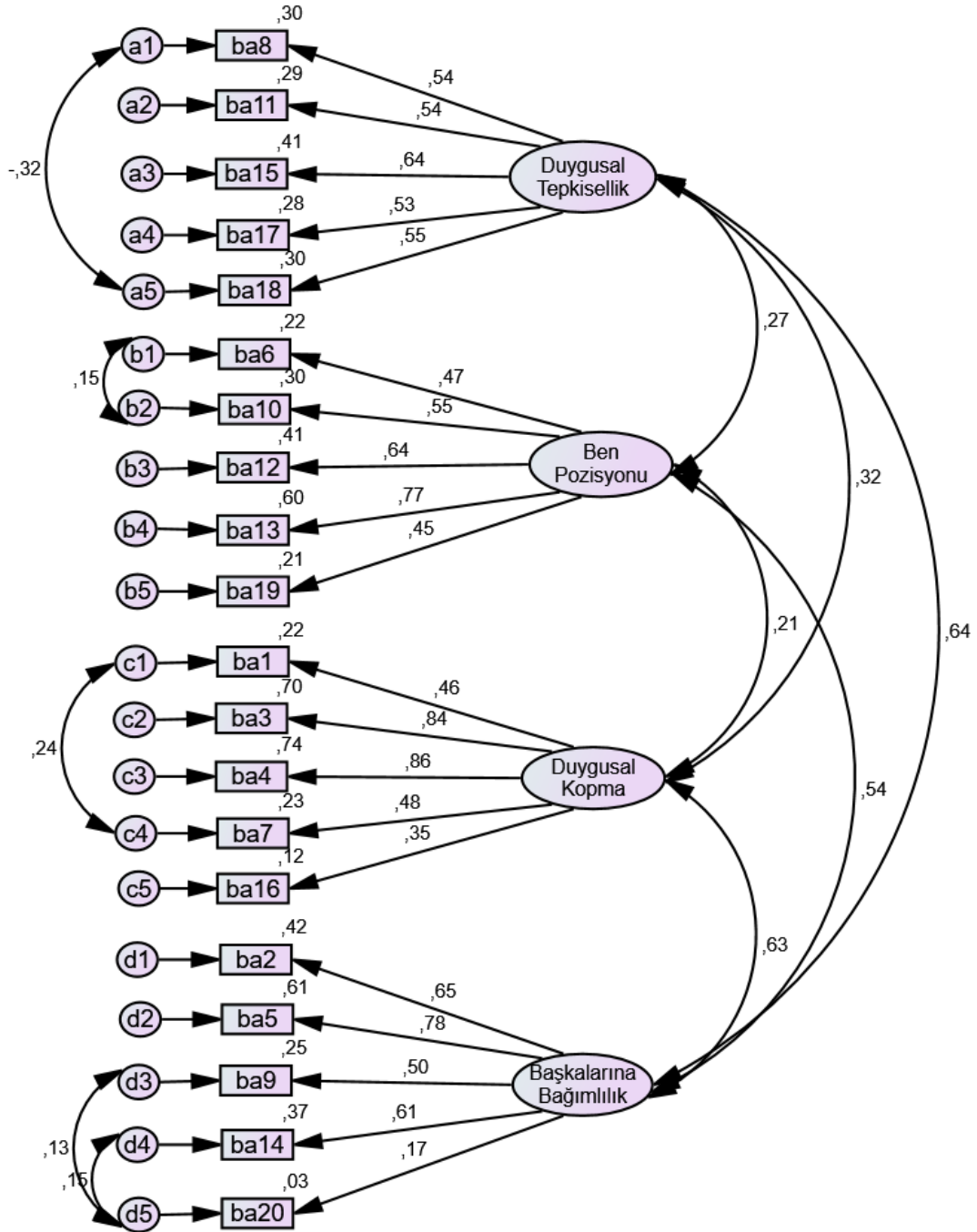

Şekil 3.3. Benliğin ayrışması ölçeğine ilişkin doğrulayıcı faktör analizi sonuçları

Not.  $\chi^2$  ( $N = 532$ ) = 436.43;  $\chi^2/df = 2.75$ ;  $GFI = .92$ ;  $CFI = .90$ ;  $RMSEA = .057$ ;  $SRMR = .069$

Çalışma kapsamında ölçeğin dört faktörlü yapısına ilişkin gerçekleştirilen doğrulayıcı faktör analizi sonuçları, bazı uyum indeksleri açısından beklenen değerlerin altında kalmıştır [ $\chi^2 (N = 532) = 522.59$ ;  $\chi^2/df = 3.19$ ;  $GFI = .91$ ;  $CFI = .87$ ;  $RMSEA = .064$ ;  $SRMR = .073$ ]. Bu durumda hata kovaryansları ilişkili bulunan maddelere ait ilişkiler analize dahil edilmiş (a1-a5; b1-b2; c1-c4; d3-d5; d4-d5) ve model yeniden analiz edilmiştir. Gerçekleştirilen modifikasyon işlemlerinin ardından, ölçeğin dört faktörlü yapısına ilişkin doğrulayıcı faktör analizi sonuçları uyum indeksleri açısından doyurucu değerlere ulaşmış [ $\chi^2 (N = 532) = 436.43$ ;  $\chi^2/df = 2.75$ ;  $GFI = .92$ ;  $CFI = .90$ ;  $RMSEA = .057$ ;  $SRMR = .069$ ] ve analiz sonuçları Şekil 3.3.'de sunulmuştur. Ölçeğin alt boyutlarına ilişkin Cronbach-alpha iç tutarlık katsayısı duygusal tepkisellik için .67, ben-pozisyonu alma için .72, duygusal kopma için .73, başkalarına bağımlılık .69 ve ölçeğin bütünü için .82 olarak hesaplanmıştır. Ölçekten elde edilen puan arttıkça, bireyin benliğinin daha fazla özerkleşmiş ve daha fazla ayrılaşmış bir yapıya sahip olduğu kabul edilmektedir.

### 3.3.3. İlişkilerde Mutluluk Ölçeği

Fletcher ve diğerleri (1990) tarafından geliştirilen ölçek romantik ilişkide algılanan sevgi, mutluluk, ilişki istikrarı, sorunların ciddiyeti, ilişkiye bağlılık ve genel doyum düzeyi ile ilgili boyutları ölçmeyi amaçlayan 6 maddelik bir öz-bildirim aracıdır. Tutarel-Kışlak (2002) tarafından Türkçeye uyarlanan ölçek maddeleri yedili dereceleme (1 = hiç mutlu değilim; 7 = çok mutluyum) yöntemiyle değerlendirilmektedir. Çalışma kapsamında ölçeğin tek faktörlü yapısına ilişkin gerçekleştirilen doğrulayıcı faktör analizi sonuçları, bazı uyum indeksleri açısından beklenen değerlerin altında kalmıştır [ $\chi^2 (N = 532) = 52.61$ ;  $\chi^2/df = 5.85$ ;  $GFI = .97$ ;  $CFI = .98$ ;  $RMSEA = .096$ ;  $SRMR = .026$ ]. Bu durumda hata kovaryansları ilişkili bulunan maddelere ait ilişkiler analize dahil edilmiş (a1-a6) ve model yeniden analiz edilmiştir. Gerçekleştirilen modifikasyon işleminin ardından, ölçeğin tek faktörlü yapısına ilişkin doğrulayıcı faktör analizi sonuçları uyum indeksleri açısından doyurucu değerlere ulaşmış [ $\chi^2 (N = 532) = 19.30$ ;  $\chi^2/df = 2.41$ ;  $GFI = .99$ ;  $CFI = .99$ ;  $RMSEA = .052$ ;  $SRMR = .019$ ] ve analiz sonuçları Şekil 3.4.'de sunulmuştur. Ölçeğin tek faktörlü yapısına ilişkin Cronbach-alpha iç tutarlık katsayısı .83 olarak hesaplanmıştır. Ölçekten elde edilen puan arttıkça, bireyin romantik ilişkiden algıladığı doyumun arttığı kabul edilmektedir.

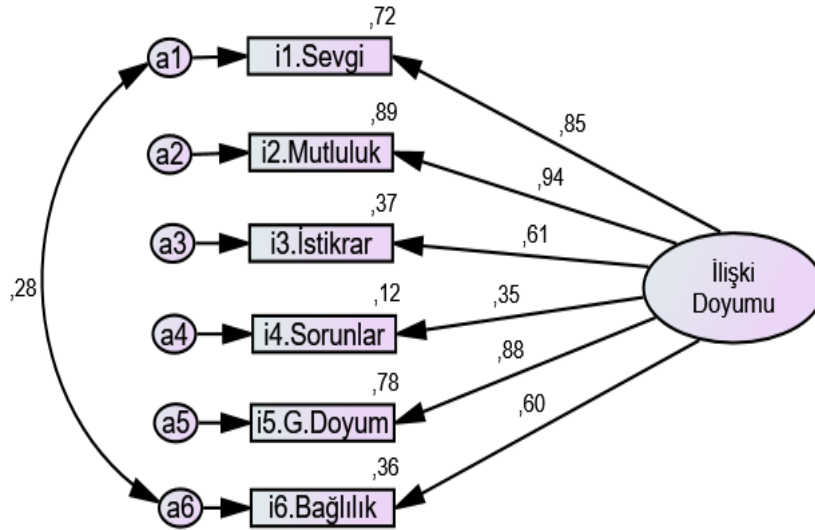

Şekil 3.4. İlişkilerde mutluluk ölçeğine ilişkin doğrulayıcı faktör analizi sonuçları

Not.  $\chi^2 (N = 532) = 19.30$ ;  $\chi^2/df = 2.41$ ;  $GFI = .99$ ;  $CFI = .99$ ;  $RMSEA = .052$ ;  $SRMR = .019$

### 3.4. Verilerin Analizi

Araştırma değişkenlerine ilişkin betimsel istatistiklerin rapor edilmesinde *Statistical Package for the Social Sciences (SPSS)* programından yararlanılmıştır. Ölçme araçlarının yapı geçerliğine ilişkin doğrulayıcı faktör analizlerinin yürütülmesinde ve araştırma değişkenlerine ilişkin aracılık ilişkisinin yapısal eşitlik modeli ile test edilmesinde *Analysis of Moment Structures (AMOS)* programından yararlanılmıştır. Söz konusu analizler kapsamında, hesaplama yöntemi olarak *En Çok Olabilirlik (Maximum Likelihood)* yöntemi tercih edilmiştir (Jöreskog ve Sörbom, 1993). Modellerin uyum iyiliğinin değerlendirilmesinde *Ki Kare / Serbestlik Derecesi Oranı* ( $\chi^2/df < 5$ ), *İyilik Uyum İndeksi* ( $GFI > .90$ ), *Karşılaştırmalı Uyum İndeksi* ( $CFI > .90$ ), *Yaklaşık Hataların Karekökü* ( $RMSEA < 0.10$ ) ve *Standardize Edilmiş Hataların Ortalama Karekökü* ( $SRMR < 0.10$ ) kullanılmıştır (Marsh, Hau ve Grayson, 2005).

#### 3.4.1. Ölçüm Modelinin Tanımlanması

Mevcut araştırma kapsamında yürütülen geçerlik ve güvenilirlik analizlerinin sonucunda, ölçme araçlarının yapı geçerliği doğrulayıcı faktör analiziyle test edilmiş, böylece ölçme araçlarından elde edilen toplam puanların örtük yapıyı doğru şekilde temsil edebildiği kabul edilmiştir. Mevcut çalışmada toplamda 64 maddeden oluşan gözlenen değişken listesine ilişkin yüksek parametre sayılarını düşürmek ve daha kararlı ve daha etkili tahminler elde etmek amacıyla sıklıkla kullanılan bir işlem olan *madde parselleme*

(*item-parceling*) yöntemine başvurulmuştur (Bandalos ve Finney, 2001). Kök aile işlevselliğini ölçmeyi amaçlayan gözlenen değişkenler; birlik oranı ve esneklik oranı boyutlarından elde edilen puanlar ile temsil edilmiştir. Benlik ayrışmasını ölçmeyi amaçlayan gözlenen değişkenler; duygusal tepkisellik, ben-pozisyonu alma duygusal kopma ve başkalarına bağımlılık boyutlarından elde edilen puanlar ile temsil edilmiştir. İlişkilerde mutluluk ölçeğinin görece daha az sayıda maddeyi içermesi ve bu maddelerin esasen ölçeğin orijinal versiyonunda yer alan altı kuramsal boyutu temsil etmesi nedeniyle, sevgi, mutluluk, ilişki istikrarı, sorunların ciddiyeti, ilişkiye bağlılık ve genel doyum düzeyi ile ilgili altı madde bir bütün halinde analize dahil edilmiştir. Yapısal eşitlik modelinde yer alan örtük değişkenlerin ölçümünü temsil eden madde parselleri Tablo 3.2.'de sunulmuştur.

Tablo 3.2. Ölçüm Modelinde Yer Örtük ve Gözlenen Değişkenler

Örtük Değişken	Madde Sayısı	Gözlenen Değişken
Kök Aile İşlevselliği	2	Birlik Oranı
		Esneklik Oranı
Benlik Ayrışması	4	Duygusal Tepkisellik
		Ben-Pozisyonu Alma
		Duygusal Kopma
		Başkalarına Bağımlılık
İlişki Doyumu	6	Sevgi
		Mutluluk
		İstikrar
		Sorunlar
		Genel Doyum
		Bağılılık

## **DÖRDÜNCÜ BÖLÜM: BULGULAR**

Bu bölümde araştırma değişkenleri arasındaki ilişkilerin yapısal eşitlik modeli ile analiz edilebilmesi için gereken ön koşulların karşılanıp karşılanmadığı incelenmiş, kayıp verilere, uç değerlere, dağılımın normalliğine ve çoklu bağıntı koşullarına ilişkin değerler rapor edilmiş, devamında ölçüm modeli test edilmiş ve son aşamada yapısal eşitlik modeline ilişkin nihai bulgular sunulmuştur.

### **4.1. Ön Analizler**

#### **4.1.1. Kayıp Veriler**

Çalışma kapsamındaki veriler, araştırmaya gönüllü olarak katılım gösteren 532 bireyden çevrimiçi (online) yöntemle toplanmış ve katılımcıların çalışmayı tamamlamaları için tüm maddelere yanıt vermeleri zorunlu tutulmuştur. Bu durumda, çalışmaya katılım gösteren 532 bireye ait herhangi bir veri kaybı söz konusu olmamıştır.

#### **4.1.2. Uç Değerler**

Veri setindeki uç değerlerin incelenmesinde, değişkenlere ait z-puanlarının -3 ve +3 aralığında bulunması dikkate alınmış, 4 z-puanı düzeyinde bulunan sınırlı sayıdaki gözlemin de mevcut örneklem büyüklüğü açısından kabul edilebilir olduğu görülmüştür (Hair, Black, Babin ve Anderson, 2004).

#### **4.1.3. Dağılımın Normalliği**

Araştırma değişkenleri için dağılımın normalliği koşulu, basıklık ve çarpıklık katsayıları üzerinden gerçekleştirilmiş ve ilgili değerler Tablo 4.1.'de sunulmuştur. Çarpıklık katsayısı için kabul edilen eşik değerin -3 ve +3 aralığında, basıklık katsayısı için kabul edilen eşik değerin -10 ve +10 aralığında tanımlandığı göz önüne alındığında, mevcut veri setinin tüm değişkenler açısından dağılımın normalliği koşulunu sağladığı kabul edilmiştir (Kline, 2011).

Tablo 4.1. Araştırma Değişkenlerine İlişkin Çarpıklık ve Basıklık Katsayıları

	Çarpıklık Katsayısı		Basıklık Katsayısı	
	İstatistik	Std. Hata	İstatistik	Std. Hata
Kök Aile İşlevselliği	.46	.11	.05	.21
<i>Birlik Oranı</i>	.98	.11	1.25	.21
<i>Esnelik Oranı</i>	.50	.11	-.12	.21
<i>Benlik Ayrışması</i>	-.31	.11	-.20	.21
Duygusal Tepkisellik	.40	.11	.10	.21
Ben-Pozisyonu Alma	-.54	.11	-.08	.21
Duygusal Kopma	-.77	.11	.14	.21
Başkalarına Bağımlılık	-.41	.11	-.36	.21
<i>İlişki Doyumu</i>	-1.56	.11	3.05	.21
Sevgi	-2.37	.11	6.08	.21
Mutluluk	-1.81	.11	3.37	.21
İstikrar	-1.21	.11	.95	.21
Sorunlar	-.56	.11	-.81	.21
Genel Doyum	-1.42	.11	1.86	.21
Bağıllık	-2.09	.11	4.71	.21

#### 4.1.4. Çoklu Bağını

Yapısal eşitlik modelinde yer alan örtük değişkenler arasındaki Pearson kısmi korelasyon katsayıları Tablo 4.2.'de sunulmuştur. Benzer şekilde, model kapsamında yer alan gözlenen değişkenler arasındaki kısmi korelasyon katsayıları Tablo 4.3.'de sunulmuştur. İlgili tablolar incelendiğinde, değişkenler arasındaki korelasyon değerlerinin tamamının .90 katsayısının altında olduğu ve değişkenler arasında herhangi bir çoklu bağını (multicollinearity) probleminin bulunmadığı anlaşılmaktadır (Kline, 2011).

Tablo 4.2. Örtük Değişkenlere İlişkin Pearson Korelasyon Değerleri

	1	2	3
1. Kök Aile İşlevselliği	-		
2. Benlik Ayrışması	.51**	-	
3. İlişki Doyumu	.34**	.21**	-

\*\* $p < .01$



Tablo 4.3. Gözlenen Değişkenlere İlişkin Pearson Korelasyon Değerleri

	1	2	3	4	5	6	7	8	9	10	11	12
1.Birlik Oranı	-											
2.Esneklik Oranı	.72**	-										
3.Duygusal Tepkisellik	.29**	.22**	-									
4.Ben-Pozisyonu Alma	.24**	.26**	.18**	-								
5.Duygusal Kopma	.49**	.51**	.30**	.18**	-							
6.Başkalarına Bağımlılık	.33**	.30**	.47**	.38**	.50**	-						
7.Sevgi	.28**	.29**	.01	.14**	.27**	.12**	-					
8.Mutluluk	.28**	.32**	.09*	.17**	.25**	.12**	.80**	-				
9.İstikrar	.17**	.19**	-.02	.08	.11**	.02	.52**	.57**	-			
10.Sorunlar	.18**	.12**	.05	.08	.08	.05	.25**	.34**	.16**	-		
11.Genel Doyum	.30**	.32**	.07	.20**	.28**	.15**	.75**	.83**	.53**	.31**	-	
12.Bağıllık	.23**	.22**	-.06	.15**	.24**	.09*	.63**	.54**	.37**	.25**	.57**	-

\* $p < .05$ ; \*\* $p < .01$

## 4.2. Ölçüm Modelinin Analizi

Yapısal modelin test edilmesinin öncesinde, ölçüm modeli analiz edilmiştir. Kök aile işlevselliği ve benlik ayırma değişkenlerinin model kapsamındaki temsili doğrulanmış toplam puanlar üzerinden gerçekleştirilmiştir. İlişki doyumu değişkeninin ölçüm modeli kapsamındaki temsiline ise ölçeğin yapı geçerliğine ilişkin elde edilen bulgulara sadık kalınarak (Şekil 3.4), hata kovaryansları bağlantılı bulunan maddelere ait ilişki, ölçüm modeli kapsamındaki analize dahil edilmiştir (e7-e12). Söz konusu hata kovaryansının analize dahil edilmediği ölçüm modeli uyum indekleri açısından kabul edilebilir değerler üretmiş olsa da [ $\chi^2(N = 532) = 213.27$ ;  $\chi^2/df = 4.18$ ;  $GFI = .94$ ,  $CFI = .94$ ,  $RMSEA = .077$ ,  $SRMR = .055$ ], ölçeğin yapı geçerliğine ait bulguların doğrudan temsiline kuramsal açıdan daha uygun olacağına karar verilmiştir. Ölçüm modeline ilişkin analiz sonuçları Şekil 4.1.'de sunulmuştur [ $\chi^2(N = 532) = 181.043$ ;  $\chi^2/df = 3.62$ ;  $GFI = .95$ ,  $CFI = .95$ ,  $RMSEA = .070$ ,  $SRMR = .054$ ]. Ölçüm modeline ilişkin elde edilen sonuçlar, yapısal modelin analize uygun olduğunu göstermektedir.

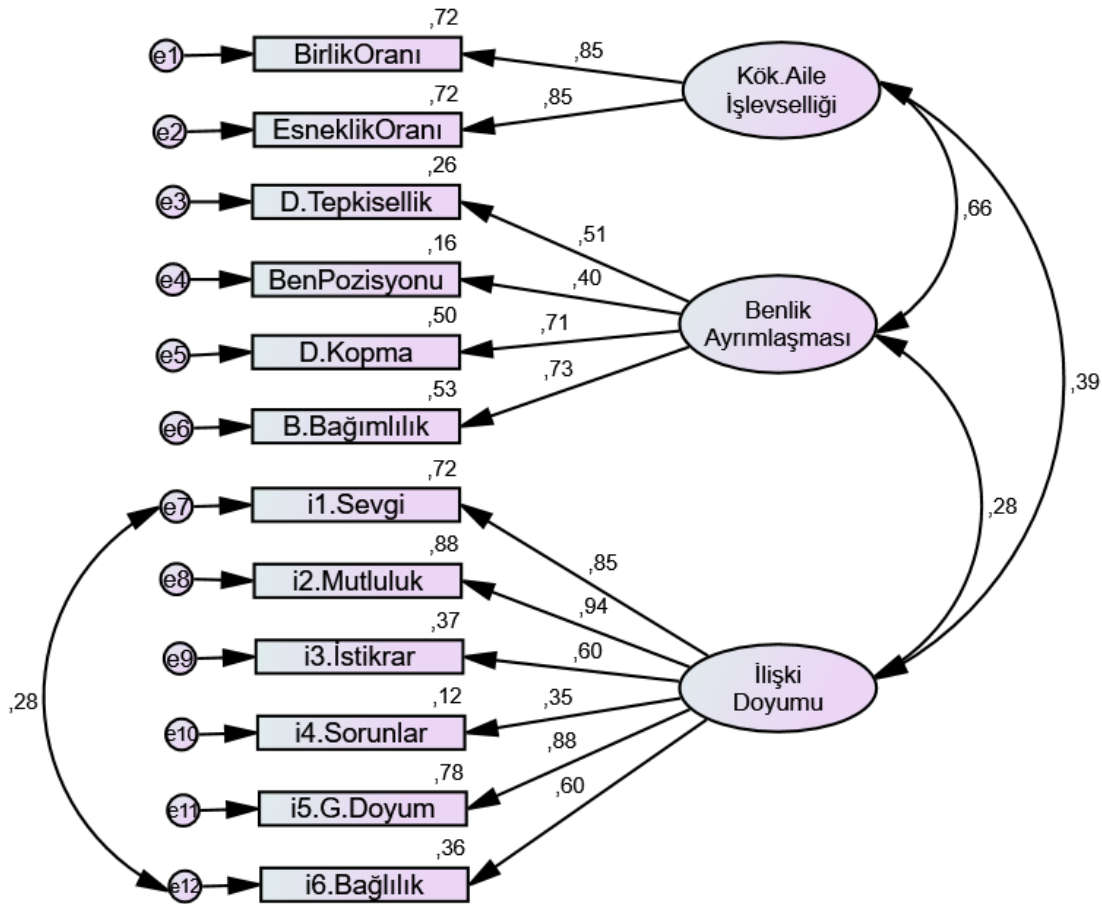

Şekil 4.1. Ölçüm modeline ilişkin analiz sonuçları

Not.  $\chi^2(N = 532) = 181.043$ ;  $\chi^2/df = 3.62$ ;  $GFI = .95$ ,  $CFI = .95$ ,  $RMSEA = .070$ ,  $SRMR = .054$

### 4.3. Yapısal Modelin Analizi

Bireylerin kök aile işlevselliği ile halihazırdaki romantik ilişkilerinde algıladıkları doyum arasındaki ilişkide benlik ayrılaşmasının aracılık rolünü incelemek üzere yürütülen yapısal eşitlik modelinin sonuçları Şekil 4.2’de sunulmuştur. Yapısal modele ilişkin ilk analizler, uyum iyiliği açısından ölçüm modelindeki doyurucu sonuçları tekrar etmiştir [ $\chi^2 (N = 532) = 181.043$ ;  $\chi^2/df = 3.62$ ;  $GFI = .95$ ,  $CFI = .95$ ,  $RMSEA = .070$ ,  $SRMR = .054$ ]. Bununla birlikte, araştırma değişkenleri arasındaki yordayıcı ilişkilerin istatistiksel anlamlılığı, aracılık ilişkisine dair ileri sürülen araştırma hipotezlerinin tam olarak karşılanamadığını ortaya koymaktadır.

Bireylerin içinde yetiştikleri kök aile işlevselliğinin, halihazırdaki romantik ilişki doyumunu olumlu yönde yordayacağını ileri süren ilk araştırma hipotezi doğrulanmıştır. Buna göre; kök aile işlevselliği arttıkça, halihazırdaki romantik ilişkide algılanan doyum da artmaktadır ( $\beta = .36$ ,  $p < 0.001$ ). Kök aile işlevselliği ile romantik ilişki doyumunu arasındaki yol katsayısı, istatistiksel açıdan orta büyüklükte bir yordayıcı etkiye denk gelmektedir (Olejnik ve Algina, 2003). Benzer şekilde, kök aile işlevselliğinin, benliğin içsel ve kişilerarası yönleri arasındaki dengeyi ve duygusal açıdan kök aileye bağımlı olmadan, özerk bir şekilde işlev görme özelliğini olumlu yönde yordayacağını ileri süren ikinci araştırma hipotezi de doğrulanmıştır. Bir diğer ifadeyle, kök aile işlevselliği arttıkça benlik ayrılaşması da artmaktadır ( $\beta = .66$ ,  $p < 0.001$ ). Kök aile işlevselliği ile benlik ayrılaşması arasındaki yol katsayısı, istatistiksel açıdan geniş büyüklükte bir yordayıcı etkiye denk gelmektedir (Olejnik ve Algina, 2003).

Öte yandan, benliğin içsel ve kişilerarası yönleri arasındaki dengeyi ve duygusal açıdan kök aileye bağımlı olmadan, özerk bir şekilde işlev görme özelliğinin, halihazırdaki romantik ilişkilerinde algıladıkları doyumun anlamlı bir yordayıcısı olacağını ileri süren üçüncü araştırma hipotezi doğrulanamamıştır. Ölçüm modelindeki katsayılar dikkate alındığında, benlik ayrılaşması ile romantik ilişki doyumunu arasındaki anlamlı ilişki ( $r = .29$ ,  $p < .001$ ), yapısal modelin analizinde istatistiksel anlamlılığını yitirmiştir ( $\beta = .05$ ,  $p > 0.05$ ). Bir diğer ifadeyle, özerk benlik kurgusunu tanımlayan benlik ayrılaşması, romantik ilişkide algılanan doyumun anlamlı bir yordayıcısı değildir. Araştırmanın üçüncü hipotezinin doğrulanamaması nedeniyle, kök aile işlevselliği ile ilişki doyumunu arasındaki ilişkide benlik ayrılaşmasının aracılık rolünü inceleyen dördüncü araştırma hipotezi test edilememiştir. Benlik ayrılaşması ile ilişki doyumunu arasındaki anlamsız yolun model çıkarılmasıyla birlikte, model yeniden analiz edilmiş ve nihai sonuçlar Şekil 4.3’de sunulmuştur.

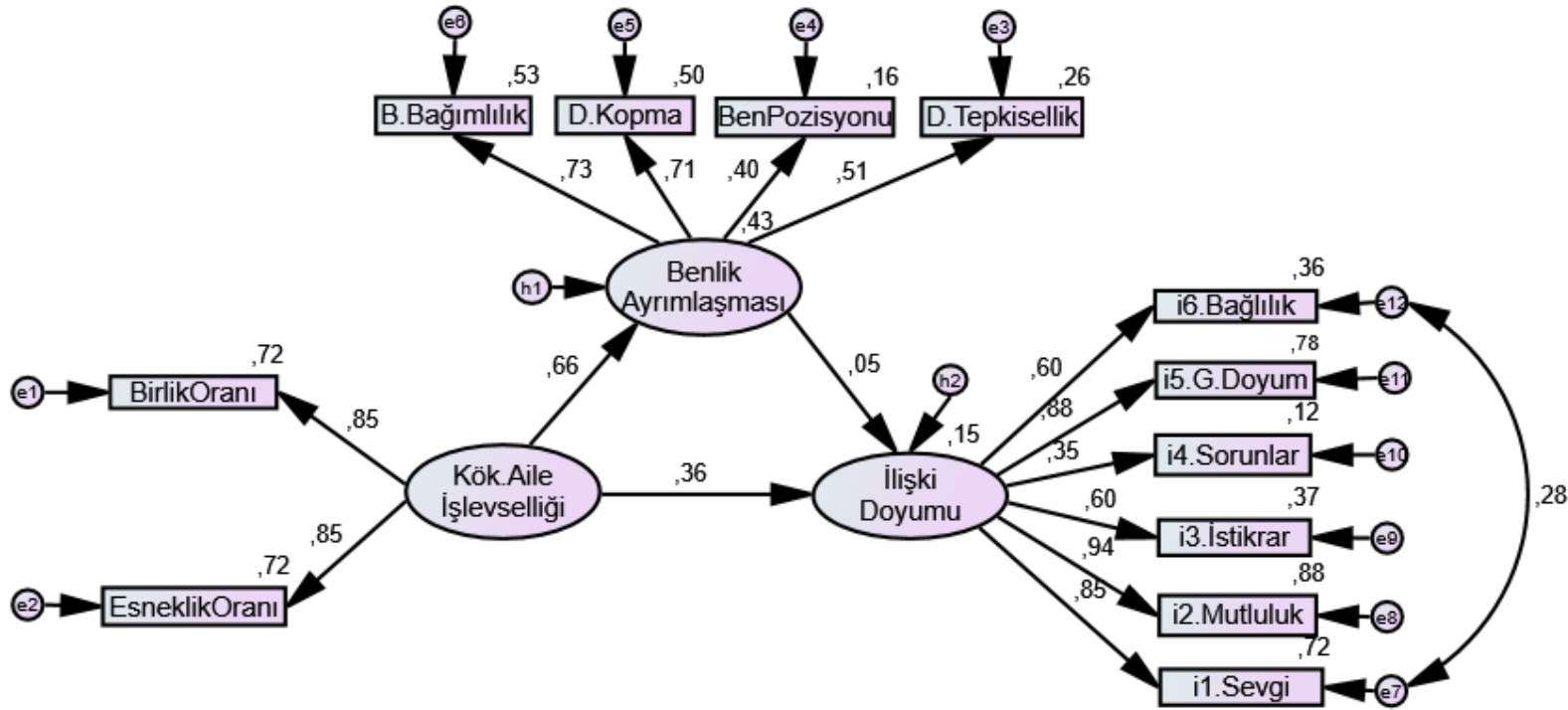

Şekil 4.2. Yapısal modele ilişkin ilk analiz sonuçları

Not.  $\chi^2 (N = 532) = 181.043$ ;  $\chi^2/df = 3.62$ ;  $GFI = .95$ ,  $CFI = .95$ ,  $RMSEA = .070$ ,  $SRMR = .054$

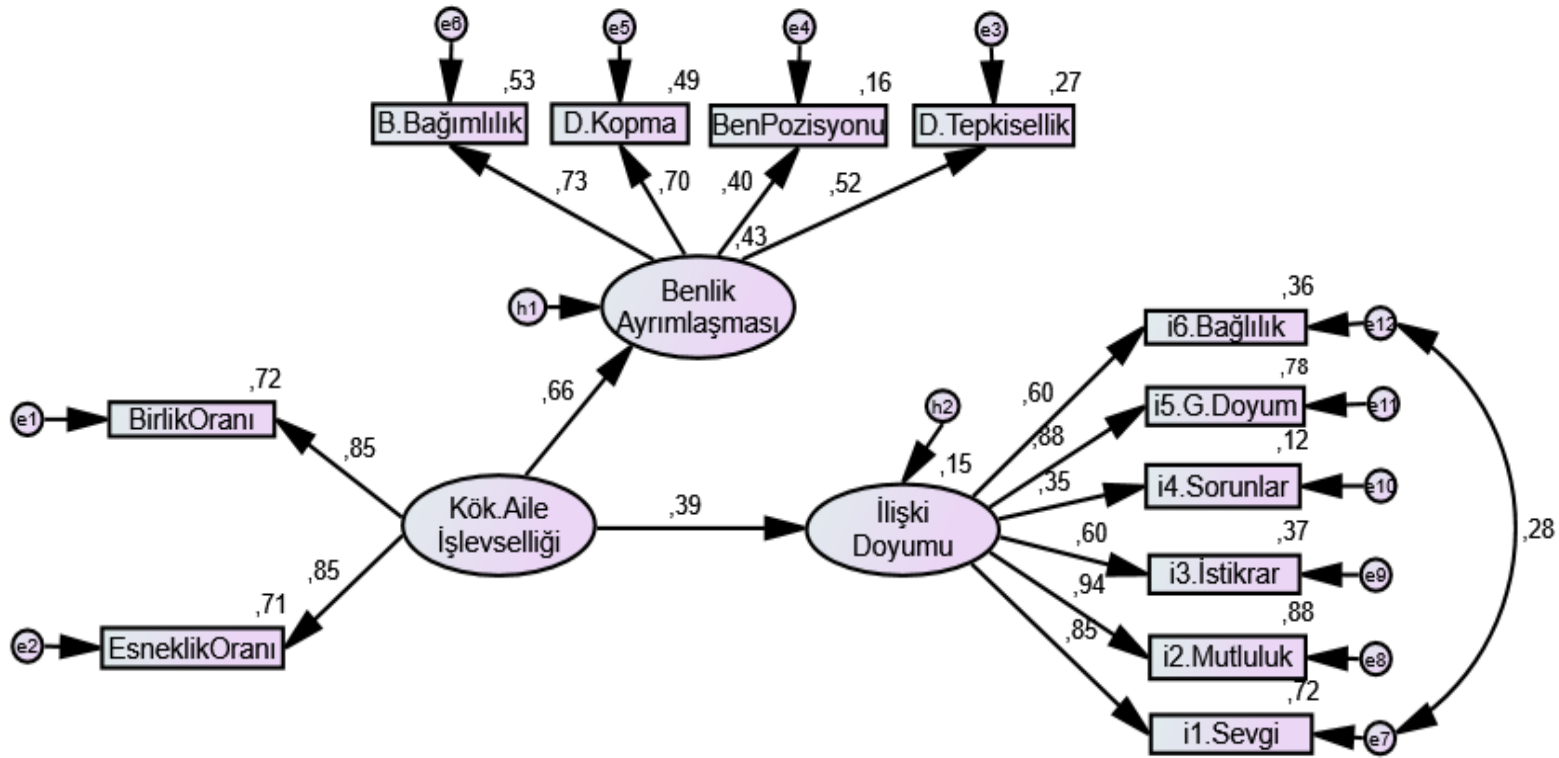

Şekil 4.3. Yapısal modele ilişkin nihai analiz sonuçları

Not.  $\chi^2 (N = 532) = 181.47$ ;  $\chi^2/df = 3.56$ ;  $GFI = .95$ ;  $CFI = .95$ ;  $RMSEA = .069$ ;  $SRMR = .055$

Sonuç olarak; kök aile işlevselliği arttıkça, halihazırdaki romantik ilişkide algılanan doyum artmakta ve kök aile işlevselliği romantik ilişkide algılanan doyumunu orta büyüklükteki bir istatistiksel etkiyle olumlu yönde yordamaktadır ( $\beta = .39$ ,  $p < 0.001$ ). Benzer şekilde, kök aile işlevselliği arttıkça benlik ayrımlaşması artmakta ( $\beta = .66$ ,  $p < 0.001$ ) ve kök aile işlevselliği benlik ayrımlaşmasını geniş büyüklükteki bir istatistiksel etkiyle olumlu yönde yordamaktadır (Olejnik ve Algina, 2003). Yapısal modelin nihai sonuçlarına göre benlik ayrımlaşması, romantik ilişkide algılanan doyumun anlamlı bir yordayıcısı değildir ve kök aile işlevselliği ile ilişki doyumunu arasındaki ilişkide benlik ayrımlaşmasının herhangi bir aracılık rolü bulunamamıştır [ $\chi^2 (N = 532) = 181.47$ ;  $\chi^2/df = 3.56$ ;  $GFI = .95$ ;  $CFI = .95$ ;  $RMSEA = .069$ ;  $SRMR = .055$ ].

## BEŞİNCİ BÖLÜM: TARTIŞMA, SONUÇ VE ÖNERİLER

### 5.1. Tartışma

Mevcut çalışma, yeni bir aile sistemi kurma hazırlığı içinde bulunan nişanlı bireylerden ve evlilik ilişkisinin ilk beş yılındaki evli bireylerden oluşan bir örneklem üzerinde, kök aile işlevselliğinin romantik ilişki doyumunu yordamadaki rolünü ve kök aile işlevselliği ile ilişki doyumu arasındaki ilişkide benlik ayırılmasının aracılık rolünü, bir yapısal eşitlik modeli çerçevesinde incelemeyi amaçlamıştır. Araştırma modelinde yer alan gözlenen ve örtük değişkenlerin yapısal eşitlik modeli çerçevesindeki analizi öncesinde, ölçme araçlarının psikometrik geçerlik ve güvenirlikleri incelenmiş ve yapısal eşitlik analizi için öngörülen tüm istatistiksel varsayımlar karşılanmıştır.

Yapısal modelin analizi sonucunda ulaşılan bulgulara göre araştırmanın ilk hipotezi doğrulanmış; bireylerin kök aile işlevselliği ile halihazırdaki romantik ilişkilerinde algıladıkları ilişki doyumu arasında olumlu yönde ve istatistiksel açıdan orta büyüklükte anlamlı bir ilişki bulunmuştur. Bir diğer ifadeyle, aile üyeleri arasındaki duygusal yakınlığın ve birliktelik duygusunun dengeli düzeylerde seyrettiği ve aile içindeki rollerin, kuralların ve sorumlulukların belirgin, ancak esnek ve değişime açık bir dengede yapılandırıldığı işlevsel bir kök aile sistemine sahip olmak; bireylerin sevgi, mutluluk ve istikrar algıladıkları ve sorunları uygun şekilde çözüme kavuşturabildikleri bir romantik ilişkiye sahip olabilmeleri açısından önemli faydalar sağlamaktadır. Alan yazınındaki araştırma bulguları da kök aile işlevselliği ile romantik ilişkilerden algılanan doyum arasında pozitif yönde bir ilişki olduğunu göstermektedir. Buna göre; kök aile deneyimleri ile romantik ilişki kalitesi (Conger ve diğ., 2000), ilişki başarısı (Anderson ve diğ., 2014), romantik ilişki doyumu (Busby ve diğ., 2005; Costa-Ramalho ve diğ., 2017; Dennison, 2010; Falcke ve diğ., 2008; Gardner ve diğ., 2007; Larson ve diğ., 2001; Martinson, 2005), evlilik uyumu (Ghoroghi ve diğ., 2012; Sabatelli ve Bartle-Haring, 2003) ve düşük evlilik çatışması (Belyad ve diğ., 2014) arasında anlamlı ilişkiler mevcuttur. Benzer şekilde, yurtiçi alan yazınında yürütülen araştırmalardan elde edilen bulgular da evli bireylerin kök aile ile ilişkilerinin eş uyumunu yordadığını (Bayrakçı, 2014), evli bireylerde kök aile ilişkileri ve evlilik uyumları arasında olumlu yönde anlamlı bir ilişki bulunduğunu (Çoğalan, 2017) ve evlilik doyumunu yordayan en güçlü değişkenin kök aile ilişkileri olduğunu rapor etmektedir (Güngör-Cihan, 2007).

Yapısal modelin analizi sonucunda ulaşılan bir diğer bulguya göre araştırmanın ikinci hipotezi doğrulanmış; bireylerin kök aile işlevselliği ile benlik ayırılması arasında

olumlu yönde ve istatistiksel açıdan geniş büyüklükte anlamlı bir ilişki bulunmuştur. Bir diğer ifadeyle, aile üyeleri arasındaki duygusal yakınlığın ve birliktelik duygusunun dengeli düzeylerde seyrettiği ve aile içindeki rollerin, kuralların ve sorumlulukların belirgin, ancak esnek ve değişime açık bir dengede yapılandırıldığı işlevsel bir kök aile sistemine sahip olmak; benliğin içsel ve kişilerarası yönleri arasındaki dengeyi ve duygusal açıdan kök aileye bağımlı olmadan, özerk bir şekilde işlev görme özelliğini kazanabilmek açısından önemli faydalar sağlamaktadır. Bu durumda, aile sistemi içindeki bireysellik ve birliktelik dengesi konusunda bağlantısızlık ya da iç içe geçme gibi uç boyutlara savrulmayan ve ailedeki duygusal sürecin dengeli düzeylerde seyrettiği işlevsel bir kök aile sistemine sahip olmak; bireyin kendini içinde yetiştirdiği aile sisteminden bilişsel ve duygusal yönden bağımsızlaştırarak benlik sınırlarını koruyabilmesine ve yaşamda duygusal açıdan kök aileye bağımlı olmadan özerk bir şekilde işlev görebilmesine yardımcı olmaktadır (Bowen, 1978 Kerr ve Bowen, 1988; Skowron, 2000). Alan yazınındaki araştırma bulguları da kök aile işlevselliği ile benlik ayrılaşması arasında olumlu yönde bir ilişki olduğunu göstermektedir. Buna göre; alan yazınında benlik ayrılaşmasının anlamlı yordayıcıları olarak rapor edilen değişkenler kök aile işlevselliği (Belyad ve diğ., 2014; Chang, 2018; Kim ve diğ., 2015; Momeni ve diğ., 2015), olumlu aile iletişimi (Kim ve diğ., 2015), çocukluk çağı stresli yaşam olayları (Peleg, 2014) ve ebeveynlerin benlik ayrılaşma düzeyi (Peleg ve Rahal, 2014) olarak sıralanabilir. Benzer şekilde, yurtiçi alan yazınında yürütülen araştırmalardan elde edilen bulgular da kök aile işlevselliği ile benlik ayrılaşması arasında pozitif yönde anlamlı bir ilişki olduğunu rapor etmektedir (Akar, 2019; Bekil, 2021).

Yapısal modelin analizi sonucunda ulaşılan bir diğer önemli bulguya göre ise, bireylerin kök ailelerinden ayrılaşma düzeyleri ile romantik ilişkiden algıladıkları doyum arasında istatistiksel açıdan anlamlı bir ilişki bulunamamış ve araştırmanın üçüncü hipotezi doğrulanamamıştır. Benlik ayrılaşması ile romantik ilişki doyumları arasındaki zayıf ilişki, yapısal modelin analizinde istatistiksel anlamlılığını yitirmiştir. Benliğin içsel ve kişilerarası yönleri arasındaki dengeyi ve duygusal açıdan kök aileye bağımlı olmadan, özerk bir şekilde işlev görme özelliğini tanımlayan benlik ayrılaşmasının, mevcut çalışma kapsamında bireylerin sevgi, mutluluk ve istikrar algıladıkları ve sorunları uygun şekilde çözüme kavuşturabildikleri bir romantik ilişkiye sahip olabilmeleri açısından anlamlı bir yordayıcı olmadığı anlaşılmaktadır. Bu durumda, araştırmanın üçüncü hipotezinin doğrulanamaması nedeniyle, kök aile işlevselliği ile ilişki doyumları arasındaki ilişkide benlik ayrılaşmasının aracılık rolünü inceleyen dördüncü araştırma hipotezi test



edilememiş ve aracılık ilişkisi ortadan kaldırılmıştır. Mevcut bulgunun, araştırma değişkenleri arasındaki ilişkilerin niteliğini tanımlayan kuramsal öngörülerle uyumlu olmadığı söylenebilir. Nitekim, yüksek benlik ayırma sahairelerin duygu ve düşüncelerini ayırt etme, kendini düzenleyebilme, belirsizlikle başa çıkma ve yakın ilişkilerde karşılaşılan problemlerde duygusal tepkisellikten uzak kalma eğilimlerinin, bireylerin romantik ilişkileri üzerinde olumlu yönde etkiler sağlayacağı öngörülmektedir (Bowen, 1978; Kerr ve Bowen, 1988; Sabatelli ve Bartle-Haring, 2003). Alan yazınındaki araştırma bulguları da benlik ayırma sahaire ile romantik ilişki doyumunu ve evlilik uyumu arasında olumlu yönde bir ilişki olduğunu ortaya koymaktadır (Lee ve Kim, 2011; Park ve Byun, 2017; Rodríguez-González ve diğ., 2016; Skowron, 2000). Benzer şekilde, yurtiçi alan yazınında yürütölen araştırmalardan elde edilen bulgular da evli bireylerde benlik ayırma sahaire ile ilişki doyumunu arasında olumlu yönde anlamlı bir ilişki olduğunu rapor etmektedir (Akar, 2019; Boldaz-Telli, 2019; Erkılınç, 2020; Işık ve diğ., 2020; İnce ve Işık, 2021; Kahraman, 2021; Kalkan ve Aydoğın, 2019; Polat ve İlhan, 2018; Ulu-Yalçınkaya, 2019).

Öte yandan, alan yazınındaki bazı araştırma bulgularında, benlik ayırma sahaire ile evlilik doyumunu arasında anlamlı bir ilişki bulunmadığını rapor edilmektedir. Peleg (2008) benliğin ayırma sahaire ile evlilik doyumunu arasındaki ilişkiyi incelediği araştırmada, benlik ayırma sahairelerinin bazı alt boyutları ile evlilik doyumunu arasında olumsuz yönde ilişkiler bulunduğunu ifade etmiştir. Buna göre, erkeklerde duygusal tepkisellik ve duygusal kopma alt-boyutları evlilik doyumunu ile olumsuz yönde, ben pozisyonu alabilme ise olumlu yönde ilişkili bulunmuşken; kadınlarda yalnızca duygusal kopma evlilik doyumunu ile olumsuz yönde ilişkili bulunmuştur. Benzer şekilde, Lampis (2016) benlik ayırma sahaire ve çift uyumu arasındaki ilişkiyi incelediği araştırmasında, benlik ayırma sahairelerinin alt boyutu olan duygusal kopmanın çift uyumunun en güçlü olumsuz yordayıcısı olduğunu rapor etmiştir. Khaddouma ve diğeri (2015) flört ilişkilerinde farkındalık, benlik ayırma sahaire ve ilişki doyumunu arasındaki ilişkileri inceledikleri araştırmada, benlik ayırma sahairelerinin alt boyutlarından ben pozisyonu alma ve başkalarına bağımlılık boyutlarının, farkındalık ve ilişki doyumunu arasındaki ilişkide aracılık ettiğini, ancak duygusal tepkisellik ve duygusal kopma boyutlarının farkındalık ve ilişki doyumunu arasındaki ilişkiye aracılık etmediğini bildirmiştir. Timm ve Keiley (2011) evli bireylerde benlik ayırma sahaire, cinsel iletişim, cinsel doyum ve evlilik doyumunu arasındaki ilişkileri araştırdıkları çalışmada, benlik ayırma sahairelerinin evlilik doyumunu üzerinde doğrudan bir etkiye sahip olmadığını rapor etmiştir. Ülkemizde yürütölen bir diğeri çalışmada da romantik ilişki doyumunu ile benlik

ayrışması alt boyutlarından duygusal kopma ve ben pozisyonu alma arasında olumlu yönde anlamlı ilişki bulunduğu, duygusal tepkisellik ve başkalarına bağımlılık boyutları arasında ise anlamlı ilişki olmadığını ortaya koymuştur (Yılmaz, 2020). Bu durumda, özellikle benlik sınırlarını kök aileden ayırabilme yeterliğini tanımlayan ben pozisyonu alma alt-boyutu, evlilik doyumu için olumlu yönde etki gösteren bir değişken olarak rapor edilirken; stresli durumlar karşısında bireyin kendi içine kapanarak ilişkiden uzaklaşmasını ve diğer aile üyeleri ile iletişimden kaçınmasını tanımlayan duygusal kopma alt-boyutu, evlilik doyumu için olumsuz yönde etki gösteren bir değişken olarak rapor edilebilmektedir. Sonuç olarak, Türk kültüründe bireyin benlik sınırlarını koruyacak ve duygusal tepkilerini düşüncelerinden ayıracak şekilde hareket etmesinin, romantik ilişki doyumunun ve çift uyumunun gelişimindeki beklentilerden biri olarak algılanmadığı anlaşılmaktadır.

Mevcut bulgu üzerindeki tartışmayı daha detaylı bir şekilde incelemeye katkı sunan bir diğer çalışmada, Safi (2018) kültürel özellikler ve kök aile ilişkileri bağlamında gelişen benlik algısı ile romantik ilişki kalitesi arasındaki ilişkiyi incelemiştir. Amerika, Türkiye ve Pakistan'da yaşayan üniversite öğrencileri üzerinde yürütülen incelemede, her üç kültürde de benlik ayrışması ve özerklik arttıkça ilişki doyumunun da arttığı gözlenmiştir. Öte yandan, modeldeki her bir değişken ayrı ayrı test edildiğinde, Amerikalı öğrencilerin özerk-ilişkisel benlik kurguları arttıkça romantik ilişki doyumu da artmış, ancak Türkiye ve Pakistan örneklerinde ise böyle bir ilişki bulunamamıştır. Aile işlevselliği ile özerk-ilişkisel benlik kurgusu arasındaki ilişkinin anlaşılmasına katkı sunan bir diğer çalışmada (Türkdoğan ve diğ., 2019), Dairesel Model kapsamında olumsuz ve aşırı bir boyut olarak tanımlanan iç içe geçmişliğin, Türk aile sisteminin işlevselliğine olumlu yönde katkı sunan bir boyut olarak algılandığı rapor edilmiştir. Ülkemizde yapılan bir diğer çalışmada (Eren, 2021) hem kadınların hem de erkeklerin ilişkisel ya da özerk-ilişkisel benlik kurgularının, evli bireylerin evlilik uyumu ve ilişki doyumunu olumlu yönde açıkladığı, ancak özerk benlik kurgusunun her iki cinsiyette de evlilik uyumu ve ilişki doyumu ile anlamlı bir ilişki göstermediği rapor edilmiştir. Benzer araştırmalar, benlik ayrışmasının aksine, bireylerin benlik sınırlarının kaybolduğu bir aile sistemini tanımlayan iç içe geçmişlik boyutunun; grup birliğine bağlılığı, sadakati ve duygusal yakınlığı önemseyen diğer toplulukçu kültürlerde de aile işlevselliğine olumlu yönde katkı sunan bir boyut olarak algılandığı rapor etmektedir (Kouneski, 2002; Manzi, Vignoles, Regalia ve Scabini, 2006; Olson ve diğ., 1989; Pirutinsky ve Kor, 2013; Rivero, Martinez-Pampliega ve Olson 2010).

Ayrıca, alan yazınında benlik ayrımlaşması ile romantik ilişki doyumu arasındaki ilişkinin niteliğine dair gözlenen farklılaşmanın bir diğer nedeni, araştırma değişkenlerinin bireysel ya da çiftli formlar halinde elde edilmesini amaçlayan araştırma desenleri ile ilgili olabilir. Araştırma değişkenlerinin bireysel olarak elde edildiği araştırma desenlerinde, bireyin benlik ayrımlaşması bağımsız bir değişken olarak analize dahil edilirken, benlik ayrımlaşma düzeyinin evli ya da romantik ilişkiye sahip çiftlerden eşleştirilmiş halde elde edildiği araştırma desenlerinde, analizler esasen benlik ayrımlaşması benzerlik puanı ile yürütülmektedir. Mevcut durumda, bireylerin benlik ayrımlaşması düzeyinden ziyade, çiftlerin benlik ayrımlaşması ya da benlik kurguları arasındaki benzerliğin evlilik uyumunun daha güçlü bir yordayıcısı olarak rapor edildiği söylenebilir (Eren, 2021; Işık ve diğ., 2020; İnce ve Işık, 2021).

## 5. 2. Sonuç ve Öneriler

Bu çalışmada evlilik hazırlığında olan nişanlı bireylerin ve evliliğinin ilk beş yılında bulunan yeni evli çiftlerin kök ailelerinin işlevselliği ve ilişki doyumu arasındaki ilişkide benliğin ayrımlaşmasının aracılık rolü incelenmiştir. Araştırma bulguları nişanlı ve yeni evli bireylerin kök aile işlevselliği ile mevcut ilişkilerinden sağladıkları doyum düzeyi arasında pozitif yönlü anlamlı ilişki olduğunu göstermiştir. Bireylerin kök aile deneyimlerinin mevcut ilişkilerinden aldıkları doyumu öngördüğü, kök aile işlevselliği yüksek olan bireylerin ilişkilerinden aldıkları doyum düzeylerinin de yüksek olduğu görülmüştür. Ayrıca, kök aile işlevselliğinin yüksek olması bireylerin özerk bir birey olarak yetişmelerini desteklemekte, aileden benliklerini ayrımlaştırmalarını sağlayabilmektedir. Öte yandan, mevcut çalışmada, bireylerin benlik ayrımlaşma düzeyleri arttıkça yakın ilişkiler kurma ve sürdürme olasılıklarının ve ilişkilerinden aldıkları doyum düzeyinin artacağı ileri sürülmüş, ancak araştırma bulguları bu hipotezi desteklememiştir. Bu durumun, farklı kültürlerdeki ve farklı gelişim dönemlerindeki bireylerin romantik ilişki beklentileri ile açıklanabileceği düşünülmektedir. Bu bağlamda, kültüre özgü bir bulgu olarak, bireyin benlik sınırlarını koruyacak ve duygusal tepkilerini düşüncelerinden ayıracak şekilde hareket etmesini tanımlayan benlik ayrımlaşması, nişanlı ve yeni evli bireylerden oluşan mevcut örneklem üzerinde romantik ilişki doyumunun anlamlı bir yordayıcısı olarak algılanmamıştır.

Kök aile işlevselliğinin gelecekteki yakın ilişkiler üzerindeki anlamlı rolü göz önüne alındığında, aile işlevselliğini arttırmayı ve sağlıklı aile yapısını sürdürmeyi amaçlayan aile psikolojik danışmanlığı veya aile rehberliği gibi çalışmaların

yaygınlaşması, bireylerin gelecekteki romantik ilişkileri açısından sağlıklı bir zemin oluşturmaya yardımcı olabilir. Ayrıca, kök aile işlevselliğinin bireylerin psikososyal gelişimlerdeki bir diğer önemli katkısı, benliğin farklılaşması sürecindeki destekleyici rolüdür. Özellikle bağlantısızlık ya da iç içe geçmişlik gibi uç boyutlardan uzak duran dengeli bir aile birliği, bireylerin özerk-ilişkisel bir benlik kurgusu geliştirmeleri açısından oldukça önemli görünmektedir. Bu kapsamda, aile işlevselliğini arttırmayı ve sağlıklı aile yapısını sürdürmeyi amaçlayan aile psikolojik danışmanlığı veya aile rehberliği gibi çalışmaların yaygınlaşması, bireylerin benlik ayırma süreçlerini sağlıklı bir biçimde sağlayabilmelerine yardımcı olabilir. Öte yandan, kültüre özgü kabul edilebilecek bir bulgu olarak, benlik ayırma sürecinin, yeni bir aile sistemi kurma sürecindeki bireylerin romantik ilişki doyumu açısından anlamlı bir değişken olarak algılanmadığı anlaşılmaktadır. Bu kapsamda, Türk kültüründe romantik ilişki doyumunun hem evlilik öncesi hem de evlilik sürecindeki yordayıcılarının daha detaylı şekilde ortaya konmasını amaçlayan araştırmaların alan yazınına anlamlı katkılar sunacağı düşünülmektedir. Romantik ilişki doyumunun anlamlı yordayıcılarını incelemeyi amaçlayan araştırmaların, ilişki doyumu ile ilgili kültüre duyarlı beklentilerini içerecek şekilde yapılandırılması önerilebilir. Bir diğer ifadeyle, gelecekte yürütülecek araştırmaların, ilişki doyumunu kapsayan kültürel beklentilerin bireyci ya da toplulukçu kültürler açısından farklılaşıp farklılaşmadığını incelemeleri faydalı olabilir. Ayrıca, alan yazınında bireylerin benlik ayırma süreci düzeyinden ziyade, çiftlerin benlik ayırma süreci ya da benlik kurguları arasındaki benzerliğin evlilik uyumunun daha güçlü bir yordayıcısı olarak rapor edildiği (Eren, 2021; Işık ve diğ., 2020; İnce ve Işık, 2021) göz önüne alındığında; gelecekte yürütülecek araştırmaların bireysel ya da çiftli formlar halinde elde edilen veriler arasındaki farklılaşmayı incelemeleri alan yazınına anlamlı katkılar sunabilir.

## KAYNAKLAR

- Akar, K. (2019). *Benliğin ayrılaşması ve bağlanma kaygısının kök aile fonksiyonelliği ve çift ilişki kalitesi arasındaki ilişkideki rolü*. Yayınlanmamış yüksek lisans tezi. Özyeğin Üniversitesi Sosyal Bilimler Enstitüsü, İstanbul.
- Akdağ, F. (2014). *Evli bireylerde psikolojik iyi oluşun kök aile ile ilişkiler, benlik saygısı ve evlilik doyumu açısından yordanması*. Yayınlanmamış yüksek lisans tezi. Ege Üniversitesi Sosyal Bilimler Enstitüsü, İzmir.
- Amato, P.R., & Booth, A. (2001). The legacy of parents' marital discord: consequences for children's marital quality. *Journal of Personality and Social Psychology*, 81 (4), 627-638. doi: 10.1037/0022-3514.81.4.627
- Anderson, J. R., Johnson, M. D., Liu, W., Zheng, F., Hardy, N. R. ve Lindstrom, R. A. (2014). Young adult romantic relationships in Mainland China: Perceptions of family of origin functioning are directly and indirectly associated with relationship success. *Journal of Social and Personal Relationships*, 31(7), 871-887. doi: 10.1177/0265407513508727
- Aslan, S., ve Güven, M. (2010). Bağlanma ve kişisel uyum arasındaki ilişkide ayrışma bireyleşmenin aracılığı. *Eğitim ve Bilim*, 35(157), 181-191.
- Avakame, E. F. (1998). Intergenerational transmission of violence and psychological aggression against wives. *Canadian Journal of Behavioural Science*, 30 (3), 193-202. doi: 10.1037/h0087062
- Avcı, R. ve Güçray-Sonay, S. (2010). Şiddet davranışı gösteren ve göstermeyen ergenlerin ailelerinin aile işlevleri, aile bireylerine ilişkin problemler, öfke ve öfke ifade tarzları açısından incelenmesi. *Kuram ve Uygulamada Eğitim Bilimleri*, 10(1), 45-76.
- Aydın, E., ve Canel, A. N. (2017). Anne-oğul bağlanmasının gelin-kayınvalide ilişkisi ve evlilik doyumunu yordamadaki rolü. *Marmara Üniversitesi Kadın ve Toplumsal Cinsiyet Araştırmaları Dergisi*, 1(2), 1-16. doi: 10.26695/mukatcad.2018.7
- Bartle-Haring, S., & Sabatelli, R. (1998). An intergenerational examination of patterns of individual and family adjustment. *Journal of Marriage and the Family*, 60, 903-911. doi: 10.2307/353633
- Basat, Ç. (2004). *An exploration of marital satisfaction, locus of control, and self-esteem as predictors of sexual satisfaction*. Unpublished master thesis. Middle East Technical University Graduate School of Social Sciences, Ankara.
- Bayrakçı, E. (2014). *Evli bireylerin benlik saygısı, cinsel tutumları ve kök aile ilişkilerinin çift uyumunu yordaması*. Yayınlanmamış doktora tezi. Necmettin Erbakan Üniversitesi Eğitim Bilimleri Enstitüsü, Konya.
- Beavers, W.R. and Hampson, R.B. (1990) *Successful families: Assessment and intervention*. New York: W.W. Norton.

- Beavers, R. & Hampson, R.B., (2000). The beavers systems model of family functioning. *Journal of Family Therapy*, 22, 128-143. doi: 10.1111/1467-6427.00143
- Blagojevic, M. (1989). The attitudes of young people towards marriage: From the change of substance to the change of form. *Marriage & Family Review*, 14(1-2), 217-238. doi: 10.1300/J002v14n01\_12
- Bekil, F. (2021). *Üniversite öğrencilerinde aile işlevselliği ile uyumsuz mükemmeliyetçilik ilişkisinde ayrışma-bireyleşmenin aracı rolü*. Yayınlanmamış yüksek lisans tezi. Pamukkale Üniversitesi Eğitim Bilimleri Enstitüsü, Denizli.
- Belyad, M. R., Nahidpoor, F., & Yadegari, H. (2014). The role of family of origin in differentiation of self and marital conflicts. *Iranian Journal of Psychiatric Nursing*, 2(2), 81-91.
- Benson, M. J., Larson, J., Wilson, S.M., & Demo, D.H. (1993). Family of origin influences on late adolescent romantic relationships. *Journal of Marriage and the Family*, 55, 663-672. doi: 10.2307/353347
- Bertoni, A., & Bodenmann, G. (2010). Satisfied and dissatisfied couples. *European Psychologist*. 15, s. 175-184. doi: 10.1027/1016-9040/a000015
- Birch, P. J. (1999). *Family-of-origin distress and intimacy in later-life couples*. Master of Science, Department of Marriage and Family Therapy, Brigham Young University, USA.
- Boldaz-Telli, A. (2019). *Evli çiftlerde; benlik farklılaşmasının ilişki doyumu, ilişki uyumu, çatışma çözme tepkileri, ilişkide kıskançlık, ilişkide affedicilik ve eşe duygusal bağlılık açısından incelenmesi*. Yayınlanmamış yüksek lisans tezi. Üsküdar Üniversitesi Sosyal Bilimler Enstitüsü, İstanbul.
- Botha, A., Berg, H. S. V. D., & Venter, C. A. V. (2009). The Relationship between family of origin and marital satisfaction. *Journal of Interdisciplinary Health Science*, 14(1), 441-447. doi: 10.4102 / hsag.v14i1.441
- Bowen, M. (1966). The use of family theory in clinical practice. *Comprehensive psychiatry*, 7(5), 345-374. doi:10.1016/S0010-440X(66)80065-2
- Bowen, M. (1976). Theory in the practice of psychotherapy. *Family therapy: Theory and practice*, 4(1), 2-90.
- Bowen, M. (1978). *Family therapy in clinical practice*. New York: Aronson.
- Bouchard, G., & Doucet, D. (2011). Parental divorce and couples' adjustment during the transition to parenthood: The role of parent-adult child relationships. *Journal of Family Issues*, 32(4), 507-527. doi: 10.1177/0192513X10389304
- Bray, J. H., Harvey, D. M., & Williamson, D. S. (1987). Intergenerational family relationships: An evaluation of theory and measurement. *Psychotherapy: Theory, Research, Practice, Training*, 24(3S), 516. doi:10.1037/h0085749

- Brehm, S. S., Kassin, S. M., & Fein, S. (2002). *Social Psychology*. Massachusetts: Houghton Mifflin Company.
- Bugental, D. B. (2000). Acquisition of the algorithms of social life: A domain-based approach. *Psychological Bulletin*, 126(2), 187-209. doi: 10.1037//0033-2909.126.2.187
- Buboltz Jr, W. C., Johnson, P., Nichols, C., Miller, M. A., & Thomas, A. (2000). MBTI personality types and SII personal style scales. *Journal of Career Assessment*, 8(2), 131-145. doi: 10.1177/106907270000800203
- Burns, A., & Dunlop, R. (1998). Parental divorce, parent-child relations, and early adult relationships: A longitudinal Australian study. *Personal relationships*, 5(4), 393-407. doi: 10.1111/j.1475-6811.1998.tb00178.x
- Busby, D. M., Gardner, B. C., & Taniguchi, N. (2005). The family of origin parachute model: Landing safely in adult romantic relationships. *Family Relations*, 54(2), 254-264. doi: 10.1111/j.0197-6664.2005.00020.x
- Chang, S. H. (2018). Testing a model of codependency for college students in Taiwan based on Bowen's concept of differentiation. *International Journal of Psychology*, 53(2), 107-116. doi: 10.1002/ijop.12271
- Chung, H. ve Gale, J. (2009). Family functioning and self-differentiation: A crosscultural examination. *Contemporary Family Therapy*, 31(1), 19-33.
- Conger, R. D., Cui, M., Bryant, C. M., & Elder Jr, G. H. (2000). Competence in early adult romantic relationships: A developmental perspective on family influences. *Journal of personality and social psychology*, 79(2), 224-237. doi: 10.1037/0022-3514.79.2.224
- Costa-Ramalho, S., Marques-Pinto, A., & Ribeiro, M. T. (2017). The retrospective experience of climate in the family-of-origin and dyadic coping in couple relationships: pathways to dyadic adjustment. *Journal of Family Studies*, 23(3), 371-388. doi: 10.1080/13229400.2015.1131732
- Curun, F., ve Çapkın, M. (2014). Romantik kıskançlığın bağlanma stilleri, benlik saygısı, kişilik özellikleri ve evlilik doyumu açısından yordanması. *Psikoloji Çalışmaları*, 34(1), 1-22.
- Çağ, P., ve Yıldırım, İ. (2013). Evlilik Doyumunu Yordayan İlişkisel ve Kişisel Değişkenler. *Turkish Psychological Counseling & Guidance Journal*, 4(39), 13-23.
- Çataloğlu, B. (2011). *Madde kullanan ve kullanmayan ergenlerin psikolojik sağlık ve aile işlevleri açısından karşılaştırılması*. Yayınlanmamış doktora tezi. Dokuz Eylül Üniversitesi Eğitim Bilimleri Enstitüsü, İzmir.
- Çoğalan, Y. (2017). *Evli bireylerin kök aileleriyle ilişkileri ve evlilik uyumları arasındaki ilişkinin incelenmesi*. Yayınlanmamış yüksek lisans tezi. Ondokuz Mayıs Üniversitesi Eğitim Bilimleri Enstitüsü, Samsun.

- Değirmenci, E., ve Demirli, C. (2019). Çekirdek veya geniş ailede yetişen bireylerde sosyal onay ihtiyacı ile benliğin farklılaşması arasındaki ilişkinin incelenmesi. *Akademik Platform Eğitim ve Değişim Dergisi*, 2(1), 79-95.
- Demirkan Yurtkuran S., Günindi Ersöz, A., Beder Şen, R., Ertekin, E., Sezgin, Ö., Turğut, A.M., ve Şehitoğlu, N. (2009). *Boşanma nedenleri araştırması*. T.C. Başbakanlık Aile ve Sosyal Araştırmalar Genel Müdürlüğü Yayınları: Ankara.
- Demirli, C., ve Kendir, M. (2016). Evlilik doyumu üzerinde anne baba tutumunun etkisinin incelenmesi. *Education Sciences*, 11(3), 96-113. doi: 10.12739/NWSA.2016.11.3.1C0656
- Dennison, R. P. (2010). *The effect of family of origin on early marriage outcomes: A mixed method approach*. Unpublished doctoral dissertation. Norton school of family and consumer sciences: division of family studies and human development, Arizona.
- Deniz, İ., ve Göller, L. (2017). Engelli çocuğa sahip ebeveynlerin aile işlevselliği ve evlilik doyumları arasındaki ilişkinin incelenmesi. *Eğitim Kuram ve Uygulama Araştırmaları Dergisi*, 3(1), 53-69.
- Donnellan, M. B., Larsen-Rife, D., & Conger, R. D. (2005). Personality, family history, and competence in early adult romantic relationships. *Journal of personality and social psychology*, 88(3), 562. doi: 10.1037/0022-3514.88.3.562
- Epstein, N. B., Baldwin, L.M. & Bishop, D.S. (1983). The McMaster family assesment device. *Journal of Marital and Family Therapy*, 9(2), 171-180. doi: 10.1111/j.1752-0606.1983.tb01497.x
- Epstein, N.B., Bishop, D.S., Keitner, G.I., & Miller, I.W. (1990). *A systems therapy: problem-centered systems therapy of the family. Handbook the brief psychotherapies*. (Ed. Wells, R.A. & Giannetti, V. J.) New York: Plenum Pres.
- Erbek, E., Beştepe, E., Akar, H., Eradamlar, N., ve Alpkan, R. L. (2005). Evlilik uyumu. *Düşünen Adam*, 18(1), 39-47.
- Erdem, M. (2019). *Yetişkin kadın bireylerde toplumsal cinsiyet rolleri ile benlik saygısının ilişki doyumu üzerindeki etkisinin incelenmesi*. Yayınlanmamış yüksek lisans tezi. Işık Üniversitesi Sosyal Bilimler Enstitüsü, İstanbul.
- Eren, S. (2021). *Evli çiftlerin benlik kurguları ve benlik kurguları benzerliğinin evlilik uyumu ve doyumu ile ilişkisi*. Yayınlanmamış yüksek lisans tezi. Adnan Menderes Üniversitesi Sosyal Bilimler Enstitüsü, Aydın.
- Erkılınç, M. M. (2020). *Aile içi iletişim kalıpları, benlik kavramı ve evlilik uyumu arasındaki ilişkinin incelenmesi*. Yayınlanmamış yüksek lisans tezi. Işık Üniversitesi Sosyal Bilimler Enstitüsü, İstanbul.
- Eşkisü, M. (2009). *Liseli öğrencilerin zorbalık düzeyleri ile aile işlevleri ve algılanan sosyal destek arasındaki ilişkinin incelenmesi*. Yayınlanmamış yüksek lisans tezi. İstanbul Üniversitesi Sosyal Bilimler Enstitüsü, İstanbul.



- Falcke, D., Wagner, A., & Mosmann, C. P. (2008). The relationship between family-of-origin and marital adjustment for couples in Brazil. *Journal of family psychotherapy, 19*(2), 170-186. doi: 10.1080 / 08975350801905020
- Farley, J. (1979). Family separation-individuation tolerance: A developmental conceptualization of the nuclear family. *Journal of Marital and Family Therapy, 5*, 61–67. doi: 10.1111/j.1752-0606.1979.tb00555.x
- Feng, D., Giarrusso, R., Bengston, V. L., & Frye, N. (1999). Intergenerational transmission of marital quality and marital instability. *Journal of Marriage and the Family, 61*, 451-463. doi: 10.2307/353761
- Fletcher, G. J., Fitness, J., & Blampied, N. M. (1990). The link between attributions and happiness in close relationships: The roles of depression and explanatory style. *Journal of Social and Clinical Psychology, 9*(2), 243-255. doi: 10.1521/jscp.1990.9.2.243
- Framo, J. L. (1976). Family of origin as a therapeutic resource for adults in marital and family therapy: You can and should go home again. *Family Process, 15*(2), 193-210. doi: 10.1111/j.1545-5300.1976.00193.x
- Frey, L. M., Hans, J. D., & Sanford, R. L. (2016). Where is family science in suicide prevention and intervention? Theoretical applications for a systemic perspective. *Journal of Family Theory & Review, 8*(4), 446-462. doi: 10.1111/jftr.12168
- Gardner, B.C., Busby D.M. & Brimhall A.S. (2007). Putting emotional reactivity in its place? Exploring family of origin influences on emotional reactivity, conflict, and satisfaction in premarital couples. *Contemporary of Family Therapy, 29*, 113–127.
- Ghoroghi, S., Hassan, S. A., & Baba, M. (2012). Function of Family-of-Origin experiences and marital adjustment among married Iranian students of Universiti Putra Malaysia. *International Journal of Psychological Studies, 4*(3), 94-103. doi: 10.5539/ijps.v4n3p94
- Gladding, S. T. (2015). *Aile Terapisi: Tarih, Kuram ve Uygulamaları* (5.Baskı). Ankara: PDR Yayınları.
- Glenn, N. D. (1990). Quantitative research on marital quality in the 1980s: A critical review. *Journal of Marriage and the Family, 8*, 818-831.
- Gorman-Smith, D., Tolan, P., & Henry, B. D. (2000). A developmental-ecological model of the relation of family functioning to patterns of delinquency. *Journal of Quantitative Criminology, 16*(2), 169-198.
- Göçmen, B. S. (2018). *Benlik farklılaşması ile cinsel benlik şemaları ve cinsel doyum arasındaki ilişkinin incelenmesi*. Yayınlanmamış yüksek lisans Tezi. Üsküdar Üniversitesi Sosyal Bilimler Enstitüsü, İstanbul.
- Görgülü, T. (2019). McMaster aile işlevleri modeli ve gömleği yırtık kırmızı gül öyküsü'nün mcmaster modeli temelinde incelenmesi. *Turkish Studies - Language and Literature, 14*(1), 99 - 114. doi: 10.7827/TurkishStudies.14900

- Grusec, J. E., & Davidov, M. (2010). Integrating different perspectives on socialization theory and research: A domain-specific approach. *Child Development, 81*(3), 687-709. doi: 10.1111/j.1467-8624.2010.01426.x
- Güneş, N., ve Demircioğlu, H. (2018). 0-6 yaş arası çocukların gelişim düzeylerinin annelerinin aile işlevleri açısından incelenmesi. *Akdeniz Eğitim Araştırmaları Dergisi, 12*(23), 1-21. doi: 10.29329/mjer.2018.138.1
- Güngör-Cihan, H. (2007). *Evlilik doyumunu açıklamaya yönelik bir model geliştirme*. Yayınlanmamış doktora tezi. Gazi Üniversitesi Eğitim Bilimleri Enstitüsü, Ankara.
- Güzel, H. Ş., ve Arkar, H. (2018). İçe/dışa yönelim sorunları ile mizaç, aile işlevleri ve yetiştirme tutumları arasındaki ilişkinin incelenmesi. *Anatolian Journal of Psychiatry/Anadolu Psikiyatri Dergisi, 19*(3), 290-299.
- Hainlen, R. L., Jankowski, P. J., Paine, D. R., & Sandage, S. J. (2016). Adult attachment and well-being: Dimensions of differentiation of self as mediators. *Contemporary Family Therapy, 38*(2), 172-183. doi: 10.1007/s10591-015-9359-1
- Hair, J. F., Black, W. C., Babin, B. J., & Anderson, R. E. (2014). *Multivariate data analysis*. New Jersey, NJ: Pearson Prentice Hall.
- Hamilton, E., & Carr, A. (2016). Systematic review of self-report family assessment measures. *Family Process, 55*(1), 16–30. doi: 10.1111/famp.12200
- Hamon, J. D., & Schrodt, P. (2012). Do parenting styles moderate the association between family conformity orientation and young adults' mental well-being?. *Journal of Family Communication, 12*(2), 151-166. doi: 10.1080/15267431.2011.561149
- Hampson, R.B., Beavers, W.R. & Hanks, C. (1995) Family assessment: cross-model, cross-method comparisons. Texas Psychological Association Meeting, November, Dallas, Texas.
- Harvey, D. M., & Bray, J. H. (1991). Evaluation of an intergenerational theory of personal development: Family process determinants of psychological and health distress. *Journal of Family Psychology, 4*(3), 298-325. doi: 10.1037/0893-3200.4.3.298
- Haws, W. A. & Mallinckrodt, B. (1998). Separation-individuation from family of origin and marital adjustment of recently married couples. *American Journal of family therapy, 26* (4), 293-306. doi: 10.1080/01926189808251108
- Hawkins, J. L. (1968). Associations Between Companionship, Hostility, and Marital Satisfaction. *Journal of Marriage and the Family, 11*(1), 647-650. doi: 10.2307/349510
- Hendrick, S. S. (1988). A generic measure of relationship satisfaction. *Journal of Marriage and Family, 50*, 93-98.
- Hendrick, S. S., & Hendrick, C. (2006). Measuring respect in close relationships. *Journal of Social and Personal Relationships, 23*(6), 881-899. doi: 10.1177/0265407506070471

- Hendrick, S. S., Hendrick, C., & Adler, N. L. (1988). Romantic relationships: Love, satisfaction, and staying together. *Journal of personality and social psychology*, 54(6), 980-988.
- Hisar T, Kazan Kızılkurt Ö. ve Dilbaz N. (2021). The effect of anger and family functions on bullying behavior in individuals with substance use disorder between the ages of 15 and 25. *Alpha Psychiatry*, 22(1):61-66. doi: 10.5455/apd.96949
- Hofstede, G. (2005). *Culture and organizations: Software of the mind*. New York, NY: McGraw Hill.
- Holman, T. B., & Busby, D. M. (2011). Family-of-origin, differentiation of self and partner, and adult romantic relationship quality. *Journal of Couple & Relationship Therapy*, 10(1), 3-19. doi: 10.1080/15332691.2010.539171
- Hoopes, M. H. (1987). Multigenerational systems: Basic assumptions. *American Journal of Family Therapy*, 15(3), 195-205. doi: 10.1080/01926188708250676
- Hovestadt, A. J., Anderson, W. R., Piercy, F. P., Cochran, S. W., & Fine, M. (1985). A family-of-origin scale. *Journal of Marital and Family Therapy*, 11(3), 287-297. doi: 10.1111/j.1752-0606.1985.tb00621.x
- Hu, L. C., & Chiang, Y. L. (2020). Having children in a time of lowest fertility: value of children, sex preference and fertility desire among Taiwanese young adults. *Child Indicators Research*, 13(4), 1-18. doi: 10.1007/s12187-020-09753-5.
- Işık, E., & Bulduk, S. (2015). Psychometric properties of the differentiation of self inventory-revised in Turkish adults. *Journal of marital and family therapy*, 41(1), 102-112. doi: 10.1111/jmft.12022
- Işık, E., Özbiler, Ş., Schweer-Collins, M. L., & Rodríguez-González, M. (2020). Differentiation of self predicts life satisfaction through marital adjustment. *The American Journal of Family Therapy*, 48(3), 235-249. doi: 10.1080/01926187.2020.1732248
- İnce, Ş., & Işık, E. (2021). The mediating role of five love languages between differentiation of self and marital satisfaction. *The American Journal of Family Therapy*, 1-17. doi: 10.1080/01926187.2021.1930607
- İkiz, F. E., ve Yörük, C. (2013). Öğretmen adaylarının öz-yeterlik düzeyleri ile aile işlevlerinin incelenmesi. *Uşak Üniversitesi Sosyal Bilimler Dergisi*, 6(1), 225-252.
- İsmen, A. E. (2004). Duygusal zeka ve aile işlevleri arasındaki ilişki. *Balıkesir Üniversitesi Sosyal Bilimler Enstitüsü Dergisi*, 7(11), 55-75.
- İzçınar, T. (2018). *Benlik farklılaşmasının ruminatif düşünce biçimleri ve duygu düzenleme güçlüğü ile ilişkisinin incelenmesi*. Yayınlanmamış yüksek lisans tezi. Üsküdar Üniversitesi Sosyal Bilimler Enstitüsü, İstanbul.
- Jenkins, S. M., Buboltz, W. C., Schwartz, J. P., & Johnson, P. (2005). Differentiation of self and psychosocial development. *Contemporary Family Therapy*, 27(2), 251-261.

- Johnson, P., & Stone, R. (2009). Parental alcoholism and family functioning: Effects on differentiation levels of young adults. *Alcoholism Treatment Quarterly*, 27(1), 3-18. doi: 10.1080/07347320802586601
- Kaçmaz, Ö. N. (2020). *Boşanmış aileye sahip bireylerde bağlanma stillerinin ilişki doyumu ve reddedilme duyarlılığı ile ilişkisi*. Yayınlanmamış yüksek lisans tezi. Işık Üniversitesi Sosyal Bilimler Enstitüsü, İstanbul.
- Kağıtçıbaşı, Ç. (1996). The autonomous-relational self. *European Psychologist*, 1(3), 180-186. doi: 10.1027/1016-9040.1.3.180
- Kağıtçıbaşı, Ç. & Ataca, B. (2015). Value of children, family change, and implications for the care of the elderly. *Cross-Cultural Research*, 49(4), 374-392. doi:10.1177/1069397115598139.
- Kahraman, B. (2021). *Gelin-kayınvalide ilişkileri ve çift uyumu arasında benliğin ayrılaşmasının düzenleyici rolü*. Yayınlanmamış yüksek lisans tezi. Pamukkale Üniversitesi Eğitim Bilimleri Enstitüsü, Denizli.
- Kalkan, E., ve Aydoğan, D. (2019). Evlilik ilişki kalitesini benlik açısından değerlendirme: benliğin farklılaşması ve ilişkisel özgünlük. *Ondokuz Mayıs Üniversitesi Eğitim Fakültesi Dergisi*, 38(1), 174-189. doi: 10.7822/omuefd.494918
- Kamp Dush, C. M., Taylor, M. G., & Kroeger, R. A. (2008). Marital happiness and psychological well-being across the life course. *Family relations*, 57(2), 211-226. doi: 10.1111/j.1741-3729.2008.00495.x
- Karaağaç, M., ve Erbay, H. (2015). Aile işlevselliğinin matematik başarısıyla ilişkisi. *Mustafa Kemal Üniversitesi Sosyal Bilimler Enstitüsü Dergisi*, 12(31), 21-33.
- Karaca, S., Barlas, Ü., Onan, N. ve Öz, Y. C. (2013). 16-20 yaş grubu ergenlerde aile işlevleri ve kişilerarası ilişki tarzının incelenmesi: Bir üniversite örnekleme. *Balıkesir Sağlık Bilimleri Dergisi*, 2(3), 139-146.
- Karataş, Z. (2020). Madde kullanım bozukluğu olan yetişkinlerin sorunlarının açıklanmasında aile işlevleri ve çeşitli demografik değişkenlerin rolü. *Toplum ve Sosyal Hizmet*, 31(1), 70-105. doi: 10.33417/tsh.632892
- Karney, B.R., & Bradbury, T.N. (1995). The longitudinal course of marital quality and stability a review of theory, method, and research. *Psychological Bulletin*, 118 (1), 3-34.
- Kerr, M. E. (1981). *Family systems theory and therapy. Handbook of Family Therapy*, 1, 226-264.
- Kerr, M. E., & Bowen, M. (1988). *Family evaluation*. New York: Norton.
- Khaddouma, A., Gordon, K. C., & Bolden, J. (2015). Zen and the art of dating: Mindfulness, differentiation of self, and satisfaction in dating relationships. *Couple and Family Psychology: Research and Practice*, 4(1), 1-13. doi: 10.1037/cfp0000035

- Kim, H. & Jung, Y. (2015). Self-differentiation, family functioning, life satisfaction and attitudes towards marriage among south korean university students. *Indian Journal of Science and Technology*, 8(19). doi: 10.17485/ijst/2015/v8i19/75919,
- Kim, H., Prouty, A. M., Smith, D. B., Ko, M. J., Wetchler, J. L., & Oh, J. E. (2015). Differentiation and healthy family functioning of Koreans in South Korea, South Koreans in the United States, and white Americans. *Journal of marital and family therapy*, 41(1), 72-85. doi: 10.1111/jmft.12049
- Kline, R. B. (2011). Principles and practice of structural equation modeling. 3rd ed. New York, NY: Guilford Press.
- Kouneski, E. (2002). Circumplex model and FACES: Review of literature. *Twin Cities, MN: University of Minnesota*.
- Krycak, R. C., Murdock, N. L., & Marszalek, J. M. (2012). Differentiation of self, stress, and emotional support as predictors of psychological distress. *Contemporary Family Therapy*, 34(4), 495-515. doi: 10.1007/s10591-012-9207-5
- Lampis, J. (2016). Does partners' differentiation of self predict dyadic adjustment? *Journal of Family Therapy*, 38(3), 303-318. doi: 10.1111/1467-6427.12073
- Larson, J.H., Taggart-Reedy, M., & Wilson, S.M. (2001). The effects of perceived dysfunctional family-of-origin rules on the dating relationships of young adults. *Contemporary Family Therapy*, 23 (4), 489-512. doi: 10.1023/A:1013009213860
- Lee, J. R., & Kim, Y. H. (2011). The influence of family-of-origin differentiation on marital adjustment: mediating effects of anxiety and sense of well-being. *Journal of the Korean Home Economics Association*, 49(7), 13-24. doi:10.6115/khea.2011.49.7.013
- Lim, S. A., & Lee, J. (2020). Gender differences in the relationships between parental marital conflict, differentiation from the family of origin, and children's marital stability. *The American Journal of Family Therapy*, 48(5), 546-561. doi: 10.1080/01926187.2020.1747370
- Litzinger, S., & Gordon, K. C. (2005). Exploring relationships among communication, sexual satisfaction, and marital satisfaction. *Journal of sex & marital therapy*, 31(5), 409-424. doi:10.1080/00926230591006719
- Luecken, L. J., Kraft, A., & Hagan, M. J. (2009). Negative relationships in the family of origin predict attenuated cortisol in emerging adults. *Hormones and Behavior*, 55(3), 412-417. doi:10.1016/j.yhbeh.2008.12.007
- Maccoby, E. E. (1992). The role of parents in the socialization of children: An historical overview. *Developmental Psychology*, 28(6), 1006-1017. doi: 10.1037/0012-1649.28.6.1006
- Manzi, C., Vignoles, V. L., Regalia, C., & Scabini, E. (2006). Cohesion and enmeshment revisited: Differentiation, identity, and well-being in two European cultures.

*Journal of Marriage and Family*, 68(3), 673–689. doi: 10.1111/j.1741-3737.2006.00282.x.

- Marsh, H. W., Hau, K.-T., & Grayson, D. (2005). Goodness of fit in structural equation models. In: A. Maydeu-Olivares and J. J. McArdle (Eds.), *Multivariate applications book series. Contemporary psychometrics: a festschrift for Roderick P. McDonald* (pp. 275–340). Lawrence Erlbaum Associates Publishers.
- Martens, W. H. J. (2001). Suicidal behavior as essential diagnostic feature of antisocial personality disorder. *Psychopathology*, 34(5), 274-275. doi: 10.1159/000049323
- Martinson, V. K. (2005). *How coming to terms with difficulties in the family of origin positively influences adult children's relationship/marital quality*. (Doctoral dissertation). Retrieved from ProQuest Dissertations and Theses. (Order No. AAT 3194366).
- Matejevic, M.D., & Jovanovic, D.R. (2011). The functionality of families with children with special needs from the systemic perspective. *Philosophy, Sociology, Psychology and History*, 10(1), 57-66.
- Miller, I., Ryan, C., Keitner, G., Bishop, D., & Epstein, N. (2000). The McMaster approach to Families: theory, assessment, treatment and research. *Journal of Family Therapy*, 22, 168-169. doi: 10.1111/1467-6427.00145
- Momeni, K., Kavooosi Omid, S., & Amani, R. (2015). Predicting marital commitment on the basis of differentiation of self, family adaptability and cohesion, and marital intimacy. *Family Pathology, Counseling and Enrichment Journal*, 1(2), 46-58.
- Muraru, A. A., & Turliuc, M. N. (2012). Family-of-origin, romantic attachment, and marital adjustment: a path analysis model. *Procedia-Social and Behavioral Sciences*, 33, 90-94. doi: 10.1016/j.sbspro.2012.01.089
- Nazlı, S. (2018). *Aile Danışmanlığı* (1. Cilt, 12. baskı). Ankara: Anı Yayıncılık.
- Nichols, W. C. (2005). The first years of marital commitment. *Handbook of couples therapy*, 28-43.
- Norona, J. C., & Welsh, D. P. (2016). Rejection sensitivity and relationship satisfaction in dating relationships: The mediating role of differentiation of self. *Couple and Family Psychology: Research and Practice*, 5(2), 124-135.
- Olejnik, S., & Algina, J. (2003). Generalized eta and omega squared statistics: measures of effect size for some common research designs. *Psychological Methods*, 8(4), 434–447. doi: 10.1037/1082-989X.8.4.434
- Olson, D. H. (2000). Circumplex model of marital and family systems. *Journal of Family Therapy*, 22(2), 144–167. doi: 10.1111/1467-6427.00144
- Olson, D. H. (2011). Faces IV and the circumplex model: Validation study. *Journal of Marital and Family Therapy*, 7(1), 64-80. doi: 10.1111/j.1752-0606.2009.00175.x

- Olson, D. H., & Gorall, D. M. (2003). Circumplex model of marital and family systems. In F. Walsh (Ed.), *Normal family processes: Growing diversity and complexity* (3rd ed., pp. 514 – 547). New York, NY: Guilford Press.
- Olson, D. H., & Gorall, D. M. (2006). Faces IV and the Circumplex model. *Minneapolis, MN: Life Innovations*.
- Olson, D. H., Russell, C. S., & Sprenkle, D. H. (1983). Circumplex model of marital and family systems: VI. Theoretical update. *Family Process*, 22(1), 69–83. doi: 10.1111/j.1545-5300.1983.00069.x
- Olson, D. H., Sprenkle, D. H., & Russell, C. S. (1979). Circumplex model of marital and family systems: I. Cohesion and adaptability dimensions, family types, and clinical applications. *Family process*, 18(1), 3-28. doi: 10.1111/j.1545-5300.1979.00003.x
- Olson, D. H., Waldvogel, L., & Schlieff, M. (2019). Circumplex model of marital and family systems: An update. *Journal of Family Theory & Review*, 11(2), 199-211. doi:10.1111/jftr.12331.
- Ökten, M. (2016). *Modeling the relationship among romantic jealousy and relationship satisfaction: the mediator roles of rumination, co-rumination and self-compassion*. Unpublished master thesis. Middle East Technical University Graduate School of Social Sciences, Ankara.
- Özden, M. S. (2013). *Önceden edinilmiş ve sonradan kazanılmış gelişim özelliklerinin evlilikte çift uyumu ile ilişkisi*. Yayınlanmamış doktora tezi. Maltepe Üniversitesi Sosyal Bilimler Enstitüsü, İstanbul.
- Özşenol, F., Işıkkhan, V., Ünay, B., Aydın, H. İ., Akın, R. ve Gökçay, E. (2003). Engelli çocuğa sahip ailelerin aile işlevlerinin değerlendirilmesi. *Gülhane Tıp Dergisi*, 45(2), 156-164.
- Öztürk, E. C. (2018). *Okul öncesi dönem çocuklarının aile işlevleri ile duygu düzenleme becerileri ve bağlanma stilleri arasındaki ilişki*. Yayınlanmamış yüksek lisans tezi. İstanbul Sabahattin Zaim Üniversitesi Sosyal Bilimler Enstitüsü, İstanbul.
- Pak, B. S., & Kim, Y. H. (2010). The influence of family-of-origin differentiation on marital intimacy: Mediating effects of identity and attitudes toward children. *Journal of the Korean Home Economics Association*, 48(9), 1-11. doi: 10.6115/khea.2010.48.9.001
- Park, H. J., & Byun, S. H. (2017). Effects of Self-differentiation of Remarried Couples, Marital Intimacy, Marital Conflict Coping Style on Marital Satisfaction. *The Journal of the Korea Contents Association*, 17(7), 236-252. doi: 10.5392/JKCA.2017.17.07.236
- Peleg, O. (2008). The relation between differentiation of self and marital satisfaction: What can be learned from married people over the course of life? *The American Journal of Family Therapy*, 36(5), 388-401. doi: 10.1080/01926180701804634

- Peleg, O. (2014). The relationships between stressful life events during childhood and differentiation of self and intergenerational triangulation in adulthood. *International Journal of Psychology*, 6, 462-470. doi: 10.1002/ijop.12054
- Peleg, O., & Rahal, A. (2012). Physiological symptoms and differentiation of self: A cross-cultural examination. *International Journal of Intercultural Relations*, 36(5), 719-727. doi: 10.1016/j.ijintrel.2012.04.001
- Peleg, O., & Yitzhak, M. (2011). Differentiation of self and separation anxiety: Is there a similarity between spouses? *Contemporary Family Therapy*, 33(1), 25-36. doi: 10.1007/s10591-010-9137-z
- Peleg, O., & Zoabi, M. (2014). Social anxiety and differentiation of self: A comparison of Jewish and Arab college students. *Personality and Individual Differences*, 68, 221-228. doi: 10.1016/j.paid.2014.04.032
- Peleg, O., Miller, P., & Yitzhak, M. (2015). Is separation anxiety in adolescents and parents related to parental differentiation of self? *British Journal of Guidance & Counselling*, 43(4), 413-428. doi: 10.1080/03069885.2014.974021
- Perosa, L. M., & Perosa, S. L. (2001). Adolescent perceptions of cohesion, adaptability, and communication: Revisiting the circumplex model. *The Family Journal*, 9(4), 407-419. doi: 10.1177/1066480701094008
- Peterson, R., & Green, S. (2009). Families first-keys to successful family functioning. Behavior control. *Virginia Cooperative Extension*.
- Pirutinsky, S., & Kor, A. (2013). Relevance of the circumplex model to family functioning among Orthodox Jews in Israel. *The New School Psychology Bulletin*, 10(2), 25-38.
- Polat, K. ve İlhan, T. (2018). Evli bireylerde çift uyumu ve bazı psikolojik belirtilerin benliğin farklılaşması açısından incelenmesi. *Türk Psikolojik Danışma ve Rehberlik Dergisi*, 8(50), 87-115.
- Rafaeli, E., Bernstein, D. P., & Young, J. E. (2012). Şema Terapi ayırıcı özellikler. (çev. Miray Şaşıoğlu). *İstanbul: Psikonet Yayınları*.
- Rebello, K., Junior, M. D. S., & Brito, R. C. S. (2014). Fundamental factors in marital satisfaction: An assessment of Brazilian couples. *Psychology*, 2014. doi:10.4236/psych.2014.57088
- Rivero, N., Martinez-Pampliega, A., & Olson, D. H. (2010). Spanish adaptation of the FACES IV questionnaire: Psychometric characteristics. *The Family Journal*, 18(3), 288-296. doi: 10.1177/1066480710372084
- Rodríguez-González, M., Skowron, E. A., Cagigal de Gregorio, V., & Muñoz San Roque, I. (2016). Differentiation of self, mate selection, and marital adjustment: Validity of postulates of Bowen theory in a Spanish sample. *The American Journal of Family Therapy*, 44(1), 11-23. doi: 10.1080/01926187.2015.1099415



- Rogers, S. J., & DeBoer, D. D. (2001). Changes in wives' income: Effects on marital happiness, psychological well-being, and the risk of divorce. *Journal of Marriage and Family*, 63(2), 458-472. doi: 10.1111/j.1741-3737.2001.00458.x
- Rusbult, C. E., & Buunk, B. P. (1993). Commitment processes in close relationships: An interdependence analysis. *Journal of social and personal relationships*, 10(2), 175-204. doi: 10.1177/026540759301000202
- Sabatelli, R. N. (1988). Exploring relationship satisfaction: a social exchange perspective on the interdependence between theory, research, and practice. *Family Relations*, 37(2), 217-222. doi: 10.2307/584323
- Sabatelli, R. M. & Bartle-Haring, S. (2003). Family of origin experiences and adjustment in married couples. *Journal of Marriage and Family*, 65(1), 159-169. doi:10.1111/j.1741-3737.2003.00159.x
- Safı, A. O. (2018). *İlişki kalitesi, doyumu ve kaygının kültürlerarası incelemesi: Özbenlik algısı ve kök aile ile ilişkiler*. Yayınlanmamış yüksek lisans tezi. Koç Üniversitesi Sosyal Bilimler Enstitüsü, İstanbul.
- Samania, S. (2011). Family process and content model: A contextual model for family studies. *Procedia-Social and Behavioral Sciences*, 30, 2285-2292. doi: 10.1016/j.sbspro.2011.10.446
- Sanders, M.R., Halford, W.K., & Behrens, B.C. (1999). Parental divorce and premarital couple communication. *Journal of Family Psychology*, 13 (1): 60-74. doi: 10.1037/0893-3200.13.1.60
- Sarı, T. ve Korkut-Owen, F.K. (2016). Romantik ilişkilerde akılcı olmayan inançların ve bağlanma boyutlarının ilişki doyumu üzerindeki yordayıcı rolünün incelenmesi. *Mehmet Akif Ersoy Üniversitesi Eğitim Fakültesi Dergisi*, 1(37), 204-216.
- Schrodt, P. (2005). Family communication schemata and the circumplex model of family functioning. *Western Journal of Communication*, 69(4), 359-376. doi: 10.1080/10570310500305539.
- Severino, R. L. (1996). Casais construindo seus caminhos: a terapia de casal e a família de origem. In L. C. Prado (Ed.), *Famílias e terapeutas: Construindo caminhos* (pp. 71-96). Porto Alegre, Brazil: Artes Médicas.
- Shek, D. T. (2002). Family functioning and psychological well-being, school adjustment, and problem behavior in Chinese adolescents with and without economic disadvantage. *The Journal of Genetic Psychology*, 163(4), 497-502. doi: 10.1080/00221320209598698
- Skinner, H., Steinhauer, P. and Sitarenios, G., (2000). Family Assesment Measure (FAM) and process of family functioning. *Journal of Family Therapy*, 22, 190-210. doi: 10.1111/1467-6427.00146
- Skowron, E. A. (2000). The role of differentiation of self in marital adjustment. *Journal of Counseling Psychology*, 47(2), 229-237. doi: 10.1037/0022-0167.47.2.229

- Skowron, E. A. (2004). Differentiation of self, personal adjustment, problem solving, and ethnic group belonging among persons of color. *Journal of Counseling & Development*, 82(4), 447-456. doi: 10.1002/j.1556-6678.2004.tb00333.x
- Skowron, E. A., & Friedlander, M. L. (1998). The Differentiation of self inventory: Development and initial validation. *Journal of counseling psychology*, 45(3), 235-246. doi: 10.1037/0022-0167.45.3.235
- Skowron, E. A., & Schmitt, T. A. (2003). Assessing interpersonal fusion: Reliability and validity of a new DSI Fusion With Others subscale. *Journal of Marital and Family Therapy*, 29, 209–222. doi: 10.1111/j.1752-0606.2003.tb01201.x
- Sokolski, D. M., & Hendrick, S. S. (1999). Fostering marital satisfaction. *Family Therapy: The Journal of the California Graduate School of Family Psychology*, 26(1), s39-49.
- Sperry, L. (2004). *Assessment of couples and families: Contemporary and cutting-edge strategies*. Routledge.
- Steinhauer, P.D., Santa-Barbara, J. & Skinner, H.A. (1984) The process model of family functioning. *Canadian Journal of Psychiatry*, 29, 77–88. doi: 10.1177/070674378402900202
- Strait, J. G., Sandberg, J. G., Larson, J. H., & Harper, J. M. (2015). The relationship between family-of-origin experiences and sexual satisfaction in married couples. *Journal of Family Therapy*, 37(3), 361-385. doi: 10.1111/1467-6427.12007
- Sümer, S. (2017). *Romantik ilişkilerde bağlanma stilleri, romantik kıskançlık ve ilişki doyumu arasındaki ilişkinin incelenmesi*. Yayınlanmamış yüksek lisans tezi. Hasan Kalyoncu Üniversitesi Sosyal Bilimler Enstitüsü, Gaziantep.
- Tanner, J. L. (2006). Recentering during emerging adulthood: A critical turning point in life span human development. In: J. J. Arnett & J. L. Tanner (Eds.), *Emerging adults in America: Coming of age in the 21st century* (pp. 21–55). American Psychological Association. doi: 10.1037/11381-002
- Timm, T. M., & Keiley, M. K. (2011). The effects of differentiation of self, adult attachment, and sexual communication on sexual and marital satisfaction: A path analysis. *Journal of Sex & Marital Therapy*, 37(3), 206-223. doi: 10.1080/0092623X.2011.564513
- Tiryaki Güven, S. (2020). *Psikolojik belirtilerin yordayıcısı olarak sosyal problem çözme, aile işlevselliği ve benliğin ayrışmasının rolünün incelenmesi*. Yayınlanmamış yüksek lisans tezi. Hacettepe Üniversitesi Sosyal Bilimler Enstitüsü, Ankara.
- Topham, G. L., Larson, J. H. & Holman, T. B. (2005). Family of origin predictors of hostile conflict in early marriage. *Contemporary Family Therapy*, 27(1), 101-121. doi: 10.1007/s10591-004-1973-2
- Triandis, H. C. (1995). *Individualism and collectivism*. Boulder, CO: Westview.

- Tuason, M. T., & Friedlander, M. L. (2000). Do parents' differentiation levels predict those of their adult children? and other tests of Bowen theory in a Philippine sample. *Journal of Counseling Psychology*, 47(1), 27-35. doi: 10.1037/0022-0167.47.1.27
- Tuterel-Kışlak, Ş. (2002). İlişkilerde Mutluluk Ölçeği (İMÖ): Güvenirlik Ve Geçerlik Çalışması. *Kriz Dergisi*, 10(1), 37-43.
- Türkdoğan, T., Duru, E., & Balkıs, M. (2018). Turkish adaptation of the family adaptability and cohesion scale IV. *International Journal of Assessment Tools in Education*, 5(4), 631-644. doi: 10.21449/ijate.409110
- Türkdoğan, T., Duru, E., & Balkıs, M. (2019). Circumplex model of family functioning in Turkish culture: Western family systems model in an Eurasian country. *Journal of Comparative Family Studies*, 50(2), 183-199. doi: 10.3138/jcfs.50.2.005
- Türkiye İstatistik Kurumu (2020). Evlenme ve boşanma istatistikleri. Ankara. <https://tuikweb.tuik.gov.tr/PreHaberBultenleri.do?id=33708> sayfasından erişilmiştir.
- Ulu-Yalçınkaya, A.(2019). *Differentiation of self: examination of the concept in the interplay of stress, life satisfaction, and marital satisfaction*. Unpublished master thesis. Middle East Technical University Graduate School of Social Sciences, Ankara.
- Ülker, G. (2011). *Evlilik çatışmasının sıklık ve yaygınlığının bazı değişkenlere göre yordanması*. Yayınlanmamış yüksek lisans tezi. Ege Üniversitesi Sosyal Bilimler Enstitüsü, İzmir.
- Varol, R. (2015). *Genogram temelli yürütülen psikolojik danışma sürecinin çiftlerde evlilik uyumu, duygusal bağlılık, evlilikte problem çözme ve benliğin ayırma düzeylerine etkisi*. Yayınlanmamış yüksek lisans tezi. Mevlana Üniversitesi Sosyal Bilimler Enstitüsü, Konya.
- Walsh, F. (2003). *Changing families in a changing world: Reconstructing family normality*. In F. Walsh (Ed.) Normal family processes: Growing diversity and complexity, 3, 3-26. New York: Guilford. doi: 10.4324/9780203428436\_chapter\_1
- Whitton, S. W., Waldinger, R. J., Schulz, M. S., Allen, J. P., Crowell, J. A. ve Hauser, S. T. (2008). Prospective associations from family-of-origin interactions to adult marital interactions and relationship adjustment. *Journal of Family Psychology*, 22 (2), 274. doi: 10.1037/0893-3200.22.2.274
- Yıldız, M. A., ve Baytemir, K. (2016). Evli bireylerde evlilik doyumu ile yaşam doyumu arasındaki ilişkide benlik saygısının aracılığı. *İnönü Üniversitesi Eğitim Fakültesi Dergisi*, 17(1), 67-80. doi: 10.17679/iuefd.17181627
- Yılmaz, B. (2020). *Beliren yetişkinlik döneminde romantik ilişki doyumunun yordayıcısı olarak benlik ayırma, otantiklik ve depresyon*. Yayınlanmamış yüksek lisans tezi. Mersin Üniversitesi Eğitim Bilimleri Enstitüsü, Mersin.







- Yoshida, K., & Busby, D. M. (2012). Intergenerational transmission effects on relationship satisfaction: A cross-cultural study. *Journal of Family Issues*, 33(2), 202-222. doi: 10.1177/0192513X11412883
- Yücel, D., & Köydemir, S. (2015). Predictors of marital satisfaction in North Cyprus: exploring the gender effects. *Journal of Family Studies*, 21(2), 120-143. doi: 10.1080/13229400.2015.1017908

## EKLER

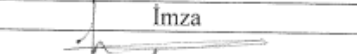
### Ek 1. Etik Kurul Onayı

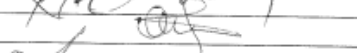
T.C.  
PAMUKKALE ÜNİVERSİTESİ  
SOSYAL VE BEŞERİ BİLİMLERİ BİLİMSEL ARAŞTIRMA VE YAYIN ETİĞİ KURULU  
SAYI: 68282350/2018/G04

Toplantı Tarihi : 25.02.2021  
Toplantı Sayısı : 04  
Toplantı Saati : 13:00

S.N	Adı Soyadı	İmza
1	Prof. Dr. Ertuğrul İŞLER	
2	Prof. Dr. Mithat AYDIN	
3	Prof. Dr. Naci KARKIN	
4	Prof. Dr. Asuman DUATEPE PAKSU	
5	Prof. Dr. Murat BALKIS	
6	Prof. Dr. İsmail ÇEVİŞ	
7	Prof. Dr. Süleyman BARUTÇU	

**KARAR 17-** Pamukkale Üniversitesi Eğitim Bilimleri Enstitüsü Eğitim Bilimleri Ana Bilim Dalı Rehberlik ve Danışmanlık tezli yüksek lisans programı öğrencisi Fikriye Eylem ÖSELEMİŞ'in tez danışmanı Dr. Öğr. Üyesi Turgut TÜRKDOĞAN sorumluluğunda "*Kök aile işlevselliği, bennik ayrılaşması ve ilişki doyumu: Nişanlı ve evli bireylerde bir aracılık modeli*" İsimli tez çalışmasına yönelik başvuru formunun usul ve etik açıdan verdiği beyan ve ekler tetkik edilmiş olup; proje sahibinin, başvurusunda yer alan bilgi, belge ve taahhütnamelere uygun bilimsel davranışlar sergileyeceği kanaati oluşmuştur. İş bu karar oy birliği ile alınmıştır.

ASLI GİBİDİR  
25.02.2021



Prof. Dr. Ertuğrul İŞLER  
Başkan

**Ek 2. Aile Uyum Yeteneğini ve Birliğini Değerlendirme Ölçeği – IV**  
**(Örnek Maddeler)**

Aile üyelerine yönergeler:

1. 12 yaşın üzerindeki tüm aile üyeleri FACES IV'ü cevaplandırabilirler.
2. Aile üyeleri anketi tek başlarına cevaplandırmalıdır; anketi tamamlayana kadar, birbirlerine danışmamalı veya sorulara verdikleri yanıtları birbirleriyle tartışmamalıdır.
3. Aşağıda verilen ölçek üzerindeki uygun cevaba karşılık gelen sayıyı, bir önceki sayfada verilen cevap bölümündeki uygun boşluklara doldurunuz.

1	2	3	4	5
Ailemizi hiçbir şekilde anlatmaz	Ailemizi hafifçe anlatır	Ailemizi biraz anlatır	Ailemizi genel olarak anlatır	Ailemizi çok iyi anlatır

5. Ailemiz içindeki kuralları ihlal etmenin bedeli ağırdır.	1	2	3	4	5
22. Aile üyelerinin aile dışından arkadaşlara pek ihtiyaçları yoktur.	1	2	3	4	5
30. Bu ailede aile reisi diye bir kavram yoktur.	1	2	3	4	5
43. Aile üyeleri birbirleriyle kurdukları iletişimden hoşnuturlar.	1	2	3	4	5
52. Aile üyeleri birbirlerine gerçek duygularını rahatlıkla ifade ederler.	1	2	3	4	5

1	2	3	4	5
Çok tatminsiz	Biraz tatminsiz	Genel olarak tatminsiz	Çok tatmin edici	Fazlasıyla tatmin edici

54. Ailenizin stresle başa çıkma kabiliyeti	1	2	3	4	5
58. Ailenizin çatışmaları çözebilme kabiliyeti	1	2	3	4	5
62. Aile üyelerinin birbirleri hakkındaki ilgi ve alakaları.	1	2	3	4	5

### Ek 3. Benliğin Ayrışması Ölçeği (Örnek Maddeler)

Aşağıda kendinizle ve başkalarıyla olan ilişkilerinize yönelik düşünce ve duygularınızı içeren ifadeler yer almaktadır. Sizden istenen her bir ifadeyi dikkatlice okuyarak 1'den 6'ya kadar olan seçeneklerden sizi en iyi ifade eden seçeneği işaretlemenizdir. Eğer herhangi bir madde sizinle direkt ilgili gözüküyorsa (örn., şu anda bir eşiniz/partneriniz yoksa), olması halinde nasıl düşünüp nasıl davranabileceğinizle ilgili en iyi tahmininizi belirtiniz. İçten yanıtlarınız için teşekkürler.

1(hiç uygun değil)-----2-----3-----4-----5-----6 (çok uygun)

1. Ailemin yanıdayken genellikle kendimi kısıtlanmış hissedirim.	1	2	3	4	5	6
4. İnsanlar benimle yakınlık kurmaya çalıştıklarında, bundan genellikle rahatsızlık duyarım.	1	2	3	4	5	6
9. Anne/babamın beklentilerine göre yaşamaya çalışırım.	1	2	3	4	5	6
12. Başkaları tarafından baskı altında olduğumu hissettiğim zamanlarda bile onlara “hayır” diyebilirim.	1	2	3	4	5	6
17. İnsanlar üzerindeki izlenimimi merak ederim.	1	2	3	4	5	6
20. Anne/babamın fikrini almadan karar veremem.	1	2	3	4	5	6

#### Ek 4. İlişkilerde Mutluluk Ölçeği (Örnek Maddeler)

Aşağıda eşinizle olan ilişkinizle ilgili altı soru yer almaktadır. Lütfen her bir soruyu okuduktan sonra 7-dereceli ölçek üzerinde cevap veriniz.

2. İlişkinizde ne kadar mutlusunuz?

Hiç mutlu değilim 1.....2.....3.....4.....5.....6.....7 Çok mutluyum

6. Genelde, ilişkinize ne kadar bağlısınız?

Hiç bağlı değilim 1.....2.....3.....4.....5.....6.....7 Çok bağlıyım



## ÖZGEÇMİŞ

<b>Kişisel Bilgiler</b>	
Adı	Fikriye Eylem
Soyadı	ÖSELEMİŞ
Doğum Yeri ve Tarihi	Tavas/1987
Uyruğu	TC
İletişim Adresi ve E-Mail Adresi	efoselemis@gmail.com
<b>Eğitim</b>	
İlköğretim	Hürriyet İlköğretim Okulu
Ortaöğretim	Denizli Anadolu Lisesi/Denizli Lisesi
Yükseköğretim (Lisans)	Anadolu Üniversitesi (Bilgisayar ve Öğretim Teknolojileri Öğrt.Prog.) Pamukkale Üniversitesi (Rehberlik ve Psikolojik Danışmanlık)
Yükseköğretim (Yüksek Lisans)	
<b>(Varsa) Mesleki Deneyim</b>	
Yıl (lar)	Mesleki Deneyim
2009-2021	