

Makalenin Türü / Article Type : Araştırma Makalesi / Research Article  
Geliş Tarihi / Date Received : 12.11.2018  
Kabul Tarihi / Date Accepted : 17.10.2021  
Yayın Tarihi / Date Published : 15.12.2021



<https://dx.doi.org/10.17240/aibuefd.2021..-481885>

## İKİ BOYUTLU BENLİK SAYGISI: DİĞER BENLİKLERLE İLİŞKİSİ\*

Necla ACUN KAPIKIRAN<sup>1</sup>, N. Ceren GÜZEL<sup>2</sup>

### ÖZ

Benlik saygısı bireyin kendini yeterince değerli ve yeterli algılamasıdır. Bu araştırma lise ve üniversite öğrencilerinin benlik saygısının kendini sevme ve öz yeterlik boyutlarını koşullu-koşulsuz kendini kabul, iç-dış öz-güven, benlik kurgusunun uyuma-ilişkililik-özerklik boyutlarının yordayıcı gücünün belirlenmesini amaçlamaktadır. Araştırmanın katılımcıları lise ve üniversite olmak üzere iki farklı öğrenci grubundan oluşmuştur. Katılımcılar 56'sı (%38) kız ve 90'ı (%62) erkek olmak üzere toplam 146 lise öğrencisinden, 239'u (%75.4) kız ve 78'i (%24.6) erkek olmak üzere toplam 317 üniversite öğrencisinden oluşmuştur. Katılımcılara İki Boyutlu Benlik Saygısı Ölçeği, Uyuma-İlişkililik ve Özerklik Ölçekleri, Koşulsuz Kendini Kabul Ölçeği ve Öz-güven Ölçeği uygulanmıştır. Araştırmada lise ve üniversite öğrencilerinden elde edilen veriler ayrı ayrı analiz edilmiştir. Çalışmanın bağımlı değişkeni olan benlik saygısını yordayan değişkenleri belirlemek amacıyla regresyon analizi yapılmıştır. Regresyon analizi sonucunda, liseli katılımcıların benlik kurgusunun ilişkililik boyutu ve koşulsuz kendini kabul boyutu benlik saygısının kendini sevme boyutunu yordamıştır. Ayrıca lise öğrencilerinin benlik kurgusunun ilişkililik ve uyuma boyutlarının, içsel özgüven benlik saygısının öz-yeterlik boyutunu yordama gücüne sahip olduğu saptanmıştır. Bununla birlikte üniversiteli katılımcılarında iç özgüven benlik saygısının kendini sevme boyutunu yordarken, koşullu kendini kabul, iç -dış özgüven ve benlik kurgusunun özerklik boyutunun öz-yeterlik boyutunu yordama gücü anlamlı düzeye erişmiştir. Lise ve üniversite öğrencilerinden elde edilen bu sonuçlar benlik yapısının bireyci-toplulukçu kültürdeki benlik kurguları, koşullu-koşulsuz kendini kabul ve iç-dış özgüven çerçevesinde tartışılmıştır.

**Anahtar sözcükler:** İki boyutlu benlik saygısı, bağımlı-ilişkili-özerk, koşulsuz kendini kabul, özgüven, lise ve üniversite öğrencileri

## TWO-DIMENTIONAL SELF-ESTEEM: RELATION TO OTHER SELVES

### ABSTRACT

Self-esteem is the individual's perception of himself as valuable and competence. In this study, it is aimed to determine the predictive power conditional-unconditional self-acceptance, inner-outer self-confidence, and self-construal conformity-relatedness-autonomy dimensions on self-liking and self-competence dimensions of self-esteem in high school and university students. The participants of the study consisted of two different student groups, high school and university. It consisted of a total of 146 high school students, 56 (38%) girls and 90 (62%) boys, a total of 317 university students, a total of university students 317 and 239 (75.4%) girls and 78 (24.6%) boys. Two-dimensional self-esteem scale, Conformity-Relationship and Autonomy Scales, Unconditional Self-Acceptance Scale and Self-Confidence Scale were applied to the participants. Data obtained from high school and university students were analyzed separately. Regression analysis was performed to determine the variables that predicted the dependent variable of the study, self-esteem. As a result of the regression analysis, the relatedness dimension of self-construal and unconditional self-acceptance are predictive the self-liking dimension of self-esteem in high school participants. In addition, it was determined that the self-competence dimension and inner self-confidence and relatedness, conformity of self-construal predict the self-competence of self-esteem. In the university participants, inner self-confidence predicts self-liking dimension of self-esteem and conditional self-acceptance, inner-outer self-confidence and autonomy dimension of self-construal predict the self-competence of self-esteem. These results obtained from high school and university students are discussed within the framework of self-construal in individualist-collectivist culture, conditional-unconditional self-acceptance and inner-external self-confidence.

**Keywords:** Two dimensional self-esteem, conformity-relatedness-autonomy, unconditional self-acceptance, self-confident, high school and university students

\* Bu çalışmanın lise kısmı EJER-2017 Kongresi'nde sözlü bildiri olarak sunulmuştur.

<sup>1</sup> Pamukkale Üniversitesi, Eğitim Fakültesi, nkkiran.@pau.edu.tr, <https://orcid.org/0000-0003-3971-4644>

<sup>2</sup> Pamukkale Üniversitesi, Eğitim Fakültesi, ncifyakali@pau.edu.tr, <https://orcid.org/0000-0002-0916-7662>

## 1. GİRİŞ

Benlik saygısı çocukluktan yetişkinliğe kadar gelişimi devam eden bir yapıdır (Block & Robins, 1993; Zimmerman vd., 1997). Benlik saygısının gelişiminde kişi hakkında başkalarının ve kişinin kendisinin görüşleri, değerlendirmeleri, kendi duyguları, düşünceleri ve gözlemleri önemlidir. Kişinin benlik saygısı kendini sevme (self-liking) ve öz-yeterliğe (self-competence) bağlı olarak gelişir (Mruk, 2006, s. 154; Tafarodi & Swan, 2001). Benlik saygısının kendini sevme ve öz-yeterlik boyutlarının yüksekliği, sağlıklı bir benlik gelişimini yansıttığı kadar gerçek benlik saygısını da işaret eder. Yüksek benlik saygısı; güvenli benlik saygısı, açık benlik saygısı ve optimal benlik gibi kavramlarla tanımlanabilmektedir. Alan yazında kullanılan en yaygın benlik saygısı ölçeği Rosenberg'in tek boyutlu benlik saygısı ölçeğidir. Benlik saygısını iki boyutlu ölçmeyi sağlayan Tafarodi ve Swan (2001) tarafından geliştirilen ölçek, benlik saygısının değerlilik ve yeterlilik boyutlarını içermektedir. Benlik algısı değerlilik ve yeterlik yönünde gelişmez ise düşük benlik saygısına yol açmaktadır. Düşük benlik saygısı kaygı ve depresyon ile olumlu ilişkiye sahiptir (Sowislo & Orth, 2013) Bununla beraber, kendini sevmeye dayalı benlik saygısı *olumlu* mükemmeliyetçiliği artırırken *öz-yeterliğe* dayalı benlik saygısının hem *olumsuz* mükemmeliyetçilik hem de düşük öz-güvenle ilişkili olduğu bulunmuştur (Koivula vd., 2002).

Bireylerin benlik gelişimi kültürden bağımsız düşünülemez (Mead, 1934/2015, s. 171). Bireyin içinde yaşadığı aile ve toplumsal yapı bireyin benlik algısının gelişimine katkıda bulunur. Benliğin gelişimi doğumdan itibaren gelişmeye başlamakla beraber, kritik bir dönem olan ergenlik dönemi ve sonraki gençlik döneminde benlik ile ilişkili kültürel farklılığın incelenmesi önemlidir (Schmitt & Allik, 2005).

### 1.1. Benlik saygısı ve uyma-ilişkilik-özerklik

Kültürün bireyci, ilişkisel ya da toplulukçu olması bireylerin farklı benlik gelişimine yol açabilir. Markus ve Kitayama'ya göre (1991b), bağımsız (independent) kültürler; bireyci, benmerkezci, ayrılıkçı, özerk ve yerel kültüre (idiocentric) ilişkin özellikleri barındırır. Oysaki ilişkisel (interdependent) kültür; bütüncül, kolektif, ayrıştırıcı, birleşik ve kutupsal bağlarla bağlantılıdır. Bu nedenle, birey benliğini kültüre uygun olarak kavramsallaştırır (Singelis vd., 1999). Kültürler benliklerin gelişimini farklı şekilde etkilerler. Bireyci kültürlerde benlik saygısı insanlar için görece *evrensel* bir ihtiyaç olarak görülür (Pyszczynski vd., 2004). Toplulukçu kültürlerde benlik saygısının gelişimi kişilerarası ilişkilerle gelişir ve bireyin bunun için özel çaba harcaması gerekmez. Kişilerarası ilişkilerde kişinin kendi benliğine hem olumlu hem de olumsuz deneyimleri katkıda bulunur. Diğer bir ifade ile birey kendisiyle, diğer insanlarla ve dünyadaki diğer kültürlerle etkileşerek benlik algısını oluşturur (Heine, 2001). Bu bakımdan, kültürdeki bireycilik ve toplulukçuluk düşüncesi kişinin kendini değerlendirmesinde önemli rol oynamaktadır (Markus & Kitayama, 1991a). Karşılaştırmalı bir çalışmada, bireyci kültüre sahip Amerikan katılımcılarının kendi benlik saygılarını kendi kültürel yapılarına göre tanımlamazken, Japonya'da ve Amerika'da yaşayan Japonlar kendi benliklerini daha fazla kültürel özellikleri ile tanımlamışlardır (Kitayama & Markus, 1997). Dolayısıyla, bireyci kültürlerle karşılaştırıldığında toplulukçu kültürlerdeki bireylerin benlik saygıları bireylerin kültürel kimliklerinden daha çok etkilenmektedir. Bireyci kültürlerde çocuk büyürken benlik saygısı, kazanılması gereken bir ihtiyaç olarak görülmekte ve bunu kazanmak için çocuk daha çok çaba harcamaktadır. Oysaki toplulukçu kültürlerde bu daha dolaylı bir ihtiyaç olarak görülür. Toplulukçu kültürlerde bireyin günlük ilişkiler içinde benlik saygısını kendiliğinden elde ettiği düşünülür. Yani toplulukçu kültürdeki birey, bireyci kültürlerdeki kadar benlik saygılarını geliştirmek için özel bir çabaya ihtiyaç duymayabilir. Benlik saygısına bireyci kültürlerde elde edilen başarılar, toplulukçu kültürde ise kişinin başarılarından çok iyi ilişkiler kurması ve ilişkilerden alınan onay, kendini eleştirme ve alçak gönüllü olma gibi özellikler katkı sağlamaktadır (Heine vd., 1999). Çinli ve Amerikalı üniversite öğrencilerinin kendini sevme ve öz-yeterlik boyutları karşılaştırıldığında, Çinli öğrencilerin Amerikalı öğrencilerden öz-değerlilikleri (kendini sevme) yüksek ancak öz yeterlilikleri düşük olduğu bulunmuştur (Tafarodi & Swann, 1996). Amerikalı katılımcılar başarıyı benlik saygılarının bir parçası olarak algılayarak, Amerika'da ve Japonya'da yaşayan Japonlar benlik saygıları ile başarısızlıklarını daha fazla ilişkilendirmişlerdir (Kitayama vd., 1997). Bu durum kültürlerin birbirinden farklı yönelimleri ve beklentileri ile ilişkilidir. Örneğin, Kağıtçıbaşı'na göre (2013) bireyin optimal benlik gelişimi benlik, aile ve kültürle etkileşimlerine bağlıdır. Dahası, ilişkisel-özerk kültürel özellikleri olan toplumlardaki bireylerin benlik gelişimleri optimal düzeydedir.

Bireyler benliklerinin gelişiminde bağımlı olmayı (uyma), ilişkili olmayı ve özerk olmayı daha fazla önemseyerek farklı deneyimleri ön plana çıkarırlar ve benlik algılarını geliştirirler (Güngör vd., 2014). Bu incelemeler, bireylerin benliklerinin değerlilik ya da yeterlik boyutlarının farklı düzeylerde gelişmesine yol açabilir. Kültürel yapıdaki bu farklılıklara bağlı olarak benlik saygısının değerlilik (kendini sevme) boyutu toplulukçu kültürlerde yüksekken öz-yeterlik boyutu bireyci kültürlerde yüksektir (Cai vd., 2007; Sedikides vd., 2003). Yani kültürün bireyci ve toplulukçu yapısı bireylerin benlik saygısının farklı boyutlarını geliştirmeye katkıda bulunabilir. Bireyci kültürlerde, kişisel başarıyı önemseyen için bireyler yeterlik elde etmek için daha fazla çaba harcarlarken toplulukçu kültürler kendini sevmeye katkıda bulunacak iyi ilişkiler geliştirmeye yönelebilirler. Benzer kültürler arasında bile ortaya çıkan farklılıklar bireylerin benlik algılarını da farklılaştırır.

Örneğin, Türkiye’de ve Japonya’da ilişkililik kültürü daha yüksek olmasına rağmen, her iki kültürün de ilişkililik kaynaklarının farklı olduğu saptanmıştır (Güngör vd., 2014). Kültür bireylerin bilişlerini, duygularını ve güdülenmelerini etkiler. Ancak kültürün, benliği etkileyen dinamikleri daha karmaşıktır (Matsumoto, 1991). Kültür içinde bireylerin koşulsuz kabul düzeyleri bireylerin benlik saygısının hem değerlilik hem de yeterli boyutlarını etkileyebilir.

### 1.2. Benlik saygısı ve koşulsuz kendini kabul

Koşullu ve koşulsuz kendini kabul benlik saygısının kendini sevme ve öz-yeterlik boyutlarının gelişimini farklılaştırmaktadır. Koşulsuz kendini kabul kişinin kendini hiçbir bir şarta bağlı olmaksızın kendini sevmesi ve kabul etmesidir. Ellis’e göre (1977), koşulsuz kendini kabul kişinin kendini yalnız zeki, doğru ve yeterli olduğu için değil, aynı zamanda diğer insanların onayı, saygısı ve sevgisine bağlı olmaksızın kabul etmesi ve sevmesidir (Camberlain & Haaga, 2001b, s. 178). Aksine, koşullu kendi kabul ise kişinin başarı elde ettiği ya da diğer insanlar tarafından sevildiği ve onay gördüğü ölçüde kendini sevmesidir. Koşullu kabul kişinin kendi benliğini başarısız görmesi, eleştirmesi, reddetmesi, hatalı ya da yetersiz bulmasıyla ilişkilidir (Camberlain & Haaga, 2001b, s. 178). Birçok çalışmada, benlik saygısı ile koşulsuz kendini kabul arasında yüksek ilişkiler elde edilmiştir (Camberlain & Haaga, 2001a, 2001b; Hall vd., 2009; MacInnes, 2006). Türkiye’de bu konuda çok sınırlı çalışma bulunmaktadır. Bir çalışmada koşulsuz kendini kabul ile olumsuz benlik arasında negatif yönde ilişki bulunmuştur. Aksine koşullu kendini kabul ile olumsuz benlik ve onaylanma ihtiyacı arasında pozitif yönde ilişki bulunmuştur (Kapıkıran & Kapıkıran, 2010). Benlik saygısı ile ilişkili bir diğer kavram da özgüvendir. Çoğu zaman benlik saygısı ile özgüven kavramı birbirinin yerine kullanılmakla birlikte, bu iki kavram ilişkili ancak dinamikleri bakımından birbirinden farklıdır.

### 1.3. Benlik saygısı ve özgüven

Kişinin kendini tanıma süreci, kişinin kendine ilişkin bilgiyi anlaması ve güdülenmesine göre farklılaşabilir. Bu durum, duygusal-sosyal etkileşimlerle gerçekleşir (Benabou & Tirole, 2000). Bu kavrayış ve anlayış kişinin özgüvenini oluşturur. James’e göre özgüven kişinin kendine olan inancıdır (Benabou & Tirole, 2005). Başka bir ifadeyle, özgüven kişinin kendini sevmesi, kendi yeteneklerini fark etmesi ve kendi duygularının farkında olması olarak tanımlanabilir (Gençtan, 1984). Owens (1993) ise kişinin olumlu ve olumsuz benliğini benlik saygısıyla ilişkilendirerek incelediği çalışmasında, birey benliğini olumlu olarak değerlendirdiğinde özgüvenli olurken benliğini olumsuz değerlendirdiğinde kendini-suçlama eğiliminin arttığını bulmuştur. Yani özgüvenli olmak bireyin benlik saygısını yükseltirken, bireyin kendini suçlaması benlik saygısını düşürmektedir.

### 1.4. Araştırmanın amacı

Türkiye hem toplulukçu hem de bireyci kültürel unsurlara sahip bir ülkedir (Göregenli, 1995; Kağıtçıbaşı, 1998, s. 123). Benlik saygısının gelişimini etkileyen toplumda/kültürde, birey için neyin önemli neyin önemsiz olduğunu birey erken yaşlardan itibaren öğrenmeye başlar. Bu nedenle, farklı kültürlerde bireylerin benlik saygılarına katkı yapan yaşantılar değişebilir. Kültürdeki dil bireylerin benlik saygılarının gelişiminde kişinin bilişlerini, duygularını ve güdülenmesini etkilemektedir (Kitiyama & Markus, 1997). Kağıtçıbaşı (2013), ilişki kültür içinde en uygun (optimal) benlik gelişiminin ilişki- özerk benlik olduğunu belirtir. Kültürler, genel benlik saygısının gelişiminde benliğin farklı boyutlarını ön plana çıkarabilir. Bu nedenle benlik saygısının iki boyutlu ölçümü kültürün(lerin) benlik saygısının farklı boyutlarını nasıl etkilediğini incelemeyi gerekli kılar. Tafarodi ve Swan (2001) benlik saygısının iki boyutlu benlik saygısı ölçeğinde kendini sevme ve öz-yeterlik boyutlarını ayrı ayrı değerlendirmiştir. Batı kültüründe bireyler başarıyı benlik saygısının bir parçası olarak görürken, Doğu kültürleri başarısızlığı benlik saygılarının bir parçası olarak görmektedirler (Kitayama & Markus, 1997). Bu yüzden bireyci kültürlerde bireylerin öz-yeterlik algıları, toplulukçu kültürde bireylerin kendini-sevme yönelimleri benlik saygılarına daha çok katkı sağlar. Mruk’a göre (2006) bireylerin benlik saygılarının sağlıklı olarak gelişebilmesi benlik saygısının hem kendini sevme hem de öz-yeterlik boyutlarının yüksek olmasını gerektirir. Dahası, bireyin benlik saygısı bireyci ve toplulukçu kültürel özelliklerden (Cai vd., 2007; Sedikides vd., 2003) bireyin kendini koşulsuz kabulünden (Camberlain & Haaga, 2001a) ve özgüveninden (Owen, 1993) etkilenebilir. Kağıtçıbaşıma göre, Türkiye’de bireyler özerk ve bağımlı benlik yapılarından ziyade ilişki-özerk benlik yapısına sahiptir (Kağıtçıbaşı, 1996, 2005, 2012, 2013). Dolayısıyla bireylerin benlik saygısını yordayan değişkenlerin belirlenmesine gereksinim vardır. Bu çalışmada gençlerin benlik saygısının kendini sevme-öz-yeterlik boyutlarını koşullu ve koşulsuz kendini kabul, iç-dış özgüven ve uyuma-ilişkili-özerk benlik kurgusunun yordama gücünün belirlenmesi amaçlanmaktadır. Bu amaç için aşağıdaki hipotezler sınanacaktır.

- 1- H1= Lise ve üniversite öğrencilerinin benlik saygılarının kendini sevme boyutu
  - 1-1. koşulsuz kendi kabul tarafından olumlu,
  - 1-2. koşullu kendini kabul tarafından olumsuz,

- 1-3. iç dış özgüven olumlu,
- 1-4. dış özgüven olumlu,
- 1-5. ilişkililik benlik kurgusu olumlu,
- 1-6. özerklik benlik kurgusu olumsuz,
- 1-7. uyma olumsuz olarak yordanacaktır.
- 2- H2= Lise ve üniversite öğrencilerinin benlik saygılarının öz-yeterlik boyutu
  - 2-1. koşulsuz kendi kabul olumlu
  - 2-2. koşullu kendini kabul olumsuz,
  - 2-3. iç özgüven olumlu,
  - 2-4. dış özgüven olumlu,
  - 2-5. ilişkililik benlik kurgusu olumlu,
  - 2-6. özerklik benlik kurgusu olumsuz,
  - 2-7. uyma benlik kurgusu olumsuz olarak yordanacaktır.
- 3- H3=
  - 3-1. Lise ve üniversite öğrencilerinin benlik saygılarının kendini sevme boyutu cinsiyet fark yaratacaktır.
  - 3-2. Lise ve üniversite öğrencilerinin benlik saygılarının öz yeterlik boyutu cinsiyet fark oluşturacaktır.

## 1.2. Araştırmanın önemi

Ergen ve gençlerin benlik saygılarına katkı sağlayan kendini kabul, özgüven ve benlik kurgularının belirlenmesi; ergenlik ve gençlik dönemlerindeki bireylerin benlik saygılarının gelişimine katkı sağlayabilir. Dahası ergenlerin ve gençlerin benlik saygılarının gelişimi onları yetişkinlik yıllarına hazırlayabilir. Bireylerin yetişkinlik gelişim görevlerini yerine getirmeye hazır olması önemlidir. Bu hazırbulunuşluk, bireylerin yetişkinlik yıllarındaki sorumlulukları üstlenmesi kolaylaştırabilir ve birey yetişkinlik yıllarında da benlik saygısını geliştirmeyi sürdürür (Robins & Trzesniewski, 2005). Bireyin çevresindeki kişilerle etkileşimi, kişinin kendilik algısını etkilemektedir. Etkileşimlerde koşulsuz/koşullu kabulüne iletilen mesajlar (Camberlain & Haaga, 2001a) bireyin özgüven düzeyini (Owen, 1993) etkiler. Bu mesajların belli bir kültür (özerklik, ilişkililik ve bağımlı) içindeki yansımalarının bireyin kendini algılayış şeklini etkilemesi olasıdır. Türkiye’de bireyler özerk ve bağımlı benlik kurgusundan ziyade ilişki-özerk benlik kurgusuna sahiptirler (Kağıtçıbaşı, 1996, 2005, 2012, 2013). Kişinin kendini sevme ve öz-yeterlilik algısı, uyma-ilişkililik-özerk kültürel yapısı içinde bireylere iletilen koşulsuz/koşullu kabul mesajlarının bireylerin özgüvenlerini etkilemesi kaçınılmazdır. Ayrıca bireylerin benlik saygılarındaki değişim çocukluk döneminin yanı sıra da ergenlik ve gençlik döneminde de devam etmektedir. Ancak bu dönemlerde, bireylerin benliğinin kendini sevme ve öz-yeterlilik boyutları, kültürel yapı, kendini kabul ve özgüven gibi değişkenlerin katkılarının ne düzeyde olduğu yeterince bilinmemektedir. Lise ve üniversite yıllarındaki benlik saygısının gelişimine kültürel ve bireysel kaynakların katkısının bilinmesi önemlidir.

## 2. YÖNTEM

### 2.1. Araştırmanın modeli

Araştırma nicel ve ilişkisel ya da tarama modelinde bir çalışmadır. Tarama araştırmaları uzun zamandır kullanılan ve uygulamaya dönük araştırmalardır. Çok sayıdaki kişilerden bilgi elde etmek için tarama modeli uygun bir modeldir (Robson, 2015, s. 288).

### 2.2. Araştırmanın çalışma grubu

Çalışmanın katılımcıları, lise ve üniversite öğrencilerinden oluşmuştur. Liseler, MEB’e bağlı Denizli ilinin merkez ilçelerinde yer alan birer Anadolu Lisesi, Fen Lisesi ve Endüstri Meslek Lisesine devam eden öğrencilerden oluşmaktadır. Toplam 146 öğrenciye ulaşılmıştır. Katılımcılardan 56’sı (%38.4) kız ve 90’ı (%61.6) erkektir. Katılımcıların yaşları 14-20 arasında (Ort= 16.12, S= .88) değişmektedir. Katılımcıların %34’ü Anadolu Lisesi, %39’u Fen Lisesi ve %25’i Endüstri Meslek Lisesindedir. Katılımcıların %27’si 9. sınıf, %45’i 10. sınıf %24’ü 11. sınıftır. Katılımcıların %4’ü sınıflarını işaretlememişlerdir. Üniversite öğrencileri Eğitim Fakültesinin farklı programlarına devam etmekte olan 239 (%75.4) kız ve 78 (%24.6) erkek olmak üzere 317 öğrenciden oluşmuştur. Öğrencilerin yaşları 20-41 arasında değişmektedir (Ort= 20.41, S= 1.88).

### 2.3. Veri toplama araçları ve süreci

Veriler 2017 yılının Mart-Nisan aylarında toplanmıştır.

### 2.3.1. Anket formu

Katılımcıların yaş, sınıf, cinsiyet, anne-baba eğitimini belirleyen maddeleri içermektedir.

### 2.3.2. İki Boyutlu Benlik Saygısı Ölçeği (İBBSÖ)

Ölçek Tafarodi ve Swan (2001) tarafından geliştirilmiş olup 16 maddeli ve 5'li likert türü bir araçtır (1- Tamamen katılmıyorum 5- Tamamen katılıyorum). Ölçeğin doğrulayıcı faktör analizi sonucu uyum indekslerinin iyi düzeyde olduğu bulunmuştur. Ölçeğin Cronbach alfa katsayısı kendini sevme boyutu hem kızlar hem erkekler için  $\alpha = .90$ , öz-yeterlik boyutu kızlar için  $\alpha = .83$ , erkekler için  $\alpha = .82$  olarak hesaplanmıştır. Üç hafta arayla test-tekrar test güvenilirliği, kendini sevme boyutu için  $r = .75$  ve öz-yeterlik için  $r = .78$ 'dir.

İBBSÖ'nin üniversite öğrencileri için uyarlaması Doğan (2011) tarafından yapılmıştır. Ölçeğin lise öğrencileri için geçerlik ve güvenilirliği bu çalışmada gerçekleştirilmiştir. Ölçeğin uyarlaması için Açıklayıcı Faktör Analizi (AFA) gerçekleştirilmiştir. Faktör analizi sonucuna göre, ölçeğin iki faktörlü yapısındaki KMO değeri= .769 ve Bartlett ki kare değeri= 327.514 ve anlamlı düzeydedir. Kendini sevme alt boyutundaki maddelerin faktör yükleri .48-.79 arasında değişmekte olup varyansın %27.55'ini açıklamıştır. Öz-yeterlik alt boyutundaki maddelerin faktör yükleri .58-.72 arasındadır ve varyansın %23.32'sini açıklamıştır. Ölçek maddelerinin tümü toplam varyansın %50.87'sini açıklamıştır. Ölçek maddelerinden bazıları: "Kendimi değersiz görmeye eğilimliyim" ve "Keşke yaptığım işlerde daha başarılı olsam". Ölçeğin güvenilirliği için iç tutarlılığına bakılmıştır. İç tutarlılık için Cronbach alfa katsayıları kendini sevme alt ölçeği için  $\alpha = .83$  ve öz-yeterlik alt boyutu için  $\alpha = .74$  olarak hesaplanmıştır. Bu çalışmada, lise öğrencileri için ölçeğin iç tutarlılığı hesaplanmıştır. Cronbach alfa katsayısı kendini sevme alt ölçeği için  $\alpha = .71$  ve öz-yeterlik alt boyutu için  $\alpha = .63$ 'tür. Üniversite öğrencileri için Cronbach alfa katsayısı kendini sevme alt ölçeği için  $\alpha = .87$  ve öz-yeterlik alt boyutu için  $\alpha = .75$ 'tir.

### 2.3.3. Uyma İlişkililik ve Özerklik Ölçekleri

Ölçek, Güngör vd. (2014) tarafından geliştirilmiştir. Ölçek (1-benim için hiç doğru değil 6-benim için tamamen doğru) 6'lı likert ölçeğidir. Aynı zamanda Türk ve Japon öğrencileri için iç tutarlılığının yeterli düzeyde olduğu bulunmuştur. Cronbach alfa katsayılarının .65-.80 arasında değişmekte olduğu kaydedilmiştir (Güngör vd., 2014).

Bu çalışmanın katılımcılarının verileri ile Türkçe geçerlik ve güvenilirliği yeniden yapılmıştır. Öncelikle ölçeğin maddelerinin Türkçeleştirme işlemi yapılmıştır. Türkçeleştirme işlemi için çeviri ve geri çeviri işlemi sonrasında ölçme aracının yapı geçerliği için açıklayıcı (AFA) ve doğrulayıcı faktör analizleri (DFA) gerçekleştirilmiştir. Sonuçta ölçeğin orijinalinde olduğu gibi uyma, ilişkililik ve özerklik olmak üzere üç faktörlü bir yapıda olduğu kaydedilmiştir. Ölçeğin Uyma boyutundaki maddelerin (5 madde) faktör yükleri .66-.71, ilişkililik alt boyutundaki maddelerin (5 madde) faktör yükleri .60-.70 ve özerklik alt boyutundaki maddelerin (5 madde) faktör yükleri .47-.79 arasında değişmektedir. Birinci faktör varyansın %16.76'sını, ikinci faktör %14.76'sını ve üçüncü faktör %13.54'ünü açıklamıştır ve ölçme aracı toplam varyansın %45.14'ünü açıklamaktadır. Ölçme aracının DFA sonucuna göre  $\chi^2 = 303.95$ ,  $df = 145$ ,  $p = 0.00$ , RMSEA değeri= .08, karşılaştırmalı uyum indeksi (CFI)= .82 olarak hesaplanmıştır (EK-1). Bu sonuçlar kabul edilebilir düzeydedir. Ölçme aracının bazı maddeleri şunlardır: "Bana yakın olan kişilerin isteklerine göre kararlarımı kolayca değiştiririm." ve "Yakın olduğum insanları sıklıkla düşünürüm." Ölçme aracının güvenilirliğinde iç tutarlılığına bakılmıştır. Ölçme aracının tutarlılığı Cronbach alfa ile hesaplanmıştır. Lise öğrencileri için uyma boyutu için  $\alpha = .66$ , ilişkililik boyutu için  $\alpha = .71$  ve özerklik boyutu için  $\alpha = .61$  bulunmuştur. Üniversite öğrencileri için sırasıyla  $\alpha = .63$ ,  $\alpha = .74$  ve  $\alpha = .78$  olarak hesaplanmıştır.

### 2.3.4. Koşulsuz Kendini Kabul Ölçeği

Chamberlain ve Haag (2001a) tarafından geliştirilen Koşulsuz Kendini Kabul Ölçeği 20 maddeden oluşmaktadır. Ölçek, 7'li likert türü bir ölçme aracıdır. Kapıkıran ve Kapıkıran (2010) tarafından geçerlik ve güvenilirliği yapılmıştır. Açıklayıcı faktör analizi sonucunda ölçek maddelerinin toplam varyansı açıklama gücü %36.77'dir. İki alt boyutu vardır. Bir madde faktör yükü yeterli düzeyde olmadığı için ölçekten çıkarılmıştır. DFA değerleri yeterli düzeye ulaşmıştır. Ölçeğin bileşen ve ayırt edici geçerliğine bakılmıştır. Koşulsuz Kendini Kabul alt ölçeği için  $\alpha = .71$ , Koşullu Kendini Kabul alt ölçeği için  $\alpha = .77$  olarak hesaplanmıştır. Test tekrar test güvenilirliği için yapılan korelasyon analizi sonucu  $r = .62$  olarak bulunmuştur. Bu çalışmada lise öğrencilerinin koşullu kendini kabul alt boyutu için  $\alpha = .70$  ve koşulsuz kendini kabul alt boyutu için  $\alpha = .69$  olarak hesaplanmıştır. Üniversite öğrencilerinin cronbach alfa katsayısının hesaplanması sonucunda koşullu kendini kabul boyutu için  $\alpha = .77$  ve koşulsuz kendini kabul boyutu için  $\alpha = .69$  olarak saptanmıştır.

### 2.3.5. Özgüven Ölçeği

Ölçek, Akın (2007) tarafından lise öğrencilerinde özgüveni ölçmek için geliştirilmiştir. Ölçeğin geçerlik çalışmaları olarak yapı ve uyum geçerlikleri, güvenilirlik çalışmaları olarak ise iç tutarlılık ve test-tekrar test güvenilirlikleri ve madde analizi yapılmıştır. Yapılan faktör analizi sonucunda toplam varyansın %43.6'sını

açıklayan ve iç öz-güven ile dış öz-güven şeklinde iki faktör altında toplanan 33 madde elde edilmiştir. Ölçeğin faktör yükleri .31 ile .75 arasında değişmiştir. Ölçeğin iki faktörlü yapısının doğrulanması amacıyla yapılan doğrulayıcı faktör analizinde Ki-kare değerinin ( $\chi^2= 700.41$ ,  $sd= 488$ ,  $p= .001$ ) anlamlı olduğu görülmüştür. Uyum indeksi değerleri ise RMSEA= .044, NFI= .90, CFI= .96, IFI= .96, RFI= .89, GFI= .94, AGFI= .91 ve SRMR= .58 olarak bulunmuştur. Uyum geçerliği çalışmada Coopersmith Benlik Saygısı Envanteri ile geliştirilen ölçek arasındaki korelasyonun  $r= .87$  olduğu belirlenmiştir. Öz-güven Ölçeği'nin iç tutarlılık katsayıları ölçeğin bütünü için  $\alpha= .83$ , iç öz-güven ve dış öz-güven alt ölçekleri için sırasıyla,  $\alpha= .83$  ve  $\alpha= .85$  olarak bulunmuştur. Ölçeğin test-tekrar test güvenilirlik katsayıları ise ölçeğin bütünü için  $r= .94$ , iç öz-güven alt ölçeği için  $r= .97$  ve dış öz-güven için  $r= .87$  olarak bulunmuştur. Ölçeğin madde-toplam korelasyonlarının  $r= .30$  ile  $r= .72$  arasında değiştiği kaydedilmiştir. Bu çalışmada lise öğrencilerinin iç-özgüven alt boyutunun  $\alpha= .90$  ve dış- öz-güven alt boyutunun  $\alpha= .88$  olarak üniversite öğrencileri için içsel özgüvenin  $\alpha= .89$  ve dışsal özgüvenin  $\alpha= .93$  olarak hesaplanmıştır.

#### 2.4. Verilerin analizi

Bu çalışma için ölçekler kitapçık hâline getirilerek uygulanmıştır. Uygulamada öğrencilerin gönüllülükleri esas alınmıştır. Öğrenciler yaklaşık bir ders saatinde ölçekleri doldurmuşlardır. Verilerin analizinde SPSS-17 paket programında açımlayıcı faktör analizi, Pearson Momentler Çarpımı korelasyonu tek yönlü varyans analizi (ANOVA) ve regresyon analizi testleri kullanılmıştır (Çokluk vd., 2010). LISREAL 8.71 paket programıyla uyuma-ilişkililik-özerklik ölçeğin doğrulayıcı faktör analizi gerçekleştirilmiştir.

#### 2.5. Araştırmanın etik izni

Yapılan bu çalışmada “Yükseköğretim Kurumları Bilimsel Araştırma ve Yayın Etiği Yönergesi” kapsamında uyulması belirtilen tüm kurallara uyulmuştur. Yönergenin ikinci bölümü olan “Bilimsel Araştırma ve Yayın Etiğine Aykırı Eylemler” başlığı altında belirtilen eylemlerden hiçbiri gerçekleştirilmemiştir.

### 3. BULGULAR

Bu çalışmada iki boyutlu benlik saygısı, özgüven, koşullu ve koşulsuz kabul ve uyuma ilişkililik ve özerklik ölçeklerinden elde edilen verilerin betimleyici istatistikleri ve Pearson-momentler çarpımı korelasyonu katsayılarını hesaplamaya yönelik analizleri gerçekleştirilmiştir. Daha sonra İBBSÖ'nin kendini sevme ve öz-yeterlik boyutlarının diğer benlikler tarafından yordanması Aşamalı Regresyon Analizi ile gerçekleştirilmiştir. En son olarak da bu ölçümlerin demografik değişkenler açısından farkı tek yönlü varyans analizi (ANOVA) ile hesaplanmıştır.

Tablo 1'de görüldüğü gibi hem lise hem de üniversite öğrenci grubunda öz yeterlik ile uyuma, ilişkililik ölçek puanları dışında kalan tüm diğer değişkenlerle anlamlı düzeyde ilişki bulunmuştur. Ancak lise ve üniversite öğrenci gruplarındaki anlamlı ilişkiler bakımından farklılıklar saptanmıştır. Örneğin, benlik saygısı kendini sevme alt boyutu ile yeterlilik boyutu arasında liselerde orta üst derecede bir anlamlı ilişki bulunurken üniversite öğrencilerinde düşük düzeyde olumlu bir ilişki bulunmuştur. Dahası kendini sevme ile koşullu kendini kabul arasında lise grubunda olumsuz yönde düşük düzeyde anlamlı bir ilişki varken üniversite öğrencilerinde olumsuz yönde anlamlı bir ilişki saptanmıştır. Benlik saygısı yeterlik boyutuyla lise grubunda iç-dış özgüven ve özerklik arasında ilişki varken, üniversite grubunda koşullu-koşulsuz kabul ve iç-dış özgüven, uyuma ve özerklik arasında anlamlı ilişki bulunmuştur. Bu ilişkilerin tümünde üniversite grubunda daha yüksek ilişki bulunmuştur. Ayrıca üniversite grubunda özerklik ile yeterlik arasında olumsuz yönde ilişki bulunurken, lise grubunda olumlu yönde ilişki kaydedilmiştir.

**Tablo 1.***Değişkenlerin Betimleyici İstatistikleri ve Korelasyonları*

Değişkenler	Eğitim	1	2	3	4	5	6	7	8	9
<b>1. Kendini Sevme</b>	Lise									
	Üniversite									
<b>2. Yeterlilik</b>	Lise	.240**								
	Üniversite	.669**								
<b>3. Koşullu kendini kabul</b>	Lise	.207*	.030							
	Üniversite	-.184**	-.409**							
<b>4. Koşulsuz kendini kabul</b>	Lise	.215**	.158	.293**						
	Üniversite	.420**	.355**	-.089						
<b>5. İç özgüven</b>	Lise	.164*	.328**	.122	.566**					
	Üniversite	.692**	.612**	-.289**	.575**					
<b>6. Dış özgüven</b>	Lise	.178*	.265**	.271**	.549**	.844**				
	Üniversite	.582**	.522**	-.202**	.497**	.772**				
<b>7. Uyma</b>	Lise	-.064	.004	.010	-.166*	-.245**	-.175*			
	Üniversite	-.013	-.126*	.223**	-.062	-.063	-.045			
<b>8. İlişkilik</b>	Lise	-.078	-.119	.202*	.241**	.207*	.303**	.307**		
	Üniversite	.058	-.005	.161**	.049	.069	.093	.250**		
<b>9. Özerklik</b>	Lise	.004	.181*	-.027	.214**	.321**	.252**	-.253**	-.054	
	Üniversite	-.092	-.267**	.304**	-.166**	-.196**	-.141*	.294**	.185**	
<b>X</b>	Lise	26.9521	24.6644	54.70	31.58	62.27	57.81	13.00	16.94	18.76
	Üniversite	28.9779	26.5962	49.91	29.25	60.58	64.54	13.43	17.05	11.33
<b>Ss</b>	Lise	6.15919	3.85295	10.63	7.12	12.02	11.43	3.16	3.81	3.37
	Üniversite	5.70389	5.97100	11.51	5.90	9.27	9.76	2.51	3.08	2.38
<b>Çarpıklık</b>	Lise	-.150	.062	-.032	-.088	-.529	-.612	.111	-.273	-.380
	Üniversite	-.382	-.223	.046	-.579	-.639	-.323	.354	-.204	.879
<b>Basıklık</b>	Lise	-.471	-.022	.794	-.459	.646	.608	-.511	-.067	-.086
	Üniversite	-.167	-.352	.009	.308	.944	.014	-.004	-.308	1.681

 $p < *0,05$ ,  $**0,01$ ,  $***0,001$

**Tablo 2.***Kendini Sevmenin Koşullu- Koşulsuz Kendini Kabul, İç- Dış Özgüven ve Uyma-İlişkililik-Özerklik Tarafından Yordanması*

	Lise			Üniversite		
	$\beta$	t	VIF	$\beta$	t	VIF
<b>Koşullu kendini kabul</b>	.170	1.924*	1.211	-.002	-.048	1.234
<b>Koşulsuz kendini kabul</b>	.156	1.519	1.638	.029	.567	1.541
<b>İç özgüven</b>	.054	.333	4.125	.598	8.491***	2.987
<b>Dış özgüven</b>	.084	.519	4.045	.113	1.756	2.509
<b>Uyma</b>	.034	.370	1.281	.022	.504	1.164
<b>İlişkililik</b>	-.201	-2.165*	1.334	-.007	-.169	1.115
<b>Özerklik</b>	-.066	-.761	1.170	.041	.925	1.214

*P < \*0,05, \*\* 0,01, \*\*\*0,001*

Tablo 2’de lise öğrencilerinde benlik saygısının kendini sevme boyutunu koşullu kendini kabul olumlu yönde, benlik kurgusunun ilişkililik boyutu ise olumsuz yönde yordamaktadır. Oysa üniversite öğrencilerinde benlik saygısının kendini sevme boyutunu yalnızca içsel özgüven anlamlı olarak olumlu yönde yordamıştır. Lise öğrencilerinde değişkenlerin toplam yordama gücü %11 gibi oldukça düşük düzeyde kalmıştır. Buna karşılık yalnızca iç özgüvenin yordayıcı olduğu üniversite öğrencilerinde toplam yordama gücü %49 olarak hesaplanmıştır.

**Tablo 3.***Öz-Yeterliğin Koşullu-Koşulsuz Kendini Kabul Etme, İç-Dış Özgüven ve Uyma-İlişkililik-Özerklik Tarafından Yordanması*

	Lise			Üniversite		
	$\beta$	t	VIF	$\beta$	t	VIF
<b>Koşullu kendini kabul</b>	.028	.333	1.211	-.230	-4.915***	1.234
<b>Koşulsuz kendini kabul</b>	-.002	-.024	1.638	.012	.238	1.541
<b>İç özgüven</b>	.364	2.326*	4.125	.416	5.695***	2.987
<b>Dış özgüven</b>	.049	.313	4.045	.134	1.997*	2.509
<b>Uyma</b>	.207	2.375*	1.281	-.017	-.384	1.164
<b>İlişkilik</b>	-.273	-3.074*	1.334	.011	.256	1.115
<b>Özerklik</b>	.090	1.085	1.170	-.092	-1.969*	1.214

*P < \*0,05, \*\*0,01, \*\*\*0,001*

Tablo 3’te görüldüğü gibi, lise grubunda benlik saygısının öz-yeterlik boyutu içsel özgüven ve benlik kurgusunun uyma boyutu tarafından olumlu ancak benlik kurgusunun ilişkililik boyutu olumsuz yönde anlamlı olarak yordanmıştır. Üniversite öğrenci grubunda ise öz yeterliği koşullu kendini kabul olumsuz, içsel-dışsal özgüven olumlu yönde yordayıcı güce erişmiştir ve benlik kurgusunun özerklik boyutu olumsuz yönde yordanmıştır. Bu yordayıcılardan koşullu kendini kabul ile özerklik değişkenleri öz-yeterliliği olumsuz yönde yordarken iç ve dış öz güven olumlu olarak yordayıcı güce ulaşmıştır. Bu değişkenlerin toplamdaki açıklayıcılık gücü her iki grupta da ortalama düzeyde gerçekleşmiştir. Lise öğrencilerinde tüm değişkenlerin öz yeterliği açıklama gücü toplamda %45 olarak gerçekleşirken, üniversite öğrenci grubunda tüm değişkenlerin açıklama gücü toplamda %36 olarak hesaplanmıştır.

Benlik saygısı ve alt boyutları (kendini sevme ve öz yeterlik) ile okul/bölüm değişkenleri arasındaki tek yönlü varyans analizi sonuçlarına göre gruplar arasındaki fark anlamlı düzeye ulaşmamıştır. Benlik saygısı ve alt boyutları (kendini sevme ve öz yeterlik) ile cinsiyet değişkeni arasındaki fark ise yalnız lise öğrencilerinde kendini sevme boyutunda ( $F_{(3,23)}= 4.65$ ,  $p<0.03$ ,  $Ort_{kız}= 25.03$ ,  $Ort_{erkek}= 26.58$ ) erkekler lehine anlamlı düzeyde fark bulunmuştur. Bu sonuç hipotez 3.1’i desteklemektedir. Öz yeterlik ( $F_{(3,23)}= .96$ ,  $p >0.05$ ) cinsiyet değişkeni açısından anlamlı düzeyde fark kaydedilmemiştir. Hipotez 3.2’yi sonuçlar desteklememektedir.

#### 4. TARTIŞMA ve SONUÇ

Bu çalışmada, koşullu, koşulsuz kendini kabul etme, iç- dış özgüven, benlik kurgusunun uyma, ilişkililik ve özerklik boyutlarının benlik saygısının kendini sevme ve öz-yeterlik boyutlarını yordayıcı olup olmadığının belirlenmesi amaçlanmıştır.

Kendini sevmeye ilişkin sonuçlar: Lise öğrencilerinde koşullu kendini kabul ile benlik kurgusunun ilişkililik boyutu benlik saygısının kendini sevme boyutunu anlamlı olarak yordamıştır. Kendini sevmeyi koşullu kabul artırırken, ilişkililiği azaltmaktadır. Bu iki bulgu, Hipotez-1.2’yi ve 1.5’i desteklemektedir. Bu hipotezler desteklenmemiştir. Koşullu kendini kabul kendini sevmeyi artırırken, ilişkililik kendini sevmeyi düşürmektedir. Benlik saygısı (kendini sevme ve öz yeterli) olumlu benlik algısıyla ilişkilidir. Olumsuz benlik bireyin benliğini



olumsuz değerlendirmesi ve düşük benlik saygısı olarak değerlendirilir. KSE'nin olumsuz benlik boyutu ile koşullu kabul arasında olumlu ilişki bulunmaktadır (Kapıkıran & Kapıkıran, 2010). Bu bulguda, kendini sevmenin koşullu kabulle ilişkili olması lise dönemindeki öğrencilerin yeterlik algılarının ebeveyn ve öğretmenlerinin onayına bağlı olarak değerlendirdiklerini göstermektedir. Lise öğrencilerinde, iç ve dış özgüvenin kendini sevmeyi yordama gücü anlamlı düzeye ulaşmamıştır.

Üniversite öğrencilerinde içsel özgüven, kendini sevmeyi olumlu olarak yordamıştır. Bu bulgu, Hipotez 1.3'ü destekler niteliktedir. Üniversite öğrencilerindeki kendini sevmenin içsel özgüven tarafından yordanması alan yazını destekler niteliktedir (Owen, 1993). İçsel özgüven kişinin kendini sevmesi, tanınması, açık hedefler koyması ve olumlu düşünmesiyle ilişkidir (Lindenfield, 1994, s. 71). Çocukta özgüvenin gelişimi çocuğun koşulsuz sevilmesi ve sorumluk almasıyla gerçekleşir. Koşulsuz sevgi çocuğa tamamen ilgi göstermek her şeyini kabul etmek ve hiç karşılaştırma yapmamak değil, çocuğun kişiliği ile davranışlarını birbirinden ayırmak ve özgüveni geliştiren davranışları cesaretlendirmektir (Humphreys, 2002, s. 66).

Öz-yeterliğe ilişkin sonuçlar: Lise öğrencilerinde içsel özgüven, benlik kurgusunun uyma ve ilişkililik boyutları benlik saygısının öz yeterlik boyutunu anlamlı olarak yordamıştır. İçsel özgüven ve uyma öz yeterliği artırırken, ilişkililik öz yeterliği düşürmektedir. Bu bulgular, hipotez 2.3'ü desteklerken (iç özgüven), hipotez 2.5'i (ilişkililik) ve hipotez 2.7'yi (uyma) desteklememiştir. Benlik saygısı ve içsel özgüvene ilişkin bulgu alan yazını destekler niteliktedir (Owen, 1993). Benlik kurgusunda uyma özyeterliği artırırken, ilişkililiği düşürmektedir. Bu sonuç Kağıtçıbaşı'nın bulguları ve açıklamalarıyla tutarlılık göstermemektedir (Kağıtçıbaşı, 1996, 1998, 2003, 2012, 2013). Toplumda çocuk yetiştirmede ilişkililiğin önemli olduğu uyma ve özerklik gelişiminin desteklenmediği yukarıdaki araştırmalarda ve açıklamalarda ayrıntılı olarak verilmektedir. Ancak, çalışmada uymanın lise öğrencilerinde kendini sevmeyi artırdığı sonucuna ulaşılmıştır. Lise çağı kimlik gelişimi bağlamında yeni özerkliğin kazanıldığı dönemde olduğu için bir önceki dönemdeki "iyi çocuk" süreci ve kimlik karmaşası ergenlerde uymayı artırmış olabilir.

Üniversite öğrencilerinde koşullu kendini kabul öz yeterliği anlamlı düzeyde yordamaktadır. Koşullu kendini kabul arttıkça özyeterlik düşmektedir. Bulgu, hipotez 2.2'yi (koşullu kabul) desteklemektedir. Koşullu kendini kabul boyutunun yordama sonucu alan yazını desteklemektedir (Camberlain & Haaga, 2001a). Üniversite öğrencilerinde içsel özgüven benlik saygısının hem kendini sevmeye hem öz yeterlik boyutunu ve dışsal özgüven benlik saygısının öz yeterlik boyutunu anlamlı olarak yordamıştır. Bu bulgu, Hipotez 2.3 ve 2.4'ü desteklemektedir. Benlik saygısını (kendini sevmeye ve öz-yeterlik) özgüven artırmaktadır. Bu bulgu alan yazını destekler niteliktedir (Mrunk, 2006a, s. 168). Dışsal özgüven daha çok iletişim becerileri, kendini iyi ifade edebilme, kendini ortaya koyabilme ve duygularını düzenleyebilmeyle ilişkilidir (Lindenfield, 1994, s. 13). Benlik saygısında öz yeterlik yüksekliği ve kendini sevmeye ya da değerlilik boyutu düşük olduğunda olumsuz sosyal davranışlara (saldırganlık, manipülasyon vb.) yol açabilmektedir (Jordan, 2003). Çocuk çevresiyle iyi ilişkiler geliştirdikçe daha çok yeterlik kazanmaktadır. Dahası, çocuklar ilişkilerinde daha çok yeterlik algıladıkça öz yeterlik algısı olumlu olarak gelişmektedir. Üniversite öğrencilerinde benlik kurgusunun özerklik boyutu benlik saygısının öz yeterlik boyutunu düşürmektedir. Bu bulgu, hipotez 2.6'yı destekler niteliktedir. Diğer bir ifade ile toplumumuzda özerk benlik gelişimi yerine ilişki benlik gelişimini bireylerin benlik gelişimini destekleme eğilimindedir (Kağıtçıbaşı, 1996).

Varyans analizi sonuçlarına göre, lise öğrencilerinde kendini sevmeye boyutunda, erkekler lehinde anlamlı fark elde edilmiştir. Bu bulgu kendini sevmeye boyutuyla hipotez 3'ü desteklemektedir. Benlik saygısı ve cinsiyete ilişkin bu bulgular alan yazın bulgularını destekler niteliktedir (Birndorf vd., 2005). Ancak, bazı çalışmalar benlik saygısının öz yeterlik boyutunda cinsiyet farkını erkekler lehinde ortaya koymuştur (Doğan, 2011; Güngör vd., 2014).

Bu çalışmanın da bazı sınırlılıkları bulunmaktadır. Birincisi, bulgular ölçeklerin geçerlik ve güvenilirlik düzeyleriyle sınırlıdır. Ölçme araçlarının geçerlik ve güvenilirliği kabul edilebilir sınırlar içindedir. İkinci sınırlılığı, katılımcı sayıları ve çeşitliliği ile ilişkilidir. Liselerden daha kapsamlı katılımcıların olduğu çalışmalara ve farklı fakülte - üniversiteden elde edilen sonuçlara gereksinim vardır. Üçüncüsü, öz-bildirim dayalı ölçümlerin olmasıdır. Bu çalışma öz bildirim dayalı ölçümlerin sınırlılıklarını taşımaktadır.

Bazı sınırlılıklarına rağmen elde edilen bulgular alan yazına destek sağlamaktadır. Benlik kurgusu açısından Lise grubunda ilişkililik benlik kurgusu bireylerin benlik saygısının her iki boyutunu da olumsuz yönde yordamaktadır. Uyma bu grupta kendini sevmeye boyutuna katkı sağlamaktadır. Özerklik üniversite öğrencilerinin benlik algılarını olumsuz etkilemektedir. Özgüven sonuçlarında ise, Lise öğrencilerinde benlik saygısının öz yeterlilik boyutu içsel özgüven yordarken, üniversite öğrencilerinde ise benlik saygısının kendini sevmeye boyutu içsel özgüvenle, öz yeterlik boyutu hem içsel hem de dışsal özgüven tarafından yordanmıştır. Üniversite öğrencilerinde öz yeterlik algısı narsisizmle ilişkili bulunurken (Kapıkıran & Özgüngör, 2020), dışsal özgüven ve narsisizm benlik saygısının öz yeterlik boyutuyla ilişkili olabilir. Koşullu kendini kabul boyutu lise öğrencilerinde kendini sevmeyi artırırken, üniversite öğrencilerinde öz-yeterlik algısını düşürmektedir.

Araştırma sonuçlarının lise ve üniversite öğrencilerinde benlik saygısının kendini sevme ve öz yeterlik boyutlarının gelişimi konusunda uygulayıcılara katkı sağlamasını ve araştırmacılara da kapsamlı yeni çalışmalar için teşvik etmesini umuyoruz.

**KAYNAKLAR**

- Akın, A. (2007). Öz-güven ölçeğinin geliştirilmesi ve psikometrik özellikleri. *Abant İzzet Baysal Üniversitesi Eğitim Fakültesi Dergisi*, 7(2), 167-176.
- Benabou, R., & Tirole, J. (2000, November 18). *Self confidence: Intrapersonal strategies*. The NBER Conference on Macroeconomics and Individual Decision Making, Cambridge.
- Bénabou, R., & Tirole, J. (2005). Self-confidence and personal motivation. In B. Agarwal & A. Vercelli (Eds.), *Psychology, rationality and economic behaviour* (pp. 19-57). Palgrave Macmillan. [https://doi.org/10.1057/9780230522343\\_2](https://doi.org/10.1057/9780230522343_2)
- Birndorf, S., Ryan, S., Auinger, P., & Aten, M. (2005). High self-esteem among adolescents: Longitudinal trends, sex differences, and protective factors. *Journal of Adolescent Health*, 37(3), 194-201. [doi.org/10.1016/j.jadohealth.2004.08.012](https://doi.org/10.1016/j.jadohealth.2004.08.012)
- Block, J., & Robins, R. W. (1993). A longitudinal study of consistency and change in self-esteem from early adolescence to early adulthood. *Child Development*, 64(3), 909-923. <https://doi.org/10.1111/j.1467-8624.1993.tb02951.x>
- Büyüköztürk, Ş., Kılıç Çakmak, E., Akgün, Ö. E., Karadeniz, Ş. & Demirel, F. (2019). *Bilimsel araştırma yöntemleri* (26. baskı). Pegem Akademi.
- Cai, H., Brown, J. D., Deng, C., & Oakes, M. A. (2007). Self-esteem and culture: Differences in cognitive self-evaluations or affective self-regard? *Asian Journal of Social Psychology*, 10(3), 162-170. <https://doi.org/10.1111/j.1467-839X.2007.00222.x>
- Cai, H., Wu, Q., & Brown, J. D. (2009). Is self-esteem a universal need? Evidence from The People's Republic of China. *Asian Journal of Social Psychology*, 12(2), 104-112. <https://doi.org/10.1111/j.1467-839X.2009.01278.x>
- Chamberlain, J. M., & Haaga, D. A. (2001a). Unconditional self-acceptance and psychological health. *Journal of Rational-Emotive and Cognitive-Behavior Therapy*, 19(3), 163-176. <https://doi.org/10.1023/A:1011189416600>
- Chamberlain, J. M., & Haaga, D. A. (2001b). Unconditional self-acceptance and responses to negative feedback. *Journal of Rational-Emotive and Cognitive-Behavior Therapy*, 19(3), 177-189. <https://doi.org/10.1023/A:1011141500670>
- Çokluk, Ö., Şekercioğlu, G. & Büyüköztürk, Ş. (2010). *Sosyal bilimlerde çok değişkenli istatistik*. Pegem Akademi.
- DeVellis, R. F. (2014). *Ölçek geliştirme kuram ve uygulamalar* (Çev. T. Totan, 3. baskı). Nobel. (Orijinal çalışma 2012 yılında yayımlandı.)
- Doğan, T. (2011). İki boyutlu benlik saygısı: Kendini sevme/özyeterlik ölçeğinin Türkçe uyarlaması, geçerlik ve güvenirlik çalışması. *Eğitim ve Bilim*, 36(162), 126-137.
- Gençtan, E. (1984). *Çağdaş yaşam ve normal dışı davranışlar* (3. baskı). Maya Yayınları.
- Gorsuch, R. L. (1997). Exploratory factor analysis: Its role in item analysis. *Journal of Personality Assessment*, 68(3), 532-560. [https://doi.org/10.1207/s15327752jpa6803\\_5](https://doi.org/10.1207/s15327752jpa6803_5)
- Göregenli, M. (1995). Kültürümüz açısından bireycilik-toplulukçuluk eğilimleri: Bir başlangıç çalışması. (Individualism collectivism orientations in the Turkish culture: A preliminary study). *Türk Psikoloji Dergisi*, 10, 1-14.
- Güngör, D., Karasawa, M., Boiger, M., Dinçer, D., & Mesquita, B. (2014). Fitting in or sticking together: The prevalence and adaptivity of conformity, relatedness, and autonomy in Japan and Turkey. *Journal of Cross-Cultural Psychology*, 45(9), 1374-1389. <https://doi.org/10.1177/0022022114542977>
- Hall, H. K., Hill, A. P., Appleton, P. R., & Kozub, S. A. (2009). The mediating influence of unconditional self-acceptance and labile self-esteem on the relationship between multidimensional perfectionism and exercise dependence. *Psychology of Sport and Exercise*, 10(1), 35-44. <https://doi.org/10.1016/j.psychsport.2008.05.003>
- Heine, S. J. (2001). Self as cultural product: An examination of East Asian and North American selves. *Journal of Personality*, 69(6), 881-905. <https://doi.org/10.1111/1467-6494.696168>
- Heine, S. J., Lehman, D. R., Markus, H. R., & Kitayama, S. (1999). Is there a universal need for positive self-regard? *Psychological Review*, 106(4), 766-794. <https://doi.org/10.1037/0033-295X.106.4.766>
- Humphreys, T. (2002). *Çocuk eğitiminin anahtarı: Öz-güven* (Çev. T. Anapa, 3. baskı). Epsilon.
- Jordan, C. H., Spencer, S. J., Zanna, M. P., Hoshino-Browne, E., & Correll, J. (2003). Secure and defensive high self-esteem. *Journal of Personality and Social Psychology*, 85(5), 969-978. <https://doi.org/10.1037/0022-3514.85.5.969>
- Kağıtçıbaşı, Ç. (1996). The autonomous-relational self. *European Psychologist*, 1(3), 180-186. <https://doi.org/10.1027/1016-9040.1.3.180>
- Kağıtçıbaşı, Ç. (1998). *Kültürel psikoloji: Kültür bağlamında insan ve aile* (1. baskı). YKY.
- Kağıtçıbaşı, Ç. (2005). Autonomy and relatedness in cultural context implications for self and family. *Journal of Cross-cultural Psychology*, 36(4), 403-422.

- Kağıtçıbaşı, Ç. (2012). Sociocultural change and integrative syntheses in human development: Autonomous-related self and social-cognitive competence. *Child Development Perspectives*, 6(1), 5-11. <https://doi.org/10.1111/j.1750-8606.2011.00173.x>
- Kağıtçıbaşı, Ç. (2013). Adolescent autonomy-relatedness and the family in cultural context: What is optimal? *Journal of Research on Adolescence*, 23(2), 223-235.
- Kapıkıran, N. & Kapıkıran, Ş. (2010). Koşulsuz kendini kabul ölçeğinin Türk üniversite öğrencileri için geçerliliği ve güvenilirliği. *Kriz Dergisi*, 18(1), 33-44.
- Kapıkıran, N. A., & Özgüngör, S. (2020). Two dimensional of self-esteem: Testing of Mruk's model. *Elementary Education Online*, 19(1), 286-298. <https://doi.org/10.17051/ilkonline.2020.656869>
- Kitayama, S., Markus, H. R., Matsumoto, H., & Norasakkunkit, V. (1997). Individual and collective processes in the construction of the self: Self-enhancement in the United States and self-criticism in Japan. *Journal of Personality and Social Psychology*, 72(6), 1245-1267. <https://doi.org/10.1037/0022-3514.72.6.1245>
- Koivula, N., Hassmén, P., & Fallby, J. (2002). Self-esteem and perfectionism in elite athletes: Effects on competitive anxiety and self-confidence. *Personality and Individual Differences*, 32(5), 865-875. [https://doi.org/10.1016/S0191-8869\(01\)00092-7](https://doi.org/10.1016/S0191-8869(01)00092-7)
- Lindenfield, G. (1997). *Kendine güvenen çocuk yetiştirmek* (Çev. G. Tümer, 1. baskı). HYB Yayınları.
- MacInnes, D. L. (2006). Self-esteem and self-acceptance: An examination into their relationship and their effect on psychological health. *Journal of Psychiatric and Mental Health Nursing*, 13(5), 483-489. <https://doi.org/10.1111/j.1365-2850.2006.00959.x>
- Markus, H. R., & Kitayama, S. (1991a). Cultural variation in the self-concept. In J. Strauss & G. R. Goethals (Eds.), *The self: Interdisciplinary approaches* (pp. 18-48). Springer.
- Markus, H. R., & Kitayama, S. (1991b). Culture and the self: Implications for cognition, emotion, and motivation. *Psychological Review*, 98(2), 224-254. <https://doi.org/10.1037/0033-295X.98.2.224>
- Matsumoto, D. (1999). Culture and self: An empirical assessment of Markus and Kitayama's theory of independent and interdependent self-construals. *Asian Journal of Social Psychology*, 2(3), 289-310. <https://doi.org/10.1111/1467-839X.00042>
- Messick, S. (1993). Trait equivalence as construct validity of score interpretation across multiple methods of measurement. In R. E. Bennett & W. C. Ward (Eds.), *Construction versus choice in cognitive measurement: Issues in constructed-response, performance testing, and portfolio assessment* (pp. 61-73). Lawrence Erlbaum Associates.
- Mruk, C. J. (2006a). *Self-esteem: Toward a positive psychology for self-esteem* (1st ed.). Springer.
- Mruk, C. J. (2006b). Defining self-esteem: An often overlooked issue with crucial implications. In M. Kernis (Ed.), *Self-esteem issues and answers: A sourcebook of current perspectives* (pp. 10-15). Taylor & Francis.
- Owens, T. J. (1993). Accentuate the positive-and the negative: Rethinking the use of self-esteem, self-deprecation, and self-confidence. *Social Psychology Quarterly*, 288-299. <https://doi.org/10.2307/2786665>
- Pyszczynski, T., Greenberg, J., Solomon, S., Arndt, J., & Schimel, J. (2004). Why do people need self-esteem? A theoretical and empirical review. *Psychological Bulletin*, 130(3), 435-468. <https://doi.org/10.1037/003-2909.130.3.435>
- Robins, R. W., & Trzesniewski, K. H. (2005). Self-esteem development across the lifespan. *Current Directions in Psychological Science*, 14(3), 158-162. <https://doi.org/10.1111/j.0963-7214.2005.00353.x>
- Robson, C. (2015). *Bilimsel araştırma yöntemleri* (Çev. Ş. Çingir & N. Demirkasımoglu, 1. baskı). Anı Yayıncılık.
- Ryan, M. R., & Brow, K. W. (2006). What is optimal self-esteem? The cultivation and consequences of contingent vs. true self-esteem as viewed from the Self-Determination Theory perspective. In M. Kernis (Ed.), *Self-esteem issues and answers: A sourcebook of current perspectives* (pp. 125-131). Taylor & Francis.
- Sedikides, C., Gaertner, L., & Toguchi, Y. (2003). Pancultural self-enhancement. *Journal of Personality and Social Psychology*, 84(1), 60-79. <https://doi.org/10.1037/0022-3514.84.1.60>
- Singelis, T. M., Bond, M. H., Sharkey, W. F., & Lai, C. S. Y. (1999). Unpackaging culture's influence on self-esteem and embarrassability the role of self-construals. *Journal of Cross-Cultural Psychology*, 30(3), 315-341. <https://doi.org/10.1177/0022022199030003003>
- Sowislo, J. F., & Orth, U. (2013). Does low self-esteem predict depression and anxiety? A meta-analysis of longitudinal studies. *Psychological Bulletin*, 139(1), 213-240. <https://doi.org/10.1037/a0028931>
- Tafarodi, R. W., & Swan, W. B. (2001). Two-dimensional self-esteem: Theory and measurement. *Personality and Individual Differences*, 31(5), 653-673. [https://doi.org/10.1016/S0191-8869\(00\)00169-0](https://doi.org/10.1016/S0191-8869(00)00169-0)
- Zimmerman, M. A., Copeland, L. A., Shope, J. T., & Dielman, T. E. (1997). A longitudinal study of self-esteem: Implications for adolescent development. *Journal of Youth and Adolescence*, 26, 117-141. <https://doi.org/10.1023/A:1024596313925>

## EKLER

EK-1: Uyma, İlişkilik ve Özerklik Ölçeğinin diyagramı

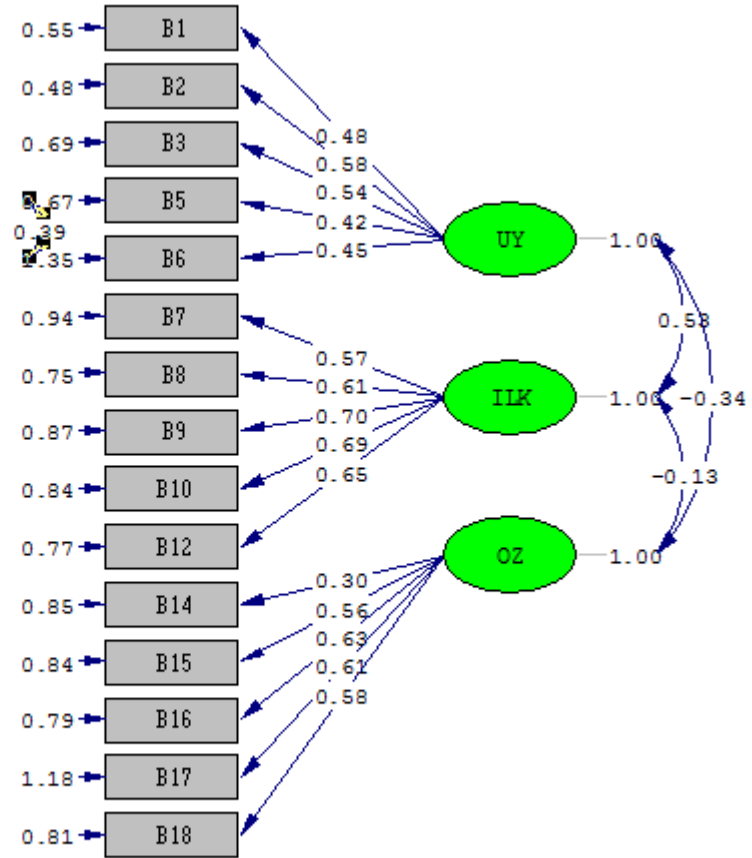

Chi-Square=286.25, df=86, P-value=0.00000, RMSEA=0.086

## EXTENDED SUMMARY

### 1. INTRODUCTION

Self-esteem is related to the individual's value in his / her own eyes. The two dimensions of self-esteem are self-liking and self-competence. Individual values the self from his/her perspective (Mruk, 2006, p. 154; Tafarodi & Swan, 2001). High self-liking and high self-competence in self-esteem indicate healthy self-esteem and true self-esteem.

The developing of self-perception cannot be considered independent of culture (Mead, 1934/2015, p. 171). Differences in cultural structure and relationship lead to different development of two dimensions of self-esteem. For example, while the self-liking was higher in collectivist cultures, self-competence dimension was higher in individualistic cultures (Cai et al. 2007; Sedikides et al. 2003). According to these results, individualistic and collectivist cultures are likely to develop different dimensions of self-esteem.

One of the variables affecting the development of self-esteem is unconditional self-acceptance. Unconditional self-acceptance is the self-liking and acceptancing not depending on any condition (Camberlain & Haaga, 2001b, p. 178). On the contrary, conditional self-acceptance is that the person is been a successful person or is loved by others, and love oneself to the extent that they are approved of other people (Camberlain & Haaga, 2001b, p. 178). Conditional self-acceptance is expected to develop in more collectivist cultures. Another concept associated with self-esteem is self-confidence.

Self-confidence is related to the process of self-identification, self-understanding and self-knowledge. Individuals motivate to learning them and it is developed emotional-social interactions (Benabou & Tirole, 2000). According to James, self-confidence is seen as a person's views of own-self (Benabou & Tirole, 2005). In other words, self-esteem can be defined as self-liking, self-awareness and awareness of their own feelings (Gençtan, 1984).

Culture is included both individualistic and collectivistic cultural elements in Turkey (Göregenli, 1995; Kağıtçıbaşı, 1998, p. 123). The society / culture that influences the development of self-esteem teaches the individual from the early years what is important and what is not important for the individual. Therefore, the experiences that contribute to the self-esteem of individuals in different cultures vary. Language in culture affects the cognition, emotion and motivation of individuals in the development of self-esteem (Kitiyama & Markus, 1997). Tafarodi and Swan (2001) evaluated self-liking and self-competence dimensions separately in self-esteem scale. While individuals in Western culture see their success as a part of self-esteem, Eastern cultures see their failure as part of their self-esteem (Kitayama & Markus, 1997). Therefore, individuals' self-competence perceptions in individualist cultures contribute to their higher self-esteem. High self-esteem of individuals is related to both self-liking and high self-competence dimensions (Mruk, 2006, p. 158; Mruk, 2006). Moreover, self-esteem is related with individualistic and collectivist cultures (Cai et al. 2007; Sedikides et al. 2003) the unconditional self-acceptance of the individual (Camberlain & Haaga, 2001a) and self-confidence (Owen, 1993). In Turkey, rather than autonomous individuals and dependent self-perception, the advent of the relational-autonomous and self-perception has been reported that there is an optimal development for person's self (Kağıtçıbaşı, 1996, 2005, 2012, 2013). The interaction of the individual and his / her environment is important in the development of self-liking and self-competence. The unconditional self-acceptance and the level of self-confidence effect individual's self-esteem. In culture, language providing acceptance and confidence develops her/his self-esteem. In this context, self-esteem is gradually developed in high school and university years. In these periods, the self-liking and self-competence is important to determine the contribution of variables such as cultural structure, self-acceptance and self-confidence. Self-esteem can be improving the years of adulthood (Robins & Trzesniewski, 2005). If youths have low self-esteem, they can improve their self esteem. In this study, it is aimed to determine the relationship of self-liking and self-competence dimensions of self esteem in youngers with unconditional-conditional self-acceptance, inner and outer self-confidence, and comformity-related and autonomous selves.

### 2. METHOD

The research is a quantitative and relational or survey model study. Survey research has been used for a long time and is practical. The scanning model is a suitable model for obtaining information from large numbers of people (Robson, 2015, p. 288).

The high school participants of the study were 146 students. 56 participants (38%) were female. The ages of the participants ranged from 14-20 years (mean= 16.12, S= .88). University participants consisted of 317 people attending different programs in the Faculty of Education. 239 (76%) of the participants were female students. The ages of the participants ranged from 20 to 41 (mean= 20.41, S= 1.88).

## Instruments

Demographic Form: Sheet includes the items determining the education, gender, age, parents's education level.

Two-dimensional Self-Esteem Scale (TDSES): The scale was developed by Tafarodi and Swan (2001). The TDSES for university students was adapted by Doğan (2011). In this study, the internal consistency of the scale was calculated for high school students. In this study, the Cronbach alpha coefficient for high school students is  $\alpha = .71$  for self-liking subscale and  $\alpha = .63$  for self-competence sub-dimension. The Cronbach alpha coefficient for university students is  $\alpha = .87$  for self-liking subscale and  $\alpha = .75$  for self-competence subdimension.

Autonomy-Relatedness-Conformity Scales: The scale was developed by Güngör et al. (2014). The scale is a 6-point Likert scale (1-for me is not true at all - totally true for me). For the validity study of the scale, exploratory factor analysis (AFA) and confirmatory factor analysis (CFA) were performed. For high school students, Cronbach alpha coefficient  $\alpha = .66$  for conformity,  $\alpha = .71$  for the relatedness and  $\alpha = .61$  for the autonomy dimension. For university students, Cronbach alpha coefficient was calculated as  $\alpha = .63$ ,  $\alpha = .74$  and  $\alpha = .78$ , respectively.

The Unconditional Self Acceptance Scale: The Unconditional Self Acceptance Scale developed by Chamberlain and Haaga (2001a) consists of 20 items. The scale is a 7-point Likert-type measurement tool. Kapıkıran and Kapıkıran (2010) have adapted by its validity and reliability. In this study, the conditional self-acceptance subscale of high school students was calculated as  $\alpha = .70$  and the unconditional self-acceptance subscale was  $\alpha = .69$ . In this study, the Cronbach alpha coefficient for the conditional self-acceptance was calculated as  $\alpha = .77$  and the unconditional self-acceptance were calculated as  $\alpha = .69$  for university students.

Self-confidence Scale: The scale was developed by Akin (2007) to measure self-confidence in high school students. The validity and validity of the scale were evaluated as validity of the scale, internal consistency and test-retest reliability and item analysis were used as reliability studies. Confirmatory factor analysis was performed. In this study, the inner-self-confidence of the high school students was calculated as  $\alpha = .90$  and the outer self-confidence was  $\alpha = .88$ . For university students, Cronbach Alpha coefficients were calculated as  $\alpha = .89$  for the inner self-confidence and as  $\alpha = .93$  for the outer self-confidence.

Procedure: The scales were applied as a booklet for this study. In practice, students' volunteers were taken as criterion. The students completed the scales at approximately an hour. Data was collected by the researchers. In SPSS-17 package program, descriptive, Pearson Moments correlation, ANOVA and regression analysis were calculated. Confirmatory factor analysis of conformity-relationship-autonomy scale was performed with LISREL 8.71 package program.

## 3. FINDING, DISCUSSION CONCLUSIONS AND RESULTS

Findings showed that conditional self-acceptance positively predicts the self-liking dimension of self-esteem in high school students, and negatively predicts the relatedness dimension of self construal. However, only inner self-confidence significantly positively predicted the self-liking dimension of self-esteem in university students. The total predictive power of the variables in high school students remained at a very low level, such as 11%. On the other hand, the total predictive power was calculated as 49% in university students where only inner self-confidence was a predictor. The self-competence dimension of self-esteem in the high school group was predicted positively by the inner self-confidence and conformity variables, but negatively predicted the relatedness variable. In the university student group, conditional self-acceptance and autonomy negatively, inner-outer self-confidence positively reached predictive power of self-competence. The explanatory power of these variables in total was average in both groups. While the explanatory power of all variables for high school students was 45% in total, the explanatory power of all variables in the university student group was calculated as 36% in total.

According to the results of one-way analysis of variance between self-esteem and its sub-dimensions (self-love and self-efficacy) and school/department variables, the difference between the groups did not reach a significant level. The difference between self-esteem and its sub-dimensions (self-liking and self-competence) and gender variable was significant in favor of males only in the self-liking dimension of high school students ( $F_{(3,23)} = 4.65$ ,  $p < 0.03$  Mean<sub>girl</sub> = 25.03, Mean<sub>boy</sub> = 26.58). Self-competence ( $F_{(3,23)} = .96$ ,  $p > 0.05$ ). No significant difference was recorded in terms of gender variable.

Findings common to high school and university students, relatedness self-construal lowers both self-liking and self-competence (except for the university group) perceptions of individuals' self-esteem. High school students' self-competence is important with inner self-confidence, university students' self esteem is important in both dimensions, inner self-confidence and outer self-confidence are important in self-competence. It has been found that the perception of self-competence is related to outer self-confidence.

### **ARAŞTIRMACILARIN KATKI ORANI**

1. yazarın araştırmaya katkı oranı %60, 2. yazarın araştırmaya katkı oranı %40'dır.

Yazar 1: Araştırmanın tasarlanması, veri analizi, raporlaştırma.

Yazar 2: Verilerin toplanması, raporlaştırma.

### **DESTEK ve TEŞEKKÜR BEYANI**

İki boyutlu benlik saygısı ölçeği uyarlamasını gerçekleştiren Dr. Doğan e-malimize yanıt vermediği için, Dr. Tafarodi'den gerekli izin alınmıştır. Dr. Tafarodi'ye kullanım izni için çok teşekkür ederiz. Dr. Güngör'e de ilişkililik-özerklik-uyma ölçeği izni için çok teşekkür ederiz.

### **ÇATIŞMA BEYANI**

Bu makalenin basımı için yazarlar arasında potansiyel bir çatışma bulunmamaktadır.



## ETİK BEYANNAME

Bu çalışmanın araştırma ve yazım sürecinde arařtırmaçı / arařtırmacılar tarafından bilimsel ve etik kurallara uyulduđunu, farklı eserlerden yararlanılması durumunda atıfta bulunulduđunu, kullanılan verilerde herhangi bir tahrifat yapılmadıđını, arařtırmanın tamamının veya bir kısmının farklı bir akademik yayın platformuna yayımlanmak üzere gönderilmediđini, belirtilen konularda arařtırmanın yazarının / yazarlarının bilgi sahibi olduđunu ve gerekli kurallara uyulduđunu beyan ederim. 6.../11.../20.21..



İmza

Adı Soyadı

Necla Acun Kapıkıran