

LAGİNA HEKATE ALTARI KAZI VE ARAŞTIRMALARI PROJESİ

Proje No : 107K496

Doç. Dr. Bilal SÖĞÜT

**HAZİRAN 2010
DENZİLİ**

ÖNSÖZ

Tübitak tarafından desteklenen “Lagina Hekate Altarı Kazı ve Araştırmaları Projesi” ile ilgili çalışmalar 15 Şubat 2008 ile 15 Haziran 2010 tarihleri arasında sürdürülmüştür. Bu çalışma sayesinde, Stratonikeia antik kentinin üç kutsal alanından birisi olan Lagina Hekate Kutsal Alanı içinde bulunan altar yapısının kazısının tamamlanması, bu yapı ile ilgili taşınır ve taşınmaz kültür varlıklarının kataloglarının yapılması, yapı ile ilgili arazi çalışmalarının tamamlanması ve araştırılması gerçekleştirilmiştir.

Bu projede belirtilen ve Lagina Hekate Altarı ile ilgili yapılması düşünülen tüm çalışmalar tamamlanmıştır. Bundan sonraki dönemde bu konudaki çalışmalara devam edilecek ve projede ön görüldüğü gibi tüm detaylı değerlendirme ve analizler tamamlandıktan sonra yayına hazırlanması konusuna ağırlık verilecektir. Bilgi, rapor ve değerlendirmelerin tam oturmasının yararlı olacağını düşünerek, bu konuda çok aceleci davranmanın daha doğru olacağı inancındayım.

Antik dönemin en sağlam anıtsal altlarından birisi olan bu yapıda Tübitak desteği ile ilgili yapılan çalışmalar sayesinde, arkeoloji, antik mimari, kutsal alan düzenlemeleri, altar ile çevresindeki diğer yapılar arasındaki ilişkiler gibi pek çok konuda önemli tespitler yapılmıştır. Yapılanların bir değer önemli tarafı da bu çalışmada her konu uzmanı olan kişiler tarafından gerçekleştirilmiştir. Burada uzmanların yaptığı faaliyetler arasında arkeolojiden antik mimariye, jeolojik yapıdan epigrafiye, çizimden fotoğrafa kadar yapılan pek çok çalışma bulunmaktadır. Böylelikle de projenin tam amacına ulaştığı inancındayım.

Farklı disiplinlerden oluşturulan ekip üyelerinin uyumlu çalışması, gelecekte bu uzmanların arttırılarak büyük projeler yapılabileceğini ortaya koymuştur. Ayrıca alınan malzemeler de bundan sonraki çalışmalar için alt yapı oluşturacaktır.

Böyle bir projeyi maddi olarak destekleyen Tübitak ve her zaman bizlere yardımcı olan fedakar çalışanlarına, projenin üniversitemiz ile ilgili harcamaların gerçekleştirilmesi ve bunların aksamadan takip edilmesi konusundaki katkıları için Pamukkale Üniversitesi, Bilimsel Araştırma Projeleri Koordinasyon Birimi elemanlarına ve ilk müracaatımdan itibaren yazdıkları raporlar ve değerlendirmeler ile katkıları olan tüm öğretim üyelerine içtenlikle teşekkür ederim.

Tüm bunların dışında bu projenin tamamlanmasında büyük emekleri olan birlikte çalıştığım araştırmacılar Prof. Dr. Ahmet A. Tırpan, Prof. Dr. Emin Erdem, Yrd. Doç. Dr. İbrahim Çobanoğlu, Yrd. Doç. Dr. Abuzer Kızıl ve Dr. Coşkun Daşbacak ile her zaman yardım ve desteklerini gördüğüm Dr. Murat Aydaş, Arş. Gör. Tunç Sezgin, Arş. Gör. Zeliha Gider Büyüközer, Arş. Gör. Banu Yılmaz, Öğr. Gör. Gökçen Öztaşkın, Öğr. Gör. Muradiye Öztaşkın ve Arş. Gör. Aytekin Büyüközer’e Arkeolog Elif Gülşen ve Mimar Mehmet Ali Sündüs ile ismi saymadığım tüm çalışanlara teşekkür ve şükranlarımı sunuyorum.

İÇİNDEKİLER

ÖNSÖZ.....	1
İÇİNDEKİLER	2
1 GİRİŞ.....	4
2 ALTAR VE ÇEVRESİNDE YAPILAN KAZILAR.....	7
2.1 Altar Üzerinde ve Doğusunda Yapılan Çalışmalar	7
2.1.1 Altar Üzerindeki Fay Çatlakları.....	15
2.1.2 Buluntular Hakkında Genel Bir Değerlendirme	18
2.2 Altarın Kuzey ve Batısındaki Kazılar	20
2.2.1 Altarın Kuzeybatısındaki Kazılar (Bazilikal Planlı Kilise).....	20
2.3 Altarın Batısındaki Kazılar (08LS01 Numaralı Sondaj).....	31
2.3.1 08LM01 Numaralı Mezar	33
2.3.2 Helios Altarı Kazısı.....	34
2.3.3 İkinci Dönem Kazılarının Genel Değerlendirilmesi	36
2.4 Altar Çevresi Zemin Araştırma Sondajları.....	37
2.4.1 09AS01 Numaralı Sondaj.....	38
2.4.2 09AS02 Numaralı Sondaj.....	40
2.4.3 09AS03 Numaralı Sondaj.....	42
2.4.4 Altar Çevresindeki Araştırma Sondajlarının Değerlendirilmesi.....	45
5 RÖLEVE ÇALIŞMALARI.....	46
4 ALTARDA ELE GEÇEN MİMARİ BLOKLAR	49
4.1 Parapetler.....	49
4.1.1 Parapet Katalogu	52
4.2 Duvar Blokları	60
4.2.1 Podyum Orthostat Blokları.....	60
4.2.2 Duvar Toikhobat Blokları.....	62
4.2.3 Plasterli ve Plastersiz Duvar Blokları	67
4.2.4 Plaster Başlıklı Duvar Blokları	110
4.2.5 Diğer Duvar Blokları.....	113
4.3 Arşitrav-Friz Blokları.....	116
4.4 Üst Yapı Elemanları.....	133
4.5 Tavan Kasetleri.....	163
5 KAZILARDA ELE GEÇEN KÜÇÜK BULUNTULAR	247
5.1 Heykeltıraşlık Eserleri.....	247
5.1.1 97A30 Numaralı Blok ve Düşündürdükleri	270
5.2 Pişmiş Toprak, Cam ve Metal Eserler	274
5.3 Figürinler	285
5.4 Bizans Dönemi Seramikleri.....	288
5.5 Sikkeler	293
5.6 Yazıt Parçaları	346
6 RESTİTÜSYON VE REKONSTRÜKSİYON ÇALIŞMALARI	348
6.1 Podyum ve Duvar Restitüsyonu	348
6.2 Peristasisin Cephe Restitüsyonu	360
6.3 Altar Podyum Rekonstrüksiyon Çalışmaları	363
7 EPİGRAFIK ÇALIŞMALAR	368
7.1 İnşa Kitabeleri	368
7.1.1 Hekate Sunağı.....	368
7.2 Deprem Kitabeleri.....	369

7.2.1 Panamara	369
7.2.2 Stratonikeia	369
7.3 Tamir Kitabeleri	371
7.3.1 Lagina	371
7.4 Kazılarda Bulunan Kitabeler	373
8 JEOLJİK VE DEPREMSELLİK ARAŞTIRMALARI	378
8.1 İnceleme Alanının Genel Jeolojisi	378
8.2 İnceleme Alanının Depremselliği	380
8.2.1 Bölgenin Tarihsel Dönem Deprem Etkinliği	380
8.2.2 İnceleme Alanının Deprem Riski	381
8.2.3 Magnitüd – Frekans İlişkisinin Değerlendirilmesi	382
8.2.4 Üstel Dağılım Modeli İle Sismik Tehlikenin Belirlenmesi	383
8.2.5 Ki -kare (X^2) Uyum İyiliği Testi	383
8.2.6 Veri Analizi	384
8.2.7 Gumbel Modeli Kullanılarak Sismik Tehlikenin Belirlenmesi	386
8.3 Doğal Yapıtışı Araştırmaları	388
8.4 Yapısal Deformasyonlara Ait İncelemeler	390
8.5 Analiz Edilen Deprem Verileri (1906 - 2007)	392
8.6 Araştırma Çukuru Jeolojik Kazı Kesitlerinin İncelenmesi	402
8.6.1 09AS01 Numaralı Sondaj Çukuru (05 92120 D / 41 37516, 444 m)	402
8.6.2 09AS02 Numaralı Sondaj Çukuru (05 92123 D / 41 37528, 444 m)	402
8.6.3 09AS03 Numaralı Sondaj Çukuru (05 92111 D / 41 37518, 444 m)	403
8.7 Kullanılan Yapı Taşlarına Ait Özelliklerin Jeolojik İncelenmesi	405
8.7.1 Doğaltaş Petrografik Özelliklerinin İncelenmesi	405
8.7.2 Doğaltaş Fiziksel ve Mekanik Özelliklerinin İncelenmesi	407
9 LABORATUAR ÇALIŞMALARI	410
9.1 Kimyasal Analiz Çalışmaları	410
10 SONUÇ	412
KISALTMALAR VE BİBLİYOGRAFYA	413
HAVA FOTOĞRAFLARINDAN ÖRNEKLER	416

1 GİRİŞ

Lagina Hekate Altarı Kazı ve Araştırması ile ilgili projenin Tübitak tarafından desteklenmesine karar verilmesinden sonra, proje ile ilgili çalışmalar 15 Şubat 2008 tarihinde başlamış ve 15 Haziran 2010 tarihinde tamamlanmıştır. Bunun için öncelikle projede kullanılacak olan malzemelerin satın alınmasına başlanmıştır ve aynı zamanda Lagina Kazı Evi ile Pamukkale Üniversitesi, Fen-Edebiyat Fakültesi Arkeoloji Bölümü'nde bir çalışma ortamı oluşturulmuştur. Bir yandan malzemelerin satın alınması ile ilgili işlemler devam ederken, diğer taraftan projeye uygun olarak Hekate Altarı ve çevresinde yapılacak çalışmalar programlandığı şekilde uygulamaya konulmuştur.

Altarda ilk kazılar 1997 yılında başlamış ve belirli bir süre sonra durdurulmuştur. Böylelikle öncelikle önceki yıllarda yapılan el çizimleri ve buluntular belirlenmiştir. Önceki yıllarda yapılan çalışmaların yeni proje kapsamında, bilgisayar çizim ve kayıt ortamına uyumlu bir hale dönüştürülmesi ile ilgili olarak gerekli çalışmalar başlatılmıştır.

Önceki yıllarda yapılan çalışmalar hakkında Lagina Kazı Başkanlığı'nda bulunan arşivlerden yararlanılmıştır. Ancak arşivde yeterli kayıt bulunmakla birlikte, o dönem de yapılanlar, bizim bu proje kapsamında yapmak istediklerimiz için yeterli değildi. Bunun için yapılan çizimlerin tekrardan bilgisayar ortamında 1/1 ölçeğinde çizilmesi gerekiyordu. Buna ilave olarak yeni çizimlerin yapılması zorunlu idi. Bu çalışmalar birlikte yürütüldü.

Malzeme alımından sonra altar ve çevresinde daha önceki çalışmalarda bulunan mimari elemanların gruplandırılması ve bunların katalog, çizim ve belgeleme çalışmalarına başlandı. Gruplandırmada mimari bloklar; alt yapı elemanları (toikhobat, orthostat, taç), sütunlar (kaide, gövde, başlık), duvar blokları (toikhobat, duvar taşı ve duvar tacı, plasterler) üstü yapı elemanları (arşitrav, friz, arşitrav-friz, geison ve sima) ve tavan kasetleri olarak gruplandırıldı.

Özellikle kutsal alan içinde altar ile tapınak arasındaki alana yerleştirilmiş 3 nefli bazilikanın doğu kısmının bir bölümü altarın üzerine gelmekteydi. Önceki dönemlerde bu bazilikanın sadece batı nefi ile devamındaki Diakonikon bölümü kazılmıştı. Bu dönemdeki mimari blokların tamamı milimetrik kağıtlar ya da aydınlar üzerindeydi ve genel çizimlerin dışındakilerin bizim için tekrar yapılması gerekiyordu. Bunun için çalışmalar başlatıldı ve aşamalar halinde mimari blok ve buluntu yerleri ayrı ayrı belirlenen sabit noktalara göre çizilmeye başlandı. Çizimleri yapılanlar altar röleve çizimine göre ait oldukları yere yerleştirildiler.

Daha önce bulunan taşınır ve taşınmaz kültür varlıklarının katalog ve çizimlerinin dışında altar çevresinde proje kapsamında kazı yapılması düşünülen alanların kazıları yapılmıştır. Daha çok öğretim elemanı ve öğrencinin yanı sıra işçilerin de katılımıyla sistemli ve tam bir çalışma yürütülmüştür. Proje kapsamında çalıştırılan arkeolog, mimar ve öğrencilerin tamamı Türkiye İş Kurumu aracılığı ile işe alınmış ve yasal süresi içinde tüm çalışanların ücretleri ile vergi ve sigortaları düzenli olarak yatırılmıştır.

Altar yapısının mevcut durumunun detaylı bir rölevesi çıkarıldı ve üzerindeki mimari detayların yanı sıra deprem ile ilgili çatlakların tamamı tespit edilerek yapı üzerine işlendi. Ayrıca yapılan bu röleve çalışmasından sonra altarın podyumunun restitüsyon çalışması tamamlandı. Altarın podyumuna ait mevcut in situ kalıntılar, benzer yapılar arasında en iyi korunmuş örnek olduğu bilinmektedir.

Altar yapısı üzerindeki deprem çatlağı ve bunun depremsel olarak değerlendirmesi için kazı ve deprem çatlağının temizlenmesi gerekiyordu. Açıkta bulunan bloklar üzerinde yer yer 0,50 metreden fazla deprem ötelemesinin varlığı açıkça görülebilmekteydi. Bu konuda detaylı çalışmalar, çatlaklar içinde kazılar ve ölçümler yapılmıştır.

Önceki yıllarda bulunan mimari elemanlar ile ilgili olarak parapet paçaların tamamının gruplandırması yapıldı ve bu konuda katalog ve çizim çalışmasına başlandı. Elimizde var olan büyük parçaların çalışması buna bağlı olarak, hem mimari blok, hem de yerinde yapılan tespitlere göre altların çevresinde dolandığı kesin olan Parapet ve buna ait ayaklar ile ilgili restitüsyon çalışması yapıldı ve bu rapora konuldu.

Altın çevresinde kazılar başlamadan önce, içinde pek çok mimari eleman bulunan altların doğusundaki duvarın temizlenmesi ve mimari bloklarının ayıklanması gerekiyordu. Bu işçi ile yapılması gereken çalışmalardan birisiydi. Bunlar tamamlandı ve mimari bloklar ayıklandı.

Duvarın temizlenmesinden sonra, altların güney, doğu ve kuzeyindeki alanda da kazılar yapıldı. Bu üç yönde orijinal zemine kadar inildi. Batı yönde de aynı şekilde çalışmalar yürütüldü. Propylon ile altın arasından kutsal alan içine geçişi sağlayan yol bulunduğundan daha sistemli bir çalışma gerçekleştirilmek zorundaydı. Çünkü buradaki geçişin korunması için alanın tamamının kutsal alan zemin seviyesine kadar kazılması zordu. Burada altara çok yakın alada orijinal zemine kadar inildi. Bu kazılar, altların orijinal durumu ve devamında yapılan düzenlemelerin kesin olarak ortaya konulmasını sağladı.

Önceki yıllarda bulunan mimari blok ve küçük buluntu kataloglarının yanı sıra yeni kazı döneminde ele geçen küçük buluntuların tamamının temizlik ve katalog çalışması yapıldı. Yeni kazı döneminde ele geçen buluntular arasında, sikkenin haricinde seramik ve metal buluntuların da çizimleri yapıldı.

Altın kazısında bulunan ve başka yerde bulunmuş olmasına rağmen altın ile ilgili tüm yazıtlar araştırıldı. Bunların tamamı Grekçe ve Türkçe olarak çevirileri ile birlikte hazırlandı ve rapora konuldu.

Arazi çizimi ile ilgili olarak totalstation ve diğer teknik malzemeler alındı. Bunun için altların en azından belirli bir seviyede kazısının yapılması ve sonrasında ölçüm ve çizim çalışmalarının yapılması hedeflenmişti. Bu çalışma kapsamında fazlasıyla detaylı ölçüm ve röleve çalışmaları gerçekleştirildi.

Projede kullanılmak üzere gerekli olan fotoğraf makinesi ve diğer teknik malzemeler alındı. Makineye uygun olarak alınan geniş açılı ve makro objektifler sayesinde kazı alanı ve kazıda ele geçen en küçük buluntuların bile fotoğrafı çekilebildi.

Büyük kapsamlı çizimlerin yapılması ve proje ile ilgili bilgilerin kayıt altına alınması ve arşivlemelerin yapılması için kullanılacak olan iş istasyonu ve bilgisayarlar ile çalışmaların sürdürülmesi sağlandı. Bu teknik malzemeler de kullanılarak altın ve çevresindeki yapıların üç boyutlu olarak ayağa kaldırılması sağlandı. Böylelikle kutsal alan içinde, altın çevresindeki yapıların kolay algılanması sağlanmış oldu.

Kurumsal anlamda Pamukkale Üniversitesi Fen-Edebiyat Fakültesi Arkeoloji Bölümü, Lagina Kazı Başkanlığı ve TKİ GELİ Müessesesi Müdürlüğü'nden destekler alındı. Altın yapısı ve çevresindeki benzer yapılardan alınan harç numunelerinin analizi ile ilgili çalışmalar Pamukkale Üniversitesi, Fen-Edebiyat Fakültesi, Kimya Bölümü'nde proje üyesi kimyager tarafından yapıldı.

Proje kapsamında arazide çalışan ekibin konaklaması Lagina Kazı Başkanlığı tarafından karşılandı. Ekibin Lagina Kazı Evi'nden proje konusu olan yapıya geliş gidiş için proje kapsamında kiralanmış araç kullanıldı.

Kısa süreli acil durumlarda ve öncelikli kaldırılması gereken küçük bloklar olduğunda projeden alınan calaskar sistemi kullanıldı. Ayrıca calaskar ile çözemeyen kısa süreli çalışmalarda GELİ Müessesesi Müdürlüğü'nden küçük vinç istendi. Mimari blokların buluntu yerinden alınması, ait oldukları yerlerde gruplandırılması, çizim ve katalog çalışmalarında çevrilip her yönüne bakılması gibi uzun süreli çalışmalarda ise proje kapsamında kiralanmış

vinçten yararlanıldı. Proje kapsamında alınan hava balonu ve diğer aparatlarla kutsal alan ve altarın hava fotoğrafları çekildi.

Bu proje kapsamında alınan teknik malzeme ve makine teçhizatlar güvenli bir şekilde muhafaza edilmekte ve benzer arkeolojik çalışmalarda kullanılmaktadır. Ayrıca bu malzemeler gelecekte yapılacak diğer projelerde de kullanılması düşünülmektedir.

2 ALTAR VE ÇEVRESİNDE YAPILAN KAZILAR

2.1 Altar Üzerinde ve Doğusunda Yapılan Çalışmalar

Tübitak projesi kapsamında Lagina Hekate Kutsal Alanında bulunan altar yapısındaki 2008 yılı kazı çalışmaları 1 Temmuz 2008 Pazartesi günü Altar ve çevresinde yapılan temizlik ile başladı. Önce geçen yıl altarmın batı tarafında düzeltilen kesitlerden dökülen topraklar alındı. Daha sonra altarmın diğer yönleri süpürüldü (Res. 1-2). Altarmın üzerinde yer alan harçlı dolgu temizlenip çıkan moloz ve mermer parçalar ilerde restorasyonda kullanılmak üzere altarmın kuzeyine taşındı.



Resim 1: Altarmın Kuzeydoğu Tarafında Yapılan Temizlik Çalışması.



Resim 2: Altarmın Güneydoğusunda Yapılan Temizlik Çalışması.

İlk kazı çalışmaları altarmın hemen güneydoğusunda başlayıp doğuya doğru devam eden modern bahçe duvarının temizliği ile başladı. Daha sonra altarmın çevresinde yapılan kazı çalışmaları üç yönde gerçekleştirildi. Altarda kazı, önce kısa arka tarafı oluşturan güneydoğuda, uzun yan kısım olan kuzeydoğuda ve giriş kısmı olan ve aynı zamanda Geç Roma Dönemi'nde bazilikaya çevrilen kuzeybatıda yapıldı.



Resim 3: Altarmın Güneydoğusunda Bulunan 08AD01 Numaralı Duvar.



Resim 4: Altarmın Güneydoğusunda Bulunan 08AD01 Numaralı Duvarın Kazılmış Hali.

Altarmın güneydoğusunda bulunan modern bahçe duvarında birçok mimari parçanın kullanıldığı görülmekteydi (Res. 3-4). Ancak yüzeyde görüneler haricinde kutsal alan içinde getirilen ne tür malzemelerin olduğu, bunlardan altara ait olan parçaların hangileri olduğu

konusu tartışmalıydı. Kutsal alan içinde altar gibi önemli bir yapının kazı ve araştırmasının yapılması esnasında yakın çevresinde bulunan ve bu yapıya ait mimari parçaların olma ihtimalinin olduğu tüm alanların detaylıca araştırmasının gerekliliği açıktı. Bu nedenle ilk olarak en çok mimari elemanın bulunduğu bu duvarın detaylıca temizlenmesi ve kazısının yapılması programlandı. Aynı alanda zeytin ağaçları da bulunmaktaydı. Öncelikli hedef, çok zorunlu olmadıkça zeytin ağaçlarının korunmasıydı. Düşünüldüğü gibi çalışmalar aksama olmadan ilerledi.

Duvarın içinde kullanılan mermer mimari parçaların tespiti için kuzeydoğu-güneybatı istikamette ilerleyen kuru duvar kuzeydoğudan güneybatı yöne doğru kazıldı. Duvar büyük blokların arasına profilli mermer, moloz mermer ve moloz taşlar düzensiz olarak konularak örülmüştü. Büyük bloklar yerinde bırakılmak kaydıyla, çok küçük parçalar halinde olan ele geçen örnekler duvardan alınıp; moloz taş, moloz mermer, profilli ve bezemeli mermer parçalar olarak ayrı ayrı altanın doğusundaki uygun alanlara istiflendi. Buradan çıkacak eserleri tanımlamak için duvara altar duvar bir (AD01) ismi verildi. Yapılan çalışmada tam ve tama yakın 43 tane mimari bloğa numara verildi (Çiz. 1). Numara verilen blokların kutsal alan içindeki farklı yapılardan bu alana taşınmış parçalardır.

Genel olarak duvarda plaster, tavan kaseti, farklı yapılara ait sütun tamburu, üst yapı bloğu, arşitrav, korinth sütun başlığı ve duvar blokları bulundu. Bu bloklar içinde 08AD01-36 numaralı sütun arşitravının ölçüleri ve üzerindeki anthemion bezemesinden tapınağa ait olduğu anlaşıldı. Aynı şekilde iki tane sütun tamburunun ölçülerine tapınağa ait olduğu belirlendi. Duvarda altara ait olduğu bilinen 3 tane plaster bloğu (08AD01-09, 23, 39) ortaya çıkarıldı. Duvarda, kutsal alanda bulunan tapınağa ait korinth sütun başlıklarından farklı ölçülerde yapılmış, ancak yine büyük bir yapıya ait olması gereken 08AD01-28 numaralı Augustus Dönemi'ne tarihlenen korinth başlığı tespit edildi. Başlığın süslemesine bakıldığında, kutsal alanda birçok yapıda bilinen Augustus Dönemi imar faaliyetlerinin özellikleri açıkça görülmektedir.

Duvarda stoalara ait bloklarda kullanılmıştır. Stoalarda olduğu gibi 4 sütun tamburunun alt tarafı yivsiz üst tarafı yivli yapılmıştır. Sütun tamburları Dorik olsa da Ionik yiv açıkça görülmektedir. Çalışmada iki üst yapı bloğu bulunmuştur (08AD01-21, 31). Bu blokların altanın parapet blokları üzerine mi yoksa naiskoslara mı ait olduğu şimdilik belirlenemedi. Duvarda yapılan çalışmada mimari parçaların dışında kırık olarak 4 tane mermer heykel parçasına buluntu numarası verildi (08AD01-M01-04). Ayrıca Hellenistik Döneme tarihlenen iki ağırlık (08AD01-AG01-02) ele geçti.

Altanın arka kısa kenarını oluşturan güneydoğu yönde bir kısmı 2001 ve 2002 yıllarında ortaya çıkarılmış olan bloklar etrafında çalışmalar yapıldı (Res. 5). 13,50 m uzunluğunda 2,80 m genişliğinde olan alanda seviye indirildi. İnilen seviyede tavan kaseti blokları (08A10, 08A15,), plaster bloğu ve başlığı (08A28, 08A21), üst yapı bloğu (08A04), Naiskosa ait alınlıklı üst yapı bloğu (08A01A-B), toikhobat bloğuna ait parça bulundu (Res. 4). Bulunan bloklar içinde 08A28, 08A21 numaralı blokların altanın duvarına gelen plaster bloğu ve başlığı olduğu tespit edildi. 08A01A-B numaralı üst yapı bloğunun alınlık kısmıyla beraber yapıldığı için altanın etrafında yer alan naiskoslara ait olduğu altanın parapet blokları üzerine gelen üst yapı bloğu olmadığı görüldü. Bulunan tavan kaseti blokları da altara aitti.

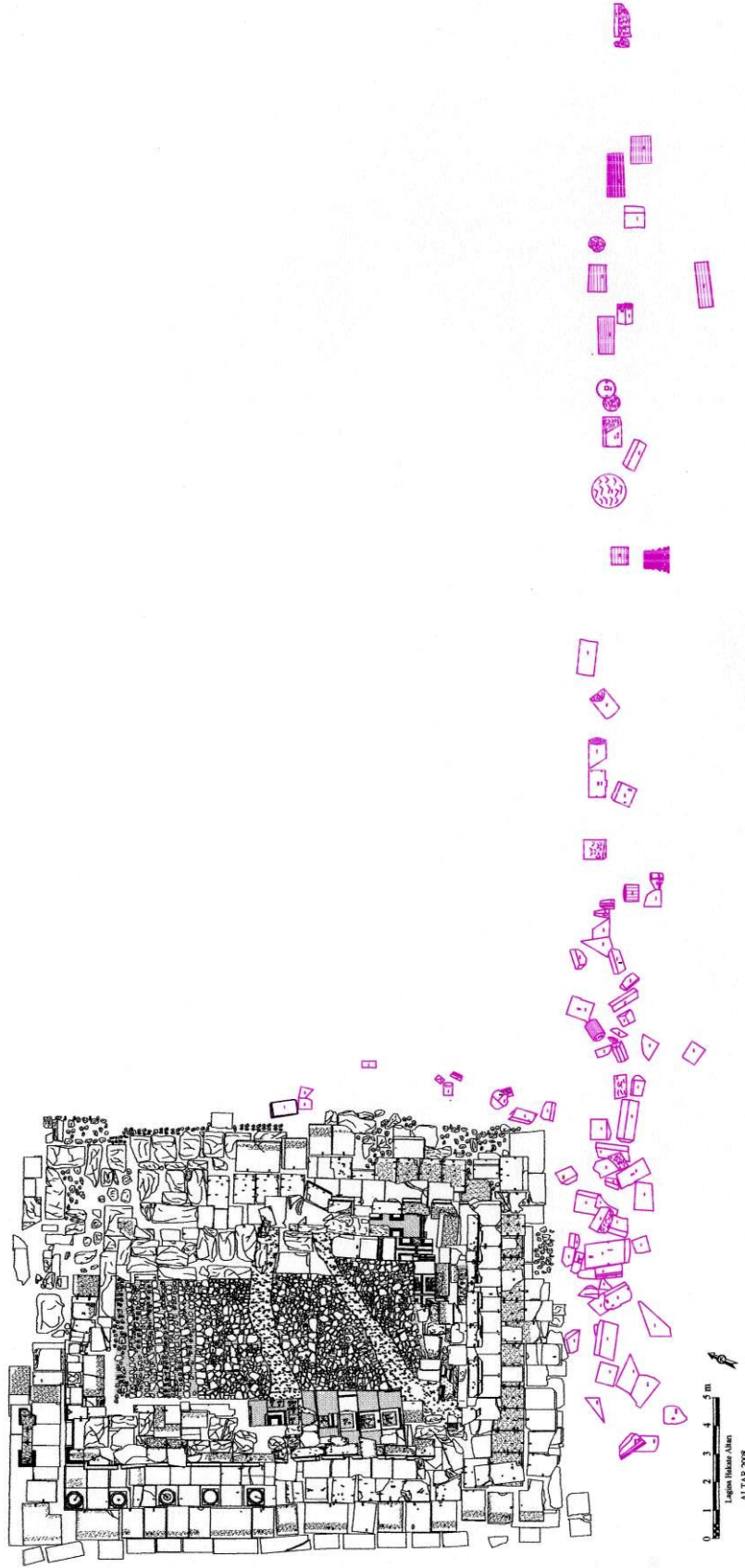

Çizim 1: Altarın doğusunda bulunan duvarın kazısı sonucunda ortaya çıkan mimari bloklar



Resim 5: Altarın Güneydoğu Kısmı
Kazılmadan Önce.



Resim 6: Altarın Güneydoğu Kısmı Kazıldıktan
Sonra.

Altarın güneyindeki stylobat bloğu üst seviyesinden 1 m derinlikte kırık anta başlığı parçası bulundu. Daha önceki yıllarda ele geçen anta başlığı ile ölçü ve bezeme olarak benzer olmasından dolayı altara ait olduğunu düşünmekteyiz. Yapılan çalışmalarda çoğunlukla günlük kullanıma ait kaba kapların ağız, kulp ve kaidelere ait parçaları ele geçirildi.

Kutsal alana genel olarak bakıldığında farklı üç seviyede dolgu topraktan teraslar oluşmuştur. Altar ile tapınak doğal nedenlerle meydana gelen ikinci terasın bittiği yerdedir. Altarın kuzeydoğu uzun yan kısmı güneybatı kısma göre çok daha az toprak dolgu altında kalmıştır. Altarın güneybatısında toprak dolgu yaklaşık olarak 1,60 m yüksekliğindeyken altarın kuzeydoğu tarafında dolgu yüksekliği yaklaşık olarak 0,30 metredir. Altarın kuzeydoğu köşesinden itibaren 9 m uzunluğunda, 2,60 m genişliğinde ki alanda seviye indirme çalışmaları yapıldı. Kazılan alanda 2,30 m genişliğinde, 2,20 m uzunluğunda moloz ve kayrak taşların düz yüzeyleri kullanılarak harçla birleştirilmiş döşeme ortaya çıkarılmıştır. İlerletilen sondajda bu döşeme bloğunun kuzeybatıya doğru bozulmuş şekilde devam ettiği görülmüştür (Res. 6-7). Bu döşemenin sağlam olmayan kuzeydoğu uzun kenarın peristasis kısmının altındaki zemin dolgu olduğu sağlam olan güneybatıdaki uzun kenarın peristasis kısmı ölçüldüğünde anlaşılmıştır. Kuzeydoğu uzun yan kenar boyunca inilen seviyede 97A63 numaralı bloğun kuzeydoğu köşesinden 1.90 m ilerde kuzeybatı köşeden 1,35 m kuzeyde Arşitrav, Friz, Geisipodes, Geison-Simadan oluşan üst yapı elemanı (08A36) blok ortaya çıkarılmıştır. Üst yapı bloğunun süslemesi ve profil dizilişi kutsal alanda bulunan ve tarihi yazıtla belli olan Augustus Dönemi naiskos bezemeleriyle yakın benzerlik içinde olduğu için aynı döneme ait olmalıdır. Hemen altında yan yatmış şekilde duran parapet ayağı tespit edilmiştir (08A37). Bu parapet ayağının arazide bulunmuş olan altara ait parapet ayaklarından ölçü ve profil olarak farklı olduğu görülmüştür. Bu nedenle şu anda tam olarak nereye ait olduğu belirlenememiştir. Ayrıca nerdeyse dik olarak düşmüş kırık bir arşitrav-friz (08A38) bloğu ve üst kısmı kırılmış parapet ayağının kaide kısmı bulunmuştur.



Resim 7: Altarın Kuzeydoğu Kısmı
Kazılmadan Önce.



Resim 8: Altarın Kuzeydoğusunda Harçlı
Döşeme.

Altarın kuzeybatı ön kısmında inilen seviyede 1 numaralı sabit noktadan 3,32 m, 2 numaralı sabit noktadan 6,11 m kuzeydoğuda yay biçiminde yapılmış üst yapı bloğu ortaya çıkarılmıştır (08A46) (Res. 8-9). İnilen seviyede bloğun dış bükey yüzündeki bölümleri ve süslemeleri görülmüştür. Arşitrav, friz ve geisopodes kısmından oluşan bloğun geison-sima kısmının işli olmadığı bu alanın 0,15 m derinlikte, 0,14 m yüksekliğindeki alanın kaba yonu bırakıldığı tespit edilmiştir. Bu kısmın üzerine benzer örnekler düşünüldüğünde külah şeklinde bir çatının oturtulduğu tahmin edilmektedir. Bloğun her iki yanında kenet delikleri, anathyrosis ve yan tarafına hangi bloğun geleceğini gösteren Grekçe harfler işlendiği için bloğun devamının olması gerektiği anlaşılmıştır. Bloğa bakıldığı zaman arazide bulunan naiskos bloklarına dönem ve mimari diziliş olarak uymaktadır. Farklı olarak iki tarafı da işli olan bloğun ön yüzünün klasistik etkiyle, arka iç bükey olan bezemesiz alan Hellenistik etkiyle yapılmıştır. Ön cephede friz kısmı arşitrav yüksekliğine göre çok küçük bir alana sahipken, arka cephede arşitrav yüksekliğine eşit olan friz yüksekliği iki etkinin özellikle yansıtıldığını göstermektedir. Yuvarlak biçimli üst yapı bloğunun tarihinin Augustus veya hemen sonrası olan Tiberius Dönemi olduğu, kutsal alanda daha önce bulunan ve yazıtla tarihi belli olan naiskos bloklarıyla bezeme stili açısından aynı biçimde yapılmasından anlaşılmaktadır.

Altarın kuzeydoğusunda yapılan seviye inme çalışmaları sırasında daha önce bulduğumuz 08A46 numaralı üst yapı bloğunun bir benzeri ortaya çıkarılmıştır. 08A47 numarası verdiğimiz blok altarın kuzeyindeki 1 numaralı sabit noktanın 1,60 m kuzeydoğusunda, 2 numaralı sabit noktanın 4,70 m kuzeydoğusunda altarın kuzeyindeki giriş kısmının anta kaidesi seviyesinden 0,92 m derinlikte bulunmuştur. Diğer bloktan farklı olarak sofit kısmı yukarıya bakmaktadır. Bu şekilde durması bloğun dolgu ya da döşeme için kullanıldığını düşündürmektedir.



Resim 9: Altarın Kuzeybatı Ön Kısmı Kazılmadan Önce.



Resim 10: Altarın Kuzeybatı Ön Tarafında Bulunan Yuvarlak Formlu Üst Yapı Bloğu.



Resim 11: Altarın Kuzeybatı Ön Tarafı Kazılmadan Önce



Resim 12: Altarın Kuzeybatı Ön Tarafı Kazıldıktan Sonra

Altarın erken Hıristiyanlık döneminde bazilikaya çevrildiği yapılan kazılarla ortaya çıkarılmıştır. Bu nedenle giriş kısmı olan kuzeybatı ve güneybatı uzun kenarda Geç Roma Dönemi'nde düzenlemeler olmuştur (Res. 10-11). Altarın hemen kuzeybatısında 0,41x0,35 m ölçülerinde pişmiş toprak plakalarla örülmüş zemin bulunmuştur. Daha önce 2002 yılında kazılan Bizans yapısı olarak adlandırdığımız kısımda yaklaşık olarak aynı seviyede benzer bir döşeme izine rastlanmıştır (Res. 12). Altarın giriş kısmı olan kuzeybatıda yapılan seviye indirme çalışmaları sırasında 3,90 m uzunluğunda kuzey-güney yönlü duvar sırasının bir bölümü açığa çıkarılmıştır. Kuru duvar tekniğinde moloz ve mermer taşlarla yapılmış olan duvarda devşirme olarak kullanılmış altara ait olan anta kaidesi tespit edilmiştir (08A48). Bu duvarın paraleli kuzeybatı tarafta mermer bloklarla yapılan zemin kenarında bulunmuştur. Bu duvarda moloz ve mermer taşlar harçla birleştirilerek örülmüştür. Duvarlarla birlikte bu alanın genişliği 5,10 metredir. Bu iki duvar sırasının arası yukarıda bahsetmiş olduğumuz pişmiş toprak plakalarla yapılan döşemeyi içine almakta ancak belli alanda görüldüğü için genellemeye gidilememektedir (Res. 13). İnilen seviyede altarın kuzeybatıdaki girişi önünde mermer döşeme blokları açığa çıkarılmıştır. Bu alanda bol miktarda harç parçaları ele geçmiştir. Altarın stylobat seviyesinde anta kaidesi hizasında kuzeydoğuya doğru uzanan 6 bloğun altarın orijinal döşemesi olmadığı bir tamirat olduğunu düşündürmektedir (Res. 14).



Resim 13: Altarın Kuzeybatı Ön Tarafında Bulunan Pişmiş Toprak Plaka Döşeme



Resim 14: Altarın Kuzeybatı Ön Tarafında Tamirat Yapılan Bloklar

Altarın kuzey girişi tarafında yapılan çalışmalarda stylobat seviyesi altında 08A-B01 numarası verdiğimiz bronz ölçü kaşığı ya da hassas işlerde kullanılan spatula bulunmuştur. Ayrıca cam, seramik ve kandil parçaları ile kemik ve çiviler ele geçmiştir. Yine aynı alanda stylobat seviyesinden 0,23 m üstte künk sırası ortaya çıkarılmıştır. Doğu-batı yönlü 3 tane küngün sıralı bir şekilde yerleştirildiği ama yüzeye yakın olduğu için üst kısımları kırık olduğu görülmüştür (Res. 15). Künklerin toprak seviyesine yakın olması ve mermer döşeme bloklarına göre yukarıda kalması Bizans Döneminde kullanılmış olabileceğini göstermektedir.

Seviye inme çalışmaları sırasında hemen altarın girişinin kuzeybatısında yuvarlak bir yapıya ait olan 3. üst yapı bloğu bulunmuştur (08A48). Blok Altarın kuzeyinde bulunan 1 numaralı sabit noktanın 4,80 m, 3 numaralı sabit noktanın 4 m kuzeybatısında sofit kısmı yukarı gelecek şekilde yerleştirilmişti. Alanda inilen seviyede 3. üst yapı bloğunun (08A48) iç bükey tarafında harçla moloz taşlar kullanılarak bloğun sabitlendiği ve bloğun buraya dolgu ya da döşeme için devşirme olarak yerleştirilmiş olduğu anlaşılmıştır (Res. 16).



Resim 15: Altarın Kuzeybatı Ön Tarafında Bulunan Duvar ve Pişmiş Toprak Künk Dizisi



Resim 16: Altarın Kuzeybatı Ön Tarafında Bulunan Yuvarlak Formlu Blok



Çizim 2: Altarın doğu ve kuzeyinde yapılan çalışmalarda ortaya çıkarılan mimari bloklar

2.1.1 Altar Üzerindeki Fay Çatlakları

Altar üzerinde yapılan çalışmada iki büyük fay çatlağının yapıyı tamamen tahrip ettiği anlaşılmıştır. Arkeolojik buluntulara göre M.S. 365 deki büyük depremin sonucunda oluştuğu düşünülen bu iki fay kırığına 1 ve 2 numaraları verilmiştir (Res. 17). 1 Numaralı çatlakta podyum toikhobat seviyesine kadar inilmiştir. Fay çatlağı kireç harcı ve moloz taş dolgu podyum ortasında düzensiz bir şekilde aşağı doğru inmektedir. Çatlak içinden de bol miktarda bağımsız olarak duran ve altar podyum dolgusunda kullanılan taşlardan örnekler ele geçmiştir. Büyük bir ihtimalle çatlağın oluştuğu dönemeden sonra doğal olarak sürekli çatlak kenarındaki taşlar içerisine dökülmüş olmalıdır.

Çatlak içerisindeki düzensiz dolgu, çatlağın altar ile tapınak arasına inşa edilen Bazilika'dan sonra olduğunu göstermektedir. Çünkü eğer bazilika yapıldığı M.S. 4. yy 2. çeyreğinde bu çatlak olsaydı, çatlağın içi mutlaka düzenli bir şekilde moloz taş ve harç ile doldurulurdu. Ancak buna benzer hiçbir düzenleme yapılmamıştır. Deprem sonrasında burası tekrar kullanılmadığı için de; doğal dökülme haricinde, depremin oluşturduğu çatlak olduğu şekliyle kalmıştır. M.S. 365 depremi sonrasında buradaki Bazilika'nın tamamen terk edildiğini başka alanlardaki arkeolojik kazılarda da tespit etmiştik.

1 Numaralı fay çatlağında yaptığımız çalışmalarda dolgu malzemesi içinden altanın güneybatı köşesindeki orthostat bloğu üst seviyesinden 1,15 m. derinlikte ağız kenarı, gövde ve kulptan oluşan sırlı seramik parçaları bulunmuştur (Res. 18). Bu parçalar Erken ve Orta Bizans Dönemine ait olup, kaba hamurlu, yeşil ve kahverengi tek renkli ve iki renkli sırlama tekniğinde yapılmıştır. Ayrıca fırça tekniğinde yapılmış kırık seramik parçaları da ele geçmiştir. Bunlardan kaba hamurlu günlük kullanım kabına ait parça Erken Bizans Dönemine, tek renkli ve iki renkli ve fırça tekniğinde yapılmış seramik parçaları ise Orta Bizans Dönemleri'ne ait olmalıdır. Altarın güneybatı köşesindeki orthostat bloğu üst seviyesinden 1,21 m derinlikte demir bıçak ele geçmiştir. Bu parça çok korozyona uğradığından dönemselsel anlamda kesin bir sonuç almak mümkün olmamıştır.

Yapılan çalışmalar sırasında kırık parçalar halinde üzerinde ion kymationu, inci payet bezemeli Erken İmparatorluk Dönemi'ne tarihlenen mimari blok parçaları da ele geçmiştir. Altarın güneybatısındaki birinci orthostat bloğu üst seviyesinden 1,30 m derinlikte kuzey yönde harçlı zemin tespit edilmiştir. Zemin üzerinde altara ait taç bloğuna rastlanmıştır. Muhtemelen deprem sırasında oluşan çatlak içine altara ait blok parçaları düşmüş olmalıdır. 1. Fay çatlağında ele geçen seramik parçalarının M.S. 365 yılındaki deprem sonrasında buraya düşmüş olabileceği düşünülmektedir.



Resim 17: Altarın Üzerindeki Dolguda Görülen İki Fay Çatlağı

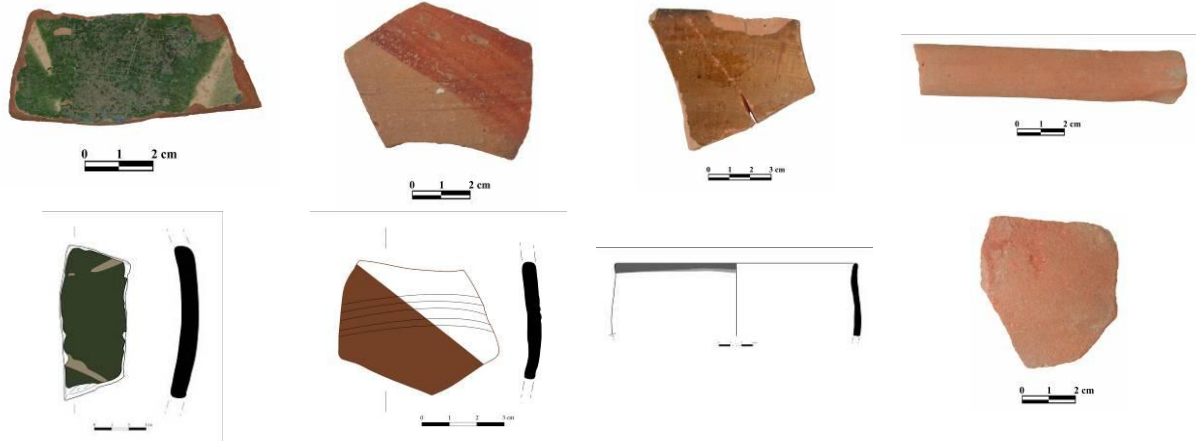

Resim 18: Altar Üzerindeki 1. Fay Çatlağında Ele Geçen Seramik Parçaları

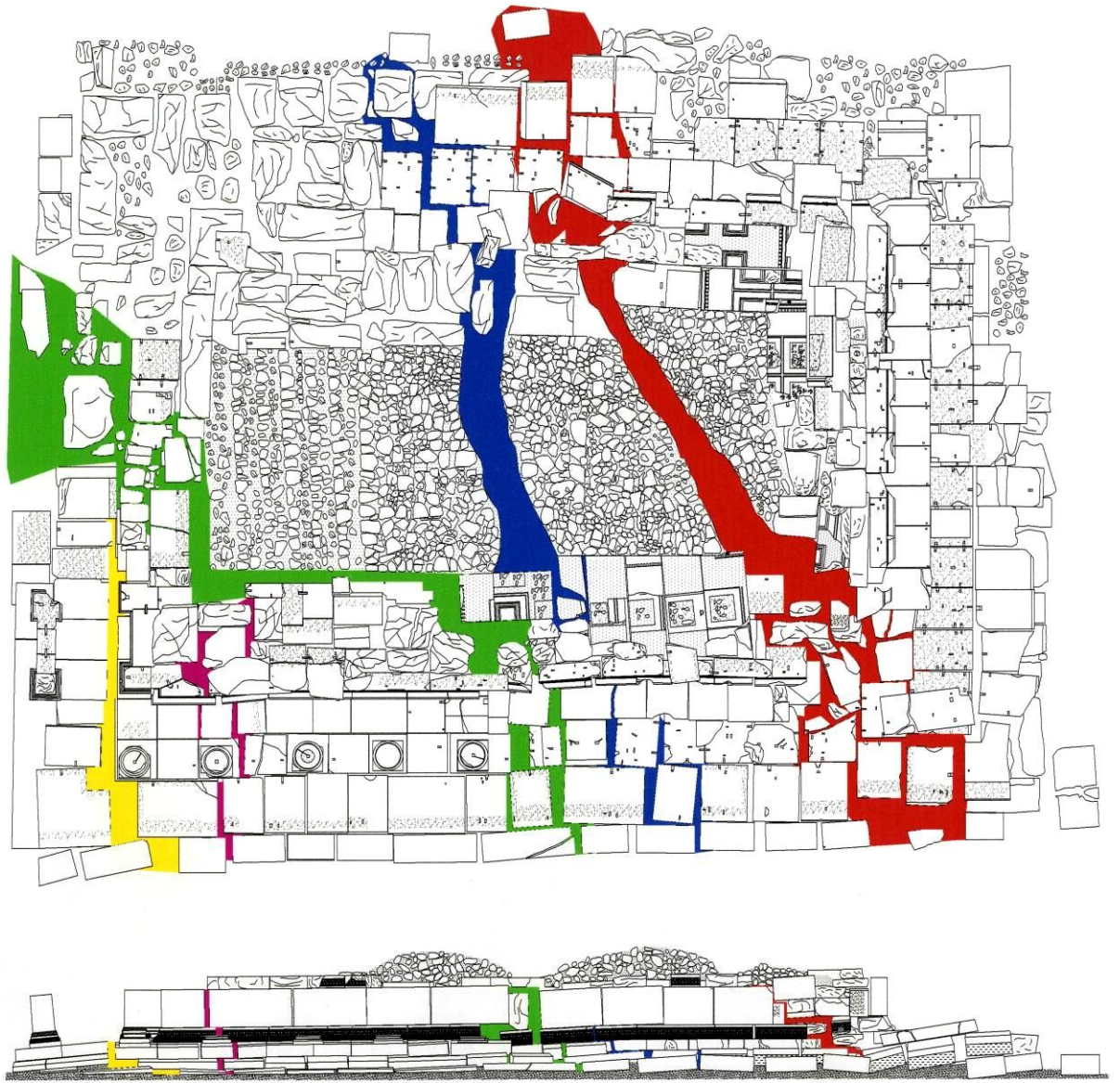

Çizim 3: Altar Üzerindeki fay çatlakları



0 1 2 3 4 5 m

2.1.2 Buluntular Hakkında Genel Bir Değerlendirme

Altarın kuzeyinde yapılan çalışmalarda stylobat bloklarının doğuda kesintiye uğradığı bölümde, stylobat zemini altındaki dolgu topraktan 0,45 m derinlikte 08A-S01 envanter numarası verilen bronz bir sikke ele geçmiştir (Çiz. 3). Sikke Erken Bizans (M.S. 5-6. yy) Dönemi'ne tarihlenmektedir.

Altarın batısında yapılan temizlik çalışmaları sırasında şapelin apsisinin batısında, şapelin kuzeybatı duvarında devşirme olarak kullanılan masa bloğu üst seviyesinden 0,82 m derinlikte terakota figürüne ait kırık parça ele geçmiştir. Omuz ve kol parçaları olan terakotalar aşınmış olduğu için etütlük olarak değerlendirilebilecek niteliktedir.

Çalışmalar sırasında altarın kuzeydoğusunda döşeme bloğu altındaki dolgu topraktan 08A-T01 envanter numarası verilen Terrakotta Eros Başı figürün bulunmuştur (Çiz. 3). Eserin sadece başı ele geçtiği için ve fazla detay görülmediğinden Hellenistik Dönem ait örneklerle karşılaştırıldığında M.Ö. 1-M.S. 1 yüzyıl içinde olduğu düşünülmektedir.

Yine aynı alanda stylobat altındaki dolgu topraktan 08A-T02 numarası verilen Terrakotta kadın başı bulunmuştur. Çok aşınmış olan başın tarihi hakkında bir şey söylemek çok zordur. 08A- T02 numaralı Terracota ile aynı seviyede ve onun 0,90 m kuzeyinde 08A-T03 numarası verilen Terrakotta Hydriaphoros bulunmuştur (Çiz. 3). Figürün sol elini yukarıya kaldırmış omuz üzerinde hydria ile su taşır şekilde betimlenmiştir. Yüz hatları aşınmadan dolayı belirsiz olan Hydriaphoros'un göğüsten aşağı kısmı kırıktır. Eserin elbise kıvrımlarındaki yüzeysellikten dolayı M.Ö. 1-M.S. 1 yy içinde değerlendirmek gerekir. Altarın kuzeydoğusunda ele geçen üç adet Terracota figürünün Bizans Dönemi'nde yapılan döşeme bloğunun altındaki dolgu topraktan ele geçmiş olması bu üç eserin Bizans Dönemi öncesine ait olduğunu, yani M.Ö. 1. yüzyıl tarihini doğrulamaktadır.

Altarın kuzeyinde yapılan çalışmalarda stylobat zemini üzerinde 08A-S02 numaralı bronz sikke bulunmuştur (Çiz. 3). Bronz sikke Constantius II. Dönemine (M.S. 337-361) tarihlenmektedir. Birbirine yakın fakat farklı seviyelerde bulunan bu iki eserin erken olanının yukarı seviyede çıkması; bu alanda dolgu yüksekliğinin az olması nedeniyle tarıma oluşan karışmadan meydana gelmiş olabileceğini düşündürmektedir.

Altarın doğusunda yapılan seviye indirme çalışmaları sırasında 97A133 numaralı bloğun üst seviyesinden 0,70 m derinlikte 08A-S03 numaralı bronz sikke ele geçmiştir (Çiz. 1). Bronz sikke Honorius (M.S. 393-423) Dönemi'ne tarihlenmektedir. Sikkenin, altarın güneydoğusunda yer alan bir bölümü korunmuş olan taş döşeme ile aynı seviyede döşemenin kesintiye uğradığı kuzey bölümünde bulunmuş olması; döşemenin ve sikkenin deprem sonrasında düzenlemeyle ilişkili olduğunu gösterir.

Altarın kuzeyinde yapılan çalışmalarda Bazilika yapısının orta nefinde yapılan döşeme bloğu altında 0,34 m derinlikte 08A-S04 numarası verilen bronz sikke bulunmuştur (Çiz. 3). Bronz sikke Constantius II. Dönemi'ne (M.S. 337-361) tarihlenmektedir.

Bu dönemde yapılan çalışmalarda altarın arka tarafını oluşturan güneydoğuda, depremin etkisiyle düşmüş üst yapı bloklarının ve altarın çevresinde bulunan naiskos blokları ortaya çıkarılmıştır. Altarın kuzeydoğu yönünde moloz ve kayrak taşların düz yüzeyleri kullanılarak harçla birleştirilmiş döşeme bulunmuş, kuzeydoğu peristasisin alt yapısı olarak kullanıldığı anlaşılmıştır. Altarın Erken Hıristiyanlık Dönemi'nde bazilikaya çevrildiği düşünüldüğünde altarın giriş yönü olan kuzeybatıda ve onun ön kısmında Geç Roma ve Bizans Dönemleri'nde düzenlemeler olduğu görülmüştür. Bu düzenlemede altarı da içine alan üç nefli bir bazilika inşa edilmiştir. Kuzeydoğu kısımda sadece temel seviyesinde belli olan yan nef güneybatıda girişleriyle birlikte görülebilmektedir. Zemin seviyesinde bulunan sikkelere bakıldığında, birbirine çok yakın bulunan 08A-S02 ve 08A-S04 numaralı sikkeler

genel olarak M.S. 365 depremin öncesini göstermektedir. Bulunan terakota başlar kesin tarihler vermese de altarn yapılp kullanıldığı dönemlere ait olmalıdır.

Yuvarlak formlu üst yapı bloklarının üçünün birbirine yakın şekilde çıkması bu alanda yuvarlak planlı bir anıtın yer aldığını gösterir. Bu anıtın profillerine bakıldığında ön dış bükey yüzünde klasistik etki, iç bükey iç yüzünde Hellenistik etki vardır. Anıtta bu iki etkinin birlikte verilmesi buradaki ustaların mimarideki başarısının bir göstergesidir. Bulunan tüm üst yapı elemanlarının süslemesi, yazıtlarda da belirtilen Augustus ve Tiberius Dönemi imar faaliyetini desteklemektedir.

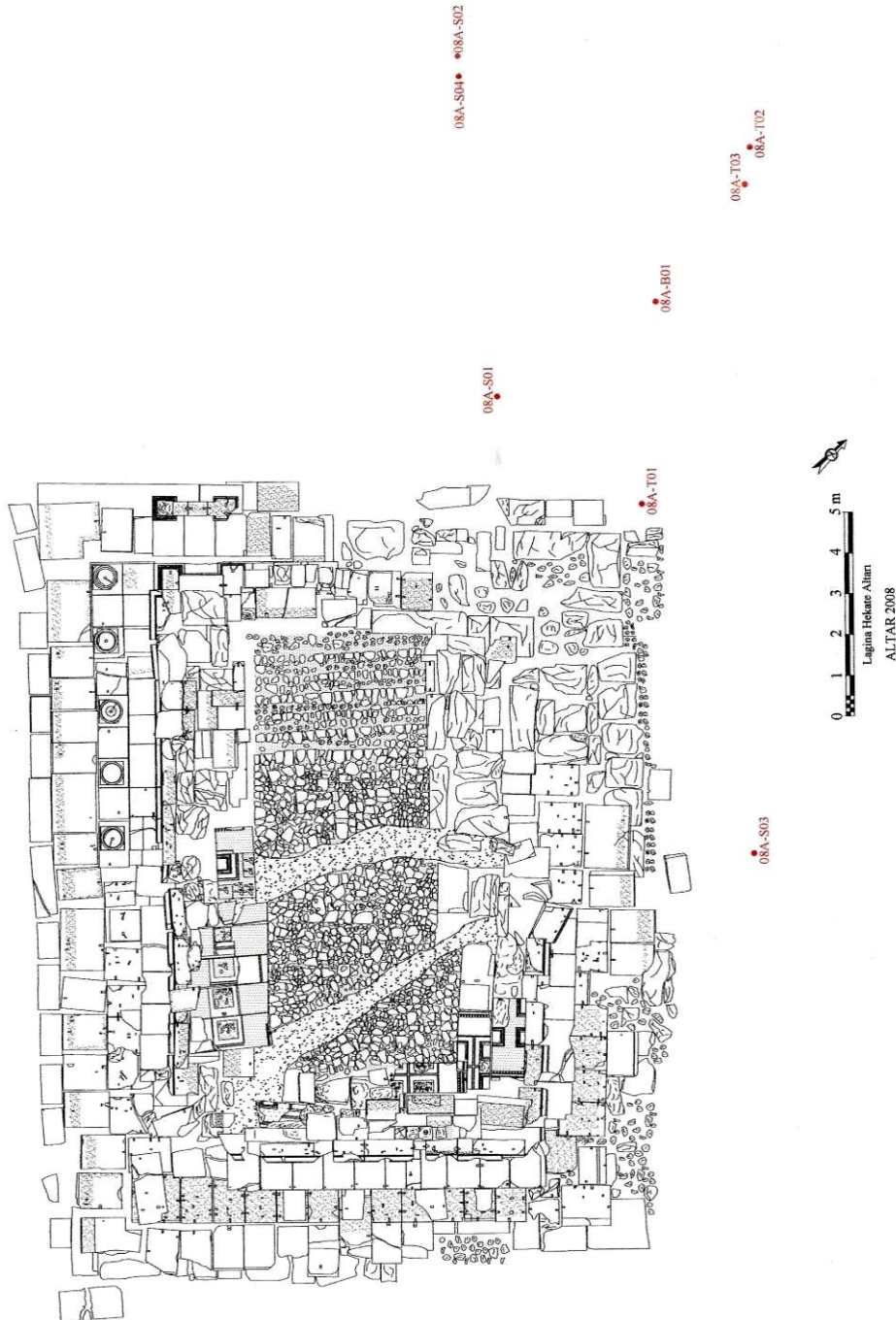

Resim 3: Altarın doğu ve kuzeyinde yapılan kazılarda ele geçen buluntuların yerleri.

2.2 Altarın Kuzey ve Batısındaki Kazılar

Altar çevresindeki kazılara, 1. rapor döneminde kalındığı yerden devam edilmiştir. Bu rapor döneminde ağırlıklı olarak altarın kuzey ve batısında çalışılmıştır. Diğer yönde olduğu gibi buradaki çalışmalarda oldukça verimli geçmiştir.

2.2.1 Altarın Kuzeybatısındaki Kazılar (Bazilikal Planlı Kilise)

Lagina Hekate Kutsal Alanı içinde Hellenistik ve Roma Dönemi yapılarının yanı sıra Bizans Dönemi eserleri de bulunmaktadır. Bizans Dönemi yapılarından birisi de proje konumuzu teşkil eden altarın kuzeybatı üst kısmında ve batı bitişiğinde yer almaktadır. Bu alan Hekate Tapınağı ile Altarı arasındaki alanı oluşturmaktadır¹. Pagan inancının tamamen zayıflaması ve Hıristiyanlığın resmi din olarak kabul edilmesinden sonra inşa edilmiş olan bu yapı altar ile tapınak arasındaki alana tam olarak yerleştirilmiştir² (Res. 1-2, Çiz.1). Bizans mimarisinde erken dönem içerisinde kutsal tapınak alanlarına kilise inşa edilmesi yaygın bir uygulamadır³.

Hekate Tapınağı ile altar arasındaki alana Geç Roma Dönemi'nde üç nefli bazilikal planlı bir kilise yapılmıştır. Bu yapının narteks, nefler, bema, diokonikon, syntonon bölümleri ile bu bölümler içindeki bazı detaylar net bir şekilde belirlenebilmektedir (Çiz.2).



Resim 1: Altar ile Tapınak Arasındaki Bazilikal Planlı Kilise



Resim 2: Altar ile Tapınak Arasındaki Bazilikal Planlı Kilise



Resim 3: Narteks Bölümü



Resim 4: Narteks Bölümüne Güneybatıdan Giriş Kapısı

¹ İlk defa 1999 yılındaki kazı çalışmalarında Altar ile Tapınak arasında bulunan bu bazilikaya ait döşemeler bulunmuştur. Bkz. TIRPAN- SÖĞÜT, 2001, 304, Res.14.

² Üç nefli bazilika örneğinin yoğun olarak görüldüğü yerlerden biride Anadolu'dur bkz. KOCH, 2007, 86-87.

³ KOCH, 2007, 60-63.

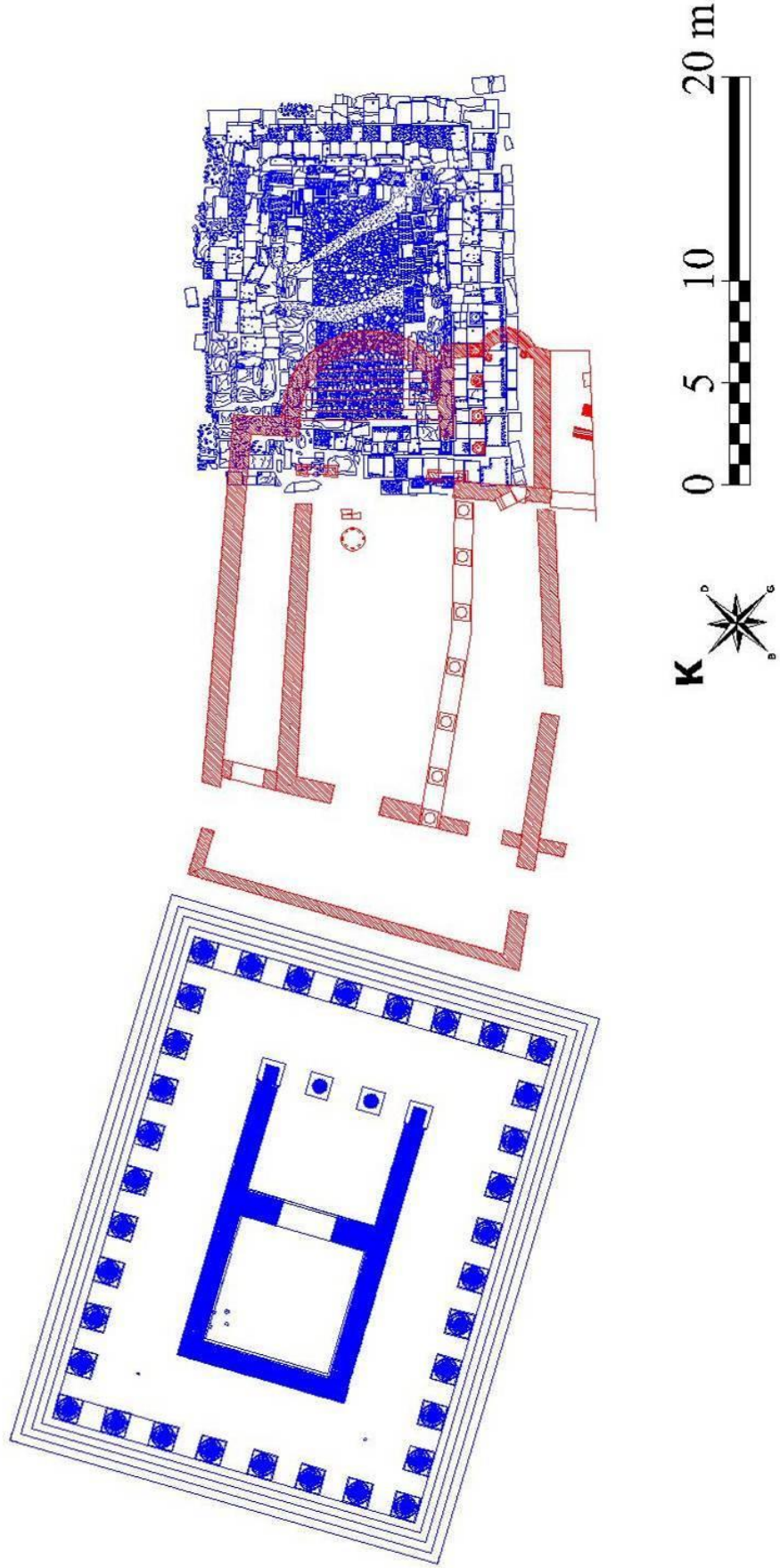

Çizim 1: Lagina Hekate Kutsal Alanı içinde Tapınak ile Altar arasındaki Bizans Dönemi Kilisesi

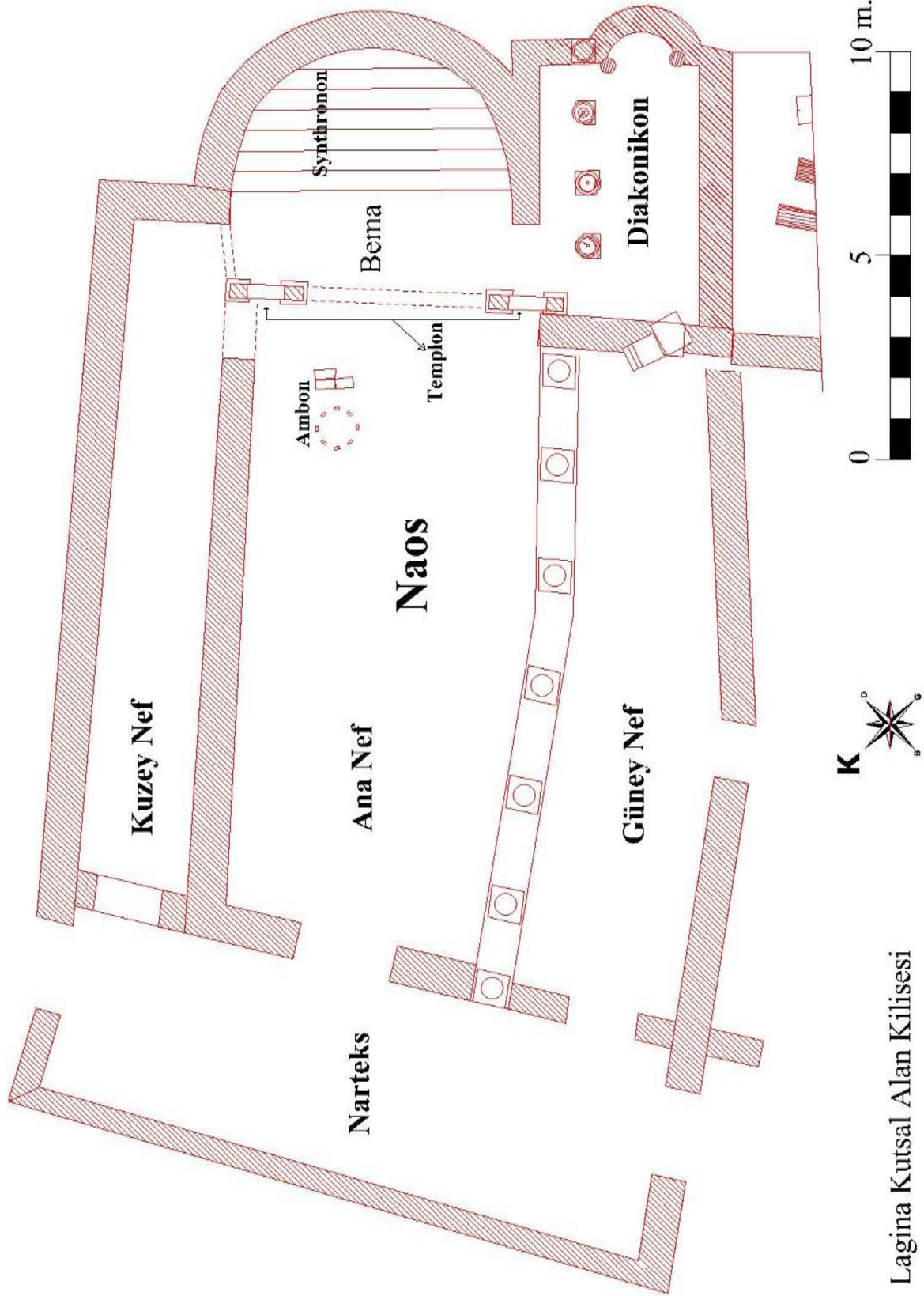

Çizim 2: Kısmen Altar Üzerine İnşa Edilen Bazilikal Plan Şemalı Kilisenin Planı

Tam olarak doğu-batı yönünde uzanmayan yapının apsisi güneye doğru yaklaşmaktadır. Bu durum altarın basamaklı alanının synthronon yerleştirilmek istemesinden kaynaklanmaktadır⁴. Kilisenin batısında yani Hekate Tapınağı girişinin ön kısmında kuzey-güney yönünde dikdörtgen mekanlı bir narteks yer alır. Narteksin genel olarak ölçüleri 15,95 m uzunluğunda 5,08 m genişliğindedir. Narteksin güneybatı duvar aksında giriş kapısını oluşturan eşik taşı bulunmaktadır (Res. 3). Kapıdaki tek parça mermerden yapılmış olan eşik bloğunun genişliği 2,09 metredir. Eşik bloğuna bitişik dik olarak yerleştirilen ve kapı sövesi olarak kullanılan dorik arşitrav söve görevi görmekte ve eşik seviyesinden 2,65 m yüksekliğindedir. Bu yükseklik güneybatı uzun duvarın yüksekliğinin en azından bu arşitrav seviyesinden fazla olduğunu ortaya koymaktadır (Res. 4). Güneybatıda yer alan girişin kuzeydoğu yönde de aynı şekilde bulunup bulunmadığı, duvarlar ancak temel seviyesinde korunmuş olduğundan anlaşılamamıştır. Simetrik olması düşünüldüğünde bu yönde de bir girişin olması gerekmektedir.

Güneybatı yönde nartekse açılan girişin devamındaki duvar üzerinde naos kısmının güneybatısındaki nef kısmına girişi sağlayan bir kapı daha bulunmaktadır. Girişin 1,52 m genişliğindeki eşik bloğunun her iki tarafında dik olarak yerleştirilmiş heykel kaidesi olduğu düşünülen bloklar yer alır. Böylece naos kısmının güneybatı taraftaki nef kısmına narteks kısmı dışında bir kapı ile giriş sağlanmıştır (Res. 5). Bizans mimarisinde narteks kısmındaki batı duvar haricinde naosa açılan giriş kapısı uygulamalarına sık rastlanmaz. Ancak kiliselerin içinde buldukları mimari düzenlemeler ve biçimlenen ihtiyaca göre bu şekilde kapı açıklıkları yapıldığı örnekler binmektedir⁵.



Resim 5: Güneybatı Uzun Duvara Açılan Giriş ve Kenarında Masa Düzenlemesi



Resim 6: Narteks Bölümünden Orta ve Güneybatıdaki Nef Kısımına Girişi Sağlayan Kapılar

Narteksin güneydoğu duvarı üzerinden her biri nefte açılan üç kapı ile naosa geçiş sağlanmıştır (Res. 6). Bu kapılardan ana nefte açılan diğerlerine göre daha geniştir⁶. Bazilikal planda inşa edilen kiliselerde ana nefte açılan kapının diğerlerine göre geniş ve yüksek yapılması yaygındır.

Naos kısmı üç nefli olup, nef ayrımı güney bölümde sütunlarla sağlanmıştır. Zemin döşemesindeki kot farklılığı sebebiyle sütun dizisinin oturduğu stylobat sırası moloz taş ile

⁴ Apsis kısmında küçük bir tiyatro gibi basamaklı oturma yerlerine sahip (synthronon) bazilikal planlı kilise örneği Hierapolis Frontinus Caddesi üzerindeki katedralde ve tiyatro üzerindeki kilisede görülebilir bkz. ARTHUR, 2006, 138-139, 152-153, Res.72, 81.

⁵ Konstantinopolis çevresindeki Erken Hıristiyanlık Dönemi'ne ait Bazilikada naosa narteks dışında girişi sağlayan uzun yan kenarlarda kapılar yer almakta bkz. KOCH, 2007, 39, Res. 14.

⁶ Naos kısmına açılan orta nef kısmının en geniş yeri 2,70 m, güneybatı nefte giriş 1,55 m, kuzeydoğu nefin giriş genişliği belli değil.

yapılmış bir altlık üzerinde yer almaktadır. Ana nef üzerinde doğuda templon duvarına yakın alanda ve nef arkasında kuzey stylobata yakın konumlandırılmış ambon izleri görülmektedir. Ambon basamaklarına ait taş sırasının bir bölümü görülmektedir. Zeminde daire oluşturacak şekilde açılmış sekiz yerleştirme oyuğu sebebiyle, ambonlarda dairesel planlanan kürsü bölümünün ahşaptan olabileceği düşünülmektedir (Res. 7). Dairesel planlanan ahşap kürsü bulunan oyuklara göre yaklaşık olarak 1 m çapında olması gerekmektedir.



Resim 7: Dairesel Planlanan Kürsü Bölümünün Yerleştirildiği Sekiz Adet Oyuk.



Resim 8: Altara Çıkışı Sağlayan Düz Basamaklar.

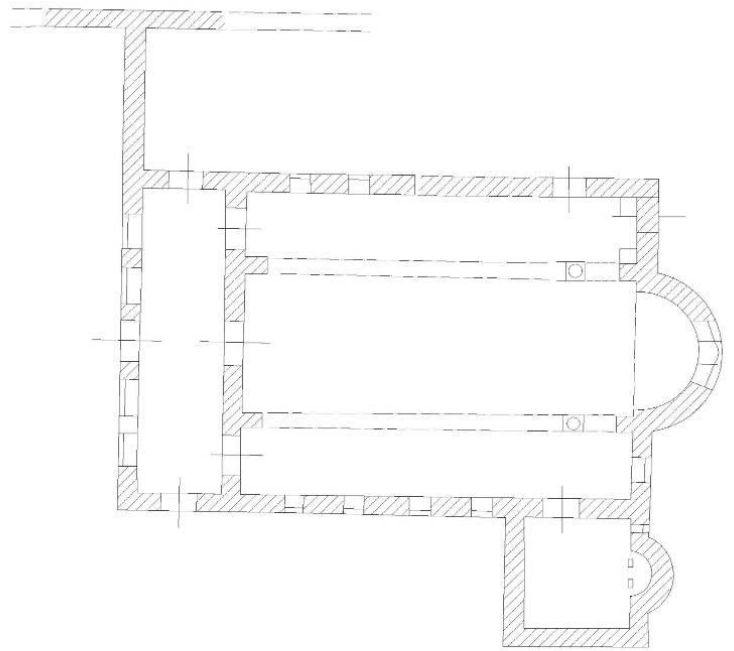

0 2 4 6 8 10 m

Çizim 3: Sura Vadi Kilisesi

Bazilika nedeniyle, büyük anıtsal yapılar haricinde Hellenistik ve Roma Dönemi kalıntılarına tam olarak rastlayamadık. Küçük mimarilerin büyük bir kısmı değiştirilmiş

olmakla birlikte, ancak yine de Bazilika yapısı kazısında önceki döneme ait orijinal insitu mimariler tespit edildi.

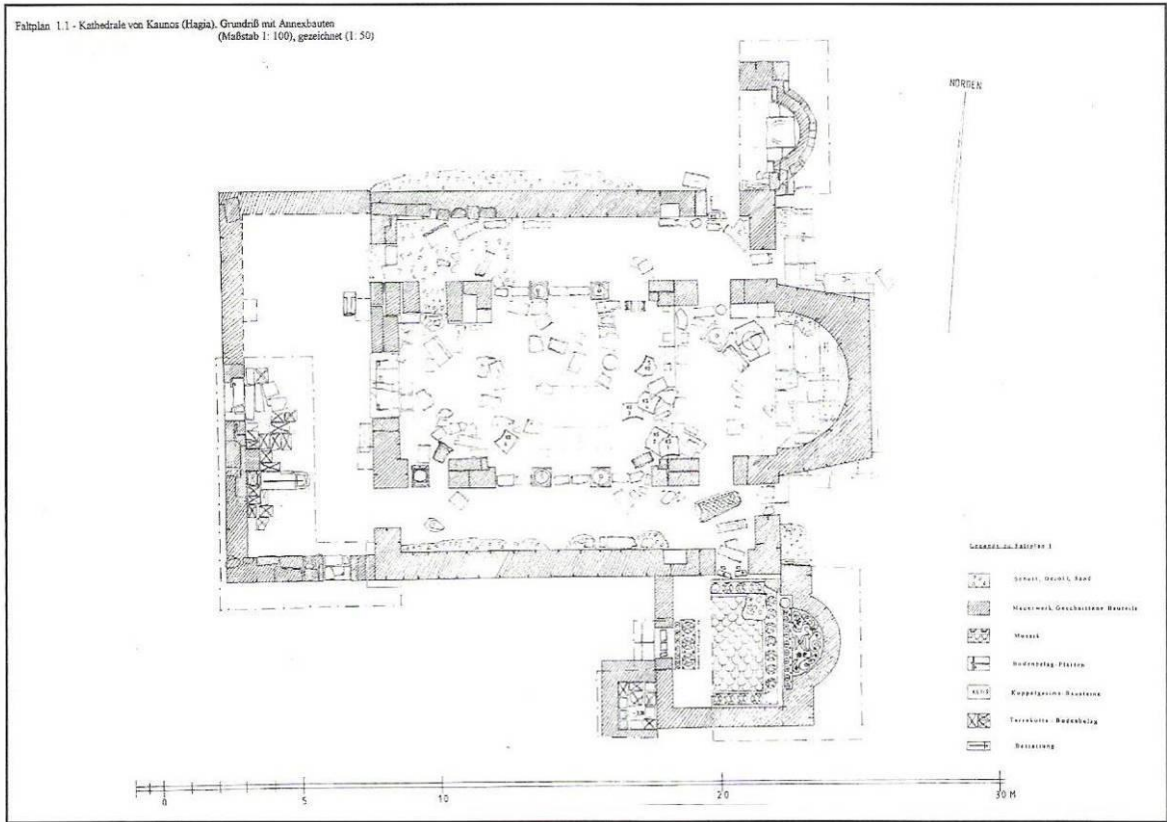

Çizim 4: Kaunos Bazilikası

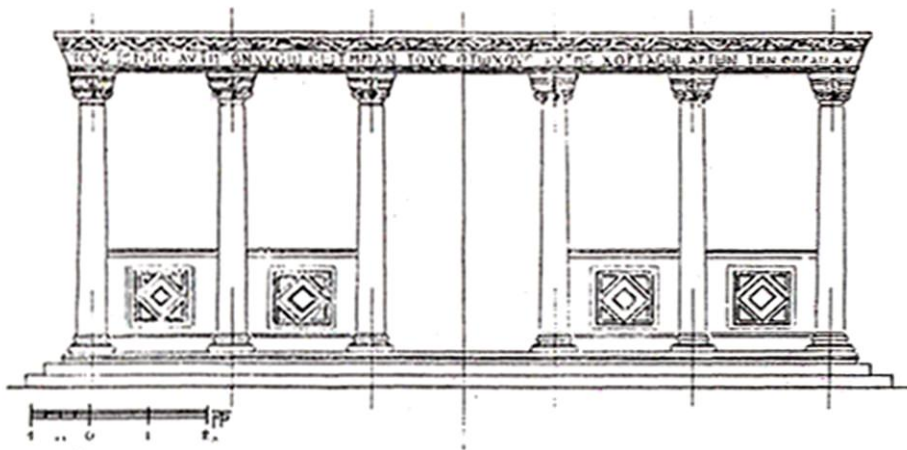

Çizim 5: Örnek Bir Templon Düzenlemesi

Hekate tapınağı ile altar arasındaki alana Bizans Dönemi'nde üç nefli bazilikal plan şemasında bir kilise yapılmıştır. Bizans mimarisinde erken dönem içerisinde Roma döneminin kutsal tapınak alanlarında kilise inşa edilmesi, yaygın bir uygulama olarak karşımıza çıkar. Bizim örneğe çok benzeyen plan örnekleri Sura Vadisi (Çiz. 3) ve Kaunos'ta (Çiz. 4) görülmektedir.

Naos ile bema arasındaki templon duvarı olasılıkla Roma Dönemi'nde altar basamakları üzerinde yer alan parapetler kullanılarak sağlanmış olmalıdır (Çiz. 5). Parapetler

üzerinde pagan tasviri içermeyen geometrik bezemelerin bulunması ve alandaki çalışmalarda Bizans Dönemi özellikleri gösteren herhangi bir levha parçasına rastlanmamış olması bu durumu destekler. Aynı şekilde templon arşitravları devşirme malzeme ile düzenlenmiş olmalıdır. Mimari plastik uygulamalar arasında Bizans Dönemine tarihlenen çifte sütünceler görülmektedir. Bu parçalardan iki tanesi kazı evi önünde, bir tanesi kutsal alandaki modern bağ evi içerisinde, bir tanesi de altar ile propylon arasındaki toprak içerisinde görülmektedir. Genellikle pencere açıklıklarında kullanılan bu çifte sütünceler kilise içerisinde apsis pencerelerinde ya da nefler üzerindeki pencerelerde kullanılmış olabilir⁷ (Res. 9).



Resim 9: Çifte Sütun Kullanımı: (Demre; doğu cephe)

Mevcut izlerden apsisin varlığı tam olarak anlaşılamamaktadır. Altarın basamakları ve bu alanda görülmesi gereken apsis duvarı tahrip olmuştur. Ancak mevcut izlerden dokuz basamaklı bir düzenlemenin olduğu anlaşılmaktadır. Synthronon basamakları⁸ apsis kuruluşu içerisinde yarım daire formu olarak değil mevcut durumları değiştirilmeden kuzey-güney doğrultulu düz sıralar şeklinde kullanılmıştır (Res. 8).

Altarın güneybatısındaki peristasis kısmının üzerine apsisli Diakonikon bölümü yapılmıştır (Res. 10-11). Bemanın güneyindeki bir kapı açıklığı ile diakonikona geçilmektedir. Bu bölüm Bazilikal planlı kilisenin planı tam olarak açığa çıkarılmadan önce apsisli olarak düzenlendiği için bir şapel olabileceği düşünülmüştür⁹. Bu bölümde bulunan sikke ile yapı M.S. 4. yy 2. çeyreğine tarihlenmiştir¹⁰. Bu yıl üç nefli Bazilikal planlı Kilise tam olarak ortaya çıkarılınca bir bütünün içinde bu bölümün işlevi anlaşılmıştır. Güneybatı nef kısmının hizasında bulunan Diakonikon bölümünün simetrisi kuzeydoğu nef kısmının hizasında yoktur. Genel olarak Bizans mimarisinde pastoforion odalı kiliselerde her iki yönde birer oda uygulaması bulunduğu gibi sadece güney ya da sadece kuzeyde tek olarak yapılmış oda uygulamaları bulunmaktadır.

⁷ KOCH, 2007, 82.

⁸ KOCH, 2007, 60-63.

⁹ Altar ve çevresinde 1998 yılında yapılan çalışmalar sırasında apsisli bu dörtgen kısım ilk defa bulunduğu şapel olarak adlandırılmıştır. Bkz. TIRPAN-SÖĞÜT, 1999, 155-156, Res.1-2.

¹⁰ TIRPAN-SÖĞÜT, 1999, 155-156.



Resim 10: Altarın Yanındaki Diakonikon Bölümü



Resim 11: Altarın Yanındaki Diakonikon Bölümü

Kilisenin güneybatısında yapılan çalışmalarda kiliseyle ilişkili olabilecek duvarlar tespit edilmektedir. Ancak bu alanda kilisenin beş nefli olabileceğini gösteren veriler elde edilmemiştir. Kilisenin genel yapısına bakınca oransal olarak beş nefli bir uygulama için uygun değildir. Ancak güneybatıda yer alan nefin güneybatısında bir mekan oluşturan duvarlar bulunmuş olup burasının da kendi içinde odalar oluşturduğu görülmüştür. Bu kısım narteks kısmı hizasından başlayıp güneybatı nef kısmına narteks dışından girişi sağlayan kapıya kadar bir bölüm, bu giriş kapısından Diakonikon bölümünün kuzeybatı arka duvarı hizasına kadar bir oda oluşturmaktadır. Narteks kısmı hizasından başlayan bölümde stoalardan getirilmiş olması gereken toskania kaide üzerine alt tarafı düz üst tarafı işli sütun tamburlarının arası duvar örülerek kapatılmıştır. Bu bölümde güneybatı nefe girişi sağlayan kapının kenarında menekles ve epainetos anıtının taç bloklarına profil olarak benzeyen düz bir mermerle yere yakın olan masa ve etrafında arşitrav blokları ile çevrelenmiş oturma bankları yer almaktadır (Res. 5).

Bir eşikle girilen iç odada çok düzenli olmasa da yaklaşık olarak 7,32 m uzunluğunda mermer bloklarla yer döşemesi vardır (Res. 12). Bu mermer yer döşemesi bittikten sonra yaklaşık olarak 0,35 m aşağıda bir kademe yapar. Bu alt kısımda güneybatı duvara yakın olan bir kaide ve iki yanında farklı tiplerde altar bulunan düzenleme olduğu görülür (Res. 13). Kaidenin hemen önünde bir künk dik olarak yerleştirilmiştir. Kaidenin hemen yanında alt kısmı kaideye yanaştırılmış yuvarlak altarın üzerinde haç işareti bulunması burasının kilise ile aynı zamanda ve belli bir amaç için yapıldığını düşündürmektedir. Bu odada bir sunum ya da kutsama için kullanılmış olabilir. İki altarın arasında bulunan kaide çok sık karşılaşılmayan bir örnektir. Yüksek bir pilinte üzerine astragal profili ve sonra sütun gövdesine geçiş kısmı ile sonlanır. Bu kaidenin orijinal yerinde üzerine alt tarafı islenmemiş üst kısmı ionik yivli sütun tamburları kullanılmış olmalıdır. Bu kaidenin bir benzer örneği Stratonikeia antik kentinde 2008 yılında yapılan cadde kazısında ele geçmiştir. Ayrıca kentin müze deposunda farklı ölçülerde de olsa aynı tipte yapılmış ikinci bir kaide örneği yer almaktadır.

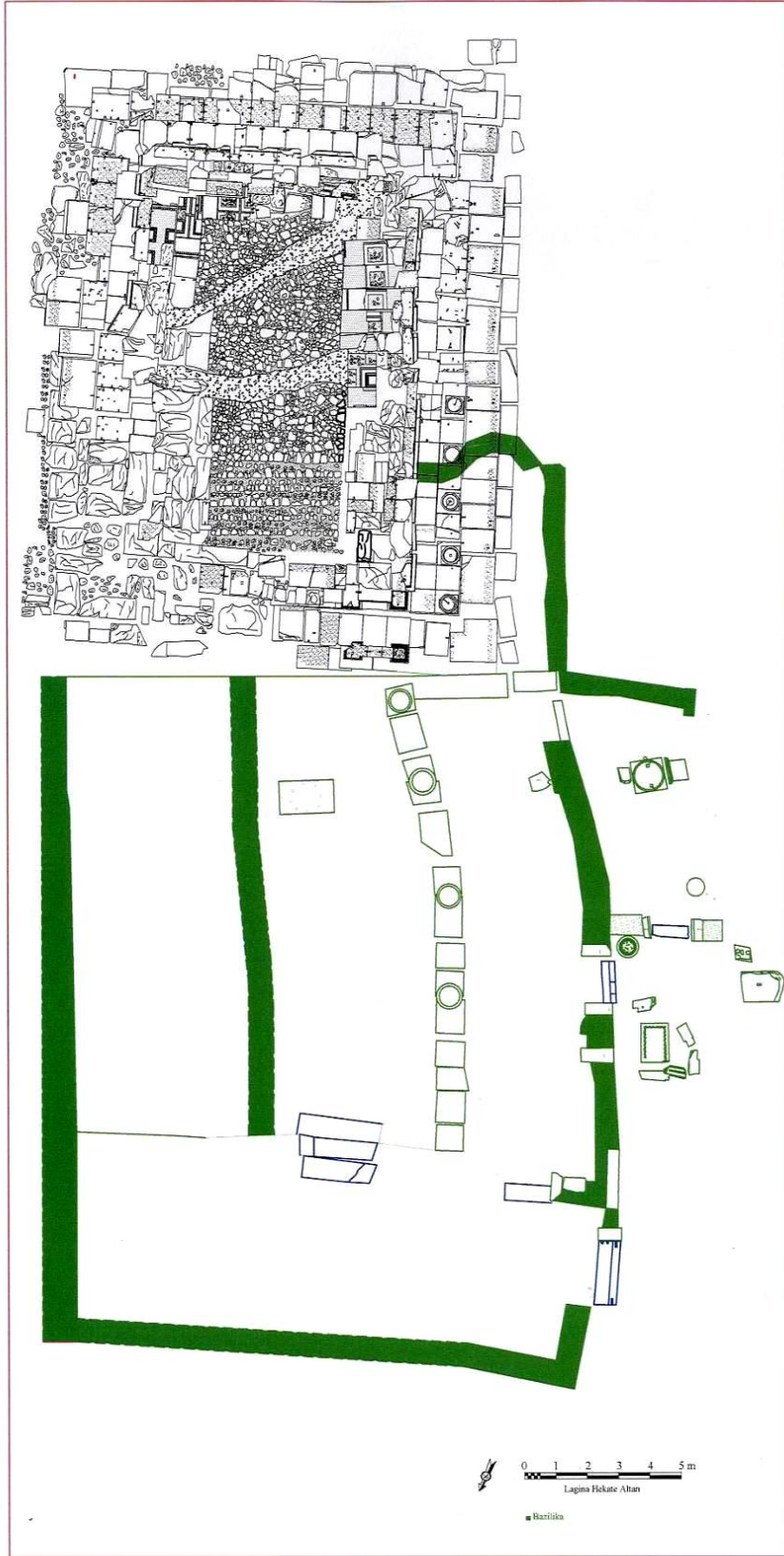

Çizim 6: Altar ile Tapınak Arasına Yerleştirilen Bazilikanın Planı



Resim 12: Şapelin Güneybatısında Yer Alan Bölümde Bulunan Odaya Giriş Kısımını



Resim 13: Odanın İçindeki İki Altar Arasındaki Kaide ve Önündeki Künk

Kilisenin kuzey batısındaki Hekate Tapınağı, yapılar birbirine çok yakın olduğu için atrium olarak görülse de narteks duvarı üzerinde tapınak alanıyla organik bir bağlantı olmaması bu düşüncüyü mümkün kılmamaktadır. Bu biçimiyle Hekate altarı ile tapınağı arasında yapılmış olan kilisenin üç nefli, bazilikal planlı ve batıda narteksli olarak yapıldığı anlaşılmaktadır. Nef ayrımları sütunlar ile sağlanmış olup üst örtü sistemi için restitüsyonu yapılmış örneklerle dayanılarak ana nef üzeri çift pahlı, yan nefler tek pahlı ahşap çatı olarak önerilebilir.

Kullanılan Bazı Terimler

Ambon: Rahiplerin vaaz için kullandıkları yüksekçe düzenlenmiş mimari öğedir. Merdivenle ulaşılan genellikle yuvarlak planlı ana gövdesi bulunan ambonlar zengin süslemelere sahiptir. Ambon merdivenleri tek yönden olabileceği gibi bazı önemli kiliselerde çift yönden merdivenli ambonlarda bulunmaktadır (Çiz. 7).

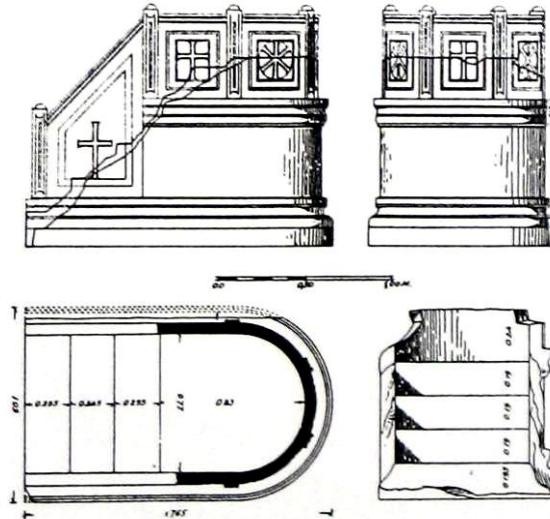

Çizim 7: Ambon Düzenlemesi

Bema: Apsisin önünde naostan bir templon duvarı ya da ikonostasis ile ayrılmış özel alandır. Bu alan törenin yapıldığı alan olup sınırları belirlenmiş ve sadece rahiplerin kullanımına ayrılmıştır.

Diakonikon: Ortodoks Kilisesinde apsisin güneyindeki odaya verilen addır. Burada kutsal kap ve giysiler gibi dinsel tören eşyaları saklanır. Diakonikon kutsal ekmek ve şarabın korunduğu kuzeydeki oda Prothesisle birlikte Pastoforion'u oluşturur. Doğu örneklerinde apsisin iki yanında birer oda bulunur. Bunlardan kilise yöneticilerinin odasına Diakonikon, hediyelerin kabul edildiği odaya Prothesis adı verilir. Diakon, Hıristiyanlığın rahiplik hiyerarşisinde, piskopos ve normal rahiplerden sonraki grupta yer alan rahip anlamına gelir. Erken dönemlerde fakirlerde sadaka dağıtmak ve benzeri işleri yürüten kilise görevlileriydi. Günümüzde ise günlük ibadetlerde rahiplere yardımcılık görevini üstlenirler.

Naos: Kiliselerde halkın ayinlere katıldığı alanın tümüne verilen isimdir.

Narteks: Kiliselerin batısında naostan önceki bölümdür. Genellikle tek bölümlü olsalar da, bazı örneklerde iki bölümlü olarak karşımıza çıkarlar. Bu durumlarda dış narteksler exonarteks olarak adlandırılır.

Nef: Naos içerisinde sütun, paye ya da levhalarla ayrılmış her bir bölüme verilen isimdir.

Syntronon: Apsisin içerisinde yer alan ve kademeli olarak düzenlenmiş, ayinler esnasında dini görevlilerin topluca oturmaları için ayrılmış oturma sıralarına verilen isimdir.

Templon: Bema ile naosu ayırıcı olarak düzenlenmiş parapet duvarlardır. Erken dönem örneklerinde arşitravlı sütunlar arasında levhalar ile oluşturulur. Orta dönemden itibaren ise üzerine ikonaların asıldığı İkonostasis'e dönüşmüştür.

2.3 Altarın Batısındaki Kazılar (08LS01 Numaralı Sondaj)

Altar ile Propylon arasındaki alanda zamanla taşınan topraklarla oluşmuş bir teras yer almaktadır. Ancak bu alan sadece erozyonla gelen yığıntı toprak değildir. Bu nedenle alanın bilimsel kazı yöntemleri ile kazılarak açığa çıkarılması gerekir. Altarın güneybatısında kesitten bu alandaki toprak dolgunun yaklaşık olarak 1,60 m yüksekliğinde olduğu anlaşılmaktadır.

Altarın ilişkili olduğu yapılardan birisi tapınak ve daha da önemli olan bir diğeri ise propylonlardır. Aynı dini ve mimari gelenek burada da açık bir şekilde görülmektedir. Genel plan konumunda bu ilişkinin tespit edilmiş olması yetersizdir. Çünkü propylondan giren ve kutsal törenlerde görevli olan kişilerin altar ve çevresinde kendilerine ayrılan yerlerde durdukları bilinmektedir. Lagina Hekate Kutsal Alanı içinde propylon ile altar arasındaki alanda daha önceden kazısı yapıp ayağa kaldırılmış olan Menekles ve Epainetos heykel kaidesinin dışında hiçbir detay bilinmemektedir. Bu nedenlerle Hekate altarı için en önemli bağlantılardan biriside altar-propylon arasındaki ilişkidir. Bu ilişkinin bilimsel bir temele oturması içinde uygun olduğu şekilde bu alanın kazılması gerekmektedir.

Altar ile propylon arasındaki alan aynı zamanda kutsal alan içine girişi sağlayan yolun olduğu geçiş yeridir. Bu nedenle ortalama 1,60 m yüksekliğinde bir kota sahip olan bir yerde hem geçişin korunması hem de orijinal altar seviyesindeki düzenlemenin görülmesi kolay olmamaktadır. Burada her iki problemin çözümüne ve neticede bir sonuca ulaşmak esası güdülerek kazılar devam ettirilmiştir (Res. 14-15).



Resim 14: 08LS01 Numaralı Sondajın Genel Görünümü



Resim 15: 08LS01 Numaralı Sondajın Kazısı Tamamlandıktan Sonraki Hali

Altar ile propylon arasındaki bağlantıyı görmek için alana sondaj numarası verilip seviyeli olarak kazı çalışmaları yapılmıştır. İnilen seviyede geç dönemde mimari bloklar kullanılarak yapılmış düzensiz duvarlar ortaya çıkarılmıştır. Herhangi bir yapı oluşturmayan duvarlar bir alanı çevirmek için kullanılmış olmalıdır. Moloz taş ve mermer bloklar kullanılarak yapılmış duvarlarda sütun tamburları, triglif-metop, tavan kaseti ve duvar blokları bulunmuştur. Bu erozyon toprağı gibi gözüken bir alanda, bizim tahmin ettiğimiz şekilde kültür katmanlarının varlığını doğrulamaktadır.



Resim 16: Sondajda Bulunan Baş Kısım Kırık Kerberos Heykeli

Sondajda yapılan çalışmalar sırasında kuzeydoğu güneybatı yönlü 4 sıra künk 2'şerli hat şeklinde uzanmıştır. Depremden dolayı alttan üste doğru çıkan hattın 2007 yılında kuzey stoa üst kısmında bulunan su dağıtım sisteminden çok uzakta olmasına rağmen aynı istikamettedir. Künk dizisinin kutsal alanın zemin seviyesi düşünüldüğünde çok yukarda olması burasının Bizans Dönemi'nde kullanılan bir hat olduğunu düşündürmektedir.

Çalışmalarda 33 tane sikke bulunmuştur. Bunlardan okunabilenler incelendiği zaman M.Ö. 150-120 yıllarından itibaren Bizans Dönemi'ne kadar olan süreci içermektedir. Farklı seviyelerde karışık olarak bulunan bu sikkeler bu alanın akıntı toprakla zamanla dolarak oluştuğunu gösteren en önemli bulgulardan birisidir. Akıntı toprak içinden de gelmiş olsa bizim için, bulunduğu seviye açısından kesin bir dönemi vermektedir. Çünkü genel dağılım içindeki en geç sikke bu künkün ve bulunduğu tabakanın kullanım dönemi ya da bu döneme en yakın tarihi verecektir. Erozyon içinde, erken sikkelerin diğerleri ile karışık gelmesi gayet doğaldır. Kötü olan tarafı ise Bizans Dönemi sikkeleri çok tahrip olduğundan kesin bir tarih ortaya konulamamıştır. Ancak genel bir tarih olarak Bizans Dönemi şeklinde öneride bulunulabilir.

Bulunan heykeltıraşlık eserleri genelde kırılmış heykel ve kabartma parçaları olup, tamamı devşirme bloklarla düzensiz olarak yapılmış duvarlarda, duvar taşı ya da dolgu malzemesi olarak kullanılmıştır. Bunlar arasındaki en ilginç buluntu, iki parça olarak farklı zamanlarda bağımsız olarak ele geçmiş olan kafası kırık kerberos heykelidir¹¹ (Res. 16). Alt kısmı içi oluk gibi oyuk olan kerberos heykeli bir çeşmede ikinci kez kullanılmış olabilir.

Bulunan heykel kutsal alan için büyük bir önem ihtiva etmektedir. Kutsal alandaki Hekate mitolojisi düşünüldüğünde, kerberos betimlemesi kullanılması gayet normaldir. Yer altı dünyasının anahtarını taşıyan Hekate ile kapının bekçisi Kerberos arasında ilişki beraber betimlendikleri vazo resimlerinden de bilinmektedir¹². Ancak kutsal alanda bu güne kadar ortaya çıkarılan kerberos ile ilgili bu ilk betimlemedir.

¹¹ 98A232 numaralı bloğun güneydoğu köşesinden 18,70 m güneybatıda, 98A210 numaralı attik-ion kaidenin kuzeybatı köşesinden 21,10 m güneybatıda, 98A71 numaralı tavan kaseti üst seviyesinden 1,06 m, derinlikte 08LS1-M05 envanter numarası verilen Kerberos heykeli ele geçmiştir.

¹² Kırmızı figür tekniğinde yapılmış Geç Klasik-Erken Hellenistik Döneme tarihlenen volütlü krater üzerinde Kerberos Hekate ve Genç Orpheus betimlemesi yer alır.

Buradaki çalışmalara gelecek kazı döneminde de devam edilmek üzere ara verilmiştir. Bu seviyenin orijinal altar ve propylon kullanım taban seviyesine kadar inmesi gerekmektedir. Alanın uygun olduğu ölçüde yapılacak bu çalışmalarda, pek çok tespitin yapılacağı kesin gözükmektedir.

2.3.1 08LM01 Numaralı Mezar

Bazilikal planlı kilisenin Diakonikon odasında bulunan 98A210 numaralı Attik-İon kaidenin güney batı köşesinden 3,46 m batıda, 08LM-01 numarası verilen mezar ortaya çıkarılmıştır. Mezar, altar üzerinde bulunan 98A71 numaralı kaset bloğu üst seviyesinden 1,79 m derinliktedir. Bu derinlik altar podyum basamakları seviyesine gelmektedir.

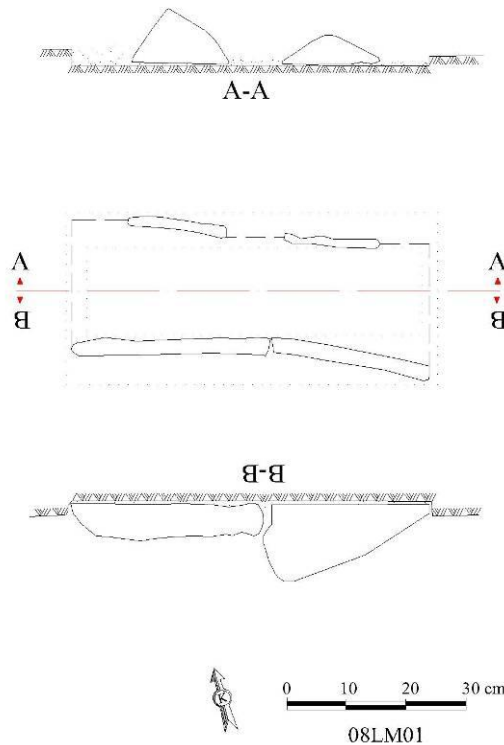

Çizim 8: 08LM01 Numaralı Mezarın Plan ve Görünüş Çizimleri

Mezar kuzeybatı-güneydoğu yönünde olup kiremit çatma tipinde yapılmıştır. Mezarın dıştan dışa uzunluğu 0,58 m, dıştan dışa genişliği 0,24 m, derinliği 0,12 metredir. Mezarda inhumasyon gömü uygulanmış olup, bir iskelete ait tek gömü yapıldığı tespit edilmiştir. İskeletin yapısına bakarak bir bebeğe ait olduğu anlaşılmıştır. İskelete ait kafatası mezarın üst seviyesinden 0,08 m. derinlikte açığa çıkarılmıştır. İskeletin boyu 0,34 m, genişliği 0,15 metredir. Mezarda yapılan çalışmalarda hiçbir ölü hediyesine rastlanmamıştır. Mezar, yan çerçeveleri yüzeysel olan damlalıksız Lakonion tipi stroterler nedeniyle Bizans Dönemi içinde M.S. 11-13. yy tarihlendiği düşünülmektedir.

Hekate altarı içinde daha önceki çalışmalarda mezar tespit edilmemiştir. Bu nedenle 08LM01 numaralı mezar kutsal alan için ilktir. Bunun bir çocuk olması ve bu alanda başka mezara rastlanmamış olması, istisnai bir örnek ile karşı karşıya olduğumuzu göstermektedir.

2.3.2 Helios Altarı Kazısı

Lagina Hekate Altarının hemen güneybatısındaki peristasis kısmı üzerinde Bazilikaya ait apsisli Diakonikon bölümü yer almaktadır. Bu bölümün duvarları devşirme mermer bloklar ve moloz taşlar kullanılarak inşa edilmiştir. Diakonikon bölümünün güneybatısında yer alan uzun duvarın altında 02A12 blok numaralı yuvarlak Helios ve şimdilik kültü bilinmeyen başka altınlar da vardır. Bu altınlar duvarda devşirme olarak kullanılan dorik arşitrav bloğunun altındadır.



Bazilikanın Diakonikon Odası



Diakonikon Odasının Güneybatı Uzun Duvarı Altındaki Altınlar

Üst kısmı kırılmış olan Helios Altarı'nın 0,15 m yüksekliğindeki bölümü toprak üzerinde, alt kısmı ise toprağa gömüldür. Altar 0,56 m çapında olup üzerinde Grekçe olarak yazılmış Helios yazısı okunmaktadır¹³.

Helios'un yuvarlak altının alt kısmında yazıtın devam edip etmediğini ve altının zeminin oturduğu yeri görmek için Diakonikon içinde 1,40x0,80 m ölçülerinde bir sondaj açılmıştır. Açılan alanda altının üzerinde tespit edilen dışında başka yazıt bulunmamıştır. Altının silindir gövdesinin kaide profilinin kare bir plinthe ile sonlandığı görülmüştür. Altının plinthe kısmının eğri olarak durması ve Hekate altınının 1 basamağını oluşturan mermer blokların çok alt seviyesinde bulunması bunun orijinal yerinde olmadığını göstermektedir. Oysa Helios altınının orijinal kullanımının Hekate Altarının etrafında, normal kullanım seviyesi olması gerektiği açıktır. Ayrıca bu altar burada altlığı ile birlikte in situ bir şekilde durduğundan orijinal yeri ya burası ya da buraya çok yakın bir nokta olmalıdır.

Altarın bulunduğu seviye de düşündürücüdür. Altar ve altındaki altlığın eğri olarak durması, bunun şimdiki yerinin ilk ya da sonraki kullanım döneminde yerleştirildiği şekli olamayacağını göstermektedir. O zaman bu yuvarlak altının taşınarak buraya konulduğu düşünülebilir. Taşındığı yerin çok uzak olma ihtimali zayıf bir olasılıktır.

Helios altınının kuzeyinde aynı şekilde Dorik arşitrav altında dikili duran dörtgen üzeri nişli başka bir altar durmaktadır. Gelecek dönemde aynı altınlarında oturduğu zeminin kazılarak alt bölümünün konumunun kesinleştirilmesi düşünülmektedir. Böylelikle

¹³ Kutsal alan içinde bulunan Helios kültü ve bu tanrıya ait olabilecek küçük bir tapınağın varlığı ile ilgili yazıt için bkz. ŞAHİN, 1997, 98-99, no: 17. Ayrıca bu ve diğer yazıtlar ile ilgili değerlendirmeler için bu rapordaki "Epigrafik Çalışmalar" bölümüne bakınız.

Diakonikon'un güneybatısında yer alan duvarın temelini oluşturan bu altarların durumu kesinlik kazanacaktır.



Duvar Altındaki Helios Altarı Açılmadan Önce



Yuvarlak Altar Açıldıktan Sonra



Duvar Altındaki Helios Altarı Açıldıktan Sonra



Duvar Altındaki Helios Altarı Açıldıktan Sonra

Diakonikon içinde Helios altarı çevresinde yapılan kazılara göre, altarın bu kadar alt seviyelerde olması olağan bir durum değildir. Geç Roma Dönemi'nde bazilika inşa edilirken de altarların bu kadar aşağı bir noktaya yerleştirilmesine gerek yoktur. İlk etapta, sağlam bir temel oluşturması için özellikle kazılıp yerleştirilmiş gibi bir izlenim ortaya çıkmaktadır. Ancak bunu destekleyen veriye rastlanılmamıştır.

Böylelikle elde edilen ilk verilere göre, bu altarların ikisi ile birlikte başka altarlar Hekate Altarı etrafına yerleştirilmiş olmalıydı. Bu şekilde uygulamaların varlığı bilinmektedir. Geç Roma Dönemi'nde bu Bazilika buraya inşa edilirken Diakonikon'un bu yöndeki güneybatı duvarı bazılarının üst bölümleri de kırılarak bu altarların üzerine yerleştirildi. Ancak daha sonra deprem esnasında oluşan oynama sırasında özellikle üst kısımdaki ağırlığa bağlı olarak alt seviyelere inmiş olmalıdır.

Altar ile ilgili çalışmaların en önemli kısımlarından birisini de anıtsal altarın çevresine yerleştirilmiş olan küçük altarlar oluşturmaktadır. Bu nedenle bu küçük altarlar bu çalışma için ayrı bir önem arz etmektedir. Gelecek dönemlerde yapılacak çalışmalar ile önemli ve kesin verilerin elde edileceği açıktır. Bu nedenle konu ile ilgili araştırmalar aşamalı olarak gelecek dönemlerde de devam edecektir.

2.3.3 İkinci Dönem Kazılarının Genel Değerlendirilmesi

Sonuç olarak Hekate Kutsal Alanında yapılan 2008 yılı kazı çalışmalarında altların etrafında ve yapıyı yıkan deprem çatlaklarında önemli bulgular elde edilmiştir. Altarın doğusunda yapılan çalışmada moloz ve kayrak taşların düz yüzeyleri kullanılarak harçla birleştirilmiş döşeme ortaya çıkarılmıştır. Bu döşeme bloğunun kuzeybatıya doğru bozulmuş şekilde devam ettiği görülmüştür. Bu döşemenin sağlam olmayan kuzeydoğu uzun kenarının peristasis kısmının altındaki zemin dolgu olduğu, sağlam olan güneybatıdaki uzun kenarda peristasis kısmı ölçüldüğünde anlaşılmıştır.

Altarda depremle oluşan çatlak içerisindeki düzensiz dolgu, çatlağın altar ile tapınak arasına inşa edilen bazilikadan sonra olduğunu göstermektedir. Çünkü eğer Bazilikal Planlı Kilisenin yapıldığı M.S. 4. yy 2. çeyreğinde bu çatlak olsaydı, çatlağın içi mutlaka düzenli bir şekilde moloz taş ve harç ile doldurulurdu.

Yapılan kazı çalışmalarında Hekate Altarı ile tapınağı arasında yapılmış olan kilisenin üç nefli, bazilikal planlı ve batıda narteksli olarak düzenlendiği tam olarak tespit edilmiştir. Kilisenin nef ayrımları sütunlar ile sağlanmış olup, üst örtü sistemi için ana nef üzeri çift pahlı, yan nefler tek pahlı ahşap çatı olduğu düşünülmektedir.

Lagina Hekate Kutsal Alanı içinde daha önce varlığı bilinmeyen yuvarlak planlı yeni bir yapı tespit edilmiştir. Yuvarlak formlu üst yapı bloklarının (08A46-47-48) üçünün birbirine yakın şekilde çıkması bu alanda yuvarlak planlı bir anıtın yer aldığını gösterir. Bu anıtın profillerine bakıldığında ön dış bükey yüzünde klasistik etki, iç bükey iç yüzünde Hellenistik etki vardır. Anıtta bu iki etkinin birlikte verilmesi buradaki ustaların mimarideki başarısının bir göstergesidir. Bulunan tüm üst yapı elemanlarının süslemesi, yazıtlarda da belirtilen Augustus ve Tiberius Dönemi imar faaliyetlerini desteklemektedir.

Kutsal alanın içinde oldukları düşünülen naiskoslara ait olabilecek yeni bir üst yapı bloğu (08A01A-B) bu yılki çalışmalarda bulunmuştur. Yeni bulunan naiskosa ait üst yapı bloğu daha önceki yıllarda ortaya çıkarılmış olan ve yazıtlarla Augustus Dönemine tarihlenen Naiskosun üst yapı bloklarına profil ve süsleme olarak benzetilmektedir.

2.4 Altar Çevresi Zemin Araştırma Sondajları

Kutsal alanda yaşanan depremler sonucunda, altarda meydana gelen büyük fay kırıkları ve buna bağlı kütleli kaymaların varlığı bilinmektedir (Res. 1). Bu büyük tahribatta, yapının oturduğu zeminin etkisini belirleyebilmek amacı ile altarın üç cephesinde sondaj çalışmaları yapılmıştır. Deprem kırığının yapının üzerinde ciddi ayrılmalara neden olduğu bilinmektedir. Buradaki amaç, bu kaymada zeminin etkisinin ne olduğu sorusunun cevabına yöneliktir. Bu sorulara cevap bulmak amacıyla aşağıda yerleri işaretlenen 3 araştırma sondajı açılmıştır. Araştırma sondajları hem arkeolojik hem de jeolojik olarak değerlendirilmiştir.

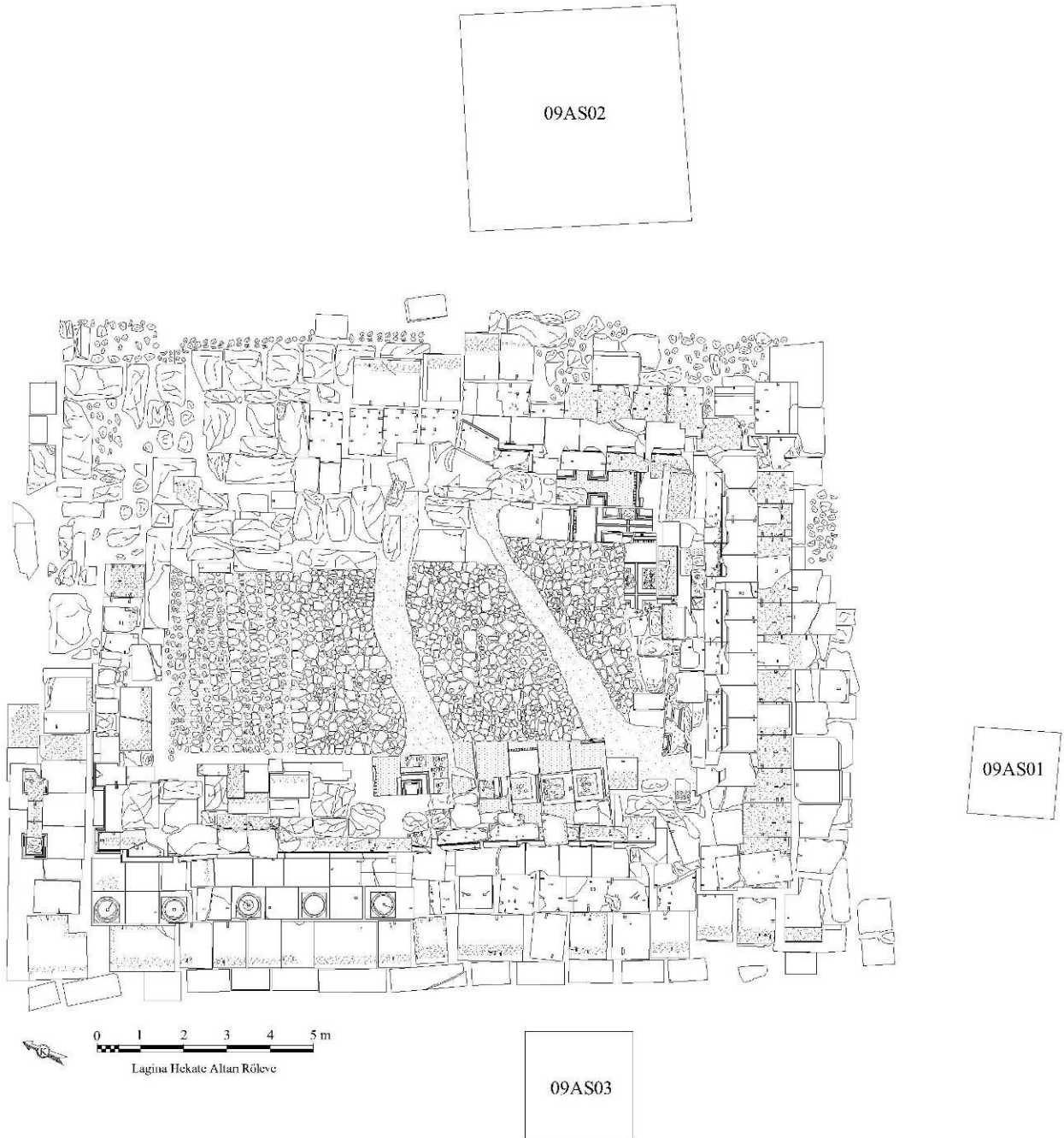

Çizim 1: Altar Çevresinde Açılan Sondajların Yeri ve Numaraları

Araştırma sondajları iki ayrı ana başlık altında ele alınmıştır. Bunlardan birisi arkeolojik verilerin ele alındığı bölüm diğeri ise jeolojik tespitlerin değerlendirildiği kısımdır. Her bölüm kendi uzmanları tarafından değerlendirilip kaleme alınmıştır. Burada arkeolojik veriler ele alınmıştır.

2.4.1 09AS01 Numaralı Sondaj

Bunlardan ilki yapının güneyinde yer alan 2x2 m ölçülerindeki sondaj alanıdır. 09AS01 numarası verilen sondaj alanı altarın stylobat bloklarının oturması için düzenlenmiş kayrak taşlar ile mermer yongalardan oluşan dolgu zeminin yaklaşık 60 cm altındadır (Res. 2). Yaşanan depremler sonucu altarda meydana gelen fay kırığının etkisi ile yapının güneyi, kütle halinde, yaklaşık 0,70 m doğuya kaymış (Çiz. 2), yine derin fay kırığı nedeniyle zeminde oluşan göçme sonucu yapının güney kısa kenarı yaklaşık 0,60 m yukarı kalkmıştır. Fay kırığının oluşturduğu bu tahribat altarın doğu cephesinde oldukça net görülebilmektedir (Res. 3).



Resim 1: Altarda Meydana Gelen Fay Kırıkları



Resim 2: Stylobat Bloklarının Oturduğu Zemin ve 09AS01 Numaralı Sondajın Yeri

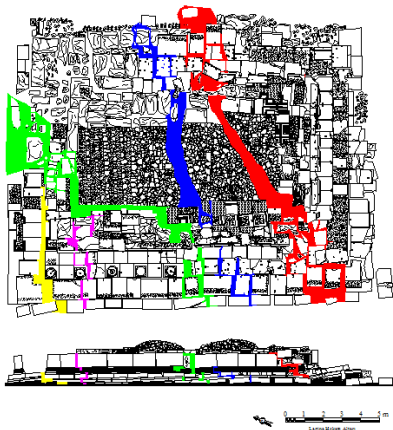

Çizim 2: Depremlerle Oluşan Tahribat



Resim 3: Fay Kırığının Doğudan Görünüşü

Sondaj alanının belirlendiği zemin mil olarak adlandırılan taşınmış toprak tabakasından oluşmaktadır.



Resim 4: Sondaj'da Açığa Çıkan Taşlar

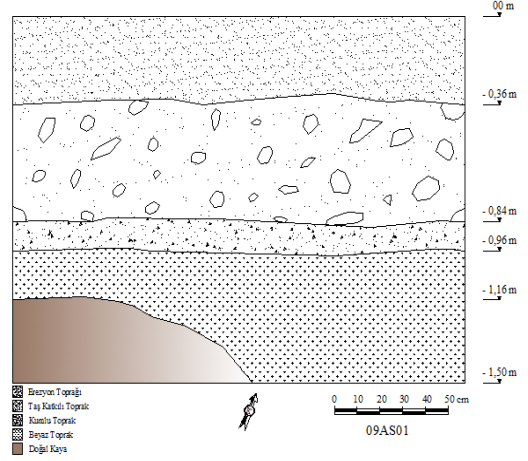

Çizim 3: Sondajın Kuzeybatı Kesiti

Sondaj içinde yapılan seviye indirme çalışmalarında toprak üst seviyesinden 0,36 m derinlikte yan yana taşlar açığa çıkmıştır (Res. 4). Tek sıra halinde olan taşların devamının olmaması ve düzgün bir sıra takip etmemesi nedeniyle duvar sırasına ait olamayacağı anlaşılmıştır. Ayrıca taşların her hangi bir yönlerinde cephe oluşturacak bütünlüğün tespit edilememiş olması bunların bir duvar parçası olmadıklarını desteklemektedir. Daha alt seviyelere inebilmek için döküntü taşlar belgelenecek kaldırılmıştır. Bu seviyeden itibaren humuslu toprak tabakası içinde fazla büyük olmayan doğal taşlar açığa çıkmıştır. Bu tabakanın toprak üst seviyesinden 0,84 m'ye kadar devam ettiği görülmüştür. Sonrasında toprak üst seviyesinden 0,84 m ile 0,96 m arasında kumlu toprak tabakası ile karşılaşmıştır. Toprak üst seviyesinden 0,96 m derinlikten sonra beyaz renkli doğal toprak tabakası açığa çıkmış ve bu tabaka içinde toprak üst seviyesinden 1,16 m derinlikte doğal kaya kütlesi tespit edilmiştir (Res. 5-6). Batı kesit altında kalan kaya kütlesi doğuya doğru eğimli devam ettiği anlaşılmıştır. Zeminde doğal kütleli kayalara ulaşıldığı için sondaj çalışması toprak üst seviyesinden 1,50 m derinlikte sonlandırılmıştır (Çiz. 3).

Yapılan çalışmalar sırasında toprak yüzeyinden 1,45 m derinlikte seramik parçaları açığa çıkmıştır. Bunlar; kalın cidarlı, kaba hamurlu, iyi pişmemiş bir kaba ait parçalardır (Res. 7). Kulüp üzerinde yatay yivlerden oluşan bezeme vardır.



Resim 5: Sondajda Açığa Çıkan Taş Kütlesi



Resim 6: Sondajın Son Hali



Resim 7: Sondajda Bulunan Seramik Parçaları

Büyük blok doğal taşlara ulaşılması nedeniyle, daha aşağı inilemediği için sondaj sonlandırılmıştır. Bulunan seramik parçaları haricinde de her hangi bir buluntuya rastlanmamıştır. Bulunan seramik parçaları belirli bir dönem ile ilgili kesin sonuç verecek nitelikte değildir. Bu seramikler büyük bir ihtimalle deprem hareketliliği sırasında bu taşların oynaması esnasında buraya düşmüş olmalıdır.

2.4.2 09AS02 Numaralı Sondaj

Altarda meydana gelen depremler sonucu, yapının güney kısa kenarı doğuya doğru yaklaşık 0,70 m kaymıştır. Bu kaymada zemin yapısının etkisini belirleyebilmek amacı ile altarın doğusunda 5x5 m ölçülerinde sondaj alanı belirlenmiştir (Res. 1). Ancak sondaj alanının batısında, taş ve mermer parçalarının kireç harçla tutturulması ile oluşturulmuş zemin düzenlemesi açığa çıkmıştır (Res. 2). Bu düzenlemede altara ait mimari blok parçaları da yer almaktadır. Bu nedenle kireç harçlı zemin altar ile tapınak arasında yerleştirilmiş olan bazilikanın güneydoğusunda, altarın doğu yönünde devam ettiği görülmüştür.



Resim 1: Sondaj Alanının İlk Hali



Resim 2: Sondajın Batısında Açığa Çıkan Düzenleme

Kireç harçla düzenlenmiş zemin altının stylobat bloklarından itibaren doğuya doğru yaklaşık 3 m devam etmektedir. Zemin temizliği yapıldıktan sonra sondaj alanı doğuya doğru 2 m daha genişletilmiştir. Bu alanda yapılan seviye indirme çalışmalarında toprak üst seviyesinden 0,55 m derinliğe kadar, içinde az miktarda seramik ve çatı kiremidi parçalarının, yoğun mermer yongaların yer aldığı kültür toprağı kazılmıştır. Bu seviyede az sayıda bağımsız doğal taşlar açığa çıkmıştır (Res. 3). Sondaj alanının kuzeydoğu köşesinde, toprak üst seviyesinden 0,26 m derinlikte kum katkıli kireç harçla birleştirilmiş yan yana taşlar bulunmuştur. Bunların düzgün bir sıra takip etmemesi nedeniyle duvar sırası olamayacağı anlaşılmıştır. Bu düzenleme sondaj alanının batısında yer alan zemin düzenlemesinin devamı olmalıdır.



Resim 3: Kültür Tabakası

Sondaj alanının kuzeydoğusunda açığa çıkan harçlı düzenleme ve dağınık taşlar nedeni ile bu alandaki çalışmalar kültür tabakasının bitiminden itibaren durdurulmuş ve sondajın güneyindeki 2x2 m'lik alanda seviye indirme çalışmalarına devam edilmiştir (Res. 4). Bu alanda toprak üst seviyesinden 0,55 m derinlikten itibaren içinde doğal taş kütlelerinin yer aldığı sarı renkli doğal toprak tabakası ile karşılaşmıştır (Res. 5). Sondaj alanındaki çalışmalar toprak üst seviyesinden 1,50 m derinlikte sonlandırılmıştır.



Resim 4: Sondajın Güneyi



Resim 5: Sondajın Doğu Kesiti

09AS02 numaralı sondaj alanında yapılan çalışmalarda bulunan tek eser 09AS02-S01 envanter numarası verilen bronz bir sikkedir. Toprak üst seviyesinden 0,47 m derinlikte bulunan sikke Hellenistik Dönem'e tarihlenmektedir.



09LAS02-S01



09LAS02-S01

Resim 6: 09AS02-S01 Envanter Numaralı Sikke

Bu sondaj alanında üstte Bizans, altında Roma ve en altta Hellenistik Dönem buluntuları ele geçmiştir. Ancak yaklaşık 0,50 derinliğindeki bir alanda sadece birkaç buluntuya göre stratigrafinin varlığını söylemek fazla iddialı olacaktır. Bu sondaj alanında kronolojik dağılım doğru olsa da genellikle altar çevresinde yapılan çalışmalarda Bizans, Roma ve Hellenistik Dönem buluntularının karışık ele geçtikleri sık karşılaşılan bir durumdur. Özellikle altar ile tapınak arasındaki bazilikanın içinde yapılan çalışmalarda Hellenistik, Roma ve Bizans Dönemlerine ait buluntuların birlikte ele geçtiği bilinmektedir.

2.4.3 09AS03 Numaralı Sondaj

Altarın batısında, bazilikanın pastophoria kısmının güneyinde, daha önceki yıllarda zemin seviyesine kadar kazısı tamamlanan alanda 2,5x2,5 m ölçülerinde sondaj alanı belirlenerek ve buna 09AS03 sondaj numarası verilmiştir (Res. 1).



Resim 1: Sondaj Alanının İlk Hali

Sondaj alanında yapılan seviye indirme çalışmalarında, toprak üst seviyesinden itibaren 0,30 m derinliğe kadar içinde az miktarda mermer ve moloz taş ile tuğla parçalarının, yoğun olarak da seramik parçalarının bulunduğu koyu renkli kültür toprağı kazılmıştır. Toprak üst seviyesinden 0,30 m derinlikte sondajın kuzeydoğu köşesine yakın 0,70x1,20 m'lik alanda, içinde kömürleşmiş ahşap parçalarının yer aldığı siyah renkli toprak tabakası tespit edilmiştir (Çiz. 1). Yapılan seviye indirme çalışmalarında toprak üst seviyesinden 0,36 m derinlikte bu siyah renkli toprak tabakasının yaklaşık 1,30x2 m'lik alana yayıldığı ve bu seviyeden sonra son bulunduğu görülmüştür (Çiz. 2). Toprak üst seviyesinden 0,36 m derinlikten itibaren ise halk arasında pekmez toprağı olarak adlandırılan beyaz toprak tabakası başlamıştır. Sondaj çalışmaları toprak üst seviyesinden 1 m derinlikte sonlandırılmıştır (Res. 2-3; Çiz. 3-6).



Resim 2: Yangın Tabakası

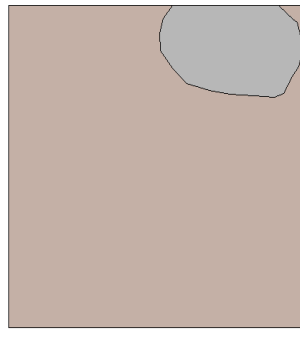

Çizim 1: 0,30 m Derinlikte Yangın Tabakası

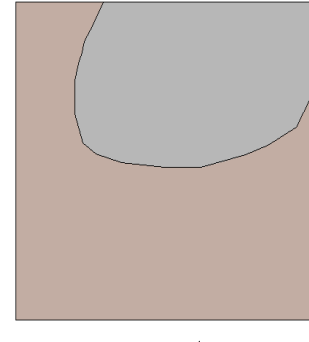

Çizim 2: 0,36 m Derinlikte Yangın Tabakası



Resim 3: Sondajın Kazı Sonrası Durumu

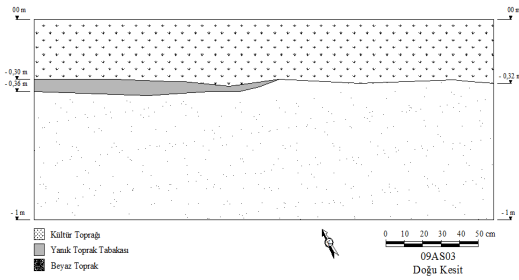

Çizim 3: Sondajın Doğu Kesiti

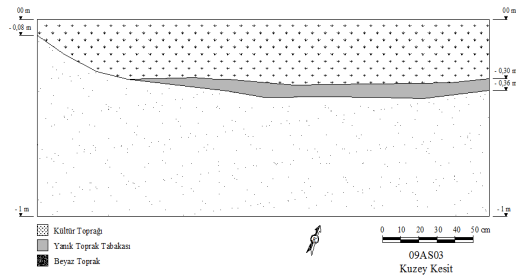

Çizim 4: Sondajın Kuzey Kesiti

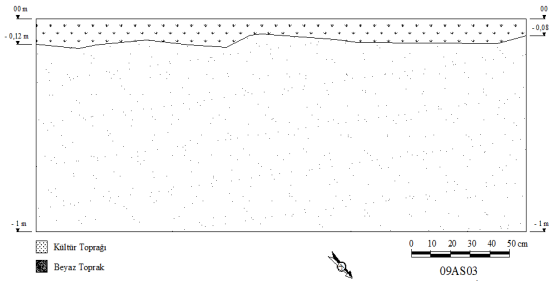

Çizim 5: Sondajın Batı Kesiti

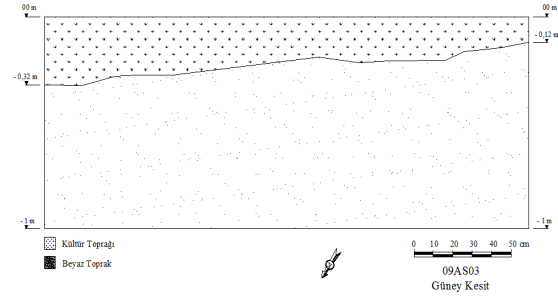

Çizim 6: Sondajın Güney Kesiti

Yapılan çalışmalarda toprak üst seviyesinden 0,30-0,36 m derinlikte yer alan siyah renkli toprak tabakasının bulunduğu tabakanın kuzeydoğu köşesi dışında kalan alanda beyaz renkli doğal toprak görülmüştür. Kültür toprağının içinden ise az miktarda küçük boyutlu mermer ve moloz taş ile kiremit parçaları ve yoğun olarak da seramik parçaları tespit edilmiştir. Toprak üst seviyesinden 0,30 m derinlikte 09AS03-S01 envanter numarası verilen sikke ile 0,35 m derinlikte 09AS03-PT01 envanter numarası verilen unguanterium bulunmuştur. Aynı tabakada yanmış zeytin çekirdekleri ile ahşap parçaları tespit edilmiş ve bir kısmı analiz için ayrılmıştır. Ayrıca yine bu tabakada mermerden yapılmış dikdörtgen formu, iç kısmı oyulmuş değirmene ait olabilecek iki parça açığa çıkmıştır.

Toprak üst seviyesinden 0,30 m ile 0,36 m arasında yer alan bu tabakada bulunan 09AS03-S01 envanter numaralı sikke Roma Dönemi'ne, 09AS03-PT01 envanter numaralı unguanterium ise Hellenistik Dönem'e tarihlenmektedir. Seramik parçalarının çoğunluğunu Roma Dönemi'ne ait örnekler oluşturmasına karşın aynı tabakadan Hellenistik örnekler de bulunmuştur. Bu tabakada bulunan çatı kiremidi parçalarının yan çerçeve profilleri dikkate alındığında Roma Dönemi'ne ait olduğu anlaşılmaktadır.



09LAS03-S01



09LAS03-S01

Resim 4: 09AS03-S01 Envanter Numaralı Sikke



09LAS03-PT01

Resim 5: 09AS03-PT01 Envanter Numaralı Unguanterium

Karışık malzemelerin tespit edildiği bu tabaka, altarda yaşanan depremler sonucu oluşan ikinci büyük fay kırığının güneybatısında yer almaktadır. Sondaj alanında toprakların yapısı farklı olmasına rağmen, bulunan malzemelerin karışık olması, deprem sırasında oluşan fay kırığı nedeniyle bu alanda meydana gelen göçmeden kaynaklanıyor olmalıdır. En üst kültür tabakasındaki karışıklık, diğer yönlerde de dikkati çekmektedir. Diğer sondajlarda olduğu gibi bu sondajda üst kültür katmanının altındaki seviyelerde doğal zeminle karşılaşılması ve her hangi bir tarihi kalıntıya rastlanmamıştır.

2.4.4 Altar Çevresindeki Araştırma Sondajlarının Değerlendirilmesi

Altarın üç yönünde açılan sondajlarda ortalama 1,50 m derinliğe kadar inilmiştir. Bu sondajların jeolojik değerlendirilmesi ilerideki bölümlerde ele alınacağı için burada bu konulara değinilmemiştir. Altar çevresinde toprak üst seviyesinden 0,50 m derinliğe kadar olan seviyede Hellenistik, Roma ve Bizans Dönemleri'ne ait buluntular ele geçmiştir. Ancak bunlar stratigrafik olarak genelleştirilerek karışık olarak ele geçmiştir. Bu kültür tabakasından daha aşağıda, tarihlere yardımcı olacak herhangi bir malzemeye rastlanmamıştır. Böylelikle altar çevresinde Hellenistik Dönem öncesine ait herhangi bir katmanın varlığını söylemek mümkün değildir.

Kutsal alanda en azından Klasik Döneme kadar inen bir tarihi sürecin varlığı bilinmektedir. Altar çevresinde bu dönem ile ilgili kullanım bilinmemektedir. Ancak bu kullanımın hiç olmadığını söylemek mümkün değildir. Çünkü daha önceden var olan küçük bir altar bulunabilir ve bugün kalıntılarını gördüğümüz altar yapısının orta kısmında kalmış olabilir. Kutsal alanlarda altarlara en eski ve en önemli seremoni alanları oldukları dikkate alındıklarında burada da varlığı tartışmasıdır. Ama bunun tam yeri tespit edilmiş değildir.

Altar yapılarının aynı alanlarda gelişerek devam ettikleri dikkate alındığında, burada eskiye giden bir kalıntının bulunması her zaman beklenmelidir. 3 numaralı sondajda bulunan kül tabakası ilk tespit edildiğinde önemli bir keşfin ön işaretleri olarak değerlendirilmiştir. Ancak sonrasında bunu destekleyen unsurların kesin bir fikir belirtmek için yetersiz olduğu anlaşılmıştır. Ama yine de burada var olan seremoni ile ilgili kalıntılar olmalıdır. Altarın yerinde ciddi bir kaymanın olduğu da her zaman göz önünde tutulmasında yarar vardır.

5 RÖLEVE ÇALIŞMALARI

Lagina Hekate Atlarında yapılan çizim çalışmaları çerçevesinde öncelikle Altarın plan rölevesi alınmıştır. Önceki yıllarda yapılan kazılar ile yeni yapılan çalışmalarında açığa çıkan altarın mevcut halinin taş çizimi 1/1 ölçekli olarak bilgisayar ortamına aktarılmıştır (Çiz. 1).

Yaşanan bir deprem sonucu kullanımı sona eren altarda yapılan plan röleve çalışmalarında beş farklı fay çatlakı tespit edilmiştir. Bunlardan üçü büyük boyutlu olup, yapıda büyük oranda hasara neden olmuştur. Diğer iki fay çatlakının etkisinin daha az olduğu görülmüştür. Yapının güney tarafında yer alan en büyük fay çatlakı yaklaşık 1 m genişliğindedir. Bu fay çatlakı Altarın güneydoğu köşesinin yaklaşık 1 m güneye, 0,54 m de doğuya doğru kaymasına neden olmuştur. Yine depremin etkisi ile yapının bu köşesinin uç kısmının yukarı doğru kalktığı görülmektedir.

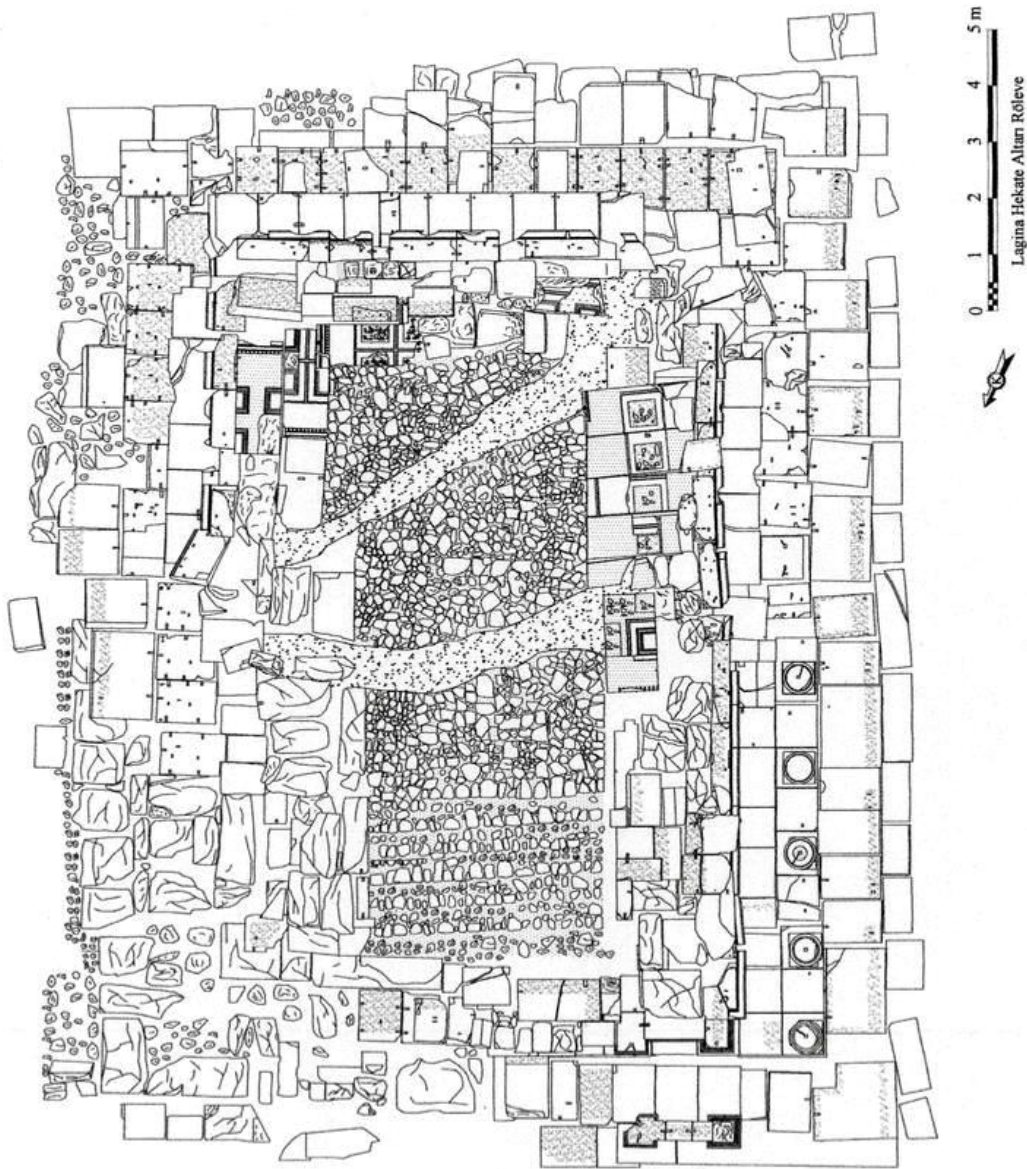

Çizim 1: Altar röleve planı

Yapının ortasından geçen ikinci büyük fay çatlağı 0,90 m genişliğinde olup, stylobatta 0,30 m ötelemeye, üçüncü fay çatlağı ise 0,36 m açıklığa neden olmuştur. Daha küçük boyutlu olan dördüncü fayın etkisiyle meydana gelen açıklık 0,10 m ölçülmüştür. 0,20 m genişliğindeki beşinci fay ise yapının kuzeybatı köşesinin 0,20 m kuzeye doğru kaymasına neden olmuştur. Böylece depremler sonucu yapının genelinde kuzey-güney yönde yaklaşık 1,40 m, doğu-batı yönde ise yaklaşık 0,90 m kayma olduğu tespit edilmiştir. Yine depremlerin etkisiyle yapının oturduğu zeminde çökmeler meydana geldiği görülmektedir. Bu çökmeler sonucunda yapının doğu cephesi ile batı cephesi arasında kot farkı oluşmuştur. Batı cephede özellikle toikhobat bloklarından itibaren tüm stylobat bloklarının batıya doğru göçtüğü böylece toikhobat bloklarının oturduğu stylobat blokları ile en son sırada yer alan stylobat blokları arasında 10 derecelik bir açı oluştuğu tespit edilmiştir. Çizim çalışmalarında tespit edilen bu ayrıntılar, yaşanan depremlerin etkisini göstermesi açısından önemlidir. Buradaki depremler ile ilgili jeologlar tarafından yapılan kapsamlı bir çalışma neticesinde daha net veriler ortaya çıkacaktır (Çiz. 2).



Çizim 2: Altar röleve plan ve kesiti üzerindeki deprem çatlakları

Plan röleve çalışmasının tamamlanmasının ardından elde edilen verilerden hareketle plan restitüsyon önerisi hazırlanmaya başlanmıştır. Depremlerin etkisiyle yapının genelinde oluşan açıklıklar ve kaymalar nedeni ile plan restitüsyonunun hazırlanmasında daha sağlam korunabilen batı ve güney cephe stylobat blokları esas alınmıştır. Bu cephelerde, bloklar arasındaki boşlukların fazla olması nedeniyle toikhobat bloklarının oturduğu stylobat bloklarının tek tek ölçüsü alınarak stylobat ile naosun uzunluğu ve genişliği belirlenebilmiştir. Buna göre 18,22x14,925 m ölçülerindeki stylobat üzerine oturan yapının naos kısmı orthostat dış seviyesinden itibaren 8,305 m genişliğinde, 13,08 m uzunluğundadır.

Stylobat blokları üzerindeki düzenlemeler ve anathyrosislerden hareketle, orthostat seviyesinde korunabilen yapının peristasis düzenlemesi belirlenebilmiş ve yapının en dış kısmını çevreleyen parapetlerin restitüsyonu hazırlanabilmiştir. Yapının batı cephesinde in situ durumda korunabilen sütun kaidelerinden hareketle aksial aralık uzun cephelerde 1,55 m, kısa cepheler de ise 1,53 m olarak hesaplanmıştır. Sütunlar ile aynı aksa yerleştirilen parapetlerde de aynı aksial aralık söz konusudur. Bu çerçevede, uzun kenarlarda 10, kısa kenarlarda 8 sütundan oluşan peristasisin yapının üç cephesini dolaştığı tespit edilmiştir. Parapet kasetlerinin arasına yerleştirilmiş olan Korinth başlıklı payeler ise yapının uzun cephesinde 12, kısa cephesinde 10 adettir. Parapetler Altarın ön cephesine doğru döndürülerek merdiven korkuluklarının başladığı hizada sonlandırılmıştır. Ön cephede köşe parapetinden sonra tek paye yer almakta sonrasında parapetler Altarın naos duvarında olduğu gibi çift anta ile son bulmaktadır. Antaların her ikisi de naos duvarındakiler ile aynı aksta ve aynı ölçüdedir. Bu düzenleme ile Altarın giriş kısmında yer alan merdiven basamakları tamamen açıkta bırakılmıştır (Çiz. 3).

Altarın naos kısmına ulaşmayı sağlayan merdiven dokuz basamaktan oluşmaktadır. Tamamen küçük boyutlu moloz taşlardan oluşan basamakların yüzeyi mermer plakalar ile kaplanmış olmalıdır. Antalar arasında yer alan ilk basamak 0,58 m, diğer basamaklar 0,50 m genişliğindedir. Basamaklar her iki kenarda mermer bloklar ile sınırlandırılmıştır.

Yapının batı cephesinde in situ durumda korunabilen sütun kaidelerinden hareketle orthostat blokları ile sütunlar arasındaki pyteron genişliği 0,92 m, stylobat blokları üzerinde yer alan anathyrosislerden hareketle de parapetler ile sütun sırası arasındaki genişlik 0,785 m ölçülmüştür. Parapetlerden sonra yapının dış kısmı tek sıra halinde devam eden stylobat blokları ile son bulmaktadır. Böylece orthostat bloklarının dış yüzeyinden itibaren asıl yapının çevresini dolaşan, üzerine sütun ve parapetlerin yerleştirildiği stylobatın toplam genişliği 3,23 m olarak belirlenmiştir.

Plan restitüsyon önerisi sadece podyum kısmı için hazırlanabilmiştir. Üst yapıya ait mimari blokların çizim çalışmaları devam ettiğinden henüz üst yapı ile ilgili problemler çözüme kavuşmamıştır. Devam eden çalışmalar neticesinde Altarın plan ve cephe görünüşlerine dair restitüsyon önerileri hazırlanacaktır.

4 ALTARDA ELE GEÇEN MİMARİ BLOKLAR

4.1 Parapetler

Altarda yapılan kazı çalışmalarında bugüne kadar parapetlere ait 15 mimari blok bulunmuştur. Bunlardan 11 tanesine kazı envanter numarası verilmiş, küçük boyutlu olan parapet kaset parçalarına ise numara verilmemiştir. 16 mimari bloğun değerlendirildiği katalogta; kazı envanter numarası olan 11 mimari bloğun yanı sıra, kazı envanter numarası olmayan 4 parapet kaseti ile Altarın güneydoğusundaki teras duvarında bulunan bir parapet ayağı da yer almaktadır. Bu bloklardan 6'sı parapet ayağı, 5'i parapet kaseti, 5'i ise parapet ayaklarının üzerine gelen payelerdir.

Altarda yapılan kazı çalışmalarında, peristasis sütunlarının ön tarafında yer alan stylobat blokları üzerinde 28-31 cm genişliğinde kaba yonu olarak yivlendirilmiş bir kısım tespit edilmiştir. Bu yivler üzerine parapet duvarının oturduğu düşünülmektedir. Kazı çalışmalarında bulunan parapetlerin taban ölçüsünün yivlere uyumu bu düşüncüyü doğrular niteliktedir. Mevcut bloklar üzerinde izlenebilen bu yivlendirmeden hareketle parapetlerin altarın üç cephesini dolaştığı ve giriş kısmına doğru dönüş yaparak antalar hizasında son bulduğu anlaşılmaktadır. İn situ durumda korunmuş olan kuzeybatı anta, parapetlerin orthostat bloklarında olduğu gibi altarın ön cephesinde yer alan merdiven hizasına kadar geldiğini doğrulamaktadır.

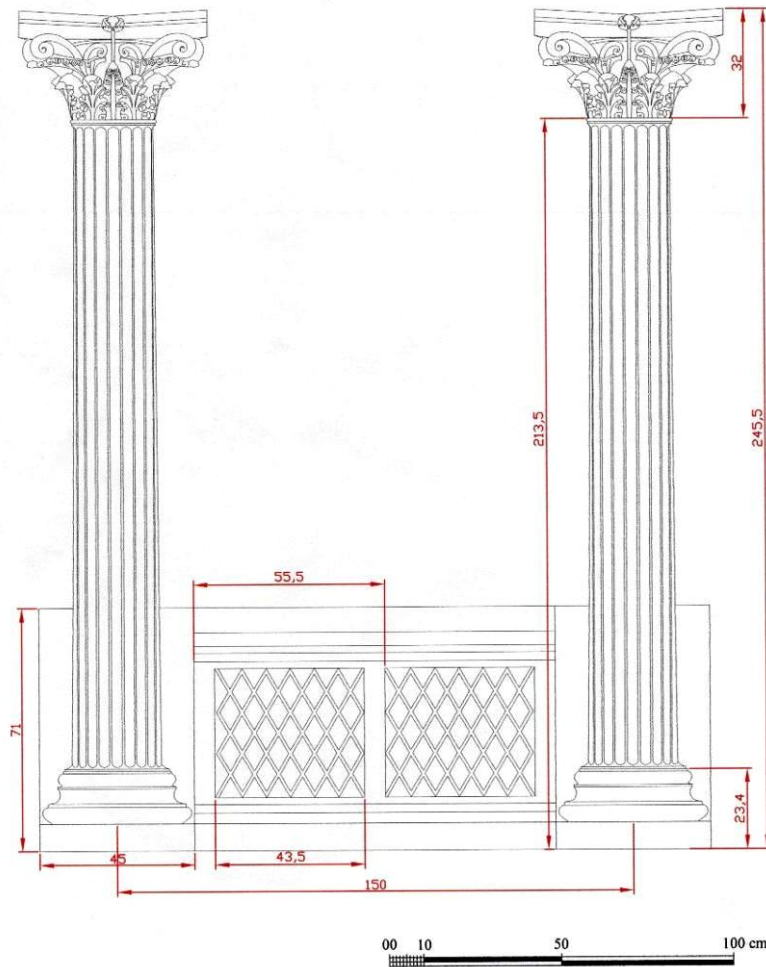

Çizim 1: Paye ve parapetlerin dıştan görünüşü ve ölçüleri

Altarda yapılan kazı çalışmalarında parapet ayakları, bu ayaklar üzerine gelen payeler ile ayaklar arasına yerleştirilen parapet kasetleri bulunmuştur¹⁴. Atik-Ion kaideli olan parapet ayaklarının arka cephesi plaster, ön cephesi sütünce şeklinde işlenmiş, yüzeyine 9 tam 2 yarım Ionik fluthes açılmıştır. Parapet ayaklarının bir tarafı parapet kaseti ile birlikte işlenmiş iken bir tarafında kasetin gireceği oyuk yer almaktadır. Sadece birinde (Kat. No: 2), her iki yan cepheye parapet kasetlerinin yerleştirileceği oyuklar vardır. Parapet ayakları ile birlikte işlenen parapet kasetlerinin yüksekliği eşit olup, 70,5 cm ile 71,5 cm arasında değişmektedir. 98A258 envanter numaralı parapet ayağının (Kat. No: 5) yüksekliği 67,5 cm, sağ tarafında yer alan parapet kasetinin yüksekliği 66,5 cm, sol tarafında yer alan parapet kasetinin yerleştirileceği oyukluğun yüksekliği ise 69 cm ölçülmüştür. Bu blok hem ölçüleri, hem de kasetlere işlenen baklava dilimlerinin stili açısından diğerlerinden ayrılmaktadır (Çiz. 1).

Parapet ayaklarının üzerine arka cephesi dörtgen, ön cephesi yarım yuvarlak sütun şeklinde işlenmiş payeler gelmektedir. Sağlam olan iki payenin yüksekliği 142,5 cm ölçülmüştür. Böylece parapet ayağı ile birlikte bir sütunun tam yüksekliği 213,5 cm olarak belirlenmiştir. Kazı çalışmalarında bulunan Augustus Dönemi'ne tarihlenen Korinth başlıkları, ölçü bakımından bu parapet sütunlarına uyum göstermektedir¹⁵. Yükseklikleri 31,5 cm ile 32 cm arasında değişen bu başlıklar da eklendiğinde parapet kasetleri arasındaki sütunların toplam yüksekliği 245,5 cm'ye ulaşmaktadır (Çiz. 2).

Parapet ayakları arasında yer alan parapet kasetlerinin yüzeyine çift taraflı, baklava dilimi motifli rölyef süslemeler işlenmiştir. Köşeye gelen ayağın (Kat. No: 1) ön cephesinde baklava dilimi motifli rölyef süslemeler görülmekte iken arka cephesi boş bırakılmıştır. Arka yüzeyin yan çerçeveler ile aynı seviyede olması bloğun yarım kaldığının göstergesidir.

Parapet kasetlerinin yüzeyine işlenen baklava dilimi motiflerinin ölçüleri birbirini tutmamakla beraber, aynı parçanın ön yüzü ve arka yüzündeki betimlerin ölçüleri de çoğu kez birbirinden farklıdır. Baklava dilimi şeklindeki rölyef süslemelerin kabartma yüksekliği 2 cm ile 1 cm arasında değişmektedir. Baklava dilimini oluşturan paralel bantların kalınlıkları da değişkenlik göstermekte olup, mevcut örneklerde 2 cm, 1 cm ve 0,8 cm ölçülmüştür. Parapet kasetlerinin bir kısmında baklava dilimlerinin tam ortasından geçer şekilde işlenmiş yatay bantlar görülmektedir. Süsleme amaçlı yapıldığı düşünülen bu bantların genişlikleri 2 cm ile 3 cm arasında değişmekte iken kabartma yükseklikleri de 1 cm ile 0,5 cm arasındadır. Bu da parapetlerin kendi içinde farklı gruplara ayrıldığına göstergesidir. Devam eden çalışmalarda yeni bulunacak parapetlerin de katalogu tamamlandıktan sonra, tamamının tipolojisi yapılacaktır. Daha sonrasında bloklar üzerindeki değişikliğin, dönem farkı mı yoksa usta farkı mı olduğu tespit edilmeye çalışılacaktır.

¹⁴ TIRPAN-SÖĞÜT, 2000, 154, Res. 12.

¹⁵ TIRPAN-SÖĞÜT, 2000, 154, Res. 13.

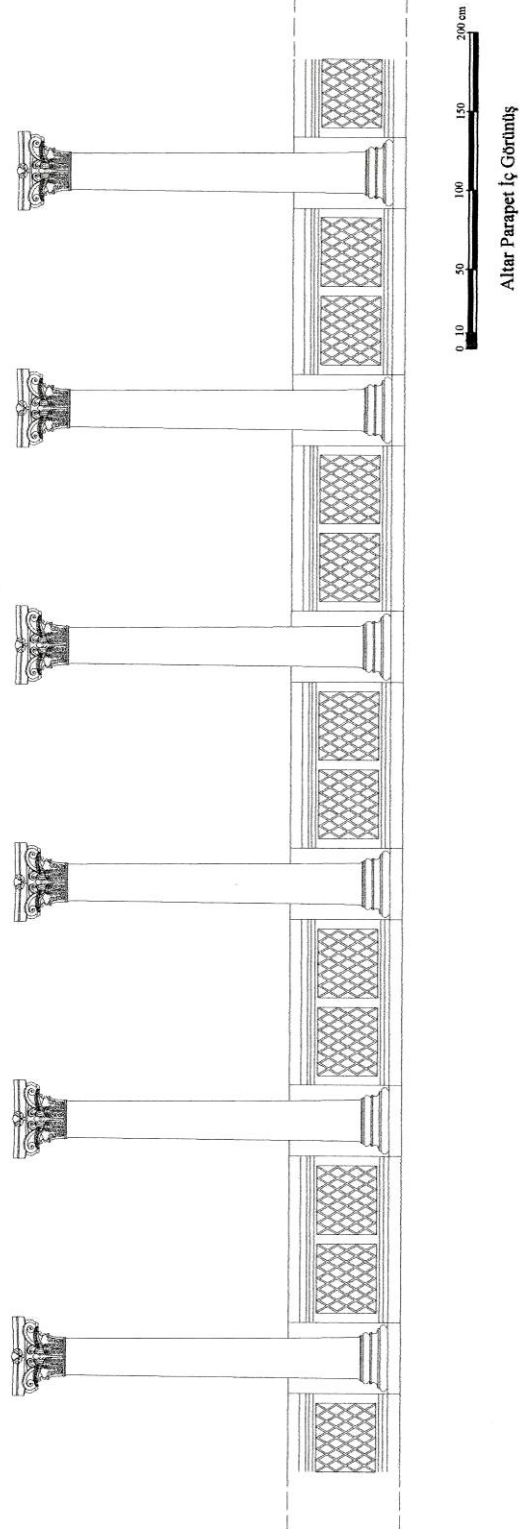
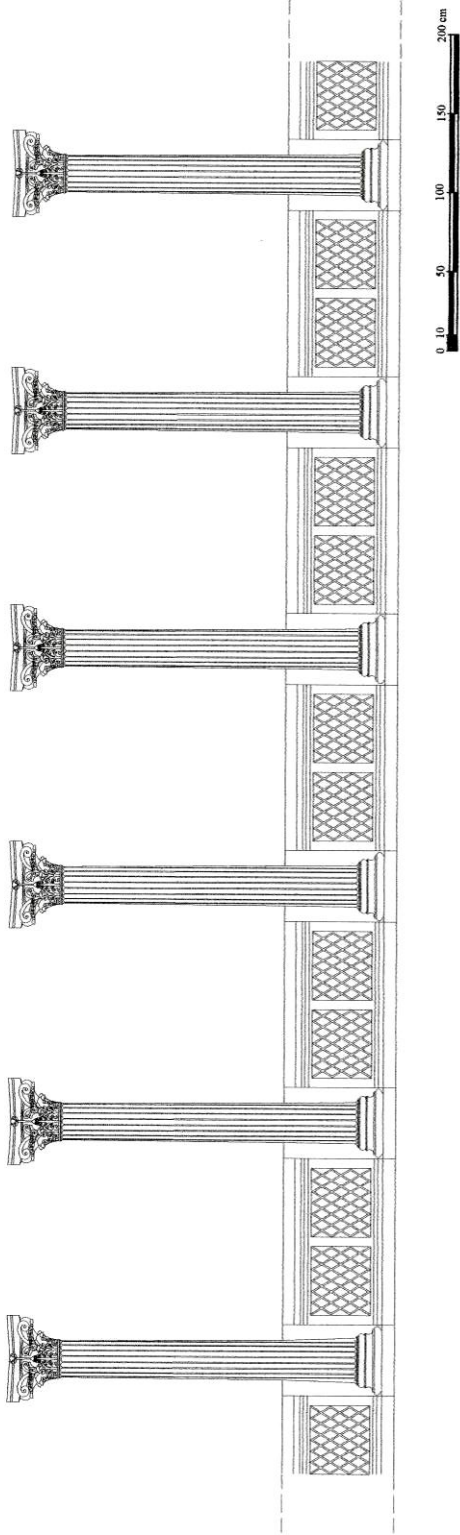

Çizim 2: Altar parapet dış ve iç cephe restitüsyon önerisi

4.1.1 Parapet Katalogu

Katalog No: 1

Kazı Envanter No: 98A11

Eserin Adı: Parapet Ayağı

Korunduğu Yer: Altarın Doğusundaki Tasnif Alanı

Malzemesi: Mermer

Ölçüleri: Yük: 71,5 cm, Stn. Üst Gen: 39,7 cm, Flt. Gen: 3 cm, Flt. Der: 1 cm, Arr. Gen: 1 cm.

Tanımı: Köşe parapet ayağı ve kasetinden oluşmaktadır. Ayak Attik-Ion kaide üzerinde yükselmektedir. Ön cepheye 14 tam 2 yarım fluthesli İonik yiv işlenmiştir. Üste 5x5 cm ölçülerinde kanallı zıvana oyuğu açılmıştır. Parapet ayağının bir tarafı parapet kaseti ile birlikte işlenmiş iken bir tarafında kasetin gireceği oyuk yer almaktadır. Parapet kasetinin ön cephesi baklava dilimi motifli rölyef süslemeler ile bezenmiş, arka cephesi boş bırakılmıştır. Parapet kasetinin yarısından fazlası eksik, köşelerinde kırık ve yüzeyinde aşınmalar vardır.

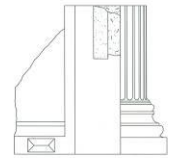
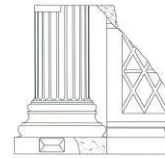
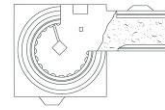

0 10 20 30 40 50 cm
98A11

Katalog No: 2

Kazı Envanter No: 98A226

Eserin Adı: Parapet Ayağı

Korunduğu Yer: Altarın Doğusundaki Tasnif Alanı

Malzemesi: Mermer

Ölçüleri: Yük: 71 cm, Stn. Üst Gen: 33 cm, Flt. Gen: 3,5 cm, Flt. Der: 1 cm, Arr. Gen: 0,5 cm.

Tanımı: Bir yüzü plaster, diğer yüzü ise sütünce olarak işlenmiş ve Attik-Ion kaidelidir. Ön cepheye 9 tam 2 yarım İonik fluthes işlenmiştir. Üste 5,5x5,5 cm ölçülerinde kanallı zıvana oyuğu açılmıştır. Her iki yan cephesinde parapet kasetlerinin yerleştirileceği oyuklar yer almaktadır. Ön cephede plinthenin sağ köşesi ile plaster kaidesi ve blok köşelerinde kırıklar yüzeyinde aşınmalar vardır.

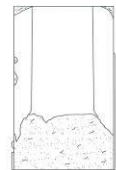
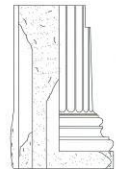
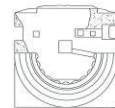

0 10 20 30 cm
98A226

Katalog No: 3**Kazı Envanter No:** 98A229**Eserin Adı:** Parapet Ayağı**Korunduğu Yer:** Altarın Doğusundaki Tasnif Alanı**Malzemesi:** Mermer**Ölçüleri:** Yük: 72 cm, Stn. Üst Gen: 33 cm, Flt. Gen: 3,4 cm, Flt. Der: 1 cm, Arr. Gen: 0,8 cm.

Tanımı: Bir yüzü plaster diğer yüzü ise sütünce olarak işlenmiş ve Attik-Ion kaidelidir. Ön cepheye 9 tam 2 yarım Ionik fluthes işlenmiştir. Üste 4,5x5 cm ölçülerinde kanallı zıvana oyuğu açılmıştır. Parapet ayağının bir tarafı parapet kaseti ile birlikte işlenmiş iken bir tarafında kasetin gireceği oyuk yer almaktadır. Parapet kasetinin sadece yan çerçevesi korunabildiğinden yüzeyindeki betim seçilememektedir. Ön cephede plinthenin sol köşesi eksiktir. Blok köşelerinde kırıklar yüzeyinde aşınmalar vardır.

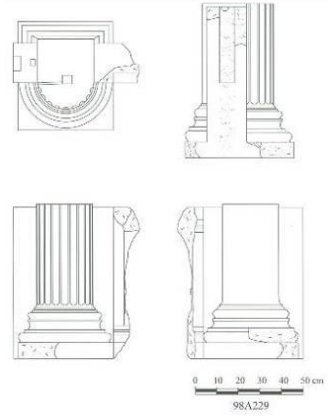
**Katalog No: 4****Kazı Envanter No:** 98A255**Eserin Adı:** Parapet Ayağı**Korunduğu Yer:** Altarın Doğusundaki Tasnif Alanı**Malzemesi:** Mermer**Ölçüleri:** Yük: 71,5 cm, Stn. Üst Gen: 33 cm, Flt. Gen: 3,5 cm, Flt. Der: 1 cm, Arr. Gen: 0,5 cm.

Tanımı: Bir yüzü plaster, diğer yüzü sütünce olarak işlenmiş ve Attik-Ion kaidelidir. Ön cepheye 9 tam 2 yarım Ionik fluthes işlenmiştir. Üste 5x5 cm ölçülerinde kanallı zıvana oyuğu açılmıştır. Parapet ayağının bir tarafı parapet kaseti ile birlikte işlenmiş iken, bir tarafında kasetin gireceği oyuk yer almaktadır. Parapet kasetinin ön ve arka cephesi baklava dilimi motifli rölyef süslemeler ile bezenmiştir. Baklava dilimlerinin ortasında 2 cm genişliğinde yatay bant yer almaktadır. Kasetin büyük bir kısmı eksiktir. Blok köşelerde kırıklar, yüzeyinde aşınmalar vardır.

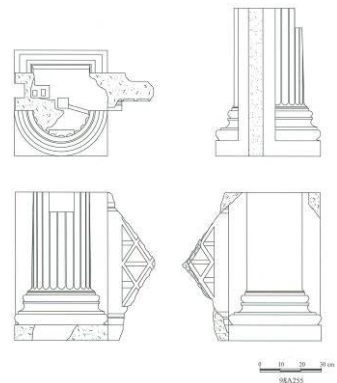

Katalog No: 5**Kazı Envanter No:** 98A258**Eserin Adı:** Parapet Ayağı**Korunduğu Yer:** Altarın Doğusundaki Tasnif Alanı**Malzemesi:** Mermer**Ölçüleri:** Yük: 69 cm, Stn. Üst Gen: 33 cm, Flt. Gen: 3,5 cm, Flt. Der: 1 cm, Arr. Gen: 1 cm.

Tanımı: Bir yüzü plaster, diğer yüzü sütünce olarak işlenmiş ve Attik-Ion kaide üzerinde yükselmektedir. Ön cepheye 9 tam 2 yarım Ionik fluthes açılmıştır. Üste 4,5x5,5 cm ölçülerinde kanallı zıvana oyuğu açılmıştır. Parapet ayağının bir tarafı parapet kaseti ile birlikte işlenmiş iken bir tarafında kasetin gireceği oyuk yer almaktadır. Parapet kasetinin ön ve arka cephesi baklava dilimi motifli rölyef süslemeler ile bezelidir. Parapet kasetinin yarısına yakın bölümü eksiktir. Köşelerde kırıklar, yüzeyinde aşınmalar vardır.

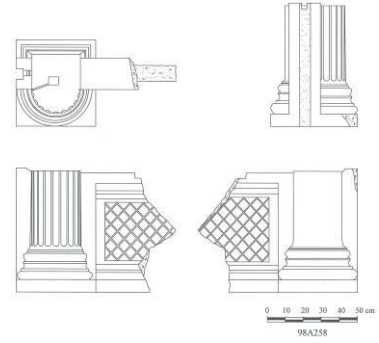
**Katalog No: 6****Kazı Envanter No:****Eserin Adı:** Parapet Ayağı**Korunduğu Yer:** Altarın Doğusundaki Tasnif Alanı**Malzemesi:** Mermer**Ölçüleri:** Yük: 71 cm, Stn. Üst Gen: 32,5 cm, Flt. Gen: 3 cm, Flt. Der: 1 cm, Arr. Gen: 0,7 cm.

Tanımı: Bir yüzü plaster, diğer yüzü ise sütünce olarak işlenmiş ve Attik-Ion kaidelidir. Ön cepheye 9 tam 2 yarım Ionik fluthes işlenmiştir. Üste 4,5x4,5 cm ölçülerinde zıvana oyuğu açılmıştır. Parapet ayağının bir tarafı parapet kaseti ile birlikte işlenmiş iken, bir tarafında kasetin gireceği oyuk yer almaktadır. Parapet kasetinin sadece yan çerçevesi korunabildiğinden yüzeyindeki betim seçilememektedir. Ön cephede kaidenin sağ köşesi eksik, köşelerde kırıklar, yüzeyinde aşınmalar vardır.

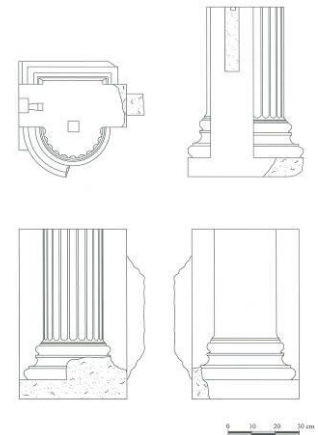

Katalog No: 7**Kazı Envanter No:****Eserin Adı:** Parapet Kaseti**Korunduğu Yer:** Altarın Doğusundaki Tasnif Alanı**Malzemesi:** Mermer**Ölçüleri:** Yük: 60 cm, Gen: 85 cm, Der: 9,5 cm.

Tanımı: Her iki cephesi kasetlere ayrılmıştır. Parapet kasetlerinin yan çerçeveleri ile üst çerçevesi geniş düz bant şeklinde iken, alt kısmı toikhobat şeklinde profillidir. İki kasetten oluşan parapet parçasında kasetlerin içi 1 cm genişliğindeki paralel bantlar ile bölünerek baklava dilimi şeklinde rölyef süslemeler oluşturulmuştur. Bir cephede 9,5x5,5 cm ölçülerinde olan baklava dilimi motifli rölyef süslemeler diğer cephede 10x5,5 cm ölçülerindedir. İki parça olan parapet kasetinin sol üst bölümü çapraz olarak eksiktir.

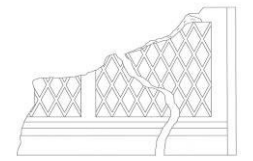
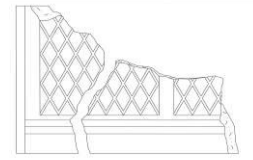

0 10 20 30 cm

Katalog No: 8**Kazı Envanter No:** 98A2**Eserin Adı:** Parapet Kasetine ait Parça**Korunduğu Yer:** Altarın Doğusundaki Tasnif Alanı**Malzemesi:** Mermer**Ölçüleri:** Yük: 46 cm, Uz: 73 cm, Der: 9,5 cm.

Tanımı: Her iki cephesi kasetlere ayrılmıştır. Parapet kasetlerinin görünen yan çerçevesi geniş düz bant şeklinde iken, alt kısmı toikhobat şeklinde profiller ile sınırlandırılmıştır. İki kasetten oluşan parapet parçasında kasetlerin içi 1 cm genişliğindeki paralel bantlar ile bölünerek baklava dilimi şeklinde rölyef süslemeler oluşturulmuştur. Bir cephede 8x7 cm ölçülerinde olan baklava dilimi motifli rölyef süslemeleri diğer cephede 10x6,5 cm ölçülerindedir. Parapet kasetinin her iki yan ve üst bölümü eksiktir.

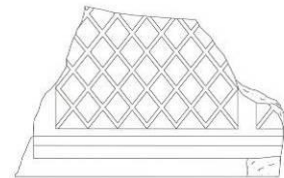
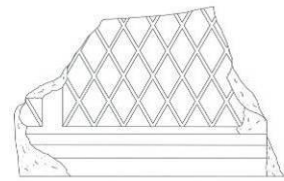

0 10 20 30 cm

98A2

Katalog No: 9**Kazı Envanter No:****Eserin Adı:** Parapet Kasetine ait Parça**Korunduğu Yer:** Altarın Doğusundaki Tasnif Alanı**Malzemesi:** Mermer**Ölçüleri:** Yük: 38 cm, Gen: 78 cm, Der: 9 cm.

Tanımı: Her iki cephesi kasetlere ayrılmıştır. Parapet kasetlerinin yan çerçeveleri geniş düz bant şeklinde iken, alt kısmı profiller ile sınırlandırılmıştır. İki kasetten oluşan parapet parçasında kasetlerin içi 1 cm genişliğindeki paralel bantlar ile bölünerek baklava dilimi şeklinde rölyef süslemeler oluşturulmuştur. Bir cephede 10,5x6 cm ölçülerinde olan baklava dilimi motifli rölyef süslemeleri, diğer cephede 10x5,5 cm ölçülerindedir. Parapet kasetinin her iki yan ve üst bölümü eksiktir.

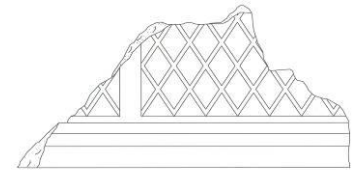
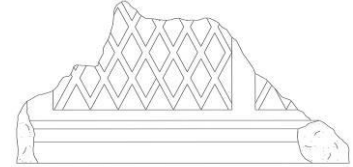

0 10 20 30 cm

Katalog No: 10**Kazı Envanter No:****Eserin Adı:** Parapet Kasetine ait Parça**Korunduğu Yer:** Altarın Doğusundaki Tasnif Alanı**Malzemesi:** Mermer**Ölçüleri:** Yük: 37,5 cm, Gen: 54 cm, Der: 10 cm.

Tanımı: Her iki cephesi kasetlere ayrılmıştır. Parapet kasetlerinin görünen yan çerçevesi geniş düz bant şeklinde iken, alt kısmı toikhobats şeklinde profillidir. İki kasetten oluşan parapet parçasında kasetlerin içi bir cephede 2 cm genişliğinde, diğer cephede 1,7 cm genişliğindeki paralel bantlar ile bölünerek baklava dilimi şeklinde rölyef süslemeler oluşturulmuştur. Baklava dilimlerinin ortasında 3 cm genişliğinde yatay bant yer almaktadır. Parapet kasetinin her iki yan ve üst kısmı eksiktir.

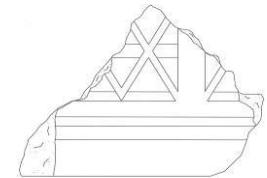
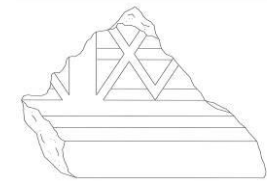

0 10 20 30 cm

Katalog No: 11**Kazı Envanter No:****Eserin Adı:** Parapet Kasetine ait Parça**Korunduğu Yer:** Altarın Doğusundaki Tasnif Alanı**Malzemesi:** Mermer**Ölçüleri:** Yük: 24 cm, Gen: 45 cm, Der: 10 cm.

Tanımı: Her iki cephesi kasetlere ayrılmıştır. Parapet kasetlerinin görünen yan çerçevesi geniş düz bant şeklinde iken, alt kısmı toikhobat şeklinde profillidir. İki kasetten oluşan parapet parçasında kasetlerin içi bir cephede 2 cm genişliğinde, diğer cephede 1,7 cm genişliğindeki paralel bantlar ile bölünerek baklava dilimi şeklinde rölyef süslemeler oluşturulmuştur. Parapet kasetinin her iki yan ve üst bölümü eksiktir.

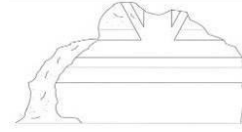
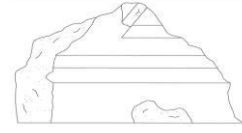

0 10 20 30 cm

Katalog No: 12**Kazı Envanter No:** 98A238**Eserin Adı:** Paye Gövdesi**Korunduğu Yer:** Altarın Doğusundaki Tasnif Alanı**Malzemesi:** Mermer**Ölçüleri:** Yük: 142,5 cm, Stn. Üst Gen: 28 cm, Stn. Alt Gen: 25,5 cm, Flt. Gen: 3 cm, Flt. Der: 1 cm, Arr. Gen: 0,5 cm.

Tanımı: Arka cephesi dörtgen, ön cephesi yarım yuvarlak formda işlenmiş, ön cepheye 9 tam 2 yarım İonik fluthes açılmıştır. Üste 5x5 cm ölçülerinde kanallı zıvana oyuğu, alta 3x3 cm ölçülerinde dübel deliği işlenmiştir. Apophyge kısmının bir bölümü eksiktir. Köşelerde kırıklar ve yüzeyinde aşınmalar vardır.

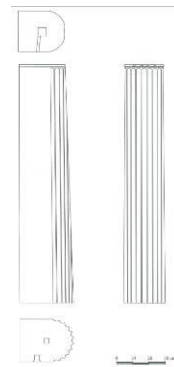

0 10 20 30 cm

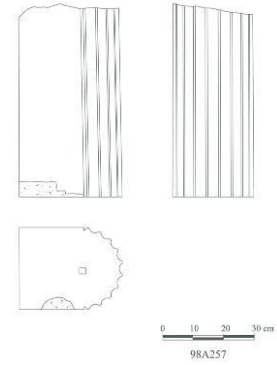
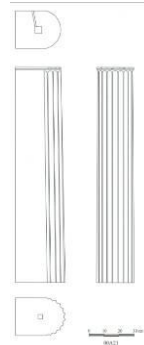
Katalog No: 13**Kazı Envanter No: 98A257****Eserin Adı: Paye Gövdesi Parçası****Korunduğu Yer: Altarın Doğusundaki Tasnif Alanı****Malzemesi: Mermer****Ölçüleri:** Yük: 62,5 cm, Stn. Üst Gen: 26 cm, Stn. Alt Gen: 26,5 cm, Flt. Gen: 3,5 cm, Flt. Der: 1 cm, Arr. Gen: 0,7 cm.**Tanımı:** Arka cephesi dörtgen, ön cephesi yarım yuvarlak formda işlenmiştir. Ön cepheye 9 tam 2 yarım İonik fluthes açılmıştır. Alta 2x2 cm ölçülerinde dübel deliği işlenmiştir. Üst kısmı eksiktir. Köşelerde kırıklar ve yüzeyinde aşınmalar vardır.**Katalog No: 14****Kazı Envanter No: 00A21****Eserin Adı: Paye Gövdesi****Korunduğu Yer: Altarın Doğusundaki Tasnif Alanı****Malzemesi: Mermer****Ölçüleri:** Yük: 142,5 cm, Stn. Üst Gen: 30 cm, Stn. Alt Gen: 25 cm, Flt. Gen: 3,5 cm, Flt. Der: 1 cm, Arr. Gen: 0,5 cm.**Tanımı:** Arka cephesi dörtgen, ön cephesi yarım yuvarlak formda işlenmiştir. Ön cepheye 9 tam 2 yarım yuvarlak İonik fluthes açılmıştır. Üste 4,5x4,5 cm ölçülerinde kanallı zivana oyuğu, alta 3x3 cm ölçülerinde dübel deliği işlenmiştir. Apophyge kısmının bir bölümü eksiktir. Köşelerde kırıklar ve yüzeyinde aşınmalar vardır.

Katalog No: 15

Kazı Envanter No: 00A27

Eserin Adı: Paye Gövdesi Parçası

Korunduğu Yer: Altarın Doğusundaki Tasnif Alanı

Malzemesi: Mermer

Ölçüleri: Yük: 50 cm, Stn. Üst Gen: 25,5 cm, Stn. Alt Gen: 25,5 cm, Flt. Gen: 3 cm, Flt. Der: 1 cm, Arr. Gen: 0,5 cm.

Tanımı: Arka cephesi dörtgen, ön cephesi yarım yuvarlak formda işlenmiştir. Ön cepheye 9 tam 2 yarım İonik fluthes açılmıştır. Alta 2,5x2 cm ölçülerinde dübel deliği işlenmiştir. Üst kısmı eksiktir. Köşelerde kırıklar ve yüzeyinde aşınmalar vardır.

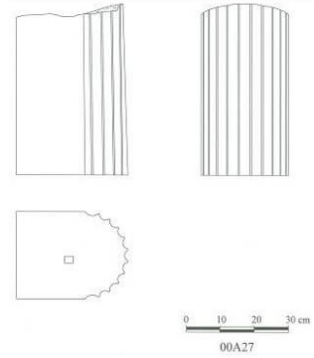

Katalog No: 16

Kazı Envanter No: 02A10

Eserin Adı: Paye Gövdesi Parçası

Korunduğu Yer: Altarın Doğusundaki Tasnif Alanı

Malzemesi: Mermer

Ölçüleri: Yük: 70,5 cm, Stn. Üst Gen: 24,5 cm, Stn. Alt Gen: 25 cm, Flt. Gen: 3cm, Flt. Der: 1 cm, Arr. Gen: 0,5 cm.

Tanımı: Arka cephesi dörtgen, ön cephesi yarım yuvarlak formda işlenmiştir. Ön cepheye 9 tam 2 yarım İonik fluthes açılmıştır. Üste 5x5 cm ölçülerinde kanallı zıvana oyuğu açılmıştır. Alt kısmı eksik, köşelerinde kırıklar ve yüzeyinde aşınmalar vardır.

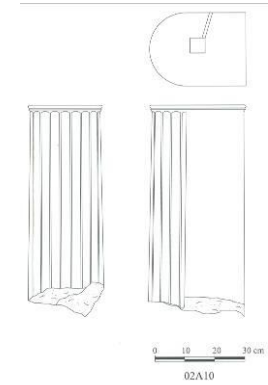

4.2 Duvar Blokları

4.2.1 Podyum Orthostat Blokları

Katalog No: 1

Kazı Envanter No: 98A83

Eserin Adı: Orthostat Bloğu

Bulunduğu Yer: Altarın Doğusundaki Tasnif Alanı

Ölçüleri¹⁶: Yüksek: 71 cm, Gen: 115,5 cm, Der: 34 cm.

Tanımı: Ön cephesi ince yonu, arka cephesi kaba yonu verilmiş, her iki yan yüzüne ve üste anathyrosis işlenmiştir. Üstte 4x2 cm ve 3,5x3 cm ölçülerinde iki dübel deliği, 5x2 cm ölçülerinde itme deliği ve sağlam olan sol kenarında 2,5x2,5 cm ölçülerinde kenet yuvası bulunmaktadır. Bloğun sağ ve sol üst köşesi kırıktır.

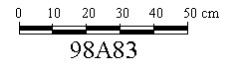
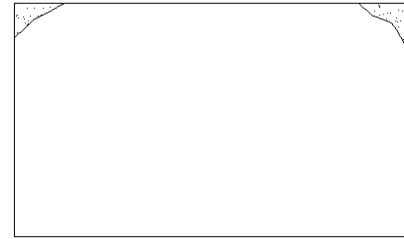
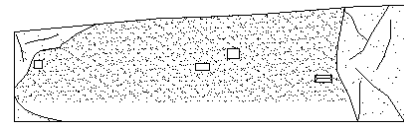

¹⁶ Katalogda kullanılan kısaltmalar aşağıda verilmiştir.

Abk. Gen	Abakus Geniřliđi
Břlk. Der	Başlık Derinliđi
Der	Derinlik
Gen	Geniřlik
Pls. Alt Gen	Plaster Alt Geniřliđi
Pls. Der	Plaster Derinliđi
Pls. Üst Gen	Plaster Üst Geniřliđi
Yük	Yükseklik

Katalog No: 2**Kazı Envanter No: 97A154****Eserin Adı: Orthostat Bloğu****Bulunduğu Yer: Altarın Doğusundaki Tasnif Alanı****Ölçüleri: Yük: 71,5 cm, Gen: 69,5 cm, Der: 32,5 cm.**

Tanımı: Ön cephesi ince yonu, arka cephesi kaba yonu verilmiş, her iki yan yüzüne ve üste anathyrosis işlenmiştir. Üstte farklı boyutlarda iki itme deliği ve her iki kısa kenarında birer kenet yuvası bulunmaktadır. Bloğun sağ alt köşesi kırıktır. Köşelerinde kırıklar, kenarlarında aşınmalar vardır.

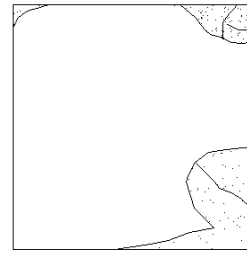
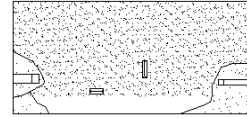

0 10 20 30 40 50 cm

97A154

Katalog No: 3**Kazı Envanter No: 08A03****Eserin Adı: Orthostat Bloğu****Bulunduğu Yer: Altarın Doğusundaki Tasnif Alanı****Ölçüleri: Yük: 71 cm, Gen: 114 cm, Der: 36 cm.**

Tanımı: Ön cephesi ince yonu, arka cephesi kaba yonu verilmiş, bir kısmı sağlam olan sol yan yüzüne ve üste anathyrosis işlenmiştir. Üstte 8x2 cm ölçülerinde itme deliği, 4,5x2 cm ölçülerinde dübel deliği bulunmaktadır. Sağ yan yüzü kırıktır. Bloğun kenarları büyük oranda aşınmıştır.

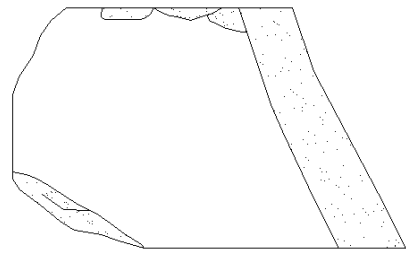
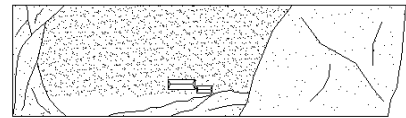

0 10 20 30 40 50 cm

08A03

4.2.2 Duvar Toikhobat Blokları

Katalog No: 1

Kazı Envanter No: 98A196

Eserin Adı: Toikhobat Bloğu

Bulunduğu Yer: Altarın Doğusundaki Tasnif Alanı

Ölçüleri: Yük: 26 cm, Gen: 98 cm, Der: 71,5 cm.

Tanımı: Dış cepheye gelen yüzüne profil işlenmiş olup iç cepheye gelen yüzü ince yonuludur. Her iki yan yüzüne ve üstte anathyrosis işlenmiştir. Üstte 11x4,5 cm ölçülerinde kaldırma deliği, farklı boyutlarda dört itme deliği ve her iki kısa kenarında ikişer kenet yuvası bulunmaktadır. Bloğun sağ üst köşesinde yukarı doğru çıkıntısı olan Δ harfi yer almaktadır. Sol ve sağ iç köşeleri kırıktır.

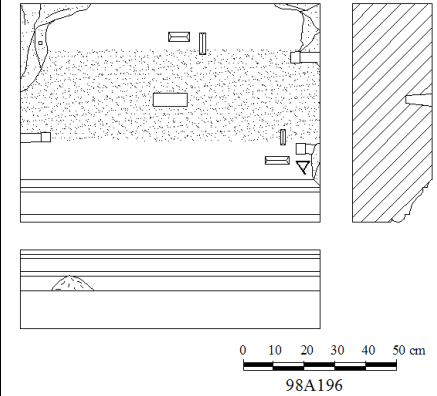

Katalog No: 2

Kazı Envanter No: 01A51

Eserin Adı: Toikhobat Bloğu

Bulunduğu Yer: Altarın Doğusundaki Tasnif Alanı

Ölçüleri: Yük: 26 cm, Gen: 69 cm, Der: 70 cm.

Tanımı: Dış cepheye gelen yüzüne profil işlenmiş olup iç cepheye gelen yüzü ince yonuludur. Her iki yan yüzüne ve üstte anathyrosis işlenmiştir. Üstte 11x4,5 cm ölçülerinde kaldırma deliği ve her iki kısa kenarında ikişer kenet yuvası bulunmaktadır. Bloğun sağ üst köşesinde H harfi, sol üst köşesinde Z harfi yer almaktadır. Sağ kenarı ile sol iç köşesi kırıktır.

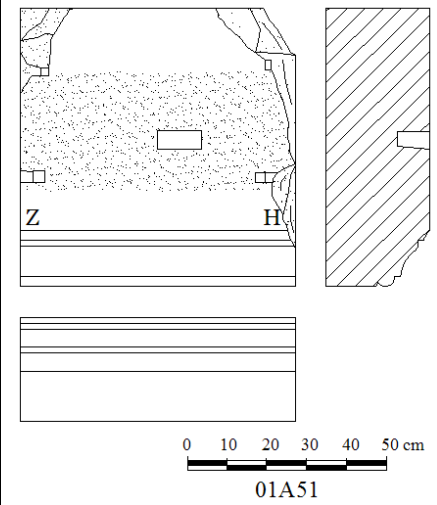

Katalog No: 3**Kazı Envanter No: 98A221****Eserin Adı: Toikhobat Bloğu****Bulunduğu Yer: Altarın Doğusundaki Tasnif Alanı****Ölçüleri: Yük: 26 cm, Gen: 117,5 cm, Der: 64,5 cm.**

Tanımı: Dış cepheye gelen yüzüne profil, her iki yan yüzüne ve üste anathyrosis işlenmiştir. Üstte 10x4 cm ölçülerinde kaldırma deliği, farklı boyutlarda iki itme deliği, sağ kısa kenarında 7x4,5 cm ölçülerinde kanallı zivana oyuğu, sol kısa kenarında ise 3x2,5 cm ölçülerinde kenet yuvası bulunmaktadır. Bloğun sağ üst köşesinde Θ harfi yer almaktadır. Bloğun iç cepheye gelen yüzünün tamamı ile sol ön köşesi kırıktır.

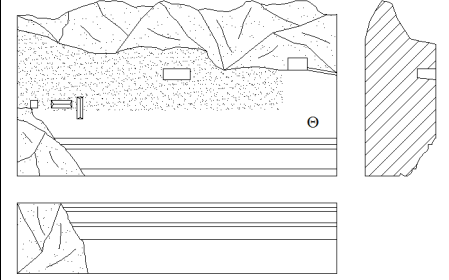

0 10 20 30 40 50 cm
98A221

Katalog No: 4**Kazı Envanter No: 97A102****Eserin Adı: Toikhobat Bloğu****Bulunduğu Yer: Altarın Doğusundaki Tasnif Alanı****Ölçüleri: Yük: 26 cm, Gen: 61 cm, Der: 49,5 cm.**

Tanımı: Dış cepheye gelen yüzüne profil, her iki yan yüzüne ve üste anathyrosis işlenmiştir. Üstte farklı boyutlarda iki itme deliği, sol kısa kenarında 3x2 cm ölçülerinde tek kenet yuvası bulunmaktadır. Bloğun sol ön köşesinde ve kaldırma deliğinin hizasında Δ harfi yer almaktadır. Bloğun iç cepheye gelen yüzünün tamamı, sol ön köşesi ve sağ kısa yüzü 4 cm genişliğindeki kaldırma deliğinin başladığı yerden itibaren kırıktır.

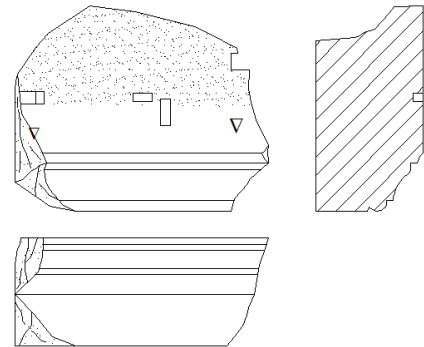

0 10 20 30 40 50 cm
97A102

Katalog No: 5**Kazı Envanter No: 97A89****Eserin Adı: Toikhobat Bloğu****Bulunduğu Yer: Altarın Doğusundaki Tasnif Alanı****Ölçüleri: Yü: 26 cm, Gen: 60,5 cm, Der: 71,5 cm.**

Tanımı: Dış cepheye gelen yüzüne profil işlenmiş olup iç cepheye gelen yüzü ince yonuludur. Sağlam durumda olan sağ yan yüzüne ve üste anathyrosis işlenmiştir. Üstte, sağ arka köşede 2x1,5 cm ölçülerinde tek kenet yuvası, ön köşesinde 2,5x1,5 cm ölçülerinde iki kenet yuvası bulunmaktadır. Bloğun sol kısa yüzünün tamamı, sağ kısa kenarında kenet yuvalarının olduğu bölümler kırıktır.

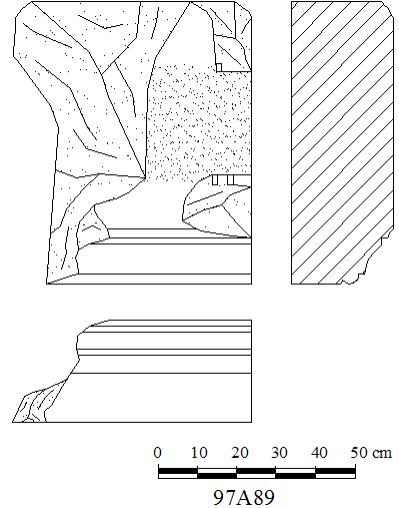
**Katalog No: 6****Kazı Envanter No: 00A17****Eserin Adı: Toikhobat Bloğu****Bulunduğu Yer: Altarın Doğusundaki Tasnif Alanı****Ölçüleri: Yü: 26 cm, Gen: 113,5 cm, Der: 69,5 cm.**

Tanımı: Dış cepheye gelen yüzüne profil, her iki yan yüzüne ve üste anathyrosis işlenmiştir. Üstte 10,5x3,5 cm ölçülerinde kaldırma deliği, 5x3 cm ölçülerinde itme deliği ve sağ ön köşede 3x2 cm ölçülerinde kenet yuvası bulunmaktadır. Bloğun sağ ön köşesinde B harfi yer almaktadır. Bloğun iç cepheye gelen yüzünün tamamı ile sol ön köşesi kırıktır.

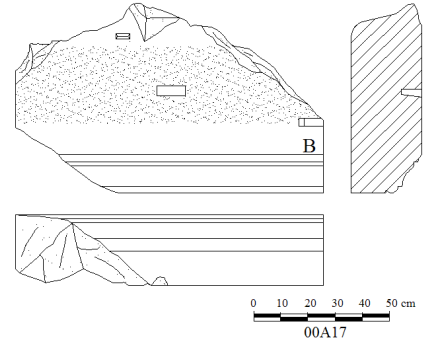

Katalog No: 7**Kazı Envanter No: 98A183****Eserin Adı: Toikhobat Bloğu****Bulunduğu Yer: Altarın Doğusundaki Tasnif Alanı****Ölçüleri: Yük: 26 cm, Gen: 35 cm, Der: 71 cm.**

Tanımı: Dış cepheye gelen yüzüne profil işlenmiş olup iç cepheye gelen yüzü ince yonuludur. Sağlam durumda olan sol yan yüzüne ve üste anathyrosis işlenmiştir. Üstte, sol kısa kenarında iki kenet yuvası bulunmaktadır. Bloğun sol üst köşesinde üste doğru çıkıntısı olan Δ harfi yer almaktadır. Sağ kısa yüzünün tamamı kırık olup 98A184 numaralı blok ile birleşmektedir.

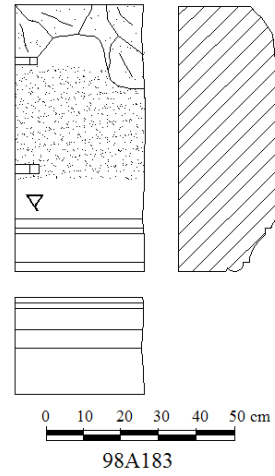

98A183

Katalog No: 8**Kazı Envanter No: 98A184****Eserin Adı: Toikhobat Bloğu****Bulunduğu Yer: Altarın Doğusundaki Tasnif Alanı****Ölçüleri: Yük: 26 cm, Gen: 63 cm, Der: 71 cm.**

Tanımı: Dış cepheye gelen yüzüne profil işlenmiş olup iç cepheye gelen yüzü ince yonuludur. Sağlam durumda olan sağ yan yüzüne ve üste anathyrosis işlenmiştir. Üstte 11x4 cm ölçülerinde kaldırma deliği, farklı boyutlarda dört itme deliği ve sağ kısa kenarında iki kenet yuvası bulunmaktadır. Bloğun sol kısa yüzünün tamamı kırık olup 98A183 numaralı blok ile birleşmektedir.



98A184

Katalog No: 9**Kazı Envanter No:** (Okunamadı)**Eserin Adı:** Toikhobat Bloğu**Bulunduğu Yer:** Altarın Doğusundaki Tasnif Alanı**Ölçüleri:** Yük: 26 cm, Gen: 131 cm, Der: 65 cm.

Tanımı: Dış cepheye gelen bölümü büyük oranda kırık olup sadece üst profilleri görülebilmektedir. İç cepheye gelen yüzü ince yonu verilmiş, her iki yan yüzüne ve üste anathyrosis işlenmiştir. Üstte 11x4 cm ölçülerinde kaldırma deliği, farklı boyutlarda iki itme deliği, her iki kısa kenarında ikişer kenet yuvası bulunmaktadır. Bloğun dış cepheye gelen yüzünün büyük kısmı ile tüm köşeleri kırık, kenarları aşınmış durumdadır.

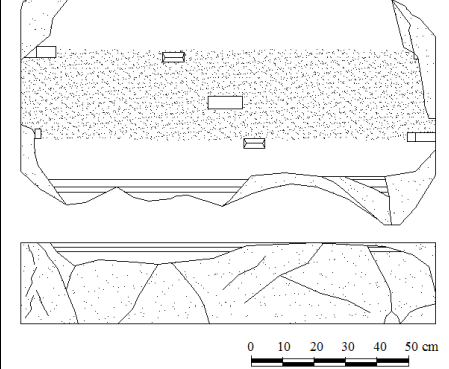
**Katalog No: 10****Kazı Envanter No:** 08A74**Eserin Adı:** Toikhobat Bloğu**Bulunduğu Yer:** Altarın Doğusundaki Tasnif Alanı**Ölçüleri:** Yük: 26 cm, Gen: 78 cm, Der: 34 cm.

Tanımı: Dış cepheye gelen yüzü kırık olup iç cepheye gelen yüzü ince yonuludur. Sağlam durumda olan sağ yan yüzüne ve üste anathyrosis işlenmiştir. Üstte 11 cm uzunluğunda bir tarafı kırık kaldırma deliği, 8,5x3 cm ölçülerinde dübel deliği, 5x1,5 cm ölçülerinde itme deliği bulunmaktadır. Sağlam durumda olan sağ kısa kenarında 3x1,5 cm ölçülerindeki kenet yuvasının bir kısmı görülmektedir. Bloğun sol kısa yüzünün tamamı, ön cepheye gelen yüzü kaldırma deliğinden itibaren kırıktır. Tüm köşeleri kırık, kenarları aşınmış durumdadır.

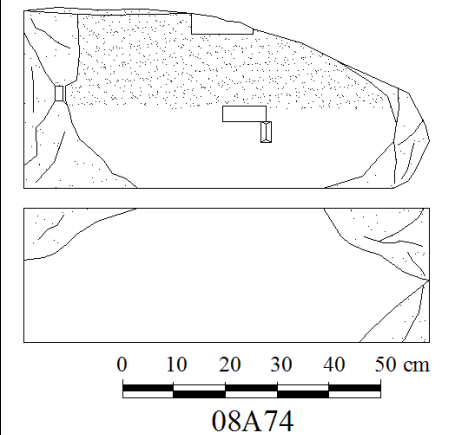

08A74

4.2.3 Plasterli ve Plastersiz Duvar Blokları

Katalog No: 1

Kazı Envanter No: 97A22

Eserin Adı: Plasterli Duvar Bloğu

Bulunduğu Yer: Altarın Doğusundaki Tasnif Alanı

Ölçüleri: Yük: 70,5 cm, Gen: 133 cm, Der: 66 cm,
Uzun Cephe Pls. Alt Gen: 24 cm, Pls. Üst Gen: 23 cm,
Pls. Der: 3,5 cm, Kısa Cephe Pls. Alt Gen: 24 cm, Üst
Gen: 23 cm, Pls. Der: 4 cm.

Tanımı: Sağ arka köşeye ait plasterli anta bloğudur. Bloğun dışa bakan uzun ve kısa yüzünde plaster yer almaktadır. Diğer iki yüzüne anathyrosis işlenmiştir. Üstte 11,5x4,5 cm ölçülerinde kaldırma deliği, 5x2,5 cm ölçülerinde dübel deliği, 6,5x2,5 cm ölçülerinde itme deliği bulunmaktadır. Anathyrosis işlenmiş kısa yüzlerde kenet yuvaları görülebilmektedir. Bloğun tüm köşeleri kırıktır.

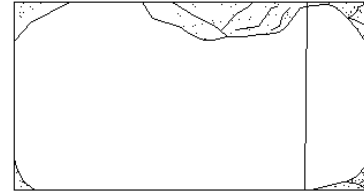
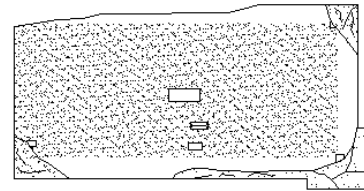

0 10 20 30 40 50 cm
97A22

Katalog No: 2

Kazı Envanter No: 97A47

Eserin Adı: Duvar Bloğu

Bulunduğu Yer: Altarın Doğusundaki Tasnif Alanı

Ölçüleri: Yük: 71 cm, Gen: 116 cm, Der: 61 cm.

Tanımı: Ön cephesi ince yonu, arka cephesi kaba yonu verilmiş, her iki yan yüzüne ve üste anathyrosis işlenmiştir. Üstte 9,5x3 cm ölçülerinde kaldırma deliği, 4,5x1,5 cm ölçülerinde dübel deliği bulunmaktadır. Sağlam durumda olan sağ üst köşede 2,5x2 cm ölçülerinde tek kenet yuvası görülmektedir. Bloğun sağ kısa kenarı 29 cm'lik bölümden sonra arka içe doğru V şeklinde kesilmiştir. Bloğun tüm köşelerinde kırıklar vardır.

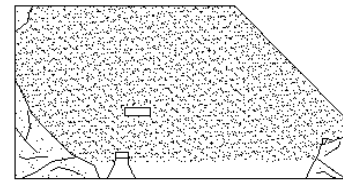

0 10 20 30 40 50 cm
97A47

Katalog No: 3**Kazı Envanter No: 97A156****Eserin Adı: Plasterli Duvar Bloğu****Bulunduğu Yer: Altarın Doğusundaki Tasnif Alanı****Ölçüleri:** Yük: 71 cm, Gen: 96 cm, Der: 34 cm, Pls. Alt Gen: 25 cm, Pls. Üst Gen: 23,5 cm, Pls. Der: 4,5 cm.

Tanımı: Ön cephesi ince yonu, arka cephesi kaba yonu verilmiş, her iki yan yüzüne ve üste anathyrosis işlenmiştir. Üstte 10,5x4 cm ölçülerinde kaldırma deliği, 4,5x2 cm ölçülerinde dübel deliği bulunmaktadır. Sağ kısa yüzünde 3x1,5 cm ölçülerinde kenet yuvası, hemen yanında 2,5x1,5 cm ölçülerinde ikinci bir kenet yuvası yer almaktadır. Bloğun sol kenarı büyük oranda tahrip olmuş, tüm köşeleri ve plasterin her iki kenarı kırılmış ve aşınmıştır.

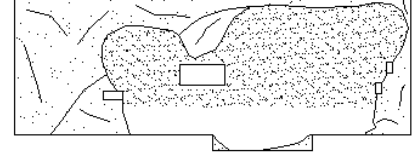

0 10 20 30 40 50 cm

97A156

Katalog No: 4**Kazı Envanter No: 97A31****Eserin Adı: Plasterli Duvar Bloğu****Bulunduğu Yer: Altarın Doğusundaki Tasnif Alanı****Ölçüleri:** Yük: 70,5 cm, Gen: 100,5 cm, Der: 31 cm, Pls. Üst Gen: 23,5 cm, Pls. Der: 4 cm.

Tanımı: Ön cephesi ince yonu, arka cephesi kaba yonu verilmiş, her iki yan yüzüne anathyrosis işlenmiştir. Blok mevcut yerinde ters durmakta olup, alt yüzünde anathyrosis görülmektedir. Bloğun ön cephesi alttan 38 cm yükseklikten itibaren kırık ve eksiktir.

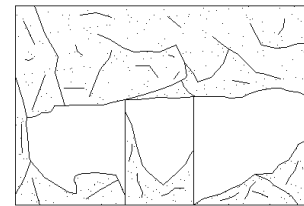

0 10 20 30 40 50 cm

97A31

Katalog No: 5**Kazı Envanter No: 97A100****Eserin Adı: Plasterli Duvar Bloğu****Bulunduğu Yer: Altarın Doğusundaki Tasnif Alanı****Ölçüleri:** Yük: 73,5 cm, Gen: 75 cm, Der: 51 cm, Pls. Alt Gen: 28 cm, Pls. Üst Gen: 27 cm, Pls. Der: 3 cm.

Tanımı: Ön cepheye gelen, plasterli sağ anta bloğudur. Bloğun dış cepheye gelen uzun yüzünde plaster yer almaktadır. Her iki uzun yüzü ve ön cepheye gelen kısa yüzü ince yonu verilmiştir. Bloğun arka cepheye gelen diğer kısa yüzü bir sonraki bloğun oturması için L şeklinde kesilmiş ve anathyrosis işlenmiştir. Üstte 11,5x3 cm ölçülerinde kaldırma deliği, 4x3,5 cm ölçülerinde kanallı zıvana oyuğu bulunmaktadır. Anathyrosisli olan kısa cephede iki kenet yuvası görülebilmektedir. Bloğun köşeleri kırık, kenarları aşınmış durumdadır.

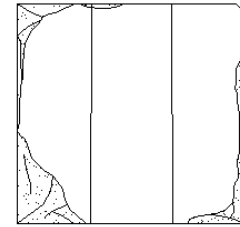
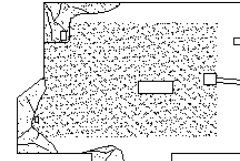

0 10 20 30 40 50 cm

97A100

Katalog No: 6**Kazı Envanter No: 97A79****Eserin Adı: Duvar Bloğu****Bulunduğu Yer: Altarın Doğusundaki Tasnif Alanı****Ölçüleri:** Yük: 74 cm, Gen: 66,5 cm, Der: 48 cm.

Tanımı: L şeklinde kesilmiş köşe duvar bloğudur. Ön cephesi ince yonu, arka cephesi kaba yonu verilmiş, her iki yan yüzüne ve üste anathyrosis işlenmiştir. Üstte 11,5x3 cm ölçülerinde kaldırma deliği, 5x4 cm ölçülerinde kanallı zıvana oyuğu bulunmaktadır. Bloğun sol kenarına 2x1,5 cm ve 2,5x1,5 cm ölçülerinde arka arkaya iki kenet yuvası açılmıştır. L şeklindeki bloğun arka kısa kenarında 2x2 cm ölçülerinde tek kenet yuvası, duvarın iç kısmında kalan kenarında ise 3,5x3,5 cm ölçülerinde kenet yuvası yer almaktadır. Bloğun tüm köşeleri kırık, kenarları aşınmış durumdadır.

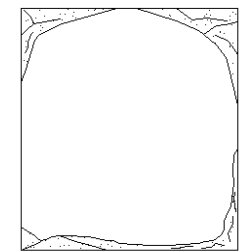
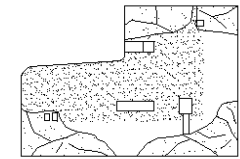

0 10 20 30 40 50 cm

97A79

Katalog No: 7**Kazı Envanter No: 98A132****Eserin Adı: Plasterli Duvar Bloğu****Bulunduğu Yer: Altarın Doğusundaki Tasnif Alanı****Ölçüleri:** Yük: 73,5 cm, Gen: 99 cm, Der: 51 cm, Pls. Alt Gen: 29 cm, Pls. Üst Gen: 28 cm, Pls. Der: 3,5 cm.

Tanımı: Ön cepheye gelen plasterli sol anta bloğudur. Bloğun üç cephesi ince yonu, arka cephesi kaba yonu verilmiştir. Blok mevcut yerinde ters durmaktadır. Görünen alt yüzüne anathyrosis işlenmiş ve 4x2,5 cm ölçülerinde dübel deliği açılmıştır. Bloğun kısa kenarı bir sonraki bloğun oturması için L şeklinde kesilmiştir. Bloğun kenarlarında ve köşelerinde, plasterin her iki kenarında kırıklar vardır.

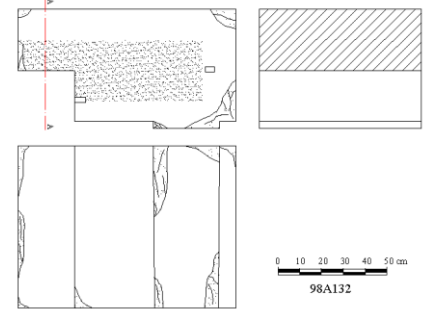
**Katalog No: 8****Kazı Envanter No: 98A240****Eserin Adı: Duvar Bloğu****Bulunduğu Yer: Altarın Doğusundaki Tasnif Alanı****Ölçüleri:** Yük: 74 cm, Gen: 131,5 cm, Der: 51 cm.

Tanımı: Ön cephesi ve sol yan yüzü ince yonu, arka cephesi kaba yonu verilmiş, sağ yan yüze ve üste anathyrosis işlenmiştir. Bloğun sağ yan yüzü 24 cm'den sonra arka içe doğru V şeklinde kesilmiştir. Üstte 11,5x3 cm ölçülerinde kaldırma deliği, 3x1,5 cm ölçülerinde dübel deliği, farklı boyutlarda iki itme deliği bulunmaktadır. Arka uzun kenarının her iki köşesinde ve ortasında farklı boyutlarda üç kenet yuvası vardır. Bloğun tüm köşeleri kırık, kenarları aşınmış durumdadır.

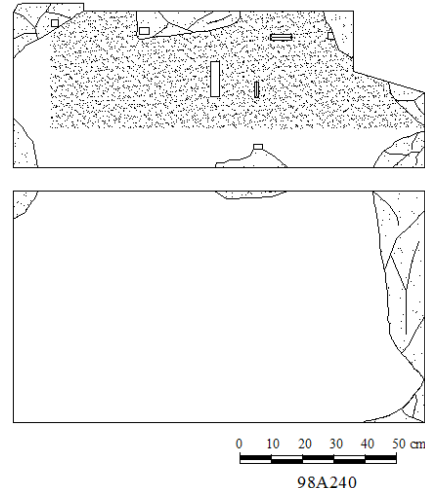

Katalog No: 9**Kazı Envanter No: 08AD1-39****Eserin Adı: Plasterli Duvar Bloğu****Bulunduğu Yer: Altarın Doğusundaki Tasnif Alanı****Ölçüleri: Yük: 71 cm, Gen: 78,5 cm, Der: 32,5 cm, Pls.****Üst Gen: 23 cm, Pls. Der: 4 cm.**

Tanımı: Ön cephesi ince yonu, arka cephesi kaba yonu verilmiş, üste anathyrosis işlenmiştir. Üstte 10x3 cm ölçülerinde kaldırma deliği bulunmaktadır. Bloğun ön cephesinde üst kenarını ve plasterin sol kenarını sınırlandıran 1,5 cm genişliğinde ince yonulu bant yer almaktadır. Sol yan yüzünün tamamı, sağ yan yüzü plasterin alt kenarı dahil kırıktır. Bloğun kenarlarında aşınmalar vardır.

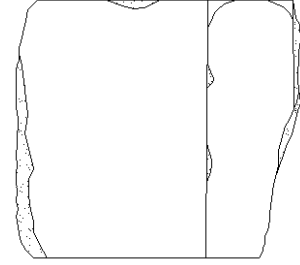
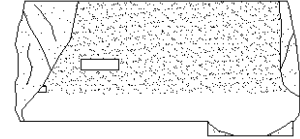

0 10 20 30 40 50 cm

08AD1-39

Katalog No: 10**Kazı Envanter No: 97A120****Eserin Adı: Plasterli Duvar Bloğu****Bulunduğu Yer: Altarın Doğusundaki Tasnif Alanı****Ölçüleri: Yük: 71 cm, Gen: 101,5 cm, Der: 25 cm, Pls.****Alt Gen: 24 cm, Pls. Üst Gen: 23 cm, Pls. Der: 4 cm.**

Tanımı: Ön cephesi ince yonu, arka cephesi kaba yonu verilmiş, her iki yan yüzüne ve alta anathyrosis işlenmiştir. Blok mevcut yerinde ters durmaktadır. Bir kenarı kırık olup sağlam olan diğer kenarında 3,5x2 cm ölçülerinde dübel deliği yer almaktadır. Bloğun ön cephesinin tüm kenarlarına ve plasterin her iki yan kenarına 2 cm genişliğinde ince yonulu bant işlenmiştir. Tüm köşeleri kırık, kenarları aşınmış durumdadır.

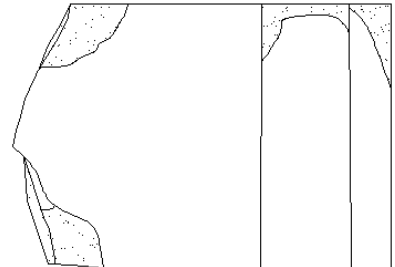
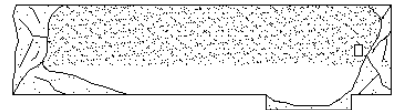

0 10 20 30 40 50 cm

97A120

Katalog No: 11**Kazı Envanter No: 98A60****Eserin Adı: Plasterli Duvar Bloğu****Bulunduğu Yer: Altarın Doğusundaki Tasnif Alanı****Ölçüleri:** Yük: 62 cm, Gen: 102 cm, Der: 30 cm, Pls. Alt Gen: 22 cm, Pls. Üst Gen: 21 cm, Pls. Der: 3,5 cm.

Tanımı: Ön cephesi ince yonu, arka cephesi kaba yonu verilmiş, her iki yan yüzüne ve üste anathyrosis işlenmiştir. Üstte 11x4 cm ölçülerinde kaldırma deliği, farklı boyutlarda iki itme deliği bulunmaktadır. Bloğun sağ kısa kenarında 2x2 cm ölçülerinde, arka uzun kenarının ortasında 3x1,5 cm ölçülerinde kenet yuvası yer almaktadır. Plasterin ön yüzünün her iki kenarına 1,5 cm genişliğinde ince yonulu bant işlenmiştir. Tüm köşeleri kırık, kenarları aşınmış durumdadır.

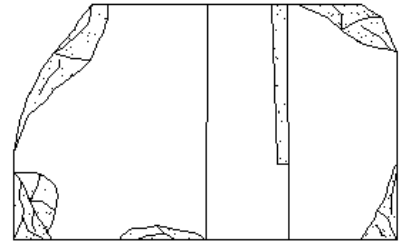
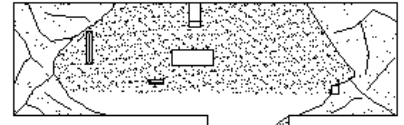

0 10 20 30 40 50 cm

98A60

Katalog No: 12**Kazı Envanter No: 97A36****Eserin Adı: Plasterli Duvar Bloğu****Bulunduğu Yer: Altarın Doğusundaki Tasnif Alanı****Ölçüleri:** Yük: 62,5 cm, Gen: 120 cm, Der: 37 cm, Pls. Alt Gen: 22 cm, Pls. Üst Gen: 21,5 cm, Pls. Der: 4,5 cm.

Tanımı: Ön cephesi ince yonu, arka cephesi kaba yonu verilmiş, her iki yan yüzüne ve üste anathyrosis işlenmiştir. Üstte 11x4 cm ölçülerinde kaldırma deliği, 5x2,5 cm ölçülerinde tek itme deliği ve her iki kısa kenarında farklı boyutlarda birer kenet yuvası vardır. Bloğun ön cephesinin tüm kenarlarına ve plasterin her iki yan kenarına 1,5 cm genişliğinde ince yonulu bant işlenmiştir. Kenarlarında ve köşelerinde kırıklar vardır.

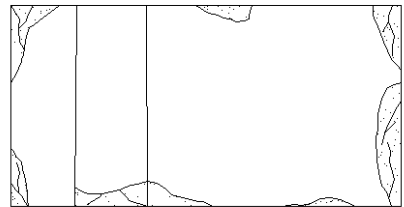
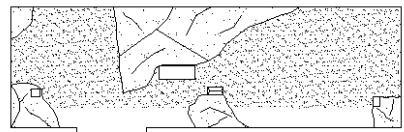

0 10 20 30 40 50 cm

97A36

Katalog No: 13

Kazı Envanter No: 98A50

Eserin Adı: Duvar Bloğu

Bulunduğu Yer: Altarın Doğusundaki Tasnif Alanı

Ölçüleri: Yük: 62,5 cm, Gen: 97 cm, Der: 34 cm.

Tanımı: Ön cephesi ince yonu, arka cephesi kaba yonu verilmiş, her iki yan yüzüne ve üste anathyrosis işlenmiştir. Üstte 10,5x4 cm ölçülerinde kaldırma deliği, farklı boyutlarda iki itme deliği ve her iki kenarında 3x1,5 cm ölçülerinde iki kenet yuvası bulunmaktadır. Sağ kısa kenarındaki kenet yuvasının aksına 2,5x1,5 cm ölçülerinde ikinci kenet yuvası açılmıştır. Bloğun ön cephesinin sol ve üst kenarını sınırlandıran 2 cm genişliğinde ince yonulu bant bulunmaktadır. Bloğun kenarlarında ve köşelerinde kırıklar vardır.

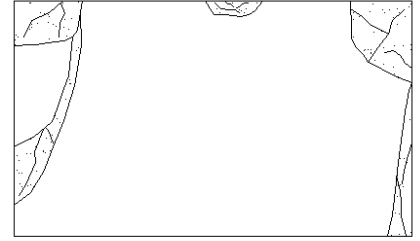
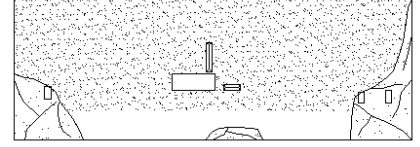

0 10 20 30 40 50 cm

98A50

Katalog No: 14

Kazı Envanter No: 97A24

Eserin Adı: Duvar Bloğu

Bulunduğu Yer: Altarın Doğusundaki Tasnif Alanı

Ölçüleri: Yük: 61,5 cm, Gen: 103,5 cm, Der: 26 cm.

Tanımı: Ön cephesi ince yonu, arka cephesi kaba yonu verilmiş, her iki yan yüzüne anathyrosis işlenmiştir. Blok mevcut yerinde ters durmakta olup alt yüzünde anathyrosis görülmektedir. Bloğun ön cephesinin tüm kenarlarına 1,5 cm genişliğinde ince yonulu bant işlenmiştir. Kenarlarında ve köşelerinde kırıklar vardır.

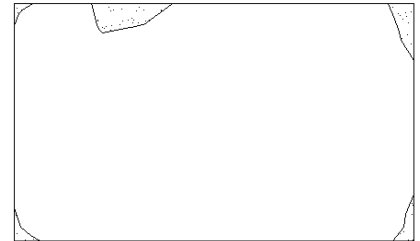
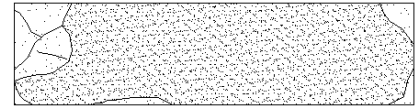

0 10 20 30 40 50 cm

97A24

Katalog No: 15**Kazı Envanter No: 97A152****Eserin Adı: Plasterli Duvar Bloğu****Bulunduğu Yer: Altarın Doğusundaki Tasnif Alanı****Ölçüleri:** Yük: 62,5 cm, Gen: 90 cm, Der: 35 cm, Pls. Alt Gen: 22,5 cm, Pls. Üst Gen: 22 cm, Pls. Der: 4 cm.

Tanımı: Ön cephesi ince yonu, arka cephesi kaba yonu verilmiş, her iki yan yüzüne anathyrosis işlenmiştir. Blok mevcut yerinde ters durmakta olup alt yüzünde de anathyrosis görülmektedir. Bloğun ön cephesinin tüm kenarlarına 2 cm genişliğinde, plasterin her iki yan kenarına 1,5 cm genişliğinde ince yonulu bant işlenmiştir. Bloğun tüm köşeleri kırık, kenarları aşınmış durumdadır.

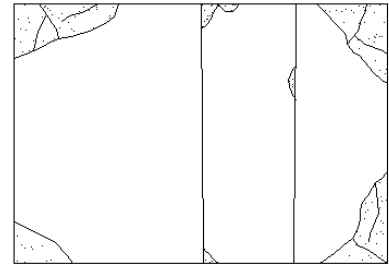
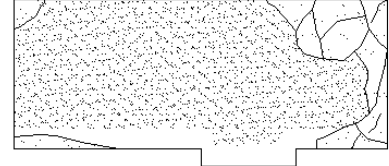

0 10 20 30 40 50 cm

97A152

Katalog No: 16**Kazı Envanter No: 97A129****Eserin Adı: Plasterli Duvar Bloğu****Bulunduğu Yer: Altarın Doğusundaki Tasnif Alanı****Ölçüleri:** Yük: 62,5 cm, Gen: 90 cm, Der: 30 cm, Pls. Alt Gen: 23 cm, Pls. Üst Gen: 22,5 cm, Pls. Der: 4 cm.

Tanımı: Ön cephesi ince yonu, arka cephesi kaba yonu verilmiş, her iki yan yüzüne anathyrosis işlenmiştir. Blok mevcut yerinde ters durmaktadır. Görünen alt yüzüne anathyrosis işlenmiştir. Bloğun ön cephesinde, tüm kenarlarını ve plasterin her iki yan kenarını sınırlandıran 1,5 cm genişliğinde ince yonulu bant bulunmaktadır. Bloğun sağ tarafı kırıktır. Köşelerinde kırıklar, plasterin kenarlarında aşınmalar vardır.

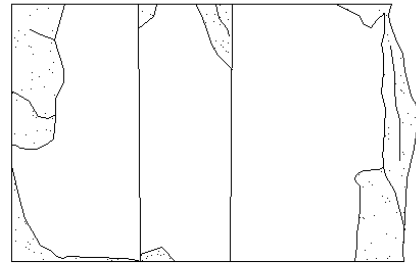
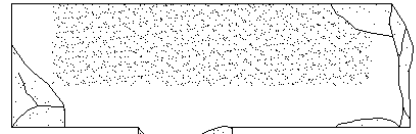

0 10 20 30 40 50 cm

97A129

Katalog No: 17

Kazı Envanter No: 97A48

Eserin Adı: Duvar Bloğu

Bulunduğu Yer: Altarın Doğusundaki Tasnif Alanı

Ölçüleri: Yük: 63 cm, Gen: 86 cm, Der: 36 cm.

Tanımı: Ön cephesi ince yonu, arka cephesi kaba yonu verilmiş, her iki yan yüzüne ve üste anathyrosis işlenmiştir. Üstte 9,5x3,5 cm ölçülerinde kaldırma deliği ve farklı boyutlarda üç itme deliği bulunmaktadır. Her iki kısa kenarında 3,5x2,5 cm ölçülerinde birer kenet yuvası yer almaktadır. Sol taraftaki kenet yuvasının bitişiğine 2,5x1,5 cm ölçülerinde ikinci kenet yuvası açılmıştır. Sağ üst köşede ⊕ harfi yer almaktadır. Bloğun ön cephesinde, sağlam durumda olan üç kenarını sınırlayan 1,5 cm genişliğinde ince yonulu bant bulunmaktadır. Bloğun alt kenarı ve köşeleri kırıktır.

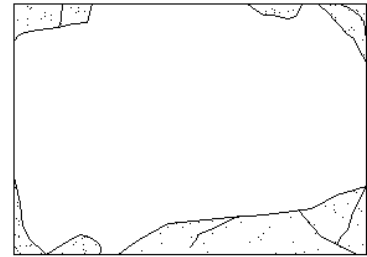
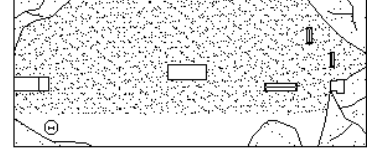

0 10 20 30 40 50 cm

97A48

Katalog No: 18

Kazı Envanter No: 98A37

Eserin Adı: Duvar Bloğu

Bulunduğu Yer: Altarın Doğusundaki Tasnif Alanı

Ölçüleri: Yük: 62,5 cm, Gen: 83 cm, Der: 28 cm.

Tanımı: Ön cephesi ince yonu, arka cephesi kaba yonu verilmiş, her iki yan yüzüne anathyrosis işlenmiştir. Blok mevcut yerinde ters durmakta olup alt yüzünde de anathyrosis görülmektedir. Bloğun ön cephesinde, tüm kenarlarını sınırlayan 1,5 cm genişliğinde ince yonulu bant bulunmaktadır. Tüm köşelerinde kırıklar, kenarlarında aşınmalar vardır.

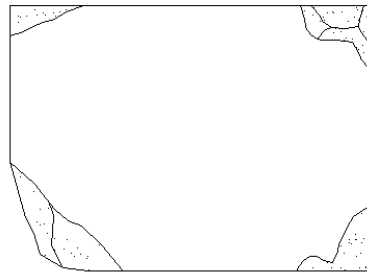
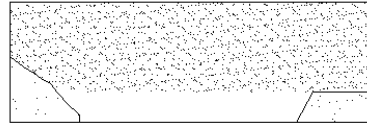

0 10 20 30 40 50 cm

98A37

Katalog No: 19

Kazı Envanter No: 97A4

Eserin Adı: Duvar Bloğu

Bulunduğu Yer: Altarın Doğusundaki Tasnif Alanı

Ölçüleri: Yük: 61 cm, Gen: 85 cm, Der: 29 cm.

Tanımı: Ön cephesi ince yonu, arka cephesi kaba yonu verilmiş, sağlam durumda olan sol yan yüzüne ve üste anathyrosis işlenmiştir. Üstte 7x3 cm ölçülerinde itme deliği ve 2,5x1,5 cm ölçülerinde kenet yuvası bulunmaktadır. Bloğun ön cephesinin alt kenarına 2 cm genişliğinde ince yonulu bant işlenmiştir. Bloğun sağ kısa kenarının tamamına yakın bölümü ile üst tarafının yarısı kırıktır.

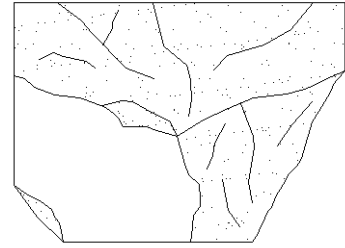
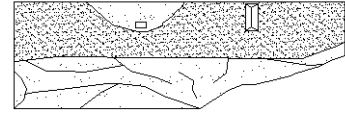

0 10 20 30 40 50 cm
97A4

Katalog No: 20

Kazı Envanter No: (Okunamadı)

Eserin Adı: Plasterli Duvar Bloğu

Bulunduğu Yer: Altarın Doğusundaki Tasnif Alanı

Ölçüleri: Yük: 58 cm, Gen: 64,5 cm, Der: 29 cm, Pls. Der: 3 cm.

Tanımı: Ön cephesi ince yonu, arka cephesi kaba yonu verilmiş, sağlam durumda olan sağ yan yüzüne anathyrosis işlenmiştir. Bloğun sağ kısa yüzünün büyük bir kısmı, sol kısa yüzünün tamamı ile üstü kırıktır. 97A4 envanter numaralı bloğun batısında yer almaktadır.

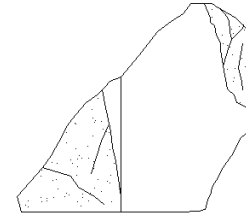
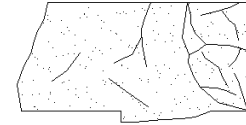

0 10 20 30 40 50 cm

Katalog No: 21**Kazı Envanter No: 97A66****Eserin Adı: Duvar Bloğu****Bulunduğu Yer: Altarın Doğusundaki Tasnif Alanı****Ölçüleri: Yük: 51 cm, Gen: 101 cm, Der: 48,5 cm.**

Tanımı: Köşe duvar bloğudur. L şeklindeki bloğun dış cepheye gelen her iki yüzü ile iç cepheye gelen iki yüzü inceyonu verilmiş, üste ve yan yüzlerden birisine anathyrosis işlenmiştir. Bloğun diğer yan yüzünün yarısı üç kademeli olarak verilmiş iken kalan yarısına anathyrosis işlenmiştir. Üstte 11x3,5 cm ölçülerinde kaldırma deliği, 5x2 cm ölçülerinde iki dübel deliği vardır. Bloğun yan yüzlerinden birinde dış köşede, diğerinde iç köşede 2,5x2 cm ölçülerinde kenet yuvası görülmektedir. Kırık olan diğer köşelerinde de kenet yuvası olması muhtemeldir. Kenarlarda ve köşelerde kırıklar ve aşınmalar vardır.

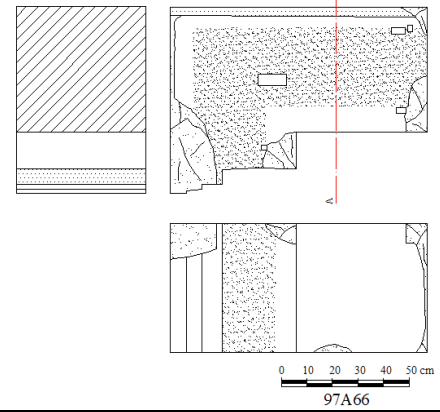
**Katalog No: 22****Kazı Envanter No: 98A45****Eserin Adı: Plasterli Duvar Bloğu****Bulunduğu Yer: Altarın Doğusundaki Tasnif Alanı****Ölçüleri: Yük: 53,5 cm, Gen: 110,5 cm, Der: 49 cm, Pls.****Alt Gen: 26 cm, Pls. Üst Gen: 25 cm, Pls. Der: 3,5 cm.**

Tanımı: Ön ve arka cephesi inceyonu verilmiştir. Bloğun kısa yüzlerinden biri, bir sonraki bloğun oturması için L şeklinde kesilmiş ve anathyrosis işlenmiştir. Blok mevcut yerinde ters durmaktadır. Görünen alt yüzüne de yine anathyrosis işlenmiştir. L şeklinde uzayan kenarının büyük bir bölümü, sağ kısa yüzünün tamamı ve plasterin üst kısmı kırıktır.

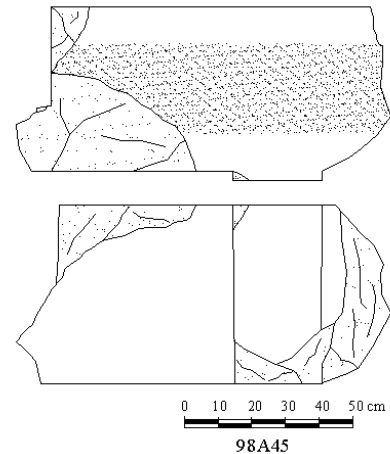

Katalog No: 23**Kazı Envanter No: 98A229****Eserin Adı: Duvar Bloğu****Bulunduğu Yer: Altarın Doğusundaki Tasnif Alanı****Ölçüleri: Yük: 56 cm, Gen: 68,5 cm, Der: 48,5 cm.**

Tanımı: Ön ve arka cephesi ince yonu verilmiştir. Bloğun kısa yüzlerinden biri bir sonraki bloğun oturması için L şeklinde kesilmiş ve anathyrosis işlenmiştir. Üstte 11,5x4 cm ölçülerinde kaldırma deliği, 5,5x2 cm ölçülerinde itme deliği bulunmaktadır. Bloğun L şeklinde kesilen kısa kenarının her iki köşesinde 2x1 cm ölçülerinde kenet yuvası vardır. L şeklinde uzayan kenarındaki kenet yuvasının hemen arkasına ikinci kenet yuvası açılmıştır. Bloğun ön cephesinde sol ve üst kenarını sınırlandıran 1,5 cm genişliğinde ince yonulu bant bulunmaktadır. Sol kısa yüzü kaldırma deliğinin bittiği yerden itibaren kırıktır.

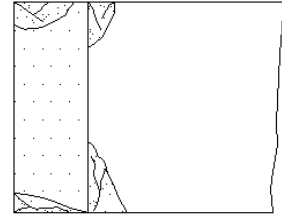
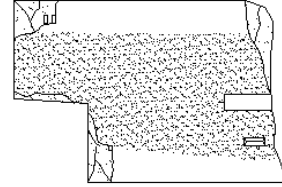

0 10 20 30 40 50 cm

98A229

Katalog No: 24**Kazı Envanter No: 01A24****Eserin Adı: Plasterli Duvar Bloğu****Bulunduğu Yer: Altarın Doğusundaki Tasnif Alanı****Ölçüleri: Yük: 55 cm, Gen: 109,5 cm, Der: 48,5 cm, Pls. Der: 3 cm.**

Tanımı: Ön cepheye gelen plasterli sağ anta bloğudur. Bloğun dış cepheye gelen uzun yüzünde plaster yer almaktadır. Her iki uzun yüzü ve ön cepheye gelen kısa yüzü ince yonu verilmiştir. Bloğun arka cepheye gelen diğer kısa yüzü bir sonraki bloğun oturması için L şeklinde kesilmiş ve anathyrosis işlenmiştir. Blok mevcut yerinde ters durmaktadır. Görünen alt yüzünde anathyrosis ve 2,5x2 cm ölçülerinde tek dübel deliği vardır. Bloğun üst yüzünün yarından fazla bölümü, sağ ön köşesi plasterin sağ kenarı dahil kırıktır.

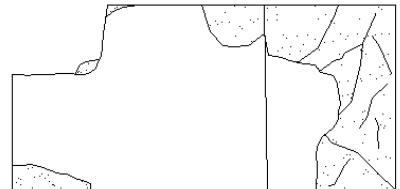
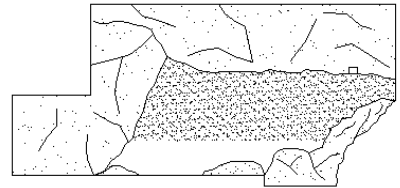

0 10 20 30 40 50 cm

01A24

Katalog No: 25

Kazı Envanter No: 01A21

Eserin Adı: Duvar Bloğu

Bulunduğu Yer: Altarın Doğusundaki Tasnif Alanı

Ölçüleri: Yük: 52,5 cm, Gen: 110 cm, Der: 48 cm.

Tanımı: Ön ve arka cephesi ince yonu verilmiş, her iki yan yüzüne anathyrosis işlenmiştir. Blok mevcut yerinde ters durmakta olup, görünen alt yüzüne anathyrosis işlenmiştir. Bloğun her iki yan yüzünün arka tarafa gelen bölümü bir sonraki bloğun oturması için L şeklinde kesilmiştir. Ön cephenin sol kenarında 1 cm genişliğinde ince yonulu bant görülmektedir. Kenarlarında ve köşelerinde kırıklar vardır.

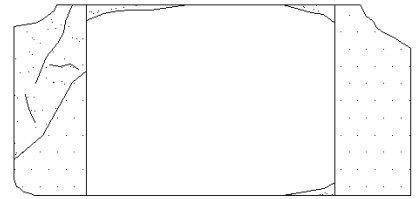
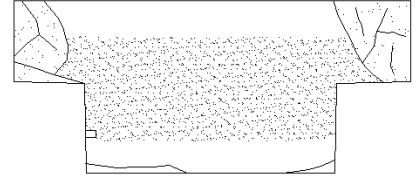

0 10 20 30 40 50 cm

01A21

Katalog No: 26

Kazı Envanter No: 97A62

Eserin Adı: Duvar Bloğu

Bulunduğu Yer: Altarın Doğusundaki Tasnif Alanı

Ölçüleri: Yük: 74 cm, Gen: 98 cm, Der: 26 cm.

Tanımı: Ön cephesi ince yonu, arka cephesi kaba yonu verilmiş, sağlam durumda olan sol yan yüzüne ve üste anathyrosis işlenmiştir. Üstte 11,5x2,5 cm ölçülerinde kaldırma deliği, 8x2 cm ölçülerinde itme deliği vardır. Bloğun sağ tarafında arka arkaya iki kenet yuvası görülmektedir. Bunlardan ilki 2x1,5 cm, ikincisi 2,5x2,5 cm ölçülerindedir. Bloğun ön cephesinin sağlam durumda olan üst kenarına 1,5 cm genişliğinde ince yonulu bant işlenmiştir. Bloğun sol tarafı kırıktır.

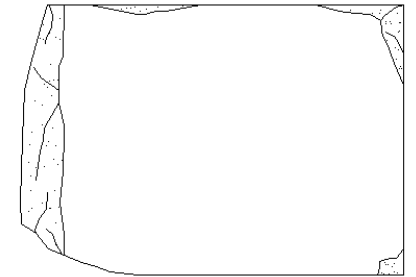
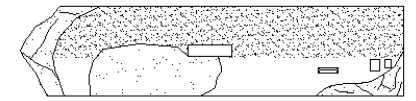

0 10 20 30 40 50 cm

97A62

Katalog No: 27**Kazı Envanter No: 98A217****Eserin Adı: Plasterli Duvar Bloğu****Bulunduğu Yer: Altarın Doğusundaki Tasnif Alanı****Ölçüleri:** Yük: 74 cm, Gen: 98 cm, Der: 21,5 cm, Pls. Alt Gen: 29,5 cm, Pls. Üst Gen: 28 cm, Pls. Der: 3 cm.

Tanımı: Ön cephesi ince yonu, arka cephesi kaba yonu verilmiş, her iki yan yüzüne ve üste anathyrosis işlenmiştir. Üstte, ortada 11x3,5 cm ölçülerinde kaldırma deliği, sağ kısa kenarında 2,5x2 cm ölçülerinde kenet yuvası vardır. Bloğun ön cephesinin sağlam durumda olan üst kenarına ve plasterin her iki yan kenarı ile üst kenarına 1,5 cm genişliğinde ince yonulu bant işlenmiştir. Bloğun sol kısa kenarının bir kısmı ile tüm köşeleri kırık, kenarları aşınmış durumdadır.

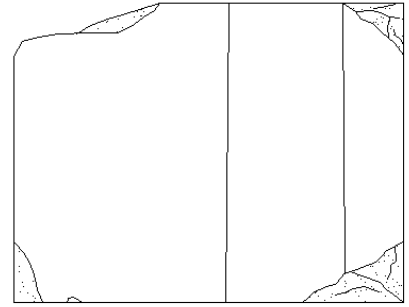

0 10 20 30 40 50 cm

98A217

Katalog No: 28**Kazı Envanter No: 97A112****Eserin Adı: Duvar Bloğu****Bulunduğu Yer: Altarın Doğusundaki Tasnif Alanı****Ölçüleri:** Yük: 74 cm, Gen: 81 cm, Der: 30 cm.

Tanımı: Ön cephesi ince yonu, arka cephesi kaba yonu verilmiş, sağlam durumda olan sağ yan yüzüne ve üste anathyrosis işlenmiştir. Üstte, sol kısa kenarda 2x1,5 cm ölçülerinde tek kenet yuvası görülmektedir. Bloğun ön cephesinin sağlam durumda olan sol kenarına 1,5 cm genişliğinde ince yonulu bant işlenmiştir. Bloğun sağ kısa kenarı kırıktır. Köşelerinde ve kenarlarında kırıklar ve aşınmalar vardır.

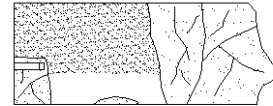

0 10 20 30 40 50 cm

97A112

Katalog No: 29

Kazı Envanter No: 98A218

Eserin Adı: Duvar Bloğu

Bulunduğu Yer: Altarın Doğusundaki Tasnif Alanı

Ölçüleri: Yükl: 74 cm, Gen: 44 cm, Der: 31 cm.

Tanımı: Ön cephesi ince yonu, arka cephesi kaba yonu verilmiş, sağlam durumda olan sağ yan yüzüne ve üste anathyrosis işlenmiştir. Üstte farklı boyutlarda iki itme deliği ve kenet yuvası bulunmaktadır. Kenet yuvasının hemen yanında E harfi yer almaktadır. Bloğun ön cephesinde, sağlam durumda olan sağ kenarında 1,5 cm genişliğinde ince yonulu bant görülmektedir. Bloğun sol kısa yüzünün tamamı kırık, kenarları ve köşeleri aşınmış durumdadır.

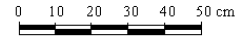
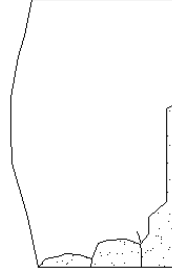
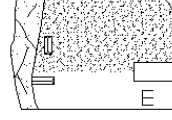

98A218

Katalog No: 30

Kazı Envanter No: 01A17

Eserin Adı: Duvar Bloğu

Bulunduğu Yer: Altarın Doğusundaki Tasnif Alanı

Ölçüleri: Yükl: 74 cm, Gen: 100,5 cm, Der: 27 cm.

Tanımı: Ön cephesi ince yonu verilmiş, sağlam durumda olan sağ yan yüzüne ve üste anathyrosis işlenmiştir. Üstte 9x3 cm ve 6x2 cm ölçülerinde iki itme deliği, sağ kısa kenarında 2x1,5 cm ölçülerinde kenet yuvası vardır. Bloğun sol kısa yüzünün tamamı kırıktır. Köşelerinde kırıklar, kenarlarında aşınmalar vardır.

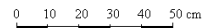
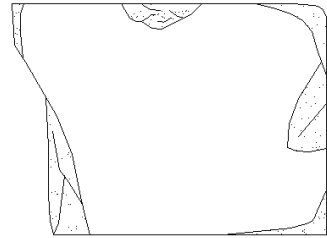
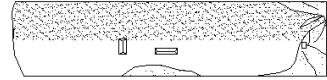

01A17

Katalog No: 31

Kazı Envanter No: 00A22

Eserin Adı: Duvar Bloğu

Bulunduğu Yer: Altarın Doğusundaki Tasnif Alanı

Ölçüleri: Yük: 74 cm, Gen: 97 cm, Der: 30 cm.

Tanımı: Ön cephesi ince yonu, arka cephesi kaba yonu verilmiştir. Blok mevcut yerinde ters durmakta olup, görünen alt yüzüne anathyrosis işlenmiştir. Altta kaldırma deliğinin 10 cm'lik bölümü görülebilmektedir. Her iki yan yüzü kırıktır. Bloğun ön cephesinde üst kenarını sınırlandıran 1,5 cm genişliğinde ince yonulu bant bulunmaktadır.

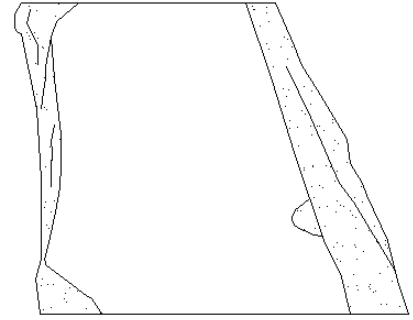
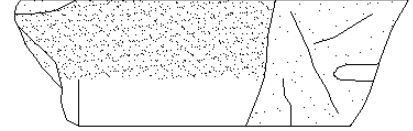

0 10 20 30 40 50 cm

00A22

Katalog No: 32

Kazı Envanter No: 97A96

Eserin Adı: Plasterli Duvar Bloğu

Bulunduğu Yer: Altarın Doğusundaki Tasnif Alanı

Ölçüleri: Yük: 45 cm, Gen: 146 cm, Der: 33 cm, Pls. Üst Gen: 21,5 cm, Pls. Der: 3,5 cm.

Tanımı: Ön cephesi ince yonu, arka cephesi kaba yonu verilmiştir. Bloğun her iki kısa kenarı ile üstü kırıktır.

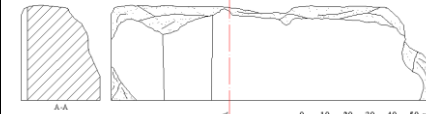

0 10 20 30 40 50 cm

97A96

Katalog No: 33

Kazı Envanter No: 08A76

Eserin Adı: Duvar Bloğu

Bulunduğu Yer: Altarın Doğusundaki Tasnif Alanı

Ölçüleri: Yük: 51 cm, Gen: 86 cm, Der: 26 cm.

Tanımı: Ön cephesi ince yonu, arka cephesi kaba yonu verilmiş, her iki yan yüzüne ve üste anathyrosis işlenmiştir. Üstte 11x3,5 cm ölçülerinde kaldırma deliği, 4x2,5 cm ölçülerinde dübel deliği, 4,5x2 cm ölçülerinde itme deliği bulunmaktadır. Bloğun tüm köşeleri kırık, kenarları aşınmış durumdadır.

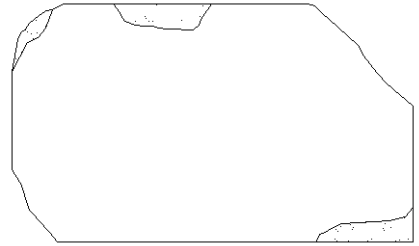
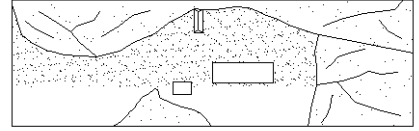

0 10 20 30 40 50 cm

08A76

Katalog No: 34

Kazı Envanter No: 08A81

Eserin Adı: Duvar Bloğu

Bulunduğu Yer: Altarın Doğusundaki Tasnif Alanı

Ölçüleri: Yük: 52,5 cm, Gen: 97,5 cm, Der: 25,5 cm.

Tanımı: Ön cephesi ince yonu, arka cephesi kaba yonu verilmiş, her iki yan yüzüne ve üste anathyrosis işlenmiştir. Üstte 11x4 cm ölçülerinde kaldırma deliği, farklı boyutlarda iki itme deliği, sağ kenarında 3x1,5 cm, sol kenarında 2x1,5 cm ölçülerinde kenet yuvası bulunmaktadır. Bloğun tüm köşeleri kırık, kenarları aşınmış durumdadır.

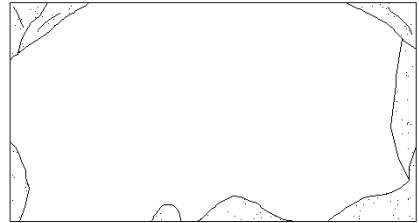
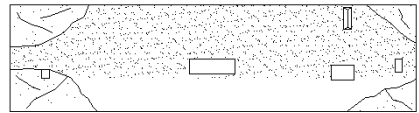

0 10 20 30 40 50 cm

08A81

Katalog No: 35**Kazı Envanter No: 08A87****Eserin Adı: Plasterli Duvar Bloğu****Bulunduğu Yer: Altarın Doğusundaki Tasnif Alanı****Ölçüleri:** Yük: 54,5 cm, Gen: 84 cm, Der: 26 cm, Pls. Alt Gen: 27 cm, Pls. Üst Gen: 26 cm, Pls. Der: 3 cm.

Tanımı: Ön cephesi ince yonu, arka cephesi kaba yonu verilmiş, sağlam durumda olan sol yan yüzüne ve üste anathyrosis işlenmiştir. Üstte 11x3,5 cm ölçülerinde kaldırma deliği bulunmaktadır. Bloğun ön cephesinde, plasterin sol kenarını ince yonulu bant sınırlandırmaktadır. Bloğun sağ yan yüzü kırıktır. Bloğun ve plasterin tüm kenarları aşınmıştır.

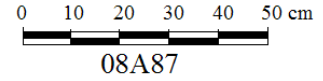
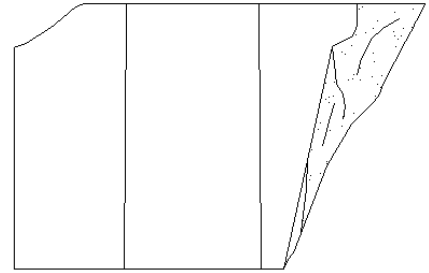
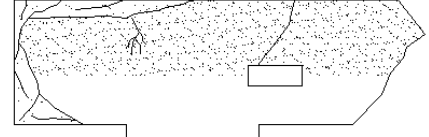

08A87

Katalog No: 36**Kazı Envanter No: 08A92****Eserin Adı: Duvar Bloğu****Bulunduğu Yer: Altarın Doğusundaki Tasnif Alanı****Ölçüleri:** Yük: 53 cm, Gen: 66,5 cm, Der: 24 cm.

Tanımı: Ön cephesi ince yonu, arka cephesi kaba yonu verilmiş, her iki yan yüzüne ve üste anathyrosis işlenmiştir. Üstte 3 cm genişliğinde, 9,5 cm'lik kısmı sağlam olan kaldırma deliği, sol kenarında 2x2 cm ölçülerinde kenet yuvası bulunmaktadır. Bloğun ön cephesine, tüm kenarlarını dolaşan 1,5 cm genişliğinde ince yonulu bant işlenmiştir. Sağ üst köşesi ile sol alt köşesinin bir kısmı kırık, kenarları aşınmış durumdadır.

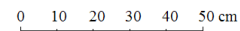
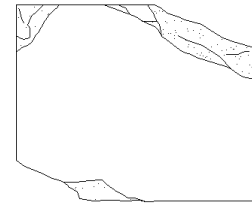

08A92

Katalog No: 37

Kazı Envanter No: 02A8

Eserin Adı: Duvar Bloğu

Bulunduğu Yer: Altarın Doğusundaki Tasnif Alanı

Ölçüleri: Yük: 51 cm, Gen: 62 cm, Der: 22 cm.

Tanımı: Ön cephesi ince yonu, arka cephesi kaba yonu verilmiş, sağlam durumda olan sol yan yüzüne ve üste anathyrosis işlenmiştir. Üstte 12 cm uzunluğunda, bir kenarı 4 cm, diğer kenarı 3 cm genişliğinde olan kaldırma deliği ve tek itme deliği bulunmaktadır. Bloğun sol kısa yüzünün tamamı kırık, kenarları ve köşeleri aşınmış durumdadır.

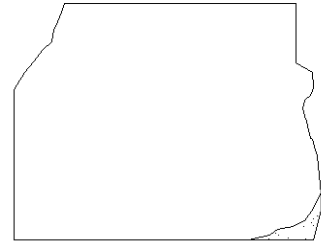
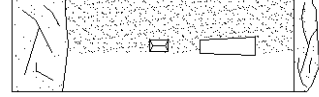

0 10 20 30 40 50 cm

02A8

Katalog No: 38

Kazı Envanter No: 08A72

Eserin Adı: Duvar Bloğu

Bulunduğu Yer: Altarın Doğusundaki Tasnif Alanı

Ölçüleri: Yük: 52 cm, Gen: 87 cm, Der: 22 cm.

Tanımı: Ön cephesi ince yonu, arka cephesi kaba yonu verilmiş, üste anathyrosis işlenmiştir. Üstte 11x4 cm ölçülerinde kaldırma deliği ve 4x2,5 cm ölçülerinde itme deliği bulunmaktadır. Bloğun ön cephesinde 23 cm'lik bölümü 5,5 cm derinliğinde tıraşlanmıştır. Her iki yan yüzü kırıktır.

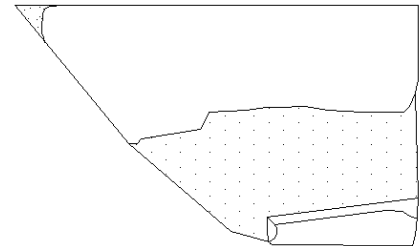
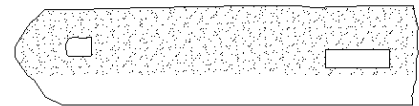

0 10 20 30 40 50 cm

08A72

Katalog No: 39

Kazı Envanter No: 97A150-B

Eserin Adı: Plasterli Duvar Bloğu

Bulunduğu Yer: Altarın Doğusundaki Tasnif Alanı

Ölçüleri: Yük: 61,5 cm, Gen: 86,5 cm, Der: 30 cm, Pls. Üst Gen: 21,5 cm, Pls. Der: 3,5 cm.

Tanımı: Ön cephesi ince yonu, arka cephesi kaba yonu verilmiş, üste anathyrosis işlenmiştir. Bloğun her iki kısa yüzünün tamamı ile plasterin üst kısmı ve kenarları kırıktır.

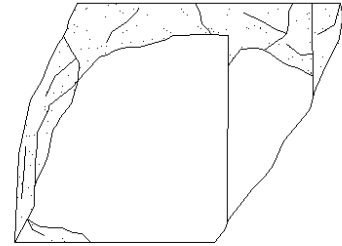
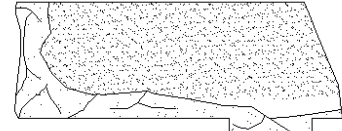

0 10 20 30 40 50 cm
97A150-B

Katalog No: 40

Kazı Envanter No: (Okunamadı)

Eserin Adı: Plasterli Duvar Bloğu

Bulunduğu Yer: Altarın Doğusundaki Tasnif Alanı

Ölçüleri: Yük: 61 cm, Gen: 68,5 cm, Der: 36 cm, Pls. Alt Gen: 21,5 cm, Pls. Der: 3,5 cm.

Tanımı: Ön cephesi ince yonu, arka cephesi kaba yonu verilmiş, sağlam durumda olan sağ yan yüzüne ve üste anathyrosis işlenmiştir. Bloğun sol yan yüzünün tamamı, sağ ön köşesi ile plasterin alt ve üst kısımları kırıktır. 97A150-B envanter numaralı bloğun batısında yer almaktadır.

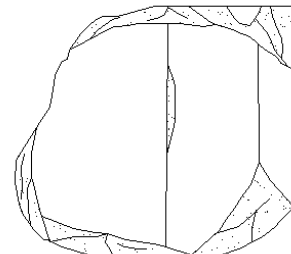
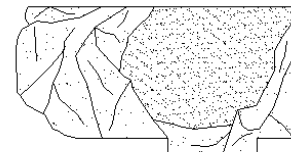

0 10 20 30 40 50 cm

Katalog No: 41

Kazı Envanter No: 97A150-A

Eserin Adı: Plasterli Duvar Bloğu

Bulunduğu Yer: Altarın Doğusundaki Tasnif Alanı

Ölçüleri: Yük: 61,5 cm, Gen: 51 cm, Der: 30 cm, Pls. Der: 4 cm.

Tanımı: Ön cephesi ince yonu, arka cephesi kaba yonu verilmiş, sağlam durumda olan sağ yan yüzüne ve üste anathyrosis işlenmiştir. Üstte, sağ kısa kenarında 3,5x1 cm ölçülerinde kenet yuvası bulunmaktadır. Bloğun sol kısa yüzü ile köşeleri kırık, kenarları aşınmış durumdadır.

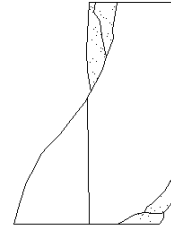

0 10 20 30 40 50 cm

97A150-A

Katalog No: 42

Kazı Envanter No: 97A104

Eserin Adı: Duvar Bloğu

Bulunduğu Yer: Altarın Doğusundaki Tasnif Alanı

Ölçüleri: Yük: 61 cm, Gen: 83 cm, Der: 33 cm.

Tanımı: Ön cephesi ince yonu, arka cephesi kaba yonu verilmiş, sağlam durumda olan sol yan yüzüne anathyrosis işlenmiştir. Blok mevcut yerinde ters durmaktadır. Görünen alt yüzüne de yine anathyrosis işlenmiştir. Bloğun sağ yan yüzünün tamamı kırıktır. Köşelerinde kırıklar, kenarlarında aşınmalar vardır.

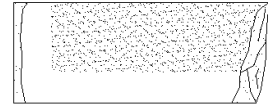

0 10 20 30 40 50 cm

97A104

Katalog No: 43**Kazı Envanter No: 97A25****Eserin Adı: Plasterli Duvar Bloğu****Bulunduğu Yer: Altarın Doğusundaki Tasnif Alanı****Ölçüleri:** Yük: 61 cm, Gen: 56 cm, Der: 27 cm, Pls. Alt Gen: 22,5 cm, Pls. Üst Gen: 21,5 cm, Pls. Der: 4 cm.

Tanımı: Ön cephesi ince yonu, arka cephesi kaba yonu verilmiş, sağlam durumda olan sağ yan yüzüne ve üste anathyrosis işlenmiştir. Üstte 10x4 cm ölçülerinde kaldırma deliği, plasterin arkasına gelen bölümde 3x3 cm ölçülerinde dübel deliği bulunmaktadır. Sağ kısa kenarında arka arkaya iki kenet yuvası yer almaktadır. Bunlardan ilki 2,5x1,5 cm, diğeri 3x1,5 cm ölçülerindedir. Bloğun ön cephesinin sağlam durumda olan sağ ve üst kenarı ile plasterin her iki yan kenarına ve üst kenarına 1,5 cm genişliğinde ince yonulu bant işlenmiştir. Bloğun sol tarafı kaldırma deliğinin başladığı yerden itibaren kırık ve eksiktir. Köşelerde ve alt kenarında kırıklar vardır.

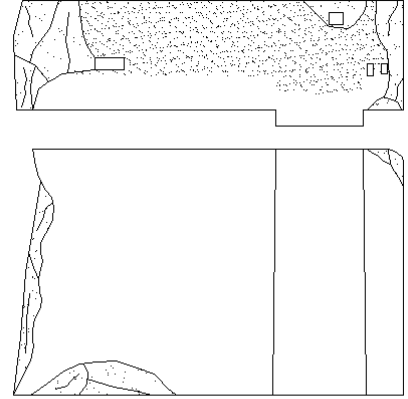

0 10 20 30 40 50 cm

97A25

Katalog No: 44**Kazı Envanter No: 98A76****Eserin Adı: Plasterli Duvar Bloğu****Bulunduğu Yer: Altarın Doğusundaki Tasnif Alanı****Ölçüleri:** Yük: 55,5 cm, Gen: 44 cm, Der: 24 cm, Pls. Alt Gen: 27 cm, Pls. Üst Gen: 26 cm, Pls. Der: 3 cm.

Tanımı: Ön cephesi ince yonu verilmiş, sağlam durumda olan sağ yan yüzüne ve üste anathyrosis işlenmiştir. Sağ kısa kenarında 2x1,5 cm ölçülerinde tek kenet yuvası bulunmaktadır. Bloğun ön cephesinin sağlam durumda olan sağ kenarına ve plasterin her iki yan kenarına 1,5 cm genişliğinde ince yonulu bant işlenmiştir. Bloğun sol tarafı kırık olup 98A77 numaralı duvar bloğu ile birleşmektedir. Köşelerinde kırıklar, kenarlarında aşınmalar vardır.

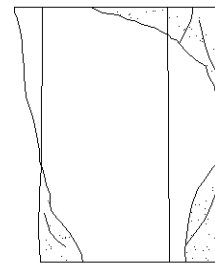
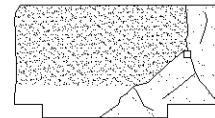

0 10 20 30 cm

98A76

Katalog No: 45

Kazı Envanter No: 98A77

Eserin Adı: Plasterli Duvar Bloğu

Bulunduğu Yer: Altarın Doğusundaki Tasnif Alanı

Ölçüleri: Yük: 55,5 cm, Gen: 60,5 cm, Der: 24 cm.

Tanımı: Ön cephesi ince yonu, arka cephesi kaba yonu verilmiş, sağlam durumda olan sol yan yüzüne ve üste anathyrosis işlenmiştir. Üstte 12x3,5 cm ölçülerinde kaldırma deliği, 5x2 cm ölçülerinde itme deliği bulunmaktadır. Bloğun ön cephesinin sağlam durumda olan sol ve üst kenarına 1,5 cm genişliğinde ince yonulu bant işlenmiştir. Sağ kısa kenarı kırık olup 98A76 numaralı blok ile birleşmektedir. Köşelerinde ve kenarlarında kırıklar vardır.

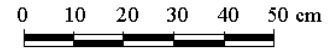
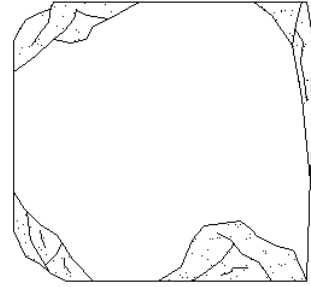
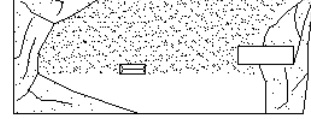

98A77

Katalog No: 46

Kazı Envanter No: 97A149

Eserin Adı: Plasterli Duvar Bloğu

Bulunduğu Yer: Altarın Doğusundaki Tasnif Alanı

Ölçüleri: Yük: 54 cm, Gen: 23,5 cm, Der: 22 cm, Pls. Üst Gen: 27 cm, Pls. Üst Gen: 26 cm, Pls. Der: 3 cm.

Tanımı: Ön cephesi ince yonu, arka cephesi kaba yonu verilmiş, sağlam durumda olan sol yan yüzüne ve üste anathyrosis işlenmiştir. Üstte 3,5 cm genişliğinde, ölçülebilen uzunluğu 8,5 cm olan kaldırma deliği vardır. Plasterin her iki kenarına 2 cm genişliğinde ince yonulu bant işlenmiştir. Bloğun sağ kısa kenarı kaldırma deliğinin bir kısmından itibaren, sol kısa kenarının ise üst tarafının yarıya yakın bölümü kırıktır.

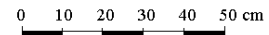
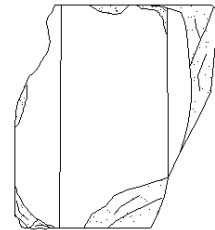
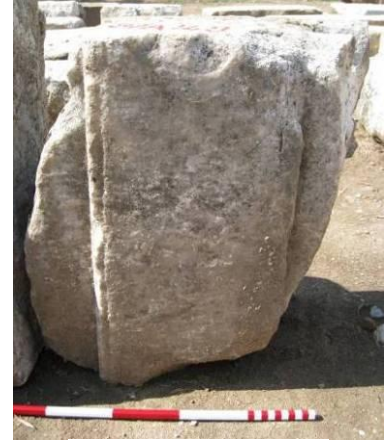

97A149

Katalog No: 47

Kazı Envanter No: (Okunamadı)

Eserin Adı: Duvar Bloğu

Bulunduğu Yer: Altarın Doğusundaki Tasnif Alanı

Ölçüleri: Yük: 54 cm, Gen: 84 cm, Der: 24 cm.

Tanımı: Ön cephesi ince yonu, arka cephesi kaba yonu verilmiş, her iki yan yüzüne ve üste anathyrosis işlenmiştir. Üstte 11x3,5 cm ölçülerinde kaldırma deliği, 6x1,5 cm ölçülerinde itme deliği, her iki kısa kenarında birer kenet yuvası bulunmaktadır. Bloğun tüm köşeleri kırık, kenarları aşınmış durumdadır. 08LS183 envanter numaralı bloğun doğusunda yer almaktadır.

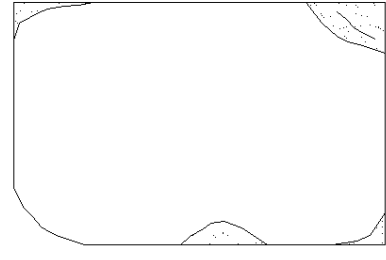
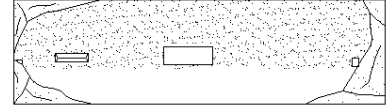

0 10 20 30 40 50 cm

Katalog No: 48

Kazı Envanter No: 08LS183

Eserin Adı: Duvar Bloğu

Bulunduğu Yer: Altarın Doğusundaki Tasnif Alanı

Ölçüleri: Yük: 52 cm, Gen: 63 cm, Der: 23,5 cm.

Tanımı: Ön cephesi ince yonu, arka cephesi kaba yonu verilmiş, üste anathyrosis işlenmiştir. Üstte 11x3,5 cm ölçülerinde kaldırma deliği, 6,5x2,5 cm ölçülerinde itme deliği bulunmaktadır. Bloğun her iki yan yüzü kırık, kenarları aşınmış durumdadır.

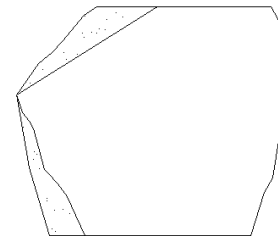
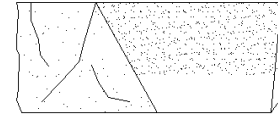

0 10 20 30 cm

08LS183

Katalog No: 49

Kazı Envanter No: 08LS196

Eserin Adı: Duvar Bloğu

Bulunduğu Yer: Altarın Doğusundaki Tasnif Alanı

Ölçüleri: Yük: 53 cm, Gen: 72 cm, Der: 24 cm.

Tanımı: Ön cephesi ince yonu, arka cephesi kaba yonu verilmiş, sağlam durumda olan sol yan yüzüne ve üste anathyrosis işlenmiştir. Üstte 11x3,5 cm ölçülerinde kaldırma deliği bulunmaktadır. Sol kısa kenarında kenet yuvasının bir bölümü görülmektedir. Bloğun alt kısmı ile sağ yan yüzünün tamamı, sol üst köşesinin bir kısmı kırık, kenarları aşınmış durumdadır.

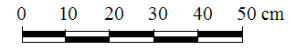
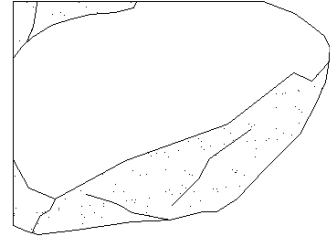
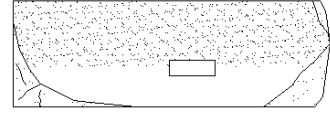

08LS196

Katalog No: 50

Kazı Envanter No: 97A7

Eserin Adı: Duvar Bloğu

Bulunduğu Yer: Altarın Doğusundaki Tasnif Alanı

Ölçüleri: Yük: 33 cm, Gen: 137 cm, Der: 71 cm.

Tanımı: Ön cephesi ince yonu, arka cephesi kaba yonu verilmiş, her iki yan yüzüne ve üste anathyrosis işlenmiştir. Üstte 11x3,5 cm ölçülerinde kaldırma deliği, farklı boyutlarda üç itme deliği, sol kısa kenarında iki, sağ kısa kenarında tek kenet yuvası bulunmaktadır. Bloğun sol arka köşesi 7 cm dışa çıkıntılı kesilmiştir. Bloğun sağ ve sol ön köşeleri kırık, kenarları aşınmış durumdadır.

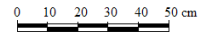
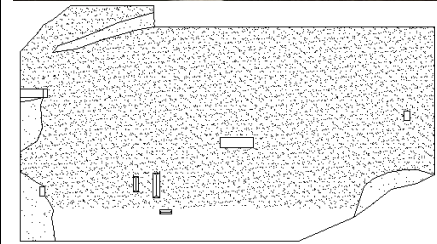

97A7

Katalog No: 51**Kazı Envanter No: 01A8****Eserin Adı: Duvar Bloğu****Bulunduğu Yer: Altarın Doğusundaki Tasnif Alanı****Ölçüleri: Yükl: 35,5 cm, Gen: 70 cm, Der: 68 cm.**

Tanımı: Ön cephesi ince yonu, arka cephesi kaba yonu verilmiş, sağlam durumda olan sağ yan yüzüne ve üste anathyrosis işlenmiştir. Üstte farklı boyutlarda iki itme deliği, sağ ön köşede 3x2 cm ölçülerinde kenet yuvası bulunmaktadır. Bloğun sol kısa yüzü kırık, köşeleri ve kenarları aşınmış durumdadır.

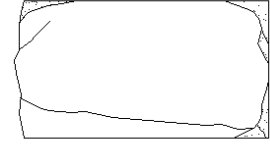
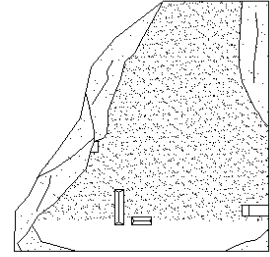

0 10 20 30 40 50 cm

01A8

Katalog No: 52**Kazı Envanter No: 01A32****Eserin Adı: Plasterli Duvar Bloğu****Bulunduğu Yer: Altarın Doğusundaki Tasnif Alanı****Ölçüleri: Yükl: 35 cm, Gen: 101,5 cm, Der: 61,5 cm, Pls. Alt Gen: 23 cm, Pls. Üst Gen: 22,5 cm, Pls. Der: 4 cm.**

Tanımı: Ön cephesi ince yonu, arka cephesi kaba yonu verilmiş, her iki yan yüzüne ve üste anathyrosis işlenmiştir. Üstte 11,5x4 cm ölçülerinde kaldırma deliği, 7,5x3 cm ölçülerinde itme deliği, her iki arka köşede kenet yuvaları bulunmaktadır. Bloğun sol kısa yüzünün bir kısmı ile sağ ön köşesi kırıktır. Bloğun üst yüzünde çatlak yer almakta olup bu çatlak ön cephede aşağıya kadar devam etmektedir. Kenarlarında aşınmalar vardır.

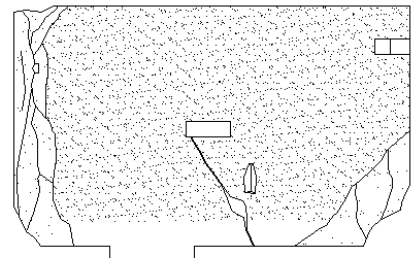

0 10 20 30 40 50 cm

01A32

Katalog No: 53**Kazı Envanter No: 02A5****Eserin Adı: Duvar Bloğu****Bulunduğu Yer: Altarın Doğusundaki Tasnif Alanı****Ölçüleri: Yüksek: 34,5 cm, Gen: 97 cm, Der: 24 cm.**

Tanımı: Ön cephesi ince yonu, arka cephesi kaba yonu verilmiş, her iki yan yüzüne ve üste anathyrosis işlenmiştir. Üstte, sol kısa kenarında 3x3 cm ölçülerinde kenet yuvası bulunmaktadır. Bloğun tüm köşeleri kırık kenarları aşınmış durumdadır.

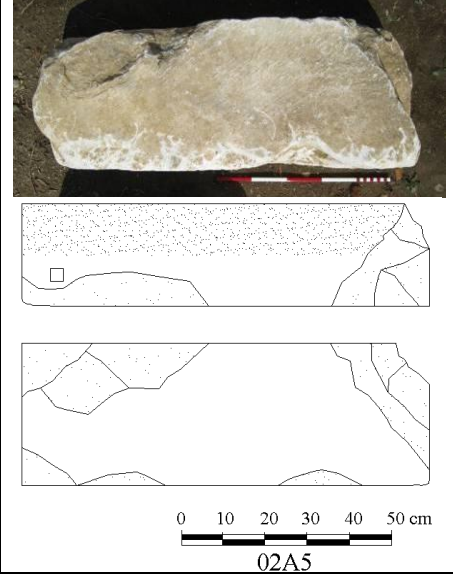
**Katalog No: 54****Kazı Envanter No: 98A100****Eserin Adı: Duvar Bloğu****Bulunduğu Yer: Altarın Doğusundaki Tasnif Alanı****Ölçüleri: Yüksek: 37 cm, Gen: 102,5 cm, Der: 48 cm.**

Tanımı: Ön ve arka cephesi ince yonu verilmiş, sağlam durumda olan sol yan yüzüne ve üste anathyrosis işlenmiştir. Üstte 11,5x3 cm ölçülerinde kaldırma deliği, sol kısa kenarında 3x2 cm ölçülerinde tek kenet yuvası bulunmaktadır. Bloğun ön cephesinin sol kısa kenarını ve üst kenarını 2 cm genişliğinde ince yonulu bant sınırlandırmaktadır. Bloğun sağ kısa yüzü kırıktır.

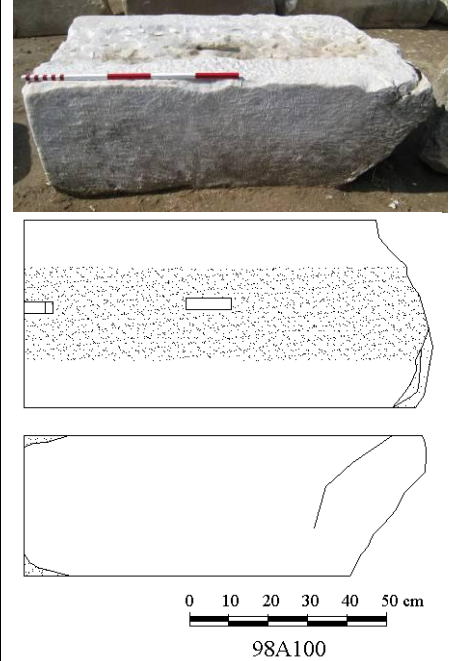

Katalog No: 55

Kazı Envanter No: 97A126

Eserin Adı: Plasterli Duvar Bloğu

Bulunduğu Yer: Altarın Doğusundaki Tasnif Alanı

Ölçüleri: Yük: 35 cm, Gen: 99,5 cm, Der: 57 cm, Pls Alt Gen: 23 cm, Pls. Üst Gen: 22,5 cm, Pls. Der: 4 cm.

Tanımı: Ön cephesi ince yonu, arka cephesi kaba yonu verilmiş, her iki yan yüzüne anathyrosis işlenmiştir. Blok mevcut yerinde ters durmakta olup görünen alt yüzünde anathyrosis yer almaktadır. Bloğun ön cepheye gelen sağ köşesi plaster dahil kırıktır. Kenarında kırık ve aşınmalar vardır.

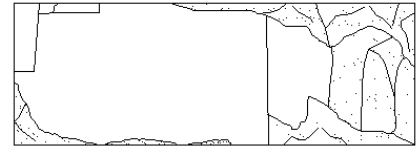
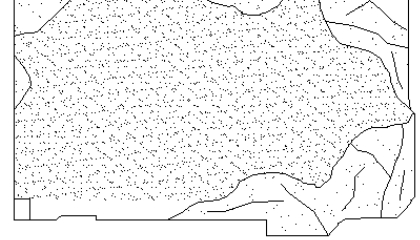

0 10 20 30 40 50 cm

97A126

Katalog No: 56

Kazı Envanter No: 01A15

Eserin Adı: Plasterli Duvar Bloğu

Bulunduğu Yer: Altarın Doğusundaki Tasnif Alanı

Ölçüleri: Yük: 35,5 cm, Gen: 121 cm, Der: 65 cm, Pls. Alt Gen: 23 cm, Pls. Üst Gen: 22,5 cm, Pls. Der: 4,5 cm.

Tanımı: Ön cephesi ince yonu, arka cephesi kaba yonu verilmiş, her iki yan yüzüne ve üste anathyrosis işlenmiştir. Üstte 11x4 cm ölçülerinde kaldırma deliği, farklı boyutlarda üç itme deliği vardır. Bloğun her iki kısa kenarında ikişer adet kenet yuvası yer almaktadır. Plasterin her iki yan kenarına 1,5 cm genişliğinde ince yonulu bant işlenmiştir. Bloğun tüm köşelerinde kenarlarında kırıklar vardır. Plasterin üst kısmının yarıya yakın bölümü kırıktır.

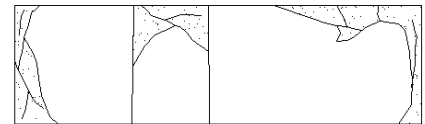
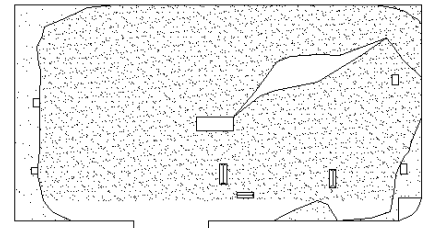

0 10 20 30 40 50 cm

01A15

Katalog No: 57

Kazı Envanter No: 98A111

Eserin Adı: Duvar Bloğu

Bulunduğu Yer: Altarın Doğusundaki Tasnif Alanı

Ölçüleri: Yük: 36,5 cm, Gen: 111,5 cm, Der: 48,5 cm.

Tanımı: Ön ve arka cephesi ince yonu verilmiş, sağlam durumda olan sağ yan yüzüne ve üste anathyrosis işlenmiştir. Üstte 12x3 cm ölçülerinde kaldırma deliği bulunmaktadır. Bloğun ön cephesinde tüm kenarlarını sınırlandıran 1,5 cm genişliğinde ince yonulu bant görülmektedir. Bloğun sol kısa kenarı alta doğru kırık, kenarları ve köşeleri aşınmış durumdadır.

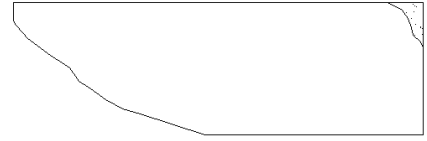
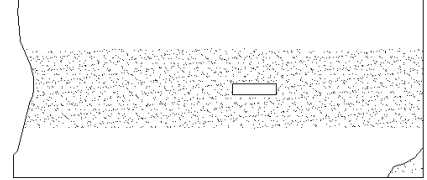

0 10 20 30 40 50 cm
98A111

Katalog No: 58

Kazı Envanter No: 98A53

Eserin Adı: Plasterli Duvar Bloğu

Bulunduğu Yer: Altarın Doğusundaki Tasnif Alanı

Ölçüleri: Yük: 35 cm, Gen: 81 cm, Der: 68,5 cm, Pls. Üst Gen: 22,5 cm, Pls. Der: 3 cm.

Tanımı: Ön cephesi ince yonu, arka cephesi kaba yonu verilmiş, her iki yan yüzüne anathyrosis işlenmiştir. Blok mevcut yerinde ters durmakta olup alt yüzünde anathyrosis görülmektedir. Bloğun ön cephesinde, sol kısa kenarını ve üst kenarını 1,5 cm genişliğinde ince yonulu sınırlandırmaktadır. Bloğun sol kısa kenarının alt köşesi ile plasterin üst kısmı kırıktır. Kenarları aşınmış durumdadır.

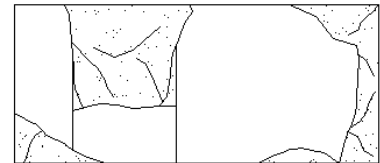
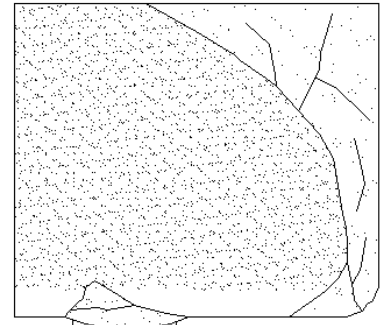

0 10 20 30 40 50 cm

98A53

Katalog No: 59

Kazı Envanter No: 08LS197

Eserin Adı: Duvar Bloğu

Bulunduğu Yer: Altarın Doğusundaki Tasnif Alanı

Ölçüleri: Yük: 36 cm, Gen: 75 cm, Der: 27 cm.

Tanımı: Ön cephesi ince yonu, arka cephesi kaba yonu verilmiş, her iki yan yüzüne ve üste anathyrosis işlenmiştir. Bloğun sol kısa kenarında 2x2 cm ölçülerinde kenet yuvası bulunmaktadır. Bloğun tüm köşeleri kırık, kenarları aşınmış durumdadır.

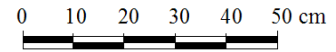
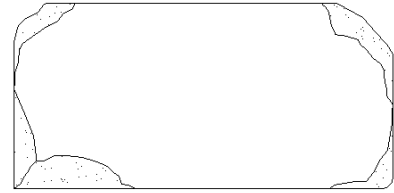
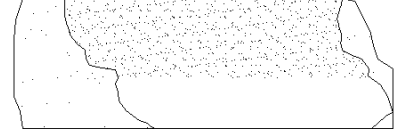

08LS197

Katalog No: 60

Kazı Envanter No: 97A12

Eserin Adı: Duvar Bloğu

Bulunduğu Yer: Altarın Doğusundaki Tasnif Alanı

Ölçüleri: Yük: 35 cm, Gen: 117,5 cm, Der: 78 cm.

Tanımı: Ön cephesi ince yonu, arka cephesi kaba yonu verilmiş, her iki yan yüzüne ve üste anathyrosis işlenmiştir. Üstte 10,5x3,5 cm ölçülerinde kaldırma deliği ve her iki kısa kenarında ve arka uzun kenarında kenet yuvaları yer almaktadır. Bloğun üç köşesi kırık, kenarları aşınmış durumdadır.

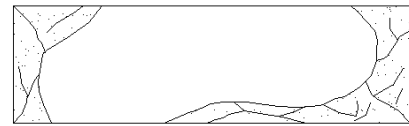
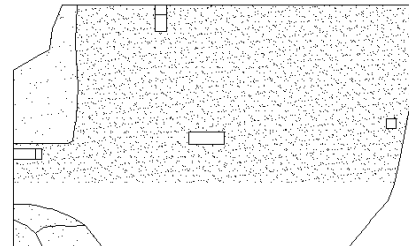

97A12

Katalog No: 61

Kazı Envanter No: 98A152

Eserin Adı: Duvar Bloğu

Bulunduğu Yer: Altarın Doğusundaki Tasnif Alanı

Ölçüleri: Yük: 36 cm, Gen: 84 cm, Der: 48 cm.

Tanımı: Ön ve arka cephesi ince yonu verilmiş, her iki yan yüzüne anathyrosis işlenmiştir. Blok mevcut yerinde ters durmakta olup alt yüzünde anathyrosis görülmektedir. Bloğun ön cephesinde, sağ kısa kenarı ve üst kenarını sınırlandıran 2 cm genişliğinde ince yonulu bant bulunmaktadır. İki parça halinde bulunmuş olan bloğun köşelerinde kırıklar ve aşınmalar vardır.

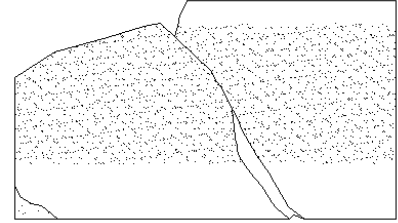

0 10 20 30 40 50 cm

98A152

Katalog No: 62

Kazı Envanter No: (Okunamadı)

Eserin Adı: Duvar Bloğu

Bulunduğu Yer: Altarın Doğusundaki Tasnif Alanı

Ölçüleri: Yük: 23,5 cm, Gen: 76,5 cm, Der: 44,5 cm.

Tanımı: Ön cephesi ince yonu, arka cephesi kaba yonu verilmiş, her iki yan yüzüne ve üste anathyrosis işlenmiştir. Üstte, arka köşelerde 4x3 cm, ön köşelerde 3x3 cm ölçülerinde kenet yuvaları yer almaktadır. Bloğun tüm köşeleri kırık, kenarları aşınmış durumdadır. 08A63 envanter numaralı bloğun doğusunda yer almaktadır.

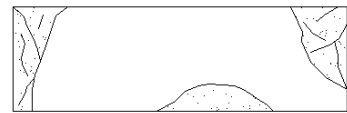
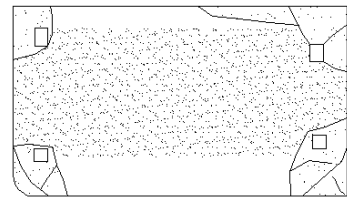

0 10 20 30 40 50 cm

Katalog No: 63

Kazı Envanter No: 08A63

Eserin Adı: Duvar Bloğu

Bulunduğu Yer: Altarın Doğusundaki Tasnif Alanı

Ölçüleri: Yük: 24 cm, Gen: 62,5 cm, Der: 48,5 cm.

Tanımı: Ön cephesi ince yonu verilmiş olup arka cephesinin son işçiliği tamamlanmamıştır. Bloğun her iki yan yüzüne ve üste anathyrosis işlenmiştir. Üstte 3,5x2 cm ölçülerinde dübel deliği, farklı boyutlarda üç itme deliği, her iki kısa kenarında ikişer kenet yuvası bulunmaktadır. Bloğun tüm köşeleri kırık, kenarları aşınmış durumdadır.

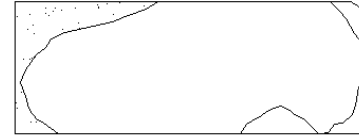
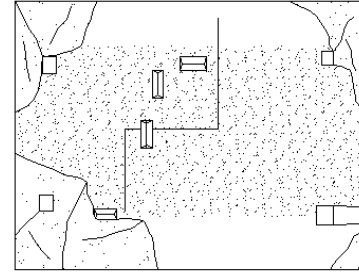

0 10 20 30 40 50 cm

08A63

Katalog No: 64

Kazı Envanter No: 01A45

Eserin Adı: Plasterli Duvar Bloğu

Bulunduğu Yer: Altarın Doğusundaki Tasnif Alanı

Ölçüleri: Yük: 28 cm, Gen: 103 cm, Der: 49 cm, Pls. Üst Gen: 24,5 cm, Pls. Der: 3 cm.

Tanımı: Ön ve arka cephesi ince yonu verilmiş, her iki yan yüzüne ve üste anathyrosis işlenmiştir. Üstte 11x3 cm ölçülerinde kaldırma deliği, 4x2 cm ölçülerinde itme deliği, her iki kısa kenarında 2,5x2 cm ölçülerinde ikişer kenet yuvası bulunmaktadır. Bloğun sağ arka köşesinde Δ harfi yer almaktadır. Mimari bloğun ön cepheye gelen sağ köşesi ile plasterin alt kısmı dahil sol köşesi kırıktır. Kenarlarında aşınmalar vardır.

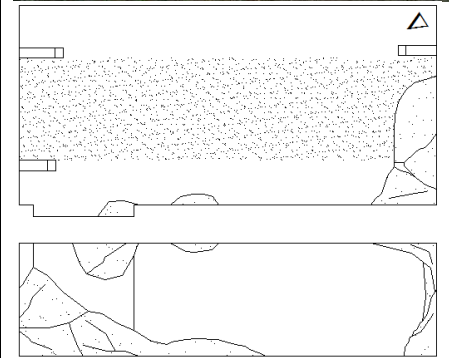

0 10 20 30 40 50 cm

01A45

Katalog No: 65

Kazı Envanter No: 08LS199

Eserin Adı: Duvar Bloğu

Bulunduğu Yer: Altarın Doğusundaki Tasnif Alanı

Ölçüleri: Yük: 25 cm, Gen: 89,5 cm, Der: 48 cm.

Tanımı: Ön ve arka cephesi ince yonu verilmiş, her iki yan yüzüne ve üste anathyrosis işlenmiştir. Üstte farklı boyutlarda karşılıklı L şeklinde yerleştirilmiş dört itme deliği, her iki kısa kenarında ikişer kenet yuvası bulunmaktadır. Bloğun tüm köşeleri kırık, kenarları aşınmış durumdadır.

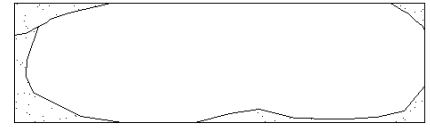
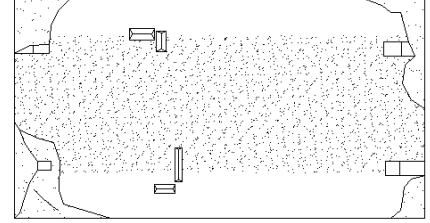

0 10 20 30 40 50 cm

08LS199

Katalog No: 66

Kazı Envanter No: 08A67

Eserin Adı: Duvar Bloğu

Bulunduğu Yer: Altarın Doğusundaki Tasnif Alanı

Ölçüleri: Yük: 24,5 cm, Gen: 60 cm, Der: 51 cm.

Tanımı: Ön cephesi ince yonu verilmiş olup arka cephesinin son işçiliği tamamlanmamıştır. Bloğun sağlam durumda olan sağ yan yüzüne ve üste anathyrosis işlenmiştir. Üstte 12x4 cm ölçülerinde kaldırma deliği, 4,5x1,5 cm ölçülerinde itme deliği, 3,5x3 cm ölçülerinde dübel deliği bulunmaktadır. Sağ kısa kenarının ön köşesinde 2,5x2 cm ölçülerinde kenet yuvası yer almakta iken arka köşesindeki kenet yuvasının bir kısmı görülebilmektedir. Bloğun sol yüzünün tamamı ile tüm köşeleri kırık, kenarları aşınmış durumdadır.

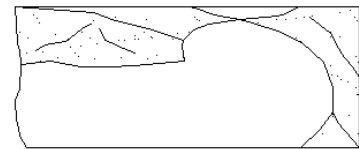
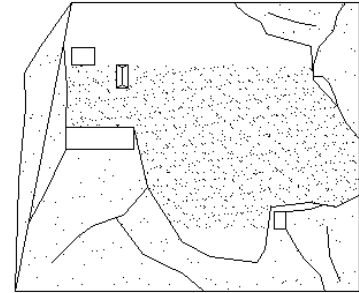

0 10 20 30 40 50 cm

08A67

Katalog No: 67

Kazı Envanter No: 08A07

Eserin Adı: Plasterli Duvar Bloğu

Bulunduğu Yer: Altarın Doğusundaki Tasnif Alanı

Ölçüleri: Yük: 26,5 cm, Gen: 90 cm, Der: 53,5 cm, Pls. Gen: 28 cm, Pls. Der: 3 cm.

Tanımı: Plasterin yer aldığı ön cephesi ile arka cephesi ince yonu verilmiş, her iki yan yüzüne ve üste anathyrosis işlenmiştir. Bloğun sol kısa yüzü bir sonraki bloğun oturması için L şeklinde kesilmiştir. Üstte 12x4 cm ölçülerinde kaldırma deliği, sol kısa kenarının arka köşesi ile L şeklinde kesilen her iki kısa kenarında kenet yuvası bulunmaktadır. Kaldırma deliğinin hemen arkasında Δ harfi yer almaktadır. Plasterin sağ kenarına 1,5 cm genişliğinde ince yonulu bant işlenmiştir. Bloğun tüm köşeleri ile plasterin kenarları kırıktır.

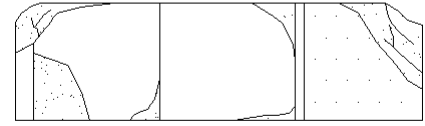
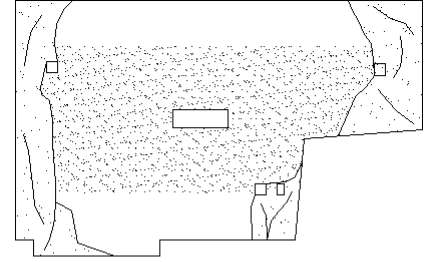

0 10 20 30 40 50 cm

08A07

Katalog No: 68

Kazı Envanter No: 08LS188

Eserin Adı: Duvar Bloğu

Bulunduğu Yer: Altarın Doğusundaki Tasnif Alanı

Ölçüleri: Yük: 26,5 cm, Gen: 79,5x81 cm, Der: 53,5 cm.

Tanımı: L şeklinde kesilmiş olan köşe duvar bloğunun ön ve arka cephesi ince yonu verilmiş, her iki yan yüzüne ve üste anathyrosis işlenmiştir. Üstte 10,5x3,5 cm ölçülerinde kaldırma deliği, farklı boyutlarda iki itme deliği, sağ kısa kenarında 4x2,5 ve 3,5x2,5 cm ölçülerinde kenet yuvası bulunmaktadır. Sol kısa kenarda kenet yuvasının bir kısmı görülmektedir. Bloğun sol yan yüzünün büyük bir kısmı ile tüm köşeleri kırık, kenarları aşınmış durumdadır.

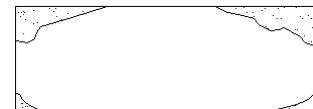
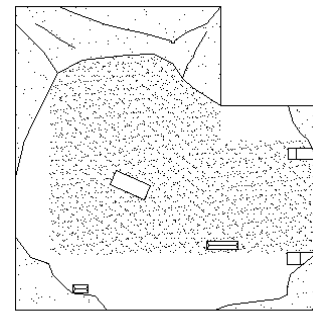

0 10 20 30 40 50 cm

08LS188

Katalog No: 69

Kazı Envanter No: 98A56

Eserin Adı: Plasterli Duvar Bloğu

Bulunduğu Yer: Altarın Doğusundaki Tasnif Alanı

Ölçüleri: Yük: 27 cm, Gen: 108 cm, Der: 54 cm, Pls. Der: 3 cm.

Tanımı: Ön cephesi ince yonu, arka cephesi kaba yonu verilmiş, sağlam durumda olan sol yan yüzüne ve üste anathyrosis işlenmiştir. Üstte farklı boyutlarda iki itme deliği ve 11x4 cm ölçülerinde kaldırma deliği vardır. Kaldırma deliğinin sol kenarında 2 cm genişliğinde ve 2 cm derinliğinde bir kademe oluşturulmuştur. Sağ kısa kenarının arka köşesinde 3x2 cm ölçülerinde kenet yuvası bulunmaktadır.

Bloğun ön cephesinin sağlam durumda olan üst kenarına 1,5 cm genişliğinde ince yonulu bant işlenmiştir. Sol kısa kenarının tamamı ile köşeleri kırıktır.

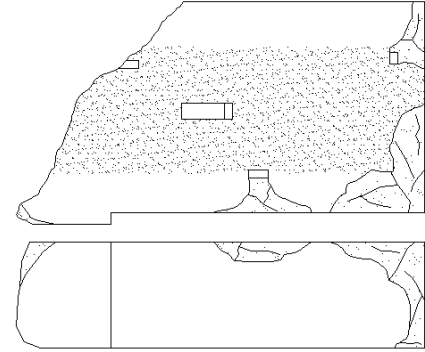

0 10 20 30 40 50 cm

98A56

Katalog No: 70

Kazı Envanter No: 98A62

Eserin Adı: Duvar Bloğu

Bulunduğu Yer: Altarın Doğusundaki Tasnif Alanı

Ölçüleri: Yük: 27 cm, Gen: 59,5 cm, Der: 54,5 cm.

Tanımı: Ön ve arka cephesi ince yonu verilmiş, üste anathyrosis işlenmiştir. Üstte 7x2 cm ölçülerinde itme deliği ve sağ kısa kenarında 2,5x2,5 cm ölçülerinde kenet yuvası bulunmaktadır. Bloğun sol kısa kenarında kaldırma deliğinin bir bölümü görülmektedir. Bloğun sağ ve sol kısa kenarları kırıktır.

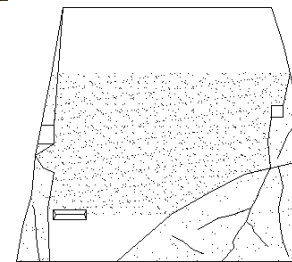

0 10 20 30 cm

98A62

Katalog No: 71

Kazı Envanter No: 98A129

Eserin Adı: Duvar Bloğu

Bulunduğu Yer: Altarın Doğusundaki Tasnif Alanı

Ölçüleri: Yük: 28 cm, Gen: 89 cm, Der: 48,5 cm.

Tanımı: Ön ve arka cephesi ince yonu verilmiş, her iki yan yüzüne ve üste anathyrosis işlenmiştir. Üstte 11,5x3,5 cm ölçülerinde kaldırma deliği, 5x2 cm ölçülerinde tek itme deliği ve sağ kısa kenarında iki kenet yuvası bulunmaktadır. Bloğun ön cephesinde üst kenarını sınırlayan 1,5 cm genişliğinde ince yonulu bant işlenmiştir. Bloğun sol kısa kenarının büyük bir kısmı ile tüm köşeleri kırıktır.

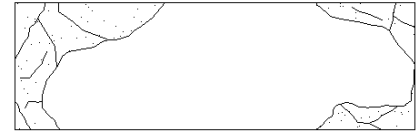
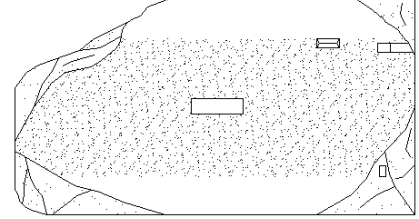

0 10 20 30 40 50 cm



98A129

Katalog No: 72

Kazı Envanter No: 98A105

Eserin Adı: Duvar Bloğu

Bulunduğu Yer: Altarın Doğusundaki Tasnif Alanı

Ölçüleri: Yük: 25,5 cm, Gen: 37,5 cm, Der: 49 cm.

Tanımı: Ön ve arka cephesi ince yonu verilmiş, her iki yan yüzüne ve üste anathyrosis işlenmiştir. Üstte 11,5x4 cm ölçülerinde kaldırma deliği, sağ ve sol üst köşede 5x2 cm ölçülerinde iki itme deliği bulunmaktadır. Bloğun tüm köşeleri ve kenarları aşınmış durumdadır.

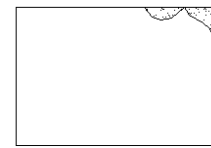
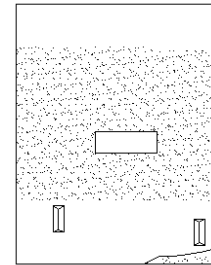

0 10 20 30 cm



98A105

Katalog No: 73

Kazı Envanter No: 98A208

Eserin Adı: Duvar Bloğu

Bulunduğu Yer: Altarın Doğusundaki Tasnif Alanı

Ölçüleri: Yük: 26 cm, Gen: 50,5 cm, Der: 48 cm.

Tanımı: Ön ve arka cephesi ince yonu verilmiş, sağlam durumda olan sağ yan yüzüne ve üste anathyrosis işlenmiştir. Üstte, sağ kısa kenarın her iki köşesinde 2x1,5 cm ölçülerinde kenet yuvaları bulunmaktadır. Sol kısa yüzü tamamen kırıktır. Köşelerinde kırıklar, kenarlarında aşınmalar vardır.

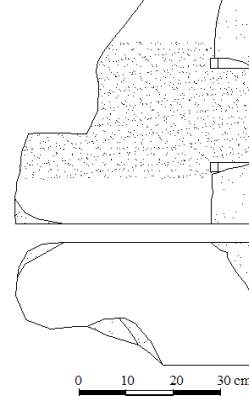

98A208

Katalog No: 74

Kazı Envanter No: 02A28

Eserin Adı: Plasterli Duvar Bloğu

Bulunduğu Yer: Altarın Doğusundaki Tasnif Alanı

Ölçüleri: Yük: 25,5 cm, Gen: 37 cm, Der: 56 cm, Pls. Der: 1,5 cm.

Tanımı: Ön ve arka cephesi ince yonu verilmiş, her iki yan yüzüne ve üste anathyrosis işlenmiştir. Üstte, sol kısa kenarın her iki köşesinde kenet yuvaları bulunmaktadır. Bloğun sağ kısa yüzünün üst kenarında iki kenet yuvası yer almaktadır. Bu da bloğun ikinci kez kullanıldığının göstergesidir. Bloğun köşeleri ile plasterin sağ kenarının tamamı kırıktır.

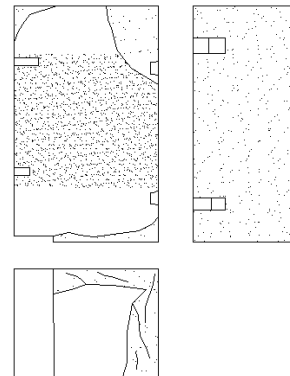
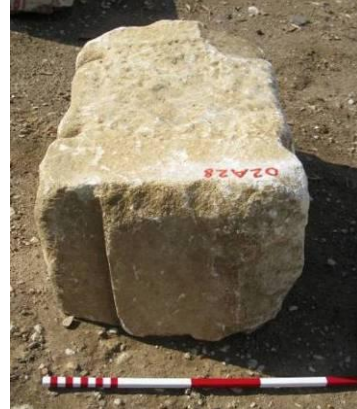

0 10 20 30 40 50 cm

02A28

Katalog No: 75

Kazı Envanter No: 08A78

Eserin Adı: Duvar Bloğu

Bulunduğu Yer: Altarın Doğusundaki Tasnif Alanı

Ölçüleri: Yük: 26 cm, Gen: 134 cm, Der: 48 cm.

Tanımı: Ön ve arka cephesi ince yonu verilmiş, her iki yan yüzüne ve üste anathyrosis işlenmiştir. Üstte farklı boyutlarda beş itme deliği, her iki kısa kenarında ikişer kenet yuvası bulunmaktadır. Bloğun tüm köşeleri kırık, kenarları aşınmış durumdadır.

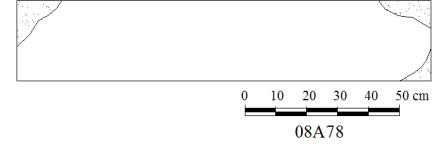
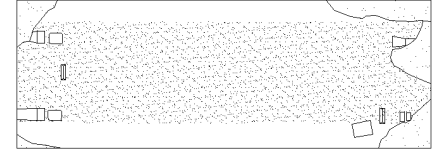

08A78

Katalog No: 76

Kazı Envanter No: 01A39

Eserin Adı: Duvar Bloğu

Bulunduğu Yer: Altarın Doğusundaki Tasnif Alanı

Ölçüleri: Yük: 26,5 cm, Gen: 89,5 cm, Der: 48 cm.

Tanımı: Ön ve arka cephesi ince yonu verilmiş, her iki yan yüzüne ve üste anathyrosis işlenmiştir. Üstte 11,5x4 cm ölçülerinde kaldırma deliği, farklı boyutlarda iki itme deliği ve her iki kısa kenarının köşelerinde birer kenet yuvası bulunmaktadır. Sağ ön köşedeki kenet yuvasının devamına ikinci kenet yuvası açılmıştır. Bloğun tüm köşeleri kırık, kenarları aşınmış durumdadır.

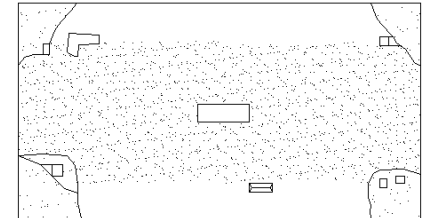

0 10 20 30 40 50 cm

01A39

Katalog No: 77

Kazı Envanter No: 01A26

Eserin Adı: Duvar Bloğu

Bulunduğu Yer: Altarın Doğusundaki Tasnif Alanı

Ölçüleri: Yük: 25 cm, Gen: 68,5 cm, Der: 48,5 cm.

Tanımı: Ön ve arka cephesi ince yonu verilmiş, sağlam durumda olan sol yan yüzüne ve üste anathyrosis işlenmiştir. Üstte farklı boyutlarda üç itme deliği ve sol kısa kenarın her iki köşesinde kenet yuvaları bulunmaktadır. Bloğun sağ kısa yüzü kırıktır. Köşelerinde kırıklar, kenarlarında aşınmalar vardır.

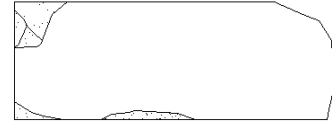
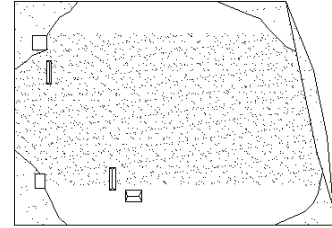

0 10 20 30 40 50 cm



01A26

Katalog No: 78

Kazı Envanter No: 08LS192

Eserin Adı: Duvar Bloğu

Bulunduğu Yer: Altarın Doğusundaki Tasnif Alanı

Ölçüleri: Yük: 24 cm, Gen: 60 cm, Der: 50,5 cm.

Tanımı: Ön ve arka cephesinin son işçiliği tamamlanmamıştır. Bloğun her iki yan yüzüne ve üste anathyrosis işlenmiştir. Üstte 5x2,5 cm ölçülerinde itme deliği, sağ kısa kenarında 3x3 cm ölçülerinde tek kenet yuvası, sol kısa kenarında 3x3 cm ve 2,5x3,5 cm ölçülerinde iki kenet yuvası bulunmaktadır. Bloğun sağ üst köşesinde 26x26 cm ölçülerindeki alan 4 cm derinliğinde tıraşlanmıştır. Bloğun tüm köşeleri kırık, kenarları aşınmış durumdadır.

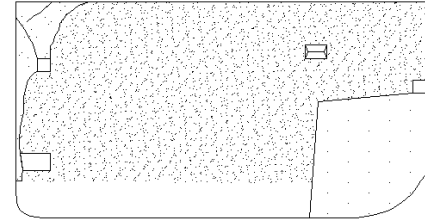

0 10 20 30 40 50 cm



08LS192

Katalog No: 79

Kazı Envanter No: 01A19

Eserin Adı: Plasterli Duvar Bloğu

Bulunduğu Yer: Altarın Doğusundaki Tasnif Alanı

Ölçüleri: Yük: 30 cm, Gen: 122 cm, Der: 49 cm, Pls. Alt Gen: 27,5 cm, Pls. Üst Gen: 27 cm, Pls. Der: 3 cm.

Tanımı: Ön ve arka cephesi ince yonu verilmiş, her iki yan yüzüne ve üste anathyrosis işlenmiştir. Üstte, her iki kenarda ikişer kenet yuvası bulunmaktadır. Sağ arka cephedeki kenet yuvasının sadece bir köşesi mevcuttur. Bloğun üstünde farklı boyutlarda dört itme deliği vardır. Bloğun ön cephesinde, sağlam durumda olan alt kenarına ve plasterin sağ kenarına 1,5 cm genişliğinde ince yonulu bant işlenmiştir. Duvar bloğunun dört köşesi ile plasterin sağ yanı kırık, tüm kenarları aşınmış durumdadır.

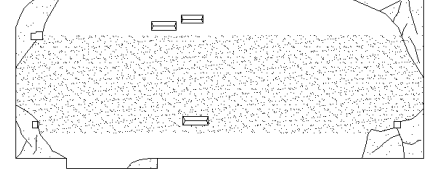

0 10 20 30 40 50 cm

01A19

Katalog No: 80

Kazı Envanter No: 98A140

Eserin Adı: Duvar Bloğu

Bulunduğu Yer: Altarın Doğusundaki Tasnif Alanı

Ölçüleri: Yük: 31,5 cm, Gen: 82,5 cm, Der: 39 cm.

Tanımı: Ön cephesi ile sol arka cephesinin 23 cm'lik bölümü ince yonu, arka cephesinin kalan bölümü kaba yonu verilmiş, her iki yan yüzüne ve üste anathyrosis işlenmiştir. Üstte 11x3,5 cm ölçülerinde kaldırma deliği vardır. Kenet yuvalarından sadece ön cepheye gelen bölümdekiler korunabilmiştir. Bloğun sağ kısa yüzü ortasından itibaren arkaya doru 1 cm kademeli kesilmiştir. Tüm köşeleri kırık, kenarları aşınmış durumdadır.

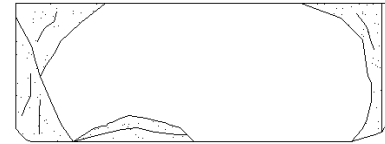
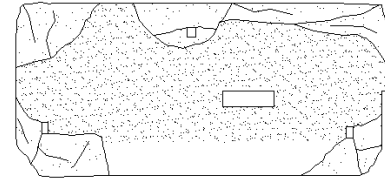

0 10 20 30 40 50 cm

98A140

Katalog No: 81

Kazı Envanter No: 98A49

Eserin Adı: Duvar Bloğu

Bulunduğu Yer: Altarın Doğusundaki Tasnif Alanı

Ölçüleri: Yük: 35 cm, Gen: 78 cm, Der: 66 cm.

Tanımı: Ön cephesi ince yonu, arka cephesi kaba yonu verilmiş, sağlam durumda olan sol kısa yüzüne ve üste anathyrosis işlenmiştir. Üstte 11x3,5 cm ölçülerinde kaldırma deliği, 4x1,5 cm ölçülerinde dübel deliği, 5x2,5 cm ölçülerinde itme deliği bulunmaktadır. Sol kısa kenarında 2x1,5 cm ölçülerinde iki kenet yuvası yer almaktadır. Bloğun sağ kısa kenarının tamamı, sol ön köşesi ile ön cephenin yarıya yakın bölümü kırıktır.

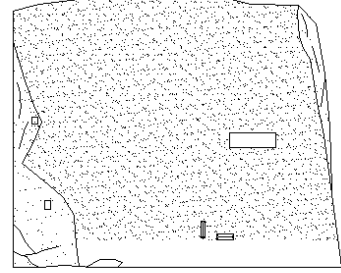

0 10 20 30 40 50 cm

98A49

Katalog No: 82

Kazı Envanter No: 97A93

Eserin Adı: Duvar Bloğu

Bulunduğu Yer: Altarın Doğusundaki Tasnif Alanı

Ölçüleri: Yük: 30 cm, Gen: 96 cm, Der: 68 cm.

Tanımı: Ön cephesi ince yonu, arka cephesi kaba yonu verilmiş, sağlam durumda olan sağ yan yüzüne ve alta anathyrosis işlenmiştir. Blok mevcut yerinde ters durmakta olup, altta kaldırma deliğinin sadece bir bölümü korunabilmiştir. Bloğun sol kısa kenarı ile sağ ön köşesi kırıktır. Sağ arka köşesinde ise 13x31,5 cm ölçülerinde, 10,5 cm derinliğinde düzgün bir kırık vardır. Bloğun köşelerinde kırıklar, kenarlarında aşınmalar vardır.

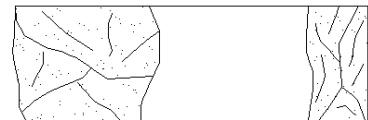
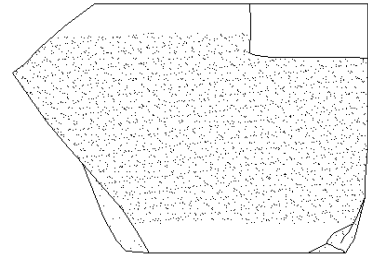

0 10 20 30 40 50 cm

97A93

Katalog No: 83

Kazı Envanter No: 98A207

Eserin Adı: Plasterli Duvar Bloğu

Bulunduğu Yer: Altarın Doğusundaki Tasnif Alanı

Ölçüleri: Yük: 27,5 cm, Gen: 72,5 cm, Der: 54 cm, Pls. Alt Gen: 27,5 cm, Pls. Üst Gen: 27 cm, Pls. Der: 3 cm.

Tanımı: Ön cepheye gelen sağ anta bloğudur. Bloğun dış cepheye gelen uzun yüzünde plaster yer almaktadır. Her iki uzun yüzü ve ön cepheye gelen kısa yüzü ince yonu verilmiş, üste anathyrosis işlenmiştir. Üstte 6,5x5 cm ölçülerinde kanallı zıvana oyuğu bulunmaktadır. Bloğun arka cepheye gelen kısa yüzü kırıktır. Köşelerinde kırıklar, kenarlarında aşınmalar vardır.

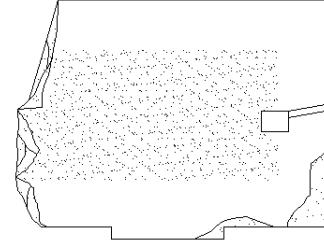

0 10 20 30 40 50 cm

98A207

Katalog No: 84

Kazı Envanter No: (Okunamadı)

Eserin Adı: Plasterli Duvar Bloğu

Bulunduğu Yer: Altarın Doğusundaki Tasnif Alanı

Ölçüleri: Yük: 28 cm, Gen: 110 cm, Der: 49 cm, Pls. Alt Gen: 27 cm, Pls. Üst Gen: 26,5 cm, Pls. Der: 3 cm.

Tanımı: Ön ve arka cephesi ince yonu verilmiş olup sol yan yüzüne ve sol üst köşesinde 29x32,5 cm ölçülerindeki alana anathyrosis işlenmiştir. Sağ kısa kenarı kırıktır. Bloğun köşelerinde kırıklar, kenarlarında aşınmalar vardır. 98A207 envanter numaralı bloğun batısında yer almaktadır.

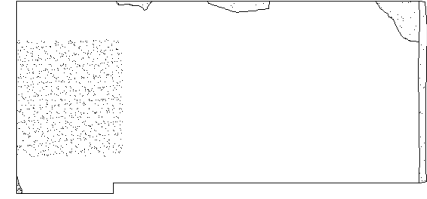

0 10 20 30 40 50 cm

Katalog No: 85

Kazı Envanter No: 08A66

Eserin Adı: Duvar Bloğu

Bulunduğu Yer: Altarın Doğusundaki Tasnif Alanı

Ölçüleri: Yük: 315 cm, Gen: 45 cm, Der: 73,5 cm.

Tanımı: Ön cephesi ince yonu, diğer üç cephesi kaba yonu verilmiş, üste anathyrosis işlenmiştir. Üstte 12x3,5 cm ölçülerinde kaldırma deliği, 2,5x2 cm ölçülerinde tek dübel deliği, her iki kenarında iki kenet yuvası bulunmaktadır. Bloğun tüm köşeleri kırık, kenarları aşınmış durumdadır.

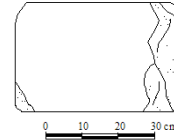
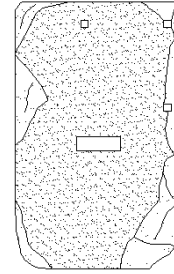

0 10 20 30 cm
08A66

Katalog No: 86

Kazı Envanter No: 08LS186

Eserin Adı: Duvar Bloğu

Bulunduğu Yer: Altarın Doğusundaki Tasnif Alanı

Ölçüleri: Yük: 29 cm, Gen: 60 cm, Der: 48,5 cm.

Tanımı: Ön ve arka cephesi ince yonu verilmiş, sağlam durumda olan sağ yan yüzüne ve üste anathyrosis işlenmiştir. Üstte 6x2 cm ölçülerinde itme deliği, sağ kısa kenarında iki kenet yuvası bulunmaktadır. Bloğun sol yan yüzünün tamamı ile tüm köşeleri kırık, kenarları aşınmış durumdadır.

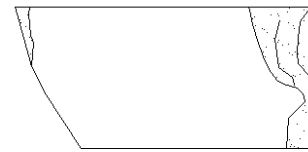
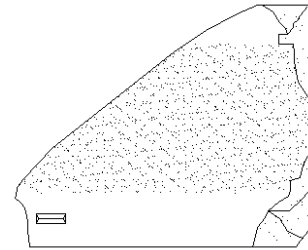

0 10 20 30 cm
08LS186

4.2.4 Plaster Başlıklı Duvar Blokları

Katalog No: 1

Kazı Envanter No: 98A114

Eserin Adı: Plaster Başlıklı Duvar Bloğu

Bulunduğu Yer: Altarın Doğusundaki Tasnif Alanı

Ölçüleri: Yük: 30,5 cm, Gen: 96,5 cm, Der: 55 cm, Abk. Gen: 38,5 cm, Bşlk. Der: 4,5 cm.

Tanımı: Ön cephesi ince yonu, arka cephesi kaba yonu verilmiş, sağlam durumda olan sol yan yüzüne ve üste anathyrosis işlenmiştir. Üstte 11x3,5 cm ölçülerinde kaldırma deliği ve sol kenarında iki kenet yuvası bulunmaktadır. Üste doğru genişleyen plaster başlığının kenarları çerçevesel olarak ortasına çerçeve içinde lotus çiçeği işlenmiş, her iki çerçevelerin uçları üst köşelerde volüt şeklinde son bulmuştur. Lotus çiçeği yuvarlak bir çanakta çıkan ve yanlara doğru dönen iki yaprak ile ortasındaki eksen yaprağından oluşmaktadır. Alt yapraklar orak şeklinde işlenmiştir. Başlık ince silme şeklindeki abakus ile son bulmuştur. Bloğun sağ kısa kenarı plaster başlığının alt ve üst köşeleri dahil kırıktır. Köşelerinde kırıklar, kenarlarında aşınmalar vardır.

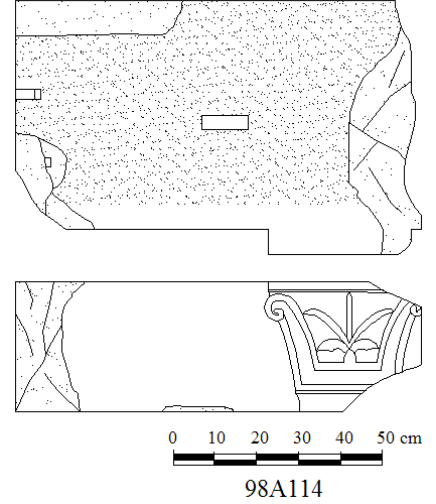

98A114

Katalog No: 2

Kazı Envanter No: 98A59

Eserin Adı: Plaster Başlıklı Duvar Bloğu

Bulunduğu Yer: Altarın Doğusundaki Tasnif Alanı

Ölçüleri: Yük: 30 cm, Gen: 113 cm, Der: 61 cm, Pls. Üst Gen: 19,5 cm, Abk. Gen: 32,5 cm, Bşlk. Der: 6 cm.

Tanımı: Ön cephesi ince yonu, arka cephesi kaba yonu verilmiş, her iki yan yüzüne ve üste anathyrosis işlenmiştir. Üstte 11x3,5 cm ölçülerinde kaldırma deliği, farklı boyutlarda iki itme deliği ve her iki kısa kenarında ikişer kenet yuvası bulunmaktadır. Üste doğru genişleyen plaster başlığının kenarları çerçevesel olarak ortasına çerçeve içinde lotus çiçeği işlenmiş, her iki çerçevelerin uçları üst köşelerde volüt şeklinde son bulmuştur. Lotus çiçeği yuvarlak bir çanakta çıkan ve yanlara doğru dönen iki yaprak ile ortasındaki eksen yaprağından oluşmaktadır. Başlık ince silme şeklindeki abakus ile son bulmuştur. Bloğun ön cephesinin sağlam durumda olan alt kenarına 1,5 cm genişliğinde ince yonulu bant işlenmiştir. Bloğun tüm köşeleri kırık, kenarları aşınmış durumdadır.

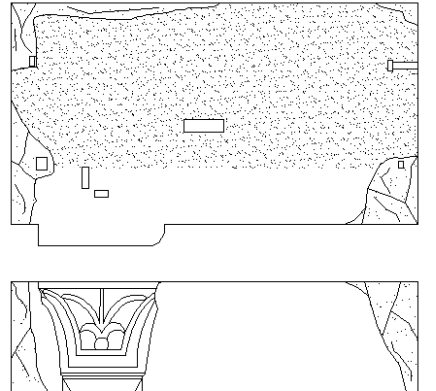

98A59

Katalog No: 3**Kazı Envanter No: 98A47****Eserin Adı: Plaster Başlıklı Duvar Bloğu****Bulunduğu Yer: Altarın Doğusundaki Tasnif Alanı****Ölçüleri:** Yük: 30,5 cm, Gen: 113 cm, Der: 72 cm, Pls. Üst Gen: 21 cm, Bşlk. Der: 4 cm.

Tanımı: Ön cephesi ince yonu, arka cephesi kaba yonu verilmiş, her iki yan yüzüne ve üste anathyrosis işlenmiştir. Üstte 11 cm uzunluğunda, bir tarafı 5,5 cm, diğer tarafı 4,5 cm genişliğinde kaldırma deliği, farklı boyutlarda iki itme deliği ve her iki kısa kenarında ikişer kenet yuvası bulunmaktadır. Bloğun sol arka köşesi V şeklinde kesilmiştir. Üste doğru genişleyen plaster başlığının kenarları çerçevelenerek ortasına çerçeve içinde lotus çiçeği işlenmiş, her iki çerçevelerin uçları üst köşelerde volüt şeklinde son bulmuştur. Lotus çiçeği yuvarlak bir çanaktan çıkan ve yanlara doğru dönen iki yaprak ile ortasındaki eksen yaprağından oluşmaktadır. Başlık ince silme şeklindeki abakus ile son bulmuştur. Bloğun tüm köşeleri kırık, kenarları aşınmış durumdadır.

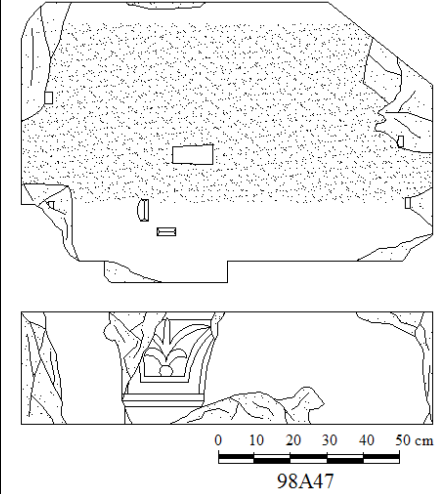
**Katalog No: 4****Kazı Envanter No: 00A23****Eserin Adı: Plaster Başlıklı Duvar Bloğu****Bulunduğu Yer: Altarın Doğusundaki Tasnif Alanı****Ölçüleri:** Yük: 31,5 cm, Gen: 120,5 cm, Der: 69 cm, Pls. Üst Gen: 21 cm, Abk. Gen: 34,5 cm, Bşlk. Der: 5 cm.

Tanımı: Ön cephesi ince yonu, arka cephesi kaba yonu verilmiş, her iki yan yüzüne anathyrosis işlenmiştir. Üstte 11x3,5 cm ölçülerinde kaldırma deliği, farklı boyutlarda iki itme deliği ve her iki kısa kenarında ikişer kenet yuvası bulunmaktadır. Sağ kısa kenarında, ön cepheye gelen köşede yer alan kenet yuvasının hemen bitişiğine ikinci kenet yuvası açılmıştır. Sol üst köşede H harfi vardır. Üste doğru genişleyen plaster başlığının kenarları çerçevelenerek ortasına çerçeve içinde lotus çiçeği işlenmiş, her iki çerçevelerin uçları üst köşelerde volüt şeklinde son bulmuştur. Lotus çiçeği yuvarlak bir çanaktan çıkan ve yanlara doğru dönen iki yaprak ile ortasındaki eksen yaprağından oluşmaktadır. Başlık ince silme şeklindeki abakus ile son bulmuştur. Bloğun ön cephesinin sağlam durumda olan sol ve alt kenarına 1,5 cm genişliğinde ince yonulu bant işlenmiştir. Bloğun kenarlarında ve köşelerinde kırıklar vardır.

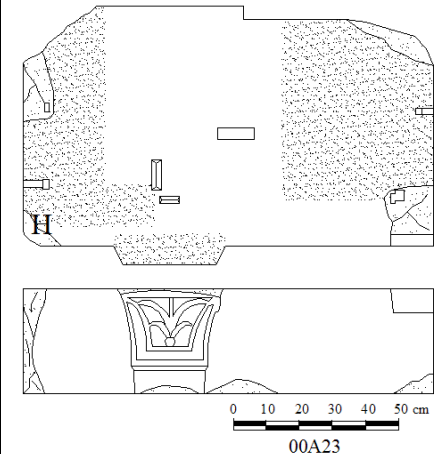

Katalog No: 5**Kazı Envanter No: 08A21****Eserin Adı: Plaster Başlıklı Duvar Bloğu****Bulunduğu Yer: Altarın Doğusundaki Tasnif Alanı****Ölçüleri: Yük: 31,5 cm, Gen: 105 cm, Der: 61,5 cm, Pls. Üst Gen: 21 cm, Bşlk. Der: 6,5 cm.**

Tanımı: Ön cephesi ince yonu, arka cephesi kaba yonu verilmiş, sağlam durumda olan sağ yan yüzüne ve üste anathyrosis işlenmiştir. Üstte farklı boyutlarda üç itme deliği, sağ kısa kenarında iki kenet yuvası bulunmaktadır. 3 cm genişliğindeki kaldırma deliğinin 9 cm'lik bölümü görülebilmektedir. Üste doğru genişleyen plaster başlığının kenarları çerçeveslenerek ortasına çerçeve içinde lotus çiçeği işlenmiş, her iki çerçevelerin uçları üst köşelerde volüt şeklinde son bulmuştur. Lotus çiçeği yuvarlak bir çanaktan çıkan ve yanlara doğru dönen iki yaprak ile ortasındaki eksen yaprağından oluşmaktadır. Başlık ince silme şeklindeki abakus ile son bulmuştur. Bloğun ön cephesinin sağlam durumda olan alt kenarına 1,5 cm genişliğinde ince yonulu bant işlenmiştir. Başlığın abakus kısmı ile her iki yanında yer alan volütler büyük oranda tahrip olmuştur. Bloğun sol yan yüzü kaldırma deliğinin bir kısmından itibaren kırıktır. Tüm köşeleri kırık, kenarları fazlaca aşınmış durumdadır.

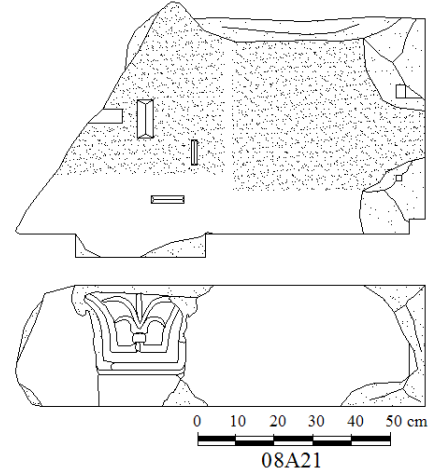
**Katalog No: 6****Kazı Envanter No: 97A108****Eserin Adı: Plaster Başlıklı Duvar Bloğu****Bulunduğu Yer: Altarın Doğusundaki Tasnif Alanı****Ölçüleri: Yük: 31,5 cm, Gen: 91,5 cm, Der: 26 cm, Abk. Gen: 35,5 cm, Bşlk. Der: 5 cm.**

Tanımı: Ön cephesi ince yonu verilmiş, üste anathyrosis işlenmiştir. Üste doğru genişleyen plaster başlığının kenarları çerçeveslenerek ortasına çerçeve içinde lotus çiçeği işlenmiş, her iki çerçevelerin uçları üst köşelerde volüt şeklinde son bulmuştur. Lotus çiçeği yuvarlak bir çanaktan çıkan ve yanlara doğru dönen iki yaprak ile ortasındaki eksen yaprağından oluşmaktadır. Başlık ince silme şeklindeki abakus ile son bulmuştur. Bloğun ön cephesinin sağlam durumda olan alt kenarına 1,5 cm genişliğinde ince yonulu bant işlenmiştir. Bloğun her iki kısa kenarı ve arkası ile başlığın sağ alt köşesi kırıktır.

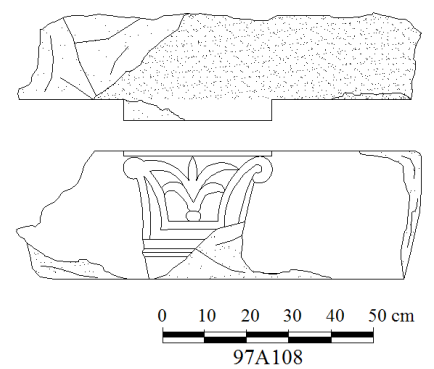

4.2.5 Diğer Duvar Blokları

Katalog No: 1

Kazı Envanter No: 98A241

Eserin Adı: Duvar Bloğu

Bulunduğu Yer: Altarın Doğusundaki Tasnif Alanı

Ölçüleri: Yüksek: 35,5 cm, Gen: 108,5 cm, Der: 41 cm.

Tanımı: L şeklinde kesilmiş köşe duvar bloğudur. Ön cephesi ve sağ yan yüzü ince yonu, arka cephesi kaba yonu verilmiş, sol yan yüzüne anathyrosis işlenmiştir. Blok mevcut yerinde ters durmakta olup alt yüzünde anathyrosis ve 3,5x1,5 cm ölçülerinde dübel deliği yer almaktadır. Bloğun arka cephesi sağ kısa yüzüne doğru daralarak devam etmektedir. Bloğun sağ köşesinde 38,5 cm genişliğinde, sol kısa kenarı 19 cm, sağ kısa kenarı 30 cm olan köşe çıkıntısı yer almaktadır. Kenarlarında ve köşelerinde kırıklar vardır.

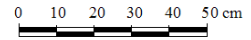
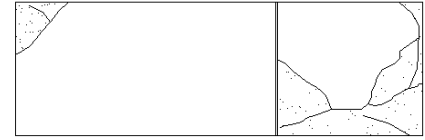
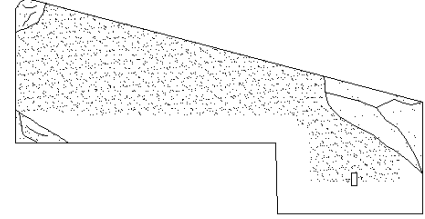

98A241

Katalog No: 2

Kazı Envanter No: (Okunamadı)

Eserin Adı: Duvar Bloğu

Bulunduğu Yer: Altarın Doğusundaki Tasnif Alanı

Ölçüleri: Yüksek: 35 cm, Gen: 97 cm, Der: 52,5 cm.

Tanımı: L şeklinde kesilmiş köşe duvar bloğudur. Ön cephesi ince yonu, arka cephesi kaba yonu verilmiş, üstte anathyrosis işlenmiştir. Üstte 11,5x3,5 cm ölçülerinde kaldırma deliği, 2,5x2 cm ölçülerinde kenet yuvası bulunmaktadır. Bloğun sol köşesinde 37 cm genişliğinde sağ kısa kenarı 19,5 cm, sol kısa kenarı 25 cm olan köşe çıkıntısı yer almaktadır. Bu köşe, bloğun sol kısa yüzünden 3 cm dışa çıkıntılıdır. Bloğun arka uzun yüzü, sağ arka köşeye doğru 5 cm kademeli kesilmiştir. Bloğun sağ kısa kenarının büyük bir kısmı ve köşeleri kırıktır. 02A5 envanter numaralı bloğun batısında yer almaktadır.

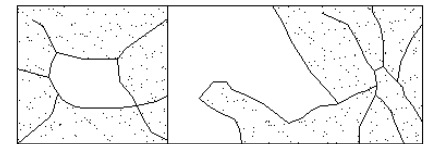
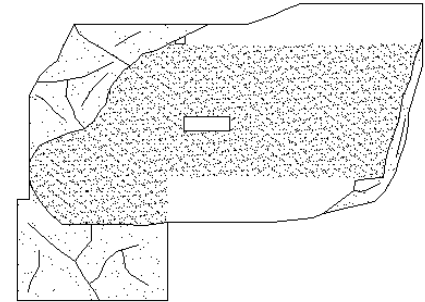

Katalog No: 3**Kazı Envanter No:** 98A166**Eserin Adı:** Duvar Bloğu**Bulunduğu Yer:** Altarın Doğusundaki Tasnif Alanı**Ölçüleri:** Yük: 62,5 cm, Gen: 105,5 cm, Der: 54,5 cm.

Tanımı: Z şeklinde kesilmiş köşe duvar bloğudur. Ön cephesi ve sağ yan yüzü ince yonu, arka cephesi kaba yonu verilmiş, sol yan yüzüne ve üste anathyrosis işlenmiştir. Bloğun sağ köşesinde 36 cm genişliğinde, sol kısa kenarı 19 cm, sağ kısa kenarı 37 cm olan köşe çıkıntısı yer almaktadır. Üstte 11,5x4 cm ölçülerinde kaldırma deliği, 2,5x1,5 cm ölçülerinde kenet yuvası, 4x1,5 cm ölçülerinde dübel deliği ve köşe çıkıntısının üstünde 5x3 cm ölçülerinde kanallı zıvana oyuğu bulunmaktadır. Köşelerinde kırıklar, kenarlarında aşınmalar vardır.

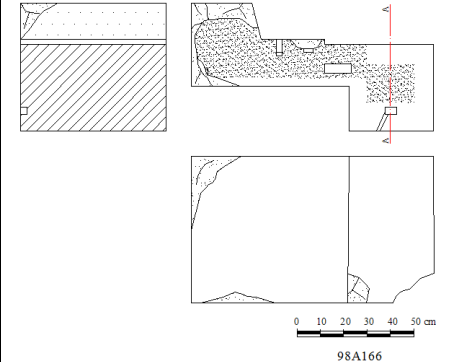
**Katalog No: 4****Kazı Envanter No:** (Okunamadı)**Eserin Adı:** Duvar Bloğu**Bulunduğu Yer:** Altarın Doğusundaki Tasnif Alanı**Ölçüleri:** Yük: 30 cm, Gen: 96 cm, Der: 63,5 cm.

Tanımı: Ön ve arka cephesi ince yonu verilmiş, her iki yan yüzüne ve üste anathyrosis işlenmiştir. Bloğun ön cephesinin üst kenarını sınırlandıran 10 cm yüksekliğinde, dışa doğru 6 cm çıkıntı yapan dışbükey profil işlenmiştir. Üstte 11x3 cm ölçülerinde kaldırma deliği, her bir köşesinde birer kenet yuvası bulunmaktadır. Sol arka köşesindeki kenet kırılmış olup halen yuvasındadır. Ön cephede yer alan profilin sol köşesinden itibaren 42 cm'lik bölümü tıraşlanmıştır. Bloğun köşelerinde kırıklar, kenarlarında aşınmalar vardır. 01A19 envanter numaralı bloğun doğusunda yer almaktadır.

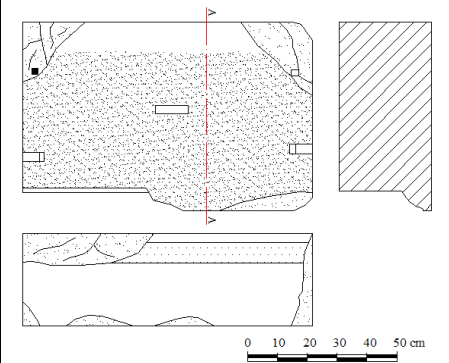

Katalog No: 5**Kazı Envanter No: 02A19****Eserin Adı: Duvar Bloğu****Bulunduğu Yer: Altarın Doğusundaki Tasnif Alanı****Ölçüleri: Yük: 31,5 cm, Gen: 70 cm, Der: 67,5 cm.**

Sol Yan Yüz Pls. Üst Gen: 23,5 cm, Pls. Alt Gen: 24 cm, Pls. Der: 3 cm.

Tanımı: Ön cephesi ile her iki yan yüzü ince yonu verilmiş, arka cephesine anathyrosis işlenmiştir. Bloğun sol köşesinde 31 cm genişliğinde, dışarı doğru 11,5 cm çıkıntı yapan köşe kısmı yer almaktadır. Bu köşenin sol yan yüzünde kalan bölümü plaster şeklinde işlenmiştir. Üstte 10x4,5 cm ölçülerinde kaldırma deliği, farklı boyutlarda üç itme deliği, köşe kısmının ortasında 6x4 cm ölçülerinde dübel deliği bulunmaktadır. Duvarın devamına gelen arka yüzünün her iki köşesinde kenet yuvaları yer almaktadır. Sol köşedeki kenet yuvasının hemen arkasına ikinci kenet yuvası açılmıştır. Bloğun sol kenarının bir kısmı ile arka kenarının tamamına L şeklinde anathyrosis işlenmiş, kalan bölümü ince yonu verilmiştir. Köşe çıkıntısının sağ kenarında 14 cm genişliğindeki bir bölümü tıraşlanmıştır. Bloğun sağ ön köşesi ile her iki arka köşesi kırık, kenarları aşınmış durumdadır.

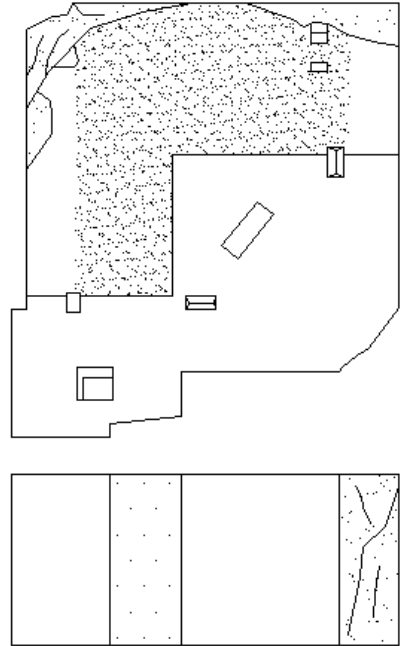

0 10 20 30 40 50 cm

02A19

4.3 Arşitrav-Friz Blokları

Katalog No: 1

Kazı Envanter No: 98A182

Eserin Adı: Arşitrav-Friz Bloğu

Ölçüleri: Uz: 81,5 cm, Yük: 35 cm, Üst Gen: 43,5 cm, Alt Gen: 32,4 cm.

Tanımı: Beyaz renkli, gri damarlı, iri grenli mermerden yapılmıştır. Arşitrav kısmının alt köşesi, friz kısmının üst köşeleri, kısa yüzün bir kısmı ile taç profili kırıktır. Blok ortasından itibaren kırık olup, 98A235 numaralı bloğun diğer yarısını oluşturmaktadır. Arşitrav kısmının ön ve arka yüzeyi üç fasciaya ayrılmış, fascia geçişlerine inci-boncuk dizisi, taç kısmına Ion kymationu işlenmiştir. Arşitrav üstte yatay devam eden düz bir bant ile sonlandırılmıştır. Fascia yüzeyleri ince uçlu tarak ile düzeltilmiş, alt sınırlarında 1 cm genişliğindeki bölüm perdahlanarak bezeme oluşturulmuştur. Friz kısmının her iki cephesine anthemion işlenmiştir. Sivri kemer formlu bir çanağa sahip olan palmetler, merkezi yaprağa doğru orak şeklinde devam eden dört yapraktan oluşmaktadır. Lotus taban çanağının altından çıkan heliksler palmet çanağının her iki yanında spirallerle sonlandırılmıştır. Bloğun görünen alt yüzeyinde, dört tarafı astragal ile sınırlandırılmış sofit bulunmaktadır. Sağlam olan kısa kenarına anathyrosis işlenmiştir.

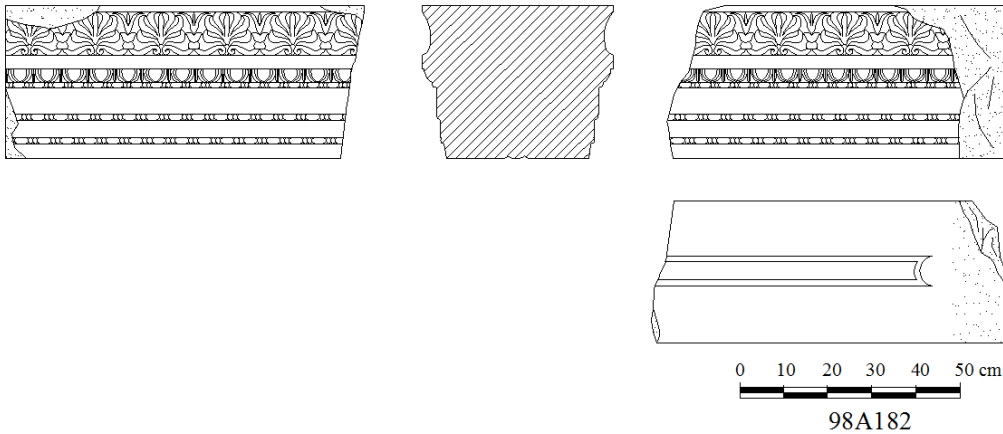

Katalog No: 2**Kazı Envanter No: 98A235****Eserin Adı: Arşitrav-Friz Bloğu****Bulunduğu Tasnif Alanı: Altar'ın Doğusu****Ölçüleri: Uz: 89,5 cm, Yüksek: 35 cm, Üst Gen: 43,5 cm, Alt Gen: 32,4 cm.**

Tanımı: Beyaz renkli, gri damarlı, iri grenli mermerden yapılmıştır. Arşitrav kısmının alt köşesi, friz kısmının üst köşeleri, kısa yüzün bir kısmı ile taç profili kırıktır. Blok ortasından itibaren kırık olup, 98A182 numaralı bloğun diğer yarısını oluşturmaktadır.

Arşitrav kısmının ön ve arka yüzeyi üç fasciaya ayrılmış, fascia geçişlerine inci-boncuk dizisi, taç kısmına İon kymationu işlenmiştir. Arşitrav üstte yatay devam eden düz bir bant ile sonlandırılmıştır. Fascia yüzeyleri ince uçlu tarak ile düzeltilmiş, alt sınırlarında 1 cm genişliğindeki bölüm perdahlanarak bezeme oluşturulmuştur. Friz kısmının her iki cephesine anthemion işlenmiştir. Sivri kemer formlu bir çanağa sahip olan palmeler, merkezi yaprağa doğru orak şeklinde devam eden dört yapraktan oluşmaktadır. Lotus taban çanağının altından çıkan heliksler palmet çanağının her iki yanında spirallerle sonlandırılmıştır. Bloğun görünen alt yüzeyinde dört tarafı astragal ile sınırlandırılmış sofit bulunmaktadır. Sağlam olan kısa kenarına anathyrosis işlenmiştir.

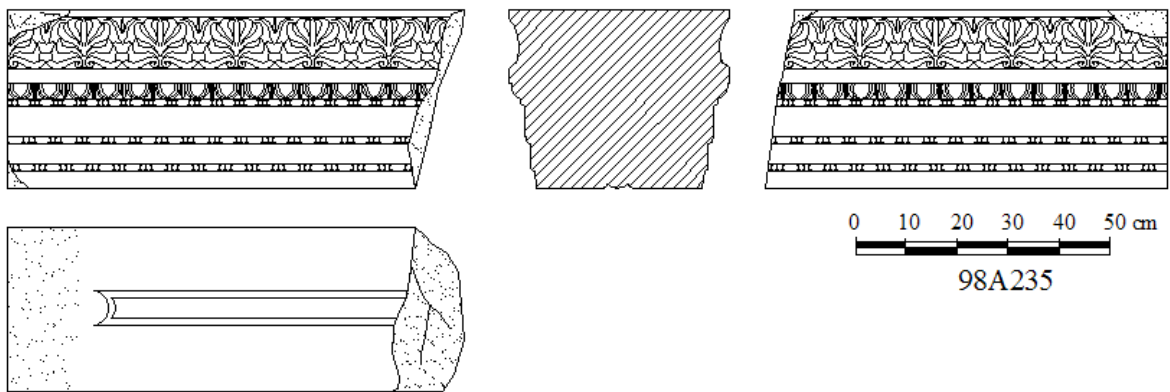

Katalog No: 3**Kazı Envanter No: 98A224****Eserin Adı: Arşitrav-Friz Bloğu****Bulunduğu Tasnif Alanı: Altar'ın Doğusu****Ölçüleri: Uz: 116 cm, Yük: 35,5 cm, Üst Gen: 43,5 cm, Alt Gen: 32,4 cm.**

Tanımı: Beyaz renkli, gri damarlı, iri grenli mermerden yapılmıştır. Bloğun kısa kenarlarından biri ile bir yüzündeki friz tacının tamamı kırıktır. Bloğun bir yüzünün alt köşesi 17x17 cm ölçülerinde, 4 cm derinliğinde kesilmiştir.

Arşitrav kısmının ön ve arka yüzeyi üç fasciaya ayrılmış, fascia geçişlerine inci-boncuk dizisi, taç kısmına Ion kymationu işlenmiştir. Arşitrav üstte yatay devam eden düz bir bant ile sonlandırılmıştır. Fascia yüzeyleri ince uçlu tarak ile düzeltilmiş, alt sınırlarında 1 cm genişliğindeki bölüm perdahlanarak bezeme oluşturulmuştur. Friz kısmının her iki cephesine anthemion işlenmiştir. Sivri kemer formlu bir çanağa sahip olan palmetler, merkezi yaprağa doğru orak şeklinde devam eden dört yapraktan oluşmaktadır. Lotus taban çanağının altından çıkan heliksler palmet çanağının her iki yanında spirallerle sonlandırılmıştır. Bloğun alt yüzeyinde sağlam olan kısa kenara anathyrosis, anathyrosisin devamına sofit işlenmiş, sofitin her iki kenarı inci-boncuk dizisi ile sınırlandırılmıştır. Sağlam olan kısa kenara anathyrosis işlenmiştir.

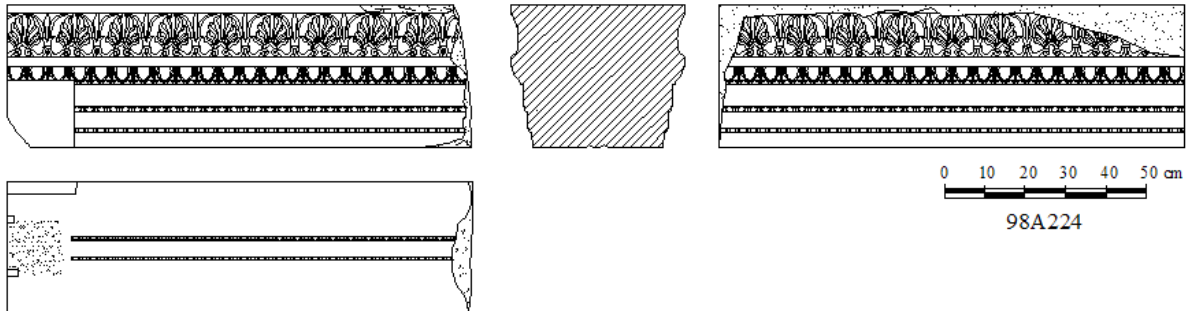

Katalog No: 4**Kazı Envanter No: 98A65****Eserin Adı: Arşitrav-Friz Bloğu****Bulunduğu Tasnif Alanı: Altar'ın Doğusu****Ölçüleri: Uz: 92 cm, Yüksek: 35,5 cm, Üst Gen: 43,5 cm, Alt Gen: 32,4 cm.**

Tanımı: Beyaz renkli, gri damarlı, iri grenli mermerden yapılmıştır. Kısa kenarlarından birisinin tamamı, diğerinin ise bir kısmı kırıktır. Kenarlarında ve taç profillerinde kırıklar, yüzeyinde aşınmalar vardır. Bloğun bir yüzünün üst köşesi 2x21 cm ölçülerinde, 1,5 cm derinliğinde kesilmiştir.

Arşitrav kısmının ön ve arka yüzeyi üç fasciaya ayrılmış, fascia geçişlerine inci-boncuk dizisi, taç kısmına İon kymationu işlenmiştir. Arşitrav üstte yatay devam eden düz bir bant ile sonlandırılmıştır. Friz kısmının her iki cephesine anthemion işlenmiştir. Sivri kemer formlu bir çanağa sahip olan palmetler, merkezi yaprağa doğru orak şeklinde devam eden dört yapraktan oluşmaktadır. Lotus yaprakları çanaktan itibaren yanlara doğru fazlaca açılmakta ve palmetin merkez yaprağına doğru uzanmaktadır. Lotus taban çanağının altından çıkan heliksler palmet çanağının her iki ucuna temas ederek, spirallerle sonlandırılmıştır. Bloğun alt yüzeyinde sağlam olan kısa kenara anathyrosis, anathyrosisin devamına sofit işlenmiş, sofitin görünen üç kenarı inci-boncuk dizisi ile sınırlandırılmıştır. Sağlam olan kısa kenar ile üst yüzeyine anathyrosis işlenmiştir.

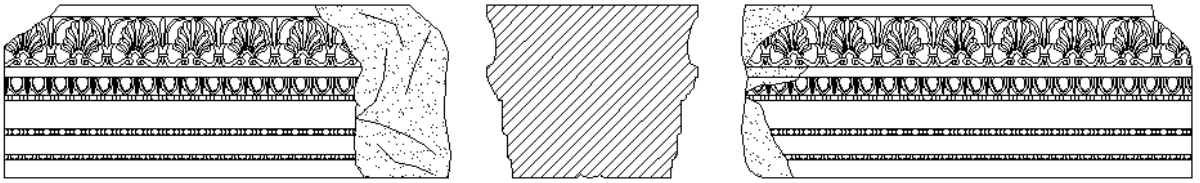

0 10 20 30 40 50 cm

98A65

Katalog No: 5**Kazı Envanter No:** Okunamıyor**Eserin Adı:** Arşitrav-Friz Bloğu**Bulunduğu Tasnif Alanı:** Altar'ın Doğusu**Ölçüleri:** Uz: 155,5 cm, Yük: 35 cm, Üst Gen: 43,5 cm, Alt Gen: 32,5 cm.

Tanımı: Beyaz renkli, gri damarlı, iri grenli mermerden yapılmıştır. Kenarlarında ve köşelerinde kırıklar, taç profillerinde aşınmalar vardır. Bloğun kısa kenarlarından birisi V şeklinde kesilmiştir.

Arşitrav kısmının ön ve arka yüzeyi üç fasciaya ayrılmış, fascia geçişlerine inci-boncuk dizisi, taç kısmına Ion kymationu işlenmiştir. Arşitrav üstte yatay devam eden düz bir bant ile sonlandırılmıştır. Friz kısmının her iki cephesine anthemion işlenmiştir. Sivri kemer formu bir çanağa sahip olan palmetler, merkezi yaprağa doğru orak şeklinde devam eden dört yapraktan oluşmaktadır. Lotus yaprakları çanaktan itibaren yanlara doğru fazlaca açılmakta ve palmetin merkez yaprağına doğru uzanmaktadır. Lotus taban çanağının altından çıkan heliksler palmet çanağının alt ucu ile birleşerek son bulmaktadır.

Sağ kısa kenarda, dört adet U formu kenet yuvası bulunmaktadır. Bunlardan ikisi orijinal, diğer ikisi tamirat evresi ile ilişkilidir. İlk evreye ait kenet yuvalarından birisi 1x2,5 cm ölçülerinde, 3,6 cm derinliğinde, diğeri 1,5x2,5 cm ölçülerinde, 4 cm derinliğindedir. Bunların hemen yanına açılmış olan diğer kenet yuvalarından ilki 1,5x2 cm ölçülerinde, 3,5 cm derinliğinde, ikincisi ise 1,5x2 cm ölçülerinde, 2,8 cm derinliğindedir. V şeklinde kesilmiş olan sol kısa kenarda 2x3 cm ölçülerinde, 3,6 cm derinliğinde kenet yuvası vardır. Ön cepheye gelen bölümdeki kenet yuvası büyük oranda tahrip olduğundan ölçüleri alınamamıştır. Üstte farklı boyutlarda üç adet kanırtma yuvası bulunmaktadır. Bloğun her iki kısa kenarına ve üst yüzeyine anathyrosis işlenmiştir.

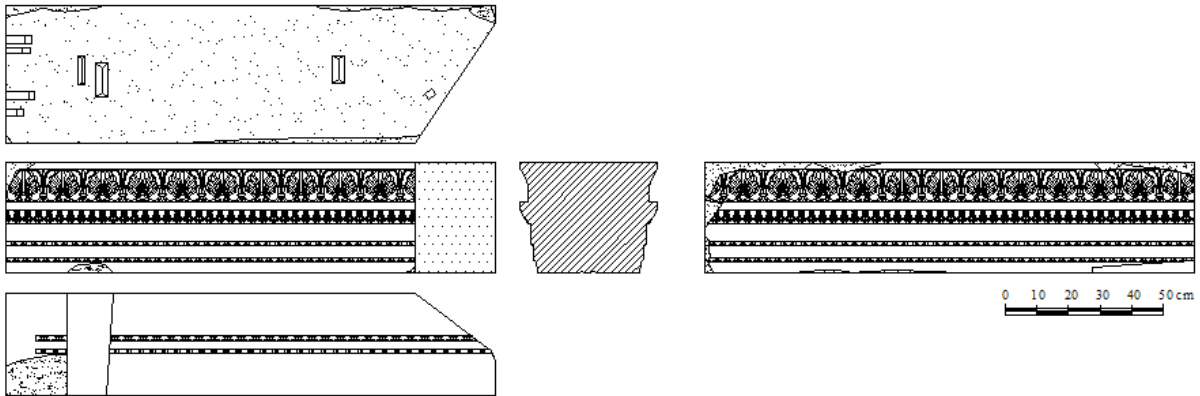

Katalog No: 6**Kazı Envanter No: 98A181****Eserin Adı: Arşitrav-Friz Bloğu****Bulunduğu Tasnif Alanı: Altar'ın Doğusu****Ölçüleri: Uz: 152 cm, Yük: 35,3 cm, Üst Gen: 44 cm, Alt Gen: 31,5 cm.**

Tanımı: Beyaz renkli, gri damarlı, iri grenli mermerden yapılmıştır. Kenarlarında ve köşelerinde kırıklar, taç profillerinde aşınmalar vardır. Bloğun sol alt köşesi 10x11,5 cm ölçülerinde, 9 cm derinliğinde kesilmiştir. Arka cephenin friz tacı 32,2 cm uzunluğunda, 3,4 cm genişliğinde, 3,5 cm derinliğinde kesilmiştir.

Arşitrav kısmının ön ve arka yüzeyi üç fasciaya ayrılmış, fascia geçişlerine inci-boncuk dizisi, taç kısmına Ion kymationu işlenmiştir. Arşitrav üstte yatay devam eden düz bir bant ile sonlandırılmıştır. Friz kısmının her iki cephesine anthemion işlenmiştir. Sivri kemer formu bir çanağa sahip olan palmetler, merkezi yaprağa doğru orak şeklinde devam eden dört yapraktan oluşmaktadır. Lotus yaprakları çanaktan itibaren yanlara doğru fazlaca açılmakta ve palmetin merkez yaprağına doğru uzanmaktadır. Lotus taban çanağının altından çıkan heliksler palmet çanağının alt ucu ile birleşerek son bulmaktadır.

Sağ kısa kenarda, biri 1,7x2,5 cm ölçülerinde, 4,5 cm derinliğinde, diğeri 2,5x3,5 cm ölçülerinde iki adet U formlu kenet yuvası bulunmaktadır. Sol kısa kenarda ise, biri 1,5x2 cm ölçülerinde, 4 cm derinliğinde, diğeri 2x3 cm ölçülerinde, 3,6 cm derinliğinde U formlu kenet yuvası vardır. Bu iki kenet yuvasının ortasında, 2x2,5 cm ölçülerinde, 4,5 cm derinliğinde sonradan açılmış üçüncü kenet yuvası bulunmaktadır. Üstte farklı boyutlarda dört adet kanırtma yuvası vardır. Bloğun her iki kısa kenarına ve üst yüzeyine anathyrosis işlenmiştir.

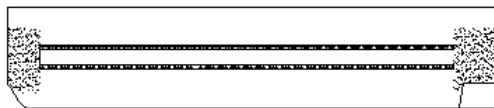
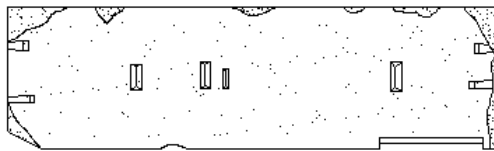

0 10 20 30 40 50 cm

98A181

Katalog No: 7**Kazı Envanter No:** Okunamıyor**Eserin Adı:** Arşitrav-Friz Bloğu Parçası**Bulunduğu Tasnif Alanı:** Altar'ın Doğusu**Ölçüleri:** Uz: 65 cm, Yüksek: 34 cm, Üst Gen: 38 cm, Alt Gen: 34 cm.**Tanımı:** Beyaz renkli, gri damarlı, iri grenli mermerden yapılmıştır. Kenarlarında ve köşelerinde kırıklar, taç profillerinde aşınmalar vardır.

Ön cephede arşitrav kısmının yüzeyi üç fasciaya ayrılmış, fascia geçişlerine inci-boncuk dizisi, taç kısmına Ion kymationu işlenmiştir. Arşitrav üstte yatay devam eden düz bir bant ile sonlandırılmıştır. Friz kısmına anthemion işlenmiştir. Sivri kemer formu bir çanağa sahip olan palmetler, merkezi yaprağa doğru orak şeklinde devam eden dört yapraktan oluşmaktadır. Lotus yaprakları çanaktan itibaren yanlara doğru fazlaca açılmakta ve palmetin merkez yaprağına doğru uzanmaktadır. Lotus ile palmetin taban çanakları zemine gömülü şekilde betimlenmiş, heliksler iki motif arasında kabartma olarak stilize işlenmiştir.

Bloğun arka yüzeyi kalın uçlu murç ile düzeltilmiş, işlenmemiştir. Bloğun her iki kısa kenarı sağlam olup, görünen yüzüne anathyrosis işlenmiştir. Üstte, sağ kısa kenarda, biri 2,5x3 cm ölçülerinde, 4 cm derinliğinde, diğeri 2x3 cm ölçülerinde 4,5 cm derinliğinde U formu kenet yuvası bulunmaktadır. Bloğun üst yüzeyinde, ortasına yakın alanda 2,5x8,5 cm ölçülerinde, 2,5 cm derinliğinde kanırtma yuvası vardır. Üst yüzeyinin tamamına anathyrosis işlenmiştir.

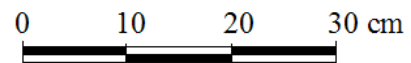
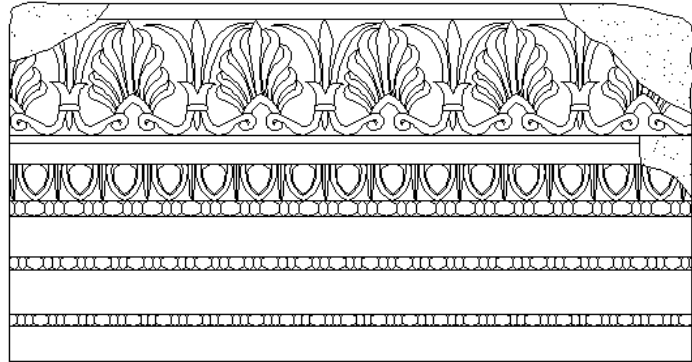
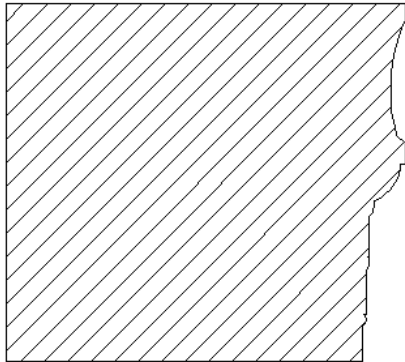

Katalog No: 8**Kazı Envanter No: 98A185****Eserin Adı: Arşitrav-Friz Bloğu****Bulunduğu Tasnif Alanı: Altar'ın Doğusu****Ölçüleri: Uz: 77 cm, Yüksek: 35,5 cm, Üst Gen: 43,5 cm, Alt Gen: 32,4 cm.**

Tanımı: Beyaz renkli, gri damarlı, iri grenli mermerden yapılmıştır. Kısa kenarlarından biri kırıktır. Kenarlarında, köşelerinde ve taç profillerinde kırıklar, yüzeyinde aşınmalar vardır.

Arşitrav kısmının ön ve arka yüzeyi üç fasciaya ayrılmış, fascia geçişlerine inci-boncuk dizisi, taç kısmına Ion kymationu işlenmiştir. Arşitrav üstte yatay devam eden düz bir bant ile sonlandırılmıştır. Friz kısmının her iki cephesine anthemion işlenmiştir. Sivri kemer formlu bir çanağa sahip olan palmetler, merkezi yaprağa doğru orak şeklinde devam eden dört yapraktan oluşmaktadır. Lotus yaprakları çanaktan itibaren yanlara doğru fazlaca açılmakta ve palmetin merkez yaprağına doğru uzanmaktadır. Lotus ile palmetin taban çanakları zemine gömülü şekilde betimlenmiş, heliksler iki motif arasında kabartma olarak stilize işlenmiştir.

Bloğun alt yüzeyinde sağlam olan kısa kenara anathyrosis, anathyrosisin devamına sofit işlenmiş, sofitin her iki kenarı inci-boncuk dizisi ile sınırlandırılmıştır.

Sağlam olan kısa kenarında biri 1,5x2 cm ölçülerinde, 3 cm derinliğinde, diğeri 1x2 cm ölçülerinde, 4 cm derinliğinde U formlu kenet yuvası bulunmaktadır. Bloğun üst yüzeyine anathyrosis işlenmiştir. Üstte, farklı boyutlarda iki kanırtma yuvası vardır. Bloğun sağlam olan kısa kenarı 11x14,5 cm ölçülerinde yukarıdan aşağıya kadar devam eder şekilde kesilmiştir. Diğer cephenin üst köşesi 6,5x9,5 cm ölçülerinde, 7 cm derinliğinde kesilmiştir.

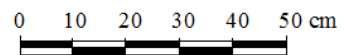
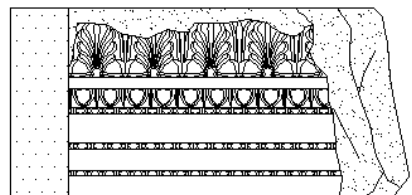
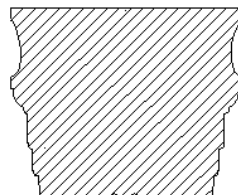
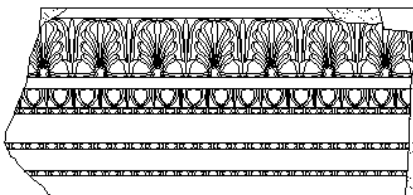
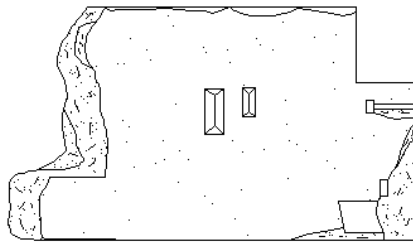

98A185

Katalog No: 9**Kazı Envanter No: 02A1****Eserin Adı: Arşitrav-Friz Bloğu Parçası****Bulunduğu Tasnif Alanı: Altar'ın Doğusu****Ölçüleri: Uz: 72 cm, Yüksek: 36 cm, Üst Gen: 39 cm, Alt Gen: 33 cm.**

Tanımı: Sarımsak renkli, gri damarlı, iri grenli mermerden yapılmıştır. Kısa kenarlarında biri ile uzun yüzlerinden biri kırıktır. Bloğun işlenen yüzeyi fazlaca aşınmıştır.

Bloğun bir yüzünde arşitrav kısmının yüzeyi üç fasciaya ayrılmış, fascia geçişlerine inci-boncuk dizisi, taç kısmına İon kymationu işlenmiştir. Arşitrav üstte yatay devam eden düz bir bant ile sonlandırılmıştır. Friz kısmında anthemion bezemesi bulunmaktadır. Sivri kemer formu bir çanağa sahip olan palmetler, merkezi yaprağa doğru orak şeklinde devam eden dört yapraktan oluşmaktadır. Lotus yaprakları çanaktan itibaren yanlara doğru fazlaca açılmakta ve palmetin merkez yaprağına doğru uzanmaktadır. Lotus taban çanağının altından çıkan heliksler palmet çanağının alt ucu ile birleşerek son bulmaktadır. Bloğun alt yüzeyine kalın uçlu murç ile anathyrosis işlenmiştir.

Sağlam olan kısa kenarında, biri 2x3 cm ölçülerinde, 3,5 cm derinliğinde, diğeri 3x3,5 cm ölçülerinde, 2,5 cm derinliğinde U formu kenet yuvası bulunmaktadır. Bloğun üst yüzeyinde 3x9 cm ölçülerinde kanırtma yuvası vardır. Sağlam olan kısa kenarı ile üste anathyrosis işlenmiştir.

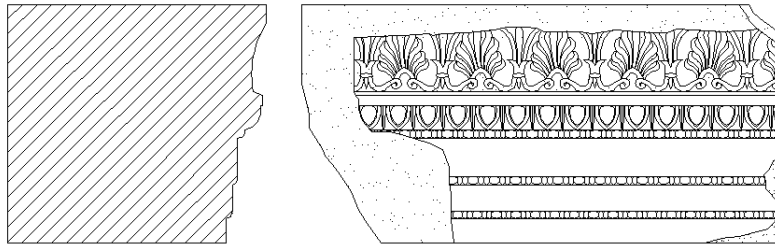

0 10 20 30 cm

02A1

Katalog No: 10

Kazı Envanter No: 97A37

Eserin Adı: Arşitrav-Friz Bloğu Parçası

Bulunduğu Tasnif Alanı: Altar'ın Doğusu

Ölçüleri: Uz: 96 cm, Yüksek: 37 cm, Üst Gen: 44 cm, Alt Gen: 42,5 cm.

Tanımı: Beyaz renkli, gri damarlı, iri grenli mermerden yapılmıştır. Her iki kısa kenarı kırıktır. Bloğun işlenen yüzeyi fazlaca aşınmıştır.

Ön cephede arşitrav kısmının yüzeyi üç fasciaya ayrılmış, fascia geçişlerine inci-boncuk dizisi, taç kısmına İon kymationu işlenmiştir. Arşitrav üstte yatay devam eden düz bir bant ile sonlandırılmıştır. Friz kısmına anthemion işlenmiştir. Sivri kemer formu bir çanağa sahip olan palmetler, merkezi yaprağa doğru orak şeklinde devam eden dört yapraktan oluşmaktadır. Lotus yaprakları çanaktan itibaren yanlara doğru fazlaca açılmakta ve palmetin merkez yaprağına doğru uzanmaktadır. Lotus taban çanağının altından çıkan heliksler palmet çanağının her iki ucuna temas ederek, spirallerle sonlandırılmıştır.

Bloğun arka yüzeyi kalın uçlu murç ile düzeltilmiş, işlenmemiştir. Bloğun üst yüzeyinde farklı boyutlarda iki adet kanırtma yuvası bulunmaktadır. Üste anathyrosis işlenmiştir.

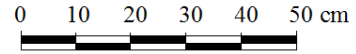
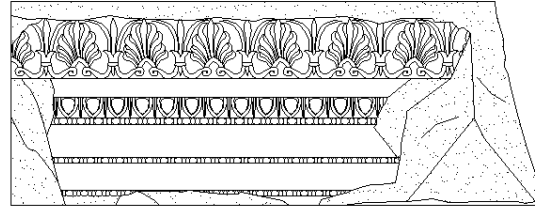
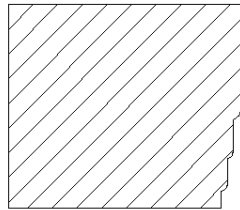

97A37

Katalog No: 11**Kazı Envanter No: 98A17****Eserin Adı: Arşitrav-Friz Bloğu****Bulunduğu Tasnif Alanı: Altar'ın Doğusu****Ölçüleri: Uz: 150 cm, Yük: 35,5 cm, Üst Gen: 44,5 cm, Alt Gen: 33,3 cm.**

Tanımı: Beyaz renkli, gri damarlı, iri grenli mermerden yapılmıştır. Arşitrav kısmının alt köşeleri ile friz kısmının üst köşeleri kırıktır. Taç kısmında kırıklar, yüzeyinde aşınmalar vardır. Bloğun her iki kısa kenarı içe doğru V şeklinde kesilmiştir.

Arşitrav kısmının ön ve arka yüzeyi üç fasciaya ayrılmış, fascia geçişlerine inci-boncuk dizisi, taç kısmına Ion kymationu işlenmiştir. Arşitrav üstte yatay devam eden düz bir bant ile sonlandırılmıştır. Fascia yüzeyleri ince uçlu tarak ile düzeltilmiş, alt sınırlarında 1 cm genişliğindeki bölüm perdahlanarak bezeme oluşturulmuştur. Friz kısmının her iki cephesine anthemion işlenmiştir. Sivri kemer formlu bir çanağa sahip olan palmetler, merkezi yaprağa doğru orak şeklinde devam eden dört yapraktan oluşmaktadır. Lotus yaprakları çanaktan itibaren yanlara doğru fazlaca açılmakta ve palmetin merkez yaprağına temas etmektedir. Lotus taban çanağının altından çıkan heliksler palmet çanağının alt ucu ile birleşerek son bulmaktadır. Bloğun alt yüzeyi ince uçlu tarak ile düzeltilmiş, sofit işlenmemiştir.

Kısa kenarlardan birisinde 2,5x3 cm ölçülerinde iki adet kenet yuvası vardır. Sonraki evrede ikinci kenet yuvasının ön tarafına 2x2 cm ölçülerinde kenet yuvası açılmıştır. Üstte, ortada 3,5x11,5 cm ölçülerinde kaldırma yuvası, farklı boyutlarda üç kanırtma yuvası bulunmaktadır. Her iki kısa kenarına ve üste anathyrosis işlenmiştir. Alttta, sol arka köşede B harfi vardır.

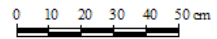
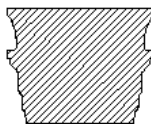
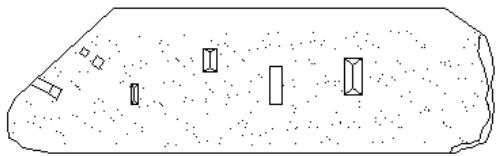

98A17

Katalog No: 12**Kazı Envanter No: 98A120****Eserin Adı: Arşitrav-Friz Bloğu Parçası****Bulunduğu Tasnif Alanı: Altar'ın Doğusu****Ölçüleri: Uz: 49 cm, Yüksek: 35,5 cm, Üst Gen: 43,5 cm, Alt Gen: 32,4 cm.****Tanımı:** Beyaz renkli, gri damarlı, iri grenli mermerden yapılmıştır. Kısa kenarlarından biri kırıktır. Taç kısmında kırıklar, yüzeyinde aşınmalar vardır.

Arşitrav kısmının ön ve arka yüzeyi üç fasciaya ayrılmış, fascia geçişlerine inci-boncuk dizisi, taç kısmına İon kymationu işlenmiştir. Arşitrav üstte yatay devam eden düz bir bant ile sonlandırılmıştır. Friz kısmının her iki cephesine anthemion işlenmiştir. Sivri kemer formu bir çanağa sahip olan palmetler, merkezi yaprağa doğru orak şeklinde devam eden dört yapraktan oluşmaktadır. Lotus yaprakları çanaktan itibaren yanlara doğru fazlaca açılmakta ve palmetin merkez yaprağına temas etmektedir. Lotus taban çanağının altından çıkan heliksler palmet çanağı ile birleşerek son bulmaktadır. Bloğun alt yüzeyinin bir kenarına anathyrosis, anathyrosisin devamına sofit işlenmiş, sofitin her iki kenarı inci-boncuk dizisi ile sınırlandırılmıştır.

Sağlam olan kısa kenarında, biri 2,5x3 cm ölçülerinde, 4,5 cm derinliğinde, diğeri 1,5x2 cm ölçülerinde, 4,5 cm derinliğinde U formu kenet yuvası bulunmaktadır. Bloğun üst yüzeyine anathyrosis işlenmiş ve farklı boyutlarda üç adet kanırtma yuvası açılmıştır.

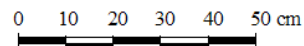
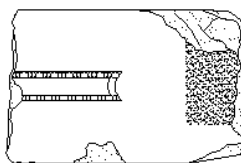
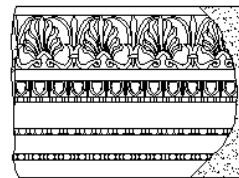
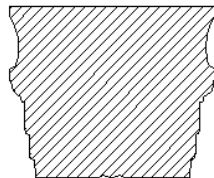
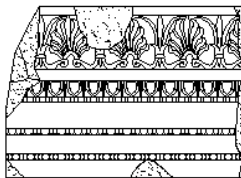
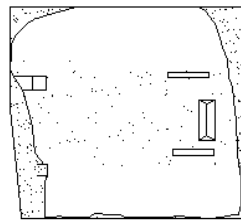

98A120

Katalog No: 13**Kazı Envanter No: 08LS190****Eserin Adı: Arşitrav-Friz Bloğu Parçası****Bulunduğu Tasnif Alanı: Altar'ın Doğusu****Ölçüleri: Uz: 69,5 cm, Yüksek: 36 cm, Üst Gen: 43,5 cm, Alt Gen: 33 cm.**

Tanımı: Beyaz renkli, gri damarlı, iri grenli mermerden yapılmıştır. Kısa kenarlarından biri kırıktır. Taç kısmında kırıklar, yüzeyinde aşınmalar vardır. Bir yüzü fazlaca tahrip olmuştur.

Arşitrav kısmının ön ve arka yüzeyi üç fasciaya ayrılmış, fascia geçişlerine inci-boncuk dizisi, taç kısmına Ion kymationu işlenmiştir. Arşitrav üstte yatay devam eden düz bir bant ile sonlandırılmıştır. Friz kısmının her iki cephesine anthemion işlenmiştir. Sivri kemer formu bir çanağa sahip olan palmetler, merkezi yaprağa doğru orak şeklinde devam eden dört yapraktan oluşmaktadır. Lotus yaprakları çanaktan itibaren yanlara doğru fazlaca açılmakta ve palmetin merkez yaprağına doğru uzanmaktadır. Lotus ile palmetin taban çanakları zemine gömülü şekilde betimlenmiş, heliksler iki motif arasında kabartma olarak stilize işlenmiştir. Bloğun alt yüzeyinin bir kenarına anathyrosis, anathyrosisin devamına sofit işlenmiş, sofitin her iki kenarı inci-boncuk dizisi ile sınırlandırılmıştır.

Sağlam olan kısa kenarında 2,5x3 cm ölçülerinde, 5 cm derinliğinde U formu kenet yuvası vardır. Diğer kenet yuvası kırık olduğundan ölçüleri alınamamıştır. Bloğun üst yüzeyine anathyrosis işlenmiş olup, ortasına yakın alanda 2,5x9 cm ölçülerinde kanırtma yuvası bulunmaktadır.

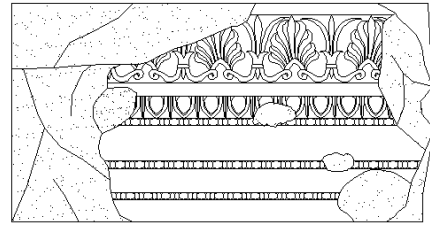
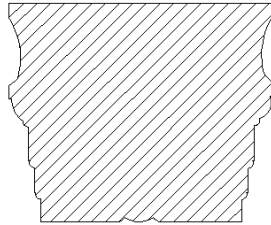

0 10 20 30 cm
08LS190

Katalog No: 14**Kazı Envanter No: 98A42****Eserin Adı: Arşitrav-Friz Bloğu****Bulunduğu Tasnif Alanı: Altar'ın Doğusu****Ölçüleri: Uz: 160,5 cm, Yük: 35,3 cm, Üst Gen: 44,5 cm, Alt Gen: 32,5 cm.**

Tanımı: Beyaz renkli, gri damarlı, iri grenli mermerden yapılmıştır. Köşelerinde kırıklar, kenarlarında aşınmalar vardır. Bloğun kısa kenarlarından biri V şeklinde kesilmiştir. Köşelerden biri 17,5 cm genişliğinde, 7 cm derinliğinde yukarıdan aşağıya kadar devam eder şekilde kesilmiştir.

Arşitrav kısmının ön ve arka yüzeyi üç fasciaya ayrılmış, fascia geçişlerine inci-boncuk dizisi, taç kısmına İon kymationu işlenmiştir. Arşitrav üstte yatay devam eden düz bir bant ile sonlandırılmıştır. Fascia yüzeyleri ince uçlu tarak ile düzeltilmiş, alt sınırlarında 1 cm genişliğindeki bölüm perdelanarak bezeme oluşturulmuştur. Friz kısmının her iki cephesine anthemion işlenmiştir. Sivri kemer formulu bir çanağa sahip olan palmetler, merkezi yaprağa doğru orak şeklinde devam eden dört yapraktan oluşmaktadır. Lotus yaprakları çanaktan itibaren yanlara doğru fazlaca açılmakta ve palmetin merkez yaprağına temas ederek son bulmaktadır. Lotus taban çanağının altından çıkan heliksler palmet çanağının her iki yanında spirallerle sonlandırılmıştır. Bloğun alt yüzeyinin her iki kenarına anathyrosis, anathyrosisler arasında kalan alana sofit işlenmiş, sofitin her iki kenarı inci-boncuk dizisi ile sınırlandırılmıştır.

Üstte, sağ kısa kenarda, biri 1,5x1,5 cm ölçülerinde, 3,5 cm derinliğinde, diğeri 3x3,5 cm ölçülerinde 3,5 cm derinliğinde, sol kısa kenarda, biri 2,5x3 cm ölçülerinde, 3 cm derinliğinde, diğeri 1,5x3 cm ölçülerinde, 3 cm derinliğinde U formulu kenet yuvası bulunmaktadır. Bloğun her iki kısa kenarı ile üst yüzeyine anathyrosis işlenmiştir.

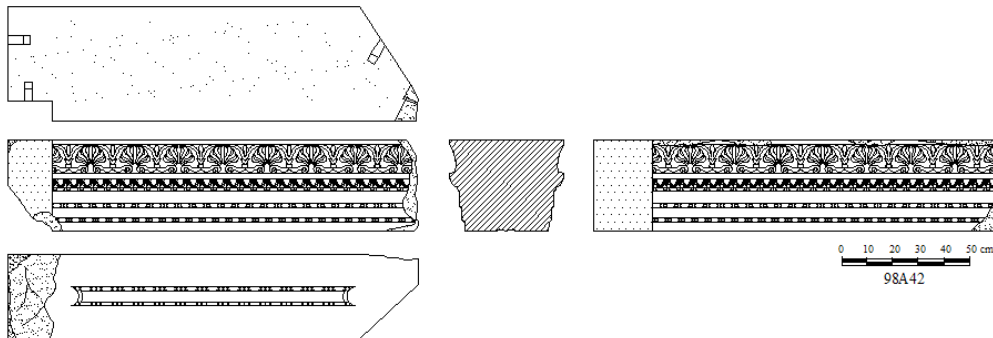

Katalog No: 15**Kazı Envanter No: 97A131****Eserin Adı: Arşitrav-Friz Bloğu****Bulunduğu Tasnif Alanı: Altar'ın Doğusu****Ölçüleri: Uz: 151 cm, Yük: 35,3 cm, Üst Gen: 44 cm, Alt Gen: 32 cm.**

Tanımı: Beyaz renkli, gri damarlı, iri grenli mermerden yapılmıştır. Arşitrav kısmının alt köşeleri ile friz kısmının üst köşeleri kırıktır. Taç kısmında kırıklar, yüzeyinde aşınmalar vardır. Bloğun bir köşesi friz kısmından itibaren yukarıya doğru genişleyen biçimde L şeklinde kesilmiştir.

Arşitrav kısmının ön ve arka yüzeyi üç fasciaya ayrılmış, fascia geçişlerine inci-boncuk dizisi, taç kısmına Ion kymationu işlenmiştir. Arşitrav üstte yatay devam eden düz bir bant ile sonlandırılmıştır. Fascia yüzeyleri ince uçlu tarak ile düzeltilmiş, alt sınırlarında 1 cm genişliğindeki bölüm perdelanarak bezeme oluşturulmuştur. Friz kısmının her iki cephesine anthemion işlenmiştir. Sivri kemer formu bir çanağa sahip olan palmetler, merkezi yaprağa doğru orak şeklinde devam eden dört yapraktan oluşmaktadır. Lotus yaprakları çanaktan itibaren yanlara doğru fazlaca açılmakta ve palmetin merkez yaprağına temas ederek son bulmaktadır. Lotus taban çanağının altından geçen ve palmet tabanını alttan saran heliksler spirallerle sonlandırılmamış, düz devam ettirilmiştir. Bloğun alt yüzeyinin her iki kenarına anathyrosis, anathyrosisler arasında kalan alana sofit işlenmiş, sofitin her iki kenarı inci-boncuk dizisi ile sınırlandırılmıştır.

Üstte, her iki kısa kenarda, 2x3 cm ölçülerinde U formu kenet yuvası bulunmaktadır. Bloğun her iki yan yüzü ile üste anathyrosis işlenmiştir. Üst köşelerden birisinde Δ harfi, devamında B \angle EM yazısı vardır.

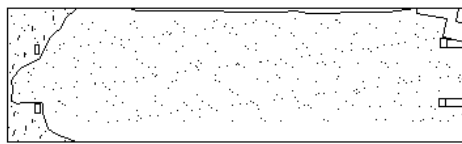

0 10 20 30 40 50 cm

97A131

Katalog No: 16

Kazı Envanter No: 98A19

Eserin Adı: Arşitrav Bloğu

Bulunduğu Tasnif Alanı: Altar'ın Doğusu

Ölçüleri: Uz: 147 cm, Yük: 28,5 cm, Üst Gen: 62,5 cm, Alt Gen: 46,1 cm.

Tanımı: Beyaz renkli, gri damarlı, iri grenli mermerden yapılmıştır. Kısa kenarlarından birisi kırıktır. Taç kısmında kırıklar, yüzeyinde aşınmalar vardır.

Bloğun ön ve arka yüzeyi üç fasciaya ayrılmış, fascia geçişlerine inci-boncuk dizisi, taç kısmına İon kymationu işlenmiştir. Arşitrav üstte yatay devam eden düz bir bant ile sonlandırılmıştır. Fascia yüzeyleri ince uçlu tarak ile düzeltilmiş, alt sınırlarında 1 cm genişliğindeki bölüm perdahlanarak bezeme oluşturulmuştur. Üstte, sağlam olan kısa kenarı ortalar şekilde açılmış 2x2,5 cm ölçülerinde, 4 cm derinliğinde U formu kenet yuvası bulunmaktadır. Bloğun sağlam olan kısa kenarı ile üst yüzeyine anathyrosis işlenmiştir.

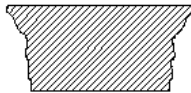
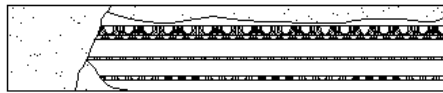
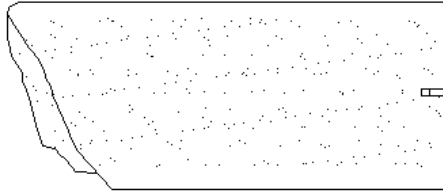

0 10 20 30 40 50 cm

98A19

Katalog No: 17

Kazı Envanter No: 98A133

Eserin Adı: Arşitrav Bloğu

Bulunduğu Tasnif Alanı: Altar'ın Doğusu

Ölçüleri: Uz: 130 cm, Yük: 28,5 cm, Üst Gen: 62,5 cm, Alt Gen: 46,1 cm.

Tanımı: Beyaz renkli, gri damarlı, iri grenli mermerden yapılmıştır. Taç kısmında kırıklar, yüzeyinde aşınmalar vardır. Bloğun uzun yüzlerinden birinin üst kısmı 3x16 cm ölçülerinde, 3 cm derinliğinde kesilmiştir.

Bloğun ön ve arka yüzeyi üç fasciaya ayrılmış, fascia geçişlerine inci-boncuk dizisi, taç kısmına İon kymationu işlenmiştir. Arşitrav üstte yatay devam eden düz bir bant ile sonlandırılmıştır. Fascia yüzeyleri ince uçlu tarak ile düzeltilmiş, alt sınırlarında 1 cm genişliğindeki bölüm perdelanarak bezeme oluşturulmuştur. Üstte, her iki kısa kenarı ortalar şekilde açılmış, biri 2x2,5 cm ölçülerinde, 4 cm derinliğinde, diğeri 2,5x3 cm ölçülerinde, 3,5 cm derinliğinde U formlu kenet yuvası bulunmaktadır. Ortada, 3x12,5 cm ölçülerinde, 2,5 cm derinliğinde kaldırma yuvası vardır. Bloğun her iki kısa kenarı ile üst yüzeyine anathyrosis işlenmiştir.

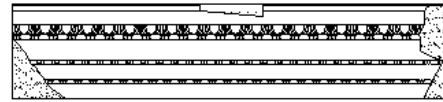
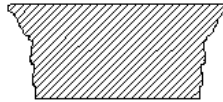
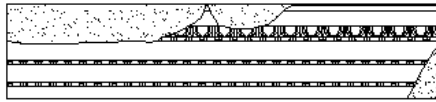
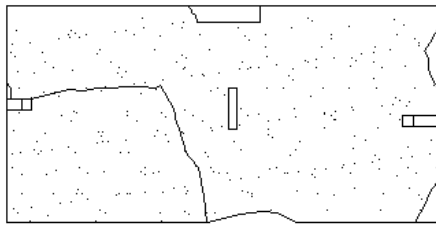

0 10 20 30 40 50 cm

98A133

4.4 Üst Yapı Elemanları

Katalog No: 1

Kazı Envanter No: 98A224

Eserin Adı: Üst Yapı Elemanı

Ölçüleri: Uz: 151 cm, Yük: 56 cm, Alt Gen: 27 cm, Üst Gen: 59,5 cm.

Tanımı: Beyaz renkli, gri damarlı, iri grenli mermerden yapılmıştır. Köşelerinde kırıklar, taç profillerinde ve kenarlarında aşınmalar vardır.

Sütun üstüne gelen üst yapı elemanıdır. Ön cephede, altta, yüzeyi üç fasciaya ayrılmış arşitrav kısmı bulunmaktadır. Fascia geçişlerine inci-boncuk dizisi, taç kısmına Ion kymationu işlenmiş olan arşitrav üstte, yatay devam eden düz bir bant ile sonlandırılmıştır. Yarım S profiline sahip olan friz kısmı boş bırakılmıştır. Frizin üstünde dış sırası yer almaktadır. Dış sırasından geisona geçişte Lesbos kymationu işlenmiştir. Dışa yatay uzantılı geisondan sonra blok sima profili ile son bulmaktadır. Sima profilinde 60 cm aralıklarla yerleştirilmiş aslan başı şeklinde çörtlenler bulunmaktadır. Çörtlenler fazlaca aşınmış durumdadır. Bloğun sol üst köşesi kırık olduğundan buradaki çörtlen görülememektedir. Bloğun arka cephesine sadece arşitrav kısmı işlenmiştir. Yüzeyi üç fasciaya ayrılan arşitravda fascia geçişlerine inci-boncuk dizisi, taç kısmına Ion kymationu işlenmiştir. Arşitravdan sonra bloğun üst kısmı içe doğru 10 cm derinliğinde L şeklinde kesilmiştir. Her iki köşede arşitravın üst sınırına kadar inen 12x27 cm ölçülerinde, 14,5 cm derinliğinde hatıl yuvaları, ortada 6,5x22 cm ölçülerinde, 15,5 cm derinliğinde giriş yuvası bulunmaktadır. Bloğun alt yüzeyinin her iki kenarına anathyrosis, anathyrosisin devamına tonoz yüzeyli sofit işlenmiştir.

Üstte, ortada 4,5x11 cm ölçülerinde, 6,7 cm derinliğinde kurt ağzı şeklinde kaldırma yuvası vardır. Sol arka köşeye yakın alana açılmış iki adet U formlu kenet yuvası bulunmaktadır. Bunlardan biri yandaki bloğa bağlanmış olup, 2x2 cm ölçülerinde, 2,8 cm derinliğindedir. Diğer kenet yuvası ahşap hatıl yuvasına doğru açılmış olup içinde demir kenet parçası korunmuştur. Kenet yuvası, 1,5x2 cm ölçülerindedir. Bloğun sol ön köşesi kırık olduğundan buradaki kenet görülememektedir. Sağ ön köşeye yakın alana açılmış olan kenet yuvası 3x5 cm ölçülerinde, 4,5 cm derinliğinde, sağ arka köşeye yakın alana açılmış olan kenet yuvası 2x2,5 cm ölçülerinde, 4 cm derinliğindedir. Bloğun her iki kısa kenarına anathyrosis işlenmiştir.

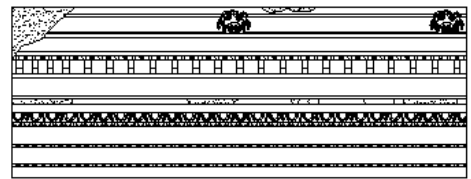
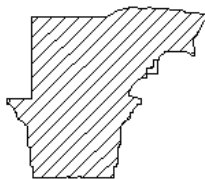
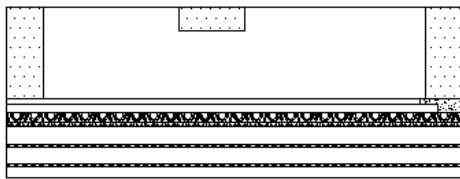

0 10 20 30 40 50 cm
98A224

Katalog No: 2**Kazı Envanter No: 98A190****Eserin Adı: Üst Yapı Elemanı****Ölçüleri: Uz: 151 cm, Yük: 56 cm, Alt Gen: 27 cm, Üst Gen: 59,5 cm.**

Tanımı: Beyaz renkli, gri damarlı, iri grenli mermerden yapılmıştır. Köşelerinde kırıklar, taç profillerinde ve kenarlarında aşınmalar vardır. Bloğun sol kısa kenarı içe doğru V şeklinde kesilmiştir.

Sütun üstüne gelen üst yapı elemanıdır. Ön cephede, altta, yüzeyi üç fasciaya ayrılmış arşitrav kısmı bulunmaktadır. Fascia geçişlerine inci-boncuk dizisi, taç kısmına Ion kymationu işlenmiş olan arşitrav üstte, yatay devam eden düz bir bant ile sonlandırılmıştır. Yarım S profiline sahip olan friz kısmı boş bırakılmıştır. Frizin üstünde dış sırası yer almaktadır. Dış sırasından geisona geçişte Lesbos kymationu işlenmiştir. Dışa yatay uzantılı geisondan sonra blok sima profili ile son bulmaktadır. Sima profilinde 60 cm aralıklarla yerleştirilmiş aslan başı şeklinde çörtlenler bulunmaktadır. Çörtlenler fazlaca aşınmış durumdadır. Bloğun sağ üst köşesi kırık olduğundan buradaki çörtlen görülememektedir. Bloğun arka cephesine sadece arşitrav kısmı işlenmiştir. Yüzeyi üç fasciaya ayrılan arşitravda fascia geçişlerine inci-boncuk dizisi, taç kısmına Ion kymationu işlenmiştir. Arşitravdan sonra bloğun üst kısmı içe doğru 10 cm derinliğinde L şeklinde kesilmiştir. Sol arka köşede arşitravın üst sınırına kadar inen 27x30 cm ölçülerinde, 14,5 cm derinliğinde hatıl yuvası, ortada 13x23 cm ölçülerinde, 14,5 cm derinliğinde giriş yuvası, sağ arka köşede ise 22x26 cm ölçülerinde, 16,5 cm derinliğinde hatıl yuvası bulunmaktadır. Bloğun alt yüzeyinin her iki kenarına anathyrosis, anathyrosisin devamına tonoz yüzeyli sofit işlenmiştir.

Üstte, ortada 4x11 cm ölçülerinde, 6,5 cm derinliğinde kurt ağzı şeklinde kaldırma yuvası vardır. V şeklinde kesilmiş olan sol kısa kenarda üç adet U formlu kenet yuvası bulunmaktadır. Bunlardan ilki 3x4 cm ölçülerinde, 4 cm derinliğinde, ikincisi 2x3 cm ölçülerinde, 4 cm derinliğinde, üçüncüsü 2x3 cm ölçülerinde, 3,5 cm derinliğindedir. Bloğun sol arka köşesinde yer alan hatıl yuvasına doğru açılmış, 2x2 cm ölçülerinde, 3,5 cm derinliğinde bir kenet yuvası bulunmaktadır. Sağ kısa kenarda ikisi yandaki bloğa, biri hatıl yuvasına doğru açılmış kenet yuvaları bulunmaktadır. Bunlardan ilki arka arkaya açılmış iki yuvadan oluşmaktadır. İlk kenet 2,5x2,5 cm ölçülerinde, 4 cm derinliğinde, ikincisi 2x2 cm ölçülerinde, 4 cm derinliğindedir. Bu çiftli kenet yuvasının devamındaki kenet 2x2,5 cm ölçülerinde, 3 cm derinliğindedir. Hatıl yuvasına doğru açılmış olan kenet ise 3x3,5 cm ölçülerindedir. İçinde kurşunu korunmuş durumdadır. Bloğun alt yüzeyinde sağ kısa kenara yakın alana yazılmış E ve K harfleri vardır.

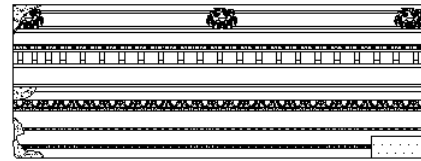
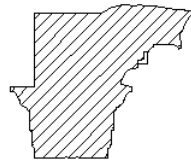
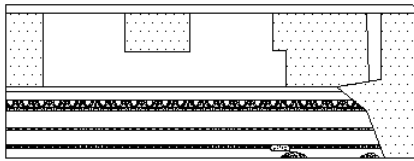

0 10 20 30 40 50 cm
98A190

Katalog No: 3**Kazı Envanter No: 98A239****Eserin Adı: Üst Yapı Elemanı****Ölçüleri: Uz: 156 cm, Yük: 56 cm, Alt Gen: 27 cm, Üst Gen: 59,5 cm.**

Tanımı: Beyaz renkli, gri damarlı, iri grenli mermerden yapılmıştır. Köşelerinde kırıklar, taç profillerinde ve kenarlarında aşınmalar vardır. Ön cephesi fazlaca aşınmış durumdadır. Sağ kısa kenarı içe doğru V şeklinde kesilmiştir.

Sütun üstüne gelen üst yapı elemanıdır. Ön cephede, altta, yüzeyi üç fasciaya ayrılmış arşitrav kısmı bulunmaktadır. Fascia geçişlerine inci-boncuk dizisi, taç kısmına Ion kymationu işlenmiş olan arşitrav üstte, yatay devam eden düz bir bant ile sonlandırılmıştır. Yarım S profiline sahip olan friz kısmı boş bırakılmıştır. Frizin üstünde dış sırası yer almaktadır. Dış sırasından geisona geçişte Lesbos kymationu işlenmiştir. Dışa yatay uzantılı geisondan sonra blok sima profili ile son bulmaktadır. Sima profilinde aslan başı şeklinde çörtlenler yer almaktadır. Çörtlenler fazlaca aşınmış durumdadır. Bloğun arka cephesine sadece arşitrav kısmı işlenmiştir. Yüzeyi üç fasciaya ayrılan arşitravda fascia geçişlerine inci-boncuk dizisi, taç kısmına Ion kymationu işlenmiştir. Arşitravdan sonra bloğun üst kısmı içe doğru 8 cm derinliğinde L şeklinde kesilmiştir. Bloğun üst sınırına açılmış 12,5x23,5 cm ölçülerinde, 15,5 cm derinliğinde kiriş yuvaları bulunmaktadır. Bloğun alt yüzeyinin her iki kenarına anathyrosis, anathyrosisin devamına tonoz yüzeyli sofit işlenmiştir.

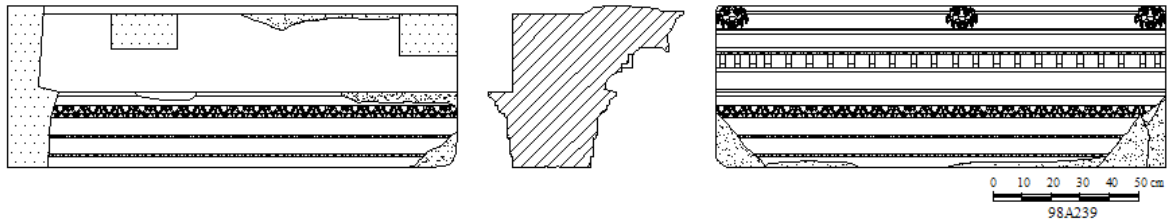

Katalog No: 4**Kazı Envanter No: 98A214****Eserin Adı: Üst Yapı Elemanı****Ölçüleri: Uz: 157 cm, Yük: 56 cm, Alt Gen: 27 cm, Üst Gen: 59,5 cm.****Tanımı: Beyaz renkli, gri damarlı, iri grenli mermerden yapılmıştır. Köşelerinde kırıklar, taç profillerinde ve kenarlarında aşınmalar vardır.**

Sütun üstüne gelen üst yapı elemanıdır. Ön cephede, altta, yüzeyi üç fasciaya ayrılmış arşitrav kısmı bulunmaktadır. Fascia geçişlerine inci-boncuk dizisi, taç kısmına Ion kymationu işlenmiş olan arşitrav üstte, yatay devam eden düz bir bant ile sonlandırılmıştır. Yarım S profiline sahip olan friz kısmı boş bırakılmıştır. Frizin üstünde dış sırası yer almaktadır. Dış sırasından geisona geçişte Lesbos kymationu işlenmiştir. Dışa yatay uzantılı geisondan sonra blok sima profili ile son bulmaktadır. Sima profilinde biri sağ üst köşede, diğeri ortada yer alan, 67 cm aralıklarla yerleştirilmiş aslan başı şeklinde çörtenler bulunmaktadır. Bloğun arka cephesine sadece arşitrav kısmı işlenmiştir. Yüzeyi üç fasciaya ayrılan arşitravda fascia geçişlerine inci-boncuk dizisi, taç kısmına Ion kymationu işlenmiştir. Arşitravdan sonra bloğun üst kısmı içe doğru 10 cm derinliğinde L şeklinde kesilmiştir. Her iki köşede arşitravın üst sınırına kadar inen 13,5x26,5 cm ölçülerinde, 14,5 cm derinliğinde hatıl yuvaları, ortada 7x24,5 cm ölçülerinde, 17,5 cm derinliğinde kiriş yuvası bulunmaktadır. Bloğun alt yüzeyinin her iki kenarına anathyrosis, anathyrosisin devamına tonoz yüzeyli sofit işlenmiştir.

Üstte, ortada 3,5x11 cm ölçülerinde, 7 cm derinliğinde kurt ağzı şeklinde kaldırma yuvası vardır. Sol kısa kenarda ikisi bloğa, biri hatıl yuvasına doğru açılmış üç adet U formlu kenet yuvası bulunmaktadır. Bunlardan ilki 2x2,5 cm ölçülerinde, 3,5 cm derinliğinde, ikincisi 2x2,5 cm ölçülerinde, 2 cm derinliğindedir. Hatıl yuvasına doğru açılan kenet yuvası 3x3 cm ölçülerindedir. İçinde demir kenet parçası korunmuş durumdadır. Sağ kısa kenarda yandaki bloğa doğru açılmış iki kenet yuvası bulunmaktadır. Bunlardan ilki 2x2,5 cm ölçülerinde, 3,5 cm derinliğinde, ikincisi 2x2 cm ölçülerinde, 2 cm derinliğindedir. Bloğun her iki kısa kenarına anathyrosis işlenmiştir.

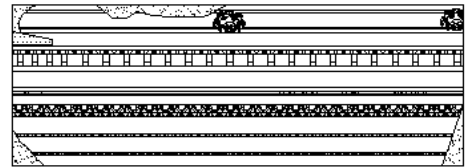
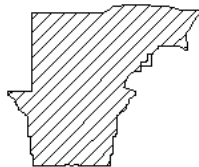
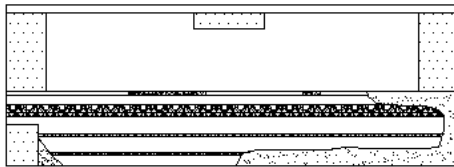

0 10 20 30 40 50 cm
98A214

Katalog No: 5**Kazı Envanter No:** Okunamıyor**Eserin Adı:** Üst Yapı Elemanı**Ölçüleri:** Uz: 152 cm, Yük: 56 cm, Alt Gen: 27 cm, Üst Gen: 59,5 cm.**Tanımı:** Beyaz renkli, gri damarlı, iri grenli mermerden yapılmıştır. Köşelerinde kırıklar, taç profillerinde ve kenarlarında aşınmalar vardır.

Sütun üstüne gelen üst yapı elemanıdır. Ön cephede, altta, yüzeyi üç fasciaya ayrılmış arşitrav kısmı bulunmaktadır. Fascia geçişlerine inci-boncuk dizisi, taç kısmına Ion kymationu işlenmiş olan arşitrav üstte, yatay devam eden düz bir bant ile sonlandırılmıştır. Yarım S profiline sahip olan friz kısmı boş bırakılmıştır. Frizin üstünde dış sırası yer almaktadır. Dış sırasından geisona geçişte Lesbos kymationu işlenmiştir. Dışa yatay uzantılı geisondan sonra blok sima profili ile son bulmaktadır. Sima profilinde 60 cm aralıklarla yerleştirilmiş aslan başı şeklinde çörtlenler yer almaktadır. Sol üst köşe kırık olduğundan buradaki çörtlen görülememektedir. Çörtlenler fazlaca aşınmış durumdadır. Bloğun arka cephesine sadece arşitrav kısmı işlenmiştir. Yüzeyi üç fasciaya ayrılan arşitravda fascia geçişlerine inci-boncuk dizisi, taç kısmına Ion kymationu işlenmiştir. Arşitravdan sonra bloğun üst kısmı içe doğru 8,5 cm derinliğinde L şeklinde kesilmiştir. Her iki köşede arşitravın üst sınırına kadar inen 13x26,5 cm ölçülerinde, 17 cm derinliğinde hatıl yuvaları, ortada 7x21 cm ölçülerinde, 13,5 cm derinliğinde giriş yuvası bulunmaktadır. Bloğun alt yüzeyinin her iki kenarına anathyrosis, anathyrosisin devamına tonoz yüzeyli sofit işlenmiştir.

Üstte, sol kısa kenarda, ilki 2,5x4,5 cm ölçülerinde, 5 cm derinliğinde, ikincisi 2x2,5 cm ölçülerinde, 5 cm derinliğinde U formlu kenet yuvası bulunmaktadır. Sağ kısa kenarda ikisi yandaki bloğa, biri hatıl yuvasına doğru açılmış üç kenet yuvası bulunmaktadır. Bunlardan ikisi 2x2,5 cm ölçülerinde, 3 cm derinliğindedir. Hatıl yuvasına doğru açılmış olan kenet yuvası 2x2,5 cm ölçülerinde, 2,5 cm derinliğindedir. Bloğun alt yüzeyinde sağ kısa kenara yakın alana yazılmış E ve Λ harfleri vardır.

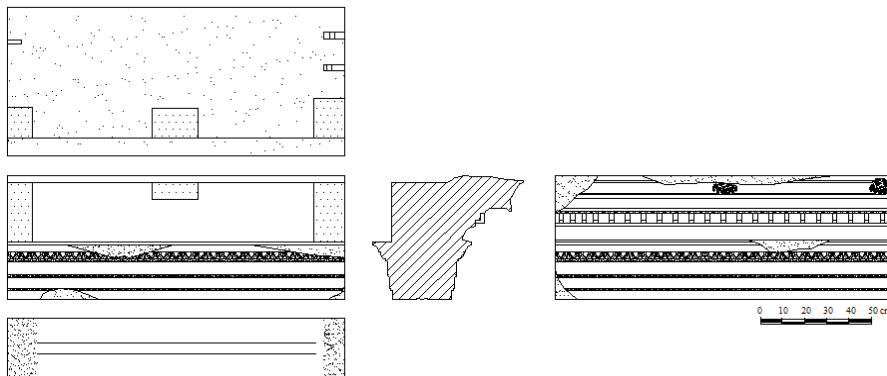

Katalog No: 6**Kazı Envanter No: 00A16****Eserin Adı: Üst Yapı Elemanı****Ölçüleri:** Uz: 144,5 cm, Yüksek: 56 cm, Alt Gen: 27,5 cm, Üst Gen: 59,5 cm.**Tanımı:** Beyaz renkli, gri damarlı, iri grenli mermerden yapılmıştır. Köşelerinde kırıklar, taç profillerinde ve kenarlarında aşınmalar vardır.

Sütun üstüne gelen üst yapı elemanıdır. Ön cephede, altta, yüzeyi üç fasciaya ayrılmış arşitrav kısmı bulunmaktadır. Fascia geçişlerine inci-boncuk dizisi, taç kısmına Ion kymationu işlenmiş olan arşitrav üstte, yatay devam eden düz bir bant ile sonlandırılmıştır. Yarım S profiline sahip olan friz kısmı boş bırakılmıştır. Frizin üstünde dış sırası yer almaktadır. Dış sırasından geisona geçişte Lesbos kymationu işlenmiştir. Dışa yatay uzantılı geisondan sonra blok sima profili ile son bulmaktadır. Sima profilinde, biri sağ üst köşeye, diğeri ortaya işlenmiş aslan başı şeklinde çörtlenler bulunmaktadır. Sağ üst köşedeki çörtlenin ortasında, geçirdiği tamirat ile ilişkili demir dübel korunmuştur. Çörtlenler büyük oranda kırıktır. Bloğun arka cephesine sadece arşitrav kısmı işlenmiştir. Yüzeyi üç fasciaya ayrılan arşitravda fascia geçişlerine inci-boncuk dizisi, taç kısmına Ion kymationu işlenmiştir. Arşitravdan sonra bloğun üst kısmı içe doğru 9 cm derinliğinde L şeklinde kesilmiştir. Her iki köşede arşitravın üst sınırına kadar inen 12x26,5 cm ölçülerinde, 15 cm derinliğinde hatıl yuvaları, ortada 10x24 cm ölçülerinde, 15,5 cm derinliğinde giriş yuvası bulunmaktadır. Bloğun alt yüzeyinin her iki kenarına anathyrosis, anathyrosisin devamına tonoz yüzeyli sofit işlenmiştir.

Üstte, ortada 4x11 cm ölçülerinde, 8,5 cm derinliğinde kurt ağızı şeklinde kaldırma yuvası vardır. Sağ kısa kenarda, ilki 2x2,5 cm ölçülerinde, 3,5 cm derinliğinde, ikincisi 2x2,5 cm ölçülerinde, 2,5 cm derinliğinde iki adet U formlu kenet yuvası bulunmaktadır. Sol kısa kenarda her biri arka arkaya açılmış ikişer yuvaya sahip iki kenet yuvası bulunmaktadır. Bunlardan ilki 1x2,5 cm ölçülerinde, 2,5 cm derinliğinde, diğeri 2x2 cm ölçülerinde, 3 cm derinliğindedir. İkinci kenedin ilk yuvası 1,5x2 cm ölçülerinde, 3 cm derinliğinde, ikinci yuvası 1,5x1,5 cm ölçülerinde, 3 cm derinliğindedir. Bloğun her iki kısa kenarına anathyrosis işlenmiştir.

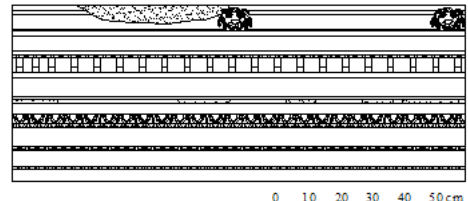
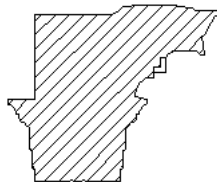
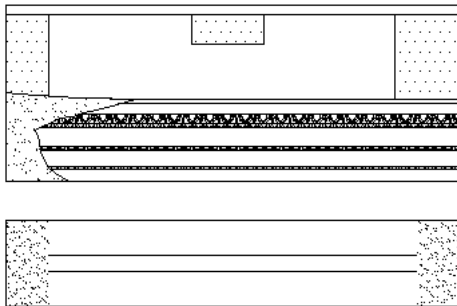

0 10 20 30 40 50cm

00A16

Katalog No: 7**Kazı Envanter No: 00A26****Eserin Adı: Üst Yapı Elemanı****Ölçüleri:** Uz: 160 cm, Yük: 56 cm, Alt Gen: 27 cm, Üst Gen: 59,5 cm.

Tanımı: Beyaz renkli, gri damarlı, iri grenli mermerden yapılmıştır. Sol üst köşesi frizin üst kısmından itibaren kırıktır. Köşelerinde kırıklar, taç profillerinde ve kenarlarında aşınmalar vardır.

Sütun üstüne gelen üst yapı elemanıdır. Ön cephede, altta, yüzeyi üç fasciaya ayrılmış arşitrav kısmı bulunmaktadır. Fascia geçişlerine inci-boncuk dizisi, taç kısmına Ion kymationu işlenmiş olan arşitrav üstte, yatay devam eden düz bir bant ile sonlandırılmıştır. Yarım S profiline sahip olan friz kısmı boş bırakılmıştır. Frizin üstünde dış sırası yer almaktadır. Dış sırasından geisona geçişte Lesbos kymationu işlenmiştir. Dışa yatay uzantılı geisondan sonra blok sima profili ile son bulmaktadır. Sima profilinde, sadece ortadaki korunmuş olan aslan başı şeklinde çörten bulunmaktadır. Bloğun arka cephesine sadece arşitrav kısmı işlenmiştir. Yüzeyi üç fasciaya ayrılan arşitravda fascia geçişlerine inci-boncuk dizisi, taç kısmına Ion kymationu işlenmiştir. Arşitravdan sonra bloğun üst kısmı içe doğru 10 cm derinliğinde L şeklinde kesilmiştir. Her iki köşede arşitravın üst sınırına kadar inen 13x27,5 cm ölçülerinde, 15 cm derinliğinde hatıl yuvaları, ortada 7,5x22 cm ölçülerinde, 12,5 cm derinliğinde kiriş yuvası bulunmaktadır. Bloğun alt yüzeyinin her iki kenarına anathyrosis, anathyrosisin devamına tonoz yüzeyli sofit işlenmiştir.

Üstte, sol kısa kenarda, 2x2,5 cm ölçülerinde, 4 cm derinliğinde tek kenet yuvası görülebilmektedir. Sağ kısa kenardaki kenet yuvalarından biri 2x2,5 cm ölçülerinde, 4 cm derinliğindedir. Diğer kenet yuvasının içinde demir kenet korunmuş durumda olduğundan ölçüsü alınmamıştır. Bloğun her iki kısa kenarına anathyrosis işlenmiştir.

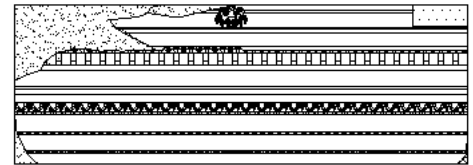
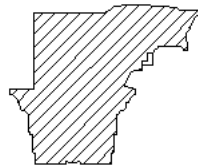
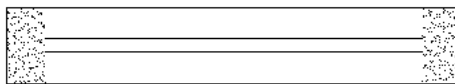
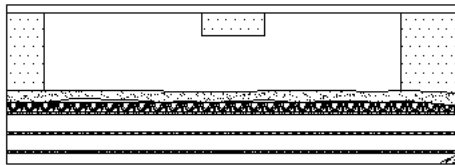

0 10 20 30 40 50 cm

00A26

Katalog No: 8**Kazı Envanter No: 98A249****Eserin Adı: Üst Yapı Elemanı****Ölçüleri:** Uz: 133 cm, Yük: 32,5 cm, Alt Gen: 27 cm, Üst Gen: 44 cm.

Tanımı: Beyaz renkli, gri damarlı, iri grenli mermerden yapılmıştır. Ön ve arka cephesinin üst kısmı arşitrav tacından itibaren kırık ve eksiktir. Köşelerinde kırıklar, taç profillerinde ve kenarlarında aşınmalar vardır. Sol alt köşesi 12,5x13 cm ölçülerinde kesilmiştir.

Sütun üstüne gelen üst yapı elemanıdır. Ön ve cephede, altta, yüzeyi üç fasciaya ayrılmış arşitrav kısmı bulunmaktadır. Fascia geçişlerine inci-boncuk dizisi, taç kısmına Ion kymationu işlenmiş olan arşitrav üstte, yatay devam eden düz bir bant ile sonlandırılmıştır. Arşitrav tacından sonra blok kırık olduğundan geri kalan kısmının düzenlemesi görülememektedir. Sağ arka köşede 33 cm genişliğinde, 11 cm derinliğinde hatıl yuvasının kalıntısı görülebilmektedir. Bloğun her iki kısa kenarına anathyrosis işlenmiştir.

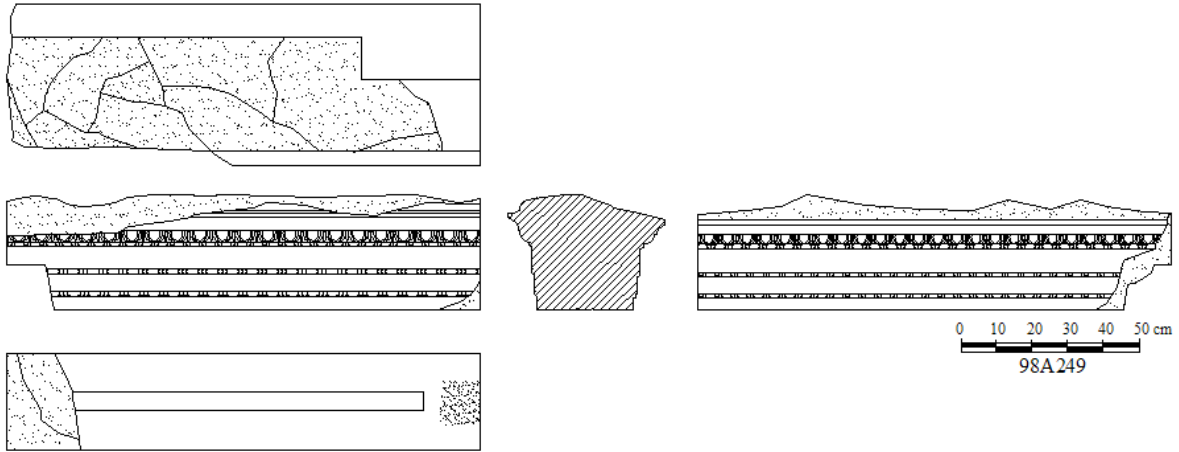

Katalog No: 9**Kazı Envanter No:** Okunamıyor**Eserin Adı:** Üst Yapı Elemanı**Ölçüleri:** Uz: 80 cm, Yüksek: 56 cm, Alt Gen: 54 cm, Üst Gen: 83,3 cm.

Tanımı: Beyaz renkli, gri damarlı, iri grenli mermerden yapılmıştır. Ön cephenin sol üst köşesi frizden itibaren, kalan bölümü geisondan itibaren kırıktır. Taç profillerinde ve kenarlarında aşınmalar vardır.

Duvar üstüne gelen üst yapı elemanıdır. Ön cephede, altta, yüzeyi üç fasciaya ayrılmış arşitrav kısmı bulunmaktadır. Fascia geçişlerine inci-boncuk dizisi, taç kısmına Ion kymationu işlenmiş olan arşitrav üstte, yatay devam eden düz bir bant ile sonlandırılmıştır. Yarım S profiline sahip olan friz kısmı boş bırakılmıştır. Frizin üstünde dış sırası yer almaktadır. Dış sırasından geisona geçişte Lesbos kymationu işlenmiştir. Dışa yatay uzantılı geisondan sonra blok kırık olduğundan sima profili görülememektedir. Bloğun arka cephesine sadece arşitrav kısmı işlenmiştir. Yüzeyi üç fasciaya ayrılan arşitravda fascia geçişlerine inci-boncuk dizisi, taç kısmına Ion kymationu işlenmiştir. Arşitravdan sonra bloğun geri kalan kısmı kaba yonu bırakılmıştır.

Üstte, ortada, 5x14 cm ölçülerinde, 8,5 cm derinliğinde kurt ağzı şeklinde kaldırma yuvası, sağ kısa kenarda, 2x3 cm ölçülerinde, 4 cm derinliğinde tek kenet yuvası görülebilmektedir. Bloğun her iki kısa kenarı ile alt yüzeyine anathyrosis işlenmiştir.

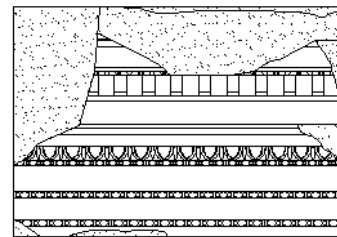
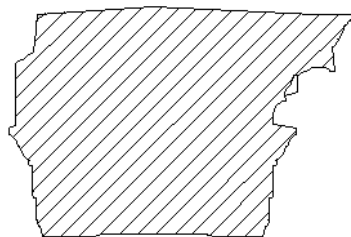
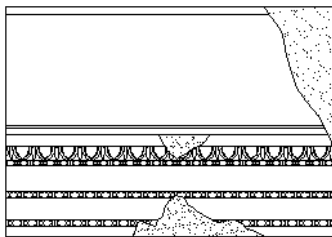

0 10 20 30 40 50 cm

Katalog No: 10**Kazı Envanter No: 97A26****Eserin Adı: Üst Yapı Elemanı Parçası****Ölçüleri: Uz: 55 cm, Yüksek: 56 cm, Alt Gen: 54 cm, Üst Gen: 83,5 cm.**

Tanımı: Beyaz renkli, gri damarlı, iri grenli mermerden yapılmıştır. Her iki kısa kenarı kırıktır. Ön cephesi dış sırasından itibaren kırıktır. Taç profillerinde ve kenarlarında aşınmalar vardır.

Duvar üstüne gelen üst yapı elemanıdır. Ön cephede, altta, yüzeyi üç fasciaya ayrılmış arşitrav kısmı bulunmaktadır. Fascia geçişlerine inci-boncuk dizisi, taç kısmına İon kymationu işlenmiş olan arşitrav üstte, yatay devam eden düz bir bant ile sonlandırılmıştır. Yarım S profiline sahip olan friz kısmı boş bırakılmıştır. Frizin üstünde dış sırası yer almaktadır. Blok dış sırasından itibaren kırık olduğundan devamı görülememektedir. Bloğun arka cephesine sadece arşitrav kısmı işlenmiştir. Yüzeyi üç fasciaya ayrılan arşitravda fascia geçişlerine inci-boncuk dizisi, taç kısmına İon kymationu işlenmiştir. Arşitravdan sonra bloğun geri kalan kısmı kaba yonu bırakılmıştır. Her iki kısa kenarı ile alt yüzeyine anathyrosis işlenmiştir.

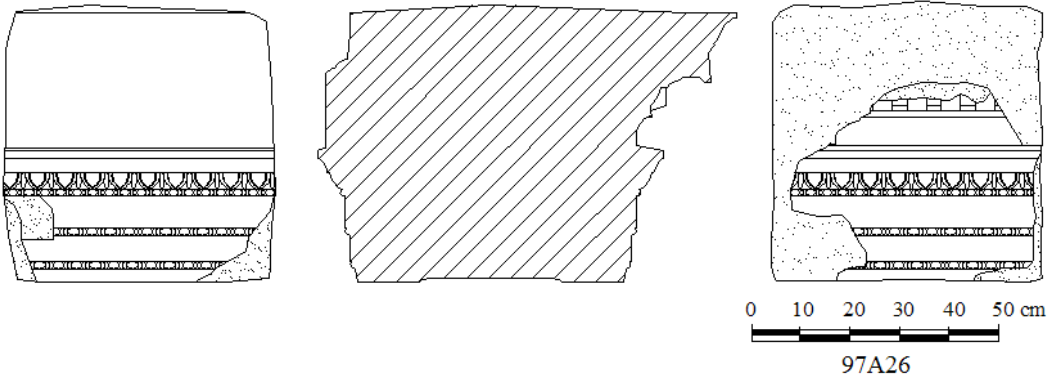

Katalog No: 11**Kazı Envanter No:** Okunamıyor**Eserin Adı:** Üst Yapı Elemanı**Ölçüleri:** Uz: 161,5 cm, Yük: 56 cm, Alt Gen: 54 cm, Üst Gen: 83,5 cm.

Tanımı: Beyaz renkli, gri damarlı, iri grenli mermerden yapılmıştır. Ön cephenin sağ üst köşesi frizden itibaren, kalan bölümü dış sırasından itibaren kırıktır. Taç profillerinde ve kenarlarında aşınmalar vardır.

Duvar üstüne gelen üst yapı elemanıdır. Ön cephede, altta, yüzeyi üç fasciaya ayrılmış arşitrav kısmı bulunmaktadır. Fascia geçişlerine inci-boncuk dizisi, taç kısmına Ion kymationu işlenmiş olan arşitrav üstte, yatay devam eden düz bir bant ile sonlandırılmıştır. Yarım S profiline sahip olan friz kısmı boş bırakılmıştır. Frizin üstünde dış sırası yer almaktadır. Blok dış sırasından itibaren kırık olduğundan devamı görülememektedir. Bloğun arka cephesine sadece arşitrav kısmı işlenmiştir. Yüzeyi üç fasciaya ayrılan arşitravda fascia geçişlerine inci-boncuk dizisi, taç kısmına Ion kymationu işlenmiştir. Arşitravdan sonra bloğun geri kalan kısmı kaba yonu bırakılmıştır.

Üstte, ortada, 4,5x10 cm ölçülerinde, 11 cm derinliğinde kurt ağzı şeklinde kaldırma yuvası bulunmaktadır. Bloğun her iki kısa kenarı ile alt yüzeyine anathyrosis işlenmiştir.

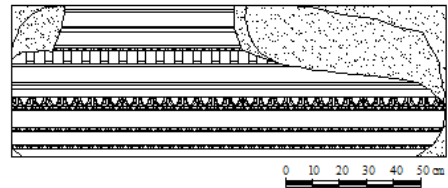
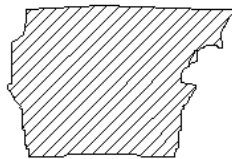
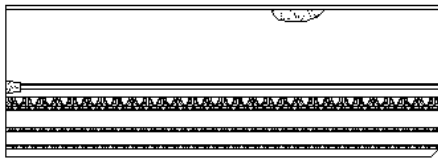

Katalog No: 12**Kazı Envanter No: 97A6****Eserin Adı: Üst Yapı Elemanı****Ölçüleri: Uz: 129 cm, Yük: 56 cm, Alt Gen: 54 cm, Üst Gen: 83,5 cm.**

Tanımı: Beyaz renkli, gri damarlı, iri grenli mermerden yapılmıştır. Sağ alt köşesi ile üst köşesi kırıktır. Kenarlarında kırıklar, taç profillerinde aşınmalar vardır.

Duvar üstüne gelen üst yapı elemanıdır. Ön cephede, altta, yüzeyi üç fasciaya ayrılmış arşitrav kısmı bulunmaktadır. Fascia geçişlerine inci-boncuk dizisi, taç kısmına Ion kymationu işlenmiş olan arşitrav üstte, yatay devam eden düz bir bant ile sonlandırılmıştır. Yarım S profiline sahip olan friz kısmı boş bırakılmıştır. Frizin üstünde diş sırası yer almaktadır. Diş sırasından geisona geçişte Lesbos kymationu işlenmiştir. Dışa yatay uzantılı geisondan sonra blok kırık olduğundan sima profili görülememektedir. Bloğun arka cephesine sadece arşitrav kısmı işlenmiştir. Yüzeyi üç fasciaya ayrılan arşitravda fascia geçişlerine inci-boncuk dizisi, taç kısmına Ion kymationu işlenmiştir. Arşitravdan sonra bloğun geri kalan kısmı kaba yonu bırakılmıştır.

Üstte, ortada, 4x12,5 cm ölçülerinde, 9,5 cm derinliğinde kurt ağzı şeklinde kaldırma yuvası, sağ kısa kenarda, 2,5x3 cm ölçülerinde, 3 cm derinliğinde, sol kısa kenarda ise 2,5x3 cm ölçülerinde, 3,5 cm derinliğinde U formlu kenet yuvası bulunmaktadır. Bloğun her iki kısa kenarı ile alt yüzeyine anathyrosis işlenmiştir.

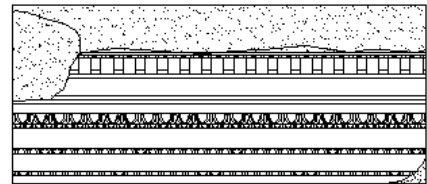
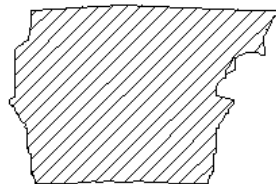
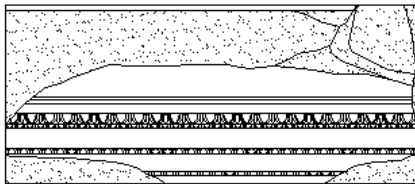

0 10 20 30 40 50 cm
97A6

Katalog No: 13**Kazı Envanter No: 98A90****Eserin Adı: Üst Yapı Elemanı****Ölçüleri:** Uz: 101,5 cm, Yük: 56 cm, Alt Gen: 54 cm, Üst Gen: 83,5 cm.

Tanımı: Beyaz renkli, gri damarlı, iri grenli mermerden yapılmıştır. Bloğun ön cephesi geisondan itibaren, arka cephesinin ise üst kısmı kırıktır. Alt yüzeyinin her iki köşesinde kırıklar, taç profillerinde ve kenarlarında aşınmalar vardır.

Duvar üstüne gelen üst yapı elemanıdır. Ön cephede, altta, yüzeyi üç fasciaya ayrılmış arşitrav kısmı bulunmaktadır. Fascia geçişlerine inci-boncuk dizisi, taç kısmına Ion kymationu işlenmiş olan arşitrav üstte, yatay devam eden düz bir bant ile sonlandırılmıştır. Yarım S profiline sahip olan friz kısmı boş bırakılmıştır. Frizin üstünde dış sırası yer almaktadır. Dış sırasından geisona geçişte Lesbos kymationu işlenmiştir. Dışa yatay uzantılı geisondan sonra blok sima profili ile son bulmaktadır. Sima profilinde, biri sol üst köşeye, diğeri ortaya yerleştirilmiş aslan başı şeklinde çörtten yer almaktadır. Bloğun arka cephesine sadece arşitrav kısmı işlenmiştir. Yüzeyi üç fasciaya ayrılan arşitravda fascia geçişlerine inci-boncuk dizisi, taç kısmına Ion kymationu işlenmiştir. Arşitravdan sonra bloğun üst kısmı kaba yonu bırakılmıştır.

Üstte, ortada, 4,5x13,5 cm ölçülerinde, 9 cm derinliğinde kurt ağzı şeklinde kaldırma yuvası, sağ kısa kenarda 2x2,5 cm ölçülerinde, 3 cm derinliğinde U formlu kenet yuvası bulunmaktadır. Arka cephenin sol alt köşesinde 2,5x3,5 cm ölçülerinde, 6,5 cm derinliğinde, bir tarafı açık bırakılmış kanırtma yuvası vardır. Bloğun her iki kısa kenarı ile alt yüzeyine anathyrosis işlenmiştir.

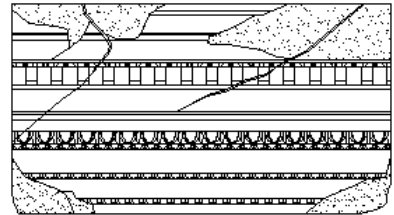
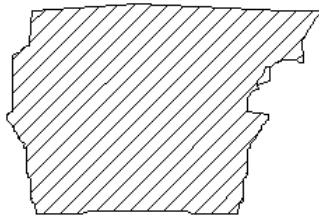
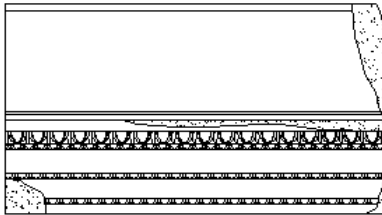
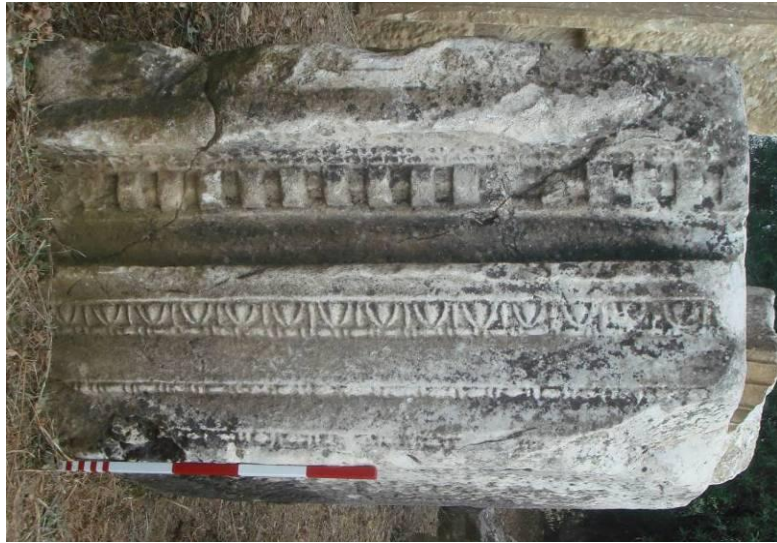

0 10 20 30 40 50cm

98A90

Katalog No: 14**Kazı Envanter No: 97A35****Eserin Adı: Üst Yapı Elemanı****Ölçüleri:** Uz: 105 cm, Yük: 56 cm, Alt Gen: 54 cm, Üst Gen: 83,5 cm.

Tanımı: Beyaz renkli, gri damarlı, iri grenli mermerden yapılmıştır. Bloğun sağ üst köşesi ile arka cephenin yarısından fazlası kırıktır. Kenarlarda kırıklar, taç profillerinde aşınmalar vardır. Duvar üstüne gelen üst yapı elemanıdır. Ön cephede, altta, yüzeyi üç fasciaya ayrılmış arşitrav kısmı bulunmaktadır. Fascia geçişlerine inci-boncuk dizisi, taç kısmına Ion kymationu işlenmiş olan arşitrav üstte, yatay devam eden düz bir bant ile sonlandırılmıştır. Yarım S profiline sahip olan friz kısmı boş bırakılmıştır. Frizin üstünde diş sırası yer almaktadır. Diş sırasından geisona geçişte Lesbos kymationu işlenmiştir. Dışa yatay uzantılı geisondan sonra blok sima profili ile son bulmaktadır. Bloğun arka cephesine sadece arşitrav kısmı işlenmiştir. Yüzeyi üç fasciaya ayrılan arşitravda fascia geçişlerine inci-boncuk dizisi, taç kısmına Ion kymationu işlenmiştir. Arşitravdan sonra bloğun geri kalan kısmı kaba yonu bırakılmıştır.

Üstte, ortada, 5x14 cm ölçülerinde, 9 cm derinliğinde kurt ağzı şeklinde kaldırma yuvası, sağ kısa kenarda 2x2,5 cm ölçülerinde, 3 cm derinliğinde, sol kısa kenarda 3x4 cm ölçülerinde, 4 cm derinliğinde U formu kenet yuvası bulunmaktadır. Altta, sol kısa kenarda 3x3 cm ölçülerinde, 6 cm derinliğinde iki adet bir tarafı açık bırakılmış kanırtma yuvası vardır. Bloğun her iki kısa kenarı ile alt yüzeyine anathyrosis işlenmiştir.

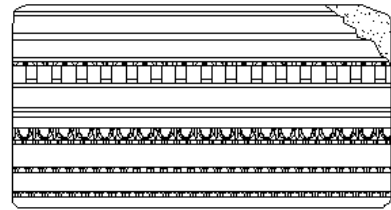
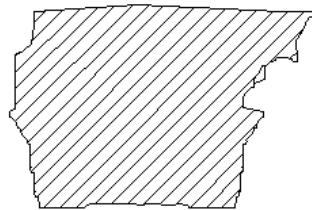
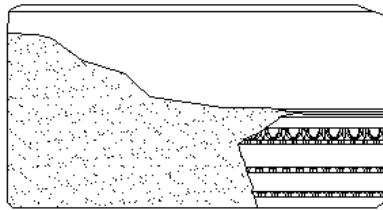

0 10 20 30 40 50cm

97A35

Katalog No: 15**Kazı Envanter No: 97A148****Eserin Adı: Üst Yapı Elemanı****Ölçüleri: Uz: 112 cm, Yük: 56 cm, Alt Gen: 54 cm, Üst Gen: 83,3 cm.**

Tanımı: Beyaz renkli, gri damarlı, iri grenli mermerden yapılmıştır. Sol kısa kenarının tamamı, ön cephesi ise geisondan itibaren kırıktır. Köşelerinde kırıklar, taç profillerinde ve kenarlarında aşınmalar vardır.

Duvar üstüne gelen üst yapı elemanıdır. Ön cephede, altta, yüzeyi üç fasciaya ayrılmış arşitrav kısmı bulunmaktadır. Fascia geçişlerine inci-boncuk dizisi, taç kısmına Ion kymationu işlenmiş olan arşitrav üstte, yatay devam eden düz bir bant ile sonlandırılmıştır. Yarım S profiline sahip olan friz kısmı boş bırakılmıştır. Frizin üstünde dış sırası yer almaktadır. Dış sırasından geisona geçişte Lesbos kymationu işlenmiştir. Dışa yatay uzantılı geisondan sonra blok sima profili ile son bulmaktadır. Bloğun arka cephesine sadece arşitrav kısmı işlenmiştir. Yüzeyi üç fasciaya ayrılan arşitravda fascia geçişlerine inci-boncuk dizisi, taç kısmına Ion kymationu işlenmiştir. Arşitravdan sonra bloğun üst kısmı içe doğru 10 cm derinliğinde L şeklinde kesilerek yüzeyi kaba yonu bırakılmıştır.

Üstte, 2,5x6 cm ölçülerinde, 2,5 cm derinliğinde kanırtma yuvası, sağ kısa kenarda 2x2,5 cm ölçülerinde, 4 cm derinliğinde iki adet U formlu kenet yuvası bulunmaktadır. Bloğun alt yüzeyine anathyrosis işlenmiştir.

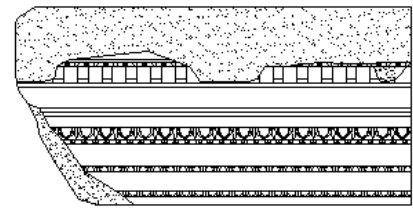
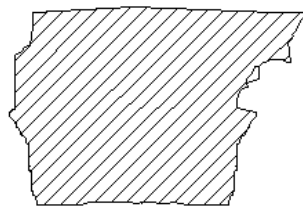
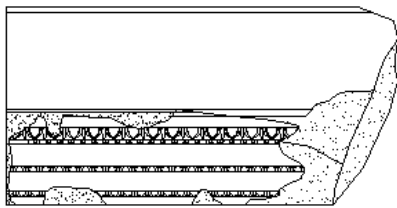

0 10 20 30 40 50 cm

97A148

Katalog No: 16**Kazı Envanter No: 98A57****Eserin Adı: Üst Yapı Elemanı****Ölçüleri:** Uz: 116 cm, Yük: 56 cm, Alt Gen: 54 cm, Üst Gen: 83,5 cm.

Tanımı: Beyaz renkli, gri damarlı, iri grenli mermerden yapılmıştır. Kenarlarında ve köşelerinde kırıklar, taç profillerinde aşınmalar vardır. Bloğun alt kısmında, sağ arka köşesi 6x11 cm ölçülerinde, 10,5 cm derinliğinde kesilmiştir.

Duvar üstüne gelen üst yapı elemanıdır. Ön cephede, altta, yüzeyi üç fasciaya ayrılmış arşitrav kısmı bulunmaktadır. Fascia geçişlerine inci-boncuk dizisi, taç kısmına Ion kymationu işlenmiş olan arşitrav üstte, yatay devam eden düz bir bant ile sonlandırılmıştır. Yarım S profiline sahip olan friz kısmı boş bırakılmıştır. Frizin üstünde dış sırası yer almaktadır. Dış sırasından geisona geçişte Lesbos kymationu işlenmiştir. Dışa yatay uzantılı geisondan sonra blok sima profili ile son bulmaktadır. Sima profilinde, sağ üst köşeye yakın alana işlenmiş aslan başı şeklinde çörtten yer almaktadır. Bloğun arka cephesine sadece arşitrav kısmı işlenmiştir. Yüzeyi üç fasciaya ayrılan arşitravda fascia geçişlerine inci-boncuk dizisi, taç kısmına Ion kymationu işlenmiştir. Arşitravdan sonra bloğun üst kısmı kaba yonu bırakılmıştır.

Üstte, ortada, 6x14,5 cm ölçülerinde, 10,5 cm derinliğinde kurt ağzı şeklinde kaldırma yuvası, sağ kısa kenarda, 3x3 cm ölçülerinde, 4 cm derinliğinde, sol kısa kenarda 2x2,5 cm ölçülerinde, 3 cm derinliğinde U formlu kenet yuvası bulunmaktadır. Bloğun her iki kısa kenarı ile alt yüzeyine anathyrosis işlenmiştir.

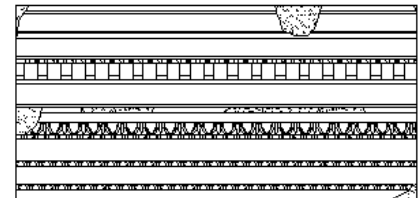
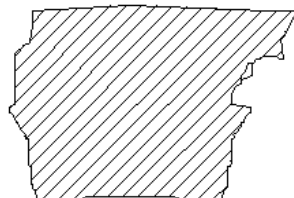
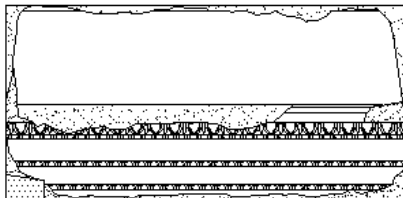
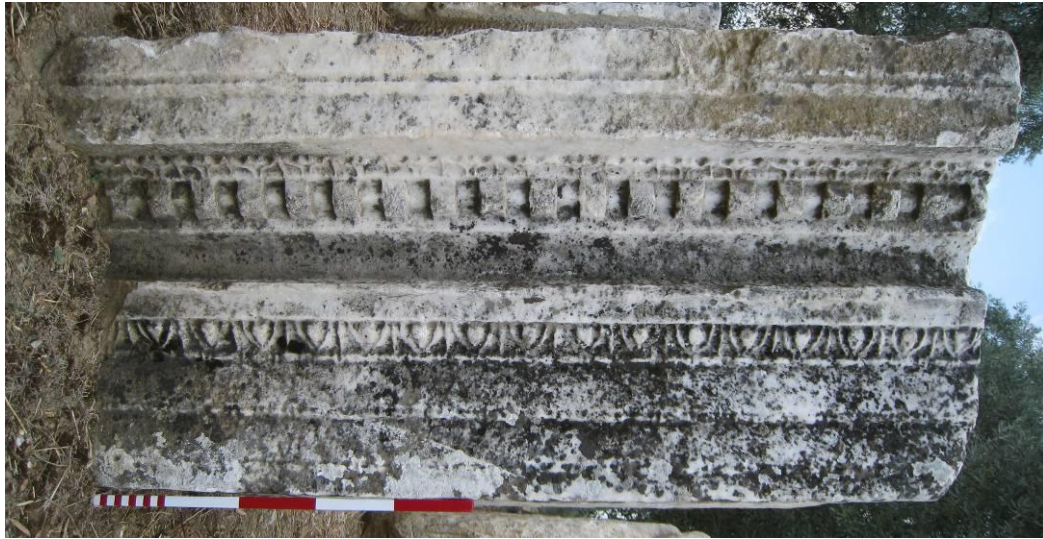

0 10 20 30 40 50 cm

98A57

Katalog No: 17**Kazı Envanter No: 98A227****Eserin Adı: Üst Yapı Elemanı****Ölçüleri: Uz: 105 cm, Yük: 56 cm, Alt Gen: 54 cm, Üst Gen: 83,5 cm.**

Tanımı: Beyaz renkli, gri damarlı, iri grenli mermerden yapılmıştır. Bloğun ön cephesi dış sırasından itibaren kırıktır. Üst yüzeyinin ortasında ve köşelerde kırıklar, taç profillerinde ve kenarlarında aşınmalar vardır.

Duvar üstüne gelen üst yapı elemanıdır. Ön cephede, altta, yüzeyi üç fasciaya ayrılmış arşitrav kısmı bulunmaktadır. Fascia geçişlerine inci-boncuk dizisi, taç kısmına Ion kymationu işlenmiş olan arşitrav üstte, yatay devam eden düz bir bant ile sonlandırılmıştır. Yarım S profiline sahip olan friz kısmı boş bırakılmıştır. Frizin üstünde dış sırası yer almaktadır. Blok dış sırasından itibaren kırık olduğundan devamı görülememektedir. Bloğun arka cephesine sadece arşitrav kısmı işlenmiştir. Yüzeyi üç fasciaya ayrılan arşitravda fascia geçişlerine inci-boncuk dizisi, taç kısmına Ion kymationu işlenmiştir. Arşitravdan sonra bloğun geri kalan kısmı kaba yonu bırakılmıştır.

Üstte, ortada, 5x11 cm ölçülerinde, 10 cm derinliğinde kurt ağzı şeklinde kaldırma yuvası bulunmaktadır. Altta, sol kısa kenarda 2x3 cm ölçülerinde, 6 cm derinliğinde iki adet bir tarafı açık bırakılmış kanırtma yuvası vardır. Bloğun her iki kısa kenarı ile alt yüzeyine anathyrosis işlenmiştir.

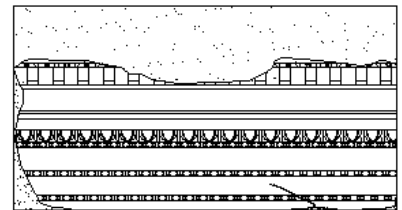
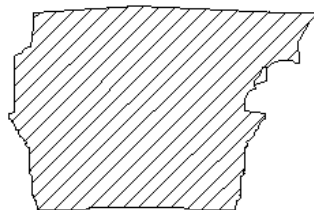
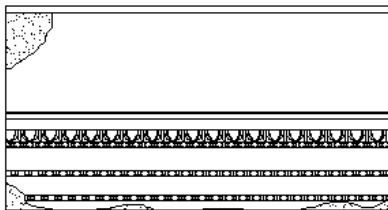

98A227

Katalog No: 18**Kazı Envanter No:** Okunamıyor**Eserin Adı:** Üst Yapı Elemanı**Ölçüleri:** Uz: 151 cm, Yük: 56 cm, Alt Gen: 54 cm, Üst Gen: 83,5 cm.**Tanımı:** Beyaz renkli, gri damarlı, iri grenli mermerden yapılmıştır. Her iki üst köşesi ile sağ alt köşesi kırıktır. Taç profillerinde kırıklar, kenarlarında aşınmalar vardır.

Duvar üstüne gelen üst yapı elemanıdır. Ön cephede, altta, yüzeyi üç fasciaya ayrılmış arşitrav kısmı bulunmaktadır. Fascia geçişlerine inci-boncuk dizisi, taç kısmına Ion kymationu işlenmiş olan arşitrav üstte, yatay devam eden düz bir bant ile sonlandırılmıştır. Yarım S profiline sahip olan friz kısmı boş bırakılmıştır. Frizin üstünde diş sırası yer almaktadır. Diş sırasından geisona geçişte Lesbos kymationu işlenmiştir. Dışa yatay uzantılı geisondan sonra blok sima profili ile son bulmaktadır. Sima profilinde, sağ üst köşeye yakın alana yerleştirilmiş aslan başı şeklinde çörtten bulunmaktadır. Bloğun arka cephesine sadece arşitrav kısmı işlenmiştir. Yüzeyi üç fasciaya ayrılan arşitravda fascia geçişlerine inci-boncuk dizisi, taç kısmına Ion kymationu işlenmiştir. Arşitravdan sonra bloğun geri kalan kısmı kaba yonu bırakılmıştır.

Üstte, ortada, 6x12 cm ölçülerinde, 10,5 cm derinliğinde kurt ağzı şeklinde kaldırma yuvası, sağ kısa kenarda, 3x3,5 cm ölçülerinde, 3,5 cm derinliğinde, sol kısa kenarda 3x3,5 cm ölçülerinde, 4 cm derinliğinde U formlu kenet yuvası bulunmaktadır. Altta, sağ kısa kenarda biri 2x2,5 cm ölçülerinde, 4,5 cm derinliğinde, diğeri 2x3 cm ölçülerinde, 3 cm derinliğinde, bir tarafı açık bırakılmış kanırtma dübel yuvası vardır. Bloğun her iki kısa kenarı ile alt yüzeyine anathyrosis işlenmiştir.

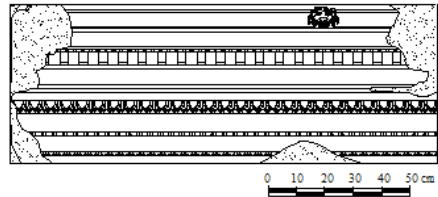
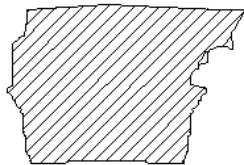
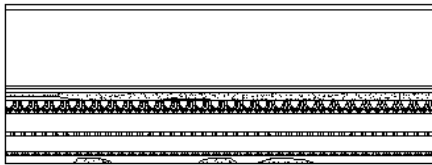

Katalog No: 19**Kazı Envanter No: 01A16****Eserin Adı: Üst Yapı Elemanı****Ölçüleri: Uz: 115 cm, Yük: 56 cm, Alt Gen: 54 cm, Üst Gen: 83,5 cm.**

Tanımı: Beyaz renkli, gri damarlı, iri grenli mermerden yapılmıştır. Bloğun ön cephesi geisondan itibaren kırıktır. Köşelerinde kırıklar, taç profillerinde ve kenarlarında aşınmalar vardır.

Duvar üstüne gelen üst yapı elemanıdır. Ön cephede, altta, yüzeyi üç fasciaya ayrılmış arşitrav kısmı bulunmaktadır. Fascia geçişlerine inci-boncuk dizisi, taç kısmına Ion kymationu işlenmiş olan arşitrav üstte, yatay devam eden düz bir bant ile sonlandırılmıştır. Yarım S profiline sahip olan friz kısmı boş bırakılmıştır. Frizin üstünde dış sırası yer almaktadır. Dış sırasından geisona geçişte Lesbos kymationu işlenmiştir. Dışa yatay uzantılı geisondan sonra blok kırık olduğundan devamı görülememektedir. Bloğun arka cephesine sadece arşitrav kısmı işlenmiştir. Yüzeyi üç fasciaya ayrılan arşitravda fascia geçişlerine inci-boncuk dizisi, taç kısmına Ion kymationu işlenmiştir. Arşitravdan sonra bloğun geri kalan kısmı kaba yonu bırakılmıştır.

Üstte, ortada, 4,5x10 cm ölçülerinde, 9,5 cm derinliğinde kurt ağzı şeklinde kaldırma yuvası, sağ kısa kenarda 2,5x3,5 cm ölçülerinde, 2 cm derinliğinde U formlu kenet yuvası bulunmaktadır. Bloğun her iki kısa kenarı ile alt yüzeyine anathyrosis işlenmiştir.

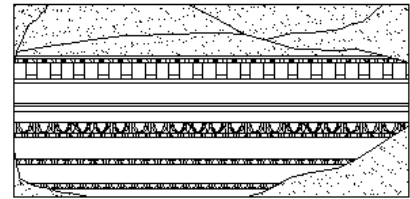
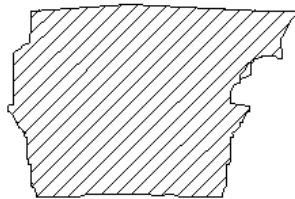
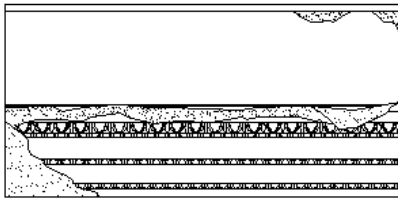

0 10 20 30 40 50 cm

01A16

Katalog No: 20

Kazı Envanter No: 97A5

Eserin Adı: Üst Yapı Elemanı

Ölçüleri: Uz: 121 cm, Yük: 56 cm, Alt Gen: 54 cm, Üst Gen: 83,5 cm.

Tanımı: Beyaz renkli, gri damarlı, iri grenli mermerden yapılmıştır. Kısa kenarlarından biri kırıktır. Blok büyük oranda tahrip olmuş durumdadır.

Duvar üstüne gelen üst yapı elemanıdır. Uzun yüzlerinden birinde altta, yüzeyi üç fasciaya ayrılmış arşitrav kısmı bulunmaktadır. Fascia geçişlerine inci-boncuk dizisi, taç kısmına Ion kymationu işlenmiş olan arşitrav üstte, yatay devam eden düz bir bant ile sonlandırılmıştır. Arşitravdan sonra bloğun üst kısmı kaba yonu bırakılmıştır. Bloğun diğer uzun yüzü kalın uçlu murç darbeleri ile düzeltilmiş, işlenmemiştir.

Üstte, 5,5x13 cm ölçülerinde, 8 cm derinliğinde kurt ağzı şeklinde kaldırma yuvası, kısa kenarlarından birinde 2x2 cm ölçülerinde, 4,5 cm derinliğinde U formlu kenet yuvası bulunmaktadır. Kaldırma yuvasının devamında 4x6 cm ölçülerinde, 2,3 cm derinliğinde kanırtma yuvası vardır. Bloğun her iki kısa kenarı ile alt yüzeyine anathyrosis işlenmiştir.

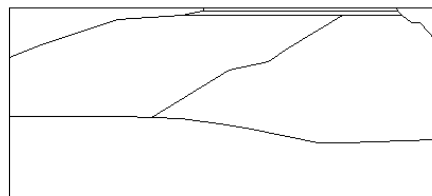
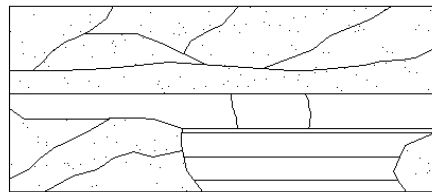

0 10 20 30 40 50 cm

97A5

Katalog No: 21**Kazı Envanter No: 08A77****Eserin Adı: Üst Yapı Elemanı****Ölçüleri:** Uz: 141 cm, Yük: 54 cm, Alt Gen: 52,5 cm, Arş. Üst Gen: 70,5 cm, Üst Gen: 50,5 cm.**Tanımı:** Beyaz renkli, gri damarlı, iri grenli mermerden yapılmıştır. Blok büyük oranda tahrip olmuş durumdadır.

Duvar üstüne gelen üst yapı elemanıdır. Ön ve arka cephede, altta, yüzeyi üç fasciaya ayrılmış arşitrav kısmı bulunmaktadır. Arşitrav taç profili ile son bulmaktadır. Arşitravdan sonra bloğun üst kısmı içe doğru 10 cm derinliğinde L şeklinde kesilmiş, yüzeyi kaba yonu bırakılmıştır. Bloğun arka cephesinde, her iki köşeye açılmış, arşitravın üst kısmından başlayıp, bloğun üst sınıra kadar devam eden 15x24 cm ölçülerinde, 20 cm derinliğinde hatıl yuvası bulunmaktadır. Sağ üst köşedeki hatıl yuvası kırıktır.

Üstte, ortada, 12,5 cm uzunluğunda, 8,5 cm derinliğinde kurt ağzı şeklinde kaldırma yuvası bulunmaktadır. Kaldırma yuvasının bir kenarı kırık olduğundan genişliği alınamamıştır. Biri 2x4 cm ölçülerinde, 2 cm derinliğinde, diğeri 2x4 cm ölçülerinde, 1,5 cm derinliğinde iki kanırtma yuvası, 2,5x4 cm ölçülerinde, 2 cm derinliğinde dübel yuvası vardır. Bloğun sağlam olan kısa kenarı ile alt yüzeyine anathyrosis işlenmiştir.

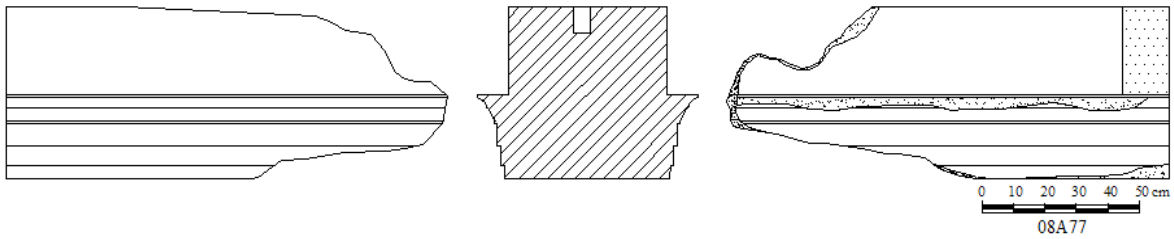

Katalog No: 22**Kazı Envanter No:** Okunamıyor**Eserin Adı:** Üst Yapı Elemanı**Ölçüleri:** Uz: 133 cm, Yük: 56 cm, Alt Gen: 27 cm, Üst Gen: 59,5 cm.

Tanımı: Beyaz renkli, gri damarlı, iri grenli mermerden yapılmıştır. Bloğun bir tarafı arşitravin üçüncü fasciasından itibaren kırıktır. Kenarlarında ve taç profillerinde kırıklar vardır.

Sütun üstüne gelen üst yapı elemanıdır. Ön cephede, altta, yüzeyi üç fasciaya ayrılmış arşitrav kısmı bulunmaktadır. Fascia geçişlerine inci-boncuk dizisi, taç kısmına Ion kymationu işlenmiş olan arşitrav üstte, yatay devam eden düz bir bant ile sonlandırılmıştır. Yarım S profiline sahip olan friz kısmı boş bırakılmıştır. Frizin üstünde dış sırası yer almaktadır. Dış sırasından geisona geçişte Lesbos kymationu işlenmiştir. Dışa yatay uzantılı geisondan sonra blok sima profili ile son bulmaktadır. Bloğun arka cephesine sadece arşitrav kısmı işlenmiştir. Yüzeyi üç fasciaya ayrılan arşitravda taç profili belirlenmiş, bezemeler işlenmemiştir. Arşitravdan sonra bloğun üst kısmı içe doğru 10 cm derinliğinde L şeklinde kesilmiştir. Bloğun alt yüzeyinin her iki kenarına anathyrosis, anathyrosisin devamına tonoz yüzeyli sofit işlenmiştir. Bloğun sol kısa kenarı üçüncü fasciadan itibaren kırık olup, antik dönemde bu kırık parça iki kenet ile bloğa sabitlenmiştir. Buradaki kenet yuvaları 2x2,5 cm ölçülerinde, 4,5 cm derinliğindedir.

Üstte, sağ kısa kenarda, ilki 3,5x3,5 cm ölçülerinde, 4 cm derinliğinde, ikincisi 3,5x4,5 cm ölçülerinde, 4,5 cm derinliğinde olan iki adet U formlu kenet yuvası bulunmaktadır. Bloğun her iki kısa kenarına anathyrosis işlenmiştir.

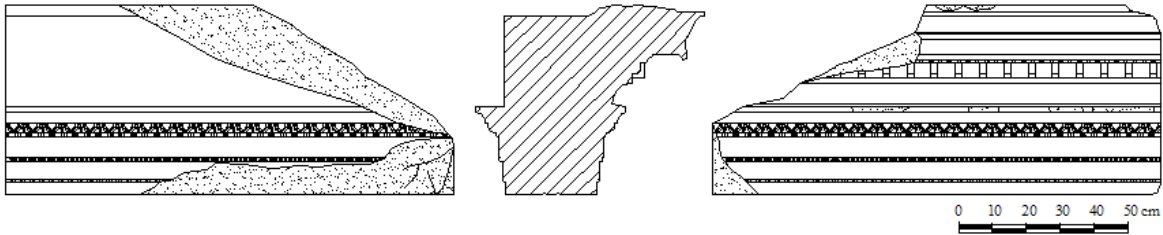

Katalog No: 23**Kazı Envanter No: 97A85****Eserin Adı: Üst Yapı Elemanı****Ölçüleri:** Uz: 137 cm, Yük: 54 cm, Alt Gen: 52,5 cm, Arş. Üst Gen: 70,5 cm, Üst Gen: 48,5 cm.**Tanımı:** Beyaz renkli, gri damarlı, iri grenli mermerden yapılmıştır. Köşelerinde kırıklar, kenarlarında ve taç profillerinde aşınmalar vardır.

Duvar üstüne gelen üst yapı elemanıdır. Ön ve arka cephede, altta, yüzeyi üç fasciaya ayrılmış arşitrav kısmı bulunmaktadır. Arşitravdan sonra bloğun her iki cephesinde üst kısmı içe doğru 11 cm derinliğinde L şeklinde kesilmiş, yüzeyi kaba yonu bırakılmıştır. Bloğun arka cephesinde, sağ köşeye açılmış, arşitravin üst kısmından başlayıp, bloğun üst sınıra kadar devam eden 25,5x44 cm ölçülerinde, 13 cm derinliğinde hatıl yuvası bulunmaktadır.

Üstte, ortada, 4,5x11 cm ölçülerinde, 8 cm derinliğinde kurt ağzı şeklinde kaldırma yuvası, sol kısa kenarda 2,5x3 cm ölçülerinde, 3 cm derinliğinde iki adet U formlu kenet yuvası, farklı boyutlarda üç adet kanırtma yuvası bulunmaktadır. Sağ kısa kenardaki kenet yuvalarının varlığı bellidir ancak kırık olduğundan ölçüleri alınamamıştır. Bloğun ön cepheye bakan üst yüzeyinde 3x4,5 cm ölçülerinde, 2,5 cm derinliğinde iki adet dübel yuvası vardır. Altta, sağ kısa kenarda 2x2,5 cm ölçülerinde, 4,3 cm derinliğinde iki adet, bir tarafı açık bırakılmış kanırtma yuvası bulunmaktadır. Bloğun her iki kısa kenarı ile alt yüzeyine anathyrosis işlenmiştir.

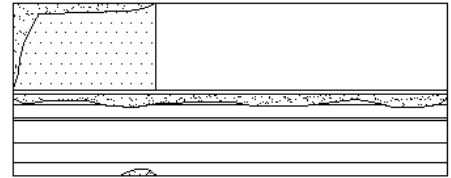
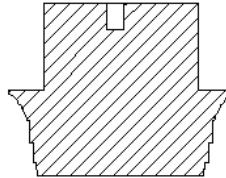
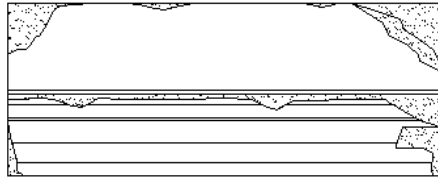

0 10 20 30 40 50 cm

97A85

Katalog No: 24

Kazı Envanter No: 08LS187

Eserin Adı: Üst Yapı Elemanı

Ölçüleri: Uz: 136 cm, Yük: 54 cm, Alt Gen: 52,5 cm, Arş. Üst Gen: 70,5 cm, Üst Gen: 45,5 cm.

Tanımı: Beyaz renkli, gri damarlı, iri grenli mermerden yapılmıştır. Köşelerinde kırıklar, kenarlarında ve taç profillerinde aşınmalar vardır.

Duvar üstüne gelen üst yapı elemanıdır. Ön ve arka cephede, altta, yüzeyi üç fasciaya ayrılmış arşitrav kısmı bulunmaktadır. Arşitravdan sonra bloğun her iki cephesinde üst kısmı içe doğru 12,5 cm derinliğinde L şeklinde kesilmiş, yüzeyi kaba yonu bırakılmıştır. Bloğun arka cephesinde, sağ köşeye yakın alana açılmış, arşitravın üst kısmından başlayıp, bloğun üst sınıra kadar devam eden 27x32 cm ölçülerinde, 8,5 cm derinliğinde hatıl yuvası bulunmaktadır.

Üstte, ortada, 4,5x11 cm ölçülerinde, 8,5 cm derinliğinde kurt ağzı şeklinde kaldırma yuvası, her iki kısa kenarda U formlu kenet yuvası bulunmaktadır. Sağ arka köşeye yakın alana açılmış olan kenet yuvası dışındaki diğer üç kenet, yan yana açılmış iki yuvadan oluşmaktadır. Sağ kısa kenardaki ikişerli kenet yuvalarından biri 2x2 cm ölçülerinde, 4 cm derinliğinde, diğeri 1,5x2 cm ölçülerinde, 3,5 cm derinliğindedir. Sağ arka köşeye yakın alandaki tek kenet yuvası 2x2,5 cm ölçülerinde, 3,5 cm derinliğindedir. Sol kısa kenarda, ön cepheye yakın alana açılmış olan ikişerli kenet yuvalarından ilki 2x3 cm ölçülerinde, 3,2 cm derinliğinde, diğeri 1,7x3,5 cm ölçülerinde 3 cm derinliğindedir. Arka köşeye yakın alana açılmış olan ikili kenet yuvalarından ilki 2x2 cm ölçülerinde, 3,7 cm derinliğinde, diğeri 2,5x3,5 cm ölçülerinde, 3,5 cm derinliğindedir. Bloğun üst yüzeyinde farklı boyutlarda beş adet kanırtma yuvası bulunmaktadır. Bloğun her iki kısa kenarı ile alt yüzeyine anathyrosis işlenmiştir. Üstte, sağ arka köşede H harfi, altta, ortada II harfi vardır.

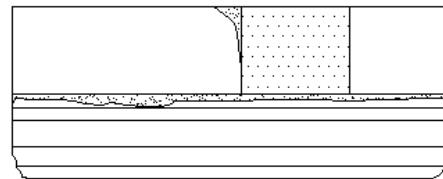
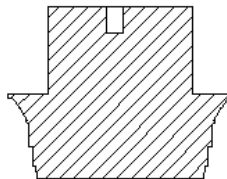
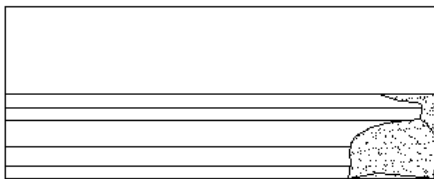

0 10 20 30 40 50 cm

08LS187

Katalog No: 25**Kazı Envanter No:** Okunamıyor**Eserin Adı:** Üst Yapı Elemanı**Ölçüleri:** Uz: 130 cm, Yük: 54 cm, Alt Gen: 52,5 cm, Arş. Üst Gen: 70,5 cm, Üst Gen: 46,5 cm.**Tanımı:** Beyaz renkli, gri damarlı, iri grenli mermerden yapılmıştır. Sağ üst köşesi kırıktır. Köşelerinde kırıklar, kenarlarında ve taç profillerinde aşınmalar vardır.

Duvar üstüne gelen üst yapı elemanıdır. Ön ve arka cephede, altta, yüzeyi üç fasciaya ayrılmış arşitrav kısmı bulunmaktadır. Arşitravdan sonra bloğun her iki cephesinde üst kısmı içe doğru 12 cm derinliğinde L şeklinde kesilmiş, yüzeyi kaba yonu bırakılmıştır. Bloğun arka cephesinde, ortada arşitravın üst kısmından başlayıp, bloğun üst sınıra kadar devam eden 27,5x41 cm ölçülerinde, 8,5 cm derinliğinde hatıl yuvası bulunmaktadır.

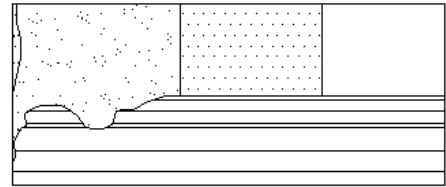
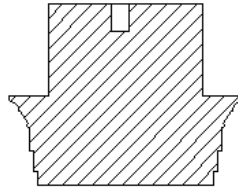
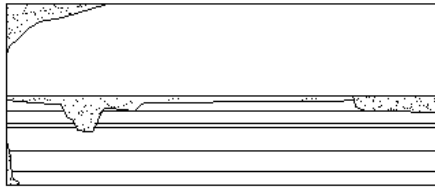
Üstte, ortada, 4x10 cm ölçülerinde, 9 cm derinliğinde kurt ağzı şeklinde kaldırma yuvası, sağ kısa kenarda 2x2,5 cm ölçülerinde, 5 cm derinliğinde tek kenet yuvası bulunmaktadır. Diğer köşe kırık olduğundan buradaki kenet yuvası görülememektedir. Sol kısa kenarda 2x2 cm ölçülerinde, 3,5 cm derinliğinde iki adet U formlu kenet yuvası vardır. Bloğun üst yüzeyinde 2,5x4 cm ölçülerinde, 3 cm derinliğinde üç adet dübel yuvası, farklı boyutlarda iki adet kanırtma yuvası bulunmaktadır. Bloğun her iki kısa kenarı ile alt yüzeyine anathyrosis işlenmiştir. Altta, ortada Δ harfi vardır.

0 10 20 30 40 50 cm

Katalog No: 26**Kazı Envanter No: 98A68****Eserin Adı: Üst Yapı Elemanı****Ölçüleri:** Uz: 112 cm, Yük: 54 cm, Alt Gen: 52,5 cm, Arş. Üst Gen: 70,5 Üst Gen: 50,5 cm.**Tanımı:** Beyaz renkli, gri damarlı, iri grenli mermerden yapılmıştır. Köşelerinde kırıklar, kenarlarında ve taç profillerinde aşınmalar vardır.

Duvar üstüne gelen üst yapı elemanıdır. Ön ve arka cephede, altta, yüzeyi üç fasciaya ayrılmış arşitrav kısmı bulunmaktadır. Arşitravdan sonra bloğun her iki cephesinde üst kısmı içe doğru 10 cm derinliğinde L şeklinde kesilmiş, yüzeyi kaba yonu bırakılmıştır. Bloğun arka cephesinde, sol köşeye yakın alana açılmış, arşitravın üst kısmından başlayıp, bloğun üst sınıra kadar devam eden 26x27 cm ölçülerinde, 12 cm derinliğinde hatıl yuvası bulunmaktadır.

Üstte, ortada, 4x14 cm ölçülerinde, 8,5 cm derinliğinde kurt ağzı şeklinde kaldırma yuvası, sağ kısa kenarda, ilki 1,5x2,5 cm ölçülerinde, 3,5 cm derinliğinde, diğeri 2x2,5 cm ölçülerinde, 3,3 cm derinliğinde olan, sol kısa kenarda ise ilki 1,5x2 cm ölçülerinde, 2,5 cm derinliğinde, diğeri 2x2,5 cm ölçülerinde, 3,5 cm derinliğinde olan U formulu kenet yuvası, 2,5x5,5 cm ölçülerinde, 2,5 cm derinliğinde dübel yuvası, 2,5x5 cm ölçülerinde, 2,5 cm derinliğinde kanırtma yuvası bulunmaktadır. Bloğun her iki kısa kenarı ile alt yüzeyine anathyrosis işlenmiştir. Ön cephede, sağ üst köşeye yakın alanda E harfi vardır.

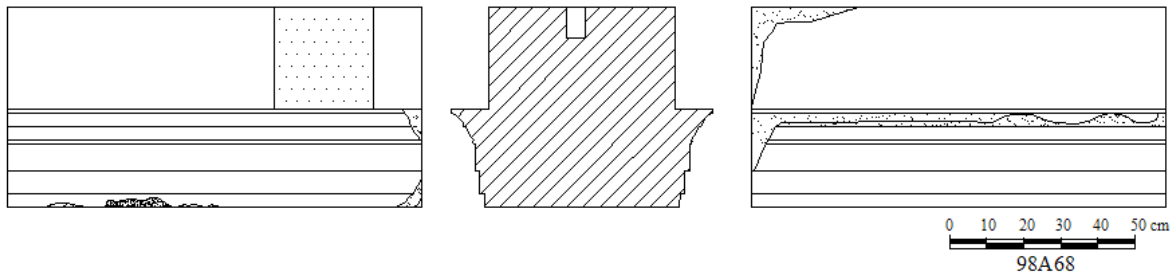

Katalog No: 27

Kazı Envanter No: 98A67

Eserin Adı: Üst Yapı Elemanı

Ölçüleri: Uz: 104 cm, Yük: 54 cm, Alt Gen: 52,5 cm, Arş. Üst Gen: 70,5 cm, Üst Gen: 50,5 cm.

Tanımı: Beyaz renkli, gri damarlı, iri grenli mermerden yapılmıştır. Sağ kısa kenarı kırıktır. Köşelerinde kırıklar, kenarlarında ve taç profillerinde aşınmalar vardır.

Duvar üstüne gelen üst yapı elemanıdır. Ön ve arka cephede, altta, yüzeyi üç fasciaya ayrılmış arşitrav kısmı bulunmaktadır. Arşitravdan sonra bloğun her iki cephesinde üst kısmı içe doğru 10 cm derinliğinde L şeklinde kesilmiş, yüzeyi kaba yonu bırakılmıştır.

Üstte, ortada, yatayda 3,5x10,5 cm ölçülerinde, dikeyde 5x8 cm ölçülerinde, 9 cm derinliğinde T şeklinde kaldırma yuvası, sol kısa kenarda, ilki 1,5x3 cm ölçülerinde, 5 cm derinliğinde, diğeri 2x2,5 cm ölçülerinde, 3,8 cm derinliğinde U formlu kenet yuvası, farklı boyutlarda iki adet dübel yuvası bulunmaktadır. Bloğun sağlam olan kısa kenarı ile alt yüzeyine anathyrosis işlenmiştir.

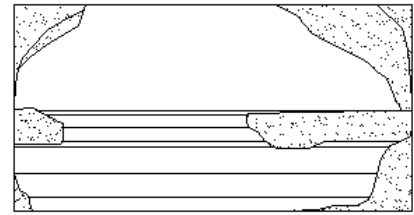
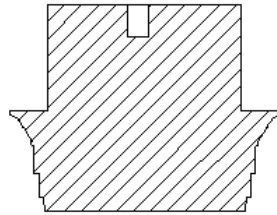
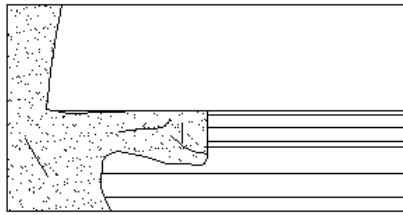

0 10 20 30 40 50 cm

98A67

Katalog No: 28**Kazı Envanter No: 01A22****Eserin Adı: Üst Yapı Elemanı****Ölçüleri: Uz: 112 cm, Yük: 56 cm, Alt Gen: 54 cm, Üst Gen: 83,5 cm.**

Tanımı: Beyaz renkli, gri damarlı, iri grenli mermerden yapılmıştır. Ön cephesi geisondan itibaren kırık ve eksiktir. Köşelerinde kırıklar, taç profillerinde ve kenarlarında aşınmalar vardır.

Duvar üstüne gelen üst yapı elemanıdır. Ön cephede, altta, yüzeyi üç fasciaya ayrılmış arşitrav kısmı bulunmaktadır. Fascia geçişlerine inci-boncuk dizisi, taç kısmına İon kymationu işlenmiş olan arşitrav üstte, yatay devam eden düz bir bant ile sonlandırılmıştır. Yarım S profiline sahip olan friz kısmı boş bırakılmıştır. Frizin üstünde dış sırası yer almaktadır. Dış sırasından geisona geçişte Lesbos kymationu işlenmiştir. Dışa yatay uzantılı geisondan sonra blok kırık olduğundan devamı görülememektedir. Bloğun arka cephesine sadece arşitrav kısmı işlenmiştir. Yüzeyi üç fasciaya ayrılan arşitravda fascia geçişlerine inci-boncuk dizisi, taç kısmına İon kymationu işlenmiştir. Arşitravdan sonra bloğun üst kısmı içe doğru 7 cm derinliğinde L şeklinde kesilmiştir. Bloğun her iki kısa kenarına anathyrosis işlenmiştir.

Üstte, ortada 5x11,5 cm ölçülerinde, 9,8 cm derinliğinde kurt ağzı şeklinde kaldırma yuvası, sol kısa kenarda 2,5x4 cm ölçülerinde, 3,5 cm derinliğinde U formlu kenet yuvası bulunmaktadır. Altta, sağ kısa kenarda, ilki 1,5x3 cm ölçülerinde, 4,5 cm derinliğinde, diğeri 2x3 cm ölçülerinde, 3,7 cm derinliğinde, bir tarafı açık bırakılmış kanırtma yuvaları vardır.

Bloğun her iki kısa kenarı ile alt yüzeyine anathyrosis işlenmiştir. Sol alt köşede Θ harfi vardır.

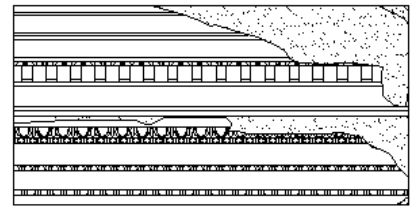
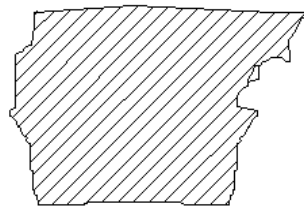
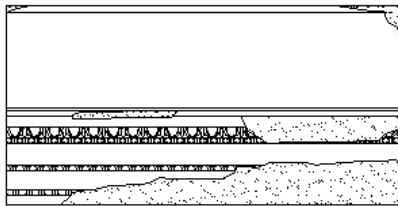

0 10 20 30 40 50 cm

01A22

Katalog No: 29**Kazı Envanter No:** Okunamıyor**Eserin Adı:** Üst Yapı Elemanı**Ölçüleri:** Uz: 100 cm, Yük: 56 cm, Alt Gen: 54 cm, Üst Gen: 83,5 cm.**Tanımı:** Beyaz renkli, gri damarlı, iri grenli mermerden yapılmıştır. Köşelerinde kırıklar, taç profillerinde ve kenarlarında aşınmalar vardır.

Duvar üstüne gelen üst yapı elemanıdır. Ön cephede, altta, yüzeyi üç fasciaya ayrılmış arşitrav kısmı bulunmaktadır. Fascia geçişlerine inci-boncuk dizisi, taç kısmına Ion kymationu işlenmiş olan arşitrav üstte, yatay devam eden düz bir bant ile sonlandırılmıştır. Yarım S profiline sahip olan friz kısmı boş bırakılmıştır. Frizin üstünde dış sırası yer almaktadır. Dış sırasından geisona geçişte Lesbos kymationu işlenmiştir. Dışa yatay uzantılı geisondan sonra blok sima profili ile son bulmaktadır. Sima profilinde, sağ üst köşede aslan başı şeklinde çörtlenler bulunmaktadır. Sol üst köşe kırık olduğundan buradaki çörtlenin varlığı net değildir. Bloğun arka cephesine sadece arşitrav kısmı işlenmiştir. Yüzeyi üç fasciaya ayrılan arşitravda fascia geçişlerine inci-boncuk dizisi, taç kısmına Ion kymationu işlenmiştir. Arşitravdan sonra bloğun üst kısmı içe doğru 18 cm derinliğinde, iki kademeli olarak L şeklinde kesilmiştir.

Üstte, ortada, 5x13 cm ölçülerinde, 9,8 cm derinliğinde kurt ağzı şeklinde kaldırma yuvası, sol kısa kenarda 2x3,5 cm ölçülerinde, 3 cm derinliğinde, sağ kısa kenarda 2x3 cm ölçülerinde, 3 cm derinliğinde U formlu kenet yuvası bulunmaktadır. Bloğun her iki kısa kenarı ile alt yüzeyine anathyrosis işlenmiştir.

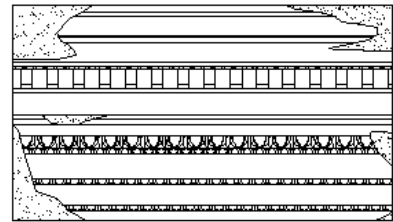
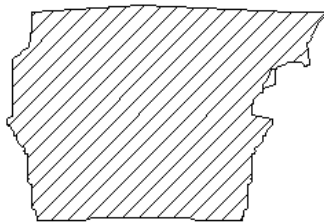
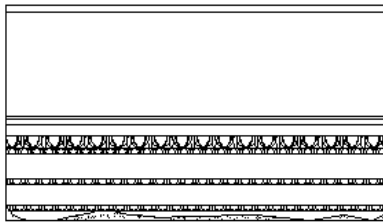

0 10 20 30 40 50 cm

Katalog No: 30**Kazı Envanter No: 08LS182****Eserin Adı: Üst Yapı Elemanı****Ölçüleri: Uz: 109 cm, Yük: 56 cm, Alt Gen: 54 cm, Üst Gen: 83,5 cm.**

Tanımı: Beyaz renkli, gri damarlı, iri grenli mermerden yapılmıştır. Köşelerinde kırıklar, taç profillerinde ve kenarlarında aşınmalar vardır. Arka cephe fazlaca aşınmıştır.

Duvar üstüne gelen üst yapı elemanıdır. Ön cephede, altta, yüzeyi üç fasciaya ayrılmış arşitrav kısmı bulunmaktadır. Fascia geçişlerine inci-boncuk dizisi, taç kısmına Ion kymationu işlenmiş olan arşitrav üstte, yatay devam eden düz bir bant ile sonlandırılmıştır. Yarım S profiline sahip olan friz kısmı boş bırakılmıştır. Frizin üstünde diş sırası yer almaktadır. Diş sırasından geisona geçişte Lesbos kymationu işlenmiştir. Dışa yatay uzantılı geisondan sonra blok sima profili ile son bulmaktadır. Sima profilinde aslan başı şeklinde çörtlenler yer almaktadır. Bloğun arka cephesine sadece arşitrav kısmı işlenmiştir. Yüzeyi üç fasciaya ayrılan arşitravda fascia geçişlerine inci-boncuk dizisi, taç kısmına Ion kymationu işlenmiştir. Arşitravdan sonra bloğun üst kısmı kaba yonu bırakılmıştır.

Üstte, ortada 4,5x13 cm ölçülerinde, 8,8 cm derinliğinde kurt ağzı şeklinde kaldırma yuvası, sol kısa kenarda 2x3,5 cm ölçülerinde, 3 cm derinliğinde, sağ kısa kenarda 2x3 cm ölçülerinde, 3,5 cm derinliğinde U formlu kenet yuvası bulunmaktadır. Altta, sol kısa kenarda, ilki 3x4 cm ölçülerinde, 7,5 cm derinliğinde, diğeri 3,5x5 cm ölçülerinde, 7,5 cm derinliğinde, bir tarafı açık bırakılmış kanırtma yuvaları vardır. Bloğun her iki kısa kenarı ile alt yüzeyine anathyrosis işlenmiştir.

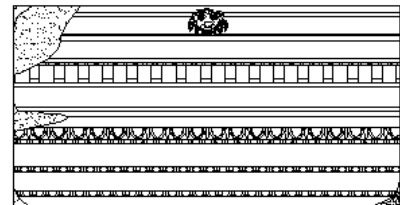
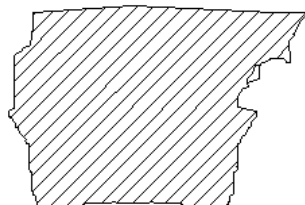
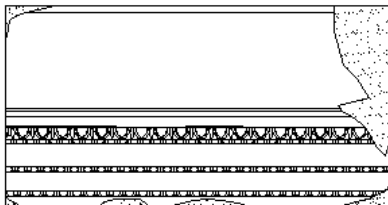

0 10 20 30 40 50 cm

08LS182

4.5 Tavan Kasetleri

Bugüne kadar yapılan kazılarda bulunmuş olan sağlam ve kırık 85 tavan kasetinin görünüş ve kesit çizimleri yapılmış ve fotoğraflı olarak detaylı katalog bilgileri doldurulmuştur. Katalogu yapılan parçaların büyük bir kısmı tamdır. Ancak kazıda bulunan en az bir tavan kasetini tam görebildiğimiz küçük parçalarda kataloga alınmıştır. Bu parçaların tamamına yakınında tavan kaseti kabartmalıdır. Bu kabartmaların ayrı ayrı çizimleri yapılmıştır. Mimari bloklardaki ilgili yerlerine yerleştirilmiş olması nedeniyle katalog çizimlerine görünüş olarak tamamı eklenmiştir. Ancak kendi içerisinde gruplandırılmalarına ve detay çalışmaları tamamlanmadığı için bu rapor döneminde kabartmalar ile ilgili detaylı çalışmalar konulmamıştır. Kabartmalar arasında kült malzemeleri, büstler, bitkiler, hayvanlar ve silah betimlemeleri görülmektedir.

Tavan kaseti bloklarının birisi iki yönü tavan kaseti işlemeli, diğerleri ise tek yönlüdür. Blokların kalınlıkları ve kaset betimlemelerinde belirgin farklılıklar bulunmaktadır. Yapılan katalog dışında bu konudaki değerlendirme çalışmalarımız devam etmektedir.

Katalog No: 1

Kazı Envanter No: 08A02

Eserin Adı: Tavan Kaseti

Bulunduğu Tasnif Alanı: Altar'ın Doğusu

Ölçüleri: Yüksek: 25,5 cm, Gen: 130 cm, Der: 72,5 cm.

Tanımı: Beyaz mermerden yapılmıştır¹⁷. Blok uzun yan yüz üzerinde durmaktadır. Bloğun iki kısa kenarında da kırıklar vardır. Ön uzun yüzü ince yonulu, arka uzun yüzü kaba yonulu, sol kısa kenarı anathyrsois işlenmiş bloğun ön yüzünde soffitlerin sınırlandırdığı altı tane kaset görülmektedir. Soffitlerin ikisi yatay, ikisi de dikey uzanmaktadır. Ortada yatay uzanan soffit genişliği 4 cm'dir. Solda dikey uzanan soffit genişliği 4 cm, sağdaki soffit genişliği 3,5 cm'dir. Sol üst; birinci kasetin ölçülebilen genişliği 25 cm, yüksekliği 20 cm, derinliği 4 cm'dir. Kasetin içine bitkisel (çiçek) motif işlenmiştir. İkinci kasetin genişliği 27,5 cm, yüksekliği 20 cm, derinliği 4 cm'dir. Aşınmadan dolayı kasetin ortasına işlenen betim anlayışlanmamaktadır. Üçüncü kasetin ölçülebilen genişliği 15 cm, yüksekliği 20 cm, derinliği ise 4 cm'dir. Aşınmadan dolayı kasetin ortasına işlenen betim anlayışlanmamaktadır. Sol alttaki birinci kasetin genişliği 26,5 cm, yüksekliği 27 cm, derinliği ise 4 cm'dir. Kasetin içine çarkıfelek motifi işlenmiştir. İkinci kasetin genişliği 27,5 cm, derinliği 4,5 cm'dir. Kasetin ortasında kalkan motifi görülmektedir. Üçüncü kasetin ölçülebilen genişliği 26,5 cm, yüksekliği 27 cm, derinliği 4 cm'dir. Kasetin ortasına ters kalkan motifi işlenmiştir.

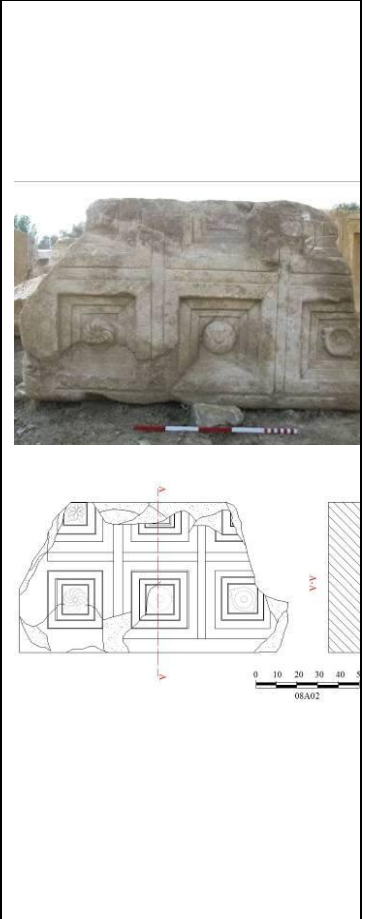

¹⁷ Altara ait tavan kasetlerinin tamamı beyaz mermerden yapılmıştır.

Katalog No: 2**Kazi Envanter No: 08A82****Eserin Adı: Tavan Kaseti****Bulunduğu Tasnif Alanı: Altar'ın Doğusu****Ölçüleri: Yü: 25,5 cm, Gen: 98,5 cm, Der: 61,5 cm.**

Tanımı: Bloğun ön uzun yüzü ince yonulu, arka yüzü kaba yonulu işlenmiştir. İki kısa kenarı kırıktır. Arka yüzünde 12x5 cm ölçülerinde 6 cm derinliğinde kaldırma deliği yer alır. Ön yüzünde birisi dikey, ikisi yatay olmak üzere üç tane soffitın sınırladığı altı kaset yer almaktadır. Dikey uzanan soffitın genişliği 3 cm, uzunluğu 76 cm'dir. Üstte yatay uzanan soffitın genişliği 3 cm, ölçülebilir uzunluğu 53,5 cm'dir. Altta uzanan soffitın genişliği 4 cm, uzunluğu ise 55 cm'dir. Soldan birinci kasetin ölçülebilir genişliği 8,5 cm, ölçülebilir yüksekliği 17 cm, derinliği ise 4,5 cm'dir. İkinci kasetin yüksekliği 24 cm, genişliği 8,5 cm, derinliği ise 5 cm'dir. Üçüncü kasetin genişliği 22 cm, ölçülebilir yüksekliği 17 cm, derinliği ise 4 cm'dir. Dördüncü kasetin genişliği 22 cm, ölçülebilir yüksekliği 23 cm, derinliği ise 4,5 cm'dir. Ortada ise kartal motifi işlenmiştir. Beşinci kasetin genişliği 22 cm, ölçülebilir yüksekliği 15 cm, derinliği ise 6 cm'dir. Kasetin ortasına rozet motifi işlenmiştir. Altıncı kasetin genişliği 22 cm, ölçülebilir yüksekliği 22 cm, derinliği 5 cm'dir. Kasetin içine kaplumbağa figürü işlenmiştir.

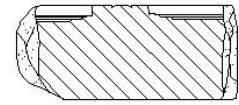

A-A

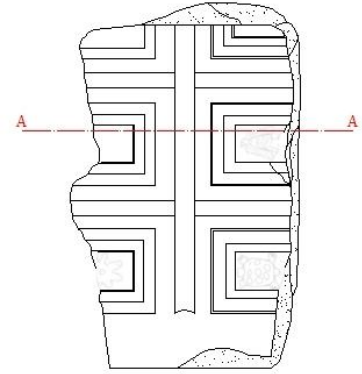

0 10 20 30 cm

08A82

Katalog No: 3**Kazı Envanter No: 97A81****Eserin Adı: Tavan Kaseti****Bulunduğu Tasnif Alanı: Altar'ın doğusu****Ölçüleri: Yük: 41,5 cm, Gen: 75,5 cm, Der: 69,5 cm.**

Tanımı: Kasetin olduğu ön yüz ince, arka uzun yüz ve üst taraf kaba yonu yapılmıştır. Sol kısa yüz kırılmış olmasına rağmen 24 cm genişliğinde geisopodes, sima ve geisondan oluşan korniş kısmı görülmektedir. Bloğun ön uzun yüzünde bir kaset vardır. Sağ tarafta kasetin ortasından kırılmış olan bloğun ön yüzünde sadece 49 cm yüksekliği ölçülebilen ve 16 cm derinliğinde bir kaset vardır. Kasette herhangi bir süsleme görülmemektedir. Yine ön yüzde kasetin sol tarafında aşağı doğru uzanan 2 cm genişliğinde soffit, aşağı sağ tarafa doğru uzanan 4,5 cm genişliğinde diğer bir soffit ile birleşmektedir. Bloğun arkasında kanallı bir dübel deliği bulunmaktadır. Ön tarafta kırılmış bir tane diş vardır. Bu blok 97A88 numaralı tavan kasetinin parçasıdır.

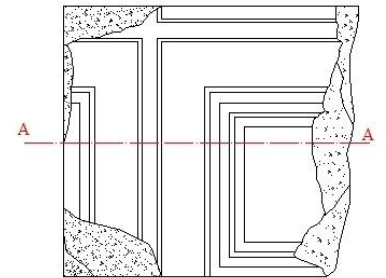
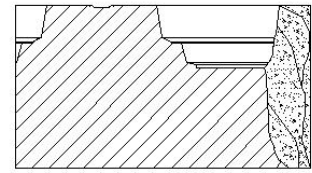

0 10 20 30 cm

97A81

Katalog No: 4**Kazı Envanter No: 97A88****Eserin Adı: Tavan Kaseti****Bulunduğu Tasnif Alanı: Altar'ın doğusu****Ölçüleri: Yüksek: 43,5 cm, Gen: 91 cm, Der: 69,5 cm.**

Tanımı: Kasetin olduğu ön, arka uzun yüz ve üst kısım ince yonu verilmiştir. Her iki kısa yüzü kırıktır. Konsolun her iki yanında 49 cm yüksekliğinde, 16 cm derinliğinde kaset vardır. Kırılmış olduğundan dolayı detayları anlaşılammaktadır. Her iki kasete 11 cm uzaklıkta ve ikisi arasında yukarıdan aşağıya doğru uzanan 4,5 cm genişliğinde, 61 cm uzunluğunda bir soffit, alt tarafta 4,5 cm genişliğinde, 63 cm uzunluğunda paralel uzanan soffitle birleşmektedir. Arka uzun yüzde, üst taraftan 30 cm içeride 10,5x4 ölçülerinde kaldırma deliği ile kenet yuvası bulunmaktadır. Kaldırma deliğinin solunda 11 harften oluşan Grekçe yazıt vardır. Yazıtta; "DIONYEIOYT" harfleri okunmaktadır. Bu blok 97A81 numaralı tavan kasetinin parçasıdır.

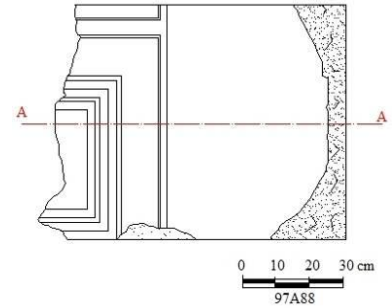
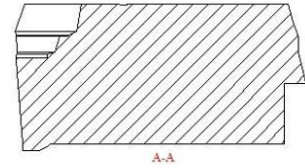

Katalog No: 5**Kazı Envanter No: 98A89****Eserin Adı: Tavan Kaseti****Bulunduğu Tasnif Alanı: Altar'ın doğusu****Ölçüleri: Yükl: 43 cm, Gen: 91 cm, Der: 106 cm.**

Tanımı: Ön yüzü ince, alt ve üst kenarı anathyrosis işlenmiştir. Her iki kısa kenarı kırıktır. Ön uzun yüzde iki tane kaset vardır. Üstteki kasetin genişliği 40,5 cm derinliği ise 15,5 cm'dir. Sağlam olan alttaki kasetin uzunluğu ise 36,5 cm'dir. Kasetlerin ortasında konsolun yüzeyinde soffit yer almaktadır.

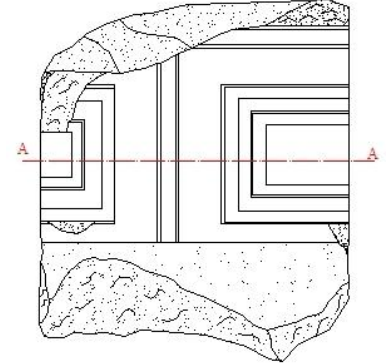
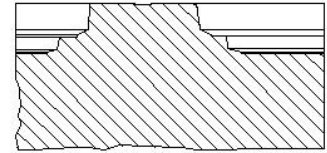

0 10 20 30 cm
98A89

Katalog No: 6**Kazı Envanter No:****Eserin Adı:** Tavan Kaseti**Bulunduğu Tasnif Alanı:** Altar'ın doğusu (98A89'un doğusunda)**Ölçüleri:** Yüksek: 42 cm, Gen: 83,5 cm, Der: 235,5 cm.

Tanımı: Ön uzun yüzü ince, arka uzun yüzü kaba yonu ve sol kısa kenarı anathyrosis işlenmiştir. Üst tarafta ise düz bir silme ile çerçevesiz anathyrosis vardır. Sağ kısa kenarda arkadan öne doğru 14 cm genişliğinde, 19 cm derinliğinde geisopodes, sima ve geisonun olduğu korniş kısmı bulunmaktadır. Bu kısmın dış yüzleri kaba yonu olarak verilmiştir. Ön uzun yüzde dört tane kaset bulunmaktadır. Tavan kasetleri soffitlerle sınırlandırılmıştır. Yatay uzanan soffit 132 cm uzunluğunda, 5 cm genişliğinde, kasetler arasında dikey olarak uzanan soffit 71 cm uzunluğunda, 4,5 cm genişliğinde, sağ tarafta aşağı doğru uzanan soffit 4 cm genişliğinde, 79 cm uzunluğundadır. Soffitler 1 cm genişliğinde silmelerle sınırlandırılmıştır. Soffitlerin kaset kısmına gelen tarafına 2 cm genişliğinde bant işlenmiştir. Sol üst birinci kaset 42,5x15 ölçülerinde 14,5 cm derinliğinde, ikinci kaset 48x12 cm ölçülerinde 13,5 cm derinliğindedir. Sol alt; birinci kaset 43x35 cm ölçülerinde 17 cm derinliğinde, ikinci kaset 48,5x37,5 cm ölçülerinde 17,5 cm derinliğindedir. Bloğun ön uzun yüzünde sol tarafta 35x20 cm ölçülerinde anathyrosis işlenmiştir. Bloğun sağ tarafında 5x7 cm ölçülerinde dokuz tane dıştan oluşan geisopodes dizimi yer almaktadır. Buradan sonra ip şeklinde uzanan 0,5 cm genişliğinde üç tane profil ve profillerden sonra sima ve geison kısmı bulunmaktadır. Sima ile geison ip şeklinde uzanan 0,5 cm genişliğinde iki silmeyle ayrılmaktadır. Bloğun ön uzun yüzünde bir tane dübel deliği vardır. Arka uzun yüzde üstten içe doğru 41 cm uzaklıkta 11x4 cm ölçülerinde kaldırma deliği yer almaktadır. Arka yüzde üç tane ittirme deliği bulunmaktadır.

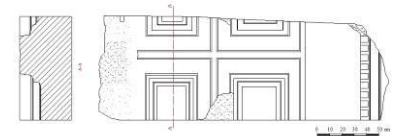

Katalog No: 7**Kazı Envanter No: 97A153****Eserin Adı: Tavan Kaseti****Bulunduğu Tasnif Alanı: Altar'ın doğusu****Ölçüleri: Yük: 41 cm, Gen: 78 cm, Der: 171,5 cm.**

Tanımı: Ön uzun yüz ince, arka uzun yüz kaba yonu işlenmiştir. Sol kısa kenarı ise kırıktır. Üst kısma 11,5x140 cm ölçülerinde anathyrosis işlenmiştir. Sağ kısa yüzde arka taraftan içe doğru 16,5 cm genişliğinde, 12 cm derinliğinde geisopodes, sima ve geisonun olduğu korniş kısmı yer almaktadır. Bu kısmın dışa bakan yüzleri kaba yonu bırakılmıştır. Bloğun ön uzun yüzünde soffitlerle sınırlandırılmış dört tane kaset bulunmaktadır. Sol üstten birinci kaset 28 cm uzunluğunda, 28,5 cm ölçülebilir genişlikte, 17,5 cm derinlikte, ikinci kaset 48 cm uzunluğunda, 28 cm genişliğinde, 18 cm derinlikte. Sol alttan birinci kaset 22 cm uzunlukta, 27 cm ölçülebilir genişlikte, 18 cm derinlikte, ikinci kaset 47,5x20 cm ölçülerinde, 16 cm derinliğindedir. Ortada yukarıdan aşağı doğru inen 4 cm genişliğinde, 77 cm uzunluğunda bir soffit, yine ortada paralel (yatay) uzanan 4 cm genişliğinde, 113 uzunluğunda soffit ve sağ tarafta yukarıdan aşağı doğru uzanan 2 cm genişliğinde 62 cm uzunluğunda bir başka soffit yer almaktadır. Soffitler 1 cm genişliğinde bir silme ile sınırlandırılmıştır. Ayrıca tavan kaseti içindeki bazı profillere 1,5 cm genişliğinde bant işlenmiştir. Bloğun sağ kenarında, kasetten 59,5 cm uzaklıkta 5x6 cm ölçülerinde toplam 11 dişten oluşan geisopodes yer almaktadır. Geisopodesten sonra 0,5 cm ölçülerinde üç tane ip şeklinde profil görülmektedir. Sima ve geison kısmı kırılmıştır. Yine ön uzun yüzde alt taraftan üste doğru 48 cm yükseklikte 64 cm genişlikteki bir alan kaba yonu yapılmıştır. Arka yüzde üstten içe doğru 35 cm uzaklıkta, 10x4 ölçülerinde kaldırma deliği bulunmaktadır. Yine arka yüzde iki tane dübel deliği bulunmaktadır.

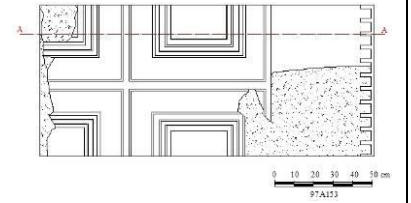
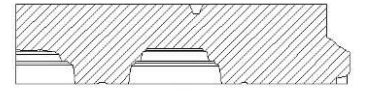

Katalog No: 8**Kazı Envanter No:****Eserin Adı:** Tavan Kaseti**Bulunduğu Tasnif Alanı:** Altar'ın doğusu (97A151'in batısında)**Ölçüleri:** Yük: 42 cm, Gen: 76 cm, Der: 94 cm.

Tanımı: Ön ve arka uzun yüzü ince, üst ve alt tarafı kaba yonu işlenmiştir. Kısa yüzleri ise kırılmış olduğundan dolayı kaba ya da ince yonu olduğu anlaşılmamaktadır. Bloğun üzerinde birinin üç tarafı diğerinin bir tarafı kısmen sağlam toplam iki adet kaset görülmektedir. Sağlam olan kaset 48,5x44,5 cm ölçülerinde, 17 cm derinlikindedir. Bu kasetin kenarında 2 cm genişliğinde bant yer almaktadır. Diğer kasetin ölçülebilen genişliği 39,5 cm, derinliği ise 16 cm'dir. Bloğun üzerinde birbirini kesen iki tane soffit görülmektedir. Yukarıdan aşağı doğru dikey olarak uzanan soffitın uzunluğu 73,5 cm, genişliği 3,5 cm'dir. Paralel (yatay) olarak uzanan soffitın ölçülebilen uzunluğu 52 cm, genişliği ise 4 cm'dir. Soffitler 1 cm genişliğinde bir silme ile çerçevelenmiştir. Soffitlerin etrafında 2 cm genişliğinde bant vardır.

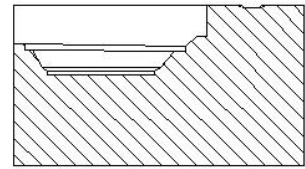

A-A

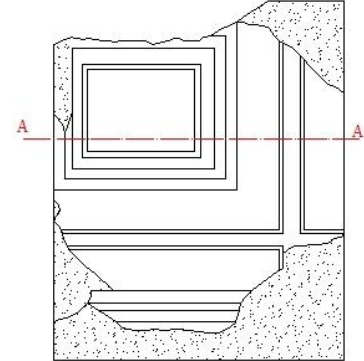

0 10 20 30 40 50 cm

Katalog No: 9**Kazı Envanter No: 97A151****Eserin Adı: Tavan Kaseti****Bulunduğu Tasnif Alanı: Altar'ın doğusu****Ölçüleri: Yüksek: 40 cm, Gen: 62 cm, Der: 94 cm.**

Tanımı: Ön uzun yüzünün bir bölümü ile üst tarafının bir bölümü ince yonu işlenmiştir. Sağ kısa yüz kırılmış olduğundan dolayı kaba ya da ince yonu olduğu anlaşılamamaktadır. Sol tarafta arkadan öne doğru 17 cm genişlikteki 24,5 cm derinlikteki bölümden sonra geisopodes, geison ve simanın olduğu korniş kısmı yer almaktadır. Bu kısmın arka yüzü kaba yonu bırakılmıştır. Ön uzun yüzde 43x60 ölçülerinde bir alan kaba yonu bırakılmıştır. Ön uzun yüzde 25x13 cm ölçülerdeki tavan kasetinin korunan bir bölümü görülmektedir. Yine ön uzun yüzde birbirini kesen iki tane soffit işlenmiştir. Yukarıdan aşağı doğru dikey olarak uzanan soffit 60,5 cm uzunluğunda, 3 cm genişliğinde, paralel uzanan soffitın ölçülebilir uzunluğu 105 cm, genişliği ise 4 cm'dir. Ön yüzde 5x6 ölçülerinde beş tane diğten oluşan geisopodes vardır. Üst tarafta üç tane ittirme deliği ve bir tane dübel deliği bulunmaktadır. Ön yüzde anathyrosis işlenmesi ve harç izlerinin bulunması bu bloğun devşirme olarak farklı bir şekilde kullanıldığını gösterir.

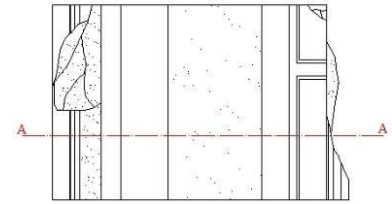
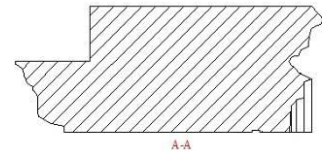

0 10 20 30 40 50 cm

97A151

Katalog No: 10

Kazı Envanter No: 98A215

Eserin Adı: Tavan Kaseti

Bulunduğu Tasnif Alanı: Altar'ın doğusu

Ölçüleri: Yük: 44,5 cm, Gen: 70 cm, Der: 103 cm.

Tanımı: Ön uzun yüzü ince, arka uzun yüzü, sağ kısa kenar kaba yonuludur. Alt ve üst kenarlar anathyrosisli, kornişin olduğu sol kenar kırıktır. Bloğun ön uzun yüzünde iki tane kaset görülmektedir. Üst taraftaki kasetin alt genişliği 35 cm, üst genişliği 36,5 cm, yüksekliği 22 cm, derinliği ise 14,5 cm'dir. Alt taraftaki kasetin genişliği 34 cm, yüksekliği 14 cm, derinliği ise 14 cm'dir. Ön uzun yüzde kasetleri sınırlandıran ve birbirini kesen iki tane soffit yer almaktadır. Sol tarafta yukarıdan aşağı doğru uzanan soffit genişliği 3,5 cm uzunluğu 69 cm, ortada paralel uzanan soffit genişliği 3 cm, uzunluğu 64,5 cm'dir. Soffitlerin etrafında sofiti çevreleyen 1,5 cm genişliğinde bir silme vardır.

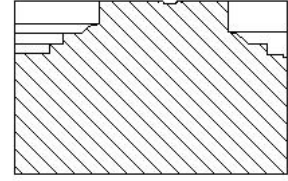

A-A

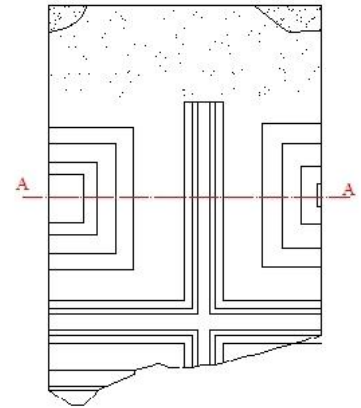

0 10 20 30 40 50 cm

98A215

Katalog No: 11**Kazı Envanter No: 98A235****Eserin Adı: Tavan Kaseti****Bulunduğu Tasnif Alanı: Altar'ın doğusu****Ölçüleri: Yükl: 42 cm, Gen: 93 cm, Der: 78.5 cm.**

Tanımı: Ön uzun yüz ince, arka uzun yüzü, sol kısa kenar kaba yonu, üst taraf ise anathyrosis işlenmiştir. Sağ kısa kenar kırılmış olduğundan dolayı kaba ya da ince yonu olduğu anlaşılmamaktadır. Ön uzun yüzde soffitlerle sınırlandırılmış dört adet kaset görülmektedir. Sol üstten birinci kasetin ölçülebilir ölçüleri 45x37 cm, derinliği ise 14,5 cm, ikinci kasetin ölçülebilir ölçüleri 19,5x34 cm, derinliği 15 cm. Sol alttan birinci kasetin ölçülebilir ölçüleri 45x13 cm, derinliği 11 cm, ikinci kasetin ölçülebilir ölçüleri 7,5x15 cm, derinliği 8,5 cm'dir. Ön uzun yüzde birbirini kesen iki tane soffit görülmektedir. Ortada aşağı doğru dikey olarak uzanan soffit uzunluğu 67 cm, genişliği 5 cm, sağdan sola doğru yatay uzanan soffit uzunluğu ise 79 cm, genişliği 4,5 cm'dir. Soffitlerin etrafı 1 cm genişliğinde silme ile sınırlandırılmıştır. Arka uzun yüzde yukarıdan aşağıya doğru 35 cm içeride 12x3,5 cm ölçülerinde kaldırma deliği bulunmaktadır.

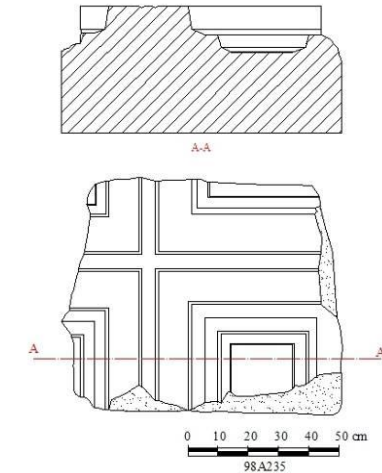

Katalog No: 12

Kazı Envanter No: 00A19

Eserin Adı: Tavan Kaseti

Bulunduğu Tasnif Alanı: Altar'ın doğusu

Ölçüleri: Yük: 18 cm, Gen: 86 cm, Der: 68 cm.

Tanımı: Bloğun ön yüzü ince yonulu, arka uzun yüzü ve sağ kısa kenarı kaba yonulu işlenmiştir. Sol kısa yüzü ise kırık olduğundan dolayı nasıl işlendiği belli değildir. Kasetin sol ve üst kenarları kırılmıştır. Bloğun ön yüzünde biri sağlam olmak üzere iki tane kaset bulunmaktadır. Sağ tarafta çerçeve içerisindeki tavan kasetinin genişliği 31 cm, yüksekliği 34,5 cm, derinliği 5,5 cm'dir. Ortasında altı yapraklı rozet motifi işlenmiştir. Sol taraftaki kaset kırılmış olup ölçülebilen yüksekliği 34 cm, ölçülebilen genişliği 16 cm, derinliği ise 6 cm'dir. Kasetlerin ortasından dikey uzanan soffitin genişliği 3 cm olup ölçülebilen uzunluğu 43 cm'dir.

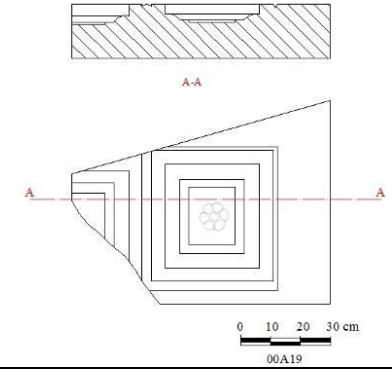

Katalog No: 13

Kazi Envanter No: 98A29

Eserin Adı: Tavan Kaseti

Bulunduğu Tasnif Alanı: Altar'ın doğusu

Ölçüleri: Yüksek: 36,5 cm, Gen: 115,5 cm, Der: 101 cm.

Tanımı: Bloğun ön yüzü ince yonulu, arka yüzü kaba yonulu işlenmiştir. İki kısa yüzü kırıktır. Arka yüzde 12x5 cm ölçülerinde, 5 cm derinliğinde kaldırma deliği vardır. Ön yüzde dört tane kaset bulunmaktadır. Kasetleri soffitler sınırlandırmıştır. Ortada yatay uzanan soffit genişliği 4 cm, uzunluğu 93 cm'dir. Dikey uzanan soffit genişliği 4 cm, uzunluğu 83 cm'dir. Sol üstten birinci kaset 34x37 cm ölçülerinde, 6 cm derinliğindeki kasetin ortasına portre işlenmiştir. İkinci kasetin ağ kenarı kırıktır. Orta kısmına kabaca portre işlenmiştir. Sol alttan birinci kaset 34x37 cm ölçülerinde, 6 cm derinliğindedir. Kasetin ortasına kabaca işlenmiş örtülü bir portre işlenmiştir. İkinci kaset 34x37 cm ölçülerinde ve 6 cm derinliğindedir. Kasetin ortasına portre işlenmiştir.

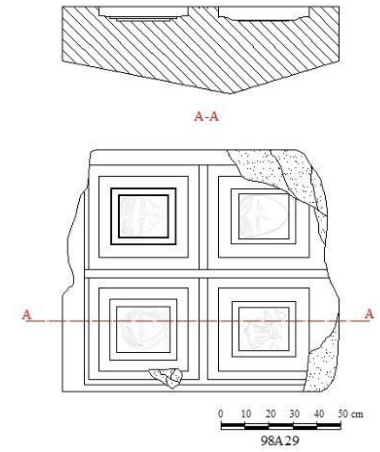

Katalog No: 14

Kazı Envanter No: 99A12

Eserin Adı: Tavan Kaseti

Bulunduğu Tasnif Alanı: Altar'ın doğusu

Ölçüleri: Yük: 31 cm, Gen: 149 cm, Der: 54 cm.

Tanımı: Bloğun üst tarafı kırıktır. Bloğun ön yüzü ince yonulu, arka yüzü ve yanlar kaba yonulu işlenmiştir. Arkada 11x5 cm ölçülerinde 8 cm derinliğinde kaldırma deliği bulunmaktadır. Ön yüzde soffitlerin sınırlandırdığı üç tane kaset bulunmaktadır. Dikey uzanan soffitlerin genişliği 4,5 cm, yatay uzanan soffitlerin genişliği ise 2,5 cm'dir. Solda dikey uzanan soffit ölçülebilir uzunluğu 28 cm, sağda dikey uzanan soffit ölçülebilir uzunluğu 26 cm'dir. Altta yatay uzanan soffit uzunluğu ise 107 cm'dir. Soldan birinci kasetin yüksekliği 30,5 cm, ölçülebilir genişliği 17,5 cm, derinliği ise 5,5 cm'dir. Ortasında kabaca işlenmiş insan büstü yer almaktadır. İkinci kasetin yüksekliği 30,5 cm, ölçülebilir genişliği 25 cm, derinliği 6 cm'dir. Kasetin ortasında saçları kabaca işlenmiş insan portresi yer alır. Üçüncü kasetin yüksekliği 30,5 cm, ölçülebilir genişliği 17 cm, derinliği ise 6 cm'dir. Kasetin ortasında kabaca işlenmiş portrenin yarısı kırıktır.

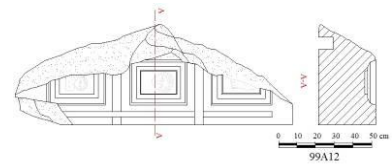

Katalog No: 15**Kazı Envanter No: 98A52****Eserin Adı: Tavan Kaseti****Bulunduğu Tasnif Alanı: Altar'ın doğusu****Ölçüleri: Yüksek: 45 cm, Gen: 82 cm, Der: 217 cm.**

Tanımı: Bloğun ön yüzü ince, arka yüzü ve sağ kısa yüzü kaba yonuludur. Üst tarafında 14 cm genişliğinde anathyrosis, Sol kısa yüzde geison ve sima bulunmaktadır. Soldaki kasetten 57 cm solda 4,5 cm uzunluğunda 6,5 cm genişliğinde dişlerden oluşan geisopodes kısmı yer almaktadır. Geisopodes kısmından sonra yukarıdan aşağıya uzanan ip şeklinde 3 silme yer alır. Bu silmelerden sonra geison kısmı ve geison kısmını sınırlayan aşağı doğru uzanan ip şeklinde 2 silme ve bu 2 silmeden sonrada sima kısmı yer alır. Arka uzun yüzde 11x5 cm ölçülerinde 4 cm derinliğinde kaldırma deliği bulunmaktadır. Ön yüzde soffitlerin sınırlandırdığı iki kaset bulunmaktadır. Yatay uzanan iki soffit genişliği 4 cm, uzunluğu ise 128 cm'dir. Yatay soffitlerin genişliği 3,5 cm, uzunlukları ise 82 cm'dir. Kasetlerin etrafında kasetleri çevreleyen 2 cm genişliğinde bir bant yer almaktadır. Soldan birinci kasetin genişliği 48,5 cm, yüksekliği 53 cm derinliği ise 11 cm'dir. Kasetin ortasına sapı yivli çift yüzlü balta işlenmiştir. İkinci kasetin genişliği 36,5 cm, yüksekliği 52,5 cm, derinliği ise 11 cm'dir. Ortasına üç dişli yaba işlenmiştir.

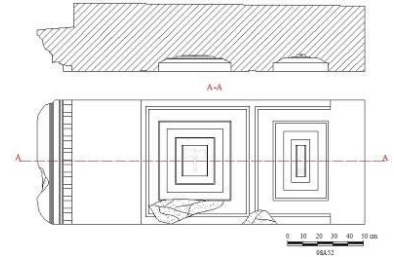

Katalog No: 16

Kazi Envanter No:

Eserin Adı: Tavan Kaseti

Bulunduğu Tasnif Alanı: Altar'ın doğusu (98A69'un batısında)

Ölçüleri: Yük: 45 cm, Gen: 90 cm, Der: 131 cm.

Tanımı: Ön uzun yüzü ince, arka uzun yüzü kaba yonu, üst tarafı anathyrosisli işlenmiştir. Sağ kısa yüz kırılmıştır. Sol kenarda 30 cm derinliğinde, 24 cm genişliğinde, 4x5,5 ölçülerinde 12 tane dişten oluşan geisopodes ve simadan oluşan korniş kısmı yer almaktadır. Geisopodes yukarıdan aşağı doğru inen iki tane profille sınırlandırılmıştır. Bundan sonra geison ve sima kısmı bulunmaktadır. Geison ve sima ip şeklinde iki tane profille birbirinden ayrılmaktadır. Sima kısmında tam olarak ne olduğu anlaşılamayan, yalancı çörten işlenmiştir. Kornişin arka tarafı kaba yonudur. Ön yüzde soffitlerle sınırlandırılmış bir tane kaset görülmektedir. Kasetin yüksekliği 53 cm, ölçülebilen genişliği 35 cm, derinliği ise 12 cm'dir. Kasetin içine çerçeve içinde bitkisel motif işlenmiştir. Ön uzun yüzde 89,5 cm uzunluğunda, 3 cm genişliğinde yukarıdan aşağıya doğru dikey olarak uzanan soffit ile altta ölçülebilen 19 cm uzunluğunda, 3 cm genişliğinde, yatay bir soffit vardır. Soffitlerin etrafında 1 cm genişliğinde silme yer almaktadır.

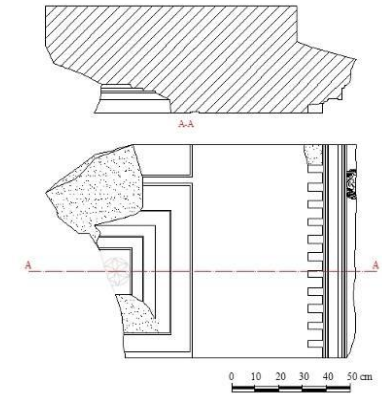

Katalog No: 17

Kazı Envanter No: 98A69

Eserin Adı: Tavan Kaseti

Bulunduğu Tasnif Alanı: Altar'ın doğusu

Ölçüleri: Yük: 41,5 cm, Gen: 99 cm, Der: 216,5 cm.

Tanımı: Ön uzun yüzü ince, sağ kısa yüz kaba yonu, alt ve üst kısımlara ise anathyrosis işlenmiştir. Sol tarafta 31 cm genişliğinde 26 cm derinliğinde dış sırası, sima ve geisondan oluşan korniş kısmı yer almaktadır. Sol tarafta soffitten 46,5 cm uzaklıkta 5,5x6,5 cm ölçülerinde dokuz dişten oluşan geisopodes ve bundan sonra yukarıdan aşağıya doğru inen ip şeklinde 0,5 cm kalınlığında üç tane profil yer almaktadır. Bundan sonra sima ve geisonun olduğu kısım gelmektedir. Sima ile geison ip şeklinde yatay uzanan 1 cm genişliğinde iki profille ayrılmaktadır. Sima kısmında insan başı mask şeklinde yalancı çörten işlenmiştir. Bloğun ön yüzünde soffitlerle çerçeveslendirilmiş iki tane kaset görülmektedir. Sol taraftaki kaset 47,5x45,5 cm ölçülerinde, 13,5 cm derinliğindedir. Sağ taraftaki kaset 46x31,5 cm ölçülerinde 12 cm derinliğindedir. Yukarıdan aşağı doğru dikey olarak uzanan soffitlerin sol taraftakinin genişliği 2,5 cm, uzunluğu 98 cm, sağ taraftakinin genişliği 3 cm, uzunluğu 92 cm'dir. Yatay uzanan soffitlerden üstekinin genişliği 3 cm, uzunluğu 110 cm, alttakinin, uzunluğu 85 cm, genişliği ise 2 cm'dir. Soffitlerin etrafında soffitleri çevreleyen 2 cm genişliğinde silme vardır. Sağ kenarda kasetin bittiği yerde bloğun bir yere oturması için anathyrosis yapılmıştır. Bloğun üst kısmında oluşmuş bir çatlak vardır.

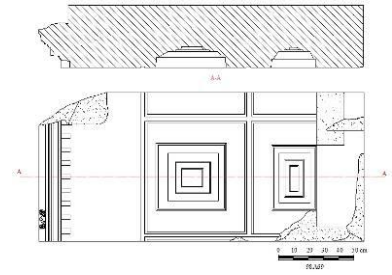

Katalog No: 18

Kazı Envanter No: 98A115

Eserin Adı: Tavan Kaseti

Bulunduğu Tasnif Alanı: Altar'ın doğusu

Ölçüleri: Yük: 42 cm, Gen: 113 cm, Der: 49,5 cm.

Tanımı: Ön uzun yüzü ince, sağ kısa kenar kaba yonu, üst ve alt tarafı ise anathyrosislidir. Sol kısa kenarın kırık olmasından dolayı kaba ya da ince yonu olduğu anlaşılamamaktadır. Ön uzun yüzünde biri sağlam iki tane kaset yer almaktadır. Sağ taraftaki sağlam kasetin yüksekliği 43 cm, genişliği 44,5 cm, derinliği ise 11 cm'dir. Sol taraftaki kasetin yüksekliği 43 cm, genişliği 21,5 cm, derinliği ise 10,5 cm'dir. İki kaset arasında ölçülebilen uzunluğu 44 cm olan, 4 cm genişliğinde her iki tarafta 2 cm kalınlığında silmelerle çerçevesi bulunmuştur. Sağ taraftaki kasetin içinde haşhaş kozalağı bezemesi yer almaktadır. Diğer kasette herhangi bir süsleme öğesi yoktur. Kasetlerin uzun kenarlarında 2 cm genişliğinde bant süslemesi vardır.

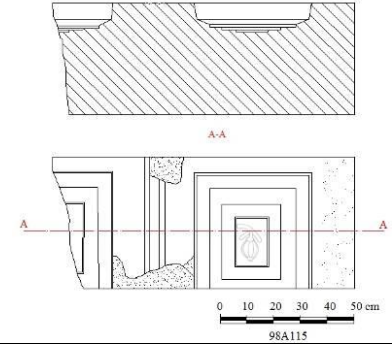

Katalog No: 19

Kazı Envanter No: 98A86

Eserin Adı: Tavan Kaseti

Bulunduğu Tasnif Alanı: Altar'ın doğusu

Ölçüleri: Yük: 42 cm, Gen: 83 cm, Der: 129,5 cm.

Tanımı: Bloğun sağ kısa kenarı kırıktır. Ön uzun yüzü ince, arka uzun yüzü kaba yonu, üst kısmı anathyrosislidir. Sağ kısa yan yüz kırıktır. Sol tarafta 28 cm derinliğinde, 22 cm genişliğinde çıkıntı yapan ve sima, geison ve dış sırasından oluşan korniş kısmı vardır. Soffitten sola doğru 45 cm uzaklıkta 7x5 cm ölçülerinde 11 tane dıştan oluşan geisopodes bulunmaktadır. Dışlerin hemen altında yukardan aşağı doğru inen 0,5 cm genişliğinde ip şeklinde üç tane profil yer almaktadır. Bu profilden sonra geison ve sima kısmı bulunmaktadır. Sima ile geison 0,5 cm genişliğinde ip şeklinde iki profille birbirinden ayrılmaktadır. Sima kısmında ise aslan başı şeklinde yapılmış olan kapalı çörtten yer almaktadır. Ön yüzde iki tane kaset görülmektedir. Üstteki kasetin ölçülebilir genişliği 47 cm, yüksekliği 27 cm, derinliği ise 17 cm'dir. Alttaki kasetin ölçülebilir genişliği 47 cm, yüksekliği 44 cm, derinliği ise 15 cm'dir. Ön yüzde kasetleri sınırlayan biri dikey diğeri yatay olmak üzere iki tane soffit yer almaktadır. Dikey uzanan soffitın uzunluğu 83 cm, genişliği 4 cm, yatay uzanan soffitın uzunluğu 56 cm, genişliği 4 cm'dir. Soffitler kasetin olduğu tarafta 3 cm' lik bir silme ile sınırlandırılmıştır.

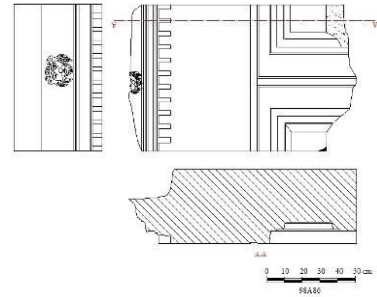

Katalog No: 20

Kazı Envanter No: 98A119

Eserin Adı: Tavan Kaseti

Bulunduğu Tasnif Alanı: Altar'ın doğusu

Ölçüleri: Yük: 45 cm, Gen: 79 cm, Der: 185 cm.

Tanımı: Ön uzun yüzü ince, arka uzun yüzü kaba yonu, sağ kısa yüzü kırktır. Üst tarafta anathyrosis işlenmiştir. Sol kısa yüzde arka yüzden öne 30 cm derinlikte ve 24 cm genişlikte, dış yüzleri kaba yonu işlenmiş bir bölüm vardır. Bu bölümden sonra 5 cm yüksekliğinde, 7 cm uzunluğunda 8 adet dışten oluşan geisopodes, sima ve geisonun oluşturduğu korniş kısmı gelmektedir. Geisopodes'ten sonra yukardan aşağı doğru inen 0,5 cm genişliğinde ip şeklinde üç tane profil yer almaktadır. Sima ile geison 0,5 cm genişliğinde ip şeklinde iki profille birbirinden ayrılmaktadır. Sima kısmında ise insan başı şeklinde yapılmış olan kapalı çörtten yer almaktadır. Ön yüzde biri sağlam diğeri kırık iki tane kaset görülmektedir. Sağdaki kasetin genişliği 48 cm, yüksekliği 38,5 cm, derinliği ise 11 cm'dir. Kasetin dış kısmını 2 cm genişliğinde bir bant çerçevelemiştir. Soldaki kırık kasetin ölçülebilir genişliği 9 cm, ölçülebilir yüksekliği 31 cm ve derinliği ise 10 cm'dir. Sol tarafta yukardan aşağı doğru inen 68 cm yüksekliğinde 4 cm genişliğinde bir soffit ve yine soldan sağa doğru uzanan 93,5 cm uzunluğunda, 7 cm genişliğinde soffit yer almaktadır. Soffitlerin iç kısmını ve kasetlerin dış kısmını çerçeveleyen 2 cm genişliğinde bant vardır. İki kasetin ortasından geçen diğerk soffit 79 cm uzunluğunda ve 6 cm genişliğindedir.

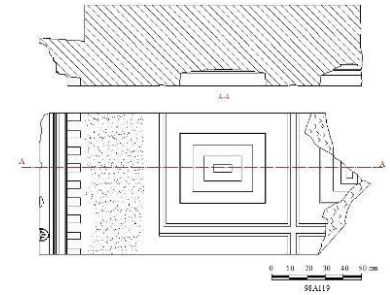

Katalog No: 21**Kazı Envanter No: 98A100****Eserin Adı: Tavan Kaseti****Bulunduğu Tasnif Alanı: Altar'ın doğusu****Ölçüleri: Yü: 43 cm, Gen: 107 cm, Der: 77,5 cm.**

Tanımı: Ön uzun yüzü ince, arka uzun yüzü kaba yonu, üst tarafı bir çerçeve ile sınırlandırılmış, anathyrosis işlenmiştir. Sol kenarı kırıktır. Sağ tarafta arka yüzden öne 29 cm derinlikte ve 23,5 cm genişlikte bir bölüm vardır. Bu bölümün dış yüzleri kaba yonu işlenmiştir. Bu bölümden sonra geisopodes, geison ve simanın oluşturduğu korniş bulunmaktadır. Soffitten sağa 46,5 cm uzaklıkta, 5 cm genişliğinde, 7 cm uzunluğunda 11 tane dişin oluşturduğu geisopodes yer almaktadır. Geisopodesin altında yukarıdan aşağı doğru inen 0,5 cm genişliğinde ip şeklinde üç tane profil vardır. Sima ile geison 0,5 cm genişliğinde ip şeklinde iki profil ile birbirinden ayrılmaktadır. Sima kısmında aslan başı şeklinde kapalı çörtlen bulunmaktadır. Ön uzun yüzde soffitlerle sınırlandırılmış iki tanesi sağlam olmak üzere toplam dört tane kasetten sol üstten birincisinin yüksekliği 46 cm, ölçülebilen genişliği 9 cm, derinliği ise 13 cm'dir. İkinci kasetin genişliği 47,5 cm, yüksekliği 45 cm, derinliği ise 14 cm'dir. Sol alttan birinci kasetin ölçülebilen yüksekliği 30 cm, ölçülebilen genişliği 20 cm, derinliği ise 15 cm'dir. İkinci kasetin genişliği 47,5 cm, yüksekliği 30 cm, derinliği ise 16 cm'dir. Sol tarafta kasetlerin ortasında aşağı doğru uzanan 107 cm uzunluğunda, 4 cm genişliğinde bir soffit, yine sağ tarafta 106 cm uzunluğunda, 3 cm genişliğinde yukarıdan aşağı doğru dikey olarak uzanan soffit ve ortada iki soffiti kesen 96 cm uzunluğunda, 3,5 cm genişliğinde soffit vardır. Soffitlerin etrafı 1,5 cm genişliğinde bir silme ile çerçevelemiştir. Soffitin sınırladığı sağ üst kasetin olduğu bölümde, soffiti çerçeveleyen 2 cm genişliğinde bir bant vardır.

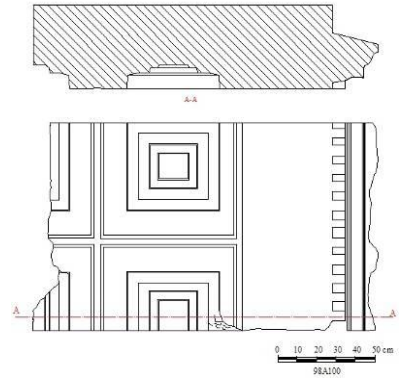

Katalog No: 22

Kazı Envanter No: 98A134

Eserin Adı: Tavan Kaseti

Bulunduğu Tasnif Alanı: Altar'ın doğusu

Ölçüleri: Yük: 42 cm, Gen: 109 cm, Der: 55,5 cm.

Tanımı: Ön uzun yüzü ince yonu, arka uzun yüz ve sağ kısa yüzü kaba yonu bırakılmıştır. Sol kısa yüzü ise kırıktır. Üst tarafa ise anathyrosis işlenmiştir. Ön uzun yüzde iki tane kaset görülmektedir. Üsteki kasetin uzunluğu 32 cm, ölçülebilir genişliği 24,5 cm, derinliği ise 14,5 cm'dir. Alttaki kasetin, yüksekliği 45 cm, ölçülebilir genişliği 22 cm derinliği ise 15 cm'dir. Ortada paralel uzanan 27,5 cm uzunluğunda, 3 cm genişliğinde bir soffit yer almaktadır. Soffitin etrafında 2 cm genişliğinde bir silme vardır. Soffitin etrafında ve kasetlerin görünen kenarlarında ve bazı iç profillerinde 2 cm genişliğinde bir bant işlenmiştir.

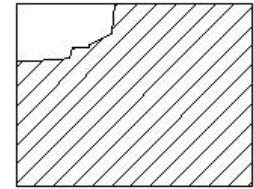

A-A

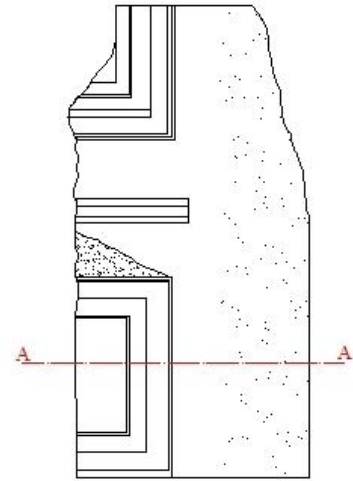

0 10 20 30 cm

98.A134

Katalog No: 23

Kazı Envanter No: 98A237

Eserin Adı: Tavan Kaseti

Bulunduğu Tasnif Alanı: Altar'ın doğusu

Ölçüleri: Yük: 41 cm, Gen: 83 cm, Der: 154 cm.

Tanımı: Ön uzun yüz ince, arka uzun yüz kaba yonu, sağ kısa yüz ile üst kısım kırıktır. Ön uzun yüzde soffitlerle sınırlandırılmış iki tane kaset yer almaktadır. Üsteki kaset 49 cm genişliğinde, 16 cm ölçülebilen yükseklikte ve 14 cm ölçülebilen derinlikte. Alt taraftaki kasetin genişliği 49 cm, yüksekliği 21,5 cm derinliği ise 17 cm'dir. Her iki kasetin etrafında yukarıdan aşağı doğru uzanan 4,5 cm genişliğinde soffit yer almaktadır. Soldaki soffit ölçülebilir uzunluğu 70 cm, sağdaki soffit ölçülebilir uzunluğu ise 56 cm'dir. Ortada paralel uzanan ve her iki sofiti kesen 67,5 cm uzunluğunda, 4,5 cm genişliğinde diğer bir soffit yer almaktadır. Soffitlerin etrafını çevreleyen 1,5 cm genişliğinde bir silme vardır. Ortada uzanan soffit her iki iç kenarında ve kasetlerin etrafında 2 cm genişliğinde bant yer almaktadır. Ön uzun yüzde sol tarafta soffitten 44,5 cm uzaklıkta 4,5x7 cm ölçülerinde 10 tane dıştan oluşan geisopodes bulunmaktadır. Geisopodesten sonra yukarıdan aşağı doğru inen 0,5 cm genişliğinde ip şeklinde üç tane profil yer almaktadır. Bu profilden sonra sima ve geison kısmı bulunmaktadır. Sima ile geison 0,5 cm genişliğinde ip şeklinde iki profille birbirinden ayrılmaktadır.

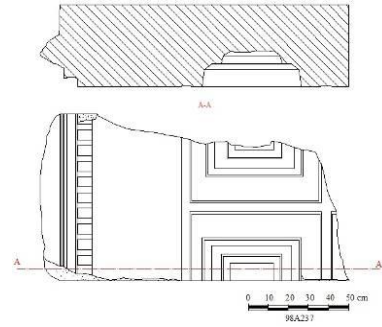

Katalog No: 24

Kazı Envanter No: 98A234

Eserin Adı: Tavan Kaseti

Bulunduğu Tasnif Alanı: Altar'ın doğusu

Ölçüleri: Yüksek: 42 cm, Gen: 77 cm, Der: 75 cm.

Tanımı: Ön uzun yüz ince, arka uzun yüz ve üst taraf kaba yonuludur. Sağ ve sol kısa yüzleri kırıktır. Sağ tarafta arka yüzden öne 16 cm derinlikte ve 16 cm genişlikte bir bölüm vardır. Bu bölümden sonra geisopodes, geison ve simanın oluşturduğu korniş kısmı gelmektedir. Sağ tarafta soffitten 45 cm uzaklıkta 4,5x7 ölçülerinde sağlam ve yarı sağlam toplam on tane dişten oluşan geisopodes yer almaktadır. Bundan sonra yukarıdan aşağı doğru inen 0,5 cm genişliğinde ip şeklinde üç tane profil işlenmiştir. Bu profilden sonra 0,5 cm genişliğinde ip şeklinde iki profille birbirinden ayrılan geison ve sima bulunmaktadır. Arka uzun yüzde iki tane ittirme deliği vardır. Ön yüzde sol tarafta yukarıdan aşağı doğru dikey olarak uzan, 66,5 cm uzunluğunda, 4 cm genişliğinde bir soffit ve bu soffitle solda birleşen 10 cm uzunluğunda, 4,5 cm genişliğinde ikinci soffit yer almaktadır. Dikey olarak uzanan soffitin sağ tarafı hariç diğer yerler 1 cm genişliğinde bir silme ile çerçevelenmiştir.

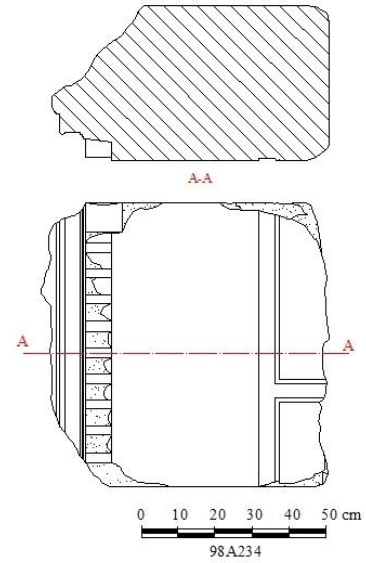

Katalog No: 25

Kazı Envanter No: 01A3A

Eserin Adı: Tavan Kaseti

Bulunduğu Tasnif Alanı: Altar'ın doğusu

Ölçüleri: Yük: 40 cm, Gen: 78 cm, Der: 112,5 cm.

Tanımı: Bloğun ön yüzü ince yonulu, arka yüzü ve sağ kısa yüzü kaba işlenmiştir. Bloğun üç kenarı da kırıktır. Ön yüzde bir tanesi sağlam olmak üzere toplam 4 tane kaset bulunmaktadır. Soldaki iki kasetin büyük bir kısmı kırıktır. Sadece köşe profilleri görülebilmektedir. Kasetler biri dikey biri yatay olmak üzere 2 soffit ile sınırlandırılmıştır. Yatay olan soffitın uzunluğu 70 cm, genişliği 44 cm'dir. Dikey olarak uzanan soffitın uzunluğu 64 cm, genişliği ise 4 cm'dir. Soffitlerin ve kasetlerin etrafına 2 cm genişliğinde bir bant işlenmiştir. Sol alttaki kasetin genişliği 39 cm, yüksekliği 34 cm, derinliği ise 14 cm'dir. Sol üstteki kasetin genişliği 39 cm, yüksekliği 15,5 cm derinliği ise 14 cm'dir. Sağ alttaki kasetin yüksekliği 34 cm, ölçülebilen genişliği 13 cm, derinliği 14 cm'dir. Kasetin büyük bir kısmı kırıktır. Sol üstteki kasetin sadece köşe profili görülebilmektedir.

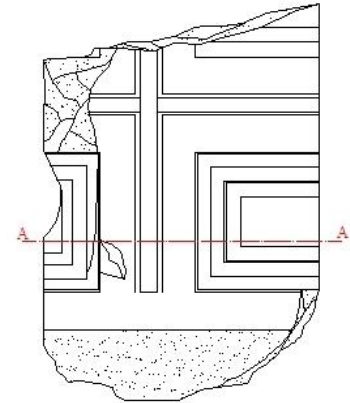
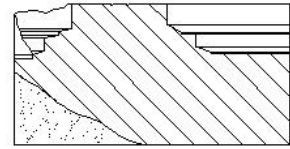

0 10 20 30 40 50 cm

01A3A

Katalog No: 26

Kazı Envanter No: 01A3B

Eserin Adı: Tavan Kaseti

Bulunduğu Tasnif Alanı: Altar'ın doğusu

Ölçüleri: Yük: 41,5 cm, Gen: 79 cm, Der: 120,5 cm.

Tanımı: Ön yüzü ince, arka yüzü kaba yonuludur. Sol kısa yüzü kırık, sağ kısa yüzü korniş kısmından oluşmaktadır. Bloğun ön yüz üst kısmında kırık vardır. Sağlam olan yerde ise anathyrosis yer alır. Ön yüzde iki tane kaset görülmektedir. Kasetler yatay ve dikey olmak üzere iki soffit tarafından sınırlandırılmıştır. Yatay soffit genişliği 4 cm, ölçülebilir uzunluğu 30 cm'dir. Dikey uzanan soffit genişliği 2,5 cm, yüksekliği 70 cm'dir. Üstteki kasetin ölçülebilir genişliği 19 cm, yüksekliği 16 cm, derinliği ise 16,5 cm'dir. Alttaki kasetin ölçülebilir genişliği 38 cm, yüksekliği 35 cm, derinliği 15,5 cm'dir. Kasetlerin etrafında ve bloğun ön yüzünde kırıklar vardır. Kasetlerden 59 cm sağda 5,5x6,5 cm ölçülerindeki dişlerden oluşan gesisopodes kısmı yer almaktadır. Geisopodes ile geison kısmını, yatay uzanan ip şeklinde 3 profil ayırmaktadır. Geison kısmından sonra büyük bir bölümü kırılmış sima bölümü yer alır. Geisopodes, gesion ve sima kısmının derinliği 25 cm, genişliği ise 22 cm'dir. Kasetler ve soffitler etrafında 2 cm genişliğinde ince bir bant yer almaktadır.

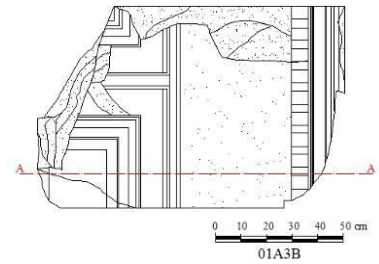
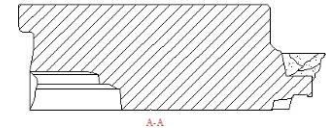

Katalog No: 27

Kazı Envanter No: 01A10

Eserin Adı: Tavan Kaseti

Bulunduğu Tasnif Alanı: Altar'ın doğusu

Ölçüleri: Yükl: 41,5 cm, Gen: 80 cm, Yükl: 119 cm.

Tanımı: Ön yüz ince, arka yüz kaba yonludur. Sağ tarafı kırıktır. Sol tarafta ise geisopodes, geison ve sima kısmı yer alır. Bloğun üst kısmında anathyrosis işlenmiştir. Ön yüzde iki kaset vardır. Kasetler biri dikey, diğeri yatay olmak üzere 2 soffitile sınırlandırılmıştır. Yatay soffitın genişliği 5 cm, yüksekliği ise 57 cm'dir. Dikey uzanan soffitın genişliği 3 cm'dir. Alttaki kasetin genişliği 36 cm, yüksekliği 25,5 cm, derinliği ise 18 cm'dir. Üsteki kasetin ölçülebilen genişliği 34 cm, yüksekliği 29,5 cm, derinliği 17,5 cm'dir. Soffitlerin etrafında 1,5 cm genişliğinde ince bir bant yer almaktadır. Kasetlerden 29,5 cm solda 5x7,5 cm ölçülerinde dişlerden oluşan geisopodes yer almaktadır. Geisopodes ile geison kısmı yatay uzan ip şeklinde 3 profille ayırmaktadır. Geison kısmından sonra büyük bir kısmı kırılmış sima vardır. Geisopodes, geison ve sima kısmının derinliği 25 cm, genişliği 22 cm'dir. Kasetler ve soffitler etrafında 2 cm genişliğinde ince bir bant yer almaktadır.

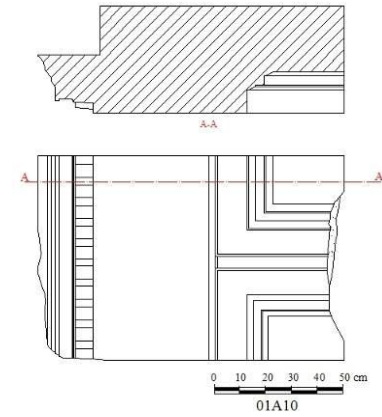

Katalog No: 28

Kazı Envanter No: 08A10

Eserin Adı: Tavan Kaseti

Bulunduğu Tasnif Alanı: Altar'ın doğusu

Ölçüleri: Yük: 44 cm, Gen: 149 cm, Der: 79 cm.

Tanımı: Ön yüz ince, arka yüzü kaba yonuludur. İki yanı kırıktır. Bloğun üst kısmı kaba yonulu bırakılmıştır. Arka tarafında 11x5 cm ölçülerinde ve 8 cm derinliğinde kaldırma deliği yer almaktadır. Ön tarafta yatay ve dikey olarak uzanan iki soffitın sınırlandığı 4 tane kaset vardır. Yatay uzanan soffitın genişliği 4 cm, ölçülebilen uzunluğu 114 cm'dir. Dikey uzanan soffitın genişliği 3,5 cm, ölçülebilen uzunluğu 74 cm'dir. Sağ alt kasetin yüksekliği 43 cm, genişliği 47 cm, derinliği 17 cm'dir. Sağ üst kasetin genişliği 49,5 cm, yüksekliği 7 cm, derinliği ise 16,5 cm'dir. Sol alt köşedeki kasetin ölçülebilir yüksekliği 43 cm, genişliği 43 cm, derinliği ise 17 cm'dir. Sol üst kasetin ölçülebilir genişliği 35 cm, yüksekliği 6 cm, derinliği ise 16,5 cm'dir.

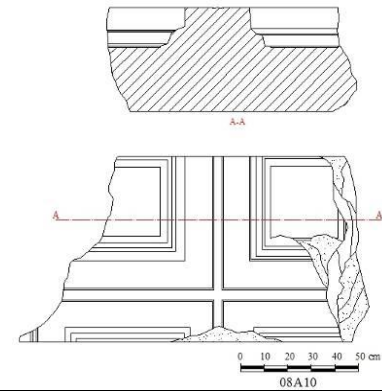

Katalog No: 29

Kazı Envanter No: 08BZ17

Eserin Adı: Tavan Kaseti

Bulunduğu Tasnif Alanı: Altar'ın doğusu

Ölçüleri: Yüksek: 37 cm, Gen: 96 cm, Der: 158,5 cm.

Tanımı: Ön yüz ince, arka yüz kaba yonuludur. Bloğun arkasında 4,5x12 cm ölçülerinde 5,5 cm derinliğinde kaldırma deliği bulunmaktadır. Ön yüzde ikisi dikey ikisi yatay olmak üzere 4 tane soffitın sınırladığı 9 kaset bulunmaktadır. Dikey uzanan soffitlerin genişliği 4,5 cm, sağdakinin uzunluğu 127 cm, soldakinin ise ölçülebilen uzunluğu 80 cm'dir. Yatay uzanan üst soffitın genişliği 5,5 cm, ölçülebilen uzunluğu 60 cm, altta yatay uzanan soffitın genişliği 4,5 cm uzunluğu ise 80 cm'dir. Sol üstten birinci kasetin ölçülebilen genişliği 7 cm, ölçülebilen yüksekliği 18 cm, derinliği 4,5 cm'dir. Aşınmadan dolayı kasetin içindeki figür belli değildir. Sol kısa tarafta anathyrosis yer alır. Sol üstten ikinci kasetin ölçülebilen genişliği 20,5 cm, yüksekliği 27,5 cm, derinliği ise 4,5 cm'dir. İçerisinde sekiz yapraklı bitkisel bir motif vardır. Sol üstten üçüncü kasetin genişliği 20,5 cm, yüksekliği 27,5 cm, derinliği ise 4,5 cm'dir. Kasetin ortasında aşınmadan dolayı ne olduğu anlaşılamayan bir figür yer alır. Orta sırada birinci kasetin genişliği 10,5 cm, ölçülebilen yüksekliği 26 cm, derinliği ise 5 cm'dir. Kasetin ortasına yarım, yapraklı bitkisel bir motif işlenmiştir. Orta sırada ikinci kasetin genişliği 20,5 cm, uzunluğu 27,5 cm, derinliği ise 4 cm'dir. Üzerinde yuvarlak bir motif yer alır. Aşınmadan dolayı motifin ne olduğu anlaşılmamaktadır. Orta sırada üçüncü kasetin genişliği 21 cm, yüksekliği 21,5 cm, derinliği ise 5,5 cm'dir. Kasetin ortasına çarkıfelek motifini işlenmiştir. Sol alttan birinci kasetin genişliği 10,5 cm, yüksekliği 27,5 cm, derinliği ise 4,5 cm'dir. Kasetin ortasına yarım, dalgalı bir motif işlenmiştir. Sol alttan ikinci kasetin genişliği 20 cm, yüksekliği 27,5 cm, derinliği ise 5 cm'dir. Kasetin içine çift yüzlü balta işlenmiştir. Sol alttan üçüncü kasetin genişliği 22 cm, yüksekliği 27 cm, derinliği ise 4,5 cm'dir. Kasetin ortasında insan başı işlenmiştir. Kırık olmasından dolayı detaylar kaybolmuştur.

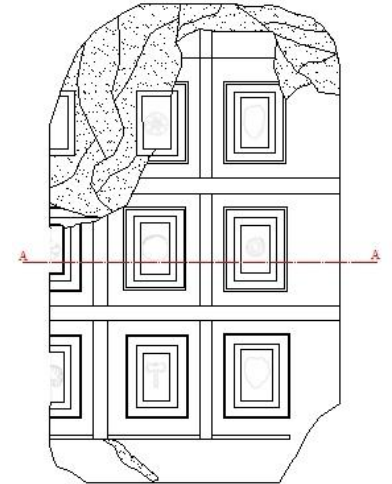
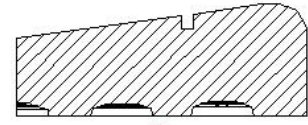

0 10 20 30 40 50 cm

08B Z17

Katalog No: 30**Kazı Envanter No: 98A61****Eserin Adı: Tavan Kaseti****Bulunduğu Tasnif Alanı: Altar'ın doğusu****Ölçüleri: Yüksek: 36,5 cm, Gen: 140 cm, Der: 113 cm.**

Tanımı: Ön tarafı ince, iki yan ve arka tarafı kalın yonulu işlenmiştir. Bloğun üst ve alt kısımlarında kırıklar vardır. Bloğun arkasında 12x5 cm ölçülerinde, 5 cm derinliğinde kaldırma derinliği yer alır. Ön tarafında dördü dikey, üçü yatay yedi soffit bulunmaktadır. Soffitlerin arasında dokuz tane kaset bulunmaktadır. Yatay soffitlerin genişliği 3 cm'dir. Üstteki yatay soffit ölçülebilen uzunluğu 26 cm'dir. Diğer yatay soffitler ise 98 cm uzunluğundadır. Sağdan dikey olarak uzanan birinci soffit genişliği 2 cm, uzunluğu 89 cm'dir. İkinci soffit genişliği 4 cm, uzunluğu 91 cm'dir. Soldan birinci soffit genişliği 2 cm uzunluğu ise 82 cm'dir. Soldan ikinci soffit genişliği 4 cm, uzunluğu 92 cm'dir. Sol üst birinci kasetin yüksekliği 23 cm, genişliği 21,5 cm, derinliği ise 4,5 cm'dir. Kasetin ortasında dört yapraklı yonca motifi yer alır. Sol üstten ikinci kasetin yüksekliği 23,5 cm, genişliği 21,5 cm, derinliği 4,5 cm'dir. Kasetin ortasına çam kozalağı motifi işlenmiştir. Sol üstten üçüncü kasetin yüksekliği 23,5 cm, genişliği 21,5 cm, derinliği ise 5 cm'dir. Kasetin ortasında kabaca işlenmiş insan portresi yer alır. Orta sırada soldan birinci kasetin yüksekliği 22,5 cm, genişliği 21,5 cm, derinliği ise 4 cm'dir. Kasetin ortasında dört yapraklı yonca motifi vardır. Ortada ikinci kasetin yüksekliği 23,5 cm, genişliği 21,5 cm, derinliği 5 cm'dir. Kasetin ortasına üzüm salkımı işlenmiştir. Ortada üçüncü kasetin yüksekliği 23 cm, genişliği 22 cm, derinliği ise 5,5 cm'dir. Kasetin ortasında kabaca işlenmiş insan motifi yer alır. Sol alttan birinci kasetin yüksekliği 22,5 cm, genişliği 21 cm, derinliği ise 4 cm'dir. Kasetin içerisine yıldız motifi işlenmiştir. Sol alttan ikinci kasetin yüksekliği 23 cm, genişliği 21 cm, derinliği ise 4 cm'dir. Kasetin ortasında kabaca işlenmiş insan portresi yer alır. Sol alttan üçüncü kasetin yüksekliği 23,5 cm, genişliği 21 cm, derinliği ise 5 cm'dir. Kasetin ortasına kabaca erkek portresi işlenmiştir.

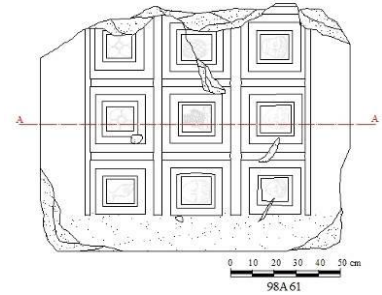
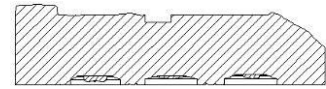

Katalog No: 31**Kazı Envanter No:****Eserin Adı:** Tavan Kaseti**Bulunduğu Tasnif Alanı:** Altar'ın doğusu (98A61'in doğusunda)**Ölçüleri:** Yük: 42,5 cm, Gen: 136,5 cm, Der: 90 cm.

Tanımı: Kasetin ön tarafı ince, arka tarafı kaba yonuludur. Ön tarafta iki dikey, iki de yatay soffit yer alır. Soffitlerin arasında altı tane kaset vardır. İki dikey soffitın genişlikleri 4,5 cm uzunlukları 81 cm'dir. Yatay uzanan soffitlerin genişlikleri 4 cm, uzunlukları 120 cm'dir. Sol üstten birinci kasetin ölçülebilen yüksekliği 30,5 cm, genişliği 29 cm, derinliği 5 cm'dir. Kasetin ortasına çarkıfelek motifi işlenmiştir. Bloğun sol tarafı kırıktır. Sol üstten ikinci kasetin yüksekliği 29 cm, genişliği 30 cm, derinliği ise 4,5 cm'dir. Kasetin ortasına kalkan ve mızrak motifi işlenmiştir. Sol üstten üçüncü kasetin yüksekliği 31,5 cm, genişliği 30,5 cm, derinliği ise 5 cm'dir. Kasetin ortasında altı yapraklı rozet vardır. Sol alttan birinci kasetin ölçülebilen yüksekliği 28,5 cm, genişliği 30,5 cm, derinliği 5 cm'dir. Kasetin ortasına dört yapraklı yonca işlenmiştir. Sol alttan ikinci kasetin yüksekliği 30,5 cm genişliği 30,5 cm, derinliği ise 5 cm'dir. Kasetin ortasında kalkan motifi işlenmiştir. Sol alttan üçüncü kasetin yüksekliği 31 cm, genişliği 31 cm, derinliği ise 5 cm'dir. Kasetin ortasında patlıcan motifi yer almaktadır.

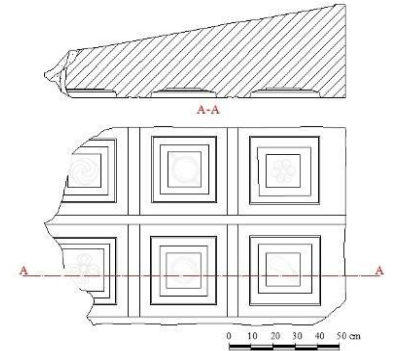

Katalog No: 32

Kazı Envanter No:

Eserin Adı: Tavan Kaseti

Bulunduğu Tasnif Alanı: Altar'ın doğusu (98A179'un batısında)

Ölçüleri: Yük: 40,5 cm, Gen: 72 cm, Der: 70 cm.

Tanımı: Ön uzun yüzü ince, arka uzun yüzü ve üst tarafı kaba yonu işlenmiştir. Sağ kısa yüz kırılmıştır. Sol tarafta 23 cm derinlikte, 15 cm genişliğinde bir çıkıntı vardır. Bu çıkıntı belli olmamakla birlikte geisopodes, sima ve geisonun olduğu korniş bölümüdür. Ön uzun yüzde iki tane kaset görülmektedir. Üstteki kaset tamamen tahrip olmuştur. Alttaki kasetin yüksekliği 15 cm, ölçülebilir genişliği 10 cm ve derinliği 17 cm'dir. Ön uzun yüzde kasetleri sınırlayan iki tane soffit vardır. Yukarıdan aşağıya doğru uzanan soffitın ölçülebilir uzunluğu 60 cm, genişliği 2,5 cm'dir. İki kaset arasında yatay olarak uzanan soffitın uzunluğu 22 cm, genişliği ise 4 cm'dir. Soffitler bir silme ile sınırlandırılmıştır. Ön uzun yüzde sol tarafta geisopodesin olması gerektiği yerde iki tane hatıl yuvası vardır. Bu da bloğun ikinci kez başka bir yerde tekrar kullanıldığını göstermektedir. Arka yüzde bir dübel ve ön yüzde bir kenet deliği görülmektedir.

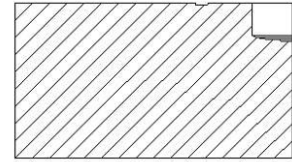

AA

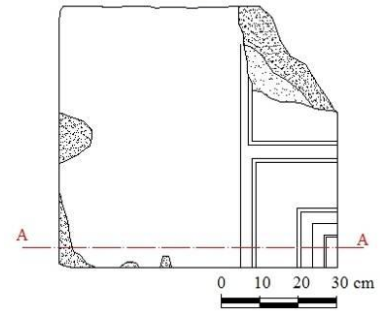

Katalog No: 33

Kazı Envanter No: 98A179

Eserin Adı: Tavan Kaseti

Bulunduğu Tasnif Alanı: Altar'ın doğusu

Ölçüleri: Yük: 41 cm, Gen: 103,5 cm, Der: 39 cm.

Tanımı: Kasetin ön yüzü ince yonulu, arka yüzü kaba yonuludur. Her iki yanı ve üst kısmı tamamen kırıktır. Ön yüzde biri dikey, diğeri yatay olmak üzere iki soffit görülmektedir. Ön yüzde yüksekliği 14 cm, genişliği 33,5 cm, derinliği 6 cm olan bir kaset vardır.

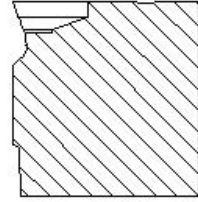

A-A

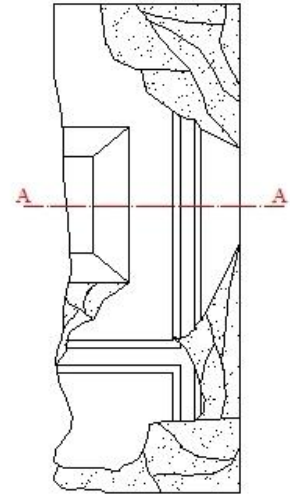

0 10 20 30 cm

98A179

Katalog No: 34

Kazı Envanter No: 97A83

Eserin Adı: Tavan Kaseti

Bulunduğu Tasnif Alanı: Altar'ın doğusu

Ölçüleri: Yük: 42 cm, Gen: 82 cm, Der: 163 cm.

Tanımı: Ön uzun yüzü ince ve arka uzun yüzü kaba yonulu, üst tarafı ise anathyrosis işlenmiştir. Sağ kısa yüz ise kırılmış olduğundan dolayı kaba ya da ince yonu anlaşılmamaktadır. Bloğun üst tarafının büyük bir kısmı kırılmıştır. Sağ kısa yüzde 25,5 cm derinliğinde, 21 cm genişliğinde, geisopodes, geison ve simanın olduğu korniş kısmı vardır. Kornişten sonra gelen kısım ise kaba yonu işlenmiştir. Bloğun ön yüzünde biri sağlam olmak üzere iki tane kaset görülmektedir. Kasetler soffitlerle sınırlandırılmıştır. Üstteki kasetin genişliği 50 cm ölçülebilen yüksekliği 26,5 cm, derinliği ise 17,5 cm'dir. Alttaki kasetin genişliği 48,5 cm, yüksekliği 25,5 cm, derinliği ise 15,5 cm'dir. Sol tarafta 64 cm uzunluğunda, 2,5 cm genişliğinde soffit vardır. Bu soffiti ortada kesen ve paralel uzanan ölçülebilen uzunluğu 71 cm, genişliği 4 cm olan diğer soffit yer almaktadır. Yine alt tavan kasetinin olduğu hizada dikey bir soffit parçası görülmektedir. Sağda ve solda soffitten 45 cm uzaklıkta 5x6,5 cm ölçülerinde 8 dişten oluşan geisopodes yer almaktadır. Geisopodesten sonra ip şeklinde 0,5 cm genişliğinde üç tane profil uzanmaktadır. Bu profilden sonra geison ve sima bulunmaktadır. Geison ile sima bir şeritle ayrılmaktadır. Sima üzerinde tam olarak ne olduğu anlaşılamayan kapalı çörten işlenmiştir. Arka uzun yüzde 11x5 cm ölçülerinde kaldırma deliği vardır.

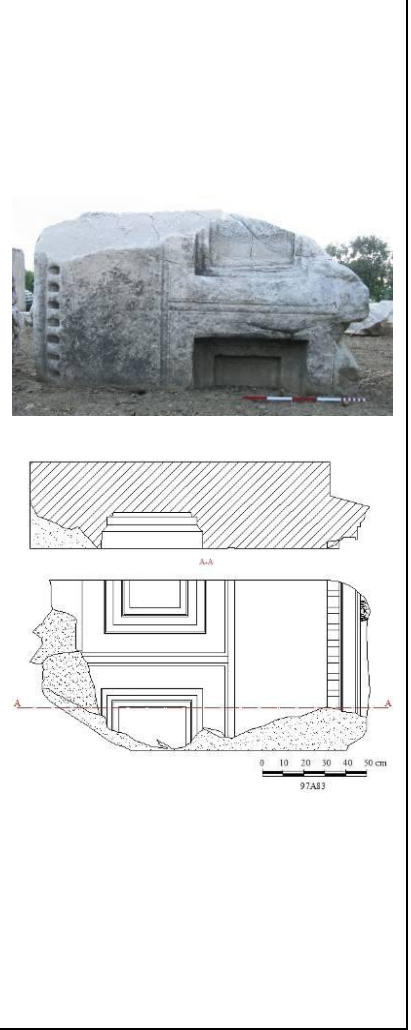

Katalog No: 35**Kazı Envanter No: 98A93****Eserin Adı: Tavan Kaseti****Bulunduğu Tasnif Alanı: Altar'ın doğusu****Ölçüleri: Yük: 41 cm, Gen: 217 cm, Der: 161 cm.**

Tanımı: Ön uzun yüzü ince, arka uzun ve sol kısa yüzü kaba yonulu, üst tarafı ise anathyrosis işlenmiştir. Sağ tarafta 23x20 cm ölçülerinde bir çıkıntı yapan, geispodes, geison ve simadan oluşan korniş kısmı vardır. Sağdaki soffitten 45 cm sağda, 4,5x5,5 cm ölçülerinde toplam 29 tane dıştan oluşan geispodes yer almaktadır. Geispodesten sonra ip şeklinde 0,5 cm genişliğinde üç tane profil uzanmaktadır. Sima ile geison ip şeklinde uzanan ve 1 cm genişliğinde iki profille ayrılmaktadır. Simaya aslan başı şeklinde iki tane kapalı çörten işlenmiştir. Ön uzun yüzde soffitlerin sınırlandırmış olduğu biri sağlam toplam üç tane kaset görülmektedir. Soldan birinci kasetin genişliği 48,5 cm, yüksekliği 16,5 derinliği ise 17 cm'dir. İkinci kasetin genişliği 48,5 cm, yüksekliği 49 derinliği ise 16,5 cm'dir. Üçüncü kasetin ölçülebilir genişliği 31 cm, ölçülebilen yüksekliği 39 cm, derinliği ise 17 cm'dir. Ön uzun yüzde ikisi dikey, ikisi yatay olmak üzere toplam dört tane soffit yer almaktadır. Sağda aşağı doğru uzanan soffitin uzunluğu 144 cm, genişliği ise 4,5 cm'dir. Sol tarafta aşağı doğru uzanan soffitin ölçülebilen uzunluğu, 74 cm genişliği 4,5 cm'dir. Üstte yatay uzanan soffitin uzunluğu, 67 cm genişliği 4,5 cm'dir. Alttan uzanan ikinci yatay soffitin ölçülebilen uzunluğu 53 cm, genişliği 5 cm'dir. Soffitler 0,5 cm genişliğinde bir silme ile çerçevelenmiştir.

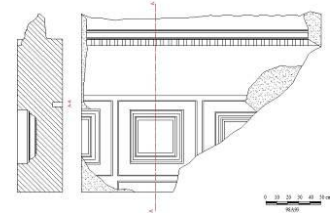

Katalog No: 36**Kazı Envanter No: 98A94****Eserin Adı: Tavan Kaseti****Bulunduğu Tasnif Alanı: Altar'ın doğusu****Ölçüleri: Yüksek: 41 cm, Gen: 210 cm, Der: 216,5 cm**

Tanımı: Blok, arka yüzü üzerinde durmaktadır. Üçgen şeklindeki bloğun sağ kısmı tamamen kırıktır. Bloğun sol kenarında geisipodes, geison ve sima bulunmaktadır. Diğer iki tarafı, diğer parçalarla birleştiği yerlerdir. Buralar, anathyrosisi yapılmıştır. Bloкта kasetlerin olduğu üst yüz ince yonulu işlenmiştir. Burada soffitlerin sınırlandığı biri tam olmak üzere beş tane kaset yer almaktadır. Blok üzerinde ikisi yatay, ikisi dikey dört soffit görülmektedir. Solda dikey uzanan soffit genişliği 5 cm olup, uzunluğu ise 146 cm'dir. Sağdaki dikey uzanan soffit genişliği 5 cm, uzunluğu ise 70 cm'dir. Üstte yatay uzanan soffit genişliği 5 cm, uzunluğu 1 m'dir. Altta yatay uzanan soffit genişliği 2,5 cm, uzunluğu ise 180 cm'dir. Üstteki kasetlerin ölçüleri 47,5x17 cm, derinliği 18 cm'dir. Ortada birinci kaset 48,5x47 cm ölçülerinde, 18 cm derinliğindedir. Ortadaki ikinci kasetin ölçülebilir genişliği 50 cm, yüksekliği 47,5 cm, derinliği ise 18 cm'dir. Alttaki kasetin ölçüleri 48,5x49 cm, derinliği ise 17,5 cm'dir. Kasetlerin ve soffitlerin etrafında 1,5 cm genişliğinde ince bir bant vardır.

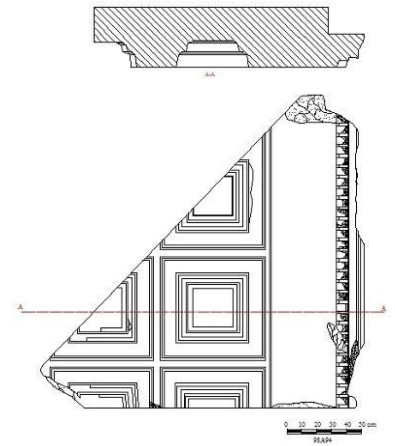

Katalog No: 37**Kazı Envanter No: 98A97****Eserin Adı: Tavan Kaseti****Bulunduğu Tasnif Alanı: Altar'ın doğusu****Ölçüleri: Yük: 44 cm, Gen: 84 cm, Der: 115 cm.**

Tanımı: Ön uzun yüzü ince, arka uzun yüzü ve sol kısa yüzü kaba yonulu, üst tarafı ise anathyrosisli işlenmiştir. Sağ kısa yüzü kırıktır. Ön uzun yüzde soffitlerle sınırlandırılmış biri sağlam olmak üzere dört adet kaset yer almaktadır. Soldan üstteki birinci kasetin genişliği 40 cm, yüksekliği 24 cm, derinliği ise 14,5 cm'dir. Soldan üstteki ikinci kasetin yüksekliği 23,5 cm, ölçülebilen genişliği 14 cm, ölçülebilen derinliği ise 14,5 cm'dir. Sol alttaki birinci kasetin genişliği 39,5 cm, uzunluğu ise 27 cm, derinliği ise 14 cm'dir. Sol alttaki ikinci kasetin ölçülebilen yüksekliği 20 cm, genişliği 4,5 cm, ölçülebilen derinliği ise 9 cm'dir. Blok üzerinde kasetlerin tam ortasında geçen biri yatay diğeri dikey olmak üzere toplamda iki tane soffit yer almaktadır. Dikey uzanan soffit, uzunluğu 82 cm, genişliği 4,5 cm, yatay uzanan soffit, ölçülebilen uzunluğu 67 cm, genişliği 5 cm'dir.

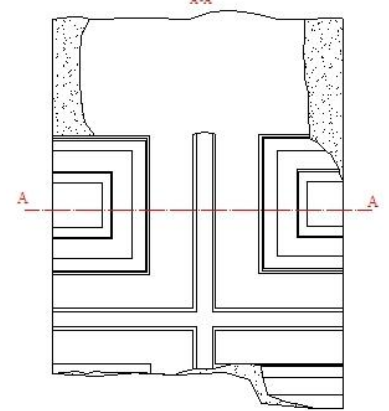
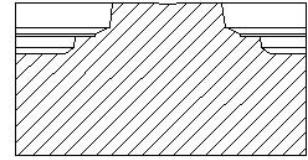

0 10 20 30 40 50 cm
98A97

Katalog No: 38

Kazı Envanter No: 98A84

Eserin Adı: Tavan Kaseti

Bulunduğu Tasnif Alanı: Altar'ın doğusu

Ölçüleri: Yük: 44 cm, Gen: 76 cm, Der: 246 cm.

Tanımı: Ön uzun yüzü ince, arka uzun ve sol kısa yüz kaba yonulu, üst tarafı anathyrosisli işlenmiştir. Sağ tarafta 28x22 cm ölçülerindeki bölüm geisopodes, geison ve simanın işlendiği korniş kısımdır. Sağdaki soffitten 46,5 cm sağda 6x6 cm ölçülerinde dokuz dişten oluşan geisopodes yer almaktadır. Geisopodesten sonra 0,5 cm genişliğinde, üç tane profil yer almaktadır. Bundan sonra geison ve sima kısmı ile son bulmaktadır. Geison ile sima ile ip şeklinde uzan ve 1 cm genişliğinde iki profille ayrılmaktadır. Simada yer alan aslan başı şekilli kapalı çörtenin yeveleri görülebilmektedir. Ön uzun yüzde soffitlerle sınırlandırılmış dört adet kaset vardır. Sol üstteki birinci kasetin genişliği 37 cm, yüksekliği 14,5 cm, derinliği ise 14,5 cm'dir. Soldan üstteki ikinci kasetin genişliği 49 cm, yüksekliği 15 cm, derinliği 15,2 cm'dir. Sol alttaki birinci kasetin genişliği 38,5 cm, yüksekliği 27,5 cm, derinliği ise 14,5 cm'dir. Sol alttaki ikinci kasetin genişliği 48,5 cm, yüksekliği 28,3 cm, derinliği 15,5 cm'dir. Blok üzerinde kasetlerin tam ortasından geçen biri yatay, ikisi dikey toplam üç soffit yer almaktadır. Sağdaki dikey uzanan soffitin, ölçülebilen uzunluğu 70 cm, genişliği 3 cm, solda kasetlerin ortasında dikey uzanan soffitin, ölçülebilen uzunluğu 70 cm, genişliği 3,5 cm kasetlerin ortasında yatay uzanan uzunluğu 125 cm, soffitin genişliği 2,7 cm'dir. Soffitlerin etrafında 1,5 cm genişliğinde silme vardır.

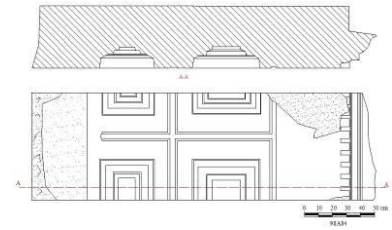

Katalog No: 39

Kazı Envanter No: 98A127

Eserin Adı: Tavan Kaseti

Bulunduğu Tasnif Alanı: Altar'ın doğusu

Ölçüleri: Yüksek: 43 cm, Gen: 115,5 cm, Yüksek: 52 cm.

Tanımı: Ön uzun yüzü ince, arka uzun yüz ve sol kısa yüzü kaba yonulu bırakılmıştır. Üst kısmı ve sağ kısa yüzü ile çoğu yerinde kırıklar vardır. Bloğun ön yüzünde sağlam olmayan iki kaset görülmektedir. Soldaki kasetin genişliği 34 cm, ölçülebilen yüksekliği 40 cm, derinliği ise 9 cm'dir. Sağdaki kasetin ölçülebilen genişliği 26 cm, ölçülebilen yüksekliği 39 cm, derinliği ise 12,5 cm'dir. Sağdaki kasetin içinde süslemeye ait çerçevenin bir kısmı görülmektedir. Kasetlerin ortasında aşağı doğru uzanan, ölçülebilen uzunluğu 49 cm, genişliği 3,5 cm olan soffit yer almaktadır. Soffitin etrafında 1,5 cm genişliğinde silme vardır.

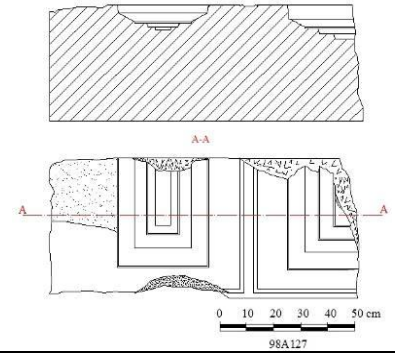

Katalog No: 40

Kazı Envanter No: 98A138

Eserin Adı: Tavan Kaseti

Bulunduğu Tasnif Alanı: Altar'ın doğusu

Ölçüleri: Yük: 42,5 cm, Gen: 114,5 cm, Der: 67 cm.

Tanımı: Ön uzun yüzü ince, arka uzun yüz kaba yonu, üstte ise 10 cm genişliğinde anathyrosis işlenmiştir. Sağ ve kısa yüzler ise kırıktır. Ön uzun yüzde biri sağlam olmak üzere iki tane kaset vardır. Sağdaki kasetin genişliği 34,5 cm, uzunluğu 48,5 cm, derinliği 11 cm'dir. Kasetin içine kaba bir şekilde insana benzeyen bir figür işlenmiştir. Figürün toplam uzunluğu 15 cm, genişliği 4 cm'dir. Soldaki kasetin ölçülebilen genişliği 27 cm, yüksekliği 48,5 cm, derinliği 12 cm'dir. Kasette çerçeve içinde dört yaprağı sağlam rozet motifi vardır. İki kasetin arasına 3,5 cm genişliğinde, 65,5 cm ölçülebilen uzunlukta bir soffit bulunmaktadır. Soffitin etrafına 1,5 cm genişliğinde soffiti çevreleyen bir silme vardır. Sağ tarafta arkada 8 cm içeriden başlayan ölçülebilen genişliği 27,5 cm olan bir çıkıntı yer almaktadır. Bu çıkıntı çapraz bir şekilde kırılmıştır. Burası geisopodes, geison ve simanın olduğu korniş kısmı olmalıdır. Arkada sağ tarafta üstten 30 cm uzaklıkta, 4 cm genişliğinde, 6,5 cm ölçülebilen uzunlukta kaldırma deliğinin bir kısmı görülmektedir.

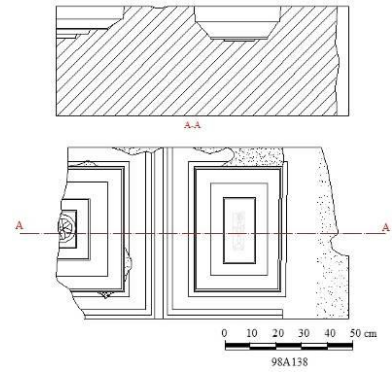

Katalog No: 41**Kazı Envanter No:****Eserin Adı:** Tavan Kaseti**Bulunduğu Tasnif Alanı:** Altar'ın doğusu (98A180'un batısında)**Ölçüleri:** Yük: 36 cm, Gen: 98,5 cm, Der: 72,5 cm.

Tanımı: Ön uzun yüzü ince, arka uzun ve sol kısa yüz kaba yonu yapılmıştır. Üst taraf ve sağ kısa yüz kırıktır. Bloğun ön uzun yüzünde ikisi sağlam toplam üç kaset görülmektedir. Ayrıca dördüncü kasete ait bir profil vardır. Sol üstten birinci kasetin genişliği 31 cm, ölçülebilen yüksekliği 18 cm derinliği ise 5,5 cm'dir. Buradaki kasetin içine boynuzlu boğa başı işlenmiştir. Boğa başı burnun olduğu yerden itibaren kırılmıştır. Sol alttan birinci kasetin genişliği 31 cm, yüksekliği 23 cm, derinliği ise 6 cm'dir. Buradaki kasetin içine rozet motifi işlenmiştir. Soldan alttaki ikinci kasetin genişliği 30 cm, yüksekliği ise 23,5 cm, derinliği 6 cm'dir. Kasetin içine 13,5 cm uzunluğunda bir balık işlenmiştir. Bloğun üzerinde kasetlerin arasında yatay uzanan soffitın genişliği 2,5 cm, uzunluğu ise 85 cm'dir. Ortada alt kasetler boyunca uzanan soffitın yüksekliği 28 cm, genişliği ise 5 cm'dir. Yine sağ tarafta kırılmış soffite ait küçük bir parça görülmektedir. Parçanın ölçülebilen uzunluğu 12 cm'dir. Ayrıca kasetlerin etrafında 1,5 cm genişliğinde bant işlenmiştir. Bloğun arka uzun yüzünde bir çerçeve yapılmış olduğu görülmektedir. Buda bunun farklı bir amaç için kullanılmış olabileceğini akla getirmektedir.

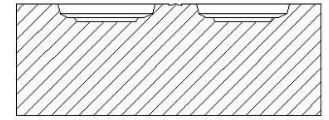

A-A

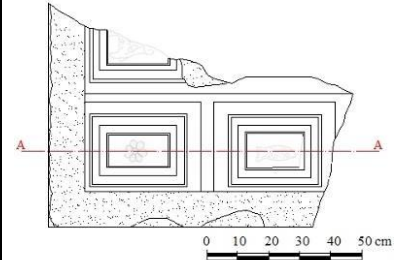

Katalog No: 42

Kazı Envanter No: 98A180

Eserin Adı: Tavan Kaseti

Bulunduğu Tasnif Alanı: Altar'ın doğusu

Ölçüleri: Yük: 44 cm, Gen: 96 cm, Der: 77 cm.

Tanımı: Ön uzun yüz ince, arka uzun yüz ve sağ kısa yüz kaba yonuludur. Üst tarafta anathyrosis vardır. Sol kenar kırıktır. Ön uzun yüzde sağlam bir kaset vardır. Solda ise bir başka kaset profili görülmektedir. Sağdaki sağlam kasetin genişliği 35,5 cm, uzunluğu 51 cm, derinliği ise 13,5 cm'dir. Kasetinin içine rozet şeklinde iki bitkisel bezeme işlenmiştir. Üstteki motif 2,5 cm, alttaki motif 4 cm uzunluğundadır. Kaset profili parçası ile kaset arasında 72,5 cm uzunluğunda, 3,5 cm genişliğinde dikey bir soffit yer almaktadır. Soffitin etrafına 1,5 cm genişliğinde soffit çevreleyen bir silme vardır. Yine kasetin alt tarafında yatay uzanan 66,5 cm uzunluğunda 3,5 cm genişliğinde soffit görülmektedir.

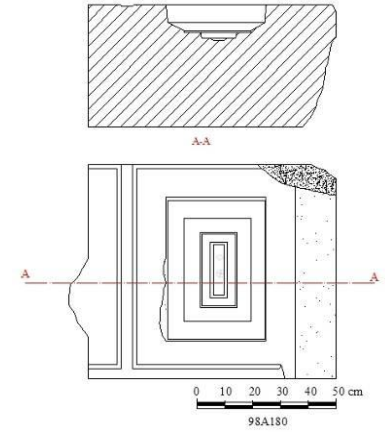

Katalog No: 43

Kazı Envanter No:

Eserin Adı: Tavan Kaseti

Bulunduğu Tasnif Alanı: Altar'ın doğusu (98A117'nin batısında)

Ölçüleri: Yük: 32 cm, Gen: 13 cm, Der: 42,5 cm.

Tanımı: Tavan kasetine ait bu parçanın her tarafı kırıktır. Sadece kasetin ortasındaki bölüm sağlam olup burada rozet motifi işlenmiştir.

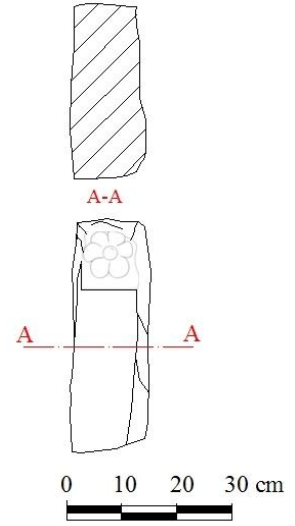

Katalog No: 44

Kazı Envanter No: 98A117

Eserin Adı: Tavan Kaseti

Bulunduğu Tasnif Alanı: Altar'ın doğusu

Ölçüleri: Yük: 39 cm, Gen: 49 cm, Der: 91 cm.

Tanımı: Ön uzun yüzü ince, sol kısa yüzü ve alt tarafı kaba yonulu, üst tarafı ise kırıktır. Sağ kısa yüzüne anathyrosis işlenmiştir. Ön yüzünde iki tane kaset görülmektedir. Sağ kasetin genişliği 32,5 cm, ölçülebilen yüksekliği 31 cm, derinliği ise 14,5 cm'dir. Sol taraftaki kasetin genişliği 13,5 cm, ölçülebilen uzunluğu 27 cm, derinliği ise 14,5 cm'dir. İki kasetin ortasında 5 cm genişliğinde, ölçülebilen yüksekliği 28 cm olan bir soffit yer almaktadır.

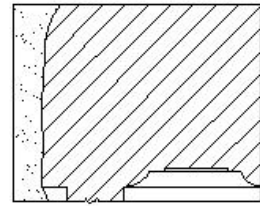

A-A

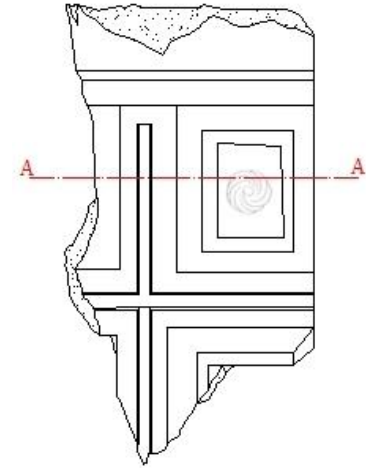

0 10 20 30 cm

98A117

Katalog No: 45

Kazı Envanter No: 08AD1-35

Eserin Adı: Tavan Kaseti

Bulunduğu Tasnif Alanı: Altar'ın doğusu

Ölçüleri: Yük: 42,5 cm, Gen: 68 cm, Der: 64,5 cm.

Tanımı: Ön yüzü ince, sol kısa yüzü kaba yonuludur. Üst tarafı ve birçok yeri kırıktır. Ön yüzde bir tane soffit görülmektedir. Soffitin genişliği 4 cm, ölçülebilen uzunluğu 25,5 cm'dir. Ön yüzde iki tane kaset yer almaktadır. Soldaki kasetin ölçülebilen genişliği 23 cm, yüksekliği 15 cm, derinliği ise 14,5 cm'dir. Sağdaki kasetin ölçüleri 23x23 cm'dir. Derinliği ise 14 cm'dir. Bloğun sağ tarafında anathyrosis işlenmiştir.

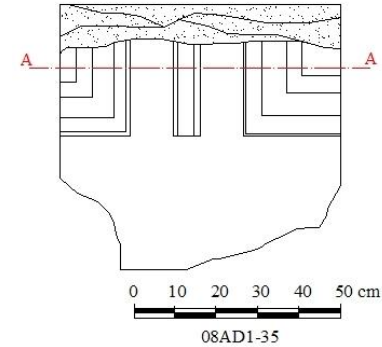
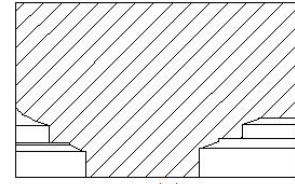

Katalog No: 46

Kazı Envanter No:

Eserin Adı: Tavan Kaseti

Bulunduğu Tasnif Alanı: Altar'ın doğusu (08AD1-35'in doğusunda)

Ölçüleri: Yük: cm, Gen: cm, Der: cm.

Tanımı: Ön yüzü ince işlenmiştir. Ön yüzünün bir kısmı hariç bloğun her yeri kırıktır. Ön yüzde iki tane soffit, bir tane kaset parçası yer almaktadır. Dikey olarak uzanan soffitın genişliği 4 cm, ölçülebilen uzunluğu 13 cm'dir. Yatay uzanan soffitın genişliği 2 cm, ölçülebilen uzunluğu 4,5 cm'dir. Kasetin uzunluğu 14 cm, genişliği 8 cm, derinliği ise 13,5 cm'dir.

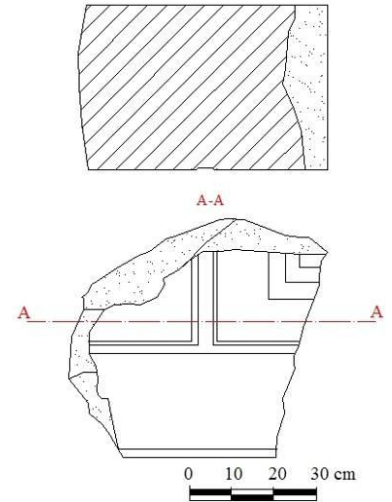

Katalog No: 47**Kazı Envanter No: 98A175****Eserin Adı: Tavan Kaseti****Bulunduğu Tasnif Alanı: Altar'ın doğusu****Ölçüleri: Yü: 20 cm, Gen: 68 cm, Der: 88,5 cm.**

Tanımı: Ön uzun yüzü ince, sol kısa yüz ve alt tarafı kaba yonuludur. Üst tarafı ve sağ kısa yüzü kırıktır. Bloğun ön yüzünde üç tane kaset görülmektedir. Soldan üstteki birinci kasetin ölçülebilir genişliği 20 cm, ölçülebilir yüksekliği 21 cm, derinliği ise 5 cm'dir. Kasetin içine "gürz" işlenmiştir. Soldan alttaki birinci kasetin genişliği 21 cm, uzunluğu 31 cm derinliği ise 6 cm'dir. Kasetin içine "hydria" işlenmiştir. Soldan alttaki ikinci kasetin genişliği 21,5 cm, ölçülebilir uzunluğu 31 cm, derinliği ise 5 cm'dir. Kasetin içine "tabula ansata" içinde balık motifi işlenmiştir. Kasetlerin sağlam olan taraflarında 1,5 cm genişliğinde bir bant görülmektedir. Yine ön yüzde kasetler arasında yatay ve dikey olmak üzere iki tane soffit yer almaktadır. Yatay uzanan soffit ölçülebilir uzunluğu 27 cm, genişliği ise 4 cm'dir. Dikey uzanan soffit ölçülebilir uzunluğu 37 cm, genişliği ise 3 cm'dir. Kasetin sol alt tarafında 14x21,5 cm ölçülerinde, 5 cm derinlikte hatıl yuvası yer almaktadır.

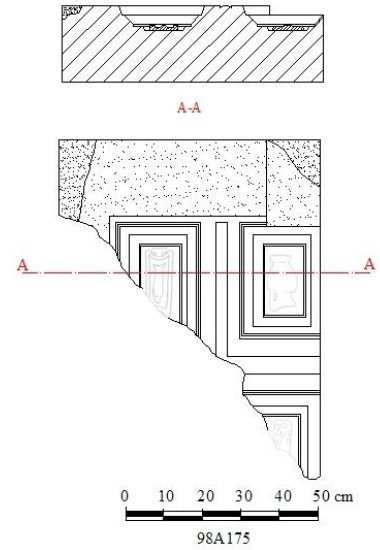

Katalog No: 48

Kazı Envanter No: 99A194

Eserin Adı: Tavan Kaseti

Bulunduğu Tasnif Alanı: Altar'ın doğusu

Ölçüleri: Yük: 24 cm, Gen: 79 cm, Der: 56 cm.

Tanımı: Ön uzun yüzü ince, alt taraf ve sağ kısa yüzü kaba yonulu işlenmiştir. Üst tarafı ve sol kısa yüzü kırıktır. Ön yüzde bir tane kaset görülmektedir. Kasetin genişliği 35 cm, ölçülebilir uzunluğu 31,5 cm, derinliği ise 6 cm'dir. Kasetin içine işlenen rozet motifinin bir tarafı kırılmıştır. Kasetin etrafında 1,5 cm genişliğinde bant görülmektedir. Yine kaseti çerçeveleyen 45 cm genişliğinde, ölçülebilen 40 cm uzunluğunda, sağ tarafta dikey olarak uzanan soffitle birleşen kanal şeklinde bir çerçeve vardır. Yine sağ tarafta ölçülebilir uzunluğu 43 cm olan ve 3 cm genişliğinde bir soffit vardır.

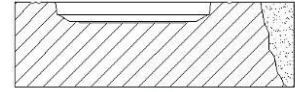

A-A

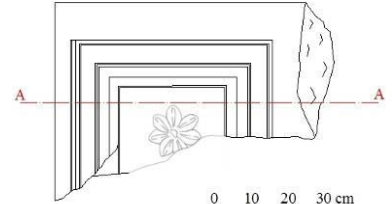

0 10 20 30 cm

99A194

Katalog No: 49

Kazı Envanter No: 98A39

Eserin Adı: Tavan Kaseti

Bulunduğu Tasnif Alanı: Altar'ın doğusu

Ölçüleri: Yük: 45 cm, Gen: 117 cm, Der: 48,5 cm.

Tanımı: Ön uzun yüzü ince, sağ ve sol yüzü ile alt tarafı kaba yonu işlenmiştir. Üst tarafı ise kırıktır. Bloğun ön yüzünde iki tane kaset görülmektedir. Sağdaki kasetin genişliği 31,5 cm, yüksekliği 28 cm, derinliği ise 6 cm'dir. Soldaki kasetin genişliği 32 cm, ölçülebilen uzunluğu 21 cm, derinliği ise 6 cm'dir. Burada her iki kasetin içine altı yapraklı papatya şeklinde birer rozet motifi işlenmiştir. Kasetlerin etrafı 87 cm genişliğinde, 37 cm ölçülebilir uzunluğunda bir çerçeve ile sınırlandırılmıştır. Kasetlerin arasında aşağı doğru dikey olarak uzanan ölçülebilir 5 cm uzunluğunda, 3 cm genişliğinde soffit vardır.

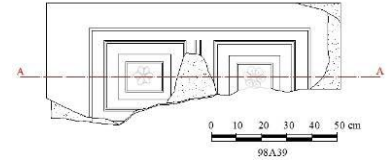
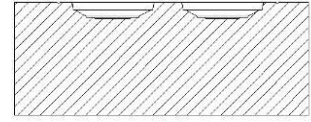

Katalog No: 50

Kazı Envanter No:

Eserin Adı: Tavan Kaseti

Bulunduğu Tasnif Alanı: Altar'ın doğusu (97A64'ün batısında-A)

Ölçüleri: Yük: 46 cm, Gen: 68,5 cm, Der: 60 cm.

Tanımı: Ön uzun yüzü ince, arka uzun ve sağ kısa yüz kaba yonu işlenmiştir. Sol kısa yüz ve üst taraf kırıktır. Ön yüzde biri sağlam olmak üzere iki adet kaset bulunmaktadır. Üstteki kasetin genişliği 26 cm, yüksekliği 11,5 cm, derinliği ise 15,5 cm'dir. Alttaki kasetin genişliği 30,5 cm, yüksekliği 24 cm, derinliği ise 5,5 cm'dir. Kasetin içine yedi yapraklı rozet betimi işlemiştir. Kasetlerin etrafında 1,5 cm genişliğinde bant vardır. Yine ön yüzde biri dikey biri yatay olmak üzere iki tane soffit uzanmaktadır. Yatay uzanan soffitın ölçülebilir uzunluğu 35 cm, genişliği 3 cm'dir. Dikey uzanan soffitın ölçülebilir uzunluğu 28 cm, genişliği 5 cm'dir. Kasetin ön yüzünün alt ve sağ tarafı kaba yonudur. Bu sonraki dönemlerde farklı bir amaç için kullanıldığını göstermektedir.

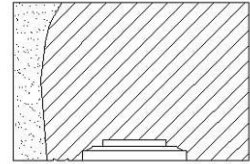

A-A

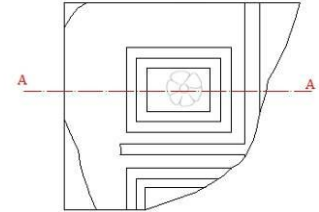

0 10 20 30 cm

Katalog No: 51**Kazı Envanter No: 97A64****Eserin Adı: Tavan Kaseti****Bulunduğu Tasnif Alanı: Altar'ın doğusu****Ölçüleri: Yüksek: 74,5 cm, Gen: 136,5 cm, Der: 158 cm.**

Tanımı: Ön yüz ve sol kısa yüz düz yüzeyledir. Sağ kenarda çapraz anathyrosisün küçük bir bölümü korunmuştur. Diğer kenarlar kırıktır. Bloğun ön yüzünde birisinin tamamına yakını sağlam toplam üç tane kaset vardır. Üstteki kasetin ölçülebilir uzunluğu 20 cm, ölçülebilir genişliği 8 cm, ölçülebilir derinliği ise 16 cm'dir. Alttaki kasetin ölçülebilir genişliği 45 cm, ölçülebilir uzunluğu 9 cm, genişliği ise 17,5 cm'dir. Ortadaki tam kasetin genişliği 46,5 cm, uzunluğu 46,5 cm ve derinliği 18 cm'dir. Kasetin etrafında kaseti çerçeveleyen 1,5 cm genişliğinde bant vardır. Kasetler soffitlerle sınırlandırılmıştır. İki dikey, iki tane de yatay olmak üzere toplam 4 tane soffit bulunmaktadır. Sol kenarda dikey uzanan soffit ölçülebilir uzunluğu 127 cm, genişliği ise 2 cm'dir. Sağ kenarda dikey uzanan soffit ölçülebilir uzunluğu 21 cm, genişliği ise 5 cm'dir. Üstte yatay uzanan soffit ölçülebilir uzunluğu 21,5 cm, genişliği ise 4 cm'dir. Alt tarafta yatay uzanan soffit uzunluğu 68,5 cm, genişliği ise 3,5 cm'dir. Soffitlerin kasetlerin olduğu taraftaki yüzleri 1 cm genişliğinde profillerle çevrelenmiştir.

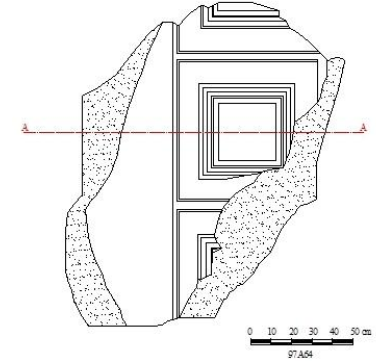
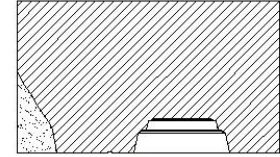

Katalog No: 52

Kazı Envanter No: 97A76

Eserin Adı: Tavan Kaseti

Bulunduğu Tasnif Alanı: Altar'ın doğusu

Ölçüleri: Yük: 45 cm, Gen: 61 cm, Der: 86 cm.

Tanımı: Ön uzun yüzü ince, arka uzun yüzü kaba, sol kısa yüzü ise kırıktır. Üst tarafı ise anathyrosis işlenmiştir. Bloğun arka sağ alt köşesinde bir kırık vardır. Sağ kısa yüzde arkadan öne doğru 19,5 cm genişliğinde geison ve sima kısmına kadar olan bölüm kaba yonu işlenmiştir. Ön uzun yüzde dikey ve yatay uzanan iki tane soffit yer almaktadır. Dikey uzanan soffitın ölçülebilir yüksekliği 55 cm, genişliği ise 1,5 cm'dir. Yatay uzanan soffitın ölçülebilir uzunluğu 10,5 cm, genişliği ise 4 cm'dir. Soffitten 45 cm sağda 5,5x6 cm ölçülerinde üç tane dişi görülebilen geisopodes yer almaktadır. Bundan sonra yukardan aşağı doğru inen 0,5 cm genişliğinde ip şeklinde üç tane profil vardır. Bu profilden sonra geison ve sima kısmı bulunmaktadır. Sima ile geison 0,5 cm genişliğinde ip şeklinde iki profille birbirinden ayrılmaktadır. Ön uzun yüzde kasete ait sadece bir profil görülmektedir. Kasetin ölçülebilir uzunluğu 23 cm, ölçülebilir genişliği 4,5 cm, ölçülebilir derinliği ise 10 cm'dir. Arka uzun yüzde üstten orta tarafa 33 cm uzaklıkta, 11x5 cm ölçülerinde kaldırma deliği hizasında bir tane dübel deliği vardır.

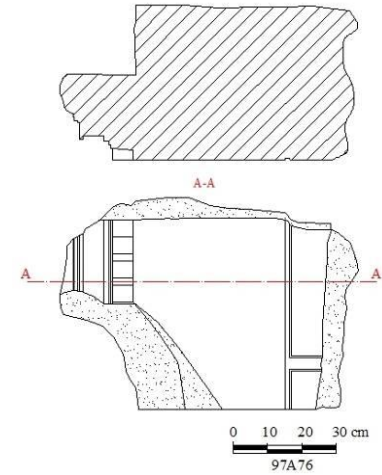

Katalog No: 53**Kazı Envanter No: 97A117****Eserin Adı: Tavan Kaseti****Bulunduğu Tasnif Alanı: Altar'ın doğusu****Ölçüleri: Yüksek: 42,5 cm, Gen: 60 cm, Der: 62,5 cm.**

Tanımı: Ön uzun yüzü, üst kasetin görüldüğü yer hariç büyük bir bölümü, arka uzun yüz ve sağ kısa yüz kaba yonu işlenmiştir. Diğer kısa yüz ise kırıktır. Üst tarafı ise ince yonu işlenmiştir. Sağ kısa yüzde 10,5 cm derinlikte, 21,5 cm genişliğinde bir çıkıntı vardır. Ön yüzde iki tane kasete ait profiller görülmektedir. Üstteki kasetin yüksekliği 9,5 cm, ölçülebilir genişliği 11 cm, derinliği ise 10 cm'dir. Kasetin en dış profilinde 1,5 cm genişliğinde bir bant vardır. Alt kasetin ölçülebilir yüksekliği 19,5 cm, ölçülebilir genişliği 9,5 cm, ölçülebilir derinliği ise 14 cm'dir. Üst kasetin olduğu yerden aşağı doğru uzanan ölçülebilir 19 cm uzunluğunda, 5 cm genişliğinde bir soffit bulunmaktadır.

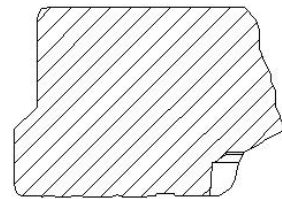

A-A

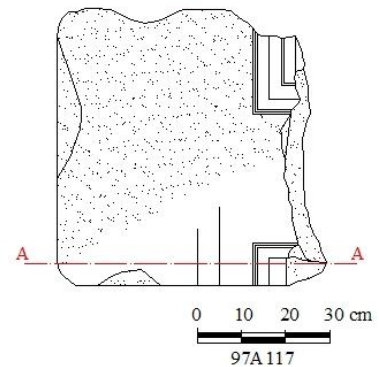

97A117

Katalog No: 54

Kazı Envanter No: 98A64

Eserin Adı: Tavan Kaseti

Bulunduğu Tasnif Alanı: Altar'ın doğusu

Ölçüleri: Yük: 42 cm, Gen: 70 cm, Der: 81 cm.

Tanımı: Ön uzun yüzü ince, arka uzun yüz, sol kısa yüz ve üst taraf kaba yonulu, sağ kısa yüz ise kırıktır. Bloğun ön yüzünde bir tane kaset bulunmaktadır. Kasetin yüksekliği 36,5 cm, ölçülebilen genişliği 32 cm, derinliği ise 9,5 cm'dir. Kasetin üst tarafında yatay olarak uzanan ölçülebilen uzunluğu 34,5 cm olan, 4 cm genişliğindeki soffit 1 cm genişliğindeki silmelerle çerçevelenmiştir.

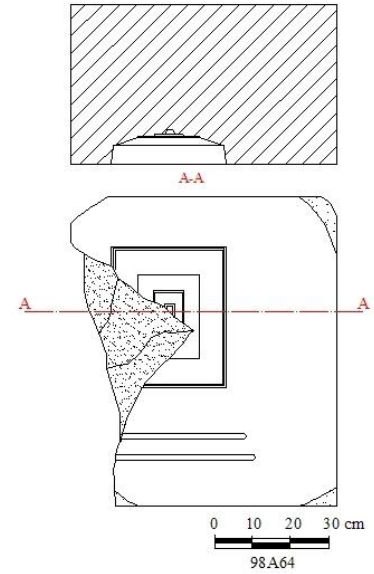

Katalog No: 55

Kazı Envanter No: 98A41

Eserin Adı: Tavan Kaseti

Bulunduğu Tasnif Alanı: Altar'ın doğusu

Ölçüleri: Yüksek: 32 cm, Gen: 42 cm, Der: 139 cm.

Tanımı: Ön uzun yüzü ince, arka uzun ve sağ kısa yüzü kaba yonu, sol kısa yüzü ise kırıktır. Üst tarafa ise anathyrosis işlenmiştir. Ön yüzünde iki tane kaset görülmektedir. Sağdakinin ölçülebilen genişliği 43 cm, yüksekliği 5,5 cm derinliği ise 9 cm'dir. Soldaki kasetin ölçülebilen genişliği 26,5 cm, yüksekliği 5,5 cm, derinliği ise 8,5 cm'dir. Yatay ve dikey olarak uzanan iki soffit görülmektedir. Dikey uzanan soffitın ölçülebilen uzunluğu 20 cm, genişliği ise 4,5 cm, yatay uzanan soffitın ölçülebilen uzunluğu 107 cm, genişliği ise 4 cm'dir. Soffitlerin etrafı 1 cm genişliğinde bir silme ile sınırlandırılmıştır.

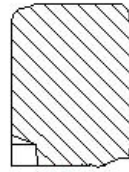

A-A

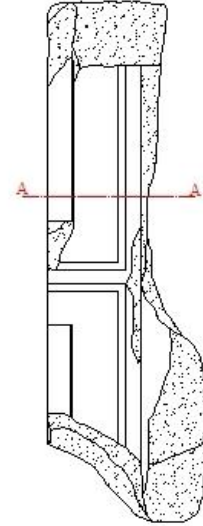

0 10 20 30 cm

98A41

Katalog No: 56**Kazı Envanter No: 98A112****Eserin Adı: Tavan Kaseti****Bulunduğu Tasnif Alanı: Altar'ın doğusu****Ölçüleri: Yük: 43,5 cm, Gen: 78,5 cm, Der: 63 cm.**

Tanımı: Ön uzun yüzü ince, sol kısa yüzü ve alt tarafı kaba yonulu, üst tarafı ise kırıktır. Sağ kısa yüzü anathyrosis işlenmiştir. Blok arka uzun yüzü üzerinde durmaktadır. Ön yüzünde iki tane kaset görülmektedir. Sağ kasetin genişliği 32,5 cm, ölçülebilen yüksekliği 31 cm, derinliği ise 14,5 cm'dir. Sol taraftaki kasetin genişliği 13,5 cm, ölçülebilen uzunluğu 27 cm, derinliği ise 14,5 cm'dir. İki kasetin ortasında uzanan 5 cm genişliğinde ölçülebilen yüksekliği 28 cm olan bir soffit yer almaktadır.

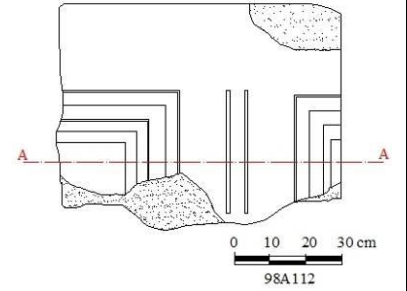
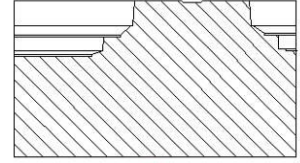

Katalog No: 57

Kazı Envanter No: 97A92

Eserin Adı: Tavan Kaseti

Bulunduğu Tasnif Alanı: Altar'ın doğusu

Ölçüleri: Yü: 39 cm, Gen: 102 cm, Der: 108 cm.

Tanımı: Ön uzun yüzde kasetlerin olduğu kısım ince, geri kalan kısım, arka uzun yüz ve iki kısa yüz kaba yonulu bırakılmıştır. Üst tarafı kırıktır. Ön uzun yüzde sağlam olmayan iki kaset görülmektedir. Sağ taraftaki kasetin ölçülebilir yüksekliği 30 cm, ölçülebilir genişliği 43 cm, derinliği ise 16 cm'dir. Kasetin en iç profilinde 2 cm genişliğinde üç tarafta bir bant vardır. Sol taraftaki kasetin ölçülebilir yüksekliği 30,5 cm, ölçülebilir genişliği 36 cm, derinliği ise 16 cm'dir. İki kasetin ortasında 4,5 cm genişliğinde, 22 cm ölçülebilir yüksekliğinde bir soffit vardır. Ön uzun yüzde kasetlerden 15 cm alta kaba yonu bırakılmış bölüm bulunmaktadır. Buda bloğun sonraki dönemlerde farklı amaçlarda kullanıldığını göstermektedir. Arka sağ alt köşede 17 cm genişliğinde, 17,5 cm derinliğinde hatıl yuvası vardır. Arka yüzde üstten 42 cm uzaklıkta 11x3 cm ölçülerinde kaldırma deliği, sol tarafta ise dübel deliği bulunmaktadır.

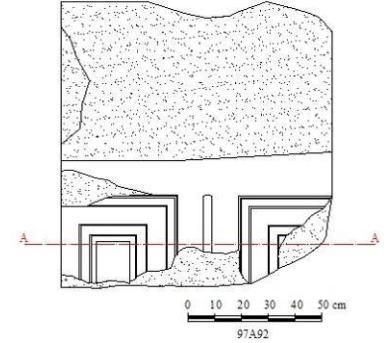
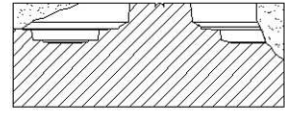

Katalog No: 58**Kazı Envanter No: 97A61****Eserin Adı: Tavan Kaseti****Bulunduğu Tasnif Alanı: Altar'ın doğusu****Ölçüleri: Yükl: 41 cm, Gen: 90 cm, Der: 81 cm.**

Tanımı: Ön uzun yüzü ince, arka uzun ve sağ kısa yüzü kaba yonulu, sol kısa yüz ise kırıktır. Üst tarafı ise anathyrosislidir. Ön yüzünde soffitlerle sınırlanmış bir tane kaset yer almaktadır. Kasetin yüksekliği 46,5 cm, ölçülebilen genişliği 47,5 cm, derinliği ise 15,5 cm'dir. Kasetin en iç profilinde dört tarafta 1,5 cm genişliğinde bant işlenmiştir. Kasetin sağ tarafında aşağı doğru uzanan ve aşağıda yatay uzanan toplam iki tane soffit yer almaktadır. Aşağı doğru uzanan soffit genişliği 1,08 cm, ölçülebilen uzunluğu 75 cm'dir. Yatay uzanan soffit genişliği 4 cm, ölçülebilen uzunluğu 44,5 cm'dir. soffitlerin etrafında 0,5 cm genişliğinde bir silme vardır. Arka uzun yüzde iki zıvana, iki tanede ittirme deliği bulunmaktadır.

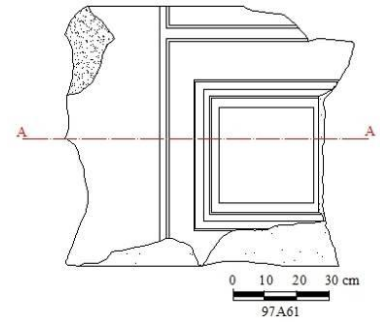
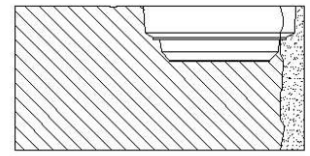

Katalog No: 59

Kazı Envanter No: 98A142

Eserin Adı: Tavan Kaseti

Bulunduğu Tasnif Alanı: Altar'ın doğusu

Ölçüleri: Yüksek: 41,5 cm, Gen: 131 cm, Der: 76 cm.

Tanımı: Ön uzun yüzünün bir kısmı kırılmış, bir kısmı ince, arka uzun yüzü kaba, sol kısa yüzün 15 cm'lik bölümü ince, geri kalan bölümü kırık, üst tarafı ise anathyrosislidir. Sağ kısa kenar ise kırıktır. Bloğun ön yüzünde bir kasete ait profiller görülmektedir. Bu profillerin tavan kasetinin iç kısmının genişliği 28 cm, yüksekliği 24 cm'dir. Bu alanın içinde 2 cm genişliğinde bant işlenmiştir. Tavan kasetinin diğer profillerin geleceği yer kırılmıştır ve burada harç izleri görülmektedir. Tavan kasetinden sonra aşağı doğru uzanan ve onu kesen yatay soffit görülmektedir. Aşağı doğru uzanan soffitın ölçülebilen yüksekliği 60 cm, genişliği 2,5 cm, yatay uzanan soffitın ölçülebilen uzunluğu 11 cm, ölçülebilen genişliği 4 cm'dir. Soffitlerin etrafında 1 cm genişliğinde silme vardır. Yine ön uzun yüzde solda bir tane ittirme deliği bulunmaktadır. Önde yukarıdan aşağıya doğru 13 cm uzunluğunda, 18 cm derinliğinde, blok boyunca uzanan bir alan açılmıştır. Bu da bloğun sonraki dönemlerde kullanımı ile ilgilidir. Arka uzun yüzde üstten içe doğru 32 cm uzunlukta, 5x10 cm ölçülerinde kaldırma deliği bulunmaktadır. Bu kaldırma deliği hizasında iki tane dübel deliği vardır.

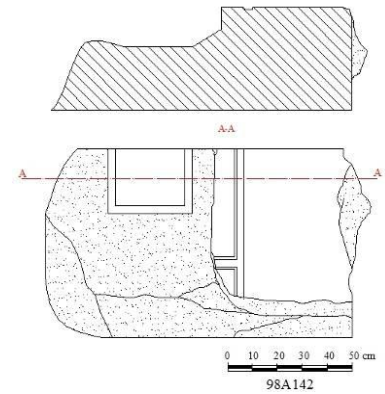

Katalog No: 60

Kazı Envanter No: 98A197

Eserin Adı: Tavan Kaseti

Bulunduğu Tasnif Alanı: Altar'ın doğusu

Ölçüleri: Yük: 45,5 cm, Gen: 66,5 cm, Der: 102,5 cm.

Tanımı: Ön uzun yüz ince, arka uzun yüz kaba yonulu, üst taraf ise 7 cm genişliğinde anathyrosis işlenmiştir. Sol kısa yüz kırıktır. Sağ tarafta 30x20,5 cm ölçülerinde geisopodes, geison ve simanın olduğu korniş kısmı vardır. Ön yüzde bir tane tavan kaseti görülmektedir. Kasetin yüksekliği 47,5 cm, ölçülebilir genişliği 26 cm, derinliği ise 12,5 cm'dir. Kasetin içine çerçeve içinde iki yaprak ucu görülen bitkisel bir motif işlenmiştir. Kasetin sağ tarafından aşağı doğru uzanan bir soffit yer almaktadır. Soffitin genişliği 3,5 cm uzunluğu ise 66 cm'dir. Soffitin sağında ve kasetin üst tarafında 1,5 cm genişliğinde bir silme bulunmaktadır. Kasetin ve soffitın etrafında 2 cm genişliğinde bant işlenmiştir. Soffitten sonra sağda 46,5 cm dışarıda, 4,5x6,5 cm ölçülerinde beş tane dişi görülen geisopodes vardır. Bundan sonra 0,5 cm genişliğinde ip şeklinde üç tane profil paralel uzanmaktadır. Bu profillerden sonra geison ve sima kısmı ile blok bitmektedir. Bu kısmın tahrip olmasından dolayı ayrıntılar seçilememektedir. Arka uzun yüzde yukarıdan aşağıya devam eden 22 cm genişliğinde, 1 cm derinliğinde bir kanal vardır. Bu kanalın içi ve etrafı kaba yonuludur. Yine arka uzun yüzde sağ tarafta üstten 34,5 cm uzaklıkta, 4,5x6 cm ölçülerinde kaldırma deliği bulunmaktadır.

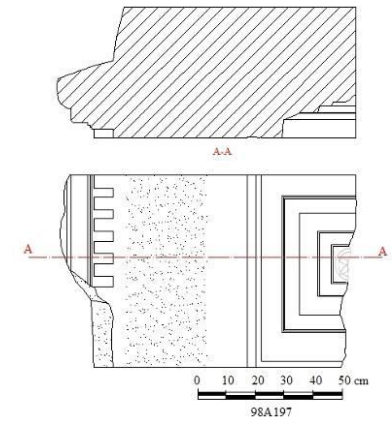

Katalog No: 61**Kazı Envanter No: 01A41****Eserin Adı: Tavan Kaseti****Bulunduğu Tasnif Alanı: Altar'ın doğusu****Ölçüleri: Yükl: 29,5 cm, Gen: 89 cm, Der: 120 cm.**

Tanımı: Ön uzun ve arka uzun yüzü ince, sağ kısa yüz kaba yonulu, üst taraf ise anathyrosis işlenmiştir. Sol kısa yüz kırıktır. Ön yüzde sekiz tane kaset görülmektedir. Ön yüzde sol üstten birinci kasetin ölçülebilir genişliği 20 cm, yüksekliği 3,5 cm, derinliği ise 4,5 cm'dir. Sol üstten ikinci kaset tek profilden oluşmaktadır. Genişliği 31 cm, yüksekliği 4 cm, derinliği 4 cm'dir. Orta kısımda soldan birinci kasetin ölçülebilir genişliği 8 cm, ölçülebilir yüksekliği 12 cm, ölçülebilir derinliği 3,5 cm'dir. Orta kısımda soldan ikinci kasetin genişliği 26 cm, yüksekliği 21 cm, derinliği ise 4,5 cm'dir. Kasetin içine kuş figürü (keklik veya tavus kuşu) işlemiştir. Orta kısımda soldan üçüncü kasetin genişliği 31,5 cm, yüksekliği 21 cm, derinliği ise 5 cm'dir. Kasetin içine labrys işlenmiştir. Labrys'in uzunluğu 18 cm, genişliği ise 8 cm'dir. Sol alttan birinci kasetin ölçülebilir genişliği 25 cm, yüksekliği 24,5 cm, derinliği ise 5,5 cm'dir. Kasetin içine kalkan şeklinde yuvarlak bir motif vardır. Yalnız motifin aşınmasından dolayı ne olduğu anlayamamıştır. Sol alttan ikinci kasetin genişliği 26,5 cm, yüksekliği 25 cm derinliği ise 5,5 cm'dir. Kasetin içine kalkan ve işlenmiştir. Kalkanın çapı 10,5 cm, mızrağın uzunluğu 18 cm'dir. Sol alttan üçüncü kasetin genişliği 32 cm, yüksekliği 23 cm derinliği ise 5,5 cm'dir. Kasetin içinde, yatay bir şekilde 15 cm uzunluğunda çift kulplu amphora vardır. Bloğun ön uzun yüzünde üç tane dikey, iki tane yatay olmak üzere toplam beş tane soffit görülmektedir. Sağda dikey uzanan soffit genişliği 3,5 cm, uzunluğu 71 cm, ortada dikey uzanan soffit genişliği 4,5 cm, uzunluğu 72 cm, soldaki son dikey soffit genişliği 4,5 cm, ölçülebilir uzunluğu 46 cm, üstte yatay uzanan soffit genişliği 3,5 cm, ölçülebilir uzunluğu 68,5 cm, ortada yatay uzanan son soffit genişliği 4,5 cm, ölçülebilir uzunluğu 95 cm'dir. Arka uzun yüzde ikisi sağlam toplam dört tane kaset görülmektedir. Sol üstten birinci kasetin genişliği 29 cm, yüksekliği 25,5 cm derinliği ise 6,5 cm'dir. Kasetin içinde bir daire vardır. Dairenin çapı 6 cm'dir. Soldan üstteki ikinci kasetin yüksekliği 25 cm, ölçülebilir genişliği 25 cm, derinliği ise 5,5 cm'dir. Kasetin içine rozet motifini işlemiştir. Motifin tam ortasına delik açılmıştır. Sol alttan birinci kasetin genişliği 29 cm, yüksekliği 26,5 cm, derinliği ise 5,5 cm'dir. Kasetin içine bir Grek kalkanı işlemiştir. Soldan alttaki ikinci kasetin yüksekliği 26 cm, genişliği 29 cm, derinliği ise 6 cm'dir. Kasetin içine labrys işlemiştir. Labrys'in uzunluğu 16 cm, genişliği 10 cm'dir. Kasetin üst profilinde 11x4 cm ölçülerinde kaldırma deliği vardır. Yine bu yüzde bazı yerler kaba yonulu

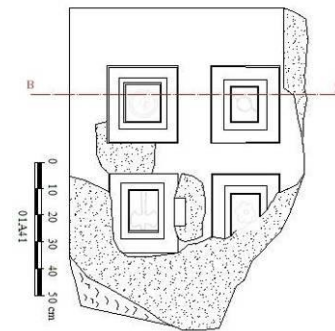
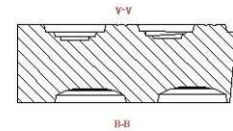
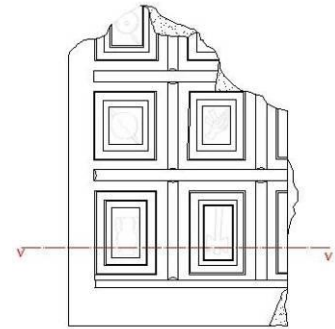

yapılmıştır. Bloğun bu yüzü öbür yüze göre daha erken bir dönemde yapılmış olmalıdır.

Katalog No: 62

Kazı Envanter No:

Eserin Adı: Tavan Kaseti

Bulunduğu Tasnif Alanı: Altar'ın doğusu (98A199'un batısı)

Ölçüleri: Yük: 15 cm, Gen: 68,5 cm, Der: 79,5 cm.

Tanımı: Ön uzun yüzü ince, üst tarafın bir kısmı kaba yonulu ve 12 cm genişliğindeki bölüm anathyrosis işlenmiştir. Alt tarafı, sağ ve kısa yüz kırıktır. Bloğun ön yüzünde iki tane kaset bulunmaktadır. Altaki kasetin yüksekliği 25 cm, genişliği 24 cm, derinliği ise 6 cm'dir. Kasetin ortasında altı yapraklı rozet motifi yer alır. Üstteki kasetin genişliği 24 cm, yüksekliği 19 cm, derinliği ise 5 cm'dir. Kasetin ortasında tek yapraklı nar motifi görülmektedir. İki kasetin ortasında yatay ve sol kenarda dikey olmak üzere iki tane soffit işlenmiştir. Yatay soffit ölçülebilen uzunluğu 31 cm, genişliği 3 cm'dir. Dikey uzanan soffit uzunluğu 59 cm, genişliği 2,5 cm'dir. Dikey uzanan soffit kenarında 2 cm genişliğinde bant yer almaktadır.

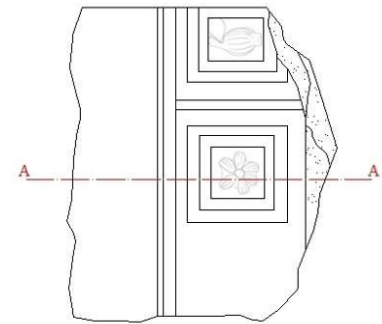
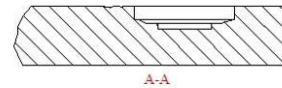

0 10 20 30 cm

Katalog No: 63

Kazı Envanter No:

Eserin Adı: Tavan Kaseti

Bulunduğu Tasnif Alanı: Altar'ın doğusu (98A199'un batısındaki)

Ölçüleri: Yük: 25,5 cm, Gen: 45,5cm, Der: 44 cm.

Tanımı: Ön yüzü ince yonuludur. Bloğun diğer bütün kısımları kırıktır. Ön yüzünde biri dikey, diğeri yatay olmak üzere iki soffit yer almaktadır. Yatay uzanan soffitın genişliği 2 cm, ölçülebilir uzunluğu 25 cm'dir. Dikey uzanan soffitın genişliği 2 cm, ölçülebilir uzunluğu 12 cm'dir. Bloğun ön yüzünde iki kaset görülmektedir. Soldaki kasetin ölçülebilir genişliği 20 cm, ölçülebilir uzunluğu 25 cm'dir, derinliği ise 5,5 cm'dir. Sağdaki kasetin ölçülebilir genişliği 8 cm, ölçülebilir uzunluğu 11 cm, derinliği ise 5,5 cm'dir.

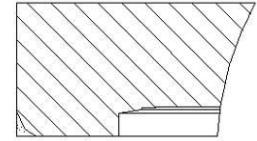

A-A

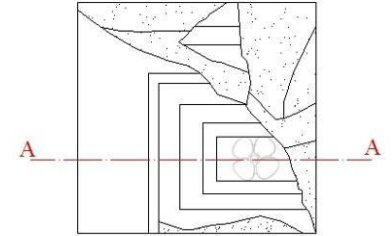

0 10 20 30 cm

Katalog No: 64

Kazı Envanter No: 98A199

Eserin Adı: Tavan Kaseti

Bulunduğu Tasnif Alanı: Altar'ın doğusu

Ölçüleri: Yük: 25 cm, Gen: 58 cm, Der: 54 cm.

Tanımı: Ön uzun ve alt yüzü ince yonu, sol kısa yüz kaba yonu, üst ve sağ kısa yüz kıraktır. Bloкта üç tane kaset görülmektedir. Sağ alt taraftaki kasetin ölçülebilir genişliği 6 cm, uzunluğu 14 cm'dir. Sol alt taraftaki kasetin genişliği 21 cm, yüksekliği 17,5 cm, derinliği ise 3,5 cm'dir. Kasetin ortasında beş yapraklı kapalı rozet işlenmiştir. Sol üst taraftaki tavan kasetinin ölçülebilir genişliği 21 cm, uzunluğu 20 cm, derinliği ise 4 cm'dir. Kırık olduğu için kasetin ortasındaki bezeme görülememektedir. Kasetleri birbirinden ayıran yatay ve dikey olmak üzere iki tane soffit yer almaktadır. Yatay soffit ölçülebilir uzunluğu 25,5 cm, genişliği 3 cm'dir. Dikey soffit ölçülebilir uzunluğu 10,5 cm, genişliği 3,4 cm'dir. Blok arka uzun yüzü üzerinde durmaktadır.

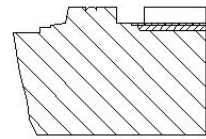

A-A

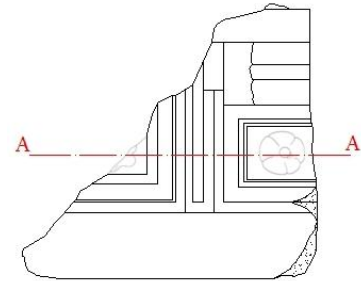

0 10 20 30 cm

98A199

Katalog No: 65

Kazı Envanter No:

Eserin Adı: Tavan Kaseti

Bulunduğu Tasnif Alanı: Altar'ın doğusu (98A199'un doğusunda)

Ölçüleri: Yük: 22 cm, Gen: 65,3 cm, Der: 43,5 cm.

Tanımı: Ön uzun yüzü ince, sağ ve sol kısa yüz ile alt kısım kırık, üst tarafa ise 14 cm genişliğinde anathyrosis işlenmiştir. Bloğun ön yüzünde kırık dört adet kaset bulunmaktadır. Sağ alt kasetin ölçülebilir genişliği 9 cm, ölçülebilir uzunluğu 12 cm'dir. Sol alttaki kasetin genişliği 25 cm, ölçülebilir uzunluğu 13 cm derinliği ise 5,5 cm'dir. Kasetin ortasında sadece baş ve gagası görülen diğer kısımları kırılmış kuş motifi yer almaktadır. Sağ üstteki kasetin ölçülebilir genişliği 7 cm, ölçülebilir uzunluğu 19 cm'dir. Sol üstteki kasetin genişliği 25 cm, uzunluğu 20 cm, derinliği ise 5 cm'dir. Kasetin ortasında Yunus balığı bulunmaktadır. Ön uzun yüzde kasetleri birbirinden ayıran iki dikey, bir tane yatay soffit vardır. Sağ taraftaki dikey soffit'in ölçülebilir uzunluğu 36 cm, genişliği 4 cm, sol taraftaki dikey soffit'in ölçülebilir uzunluğu 32 cm, genişliği 3,5 cm'dir. Yatay uzanan soffit'in ölçülebilir uzunluğu 58,5 cm ve genişliği 3 cm'dir.

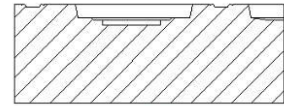

A-A

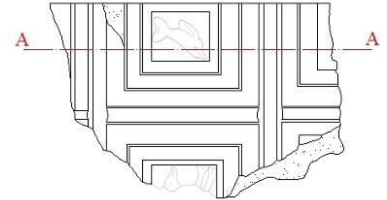

0 10 20 30 cm

Katalog No: 66

Kazı Envanter No:

Eserin Adı: Tavan Kaseti

Bulunduğu Tasnif Alanı: Altar'ın doğusu (98A236'nın batısında)

Ölçüleri: Yük: 26 cm, Gen: 51,5 cm, Der: 91 cm.

Tanımı: Ön uzun yüzü ince, üst tarafı kaba yonu, sağ ve sol ile alt kısa kenarları kırıktır. Bloğun üzerinde iki tane kaset görülmektedir. Sağ taraftaki kasetin genişliği 23,5 cm, uzunluğu 21,5 cm, derinliği ise 5 cm'dir. Kasetin ortasında büst şeklinde insan portresi yer almaktadır. Soldaki kasetin ölçülebilir genişliği 24 cm, uzunluğu 21 cm, derinliği ise 4,5 cm'dir. Kasetin ortasında altı yapraklı, üç yaprağı kırık rozet motifi bulunmaktadır. Kasetin ön uzun yüzünde iki dikey, bir tane yatay soffit yer almaktadır. Yatay uzanan soffit'in ölçülebilir uzunluğu 37 cm, genişliği 3,5 cm, sağdaki dikey soffit'in ölçülebilir uzunluğu 25 cm, genişliği 2 cm, solda dikey uzanan soffit'in ölçülebilir uzunluğu 28,5 cm, genişliği 3,5 cm'dir. Sağ taraftaki soffit'in yan tarafına 1,5 cm genişliğinde bant işlenmiştir.

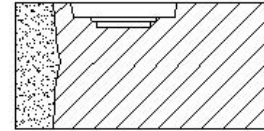

A-A

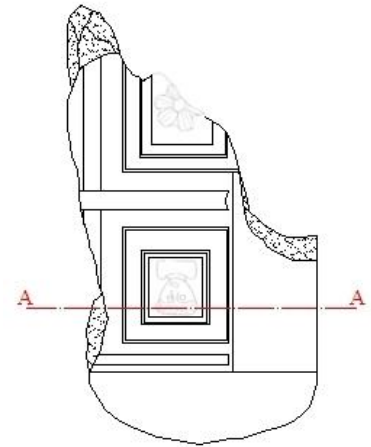

0 10 20 30 cm

Katalog No: 67

Kazı Envanter No: 98A236

Eserin Adı: Tavan Kaseti

Bulunduğu Tasnif Alanı: Altar'ın doğusu

Ölçüleri: Yük: 38,5 cm, Gen: 168,5 cm, Der: 62,5 cm.

Tanımı: Ön uzun yüzü ince, alt taraf kaba yonu, üst taraf ise anathyrosis işlenmiştir. Sağ ve sol kısa yüzleri kırıktır. Ön yüzde yan yana üç tane kaset görülmektedir. Soldaki kasetin genişliği 30,5 cm, uzunluğu 30,5 cm, derinliği ise 5 cm'dir. Kasetin ortasında 10,5 cm çapında, altı yapraklı rozet bezemesi işlenmiştir. Ortadaki kasetin genişliği 31 cm, uzunluğu 32 cm derinliği ise 4 cm'dir. Kasetin ortasında 12 cm çapında rozet motifi yer almaktadır. Sağdaki kasetin genişliği 29,5 cm, uzunluğu 33 cm, derinliği ise 4,5 cm'dir. Kasetin ortasında 13 cm çapında beş yapraklı rozet motifi yer almaktadır. Bloğun ön uzun yüzünde iki tane soffit vardır. Bloğun alt tarafındaki soffit uzunluğu 37 cm, genişliği 5 cm, sol taraftaki soffit uzunluğu 36 cm, genişliği 4 cm'dir. Bloğun ön yüzünde, alt kısımda 2,5 cm genişliğinde bant vardır.

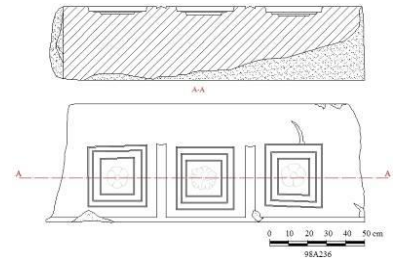

Katalog No: 68

Kazi Envanter No: 98A246

Eserin Adı: Tavan Kaseti

Bulunduğu Tasnif Alanı: Altar'ın doğusu

Ölçüleri: Yük: 42 cm, Gen: 99 cm, Der: 86 cm.

Tanımı: Ön uzun yüzü ince, alt tarafı kaba yonu, sağ kısa kenarına 11 cm genişliğinde anathyrosis işlenmiştir. Yine sağ kısa kenarda 9,5 cm uzunluğunda dışa çıkıntı yapan bir profil yer almaktadır. Bloğun derinliği Alttan üste doğru daralmaktadır. Bloğun üst tarafı kırıktır. Bloğun ön yüzünde altı tane kaset görülmektedir. Sol üstten birinci kasetin genişliği 8 cm, ölçülebilir uzunluğu 1 cm kalan kısmı ise kırıktır. Sol üstten ikinci kasetin genişliği 7,5 cm, uzunluğu 27,5 cm, derinliği 4,5 cm'dir. Bu kasetin bloğun kısa tarafında yer almasından dolayı ve sağ kısa kenarı düzgün yontulup anathyrosisli işlenmesi bu bloğun üzerine muhtemelen diğer bir kasetin geldiğini göstermektedir. Böylelikle yarım kalan kasetin ölçülerini diğer blok ölçüleri karşılamaktadır. Orta kısımda birinci kasetin genişliği 21,5 cm, ölçülebilir uzunluğu 3 cm'dir. İkinci kasetin genişliği 21,5 cm, uzunluğu 28 cm, derinliği 5 cm'dir. Kasetin ortasında 16x9 cm ölçülerinde buğday başağı motifi yer almaktadır. Sol alttan birinci kasetin genişliği 22 cm, ölçülebilir uzunluğu 8,5 cm, derinliği ise 5 cm'dir. Sol alttan ikinci kasetin genişliği 22,5 cm, uzunluğu 28 cm, derinliği 5,5 cm'dir. Kasetin ortasında 15x10 cm ölçülerinde palmet motifi bulunmaktadır. Kasetleri birbirinden ayıran iki yatay ve iki dikey soffit yer almaktadır. Sağdaki dikey soffit ölçülebilir uzunluğu 47,5 cm, genişliği 4 cm, sol taraftaki dikey uzanan soffit ölçülebilir uzunluğu 48 cm, genişliği 4 cm, alttaki yatay soffit uzunluğu 76 cm, genişliği 2,5 cm, üstte yatay uzanan soffit uzunluğu 76 cm, genişliği 5 cm'dir. Alttaki soffit 2 cm genişliğinde, 76 cm uzunluğunda bir bant ile çerçevelenmiştir.

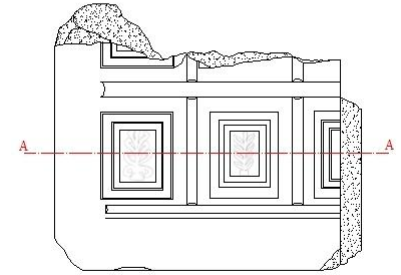
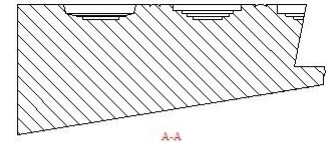

0 10 20 30 40 50 cm
98A246

Katalog No: 69

Kazı Envanter No: 98A213

Eserin Adı: Tavan Kaseti

Bulunduğu Tasnif Alanı: Altar'ın doğusu

Ölçüleri: Yük: 44 cm, Gen: 146,5 cm, Der: 92,5

Tanımı: Ön uzun yüzü ince, sağ ve sol kısa yüzü kaba yonu işlenmiş olup bloğun üst tarafında 14,5 cm genişliğinde anathyrosis işlenmiştir. 6 cm uzunluğunda dışa çıkıntı yapan profil yer almaktadır. Bloğun ön uzun yüzünde altı tane sağlam kaset görülmektedir. Üstte ise üç tane kasetin iki tanesinin alt profili görülmektedir. Muhtemelen olması düşünülen üçüncü kaset kırıktır. Soldan alttaki üçüncü kasetin genişliği 25 cm, uzunluğu 24 cm derinliği ise 5 cm'dir. Kasetin ortasında 13x11 cm ölçülerinde kartal motifi yer almaktadır. Soldan alttaki ikinci kasetin genişliği 25 cm, uzunluğu 25 cm, derinliği 5,3 cm'dir. Kasetin ortasında 9x6,5 cm ölçülerinde büst şeklinde insan başı figürü yer almaktadır. Soldan alttaki birinci kasetin genişliği 25 cm, uzunluğu 25 cm, derinliği 5,2 cm'dir. Kasetin ortasında 14,5x12,5 cm ölçülerinde palmet motifi yer almaktadır. Orta kısımda birinci kasetin genişliği 25 cm, uzunluğu 23 cm derinliği 5 cm'dir. Kasetin ortasında 6x12 cm ölçülerinde nar motifi görülmektedir. Orta kısımda ikinci kasetin genişliği 26 cm, uzunluğu 23 cm, derinliği 5,2 cm'dir. Kasetin ortasında 9,5x15,5 cm ölçülerinde sağ elini havaya kaldırmış şekilde erotik bir insan figürü vardır. Orta kısımda üçüncü kasetin genişliği 25,5 cm, uzunluğu 22 cm derinliği ise 5,2 cm'dir. Kasetin ortasında 7x13,5 cm ölçülerinde lotus motifi yer almaktadır. Bloкта dört dikey iki tane yatay soffit vardır. Sağdaki dikey soffit ölçülebilir uzunluğu 48,5 cm, genişliği 3 cm'dir. Sağda ikinci soffit ölçülebilir uzunluğu 61 cm, genişliği 4 cm'dir. Soldan ikinci soffit 72,5 cm uzunluğunda, 4 cm genişliğindedir. Soldaki soffit uzunluğu 72,5 cm genişliği 2,5 cm'dir. Kasetleri 1,5 cm genişliğinde bir bant çevrelemektedir. Soldan üstte ikinci kasetin ölçülebilir genişliği 18,5 cm, uzunluğu 2 cm'dir. Soldan üstten birinci kaset 24,5 cm genişliğinde, 2 cm uzunluğundadır. Bloğun üzerine anathyrosis işlenmiş olmasından dolayı ve üstteki kasetlerin düzgün yontulup ölçülerinin tam olmamasından dolayı bu bloğun üstüne başka bir tavan kaseti bloğu geldiği düşünülmektedir.

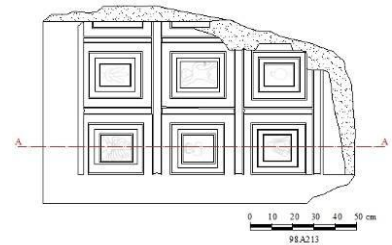
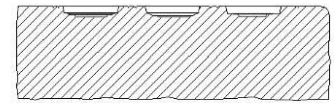

Katalog No: 70

Kazı Envanter No: 98A160

Eserin Adı: Tavan Kaseti

Bulunduğu Tasnif Alanı: Altar'ın doğusu

Ölçüleri: Yük: 45 cm, Gen: 77,5 cm, Der: 139 cm.

Tanımı: Ön yüzü ince yonu, arka uzun yüzü kaba, sağ tarafı kırık, üst tarafında 30 cm genişliğindeki kısım anathyrosis işlenmiştir. Ön yüzde görülen kasetin ölçülebilir genişliği 47 cm, uzunluğu 53,5 cm, derinliği ise 13,5 cm'dir. Kasetin ortasına 19x15 cm ölçülerinde iki tane daire içinde dört yapraklı rozet motifi vardır. Kasetin etrafına 1,5 cm genişliğinde bant işlenmiştir. Kasetin sol tarafında 73 cm uzunluğunda, 3 cm genişliğinde soffit yer almaktadır. Bloğun ön yüzünde soffitten dış sırasına kadar olan kısım kaba yonudur. 6x4 cm ölçülerinde 10 tane dişten oluşan geisopodes bloğun sol tarafında yer almaktadır. Bundan sonra ip şeklinde uzan profillerin birinci ve üçüncü 0,5 cm, ikinci profil ise 1 cm genişliğindedir. Buradan sonrada geison ve sima kısmı yer almaktadır. Geison ve sima kısmı 0,5 cm genişliğinde iki profille ayrılmaktadır. Bloğun arka uzun yüzünde 10x4 cm ölçülerinde kaldırma deliği ile 6x2 cm ölçülerinde bir adet itme deliği yer alır. Bloğun yine arka kısmının sol kısa kenarından 25 cm içeride ve 17,5 cm derinlikte köşe yapacak şekilde kornişin oturacağı kısım bulunmaktadır.

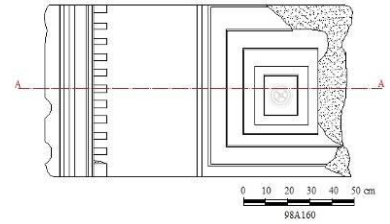
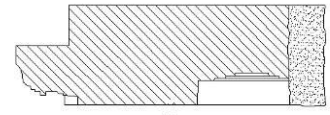

Katalog No: 71

Kazı Envanter No: 97A155

Eserin Adı: Tavan Kaseti

Bulunduğu Tasnif Alanı: Altar'ın doğusu

Ölçüleri: Yük: 40,5 cm, Gen: 117,5 cm, Der: 54 cm.

Tanımı: Ön uzun yüzü ince, arka uzun yüzü kaba, sağ ve sol kısa kenarları kırıktır. Üst kısmında 10 cm genişliğinde anathyrosis işlenmiştir. Kasetin uzunluğu 26 cm, ölçülebilir genişliği 44,5 cm, derinliği ise 17 cm'dir. Kasetin alt kısmında ölçülebilen uzunluğu 50 cm, genişliği 4,5 cm olan soffit yer alır. Bu soffitın her iki kenarında 1 cm genişliğinde bant bulunmaktadır. Bloğun üst kısmı anathyrosis işlendiğinden dolayı ve kasetin yarım olması üzerine muhtemelen başka bir kaset bloğu geldiğini göstermektedir. Bloğun arka uzun yüzünde 10x3,5 cm ve 10x4,5 cm ölçülerinde iki adet kenet deliği yer almaktadır. İkisinin ortasında 11x4,5 cm ölçülerinde bir adet kaldırma deliği bulunmaktadır.

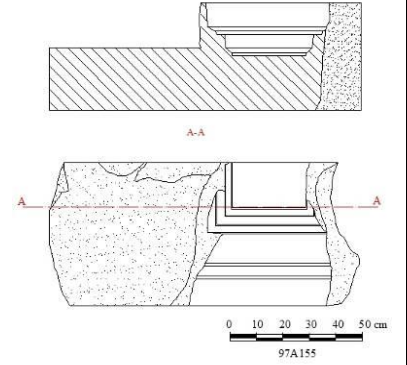

Katalog No: 72

Kazı Envanter No: 98A75

Eserin Adı: Tavan Kaseti

Bulunduğu Tasnif Alanı: Altar'ın doğusu

Ölçüleri: Yük: 45,5 cm, Gen: 70 cm, Der: 130,5 cm.

Tanımı: Ön uzun yüzü ince, arka uzun yüzü kaba yonu, sol kısa kenarı kırıktır. Sağ kısa kenarda korniş elemanları ve üst tarafında 35 cm genişliğinde anathyrosis işlenmiştir. Bloğun ön yüzünde iki tane tavan kaseti yer almaktadır. Alttaki kasetin ölçülebilir genişliği 51 cm, yüksekliği 22,5 cm, derinliği 15 cm'dir. Üstteki kasetin ölçülebilir genişliği 52 cm, uzunluğu 15 cm, derinliği 15,5 cm'dir. Yatay ve dikey olmak üzere iki tane soffit kasetleri birbirinden ayırmaktadır. Yatay soffit ölçülebilir uzunluğu 59 cm, genişliği 3 cm'dir ve her iki kaseti çevreleyen 2 cm genişliğinde silme işlenmiştir. Dikey uzanan soffit ölçülebilir uzunluğu 61,6 cm, genişliği ise 3,5 cm'dir. Bloğun sağ kısmında 5,5x6 cm ölçülerinde 8 adet dişten oluşan geisopodes yer alır. Bundan sonra 0,5 cm genişliğinde 3 tane ip şeklinde profil ve 2 cm genişliğinde dikey uzanan bir bant vardır. 4 cm genişliğindeki kanal bu sırayı takip eder. Yine 1 cm ölçülerinde 2 adet ip şeklinde profil bulunmaktadır. Daha sonra 6 cm genişliğinde sima kısmı ve simanın ortasında büyük çoğunluğu tahrip olmuş çörten kısmı vardır. Bloğun sağ kısa kenarından 23 cm içeride 17 cm derinlikte köşe oluşturan ve üzerine duvar oturtulan korniş kısmı yer almaktadır. Bloğun arka uzun yüzünde 6x2 ölçülerinde ittirme deliği ile 11x4 cm ölçülerinde kaldırma deliği vardır. Her iki kasetinde ölçüleri yarım olduğundan dolayı ve bloğun alt ve üst kısmının düzgün işlenmesi nedeniyle bu bloğun orta kısımda yer aldığı düşünülmektedir.

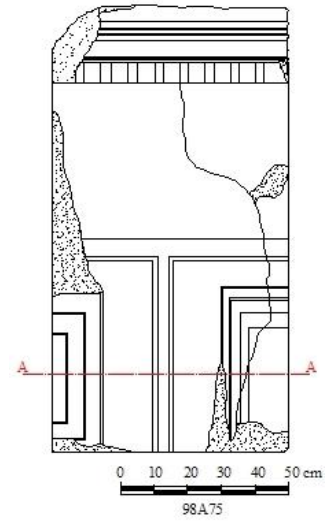
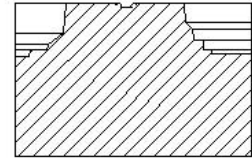

Katalog No: 73

Kazı Envanter No: 98A51

Eserin Adı: Tavan Kaseti

Bulunduğu Tasnif Alanı: Altar'ın doğusu

Ölçüleri: Yük 22 cm, Gen: 86,5 cm, Der: 54 cm.

Tanımı: Ön uzun yüzü ince yonu, arka ve sağ kısa yüz kaba yonulu, sol kısa kenarı ise kırık olduğundan dolayı kaba ya da ince yonu olduğu anlaşılamamaktadır. Ön uzun yüzde iki adet kaset görülmektedir. Sağdaki kasetin genişliği 20 cm, ölçülebilir uzunluğu 28,5 cm, derinliği ise 5,5 cm'dir. Kasetin ortasında 7x7 ölçülerinde 5 tane yapraktan oluşan kapalı rozet motifi yer almaktadır. Sol taraftaki kasetin genişliği 22 cm, ölçülebilir uzunluğu 31 cm, derinliği ise 5,2 cm'dir. Kasetin ortasında 17x7 cm ölçülerinde buğday başağı bezemesi yer alır. İki kasetin ortasında dikey şekilde uzanan ölçülebilir uzunluğu 28 cm, genişliği 3 cm olan soffit bulunmaktadır. Kasetlerin etrafına 1,5 cm genişliğinde bir bant işlenmiştir. Bloğun sağ tarafı düzgün işlenmiş olmasından dolayı ve anathyrosis işlendiğinden muhtemelen yanına bir başka tavan kaseti bloğu gelip kaseti tamamlamaktadır.

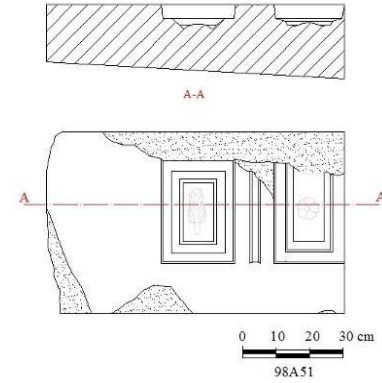

Katalog No: 74

Kazı Envanter No: 97A143

Eserin Adı: Tavan Kaseti

Bulunduğu Tasnif Alanı: Altar'ın doğusu

Ölçüleri: Yük: 34,5 cm, Gen: 72,5 cm, Der: 47,5 cm.

Tanımı: Ön yüzünde iki tane kaset profili görülmektedir. Bloğun sağ tarafı kırıktır. Bloğun üst kısmında 25 cm, alt kısmında ise 19 cm genişliğinde, sol tarafında 32 cm genişliğinde anathyrosis işlenmiştir. Ön yüzde 72 cm uzunluğunda, 2 cm genişliğinde soffit bulunmaktadır. Altta kasetin ölçülebilir uzunluğu 24 cm, genişliği 3,5 cm'dir. Üstteki kasetin ölçülebilir uzunluğu 19 cm, genişliği 1,5 cm'dir. Kasetler 1 cm genişliğinde bir bant ile çerçevelenmektedir. Bloğun ön uzun yüzünde 4x3 cm genişliğinde kenet vardır.

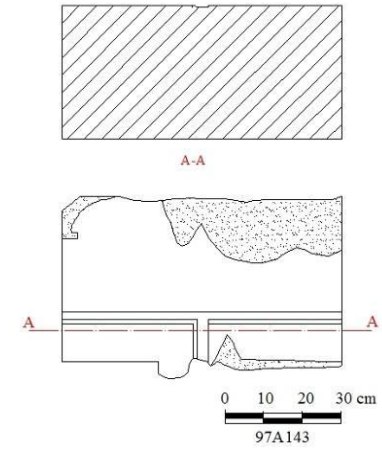

Katalog No: 75

Kazı Envanter No: 98A155

Eserin Adı: Tavan Kaseti

Bulunduğu Tasnif Alanı: Altar'ın doğusu

Ölçüleri: Yük: 44,5 cm, Gen: 80,5 cm, Der: 70 cm.

Tanımı: Ön uzun yüzü ince, sağ kısa yüz kaba yoluludur. Sağ kenar ve üst kısmı tamamen kırıktır. Ön uzun yüzde iki tane kaset görülmektedir. Sol taraftaki kasetin genişliği 25,5 cm, uzunluğu 29 cm, derinliği ise 6 cm'dir. Kasetin ortasında 9,5x9,5 cm ölçülerinde 2 yaprağı kırık toplam 6 yapraklı papatya şeklinde rozet motifi yer almaktadır. Sağ taraftaki kasetin ölçülebilir genişliği 23 cm, derinliği ise 6 cm'dir. Kasetin ortasındaki figür tahrip olduğundan dolayı tam olarak ne olduğu anlaşılamamaktadır. Bloğun arka uzun yüzüne de iki tane tavan kaseti işlenmiştir. Soldaki tavan kasetinin ölçülebilir genişliği 13 cm, ölçülebilir uzunluğu 24 cm, derinliği ise 6 cm'dir. Sağdaki tavan kasetinin genişliği 28 cm, ölçülebilir uzunluğu 16 cm, derinliği ise 6 cm'dir. Kasetlerin alt tarafında yatay olarak yapılmış, ölçülebilir uzunluğu 49 cm, genişliği 3,5 cm olan soffit işlenmiştir. Soffitin alt tarafında ise 2 cm genişliğinde yatay olarak uzanan bir bant işlenmiştir.

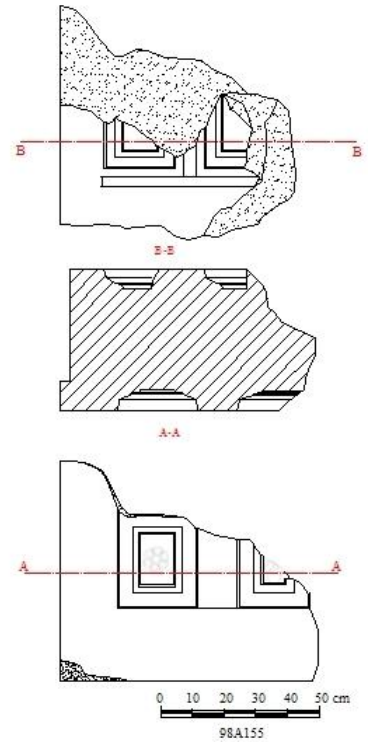

Katalog No: 76

Kazı Envanter No: 98A187

Eserin Adı: Tavan Kaseti

Bulunduğu Tasnif Alanı: Altar'ın doğusu

Ölçüleri: Yük: 29 cm, Gen: 41 cm, Der: 36 cm.

Tanımı: Bloğun ön yüzü hariç diğer kısımları kırıktır. Bloğun ön yüzünde bir kaset yer almaktadır. Kasetin genişliği 27,5 cm, ölçülebilen uzunluğu 22 cm, derinliği ise 5 cm'dir. Kasetin ortasına dört yapraklı yonca işlenmiştir.

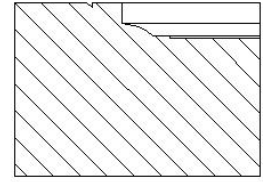

A-A

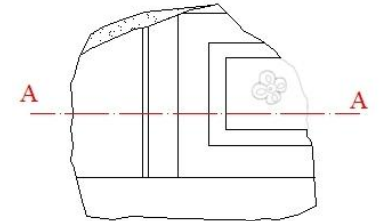

0 10 20 30 cm



98A187

Katalog No: 77

Kazı Envanter No:

Eserin Adı: Tavan Kaseti

Bulunduğu Tasnif Alanı: Altar'ın doğusu (98A251'in batısı)

Ölçüleri: Yük: 22 cm, Gen: 79 cm, Der: 46 cm.

Tanımı: Ön yüzü ince yonulu, sol yan yüzü anathyrosis işlenmiştir. Bloğun diğer üç kenarı kırıktır. Ön yüzde yatay ve dikey olmak üzere iki soffit yer almaktadır. Yatay uzanan soffitın ölçülebilir uzunluğu 40 cm, genişliği ise 3 cm'dir. Dikey uzanan soffitın ölçülebilir uzunluğu 52 cm, genişliği ise 3 cm'dir. Blok üzerinde dört kaset yer almaktadır. Sol üstteki birinci kasetin ölçülebilir uzunluğu 17,5 cm, genişliği 22 cm, derinliği ise 9 cm'dir. Kasetin ortasına gürz motifi işlenmiştir. Sol alttaki birinci kasetin uzunluğu 29,5 cm, ölçülebilir genişliği 7 cm, derinliği ise 5,5 cm'dir. Sol alttaki ikinci kasetin uzunluğu 30 cm, genişliği 22 cm, derinliği ise 6 cm'dir. Kasetin ortasına beş yapraklı rozet motifi işlenmiştir

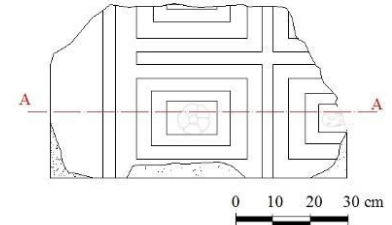
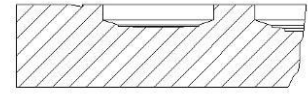

Katalog No: 78**Kazı Envanter No: 98A251****Eserin Adı: Tavan Kaseti****Bulunduğu Tasnif Alanı: Altar'ın doğusu****Ölçüleri: Yüksek: 17,5 cm, Gen: 57 cm, Der: 81 cm.**

Tanımı: Ön yüzü ince yonulu bloğun sol yan yüzüne anathyrosis işlenmiş ve diğer kısımları kırıktır. Bloğun ön yüzünde yatay ve dikey olmak üzere iki soffit yer alır. Yatay uzanan soffit ölçülebilir uzunluğu 31,5 cm, genişliği 5 cm'dir. Dikey uzanan soffit ölçülebilir uzunluğu 47 cm, genişliği 4 cm'dir. Blok üzerinde üç tane kaset yer almaktadır. Sağ üst kasetin uzunluğu 27,5 cm, genişliği 23,5 cm, derinliği ise 5 cm'dir. Kasetin ortasında bir figür yer alır. Fakat aşınmadan dolayı ne olduğu anlayamamaktadır. Soldan alttaki ikinci kasetin ölçülebilir genişliği 11 cm, ölçülebilir uzunluğu 6 cm, derinliği ise 5,5 cm'dir. Soldan birinci kasetin ölçülebilir uzunluğu 27,5 cm, genişliği 10 cm, derinliği ise 4,5 cm'dir. Kasetin ortasında, büyük bir kısmı diğer blokta yer alan kabartmanın küçük bir kısmı vardır. Bu kabartma bir ekek figürünün baş üst kısmı olabilir.

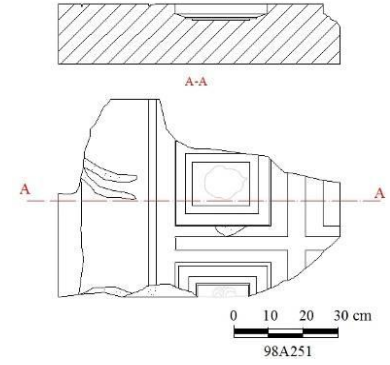

Katalog No: 79**Kazı Envanter No: 08AD1-20****Eserin Adı: Tavan Kaseti****Bulunduğu Tasnif Alanı: Altar'ın doğusu****Ölçüleri: Yük: 20 cm, Gen: 74 cm, Der: 60 cm.**

Tanımı: Ön yüzü ince yonulu, bloğun diğer tarafları kırıktır. Ön yüzünde birbirini kesen iki soffit vardır. Soffitlerin genişliği 3,5 cm, ölçülebilen uzunlukları 51 cm'dir. İki soffitın kesiştiği yerde üç yapraklı rozet yer almaktadır. Ön yüzde dört tane kaset bulunmaktadır. Sol üstteki birinci kasetin ölçülebilen genişliği 22 cm, ölçülebilen uzunluğu 9,5 cm, derinlik 5,5 cm'dir. Sol üstteki ikinci kasetin ölçülebilen genişliği 23,5 cm, ölçülebilen uzunluğu 24,5 cm, derinliği ise 5,5 cm'dir. Kasetin ortasında, görülebilen üç kenarında çanaksız lotus çiçeği şeklinde bitkisel bezeme olan yuvarlak bir kabartma vardır. Sol alttaki birinci kasetin ölçülebilen genişliği 21,5 cm, ölçülebilen uzunluğu 17 cm, derinliği ise 6 cm'dir. Kasetin ortasına koşar vaziyette köpek işlenmiştir. Soldan alttaki ikinci kasetin ölçülebilen genişliği 23,5 cm, uzunluğu 24,5 cm, derinliği ise 5,5 cm'dir. Kasetin ortasında kısmen aşınmış dört yapraklı rozet motifi vardır.

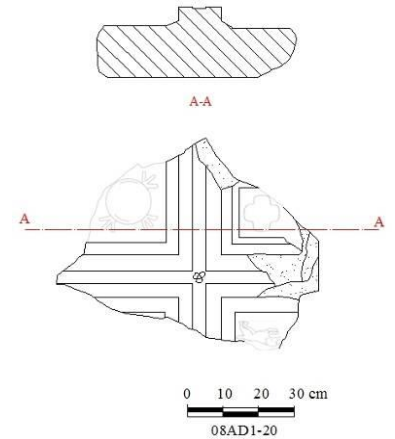

Katalog No: 80

Kazi Envanter No:

Eserin Adı: Tavan Kaseti

Bulunduğu Tasnif Alanı: Altar'ın doğusu (01A41'in kuzeyi)

Ölçüleri: Yük: 21 cm, Gen: 59,5 cm, Der: 35 cm.

Tanımı: Ön yüzü ince yonu işlenen bloğun üst ve sol tarafı anathyrosisli, diğer kenarları kırıktır. Ön yüzde yatay iki soffit ve iki kaset yer almaktadır. Alttaki soffitın genişliği 4 cm, ölçülebilen uzunluğu 10 cm'dir. Üstteki soffitın genişliği 1,5 cm, ölçülebilen uzunluğu 13 cm'dir. Çok az bir kısmı belli olan alttaki kasetin genişliği 27 cm, uzunluğu 23,5 cm, derinliği ise 5 cm'dir. Aşınmadan dolayı kasetin içindeki figürün detayı kaybolmuştur.

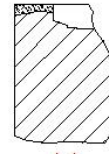

A-A

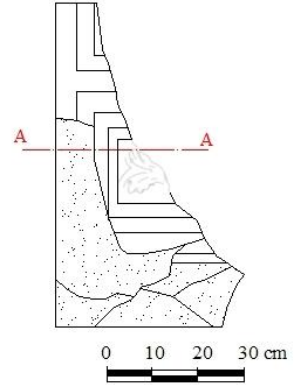

0 10 20 30 cm

Katalog No: 81

Kazi Envanter No:

Eserin Adı: Tavan Kaseti

Bulunduğu Tasnif Alanı: Altar'ın doğusu (01A41'in kuzeyi)

Ölçüleri: Yük: 30,5 cm, Gen: 41 cm, Der: 71 cm.

Tanımı: Ön yüzü ince yonulu olan bloğun diğer kısımları kırıktır. Ön yüzde bir kaset ve bir soffit vardır. Kasetin ölçülebilen uzunluğu 29 cm, ölçülebilen genişliği 13,5 cm, derinliği ise 6 cm'dir. Kasetin ortasında bir kısmı kırılmış bitki motifi bulunmaktadır. Soffitin genişliği 3 cm, ölçülebilen uzunluğu 17 cm'dir.

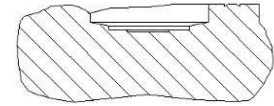

A-A

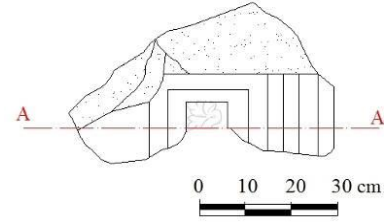

0 10 20 30 cm

Katalog No: 82

Kazi Envanter No:

Eserin Adı: Tavan Kaseti

Bulunduğu Tasnif Alanı: Altar'ın doğusu (08AD1-20'nin güneyi)

Ölçüleri: Yük: 33 cm, Gen: 62 cm, Der: 36 cm.

Tanımı: Ön yüzü ince yonulu ve alt kısmında anathyrosis olan bloğun diğer kenarları kırıktır. Ön yüzünün bir kısmı sağlamdır. Sağlam olan yerde biri dikey, diğeri yatay olmak üzere iki soffit bulunmaktadır. Dikey soffitın genişliği 4,5 cm, ölçülebilir uzunluğu 16 cm'dir. Yatay soffitın genişliği 4,5 cm, ölçülebilir uzunluğu 25 cm'dir. Blok üzerinde bir kaset yer almaktadır. Kasetin ölçülebilir genişliği 21 cm, uzunluğu 6,5 cm, derinliği ise 7 cm'dir.

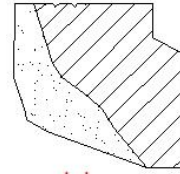

A-A

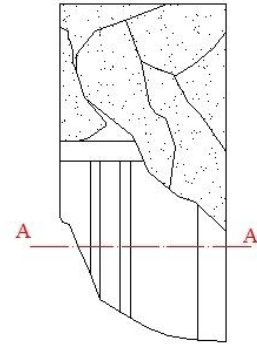

0 10 20 30 cm

Katalog No: 83

Kazı Envanter No:

Eserin Adı: Tavan Kaseti

Bulunduğu Tasnif Alanı: Altar'ın doğusu (01A41'in kuzeyinde)

Ölçüleri: Yük: 29 cm, Gen: 51 cm, Der: 32,5 cm.

Tanımı: Bloğun ön yüzü ince yonulu ve kenarları kırıktır. Ön yüzde bir kaset ve dikey bir soffit yer alır. Kasetin genişliği 27 cm, ölçülebilir uzunluğu 17 cm, derinliği ise 5,5 cm'dir. Kasetin ortasına dokuz yapraklı rozet işlenmiştir. Soffitin genişliği 3,5 cm, ölçülebilir uzunluğu 18 cm'dir.

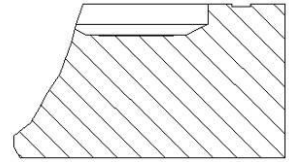

A-A

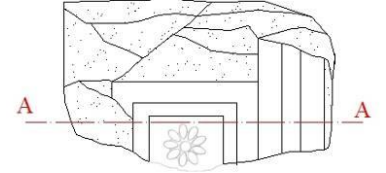

0 10 20 30 cm

Katalog No: 84

Kazı Envanter No: 98A25

Eserin Adı: Korniş Bloğu

Bulunduğu Tasnif Alanı: Altar'ın doğusu

Ölçüleri: Yük: 35,5 cm, Gen: 93 cm, Der: 125,5 cm.

Tanımı: Bloğun ön yüzü ince yonulu ve iki kenarı kırıktır. Kısa kenarında ve uzun kenarında 5 cm genişliğinde 7,5 cm yüksekliğinde dişlerden oluşan geisopodes bulunmaktadır. Geisopodesten sonra 3 tane ip şeklinde yatay silme uzanmaktadır. Bloğun ön yüzündeki geisonun yüksekliği 5,5 cm, simanın yüksekliği 11,5 cm'dir. Geison ve sima kısmı aşınmıştır. Simanın orta kısmında çörten vardır. Fakat çörten aşınmıştır. Bloğun arka kısmında 12x5 cm ölçülerinde kaldırma deliği bulunmaktadır.

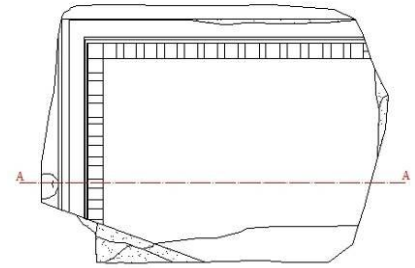
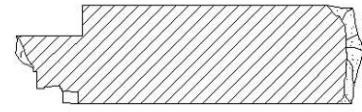

0 10 20 30 40 50 cm
98A25

Katalog No: 85

Kazı Envanter No: 98A31

Eserin Adı: Korniş Bloğu

Bulunduğu Tasnif Alanı: Altar'ın doğusu

Ölçüleri: Yük: 45,5 cm, Gen: 205 cm, Der: 80 cm.

Tanımı: Bloğun her iki kısa kenarı ve arka iç kısmı kırıktır. Ön yüzünde 6 cm. yüksekliğinde geison ve 12,5 cm. yüksekliğinde sima kısmı bulunmaktadır. Ön yüzünde 20 ve sağ kısa kenarda 6 adet diş sırasından oluşan geisopodes bulunmaktadır. Dişlerin her birinin yüksekliği 6 cm, genişliği 5 cm ve derinliği 3,8 cm'dir. Dişlerin çoğu aşınmıştır. Geisopodesin hemen üst kısmında yatay uzanan ip şeklinde üç tane yatay kuşak vardır. Bloğun arka kısmında ortada 11x4,5 cm ölçülerinde kaldırma deliği bulunmaktadır.

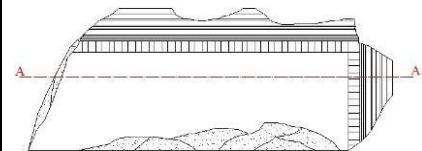
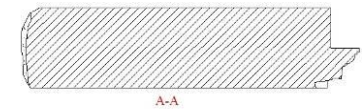

0 10 20 30 40 50 cm
98A31

5 KAZILARDA ELE GEÇEN KÜÇÜK BULUNTULAR

5.1 Heykeltıraşlık Eserleri

Hekate altlarında ilk çalışmaların başladığı 1997 yılından itibaren kabartma ve heykellere ait parçalar ele geçmiştir. Bunların bir kısmı mimariye bağlı kabartma parçaları iken, bir kısmı heykel parçalarıdır. Parçalar arasında genel bir yüzde oluşturulduğunda, büyük bir çoğunluğunu küçük örnekler oluşturmaktadır.

Kabartmalar arasında tavan kasetlerinde bulunan kabartmalar oldukça fazladır. Bunlardan sadece kabartma kısmı olan örnekler bu katalog kapsamında incelenmiştir. 97A01 Numaralı¹⁸ parça (Kat. No: 1) burada ele alınan tek örnektir. Mimari blok olarak en az bir tavan kaseti sağlam parçalar, mimari bloklar arasında tavan kasetleri ile birlikte değerlendirilecektir¹⁹. Bunların gelecek dönemde ayrı bir başlık altında incelenmesi programlanmıştır.

Altarda bulunan ve kataloga alınan 66 parçadan 44 tanesi önceki dönem, 22 tanesi ise proje kapsamında yapılan kazılarda bulunmuştur. Bunların büyük bir çoğunluğu küçük parçalar olduğundan ve hepsinde doğrudan kesin tarihleme mümkün olmadığından, öncelikle daha önce bulunanlar, devamında ise yeni yapılan kazılarda bulunan parçalar olarak sıralanmıştır.

Tüm parçalar elden geçirilmiş olmakla birlikte, belirli bir büyüklüğe sahip olan ya da özelliği olan küçük parçalar katalog bölümüne alınmıştır. Ancak büyük parçalar gösterdikleri stil özelliklerine bağlı olarak tarihlenebilmektedir. Parçalar Hellenistik ve Roma Dönemi'ne tarihlenmektedir.

Parça ve kabartmaların tamamı altarda yapılan kazılarda ele geçmiş olmakla birlikte bunların hepsi altar yapısına ait olmadıkları anlaşılmaktadır. Bu konuda, büyük parçalar haricinde kesin bir ayırım yapılması da mümkün değildir.

¹⁸ TIRPAN, 1999, 241, Res. 22

¹⁹ TIRPAN-SÖĞÜT, 2000, 155, Res. 15.

Katalog: 1**Kazı Envanter No:** 97A01**Eserin Adı:** Tavan Kaseti Kabartması Parçası**Korunduğu Yer:** Lagina Kazı Deposu**Malzemesi:** Mermer**Ölçüleri:** Uz: 29 cm, Gen: 49 cm, Der: 25 cm.

Tanımı: Bir mimariye bağlı olan baş parçası. Başın sol tarafı kaşın üstünden itibaren kırıktır. Alt tarafı sağ yanak ile birlikte kırıktır. Burun hatları geniş, gözler badem şeklinde, saçlar ayrıntısız çizgi halinde işlenmiştir. Yüzde hafif bir gülümseme vardır.

**Katalog: 2****Kazı Envanter No:** 97A05**Eserin Adı:** Kabartma Parçası**Korunduğu Yer:** Lagina Kazı Deposu**Malzemesi:** Mermer**Ölçüleri:** Yüksek: 10,8 cm, Gen: 6 cm, Der: 3 cm.

Tanımı: Göğüs altından dizlere kadar olan bölüme ait parçadır. Yukarıdan gelip, göbek üzerinden sol tarafa doğru inen şeffaf bir elbise bulunmaktadır. Sağ bacak ileri doğru atılmış, sol bacak hafifçe geriye doğru çekilmiştir. Sağ bacağın ileri doğru atılmasından dolayı baldırda anatomik gerginlik görülmektedir. Arka tarafı düz ince yoluludur.

**Katalog: 3****Kazı Envanter No:** 97A07**Eserin Adı:** Heykele Ait Elbise Parçası**Korunduğu Yer:** Lagina Kazı Deposu**Malzemesi:** Mermer**Ölçüleri:** Yüksek: 14,5 cm, Gen: 39 cm, Der: 33 cm.

Tanımı: Sadece bir tarafı sağlam, heykele ait elbisenin alt bölüm parçasıdır. Derin elbise kıvrımları düz bir şekilde aşağıya inmektedir.



Katalog: 4**Kazı Envanter No:** 97A08**Eserin Adı:** Kol Parçası**Korunduğu Yer:** Lagina Kazı Deposu**Malzemesi:** Mermer**Ölçüleri:** Uz: 21,5 cm, Gen: 10,5 cm, Der: 12,5 cm.

Tanımı: Kolun dirsek bölümünün üst ve alt kısmına ait parçadır. Kolun pazı kısmı kırılmış olup sonradan yapıştırılmıştır. Kolun arka tarafında bir yere bağlı olduğunu gösteren çukıntı vardır.

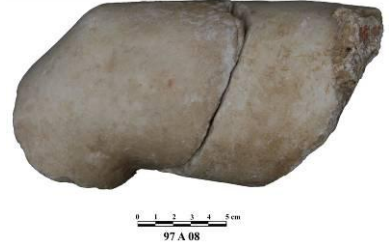

97 A 08

Katalog: 5**Kazı Envanter No:** 97A09**Eserin Adı:** Heykel Parçası**Korunduğu Yer:** Lagina Kazı Deposu**Malzemesi:** Mermer**Ölçüleri:** Uz: 20,6 cm, Gen: 14,8 cm, Der: 10,5 cm.

Tanımı: Heykelin omuz kısmı ile birlikte üzerine atılmış elbise tomarının olduğu parçadır. Üzerinde bulunan dübel değine göre omuz ayrı parça olarak yapıp heykelle eklenmiştir. Kumaşın betimlenişinde derin kıvrımlar dikkati çekmektedir.



97 A 9

Katalog: 6**Kazı Envanter No:** 97A10**Eserin Adı:** Heykel Parçası**Korunduğu Yer:** Lagina Kazı Deposu**Malzemesi:** Mermer**Ölçüleri:** Uz: 30 cm, Gen: 32 cm, Der: 10 cm.

Tanımı: Bayana ait bir heykelin sol omuz ve sol göğüs kısmının olduğu parçadır. Arkası tamamen kırık olduğu için bir kabartmaya ait parça olma ihtimali daha yüksektir. Boyun kısmı yuvarlak bir çukur olup, baş buraya oturmaktadır. Khiton üzerine peplos giymiştir. Sol pazı üzerinde üç düğme ve omuz üzerinde peplosun tutturulma yeri açık bir şekilde görülmektedir. Kaliteli bir işçilik dikkati çekmektedir.



97 A 10

Katalog: 7**Kazı Envanter No:** 97A11**Eserin Adı:** Kabartma Parçası**Korunduğu Yer:** Lagina Kazı Deposu**Malzemesi:** Mermer**Ölçüleri:** Yük:125 cm, Gen: 34 cm, Der: 20 cm.

Tanımı: Üç parça halinde, bir bayana ait kabartmadır. Ayakta durur şekilde betimlenen kabartmanın sağ ayak dizden aşağı, sol ayak bilekten ve kollar ile birlikte boyundan yukarısı eksiktir. Üzerine giydiği peplosun omuz üzerinde tutturulduğu bölüm net bir şekilde görülmektedir. Kemer hemen göğüs altında ve elbise sağ baldır üzerinde, ıslakmış gibi vücuda yapışmıştır.



97 A 11

Katalog: 8**Kazı Envanter No:** 97AG02**Eserin Adı:** Kol Parçası**Korunduğu Yer:** Lagina Kazı Deposu**Malzemesi:** Mermer**Ölçüleri:** Uz: 13,1 cm, Gen: 8 cm, Der: 7 cm.

Tanımı: Mermerden yapılmış iki tarafı kırık, yukarıdan aşağıya doğru incelen bir formda, dirsek ile omuz arasında ait olan kol parçasıdır.



97 AG 02

Katalog: 9**Kazı Envanter No:** 97AD01**Eserin Adı:** Ayak Parçası**Korunduğu Yer:** Lagina Kazı Deposu**Malzemesi:** Mermer**Ölçüleri:** Uz: 9,3 cm, Gen: 7,1 cm, Der: 5cm.

Tanımı: Sandaletli sağ ayak parçasıdır. Ayak başparmağı hariç diğer parmakları sağlamdır ve detaylı bir şekilde işlenmiş olup tırnakların detayları gösterilmiştir. Çapraz şekilde bağlanan sandaletin üst bölümünde toka ve kayış bölümü ile alt kısmında yüksek bir taban bölümü vardır.



97 AD 01

Katalog: 10**Kazı Envanter No:** 98A30**Eserin Adı:** Bayan Heykeli**Korunduğu Yer:** Lagina Kazı Deposu**Malzemesi:** Mermer**Ölçüleri:** Yük: 188 cm, Gen: 81 cm, Der: 71 cm.

Hey. Yük: 162 cm, Gen: 56 cm, Der: 32 cm.

Tanımı: Yüksek kabartma şeklinde yapılmış ayakta duran bir bayan betimlemesidir. Kabartmanın başı, sol kolu dirsekten ve sağ kol bilekten itibaren kırıktır. Sağ bacağı hafif ileri doğru atarak vücudun ağırlığını sol bacağına vermiştir. Sol omuzda görülen khiton ayak bileğine kadar inmektedir. Sağ omuzdan itibaren görülen peplos ise bel hizasında kolpos oluşturmaktadır. Kırık olmakla birlikte, kol ve elbise kıvrımlarının pozisyonuna göre sol el diz hizasından yukarı doğru elbiseyi kaldırmış olmalıdır. Peplos göğüs bölgesinde kalınlaşarak göğüsün hemen altında yer alan kemerden dolayı torba şeklinde kıvrımlar oluşturarak aşağıya doğru yığılmaktadır. Göğüsün üzerinde ise V şeklinde kıvrımlar bulunmaktadır. Kırık olan sağ eliyle muhtemelen bir şey tutmakta ya da sağ tarafında duran birisini taçlandırıyor olmalıdır.



98 A 30

Katalog: 11**Kazı Envanter No:** 98A153**Eserin Adı:** Bayan Heykeli Parçası**Korunduğu Yer:** Lagina Kazı Deposu**Malzemesi:** Mermer**Ölçüleri:** Yük: 89 cm, Gen: 41 cm, Der: 24 cm.

Tanımı: İki parçadan oluşan, ayakta duran bir bayana ait heykel parçasıdır. Başı, kolları ve dizden aşağı ayakları eksiktir. Heykel tam bel kısmından düz bir şekilde kırılmıştır. Kolların takıldığı yerde zıvana oyuğu vardır. Sağ ayağı tam basmakta ve sol ayak dizden kırılarak hafif ileri atılmıştır. Üzerine peplos giymiş ve belinde kumaş tomarından kalın bir kemer vardır.



98 A 153

Katalog: 12**Kazı Envanter No:** 98AB03**Eserin Adı:** Bayan Heykel Başı**Korunduğu Yer:** Lagina Kazı Deposu**Malzemesi:** Mermer**Ölçüleri:** Uz: 8,2 cm, Gen: 5,4 cm, Der: 7 cm.

Tanımı: Burnun altından itibaren kırık yüzeyde yoğun tahribatların olduğu bayan heykel başıdır. Dolgun yüz hatları vardır. Açık alnını saçları sınırlandırmaktadır. Saçlar ön tarafta bir taç şeklinde dalgali arkaya taranarak, arkada topuz oluşturulmuştur. Ortadaki bölüm ise ince dalgalar halinde yine arkaya taranmıştır.



0 1 2 3 cm
98 AB 03

Katalog: 13**Kazı Envanter No:** 98AB05**Eserin Adı:** Elbise Parçası**Korunduğu Yer:** Lagina Kazı Deposu**Malzemesi:** Mermer**Ölçüleri:** Uz: 12cm, Gen: 10,9 cm, Der: 5 cm.

Tanımı: Üzerinde elbise kıvrımları bulunan parçadır. Elbisenin aşağı doğru sarkan kısmına aittir.



0 1 2 3 4 5 cm
98 AB 05

Katalog: 14**Kazı Envanter No:** 98AB06**Eserin Adı:** Sağ Omuz Parçası**Korunduğu Yer:** Lagina Kazı Deposu**Malzemesi:** Mermer**Ölçüleri:** Uz: 13cm, Gen: 10,8 cm, Der: 7 cm.

Tanımı: Sağ omuz parçası ve üzerinde oldukça şeffaf bir şekilde betimlenen khiton kıvrımları görülmektedir. Elbise omuzu saracak şekilde yapılmıştır.



0 1 2 3 cm
98 AB 06

Katalog: 15**Kazı Envanter No:** 98AB08**Eserin Adı:** Kol Parçası**Korunduğu Yer:** Lagina Kazı Deposu**Malzemesi:** Mermer**Ölçüleri:** Uz: 6,2 cm, Gen: 3,3 cm, Der: 2,2 cm.**Tanımı:** Heykele ait kol parçasıdır. Dirsek kıvrımı belirgin olup bilek kısmı ve dirsek üst bölümü kırıktır.

0 1 2 3 cm
98 AB 08

Katalog: 16**Kazı Envanter No:** 98AB09**Eserin Adı:** Heykel Parçası**Korunduğu Yer:** Lagina Kazı Deposu**Malzemesi:** Mermer**Ölçüleri:** Yük: 21 cm, Gen: 18,5 cm, Der: 12 cm.**Tanımı:** Bel kısmı sağlam diğer yerleri kırık olan zırlı heykel parçasıdır. Heykel üzerinde Romalı askerlerin giymiş olduğu "Thoraks" vardır. Elbise üzerinde dikine derin inen yiv şeklinde kıvrımlar bulunmaktadır. Ayrıca elbisenin sağ tarafa doğru kavis yapması figürün sol bacağına o tarafa doğru açtığını göstermektedir.

0 1 2 3 cm
98 AB 09

Katalog: 17**Kazı Envanter No:** 98AB10**Eserin Adı:** Bacak Parçası**Korunduğu Yer:** Lagina Kazı Deposu**Malzemesi:** Mermer**Ölçüleri:** Uz: 16 cm, Gen: 13,5 cm, Der: 11,2 cm.**Tanımı:** Kabartmaya ait bacak parçasıdır. Bacak dizden aşağıya doğru uzanan bölümüdür. Arka tarafının kırık olması bir yere bağlı olduğunu göstermektedir. Bu nedenle bir kabartma parçası olabilir.

0 1 2 3 cm
98 AB 10

Katalog: 18
Kazı Envanter No: 98AB14
Eserin Adı: Omuz Bölümü
Korunduğu Yer: Lagina Kazı Deposu
Malzemesi: Mermer
Ölçüleri: Uz: 8,1 cm, Gen: 8,4 cm, Der: 4 cm.
Tanımı: Boyun boşluğu ve sağ omuzun olduğu parçadır.



0 1 2 3 cm
98 AB 14

Katalog: 19
Kazı Envanter No: 98AB16
Eserin Adı: Kabartma Parçası
Korunduğu Yer: Lagina Kazı Deposu
Malzemesi: Mermer
Ölçüleri: Uz: 21 cm, Gen: 16,5 cm, Der: 10,5 cm.
Tanımı: Bir kaide üzerinde duran, yüksek kabartma şeklinde yapılmış figürün sol ayağına ait parçadır. Kaidenin altı ve ayağın arka bölümü, kaba yonu şeklinde işlenmiştir. Bu nedenle eserin tam bitirilmemiş olduğu düşünülmektedir.



0 1 2 3 cm
98 AB 16

Katalog: 20
Kazı Envanter No: 98AB23
Eserin Adı: Elbise ve Kaide Parçası
Korunduğu Yer: Lagina Kazı Deposu
Malzemesi: Mermer
Ölçüleri: Uz: 9,8 cm, Gen: 20,3 cm, Der: 10 cm.
Tanımı: Sol ayak ve ayağa kadar inen elbise kıvrım parçası yüksek kabartma şeklinde yapılmıştır. Elbise uzun olup kaideye kadar inmektedir. Kıvrımlardan biri kaide üzerinde derin bir çukur oluşturmuştur. Bulunan parçaya göre, heykelin plinthesi yuvarlak şekilli olmalıdır.



0 1 2 3 4 5 cm
98 AB 23

Katalog: 21**Kazı Envanter No: 98AB24****Eserin Adı: Elbise Parçası****Korunduğu Yer: Lagina Kazı Deposu****Malzemesi: Mermer****Ölçüleri: Uz: 13,1 cm, Gen: 19,3 cm, Der: 6 cm.**

Tanımı: Elbise parçasının üzerinde 2 adet kıvrım görülmektedir ve bu kıvrımlara bağlı olarak aşağı yukarı 5,5 cm genişliğinde bir kanal oluşmuştur. Kıvrımların bittiği yerdeki elbise püskülleri ters üçgen şeklindedir. Parçanın alt tarafı kaba yonuludur.



98 AB 24

Katalog: 22**Kazı Envanter No: 98AB27****Eserin Adı: Kabartma Parçası****Korunduğu Yer: Lagina Kazı Deposu****Malzemesi: Mermer****Ölçüleri: Yüksek: 11 cm, Gen: 9 cm, Der: 4 cm.**

Tanımı: Düz bir zemin üzerine, üzerinde yanan sununun bulunduğu altar kabartmasıdır. Silindirik biçimli altının kaide ve taç bölümü, gövde kısmından biraz yüksek bir bant şeklinde verilmiştir.



98 AB

Katalog: 23**Kazı Envanter No: 98AD01****Eserin Adı: Hayvan Başı Parçası****Korunduğu Yer: Lagina Kazı Deposu****Malzemesi: Mermer****Ölçüleri: Uz: 11,6 cm, Gen: 11,4 cm, Der: 5,5 cm.**

Tanımı: Sol göz ve kulak ile birlikte alın kısmının olduğu, bir hayvan başıdır.



98 AD 01

Katalog: 24

Kazı Envanter No: 98AD02

Eserin Adı: Elbise Parçası

Korunduğu Yer: Lagina Kazı Deposu

Malzemesi: Mermer

Ölçüleri: Uz: 21 cm, Gen: 16,5 cm, Der: 4,5 cm.

Tanımı: Sol tarafında katlanmış elbise kıvrımlarının olduğu ve diğer yerleri kırık parçadır.



98 AD 02

Katalog: 25

Kazı Envanter No: 98ADT01

Eserin Adı: Elbise Parçası

Korunduğu Yer: Lagina Kazı Deposu

Malzemesi: Mermer

Ölçüleri: Uz: 19,8 cm, Gen: 10 cm, Der: 2,5 cm.

Tanımı: Elbise kıvrım parçasında aşağıdan yukarıya doğru daralan geniş bir oluk vardır. Buna bağlı olarak bir kıvrım görülmektedir.



98 ADT 01

Katalog: 26

Kazı Envanter No: 98ADT03

Eserin Adı: Elbise Parçası

Korunduğu Yer: Lagina Kazı Deposu

Malzemesi: Mermer

Ölçüleri: Uz: 15,3 cm, Gen: 9,3 cm, Der: 8,5 cm.

Tanımı: Heykele ait elbise kıvrım parçasıdır. Kıvrımlar derin işlenmiş olup yivler halinde yukarıdan aşağıya doğru inmektedir.



98 ADT 03

Katalog: 27**Kazı Envanter No:** 98AK01**Eserin Adı:** Domuz Başı Kabartması**Korunduğu Yer:** Lagina Kazı Deposu**Malzemesi:** Mermer**Ölçüleri:** Uz: 10,4 cm, Gen: 12,1 cm, Der: 6 cm.**Tanımı:** Domuz başı kabartmasıdır. Baş kısmında ve burun altında kırıklar vardır. Hayvanın yüz hatları tam anlamıyla işlenmiş olmakla birlikte detayları tam verilmemiştir. Bir sima bloğuna ait parça olabilir.0 1 2 3 4 5 cm
98 AK 01**Katalog: 28****Kazı Envanter No:** 98ATD01**Eserin Adı:** Elbise Parçası**Korunduğu Yer:** Lagina Kazı Deposu**Malzemesi:** Mermer**Ölçüleri:** Uz: 8,6 cm, Gen: 9,3 cm, Der: 7 cm.**Tanımı:** Elbisenin alt kısmına ait elbise kıvrım parçasıdır. Sadece bir yönde elbise izi görülmektedir. Diğer taraflar kırıktır.0 1 2 3 4 5 cm
98 ATD 01**Katalog: 29****Kazı Envanter No:** 98ATD02**Eserin Adı:** Sfenks Heykeli Parçası**Korunduğu Yer:** Lagina Kazı Deposu**Malzemesi:** Mermer**Ölçüleri:** Uz: 12,5 cm, Gen: 6 cm, Der: 3 cm.**Tanımı:** Baş, ayaklar, kanat ve kuyruk kısmı kırıktır. Gövde parçası üzerindeki kırıkların durumuna göre arka ayakları üzerinde oturur şekilde betimlenmiş bir heykele ait parça olmalıdır.0 1 2 3 4 5 cm
98 ATD 02

Katalog: 30
Kazı Envanter No: 98ATD03
Eserin Adı: Sol Omuz Parçası
Korunduğu Yer: Lagina Kazı Deposu
Malzemesi: Mermer
Ölçüleri: Uz: 12,2 cm, Gen: 9,2 cm, Der: 8,5 cm.
Tanımı: Sol omuzun üst tarafına ait heykel parçasıdır.



Katalog: 31
Kazı Envanter No: 98ATD04
Eserin Adı: Sol Kol Parçası
Korunduğu Yer: Lagina Kazı Deposu
Malzemesi: Mermer
Ölçüleri: Uz: 10,9 cm, Gen: 7,5 cm, Der: 6 cm.
Tanımı: Sol dirsek ve pazı kısmına ait parçadır. Dirsek kısmında küçük bir oyukluk vardır. Kalem ile işlendiği gibi kalmış ve ince işçiliği yapılmamıştır.



Katalog: 32
Kazı Envanter No: 98ATD05
Eserin Adı: Elbise Parçası
Korunduğu Yer: Lagina Kazı Deposu
Malzemesi: Mermer
Ölçüleri: Uz: 12,5 cm, Gen: 11,3 cm, Der: 7 cm.
Tanımı: Aşağıya doğru döküm yapan elbise kıvrımıdır. Üzerinde derin kanalların olduğu ve bu kanallara bağlı kıvrımların olduğu elbise parçasıdır.



Katalog: 33**Kazı Envanter No:** 98ATD06**Eserin Adı:** Mobilya Bacağı**Korunduğu Yer:** Lagina Kazı Deposu**Malzemesi:** Mermer**Ölçüleri:** Uz: 13,1 cm, Gen: 7 cm, Der: 4,5 cm.**Tanımı:** Her iki ucu kırık, silindirik formda yukarıdan aşağıya doğru daralan, dar kenarında bant şeklinde bölümün bulunduğu parçadır. Dar kenardan geniş kenara doğru burmalı bir yiv bulunmaktadır.

0 1 2 3 4 5 cm
98 ATD 06

Katalog: 34**Kazı Envanter No:** 98ATD11**Eserin Adı:** Heykel Parçası**Korunduğu Yer:** Lagina Kazı Deposu**Malzemesi:** Mermer**Ölçüleri:** Uz: 21 cm, Gen: 15 cm, Der: 8 cm.**Tanımı:** Heykelin elbise etek kıvrımı ve kaide kısmıdır. Parça üzerindeki derin elbise kıvrımları ön yüzde görülmektedir. Arka tarafında dübel deliği açılarak bir yere sabitlenmiştir.

0 1 2 3 4 5 cm
98 ATD 11

Katalog: 35**Kazı Envanter No:** 98ATD20**Eserin Adı:** Heykel Parçası**Korunduğu Yer:** Lagina Kazı Deposu**Malzemesi:** Mermer**Ölçüleri:** Uz: 15,1 cm, Gen: 7,2 cm, Der: 5 cm.**Tanımı:** Üzerinde elbise kıvrımı olan parçadır. Alt kenarında yuvarlak şekilli bir plinthe bulunmaktadır.

0 1 2 3 4 5 cm
98 ATD 20

Katalog: 36**Kazı Envanter No:** 98ATD22**Eserin Adı:** Elbise Parçası**Korunduğu Yer:** Lagina Kazı Deposu**Malzemesi:** Mermer**Ölçüleri:** Uz: 24 cm, Gen: 13,2 cm, Der: 10 cm.**Tanımı:** Bir tarafı düz olan elbise kıvrım parçasıdır. Parçanın üzerinde iyi işlenmiş derin kıvrımlar vardır.**Katalog: 37****Kazı Envanter No:** 98ATD23**Eserin Adı:** Ayak Parçası**Korunduğu Yer:** Lagina Kazı Deposu**Malzemesi:** Mermer**Ölçüleri:** Uz: 28,5 cm, Gen: 21 cm, Der: 10 cm.**Tanımı:** Ayak bileğinin üstünden ve ayak sırtının başladığı yerden kırık olan sandaletli ayak parçasıdır. Üst tarafı pürüzsüz düz işlenmiş olup ortasında dübel deliği vardır ve bu deliğe de ayak parmaklarının oturacağı bölüm geleceği anlaşılmaktadır.**Katalog: 38****Kazı Envanter No:** 98ATD24**Eserin Adı:** Çörten Parçası**Korunduğu Yer:** Lagina Kazı Deposu**Malzemesi:** Mermer**Ölçüleri:** Uz: 26,8 cm, Gen: 14,4 cm, Der: 8,5 cm.**Tanımı:** Kabartma şeklinde yapılmış, fonksiyonel özelliği olmayan sahte bir çörten parçasıdır. Aslanın yüzü tahrip olmuş, sadece kulaklar ve yeleler belirgindir.

Katalog: 39

Kazı Envanter No: 01A05

Eserin Adı: Çörten

Korunduğu Yer: Lagina Kazı Deposu

Malzemesi: Mermer

Ölçüleri: Uz: 8,1 cm, Gen: 8,4 cm, Der: 5,3 cm.

Tanımı: Sima üzerinde betimlenmiş, fonksiyonel özelliği olmayan, sahte bir çörtene ait parçadır. Üzerindeki tuzlanmaya bağlı olarak yüzey yoğun bir şekilde aşınmıştır.



0 1 2 3 cm
01 A 05

Katalog: 40

Kazı Envanter No: 01A24

Eserin Adı: Bacak Parçası

Korunduğu Yer: Lagina Kazı Deposu

Malzemesi: Mermer

Ölçüleri: Uz: 11,4 cm, Gen: 9,5 cm, Der: 5,7 cm.

Tanımı: Bacağın baldır kısmına ait parçadır.



0 1 2 3 cm
01 A 24

Katalog: 41

Kazı Envanter No: 02A02

Eserin Adı: Elbise Parçası

Korunduğu Yer: Lagina Kazı Deposu

Malzemesi: Mermer

Ölçüleri: Uz: 8,1 cm, Gen: 5,4 cm, Der: 7 cm.

Tanımı: Elbise kıvrım parçasıdır. Parçanın küçük bir kısmında yiv şeklinde paralel uzanan kıvrımlar vardır.



0 1 2 3 cm
02 A 02

Katalog: 42

Kazı Envanter No: 02A03

Eserin Adı: Çörten

Korunduğu Yer: Lagina Kazı Deposu

Malzemesi: Mermer

Ölçüleri: Uz: 19 cm, Gen: 30 cm, Der: 20 cm.

Tanımı: Çenenin altından itibaren kırık, üst tarafı düz yapılmış, muhtemelen bir simaya ait çörten olarak kullanılmış bir parçadır. Aslanın yüz hattı iyi verilmiş ve etli kaşlar altında derindeki gözlerde pathotik bir ifade vardır. Yele bukleleri alın ortasından iki yöne doğru ayrılmıştır.



0 1 2 3 4 5 cm

02 A 03

Katalog: 43

Kazı Envanter No: 02AY02

Eserin Adı: Heykel Parçası

Korunduğu Yer: Lagina Kazı Deposu

Malzemesi: Mermer

Ölçüleri: Yüksek: 8,3 cm, Gen: 24 cm, Der: 10,5 cm.

Tanımı: Khitonun kuşak parçasıdır. Parçanın sağ köşesinde khitonun kıvrımları yer almaktadır. Tomar şeklideki kıvrımlar, sağdan sola doğru paralel yivler şeklinde uzanmaktadır.



0 1 2 3 4 5 cm

02 AY 02

Katalog: 44

Kazı Envanter No: 07AM01

Eserin Adı: El Parçası

Korunduğu Yer: Lagina Kazı Deposu

Malzemesi: Mermer

Ölçüleri: Uz: 8 cm, Gen: 5 cm, Der: 4 cm.

Tanımı: Bilekten kırılmış sağ ele ait parçadır. Elin bilekle birleştiği boğum belirtilmiştir. Parmaklar içeri doğru kıvrılarak elinde bir nesneyi sıkıca tutmaktadır. Elin işlenmesinde özenli bir işçilik görülmektedir.



0 1 2 3 4 5 cm

07 A M01

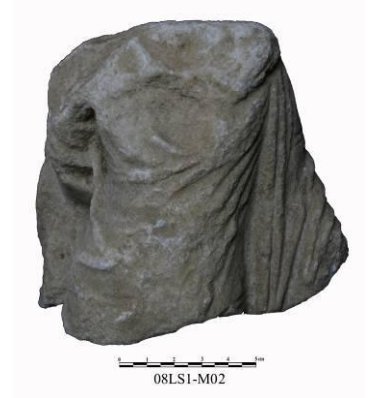
Katalog No: 45**Kazı Envanter No: 08LS1- M01****Eserin Adı: Bacak Parçası****Korunduğu Yer: Lagina Kazı Deposu****Malzemesi: Mermer****Ölçüleri: Uz: 18 cm, Gen: 11 cm, Der: 9 cm.****Tanımı:** Bacağın baldır ve alt bölümü mevcuttur. Baldırdan kıvrımlar aşağı doğru dökülmektedir. Giysinin bacak üzerinde kayışla bağlandığı bölüm ve kayış tokası belirgindir.**Katalog No: 46****Kazı Envanter No: 08LS1- M02****Eserin Adı: Bir Erkeğe ait Kabartma Parçası****Korunduğu Yer: Lagina Kazı Deposu****Malzemesi: Mermer****Ölçüleri: Yük: 15 cm, Gen: 16 cm, Der: 4 cm Arkalık kısmı Yük: 14,6 cm, Gen: 13,6 cm, Der: 5,8 cm.****Tanımı:** Başı ve bacakları kırıktır. Khiton üzerine manto giymiştir. Sol omuz üzerinden manto aşağıya doğru sarkmaktadır. Sol kol manto altında kalmış, omuzdan inen elbise kıvrımları yiv şeklinde düz olarak inmektedir. Sağ eli ile elbisesini tutar şekilde yapılmıştır. Göğüs altında kıvrımlar birbirine paralel aşağıya doğru inmektedir. Kıvrımlar karın üzerinde toplanmıştır.**Katalog No: 47****Kazı Envanter No: 08LS1- M03****Eserin Adı: Kapı Söve Parçası****Korunduğu Yer: Lagina Kazı Deposu****Malzemesi: Mermer****Ölçüleri: Yük: 30 cm, Gen: 23 cm, Der: 7 cm.****Tanımı:** Dikdörtgen formlu, büyük bir bölümü tahrip olmuş olup, her iki kısa kenardan kırıktır. İki yüzü kaba, iki yüzü ince yonulu işlenmiştir. İnce yonulu yüzeylerden bir tanesi kademeli profilli yapılmıştır. Söve üzerinde ok ya da mızrak benzeri betimleme yapılmıştır.

Katalog No: 48

Kazı Envanter No: 08LS1- M04

Eserin Adı: Omuz Parçası

Korunduğu Yer: Lagina Kazı Deposu

Malzemesi: Mermer

Ölçüleri: Uz: 10,9 cm, Gen: 8,2 cm, Der: 7,5 cm.

Tanımı: Heykel ya da kabartmaya ait sol omuz parçasıdır.



08LS01-M04

Katalog No: 49

Kazı Envanter No: 08LS1- M05

Eserin Adı: Kerberos Heykeli

Korunduğu Yer: Lagina Kazı Deposu

Malzemesi: Mermer

Ölçüleri: Uz: 29 cm, Gen: 28 cm, Der: 16,5 cm.

Tanımı: Sol ön ayak tırnaklardan itibaren kırıktır. Kare şeklinde 3 cm'lik bir kaide üzerinde ayaklarını altına toplamış şekilde betimlenmiştir. Başı, kuyruğu ve sağ ön bacağı mevcut değildir. Yanlarda kaburga kemikleri belirgindir. Sırtında üç adet başı temsilen yapılmış, üç adet kemik çıkıntısı verilmiştir. Ayak tırnakları normal boyutundan çok daha uzun ve yırtıcı bir şekilde yapılmıştır.



08LS01-M05

Katalog No: 50

Kazı Envanter No: 08LS1- M06

Eserin Adı: Hayvan Bacağına ait Parça

Korunduğu Yer: Lagina Kazı Deposu

Malzemesi: Mermer

Ölçüleri: Uz: 10 cm, Gen: 6,3 cm, Der: 5,7 cm.

Tanımı: Dizden aşağısına ait bölüm, yassı silindirik formda yapılmıştır. Ayak bölümü parmaklardan itibaren kırıktır.



08LS1-M06

Katalog No: 51**Kazı Envanter No: 08LS1- M07****Eserin Adı: Heykele ait Bacak Parçası****Korunduğu Yer: Lagina Kazı Deposu****Malzemesi: Mermer****Ölçüleri: Uz: 9,6 cm, Gen: 4,5 cm, Der: 3,1 cm.****Tanımı: Bacağın dizden aşağıdaki bölümüdür. Alttan ve üstten kırıktır. Silindirik formda yapılmıştır.**

08LS1-M07

Katalog No: 52**Kazı Envanter No: 08LS1- M08****Eserin Adı: Sol El Parçası****Korunduğu Yer: Lagina Kazı Deposu****Malzemesi: Mermer****Ölçüleri: Yük: 6 cm, Gen: 5,3 cm, Der: 2,9 cm.****Tanımı: El bilekten ve parmak uçlarından kırık olup, avuç içi boşluğu belirgin şekilde yapılmıştır.**

08LS1-M08

Katalog No: 53**Kazı Envanter No: 08LS1- M09****Eserin Adı: Hayvan Bacağına ait Parça****Korunduğu Yer: Lagina Kazı Deposu****Malzemesi: Mermer****Ölçüleri: Yük: 22,5 cm, Gen: 13 cm, Der: 15 cm..****Tanımı: Bir hayvana ait bacağın dizden aşağısındaki bölümüdür. Dizdeki eklem kemikleri, kas ve damar detayları belirgin şekilde işlenmiştir. Diz kapağındaki eklem kemikleri ve dizdeki bükülme başarılı bir şekilde yapılmıştır. Bacağın yan yüzeylerindeki kas damar detayları belirgindir.**

08LS1-M09

Katalog No: 54

Kazı Envanter No: 08LS1- M10

Eserin Adı: Kol Parçası

Korunduğu Yer: Lagina Kazı Deposu

Malzemesi: Mermer

Ölçüleri: Uz: 10,5 cm, Gen: 10,8 cm, Der: 6,2 cm

Tanımı: Heykel koluna ait parçadır. Omuzdan dirseğe kadar olan bölümü mevcuttur. Koldan aşağıya elbise kıvrımları dökülmektedir.



08LS01-M10

Katalog No: 55

Kazı Envanter No: 08LS1- M11

Eserin Adı: Elbise Kıvrım Parçası

Korunduğu Yer: Lagina Kazı Deposu

Malzemesi: Mermer

Ölçüleri: Uz: 24 cm, Gen: 14,5 cm, Der: 11 cm.

Tanımı: Elbisenin etek ucuna ait kıvrım parçasıdır. Derin oyulmuş kanallar torba şeklinde kıvrımlar oluşturmuştur.



08LS01-M11

Katalog No: 56

Kazı Envanter No: 08LS1- M12

Eserin Adı: Sol El Parçası

Korunduğu Yer: Lagina Kazı Deposu

Malzemesi: Mermer

Ölçüleri: Uz: 10,5 cm, Gen: 9,6 cm, Der: 4,8 cm

Tanımı: El bilekten itibaren kırıktır. Parmakların tamamı kırıktır. El yumru halinde olup, avuç içi boşluğu belirgindir. İnce işçilik vardır. Muhtemelen bir bayana aittir.



08LS01-M12

Katalog No: 57

Kazı Envanter No: 08LS1- M13

Eserin Adı: Omuz Parçası

Korunduğu Yer: Lagina Kazı Deposu

Malzemesi: Mermer

Ölçüleri: Yük:12,5 cm, Gen: 34 cm, Der: 20 cm.

Tanımı: Omuzdan aşağıya dökülen giysi kıvrımları olan heykele ait omuz parçası.



08LS1-M13

Katalog No: 58

Kazı Envanter No: 08LS1- M14

Eserin Adı: Kabartma Parçası

Korunduğu Yer: Lagina Kazı Deposu

Malzemesi: Mermer

Ölçüleri: Uz: 24 cm, Gen: 20 cm, Der: 7 cm.

Tanımı: Omuz üzerinden dökülmüş saç bukleleri yer alır. Kolun eklendiği dübel deliği belirgindir.



08LS1-M14

Katalog No: 59

Kazı Envanter No: 08A- M01

Eserin Adı: Kol ve Dirsek

Korunduğu Yer: Lagina Kazı Deposu

Malzemesi: Mermer

Ölçüleri: Yük: 3,3 cm, Gen: 2,4 cm, Der: 2,4 cm.

Tanımı: Heykel ya da kabartmaya ait kırık kol ve dirsek parçası.



08A-M01

Katalog No: 60

Kazı Envanter No: 08T- M01

Eserin Adı: Heykel ya da Kabartmaya ait Elbise Kıvrım Parçası

Korunduğu Yer: Lagina Kazı Deposu

Malzemesi: Mermer

Ölçüleri: Yüksek: 23,5 cm, Gen: 18,5 cm, Der: 11 cm.

Tanımı: Elbisenin etek kısmına ait kıvrım parçasıdır. Kıvrımlar oldukça derin yapılmış olup, içinde oluklar oluşturmuştur.



08T-M01

Katalog No: 61

Kazı Envanter No: 08T- M02

Eserin Adı: Sol Omuz Parçası

Korunduğu Yer: Lagina Kazı Deposu

Malzemesi: Mermer

Ölçüleri: Yüksek: 14 cm, Gen: 15 cm, Der: 7,5 cm.

Tanımı: Sol omuz parçasıdır. Elbise omuza düğme ile tutturulmuştur. Elbise kıvrımları omuzdan aşağıya doğru yiv şeklinde inmektedir.



08T-M02

Katalog No: 62

Kazı Envanter No: 08T- M03

Eserin Adı: Kabartma Parçası.

Korunduğu Yer: Lagina Kazı Deposu

Malzemesi: Mermer

Ölçüleri: Yüksek: 5,1 cm, Gen: 5,8 cm, Der: 1,9 cm.

Tanımı: Bir bayana ait kabartma parçasıdır. Başı, sağ kolu ve belden aşağısı kırıktır. Üzerine peplos giymiştir. Yakada "V" şeklinde kıvrımlar vardır. Giysi göğüs altından kemerlenmiştir. Sol göğüs kırılmıştır.



08T-M03

Katalog: 62**Kazı Envanter No:** 08AD1-M01**Eserin Adı:** Bacak Parçası**Korunduğu Yer:** Lagina Kazı Deposu**Malzemesi:** Mermer**Ölçüleri:** Yüksek: 18 cm, Gen: 14 cm, Der: 9,5 cm.**Tanımı:** Bacağın baldırdan dize kadar olan bölümüdür. Ana kıvrım hafif çapraz şekilde inerken, küçük kıvrımlar iç içe "V" şeklinde inmektedir.**Katalog: 64****Kazı Envanter No:** 08AD1-M02**Eserin Adı:** Elbise Kıvrım Parçası**Korunduğu Yer:** Lagina Kazı Deposu**Malzemesi:** Mermer**Ölçüleri:** Yüksek: 21 cm, Gen: 26 cm, Der: 25 cm.**Tanımı:** Göğüs altından karın bölgesine doğru inen elbise kıvrım parçasıdır. Kıvrımlar sağ tarafta karına paralel, sol tarafta ise çapraz inmektedir.**Katalog: 65****Kazı Envanter No:** 08AD1-M03**Eserin Adı:** Elbisenin Etek Ucu ve Sağ Ayak Parçası**Korunduğu Yer:** Lagina Kazı Deposu**Malzemesi:** Mermer**Ölçüleri:** Yüksek: 12,5 cm, Gen: 45,3 cm, Der: 13,5 cm.**Tanımı:** Elbisenin etek uçlarından ayak üzerine dökülen kıvrım parçası ve sağ ayağın olduğu parçadır. Ayağın dört parmağı gözükmektedir. Başparmak ile yanındaki parmağın arası açık, diğerleri birbirine bitişik işlenmiştir. Parmak üzerleri aşınmış, dördüncü küçük parmakta tırnak belirgin yapılmıştır. Arkası kırık, heykel ya da kabartmaya ait olabilir.

Katalog: 66

Kazı Envanter No: 08AD1-M04

Eserin Adı: Omuz Parçası

Korunduğu Yer: Lagina Kazı Deposu

Malzemesi: Mermer

Ölçüleri: Yük: 12 cm, Gen: 14 cm, Der: 9 cm.

Tanımı: Sol omuz parçasıdır. Omuz ile omuz başı arasındaki bölüm. Koltuk altında üç adet elbise kıvrım parçası vardır. Alt tarafı düz işlenmiş olup, kırık bölümde dübel deliği bulunmaktadır. Muhtemelen restorasyon görmüş bir parçadır.



5.1.1 97A30 Numaralı Blok ve Düşündürdükleri

Kabartma 97A10, 97A11, 98A30 ve 98AB10 numaralı parçalar arasındaki bütünlüğe ilave olarak, stil ve ikonografik açıdan da birlik dikkati çekmektedir. Bu nedenle bunların aynı anıta ait olabilecekleri düşünülmektedir. Bunlardan 98A30 numaralı²⁰ kabartma baş ve kollarındaki kırık haricinde tamdır ve korunan şekline göre sağ yanında bulunan birisini taçlandırıyor olmalıdır. Ayrıca bloğun her iki yan ve arkasında bulunan anathyrosislere göre anıtın büyüklüğü ve şekli ile ilgili de genel fikir yürütülebilecek durumdadır. Bunu tamamlayan en önemli parça, aynı ikonografik ve stil özelliklerinin görüldüğü, üç ayrı parça olarak bulunup birleştirilen 97A11 numaralı örnektir²¹. Bunların dışında 97A10 numaralı²², vücudun üst bölümüne ait olan ve 98AB10 numaralı bir bayan kabartmasının baldır bölümüne ait parçalar da aynı özellikleri göstermektedir. Böylelikle ayakta duran bayan kabartmalarının olduğu kesindir. Bu kabartma parçaların bir anıtın duvar kısmının dışına ait oldukları anlaşılmaktadır. Ancak altara ait oldukları konusu şimdilik şüphelidir. Çünkü altarın duvarlarına ait elimizde olan bloklar üzerinde dış cephede plasterler vardır. Bu durumda kabartmalı parçaların plasterlerin arasına gelmesi gerekir. Ayrıca altar duvar blokları pseudo isodomik olarak yükselmektedir. Oysa kabartmalı parçalar tek parça ve tüm duvarı kaplayacak şekildedir.

98A30 numaralı blok ön cephesinde ayakta duran bir bayan kabartması vardır (Çiz. 1, Res. 1). Oldukça yüksek olan bu kabartma ileri doğru çıkıntı yapan dikdörtgen bir altlık üzerine basmaktadır. Bu altlık ve kabartmanın yerleştirildiği arka zemin çekiçlendiği gibi kalmıştır. Sadece köşelerde ince yonu olarak açılacak seviyenin gösterildiği işlemler belirlenmiştir.

²⁰ TIRPAN-SÖĞÜT, 2000, 155, Res. 14.

²¹ TIRPAN, 1999, 241, Res. 20; Tırpan-Söğüt 2000, 155, Res. 14.

²² TIRPAN, 1999, 241, Res. 21.

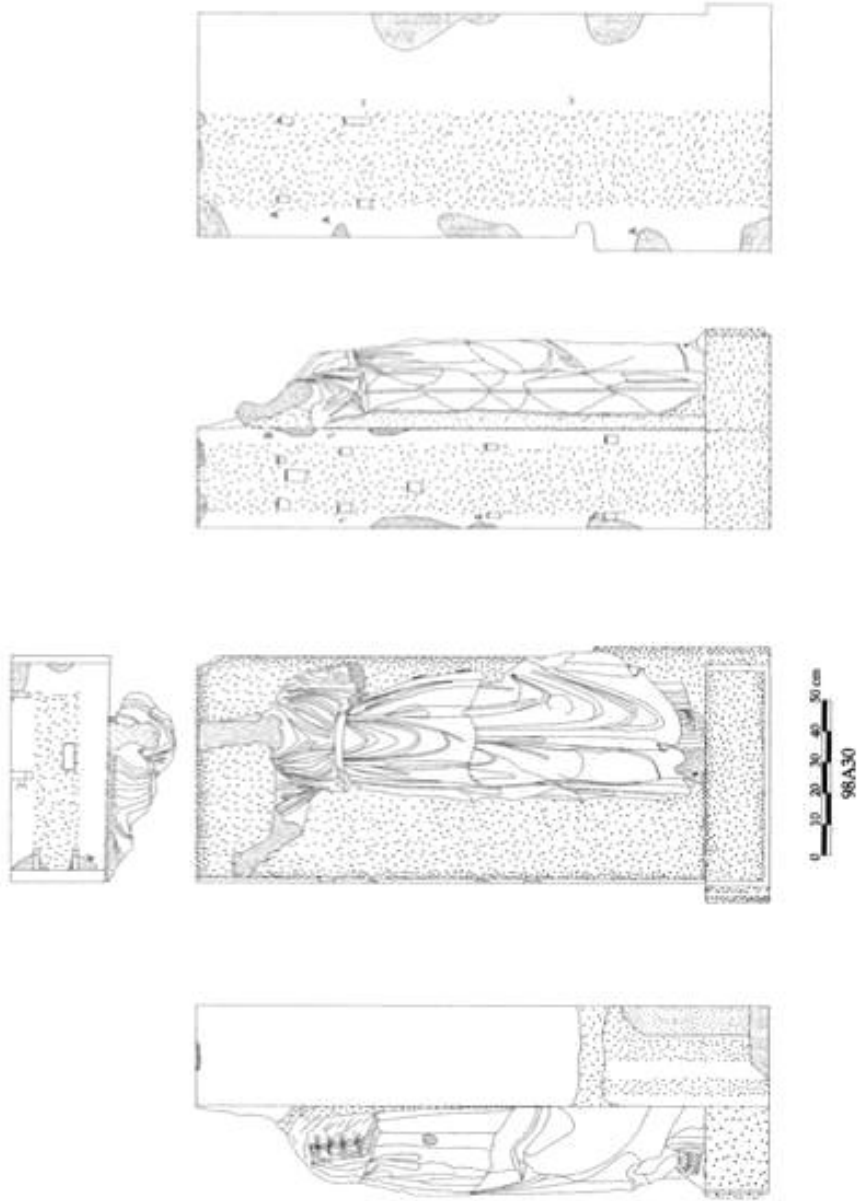

Çizim 1: Kabartmalı bloğun kesit ve görünüşleri

Kabartmanın yerleştirildiği bloğun sağ tarafı üzerine kabartmanın bastığı plinthe seviyesine kadar anathyrosislidir. Burada yan kenar boyunca dikine yerleştirilen anathyrosis sağ yöne doğru devam etmektedir. Sağa doğru devam etme plinthe çıkıntısının üst bölümünde net bir şekilde görülmektedir. Bu kenarda en üstteki iki kenet ile başlayan bağlantı noktaları altta doğru 4 yuva ile devam etmektedir. Her iki kenardaki zıvanalardan en az birisinde yazılı olmak kaydıyla kenet A, zıvanalar ise B Γ ²³ Δ E²⁴ şeklinde harflendirilmiştir. Kenet ve zıvanalara ilave olarak anathyrosisin orta kısmındaki kaba yonu bölümün B harfli zıvana altı hizasında ve alt kısmında Γ ile Δ harfli zıvanalar arasında orta bölümde olmak üzere iki oyuk vardır. Bunlar birleştirmede kullanılmış olmalıdır (Res. 2).

²³ Bu harfin üst kısmı sağa doğru değil ters olarak sola doğru işlenmiştir.

²⁴ Bu harfin alt bölümü kırık olduğu için sadece üst kenarı görülmektedir. Alfabetik sıraya göre devam ettiği için E harf olduğu düşünülmektedir. Sol tarafı kırık olmakla birlikte, büyük bir ihtimalle bu harf de ters olarak yazılmıştır.

Bloğun arka kısmın sol kenarında anathyrosis, sağ kenarında ince yonulu bölüm vardır. Buna göre anıt başka bloklarla sol kenardan devam ediyordu. Sağ kenardaki hem ön, hem de arkada bulunan ince yonuya göre duvar kalınlığı 0,355 m olmalıdır. Bu aynı zamanda üzerine kabartmanın yerleştirildiği blok kalınlığıdır. Arka anathyrosisli bölümün üst kenarında iki kenet alta doğru da iki zıvana oyğu vardır. Bu zıvanalar solda A, sağdakiler ise W ile harflendirilmişlerdir. Bloğun alt kenarına doğru ikişer tane daha aynı harflerden olmasına rağmen, yanlarına oyuk açılmamıştır. Alt bölümüne oyukların açılmamış olmasının dışında, anathyrosis ince ve kaba yonulu kısmında seviye farklılıkları ile başlanmış ama tamamlanmamış yerler bulunmaktadır. Bu tamamlanmamışlık nedeni ile alt bölüm orta kısmındaki kaba yonu, yan kenarlardaki ince yonudan daha yüksekte durmaktadır. Bu şekli ile buraya bir başka bloğun tam birleşmesi zordur. Bu yönün, bloğun sol kenarındaki kenet ve zıvanalar ile karşılaştırıldığında bu yönde de aynı şekilde harflerin yazılı olduğu kısımlarda zıvana oyuklarının olması gerekir. Bunların tamamı birlikte değerlendirildiğinde bu bölüm yarım kalmış olabilir.



Resim 1: Kabartmalı bloğun ön ve sağ yan cephesi



Resim 2: Kabartmalı bloğun arka ve sol yan cephesi

Bloğun sol kenarı köşeye gelen bölümdür. Üstten 1,24 m aşağıya kadar ince yonudur. Sonra 0,06 m yüksekliğinde bir kanal bölümü ve 0,59 metrelik kısmında anathyrosis vardır (Res. 1). Böylelikle köşede üst kısmı açıkta, altta 0,21 m genişliğinde kapalı bir bölümün

olduğu düzenleme olmalıdır. Bu şekli ile üstte 0,37 m genişliğindeki bölümün alt kısmındaki devamı oyulamaya başlanmış ama tamamlanmamıştır. Ayrıca bu cephenin sağ alt kenarında 0,185 m genişliğinde, 0,10 m yüksekliğinde, 0,08 m derinliğinde bir oyuk vardır. Oyuğun sol kenarı üstten alta doğru genişlemektedir.

Bloğun üst kısmında ise anathyrosis ve iki kenarda ikişer kenet ile ortada zemin kısmında iki kenarı genişleyen dikdörtgen kaldırma oyuğu vardır.

Blok üzerindeki kabartmanın ikonografisi de bize önemli ipuçları vermektedir. Kabartması yapılan figür, bir karyatid değildir ve sağ eliyle sağ yanında bulunan birisini taçlandırıyor olmalıdır. Buna göre hiçbir bölünme olmadan, bu figürün sağ yanında taçlandırılan başka bir kabartmanın olduğu kesindir. Böylelikle sahne geniş bir alanı kaplamaktadır. Bunlar da, Magnesia Artemis Altarı ve Priene Athena Polias Altarı'nda önerildiği gibi pseudo sütunlar arasında bulunan bağımsız kabartmalardan daha ziyade, Aphrodisias kentinde bulunan Zoilos anıtında olduğu gibi duvar yüksekliği boyunca devam eden bir kabartma frizini düşündürmektedir. Hekate altarnının duvarlarında plasterlerin olması ve duvar blokları üzerinde kabartma olduğuna dair hiçbir ize rastlanmaması başka bir yapıyı düşünme zorunluluğunu doğurmaktadır.

Bu kabartmalar altarnın yakınında bulunmakla birlikte bir araştırma projemiz olan ve şu an kalıntıları incelediğimiz yapıya ait olma ihtimali zayıftır. Bu altarnın dışında başka bir anıta ait olabilir. Ancak bu konudaki tüm çalışmalar tamamlanmadığı için kesin bir fikir belirtmek istemiyorum. Kabartma parçalarının bulunduğu alan altarnın güneybatı köşesidir ve burada gelecek dönemde kazısı yapılacak alan bulunmaktadır. Burasının kazısı tamamlandıktan sonra gelecek raporlarda konu ile ilgili ele geçecek buluntuya bağlı olarak detaylı değerlendirme yapılacaktır.

İlk değerlendirmelere göre kabartmanın betimlenişinde Arkaistik, Klasistik ve Hellenistik özellikler görülmektedir. Kabartma M.Ö. 1. yy 2. yarısından bir yapıya ait olmalıdır. Bu konudaki çalışmalarımız devam etmektedir.

5.2 Pişmiş Toprak, Cam ve Metal Eserler

Bu dönemde yapılan kazılarda bulunan eserlerden pişmiş toprak, mermer, bronz ve cam olmak üzere toplam 29 adet esere envanter numarası verilmiştir. Eserler içinde en çok yüzdeyi, 8 buluntu ile pişmiş toprak piramidal dokuma ağırlıkları oluşturmaktadır. Bu eserlerden Bakanlık Temsilcisi tarafından envanterlik olarak seçilenler Muğla Müzesi'ne teslim edilmiştir. Burada verilen katalogda, eserlerin envanterlik ve etütlük olarak toplu katalogu bulunmaktadır.

Katalog No: 1

Kazı Envanter No: 08LS01-AG01

Eserin Adı: Ağırlık

Korunduğu Yer: Lagina Kazı Deposu

Malzemesi: Pişmiş Toprak

Ölçüleri: Yüksek: 10,2 cm, Gen: 5 cm.

Tanımı: Kiremit renginde, mika ve taşçık katkılı hamur yapısına sahip, piramidal formlu ağırlıktır. Delik kısmı ve alt kısmında kırıklar vardır. Ağırlığın dip kısmında ve yan tarafında pişirmeden dolayı grilikler oluşmuştur. Yüzeyinde aşınmalar ve yer yer kalker tabakalar bulunmaktadır.



08LS01-AG01

Katalog No: 2

Kazı Envanter No: 08LS01-AG02

Eserin Adı: Ağırlık

Korunduğu Yer: Lagina Kazı Deposu

Malzemesi: Pişmiş Toprak

Ölçüleri: Yüksek: 11,8 cm, Gen: 5,8 cm.

Tanımı: Kiremit renginde, mika katkılı hamur yapısına sahip, piramidal formlu ağırlıktır. Delik kısmı, yan yüzeylerinde ve alt kısmında kırıklar vardır. Yüzeyinde aşınmalar görülmektedir.



08LS01-AG02

Katalog No: 3

Kazı Envanter No: 08LS01-AG03

Eserin Adı: Ağırlık

Korunduğu Yer: Lagina Kazı Deposu

Malzemesi: Pişmiş Toprak

Ölçüleri: Yüksek: 7,4 cm, Gen: 4,6 cm.

Tanımı: Kiremit renginde, mika katkılı hamur yapısına sahip, piramidal formlu ağırlıktır. Delik bölümünün üst kısmı kırıktır. Yan yüzeylerinde ve alt kısmında aşınmalar vardır.



08LS01-AG03

Katalog No: 4**Kazı Envanter No: 08LS01-AG04****Eserin Adı: Ağırlık****Korunduğu Yer: Lagina Kazı Deposu****Malzemesi: Pişmiş Toprak****Ölçüleri: Yüksek: 7,6 cm, Gen: 4,9 cm.**

Tanımı: Kiremit renginde, mika katkılı hamur yapısına sahip, piramidal formlu ağırlıktır. Delik bölümü de dahil olmak üzere üst bölümü kırıktır. Yan yüzeylerinde ve alt kısmında aşınmalar vardır. Yüzeyinde yer yer pişirmeden kaynaklanan kararmalar oluşmuştur.



08LS01-AG04

Katalog No: 5**Kazı Envanter No: 08LS01-AG05****Eserin Adı: Ağırlık****Korunduğu Yer: Lagina Kazı Deposu****Malzemesi: Pişmiş Toprak****Ölçüleri: Yüksek: 9 cm, Gen: 5,1 cm**

Tanımı: Kiremit renginde, mika katkılı hamur yapısına sahip, piramidal formlu ağırlıktır. Delik bölümünden itibaren üst kısmı kırıktır. Yan yüzeylerinde ve alt kısmında aşınmalar vardır. Yüzeyinde yer yer pişirmeden kaynaklanan kararmalar oluşmuştur.



08LS01-AG05

Katalog No: 6**Kazı Envanter No: 08LS01-AG06****Eserin Adı: Ağırlık****Korunduğu Yer: Lagina Kazı Deposu****Malzemesi: Pişmiş Toprak****Ölçüleri: Yüksek: 8 cm, Gen: 5 cm.**

Tanımı: Kiremit renginde, mika katkılı hamur yapısına sahip, piramidal formlu ağırlıktır. Üst bölümü ve en alt kısmı kırıktır. Yan yüzeylerinde ve alt kısmında aşınmalar oluşmuştur. Alt bölümünde yer yer pişirmeden kaynaklanan kararmalar vardır.



08LS01-AG06

Katalog No: 7**Kazı Envanter No:** 08LS01-AG07**Eserin Adı:** Ağırlık**Korunduğu Yer:** Lagina Kazı Deposu**Malzemesi:** Pişmiş Toprak**Ölçüleri:** Yük: 7,3 cm, Gen: 4,9 cm.**Tanımı:** Kiremit renginde, mika katkılı hamur yapısına sahip, piramidal formlu ağırlıktır. Delik bölümünün üst kısmı kırıktır. Yan yüzeylerinde ve alt kısmında aşınmalar vardır.

08LS01-AG07

Katalog No: 8**Kazı Envanter No:** 08LS01-B01**Eserin Adı:** Kulp**Korunduğu Yer:** Lagina Kazı Deposu**Malzemesi:** Bronz**Ölçüleri:** Yük. 4,1, Gen: 0,9 cm, Kal: 0,4 cm.**Tanımı:** Yassı şerit şeklinde yapılmış, yarım daire formu kulp kısmı kırıktır. Kulpun dış yayı üzerinde kenarlara doğru dikdörtgen şekilli küçük iki çıkıntı bulunmaktadır.

08LS01-B01

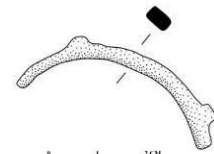

08LS01-B01

Katalog No: 9**Kazı Envanter No:** 08LS01-B02**Eserin Adı:** İğne**Korunduğu Yer:** Lagina Kazı Deposu**Malzemesi:** Bronz**Ölçüleri:** Yük: 9,9 cm, Gen: 0,8 cm.**Tanımı:** Yuvarlak, silindirik formu gövdelidir. Gövdenin üst bölümünden itibaren hafifçe yana doğru eğilmiştir. Yukarıya doğru sivrilen yuvarlak bir baş kısmı vardır.

08LS01-B02



08LS01-B02

Katalog No: 10

Kazı Envanter No: 08LS01-B03

Eserin Adı: İğne

Korunduğu Yer: Lagina Kazı Deposu

Malzemesi: Bronz

Ölçüleri: Yük: 4 cm, Gen: 1,2 cm.

Tanımı: Yuvarlak, silindirik formlu bir gövde yapısına sahip olup kırıktır.

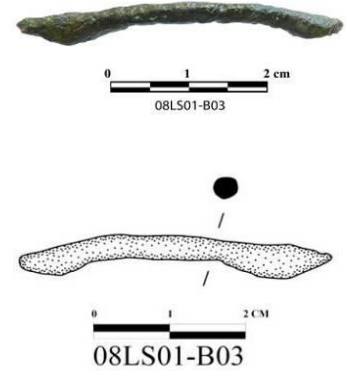

Katalog No: 11

Kazı Envanter No: 08LS01-B04

Eserin Adı: Bronz Obje (Kolye ucu)

Korunduğu Yer: Lagina Kazı Deposu

Malzemesi: Bronz

Ölçüleri: Yük: 1,9 cm, Gen: 1,8 cm.

Tanımı: Yuvarlak, dışa bombeli, yassı formludur. Üstte askı takmak için yapılmış küçük bir deliği vardır.



Katalog No: 12

Kazı Envanter No: 08LS01-B05

Eserin Adı: Bronz obje

Korunduğu Yer: Lagina Kazı Deposu

Malzemesi: Bronz

Ölçüleri: Uz: 0,7 cm, Gen: 0,4 cm, Kal: 0,1 cm.

Tanımı: Yassı kesitli, bronz bir takı eşyasına ait muhtemelen zincirle kolye arasındaki bağlantıyı sağlayan bronz parçadır.

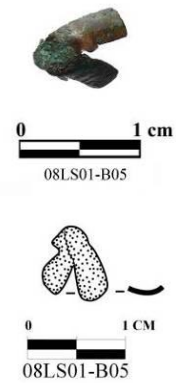

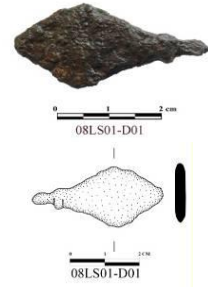
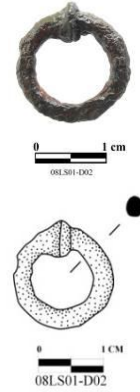
Katalog No: 13**Kazı Envanter No: 08LS01-D01****Eserin Adı: Ok Ucu****Korunduğu Yer: Lagina Kazı Deposu****Malzemesi: Demir****Ölçüleri: Yük: 4 cm, Gen: 1,7 cm.****Tanımı:** Baklava dilimi formlu bir uç kısmı ile silindirik formu sap kısmı vardır. Sap kısmı kırıktır. Sap ile uç kısmın birleştiği yerde yuvarlak halka şeklinde çukıntı vardır.**Katalog No: 14****Kazı Envanter No: 08LS01-D02****Eserin Adı: Demir Halka****Korunduğu Yer: Lagina Kazı Deposu****Malzemesi: Demir****Ölçüleri: Yük: 1,6 cm, Çap: 1,5 cm, Kal: 0,5 cm.****Tanımı:** Yuvarlak formlu halka biçimindedir. Birleşme yerinde yuvarlak formlu, halka çukıntı vardır.**Katalog No: 15****Kazı Envanter No: 08LS01-PT01****Eserin Adı: Antefix****Korunduğu Yer: Lagina Kazı Deposu****Malzemesi: Pişmiş Toprak****Ölçüleri: Yük: 16,5 cm, Gen: 16 cm, Der: 10 cm.****Tanımı:** Eser tepe akroteri olarak kullanılmıştır. Kenarlarında küçük kırıklar vardır. Etrafi çevreleyen ince bant çerçeve içinde, açık palmet motifi bulunmaktadır.

Katalog No: 16
Kazı Envanter No: 08BZ-B01
Eserin Adı: Yüzük
Korunduğu Yer: Lagina Kazı Deposu
Malzemesi: Bronz
Ölçüleri: Çap: 2 cm, Gen: 0,4 cm, Kal: 0,1 cm.
Tanımı: Yassı kesitli, birleşme yeri ayarlanabilir bronz yüzük.

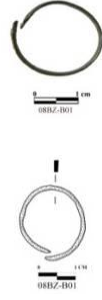

Katalog No: 17
Kazı Envanter No: 08BZ-B02
Eserin Adı: Bronz obje (3 parça)
Korunduğu Yer: Lagina Kazı Deposu
Malzemesi: Bronz
Ölçüleri: Uz: 11,1-13,2 cm, Çap: 1,2 cm.
Tanımı: Yassı kesitli, boru şeklinde içi boş üç parçadan oluşan, yüzeyinde kırılma, eğilme ve çürümeler bulunan bronz çubuktur.

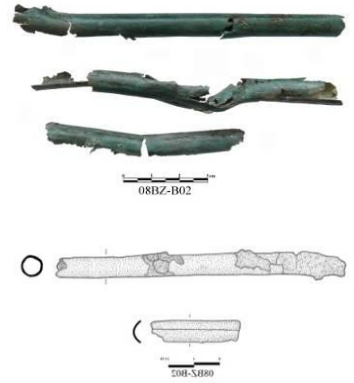

Katalog No: 18
Kazı Envanter No: 08BZ-B03
Eserin Adı: Kemer Tokası
Korunduğu Yer: Lagina Kazı Deposu
Malzemesi: Bronz
Ölçüleri: Uz: 2,8 cm, Gen: 1,6-2,3 cm, Kal: 0,2 cm.
Tanımı: Yassı kesitli, üst bölümü balık kuyruğu şeklinde olan gövde kısmı oval yapılmış kemer tokasının iç kısmında yan yana iki tırnak ve bu tırnaklar arasında kemer okunun geçtiği karşılıklı iki delik mevcuttur. Cephe kısmında kazımayla yapılmış yuvarlak süslemeler görülmektedir. Kemer tokasında tam ve iyi korunmuştur.



Katalog No: 19**Kazı Envanter No: 08BZ-D01****Eserin Adı: Kapı kanadı (Silindir ve Çivi)****Korunduğu Yer: Lagina Kazı Deposu****Malzemesi: Bronz****Ölçüleri: Uz: 6,3, cm, Çap:5,9 cm, Kal: 0,6 cm,****Çivi: Uz: 9,2 cm, Kal: 1,8-0,3 cm.**

Tanımı: Yassı kesitli, silindir formda olan kapının rahatça dönmesini sağlayan kapı kanadına ait ahşabın bir çivi yoluyla oturtulduğu yatak. Silindir şekilli halka biçimindeki yatağın içerisine gelecek olan ahşabın tutturulduğu ve dönmesini sağlayan bir adet çivi bulunmaktadır. Çivinin baş kısmı 5,8 cm çapında olup bu kısım halkanın altında bulunmaktaydı. Çivinin sivri ucu ise üstte ahşaba geçmesi için düzenlenmiştir.

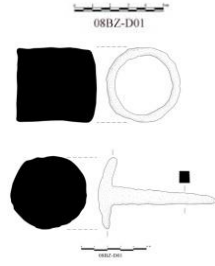
**Katalog No: 20****Kazı Envanter No: 08BZ-D02****Eserin Adı: Kapı Süslemesi****Korunduğu Yer: Lagina Kazı Deposu****Malzemesi: Bronz****Ölçüleri: Uz: 7,3 cm, Kal: 0,8 cm**

Tanımı: Yassı kesitli, kare şeklinde bir forma sahip olan kapı süslemesinin orta kısmında çivi yoluyla ahşaba tutturulmasını sağlayan 1,4 cm çapında delik bulunmaktadır. Yüzeyinde korozyondan dolayı aşınmalar görülen kapı süslemesi tamdır.

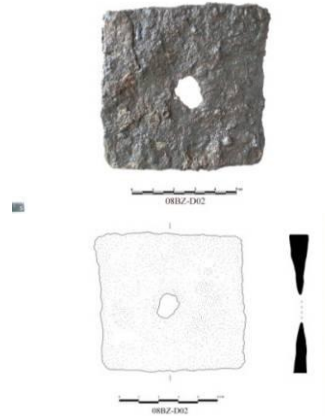
**Katalog No: 21****Kazı Envanter No: 08BZ-PT01****Eserin Adı: Tabak****Korunduğu Yer: Lagina Kazı Deposu****Malzemesi: Pişmiş Toprak****Ölçüleri: Yük: 3,8 cm, Ağ. Çap:20,1 cm, Cid. Kal: 1,1 cm****Ka :6,7 cm, Ka. Yük: 0,9 cm, Ka. Cid. Kal:1.5 cm.**

Tanımı: Devetüyü renginde hamur yapısı üzerine, koyu kahverengi renkte boyanmıştır. Tabağın iç kısmı boyalı olup, dış yüzeyinde gövde üzerinde iç içe geçmiş üç adet konsantrik kazıma yiv vardır. Dış yüzeyinde yer yer boya izi görülmektedir. Açık görümlü, dışa çekik dudaklı, kaideye doğru daralan gövde yapısı vardır. Alçak halka kaidelidir.



Katalog No: 22

Kazı Envanter No: 08BZ-PT02

Eserin Adı: Tabak

Korunduğu Yer: Lagina Kazı Deposu

Malzemesi: Pişmiş Toprak

Ölçüleri: Yüksek: 5,2 cm, Ağ Çap:19,3 cm, Cid. Kal: 1.6 cm
Dip. Çap:8,4 cm.

Tanımı: Kiremit renginde hamur yapısına sahiptir ve kiremit kırmızı renkte boyanmıştır. Kabın iç kısmında ve dış yüzeyinde yer yer boya izi vardır. Dış yüzeyinde gövde üzerinde iç içe geçmiş yedi adet konsantrik kazıma yiv vardır. Açık kase görünümü, içe çekik dudaklı, dibe doğru daralan gövde yapılıdır. Düz diplidir.

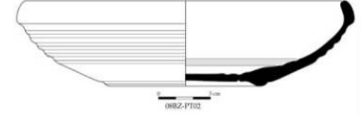

Katalog No: 23

Kazı Envanter No: 08BZ-AG01

Eserin Adı: Ağırlık

Korunduğu Yer: Lagina Kazı Deposu

Malzemesi: Pişmiş Toprak

Ölçüleri: Yüksek: 10,4 cm, Gen: 5,4 cm.

Tanımı: Kiremit renginde, mika ve taşçık katkılı hamur yapısına sahip, piramidal formlu ağırlıktır. Delik kısmı kırıktır. Ağırlığın dip kısmında ve yan tarafında yanmadan dolayı kararmalar görülmektedir. Yüzeyinde aşınmalar vardır.



08BZ-AG01

Katalog No: 24

Kazı Envanter No: 08BZ-YT01

Eserin Adı: Yüzük Taşı

Korunduğu Yer: Lagina Kazı Deposu

Malzemesi: Cam

Ölçüleri: Çap: 1,4-1,6-cm, Kal: 0,6 cm.

Tanımı:

Yassı kesitli, üst kısmı bombeli yapıp alt kısmı düz bırakılan, yarım yuvarlak formlu yüzük taşıdır.



0 1 cm
08BZ-YT01

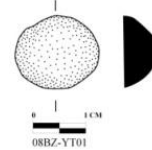

0 1 cm
08BZ-YT01

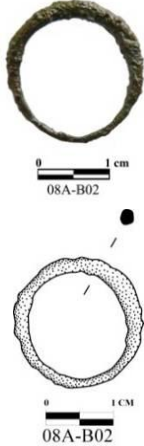
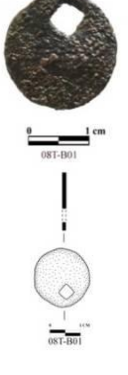
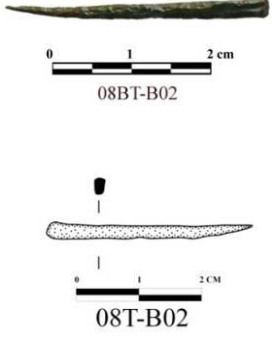
<p>Katalog No: 25 Kazı Envanter No: 08A-B02 Eserin Adı: Yüzük Korunduğu Yer: Lagina Kazı Deposu Malzemesi: Bronz Ölçüleri: Çap: 1,9 cm, Kal: 0,2 cm. Tanımı: Yassı halka formulu olup, üste gelecek kısım daha kalın, alt taraf daha incedir.</p>	
<p>Katalog No: 26 Kazı Envanter No: 08T-B01 Eserin Adı: Bronz Objе Korunduğu Yer: Lagina Kazı Deposu Malzemesi: Bronz Ölçüleri: Çap: 1,8 cm, Kal: 0,1 cm. Tanımı: Yuvarlak, yassı formulu, üst tarafında 3x3 mm kareye yakın bir deliği bulunmaktadır.</p>	
<p>Katalog No: 27 Kazı Envanter No: 08T-B02 Eserin Adı: Çuvaldız Parçası (?) Korunduğu Yer: Lagina Kazı Deposu Malzemesi: Bronz Ölçüleri: Uz: 3,2 cm, Kal: 0,2 cm. Tanımı: Yassı silindirik formda, uç kısma doğru sivrileşmektedir. Çuvaldız büyük ölçekli dokumaları dikmekte kullanılan, iğne benzeri arka kısmı bir/iki delikli eşyadır.</p>	

Katalog No: 29

Kazı Envanter No: 08T-B03

Eserin Adı: Çuvaldız Parçası (?)

Korunduğu Yer: Lagina Kazı Deposu

Malzemesi: Bronz

Ölçüleri: Uz: 4,9 cm, Kal: 0,4 cm.

Tanımı: Yassı kesitli, silindirik formda olup, uç kısmı sivriltilmiştir. Dokumada çok kullanılan çuvaldızın uç kısmı olmalıdır.

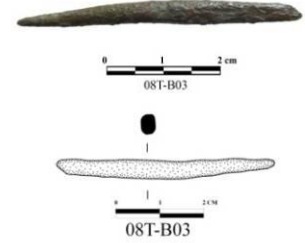

Katalog: 30

Kazı Envanter No: 08A-B01

Eserin Adı: Ölçü Kaşığı veya Spatula

Korunduğu Yer: Lagina Kazı Deposu

Malzemesi: Bronz

Ölçüleri: Uz: 14,3 cm, Gen: 1,2 cm, Der: 0,5 cm.

Tanımı: Yuvarlak kesitli bir sap kısmından sonra, yassı kesitli, dikdörtgen formundaki uç kısmıyla sona erer. Sap kısmında hafif bükülmeler görülmektedir.

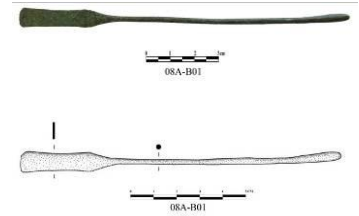

Katalog: 31

Kazı Envanter No: 08AD1-AG01

Eserin Adı: Ağırlık

Korunduğu Yer: Lagina Kazı Deposu

Malzemesi: Pişmiş Toprak

Ölçüleri: Yük: 10,7 cm, Gen: 6,-5,4 cm.

Tanımı: Kiremit renginde, mika, kum ve taşçık katkılı hamur yapısına sahip, piramidal formulu ağırlıktır. Üstte askı deliği vardır. Köşe ve kenarlarda kırıklar, yüzeyinde aşınma ve kireç tabakası vardır.



Katalog: 32**Kazı Envanter No:** 08AD1-AG02**Eserin Adı:** Ağırlık**Korunduğu Yer:** Lagina Kazı Deposu**Malzemesi:** Pişmiş Toprak**Ölçüleri:** Yüksek: 8 cm, Gen: 5-4,9 cm.

Tanımı: Kiremit renginde, mika katkılı hamur yapısına sahip, piramidal formlu ağırlıktır. Askı deliği kısmı kırıktır. Ağırlığın dip kısmında ve yan tarafında yanmadan dolayı kararmalar görülmektedir. Köşe ve kenarlarında kırıklar yüzeyinde aşınmalar vardır.



0 1 2 3 cm

08AD01-AG02

Katalog: 33**Kazı Envanter No:** 08AD1-D01**Eserin Adı:** Çivi**Korunduğu Yer:** Lagina Kazı Deposu**Malzemesi:** Demir**Ölçüleri:** Yüksek: 6,2 cm, Gen: 2,4 cm, Kal: 1,1 cm.

Tanımı: Yuvarlak formu yassılaştırılarak iki yana doğru uzanıp üçgenimsi bir şekil alan baş kısmından sonra, alt kısma doğru sivrilen yassı kesitli çividir.



0 1 2 cm

08A-D01

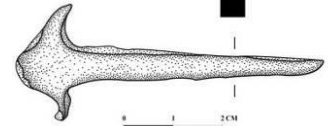

0 1 2 cm

08AD-D01

5.3 Figürinler

Katalog: 1

Kazı Envanter No: 08A-T01

Eserin Adı: Terrakotta Eros Başı

Korunduğu Yer: Lagina Kazı Deposu

Malzemesi: Pişmiş Toprak

Ölçüleri: Yüksek: 4,5 cm, Gen: 3 cm, Der: 3,2 cm.

Tanımı: Devetüyü renginde, mikalı hamur yapısına sahiptir. Figürün başı hafif sola bakar şekilde yapılmıştır. Saçlar alında ortadan ikiye ayrılmış düz bir şekilde iner, omuz hizasında ise dalgalar halinde dışa kıvrıktır. Dolgun bir yüz yapısına sahip olup iri gözlü, düz bir burun ve dolgun dudak yapısına sahiptir.

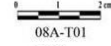

Katalog: 2

Kazı Envanter No: 08A-T02

Eserin Adı: Terrakotta Kadın Başı

Korunduğu Yer: Lagina Kazı Deposu

Malzemesi: Pişmiş Toprak

Ölçüleri: Yüksek: 3,3 cm, Gen: 2,4 cm, Der: 2,4 cm.

Tanımı: Açık Devetüyü renginde, mikalı hamur yapısına sahiptir. Cepheden betimlenen figürün yüz hatları aşınmadan dolayı belirsizdir. Başında omuzlara doğru uzanan örtüsü bulunmaktadır. Baş alından yukarıya doğru kırılmış, mevcut parça ile tümlenmiştir. Yüz hatları göz, burun ve dudaklar belirsizdir.

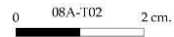
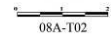

Katalog: 3**Kazı Envanter No:** 08A-T03**Eserin Adı:** Terrakotta Hydriaphoros**Korunduğu Yer:** Lagina Kazı Deposu**Malzemesi:** Pişmiş Toprak**Ölçüleri:** Yüksek: 6,5 cm, Gen: 4,1 cm, Der: 2,1 cm.

Tanımı: Devetüyü renginde, mikalı hamur yapısına sahiptir. Figürün başından göğüs altına kadar olan bölümü ele geçmiştir. Cepheden betimlenen figür sağ eli ile başının üstünde hydria taşımaktadır. Başında omuzlara doğru inen örtüsü vardır. Yüz hatları aşınmadan dolayı belirsiz olup sağ tarafında ezilmeler olmuştur. Hydria tutan kolun elbise kıvrımları ile yaka ve göğüsler belirgindir. Gövde kısmının içi boştur.

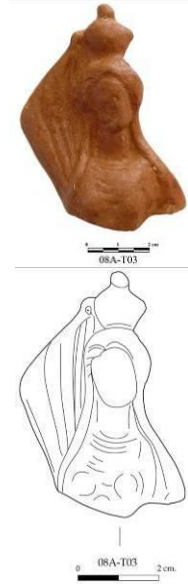

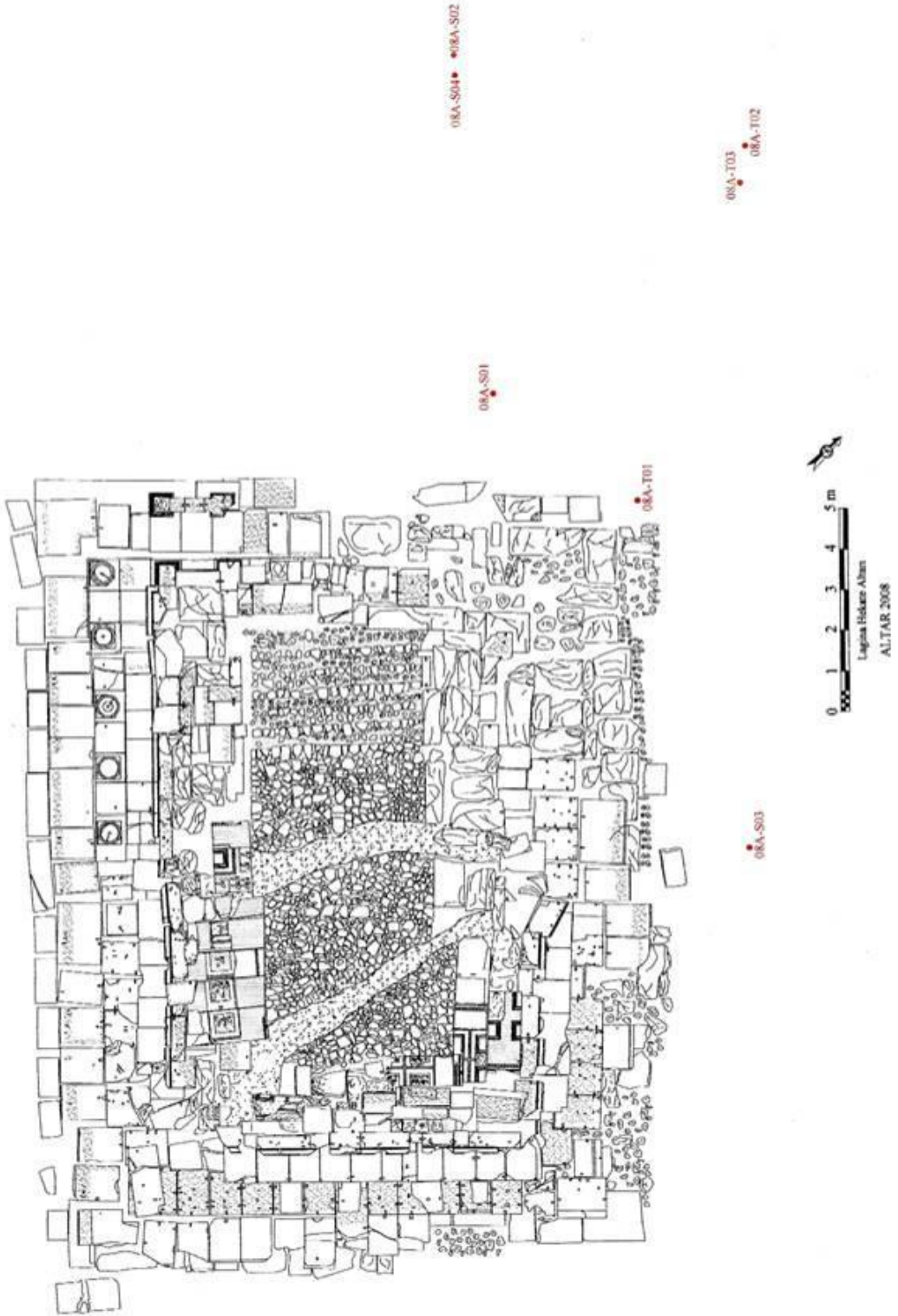

Altarın Kuzey ve Batısındaki Kazılarda Bulunan Sikke ve Terakota Figürünlerin Yerleri

5.4 Bizans Dönemi Seramikleri

Burada 2008-2009 yılında Lagina Kutsal Alanı'nda açılan sondajlarda ele geçen Bizans Dönemi'ne ait seramikler değerlendirilmiştir. Kutsal alanda Hekate'ye adanmış tapınak ve altar arasına Bizans Dönemi'nde üç nefli bir bazilika inşa edilmiştir. (Resim 1) 2008 yılı içerisinde '08BZ', '08LS1', 'altar naos dolgu', 'altarı batısı', 'apsis içi-sunak önü' ve 'bazilikanın batısı' olarak adlandırılan altı sondaj ve temizlik çalışmasından çıkarılan seramiklerin çizim, envanter ve fotoğraflama çalışmaları yapılmıştır.

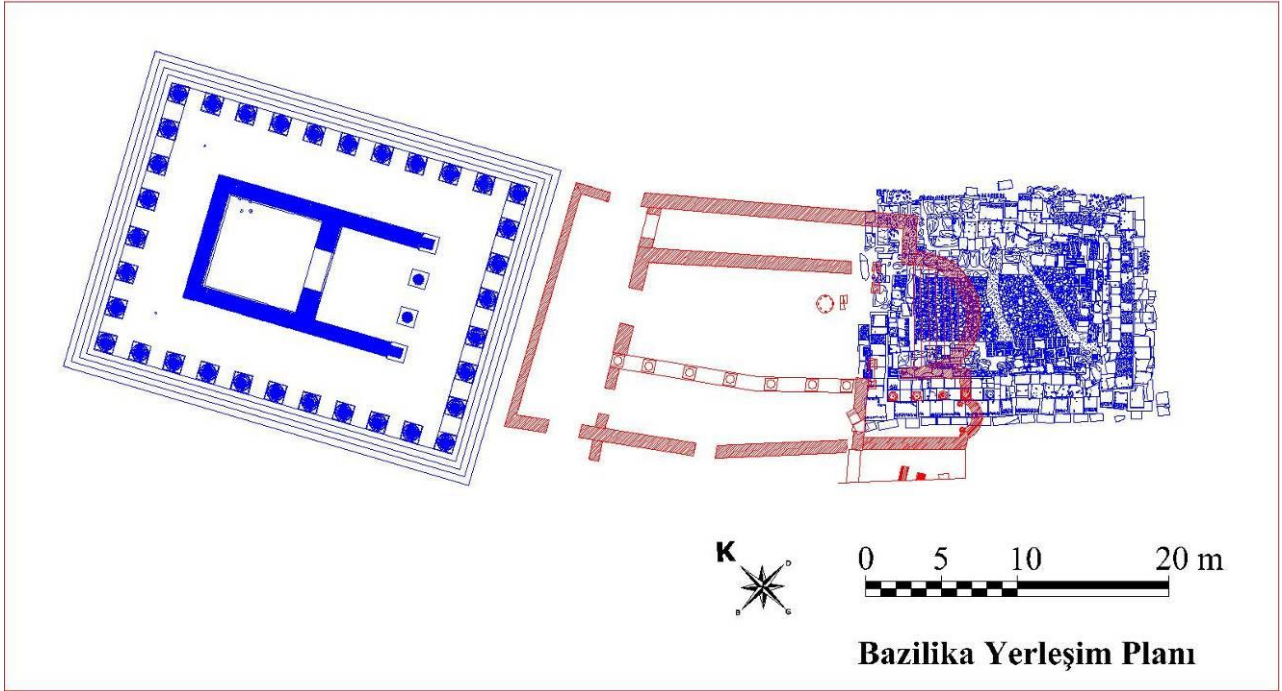

Çizim 1. Lagina Kutsal Alanı Kilisesi planı ve konumu

'08BZ' sondajında 21.01.2008 tarihinde yapılan sondajda saklama işleviyle kullanılmış iri taşçık ve kireç katkılı, kahverengi-pembe renkte, kaba hamurlu kaba ait ağız parçasının, Erken Bizans Dönemi'ne ait bir adet kaide parçasının, çizimi ve envanteri yapılmıştır (Res. 1). Parçalar işçilik ve hamur özellikleri bakımından birbirinden farklılıklar gösterir. 22.07.2008 tarihinde ele yapılan çalışmalarda kazıma ve baskı bezemeli gövde ve kapak parçaları hamur ve işçilik bakımından Kurudere Mevkii'nde yapılan sondajlardan çıkan malzeme ile paralellik gösterir (Res. 2). Parçaların yerel olarak üretilip sirküle edildiği düşünüldüğünden kesin bir tarihlendirme önerisi getirilmemiştir. Diğer sondaj alanlarından çıkan parçalarla yapılacak karşılaştırmalarla sonuca ulaşılması planlanmaktadır.



Resim 1: '08BZ' sondajı buluntuları (21.01.2008)



Resim 2: '08BZ' sondajı buluntuları (22.07.2008)



Resim 3: '08BZ' sondajı buluntuları (21.08.2008)

21.08.2008 tarihli sondajlardaki buluntular Erken Bizans Dönemi'ne ait saklama ve servis amacıyla kullanılmış kaplardır (Res. 3). Hamur ve form özelliklerine göre Erken Bizans Dönemi'ne ait olduğu tespit edilmiştir.

'08LS1' sondajından 08.08.2008 tarihinde yapılan sondajda Erken Bizans Dönemi çanak formlarına ait iki adet ağız parçası, bir adet tek kulplu kâseye ait ağız ve kulp parçasının, kahverengi hamurlu, baskı bezemeli bir adet kulp parçasının, 12–13. yüzyıllara ait bir adet sırlı çanak ağız parçasının çizimi ve envanteri yapılmıştır (Res. 4, Çiz. 2). Günlük kullanım kapları hamur özellikleri bakımından birbirlerine paralellik gösterir ve form, malzeme özellikleri bakımından M.S. 5–6. yüzyıllara tarihlenir. Az sayıdaki sırlı parça kontekste ait olmayıp, daha önceki yıllarda yapılan sondajlarla açığa çıkartılmış Kuzey Stoa'da yer alan 12–13. yüzyıl Bizans yapılarından taşınmış olmalıdır.



Resim 4: 08LS1 sondajı buluntuları

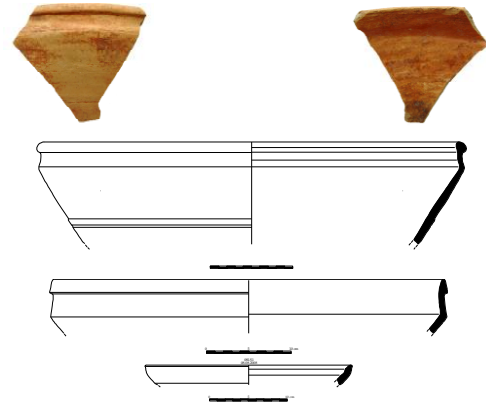

Çizim 2: 08LS1 sondajı buluntuları

'Altar naos dolgu' olarak adlandırılan 25.07.2008 tarihli temizlik çalışmasında ele geçen sırlı çanak ağız parçasının çizimi ve envanteri yapılarak fotoğraflanmıştır. (Çizim 3) Parça üzerinde yoğun çark izleri görülür. Kırmızı renkte, mikalı, kireç katkılı hamur krem rengi astarla kaplanmıştır. Parça üzerinde bezeme görülmez. Kahverengi sırla kaplanmıştır. '08LS1' sondajında ele geçen sırlı parçalar gibi alana Kuzey Stoa'dan taşınmış olmalıdır.

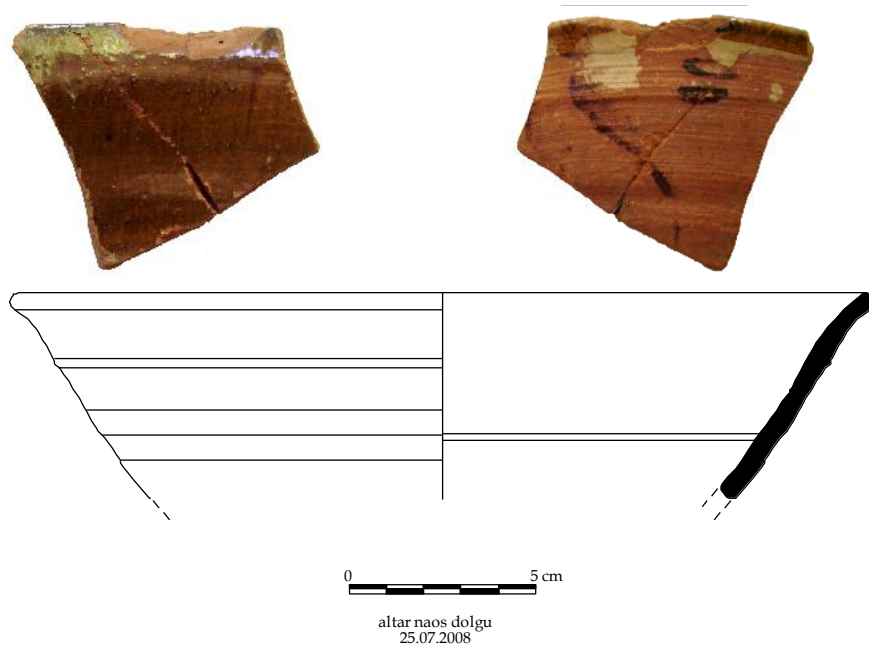

Çizim 3: Altar-naos dolgu temizliği buluntusu sırlı seramik

'Altarın Batısı'nda yapılan temizlik çalışmalarında 20.08.2008 tarihinde ele geçen küçük koku şişesi incelenmiştir (Res. 5–6, Çiz. 4) Gri renkte, sık dokulu hamurlu, ağız kısmı kırık parçanın çizimi ve envanteri yapılarak fotoğraflanmıştır. Mevcut özelliklerinden parçanın hangi döneme ait olduğu saptanamamıştır.



Resim 5: Altarın Batısı'nda bulunan koku şişesi



Resim 6: Altarın Batısı'nda bulunan koku şişesi



Çizim 4: Altarın Batısı'nda bulunan koku şişesi

'Apsis içi-sunak önü' olarak adlandırılan sondaj alanında 21.08.2008 tarihinde ele geçen Erken Bizans dönemi seramik parçaları incelenmiştir. Kahverengi hamurlu, kırmızı astarlı iki çanak ve iki tabağa ait ağız parçası ile testi formlarına ait bir ağız ve bir dip parçasının çizimi ve envanteri yapılarak fotoğraflanmıştır (Res. 7). Parçalar dönem olarak bütünlük gösterir ve tamamı M.S. 5–6. yüzyıllara tarihlenir (Çiz. 5). Hamur özelliklerine göre Akdeniz Bölgesi'nde aynı yüzyıllarda yoğun olarak dağılım gösteren 'Kırmızı Astarlı Seramik' formlarını taklit eden yerel bir atölye tarafından üretilmiş olmalıdır.



Resim 7: Apsis içi-sunak önü buluntuları

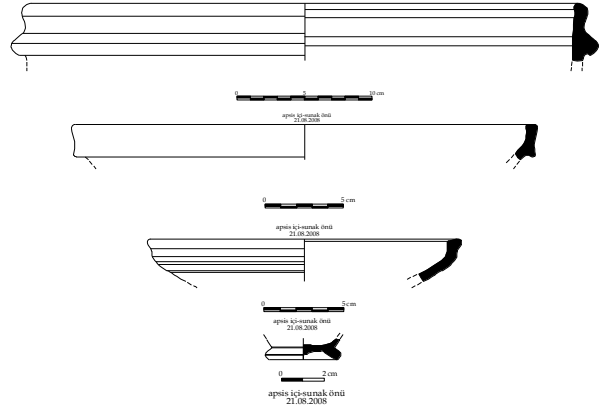

Çizim 5: Apsis içi-sunak önü buluntuları

'Bazilikanın Batısı'nda 20.08.2008 tarihinde yapılan sondajlardan ele geçen Erken Bizans Dönemi'ne ait seramik parçaları incelenmiştir. Üzerindeki yanık izleri ve hamur yapılarına göre pişirme işleviyle kullanılmış olması muhtemel kap parçalarının fotoğrafı çekilerek form veren bir tabak ağız parçası ve bir testiye ait dip parçasının çizimi ve envanteri yapılmıştır (Res. 8, Çiz. 6). Kaplar hamur yapısı olarak yoğun mikalı; açık kahverengi, kırmızı-kahverengi renktedir. Tabağa ait kap parçasında kum ve kireç katkıları kullanılmıştır. Form bakımından Erken Bizans Dönemi'ne aittir.



Resim 8: Bazilikanın Batısı'nda ele geçen seramikler (20.08.2008)



Resim 9: Bazilikanın Batısı'nda ele geçen tabak (21.08.2008)



Resim 10: Bazilikanın Batısı'nda ele geçen seramikler (21.08.2008)

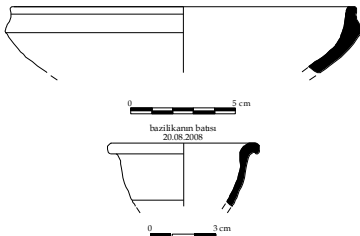

Çizim 6: Bazilikanın Batısı'nda ele geçen seramikler (20.08.2008)

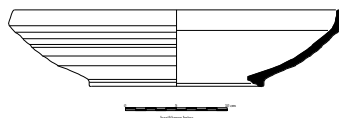

Çizim 7: Bazilikanın Batısı'nda ele geçen tabak (21.08.2008)

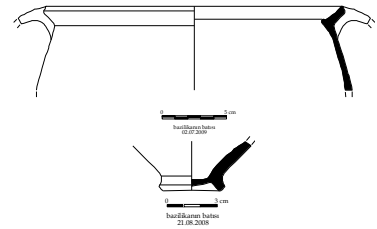

Çizim 8: Bazilikanın Batısı'nda ele geçen seramikler (21.08.2008)

Aynı alanda 21.08.2008 tarihinde yapılan sondajlardan çıkan saklama işleviyle kullanılan geniş ağızlı, yarı küresel gövdeli kaplara ait parçalar incelenmiştir (Res. 10, Çiz. 8). Kapların hamur yapıları birbirleriyle benzerlik göstermektedir. Aynı gün çıkarılan 15 parça halinde ele geçmiş tüme yakın tabak da yine yoğun mikalı, kireç katkılı hamurludur (Res. 9, Çiz. 7). Düzensiz ısıda fırınlanmış kabın açık kahverengi hamuru üzerine kırmızı renkte astar uygulanmıştır. Erken Bizans Dönemi 'Kırmızı Astarlı Seramiklerin taklidi olarak üretilmiş yerel kaplardan olmalıdır.

Lagina 2008 yılı sondajlarından çıkan seramiklerde taşıma ve depolama ihtiyacını karşılayan kap formlarında yoğunluk görülür. Özellikle çok büyük boyutlu çanak formlarının kullanıldığı gözlenmiştir (Res. 4). Bazı kaplarda çok iri taşçık katkılar dikkati çeker (Res.1)

Alanda 2008 yılı çalışmalarında ele geçen seramiklerin birçoğunda hamur az gözenekli, açık kahverengi renkte, mikalıdır. Seramik yüzeyinde ve kırıklarında görülen yoğun mikalı, fırınlandığında açık kahverengi renk alan kilin yerel atölyeler tarafından kullanıldığı düşünülmektedir. Kap formlarının bazılarının Akdeniz'de M.S. 4-7. yüzyıllar arasında yoğun olarak kullanılan, atölyelerinin tespiti ile ayrıntılı tipolojisi yapılmış, 'Kırmızı Astarlı Seramik' formlarında üretilmiş olması bu kapların yerel üretim olabileceği fikrini destekler (Res.7, 9, Çiz. 5; 7). Açık kahverengi hamur üzerine, yine kırmızı renkte astar uygulanmıştır. Bu özellik de kapların Kırmızı Astarlı Seramiklerin taklidi olduğunu gösterir²⁵. Ancak bu gruptaki seramiklerde herhangi bir bezemeye rastlanmaz.

Yine hamur özellikleri bakımından benzer özellikler taşıyan, yoğun mikalı ancak farklı formlarda üretilmiş ikinci bir seramik grubu görülür (Res. 2, 4). Bu seramikler üzerinde tarakla ve baskıyla yapılmış geometrik bezemeler mevcuttur. 2007 yılında çalışılan Kurudere mevki sondajlarında bu tip baskı dekorlu, açık kahverengi, sık mikalı kapların yoğun olarak ortaya çıktığı gözlenmiştir. Benzer parçalar 2007 Beybağ kazılarında ve 2009 Stratonikeia Antik Kenti kazılarında da az miktarda ele geçmiştir. Bu kapların da bölgede yerel olarak üretildiği ve dağıldığı düşünülmektedir.

Seramiklerin sadece % 7'si 12-13. yüzyıl üretimi özellikleri gösteren sırlı fragmanlardan oluşur. Büyük boyutlu servis kaplarına ait olması gereken parçalar oldukça yıpranmıştır. Bu durum önceki yıllarda tespit edilen, Hekate Kutsal Alanı'nı sınırlayan stoalardan kuzey stoa üzerine yapılmış Bizans Dönemi değişiklikleri ve duvar kalıntılarının ait olduğu dönemi işaret eder. Dolgu tabakada ele geçen sırlı parçalar stoa alanından bazilikaya taşınmış olmalıdır. Erken Bizans Dönemi'ne ait parçalardan ise tüme yakın bir tabağın ve birleşebilen parçaların olması bu görüşü destekler.

2008 yılından itibaren bazilika çevresinde sürdürülen çalışmalarla elde edilen mimari veriler 'II. International Conference on Mediterranean Studies' konferansında değerlendirilmiş ve sunulmuştur²⁶. Mevcut kalıntılara göre kilisenin M.S. 4. yüzyıl sonunda inşa edildiği ve M.S. 535 yılındaki depremle birlikte yıkıldığı saptanmıştır. Seramik buluntuların Doğu Akdeniz'de ele geçen seramiklerle form özellikleri karşılaştırıldığında M.S. 5-6. yüzyıllara ait olduğu saptanmıştır. Buna göre buluntuların alandaki durumu ve rakamsal dağılımı mimari verilerle örtüşmektedir.

²⁵ Kırmızı Astarlı Seramikler ve formlar için bkz. HAYES, 1972, 140-144, fig. 26-26; 157-160, fig. 29-10; 300-309, fig.58-a; 329-338, fig. Fig.67-7; 408-410, fig.92-5.

²⁶ TIRPAN-SÖĞÜT-SEZGİN-ÖZTAŞKIN, (baskıda).



5.5 Sikkeler

Altar ve çevresinde daha önce ve bu proje kapsamında yapılan çalışmalarda toplam 97 adet sikke bulunmuştur. Bunların 39'u önceki dönemde 58'i ise bu dönemde ele geçmiştir. Sikkelerin bazıları çok kötü korozyona uğradıklarından detayları tam belirlenememiştir. Ancak elimizdeki buluntular bu konuda önemli bilgiler verebilecek niteliktedir.

Sikkelerden en sağlam olan ve detayları en iyi seçilen örnekler Hellenistik Dönem'e tarihlenenlerdir. En çok tahrip olan ve çoğunda detayları seçilemeyen örnekler ise Bizans Dönemi'ne tarihlenenlerdir. Hellenistik ve Roma Dönemi'ne tarihlenen şehir sikkelerinden kentleri belirlenen örneklerin çoğunluğu Stratonikeia'ya aittir. Sikkeler ile ilgili çalışmalar devam etmektedir.

Altarda Daha Önceki Dönemlerde Bulunan Sikke Katalogu

Kazı Envanter No		: 01A-S01			
Buluntu Yeri		: Altar			
Tarihi		: M.S. 335-337			
Ait Olduğu Kent ya da Hükümdar		: Constantius II			
Madeni		: Bronz (AE)			
Ağırlığı (gr.)	: 0,5	Çapı (mm.)	: 13	Kalıp Yönü	:
Ön Yüz	: Constantius'un defne çelenkli ve zırhlı büstü sağa. Lejantta FL IVL CONSTANTIVS NOB C yazısı yer almaktadır.				
Arka Yüz	GLORIA EXERCITVS, İki asker karşılıklı ayakta bir ellerinde mızrak tutuyorlar diğer elleri yerde dayalı kalkanlarının üstünde. Aralarında standart duruyor.				
 01 A S01			 01 A S01		
Durumu	Kötü	Referanslar	:		



Kazı Envanter No		: 02A-S01			
Buluntu Yeri		: Altar			
Tarihi		: M.S. 253-268			
Ait Olduğu Kent ya da Hükümdar		: Gallienus			
Madeni		: Bronz (AE)			
Ağırlığı (gr.)	: 7,5	Çapı (mm.)	: 29	Kalıp Yönü	:
Ön Yüz	: Konturmark içinde G harfi yer almakta.				
Arka Yüz	: Belirsiz.				
 02 A S01			 02 A S01		
Durumu	Kötü	Referanslar	: SNG von Aulock (Deutsches Archaeologisches Institut 1987)		

Kazı Envanter No		: 02A-S02			
Buluntu Yeri		: Altar			
Tarihi		: M.S. 1-2. yy			
Madeni		: Bronz (AE)			
Ağırlığı (gr.)	: 1,1	Çapı (mm.)	: 13	Kalıp Yönü	:
Ön Yüz	: Belirsiz.				
Arka Yüz	: Belirsiz.				
 02 A S02			 02 A S02		
Durumu	Kötü	Referanslar	:		



Kazı Envanter No		: 02A-S03			
Buluntu Yeri		: Altar			
Tarihi		: M.Ö. 125-85			
Ait Olduğu Kent ya da Hükümdar		: Stratonikeia			
Madeni		: Bronz (AE)			
Ağırlığı (gr.)	: 2,6	Çapı (mm.)	: 15	Kalıp Yönü	:
Ön Yüz	: Hekate başı sağa doğru.				
Arka Yüz	: Uçan Pegasos sola doğru. Pegasosun üzerinde STRATO altında NIKEWN. Yazısı yer almaktadır.				
 02 A S03			 02 A S03		
Durumu	İyi	Referanslar	: SNG von Aulock (Deutsches Archaeologisches Institut 1987)		



Kazı Envanter No		: 02A-S04			
Buluntu Yeri		: Altar			
Tarihi		: M.Ö. 2-1. yy			
Madeni		: Bronz (AE)			
Ağırlığı (gr.)	: 0,9	Çapı (mm.)	: 0,9	Kalıp Yönü	:
Ön Yüz	: Belirsiz.				
Arka Yüz	: Belirsiz.				
 02 A S04			 02 A S04		
Durumu	Kötü	Referanslar	: -		



Kazı Envanter No		: 02A-S05			
Buluntu Yeri		: Altar			
Tarihi		: M.Ö. 2-1. yy			
Madeni		: Bronz (AE)			
Ağırlığı (gr.)	: 0,6	Çapı (mm.)	: 10	Kalıp Yönü	:
Ön Yüz	: Belirsiz.				
Arka Yüz	: Belirsiz.				
 02 A S05			 02 A S05		
Durumu	Kötü	Referanslar	: -		



Kazı Envanter No		: 02A-S06			
Buluntu Yeri		: Altar			
Tarihi		: M.Ö. 2-1. yy			
Ait Olduğu Kent ya da Hükümdar		: -			
Madeni		: Bronz (AE)			
Ağırlığı (gr.)	: 0,5	Çapı (mm.)	: 10	Kalıp Yönü	:
Ön Yüz	: Belirsiz.				
Arka Yüz	: Belirsiz.				
 02 A S06			 02 A S06		
Durumu	Kötü	Referanslar	: -		



Kazı Envanter No		: 02A-S07			
Buluntu Yeri		: Altar			
Tarihi		: M.Ö. 2-1. yy			
Ait Olduğu Kent ya da Hükümdar		: -			
Madeni		: Bronz (AE)			
Ağırlığı (gr.)	: 0,7	Çapı (mm.)	: 10	Kalıp Yönü	:
Ön Yüz	: Belirsiz.				
Arka Yüz	: Belirsiz.				
 02 A S07			 02 A S07		
Durumu	Kötü	Referanslar	: -		



Kazı Envanter No		: 02A-S09	
Buluntu Yeri		: Altar	
Tarihi		: M.Ö. 2-1. yy	
Ait Olduğu Kent ya da Hükümdar		: -	
Madeni		: Bronz (AE)	
Ağırlığı (gr.)	: 0,4	Çapı (mm.)	: 9
Kalıp Yönü	:		
Ön Yüz	: Belirsiz.		
Arka Yüz	: Belirsiz.		
 02 A S09		 02 A S09	
Durumu	Kötü	Referanslar	: -

Kazı Envanter No		: 02A-S10	
Buluntu Yeri		: Altar	
Tarihi		: M.Ö. 2-1. yy	
Ait Olduğu Kent ya da Hükümdar		: -	
Madeni		: Bronz (AE)	
Ağırlığı (gr.)	: 0,4	Çapı (mm.)	: -
Kalıp Yönü	:		
Ön Yüz	: Belirsiz.		
Arka Yüz	: Belirsiz.		
 02 A S10		 02 A S10	
Durumu	Kırık	Referanslar	: -

Kazı Envanter No		: 02A-S11	
Buluntu Yeri		: Altar	
Tarihi		: M.Ö. 2-1. yy	
Ait Olduğu Kent ya da Hükümdar		: -	
Madeni		: Bronz (AE)	
Ağırlığı (gr.)	: 0,2	Çapı (mm.)	: 7
Kalıp Yönü	:		
Ön Yüz	: Belirsiz.		
Arka Yüz	: Belirsiz.		
 02 A S11		 02 A S11	
Durumu	Kötü	Referanslar	: -

Kazı Envanter No		: 02A-S12	
Buluntu Yeri		: Altar	
Tarihi		: M.S. 2-3. yy	
Ait Olduğu Kent ya da Hükümdar		: -	
Madeni		: Bronz (AE)	
Ağırlığı (gr.)	: 1,5	Çapı (mm.)	: 11
Kalıp Yönü	:		
Ön Yüz	: Belirsiz.		
Arka Yüz	: Profilden Nike sola doğru elinde bir obje tutmaktadır. Lejant okunamamaktadır.		
 02 A S12		 02 A S12	
Durumu	Kötü	Referanslar	: -



Kazı Envanter No		: 02A-S13			
Buluntu Yeri		: Altar			
Tarihi		: M.S. 2-3. yy			
Ait Olduğu Kent ya da Hükümdar		: -			
Madeni		: Bronz (AE)			
Ağırlığı (gr.)	: 0,8	Çapı (mm.)	: 14	Kalıp Yönü	:
Ön Yüz	: Profilden imparator portresi sağa doğru. Lejant okunamamaktadır.				
Arka Yüz	: Ayakta Nike durmakta. Lejant okunamamaktadır.				
					
02 A 13			02 A 13		
Durumu	Kötü	Referanslar	: -		

Kazı Envanter No		: 02A-S14			
Buluntu Yeri		: Altar			
Tarihi		: M.S. 2-3. yy			
Ait Olduğu Kent ya da Hükümdar		: -			
Madeni		: Bronz (AE)			
Ağırlığı (gr.)	: 0,5	Çapı (mm.)	: 10	Kalıp Yönü	:
Ön Yüz	: Profilden imparator portresi sağa doğru. Lejant okunamamaktadır.				
Arka Yüz	: Profilden Nike sola doğru ancak üst tarafı kırık olduğunda elinde ne tuttuğu belli değildir. Lejant okunamamaktadır.				
					
02 A S14			02 A S14		
Durumu	Kötü	Referanslar	: -		



Kazı Envanter No		: 02A-S15			
Buluntu Yeri		: Altar			
Tarihi		: M.Ö. 2-1. yy			
Ait Olduğu Kent ya da Hükümdar		: -			
Madeni		: Bronz (AE)			
Ağırlığı (gr.)	: 0,3	Çapı (mm.)	: 0,8	Kalıp Yönü	:
Ön Yüz	: Belirsiz.				
Arka Yüz	: Belirsiz.				
 02 A S15			 02 A S15		
Durumu	İyi	Referanslar	: -		



Kazı Envanter No		: 02A-S16			
Buluntu Yeri		: Altar			
Tarihi		: M.Ö. 2-1. yy			
Ait Olduğu Kent ya da Hükümdar		: -			
Madeni		: Bronz (AE)			
Ağırlığı (gr.)	: 0,6	Çapı (mm.)	: 8	Kalıp Yönü	:
Ön Yüz	: Belirsiz.				
Arka Yüz	: Belirsiz.				
 02 A S16			 02 A S16		
Durumu	Kötü	Referanslar	: -		

Kazı Envanter No		: 02A-S17			
Buluntu Yeri		: Altar			
Tarihi		: M.Ö. 2-1. yy			
Ait Olduğu Kent ya da Hükümdar		: -			
Madeni		: Bronz (AE)			
Ağırlığı (gr.)	: 0,8	Çapı (mm.)	: 12	Kalıp Yönü	:
Ön Yüz	: Belirsiz.				
Arka Yüz	: Belirsiz.				
 02 A S17			 02 A S17		
Durumu	Kötü	Referanslar	: -		



Kazı Envanter No		: 02A-S18			
Buluntu Yeri		: Altar			
Tarihi		: M.Ö. 2-1. yy			
Ait Olduğu Kent ya da Hükümdar		: -			
Madeni		: Bronz (AE)			
Ağırlığı (gr.)	: 0,2	Çapı (mm.)	: 7	Kalıp Yönü	:
Ön Yüz	: Belirsiz.				
Arka Yüz	: Belirsiz.				
 02 A S18			 02 A S18		
Durumu	Kırık	Referanslar	: -		



Kazı Envanter No		: 02A-S20			
Buluntu Yeri		: Altar			
Tarihi		: M.Ö. 2-1. yy			
Ait Olduğu Kent ya da Hükümdar		: -			
Madeni		: Bronz (AE)			
Ağırlığı (gr.)	: 1,1	Çapı (mm.)	: 11	Kalıp Yönü	:
Ön Yüz	: Belirsiz.				
Arka Yüz	: Belirsiz.				
 02 A S20			 02 A S20		
Durumu	Kötü	Referanslar	: -		



Kazı Envanter No		: 02A-S21			
Buluntu Yeri		: Altar			
Tarihi		: M.Ö. 2-1. yy			
Ait Olduğu Kent ya da Hükümdar		: -			
Madeni		: Bronz (AE)			
Ağırlığı (gr.)	: 0,4	Çapı (mm.)	: 0,8	Kalıp Yönü	:
Ön Yüz	: Belirsiz.				
Arka Yüz	: Belirsiz.				
 02 A S21			 02 A S21		
Durumu	Kırık	Referanslar	: -		

Kazı Envanter No		: 02A-S22			
Buluntu Yeri		: Altar			
Tarihi		: M.Ö. 2-1. yy			
Ait Olduğu Kent ya da Hükümdar		: -			
Madeni		: Bronz (AE)			
Ağırlığı (gr.)	: 0,4	Çapı (mm.)	: 10	Kalıp Yönü	:
Ön Yüz	: Belirsiz.				
Arka Yüz	: Belirsiz.				
 02 A S22			 02 A S22		
Durumu	Kötü	Referanslar	: -		

Kazı Envanter No		: 02A-S23			
Buluntu Yeri		: Altar			
Tarihi		: M.Ö. 2-1. yy			
Ait Olduğu Kent ya da Hükümdar		: -			
Madeni		: Bronz (AE)			
Ağırlığı (gr.)	: 0,8	Çapı (mm.)	: 11	Kalıp Yönü	:
Ön Yüz	: Belirsiz.				
Arka Yüz	: Belirsiz.				
 02 A S23			 02 A S23		
Durumu	Kötü	Referanslar	: -		

Kazı Envanter No		: 02A-S24			
Buluntu Yeri		: Altar			
Tarihi		: M.Ö. 2-1. yy			
Ait Olduğu Kent ya da Hükümdar		: -			
Madeni		: Bronz (AE)			
Ağırlığı (gr.)	: 0,7	Çapı (mm.)	: 10	Kalıp Yönü	:
Ön Yüz	: Belirsiz.				
Arka Yüz	: Belirsiz.				
 02 A S24			 02 A S24		
Durumu	Kötü	Referanslar	: -		

Kazı Envanter No		: 02A-S25			
Buluntu Yeri		: Altar			
Tarihi		: M.Ö. 2-1. yy			
Ait Olduğu Kent ya da Hükümdar		: -			
Madeni		: Bronz (AE)			
Ağırlığı (gr.)	: 0,9	Çapı (mm.)	: 12	Kalıp Yönü	:
Ön Yüz	: Belirsiz.				
Arka Yüz	: Belirsiz.				
 02 A S25			 02 A S25		
Durumu	Kötü	Referanslar	: -		

Kazı Envanter No		: 02A-S26			
Buluntu Yeri		: Altar			
Tarihi		: M.S. 3-2. yy			
Ait Olduğu Kent ya da Hükümdar		: -			
Madeni		: Bronz (AE)			
Ağırlığı (gr.)	: 0,7	Çapı (mm.)	: 13	Kalıp Yönü	:
Ön Yüz	: Profilden imparator portresi sağa doğru. Lejant okunamamaktadır.				
Arka Yüz	: Profilden Nike sola doğru elinde bir şey tutmaktadır. Lejant okunamamaktadır.				
 02 A S26			 02 A S26		
Durumu	Kötü	Referanslar	: -		



Kazı Envanter No		: 02A-S27			
Buluntu Yeri		: Altar			
Tarihi		: M.Ö. 2-1. yy			
Ait Olduğu Kent ya da Hükümdar		:-			
Madeni		: Bronz (AE)			
Ağırlığı (gr.)	: 0,6	Çapı (mm.)	: 10	Kalıp Yönü	:
Ön Yüz	: Belirsiz.				
Arka Yüz	: Belirsiz.				
 02 A S27			 02 A S27		
Durumu	Kötü	Referanslar	: -		



Kazı Envanter No		: 02A-S28	
Buluntu Yeri		: Altar	
Tarihi		: M.Ö. 2-1. yy	
Ait Olduğu Kent ya da Hükümdar		: -	
Madeni		: Bronz (AE)	
Ağırlığı (gr.)	: 0,7	Çapı (mm.)	: 7
Kalıp Yönü	:		
Ön Yüz	: Belirsiz.		
Arka Yüz	: Belirsiz.		
 02 A S28		 02 A S28	
Durumu	Kötü	Referanslar	: -



Kazı Envanter No		: 02A-S29	
Buluntu Yeri		: Altar	
Tarihi		: M.Ö. 2-1. yy	
Ait Olduğu Kent ya da Hükümdar		: -	
Madeni		: Bronz (AE)	
Ağırlığı (gr.)	: 1,2	Çapı (mm.)	: 11
Kalıp Yönü	:		
Ön Yüz	: Belirsiz.		
Arka Yüz	: Kare incus içinde ne olduğu anlaşılamayan bir cisim.		
 02 A S29		 02 A S29	
Durumu	Kötü	Referanslar	: -



Kazı Envanter No		: 02A-S30			
Buluntu Yeri		: Altar			
Tarihi		: M.Ö. 2-1. yy			
Ait Olduğu Kent ya da Hükümdar		: -			
Madeni		: Bronz (AE)			
Ağırlığı (gr.)	: 0,8	Çapı (mm.)	: 9	Kalıp Yönü	:
Ön Yüz	: Belirsiz.				
Arka Yüz	: Belirsiz.				
 02 A S30			 02 A S30		
Durumu	Kötü	Referanslar	: -		



Kazı Envanter No		: 02A-S31			
Buluntu Yeri		: Altar			
Tarihi		: M.S. 1-2. yy			
Ait Olduğu Kent ya da Hükümdar		: -			
Madeni		: Bronz (AE)			
Ağırlığı (gr.)	: 1	Çapı (mm.)	: 14	Kalıp Yönü	:
Ön Yüz	: Belirsiz.				
Arka Yüz	: Belirsiz.				
 02 A S31			 02 A S31		
Durumu	Kötü	Referanslar	: -		

Kazı Envanter No		: 02A-S32			
Buluntu Yeri		: Altar			
Tarihi		: M.S. 3-4. yy			
Ait Olduğu Kent ya da Hükümdar		: -			
Madeni		: Bronz (AE)			
Ağırlığı (gr.)	: 0,7	Çapı (mm.)	: 12	Kalıp Yönü	:
Ön Yüz	: Profilden imparator portresi sağa doğru. Lejant okunamamaktadır.				
Arka Yüz	: Cepheden kale kapısının üzerinde bekleyen iki asker ve ortalarında duran yıldız yer almaktadır. Lejant okunamamaktadır.				
 02 A S32			 02 A S32		
Durumu	Kötü	Referanslar	: -		



Kazı Envanter No		: 02A-S33			
Buluntu Yeri		: Altar			
Tarihi		: M.Ö. 245-202			
Ait Olduğu Kent ya da Hükümdar		: Ephesos			
Madeni		: Bronz (AE)			
Ağırlığı (gr.)	: 1,1	Çapı (mm.)	: 10	Kalıp Yönü	:
Ön Yüz	: Profilden tanrıça Artemis sağa doğru.				
Arka Yüz	: Profilden boynuzlu geyik sağa doğru.				
 02 A S33			 02 A S33		
Durumu	İyi	Referanslar	: BMC Ionia (Head 1892)		

Kazı Envanter No		: 02A-S34			
Buluntu Yeri		: Altar			
Tarihi		: M.Ö. 2-1. yy			
Ait Olduğu Kent ya da Hükümdar		: -			
Madeni		: Bronz (AE)			
Ağırlığı (gr.)	: 0,1	Çapı (mm.)	: 0,9	Kalıp Yönü	:
Ön Yüz	: Belirsiz.				
Arka Yüz	: Belirsiz.				
 02 A S34			 02 A S34		
Durumu	Kırık	Referanslar	: -		



Kazı Envanter No		: 02A-S35			
Buluntu Yeri		: Altar			
Tarihi		: M.Ö. 2-1. yy			
Ait Olduğu Kent ya da Hükümdar		: -			
Madeni		: Bronz (AE)			
Ağırlığı (gr.)	: 0,9	Çapı (mm.)	: 13	Kalıp Yönü	:
Ön Yüz	: Belirsiz.				
Arka Yüz	: Belirsiz.				
 02 A S35			 02 A S35		
Durumu	Kötü	Referanslar	: -		

Kazı Envanter No		: 02A-S36			
Buluntu Yeri		: Altar			
Tarihi		: M.S. 1-2. yy			
Ait Olduğu Kent ya da Hükümdar		: -			
Madeni		: Bronz (AE)			
Ağırlığı (gr.)	: 0,1	Çapı (mm.)	: 8	Kalıp Yönü	:
Ön Yüz	: Profilden imparator portresi sağa doğru. Lejant okunamamaktadır.				
Arka Yüz	: Belirsiz.				
 02 A S36			 02 A S36		
Durumu	Kötü	Referanslar	: -		

Kazı Envanter No		: 02A-S37			
Buluntu Yeri		: Altar			
Tarihi		: M.Ö. 2-1. yy			
Ait Olduğu Kent ya da Hükümdar		: -			
Madeni		: Bronz (AE)			
Ağırlığı (gr.)	: 0,6	Çapı (mm.)	: 11	Kalıp Yönü	:
Ön Yüz	: Belirsiz.				
Arka Yüz	: Belirsiz.				
 02 A S37			 02 A S37		
Durumu	Kötü	Referanslar	: -		

Kazı Envanter No		: 02A-S38			
Buluntu Yeri		: Altar			
Tarihi		: M.Ö. 2-1. yy			
Ait Olduğu Kent ya da Hükümdar		: -			
Madeni		: Bronz (AE)			
Ağırlığı (gr.)	: 0,4	Çapı (mm.)	: 9	Kalıp Yönü	:
Ön Yüz	: Belirsiz.				
Arka Yüz	: Belirsiz.				
 02 A S38			 02 A S38		
Durumu	Kırık	Referanslar	: -		



Kazı Envanter No		: 02A-S39			
Buluntu Yeri		: Altar			
Tarihi		: M.Ö. 166'dan sonra			
Ait Olduğu Kent ya da Hükümdar		: Stratonikeia			
Madeni		: Bronz (AE)			
Ağırlığı (gr.)	: 2,1	Çapı (mm.)	: 15	Kalıp Yönü	:
Ön Yüz	: Profilden tanrı Zeus'un başı sağa doğru.				
Arka Yüz	: Profilden kartal sola doğru.				
 02 A S39			 02 A S39		
Durumu	Kötü	Referanslar	: BMC Caria (Head 1897)		



Kazı Envanter No		: 02A-S40			
Buluntu Yeri		: Altar			
Tarihi		: İslami			
Ait Olduğu Kent ya da Hükümdar		: -			
Madeni		: Bronz (AE)			
Ağırlığı (gr.)	: 1,1	Çapı (mm.)	: 17	Kalıp Yönü	:
Ön Yüz	ا				
Arka Yüz	: Belirsiz.				
 02 A S40			 02 A S40		
Durumu	Kötü	Referanslar	: -		





Altarın batısındaki Bizans Yapısının içinde ve dışında bulunan sikkelerin buluntu yerleri

3.3 Yeni Kazılarında Bulunan Sikkeler



Kazı Envanter No		: 08A-S01			
Buluntu Yeri		: Altar			
Tarihi		: M.S. 5-6. yy			
Ait Olduğu Kent ya da Hükümdar		: -			
Madeni		: Bronz (AE).			
Ağırlığı (gr.)	: 1	Çapı (mm.)	: 10	Kalıp Yönü	:
Ön Yüz	: Profilden imparator portresi sağa doğru. Lejant okunamamaktadır.				
Arka Yüz	: Çelenk içinde haç vardır.				
 08A-S01			 08A-S01		
Durumu	: İyi.	Referanslar	:		

Kazı Envanter No		: 08A-S02			
Buluntu Yeri		: Altar			
Tarihi		: M.S. 337-361			
Ait Olduğu Kent ya da Hükümdar		: Constantius II.			
Madeni		: Bronz (AE).			
Ağırlığı (gr.)	: 4,3	Çapı (mm.)	: 22	Kalıp Yönü	:
Ön Yüz	: İmparatorun inci diademli portresi sağa doğru ve Δ harfi yer almaktadır.				
Arka Yüz	: Atından düşen süvariye mızrağını saplayan atın üzerindeki başka bir asker.				
 08A-S02			 08A-S02		
Durumu	: İyi.	Referanslar	:		

Kazı Envanter No		: 08A-S03			
Buluntu Yeri		: Altar			
Tarihi		: M.S. 393-423			
Ait Olduğu Kent ya da Hükümdar		: Honorius			
Madeni		: Bronz (AE).			
Ağırlığı (gr.)	: 1,5	Çapı (mm.)	: 17	Kalıp Yönü	:
Ön Yüz	: Sorguç miğferli imparator portresi sağa doğru. Lejant okunamamaktadır.				
Arka Yüz	: Profilden asker sola doğru elinde mızrak tutmakta, arkasında Nike yer almaktadır.				
					
Durumu	: İyi.	Referanslar	:		

Kazı Envanter No		: 08A-S04			
Buluntu Yeri		: Altar			
Tarihi		: M.S. 33-361			
Ait Olduğu Kent ya da Hükümdar		: Constantius II.			
Madeni		: Bronz (AE).			
Ağırlığı (gr.)	: 3,7	Çapı (mm.)	: 25	Kalıp Yönü	:
Ön Yüz	: İmparatorun inci diademli portresi sağa doğru. Lejant okunamamaktadır.				
Arka Yüz	: Mızrağını başka bir askere saplayan asker betimlenmiş. Lejant okunamamaktadır.				
					
Durumu	: İyi.	Referanslar	:		



Kazı Envanter No		: 08LS01-S01			
Buluntu Yeri		: 08LS01			
Tarihi		: M.S. 2-3. yy			
Ait Olduğu Kent ya da Hükümdar		: -			
Madeni		: Bronz (AE).			
Ağırlığı (gr.)	: 1,19	Çapı (mm.)	: 15	Kalıp Yönü	:
Ön Yüz	: İmparator başı sağa				
Arka Yüz	: Ayakta duran iki asker arasında standart.				
 08LS01-S01			 08LS01-S01		
Durumu	: İyi.	Referanslar	:		

Kazı Envanter No		: 08LS01-S02			
Buluntu Yeri		: 08LS01			
Tarihi		: M.Ö. 1. yy			
Ait Olduğu Kent ya da Hükümdar		: -			
Madeni		: Bronz (AE).			
Ağırlığı (gr.)	: 3,23	Çapı (mm.)	: 20	Kalıp Yönü	:
Ön Yüz	: Hekate başı sağa.				
Arka Yüz	: Pegasus sola.				
 08LS01-S02			 08LS01-S02		
Durumu	: İyi.	Referanslar	: Mannsperger 1994, Taf.115-3480		



Kazı Envanter No		: 08LS01- S03			
Buluntu Yeri		: 08LS01			
Tarihi		: Roma			
Ait Olduğu Kent ya da Hükümdar		: -			
Madeni		: Bronz (AE).			
Ağırlığı (gr.)	: 74	Çapı (mm.)	:11	Kalıp Yönü	:
Ön Yüz	: Belirsiz.				
Arka Yüz	: Belirsiz.				
 08LS01-S03			 08LS01-S03		
Durumu	: Kötü.	Referanslar	: -		



Kazı Envanter No		: 08LS01- S04			
Buluntu Yeri		: 08LS01			
Tarihi		: M.S.2-4. yy			
Ait Olduğu Kent ya da Hükümdar		: -			
Madeni		: Bronz (AE).			
Ağırlığı (gr.)	: 0,83	Çapı (mm.)	: 12	Kalıp Yönü	:
Ön Yüz	: İmparator başı sağa.				
Arka Yüz	: Belirsiz.				
 08LS01-S04			 08LS01-S04		
Durumu	: Kötü.	Referanslar	: -		

Kazı Envanter No		: 08LS01- S05			
Buluntu Yeri		: 08LS01			
Tarihi		: Roma			
Ait Olduğu Kent ya da Hükümdar		: -			
Madeni		: Bronz (AE).			
Ağırlığı (gr.)	: 0,35	Çapı (mm.)	: 11	Kalıp Yönü	:
Ön Yüz	: Belirsiz.				
Arka Yüz	: Belirsiz.				
 08LS01-S05			 08LS01-S05		
Durumu	: Kötü.	Referanslar	: -		



Kazı Envanter No		: 08LS01- S06			
Buluntu Yeri		: 08LS01			
Tarihi		: Hellenistik			
Ait Olduğu Kent ya da Hükümdar		: -			
Madeni		: Bronz (AE).			
Ağırlığı (gr.)	: 2,36	Çapı (mm.)	: 16	Kalıp Yönü	:
Ön Yüz	: Belirsiz.				
Arka Yüz	: Belirsiz.				
 08LS01-S06			 08LS01-S06		
Durumu	: Kötü.	Referanslar	: -		

Kazı Envanter No		: 08LS01- S07			
Buluntu Yeri		: 08LS01			
Tarihi		: M.Ö. 150-120			
Ait Olduğu Kent ya da Hükümdar		: -			
Madeni		: Bronz (AE).			
Ağırlığı (gr.)	: 1,62	Çapı (mm.)	: 14	Kalıp Yönü	:
Ön Yüz	: Zeus başı sağa.				
Arka Yüz	: Kare inkus içinde kartal, sol üstte Σ.				
 08LS01-S07			 08LS01-S07		
Durumu	: İyi.	Referanslar	: Konuk 2002, Pl.32-856.		

Kazı Envanter No		: 08LS01- S08			
Buluntu Yeri		: 08LS01			
Tarihi		: Roma			
Ait Olduğu Kent ya da Hükümdar		: -			
Madeni		: Bronz (AE).			
Ağırlığı (gr.)	: 0,72	Çapı (mm.)	: 8	Kalıp Yönü	:
Ön Yüz	: Belirsiz.				
Arka Yüz	: Belirsiz.				
 08LS01-S08			 08LS01- S08		
Durumu	: Kötü	Referanslar	: -		

Kazı Envanter No		: 08LS01-S09			
Buluntu Yeri		: 08LS01			
Tarihi		: Hellenistik			
Ait Olduğu Kent ya da Hükümdar		: -			
Madeni		: Bronz (AE).			
Ağırlığı (gr.)	: 3,44	Çapı (mm.)	: 17	Kalıp Yönü	:
Ön Yüz	: Belirsiz.				
Arka Yüz	: Belirsiz.				
 08LS01-S09			 08LS01-S09		
Durumu	: Kötü.	Referanslar	: -		

Kazı Envanter No		: 08LS01-S10			
Buluntu Yeri		: 08LS01			
Tarihi		: İslami			
Ait Olduğu Kent ya da Hükümdar		: -			
Madeni		: Bronz (AE).			
Ağırlığı (gr.)	: 2,43	Çapı (mm.)	: 19	Kalıp Yönü	:
Ön Yüz	: 1909 Abdülhamit Dönemi tuğrası var.				
Arka Yüz	: 20 para yazmaktadır.				
 08LS01-S10			 08LS01-S10		
Durumu	: Kötü.	Referanslar	: -		



Kazı Envanter No		: 08LS01-S11			
Buluntu Yeri		: 08LS01			
Tarihi		: Hellenistik			
Ait Olduğu Kent ya da Hükümdar		: -			
Madeni		: Bronz (AE).			
Ağırlığı (gr.)	: 0,68	Çapı (mm.)	: 10	Kalıp Yönü	:
Ön Yüz	: Belirsiz.				
Arka Yüz	: Belirsiz.				
 08LS01-S11			 08LS01-S11		
Durumu	: Kötü.	Referanslar	: -		

Kazı Envanter No		: 08LS01-S12			
Buluntu Yeri		: 08LS01			
Tarihi		: Roma			
Ait Olduğu Kent ya da Hükümdar		: -			
Madeni		: Bronz (AE).			
Ağırlığı (gr.)	: 0,27	Çapı (mm.)	: 14	Kalıp Yönü	:
Ön Yüz	: Belirsiz.				
Arka Yüz	: Belirsiz.				
 08LS01-S12			 08LS01-S12		
Durumu	: Kötü.	Referanslar	: -		



Kazı Envanter No		: 08LS01-S13			
Buluntu Yeri		: 08LS01			
Tarihi		: Hellenistik			
Ait Olduğu Kent ya da Hükümdar		: -			
Madeni		: Bronz (AE).			
Ağırlığı (gr.)	: 0,77	Çapı (mm.)	: 10	Kalıp Yönü	:
Ön Yüz	: Belirsiz.				
Arka Yüz	: Gül.				
 08LS01-S13			 08LS01-S13		
Durumu	: Kötü.	Referanslar	: -		

Kazı Envanter No		: 08LS01-S14			
Buluntu Yeri		: 08LS01			
Tarihi		: Bizans			
Ait Olduğu Kent ya da Hükümdar		: -			
Madeni		: Bronz (AE).			
Ağırlığı (gr.)	: 9,71	Çapı (mm.)	: 30	Kalıp Yönü	:
Ön Yüz	: Belirsiz.				
Arka Yüz	: Ortada yuvarlak bordür içinde M harfi, etrafında monogram yer alır.				
 08LS01-14			 08LS01-14		
Durumu	: Kötü.	Referanslar	: -		



Kazı Envanter No		: 08LS01-S15			
Buluntu Yeri		: 08LS01			
Tarihi		: Hellenistik			
Ait Olduğu Kent ya da Hükümdar		: -			
Madeni		: Bronz (AE).			
Ağırlığı (gr.)	: 1,60	Çapı (mm.)	: 11	Kalıp Yönü	:
Ön Yüz	: Belirsiz.				
Arka Yüz	: Belirsiz.				
 08LS01-15			 08LS01-15		
Durumu	: Kötü.	Referanslar	: -		

Kazı Envanter No		: 08LS01-S16			
Buluntu Yeri		: 08LS01			
Tarihi		: Hellenistik			
Ait Olduğu Kent ya da Hükümdar		: -			
Madeni		: Bronz (AE).			
Ağırlığı (gr.)	: 0,50	Çapı (mm.)	: 9	Kalıp Yönü	:
Ön Yüz	: Belirsiz.				
Arka Yüz	: Belirsiz.				
 08LS01-16			 08LS01-16		
Durumu	: Kötü.	Referanslar	: -		



Kazı Envanter No		: 08LS01-S17			
Buluntu Yeri		: 08LS01			
Tarihi		: Roma			
Ait Olduğu Kent ya da Hükümdar		: -			
Madeni		: Bronz (AE).			
Ağırlığı (gr.)	: 0,36	Çapı (mm.)	: 10	Kalıp Yönü	:
Ön Yüz	: Belirsiz.				
Arka Yüz	: Belirsiz.				
 08LS01-17			 08LS01-17		
Durumu	: Kötü.	Referanslar	: -		

Kazı Envanter No		: 08LS01-S18			
Buluntu Yeri		: 08LS01			
Tarihi		: Roma			
Ait Olduğu Kent ya da Hükümdar		: -			
Madeni		: Bronz (AE).			
Ağırlığı (gr.)	: 0,76	Çapı (mm.)	: 8	Kalıp Yönü	:
Ön Yüz	: Belirsiz.				
Arka Yüz	: Belirsiz.				
 08LS01-18			 08LS01-18		
Durumu	: Kötü.	Referanslar	: -		

Kazı Envanter No		: 08LS01-S19			
Buluntu Yeri		: 08LS01			
Tarihi		: Bizans			
Ait Olduğu Kent ya da Hükümdar		: -			
Madeni		: Bronz (AE).			
Ağırlığı (gr.)	: 4,86	Çapı (mm.)	: 22	Kalıp Yönü	:
Ön Yüz	: Belirsiz.				
Arka Yüz	: Belirsiz.				
 <small>08LS01-19</small>			 <small>08LS01-19</small>		
Durumu	: Kötü.	Referanslar	: -		

Kazı Envanter No		: 08LS01-S20			
Buluntu Yeri		: 08LS01			
Tarihi		: M.Ö. 1. yy			
Ait Olduğu Kent ya da Hükümdar		: -			
Madeni		: Bronz (AE).			
Ağırlığı (gr.)	: 2,26	Çapı (mm.)	: 19	Kalıp Yönü	:
Ön Yüz	: Hekate başı sağa.				
Arka Yüz	: Pegasus sola.				
 <small>08LS01-S20</small>			 <small>08LS01-S20</small>		
Durumu	: İyi.	Referanslar	: -		



Kazı Envanter No		: 08LS01-S21			
Buluntu Yeri		: 08LS01			
Tarihi		: M.S. 2-4. yy			
Ait Olduğu Kent ya da Hükümdar		: -			
Madeni		: Bronz (AE).			
Ağırlığı (gr.)	: 2,08	Çapı (mm.)	: 19	Kalıp Yönü	:
Ön Yüz	: İnci diademli imparator başı sağa.				
Arka Yüz	: Belirsiz.				
 08LS01-S21			 08LS01-S21		
Durumu	: Kötü.	Referanslar	: -		

Kazı Envanter No		: 08LS01-S22			
Buluntu Yeri		: 08LS01			
Tarihi		: Hellenistik			
Ait Olduğu Kent ya da Hükümdar		: -			
Madeni		: Bronz (AE).			
Ağırlığı (gr.)	: 0,50	Çapı (mm.)	: 9	Kalıp Yönü	:
Ön Yüz	: Meşale.				
Arka Yüz	: Meşale.				
 08LS01-S22			 08LS01-S22		
Durumu	: İyi.	Referanslar	: -		

Kazı Envanter No		: 08LS01-S23			
Buluntu Yeri		: 08LS01			
Tarihi		: Hellenistik			
Ait Olduğu Kent ya da Hükümdar		: -			
Madeni		: Bronz (AE).			
Ağırlığı (gr.)	: 0,73	Çapı (mm.)	: 10	Kalıp Yönü	:
Ön Yüz	: Belirsiz.				
Arka Yüz	: Belirsiz.				
 08LS01-S23			 08LS01-S23		
Durumu	: Kötü.	Referanslar	: -		

Kazı Envanter No		: 08LS01-S24			
Buluntu Yeri		: 08LS01			
Tarihi		: Roma			
Ait Olduğu Kent ya da Hükümdar		: -			
Madeni		: Bronz (AE).			
Ağırlığı (gr.)	: 0,34	Çapı (mm.)	: 7	Kalıp Yönü	:
Ön Yüz	: Belirsiz.				
Arka Yüz	: Belirsiz.				
 08LS01-S24			 08LS01-S24		
Durumu	: Kötü.	Referanslar	: -		

Kazı Envanter No		: 08LS01-S25			
Buluntu Yeri		: 08LS01			
Tarihi		: Hellenistik			
Ait Olduğu Kent ya da Hükümdar		: -			
Madeni		: Bronz (AE).			
Ağırlığı (gr.)	: 1,03	Çapı (mm.)	: 10	Kalıp Yönü	:
Ön Yüz	: Belirsiz.				
Arka Yüz	: Belirsiz.				
 08LS01-S25			 08LS01-S25		
Durumu	: Kötü.	Referanslar	: -		



Kazı Envanter No		: 08LS01-S26			
Buluntu Yeri		: 08LS01			
Tarihi		: Roma			
Ait Olduğu Kent ya da Hükümdar		: -			
Madeni		: Bronz (AE).			
Ağırlığı (gr.)	: 0,22	Çapı (mm.)	: 7	Kalıp Yönü	:
Ön Yüz	: Belirsiz.				
Arka Yüz	: Belirsiz.				
 08LS01-S26			 08LS01-S26		
Durumu	: Kötü.	Referanslar	: -		

Kazı Envanter No		: 08LS01-S27			
Buluntu Yeri		: 08LS01			
Tarihi		: Hellenistik			
Ait Olduğu Kent ya da Hükümdar		: -			
Madeni		: Bronz (AE).			
Ağırlığı (gr.)	: 1,23	Çapı (mm.)	: 11	Kalıp Yönü	:
Ön Yüz	: Belirsiz.				
Arka Yüz	: Kare inkus içindeki sembol belirsiz.				
 08LS01-S27			 08LS01-S27		
Durumu	: Kötü.	Referanslar	: -		

Kazı Envanter No		: 08LS01-S28			
Buluntu Yeri		: 08LS01			
Tarihi		: Hellenistik			
Ait Olduğu Kent ya da Hükümdar		: -			
Madeni		: Bronz (AE).			
Ağırlığı (gr.)	: 5,18	Çapı (mm.)	: 21	Kalıp Yönü	:
Ön Yüz	: Zeus başı sağa.				
Arka Yüz	: Belirsiz.				
 08LS01-S28			 08LS01-S28		
Durumu	: Kötü.	Referanslar	: -		



Kazı Envanter No		: 08LS01-S29			
Buluntu Yeri		: 08LS01			
Tarihi		: Hellenistik			
Ait Olduğu Kent ya da Hükümdar		: -			
Madeni		: Bronz (AE).			
Ağırlığı (gr.)	: 4,4	Çapı (mm.)	: 17	Kalıp Yönü	:
Ön Yüz	: Hekate başı sağa.				
Arka Yüz	: Pegasus sola.				
 08LS01-S29			 08LS01-S29		
Durumu	: İyi.	Referanslar	: -		

Kazı Envanter No		: 08LS01-S30			
Buluntu Yeri		: 08LS01			
Tarihi		: Roma			
Ait Olduğu Kent ya da Hükümdar		: -			
Madeni		: Bronz (AE).			
Ağırlığı (gr.)	: 0,09	Çapı (mm.)	: 19	Kalıp Yönü	:
Ön Yüz	: Belirsiz.				
Arka Yüz	: Belirsiz.				
 08LS01-S30			 08LS01-S30		
Durumu	: Kötü.	Referanslar	: -		



Kazı Envanter No		: 08LS01-S31			
Buluntu Yeri		: 08LS01			
Tarihi		: Roma			
Ait Olduğu Kent ya da Hükümdar		: -			
Madeni		: Bronz (AE).			
Ağırlığı (gr.)	: 0,42	Çapı (mm.)	: 13	Kalıp Yönü	:
Ön Yüz	: Belirsiz.				
Arka Yüz	: Belirsiz.				
 08LS01-S31			 08LS01-S31		
Durumu	: Kötü.	Referanslar	: -		



Kazı Envanter No		: 08LS01-S32			
Buluntu Yeri		: 08LS01			
Tarihi		: Roma			
Ait Olduğu Kent ya da Hükümdar		: -			
Madeni		: Bronz (AE).			
Ağırlığı (gr.)	: 0,26	Çapı (mm.)	: 7	Kalıp Yönü	:
Ön Yüz	: Belirsiz.				
Arka Yüz	: Belirsiz.				
 08LS01-S32			 08LS01-S32		
Durumu	: Kötü.	Referanslar	: -		

Kazı Envanter No		: 08LS01-S33			
Buluntu Yeri		: 08LS01			
Tarihi		: Hellenistik			
Ait Olduğu Kent ya da Hükümdar		: -			
Madeni		: Bronz (AE).			
Ağırlığı (gr.)	: 1,61	Çapı (mm.)	: 5	Kalıp Yönü	:
Ön Yüz	: Zeus başı sağa.				
Arka Yüz	: Kare inkus içinde kartal.				
 <small>08LS01-S33</small>			 <small>08LS01-S33</small>		
Durumu	: Kötü.	Referanslar	: -		

Kazı Envanter No		: 08BZ-S01			
Buluntu Yeri		: 08BZ			
Tarihi		: M.S. 379-395 (Theodisius I)			
Ait Olduğu Kent ya da Hükümdar		: -			
Madeni		: Bronz (AE).			
Ağırlığı (gr.)	: 4,14	Çapı (mm.)	: 22	Kalıp Yönü	:
Ön Yüz	: Miğferli imparator başı sağa, DN....SIVSP.				
Arka Yüz	: Pruva üzerinde ayakta imparator sola.				
 <small>08BZ-S01</small>			 <small>08BZ-S01</small>		
Durumu	: İyi.	Referanslar	: -		

Kazı Envanter No		: 08BZ-S02			
Buluntu Yeri		: 08BZ			
Tarihi		: M.Ö. 187-189.			
Ait Olduğu Kent ya da Hükümdar		: -			
Madeni		: Bronz (AE).			
Ağırlığı (gr.)	: 1,72	Çapı (mm.)	: 13	Kalıp Yönü	:
Ön Yüz	: Apollon başı sağa.				
Arka Yüz	: Diz çökmüş hörgüçlü boğa, üstte ..NT..				
 08BZ-S02			 08BZ-S02		
Durumu	: İyi.	Referanslar	: Sear 1979, 435-4769.		

Kazı Envanter No		: 08BZ-S03			
Buluntu Yeri		: 08BZ			
Tarihi		: M.S. 2-4. yy			
Ait Olduğu Kent ya da Hükümdar		: -			
Madeni		: Bronz (AE).			
Ağırlığı (gr.)	: 1,06	Çapı (mm.)	: 19	Kalıp Yönü	:
Ön Yüz	: Şua taçlı imparator başı sağa.				
Arka Yüz	: Sağ elinde bereket boynuzu, sol elinde terazi (?) tutan ayakta tanrıça.				
 08BZ-S03			 08BZ-S03		
Durumu	: İyi.	Referanslar	: -		

Kazı Envanter No	: 08BZ-S04		
Buluntu Yeri	: 08BZ		
Tarihi	: M.S. 2-4. yy		
Ait Olduğu Kent ya da Hükümdar	: -		
Madeni	: Bronz (AE).		
Ağırlığı (gr.)	: 1,6	Çapı (mm.)	: 2
Kalıp Yönü	:		
Ön Yüz	: İmparator başı sağa.		
Arka Yüz	: Belirsiz.		
 08BZ-S04		 08BZ-S04	
Durumu	: Kötü.	Referanslar	: -

Kazı Envanter No	: 08BZ-S05		
Buluntu Yeri	: 08BZ		
Tarihi	: Roma		
Ait Olduğu Kent ya da Hükümdar	: -		
Madeni	: Bronz (AE).		
Ağırlığı (gr.)	: 0,54	Çapı (mm.)	: 8
Kalıp Yönü	:		
Ön Yüz	: Belirsiz.		
Arka Yüz	: Belirsiz.		
 08BZ-S05		 08BZ-S05	
Durumu	: Kötü.	Referanslar	: -



Kazı Envanter No		: 08BZ-S06			
Buluntu Yeri		: 08BZ			
Tarihi		: M.S. 2-4. yy			
Ait Olduğu Kent ya da Hükümdar		: -			
Madeni		: Bronz (AE).			
Ağırlığı (gr.)	: 0,89	Çapı (mm.)	: 9	Kalıp Yönü	:
Ön Yüz	: İmparator başı sağa.				
Arka Yüz	: Belirsiz.				
 08BZ-S06			 08BZ-S06		
Durumu	: Kötü.	Referanslar	: -		

Kazı Envanter No		: 08BZ-S07			
Buluntu Yeri		: 08BZ			
Tarihi		: M.Ö. 1. yy			
Ait Olduğu Kent ya da Hükümdar		: -			
Madeni		: Bronz (AE).			
Ağırlığı (gr.)	: 3,11	Çapı (mm.)	: 16	Kalıp Yönü	:
Ön Yüz	: Hekate başı sağa.				
Arka Yüz	: Pegasus sola, üstte ΣΤΡΑ..				
 08BZ-S07			 08BZ-S07		
Durumu	: İyi.	Referanslar	: Mannsperger 1994, Taf. 115-3478		

Kazı Envanter No		: 08BZ-S08			
Buluntu Yeri		: 08BZ			
Tarihi		: Roma			
Ait Olduğu Kent ya da Hükümdar		: -			
Madeni		: Bronz (AE).			
Ağırlığı (gr.)	: 0,51	Çapı (mm.)	: 10	Kalıp Yönü	:
Ön Yüz	: Belirsiz.				
Arka Yüz	: Belirsiz.				
 08BZ-S08			 08BZ-S08		
Durumu	: Kötü.	Referanslar	: -		



Kazı Envanter No		: 08BZ-S09			
Buluntu Yeri		: 08BZ			
Tarihi		: Roma			
Ait Olduğu Kent ya da Hükümdar		: -			
Madeni		: Bronz (AE).			
Ağırlığı (gr.)	: 0,83	Çapı (mm.)	: 13	Kalıp Yönü	:
Ön Yüz	: Belirsiz.				
Arka Yüz	: Belirsiz.				
 08BZ-S09			 08BZ-S09		
Durumu	: Kötü.	Referanslar	: -		



Kazı Envanter No		: 08BZ-S10			
Buluntu Yeri		: 08BZ			
Tarihi		: M.S. 2-4. yy			
Ait Olduğu Kent ya da Hükümdar		: -			
Madeni		: Bronz (AE).			
Ağırlığı (gr.)	: 1,03	Çapı (mm.)	: 13	Kalıp Yönü	:
Ön Yüz	: Belirsiz.				
Arka Yüz	: Belirsiz.				
 08BZ-S10			 08BZ-S10		
Durumu	: Kötü.	Referanslar	: -		

Kazı Envanter No		: 08BZ-S11			
Buluntu Yeri		: 08BZ			
Tarihi		: Roma			
Ait Olduğu Kent ya da Hükümdar		: -			
Madeni		: Bronz (AE).			
Ağırlığı (gr.)	: 0,30	Çapı (mm.)	: 7	Kalıp Yönü	:
Ön Yüz	: Belirsiz.				
Arka Yüz	: Belirsiz.				
 08BZ-S11			 08BZ-S11		
Durumu	: Kötü.	Referanslar	: -		



Kazı Envanter No		: 08BZ-S12			
Buluntu Yeri		: 08BZ			
Tarihi		: Roma			
Ait Olduğu Kent ya da Hükümdar		: -			
Madeni		: Bronz (AE).			
Ağırlığı (gr.)	: 0,69	Çapı (mm.)	: 7	Kalıp Yönü	:
Ön Yüz	: Belirsiz.				
Arka Yüz	: Belirsiz.				
 08BZ-S12			 08BZ-S12		
Durumu	: Kötü.	Referanslar	: -		

Kazı Envanter No		: 08BZ-S13			
Buluntu Yeri		: 08BZ			
Tarihi		: M.S. 2-4. yy			
Ait Olduğu Kent ya da Hükümdar		: -			
Madeni		: Bronz (AE).			
Ağırlığı (gr.)	: 0,35	Çapı (mm.)	: 10	Kalıp Yönü	:
Ön Yüz	: Belirsiz.				
Arka Yüz	: Belirsiz.				
 08BZ-S13			 08BZ-S13		
Durumu	: Kötü.	Referanslar	: -		



Kazı Envanter No		: 08BZ-S14			
Buluntu Yeri		: 08BZ			
Tarihi		: M.S. 2-4. yy			
Ait Olduğu Kent ya da Hükümdar		: -			
Madeni		: Bronz (AE).			
Ağırlığı (gr.)	: 2,12	Çapı (mm.)	: 17	Kalıp Yönü	:
Ön Yüz	: İmparator başı sağa.				
Arka Yüz	: Vazo				
 08BZ-S14			 08BZ-S14		
Durumu	: İyi.	Referanslar	: -		

Kazı Envanter No		: 08BZ-S15			
Buluntu Yeri		: 08BZ			
Tarihi		: M.S. 2-4. yy			
Ait Olduğu Kent ya da Hükümdar		: -			
Madeni		: Bronz (AE).			
Ağırlığı (gr.)	: 0,54	Çapı (mm.)	: 10	Kalıp Yönü	:
Ön Yüz	: Belirsiz.				
Arka Yüz	: Çelenk.				
 08BZ-S15			 08BZ-S15		
Durumu	: Kötü.	Referanslar	: -		



Kazı Envanter No		: 08BZ-S16			
Buluntu Yeri		: 08BZ			
Tarihi		: İslami			
Ait Olduğu Kent ya da Hükümdar		: -			
Madeni		: Bronz (AE).			
Ağırlığı (gr.)	: 2,78	Çapı (mm.)	: 16	Kalıp Yönü	:
Ön Yüz	: Belirsiz.				
Arka Yüz	: Belirsiz.				
 08BZ-S16			 08BZ-S16		
Durumu	: Kötü.	Referanslar	: -		



Kazı Envanter No		: 08BZ-S17			
Buluntu Yeri		: 08BZ			
Tarihi		: Roma			
Ait Olduğu Kent ya da Hükümdar		: -			
Madeni		: Bronz (AE).			
Ağırlığı (gr.)	: 0,42	Çapı (mm.)	: 8	Kalıp Yönü	:
Ön Yüz	: Belirsiz.				
Arka Yüz	: Belirsiz.				
 08BZ-S17			 08BZ-S17		
Durumu	: Kötü.	Referanslar	: -		



Kazı Envanter No		: 08BZ-S18			
Buluntu Yeri		: 08BZ			
Tarihi		: Roma			
Ait Olduğu Kent ya da Hükümdar		: -			
Madeni		: Bronz (AE).			
Ağırlığı (gr.)	: 0,67	Çapı (mm.)	: 9	Kalıp Yönü	:
Ön Yüz	: İnci diademli imparator başı sağa.				
Arka Yüz	: Çelenk içinde T				
 08BZ-S18			 08BZ-S18		
Durumu	: Kötü.	Referanslar	: -		

Kazı Envanter No		: 08BZ-S19			
Buluntu Yeri		: 08BZ			
Tarihi		: Roma			
Ait Olduğu Kent ya da Hükümdar		: -			
Madeni		: Bronz (AE).			
Ağırlığı (gr.)	: 0,37	Çapı (mm.)	: 8	Kalıp Yönü	:
Ön Yüz	: Belirsiz.				
Arka Yüz	: Belirsiz.				
 08BZ-S19			 08BZ-S19		
Durumu	: Kötü.	Referanslar	: -		



Kazı Envanter No		: 08BZ-S20			
Buluntu Yeri		: 08BZ			
Tarihi		: Roma			
Ait Olduğu Kent ya da Hükümdar		: -			
Madeni		: Bronz (AE).			
Ağırlığı (gr.)	: 0,46	Çapı (mm.)	: 7	Kalıp Yönü	:
Ön Yüz	: Belirsiz.				
Arka Yüz	: Belirsiz.				
 08BZ-S20			 08BZ-S20		
Durumu	: Kötü.	Referanslar	: -		

Kazı Envanter No		: 08BZ-S21			
Buluntu Yeri		: 08BZ			
Tarihi		: Roma			
Ait Olduğu Kent ya da Hükümdar		: -			
Madeni		: Bronz (AE).			
Ağırlığı (gr.)	: 0,50	Çapı (mm.)	: 10	Kalıp Yönü	:
Ön Yüz	: Belirsiz.				
Arka Yüz	: Belirsiz.				
 08BZ-S21			 08BZ-S21		
Durumu	: Kötü.	Referanslar	: -		



Kazı Envanter No		: 08A-S05			
Buluntu Yeri		: 08A			
Tarihi		: Hellenistik			
Ait Olduğu Kent ya da Hükümdar		: -			
Madeni		: Bronz (AE).			
Ağırlığı (gr.)	: 0,79	Çapı (mm.)	: 10	Kalıp Yönü	:
Ön Yüz	: Belirsiz.				
Arka Yüz	: Belirsiz.				
 08A-S05			 08A-S05		
Durumu	: Kötü.	Referanslar	: -		

Kazı Envanter No		: 08T-S01			
Buluntu Yeri		: 08T			
Tarihi		: Roma			
Ait Olduğu Kent ya da Hükümdar		: -			
Madeni		: Bronz (AE).			
Ağırlığı (gr.)	: 0,53	Çapı (mm.)	: 11	Kalıp Yönü	:
Ön Yüz	: Belirsiz.				
Arka Yüz	: Belirsiz.				
 08T-S01			 08T-S01		
Durumu	: Kötü.	Referanslar	: -		

Kazı Envanter No		: 08T-S02			
Buluntu Yeri		: 08T			
Tarihi		: Hellenistik			
Ait Olduğu Kent ya da Hükümdar		: -			
Madeni		: Bronz (AE).			
Ağırlığı (gr.)	: 0,75	Çapı (mm.)	: 8	Kalıp Yönü	:
Ön Yüz	: Belirsiz.				
Arka Yüz	: Belirsiz.				
 08T-S02			 08T-S02		
Durumu	: Kötü.	Referanslar	: -		

Kazı Envanter No		: 08T-S03			
Buluntu Yeri		: 08T			
Tarihi		: Roma			
Ait Olduğu Kent ya da Hükümdar		: -			
Madeni		: Bronz (AE).			
Ağırlığı (gr.)	: 2,52	Çapı (mm.)	: 11	Kalıp Yönü	:
Ön Yüz	: İnci diademli imparator başı sağa.				
Arka Yüz	: Ayaktaki savaşçı yere düşen askere mızrak saplamakta.				
 08T-S03			 08T-S03		
Durumu	: İyi.	Referanslar	: -		

5.6 Yazıt Parçaları

<p>Katalog No: 1 Kazı Envanter No: 08LS01-Y01 Eserin Adı: Yazıt Parçası Korunduğu Yer: Lagina Kazı Deposu Malzemesi: Mermer Ölçüleri: Uz: 29 cm, Yük: 13,5 cm, Kal: 13-6,5 cm, Harf Yük: 4-2,5 cm. Tanımı: Mermer blok üzerinde yazıt parçasıdır. Blok üzerinde iki satır yazı görülmektedir. İlk satırda “TYNAIKO”, ikinci satırda “ΠΑ?ΥΤ” harfleri okunmaktadır. Aşınmadan dolayı bazı detaylar kaybolmuştur.</p>	
<p>Katalog No: 2 Kazı Envanter No: 08LS01-Y02 Eserin Adı: Yazıt Parçası Korunduğu Yer: Lagina Kazı Deposu Malzemesi: Mermer Ölçüleri: Uz: 18 cm, Yük: 14,5 cm, Gen: 16 cm, Harf Yük: 3-2,5 cm. Tanımı: Yazıt mermer blok üzerinde iki satırdan oluşmaktadır. Birinci satırda]IE[, ikinci satırda ise]YE [harfleri görülmektedir</p>	
<p>Katalog No: 3 Kazı Envanter No: 08BZ-Y01 Eserin Adı: Yuvarlak Altara Ait Taç Parçası Korunduğu Yer: Lagina Kazı Deposu Malzemesi: Mermer Ölçüleri: Uz: 36,5 cm, Yük: 22,5 cm, Gen: 29 cm, Harf Yük: 4-3,5 cm. Tanımı: Yuvarlak altara ait kırık taç parçasıdır. Üzerinde kazıma olarak iki satır yazıt vardır. Birinci satırda]ΑΣ ΜΗΤΡ[ikinci satırda ise]Ε ΩΝ harfleri okunabilmektedir.</p> <p style="text-align: center;">Κύριε</p> <p style="text-align: center;">Ey tanrı!</p>	

Katalog No: 4**Kazı Envanter No: 08BZ-Y02****Eserin Adı: Yazıt Arşitrav Parçası****Korunduğu Yer: Lagina Kazı Deposu****Malzemesi: Mermer****Ölçüleri: Uz: 26 cm, Gen: 17,5 cm, Kal: 8 cm, Harf Yük: 1,5-1,2 cm.**

Tanımı: Üç faskialı bir arşitravın ön cephe orta kısımına ait bir parçadır. Üstten birinci ve ikinci faskia üzerinde Grekçe iki satır yazıt yer almaktadır. Yazıtın ilk satırında]KIONA[, ikinci satırında ise]ΩΠΙΑ.[harfleri görülmektedir. Faskia geçişleri inci-payet bezemelidir.

[]

[] κίονα []

2 [] ΩΠΙΑΝ[]

[]

“[] bu sütunu üzerindeki tüm süslemesiyle beraber adadı.”



08BZ-Y02

Katalog: 5**Kazı Envanter No: 08AD1-Y01****Eserin Adı: Yazıt Parçası****Korunduğu Yer: Lagina Kazı Deposu****Malzemesi: Mermer****Ölçüleri: Yük: 14,5 cm, Gen: 19 cm, Kal: 8,5 cm.**

Tanımı: Başı ve sonu eksik üç satır halinde korunmuş, dört taraftan kırık olan yazıt parçasıdır. Harf yüksekliği 4,5-3 cm arasında değişmektedir.

TOYΔΙΟ.

. O.OΘ.

.



08AD1-Y01

6 RESTİTÜSYON VE REKONSTRÜKSİYON ÇALIŞMALARI

6.1 Podyum ve Duvar Restitüsyonu

Proje kapsamında öncelikle 1997-2002 yılları arasında yapılan kazı çalışmalarında bulunan tüm mimari bloklar gruplandırılarak altarın doğusunda yer alan boş araziye tasnif edilmeye başlanmıştır. Bu kapsamda duvar toikhobat blokları, orthostat taç blokları, parapet ayakları ve kasetleri ile bunlara ait parçalar, tavan kasetleri, plasterli ve plastersiz duvar blokları ile üst yapı elemanları ayrılarak her bir mimari blok vinç yardımı ile ait olduğu tasnif alanına taşınmıştır. Altarda bulunan bezemeli mimari bloklar ise gerekli çalışmaların tamamlanmasından sonra bir kısmı toprağa gömülerek koruma altına alınmıştır. Daha sonra yapılacak restitüsyon ve restorasyon çalışmalarında kolaylık sağlaması amacı ile özellikle duvar bloklarının tasnifinde blok yükseklikleri esas alınarak düzenlenmiştir. Üst yapı elemanları bezemelerinin yanı sıra kendi içinde sütun üzerine gelenler ve duvar üzerine gelenler olmak üzere iki gruba ayrılmıştır. Duvar üzerine gelenler de yine kendi içinde alt genişliklerine göre tasniflenmiştir.

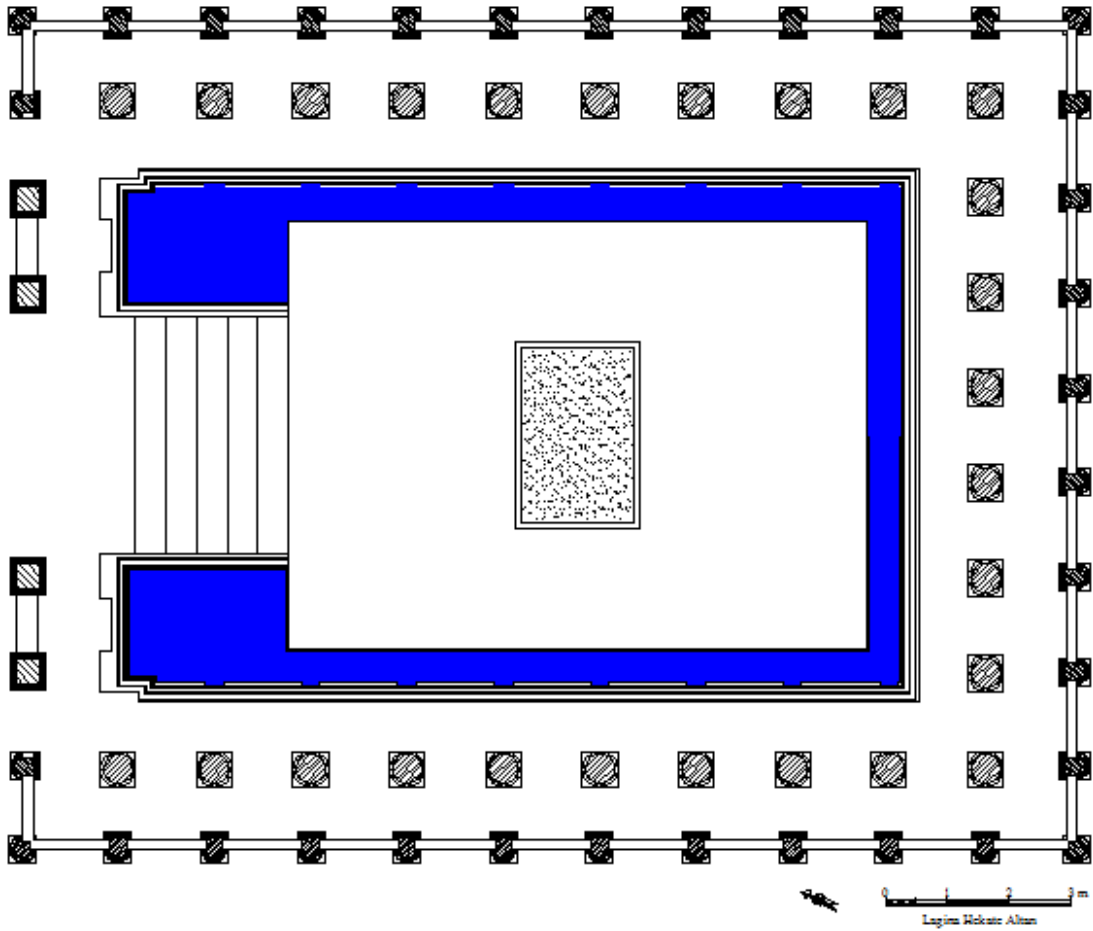

Çizim1: Altarın Planı

Blokların tasniflenmesinden sonra çizim çalışmalarına başlanmıştır. Öncelikle röleve çizimleri tamamlanmıştır. Bu doğrultuda geçirdiği birçok deprem sonucu fazlaca tahrip olan Altarda daha sağlam korunabilen batı ve güney cephe stylobat bloklarının tek tek ölçülmesi ile yapının boyutları belirlenmiştir (Çiz. 1). Sonrasında en alt seviyedeki mimari bloklardan başlayarak podyumun restitüsyon önerisi için çizim çalışmalarına başlanmıştır.

Altarın podyum kısmını en altta, stylobat seviyesinde, üzerine ters anthemion işlenmiş toikhobat blokları çevrelemektedir. Toikhobat bloklarının profilleri ile ters anthemionun detay çalışmaları Altarın üç cephesinde farklılık göstermektedir. Bu nedenle tüm cephelerin toikhobat profilleri ayrı ayrı alınmış ve her cephenin anthemionu çizilmiştir (Çiz. 2). Toikhobat bloklarının üzerinde yükselen podyum orthostat bloklarının bir kısmı batı ve güney cephede in situ durumdadır. Kazı çalışmalarında sadece üç blok bulunmuş olup bunlar Altarın doğusundaki tasnif alanına taşınmıştır. Kazı çalışmalarında bulunan bu üç blok katalog çalışmasına dahil edilmiştir.

Podyum orthostat blokları oldukça ağır ve dayanıklı bir malzeme olan gri renkli mermerden yapılmıştır. Tüm cephelerde yükseklikleri 0,70-0,72 m arasında değişmektedir. Ortalama 0,33 m derinliğinde olan bu bloklar taşıyıcı birer eleman olmasının yanı sıra, arkasındaki dolguyu kapatmak için uygulanmış kaplama bloğu görevini de üstlenmişlerdir. Bunun yanı sıra Altarın diğer tüm mimari elemanlarında beyaz renkli mermerin kullanılmasına karşın orthostat bloklarında gri renkli mermerin tercih edilmesi, görselliği artırmasının yanında, üst yapının yükü için sağlam bir zemin oluşturma gayretinin de yansıması olmalıdır.

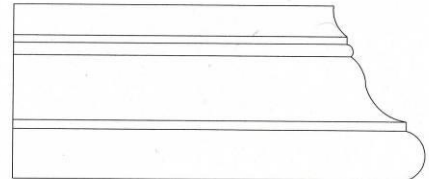
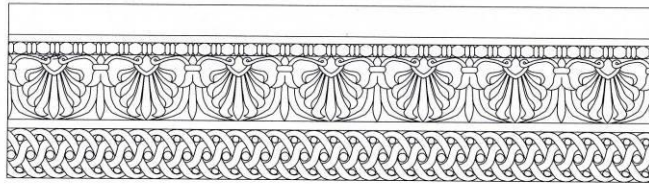

0 10 20 30 40 50 cm

Doğu Cephe Toikhobat

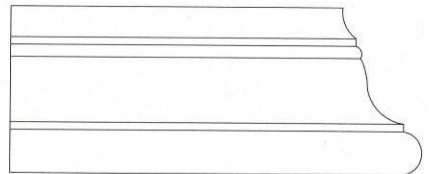
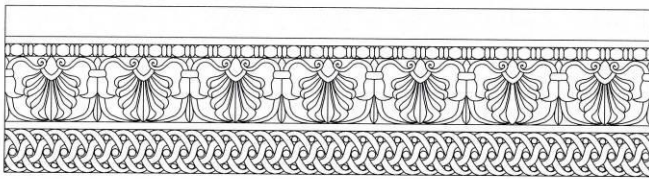

0 10 20 30 40 50 cm

Batı Cephe Toikhobat

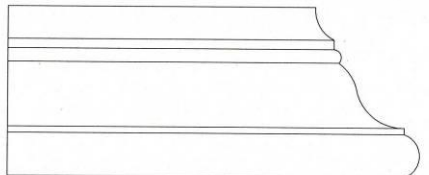
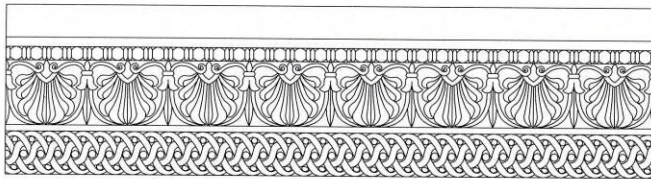

0 10 20 30 40 50 cm

Güney Cephe Toikhobat

Çizim 2: Altarı Çevreleyen Toikhobat Blokları Üzerindeki Bezeme

Podyum kısmını çevreleyen orthostat bloklarının üzerine orthostat tacı gelmektedir. Batı cephede sadece iki parçası yerine konan orthostat taşlarının bir kısmı kazı çalışmalarında bulunmuş olup Altarın doğusundaki tasnif alanına taşınmıştır. Taç bloklarında alttan üste doğru inci-payet, yumurta dizisi ve anthemiondan oluşan kompozisyon uygulanmıştır. Bugüne kadar bulunan bloklarda taç profili ve bezeme detaylarının farklılık gösterdiği tespit edilmiştir. Bu fark muhtemelen cephelere göre değişmektedir. Bu nedenle mevcut bloklarda tespit edilen iki farklı bezemede detay çalışılmıştır (Çiz. 3). Orthostat bloklarının altına yerleştirilen toikhabata işlenen ters anthemion ile taç bloklarına işlenen düz anthemion dizimi podyum kısmında görsel bir zenginlik yaratmaktadır (Çiz. 4).

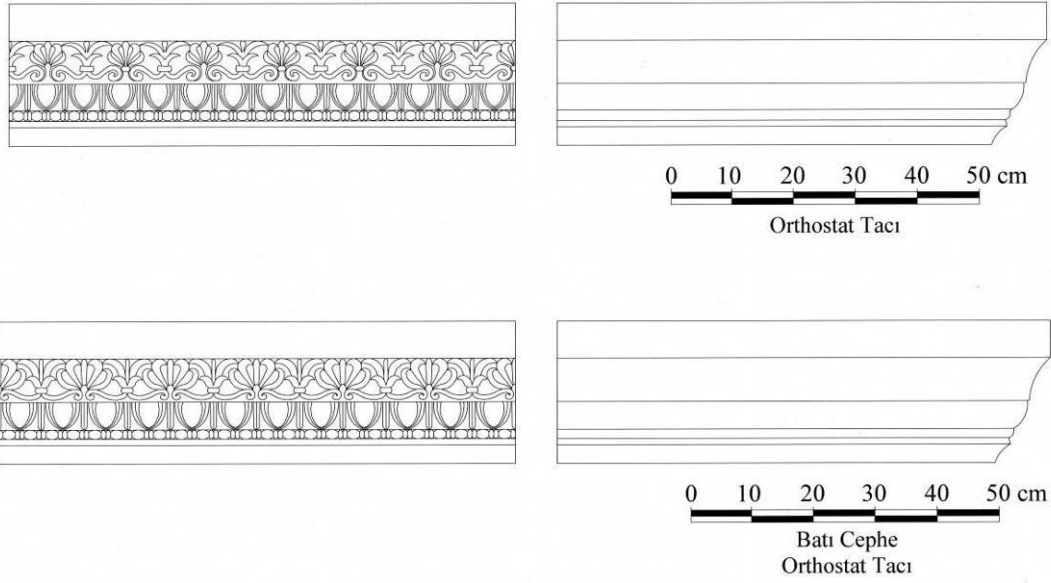

Çizim 3: Orthostat Taç Blokları Üzerindeki Bezeme

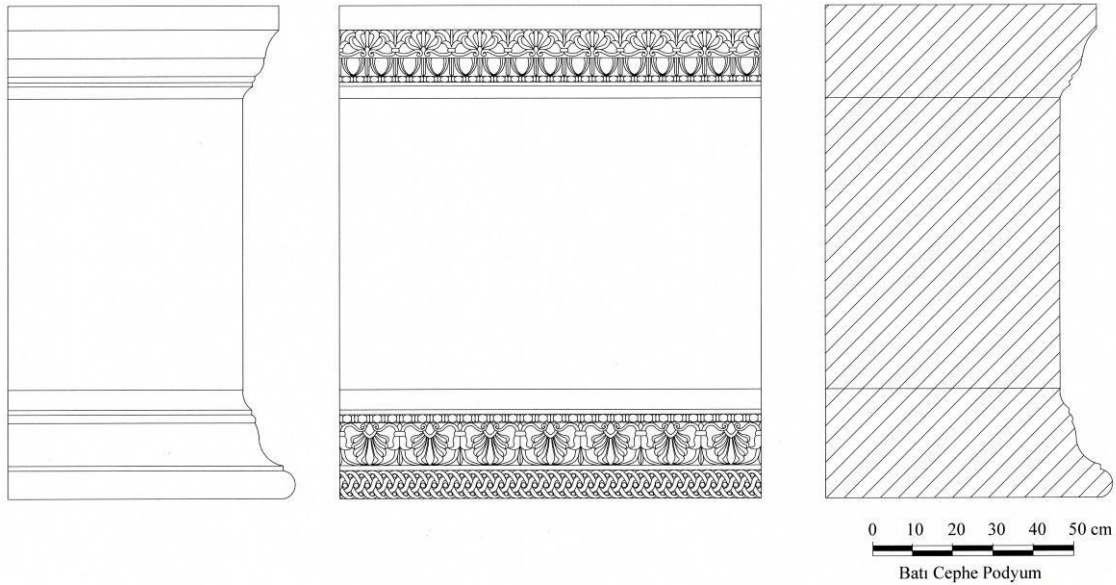

Çizim 4: Altarın Podyum Kısmı

Altarın giriş cephesindeki anta kaideleri ve anta başlıklarının profil ve bezeme çizimleri yapılmıştır. Anta kaidesinin alt torusuna giyoş motifi, üst torusuna ise defneyaprakları işlenmiştir (Çiz. 5). Anta başlığının ön cephesinde, alttan üste doğru, inci payet, anthemion ve yumurta dizisinden oluşan kompozisyon yer almakta iken başlığın her iki yan cephesinde bir çanakaktan çıkan ve iki yana doğru kıvrılarak devam eden, uçları spiral şeklinde son bulan kıvrık dallar yapılmıştır (Çiz. 6).

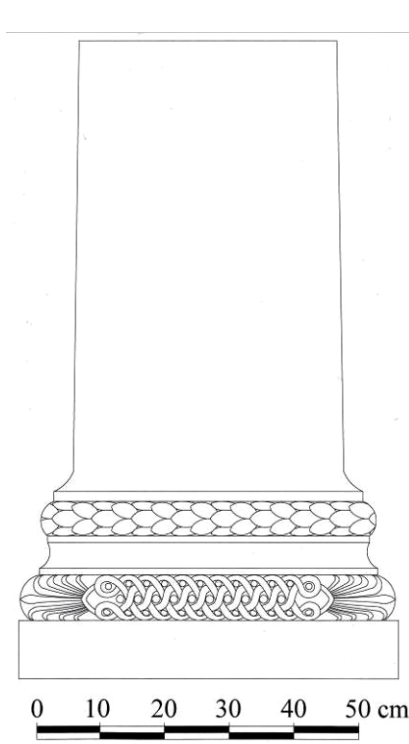

Çizim 5: Anta Kaidesi

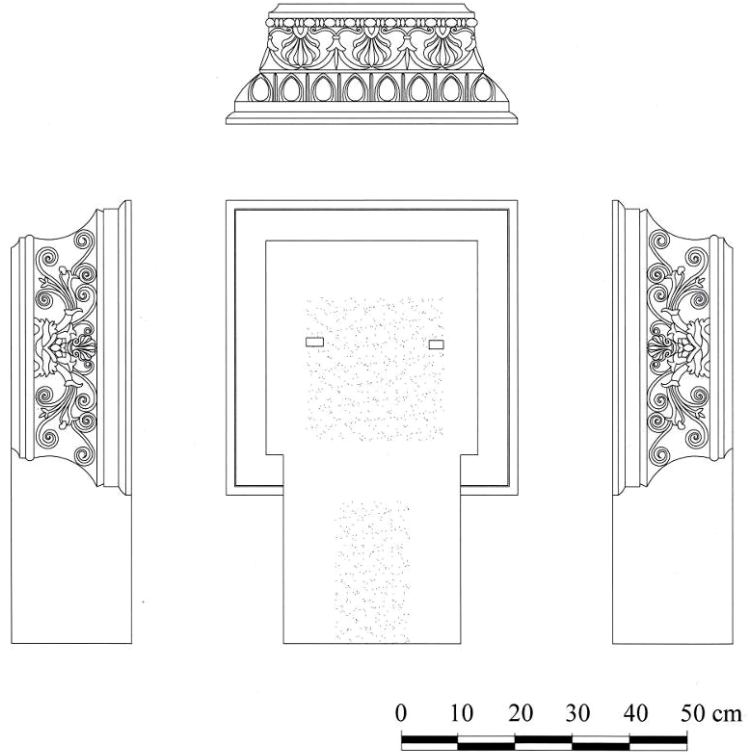

Anta Başlığı
Çizim 6: Anta Başlığı

Altarda yapılan kazı çalışmalarında bugüne kadar on adet duvar toikhobat bloğu bulunmuştur. Dış cepheye gelen yüzlerine profil işlenmiş olan toikhobat bloklarının iç cepheye gelen yüzleri ince yonuludur. Bu blokların orthostat taş bloklarının üzerine yerleştirildiği, bunların üzerinde de dış cephesinde plasterlerin yer aldığı duvar bloklarının yükseldiği tespit edilmiştir. Bu nedenle restitüsyon çalışmasında kullanılmak üzere mevcut on duvar toikhobat bloğunun kesit ve görünüşleri alınmış (Çiz. 7) ve katalogları hazırlanmıştır. Farklı genişliklere sahip olan blokların derinlikleri 0,700 m ile 0,715 m arasında değişmektedir. Blokların üst yüzünde kazıma çizgiler ile orthostat bloklarının oturduğu yerler belirlenmiştir. Buradan hareketle duvar bloklarının 0,560-0,575 m üst genişliğe sahip toikhobat blokları üzerine, dış cephede 0,035 m içe çekilerek başlatıldığı tespit edilmiştir. Nitekim en alt sırada yer aldığı tespit edilen duvar bloklarının alt genişliğinin de aynı ölçüde olması bunu desteklemektedir.

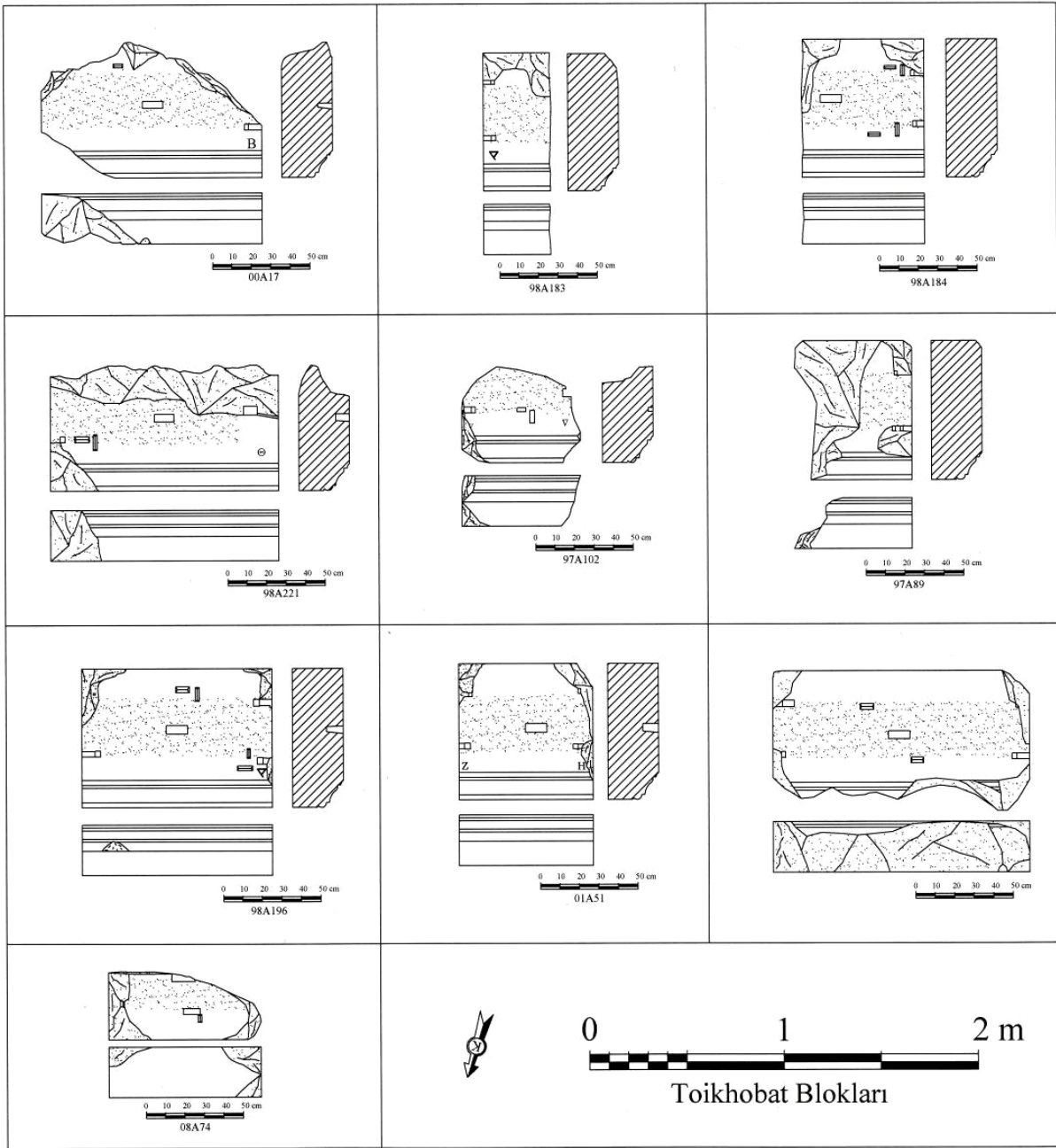

Çizim 7: Toikhobat Bloklarının Tasnif Alanındaki Mevcut Durumunu Gösteren Çizim

Toikhobat bloklarında tespit edilen bir diğer detay, blokların her birinin sağ ve sol köşelerinde taşı işaretlerinin yer almasıdır. Bu işaretler bloğun nereye yerleştirileceğini göstermektedir. Bu nedenle de alfabetik sıraya göre devam etmektedir. Altarın mimari bloklarının çoğunluğunda görülmeyen bu işaretler birkaç duvar bloğunun yanı sıra Altarın güney cephesinde in situ durumda korunan ilk sıra stylobat bloklarında da bulunmaktadır.

Podyum kısmına ait mimari blokların çizim çalışmaları tamamlandıktan sonra girişin yer aldığı kuzey cephesi ile batı ve güney cephelerinin podyum seviyesinde restitüsyon önerisi hazırlanmıştır (Çiz. 8). Hazırlanan restitüsyon önerisinde podyumu oluşturan stylobat seviyesindeki toikhobat blokları, orthostat blokları, orthostatlar üzerine gelen taç blokları

bulunmaktadır. Podyum üzerinde ise tekrar toikhobat ve bunlar üzerine gelen plasterli ve plastersiz duvar blokları yer almaktadır (Çiz. 9-10).

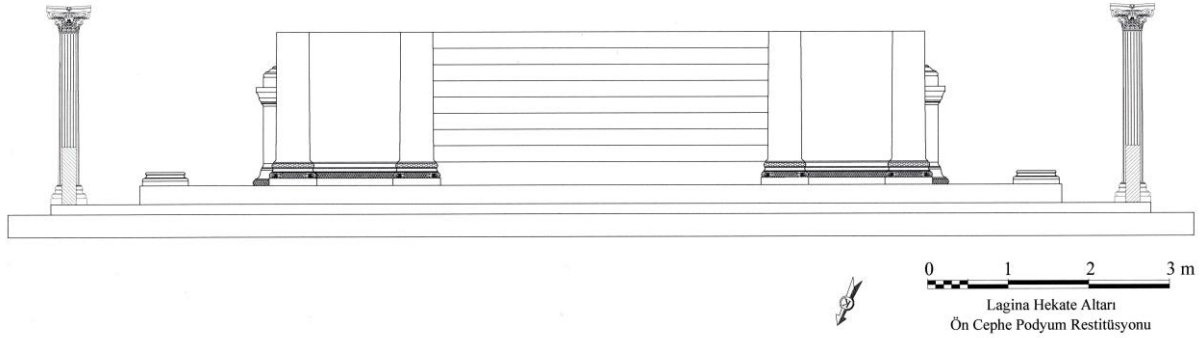

Çizim 8: Giriş Cephesinin Restitüsyonu

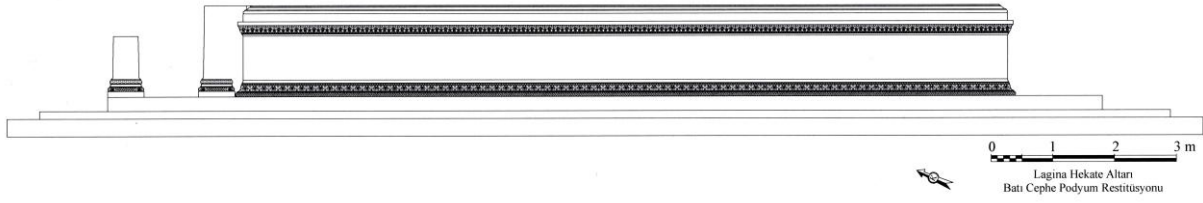

Çizim 9: Altarın Batı Cephesinin Restitüsyonu

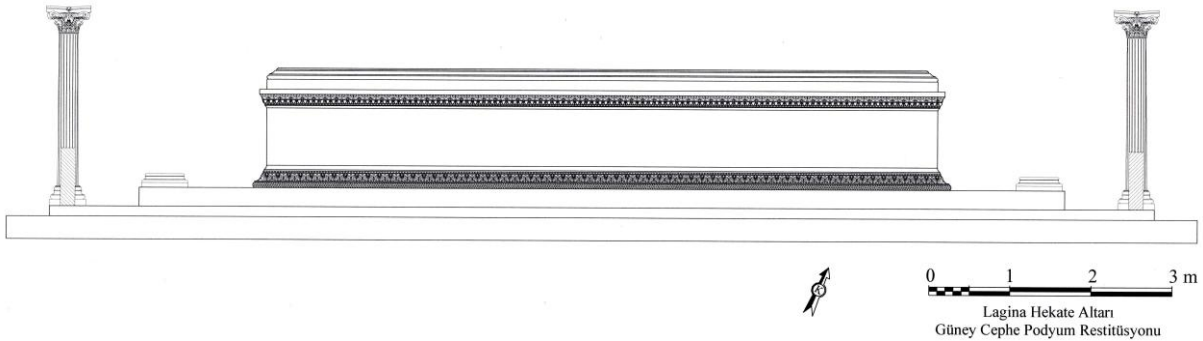

Çizim 10: Altarın Güney Cephesinin Restitüsyonu

Duvar toikhobat bloklarının üzerinde yükselen plasterli ve plastersiz duvar blokları yüksekliklerine göre Altarın doğusundaki tasnif alanında gruplandırılmış ve blokların her birinin çizimleri yapılarak katalogları hazırlanmıştır (Çiz. 11). Bu kapsamda kazı çalışmalarında bulunan toplam 91 duvar bloğu çalışılmıştır. Duvar bloklarından köşe çıkıntısına sahip dört blok ile üst bitişine taç profili işlenmiş olan bir blok ayrı değerlendirilmiştir.



Çizim 11: Duvar Bloklarının Tasnif Alanındaki Mevcut Durumunu Gösteren Çizim

Plasterli ve plastersiz duvar blokları yüksekliklerine göre 8 gruba ayrılmıştır (Tab. 1-8). Bunlardan dört sraya ait olanları uzun, diğer dört sraya ait olanlar ise kısa bloklardan oluşmaktadır. Plaster alt ve üst genişlikleri dikkate alındığında Altarın duvarlarında pseudo-isodomik örgü tekniğinin uygulandığı görülmektedir.

Sıra No	Envanter No	Yükseklik	Derinlik	Plaster Alt Genişlik	Plaster Üst Genişlik	Plaster Derinlik
01	97A100	73,5	51	28	27	3
02	97A79	74	48			
03	98A132	73,5	51	29	28	3,5
04	98A240	74	51			
05	97A62	74	26			
06	97A217	74	21,5	29,5	28	3
07	97A112	74	30			
08	98A218	74	31			
09	01A17	74	27			
10	00A22	74	30			

Tablo 1: Yükseklikleri Ortalama 74 cm Olan Duvar Blokları

Sıra No	Envanter No	Yükseklik	Derinlik	Plaster Alt Genişlik	Plaster Üst Genişlik	Plaster Derinlik
01	97A22	70,5	66	24	23	3,5
				24	23	4
02	97A47	71	61			
03	97A156	71	34	25	23,5	4,5
04	97A31	70,5	31	-	23,5	4
05	08AD1-39	71	32,5	-	23,5	4
06	97A120	71	25	24	23	4

Tablo 2: Yükseklikleri Ortalama 71 cm Olan Duvar Blokları

Sıra No	Envanter No	Yükseklik	Derinlik	Plaster Alt Genişlik	Plaster Üst Genişlik	Plaster Derinlik
01	98A60	62	30	22	21	3,5
02	97A36	62,5	37	22	21,5	4,5
03	98A50	62,5	34			
04	97A24	61,5	26			
05	97A152	62,5	35	22,5	22	4
06	97A129	62,5	30	23	22	4
07	97A48	63	36			
08	98A37	62,5	28			
09	97A4	61	29			
10	97A150-B	61,5	30	-	21,5	
11	Kat No: 40	61	36	21,5	-	3,5
12	97A150-A	61,5	30			4
13	97A104	61	33			
14	97A25	61	27	22,5	21,5	4

Tablo 3: Yükseklikleri Ortalama 62 cm Olan Duvar Blokları

Yükseklikleri 0,74 m, 0,71 m ve 0,62 m olan duvar bloklarının –antalar hariç- derinlikleri az olup tamamı iki bloktan oluşmaktadır (Tab. 1-3). Yükseklikleri ortalama 53,5

cm olan 16 duvar bloğundan sadece beşinin genişliği ortalama 0,485 metredir (Tab. 4). Kısa blokların tamamı ise duvar genişliğine uygun olarak tek blok çalışılmıştır. Uzun blokların tek blokta çalışılması taşın kesilmesinden yerine yerleştirilmesine kadarki evrede güç olacağından iki bloktan oluşturulmuştur.

Sıra No	Envanter No	Yükseklik	Derinlik	Plaster Alt Genişlik	Plaster Üst Genişlik	Plaster Derinlik
01	97A66	51	48,5			
02	98A45	53,5	49	26	25	3,5
03	98A229	56	48,5			
04	01A24	55	48,5			3
05	01A21	52,5	48			
06	08A76	51	26			
07	08A81	52,5	25,5			
08	08A87	54,5	26	27	26	3
09	08A92	53	24			
10	02A8	51	22			
11	08A72	52	22			
12	98A76	55,5	24	27	26	3
13	98A77	55,5	24			
14	97A149	54	22	27	26	3
15	Kat No: 47	54	24			
16	08LS183	52	23,5			

Tablo 4: Yükseklikleri Ortalama 53,5 cm Olan Duvar Blokları

Sıra No	Envanter No	Yükseklik	Derinlik	Plaster Alt Genişlik	Plaster Üst Genişlik	Plaster Derinlik
01	97A7	33	71			
02	01A8	35,5	68			
03	01A32	35	61,5	23	22,5	4
04	02A5	34,5	24			
05	97A126	35	57	23	22,5	4
06	01A15	35,5	65	23	22,5	4,5
07	98A53	35	68,5	-	22,5	3
08	08LS197	36	27			
09	97A12	35	78			
10	98A49	35	66			

Tablo 5: Yükseklikleri Ortalama 35 cm Olan Duvar Blokları

Altarın naos kısmını çevreleyen duvarın dış cephesinde plasterler yer almaktadır. Kazı çalışmalarında bulunan 97A66, 97A79 ve 08LS188 numaralı bloklardan hareketle duvarın her iki arka köşesinde plaster çıkıntısının yer almadığı ve düz duvar şeklinde devam ettiği anlaşılmaktadır. Buna karşın 97A100 ve 98A207 numaralı sağ anta blokları ile 98A132 ve 01A24 numaralı sol anta blokları duvarların ön cephede antalar ile son bulduğunu ve her iki antanın da dış cephesinde plasterlerin yer aldığını göstermektedir. Sağ antada plaster duvarın ön yüzünden 0,24 m içte başlamakta iken, sol antada plaster duvarın ön yüzünden 0,075 m içtedir.

97A22 numaralı duvar bloğunun dışı bakan uzun ve kısa yüzüne köşe yapan plaster işlenmiştir. Diğer uzun yüzüne ve kısa yüzlerinden birine anathyrosis işlenmiş olan blok sağ arka köşeye gelmektedir. Derinliği 0,66 m olan blok hem genişliği hem de bulunan diğer köşe bloklarında plasterlerin yer almaması nedeniyle farklıdır. Bu nedenle sözü edilen bu bloğun 97A47 numaralı blok ile birlikte eski Altara ait olduğu düşünülmektedir.

Sıra No	Envanter No	Yükseklik	Derinlik	Plaster Alt Genişlik	Plaster Üst Genişlik	Plaster Derinlik
01	98A140	31,5	39			
02	97A93	30	68			
03	08A66	31	73,5			

Tablo 6: Yükseklikleri Ortalama 31 cm Olan Duvar Blokları

Sıra No	Envanter No	Yükseklik	Derinlik	Plaster Alt Genişlik	Plaster Üst Genişlik	Plaster Derinlik
01	08A07	26,5	53,5	28	-	3
02	08LS188	26,5	53,5			
03	98A56	27	54	-	-	3
04	98A62	27	54,5			
05	98A207	27,5	54	27,5	27	3

Tablo 7: Yükseklikleri Ortalama 27 cm Olan Duvar Blokları

Sıra No	Envanter No	Yükseklik	Derinlik	Plaster Alt Genişlik	Plaster Üst Genişlik	Plaster Derinlik
01	01A19	30	49	27,5	27	3
02	Kat No: 84	28	49	27	26,5	3
03	08LS186	29	48,5			
04	08A63	24	48,5			
05	08LS199	25	48			
06	08A67	24,5	51			
07	98A129	28	48,5			
08	98A208	26	48			
09	08A78	26	48			
10	01A39	26,5	48			
11	01A26	25	48,5			
12	08LS192	24	50,5			

Tablo 8: Yükseklikleri Ortalama 26,5 cm Olan Duvar Blokları

Sıra No	Envanter No	Yükseklik	Derinlik	Plaster Alt Genişlik
01	98A114	30,5	55	-
02	98A59	30	61	21
03	98A47	30,5	72	21
04	00A23	31,5	69	21
05	08A21	31,5	61,5	21
06	97A108	31,5	26	-

Tablo 9: Plaster Başlıklı Duvar Bloklarının Ölçüleri

Bugüne kadarki kazı çalışmalarında plasterlerin üzerine gelen plaster başlıklı altı duvar bloğu bulunmuştur (Tab. 9). Plaster başlıkları üste doğru genişleyen bir forma sahip olup başlığın kenarları çerçeveslenerek ortasına çerçeve içinde lotus çiçeği işlenmiş, her iki çerçevenin uçları üst köşelerde volüt şeklinde son bulmuştur. Lotus çiçeği yuvarlak bir çanaktan çıkan ve yanlara doğru dönen iki yaprak ile ortasındaki eksen yaprağından oluşmaktadır. Başlık ince silme şeklindeki abakus ile son bulmuştur. Plaster başlıklarında lotus çiçeğinden oluşan bezeme her blokta farklı işçilik gösterdiğinden plaster başlıkları tek tek çizilmiştir (Çiz. 12).

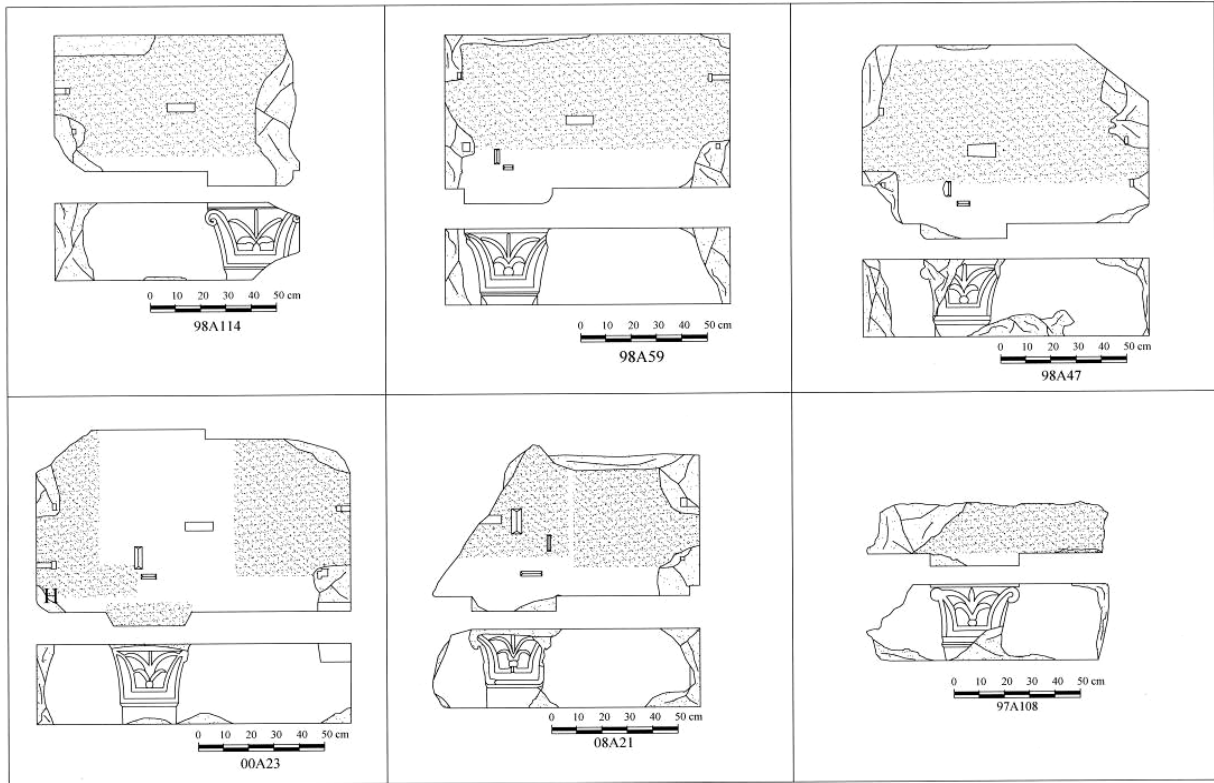

Çizim 12: Plaster Başlıklı Duvar Blokları

Katalogları hazırlanan duvar blokları ışığında Altarın naos kısmını çevreleyen pseudo-isodomik duvarın yüksekliği, plaster başlıkları dahil, 3,78 m olarak belirlenmiştir. Plaster genişliklerine göre blokları kaçınıcı sırada yer aldığı tespit edilmiş ve bu doğrultuda duvarların restitüsyon çizimleri yapılmıştır (Çiz. 13).

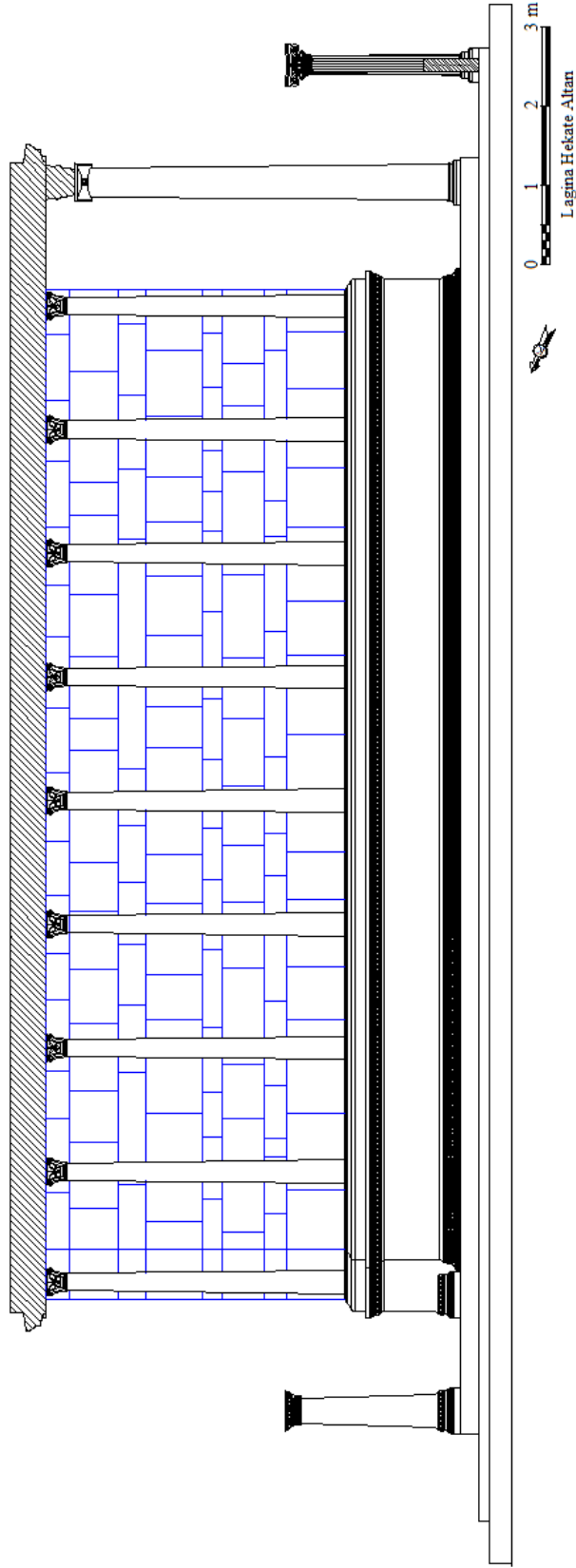

Çizim 13: Altarın Batı Duvarının Restitüsyonu

6.2 Peristasisin Cephe Restitüsyonu

Duvar restitüsyonunun ardından Altarın peristasis kısmına ait olabilecek mimari blokların çizim ve katalog çalışmalarına başlanmıştır. Altarın peristasis kısmında in situ durumda korunan Attik-Ion tipi kaideler mevcuttur. Kazı çalışmalarında bulunan birkaç sütun tamburunun alt çapı kaide üst çapı ile uyum içindedir. Ancak mevcut tamburların sütun yüksekliğinin belirlenmesinde yetersiz kalmaktadır.

Altarda yapılan kazı çalışmalarında bulunan sağlam durumdaki Ion başlığı, Altarın üç tarafını çevreleyen peristasis sütunlarının Ion başlıklı olduğunu ortaya koymaktadır. Mevcut başlık, sütun üst çapını belirlememize de olanak tanımaktadır. Alt çapı ile üst çapı belirlenen sütunlarda, yüksekliğin belirlenmesinde duvar yüksekliği baz alınmıştır. Buna göre kaide ve başlık dahil sütun yüksekliği 489,5 m olarak belirlenmiştir (Çiz. 14).

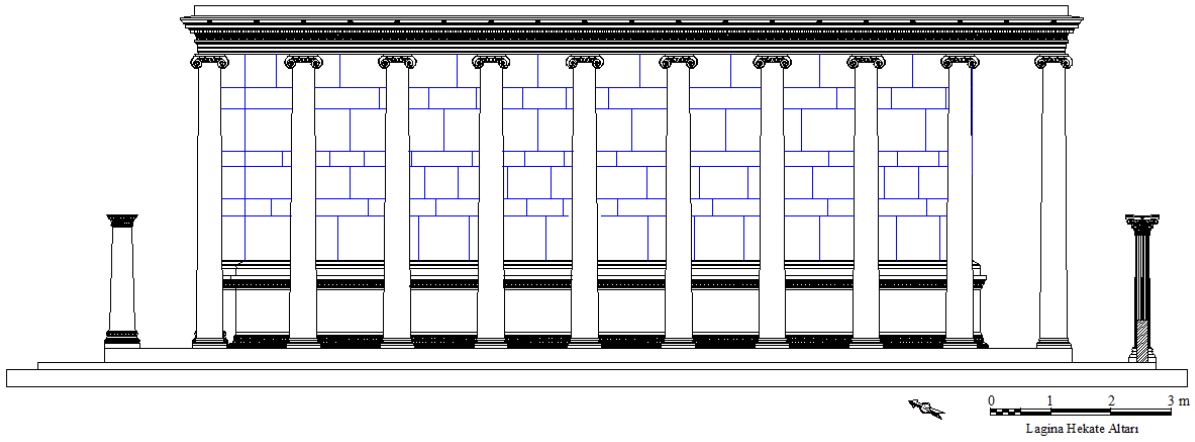

Çizim 14: Peristasisin Cephe Restitüsyonu

Ion başlıklarının devamında monoblok çalışılan arşitrav-friz blokları yer almaktadır. Arşitrav kısmının ön ve arka yüzeyi üç fasciaya ayrılmış, fascia geçişlerine inci-boncuk dizisi, taç kısmına Ion kymationu işlenmiştir. Arşitrav üstte yatay devam eden düz bir bant ile sonlandırılmıştır. Friz kısmının her iki cephesine anthemion işlenmiştir. Bloğun görünen alt yüzeyinde, dört tarafı astragal ile sınırlandırılmış sofit bulunmaktadır (Çiz. 15).

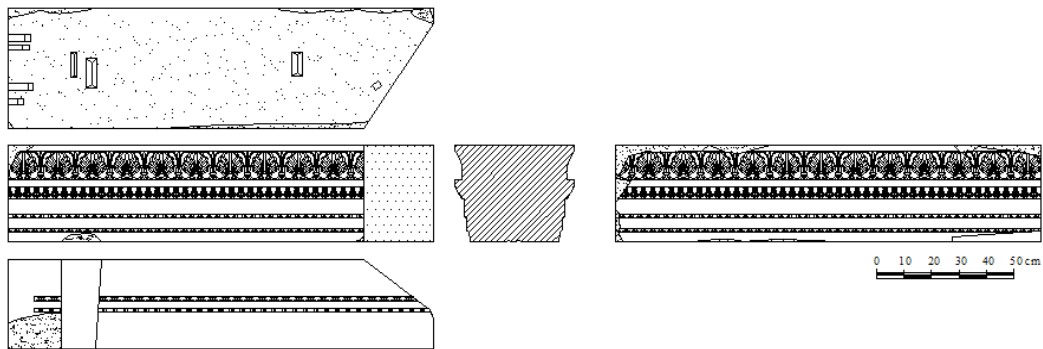

Çizim 15: Peristasis'e Ait Arşitrav-Friz Bloğu

Arşitrav-friz bloklarının üstüne yerleştirilebilecek, bağımsız çalışılmış korniş blokları mevcut değildir. Ancak Altarda yapılan kazı çalışmalarında bulunan tavan kasetlerinin bir kısmının ön cephesinin korniş şeklinde düzenlendiği görülmektedir. Blokların uzunlukları pyteron boşluğuna uygundur. Bunun yanı sıra kasetler ile dişler arasında kalan mesafe de arşitrav-friz bloklarının üst genişliğine bire bir uymaktadır. Bu veriler doğrultusunda, peristasisin, ön cephesi korniş şeklinde düzenlenmiş olan tavan kasetleri ile son bulunduğu anlaşılmaktadır (Çiz. 16). Sağlam durumda olan köşe bloğu ışığında çörtlenlerin, her bir sütuna ve aksial aralığa denk gelecek şekilde, 0,78 m aralıklarla yerleştirildiği tespit edilmiştir.

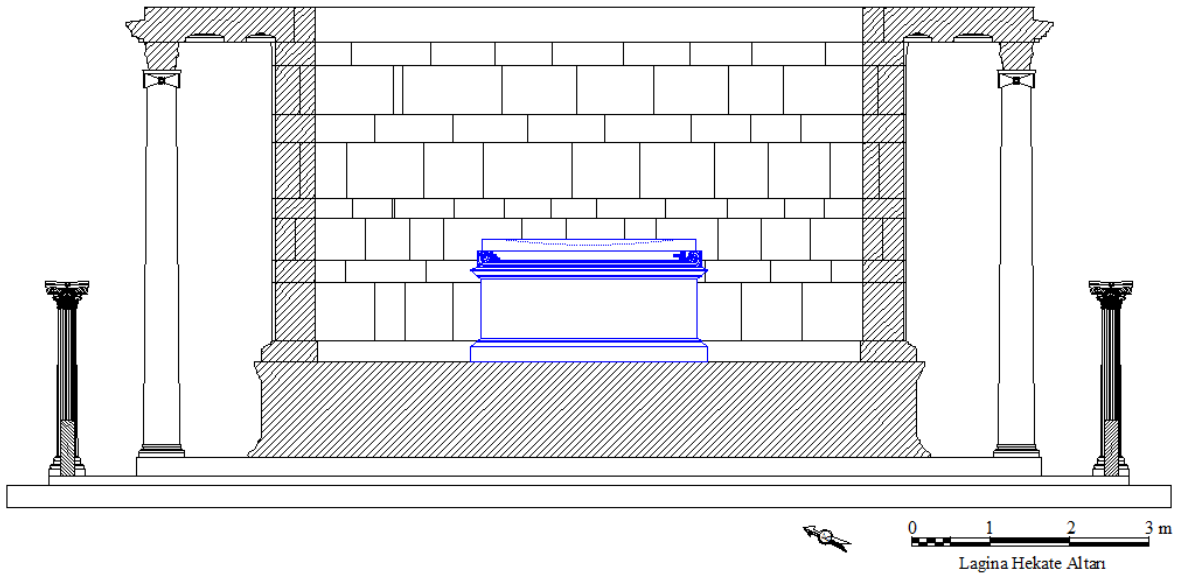

Çizim 16: Naos Duvarları ve Peristasis Sütunlarının Kesiti

Peristasis sütunlarının ön tarafında parapetler yer almaktadır. Parapetler arasındaki yarım sütunlar Korinth başlıklıdır. Stylobat blokları üzerindeki anathyrosislerden hareketle parapetlerin her birinin sütunlar ile aynı aksa yerleştirildiği tespit edilmiştir. Böylece bir cephede sırasıyla, Korinth başlıklı sütunlar, Ion başlıklı peristasis sütunları ve naos duvarı yüzeyinde plasterler yer almaktadır (Çiz. 17).

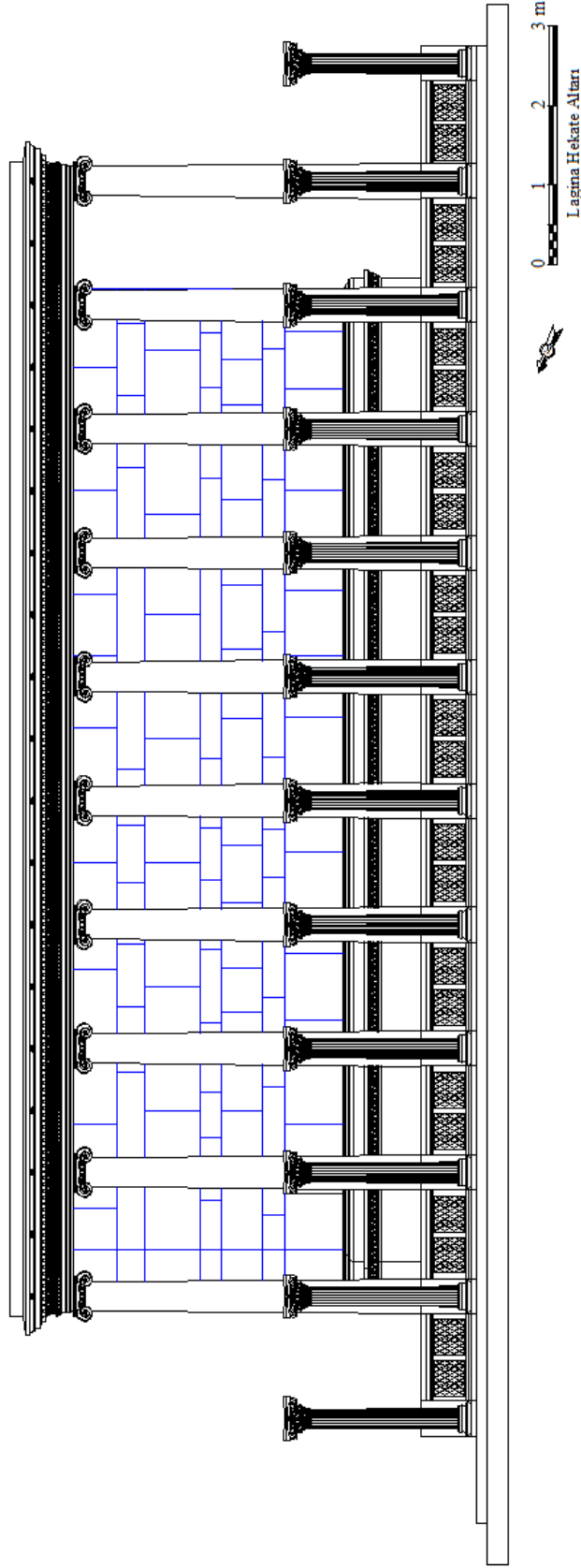

Çizim 17: Duvar, Peristasis ve Parapet ile Birlikte Altarın Batı Cephe Restitüsyonu

6.3 Altar Podyum Rekonstrüksiyon Çalışmaları

Kutsal alanın içinde altarın konumu, şuan sahip olduğu mimari yapısı ve altar çevresinde yapılan çalışmalarda bulunan mimari elemanların kataloglarının yapılmasının yanı sıra, yapının nasıl olabileceği konusunda da ayrı ayrı çalışmalar yürütülmüştür. Yapılan çalışmalarda altarın orijinal durumu konusunda oldukça kesin sonuçlara ulaşılmıştır. Özellikle bazı bölümleri tahrip olmakla birlikte, var olan insitu kalıntılar ve yapının çevresinde bulunan mimari bloklar en önemli kriterler olarak değerlendirilerek sonuca gidilmiştir. Bu konuda öncelikli olarak yapının podyumundan başlanılmıştır.

Daha önceki çalışma dönemlerinde altarın röleve çizimleri yapılmıştı. Yapının üzerinde bulunan deprem çatlakları nedeniyle yapıda 2 m civarında bir açılma söz konusuydu. Bu nedenle röleve çizimleri bize yapının orijinalde nasıl olabileceği konusunda kesin bilgiler vermektedir. Ancak bunun tekrardan Autocad ortamında çizimlerinin yapılması ve buna göre restitüsyon çizimlerinin tamamlanması gerekiyordu. Bu çizimler büyük bir oranda tamamlandı.

Röleve çizimleri genellikle tek cepheli çizimlerdir. Buna bağlı olarak plan ve kesit açısından yapılardaki uyumluluk bu çizimlerde rahatlıkla takip edilebilmektedir. Ancak bütün olarak üç boyutluluk dikkate alındığında Autocad çizimleri yeterli gelmemektedir. Bu konuda daha ileri olan 3 boyutlu çizimlerin yapılması gerekiyordu. Ayrıca 3D çizimleri üç boyutlu ve yapının kendi içindeki bölümleri arasındaki bağlantıyı esas almaktadır. Bunun dışında bütün olarak en küçük uyumsuzluk ve orantısızlık olması durumunda çizimler oturmamaktadır. Bu şekilde bir çizimin yapılması, yapının hatasız olarak gerçekte nasıl olabileceğinin ortaya konulması ve bunun üç boyutlu olarak hatasız oturmasını sağlamış olması açısından zorunluluk olarak değerlendirilmektedir. Tüm bunların dışında, böyle bir çalışma ile biz yaptığımız çizimleri de kendi içinde kontrol etmiş olacağımızdan bunlara ağırlık verdik. Çünkü röleve ve katalog çalışmalarının dışında esas yapılması gereken bunlar olabilirdi.

Tüm hesaplamalar milimetrik olarak detaylandırıldığı için yapının ölçekli bir şekilde gerçekte nasıl olduğunun farklı yönlerinden görülmesi anlamında da ayrı bir görsel güzellik katmaktadır.

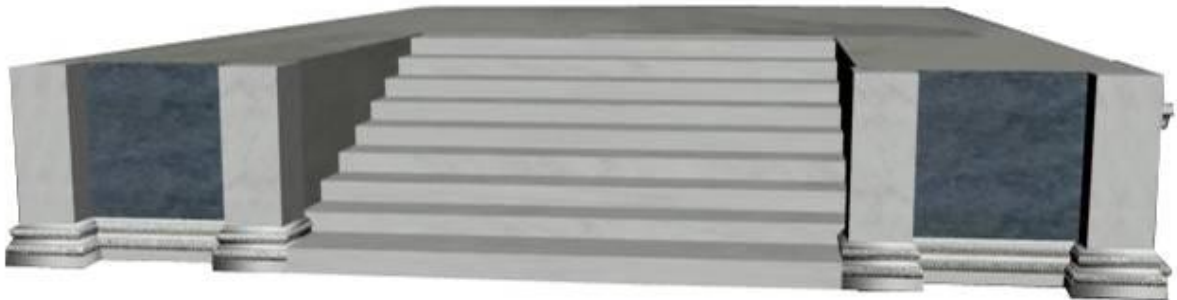

Çizim 1: Altarın Tapınak Yönüne Bakan Basamaklı Girişinin Olduğu Cephe.

Altarın alt yapısı podyumlu olup, kendi içinde iki ayrı bölümden oluşmaktadır. Bunlardan ilki üç basamaklı bir zemin ve diğeri bunun üzerine yerleştirilen podyum kısmıdır. Buradaki ayağa kaldırmalarda sadece podyum bölümü tamamlanmıştır.

Altarın giriş bölümünde, basamakların her iki yönünde, podyum gövdesinden ileri doğru çıkıntı yapan ikişerden dört uç bulunmaktadır. Bunlar plasterlere göre oldukça fazla

olup, bir yalancı anta şeklinde ileri çıkıntı yapmaktadır. Bu cephe altar podyumunun diğer cephelerinden tamamen farklı düşünülmüş ve düzenlenmiştir. Buradaki podyum kaidesi attik-ion tipindedir. Ayrıca burada taç kısmı bulunmamaktadır. Basamaklar ise orta bölümdeki iki anta arasına yerleştirilmiştir. Burada basamaklar anta kaide hizasından başlıyor olmalıdır. İkinci basamak anta kaide hizasının gerisinden itibaren yükseldiği için kaidenin yan bölümündeki bezemeli kısmın rahat bir şekilde görülmesine engel olmamıştır.

Podyum kaidesinde attik-ion ve attik tipin her ikisi de kullanıldığı için profil dört yönde aynı değildir. Buna bağlı olarak bezeme de farklı olmaktadır. Bu farklılığın dışında daha da önemlisi attik-ion ve attik kaidenin bir biri ile bağlantısının yapılmasıdır. Podyum kaideleri günümüze kadar sağlam geldiği için bunun çözülmesi kolay olmuştur. Ayrıca bu çizim ortamına da aktarılarak gösterilmiştir.



Çizim 2: Altar Podyumunun Güneybatı Köşeden Görünümü.

Podyum kaidesi girişin olduğu merdivenli cephede attik-ion iken yan taraflara geçtiğinde plinthesis olarak attik tipte yapılmıştır. Bu ayırım dikdörtgen kütle olan podyumun ileri doğru çıkıntı yapan kısmında ayrıldığından uyumlu bir şekilde iki farklı durum bir bütün olarak oluşturulmuştur. Attik-ion kaidelerin olduğu kısım yukarı doğru düz devam ederken, attik kaidelerin olduğu yerler bir taç ile bitirilmiştir. Hem podyum kaidesi, hem de podyum tacı bezemeli olarak işlenmiştir.



Çizim 3: Attik-İon ve Attik Kaidelerin Birlikte Görüldüğü Kuzeydoğu Dış Köşe, Batı Kısım

Attik-ion kaidelerin alt torusları giyoş motifi, üst torusları ise defneyaprağı bezemelidir. Bezemelerin tam köşe kısımları ise kapalı palmet motifi ile doldurulmuştur. Kyma reversa profilinin işlendiği attik toikhobat plinthesis olarak yükselmektedir. Burada bezeme olarak alt torusta giyoş, üzerindeki S profilli bölüm ise ters anthemion bezemelidir. Attik kaideli kısmın taç bölümünde kyma rekta profili bulunmakta ve buradaki içbükey kısım düz anthemion işlidir.

Girişin olduğu bölümün haricinde diğer üç yönde podyum tacının üstünde altar duvarlarının toikhobatlari bulunmaktadır.



Çizim 4: Altar Kuzeydoğu Köşe Kuzey Cephe

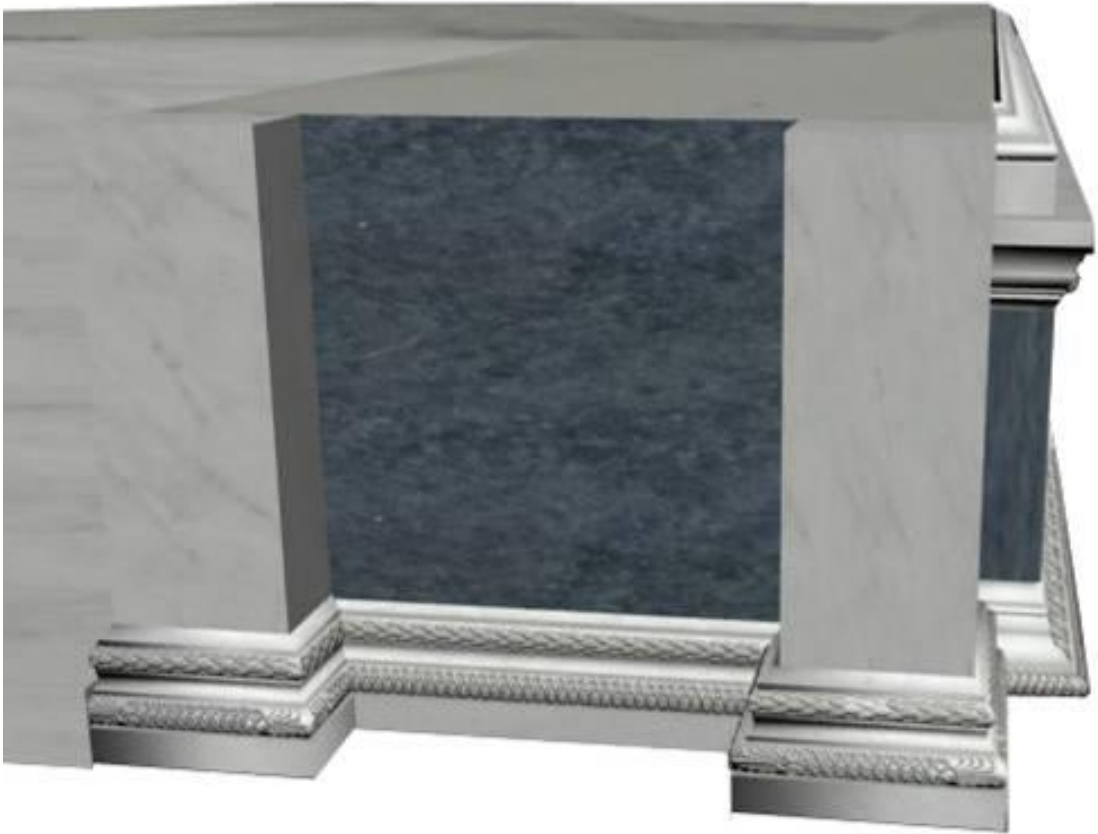

Çizim 5: Altar Kuzeybatı Köşe Kuzey Cephe



Çizim 6: Altarın Kuzeybatı Köşesi ve Burada İki Farklı Kaidenin Bağlantı Yeri

Altar podyumunda iki farklı mermer kullanılmıştır. Bunlardan podyumun kaidesi ve taş bölümü ile girişin olduğu yönde kaideleri ile birlikte antalar ve merdiven basamakları beyaz mermerdir. Giriş kısmı hariç diğer yönlerde beyaz mermer olan kaide ve taş arası ise beyaz damarlı siyaha yakın bir mermerden oluşmaktadır. Bu düzenleme ile podyum iki beyaz mermerin arası siyah mermer olarak yapılmıştır. Böylelikle podyum cephelerinde iki farklı renkte mermer kullanılarak yapının cephesi renkle hareketlendirilmiştir.

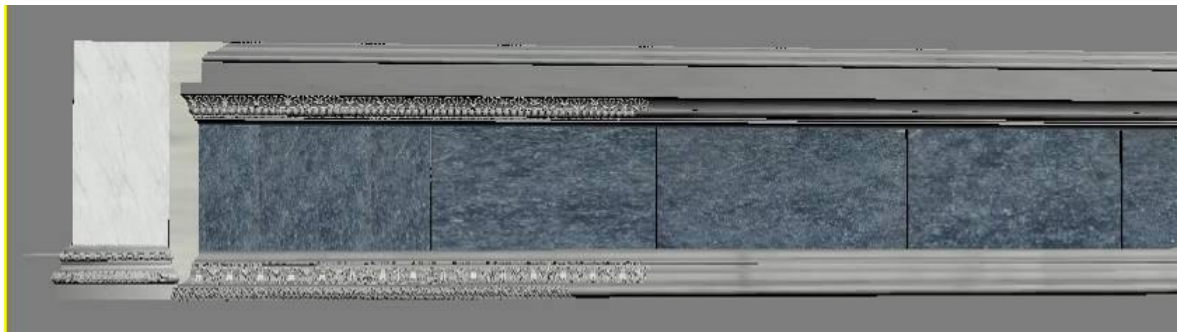

Çizim 7: Altarın Batı Cephesi Kuzey Bölümünün Genel Çizimi

7 EPIGRAFİK ÇALIŞMALAR

Lagina Hekate altarı ile ilgili olarak epigrafik araştırmalar, altar yapısı ve bunun üzerindeki deprem çatlağı hakkında olmuştur. Hekate sunağının yapımının dışında yapılan tamiratla ilgili kitabeler Lagina Hekate Kutsal Alanı ve Stratonikeia kentinde bulunmuştur. Lagina Hekate Kutsal Alanı ve Stratonikeia kentini etkileyen Roma İmparatorluk Dönemi'ne ait en önemli deprem Antoninus Pius Dönemi'nde (138-161) olmuştur. Bu deprem ile ilgili Stratonikeia'da önemli imarların yapıldığı bilinmektedir. Aynı şekilde Hekate Altarında da bazı tamiratlar gerçekleştirilmiş olmalıdır.

Altar ve hemen kuzeyine inşa edilen Bazilikanın tamamen tahrip olmasına sebep olan depremin ise 21 Temmuz 365 tarihi ve hemen sonrasında gerçekleşmiş olduğu düşünülmektedir. Altarın hemen batısında bulunan Bazilika'ya ait mekanlar içerisinde²⁷ ve kutsal alanın kuzey stoasında bunu destekleyen arkeolojik buluntulara rastlanmıştır.

7.1 İnşa Kitabeleri

7.1.1 Hekate Sunağı

6.1.1.1 Stratonikeia Kenti Tarafından İnşa Edilen Hekate Sunağı

Buluntu Yeri : Lagina²⁸.
Tarihi : M.Ö. 270'den sonra
Kitabe ve Türkçesi:

[ὁ δῆμος καὶ αἱ βουλ]αὶ αἱ βουλευσα[σαι ἐπὶ στεφανηφό]-ρου Λέοντος | [τοῦ — καθ' υἱο]θεσίαν δὲ Ἀρισ- | [τ— Μένανδρον?] Ἀπολλοδότου Κ(ωρα)ζ(έα) || [ἱερατεύσαντα εὐ]σεβῶς καὶ μεγαλομερῶς | [— ἀν]εστηκυίας τῆς πόλει-[ως τὸν βωμὸν τῆς Ἐ]κάτης.

Halk ve Arist[]'nin evlatlık, []'nin öz oğlu Leon'un çelenk taşıyıcısı olduğu dönemde görev başında olan meclisler, Stratonikeia Kenti Hekate'nin Sunağı'nı inşa ederken, dindar ve özverili bir biçimde rahip olduğu için, Apollodotos'un oğlu Korazalı Menandros'u? onurlandırdı.

²⁷ TIRPAN-SÖĞÜT, 2004, 89, Res. 3, 5.

²⁸ ŞAHİN, 1982, 23, n. 526.

7.2 Deprem Kitabeleri

7.2.1 Panamara

7.2.1.1 Panamara Birliđi'nin Asklepiades'in Ođlu, Peumalı Asklepiades'i Onurlandırma Kararı

Buluntu Yeri : Panamara²⁹.

Tarihi : M.Ö. 198

Kitabe ve Türkçesi:

βασιλεύοντος Φιλίππου, | ἔτους τρίτου καὶ εἰκοστο[ῦ,] | Ξανδικοῦ ἑβδόμη, ἐπὶ
σ[τεφα]λνηφόρου Ἀπόλλωνος [τὸ τρί]τον?, ἐκκλησίας κυ[ρίας γενο]μένης·
ἔδοξε [Παναμα-ρέ]ων τῶι κοινῶι [ἐπειδὴ Ἀσκλη]πιάδης Ασ[κληπιάδου?
Πευ]μάτιος [ἀποσταλείς ἐπι]στάτ[ης ὑπὸ τοῦ βασιλέως] | Φιλί[ππου τῆς τε
φυλακῆς] | τοῦ [χωρίου καλῶς προέσ]-| τῆ καὶ συμφερόντως ὑπέρ τε] | [τοῦ
ἱεροῦ ἐμ πᾶσι [τοῖς και]ροῖς καλῶς] φροντίζων [δια]τετέλεκεν, καὶ συν-
σεισθέ[ν]των τῶν τειχέων ὑπὸ τοῦ | σεισμοῦ, ἐκτενῆ παρ-έχων αὐτόν,
ἐπεσκεύασεν πάντα, | ἔν τε τοῖς ἄλλοις φιλ-ανθρώπως κέχρηται καὶ κοινῆ
πᾶσιν καὶ ἰδία ἐκάστωι, | ἀκόλουθα πράσσων τῆι προαιρέσει τοῦ βασιλέως
Φιλίππου· ὅπως οὖν καὶ Παναμαρεῖς φαίνονται τιμῶντες τοὺς ἀγαθοὺς
ἄνδρας· | ἀγαθῆι τύχηι, δεδόχθαι | τῶι κοινῶι πρῶτον μὲν βα[σιλέα Φίλιππον]
ἐπα[ινέσαι] | []

Philippos'un Krallığı'nın yirmi üçüncü yılında, *Ksandikos* ayının yedisinde, Philippos, Apollon'un çelenginin üçüncü kez taşıdığı sırada meclis toplandığında, Panamara Birliđi bu kararı verdi. Çünkü, Kral Philippos tarafından *epistates* olarak gönderilen, Asklepiades'in ođlu ? Peumalı Asklepiades, güzel bir biçimde Stratonikeia Bölgesi'nin güvenliđini sağlamıştır. Panamara ile güzel bir biçimde ilgilenerek, Panamara Kutsal Alanı için, her fırsatta faydalı işler yapmıştır. Tüm duvarlar deprem tarafından yıkıldıđı zaman, canla başla çalışarak, her şeyi tamir ettirmiştir. Diđer zamanlarda da, toplu halde bütün insanlara ve tek tek herkese insan severce davranmıştır. Kral Philippos'un isteklerine uygun işler yapmıştır. Bu nedenle, Panamaralılar da, iyi insanları onurlandırdıklarını gösteriyorlar. İyi talihle! Panamara Birliđi ilk önce Kral Philippos'u övmeye karar vermiştir.

7.2.2 Stratonikeia

6.2.2.1 İmparator Antoninus Pius'a ve Vatan'a Adak

Buluntu Yeri : Stratonikeia³⁰.

Tarihi : M.S. 138-161

Kitabe ve Türkçesi:

²⁹ ŞAHİN, 1981, 4, n. 4.

³⁰ ŞAHİN, 1982, 129, n. 1009.

[Αὐτοκράτ]ορι Καίσα[αρι Τίτω Αἰλίω Ἀδριανῶ Ἀντωνε]ίνω Σεβασ[τ]ῶ
 Εὐσεβεῖ καὶ τῇ πα[τρίδι] | [-]δης Διονυ[σ-]ν κ. .ι καταριφθέ[ντα ἐ]κ τῶν
 σισμῶν ἀνέ[θηκεν -] | [-]σ[-]

Depremlerden yıkılan binaları yaptırıp, İmparator Caesar Augustus Titus Aelius Hadrianus Antoninus Pius'a ve vatana adadı.

7.2.2.2 İmparator Antoninus Pius'a Elçi Olarak Giden, Stratonikeialı []'Nin Onurlandırılması

Buluntu Yeri : Stratonikeia³¹.

Tarihi : M.S. 138-161

Kitabe ve Türkçesi:

ἐσειπῶνησεν ἐδια[-] | ιων τὸν πρῶτον ἐνιαυτ[ὸν] | ἔδωκε ἀργυρίου ἀπὸ κυ[] | καὶ . . μῆσε τῶ <i>δίω κιν-δύ[νω], | | ἐπρέσβευσεν δὲ μετὰ τοὺς [γε]|[ν]ομένους σ<i>σ-μοὺς ἐπὶ τὸν κύρ[ι] | ον Αὐτοκράτορα Καίσαρα Τίτον Α[ίλι]-|ον Ἀδριανὸν Ἀντωνῖνον ἰς τὴν ἡ|[γεμ]ονίδα Ῥώμην προῖ-κα, ὑπάρχων ὑπ[ὲρ ἐ] | | βδομηκονταέτης, κ(αὶ) ἐδόθησαν τῇ πόλ[ει] | μυριάδες κε' ὑπὸ τοῦ βασιλέως· ἰεράτευσαν δὲ πάλιν οἱ υἱοὶ αὐτοῦ Θρά|σων μὲν τοῦ Διὸς τοῦ Χρυσαιορέου, | Λέων δὲ τοῦ Διὸς τοῦ Παναμάρου | | καθ' ὃν ἐπρέσβευεν χρόνον.

İlk yıl yiyecek verdi. Gümüş sikke verdi. Meydana gelen depremlerden sonra, yetmiş yaşından büyük olmasına rağmen, karşılık beklemeden elçi sıfatıyla egemen Roma'ya, kudretli İmparator Caesar Titus Aelius Hadrianus Antoninus'a gitti. Stratonikeia Kenti'ne İmparator tarafından yirmibeş bin drakhme verildi. Onun oğulları tekrar rahip oldular: Thrason Zeus Khrysaoreus'un, Leon ise Zeus Panamaros'un rahibi oldu. O sırada elçi olarak Roma'da idi.

³¹ ŞAHİN, 1982, 139 vd., 1029.

7.3 Tamir Kitabeleri

7.3.1 Lagina

7.3.1.1 Hekate Sunađı

7.3.1.1.1 Hekate'nin Sunađı'nı Yenileyen Rahip Khrysaor

Buluntu Yeri : Lagina³².

Tarihi : Roma İmparatorluk Çađı

Kitabe ve Türkçesi:

[με]θ' ἄ[ς ἐτέλεσε] πρεσβεία[ς] προῖκα [ἐπὶ τὸν κύριον αὐ-τοκράτορα] | καὶ μετὰ τὰς ἄλλας ἱερωσύνας καὶ λιτουρ-γίας καὶ ἀρχὰς [Χρυσά]|[ωρ] Ἡρᾶ τοῦ Ἡρᾶ τοῦ Λέοντος Ἱε(ροκωμήτης) ὅς καὶ κατωρθώσατο καὶ ἐπολ[ι]|[τ]εύσατο γενέσθαι τὸν βωμὸν τῆ θεῶ, ἄρξαντος τοῦ πατρὸς αὐ|[τ]οῦ Ἡρᾶ β' τοῦ Λέοντος Ἱε(ροκωμήτου), συνκατωρθώσα-το δὲ καὶ τὸ ἐν Λώσσω [—] | [.]όμιον, συνιερατευούσης αὐ-τῶ καὶ τῆς σεμνοτάτης γυναικὸς | [Α]φφίου, τῆς Ἐπ-αινέτου τοῦ Λέοντος Δημητρίου, Λοβίου Κω(ραιῖδος), κλει|[δ]οφόρου καὶ κοσμοφόρου, ἱερατεύσαντες φιλοτεί-μως καὶ ἀξί|[ω]ς τῆς θεᾶς, συνφιλοτειμουμένων αὐτοῖς τῶν τέκνων Δημητ[η]|[ρι]οῦ καὶ Μελιτίνης τῆς καὶ κλει-δοφορησάσης φιλοτείμως κα|[ι] | εὐσεβῶς καὶ τοῦ γαμβ-ροῦ Διονυσίου β' τοῦ Ἀριστέου Φιλάγρου . .]

Kudretli İmparator'a karşılıksız tamamladığı elçilik görevlerinden, diğer rahipliklerden, kamu hizmetlerinden ve yöneticiliklerden sonra, hem Hekate'nin Sunađı'nı tamir ettiren, hem de Hekate Sunađı'nı halka açan; Leon'un büyük torunu, Heras'ın torunu, Heras'ın ođlu Hierakomeli Khrysaor, babası, Leon'un torunu, Heras'ın ođlu Hierakomeli Heras yönetici iken, babasıyla birlikte Lossos'taki Taş Ocađı'nı tamir ettirdi. Çok saygıdeđer karısı, Leon Demetrios'un torunu, Epainetos'un kızı Koraiyalı rahibe, anahtar taşıyıcısı, süs taşıyıcısı Apphion Lobion ile birlikte, onursever ve Tanrıça'ya layık bir biçimde rahip oldular. Çocukları Demetrios, onursever ve dindar bir biçimde anahtar taşımış olan Melitine ve Aristreas Philagros'un torunu, Dionysios'un ođlu damat Dionysios ile birlikte onursever bir biçimde hizmet ettiler.

6.3.1.1.2 Hekate'nin Sunađı'nı Yenileyen Rahip Khrysaor

³² ŞAHİN, 1982, 80 vd., n. 690. Ayrıca bkz. Bu bölümde 2.1.2.

Buluntu Yeri: Lagina³³.
 Tarihi : Roma İmparatorluk Çağı
 Kitabe ve Türkçesi:

[Ἰερεὺς Χρυσάωρ Ἡρᾶ τοῦ Ἡρᾶ τοῦ Λέοντος Ἰε(ροκωμή-της)] | [μετὰ τὰς ἄλλας
 λειτουργίας καὶ ἀρχ]ὰς καὶ ἰερω-σ[ύνην τοῦ] | [Διὸς Παναμάρου, ἰερωσύνην τοῦ
 Διὸς Χ]ρυσ-σαορίου, ἰε[ρωσύνην] | [γεγονῶς καὶ πρεσ-β]ευτῆς πα[ρὰ
 τὸν κύριον] || [αὐτοκράτορα κατ-ω]ρθωκῶς τὸ[ν βωμὸν τῆς] | [θεοῦ
]ONTIMHT[]

Leon'un büyük torunu, Heras'ın torunu, Heras'ın oğlu Hierakomeli Khrysaor, diğer kamu hizmetlerinden, yöneticiliklerden, Zeus Panamaros ile Zeus Khrysaoreus'un rahipliği'nden sonra, kudretli İmparator'a elçi olup, Tanrıça Hekate'nin Sunağı'nı tamir ettirdi.

³³ ŞAHİN, 2002, 9 vd., n. 14. Ayrıca bkz. bu bölümde 2.1.1.

7.4 Kazılarda Bulunan Kitabeler

Lagina Hekate Kutsal Alanı içinde yapılan çalışmalarda çok sayıda yazıt bulunmuştur. Bunların bir kısmı doğrudan, bir kısmı da dolaylı olarak altar ile ilişkilidir. Hekate altarının mimarisi ile ilgili, altarın üzerinde devşirme malzeme olarak kullanılmış ve altar çevresinde gün ışığına çıkarılmış yazıt bulunmaktadır. Bu rapor döneminde bu yazıtlar ele alınmıştır.

7.2.1 Hekate Altarının Sunu Masası Üzerine Konan Abaks

(M.Ö. 27'den Sonra)

ἱερεὺς ἐξ ἐπανγγελίας Μ(ἄρκος) Οὐλ(πιος), Ἀρίστωνος υἱός, Κυρεῖνα, | Ἡράκλειτος Κο(λιοργεύς), ἰέρεια Οὐλ(πία), Διονυσοκλέους θυγάτηρ, Ἄμμιον Κο(λιοργίς) μετὰ τὰς ἐστιάσις καὶ τὸ γυμνασιαρχῆσαι πάσαις | τῆς ἑορτασίμοις καὶ ἐπισήμοις τῆς θεοῦ ἡμέραις καὶ || τὸ μισθώσασθαι πάντα τὰ ἐπιδημήσαντα ἀκροάματα | παρ' ὅλον τὸ ἔτος καὶ τὸ χάρισσασθαι τοῖς θύουσιν τὰ ἱερά καὶ | τὸ ἐπαρκέσαι δημοσίᾳ τοῖς ἐπικουρίας δεομένοις, κατεσκευάσαν | ἐκ τῶν ἰδίων τῆς ἱερᾶ οἰκίας τὰς τρεῖς στοὰς καὶ τὸ πρόπυλον | σὺν τῇ εἰσόδῳ, καὶ τὴν πρὸ τῆς οἰκίας στοὰν τὴν πρὸς τῇ βιοτικῇ || ἀγορᾶ συνετέλεσαν, καὶ τὸν ποικίλον ἄβακα τῆς τραπέζης | τῆς θεοῦ ἐπέθηκαν, συνφιλοτειμουμένων αὐτοῖς τῆς | θυγατρὸς Οὐλπίας Δρακοντίδος καὶ τοῦ ἀνδρὸς αὐτῆς | Πολεΐτου τοῦ Πολεΐτου³⁴.

Vaatten rahip olan; Ariston'un oğlu, Quirinalı, Koliorgalı Marcus Ulpius Herakleitos ve Dionysokles'in kızı Koliorgalı rahibe Ulpia Ammion; yemeklerden, Tanrıça Hekate'nin tüm Bayram ve Meşhur Günleri'nde *gymnasiarkhos* olduktan, tüm yıl boyunca Stratonikeia'ya gelen tüm tiyatrocuların ücretini ödedikten, sunu sunanlara kurban eti verdikten ve yardıma ihtiyacı olanlara kamu yararına yardım ettikten sonra, Kutsal Ev'e kendi keselerinden üç *stoa*'yı ve girişi ile birlikte *propylon*'u yaptırdılar ve Kutsal Ev'in önünde Hayvan Pazarı'nın yanındaki *stoa*'yı tamamlattılar ve Tanrıça Hekate'nin Sunu Masası'nın üzerine çok renkli *abaks* koydular. Onlarla birlikte Marcus Ulpius Herakleitos'un kızı Ulpia Drakontis ve onun kocası, Polites'in oğlu Polites onursever bir biçimde hizmet ettiler.

7.2.2 Helios ve Rodos'un Rahipliğine Atanan Stratonikeialı Menophilos

(M.Ö. 188-166)

Ölçüleri: Yükseklik: 77 cm, Genişlik: 44.5 cm, Harf Yüksekliği: 1.5-2 cm.

Kırılmış olan bloğun ortasında 15.5 cm. uzunluğunda, 9.5 cm. derinliğinde bir niş vardır. Nişin ölçülebilen yüksekliği 6.5 cm.'dir³⁵.

³⁴ ŞAHİN, 1982, 67, n. 668.

³⁵ ŞAHİN, 1982, 4, n. 504.



Μηνόφιλος Λέοντος | ἱερεὺς Ἑκάτης
ἀποκατασταθεὶς ὑπὸ τῶν |
βουλευτῶν ἐπὶ τὴν | ἱερωσύνην
Ἡλίου καὶ Ῥόδου.

Meclis Üyeleri tarafından Helios ve Rodos'un rahipliğine atanmış olan, Leon'un oğlu, Hekate'nin rahibi Menophilos.

7.2.3 Helios ve Rodos Naiskosu'nun Arşitravı

(M.Ö. 188-166)

Envanter Numarası: Ş.17-94P60

Ölçüleri: Yükseklik: 36 cm, Genişlik: 94 cm, Derinlik: 42 cm, Harf Yüksekliği: 2.7-3.5 cm.

Menekles-Epainetos Podyumu önündeki yol üzerinde yığılmış dolgu toprağın kaldırılması çalışmalarında bulunmuştur³⁶.

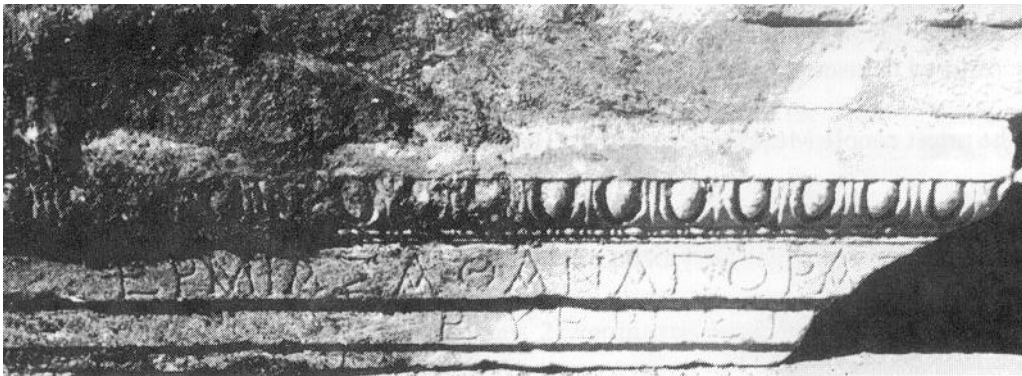

Ἑρμίας Ἀθαναγόρας [Ῥόδιος] | εὐεργέτη[ς]

Rodoslu hayırsever Hermias Athanagoras (bu *naiskos*'u inşa etti).

³⁶ ŞAHİN, 1997, 98 v.d., n. 17.

7.2.4 Kanebos Altarı

(Helenistik Çağ)

Ölçüleri: Yükseklik: 11 cm, Genişlik: 9.7 cm, Derinlik: 6.5 cm, Harf Yüksekliği: 1.5 cm.

Menekles-Epainetos Podyumu önündeki yol üzerinde yığılmış dolgu toprağın kaldırılması çalışmalarında bulunmuştur³⁷.



[Κα]νήβλου

Kanebos'un altarı.

7.2.5 Hekate Altarının Üzerinde Kullanılan Devşirme Blok

(Roma İmparatorluk Çağı)

Ölçüleri: Yükseklik: 12.5 cm, Genişlik: 113 cm, Derinlik: 44 cm, Harf Yüksekliği: 2.4-3 cm³⁸.

[]ου Ἀπολλωνίου Κο(λιοργ-) ἱερ[-]
Apollonios'un torunu / oğlu, Koliorgalı rahip? []os'un [].

7.2.6 Hekate Altarının Üzerinde Kullanılan Devşirme Blok

(Roma İmparatorluk Çağı)

Envanter Numarası: 97A88.

Ölçüleri: Yükseklik: 36 cm, Genişlik: 94 cm, Derinlik: 42 cm, Harf Yüksekliği: 3.5-5.5 cm³⁹.

³⁷ ŞAHİN, 1997, 103, n. 25.

³⁸ ŞAHİN, 1997, 104 v.d., n. 33.

³⁹ ŞAHİN, 1997, 105, n. 34.



[] Διονυσίου, Τι[βερίου υἱὸ-]

Dionysios'un oğlu []'nın, []'nın oğlu Tiberius'un []

7.2.7 Augustus Naiskos'u

(M.S. 17 Eylül 14)

Envanter Numarası: 98A16.

Ölçüleri: Yükseklik: 100 cm, Genişlik: 202 cm, Derinlik: 56 cm, Harf Yüksekliği: 2-3 cm.

Hekate Tapınağı ile Altar arasında bulunmuştur⁴⁰.

ὁ δῆμος θεοῦ Σεβαστοῦ Καίσαρος

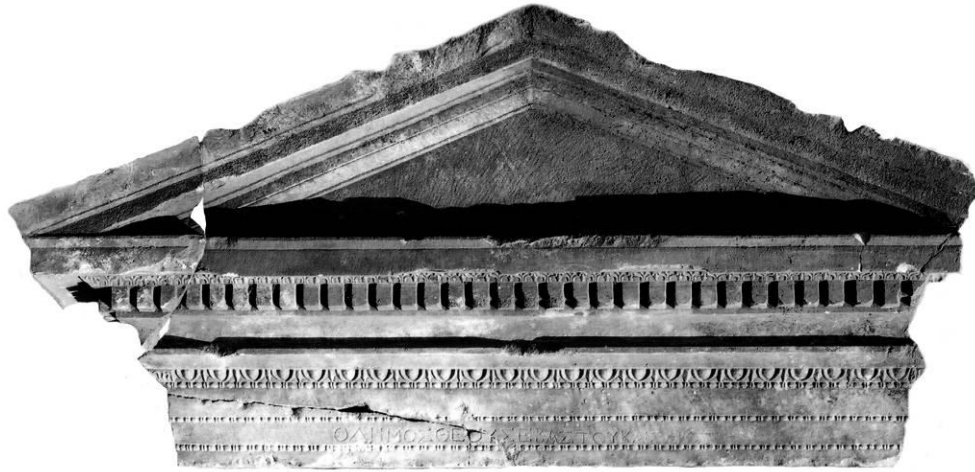

⁴⁰ ŞAHİN, 2002, 4, n. 4; Naiskos mimarisi için bkz. SÖĞÜT, 2008, 421 vd.

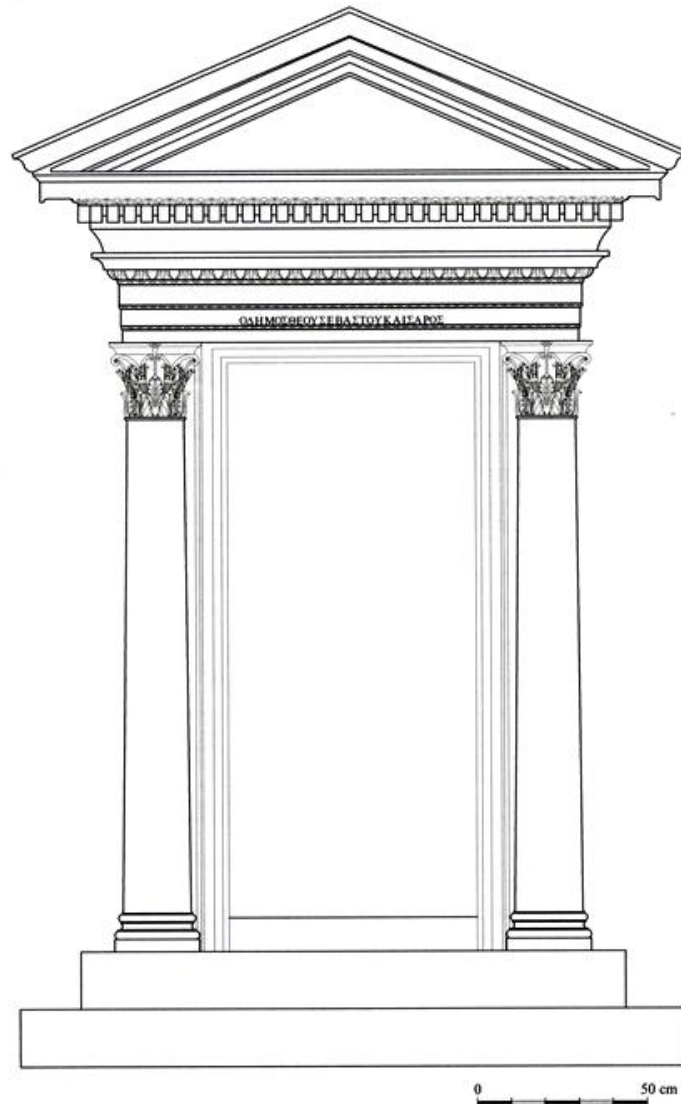

Stratonikeia Halkı, Tanrı Augustus Caesar'ın (*naiskos*'unu yaptırdı.)⁴¹

7.2.8 Bir Roma İmparatorunun Naiskos'u

(M.S. 1. Yüzyıl?)

Envanter Numarası: 98A168.

Ölçüleri: Ölçülebilen Yükseklik: 60 cm, Genişlik: 95 cm, Derinlik: 77 cm, Harf Yüksekliği: 4.5 cm.

Hekate Tapınağı ile Altar arasında bulunmuştur⁴².

[?Καίσαρ]α σὺν τοῖς δια[δόχοις ὁ δῆμος]

Stratonikeia Halkı, ardılları ile birlikte Caesar'ı [].

⁴¹ SÖĞÜT, 2008, 421 vd.

⁴² ŞAHİN, 2002, 14-15, n. 32.

8 JEOLJİK VE DEPREMSELLİK ARAŞTIRMALARI

8.1 İnceleme Alanının Genel Jeolojisi

Batı Anadolu Menderes Masifi'ne ait çökellerle temsil edilir. Brinkman (1967) tarafından Milas Formasyonu olarak adlandırılan birim de Menderes Masifi içinde yer alıp şist ve fillit türü metamorfik kayalar ile platform tipi mermerleri kırmızı renkli pelajik mermerler, metavolcano-sedimanterler ile bunları uyumsuzlukla örten çakıltaşı, çamurtaşı ve kireçtaşlarından oluşmaktadır (Şekil 1). Mesozoyik yaşlı platform tipi mermerler yüksek tepelerde, şist ve fillit türü metamorfik kayalar ise topoğrafyanın kısmen düz olduğu yerlerde görülmektedir. Bu çalışma kapsamında incelenen taş ocaklarının büyük çoğunluğunun da 850 ile 980 metre yüksekliklerde yer aldığı görülmektedir. Platform tipi mermerlerin gerek Lagina Hekate Kutsal Alanı ve gerekse Stratonikeia antik şehrinde esas malzeme olarak kullanılmış oldukları belirlenmiştir. Alınan el örnekleri üzerinde yapılacak petrografik tanımlamalar kullanılan taşların bilimsel adının da ortaya koymasını sağlayacak olup, sonraki dönem raporunda sunulacaktır.

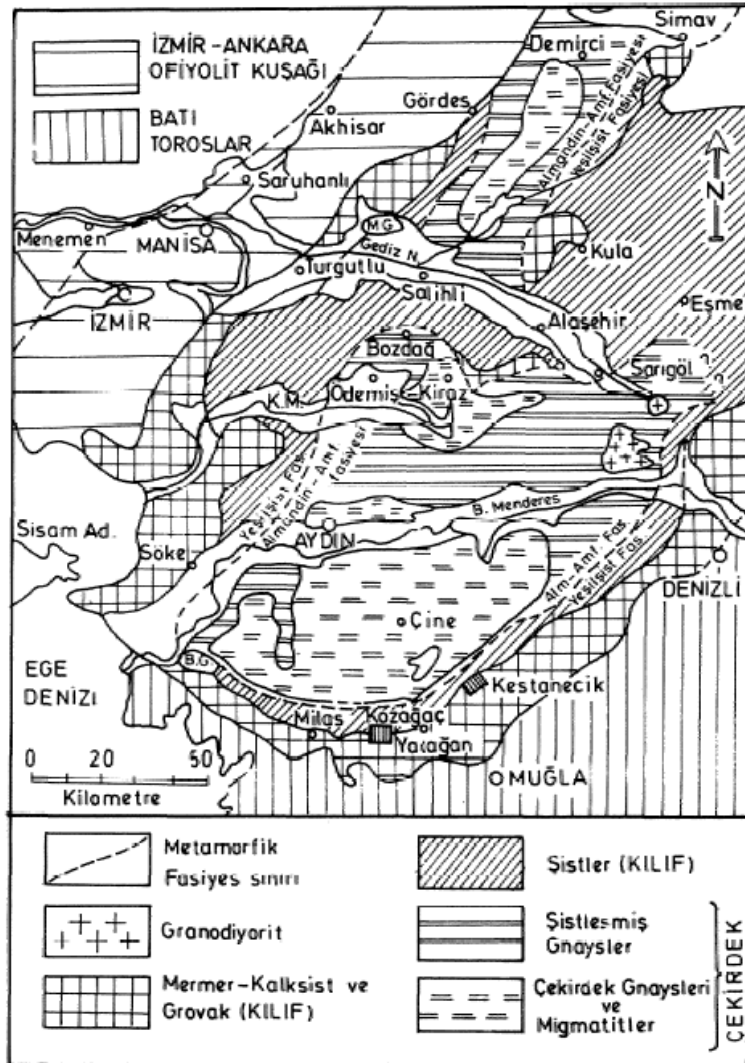

Şekil 1. Menderes Masifi'nin metamorfik birimleri (Dora, 1975).

Baba (2001), Turgut, Sekköy ve Yatağan Formasyonları olarak ayırtlanmış olan Neojen yaşlı birimlerin detritik seri ile temsil edildiğini ifade etmektedir. Neojen yaşlı birim çakıltaşı, kumtaşı, kil ve marn ardalı çökellerinden oluşmuştur. Neojen yaşlı bu çökeller

Lagina kazı alanında da görülmektedir. Lagina kazı alanı içinde mostra vermiş temel kayası olan kireçtaşları kutsal alanın kuzeyinde vadi içine doğru görülebilmektedir (Şekil 2). Birime ait tabaka düzlemlerinden alınan ölçümler tabakalanmanın DB / 18°G şeklinde olduğunu göstermiştir. Birime ait tipik şeker dokulu kristalli yapı, mermer özelliği taşıdığını göstermektedir.



Şekil 2. Lagina Hekate Kutsal Alanı'nın kuzeyinde görülen kristalize kireçtaşlarına ait tabakalanma.

Çalışma alanındaki yüksek tepeleri Mesozoyik yaşlı mermerler oluşturmaktadır. Bu birim gri, mavi ve beyaz renkli kristalize kireçtaşı tabakalarından oluşmaktadır. İri ve ince taneli, kırıntılı ve biyomikrit oluşumludur (Gürbüz, 2006). Birim belirgin tabakalanmalı, kırıklı ve eğimlidir. 500-1000 m kalınlığa sahip olduğu bildirilen (Gürbüz, 2006) ve Jura-Alt Kretase yaşlı verilen formasyon, Triyas-Jura yaşlı pelitik ve metamorfik karakterli birim üzerine uyumsuz olarak gelmekte olup üzerinde genç Miyosen çökelleri de uyumsuz olarak yer almaktadır.

Lagina Hekate Kutsal Alanı kuzeyinde yer alan antik mezarların içlerinde kentin üzerinde kurulu olduğu jeolojik materyal hakkında bilgi sahibi olunabilmektedir. Yamaç üst kısımlarında daha gevşek ve tutturulmamış çökeller yer alırken yamaç aşağı kireçtaşı birimi üzerinde yamaç molozlarından oluşan bir istifin yer aldığı belirlenmiştir (Şekil 3).



Şekil 3. 0591953 D/ 4137799 K, 432 m koordinatlı inceleme lokasyonu olan antik mezar içinde kireçtaşı birimi üzerinde yer alan yamaç molozu birimi (oklar iki birime ait dokanağı göstermektedir)

8.2 İnceleme Alanının Depremselliği

Batı Anadolu içinde yer alan çalışma alanı bu bölgeye ait genel depremsellik karakteristiklerine sahiptir. Batı Anadolu günümüzde aktif kuzey-güney yönlü bir deformasyonun etkisinde bulunmaktadır (Yılmaz, 2000). Bu etkiye bağlı olarak çalışma alanını da içine alan bölge içinde doğu-batı doğrultulu grabenler gelişmiştir. Grabenlere ait kenar fay zonları 100 – 150 km devamlılık göstermekle birlikte, bu zonlar uzunlukları çoğu kez 8-10 km'yi geçmeyen kısa faylardan oluşmuş bir fay demeti şeklindedir (Yılmaz, 2000). Bölgenin depremselliğinde de burada adı geçen fayların etkili olma durumları söz konusudur. Bölgede yer alan fayların uzunluğunun 10 km civarında olduğu bilinmektedir (Utku, 2000). KB-GD gidişli Muğla - Yatağan Fayının sağ yanal hareketle başlayan ve Muğla dolaylarında normal fay gidişinde olan bir fay olduğu bilinmekte ve uzun bir süredir aktif olmadığı belirtilmektedir (Ersoy vd., 2000).

Çalışmanın bu bölümünde antik kentin bulunduğu alanın da içinde yer aldığı bölgenin depremselliği ele alınmıştır. Bu amaçla bölgeye ait ana fayların yerleri ve konumları farklı fay zonları da görünecek şekilde ele alınarak incelenmiştir. Tarihsel dönem deprem kayıtlarının düzenli, güvenilir ve tam olmaması nedeni ile deprem oluş sıklıkları ile ilgili bir analiz bu dönem verileri kullanılarak yapılamamaktadır. Bilindiği gibi tüm dünyada olduğu gibi ülkemizde de aletsel dönem deprem kayıtları 1900 yılından itibaren alınmaya başlanmıştır. Bölgenin depremselliği ile ilgili incelemeler için 1906 – 2007 yılları arasındaki kayıtları esas alacak şekilde ve büyüklüğü 4 ve daha fazla olan deprem kayıtları araştırılmıştır.

8.2.1 Bölgenin Tarihsel Dönem Deprem Etkinliği

Tarihsel dönem deprem kayıtları veri kalitesi ve güvenilirliği az olan kayıtlar olup her zaman ancak çok az sayıda veri temin edilebilmektedir. Çalışma alanının da içinde bulunduğu Muğla yöresi tarihsel dönemine ait 36 adet deprem kaydı bulunmaktadır. Bu dönemde meydana gelen depremlerden bazıları;

- 1- M.Ö. 222 Rodos ve Kıbrıs Adaları Depremi, (Kandilli verisi)
- 2- 142 Fethiye Körfezi Depremi, (Soysal, 1979)
- 3- 15.08.554 Bodrum depremi, (Soysal, 1979)

- 4- 03.05.1481 Rodos depremi, (Soysal, 1979)
 - 5- 28.02.1851 Fethiye Körfezi, Rodos depremi (Soysal, 1979)
 - 6- 03.04.1851 Fethiye Körfezi, Rodos, Fethiye depremi, (Soysal, 1979)
 - 7- 23.05.1851 Rodos Adası Depremi (Soysal, 1979)
 - 8- 09-13.02.1855 Fethiye Fethiye depremi, (Soysal, 1979)
- olarak kayıtlarda mevcuttur.

8.2.2 İnceleme Alanının Deprem Riski

İnceleme alanının da içinde bulunduğu bölge yakın çevrede mevcut diğer fay sistemlerinin de etkisindedir. İnceleme alanı 36.00° - 37.50° N paralelleri ile 26.00° - 30.00° E meridyenleri arasında kalmakta olup Şekil 4'de inceleme sahasının içinde bulunduğu Muğla-Yatağan Fay Zonu ile tektonik anlamda ilişkili olduğu diğer fay zonları bir arada gösterilmiştir. Bölgenin deprem riskinin belirlenebilmesi amacıyla elde edilen aletsel dönem deprem kayıtları kullanılarak bazı istatistiksel analizler yapılmıştır. Analizler için 1906-2007 arasındaki 101 yıllık süre içinde meydana gelen, magnitüdü 4 ve daha büyük olan 508 adet deprem kaydı esas alınmıştır.

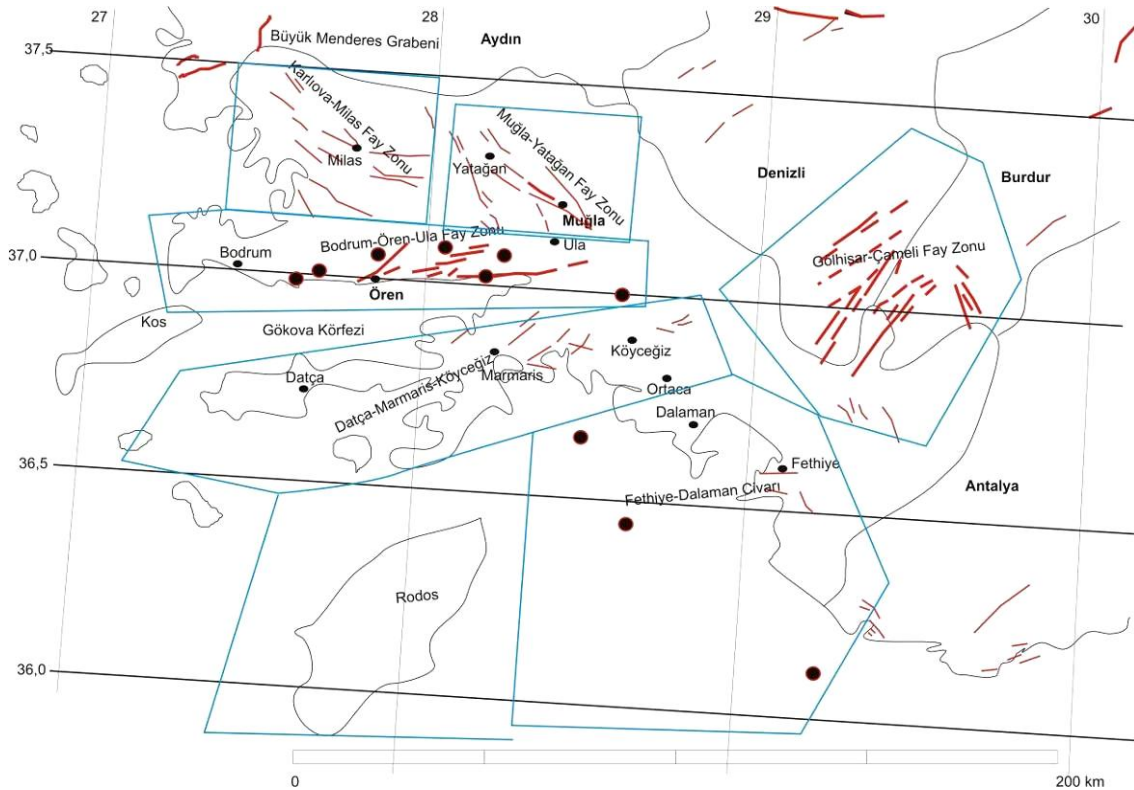

Şekil 4. İnceleme alanının da içinde bulunduğu bölgenin tektonik unsurları ve fay zonları.

İncelenen verilere bakıldığında 25.04.1957 depreminin 7.1 büyüklüğü ile hem mal ve hem de can kaybının yaşandığı en büyük deprem olarak belirdiği görülmektedir. En düşük deprem büyüklüğünün 4.0 alındığı analizlerde belirlenen dönem için ortalama deprem büyüklüğü 4.4 olarak çıkmıştır. Oluş derinlikleri ele alındığında depremlerin ağırlıklı olarak 3-30 metre derinliklerinde meydana gelen sığ odaklı depremler oldukları görülmektedir.

Sezer (2003) standart sapma analizine göre, Muğla deprem yöresinde meydana gelen ve meydana gelebilecek olan yılların en büyük depremlerinin büyüklüğünün 4.1 ile 6.5 arasında olması ihtimalini % 95 olarak ifade etmektedir. Aynı kaynak, söylem açısından bilimsel veriler içermese de bölgede 7.1'den büyük depremin olamayacağını belirtmektedir.

Gumbel-Gutenberg-Richter ve üstel olasılık dağılım yöntemleri ile yapılan analizlerde, 4.9 büyüklüğündeki depremin bölgede olma olasılığı % 63 olarak belirlenmiştir.

8.2.3 Magnitüd – Frekans İlişkisinin Değerlendirilmesi

Gutenberg ve Richter (1954) tarafından önerilen temel magnitüd – frekans ilişkisi deprem oluşumunun fiziksel özellikleri ile de doğrudan bağlantılı olması nedeniyle büyük bir öneme sahiptir. Bu ilişki deprem oluş sayılarını magnitüdün fonksiyonu olarak incelemektedir;

$$\text{Log } N = a - bM$$

Bu bağıntıda;

N : Birikimli deprem sayısı

M : Magnitüd

a ve b ise katsayılarıdır.

Bu ilişkinin ortaya çıkarılması amacıyla inceleme alanında $M_s \geq 4$ olan 508 adet deprem ele alınmıştır. Magnitüd aralıkları 0.1 birim alınarak hesaplanan deprem oluş sayıları ve normal frekans değerleri Çizelge 1’de verilmiştir.

Çizelge 1. İncelenen depremler için magnitüd – deprem sayıları

M	N	Toplam N	$\text{Log}N$	M	N	Toplam N	$\text{Log}N$
4.0	91	508	2,706	5.6	2	14	1,146
4.1	75	417	2,620	5.7	1	12	1,146
4.2	55	342	2,534	5.8	0	11	1,079
4.3	60	287	2,458	5.9	1	11	1,041
4.4	36	227	2,356	6.0	1	10	1,041
4.5	38	191	2,281	6.1	0	9	1,000
4.6	31	153	2,185	6.2	0	9	0,954
4.7	27	122	2,086	6.3	1	9	0,954
4.8	19	95	1,978	6.4	2	8	0,954
4.9	13	76	1,881	6.5	1	6	0,903
5.0	12	63	1,799	6.6	2	5	0,778
5.1	11	51	1,708	6.7	1	3	0,699
5.2	14	40	1,602	6.8	1	2	0,477
5.3	9	26	1,415	6.9	0	1	0,301
5.4	3	17	1,230	7.0	0	1	0,000
5.5	0	14	1,146	7.1	1	1	0,000

Çizelge 1’deki değerler kullanılarak Muğla bölgesinin magnitüd – frekans ilişkisi;

$$\text{Log } N = 6.08 - 0.85 M$$

bağıntısı ile ortaya konulmuştur (Şekil 5). Bu ilişkiye göre a değeri 6.08 ve b değeri 0.85 olarak belirlenmiştir. Gutenberg – Richter bağıntısında a katsayısının büyüklüğü küçük depremlerin çok olduğunu ve b sayısının küçük olması büyük depremlerin baskın olduğunu

vurgulamaktadır. Elde edilen ilişki, bölgenin küçük ölçekli depremler açısından baskınlığını göstermektedir.

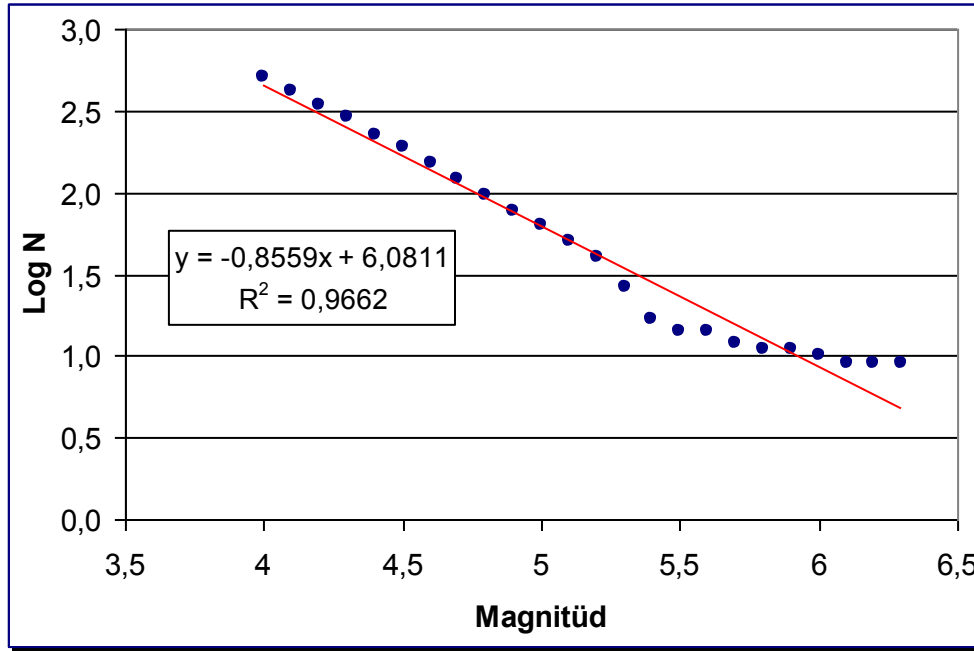

Şekil 5. İncelenen veriler için ortaya konulan magnitüd – frekans ilişkisi

8.2.4 Üstel Dağılım Modeli İle Sismik Tehlikenin Belirlenmesi

X , M magnitüd değerlerini alan rasgele değişken olsun. Bu çalışmada, X rasgele değişkeni ya da Muğla bölgesinde 1906-2007 yılları arasında meydana gelmiş magnitüdüleri 4 ve daha büyük olan depremler için λ ve θ parametrelili üstel dağılım modeli önerilmiştir. X rastgele değişkeninin olasılık yoğunluk fonksiyonu,

$$f_M(x) = \lambda e^{-\lambda(x-\theta)} \quad \lambda > 0 \quad \theta \leq x < +\infty$$

biçimindeki üstel fonksiyondur (Ramachandran, 1980). Üstel olasılık yoğunluk fonksiyonunda λ parametresinin değeri,

$$\lambda = (\bar{x} - \theta)^{-1}$$

eşitliğiyle hesaplanır. Burada \bar{x} : çok sayıda deprem verisinden elde edilen ortalama magnitüd değerini ve θ : en küçük magnitüd değerini göstermektedir.

X rastgele değişkeninin dağılım fonksiyonu, üstel olasılık yoğunluk fonksiyonu kullanılarak,

$$F_M(x) = \int_{\theta}^x \lambda e^{-\lambda(U-\theta)} dU = 1 - e^{-\lambda(x-\theta)} \quad \lambda > 0 \quad \theta \leq x < +\infty$$

olarak bulunur (Hahn and Shapiro, 1994).

8.2.5 Ki -kare (χ^2) Uyum İyiliği Testi

1889 yılında Karl Pearson tarafından bulunan Ki - kare (χ^2) testi, test gruplarının gözlenen değerleri ile beklenen değerlerinin karşılaştırılmasına dayanır. Bu test ile iki ve daha fazla gruba düşen değerlerin dağılımı aynı anda karşılaştırılabilmektedir. Bu çalışmada 508 gözlem için deneysel dağılımın, teorik üstel dağılıma uygunluğunu kontrol etmek amacıyla Ki - kare uyum testi uygulanmıştır. Ki - kare uyum testi uygulanırken her bir sınıf için deneysel (ampirik) dağılım fonksiyonu değerleri ile dağılım fonksiyonu bağıntısı kullanılarak elde edilen teorik dağılım fonksiyonu değerleri karşılaştırılır. Hesaplanan χ^2 değerinin (χ_h^2),

Tablo χ^2 değerinden (χ^2) küçük olması durumunda hipotezin uygunluğu kabul edilir. Ters bir durumda ise hipotez red edilir (Hahn and Shapiro, 1994).

Uyumun iyiliği testi, her bir sınıf için deneysel dağılım fonksiyonu değerleri ile dağılım fonksiyonu bağıntısı kullanılarak elde edilen teorik dağılım fonksiyonu değerleri arasındaki farkın geçerliliğini araştırmaktadır. Bu çalışmada da benzer amaç için deprem sayılarına ait örneklerden elde edilen verilerin teorik üstel dağılıma uyup uymadığının kontrolü yapılmıştır. Bu amaç için

$$\chi^2 = \sum_{i=1}^k \frac{(F_{M_g}(O_i) - F_{M_b}(O_i))^2}{F_{M_b}(O_i)}$$

biçimindeki test istatistiği kullanılmıştır. Burada k : veriler için sınıf sayısını, O_i : i-inci sınıfın sınıf orta değerini, $F_{M_g}(O_i)$: i-inci sınıfın sınıf orta değerinde gözlenen deneysel dağılım fonksiyonunun değerini ya da birikimli yüzdeleri ve $F_{M_b}(O_i)$: i-inci sınıfın sınıf orta değerinde beklenen teorik dağılım fonksiyonunun değerini göstermektedir.

Uygulanan test için dağılıma ait bir anlamlılık düzeyi seçilmektedir. Seçilen bu anlamlılık düzeyine göre χ^2 uyum iyiliği testi ile hipotezin geçerliliği veya reddi onaylanır. Bu çalışma için Ki - kare testi anlamlılık düzeyi $\alpha = 0.05$ olarak alınmıştır.

8.2.6 Veri Analizi

Bu çalışmada, 1906 – 2007 yılları arasında meydana gelmiş 4 ve daha büyük magnitüdü depremlerin analizi yapılmıştır. Magnitüdlere göre oluşan toplam deprem sayıları, Çizelge 2 'de verilmiştir. Analizlerde bölgede oluş sayıları daha fazla olduğu için deprem büyüklükleri 6.4 değerine kadar alınmıştır. Bu yüzden veri sayısı 502 olmuştur.

Çizelge 2. İnceleme alanı için magnitüd değer aralıkları ve bu aralıklarda meydana gelen deprem sayıları.

Magnitüd $M, (x)$	Sayı, (f_i)
4.0 – 4.4	317
4.5 – 4.9	128
5.0 – 5.4	49
5.5 – 5.9	4
6.0 – 6.4	4

Çizelge 2'deki veriler kullanılarak, $\bar{x} = \left(\sum_{i=1}^k O_i f_i \right) / \left(\sum_{i=1}^k f_i \right)$ bağıntısından

$$\bar{x} = \left(\sum_{i=1}^5 O_i f_i \right) / \left(\sum_{i=1}^5 f_i \right) = \frac{2235}{502} = 4.45 \quad \text{ve} \quad \lambda = (\bar{x} - \theta)^{-1} \quad \text{bağıntısından}$$

$\lambda = (\bar{x} - \theta)^{-1} = \frac{1}{4.6 - 4.2} = \frac{1}{0.4} = 2.5$ bulunur. Burada θ için en küçük değer olarak, ilk sınıfın sınıf orta değeri ($\theta = O_1 = 4.2$) alınmıştır. Bu durumda üstel olasılık yoğunluk fonksiyonu,

$$f_M(x) = 2.5e^{-2.5(x-4.2)} \quad \theta \leq x < +\infty$$

biçimine dönüşür. Üstel olasılık yoğunluk fonksiyonu kullanılarak X rastgele değişkeninin dağılım fonksiyonu da,

$$F_M(x) = \int_{\theta}^x 2.5e^{-2.5(U-4.2)} dU = 1 - e^{-2.5(x-4.2)} \quad 4.2 \leq x < +\infty$$

olur.

Çizelge 3, oluşturulan sınıflara ait deprem magnitüdü aralıklarını, oluşum sıklıklarını ve sıklıklara ait yüzde değerlerini göstermektedir.

Çizelge 3. Oluşturulan sınıflara ait sıklık dağılım çizelgesi.

<i>Sınıf No</i> <i>i</i>	<i>Sınıf Alt</i> <i>Sınırı</i>	<i>Sınıf Orta</i> <i>Değeri (O_i)</i>	<i>Sınıf Üst</i> <i>Sınırı</i>	<i>Sıklık Sayısı</i> <i>(f_i)</i>	<i>%</i>
1	4.0	4.2	4.4	317	0.6315
2	4.5	4.7	4.9	128	0.8865
3	5.0	5.2	5.4	49	0.9841
4	5.5	5.7	5.9	4	0.9920
5	6.0	6.2	6.4	4	1.0000
Toplam				502	

Çizelge 4 'de incelenen 502 deprem verisine ait her bir sınıf için deneysel (ampirik) dağılım fonksiyonu değerleri ve dağılım fonksiyonu bağıntısı kullanılarak elde edilen teorik dağılım fonksiyonu değerleri bulunmaktadır. Çizelgedeki deneysel dağılım fonksiyonu değerleri, yüzdelerin kümülatif olarak toplanmasıyla elde edilmiştir. Çizelgedeki teorik birikimli dağılım fonksiyonu değerleri ise her bir sınıf için teorik dağılım fonksiyonu değerlerinin kümülatif olarak toplanmasıyla elde edilmiştir.

Oluşturulan modelin uygunluğunun kontrolü amacıyla incelenen 502 deprem verisinin üstel dağılıma uygunluğu χ^2 uyumun iyiliği testi ile araştırılmıştır. Hesaplanan Ki – kare değeri, $\chi_h^2 = 0.1413$ olarak hesaplanmıştır. $\alpha = 0.05$ anlamlılık düzeyinde ve serbestlik derecesi 3 için Ki – kare tablo değeri de $\chi_h^2 = 7.8147$ 'dir (Hahn and Shapiro, 1994). Hesaplanan ve tablo değerleri karşılaştırıldığında deneysel dağılımın, üstel dağılıma uyduğu kabul edilerek hipotez onaylanmıştır. Beklenen birikimli olasılık değerleri kullanılarak çeşitli büyüklüklerdeki depremlerin meydana gelme olasılıkları ($F_M(x)$), yıllık beklenen sıklık değerleri (F_i) ve ortalama yıllık tekrarlanma periyotları Çizelge 5'de gösterilmiştir. Tablodaki $F_M(x)$ değerleri hesaplamaları için yıllık ortalama gözlenen ≥ 4 magnitüdü deprem sayısının bulunması gerekmektedir. Bunun için, ≥ 4 magnitüdü toplam deprem sayısı (502) / incelenen süre aralığı (yaklaşık 100 yıl) şeklindeki oran kullanılmıştır (5.02).

Çizelge 4. Oluşturulan model için deneysel ve teorik dağılım fonksiyonlarına ait değerler tablosu.

<i>Sınıf No</i> <i>i</i>	<i>Sınıf Orta</i> <i>Değeri</i> <i>(O_i)</i>	<i>Sıklık Sayısı</i> <i>(f_i)</i>	<i>%</i>	<i>Deneysel</i> <i>F_{M_s}</i> (x)	<i>Teorik</i> <i>F_{M_b}</i> (x)	<i>Fark</i> <i>Değerleri</i>
1	4.2	317	0.6315	0.6315	0.3983	0.2332
2	4.7	128	0.2550	0.8865	0.8310	0.0554
3	5.2	49	0.0976	0.9841	0.9525	0.0315
4	5.7	4	0.0080	0.9920	0.9867	0.0054

5	6.2	4	0.0080	1.0000	0.9963	0.0037
---	-----	---	--------	--------	--------	--------

Çizelge 5'deki F_i değerleri yıllık beklenen sıklık sayıları olup $f_M(x)$ değerlerinin yıllık ortalama gözlenen deprem sayısı ile çarpılmasıyla elde edilmektedir. Ortalama tekrarlanma süreleri ise $\frac{1}{F_i}$ bağıntısı kullanılarak bulunmaktadır (Hahn and Shapiro, 1994).

Çizelge 5, 4.2 büyüklüğündeki bir depremin 0.5 yılda bir ve 5.7 büyüklüğündeki bir depremin ise 5.8 (yaklaşık 6) yılda bir tekrarlanacağını göstermektedir.

Çizelge 5. Modele ait sınıf değerleri için tekrarlanma periyotları.

Sınıf Orta Değeri (O_i)	Teorik $F_{M_b}(x)$	$f_M(x)$	F_i	Ortalama Tekrarlanma Süresi (yıl)
4.2	0.3983	0.3983	1.9995	0.5001
4.7	0.8310	0.4327	2.1723	0.4603
5.2	0.9525	0.1215	0.6100	1.6392
5.7	0.9867	0.0341	0.1713	5.8371
6.2	0.9963	0.0096	0.0481	20.785

8.2.7 Gumbel Modeli Kullanılarak Sismik Tehlikenin Belirlenmesi

Gumbel modeli, yılda oluşan en büyük magnitüdü depremi esas almaktadır. Bu nedenle yöntem "en büyük yıllıklar" yöntemi olarak da bilinmektedir. Bu yöntem Gumbel (1958) tarafından ortaya konulmuştur. Modelin dağılım fonksiyonu aşağıdaki bağıntı ile ifade edilmektedir;

$$G(M) = e^{-\alpha \cdot e^{-\beta \cdot M}}$$

Bu bağıntıda M deprem magnitüdü, α ve β deprenselliğe bağlı regresyon katsayıları olup aşağıdaki bağıntılarla hesaplanmaktadır;

$$\alpha = 10^a$$

$$\beta = b * \ln(10)$$

İncelenen bölge için a değeri 4.53 ve b değeri 1.11 olarak bulunmuştur. Depremlerin tekrarlanma aralıkları 0.5 birim aralık için elde edilmiş sonuçlar Çizelge 6'da ve 0,1 birim aralıklarla hesaplanmış değerler için Şekil 6'da gösterilmiştir. Çizelge 6, 4.0 – 6.4 magnitüdü depremleri ele alarak depremlerin yıllık ortalama oluş sayılarını $N(M)$, tekrarlanma periyotlarını $Q(M)$ ve sismik çekincelerini $R(M)$ göstermektedir.

Çizelge 6. Gumbel modeli kullanılarak hesaplanmış sismik tehlike parametreleri.

Magnitüd (M)	$N(M)$	$Q(M)$	$R(M)$
----------------------------------	--------------------------	--------------------------	--------------------------

4.0	2.487	0.402	0.699
4.5	0.756	1.322	0.283
5.0	0.230	4.344	0.088
5.5	0.070	14.280	0.025
6.0	0.021	46.940	0.007
6.4	0.008	121.617	0.002

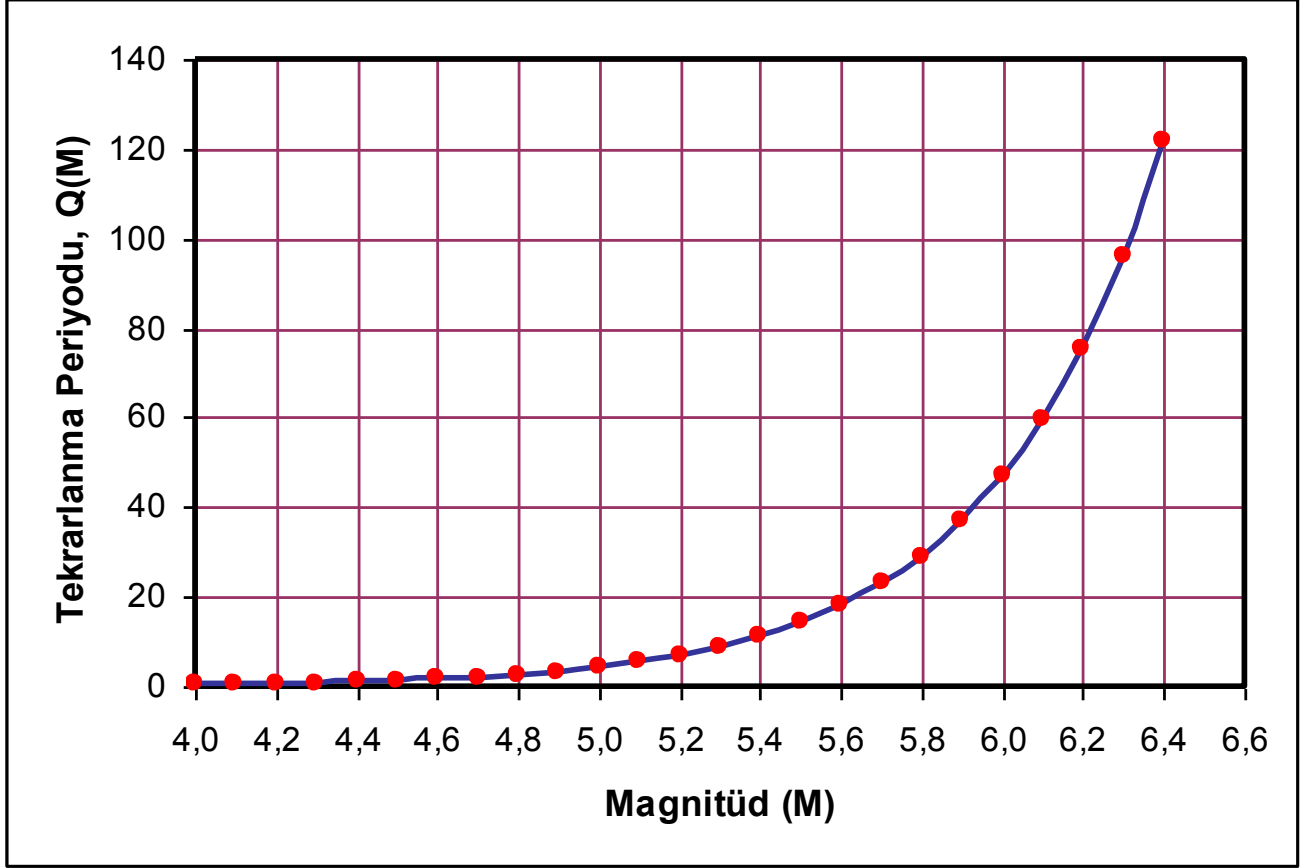

Şekil 6. Gumbel modeli kullanılarak belirlenmiş deprem tekrarlanma periyotları.

8.3 Doğal Yapıtaşı Araştırmaları

Lagina Hekate kutsal alanında kullanılan doğal yapıtaşı malzemelerine ait fiziksel ve mekanik özelliklerle birlikte petrografik analizlerin yapılabilmesi amacıyla inceleme alanından yasal izinler ışığında örnek temini yapılmıştır. Kutsal alanda kullanılan taşların, yakın çevrede de bol olarak bulunan beyaz renkli kristalize kireçtaşı ile mavimsi gri renkli kireçtaşı blokları ve farklı bileşimdeki şist malzemelerden oluştuğu görülmektedir.

Beyaz renkli kristalize kireçtaşları tipik beyaz – kirli beyaz rengi, şeker dokusu adıyla bilinen iri kristalli yapısı ile kendini göstermektedir. Mavimsi-gri renkli bir diğer tür kireçtaşlarının ise alanın ancak dar bir kesiminde (Altar taban seviyesi üst kesiminde) kullanıldığı görülmektedir. Bu birim içinde düzensiz gelişmiş çatlaklar sonradan oluşmuş kalsit mineralleri ile doldurulmuş bir şekilde bulunmaktadır (Şekil 7). Birime koyu rengi veren bileşimin dolomit mineralinden kaynaklandığı düşünülmekte ise de kesin veriler ince kesit ve polarizan mikroskop çalışmalarından sonra saptanacaktır.

Aynı taşın propylon sütunlarının tabanında da kullanılmış olduğu görülmektedir (Şekil 8). Bu taşın dayanım olarak alttaki beyaz renkli kristalize kireçtaşından daha yüksek dayanımlı olduğu yapılan Schmidt çekici ölçümleri ile belirlenmiştir. Malzemelere ait diğer fiziksel (sertlik, hacim kütlesi, özgül ağırlık, ağırlıkça ve hacimce su emme, porozite) ve mekanik test (tek eksenli sıkışma dayanımı, Schmidt dayanım değerleri) sonuçları sonraki rapor döneminde ayrıntılı olarak sunulacaktır.



Şekil 7. Altar taban seviyesi üzerinde yer alan mavimsi gri renkli kireçtaşları ve görülen beyaz kalsit damarları.



Şekil 8. Lagina Hekate Kutsal Alanı Propylon ve giriş kapısında sütun altı malzemesi olarak kullanılan mavimsi-gri renkli kireçtaşı bloğu ve yük etkisiyle blokta meydana gelmiş kılcal çatlaklar (üstteki blok 76*53*460 cm boyutlarında olup yaklaşık ağırlığı 4.6 tondur).

Çalışma kapsamında yörede eskiden çalışmış ve halen çalışmakta olan mermer ocakları da incelenerek ocaklardaki taşın çeşitliliği araştırılmıştır. Bu kapsamda 7 ocakta inceleme yapılmış ve örnek alımı gerçekleştirilmiştir. Bu ocaklar;

Ocak – 1 : Yatağan

Ocak – 2 : 0601094 D/ 4135877 K, 544 m

Ocak – 3 : Oğuz Mermer (Gürlektepe Mevkii, Kurukümes) 0590414 D/ 4132091 K, 960m

Ocak – 4 : Terkedilmiş ocak, 0591105 D/ 4132655 K, 822 m

Ocak – 5 : 0590744 D/ 4132769 K, 873 m

Ocak – 6 : 0589509 D/ 4131814, 963 m

Ocak – 7 : 0586465 D/ 4134904, 757 m



a- Ocak – 3: Oğuz Mermer



b- Ocak – 4 : Terkedilmiş ocak

Şekil 9. Çalışma kapsamında incelenen ocaklardan malzeme görünümleri.

İncelenen ocaklar içerisinde Zeytinköy yakınlarında bir vadi içinde yer alan 7 numaralı ocağın taşının diğerlerinden farklı olduğu belirlenmiştir. Bu ocakta kireçtaşının

şistlerle olan dokanağından ötürü taşa tipik yeşil bir rengin hakim olduğu bununla birlikte taşa kahverengi, yuvarlak beneklerin var olduğu görülmüştür. Ocakta yoğun kırık ve çatlaklıktan ötürü verimli bir şekilde blok alınmadığı ve ocağın bir süre çalıştırıldıktan sonra terk edildiği belirlenmiştir. Diğer ocaklarda ise ticari adı “Muğla Beyaz” olan taşın makro özelliklerinin birbirlerine oldukça benzer olduğu ve ocakların genel olarak tektonizmadan belirgin bir şekilde etkilendikleri görülmüştür.

8.4 Yapısal Deformasyonlara Ait İncelemeler

İnceleme alanındaki yapısal elemanlar üzerinde meydana gelen deformasyonlar, yapıların bütün halinde geçmişte maruz kaldığı kuvvetleri ortaya koymaktadır. Lagina Hekate Kutsal Alanı 448 – 450 metre yükseklikte yer alan bir yamaç üzerinde kurulu bulunmaktadır. Temel malzemesi olan ve toprak özelliği gösteren yumuşak zeminin depremler gibi dinamik etkiler sırasında büyük hasar gösterebilecek zeminler olduğu artık çok iyi bilinmektedir. Bu anlamda kutsal alanın seçilmiş olan yer koşulları, zemin özelliklerine bağlı olarak yapıların depremlerden daha fazla etkilenmesini sağlamıştır. Zeminin gevşek yapısı, üzerindeki ağır kütlelerin taşınmasını zorlaştırmış ve dinamik etkilerle yersel ve farklı nitelikte deformasyonların oluşmasını sağlamıştır. Lagina Hekate Kutsal Alanı’ndaki Kuzey Stoa yapısında görülen çift yönlü sıkışma hareketi duvarlarda yukarı doğru bir kabarmanın olmasına neden olmuştur (Şekil 10). Benzer olarak yerlere döşenmiş taşlarda ortadan ve aksel kırılmaların olması taşların bu yönde ve düşey olarak bir yük etkisinde kaldıklarını göstermektedir (Şekil 11).



Şekil 10. Kuzey Stoa peristasis bloklarında sıkışma etkisiyle meydana gelen deformasyonlar.



Şekil 11. Kuzey Stoa Peristasis altındaki taşlarda ortadan ve aksel kırıkların görünümü

Depremler gibi dinamik etkilerle meydana gelmiş bu tür deformasyonların oluşumlarında yerel zemin koşullarının büyük rol oynadığı, günümüz depremlerinde ortaya çıkan vakaların analizleri ile net bir şekilde ortaya konabilmektedir. Kutsal alan içinde sütun ve duvar altlarında bloklar içeren bir dolgu malzemesinin kullanılmış olması tamamen zeminin taşıma gücünün artırılması ve istenmeyen oturmaların önüne geçilmesi amacıyla yapılmış olup günümüz şartlarında da uygulanmaktadır. Taşıma gücü düşük olan zeminlerin tabanına kırma taş malzeme serilerek sıkıştırılması ve böylece zeminin taşıma gücünün artırılması günümüz zemin mühendisliğinde yaygın kullanılan ve en düşük maliyetli yüzeysel zemin iyileştirme yöntemidir.

8.5 Analiz Edilen Deprem Verileri (1906 - 2007)

Analiz Edilen Deprem Verileri (1906 - 2007)											
Sıra	Tarih	Saat	Enlem	Boylam	Derinlik	Büyükölç				Kayıp	Merkez
No		(GMT)			(km)	Kandilli	USGS	Afet İş. Gen.	ISC		
1	6/3/2007	03:34	37.15	28.51	7	4.1					
2	8/9/2006	22:39	36.43	27.69	84	4.2					
3	18/4/2006	01:21	37.02	28.27	5	4.0					
4	17/4/2006	20:18	36.93	28.12	42	4.1		4.0			Marmaris
5	17/4/2006	11:53	36.98	28.29	12	4.3	4.3	4.2			Gökova
6	20/1/2006	10:40	36.94	28.28	13	4.3		4.0			Marmaris
7	19/8/2005	01:08	36.72	27.36	5	4.1					
8	1/8/2005	13:35	36.79	27.91	20			4.1			Datça
9	11/7/2005	17:20	36.52	28.09	68	4.3					
10	16/4/2005	01:47	36.56	27.31	8	4.0					
11	23/1/2005	20:54	36.90	27.58	5	4.1					
12	18/1/2005	17:27	36.92	27.69	10	4.0					
13	14/1/2005	19:08	37.05	28.27	3	4.1	4.0				
14	11/1/2005	04:35	37.02	27.75	16	4.7	5.1	4.3			Gökova
15	10/1/2005	23:48	37.03	27.79	5	5.1	5.4	4.7			Milas
16	10/1/2005	23:50	36.98	27.8	40		5.1				
17	28/12/2004	20:34	36.88	28.18	31	4.2	4.5				
18	21/12/2004	00:23	37.08	28.18	5	5.1	5.3	4.0			Merkez
19	20/12/2004	23:02	37.04	28.21	5	5.1	5.3	5.1		Can-mal Kayıplı	Ula
20	10/11/2004	16:42	36.66	27.97	15		4.0				
21	5/9/2004	11:18	36.92	27.58	8	4.0	4.2				
22	3/9/2004	11:21	36.97	27.78	26		4.1				
23	20/8/2004	11:12	36.54	27.88	78	4.6		4.2			Akdeniz
24	5/8/2004	10:30	37.06	27.60	12	4.1	4.3				
25	5/8/2004	07:13	37.12	27.59	24	4.2		4.0			Gökova
26	4/8/2004	15:59	36.97	27.63	9	4.3		4.3			Gökova
27	4/8/2004	14:18	37.01	27.63	5	4.6		5.3			Gökova
28	4/8/2004	05:46	37.23	27.81	6	4.2	4.1	4.1			Bodrum
29	4/8/2004	04:26	37.09	27.68	16	4.1	4.1				
30	4/8/2004	04:19	36.98	27.58	8	5.0	5.5	4.7		Can-mal Kayıplı	Gökova
31	4/8/2004	03:49	37.07	27.68	5	4.3	4.5	4.1			Bodrum
32	4/8/2004	03:01	37.02	27.61	16	5.4	5.5	5.1		Can-mal Kayıplı	Gökova
33	3/8/2004	21:37	36.97	27.65	5			4.0			Gökova
34	3/8/2004	14:17	36.93	27.63	5	4.3		4.2			Gökova
35	3/8/2004	13:35	36.97	27.78	8	4.0					
36	3/8/2004	13:13	37.06	27.66	5.7			4.3			Bodrum
37	3/8/2004	13:11	36.96	27.59	8	5.0	5.2	4.7			Gökova
38	3/8/2004	09:41	36.98	27.69	15	4.3		4.1			Gökova
39	3/8/2004	05:33	37.12	27.57	12	4.3		4.4			Gökova
40	29/7/2004	05:35	36.67	27.91	80	4.1		4.0			Marmaris
41	3/7/2004	18:36	37.07	27.55	18	4.3					
42	19/2/2004	04:09	36.95	28.65	10	4.3	4.3	4.1			Köyceğiz
43	27/10/2003	03:05	37.26	28.19	9	4.0		4.0			Yatağan
44	15/5/2003	19:34	36.47	27.45	16	4.1	4.2				
45	26/9/2002	20:44	36.68	28.02	5	4.3		4.3	4.3		Datça
46	24/7/2002	09:00	36.34	27.65	77		4.3				
47	1/3/2002	21:09	37.07	28	33		4.1				
48	29/12/2001	23:12	36.53	28.15	3		4.2				
49	4/12/2001	22:35	37.11	27.77	5		4.0				
50	8/10/2001	11:38	36.74	28.18	88		4.2		4.2		

51	9/4/2001	20:05	36.43	28.58	79		4.0		4		
52	16/9/2000	04:41	36.72	27.5	33		4.5		4.5		
53	10/8/2000	03:47	37.26	28.96	29		4.0		4		
54	28/2/2000	07:45	37.05	27.5	10		4.3		4.3		
55	26/12/1999	03:37	36.55	28.03	89				4.1		
56	5/10/1999	01:04	36.94	28.07	11	4.2	4.3		4.2		
57	5/10/1999	00:53	36.80	28.14	23	5.2	5.6	5.0	4.7		Marmaris
58	2/8/1999	16:58	36.52	29.17	16		4.3		4.3		
59	26/7/1999	20:14	36.65	27.17	156		4.4		4.3		
60	16/4/1999	13:52	36.62	28.77	20.5			4.0			Dalaman-Fethiye
61	29/3/1999	04:05	37.24	28.79	7	4.1	4.5	4.0	4.1		Muğla
62	26/3/1999	09:18	37.14	27.86	10		4.2		4		
63	12/3/1999	23:11	36.69	27.16	155		4.0				
64	3/3/1999	04:28	37.26	27.17	10		4.4				
65	24/2/1998	15:11	36.6	28	10.9			4.2			Marmaris
66	27/12/1997	19:45	36.49	27.23	33		4.1				
67	27/12/1997	19:17	36.52	27.22	33		4.4		4.1		
68	27/12/1997	19:10	36.66	27.23	33		4.0				
69	18/10/1997	07:42	36.5	27.22	5				4.1		
70	29/8/1997	14:36	36.51	27.33	5				4.1		
71	27/8/1997	06:56	36.6	27.12	35				4		
72	21/8/1997	20:29	36.45	27.21	17				4.2		
73	8/8/1997	09:17	36.45	27.19	33		4.3				
74	18/7/1997	01:45	36.46	28.02	9	4.0					
75	20/3/1997	23:00	36.42	27.22	10		4.1				
76	24/2/1997	18:35	36.39	27.21	10		4.0				
77	10/12/1996	13:25	36.82	27.67	33		4.2				
78	7/11/1996	00:16	36.86	27.62	5				4		
79	27/9/1996	04:25	36.53	27.49	33		4.1				
80	19/8/1996	10:17	36.61	27.19	5				4		
81	30/7/1996	02:08	36.35	27.2	5		4.0				
82	29/7/1996	23:54	36.71	27.13	2				4		
83	28/7/1996	13:39	36.36	27.14	1				4.1		
84	25/7/1996	01:26	36.33	27.21	42				4		
85	25/7/1996	09:14	37.6	28.1	5				4		
86	24/7/1996	08:02	36.57	27.25	33		4.5				
87	24/7/1996	00:43	36.6	27.32	33		4.7		4.5		
88	24/7/1996	00:52	36.71	27.17	44				4.2		
89	24/7/1996	01:28	36.61	27.27	59				4		
90	23/7/1996	15:17	36.58	27.21	33		4.4		4.4		
91	22/7/1996	04:56	36.36	27.27	5				4.3		
92	20/5/1996	00:40	37.46	27.55	9				4.1		
93	29/4/1996	23:42	37.22	27.62	4	4.2			4.2		
94	29/4/1996	03:50	37.06	27.5	1				4		
95	29/4/1996	04:36	37	27.47	10				4		
96	26/4/1996	07:01	36.58	27.86	27	4.6	5.5		5.1		
97	12/4/1996	15:39	36.78	27.21	96	4.5					
98	2/2/1996	23:30	36.46	28.33	20		4.0				
99	31/1/1996	01:48	37.1	28.34	5		4.0				
100	1/1/1996	16:05	37.15	27.91	5		4.0				
101	30/11/1995	11:49	36.72	27.15	78	4.6					
102	30/10/1995	15:45	36.44	28.09	33		4.1		4.1		
103	30/10/1995	13:06	36.55	28.19	10		4.0		4		
104	28/9/1995	01:15	36.72	29.30	3	4.2	4.3				
105	28/9/1995	01:16	36.63	29.37	22				4.4		

106	22/8/1995	14:26	36.86	27.38	5		4.0			
107	3/8/1995	23:11	37.4	27.34	33				4	
108	4/7/1995	18:21	36.67	27.89	33		4.1		4.1	
109	7/3/1995	03:58	37.16	27.62	5	4.7	4.7	5.0	4.7	
110	28/2/1995	12:56	36.33	29.14	55				4.2	
111	27/2/1995	23:04	36.94	29.04	10		4.1			
112	27/2/1995	04:12	36.85	28.99	44		4.2			
113	2/2/1995	21:04	36.97	28.87	10		4.0			
114	23/1/1995	08:37	36.88	28.97	10		4.0			
115	22/1/1995	19:46	36.94	28.97	8	4.1	4.4	4.0	4.3	
116	13/1/1995	10:22	37.00	29.00	13			4.0		
117	12/1/1995	12:29	37.00	29.00	10			4.0		
118	6/1/1995	02:44	37.1	28.29	10		4.0	4.0		
119	13/11/1994	11:38	36.92	28.95	11		4.1			
120	13/11/1994	08:15	37.17	28.87	8	4.1	4.7			
121	13/11/1994	07:58	36.96	28.80	31	4.3	4.8		4.5	
122	13/11/1994	07:13	37.00	28.82	1	4.1	4.6		4.5	
123	13/11/1994	06:56	36.97	28.89	7	4.5	5.4		4.5	
124	13/11/1994	11:38	36.95	28.97	4				4.1	
125	10/11/1994	00:49	37.11	28.93	10		4.1			
126	9/11/1994	05:09	37.06	28.89	8	4.2	4.4		4.2	
127	3/4/1994	06:56	37.22	28.96	5				4.1	
128	26/3/1994	15:40	36.68	28.38	93		4.0			
129	13/2/1994	03:31	37.13	28.23	10	4.1	4.1			
130	26/8/1993	10:03	36.73	28.05	33	5.3	5.3		4.6	
131	19/4/1993	04:58	36.35	27.93	37		4.3		4.3	
132	7/4/1993	03:22	36.5	27.93	104		4.2			
133	5/3/1993	06:44	36.74	27.32	33	4.1	4.1		4.3	
134	14/1/1993	15:24	37.15	28.22	10	4.5	4.6			
135	25/12/1992	02:25	37.00	28.00	11			4.0	4.5	
136	10/11/1992	02:30	37.23	27.78	43		4.0	4.0		
137	30/9/1992	00:01	37.25	29.37	10	4.1	4.2	4.0	4.1	
138	5/8/1992	14:20	36.6	28.04	33		4.3			
139	29/7/1992	22:50	37.11	28.86	10		4.0	4.0		
140	29/7/1992	21:59	36.95	28.77	6		4.0	4.0		
141	29/6/1992	19:43	36.69	28.31	74	4.0	4.2			
142	9/6/1992	20:06	36.61	28	98		4.0	4.0		
143	23/4/1992	23:11	37.33	28.14	29		4.3		4.1	
144	16/3/1992	23:44	37.00	28	10			4.0		
145	18/11/1991	13:35	37.05	29.57	27	4.0				
146	11/11/1991	07:25	37.00	29.57	20	4.0				
147	13/8/1991	10:10	36.54	28.04	93		4.1			
148	29/7/1991	17:01	36.95	29.26	5		4.3	4.3		
149	2/6/1991	03:11	36.41	28.47	14				4.2	
150	25/1/1991	09:03	36.98	28.84	2	4.2	4.2		4.3	
151	16/1/1991	17:08	37.10	29.49	14	4.0				
152	15/1/1991	21:01	37.12	29.48	1	5.3			5.3	
153	13/1/1991	05:11	37.12	29.55	6	4.9			4.9	
154	10/1/1991	22:55	37.05	29.51	28	4.1		4.3		
155	21/11/1990	14:02	37.00	29.58	20	5.0			5	
156	19/11/1990	09:36	36.81	29.01	0	4.0	4.2			
157	7/10/1990	00:12	37.52	29.58	23	4.3				
158	3/10/1990	19:24	37.08	29.4	10		4.0			
159	29/9/1990	16:28	36.45	28.22	77	4.1	4.1			
160	20/9/1990	08:15	36.36	27.29	33		4.2			

161	3/9/1990	07:56	37.08	29.61	19	4.0				
162	3/9/1990	00:04	37.04	29.53	20	4.2				
163	2/9/1990	04:02	37.03	29.45	10		4.0			
164	1/9/1990	17:24	37.02	27.98	7	4.5	4.0		4.5	
165	20/8/1990	22:55	37.00	29.59	36	4.4			4.4	
166	7/8/1990	13:09	37.03	29.56	13	4.0				
167	18/7/1990	14:56	37.06	29.54	20	4.0				
168	18/7/1990	11:58	37.04	29.54	11	4.1			4.1	
169	18/7/1990	11:29	37.00	29.57	26	5.1			4.9	
170	26/6/1990	04:48	37.33	29.23	19	4.2	4.4		4.2	
171	7/6/1990	09:59	36.89	28.62	14	4.1				
172	26/5/1990	17:34	36.85	28.66	12	4.1	4.1		4.1	
173	25/5/1990	22:22	36.89	28.64	10	4.2	4.2		4.2	
174	11/5/1990	14:53	36.39	27.29	10	4.0				
175	9/5/1990	23:06	36.38	27.23	33		4.0			
176	8/5/1990	23:45	36.37	27.18	10		4.0			
177	8/7/1989	05:45	36.72	28.07	69		4.1			
178	24/6/1989	15:01	37.02	28.06	21	4.3	4.3		4.3	
179	10/5/1989	22:23	37.05	27.9	10		4.2			
180	30/4/1989	10:25	37.06	27.90	1	4.1				
181	29/4/1989	22:19	37.04	27.93	8	4.0				
182	28/4/1989	14:52	37.05	28.03	6	4.1	4.2		4.1	
183	28/4/1989	13:44	37.03	27.99	11	4.0	4.0			
184	28/4/1989	13:30	37.03	28.11	17	5.1	5.4		5.1	
185	28/4/1989	01:18	37.01	28.03	18	4.3	4.3			
186	27/4/1989	23:06	37.04	28.17	12	5.3	5.3		5	
187	8/3/1989	06:49	36.33	27.74	96		4.5		4.5	
188	19/2/1989	14:28	36.98	28.20	1	4.8	4.9		4.7	
189	8/1/1989	21:13	37.24	27.53	10		4.0			
190	8/1/1989	03:01	37.00	27.60	8	4.4	4.5		4.4	
191	5/1/1989	07:57	37.09	27.69	10	4.6	4.3		4.6	
192	27/12/1988	15:19	37.38	27.64	10	4.1	4.1			
193	23/10/1988	17:21	36.66	28.28	38		4.3			
194	14/6/1988	08:46	36.84	27.60	16	4.0	4.0			
195	6/5/1988	12:18	36.92	29.64	24	4.4				
196	6/5/1988	12:18	36.92	29.64	24				4.4	
197	30/12/1987	16:17	36.88	27.72	30	4.8	4.8		4	
198	26/12/1987	10:28	36.67	28.58	33		4.1			
199	26/12/1987	07:45	36.89	27.71	35	4.7	4.6		4.7	
200	12/12/1987	18:24	36.78	28.28	78	4.3	4.3		4.3	
201	25/10/1987	16:19	36.36	28.16	22		4.5		4.5	
202	6/10/1987	11:31	36.41	28.1	33		4.3			
203	3/9/1987	21:02	36.65	27.17	162				4.2	
204	31/8/1987	23:20	36.57	27.71	113	4.1			4.1	
205	19/6/1987	18:45	36.80	28.18	85	5.0	5.0		5	
206	4/4/1987	15:59	36.92	28.39	20	4.6	4.7		3.8	
207	29/7/1986	17:40	36.69	27.94	10	4.1	4.0		4.1	
208	3/5/1986	10:42	36.93	28.00	11	4.1			4.1	
209	6/12/1985	22:35	36.97	28.85	9	4.6	4.6		4.5	
210	11/9/1985	11:08	36.43	28.87	58				4.2	
211	23/8/1985	20:38	37.23	28.79	11	4.5	4.4		4.5	
212	10/4/1985	08:35	36.80	27.54	12	4.0	4.2		5	
213	10/4/1985	03:56	36.99	27.5	33		4.5		4.5	
214	17/2/1985	10:45	36.61	27.67	128	4.7	4.6		4.7	
215	31/7/1984	12:44	36.50	28.74	5	4.0				

216	7/6/1984	23:37	37.23	28.72	10	4.3	4.3	4.3		
217	23/5/1984	08:06	36.80	27.80	10	4.0				
218	26/4/1984	00:28	37.22	28.42	9	4.3	4.2	4.3		
219	14/3/1984	18:43	37.13	27.96	10	4.0	4.6	4.6		
220	29/2/1984	14:07	36.55	28.71	33		4.2			
221	6/2/1984	04:03	37.09	28.15	26	4.9	4.5	4.9		
222	5/2/1984	21:07	37.23	28.46	24	4.2	4.1			
223	5/2/1984	00:20	37.21	28.67	30	5.0	5.1	4.1		
224	31/1/1984	15:51	37.03	28.00	15	4.0	4.0	4.9		
225	16/12/1983	05:34	36.58	27.73	10	4.2				
226	18/11/1983	07:13	36.87	28.82	15	4.5	4.6	4.5		
227	28/9/1983	07:17	37.01	28.09	5	4.0				
228	14/6/1983	03:55	36.4	28.29	83		4.1	4.1		
229	28/5/1983	15:27	37.11	28.79	10	4.0				
230	24/5/1983	07:39	36.89	28.19	11	4.0				
231	21/4/1983	05:23	36.51	27.79	10		4.6			
232	24/3/1983	10:55	37.11	29.35	10	4.6	4.5			
233	22/3/1983	11:19	37.01	29.24	10	4.4	4.4	4.4		
234	12/2/1983	19:27	36.78	27.52	37	4.5	4.5	4.5		
235	13/1/1983	23:12	36.77	27.61	62	4.2				
236	23/11/1982	11:49	37.45	29.53	17	4.5		4.5		
237	30/8/1982	19:05	36.80	27.20	10	4.3		4.3		
238	29/6/1982	06:57	37.00	28.03	10	4.5	4.6	4.1		
239	28/6/1982	09:29	37.00	27.98	1	4.3	4.4	4.4		
240	12/6/1982	10:37	36.89	27.78	10	4.4	4.5			
241	12/6/1982	07:19	36.92	27.89	8	4.1	4.3			
242	12/6/1982	07:08	36.92	27.89	10	4.3	4.5	4		
243	12/6/1982	03:16	36.98	27.87	6	4.0				
244	11/6/1982	10:44	36.96	27.81	10	4.1				
245	7/6/1982	16:48	36.91	27.90	10	4.1				
246	7/6/1982	00:31	36.98	27.92	10	4.7	4.6	4.4		
247	25/5/1982	14:45	36.87	27.83	10	4.4	4.3	4.4		
248	11/5/1982	10:25	36.93	28.86	12	4.2	4.3	4.2		
249	24/1/1982	05:37	36.61	27.52	146	4.5		4.5		
250	19/11/1981	16:05	36.38	27.7	45		4.2			
251	18/9/1981	16:35	36.63	27.85	10	4.0				
252	15/8/1981	05:46	37.30	29.54	10	4.2		4.2		
253	14/7/1981	05:46	37.30	29.45	10	4.1				
254	28/5/1981	21:04	37.50	29.00	10	4.1				
255	11/5/1981	19:15	36.78	28.08	22	4.7	4.9	4		
256	3/1/1981	06:01	36.90	28.60	0	4.0		4.8		
257	11/11/1980	01:45	36.90	28.75	1	4.1		4.1		
258	11/11/1980	01:22	36.90	28.82	0	4.9		4.9		
259	4/10/1980	15:12	37.00	28.80	26	5.0	4.9	4.7		
260	12/8/1980	06:24	36.41	27.65	14	4.1				
261	29/4/1980	21:19	37.07	28.73	32	4.4	4.5	4.4		
262	15/4/1980	22:25	36.68	27.34	0	4.2	4.2	4.2		
263	11/4/1980	18:56	36.99	27.76	33		4.6	4.6		
264	19/2/1980	14:16	36.95	27.89	4	4.4	4.3	4.4		
265	18/2/1980	02:10	36.98	27.92	7	4.6	4.2	4.6		
266	9/11/1979	05:42	36.89	27.93	5	4.4	4.4			
267	6/11/1979	23:07	36.83	27.99	10	4.6	4.1	4.6		
268	26/10/1979	14:11	36.91	27.80	10	4.6	4.0	4.6		
269	21/10/1979	13:53	36.80	27.77	10	4.4		4.4		
270	22/6/1979	10:34	36.80	29.03	11	4.1		4.1		

271	29/4/1979	19:15	36.89	27.24	10	4.1				
272	22/12/1978	03:53	36.60	28.38	12	4.3				
273	18/9/1978	17:34	36.91	29.28	29	4.0			4	
274	20/8/1978	16:11	36.80	29.08	10	4.3				
275	3/4/1978	15:44	37.20	28.99	10	4.9			4.9	
276	1/3/1978	22:51	36.97	27.15	94	4.7				
277	28/2/1978	00:04	36.70	27.60	10	4.1				
278	13/6/1977	08:59	37.00	28.90	0	4.0				
279	28/3/1977	10:50	36.82	27.52	35	4.8			4.8	
280	8/3/1977	03:01	36.54	28.54	65	4.1			4.1	
281	5/3/1977	22:22	36.60	27.50	0	4.0				
282	27/11/1976	02:10	36.49	27.22	28	4.0				
283	27/11/1976	00:52	36.50	27.20	5	4.1				
284	26/11/1976	23:56	36.60	27.40	8	4.0				
285	26/11/1976	01:15	36.50	27.20	0	4.0				
286	18/8/1976	17:06	36.73	27.42	57	4.7			4.7	
287	1/5/1976	07:26	36.95	27.94	31	4.2			4.3	
288	6/4/1976	05:29	36.62	27.28	51	4.5			4.5	
289	11/2/1976	09:01	36.70	27.80	35	4.0				
290	10/2/1976	09:52	36.82	27.93	39	4.7			4.7	
291	8/2/1976	20:06	36.80	27.75	3	4.1			4	
292	10/1/1976	07:11	36.80	27.92	31	4.6			4.6	
293	8/12/1975	23:03	36.43	27.90	5	4.3			4.3	
294	31/5/1975	12:41	36.74	28.23	34	4.1			4.1	
295	9/7/1974	02:32	36.57	28.48	49	4.9			4.9	
296	24/5/1974	21:27	36.73	29.22	37	4.2				
297	12/5/1974	15:06	36.61	27.40	0	4.0				
298	9/5/1974	17:02	36.62	27.22	26	4.4			4.4	
299	26/1/1974	05:49	37.25	29.60	34	4.0				
300	17/1/1974	01:36	36.80	27.60	0	4.0				
301	30/10/1973	19:40	37.40	29.1	19	4.3				
302	29/7/1973	15:01	37.12	28.56	18	4.0			4	
303	29/8/1972	02:48	37.00	29.14	0	4.4			4.4	
304	31/3/1972	20:04	36.68	27.40	0	4.1			4.1	
305	25/3/1972	06:16	36.67	27.50	55	4.4			4.4	
306	14/2/1972	04:04	36.60	27.20	0	4.3				
307	22/1/1972	17:17	37.41	29.60	10	4.4				
308	20/1/1972	02:15	36.64	27.23	34	4.8			4.8	
309	20/1/1972	00:52	36.64	27.15	16				4.6	
310	7/1/1972	00:15	37.12	28.10	0	4.1				
311	17/10/1971	08:20	37.25	29.02	28	4.3				
312	16/10/1971	09:45	36.63	28.54	61	4.8			4.8	
313	3/9/1971	13:17	36.80	28.80	0	4.6			4.6	
314	23/8/1971	14:41	36.83	28.50	32	4.1				
315	30/7/1971	13:07	36.90	28.90	0	4.2			4.2	
316	8/7/1971	06:35	36.80	29.40	40	4.3				
317	19/6/1971	00:27	37.16	29.64	34				4.7	
318	15/6/1971	22:55	37.03	29.04	3	4.7			4.7	
319	21/5/1971	09:41	37.52	29.64	12				4.8	
320	16/5/1971	12:05	37.44	29.58	4	4.2			4.2	
321	16/5/1971	20:29	37.54	29.62	0				4.2	
322	14/5/1971	22:51	37.47	29.55	8	4.6			4.6	
323	12/5/1971	17:48	37.50	29.57	49	4.4			4.4	
324	12/5/1971	12:57	37.58	29.60	33	5.3			5.3	
325	25/2/1971	04:46	37.06	29.09	9	4.5				

326	24/2/1971	02:14	37.05	29.00	12	4.5					
327	3/1/1971	12:46	37.08	28.99	26	4.4					
328	2/1/1971	03:54	36.80	29.10	60	4.2					
329	2/1/1971	03:25	37.07	29.04	7	4.4				4.4	
330	31/12/1970	10:29	37.11	29.00	38	4.1				4.4	
331	30/12/1970	18:54	36.96	28.94	23	4.5				5.1	
332	28/12/1970	12:43	37.09	28.91	23	4.4				4.4	
333	28/12/1970	03:42	37.06	29.02	7	4.5				4.4	
334	21/11/1970	02:13	36.88	28.92	19	4.3				4.5	
335	17/11/1970	00:24	36.74	29.55	44	4.5				4.5	
336	24/10/1970	19:34	36.86	28.80	28	4.1				4.1	
337	19/10/1970	01:32	37.01	29.01	11	4.6				4.6	
338	28/9/1970	19:54	37.09	28.59	24	4.2				4.6	
339	28/8/1970	19:22	37.00	28.20	0	4.0					
340	24/4/1970	14:37	36.75	28.66	34	4.6				4.6	
341	28/3/1970	20:08	37.20	29.00	0	4.3				4.3	
342	2/3/1970	06:57	36.8	28.8	49					4.6	
343	1/3/1970	12:54	36.9	29.1	0					4.5	
344	24/2/1970	01:44	36.37	27.94	102					4.2	
345	20/2/1970	20:19	36.55	27.26	20	4.8				4.6	
346	20/2/1970	10:06	36.40	27.20	33	4.6				4.9	
347	18/2/1970	19:49	36.41	27.12	11					4.6	
348	18/2/1970	20:20	36.68	27.14	10					4.6	
349	26/1/1970	05:29	37	28.5	0					5.1	
350	2/1/1970	21:43	36.90	27.60	68	4.1					
351	21/12/1969	22:01	36.66	28.42	69	4.6				4.6	
352	15/11/1969	05:50	37.27	29.44	45					4.8	
353	27/10/1969	01:12	36.50	27.20	0	4.3					
354	16/10/1969	06:58	36.90	27.40	0	4.5					
355	16/10/1969	02:52	36.40	27.20	0	4.3					
356	22/9/1969	08:17	36.57	28.01	86	4.7				4.6	
357	6/9/1969	20:30	36.73	28.35	72	5.0				5	
358	3/8/1969	08:28	37	29	57					4.1	
359	27/4/1969	10:58	36.54	28.21	33	4.7				4.7	
360	26/4/1969	08:25	36.71	28.50	13	4.3				4.3	
361	24/4/1969	14:45	36.35	28.73	53					4.7	
362	24/3/1969	12:44	36.6	28.6	0					4.6	
363	26/2/1969	12:35	36.70	27.20	23	4.4				4.4	
364	26/1/1969	06:56	37.3	29.5	53					4.3	
365	14/1/1969		36.11	29.19	22					6.7	Can-mal Kayıplı
366	21/12/1968	03:54	36.56	27.40	30	4.1				4.2	
367	21/12/1968	03:54	36.56	27.4	30					4.2	
368	5/12/1968	10:55	36.40	27.20	0	4.0				4.1	
369	4/12/1968	20:30	36.71	27.20	58	4.2				4.1	
370	17/11/1968	20:32	37.25	28.50	0	4.0					
371	16/11/1968	22:50	36.6	27.18	0					4.1	
372	16/11/1968	23:25	36.69	29.22	0					4	
373	12/11/1968	09:28	37.6	28.5	0					4.2	
374	12/11/1968	06:08	36.64	27.16	24					4.6	
375	31/10/1968	20:40	36.75	27.50	0	4.3				4.1	
376	31/10/1968	11:08	36.50	27.50	0	4.3				4.1	
377	31/10/1968	07:51	36.50	27.40	0	4.3					
378	31/10/1968	03:52	36.60	27.20	0	4.2					
379	28/10/1968	13:57	36.75	27.75	0					4	
380	16/10/1968	14:47	36.6	28.2	41					4	

381	10/10/1968	05:16	36.50	29.20	0	4.7		4.5		
382	4/7/1968	02:27	36.77	29.03	94	4.4		4.4		
383	30/3/1968	11:24	36.70	27.70	64	4.3		4.3		
384	26/10/1967	04:55	37.22	29.05	46	4.9		5		
385	8/9/1967	05:11	36.70	29.50	0	4.2				
386	5/9/1967	08:31	36.72	29.33	24	4.6		4.5		
387	9/8/1967	00:33	36.98	28.40	64	4.5		4.8		
388	18/6/1967	05:28	36.78	29.32	35	4.8		4.9		
389	2/6/1967	00:50	36.89	29.3	0			4.3		
390	1/6/1967	10:39	36.81	29.26	43	4.9		5		
391	22/5/1967	19:46	36.59	29.35	54	4.6		4.6		
392	4/4/1967	04:39	36.68	29.27	24	4.0		4.9		
393	16/8/1966	21:01	37.47	29.28	79	4.4		4.4		
394	17/7/1966	19:39	37.05	27.25	0	4.2		4		
395	10/6/1966	09:13	36.80	29.30	0	4.5				
396	10/5/1966	18:44	36.50	27.40	94	4.3				
397	13/4/1966	20:44	36.80	28.50	0	4.8				
398	29/3/1966	18:41	37.00	29.60	0	5.0				
399	22/12/1965	08:43	37.10	28.6	0	4.7		4.5		
400	8/12/1965	11:22	37.30	28.50	0	4.7		4.5		
401	13/7/1965	14:19	37.50	27.80	35	4.5				
402	13/10/1964	10:30	36.94	28.29	76	4.3		4.5		
403	28/9/1964	21:00	36.7	29.2	63			4.4		
404	31/3/1964	09:33	36.43	28.78	57			4.8		
405	29/1/1964	22:28	36.4	28.9	0			4.7		
406	22/11/1963	21:41	37.07	29.60	70	4.2		4.2		
407	26/7/1963	19:46	36.84	28.76	80	5.1		5.1		
408	8/7/1963	16:02	36.48	27.88	80	4.7		4.7		
409	16/2/1963	06:21	36.47	28.01	40	4.4		4.4		
410	23/5/1961	02:45	36.70	28.49	70	6.6		6.6	Can-mal Kayıplı	
411	25/3/1961	02:45	37.40	29.40	5	4.0		4		
412	23/2/1961	21:46	36.60	27.20	15	4.7		4.7		
413	23/2/1961	21:56	36.73	27.22	40			4.9		
414	29/1/1960	16:43	36.88	29.04	60	4.4		4.4		
415	28/1/1960	04:31	36.60	29.10	8	4.1		4.1		
416	27/1/1960	02:28	36.60	28.70	5	4.3		4.3		
417	26/1/1960	20:07	36.84	28.96	10	4.3		4.3		
418	26/1/1960	13:34	36.93	29.03	50	4.3		4.3		
419	26/1/1960	13:13	36.89	28.61	30	4.6		4.6		
420	26/1/1960	13:05	36.85	29.02	60	5.2		5.2		
421	20/1/1960	18:11	36.70	28.80	0	4.3		4.3		
422	19/1/1960	21:26	36.70	29.00	60	4.4		4.4		
423	19/1/1960	00:04	36.90	28.80	0	4.2		4.2		
424	17/1/1960	21:44	37.02	29.11	40	4.2		4.2		
425	9/1/1960	03:58	36.85	29.00	70	4.9		4.9		
426	8/12/1959	09:35	36.91	29.07	70	5.0		5		
427	17/7/1959	19:37	36.80	29.00	0	4.0		4		
428	10/6/1959	06:42	36.80	29.15	50	4.4		4.4		
429	9/6/1959	11:21	36.81	29.08	20	4.7		4.7		
430	25/4/1959	01:05	36.92	28.60	40	5.3		5.3		
431	25/4/1959	00:26	36.94	28.58	30	5.9		5.9	Can-mal Kayıplı	
432	26/1/1959	16:15	36.70	29.00	0	4.5		4.5		
433	26/1/1959	11:38	36.83	29.23	70	5.4		5.4		
434	20/1/1959	20:40	36.70	28.70	0	4.8		4.8		
435	11/1/1959	19:15	36.60	29.10	0	4.5		4.5		
436	11/1/1959	04:27	36.64	29.12	50	4.7		4.7		

437	9/1/1959	18:08	36.55	28.99	40	4.2		4.2		
438	7/1/1959	22:22	36.71	29.21	40	4.8		4.8		
439	6/1/1959	18:29	36.80	29.20	0	4.3		4.3		
440	6/1/1959	14:28	36.66	29.11	30	4.8		4.8		
441	6/1/1959	04:06	36.85	29.16	20	4.5		4.5		
442	9/12/1958	08:54	36.56	28.16	50	4.5		4.5		
443	23/5/1958	19:49	36.50	28.00	13	4.1		4.1		
444	9/5/1958	02:40	36.61	27.60	67	5.2		5.2		
445	4/3/1958	11:32	36.37	28.88	60			5.2		
446	26/4/1957	19:10	36.43	28.63	80			6.8		
447	25/4/1957	05:25	36.42	28.68	80			7.1	Can-mal Kayıplı	
448	25/4/1957	02:25	36.44	28.89	30			4.1		
449	24/4/1957	19:10	36.41	28.80	10			4.7		
450	5/2/1957	17:20	36.34	27.85	120			5.2		
451	5/5/1956	22:28	37.00	28.20	0	4.4				
452	5/5/1956	20:42	36.99	28.63	40	4.7				
453	11/11/1955	20:04	37.50	27.20	18	4.2				
454	10/11/1955	08:42	37.44	27.23	10	4.4				
455	28/8/1955	13:39	37.40	27.16	20	5.2				
456	17/6/1954	13:47	36.52	27.73	60	4.4				
457	8/4/1954	04:18	37.27	29.53	10	4.8				
458	2/1/1954	01:13	36.98	29.12	40	5.3				
459	17/4/1953	21:50	37.6	27.6	16			4.5		
460	20/3/1953	19:42	36.48	28.51	60	4.3				
461	23/9/1952	20:30	36.90	29.58	10	4.7				
462	15/9/1952	19:29	37.60	27.60	32			4.6		
463	9/6/1952	14:48	36.83	27.64	20	4.8				
464	4/6/1950	14:11	36.53	28.84	30	4.8				
465	8/1/1944	03:00	36.80	27.70	15	4.5				
466	5/1/1944	07:44	36.42	27.67	70	5.6				
467	5/1/1944	05:05	36.40	27.40	50	5.7				
468	20/11/1943	10:01	36.44	28.44	40			5.6		
469	15/11/1943	11:43	36.81	28.84	83	5.2				
470	16/10/1943	13:08	36.45	27.94	20	6.6				
471	11/1/1943	11:56	37.00	27.40	19	5.2				
472	13/12/1941	06:16	37.13	28.06	30	6.5			Can-mal Kayıplı	
473	14/10/1941		37.20	28.40	15	4.6				
474	21/9/1941	22:40	37.50	28.29	70	5.2				
475	23/6/1941	08:00	37.20	28.30	7	4.9				
476	7/6/1941	19:52	37.20	28.30	5	4.4				
477	23/5/1941	23:00	37.22	28.35	48	5.2				
478	23/5/1941	22:34	37.13	28.38	40	5.3				
479	23/5/1941	20:25	37.20	28.40	10	4.5				
480	23/5/1941	19:51	37.07	28.21	40	6.0			Can-mal Kayıplı	
481	24/7/1939	22:05	37.20	28.30	15	4.8				
482	1/5/1938		37.20	28.40	15	4.5				
483	12/8/1936	22:24	37.44	29.44	30	5.0				
484	17/8/1933	06:24	37.36	28.82	60	4.5				
485	23/4/1933	05:57	36.77	27.29	30	6.4				
486	7/12/1932	07:55	36.71	27.33	60	5.0				
487	9/8/1932	07:44	36.71	27.73	10	5.2				
488	20/5/1927	13:59	37.50	27.50	15	4.5				
489	27/6/1926	02:13	36.70	27.76	10	5.3				
490	26/6/1926	21:19	36.50	27.50	15	5.3				
491	16/3/1926	17:53	37.50	29.00	15	6.3				
492	1/3/1926	20:02	37.15	29.61	10	6.4				

493	18/2/1926	17:51	36.70	27.20	5	4.7					
494	8/2/1926	19:48	37.10	27.90	7	5.2				Can-mal Kayıplı	
495	29/7/1925	19:08	37.50	27.50	15	4.5					
496	6/12/1922	14:01	37.50	29.00	15	5.2					
497	20/11/1922	04:24	37.50	29.00	28	4.9					
498	3/6/1922	04:14	36.49	28.65	30	4.9					
499	22/5/1921	21:23	37.00	28.70	32	5.1					
500	4/7/1920	20:45	37.50	29.00	15	5.2					
501	4/7/1920	12:17	37.50	29.00	15	5.0					
502	2/7/1920	14:13	37.50	29.00	15	4.5					
503	1/5/1920	06:34	37.00	28.70	30	5.0					
504	24/8/1919	18:16	36.84	27.86	10	5.4					
505	29/11/1918	09:57	36.40	27.50	15	4.3				işlenmedi	
506	28/11/1918	02:43	36.40	27.50	12	4.8				işlenmedi	
507	25/11/1918	12:38	36.40	27.50	10	4.9				işlenmedi	
508	24/11/1906	16:47	37.50	28.00	7	4.2					

8.6 Araştırma Çukuru Jeolojik Kazı Kesitlerinin İncelenmesi

Kazı alanı içerisinde meydana gelen yapısal deformasyonların bir sismik hareket ile oluşmuş olması bilirse de mevcut zemin koşullarının da hasardaki etkilerinin araştırılması için 3 adet araştırma sondajı açılarak örnekler alınmış ve jeolojik kesit tanımlamaları yapılmıştır.

8.6.1 09AS01 Numaralı Sondaj Çukuru (05 92120 D / 41 37516, 444 m)

Bu sondaj altar yapısının yaklaşık 3.5 m güneydoğusunda olup 2x2 m boyutlarında ve 1,7 m derinliğindedir. Profil içerisinde yüzeyden itibaren 1,10 m kalınlığında az çakıllı siltli-kumlu kil birimi ve daha altında > 0,60 m kalınlığında ince çakıllı, sarımsı kahve renkli kumlu-killi silt birimi yer almaktadır.

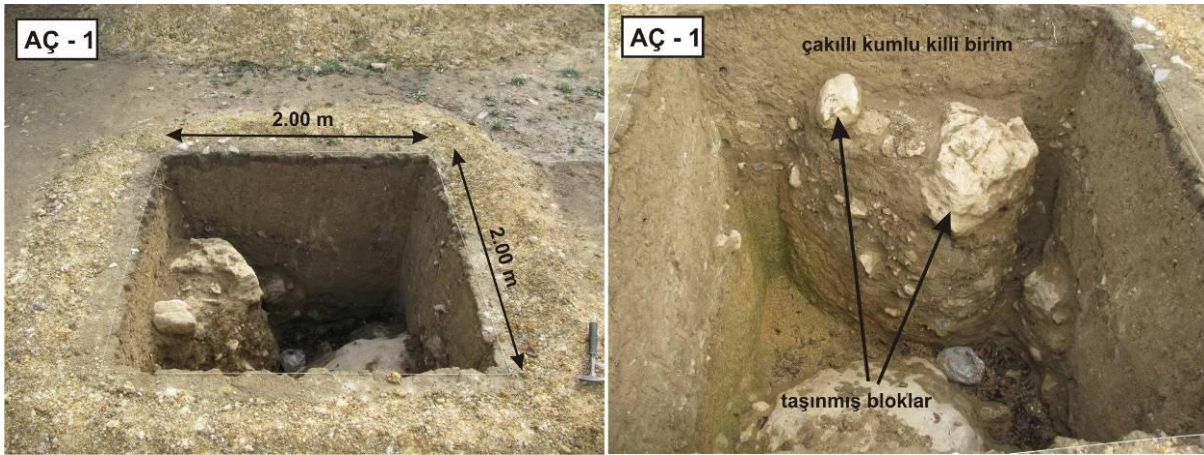

Resim 1-2: 09AS01 Numaralı Sondaj Çukuru ve Zemin Profillerinin Görünümü.

09AS01 Numaralı sondaj çukurunda yer alan iri blokların kristalize kireçtaşı litolojisinde olduğu görülmektedir. Bu malzemeler yerli olmayıp daha üst kotlardaki yamaçlardan taşınarak istif içerisindeki yerlerini almışlardır. İri blokların yuvarlaklaşmış olmaları taşınma mesafelerinin uzunluğunu göstermektedir. Bunun yanında köşeli blokların da var olduğu, açılan çukurların genelinde görülmektedir. Köşeli bloklar ise daha yakın mesafelerden taşınmanın olduğunu göstermektedirler. Böylelikle hem yakın hem de uzak mesafelerden taşınmış bloklar burada birlikte tespit edilmiştir.

8.6.2 09AS02 Numaralı Sondaj Çukuru (05 92123 D / 41 37528, 444 m)

Altar yapısının kuzeybatısında açılmış olup 2,5x3 m boyutlarında ve 1,40 m derinliğindedir. Yamaçlardan taşınmış iri bloklar bu kesit içerisinde daha belirgin olarak görülmektedir. Kesit içerisinde üstte, yüzeyden itibaren 0,60 m kalınlığında koyu kahve renkli organik malzeme ve bol miktarda karbonat çakılları içeren killi kum birimi yer almaktadır. Bu birimin altında ise >0,80 m kalınlığında ayrılmış kaya parçaları da içeren çakıllı bir birim bulunmaktadır. Bu kesimde kayaçların ayrışmadan ötürü tipik olarak topraklaştıkları görülmektedir.

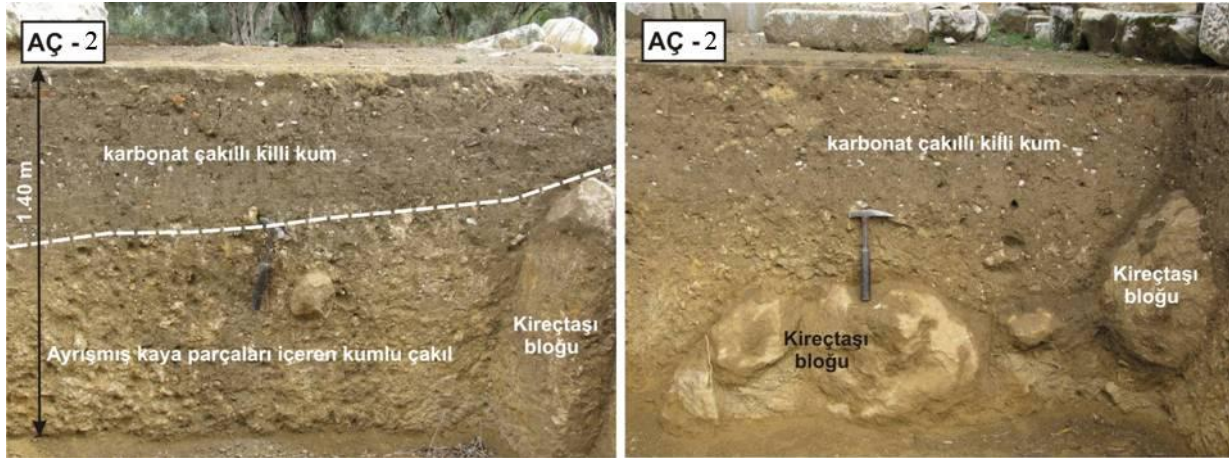

Resim 3-4: 09AS02 Numaralı Sondaj Çukuru ve Zemin Profillerinin Görünümü.

09AS02 Numaralı sondaj profili içerisinde de yine taşınarak ortama gelmiş olan kristalize kireçtaşı blokları ve köşeli çakıllar yer almaktadır. Alt seviye olarak tanımlanmış olan ayrılmış kaya parçaları içeren kumlu çakıl birimi tipik yamaç çökeli niteliği taşımaktadır.

İnceleme alanı içerisinde yer alan jeolojik birimlerin kil içermesi, günümüzde yüzeyde kuruma çatlaklı yapıların da oluşmasına neden olmuştur (Res. 7). Kuruma çatlakları killi birimler için tipik sedimenter yapılar olup ıslanma ve kuruma devirlerine bağlı olarak meydana gelirler. Bu tür killi birimlerde ıslanma ile yumuşayarak birimin dayanımında azalma, kuruma ise sertleşme ile dayanımda artışlar meydana gelmektedir.

8.6.3 09AS03 Numaralı Sondaj Çukuru (05 92111 D / 41 37518, 444 m)

Sondaj altarmın hemen güneybatısında ve altardan yaklaşık 1,30 m uzaklıkta açılmıştır. 2x2 m boyutlarındaki kazı çukuru 1,60 m derinliğindedir. Kazı profilinde yüzeyden itibaren 0,30 m kalınlığında organik içerikli çakıllı-kumlu kil birimi, altında 0,80 m kalınlığında kahve renkli siltli kumlu kil birimi ve daha altta ise > 0,50 m kalınlığında ayrılmış ve karbonatlaşmış (kaliçileşmiş) beyazımsı kahve renkli kumlu kil birimi yer almaktadır.

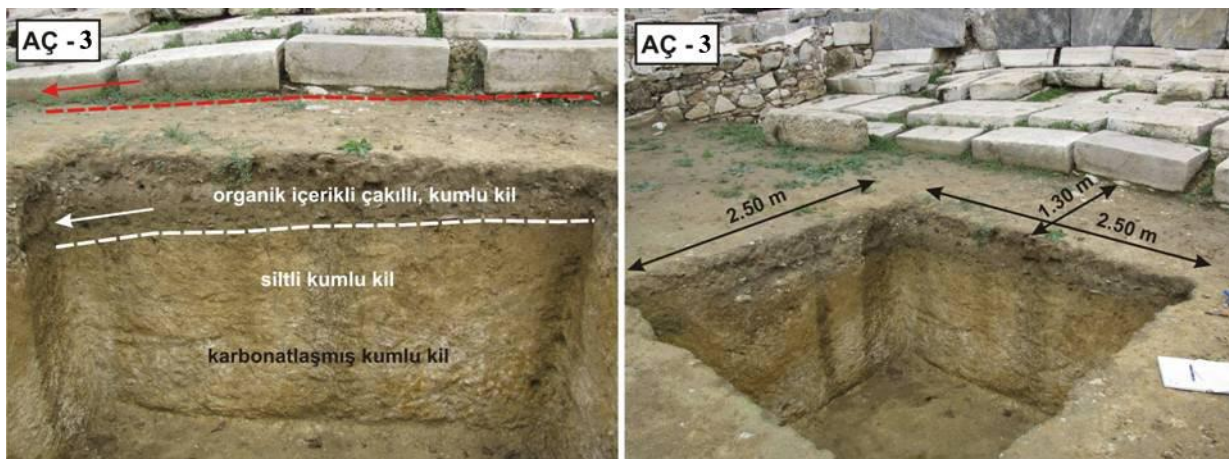

Resim 5-6: 09AS03 Numaralı Sondaj Çukuru ve Zemin Profillerinin Görünümü.

09AS03 Numaralı sondaj çukuru içinde özellikle taban seviyesinde, birim içerisinde kalsifikasyonun (karbonatlaşma – kaliçileşme) yaygın olduğu görülmektedir. Üst kısımda yer alan organik içerikli birim kuzeybatıya doğru kalınlaşmaktadır (Res. 5-6). Bu kalınlaşmaya

baęlı olarak birim üzerinde yer alan tapınak yapısının temel bloklarının da aynı yönde eğimleşme kazandıkları görülmüştür (Res. 5-6'da beyaz ve kırmızı kesikli çizgilerle gösterilmiştir). Bu durum daha yumuşak olan üst seviye birimi üzerinde yer alan blokların birimin kalınlaşmasına baęlı olarak deformasyona uğradıkları şeklinde yorumlanmıştır.



Resim 7: Bazilika Pastophoria Zeminde Görülen Kuruma Çatlakları.

Bölgenin genelinde birim içerisinde killi malzemelerin olması üzerlerinde yer alan ağır yapıların sismik etkiler sonucunda hasar almalarını kolaylaştırmaktadır. Bu durum özellikle killi birimler üzerinde birbirinden bağımsız ağır blokların bulunması durumunda daha da kolaylaşacaktır. Antik kent alanının genelinde olmak üzere altar alanında da sismik etkinin büyütülmesini kolaylaştıracak killi ve ayrıca gevşek çökeller yer almaktadır. Kutsal alanın bir yamaç üzerinde yer alıyor olması da bir başka açıdan yapısal hasarların fazlaşmasına sebep olan nedenlerden biri olarak öne çıkacaktır.

8.7 Kullanılan Yapı Taşlarına Ait Özelliklerin Jeolojik İncelenmesi

8.7.1 Doğaltaş Petrografik Özelliklerinin İncelenmesi

Bu proje kapsamında yapılan arazi çalışmaları tapınak alanı içerisinde yapıtaşı olarak kullanılan doğal taşların özelliklerinin tespitini de amaçlamıştır. Bu amaçla farklı özellikleri tespit edilen malzemelerden örneklemeler yapılarak kaya türlerinin ve mikro-yapısal özelliklerinin belirlenmesi için petrografik analizler gerçekleştirilmiştir. Yapılan ince kesitler polarizan mikroskop altında incelenerek fotoğraflanmıştır.

Tapınak alanı içerisinde ağırlıklı olarak kristalize kireçtaşı litolojisinde beyaz renkli mermerlerin kullanıldığı görülmektedir. Altar orthostat bloğu ile stylobat bloğundan alınan örnekler aynı litolojideki taş özelliklerini sunmaktadır. Benzer petrografik özellikler kuzey stoa'dan alınan örneklerde de belirlenmiştir. Aşağıda, örneklemeleri yapılan lokasyonlardan alınan örnekler üzerinde elde edilmiş petrografik analiz sonuçları verilmektedir.

ÖRNEK YERİ: Kuzey Stoa

ÖRNEK NO: KS – 1

Kayaç tipik granoblastik poligonal doku özelliği göstermektedir. Taneler birbirleriyle kenetlenmemiş ve iç içe girmemiş durumda olup taneler kalsit kristallerinden oluşmaktadır. Kristal boyutları orta – iri arasında değişmekte olup ortalama 500 µm boyutundadır.

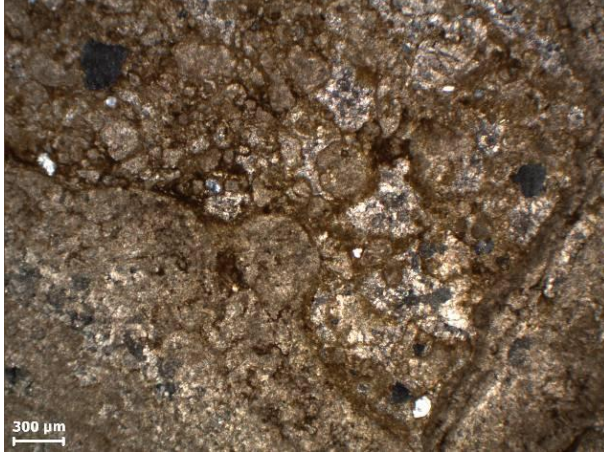
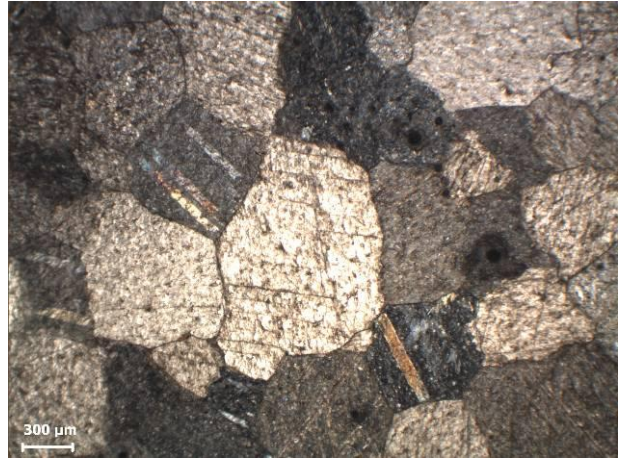

ÖRNEK YERİ: Bazilika

ÖRNEK NO: BA – 1

Kayaç kırıntılı taneler içermekte olup karbonat çimentolu kumtaşı bileşimindedir. Kesit içerisinde yaygın FeO boyamaları mevcuttur. Ayrıca ekstraklast olarak tanımlanabilecek iri kristal parçaları da bulunmaktadır. Bu parçalar arasında kristalli yapıda kalsitler gözlenmektedir.

ÖRNEK YERİ: Altar Güney Cephe Stylobat Bloğu

ÖRNEK NO: SB – 2

Kayaç granoblastik grift doku özelliği göstermektedir. Tipik taneli bir doku mevcuttur. Tanelerin birbirleri içine girmiş olduğu görülmektedir. Taneleri oluşturan kalsit kristallerinde tipik polisentetik ikizlenmeler mevcuttur. Kristallerde iki yönlü dilinimler yaygındır. Kristal boyutları > 300 μm kadardır. Kayaç KS – 1 lokasyonundakine kireçtaşı bileşimindedir.

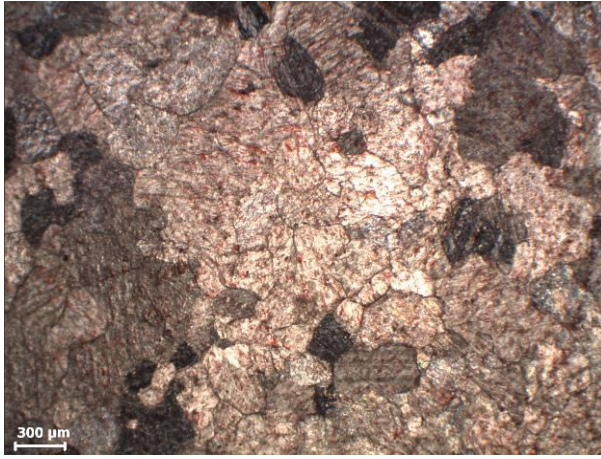

ÖRNEK YERİ: Altar Orthostat Bloğu

ÖRNEK NO: AOB – 1

Kayaç granoblastik doku özelliği göstermektedir. Taneler kalsit bileşiminde olup polisentetik ikizlenme yaygındır. Kayaç oldukça tıkHz bir yapıda olup, taneler ince – orta kristallidir. Kristalize kireçtaşı (mermer) litolojisindeki kayaca ait kesitte yapılan alizerin testi tanelerin kalsitten oluştuğunu ortaya koymuştur. İnce kesit fotoğrafındaki kızzılık, test sonrası boyanan kalsit kristallerine aittir.

8.7.2 Doğaltaş Fiziksel ve Mekanik Özelliklerinin İncelenmesi

Muğla yöresi, ticari ismi “Muğla Beyaz” olarak da bilinen kısmen beyaz renkli yer yer dolomitik içerikli kristalize kireçtaşı litolojisindeki mermerleri ile doğaltaş sektöründe adını duyurmuştur. Bu taşların geçmişte de sıklıkla yapı taşı olarak kullanıldığı günümüzde ortaya çıkan eserlerin incelenmelerinden anlaşılmaktadır. Bu çalışma kapsamında yapılan incelemeler yöredeki mevcut ocakları da kapsadığı için elde edilen verilerin yöre taşları ile kıyaslanması büyük ölçüde kolay olmuştur.

Lagina Hekate Kutsal Alanı’nda ve Hekate Tapınağı’nda yaygın olarak kullanılan doğaltaşların Likya naplarına ait kristalize kireçtaşı litolojisindeki mermerler olduğu belirlenmiştir. Bunun yanında yine bölgede ve özellikle Turgut Beldesi yakınlarında ve Kozağaç taraflarında da görülmekte olan fillit ve şist türü (Res. 5-6) metamorfik kayaçların da antik kent alanındaki temel bloklarının altında yastık malzemesi niteliğinde temel malzemesi olarak kullanıldıkları görülmektedir.

Günümüz doğaltaşçılığı artık taşın tanımlanmış veya öngörölmüş teknik özelliklere sahip olup olmadığını ve bu anlamda kullanım alanının belirlenebilmesini istemektedir. Bu yüzden ortaya konulmuş standartlarda taşın döşeme veya kaplama olarak kullanımına göre farklı özelliklere sahip olması istenmektedir. Oysa antik dönemlerde bu taşlar doğrudan yük taşıma vazifesi görecektir şekilde kullanılmışlardır. Muğla beyaz ticari ismiyle bilinen mermerler düşük porozite, düşük su emme ve yüksek yoğunlukları ile bu anlamda uygun doğaltaşlar olarak nitelendirilebilirler. Benzer sonuçlar Yavuz vd. (2002) tarafından Muğla yöresi mermerleri üzerinde yaptıkları çalışmalar sonucunda da belirtilmiştir. Çalışmanın bu kısmında, alınmış bloklardan elde edilmiş karot (silindir) şekilli örnekler üzerinde yapılan test verileri ve bu verilerin değerlendirilmesi yapılmıştır (Res. 8-9).



Resim 8-9. Kristalize Kireçtaşı (Muğla Beyaz) Blok Örneklerden Elde Edilmiş Karot Numuneler.

Arazi çalışmaları sırasında Schmidt çekici ile kaya dayanımlarının yerinde belirlenmesine çalışılmıştır. Bu amaçla Lagina Altarı’nda yer alan kalsit damarları içeren koyu renkli mermer blokları ile daha altta yer alan beyaz renkli kristalize kireçtaşı birimleri üzerinde yerinde ölçümler yapılmıştır (Res. 10-11-). Üstte yer alan gri renkli dolomitik kireçtaşı litolojisindeki malzemenin Schmidt darbe dayanımı ortalaması 54 iken altta yer alan beyaz renkli mermerin 43 olduğu tespit edilmiştir. Bu durum altta yer alan kireçtaşının üstte yer alana göre daha düşük dayanımda olduğunu ortaya koymaktadır. Bu anlamda daha rijit ve yüksek dayanımlı olan gri renkli kayacın temelde kullanılması daha uygun olması gerekirdi.



Resim 10-11: Schmidt Darbe Dayanım Testi Yapılan Altar Yapısı ile Gri ve Beyaz Renkli Mermerlerin Görünümü.

Yavuz ve Elçi (2007) Muğla yöresi mermerleri ile ilgili yaptıkları çalışmada yörede işletilmekte olan çeşitli mermerlere ait mekanik parametreleri Tablo 1'deki gibi özetlemiştir.

Tablo 1: Muğla yöresinde çalıştırılmakta olan çeşitli mermerlere ait dayanım özellikleri (Yavuz ve Elçi, 2007).

Mermer Türü	UCS (MPa)	UCS AF (MPa)	BS (MPa)	IS (Nmm/mm ³)	BAD (cm ³ /50 cm ²)
Göktepe Beyaz	88.5	68.1	17.7	1.7	24.6
Oruçoğlu	73.6	67.5	9.4	1.4	34.0
Özer Beyaz	70.1	50.2	8.9	1.2	29.7
Mersan Beyaz	67.7	60.4	9.2	1.3	31.4

UCS: Tek eksenli basınç direnci, UCS AF: Donma çözünme sonrası basınç direnci; BS: Eğilme direnci; IS: Darbe direnci; BAD: Böhme aşınma kaybı

Bu proje çalışması kapsamında fiziksel ve mekanik özelliklerin belirlenmesi amacıyla kullanılan deney standartları Tablo 2'de verilmiştir.

Tablo 2: Deneyler için uygulanan standartlar.

a) Deneye Tabi Tutulan Ürün:	Beyaz renkli kristalize kireçtaşı	
b) Taşın Ticari İsmi:	Muğla Beyaz	
c) Taşın Petrografik İsmi:	---	
d) Taşın Çıkarıldığı Bölge:	Turgut Beldesi - Muğla	
e) Numune Büyüklüğü:	54 mm çapında ve 108 mm boyutlarında karot numuneler	
f) Uygulanan Deney Metotları:	TSE, TS EN ve ASTM standartları	
	Sertlik	TS 6809
	Gerçek yoğunluk	TS EN 1936
	Schmidt Çekici Geri Tepme Sayısı	ASTM D 5873-00

Kuru Birim Hacim Ağırlığı	TS 699
Doygun Birim Hacim Ağırlığı	TS 699
Atmosfer basıncında su emme	TS EN 13755
Hacimce su emme	TS 699
Görünür porozite	TS 699
Doluluk oranı	TS 699
Dona Dayanım	TS EN 12371
Basınç Dayanımı	TS EN 1926

Tablo 3-4'de incelenen örneklere ait fiziksel ve mekanik deney sonuçlarını içermektedir.

Tablo 3: İncelenen beyaz renkli mermer örneklerine ait fiziksel parametreler.

<i>Fiziksel Özellikler</i>	<i>Birim</i>	<i>Değişim Aralığı</i>	<i>Ortalama Değer</i>
Sertlik	Mohs	---	3.0 - 3.5
Gerçek yoğunluk	kg/m ³	---	2.78
Schmidt Çekici Geri Tepme Sayısı	-	52 - 69	56
Kuru Birim Hacim Ağırlığı	gr/cm ³	2.71 – 2.75	2.73
Doygun Birim Hacim Ağırlığı	gr/cm ³	2.72 – 2.76	2.75
Atmosfer basıncında su emme	(%)	0.09 – 0.14	0.11
Hacimce su emme	(%)	0.28 – 0.35	0.33
Görünür porozite	(%)	0.28 – 0.35	0.33
Doluluk oranı	(%)	99.22 – 99.61	99.39

Tablo 4: İncelenen beyaz renkli mermer örneklerine ait mekanik parametreler.

<i>Mekanik Özellikler</i>	<i>Birim</i>	<i>Değişim Aralığı</i>	<i>Ortalama Değer</i>
Kuru Tek eksenli sıkışma dayanımı	MPa	77.91 – 81.16	79.56
Doygun Tek eksenli sıkışma dayanımı	MPa	73.22 – 79.13	77.16
Don sonrası basınç direnci	MPa	71.11 – 74.61	72.64
Eğilme dayanımı	MPa	9.22 – 19.48	16.64

9 LABORATUAR ÇALIŞMALARI

9.1 Kimyasal Analiz Çalışmaları

Altar yapısı ve çevresinde bulunan aynı ve farklı tarihlere ait yapılardan numuneler alınarak kimyasal analizler yapılmıştır. Böylelikle antik dönem yapılarından kullanılan harçlar ve metal eserlerin ortak yönleri belirlenmeye çalışılmıştır. Bu konuda bazı belirli kriterlerin varlığı anlaşılacakla birlikte bu konudaki çalışmalar devam ettiğinden bu rapor dönemde detaylı değerlendirme yapılmamıştır.

Bu konudaki kesin sonuç analizlerin tamamlanmasından sonra yapılacak kesin değerlendirme ile anlaşılacaktır. Çalışmalar devam etmektedir.

Numunenin Adı	Numunenin Kodu	Analiz için Tartılan Miktar
Orta Bölüm (2)	A	0,4462 g
Kuzey Cadde 083kC01 Numaralı YapınınÜst Köşesinde	B	0,1432 g
1	C	0,1649 g
Kuzey kapısı çeşmeYapısıdaldırmacı havuzun stylobatından	D	0,6792 g
Bavletrion (Meclis binası) batı duvarından	E	0,3362 g
Altar önü 98A26 numaralı bloğun önündeki blok tamirat yeri	F	0,1977 g
OO KS 4	G	0,3242 g
98A38 nolu bloğun sırasından örnek	H	0,1919 g
Tapınak kuzey Cephe orijinal (3) numaralı örnek	I	0,1575 g
Tapınak Kuzey cephe (1) numaralı Örnek	İ	0,0951 g
Tapınak Kuzey cephe (2) numaralı örnek. Tamirat	J	0,1962 g
Gymnasion Doğu son oda arka duvar	K	0,1074 g
98A38 numaralı bloğun iki sıra kuzey doğusu dolgu ile bitişik blok	L	0,1057 g

	% Ni	% Cu	%Cd	% Pb	% Zn	% Fe
A	5,6.10 ⁻⁴	0,0425	2,2.10 ⁻³	19,78	6,7.10 ⁻⁴	2,34.10 ⁻³
B	0,031	0,011	4,98.10 ⁻⁵	51,43	2,35.10 ⁻³	0,0275
C	1,9.10 ⁻³	0,033	-	50,48	1,92.10 ⁻³	0,145
D	2,86.10 ⁻⁴	0,023	2,91.10 ⁻⁴	10,72	3,31.10 ⁻⁴	9,36.10 ⁻³

E	$5,22 \cdot 10^{-4}$	0,025	$1,52 \cdot 10^{-5}$	13,09	$6,69 \cdot 10^{-4}$	1,1
F	0,006	0,035	-	80,83	$1,4 \cdot 10^{-3}$	0,1
G	0,035	0,022	$3,399 \cdot 10^{-4}$	43,24	$9,8 \cdot 10^{-4}$	0,064
H	0,063	0,039	$1,172 \cdot 10^{-3}$	58,82	$1,63 \cdot 10^{-3}$	0,12
I	0,0965	0,057	$2,073 \cdot 10^{-4}$	95	$2 \cdot 10^{-3}$	0,155
İ	0,1177	0,088	$1,04 \cdot 10^{-3}$	92	$3,63 \cdot 10^{-3}$	0,24
J	0,072	0,0646	$1,14 \cdot 10^{-4}$	65	$1,59 \cdot 10^{-3}$	0,14
K	0,16	0,048	$1,311 \cdot 10^{-3}$	57,12	$3,98 \cdot 10^{-3}$	0,25
L	0,158	0,046	-	69,68	0,013	0,22

10 SONUÇ

Tübitak tarafından desteklenen “Lagina Hekate Altarı Kazı ve Araştırmaları” adlı bu projede ön görülen çalışmaların tamamı yapılmıştır. Oluşturulan ekip sayesinde çok yönlü bir çalışma sergilenmiştir. Sadece arkeolojisi değil, aynı zamanda mimarisi, jeolojisi, epigrafisi ve harçların kimyasal analizleri dahil tüm çalışmalar gerçekleştirilmiştir. Böylelikle alt yapısı sağlam olan ve üst yapı ile ilgili en çok mimari elemanın bulunduğu altar yapısı arazi çalışmaları tamamlanmıştır.

Arazide elde edilen sonuçları ile ilgili son veriler burada değerlendirmeye alınmamıştır. Bu konudaki çalışmaların bir kısmı bundan sonraki süreçte gerçekleştirilecektir. Ancak yapılan ilk tespitler tahmin edilenden çok veriye ulaşıldığını göstermiştir.

Mevcut kalıntının rölevesi ile ilgili çalışmalarda mevcut durumun tespitinin dışında, meydana gelen depremin yapıya verdiği zarar ve meydana gelen oluşum detaylı bir şekilde çizim ortamına aktarılmıştır.

Çalışma dönemleri boyunca öncelikle altar çevresinde daha önce bulunan tüm verilerin değerlendirilmesi yapılmış, buluntuların detaylı katalogları hazırlanmıştır. Ayrıca daha önce belirtilen ve altar için önemli malzemelerin bulunacağı umulan duvar temizlenmiştir. Bunun yanı sıra altların dört yönünde kazılar da yapılmış, taşınır ve taşınmaz, pek çok mimari ve küçük buluntuya rastlanmıştır. Elde edilen buluntular ve yapılan tarihlendirmelerin sikkelerle desteklenmiş olması en sevindirici konulardan birisini oluşturmaktadır. Bu bağlamda yeni yapılan kazılar önceki yapılanlardan daha verimli sonuca ulaşılmasını sağlamıştır.

Altar yapısının podyum altı seviyesinden itibaren, ana kütle ile ilgili podyum ve üst bölüm ile ilgili tüm verilere ulaşılmıştır. Ayrıca altların çevresindeki parapet, onun yanındaki peristasis, duvar sırası üzerindeki plasterler tam olarak belirlenebilmiştir. Bu mimari elemanların tamamı ile ilgili detaylı, çizim ve resimlerle destekli bir katalog hazırlanmıştır.

Altarda bulunan mimari blokların gruplandırılmaları yapılmış ve altar ile birlikte kutsal alanın hava fotoğrafları çekilmiştir. Ayrıca altar ve çevresinde tespit edilen yapılar ile ilgili 3D çizimler yaptırılmış ve böylelikle kutsal alan içindeki yapıların kolay bir şekilde algılanması sağlanmıştır.

Bundan sonraki süreçte son kontrol ve düzenlemeler yapıldıktan sonra yapının restitüsyonu ile ilgili detaylı bir araştırma ve kütüphane çalışmasının yapılması düşünülmektedir. Bu çalışma sonunda bir kitap olarak bastırılması planlanmaktadır.

KISALTMALAR VE BİBLİYOGRAFYA

KISALTMALAR

A	: Altar
AB	: Altarın Batısı
AD	: Altarın Doğusu
ADT	: Altar Doğu Terası
AG	: Altarın Güneyi
AK	: Altarın Kuzeyi
Arr. Gen	: Arris Geniřliđi
ATD	: Altar Tapınak Döřemesi
AY	: Altar Yüzey
Der	: Derinlik
EA	: Epigraphica Anatolica
Flt. Der	: Fluthes Derinliđi
Flt. Gen	: Fluthes Geniřliđi
Gen	: Geniřlik
I.K.	: Inschriften Griechischer Städte aus Kleinasien
Stn. Alt Gen	: Sütun Alt Geniřliđi
Stn. Üst Gen	: Sütun Üst Geniřliđi
Yük	: Yükseklik

BİBLİYOGRAFYA

- Arthur, P., *Bizans ve Türk Dönemi'nde Hierapolis (Pamukkale)*, İstanbul, (2006).
- Baba, A., Yatağan (Muğla) Termik Santrali Atık Depolama Sahasının Yer altı sularına Etkisi, *Jeoloji Mühendisliği Dergisi* 25 (2), 1-20, (2001).
- Brinkmann, R., Menderes Masifi'nin Milas - Bodrum- Ören Civarındaki Güney Kanadı, *Ege Üniversitesi Fen Fakültesi İlmî Raporlar Serisi* 43, 12, (1967).
- Dora, Ö., Menderes Masifinde Alkali Feldspatların Yapısal Durumları ve Bunların Petrojenetik Yorumlarda Kullanılması, *TJK, Bülteni* 18-2, Ankara, (1975).
- Ersoy, Ş., Altınok, Y., Yalçın, A. C., Güneybatı Anadolu'nun Neotektonik Yapılarına Genel Bir Bakış ve Bölgenin Deprem Etkinliği, *III. Ulusal Kıyı Mühendisliği Sempozyumu, Bildiriler Kitabı*, 115-128, (2000).
- Gumbel, E. J., *Static of Extremes*, Columbia University Press, NewYork, (1958).
- Gutenberg, B., Richter, C. F., Earthquake Magnitude, Intensity, Energy and Acceleration, *Bull. Seism.Soc. Am.*, 32 (3), 162-191, (1954).
- Gürbüz, N., *Karia Madencilik Mühendislik Nak.San.Tic.Ltd.Şti 92865 ve 20054466 Ar No'lu Muğla İli İkizcetepe ve Oyukludağ Boksit Ruhsat Sahalarına Ait Ön Fizibilite Raporu*, Ankara, (2006).
- Hahn Gerald J., Samuel, S. S., *Statistical Models in Engineering*, Third Edition, John Wiley & Sons, New York, (1994).
- Hayes, J.W., *Late Roman Pottery*. London: British School at Rome, (1972).
- Koch, G., *Erken Hıristiyanlık Sanatı*, İstanbul, (2007).
- Ramachandran, G., Extreme values theory and earthquake insurance, *Transactions of the 21st International Congress of Actuaries I*, Switzerland, 337-353, (1980).
- Sezer, L. İ., Muğla Yöresinde Deprem Aktivitesi ve Riski, Kuvaterner Çalıştay-IV, *İTÜ Avrasya Yerbilimleri Enstitüsü, Bildiriler Kitabı*, (2003), 111-120.
- Soysal, H., *Tsunami (Deniz Taşması) ve Türkiye Kıyılarını Etkilemiş Tusunamiler*, Deprem, (1979).
- Söğüt, B., Naiskoi from the Sacred Percinct of Lagina Hekate: Augustus and Sarapis, *Anados* 6-7, 2006-2007, 421-431, (2008).
- Şahin, M. Ç., *Die Inschriften von Stratonikeia. IK 22, Teil 2, 1: Lagina, Stratonikeia und Umgebung*, Bonn, (1982).
- Şahin, M. Ç., New Inscriptions from Lagina, *Epigraphica Anatolica* 29, 1997, 83-106.
- Şahin, M. Ç., *Die Inschriften von Stratonikeia. Teil 1: Panamara*. I.K. 21, Bonn, (1981).
- Şahin, M. Ç., New Inscriptions from Lagina, Stratonikeia and Panamara, *Epigraphica Anatolica* 34, 1-21, (2002).
- Tırpan, A. A., Lagina Hekate Temenosu, Propylon ve Altardaki Kazı Çalışmaları, *20. Kazı Sonuçları Toplantısı -2*, 237-256, (1999).
- Tırpan, A. A., Söğüt, B., Koranza Kazıları 1998, *21. Kazı Sonuçları Toplantısı-2*, 153-162, (2000).
- Tırpan, A. A., Söğüt, B., "Koranza Kazıları 1998", *21. Kazı Sonuçları Toplantısı - 2*, 153-162, (2000).
- Tırpan, A. A., Söğüt, B., 2002 Yılı Lagina Kazıları, *25. Kazı Sonuçları Toplantısı - 2*, 87-99, (2004).
- Tırpan, A. A., Söğüt, B., Lagina Hekate Temenosu 1999 Yılı Çalışmaları, *22. Kazı Sonuçları Toplantısı-2*, 299-310, (2001).

- Tırpan, A. A., Söğüt, B., Sezgin, T., Öztaşkın, G., Early Byzantine Church at Lagina Hekate Temenos in Muğla, *II. International Conference on Mediterranean Studies*, 9–12 Nisan 2009, Atina (Baskıda).
- Tomlinson, R. A., *Greek Sanctuaries*, London, (1976).
- TS 699. *Doğal Yapıtaşları Deney ve Muayene Yöntemleri*, TSE Yayını, Ankara, (1987).
- TS EN 12371. *Doğal Taşlar – Deney Metotları – Dona Dayanım Tayini*, TSE Yayını, Ankara, (2003).
- TS EN 1341. *Dış Zemin Döşemeleri İçin Tabii Kaplama Taşları – Özellikler ve Deney Metotları*, TSE Yayını, Ankara, (2004).
- TS EN 13755. *Doğal Taşlar – Deney Metotları – Atmosfer Basıncında Su emme Tayini*, TSE Yayını, Ankara, (2003).
- TS EN 1926. *Doğal Taşlar – Deney Metotları – Basınç Dayanımı Tayini*, TSE Yayını, Ankara, (2007).
- TS EN 1936. *Doğal Taşlar – Deney Metotları – Gerçek Yoğunluk, Görünür Yoğunluk, Toplam ve Açık Gözeneklilik Tayini*. TSE Yayını, Ankara, (2007).
- Utku, M. Batı Anadolu'nun Türkiye Depremselliğindeki Yeri, *Batı Anadolu'nun Depremselliği Sempozyumu Bildiriler Kitabı*, İzmir, 50-58, (2000).
- Winter, F., *Studies in Hellenistic Architecture*, London, (2006).
- Yavuz, A. B., Elçi, H., Göktepe (Muğla) Beyaz Mermerlerinin Doğal Yapı Taşı Olarak Kullanılabilirliğini Etkileyen Jeolojik Parametreler, *S.Ü. Müh.-Mim. Fak. Dergisi*, c. 22, 3, 57 – 68, (2007).
- Yavuz, A. B., Türk, N., Koca, M. Y., Muğla Yöresi Mermerlerinin Mineralojik, Kimyasal Fiziksel ve Mekanik Özellikleri, *Jeoloji Mühendisliği*, 26 (1), 1 – 18, (2002).
- Yılmaz, Y., Ege Bölgesinin Aktif Tektoniği, *Batı Anadolu'nun Depremselliği Sempozyumu, Bildiriler Kitabı*, İzmir, 3-14, (2000).

HAVA FOTOĞRAFLARINDAN ÖRNEKLER



Lagina Hekate Kutsal Alanı'nın Hava Fotoğrafi



Lagina Hekate Kutsal Alanı'nda Tapınak ile Altar Arasındaki Bazilika ve Mimari Bloklar



Altar ve Bazilika'nın Hava Fotoğrafi



Altarın Hava Fotoğrafi

ÖZET

LAGİNA HEKATE ALTARI KAZI VE ARAŞTIRMALARI PROJESİ

Antik Karia Bölgesi içinde yer alan Lagina, Muğla ili, Yatağan ilçesinin 10 km kuzeybatısında, Turgut Kasabası'ndadır. Lagina'da Tanrıça Hekata'ye ait bir kutsal alan bulunmaktadır. Lagina Hekate Kutsal Alanı'nın yaklaşık 1 km güneydoğusundaki Yarbaşı yerleşimindeki buluntular Erken Tunç Dönemi'ne (M.Ö. 3. Bine) ve kutsal alanın 500 m kuzeyindeki Koranza'dan ele geçenler ise kentin tarihinin M.Ö. 7. yüzyıla kadar gittiğini göstermektedir. Hekate Kutsal Alanı Klasik Dönemde, Koranza'nın bir demosuydu. M.Ö. 3. yüzyılın 2. çeyreğinde Stratonikeia'nın kurulmasından sonra, bu kent bölgenin siyasi merkezi olunca bu çevredeki dini siyasi merkezlerin hepsi Stratonikeia kentine bağlandılar. Stratonikeia antik kentinin Lagina Hekate ve Zeus Panamara adında iki kutsal alanı vardı. Bunlardan önemli ve daha büyük bir külte sahip olan Lagina'daki Hekate Kutsal Alanıdır. Hekate Kutsal Alanı Stratonikeia antik kentine, bugün hala kalıntıları görülebilen 9,5 km uzunluğunda bir kutsal yolla bağlıdır. Bu kutsal yol M.Ö. 81 yılından sonra tanrıça Hekate adına yapılan Hekatesia Romae şenliklerinde kullanılmaktaydı.

Lagina'da Kültür Varlıkları ve Müzeler Genel Müdürlüğü'nün izinleriyle, Prof. Dr. Ahmet A. Tırpan tarafından 1993 yılından beri arkeolojik kazı restorasyon çalışmaları sürdürülmektedir. Buradaki Hekate Kutsal Alanı 140x150 m ölçülerinde, Dorik düzende stoa ile çevrili geniş bir kült merkezidir. Kutsal Alan içinde Propylon ve giriş yapısı, stoa, tapınak, altar, naiskoslar ve rahip evlerinin varlığı bilinmektedir.

1997–2000 yılları arasında Hekate Altarı ve yakın çevresinde kazılar yapılmış ve yapıların bir kısmı açığa çıkarılmıştır. Ancak altların kazısı, araştırma ve restitüsyon çalışmaları Tübitak tarafından desteklenen bu projeye tamamlanmamıştır. Altar üzerindeki iki fay çatlağından da açık bir şekilde anlaşıldığı gibi yapı bir deprem ile yıkılmıştır. Ancak daha sonra Geç Roma Dönemi'nde tekrar kullanıldığı için, üst bölüm tahrip olmakla birlikte, alt yapının batı kısmı korunmuştur. Altarda yapılan kazılarda, tapınağa bakan kuzey yöndeki altara çıkış basamakları orijinal şekliyle ortaya çıkarılmıştır. Altara ait duvarlar, çevresindeki sütunlar, arşitrav-friz ve tavan kasetlerine ait bloklar ise yapının üzerinde ve yakınında ele geçmiştir. Bulunan mimari elemanlar arasında altara ait yazıtlar da vardır.

Kutsal alan içindeki önemli yapılardan birisi olan altar elde edilen bulgulara göre, plan açısından Anadolu'da "Sütunlu Altarlar" olarak bilinen, ancak planı diğerlerinden farklı nadir örneklerden birisidir. Orijinali Hellenistik olan bu Altar, Augustus Dönemi'nde inşa edilmiştir. M.S. 4. yüzyılda Hıristiyanlığın kabul edilmesinden sonra Altar ile tapınak arasına Bazilika inşa edilmiştir. Bu Bazilikanın inşasında altar ve kutsal alan içindeki diğer yapılardan getirilen mimari elemanlar kullanılmıştır. Bazilika Kutsal Alan içinde inşa edilen ilk Hıristiyanlık yapısı ve Anadolu'da bilinen erken örneklerden birisidir. Yapının kullanımı olasılıkla M.S. 4. yüzyılın ikinci yarısında yaşanan bir deprem ile son bulmuştur. Bu depremin tahribatı ve fay kırıklarının altar üzerindeki kalıntıları halen görülebilmektedir.

Tanrıça Hekate için düzenlenen büyük tek kutsal alan ve anıtsal altar burasıdır. Kazıları tamamlanmamış olmasına rağmen, Helenistik altarlarda içinde en çok kalıntıya sahip olan yapının burası olduğu bilinmektedir. Yapılan çalışmalar sonucu altların kazısı tamamlanarak, katalog ve araştırması tamamlandı. Katalog ve elde edilecek veriler ile bilgisayar ortamında yapının restitüsyonu çizildi ve böylece restorasyon projesinin alt yapısı hazırlandı. Tübitak tarafından desteklenen bu proje ile Altarın kazı ve araştırması yapıldı.

ABSTRACT

ALTAR OF LAGINA HEKATE EXCAVATION AND RESEARCH PROJECT

Lagina, which is in the ancient Karia Region, is at the Turgut town, at 10 km. northwest of Yatağan city within Muğla province. There is a sanctuary dedicated to Goddess Hecate in Lagina. The finds of the Yarbaşı settlement, which is about 1 km. far from Lagina on southeast, dated to the Early Bronze Age (3rd millennium B.C.), and the finds of Koranza, which is 500 m. far from the sanctuary on the northwards, dated to the 7th century B.C., reflects the past of the ancient city. The Sanctuary of Hecate was a demos of Koranza in Classical Period. After the foundation of Stratonikeia in the second quarter of 3rd century B.C., she became the administrative center of the region, and all of the religious administrative centers had been occupied with Stratonikeia. The ancient city of Stratonikeia, had two sanctuaries, which were called as Lagina Hecate and Zeus Panamara. Among them, the Sanctuary of Hecate in Lagina has an important and greater cult. The Sanctuary of Hecate was connected with Stratonikeia by a sacred road which is 9.5 km. in length and its ruins are still visible. After 81 B.C., this sacred road had been using during the Hecatesia Romae festivals, which were dedicated to Goddess Hecate.

Archaeological excavation and restoration works have been continued in Lagina since 1993 by Prof. Dr. Ahmet A. Tirpan, by the permissions of General Directorate of Monuments and Museums. Here, The Sanctuary of Hecate is a wide cult center surrounded by stoas in Doric order and 140x150 m. in dimension. Existence of propylon and entrance building, stoa, altar, naiskoi and priest houses are known within the sanctuary.

Excavations had been made at Altar of Hecate and its close surroundings, between 1997-2000, and some of the buildings particularly conveyed. But, excavation and restitution works of altar had been completed with the project of Altar supported by Tübitak. Altar had been destroyed by an earthquake, which is possible to understand by the two cracks over it. But, later it is used in the Late Roman Period and because of this, west part of lower structure had been preserved, despite of destruction of upper structure. Excavations at altar had been revealed the stairs of altar on the north side which is looking to the temple. The blocks of the wall of altar, columns surrounding it, architrave-frieze and ceiling panel blocks had been found over and near the building. There are inscriptions belonging to altar among these architectural blocks.

The altar, which is one of the important buildings in the sanctuary, due to the findings, is one of the rare examples of "Columned Altars" in Anatolia by its plan. This altar, which is originally belongs to Hellenistic Period, had been constructed in Augustan Period. After the acceptance of Christianity in the 4th century A.D., the basilica was built between the altar and the temple. Architectural elements of altar and of other buildings within the sanctuary had been used for construction of this basilica. The basilica is the first Christianity building in the sanctuary and is one of the earlier examples in Anatolia which are known. Probably, usage of the building had been ended in the second half of the 4th century A.D. by an earthquake. Destruction of this earthquake and cracks over the altar are still visible.

Here is the greatest monumental altar and the only sanctuary dedicated to Goddess Hecate. Despite the uncompleted excavation works, it is known that this altar has the most of its ruins among the Hellenistic altars. In the end of this project, excavations of altar were finished and its catalog and research were completed. Substructure of the restoration project was prepared by drawing the restitution of the building on computer, after the results of the last works. This project supported by Tübitak was carried out excavations and research at the altar.