

T.C.

**PAMUKKALE ÜNİVERSİTESİ
ARKEOLOJİ ENSTİTÜSÜ**

**DOKTORA TEZİ
ARKEOLOJİ ANABİLİM DALI
ARKEOLOJİ DOKTORA PROGRAMI**

KÜLTEPE'NİN HELLENİSTİK DÖNEM SERAMİKLERİ

Burcu TÜYSÜZ

**Danışman
Prof. Dr. Celal ŞİMŞEK**

**KASIM 2022
DENİZLİ**

Bu tezin tasarımı, hazırlanması, yürütülmesi, arařtırmalarının yapılması ve bulgularının analizlerinde bilimsel etięe ve akademik kurallara özenle riayet edildiđini; bu çalıřmanın doğrudan birincil ürünü olmayan bulguların, verilerin ve materyallerin bilimsel etięe uygun olarak kaynak gösterildiđini ve alıntı yapılan çalıřmalara atıfta bulunduđunu beyan ederim.

Burcu TÜYSÜZ

ÖNSÖZ

“Kültepe’nin Hellenistik Dönem Seramikleri” başlıklı tez çalışması, Kültepe’de oldukça az bilinen Hellenistik Dönem kültürüne ait seramikleri içermektedir.

Pamukkale Üniversitesi Arkeoloji Enstitüsü doktora programı kapsamında hazırlanan bu çalışmanın tamamlanmasında, lisans eğitimimden itibaren fikirleri ile bana yön veren, her zaman daha iyisini yapabilmem için bilimsel anlamda her türlü imkanı sağlayan, hocam Prof. Dr. Celal Şimşek’in büyük emeği geçmiştir. Çalışma zarfında bilgi ve tecrübeleri ile çalışmamı bilimsel temeller ışığında şekillendiren hocam Prof. Dr. Celal Şimşek’e şükranlarımı ve minnettarlığımı sunmayı borç bilirim.

Kültepe’nin Hellenistik Dönem seramiklerini çalışmama izin veren, tez konusunun belirlenmesinin ardından, çalışmaya ivme kazandırmak ve onun özgün değerinin artırmak için Kültepe’de Hellenistik Dönem arkeolojik araştırmalarının yoğunlaşmasına olanak sağlayan, hocam Prof. Dr. Fikri Kulakoğlu’na hem bilimsel hem manevi destekleri için en içten teşekkürlerimi sunmak isterim.

Tez izleme komitesinde yer alarak Hellenistik Dönem seramiği üzerine bilgi birikimini ve fikirlerini paylaşan, tez sürecinde desteğini esirgemeyen hocam Prof. Dr. Bahadır Duman’a şükran borçluyum. Ayrıca fikirleri ile tezin tamamlanmasına katkıda bulunan tez izleme komitesinin diğer üyeleri Prof. Dr. Fahriye Bayram ve Doç. Dr. Çiğdem Gençler Güray’a teşekkür ederim.

Kültepe’de bugün yeni keşiflerin yapılmasında şüphesiz ki Kültepe’de ilk bilimsel kazıları başlatan Prof. Dr. Tahsin Özgüç’ün emeği göz ardı edilemez bir paya sahiptir. Yapmış olduğu kazı ve çalışmalarla Anadolu ve Kültepe arkeolojisine katkıda bulunan Prof. Dr. Tahsin Özgüç’ü ve aynı zamanda Prof. Dr. Kutlu Emre’yi saygıyla anmak isterim.

Kültepe’de 2022 yılında Hellenistik Dönem’e yönelik yapılan çalışmalar Nevşehir Hacı Bektaş Veli Üniversitesi Bilimsel Araştırma Projeleri Koordinasyon Birimi tarafından GP21S2 numaralı proje ile desteklenmektedir. Kültepe’de Hellenistik Dönem çalışmalarının yoğunlaşmasına olanak sağlayan ve bilimsel anlamda ilerleyebilmemiz için her türlü imkanı sağlayan Nevşehir Hacı Bektaş Veli Üniversitesi Rektörü Prof. Dr. Semih Aktekin’e, Rektör Yardımcısı Prof. Dr. Mustafa Hilmi Çolakoğlu’na ve Rektör Danışmanı Doç. Dr. Mehmet Cansız’a destek ve yardımlarından dolayı teşekkür ederim.

Çalışmada kullanılan Kültepe malzemesi ile ilgili tüm görseller Kültepe Kazı Arşivine aittir. Arazi ve dokümantasyon çalışmalarının tamamı da Kültepe kazı ekibi tarafından yürütülmüştür. Bu çalışmalar özverili bir şekilde Doç. Dr. Sabahattin Ezer, Doç. Dr. Elif Genç, Doç. Dr. Nilgün Maşatçioğlu, Dr. Öğr. Üyesi Güzel Öztürk, Araş. Gör. Tarık Öğreten, Arkeolog Cihan Ay, Arkeolog Yılmaz Rıdvanoğulları, Arkeolog Berat Kalleci, Arkeolog Melek Solak, Arkeolog Zeynep Cebeci ve Arkeolog Çağan Köse'nin gayretleri ile gerçekleşmiştir. İsmi anılan kişiler başta olmak üzere tüm Kültepe-Kaniş Kazıları kazı ekibine teşekkür ederim. Tez içerisinde yer alan etütlük ve envanterlik tüm seramiklerin karakalem ve dijital çizimi tarafımdan yapılmış olup dijital çizimlerin tamamlanmasında Arkeolog Kübra Başyigit'in büyük katkısı olmuştur. Tezin tamamlanması aşamasında fotoğraf, katalog, çizim gibi dokümantasyon çalışmaları ve son düzenlemeler Tutku Kurt'un emeği ile yapılmıştır. Ayrıca okumalarda Arkeolog Handan Çetin ve Arkeolog Zehra Ceylancı'nın önemli katkıları olmuştur. Burada adı geçen arkadaşlarıma minnettarlığımı dile getirmek isterim.

Kızılırmak Havzası'nın Hellenistik Dönem seramikleri ile ilgili yaptığı çalışmalarla bizlere ışık tutan ve her zaman ilham aldığım Prof. Dr. Levent Zoroğlu'na bölge seramiklerinin anlaşılmasına yaptığı katkılardan dolayı sonsuz şükranlarımı sunarım. Hellenistik Dönem seramiği üzerine bilgi birikimlerini paylaşan Prof. Dr. Gül Işın, Prof. Dr. Ertekin Doksanaltı, Doç. Dr. Erkan Alkaç, Doç. Dr. Çilem Uygun, Dr. Öğr. Üyesi Mustafa Bilgin ve Dr. Öğr. Üyesi Nurşah Şengül'e; petrografik ve kimyasal analizleri yapan Prof. Dr. Yusuf Kaan Kadioğlun'a ve tezin belirlenmesinde büyük emeği geçen Arkeolog Ertuğrul Murat Gülyaz'a teşekkürlerimi sunmayı bir borç bilirim.

Tez kapsamında değerlendirilen seramiklerin bir bölümü Kayseri Arkeoloji Müzesi bulunmaktadır. Müzede bulunan eserleri çalışmam konusunda her türlü kolaylığı ve imkanı sağlayan başta Müze Müdürü Arkeolog Gökhan Yıldız olmak üzere, Arkeolog Dilek Keçe'ye ve tüm Kayseri Arkeoloji Müzesi çalışanlarına teşekkürü bir borç bilirim.

Çalışma sırasında fikir alışverişinde bulunduğum, Emine Köker Gökçe'ye, Birgül Yıldız Köse'ye, Pınar Kızıltepe Bilgin'e ve Martina Derada'ya teşekkür ederim.

Tez yazma sürecindeki anlayışından dolayı Nevşehir Hacı Bektaş Veli Üniversitesi Arkeoloji Bölüm Başkanı Prof. Dr. Yener Bektaş'a ve Prof. Dr. Lütfi Gürkan Gökçek'e; yapıcı düşünceleri ile yanımda olan Nevşehir Hacı Bektaş Veli Üniversitesi Arkeoloji Bölümü Öğretim Elemanları Doç. Dr. Nilüfer Peker, Doç. Dr.

Bilsen Özdemir, Dr. Öğr. Üyesi Volkan Güngördü ve Araş. Gör. Tuğçe Şener'e burada teşekkürlerimi sunarım. Acemhöyük ve Büyükdeller kazılarında ele geçen Hellenistik Dönem seramiklerini incelememe izin vererek Kayseri'nin yakın komşusu Aksaray ilinin Hellenistik seramik kültürünü anlamama ve bölgeler arası karşılaştırma yapmama katkı sağlayan Nevşehir Hacı Bektaş Veli Üniversitesi Arkeoloji Bölümü Öğretim Üyeleri Dr. Öğr. Üyesi Yalçın Kamış'a ve Öğr. Gör. Dr. Pınar Çaylı'ya teşekkür etmek isterim.

Tezin tamamlanması için elinden gelen her desteği sunan, tükenmeyen sabrı ile her zaman yanımda hissettiğim yol arkadaşım Güray Tüysüz'e ve annem Fatma Derin ile babam Mehmet Derin'e hayatta dair verdikleri tüm cesaret için minnettarım.

Son teşekkürüm ise Yağmur'adır... Yorucu tez yazım sürecinde bana sonsuz güç veren gözlerindeki ışık ve yol arkadaşlığı için kızım Yağmur'a hem teşekkür ediyor hem de bu zaman zarfından ondan çaldığım vakitler için kendisinden özür diliyorum...

Bu çalışma Kültepe'ye ve Yağmur'a adanmıştır.

Burcu Tüysüz
Kayseri, 2022

ÖZET

KÜLTEPE’NİN HELLENİSTİK DÖNEM SERAMİKLERİ

TÜYSÜZ, Burcu

Doktora Tezi

Arkeoloji ABD

Arkeoloji Doktora Programı

Tez Yöneticisi: Prof. Dr. Celal ŞİMŞEK

2022, 839 sayfa

Kültepe, İç Anadolu Bölgesi’nde, Kayseri sınırları içinde, Kızılırmak Nehri’nin 16 km güneyinde bulunmaktadır. Höyük ve aşağı şehirden oluşan yerleşimde ilk bilimsel kazılar 1948 yılında Prof. Dr. Tahsin Özgüç başkanlığında başlamış ve 2006 yılına kadar devam etmiştir. 2006 yılından itibaren de Prof. Dr. Fikri Kulakoğlu başkanlığında kazı ve araştırmalar devam etmektedir.

Tez çalışmasının konusunu oluşturan Hellenistik Dönem seramikleri Kültepe’nin höyük kısmında ele geçmiştir ve MÖ 4. yüzyılın sonu ile MÖ 1. yüzyılın ikinci yarısına tarihlenmektedir. Bu seramikler arkeometrik kil analizlerinden alınan destek ile ithal ve bölgesel üretim formlar olmak üzere iki gruba ayrılmıştır. Tüm seramikler içinde ithal örnekler % 4’lük bir paya sahiptir. Bu örnekleri Siyah Astarlı Seramikler, Batı Yamacı Tekniği’nde Bezenmiş Seramikler, Kalıp Yapımı Kabartmalı Seramikler, Pergamon Üretimi Seramikler, Banlı Seramikler, Gri Hamurlu Seramikler, Kahverengi Astarlı Seramikler, Basit Astarlı Seramikler, Kurşun Sırlı Seramikler, Küçük Krem Kapları-Lykionlar ve Mühürlü Amphora Kulp Parçaları oluşturmaktadır. Bölgesel üretimi temsil eden örnekler tez kapsamında Kızılırmak Havzası Seramikleri olarak adlandırılmıştır ve tüm malzeme içinde % 96’lık bir paya sahiptir. İthal seramiklerden hem hamur-astar hem de bezeme özellikleri ile rahatlıkla ayırt edilebilen bu grubun kendine özgü formları, bezeme anlayışları ve motifleri bulunmaktadır. Söz konusu grup üzerinde yapılan tipoloji çalışması sonucunda bölgesel üretime yönelik 60 ana tip ile bunların alt tipleri, yapım teknikleri ve bezeme çeşitleri ortaya çıkarılmıştır.

İthal ve bölgesel üretim seramiklerden yola çıkarak Kültepe’nin Hellenistik Dönem’deki ticari ilişkileri, olası ticaret rotaları ve bölgeler arası etkileşimleri ile bölgesel seramiklerde görülen devamlılıklar tespit edilmiştir. Bunun yanı sıra Hellenistik Dönem ile birlikte seramiğin aldığı yeni şekil, özgün yaratılar ve bunların sebepleri saptanmıştır.

Anahtar Kelimeler: Kültepe, Anisa, Hellenistik Dönem, Kızılırmak Havzası, Kızılırmak Havzası Seramikleri, İthal Seramikler

ABSTRACT

HELLENISTIC PERIOD CERAMICS OF KÜLTEPE

TÜYSÜZ, Burcu

Doctoral Thesis

Archaeology Department

Archaeology PhD Programme

Advisor of Thesis: Prof. Dr. Celal ŞİMŞEK

2022, 839 Pages

Kültepe is located in the Central Anatolia Region, within the borders of Kayseri, 16 km south of the Kızılırmak River. The first scientific excavations began in 1948 under the direction of Prof. Dr. Tahsin Özgüç and continued until 2006. Since 2006, excavations and research have continued under the direction of Prof. Dr. Fikri Kulakoğlu.

The Hellenistic Period ceramics, which constitute the subject of this thesis, were found in the mound section of Kültepe and are dated to the end of the 4th century BC and the second half of the 1st century BC. Based on archaeometric clay analysis, these ceramics are divided into two groups as imported and regionally produced forms. Imported examples have a share of 4% among all the ceramics. These examples consist of Black Slipped Ceramics, Ceramics Decorated in the Western Slope Technique, Mold-Made Embossed Ceramics, Pergamon Produced Ceramics, Banded Ceramics, Gray Clay Ceramics, Brown Slipped Ceramics, Simple Slipped Ceramics, Lead Glazed Ceramics, Small Creamware-Lykions and Sealed Amphora Handle Fragments. The samples representing the regional production are named as Kızılırmak Basin Ceramics in this thesis and have a share of 96% in the whole material. This group, which can be easily distinguished from imported ceramics both in terms of paste-lining and decoration, has its own unique forms, decoration and motifs. As a result of the typology study conducted on this group, 60 main types for regional production, their subtypes, production techniques and decoration types were revealed.

Based on the imported and regionally produced ceramics, the commercial relations of Kültepe in the Hellenistic Period, possible trade routes and interactions between regions, and the continuities observed in regional ceramics were identified. In addition, the new shape of ceramics in the Hellenistic Period, unique creations and the reasons for them have been identified.

Keywords: Kültepe, Anisa, Hellenistic Period, Kızılırmak Basin, Kızılırmak Basin Ceramics, Imported Ceramics

İÇİNDEKİLER

ÖNSÖZ	i
ÖZET	iv
ABSTRACT	v
İÇİNDEKİLER	vi
GİRİŞ	1
Amaç-Kapsam	2
Yöntem	3

BİRİNCİ BÖLÜM KÜLTEPE

KÜLTEPE	6
1.1. Tarihi Coğrafya	8
1.2. Tarihçe	14
1.3. Araştırma Tarihi ve Tabakalaşma	26
1.4. 3. Tabaka: Hellenistik Dönem'de Kültepe	30

İKİNCİ BÖLÜM HELLENİSTİK DÖNEM MİMARİSİ

2.1.1972 Yılı Çalışmaları	48
2.2.1973 Yılı Çalışmaları	48
2.3.1975 Yılı Çalışmaları	49
2.4 1971 Yılı Çalışmaları	50
2.5. 2009-2020 Yılı Çalışmaları	50
2.6. 2021 Yılı Çalışmaları	100
2.6.1. I. No.lu Çukur	100
2.6.2. II. No.lu Çukur	103

ÜÇÜNCÜ BÖLÜM KÜLTEPE'NİN HELLENİSTİK DÖNEM SERAMİĞİ

3.1. Siyah Astarlı Seramikler	122
3.1.1. Hamur-Astar Özellikleri	129
3.1.2. Bezeme Özellikleri	132
3.1.3. Formlar	134
3.1.3.1. Kantharos	134
3.1.3.2. Dışa Dönük Ağız Kenarlı Kase	137
3.1.3.3. İçe Dönük Ağız Kenarlı Kase	142
3.1.3.4. Tuzluk-Sosluk	146
3.1.3.5. Tabak	148
3.1.3.5.1. Yuvarlatılmış Ağız Kenarlı Tabak	148
3.1.3.5.2. Dik Ağız Kenarlı Tabak	151
3.1.3.6. Balık Tabağı	152
3.1.3.7. Guttus	154
3.1.3.8. Yuvarlak Ağızlı Testi	155
3.1.3.9. Unguentarium	156

3.1.3.10. Kandil	158
3.2. Batı Yamacı Stili'nde Bezenmiş Seramikler	160
3.2.1. Hamur-Astar Özellikleri	164
3.2.2. Bezeme Özellikleri	164
3.2.3. Formlar	167
3.2.3.1. Kantharos	167
3.2.3.2. Skyphos	168
3.2.3.3. Unguentarium	169
3.3. Kalıp Yapımı Kabartmalı Kaseler	171
3.3.1. Hamur-Astar Özellikleri	173
3.3.2. Bezeme Özellikleri	173
3.3.3. Formlar	175
3.4. Pergamon Seramikleri	176
3.4.1. Hamur-Astar Özellikleri	178
3.4.2. Bezeme Özellikleri	179
3.4.3. Formlar	179
3.4.3.1. Sosluk	179
3.4.3.2. İçe Dönük Ağız Kenarlı Kase	180
3.4.3.3. Skyphos	181
3.5. Bant Bezemeli Seramikler	182
3.5.1. Hamur-Astar Özellikleri	183
3.5.2. Bezeme Özellikleri	183
3.5.3. Formlar	183
3.5.3.1. Kase	183
3.5.3.2. Tabak	184
3.6. Gri Hamurlu Seramikler	184
3.6.1. Hamur-Astar Özellikleri	186
3.6.2. Bezeme Özellikleri	186
3.6.3. Formlar	186
3.6.3.1. İçe Dönük Ağız Kenarlı Kase	187
3.6.3.2. Tabak	187
3.6.3.2.1. Geniş Ağız Tablalı Tabak	188
3.6.3.2.2. Dik Ağız Kenarlı Tabak	188
3.6.3.2.3. Kalınlaştırılmış Ağız Kenarlı Tabak	189
3.6.3.2.4. İçe Dönük Dik Ağız Kenarlı Tabak	190
3.6.3.3. Balık Tabağı	191
3.7. Kahverengi Astarlı Seramikler	194
3.7.1. Hamur-Astar Özellikleri	194
3.7.2. Bezeme Özellikleri	195
3.7.3. Formlar	195
3.7.3.1. Balık Tabağı	195
3.7.3.2. Yonca Ağızlı Testi / Oinochoe	197
3.7.3.3. Aryballos	197
3.8. Basit Astarlı Seramikler	197
3.8.1. Hamur-Astar Özellikleri	198
3.8.2. Bezeme Özellikleri	198
3.8.3. Formlar	198
3.8.3.1. İçe Dönük Ağız Kenarlı Kase	199
3.8.3.2. Dik Ağız Kenarlı Kase	200
3.8.3.3. Π Kuplu Kase	201

3.8.3.4. Dışa Çekik Ağız Kenarlı Kase	202
3.9. Kurşun Sırlı Seramik	203
3.8.1. Hamur-Astar Özelliği	205
3.8.2. Bezeme Özelliği	205
3.8.3. Form.....	207
3.10. Küçük Krem Kapları-Lykion.....	209
3.9.1. Hamur-Astar Özellikleri	210
3.9.2. Formlar.....	210
3.11. Mühürlü Amphora Kulpları.....	212
3.11.1 Thasos Amphora Mühürleri	214
3.11.2. Rhodos Amphora Mühürleri	215
3.12. Kızılırmak Havzası Seramikleri.....	218
3.12.1. Hamur-Astar Özellikleri	224
3.12.2. Bezeme Özellikleri	228
3.12.2.1. Bant Bezeme	234
3.12.2.2. Bitkisel Bezeme	243
3.12.2.3. Figüratif Bezeme	251
3.12.2.4. Diğer Motifler	255
3.12.3. Formlar.....	262
3.12.3.1. Tip 1.....	263
3.12.3.2. Tip 2.....	265
3.12.3.3. Tip 3.....	269
3.12.3.4. Tip 4.....	269
3.12.3.5. Tip 5.....	277
3.12.3.6. Tip 6.....	285
3.12.3.7. Tip 7.....	287
3.12.3.8. Tip 8.....	288
3.12.3.9. Tip 9.....	292
3.12.3.10. Tip 10.2.....	295
3.12.3.11. Tip 11.1	296
3.12.3.12. Tip 12.1	296
3.12.3.13. Tip 13.1	298
3.12.3.14. Tip 14.....	298
3.12.3.15. Tip 15.1	299
3.12.3.16. Tip 16.1	299
3.12.3.17. Tip 17.....	300
3.12.3.18. Tip 18.....	302
3.12.3.19. Tip 19.....	302
3.12.3.20. Tip 20.....	303
3.12.3.21. Tip 21.....	304
3.12.3.22. Tip 22.....	308
3.12.3.23. Tip 23.....	311
3.12.3.24. Tip 24.....	312
3.12.3.25. Tip 25.1	313
3.12.3.26. Tip 26.....	315
3.12.3.27. Tip 27.....	320
3.12.3.28. Tip 28.1	323
3.12.3.29. Tip 29.....	324
3.12.3.30. Tip 30.....	325
3.12.3.31. Tip 31.....	326

3.12.3.32. Tip 32.....	326
3.12.3.33. Tip 33.....	331
3.12.3.34. Tip 34.....	333
3.12.3.35. Tip 35.....	335
3.12.3.36. Tip 36.1.....	336
3.12.3.37. Tip 37.1.....	336
3.12.3.38. Tip 38.1.....	337
3.12.3.39. Tip 39.....	337
3.12.3.40. Tip 40.....	340
3.12.3.41. Tip 41.....	341
3.12.3.42. Tip 42.....	342
3.12.3.43. Tip 43.....	345
3.12.3.44. Tip 44.....	347
3.12.3.45. Tip 45.....	348
3.12.3.46. Tip 46.....	349
3.12.3.47. Tip 47.....	350
3.12.3.48. Tip 48.....	350
3.12.3.49. Tip 49.....	351
3.12.3.50. Tip 50.....	352
3.12.3.51. Tip 51.....	352
3.12.3.52. Tip 52.....	353
3.12.3.53. Tip 53.....	355
3.12.3.54. Tip 54.....	357
3.12.3.55. Tip 55.....	358
3.12.3.56. Tip 56.....	359
3.12.3.57. Tip 57.....	361
3.12.3.58. Tip 58.....	362
3.12.3.59. Tip 59.....	367
3.12.3.60. Tip 60.....	369

DÖRDÜNCÜ BÖLÜM
KÜLTEPE HELLENİSTİK DÖNEM SERAMİĞİNDE
KÜLTÜREL DEVAMLILIKLAR, BAĞLANTILAR VE
YENİKLİKÇİ ÖZELLİKLER

5.1. Kültürel Devamlılıklar	370
4.2. Kültürler Arası Bağlantılar	379
4.3. Yenilikçi Özellikler	384
SONUÇ	389
KAYNAKÇA	402
FİĞÜRLER LİSTESİ.....	430
TABLolar LİSTESİ.....	436
GRAFİKLER LİSTESİ.....	438
LEVHALAR LİSTESİ.....	439
KISALTMALAR DİZİNİ	446
KATALOG.....	447
LEVHALAR.....	695
ÖZGEÇMİŞ.....	825

GİRİŞ

İnsanlık tarihinin en eski kültür kalıntıları arasında yer alan seramikler, arkeoloji biliminin önemli veri kaynaklarından birini oluşturmaktadır. Yapıldığı dönemin teknik, kültür ve ekonomik düzeyini yansıtan seramikler, çeşitli özellikleriyle kültürler hakkında önemli bilgilere ulaşmamızda ayırt edici bir unsur olmuştur.

Seramiğin en önemli özelliği 400 derecenin üzerinde bir ısıda pişirildikten sonra, tekrar hammadde haline çevrilip kullanılamamasıdır. Demir, bronz gibi metallere yapılan materyaller eritilerek yeniden kullanılmıştır. Ancak seramiğin tekrar hammadde haline çevrilememesi, onun ikincil kullanımına olanak vermemiş ve böylelikle seramikler ilk üretildikleri andaki özelliklerini koruyarak günümüze kadar ulaşabilmiştir. Seramiğin bir diğer özelliği de ucuz hammaddesinin hemen hemen her yerde bulunması nedeniyle arkeolojik kazılarda kesintisiz bir şekilde ele geçmesidir. Diğer arkeolojik materyallere göre yoğun ve sürekli bir şekilde ele geçen seramiğin değerlendirilmesi, bu malzemeyi kullanmış toplumlar hakkında önemli bilgilere ulaşmamızı sağlamaktadır. Seramiğin teknik ve sanatsal özelliklerinin yorumlanması; üretildiği çağdaki kültür düzeyini, kullanıcılarının gereksinimlerini, beğenilerini, diğer çağdaş kültürlerle olan ilişkisinin niteliğini belirlemektedir. Seramiğin üretim sistemine ve buluntu yoğunluğuna göre yorumlanması toplumların sosyo-ekonomik yapısı; yayılım alanına göre yorumlanması ait olduğu kültürün coğrafi sınırları; stratigrafik dağılımına göre yorumlanması yine ait olduğu kültürün zaman içinde geçirdiği evreler hakkında bilgi vermektedir.

Antik Çağ seramiği ile ilgili ilk yayınlar incelendiğinde, daha çok figürlü ve figürsüz Grek vazoları ve bunların sanatsal içeriklerinin ele alındığı görülmektedir. Hellenistik ve Roma Dönem'i seramikleri ile ilgili çalışmalar ise 19. yüzyıl ile birlikte hız kazanmış ve günümüzde de artarak devam etmektedir. Söz konusu dönemler ile ilgili yapılan bu çalışmalar özellikle kıyı şeridi üzerindeki, büyük kentlerin arkeolojik verileri üzerinde yoğunlaşmıştır. Bu yoğunlaşma iç bölgelerdeki ve kırsal kesimlerdeki dönem kültürünün tam olarak irdelenmemesine ve önemli bir veri eksikliğine neden olmuştur. Hellenistik Dönem kültürü ve bu kültüre ait seramiklerin Anadolu'nun iç bölgelerinde tam olarak tanınmaması günümüz çalışmalarında önemli bir sorun olarak karşımıza çıkmaktadır.

Bunun yanı sıra İç Anadolu Bölgesi'nde kazısı yapılan merkezlerde daha çok Prehistorik ve Protohistorik Çağlar'a ağırlık verilmesi; Hellenistik Dönem'in çok kısıtlı

alanlarda çalışılması iç bölgelerdeki Hellenistik seramik kültürünün tanımlanmasındaki diğer önemli sorunlardan biridir.

İç Anadolu Bölgesi'nde özellikle de kendine ait bir seramik kültürünü barındıran Kızılırmak Havzası coğrafyası seramikleri üzerinde bugüne kadar gerçekleştirilen araştırmaların kısıtlı olması, bölgesel üretim seramiklerin açıklanması için yetersiz kalmıştır. Yapılan çalışmalarda Kızılırmak Havzası'na ait sadece boyalı seramikler incelenmiş, bu seramiklerin bölgenin daha eski seramik gelenekleriyle ve bölgeye dışardan gelen ithal malzemeye bağlantısı kurulmuş, farklılıkları tanıtılmış, genel bir tipoloji tablosu oluşturulmuştur. Boyasız seramiklerin ise detaylı bir tipoloji çalışması yapılmamış stratigrafik yorumları tam olarak ortaya konmamıştır. Bölgenin yerli seramiğinin önemli bir parçasını oluşturan boyasız seramiklerin detaylı bir şekilde değerlendirilmemiş olması Kızılırmak Havzası seramik kültürünün de anlaşılmasında bir sorun olarak kaşımıza çıkan faktörler arasında yer almaktadır.

Bunların yanı sıra Kültepe'de 1948 yılından itibaren gün yüzüne çıkarılmaya başlanan Hellenistik Dönem'e ait veriler sınırlı sayıda çalışmada incelenmiştir. Bu durum Kültepe stratigrafisinde Hellenistik Dönem kültürünün tam olarak anlaşılması için yetersiz kalmış ve bir bilgi eksikliğine neden olmuştur.

Yukarıda değinilen sorunların çözülmesine katkıda bulunmak amacıyla İç Anadolu'nun merkezindeki konumu ve kesintisiz stratigrafisi ile önemli yerleşimlerden biri olan Kültepe'nin Hellenistik Dönem seramiklerinin doktora tezi olarak hazırlanmasına karar verilmiştir. Seramiklerin değerlendirilmesinden elde edilecek sonuçlar ile o dönemdeki kültür düzeyi, kullanıcılarının gereksinimleri, diğer coğrafyalarla olan ilişkisi, toplumun sosyo-ekonomik yapısı gibi farklı konuların aydınlatılmasına katkı sağlanacağına inanılmıştır. Ayrıca Kültepe özelinde yapılan bu çalışma ile İç Anadolu Bölgesi Hellenistik Dönem Arkeolojisi'ne katkıda bulunarak bölge için referans oluşturulması amaçlanmıştır.

AMAÇ-KAPSAM

Bu çalışmanın ana amacı, Kültepe'de ele geçen ve Kayseri Arkeoloji Müzesi, Kültepe Kazı Deposu ile Ankara Üniversitesi Dil ve Tarih-Coğrafya Fakültesi Protohistorya ve Önasya Arkeolojisi Anabilim Dalı'nda korunan Hellenistik seramiklerin teknik özelliklerinin belirlenmesi, tespit edilen özelliklerin incelenerek sınıflandırılması ve seramik malzemenin genel karakterinin ortaya çıkartılarak bilim dünyasına kazandırılması olarak özetlenebilir.

Çalışmanın başlıca amaçları şu şekilde sıralanabilir:

1-Daha önce incelenmemiş özgün bir veri grubu olan Kültepe seramiklerinin detaylı tanıtılması, tarihlendirilmesi ve yorumlanması,

2-Kazılar sonucunda açığa çıkarılan mimari kalıntılarla, seramik buluntuların bağlantılı olarak değerlendirilmesi,

3-Hellenistik Dönem seramiğinin stratigrafik gelişimi ve değişimi izlenmeye çalışılması,

4-Tez kapsamında değerlendirmeye alınan tüm malzemenin tipolojik özellikleri ve üretim farklılıkları dikkate alınarak ithal ve bölgesel üretim seramiklerin belirlenmesi,

5-Tipolojik özellikler ve üretim farklılıkları dışında, minerolojik analizlerle de ithal ve bölgesel üretim seramiklerin tespit edilmesi,

6-İthal ve bölgesel malzeme üzerinde istatistiksel çalışmaların yapılarak bu seramiklerin şehrin iç pazarındaki yerinin belirlenmesi,

7-Bölgesel üretimi temsil eden boyalı ve boyasız seramiklerin bütüncül bir bakış açısıyla bir arada değerlendirilmesi,

8-Değerlendirilen seramiklerin üretim bölgesinin saptanması,

9-Seramiklerin değerlendirilmesinden elde edilecek sonuçlardan yola çıkılarak, dönem toplumunun, sosyo-ekonomik yapısı, beğenileri, gereksinimleri, kültür düzeyi, farklı coğrafyalarla ilişkileri ve etkileşimleri hakkında sonuçlara ulaşılması.

Özetle çalışmanın ana amacı, daha önce teknik ve tipolojik açıdan ayrıntılı bir incelemeden geçirilmemiş olan bu malzeme gruplarını değerlendirerek bilim dünyasına kazandırmak ve Kültepe özelinde, İç Anadolu Bölgesi'nde de birçok bilinmezi olan Hellenistik Dönem kültürünün aydınlatılmasına katkı sağlamaktadır.

YÖNTEM

Tez çalışması temelde dört ana bölümden oluşmaktadır. İlk bölümde konuya altlık oluşturmak amacıyla, Kültepe'nin coğrafi konumu, tarihçesi ve tabakalanması ile ilgili bilgiler verilmiştir. İkinci bölümde tez kapsamında değerlendirmeye alınan seramik malzemenin ele geçtiği yapılar tanıtılmıştır.

Tezin üçüncü bölümü ana bölüm olup, burada çalışmanın ana veri kaynağını oluşturan seramikler değerlendirmeye alınmıştır. Seramikler üzerinde yapılan çizim, fotoğraf, katalog gibi dökümantasyon çalışmaları Kültepe-Kaniş Kazıları başkanı Prof. Dr. Fikri Kulakoğlu'nun izni ile Kültepe-Kaniş Kazıları Çalışma Laboratuvarı'nda ve

Nevşehir Hacı Bektaş Veli Üniversitesi Arkeoloji Laboratuvarı'nda gerçekleştirilmiştir. Seramikler, ilk etapta bulunduğu yapı kapsamında, yapının kullanım aşamaları dikkate alınarak incelenmiştir. İkinci aşamada ithal ve bölgesel olmak üzere iki gruba ayrılmıştır. Seramik gruplarının belirlenmesinde, fen bilimlerinden destek alınmış ve yapılan arkeometrik analizlerle çalışma, bilimsel temeller üzerine oturtulmuştur. Bu doğrultuda, ithal ve bölgesel üretim olarak düşünülen örneklerden bir grup seramik analiz için seçilmiş ve Ankara Üniversitesi Yer Bilimleri Uygulama ve Araştırma Merkezi'nde, XRF, XRD analizleri yaptırılarak ince kesitleri alınmıştır.

İthal ve bölgesel olmak üzere tasniflenen seramikler üzerinde tipoloji çalışmaları yapılmıştır. Her bir grubun ithal ve bölgesel üretim olmak üzere tipoloji tablosu kendi içinde oluşturulmuştur. Tipoloji tablosu, tam ya da parça seramiklerin önce karakalem daha sonra da dijital ortamda çiziminin yapılmasıyla oluşturulmuş veri havuzuna göre yapılmıştır. Bu veri havuzunda, 5.000 adet seramik toplanmıştır. Bunların içinden tam ve tama yakın parçalar ile tipolojinin eksiksiz olarak oluşturulmasına katkı sağlayacak profilli örneklerden 744 adeti tez kapsamına alınmıştır.

Tipoloji çalışması yapılırken ithal ve bölgesel olarak ayrılan örnekler kendi içinde açık ve kapalı kaplar olarak tasniflenmiştir. Ayrımda öncelikle, kabın kullanım amacına uygun olarak yapılan gövde profili, ikinci aşamada ise ağız kenarlarındaki farklılıklar dikkate alınmıştır. Böylelikle ana tipler ve alt tiplerinden oluşan bir form repertuarı ortaya çıkarılmıştır.

Bölgesel üretim olarak belirlenen grupta farklı formda her seramik için bir tip numarası oluşturulmuş, bezemeli örnekler ait olduğu ana tipin arkasına yerleştirilmiştir.

Ana tiplerin tanımlanması rakamla (Örn. TİP.1), alt tipler küçük harflerle (TİP.1a), bezemeli tipler ise yine rakamla (TİP.1a.1) belirtilmiştir (**Fig. 6-7**). Bezemeli tipler belirtilirken şu şekilde bir kodlama yapılmıştır:

Bant Bezemeli Seramikler: 1 (TİP.1a.1)

Figüratif Bezemeli Seramikler: 2 (TİP.1a.2)

Bitkisel Bezemeli Seramikler: 3 (TİP.1a.3)

Bu çalışmaların sonucunda, formların kullanım yoğunluğunu anlamak amacıyla istatistiksel sonuçlar çıkarılmış ve bu sonuçlar grafik ve tablolar ile araştırmacılara sunulmuştur.

Seramik çizimleri ve tipoloji çalışması ile eşzamanlı olarak yapılması gereken diğer bir iş kataloglama ve fotoğraf çalışmasıdır. Tez sürecinde, çizimi yapılan her parçanın kataloğu da oluşturulmuştur. Çalışmada, parçanın hangi alandan çıktığı,

buluntu konumu, form adı, form numarası, kabın durumuna göre buluntu ya da envanter numarası (parça seramik ise buluntu, tam kap ise envanter numarası), buluntu kotu, buluntu tarihi gibi bilgileriyle birlikte ölçüleri ve tanımı detaylı olarak yapılmıştır. Hamur ve astar renklerinin tanımlanmasında ise *Munsell Renk Kataloğu (2009)* kullanılmıştır. Katalog çalışmasının ardından her bir parçanın fotoğrafı çekilerek, konunun kaliteli görsellerle daha iyi irdelenmesi sağlanmıştır. Gerekli görülen yerlerde toplu ve detay çekimleri de yapılmıştır.

Ayrıntılı bir tanımlamadan geçen seramikler sonraki aşamada bölge içinde ve dışında kronolojik olarak, aynı döneme ait seramikler ile karşılaştırılmıştır. Karşılaştırmalar tarihlemeyi desteklemenin yanı sıra çağdaş yerleşimlerde ele geçen Hellenistik Dönem seramiğinin benzeyen ve ayrılan yanlarının da belirlenmesini sağlamıştır. Böylelikle hem kronolojik tartışmalar yürütülmüş hem de diğer kentler ve bölgeler ile arasındaki etkileşim irdelenmiştir.

Tezin son bölümünü temsil eden dördüncü bölümünde ilk olarak Hellenistik seramikler üzerinde Demir Çağı'ndan aktarılan gelenekler belirlenmeye çalışılmıştır. Daha sonra ticari ve siyasi ilişkiler ile kurulan bağlantılar ve bu bağlantıların en somut göstergesi olan ithal seramiklerin Kültepe'ye gelişi ve dolayısıyla ticaret yolları tartışılmış ve son olarak Kültepe seramiğinin Hellenistik Dönem'de aldığı yeni şekil, özgün yaratılar, bunların sebebiyetleri anlaşılmaya çalışılmıştır.

Bu çalışmaların dışında, Hellenistik Dönem seramiklerinin araştırılması için yoğun bir kaynak tarama çalışması yapılmıştır. Tezin gelişim sürecinde, özellikle son yayınlara ulaşabilmek amacıyla, Alman Arkeoloji Enstitüsü, İngiliz Arkeoloji Enstitüsü, Pamukkale Üniversitesi Arkeoloji Bölümü Kütüphanesi, Bilkent Üniversitesi Kütüphanesi, Ankara Üniversitesi Dil ve Tarih-Coğrafya Fakültesi Kütüphanesi ve Ankara Üniversitesi Dil ve Tarih-Coğrafya Fakültesi Ekrem Akurgal Kütüphanesi'nden yararlanılmıştır.

BİRİNCİ BÖLÜM

KÜLTEPE

Kültepe, Kayseri il merkezinin 21 km kuzeydoğusunda, Karahöyük köyü sınırları içinde, Kızılırmak Nehri'nin 16 km güneyinde bulunmaktadır (**Fig. 1**). Erciyes Dağı'nın eteğindeki yerleşim, Karasu'ya karışıp Kızılırmak'a dökülen Sarımsaklı Deresi'nin alüvyon birikintileri ile zenginleşen, bereketli bir ova üzerinde kurulmuştur¹.



Fig. 1: Kültepe'nin Coğrafi Konumu

Kültepe, Sivas üzerinden gelen doğu-batı; Malatya-Kahramanmaraş üzerinden gelen güneydoğu-batı ve güneyden kuzeye ulaşan doğal ve tarihi ana yolların üzerindeki konumu ile stratejik bir noktada yer almaktadır². Coğrafyanın sağladığı bu imkanlar, yerleşimin Tunç Çağı'ndaki önemini artırmış ve MÖ 3. binyılın ortalarından itibaren çevre kentlerle ticari, kültürel ve siyasi ilişkiler kurmasını sağlamıştır.

Kültepe adını, günümüzden 4000 yıl öncesine tarihlenen Asur Ticaret Kolonileri Çağı'na ait verileri ile duyurmuştur. MÖ 2. binin başlarında Mezopotamya ve Anadolu arasında kurulan sistematik ticaret ağının Anadolu'daki merkezi Kültepe-Kaniş olmuştur. Bu ticaret ağı sayesinde Asurlu tüccarların getirdiği çivi yazısıyla Kültepe'de tanışan Anadolu insanı, ilk kez burada yazıyı kullanmaya başlamıştır. Böylelikle Kültepe Anadolu'da tarihi çağların başladığı yer olarak ün kazanmıştır³.

¹ Kulakoğlu 2010, 40.

² Özgüç 1950, 8 vd.; Kulakoğlu 2017, VII.

³ Özgüç 2005, 6 vd.; Kulakoğlu 2012, 212.

Kültepe, höyük-yukarı şehir ve aşağı şehir-Karum (Roma Dönemi için nekropolis) olmak üzere iki bölümden oluşmaktadır (**Fig. 2**).

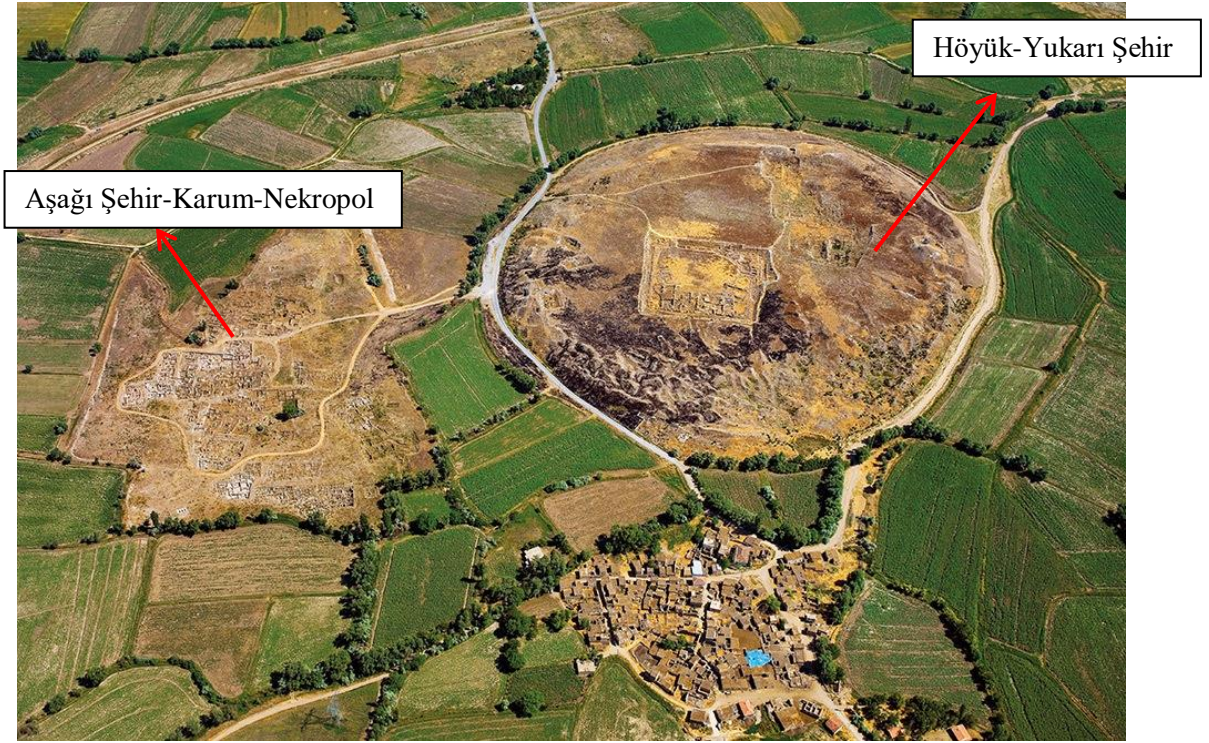


Fig. 2: Kültepe Höyük-Yukarı Şehir / Aşağı Şehir-Karum-Nekropol

Hemen hemen bir daire biçimindeki höyüğün çapı yaklaşık 550 metre, yüksekliği ise ova seviyesinden itibaren 21 metredir⁴. Höyük topografyasının en önemli özelliği kenarlardan iç kısımlara doğru yaklaşıldıkça çukurlaşmasıdır. Günümüze kadar yapılan çalışmalarda burada beş farklı döneme ait 18 yapı katı saptanmıştır. Tabakalanmanın en erken evresi Erken Tunç Çağı I'ın ilk safhasına, en geç evre ise Roma Dönemi'ne aittir⁵.

Aşağı Şehir yaklaşık olarak 2.5 km çapındadır. Bu yerleşim höyüğü, kuzey, doğu ve güney yönlerden, bir hilal biçiminde çevrenmektedir⁶. Söz konusu alan MÖ 3. binyılın son yıllarından başlayarak yaklaşık 300 yıl boyunca yerleşim yeri/Karum olarak kullanılmış ve bu dönemden sonra bir daha yerleşim olmamıştır. Ancak bu alan Hellenistik ve Roma Dönemi'nde höyüğün nekropolü olarak kullanım görmüştür⁷.

Yukarıda bahsedildiği gibi Kültepe, Erken Tunç Çağı I'den Roma Dönemi'ne kadar kesintisiz arkeolojik yerleşim ve verilerine sahiptir. Her dönemi kendi içinde ayrıntılı olarak değerlendirecek olursak çalışmanın amacından uzaklaşmış olacağız.

⁴ Kulakoğlu 2012, 208.

⁵ Özgüç 1999; Özgüç 2005; Kulakoğlu 2018.

⁶ Kulakoğlu 2018, 56. Höyük batı yönden ise günümüzde bir bataklık haline gelen Engir Gölü'nün suları çevrenmekteydi. Bkz. Kulakoğlu 2009, 21.

⁷ Özgüç 1953, 251; Kulakoğlu 2010, 49.

Bu nedenle çalışmanın amacından ve konunun zamansal çerçevesinden uzaklaşmamak için bu bölümden itibaren verilecek olan tüm bilgiler Kültepe'nin üçüncü tabakası ve bu tabakanın ait olduğu Hellenistik Dönem ile sınırlı tutulmuştur.

1.1. Tarihi Coğrafya

Kültepe, Hellenistik Dönem'de Kappadokia Bölgesi, Kilikia Strategiası sınırları içinde Kappadokia Krallığı'na bağlı Anisa isminde küçük bir şehirdir (**Fig. 3**).

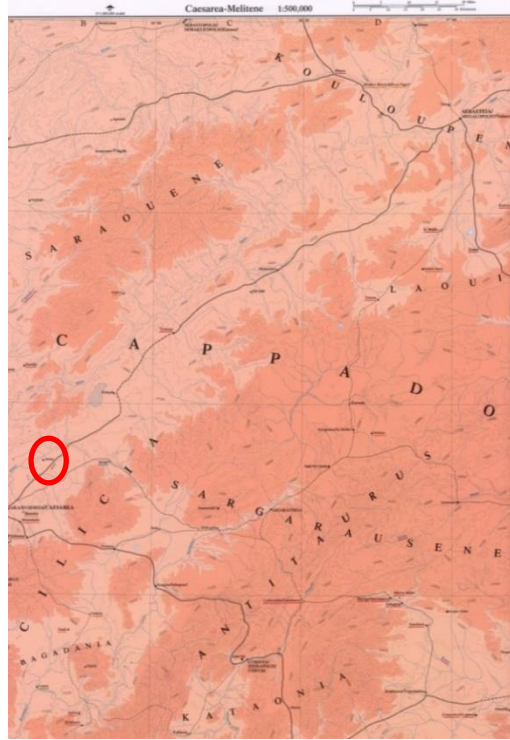


Fig. 3: Doğu Kappadokia Bölgesi ve Anisa'nın Konumu

Kappadokia Bölgesi; günümüzde Kırşehir, Nevşehir, Aksaray, Niğde, Kayseri, Malatya illerinin tümünü; Ankara'nın doğu, Yozgat ve Sivas'ın güney ve Adana'nın da kuzey bölümünü kapsamaktadır. Antik Dönem'de Kappadokia olarak bilinen coğrafya ise Pers hakimiyetinin son zamanlarından Roma Dönemi sonuna kadar, bölgede meydana gelen siyasi gelişmelere bağlı olarak sınırları sürekli değişen bir bölge olmuştur. Sınırların değişmesine sebep olan bu gelişmeler arasında; V. Ariarathes Dönem'inde Lykaonia Bölgesi'nin ve Kilikia Bölgesi'nin doğusunun Kappadokia'ya dahil edilmesi⁸; Arkhelaos Dönemi'nde, Kilikia Trakheia'nın ve Armenia Minor'un Kappadokia Krallığı'na verilmesi⁹; Vespasianus Dönemi'nde Galatia ile Kappadokia eyaletinin birleştirilmesi sayılabilir.

⁸ Justinus *Epitome*, 37. 1.

⁹ Strabon *Geographika*, XII, 6, 3.

Tarihsel süreç içinde yaşanan bu değişikliklere rağmen bölgenin temel sınırları, aynı dili konuşanları ve etnik uyumu referans alan Strabon tarafından detaylı bir şekilde çizilmiştir¹⁰.



Fig. 4: Antik Çağ'da Anadolu ve Kappadokia Bölgesi

“Kappadokia’da çeşitli kısımları olan bir ülkedir ve birçok değişiklikler geçirmiştir. Fakat bu ülkenin aynı dili kullanan sakinlerinin, güneyde Kilikia Tauros’ları diye adlandırılan dağlar, doğuda Armenia ve Kolchis ve değişik dil konuşan aradaki halklar ve kuzeyde Halys Irmağı’nın ağzına kadar Eukseinos ve batıda hem Paphlagonia’lı kabileler ve hem de Phrygia’da yerleşmiş olan Lykaonia’lılara kadar uzanan Galatia’lılar ve Kilikia Trakheia’da oturan Kilikia’lılar tarafından çevrilmiş oldukları söylenebilir. ...Kilikia Trakheia’ya kadar uzanan Issos Körfeşi ve Sinope’yle Tibaran’lar kıyısına kadar uzanan Eukseinos tarafından sınırlandırılmış olan Kappadokia, büyük bir yarımadanın berzahını oluşturur. Yarımadadan kastım, berzahın bu tarafından Kappadokai’nın batısında kalan kısımdır, burası Herodotos tarafından “Halys Irmağı’nın bu tarafındaki ülke” diye tanımlanmıştır; çünkü burası, Herodotos’un Halys Irmağı’nın bu tarafındaki kabilelerin bir tiranı olarak adlandırdığı Kroisos tarafından bütünüyle yönetilen ülkedir.” Strabon, şeklindeki ifadeleri ile Kappadokia Bölgesi’nin sınırlarını belirler.

Plinius’da¹¹ bölgeyi eksiksiz olarak ele alır ve konumunu şu biçimde ifade eder: *“Kappadokia halkından başlayacağız. Bütün Pontus halklarının içerisinde bu (Kappadokia) iç kısımların en uzak noktasına uzanır.*

¹⁰ Strabon *Geographika*, XII, 1, 1-3.

¹¹ Plinius *Naturalis Historia*, VI.VII.24. Herodotos ise bölgenin kuzey sınırının Karadeniz’e değin uzandığını yazmaktadır. Bkz. Herodotos 176.

Solunda (doğusunda,) Küçük ve Büyük Armenia'yı ve Kommagene'yi arkasında bırakır ve sağında (batısında) ise gerçekten Asia'daki daha önceden bahsedilen bütün soyları vardır. Birçok ulusu aşarak, 5 büyük bir hareketle Tauros silsilesi tarafına güneşin doğuşuna (doğuya) doğru hızlı bir hareketle tırmanarak Lykaonia, Pisidia ve Kilikia'yı aşar ve Antiokhae'nin üstündeki bölgeye ilerler ve Kataonia diye adlandırılan kısmıyla da Antiokhae'nin bir kısmı olan Cyrrestiacca'ya kadar uzanır. Bu nedenle Asya'nın oradaki uzunluğu 1250 milia (1.250.000 adım), genişliği ise 640 miliadır."

Bu bilgilere göre Kappadokia Bölgesi; kuzey-güney doğrultuda Pontus (Karadeniz) Deniz ile Tauros Dağları (Kilikia Trakheia), batıda Paphlagonia, Phrygia, Galatia ve Lykaonia, doğuda ise Kolkhis, Armenia Minor ve Maior ile sınırlanmıştır.

Kappadokia Bölgesi, Strabon'dan¹² öğrendiğimize göre coğrafi olarak birimlere ayrılmış bir sistemle yönetilmiştir. Strategia (eyalet-valilik) adı verilen bu birimler; *Melitene, Katanoia, Kilikia, Tyanitis, Garsauritis, Lauiansene, Sargarausene, Sarauene, Khamanene, Morimene ve Kilikia Trakheia*'dır (Fig.5).

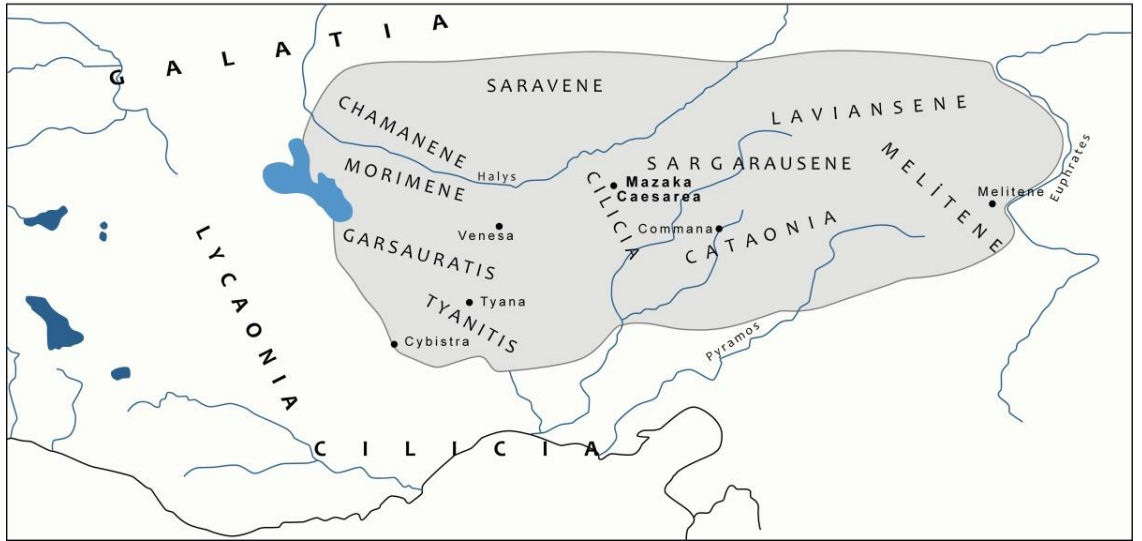


Fig. 5: Kappadokia Bölgesi ve Strategiaları

Bu bölgelerden her biri, ülkenin aristokrat ailelerinden gelen ve *strategos* adı verilen yerel bir lider tarafından yönetiliyordu¹³.

Kültepe'nin içinde bulunduğu Kilikia strategiası, Kappadokia'nın başkenti Mazaka-Eusebeia-Caesarea (Kayseri) şehrine sahip olan bölgeyi kapsamaktadır. Strategiayı kuzeyden Halys (Kızılırmak) Nehri, batıdan da Karmalis (Zamantı) Nehri sınırlamaktadır (Fig. 6).

¹² Strabon *Geographika*, XII, 1-4.

¹³ Strabon *Geographika*, XII, 2-4; Speidel 2019, 120.

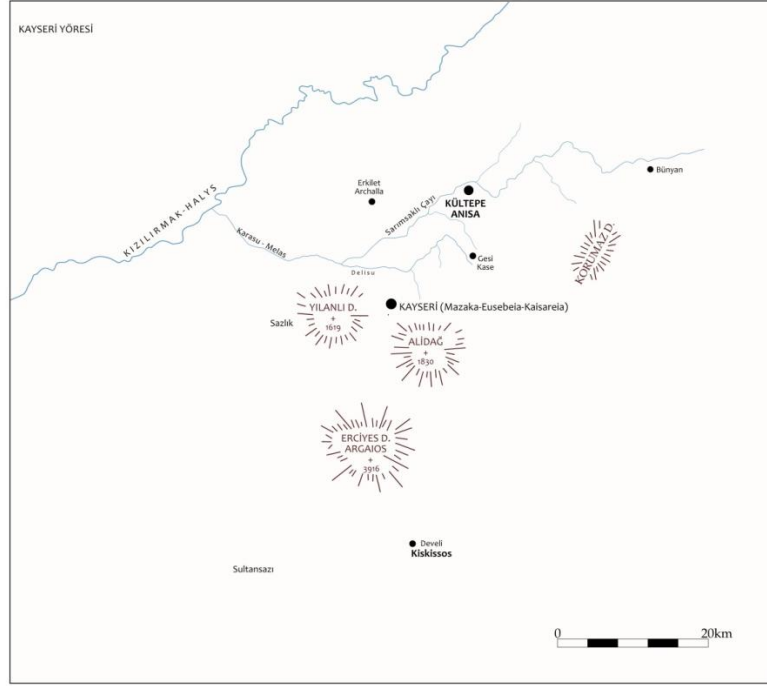


Fig. 6: Kayseri Yöresi- Kilikia Strategiası

Kültepe, güneydoğuda Korumaz Dağı, güneyde Alidağ (1830 m) ile Erciyes (Argaios) (3916 m), güneybatıda ise Yılanlı Dağ (1619 m) yükseltileri ile çevrilidir. İç Anadolu'nun en yüksek dağı olan Erciyes (Argaios) Dağı'nın bölgenin gerek ekonomik gerek din tarihinde büyük rolü bulunmaktadır. Strabon (XII, 2, 7), Argaios'u "*tepesinde hiçbir zaman kar eksik olmayan dağların en yükseği Argaios*" şeklinde tanımlamaktadır. Devamında da "*buna çıkanlar –ki bunlar çok azdır- berrak havada her iki denizin, hem Pontos (Karadeniz) hem de Ission Denizi'ni görebildiğini söyler*" diyerek dağın yüksekliğine ve ululuğuna vurgu yapar.

Kültepe'nin hemen kuzeyinde Strabon'un (XII, 2, 8) sözünü ettiği Karasu (Melas) Irmağı'nın bir kolu olan Sarımsaklı Çayı akmaktadır. Bünyan ilçesinin güneyindeki Turna Dağı eteklerinden çıkan Sarımsaklı Çayı, Kayseri il merkezinden batıya doğru akarak, Karasu (Melas) ile birleşmekte ve Beydeğirmeni Köyü'nde Kızılırmak Nehri'ne karışmaktadır. Kültepe, bölge içinde, tarihin her evresinde hayat kaynağı olarak nitelendirilen Kızılırmak (*Halys*) Nehri'ne güneyden 16 km uzaklıktadır. Strabon'un¹⁴ aktardığına göre ırmak, *Halai* (Tuzlalar) yakınından geçtiği için Halys adı ile anılmaktaydı. Sivas İmrallı ilçesinden doğan nehir, Kappadokia'dan bir kavis oluşturarak geçer ve Samsun'da denize ulaşır.

¹⁴ Strabon *Geographika*, XII, 3, 12.

Kendisine katılan irili ufaklı çaylarla beslenen nehrin en büyük kolu Boğazlıyan yakınlarından doğarak, Sungurlu-Kula Köyü yakınlarında Kızılırmak Nehri'ne karışan Delicesu (Kappadox) Irmağı'dır¹⁵.

Kültepe'nin konumlandığı bölge coğrafi konumu nedeniyle karasal iklime sahiptir. Kışlar genellikle sert, yazlar sıcak, yüksek yayalarda ise serindir. Strabon,¹⁶ Pontos'a kıyasla daha güneyde olmasına karşın Kappadokia'nın çok daha soğuk olduğunu yazmaktadır. Diodoros da bölge ikliminin çok soğuk olduğunu belirtmektedir¹⁷.

Kültepe, Anadolu'nun merkezindeki coğrafi konumu itibariyle hemen her dönemde önemli ticari ve askeri yolların ya güzergahında ya da çok yakınında yer almıştır. Özellikle Kültepe'ye çok yakın bir konumda bulunan başkent Mazaka-Eusebeia (Kayseri) Batı Anadolu'dan, Karadeniz kıyılarından, Fırat yöresinden ve Kilikia'dan gelen yolların kesiştiği noktadadır. Bu durum Mazaka-Eusebeia ve yakın çevresinin bölge içinde önem kazanmasında başlıca etken olmuştur. Hellenistik ve Roma Dönemleri'nde kullanılan, batı, doğu, kuzey ve güney kentleri ile iletişimi sağlayan ana yollar şu şekildedir¹⁸ (**Fig. 7**):

-Batı'dan doğuya uzanan yol: Bu yol Ephesos'tan başlayarak, Magnesia, Tralleis (Aydın), Nysa (Sultanhisar), Mastaura (Mastavra Kale), Karura (Hasköy) Attouda (Hisar), Laodikeia (Eskihisar), Kolossai (Honoz), Apameia (Dinar), Metropolis (Haydarlı), Pissidiae Antiocheia (Yalvaç), Laodikeia Katakekaumene (Ladik), Gausaura (Aksaray), Soanda (Soğanlı), Sakasena (Ürgüp), Mazaka-Caesarea (Kayseri) ulaşıyordu¹⁹. Buradan Ariaratheia (Pınarbaşı), Coduzalaba (Sarız), Cocussus (Göksün), Arabissos (Afşin) ve Arkas (Akçadağ) üzerinden Melitene'ye (Malatya) devam ediyordu (**Fig. 7**).

-Ankara'ya uzanan yol, Parnassos (Parlasan) ve Nysa'dan geçen yol bir süre Kızılırmak'a paralel uzanıyor daha sonra Sakasena (Ürgüp yakını) üzerinden geçerek Mazaka-Eusebeia'ya bağlanıyordu (**Fig. 7**).

-Karadeniz'e uzanan yol: Sinope'den (Sinop) çıkan yol Amisos (Samsun) ve Amasia'dan (Amasya) geçerek güneybatıya yöneliyordu.

¹⁵ Plinius *Naturalis Historia*, 6. 3. 2.

¹⁶ Strabon *Geographika*, XII, 10, 2.

¹⁷ Diodorus Siculus *Bibliotheca*, XVIII, 5, 4.

¹⁸ Antik Çağ'da Kayseri'ye ulaşan yollar ile ilgili detaylı bilgi için bkz. Baydur 1970, 19-27.

¹⁹ Strabon *Geographika*, XIV, 2, 29.

Tavium'dan (Büyük Nefes-Yozgat) devam ederek Halys'i (Kızılırmak) aşır Archalla (Erkilet) üzerinden Mazaka-Eusebeia'ya varıyordu (Fig. 7).

-Kuzeydoğu Anadolu'ya uzana yol: Kayseri kuzey-doğu yönünde uzanan bir yolla Sebasteia (Sivas) bağlıydı. Bu yol Mazaka-Eusebeia'dan başlayarak Eulepa (Sarımsaklısuyu kenarında), Armamax, Malandra, Scanatus üzerinden geçip Sebasteia'ya ulaşıyordu.

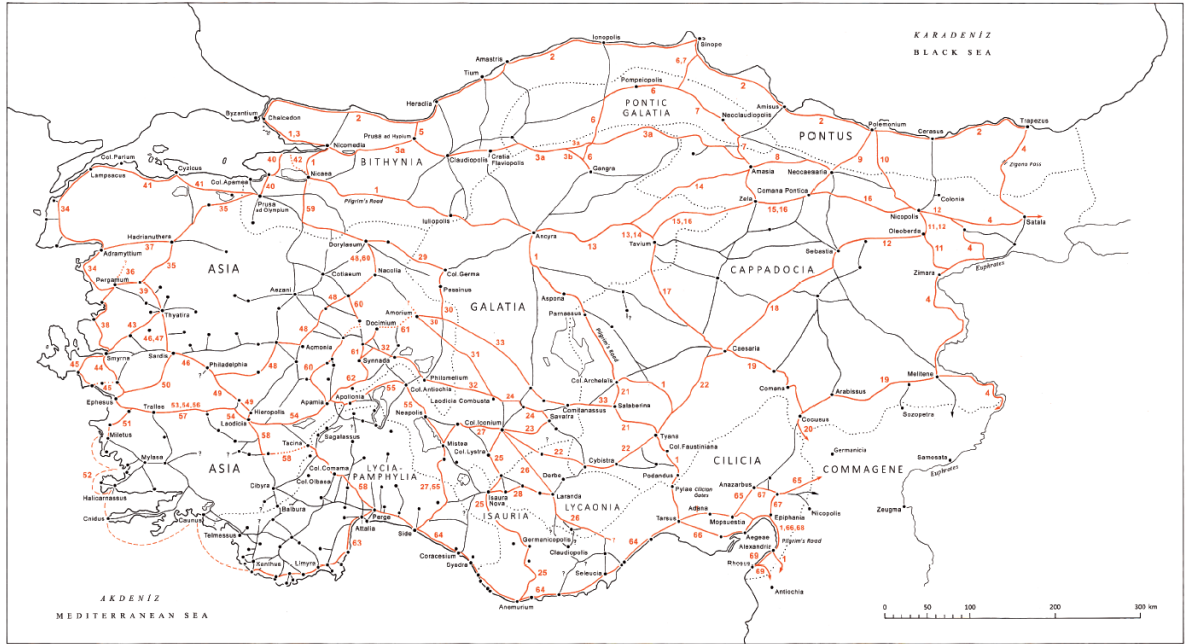


Fig. 7: Asia Minor Yol Haritası ve Kayseri'ye Ulaşan Önemli Yollar

-Kilikia'ya Bağlanan Yollar: Antik Dönem'de Mazaka-Eusebeia-Caesarea'dan Kilikia'ya ya inen çeşitli yollar bulunmaktadır. Bu yollar arasında sıklıkla kullanılan dört ana yol vardır²⁰. Bu yolları şu şekilde sıralayabiliriz (Fig. 7)

a) Kilikia'ya ulaşım sırasında en sık kullanılan yol Gülek Boğazı üzerinden geçen yol idi. Bu yol, Kayseri, Nevşehir, Niğde (Tyana) üzerinden gelerek Pozantı (Padandos) üzerinden geçip Gülek Boğazı'nı aşarak güneye iniyordu. Günümüzde de önemini koruyan yol 350 km uzunluğundadır. Bu yol, büyük orduların geçişi için uygun bir yapıya sahiptir. MÖ 401 yılında, Pers satrabı Kyros'un ordusunda paralı askerlik yapmış olan Yunan erkeklerini ülkelerine geri götüreren Ksenophon ile MÖ 333'te doğu seferine çıkan İskender Kilikia'ya girerken bu yolu kullanmışlardır.

b) Kilikia'ya ya bağlanan bir diğer yol, Kayseri, Develi, Fraktin, Karaköy üzerinden Kozan'a (Sisium) ulaşıyordu. Bu yol 250 km uzunluğundadır.

²⁰ Alkim 1959.

Gülek Boğazı'nda gelen yola göre daha kısa olmasına rağmen, sert kış aylarında geçit vermediği için Gülek Boğazı üzerinden inen yola göre daha az kullanılmıştır.

c) Gezbel üzerinden Kilikia'ya inen yol, Kayseri'den çıktıktan sonra Develi, Fraktin, Taşçı, Gezbel, Kiraz Bel veya Üskiyen Bel'den geçtikten sonra Kozan (Sisium) üzerinden Çukurova'ya bağlanıyordu. Yolun tüm uzunluğu 260 km'dir. Gülek boğazı üzerinden Kilikia'ya inen yoldan sonra en çok tercih edilen yol idi.

d) Güneye inen sonuncu ve en uzun yol, 370 km uzunluğundaki Kuruçay Bel ve Kiraz Bel üzerinden Kilikia'ya inen yoldur. Bu yol Kayseri'den sonra Serezek, Kuruçay Bel, Göksun (Cocosus), Kiraz Bel üzerinden Çukurova'ya ulaşıyordu.

1.2. Tarihçe

Hellenistik Dönem'in başlangıcı kabul edilen MÖ 334 yılında Makedonyalı Büyük İskender'in, Asya seferine çıktığı sırada, Kültepe ve içinde bulunduğu Kappadokia Bölgesi, Pers İmparatorluğu'nun egemenliğindeydi. Bölge, Kuzey ve Güney Kappadokia olmak üzere iki satraplığa ayrılmış ve merkezden atanan satraplar tarafından yönetiliyordu. Kuzeyde Karadeniz'e bakan kısma Pontus Kappadokiası; denizden daha içeride olan kısma ise Büyük Kappadokia veya Kappadokia Bölgesi deniliyordu. Kuzeydeki satraplık yönetimi I. Ariarathes'in, güneydeki satraplık ise Mithrobuzanes'in idaresinde bulunuyordu²¹.

MÖ 334 yılında Makedonya birlikleri, Büyük İskender'in Yunanistan'da barışı sağlamasından sonra, Hellespontos'u geçerek Anadolu'ya girmiştir. İskender ile Persler arasında, Granikos'da (Biga Çayı) yapılan savaşta Persler yenilgiye uğratılmış ve birçok Persli satrap ile beraber Güney Kappadokia satrabı Mithrobuzanes de öldürülmüştür²². İskender savaş sonrasında ordusu ile Anadolu içlerine ilerlemiş, Galatia kenti Ankyra'ya oradan da Kappadokia'ya gelmiştir. Tüm Güney Kappadokia'yı hakimiyeti altına almış ve bu bölgenin yönetimine Persli bir satrap olan Sabitas'ı atamıştır²³.

İskender Anadolu'da Hellespontos, Lydia, Karia ve Lykia bölgelerini kesin olarak fethetmiş, Pisidia ve Phrygia bölgelerini de egemenliği altına almıştır. Ancak o, III. Dareios ile bir an önce karşılaşmak için Ankyra'dan güneye doğru ilerlemiştir.

Bu nedenle Kuzey Kappadokia, Paphlagonia ve Armenia ise onun ilgilenmediği ya da fethedemediği bölgeler olarak kalmış ve İskender'in imparatorluğuna dahil

²¹ Strabon *Geographika*, XII, 1, 4.

²² Arrianus *Anabasis Alexandri*, 1. 16. 3.

²³ Arrianus *Anabasis Alexandri*, 2. 4. 4. Curtius Rufus, İskender'in Kappadokia yöneticisi olarak atadığı kişinin Abistamenes olduğunu yazmaktadır. Bkz. Curtius Rufus *Historiarum Alexandri Magni Macedonis*, 3. 4. 1.

edilmemiştir²⁴. Bunun sonucunda MÖ 333 yılında gerçekleşen ve İskender'in galibiyeti ile sonuçlanan İssos (Payas/Deliçay) savaşından kaçan Pers komutanları Kappadokia ve Paphlagonia'ya kaçarak buraları ele geçirmişlerdir. Hatta buradan topladıkları birliklerle, Dareios'un kaybettiği toprakları geri almak ve böylece Anadolu'dan İskender'e takviye gönderilmesini engellemek için, MÖ 332 yılında Lydia satrabı Antigonos'a saldırmışlardır. Bu dönemde farklı bölgelerde yapılan üç savaşta da Dareios için savaşan askerler başarısız olmuşlardır²⁵.

Kuzey Kappadokia satrabı I. Ariarathes, İskender'in Kuzey Kappadokia'ya uğramadan direkt Kilikia'ya geçmesinden ve Pers seferinin yarattığı karışıklıktan faydalanarak halkın desteğini almış ve MÖ 332 yılında merkezi Mazaka olan Kappadokia birliğini kurarak kendini bağımsız Kappadokia satrabı ilan etmiştir²⁶. Kendi adına bronz sikke bastırmıştır²⁷. I. Ariarathes başarılı bir yönetim politikası izleyerek toplumsal birliği sağlamış ve Kappadokia'da, İskender'in ölümüne kadar süren on yıllık sürede, barış ortamı hakim olmuştur²⁸.

MÖ 323 yılında İskender'in ölümünün, kurmuş olduğu dünya imparatorluğu, onu bir bütün olarak yaşatmak yerine parçalara bölerek yönetmeyi tercih eden generalleri arasında paylaşılmıştır. Ancak bu paylaşımlar, devamında egemenlik mücadelelerini ve sürekli cereyan eden savaşları getirmiştir. Generaller arasında gerçekleşen ve Diadokhlar Savaşı olarak adlandırılan bu savaşlarda Anadolu'nun merkezinde olması nedeniyle Kültepe'nin de içinde bulunduğu Kappadokia coğrafyası ve halkı ağır bir şekilde etkilenmiştir.

İskender'in ölümünün ardından ilk olarak MÖ 323 yılında Babil'de yapılan kongrede, Kappadokia ile Paphlagonia ve Trapezos'a kadar Pontus Denizi'nin altında uzanan tüm bölgenin yönetimi Kardialı Eumenes'in idaresine verilmiştir²⁹. Ancak Eumenes bu yönetimi devralacağı sırada burada zengin ve güçlü bir ordusu ile I. Ariarathes'in hüküm sürüyordu. Eumenes için bir tehlike olarak görülen I. Ariarathes ve egemenliğini ortadan kaldırmak üzere MÖ 322 yılında Perdikkas, Kral Philippos ve Makedonya ordusuyla Kappadokia'ya doğru ilerlemiştir.

Ciddi çarpışmalardan sonra I. Ariarathes ağır bir yenilgi almış, savaş sırasında Armenia'ya kaçan veliahtı II. Ariarathes dışında kendisi ve tüm ailesi işkence edilerek

²⁴ Richard 1997, 41.

²⁵ Curtius Rufus *Historiarum Alexandri Magni Macedonis*, 4. 1. 34-35.

²⁶ Diodorus Siculus *Bibliotheca*, 18. 16. 1-3.

²⁷ Bosworth 1991, 156-157.

²⁸ Arslan 2000, 31.

²⁹ Diodorus Siculus *Bibliotheca*, 18. 3; Plutarchos *Eumenes*, 3.

öldürülmüştür³⁰. Böylece I. Ariarathes'in tarafından kurulan Kappadokia birliği on yıl kadar yaşadıktan sonra ele geçirilmiş ve Eumenes'e (MÖ 321-318/316) bırakılarak Makedonyalıların boyunduruğu altına girmiştir. Justinus³¹, bu savaşta ağır yenilgi alan Ariarathes ve başkent Mazaka'nın durumunu şu şekilde anlatır:

“Bu sırada Perdikkas, Kappadokia kralı suçsuz Ariarathes'i, meydan savaşında yenmesine karşın, kazanana ödül olarak yaralar ve tehlikelerden başka bir hiçbir şey kalmadı. Gerçekten, düşmanlar kente kaleden girip ayırım gözetmeksizin çocukları ve eşleri öldürüldükten sonra, evlerini tüm eşyalarla birlikte ateşe verdiler. Bu yüzden köleleri de bir araya topladıktan sonra, bizzat kendileri ateşe öylesine atarlar ki sanki yaptıkları işlerle böbürlenmiş galip gelen bir düşman gibi alevlerin görüntüsünü izlemekten başka elde ettikleri hiçbir şeyden zevk almıyordu.”

Eumenes, Kappadokia yönetiminin başına geçtikten sonra Kappadokia şehirlerinin yönetiminde dostlarını getirmiştir. Garnizon komutanları atamış, istediği kişileri yargıç ve idareci olarak seçmiş, Kappadokia'yı düzenli bir şekilde organize etmiştir³².

Eumenes idaresinde kısa süreli yaşanan sulhden sonra, generaller arasındaki mücadelenin artması sonucunda birinci Diadoklar Savaşı yaşanmıştır. Bu savaşta, Makedonia'daki yöneticiler Antipater ve Kraterus ile Armenia'daki Makedonia komutanı Neoptolemos, Perdikkas ve Eumenes'e karşı savaşmıştır. Eumenes, her halktan topladığı ordusuyla Kappadokia civarında MÖ 320 yılında yaptığı savaşta galip gelmiş, hem Kraterus hem de Neoptolemos öldürülmüştür³³. Üstün askeri yeteneğiyle rakiplerine karşı kazandığı zafer sonrası Eumenes oldukça güçlenmiştir fakat Makedonia hanedanlığındaki en büyük destekçisi olan Perdikkas'ın, Mısır'daki Ptolemaios'a karşı yaptığı savaş sırasında suikast sonucu öldürülmesi Eumenes'in durumunu kritiklemiştir. Generaller arasında Triparadeisos'da yeniden yapılan toplantıda yeni satraplık atamaları yapılmıştır. Buna göre, Antigonos'a, bütün Asia'nın yönetimi ile Eumenes'i yenmesi için krallık ordusu verilmiştir. Kappadokia Bölgesi'nin yönetimi ise Nikanor'a verilmiştir³⁴.

³⁰ Diodorus Siculus *Bibliothēke*, 18. 16. 1-3.

³¹ Justinus *Epitome*, 13.6.

³² Sarıkaya 2014, 5.

³³ Diodorus Siculus *Bibliothēke*, 18. 29-32.

³⁴ Diodorus Siculus *Bibliothēke*, 18. 39. 6.

Bu toplantıdan sonra Antigonos, MÖ 320 yılının başlarında, Kappadokia civarında bulunan Eumenes ile savaşmak için yola çıkmıştır³⁵. Kappadokia Bölgesi'nde iki yıl boyunca süren mücadelenin sonunda Eumenes, MÖ 318 yılında Antigonos'un şartlarını kabul ederek, Antigonos'a bağlılık yemininden sonra serbest bırakılmıştır³⁶. MÖ 318-315 yılları arasında İkinci Diadokhlar Savaşı yaşanmış, bu savaşlarda Antigonos, rakipleri Eumenes ve Makedoniyalı yönetici Polyperkhon ile savaşmıştır. Antigonos, Eumenes'in kendisine olan bağlılığının değiştiğini gördükten sonra, generali Menander ile birlikte Kappadokia'ya bir ordu göndermiştir. Eumenes, MÖ 318 yılında, Kilikia'ya oradan da Persia Bölgesi'ne kaçmıştır. Ancak Gabiene'deki savaşta yenilerek MÖ 316/315 yılında ölüme mahkûm edilmiştir³⁷. Eumenes'in öldürülmesinden sonra Nikanor görevine başlayabilmiştir.

Antigonos Anadolu'da güçlenmeye başlayınca Antigonos'a karşı diğer generaller Kassandros, Lysimakhos ve Seleukos aralarında bir birlik oluşturmuşlardır. Bu birlik üyeleri aralarında yaptıkları anlaşmaya göre Kappadokia ve Lykia Bölgeleri'nin (Kilikia, Paphlagonia dahil) yönetimini Antigonos'dan alarak Kassandros'a vermişlerdir³⁸. Bu yüzden Antigonos; Lysimakhos, Ptolemaios, Kassandros ile Seleukos'a karşı savaş ilan etmiş ve bunun sonucunda Üçüncü Diadokhlar Savaşı (MÖ 314-311) yaşanmıştır. Ancak Antigonos bu savaşta hakimiyeti altındaki toprakları başarı ile savunmuştur³⁹.

MÖ 301 yılına generaller arasında yeniden cereyan eden mücadele sonucunda yaşanan Ipsos Savaşı'nda Antigonos, Lysimakhos'a yenilmiş ve Kappadokia dahil olmak üzere imparatorluğun toprakları Lysimakhos'un eline geçmiştir.

İpsos Savaşı'nın gergin ortamı Armenia'da bulunan II. Ariarathes'in işine yaramıştır. MÖ 301 yılında II. Ariarathes, Armenia Kralı Ardoates'in yardımı ile Kappadokia'ya dönmüş ve egemenlik mücadelesine başlamıştır⁴⁰. Makedonyalı generaller arasında yaşanan savaşlardan olumsuz etkilenen isyana hazır Kappadokia halkı genç yönetici II. Ariarathes'in yanında yer alarak bağımsızlık mücadelesini başlatmışlardır.

³⁵ Diodorus Siculus *Bibliothèque*, 18. 40.

³⁶ Diodorus Siculus *Bibliothèque*, 18. 53. 5.

³⁷ Plutharkos *Eumenes*, 19.

³⁸ Diodorus Siculus *Bibliothèque*, 19. 57. 1.

³⁹ Diodorus Siculus *Bibliothèque*, 19. 60. 2.

⁴⁰ Diodorus Siculus *Bibliothèque*, 31. 19. 4.

II. Ariarathes İlk iş olarak MÖ 301 yılında Antigonos tarafından Kappadokia'ya satrap olarak atanan Amyntas'ı, Halys'in güneyinde yenmiş ve Kappadokia'nın bir bölümünü ele geçirmiştir⁴¹.

MÖ 281 yılında generaller arasında gerçekleşen Korupedion Savaş'ında Lysimakhos'un Seleukos Nikator'a yenilmesi üzerine Kappadokia'da dahil olmak üzere tüm Anadolu Seleukos Krallığı'nın hakimiyeti altına girmiştir. Bu durumda II. Ariarathes Seleukoslar ile Kappadokia'nın güneyinde başarılı bir şekilde mücadele etmiştir⁴². Ancak satrap II. Ariarathes'in bu başarısı tam olarak bağımsızlığı getirmemiş ve bu dönemde II. Ariarathes, Seleukos'a bağımlı yerel bir hükümdar olarak Kappadokia'da ölünceye kadar yöneticilik yapmıştır.

II. Ariarathes'in ölümünden sonra, yerini oğlu II. Ariaramnes (MÖ 280-255) almıştır⁴³. II. Ariaramnes zamanında, Seleukos'un ölümü ile Seleukos İmparatorluğu'nda büyük bir kargaşa başlamış, bu durum Kappadokia'nın işine yaramış, bölge derin bir nefes alarak, bağımsızlığını korumak için politikalar geliştirmeye başlamıştır. II. Ariaramnes'in temel siyaseti Seleukoslar ile dost geçinmek esasına dayandığından ılımlı bir politika takip ederek, oğlu III. Ariarathes'i Seleukos Kralı II. Antiokhos Theos'un kızı Stratonikeia ile evlendirmiştir. Bu evlilikle Kappadokia yönetimi, bölgenin en güçlü imparatoru ile akrabalık bağı kurmuş ve kendini güvence altına almıştır.

II. Ariaramnes Kappadokia yönetimindeyken, oğlu III. Ariarathes'e, taç giydirmiş ve oğlu ile krallığın bütün yetkilerini eşit bir biçimde paylaşmıştır⁴⁴. II. Ariaramnes'in ölümü ile tek başına hüküm sürmeye başlayan III. Ariarathes (MÖ 255-220) kral unvanı ile kendi adına bronz sikke bastırılmış ve krallığını resmileştirmiştir. Kappadokia Satraplığı böylelikle Kappadokia Krallığı olmuş, Hellenistik Dönem'in bağımsız krallıkları arasındaki yerini almış ve sorunsuz bir döneme girmiştir. III. Ariarathes Hellenistik kralları örnek olarak yeni bir başkent kurmuş ve buraya Ariaratheia adını vererek, burayı krallığın başkenti yapmıştır⁴⁵. Bu durum Hellenleşme politikasının III. Ariarathes ile birlikte başladığını göstermektedir. III. Ariarathes, babası II. Ariaramnes gibi diplomasiye önem vermiştir.

⁴¹ Tekin 1998, 201.

⁴² Baydur 1970, 92.

⁴³ Diodorus Siculus *Bibliothèque*, 31. 19.

⁴⁴ Diodorus Siculus *Bibliothèque*, 31.19.

⁴⁵ Baydur 1970, 93.

Yürüttüğü başarılı diplomasi ile hem güçlenmiş hem de egemenliği altındaki halkın uzun bir aradan sonra tekrar huzur içinde yaşamasını sağlamıştır.

III. Ariarathes'in ölümü ile yerine *Eusebeios (dindar-saygılı)* unvanı ile oğlu IV. Ariarathes (MÖ 220-162) geçmiştir⁴⁶. Kral, Seleukoslar ile olan ilişkilerini güçlü tutmak için babasının evlilikle kurduğu siyasi ilişki geleneğini devam ettirerek, MÖ 192 yılında Seleukos Kralı III. Antiokhos'un kızı Antiokhis ile evlenmiştir. Bu esnada Roma ile Seleukos Krallığı arasında gerginlik başlamış ve zamanla bu gerginlik belirgin bir hale gelmiştir. Yapmış olduğu evlilik nedeniyle IV. Ariarathes, kayınpederi III. Antiokhos'un Roma'ya karşı vereceği mücadelede, en büyük destekçisi olmuştur⁴⁷. Bu olayların devamında Seleukos Krallığı ile Roma arasında MÖ 190 yılında Magnesia Savaşı yapılmış ve bu savaş Roma'nın zaferi ile sonuçlanmıştır. Magnesia Savaşı'nın sonunda III. Antiokhos, Toros Dağları'nın kuzeyinde bulunan topraklarını kaybederken, IV. Ariarathes'de Romalı Consül Manlius Vulso tarafından para cezasına çarptırılmıştır⁴⁸. IV. Ariarathes, bu cezadan kurtulabilmek için Roma'nın dostu olan Pergamon Kralı II. Eumenes'i dost ve müttefik olarak kazanmak üzere harekete geçmiştir. Bu nedenle kızı Stratonikeia'yı MÖ 188 yılında Pergamon Kralı Eumenes ile evlendirmiştir. Bu evlilik sayesinde IV. Ariarathes, Roma'ya olan para cezasının yarısını ödemiş ve Roma ile ilk ilişkilerinin temelini atmıştır⁴⁹.

IV. Ariarathes zamanında Kappadokia topraklarına Galat ve Pontoslar tarafından saldırılar gerçekleştirilmiştir. Ancak bu saldırılar Pergamon Kralı II. Eumenes ve Paphlagonia'lı yönetici Morzios'un askeri yardımı ile geri çevrilmiştir⁵⁰.

IV. Ariarathes'in, ölümü üzerine oğlu Mithridates, V. Ariarathes (MÖ 163-130) adı ile *Eusebes (dindar) Philopator* (babasını seven) unvanlarını alarak tahta çıkmış ve kendi adına sikke bastırarak krallığını meşrulaştırmıştır. Krallığını ilan edince Roma ile müttefikliğini ve dostluğunu onaylamak için Roma'ya elçiler ve altın bir taç göndererek Roma'nın güvenini kazanmıştır⁵¹. V. Ariarathes, kendi döneminde uyguladığı politikalarla Hellen kültürünün Kappadokia'da yayılmasına özen göstermiştir⁵². Kralın Atina ve Delos ile kurduğu ilişkiler, ölümünden sonra da devam etmiştir⁵³.

⁴⁶ Diodorus Siculus *Bibliotheca*, 31. 19. 4.

⁴⁷ Livius Titus *Ab Urbe Condita*, 37. 40.

⁴⁸ Livius Titus *Ab Urbe Condita*, 38. 37.

⁴⁹ Livius Titus *Ab Urbe Condita*, 38, 39.

⁵⁰ Hind 1991, 129-164.

⁵¹ Polybios *Historiae*, 31. 14.

⁵² Diodorus Siculus *Bibliotheca*, 31.19.8.

⁵³ Rostovtzeff 1953, 837.

V. Ariarathes tüm çabasını Kappadokia halkının refah ve huzuru için harcamış olsa da üvey kardeşi Orophernes'in taht üzerinde hak idda etmesi, bölgede kısa bir süre iktidar mücadelesinin yaşanmasına sebep olmuştur. Taht mücadelelerinin yaşandığı sırada V. Ariarathes'in Seleukos kralı Demetrios'un kız kardeşi Laodike ile evlenme teklifini, Roma'nın düşmanlığını kazanmamak için geri çevirmesi, Demetrios'un Orophernes'i desteklemesine sebep olmuştur. Demetrios ve Orophernes'e karşı mücadele eden V. Ariarathes yenilmiş ve yenilgisi üzerine Roma'ya sığınmış, senatonun huzuruna çıkarak tahtını alanlardan şikayetçi olmuştur. Ancak Orophernes'in de elçilerini dinleyen Roma senatosu iki kral arasındaki tartışmaya son vermek için ortak bir yönetim önermiştir. Fakat V. Ariarathes bu öneriyi sıcak bakmamıştır. Bu kez de Pergamon kralı II. Attalos'un desteğini istemiş ve istediği desteği alarak Orophernes'in himayesinde bulunan kendi topraklarına saldırmış, Orophernes'i Kappadokia'dan kovmuş, tahtını yeniden ele geçirmiştir⁵⁴. Orophernes, iki yıllık yönetiminde, Kappadokia halkı şiddete, ağır vergilere ve kanunsuz mala el koymalara maruz kalmıştır⁵⁵.

Roma'nın V. Ariarathes ile Orophernes arasındaki iktidar mücadelesi karşısında tutumuna rağmen, V. Ariarathes uyguladığı siyasi politika gereği daima Roma'nın destekçisi olmuştur. Öyle ki MÖ 133 yılında Roma'nın Aristonikos İsyanı'nı bastırmak üzere açtığı savaşta V. Ariarathes Romalılara yardım ederken ölmüştür⁵⁶.

V. Ariarathes'in ölümünden sonra en küçük oğlu VI. Ariarathes (MÖ 130-116) *Eppihanes Philopator* unvanlarını almış ve annesi Nysa ile beraber Kappadokia tahtına geçmiştir. Bu dönemden itibaren Bithynia ve özellikle de Pontus kralı Mithridates'in, Kappadokia'ya egemen olma isteğinin uygulamaya geçirilmesi için yaşanan olaylar Kappadokia'da kriz ortamı yaratmıştır⁵⁷. Bu sırada VI. Ariarathes'in Pontus kralı VI. Mithradates'in kızı Laodike ile evlenmesi Kappadokia'nın, Pontos'un etkisi altına girmesine sebep olmuştur. Her fırsatta Kappadokia yönetimine müdahale eden VI. Mithradates, MÖ 112 yılında Gordios adında Kappadokialı bir soyluyu kullanarak VI. Ariarathes öldürtmüştür⁵⁸.

VI. Ariarathes'in ölümünün ardından karısı Laodike, oğlu VII. Ariarathes (MÖ 116-101) *Philometor* (annesini seven) ile krallığı yönetmeye başlamıştır.

⁵⁴ Polybios *Historiae*, 32. 25.

⁵⁵ Günaltay 1987, 268.

⁵⁶ Malay 1987, 24.

⁵⁷ Appianus *Mithridateios*, 2. 10.

⁵⁸ Tekin 1998, 205.

Fakat Kappadokia bu kez de Bithynia kralı III. Nikomedes tarafından işgal edilmiştir. Laodike, ülkesini kurtarmak için III. Nikomedes ile evlenmiş ve bunun sonucunda bölgede Bithynia egemenliği başlamıştır. Ancak Kappadokia üzerindeki nüfuzunu kaybetmek istemeyen Pontos kralı VI. Mithradates, kızı Laodike'yi ve kocasını Kappadokia'dan sürmüş, VII. Ariarathes'i tekrar tahta çıkarmış fakat kısa bir süre sonra onu da öldürmüştür. VII. Ariarathes'in, VI. Mithradates tarafından öldürülmesinin üzerine Kappadokialılar ayaklanıp VII. Ariarathes'in kardeşi VIII. Ariarathes'i (MÖ 101-100) tahta geçirmişler fakat VI. Mithradates onu da kısa sürede tahtan uzaklaştırmış ve VIII. Ariarathes hastalık nedeniyle ölmüştür⁵⁹. VIII. Ariarathes'in ölmesi ile de Ariarathes'ler sülalesi son bulmuştur.

VIII. Ariarathes'in ölümü ile Mithridates, kendi oğlunu, IX. Ariarathes olarak *Eusebes Philopator* unvanları ile Kappadokia tahtına geçirmiştir. Bunun üzerine Roma senatosu duruma el koyarak, Mithridates'i, oğlu IX. Ariarathes'i Kappadokia'dan çekmeye zorlamış ve ülkenin hür olduğunu ilan etmiştir. Fakat Kappadokia soyluları Roma'ya elçi gönderip halkın kralsız yapamayacağını ileri sürerek, kendilerine yeni bir kral seçmek istediklerini bildirmişlerdir⁶⁰. Gordios ve Ariobarzanes adında iki adaydan ikincisi kral seçilip Ariobarzanes *Philoromaios* (Roma'yı Seven) unvanı ile tahta geçmiştir⁶¹ (MÖ 96-63).

Kappadokia Bölgesi'ne egemen olma arzusundan vazgeçmeyen VI. Mithridates, kısa bir zaman içerisinde, Ermenistan kralı Tigranes'i kışkırtarak, Ariobarzanes'i MÖ 93 yılında tahtan uzaklaştırmayı başarmıştır. I. Ariobarzanes hiç karşı koymadan Roma'ya kaçmıştır⁶². Bu nedenle Kappadokia Krallığı'nın yönetimi bir kez daha VI. Mithridates'in oğlu IX. Ariarathes adına Gordios'un eline geçmiştir. Roma'ya sığınan I. Ariobarzanes'in şikayetleri üzerine senato Kilikia valiliğinde görev yapmakta olan Sulla'yı görevlendirerek, ertesini yıl (MÖ 92) I. Ariobarzanes'in tekrar tahtına çıkmasını sağlamıştır.

Sulla'nın ayrılmasından bir yıl sonra (MÖ 91) VI. Mithridates, generalleri Bagoas ve Mithraos aracılığıyla Kappadokia Bölgesi'ne tekrar saldırmış ve I. Ariobarzanes'i krallıktan alarak onun yerine yeniden oğlu IX. Ariarathes'i getirmiştir⁶³. I. Ariobarzanes ise yine kaçarak Roma'ya sığınmıştır.

⁵⁹ Günaltay 1987, 270 vd.

⁶⁰ Strabon *Geographika*, XII, 2, 11.

⁶¹ Strabon *Geographika*, XII, 2, 11.

⁶² Magie 1950, 206.

⁶³ Appianus *Mithridateios*, 2. 10.

Bunun üzerine MÖ 90 yılında Roma senatosu tarafından Manius Aquilius görevlendirilmiştir. Asia valisi Gaius Cassius ve Galatia ile Phrygia'dan toplanan güçler tarafından desteklenen Manius Aquilius, I. Ariobarzanes'i tekrar Kappadokia yönetiminin başına geçirmiştir⁶⁴.

Ancak kısa bir süre sonra (MÖ 89) Pontos Kralı VI. Mithridates, oğlu IX. Ariarathes'i, Kappadokia Krallığı'nın başına tekrar ele geçmesi için güçlü bir ordu ile bölgeye göndermiştir. IX. Ariarathes Kappadokia topraklarına girerek karşısına çıkan I. Ariobarzanes'in ordusunu yenmiş ve onu bir kez daha Kappadokia'dan uzaklaştırmış, yönetime kendisi geçmiştir⁶⁵. Kappadokia'da bu gelişmeler ara ara devam ederken Roma, başta Kappadokia Bölgesi olmak üzere Küçük Asya'nın önemli noktalarında üç ordusunu bulundurmaktaydı. Appianus⁶⁶, bu orduların konumları ile ilgili şu bilgileri vermektedir; Küçük Asya valisi Gaius Cassius, önderliğindeki ordu Bithynia - Galatia; Manius Aquilius önderliğindeki ordu Pontos - Bithynia ve Quintus Oppius önderliğindeki son ordu ise Kappadokia - Lykonias sınırına yerleştirilmiştir.

Romalılarla VI. Mithridates'in ilk savaşı MÖ 89-88 yılında gerçekleşmiştir. Bu savaşta donanma ve çarpışma çoğunlukla Yunanistan, Makedonia ve Ege adalarında gerçekleşmiştir. Bu savaşta Bithynia Bölgesi'ne saldıran Mithridates, Bithynia kralını yenilgiye uğratmış ve Romalı General Aquilius'u ve Oppidius'u rehin almıştır⁶⁷. Mithridates bu başarısı ile Anadolu'yu kısa süre içinde işgal etmiştir. Bu yenilginin üzerine Roma senatosu tarafından Sulla, Mithridates'e karşı savaşmak için görevlendirilmiştir. Yunanistan ve Ege'de gerçekleşen mücadelelerde (MÖ 86-85) Sulla Mithridates'in ordularını yenilgiye uğratmıştır⁶⁸. MÖ 85 yılında Mithridates'in yenilgisinin üzerine Dardanos'da Mithridates ile Sulla'nın arasında barış görüşmeleri yapılmıştır. Buna göre Mithridates, Asia ile Paphlagonia'dan çekilecek, Bithynia'yı Nikomedes'e, Kappadokia'yı da Ariobarzanes'e teslim edecektir⁶⁹.

Pontos Kralı VI. Mithridates, I. Mithridates-Roma Savaşı'nı sonlandıran Dardanos Antlaşması'na sadık kalmayarak Kappadokia Krallığı'nın topraklarından tam olarak çekilmemiştir. Hatta Kappadokia'ya ordusunu bırakarak onlara halka baskı yapmaları hususunda emir vermiş, Sulla tarafından Anadolu'nun işlerini düzenlemesi

⁶⁴ Appianus *Mithridateios*, 11.

⁶⁵ Arslan 2002, 127.

⁶⁶ Appianus *Mithridateios*, 3, 17

⁶⁷ Appianus *Mithridateios*, 3, 18-19.

⁶⁸ Appianus *Mithridateios*, 4, 22.

⁶⁹ Plutharkos *Sulla*, 22.

için bırakılan Murena ile mücadelelere başlamıştır⁷⁰. Murena ve VI. Mithridates arasındaki mücadeleler İkinci Mithridates savaşlarını (MÖ 83-81) başlatmıştır⁷¹. Bu dönemde Murena Kappadokia Bölgesi'nin Komana kentine girmiş (MÖ 83) Halys'i aşmış ve VI. Mithridates'e ait dört yüz kasabayı işgal etmiştir. Bunun üzerine VI. Mithridates'de, Kappadokia'yı işgal etmiştir. Bu işgal sırasında (MÖ 82) Ariobarzanes yine kaçarak Roma'ya sığınmıştır. Kappadokia'da Kızılırmak Vadisi'nde VI. Mithridates ve Murena arasında yaşanan savaşta Murena büyük bir bozguna uğramıştır⁷². Mithridates, Murena'nın Kappadokia'daki bütün garnizonlarına saldırarak onları Kappadokia'nın dışına çıkarmıştır. Mithridates ve Murena arasındaki savaşlar Sulla'nın önerisi ile iki taraf arasında bir anlaşma yapılarak sona erdirilmiştir. Appianus⁷³, bu anlaşmayı şöyle anlatmaktadır: “*Aralarında varılan anlaşmaya göre, Mithridates dört yaşındaki kızı Athenais'i Ariobarzanes'in oğlu ile nişanlar ve bunun karşılığında Kappadokia'nın daha önce elinde bulundurduğu kısmına ek olarak başka bir bölgesi de Pontus krallığına geçer ve böylece İkinci Mithridates savaşı son bulur*” .

Ancak birkaç yıl sonra Ariobarzanes, Sulla'ya Kappadokia'nın kendisine verilmediğini ve hala büyük bir kısmının Mithridates'in elinde bulunduğunu ileterek var olan durumdan memnuniyetsizliğini belirtir⁷⁴. Ancak tam bu sırada Sulla'nın ölümü üzerine (MÖ 78) Mithridates ve müttefiki Armenia kralı Tigranes, Kappadokia'ya saldırmış ve Mazaka kentindeki üç yüz bin kişiyi yerinden ederek, bu insanları kendi kurduğu Armenia Bölgesi'ndeki Tigranocerta veya Tigranes şehrine yerleştirmiştir⁷⁵.

Strabon⁷⁶, bu olayı şöyle anlatmaktadır; “*II. Tigranes, Kappadokia ve Kilikia on iki kent halkını göç etmeye zorlayarak, Tauros Dağları'yla Yukarı Tigris deltası arasında kendi ismine izafeten Tigranokerta kentini kurmuştur*” .

Mithridates, Sulla'nın ölümü ile doğan boşluk ve Roma'da başlayan iç karışıklıklardan oluşan ortamdan faydalanarak tekrar Bithynia'ya saldırmış ve Üçüncü Mithridates Savaşı'nı başlatmıştır (MÖ 74-63). Bu savaş sırasında, Kappadokia şehirlerinde, Mithridates'in komutanı Diophantus Mitharus tarafından garnizonlar kurulmuştur.

⁷⁰ Ramsay 1980, 279.

⁷¹ Appianus *Mithridateios*, 9, 64 vd.

⁷² Appianus *Mithridateios*, 9, 65.

⁷³ Appianus *Mithridateios*, 9, 66.

⁷⁴ Appianus *Mithridateios*, 10, 67.

⁷⁵ Appianus *Mithridateios*, 10, 67.

⁷⁶ Strabon *Geographika*, XII, 2, 9.

Roma senatosu bu kez Mihridates'e karşı savaşması için Lucius Lucullus'u görevlendirilmiştir⁷⁷. MÖ 74 yılında başlayan Lucullus ile Mithridates ve Tigranes arasındaki mücadeleler kimi zaman Lucullusu'un kimi zamanda Mithridates ve Tigranes'in galip gelmesi ile MÖ 66 yılına kadar devam etmiştir⁷⁸. Bu savaş sırasında MÖ 69 yılında Lucullus I. Ariobarzanes'in de kendisine katılması ile birlikte Euphrates'in ötesinde Armenia Bölgesi'ne sefer düzenlemiştir. Bu seferde elde ettiği başarı sonucunda Tigranes'in Tigranokerta şehrine sürgüne gönderdiği Mazaka halkının tekrar Mazaka'ya dönmesini sağlamıştır⁷⁹.

Lucullus'un Armenia seferi henüz tamamlanmamışken (MÖ 67) Roma'da yeniden iç karışıklıklar başlamış ve bu nedenle Roma senatosu Lucullus'un Armenia seferinin bir an önce sonlanmasını istemiştir. Buna Armenia'nın çetin kış koşulları ve askerler arasında çıkan kargaşalar da eklenince Lucullus geri çekilmek zorunda kalmış ve MÖ 66 yılında Roma'ya dönmüştür⁸⁰. Bu durumu hemen fırsata çeviren Tigranes, Mithridates ile birlikte yeniden Kappadokia Bölgesi'ni işgal ederek krallıklarını güçlendirmişlerdir⁸¹.

Lucullus'un yenilgisinden sonra Roma senatosu, Akdeniz'deki korsanları temizleme görevini başarı ile bitiren G. Pompeius'u, Mithridates savaşı için görevlendirilmiştir⁸². Pompeius'un Mithridates ve Tigranes'e karşı kazandığı büyük zaferler ile Üçüncü Mithradetes Savaşları sonlandırılmıştır⁸³. MÖ 65 yılında Ariobarzanes'e Kappadokia Krallığı yeniden teslim edilmiştir. Ancak Mithridates savaşları sırasında yorulan I. Ariobarzanes MÖ 63 yılında bütün Kappadokia'yı, oğlu II. Ariobarzanes'e bırakmıştır⁸⁴.

Pompeius savaş sonrasında Anadolu'da düzenlemeler yapmıştır. Bu düzenlemelerde savaş sırasında Kappadokia'da en büyük zararı gören Mazaka yeniden inşa edilmiştir⁸⁵.

Ariobarzanes'in yerine yönetime geçen oğlu II. Ariobarzanes *Philopator* unvanı ile MÖ 63-52 yılları arasında krallığı yönetmiştir⁸⁶.

⁷⁷ Appianus *Mithridateios*, 10, 68.

⁷⁸ Plutharkos *Lucullus*, 14; Appianus *Mithridateios*, 11, 72-14, 91.

⁷⁹ Strabon *Geographika*, XII, 2, 9.

⁸⁰ Appianus *Mithridateios*, 14-91; Plutharkos *Lucullus*, 32.

⁸¹ Appianus *Mithridateios*, 14-91.

⁸² Appianus *Mithridateios*, 14, 91.

⁸³ Plutharkos *Pompeius*, 32.

⁸⁴ Appianus *Mithridateios*, 15, 105.

⁸⁵ Appianus *Mithridateios*, 17, 115.

⁸⁶ Appianus *Mithridateios*, 15, 105.

Bu dönemde de Kappadokia Krallığı Roma'da Pompeius ve Ceaser arasında çıkan iç isyanlar ve karışıklıklar nedeniyle sıkıntılı bir sürece girmiştir⁸⁷. Kappadokia kralları bir zamanlar VI. Mithridates'in zulmünden kurtulmak için Roma'ya sığınırken; şimdi de Romalıların, Romalılara karşı savaşlarında kazanacak tarafı doğru tahmin etmeleri ve onun yanında yer almaları gerekiyordu. II. Ariobarzanes, Roma'daki iç mücadelelerde Ceaser'a karşı Pompeius'u desteklenmiş olmasına rağmen Ceaser tarafından affedilmiştir. II. Ariobarzanes'in ölümü ile yerine III. Ariobarzanes aldığı unvanlar *Eusebes Philoromaios* ile tahta geçmiştir (MÖ 52-42) III. Ariobarzanes'in krallığı sırasında meydana gelen Ceaser ile Pontos kralı Pharnakes arasındaki savaşta (MÖ 47) Kappadokia Bölgesi büyük zarar görmüştür. Devamında MÖ 43-42 yıllarında Ceaser'in katillerinden Cassius, Kappadokia'ya saldırmış ve MÖ 42'de III. Ariobarzanes'i öldürmüştür⁸⁸. III. Ariobarzanes'in ölümü ile yerine kardeşi X. Ariarathes *Eusebes Philadelphos* geçmiştir (MÖ 42-36). MÖ 36 yılında X. Ariarathes'in yerine Pontus kralı Mithridates'in kumandanı Arkhelaos'un torununun oğlu Arkhelaos Kappadokia yönetimine geçmiştir⁸⁹. MS. 17 yılında Arkhelaos'un ölümü ile Roma imparatoru Tiberius'un uyguladığı politika ile Kappadokia resmi olarak Roma eyaleti haline gelmiştir⁹⁰.

Özetle Hellenistik Dönem içerisinde yaşanan egemenlik savaşlarında coğrafi konumu nedeniyle en fazla zarar gören ve tahrip edilen yer Kappadokia Krallığı olmuştur. Krallık ilk olarak 323-301 yılları arasında yirmi yıl boyunca İskender'in generaller arasında yaşanan iktidar savaşlarına maruz kalmıştır. MÖ 300-120 yılları arasında genel olarak sakin bir dönem geçiren Kappadokia Krallığı MÖ 120 yılından itibaren de VI. Mithridates'in topraklarını genişletme arzusundan doğan saldırılara uğramıştır. Bu saldırılar Roma'nın Anadolu'da hakimiyetini güçlendirmesi ile MÖ 89 yılından itibaren Mithridates-Roma savaşlarına dönüşmüştür. Kappadokia Krallığı yaklaşık 26 yıl boyunca Roma ile VI. Mithridates arasında yaşanan bu savaşların merkezinde yer almıştır. Mithridates-Roma savaşlarının MÖ 69 yılında sonlanmasına rağmen bölgede sulh yine tamamen sağlanamamıştır. Bu kez de Romanın kendi içinde çıkan Ceaser-Pompeius mücadelelerinden Kappadokia olumsuz etkilenmiştir. Kappadokia yönetimi MS 17 yılına kadar kadar gerek ülke içinden gerekse ülke dışından kaynaklanan karışıklıklarla mücadele etmek zorunda kalmıştır.

⁸⁷ Baydur 1970, 98.

⁸⁸ Baydur 1970, 98.

⁸⁹ Strabon *Geographika*, XII, 2, 11.

⁹⁰ Strabon *Geographika*, XII, 1, 4.

Yukarıda detaylı olarak bahsettiğimiz tüm siyasi gelişmeler Kappadokia'yı sürekli cereyan eden savaş alanına çevirmiştir. Bitmeyen savaşlar ve yöneticilerin sık sık değişmesi sırasında, tarım ürünleri yağmalanmış, bölge insanının ticari mallarına el konulmuş, köyler, şehirler yağmalanmış, masum insanlar ölüme mahkûm olmuştur⁹¹. Bitmeyen siyasi problemler ve savaşlar bütün Kappadokia halkını özellikle de başkent Mazaka'yı derinden etkilemiştir. Appianus'un⁹² anlatımıyla Mazaka savaşlardan tamamen tahrip olmuştur. Nitekim başkentten sadece 20 km uzağında yer alan Anisa ve Anisa halkı da hiç şüphesiz ki bu savaşlardan doğrudan etkilenmiş olmalıdır.

1.3. Araştırma Tarihçesi ve Tabakalaşma

Kültepe'nin keşif hikayesi dünyanın çeşitli müzelerine dağılan, Kültepe'nin tarihi hakkında bilgileri barındıran, yazılı belgelerin 1800'lü yıllarda okunması ile başlamıştır. Bu kapsamda okunan ilk belge Anisa Levhası'dır. Bu levha 1880 yılında, İstanbullu antikacı Serope Markar Ali Shan tarafından Berlin Müzesi'ne satılmıştır. E. Curtius, geliş yerini bilmediği levhayı, hemen o yıl okumuş ve bilim dünyasına tanıtmıştır⁹³. Curtius, levhada adı geçen Anisa şehrini, metnin sonunda yer alan Astarte tapınağından yola çıkarak, Kuzey Suriye'ye lokalize etmiştir. Cumont'tan öğrenilen bilgilere göre, 1884 yılında levhanın geliş yerini aydınlatmak üzere J. H. Mordtmann tarafından ikinci bir çalışma yapılmıştır⁹⁴. Mordtmann Berlin Müzesi kayıtlarından aldığı bilgiler ışığında "The Journal of the Hellenic Syllagos of Constantinople" yayınında levhanın Gemerek yakınlarında Cesarea ve Sebasteia arasına bulunan Kul Tepe isimli bir şehirden geldiğini yazmıştır. Böylelikle bilim dünyası, 1884 yılında Cesarea ve Sebasteia arasında bulunan Kul Tepe'den ve MÖ 2. yüzyılın 2. yarısında Anisa adında bir yerleşimden haberdar olmuştur.

Ancak Kültepe'nin tam olarak keşfedilmesi ve arkeoloji dünyasında ün kazanması, MÖ 3. ve 2. bin yıla ait çivi yazılı tabletlerin okunması ve tabletlerde adı geçen Kaniş şehrinin yerinin belirlenmeye çalışılması ile mümkün olmuştur⁹⁵. Bu anlamda ilk önemli çalışma 1881 yılında British Museum uzmanlarından Th. G. Pinches tarafından yapılmıştır. Pinches, Kappadokia'dan gelen ve Serope Markar Ali Shan'dan satın alınan çivi yazılı tabletleri "Kappadokyalı" olarak isimlendirerek yayınlamıştır⁹⁶.

⁹¹ Günaltay 1987, 262.

⁹² Appianus *Mithridateios*, 17, 115.

⁹³ Curtius 1880, 646-651.

⁹⁴ Cumont 1932.

⁹⁵ Özgüç 2005, 6-8; Emre 2009; Emre 2010.

⁹⁶ Pinches 1881a; 1881b.

Zamanla, Avrupa’da bu tabletlerin sayısı artmış ve bu tabletler tüm dikkatleri üzerlerine çekmiştir. 1983 yılından itibaren bilim adamları ve seyyahlar, Kayseri çıkışlı olduğu anlaşılan bu tabletlerin nereden geldiğini araştırmak için Kappadokia Bölgesi’ne gelmiş, bazıları Kültepe’ye ulaşmış ve burada tablet bulmak için kazı yapmış fakat başarısız olmuşlardır⁹⁷. Son olarak 1925 yılında B. Hrozny, Kültepe’ye tablet aramak için gelmiş ve Karum’da birçok tablet bulmuştur.

Onun yaptığı kazılarla tabletlerde geçen Kaniş şehrinin Kültepe olduğu kesinlik kazanmış ve Kaniş’in lokalizasyon sorunu çözülmüştür. Böylelikle MÖ 3. bin ve 2. binde adı Kaniş olarak geçen Kültepe arkeoloji literatüründe yerini almıştır⁹⁸.

Tüm bu çalışmaları yakından takip eden F. Cumont Kültepe’nin keşfinin ardından, 1932 yılında Anisa Levhası’nı yeniden değerlendirilmiştir. Cumont, levhanın geliş yeri ile (Gemerek yakınlarında Cesarea ve Sebasteia arasına bulunan Kul Tepe isimli bir şehir) Kültepe’nin Sivas (Sebasteia) ve Kayseri (Cesarea) arasındaki konumunu dikkate alarak, Anisa’nın lokalizasyonu ile ilgili öneride bulunmuş ve ilk kez Kaniş ile Anisa arasındaki bağlantıyı yapmıştır⁹⁹. Bu bağlantıyı yaparken Hrozny’dan aldığı “*Hellenistik Dönem tabakasına ait buluntu yoğunluğu*” bilgisini de ekleyerek Kültepe’nin Hellenistik Dönem’de Anisa şehri için kuvvetli bir aday olduğunu belirtmiştir. İlerleyen yıllarda H. G. Güterbock tarafından da, Kaniş – Neşa - Anisa arasındaki bağlantıya dikkat çekilmiş ve yazar Anisa kentini Kültepe’ye lokalize etmiştir¹⁰⁰. Bugün bu bilgi kabul görmekte ve Hellenistik Dönem Kültepesi atlas, harita ve ansiklopedilerde Anisa olarak geçmektedir¹⁰¹.

Kültepe’de ilk bilimsel kazılar ise günümüzden 74 yıl önce, 1948 yılında Prof. Dr. Tahsin Özgüç başkanlığında başlamıştır. Bu çalışmalar 2005 yılına kadar kesintisiz olarak devam etmiştir. Çalışmaların ağırlık noktasını Asur Ticaret Kolonileri Çağı’na ait kültür katları oluşturmuştur. Çivi yazılı tabletlerin kontekstlerini tespit etmek, yazıldıkları zaman dilimi ve stratigrafileri ile Kaniş şehrinin karakterini aydınlatmak ilk dönem kazılarının amacı olmuştur. 2006 yılından itibaren de Prof. Dr. Fikri Kulakoğlu başkanlığında yeni dönem kazıları başlamıştır.

⁹⁷ 1893-1894 E. Chantre; 1901 W. Belck; 1906 H. Winckler ile H. Grothe, Kültepe’de araştırma yapmıştır. Bkz. Kulakoğlu 2018, 57.

⁹⁸ Hrozny 1927, 1952.

⁹⁹ Cumont 1932, 135-136.

¹⁰⁰ Güterbock 1956.

¹⁰¹ Bizans Dönemi haritaları için bkz. Hild-Restle 1981, 193; Yunan ve Roma atlası için bkz. Mitford 2000:, 986; İranica ansiklopedisi için bkz. www.iranicaonline.org (retrieved 4/2015); Alp 1997, 45.

Halen devam etmekte olan yeni dönem kazılarında, ilk dönem kazılarının amacının yanı sıra höyüğün tam stratigrafisinin belirlenebilmesi için daha erken (ETÇ-Kalkolitik) ve daha geç (Hellenistik-Roma) tabakaların araştırılması da gündeme gelmiş ve bu yönde de çalışmalar başlatılmıştır.

Kültepe’de 1948 yılından bu yana yürütülen kazılarda, Erken Tunç Çağı’ndan Roma Dönemi’ne kadar devam eden bir tabakalanma tespit edilmiştir¹⁰². Arkeolojik tabakalar yukarıdan aşağıya doğru numaralandırılmıştır. Höyük ve Karum’u birbirinden ayırmak için Karum’daki tabakalar Romen rakamıyla belirtilmiştir. Kültepe tabakalanmasında en geç dönemden en erken döneme doğru tabaka dizilimi ile ilgili bir tablo aşağıda verilmiştir (**Fig. 8**).

Höyük bölümünde günümüze kadar yapılan kazılarda belirlenen en erken kültür evresi, 18-11. yapı katları ile temsil edilen Erken Tunç Çağı’na aittir. Erken Tunç Çağı tabakalarının üzerinde sırası ile 10-6. yapı katları ile Asur Ticaret Kolonileri Çağı; 5-4. yapı katları ile Demir Çağı tabakaları yer almaktadır. Demir Çağı yapı katlarının üzerinde Hellenistik Dönem’e ait 3. yapı katı bulunmaktadır. Höyüğün en geç kültür evresi ise iki yapı katı (2-1) ile temsil edilen Roma Dönemi’ne aittir.

Aşağı şehirde ise höyüğün 10. - 6. yapı katlarıyla çağdaş olan dört yapı katı tespit edilmiştir (IV-Ia, Ib). Burada en erken yerleşim ana toprak üzerinde kurulmuş IV. yapı katıdır. Bu katın üstünde III. yapı katı yer almaktadır. Her iki yapı katında da herhangi bir çivi yazılı belgeye rastlanmamıştır. III. yapı katının devamında, Assurlu tüccarların ticaret için gelip yerleştikleri ve binlerce çivi yazılı belge bıraktıkları II. yapı katı gelmektedir. II. yapı katının üzerinde Ib ve Ia olmak üzere iki evreye ayrılan I. yapı katı bulunmaktadır. Son kez Ia yapı katında yerleşim gören aşağı şehirde Ia evresinden sonra bir daha yerleşim olamamıştır. Aşağı şehirdeki bu yerleşimler yaklaşık olarak MÖ 2050 yıllarında başlayıp 300 yıl boyunca devam etmiştir¹⁰³. Bu alan son olarak Hellenistik ve Roma Dönemlerinde höyüğün nekropolis olarak kullanılmıştır.

¹⁰² Özgüç 1999, 4; Kulakoğlu 2010, 41; Kulakoğlu 2017; Kulakoğlu 2018.

¹⁰³ Kulakoğlu 2012, 212.

Höyük		Karum
1 2	Roma Dönemi	Hellenistik - Roma Dönemi Nekropolü
3	Hellenistik Dönem	
4 5	Demir Çağı	
6 7	Koloni Çağı	I a-b
8		II
9 10		III
		IV
11 a-b 12 13	Erken Tunç Çağı III	
14 15 16 17	Erken Tunç Çağı II	
18	Erken Tunç Çağı I	

Fig 8: Kültepe'nin stratigrafi tablosu

1.4.3. Tabaka: Hellenistik Dönem’de Kültepe

Kültepe stratigrafisinde 3. tabaka Hellenistik Dönem’i temsil etmektedir. Geç Demir Çağı yapı katının üzerinde yer alan bu tabaka yaklaşık olarak 3 m kültür dolgusuna sahiptir.

Hellenistik Dönem’de Kültepe, Anisa ismi ile höyük kısmı yerleşim; karum kısmı ise mezarlık alanı¹⁰⁴ olarak kullanılmış küçük bir Kappadokia şehri olarak karşımıza çıkmaktadır. Anisa hakkında bilgilere şimdilik herhangi bir antik kaynakta rastlanılmasa da Berlin Müzesi’ne satılan Anisa levhası üzerindeki dekret ve birkaç sikke şehrin varlığı ve şehir hakkında bilgi vermektedir¹⁰⁵. Bunlara ek olarak arkeolojik kazılarda yerleşimin bu dönemi ile ilgili yapılar ve bu yapılarla bağlantılı çok sayıda arkeolojik eser gün ışığına çıkartılmıştır. Ancak detaylı olarak çalışılan ve bilim dünyasına tanıtılan sikkeler ile bir amphora dışında, söz konusu dönem ile ilgili bilgilerimiz oldukça sınırlı olup bu bilgiler yayınlarda ve kazı raporlarında geçen kısa özetler halindedir¹⁰⁶.

Kültepe’nin üçüncü tabakasına ait çalışmalar oldukça kısıtlı olmasına rağmen, yukarıda da bahsedildiği gibi şehrin bu dönemi hakkında bilgiler sunan oldukça önemli arkeolojik veriler bulunmaktadır. Bu verilerden en önemlisi, MÖ 2. yüzyılın ortalarına (MÖ 160-150) tarihlenen Anisa Levhası’dır (**Fig. 9**). Levha üzerinde Yunanca olarak yazılan dekret, Anisa kentinde yöneticilik yapmakta olan Abbas’ın oğlu Apollonios’un şehir meclisi ve halk meclisi tarafından onurlandırılışı ve bu nedenle alınan kararları içermektedir¹⁰⁷. Kararname Ariarathes Hanedanlığı yıllarında hem Anisa’nın hem de Kappadokia’nın Helenizasyonu hakkında pek çok bilgiyi içinde barındırmasıyla da önem taşımaktadır.

Kültepe’nin keşif hikayesinin anlatıldığı bir önceki bölümde detaylı bir şekilde yer verilen Anisa levhası, 1880 yılında, Berlin Müzesi’ne satılmıştır. Berlin Müzesi kayıtlarına geçtiği yıldan itibaren üzerindeki yazıt farklı bilim adamları tarafından çalışılmıştır¹⁰⁸. Levha, üzerindeki yazıtı ile Kaniş, Neşa, Anisa arasındaki bağlantının kurulmasını sağlamıştır.

¹⁰⁴ Karum alanında bulunan mezarlarından gelen Hellenistik Dönem sikkesi için bkz. Çizmeli-Öğün 2006, 36. Sikkeler dışında şimdilik herhangi bir veri bulunmaktadır.

¹⁰⁵ Günümüze kadar yapılan çalışmalarda antik kaynaklarda Anisa şehri hakkında bilgilere rastlanmamıştır.

¹⁰⁶ Özgüç 1953, 252; Özgüç 1971, 1, 29. Sikkeler için bkz. Taner 1971; 1974; Çizmeli-Öğün 2006. Amphora için bkz. Zoroğlu 1981; Kulakoğlu 2017, 14-15.

¹⁰⁷ Curtius 1880, 646-651; Michel 1900, No: 546; Robert 1963, 457-523; Barjamovic 2015, 236-237.

¹⁰⁸ Curtius 1880, 646-651; Cumont 1932, 135-136; Güterbock 1956.

Anisa levhası, 44.7x32.5 cm boyutunda 5 mm kalınlığında bir levha üzerinde yazılı olup levhanın sağ üst kısmı kırıktır. Zarif ve süslü bir dekorasyona sahiptir.

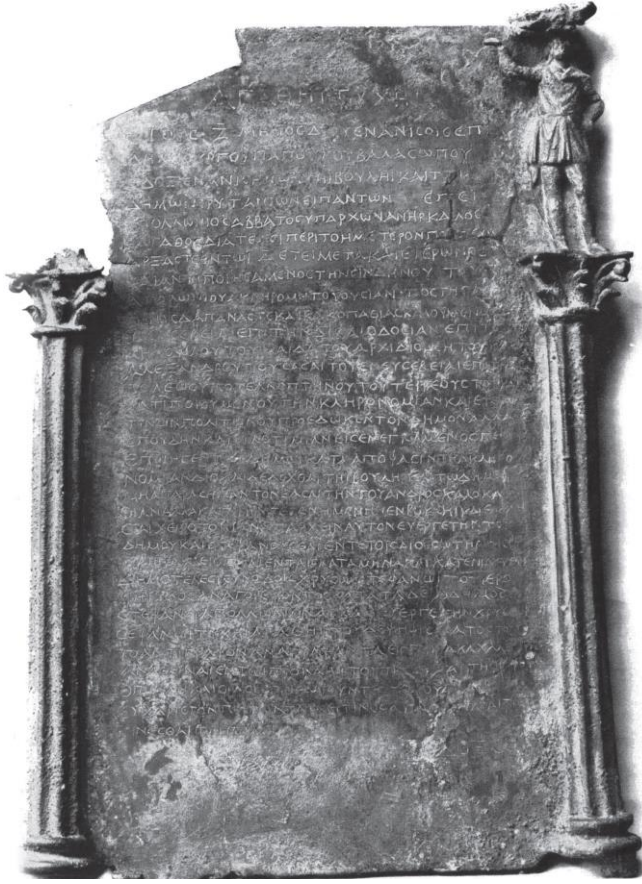


Fig. 9: Anisa Dekreti (Barjamovic 2015)

Levha, iki korinth başlıklı sütun ile tapınak girişini andırmaktadır. Sağ tarafta, korinth başlığının üzerinde karyatit¹⁰⁹ düzeninde plastik bir mimari unsur görevi gören erkek bir figür yer almaktadır. Bu figür belde kemer ile bağlanmış kısa bir khiton giymiştir. Omuzunda arkaya atılmış pelerini bulunmaktadır. Figür sol elini beline atarak belinden destek almakta, sağ elini de yukarıya kaldırarak olasılıkla başının üzerinde yükselen bir alınlığı taşımaktadır. Kırık olan sağ tarafta ise figürün sadece ayak kısımları korunmuştur.

Levha üzerinde yer alan yazıtın çevirisi¹¹⁰ ise şu şekildedir:

“İyi bir kadere.

Anisa’da, Dios ayının yedinci yılında, Balasopos’un oğlu Papos yargıç iken. Prytane’lar tarafından önerilen, şehir meclisi ve Anisalı insanların oluşturduğu halk meclisi tarafından alınan karar: Abbas’ın oğlu Apollonios’un yönetici olarak dördüncü senesini doldurması, toplum içerisinde saygı duyulan iyi ve değerli bir insan olması, aynı zamanda diğer başka liyakatlara da sahip iken, hiçbir mirasçı bırakmadan ölen Appolonios’un oğlu Sidenos’un mirasını da, buna bağlı tüm masraf ve işleri de üstlenerek (halk adına) istemiş ve mirasın kendisine kaldığını öne süren Teires’in oğlu Anoptenes ve diğer vatandaşlar tarafından Eusebeia vergi dairesi şefi Maidates’in oğlu Menophilos ile Eusebeia şehir valisi Sasas’ın oğlu Alexandros’un huzurunda

¹⁰⁹ Karyatid: Başlarıyla üst yapıyı destekleyen genellikle kadın şeklinde tasvir edilmiş taşıyıcı mimari unsurlardır. Bkz. Plommer 1979, 98; Shear 1999, 65.

¹¹⁰ Yazıt Barjamovic 2015’den alınarak Türkçe ’ye çevrilmiştir.

yargılanmak üzere çağırılmıştır. O adalet ile yüzleştğinde halkı yüz üstü bırakmadı ve büyük bir heyecan ve gayret ile mirasın yargı kararıyla halka geçmesini sağlamıştır.

İşte bu nedenle şehir meclisi ve halk meclisi tarafından, bu adamın şehir için yaptığı hizmetler göz ardı edilmemelidir, konseyde ve kurulda yapılan oylamaya göre, Apollonios halkın hamisi olarak seçilecek, Zeus Soteris ve Herakles şenlikleri ile yıllık ve aylık toplantılarda altın taç ile taçlandırılacak ve haberci aşağıdaki gibi duyuru yapacak: “Halk, iyiliksever, Abbas’ın oğlu Apollonios’u, iyi bir kader için altın taç ile taçlandırılıyor”; ayrıca şehirde yaşayan diğer insanların, şehre yapılan bağışlar ve hizmetler karşılığında halkın gösterdiği takdiriyeti görmeleri ve benzer şekilde hizmet etmeleri için bu kararın bir kopyası bronz bir plakaya yazılacak ve Astarte tapınağının girişine asılacaktır.”

Metin, Anisa’nın Yunan şehir devletinin kurumlarını yansıtan öğelerle yönetildiğini göstermektedir. Kısaca açıklamak gerekirse metinde, demos (halk, halkı belirten terim), boule (Beşyüzler meclisi. Halk Meclisi ve yürütme kurulu niteliğinde ikinci bir meclis tarafından yönetilen Yunan devletlerinde ikinci meclis. Bu meclisin üyeleri yurttaşların atadığı bir organdı. Buradaki kişiler otuz yaşında genç erkeklerden oluşmakta olup bu kişiler Halk Meclisi’nin kararlarını uygulayıp, devlet işlerini yönetirdi), archon (Yunan devletinde en yüksek makamları elinde tutan ve gerek yargı gerek yürütme konusunda geniş çapta yükümlülükleri olan kişilere verilen ad), demiurgos (halk için çalışan kişi) ve prytaneis’in (Boule’nin yürütme kurulu olarak hizmet eden başkanlar, başkanlık. Prytanisler günlük devlet işlerini yoluna koyar, meclislerin toplanması için hazırlık yapar, o gün yapılacak bolue ve ekklesia toplantılarına başkanlık ederdi) varlığı ile ilgi öğeler takip edilebilmektedir¹¹¹.

Bu durumda Anisalıların, kendilerine ait meclisleri, memurları, gelişmiş yasaları vardı. Kanunlarını kullanabiliyorlar ve kendi kendilerini yönetebiliyorlardı. Bu sayede, haklarını koruyabiliyorlar ve başkentteki merkezi güç ile de iletişimde olabiliyorlardı.

Metinde Anisa toplumunun dini gelenekleri hakkında bilgiler de yer almaktadır. Levhada, şehirde saygı ve tapınım gören tanrıların üçünün ismi geçmektedir. Bu tanrılardan ilki tanrıça Astarte’dir. “.... bu kararın bir kopyası bronz bir plakaya yazılacak ve Astarte tapınağının girişine asılacaktır” şeklindeki ifade, Anisa’da bir Astarte Tapınağı olduğunu göstermektedir.

¹¹¹ Paragrafta geçen devlet kurumları ile ilgili bilgiler; Oxford Antikçağ Sözlüğü ile Eski Yunanca Türkçe Sözlük’den edinilmiştir. Bkz. Howatson 2013; Çelgin 2018.

Astarte, en başta bereketin, yenilenmenin ve çoğalmanın tanrıçasıdır¹¹². Ayrıca savaşlarda zafer getirmesi, hastalara şifa dağıtması ve insanları hastalıklardan koruması da bilinen diğer özellikleridir¹¹³. Tanrıça Fenike kökenlidir. Akdeniz dünyasının önde gelen kolonicilerinden olan Fenikeli tüccarlar imkan buldukları her yerde koloni kentleri kurmuşlar, kurdukları her kente, gittikleri her yere Astarte kültürünü götürmüşlerdir¹¹⁴. Ayrıca jeopolitik konumu ile yoğun bir trafiğe sahip Fenike limanları doğu ve batı dünyalarının birleştiği ve karşılıklı kültür alışverişinin bulunduğu bir coğrafya idi. Tüm bu imkanlar dahilinde Astarte kültü kendine geniş coğrafyalarda yayılım alanı bulunmuştur. Anisa'daki Astarte kültü de kültürlerarası etkileşimin bir sonucu olarak bu şehre gelmiş olmalıdır.

Levhada isimi geçen diğer iki tanrı ise özellikle Hellenistik Dönem'in ortalarında Kappadokia Bölgesi'nde yaygınlaşmaya başlayan Yunan kökenli olan Zeus ve Herakles'tir¹¹⁵. Zeus burada Soteris sıfatıyla anılmaktadır. Soteris tanrının sıfatları arasında en çok kullanılanıdır. Tanrı burada koruyucu ve kötülüklerden kurtarıcı rolüyle ön plandadır¹¹⁶.

Zeus Soteris, Anadolu'da Priene, Pergamon ve Smyrna'da MÖ 3. yüzyılda tapınım görmüştür. Zeus Soteris festivalleri; Pergamon'da¹¹⁷ kentin kurtuluş şenlikleri olarak kutlanırken; Priene'de¹¹⁸ bir olayın anısına ya da bir kentin bir kişiyi onurlandırmasına yönelik olarak kutlanmıştır. Kyme'de¹¹⁹ bulunan bir dekret kentte oikonomos (kurucu) olduğu tahmin edilen Arkippe'nin Büyük Soteria ve Rhomai festivalinde bir çelenk ve altın heykelcikle onurlandırıldığından bahsedilmektedir. Özellikle Priene ve Kyme'de bir kişinin onurlandırılmasına yönelik kutlanan Zeus Soteris uygulaması Anisa ile benzerlik göstermektedir. Zeus Soteris kültü büyük olasılıkla bu kentler ile kurulan ilişkiler yoluyla bölgeye ve Anisa'ya gelmiş olmalıdır.

Metinde ismi geçen sonra tanrı Zeus ve Alkemene'nin oğlu Herakles'dir. Herakles kahraman ve yarı tanrısal yapısıyla, askerlerin ve askeri eğitim alanlarının ilham aldığı motivasyon verici tanrı; ya da kent koruyucusu tanrı olarak kabul edilmiştir. Hakman'ın B. Cohen'den aktardığına göre Klasik Dönem ile birlikte Herakles ritüellerinin, Zeus tapınaklarında da düzenlendiği bilinmektedir.

¹¹² Kılıç-Uncu 2011, 188.

¹¹³ A.g.e.

¹¹⁴ Günaltay 1987, 199.

¹¹⁵ Hakman 2015; Hakman 2020.

¹¹⁶ Hakman 2015, 156-160.

¹¹⁷ Malay 1992, 140.

¹¹⁸ Şahin 2001, 175.

¹¹⁹ Malay 1983, 43.

Ordunun askeri başarıları için Zeus tapınaklarında Herakles adına ritüeller yapılmış ya da Herakles'in heykelcikleri adanmıştır. Ayrıca bu dönemde ait Zeus tapınaklarında, mimariye bağlı öğelerde Herakles'in mitolojik hikâyelerine de yer verilmiştir¹²⁰.

Hakman'ın da belirttiği gibi, levhada Zeus Soteros ve Herakles festivallerinin aynı anda geçmesi, Zeus tapınaklarında, Herakles ritüellerinin düzenlenmesi geleneğinin yansması olabilir¹²¹. Ayrıca koruyucu ve kurtarıcı sıfatlarında olan Zeus Soteros ve Herakles Hellenistik Dönem'de önce Yunan ve Persler arasında, daha sonra da İskender'in generalleri arasında yapılan ve ağır kayıpların verildiği savaşlar nedeniyle bilinçli olarak tercih edilmiş olmalıdır.

Bu iki tanrı halkın zaferle sonuçlanan ya da sonuçlanmasını umut ettiği mücadelelerde de büyük minnet ve motivasyon kaynağı olmuş olmalıdır.

Dekret, Anisa'daki Pers kültürünün izlerini yansıtması ile de önem taşımaktadır¹²². Vatandaş isimlerinin baba kökenlerinin, Anadolu, İran ya da Arami kökenli olması Anadolu'da iki asırdan fazla süren Pers hakimiyetinin, Anisa'daki etkisini göstermektedir. Metinde geçen isimlere göre çocuklara Yunan ismi verme geleneği MÖ 160'lı yıllarda yalnızca bir nesil önce başlamış olmalıdır. Bu durum gayet olağandır. Çünkü Kappadokia'da Hellenleşme politikası III. Ariarathes (MÖ 255-220) ile birlikte başlamıştır. III. Ariarathes döneminde başlayan bu hareketlilik ile uzun süredir Pers kültürünün etkisinde olan bölgeye aynı zamanda da Anisa'ya Yunan etkileri girmiş olmalıdır.

Levhada, Yunanca olarak yazılan metin, şehrin resmi dilinin Yunanca olduğunu göstermektedir. Anisa'nın resmi dilinin Yunanca olması, bunun yanı sıra bu dilin güzel bir şekilde kullanılması¹²³ ayrıca Yunan tanrılarına ait kültlerin varlığı Anisa'nın, başkent Mazaka/Eusebeia ve Yunan kültürünü özümsemiş kentler ile yakın ilişkiler içinde olduğunu göstermektedir. Aynı zamanda MÖ 160-150 yıllarında Anisa'da Yunan isimli yöneticilerin olması Anisa'nın Yunan etkilerini, Kappadokia'ya ilk dağılmaya başladığı dönemlerde aldığını göstermektedir. Bu durum Anisa'nın komşu bölge ve kentlerle sıkı ilişki içerisinde olan, dışa açık politikasının kanıtı olarak kabul edilebilir.

¹²⁰ Hakman 2020, dn. 15.

¹²¹ Hakman 2020, 2553.

¹²² Barjamovic 2015, 128.

¹²³ Huxley 1989, 31.

Kültepe'nin Hellenistik Dönem'i hakkında bilgi veren bir diğer önemli veri, üzerinde Anisa isminin okunduğu sikkelerdir (**Fig. 10**). Şimdilik dört örneği bulunan bu sikkelerin III. Ariarthes (MÖ 230-220) tarafından bastırıldığı bilinmektedir¹²⁴.

Sikkelerin ön yüzünde bulunan III. Ariarthes başında tiara ile tasvir edilmiştir. Figürün başlığı Pers yönetiminin bir yansımasıdır. III. Ariarthes ile birlikte Kappadokia Krallığı kurulmuş ve krallık bağımsız Hellenistik Krallıklar arasında yerini almış olsa da, krallığın bu erken dönem sikkelerinde, krallar Anisa sikkelerinde olduğu gibi, hala satrap görüntüsündedirler.

Sikkelerin arka yüzünde ise şehrin ismi *ANISA* ile kısaltılmış bir Pers ismi olduğu düşünülen¹²⁵ *ZARĪ* yazısı ve iki yanında sfenks ile Astarte betimlenmiştir. Sfenkslerin başında nimbus bulunmaktadır. Tanrıçanın cepheden ve yarım figür olarak belden yukarısı resmedilmiştir. Dirsekten büküp ileriye uzattığı sağ elinde bir lotus tutmaktadır.



Fig. 10: Anisa İsmi Okunduğu Sikkeler

Mørholm, III. Ariarthes tarafından bastırılan sikkelerde, cepheden ve yarım figür olarak belden yukarısı resmedilmiş tanrıça figürünü yeni ve ilginç bir arka tip olarak yorumlamaktadır. Bu tanrıça figürünün de, Asurluların Kappadokia'ya daha erken dönemlerde getirdiği Sami kökenli Tanrıça Astarte olduğunu düşünmektedir¹²⁶.

Sikkelerin arka yüzünde, Anisa şehrinin isminin bulunmasının nedeni henüz kesinlik kazanmamıştır.

¹²⁴ Mitchels 2013b, 291; Regling 1932, 11, Lev. 1, 11; Bilge 2021, Kat. No. 135.

¹²⁵ Barjamovic 2015, 237.

¹²⁶ Mørholm 2000, 145.

Mørkholm¹²⁷, üzerinde Anisa ismi yazan sikkelerde, Anisa adının darphaneyi işaret ettiğini düşünürken, Simonetta¹²⁸, Anisa isminin, kralın egemenliği altına aldığı şehri kastetmek üzere basıldığını düşünmektedir.

Anisa Levhası ve Anisa sikkeleri birlikte düşünüldüğünde, Anisa'nın, bir Yunan kolonisi veya Hellenistik Dönem'de kurulmuş bir şehirden çok, yerlilere ait Hellen etkilerini üzerinde taşıyan bir şehir olduğu ortaya çıkmaktadır.

Yukarıda bahsi geçen ve müze koleksiyonlarına satın alma yolu ile kazandırılmış Kültepe/Anisa kökenli eserler dışında, hem ilk dönem hem de yeni dönem kazılarında Kültepe'nin Hellenistik Dönem'deki sosyo-ekonomik durumunun aydınlatılmasına katkı sağlayacak veriler tespit edilmiştir. Bunlardan ilki şehrin savunma sistemidir¹²⁹ (**Fig. 11**).



Fig. 11: Sur (Güney Kısım), Havadan Görünümü

Antik dünyada hemen her kent, güvenliğini sağlamak, diğer şehirler ile arasında özgür bir alan oluşturmak ve askeri gereksinimler için bir sur sistemi ile çevrelenmiştir¹³⁰. Sur, hem dıştan gelecek saldırılara karşı caydırıcı bir etki yapmakta, hem de kent halkı için güven ortamı oluşturmaktadır.

Kültepe'de Hellenistik Dönem'e tarihlendirilen güçlü bir savunma sistemi tüm höyüğü çevrelemektedir¹³¹. Sur kabaca yontulmuş taş temel üzerine kerpiç ile inşa edilmiştir. Duvarların genişliği 2.5 m'dir. Ancak yer yer sura bitişik yapılarla genişlik 5 m'ye ulaşmaktadır (**Fig. 12-13**).

¹²⁷ Mørkholm 2000, 145.

¹²⁸ Simonetta 2007, 9-152.

¹²⁹ Kulakoğlu 2017, XIII.

¹³⁰ Ducrey 1986.

¹³¹ Kulakoğlu 2017, XIII.

Hafif içe doğru yatan duvar, yatay olarak her beş sırada bir ahşap hatıllarla statik anlamda güçlendirilmiştir. Yapılan sondajlarda surun en az 5 m yüksekliğe sahip olduğu anlaşılmıştır. Surun iç yüzeyinde her 7 m’de bir, surun üstüne çıkabilecek merdivenler yer almaktadır. Surun dış yüzeyi sağlamlığı artırmak için çeşitli zamanlarda yapılmış payandalarla desteklenmiştir¹³².



Fig. 12: Sur ve Merdivenleri (Güney Kısım)

Şehir surları kentin prestijidir ve şehrin ekonomik gücünü ortaya koymaktadır. Anisa’da sağlam ve anıtsal sur sistemi kentin ekonomik yönden güçlü olduğunu göstermektedir. Hellenistik Dönem’in beraberinde gelen İskender’in generalleri arasındaki egemenlik mücadelesi sırasında yaşanan savaşların sıklığı, Anisa’da güçlü savunma sistemini gerekli kılmış olmalıdır.



Fig. 13: Sur (Güney Kısım)

¹³² Özgüç 1999, 4, Lev. 54/2.

Son yıllarda yapılan kazılarda ve jeo-radar taramalarında, höyük üzerinde yer alan savunma sisteminin dışında, höyüğü dışından kuşatan ikinci bir savunma sistemine ait duvarlar keşfedilmiştir (**Fig. 14**). Bu sistemde duvarlar, höyüğü 1 km'den daha fazla bir mesafede çevrelemektedir. Tunç Çağı'ndan daha sonraki bir dönemde yapılmış olan, büyük taş sıralarından oluşan sur duvarlarının, tarihi henüz kesin olarak belirlenememiştir. G. Barjamovic¹³³, Demir Çağı'nda İç Anadolu'nun kent kavramını ve bölgenin tarihini göz önünde bulundurarak surun tarihi ile ilgili bir öneride bulunmuştur. Ona göre höyüğün 1200 m mesafesinde olan bu sur duvarları Demir Çağı yerleşmesi için çok geniş sınırlardır ve bu dönem için olası görünmemektedir. Bu nedenle Barjamovic dış surun Hellenistik Dönem'e ait olabileceğini savunmaktadır.

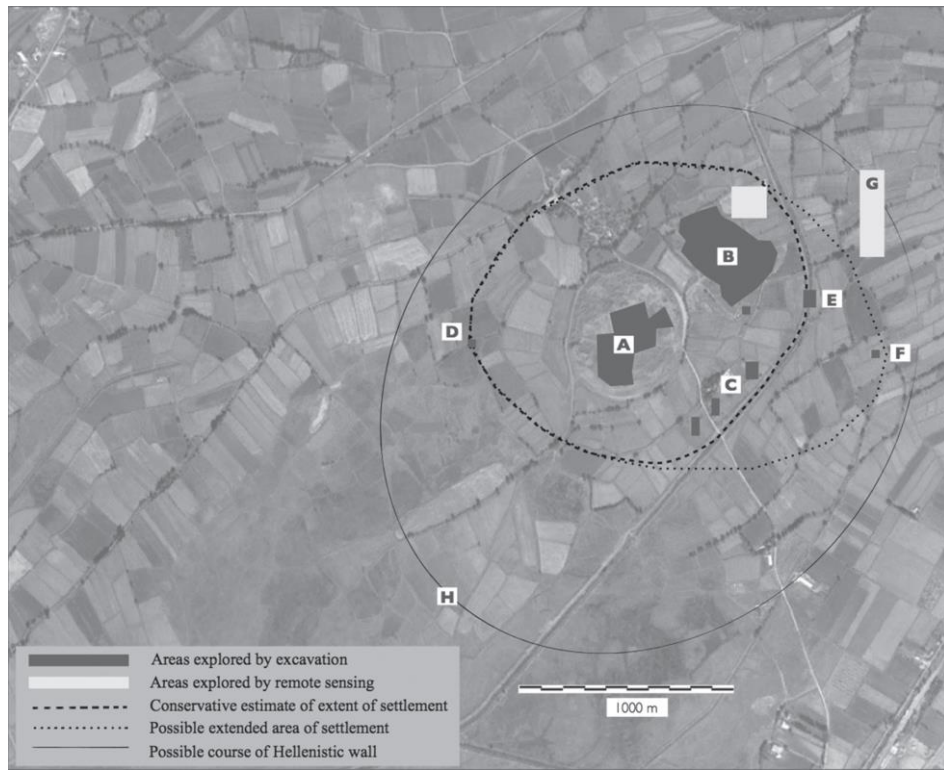


Fig. 14: Dış Sur Hattı

Kültepe'nin Hellenistik Dönem tabakası hakkında bilgi veren diğer arkeolojik veriler kazılarda ele geçen ve kapsamlı olarak değerlendirilen bir amphora ve sikke gruplarıdır. Bu bağlamda günümüze kadar yapılan kazılarda Makedonya, Kappadokia ve Seleukos krallarına ait sikkeler ele geçmiştir (**Fig. 15**).

¹³³ Barjamovic 2015, 235.



Fig. 15: Kültepe’de Ele Geçen Hellenistik Dönem Sikkelerine Ait Örnekler

Bu sikkeler arasında en erken tarihli olanı 1959 kazılarına ait III. Alexandros’a (Büyük İskender) adına basılmış bir adet gümüş tetradrahmidir¹³⁴. MÖ 336-323 yıllarına tarihlendirilen sikkenin ön yüzünde sağa dönük aslan postu içinde Herakles başı; arka yüzde de elinde kartalıyla Zeus yer almaktadır. III. Alexandros’u takip eden sikkeler 1973 yılında bulunan III. Philippos adına basılmış gümüş drahmilerdir¹³⁵. Colophon darbı olan bu sikkeler MÖ 323-318 yıllarına tarihlenmektedir. Sikkelerden birinin ön yüzünde, aslan postu içinde Alexandros başı (sağa dönük), arka yüzünde ise ΦΙΛΙΠΠ yazıtı ile taht üzerinde oturan Zeus (sola dönük) betimlenmiştir. Zeus, sol elini mızrağına dayanmış, sağ elinde kartal tutmakta, sol ayağı ileride, sağ ayağı sol ayağının arkasında geriye doğru tasvir edilmiştir. Solda Zeus’un önünde Γ ve aslan (?), tahtın altında A harfi okunabilmektedir. III. Philippos ait olan ikinci sikkenin arka yüzü yoğun olarak aşınmış olmasına rağmen olasılıkla ilk sikke ile aynıdır. Korunabilen kısmından anlaşıldığı üzere ön yüzünde sağa dönük aslan postu içinde Alexandros başı, arka yüzde de solda tahta oturur şekilde Zeus sağda da aslan bulunmaktadır. Tahtın altında Π harfi yer almaktadır. Makedon krali darplarının diğerlerini III. Alexandros’un ölümünden sonra Anadolu’da darp edilmiş posthumus gümüş sikkeler oluşturmaktadır¹³⁶. Sikkelerden ikisi 1973 kazılarına ait olup Abydos ve Lampsakos darbıdır. Üçüncü sikke ise 2007 kazılarında höyüğün nekropolisi olarak kullanım gören karum alanında (aşağı şehirde) 82 numaralı mezarda ele geçmiştir. Bu sikkelerin ön yüzünde sağa dönük aslan postu içinde Herakles başı, arka yüzde ise sola dönük şekilde tahtına oturan Zeus bulunmaktadır.

¹³⁴ Taner 1973, 142, Lev. I.

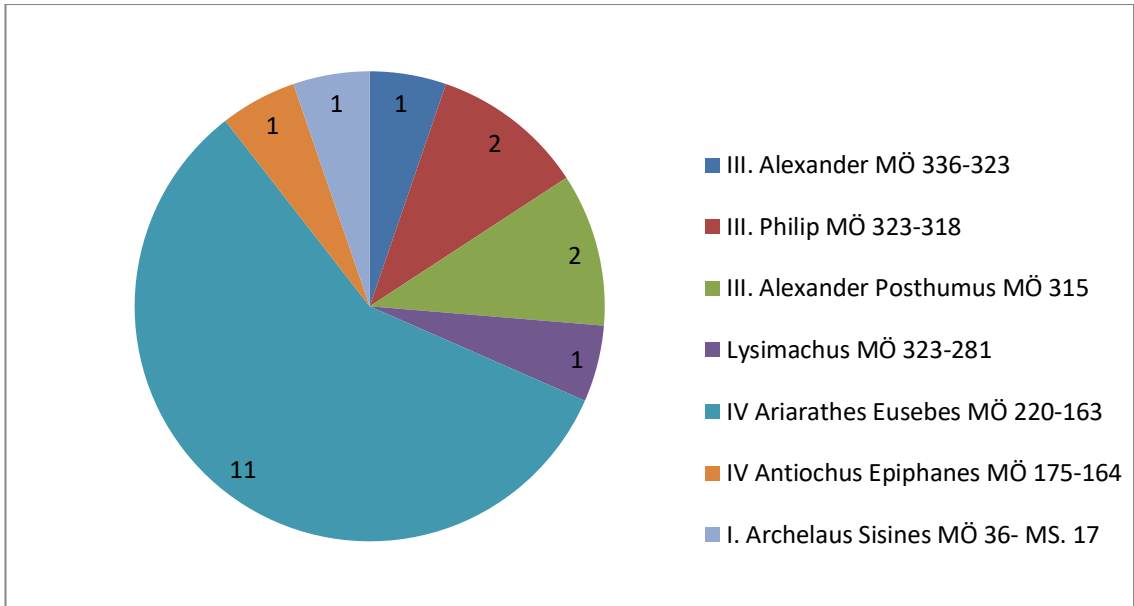
¹³⁵ Taner 1974, 590-591, Lev. I, 1-2

¹³⁶ Taner 1974, 591, Lev. I, 3-4; Çizmeli-Öğün 2006, 38, No. 1.

III. Alexandros'u takip eden sikke, 1953 kazısında ele geçen Lysimachus adına basılan bir adet bronz örnektir. MÖ 321-281 yıllarına tarihlendirilen sikkenin ön yüzde Ares olduğu tahmin edilen sağa dönük miğferli baş ile ΒΑΣΙΛΩ ΛΥΣΙΜΑΧΟΥ yazıtı; arka yüzde ise sağa dönük koşan aslan bulunmaktadır.

Kültepe'de Kappadokia kral sikkelerinden IV. Ariarathes Eusebes ile son Kappadokia kralı I. Archelaus Sisinis'e ait örnekler ele geçmiştir. Bunlar içinde sayısal olarak çoğunluğu (on bir adet) IV. Ariarathes'e ait sikkeler oluşturmaktadır. Sikkelerden ikisi 1967; biri 1970; yedisi de 1973 kazılarındandır. Son üç örnek ise 2007 kazılarında Warshama Sarayı'nın batısında Geç Dönem Yapısı'nın doğu duvarının önünde birbirine yapışık olarak ele geçmiştir.

Bu örnekler IV. Ariarathes'in krallığının 33. yılında (MÖ 188-187) darp ettirdiği gümüş drahmilerdir¹³⁷. Ön yüzlerinde IV. Ariarathes'in sağa dönük diademli başı, arka yüzlerinde ise sol elinde mızrak, sağ elinde Nike ile ayakta Athena bulunmaktadır¹³⁸. Kültepe sikkelerinin kronolojik dizilimde IV. Ariarathes sikkesinin ardından 1970 kazılarında tespit edilen Seleukos Kralı IV. Antiochos Epiphanes'e ait gümüş tetradrahmi gelmektedir. MÖ 175-164 yıllarına tarihlendirilen sikkenin ön yüzünde sağa dönük IV. Antiochos'un diademli başı, arka yüzde ise elinde Nike ve asa tutan tahta oturmuş Zeus tasvir edilmiştir¹³⁹.



Grafik 1: Hellenistik Dönem'e Ait Sikkelerin Sayısal Dağılımını Gösteren Tablo

¹³⁷ Taner 1973, 146, Levha I, 4; Taner 1974, 591-593, No. 5-11; Çizmeli-Öğün 2006, 36-37, No. 2-4.

¹³⁸ Monogram ve harfler için bkz. a.g.e.

¹³⁹ Taner 1973, 144, Lev. I,9.

Hellenistik Dönem sikkeleri içindeki en geç tarihli son örnek Kappadokia'nın son kralı I. Archelaus Sisines'e (MÖ 36-MS. 17) ait bir adet bronz sikkedir¹⁴⁰. 1967 kazılarına ait olan sikkenin ön yüzünde sağa dönük, kuleli başlıklı kadın (Artemis?) başı ve ΕΥΣΕΕ yazıtının yer aldığı, arka yüzde de fazla aşınmış olmakla birlikte ΒΕΙΑΣ yazıtı ortasında hurma dalı görülebilmektedir.

Sınırlı alanda yapılan kazılarda sınırlı sayıda ele geçen sikkeler, Erken Hellenistik Dönem'den Geç Hellenistik Dönem'e kadar Kültepe'de devam eden kesintisiz yerleşimi ve bu yerleşimde yaşanan sirkülasyonu kanıtlamaktadır.

Kültepe'nin Hellenistik Dönem'i ile ilgili literatürde bulunan son veri kazı çalışmaları sırasında ele geçen boyunlu bir amphoradır (**Fig. 16; Lev. 120**).

Amphora tezin bundan sonraki bölümlerinde 26067 envanter numaralı amphora olarak adlandırılacaktır. Üzerindeki zengin bezeme kompozisyonu ile Anadolu'da ünik bir yere sahip olan eser şehrin o dönemdeki zenginliğini ve seramik kültürünü yansıtmaları ile önem taşımaktadır¹⁴¹. Kızılırmak Havzası'nda bulunan bir atölye tarafından üretildiği düşünülen amphora MÖ 3. yüzyılın sonu – MÖ 2. yüzyılın ilk yarısına tarihlendirilmiştir.



Fig. 16: 26067 Envanter Numaralı Amphora

¹⁴⁰ Taner 1974, 593, Lev. II, III-12.

¹⁴¹ Amphoranın form, bezeme, boyama özellikleri Prof. Dr. L. Zoroğlu tarafından kapsamlı bir şekilde incelenip tartışılmıştır. Bu nedenle biz burada Zoroğlu tarafından yapılan tanımlamaları kısaca özetleyeceğiz. Eser ile ilgili detaylı bilgi için bkz. Zoroğlu 1981.

¹⁴² Özgüç 1971, 30.

Amphora, dışa açık yuvarlak ağız kenarlı, uzun boyunlu, kaideye doğru daralan yumurta gövdeli ve halka kaidelidir. Karşılıklı şerit kulplar boyun üzerinden çıkarak omuza bağlanmaktadır.

Eser, oldukça çeşitli zengin motiflerle süslenmiştir. Bu motifler amphoranın tüm dış yüzeyi kullanılarak kompoze edilmiştir. Ana kompozisyonda konu olarak panter avı sahnesi işlenmiştir. Ana sahnenin dışında kalan tüm vazo yüzeyi ise hiç boşluk bırakmamak istercesine, ikinci derecedeki çeşitli motiflerle süslenmiştir. Bu ikinci derecedeki bezemeler, boynun tamamında ve karnın arka yüzünde balık pulunu andıran motifler şeklinde uygulanmıştır. Boyundan hemen sonra omuz başlangıcına, tüm omuzu çevreleyecek şekilde, iki çizgi arasında üçgenler dizisi yapılmıştır.

Omuzun ön yüzüne sarmaşık dalı, sarmaşık yaprağı ve dalgalı frizler; arka yüzüne ise yine dalgalı dallar ve filizler ile rozet süsleri yerleştirilmiştir. Omuzdaki bu süsler her iki yüzeyde de altta yatay olarak yapılmış merdiven ve dalga motifi ile sınırlandırılmıştır. Arka yüzde ayrıca üstteki merdiven motifine bağlı dişler eklenmiştir. Kulpların dış düz yüzeyleri, merdiven ve dalga bezekleri arasında şevron motifi, yan yüzeyleri ise eğik çizgiler ile bezenmiştir.

Karnın arka yüzü ise kemer ve balık pulu şeklinde yapılmış motifler ile süslenmiştir. Üzeri merdiven ve daire motifleri ile süslü kemer motifi, kulpların omuza bağlandığı yerin hemen altından başlayarak karnı çevrelemekte, ortada bir düğüm yaptıktan sonra aşağı doğru sarmaktadır.

Karnın ön yüzündeki ana kompozisyonda panter avı sahnesi yer almaktadır. Burada şahlanmış bir atın üzerinde mızrak savuran bir figür ve atın karşısında saldırmakta olan bir panter betimlenmiştir. Avcı, atın üzerinde biraz geriye doğru yaslanarak oturmuş, sağ eliyle atın dizginini tutmuş, sol eliyle de tuttuğu mızrağını pantere yöneltirken tasvir edilmiştir. Bu figür kısa saçlı, ince, uzun yüzlüdür. Üzerinde dar bir pantolon, pantolonun üzerinde bol, uzun kollu, etekli ve kıvrımlı bir elbise, elbisenin de üzerinde boynuna asılmış pelerini vardır. Pelerin hareketin şiddetinden dolayı arkaya doğru uçuşur vaziyette işlenmiştir. Karnında beli iyice sıkılmış bir kemer bulunmaktadır.

At figürü ise arka ayakları üzerinde şahlanmış, ön ayaklarını havada çırpar biçimde, panik ve korku halinde tasvir edilmiştir. Sirtında kenarları testere ağzı biçimli olan siyah boya ile belirtilmiş bir örtü bulunmaktadır. Sahnenin sağındaki son figür olan panterin, ana kompozisyona vücudunun sadece ön kısmı dahil edilmiştir. Vücudu iri

beneklerle kaplanmış panter dikilmiş kulakları ve açık ağızıyla ata doğru vahşi bir şekilde atılmaktadır.

MÖ 5. yüzyıldan itibaren sanatta ortaya çıkan figürlerin iç dünyasını yansıtmaya yönelik ifadeci tasvir anlayışının Kültepe amphorasında da görmek mümkündür. Burada at büyük bir korku ve panik içerisinde, panter ise hücumdan dolayı saldırgan bir şekilde tasvir edilmiştir. Avlanma eyleminden doğan at ve panter arasındaki hareket ilişkisi ile bu hareketin fiziksel ve psikolojik etkisi başarılı bir şekilde vurgulanmıştır. Ayrıca at ve panter figürün ayaklarının birbirine dokundurularak yapılması kompozisyondaki figürlerin birbiriyle olan etkileşim gücünü artırmıştır. Avcı ise heyecansız ve oldukça sakin bir şekilde mızrağını fırlatırken betimlenmiştir.

Bu yönü ile avcı içinde bulunduğu olayın işlevini başarılı bir şekilde yansıtamamış olup sahnede sembolik bir ifade taşımaktadır. Sanatçı burada dönemin sanat anlayışına uygun olarak soyluluğu ve kahramanlığı göstermek üzere sakin ve heyecansız betimlenen gelenekselleşmiş heroizm tasvirinin etkisinde kalmıştır.

Amphora üzerinde doğu-Pers etkilerini taşımaktadır. Ana sahnede yer alan panter avı doğu sanatından doğan bir kompozisyondur. Ayrıca at üzerindeki figür doğulu giyim tarzı ile dikkat çekmektedir. Bunlara ek olarak Yunan ve Roma kültüründe genellikle eyesiz ve çıplak olarak kullanılan atlar, doğu kültüründe tam tersine eyerli olarak kullanılmış ve böylece hem uzun mesafelerde daha rahat yol alınabilmiş hem de bu savaş ve avlarda atın üzerinde daha rahat hareket kabiliyeti sağlanmıştır. Vazo üzerindeki Pers etkileri Kültepe'nin sanatta da doğulu özellikleri özümstediklerini göstermektedir.

Kültepe'nin Hellenistik Dönem'i ile ilgili önemli keşifleri yeni dönem kazılarında gelmeye başlamıştır. Höyüğün hemen hemen merkezinde tespit edilen ve Hellenistik Dönem'e tarihlendirilen yapıda belirli aralıklarla kazı çalışmaları yapılmıştır¹⁴³. Söz konusu yapıda ele geçen seramikler, tezin ana veri kaynağı olan seramiklerin büyük bir bölümünü oluşturmaktadır. Bunun yanı sıra ilk dönem kazılarında da Hellenistik Dönem'e ait yapılar höyüğün belirli alanlarında dönem dönem kazılarak gün yüzüne çıkartılmıştır. Bu bağlamda ilk kez detaylı olarak değerlendirilecek olan seramiklerin ele geçtiği yapılar ve mimarileri bir sonraki bölümde ayrıntılı olarak ele alınmıştır.

¹⁴³ Kulakoğlu 2017, XIV.

DÖNEM	KAPPADOKİA BÖLGESİ				KÜLTEPE VE GENEL ÖZELLİKLERİ	
	YÖNETİM ŞEKLİ	YÖNETİCİ VE KRALLARI	TARİH	SİYASİ OLAYLAR		
ERKEN HELLENİSTİK	İSKENDER HAKİMİYETİ (SATRAPLIK)	Sabitas	MÖ 334-333	-MÖ 334'de B. İskender'in Anadolu'ya girmesi -Granikos Savaşı'nda Güney Kappadokia satrapı Mithrobuzanes'in öldürülmesi -B. İskender'in Güney Kappadokia'ya Persli satrap Sabitas'ı satrap olarak ataması	<ol style="list-style-type: none"> Kentin adı Anisa'nın III. Ariarathes (MÖ 230-220) tarafından darp edilen sikkeler üzerinde okunması Düzensiz kesilmiş taşlardan örülmüş duvarlara ve taş döşeme zeminlere sahip, birbiri ile bağlantılı dörtgen planlı odalardan oluşan mimari yapılar Atina'dan siyah astarlı seramiklerin ithal edilmesi Batı Anadolu'dan siyah astarlı seramiklerin ithal edilmesi Ionia/Ephesos'tan (?) gri hamurlu seramiklerin ithal edilmesi Pergamon'dan seramiklerin ithal edilmesi İthal edilen seramik oranı % 63 Bölgesel seramik üzerinde Yunan etkilerinin görülmesi Thasos'tan tüketim ürünlerinin ithal edilmesi Rhodos'tan tüketim ürünlerinin ithal edilmesi III Alexander (MÖ 336-323) III. Philip (MÖ 323-318) III. Alexander Posthumus (MÖ 315) Lysimachus'a (MÖ 323-281) ait sikkeler 	
	BAĞIMSIZ KAPPADOKİA SATRAPLIĞI	I.Ariarathes	MÖ 333-322	-MÖ 332'de Kuzey Kappadokia satrapı I. Ariarathes'in büyük bir ayaklanma ile merkezi Mazaka (Eusebeia-Caesarea) olan bağımsız Kappadokia Satraplığını kurması -MÖ 332-323 yılları arasında Kappadokia Bölgesi'ni refah ve barış ortamında yönetmesi		
	İSKENDER GENERALERİNİN HAKİMİYETİ	Kardialı Eumenes Antigonos Lysimakhos Seleukos	MÖ 321-301	-MÖ 323 İskender'in ölümü -İskender'im imparatorluğunun generaller arasında paylaşılması, Kappadokia Bölgesi'nin Kardialı Eumenes'e verilmesi MÖ 322'de Makedonya ordusunun I. Ariarathes'e saldırması, I. Ariarathes ve ailesinin öldürülmesi -Kardialı Eumenes'i satrap olarak atanması -MÖ 320 I. Diadokhlar Savaşı -MÖ 318-315 II. Diadokhlar Savaşı -MÖ 301 Ipsos Savaşı (Diadokhlar Savaşı)		
	SELEUKOSLARA BAĞLI KAPPADOKİA KRALLIĞI	II. Ariarathes	MÖ 301-280	-MÖ 281 Kurupedion Savaşı (Diadokhlar Savaşı) -Tüm Anadolu'nun Seleukos Krallığı'nın hakimiyeti altına girmesi -Ariarathes hanedanlığı üyesi II. Ariarathes'in güçlenerek tekrar Kappadokia Bölgesi'nde söz sahibi olması -II. Ariarathes'in geliştirdiği politikalar ile Seleukoslara bağlı Kapadokya Krallığı'nın kurulması		
		II. Ariaramnes	MÖ 280-230	Kappadokia Bölgesi'nin bağımsızlığını korumak için politikalar geliştirmesi ve Seleukos Krallığı ile evlilik yolu ile akrabalık ilişkilerinin kurulması		
ORTA HELLENİSTİK	BAĞIMSIZ KAPPADOKİA KRALLIĞI	III. Ariarathes	MÖ 230-220	-III. Ariarathes'in Bağımsız Kappadokia Krallığı'nı kurması -Hellenleşme politikasının başlaması	<ol style="list-style-type: none"> Kentin adı Anisa'nın Yunanca yazılı bronz bir levha üzerinde okunması (MÖ 160-150) Levhaya göre, Anisa, Kappadokia Krallığı'na bağlı küçük bir şehir Yunan şehir devletinin kurumlarını yansıtan öğelere sahip (Demos, boule, archon, demiurgos) Resmi dili Yunanca Astarte Tapınağı ile Zeus ve Herakles kültlerine sahip Düzensiz kesilmiş taşlardan örülmüş duvarlara ve taş döşeme zeminlere sahip, birbiri ile bağlantılı dörtgen planlı odalardan oluşan mimari yapılar Pergamon'dan seramiklerin ithal edilmesi Ionia/Ephesos'tan (?) gri hamurlu seramiklerin ithal edilmesi Kırmızı astarlı seramiklerin ithal edilmesi (Kapadokya/Komanası Adana Şarköy ?) İthal Edilen seramik oranı % 30 Bölgesel seramik üzerinde Yunan-Pers etkilerinin görülmesi Rhodos'tan tüketim ürünlerinin ithal edilmesi IV. Ariarathes ve IV. Antiochus Epiphanes'e ait sikkeler 	
		IV. Ariarathes	MÖ 223-200			
		200-164		-Seleukos Krallığı ve Roma arasında gerçekleşen MÖ 190 Magnesia Savaşı'nın ardından IV. Ariarathes'in Roma'nın dostu Pergamon Krallığı ile iyi ilişkiler geliştirme çabası -Pergamon Krallığı ile evlilik yolu ile kurulan akrabalıklar		
		V. Ariarathes	MÖ 163-130			-V. Ariarathes Yunan kültürünün Kappadokia'da yayılması için özen göstermesi ve büyük çaba harcaması -Üvey kardeşi Orophernes ile taht mücadelesi -Kappadokia'nın bu mücadeleden olumsuz etkilenmesi -Pergamon kralının desteği ile V. Ariarathes'in üvey kardeşine karşı verdiği mücadeleyi kazanması ve krallığı tek başına yönetmesi
		Orophernes	MÖ 158-157			
		VI. Ariarathes	MÖ 130-116			-Pontus kralı Mithridates'in Kappadokia Bölgesi'ne egemen olmak için sürekli saldırılarının başlaması -VI. Ariarathes'in Mithridates tarafından öldürülmesi
		VII. Ariarathes	MÖ 116-101			-Pontus kralı Mithridates'in Kappadokia Bölgesi'ne egemen olmak için sürekli saldırılarının devam etmesi -VII. Ariarathes'in Mithridates tarafından öldürülmesi
		VIII. Ariarathes	MÖ 100-?			-Pontus kralı Mithridates'in Kappadokia Bölgesi'ne egemen olmak için sürekli saldırılarının devam etmesi -VIII. Ariarathes'in Mithridates tarafından öldürülmesi
		IX. Ariarathes (Mithridates'in oğlu)	MÖ 101-87			-Roma senatosunun Kappadokia ve Mithridates arasında yaşanan savaşlara müdahale etmesi -Roma senatosunun Kappadokia halkının özgürlüğünü ilan etmesi -Halkın özgürlüğü kabul etmeyerek Ariobarzanes'i kral olarak seçmesi
GEÇ HELLENİSTİK	BAĞIMSIZ KAPPADOKİA KRALLIĞI	I.Ariobarzanes	MÖ 96-65	Roma-Kappadokia ve Pontos arasında sürekli savaşların başlaması -MÖ 89-88 Roma ve VI. Mithridates arasında ilk -MÖ 83-81 Roma ve VI. Mithridates arasında ikinci -MÖ 74-63 Roma ve VI. Mithridates arasında üçüncü savaşın yaşanması - Roma-Kappadokia ve Pontos arasındaki sürekli mücadeleler de zarar gören Eusebeia-Caesarea'nın Pompeius tarafından yeniden inşa edilmesi	<ol style="list-style-type: none"> Tarsus'tan seramiklerin ithal edilmesi Ionia Ephesos'tan (?) gri hamurlu seramiklerin ithal edilmesi Basit kırmızı astarlı seramiklerin ithal edilmesi (Kapadokya/Komanası Adana Şarköy ?) İthal Edilen seramik oranı % 7 	
		II.Ariobarzanes	MÖ 65-52	-Kappadokia Krallığı'nın Pompeius ve Ceasar arasında çıkan iç isyanlarda sıkıntılı bir sürece girmesi		
		III.Ariobarzanes	MÖ 52-42	-MÖ 47 Ceasar ile Pontos kralı Pharnakes arasındaki savaşta Kappadokia Bölgesi büyük zarar görmesi MÖ 43-42 yıllarında Ceasar'in katillerinden Cassius, Kappadokia'ya saldırması		
		IX. Ariarathes	MÖ 42-36	-		
		Arkheleas	MÖ 36-MS 17	MS 17 yılında Arkheleas'un ölümü ile Kappadokia resmi olarak Roma eyaleti haline gelmesi		

Tablo 1: Hellenistik Dönem'de Kappadokia Bölgesi ve Kültepe

İKİNCİ BÖLÜM

2. HELLENİSTİK DÖNEM MİMARİSİ

Kültepe’de 1948 yılında başlayan ve günümüzde de devam eden sistemli kazılarla birlikte, Hellenistik Dönem’e ait yapılar da gün yüzüne çıkartılmaya başlamıştır. Hellenistik Dönem’e ait yapılar, farklı plankarelerde açılan açmalarda tespit edilmiş birbiri ile bağlantılı mekanlardan oluşmaktadır (**Fig. 17**). Kazısı devam eden bu yapıların şimdilik kesin olarak işlevi belirlenemese de ele geçen buluntulardan yola çıkılarak, dini nitelikli yapılardan ve konutlardan söz edilebilir.

Hellenistik Dönem mimari kalıntıları ile ilgili ilk bilgilerimiz Prof. Dr. Tahsin Özgüç başkanlığında, 1953-1983 yılları arasında yapılan kazılara aittir. Özellikle 1973 yılında yapılan kazılarda 88/XCIII-XCIV, 89/XCV, 91-92/XCV-XCVI plankarelerinde, raporlarda (buluntularına göre) “özel bir ev” olarak adlandırılan, yapı kalıntıları ile karşılaşılmıştır. Söz konusu yapıda yapılan kazı çalışmaları ile ilgili detaylı bilgiler bulunmasa da yapının mimarisi ile ilgili genel özelliklerini içeren planı günümüze ulaşmıştır. Ancak bu yapı dışında, yukarıda belirtilen yıllar arasında tespit edilmiş diğer mimari kalıntıların, kontektleri ve planları ile ilgili bilgilerimiz oldukça sınırlı düzeydedir ve özellikle yapılarla ilgili planlar bulunmamaktadır.

Kültepe’nin Hellenistik Dönem’i ile ilgili detaylı bilgiler Prof. Dr. Fikri Kulakoğlu başkanlığında yapılan ikinci dönem kazılarında gelmeye başlamıştır. Bu dönem kazılarında Kültepe’nin Klasik Dönemleri’nin daha net anlaşılması için Hellenistik ve Roma Dönemleri’nin de üzerinde durulmasına dikkat edilmiştir. Bu bağlamda höyüğün hemen hemen merkezinde 84-85-86/XCIX-XCVIII-XCVII plankarelerinde tespit edilen Hellenistik Dönem’e ait yapı üzerinde belirli dönemlerde kazı çalışmaları yapılarak Hellenistik Dönem hakkında detaylı bilgiler elde edilmeye çalışılmıştır.

Tez kapsamında değerlendirmeye alınan Hellenistik Dönem seramikleri, yukarıda bahsi geçen ve kazısı devam eden yapılara ait buluntulardır. Tezin bu bölümünde konunun daha iyi algılanabilmesi için yapıların genel olarak tanıtımı ve kısaca kullanım evreleri anlatılacaktır¹⁴⁴.

¹⁴⁴ Yukarıda da bahsedildiği gibi belirli yıllarda birbirinden farklı plankarelerde kazıların yapılması değerlendirme sırasında yapıları yıl ve plankare bazında ele almayı zorunlu kılmıştır.

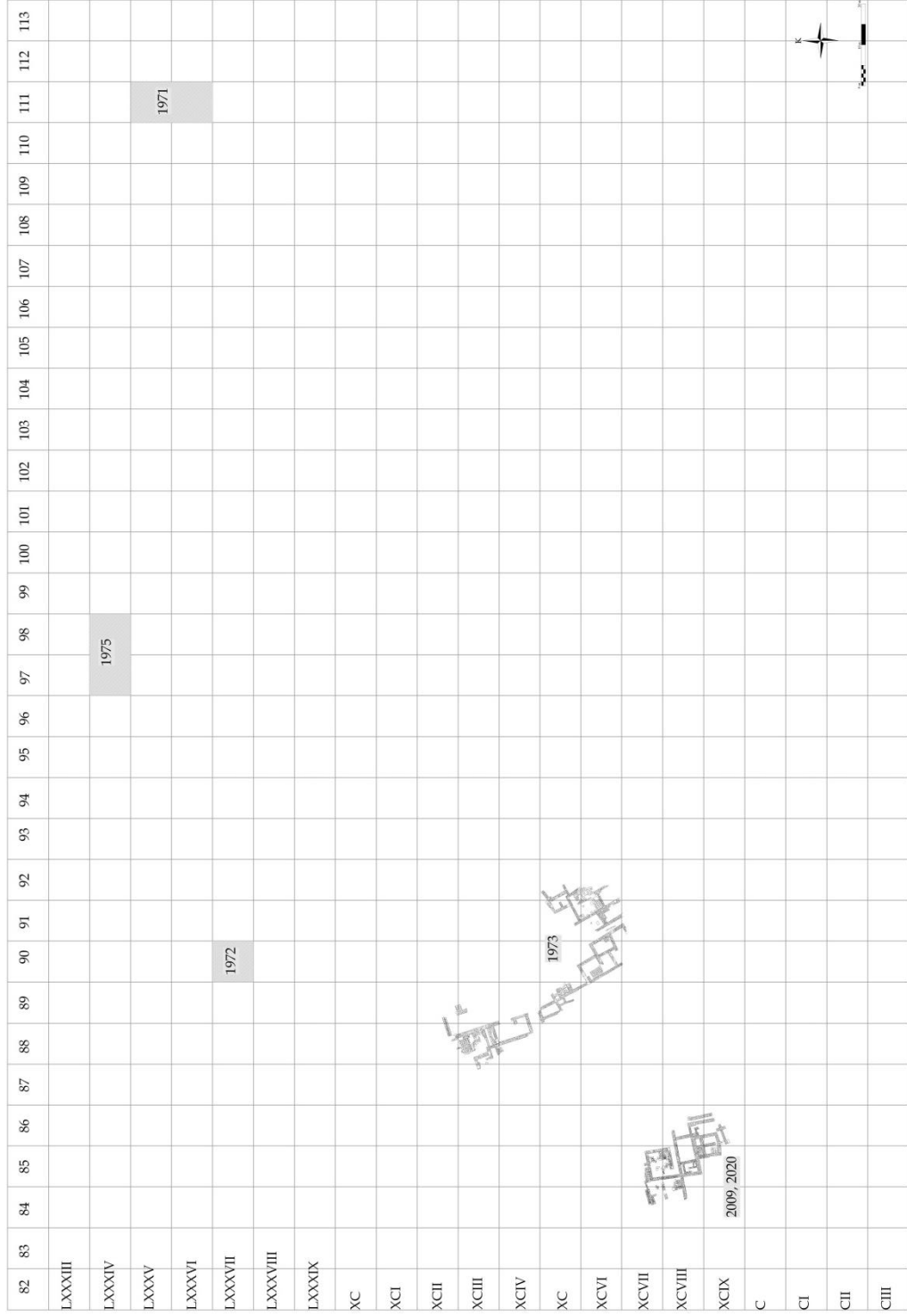


Fig. 17a: Kültepe’de Hellenistik Dönem Yapılarının Kazıldığı Plankareler

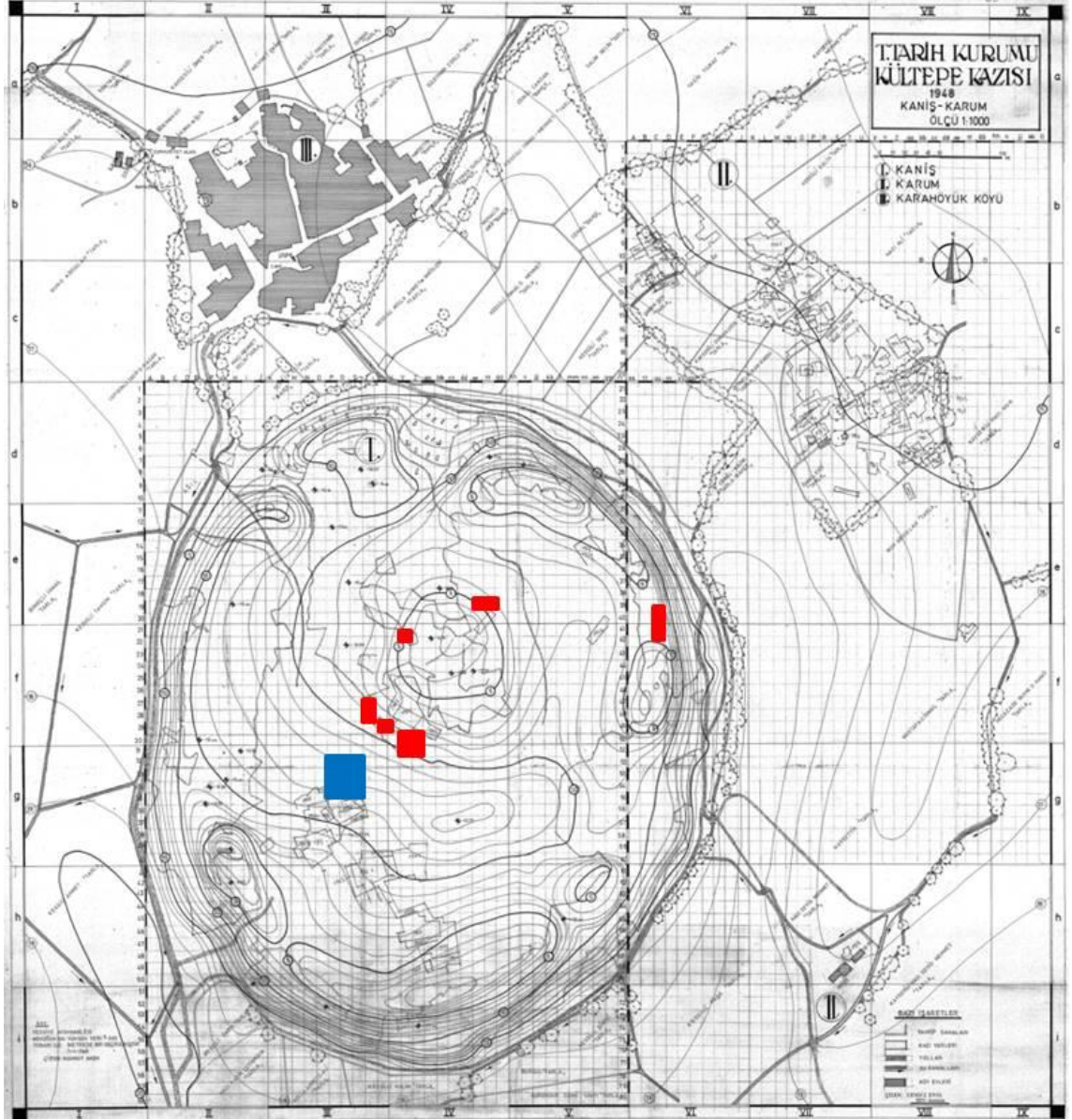


Fig. 17b: Kültepe’de Hellenistik Dönem Yapılarının Kazıldığı Plankareler

■ 1971, 1972, 1973 ve 1975 Yıllarında Kazılan Alanlar

■ 2009 ve 2020 Yıllarında Kazılan Alanlar

2.1. 1972 Yılı Çalışmaları

1972 yılında, 90/LXXXVII plankaresinde yapılan çalışmalarda Hellenistik Dönem'e ait yapı kalıntıları tespit edilmiştir. Söz konusu çalışmalar ile ilgili bilgilerimiz oldukça sınırlı düzeyde olup bu bilgiler arazi defterlerinde geçen “*birden fazla evreye ait Hellenistik Çağ yapıları*” ifadelerinden ibarettir. (Fig. 17a-b).

90/LXXXVII karesi kazılarında ele geçen seramikler üzerinde yapılan çalışmalarda bu alandaki yapıların iki farklı kullanım evresine sahip olduğunu göstermiştir.

Stratigrafik olarak alanın erken kullanım evresinin belirlenmesine katkı sağlayan seramiklerin başında siyah astarlı örnekler ile Batı Yamacı Tekniği'nde bezenmiş bir kantharos gelmektedir. Attika ve Batı Anadolu'dan ithal edilmiş olan bu formlar, MÖ 3. yüzyılın ilk yarısına tarihlenmektedir (Lev. 105). Erken evrenin tarihlenmesine katkı sağlayan bir diğer seramik mühürlü amphora kulp parçasıdır (Lev. 105: 153). Rhodos adasına ait olan amphora kulpu, üzerinde MÖ 304-271 yılları arasında yöneticilik yapmış yönetici Ἀριζτόδαμος I'in mührünü taşımaktadır. Bunların yanı sıra Kat.no. 638 (Lev. 105: 638) ve Kat.no. 589 (Lev. 105: 589) numaralı parçalar da yapının tarihlenmesine katkı sağlayan diğer verilerdir. Bu parçalar üzerinde yer alan sarmaşık dalı bezemelerinde MÖ 3. yüzyılın ilk yarısına ait stil özellikleri görülmektedir. Tüm bu verileri dikkate aldığımızda yapının erken evresinin MÖ 4. yüzyılın son çeyreği ile MÖ 3. yüzyılın ilk yarısında kullanıldığını söyleyebiliriz.

Yapının bir sonraki kullanım evresi ile ilişkili ele geçen seramikler tarihsel olarak MÖ 2. yüzyıla işaret etmektedir. Bu evrenin tarihlenmesindeki en önemli parçalardan biri mühürlü amphora kulp parçasıdır (Lev. 105: 152). Bu parça Rhodos adasına aittir, üzerinde taşıdığı üretici Ἀριστοκράτης II'nin mührü ile birlikte MÖ 184 yılına tarihlenmektedir. Bu evrede ele geçen Kat.no. 367 ve 132 numaralı balık tabakları ise MÖ 2. yüzyıla tarihlenen örneklerdir (Lev. 105: 132, 367). Söz konusu seramikler alanın geç evresinin MÖ 2. yüzyılda kullanılmış olduğunu göstermektedir.

2.2. 1973 Yılı Çalışmaları

1973 yılında 91-92/XCV-XCVI, 90/XCVI, 89/XCV, 88/XCIV-XCIII-XCII plankarelerinde çalışılmıştır (Fig. 17a-17b). Burada yapılan çalışmalarda Hellenistik Dönem'e tarihlenen birden fazla kullanım evresine ait yapı kalıntıları açığa çıkartılmıştır.

Kazılardan elde edilen sonuçlara göre yapının, belirli alanlarda kendi içinde bir bütünlüğü sahip olduğu tespit edilmiştir. Kendi içinde bütünlüğü sahip olan alanlarda, yapının birbiri ile bağlantılı dörtgen planlı mekanlardan oluşan, çok odalı bir bina olduğu anlaşılmıştır. Binanın duvarları taş temel üzerine kerpiçten inşa edilmiştir. Bazı mekanlarda yer yer korunan zeminler düzgün kesilmiş taş döşeme ile kaplanmıştır.

Bahsi geçen plankarelerde ele geçen seramikler ve sikkeler yapının iki kullanım evresine sahip olduğunu göstermektedir. Erken evre ile ilişkili olan buluntular arasında iki adet III. Philippos (MÖ 323-318) ve iki adet III Alexandros (MÖ 315) adına basılmış gümüş drahmi¹⁴⁵ tespit edilmiştir. Bu sikkelerle birlikte aynı evrede MÖ 4. yüzyılın sonuna tarihlendirilen bant bezemeli bir unguentarium parçası ile MÖ 3. yüzyılın ilk yarısına tarihlenen siyah astarlı seramikler ele geçmiştir (**Lev. 106**).

Mekanların bir sonraki kullanım evresi ise IV. Ariarathes'in 33. yılında darp ettiği (MÖ 188-187) gümüş drahmiler ile birlikte ele geçen ve MÖ 2. yüzyıla tarihlenen seramikler ile temsil edilmektedir (**Lev. 106**).

Yukarıda bahsi geçen veriler, yapının erken kullanım evresinin MÖ 4. yüzyılın son çeyreği ile MÖ 3. yüzyılın ilk yarısına ve bir sonraki kullanım evresinin ise MÖ 2. yüzyıla ait olduğuna işaret etmektedir.

2.3. 1975 Yılı Çalışmaları

1975 yılı kazı sezonunda 97-98/LXXXIV plankarelerinde çalışmıştır (**Fig. 17a-b**). Bu alanda yapılan çalışmalar raporlarda şu şekilde geçmektedir: “...*Bu köşe de Kültepe’de canlı bir çağı temsil eden Hellenistik Çağ yapıları tarafından çok tahribe uğramıştır. Bu kesimde 2 evreli yapı ile temsil edilen Hellenistik tabakanın altında, sarayın (Warşama Sarayı) doğuya doğru uzanan duvarının 3.5 m kalınlığındaki taş temelleri ortaya çıktı...*”

Burada ele geçen seramikler üzerinde yapılan çalışmalarda da raporlarda yer alan bilgilerle paralel sonuçlar elde edilmiş olup, seramiklere göre de alanda iki evreli bir yapılaşmanın olduğu belirlenmiştir.

Alanın erken evresini temsil eden siyah astarlı seramikler MÖ 3. yüzyılın ilk çeyreğine tarihlenmektedir. Bunlarla birlikte MÖ 3. yüzyılın ilk yarısına tarihlenen bant bezemeli kase parçaları da ele geçmiştir (**Lev. 107**). Yapının bir sonraki evresi ile bağlantılı olarak ele geçen örnekler ise MÖ 2. yüzyılın ortası ile MÖ 1. yüzyıla ait olan kırmızı astarlı seramikler ve bant bezemeli parçalardır (**Lev. 107**).

¹⁴⁵ Taner 1974, 590-591, Lev. I, 1-2

Seramiklerden elde edilen veriler yapının erken kullanım evresinde MÖ 3. yüzyılın ilk yarısında; geç kullanım evresinde ise MÖ 2. yüzyılın ortası ile MÖ 1. yüzyıl içinde kullanıldığına işaret etmektedir.

2.4. 1971 Yılı Çalışmaları

1971 yılında, höyüğün doğu yamacında yer alan 111/LXXXV-LXXXVI plankarelerinde, Hellenistik Dönem'e ait veriler tespit edilmiştir (**Fig. 17a-b**). Yapılan kazılar ile ilgili bir bilgiye sahip olmasak da bu açmada ele geçen seramikler, stratigrafik olarak Geç Hellenistik Dönem'i işaret etmektedir. Bu bağlamda diğer plankare buluntuları ile birlikte Kültepe'de Hellenistik Dönem boyunca kesintisiz bir yerleşim olduğunu göstermektedir.

Burada bulunan seramikler arasında Pergamon üretimi parçalar, kırmızı astarlı seramikler, bant ve sarmaşık dalı ile bezemeli örnekler yer almaktadır (**Lev. 104**). Pergamon üretimi seramikler arasında bulunan Kat.no. 87, MÖ 2. yüzyılın ortası ile MÖ 1. yüzyılın ortasına; Kat.no. 103-106 numaralı skyphoslar ise MÖ 2. yüzyıl ile MÖ 1. yüzyıla tarihlenen örneklerdir. Kırmızı astarlı seramikler arasında değerlendirilen Kat.no. 140 ve 141 numaralı kaseler ise MÖ 2. yüzyılın ortasından MÖ 1. yüzyıl sonuna kadar tarihlendirilen örneklerdir. Bu parçalarla birlikte ele geçen Kat.no. 587 numaralı parça üzerinde görülen sarmaşık dalı motifinde kalp yaprağının, dala bağlı arka kısımlarının geniş kanatlı, uç kısımlarının ise bir çizgi halinde uzamış şekli MÖ 2. ve 1. yüzyıllara ait özelliklerdir. Bunların yanı sıra bant bezemeli kase ve tabak parçaları da MÖ 2. yüzyıla tarihlenen örneklerdir.

Bu verileri dikkate aldığımızda 111/LXXXV-LXXXVI plankarelerindeki yapıların MÖ 2. yüzyılın ortası - MÖ 1. yüzyılda kullanıldığını söyleyebiliriz.

2.5. 2009 ve 2020 Yılı Çalışmaları

Kültepe'nin Hellenistik Dönem yerleşimi ve mimari özellikleri ile ilgili detaylı bilgiler 2009 ve 2020 yılında yapılan kazı çalışmaları ile elde edilebilmiştir. Bu kapsamda ilk etapta 2009 yılında höyüğün hemen hemen merkezinde yer alan 84-85-86/XCVIII-XCIX plankarelerinde çalışmalar yapılmıştır. 2020 yılında da, yapının devamının takip edilebilmesi ve yayılım alanının belirlenebilmesi amacıyla, hattın kuzeyinde kalan 84-85/XCVII-XCVIII plankarelerinde kazı çalışmalarına devam edilmiştir (**Fig. 17a-b, Fig. 18**).

Bahsedilen çalışmalar sonucunda toplamda 420 m² lik bir alan kazılmıştır (**Fig. 19**). Kazılan alan içinde binanın güney ve güneybatı sınırları tespit edilememiştir. Bu kısımlar ilk dönem kazılarında Tunç Çağı tabakalarına ulaşmak için yapılan çalışmalarda kazılmış olmalıdır. Yapının kuzey doğu bağlantıları ise henüz kazılmamıştır.



Fig. 18: ■ 2009 ve 2020 Yıllarında Kazılan Alan
● 1972, 1973, 1975 Yıllarında Kazılan Alanlar

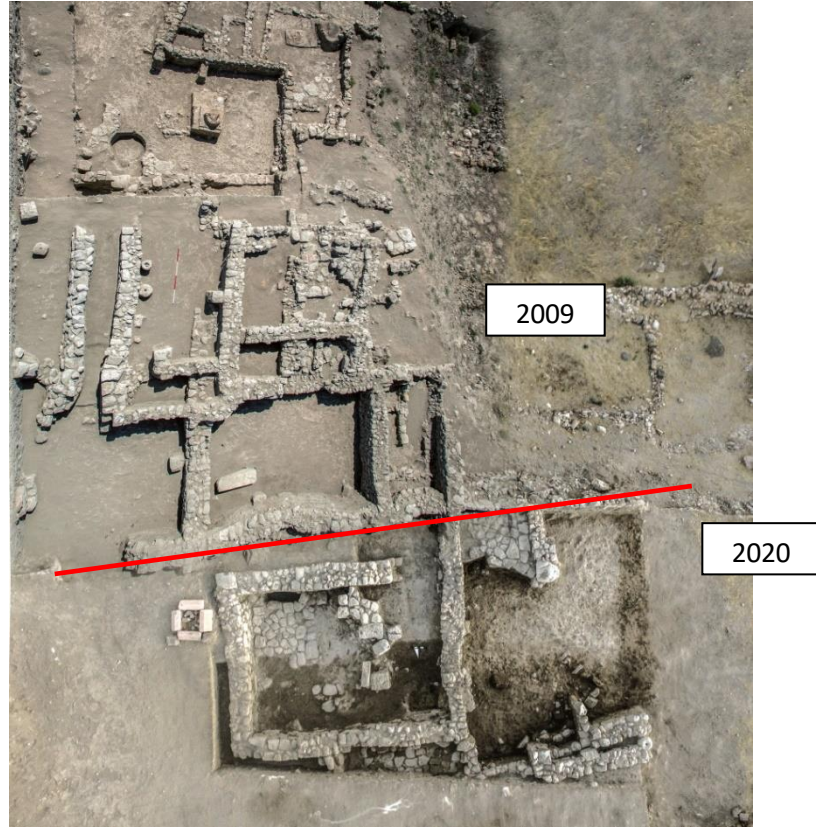


Fig. 19: 2009 ve 2020 Yıllarında Kazılan Alan

Kazılardan elde edilen sonuçlara göre yapının, kendi içinde bir bütünlüğe sahip, birbiri ile bağlantılı ya da bağlantısız mekanlardan oluşan, çok odalı bir kompleks olduğu anlaşılmıştır. Kalınlığı 50 cm ile 80 cm arasında değişen taş duvarlarla inşa edilmiştir. 2020 yılında tespit edilen Dv. 39'un batı cephesine devrilmiş *in situ* durumdaki kerpiç bloklar, taş duvarların üzerinde, mimarının kerpiç bloklar ile devam ettirildiğini düşündürmektedir. Zemin her yerde korunamamış, yer yer taş döşeme, yer yer sıkıştırılmış toprak, yer yer de beyaz zemin şeklinde görülmektedir. Binanın üst örtü ögesi hakkında kesin bilgi verecek net bir veri ele geçmemiştir.

Yapıda, üç farklı kullanım evresi tespit edilmiştir. Bu evreler; geçen erkene doğru 3a, 3b ve 3c olarak adlandırılmıştır (Fig. 20).

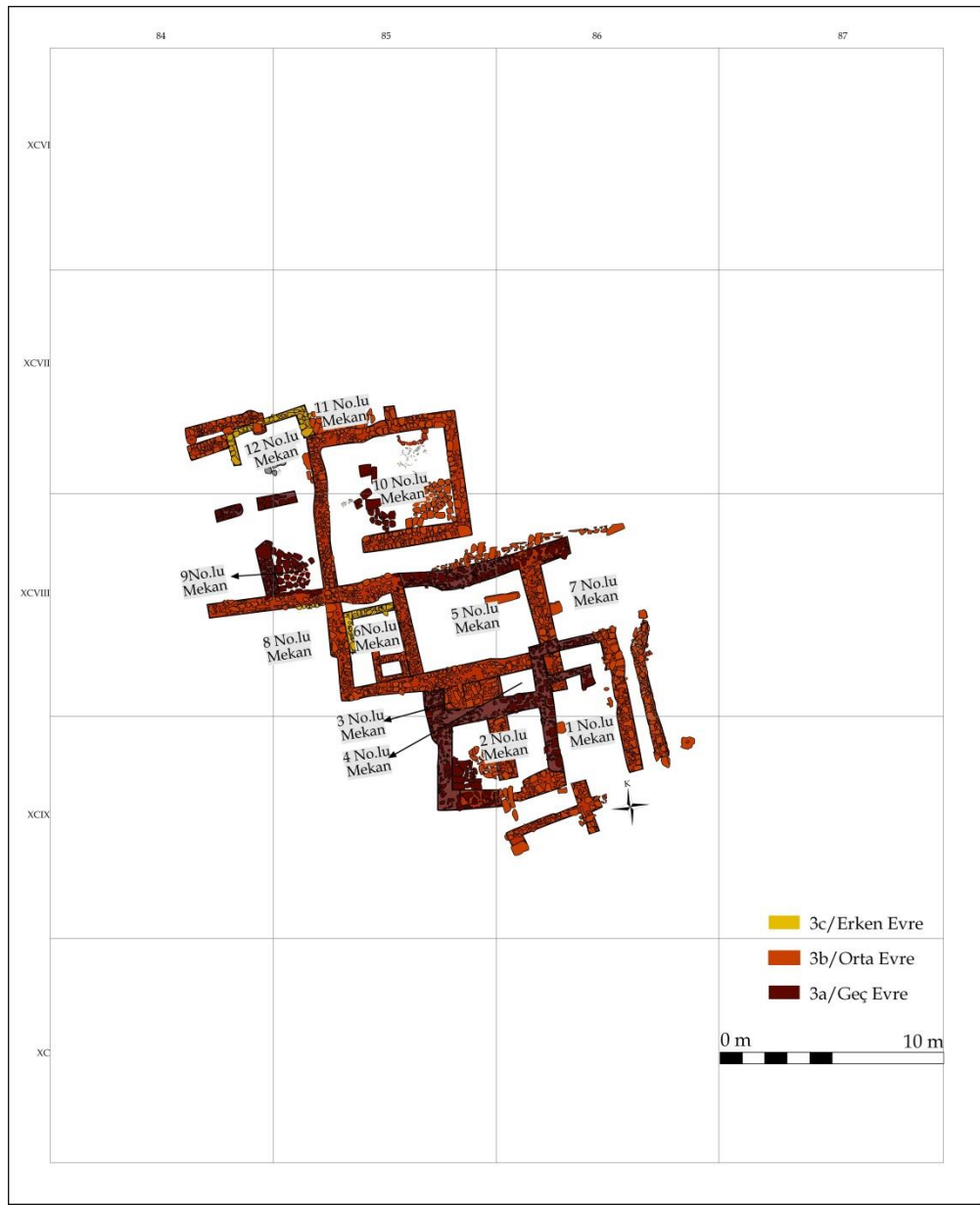


Fig. 20: 84-85-86/XCIX-XCVIII-XCVII Plankarelerinde Tespit Edilen Yapı Kalıntıları

Yapılan çalışmalarda yapının 12 mekanı gün yüzüne çıkartılmıştır. Açmanın güney sınırından başlayarak kuzeye doğru devam eden bölümler; 1, 2, 3, 4, 5, 6, 7, 8, 9, 10, 11 ve 12 no.lu mekanlar olarak adlandırılmıştır¹⁴⁶.

1 No.lu Mekan:

1 no.lu mekan, açmanın güneyinde 86/XCVIII-XCIX plankarelerinde yer almaktadır (Fig. 20). Burada seviye indirme çalışmaları 1128.8293 m kotunda başlamış, 1127.7873 m kotunda sonlandırılmıştır. Bu çalışmalarda, yapının 3c, 3b ve 3a evrelerine ait düzenlemeler tespit edilmiştir. Farklı evrelere ait düzenlemeler, taş döşeme zeminlere ve duvarlardaki farklı inşa tekniklerine göre belirlenmiştir.

3c evresini temsil eden, korunmuş duvarlardan anlaşıldığı üzere mekan bu evrede uzun dikdörtgen planlıdır. Genişliği kuzey güney yönünde 6.53 m, doğu batı yönünde 2.78 m dir (Fig. 21).



Fig. 21: 1 Numaralı Mekanın 3c Evresine Ait Duvarları

Mekanın doğu sınırını Dv. 11, batı sınırını ise Dv. 24 oluşturmaktadır. Dv. 11 6.5 m uzunluğunda ve 70 m genişliğindedir. Dörtgen kesilmiş büyük boyutlu taşlarla örülmüştür. Kuzeyden gelen Dv. 24 ise kuzey ve güney bölümlerde temel seviyesinde kısmen takip edilebilmektedir.

¹⁴⁶ Yapılan çalışmalarda 1/10 ölçekli mimari çizimler birleştirilerek bütünlük sağlanmış, yapı ortaya çıkan plana göre bütüncül bir bakış ile değerlendirilmiştir. Bu doğrultuda, yapının mekanlarına kazı raporlarından bağımsız olarak numaralar verilmiştir. Numaralandırma yapılırken açmada kazının başlangıç ve yayılım alanı dikkate alınmıştır. Bu bağlamda ilk mekan numarası (1 no.lu mekan) yapıda kazının başladığı ilk bölüme verilmiştir. Ardından devam eden numaralar ise yapının yayılım alanına göre kuzeye doğru devam ettirilmiştir.

Mekanın kuzey ve güney duvarları ise tamamen tahrip olmasına rağmen Dv. 11'in kuzeyde batıya dönerek bu aksta devam ettiği anlaşılmaktadır (**Fig. 22**).



Fig. 22: Dv. 11 ve Duvarın Batıya Devam Ettiğini Gösteren Taş Sırası

1 numaralı mekanın dışarı ile bağlantısı, doğu duvarı olan Dv. 11'in kuzeyinde bulunan bir kapı açıklığı ile sağlanmaktadır. Oldukça büyük ve düzgün kesilmiş taşların arasında bulunan kapı açıklığı, 70 cm genişliğindedir. Kapının devamında uzanan duvarlar kuzeyde 1.20 m, güneyde 70 cm yüksekliğindedir (**Fig. 23**). Bu girişin, tespit edilmiş diğer kapı açıklıklarına göre daha büyük taşlarla inşa edilmiş olması, hafirlerine yapının ana giriş kapısı olduğunu düşündürmüştür. Daha sonraki kullanım evresinde söz konusu kapı daha küçük boyutlu taşlarla doldurularak iptal edilmiştir (**Fig. 23**).

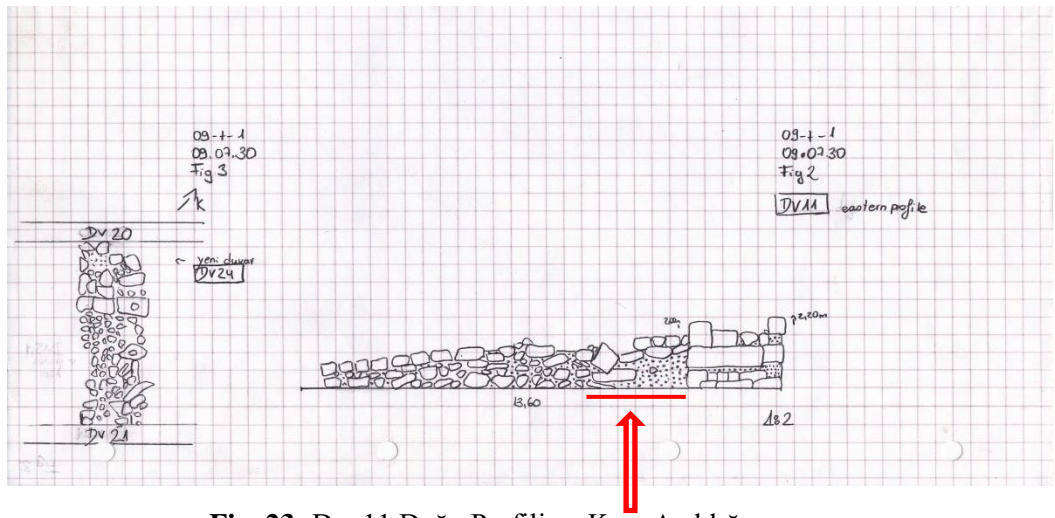


Fig. 23: Dv. 11 Doğu Profili ve Kapı Açıklığı

Bir sonraki kullanım evresi olan 3b evresinde, mekanda bazı değişiklikler yapılmıştır.

Bu evrede mekanın dođu sınırını, üzerinde bulundurduđu kapı açıklığına kapatılması gibi bazı tadilatlar geçiren Dv. 11 oluşturmaktadır. Dv. 11'in kuzeyde batıya döndüđu noktada, toprak dolgu üzerine yeni bir duvar inşa edilmiş (Dv. 21) ve böylelikle mekanın kuzey sınırı oluşturulmuştur. Bu duvar batıda kuzey-güney istikametinde devam eden Dv.1 ile birleşerek odayı batıdan sınırlamaktadır (**Fig. 24**). Mekanın güneyden bütünlüğünü oluşturan duvar bağlantıları tespit edilememiştir.

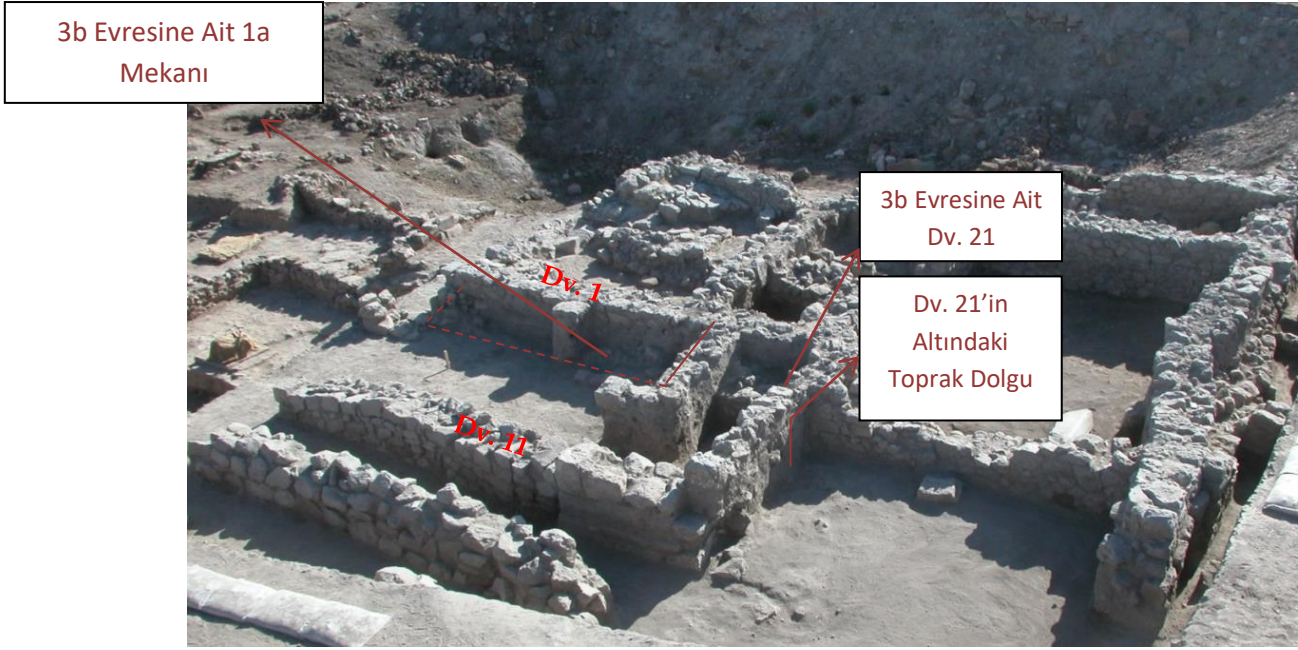


Fig. 24: 1 No.lu Mekan Geç Evresi (Dv.11, Dv. 21, Dv.1)

Mekanın son kullanım evresi olan 3a evresinde, 1a mekanı olarak adlandırdığımız alan eklenmiştir. Bu mekanı, Dv. 1'in kuzeyinden çıkararak, dođu-batı istikametinde 1 m uzayan ve bir dirsek ile güneye dönen duvar hattı oluşturmaktadır (**Fig. 24**). Bu hat, dođu ve güney yönlerinde tamamen tahrip olduđu için hattın mekansal bütünlüğünü anlamak zordur. Ancak açmanın güneyinde bulunan geç evreye ait Dv. 4'ün dođu batı yönünde ki istikameti, bu duvar hattının güney sınırı olabileceğini düşündürmektedir (**Fig. 21**).

Mekanın 3a evresi ile ilgili zemini 1128.0493 m kotunda tespit edilmiştir (**Fig. 25**). Bu zemin, mekanın batı duvarına bitişik bir şekilde güneye dođu ilerlemektedir. Düzensiz taşlardan inşa edilmiştir.



Fig. 25: 1. No.lu Mekanın 3a Evresine Ait Taş Döşeme Zemin

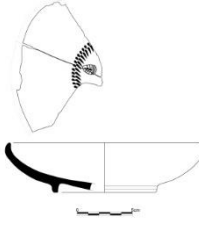
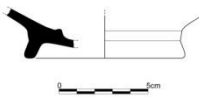
1 no.lu mekanın doğusunda, kuzey-güney yönünde, 86/XCIX plankaresinden başlayarak 86/XCVIII plankaresine uzanan bir duvar tespit edilmiştir (**Fig. 26**). Dv. 11'e paralel uzanan bu duvar, Dv. 12 olarak adlandırılmıştır. Dv. 12'nin kuzey-güney uzunluğu 6.50 m, genişliği ise 0.4 m'dir. Düzensiz taşlardan çift sıra örülmüştür. Duvarın mekansal bir bütünlük oluşturacak bağlantıları bulunamamıştır. Dv.12'nin, 1 no.lu mekanın erken evresinde kapısına paralel uzanan konumu, bu duvarın, kapı önünde bir koridor oluşturmak için inşa edildiğini akla getirirse de bu konu ile ilgili yorum yapmak oldukça güçtür.



Fig. 26: Dv. 11 ve Dv. 12

1 no.lu mekanda yapılan kazı çalışmalarında evrelerin tarihlendirilmesine yardımcı olacak seramikler ele geçmiştir (**Lev. 108**). Mekanın en geç evresi olan 3a evresi ile bağlantılı olan örnekler 1128.0493 m kotunda ele geçen balık tabakları (Kat.no. 377) ve çanaklardır (Kat.no. 417, 718). Bölgesel üretim olan balık tabağı ve çanak MÖ 2. yüzyıla tarihlenen örnekler arasındadır. Mekanda yapılan çalışmalarda 3b evresine ait herhangi bir seramik ele geçmemiştir. 3c evresinde ele geçen seramikler ise Pergamon üretimi içe dönük ağız kenarlı bir kase (Kat.no. 97) ile bantlı seramikler (Kat.no. 243, 355), unguentarium (Kat.no. 626) ve çanak (Kat.no. 717) parçalarından oluşmaktadır. Bu seramikler arasında yer alan Pergamon üretimi kase MÖ 3. yüzyılın ilk yarısına ait form özelliklerini taşımaktadır. Kat.no. 355 ve 243 numaralı bantlı seramikler de MÖ 3. yüzyılın ilk yarısına tarihlenmektedir. Kat.no. 717 ise MÖ 4. yüzyılın sonlarından itibaren görülen formlar arasındadır.

Seramiklerden elde edilen bu verileri dikkate aldığımızda 1 no.lu mekanın 3c evresinde MÖ 4. yüzyılın sonu ile MÖ 3. yüzyılın ilk yarısında, 3a evresinde ise MÖ 2. yüzyılda kullanıldığını söyleyebiliriz.

<u>I No.lu Mekan</u>				
No	Form	Çizim	Evre	Tarih
97	Kase		3c	MÖ 3. yy.ın ilk yarısı
-	-	-	3b	-
377	Balık Tabağı		3a	MÖ 2. yy

Tablo 2: 1 No.lu Mekan Tarihlendirilmesinde Belirleyici Nitelikteki Seramik Örnekleri

2 No.lu Mekan:

2 no.lu mekan 85-86/XCIX-XCVIII plankarelerinde, 1 numaralı mekanın hemen batısında yer almaktadır (**Fig. 20**). Burada çalışmalar, 1128.7003 m kotunda başlamış, 1128.0773 m kotunda sonlandırılmıştır. Mekan, oldukça tahrip edilmiş olup korunabilen alanlarda duvarların düzensiz taşlar ile örüldüğü görülmektedir. Bu alanda yapılan çalışmalarda da 3a, 3b ve 3c evrelerine ait olmak üzere üç farklı kullanım evresi tespit edilmiştir.

Yapının 3c evresinde bu mekan 5x4 m ölçülerindedir. Bu evrede mekanı doğuda Dv. 1, batıda Dv. 2, güneyde Dv. 13, kuzeyde Dv. 15 çevrelemektedir (**Fig. 27**). Bu duvarlar düzensiz kesilmiş küçük boyutlu taşlar ile örülmüştür.

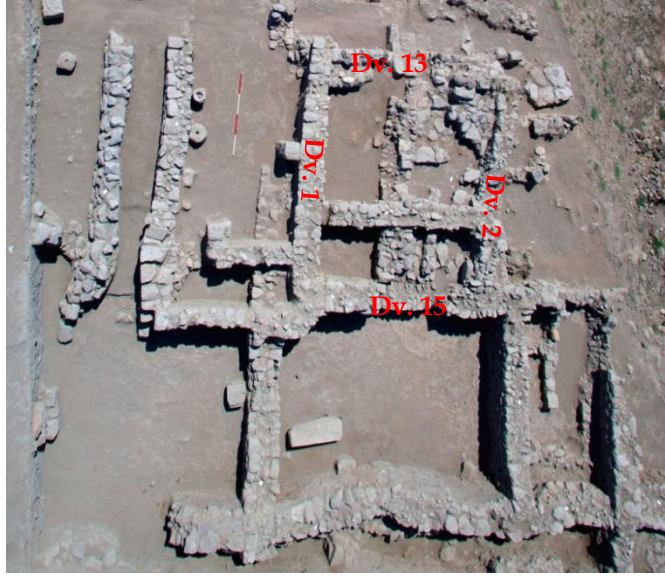


Fig. 27: 2 No.lu Mekan

Mekanın ortasında, kuzey güney doğrultusunda uzayan zayıf yapılı bir duvar tespit edilmiştir (**Fig. 28**). Söz konusu duvarın bir kısmı bir sonraki kullanım evresine ait olan taş döşemenin içine doğru uzanmaktadır. Zayıf yapılı bu duvar, odanın bölümlere ayrılmış olabileceğine işaret etmektedir.



Kapatılan kapı açıklığı

Fig. 28: 2 No.lu Mekan

Bu evrede mekana giriş ve çıkışlar, mekanı güneyinden sınırlandıran Dv. 13'ün ortasında bulunan yaklaşık 70 cm açıklıktan sağlanmıştır (**Fig. 28**). Söz konusu kapı açıklığı bir sonraki evrede taşların ters yönde (kuzey-güney) örülmesi ile kapatılmıştır.

Mekanın daha sonraki kullanım evrelerini temsil eden 3b ve 3a ile alakalı olarak güney batı köşede kısmen korunmuş iki taş döşeme zemin tespit edilmiştir. Alttaki zemin 1128.1443 m kotunda, üsteki döşeme ise 1128.2563 m kotunda yer almaktadır (Fig. 29).



Fig. 29: 2 No.lu Mekan 3a ve 3b Evresine Ait Taş Zeminler

Her iki evrede de mekanın doğu ve güney sınır duvarları aynı kalırken, kuzey ve batı duvarında değişiklik yapılmıştır. 3a ve 3b evresinde mekanın kuzeyine doğru, doğu-batı doğrultulu bir duvar (Dv. 3) eklenmiştir. Dv. 3 ile kuzeyde bağımsız yeni mekanlar¹⁴⁷ oluşturulmuştur (Fig. 30).



Fig. 30: 2 No.lu Mekana 3a Evresinde Eklenen Dv.3

¹⁴⁷ Bir sonraki kullanım evresinde oluşturulan mekanlar, 3 no.lu Mekan ve 4 no.lu Mekan başlıkları ile ayrıca değerlendirilmiştir.

2 no.lu mekanın, geç evreleri ile ilgili bir diğer düzenleme, daha önce bahsedildiği gibi Dv.2 olarak adlandırılan, batı duvarında görülmektedir. Burada diğer duvarlarından farklı olarak küçük taşlarla özensiz örülmüş bir bölüm bulunmaktadır (**Fig. 31**). Duvarın kuzey kesimi şekilsiz kesilmiş küçük boyutlu taşlarla, güney kesimi ise düzgün kesilmiş daha büyük boyutlu taşlarla örülmüştür. Bu anlamda duvarın bu bölümü sonradan yapılmış olup, olasılıkla geç evrelerle alakalı bir düzenlemedir.



Fig. 31: Dv. 2 Kuzey ve Güney Bölümleri


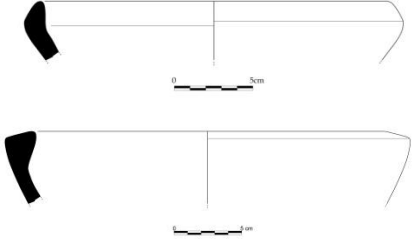
2 no.lu mekanın 3a evresinde zemin üzerinde ele geçen bir seramik mekanın tarihlendirilmesi açısından önem taşımaktadır (**Lev. 109**). Bu örnek bir amphoranın boyun ve kulp kısmını temsil eden Kat.no. 603 numaralı parçadır. Parça balık pulu motifleri ile bezenmiştir. Bezemenin boyama özellikleri MÖ 3. yüzyılın sonu ile MÖ 2. yüzyılın ilk yarısına tarihlendirilen 26067 envanter numaralı amphora ile benzemektedir (**Fig. 32**). 3b evresi ile ilgili herhangi bir seramik ele geçmemiştir. 3c evresine ait seramikler ise yapının diğer mekanlarında ele geçen ve MÖ 4. yüzyılın sonu ile MÖ 3. yüzyılın ilk yarısına tarihlenen seramikler ile benzer özelliklere sahiptir. Bu veriyi dikkate aldığımızda mekanın 3a evresinin MÖ 2. yüzyıla; 3c evresinin ise MÖ 4. yüzyılın sonu ile MÖ 3. yüzyılın ilk yarısına ait olduğunu söyleyebiliriz.



Fig. 32: Kat.no. 603



Res. 33: 26067 Env. No.lu Amphora

2 No.lu Mekan				
No	Form	Çizim	Evre	Tarih
603	Amphora		3a	MÖ 2. yy
-	-	-	3b	-
747 748	Çanak		3c	MÖ 4. yüzyılın sonu – MÖ 3. yy.ın ilk yarısı

Tablo 3: 2 No.lu Mekan Tarihlendirilmesinde Belirleyici Nitelikteki Seramik Örnekleri

3 ve 4 No.lu Mekan:

Yukarıda da bahsedildiği gibi 2 no.lu mekanın 3b evresinde kuzeyine, doğu-batı yönünde örülen Dv. 3'le, mekandan bağımsız ancak 5 no.lu mekan ile bağlantılı yeni odalar oluşturulmuştur. 3 (doğu) ve 4 (batı) no.lu mekanlar olarak adlandırılan bu bölümler olasılıkla birbiri ile bağlantılı yan yana iki küçük oda şeklindedir (**Fig. 34**). 3 no.lu mekan 1.68 m²; 4 no.lu mekan ise 1.20 m² ölçülerindedir. Her iki mekanda kuzey duvarlarının (Dv. 15) ortasında bulunan 120 cm'lik bir açıklık ile 5 numaralı mekana bağlanmaktadır (**Fig. 34**).

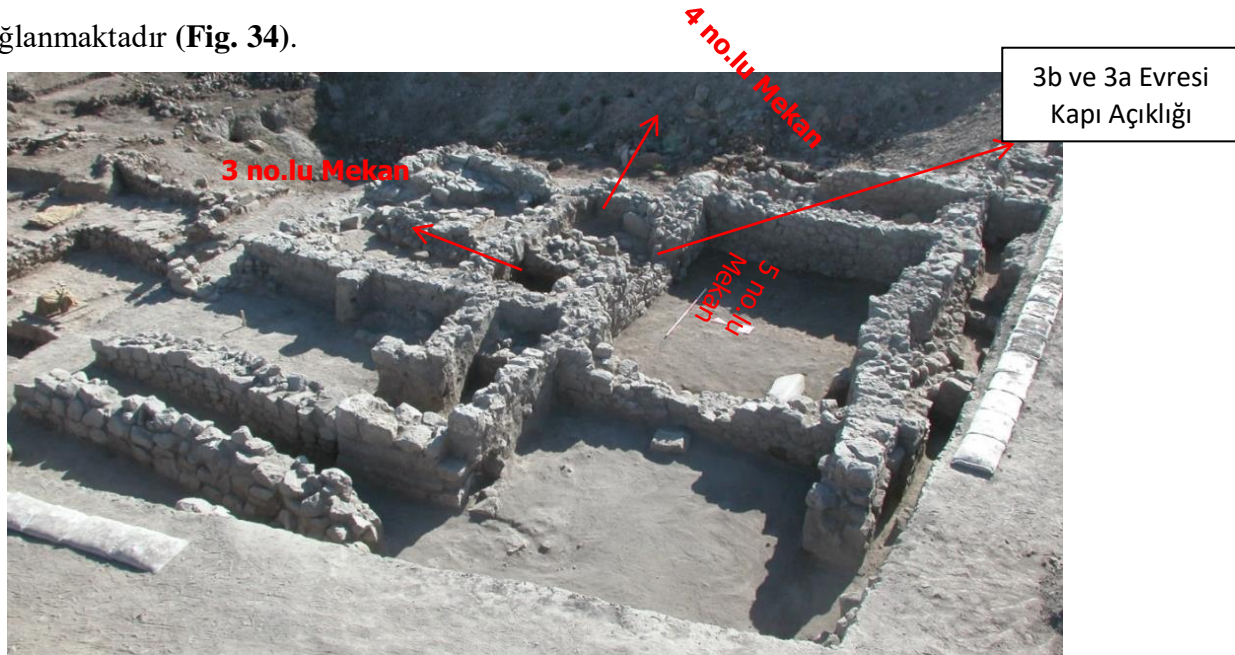


Fig. 34: 3 ve 4 No.lu Mekanlar

3 ve 4 no.lu mekanlarda yapılan seviye indirme çalışmaları sırasında mekanların işlevleri hakkında bilgi verebilecek buluntulara rastlanmıştır. Bu anlamda 3 no.lu mekanda bir ocağa (Fig. 35), 4 no.lu mekanda ise beyaz renkli bir tabana ve taban üzerinde yandan akıtacaklı bir pişirme kabına (Fig. 36) ve demir balta ucuna rastlanmıştır.

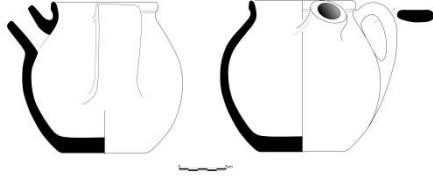
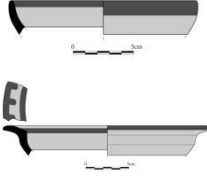
Bu özellikleriyle 3 ve 4 no.lu mekanlar, 5 numaralı mekanın 3a evresinde yapıya sonradan eklenip, mutfak olarak kullanılmış olmalıdır.



Fig. 35-36: 3 ve 4 No.lu Mekanlarda Bulunan Ocağ ve Pişirme Kabı

Taban kaldırıldıktan sonra devam eden çalışmalarda mekanda yapının 3b evresi ile bağlantılı olan parça seramikler ele geçmiştir. Bantlı seramiklerden oluşan bu grup MÖ 3. yüzyılın ikinci yarısına tarihlenen örneklerdir (Lev. 110).

Mekanın 3a evresinde ele geçen Kat.no. 661 numaralı akıtacaklı pişirme kabı tipolojik olarak birçok dönemde karşımıza çıkmakta olup tarihlendirmesi zor bir örnektir. Ancak yapının diğer mekanlarının 3a evresinin, MÖ 2. yüzyıla ait olduğu bilgisinden yola çıkarak, Kat.no. 661'in ve ele geçtiği mekanın 3a evresinin MÖ 2. yüzyıla ait olduğunu söyleyebiliriz. 3b evresinde bulunan MÖ 3. yüzyılın ikinci yarısına ait seramikler ise mekanın 3b evresinde MÖ 3. yüzyılın ikinci yarısında kullanıldığını göstermektedir.

4 No.lu Mekan				
No	Form	Çizim	Evre	Tarih
661	Akıtacaklı Çömlek		3a	MÖ 2. yy
725 726	Kase		3b	MÖ 3. yy.ın ikinci yarısı
-	-	-	3c	-

Tablo 4: 4 No.lu Mekan Tarihlendirilmesinde Belirleyici Nitelikteki Seramik Örnekleri

5 No.lu Mekan

5 no.lu mekan, 85-86/XCVIII plankarelerinde yer almaktadır (**Fig. 20**). Burada çalışmalar 1128.6103 m kotunda başlamış, 1127.4553 m kotunda sonlandırılmıştır. Söz konusu mekan, 3c ve 3b olmak üzere iki evreye ait düzenlemeleri içinde barındıran dikdörtgen planlı bir odayı temsil etmektedir. Bu evreler farklı kotlarda yer yer korunmuş taban döşemeleri ve duvarlardaki farklı inşa tekniklerine göre belirlenebilmiştir.

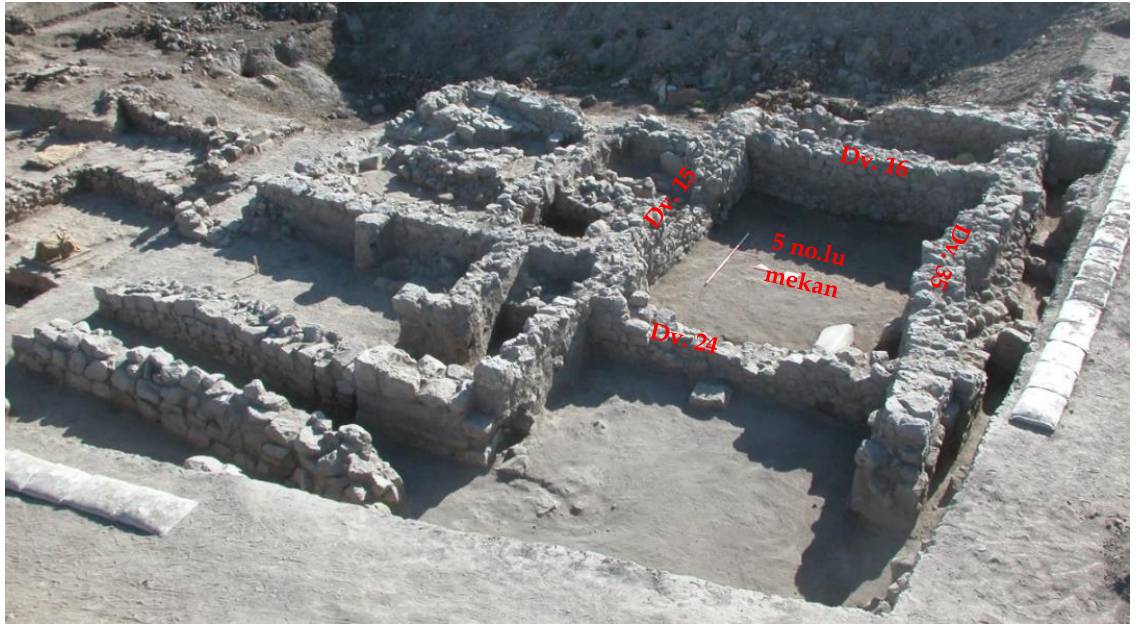


Fig. 37: 5 No.lu Mekan

Alanda 3c evresine ait taban 1127.4553 m kotunda kısmen korunmuş olarak tespit edilmiştir. Bu evrede mekan yamuk dikdörtgen planlıdır. Genişliği batıda yaklaşık 4 m iken doğuda 5 m, uzunluğu ise 5.40 m'dir. Alanı doğuda Dv. 24, kuzeyde Dv 35 sınırlanmaktadır (Fig. 37). Odayı kuzeyden çevreleyen Dv. 35, doğu aksında kuzeye doğru kayarak devam etmektedir. Bu durum odanın doğuda daha geniş, batıda ise daha dar olmasına sebep olmaktadır. Bunların dışında mekanı güneyden, 2 numaralı mekanın Dv. 15'i; batıdan ise 6 no.lu mekanın doğu duvarı Dv. 16 çevrelemektedir.

Mekanın erken evresi ile ilişkili olarak ele geçen buluntular arasında tam bir matara (Fig. 38), bir sunak parçası (Fig. 39) ile çok sayıda parça seramik ve hayvan kemiği bulunmaktadır. Özellikle dini bir ritüel ile bağlantılı olan sunak parçasının mekanda bulunması dikkat çekicidir. Eser mermerden yapılmıştır. Silindirik formlu olan kısmı kırık olup 11 cm yüksekliğinde, 6 cm kalınlığındadır. Birbirine paralel iç bükey yivler ve kabartma bantlar ile gövdesi profillendirilmiştir.



Fig. 38: 5 No.lu Mekanda Ele Geçen Matara



Fig. 39: 5 No.lu Mekanda Ele Geçen Sunak Parçası

Mekanın 3c evresi ile bağlantılı olarak ele geçen seramikler (Lev. 111) içerisinde ithal Pergamon üretimi rulet baskılı bir sosluk (Kat.no. 94), ile bölgesel üretim seramikler bulunmaktadır.

Bölgesel üretim seramikler arasında ise matara (Kat.no. 494), kase (Kat.no. 182, 197, 206, 207, 258), tabak/meyvelik (Kat.no. 350-351), unguentarium (Kat.no. 618, 619), çanak (Kat.no. 410, 412, 407, 451, 453, 454), pithos (Kat.no. 569) ve pişirme kabı (Kat.no. 684, 685, 693, 695, 699) parçaları yer almaktadır. Pergamon üretimi sosluk ile bölgesel üretim içe dönük ağız kenarlı kaselerin ağız profilleri ve sığ gövde yapıları MÖ 3. yüzyılın ilk yarısına ait tipolojik özelliklerdir. Bunların yanı sıra unguentarium parçalarının henüz oluşmamış ayak boyunları ve dip yapıları onların MÖ 4. yüzyılın sonlarına ait olduğunu göstermektedir.

Mekanın 3b evresine ait taban, 1127.9573 m kotunda yer yer korunmuş beyaz zemin şekilde tespit edilmiştir. Bu evre ile alakalı olan bir diğer düzenleme, mekanı çeviren duvarlarda, farklı karaktere sahip yapım tekniklerinde görülmektedir. Odanın en iyi korunmuş duvarı olan ve odayı batıdan sınırlayan Dv. 16'nın doğu profili, farklı yapım tekniklerinin en iyi izlendiği duvardır (**Fig. 40**).



Fig. 40: 5 No.lu oda / Dv. 16

Dv. 16'nın toplam uzunluğu 12 m, yüksekliği ise 3.60 m'dir. Altta bulunan ilk örgü sisteminde duvarlar 0.70-0.80 m genişliğinde, 1.10 m yüksekliğinde olup küçük ve düzensiz taşlardan örülmüştür. Üst sırada bulunan ikinci örgü sisteminde ise 0.50 m, 0.60 m genişliğindeki duvarlar 0.50 m yüksekliğindedir. Bu teknikte ise daha büyük boyutlu taşlar kullanılmıştır (**Fig. 41**).

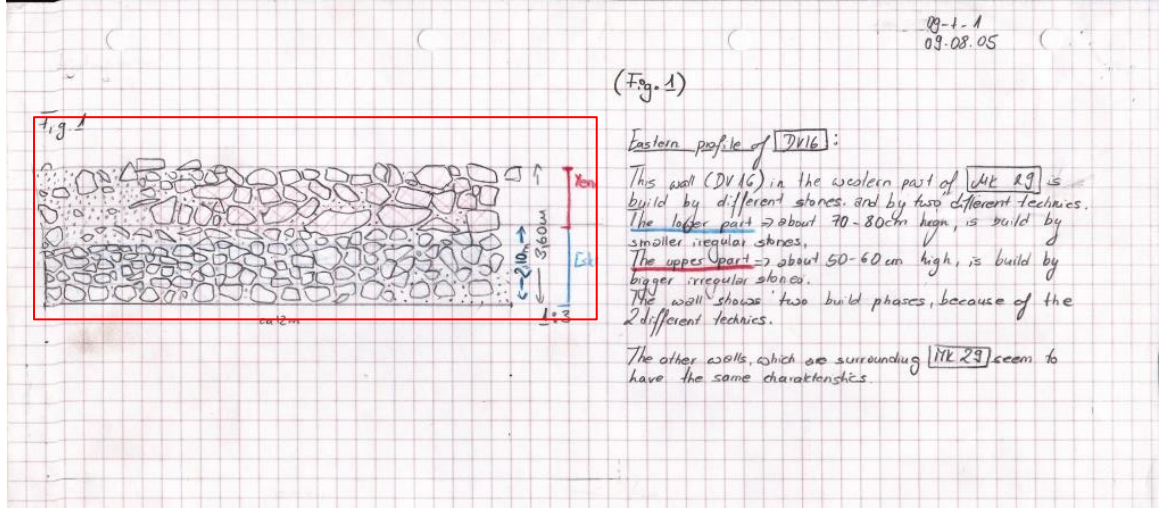


Fig. 41: Dv. 16'nın Kesit Çizimi

Benzer durumlar odayı çeviren diğer duvarlarda da görülebilmektedir. Ancak bu duvarlar çok fazla tahrip olduğu için inşa tekniğini anlamak oldukça zordur.

5 no.lu mekanda bir diğer geç dönem düzenlemesi ise mekânın kuzey sınırını oluşturan Dv. 35 üzerinde görülmektedir. Erken evreye ait Dv. 35 üzerinde yeni bir duvar inşa edilmiştir. Dv. 20 olarak adlandırılan bu duvar kuzeye doğru eğik bir aksta devam eden Dv. 35'e göre daha düzgün bir hat çizmektedir (Fig. 42). Bu duvar 84/XCVIII plankaresinden başlayarak 86/XCVIII plankaresinde 6 numaralı odanın kuzey batısında sonlanmaktadır. Yaklaşık yüksekliği 3.60 m, genişliği 0.50 m'dir.



Fig. 42: 5 No.lu Mekanın Kuzey Erken ve Geç Evre Duvarları

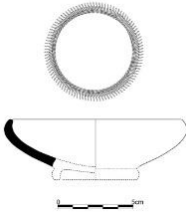
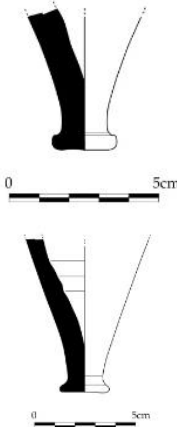

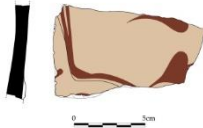
Mekannın 3b evresi ile ilişkili olarak ele geçen buluntular arasında bir boğa başı (**Fig. 43**) bulunmaktadır. Eser, andezit taşından yapılmış, bir boğanın baş kısmını temsil etmektedir. Kırık ve eksik olup uzunluğu 39 cm, yüksekliği 13,5 cm ve genişliği 14,5 cm'dir. Boynuzların daha sonradan eklendiğini gösteren delikler bulunmaktadır. Sol gözü ve sağ kulağı korunabilmiştir. Buna göre göz iri, göz kapağı kalındır. Sivri kulağı boyuna yapışık, burun delikleri belirgin, ağzı hafif açık betimlenmiştir.



Fig. 43: 5 No.lu Mekan'da Ele Geçen Boğa Başı

Boğa başının yanı sıra alanda birçok seramik parçası (**Lev. 112**), kemik ile bronz halka, fayans boncuk, metal obje gibi çeşitli küçük buluntular da tespit edilmiştir. Seramikler arasında, bölgesel üretim bitkisel bezemeli (Kat.no. 588, 594) ve bant bezemeli örnekler (Kat.no. 166, 179, 186, 244, 248, 263, 264, 321); farklı tiplerde kase formları (Kat.no. 159, 160, 163, 172, 175, 196, 201, 202, 209, 213, 234, 238, 241, 256); meyvelik (Kat.no. 335, 340) unguentarium (Kat.no. 632, 624); çanak (Kat.no. 401, 405, 411, 413, 422, 423, 424, 428, 447, 448, 446), lekane (Kat.no. 472); kapalı kap (Kat.no. 510, 511, 522, 523, 531) pithos (Kat.no. 544, 571, 575, 577, 579, 582) ve pişirme kabı (Kat.no. 690, 698) parçaları yer almaktadır. Parçalar arasında tam olarak ele geçen Kat.no. 624 numaralı unguentarium da görülen ayak bölümü, uzamaya başlayan boy ve bununla birlikte incelen gövde yapısı, formun gelişiminde MÖ 3. yüzyılın ikinci yarısında karşılaşılan tipolojik özelliklerdir. Bunun yanı sıra Kat.no. 588 numaralı parça üzerindeki sarmaşık dallarının kalp şeklindeki yapraklarının hafif uzamış sivri uçları MÖ 3. yüzyılın ikinci yarısına ait özelliklerdir.

Bu verileri dikkate aldığımızda 5 no.lu mekannın 3c evresinin MÖ 4. yüzyılın sonları ile MÖ 3. yüzyılın ilk yarısında, 3b evresinin ise MÖ 3. yüzyılın ikinci yarısında kullanıldığını söyleyebiliriz.

5 No.lu Mekan				
No	Form	Çizim	Evre	Tarih
94	Kase		3c	MÖ 3. yy.ın ilk yarısı
618 619	Unguentarium			MÖ 4. yüzyılın sonları MÖ 3. yüzyılın başları
624	Unguentarium		3b	MÖ 3. yy.ın ikinci yarısı
588	Kapalı Kap			

Tablo 5: 5 No.lu Mekan Tarihlendirilmesinde Belirleyici Nitelikteki Seramik Örnekleri

6 No.lu Mekan:

6 no.lu mekan, 85/XCVIII plankaresinde, 5 numaralı mekanın hemen batısında yer almaktadır (Fig. 20). Kuzey-güney yönünde 4 m doğu-batı yönünde 2 m ölçülerinde, dikdörtgen planlıdır. Mekanda yapılan çalışmalarda yapının 3c ve 3b evrelerine ait veriler elde edilmiştir (Fig. 44). Duvarlarda görülen farklı yapım teknikleri ve kapı boşluğunun kapatılması gibi tadilat izleri mekanın farklı evrelerine işaret etmektedir (Fig. 45).

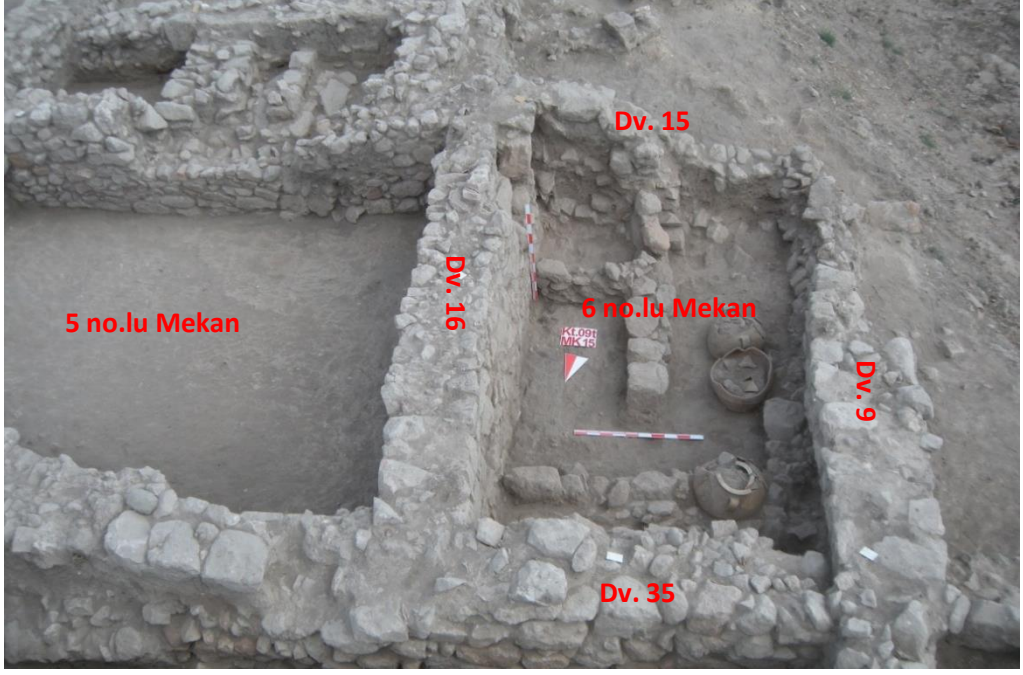


Fig. 44: 6 No.lu Mekan

Duvarlar, düzensiz kesilmiş taşlarla örülmüştür. Evreler arasında duvar sınırlarında bir değişiklik yapılmamış, mekan her iki evrede de aynı duvar sınırlarını kullanmıştır. Bu bağlamda 6 no.lu mekanı doğuda, 5 numaralı mekanın batı duvarı olan Dv. 16; kuzeyde Dv. 35; batıda Dv. 9; güneyde Dv. 15 çevrelemektedir (Fig. 43). En iyi korunan duvarı, Dv. 16, 0.50 m kalınlığındadır. Güney ve batı duvarlarının bir kısmı korunamamış, tahrip olmuştur. Kuzey duvarı ise güneye yatık durumda tespit edilmiştir.

6 no.lu mekanda seviye indirme çalışmaları 1128.1043 m kotunda başlamış, 1127.5543 m kotunda sonlandırılmıştır.

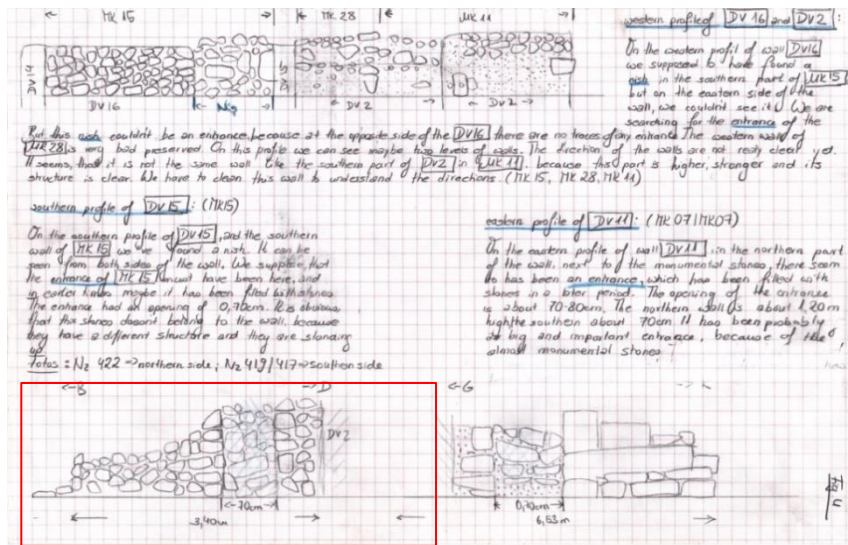


Fig. 45: Dv. 15 ve Bir Sonraki Evrede Kapatılan Kapı Açıklığı

3c evresinde mekana giriş çıkışlar alanı güneyden sınırlayan 3.40 m uzunluğundaki Dv. 15 üzerinde bulunan 70 cm'lik bir açıklıktan sağlanmıştır (Fig.45-46).



Fig. 46: Dv. 15 Üzerinde Bir Sonraki Evrede Kapatılan Kapı

Bu evre ile ilişkili, biri kuzeybatı duvar köşesinde, ikisi batı duvarının önünde olmak üzere üç büyük pithos *in situ* olarak ele geçmiştir (Fig. 47; Lev. 113: 538, 539, 540). Pithoslar dar bir tabana sahip oldukları için bağımsız olarak ayakta durmaları pek mümkün değildir. Bu nedenle bu kaplar üçte ikisine kadar kısmen toprağa gömülmüşlerdir. Kuzeybatı köşedeki pithos zayıf yapılı bir duvar içine oturtulmuştur. Bu duvar erken evresinde mekan içi düzenleme ile alakalı olmalıdır.



Fig. 47: 6 No.lu mekan

Mekan, 3c evresinde muhtemelen pithosların içindekilerin depolanması ve muhafaza edilmesi için kullanılmış olmalıdır.

Pithoslarla aynı seviyede ele geçen iki unguentarium mekanın tarihlendirilmesi için belirleyici niteliklere sahiptir. Kat.no. 611 numaralı unguentariumun henüz oluşmamış ayak boynu ile kısa ve geniş gövde yapısı MÖ 4. yüzyılın sonlarına verebileceğimiz bir özelliktir. Ancak Kat.no. 616 numaralı unguentariumda oluşmaya başlayan ayak boyunu söz konusu parçayı ilk örnekten biraz daha geç, MÖ 3. yüzyılın başlarına tarihlendirmeyi gerekli kılmaktadır. Bu verilere göre mekan 3c evresinde MÖ 4 yüzyılın sonu ile MÖ 3. yüzyılın ilk yarısı içinde kullanılmış olmalıdır.

3b evresi ile ilgili düzenleme Dv. 16 üzerinde görülmektedir (**Fig. 48**). Özellikle duvarın kuzey bölümünde daha büyük boyutlu düzgün kesilmiş taşlar takip edilebilmektedir. Bu taşlar, duvarın batı cephesinde daha belirgin görülen 3b evresine ait duvar örgü sistemi ile uyumludur (**bkz. Fig 40**).



Fig. 48: 6 No.lu Mekan Dv. 16

3b evresi ile ilgili bir diğer düzenleme mekanın dışarı ile bağlantısını sağlayan kapının kapatılmasıdır. Dv. 15 üzerindeki kapı açıklığı kapatılarak, mekanın iç cephesine, Dv. 15 ve Dv. 16'ya bitişik 0.60x0.70 m ölçülerinde küçük bir bölme oluşturulmuştur. Bölmenin iç güney köşelerinde dört köpek gömüsü tespit edilmiştir (**Fig. 49**). Bölmenin korunan batı duvarından kuzeye doğru 1.20 m devam ettiği anlaşılmaktadır.



Fig. 49: Köpek Gömüleri

Bu gömülerin dışında, mekanın kuzeybatı köşesinde iki köpek gömüsü daha ele geçmiştir (**Fig. 50**).



Fig. 50: Mekanın Kuzeybatı Köşesinde Bulunan Köpek Gömüleri

Odanın 3b evresi ile bağlantılı olarak, köpek gömülerinin üst seviyelerinde, 1127.9193 m kotunda yan yana altı özel buluntu ile hemen yakınlarında tam ancak kırılmış bir lekane ele geçmiştir (**Fig. 51**). Yan yana bulunan diğer buluntular, iki thymiaterion (**Lev.113: 653-654**), ayaklı kase (**Lev. 113: 647**) ve hafif yükseltilmiş ayaklı kase ve düz dipli kaselerden oluşmaktadır (**Lev. 113: 750, 751**)¹⁴⁸.

¹⁴⁸ Kayseri Arkeoloji Müzesi deposunda bulunan 750 ve 751 numaralı parçalar üzerinde, müzenin taşınması nedeniyle herhangi bir çalışma yapılamamıştır.



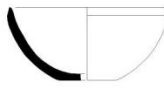
Fig. 51: Toplu Ele Geçen Kaplar



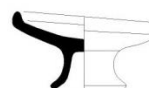
750



751



169



647



653



654

0 10 cm

Kapların hemen üzerinde 1128,1233 m kotunda andezit taşından yapılmış bir sunak ele geçmiştir (**Fig. 52**). Eser, taşınabilir ya da yerleşik olmayan sunak tipine aittir¹⁴⁹. Taşınabilir olmasının da bir sonucu olarak oldukça küçük boyutlarda tasarlanan eser, 13.5 cm genişliğinde, 17 cm yüksekliğindedir. Dikdörtgen gövdeli olup en üst kısımda, sunuların yapıldığı, yuvarlak formlu çanak kısmı bulunmaktadır.



Fig. 52: 6 No.lu Mekanda Bulunan Sunak

Mekanın en dikkat çekici ve önemli buluntuları ise yukarıda bahsedilen buluntuların üst kotunda bulunan, bir boğa başı ile elinde nar tutan bir heykeldir (**Fig. 53**).



Fig. 53: Heykellerin Buluntu Durumu

¹⁴⁹ Detaylı bilgi için bkz. Yavis 1949.

Boğa tasviri, mekânın batı duvarına yakın bir konumda, 1128.4293 m kotunda ele geçmiştir. Volkanik bir kaya olan andezit taşından yapılmıştır. Boyu 42.3 cm, genişliği 18 cm'dir.



Fig. 54a-b: Boğa Heykeli Ön ve Yan Görünüş

Heykel kırık olarak ele geçen bir boğanın baş ve ön gövde bölümünden oluşmaktadır (**Fig. 54a-b**). Boğa, ön ayaklarını dizinden kıvrırarak oturur pozisyonda betimlenmiştir. Boynuz kısmı kırık ve eksik olup boynuzların daha sonradan eklendiğini gösteren kenet delikleri bulunmaktadır. Tüm anatomik detayları özenle yapılmıştır. Gözleri iri patlak, göz kapakları belirgindir. Kulakları sivri ve geriye doğru yatıktır. Burun üzerindeki kırışıklıklar ve burun delikleri işlenmiş, ağı hafif açık betimlenmiştir. Ağız hafif açık, gözlerinin iri yapılması boğaya dinamik bir ifade kazandırmıştır. Boyun gerdanı ve ensesindeki deri katlanmaları birbirine paralel, derin, hafif dalgalı katlanmalarla gösterilmiştir. Vücudunun alt kısmında ayak toynakları belirgindir. Toynaklarının belirgin tasviri onun yüksekçe bir yere yerleştirilmek üzere yapılmış olduğunu göstermektedir. Gövdesinin arkasında dikdörtgen bir delik bulunmaktadır. Bu delik boğanın bir yere monte edildiğine işaret etmektedir. Ayrıca iki ayağının arasında kalan alt gövdenin alt kısmı, ayaklardan biraz daha içte, düz bir şekilde işlenmiştir.



Fig. 55a-b: Boğa Heykeli Yan ve Arka Görünüş

6 no.lu mekanın boğa başı, mekanın hemen doğusundaki 5 no.lu mekanın aynı evresinde ele geçen, benzer kullanım amaçlı boğa ile benzer özelliklere sahiptir (**Fig. 43**). Özellikle günümüze sağlam ulaşmış olan boğanın (**Fig. 55a-b**), gövde arkasında bulunan dikdörtgen büyük delik bir yere monte edildiğini; gövdenin alt kısmında ayaklarının arasında kalan bölümün düz iç bükey profili, düz bir zemin üzerine oturduğunu; toynaklarının belirgin tasviri ise onun yüksekçe bir yere yerleştirilmek üzere yapıldığını göstermektedir. Kullanım şekli ile bağlantılı olarak yorumlayabileceğimiz bu özellikleriyle söz konusu eserler, Pers İmparatorluğu içindeki bölgelerde özellikle de başkent Persepolis'te sütun ya da farklı mimari blokların üst bölümlerini süsleyen MÖ 6. yüzyılın sonu ile MÖ 5. yüzyıla tarihlenen sırt sırta boğa biçimli sütun başlıklarını hatırlatmaktadır¹⁵⁰. Ancak Kültepe boğalarının tasvir özellikleri onları, Hellenistik Dönem'in MÖ 240-230/160-150 yılları arasına tarihlenen Barok sanatına yakınlığını düşündürmektedir. Öyle ki boğaların açık ağızları, iri gözleri ve dik kulakları ile dinamik, canlı ifadeleri aynı zamanda boyun gerdanı ve enselerindeki derin deri katlanmaları Barok sanatta görülen özelliklerdir. Bu tasvirler özellikleri onları Akhamenid Dönem'e ait başları öne eğik ve cansız bir ifade taşıyan boğa tasvirli sütun başlıklarından ayırmaktadır¹⁵¹.

¹⁵⁰ Persepolis boğa başlı sütunlar için bkz. Veisi vd. 2014.

¹⁵¹ Veisi vd. 2014.

6 no.lu mekanın bir diğerk dikkat çekici buluntusu olan elinde nar tutan heykel, Dv. 16'nın kuzeyinde 1128, 1563 m kotunda ele geçmiştir (Fig. 53). Yüzeeye çok yakın bulunan heykel, yüzey toprağından yaklaşık 30 cm derinliktedir.

Eser, andezit taşından yapılmıştır. 46,5 cm yüksekliğinde, 14 cm genişliğindedir. Başı ve sağ omzu kırık olup eksiktir.

Heykel, dikdörtgen formlu bir kaide üzerinde ayakta betimlenmiştir (Fig. 56a-b). Her iki kolu dirsekten kıvrılarak öne çekilmiştir. Sol elinde parmaklarının arasında bir nar tutmaktadır. Sağ elini, parmaklarını kapatarak yumruk yapmıştır. Bu yumruğun içi oyuktur. Olasılıkla sağ elinde de bu oyuk alana yerleştirilmiş bir obje taşıyordu. Boynunda, ön kısımda uçları kalınlaştırılmış olan bir gerdanlık taşımaktadır.



Fig. 56a-b: Heykelin Ön ve Arka Görünümü

Figür, altta kısa kollu, uzun bir elbise olan khiton ile üzerinde ince şal şeklinde olan bir himation giymiştir. Khiton arkada kaideye kadar uzatılırken önde ayak taraklarını açıkta bırakacak şekilde kısa tutulmuştur. Beline yapılan kalın kuşak sıkıca elbiseyi toplamış olup böylece hem göğüsler belirgenleştirilmiş hem de elbisenin alt kısmı daha geniş dikdörtgen bir görünüm kazanmıştır.

Elbisenin alt kısmı bol pileli, daha kalın ve hantal bir görünümüne sahipken; üst kısmı, göğüs hatlarını belli edecek şekilde ince bir tül gibi tasvir edilmiştir. Elbise iki göğüs arasında v kıvrımı yapmış ve göğüsler daha da vurgulu hale getirilmiştir. Khitonun üzerinde ince bir şal şeklinde işlenen himation ise sol koldan dolandırılarak çıkartılmış ve sol omuzun ön bölümünde kuşak altından dökümlü bir şekilde arkaya doğru atılmıştır. Arkada sağ omzu açık bırakarak, dökümlü bir şekilde sol omuza doğru devam ettirilmiş ve omuz üzerinden aşağı sarkıtılarak kolu dirseğe kadar kapatacak şekilde kola sarılmıştır. Sol kolun altında himation, iki ucu üçgen şekilde aşağı sarkmaktadır.

Heykelin sol elindeki nar, ilahi bir meyve olarak yorumlanmakta ve aynı zamanda kadın tanrıçaların simgesi olarak, bereketi, sağlığı, doğurganlığı temsil etmektedir¹⁵².

Mekanın 3b evresinde ele geçen tanrıça heykeli, sunak, thymiaterionlar ile içinde yanık izleri olan ve olasılıkla thymiaterion gibi tütsü için kullanılmış olan ayaklı kaseler dini bir ritüele işaret etmektedir. Mekan konteksti ile birlikte düşünüldüğünde kutsal bir yapının ya da alanın kült heykeli (?) ile birlikte ritüel sırasında kullanılan malzemelerinin muhafaza edildiği özel bir oda olmalıdır.

Heykel ve tam kapların yanı sıra alanda çok fazla parça seramik ele geçmiştir (**Lev. 113**). Bunlar arasında, siyah astarlı bir balık tabağı parçası (Kat.no. 30); Kızılırmak Havzası'nın boyalı gruplarına ait sarmaşık dalı (Kat.no. 590-593) ve bant bezemeli seramik parçaları (Kat.no. 222, 246, 253, 254, 269, 606) bulunmaktadır. Ayrıca basit astarlı kase (Kat.no. 236), tabak (Kat.no. 313), çanak (Kat.no. 420, 421, 435, 438, 450), lekane (Kat.no. 439, 458, 460), kapalı kap (Kat.no. 534, 564, 527) unguentarium (Kat.no. 629-631) ve pişirme kabı parçaları da (Kat.no. 678, 682, 697) 3b evresinde ele geçen diğer diğer örneklerdir.

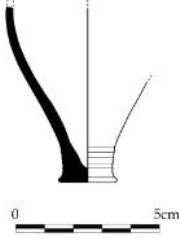


Söz konusu seramikler bu evrenin tarihlenmesinde belirleyici niteliklere sahiptir. Bunlar arasında Kat.no. 30 numaralı balık tabağı parçası, literatürde sıklıkla tanınan ve MÖ 3. yüzyılın 3. çeyreğine tarihlenen bir örnektir. Sarmaşık dalı ile bezemeli 590-593 numaralı kapalı kap parçaları üzerindeki kalp yapraklarının uçlarının uzaması ve yaprak ayasının arka kısımda ayrılmaya başlaması bezemenin stilistik gelişiminde¹⁵³ MÖ 3. yüzyılın ikinci yarısına verebileceğimiz özelliklerdir.

¹⁵² Nar ve narın ilişkili olduğu tanrıçalar için bkz. Nigro-Spagnoli 2018.

¹⁵³ Bkz. syf. 247-252.

3b evresinin söz MÖ 3. yüzyılın ikinci yarısına tarihlenen seramikleri dikkate alındığında, olasılıkla yerel uslu ile üretilmiş olan elinde nar tutan heykel de kontekst, ile birlikte MÖ 3. yüzyılın ikinci yarısına ait olmalıdır.

Bu verilere göre mekan, 3c evresinde MÖ 4. yüzyılın sonu ile MÖ 3. yüzyılın ilk yarısında; 3b evresinde ise MÖ 3. yüzyılın ikinci yarısında kullanılmış olmalıdır.

6 No.lu Mekan				
No	Form	Çizim	Evre	Tarih
611	Unguentarium		3c	MÖ 4. yy.ın sonu
30	Balık Tabağı		3b	MÖ 3. yy.ın üçüncü çeyreği
592 590	Kapalı Kap			MÖ 3. yy.ın ikinci yarısı

Tablo 6: 6 No.lu Mekan Tarihlendirilmesinde Belirleyici Nitelikteki Seramik Örnekleri

7 No.lu Mekan:

5 numaralı mekan doğusunda 86/XCVIII plankarelerinde yapılan çalışmalarda 7 no.lu mekan olarak adlandırılan alan tespit edilmiştir (**Fig. 20**). Bu mekanda 1128.7073 m kotunda başlanan seviye indirme çalışmaları, 1127.5023 m kotunda sonlandırılmıştır. Alanın güney, batı ve kuzey duvarlarının bir kısmı korunabilmiştir. Ölçülebilen alan, kuzey-güney yönünde 2.2 m doğu-batı yönünde ise 4.2 m'dir (**Fig. 57**).

Mekan ii ok fazla tahribata uęramıř olmasına raęmen korunan duvarlara gre bu alanda 3c ve 3b evrelerine ait dzenlemeler belirlenmiřtir. Buna gre mekan 3c evresinde, kuzeyde Dv 35, batıda Dv 24, gneyde de Dv 11¹⁵⁴ ile evrilidir.

Bu evrede mekana giriř ıkıřlar batı duvar zerinde bulunan 60 cm'lik kapı aıklıęı ile saęlanmıřtır.

3b evresinde ise batıda Dv. 24, gney de Dv. 21 ile kuzeyde Dv. 20 mekanı evrelemektedir. Bu evrede Dv. 24 zerinde bulunan kapı aıklıęı kapatılmıřtır. Farklı evrelere ait dzenlemeler duvarlarda takip edilebilmesine raęmen mekan iinde sz konusu evrelere ait herhangi bir taban ele gememiřtir.

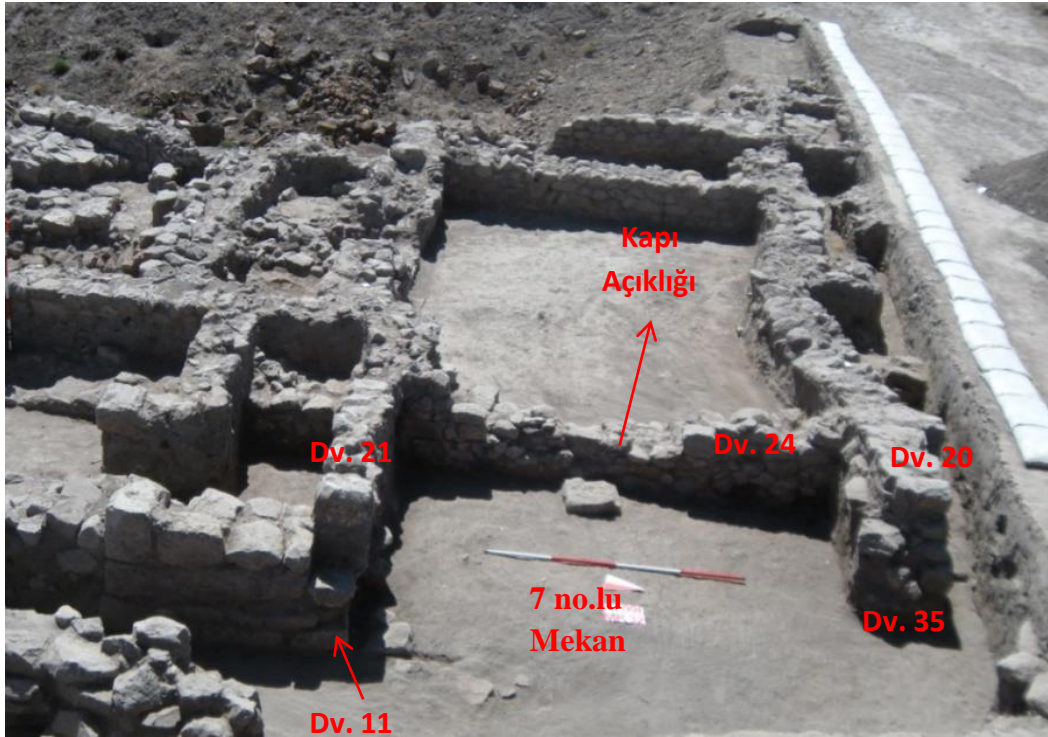
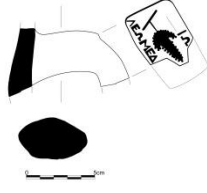
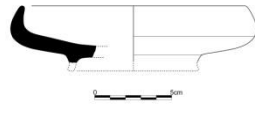
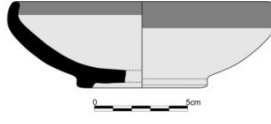
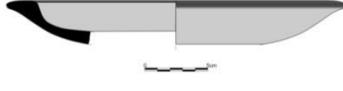
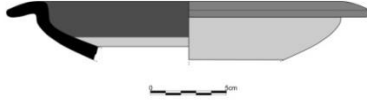



Fig. 57: 7 No.lu Mekan

Mekanın iinde yapılan alıřmalarda ok sayıda para seramik ele gemiřtir (**Lev. 114**). Daha ncede belirtildięi gibi mekanın tahrip edilmesi, 3c ve 3b evresine ait seramiklerin de karıřmasına neden olmuřtur. Karıřan seramiklerin hangi evreye ait olduęunun belirlenmesi g olsa da, kullanım aralıęının belirlenmesine katkı saęlayacak nemli paralar ele gemiřtir. Paralar arasındaki en erken rnek mhrl amphora kulp parasıdır. Sz konusu para Thasos retimi bir amphoraya ait olup zerinde M 273-256 yılları arasında yneticilik yapmıř Λεωμδων'un ismini tařımaktadır.

¹⁵⁴ Dv 11'in 3c evresinde batıya dnerek, 7 no.lu mekanın gney sınırını oluřturması ile ilgili bkz. Fig. 22.

Bunun yanı sıra Kat.no. 338, 353, 357 numaralı meyvelikler hem MÖ 3. yüzyılın ilk yarısında hem de MÖ 3. yüzyılın ikinci yarısında görülen formlardır. Ayrıca mekanın en yoğun buluntu grubunu oluşturan çanaklar da MÖ 3. yüzyıl içinde sürekliliği olan bir gruptur. Bu nedenle 7 no.lu mekanın seramikleri genel bir çerçevede MÖ 3. yüzyıl içine verilmelidir.

7 No.lu Mekan				
No	Form	Çizim	Evre	Tarih
151	Amphora		3c	MÖ 273-256
190	Kase		3c/3b?	MÖ 3. yüzyıl
223	Kase			
322	Tabak			
357	Tabak /Meyvelik			
598	Kapalı Kap			

Tablo 7: 7 No.lu Mekan Tarihlendirilmesinde Belirleyici Nitelikteki Seramik Örnekleri

8 No.lu Mekan:

8 no.lu mekan olarak adlandırılan alan, olasılıkla tadilatlarla sürekli yenilenen bir mekanın, doğu-batı ve kuzey-güney doğrultulu duvarlarının birleşerek oluşturduğu, kuzeydoğu köşesini temsil etmektedir. Mekanın bütünlüğünü oluşturacak diğer bağlantıları tespit edilememiştir (**Fig. 20**).

Mekan, Tunç Çağı kazı alanının hemen doğusundaki yamaçta, 84-85/XCVIII plankarelerinde yer almaktadır.

Bu alanda yapının üç kullanım evresine ait duvarlar stratigrafik olarak bir arada gözlemlenebilmektedir (**Fig. 58**). Bu özelliği ile mekan önem taşımaktadır.

Yapının 3c evresine ait Dv.5 84/XCVIII karesinin doğusundan başlayarak 85/XCVIII'in batısına doğru devam etmektedir. Söz konusu duvar, kuzey-güney doğrultusunda uzayan herhangi bir duvarla birleşmemekte ve kuzey köşede bir boşluk oluşturmaktadır. Duvarın korunan kısımları yaklaşık 2.50 m uzunluğunda, 0.30 m yüksekliğindedir. Dv.5'in hemen üzerinde 3b evresinin duvarları yükselmektedir. Bu nedenle genişlik belirlenememiştir.



Fig. 58: 8 No.lu Mekan ve Duvarları

Yapının 3b evresi Dv. 9 ve Dv. 6 ile temsil edilmektedir. Bu duvarlardan Dv. 6 batıdan gelerek doğuya doğru yaklaşık 3 m devam ederek doğuda, güney-kuzey doğrultulu 1.40 m uzunluğundaki Dv. 9 ile birleşmektedir.

3a evresini ise Dv. 7 ve Dv. 8 temsil etmektedir. Taşların dikine kullanılması ile oluşturulan doğu batı doğrultulu Dv. 7, 30 m devam ettikten sonra kuzey-güney doğrultulu 1 m uzunluğundaki Dv. 8 ile birleşerek köşe oluşturmaktadır.

8 no.lu mekanda yapılan seviye indirme çalışmalarında her hangi bir buluntu ya da seramik ile karşılaşılmamıştır.

9 No.lu Mekan:

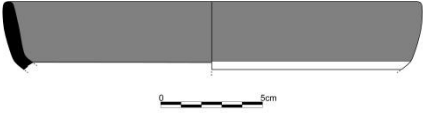
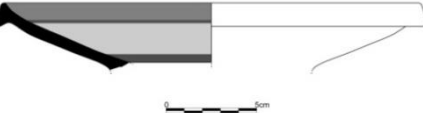
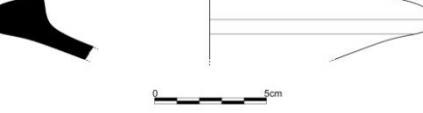
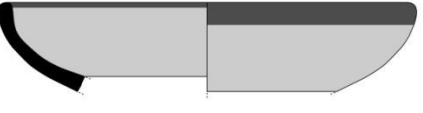
9 no.lu mekan 84/XCVIII plankaresinde, 8 numaralı mekanın kuzeyinde yer almaktadır. (Fig. 20).

Burada çalışmalar 1128.5573 m kotunda başlamış, 1128.3443 m kotunda sonlandırılmıştır. Alan tahrip olmuş bir mekanın sadece güney bölümünü temsil etmekte olup yapının 3c evresi ile ilişkilidir (Fig. 59). Korunan alan ölçüleri kuzey güney yönünde 2.6 m doğu batı yönünde 2.4 m'dir.

Duvarlar, düzensiz taşların örülmesi ile oluşturulmuştur. Alanı güneyden, 8 no.lu mekanın kuzey duvarı Dv. 7; doğudan Dv. 8; batıdan Dv. 10 sınırlandırmaktadır. Mekan, 1128.3443 m kotunda taş döşeme zemin ile kaplanmıştır.

Taş döşeme üzerinde tespit edilen seramikler alanın tarihlendirilmesine yardımcı olacak verilerdir (Lev. 115). Bu anlamda Kat.no. 108 ve 109 numaralı kaseler ile Kat.no. 329 numaralı bantlı seramikler MÖ 2. yüzyıla tarihlenen örneklerdir. Kat.no. 314 numaralı tabakta MÖ 2. yüzyıla ait örnekler arasındadır. Bu verilere göre mekanın 3c evresinin MÖ 2. yüzyıla ait olduğunu söyleyebiliriz.

Taş döşemenin dışında kalan alanlarda yapılan seviye indirme çalışmaları sırasında herhangi bir mimari öge ile karşılaşılmamıştır.

9 No.lu Mekan				
No	Form	Çizim	Evre	Tarih
108	Kase		3a	MÖ 2. yüzyıl
329	Tabak			
314	Tabak			
329	Kase		3b	MÖ 3. yy.ın ikinci yarısı

Tablo 8: 9 No.lu Mekan Tarihlendirilmesinde Belirleyici Nitelikteki Seramik Örnekleri

10 No.lu Mekan:

10 no.lu mekan, yapının yayılım alanını anlamak üzere 2020 yılında, yapının kuzeyinde yapılan kazılarda tespit edilmiştir (**Fig. 20**).

Bu alan 85/XCVII-XCVIII plankarelerinde yer almaktadır. Mekan, doğu-batı yönünde 6.20 m, kuzey-güney yönünde 4.70 m, toplamda yaklaşık 29.14 m² ölçülerinde büyük bir odadan oluşmaktadır. Etrafını; güneyde Dv. 36, kuzeyde Dv. 37, batıda Dv. 38, doğuda Dv. 39 olarak adlandırılan taş duvarlar sınırlandırmaktadır (**Fig. 59**).

Bu duvarlar çok küçük olmayan düzensiz taşlar ile örülmüştür. Korunan bölümlerde genişliği 60 cm ile 80 cm arasında değişmektedir.

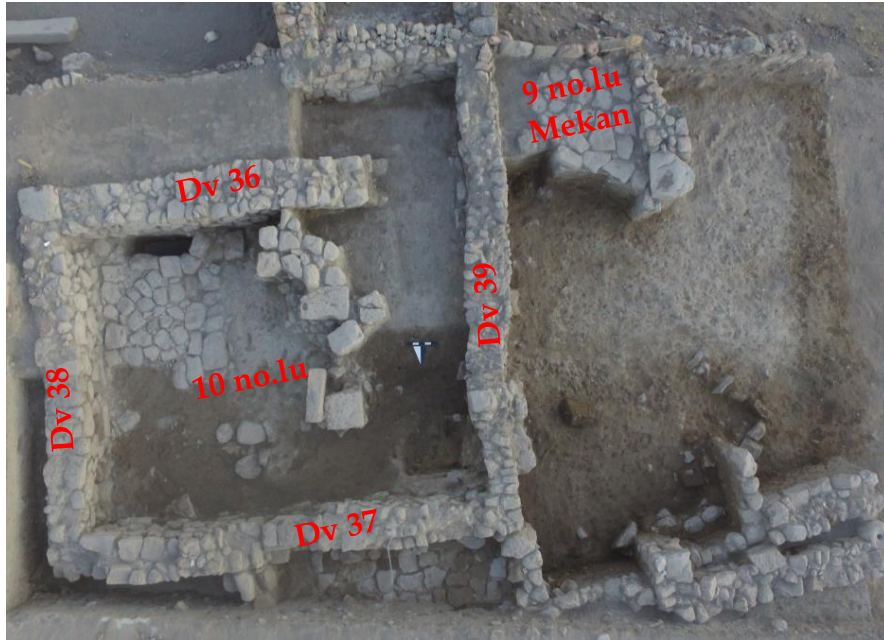


Fig. 59: 10 No.lu Mekan

10 no.lu mekanda 3c, 3b ve 3a olmak üzere üç kullanım evresi ile ilgili veriler tespit edilmiştir. 3b ve 3a evreleri mimari kalıntılarla; 3c evresi ise herhangi bir mimari ile bağlantılı olmayan duvar altında ele geçen bir eser ile temsil edilmektedir. Mekanda 3b ve 3a evrelerinde aynı duvar sınırları kullanılmış olup evreler, duvarlardaki tadilat izleri ve farklı seviyelerdeki taş döşeme zeminlere göre ayırt edilebilmektedirler.

Mekanın 3b evresi 1127.806 m kotunda tespit edilen taban ile temsil edilmektedir. Bu taban, mekanın doğusunda, batıya doğru düzgün bir biçimde sıralanmış, taş döşeme ile kaplanmıştır (**Fig. 60**). Döşemenin bitiş sınırında batıya doğru sınırlı bir alanda devam eden beyaz taban izine rastlanmıştır.



Fig. 60: 10 No.lu Mekan Taş Döşeme ve Beyaz Taban

Mekan içinde, güney duvara bitişik bir çukur ile kuzey duvarın batı köşesine bitişik kerpiç bir kalıntı bulunmaktadır. Güney duvara bitişik açılmış dikdörtgen çukurun etrafını taş döşeme zemin çevirmektedir (**Fig. 61**). Çukur, 1.40 m uzunluğunda, 0.3 m genişliğindedir. Toprak içindeki alt kısım ise yaklaşık 0.5 m derinliğe sahiptir. Bu özelliği çukurun, küçük bir depolama alanı olabileceğini akla getirmektedir. Zeminin altına açılması, depolanan tahıl ve benzeri gıda maddelerini daha serin bir ortamda saklayarak, daha uzun süre muhafaza edilmesini sağlayacaktır. Ancak içerisinde herhangi bir tahıl ya da gıda maddesi kalıntısına rastlanmamıştır. Bu durum terk edilmeden önce boşaltıldığını ya da içindekilerin tamamen tüketildiğini düşündürmektedir.

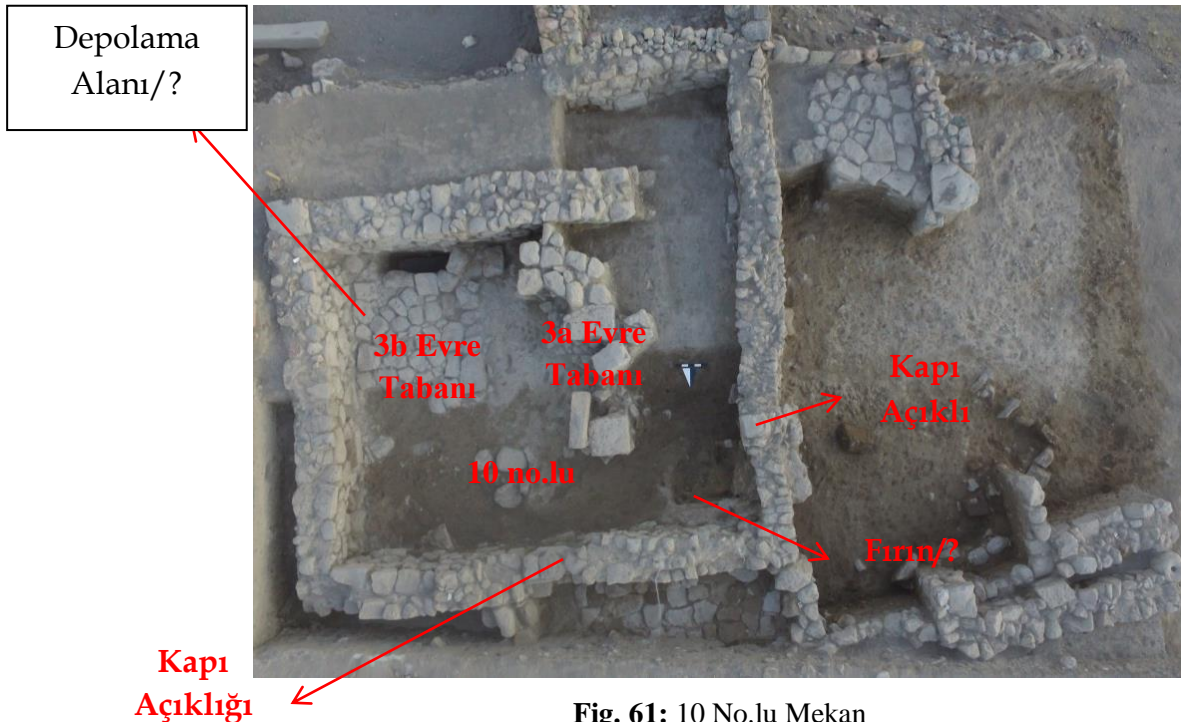


Fig. 61: 10 No.lu Mekan

Odanın kuzey ve batı duvarının köşe yaptığı alana yapılmış kerpiç kalıntı ve hemen etrafındaki yanık taban ile yoğun kül izleri, fırın/ocak işlevi görmüş olabileceğini düşündürmektedir (**Fig. 62**).

Söz konusu buluntular ile mekanın, yapıda gerçekleştirilen günlük faaliyetlerde öne çıkan ve mutfak olarak kullanılmış bir alan olduğu düşünülebilir.



Fig. 62: 10 No.lu Mekan Kerpiç Yapı/Fırın (?)

3b evresinde odada ki sirkülasyon kuzey ve batı duvarlarında oluşturulan iki kapı açıklığı ile sağlanmıştır (**Fig. 61**). Kuzey duvarının ortasında bulunan açıklık 70 cm lik bir genişliğe, batı duvarında bulunan açıklık ise 65 cm lik bir genişliğe sahiptir. Ayrıca bu kapılarla mekan, 11 no.lu (kuzey) ve 12 no.lu (batı) mekanlara bağlanmıştır.

Mekanda yapılan çalışmalarda taban üzerinde bulunan unguentariumlar (**Lev. 116: 623-624**) alanın kullanım tarihi ile ilgili bilgiler vermektedir. Kırık olarak ele geçen Kat.no. 620-622 numaralı parçalar, formun kronolojik gelişiminde MÖ 3. yüzyılın ikinci yarısına ait tipolojik özellikleri taşımaktadır.

Mekanın 3b evresine ait duvar sırası altında ele geçen ve neredeyse tama yakın olan kantharos, mekanın daha önceki kullanımını temsil etmesi ile önemlidir. (**Lev. 116: 155**). 3c evresi ile ilişkili olan bu örnek, MÖ 3. yüzyılın ilk çeyreğinden sonra aynı yüzyılın ikinci çeyreğine tarihlenmektedir. Yapının diğer mekanlarının 3c evresi ile paralel bir tarihe sahip olan bu örnek, 3c evresinin son dönemlerinde kullanılmış olmalıdır.



Fig. 63: 10 Numaralı Mekanın Duvar Altında Bulunan Kantharos

10 no.lu mekanın 3a evresi 1128.548 m kotundaki tabana karşılık gelmektedir (**Fig. 61**). Bu taban, düzensiz kesilmiş taşlarla kaplanan taş döşeme zemin şeklindedir. Güney duvardan başlayarak mekanın kuzeyine doğru yayılan döşemenin çok az bir bölümü korunmuştur.

Bu evre ile bağlantılı olarak kuzeyde Dv. 37'ye bitişik olarak açılmış dikdörtgen bir çukur bulunmaktadır (**Fig. 64**). Çukurun etrafı tek sıra taş ile çevrilmiştir. Ölçüleri kuzey güney yönünde 0.5 m, doğu batı yönünde 1.10 m'dir. Çukurun hemen önünde çok sayıda hayvan kemiği ele geçmiştir.



Fig. 64: 10 No.lu Mekan Taş İle Çevrili Alan ve Kemik Kalıntıları

Mekanın 3a evresindeki kuzey ve batı duvarlarındaki kapı açıklıkları bu evrede, doldurularak kapatılmıştır (**Fig. 65**).



Fig. 65a-b: 3a Evresinde Kapatılan Kapı Açıklıkları

Mekanın 3a evresi ile bağlantılı çok sayıda parça seramik ele geçmiştir (**Lev. 116**). Bu seramikler MÖ 2. yüzyıla ait olup içerisinde bezemeli ve bezemesiz örnekler bulunmaktadır. Bezemeli seramikler içinde bantlı parçalar (Kat.no. 107, 306, 307, 356, 504, 508); bezemesiz örnekler arasında ise kase ya da sosluk (Kat.no. 170, 191, 212, 249, 286, 292, 291, 293, 297), yuvarlatılmış ağız kenarlı tabak (Kat.no. 318), ağız kenarı dışa uzatılmış tabak ya da meyvelik (Kat.no. 352, 354), çanak (Kat.no. 429, 432), lekane (Kat.no. 468, 477, 461, 480, 483, 484, 485, 490, 491), kapalı kap (Kat.no. 528, 524, 502, 717) ile pişirme kaplarına (Kat.no. 683) ait parçalar ele geçmiştir.

10 no.lu mekanın içinde doğu ve batı bölümlerinde, yüzey toprağının 15-20 cm altında iki köpek iskeleti ile karşılaşmıştır (**Fig. 66**). İlkinde başı kesik bir köpek iskeleti düz yatırılarak, kafatası parçaları yanına bırakılmıştır.


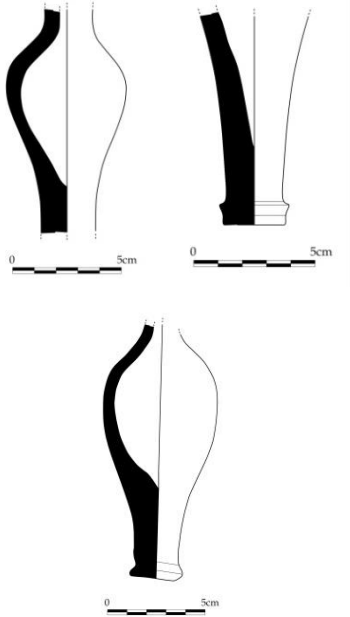

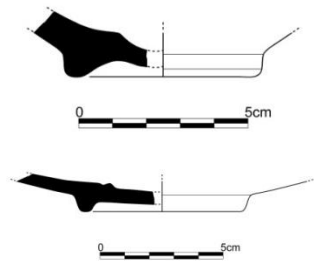
İskeletin bu durumu bilinçli bir gömme işleminin yapıldığını düşündürmektedir. İlk gömünün batısında tespit edilen ikinci köpek iskeleti ise büzülmüş haldeki farklı vücut pozisyonuna sahiptir.



Fig. 66: Köpek İskeletleri

Yukarıda da belirtildiği gibi köpek iskeletleri 1128.548 m kotundaki 3a evresine ait taş zeminin altında bulunmuşlardır. İskeletlerin bu konumları iki olasılığı akla getirmektedir. Bunlardan ilki, yapının 3a evresinin inşası sırasında zemin altına gömülmüş adak kurbanı olabilecekleridir. İkinci olasılık ise yapı kullanımını tamamladıktan diğer bir deyişle yapı terkedildikten sonra, burası özel bir nedenle kurban edilen (kafası kesik köpekten anlaşıldığı üzere) köpekler için gömü alanı olarak kullanılmış olabileceğidir.

Seramiklerden elde edilen verilerle 10 no.lu mekanın 3c evresinde MÖ 3. yüzyılın ilk yarısında, 3b evresinin MÖ 3. yüzyılın ikinci yarısında, 3a evresinin ise MÖ 2. yüzyılda kullanıldığını söyleyebiliriz.

10 No.lu Mekan				
No	Form	Çizim	Evre	Tarih
155	Kantharos		3c	MÖ 275-250
620 621 622	Unguentarium		3b	MÖ 3. yy.ın ikinci yarısı
212	Kase			
369 370	Balık Tabağı		3a	MÖ 2. yy

Tablo 9: 10 No.lu Mekan Tarihlendirilmesinde Belirleyici Nitelikteki Seramik Örnekleri

11 No.lu Mekan:

11 no.lu mekan, 10 no.lu mekanın kuzeyinde, 85/XCVII plankaresinde yer almaktadır (**Fig. 20**).

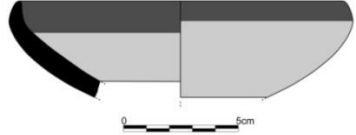
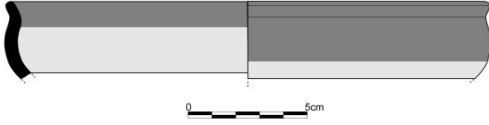
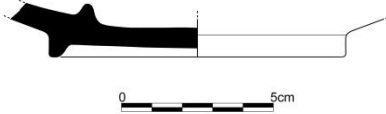
Bu mimari kalıntı, güney duvarını 10 no.lu mekan ile ortak kullanan, doğu ve batı duvarları kısmen açığa çıkartılmış, bir mekanın güney bölümünü oluşturmaktadır (**Fig. 67**). Odanın geri kalan bölümlerinin, kazılmamış alana doğru devam ettiği görülmektedir. Tespit edilen genişliği, doğu batı yönünde 3.80 m, kuzey güney yönünde 1.40 m'dir. Güneyde Dv. 37, doğuda Dv. 40 ve batıda Dv. 41 çevrenmektedir. Burada yapılan çalışmalarda 3b ve 3a evresine ait düzenlemeler tespit edilmiştir.

3b evresi ile ilişkili zemin, güneybatı köşede, yapının 117.0069 m kotunda tespit edilmiştir. Taş döşeme zemin üzerinde mekan içi mimari öge görülmektedir. Bu mimari öge, güney duvara bitişik şekilde 7 sıra taşın doğu-batı doğrultusunda dizilmesiyle oluşturulan 140 cm uzunluğunda, 30 cm genişliğinde bir sekidir. Bu evrede mekana giriş çıkışlar Dv. 37 üzerinde bulunan kapı açıklığı ile sağlanmıştır. Bu açıklık aynı zamanda mekanı 10 no.lu mekana bağlamıştır.

3b evresi ile ilişkili olarak ele geçen seramikler (**Lev. 118**) arasında bantlı kase parçası (Kat.no. 225) ile basit astarlı kase (Kat.no. 164), çanak (Kat.no. 394), lekane (Kat.no. 464, 466, 467, 468), kapalı kap (Kat.no. 581, 592) ve pişirme kabı parçaları (Kat.no. 691, 696, 692) bulunmaktadır. Bantlı kase ve lekane parçaları yapının 3b evresinde ele geçen ve MÖ 3. yüzyılın ikinci yarısına tarihlenen diğer seramikler ile benzerdir.

3a evresinde mekanda düzenleme yapıldığı görülmektedir. Bu düzenleme Dv. 37 üzerinde bulunan kapı açıklığının kapanması şeklindedir.

Mekanın 3a evresi ile bağlantılı seramikler ele geçmiştir (**Lev. 118**). Bunlar arasında tam profil veren bir balık tabağı (Kat.no. 366) ile bir pithosa ait dip parçası (Kat.no. 584) bulunmaktadır. Bölgesel üretime ait olan balık tabağı MÖ 2. yüzyıla tarihlenebilecek bir örnektir. Bu verilere göre 11 no.lu mekanın 3b evresinin MÖ 3. yüzyılın ikinci yarısında 3a evresinin ise MÖ 2. yüzyılda kullanıldığını söyleyebiliriz.

11 No.lu Mekan				
No	Form	Çizim	Evre	Tarih
-	-	-	3c	-
225	Kase		3b	MÖ 3. yy.ın ikinci yarısı
282	Kase		3a	MÖ 2. yy
372	Balık Tabacağı			

Tablo 10: 11 No.lu Mekan Tarihlendirilmesinde Belirleyici Nitelikteki Seramik Örnekleri

12 No.lu Mekan:

12 no.lu mekan olarak adlandırılan kazılmış son alan, 10 no.lu mekanın batısında, 84-85/ XCVIII-XCVII plankarelerinde, bir mekanın kuzeydoğu köşesini temsil eden bölümden oluşmaktadır (**Fig. 20**).

Bu alanda, yapının 3b ve 3a evreleri ile ilişkili olabilecek duvar kalıntıları tespit edilmiştir (**Fig. 67**).

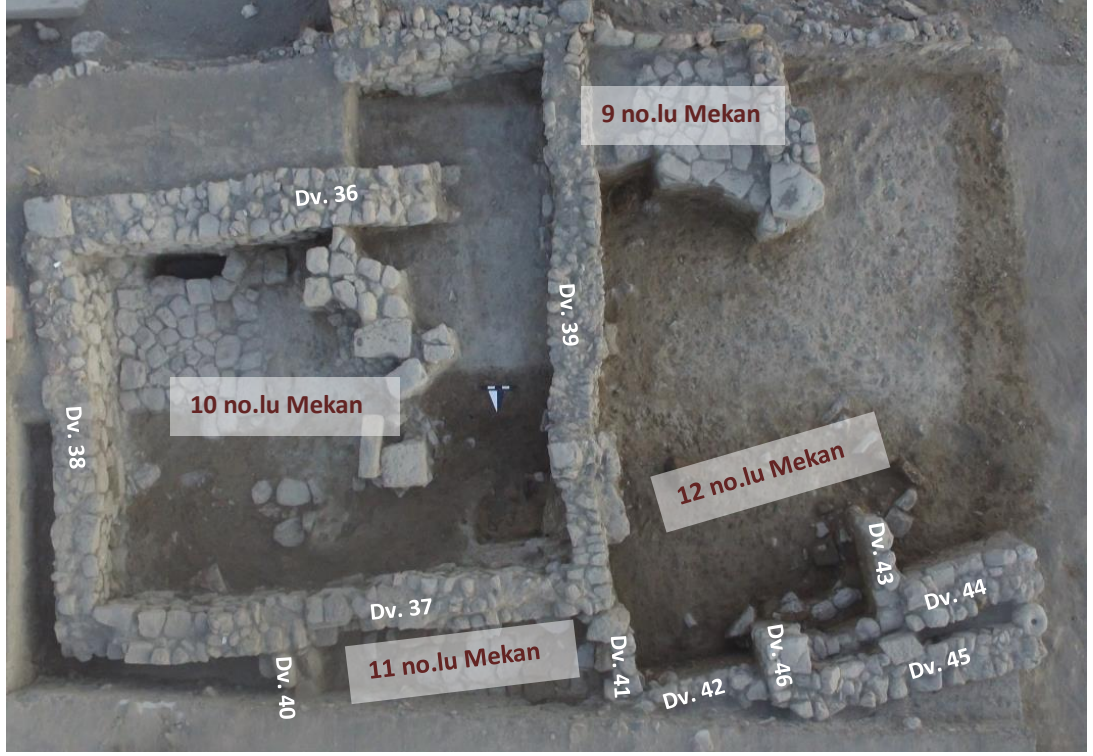


Fig. 67: 12 No.lu Mekan ve Duvarları

3b evresinde mekanı doğudan, 10 no.lu mekanın Dv. 39'u ile 11 no.lu mekanın Dv. 41'i sınırlandırmaktadır. Bir diğer deyişle kuzey-güney yönünde uzanan Dv. 39, Dv. 41 ile birleşerek söz konusu mekanın doğu sınırını oluşturmaktadır. Mekanın kuzey sınırı ise Dv 42 tarafından çevrelenmektedir. Bu duvar 3.20 m devam ettikten sonra alanın batı sınırını oluşturan güney-kuzey istikametinde uzanan Dv. 43 ile birleşmektedir.

3a evresinde yapılmış düzenlemelere ait olduğu anlaşılan ve mekanın kuzey hattında kısmen korunan ve birbirine paralel uzan duvarların güneyde yer alanı Dv. 44, kuzeyde yer alanı ise Dv. 45 olarak adlandırılmıştır (**Fig. 67**). Dv. 44, 1 m uzunluğunda, Dv. 45 ise 3.90 m uzunluğunda ve ortalama 0.5 m genişliğindedir. Dv. 45 doğu bölümünde, güney kuzey yönünde uzanan Dv. 46 ile birleşmektedir.

Mekanın 3a evresi ile ilişkili bir diğer duvar Dv. 44 ile Dv. 45'e paralel uzanan Dv. 47'dir (**Fig. 68**). Duvar takip edilebildiği kadarıyla 4 m uzunluğunda ve 0.5 m genişliğindedir. Çift sıra düzenli taşlardan örülmüştür. Ancak bu duvarında bağlantılı olduğu diğer duvarlar belirlenememiştir.



Fig. 68: Dv. 47

Bahsi geçen duvarların mekanın 3b ve 3a evresi ile ilişkili düzenlemeler olduğu anlaşılmasına rağmen bu alanda çok fazla tahribat yaşandığı için mekansal bütünlük hakkında yorum yapmak mümkün olmamıştır.

12 no.lu mekanda yapılan derinleşme çalışmaları sırasında, mekanın 3a evresi ile bağlantılı bir mezar tespit edilmiştir. Bu mezar alanı kuzeyden sınırlayan Dv. 44 ile Dv. 45'in güneydoğusunda 1128.1906 m kotunda kremasyon bir mezar olup bir yaşlarında iki bebeğe aittir. Bedenin hızlı bir şekilde et ve kaslarından arınarak ruhu serbest bırakması için yakılan¹⁵⁵ cesetlere ait kemikler bir urne içine yerleştirilmiştir (**Fig. 69**). Üzerinde yanık izleri bulunan bir pişirme kabının kullanıldığı urne, kısmen taşlarla çevrilip gömülmüştür.



Fig. 69: 12 No.lu Mekan Kremasyon Mezar

¹⁵⁵ Hürmüzlü 2008, 8-9.

Mezarın hemen üzerinde 1128.3072 m kotunda ağız ve boyun kısmı kırık bir unguentarium gövdesi ele geçmiştir (Fig. 70). Unguentarium MÖ 2. yüzyılın ortalarına ait form özelliklerini taşımaktadır.

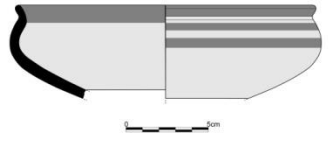
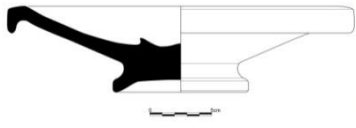
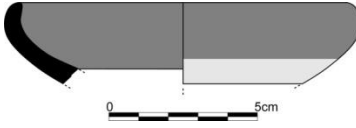
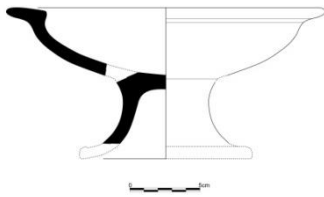
Ölü kültü ile alakalı olarak mezarlarda karşılaşılan unguentariumlar ya mezar hediyesi olarak mezara bırakılmışlar ya da cenaze töreni sırasında mezara güzel kokuların dökülmesi işlevinde kullanılmışlardır¹⁵⁶. Kültepe’de ele geçen unguentariumun, urne mezarın hemen üzerindeki buluntu konumu, ölü kültü ile alakalı olduğuna işaret etmektedir. Bu nedenle unguentariumun gömü sonrasında mezara sunum yapılırken kullanıldığı düşünülmektedir.



Fig. 70: Urne ve Unguentariumun Bulunduğu Alan, Çizim ve Fotoğrafları

84-85-86/XCIX-XCVIII-XCVII plankarelerindeki yapı kalıntıları ile ilgili olan bu son veri MÖ 2. yüzyıl yerleşiminde, intramural yerleşim içi mezarların olduğunu göstermesi ile önemlidir.

¹⁵⁶ Dündar 2008, 6-9. Bu özellikleri ile MÖ 3. yüzyılın ikinci yarısından MS 3. yüzyıla kadar ölü gömme ritüellerinde sıklıkla tercih edilmişlerdir. Bkz. Şimşek vd. 2011, 63.

12 No.lu Mekan				
No	Form	Çizim	Evre	Tarih
-	-	-	3c	-
281	Kase		3a	MÖ 2. yy
366	Balık Tabacağı			
214	Kase		3b	MÖ 3. yüzyılın ikinci yarısı
336	Meyvelik			

Tablo 11: 12 No.lu Mekan Tarihlendirilmesinde Belirleyici Nitelikteki Seramik Örnekleri

Yukarıda tüm mekanları ile tanıtılan 84-85-86/XCIX-XCVIII-XCVII plankarelerinde tespit edilen yapı kalıntılarına ait mimari özellikleri kısaca özetleyecek olursak, bu alanda üç farklı kullanım evresine sahip bir yapılaşma söz konusudur. Her bir evrenin birbirinden çok da farklı olmayan mekanlara sahip oldukları görülmektedir. Evreler arasındaki hafif mimari değişiklikler, zemin seviyelerinin yükseltilmesi ve mekan içi mimari elemanların yeniden düzenlenmesi şeklinde kendini göstermektedir.

Bu özelliği ile erken evrede inşa edilen yapının, daha sonraki evrelerde, çoğu yerde aynı duvar sınırlarını koruyarak, çeşitli onarımlarla tekrar kullanıldığı, ihtiyaç dışındaki bazı bölmelerin iptal edildiği ya da ihtiyaç dahilinde bazı bölümlerin eklendiği anlaşılmaktadır.

Yapıda ele geçen buluntular yapının kullanım amacı ile ilgili ipuçları vermektedir. Söz konusu buluntular yapının mekanlarının farklı evrelerde farklı işlevlere sahip olduğunu kanıtlamaktadır. Bu bağlamda örneğin 7 no.lu mekanın 3c evresinde tespit edilen depolama küpleri bu mekanın erken evrede depolama amaçlı kullanıldığını, 3b evresinde ele geçen elinde nar tutan heykel, boğa protomu, altınlar, thymiaterionlar ve ayaklı kaseler ise bir sonraki evrede dini bir işlev için kullanıldığını göstermektedir. Benzer bir şekilde 3 no.lu mekanın sadece 3a evresinde, 10 no.lu mekanın da sadece 3b evresinde ele geçen ocak/fırın kalıntıları bu mekanların bahsi geçen evrelerde mutfak gibi günlük işlerin yürütüldüğü alanlar olabileceğini düşündürmektedir.

Seramiklerden elde edilen verilere göre yapının en erken kullanım evresini temsil eden 3c evresi, MÖ 4. yüzyılın sonu ile MÖ 3. yüzyılın ilk yarısına; bir sonraki kullanım evresi olan 3b MÖ 3. yüzyılın ikinci yarısına; yapının en son kullanım evresi 3a ise MÖ 2. yüzyıla tarihlendirilebilir.

84-85-86/XCIX-XCVIII-XCVII Plankarelerinde Tespit Edilen Yapının Kullanım Evreleri ve Tarihleri	
Kullanım Evresi	Tarihi
3a	MÖ 2. yüzyıl
3b	MÖ 3. yüzyılın ikinci yarısı
3c	MÖ 4. yüzyılın sonu - MÖ 3. yüzyılın ilk yarısı

Tablo 12: 84-85-86/XCIX-XCVIII-XCVII Plankarelerinde Bulunan Yapı ve Evreleri

Kültepe’de tespit edilen Hellenistik Dönem’e ait bu çok odalı binanın taş örgü tekniği, taş döşeme zeminleri ve planları Orta Anadolu Bölgesi’nde günümüze kadar tespit edilmiş Hellenistik Dönem’e ait farklı merkezlerin inşa teknikleri benzer özelliklere sahiptir. Bu konuda verilebilecek ilk örnek Kültepe’nin 27 km uzağında bulunan Kululu’dan gelmektedir.

Burada iki evreli Hellenistik Dönem yerleşimi tespit edilmiştir¹⁵⁷. Seramiklerden elde edilen verilere göre buradaki evrelerden ilki MÖ 3. yüzyılın ortası ile MÖ 2. yüzyılın ortasına; ikincisi ise MÖ 2. yüzyılın ortasından MÖ 1. yüzyılın sonuna tarihlenmektedir. Bu evrelerin yapılarına ait, iç ve dış yüzeyleri büyük boyutlu taşlarla içleri ise daha küçük boyutlu moloz taşlarla doldurulan taş duvarlarındaki örgü tekniği, zemin döşemeleri ve mimari özellikleri Kültepe'nin yerleşim özellikleri ile benzerlikler göstermektedir (Fig. 71-72).



Fig. 71: Kültepe Hellenistik Dönem Yapısı

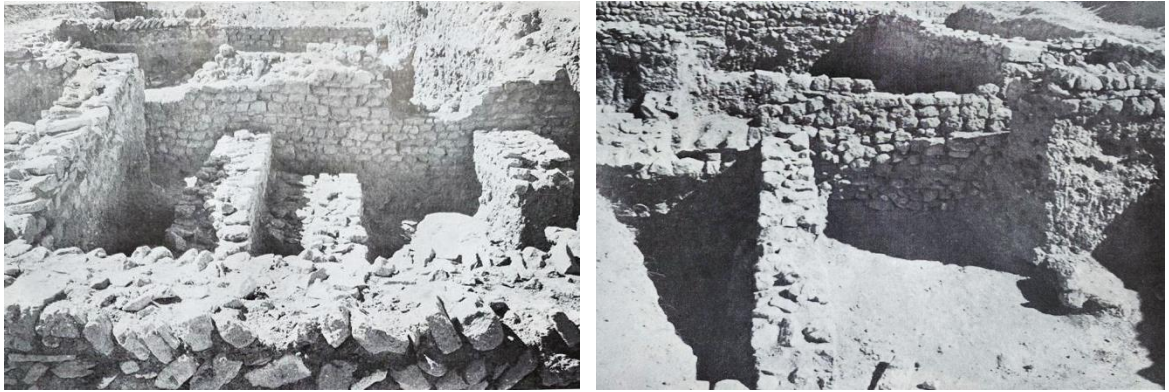


Fig. 72: Kululu Hellenistik Dönem Yapısı (Özgüç 1971)

Kayseri dışında benzer mimari özellikleri taşıyan yerleşimler Nevşehir Camihöyük¹⁵⁸, Topaklı¹⁵⁹, Zank Höyük¹⁶⁰, Suluca Karahöyük; Kırşehir Merkez Kale Höyük¹⁶¹ ve Niğde Kınık Höyük'ten¹⁶² bilinmektedir.

¹⁵⁷ Özgüç 1971, 37.

¹⁵⁸ Tezer 2011, 11-23.

¹⁵⁹ Polacco 1968; 1975.

¹⁶⁰ Sever 1993; Sever 1994; Sever 1998; Köker-Gökçe, 2021.

¹⁶¹ Adak Adıbelli 2014, 26-310; Adak Adıbelli 2016a, 85-104; Adak Adıbelli 2016b, 45-56; Adak Adıbelli 2017, 17-30.

¹⁶² Trameri-d'Alfonso 2020, 65-93; d'Alfonso vd. 2020, 25-28.

Kınık Höyük dışında diğer yerleşmelerde yapılan kısa süreli kazılar, Hellenistik Dönem mimarisinin anlaşılmasına katkı sağlasa da, kazıların kısa süreli olması küçük ölçekli sonuçlar elde edilmesine, kontektlerin ve yapı işlevlerinin tam olarak belirlenememesine sebep olmuştur. Ancak Kültepe'ye 180 km uzaklıktaki Niğde Kınık Höyük'te yapılan kazılar sonucunda ortaya çıkartılan yapılar Hellenistik Dönem mimarisinin özellikle de dini yapı mimarisinin anlaşılmasına büyük katkı sağlamaktadır. Bu bağlamda Kınık Höyük'te, yerleşimin kuzeybatı kenarında, A1 sektöründe, Geç Akhamenid-Hellenistik Dönem'de dini işleve sahip olduğu anlaşılan bir yapı tespit edilmiştir¹⁶³. Yapı höyükteki konumundan dolayı NW binası olarak adlandırılmıştır.

NW yapısında üç yerleşim dönemi açığa çıkartılmıştır. Bu dönemlerden en geç olan A1.1 evresi Geç Hellenistik Dönem'e (KH-P II, MÖ. 2. yüzyıl ortası - MÖ 1. yüzyıl ortası); bir sonraki evre A1.2 Geç Akhamenid-Erken Hellenistik Dönem'e (KH-P IIIA, MÖ. 4. yy sonu - MÖ 2. yy ortası) ve en erken evre A1.3 ise Akhamenid Dönem'e (KH-P IIIB, yaklaşık MÖ. 500 - MÖ 4. yüzyılın sonu) karşılık gelmektedir.

A1.1 seviyesi, a (en geç), b, c, e (en eski) olmak üzere beş; A1.2 seviyesi, a, b, c evreleri olmak üzere üç kullanım evresine sahiptir. Bu yapının birbiri ile bağlantılı olan mekanları, duvarlarını ortak kullanan, farklı kullanım evrelerinde aynı duvar sınırlarını koruyan mimari özelliklere sahiptir. Mekanlardaki evreler arasındaki geçişler, zeminlerin doldurulması ile yükseltilmiş ve yenilenmiş tabanlarla sağlanmıştır. Kınık Höyük'ün NW yapısı bu özellikleri ile Kültepe'nin bölüme konu olan yapısına oldukça benzemektedir. Her iki yapı arasındaki ilginç benzerliklerden biri de bazı mekanların zaman içinde depo ve kült odası olarak dönüşümlü bir şekilde kullanılmasıdır. Örneğin, Geç Akhamenid-Erken Hellenistik Dönem'de A1.2b seviyesinde Ar3 mekanı, zemine çok sayıda küpün gömülmesiyle tarım ürünlerinin depolandığı bir alan olarak kullanırken, bir sonraki A1.2a seviyesinde tören ve kült alanına dönülmüştür. Aynı işlev değişikliği, Geç Hellenistik Dönem yerleşiminde de görülmektedir. A1.1d evresinde oda yeniden bir depoya dönüştürülmüş ve bir kez daha zemini gömülü pithoslara ev sahipliği yaparken, A1.1c evresinde odanın işlev tekrar kült olarak değiştirilmiştir. Bu düzenleme, yukarı da bahsi geçen 7 no.lu mekanın erken ve orta evreleri arasındaki düzenlemeye benzemesiyle dikkat çekicidir.

¹⁶³ Trameri-d'Alfonso 2020, 65-93; d'Alfonso vd. 2020, 25-28.

2.6. 2021 Yılı Çalışmaları

Kültepe’de 2021 yılı kazı sezonunda Warşama Sarayı’nın güney doğusunda Açma 3 olarak adlandırılan alanda kazı çalışmaları yapılmıştır. Prehistorik Dönemlere ait yerleşiminin kazıldığı bu açmada, Hellenistik Dönem’de açılan iki çukur tespit edilmiştir (**Fig. 73**).

Çukurlarda yapılan seviye indirme çalışmaları sırasında, tabanlarında beyaz renkli organik kalıntı içeren bir katman tespit edilmiştir. Bu veri çukurların ilk olarak (tahıl? depolamak için) silo amaçlı açıldığını düşündürmektedir. Ancak organik kalıntı içeren katmanın üst seviyelerinde, parça seramik, kemik ve taş parçaları karışık olarak ele geçmiştir. Bu durum siloların kullanımını tamamladıktan sonra atık malzemenin atıldığı çöp çukuru olarak kullanılmış olabileceğini akla getirmektedir.



Fig. 73: Çukurların Tespit Edildiği Alan

Bu çukurlar ve buluntuları tez kapsamında I ve II Numaralı çukur olarak adlandırılmıştır.

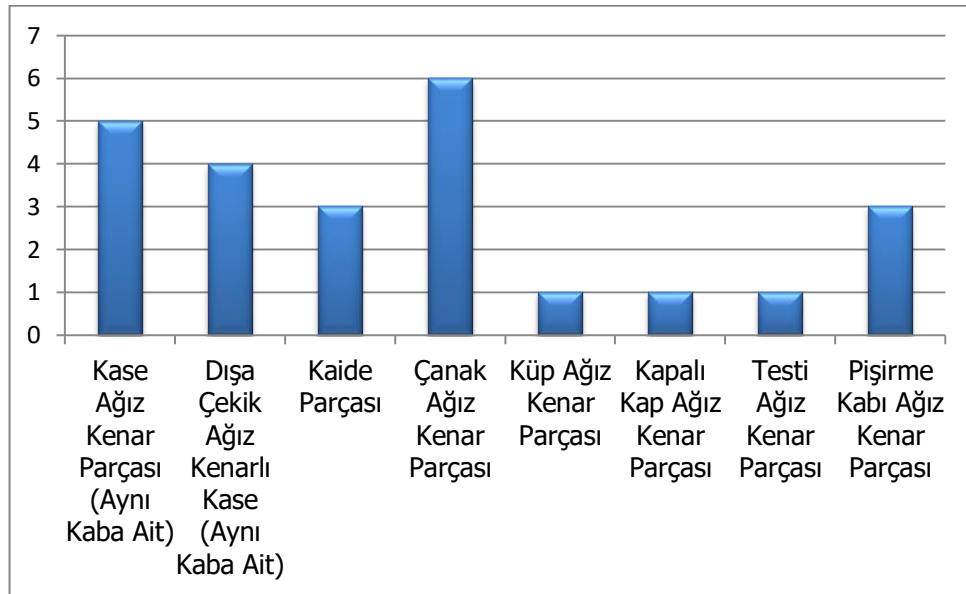
2.6.1. I No.lu Çukur

I no.lu çukur açmanın kuzey doğusunda tespit edilmiş ve Mk07-Br03 olarak adlandırılmıştır (**Fig. 74**).

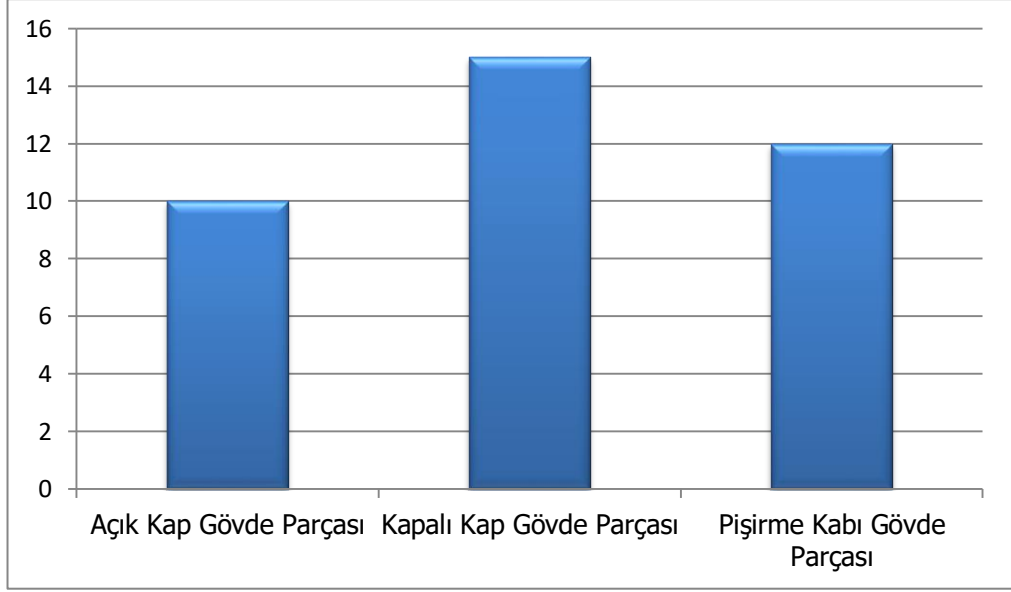


Fig. 74: I No.lu Çukur

Çukur içinde 61 adet seramik ele geçmiştir. Bunlardan 12 adeti profil veren parçalardır. Profil veren parçalar arasında 1 örnek (Kat.no. 283) ağız kenarı, gövde ve kaide parçası olup tam profile sahiptir. Diğer parçalar ise ağız kenarı ve kaidedir (**Grafik 2**). Form vermeyen ve gövde bölümünü temsil eden diğer 49 seramik ise, açık (çanak, lekane?), kapalı ve pişirme kaplarına ait parçalardır (**Grafik 3**).



Grafik 2: I No.lu Çukur - Profil Veren Parçalar



Grafik 3: I No.lu Çukur - Gövde Parçaları

Çukur içinde ele geçen parçalar arasında çukurun tarihlendirilmesine yardımcı olacak örnekler bulunmaktadır (Lev. 117). Bunlardan biri beş parça halinde ele geçen Kat.no. 115 numaralı içe dönük ağız kenarlı kasedir. Gri hamurlu, siyah astarlı örneğin kaidesi eksik olup ağız ve gövde bölümleri mevcuttur. Parçanın ağız kenarındaki sert dönüşü ve konik gövde formu, dönemsel olarak form gelişiminin saptandığı merkezlerde, MÖ 2. yüzyılın ortalarından sonraya ait kaselerde görülen tipolojik özelliklerdir¹⁶⁴. Çukurun tarihlenmesi konusunda önemli olan bir diğer örnek Kat.no. 283 numaralı ağız kenarı dışa çekik, dirsekli kasedir. Kase çok parçalı olarak ele geçmiştir ve tam profile sahiptir. Bu tipte kaseler, genel formu sabit kalmak üzere bazı küçük değişikliklerle Kızılırmak Havzası yerleşimlerinde görülmekte olup özellikle Alişar ve Karasamsun'da yoğunluk kazanmaktadır. Söz konusu örnekler üzerlerinde havza yerleşimlerine özgü bir motif olarak yorumlanan, beyaz zemin üzerine kahverengi ve kırmızı renklerde yapılmış, yaprak tomurcuk bezemesini taşımaktadırlar. Bu örnekler MÖ 2. yüzyıl ile MÖ 1. yüzyılın ortalarına tarihlenmektedir. Bu veri ile birlikte, çukurda ele geçen Kat.no. 115 numaralı parçanın tarih aralığını dikkate aldığımızda, Kat.no. 283'de MÖ 2. yüzyılın ikinci yarısına ait olmalıdır.

Her iki örneği de dikkate aldığımızda I no.lu çukur kontekstinin MÖ 2. yüzyılın 2. yarısına ait olduğunu söyleyebiliriz.

¹⁶⁴ Bkz. Tarsus: Jones 1950, 157; Laodikeia: Duman 2010, 59; Troia 1996, 20.



Fig. 75: I No.lu Çukurun Kontesktinde Bulunan Seramikler

2.6.2. II No.lu Çukur

II no.lu çukur açmanın güney batı sınırında tespit edilmiştir. Mk20-Br01 olarak adlandırılan çukur 1.50 m genişliğindedir (**Fig. 76**).

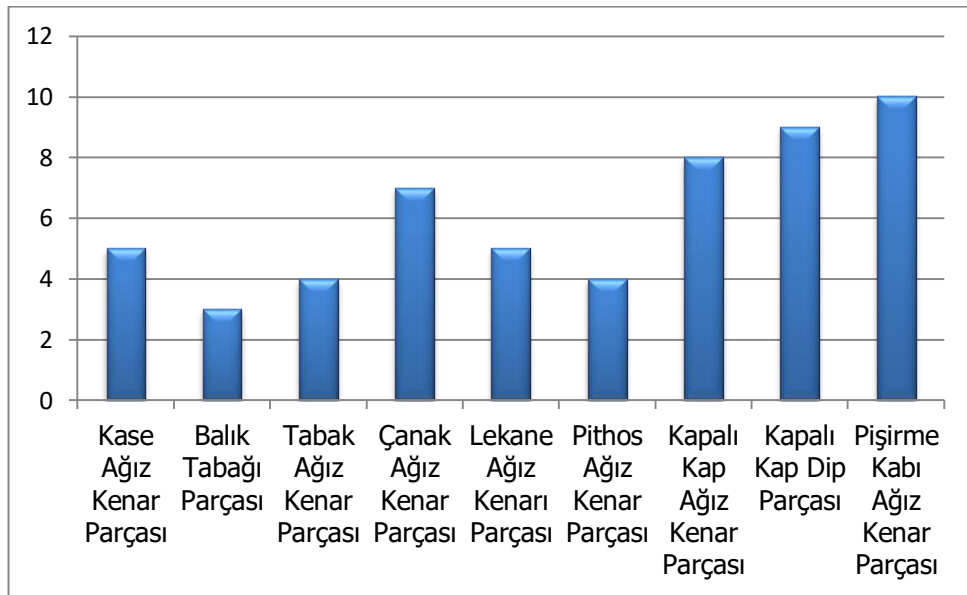


Fig. 76: II No.lu Çukur

Çukurda 303 adet seramik tespit edilmiştir (Fig. 77). Bunlardan 22 adeti ağız, kaide ve bezemeli gövde parçalarına ait örneklerdir (Lev. 121-122; Grafik 4). Diğerlerinin tamamı gövde parçasıdır (Grafik 5).



Fig.77: II No.lu Çukurda Bulunan Seramikler

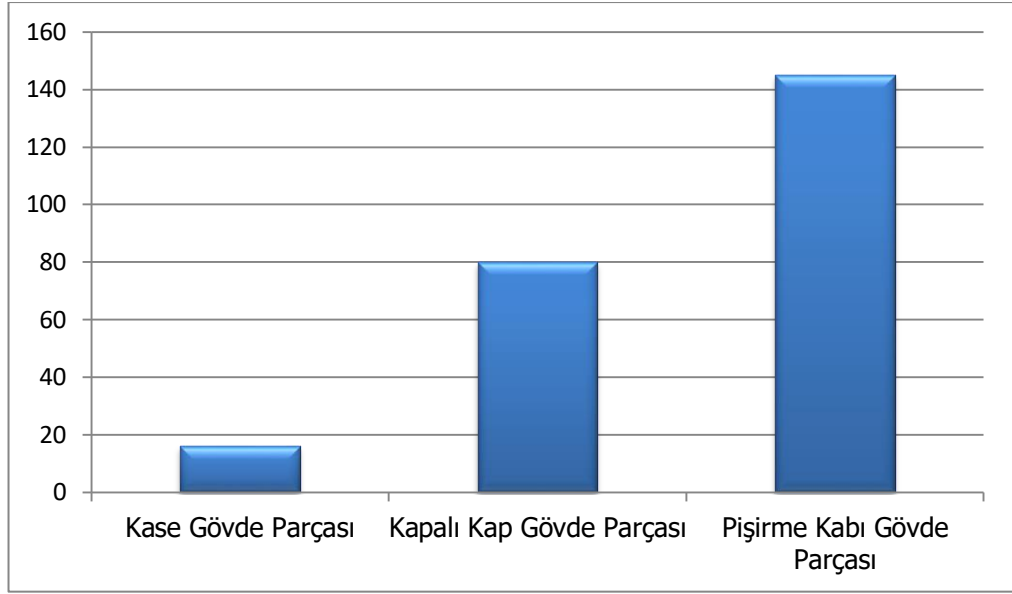


Grafik 4: II No.lu Çukur - Profil Veren Parçalar

Çukurda ele geçen seramikler arasında tam profil veren Kat.no. 333 numaralı bant bezemeli tabak çukurun tarihlendirilmesi konusunda en önemli örnektir (Lev. 120: 333). Söz konusu bant bezemeli tabak, geniş ağız kenar tablası, ağız kenarının altındaki dirseği, sığ gövdesi ve dışa doğru açılan alçak halka kaidesi ile MÖ 2. yüzyılın ikinci yarısına aittir. Kontekste bulunan ve tarihlemeye yardımcı olacak bir diğer örnek

Kat.no. 128 numaralı tabak ağız kenarıdır. Balık tabağına ya da ağız kenarı dışa uzantılı tabak formuna ait olabilecek gri hamurlu siyah astarlı örnek MÖ 2. yüzyılın ikinci yarısında kullanılan formlar arasındadır. Ayrıca kontekstte ele geçen Kat.no. 165 numaralı tam profile sahip hafif yükseltilmiş profilli kaidesi ile konikal gövdeli derin kase yine MÖ 2. yüzyılın ikinci yarısına tarihlenebilecek bir diğer örnektir. Kontekste ait Kat.no. 180 numaralı kasenin benzer bir örneği (Kat.no. 181), 1971 yılı kazılarında MÖ 2. yüzyılın ikinci yarısına ait seramikler ile birlikte ele geçmiştir.

Bu verilere göre II no.lu çukur konteksti MÖ 2. yüzyılın ikinci yarısına ait olmalıdır.



Grafik 5: II No.lu Çukur - Gövde Parçaları

III. BÖLÜM

KÜLTEPE'NİN HELLENİSTİK DÖNEM SERAMIĞI

Hellenistik Dönem seramik sanatı, eski gelenekleri içinde barındırarak, doğu ve batı sentezinin etkisi altında gelişen, birden fazla stil çeşitliliğine sahip, evrensel bir sanat dönemini temsil etmektedir. Hellenistik Dönem'in geniş dünyası içinde artan ihtiyaç ve ihracat ile Anadolu'dan Kartaca'ya, Mısır'dan Doğu Rusya'ya kadar birçok merkezde seramik üretimi ve ticareti yapan atölyeler kurulmuştur. Atölyelerin artması bölgeden bölgeye, atölyeden atölyeye farklı bezeme, boyama ve astarlama stillerinin doğmasına sebep olmuştur. Tezin konusunu oluşturan Kültepe'nin içinde bulunduğu Kızılırmak Havzası da Hellenistik Dönem'de bulunduğu coğrafyaya özgü stil geliştiren bölgelerden biri olmuştur. Bu nedenle, hem konuya bir altlık hem de bir giriş oluşturmak için Hellenistik Dönem seramik sanatı ve stilleri kısaca tanıtılacaktır.

Hellenistik Dönem Seramiği:

MÖ 4. yüzyılın sonuna doğru Atina'da Kırmızı Figür Tekniği'nin giderek bozulması ve artık alıcı kitlelerine hitap edememesi, çömlekçi ustalarını farklı arayışlara yöneltmiştir. Bu durumun bir sonucu olarak Arkaik ve Klasik Dönem'de Siyah ve Kırmızı Figür Tekniği'nde üretilen vazolar ekonomiye bağlı olarak giderek popülaritesini kaybetmiştir. Bu vazoların yerine, yeni geliştirilen tekniklerle, çeşitli form, bezeme ve stile sahip olan Hellenistik Dönem seramiği ortaya çıkmıştır¹⁶⁵.

Klasik Dönem seramiğinden Hellenistik Dönem seramiğine geçişte kesin bir ayrım çizgisi bulunmamakla birlikte, kademeli bir geçişten bahsedilebilir. Bir diğer deyişle geçiş sürecinde çömlekçi ustaları, yeni dönemin sanat anlayışına uygun, form ve teknikleri bir anda uygulamamış, bir önceki dönemin uygulamalarını zamanla geliştirerek yeni bir anlayış yaratmışlardır. Bu bakımdan Hellenistik seramik üzerinde daha önceki dönemlere ait üretim özelliklerinin etkisi bir süre daha devam etmiştir. Bunlardan biri Klasik Dönem seramikleri üzerinde görülen siyah astarın Hellenistik Dönem'de de uygulanmaya devam etmesidir. Geç Klasik Dönem'de yoğun ve kalın bir şekilde uygulanan siyah astar Erken Hellenistik Dönem'den itibaren daha sulandırılmış ve daha inceltilmiş şekilde uygulanmıştır.

¹⁶⁵ Thompson 1934,311; Richter 1959, 353; Cook 1997, 202.

Bir diğeri ise bazı Hellenistik Dönem seramik formlarının¹⁶⁶ Klasik Dönem formlarına benzer olmasıdır¹⁶⁷. Bunlara ek olarak siyah zemin üzerine açık renklerle bezenen Batı Yamacı Seramikleri'nde de doğrudan doğruya Kırmızı Figür Tekniği'nin ve Siyah Astarlı Seramikler'in bir etkisinin olduğunu söyleyebiliriz.

Hellenistik Dönem siyasi tarihi MÖ 323 yılında Büyük İskender'in ölümü ile başlatılmasına rağmen bu dönem seramiğinin başlangıcı ve sonu ile ilgili kesin bir tarih önerisi sunulamamıştır¹⁶⁸. Ancak genel hatları ile yapılan ve literatürde kabul gören ayrıma göre, MÖ 4. yüzyılın sonundan MÖ 2. yüzyılın başlarına kadar üretilmiş olan seramik için "Erken Hellenistik Dönem", MÖ 2. yüzyıl boyunca üretilen seramikler için "Orta Hellenistik Dönem", MÖ 2. yüzyılın sonlarından Augustus Dönem'ine kadar olan sürede üretilen seramikler için ise "Geç Hellenistik Dönem" tarihlemesi kabul edilmektedir¹⁶⁹.

Hellenistik Dönem'in başlamasıyla şekillenen yeni dünya düzeninde yaşanan siyasi ve sosyal olaylar, farklı bir sanat anlayışının oluşmasına neden olmuştur. Bu farklılık heykel, mimari ve diğer eserlerde hissedildiği gibi dönemin seramiklerinde de kendini göstermiştir. Seramikler, ticarete ve ihtiyaca yönelik olarak fabrikasyon şeklinde seri üretilen ticari bir ürün haline gelmiştir. Fabrikasyon şeklindeki seri üretimler, önceki dönemlerde görülen detaylı işçiliğin bırakılmasına ve daha yalın biçimde seramiklerin üretilmesine sebep olmuştur.

Hellenistik Dönem, üretim teknikleri ve süsleme özelliklerinde stil çeşitliliğinin fazla olduğu bir dönemi temsil etmektedir. Bunun en büyük nedeni seramik yapımında gelişen teknikler ile doğu ve batı sentezi altında birbirleri ile daha sıkı ilişkiler kurma imkanı yakalayan atölyelerin çoğalmasındır. Ayrıca metal ve camdan kaplar üreten atölyeler ile çömlekçi atölyelerinin de birbirlerine olan etkileri ve birbirleri ile olan rekabetleri stil çeşitliliğinin artmasında önemli bir unsur olmuştur. Öyle ki özellikle metal kap üreten atölyelerin stilleri, çömlekçi atölyelerini geniş ölçüde etkisi altına almıştır. Hatta Hellenistik seramiğin gelişiminde metal kapların ön planda olduğu düşünülmektedir. Çünkü bu dönemde metal taklidi pişmiş toprak kaplar önceki dönemlere göre daha yoğun olarak üretilmiştir.

¹⁶⁶ Sparkes-Talcott 1970, 131 (Sparkes-Talcott, Hellenistik Dönem'de var olan bazı keramik formları için Klasik Dönem'in devamı olabileceğini belirtmektedir).

¹⁶⁷ Rotroff 1990, 33.

¹⁶⁸ Coldstream-Eiring-Forster 2001, 91.

¹⁶⁹ Waage 1948, 4.

Özellikle Attika'da MÖ 225 yıllarında hemen hemen her form üzerinde metal formlara ait bir yansıma görülebilmektedir¹⁷⁰. Metal taklidi seramik anlayışı MÖ 3. ve 2. yüzyıllarda sadece form repertuarını değil üretilen örneklerin inceliğinde, astar uygulamasında ve kabartma süslemelerinde de kendini hissettirmiştir¹⁷¹.

Yukarıda bahsedildiği gibi Hellenistik Dönem içinde yeni tekniklerin kullanılmasıyla birlikte hem farklı kap formları hem de çeşitli seramik stilleri doğmuştur. Söz konusu seramik stillerinden ilki Hellenistik seramiğin en tanınmış grubu olan kalıp yapımı kabartmalı kaselerdir. Megara Kaseleri ya da Kalıp Yapımı Kabartmalı Kaseler olarak adlandırılan bu grup; metal kapların taklidi şeklinde üretilen kaplardır ve hemen hemen tüm merkezlerde ele geçmektedir¹⁷². Dikkatleri üzerine çeken bir diğer seramik grubu ise Attika'da üretilen kaliteli, siyah parlak astarlı Attik Seramikler ile bunların farklı coğrafyalarda taklidi olarak üretilen yerel üretimleridir¹⁷³.

Dönemin diğer seramik grupları olan boyalı örnekleri ise, bezemenin işlenişine göre iki ana gruba ayırabiliriz: İlk grubu koyu zemin üzerine açık renk bezemeli kaplar oluşturur ki bu grubun en güzel ve en yaygın örneği Batı Yamacı Seramikleri'dir¹⁷⁴. Bu seramikler MÖ 4. yüzyılın sonundan itibaren görülmeye başlamıştır. En önemli özelliği kabin koyu renk astarı üzerine yapılan bitkisel süslemelerin, hem portakal sarısı/beyaz boya ile hem de kazıma tekniği ile işlenmesidir.

İkinci grubu ise açık renk zemin üzerine siyah ya da çok renkli desenlerle bezeli kaplar oluşturur. Bu grubun da en önemli temsilcileri Hadra hydriaları ve lagynoslar'dır. Alexandria'da buldukları nekropolden isimlerini alan Hadra hydriaları grubunun tek formu hydria olup bu vazolar ya doğrudan boyasız vazo üzerine kahverengimsi siyah süslerle ya da sarı veya beyaz bir astara üzerine çeşitli renklerle boyanmıştır¹⁷⁵. Açık renk zemin üzerine farklı renk bezemelerin uygulandığı ikinci grup ise lagynoslardır. Asıl üretim yeri kesin olarak tespit edilemeyen bu grupta açık renkli yüzeye sahip vazolar üzerine koyu renkli bitkisel bezekler, çelenkler, sarmal dallar yapılmıştır¹⁷⁶.

Açık renkli vazo yüzeyi üzerine, farklı renklerde bezemelerin uygulandığı bir diğer stil, Anadolu'ya ait olup bu stil Kızılırmak Havzası ve çevresine ait seramikler üzerinde görülmektedir.

¹⁷⁰ Boardman 2003, 184.

¹⁷¹ Pişmiş toprak kaplara, metal kap görünümü verebilmek için parlak ya da metalik astar uygulaması ile iç ve dış yüzeye derin dairesel yivler yapılmıştır. Bkz. Thompson 1934, 311.

¹⁷² Courby 1922, 327-437; Thompson 1934, 311.

¹⁷³ Örnek için bkz: Rotroff 1997; Rotroff-Oliver 2003, Pl.7-13, 34-39.

¹⁷⁴ Watzinger 1901, 50; Rotroff 1991, 59-102; Rotroff 1997, 38-71.

¹⁷⁵ Cook 1966, 8.

¹⁷⁶ Thompson 1934, 450-451.

Farklı arařtırmacılar tarafından çeřitli adlandırmalara sahip olan grup literatürde genellikle bulunduđu cođrafya ile bađlantılı olarak Kızılırmak Havzası Boyalı Kapları adı ile tanınmaktadır. Bu boyalı grup 1907 yılından itibaren arařtırmacıların dikkatini çekse de Kızılırmak Havzası ve çevresindeki belirli yerleřimlerin malzemeleri üzerine yapılan sınırlı sayıdaki çalıřma dıřında çok fazla arařtırılmamıřtır. Bu nedenle grubun özellikleri, arařtırılan merkezlerde belirlenen stil özellikleri ile sınırlı kalmıř, tam olarak tanınmamıřtır. Bölgenin yerli seramiđini temsil eden bu grup ile birlikte bölgeye dıřarıdan gelen ithal malzeme üzerine yapılan çalıřmalar da sınırlı sayıdadır. Çalıřmaların azlıđı bölgede Hellenistik Dönem seramiđi üzerine bir bilgi eksikliđinin oluřmasına neden olmuřtur. Kızılırmak Havzası cođrafyasının en uzun soluklu kazılarında biri olan Kültepe Hellenistik Dönem'e ait yoğun yerleřimi ile bölgede var olan bu eksikliđin giderilmesinde önemli bir yere sahiptir. Özede Kültepe'nin genelde de bölgenin seramik kültürünün anlaşılmasında katkı sađlayacak olan ve tez çalıřmasının ana veri kaynađını oluřturan seramikler ařađıda detaylı olarak incelenmiřtir:

Kültepe'nin Hellenistik Dönem Seramiđi:

Kültepe'nin Hellenistik Dönem'e tarihlendirilen seramikleri höyükte yapılan kazı çalıřmalarında ele geçmiřtir. Bu zamansal çerçeveye giren seramiklerden toplamda 5000 örnek üzerinde çalıřılmıřtır. Bu örnekler içinden iyi korunmuř olan tam ve tama yakın parçalar ile tipolojinin eksiksiz olarak oluřturulmasına olanak sađlayacak 744 parça tez kapsamına alınmıřtır.

Deđerlendirmeye alınan seramikler kullanım amaçlarına göre, sofrta kapları, sıvı servis kapları, mutfak kapları, depolama ve tařıma kapları, piřirme kapları, kiřisel bakım kapları ve ritüel-kült kapları olarak gruplara ayrılabilir.

Sofra Kapları: Antik Çađ'da katı ve sıvı gıdaların rahatlıkla tüketilebilmesi için farklı formalarda, deđiřik hacim ve özelliklere sahip kaplar tasarlanmıřtır. Günlük sofraların ve řölenlerin vazgeçilmezi olan bu kaplar, Kültepe'de, kendi içinde profil deđiřiklikleri ile farklı varyasyonlara ayrılan, kantharos (**Lev. 1: 1-4; Lev. 13: 86; Lev. 25: 155**), skyphos (**Lev. 13: 87; Lev. 16: 103-105; Lev. 23: 148**), kase (**Lev. Lev. 1: 5-6; Lev. 2; Lev. 3; Lev. 4; Lev. 7; Lev. 8; Lev. 9; Lev. 15; Lev. 22; Lev. 23; Lev. 26-39**), sosluk (**Lev. Lev. 4: 21-22; Lev. 11: 74-78**), tabak (**Lev. 5; Lev. 11: 79; Lev. 19; Lev. 42-44**), balık tabađı (**Lev. 6; Lev. 50-51**), meyvelik (**Lev. 45-46**) ve tepsi (**Lev. 52-53**) formları ile temsil edilir.

Sıvı Servis Kapları: Sıvı servis kapları, içeceklerin mutfak ile sofraya arasında taşınmasında ya da servis edilmek üzere sofraya hazırlanmış olarak bekletilmesi işlevinde kullanılmıştır. Kültepe’de bahsedilen işlevlerde kullanılan kap grubuna ait askos (**Lev. Lev. 90: 641**), guttus (**Lev. 6: 32**) ve farklı formlarda testiler (**Lev. 12: 81; Lev. 21: 134; Lev. 71**) bulunmuştur.

Mutfak Kapları: Mutfak kapları olarak tanımlanan grup, yemek pişirme dışında mutfaktaki ezme, yoğurma ve karıştırma gibi farklı işlemlerde kullanılan bir nevi yardımcı kapları tanımlamaktadır. Kültepe’de tespit edilen çanak (**Lev. 54-65**) ve lekane (**Lev. 65-70**) formları yardımcı mutfak kapları kategorisi altında değerlendirilebilir.

Depolama ve Taşıma Kapları: Depolama ve taşıma kapları, tüketim mallarının depolanması, muhafazası ve aynı zaman da taşınması için kullanılmış olup kendi içinde birçok alt grubu olan farklı formlardan oluşmaktadır. Çok kalın cidarlı ve genelde süssüz olan bu gruba dahil formlar arasında Kültepe’de testi (**Lev. 72-74**), çömlek (**Lev. 75**), amphora (**Lev. 76**) ve pithos (**Lev. 77-83**) parçaları ele geçmiştir.

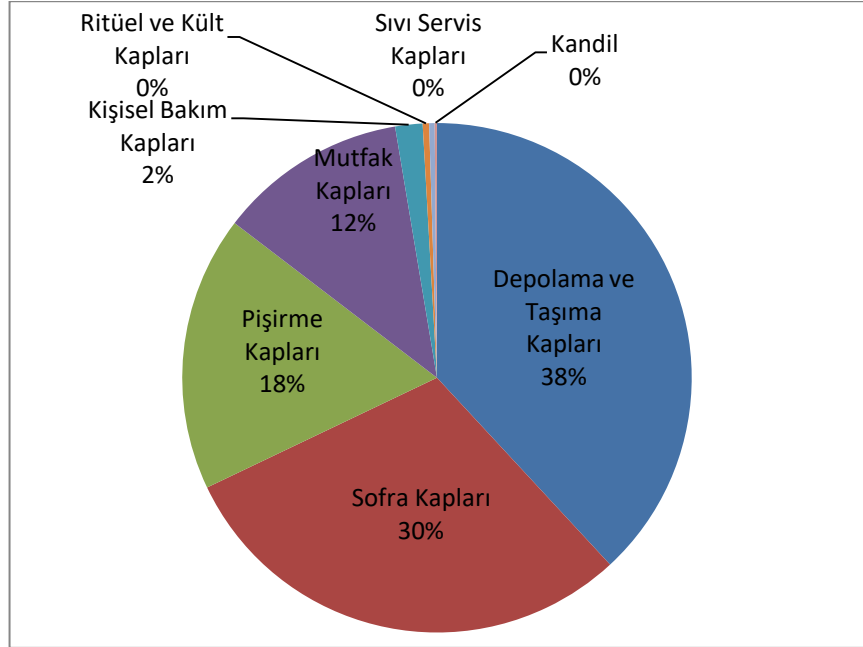
Pişirme Kapları: Sıvı ve katı gıdaların ateş üzerinde pişirilmesi işlevinde kullanılan bu kaplar büyük ve küçük boyutlu, kapaklı ve kapaksız olmak üzere çeşitli formlara sahiptir. Hamurları iri katkılı ve oldukça kaba olan pişirme kapları ateşe maruz kaldıkları için yüzeyleri yanık izleri ile kaplıdır. Kültepe’de bu grup tava (**Lev. 94: 658**), ve çömlek (**Lev. 94-100**) formu kaplar ile temsil edilmektedir.

Kişisel Bakım Kapları: Bireylerin kişisel bakımlarında kullandığı, hoş kokular, özel yağlar ve kremleri muhafaza etmek üzere tasarlanmış küçük boyutlu kutular ve şişeler bu grup altında değerlendirilir. Kişisel kullanım amacıyla üretilen bu kaplara ait unguentarium (**Lev. 12: 82-84; Lev. 13: 88-89; Lev. 86-87**), aryballos (**Lev. 21: 135**), krem kapları (**Lev. 89: 638**) ve askos Kültepe’de ele geçen formlar arasındadır.

Ritüel ve Kült Kapları: Dini ayinlerde çeşitli aktiviteleri gerçekleştirmek için ihtiyaca yönelik, farklı formlarda kaplar kullanılmıştır. Bu kaplar özel anların kapları olduğu için gerek form tasarımı gerekse bezeme özellikleri ile son derece zengindirler. Kültepe’nin Hellenistik seramiği içinde dini ritüel sırasında sıvı sunumunda kullanılmak üzere rhytonlar (**Lev. 93**), yine ritüel sırasında tütsü yakmak üzere kullanılmış thymiaterion (**Lev. 92**) ve ayaklı kase (**Lev. 91-92**) formları tespit edilmiştir.

Dini ayinlerde kullanılan bu kapların dışında urne işlevinde kullanılmış olan tek kulplu bir çömlekte (**Lev. 102: 733**) gömme ritüeli ile alakalı olduğu için bu özel grup altında değerlendirilmiştir.


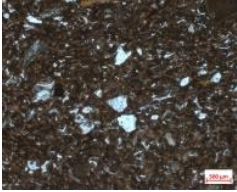
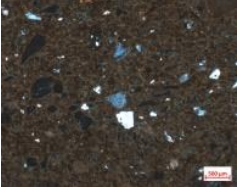

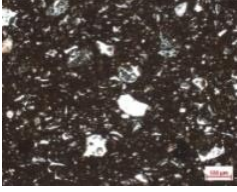

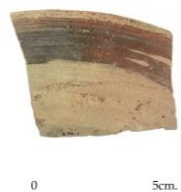
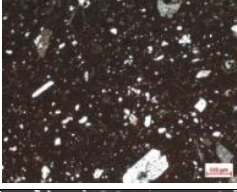
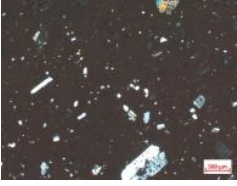
Diğer Kaplar: Mekanların aydınlatılmasında kullanılan kandiller (**Lev. 6: 33-35; Lev. 12: 85**) diğer kaplar kategorisi altında değerlendirmeye alınmıştır.




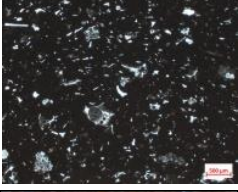
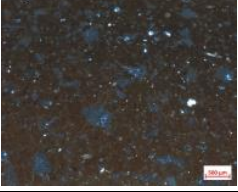


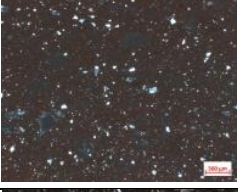

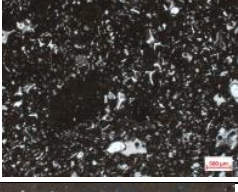
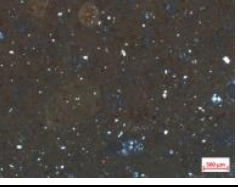
Grafik 6: Kültepe’de Tespit Edilen Seramiklerin Kullanım Amaçlarına Göre Buluntu Yüzdeleri

Bir sonraki bölümde detaylı olarak irdelenecek olan bu formlar ilk olarak iki ana gruba ayrılmıştır. İlk grubu “İthal Seramikler” oluşturmaktadır. İkinci grubu ise hamur yapısı, astar rengi ve bezeme özellikleri homojen bir yapıya sahip, Kültepe ve civarında üretilmiş olabilecek, bölgesel üretimi temsil eden ve tez kapsamında “Kızıllırmak Havzası Seramikleri” başlığı altında incelenen örnekler oluşturmaktadır (**Grafik 7**). Bunlar arasında buluntu yoğunluğu bakımından ithal seramikler % 4’lük, bölgesel üretim seramikler ise % 96’lık bir paya sahiptir.


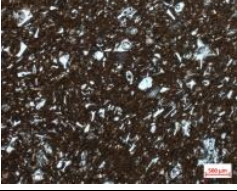
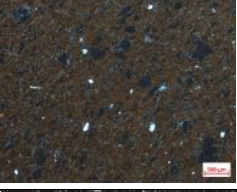

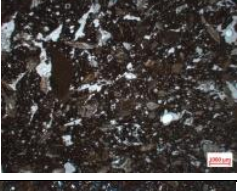
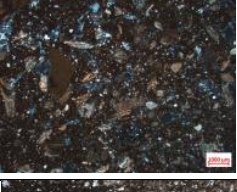

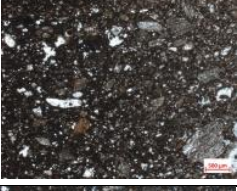
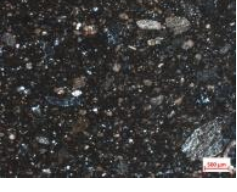
İthal ve bölgesel olarak belirlenen bu seramikler arasından seçilen 25 parça üzerinde kil analizleri yapılmıştır. Her bir örneğin kimyasal ve mineralojik özellikleri belirlenmiş, petrografik çalışmalara yönelik ince kesitleri yapılmıştır. Analiz ve ince kesit sonuçları değerlendirildiğinde özetle ithal olarak düşünülen seramiklerin kendi içinde farklı kil yataklarını işaret ettiği, bölgesel üretim olarak tanımlanan grupların ise ithal örneklerden farklı, benzer kil yatakları ile ilişkilendirilebileceği kanıtlanmıştır. Böylelikle ilk etapta makroskopik olarak yapılan mal gruplarının ayrımı bilimsel temeller üzerine oturmuştur (**Tablo 13-14**).

Benzetme Durumu	Kesit No	Parça Fotoğrafi	İnce Kesit	Porozite (%)	Pişme (°C)	Tane Boyutu	Agrega (%)	Mineralojik Bileşim	Kaynak Kayası
Denk Bölgesel Üretim-Kızılırmak Havzası Seramikleri	33		 TN	6	850	Kaba	38	Kuvars, plajiyoklaz, biyotit, serisit ve tuf kaya parçası	Tuf
			 ÇN						
	2		 TN	8	900	Kaba	20	Kuvars, plajiyoklaz, biyotit, piroksen, opak mineraller ve tuf kaya parçası	Tuf
			 ÇN						
	24		 TN	8	900	Kaba	20	Kuvars, plajiyoklaz, biyotit, piroksen, opak mineraller ve tuf kaya parçası	Tuf
			 ÇN						



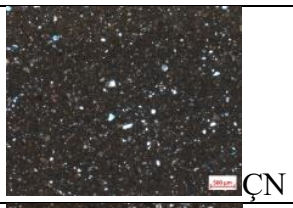

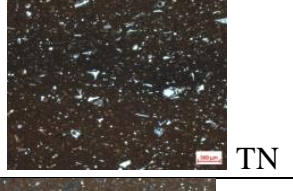
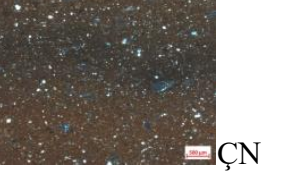
Tablo 13: Kültepe Hellenistik Dönem Seramik Örneklerinin Petrografik ve Test Analiz Sonuçları

Benzetme Durumu	Kesit No	Parça Fotoğrafi	İnce Kesit	Porozite (%)	Pişme (°C)	Tane Boyutu	Agrega (%)	Mineralojik Bileşim	Kaynak Kayası
Denk Bölgesel Üretim-Kızılırmak Havzası Seramikleri	6		 TN	9	900	Kaba	25	Kuvars, plajiyoklaz, biyotit, ortoklaz, serisit ve opak mineraller	Tüf
			 ÇN						
	4		 TN	9	900	Kaba	25	Kuvars, plajiyoklaz, biyotit, ortoklaz, serisit ve opak mineraller	Tüf
 ÇN									
3		 TN	12	850	Kaba	23	Kuvars, plajiyoklaz, serisit, piroksen, opak mineraller ve tüf, çört kaya parçası	Tüf	
		 ÇN							






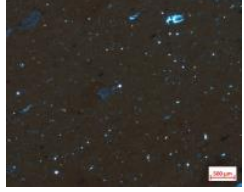

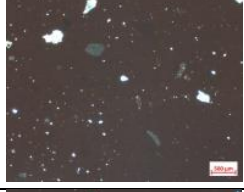
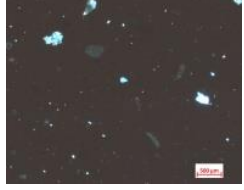
Tablo 13: Kültepe Hellenistik Dönem Seramik Örneklerinin Petrografik ve Test Analiz Sonuçları

Benzetme Durumu	Kesit No	Parça Fotoğrafi	İnce Kesit	Porozite (%)	Pişme (°C)	Tane Boyutu	Agrega (%)	Mineralojik Bileşim	Kaynak Kayası
Denk Bölgesel Üretim-Kızılırmak Havzası Seramikleri	9		 TN	12	850	Kaba	23	Kuvars, plajiyoklaz, serisit, piroksen, opak mineraller ve tuf, çört kaya parçası	Tuf
			 ÇN						
	1		 TN	12	900	Kaba	58	Kuvars, plajiyoklaz, biyotit, muskovit, opak mineraller ve şist kaya parçası	Şist
			 ÇN						
	13		 TN	12	900	Kaba	58	Kuvars, plajiyoklaz, biyotit, muskovit, opak mineraller ve şist kaya parçası	Şist
			 ÇN						


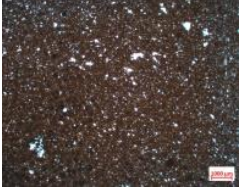
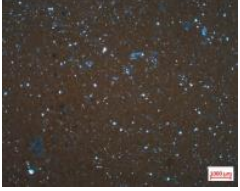


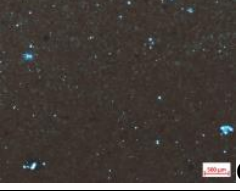
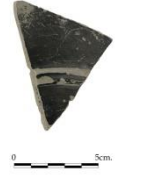


Tablo 13: Kültepe Hellenistik Dönem Seramik Örneklerinin Petrografik ve Test Analiz Sonuçları

Benzetme Durumu	Kesit No	Parça Fotoğrafi	İnce Kesit	Porozite (%)	Pişme (°C)	Tane Boyutu	Agrega (%)	Mineralojik Bileşim	Kaynak Kayası
Denk İthal Kahverengi Astarlı Seramikler	12		 TN	4	900	Orta	35	Kuvars, plajiyoklaz, serisit, muskovit, opak mineraller ve çört kaya parçası	Siltli kilitaş
			 ÇN						
Denk İthal Bantlı Seramikler/ Pergamon Seramikleri	15		 TN	3	900	Orta	28	Kuvars, plajiyoklaz, serisit, muskovit, opak mineraller ve çört kaya parçası	Siltli kilitaş
			 ÇN						






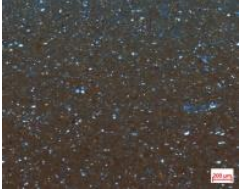



Tablo 13: Kültepe Hellenistik Dönem Seramik Örneklerinin Petrografik ve Test Analiz Sonuçları

Benzetme Durumu	Kesit No	Parça Fotoğrafi	İnce Kesit	Porozite (%)	Pişme (°C)	Tane Boyutu	Agrega (%)	Mineralojik Bileşim	Kaynak Kayası
	28		 TN  ÇN	3	900	Orta	28	Kuars, plajiyoklaz, serisit, muskovit, opak mineraller ve çört kaya parçası	Siltli kilitaşı
Denk İthal Bantlı Seramik Pergamon Seramiği	21		 TN  ÇN	3	900	İnce	10	Kuars, plajiyoklaz, serisit ve çört kaya parçası	Kilitaşı
	23		 TN  ÇN	3	900	İnce	10	Kuars, plajiyoklaz, serisit ve çört kaya parçası	Kilitaşı







Tablo 13: Kültepe Hellenistik Dönem Seramik Örneklerinin Petrografik ve Test Analiz Sonuçları

Benzetme Durumu	Kesit Numarası	Parça Fotoğrafi	İnce Kesit	Porozite (%)	Pişme (°C)	Tane Boyutu	Agrega (%)	Mineralojik Bileşim	Kaynak Kayası
Denk İthal	27		 TN	3	900	İnce	10	Kuvars, plajiyoklaz, serisit ve çört kaya parçası	Kiltaşı
			 ÇN						
Denk İthal	25		 TN	3	900	İnce	10	Kuvars, plajiyoklaz, serisit ve çört kaya parçası	Kiltaşı
			 ÇN						
İthal Gri Hamurlu Seramikler	14		 TN	8	900	Orta	21	Kuvars, plajiyoklaz, serisit, biyotit, opak mineraller ve çört kaya parçası	Killeşmiş Tüf
			 ÇN						

Tablo 13: Kültepe Hellenistik Dönem Seramik Örneklerinin Petrografik ve Test Analiz Sonuçları

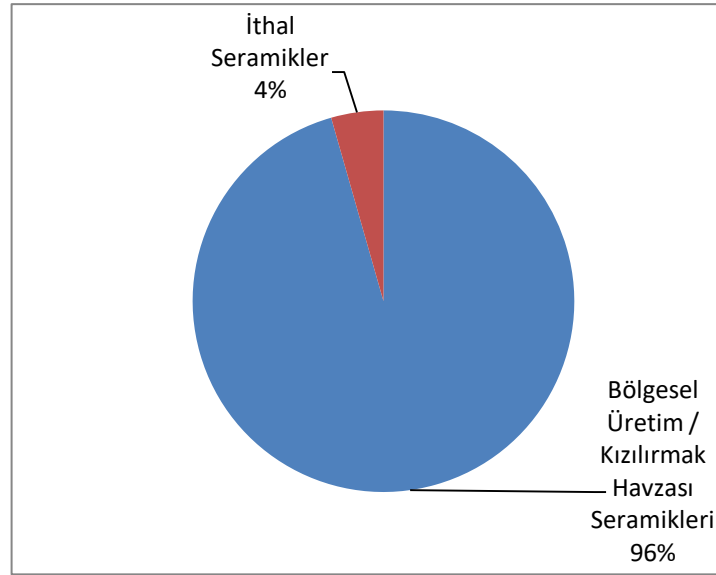
Benzetme Durumu	Kesit No	Parça Fotoğrafı	İnce Kesit	Porozite (%)	Pişme (°C)	Tane Boyutu	Agrega (%)	Mineralojik Bileşim	Kaynak Kayası
İthal Bantlı Seramikler	8		 TN	6	950	Orta	30	Kuars, plajiyoklaz, serisit, biyotit, opak mineraller ve çört kaya parçası	Tüf
			 ÇN						
Denk İthal Bantlı Seramik/ Siyah Astarlı Seramik	29		 TN	3	900	Çok İnce	5	Kuars, serisit ve çört kaya parçası	Kiltaşı
			 ÇN						
Denk İthal Bantlı Seramik/ Siyah Astarlı Seramik	26		 TN	5	900	Çok İnce	5	Kuars, serisit ve çört kaya parçası	Kiltaşı
			 ÇN						

Tablo 13: Kültepe Hellenistik Dönem Seramik Örneklerinin Petrografik ve Test Analiz Sonuçları

Benzetme Durumu	Kesit No	Parça Fotoğrafi	İnce Kesit	Porozite (%)	Pişme (°C)	Tane Boyutu	Agrega (%)	Mineralojik Bileşim	Kaynak Kayası
Denk İthal Basit Astarlı Seramikler	31		 TN	3	900	İnce	22	Kuvars, plajiyoklaz, piroksen, opak mineraller ve çört kaya parçası	Siltli kilaşı
			 ÇN						
	32		 TN	3	900	İnce	22	Kuvars, plajiyoklaz, piroksen, opak mineraller ve çört kaya parçası	Siltli kilaşı
			 ÇN						

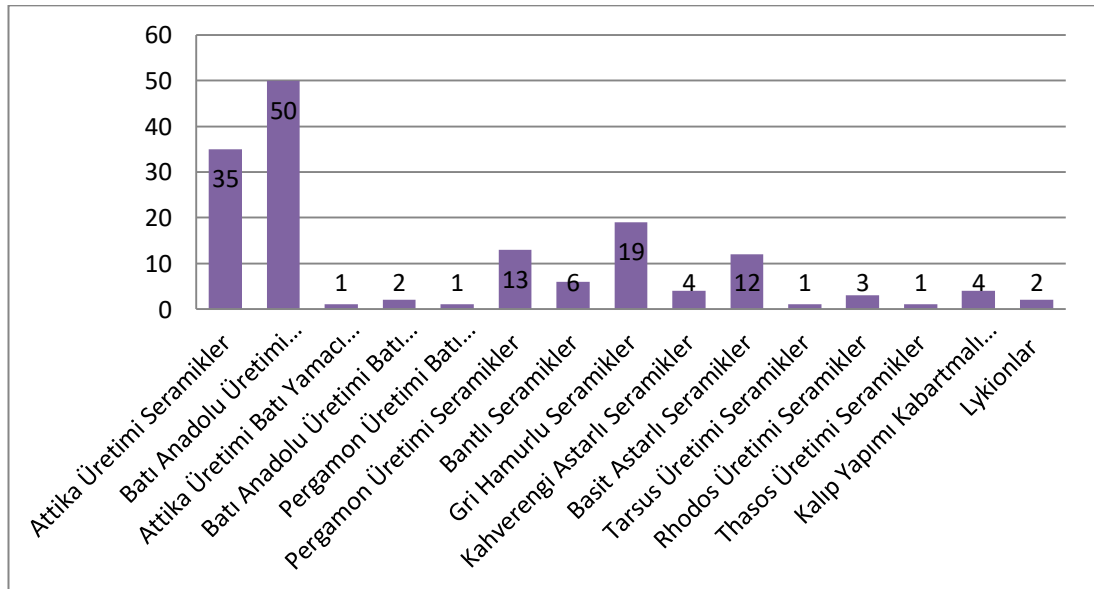
Tablo 13: Kültepe Hellenistik Dönem Seramik Örneklerinin Petrografik ve Test Analiz Sonuçları

Element	Na2O	MgO	Al2O3	SiO2	P2O5	SO3	Cl	K2O	CaO	TiO2	V2O5	Cr2O3	MnO	Fe2O3	LOI	Co	Ni	Cu	Zn	Ga	Ge	As	Se	Br	Rb	Sr	Y	Zr	Nb	Mo	Cd	In	Sn	Sb	Te	I	Cs	Ba	La	Ce	Hf	Ta	W	Hg	Tl	Pb	Bi	Th	U
Dimension	%	%	%	%	%	%	%	%	%	%	%	%	%	%	%	ppm	ppm	ppm	ppm	ppm	ppm	ppm	ppm	ppm	ppm	ppm	ppm	ppm	ppm	ppm	ppm	ppm	ppm	ppm	ppm	ppm	ppm	ppm	ppm	ppm	ppm	ppm	ppm	ppm	ppm	ppm	ppm	ppm	ppm
YEBIM22/02_8	0,046	1,221	16,12	69,99	0,0822	0,04516	0,3054	2,525	1,361	0,6945	0,0187	0,01139	0,02016	7,178	0,74	25,8	26	14,6	60,5	18,8	3,1	17	0,4	4,6	156,7	240,2	17,9	113,8	6,7	2,3	0,8	0,8	0,7	3,4	1,2	2	50,1	183,4	24,5	50,2	3,3	2,8	191,7	1,6	2,4	17,1	0,6	11,3	8,2
YEBIM22/02_27	0,41	7,567	11,75	57,64	0,1087	0,2001	0,3054	3,506	8,267	0,5458	0,0229	0,0444	0,1052	6,877	1,83	66,8	318,1	22,5	69,9	17,4	1,2	12,2	0,5	3,9	93,6	240,9	17,5	98,2	12	3,3	0,8	0,8	0,8	0,8	1,1	2	3,5	287,1	23,2	35,8	3,1	4,4	303,5	2	0,6	15,5	0,6	7,9	7,1
YEBIM22/02_14	0,74	4,515	11,85	61,44	0,1138	0,0946	0,1656	3,551	8,815	0,4723	0,0173	0,029	0,0804	5,761	1,86	34,6	232,4	18,6	64,8	17	1,5	9,3	0,3	3,6	105,5	396,7	15,7	108,1	17,5	3,4	0,9	0,8	0,9	0,8	1,1	2	4,3	387,9	22,2	32,1	2,8	3,7	37,8	1	0,9	18,4	0,6	10,6	8,3
YEBIM22/02-15	0,19	5,795	11,45	58,35	0,2034	0,2664	0,1557	2,888	11,98	0,6742	0,0277	0,0482	0,1322	7,181	0,34	81	267,8	46,1	75,7	15,7	0,5	20	0,3	5,3	64,8	399,3	16,3	101,2	8,1	2,7	0,8	0,8	0,4	0,7	1,2	2	7,5	291,6	29,2	29,7	3,6	4,9	14,8	0,9	0,9	2,2	0,6	6,5	8,6
YEBIM22/02_25	0,42	2,945	15,5	56,79	0,1637	0,1082	0,09807	2,724	11,05	0,8513	0,0283	0,0268	0,083	7,6	1,33	40,2	108,6	47	105,7	19,6	2,5	9,5	0,4	3,9	113,9	355,6	24,2	137,3	14	3,7	0,9	0,8	4,1	0,9	1,2	2,1	4	315,1	31,6	56,3	5,7	4,4	93,2	1,4	1	20,4	1,2	7,9	8,2
YEBIM22/02_26	0,76	3,07	16,41	55,53	0,1549	0,1515	0,4679	2,947	11,15	0,8815	0,0351	0,0266	0,0768	7,873	0,36	65	113	44,1	105,4	21,8	1,9	8,9	0,4	15,9	113,5	358,7	26	142,1	14,1	3,8	1	0,9	2,3	0,9	1,2	2,1	5	311,7	29,6	42,3	3,6	6,2	636,9	2,9	1,4	17,2	0,6	8,9	9,2
YEBIM22/02_28	0,65	2,486	15,55	58,33	0,1928	0,1916	0,1888	3,397	8,077	0,8157	0,0348	0,0177	0,0733	7,308	1,89	64,6	62,2	65	91,5	17,7	2,9	7,4	0,4	3,7	113,4	256,8	23	151,5	13,2	3	0,9	0,8	1	0,9	1,2	2	8,1	308,9	34,6	60,1	4	4,7	83,2	1,3	1	21,2	0,5	11,1	8,4
YEBIM22/02_1	0,049	2,896	16,96	58,21	0,2429	0,1878	0,2109	4,288	7,55	0,8632	0,0329	0,0259	0,1191	8,1	1,57	60,1	115,3	43	177,1	23,3	1	25	0,4	6	138,9	124,3	34,7	201,3	24,2	3,6	0,4	0,8	4,4	4,6	1,1	2,1	6,4	311,8	43,2	75,6	3,3	4,3	78,6	1,2	1,3	67,3	1,6	12,4	7
YEBIM22/02_11	0,055	8,687	10,72	54,65	0,145	0,2209	0,4022	2,633	10,19	0,632	0,0335	0,0918	0,1227	8,143	2,83	53,1	394,1	21	98,6	13,9	1,2	9,1	0,4	9,2	67,5	245,7	15,7	133	13,8	3,7	1,2	0,9	1	0,9	1,2	2	4,9	274,6	7,3	34,8	2,5	4,6	116,7	1,4	0,9	14,9	0,6	2,4	14,6
YEBIM22/02_12	0,051	7,216	9,151	54,32	0,1503	0,2096	0,2737	2,368	15,72	0,5063	0,0225	0,1153	0,1123	6,922	2,85	76	546,5	44,3	111,7	13,4	0,7	11,7	0,3	8	44,7	203,3	15,6	105,3	9	3	0,8	0,8	0,9	1,2	1,2	3,7	3,6	167,8	21,1	21,1	3,7	5,5	62,3	1,2	1	18,6	0,9	0,6	8,1
YEBIM22/02_13	0,05	2,521	12,96	54,44	0,2912	0,3383	0,1773	3,424	14,33	0,7032	0,0277	0,0242	0,13	7,012	2,94	73,5	120,4	31,1	151,1	21,7	0,7	25,3	0,3	5,8	108,1	261,3	26,3	159,9	10,7	7,1	0,9	0,8	3,6	3,3	1,1	2,1	4,6	304,9	33,4	74,5	3,2	4	50	1,2	1,2	57,1	1	12,4	9,3
YEBIM22/02_2	0,42	3,45	13,87	56,66	0,1914	0,3114	0,09142	2,975	13,45	0,4845	0,0172	0,0336	0,1167	5,428	1,89	74,6	209,3	28	66,6	14,1	1,3	9,7	0,3	3,5	89,3	281	15,7	99,2	12,3	3,6	0,9	0,9	0,9	0,9	1,2	2,1	6,8	446	25,1	24,1	3,1	4	56,3	1,1	0,4	20,8	0,6	11,5	10,3
YEBIM22/02_21	0,91	2,688	14,76	59,61	0,1586	0,1253	0,1379	4,585	8,7	0,4527	0,0223	0,00859	0,0943	5,069	1,84	15	44	20,6	64,5	20,2	1,9	29,3	0,4	3	160,8	1431	17,3	100,6	14,7	3,5	0,6	0,8	4	2,9	1,2	2,1	15	340,6	29,3	60,1	2,3	4,5	118,5	1,4	1	36,1	0,8	21,8	21,5
YEBIM22/02_23	0,053	3,196	18,91	52,55	0,1943	0,1601	0,1874	4,411	10,26	0,8578	0,0245	0,01344	0,0779	7,736	1,63	49,5	65,5	31,6	112	27	2,4	15,7	0,3	4,8	194,3	334,4	28,6	144,8	21	3,7	0,9	0,8	4,3	2,6	1,2	2,2	14,3	529,9	45	91,5	4,3	3,8	22,8	1,1	1,1	33,5	0,5	20,9	8,9
YEBIM22/02_24	0,85	5,24	12,39	55,29	0,1941	0,187	0,3091	2,584	11,91	0,7298	0,0266	0,0442	0,1197	6,699	2,83	83	208,6	38,5	71,8	16,8	2,5	11,5	0,4	3,6	71,2	434,6	19,8	161,1	11,6	3,5	0,8	0,8	1,4	0,5	1,1	2,1	3,4	334,1	23,5	34,5	3,5	4,4	78,9	1,3	1,5	17,3	0,4	8,8	8,9
YEBIM22/02_29	0,18	6,93	15,69	50,23	0,2763	0,0778	0,01633	2,644	7,548	1,875	0,0479	0,0507	0,2023	13,04	1,49	124	199	113,7	134,9	25,5	1	8,6	0,5	1,2	69,5	192,7	25,7	228,5	34,4	4,2	1	1	3,3	1,3	1,2	2,2	3,7	375,5	26,3	58,1	5,7	7	231,1	2	1,3	12,6	0,7	8,5	9,5
YEBIM22/02_3	0,31	3,771	10,65	57,36	0,1712	0,1968	0,5759	3,317	13,66	0,5068	0,019	0,032	0,1146	5,576	2,83	52,2	208,1	28,2	72,8	16,3	0,8	7,7	0,5	12,7	89,9	278,5	15,8	93,9	11,3	3,4	0,9	0,8	1	0,9	1,2	2	5,9	414,2	23,3	29,6	3	4,2	193,6	1,7	1,3	15	0,6	11,5	7,1
YEBIM22/02_31	0,24	4,098	12,93	55,93	0,1955	0,2989	0,2392	2,532	13,36	0,7728	0,0319	0,0544	0,1485	7,262	1,88	67	184,1	41,2	89,6	18,8	1,8	21,3	0,4	4,8	86,7	389	21	154,7	15,1	3,8	0,9	0,8	1,7	2	1,2	2,1	3,7	322,2	30,6	59,6	3,6	4,5	137	1,5	1,5	30,6	0,8	11,2	9,9
YEBIM22/02_32	0,24	6,461	11,75	55,68	0,1837	0,6577	0,166	2,295	11,37	0,8108	0,0311	0,0571	0,1563	8,41	1,33	95	328,8	62,4	88,7	15,3	0,9	16,2	0,3	3,6	61,8	388,4	18,1	113,8	12,5	4,8	0,9	0,5	3,4	0,9	1,1	2	6,2	289,7	22,4	42,2	4,3	5,4	21,9	1	1	19,9	1	4,1	8,4
YEBIM22/02_33	0,049	4,703	10,518	59,54	0,3269	0,1955	0,2433	3,725	13,19	0,4205	0,0224	0,0149	0,1079	4,282	1,82	44,1	100	21,2	83,7	12,6	0,7	18,9	0,3	10,7	75,6	615,4	12	115,3	9,8	3,4	0,4	0,8	1	0,9	1,2	2,1	3,6	332,1	26,3	25	2,5	3,3	12,3	0,8	0,9	18,7	0,6	10,4	1,7
YEBIM22/02_4	0,55	1,797	19,56	63,53	0,1233	0,0528	0,02267	3,616	2,12	0,8461	0,037	0,0231	0,059	6,31	1,83	41,9	78,7	30,5	192,4	23,9	1,8	22,7	0,4	0,8	135,4	100,6	34,1	216,9	23,8	7,1	1,2	0,8	4,1	3,8	1,1	2	4,3	337	56,1	99,3	3,8	3,6	160,3	1,4	0,8	74,6	1,2	19,1	13,8
YEBIM22/02_6	0,051	4,747	10,29	59,04	0,2757	0,2446	0,0483	2,544	14,76	0,5164	0,0183	0,0391	0,1011	5,942	1,55	45,4	249,8	26,2	84,9	13,9	1,6	8,9	0,3	3,1	74,3	435,7	16,4	102,8	12,3	3,8	1,7	0,8	1,1	1	1,2	2,1	5	362,3	26,5	42,8	6,9	4,2	30,3	1,1	0,9	24,3	0,7	9,3	12,5
YEBIM22/02_9	0,23	4,028	12,12	59,31	0,1724	0,2089	0,3252	3,781	10,35	0,4702	0,0188	0,0252	0,0992	5,22	2,92	46,3	204,5	38,3	65,3	15,6	0,5	8,2	0,5	6,5	86,3	230,1	14,7	9																					



Grafik 7: Kültepe’de Tespit Edilen İthal ve Bölgesel Üretim Seramiklerin Buluntu Yüzdeleri

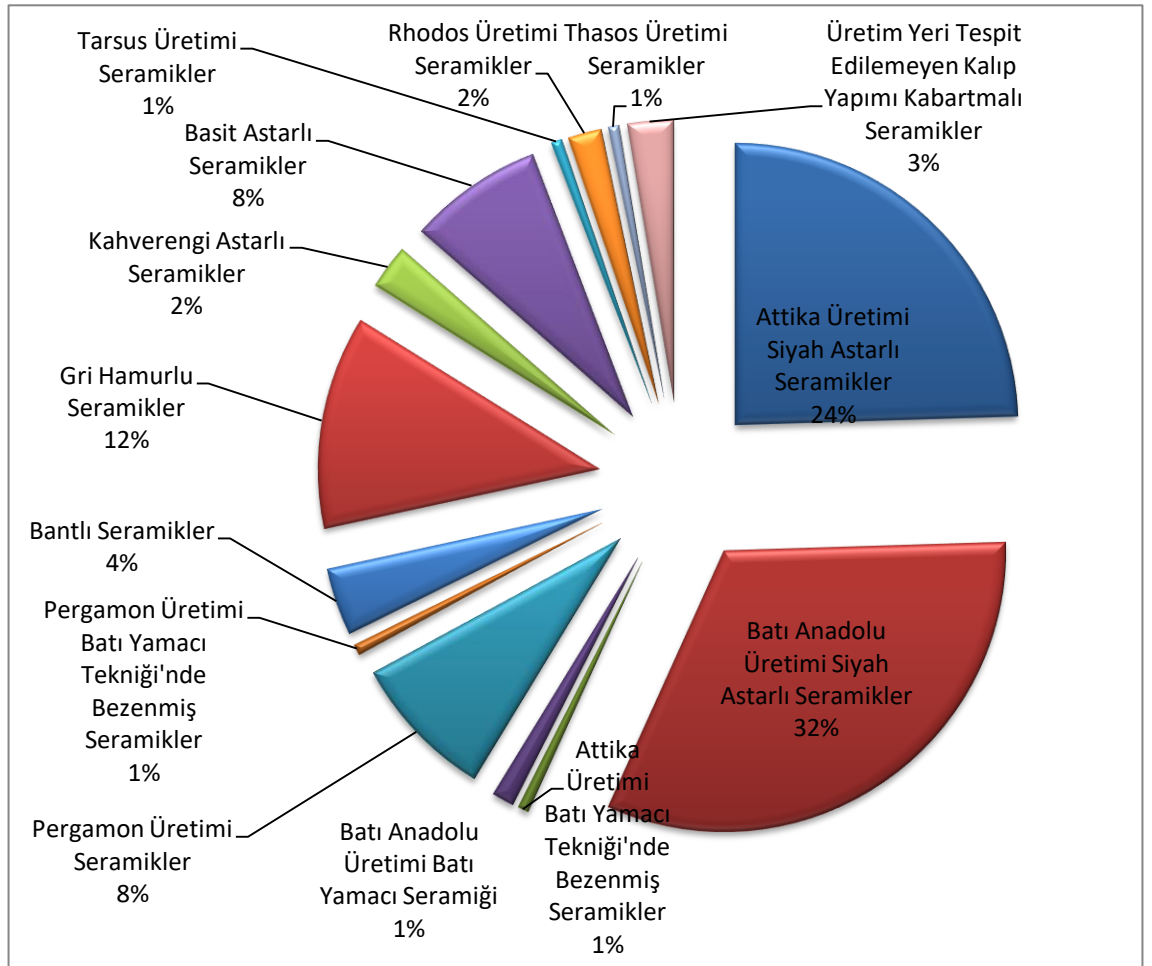
Kültepe’nin ithal seramikleri arasında üretim yeri ve bölgesi kesin olarak belirlenen örnekler; Atina ve Batı Anadolu üretimi siyah astarlı seramikler, Atina ve Batı Anadolu üretimi Batı Yamacı Stili’nde bezenmiş seramikler, Pergamon seramikleri, gri hamurlu (Ionia Üretimi/Ephesos) seramikler, Tarsus seramikleri, Rhodos ve Thasos mühürlü amphora kulp parçalarıdır. Üretim atölyesi belirlenen bu seramiklerin dışında, atölyeleri belirlenememiş bir grup seramik bulunmaktadır. Bunlar arasındaki kalıp yapımı kabartmalı kaseler ve bantlı seramikler başlığı altında değerlendirilen gruplar, hamur-astar özellikleri ile diğer ithal gruplardan ve bölgesel üretimlerden tamamen ayrılmaktadır (**Grafik 8-9**).



Grafik 8: Kültepe’ye İthal Edilen Seramiklerinin Üretim Merkezlerine Göre Sayısal Dağılımı

Kültepe'nin Hellenistik Dönem ithal seramikleri arasında bahsi geçen grupların dışında üretim yeri kesin olarak belirlenemese de hamur ve astar özellikleriyle üretim merkezleri ile ilgili ön görüde bulunabileceğimiz seramik grupları da bulunmaktadır. Bu örnekler basit astarlı seramikler ve kahverengi astarlı seramikler başlığı altında toplanan parçalardan oluşmaktadır. Basit astarlı seramikler hamur-astar ve formlarıyla Kappadokia Komanası ile yakınlaşırken; kahverengi astarlı seramikler Güney Paphlagonia üretimi seramiklere benzemektedir.

Yukarıda bahsi geçen ithal seramik örnekleri ayrı ayrı başlıklar halinde incelenmiş ve önce hamur-astar özellikleri, daha sonra bezeme özellikleri son olarak da formları ele alınmıştır.



Grafik 9: İthal Seramiklerin Üretim Merkezlerine Göre Yüzdeleri Dağılımı

3.1. Siyah Astarlı Seramikler

Siyah astarlı seramikler, Kültepe'ye ithal edilen örnekler arasında en yoğun grubu oluşturmaktadır. Bu grup; Attik ve Non-Attik ya da Attik olmayan olmak üzere ikiye ayrılmaktadır.

Attik seramikler Attika'da üretilen seramikleri tanımlarken; Non-Attik ya da Attik olmayan seramikler, söz konusu örneklerin Attika form ve bezeme repertuarından alınarak, Attika dışındaki farklı coğrafyalarda üretilen varyasyonlarını tanımlamaktadır. Kültepe'nin Non-Attik seramikleri Batı Anadolu üretimi olarak ele alınmıştır.

Tez kapsamında Attika üretilen seramikler ile Attika form repertuarından alınarak Batı Anadolu'da üretilen seramikler birlikte değerlendirmeye alınmıştır. Böylelikle formlar incelenirken bir tekrarın olmasının önüne geçilmiştir. Ancak Anadolu üretimlerinin gerek hamur-astarlarında gerek bezemelerinde gerekse de formlarında ortaya çıkan yerel özellikler ve farklılıklar ilgili bölümlerde detaylı bir şekilde belirtilmiş olup, katalog bölümünde de her bir parçanın üretim yeri yazılmıştır.

Siyah astarlı seramikler adını, inceltilmiş kilin, özel bir yöntem ile pişirilmesi sonucu kabın yüzeyinde oluşan ve "*firnis ya da astar*" olarak adlandırılan siyah renkli tabakadan almaktadır¹⁷⁷. Bu teknikte, havuzlarda bekletilerek dinlendirilen kilin en üst tabakası astar yapmak için kullanılmıştır. Bu tabaka, çarkta şekillendirildikten sonra nemli bir odada kısmen kurutulan kabın yüzeyine uygulanmış ve kap tamamen kurduğunda özel ısı ayarlarıyla fırınlanmıştır.

Parlak siyah astar, fırınlama sırasında, fırının ısı derecesinin hava girişiyle değiştirilmesi sonucu elde edilmiştir. Fırının sıcaklığı 800°C olduğunda, fırına yaş odun takviyesi yapılır ve çömlekçilerin "emme" olarak adlandırdıkları indirgenmeyle ısı sabit tutulur. Yarım saatten az olmaması gereken bu safhadan sonra ısı derece derece 945°C'ye kadar yükseltilir. Sonra tekrar soğutma işlemi başlar ve ısının 875°C'ye inmesi beklenir. Burada son kez yaş odun atılır ve fırına temiz hava verilerek içerideki havanın oksitleyici durumuna gelmesi sağlanır. Sondaki oksidasyon aşaması ile vazunun hamuru kırmızı bir renk alır. Siyah astar yapısındaki sabitleyici element (silisyum dioksit) nedeniyle kimyasal reaksiyona girmez ve siyah olarak kalır¹⁷⁸ ve bu işlem sonucunda kabın yüzeyinde parlak ve kaliteli bir astar elde edilmiş olur. Pişirim sırasında bazen yanlış fırınlama ve ısı farkları nedeniyle astarın kırmızı ya da kahverengi tonlarında bir renk aldığı da görülmektedir.

Siyah Astarlı Seramikler, Attika'da, MÖ 7. yüzyılın son çeyreğinde, popüler grup olan Siyah Figür Tekniği'nde üretilen seramiklerden, bir çeyrek yüzyıl sonra ortaya çıkmıştır¹⁷⁹.

¹⁷⁷ Farnsworth-Simmons 1963, 389.

¹⁷⁸ Noble 1960, 310-311.

¹⁷⁹ Brann 1962, 3.

Bu seramiklerin ilk örnekleri, Siyah Figür Tekniği'nde yapılan kapların formlarını izlemektedir.

Siyah astarlı örneklerde metalik bir görünüm elde etme çabalarıyla, MÖ 7. yüzyılın ikinci yarısında kap formlarında başlayan sıradanlaşma kırılmıştır. Bu döneme ait örnekler klasik anlamda siyah astarlı seramikler olarak değil; ancak öncü seramikler olarak kabul edilmektedir ve bu dönem için genellikle “*pre-black ware*” tanımı kullanılmaktadır¹⁸⁰. Gerçek anlamda siyah astarlı seramikler ilk kez Attika Bölgesi'nde MÖ 6. yüzyılda ortaya çıkmış olup asıl üretim yeri Atina'dır¹⁸¹. Grup, MÖ 5. ve 4. yüzyıllarda antik dünyanın en yaygın kullanım gören kaliteli seramikleri haline gelmiştir¹⁸². Atinalı ustalar, form ve astarın uygulanmasında çok ileri giderek yüksek bir standart oluşturmuşlar, böylece teknik ve estetik yönden kusursuz bir düzeye ulaşmışlardır¹⁸³. Bu yüzyıllarda üretim yoğun olarak başlamış olup bu seramikler antik dünyanın hemen hemen her yerine ithal edilmiştir. Kaplara olan ilgi öylesine artmış ki; zamanla bu grubun Atina dışındaki merkezlerde de taklitleri üretilmeye başlamıştır.

Seramik sanatında kaydedilen bu gelişme, Perslerin Yunan kültürüyle karşılaşmaları ile eş zamanlı (MÖ 6. yüzyılın ortaları) yaşanmıştır¹⁸⁴. Bu duruma sosyo-ekonomik bir açıklama getiren Miller'e göre, siyah astarlı seramikler Atinalı ustaların, Pers metal kaplarından etkilenerek, metalik bir görünüm elde etme isteklerinden ortaya çıkmıştır¹⁸⁵. Ayrıca Miller, MÖ 6. ve 5. yüzyıllarda gelir düzeyi yüksek kişilerin metal ya da siyah figür bezemeli kapları kullandığını; gelir düzeyi düşük olanların ise siyah astarlı seramik kapları kullandıklarını; bu seramik kapların da pahalı metal ve siyah figürlü kapların taklitleri olduklarını belirtmektedir¹⁸⁶.

MÖ 5. ve 4. yüzyıllarda Atina siyah astarlı seramiğinde Pers izlerini görmek mümkündür. Bu dönemlere ait siyah astarlı kap formlarının metal örnekleri MÖ 500-480 yıllarına tarihlenen Apadana Kabartmaları üzerinde karşımıza çıkmaktadır¹⁸⁷. Kabartmalarda görülen Akhamenid metal kapların en önemli özelliği dışa dönük dudaklı içbükey boyun profilleri ile dış yüzeylerindeki yatay ve dikey yivleridir. Bu kabartmalar üzerindeki gibi dışa dönük dudak ve sonrasında devam eden içbükey boyun

¹⁸⁰ Brann 1962, 4.

¹⁸¹ Cook 1960, 143.

¹⁸² Miller 1997, 150.

¹⁸³ Cook 1960, 188, 212; Boardman 2003, 9.

¹⁸⁴ Miller 1997, 146-150.

¹⁸⁵ Miller 1997, 150.

¹⁸⁶ a.g.e.

¹⁸⁷ Miller 1997, 136-137, Fig. 34.

profili, Atina Agorası'nda¹⁸⁸ MÖ 6. yüzyılın sonlarından itibaren karşımıza çıkmaktadır¹⁸⁹. Dikey yivler MÖ 5. ve 4. yüzyıllarda sıklıkla tercih edilmiş ve Hellenistik Dönem'de standart bir bezeme haline gelmiştir. Yatay yivler ise nadir olarak birkaç seramik üzerinde görülmektedir. Bu örnekler MÖ 480'den hemen sonraya tarihlendirilmektedir¹⁹⁰. Vazo yüzeyinin bu şekilde yatay yivlendirilmesinin nadir görülmesi yabancı bir etkiyi göstermektedir. Pers kabartmalarından yola çıkarak bu etkinin kaynağının Akhamenid kültür olduğunu söyleyebiliriz.

Pers etkisinde yapılan metalik etkili seramik formların, sadece taklit edilmediği, zaman içerisinde de kullanıcıların talep ve ihtiyaçları doğrultusunda bu formlara eklemeler yapıldığı görülmektedir. Atina'da yapılan bu eklemelerin başında kulp ve kaideler gelmektedir¹⁹¹. Perslerin kulpsuz ve düz dipli olan seramikleri, Atina'da tutmada kolaylık sağlayan kulplu ve kaideli olarak üretilmiştir¹⁹².

Attika Bölgesi'ne özgü çok kaliteli bir kilden yapılan bu grubun, hamuru antik dünyanın en kaliteli hamuru olarak görülmektedir¹⁹³. Kapların en ayırt edici özelliği olan killeri, ince kumlu ve çok iyi arıtılmıştır. Hamurları kırmızı, kahverengi ve pembenin tonlarındadır¹⁹⁴ (Açık kırmızimsı kahverengi 5 YR 6/4; kırmızimsı sarı 5 YR 6/6; açık kahverengi 7.5 YR 6/4; pembe 5 YR 7/4; 7.5 YR 7/4). Bunların dışında nadir olarak görülen renk tonları da vardır. Bunlar ise 2.5YR 6/4, 6/6, 5/4, 5/6; 10 YR 7/3, 7/4, 6/3'dür. Bununla birlikte, MÖ geç 3. yüzyıl ile MÖ erken 2. yüzyıla tarihlenen bazı parçalarda açık renkli, ikinci bir hamur görülmektedir. Bu renk açık kahverengi tonlarıdır (7.5YR 7/4, 8/6; 10YR 7/4) ve bu hamurda yer yer mika parçacıkları görülürken diğer katkı maddeleri görülmemektedir¹⁹⁵.

Bu seramikler başlangıçta oldukça siyah, kalın ve parlak bir astara sahipken, ilerleyen dönemlerde bu özelliğini yavaş yavaş kaybetmeye başlamıştır. Astar, MÖ 5. yüzyılda parlaklığını korumaya devam etse de özellikle MÖ 4. yüzyılın ikinci yarısından itibaren incelerek matlaşmış ve bozulmaya başlamıştır. Fırınlamadan dolayı renk kırmızı, kahverengi, gri hatta astarın inceldiği bölgelerde morumsu kırmızıya dönmüştür. MÖ 4. yüzyılın sonu ve MÖ 3. yüzyılın başından itibaren ise astarda kırmızı renkler çoğunlukla görülmeye başlanır. Astartaki bu değişimin sebebi olasılıkla

¹⁸⁸ Bu örnekler için bkz. Miller 1997, Fig. 35-37, 42-44, 60-61.

¹⁸⁹ Miller 1997, 137.

¹⁹⁰ Sparkes-Talcott 1970, 21; Corbett 1949, 333.

¹⁹¹ Miller 1997, 141.

¹⁹² Sparkes-Talcott 1970, 128.

¹⁹³ Farnsworth-Simmons 1963, 389.

¹⁹⁴ Rotroff 1982, 14.

¹⁹⁵ Rotroff 1997, 10.

sanatsal bir kaygı değil ticari bir amaçtır. Kısa sürede çok sayıda vazo üretimi için, fırınlama esnasında kapların üst üste dizilmesi, bu renk farklılıklarına neden olmuş olmalıdır. MÖ 3. yüzyılda ise siyah astarlı kapların yüzeyi tamamen metalik-mat bir görünüm kazanmıştır. Bu özellik MÖ 3. ve 2. yüzyıllarda üretilen kapların yaklaşık üçte birinde görülmekte olup, MÖ 1. yüzyılda oldukça yaygınlaşmıştır¹⁹⁶.

Siyah astarlı kaplar üzerinde uygulanmış olan bezeme türleri ise kazıma ve baskı dekorasyonlar, rezerv alanlar, kırmızı ve beyaz ek boya kullanımı, mercan kırmızısı detaylar, yatay ve dikey yivlendirmelerdir. Kazıma ve baskı bezeme MÖ 5. yüzyıldan başlayarak Hellenistik Dönem içlerine kadar devam eden ana bezeme sistemidir. MÖ 5. yüzyılın ortasından hemen önce, desenleri kap yüzeyine kazıma yöntemi ortaya çıkmış ve bunu baskı bezeme izlemiştir. Kazıma bezeme yöntemini ilk uygulayan Atinalı çömlekçiler, bunu metal kaplardan görerek taklit etmişlerdir¹⁹⁷. MÖ 4. yüzyılın sonundan itibaren sadece tabak ve kaselerin tondalarına yapılan baskı bezemeler, MÖ 2. yüzyılda yavaş yavaş dejenere olarak ortadan kalkmıştır¹⁹⁸. Bu teknikte en yaygın tercih edilen motif palmettir. Başlangıçta birbirleri ile bağlantılı yapılan palmetler, MÖ 4. yüzyıldan sonra birbirinden bağımsız yapılmaya başlanmıştır.

MÖ 390-380'lerde yeni bir bezeme tekniği olarak rulet dizisi ortaya çıkmıştır. Bu stil, ince metal bir çubukla, çarktaki kabın yüzeyine vuruşlar yapılarak oluşturulan bir bezeme çeşididir. Rulet bezeme iki tip olarak kaplar üzerinde görülmektedir. Erken tipte rulet baskılarının her birinin bir diğerinin bitiminde başladığı ve birbiriyle paralel olmadığı görülür. İkincisi olan daha geç tipte ise rulet baskıları spiral formunda birbirine paralel olarak dizi oluşturmaktadır¹⁹⁹. Bu uygulamanın kolay olması onu standart bir bezeme haline getirmiştir.

Siyah astarlı seramiklerde görülen bir diğer bezeme türü rezerv bırakılmış alanlardır. Rezerv alanlar bazen bezeme amacıyla, bazen de pratik nedenlerle bırakılmıştır. Örneğin, kapların oturma düzlemleri, kulp altları, kaide ve gövdenin birleşme noktaları astarlanması zor alanlar olduğu için rezerv bırakılabilmektedir. Ayak ve kaide bölümleri, ağız kenarları, boyun ve kuplar ile kapak üstündeki bölümler bezeme amacıyla rezerv bırakılmıştır. Rezerv bezeme en yaygın MÖ 6. ve erken MÖ 5. yüzyılda uygulanmıştır²⁰⁰. Rezerv bırakılmış alanlarda da zaman içinde değişikliklerin

¹⁹⁶ Rotroff 1997, 10-11.

¹⁹⁷ Sparkes-Talcott 1970, 22.

¹⁹⁸ Rotroff 1997, 37.

¹⁹⁹ Talcott 1935, 487.

²⁰⁰ Sparkes-Talcott 1970, 17-18.

olduğu görülmektedir. Vazo yüzeyinde MÖ 5. yüzyılda rezerv bırakılan alanlar MÖ 4. yüzyılın sonundan ve MÖ 3. yüzyılın başından itibaren tamamen siyah astarla kaplanmıştır.

Daha çok mezar hediyesi olarak kullanıldığı düşünülen vazolara astarlama işleminden sonra uygulanan ek kırmızı ve beyaz boya, siyah astarlı seramik üzerinde görülen bir diğer bezeme türüdür. Ek kırmızı boya MÖ 6. yüzyılda yaygın olarak görülmektedir. MÖ 5. yüzyılda kullanımı giderek azalmış ve MÖ 4. yüzyılda ise sadece bir grup vazo üzerine uygulanmıştır²⁰¹.

Terminolojide “*bilinçli kırmızı*” olarak da bilinen ve vazonun fırınlanması sırasında yapılan mercan kırmızısı detaylar da siyah astarlı vazolar üzerinde görülen bir bezeme çeşididir. Mercan kırmızısı, astarın içine eklenen sarı renkli demir cevheri ile fırınlamada elde edilen teknik bir oluşumdur. Ek kırmızıya göre daha az kullanılmaktadır. MÖ 540-460 yılları arasında kısıtlı bir sürede uygulanmıştır²⁰².

Pers etkili bir özellik olarak görülen yatay ve dikey yivlendirmeler de siyah astarlı seramikler üzerinde görülen bezeme şekillerinden biridir. Yatay yivlendirme çok tercih edilmemiş, ancak dikey yivlendirme yaygın olarak kullanılmıştır. MÖ 5. ve 4. yüzyıllarda kullanılan dikey yivlendirme sistemi Hellenistik Dönem’de temel bir bezeme elemanı haline gelmiştir. Dikey yivlendirmenin ilk olarak kullanılmaya başlandığı MÖ 480’den sonra en yoğun olarak görüldüğü formlar; tek kulplu fincan, stemless, cup-skyphos, bodur lekythos ve amphoriskostur²⁰³.

Siyah astarlı seramiklerin asıl üretim merkezi Atina²⁰⁴ olup, bu seramik grubu kullanılmaya başladığı dönemden itibaren Atina dışında, antik coğrafyada birçok yayılım alanı bulmuşlardır. İthal malzemenin ele geçtiği merkezlerde aynı zamanda yerel kille üretilmiş taklitler de yoğun olarak görülmektedir²⁰⁵. Ayrıca Atinalı ustaların da farklı merkezlere göç ederek bu seramiği ürettikleri bilinmektedir. Örneğin, Olynthos’ta ele geçen MÖ 5. yüzyıla ait stemlessler çok kaliteli astarlarından dolayı Attika üretimi olarak değerlendirilmiştir. Ancak kil yapıları incelenmiş ve söz konusu kapların Olynthos’a ait kilden yapıldığı tespit edilmiştir. Bu sonuçlardan yola çıkarak Attikalı ustaların Olynthos’a göç ederek orada üretim yapmış olabilecekleri

²⁰¹ Sparkes-Talcott 1970, 18-19.

²⁰² Sparkes-Talcott 1970, 19-20.

²⁰³ Sparkes-Talcott 1970, 21.

²⁰⁴ Cook 1965, 143; kil analizleri için bkz. Fillieres-Harbbottle-Sayre 1983, 60.

²⁰⁵ Bölgesel olarak üretim yapan yerel atölyeler için bkz. Cook 1965, 143; Meriç 2002, 25; Doksanaltı 2006, 181.

düşünülmektedir²⁰⁶. Bu örneğin yanı sıra Ephesos'ta ele geçen ve MÖ 330-321 yıllarına tarihlenen bir yazıt Attikalı ustaların Bayraklı'da siyah astarlı seramik ürettiğini göstermektedir²⁰⁷. Mısır'da Atinalı sanatçıların göç ederek, kendi atölyelerini kurdukları ve yerel kil ile siyah astarlı seramikler ürettikleri merkezler arasındadır²⁰⁸.

Attika'nın siyah astarlı seramiği, antik dünyanın birçok merkezi tarafından ithal edilmiştir. Sparkes-Talcott, "İtalya ve Sicilya'da, Bulgaristan'da, Almanya'da Orta ve Güney Fransa ile İspanya'da, Nil Vadisi'nden Nubia'ya kadar olan bölgede, Babil ve Susa'da, Kuzey Suriye, Filistin ve Kıbrıs'ta, Pers İmparatorluğu'nun batı kesimlerinde siyah astarlı seramikler görülmektedir." şeklinde belirtmektedir²⁰⁹. Karadeniz kıyılarında ise Berezan, Tyras ve Olbia'da, Romanya'da Histria'da, Bulgaristan'da Apollonia'da, Kırım'da Pantikapaion'da çok sayıda ithal ve yerel siyah astarlı seramik ele geçmiştir²¹⁰. Anadolu'da özellikle hem ithal hem de yerel üretim siyah astarlı seramiklerin ele geçtiği merkezler arasında Pergamon, Ephesos, Daskyleion, Tralleis, Sardeis, Troia, Gordion, Tarsus, Knidos, Klazomenai ve Smyrna sayılabilir²¹¹.

Attik ürünlere göre daha basit ve Attik ürünlerden rahatlıkla ayırt edilebilen bölgesel atölyelerde üretilmiş siyah astarlı seramikler daha ucuz oluşları nedeniyle gelir düzeyi düşük halkın talebine karşılık vermek için üretilmiş olmalıdırlar. Bunların yanı sıra Attik ürünlerden ayırt edilmesi neredeyse zor olan taklitler de üretilmiştir²¹². "Atticizing" olarak adlandırılan bu seramikler oldukça kalitelidir. Gerek form gerek kaliteli astarları ile neredeyse Attik seramikler ile özdeş olan bu taklitler ancak üretim ve kil özellikleri ile ayırt edilebilmektedir. Hamurları soluk kırmızı, kahverengi, kahverengimsi kırmızı tonlarında değişmektedir. Kırık bir parçanın hamuruna bakıldığında, çekirdeğin merkezinde ve çekirdek etrafında renk farklılıkları görülebilmekte olup renk, çekirdekte gri veya kahverengi iken kenarlara doğru pembe ya da kırmızıya dönmektedir. Gözenekli bir yapıya sahip olan hamurlarında ise mika, bazen de kireç katkıları görülebilmektedir²¹³.

²⁰⁶ Robinson 1950, 324.

²⁰⁷ Gürsoy 1987, XI, dn. 4.

²⁰⁸ Clairmont 1956, 58, 2.

²⁰⁹ Sparkes-Talcott 1970, 16.

²¹⁰ Bouzek 1990, 45-47.

²¹¹ Pergamon, Schäfer 1968; Ephesos, Mitsopoulos-Leon 1991; Daskyleion, Tuna-Nörling 1999; Tralleis, Civelek 2001; Sardeis, Rotroff-Oliver 2003; Troia, Tekkök-Biçken 1996; Gordion, Stewart 2010; Tarsus, Jones 1950; Knidos, Kögler 2010; Klazomenai, Hasdağlı 2010; Smyrna, Cook 1965.

²¹² Berlin-Lynch 2002.

²¹³ Cook 1965, 143; Gassner 1997, 39; Meriç 2002, 25; Rotroff-Oliver 2003, 19; Berlin-Lynch 2002, 169. Doksanaltı 2006, 181.

Kültepe’de günümüze kadar yapılan kazı çalışmaları sırasında yukarıda bahsi geçen siyah astarlı seramik grubuna ait toplam doksan iki parça ele geçmiştir. Bunlar arasında seksen beş parça tez kapsamında değerlendirmeye alınmıştır. Bu seramiklerin ilk olarak hamur-astar özellikleri, daha sonra bezeme özellikleri son olarak da formları incelenmiştir.

3.1.1. Hamur-Astar Özellikleri

Kültepe’nin siyah astarlı seramiklerinin hamur ve astar yapısı incelendiğinde, seramiklerin hamur-astar özelliklerine göre iki ana gruba ayrıldığı görülmektedir. İlk gruba ait örneklerin kilinin iyi arıtıldığı hemen dikkati çekmektedir (Kat.no. 1-35). Hamurları, sert, gözeneksiz ve yoğun bir yapıya sahiptir. Bu gruba ait örneklerin karakteristik hamur rengi kırmızı ve açık kırmızı tonlarıdır (2.5YR 5/6, 2.5YR 6/6 2.5YR 6/3). Az sayıda örnekte de renk, açık kırmızımsı kahverengi, kırmızımsı sarı ve pembe tonlarındadır (5YR 6/4, 5YR 6/6, 5YR 7/4, 7.5YR 7/4). Astarları her zaman parlak siyah ve siyahın tonlarındadır (10YR 2/1, 2.5Y 2.5/1, Gley 1 2.5). Bu gruba ait örneklerin tamamında astar, kalın uygulanmıştır ve yüzeyde sabunumsu bir yapıya sahiptir. Seramikler astarın yapısı ile alakalı olarak pürüzsüz ve kaygan yüzeylidirler. Özellikle hamurlarındaki homojen yapı ve bunun yanı sıra kaliteli astarları da dikkate alınarak bu gruba ait seramikler Attik üretim olarak değerlendirilmiştir (**Fig. 78**).



Fig.78: Attik Gruba Ait Örnekler

İkinci gruba ait örneklerin kili mika, kireç ve yer yer taşçık katkılıdır. Hamurları bazen sert, bazen yumuşak yapıda olup yer yer gözeneklidir. Fırınlamaya bağlı olarak bazı örneklerin çekirdek bölümü ile çekirdeğin dış çeperinde renk dalgalanmaları saptanmıştır. Bu renk dalgalanması grinin tonlarında olabildiği gibi hamur renginin

birkaç ton açık veya koyusu olarak da izlenebilir. Hamurlarının bu şekildeki yapısı ile ikinci gruba ait örnekler Batı Anadolu üretimi olarak sınıflandırılmıştır (**Fig. 79**).

İkinci gruba ait Batı Anadolu üretimi seramik grubunu temsil eden örneklerin (Kat.no. 36-85) hamur rengi üzerinde yapılan değerlendirmelerde beş farklı renk grubu belirlenmiştir. İlk gruba ait örneklerin hamur rengi açık kırmızımsı kahverengi, kırmızımsı kahverengi, kırmızımsı sarının açık koyulu tonlarındadır (2.5YR 6/3 2.5YR 6/4, 5YR 6/4, 5YR 6/6, 5YR 7/6) (Kat.no. 36, 41, 44, 45, 49-52, 56, 58-63, 72, 73, 75, 80). Astarları, siyah, gri ve kahverengi tonlarında, bazen kalın bazen de incedir (2.5Y 2.5/1, 7.5YR 3/1, 7.5YR 4/3, 7.5YR 5/6, 10YR 2/1, 10YR 3/1). Yüzeyleri parlak, hafif parlak ya da mattır.



Fig. 79: Batı Anadolu Üretimine Ait Örnekler

İkinci grup altında değerlendirilen seramikler, kırmızı, açık kırmızı tonlarındaki hamur grubuna aittir (2.5YR 5/6, 2.5YR 6/8, 2.5YR 6/6; Kat No. 47, 48, 52-55, 57, 64-67, 69, 70, 71, 76-79). Astarları koyu gri ve siyah tonlarında (7.5YR 2.5/2, 2.5Y 2.5/1, 10YR 2.1, 5Y 3/2, 10YR 3/1) değişmektedir. Yüzeyleri hafif parlak ya da mat, hafif pürüzlüdür.

Üçüncü grubu oluşturan örnekler hamuru kahverenginin tonlarında olan seramiklerdir (Kat.no. 42, 43, 46, 74, 83, 84, 85). (7.5YR 6/3, 7.5YR 6/4, 7.5YR 5/4, 10YR 4/3, 10YR 7/3, 10YR 8/2). Astarları mat siyah ya da koyu kahverengi tonlarındadır (10YR 2.1, 2.5Y 2.5/1, 7.5YR 3/2, 10YR 2/1).

Dördüncü grup altında hamur rengi pembe (7.5YR 7/4) olan örnek değerlendirmeye alınmıştır (Kat.no. 81). Astarı mat siyahın tonlarındadır (2.5Y 2.5/1).

Beşinci grubu gri ve açık grinin tonlarında hamur rengine sahip Kat.no. 68, 82 numaralı parçalar oluşturmaktadır (10YR 5/1, 2.5 6/1). Astarları siyah (2.5Y 2.5/1, Gley1 2.5).

Batı Anadolu üretimi siyah astarlı seramiklerde, astarın yüzeye uygulanmasında dört farklı yöntemin kullanıldığı tespit edilmiştir.

İlk yöntemde seramiğin iç ve dış yüzeyinin tamamı daldırma tekniği ile astarlanmıştır (**Fig. 80**). Çömlekçi kabı çarkta şekillendirdikten sonra, kabı kaidesinden tutarak, astarın içine daldırmıştır. Bu teknikte, astarlar genelde tek renktir ve astarda fırınlamadan dolayı yer yer renk dalgalanmaları vardır. Bunun yanı sıra çömlekçinin elini tuttuğu alanlar ve kaide altı astarsız kalmıştır. Bazı parçalar üzerinde çömlekçinin eliyle tuttuğu yerlerde parmak izleri rahatlıkla görülebilmektedir (**Fig. 81**).



Fig. 80 Daldırma Tekniğinde Astarlanmış Örnek

Fig. 81 Astar Üzerinde Görülen Parmak İzleri

İkinci yöntemde seramiğin iç ve dış yüzeyi fırça ile astarlanmıştır (**Fig. 82**). Astarlama yöntemine bağlı olarak her iki yüzeyde de renk farklılıkları ve fırça izleri görülebilmektedir.



Fig. 82: Fırça Astarlı Örnek

Üçüncü yöntemdeki seramiklerin iç yüzeyi hamurunun renginde astarlı, dış yüzeyi daldırma tekniğinde yapılmış akıtma astarlıdır (**Fig. 83**).



Fig. 83: Akıtma Boya Bezemeli Örnek

Dördüncü yöntemde ise seramiğin iç yüzü tamamen astarlanırken dış yüzünün bir bölümü daldırma tekniğinde akıtma astarlıdır (**Fig. 84**).



Fig.84: İç Yüzü Tamamen Astarlı Dış Yüzü Akıtma Boya Bezemeli Örnek

3.1.2. Bezeme Özellikleri

Kültepe siyah astarlı seramikleri üzerinde uygulanmış olan bezeme türleri; baskı dekorasyon, rezerv alanlar ve dikey yivlendirmeler olarak görülmektedir.

Tez kapsamında değerlendirmeye alınan örnekler üzerinde en sık karşılaşılan bezeme çeşidi baskı tekniğinde yapılmış süslemelerdir. Bu tip, bezeme için yeterli genişlikte olan kase ve tabakların tondo kısmına uygulanmıştır. Uygulamanın repertuarı palmet ve palmetlere eşlik eden rulet kombinasyonlarında oluşmaktadır (**Fig. 85**). Baskı ile yapılmış bezemeler, kap yüzeyinin astarlanmadan, kil henüz tam olarak kurumadan, nemliken yapılmıştır. Baskı bezeme için motiflerin yeri noktalarla önceden belirlenmekte, dairesel motiflerin sınırları çok hafif olarak konsantrik dairelerle kap yüzeyine işaretlenmekte ve sonrasında da kalıplarla bezeme yapılmaktadır²¹⁴.

²¹⁴ Sparkes, Talcott 1970, 23.

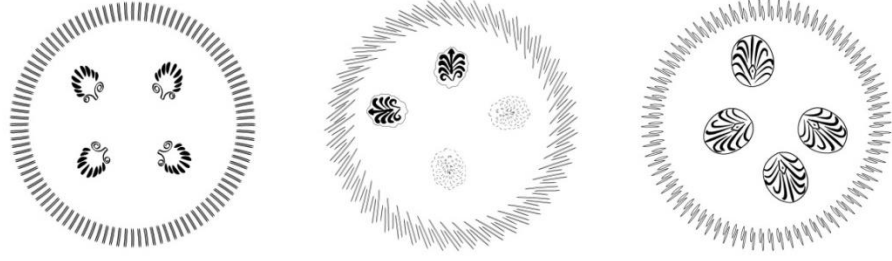


Fig. 85: Kültepe Siyah Astarlı Seramiklerinde Kullanılan Dekorasyon Örnekleri

Baskı bezemede kullanılan motifler arasında en yaygın olanı farklı tiplerde yapılan palmettir. Palmetlerin yanı sıra stilize yapraklar da baskı dekorasyonda görülmektedir (Fig. 86).



Fig. 86: Kültepe Siyah Astarlı Seramiklerinde Kullanılan Baskı Dekorasyon-Palmet Örnekleri

Rulet çemberleri bazen palmetler ile birlikte bazen de tek başına kullanılan motif olarak karşımıza çıkmaktadır. Rulet bezeme, farklı sayılarda iç içe çemberlerden oluşmaktadır (Fig. 87). Bu bezeme, ince metal bir çubukla, çarktaki kabın yüzeyine ritmik vuruşlar yapılarak oluşturulmuştur. Bezeme yapılırken vazunun merkezinden uzaklaştıkça, rulet baskılarının aralarındaki açıklık genişler.

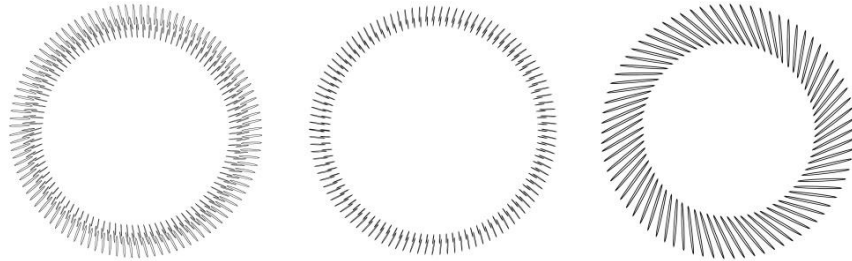


Fig. 87: Kültepe Siyah Astarlı Seramiklerinde Kullanılan Dekorasyon-Rulet Örnekleri

Tez kapsamında değerlendirilen seramiklerde görülen bir diğer bezeme çeşidi rezerv bırakılmış alanlardır. Özellikle oturma düzlemleri ve gövde ile kaidenin birleşme noktası rezerv bırakılmıştır (Kat.no. 5, 6-10, 14, 15-22, 26, 46, 51-53). Rezerv alanlar sadece bezeme amaçlı olmayıp, pratik nedenlerle de vazo yüzeyinde bırakılmış olmalıdır²¹⁵. Bu nedenler olasılıkla kabın astarlanma şekli ile alakalıdır. Bahsi geçen alanların çarkta yapılan astarlama sırasında ulaşılması zor noktalar olması itibariyle rezerv bırakılmış olduğunu söyleyebiliriz. Bunların yanı sıra balık tabaklarının ağız

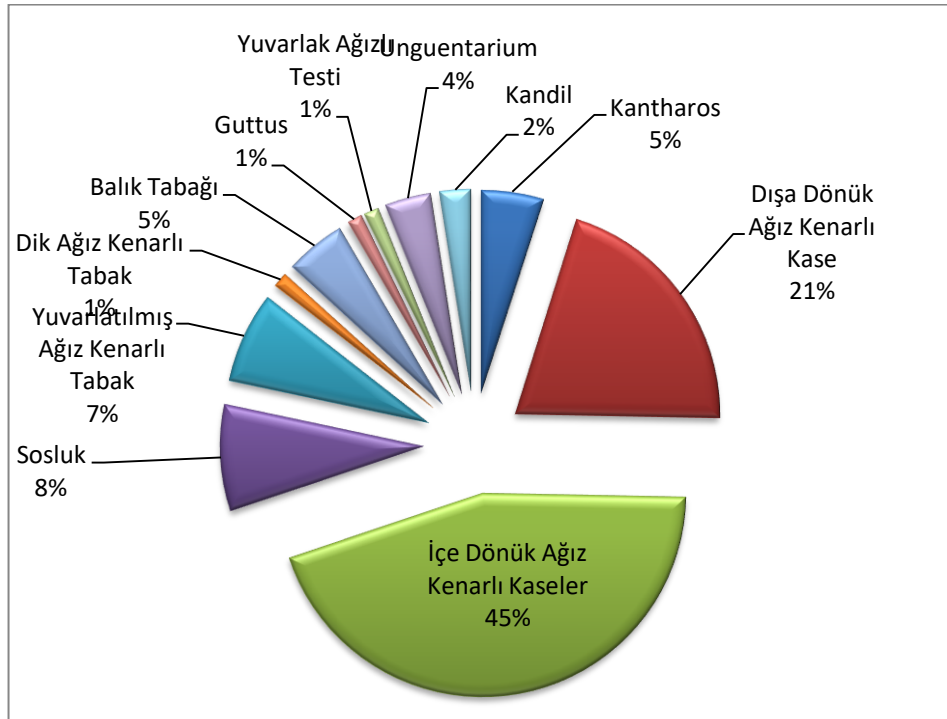
²¹⁵ Sparkes-Talcott 1970, 17.

kenarlarından gövdeye geçiş ve sosluk çukurunun etrafı da rezerv bırakılmıştır (Kat.no. 28-31).

Kültepe siyah astarlı seramikleri üzerinde görülen son bezeme çeşidi dikey yivlendirmedir (Kat.no. 2-3). İlk kez MÖ 5. yüzyılın başlarında kullanılan bu sistem Hellenistik Dönem’de temel bir bezeme elemanı haline gelmiştir²¹⁶. Dikey yivlendirmenin, Pers kabartmalarında örnekleri görülen metal kapların etkisiyle uygulanmış olduğu düşünülebilir.

3.1.3. Formlar²¹⁷

Kültepe’de siyah astarlı seramikler on bir form ile temsil edilmektedir. Bu formları, kantharos, dışa ve içe dönük ağız kenarlı kase, sosluk, tabak, balık tabağı, tepsi, guttus, yuvarlak ağızlı testi, unguentarium ve kandiller oluşturmaktadır.



Grafik 10: Siyah Astarlı Seramiklerin Formlara Göre Yüzdeleri Dağılımı

3.1.3.1. Kantharos

İçki kabı olarak erken dönemlerden itibaren kullanılan kantharoslar, Arkaik, Klasik ve Hellenistik Dönem boyunca yaygın olarak görülür²¹⁸.

²¹⁶ Sparkes-Talcott 1970, 21.

²¹⁷ Kültepe'nin siyah astarlı seramikleri değerlendirilirken, Hellenistik Dönem seramiği üzerine yapılan günümüzde de yol gösterici pusula niteliğinde kabul edilen S. Rotroff'un "*The Athenian Agora XXIX, Hellenistic Pottery, Athenian and Imported Wheelmade Table Ware and Related Material*" adlı yayını, ana kaynak olarak kullanılmış, form sınıflandırmasında ve tarihlendirmesinde esas alınmıştır.

²¹⁸ Rotroff 1997, 83.

Kantharosların, temel form özelliği şu şekildedir; hafif dışa döndürülmüş uzun ağız kenarlı, genellikle ovoid gövdeli, yiv ile hareketlendirilmiş yüksekçe halka kaidelidir. Yüksek ağız kenarından gövdeye geçiş sert bir profille yapılmıştır. Ağız kenarından çıkan kulplar karşılıklı olacak şekilde gövdenin hemen altına bağlanmaktadır²¹⁹.

Kullanıldığı dönemlerde oldukça farklı form özellikleri gösteren kantharoslar, ele geçtiği merkezlerde, dönemsal özellikleri ile gövde, kulp ve ağız profillerine göre farklı gruplar altında incelenmiştir. Siyah astarlı kantharosların en yoğun ele geçtiği ve en önemli buluntu merkezi olan Atina agorasına ait buluntular üzerinde yapılan tipoloji çalışmaları bugün sıklıkla kabul görmektedir. Burada yapılan gruplandırmaya göre, Arkaik ve Klasik Dönem kantharosları, MÖ 6.–5. yüzyıl ve MÖ 4. yüzyıl formları; Hellenistik Dönem kantharosları ise Klasik formlar (Erken Hellenistik Dönem) ve Hellenistik formlar (MÖ 3. yüzyıl ortası ve sonrası) olmak üzere iki ana başlık altında toplanmış ve her grup kendi içinde ağız ve kulplarına göre alt tiplere ayrılmıştır²²⁰.

Kültepe'nin siyah astarlı seramik buluntuları içinde yer alan kantharoslar, S. Rotroff'un sınıflandırmasına göre *Klasik Kantharos*'ların *Düz Ağız Kenarlı Tip*'ine aittir **(Lev. 1: 1-3)**.

Düz ağız kenarlı kantharosların kronolojik gelişiminde bazı özellikleri takip etmek mümkündür. MÖ 4. yüzyıl içinde 6–12 cm arasında yüksekliğe sahip olan kantharosların, gövde çaplarının da benzer ölçüde olması, forma kare şeklinde bir görünüm kazandırmıştır. Bu dönemde, dışbükey kavisli olan gövde basık ve yuvarlatılmış; içbükey kavisli olan boyun ise, neredeyse dikey ve hemen hemen gövde ile aynı yüksekliktedir. Erken örneklerde görülen geniş ve kısa gövdenin, MÖ 3. yüzyılın ilk çeyreğinde uzamaya başladığı, daha ince ve uzun bir forma sahip olduğu görülür. Artık gövde keskin profil sergilerken, gövdeden daha uzun olan boyun dışa doğru hafif bir eğim yapar. Bu dönemden itibaren cidar kalınlığının incelendiği tespit edilen kantharosların, MÖ 275 civarında daha büyük boyutlu örnekleri (13–15 cm) yaygınlaşmaya başlar.

²¹⁹ Form için bkz: Thompson 1934, 319, Fig. 5, A27-A28; Cook 1965, 146-147, Fig. 3; Schafer 1968, Taf. 5, C24; Sparkes-Talcott 1970, 286-287, Fig. 7, 717; Mitsopoulos-Leon 1991, 34, 44, 80, 84, Taf. 21, B5-B6, Taf. 101, F49, F52; Rotroff 1997, 242-244, Pl. 4, 1-21, 251-252, Pl. 10, Fig. 9, 94-95, 96, 99-101; Dusenbery 1998, 208-211, S131A/788, H13B, XS-191; Knigge 2005, 187, Taf. 111, 563; Rotroff - Oliver Jr.2003, 20, Pl. 4, 7.

²²⁰ Arkaik ve Klasik kantharoslar için bkz. Sparkes-Talcott 1970, 113-124. Hellenistik kantharoslar için bkz.; Rotroff 1997, 83-119.

İç yüzeyde merkezde küçük bir çıkıntı bulunan kaideler, MÖ 325–300 yıllarında genellikle içbükey kavislidir. MÖ 3. yüzyılın ilk çeyreğinde hem içbükey kavisli hem de konik profilli örnekler görülürken, MÖ 275 ve sonrasında kaide altı konik profilli yapılmaya başlanır. Kaide oturma düzlemi genellikle, içeriye doğru hafifçe eğimli, düz yapıda ve iç bükey bir yive sahiptir. MÖ 375–325 yılları arasında gövde, direkt olarak kaide üzerine otururken, MÖ 325 sonrasında kaide ile gövde arasında içbükey kavisli silindirik, kısa bir kaide boynu oluşur. MÖ 325–300 civarında kısa ve silindirik forma sahip olan kaide boynu, MÖ 3. yüzyılın ilk çeyreğinde uzamaya başlar.

MÖ geç 5. yüzyıl cup-skyphos formundan gelişen yüksek ince kulpların yerini, MÖ 4. yüzyılda kalın ve sağlam kulplar alır. Gövdenin en geniş yerinden çıkıp, ağız kenarına bağlanan dikey kulplar, MÖ 3. yüzyılın ilk çeyreğinde gövdenin yükselmesine bağlı olarak yükselir. MÖ 4. yüzyıl boyunca kulplar üzerinde görülen mahmuzlar, MÖ 4. yüzyılın ikinci çeyreğinde küçük ve sivri forma sahip olmakla birlikte, yukarı doğru hafif bir eğim yapar. MÖ 4. yüzyılın üçüncü çeyreğinde ise, yukarı doğru eğim yapmaya devam eden mahmuzların uç kısmının kütleştiği görülür. MÖ 325 civarında ise, hala ağızdan yüksek olan mahmuz uzar ve uç kısma doğru genişleyerek sivrililiğini kaybeder. MÖ 4. yüzyıl son çeyreğinde ise genellikle, neredeyse yatay olan mahmuzların uç kısımları düz ya da yuvarlatılmış olan örnekleri karşımıza çıkar. MÖ 3. yüzyıl ilk çeyreğinde ağız kenarından bir açıyla yükselen mahmuzlar, MÖ 3. yüzyıl içinde oldukça yaygınlaşır.

Kültepe’de yapılan kazı çalışmaları sırasında düz ağız kenarlı kantharoslara ait üç örnek tespit edilmiştir²²¹ (**Lev. 1: 1-3**). Kat No. 1, 2 ağız kenarı-gövde parçası; Kat.no. 3 ise kaide ve gövde parçasıdır. Ağız kenarları korunan parçaların (**Lev. 1: 1, 2**) ağız çapı 9-11 cm arasında değişirken, kaide bölümü korunan örneğin (**Lev. 1: 3**) kaide çapı ise 5 cm’dir. Sağlam kısımlarına göre form, hafifçe dışa döndürülmüş düz ağız kenarlı, uzun içbükey silindirik boyunludur. Boyundan omuza geçiş keskin bir profil ile sağlanmıştır. Gövde alta doğru daralarak profilli bir ayak üzerine oturmaktadır. Gövdeden kaideye geçiş, kısa olarak tasarlanmış kaide boynu ile sağlanmaktadır. Sağlam örneklerine göre karşılıklı mahmuz kuplar ağız kenarından omuza bağlanmalıdır²²². Kat.no. 2 ve 3’ün gövdesinin dış yüzeyi dikey yivlilerle profillendirilmiştir.

²²¹ Tüysüz 2021, Fig. 9.6, 1-3.

²²² Rotroff 1997, Fig.5, 26-28.

Kat.no. 4 numaralı kaide parçası, farklı form özellikler ile dikkat çekmektedir. Bu kaide formu *turned foot* olarak isimlendirilmiştir²²³. Oturma düzlemi dışta içbükey bir yiv ile iki kademeli görüntüye sahip olan kaide ayaktan itibaren içbükey bir kavis yaparak keskin bir dönüş ile kaide boynuna bağlanmaktadır. Ayak kısmı altta içbükey yivlidir. Atina Agorası buluntuları içinde MÖ 290-275 yıllarına ait *bowl kantharos* ve *calyx-cup* ların benzer kaide formu üzerinde yükselen örnekleri mevcuttur²²⁴. Kat.no. 4'de yüksek ihtimalle böyle bir forma ait olmalıdır. Ancak elimizde sadece kaide bölümü bulunduğu için formu tam olarak belirlemek mümkün değildir.

Kültepe kantharoslarının Atina'da tespit edilen benzerleri MÖ 285-275 yıllarına tarihlendirilmiştir²²⁵. Gordion'un benzer formlara sahip kantharosları MÖ 333-275 yılları arasına tarihlenen tabakalardan gelmektedir²²⁶. Ephesos ve Kerameikos'ta da benzer örnekler ele geçmiştir²²⁷.

Değerlendirilen parçalar 1973 yılı kazılarında 89/XCV plankaresinde yer alan yapı kalıntılarının MÖ 4. yüzyılın son çeyreği ile MÖ 3. yüzyılın ilk yarısına ait erken evresinde tespit edilmiştir. Parçaların bulunduğu evre ve farklı merkezlerde ele geçen benzer örnekler için sunulan tarih aralığını dikkate alındığında, Kültepe kantharoslarının bulunduğu evre içerisinde MÖ 3. yüzyılın ilk çeyreğine ait olduğunu söyleyebiliriz.

3.1.3.2. Dışa Dönük Ağız Kenarlı Kase

Dışa dönük ağız kenarlı kaseler, Hellenistik Dönem'in en yaygın formlarından biridir²²⁸. Üretimi ilk kez MÖ 5. yüzyılda başlamış olan form, bu tarihten itibaren bazı değişikliklere uğrayarak MÖ 4. yüzyılda klasik şeklini almıştır²²⁹. Bu tip genel olarak yuvarlatılarak dışa döndürülmüş bir ağız kenarına sahip olup, üst gövdeden alt gövdeye geçişin bir dirsek ile sağlandığı, sığ yayvan gövde profilli ve halka kaidelidir.

Dışa dönük ağız kenarlı kaselerin MÖ 5. ve 4. yüzyıla ait örnekleri, B.A. Sparkes L. Talcott tarafından incelenmiştir. MÖ 5. yüzyılda üretilen erken dışa dönük ağız kenarlı kaselerin, ağız profili çeşitlilik göstermektedir. Gövde, sığ ve yayvan, kaide

²²³ Rotroff 1997, Fig. 1, 19.

²²⁴ a.g.e. Fig. 10, 109 (special handles calyx cup); Fig. 11, 143, 144 (bowl kantharos). Bu kaide formu *turned foot* olarak isimlendirilmiştir.

²²⁵ a.g.e.

²²⁶ Stewart 2010, Fig. 207, 154, 155, 159.

²²⁷ Ephesos, Mitsopoulos-Leon 1991, Taf. 23 B13, Taf. 24, B15; Kerameikos, Knigge 2005, Abb. 36, 660.

²²⁸ Rotroff 1997, 156.

²²⁹ Formun Klasik ve Hellenistik Dönem'deki gelişimi için bkz. Sparkes-Talcott 1970, 128-129, Fig. 8, 707-808; Rotroff 1997, 157-160, Fig. 59-61.

ise alçak halka formludur²³⁰. MÖ 4. yüzyılın başında dışa yuvarlatılmış ağız kenarı standart hale gelmiştir²³¹. Aynı zamanda hemen hemen dik, iç bükey profilli üst gövdeye ve neredeyse yatay olan bir alt gövdeye sahip oldukları görülmektedir.

Atina Agorası Hellenistik Dönem buluntularını inceleyen Rotroff, dışa dönük ağız kenarlı kaseleri; *Klasik Tip*, *Hellenistik Tip* ve *Yarı Astarlı Tip* olmak üzere üç gruba ayırmıştır²³².

Klasik Tip'teki kaseler MÖ 4. yüzyılın son çeyreğinden başlayarak, MÖ 2. yüzyılın 3. çeyreğine kadar üretilmiştir. Bu tipin en önemli özelliği kaliteli astarı ve özenli bezeme sistemleridir. Astarlar genellikle kalın ve parlak siyahtır. Tondolarında farklı tiplerde yapılmış rulet ve palmet kombinasyonlarından oluşan baskı bezeme yer almaktadır. Kaideden gövdeye geçiş noktalarında ve kaidenin oturma düzleminde rezerv bırakılmış ya da kazınmış bant şeklinde bezeme bulunmaktadır²³³.

MÖ 3. yüzyılda *Klasik Tip*'teki kaselerin üretimi devam ederken bir taraftan da *Hellenistik Tip* olarak adlandırılan kaseler üretilmeye başlanmıştır²³⁴. Bu tipe ait kaseler bir önceki tipe göre daha basit ve özensiz yapılmıştır. Form değişken ve düzensizdir. Hellenistik tipte kaide-gövde geçişlerinde ve kaidenin oturma düzleminde kazıma ya da rezerv bantlar bulunmamaktadır. Kalitesiz yapılan astar bazen tüm kaideyi kaplarken bazen de kaide ve kaide altında görülmemektedir. Astartaki parmak izleri yaygındır. Tondolarında baskı bezeme nadiren uygulanmıştır²³⁵. Bu durum, *Hellenistik Tip*'in, sonunda standart hale gelen daha ucuz bir ürün olarak ortaya çıktığını göstermektedir.

Hellenistik Tip kaselerin üretimi *Klasik Tip*'ten biraz daha uzun sürmüştür, MÖ 2. yüzyılın sonunda ise yerini *Yarı Astarlı Tip*'e bırakmıştır. Yarı astarlı tipteki kaseler ise MÖ 2. yüzyılın sonu ile MÖ 1. yüzyılın başında üretilmeye başlamıştır. Bu tipteki kaselerin astarlanmasında daldırma tekniği kullanılmıştır. Mat olan astar bütün yüzeyi kapsamamaktadır. Sadece iç ve dış yüzeyde üst kısımlar astarlanırken, gövdenin altı ise astarın akma durumuna göre düzensiz bir şekilde astarlanmıştır²³⁶.

Kültepe'de yapılan kazı çalışmaları sırasında, dışa dönük ağız kenarlı kase formuna ait on dört örnek ele geçmiştir²³⁷ (**Lev. 1: 5-6; Lev. 2: 7-10; Lev. 7: 36-43**).

²³⁰ Sparkes-Talcott 1970, Fig. 8, 777-785 no.lu örneklerde ağız kenarının dışa meyilli, dışa ve içe kalınlaştırılmış ya da hafifçe dışa yuvarlatılmış olduğu görülmektedir.

²³¹ Sparkes-Talcott 1970, Fig. 8, 802-808.

²³² Rotroff 1997, 156-160.

²³³ Rotroff 1997, 157-158.

²³⁴ a.g.e.

²³⁵ Rotroff 1997, Fig. 59, 877, 883-891.

²³⁶ Rotroff 1997, 159-160.

²³⁷ Tüysüz 2021, Fig. 9.4, 1-3.

Bunlar arasında Kat.no. 5-10 (**Lev. 1: 5-6; Lev. 2: 7-10**) ağız kenarı-gövde ve kaide parçası olup tama yan profile sahiptir. Kat.no. 36-43 (**Lev. 7: 36-43**) numaralı parçalar ise ağız kenarı-gövde parçasıdır. Ağız çapları 11-22 cm arasında değişmektedir. Ağız çapı 11-14 cm arasında olan (Kat.no. 5, 6, 10, 38, 40) örneklerin zeytin, kabuklu fındık ve diğer kuru gıdaların tüketimi için uygun olabileceği; ağız çapı 15-22 cm olan (Kat.no. 7, 8, 37, 39, 41) olan dışa dönük ağız kenarlı kaselerin ise meyve, fındık ve pişmiş yiyeceklerin tüketiminde kullanılmış olabileceği önerilmektedir²³⁸.

Değerlendirmeye alınan örneklerden Kat.no. 36-42 numaralı parçalar mika ve kireç katkılı, kırmızımsı sarı, kahverengi hamurları ile Batı Anadolu üretimi olduğunu düşündüğümüz hamur-astar özelliğine sahiptir. Diğerlerinin tamamı ise Attik seramiklerin hamur-astar özelliğini taşımaktadır.

Söz konusu kaseler tipolojik olarak incelendiğinde form ve astarlama tekniklerine göre Rotroff'un sınıflandırması dikkate alınarak üç alt gruba ayrılmıştır. Bu sınıflandırmaya göre ilk grup *Klasik Tip*; ikinci grup *Hellenistik Tip*; üçüncü grup ise *Yarı Astarlı Tip* ile uyum içerisindedir.

İlk grubu Kat.no. 5-10, 36-41 numaralı ağız kenarı yuvarlatılarak dışa çekilmiş örnekler oluşturmaktadır. Bu kaselerin dışa çekilerek şekillendirilen ağız kenarlarında küçük farklılıklar söz konusudur. Kat.no. 5-8, 36-39 numaralı parçalar, Metzenger'in²³⁹ "kuşbaşı" olarak adlandırdığı, belirgin bir şekilde yuvarlatılarak dışa çekilmiş ağız kenarına sahiptir. Üst gövdeden alt gövdeye geçişler belirgin bir dirsek ile sağlanmıştır. Gövdenin üst kısmı hafif dışa meyilli, alt kısmı ise hemen hemen yataydır. Kaideler halka şeklindedir. Oturma düzlemleri düz yapılmış, merkezlerinde ise konik çıkıntılar bulunmaktadır. Kat.no. 6 ve 8'in tondosu rulet çemberi içine yerleştirilmiş birbirinden bağımsız palmetler; Kat.no. 5 ve 7'nin tondosu ise sadece rulet çemberleri ile süslenmiştir. Tüm örnekler gövde-kaide geçişinde ve kaide oturma düzleminde rezerv bırakılmış bant şeklinde alanlara sahiptir. Ağız çapları 12 cm ile 22 cm arasında değişmektedir.

Kat.no. 5-8, 36-39'un benzerleri Atina Agorası'nda ele geçmiştir. Atina'daki kronolojik gelişime göre, ağız kenarının kuşbaşına benzer şekilde dışa yuvarlatıldığı ve üst gövdeden alt gövdeye geçişin belirgin bir dirsek ile sağlandığı örnekler MÖ 300-290 yılları arasına tarihlendirilmiştir²⁴⁰. Ayrıca Kültepe örneklerinde de bulunan, kaidelerin

²³⁸ Rotroff 1997, 158.

²³⁹ Metzger 1984, 129.

²⁴⁰ Rotroff 1997, Fig. 59, 869-871.

düz zeminleri ve kaide-gövde geçişleri ile oturma düzlemlerinde bulunan rezerv bantlar, formun gelişimde MÖ 300 yıllarına ait özelliklerdir²⁴¹. Anadolu'da benzer form anlayışına sahip kaseler; İzmir Kadife Kale'de²⁴² MÖ 3. yüzyılın başlarına; İzmir Agora Kazısı'nda²⁴³ MÖ 4. yüzyılın sonu-MÖ 3. yüzyılın başına, Klazomenai'de²⁴⁴ MÖ erken 3. yüzyıla, Nif (Olympos) Dağı'nda²⁴⁵ MÖ 3. yüzyıla, Pergamon'da²⁴⁶ ise MÖ 300'lere tarihlendirilmiştir. Gordion'daki yakın formlar MÖ 333-275 yıllarına ait Erken Hellenistik tabakalarda ele geçmiştir²⁴⁷. Nagidos²⁴⁸ buluntuları ise MÖ geç 4. yüzyıl ile MÖ 3. yüzyılın ilk yarısına verilmiştir. Ayrıca Ephesos, Asklepieion, Knidos, Chios, Kerameikos, Eretria, Paphos ve Histria'da da benzer örneklerle karşılaşılmış ve bu örneklerde MÖ geç 4. yüzyıl ile MÖ erken 3. yüzyıla tarihlendirilmiştir²⁴⁹.

Tez kapsamında değerlendirilen dışa dönük ağız kenarlı kaseler çoğunlukla MÖ 4. yüzyılın son çeyreği ile MÖ 3. yüzyılın ilk yarısına tarihlenen tabakalarda ele geçmiştir. Bu bağlamda Kat.no. 5, 1976 yılı kazılarında 97-98/LXXXIV plankaresinde; Kat.no. 8, 1973 yılı kazılarında 88/XCIII-XCIV plankaresinde; Kat.no. 39, 1972 yılı kazılarında 90/LXXXVII plankaresinde tespit edilmiştir. Kat.no. 38 numaralı parça yüzey buluntusudur ve 2021 yılında höyüğün doğusunda bulunmuştur. Kat.no. 6, 7, 36, 37, 39 numaralı parçalar ise Tahsin Özgüç kazılarının buluntularıdır ve buluntu kontekstleri ile ilgili bilgiler eksiktir. Buluntu konumu ve konteksti bilinen parçalar ile farklı merkezlerde ele geçen benzer örnekler için sunulan tarih aralığını dikkate alındığında, Kültepe'nin söz konusu kaselerinin MÖ 3. yüzyılın ilk çeyreğine ait olduğunu söyleyebiliriz.

Kat.no. 9, 10, 40, 41 (**Lev. 2: 9-10; Lev. 7: 40-41**) numaralı kaseler, ağız kenarlarının daha az dışa yuvarlatılmış olmasıyla ilk grubun alt tipi olarak değerlendirilebilir. Hafif dışa dönük ağız kenarı neredeyse gövdenin devamı şeklindedir. Üst gövdeden alt gövdeye geçişler ilk tipe göre daha yumuşak bir dirsekle sağlanarak alta doğru daralan gövde profili, halka kaide ile tamamlanmıştır. Formun

²⁴¹ Rotroff 1997, 157.

²⁴² Granata 2015, 83, Fig. 4-5.

²⁴³ Aktaş 2011, Kat.no. 1-2.

²⁴⁴ Egeci 2014, Kat.no. 21-22.

²⁴⁵ Ceylancı 2019, 38, Lev. 11.

²⁴⁶ Schäfer 1968, Taf. 3, C5.

²⁴⁷ Stewart 2010, 175, Fig. 202, 95-96.

²⁴⁸ Durukan-Körsulu 2007, Kat.no. 34.

²⁴⁹ Ephesos, Mitsopoulos-Leon 1991, 27, Taf. 4 A17, Taf. 5 A16, A19 A20; Gassner 1997, Taf. 5 86; Asklepieion, Luca 1968, Taf. 65, 18, 26, 148; Knidos, Doksanaltı 2006, 1001, 117-118, 141-146, no. 308, 596,688; Chios, Anderson 1954, Fig. 15, 194; Kerameikos, Knigge 2005, Abb. 41 467, 473, 677, 737, 753; Eretria, Metzger 1998, Abb. 242, 369; Paphos, Hayes 1991, Fig. III, 13; Histria, Alexandrescu 1978, Fig. 15, 588.

kronolojik gelişimine göre MÖ 3. yüzyılın ilk çeyreği ve sonrasında, ağız kenarının dışı yuvarlatılmış profili yumuşamış ve ağız, gövdenin basit bir devamı şeklinde yapılmaya başlanmıştır²⁵⁰.

Kat.no. 9'un tondosunda rulet çemberi içine yerleştirilmiş birbirinden bağımsız palmetler; Kat.no. 10'un tondosunda ise sadece rulet çemberi yer almaktadır. Her iki örnek gövde-kaide geçişinde ve kaide oturma düzleminde rezerv bırakılmış bant şeklinde alanlara sahiptir.

İzmir Agora kazısında bulunan benzerleri MÖ 3. yüzyılın ilk çeyreği ile üçüncü çeyreği arasına tarihlendirilmiştir²⁵¹. Ephesos, Eretria ve Labraunda'da da benzer formda kaseler tespit edilmiştir²⁵².

Kültepe'de bulunan bu parçalar MÖ 4. yüzyılın son çeyreği ile MÖ 3. yüzyılın ilk yarısına tarihlenen erken evrelerde ele geçmiştir. Buna göre Kat.no. 9, 1972 yılı kazılarında 90/LXXXVII plankaresi; Kat.no. 10 ise 1973 yılı kazılarında 91-92/XCV-XCVI plankaresi yapılarında ele geçmiştir. Kat.no. 40, 41 numaralı parçalar 2020 yılında 84/XCVIII plankaresinde yüzeyde bulunmuştur. Buluntu konumu ve konteksti bilinen parçalara ve farklı merkezlerde ele geçen benzer örneklerle değerlendirilen bu kaseler MÖ 3. yüzyılın ikinci çeyreğine tarihlendirilmelidir.

Dışa çekik ağız kenarlı kaselerin ikinci grubunu, oldukça kavisli bir gövde profiline ve ilk tipe göre daha basit astara sahip olan Kat.no. 42 (**Lev. 7: 42**) numaralı parça oluşturmaktadır. Kat.no. 42'nin basit ağız kenarı üst gövdenin devamı şeklinde dışı doğru uzamaktadır. İçbükey profilli üst gövde, belirgin bir dirsek ile alt gövdeye bağlanmaktadır. Tam örneklerine göre kaide halka şeklinde olmalıdır²⁵³. Ağız çapı 13 cm'dir.

Kat.no. 42'nin benzer örnekleri Atina Agorası'nda tespit edilmiştir²⁵⁴. Bu örnekler gövdenin oldukça belirgin bir kavise sahip olması ile MÖ 225-175 yılları arasına tarihlendirilmiştir. Korinth'in dışı dönük ağız kenarlı kaseleri içinde alt gövde ve üst gövde arasında keskin dönüşe sahip olan örneklerin MÖ 250 yıllarında görülmeye başladığı ve MÖ 250-146 yılları arasında karakteristik olduğu belirtilmiştir²⁵⁵. Troia'da bu gruba benzer örnekler MÖ 190 yılından sonraya

²⁵⁰ Rotroff 1997, 157, Fig. 59, 872.

²⁵¹ Aktaş 2011, Kat.no. 3-4.

²⁵² Ephesos, Mitsopoulos-Leon 1991, Taf. 6 A24; Eretrai, Metzger 1998, Abb. 231, 129, Abb. 232, 234; Labraunda, Hellström 1965, Pl. 33, 63.

²⁵³ Rotroff 1997, Fig. 60, 924, 927.

²⁵⁴ Rotroff 1997, Fig. 60, 925, 927.

²⁵⁵ Edwards 1975, 33-34, Pl. 3, 74.

tariflendirilmiştir²⁵⁶. Nagidos'ta ele geen benzer kaseler ise MÖ 3. yzyılın 2. yarısı ile MÖ erken 2. yzyıla verilmiştir²⁵⁷. Ayrıca, Ephesos ve Asklepieion'da da benzer rnekler ele gemiştir²⁵⁸.

Değerlendirmeye alınan kase ilk dönem kazılarında ele gemiş olup buluntu tarihi ve yer ile ilgili bilgilerimiz eksiktir. Kase, farklı merkezlerindeki benzer rnekleri dikkate alındığında MÖ 3. yzyılın ikinci yarısı ile MÖ 2 yzyılın ilk yarısına tarihlendirilebilir.

Dışa ekik ağız kenarlı kaselerin nc grubunda Kat.no. 43 (**Lev. 7: 43**) numaralı ağız ve gvde parası değerlendirmeye alınmıştır. Kase diđer rnelere gre fazla dışa ekik olmayan, basit ağız kenarına sahiptir. Gvdenin alt ve st yarısı keskin bir aı ile ayrılmış, st gvde dışarı dođru aılmıştır. Tam rneklerine gre kaide yksek halka şeklinde olmalıdır. Ağız apı 15 cm dir. Kat No. 43' diđer gruplardan ayrılan bir diđer zelliđi de daldırma tekniđinde astarlı olmasıdır.

Kasenin benzerleri Atina Agorası'nda MÖ 110-70 yılları arasına tarihlendirilen tabakalarda bulunmuştur²⁵⁹. Troia'da yarı astarlı benzer kaseler MÖ 2. yzyılın ortasından MÖ 85 yılına kadar yaygın kullanım grmüştür²⁶⁰. Pergamon'da ele geen benzer form anlayışına sahip kaseler MÖ 2. yzyılın sonu ile MÖ 1. yzyılın başına tarihlendirilmiştir²⁶¹. Nagidos buluntuları ise MÖ 3. yzyılın 2. yarısı-MÖ erken 2. yzyıla aittir²⁶². Ephesos ve Sardeis'te de benzer rnekler ele gemiştir²⁶³.

Klpe'nin Kat.no. 43 numaralı parası ise 1975 yılı kazılarında 97-97/LXXXIV plankaresi yapılarının MÖ 2. yzyıl ile MÖ 1. yzyıla tarihlenen ge evresi ile iliřkili olarak ele gemiştir. Tipolojik olarak benzer rnekleri ve buluntu konumu birlikte dřnldđnde bu kasenin tarihi iin MÖ 110-70 yılları nerilebilir.

3.1.3.3. İe Dnk Ağız Kenarlı Kase

İe dnk ağız kenarlı kaseler, tek kulplu kaselerin devamı niteliđinde ilk kez MÖ 5. yzyılda retilmeye başlamış; MÖ 4. yzyılda hızla yaygınlaşmış ve geniř bir alana ihra edilmiştir²⁶⁴.

²⁵⁶ Tekkk-Biken 1996, 22, Fig. 3 A9.

²⁵⁷ Durukan-Krsulu 2007, Kat.no. 38.

²⁵⁸ Ephesos, Mitsopoulos-Leon 1991, Taf. 6, A31; Gassner 1997, Taf. 5, 88; Asklepieion, Luca 1968, Taf. 65, 176.

²⁵⁹ Rotroff 1997, Fig. 61, 950.

²⁶⁰ Tekkk-Biken 1996, 23, Fig. 3 A8.

²⁶¹ Schfer 1968, Taf. 3, C9.

²⁶² Durukan-Krsulu 2007, Kat.no. 37.

²⁶³ Ephesos, Mitsopoulos-Leon 1991, Taf. 6 A26, A29; Sardeis, Rotroff-Oliver 2003, Pl. 9, 49.

²⁶⁴ Sparkes-Talcott 1970, 130-132; Edward 1975, 29; Rotroff 1997, 161.

İçe dönük ağızlık kaseler literatürde *echinus kase* olarak da bilinmektedir²⁶⁵.

Form, içe dönük ağız kenarlı, küresel gövdeli ve halka kaidelidir. Bu tipteki kaseler hem yemek²⁶⁶ hem de içki servisi²⁶⁷ için kullanılmıştır. İçe dönük ağız kenarlı kaseler, MÖ 3. yüzyılın son çeyreğinden itibaren dışa dönük kenarlı kaselerin daha çok tercih edilmesiyle, popülerliğini yitirmiştir.

Atina buluntularına göre Klasik Dönem'e ait içe dönük ağız kenarlı kaseler iki gruba ayrılmıştır²⁶⁸. Birinci grup sığ kaselerdir. Bunların tondosu baskı bezemelidir. Aynı zamanda gövde ve kaidenin birleştiği noktada halka şeklinde rezerv alanlar bulunmaktadır. Bu özellikler MÖ 4. yüzyılın başında görülmektedir. İkinci grup ise derin formlu kaselerdir. Bu kaseler, basit bir şekilde, baskı bezeme ve rezerv alanlar olmadan daha geç tarihte üretilmiştir. Sığ kaseler MÖ 4. yüzyılda tercih edilirken; MÖ 3. yüzyılda derin kaseler popüler olmuştur.

Hellenistik Dönem'e ait içe dönük ağız kenarlı kaseler ise üç gruba ayrılmıştır²⁶⁹. Bunlar *Sığ Klasik Tip*, *Sığ Hellenistik Tip* ve *Derin Tip*'tir. *Sığ Klasik Tip*'in en belirgin özelliği tondosundaki rulet ve palmet bezemeleri ile dış yüzeyde rezerv bırakılmış alanları ve yivlendirilmiş kaide zeminleridir. *Sığ Hellenistik Tip*'teki kaseler ise oldukça basit yapılmıştır. Baskı dekorasyon, kazıma ya da rezerv yivlerin yapılmadığı kötü bir versiyon olarak MÖ 4. yüzyılın son çeyreğinde ortaya çıkmıştır. Bu iki tipe göre daha derin bir gövde yapısına sahip *Derin Tip*'teki kaseler, MÖ 3. yüzyılda popülerlik kazanmaya başlamıştır ve özellikle MÖ 3. yüzyılın ikinci yarısında sıklıkla tercih edilen formlar olmuştur. İçe dönük ağız kenarlı kaselerin form ve bezeme gelişiminin merkezlere göre farklılık gösterdiği tespit edilmiştir. Atina'dan daha doğuda yer alan merkezlerde bu kaselerin, MÖ 4. yüzyılın son çeyreğinde derin, hafif içe dönük kenarlı olduğu, MÖ 2. yüzyıldan itibaren ise kasenin boyutunun küçültüldüğü, ağız kenarının daha içe döndürülerek sığ bir profil halini aldığı görülmektedir²⁷⁰. Bu şekilde benzer gelişimler Pergamon²⁷¹, Troia²⁷², Knossos²⁷³ örneklerinde de takip edilebilmektedir.

²⁶⁵ Edwards 1975, 29; Rudolph 1978, 216; Rotroff 1997, 161.

²⁶⁶ Sparkes-Talcott 1970, 131-132; Rotroff 1997, 156-161.

²⁶⁷ Schäfer 1968, 37.

²⁶⁸ Sparkes-Talcott 1970, 131-132.

²⁶⁹ Rotroff 1997, 161.

²⁷⁰ Jones 1950, 155-157; Mitsopoulos-Leon 1999, 18-19.

²⁷¹ Schaffer 1968, 37-38; Kunisch 1972, Abb. 8, 4-5.

²⁷² Tekkök-Biçken 1996, 20.

²⁷³ Coldstream 1999, 335.

Kültepe’de içe dönük ağız kenarlı kase formuna ait on bir örnek ele geçmiştir²⁷⁴ (**Lev. 3; Lev. 8**). Değerlendirmeye alınan Kat.no. 11-12, 47-50 ağız kenarı-gövde parçasıdır. Kat.no. 13-14, 44-46 ise ağız kenarı-gövde ve kaide parçası olup tama yakın profile sahiptir. Bunlar arasında Kat.no. 44-50 numaralı parçalar kireç, mika katkılı hamurları ve ince basit astarları ile Batı Anadolu üretimi hamur-astar özelliğine sahiptir. Diğerlerinin tamamı ise Attik seramiklerin hamur ve astar özelliğini taşımaktadır.

Bahsi geçen kaselerin formu genel olarak, içe dönük ağız kenarlı, küresel gövdeli ve hafif yükseltilmiş halka kaide şeklindedir. İncelenen seramikler arasında kaidesiz parçalar bulunmaktadır (Kat.no. 11, 12, 47-50). Bu örneklerin, tam profilli kaselere (Kat.no. 13-14, 44-46) göre alt bölümleri halka bir kaide ile tamamlanmış olmalıdır. Ağız çapları 13-21 cm arasında değişmektedir. Bu ölçüleri ile yemek servisinde kullanılmış olmalıdırlar²⁷⁵.

Değerlendirmeye alınan örnekler, Rotroff’un sınıflandırmasına göre *Sığ Klasik Tip* ile uyum içerisindedir. Bu seramikler ağız kenarlarındaki farklılıklardan dolayı üçe alt gruba ayrılmıştır. İlk grubu Kat.no. 11 (**Lev. 3: 11**) numaralı ağız ve gövde parçası oluşturmaktadır. Söz konusu kasenin, ağız kenarı yuvarlak ve hafif içe dönüktür. Ağız kenarının içe dönüklüğü gövde ile bir bütünlük oluşturacak şekilde tasarlanmıştır. Gövde alta doğru daralarak, diğer örneklerle oranla hafif derinleşmektedir. Ağız çapı 17 cm’dir.

Atina Agorası buluntuları içinde bulunan, bu kasenin benzerleri MÖ 300-250 yılları arasına tarihlendirilmiştir²⁷⁶. Ayrıca, benzer form anlayışına sahip parçalar, Smyrna Agorası’nda²⁷⁷ MÖ 3. yüzyılın ikinci çeyreğine; Nif (Olympos) Dağı’nda²⁷⁸ MÖ 325-300 yıllarına; Adramytteion’da²⁷⁹ MÖ 4.-3. yüzyıllara tarihlendirilmiştir. Bu tipte kaseler Ephesos buluntuları arasında da yer almaktadır²⁸⁰.

Kat.no. 11 numaralı kase, 1973 yılı kazılarında 90/XCVI plankaresinin MÖ 4. yüzyılın son çeyreği ile MÖ 3. yüzyılın ilk yarısına tarihlenen erken evresinde bulunmuştur. Benzer ithal kaselerin üretim tarihi dikkate alındığında Kat.no. 11 numaralı parça MÖ 3. yüzyılın ilk yarısına tarihlendirilebilir.

²⁷⁴ Tüysüz 2021, Fig. 9.4, 4-5.

²⁷⁵ Rotroff 1997, 161.

²⁷⁶ Rotroff 1997, Fig. 990.

²⁷⁷ Çelik 2007, Çiz. 9, 14.

²⁷⁸ Ceylancı 2019, Kat.no. 119.

²⁷⁹ Mutlu 2016, Kat.no. 6.

²⁸⁰ Mitsopoulos-Leon 1991, Taf. 1, A2.

Ağız kenarı, Kat.no. 11'e göre, belirgin bir şekilde içe döndürülerek yapılan Kat.no. 12 numaralı kase parçası ikinci grup altında değerlendirilmiştir. Bu örnekte hem ağız kenarının içe dönüklüğü artmış hem de ağız kenarı içe doğru belirgin bir şekilde yuvarlatılmıştır. Ağız kenarının içe dönüklüğü, ağız kenarının hemen altından verilen bir kavis ile sağlanmıştır. Gövde biraz daha sığ ve yayvandır. Ağız çapı 20 cm'dir. Ağız kenarının altında sonradan açılan bir delik bulunmaktadır.

Kültepe'de bulunan örnek ilk dönem kazılarında ele geçmiş ve buluntu konteksti ile ilgili bilgilerimiz eksiktir. Bu nedenle benzer örneklerine²⁸¹ göre tarihleyebileceğimiz parça için MÖ 3. yüzyılın başları önerilebilir.

Üçüncü grubu Kat.no. 13, 14, 44-50 numaralı parçalar oluşturmaktadır. Bu gruptaki kaselerin, dudak kenarının altındaki sert profil geçişi ile içe dönüklük daha keskin hale gelmiştir. Gövde alta doğru daralmakta ve halka kaideye bağlanmaktadır. Söz konusu kaselerin gövde ve kaide profillerinde bazı farklılıklar mevcuttur. Kat.no. 13, 44, 45 sığ gövdeye ve oldukça alçak halka kaideye sahipken; Kat.no. 14 ve 46'nın gövdeleri biraz daha derin, kaideleri ise biraz daha yüksektir.

Kat.no. 14, 44-46'nın tondosunda, farklı sayılardaki rulet çemberleri ve içine yerleştirilmiş dörtlü palmet gruplarından oluşan bezeme şeması yer almaktadır. Kat.no. 13 numaralı kasenin korunan kısmına göre sadece rulet çemberi görülebilmektedir. Bunların yanı sıra Kat.no. 14 ve 46 numaralı örneklerin, kaide oturma düzlemlerinde rezerv bırakılmış bant şeklinde bezemeler yer almaktadır.

Hellenistik Dönem'in en karakteristik ve en bilinen formlarından olan bu içe dönük ağız kenarlı kaseler ile aynı özelliklere sahip, Atina kazılarında tespit edilen örnekler, MÖ 275 yılına tarihlenen kontekstlere aittir²⁸². Ayrıca Ephesos, Nif (Olympos) Dağı, Pergamon, Sardeis, Gordion, Nagidos, Khios ve Korinth'de benzer örnekler tespit edilmiştir²⁸³. Söz konusu merkezlerde tespit edilen örnekler için MÖ 4. yüzyılın sonundan, MÖ 3. yüzyılın ilk çeyreğine kadar tarih aralığı sunulmuştur.

Kültepe'de bulunan kaseler MÖ 4. yüzyılın son çeyreği ile MÖ 3. yüzyılın ilk yarısına tarihlenen erken evre yapılarında bulunmuştur. Bu bağlamda Kat.no. 13, 46, 1975 yılı kazılarında 97-98/LXXXIV karesinde; Kat.no. 14, 1973 yılı kazılarında 91-

²⁸¹ Benzer örnekler için bkz. Atina Agorası: Rotroff 1997, Fig. 62, 970; Smyrna Agorası: Çelik 2007, Çiz. 5, 2; Nif (Olympos) Dağı: Ceylancı 2019, Kat.no. 120; İzmir Agora: Aktaş 2011, Çiz. 7, Kat.no. 20; Adramytteion: Mutlu 2016, Kat.no. 10.

²⁸² Rotroff 1997, Fig. 972, 977.

²⁸³ Ephesos, Mitsopoulos-Leon 1991, Taf. 3, A8; Nif (Olympos) Dağı, Ceylancı 2019, Kat.no. 121; Pergamon, Schäfer 1968, Taf. 4, C14; Sardeis, Rotroff-Oliver 2003, Pl. 5, 14; Gordion, Stewart 2010, Fig. 199, 76-78, Fig. 200, 82, 85; Nagidos, Durukan-Körsulu 2007, Kat.no. 41-42; Khios, Boardman 1954, Fig. 15, 115; Korinth, Edwards 1975, Pl. 3, 95.

92/XCV-XCVI karesinde; Kat.no. 45, 47, 1972 yılı kazılarında, 90/LXXXVII plankaresinde ele geçmiştir. Kat.no. 44, 48, 49 ve 50 ise ilk dönem kazılarında bulunmuş ve buluntu konteksti ile ilgili bilgiler eksiktir. Konteksti bilinen kaselere ve benzer örneklerine bu kaseler MÖ 3. yüzyılın ilk çeyreğine tarihlendirilebilir.

Kültepe’de yapılan kazı çalışmalarında kase formuna ait olabilecek çok sayıda kaide parçası da tespit edilmiştir (**Lev. 4: 15-20; Lev. 9: 51-58; Lev. 10: 59-71; Lev. 11: 73**). Bunlardan Kat.no. 16 ve 17 dışa dönük ağız kenarlı kaselere, diğerleri ise içe dönük ağız kenarlı kaselere ait olmalıdır. Parçaların tondolarında farklı tiplerde yapılmış rulet ve palmetlerden oluşan bezemeler yer almaktadır.

Kaide parçalarından Kat.no. 16, 52, 67, 68, 90/LXXXVII karesinin; Kat.no. 18, 51, 90/XCVI karesinin; Kat.no. 65, 91-92/XCV-XCVI plankaresinin; Kat.no. 73 ise 88/XCIII-XCIV plankaresinin erken evresine ait buluntulardır. Kat.no. 59 ve 72 numaralı parçalar 90/XCVII plankaresinde yüzeyde tespit edilmiştir. Kat.no. 17, 53, 54, 55, 56, 57, 58, 60, 61, 62, 63, 64, 66, 69-71 numaralı parçalar ise ilk dönem kazılarında bulunmuştur ve buluntu konteksti ile ilgili bilgiler eksiktir. Buluntu konumları bilinen parçalar referans alınarak tarihlenebilecek kaide parçaları MÖ 3. yüzyılın ilk yarısına ait olmalıdır.

Kaide parçaları arasında bulunan Kat.no. 15, 1973 yılı kazılarında XCV plankaresinde erken evrede tespit edilmiştir²⁸⁴. Parçanın kaide altında bulunan yivi ve diğer örneklerle göre biraz daha kalın olan astarı, MÖ 4. yüzyılın son çeyreği için karakteristiktir ve MÖ 3. yüzyılın başında kaybolmaktadır²⁸⁵. Bu nedenle söz konusu parça MÖ 4. yüzyılın son çeyreğine tarihlendirilebilir.

3.1.3.4. Tuzluk-Sosluk

Kültepe’nin siyah astarlı seramikleri içinde tespit edilen bir diğer form, literatürde *tuzluk* ya da *sosluk* olarak kullanıldıkları düşünülen küçük kaselerdir²⁸⁶. Bu form Hellenistik Dönem’e kadar kullanılmış olmasına rağmen en çok MÖ 4. yüzyılda tercih edilmiştir²⁸⁷.

Kültepe’de sosluk formuna ait yedi örnek ele geçmiştir²⁸⁸ (**Lev. 4: 21-22; Lev. 11: 74-78**). Bunlar arasında, Kat.no. 21, 22, 78 numaralı örnekler ağız kenarı-gövde ve

²⁸⁴ Tüysüz 2021, Fig. 9.4, 6.

²⁸⁵ Rotroff 1997, 157, 162.

²⁸⁶ Sparkes-Talcott 1970, 132-133.

²⁸⁷ Rotroff 1997, 165-167.

²⁸⁸ Kat.no. 21-22 için bkz. Tüysüz 2021, Fig. 9.5, 1-2.

kaide parçasıdır ve tama yakın profile sahiptir. Kat.no. 74, 75, 76 ve 77'i ise ağız kenarı-gövde parçasıdır. Ağız çapları 7 ile 10 cm arasında değişmektedir.

Örnekler arasında Kat.no. 74-78 numaralı parçalar mika ve az oranda kireç katkılı hamurları ve ince basit astarlarıyla Batı Anadolu üretimi siyah astarlı seramiklerin hamur-astar özelliğine sahiptir. Diğer iki örnek ise Attik seramiklerin üretim özelliklerini taşımaktadır.

Genel olarak form, içe dönük ağız kenarlı, alta doğru daralan gövdeli ve halka kaidelidir. Ağız profilleri kendi içinde küçük farklılıklar göstermektedir. Buna göre Kat.no. 21-22, 74-77 numaralı örneklerin ağız kenarları hafif dik ve içe dönüklüğü gövde ile bir bütün oluşturacak şekilde tasarlanmıştır. Kat.no. 78 numaralı parçada ise ağız kenarının hemen altındaki kavis ile keskin bir içe dönüklük sağlanmıştır.

Kat.no. 22'nin tondosunda bir sıra rulet çemberi içinde birbirinden bağımsız dört palmet, Kat.no. 21'de ise iki sıra rulet çemberi yer almaktadır. Bunların yanı sıra her iki parçanın da kaide oturma düzlemi ile gövde-kaide birleşme noktası bant oluşturacak şekilde rezerv bırakılmış alanlara sahiptir. Kat.no. 78'in ise tüm yüzeyi astarlanmış, tondosu da üç sıra rulet çemberi ile süslenmiştir. .

Kültepe sosluklarının, MÖ 3. yüzyılın ilk çeyreğine tarihlendirilen benzer form anlayışına sahip örnekler ile uyum içerisinde olduğu görülmektedir. Bu grubun Atina Agorası'nda ele geçen benzerleri MÖ 275 yılına tarihlendirilmiştir²⁸⁹. Gordion'da MÖ 333-275 yıllarına tarihlenen Erken Hellenistik tabakalarda tespit edilen sosluklar da benzer form anlayışına sahiptir²⁹⁰. Ayrıca Ephesos, Korinth, Eretria, Khios, Kerameikos'ta da benzer tipolojik özelliklere sahip sosluklar ele geçmiştir²⁹¹.

Kültepe soslukları MÖ 4. yüzyılın son çeyreği ile MÖ 3. yüzyılın ilk yarısına tarihlenen erken evre yapılarında bulunmuştur. Bu bağlamda Kat.no. 21, 89/XCV plankaresinde; Kat.no. 22, 90/XCVI plankaresinde; Kat.no. 74-77, 97-98/LXXXIV plankaresi yapılarında ele geçmiştir. Kat.no. 78 ise ilk dönem kazılarında ele geçmiştir ve konteksi ile ilgili bilgiler eksiktir. Konteksi bilinen parçalara ve benzer örneklerine göre Kültepe'de bulunan soslukları MÖ 3. yüzyılın ilk çeyreğine tarihlendirebiliriz.

²⁸⁹ Rotroff 1997, Fig. 1083.

²⁹⁰ Stewart 2010, Fig. 205.

²⁹¹ Ephesos, Mitsopoulos-Leon 1991, Taf. 3, A14; Korinth, Edwards 1975, Pl. 2, 55; Eretria, Metzger 1998, Abb. 232, Abb. 239, 330; Khios, Boardman 1954, Fig. 16, 142; Kerameikos, Knigge 2005, Abb. 46, 566, 625.

3.1.3.5. Tabak

Tabaklar, her dönemde yaygın olarak kullanılan mutfak veya sofa kaplarıdır. En erken dönemlerden itibaren kullanılan ve farklı varyasyonlara sahip olan tabaklar hemen hemen tüm arkeolojik çalışmalarda yoğun bir şekilde tespit edilmektedir. Tabakların sıklıkla üretilmesinin nedenleri yapım işleminin zahmetsiz oluşu ve uygulanan bezemelerin ilk bakışta bir bütün halinde gözükmesi ile ilgili olmalıdır.

Kültepe’de ele geçen tabaklar, formları dikkate alınarak; yuvarlatılmış ağız kenarlı tabak (**Lev. 5; Lev. 11: 79**) ve dik ağız kenarlı tabak (**Lev. 12: 80**) olmak üzere iki gruba ayrılmıştır.

3.1.3.5.1. Yuvarlatılmış Ağız Kenarlı Tabak

MÖ 4. yüzyılın başlarında ilk örnekleri görülmeye başlayan ağız kenarı yuvarlatılmış tabaklar, Hellenistik Dönem’in en yaygın tabak formudur²⁹². Bu form; yuvarlatılmış ağız kenarlı, oldukça basit sıg gövde profilli ve halka kaidelidir.

Yuvarlatılmış ağız kenarlı tabakların kronolojik gelişimlerinde bir takım özelliklerden söz etmek mümkündür²⁹³. Bu bağlamda, MÖ 4. yüzyılın 3. çeyreğine kadar, gövde, üstte içbükey, altta dışbükey zarif bir profile sahiptir. Dış yüzeyde ağız kenarının altında kabartma bant şeklinde profil bulunmaktadır. Ağız üstte düz, iç kenarda ise keskin bir profille içe dönmektedir. Kaidenin zemine değdiği yüzey içbükey yivlidir.

MÖ 4. yüzyılın sonuna tarihlenen tabaklarda bir kaç form değişikliği görülmektedir. Bu değişikliklerin başında gövdedeki içbükey-dışbükey ve tekrar içbükey profil gelmektedir. Ağız kenarının altındaki kabartma bant, yerini içbükey yive bırakmıştır. Gövde genellikle daha ince yapılmıştır. MÖ 3. yüzyılın ilk çeyreğinden itibaren ise gövde altı dışbükey yapılırken; ağız kenarının altındaki içbükey yiv devam etmiştir. Bu dönemde yapılan tabaklar MÖ 4. yüzyıl kalitesinde siyah astar ve ince damarlı rulet taşımaktadır. Bu dönem ile birlikte yivli kaide zemini terk edilmeye başlanmış ve kaide zeminleri ya yuvarlak ya da düz yapılmıştır. MÖ 3. yüzyılın 2. çeyreğinde daha köklü bir değişim görülmektedir. Bu dönemde gövde biraz daha derin bir forma dönüşmüştür. Dış yüzeyde ağız kenarının altındaki içbükey yiv daha belirgin yapılırken ruletler oldukça kaba yapılmaya başlanmıştır. Ağız artık zemini açıyla karşılayan, üstte güçlü bir şekilde içe dönük hale gelmiştir. MÖ 3. yüzyılın ikinci

²⁹² Rotroff 1997, 143.

²⁹³ Formun kronolojik gelişimi için bkz. Rotroff 1997, 142-145; Sparkes-Talcott 1970, 147.

yarısında ağız kenarının altına yerleştirilen yiv, ağız kenarı ile olan bağlantısını kaybetmiş ve gövdenin biraz daha altına yapılmıştır. MÖ 2. yüzyıldan itibaren formun gelişiminde bir sadeleşme başlamış ve formun temel özellikleri yavaş yavaş terk edilmiştir. Bu tarih ile birlikte farklı tiplerde ağız kenarları, gövde formları ve kaideler görülmektedir. Ağız kenarları bazen dış yüzeyde aşağı sarkık, bazen iç yüzeyde kuvvetli bir şekilde içe döndürülmüş bazen de dış yüzeyde yuvarlak içte keskin bir açıyla gövdeye dönen formda yapılmıştır. Dış yüzeyde ağız kenarının altındaki yiv bazen kaideye bazen de ağız kenarına yaklaşmaktadır. Ayrıca bu dönemden itibaren yapılan tabakların tondolarında baskı dekorasyon görülmemektedir. Gelişim çizgisinin son aşaması MÖ 2. yüzyılın 2. yarısına tarihlenen tabaklarda karşımıza çıkmaktadır. Ayak çapları küçülmüş ve tabaklar oldukça derinleşmiştir. Dış yüzeyde gövde üzerindeki yiv çok fazla tercih edilmemiştir. Ağız kenarı iç kesimde daha basittir ve kaidenin zemine değdiği yüzey genellikle düzdür. Bu tabaklar daldırma tekniğinde astarlanmıştır, parmak izleri genellikle kaide altında ve gövde üzerinde görülmektedir.

Kültepe'de yuvarlatılmış ağız kenarlı tabak formunda, altı tabağa ait örnek ele geçmiştir (**Lev. 5: 23²⁹⁴-27²⁹⁵**; **Lev. 11: 79**). Değerlendirmeye alınan tabaklar arasında Kat.no. 79 numaralı parça açık kırmızımsı kahverengi, mika katkılı hamuru ile Anadolu atölyelerinin üretim özelliklerini taşıırken diğer parçaların tamamı Attik üretim seramiklerin hamur astar özelliklerini taşımaktadır. Söz konusu tabaklar tipolojik olarak incelendiğinde, özellikle ağız kenarlarının farklı şekillendirilmesi dikkate alınarak üç grup altında incelenmiştir.

İlk grubu Kat.no. 23-24 (**Lev. 5: 23-24**) numaralı tabaklar oluşturmaktadır. Bu örnekler ağız kenarı-gövde, kaide parçasıdır ve tama yakın profile sahiptir. Yuvarlatılmış ağız kenarları üstte düzleştirilmiştir. Gövdeleri sığ, kaideleri halka formudur. Kat.no. 24'ün iç yüzeyinde ağız kenarından gövdeye geçiş, Kat.no. 23'e göre daha keskin bir profile sağlanmıştır. Dış yüzeylerinde ağız kenarlarının altında içbükey bir yiv bulunmaktadır. Ağız çapları 20 cm, kaide çapları ise 12 cm'dir.

Kat.no. 25 ve 26²⁹⁶ numaralı parçalar gövde profillerine göre bu gruba ait olmalıdır. Kat.no. 26'nın tondosunda rulet çemberi içinde birbirinden bağımsız dört palmet bezemesi ile kaidenin oturma düzleminde rezerv bırakılmış bant yer almaktadır.

²⁹⁴ Tüysüz 2021, Fig. 9.5, 4.

²⁹⁵ Tüysüz 2021, Fig. 9.5, 3.

²⁹⁶ Tüysüz 2021, Fig. 9.5, 5.

Palmet ve rulet bezeme bu gruptaki tabakların erken dönem Attika örnekleri için karakteristiktir. Ancak MÖ 200'lerde bu bezemenin yapımı son bulmuştur.

Kültepe tabakları, Attika tabaklarının kronolojik gelişim çizgisinde MÖ 4. yüzyılın sonlarına doğru görülen form özelliklerini taşımaktadır. Bu noktada en belirgin özellik ise ağız kenarlarının altındaki yivlerdir. Yüzyılın başlarında kabartma bant şeklinde olan profil, yüzyılın sonlarına doğru basit bir yive dönmüştür²⁹⁷. Ancak Kerameikos'ta yüzyılın son çeyreğine tarihlenen "Z Yapısı 3" te tespit edilen tabaklar arasında plastik banda sahip örneklerin az olması söz konusu değişimin bu tarihten önce gerçekleştiğine işaret etmektedir²⁹⁸. İlk gruptaki tabaklar üstte düzleştirilmiş ağız kenarları, dış yüzeyde ağız kenarlarının altındaki yivleri ve düzleştirilmiş kaide zeminleri ile çeşitli merkezlerde ağırlıklı olarak MÖ 4. yüzyılın sonu, nadir olarak da MÖ 3. yüzyılın başlarına tarihlenen örnekler ile benzeşmektedir²⁹⁹.

Tez kapsamında değerlendirmeye alınan parçaların tamamı 1973 yılı kazılarında 89/XCV plankaresinde bulunan yapı kalıntılarının MÖ 4. yüzyılın son çeyreği ile MÖ 3. yüzyılın ilk yarısına tarihlenen erken evresinde ele geçmiştir. Yukarıda da bahsedildiği gibi Kültepe örnekleri, ithal tabakların form gelişiminde MÖ 4. yüzyılın sonlarında görülen tipolojik özellikleri taşımaktadır. Bu yönleri ile Kat.no. 23-26 numaralı tabaklar MÖ 4. yüzyılın sonlarına tarihlendirilebilir.

İkinci grubu Kat.no. 27 numaralı tabak oluşturmaktadır. Ağız kenarı- gövde parçası olarak ele geçen örneğin ağız çapı 18 cm'dir (**Lev. 5: 27**). Bu örneğin yuvarlatılmış ağız kenarı yükseltilerek içe dönük, gövdesi ise sığ olarak tasarlanmıştır. Dış yüzeyde ağız kenarının hemen altında yiv bulunmaktadır. Tabağın kaide bölümü eksiktir. Ancak benzer örnekleri dikkate alındığında gövdenin halka kaide üzerinde yükseldiği anlaşılmaktadır.

Kat.no. 27'nin tipolojik olarak benzerleri, Atina Agorası'nda MÖ 300-275 civarına tarihlendirilmiştir³⁰⁰. Klazomenai Karantina Adası³⁰¹ örnekleri MÖ 4. yüzyılın

²⁹⁷ Bu değişim Sparkes-Talcott tarafından yüzyılın üçüncü çeyreğine tarihlenirken, Rotroff bu değişim için yüzyılın sonlarını önermektedir. Bkz. Sparkes-Talcott 1970, Fig. 1059, 1060; Rotroff 1997, Fig. 46, 645, 648.

²⁹⁸ Knigge 2005, Abb. 44, 449, 479, 480, 576.

²⁹⁹ Klazomenai, Zeren 2004, Şek. 64 Kat.no. 174-175; Phokaia, Doğan 2013, Şek. 38, Çiz. 10; Bayraklı, Gürsoy 1987, Şek. 15, 84; 16, 82; Ephesos, Mitsopoulos-Leon 1991, Taf.9-A48, A50, Taf. 10, A53; Pergamon, Schäfer 1968, Taf. 1, C1; Adramytteion, Mutlu 2016, Kat.no. 49; Labraunda, Hellström 1965, Pl. 33, 58; Seyitömer Höyük, Çoşkun 2010, Fig. 3, 47, 48; Nagidos, Durukan-Körsulu 2007, Kat.no. 78. MÖ. 300-275; Khios, Anderson 1954, Fig. 13, 139, 189a; Histria, Alexandrescu 1978, Fig. 15, 608.

³⁰⁰ Rotroff 1997, Fig. 46, 653.

³⁰¹ Egeci 2014, Kat No. 90.

son çeyreğine, Nagidos'ta³⁰² bulunan benzer parçalar ise MÖ 3. yüzyılın 2. yarısı ile MÖ erken 2. yüzyıla tarihlendirilmiştir. Ayrıca Kerameikos ve Paphos'ta da benzer örnekler ele geçmiştir³⁰³.

Tez kapsamında değerlendirilen tabak 2019 yılında C/92 plankaresinde yüzey buluntu olarak ele geçmiştir. Bu parça, benzer örnekleri dikkate alınarak MÖ 3. yüzyılın başlarına tarihlendirilebilir.

Yuvarlatılmış ağız kenarlı tabakların üçüncü grubunu ise ağız kenarı diğer örneklere göre üstte güçlü bir şekilde içe dönük yapılan Kat. No 79 numaralı parça oluşturmaktadır (**Lev. 11: 79**). Gövdesi sığ formudur. Ağız kenarının altında fazla derin olmayan bir yiv bulunmaktadır. Kaidesi halka formudur.

İncelenen örneğin, Atina Agorası buluntuları içerisindeki benzerleri MÖ 250-225 yılları arasına tarihlendirilmiştir³⁰⁴. Bununla birlikte tabağın ağız kenar profilinin en yakın referans örnekleri Eretria, Pergamon, Tarsus, Khios ve Kerameikos buluntuları arasında yer almaktadır³⁰⁵.

Kültepe tabağı 2020 yılında C/84 plankaresinde yüzeyde tespit edilmiştir. Bu nedenle benzer örneklerine göre tarihleyebileceğimiz tabak için, yukarıda bahsi geçen buluntu merkezlerinden hareketle MÖ 3. yüzyılın üçüncü çeyreği önerilebilir.

3.1.3.5.2. Dik Ağız Kenarlı Tabak

Kültepe'nin siyah astarlı tabak formunun son grubunu, dik ağız kenarlı servis tabağı oluşturmaktadır. Yiyeceklerin servisinde kullanılan bu tabaklar oldukça büyük boyutludur.

Değerlendirmeye alınan örnek ağız kenarı-gövde parçasıdır. Ağız çapı 47 cm olan tabak kısa dik ağız kenarlıdır. Ağız kenarından gövdeye geçiş keskin bir dönüş ile sağlanmıştır. Parça kırmızımsı sarı renkli, kireç, mika katkılı hamuruyla Batı Anadolu üretimi seramikler içerisinde yer almaktadır.

Kat. No 80'nin Atina Agorası'nda ele geçen benzer bir örneği Thomson tarafından Pergamon üretimi olarak değerlendirilmiş ve MÖ 2. yüzyılın 2. yarısına tarihlendirilmiştir³⁰⁶. Ephesos ve Eretria'da da benzer örnekler ele geçmiştir³⁰⁷.

³⁰² Durukan-Körsulu 2007, Kat.no. 85.

³⁰³ Kerameikos: Knigge 2005, Abb 44, 630, 678; Paphos: Hayes 1991, Fig. II, 7.

³⁰⁴ Rotroff 1997, Fig. 47, 660.

³⁰⁵ Eretria, Metzger 1998, Abb. 241, 340; Pergamon, Schäfer 1968, Taf. 1, C2; Tarsus, Jones 1950, Fig. 178, 1; Khios, Anderson 1954, Fig. 15, 155; Kerameikos, Knigge 2005, Abb. 45, 762.

³⁰⁶ Thompson 1934, Fig. 116, E151.

³⁰⁷ Ephesos, Gassner 1997, Taf. 7, 113; Eretria, Metzger 1998, Abb. 227, 125.

İlk dönem kazı çalışmalarında ele geçen parçanın buluntu tarihi ve konumu hakkında bilgilerimiz eksiktir. Bu nedenle benzer örneklerine göre bu tabağı MÖ 2. yüzyılın ikinci yarısına tarihlendirebiliriz.

3.1.3.6. Balık Tabağı

Kültepe'nin Hellenistik siyah astarlı seramikleri içinde bir diğer formu literatürde balık tabakları olarak tanınan grup oluşturmaktadır (**Lev. 6: 28-31**). Bu grup adını, Attika'da üretilen kırmızı figürlü örneklerinin üzerinde tasvir edilen balık ve benzeri deniz canlılarından almıştır³⁰⁸. Antik ismi “οζυβφον” olduğu düşünülen³⁰⁹ bu form; dik bir şekilde aşağı sarkan ağız kenarı, sığ gövdesi, tondosundaki sos ya da yemek artığı için yapılmış küçük çukuru ve hafifçe yana açılan halka kaidesi ile karakterize edilir. Bunlar, içte ağız kenarından gövdeye geçişte ve sosluk çevresinde yive veya ince bir rezerv banda sahiptir. Genellikle pişmiş topraktan yapılmasına rağmen gümüş örnekleri de bulunan söz konusu tabaklar ilk olarak MÖ 5. yüzyılın sonlarında siyah astarlı olarak üretilmeye başlamıştır³¹⁰. MÖ 4. yüzyıldan itibaren sevilerek kullanılmış, ancak Hellenistik Dönem'de popülaritesini kaybetmeye başlamıştır. Buna rağmen MÖ 1. yüzyıla kadar üretimi devam etmiş olup Doğu Sigilataları A grubu içinde de çeşitli varyasyonlarının üretimi yapılmıştır³¹¹. Kuzey Afrika'dan Mezopotamya'ya kadar hemen hemen tüm yerleşimlerde, hem Attika'dan ithal balık tabaklarına hem de bölgesel olarak üretilen yerel üretim balık tabaklarına rastlanmaktadır.

Balık tabağı formunu oluşturan unsurlar tek tek ele alındığında, formun kronolojik gelişimini takip etmek mümkündür³¹². Kullanıldıkları dönem içinde ağız kenarı, gövde ve kaidenin şekli dönemsel olarak farklılık gösterip, tarihlere yardımcı olan birer unsur olarak karşımıza çıkmaktadır.

Formun gelişimine göre ağız kenarı MÖ 4. yüzyılda keskin bir dönüş ile aşağıya sarkan ve bu sarkan kısmı uzun, düz bir profil gösterir. MÖ 3. yüzyılda bu keskin dönüş yumuşamaya ve ağız dışı doğru açılmaya başlar. MÖ 225 sonrasına tarihlenen balık tabaklarında ise, bu keskin açı tamamen yumuşayarak hafif bir kavis halini alır.

Gövde, MÖ 5. yüzyılın sonu ile MÖ 4. yüzyılın başında sığ ve küçük yapılrken, MÖ 4. yüzyılın sonunda derin ve geniş yapılmaya başlanmıştır. Gövdenin MÖ 2.

³⁰⁸ Rotroff 1997, 146.

³⁰⁹ Rotroff 1997, 146, dn. 11;

³¹⁰ Sparkes-Talcott 1970, 147-148.

³¹¹ Rotroff 1997, 148.

³¹² Formun gelişimi için bkz. Sparkes-Talcott 1970, 147-148; Rotroff 1997, 146-149.

yüzyılın ilk çeyreğinde ise, oldukça derinleştiği görülmektedir. Ağız ve gövdenin zaman içerisinde geçirmiş olduğu bu farklılıklara bağlı olarak, MÖ 5. yüzyılın sonu ile MÖ 4. yüzyılın başlarına ait erken balık tabaklarında gövde ve kaide aşağı sarkık uzun ağız kenarı tarafından gizlenmiştir. MÖ 4. yüzyılın 2. yarısında kaidenin çok az bir kısmı görülürken, MÖ 3. yüzyılın başına tarihlenen tabaklarda kaidenin tamamı ile gövdenin bir bölümü görülebilmektedir. MÖ 275 yılından sonraya tarihlenen tabakların hemen hemen tamamında ise kaide ve gövdenin büyük bir kısmı görülmektedir. Bu tarih ile birlikte gövdenin cidar kalınlığı incelenerek kırılğan bir hal almıştır. Balık tabaklarının merkezinde bulunan sosluk çukuru da zamanla değişiklik göstererek küçülmüştür. Bu bağlamda MÖ 4. ve 3. yüzyıllarda ağız çapının dörtte biri kadarken MÖ 225 yılına tarihlenen tabaklarda ağız çapının yaklaşık beşte biri oranına düşmüştür.

Dönemlere göre daha farklı özellikler gösteren kaide ise, MÖ 5. yüzyılın sonu ile 4. yüzyılın başına ait örneklerde ayrıntılı olarak profillendirilmiştir. Genellikle dış yüzeyde torus şeklinde profile sahip kaidenin üzerinde bir kaide boynu bulunmaktadır. Oturma düzlemi düz ve geniştir. MÖ 4. yüzyıl ile birlikte kaidenin eğimli bir hale gelen oturma düzleminde derin bir yiv yer alır. Ancak bu özellik, MÖ 3. yüzyılın ilk çeyreğinden itibaren terk edilir ve düz oturma düzlemine sahip balık tabakları görülür. MÖ 250 yılından itibaren kaidenin oturma düzlemi genellikle düz ve oldukça dar yapılmaya başlanır. MÖ 2. yüzyılın sonu ve erken 1. yüzyılda ise yuvarlak bir profile sahip oturma düzlemi görülür. Geç Hellenistik Dönem’de ise kaide tamamen küçülerek ağız çapının yarısından daha küçük bir boyutta yapılır.

Kültepe’de yapılan kazı çalışmalarında siyah astarlı balık tabaklarına ait dört örnek tespit edilmiştir (**Lev. 6: 28³¹³-31**). Bunlar arasında Kat.no. 28 ağız kenarı-gövde ve kaide parçasıdır ve tama yakın profile sahiptir. Kat.no. 29-30 numaralı parçalar ise ağız kenarı-gövde, Kat.no. 31 ise kaide parçası olarak ele geçmiştir. Bahsi geçen parçalar Attik üretim olarak değerlendirdiğimiz hamur ve astar özelliklerini taşımaktadır.

Kültepe balık tabaklarının ağız kenarları keskin bir dönüş ile aşağı sarkar. Ağızın aşağı sarkan bölümünde bazı farklılıklar görülmektedir. Bu bölüm bazen hafif dışa açık (Kat.no. 28), bazen diğer örneklerle göre biraz kısa (Kat.no. 30), bazen de dik bir şekilde (Kat.no. 29) aşağı sarmaktadır. Bu grupta sığ gövdeler merkeze doğru eğimli olarak ilerler ve merkezi çukurlaştırılmış tondoya bağlanır. Dışa doğru genişleyen kaide halka

³¹³ Tüysüz 2021, Fig. 9.5, 6.

formludur. Dışta ağız kenarından gövdeye geçişte ve sosluk çevresinde bir yive ve bu yiv üzerinde de ince bir rezerv banda sahiptirler. Ayrıca kaidenin zemine değdiği alan rezerv bırakılmıştır. Ağız çapları 28 cm ile 30 cm arasında değişmektedir.

Yukarıda anlatılan parçalar ile benzer form özelliklerine sahip balık tabaklarıyla Atina'da MÖ 250-225 yıllarında karşılaşılmaktadır³¹⁴. Dışa doğru genişleyen, düz oturma düzlemlili kaidelere sahip tabaklar MÖ 3. yüzyılın ikinci yarısından itibaren görülmektedir. Aynı zamanda gövdenin bir bölümünü ve kaidenin tamamını açıkta bırakacak şekilde kısa tasarlanan aşağı sarkık ağız kenarı MÖ 275 yılından itibaren üretilen tabakların form özelliğidir. Sardeis, Alishar, Tarsus ve Gordion kazılarında da benzer formlu tabaklar ele geçmiştir. Bunlar içinde MÖ 4. yüzyıla tarihlenen en erken örnek Alishar tabağıdır³¹⁵. Sardeis³¹⁶ tabağı için MÖ 3. yüzyıl, Tarsus Gözlükule³¹⁷ örneği içinse Orta Hellenistik Dönem önerilmektedir. Gordion³¹⁸ buluntuları ise MÖ 333-275 yıllarına tarihlenen kontekstlerde ele geçmiştir. Bunların yanı sıra Ephesos³¹⁹, İzmir Kadife Kale³²⁰, Troia³²¹ ve Pergamon'da da³²² yakın form özelliklerine sahip tabaklar bulunmuştur.

Kültepe'de bulunan balık tabaklarından Kat.no. 30 numaralı örnek 2009 yılı kazılarında 85/XCVIII plankaresinde 6 no.lu mekanın MÖ 3. yüzyılın ikinci yarısına ait 3b evresinde ele geçmiştir. Diğer parçaların tamamı ise ilk dönem kazılarında tespit edilmiştir ve buluntu yerleri ile ilgili bilgilerimiz eksiktir. Kat.no. 30 numaralı parçanın kontekstine ve benzer örneklerin gelişim çizgilerine göre Kültepe balık tabaklarını MÖ 3. yüzyılın üçüncü çeyreğine tarihlendirebiliriz.

3.1.3.7. Guttus

Kültepe'nin siyah astarlı seramikleri içinde ele alınan farklı bir formu da guttus temsil etmektedir. MÖ 4. yüzyılın ilk yarısında ortaya çıkan guttuslar, damlalar halinde yavaşça akıtılacak kadar değerli sıvıların sunumunda kullanılmıştır³²³. Guttusların içine yağ, şarap gibi sıvılar konularak, bu sıvının guttusun dar ve uzun boyunlu ağızından damla damla akıtılması sağlanmıştır. Bu formdaki kapların en karakteristik özelliği sıvı

³¹⁴ Rotroff 1997, Figs. 720-721.

³¹⁵ Waage 1937, Fig. 81-2.

³¹⁶ Rotroff-Oliver 2003, Pl.6 30.

³¹⁷ Jones 1950, Fig. 120, 23.

³¹⁸ Stewart 2010, Fig. 205, 124-125.

³¹⁹ Mitsopoulos-Leon 1991, Taf. 8, A41, A44.

³²⁰ Granata 2015, 83, Fig. 9-10.

³²¹ Tekkök-Biçken 1996, Fig. 1, A1, A37.

³²² Schäfer 1968, Taf. 1, C4.

³²³ Akkurnaz 2016, 94-95.

akışını yavaşlatan ince boyunları ve omuz üzerine oturan tek halka kulplarıdır. Tipin kronolojik gelişiminde gövde ve kaide formları farklılık göstermektedir. Buna göre MÖ 4. yüzyılda gövde torba, kaide geniş halka şeklinde yapılırken MÖ 4. yüzyılın sonundan itibaren gövde bikonik formda, kaide ise disk şeklinde üretilmiştir³²⁴.

Kültepe’de siyah astarlı guttus formuna ait bir parça tespit edilmiştir³²⁵ (**Lev. 6: 32**). Kat. No. 32 numaralı bu parça Attik üretim seramiklerin hamur astar özelliklerini taşımaktadır.

Çok az bir bölümü korunan Kat.no. 32 kaide ve gövde parçasından oluşmaktadır. Formun basık gövdesi, keskin dönüşlü bir karın profiline, altta ise içbükey olarak yükseltilmiş disk şeklinde dibe sahiptir. Sağlam örneklerine göre, dışa çekik yuvarlak ağızlı, uzun dar boyunlu, omuz üzerine oturan tek kulplu olmalıdır.

Kültepe örneği, Atina kazılarında ele geçen ve MÖ 275 ile 250 yılları arasında tarihlenen guttuslar ile aynı form özelliklerini taşımaktadır³²⁶. MÖ 275 yılından itibaren guttusların, gövdeleri daha bodur, omuzları daha düz, omuzdan gövdeye geçiş daha keskin bir hal almıştır. İzmir Kadife Kale’de bulunan benzer bir gövde parçası MÖ 3. yüzyılın başlarına tarihlenmiştir³²⁷. Sardeis’te bulunan ve MÖ 3. yüzyıla tarihlendirilen guttus parçası da disk şeklindeki içbükey kaidesi ile Kültepe örneğine benzemektedir³²⁸. Ancak bu örneğin gövdesi biraz daha yüksek yapılmıştır.

Kat. No. 32 Kültepe’de Tahsin Özgüç dönemi kazılarında ele geçmiştir. Höyük üzerindeki buluntu yeri ve konteksti ile ilgili bilgiler eksiktir. Benzer form özelliklerine sahip guttuslar referans alınarak Kat. No. 32’yi MÖ 3. yüzyılın ikinci çeyreğine tarihlendirmek mümkündür.

3.1.3.8. Yuvarlak Ağızlı Testi

Testiler, sofrada tüketilecek olan sıvıların konulması ya da taşınması işlevinde kullanılmış sıvı servis kaplarıdır. Antik Çağ’da her dönem boyunca, üretimi oldukça fazla olan bu formun çok farklı varyasyonları karşımıza çıkmaktadır.

Kültepe’de siyah astarlı yuvarlak ağızlı testi formu bir örnek ile temsil edilmektedir (**Lev. 12: 81**). Testi, kireç ve mika katkılı pembe hamuru ile Batı Anadolu üretimi seramiklerin hamur-astar özellikleri taşımaktadır. Dış yüzeyindeki astar daldırma tekniğinde siyah ince yapılmıştır.

³²⁴ Form gelişimi için bkz. Sparkes ve Talcott 1970, 160; Rotroff 1997, 172-173.

³²⁵ Tüysüz 2021, Fig. 9.6, 4.

³²⁶ Rotroff 1997, Fig. 1145-1146.

³²⁷ Granata 2015, Fig. 18.

³²⁸ Rotroff-Oliver 2003, Pl. 27-186.

Kat.no. 81 tam profile sahiptir. Hafif dışa çekilmiş düz ağız kenarlı, geniş uzun boyunludur. Boyundan gövdeye geçiş keskin bir dönüş ile sağlanmıştır. Şişkin gövde alta doğru daralarak düz bir dip ile sonlanmaktadır. Tek kulp boyun üzerinde çıkarak omuza bağlanmaktadır. Ağız çapı 5.4 cm, yüksekliği 11.9 cm dir.

Testinin yakın benzer örneklerine Sardeis buluntuları arasında rastlanmıştır. Bu örnekler geleneksel Lydia seramikleri arasında değerlendirilerek MÖ 250 yılından önceye tarihlendirilmiştir³²⁹. Diğer yakın örnekler ise Atina Agorası'nda tespit edilmiştir. Bunlar ağız kenarı bakımından farklılık gösterse de boyun ve gövde profili açısından benzerlikler içermektedir³³⁰.

Değerlendirilen örnek 1934 yılında Kültepe höyük buluntu merkezli olarak Kayseri Müzesi'ne satılmıştır. Bu nedenle benzer örneklerini dikkate alarak tarihleyebileceğimiz Kat.no. 81 numaralı testi için MÖ 3. yüzyıl önerilebilir.

3.1.3.9. Unguentarium

Unguentariumlar genellikle yükseklikleri 4-5 cm'den 20 cm'ye kadar ulaşan pişmiş topraktan yapılmış, özellikle nekropol alanlarında sık rastlanan seramik grubudur³³¹. Formun antik dönemdeki isminin ne olduğu hakkında herhangi bir veri bulunmamaktadır³³². Unguentarium ismi 20. yüzyılın başında Kartaca'da araştırma yapan Fransız bilim adamları tarafından verilmiştir³³³. Bu kaplar için kullanılan unguentarium kelimesi, içerisinde taşımış olduğu kozmetik amaçlı sıvı ya da krem maddelerden kaynaklanır.

Unguentarium, antik dönemde merhemler, yağlar ve sıvı aromalar için kullanılan "unguenta" kelimesinden türetilmiştir³³⁴. Bu kaplar bazen *lacrimaria*, *lacrinatorium*, *olfactoriolum*, ya da "*balsamaria*" olarak da adlandırılmış olup, bu kelimelerde kabın muhafaza ettiği maddeden gelmektedir³³⁵.

Unguentariumların ilk ortaya çıkış yeri kesin olarak bilinmemektedir. En erken örnekleri MÖ 4. yüzyılın sonlarından itibaren görülmeye başlayan bu form MS 7.

³²⁹ Rotroff-Oliver 2003, 63, Pl.34, 222-224.

³³⁰ Rotroff 1997, 298-299, Fig. 38, 523-526 (M.Ö. 300-175); Rotroff 2006, 247-248, Fig.4, 18.

³³¹ Unguentarium formu ile ilgili genel literatür için bkz. Anderson-Stojanovic 1987, 105-122; Thompson 1934, 472-474; Rotroff 1984, 258.

³³² Thompson 1934, 473.

³³³ Vaag vd. 2002, 41 dn. 107; Berlin 1997, 58.

³³⁴ Smith 1870, 1214; Akkurnaz 2016, 172.

³³⁵ Lacrimarium kelimesi cenazeye katılan kişilerin gözyaşlarının toplandığı bu kaplar için kullanılmaktadır ve bazı bilim adamları tarafından da işlevinin böyle olduğu düşünülmektedir. Thompson 1934, 473, dn. 3. Balsamarium ise kabın içindeki sıvıyı tanımlayıcı bir sözcükten türemiştir. Anderson-Stojanović 1987, 106.

yüzyılın başlarına kadar yaygın olarak kullanılmıştır³³⁶. Bu dönemden itibaren mezar hediyelerinin önemli bir grubunu oluşturan lekythoslar ortadan kalkmış ve onların yerini unguentariumlar almıştır. Yüzyıllar boyunca kullanılmış olan unguentariumlar genel hatları ile “iğ formu” ve “torba gövdeli” olmak üzere iki ana formun altında çeşitlenerek üretilmişlerdir. Unguentarium formlarında her ne kadar yöresel farklılıklar bulunsa da özünde Hellenistik Dönem için iğ formu unguentariumlar, Roma Dönemi için de torba gövdeli unguentariumlar karakteristik form olmuştur.

Unguentariumların kullanım amacı buluntu yerlerine göre farklılık göstermektedir. Genellikle ölü kültü ile alakalı olarak mezarlarda karşılaşılan unguentariumlar cenaze töreninde ve tören bitiminde mezar hediyesi olarak mezara bırakılmıştır. Unguentariumların cenaze törenlerinde kullanım fonksiyonu tören sonunda mezarın içerisine, içindeki kokuların boşaltılarak kabın atılması veya özenli bir şekilde konulmasıyla ilişkilidir. Bu işlemin erkek ve kadın fark etmeksizin iki farklı gömü tipi olan inhüstasyon ve kremasyon geleneğinde uygulandığı ortaya çıkarılan kazı verileri sayesinde saptanmıştır³³⁷. Yukarıdaki satırda bahsedilen mezara sıvı dökme durumu olasılıkla bir libasyon işlemiyle ilgilidir³³⁸. Unguentariumların kutsal alanlara sunu olarak da bırakıldığı arkeolojik verilerle tespit edilmiştir. Kutsal alanlarda adak eşyaları arasında kullanılmış olmaları bu formun dini amaçlı kaplardan biri olduğunu göstermektedir³³⁹. Ayrıca unguentariumlar evlerde günlük yaşantıda kullanılan kaplar arasında da görülmektedir³⁴⁰.

İçlerinde genellikle parfümler, özel yağlar ve kremler muhafaza edilirken bazen de sıvı baharatlar, bal ve sirke gibi maddelerin de taşınmasında kullanıldıkları bilinmektedir³⁴¹.

Kültepe’de siyah astarlı unguentarium formuna ait üç örnek ele geçmiştir (**Lev. 12: 82-85**). Söz konusu örneklerin buluntu yerlerinden yola çıkarak bunların tamamının günlük hayatta özel koku ve sıvıların taşınmasında ya da muhafaza edilmesinde kullanılmış olabileceğini söyleyebiliriz. Bu unguentariumların kahverengi tonlarındaki

³³⁶ Anderson-Stojanović 1987, 105 vd. Geç Antik Çağ örnekleri için ayrıca bkz. Şimşek-Duman 2007, 285 vd.

³³⁷ Saraçoğlu 2011, 3.

³³⁸ Dusenbery 1998, 798.

³³⁹ Pergamon Kapıkaya’da Kybele kültüründe kullanılan adak eşyaları arasında, Aegina’da Apollon kutsal alanında ve Lagina Hekate Tapınağı’nın temenos ve naosunda adak eşyası olarak kullanılmış olan unguentariumlar ele geçmiştir. Bkz. Nohlen-Radt 1978, 83; Smetana-Scherrer 1982, 88; Tırpan 1997, 318-319; Tırpan-Söğüt 2001, 301-309; Hellström 1965, 24.

³⁴⁰ Güngör 2005, 28, 56, Lev. 7, 39, 40, 41, 42, 252, 253, 254.

³⁴¹ Anderson-Stojanovic 1987, 107-108; Tompson 1934, 470; Rotroff 1997, 176.

hamurlarında görülen kireç, taşçık katkıları Batı Anadolu'da üretilmiş olduklarını göstermektedir.

Değerlendirmeye alınan örnekler ağız ve boyun parçasından oluşmaktadır. Korunan kısımlarına göre dışa çekik ağız kenarlı, alta doğru hafif daralan silindirik boyunlu ve boyundan itibaren genişleyen gövde yapısına sahiptirler. Ağız çapları 1.5 cm ile 3 cm arasında değişmektedir. Söz konusu parçalar, ağız ve boyun formu olarak Batı Yamacı Tekniği'nde bezenmiş Kat.no. 88 numaralı tam profile sahip unguentarium ile benzer özellikler taşımaktadır. Buradan hareketle Kat No. 82-84'ün de şişkin ovoid gövdeli olduğunu, aynı zamanda şişkin gövdenin omuzlardan aşağıya çekilerek, alta doğru daralacağını ve kaideye bağlanacağını söyleyebiliriz.

Değerlendirmeye alınan örneklerin tamamı 1973 yılı kazılarında, 89/XCV plankaresinde tespit edilen yapıların MÖ 4. yüzyılın son çeyreği ile MÖ 3. yüzyılın ilk yarısına tarihlenen erken evresinde ele geçmiştir. Bu veri ile unguentariumların form özellikleri dikkate alındığında söz konusu örnekler MÖ 4. yüzyılın sonu ile MÖ 3. yüzyılın başlarına tarihlendirilebilir.

3.1.3.10. Kandil

Tez kapsamında değerlendirilen siyah astarlı seramikler içerisinde son form olarak kandiller ele alınmıştır (**Lev. 6: 33-35; Lev. 12: 86**).

Kandil, insanların ateşi keşfetmesi ve ateşi kontrol altına alması sonucu Antik Dönem'de ortaya çıkan ve aydınlatma tarihinin hemen her döneminde, farklı mekanların aydınlatılmasında kullanılan önemli bir aydınlatma aracıdır. Bu amaca yönelik olarak önceleri çok basit biçimlerde küçük kaseler kullanılmış, bu kaplar zamanla yerlerini daha gelişmiş kullanışlı biçimlere bırakmış ve sanatın da ilerlemesiyle, kullanıldıkları dönemlerin geleneklerine bağlı kalarak çeşitli motifler ya da figürlerle bezenmişlerdir. Günlük yaşam içerisinde sıklıkla kullanılan kandillere ayrıca farklı sembolik anlamlar da yüklenmiştir.

Özellikle ölümden sonraki hayata ve kişilerin öbür dünyaya geçişte yer altında aydınlanma gereksinimine olan inanç, mezarlara mezar hediyesi olarak kandillerin bırakılmasına sebep olmuştur.

Genel olarak kilden yapılan kandillerin bronz, cam, taş ve altın gibi farklı türdeki malzemelerden de yapılmış örnekleri bulunmaktadır. Teknolojinin gelişimine bağlı olarak kandillerin yapımında elle şekillendirme, çark ve kalıp gibi farklı yapım teknikleri kullanılmıştır. Elle kandil yapımı erken dönemlerde yaygın olmakla birlikte

Hellenistik Dönem’de de karşımıza çıkmaktadır³⁴². Çark ile kandil yapımı İlk Tunç Çağı’ndan itibaren, kalıp ile kandil yapımı ise MÖ 3. yüzyıldan itibaren görülmeye başlamıştır³⁴³. Kandillerdeki bu form bazındaki çeşitliliği aynı zamanda süsleme tekniği ve bezeme konusunda da takip etmek mümkündür³⁴⁴.

Kültepe’de siyah astarlı kandil grubuna ait dört örnek ele geçmiştir³⁴⁵. Bu parçalardan üçü (Kat.no. 33-35) hamur-astar özellikleri bakımından Attik özellik gösterirken; biri (Kat.no. 86) açık kahverengi kireç taş ve mika katkılı hamuru ile Batı Anadolu üretimi siyah astarlı seramiklerin özelliklerini taşımaktadır.

Değerlendirmeye alınan kandiller tipolojik özelliklerine göre iki gruba ayrılmaktadır. İlk grubu oluşturan Kat.no. 33-35 (**Lev. 6: 33-35**) numaralı parçaların burun ve discus kısımlarının sadece bir bölümü korunmuştur. Kenarları yivlendirilmiş yağ delikleri geniş, burun bölümleri uzun yapılmıştır.

Atina Agorası’nda benzer burun ve yağ deliğine sahip kandiller Tip 25B başlığı altında ele alınmış ve MÖ 4. yüzyılın üçüncü çeyreği ile MÖ 3. yüzyılın ikinci çeyreğine tarihlendirilmiştir³⁴⁶.

Kat.no. 33-35 numaralı parçalar 1972 yılı kazılarında 90/LXXXVII plankaresinde MÖ 4. yüzyılın son çeyreği ile MÖ 3. yüzyılın ilk yarısına tarihlenen erken evre yapılarından gelmiştir. Bu veri ile benzer örneklerin tarihsel aralığı birlikte düşünüldüğünde Kültepe’de bulunan ithal örnekleri MÖ 4. yüzyılın sonu ile MÖ 3. yüzyılın ilk yarısına tarihlendirebiliriz.

İkinci grubu Kat No. 86 (**Lev. 12: 86**) numaralı tam kandil oluşturmaktadır. Bu kandil geniş yuvarlak, çift konik gövde profilli, uzun burunludur. Üst gövdeden alt gövdeye geçiş keskin bir açı ile sağlanmış, böylelikle alt gövde ve üst gövde arasında belirgin bir fark ortaya çıkmıştır. Burun tablası oval formludur. Discus deliğini fazla derin olmayan bir halka yiv çevreler. Yüksek kaidesi derin oyukludur. Gövde üzerinde tutmayı kolaylaştırmak için yapılmış kanatçık şeklinde bir başparmağı tutamağı bulunmaktadır.

Kat.no. 86 ile benzer gövde formuna sahip kandiller Atina Agorası’nda³⁴⁷ Tip 29A başlığı altında toplanmış ve MÖ 4. yüzyılın son çeyreği ile MÖ 3. yüzyılın ikinci çeyreği arasında tarihlendirilmiştir. Tip 29A’nın gövde profilleri lagynosların gövde

³⁴² Hellenistik Dönem örnekleri için bkz. Kassab Tezgör-Sezer 1995, 23-24, Fig. 3-6.

³⁴³ Bailey 1972, 18; Kassab Tezgör-Sezer 1995, 227.

³⁴⁴ Çokay 2000, 8-26.

³⁴⁵ Tüysüz 2021, Fig. 9.6, 5-6.

³⁴⁶ Howland 1958, Pl. 11, Fig. 322.

³⁴⁷ Howland 1958, 94, 95, Pl. 14, 412.

formuna benzetilerek, lagynos profilli kandiller olarak da adlandırılmıştır. Grubun MÖ 4. yüzyılın son çeyreğine ait erken örneklerinde kandillerin iç göbeklerinde yüksek konik bir çıkıntı bulunur. MÖ 3. yüzyıla ait geç örneklerde ise üst gövdeden alt gövdeye geçişte bir yiv bulunmaktadır. Korinth'te³⁴⁸ ele geçen aynı tip gövde yapısına sahip kandiller ise Tip IX grubuna dâhil edilmiş ve MÖ 4. yüzyıl sonu ile MÖ 3. yüzyıla verilmiştir. İstanbul Arkeoloji Müzesi'nde³⁴⁹ bulunan örnekler ise MÖ 3. yüzyılın ikinci çeyreğine tarihlendirilmiştir.

Değerlendirilen örnek 101/XCI plankaresinde, Hellenistik Dönem'e ait yapılarla bağlantılı olarak ele geçmiştir. Bu bilgi dışında buluntu konumu ile ilgili verileri mevcut olmayan kandil benzer örnekleri ve gövde profili dikkate alınarak MÖ 4. yüzyılın sonu ile MÖ 3. yüzyılın başlarına tarihlendirilebilir.

3.2. Batı Yamacı Stili'nde Bezenmiş Seramikler

Kültepe'nin ithal Hellenistik seramikleri içinde, dönemin kaliteli ve boyalı kap türlerinden biri olan Batı Yamacı Stili'nde bezenmiş dört örnek tespit edilmiştir (**Lev. 13**).

Batı Yamacı Stili'nde bezenmiş seramikler ilk kez Atina Akropolü'nün batı yamacında, 1890 yılında W. Dörpfeld tarafından yapılan kazılarda, yoğun bir buluntu grubu olarak bulunmuştur. Adını bulunduğu yerden alan bu seramikler üzerine ilk çalışmalar C. Watzinger tarafından gerçekleştirilmiştir³⁵⁰. Watzinger, Atina Akropolis'inde bulunan grubu ve Avrupa müzelerinde bulunan benzer vazoları toparlayarak “Keramik vom Westabhang” ya da “Westabhang keramik” olarak yayınlamıştır. H. A. Thompson 1934 yılında yaptığı yayınında terimi İngilizceye “West Slope Ware” olarak çevirmiş ve söz konusu grup literatürde bu isim ile anılmaya başlamıştır³⁵¹. Ancak bu grup için farklı terimlerin kullanıldığı da görülmektedir. Örneğin, D. H. Cox³⁵², Dura Europos'ta bulunan bu gruba ait seramikleri “Painted Glazed Ware” (Boyalı Glazürlü Kaplar) olarak isimlendirirken; F. F. Jones³⁵³, Tarsus Gözkule'de bulunan örnekler için “Decorated Glazed Ware” (Süslü Glazürlü Kaplar) terimini kullanmıştır. Rotroff ise bu ifade şekillerinin tam olarak belirli bir kap grubunu karşılamadığını, aslında süsleme tekniğini ifade etmesi açısından “Batı Yamacı Stili

³⁴⁸ Brooner 1930, 47-49, Pl. IV, 144, 146.

³⁴⁹ Tezgör-Sezer 1995, 75, 76, Kat.no. 177-180.

³⁵⁰ Watzinger 1901, 50 vd.

³⁵¹ Thompson 1934, 438.

³⁵² Cox 1949, 5.

³⁵³ Jones 1950, 158-159.

(West Slope Technique)” olarak yeni bir terimin kullanılması gerektiğini önermektedir³⁵⁴.

Batı Yamacı Stili’nde bezenmiş seramikleri karakterize eden en önemli unsur; kabın koyu renk (siyah, kahverengi, kırmızı) astarı üzerine, kazıma ile yapılmış bitkisel ya da geometrik motifler ve bunlara eşlik eden portakal sarısı-beyaz boya ile yapılmış süslemelerdir. Kazıma çizgilerin yanında portakal sarısı ve beyaz boya ile bezemelerin yapılması aslında Six³⁵⁵ tekniği olarak adlandırılan ve Geç Arkaik Dönem’den itibaren bilinen bir tekniktir.

Atinalı çömlek ustaları, MÖ 4. yüzyılın sonuna doğru Kırmızı Figür vazoculuğunda meydana gelen bozulmadan dolayı yeni arayışlar içine girmişlerdir. Sonuçta çömlekçilerin, aynı yüzyılda kullanımda olan Kerch ve Gnathia vazolarındaki³⁵⁶ ikincil nitelikteki süslemeleri kendi vazolarında, birinci derecede süsleme öğeleri olarak yapmalarıyla Batı Yamacı Stili ortaya çıkmıştır³⁵⁷. Başlangıçta bu stildeki kaplar yüksek kalitede siyah astarlı olup zarif altın yaldızlı motiflerle dekore edilmiştir. Ancak zamanla bozulan ekonomi sebebiyle altın yaldız dekor terk edilmiş bunun yerini, deseni canlandırmak için beyaz kil boya almış, böylece gerçek Batı Yamacı Stili oluşmuştur.

MÖ 3. yüzyılın ilk çeyreğinde sevilerek kullanılan bu kaplar MÖ 1. yüzyılın başlarında yavaş yavaş popülerliğini kaybetmeye başlamıştır³⁵⁸.

Batı Yamacı Stili’nde bezenmiş seramiklerde süslemenin üç şekilde yapıldığı görülmektedir³⁵⁹. Bunlardan ilki sulandırılmış kilin kullanılmasıyla yapılan süslemeler, ikincisi beyaz boyanın, üçüncüsü ise kazıma tekniğinin kullanılması ile yapılan süslemelerdir. Sulandırılmış kil, fırça veya ince bir tüp yardımı ile sürülmüş olmalıdır. Kazıma süsler ise astar sürüldükten sonra, vazo fırınlanmadan önce yapılmıştır³⁶⁰. Boyama ve kazıma teknikleri vazolar üzerinde ayrı ayrı kullanıldığı gibi beraber de kullanılmıştır. Başlangıçta az kullanılan kazıma tekniği zamanla artmış ve geç örneklerde tek başına kullanılmaya başlanmıştır³⁶¹.

³⁵⁴ Rotroff 1997, 39.

³⁵⁵ Six tekniği, siyah zemin üzerine beyaz veya kırmızı figürlerin çizilerek, detay kısımlarının kazıma ile verilip alttan kil rengi yerine siyah zemininin ortaya çıkmasıyla oluşturulan uygulamaya verilen isimdir.

³⁵⁶ Bkz. Green 1968; Pagenstecher 1909; Rotroff 1997, 40.

³⁵⁷ Rotroff 1997, 40-42; Rotroff-Oliver 2003, 37.

³⁵⁸ Rotroff 1991, 60.

³⁵⁹ Thompson 1934, 439.

³⁶⁰ Güler 1994, 23.

³⁶¹ Güler, 1994, 23-24.

Bahsi geçen kap grupları üzerinde detaylı arařtırmalar yapan Rotroff³⁶², bu grubun bulunduđu merkezleri üç kategoriye ayırmıřtır. Birincisi, biçim ve süsleme olarak geniş buluntu repertuarı olan ve ihracatın önemli ölçüde olduđu *büyük üretim merkezleri*; ikincisi, yerleşmiş endüstrileri olan, daha az süsleme repertuarına sahip ve ihracatın çok az olduđu ya da olmadığı *küçük üretim merkezleri*; üçüncüsü de *müşteri konumunda olan merkezlerdir*. Bu merkezler içerisinde üç ana atölye tespit edilmiştir: bunlardan bir Attika diğeri Pergamon’dur. Sonuncusu ise henüz tam olarak yeri bilinmeyen Anadolu’nun güney kıyılarında veya Lübnan ya da Suriye kıyılarında olması gerektiđi düşünölen “Sarmařık Tabak Atölyesi” dir³⁶³.

Pergamon atölyesinde ve dolayısıyla Anadolu’da Batı Yamacı Stili’nde seramiklerin üretiminin, bazı Atinalı çömlek ustalarının Pergamon’a göç etmesiyle birlikte başlanmış olduđunu düşünölmektedir³⁶⁴. Göç eden seramik ustaları hem üretimin başlamasına hem de bu kapların ticaretinin gelişmesine sebep olmuşlardır. Üretimin ilk evrelerinde Atina’ya bađlı olarak gelişen bir üslup söz konusudur. Bu durum, üretilen ilk örneklerin çoğunlukla Atina etkili bir üslup göstermeleriyle ve kap formları açısından da çok yakın benzerliklerin bulunmasıyla tespit edilmiştir³⁶⁵. MÖ 3 yüzyılın ortalarına dođru üretimde yavaş yavaş Pergamon üslubu oluşmaya başlamıştır³⁶⁶.

Attika ve Pergamon sitilinin ayırt edilmesi zor olmakla beraber mümkündür. Attika üretimlerinde seramiđin dış yüzeyindeki astar, Pergamon üretimlerine göre daha siyah ve parlaktır. Her iki atölyede de çeşitli formlarda üretimler yapılmıştır.

Rotroff, Anadolu’da Pergamon’un yanı sıra gelişmiş endüstrileri olan fakat daha az dekorasyon repertuarına sahip, az ya da hiç ihracat yapmayan bazı küçük atölyelerin de varlığına işaret etmektedir. Bu merkezleri Ephesos, Sardeis ve Knidos olarak belirtmiştir. Yayını yapılan Ephesos örneklerinden yola çıkarak, söz konusu merkezlerde hayal gücü düşük, süsleme elemanları neredeyse sarmařık dalı, zeytin yaprakları ve kolye motifleri ile sınırlı seramiklerin üretildiđini belirtmektedir³⁶⁷.

“Sarmařık Tabak Atölyesi” ise yeri henüz bilinmeyen Rotroff’un önerdiđin son atölyedir. Bu atölyeye verilen ürünler Atina ve Pergamon atölyesinin ürünlerine göre çok daha kolay ayırt edilebilirler. Yaygın olan formu tabak ya da servis tabaklarıdır. Bu

³⁶² Rotroff 2002, 1.

³⁶³ a.g.e.

³⁶⁴ Behr 1988.

³⁶⁵ Behr 1988, 170.

³⁶⁶ a.g.e.

³⁶⁷ Schafer 1968, 45-63; Behr 1988, 97 vd. Taf. 13-18; Mitsopoulos-Leon 1991, 43; Gassner 1997, 59-69.

formlar üzerinde bezeme genelde dış yüzeyi dolaşan geniş pul şeklinde defne tohumları ya da sarmaşık gırlantlarıdır³⁶⁸.

Yukarıda anlatılan üç atölyenin de ürünleri Antik dünyanın farklı coğrafyalarına ulaşmıştır. Bu atölyeler arasında Pergamon üretimleri en fazla yayılım gösteren malzeme grubunu oluşturmaktadır. Pergamon'un ürünleri yoğun olarak Batı Anadolu'da ve Karadeniz kıyılarında, daha az miktarda da Kıbrıs, Suriye, İsrail ve İskenderiye'de görülmektedir. Pergamon atölyesinin ürünlerinden sonra Sarmaşık Tabak Atölyesi'nin ürünleri yayılımda ikinci sırada gelmektedir. Bu atölyenin ürünlerine Doğu Akdeniz'in güney kıyılarında sık rastlanmaktadır³⁶⁹. Attika atölyelerinin ürünleri ise diğer atölyelerin ürünlerine göre daha az yayılım göstermiştir. Söz konusu atölye, ihracatının çoğunu kıta Yunanistan ve Kiklat adalarına yapmış olup bu bölgeler dışına oldukça az ihracat yapmıştır.

Tüm Akdeniz havzasında kullanımı olan Batı Yamacı Stili'ndeki seramikler birçok Hellenistik kentte hem ithal hem de yerel üretimler şeklinde karşımıza çıkmaktadır.

Ephesos³⁷⁰, Pergamon³⁷¹, Labraunda³⁷², Didyma³⁷³, Laodikeia³⁷⁴, Sardeis³⁷⁵, Kelenderis³⁷⁶, Tarsus³⁷⁷, Antiocheia³⁷⁸, Knossos³⁷⁹, Khios³⁸⁰, Korinth³⁸¹, Güney Rusya³⁸², Filistin³⁸³, Samaria³⁸⁴ ve Dura Europos³⁸⁵ gibi kentlerde bu seramiklerin yerli ve ithal olmak üzere çok sayıda örneği ele geçmiştir.

Kültepe'de bu grubu ait dört örnek ele geçmiştir (**Lev. 13**). Bunlardan Kat.no. 87 kantharos, Kat.no. 88 skyphos, Kat.no. 89-90 ise unguentariumdur. Bu buluntuların

³⁶⁸ Rotroff 2002, 97-115.

³⁶⁹ a.g.e.

³⁷⁰ Mitsopoulos-Leon 1991, 32-74; Gassner 1997, 59-69; Meriç 2002, 32, Taf. 3.

³⁷¹ Schaefer 1968, 45-43; Behr 1988.

³⁷² Hellström 1965, 16-19.

³⁷³ Wintermeyer 2004, 140-141, Abb. 1354-1365.

³⁷⁴ Duman 2010, Lev. XXIX-XXXII, E1-E15; Şimşek 2021, 69-76, Lev. 53-53.

³⁷⁵ Rotroff-Oliver 2003, 37-60.

³⁷⁶ Zoroğlu 2004, 299.

³⁷⁷ Jones 1950, 158-163.

³⁷⁸ Waage 1948, 28. Fig. 8. 1-14.

³⁷⁹ Callaghan 1981.

³⁸⁰ Anderson 1954, 149, 153-154, 168, Fig.17, Lev. 11: a-c.

³⁸¹ Edwards 1975, 8, 24, 26, 63, 76, Pl. 39-40, Pl. 45, 127-129, Pl. 47, Pl. 52, 408, Pl. 53, 451, 453, Pl. 54, 527-530, Pl. 55, 532, 535, 539-541.

³⁸² Rotroff 2002, 2, dn. 15.

³⁸³ Rosental-Heginbottom 1995.

³⁸⁴ Crowfoot-Kenyon vd. 1957, 225, 236-239, Fig. 39, Fig. 44.

³⁸⁵ Cox 1949.

önce hamur astar özellikleri daha sonra bezeme özellikleri ve son olarak da formları detaylı olarak incelenmiştir.

3.2.1. Hamur-Astar Özellikleri

Kültepe'nin Batı Yamacı Stili'nde bezemeli seramiklerinin hamur ve astar özellikleri kendi içinde üç gruba ayrılmaktadır.

İlk grubu oluşturan Kat.no. 87 (**Lev. 13: 87**) numaralı eserin hamur-astar özellikleri Attika üretimlerinin karakteristik özelliklerini taşımaktadır. Bu göre, hamur rengi kırmızıdır (10R 5/8). İyi arıtılmış hamuru ince taneli, sık dokulu ve sert bir yapıya sahiptir. Astar iç ve dış yüzeyde siyahtır (7.5YR 2.5/1). Ancak yer yer koyu kahverengiye doğru giden renk dalgalanmaları bulunmaktadır. Her iki yüzeyde parlak ve pürüzsüzdür.

İkinci grubu temsil eden Kat.no. 88 (**Lev. 13: 88**) numaralı parça kırmızımsı kahverengi hamur rengine sahiptir (5 YR 5/4). Hamur katkısı olarak az miktarda mika ve kireç tanecikleri bulunmaktadır. İç yüzey (10 R 4/8) kırmızı astarlıdır ve (5 YR 4/2) koyu kırmızımsı gri ve (2.5 Y 2.5/1) siyah renk dalgalanmaları vardır. Dış yüzey ise (2.5 YR 4/6) kırmızı astarlıdır. Her iki yüzey de parlak ve pürüzsüzdür. Söz konusu parça bahsedilen bu özellikleri ile Pergamon atölyesinin seramikleri ile benzerlik göstermektedir. Pergamon örneklerinde de hamur rengi, açık kırmızıdan, kırmızımsı kahverengiye değişen tonlardadır. Hamur çoğunlukla mika ve seyrek kireç ya da taşçık katkı maddesi içermektedir³⁸⁶.

Son hamur grubunu Kat.no. 89 ve 90 (**Lev. 13: 89-90**) numaralı örnekler oluşturmaktadır. Bu gruptaki örnekler kil özellikleri ile diğer iki örnekten ayrılmaktadır. Yerel bir Batı Anadolu atölyesinde üretilmiş olma ihtimali yüksek olan bu iki parçanın hamur renkleri kendi içinde ikiye ayrılmaktadır. Kat.no. 88 kırmızı (10 R 5/6); Kat.no. 90 numaralı parça ise çok açık kahverengidir (10YR 7/3). Hamurlarında kireç ve mika katkıları bulunmaktadır. Dış yüzeylerindeki pürüzsüz ve parlak astar renkleri çok koyu gri (10YR 3/1 - Kat.no. 89) ve siyah (2.5Y 2.5/1 - Kat. No 90) tonlarındadır.

3.2.2. Bezeme Özellikleri

Değerlendirmeye alınan örnekler tam ve tama yakın eserler olduğu için bezeme teknikleri ve kompozisyonları net bir şekilde anlaşılabilir. Bu bağlamda, Kat No.

³⁸⁶ Schäfer 1968, 28.

87, 89-90 numaralı örneklerde boyama; Kat No. 88 numaralı parçada ise kazıma ve boyamanın birlikte kullanıldığı bezeme tekniği görülmektedir.

Kat No. 87 numaralı kantharosun boyun üzerinde açık kırmızı (2.5 YR 7/6) boya ile yapılmış karşılıklı iki zeytin dalı ve bu dallardan çıkan zeytin yaprakları motifi yer almaktadır. Düzenli ikili gruplar halinde yaprakların dizili olduğu dallar ağız kenarından gövdeye doğru inmektedir. Bezeme oldukça özenli yapılmıştır. Birbirini takip eden zeytin yaprakları sık kullanılan bir motiftir. Bu şekilde yapılan süslemeler birçok form üzerinde görülmektedir³⁸⁷.



Fig. 88: Kültepe Kat.no. 87 Numaralı Kantharos

Değerlendirilen diğer eser (Kat.no. 88) üzerinde kazıma ve boyama tekniği birlikte kullanılmıştır. Burada boyalı bezemelerle kazıma çizgilerin birlikte kullanılmasıyla kompozisyonun zenginleştirildiğini söyleyebiliriz. Bu iki teknikle ağız kenarının altına yatay sarmaşık dalı bezemesi yapılmıştır. Kazıma ile yapılan sarmaşık dalları ile uçlarında boya ile yapılmış kalp şeklinde sarmaşık yaprakları yer almaktadır. Bu kombinasyona sarmaşık tomurcuklarını temsil eden üçlü grup halinde beyaz boya ile noktacılar ilave edilmiştir. Boya ile yapılan bezeme kabın yüzeyinde bir kabartma hissi oluşturacak kalınlıktadır. Bu durumu, çömlekçi ustalarının metal kaplar üzerindeki kabartma süsleri taklit etme istekleriyle ilişkilendirmek mümkündür. Sarmaşık dallarının kazıma çizgilerle, sarmaşık yaprağının da turuncu renkli boya ile yapılması ve sarmaşık yaprağındaki elle hissedilir biçimde kabartma özellik Pergamon atölyesinin özelliğidir³⁸⁸. Bu şekilde bitkisel bezemeler erken örneklerde kullanılmıştır. Sıklıkla

³⁸⁷ Batı Yamacı Stili'nde yapılmış zeytin dalı ve yapraklarından oluşan bezeme kompozisyonları için bkz. Ephesos, Mitsopoulos-Leon 1991, Taf. 21, B5, Taf. 23, B11, Taf. 24, B14; Pergamon, Asklepieion, Ziegenaus-Luca, 1968, Taf. 54, 339; Tarsus, Jones 1950, Fig. 125, 116; Pergamon, Schäfer 1968, Taf. 14, D54; Histria, Alexandrescu 1978, Fig. 15, 579; Chersonesos, Zolotarev 2005, 203, Fig. 5, No. 3-4.

³⁸⁸ Behr 1988, 116, 117, Abb. 1 Kat Nr. 1.

tercih edilen bu motifler neredeyse bütün Hellenistik merkezlerde karşımıza çıkmaktadır³⁸⁹.



Fig 89: Kültepe Kat.no. 88 Numaralı Skyphos

Kat.no. 89 ve 90 numaralı unguentariumlar gerek Kültepe unguentariumları gerekse de Hellenistik Dönem unguentarium tipolojisi içinde nadir rastlanan özelliklere sahip olmaları ile oldukça önemlidirler. Bu unguentariumları önemli ve ünik kılan özelliği ise dış yüzeylerinin kırmızı ve beyaz tonlarında fırça yapılmış yatay bantlarla bezenmiş olmasıdır. Bu şekilde bezenmiş unguentariumlar oldukça nadir olarak karşımıza çıkmaktadır³⁹⁰. Batı Yamacı Stili'nin basit bir varyasyonu olarak değerlendirebileceğimiz yatay bantlar tam olan Kat.no. 89 numaralı parçada 11 sıra; bir bölümü korunmuş olan Kat.no. 90'da ise yedi sıra şeklinde görülmektedir.



Fig. 90: Kültepe Kat.no. 90 Numaralı Unguentarium

İncelenen tüm eserlerde kapların biçimlerinin bezeme ve bezemenin yerleştiriliş şekli ile uyum içinde olduğu dikkati çekmektedir. Bu durum çömlekçilerin estetik ürünler üretme kaygısından kaynaklanıyor olmalıdır.

³⁸⁹ Sarmaşık dalı bezemeli Batı Yamacı Seramiği'nin tespit edildiği merkezler ve örnekleri için bkz. Ephesos, Gassner 1997, Taf. 11, 175-178. Ayrıca bkz. Mitsopoulos-Leon 1991, Taf. 23, B13, Taf. 24, B16, Taf. 25, B20; Pergamon, Schäfer 1968, Taf. 16, D63, D64; Sardeis, Rotroff-Oliver 2003, Pl. 19, 114; Tarsus, Jones 1950, Fig. 126, C; Soli Pompeipolis, Güler 2019, Lev.3; Eretria, Metzger 1998, Abb. 222, 22b; Korint, Edwards 1975, Pl. 39, 189, 412, 442, 489, 513.

³⁹⁰ Rotroff 1997, 178; Dereboylu 1994, 64; Behr 1988, 107.

3.2.3. Formlar

Kültepe'nin Batı Yamacı Stili'ndeki seramikleri, yukarıda da bahsedildiği gibi kantharos, skyphos ve unguentarium olmak üzere üç farklı form ile temsil edilmektedir.

3.2.3.1. Kantharos

Değerlendirmeye alınan ilk form 86 katalog numaralı kantharostur (**Fig. 88; Lev. 13: 87**). Kantharoslar, Hellenistik Dönem Batı Yamacı seramiğinde sevilerek kullanılan yüksek karınlı içki kaplarından biridir. Rotroff'un Atina Agorası buluntularından yola çıkarak yaptığı ve bugün kabul gören sınıflandırmaya göre³⁹¹ Kültepe buluntusu *Klasik Tip Kantharoslar*'ın düz ağız kenarlı grubuna aittir.

Kat.no. 87 kırık ve eksik olarak ele geçmiş olup alçı ile tamamlanmıştır. Eser, hafif dışa döndürülmüş ağız kenarlıdır. İçbükey inen oldukça uzun bir boyundan sonra, omuza, omuz kısmından da keskin bir profille dışbükey karna geçilmektedir. Basık küre biçimli karın alta doğru daralarak, dar bir boyunla profilli kaideye bağlanmaktadır. Üst gövde alt gövdeye oranla daha yüksek ve ince yapılmıştır. Ağız kenarından çıkan simetrik mahmuz kulplar karşılıklı olarak gövdenin hemen altına bağlanmakta ve mahmuzlar yanlara doğru hafif yükselerek uzamaktadır. Gövdenin alt kısmı dikey yivlerle süslenmiştir. Yivlendirme tekniği metal kapların etkisi ile yapılmış ve bu teknik sık sık kil kaplar üzerinde taklit edilmiştir. Yivlendirme ile bir ışık-gölge ve açık koyu kontrastlıklar yaratılmak istenmiş olmalıdır³⁹².

Formun kronolojik gelişim çizgisinde, bu gövde oranlarına sahip örnekler Atina Agorası'nda karşımıza çıkmaktadır³⁹³. Agoradaki MÖ 285-275 yıllarına tarihlenen 28 no.lu eser gövde oranları itibariyle parçamızla yakın benzerlik göstermektedir. Formun gelişimde ince ve zarif üst gövde ile yanlara doğru yükselerek uzayan kulplardaki mahmuz MÖ 3. yüzyılın ilk çeyreğinin özellikleridir. Ayrıca eserin, Kuzey Karadeniz kıyısında bulunan Yunan koloni kenti olan Chersonesos'da hem bezeme hem de form olarak yakın benzeri tespit edilmiştir³⁹⁴. Bu eserin, Chersonesos'a Atina'dan ithal edilmiş olduğu ve MÖ 3. yüzyılın başlarına tarihlendirildiği belirtilmektedir. Histria'da ele geçen benzer form ve bezeme ile yapılmış kantharos da MÖ 3. yüzyılın ortalarına

³⁹¹ Kantharoslar ile ilgili detaylı bilgi için bkz. syf. 136-138. Rotroff'un sınıflandırması için bkz. Rotroff 1997, 83-85.

³⁹² Behr 1988, 105.

³⁹³ Rotroff 1997, Fig. 28.

³⁹⁴ Zolotarev 2005, 203, Fig. 5, No. 3.

tariflendirilmiştir³⁹⁵. Bunların yanı sıra Gordion'da³⁹⁶ (Erken Hellenistik tabakalarda) Ephesos³⁹⁷ ve Atina'da Theonichosbezirk³⁹⁸ adlı nekropol alanında (MÖ 250) benzer özelliklere sahip kantharoslar ortaya çıkarılmıştır.

Değerlendirmeye alınan kantharos 1972 yılı kazılarında 90/LXXXVII plankaresinde bulunan yapılarda MÖ 4. yüzyılın son çeyreği ile MÖ 3. yüzyılın ilk yarısına ait evrede ele geçmiştir. Atina'da benzer tipolojik özelliklere sahip kantharosların MÖ 3. yüzyılın ilk çeyreğinde üretildiği bilinmektedir. Bu veriye göre Atina'dan ithal edilmiş olan Kat.no. 87 numaralı kantharosu da MÖ 3. yüzyılın ilk çeyreğine tarihlendirebiliriz.

3.2.3.2. Skyphos

Kültepe'nin Batı Yamacı Stili'nde bezenen bir diğer formu skyphostur (**Fig. 89**). Skyphoslar erken dönemlerden itibaren kullanılan içki kaplarından biridir³⁹⁹. Oldukça sevilen ve yaygın kullanıma sahip olan bu form çeşitli varyasyonlarda çeşitli bezemeler ile üretilmiştir⁴⁰⁰.

Burada ele aldığımız Kat.no. 88 numaralı skyphos ağız kenarı-gövde parçası olarak ele geçmiştir. Ağız kenar çapı 12 cm'dir. Dışa doğru açılan yuvarlak ağız kenarlı ve küresel gövdelidir. Gövde, ağız kenarının altında içbükey bir profilden itibaren genişleyerek karna doğru inmektedir. Karından itibaren de daralarak olasılıkla profilli bir ayağa bağlanmalıdır. Gövde üzerinde dikey olarak yerleştirilmiş, üzerlerinde üçgen şeklinde plastik kabartmaları olan iki kulp yer almaktadır. Bu plastik kabartmalar başparmağın üzerine konularak daha kolay tutulmasını sağlayan çıkıntılardır⁴⁰¹.

Kültepe skyphosu hamur astar özelliklerinde de bahsedildiği Pergamon atölyelerinin skyphosları ile yakınlık göstermektedir. Pergamon skyphosları üzerine detaylı çalışmalar D. Behr tarafından yapılmıştır⁴⁰². Behr, çalışmasında sadece Batı Yamacı Stili'nde bezemeli seramikleri ele almıştır. Genel olarak fazla yüksek olmayan, geniş karınlı Batı Yamacı Stili'ndeki Pergamon skyphosları, gövde yapıları dikkate alınarak üç ana tipe ayrılmıştır. Behr, bu tipleri Tip A, Tip B ve Tip C olarak

³⁹⁵ Alexandrescu 1978, Fig. 15, 579.

³⁹⁶ Stewart 2010, Fig. 207, 154, 156, 157, 159, Fig. 208 162.

³⁹⁷ Mitsopoulos-Leon 1991, Taf. 21, B5, Taf. 23, B11, Taf. 24, B14.

³⁹⁸ Braun 1994, Taf 5β.

³⁹⁹ Akkurnaz 2016, 127.

⁴⁰⁰ Bkz. Sparkes-Talcott 1970, 81-87; Rotroff 1997, 94-95.

⁴⁰¹ Bu çıkıntılardan en basit versiyonu kulpun orta kısmına bir parça kilin eklenmesiyle yapılan küçük kulplu olanlardır. Bunların yerine bazen sarmaşık yaprağı ya da satyr maskları da yapılmıştır. Sarmaşık yaprağı için bkz. Thompson 1934, Fig. 5, A30-31; satyr maskları için bkz. Schäfer 1968, D25, Taf.9-10.

⁴⁰² Behr 1988, 126-127.

isimlendirmiştir. Tip A, dışa çekik ağza, dudaktan gövdeye geçişte içbükey kavise, küresel gövdeye ve gövde üzerinde yer alan yivlere sahiptir. Tip B'nin gövde profilinde Tip A'ya oranla köşelenme gözlenir. Gövde daha basık bir görünümde ve alta doğru keskin bir dönüş yapar. Tip C ise daha farklı bir forma sahiptir. Boyun kısmı oldukça uzamıştır, dudaktan ve boyundan gövdeye geçişte düz bir satıh görülmektedir.

Konumuzu oluşturan skyphos, form özellikleri itibariyle Pergamon'da üretilen Batı Yamacı skyphoslarının A tipi ile benzerlik göstermektedir⁴⁰³. Örneğimizin, dışa çekik dudağı, dudaktan gövdeye geçişte içbükey profili ve alta doğru daralan küresel gövdesi Pergamon'un Kat.no. 22 numaralı skyphosu ile ortak özellikleridir. Pergamon Batı Yamacı skyphoslarının varyasyonları fırın, sarnıçlar ve sunak temelinin stratigrafik verileri dikkate alınarak tarihlendirilmiş olup, tarihlendirme yapılırken tipler arasında tam olarak kronolojik bir gelişim serisi saptanamamıştır. Behr, bahsi geçen alanların kazı çalışmalarından gelen stratigrafik verilere göre Tip A'ya ile birlikte Batı Yamacı Stili'nde bezenen diğer skyphosları MÖ 2. yüzyılın ortasından MÖ 1. yüzyılın ortasına kadar geçen döneme ait olduğunu belirtmektedir. Ayrıca Ege Gübre kazısında⁴⁰⁴ tespit edilen benzer bir örnekte MÖ 2. yüzyılın sonu-MÖ 1. yüzyılın başına tarihlendirilmiştir.

Kültepe'de bulunan skyphos ise 111/LXXXV-LXXXVI plankaresinde MÖ 2. yüzyılın ortaları ile MÖ 1. yüzyılın ilk yarısına tarihlenen yapı kalıntıları içinde tespit edilmiştir. Söz konusu parça tipolojik özellikleri bakımından farklı merkezlerde ele geçen benzer örnekleri ile paralel bir tarihe sahip olup söz konusu skyphos MÖ 2. yüzyılın ortası ile MÖ 1. yüzyılın ortasına ait olmalıdır.

3.2.3.3. Unguentarium

Kültepe'nin Hellenistik Dönem seramiği içinde Batı Yamacı Stili'nde bezemiş son form grubunu unguentarium oluşturmaktadır. Bu grup, Kat.no. 90 ve Kat.no. 91 (**Fig. 90; Lev. 13: 89-90**) numaralı iki örnek ile temsil edilmektedir.

Kat.no. 89 numaralı unguentarium tam, Kat.no. 90 numaralı örnek boyun ve gövde parçası olarak ele geçmiştir. Tam profile sahip Kat.no. 89 numaralı unguentarium dışa çekik ağız kenarlı ve alta doğru hafifçe daralan boyunludur. Şişkin ovoid gövdesinin en geniş yeri, omuzlardan aşağıya çekilerek, gövdenin tam ortasına gelecek şekilde tasarlanmıştır. Ayak kısmı yok denecek kadar kısa olan bu örneğin, alt gövdeden hemen halka kaideye geçmesi bu özelliği ile ilişkilidir. Gövde iç derinliği

⁴⁰³ Schäfer 1968, Taf. 9 D25; Behr 1988, Abb. 7, Kat Nr. 22.

⁴⁰⁴ Küçük 2006, Kat.no. 70.

kaideye kadar inmektedir. Kat.no. 90 numaralı örnek korunan kısımlarından anlaşıldığı kadarıyla olasılıkla yukarıda anlatılan Kat.no. 89'in form özelliklerine sahiptir. Kat.no. 89'dan farklı olarak omuz üzerinde karşılıklı iki yatay tutamak taşımaktadır.

Burada değerlendirmeye alınan unguentariumlar tipolojik olarak Erken Hellenistik Dönem'e tarihlendirilen örneklerin form özelliklerini yansıtmaktadır. Kültepe örneği gibi, dışa çekik ağız kenarlı, alta doğru hafifçe daralan kısa boyunlu, şişkin ovoid gövdeli, ayak boynu yok denecek kadar kısa, gövde iç derinliği kaideye kadar inen benzer örnekler Nif Dağı Karamattepe Nekropolisi'nde⁴⁰⁵ ve Sardeis'te⁴⁰⁶ ele geçmiştir. Karamattepe örneği MÖ 334-323 yıllarına ait III. Aleksandros sikkesi ile birlikte bulunmuştur. Bunların yanı sıra Patara⁴⁰⁷, Ephesos⁴⁰⁸, Tarsus⁴⁰⁹, Karaçalı⁴¹⁰, Eretria⁴¹¹, Kition⁴¹², Atina Agorası⁴¹³, Korinth⁴¹⁴, Keramaikos⁴¹⁵ ve Samothrake Nekropolisi⁴¹⁶ gibi birçok yerde tipolojik olarak Kat.no. 85'e benzeyen unguentariumlar ele geçmiştir. Söz konusu bu merkezlerde ele geçen unguentariumlar genel olarak MÖ 4. yüzyılın sonlarına tarihlendirilmiştir.

Değerlendirmeye alınan bu örneklerden Kat.no. 89 numaralı unguentarium 1933 yılında Kayseri Arkeoloji Müzesi'ne Kültepe höyük buluntu merkezli olarak satın alma yoluyla kazandırılmıştır. Bu nedenle buluntu konumu hakkındaki bilgilerimiz eksiktir. Kat.no. 90 numaralı örnek ise 1973 yılında 89/XCV plankaresinde yapılan kazı çalışmaları sırasında MÖ 4. yüzyılın son çeyreği ile MÖ 3. yüzyılın ilk yarısına tarihlenen yapı kalıntıları içinde ele geçmiştir. Bu veri ile tipolojik olarak benzer örnekler için sunulan tarih aralığımızı dikkate aldığımızda her iki unguentariumu da MÖ 4. yüzyılın sonlarına tarihlendirebiliriz.

⁴⁰⁵ Bilgin-Lenger 2018, Fig. 6, Kat.no. 1.

⁴⁰⁶ Gürler 1994, Çiz. 36, Lev. 26, no. 124; Rotroff – Oliver 2003, 69, Lev. 43, 253.

⁴⁰⁷ Dündar 2008, Lev. 1, U9, Lev. 2, 13. Patara örnekleri iç haznesi kaideye kadar derin yapılmasıyla Kültepe örneklerine benzerken gövdenin daralarak uzaması ve ayak bölümünün oluşmaya başlamasıyla Kültepe örneklerinden ayrılır.

⁴⁰⁸ Mitsopoulos-Leon 1991, 147, Lev. 212, O 15-16; Gassner 1997, 100, lev. 28, 349.

⁴⁰⁹ Jones 1950, 231, Fig.135, 187/248

⁴¹⁰ Çokay-Kepçe 2006, 136, BZ 26.

⁴¹¹ Metzger 1998, 196, Abb. 244, 427-430.

⁴¹² Yon-Callot 1987, 161, Res. 10, no. 8, Lev. LII, no. 5.

⁴¹³ Thompson 1934, 335, Res. 15, B7; Boulter 1963, Lev. 46, H1; Rotroff 2006, 289-290, Fig. 62, 409-415, 418-423.

⁴¹⁴ Edwards 1975, Lev. 20, 584, lev. 58, 584.

⁴¹⁵ Knigge 1976, Lev. 96, E82,1-2, E84-85, E86, 1.2.

⁴¹⁶ Dusenbery 1998, 201, S130-5.

3.3. Kalıp Yapımı Kabartmalı Kaseler

Kültepe'nin Hellenistik seramikleri içinde bir diğer grubu kalıp yapımı kabartmalı kaseler oluşturmaktadır (**Lev. 14: 91-93**).

Kalıp yapımı kabartmalı kaseler Hellenistik Dönem'in en belirgin gruplarından biridir. Bu kaseler, neredeyse bütün Hellenistik merkezlerde karşımıza çıkmakta ve bezemeleri ile rahatlıkla tanınmaktadır. Yarı küresel gövdeli, kaidesiz ve kulpsuz bir forma sahip olan kaseler, dış yüzeyi kabartma bitkisel bezemeler ya da figürlerle süslenmiş içki kaplarıdır. Bu kaselerin, Klasik Dönem'de içki servisinde sıklıkla kullanılmış olan kantharos formunun yerini aldığı düşünülmektedir⁴¹⁷.

Kaselerin isimlendirilmesi konusunda birtakım farklılıklar bulunmaktadır. İlk olarak O. Benndorf, 1883 yılında yaptığı çalışmasında, incelediği kabartmalı kaselerin, Megara kökenli olduğu yanılımasıyla, bu grup için "Megara Kasesi" terimini kullanmıştır⁴¹⁸. Fakat daha sonra yapılan araştırmalarda bu kaselerin Atina üretimi olduğu, Megara ile bir ilişkisinin bulunmadığı ortaya konulmuştur⁴¹⁹. Bunun üzerine bazı araştırmacılar tarafından bu gruptaki seramikler için "Hellenistik Kabartmalı Kaseler"⁴²⁰, "Kalıplanmış Kabartmalı Kap"⁴²¹, "Kalıp Yapımı Kaseler"⁴²², "Yarım Küre Gövdeli Kalıp Yapımı Kabartmalı Kaseler"⁴²³ şeklindeki tanımlamalar kullanılmıştır.

Kalıp yapımı kabartmalı kaselerin erken örneklerinde Mısır kökenli figür ve motifler görülmektedir. Bu durum, ilk kalıp yapımı kabartmalı kaselerin ortaya çıkmasında, metal işçiliği bakımından önemli bir kent olan Alexandria'nın değerli metallerle yapılmış kabartmalı kaplarının etkisinin olduğunu düşündürmektedir⁴²⁴. Yunanistan'ın Mısır ile artan ilişkileri ve bu ilişkiler sonucunda kabartmalı metal kapların tanınması, Yunanistan'da bu kapların pişmiş toprak taklitlerinin üretilmesine ve buradan da diğer merkezlere yayılmasına sebep olmuştur⁴²⁵. Metal kaplara oranla çok daha ucuz olması ve kolay üretilmesi, kaselerin büyük beğeni kazanmasını ve kısa sürede geniş bir coğrafyaya yayılmasını sağlamıştır.

⁴¹⁷ Rotroff 1982, 1, dn. 1.

⁴¹⁸ Benndorf 1883, 117-118.

⁴¹⁹ Rotroff 1982, 2.

⁴²⁰ Courby 1922, 277.

⁴²¹ Edwards 1956, 83.

⁴²² Rotroff 1982, 3.

⁴²³ Rotroff - Oliver 2003, 91.

⁴²⁴ Bitkisel öğelerle kaplanmış madalyon, palmiye dalı, yuvarlatılmış *nymphaea lotus*, sivri uçlu *nymphaea caerulea*, geniş *nymphaea nelumbo* ve dalda oturan kuş motifleri Mısır'a özgü motiflerdir. Bkz. Thompson, 1934, 455.

⁴²⁵ Thompson, 1934, 455; Rotroff 1982, 3, 7; Rotroff 2006b, 357-358.

Söz konusu kaseler, çark yapımı astarsız bir kalıp ile üretilmiştir⁴²⁶. Kalıbın iç yüzeyine, kil henüz yumuşakken, motif mühürleri⁴²⁷ ile bastırılarak istenilen süsleme kompozisyonu yapılır. Daha sonra fırınlanarak üretime hazır hale getirilen kalıbın içerisine yumuşak kil bastırılır ve kalıp süslemelerinin kasenin dış yüzeyine çıkması sağlanır. Devamında kalıp çarkta döndürülerek iç kısım düzleştirilir. Kaseler gerekli sertliğe ulaşıp küçülünce kalıptan çıkarılır. İç ve dış yüzeyindeki ayrıntılar verilir ve yapım işlemi tamamlanır.

Günümüze kadar kabartmalı kaseler ile ilgili birçok çalışma yapılmıştır. Bu çalışmalarda söz konusu grubun süsleme kriterleri, tipolojik özellikleri ve tabakalanma ile ilgili verilerinden yola çıkılarak kronolojik gelişimleri ortaya konmaya çalışılmıştır. Çalışmalar sonucunda kabartmalı kaselerin tüm merkezlerde kesin olmamakla birlikte, genel itibariyle üretimlerinin MÖ 3. yüzyılın sonlarından başladığı, MÖ 2. yüzyıl boyunca yoğun olarak devam ettiği, MÖ 1. yüzyılın başlarından itibaren de yavaş yavaş azaldığı kabul edilmektedir⁴²⁸.

Anadolu'da üretimin başlangıcı ve sonu hakkında bilgi veren merkezlerden Pergamon'da⁴²⁹ üretim MÖ 3. yüzyıl sonu ile MS 1. yüzyıl arasında; Tarsus'ta⁴³⁰ MÖ 3. yüzyıl sonu ile MS 1. yüzyıl arasında; Metropolis'te⁴³¹ ise MÖ 3. yüzyılın ikinci çeyreği ile MÖ 1. yüzyıl arasında gerçekleştirilmiştir.

Kalıp yapımı kaselerde yaygın olarak kullanılan iki form grubu belirlenmiş olup bunlar, Attika ve Delos tipleridir. Attika tipi kaseler, dışa doğru genişleyen, dışa dönük ağız kenarına ve derin bir gövde profiline sahiptir⁴³². Güney Ionia atölyelerinin ürünü olan ve Delos tipi olarak adlandırılan ikinci tip ise içe dönük ağız kısmına ve sığ gövde yapısına sahiptir⁴³³.

Kalıp yapımı kaselerin sınıflandırılmasında genel olarak bezemeler dikkate alınmıştır. Bu sınıflandırmada, çam kozalağı dekorlu kaseler, üst üste bindirme yaprak dekorlu kaseler, bitkisel dekorlu kaseler ve figürlü kaseler sayılabilir⁴³⁴.

⁴²⁶ Yapım süreci ile ilgili bkz. Thompson 1934, 452; Edwards 1956, 85; Rotroff 1982, 4. Kabartmalı kase kalıpları için bkz. Şimşek 2021, Lev. 72-74.

⁴²⁷ Thompson 1934, 452, Fig. 120; Laodikeia'da bulunan mühür baskıları için bkz. Şimşek 2021, Lev. 74 Kat.no. 485-488; İzmir Arkeoloji Müzesi kil motif damgaları için bkz. Ekiz-Ünlü 2005, 51-55; Ünlü 2009, 19-24.

⁴²⁸ Bouzek 1974, 15; Hayes 1991, 13-14.

⁴²⁹ Ziegenaus – Luca 1968, 123-125.

⁴³⁰ Jones 1950, 163-165, Fig. 128-131.

⁴³¹ Gürlü 1994, 65.

⁴³² Rotroff 1982, 14; Thompson 1934, 454.

⁴³³ Courby 1922, 368; Thompson 1934, 454.

⁴³⁴ Bkz. Rotroff 1982.

Kültepe’de kalıp yapımı kabartmalı kase grubuna ait dört örnek ele geçmiştir. Bu örneklerin ikisi ağız kenar parçası (**Lev. 14: 91-92**) ikisi de gövde parçasıdır (**Lev. 14: 93**).

3.3.1. Hamur-Astar Özellikleri

Değerlendirmeye alınan örneklerin hamur astar özellikleri birbirinden farklılık göstermektedir. Kat.no. 91 ve Kat.no. 92 numaralı ağız kenar parçalarının hamurları kırmızının tonlarındadır (5YR 6/8, 2.5YR 6/6). Homojen bir yapıya sahip hamurları, sert yapıdadır ve kireç, mika katkılıdır. Astarları iç ve dış yüzeyde kırmızı tonlarındadır (2.5 YR 4/8; 2.5 YR 6/6). Ancak her iki örnekte de fırınlamadan dolayı yer yer kahverengi siyah renk dalgalanmaları görülmektedir.

Kat.no. 93 numaralı parça pembe (7.5 YR 7/4) hamurlu, kireç, taş ve çok az oranda mika katkılı, ince gözenekli, sık dokulu ve yumuşak bir yapıya sahiptir. İç yüzey sarımsı kırmızı (5 YR 5/6), dış yüzeyi ise çok koyu grimsi kahverengi (10 YR 7/2) astarlıdır. Astarın uygulanma yöntemi ile alakalı olarak renk dalgalanmaları görülmektedir. Astarın yoğun olduğu kısımlarda renk koyu, ince olduğu kısımlarda ise açıktır.

3.3.2. Bezeme Özellikleri

Kültepe’de ele geçen kalıp yapımı kabartmalı kase parçasının gövde bölümlerinin çok az bir kısmı korunagelmıştır Bu nedenle parçaların bezeme kompozisyonları hakkında detaylı tanımlamalar yapılamamaktadır. Ancak parçanın mevcut durumuna göre bezemelerin bitkisel bir süslemeye ait olduğunu söyleyebiliriz. Buna göre Kat.no. 93 “Üst Üste Bindirilmiş Yaprak Bezeme” olarak adlandırılan bezeme dekoruna sahiptir. Buradaki bezeme, motif damgasının birbiri üzerine gelecek şekilde tekrarlanarak uygulaması ile yapılmış kısa yapraklardan oluşmaktadır. Yapraklar arasında doldurucu motif olarak çiçek rozetleri kullanılmıştır.



Fig. 91: Kültepe Kat.no. 93 Numaralı Kabartmalı Kase Parçası

Üst Üste Bindirilmiş Yaprak Bezeme'ye sahip kaselerde gövde, madalyondan başlayıp ağız kenarındaki bezeme alanına kadar tekrar eden damgalarla yapılmış yaprak motifleri ile süslüdür. Bu bezeme tarzı MÖ 3. yüzyılın son çeyreğinden başlayarak MÖ 1. yüzyılın başlarına kadar kullanılmıştır. Tarihlemede önemli bir unsur olan yaprak, boyutlarına ve türlerine göre uzun yapraklı ve kısa yapraklı olmak üzere iki ana grupta incelenmiştir⁴³⁵. Genellikle lotus yaprakları, eğreltiotları ve mızrak uçlu yapraklarının oluşturduğu uzun yapraklı olarak incelenen grup MÖ 3. yüzyılın son çeyreği ile MÖ 2. yüzyılın başlarına tarihlenmekte olup daha erken örnekler arasında yer almaktadır. Kısa yapraklı olarak adlandırılan grupta ise daha çok eğreltiotları, akantus yaprakları ve palmetler görülmekte olup, bunlar MÖ 3. yüzyılın sonlarından MÖ 2. yüzyılın ortalarına tarihlenmektedir⁴³⁶.

Kültepe kazılarında bulunan üst üste bindirilmiş yaprak bezemesine sahip örneğin benzerleri Atina Agorası'nda MÖ 3. yüzyılın son çeyreği ile MÖ 1. yüzyıl arasına tarihlendirilmiştir⁴³⁷. Korinth'te bulunan benzer bezeme anlayışını taşıyan örnekler MÖ 2. yüzyılın 2. yarısına tarihlenen tahrip tabakalarında ele geçmiştir⁴³⁸. Delos'a⁴³⁹ ait örneklerin ise en erken MÖ 3. yüzyılın ikinci çeyreğine ait tabakalarda ele geçmekle birlikte, MÖ 1. yüzyılın içlerine dek görüldükleri belirlenmiştir. Priene⁴⁴⁰ ve Labraunda⁴⁴¹ ele geçen buluntular MÖ 2. yüzyıl içlerine; Pergamon Asklepion'da⁴⁴² MÖ 2. yüzyılın üçüncü çeyreğine; Ephesos'ta bulunan örnekler ise MÖ 200 civarına tarihlendirilmiştir⁴⁴³. Assos'ta tespit edilen benzer bezeme özelliklerine sahip örnekler MÖ 3. yüzyılın sonları ile MÖ 1 yüzyılın ortalarına tarihlenen kontekstlere aittir⁴⁴⁴. Kibyra⁴⁴⁵ kentinin bu gruba dahil olan yerel üretim seramikleri MÖ 2. yüzyıl ortaları ile MÖ 1. yüzyıl içlerine; Kurul Kalesi'nde⁴⁴⁶ ele geçen örnekler MÖ 2. yüzyılın sonu ile MÖ 1. yüzyılın ilk yarısına; Konya Zengibar Kalesi'nde⁴⁴⁷ tespit edilen gövde parçası MÖ 3-1 yüzyıla; Eskişehir-Dorylaion kazılarında bulunan örnekler ise MÖ 3. yüzyılın

⁴³⁵ Rotroff 1982, 17.

⁴³⁶ a.g.e.

⁴³⁷ Rotroff 1982, Pl. 4, 24, Pl. 5, 25-27, Pl. 6, 34.

⁴³⁸ Edwards 1975, 157, 160-161, Pl. 65, 786, 787.

⁴³⁹ Laumonier 1977, Pl. 10.

⁴⁴⁰ Fenn 2016, Taf. 9, A18-A21.

⁴⁴¹ Hellström 1965, 21-22, Pl. 10, 127-135

⁴⁴² Luca-Ziegenaus 1968, 152, Pl. 55 no. 354-355.

⁴⁴³ Mitsoupolos-Leon 1991, Taf. 80 D27-D30, Taf. 81, D31-D32; Gassner 1997, Taf. 72-H29, Taf. 86-241, Taf. 92-H29-H30.

⁴⁴⁴ Dinçer 2019, Kat. Nr. 12-25.

⁴⁴⁵ Saygılı 2011, 14, Çiz. I, 3, Çiz. II, 4-5, Lev. VII.

⁴⁴⁶ Yorulmaz 2019, 92, Lev. XII, 82, 84, 85, 86.

⁴⁴⁷ Köker-Gökçe 2017, Kat.no. 226.

sonu ile MÖ 2. yüzyıla tarihlendirilmiştir⁴⁴⁸. Adana Müzesi'nde bulunan bu gruba ait kase MÖ 2. yüzyıl içlerine verilmiştir⁴⁴⁹.

Değerlendirmeye alınan parça höyükte ilk dönem kazılarında ele geçmiş olup buluntu yeri ile ilgili bilgiler mevcut değildir. Stilistik açıdan incelendiğinde ve benzerleri ile karşılaştırıldığında Kültepe'nin Kat.no. 92 numaralı örneğini MÖ 3. yüzyılın sonları ile MÖ 2. yüzyılın içlerine tarihlendirebiliriz.

3.3.3. Formlar

Kalıp yapımı kabartmalı kaseler başlığı altında değerlendirmeye alınan örnekler yukarıda da bahsedildiği gibi ağız kenar ve gövde parçalarından oluşmaktadır (**Fig. 92**). Bu nedenle özellikle gövde parçalarının tam olarak formlarını anlayabilmek oldukça zordur. Ancak ağız kısımları korunan Kat.no. 91 ve 92 numaralı parçaların benzer örneklerine göre formları tahmin edilebilir. Buna göre Kat.no. 91'in yüksek ağız kenarları hafif içbükey; Kat.no. 92 numaralı parçanın yüksek ağız kenarı ise konik bir şekilde gövdeye bağlanmaktadır. Gövdeye bağlandığı kısımda içbükey yivlerle geçiş sağlanmıştır. Benzer örneklerine Kululu'da rastlanılan bu parçaların gövdeleri derin küresel formda, kaideleri ise zemin üzerinde düz durmayı sağlayacak hafif yükseltilmiş halka şeklinde olmalıdır. Kululu'daki benzer örnekleri değerlendiren Jones söz konusu parçaları Pergamon Roma seramiği grubu altında ele almış ve MÖ 1. yüzyılın sonu ile MS 1. yüzyılın başına tarihlendirmiştir⁴⁵⁰. Ayrıca Tarsus'ta da benzer ağız profiline sahip örnekler ele geçmiştir⁴⁵¹. Bu örnekler Hellenistik Pergamon seramiği olarak değerlendirilmiştir.

Tez kapsamında değerlendirmeye alınan parçalar MÖ 2. yüzyılın ortaları ile MÖ 1. yüzyıla tarihlenmektedir. Her iki parçada 1971 yılında 111/LXXXV-LXXXVI plankaresinde yapılan kazı çalışmaları sırasında tespit edilen yapıların MÖ 2. yüzyılın ortaları ile MÖ 1. yüzyıla ait seramik kontestinin buluntuları arasında ele geçmiştir.

⁴⁴⁸ Yedidağ 2011, 25-26, Kat.no. KY 1-KY 6, KY 10.

⁴⁴⁹ Civelek-Yener Taş 2012, 127-128, K1.

⁴⁵⁰ Jones 1969, 92, Fig. 1.

⁴⁵¹ Jones 1956, Fig. 189, 338-339.



Fig. 92: Kültepe Kalıp Yapımı Kabartmalı Kase Ağız Kenarı Örnekleri

3.4. Pergamon Seramikleri

Hellenistik Dönem’de Kültepe’ye ithal edilen kaplar içindeki bir diğer grubu Pergamon seramikleri oluşturmaktadır (**Fig. 93**).



Fig. 93: Kültepe Pergamon Seramiği Örnekleri

Hellenistik ve Roma Dönemleri’nin önemli seramik üretim merkezlerinden biri olarak adını duyuran Pergamon atölyelerinin ürünleri kendilerine has hamur astar özellikleriyle rahatlıkla tanınabilmektedir. Pergamon’un kırmızı astarlı seramikleri, keşfedilmesinin ardından uzun yıllar çok yakınında bulunan Çandarlı’da üretilen kırmızı astarlı seramiklerle birlikte ele alınmış ve bu seramikler tek bir başlık altında değerlendirilmiştir⁴⁵². Seramiklerin aslında birbirinden farklı atölyelerde üretilen, farklı ürünler olduğu ilk kez Schäfer tarafından vurgulanmıştır⁴⁵³. Schäfer, Pergamon’da üretilen seramikleri Local Pergamon (LP) başlığı altında tanımlamıştır⁴⁵⁴. İlerleyen

⁴⁵² Konu ile ilgili yapılan çalışmalar için bkz. Loeschke 1912, 344-345; Kenyon 1957, 283.

⁴⁵³ Schäfer 1962, 779.

⁴⁵⁴ a.g.e.

yıllarda Meyer-Schlichtmann Pergamon'un Ketios Vadisi'ndeki Hellenistik ve Roma Dönemi seramik atölyelerini, bu atölyelere ait seramikleri ve atölye atıklarını inceleyerek Pergamon ve Çandarlı sigillatalarının yakın bölgede üretilen iki ayrı seramik grubu olduğunu ortaya koymuştur. Hamur-astar renkleri, astar uygulama teknikleri ve formların detaylı bir şekilde anlatıldığı bu çalışmanın sonucunda yerel Pergamon'un kırmızı astarlı seramikleri için ilk kez Pergamon Sigillatası terimi önerilmiştir⁴⁵⁵.

Hellenistik Dönem Anadolu'sunun önemli seramik üretim merkezleri arasında yer alan Pergamon'da gerek kent içinde gerekse Ketios Vadisi'nde birçok atölyede üretim yapılmıştır⁴⁵⁶. Bu atölyelerde MÖ 2. yüzyılın 2. yarısından itibaren kırmızı astarlı seramikler üretilmeye başlanmış ve üretim MS 2. yüzyılın sonuna kadar sürmüştür.

Pergamon sigillataları antik dünyanın birçok bölgesine yayılmıştır. Doğu Akdeniz kentleri başta olmak üzere Kıta Yunanistan ve Batı Anadolu'da bu gruba ait çok sayıda örnek ele geçmiştir⁴⁵⁷.

Pergamon sigillatalarında Meyer-Schlichtmann tarafından üç farklı hamur rengi tespit edilmiştir⁴⁵⁸.

Grubu 1: Pergamon sigillataları içinde en az sayı ile temsil edilen Grup 1, yaklaşık %11'lik bir paya sahiptir. Bu grupta renkler: 5YR 8/4, 7.5YR 8/2, 7.5YR 8/6, 7.5 YR 6/6, 7.5YR 6/8, 7.5YR 7/6, 7.5YR 7/8, 7.5YR 5/6, 7.5YR 5/8, 10YR 6/6, 10YR 8/8 dir. **Grubu 2:** Sarı tonlardaki kırmızıdan, kahverengi tonlardaki kırmızıya kadar uzanan Grup 2, Pergamon sigillataları içinde %29'luk bir oranı oluşturur. Renk tonları; 5YR 6/6, 5YR 6/8, 5YR 7/6, 5YR 7/8 dir. **Grubu 3:** Yaklaşık %60'luk bir payla Pergamon sigillatalarının en büyük bölümünü oluşturan Grup 3'te renkler 2.5YR 4/8, 2.5YR 5/8, 2.5 YR 6/6, 2.5YR 6/8, 10R 6/6, 10R 6/8, 10R 5/6, 10R 5/8 kırmızıdır.

Buluntu yerlerini esas alarak, bu üç grubun kendi aralarındaki kronolojik sınırlamasını belirlemek mümkün olmamıştır. Ancak 1-6 numaralı sarnıçlar ile tarihlendirmesi kesinleşmiş az sayıdaki buluntu yerinden gelen seramikler incelendiğinde kronolojik olarak ipuçları elde edilmiştir. Söz konusu buluntu

⁴⁵⁵ Meyer-Schlichtmann 1988.

⁴⁵⁶ Fırat 1999, 15 dn. 45; Bounegru – Erdemgil 1998, 264-267.

⁴⁵⁷ Atina Agorası: Robinson 1959, 10- 12, 23, 24, Pl. 60 F1-5, G1, G8-12; Patara: Uygun 2011, 74-76, Lev. 33 485-494; Tarsus: Jones 1950, 172-178; Ephesos: Gassner 1997, 136, Taf. 44, 527; Sardis: Rotroff- Oliver 2003, 84-85, Pl. 56- 59; Priene: Zahn 1904, 410, 412, Abb. 536, 55; Troia: Tekkök 1996, 81-82, Fig. 41 B19-21; Assos: Zelle 1997, 22; Laodikeia: Şimşek 2021, 95-108, Kat.no. 388-489.

⁴⁵⁸ Meyer-Schlichtmann 1988, 14-15.

noktalarının verilerine göre Grup 1 daha fazla sayıdadır ve çoğunlukla MÖ 2. ve 1. yüzyıllara aittir. Grup 2, MÖ 1. yüzyılın ortaları ile MS 1. yüzyılın ortalarına, Grup 3 ise MS 1. yüzyılın son çeyreği ile 2. yüzyılın ikinci yarısına tarihlenmektedir⁴⁵⁹.

Kültepe’de yapılan çalışmalar sırasında Pergamon üretimi olarak belirlenmiş 13 örnek tespit edilmiştir (**Lev. 14: 94-96; Lev. 15; Lev. 16**). Bu örneklerin ilk olarak hamur astar özellikleri, daha sonra bezeme özellikleri son olarak da formları incelenmiştir.

3.4.1. Hamur Astar Özellikleri

Kültepe’nin Pergamon üretimi seramiklerinin hamur özellikleri değerlendirildiğinde Meyer-Schlichtmann’ın sınıflandırmasına göre iki farklı grubun olduğu tespit edilmiştir. Bu sınıflandırmada Pergamon’da Grup 3 olarak tanımlanan hamur rengi ile aynı tona sahip Kat No. 95, 102, 103, 104, 105 numaralı parçalarda hamur rengi açık kırmızıdır (2.5YR 6/6). İkinci grup altında değerlendirilen ve Pergamon hamur renklerinde Grup 2 ile örtüşen Kat.no. 94, 96, 97, 98, 99, 100, 101 ve 106 numaralı parçaların hamuru ise kırmızımsı sarıdır (5YR 6/6). Tüm parçaların hamurları iyi arıtılmış ve mika katkılıdır. Nadir olarak da kireç katkıları görülebilmektedir.

Tüm örneklerin astarlarında kırmızı 2.5YR 5/8, 2.5YR 4/8, renginin tonu hakimdir. Bu renk Pergamon seramiğinin ana astar rengidir ve Pergamon örneklerinin çoğu söz konusu renkte astarlıdır⁴⁶⁰. Değerlendirilen örneklerde astarların yüzeye uygulanmasında farklı tekniklerin kullanıldığı görülmektedir. Örneklerin çoğunda kullanılan teknik kabın tüm yüzeyinin aynı ölçüde ve aynı tonda astarlanmasıdır (Kat.no. 96, 97, 102-105). İkinci uygulamada da yine kabın tamamı astarlanmış olup, iç ve dış yüzeylerin renklerinde farklılar bulunmaktadır (Kat.no.95, 94, 97, 102). Pişirme sırasında elde edilen bu renk farklılıkları; iç yüzeylerde kırmızı ve kırmızı-kahverengi, dış yüzeylerde ise kırmızı, koyu kahverengi ve siyah şeklinde bir çeşitlilik arz etmektedir. Meyer-Schlichtmann Pergamon’da bulunan bu tür kapları, aleve tutulmuş ve renk verilmiş kaplar olarak tanımlamıştır⁴⁶¹. Son astar uygulanması ise Kat.no. 101 numaralı parçada görülmektedir. Bu parça daldırma tekniğinde astarlanmıştır. Bu teknikte parça, astara daldırılıp iç bölümlerinin tamamı astarlanmıştır. Dış yüzeyinde ise

⁴⁵⁹ Meyer-Schlichtmann 1988, 14-15.

⁴⁶⁰ Pergamon astarı için bkz. Meyer-Schlichtmann 1988, 15.

⁴⁶¹ a.g.e.

astar aşıya doğru düzensizce akmıştır. Kasenin alt tarafı astarlanmamış olarak kalmıştır.

3.4.2. Bezeme Özellikleri

Kültepe'nin Pergamon üretimi seramiklerinde iki farklı bezeme türü görülmektedir. Bunlardan ilki Kat.no. 94 numaralı sosluk üzerine uygulanmış rulet bezemesidir. Parçanın tondosuna yerleştirilen bu bezeme birbirine paralel üç sıra rulet dizisinden oluşmaktadır. İkinci bezeme ise Kat.no. 97 numaralı kase üzerinde yer almaktadır. Kasenin tondosunda iki sıra rulet çemberi içine yerleştirilmiş palmet motifleri yer almaktadır.

Yukarıda tanımlandığı şekli ile rulet ve palmetlerin bir arada ya da yalnız kullanılması Attika siyah astarlı seramiğinde çok sık kullanılan bir bezeme şemasıdır. Attika'da palmet baskı bezeme MÖ 5. yüzyılın ortalarından itibaren, rulet bezeme ise MÖ 4. yüzyılın başlarından itibaren kullanılmaya başlamıştır. Atina ve Anadolu arasında artan ilişkiler ve Atinalı ustaların Pergamon'a göç ederek burada üretim yapmaları Pergamon atölyelerinde bu bezemelerin tanınmasına neden olmuştur⁴⁶². Bu bezemeler Pergamon'a Attika seramiğinin ve Attikalı seramik ustalarının etkisidir.

3.4.3. Formlar

Kültepe'de Pergamon seramikleri üç ayrı form ile temsil edilmektedir. Bu formlar, sosluk (**Lev. 14: 94-96**), kase (**Lev. 15; Lev. 16: 102**) ve skyphostur (**Lev. 16: 103-105**).

3.4.3.1. Sosluk

Pergamon ithalleri içinde ilk olarak sosluklar değerlendirmeye alınmıştır (**Lev. 14: 94-96**). Kat.no. 94, 95, 96 numaralı üç örnek ile temsil edilen bu grupta örneklerin tamamı ağız kenarı-gövde parçasıdır. Form genel olarak hafif yukarı doğru olan içe dönük ağız kenarlıdır. Ağız kenarının üzerindeki dönüş Kat.no. 94 ve 95 numaralı örneklerde yumuşak yapılmışken, Kat.no. 96 numaralı parçada sertleşerek ağız kenarında kapanmaya yönelik bir profil oluşturulmuştur. Gövde küresel ya da konik formdadır. Kaideleri tam örneklerine göre hafif yükseltilmiş halka kaide formunda olmalıdır. Ağız çapları 10 cm'dir. Kat.no. 95 numaralı kasenin ağız kenarının altında gafito "H" harfi okunmaktadır. Bu kaseler küçük formları ile sosluk işlevi görebilecek yapıdadırlar.

⁴⁶² Behr 1988.

Sıg bir gövde yapısına sahip olan Kat.no. 94 ve 95 numaralı kaseler ile benzer bir örnek Pergamon'da Asklepieion buluntuları arasında yer almaktadır ve bu örnek MÖ 3. yüzyıla tarihlendirilmiştir⁴⁶³.

Değerlendirmeye alınan örnekler arasında Kat.no. 94, numaralı parça 2009 yılı kazılarında 85-86/XCVIII karesindeki 5 no.lu mekanın MÖ 3. yüzyılın ilk yarısına tarihlenen 3c evresinde tespit edilmiştir. Kat.no. 95 ise 1972 yılı kazılarında 90/LXXXVII karesindeki MÖ 4. yüzyılın son çeyreği ile MÖ 3. yüzyılın ilk yarısına ait yapı katında ele geçmiştir. Kat.no. 95 hafif içe dönük ağız kenarı ve sıg gövde yapısı ile bulunduğu evrede MÖ 3. yüzyılın ilk yarısı içinde kullanılmış olmalıdır. Formun kronolojik gelişimine paralel olarak ağız kenarı belirgin bir şekilde içe dönük üst kısımda kapanmaya yakın bir profil alan Kat.no. 96, 1973 yılı kazılarında 89/XCV karesinde MÖ 2. yüzyılın ilk yarısına tarihlenen yapı katında ele geçmiştir. Kaseler ile ilgili arkeolojik veriler bu tipin Kültepe'de MÖ 3. yüzyılın ilk yarısı ile MÖ 2. yüzyılın ilk yarısında kullanıldığını göstermektedir.

3.4.3.2. İçe Dönük Ağız Kenarlı Kase

Kültepe'ye Pergamon'dan ithal edilmiş seramikler arasında bir diğer formu içe dönük ağız kenarlı kaseler oluşturmaktadır (**Lev. 15: 97-101**). Beş örnek ile temsil edilen bu grupta bir örnek ağız kenarı-gövde, kaide parçasıdır ve tama yakın profile sahiptir (Kat.no. 97). Diğer örnekler ise ağız kenarı-gövde parçasıdır. Söz konusu örnekler gövde yapısı dikkate alınarak üç grup altında değerlendirilmiştir.

İlk grubu oluşturan Kat.no. 97 numaralı örnek, içe dönük ağızlı, sıg gövdeli ve alçak halka kaideli olarak tasarlanmıştır. Bu örneği diğerlerinden ayıran özelliği ağız kenarının gövdenin devamı şeklinde yükselerek içe döndürülmüş olmasıdır. Ağız çapı 17 cm'dir. Tondosunda ikili rulet çemberi ve içine yerleştirilmiş palmet motifinden oluşan bezeme şeması yer almaktadır.

Boehring-Krauss, Pergamon'da ele geçen benzer form ve bezeme anlayışıyla üretilmiş kırmızı astarlı, palmet ve rulet bezemeli kaselerin, siyah astarlı seramiklerden esinlenilerek yapıldığını bu nedenle de siyah astarlılardan daha geç olması gerektiğini belirterek bu örnekleri MÖ 4. yüzyıldan sonraya tarihlendirmiştir⁴⁶⁴.

Kültepe'de bulunan kase 2009 yılı kazılarında, 1 no.lu mekanın MÖ 4. Yüzyılın son çeyreği ile MÖ 3. yüzyılın ilk yarısına tarihlenen 3c evresinde ele geçmiştir.

⁴⁶³ Ziegenaus-Luca 1975, 85, Taf. 77-15.

⁴⁶⁴ Boehring-Krauss 1937, 119, Taf. 57.d. Ayrıca bkz. Nohlen-Radt 1978, Taf. 30 k.79.

Bulunduğu evre ve benzer örneklerine göre söz konusu kase MÖ 3. yüzyılın ilk yarısına ait olmalıdır.

İkinci grubu içe dönük ağız kenarı dik tasarlanmış kaseler oluşturmaktadır (**Lev. 15: 98-101**). Bu grupta form genel olarak ağızdan gövdeye geçerken belirgin bir dönüş yapmaktadır. Ancak ağız kenarlarında ve gövde formlarında bazı farklılıklar görülmektedir. Kat.no. 98-100 numaralı örneklerde hafif içe dönen ağız kenarı, Kat.no. 101 numaralı parçada daha belirgin bir şekilde içe dönmektedir. Kat.no. 98-99, 101 numaralı parçalar sıg bir gövde yapısına sahipken, Kat.no. 100 daha derin bir gövde yapısına sahiptir. Ağız çapları 20 cm ile 21 cm arasındadır.

Gövde olarak ele geçen Kat.no. 102 numaralı parça ikinci gruba ait içe dönük ağız kenarlı bir kaseye ait olmalıdır. Söz konusu parçanın gövde dış yüzeyinde yer alan akıtma tekniğinde yapılmış astarı, onu diğer örneklerden ayırmaktadır⁴⁶⁵.

İkinci grubu oluşturan örneklerden Kat.no. 98-100 numaralı kaselerin tipolojik olarak benzerleri Pergamon'un Geç Hellenistik Dönem tabakalarında ele geçmiştir. Söz konusu parçalar Pergamon'da Grup 1 başlığı altında ele alınmış ve MÖ 1. yüzyılın son çeyreğine tarihlendirilmiştir⁴⁶⁶. Kat.no. 101 ile benzerlik gösteren örneği ise MÖ 1. yüzyılın ikinci yarısına tarihlendirilmiştir⁴⁶⁷.

Kültepe'de bulunan örnekler ise MÖ 2. yüzyılın ortası ile MÖ 1. yüzyıla tarihlenen geç evre ile bağlantılı olarak ele geçmiştir. Kat.no. 99-102, 1971 yılı kazılarında 111/LXXXV-LXXXVI karesinde; Kat.no. 98 ise 1975 yılı kazılarında 97-98/LXXXIV karesinde bulunmuştur. Söz konusu parçaların benzer örnekleri dikkate alınarak kullanım aralığı daraltılabilir. Buna göre bu parçalar ele geçtikleri evrenin sonlarına doğru kullanım görmüş olup MÖ 1. yüzyılın ikinci yarısına ait olmalıdırlar.

3.4.3.3. Skyphos

Kültepe'de bu forma ait dört örnek tespit edilmiştir (**Lev. 16: 103-106**). Örneklerin tamamı ağız kenarı-gövde ve kulp parçası olarak ele geçmiştir. Form genel olarak geniş ve derin bir gövde ile karakterize edilebilir. Her üç örneğinde üst kısımda inceltelen dudak kenarı içte bir eğimle profil yaparak gövdeye bağlanmaktadır. Gövde dik duvarlı ve geniştir. Sağlam örneklerine göre kaideler alçak ve profilli bir forma sahip olmalıdır⁴⁶⁸. Çok yüksek olmayan kulplar kabın üst bölümüne yerleştirilmiştir.

⁴⁶⁵ Pergamon akıtma tekniğinde astarlı seramikleri için bkz. Boehringer-Krauss 1937, Taf. 56 c5.

⁴⁶⁶ Meyer 1988, Taf. 33 261 T3.

⁴⁶⁷ Meyer 1988, Taf. 11 98 N2, Taf. 30, 93 N1.

⁴⁶⁸ Meyer 1988, Taf. 7 S1.

Geniş ve dikey kulplar, üst kısımlarında tutmayı kolaylaştırmak için yapılmış aplike kabartmalara sahiptir.

Skyphoslar, Pergamon'da yaygın bir içki kabı olarak sıklıkla tercih edilmiştir⁴⁶⁹. Meyer, bu formu Grup 1 ve Grup 2 olarak iki ana kategoriye ve 9 alt tipe ayırmıştır. Meyer'in yaptığı bu tipolojiye göre Kültepe skyphosları Grup 1'in S1 tipine aittir. Pergamon'da gerçekleştirilen kazılardan elde edilen verilere göre S1 tipinin başlangıcı en geç MÖ 1. yüzyılın 1. çeyreğine tarihlendirilmiştir. Ancak daha sonraki dönemlerde odeionun önündeki sarnıçtan gelen ve MÖ 2. yüzyıla tarihlenen bir parça bu formun üretimini daha erkene çekmiştir. Bunun yanı sıra New York'ta bulunan bir parçanın da MÖ 150-50 yıllarına tarihlendirilmesi S1 tipinin başlangıç tarihinin MÖ 2. yüzyılın ortaları olması gerektiğini desteklemektedir. Bu verilerden yola çıkan Meyer, S1 tipinin üretiminin MÖ 2. yüzyılın ortalarında başlayarak MS 1. yüzyılın başına kadar sürdüğünü düşünmektedir. Pergamon'un yanı sıra Kültepe skyphosları ile benzer form anlayışına sahip parçalar Laodikeia ve Ephesos'ta tespit edilmiştir. Laodikeia örneği, Laodikeia Kilisesi'nin kuzey sokağında açılan 6 no.lu sondajın MÖ 2. yüzyılın ortaları ile MÖ 1. yüzyıla tarihlenen buluntuları arasında ele geçmiştir⁴⁷⁰. Ephesos'ta bulunan örnek ise MÖ 2. yüzyıla verilmiştir⁴⁷¹.

Kültepe skyphosları 1971 yılı kazılarında, 111/LXXXV-LXXXVI karesinde MÖ 2. yüzyılın ortası ile MÖ 1. yüzyıla tarihlenen yapı katında ele geçmiş ve bulunduğu tabaka ile bağlantılı olarak MÖ 2. yüzyılın ortası ile MÖ 1. yüzyıla tarihlendirilmiştir.

3.5. Bant Bezemeli Seramikler

Kültepe'nin Hellenistik seramikleri içinde bir grup bantlı seramik, hamur-astar ve bezeme özellikler ile dikkat çekmektedir (**Lev. 17: 107-112**). Bu örnekler hamur astar-özellikleri ve bezeme renkleri ile bölgesel üretim olarak saptanan örneklerden gözle görülür derecede farklılık göstermektedir. Söz konusu parçalar arasından seçilen dört örnek üzerinde yapılan kil analizleri ile ince kesit çalışmaları da bu grubun bölgesel üretim örneklerden farklı kil özelliklerine sahip olduğunu göstermiştir⁴⁷². Bölgesel üretim seramiklerden kesin bir şekilde ayrılan ancak üretim merkezleri tam olarak

⁴⁶⁹ Skyphoslar ile ilgili detaylı bilgi için bkz. Meyer 1988, Taf. 7 3. S1.

⁴⁷⁰ Şimşek 2021, 427, Kat.no. 419.

⁴⁷¹ Gassner 1997, 48-49, Taf. 7/116.

⁴⁷² Bkz. Tablo 13-14. Analizi yapılan dört parçadan ikisi Pergamon üretimi seramikler ile benzerlik göstermektedir. Ancak diğer iki parça Pergamon üretimlerinden farklılık gösterdiği için söz konusu grup ayrı bir başlık altında değerlendirilmiştir.

saptanamayan Kat.no. 107-112 numaralı parçalar “Bant Bezemeli Seramikler” başlığı altında, ayrı bir grup olarak ele alınmıştır.

3.5.1. Hamur Astar Özellikleri

Bantlı seramikler başlığı altında değerlendirilen parçaların hamur astar özellikleri kendi içinde iki gruba ayrılmaktadır. İlk grubu oluşturan Kat.no. 107-109 numaralı parçaların hamuru açık kırmızı (2.5YR 6/6), astarları hamurunun rengindedir. Her üç parçanın da hamuru mika ve kireç katkılıdır. Kat.no. 110-111 ve 112 numaralı kaselerin hamurları ise açık kırmızımsı kahverengi (5YR 6/4), astarları hamurunun rengindedir. İyi arıtılmış hamurlarında çok az oranda mika katkısı bulunmaktadır.

3.5.2. Bezeme Özellikleri

Değerlendirmeye alınan parçaların tamamı ağız kenarı ve gövde parçası olarak ele geçtiği için bezemelerinin sadece korunan kısımları takip edilebilmektedir. Buna göre Kat.no. 107 ve 109 (**Lev. 17: 17-109**) numaralı parçaların iç yüzeyi tamamen, dış yüzeyi ise ağız kenarında parlak kırmızı (2.5YR 4/8) bant bezemelidir. Bu bezemeler her üç parçada da oldukça ince yapılmıştır ve fırça izleri görülebilmektedir.

Kat.no. 110 numaralı kaidenin (**Lev. 17: 110**) tondosu bir sıra kırmızı (2.5YR 4/8) bant; Kat.no. 111 numaralı gövde parçasının (**Lev. 17: 111**) iç yüzeyi beş sıra koyu kırmızımsı kahverengi (5YR 3/4), dış yüzeyi ise bir sıra sarımsı kırmızı (5YR 5/6) bant ile dekore edilmiştir.

Kat.no. 112 numaralı seramik (**Lev. 17: 112**) ise içte ve dışta ikişer sıra kırmızımsı kahverengi (2.5YR 5/3) bant ile dekore edilmiştir. Bu dekorasyon, iç yüzeyde ağız kenarında ve alt gövde de bir sıra ince bant şeklinde düzenlenirken, dış yüzeyde ağız kenarında kalın bir bant, hemen altında da ince bir bant şeklinde tasarlanmıştır.

3.5.3. Formlar

Değerlendirmeye alınan bantlı seramikler iki form ile temsil edilmektedir. Bu formlar kase ve tabaktır. Kat.no. 107-111 numaralı parçalar kase, Kat.no. 112 numaralı parça ise tabak formuna aittir.

3.5.3.1. Kase

Kase başlığı altında ele alınan Kat.no. 107-109 numaralı seramikler ağız kenarı-gövde parçası, Kat.no. 110 kaide, Kat.no. 111 numaralı örnek ise gövde parçası olarak

ele geçmiştir. Ağız çapları 16 cm ile 22 cm arasında değişmektedir. Bu kaselerin ağız kenarları dik ve dışa açık olarak tasarlanmıştır. Ağız kenarı keskin bir geçişle gövdeye bağlanmaktadır.

Bu kaseler Kültepe’de Hellenistik Dönem yapılarının MÖ 2. yüzyıl ile bağlantılı evrelerinde ele geçmiştir. Kat.no. 107-109, 2020 yılı kazılarında 9 ve 10 no.lu mekanların MÖ 2. yüzyıla tarihlenen 3a evresinde; Kat.no. 110, 1972 yılı kazılarında 90/LXXXVII; Kat.no. 111 ise 1973 yılı kazılarında 92/XCV-XCVI plankaresinin MÖ 2. yüzyıla tarihlenen evresinde ele geçmiştir. Bu verilere göre değerlendirilen kaseler MÖ 2. yüzyıla tarihlendirilmelidir.

3.5.3.2. Tabak

Kat.no. 112 numaralı tek örnek ile temsil edilen tabak, ağız kenarı-gövde parçası olarak ele geçmiştir (**Lev. 17: 112**). Söz konusu örneğin ağız kenarı gövdeden yumuşak bir dönüş ile ayrılarak aşağı sarkmaktadır. Aşağı sarkan kısım dış yüzeyde içbükey bir profil ile gövdeye bağlanmakta ve gövde sığ bir şekilde kaideye doğru devam etmektedir. Ağız çapı 24 cm’dir.

Değerlendirmeye alınan tabağın tam olarak benzer bir örneği tespit edilememiştir. Ancak Pergomon’da Asklepieion buluntuları arasında yer alan bant bezemeli tabaklar Kat.no. 112 için referans alınabilir. Söz konusu parçalar MÖ 2. yüzyılın 3. çeyreğinden sonraya tarihlendirilmiştir⁴⁷³.

Kültepe’de bulunan tabak ise 1975 yılı kazılarında 97-98/LXXXIV karesinin geç evresinde MÖ 2. yüzyılın ortası ile MÖ 1. yüzyıla tarihlenen yapılarla bağlantılı olarak ele geçmiştir. Parçalar buldukları yapı bağlamında MÖ 2. yüzyılın ortası ile MÖ 1. yüzyıla tarihlendirilmiştir.

3.6. Gri Hamurlu Seramikler

Kültepe’nin ithal seramik buluntuları arasında, siyah astarlı seramiklerden sonra ikinci yoğun grubu gri hamurlu seramikler oluşturmaktadır (**Fig. 94; Lev. 18-20**). Bu grup, gri ve kahverengimsi grinin tonlarındaki hamurları ve gri-siyah parlak astarları ile karakterize edilir.

Gri hamurlu kaplar, fırın içindeki havanın azaltılmasıyla hamurun gri, astarın siyah ya da koyu gri renge dönüşmesiyle elde edilmiştir⁴⁷⁴. Erken Tunç Çağı’ndan⁴⁷⁵

⁴⁷³ Ziegenaus-Luca 1968, Taf. 53, 321-322.

⁴⁷⁴ Shepard 1995, 371- 372.

⁴⁷⁵ Akyurt 2008, 9-21.

itibaren Anadolu’da yapımı bilinen bu kaplar, Akdeniz Havzası’nda MÖ 3. ve 2. yüzyıldan, Geç Hellenistik-Erken Roma İmparatorluk Dönemi’ne kadar yaygın olarak kullanılmıştır⁴⁷⁶. Aynı zamanda bu dönem ile birlikte üretim merkezlerinde ithal edilecek seramikler arasında yerini almış ve seramik ticaretinde uzun süre var olan gruplardan biri olmuştur⁴⁷⁷.



Fig. 94: Kültepe Gri Hamurlu Seramik Örnekleri

Hamur-astar özellikleri ile benzer yapıda olan ancak birbirinden farklı formlarla temsil edilen gri hamurlu örnekler kazısı yapılan birçok merkezde ele geçmektedir. Yoğun olarak kullanım gören bu kapların dağıldığı coğrafya⁴⁷⁸ çok geniş olmasına rağmen üretici merkezler arasında Ephesos, Pergamon, Knidos gibi önemli üreticilerin adı sıklıkla geçmektedir⁴⁷⁹. Bu üreticiler arasında da özellikle Ephesos ön plana çıkmaktadır⁴⁸⁰.

⁴⁷⁶ Mitsopoulos- Leon 1991, 78; Gassner 1997, 251; Berlin 1998, 29; Rotroff 2003, 31.

⁴⁷⁷ Rotroff 1997, 232.

⁴⁷⁸ Efes: Mitsopoulos-Leon 1991, 78-85; Gassner 1997, 251-252; Priene: Zahn 1904, 398-399; Laodikeia: Duman 2010, 78-98; Şimşek 2021, 41-51, Kat.no.1-86; Troia: Tekkök Biçken 1996, 8; Berlin 1999a, 86-87; Labraunda: Hellström 1965, 44-45; Antandros: Polat 2006, 92; Adramytteion: Çoruhlu 2006, 232; Antiocheia: Waage 1948, 59-60; Samaria: Crowfoot - Kenyon 1957, 256; Tel Anafa: Slane 1997: 364-371; Naukratis: Berlin 1998, 28-29; Chios: Anderson 1954, 166-167; Atina: Rotroff 1997, 232; Korint: Edwards 1975, 30, 33, 36-37, 23, 40, 44, 50, 66, 90-91, 172, 176-177, 180, 183; Paphos: Hayes 1991, 8-11.

⁴⁷⁹ Waage 1948, 59-60; Anderson 1954, 166-167; Hayes 1991, 8.

⁴⁸⁰ Mitsopoulos- Leon 1991, 78; Meriç 2002, 39.

Kültepe’de yapılan kazı çalışmaları sırasında yukarıda bahsi geçen gruba ait on dokuz örnek değerlendirmeye alınmıştır.

3.6.1. Hamur-Astar Özellikleri

Kültepe’nin gri hamurlu seramiklerinin hamurları incelendiğinde iki farklı grubun olduğu görülmektedir. İlk grubu hamur rengi kahverengi olan örnekler oluşturmaktadır. Kat.no. 117, 120 ve 121 numaralı parçalar ile temsil edilen bu grupta hamur kahverengi (7.5YR 5/3, 7.5YR 4/2) tonlarındadır. İnce, gözenekli ve sert bir yapıya sahip hamurlarında dikkate değer miktarda kireç, taşçık ve mika tanecikleri bulunmaktadır. Astarları her iki yüzeyde de siyah (10YR 2/1), parlak ve kalındır. Ancak Kat.no. 117 numaralı parça hem hamur katkısı hem de astar rengi bakımından diğer iki örnekten ayrılmaktadır. Söz konusu bu örneğin hamuru diğer iki parçaya göre daha iyi arıtılmış olup yer yer mika çok az oranda da kireç katkıları görülmektedir.

İkinci grubu hamur rengi grinin tonlarında (2.5Y 5/1, 2.5Y 4/1, 10YR 4/1, 10YR 5/1, 2.5YR 5/6, 2.5Y 7/2, 5Y 6/1, 5Y 4/1) olan örnekler oluşturmaktadır (Kat.no. 113-116, 118, 119, 122-131). Bu parçaların mika ve kireç katkılı olan hamurları gözeneksiz ve serttir. Sadece Kat.no. 123 ve 124 numaralı parçalarda hamur yumuşak ve tozaran bir yapıya sahiptir. Tüm örneklerin astarları parlak siyahtır (2.5YR 2.5/1, 10YR 2/1, 10 YR 2.5/1). Kat.no. 113-116, 118, 119, 122, 125-131 numaralı parçalarda astar kalın ve sabunumsu bir yapıya sahipken, Kat.no. 123 ve 124’de pul pul dökülecek kadar incedir.

Söz konusu parçaların yukarıda tanımlanan hamur-astar özellikleri ve hamur katkıları İonia-Ephesos üretimi gri hamurlu seramiklerin hamur-astar özellikleri ile yakın benzerlik göstermektedir⁴⁸¹. Bu durum Kültepe’de bulunan gri hamurlu seramiklerin İonia-Ephesos üretimi olduğunu düşündürmektedir.

3.6.2. Bezeme Özellikleri

Değerlendirmeye alınan örnekler arasında sadece Kat.no. 130 numaralı parça kazıma ve baskı tekniği ile bezenmiştir. Söz konusu bu parçanın tondosunda kazıma rulet sıraları içine yerleştirilmiş kalp şeklinde dört palmet motifi yer almaktadır.

3.6.3. Formlar

Kültepe’de gri hamurlu seramikler, kase, tabak ve balık tabağı formlarıyla temsil edilmektedir.

⁴⁸¹ Bkz. Mitsopoulos-Leon 1991, 78 vd; Rotroff 1997, 233.

3.6.3.1. İe Dönük Ağız Kenarlı Kase

İe dönük ağız kenarlı kaselerin tamamı ağız kenarı-gövde parçası olarak ele geçmiştir (Lev. 18: 113-116). Bu örneklerin ağız kenarları ve gövde yapıları kendi içinde farklılık göstermektedir. Kat.no. 113-115 numaralı parçalar sığ gövde formuna sahiptir ve dik yapılan ağız kenarları, altta yumuşak bir geçiş ile gövdeye bağlanmaktadır. Gövdesi diğer örneklere oranla oldukça derin yapılan Kat.no. 116 numaralı parçanın ağız kenarındaki dönüşü, ağız üzerinde sert bir hal alarak kapanmaya doğru bir profil oluşturmuştur. Ağız kenar çapları 11 ile 14 cm arasında değişmektedir. Kat.no. 117-118 numaralı kaide örneği ise form özellikleri itibariyle bu gruba ait kaselerin kaidesi olmalıdır.

Kat.no. 113-115 numaralı parçalar ile benzer tipolojik özelliklere sahip gri hamurlu siyah astarlı parçalar Ephesos⁴⁸², Knidos⁴⁸³, Patara⁴⁸⁴, Laodikeia⁴⁸⁵ ve Sardeis'te⁴⁸⁶ tespit edilmiştir. Bu kaseler Ephesos'ta MÖ 2. yüzyıl-MS 1. yüzyıla, Knidos'ta MÖ 2. yüzyılın ortaları-MÖ 1. yüzyıla, Patara'da MÖ 2. yüzyılın sonu-MÖ 1. yüzyılın başına, Laodikeia'da MÖ 2. yüzyılın başı-üçüncü çeyreğine, Sardeis'te ise MÖ 3. yüzyıl ile Geç Hellenistik Dönem'e tarihlendirilmiştir.

Kültepe'de bulunan örneklerden Kat.no. 113-115 numaralı parçalar 1971 yılı kazılarında 111/LXXXV-LXXXVI karelerinde MÖ 2. yüzyılın ortası ile MÖ 1. yüzyıla tarihlenen evrede ele geçmiştir. Kat.no. 116, 118, 119 numaralı parçalar MÖ 2. yüzyılın 2. yarısına tarihlenen I no.lu kontektste ele geçmiştir. Kat.no. 117 ise kaseler arasında en erken tarihli örnek olup 1972 yılı kazılarında 90/LXXXVII plankaresinde MÖ 4. yüzyılın son çeyreği ile MÖ 3. yüzyılın ilk yarısına tarihlenen yapı kalıntıları ile bağlantılı olarak ele geçmiştir. Tüm kaseler dikkate alındığında gri hamurlu kaselerin Kültepe'de MÖ 4. yüzyılın sonundan itibaren kullanılmaya başlayarak ve MÖ 1. yüzyıla kadar kullanıldığı anlaşılmaktadır.

3.6.3.2. Tabak

Kültepe'nin ithal gri seramiği içinde tabak formu tipolojik özelliklerine göre dört ayrı tip altında ele alınmıştır. Bunlar geniş ağız tablalı tabak, dik ağız kenarlı tabak, kalınlaştırılmış ağız kenarlı tabak ve ie dönük ağız kenarlı tabaktır.

⁴⁸² Mitsopoulos-Leon 1991, 78-82, 85, Taf 94/F1, 104/F59; Gassner 1997, 40-42, Taf. 4/66, 72-74.

⁴⁸³ Kögler 2010, 153-155, 468-489-490.

⁴⁸⁴ Varmaz 2015, Lev. VI C10.

⁴⁸⁵ Şimşek 2021, Kat.no. 49-50, Lev. 23/67, Lev. 23/58.

⁴⁸⁶ Rotroff-Oliver 2003, Pl. 15/76-79.

3.6.3.2.1. Geniş Ağız Tablalı Tabak

Geniş ağız kenarlı tabak başlığı altında incelenen Kat.no. 120 numaralı parça ağız kenarı-gövde parçası olarak ele geçmiştir (**Lev. 19: 120**). Bu parça, geniş ağız tablalıdır. Belirgin şekilde geniş olarak tasarlanan bu tabla içte keskin bir profil ile içe doğru meyilli olarak yapılmıştır. Dış yüzeyde ise aşağı doğru sarkmaktadır. Sarkan kısım hafif içbükey kavisle gövdeye bağlanmaktadır. Gövde derinleşerek kaideye doğru devam etmektedir. Form, Ephesos'ta ele geçen tam örneklerine göre halka kaideli olmalıdır⁴⁸⁷. Ağız çapı 26 cm'dir.

Ephesos'ta benzer formlu tabaklar *Teller mit Breiter Lippe* başlığı altında toplanmış ve MÖ 3. yüzyıla tarihlenmiştir⁴⁸⁸. Khios'ta ele geçen ve referans olarak ele alacağımız bir örnek MÖ 325 ile MÖ 250 yıllarına tarihlenen tabakalarda tespit edilmiştir⁴⁸⁹. Nagidos'ta benzer formda yapılmış örnekler, *Düz Dudak Tablalı Kase* başlığı altında değerlendirilmiş ve MÖ geç 3. yüzyıl ile MÖ 2. yüzyılın ilk yarısına tarihlendirilmiştir⁴⁹⁰. Knidos Kap Krio sarnıç buluntularını inceleyen E. Doksanaltı, bu tip tabaklar ile sıklıkla karşılaşıldığını ve yüzeyleri daldırma tekniğinde astarlanan örneklerin MÖ 2. yüzyıla tarihlendiğini belirtmektedir⁴⁹¹.

Kültepe'de bulunan tabak ise ilk dönem kazılarında ele geçmiş olup, buluntu konumu ve konteksti ile ilgili bilgilerimiz eksiktir. Bu nedenle diğer merkezlerdeki benzer tabaklara göre tarihleyebileceğimiz bu örnek MÖ 3. – MÖ 2. yüzyıla ait olmalıdır.

3.6.3.2.2. Dik Ağız Kenarlı Tabak

Tez kapsamında değerlendirmeye alınan gri hamurlu tabak formu içinde bir diğer örnek dik ağız kenarlı tabaktır (**Lev. 19: 121**).

Kültepe'nin Kat.no. 121 numaralı parçası, ağız ve gövde olarak ele geçmiştir. Bu örneğin, kısa dik ağız kenarı dışa açık olup, üst kısmında hafif düzleştirilmiştir. Ağız kenarı keskin bir geçiş ile gövdeye bağlanmaktadır. Sığ gövde tam örneklerine göre olasılıkla küçük, genellikle de ağız çapının yaklaşık üçte biri kadar olan halka kaide üzerine oturmalıdır.

⁴⁸⁷ Mitsopoulos-Leon 1991, Taf. 12, A62, Taf. 13, A63.

⁴⁸⁸ a.g.e

⁴⁸⁹ Anderson 1954, Fig. 15, 153.

⁴⁹⁰ Durukan-Körsulu 2007, 167, Kat.no. 59-62.

⁴⁹¹ Doksanaltı 1997, 48, Çiz. No. 49.

Dik ağız kenarlı tabakların gri hamurlu siyah astarlı örnekleri İtalyan Campana B tabak formları arasında popüler olarak kullanılmıştır⁴⁹². Bu nedenle bu formun İtalyan yaratısı olduğu düşünülmektedir⁴⁹³.

Kat.no. 121'e referans alabileceğimiz örnekler Atina Agorası'nda ele geçmiş ve *Plate Upturned Rim* olarak adlandırılmıştır. Ancak Atina örneklerinin ağız yapıları biraz farklılık göstermektedir. Buna göre Atina örnekleri ya dik ya da hafif içe dönük ağız kenarlıyken; Kültepe örneği hafif dışa açık ağız kenarlıdır. Agora'da MÖ 150-75 yılları arasına tarihlendirilen bu forma ait tabakların, Atina üretimi seramiklere oranla daha fazla örnek ile temsil edilmesi bu tabakların, Atina'ya batıdan ithal edilerek Atina'da taklit edildiğini düşündürmektedir⁴⁹⁴. Atina dışında Ephesos, Pergamon ve Knidos'ta da benzer örnekler ele geçmiştir. Ephesos'ta, MÖ 2. yüzyılın sonundan MÖ 1. yüzyılın ikinci yarısına kadar bu forma ait hem siyah astarlı hem de gri hamurlu tabaklar üretilmiştir⁴⁹⁵. Pergamon'da benzer formda tabaklar gri üretim içinde MÖ 2. yüzyılın ikinci yarısı ve MÖ 1. yüzyılın sonuna ait kontekstlerde bulunmuştur⁴⁹⁶. Knidos'ta Kap Krio buluntuları arasında ele geçen örnek, gri kahverengi gümüş mika, ince çakıl ve kısmen kireç tanecikleri içeren kil yapıları ile Ionia/Ephesos gri üretimi olarak değerlendirilmiş ve Geç Hellenistik Dönem'e tarihlendirilmiştir⁴⁹⁷.

Kültepe'nin Kat.no. 121 numaralı tabağının buluntu yeri ve konteksti ile ilgili bilgilerimiz eksiktir. Bu nedenle benzer örneklerinden yola çıkarak tarihleyebileceğimiz bu parça MÖ 2. yüzyılın ikinci yarısı - MÖ 1. yüzyıla ait olmalıdır.

3.6.3.2.3. Kalınlaştırılmış Ağız Kenarlı Tabak

Gri hamurlu seramikler arasında tek bir örnek ile temsil edilen ve oldukça farklı bir profile sahip olan Kat.no. 122 (**Lev. 19: 122**) numaralı örnek kalınlaştırılmış geniş ağız kenarlı tabak başlığı altında değerlendirmeye alınmıştır. Bu örnek, ağız kenar ve gövde parçası olarak ele geçmiştir ve ağız çapı 42 cm'dir. Dışta aşağı sarkık, kalınlaştırılmış geniş ağız kenarlıdır. İçte ağız tablasından sonra derin bir yive sahip olan form bu yivden itibaren dışbükey bir profil yaparak alta doğru hafif derinleşmektedir. Bu dışbükey profilden sonra belirgin bir dönüş ile gövde, tondoya doğru devam etmektedir.

⁴⁹² Morel 1986, 473, 78- 80, Fig. 15; Romano 1994, 76, 33- 34, Fig. 6.

⁴⁹³ Rotroff 1997, 154-155; Doksanaltı 2006, 302.

⁴⁹⁴ Rotroff 1997, 154-155, Attik örnek Fig. 58, 850 (MÖ 110-86), gri hamurlu örnek Fig. 97, 1603-1605 (MÖ 150-75).

⁴⁹⁵ Outschar 1996, 36, no 14, levha 1; Gassner 1997, 47, no 112- 113, levha 6.

⁴⁹⁶ Ziegenaus-Luca 1968, 159, Lev. 53, 311.

⁴⁹⁷ Doksanaltı 2006, 301-302, K65, Kat.no. 1080.

Kat.no. 122'nin birebir benzer örneğine rastlanmamıştır. Ancak Atina buluntuları arasında karşılaştırma yapabileceğimiz yakın profillere sahip tabaklar bulunmaktadır. Bu tabaklar *Thickened Edge* başlığı altında değerlendirmeye alınmıştır⁴⁹⁸. Atina'da söz konusu tabaklar MÖ 5. yüzyılın ortalarında ortaya çıkmıştır. En karakteristik özelliği kalınlaştırılmış ağız kenarlarıdır. Gövdeleri sığ, kaideleri geniş halka formundadır. Tondoları bazen rulet, bazen de palmet ile bezemelidir. Bu formda yapılan tabakların Hellenistik Dönem'e ait örnekleri siyah astarla kaplanırken Klasik Dönem'e ait örneklerin yapımında siyah astar kullanılmamıştır. Atina Agorası'ndan Kat.no. 122'ye referans alabileceğimiz örnek MÖ 325-275 yılları arasına tarihlendirilmiştir.

İlk dönem kazılarında ele geçen ve buluntu yeri ile ilgili bilgileri eksik olan Kat.no. 122 numaralı tabağı benzer örneklerine göre MÖ 4. yüzyılın son çeyreği ile MÖ 3. yüzyılın ilk yarısına tarihlendirebiliriz.

3.6.3.2.4. İçe Dönük Dik Ağız Kenarlı Tabak

Gri hamurlu tabakların son tipini içe dönük ağız kenarlı servis tabağı temsil etmektedir (**Lev. 19: 123**). Kat.no. 123 numaralı bu tabak ağız, gövde ve kaideden oluşmaktadır ve tama yakın profile sahiptir. Dudak kısmı tam olarak korunamadığı için ağız çapı belirlenememiştir. Kaide bölümü korunan örneğin kaide çapı 20 cm'dir. Bu örneğin dik ağız kenarı içe döndürülerek tasarlanmıştır. Ağız kenarından gövdeye geçiş keskin bir dönüş ile sağlanmıştır. Bu dönüşten itibaren gövde düz bir şekilde devam ederek hafif yükseltilmiş, oturma düzleminde profilli olan halka kaideye bağlanmıştır.

Kat.no. 123 numaralı tabağın Atina'da ele geçen gri hamurlu benzer örnekleri Rotroff tarafından İonia tabakları olarak değerlendirmiş ve MÖ 115-86 yılları arasına tarihlendirmiştir⁴⁹⁹. Troia'da ele geçen benzer formlar ise Geç Hellenistik Dönem kontektlerine aittir⁵⁰⁰. Laodikeia'da benzer kaide özelliklerine sahip örnekler MÖ 1. yüzyıl ile MS 1. yüzyılın başına tarihlendirilmiştir⁵⁰¹.

Kültepe'nin Kat.no. 123 numaralı tabağı ise ilk dönem kazılarında ele geçmiş olup buluntu yeri ile ilgili bilgilerimiz eksiktir. Benzer örneklerine göre MÖ 2. yüzyılın sonu ile MÖ 1. yüzyıla tarihlendirebiliriz.

⁴⁹⁸ Rotroff 1997, 142, Fig. 45, 623.

⁴⁹⁹ Rotroff 1997, Fig. 95, 1575.

⁵⁰⁰ Tekkök-Biçken 1996, 73-75, Fig. 38, B5bis.

⁵⁰¹ Şimşek 2021, Kat.no. 41, Lev. 26/30.

3.6.3.3. Balık Tabağı

Gri hamurlu seramikler içinde en yoğun grubu balık tabakları⁵⁰² oluşturmaktadır. Tez kapsamında bu forma ait 4 örnek değerlendirmeye alınmıştır (**Lev. 19: 124; Lev. 20: 125-130, 131**). Değerlendirmeye alınan bu parçalar ağız kenarlarının yapılışına göre iki gruba ayrılmaktadır.

İlk grubu Kat.no. 124-125 numaralı örnekler oluşturmaktadır (**Lev. 18: 124; Lev. 19: 125**). Ağız kenarı aşağı sarkık bir şekilde yapılan bu iki örnek, ağız kenarı ve sosluk çukurunun formuna göre birbirinden farklılık göstermektedir.

Bu grubun ilk örneği olan Kat.no. 124, ağız ve gövde olarak ele geçmiş ve ağız çapı 31 cm'dir. Ağız kenarı keskin bir dönüş ile gövdeden ayrılmakta ve dik bir şekilde aşağı sarkmaktadır. Oldukça sığ tasarlanan gövde tondoya doğru eğimli bir şekilde ilerlemektedir. Sağlam örneklerine göre halka kaide ile sonlanmalıdır⁵⁰³.

Kat.no. 124 ile benzer form özelliklerine sahip gri hamurlu, ağız kenarı dik bir şekilde aşağı sarkık balık tabakları Atina Agorası'nda⁵⁰⁴ MÖ 150 yıllarından önceye ait kontekstlerden gelmiştir.

Kültepe'nin Kat.no. 124 numaralı balık tabağı ise 1971 yılı kazılarında 111/LXXXV-LXXXVI plankarelerinde MÖ 2. yüzyılın ortası-MÖ 1. yüzyıla ait yapı katının kontekstinde ele geçmiştir.

İlk grubun ikinci parçası Kat.no. 125, ağız kenarı-gövde ve kaide olarak ele geçmiş ve tama yakın profile sahiptir. Ağız çapı 25 cm'dir. Ağız kenarının aşağı sarkan kısmı ilk örneğe göre daha kısa, gövde daha derindir. Sosluk etrafında belirgin bir kabartma profil bulunmaktadır.

Seyitömer'de ele geçen benzer form özelliklerine sahip gri hamurlu siyah astarlı balık tabakları yerel üretim olarak değerlendirilmiştir⁵⁰⁵. Bu parçalar benzer buluntulardan yola çıkılarak Erken Hellenistik Dönem ile MÖ 200 yılları arasına tarihlendirilmiştir. Antiocheia'da Erken Hellenistik tabakalarda benzer ağız ve tondo profiline sahip balık tabakları ele geçmiştir. Waage, Antiocheia'da yaygın olan bu tip balık tabaklarını yerel üretim olarak tanımlamıştır⁵⁰⁶. Sardeis'te bulunan gri hamurlu, siyah astarlı benzer tipolojik özelliklere sahip örnekler ise MÖ 3. yüzyıl ile MÖ 2.

⁵⁰² Balık tabakları ile ilgili detaylı bilgi için bkz. syf. 153-156.

⁵⁰³ Bkz. Lev. 6: 28, Lev. 19: 126.

⁵⁰⁴ Rotroff 1997, Fig. 97, 1607.

⁵⁰⁵ Usta 2014, 29, Lev. XXX, 88, Lev. XXXI, 91-92, Lev. XXXII, 94.

⁵⁰⁶ Waage 1948, Pl. I, 101.

yüzyıl arasına tarihlendirilmiştir⁵⁰⁷. Gordion'da MÖ 235-189 yıllarına tarihlenen tabakaların formları arasında benzer form anlayışıyla üretilmiş gri hamurlu balık tabakları da bulunmaktadır⁵⁰⁸. Korinth'de derin gövdeli, aşağı sarkık ağız kenarı kısa olan bir örnek MÖ 275 yılına tarihlendirilmiştir⁵⁰⁹.

Kültepe'nin Kat.no. 125 numaralı tabağı ilk dönem kazılarında ele geçmiş ve buluntu yeri ile ilgili bilgileri mevcut değildir. Bu nedenle benzer örneklerine göre tarihlendirebileceğimiz söz konusu parça için MÖ 3. ve 2. yüzyıllar önerilebilir.

Gri hamurlu siyah astarlı seramikler içinde bir grup ağız kenarı aşağı sarkık örnek ele geçmiştir. 126-129 katalog numaraları ile temsil edilen bu parçaların ağız kenarları balık tabağı formuna benzemektedir. Ancak tondo ve kaide bölümleri mevcut olmadığı için söz konusu bu parçaların balık tabağı formuna mı yoksa ağız kenarı aşağı sarkık tabak⁵¹⁰ formuna mı ait olduğunu kesin olarak belirlemek güçtür.

Benzer form anlayışıyla üretilmiş ağız kenarı aşağı sarkık tabaklar özellikle Akdeniz Bölgesi yerleşimlerinde yaygın olarak kullanılmıştır⁵¹¹. Ephesos'ta bu form MÖ 3. yüzyılda görülmeye başlamış ve MÖ 2. yüzyılda yaygın olarak kullanılmıştır⁵¹². Ayrıca bu form ile Tarsus⁵¹³, Priene⁵¹⁴ ve Antiocheia'da⁵¹⁵ sıklıkla karşılaşılmaktadır. Bahsi geçen merkezlerde önerilen tarih aralığı genel olarak MÖ 2. yüzyıldır.

Kültepe'de bulunan parçalardan Kat.no. 128 MÖ 2. yüzyılın 2. yarısına tarihlenen II no.lu kontekstte ele geçmiştir. Kat.no. 126, 127 ve 129 numaralı parçaların buluntu yeri ve kontekst bilgileri mevcut değildir. Bu nedenle son üç parça için benzer örnekler ve Kat.no. 128'in kontekst tarihi dikkate alarak MÖ 2. yüzyıl önerilebilir.

Ağız kenarı daha önceki örneklerden oldukça farklı tasarlanan ve sosluk etrafındaki bezemesi ile dikkat çeken Kat.no. 131 numaralı balık tabağı ikinci tipi oluşturmaktadır (**Lev. 20: 131**). Bugüne kadar yapılan kazılarda bu gruba ait tek bir örnek ele geçmiştir. Bu örneği diğer tiplerden ayıran en belirgin özellik, balık tabaklarının karakteristiği olan alışıla geldik aşağı sarkık ağız kenarının görülmemesidir. Bu örnekte dışa çekilen ağız kenarı yuvarlatılarak şekillendirilmiştir.

⁵⁰⁷ Rotroff-Oliver 2003, 36, Pl. 17, 97-100.

⁵⁰⁸ Stewart 2010, 203, Fig. 232, 351, 352, 355, 356, 358.

⁵⁰⁹ Edwards 1975, 41, Pl. 5, 136.

⁵¹⁰ Ağız kenarı aşağı sarkık tabak için bkz. Mitsopoulos-Leon 1991, Taf. 13 A63-A65, Taf. 14 A66, Taf. 15, A67.

⁵¹¹ Mitsopoulos-Leon 1991, 24.

⁵¹² a.g.e.

⁵¹³ Jones 1950, Fig. 178, 25.

⁵¹⁴ Zahn 1904, Abb. 541, 81.

⁵¹⁵ Waage 1948, Taf. I, 10a.

İçte ağız kenarından gövdeye geçiş keskin bir profille sağlanmış, gövde merkezi çukurlaştırılmış tondoya doğru derinleşerek devam etmektedir. Dışta ağız kenarının altında, dışbükey bir profil bulunmaktadır. Sosluk çukurunun etrafı belirgin bir kabartma profil ile sınırlandırılmıştır Kaidesi dışa doğru genişleyen yüksek halka formudur.

İç yüzeyde sosluğun etrafı birbirine oldukça yakın yapılmış 6 sıra ince rulet ve ruletlerin içinde de kalp şeklinde yaprağa sahip dört palmet motifi ile süslüdür. Tondoda rulet ve palmet bezemesi ile süslü balık tabaklarına Attika'da rastlanmamaktadır. Ancak Anadolu'da üretilen balık tabaklarında sosluk çevresinde bir bant halinde ruletlerin yapıldığı görülmektedir⁵¹⁶.

Kat.no. 131'de dikkati çeken bir diğer unsur ise sosluk çukurunun oldukça küçük ve sığ olmasıdır. Sosluk çukurunun oldukça küçük ve sığ şekli basit bir dekorasyon ögesi olduğunu düşündürmektedir.

Klazomenai Karantina Adası tiyatro kazılarında tespit edilen tondosu rulet bezemeli, gri hamurlu siyah astarlı kaide parçası hem form, hem hamur astar hem de bezeme özellikleri itibari ile Kültepe örneği ile yakın benzerlik göstermektedir. Yerel üretim olarak ele alınan bu örnek benzer parçalardan yola çıkılarak MÖ 225-175 yılları arasına tarihlendirilmiştir. Yine aynı merkezin balık tabağı buluntuları arasında yer alan kırmızı tonlarında hamura sahip yuvarlatılmış ağız kenarlı balık tabakları MÖ 3. yüzyılın 2. yarısı ile MÖ 2. yüzyılın üçüncü çeyreğine tarihlendirilmiştir⁵¹⁷. Smyrna Agorası I-J 16/17 sondajında ele geçen rulet ve palmet bezemeli kaide parçaları MÖ 325-150 yılları arasına tarihlendirilmiştir⁵¹⁸. Ağız kenarı yuvarlatılarak kalınlaştırılmış gri hamurlu siyah astarlı benzer bir parça Seyitömer Höyük'te ele geçmiştir⁵¹⁹. Bu parça için önerilen tarih MÖ 2. yüzyıldır. Bunların yanı sıra Ephesos⁵²⁰ ve Antiocheia'da⁵²¹ benzer form anlayışına sahip balık tabakları tespit edilmiştir. MÖ 2. yüzyıla tarihlendirilen Ephesos örneği formunun yanı sıra tondosunda bulunan rulet bezemesi ile Kültepe tabağı ile benzerlik göstermektedir.

Tez kapsamında değerlendirmeye alınan Kat.no. 131 numaralı örnek 1960 yılı kazılarında Kat.no. 327 numaralı bant bezemeli tabak ve Kat.no. 657 numaralı ayakkabı biçimli rhyton ile birlikte ele geçmiştir. MÖ 2. yüzyıla tarihlendirilen bu iki parça ile

⁵¹⁶ Egeci 2014, 38-39, Kat.no. 117, 119, 120; Rotroff-Oliver 2003, Pl. 11, 61, Pl. 17, 99.

⁵¹⁷ Egeci 2014, Kat. No 117-118.

⁵¹⁸ Çelik 2007, 27, Lev. 23, 129.

⁵¹⁹ Usta 2014, Lev. XXXIII, 95.

⁵²⁰ Gassner 1997, Taf. 6, 95.

⁵²¹ Waage 1948, Pl. 1, 144.

benzer örnekler için önerilen tarih aralığı birlikte düşünüldüğünde Kat.no. 131 numaralı balık tabağı MÖ 2. yüzyıla tarihlendirilebilir.

3.7. Kahverengi Astarlı Seramikler

Kültepe'nin Hellenistik Dönem seramikleri içinde bir grup örnek, hamur ve astar özellikleri ile farklılık göstermektedir. Diğer örneklerden ayrılan ancak kendi içinde bütünlük gösteren bu seramikler astar renklerinden yola çıkılarak kahverengi astarlı seramikler olarak adlandırılmıştır (Fig. 95).



Fig. 95: Kültepe Kahverengi Astarlı Seramik Örnekleri

Kahverengi astarlı seramikler Karabük ili sınırları içinde yer alan Hadrianapolis ve çevresinde karşımıza çıkmaktadır. Kastamonu Müzesi'nde de benzer örnekleri bulunan bu grup MÖ 1. yüzyılı ile MS 1. yüzyıla tarihlendirilmiştir. Söz konusu seramikleri değerlendiren Şahin, kahverengi astarlı seramiklerin astar tekniklerinin uygulanışının form ve hamur özellikleri ile yerel sigillatolarla ilgili olduğunu belirtmektedir⁵²².

Kültepe'de yapılan çalışmalarda kahverengi astarlı seramik grubuna ait dört örnek tespit edilmiştir (Lev. 21: 132-135). Bu örneklerin önce hamur-astar özellikleri, sonra bezeme özellikleri son olarak da form özellikleri incelenmiştir.

3.7.1. Hamur-Astar Özellikleri

Kahverengi astarlı seramiklerin hamurları, grimsi kahverengi (10 YR 5/2) (Kat.no. 132), gri (10YR 5/1) (Kat.no. 133), kırmızımsı sarı (5 YR 7/6) (Kat.no. 134) ve

⁵²² Kan-Şahin 2019, 140-157.

pembedir (7.5 YR 7/4) (Kat.no. 135). Sert yapılı, gözeneksiz hamurlarında görülen az miktardaki mika, taşçık ve kum katkıları küçük boyutludur.

Astarları yeşilimsi kahverengi ve kahverengi tonlarındadır (10YR 5/4, 2.5Y 4/3, 10YR 4/4, 7.5YR 7/4). Tüm örneklerin ince ve özensiz uygulanan astarlarında, fırınlamadan dolayı kahverengi ve gri tonlarında renk değişimleri görülmektedir.

Değerlendirilen örneklerde tanımlanan hamur astar özellikleri yukarıda bahsedilen Hadrianapolis ve çevresinin yerel üretimi olarak değerlendirilen mal grubu ile yakın benzerlik göstermektedir. Bu durum Kültepe kahverengi astarlı seramiklerinin Güneybatı Paplagonia Bölgesi'nden ithal edildiğini düşündürmektedir.

3.7.2. Bezeme Özellikleri

Kahverengi astarlı seramikler içinde bezemeli tek örnek Kat.no. 134 numaralı yonca ağızlı testi/oinochoedir. Eserin karnının alt kısmı bir sıra halinde rulet bezeme ile süslenmiştir.

3.7.3. Formlar

Kültepe'de kahverengi astarlı seramikler, balık tabağı, oinochoe ve aryballos formu ile temsil edilmektedir.

3.7.3.1. Balık Tabağı

Kahverengi astarlı seramikler arasında ilk olarak balık tabağı formu değerlendirmeye alınmıştır (**Lev. 21: 132-133**). İki örnek ile temsil edilen bu grupta Kat.no. 132 numaralı parça, ağız kenarı-gövde ve kaide parçası olup tama yakın profile sahipken, Kat.no. 133 numaralı parça ağız kenarı ve gövde parçasıdır. Ağız çapları 20 cm ile 22 cm arasında değişmektedir. Her iki örnekte aşağı sarkık ağız kenarlıdır. Ağızın aşağı sarkan kısmı kısa ve kalın cidarlıdır ve ağız aşağı sarktiktan sonra hafif dışa doğru açılmaktadır. İç yüzeyde gövdeye geçişte iç bükey bir yiv yer almaktadır. Gövde sığ tasarlanmıştır. Kaide ve tondo kısmı korunan Kat.no. 132'ye göre form halka kaide ile sonlanmakta ve sosluk etrafında belirgin bir kabartma profil bulunmaktadır.

Değerlendirmeye alınan balık tabakları tipolojik özellikleri bakımında DSA grubuyla ilişkilendirilebilir. Kültepe'nin her iki örneği de Hayes'in Form 1 olarak tanımladığı balık tabağı formuna, kısa dışa açılan kalın ağız yapısı, yüksek dışa

genişleyen kaidesi ve tondo etrafında ki kabartma şeklinde ki çıkıntısı ile benzemektedir. Hayes bu grubu MÖ 100'den önceye tarihlenmiştir⁵²³.

Kültepe örneklerinin her ikisi de 1972 yılı kazılarında 90/LXXXVII plankaresinde MÖ 2. yüzyıla tarihlenen geç evre buluntuları ile birlikte ele geçmiştir. Benzer örnekler için önerilen tarih aralığını dikkate aldığımızda her iki parçanın da MÖ 2. yüzyılın ikinci yarısından sonra kullanıldığını söyleyebiliriz.

3.7.3.2. Yonca Ağızlı Testi / Oinochoe

Yonca ağızlı testiler, ağız kenarındaki yonca şekilli profilden dolayı literatürde bu şekilde ifade edilmektedir. Ayrıca *Oinochoe*⁵²⁴ kelimesi de bu kaplar için kullanılan diğer bir isimlendirme şeklidir⁵²⁵.

Kültepe'de bu gruba ait tek bir örnek ele geçmiştir (**Fig. 95; Lev. 21: 134**). Tam profile sahip testinin ağız kenarında küçük eksiklikler mevcuttur. Ağız kenarı kil yaş iken eşit şekilde yanlardan bastırılarak içe doğru girintiler oluşturulmuş böylece yonca şeklinde bir ağız yapısı elde edilmiştir. Bu duruma bağlı olarak ağız çapı ölçülememektedir. Ancak kaide çapı ölçülebilmektedir ve söz konusu eserin kaide çapı 5.1 cm'dir. Kısa içbükey boyunlu ve şişkin gövdelidir. Boyundan gövdeye geçiş yumuşak bir kavis ile sağlanmıştır. Şişkin gövde, karından itibaren daralarak halka kaideye bağlanmaktadır. Boyundan çıkan tek kulp omuz üzerine oturmaktadır. Kulp kesiti dış yüzeyde içbükey profillidir. Karnın alt kısmı tek sıra rulet bezeme ile dekore edilmiştir.

Dar ve kısa boyunlu, geniş karınlı testiler Paphos'da MÖ 2. yüzyılın ortalarında görülmeye başlamış ve MÖ 1. yüzyılda yaygın olarak kullanılmıştır⁵²⁶. Lidar Höyük'ün Hellenistik Dönem buluntuları içinde kahverengi benzer tipolojik özelliklere sahip yonca ağızlı bir testi tespit edilmiştir⁵²⁷.

Kültepe örneği 1933 yılında Kültepe'nin höyük kısmında bulunmuş ve satın alma yolu ile Kayseri Arkeoloji Müzesi envanterine kazandırılmıştır. Buluntu yeri ve konteksti eksik olan örnek için benzer buluntulardan yola çıkarak MÖ 2. yüzyılın 2. yarısı ile MÖ 1. yüzyıl önerilebilir.

⁵²³ Hayes 1985, 13, 14.

⁵²⁴ Richter-Milne 1935, 18-20.

⁵²⁵ Delemen-Çokay Kepçe 2009, 20.

⁵²⁶ Hayes 1991, 28, Lev. XVI, 5-5.

⁵²⁷ Kazenwadel 1995, Taf. 76, 1.

3.7.3.3. Aryballos

Aryballos, içinde özel yağ, merhem ya da kokuların muhafaza edildiği, ortalama yüksekliği 7-8 cm olan küçük şişedir. Boyutları küçük olan bu şişeler, kısa kalın boyunlu, küresel ya da oval gövdeli, düz veya yuvarlak kaideli ve tek kulpludur⁵²⁸.

Kültepe’de gövde yapısıyla aryballos formu altında değerlendirilebilecek bir örnek ele geçmiştir (**Fig. 95; Lev. 21: 135**). 135 katalog numarası ile temsil edilen bu eser, hafif aşağı sarkık disk ağızlıdır. Ağız oldukça kısa yapılmış bir boyun ile küresel gövdeye bağlanmaktadır. Geniş olarak tasarlanan küresel gövde yalancı halka kaide ile sonlanmaktadır. Yüksekliği 6.7 cm olan eserin ağız çapı 5.8 cm, kaide çapı ise 4.7 cm’dir. Kulpunun olmaması aryballos formundan esinlenilerek üretildiğini düşündürmektedir. Vücut yağı, merhem ya da özel bir kokuyu taşımak için kullanılmış olmalıdır.

Kat.no. 135 numaralı eser 1955 yılında höyükte yapılan kazı çalışmaları sırasında tespit edilmiştir. Buluntu yeri ve kontekst bilgileri eksiktir. Tam olarak benzer bir örneğine rastlanmayan bu form için referans alabileceğimiz yakın tipolojik özelliklere sahip parçalar Atina ve Pergamon’dan gelmektedir. Atina’da agora buluntuları içinde yer alan siyah astarlı örnekler ağız yapısı ve gövde yapısı ile Kültepe örneği ile benzerlik göstermektedir. Ancak Atina örneklerinin halka kaidesi onları, Kültepe örneğinden ayırmaktadır. Söz konusu bu örnekler Atina’da MÖ 135 yılları tabakalarına aittir. Form itibarıyla Kültepe örnekleri ile daha çok benzerlik gösteren Pergamon buluntusu MÖ 1. yüzyılın 1. çeyreğine tarihlendirilmiştir⁵²⁹. Kahverengi astarlı seramikler için önerilen tarih aralığı ve benzer örnekler birlikte düşünüldüğünde Kat.no. 135 numaralı parçayı MÖ 2. yüzyılın 2. yarısı ile MÖ 1. yüzyıla tarihlendirebiliriz.

3.8. Basit Astarlı Seramikler

Kültepe’nin Hellenistik Dönem seramikleri içinde farklı bir grubu da kırmızı tonlarındaki astarı ile karakterize edilen basit astarlı seramikler oluşturmaktadır (**Fig. 96; Lev. 22; Lev. 23: 143-147**). Söz konusu seramikler hem kil analizlerine hem de üretim özelliklerine göre kendi içinde homejen bir grup oluşturmaktadır.

⁵²⁸ Richter-Milne 1935, 16.

⁵²⁹ Meyer-Schlichtmann 1988, Taf. 26, 03-A1b.



Fig. 96: Kültepe Basit Astarlı Seramik Örnekleri

3.8.1. Hamur-Astar Özellikleri

Tez kapsamında değerlendirmeye alınan basit astarlı seramiklerin hamurları bir örnekte açık kahverengi tonlarında olup çoğunlukla kırmızı tonlarındadır. Bu tonlar sarımsı kırmızı, kırmızımsı sarı, açık kırmızı, kırmızı, açık kahverengidir (5YR 5/6, 5YR 6/6, 10R 6/8, 2.5YR 5/8, 2.5YR 6/8, 2.5YR 5/6, 7.5YR 6/3). İyi arıtılmış hamurlarında yer yer mika, kireç ve taşçık katkıları görülmektedir.

Astarları yine kırmızı tonlarındadır. Bu tonlar sarımsı kırmızı, kırmızımsı sarı, kırmızı, kırmızımsı kahverengidir (5YR 5/6, 5YR 6/6, 5YR 5/3, 2.5YR 5/6, 2.5YR 5/8, 2.5YR 5/3, 2.5YR 4/8). Her iki yüzeyleri de parlak ve pürüzsüzdür.

3.8.2. Bezeme Özellikleri

Basit astarlı seramikler üzerinde her hangi bir bezeme ögesi bulunmamaktadır.

3.8.3. Formlar

Kültepe Hellenistik seramik repertuarında basit astarlı seramikler kase formu ile temsil edilmektedir. Bu form kendi içinde içe dönük ağız kenarlı kase, dik ağız kenarlı kase, Π kulplu kase ve dışa çekik ağız kenarlı kase olmak üzere dört gruba ayrılmaktadır.

3.8.3.1. İe Dönük Ağız Kenarlı Kase

Basit astarlı seramikler içinde ie dönük ağız kenarlı kase formuna ait beş örnek deęerlendirmeye alınmıştır (**Lev. 22: 136-140**). Beş örnekten Kat.no. 136 ağız kenarı-gövde parçası, Kat.no. 137-139 ise ağız kenarı-gövde ve kaide parçası olup tama yakın profile sahiptir. Ağız apları 13 cm ile 17 cm arasında, kaide apları ise 3.9 cm ile 5.9 cm arasında deęişmektedir. Bu kaselerin ağız kenarları basit bir şekilde ie dönmektedir. Bazı örneklerin ie dönüklüğü oldukça belirgindir (Kat.no. 137-138) Gövdeleri küresel, kaideleri ise alak halka formudur.

Kaselerin tamamının dıř yüzeyinde ağız kenarında kalın bir bant şeklinde krem-siyah tonlarında renk deęişimi yer almaktadır. Dikkat ekici bu özellikleri dıř yüzeylerine yapılmıř bir bant görünümündedir. Komana'da ele geen benzer örnekleri özel bir grup olarak adlandırılmıřtır⁵³⁰. Örnekler üzerindeki bant görünümlü renk deęişimi özellikle yapılmıř bir süsleme elemanından ziyade fırınlama sırasında kapların fırına yerleřtirilmesi ile ilgili bir durum sonucu olarak meydana gelmiř olmalıdır.

Bu tip kaseler, Doęu Sigillata A grubunda Form 22B ile benzerlik göstermektedir. Hayes, Form 22B'nin en erken örneklerinin MÖ ge 2. yüzyıla ait olduęunu ve Augustus Dönemi'nde oldukça yaygın olduęunu belirtmiř ve bu tip kaseleri MÖ ge 2. yüzyıl ile MS 10 yılları arasına tarihlendirmiřtir⁵³¹. Paphos'ta bulunan benzer örnekler MÖ ge 2. yüzyıl ile MÖ 60 yılı arasına tarihlenen depozitlerde ele gemiřtir⁵³². Tarsus Gözlükule'de benzer form anlayıřına sahip kaseler MÖ 2. yüzyılın ikinci eyreęi ile MÖ 2. yüzyılın ortası - MÖ 1. yüzyıl sonuna ait Ge Hellenistik, Hellenistik - Roma tabakalarından gelmiřtir. Bunların yanı sıra Roma Dönemi tabakaları ile baęlantılı olarak MS 1. yüzyılın ilk yarısı ile MS 3. yüzyıla tarihlenen örnekler de mevcuttur⁵³³. Söz konusu kaseler ile benzer tipolojik özelliklere sahip örnekler Komana'da yapılan yüzey arařtırmalarında yoğun olarak ele gemiřtir. Komana örnekleri benzer buluntulardan yola ıkılarak MÖ ge 2. yüzyıl ile MS 1. yüzyıla tarihlendirilmiřtir⁵³⁴.

Kültepe'nin basit astarlı ie dönük ağız kenarlı kaseleri ise MÖ 2. yüzyıl - MÖ 1. yüzyıl arasına tarihlenen yapı katlarından gelmektedir. Deęerlendirmeye alınan kaseler arasında Kat.no. 137 numaralı para 90/LXXXVII karesinde MÖ 2. yüzyıla;

⁵³⁰ Körsulu 2011, 40-43.

⁵³¹ Hayes 1985, 23, Tav. III, 13.

⁵³² Hayes 1991, Fig. LI, 5-6, A5, 6, Fig. LX, 2.

⁵³³ Jones 1950, 175, 233-234, Fig. 137, 188, 275, 292.

⁵³⁴ Körsulu 2011, Kat.no. 68, 74, 75, 79.

Kat.no. 140 ise 111/LXXXV-LXXXVI karesinde MÖ 2. yüzyılın ortası ile MÖ 1. yüzyıla ait yapı katında ele geçmiştir. Diğer örneklerden Kat.no. 139 yüzey buluntusu olup höyüğün doğusunda tespit edilmiştir. Kat.no. 136 ve 138 ise ilk dönem kazılarında ele geçmiştir ve buluntu yeri ile ilgili bilgiler eksiktir. Bahsi geçen bu üç örnek tipolojik özelliklerine göre tarihlendirilebilir. Buna göre ağız kenarı belirgin bir şekilde içe dönük olan Kat.no. 136, Kat.no. 137 ile benzerlik göstermektedir ve MÖ 2. yüzyıla; ağız kenarı biraz daha dik yapılan Kat.no. 138 ve 139 ise Kat.no. 140 ile benzerlik göstermekte olup MÖ 2. yüzyılın ortası ile MÖ 1. yüzyıla ait olmalıdır.

3.8.3.2. Dik Ağız Kenarlı Kase

Kültepe'nin kırmızı astarlı seramikler içinde bir diğer kase formunu, dik ağız kenarlı örnek oluşturmaktadır (**Lev. 22: 141**). Ağız kenarı-gövde ve kaide parçası olarak ele geçen Kat.no. 141 numaralı kase tama yakın profile sahiptir. Ağız çapı 15 cm olan örneğin dik ağız kenarı hafif dışa doğru açılmaktadır. Ağızdan gövdeye belirgin bir dönüş ile geçilmektedir. Gövde dönüşü içte daha belirgin yapılmıştır. Kaidesi alçak halka formudur.

Kat.no. 141 numaralı kase ile yakın profil özelliklerine sahip örnekler en yakın Komana'dan bilinmektedir. Bu kaseler MÖ 1. yüzyıl ile MS 1. yüzyıla tarihlendirilmiştir⁵³⁵. Aşvan Kale'nin Hellenistik ve Roma tabakalarında benzer örnekler ele geçmiştir⁵³⁶. Kültepe örneği ile yakın benzerlik gösteren bir parça Tille Höyük'ün MÖ 3. ve 1. yüzyıla tarihlenen II. ve I. tabakasında ele geçmiştir⁵³⁷. Antiocheia'da bu tipin benzer örnekleri MÖ 2. yüzyıl ortası ile MÖ 1. yüzyılın ortasına ait tabakalardan gelmiştir⁵³⁸. Samaria'da Form I olarak adlandırılan benzer örnekler için MÖ 30 ile Augustus Dönemi arası önerilmiştir⁵³⁹. Son yıllarda Laodikeia Kilisesi koruma çatısı taşıyıcı ayaklarının sondajında çıkartılan Hellenistik Dönem seramik buluntuları içinde de benzer profilli örnekler ile karşılaşmıştır⁵⁴⁰. Laodikeia'daki bu örnek, basit astarlı seramikler başlığı altında ele alınmış ve MÖ 2. yüzyılın ortası ile MÖ 1. yüzyılın ilk yarısına tarihlendirilmiştir.

Tez kapsamında değerlendirilen kase ise 1971 yılı kazılarında 111/LXXXV-LXXXVI karesinde MÖ 2. yüzyılın ortası ile MÖ 1. yüzyıla ait yapı katında ele

⁵³⁵ Körsulu 2011, 114-117, Kat.no. 85-86.

⁵³⁶ Mitchell 1980, Fig. 27, 161, Fig. 28, 189.

⁵³⁷ French 1985, Res. 2, 33-34, 37.

⁵³⁸ Waage 1948, 23-24, Pl. IV, 128k.

⁵³⁹ Crowfoot 1957, Fig. 73, 7.

⁵⁴⁰ Şimşek 2021, 54, Kat.no. 90, Lev. 27/91.

geçmiştir. Buluntu katına göre MÖ 2. yüzyılın ortası ile MÖ 1. yüzyıla tarihlendirilmelidir.

3.8.3.3. II Kuplu Kase

Basit astarlı seramiklerin bir diğer formunu tek bir örnek ile temsil edilen II kuplu kase oluşturmaktadır (**Lev. 22: 142**). II Kulplu kaseler Knidos'un en karakteristik formlarından biridir ve Hellenistik Dönem'de ilk kez Knidos atölyelerinde üretilmiştir. Orta Roma İmparatorluk Dönemi'ne dek üretilen ve Knidos'a özgü bir tip olan bu kaseler, hem iç hem de dış pazarda oldukça talep gören kaplardan biri olmuştur⁵⁴¹. Zamanla kapların farklı coğrafyalara dağılması onların farklı atölyelerde taklitlerinin üretilmesine neden olmuştur⁵⁴².

Tez kapsamında değerlendirilen Kat.no. 142 numaralı kase ağız kenarı-gövde parçası olarak ele geçmiştir, kaide bölümü eksiktir. Ağız çapı 27 cm olan kase yüksek ve hafif dışbükey ağız kenarlıdır. Ağız kenarı dış yüzeyde içbükey bir profil ile hareketlendirilmiştir. Ağız kenarından gövdeye geçiş oldukça keskin bir açı ile sağlanmıştır. Forma adını veren karşılıklı kulplar kilin yaş iken ilmek yapılarak yukarı doğru yükseltilmesiyle şekillendirilmiştir. Alt gövde eksik olan örnek, formun tam örneklerine göre halka kaide üzerinde yükselmelidir⁵⁴³.

Kasenin ağız kenarında, Kat.no. 136-140'ın ağız kenarlarında bulunan bant şeklinde renk değişimi görülmektedir. Bu renk değişimi içe dönük ağız kenarlı kaselerler benzer teknikle elde edilmiş olup fırınlama sırasında kapların yerleştirilmesi ile alakalı olmalıdırlar. Kapların bu özellikleri aynı atölyede üretilmiş olabileceklerini düşündürmektedir.

İlk kez MÖ 3. yüzyılın sonlarından itibaren üretilmeye başlandığı düşünülen II kulplu kaseler genellikle MÖ 2. yüzyıl ile MÖ 1. yüzyıl arasına tarihlenen kontektlerden gelmektedir⁵⁴⁴. Knidos kökenli olduğu önerilen en erken buluntu Didyma'da MÖ 3. yüzyılın sonu ile 2. yüzyılın başlarına tarihlendirilen bir kontektte ele geçmiştir⁵⁴⁵. Tarsus Gözlükule'de yerel üretim seramikler arasında yer alan benzer

⁵⁴¹ Doksanaltı 2006, 225.

⁵⁴² Rotroff 1997, 119, 395-404, Fig. 23; Jones, 1950, Fig. 122, 81, A, 82; Bruneau 1970, 243, 256, D31, D174, Fig. 125, 130, Lev. 41, 47; Meyer-Schlichtmann 1988, PF 6, 64-65, S2, 8-11, Lev. 7. 29; Zahn 1905, 433, 134, Fig. 550; Kenrick 1985, 102, B136, Fig. 20.

⁵⁴³ Kögler 2010, Abb.8, D.3, Abb. 35, G.4, Abb. 36, G.12, G.14, G.18, Abb.52, Kn.2, Abb. 63, Kn. 264-265.

⁵⁴⁴ Doksanaltı 2006, 227.

⁵⁴⁵ Wintermeyer 2004, 28, 268, Fig. 202.

örnekler MÖ 2. yüzyılın ilk yıllarına tarihlendirilen kontekstte ele geçmiştir⁵⁴⁶. Atina’da üretilen taklitler ise MÖ 2. yüzyıl başlarına tarihlendirilmiştir⁵⁴⁷. Kurul Kalesi’nde ele geçen Π kulplu kaseler için kontekstlerinden yola çıkarak MÖ 2. yüzyılın sonu ile MÖ 1. yüzyılın ilk yarısı önerilmiştir⁵⁴⁸.

Kültepe’de bulunan Π kulplu kase ise 1975 yılında 97-98/LXXXIV karesinde geç dönem yapı katı ile bağlantılı olarak ele geçmiştir. Bulunduğu yapı katı kapsamında MÖ 2. yüzyılın ortası ile MÖ 1. yüzyıla tarihlendirilmiştir.

3.8.3.4. Dışa Çekik Ağız Kenarlı Kase

Basit astarlı seramikler içinde son form olarak dışa çekik ağız kenarlı kaseler değerlendirmeye alınmıştır (**Lev. 23: 143-147**). Söz konusu bu kaseler tipolojik olarak ilk kez MÖ 5. yüzyıldan itibaren üretilmeye başlanan, Attik üretim dışa dönük ağız kenarlı kaselerin⁵⁴⁹ form özelliklerini taşımaktadır. Bu nedenle bu tipin kökeni Attik üretim, siyah astarlı dışa dönük ağız kenarlı kaseler ile ilişkilendirilmektedir⁵⁵⁰.

Kültepe’de bu forma ait beş örnek ele geçmiştir. Ağız çapları 15 cm ile 18 cm arasında değişen parçaların tamamı ağız kenarı ve gövdeden oluşmaktadır. Bu tip kaseler, belirgin bir şekilde dışa çekilmiş, dış yüzeyde profilli ağız kenarları ile karakterize edilir. Ağzın dış yüzeyindeki profil bazı örneklerde oldukça belirgin yapılmıştır (Kat.no. 145-147). Üst gövdeden keskin bir dirsek ile alt gövdeye geçilmektedir. Alt bölümleri eksik olan örnekler olasılıkla halka kaide ile sonlanmalıdır.

Kat.no. 143-147 numaralı seramiklere referans olarak alabileceğimiz benzer parçalar en yoğun Anadolu’nun güney ve güney doğu kesimlerinden gelmektedir. Özellikle Adana-Şar yakınlarındaki Komana’da yapılan yüzey araştırmalarında Kültepe örnekleri ile benzer parçalar yoğun olarak ele geçmiştir. Yerel üretim olarak değerlendirilen parçaların en erken MÖ 3. yüzyılın 2. yarısında kullanılmaya başlandığı düşünülmekte ve son kullanım tarihi olarak MS 1. yüzyıl önerilmektedir⁵⁵¹. Ayrıca bu tip kaselere Elazığ Aşvan Kale’nin Hellenistik ve Roma kontekstlerinde sıklıkla

⁵⁴⁶ Jones 1950, 72, 81, Fig. 122. A.

⁵⁴⁷ Rotroff, 1997, 119, Fig. 23, 395-404. Knidos kökeni ile tanımlanan kâseler Atina’da MÖ 2. yüzyılın ortasından önceye tarihlenen kontekstlerde bulunmuştur (Rotroff, 1997, 234, Fig. 96, 1576).

⁵⁴⁸ Yorulmaz 2019, 107-109, Lev. XXII-XXIII: Kat.no. 148-158.

⁵⁴⁹ Bkz. Lev. 1: 5,6; Lev. 2: 7-10; Lev. 7: 36-43.

⁵⁵⁰ Körsulu 2011, 72-73, 87.

⁵⁵¹ Körsulu 2011, 87-88, Kat.no. 32-47. Dışa çekik ağız kenarlı kaselerin benzer örnekleri Kululu’da da ele geçmiştir. Jones bu parçalar için soru işaretiyle birlikte MS 1-2. yüzyılı önermiştir. Bu yönüyle Kululu örnekleri kaselerin geç tiplerini temsil ediyor olmalıdır. Bkz. Jones 1971, 93, Fig. 22-23.

rastlanmaktadır⁵⁵². Aşağı Fırat Havzası'nda gerçekleştirilen kazı ve yüzey araştırmalarında bu tipin benzer örnekleri ele geçmiş olup bu tip kaselerin Hellenistik ve Roma Dönemleri'nde yoğun rastlanılan bir form olduğundan bahsedilmiştir⁵⁵³. Tarsus Gözlükule'de⁵⁵⁴ ele geçen bu tip kaseler MÖ geç 1. yüzyıl ile MS 1. yüzyıla tarihlenen tabakalardan gelmektedir.

Tez kapsamında değerlendirmeye alınan 143, 144, 145 numaralı parçalar 1971 yılı kazılarında 111/LXXXV-LXXXVI karelerinde; 146 ve 147 numaralı parçalar ise 1975 yılı kazılarında 97-98/LXXXIV karesinde MÖ 2. yüzyılın ortası ile MÖ 1. yüzyıla ait yapı katlarında ele geçmiştir. Buldukları kontekstlere göre bu tip Kültepe'de MÖ 2. yüzyılın ortası ile MÖ 1. yüzyıla tarihlendirilebilir.

Kültepe'de ele geçen ve tez kapsamında basit astarlı seramikler olarak değerlendirilen grup hem hamur-astar, hem form, hem de üretim özellikleri ile Kappadokia Komanası'nda tespit edilen ve yerel kaplar olarak ele alınan seramikler ile yakın benzerlik göstermektedir⁵⁵⁵. Seramikler arasındaki bu yakın benzerlik bu bölümde değerlendirilen formların Kültepe'ye Kappadokia Komanası'ndan ithal edildiğini düşündürmektedir.

3.9. Kurşun Sırlı Seramik

Kültepe'ye ithal edilen seramikler içinde farklı bir grubu kurşun sırlı seramik oluşturmaktadır (**Fig. 97**). Kullanıldığı dönemin lüks tüketim kaplarını temsil eden bu grubun, ünik bir bezemeye sahip örneğinin Kültepe'de bulunması oldukça dikkat çekicidir (**Lev. 23: 148**).

Kurşun sırlı seramikler antik çağın yapımı zor, pahalı ve lüks seramik gruplarından. Geç Hellenistik-Erken Roma Dönemi'nde yaklaşık iki yüzyıl boyunca kullanılmış olan bu kaplar ismini, sırlar içinde bulunan yüksek orandaki kurşundan almaktadır⁵⁵⁶. En belirgin özelliği, kabın dışında yeşil, içinde sarının tonlarında olan renkli sırlarıdır⁵⁵⁷. Dış yüzeylerinin farklı teknikler uygulanarak kabartma şeklinde süslenmesi bu kapların bir diğer belirgin özelliğidir.

⁵⁵² Mitchell 1980, Fig. 29, 210, 212, 214, 221, Fig. 33, 348, 354, Fig. 35, 394, Fig. 41, 540.

⁵⁵³ Derin 1994, 152, Çiz. V, 54-55, 58-59, 65.

⁵⁵⁴ Jones 1950, 241, Fig. 192, 378.

⁵⁵⁵ Bkz. Körsulu 2011, 40-262.

⁵⁵⁶ Söz konusu grubun Tarsus örnekleri üzerinde yapılan analizlerde sırlar içinde % 65-67 oranında kurşun tespit edilmiştir. Bkz. Jones 1950, 191.

⁵⁵⁷ Hochuli-Gysel 1977, 15-20.



Fig. 97: Kültepe Kurşun Sırlı Skyphos

Dış yüzeylerindeki kabartma süslerden de anlaşılacağı üzere kurşun sırlı bu grup değerli madenlerden yapılan metal kapların taklidi olarak üretilmiştir. Öyle ki kapların iç ve dışında sarı-yeşil tonlarında sırlın kullanılmasında da metal kapların etkisi olduğu düşünülmektedir. Jones'e göre seramiklerin üzerindeki yeşil renk, okside olmuş bakır veya gümüşü; sarı ise bronz veya altını temsil etmektedir⁵⁵⁸.

Kurşun sırlı seramikler antik coğrafyada ilk kez Kuzey Suriye'de üretilmiştir. Anadolu'da ise ilk olarak Tarsus'ta MÖ 1. yüzyılın ortalarında üretilmeye başlamıştır. Ticaret ve ilişkiler ile Anadolu'nun farklı yerleşimlerine dağılmaya başlayan bu seramikler, zamanla Güneybatı Anadolu ve Batı Anadolu'da farklı kentlerde üretilmiştir. Perge⁵⁵⁹, Güneybatı Anadolu-Labraunda⁵⁶⁰, Smyrna⁵⁶¹, Pitane⁵⁶² ve Laodikeia⁵⁶³ gibi bazı merkezlerde henüz üretim yeri tespit edilemeyen, kil, bezeme ve form özellikleri açısından kendi içinde homojenlik gösteren birçok kurşun sırlı seramik formu ya da üretimden artakalan izler ele geçmiştir. Bu durum araştırmacılarına bu merkezlerin de üretici konumunda olabileceğini düşündürmektedir.

⁵⁵⁸ Metal kapların iç kısımları, şarabın neden olduğu matlaşmayı önlemek için altın ile kaplanmıştır. Kurşun sırlı seramiklerin renkleri de, metal kapların kaplama renkleri ile ilişkilendirilmekte olup yeşil renk okside olmuş bakır veya gümüşü; sarı ise bronz veya altın renginin bir taklidi olarak düşünülmektedir.

⁵⁵⁹ Atik 1995, 18-58.

⁵⁶⁰ Güneybatı Anadolu sınırları içinde kalan Labraunda antik kentinde yapılan çalışmalar sırasında çok sayıda kurşun sırlı seramik ele geçmiştir. Bölgede bilinen atölyelerin üretimlerinden farklı özelliklere sahip olan bu seramik grubuna bölgede başka atölyelerde de rastlanmıştır. Ancak Labraunda'da ele geçenlerin sayıca çok fazla olması bu kentte bu yönde bir üretim atölyesinin olduğunu düşündürmektedir. Kesin tespiti yapılamadığı içinde de bu grup literatürde Güneybatı Anadolu Grubu olarak anılmaktadır. Hellström 1965, 34-36.

⁵⁶¹ Gabelmann 1964, 263

⁵⁶² Loeschcke 1912, 396-397.

⁵⁶³ Duman 2010, 154-170.

Kurşun sırlı seramiklerin üretimi MS 1. yüzyılda yoğun olarak yapılmış, MS 2. yüzyılda yavaş yavaş gerileyerek devam etmiş, MS 3. yüzyılda da popüleritesini kaybetmiştir⁵⁶⁴.

Yapılan arkeolojik kazılarda kurşun sırlı seramikler, Anadolu, Kuzey Suriye ve Güney Rusya başta olmak üzere Doğu Akdeniz ve Karadeniz’de çeşitli yerlerde ele geçmiştir⁵⁶⁵.

Kurşun sır ile üretilen formlar arasında çoğunluğu, içki servisinde kullanılmak üzere yapılan skyphoslar oluşturmaktadır. Skyphosların yanı sıra, yine şarabın içimi, karıştırılması ve servis edilmesi ile ilişkili kantharos, farklı formlarda kadeh, krater, oinochoe, askos, patera, amphora ile çeşitli tiplerde kaseler, tabaklar ve parfüm kapları da üretilmiştir⁵⁶⁶.

Söz konusu kaplar özellikle şarap servisi ile ilgili olduğu için üzerinde görülen süslemeler de şarapla ilişkilidir. Bitkisel motifler içinde asma yaprakları ve üzüm salkımları özel bir yer tutar. Bunun dışında lotus yaprakları, rozetler, dallar, toplu iğne başı şeklinde çıkıntılar, ikinci derecede süsleme elemanı olarak kullanılır. Süsleme repertuarında görülen ikinci grup ise figürlü sahnelerdir. Özellikle Dionysos ile ilgili sahneler sıklıkla tercih edilmiştir⁵⁶⁷.

Kültepe’de yapılan kazı çalışmaları sırasında bahsi geçen seramik grubuna ait bir parça ele geçmiştir (**Lev. 23: 148**). Bu parçanın ilk olarak hamur astar özellikleri değerlendirilmiş daha sonra, bezeme özellikleri ve formu incelenmiştir.

3.8.1. Hamur-Astar Özelliği

Kat.no. 148 numaralı parçanın hamuru kırmızımsı sarı (5YR 7/6) renktedir. İyi arıtılmış, sık dokulu, gözeneksiz hamuru oldukça kaliteli bir yapıya sahiptir. Yer yer mika katkıları görülebilmektedir. Sır dış yüzeyde koyu yeşil renkte, iç yüzeyde ise hardal sarısı renktedir. Ancak özellikle dış yüzeyde açık koyulu renk dalgalanmaları hakimdir.

3.8.2. Bezeme Özelliği

Değerlendirilen parçanın üzerindeki bezeme Hellenistik Dönem’de Kültepe’ye ithal edilen bezemeli seramikler arasında en dikkat çekici örneği oluşturmaktadır.

⁵⁶⁴ Oransay 2002, 51.

⁵⁶⁵ Oransay 2002, 49-50.

⁵⁶⁶ Hochuli-Gysel 1977, 21.

⁵⁶⁷ Süsleme öğeleri için bkz.

Seramiğin korunmuş kısmından anlaşıldığına göre parça üzerinde, Pasiphae efsanesinin betimini taşımaktadır.

Sahnenin ortasında oturur şekilde Pasiphae yer almaktadır. Pasiphae, göğüslerini ve kollarını açıkta bırakan bir khiton giymiştir. Sol ayağını sağ ayağının arakasına alarak oturmuş, elbise altında oturma pozisyonuna bağlı olarak toplanmıştır. Pasiphae'nin önünde dizlerine yaslanmış, Pasiphae'nin ellerinden tutan bir Eros bulunmaktadır.

Arkasında ise sağ omzunu ve bacağını açıkta bırakan, saçlarını bir şal ile kapatmış bir hizmetkarı betimlenmiştir. Pasiphae'nin tam karşısında da khiton ve hymation giymiş bir figür olasılıkla, Daidalos yer almaktadır.

Efsaneye göre Pasiphae Girit Kralı Minos'un karısıdır. Minos, Girit üzerindeki meşru yönetiminin bir teyidi olarak Poseidon'dan kendisine denizden bir boğa göndermesini istemiştir. Bu isteğin gerçekleştiği takdirde boğayı Poseidon'a kurban edeceğine dair söz vermiştir. Poseidon, Minos'un bu isteğini kabul ederek ona, denizden, daha önce hiçbir yerde benzeri görülmemiş güzellikte beyaz bir boğa göndermiştir. Minos denizden gelen boğayı çok beğenmiş ve sözünü tutmayarak onu Poseidon'a kurban etmemiştir. Öfkelenen Poseidon bu suçun cezası olarak, Minos'un karısı kraliçe Pasiphae'yi boğaya aşık ederek lanetlemiştir.

Pasiphae günlerce içinde bulunduğu bu dayanılmaz durumdan nasıl kurtulacağını düşünür. Sapkınlık sayılabilecek böyle bir düşünceyi kimsenin onaylamayacağından emindir. Pasiphae son çare olarak o sırada Knossos yakınlarından geçen Daidalos'a sırrını açar. Daidalos ona yardım edeceğine söz vererek ahşaptan karnı boş bir dişi boğa yapar ve Pasiphae'nin erkek boğayla birlikte olabilmesi için ahşap boğanın içine girmesi gerektiğini söyler. Pasiphae dişi boğanın içine girer ve boğa açık bir alana bırakılır. İçinde Pasiphae'nin bulunduğu ahşap boğayı gören beyaz boğa, onu canlı sanarak onunla birleşir ve böylelikle de Pasiphae boğa ile birleşmiş olur⁵⁶⁸. Pasiphae'nin boğayla olan bu birlikteliğinden Minotaur dünyaya gelir⁵⁶⁹.

Pasiphae'nin bu hikayesi Yunan ve Roma edebiyatında çok sevilen konulardan biridir. Bu hikaye kabartmaların, lahitlerin, duvar resimlerinin, vazoların ve değerli taşların süslenmesinde birçok esere konu olmuştur⁵⁷⁰.

Kültepe skyphosu üzerinde bulunan Pasiphae mitolojisinin anlatıldığı tek bir örnek tespit edilmiştir (**Fig 98**).

⁵⁶⁸ Grimal 1997, 611-612.

⁵⁶⁹ Grimal 1997, 510-511.

⁵⁷⁰ Bkz. Hochuli-Gysel 1977, 52-53.

Los Angeles'ta⁵⁷¹ bulunan bu örnek bütün olarak korunduğu için Pasiphae mitolojisinin tamamını üzerinde izlemek mümkündür. Skyphos'un A yüzünde yine merkezde Pasiphae, hemen önünde Eros, karşısında Daidalos, arkasında hizmetçisi ile betimlenmiştir. B yüzünde ise ortada ahşap ineğin başsız hali ile önünde ve arkasında ikişer figür yer almaktadır. Boğanın arkasındaki figürlerden biri, boğanın karnına girilecek yerin kapağını elinde taşıırken diğeri de yerde otururken betimlenmiştir. Boğanın önündeki figürlerden sağdaki, boğanın başını tutmaktadır. Ancak soldaki figürün tam olarak ne yaptığı bilinmemektedir. Sahnenin sonunda bir sütun ile hemen arkasında çapraz bağlanmış perde Daidalos'un atölyesini göstermektedir. Bu sahnede yer alan figürlerin heykel yapımında çalışan ustalar olduğu düşünülmektedir⁵⁷².

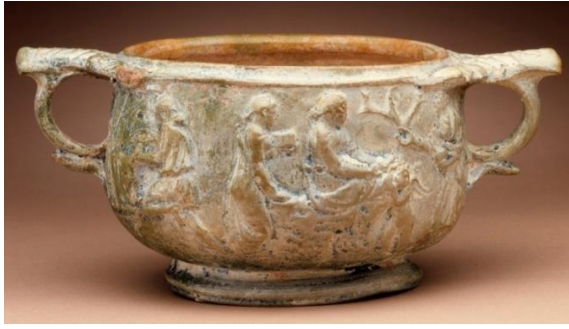


Fig. 98: Los Angeles County Sanat Müzesi Skyphosu

Kültepe Skyphosu

3.8.3. Form

Kültepe'de tek örneği bulunan bu parça ağız kenarı, gövde ve kaide olarak ele geçmiştir. Daha öncede belirtildiği gibi parça skyphos formuna aittir. Skyphoslar çift kulplu içki kapları olup kurşun sırlı örnekleri, metal kabartmalı skyphosların pişmiş topraktan yapılan taklitleridir.

Tama yakın profile sahip olan Kat.no. 148 numaralı parçanın ağız kenarı içte belirgin bir şekilde kalınlaştırılmıştır. Gövde, ağız kenarından sonra dik bir şekilde aşağıya doğru devam etmektedir. Dik gelen bu gövde altta yumuşak bir dönüş ile kısa kaide boynuna daha sonra da alçak halka kaideye bağlanmaktadır. Kaidenin alt kısmı ise birkaç profil ile hareketli bir şekilde tasarlanmıştır.

Kurşun sırlı seramikler ile ilgili yapılan tipolojiye göre Kültepe örneği halka kulplu skyphosların dik gövdeli Tip 1 grubuna aittir⁵⁷³. Halka kulplu skyphoslar, Küçük

⁵⁷¹ Hochuli-Gysel 1977, Taf. 39, Taf. 45, T6.

⁵⁷² Figürler arasında boğa heykelinin arkasında yerde düşünür tarzda oturan figürün, heykelin yapımını izleyen Pasiphae olabileceği yönde de görüşler vardır. Bkz. Hochuli-Gysel 1977, 53.

⁵⁷³ Hochuli-Gysel 1977, 22.

Asya sırlı seramiklerinin en yaygın kap şeklidir. Bu form, her biri gövdeye dikey olarak tutturulmuş ayrı bir halkadan ve üzerine yerleştirilmiş ağızla aynı hizada olan düz başparmak plakasından oluşan iki tutamağa sahiptir. Ayrıca halkanın altına bir destek mahmuzu veya küçük düğme benzeri bir çıkıntı eklenmiştir⁵⁷⁴. Halka kulplu ve başparmak tutamaklı skyphosların yapım şekline uygun olarak Kültepe skyphosunun da birkaç farklı teknikte yapılarak daha sonra birleştirildiği anlaşılmaktadır⁵⁷⁵. Kabartmalı gövdesi kalıp, ağız kenarı ve kaidesi ise çarkta yapılmıştır.

Kültepe'nin kurşun sırlı skyphosunun formu, hamur ve sır özellikleri aynı zamanda bezeme stili onun Tarsus ürünü olabileceğini düşündürmektedir. Tarsus'un kurşun sırlı kapları iyi arıtılmış, ince taneli, mika katkılıdır. Hamurda renk, bej veya devetüyünden kırmızımsı toprak rengine kadar değişmektedir. Dış yüzeylerdeki yeşil sır açık koyulu tonlarda, içteki sarı sır açık sarıdan kahverengi-sarı ve kahverengiye kadar ulaşmaktadır⁵⁷⁶. Kat.no. 148 numaralı örneğin yukarıda tanımlanan benzer hamur ve sır özellikleri bu örneği Tarsus atölyelerine yakınlaştırmaktadır. Ayrıca bezemedeki figürlerin yüksek kabartma şeklinde, yarım kalıpta yapılarak applike edilmesi Tarsus atölyeleri içinde Tarsus-1 atölyesinin üretim özelliklerini yansıtmaktadır⁵⁷⁷. Bütün bu özellikleri ile Kültepe skyphosu Tarsus-1 atölyesinde üretilmiş olmalıdır.

Hochuli-Gysel, herhangi bir kontekste bağlı olmayan Tip 1 için metal ve sırsız öncüleri ile formun gelişimden yola çıkarak bir tarihleme önermiştir. Buna göre grubun erken örneklerinin MÖ 1. yüzyılın 2. yarısına geç örnekleri ise MS 1. yüzyılın 1. yarısına tarihlendirilmiştir⁵⁷⁸.

Kültepe skyphosu ise 1971 yılı kazılarında 111/LXXXV-LXXXVI karesinde MÖ 2. yüzyılın ortaları ile MÖ 1. yüzyıla tarihlenen yapı katı ile bağlantılı olarak ele geçmiştir. Parçanın tipolojik özellikleri tarih aralığının daraltılmasında yardımcı olacak özelliklere sahiptir. Bu bağlamda gövdesinin dik yapısı ve alçak halka kaidesiyle parça, MÖ 1. yüzyılın 2. yarısına ait erken örneklerin tipolojik özellerini taşımaktadır⁵⁷⁹. Bu nedenle söz konu skyphos bahsi geçen yapı katında MÖ 2. yüzyıldan sonra, MÖ 1. yüzyılın 2. yarısında kullanılmış olmalıdır.

⁵⁷⁴ Hochuli-Gysel 1977, 21.

⁵⁷⁵ Tamamı çarkta üretilerek daha sonra barbotin tekniğinde süslenen kaplarda mevcuttur. Bkz. Pinkwart 1972, 147.

⁵⁷⁶ Jones 1950, 191; Hochuli-Gysel 1977, 108.

⁵⁷⁷ Hochuli-Gysel 1977, 109-110.

⁵⁷⁸ Hochuli-Gysel 1977, 23-25.

⁵⁷⁹ Hochuli-Gysel 1977, 23-24.

3.10. Küçük Krem Kabı-Lykion

Kültepe'nin Hellenistik seramikleri arasında bir diğer grubu, küçük krem kapları (lykion) oluşturmaktadır (Fig. 99). Bu kaplar şimdilik herhangi bir üretim merkezi ile ilişkilendirilemese de, yerel olarak belirlenen örneklerden farklı hamur-astar özelliklerine sahip olmaları, onların ithal grup altında değerlendirilmesini gerekli kılmıştır.



Fig. 99: Kültepe Krem Kapları-Lykion

Antik kaynaklarda bu kapların ismine dair herhangi bir veriye rastlanmamıştır. Ancak bazı kapların üzerlerinde bulunan mühürler, bu kapların içinde taşıdıklarıyla ilgili antik kaynaklardan bilgi edinilmesini sağlamıştır. Bu bağlamda formun bazı örnekleri üzerinde HPAKAEIOY LYKON, IACONOC LYKION, LYKION, HPAKAEIOY LYKION, NIKAC LYKION gibi mühür yazıtlarının olması, içinde taşıdıkları maddenin, Plinius⁵⁸⁰ tarafından bahsedilen “Medicamentum Lykium”⁵⁸¹ adlı medikal amaçlı kullanılan krem olduğunu düşündürmüştür⁵⁸². Bunun yanı sıra bazı örneklerde Asklepion başının da mühür olarak kullanılması içindeki kremin tıbbi amaçlı bir krem olduğu fikrini güçlendirmiştir.

Kaplar üzerine yapılan çalışmalarda farklı adlandırmalar önerilmiştir. Bu adlandırmalar önerilirken yukarıda bahsedilen bilgiler kapların isimlendirilmesinde etkili olmuştur. Bu bağlamda hem üzerlerinde taşıdıkları mühürlerde geçen LYKION kelimesi hem de antik kaynaklarda geçen Lykium bitkisi bu kapların adlandırılmasında

⁵⁸⁰ Plin.Nat.Hist. 25.30.67.

⁵⁸¹ Medicamentum Lykium, Hindistan ve Yunanistan’da yetişen ve oldukça acı tohumlu, dikenli bir çalı bitkisidir. Bu bitkinin bakır bir kap içinde kaynatılmasından krem elde edildiği düşünülmektedir. Dioscorides’ten alınan bilgilere göre bu bitkiden yapılan ilaçlar; göz kapağı kaşıntısı, kulak, bademcik irinleri, dişeti yaraları, çatlamış dudaklar ve perineal çatlakların tedavisinde hasta bölgeye sürülerek; kolik, dizanteri, kanlı öksürük ve kuduz hastalıklarında ise su ile içilerek tedavi amaçlı kullanılmıştır.

⁵⁸² Mühürlerde lykion ifadesi ile beraber kullanılan Musaeus, Herakleus, Iason ve Nikas gibi isimlerin ise krem üreticisine mi yoksa satıcısına mı ait olduğu konusu kesinlik kazanmamıştır.

lykion isminin ön plana çıkmasına yol açmıştır. Bunun yanı sıra formu ilaç şişesi (medicine bottle) olarak da adlandıran araştırmacılar bulunmaktadır⁵⁸³.

Formun mühürsüz örneklerine de rastlanması ve söz konusu minyatür kaplarda çok fazla tip çeşitliliğinin bulunması, işlev problemlerine neden olmuştur. Bu konuda Hayes, Hellenistik Dönem içinde bu formun minyatürleştiğini ve bazı durumlarda kullanım amacı dışında amphoralar için bir tıpa görevinde kullanıldığından da söz etmektedir⁵⁸⁴.

Yukarıda bahsi geçen lykionların, Morgantina, Atina, Korinth'de Anadolu'da ise, Alliano, Perge, Patara ve Aizonai olmak üzere birçok merkezde farklı tiplerde örnekleri ele geçmiştir. Kültepe'de de bu gruba ait iki örnek tespit edilmiştir (**Lev. 24: 149-150**).

3.9.1. Hamur-Astar Özellikleri

Tez kapsamında değerlendirmeye alınan her iki örneğin de hamur astar özellikleri incelendiğinde, parçaların bu yönleriyle birbirinden farklı oldukları anlaşılmaktadır. Kat.no. 149 numaralı kabın kireç ve mika katkılı hamuru, soluk kahverengi renktedir (10YR 6/3). İç ve dış yüzeyi hamurunun renginde astarlıdır.

Kat.no. 150 numaralı örnek ise oldukça iyi arıtılmış bir hamura sahip olup, hamur rengi pembedir (7.5YR 7/4). İnce uygulanmış astarı her iki yüzey de kırmızı (2.5YR 5/6) renktedir.

3.9.2. Formlar

Yukarıda anlatıldığı gibi hamur-astar özellikleri birbirinden farklı olan her iki eser, form olarak da birbirinden ayrılmaktadır ve Kat.no. 149 bikonik gövde formuna Kat.no. 150 ise ovoid gövde formuna sahiptir.

İlk olarak değerlendirmeye alınan Kat.no. 149 numaralı lykion tam profile sahiptir. Ağız çapı 2.6 cm, yüksekliği 6.6 cm'dir. Dışa dönük ağız kenarı, yukarı doğru uzatılarak dudak kısmında düzleştirilmiştir. Kısa boynu yumuşak bir geçiş ile gövdeye bağlanmaktadır. Karna kadar genişleyerek devam eden gövde, karın kısmında keskin bir dirsek ile dönüş yaprak aşağı doğru daralmakta ve düz bir dipole sonlanmaktadır. Bu şekil özellikleri ile kaba bikonik bir form kazandırılmıştır.

⁵⁸³ Rotroff 1997, 198. Ancak bazı araştırmacılar ise bu kapların tıbbi kremlerin yanı sıra kozmetik amaçlı kremleri de taşıdıklarını, aynı zamanda formlarının bölgelere göre lokal farklılıklar gösterdiklerini belirterek, kaplar için her hangi bir isimlendirme yapmanın güç olacağını savunmaktadır. Bkz. Taborelli 2014, 26-33.

⁵⁸⁴ Hayes 1991, 74.

Bikonik gövde formuna sahip olan lykionlar yoğun olarak Patara'da ele geçmektedir. Bu durum ana üretim merkezinin Küçük Asya özellikle de Patara olduğunu düşündürmektedir⁵⁸⁵. Lykionlar üzerine çalışma yapan Işın, Type III (Doğu Tipi; Patara) olarak adlandırdığı bikonik gövde formlu kapları kendi içinde üç alt gruba ayırmıştır. Bu alt gruplar içerisinde Kültepe örneği Grup 1 ile benzerlik göstermektedir.

Grup 1 başlığı altında toplanan bikonik formlu lykionların karakteristik özelliği gövdenin alt ve üst kısımlarının neredeyse eşit yükseklikte olmasıdır. Bu gruptaki kaplar dışa dönük dik bir ağız kenarına sahiptir. Patara'nın stratigrafik verilerine göre bu grup MÖ 2. yüzyılın sonları ile MS 1. yüzyılın başlarına tarihlendirilmiştir⁵⁸⁶. Patara dışında Atina⁵⁸⁷ (MÖ 1. yy) ve Samaria'da⁵⁸⁸ benzer tipolojik özelliklere sahip bikonik gövde formlu örnekler ele geçmiştir.

Kültepe'de bulunan bikonik formlu lykion 1932 yılında höyükte bulunmuş ve satın alma yolu ile Kayseri Arkeoloji Müzesi'ne kazandırılmıştır. Söz konusu eser için benzer örneklerine göre önerilebilecek tarih MÖ 2. yüzyılın sonu ile MÖ 1. yüzyıl olmalıdır.

İkinci lykionu oluşturan Kat.no. 150 numaralı kap da tam profile sahip olup, kaide kısmında küçük eksikler mevcuttur. Bu örneğin dik ağız kenarı, dışta üçgen bir çıkıntı yapmaktadır. Boyun kısa, gövde ovoid formdadır. Alta doğru daralan gövde kısa kaide boynuna bağlanmaktadır. Kaide boynu üzerinde içbükey bir profil bulunmaktadır. Kaidesi ise yükseltilmiş yuvarlak dip şeklinde tasarlanmıştır.

Değerlendirmeye alınan eserin tam olarak benzer bir örneği tespit edilememiştir. Ancak gövde ve dip yapısı ile referans alabileceğimiz bir örnek Atina Agorası'nda ele geçmiştir. Atina'nın 1309 numaralı örneği MÖ 300-250 yıllarına tarihlendirilmiştir⁵⁸⁹.

Kültepe'nin Kat.no. 150 numaralı lykionu 1933 yılında höyükte bulunmuş ve satın alma yolu ile Kayseri Arkeoloji Müze envanterine kazandırılmıştır. Dolayısıyla buluntu yeri kontekst bilgileri mevcut olmayan bu kap benzer örneğine göre MÖ 3. yüzyıla tarihlendirilebilir.

⁵⁸⁵ Işın 2002, 89-90.

⁵⁸⁶ Işın 2002, 91-92 Kat.no. 10.

⁵⁸⁷ Rotroff 1997, Fig. 105, 1171.

⁵⁸⁸ Reisner vd. 1960 Fig. 17b

⁵⁸⁹ Rotroff 1997, Fig. 83, 1309

3.11. Mühürlü Amphora Kulpları

Kültepe'nin Hellenistik ithal seramiği içinde değerlendirilen son grubu mühürlü kulp parçaları oluşturmaktadır. Günümüze kadar yapılan kazılarda dört adet mühürlü amphora kulp parçası ele geçmiştir (Fig. 100; Lev. 24: 152-154).

Amphoralar depolama, taşıma, ticaret, servis gibi antik çağda günlük hayatın birçok aşamasında sıklıkla kullanılmıştır. Grekçe bir kelime olan amphora (Amphoreus veya amphiporeus) “karşılıklı” veya “iki taraflı” anlamındaki amphi ile taşımak anlamına gelen pherein filinden türetilen “Phoros” kelimelerinin birleştirilmesinden oluşmuştur⁵⁹⁰.



Fig. 100: Kültepe Mühürlü Amphora Kulp Parçası Örnekleri

Şarap, zeytinyağı, su ve daha başka sıvıların depolanmasında ve taşınmasında tercih edilmiştir. Ayrıca bal, balık sosu, tahıl, zeytin gibi besin maddelerinin de depolanması ve taşınmasında kullanılmıştır⁵⁹¹.

Amphoraların kökeninin belirlenmesinde önemli bir yere sahip olan üzerlerindeki mühürler, üretici merkezler tarafından farklı kentlerle yapılan ticareti kontrol altına alabilmek için kontrol mekanizması olarak geliştirilmiştir⁵⁹². Böylece mühürler, üretici merkez ile tüketici kent arasındaki ticaretin niteliği ve kapasitesi gibi ticari ilişkilerin anlaşılmasında aynı zamanda ticaret rotasının saptanmasında önem taşımaktadırlar. Ayrıca mühürler birer epigrafik kanıt özelliği taşıdıkları için, sikkeler

⁵⁹⁰ Akkurnaz 2016, 92.

⁵⁹¹ Bu kullanımlara ek olarak amphoraların özel amaçlı olarak kullanıldıkları da bilinmektedir. Özel kullanımlarına örnek olarak Atina kentinde düzenlenen Panathenai şenliklerinin ödül amphoraları olan “Panathenai Amphoralar” (Amyx 1958, 178-186) ile cenaze törenlerinde urne amacıyla (Sparkes 1991, 80) kullanılan amphoralar örnek verilebilir.

⁵⁹² Amphoraların mühürlenmesi ile ilgili farklı düşünceler için bkz. Cankardeş-Şenol 2009, 19-23.

gibi net bir tarihleyici öneme sahiptir. Bu nedenle aynı tabaka ve kontekstte bulunan diğer arkeolojik materyallerin de değerlendirilmesinde kriter olarak kullanılmaktadırlar⁵⁹³.

Amphora mühürleme işlemi daha çok Yunan kökenli veya Yunan etkisinde olan merkezlerde görülen bir yöntemdir. Ancak mühürlemenin kökeni Mısır'a ve MÖ 14. yüzyıla kadar uzanmaktadır. Kenan amphoralarından etkilenilerek üretilen Mısır kapları üzerinde görülen ilk mühür Mısır Kraliçesi Nefertiti'ye ait hiyeroglif kartuştur⁵⁹⁴. Daha sonra MÖ 7. yüzyılda Yahuda krallığına ait amphora mühürlerinde kanatlı bir skarabenin altında retrograd olarak yazılmış ve HEBRON kentine işaret eden İbranice HBRN harflerinin yer aldığı görülmektedir⁵⁹⁵.

MÖ 6. yüzyılın sonları - MÖ 5. yüzyılın ilk yıllarında ise başta Thasos⁵⁹⁶ olmak üzere, Yunan kent devletlerinde amphora mühürleme işlemi başlamış⁵⁹⁷ ve bu uygulama MÖ 4. yüzyılın sonlarından, MÖ 1. yüzyılın ortalarına kadar, sistemli olarak devam etmiştir. Sistemli mühürleme işlemi MÖ 1. yüzyılın ortalarında yavaş yavaş terk edilmeye başlamış⁵⁹⁸ ve Augustus Dönemi'nde ortadan kalkmıştır⁵⁹⁹. Ancak Bizans Dönemi'nde (MS 11-12. yüzyıllara kadar) bazı bölgelerde üretilen amphoraların mühürlendiği bilinmektedir⁶⁰⁰.

Amphora mühürleri, üzerindeki yazıtın içeriğine bağlı olarak; bilgi aktaran-anlaşılmaz mühürler ve fazla bilgi içermeyen mühürler olmak üzere ikiye ayrılmaktadır. Genellikle Arkaik, Klasik ve Erken Hellenistik Dönem'e ait amphora mühürleri fazla bilgi içermemektedir. Bu mühürlerde; sembol, basit bir monogram, ligatür, tek harf veya isim bulunmaktadır⁶⁰¹. Ancak bu tarz mühürlerin bazılarında görülen sembol ya da yazıtlardan, amphoranın kökenini tespit etmek mümkündür. Örneğin, Knidos, Thasos, Kos, Samos, Paros, Amastris gibi bazı merkezlerin amphora mühürlerinde kent ismine işaret eden köken bilgileri, kısaltma ya da tam olarak görülmektedir. Örneğin, Samos mühürleri üzerinde ΣΑ, Knidos mühürleri üzerindeki KN ve Kos mühürleri üzerindeki ΚΩ kısaltmaları kenti kökenine işaret etmektedir⁶⁰².

⁵⁹³ Cankardeş-Şenol 2005, 140.

⁵⁹⁴ Cankardeş Şenol 2006, 11.

⁵⁹⁵ a.g.e.

⁵⁹⁶ Garlan 1999, 54-57.

⁵⁹⁷ Cankardeş Şenol 2006, 12, Harita 1.

⁵⁹⁸ Alkaç 2014, 213 vd.

⁵⁹⁹ Doğer 1991, 95.

⁶⁰⁰ Cankardeş Şenol 2006, 11.

⁶⁰¹ Garlan 1983, 33.

⁶⁰² Cankardeş Şenol 2006, 17-18.

Bilgi aktaran mühürler ise üzerinde yönetici veya üreticilere ait isimler taşımaktadırlar. Yönetici, yetki sınırı tam olarak bilinmeyen ancak belirli faaliyetlerin denetlenmesinden sorumlu bir yıllığına görevli olan ve söz konusu yıla adını veren kişidir. Üretici olarak adlandırılan kişinin niteliği ile ilgili olarak ya amphoraları üreten kişi ya atölye sahibi ya da amphoralar içerisinde taşınan ürünün üreticisi olduğu yönünde farklı görüşler vardır. Ancak çoğunlukla kabul gören görüş, amphora atölyesinin sahibi olduğudur⁶⁰³.

Kültepe’de günümüze kadar yapılan kazı çalışmalarında mühürlü ticari amphoralara ait dört kulp parçası ele geçmiştir. Bu kulplar Thasos ve Rhodos adasına ait örneklerdir.

3.11.1 Thasos Amphora Mühürleri

Mühürlü amphora kulpları içinde ilk olarak Thasos adasına ait tek örnek değerlendirmeye alınmıştır.

Thasos adası, MÖ 6. yüzyılın sonu veya MÖ 5. yüzyılın başından itibaren düzenli olarak amphora mühürlemeye başlamış ve bu işlemi MÖ 2. yüzyıla kadar sürdürmüştür⁶⁰⁴. Erken dönemden itibaren amphora mühürlemeye başlayan ada bu özelliği ile kendinden sonra amphoralarını mühürleyen merkezlere hem önderlik etmiş hem de onlara esin kaynağı olmuştur. Thasos’un Karadeniz’deki kent devletlerine yakın olması ve buradaki merkezler ile ticari ilişkilerinin yoğun olması, Thasos amphoralarının söz konusu bölgedeki tüketim merkezlerinde daha yoğun olarak ele geçmesine sebep olmuştur⁶⁰⁵.

Thasos adası amphoralarında ihraç edilen ana üretim maddesi şaraptır⁶⁰⁶. Thasos adasının şarabı Antik Çağ’da oldukça ünlü olup, antik yazarlar tarafında hem kalitesi hem de çeşitleri hakkında sıklıkla bilgi verilmektedir.

Kültepe’de tespit edilen Thasos adasına ait örnekte kulpun üst bölümü korunmuştur (**Lev. 24: 151**). Kat.no. 151 numaralı parça üzerindeki mühür baskısı dikdörtgen formludur ve sol kısmı korunabilmiştir. Mührün üst satırında Thasos adasına ait Θασίων ethnikonu, ortasında sağa doğru yatık şekilde bir üzüm salkımı sembolü ve alt satırında yönetici Λεωμέδων’un ismi bulunmaktadır. Bu yöneticiyle ilişkili

⁶⁰³ Cankardeş Şenol 2006, 18.

⁶⁰⁴ Garlan 1999, 54-57; Tzochev 2016, 84.

⁶⁰⁵ Cankardeş-Şenol 2006, 84.

⁶⁰⁶ A.g.e.

mühürlerde sembol olarak yunus, üzüm salkımı, bereket boynuzu, kepçe ile calyx cup, Herakles görülmektedir⁶⁰⁷.

Değerlendirmeye alınan Kat.no. 151 numaralı örnek 2009 yılı kazısında doğusunda 86/XCVIII plankaresinde 7 no.lu mekanda MÖ 3. yüzyıl kontestinde ele geçmiştir. Mühür üzerindeki yöneticinin görev yılı için Tzochev tarafından MÖ c. 273 – c. 256 yılları arasını önerilmektedir⁶⁰⁸. Kültepe buluntusuyla aynı kalıptan elde edilmiş mühür baskıları Thasos adası buluntuları arasında tespit edilmiştir⁶⁰⁹.

Θασίω[v]

Üzüm salkımı

Λεωμέδ[ωv]

3.11.2. Rhodos Amphora Mühürleri

Kültepe'nin mühürlü amphora kulpları içindeki bir diğer grubu Rhodos adasına ait mühürler oluşturmaktadır. Akdeniz'de yer alan Rhodos adası, Hellenistik Dönem'in en önemli şarap ve amphora üretim merkezlerinden biridir. İlk amphoralarını MÖ 4. yüzyılda üretmeye başlayan Rhodoslu çömlekçiler⁶¹⁰, MÖ 4. yüzyılın sonlarından itibaren amphoralarını düzenli bir şekilde mühürlemişler ve bu geleneği MÖ 1. yüzyılın ortalarına kadar devam ettirmişlerdir⁶¹¹. Rhodos amphoralarında, şarabın yanı sıra zeytinyağı, badem, kuru incir, keçi boynuzu, bal, lahana ve arpa ayrıca fıstık çamı kozalağı, şeftali ve zeytin ihraç edilmiştir⁶¹².

Rhodos amphoralarında genellikle iki kulp da mühürlenmiştir. Mühür baskıları kulpun hemen üst kısmında, dikdörtgen ve yuvarlak formdadır. Kulpların birine, bir yıl boyunca adanın ticari faaliyetlerini kontrol etmekle görevli, aynı zamanda Helios rahibi olan yöneticinin (eponym) ismi; diğerine de üreticinin ismi basılmıştır⁶¹³.

Rhodos amphora mühürlerinin önemli bir özelliği, sadece Rhodos kökenli amphoralarda karşımıza çıkan, ay adı kullanma geleneğidir. Bu gelenek MÖ 240

⁶⁰⁷ Bon – Bon 1957, 285-286, no. 1093-1099.

⁶⁰⁸ Tzochev 2016, 159-160, no. 288.

⁶⁰⁹ Bon-Bon 1957, 286, No. 1098.

⁶¹⁰ Doğer 1991, 87.

⁶¹¹ Grace 1948, 144; Cankardeş-Şenol 2006, 105-111.

⁶¹² Cankardeş-Şenol 2006, 105.

⁶¹³ Cankardeş-Şenol 2006, 105.

yıllarında başlamış olup MÖ 1. yüzyılın ilk çeyreğinin sonuna kadar devam etmiştir⁶¹⁴. Rhodos amphora mühürlerinin bir diğer özelliği de diğer merkezlerin aksine, mühürlere kent isminin basımının yaygın bir uygulama olmamasıdır⁶¹⁵.

Kültepe kazılarında günümüze kadar ele geçen Rhodos amphora kulpları üç örnek ile temsil edilmektedir (**Lev. 24: 152-154**).

Kat.no. 152 numaralı ilk örnekte kulpun neredeyse tamamı korunmuştur. Bu parçada mühür dikdörtgen formludur. Mühürde iki sıra halinde yazılan yazıtta üstte 'Επ' Αρις, altta ise τοδάμου ile yönetici Αριςτόδαμος'un ismi okunmaktadır. Rhodos amphora mühür araştırmalarında Αριςτόδαμος isimli iki yönetici tespit edilmiştir⁶¹⁶. Kültepe'de bulunan amphoranın kulp formu ve mührün yazıt özellikleri dikkate alındığında, ismin yönetici Αριςτόδαμος I'e ait olduğu anlaşılmaktadır. Bu yöneticinin Period Ia (MÖ c. 304 – c. 271) içerisinde görev yaptığı belirtilmektedir⁶¹⁷. Kültepe buluntusu bu mühür ile aynı kalıptan elde edilmiş örnek Alexandria Benaki Koleksiyonu'nda bulunmaktadır⁶¹⁸. Kat.no. 154 numaralı parça Kültepe'de 1972 yılı kazılarında 90/LXXXVII karesinde MÖ 4. yüzyılın son çeyreği ile MÖ 3. yüzyılın ilk yarısına tarihlenen yapı katında ele geçmiştir.

Επ' Αρις-
τοδάμου

Rhodos adası ile ilişkilendirilen ikinci örnek Kat.no. 153 numaralı kulp parçasıdır. Mühür baskısı dikdörtgen formludur. Üzerinde üretici Αριςτοκράτης II'nin ismi yer almaktadır. Bu ismin yer aldığı mühür kalıbının her bir köşesinde dört adet yıldız görülmektedir. Üretici Αριςτοκράτης II'nin amphoralarında yönetici Τιμασαγόρας'ın ismi tespit edilmiştir⁶¹⁹. Yönetici Τιμασαγόρας'ın Period III içerisinde (MÖ c. 198 – c. 161) MÖ c. 184 yılında görev yaptığı belirtilmektedir⁶²⁰. Bu yöneticinin görev yılı, üretici Αριςτοκράτης II'nin Period III içerisinde amphora

⁶¹⁴ Grace 1974, 197; Grace 1934, 307. Ay adının, üzümlerin toplandığı tarih mi yoksa fermantasyonu tamamlanmış şarabın büyük pithoslardan amphoraya aktarıldığı tarihi mi gösterdiği bilinmemektedir. Genelde kabul edilen düşünce, şarabın amphora içine doldurulduğu ay olması yönündedir. Bkz. Cankardeş-Şenol 2006, 21.

⁶¹⁵ Şimşek-Alkaç-Duman 2017, 15.

⁶¹⁶ Cankardeş-Şenol 2015, 387-396.

⁶¹⁷ Finkielsztejn 2001, 55.

⁶¹⁸ Cankardeş-Şenol 2015, 387, RE-ΑΡΙΣΤΟΔΑΜΟΣ 01-003.

⁶¹⁹ Cankardeş-Şenol 2017, 247.

⁶²⁰ Finkielsztejn 2001, 192, tab. 19.

ürettiğini ortaya koymaktadır. Kat.no. 153 ile aynı kalıba ait mühür baskıları; Atina Agorasi⁶²¹, Ephesos⁶²², Pergamon⁶²³ ve Patara⁶²⁴ kazılarında ele geçmiştir. Kültepe’de bu örnek 1972 yılı kazılarında 90/LXXXVII karesinde MÖ 2. yüzyıla ait yapı katında ele geçmiştir.

yıldız yıldız
Ἀριστοκράτευς
yıldız yıldız

Kat.no. 154 numaralı parça Rhodos adasına ait son örneği temsil etmektedir. Kulp kısmının sadece mühür baskısının bulunduğu üst alanı ve alta dönüş kısmı korunagelmıştır. Mühür baskısı dikdörtgen formudur. Mühür üzerinde tek satırda yönetici Νύσιος’un ismi ve hemen sağında ayakta durur şekilde bir kadın figürü görülmektedir. Üretici Νύσιος ile ilişkili mühürlerde, yazıtın sağında⁶²⁵ veya solunda⁶²⁶ ayakta duran bir heykel betimlenmiştir. Bu sembolle birlikte bazı mühürlerde yazıtın sol ve sağ üst köşelerinde birer yıldız da görülebilmektedir⁶²⁷.

Kültepe’de bulunan bu parça 1972 yılı kazılarında 90/LXXXVII karesinde MÖ 2. yüzyıla ait yapı katında ele geçmiştir. Üretici Νύσιος’un yöneticilerden Ἀρατοφάνης I (MÖ c. 169/167), Τιμούροδος (MÖ c. 159/158), Ἀριστόμαχος (MÖ c.157 – c. 155), Ἡραγόρας (MÖ c. 157 – c. 155), Παισανίας (MÖ c. 152), Ἀναξίβουλος (MÖ c. 140 – c. 138) ve Ἀλεξιάδας (MÖ c. 140 – c. 138) ile bağlantıları belirlenmiştir. Bu yöneticilerin görev yılları, üreticinin MÖ c. 169/167 – c. 140-138 yılları arasında faaliyetlerini gerçekleştirdiği anlaşılmaktadır⁶²⁸.

heykel Νυσίου

⁶²¹ Grace 1934, 228, No. 52. Atina örneği için ayrıca bkz. Jöhrens 1999, 68, No. 179.

⁶²² Lawall 2007, 43, Lev. 8, AH 31.

⁶²³ Börker-Burow 1998, 45, Lev. 16, no. 421.

⁶²⁴ Dündar 2012, 222-223, Kat.no. 165-166.

⁶²⁵ Grace 1950, 143, no. 56;

⁶²⁶ Gentili 1958, 76, no. 147, fig. 8.

⁶²⁷ Sztetyllo 1991, 81, no. 146;

http://www.amphoralex.org/timbres/eponymes/accueil_epon/affiche_LRF.php. RF-NYΣΙΟΣ-005

⁶²⁸ Cankardeş-Şenol 2017, 252.

3.12. Kızılırmak Havzası Seramikleri

Kültepe'nin Hellenistik Dönem tabakalarında ele geçen seramikler arasında çoğunluğu oluşturan bir grup örnek (**Grafik 7**) "Kızılırmak Havzası Seramikleri" başlığı altında değerlendirilmiştir.

"Kızılırmak Havzası Seramikleri" başlığı toplanan grup Kültepe ve civarında üretilmiş olduğu düşünülen bölgenin yerli seramiğini temsil etmektedir⁶²⁹. Bu grubun isimlendirmesi bölgede ana referans kaynağı olarak görülen L. Zoroğlu'nun çalışmalarından⁶³⁰ yola çıkılarak yapılmıştır. Zoroğlu çalışmalarında Kızılırmak Havzası'nda üretilen boyalı örnekleri değerlendirmiş ve bu özelliğinden dolayı söz konusu grubu "Kızılırmak Havzası Boyalı Kapları" olarak adlandırmıştır.

Kültepe'nin Hellenistik seramiği üzerinde yapılan çalışmalarda da, "Kızılırmak Havzası Boyalı Kapları" stilinde bezenmiş seramikler ile karşılaşmıştır. Bu bezeli grupların yanı sıra, aynı atölye/atölyelerin ürünü olarak düşünülen benzer hamur-astar özelliklerine sahip boyasız örnekler de tespit edilmiştir. Boyalı ve boyasız örnekler arasından seçilen parçalar üzerinde yapılan kil analizleri, bu parçaların benzer kil yatakları ile ilişkilendirilebileceğini göstermiştir⁶³¹. Bu nedenle Kültepe'de bulunan ve bölgenin yerli üretimi olan boyalı ve boyasız seramikler bir bütün olarak ele alınmış ve "Kızılırmak Havzası Seramikleri" isimlendirmesi yapılmıştır.

Konumuzu oluşturan grubun isimlendirilmesine referans olan "Kızılırmak Havzası Boyalı Kapları" özellikle MÖ 2. ve 1. yüzyıllara damgasını vuran polykrom bezemeli bir grubu temsil etmektedir. Bu seramik türü, araştırmacıları tarafından Kızılırmak kavisinin içi ve buna yakın dış bölümü ile kuzeyde Karadeniz'e kadar uzanan coğrafi sınırlara özgü grup olarak tanımlanmaktadır⁶³². Grubun en göze çarpan özelliği üç renk kullanımı ve bu kullanımda da genellikle dekorasyon zemini olarak beyaz-krem, motifler içinde kırmızımsı kahverengi ile gri-siyah tonlarının tercih edilmesidir. Sınırlı sayıda araştırmanın yapıldığı bu grubun isimlendirmesine yönelik farklı tanımlamalar önerilmiş, ayrıca kökenine ve üretim merkezine dair de farklı görüşler sunulmuştur.

⁶²⁹ Kültepe'de günümüze kadar yapılan çalışmalarda seramik üretimi ile ilgili herhangi bir veriye ulaşılamamıştır. Bu nedenle Kültepe'nin Hellenistik seramiği içinde % 96 lik bir kısmı oluştan seramik grubunun şimdilik Kültepe ya da yakın bölgesindeki atölye/atölyelerde üretilmiş olduğu düşünülmekte ve bölgesel seramik olarak tanımlanmaktadır.

⁶³⁰ Zoroğlu 1976; Zoroğlu 1978.

⁶³¹ Bkz. Tablo 13-14.

⁶³² Zoroğlu 1976, dn. 4.

Bu seramikler ile ilgili ilk çalışma 1907 yılında R. Zahn tarafından yapılmıştır. Zahn, Boğazköy ve Gordion'un Hellenistik Dönem boyalı seramiklerini incelemiş, bunlar ile Orta Avrupa'nın Beuvray Dağı ve Ren - Maine Nehri bölgelerindeki geç dönem La Tène kültürüne ait boyalı seramikler arasında benzerlikler tespit etmiştir. Birbirinden oldukça uzak coğrafyalardaki seramikler arasında tespit ettiği bu benzerliği hatta kendi deyimiyle “neredeysse birebir aynı” ifadesini Keltlerin⁶³³ Balkanlar üzerinden Anadolu'ya düzenledikleri seferlere bağlamıştır. Buradan yola çıkarak da bu seramikleri “Galat Seramiği” olarak adlandırmıştır⁶³⁴.

R. Zahn'ın ardından 1926 yılında H. Genouillac çeşitli müze koleksiyonlarında bulunan Samsun kökenli bu gruba ait rhytonlar üzerine çalışmıştır. Genouillac buluntu yerlerinden yola çıkarak üzerinde çalıştığı rhytonlar için “Kapadokya Seramiği” isimlendirmesini kullanmıştır⁶³⁵.

1960 yılında A. Akarca, Amisos kazılarında ele geçen boyalı seramikleri değerlendirmeye almıştır. Akarca, özellikle Kızılırmak Havzası'nda görülen boya bezemeli, kökeni bilinmeyen veya Galatlarla ilişkilendirilen Hellenistik seramiklerin, Kappadokia'nın diğer bölgelerine yayılması için çıkış noktasının Amisos olabileceğini düşünmüştür. Ona göre, formlar, teknikler hatta bezemede kullanılan kırmızı ve siyah renkler, Orta Anadolu'da Demir Çağı seramiklerinden başlayan bir gelişim ve devamlılık sürecinin göstergesidir. Beyaz zemin üzerine bezeme uygulamasının kökenin ise MÖ 2. binyılda Orta Anadolu'da bilinen bir teknik olduğunu savunarak, bu kapların kökenlerinin çok eski yerli bir geleneğe dayandığını savunmuştur. Akarca, bu nedenle de bahsi geçen grubun Galatlara atfedilemeyeceğini belirtmiş, tanımlama olarak da “Yerli Pontus Keramiği” ismini önermiştir⁶³⁶.

1963 yılında F. Maier, Boğazköy'ün boyalı Hellenistik seramikleri üzerine detaylı bir çalışma yapmıştır⁶³⁷. Boğazköy seramiklerinin yanı sıra Alacahöyük, Alishar, Büyük Nefesköy-Tavium, Gordion, Kırşehir Höyük ve Pazarlı buluntularını da dikkate alarak bir yayılım alanı çizmiştir. Maier'e göre, MÖ 3. yüzyılın ikinci yarısı ile Augustus Dönemi (MÖ 27 – MS 14) arasına tarihlenen bu tip seramik, Orta Avrupa'nın Geç Dönem La Tène kültürünün boyalı seramik formlarına ve bezemelerine benzemektedir, bu yüzden Galat kabileleriyle ilişkilendirilmemelidir.

⁶³³ Anadolu'da Galatlar

⁶³⁴ Zahn 1907, 225. Bu isimlendirme çeşitli bilim adamları tarafından da kullanılmıştır. Bkz. Maier 1963, 218-219; Bittel 1924.

⁶³⁵ Genouillac 1926, 147.

⁶³⁶ Akarca 1960.

⁶³⁷ Maier 1963.

Maier, bahsi geçen seramik üzerinde, Doğu Akdeniz (o gün için yayınlanmış Antakya, Tarsus, Pergamon) - Pontus (Akhalan, Karasamsun) seramiği ile Geç Frig geleneği olarak adlandırdığı Geç Demir Çağı seramik geleneğinden gelen etkiler bulunduğunu, bu nedenle de “Galat” olarak adlandırılmasının hatalı olduğunu belirtmiştir.

F. Maier’in çalışmasından sonra 1974 yılında K. Bittel, Boğazköy ve civarında son on yılda ele geçen güncel verileri yayınlamıştır⁶³⁸. Bittel’in bu çalışması, söz konusu seramiklerin kullanım alanına ve kontekstlerine ilişkin yeni bilgileri sunması ile önem taşımaktadır. Bu kapsamda Boğazköy’de Eski Hitit Tapınak (Tapınak I) alanında ölü gömme gelenekleri ile ilişkili olarak hem mezar küpü hem de mezar küplerinde kapak olarak kullanılmış boyalı kaplar açığa çıkartılmıştır. Bunlara ek olarak şehrin kuzey kesiminde bulunan yerleşim alanlarında da bahsi geçen seramik grubuna ait örnekler ele geçmiştir. Yazar, yapmış olduğu incelemelerden yola çıkarak “Galat Seramiği” olarak isimlendirilen bu seramiklerin form, üretim tekniği ve bezeme renkleri itibarıyla Akdeniz dünyasının Hellenistik seramikleri ile benzerlik taşıdığını ve bunların MÖ 3-2. yüzyıl ile Tiberius Dönemi’ne (MS 14-38) tarihlediğini yazmıştır. Ayrıca Bittel bu çalışmasında Boğazköy buluntularına, Boğazköy’ün yakın komşuları Gümüşhacıköy, Çalapverdi, Hacıbektaş Sulucakarahöyük ve Kültepe buluntularını da ekleyerek yeni bir yayılım haritası oluşturmuştur. Bu haritaya göre grup, Kızılırmak ile Yeşilirmak arasındaki bölgede yayılım göstermektedir. Özellikle de Trokhme kabilesinin yaşadığı bölgede yoğunlaşması, grubun üretim merkezinin Tavium olabileceğini düşündürmüştür. Söz konusu haritaya G. Körte-A. Körte, R. Zahn ve F. Maier’in Galat seramikleri olarak değerlendirdiği Gordion buluntuları dahil edilmemiştir. Çünkü Bittel’e göre Gordion örnekleri, Kızılırmak ile Yeşilirmak arasında ele geçen seramikler ile benzeşmemektedir. Bu görüş son yıllarda Gordion’un Hellenistik seramikleri üzerine çalışma yapan S. M. Stewart tarafından da savunulmaktadır. Stewart, hiçbir şekilde Galatlar ile ilişkilendirmediği bu grup için Kızılırmak’ı sınır kabul ederek, ırmağın doğusunda ve batısında farklı seramik stillerinin olduğunu belirtmiştir⁶³⁹. Kızılırmak’ın doğusunda yoğunluk Boğazköy civarında olmak üzere, Alacahöyük, Alişar, Büyük Nefesköy Tavium, Amasya ve Pazarlı’da ele geçen boyalı seramikler için “Eastern Anatolian Banded Ware” terimini; ırmağın batısında Gordion yoğunluklu, Çatalhöyük, Ankara, Adapazarlı’da bulunan boyalı örnekler için ise “West Anatolian Banded Ware” terimini önermiştir.

⁶³⁸ Bittel 1974.

⁶³⁹ Bkz. Stewart 2010, 98 vd.

Bu çalışmaların ardından 1978 yılında L. Zoroğlu tarafından konu ile ilgili kapsamlı bir araştırma yapılmıştır. Yazar, “Hellenistik Çağda Kızılırmak Havzası Boyalı Kapları” başlıklı doktora tezinde bu grubun teknik özelliklerini ve yayılım alanlarını detaylı bir şekilde incelemiştir. Zoroğlu, bu grubun form ve bezeme açısından Demir Çağı’na ait yerel özellikler taşıdığını, bölgeye Hellenistik kültürün gelmesiyle de, gruba yeni form ve bezeme anlayışlarının eklendiğini belirtmektedir. Ayrıca bölgede Demir Çağı’ndan itibaren üretim yapan atölyelerin, bir yandan Hellenistik Dönem’de moda olan metal vazoların taklitlerini ürettiğini bir yandan da bu taklit vazolara kendi bezeme tarzlarını uygulayarak yerli bir seramik sanatının doğmasını sağladıklarını eklemektedir⁶⁴⁰. Bu nedenle Galatlar ile ilişkilendirilmemesini savunduğu grup için bulunduğu coğrafyadan yola çıkarak “Kızılırmak Havzası Boyalı Kapları” ismini önermiştir⁶⁴¹. Zoroğlu’nun önerisi bugün literatürde çoğunlukla kabul görmektedir⁶⁴². çalışmasının ardından yapılan çalışmalarda söz konusu seramik grubu bulunduğu coğrafyadan yola çıkılarak isimlendirilmiştir.

Zoroğlu, bahsi geçen seramiklerin üretiminin, Kızılırmak Havzası içinde üç farklı bölgede yapılmış olabileceğini düşünmektedir. Bu bölgelerdeki atölyeler, kendi kültür alanlarındaki killer ile kendilerine has formlar ve bezemeler üretmiştir⁶⁴³. Bu bağlamda araştırmacı birinci üretim bölgesini, kuzeye, Amisos ve Amaseia arasına; ikinci üretim bölgesini birinci bölgenin güneyine, havzanın ortasına; üçüncü üretim bölgesini ise Kızılırmak’ın çok yakın güney bölgesine yerleştirmiştir.

Son olarak 2001 yılında Ş. Dönmez bahsi geçen gruba ait Amasya Müzesi’nde bulunan iki örneği incelemiştir. Dönmez de bu grubun, Kızılırmak kavisi içinde Orta Demir Çağı’ndan itibaren üretim yapan çanak-çömlek atölyelerinin geliştirdiği yerli bir geleneğin ürünü olduğunu düşünmektedir. Bu nedenle grup için “Kızılırmak Kavisi Hellenistik Çağ Yerel Boya Bezekli Çanak Çömleği” isimlendirmesini önermektedir⁶⁴⁴.

Söz konusu seramik türü açık ve kapalı kaplar ile temsil edilmektedir. Ana form gruplarını her biri kendi içinde alt tiplere ayrılan kaseler, kadehler, tabaklar, lagynos ve

⁶⁴⁰ Zoroğlu 1979, 345-354; Zoroğlu 1983, 135-144; Zoroğlu 1986, 459-472; Zoroğlu 1987, 56-70.

⁶⁴¹ Zoroğlu 1976; Zoroğlu 1978; Zoroğlu 2005.

⁶⁴² Bölge ile ilgili yapılan çalışmalarda bahsi geçen seramik grubu bulunduğu coğrafya ile ilişkili olarak tanımlanmakta ve “Kızılırmak Havzası Seramikleri, Kızılırmak Havzası Kapları ya da Kızılırmak Boyalıları” şeklinde isimlendirmeler kullanılmaktadır. Bkz. Abdioğlu 2007; Uysal-Tezer 2011; Yorulmaz 2019.

⁶⁴³ Zoroğlu 2005, 515, Fig. 1.

⁶⁴⁴ Dönmez 2001, 94.

oinochoe gibi testiler, küçük vazolar, amphoralar, kraterler ve rythonlar oluşturmaktadır⁶⁴⁵.

Çok renkli olarak boyanan seramikler bantlar ve çizgiler, üçgenler, nokta frizleri, yaprak tomurcuk motifleri, sarmaşık motifleri, palmetler, zeytin-defne çelenkleri ile kuş, balık, dağ keçisi gibi havyan figürleri ile bezenmiştir. Bu bezemelerin yapılışında ise iki farklı tekniğin kullanıldığı görülmektedir.

1. Birinci grupta kabın ana astarının üzerine yapılan beyaz/krem bezeme frizi üzerine kırmızı, kahverengi ve siyah tonlarında süslemeler yerleştirilmiştir. Böylelikle çok renkli bir vazo yüzeyi elde edilmiştir (**Fig. 101-102**).



Fig.101: 1. Grup Boyama Tekniğine Örnekler (Zoroğlu 2005)

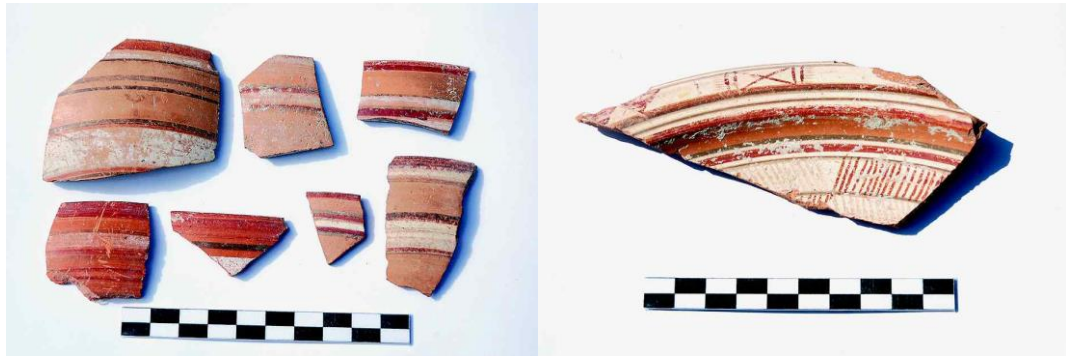


Fig. 102: 1. Grup Boyama Tekniğine Örnekler (Lohner-Urban 2016)

⁶⁴⁵ Zoroğlu 2005, 516.

2. İkinci grupta ise vazo yüzeyinde beyaz zemine ihtiyaç duyulmadan bezemeler doğrudan doğruya kabın kendi astarı üzerine yapılmıştır (Fig. 103).



Fig. 103: 2. Grup Boyama Tekniğine Örnekler (Zoroğlu 1978, LXXIII)

Çeşitli merkezlerden elde edilen kısıtlı stratigrafik verilere göre bu seramik grubunun MÖ 3. yüzyılın ortalarından başlayarak yoğun olarak da MÖ 2. yüzyıl ile MS 1. yüzyılın başlarında üretimlerinin yapıldığı kabul edilmektedir⁶⁴⁶.

Yukarıda da bahsedildiği gibi bölgesel bir yayılıma sahip olan “Kızılırmak Havzası Boyalı Kapları” için Kızılırmak kavisinin doğusu ile Yeşilirmak arasında bir yayılım alanı çizilmiştir. Bu bağlamda Karasamsun Amisos, Gümüşhacıköy, Hamamözü, Merzifon ilçeleri ve çevrelerinde, Çavuşköy, Eskiyyapar, Boğazköy ve çevresi, Çömlekkaya, Çengeltepe, Alişar, Kesikköprü, Kırşehir Höyüğü, Topaklı, Sulucakarahöyük ve Kültepe’de bu seramik grubuna ait birçok örnek ele geçmiştir⁶⁴⁷. Ancak son yıllarda Ordu Kurul Kalesi⁶⁴⁸ ve Sivas Ziyaretsuyu’da⁶⁴⁹ yapılan kazı çalışmalarında da bu stile ait seramikler ele geçmiştir. Bu seramiklerin Ordu ve Sivas’ta bulunması yayılım alanının kuzeyde Yeşilirmak’ı aşarak doğru genişlediğini; güneyde ise Kızılırmak’ın başlangıç noktasına doğru (doğuya) yayıldığını göstermektedir.

⁶⁴⁶ Maier 1963, 252; Zoroğlu 2005.

⁶⁴⁷ Amisos, Akarca 1960; Gümüşhacıköy, Zoroğlu 1978, Kat.no. 89-97; Hamamözü-Merzifon ilçeleri ve çevreleri, Özsait-Özsait 2003; Çavuşköy, Zoroğlu 1978, Kat.no. 51-52; Eskiyyapar, Zoroğlu 1976; Boğazköy ve çevresi Maier 1963; Bittel 1974; Çömlekkaya, Zoroğlu 1978, Kat.no. 54; Çengeltepe, Ünal 1966, 126, 136, Res. 46; Alişar, Von der Osten 1937; Kesikköprü, Zoroğlu 1978, Kat.no. 131-133; Kırşehir Höyüğü, Alkım 1956, 75, Res. 20-23; Topaklı, Polacco 1972; Sulucakarahöyük, Balkan-Sümer 1970 43, Res. 2-3; Kültepe, Zoroğlu 1981.

⁶⁴⁸ Bkz. Yorulmaz 2019, 127-135.

⁶⁴⁹ Ortaç 2006; Abdioğlu 2007.

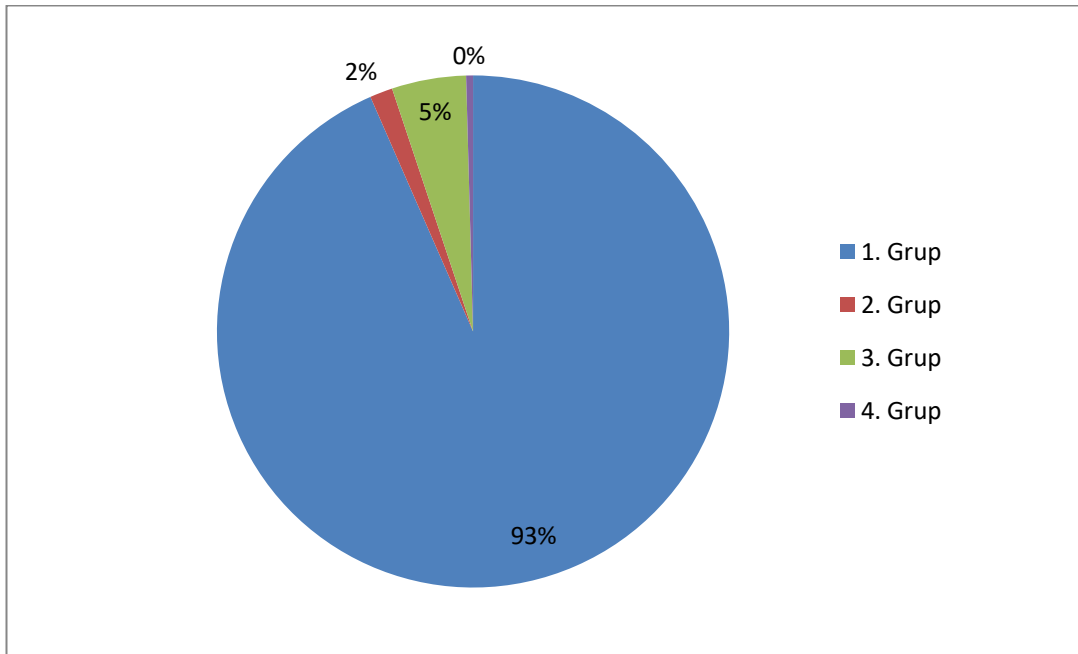
Kültepe’de günümüze kadar yapılan kazı çalışmalarında da yukarıda bahsi geçen ve bölgenin yerli üretimini temsil eden gruba ait birçok örnek ele geçmiştir. Öyle ki Kültepe’nin Hellenistik seramiği içinde bu grup %96 lık bir bölümü oluşturmaktadır. Kızılırmak Havzası Seramikleri başlığı altında toplanan bu seramiklerin kendilerine has hamur, astar ve bezeme özellikleri bir sonraki bölümlerde detaylı olarak ele alınmıştır. Bu kapsamda grubun ilk olarak hamur-astar özellikleri, daha sonra bezeme özellikleri ve son olarak da formları irdelenmiştir.

3.12.1. Hamur-Astar Özellikleri (Tablo 15)

Kültepe’nin Hellenistik Dönem seramikleri içinde Kızılırmak Havzası Seramikleri’nin hamur yapısı incelendiğinde, killerin tamamen arıtılmadığı tespit edilmiştir. Yoğunlukla kireç ve taşçık katkılı olan bu kilin içinde az oranda mika taneleri görülebilmektedir. Kantharos, kase, tabak, meyvelik gibi sofraya kaplarının katkı maddeleri küçük boyutlu iken, depolama, taşıma ve mutfak kapları gibi büyük hacimli kapların killerin katkı maddeleri büyük boyutludur.

Genellikle sert bir yapıya sahip olan hamurları bazı örneklerde gözenekli bazı örneklerde gözeneksizdir. Dış yüzeyleri çoğunlukla mat ve hafif pürüzlüdür.

Bu seramiklerin hamur rengi üzerinde yapılan değerlendirmelerde, fırınlamadan kaynaklı olduğu tespit edilen dört farklı renk grubu belirlenmiştir. Birinci grup kırmızı ve kahverenginin tonlarında; ikinci grup çok açık kahverengi tonlarında; üçüncü grup kırmızı tonlarında; dördüncü grup ise gri tonlarında hamur rengine sahiptir (**Grafik 11**).



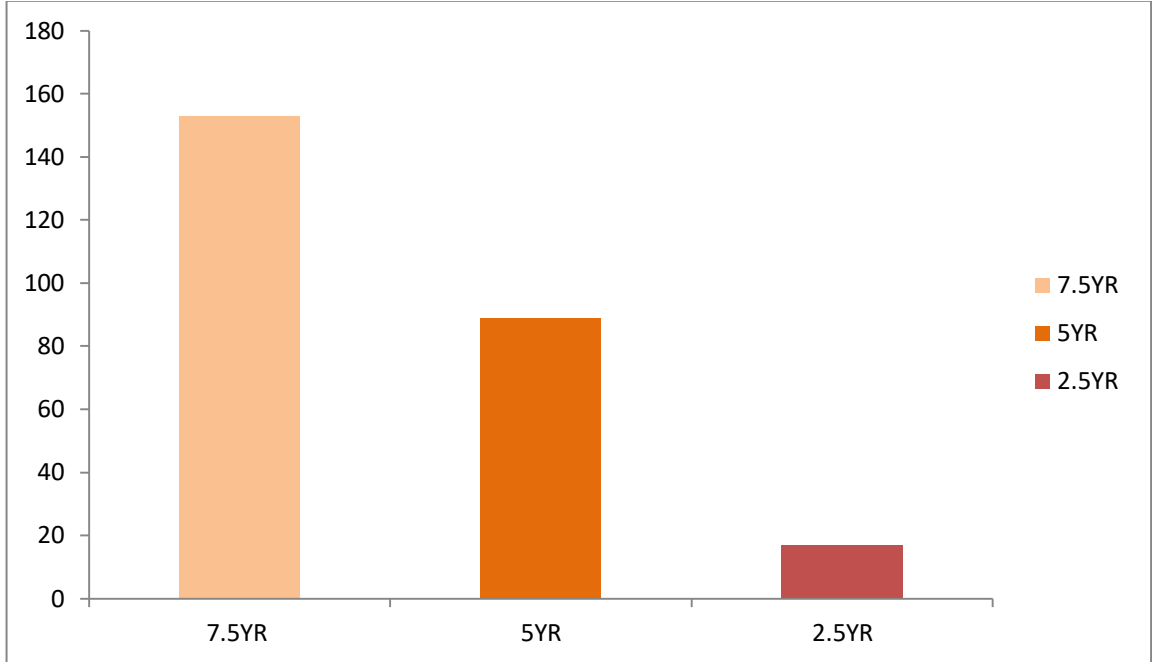
Grafik 11: Kızılırmak Havzası Seramiklerine Ait Hamur Renklerinin Yüzdeleri Dağılımı



Fig. 104: Birinci Grup Hamur Renkleri

İlk gruba ait örnekler çoğunluğu oluşturmakta olup, hamur renkleri kırmızı ve kahverenginin (7.5YR, 5YR, 2.5YR) tonlarındadır (**Fig. 104**). Bu tonlarda kendi içinde üç gruba ayrılmaktadır. Parçaların çoğunda görülen birinci gruptaki renkleri, pembe (7.5YR 8/4, 7.5YR 7/3, 7.5YR 7/4, 7.5YR 6/3), açık kahverengi (7.5YR 6/4, 7.5YR 6/3), kırmızımsı sarı (7.5YR 6/6) ve kahverengi (7.5YR 5/4, (7.5YR 5/6) tonları oluşturmaktadır. İlk gruba göre daha az örnek ile temsil edilen ikinci gruptaki renkleri pembe (5YR 7/4), açık kırmızımsı

kahverengi (5YR 6/4), kırmızımsı sarı (5YR 6/6), kırmızımsı kahverengi (5YR 5/4) ve sarımsı kırmızı (5YR 5/6, 5YR 5/8, 5YR 6/8) tonlarıdır. En az örnekler ise üçüncü gruba ait olup, bu grupta renkleri açık kırmızı (2.5YR 6/6, 2.5YR 6/8) ve kırmızı (2.5YR 5/6, 2.5YR 6/8) tonlarındadır (**Grafik 12**).



Grafik 12: Birinci Grup Hamur Renklerinin Sayısal Dağılımı

Birinci gruba ait hamurlar sert bir yapıya sahiptir. Bu gruptaki hamur rengi, bir kısım örnekte seramiğin her yerinde aynı tonda; bir kısım örnekte de çekirdekte ve kesitte farklı tonlardadır. Bu renk ve ton farklılıkları pişirim ile alakalıdır. Çok uzun süreli, yavaş yavaş yapılan pişirimde, ısı fırının her tarafına eşit miktarda dağılmış, fırının her tarafı eşit oranda pişmiş ve soğuma yavaş yavaş gerçekleştirilmiştir. Bunun sonucunda da seramiklerde homojen bir renk yakalanmıştır. Ancak hızlı pişirime maruz kalan örneklerin hamurlarında renk homojen değildir. (Fig.105-106). Bu pişirim sırasında fırın içindeki ısı, seramiğin sadece iç ve dış yüzeyine nüfus etmiş, çekirdeğe ulaşmadan pişirim tamamlanmıştır. Bir nevi hararetli pişirim olarak tanımlanabilecek bu pişirimde ısının ulaşmadığı çekirdek kısmı karbonizasyona uğrayarak gri bir renk alırken ısının ulaştığı iç ve dış yüzeyler asıl olması gereken renge dönmüştür (Fig. 105). Bazı örneklerin de kesitinde fırınlamadan dolayı kahverengi renk değişimleri görülmektedir (Fig. 106).



Fig.105: Birinci Grup Örneklerin Kesitlerindeki Kahverengi Renk Değişimleri



Fig.106: Birinci Grup Örneklerin Çekirdeklerindeki Karbonizasyon

Bu örneklerin astarları basit astar olarak tanımlanabilir. Bu gruptaki astar, formun yapıldığı kilin arıtılması ve sulandırılmasıyla inceltilmiş hale getirilen kilden elde edilmektedir. Form çarkta şekillendirildikten sonra söz konusu olan astarla tüm yüzeyi kaplanarak, kap, nemini atması için dinlenmeye bırakılmıştır. Bu astarda pişirimi ile alakalı olarak üç farklı renk elde edilmiştir. İlk renk kırmızımsı sarı-pembe (5YR 6/6, 5YR 7/3, 5YR 7/4), kahverengi (7.5YR 5/4), soluk kahverengi (10YR 6/3), çok açık kahverengi (10 YR 8/3), soluk kahverengi (2.5Y 8/2) ve soluk sarı (5Y 8/2) tonlarıdır. İkinci astar rengi kırmızı ve tonlarında astara sahip örnekler ile temsil etmektedir. Bu örneklerin renkleri kırmızı (2.5 YR 4/6, 2.5 YR 4/8, 2.5 YR 5/6, 2.5 YR 5/8) ve kırmızımsı kahverengi (5YR 5/4) tonlarında olup yüzeyleri bazen mat-pürüzlü

bazen de parlak pürüzsüzdür. Astarı, kahverengi (7.5YR 4/6, 7.5YR 5/6) ve açık kahverengi (7.5YR 6/4) olan örnekler son grubu oluşturmaktadır. Bu grubun yüzeyleri parlak ve pürüzsüzdür.

İkinci hamur grubu altında değerlendirilen seramikler oldukça az örnek ile temsil edilmekte olup, renkleri fırınlama sırasında yeşilin tonlarına dönmüştür. Bu grupta hamur renkleri açık yeşilimsi gridir (5Y 6/2) (Fig. 107). Astarları her iki yüzeylerinde de açık gri (5Y 7/1) ve soluk sarıdır (5Y 8/2) (Fig. 108).



Fig. 107-108: İkinci Hamur Grubuna Ait Örnekler

Üçüncü hamur grubunu oluşturan örnekler hamuru kırmızının tonlarında (2.5YR 6/8, 2.5YR 5/6, 2.5YR 5/8, 2.5YR 4/8) olan seramiklerdir (Fig. 109). Hamur yapısı ilk iki gruba oranla daha sert bir yapıya sahiptir. Bu grubu oluşturan örneklerin çoğunun çekirdeğinde kahverengi, pembe, gri tonlarında (7.5YR 5/4, 7.5YR 7/4, 7.5YR 5/4, 7.5YR 5/3, 2.5Y 4/1) renk dalgalanması mevcuttur. Astarları hamurları ile aynı renkte olup, kırmızının (2.5YR 6/8, 2.5YR 5/6, 2.5YR 5/8, 2.5YR 4/8) tonlarındadır (Fig. 110).



Fig. 109-110: Üçüncü Hamur Grubuna Ait Örnekler

Son hamur grubu altında ise hamur rengi grinin değişik tonlarına sahip örnekler değerlendirmeye alınmıştır (2.5Y 6/1, 2.5Y 5/1, 2.5Y 4/1, 2.5Y 3/1, 2.5Y 3/2). Sert bir hamur yapısına sahip olan bu grubun bazı örneklerinde çekirdek kısmı ile dış çeperinde renk dalgalanmaları mevcuttur. Söz konusu örneklerde bu dalgalanma çekirdekte gri olup çekirdeğin dış çeperinde kahverenginin tonlarındadır (2.5Y 4/3, 7.5YR 5/4). (09.t.1Mk.29.143; 09.t.1. Mk.32.587) Gri hamurlu örneklerin astarları gri ve siyahın tonlarındadır. (2.5Y 5/1, 2.5Y 3/1, 2.5Y 2.5/1) (**Fig. 111-112**). Bu grubu oluşturan örneklerin bazılarında kahverenginin tonlarında (2.5Y 4/3, 2.5Y 5/3, 7.5YR 5/4,) renk dalgalanması görülmektedir.



Fig. 111-112: Dördüncü Hamur Grubuna Ait Örnekler

3.12.2. Bezeme Özellikleri (Tablo 16)

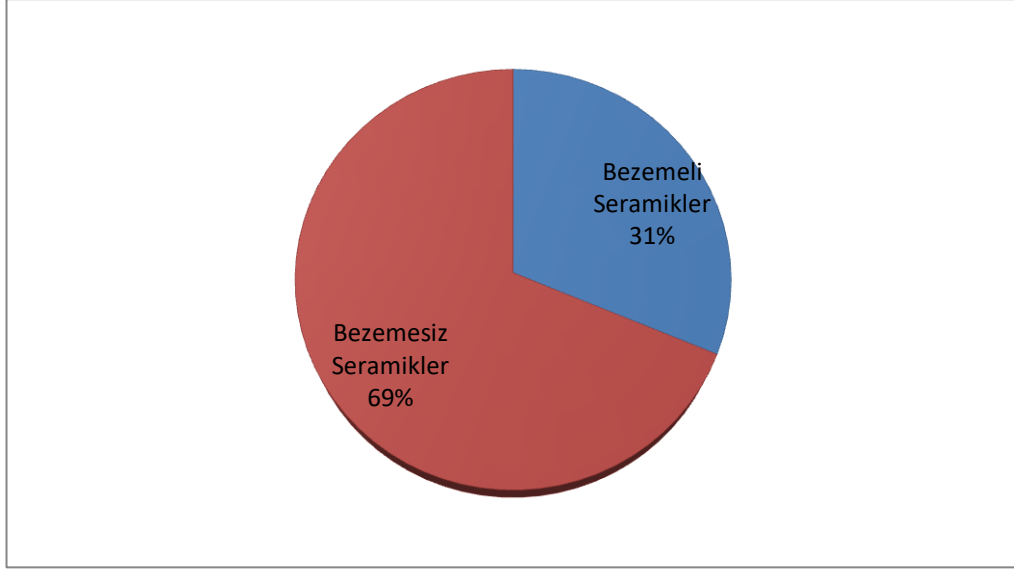
Kültepe ya da civarında üretilmiş bölgesel üretimi temsil eden Kızılırmak Havzası Seramikleri başlığı altında toplanmış seramikler içinde bezemeli örnekler %31'lik bir paya sahip olsa da bu grup bezemeleri ile dikkat çekicidir (**Grafik 13**). Daha önce Zoroğlu tarafından incelenen bölgenin boyalı seramikleri bölgeye has bir ekol olarak değerlendirilmiş söz konusu örneklerin bir yandan geleneksel bir yandan yaratıcı bir yandan da çağdaş bir karaktere sahip olduğu ortaya konmuştur⁶⁵⁰. Kültepe'de bulunan ve literatürde "Kültepe Amphorası" olarak tanınan 26067 envanter numaralı amphora aslında tek başına bölgedeki seramik sanatının önemini göstermektedir.

Bu bölümde Kültepe'de tespit edilen bezemeli seramikler üzerindeki motifler, motif özellikleri ve yapılış biçimleri detaylı bir şekilde değerlendirilecek bölgede bulunan boyalı seramikler ile karşılaştırılarak seramiklerin benzeyen ve ayrılan yönleri tespit edilmeye çalışılacaktır.

⁶⁵⁰ Zoroğlu 1978, 54.

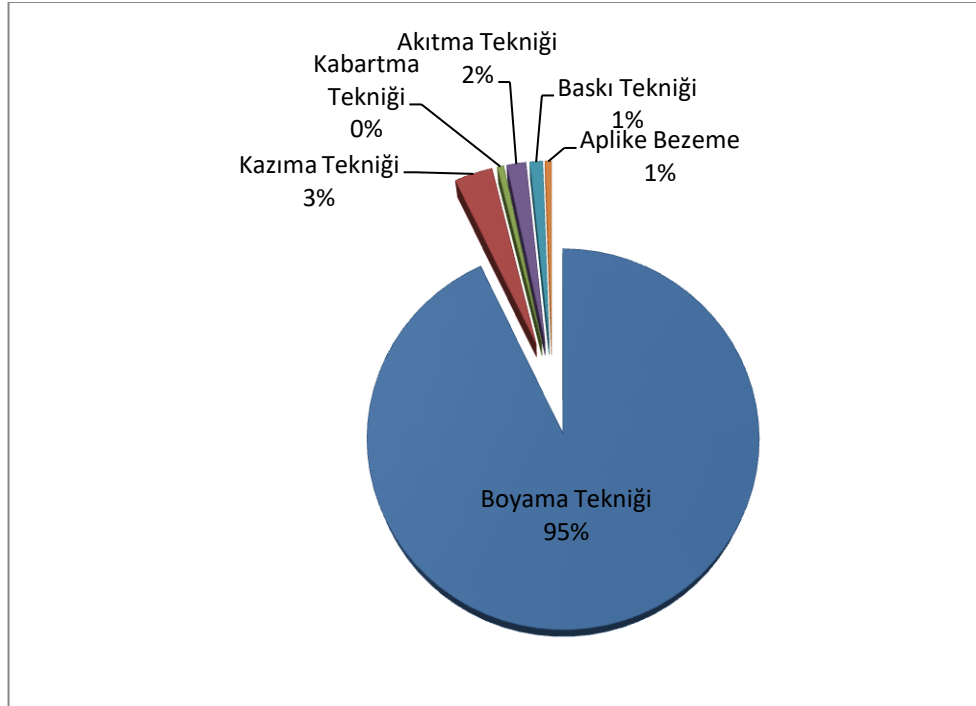
KÜLTEPE'NİN KIZILIRMAK HAVZASI SERAMİKLERİNDE GÖRÜLEN ASTAR VE BEZEME RENKLERİ						
ASTAR RENGİ	MUNSELL	ASTAR ÜZERİNDE KULLANILAN BEZEME RENKLERİ				
KREM RENGİ ASTAR	2.5Y 8/2	10R 4/6	2.5YR 4/8	5YR 4/4	7.5 YR 5/6	2.5Y 2.5/1
	2.5Y 8/3					
	10 YR 8/2					
	10 YR 8/3					
HAMURUN RENGİNDE ASTAR	2.5YR 5/6	10R 4/8	2.5YR 4/8	2.5YR 5/8	5YR 4/4	2.5Y 2.5/1
	2.5YR 5/8					
	5YR 7/4					
	5YR 6/6					
	7.5YR 7/4					WHITE PAGE 7.5YR-/1

Tablo 15: Kültepe'nin Kızılırmak Havzası Seramik Grubunda Görülen Astar ve Bezeme Renkleri



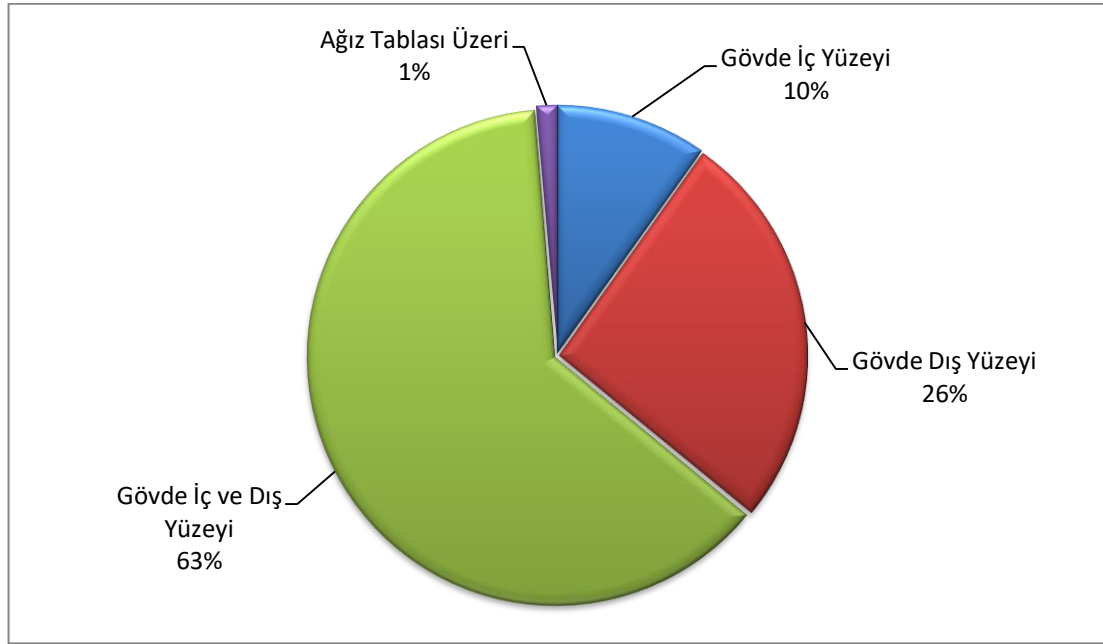
Grafik 13: Bezemeli ve Bezemesiz Örneklerinin Yüzdeleri Dağılımı

Kültepe'nin bezemeli örneklerinde dört farklı bezeme yapım tekniği kullanılmıştır. En çok kullanılan teknik, boyama tekniğidir. Diğer teknikler daha az örnekler ile temsil edilen, baskı tekniği, kazıma tekniği ve kabartma tekniğidir (**Grafik 14**). Bunlar arasında ilk olarak boyama tekniği ile yapılmış seramikler değerlendirmeye alınmıştır.



Grafik 14: Kızılcırmak Havzası Seramikleri'nin Bezeme Yapım Yöntemlerinin Yüzdeleri Dağılımı

Boyama tekniğinde yapılan bezemeler genellikle gövde iç ve dış yüzeyine yapılmıştır. Daha az örnekte gövde dış yüzeyi ve gövde iç yüzeyi boyanmıştır. Sadece iki örnek üzerinde ağız tablasının üzeri bezenmiştir (**Grafik 15**).

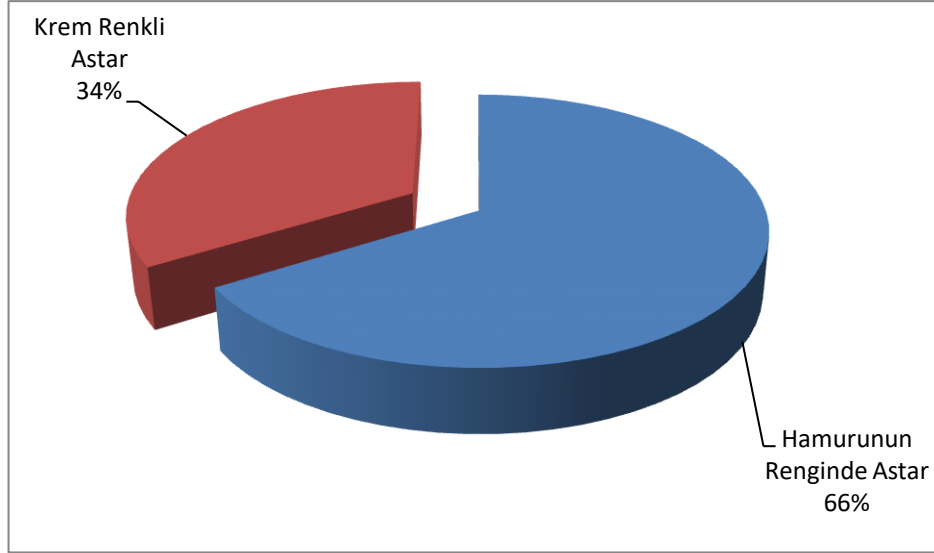


Grafik 15: Kızılırmak Havzası Seramikleri'nde Bezeme Uygulama Alanlarının Yüzdeleri Dağılımı

Kültepe'nin bölgesel üretim boyalı seramiklerinde başlıca üç renk kullanılmıştır. Bu renkler kırmızı, kahverengi ve siyahtır. Sadece iki örnekte mat beyaz renk görülmektedir (**Lev. 41: 302; Lev. 85: 606**). Bu renkler çoğunlukla tek kullanılırken, iki örnekte kahverengi ve kırmızı (**Lev. 44: 329; Lev. 84: 589**); bir örnekte (**Lev. 85: 606**) beyaz ve kırmızı; bir örnekte de (**Lev. 41: 302**) beyaz, kırmızı ve kahverengi bir arada kullanılmıştır.

Söz konusu renkler kullanılarak yapılan bezemeler doğrudan kabın astarının üzerine yapılmıştır ve bu tarz Kültepe boyalı seramiklerinin karakteristik özelliğidir. Astar rengi ise çoğu örnekte hamuru ile aynı renkte olup, daha az örnekte de fırınlama sırasında ya da bir diğer deyişle fırınlama yöntemine bağlı olarak elde edilen, krem rengine dönmüş krem astardır (**Grafik 16; Tablo 15**).

Yukarıda bahsedilen boyalar seramikler üzerine farklı kalınlıklardaki fırçalar ile sürülmüştür. Fırça izlerini boyanın ince uygulandığı seramiklerde görmek mümkündür. Motifin başlangıç ve bitim yerlerinde boya koyu, motif boyunca daha açık tondadır.

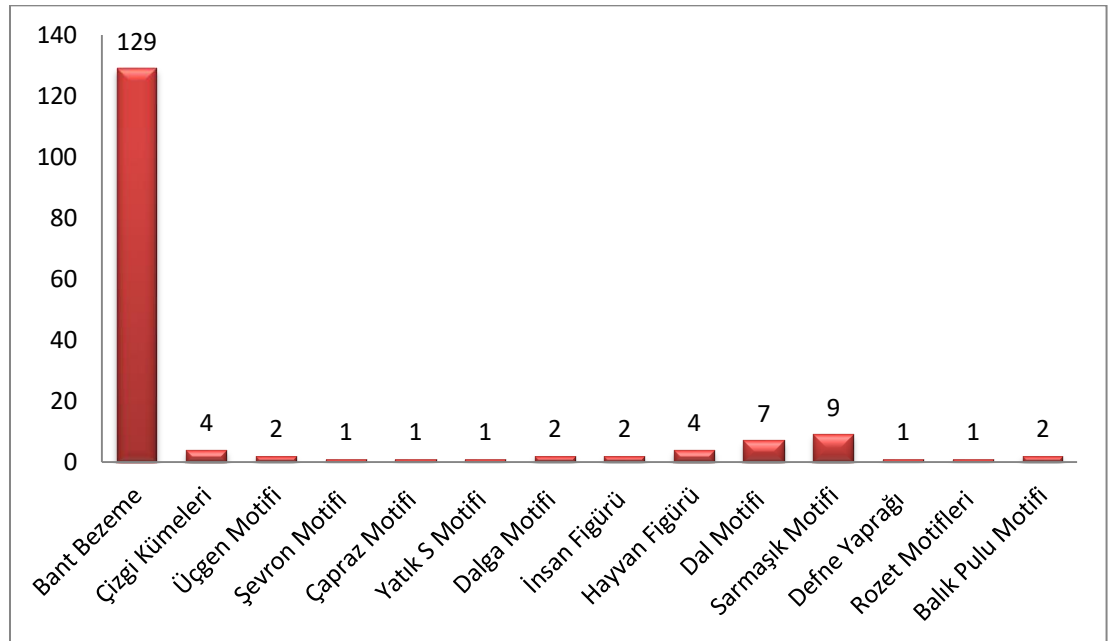


Grafik 16: Boyalı Seramiklerin Astar Renk Yüzdeleri

Kültepe’de bulunan boyalı seramikler üzerine uygulanan motifler üç gruba ayrılmaktadır:

- 1) Bant Bezeme
- 2) Bitkisel Bezeme
- 3) Figüratif Bezeme

Mmotifler içinde bant bezeme sıklıkla tercih edilmiştir. Bitkisel bezeme daha az örnekte kullanılmış olup bu bezemeler, dal motifleri, sarmaşık yaprakları ve defne yaprağından oluşmaktadır. En az örnek ile temsi edilen figüratif motifler insan ve hayvan figürlü kompozisyonlardan oluşmaktadır.



Grafik 17: Boyama Yöntemi ile Yapılmış Bezeme Tipleri

3.12.2.1. Bant Bezeme

Kültepe'nin boyalı seramikleri içinde en çok kullanılan bezeme motifi banttır. Bant bezeme farklı kalınlıkta ve farklı renklerde birçok form üzerine uygulanmıştır. Bu bezeme ögesi seramik yüzeyinde bazen tek başına, bazen motifleri birbirinden ayırmada bazen de bezeme alanını sınırlandırmada karşımıza çıkmaktadır.

Bantların tek başına kullanıldığı motif ile süslenmiş kaplar; tek, iki veya üç renkli olarak yapılmış seramikler olmak üzere üç gruba ayrılmaktadır.

a) **Bantların tek renkli olarak yapıldığı seramikler:** Bantların tek renk olarak yapıldığı seramiklerde ağırlıklı olarak kırmızı tonları hakimdir. Daha az örnekte kahverengi tonları (Kat.no. 276) kullanılmış olup bir örnekte de siyah renk (Kat.no. 276) tercih edilmiştir.

Tek renk ile boyanmış bantların yapılış biçimlerinde iki farklı tarzın olduğu görülmektedir. İlk tarzda bant, kalın bir halde kabın neredeyse yarısını kapsarken (**Fig. 113**), ikinci tarzda bantlar daha ince sıralı halde ağız kenarı, gövde ya da tondo olmak üzere kabın farklı yerlerine bir ya da birden fazla sayılarda yerleştirilmiştir.



Fig. 113: Kat.no. 494 Numaralı Matara

İlk tarz sadece iki örnek üzerinde karşımıza çıkmaktadır. Kat.no. 155 numaralı kantharos (**Lev. 25: 155**) ve Kat.no. 494 (**Lev. 71: 494**) numaralı matara üzerinde görülen bu şemada, kabın dış yüzeyi ağız kenarından gövde üzerine kadar devam eden kalın bir bant ile kaplanmış, diğer kısımları ise astar renginde bırakılmıştır. Bant rengi her iki parçada da kırmızımsı sarının tonlarında olup Kat.no. 155'de 7.5YR 6/6, Kat.no. 494'de 7.5YR 6/6'dır.

Benzer bezeme anlayışı ile üretilmiş bir krater Alişar'da tespit edilmiştir⁶⁵¹. V. katın 2. tabakasının zemininde bulunan kap, ağızdan karın ortasına kadar kalın bir bant ile bezenmiş, gövdesinin geri kalan kısmı astar renginde bırakılmıştır.

İkinci tarz ise Kültepe seramiğinde en sık karşımıza çıkan bezeme şemasıdır. Bu şekilde boyanmış seramiklerin en yoğun grubunu kaseler oluşturmaktadır (**Fig. 114; Lev.26; 28; 31; 32; 34; 35; 37; 38; 39; 41**) Şu ana kadar elde edilen verilerle kaselerin sadece bant bezeme ile dekore edildiğini söyleyebiliriz. Formun tüm tip ve alt tiplerine uygulanan bu bezeme her örnekte yatay bant şeklinde olup, ağız kenarının iç ve dış yüzeylerine, gövde ve tondo üzerine farklı kalınlıklarda yapılmıştır.



Fig. 114: Kültepe Bant Bezemeli Kase Örnekleri

Bezeme şemaları hakkında tam olarak bilgi sahibi olduğumuz kaselere göre yatay bantların bezeme biçimi şu şekildedir:

- Ağız kenarının iç ve dış yüzeyinde farklı kalınlıklarda birer sıra yatay bant: Kat.no. 223, 224 (**Lev. 31: 223, 224**), Kat.no. 244, 247 (**Lev. 34: 24, 247**), Kat.no. 272 (**Lev. 37: 272**), Kat.no. 284 (**Lev. 39: 284**).
- Ağız kenarının iç ve dış yüzeyinde birer sıra bant, tondoda bir sıra bant: Kat.no. 255 (**Lev. 35: 255**), Kat.no. 277 (**Lev. 38: 277**).
- Ağız kenarının iç ve dış yüzeyinde omuz altına kadar bir sıra kalın bant, gövde üzerine farklı kalınlıklarda yedi sıra bant: Kat.no. 283 (**Lev. 39: 283**)

Ağız kenarı ve gövde parçası olarak ele geçen örneklerde ise bezeme şeması takip edilebildiği kadarıyla aşağıdaki gibi görülmektedir:

⁶⁵¹ Von der Osten 1937, Fig. 56, d2115.

- Ağız kenarının iç ve dış yüzeyine farklı kalınlıklarda birer sıra bant: Kat.no. 166-168 (**Lev. 26: 166-168**), Kat.no. 186, 188 (**Lev. 28: 186, 188**), Kat.no. 216, 217, 220, 222 (**Lev. 32: 216, 217, 220, 222**), Kat.no. 225-231 (**Lev. 225-231**), Kat.no. 242, 243, 246, 248 (**Lev. 34: 242, 243, 246, 248**), Kat.no. 252, 253, 254 (**Lev. 35: 252, 253, 254**), Kat.no. 236, 264, 267-270 (**Lev. 37: 236, 264, 267-270**), Kat.no. 274, 276 (**Lev. 38: 274, 276**), Kat.no. 282 (**Lev. 39: 282**).
- Ağız kenarının dış yüzeyinde bir sıra bant: Kat.no. 186 (**Lev. 28: 186**), Kat.no. 221 (**Lev. 31: 221**), Kat.no. 273 (**Lev. 38: 273**)
- Ağız kenarının iç ve dış yüzeyinde birer sıra bant, gövde üzerinde bir sıra bant: Kat.no. 189 (**Lev. 28: 189**), Kat.no. 215, 219 (**Lev. 31: 215, 219**), Kat.no. 265 (**Lev. 37: 265**)
- Ağız kenarının iç ve dış yüzeyinde birer sıra, gövde üzerinde iki sıra bant: Kat.no. 245 (**Lev. 34: 245**)
- Ağız kenarının iç yüzeyinde bir sıra, dış yüzeyinde iki sıra bant: Kat.no. 266 (**Lev. 37: 266**)
- Ağız kenarının iç yüzeyinde bir sıra, dış yüzeyinde üç sıra bant: Kat.no. 281 (**Lev. 39: 281**)

Kaide parçası olarak ele geçen örneklerde tondoların iç yüzeyleri farklı sayılarda ve farklı kalınlıklarda iç içe bantlar ile bezendiği görülmektedir (**Fig. 115; Lev. 41: 303-312**). Bu örnekler arasında Kat.no. 309 ve 311 numaralı parçalarda bantlara, bantların aralarına yerleştirilen bezekler eşlik etmektedir.



Fig. 115: Kültepe Bant Bezemeli Kaide Parçalarına Ait Örnekler

Kaseler dışında tabaklarda yatay bant bezemeler ile dekore edilmiştir (Fig. 116; Lev. 42; 43; 44).

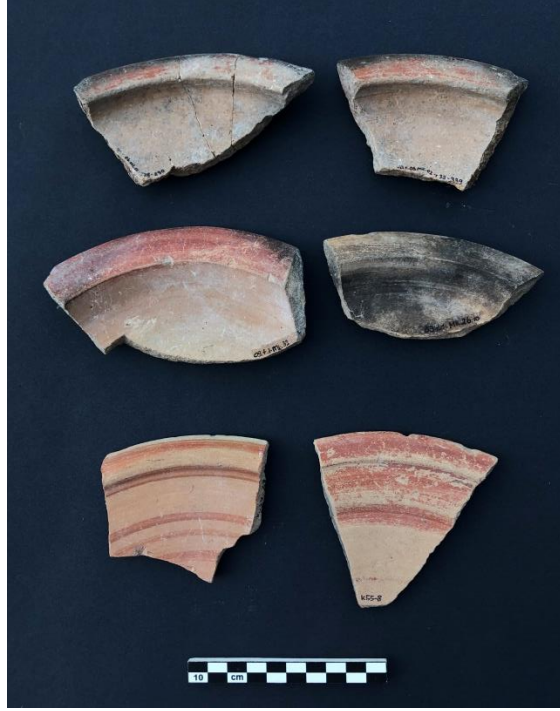


Fig. 116: Kültepe Bant Bezemeli Tabak Örnekleri

Formun sağlam örneklerine göre

- Ağız kenarlarının iç ve dış yüzeylerinde birer sıra bant: Kat.no. 327 (**Lev. 43: 327**)
- Ağız kenarının iç yüzeyinde bir sıra, tondoda dört sıra iç içe bant: Kat.no. 333 (**Lev. 44: 333**) şeklinde uygulanmıştır.

Ağız kenarı-gövde parçası olarak ele geçen örneklerin korunmuş kısımlarından anlaşıldığı üzere bant bezemelerin şeması şu şekilde takip edilebilmektedir:

- Ağız kenarının iç ve dış yüzeyleri birer sıra bant: Kat.no. 316-319 (**Lev. 42: 316-319**), Kat.no. 321-322 (**Lev. 43: 321-322**).
- Ağız kenarının dış yüzeyinde bir sıra bant: Kat.no. 326 (**Lev. 43: 326**).
- Ağız kenarının iç ve dış yüzeyinde birer sıra, iç yüzeyde gövde üzerinde üç sıra bant: Kat.no. 325 (**Lev. 43: 325**).
- Ağız kenarının iç ve dış yüzeyinde birer sıra bant, gövde iç yüzeyinde bir sıra bant: Kat.no. 330 (**Lev. 44: 330**).

Tabak ya da meyvelik formuna ait olabilecek ağız kenarı dışa uzatılmış tabak parçalarının da ağız kenarında ve gövde üzerlerinde yatay bant bezemeler görülebilmektedir (**Lev. 47; 49**). İzlenebildiği kadarıyla bu bezemeler:

- Ağız kenarının iç ve dış yüzeyinde birer sıra bant: Kat. 346, 347 (**Lev. 48: 346, 347**), Kat.no. 356, 357, 359, 360 (**Lev. 49: 356, 357, 359, 360**).
- Ağız kenarının iç ve dış yüzeyinde birer sıra, gövde üzerinde dış yüzeyde bir sıra bant: Kat.no. 345 (**Lev. 47: 345**)
- Ağız kenarının iç yüzeyinde bir sıra bant: Kat.no. 358 (**Lev. 49: 358**).

Açık kapların yanı sıra kapalı kapların da yatay bantlar ile bezendiği görülmektedir (**Fig. 117**).



Fig. 117: Kültepe Bant Bezemeli Kapalı Kap Örnekleri

Tamamı ağız kenarı gövde parçası olarak ele geçen kapalı kapların korunan bölümlerinden öğrenildiği kadarıyla;

- İç ve dış yüzeyde ağız kenarları birer sıra bant: Kat.no. 504-508, 525 (**Lev. 72: 504-508, Lev. 74: 525**)
- Dış yüzeyde ağız kenarları bir sıra bant: Kat.no. 501, 528 (**Lev. 72: 501, Lev. 76: 536**)
- Dış yüzeyde ağız kenarları ve boyun birer sıra bant: Kat.no. 515 (**Lev. 73: 515**)
- Dış yüzeyde ağız kenarından boyna inen bir sıra kalın bant Kat.no. 526 (**Lev. 76: 537**)
- İç yüzeyde ağız kenarında bir sıra bant, dış yüzeyde ağız kenarından boyna inen bir sıra bant: Kat.no. 527 (**Lev. 76: 535**)

- Dış yüzeyde ağız kenarı ve gövde üzeri birer sıra bant: Kat.no. 550 (**Lev. 78: 550**)

Bu formların dışında ayaklı bir kasenin (**Lev. 91: 650**) iç ve dış yüzeyinde ağız kenarının; bir thymnaterionun da (**Lev. 92: 654**) ağız kenarının iç ve dış yüzeyinde birer sıra bant ile gövdenin dış yüzeyinde iki sıra bant ile dekore edildiği görülmektedir.

Kültepe'nin bantlı seramikleri arasında değerlendirmeye alınabilecek farklı bir biçimde bezenmiş bir grup seramik bulunmaktadır. Bu grupta kapların dış yüzeyleri ağız kenarında bir sıra yatay bant ile bezenirken, iç yüzeylerinin tamamı bant ile aynı renkte astarla kaplanmıştır. Bu biçim, kase, tabak, balık tabağı ve tepsiler üzerinde görülmektedir.

Kase formu içinde tam olarak ele geçen Kat.no. 184 (**Lev. 28: 184**) numaralı sığ örnekte karşımıza çıkan bu bezeme şemasında, kasenin dış yüzeyi kırmızı renkte bir bant ile süslenmiş, iç yüzeyi ise tamamen bandın renginde boya ile astarlanmıştır. Bu kasenin yanı sıra ağız kenarı ve gövde parçası olarak ele geçen kase ve tabak örneklerinden Kat.no. 187 (**Lev. 28: 187**), Kat.no. 214, 218 (**Lev. 31: 214, 218**), Kat.no. 275 (**Lev. 38: 275**), Kat.no. 233, 324 (**Lev. 43: 323, 324**) ve Kat.no. 355'de (**Lev. 49: 355**) benzer şekilde bezenmiş olmalıdır.

Balık tabağı ve tepsi formunun bant bezemeli tüm örnekleri bahsi geçen bu şemada dekore edilmiştir. Buna göre Kat.no. 363 ve 364 (**Lev. 50: 363, 364**) numaralı balık tabaklarının ağız kenarının dış yüzeyine sarımsı kırmızı renkte bir sıra yatay bant çekilirken, iç yüzeylerinin tamamı bu bantlarla aynı renkte astarlanmıştır. Bu tarz özellikle tepsi formunun karakteristik özelliği olarak ele alınabilir (**Fig. 118**).

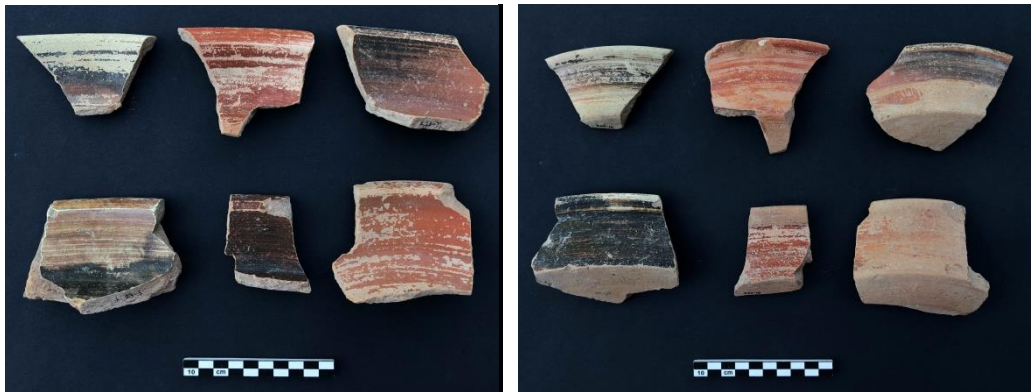


Fig. 118: Kültepe Bant Bezemeli Tepsi Örnekleri

Kat.no. 390 (**Lev. 53: 390**) dışında tüm tepsiler (**Lev. 52-53**) dış yüzeyde ağız kenarından dip dönüşüne kadar kırmızı ve kahverengi tonlarında kalın bir bant, iç

yüzeyde ise bant ile aynı renkte boya ile kaplanmıştır. Kat. 390 numaralı parça ise sadece iç yüzeyde kahverengi astar ile kaplıdır.

Ayaklı kaseler arasında da benzer bezeme biçimine sahip örnekler bulunmakta olup Kat.no. 651 ve 652'nin ağız kenarları kırmızı tonlarında bir sıra bant, iç yüzeyleri ise bantları ile aynı renkte astar ile kaplanmıştır.

Yukarıda da bahsedildiği gibi buraya kadar değerlendirmeye alınan bezeme biçimi açık renkli zemin üzerine koyu renk ile yapılmış bant bezeme şemasını temsil etmektedir. Ancak bu şemanın tam tersi şeklinde, bir diğer deyişle koyu zemin üzerine açık renk ile uygulanmış bantlarda bulunmaktadır. Bu tarz sadece unguentarium formu üzerinde görülmektedir. Bu anlamda Kat.no. 612-613 (**Fig. 119; Lev. 86: 612-614**) numaralı unguentariumların dış yüzeyleri gri ve kırmızı tonlarda koyu renkli bir astar üzerine beyaz renkte bant bezemeler ile dekore edilmiştir. Özellikle omuz üzerinde yer alan bantlar üçlü ve dörtlü gruplar halinde takip edilebilmektedir.



Fig. 119: Kültepe Bant Bezemeli Unguentarium Örnekleri

Yatay bantlar tek başlarına bezeme şemasını oluşturabildiği gibi bezeme kompozisyonunu altta ya da üstte veya hem altta hem üstte sınırlandıran bezeme frizinin sınır çizgileri olarak da kullanılmıştır. Bu bantlar Kat.no. 320 ve 365'in (**Lev. 42: 320; Lev. 60: 365**) bezeme kompozisyonunun da gövde üzerine yerleştirilen motiflerin üst sınırını oluştururken; Kat. No 361 ve 597'de (**Lev. 49: 361, Lev. 85: 597**) bezemeleri altta ve üstte sınırlarken; Kat.no. 590, 596 ve 602'in (**Lev. 84: 590, Lev. 85: 596, 602**) bezeme kompozisyonunun da ise motifleri üstte sınırlarken karşımıza çıkmaktadır.

Kültepe'de olduğu gibi bölgenin boyalı seramiklerinde de en sık karşılaşılan bezeme türü bant bezemelerdir. Tek renk ile boyanmış bant bezemeler

Sulucakarahöyük, Çömlekkaya ile Boğazköy ve çevresinde karşımıza çıkmaktadır⁶⁵². Kültepe bantlı örnekleri ile benzer bir grup tek renkli seramik Güneybatı Paphlogonia'da ele geçmiş olup çoğunlukla Kepez mezarlık alanında bulunduğu için Kepez Seramiği olarak adlandırılmıştır. Kırmızı ve kahverengi ile boyanan bu seramikler, kendi içinde homojenlik gösteren özgün bir gruptur⁶⁵³.

b) Bantların çift renkli olarak yapıldığı seramikler: Kültepe'nin bantlı seramikleri arasında çift renk bugüne kadar tespit edilen seramikler içinde tek parçada kullanılmıştır. Kat.no. 329 (**Fig. 120; Lev. 44: 329**) numaralı tabak üzerinde görülen bu stilde bantlar açık renkli pembe astar üzerine uygulanmıştır. Kırmızı ve kahverenginin tonlarında iki sıra ağız kenarında (kalın-ince), bir sıra da tonda (kalın) olacak şekilde işlenmiştir.



Fig. 120: Kat.no. 329 Numaralı Tabak

Kaplar üzerinde iki renkli boyamaya sadece Eskiyaapar'da bulunmuş seramikler üzerinde rastlanmıştır. Buradaki örneklerde kırmızımsı kahverengi ve gri renklerde bant bezeme ile süslenmiştir⁶⁵⁴.

c) Bantların üç renkli olarak yapıldığı seramikler: Değerlendirmeye alınan seramikler arasında tek bir örneğin bant bezemesinde üç farklı rengin kullanıldığı görülmektedir (**Fig. 121; Lev. 41: 302**). Kat.no. 302 numaralı tondo parçası üzerinde uygulanan polykrom teknikte, siyah (2.5Y 2.5/1), kırmızı (2.5YR 5/6) ve beyaz (White Page 2.5Y_/1) renk birlikte kullanılmıştır. Kalın beyaz renkli bant, her iki tarafında daha ince yapılmış kırmızı ve siyah bantlar ise sınırlandırılmıştır.

⁶⁵² Sulucakarahöyük: Zoroğlu 1978, Lev. XXX, 3, Lev. XXXI, 1-2, Lev. XXXIV, 1-3; Çömlekkaya: Zoroğlu 1978, Lev. XXXI, 3, 4; Boğazköy ve Çevresi: Zoroğlu 1978, Lev. XXXII, Lev. XXXIII.

⁶⁵³ Kan-Şahin 2019, 103-129.

⁶⁵⁴ Zoroğlu 1978, Lev. XXXV, 1, 2, 3.



Fig. 121: Kat.no. 302 Numaralı Örnek

Kat.no. 302’de olduğu gibi beyaz rengin merkeze alınarak, yanlarda koyu renkli bantlarla sınırlandırıldığı şema Kızılırmak Havzası’nın kuzey yerleşimlerinde ele geçen boyalı seramiklerde sıklıkla karşılaşılmaktadır. Bu şekilde beyaz şeritlerin kahverengi ve gri renklerde yapılmış şeritler ile iki taraftan sınırlandırılması “kuralcı stil” olarak adlandırılmıştır. Kızılırmak Havzası kaplarında egemen bir boyama anlayışı olarak yorumlanan bu stil MÖ 2. ve 1. yüzyıllara tarihlendirilmiştir⁶⁵⁵.

Bant bezemeli seramikler arasındaki bir örnek dikkat çekici özelliklere sahiptir. Kat.no. 606 numaralı bu örnek kapalı bir kaba ait gövde parçasıdır. Kap Kültepe’de nadir görülen mat beyaz⁶⁵⁶ bantlarla bezenmiş olması ile önem taşımaktadır. Bu mat beyaz renk, çoğunlukla Boğazköy, Tavium Büyük Nefes gibi havzanın kuzey yerleşimlerinde ele geçen seramikler üzerinde görülmektedir. Söz konusu seramiklerde de üç renkli bezeme şeması kullanılmış olup, bu şemanın en göze çarpan rengi mat beyazdır.

Kat.no. 606 numaralı Kültepe örneğinin bir bölümü korunduğu için üzerindeki bezemelerin tek renkli mi yoksa çok renkli mi boyandığı konusunda yorum yapılamamıştır. Çünkü kap üzerindeki kırmızı renk Kültepe seramiğinde hem ana astar hem de bezeme rengi olarak kullanılan bir renktir⁶⁵⁷. Bu nedenle bu kap havzanın kuzey yerleşimlerindeki gibi ya üç renkli olarak boyanmış ya da Kültepe örneklerindeki gibi iki renkli (kırmızı astar üzeri beyaz bant) olarak boyanmış olabilir.

⁶⁵⁵ Zoroğlu 1978, 61-64.

⁶⁵⁶ Kültepe’de mat beyaz iki örnek üzerinde görülmektedir. İkinci örnek için bkz. Lev. 41: 302.

⁶⁵⁷ Aynı tonda kırmızı ile astarlanmış kap için bkz. Kat.no. 184.

3.12.2.2. Bitkisel Bezeme

Kültepe'nin bitkisel motiflerle bezenmiş kapları üzerindeki bezemeler, dal motifleri ve sarmaşık motifleri olmak üzere iki gruba ayrılarak incelenmiş ve ilk olarak dal motifleri değerlendirmeye alınmıştır.

Dal Motifi: Dal motifi genel anlamda bir ana dal ve bu ana daldan çıkan ince dallar ile uçlarındaki filiz, tomurcuk, çiçek ve yaprak motiflerinden oluşmaktadır. Dal motifleri bazen tek başına, bazen filizle beraber, bazen de filiz, tomurcuk, çiçek ve yaprak motifleri ile beraber tasvir edilmiştir.

Kültepe'de dal motifi şimdilik bir tabak ile kapalı formlara ait dört kap parçası üzerinde görülmektedir.

Bu motifin, en basit tipi olarak değerlendirebileceğimiz örneği, Kat.no. 320 numaralı tabak üzerine işlenmiştir (**Fig. 122; Lev. 42: 320**). Bezeme doğrudan tabağın açık kahverengi astarının üzerine koyu kırmızı tonlarında yapılmıştır. Burada ağız kenarını çevreleyen yatay kalın bant ile olasılıkla tondonun tamamını kaplayan içi boyalı daire motifinin arasında uçları kıvrık üç basit dal bulunmaktadır.



Fig. 122: Kat.no. 320 No.lu Örnek

Dal motifinin doğal hali ile betimlendiği örnek kapalı bir kabın boyun parçası üzerinde görülmektedir (**Fig. 123; Lev. 85: 596**). Bu örnekte bezemeler doğrudan kabın kırmızı astarı üzerine siyah renkte yapılmıştır. Siluet şeklinde işlenen motifler, altta ve üstte yatay bantlar ile sınırlandırılan alana yerleştirilmiştir. Kompozisyon kalın bir ana dal ve bu ana daldan çıkan üç tomurcuklu daha ince bir daldan oluşmaktadır. Kalın ana dalın hareketli ve canlı betimi, motifi hem gerçeğe hem de Hellenistik Dönem'in sanat anlayışına yaklaştırmıştır. Bu özellikleri ile çok az bir bölümü korunan motifin stili, Hellenistik Dönem "barok" tarzının yansıması olarak yorumlanabilir.



Fig.123: Kat.no. 596 No.lu Örnek

Dal motifinin gerçeğe yakın hali ile betimlendiği bir diğer örnek de yine kapalı bir kabın omuz parçası üzerinde görülmektedir. Bezemeler doğrudan kabın pembe astarının üzerine kırmızı renkte işlenmiştir (**Fig. 124; Lev. 85: 597**). Tüm motifler, siluet halindedir. Kompozisyonun merkezinde kalın dalgalı bir ana dal bulunmaktadır. Ana daldan çıkan daha zayıf yapraklar, filizler, tomurcuklar ve çiçekler daldan fişkırırcasına hareketli bir şekilde ana dala eşlik etmektedir. Bezemenin hemen üstündeki bant, bezeme alanını üst kısımda sınırlandırmaktadır. Bu bant bezeme alanını boyundan ayıran bir bant olabileceği gibi bezemeyi altta ve üstte sınırlayan frizin üst sınır bandı da olabilir.



Fig. 124: Kat.no. 597 No.lu Örnek

Kat.no. 598 numaralı parça üzerinde de her ne kadar bir dal motifi görünmese de kompozisyonundaki filiz ve haşhaşı anımsatan motifiyle parça, dal motifi grubuna dahil edilmiştir (**Fig. 125; Lev. 85: 601**). Bu bezeme kapalı bir kabın gövde parçası üzerinde yer almaktadır. Doğrudan kabın pembe astarının üzerine kırmızı renkte yapılmıştır. Korunan kısımlarında yatay bir bant, bu banttan sarkan haşhaş şeklinde iki motif ile altta filiz görülmektedir. Bezemeler yatay bandın üst bölümünde de devam etmektedir.

Ancak parçanın çok az bir bölümü korunduğu için, bandın üzerindeki motifler hakkında fikir yürütmek oldukça zordur.

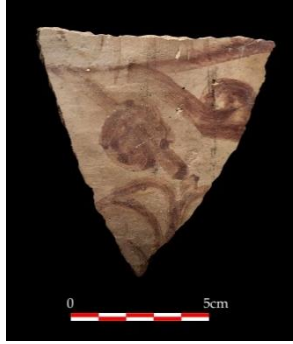


Fig. 125: Kat.no. 598 No.lu Örnek

Kültepe’de dal motifi son olarak Kat.no. 599-601 numaralı seramik üzerinde görülmektedir. (Lev. 85: 599-601; Fig. 126). Bahsi geçen örnekler kapalı bir kaba ait olup kabın karın parçasıdır. Bu tipte bezemeler doğrudan kabın krem renkli astarı üzerine koyu renkli yapılmıştır. Ortadaki uzun ve ince daldan fişkırان yaprakların dış konturları siyah, içleri ise kırmızı tonlarında boyanmıştır. Kat.no. 600 ve 601 numaralı parçalar da Kat.no. 599 ile aynı kaba ait parçalardır. Her iki parça üzerinde de betimlenen motifler, geniş yaprakları tasvir ediyor olmalıdır. Yapraklar üzerinde görülen motif, ortada düğüm yapıldıktan sonra uçları aşağı sarkan bir kemer motifine ait olabilir.



Fig. 126: Kat.no. 599, 600, 601 No.lu Örnekler

Kültepe’nin boyalı seramikleri arasında, üzerinde dal ve dal ile organik bağlantısı bulunan öğelerle bezeli seramiklerden Kat.no. 320, 596 ve 597 numaralı parçalar 1973 yılı kazılarında 90/XCVI plankarelerinde MÖ 2. yüzyıla tarihlenen evrede; Kat.no. 598 numaralı parça 7 no.lu mekanda MÖ 3. yüzyıla tarihlenen seramiklerle bulunmuştur. Kat.no. 599-600-601 numaralı parçalar ise 1972 yılı kazılarında 90/LXXXVII plankaresinde bulunan yapıların MÖ 2. yüzyıla ait evresinden gelmiştir.

Kızılırmak Havzası'nın diğer yerleşimlerinde de bitkisel motiflerle bezenmiş seramikler tespit edilmiştir. Ancak günümüze kadar tespit edilen bitkisel motifler, “yaprak tomurcuk motifi” olarak adlandırılan ve yanlara açılmış iki veya daha fazla sayıdaki yaprak ile bu yapraklar arasından çıkan bir tomurcuk veya filizden oluşmaktadır (Fig. 127).



Fig. 127: Yaprak Tomurcuk Motifli Bir Örnek (Zoroğlu 2005, Fig.1)

Erken Hellenistik Dönem'den itibaren görülmeye başlanan ve kronolojik gelişimine bağlı olarak farklı tasvir şekilleri gösteren bu motif havza dışındaki yerleşimlerde görülmemekte olup Hellenistik Dönem merkezleri içinde yalnızca Kızılırmak Havzası yerleşimlerine ait bir motif olarak yorumlanmıştır. Bu bitkisel motifler Karasamun'da bulunan tek örnek dışında özellikle havzanın orta ve güney kesimlerinden gelmektedir.

Kültepe'de bahsi geçen tomurcuk-yaprak motifine rastlanmamıştır. Ancak bunun yerine yukarıda da detaylı bir şekilde anlatılan ve tez kapsamında “dal motifi” olarak adlandırılan, bir ana dal ve bu dallardan çıkan filiz, tomurcuk, yaprak motifleri şeklinde bir tasvir söz konusudur. Şimdilik Kültepe dışında bu motifin benzer bir örneğine rastlanmaması tıpkı “yaprak-tomurcuk motifi” gibi bu motifinde Kızılırmak Havzası atölyeleri tarafından yaratılıp geliştirilmiş bir motif olduğunu düşündürmektedir. Kültepe'de bulunan bu motifler, Kızılırmak Havzası'nın bitkisel motif repertuarında, yaprak-tomurcuk motifinin dışında farklı bitkisel bezemelerin de olduğunu göstermektedir.

Sarmaşık Motifi: Hellenistik Dönem'de birçok merkezde yaygın olan sarmaşık motifi Kültepe'nin bezemeli örnekleri arasında en yaygın motiflerden biridir. Bu motif dalgalı bir ana dal ve bu ana dala bağlı ucunda kalp şeklinde sarmaşık yaprağı bulunan dal kombinasyonundan oluşan bezeme şemasını tanımlamaktadır.

Arkaik Dönem'de Siyah Figürlü ve Kırmızı Figürlü vazolarda ikinci derecede bezeyici motifler arasında yer alan sarmaşık dalları, özellikle Hellenistik Dönem'de Batı

Yamacı, Gnathia ve Hadra vazolarında hem ana süs hem de ikinci derece bir süs olarak kullanılmıştır. Bahsi geçen kaplarla aynı döneme ait Kızılırmak Havzası Boyalı Kapları'nda da bu motifler sıklıkla tercih edilmiştir.

Kültepe örneklerinde bulunan sarmaşık motifi de yukarıda tanımlandığı gibi dalgalı bir ana dal ve bu ana dala bağlı, ucunda kalp biçimli sarmaşık yaprağı bulunan dal şeklindedir. Bu motif genellikle boyama tekniği ile yapılmıştır. Ancak boyama tekniğinin yanı sıra kabartma ve kazıma tekniğinde de yapılmış örnekler bulunmaktadır.

Tez kapsamında ilk olarak boyama tekniğinde yapılmış örnekler değerlendirmeye alınmıştır. Bu örneklerin çoğunluğu tek renkli iken sadece Kat.no. 589 numaralı örnek çok renkli olarak boyanmıştır (**Lev. 84: 589**). Bu teknikte bezeme doğrudan kabın astarının üzerine yapılmıştır. Dallar ve yapraklar koyu renklerle, silüet halinde işlenmiştir. Ancak tek bir örnekte (**Lev. 120**) yapraklar, yaprak ayasından itibaren ikiye ayrılarak yarısı kırmızımsı kahverengi renkte boyanmış, diğer yarısı ise boyanmadan astar renginde bırakılmıştır⁶⁵⁸. Sarmaşık dalının kalp şeklindeki yaprağı genellikle kalp şekline en yakın hali ile betimlenirken iki örnekte bu özelliğini kaybederek dala bağlı arka kısımları geniş kanatlı, uç kısımları ise bir çizgi halinde uzamış şekilde betimlenmiştir.

Kültepe'de sarmaşık motif çoğunlukla geniş boyama alanı sağlayan testi, amphora, küp gibi büyük boyutlu kapların gövde parçaları üzerinde görülmekle birlikte, bir minyatür kap üzerinde de karşımıza çıkmaktadır. Söz konusu bu kaplar üzerinde motifin tasvir alanları ve şekilleri değişiklik göstermektedir. Tasvir alanı olarak genellikle kapalı kapların karın bölgesi kullanılırken tek bir örnekte kabın omuz bölümü kullanılmıştır

Tasvir şekli ise çerçeve içine yerleştirilen ve serbest boyanan olmak üzere iki farklı şekilde görülmektedir. Kat.no. 589, 592, 593 (**Lev. 84: 589, 592, 593**) numaralı parçalarda görülen serbest boyama şeklinde olasılıkla motif herhangi bir çerçeve kullanılmadan kabın tüm yüzeyine uygulanmış olmalıdır. Kapalı kapların karın bölgesini temsil eden söz konusu parçalar üzerindeki sıralı dallar ve iri yapraklar, motifin kabın yüzeyine serbestçe yerleştirildiğini düşündürmektedir.

Metop ya da friz şeklinde çerçeve içine yerleştirilmiş sarmaşık motiflerine Kat.no. 586 ve 638'de rastlanmaktadır (**Lev. 84: 586; Lev. 89: 638**). Metop içinde süsleme tekniği Kat.no. 586 numaralı parça üzerinde görülmektedir (**Fig. 128**). Parçanın

⁶⁵⁸ Zoroğlu 1981, 240.

korunan kısmından anlaşıldığı üzere üstte ve yanda merdiven motifi ile sınırları belirlenmiş metop içinde bir sarmaşık dalı ve yaprağı bulunmaktadır.



Fig. 128: Kat.no. 586 Numaralı Örnek

Friz içinde süsleme tekniği ise Kat.no. 638 numaralı örnekte görünmektedir (**Fig. 129; Lev. 89: 638**). Kat.no. 638'in uzun ve dar yüzlerinde bantlarla sınırlandırılmış bezeme frizi içine sıralı sarmaşık dalı motifleri yerleştirilmiştir.

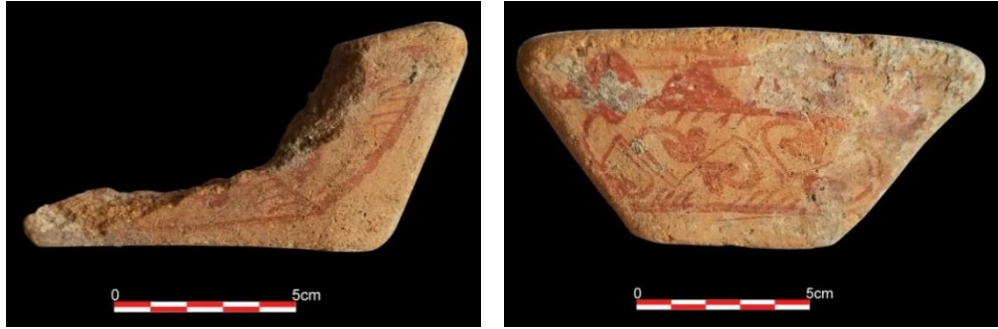


Fig. 129: Kat.no. 638 Numaralı Örnek

Bunların yanı sıra Kat.no. 590 ve 591 numaralı parçalarda sarmaşık dallarının üzerinde görülen yatay bantlar bezeme frizinin üst sınır çizgisini oluşturan bantlar olabilir (**Lev. 84: 590-591; Fig. 130**).



Fig. 130: Kat.no. 590-591 Numaralı Örnek

Kültepe'nin bezemeli seramiklerinde sarmaşık motifinin uygulandığı ikinci yöntem kabartma tekniğidir (**Fig. 131; Lev. 84: 594**). Bezemenin uygulandığı kap olasılıkla bir dinos formu olup sarmaşık motifi formun omuz bölümünde yer almaktadır. Bu alanda sarmaşık motifi üstte kabartma bir bant ile sınırlandırılmıştır. Kabartma bandın da üzerinde bezemeler bulunmakta olup, çok az bir bölümü korunduğu için bu bezemeler hakkında yorum yapmak oldukça zordur.



Fig. 131: Kat.no. 594 Numaralı Örnek

Kültepe'de sarmaşık motifinin uygulandığı son yöntemi kazıma tekniği oluşturmaktadır. Bu teknikte bezeme olasılıkla bir pithos ya da küp formuna ait oldukça büyük boyutlu ve kalın cidarlı bir kap üzerinde yer almaktadır (**Fig. 132; Lev. 84: 595**). Bezemeler kabartma ile elde edilmiş bir friz üzerine yerleştirilmiştir. Kompozisyon, dalgalı olarak yapılmış bir ana dal ve bu ana dala bağlı sarmaşık yapraklı dallardan oluşmaktadır. Her bir sarmaşık dalı arasına, uç kısmında üç, dört ve beşli gruplar halinde, ucunda noktalar bulunan dallar ilave edilmiştir. Bu noktalar olasılıkla sarmaşık tomurcuklarını temsil ediyor olmalıdır. Havza yerleşimlerinde Karasamsun'da bulunmuş bir testi ile Topaklı'da bulunan küp parçası üzerinde buna benzer şekilde yapılmış noktalara rastlanmaktadır⁶⁵⁹.



Fig. 132: Kat.no. 595 Numaralı Örnek

⁶⁵⁹ Karasamsun: Zoroğlu 1978, Lev. LXVIII/1; Topaklı: Zoroğlu 1978, Lev. LXXIII/3.

Kültepe’de sarmaşık motifi ile süslü kaplarda, sarmaşık dallarına farklı motiflerin de eşlik ettiği görülmektedir. Bu motiflerden ilki Kat.no. 589 numaralı parçada görülmektedir (**Fig. 133; Lev. 84: 589**). Parçanın sol alt köşesinde görülen ve içi noktalarla taranmış motif bir hayvanın arka gövdesini ve kuyruk bölümünü anımsatmaktadır. Ancak çok küçük bir bölümü korunduğu için motif ya da figür hakkında yorum yapmak mümkün olmamıştır.



Fig. 133: Kat.no. 589 Numaralı Örnek

Sarmaşık motifine eşlik eden ikinci bezeme ögesi Kat.no. 590 numaralı parçada yatay banttıan aşağı sarkan yaprak/tomurcuk motifidir. Bu motif sarmaşık filizini temsil ediyor olmalıdır (**Fig. 130; Lev. 84: 590**)⁶⁶⁰. Sarmaşık dallarına eşlik eden farklı bir motif de geometrik öğelerden oluşmaktadır. Bu kombinasyonun tek örneđi Kat.no. 638 numaralı parçada görülmektedir (**Fig. 129; Lev. 89: 638**)⁶⁶¹. Burada sıralı olarak yerleřtirilen sarmaşık dallarının üzerine üstte içi boyalı birbirine bađlı, bir sıra üçgen yerleřtirilmiřtir. Bu řekilde üçgenlerin eşlik ettiđi sarmaşık dalları Sulucakarahöyük küpünde ve Karasamsun örneklerinde karřımıza çıkmaktadır⁶⁶².

Tez kapsamında deđerlendirmeye alınan bu parçaların buldukları tabakaya göre kesin olmamakla birlikte kronolojik gelişimlerinden bahsetmek mümkündür. Kat.no. 638 numaralı parça 90/LXXXVII plankaresi mekanlarının MÖ 4. yüzyılın son çeyređi ile MÖ 3. yüzyılın ilk yarısına tarihlenen erken evresinde; Kat.no. 588 numaralı parça, 5 no.lu mekanın; Kat.no. 590, 591, 592, 593 numaralı parçalar ise 6 no.lu mekanın MÖ 3. yüzyılın ikinci yarısına tarihlenen 3b evresinde ele geçmiřtir. Kültepe’de erken örnekleri temsil eden bu parçalarda kalp yaprakları kalp formuna

⁶⁶⁰ Bkz. syf. 247-252.

⁶⁶¹ Bkz. syf. 247-252.

⁶⁶² Sulucakarahöyük: Zorođlu 1978, Lev. LXVII/3 Kat.no. 140; Karasamsun: Lev. LXIX/1 Kat.no. 109, Lev. LXIX/2 (Kat.no. 110).

yakın bir şekilde tasvir edilmiştir. Kat.no. 586 numaralı parça ise 90/LXXXVII plankaresi mekanlarının MÖ 2. yüzyıla ait geç evresinde; Kat.no. 587 1971 yılında 111/LXXXV-LXXXVI plankaresinde MÖ 2. yüzyılın ortası ile MÖ 1. yüzyılın ilk yarısına tarihlenen yapılarla bağlantılı olarak ele geçmiştir. Geç örnekleri temsil eden bu son iki parçada kalplerin şekillerinde artık bir bozulmanın başladığından söz edilebilir. Söz konusu yapraklar uçları düz bir çizgi şeklinde uzamış geniş kanatlı bir hal almıştır.

Kültepe'nin yaprak tasvirinde tespit edilen bu kronolojik gelişim Zoroğlu tarafından öngörülen kronolojik gelişim ile birbirini destekler mahiyettedir. Buna göre havza yerleşimlerinden Karasamsun, Topaklı, Sulucakarahöyük ve Eskiyapar'da bulunan seramiklerin yaprakları da Kültepe'nin erken örneklerinde olduğu gibi kalp şekline en yakın hali ile betimlenmiştir⁶⁶³. Kültepe'de geç örnekleri temsil eden dejenere yaprak biçimlerinin benzerlerini ise Alishar, Boğazköy, Gümüşhacıköy, Karasamsun ve Sulucakarahöyük'te bulunan kap parçaları üzerinde görmekteyiz⁶⁶⁴. Bu parçalar MÖ 2. yüzyılın ortaları ile MÖ 1. yüzyıla tarihlendirilmiştir.

Yaprak Motifi: Bu motif Kat.no. 387 numaralı tepsinin dış yüzeyinde görülmektedir (**Lev. 53: 387**). Söz konusu bezeme açık zemin üzerine kırmızı tonlarında yapılmıştır.

3.12.2.3. Figüratif Bezeme

Kültepe'nin bezemeli seramikleri üzerinde görülen figüratif sahnelerde figürler hayvan ve insanlardan oluşmaktadır.

Hayvan Figürleri: Burada tespit edilen kaplar üzerinde hayvan figürü, beş farklı tür ile tasvir edilmektedir. Bunlar, kuş, boğa, köpek, panter ve attr.

Hayvan motifleri de bitki motifleri gibi değişik formlardaki kaplar üzerinde kullanılmıştır. Kuş figürü bir balık tabağı üzerinde kullanılırken, panter ve at bir amphora üzerinde, boğa ve köpek ise tam formu belirlenemeyen kapalı kaplar üzerinde görülmektedir.

Kuş Figürü: Kuş figürü Kültepe'nin bezemeli seramiklerinde iki örnek üzerinde görülmektedir. Bunlardan ilki Kat.no. 365 (**Lev. 50: 365**) numaralı balık tabağının iç yüzeyinde yer almaktadır (**Fig. 134**).

⁶⁶³ Karasamsun: Zoroğlu 1978, Lev. LXVIII-1, Lev. LXX-4, 5, Lev. LXIX-1, 3, Lev. LXX-3, Kat.no. 106-110, 126-127; Topaklı: Zoroğlu 1978, Lev. LXXIII, Kat.no. 154; Sulucakarahöyük: Balkan-Sumer 1969, Res. 2, 3; Eskiyapar: Zoroğlu 1978, Lev. XLV-3, Kat.no. 87.

⁶⁶⁴ Alishar: Lev. XXV, Lev. LXIV Kat.no. 1; Boğazköy: Maier 1963, Abb. 3-4; Gümüşhacıköy: Lev. XIII-1, Lev. LXXI, Kat.no. 97; Karasamsun: Lev. LXXXV-1, Kat.no. 125; Sulucakarahöyük: Lev. LXXIV-3, Kat.no. 148.

Burada bezemeler ağız kenarında bir sıra yatay bant ile tondoda içi boyalı daire motifi ile sınırlandırılan alana doğrudan tabağın astarının üzerine kırmızı renkte yapılmıştır. Sahnede yürür tarzda betimlenmiş dört kuş görülmektedir. Olasılıkla bu kuşlar sıralı bir şekilde tüm tabağın iç yüzeyini çevrelemektedir. Kuşların konturları kalın çizgi ile belirlenmiştir. Kanat detayları düzensiz noktalarla yapılırken baş kısımları siluet şeklindedir. Ayakları kısa, kuyrukları iki çatallıdır. Kuş figürlerinin bu tasvir şekilleri su kuşlarına (ördek) bezemektedir.



Fig. 134: Kat.no. 365 Numaralı Parça

Bölge yerleşimlerinde ele geçen boyalı seramikler üzerinde farklı pozisyonlarda kuş figürleri görülmekte olup yürür tarzda betimlenmiş kuşlara Sivas'ta bulunan bir lagynos⁶⁶⁵ ile Boğazköy'de bulunmuş bir krater⁶⁶⁶ üzerinde rastlanmıştır. Her iki örnek üzerindeki kuşlar yürür tarzları ile Kültepe örneğine benzese de bezeme stilleri ve cinsleri Kültepe örneğinden farklıdır. Kültepe'nin siluet çizimli kuşlarına karşın Sivas örneği tamamen linear stilde yapılmış olup vücut kontur ve detayları ince çizgilerle belirlenmiştir. Boğazköy örneğinde ise kontur çizgileri kalınlaşmış gövdeye ait detaylar boyanarak siluet şeklinde yapılmıştır.

İkinci kuş figürü ise Kat.no. 655'de (**Lev. 93: 655**) rhyton üzerinde karşımıza çıkmaktadır (**Fig. 135**). Sadece boyun ve baş kısmı korunan kuş figürü, ağız açık bir şekilde betimlenmiştir. Gövde tamamen siluet şeklinde, göz detayı nokta ile yapılmıştır.

⁶⁶⁵ Zoroğlu 1978, Lev. LXXVI, Kat.no. 135.

⁶⁶⁶ Zoroğlu 1978, Lev. LXXXII, 3.



Fig. 135: Kat.no. 365 No.lu Parça

Boğa Figürü: Kat No. 604 (**Lev. 85: 604**) numaralı kapalı bir kaba ait parça üzerinde görülen boğa figürü Kültepe'deki tek örneği oluşturmaktadır (**Fig. 136**). Bezemeler doğrudan kabın soluk kahverengi astarının üzerine kırmızımsı kahverengi renkte yapılmıştır. Figürler iki sıra yatay bant ile sınırlandırılan bezeme frizi üzerine yerleştirilmiştir. Bant üzerinde sıralı betimlenen boğalar olasılıkla tüm friz boyunca betimlenmiş olmalıdırlar.



Fig. 136: Kat.no. 604 No.lu Parça

Siluet halinde işlenen boğalar sadece gövdelerinin üst kısımları ile tasvir edilmişlerdir. Çok az bir bölümü korunan parça üzerinde, sağlam kalan tek örneğe göre boğaların yanlara doğru açılan boynuzları, boynuzların altında dik kulakları, kısa boyun ve başları vardır. Tüm vücut detayları anatomisine uygun olarak verilmiştir. Ağız, burnu ve burun delikler ile boynuzları gerçekçi bir üslupta betimlenmiştir.

Köpek Figürü:

Kültepe'nin bezemeli seramikleri arasında köpek figürü Kat.no. 605 (**Lev. 85: 605**) numaralı kapalı bir kaba ait karın parçası üzerinde görülmektedir. Bu sahnede insan figürü ile birlikte bir kompozisyon oluşturan köpek, yürür tarzda betimlenmiştir (**Fig. 137**).



Fig. 137: Kat.no. 605 No.lu Parça

Bezeme pembemsi beyaz astar üzerine yapılmıştır. Figürün konturları ince uçlu bir fırça ile kahverengi renkte çizilerek belirtilmiş, içleri ise pembe renkte boyanmıştır. Köpeğin gövdesinin arka bölümü ve iki ayağı korunmuştur. Kuyruğu kısa, cinsel organı belirgin gösterilmiştir. Vücutta bacak ayrımı ile boyun ayrımı çizgilerle gösterilmiştir. Sırt kısmında kontur çizgisine bitişik şekilde nokta bezekler yapılmıştır. Bu bezekler hayvanın tüylerini temsil ediyor olabilir.

İnsan Figürü:

Yukarıda köpek figüründen dolayı incelenen parçada, köpeğin hemen arkasında bacakları açık adım atar şekilde bir figür görülmektedir (**Fig. 137**). Sadece iki bacağının küçük bir bölümü korunan parçada tıpkı köpek figüründe olduğu gibi konturlar ince uçlu bir fırça ile kahverengi renkte çizilerek belirtilmiş, içleri ise pembe renkte boyanmıştır.

Yürür tarzdaki köpek ve insan figürü olasılıkla belli bir konu dahilinde çizilmiştir. Ancak parçanın çok az bir bölümü korunduğu için kompozisyon hakkında yorum yapılamamıştır.

Kültepe'de Kat.no. 605 numaralı parça gibi bezemesi belli bir konu dahilinde olan ve ana sahnesi tam olarak günümüze ulaşan 26067 envater numaralı amphora daha

önce detaylı bir şekilde incelenmiştir⁶⁶⁷ (**Lev. 101a, b, c**). Panter avının betimlendiği sahnede at üzerinde pantere saldırır şekilde bir insan figürü yer almaktadır.

Amphora ve Kat.no. 605 numaralı örnekler benzer bezeme özelliklerine sahiptirler. Her iki örnekte de figürler fırınlama sırasında beyaz krem tonlarına dönen astar üzerine koyu renkli boya ile yapılmıştır. Figürlerin konturları kahverengi çizgi ile belirtilmiş içleri oldukça açık tonlarda boyanarak gösterilmiştir.

3.12.2.4. Diğer Motifler

Kültepe'nin bezemeli seramikleri içinde diğer motifler başlığı altında, balık pulu, çizgi kümeleri, üçgenler ve yatık S motifi değerlendirmeye alınmıştır.

Balık Pulu Motifi: Balık pulu bezemesi Kültepe'de iki örnek üzerinde görülmektedir. Bezemenin görüldüğü örneklerden biri yukarıda bahsi geçen 26067 envanter numaralı amphoradır. Daha önce de bahsedildiği gibi buradaki bezeme tüm boynu ve omuz dışında kalan karnın bir yüzünü kaplamakta olup, bezemenin dış hattı siyah çizgilerle belirlenmiş içi ise siyah ve kırmızımsı kahverengi renkte çizgiler ile taranmıştır.

Balık pulu bezemesinin görüldüğü ikinci örnek ise Kat.no. 603 numaralı parçadır. Bu parçada olasılıkla bir amphoraya ait olup amphoranın boyun kısmını temsil etmektedir. Boyun kısmında kulplar arasında kalan bölüm balık pulu motifleri ile süslenmiştir. Bu motifte de süslerin dış hatları siyah çizgi ile belirlenmiş, içleri yine aynı boya ve sarımsı kırmızı renkte boya ile boyanarak doldurulmuştur. İçlerinin tamamen boyalı yapılması bu bezemeleri, gerçeğe daha yakın bir hale getirmiştir (**Fig. 138**).



Fig. 138: Kat.no. 603 No.lu Örnek

⁶⁶⁷ Bkz syf. 41-44; Zoroğlu 1981.

Çizgi Kümeleri Motifi: Çizgi kümeleri motifi, kaplar üzerine yapılan kısa çizgi grupları olarak tanımlanabilir. Kültepe’de bu motif genellikle kabın açık renkli astarının üzerine kırmızının tonlarında yapılmıştır (**Lev. 49: 361, Lev. 75: 537, Lev. 89: 638**).

Çizgi kümeleri motifi ya ana motif, ya da ikinci derece bir motif olarak kullanılmıştır.

Çizgi kümeleri ana motif olarak Kat.no. 361 ve Kat.no. 726 numaralı parçaların dışa uzatılmış ağız kenarları üzerinde karşımıza çıkmaktadır. Bu parçalar dışa uzamış ağız kenarı üzerinde kısa ve kalın çizgiden oluşan kümeler ile bezenmiştir (**Lev. 49: 361; Lev. 108: 726**). Her iki parça da 2009 yılı kazılarında MÖ 3. yüzyılın ikinci yarına tarihlenen 3b evresinde tespit edilmiş olup Kat.no. 361 numaralı parça 6 no.lu mekanda; Kat. No 726 numaralı parça ise 3 no.lu mekanda ele geçmiştir.

Havza yerleşimlerinde benzer anlayış ile süslenmiş bir tabak Eskiyyapar’da bulunmuştur. Eskiyyapar tabağı da Kültepe örneklerinde olduğu gibi dudağının üst kısmında kısa çizgilerden oluşan kümelerle bezenmiştir. Ancak bu tabakta ki çizgi kümeleri Kültepe örneklerine göre oldukça ince yapılmıştır⁶⁶⁸. Aynı bezek Kat.no. 638 numaralı parçada (**Lev. 89: 638**) ikinci derece doldurucu motif olarak kullanılmıştır. Bu örnekte, çizgi kümeleri kabın dış yüzeyinde yer alan sarmaşık motifinin aralarına, üçgenler ve alttaki yatay bantlarla bağlantılı olarak yapılmıştır. Eğik olarak yapılan çizgi kümeleri 4’lü, 5’li ve 6’lı kısa ince çizgiden oluşmaktadır.

Eğik yapılmış ikinci derecede çizgi kümeleri ile Boğazköy’de ele geçen testi ve çanak parçası üzerinde rastlanmaktadır⁶⁶⁹.

Çizgi kümelerinin ikinci derecede doldurucu motif olarak kullanıldığı bir başka örnek Kat.no. 537 numaralı parçadır (**Lev. 76: 537**). Kabın boyun kısmına kadar uzanan bandın hemen altında kısa ve kalın betimlenmiş çizgi kümeleri yer almaktadır. Bu çizgi kümeleri kap üzerindeki bezeme frizlerini birbirinden ayırmada kullanılan geçiş motifleri de olabilir. Çizgi kümelerinin bu şekilde kullanımı ile ilgili örnekler mevcut olup, Boğazköy’de ele geçen tam bir amphora, motifin bu tarz kullanımı için iyi bir örnektir⁶⁷⁰. Amphoranın omuz üzerinde yer alan farklı bezeme frizlerini birbirinden ayırmada dikey çizgi kümeleri kullanılmıştır.

⁶⁶⁸ Zoroğlu 1978, Lev. XLVII, 1, Kat.no. 55

⁶⁶⁹ Maier 1963, Abb. 18,

⁶⁷⁰ Maier 1963, Abb. 3-4.

Boğazköy ile Eskiyaapar'da ele geçen parçaların beyaz renkli zemin üzerinde koyu renklerle bezenmeleri ortak özellikleridir. Bu özellikleri onları Kültepe örneklerinden farklı kılmaktadır.

Üçgen Motifi: Kültepe'de bulunan boyalı seramiğin bezeme repertuarında üçgen, içleri boyalı ve sıralı bir şekilde tasvir edilmişlerdir. İki örnek üzerinde karşılaşılan üçgen motifi, her iki kullanımında da ikinci derecedeki doldurucu motiftir (**Lev. 89: 638; Lev. 120**).

Üçgen motifi 26067 envanter numaralı amphora üzerinde boyundan omuza geçişte iki sıra yatay bant tarafından sınırlandırılan ince bezeme frizi içinde sıralı ters üçgenler şeklinde betimlenmiştir⁶⁷¹ (**Lev. 120**).







Kat.no. 638 numaralı parçada ise düz sıralı üçgenler kullanılmıştır.

Boyundan omuza geçişte üçgenlerin kullanıldığı bir örnek Sulucakarahöyük'te ele geçmiştir. Sulucakarahöyük örneğinde üçgenler Kültepe üçgenleri gibi sıralı yapılmamış aralarına yatay zikzaklar yerleştirilmiştir⁶⁷².





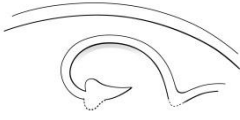

Yatık S Motifi: Yatık S motifi boyalı seramikler içinde tek bir örnekte üzerinde görülmektedir (**Lev. 85: 602**). Kat.no. 602 numaralı bu örnek kapalı bir kaba aittir. Bezeme açık renkli zemin üzerine siyah tonlarında sıralı bir şekilde yapılmıştır. Bu parça 2009 yılı kazılarında 5 no.lu mekanın MÖ 3. yüzyılın ikinci yarısına tarihlenen 3b evresinde ele geçmiştir.

⁶⁷¹ Zoroğlu 1978, Lev. LXXXIV, Kat.no. 134.







⁶⁷² Zoroğlu 1978, Lev. LXVII, 1, Kat.no. 140

KÜLTEPE'NİN HELLENİSTİK DÖNEM SERAMİKLERİ BEZEME REPERTUVARI			
Motif	Görüldüğü Form	Uygulama Alanı	Uygulama Yöntemi
Dal-Filiz Motifi	Kapalı Kap	Gövde Dış Yüzeyi	Boyama
			
Motif	Görüldüğü Form	Uygulama Alanı	Uygulama Yöntemi
Dal-Filiz Motifi	Kapalı Kap	Gövde Dış Yüzeyi	Boyama
			
Motif	Görüldüğü Form	Uygulama Alanı	Uygulama Yöntemi
Dal-Filiz Motifi	Minyatür Kap	Gövde Dış Yüzeyi	Boyama
			
Motif	Görüldüğü Form	Uygulama Alanı	Uygulama Yöntemi
Dal-Filiz Motifi	Kapalı Kap	Gövde Dış Yüzeyi	Boyama
			
Motif	Görüldüğü Form	Uygulama Alanı	Uygulama Yöntemi
Dal-Filiz Motifi	Kapalı Kap	Gövde Dış Yüzeyi	Boyama
			
Motif	Görüldüğü Form	Uygulama Alanı	Uygulama Yöntemi
Filiz Motifi	Kapalı Kap	Gövde Dış Yüzeyi	Boyama
			







Tablo 16: Kültepe'nin Hellenistik Dönem Bezeme Motifleri

Motif	Görüldüğü Form	Uygulama Alanı	Uygulama Yöntemi
Filiz Motifi	Kapalı Kap	Gövde Dış Yüzeyi	Boyama
			
Motif	Görüldüğü Form	Uygulama Alanı	Uygulama Yöntemi
Filiz Motifi	Kapalı Kap	Gövde Dış Yüzeyi	Boyama
			
Motif	Görüldüğü Form	Uygulama Alanı	Uygulama Yöntemi
Filiz Motifi	Kapalı Kap	Gövde Dış Yüzeyi	Boyama
			
Motif	Görüldüğü Form	Uygulama Alanı	Uygulama Yöntemi
Dal-Filiz Motifi	Kapalı Kap	Gövde Dış Yüzeyi	Kazıma
			
Motif	Görüldüğü Form	Uygulama Alanı	Uygulama Yöntemi
Dal-Filiz Motifi	Kapalı Kap	Gövde Dış Yüzeyi	Kabartma
			
Motif	Görüldüğü Form	Uygulama Alanı	Uygulama Yöntemi
Sarmaşık Motifi	Kapalı Kap	Gövde Dış Yüzeyi	Boyama
			



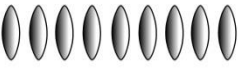



Tablo 16: Kültepe'nin Hellenistik Dönem Bezeme Motifleri

Motif	Görüldüğü Form	Uygulama Alanı	Uygulama Yöntemi
Dal-Filiz Motifi	Kapalı Kap	Gövde Dış Yüzeyi	Boyama
			
Motif	Görüldüğü Form	Uygulama Alanı	Uygulama Yöntemi
Dal Motifi	Kapalı Kap	Gövde Dış Yüzeyi	Boyama
			
Motif	Görüldüğü Form	Uygulama Alanı	Uygulama Yöntemi
Dal Motifi	Kapalı Kap	Gövde Dış Yüzeyi	Boyama
			
Motif	Görüldüğü Form	Uygulama Alanı	Uygulama Yöntemi
Defne Yaprağı	Tepsi	Gövde Dış Yüzeyi	Boyama
			
Motif	Görüldüğü Form	Uygulama Alanı	Uygulama Yöntemi
Balık Pulu Motifi	Kapalı Kap	Gövde Dış Yüzeyi	Boyama
			
Motif	Görüldüğü Form	Uygulama Alanı	Uygulama Yöntemi
Boğa Motifi	Kapalı Kap	Gövde Dış Yüzeyi	Boyama
			

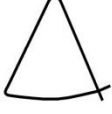
Tablo 16: Kültepe'nin Hellenistik Dönem Bezeme Motifleri

Motif	Görüldüğü Form	Uygulama Alanı	Uygulama Yöntemi	
Kuş Motifi		Tabak	Gövde İç Yüzey	Boyama
Motif				
Kopek Motifi		Kapalı Kap	Gövde Dış Yüzeyi	Boyama
Motif				
İnsan Motifi		Kapalı Kap	Gövde Dış Yüzeyi	Boyama
Motif				
Üçgen Motifi		Minyatür Kap	Gövde Dış Yüzeyi	Boyama
Motif				
Çizgi Kümeleri Motifi		Minyatür Kap	Gövde Dış Yüzeyi	Boyama
Motif				
Dal Motifi		Tabak	Gövde İç Yüzey	Boyama
Motif				

Tablo 16: Kültepe'nin Hellenistik Dönem Bezeme Motifleri

Motif	Görüldüğü Form	Uygulama Alanı	Uygulama Yöntemi	
Yatkın S Motifi		Kapalı Kap	Gövde Dış Yüzeyi	Boyama
Motif				
Merdiven Metop		Kapalı Kap	Gövde Dış Yüzeyi	Boyama
Motif				
Yumurta Dizisi		Kapalı Kap(Amphora)	Gövde Dış Yüzeyi	Baskı
Motif				
Yumurta Dizisi		Kapalı Kap(Amphora)	Gövde Dış Yüzeyi	Baskı
Motif				
Atölye İşareti		Kase	Gövde Dış Yüzeyi	Kazıma
Motif				
Atölye İşareti		Kase	Gövde Kaide AltıP	Kazıma
Motif				

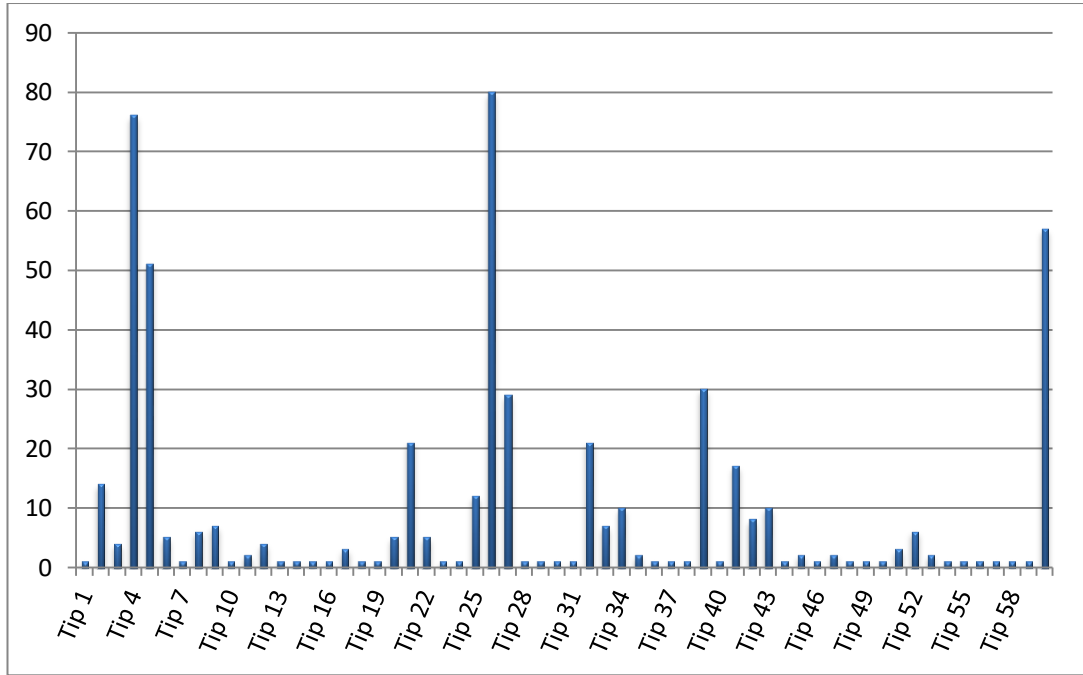
Tablo 16: Kültepe'nin Hellenistik Dönem Bezeme Motifleri

Atölye İşareti	Görüldüğü Form	Uygulama Alanı	Uygulama Yöntemi
	Balık Tabağı	Gövde Dış Yüzeyi	Kazıma

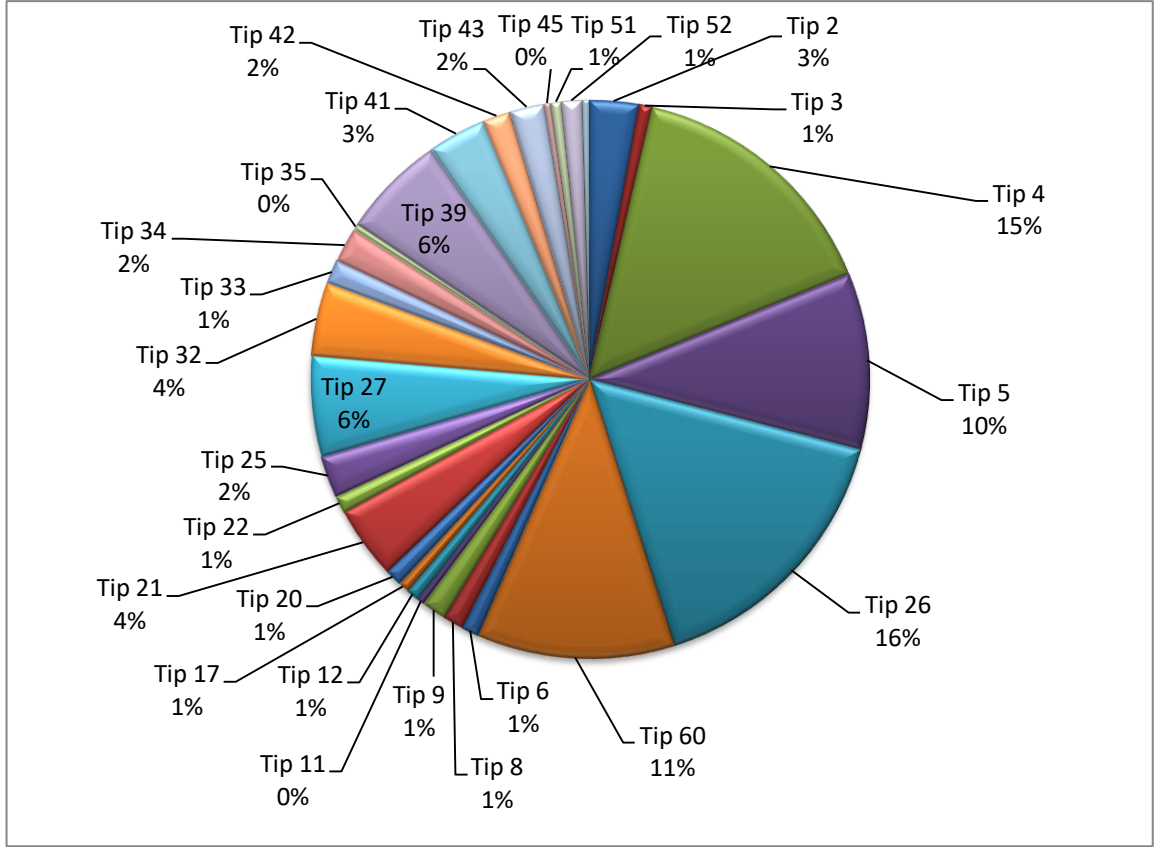
Tablo 16: Kültepe'nin Hellenistik Dönem Bezeme Motifleri

3.12.3. Formlar

Kültepe'de yerli seramiği temsil eden “Kızılırmak Havzası Seramikleri”, ilk olarak kullanım amaçları dikkate alınarak, açık ve kapalı kaplar olarak tasniflenmiştir. Ayrımda öncelikle, kabın kullanım amacına uygun olarak yapılan gövde profili, ikinci aşamada ise ağız kenarlarındaki farklılıklar dikkate alınmıştır. Tasnif sonucu, kantharos, kase, tabak, meyvelik, balık tabağı, servis tepsi, lekane, bardak, askos, guttus, testi, çömlek, amphora, hydria, pithos, unguentarium, krem kabı, tütsü kapları, thymiaterion ve rhyton olmak üzere yirmi ana form ve alt tiplerinden oluşan bir form repertuarı ortaya çıkarılmıştır (**Grafik 18-19**).



Grafik 18: Kültepe Kızılırmak Havzası Seramik Tiplerinin Sayısal Dağılımı



Grafik 19: Kızılırmak Havzası Seramik Tiplerin Yüzdeleri Dağılımı

Farklı formda her seramik için bir tip numarası oluşturulmuş, bezemeli örnekler ait olduğu ana tipin arkasına yerleştirilmiştir. Ana tiplerin tanımlanması rakamla (Örn. TİP.1), alt tipler küçük harflerle (TİP.1a), bezemeli tipler ise yine rakamla (TİP.1a.1) belirtilmiştir. Her bir bezeme tipine farklı rakam verilmiş olup, bu tipler şu şekilde bir kodlama yapılmıştır:

Bant Bezemeli Seramikler: **1** (TİP.1a.1)

Figüratif Bezemeli Seramikler: **2** (TİP.1a.2)

Bitkisel Bezemeli Seramikler: **3** (TİP.1a.3)

3.12.3.1. Tip 1

Kültepe'nin bölgesel üretim seramiklerini temsil eden "Kızılırmak Havzası Seramikleri" başlığı altında ilk olarak tek bir örnek ile temsil edilen kantharos⁶⁷³ değerlendirmeye alınmıştır (Lev. 25: 155). İçki kabı olarak döneminde sıklıkla kullanılan⁶⁷⁴ form neredeyse tama yakın olup, kulpların üst bölümü ve kaidesi eksik olarak ele geçmiştir.

⁶⁷³ Form skyphos-kantharos olarak da değerlendirilebilir.

⁶⁷⁴ Rotroff 1997, 83.

Eser, dışa döndürülmüş ağız kenarlı, uzun içbükey boyunlu, boyuna göre hafif geniş omuzludur. Boyundan omuza geçiş belirgin bir profille sağlanmıştır. Gövde omuzdan itibaren kaideye doğru daralmaktadır. Tam örneklerine göre kaide yüksek ve profilli bir forma sahip olmalıdır⁶⁷⁵. Ağız kenarından çıkan ve üst kısımda olasılıkla mahmuzlu olan kulplar omuz üzerine bağlanmaktadır. Ağız çapı 13 cm, yüksekliği 16,8 cm'dir.

Kat.no. 155 numaralı kantharos yukarıda anlatılan form özellikleri ile Kültepe'ye ithal edilen (**Lev. 1: 1-4; 13: 86**) kantharoslara benzemektedir⁶⁷⁶. Bu yönüyle değerlendirilen kantharos, literatürde ana referans kaynağı olan S. Rotroff'un sınıflandırmasında *Klasik Kantharos*'ların *Düz Ağız Kenarlı Tip*'inin form özelliklerini taşımaktadır⁶⁷⁷.

Yukarıda bahsedildiği gibi değerlendirilen kantharosda, form olarak Attik kantharosların özellikleri ön plana çıkmaktadır. Ancak söz konusu örnekte bezeme şeması bakımından, bölgenin yerel özellikleri kendini göstermektedir. Bu bağlamda kantharos yerel seramiklerin en önemli süsleme ögesi olan bant bezeme⁶⁷⁸ ile dekore edilmiştir. Dış yüzeyinde yer alan bu bezeme pembe (2.5YR 8/3) renkte olup kalın bir bant şeklinde ağız kenarından omuz altına kadar kabı süslemektedir.

Attika'nın siyah parlak astarlı seramiklerinin, MÖ 3. yüzyılın erken safhalarından itibaren, asıl üretim yerlerinin dışında, yerel atölye ustaları tarafından benzer form tipolojisi gözetilerek üretilmeye başlandığı bilinmektedir⁶⁷⁹. Bu seramikler kaliteli ve pahalı Attik örneklerinin aksine daha ucuz olup gelir seviyesi düşük halkın ihtiyacını karşılamak üzere üretilmişlerdir. Onların, yerel atölyelerde üretilmeleri, üretildiği yörenin kil yapısının, üretim özelliklerinin ve sanat anlayışının üzerlerinde görülmesine neden olmuştur. Kültepe'ye Attika'dan siyah astarlı ve Batı Yamacı Stili'nde bezenmiş seramiklerin (**Lev. 1: 1-4; Lev. 13: 86**) ithal edildiği göz önüne alındığında Kat.no. 155'in bölgenin yerli ustaları tarafından ithal ürünlerden esinlenilerek üretildiğini söylemek yanlış olmayacaktır.

Farklı merkezlerde tespit edilen benzer tipolojik özelliklere sahip ithal kantharoslar için MÖ 4. yüzyılın sonundan MÖ 3. yüzyılın ilk çeyreğine kadar bir tarih

⁶⁷⁵ Kültepe'ye Attika'dan ithal edilmiş Batı Yamacı Stili'nde bezenmiş kantharos için bkz. Lev. 13: 86.

⁶⁷⁶ Attik üretim ya da bunların taklidi olarak üretilen kantharoslar ile ilgili detaylı bilgi için bkz. syf. 265-266.

⁶⁷⁷ Rotroff 1997, 83-119.

⁶⁷⁸ Bkz. syf. 235-243.

⁶⁷⁹ Duman 2010, 54.

aralığı verilmektedir⁶⁸⁰. Atina Agorası'nda Kültepe kantharosu ile aynı form özelliklerine sahip iki örnek MÖ 285-275 yılına tarihlenmiştir⁶⁸¹. Bunun yanı sıra az önce de bahsedildiği gibi Attik üretim kantharosların (**Lev. 1: 1-4, 13: 86**) MÖ 3. yüzyılın ilk çeyreğinde Kültepe'de var olduğu bilinmektedir. İthal örneklerin yerelde üretilmiş varyasyonunu temsil eden Kat.no. 155 numaralı kantharos 2020 yılı kazılarında XCVIII-XCVII/85 plankaresindeki 10 no.lu mekanın 3b evresine ait duvar altında bulunmuştur⁶⁸². Kantharosun buluntu durumu yapının MÖ 4. yüzyılın sonu ile MÖ 3. yüzyılın ilk yarısına tarihlenen 3c evresi ile bağlantılı olduğunu göstermektedir. Buna göre ithal örneklerden esinlenerek bölge atölye/atölyelerinde üretilen Kat.no.155 numaralı eserin tarihi için 3c evresinin sonları MÖ 275-250 yılları önerilebilir.

3.12.3.2. Tip 2

Kültepe'de Tip 2 başlığı altında konik gövdeli kaseler değerlendirmeye alınmıştır (**Lev. 25: 156-159, Lev. 26: 160-169**). Bu form gövde profillerindeki farklı şekillendirmelerden dolayı Tip 2a, Tip 2b ve Tip 2c olmak üzere üç alt tipe ayrılmış, bezemeli örnekleri ayrıca değerlendirilmiştir.

Tip 2a: Tip 2'nin konik gövde profili oldukça eğimli yapılan örnekleri Tip 2a başlığı altında incelenmiştir (**Lev. 25: 156-159**). Değerlendirmeye alınan örneklerin tamamı ağız kenarı-gövde parçası olarak ele geçmiştir. Ağız çapları 12 cm ile 20 cm arasında değişmektedir. Bu seramikler basit ağız kenarlı, konik gövdelidir. Gövde duvarlarının oldukça konik tasarlanması ağız kenarlarına dışa açılan bir form özelliği kazandırmıştır. Alt gövdeleri eksik olan kaselerin bu bölümleri hakkında yorum yapmak zordur. Ancak Tip 2b başlığı altında ele alınan Kat.no. 165 numaralı tam kaseenin yükseltilmiş profilli kaidesi Tip 2a'nın da alt gövdesi için fikir verebilir. Bunun yanı sıra Kızılırmak Havzası'nda benzer ağız ve gövde özelliklerine sahip örneklerin halka kaideli olarak üretildiği bilinmektedir⁶⁸³. Bu verileri dikkate aldığımızda, Tip 2a'nın alçak ya da yükseltilmiş halka kaideye sahip olabileceğini söyleyebiliriz.

Tip 2a'yı oluşturan örnekler arasında Kat.no. 156 ve 157'nin hamurları pembe (5YR 7/4), astarları her iki yüzeylerinde de hamurlarının rengindedir. Kat.no. 158 ve 159'un hamurları ise açık kırmızımsı kahverengi (5YR 6/4), astarları iç ve dış

⁶⁸⁰ Gordion, Stewart 2010, Fig. 207, 154, 155, 159; Ephesos, Mitsopoulos-Leon 1991, Taf. 23 B13, Taf. 24, B15; Kerameikos, Knigge 2005, Abb. 36, 660.

⁶⁸¹ Atina, Rotroff 1997, Fig. 5 28 (MÖ 285-275), Fig. 7, 66 (MÖ 275).

⁶⁸² Bkz. II. Bölüm, Fig. 20, 63.

⁶⁸³ Zoroğlu 1978, 24-25, Lev. IX, 2 (2).

yüzeylerinde kırmızı (2.5YR 5/8) renklidir. Dört parçanın da hamurunda mika, kireç ve taşçık katkısı görülmektedir.

Tip 2a ile benzer örneklere, Sivas Ziyaretsuyu⁶⁸⁴ kurtarma kazıları Hellenistik Dönem yapısı ile Kırşehir Höyük⁶⁸⁵ ve Konya-Karaman⁶⁸⁶ illerinin MÖ 3 ve 2. yüzyıllara ait yüzey buluntuları arasında rastlanmıştır. Aşvan Kale'nin Hellenistik Dönem tabakalarında da benzer kase parçaları tespit edilmiştir⁶⁸⁷. Bunların yanı sıra Boğazköy'ün bant bezemeli seramikleri arasında benzer form anlayışı ile üretilmiş örnekler bulunmaktadır⁶⁸⁸.

Kültepe'de ise Tip 2a'ya ait örnekler arasında Kat.no. 156 ve 159 numaralı parçalar 2020 yılı kazılarında XCVIII/85-86 karelerinde, 5 no.lu mekanın MÖ 3. yüzyılın ikinci yarısına tarihlenen 3b kontekstinde; Kat.no. 158, 84/XCVIII karelerinde 9 no.lu mekanın MÖ 2. yüzyıla tarihlenen 3a evresinde tespit edilmiştir. Kat.no. 157 no.lu parça ise 1971 yılı kazılarında 111/LXXXV-LXXXVI plankaresinde MÖ 2. yüzyılın ortaları ile MÖ 1. yüzyıla tarihlenen yapılarla bağlantılı olarak ele geçmiştir. Bu verilere göre Tip 2a formuna ait kaselerin Kültepe'de MÖ 3. yüzyılın ikinci yarısından MÖ 1. yüzyılın ortalarında kadar kullanıldığını söyleyebiliriz.

Tip 2b: Gövde profili Tip 2a'ya oranla daha dik yapılan konik gövdeli kaseler Tip 2b başlığı altında toplanmıştır (**Lev. 26: 160-165**). Parçalar halinde ele geçen ancak tam profil veren Kat.no. 165 numaralı kase dışında diğer tüm örnekler ağız kenarı-gövde parçasıdır.

Ağız çapları 12 cm ile 14 cm arasında değişmektedir. Tam profile sahip Kat.no. 165'e göre Tip 2b yuvarlatılmış basit ağız kenarlıdır. Konik formlu gövde alta doğru daralarak kısa bir kaide boynu ile hafif yükseltilmiş ve profilli kaideye bağlanmıştır. Bazı örneklerde ağız kenarı dudak kısmında inceltilmiştir (Kat.no. 161, 164).

Değerlendirmeye alınan kaseler arasında iki farklı renkte hamur grubu bulunmaktadır. İlk grubu hamuru ve astarı kırmızı renge sahip olan Kat.no. 160 numaralı parça oluşturmaktadır. Bu parçanın hamuru kırmızı (2.5YR 5/6) astarı hamurunun rengindedir. İkinci grubu ise kırmızımsı sarı, kahverengi ve pembe tonlarına sahip örnekler oluşturmaktadır. Kat.no. 161 ve 164 numaralı parçalarda hamur rengi açık kahverengi (7.5YR 6/4) astarları iç ve dış yüzeylerinde açık kırmızıdır (2.5YR 6/8).

⁶⁸⁴ Ortaç 2007, Lev. 12, 7, 9.

⁶⁸⁵ Alkim 1956, Res. 7, Res. 8 (MÖ 3-2. yy).

⁶⁸⁶ Bilgin 2004, Çiz. 4, 1, 2, Çiz. 8, 2-5.

⁶⁸⁷ Mitchell 1980, Fig. 27: 128, 131, 133, 134, 140, 141; Fig. 32: 331-332; Fig. 33: 346-347; Fig. 35: 393.

⁶⁸⁸ Maier 1963, Abb. 10, 16.

Kat.no. 162'nin hamuru pembe (7.5YR 7/4), astarı her iki yüzeyde de hamurunun rengindedir. Kat.no. 163 ve 165'in hamurları kırmızımsı sarı (5YR 6/6) olup astar Kat.no. 163'de çok açık kahverengi (10YR 8/3) iken Kat.no. 165'de pembe (5YR 7/3) renklidir. Tüm parçaların hamurlarında mika, kireç ve taşçık katkıları görülmektedir.

Bu tipte kaseler; Topaklı⁶⁸⁹, Tarsus⁶⁹⁰, Eskiyyapar⁶⁹¹, Kurul Kalesi⁶⁹², İmikuşağı⁶⁹³ ve Aşvan Kale'nin⁶⁹⁴ Hellenistik Dönem'e (MÖ 3-2 yy) tarihlenen tabakalarında ele geçmiştir. Ayrıca Ceyhan Ovası'nda yapılan yüzey araştırmalarında da konik gövdeli benzer tipolojik özelliklere sahip örnekler tespit edilmiş ve MÖ 2. yüzyıla tarihlendirilmiştir⁶⁹⁵.

Tip 2b'ye ait kaseler arasında Kat.no. 160-164 numaralı parçalar 2009 ve 2020 yılı kazılarında ele geçmiştir. Kat.no. 160, 161 ve 163, 85-86/XCVIII plankaresinde 5 no.lu mekanın MÖ 3. yüzyılın ikinci yarısına tarihlenen 3b evresinde, Kat.no. 162, 86/XCVIII plankaresinde, 7 no.lu mekanın MÖ 3. yüzyıl kontekstinde; Kat.no. 164, 85/XCVII karelerinde, 11 no.lu mekanın MÖ 3. yüzyılın ikinci yarısına tarihlenen 3b evresinde ele geçmiştir. Kat.no. 165 numaralı parça is MÖ 2. yüzyılın ikinci yarısına ait 2 no.lu çukurda ele geçmiştir. Bu verilere göre Tip 2b'nin Kültepe'de MÖ 3. yüzyılın ikinci yarısından MÖ 2. yüzyılın ikinci yarısına kadar kullanıldığını söyleyebiliriz.

Tip 2b.1: Tip 2b'nin bant bezemeli örnekleri Tip 2b.1 başlığı altında toplanmıştır (**Lev. 26: 166-168**). Ağız çapları 11 cm ile 15 cm arasında değişen kaselerin tamamı ağız-kenarı ve gövde parçasıdır.

Bu örnekler tipolojik olarak Tip 2b'nin form özelliklerini taşımaktadır. Ancak Tip 2b'den farklı olarak, bazı örneklerin ağız kenarı düzleştirilerek yapılmıştır (Kat.no. 168).

Bu grubun hamurları Kat.no. 166'da pembe (7.5YR 7/4), Kat.no. 167-168'de açık kırmızı (2.5YR 6/6) tonlarındadır. İç ve dış yüzeylerindeki astarları ise hamurlarının rengindedir. Her bir parçanın hamurunda mika, kireç ve taşçık katkıları görülmektedir.

Tip 2b.1'i oluşturan seramiklerin bezeme şemaları korunan kısımlarına kadar öğrenilmektedir. Buna göre iç ve dış yüzeyleri ağız kenarının altında yatay bantlar ile

⁶⁸⁹ Pecorella 1975, Fig. 20 (A3).

⁶⁹⁰ Jones 1950, Fig. 181 D.

⁶⁹¹ Zoroğlu 1976, Çiz. 2. Ayrıca bkz. Zoroğlu 1978, Lev. XII 1(56).

⁶⁹² Yorulmaz 2019, Lev. V. 36.

⁶⁹³ Derin 1995, Res. 39, 1, 2.

⁶⁹⁴ Mitchell 1980, Fig. 21, 1; Fig. 27, 127, 130.

⁶⁹⁵ Özdemir 2008, Kat.no. 48-52.

bezenmiştir. Bezemeler doğrudan kabın astarının üzerine kırmızı (2.5YR 4/6, Kat.no. 166) ve koyu kırmızı kahverengi (5YR 3/2, Kat.no. 167-168) renk tonlarında, farklı kalınlıklarda yapılmıştır.

Literatürde Tip 2b.1 ile benzer form anlayışına sahip, bant bezemeli konik gövdeli kaseler, Çatalhöyük TP alanı ve İmikuşağı kazıları ile Sivas yüzey buluntuları arasında tespit edilmiştir⁶⁹⁶. Kızılırmak Havzası Hellenistik Dönem yerleşimlerinde yapılan kazılarda da tipolojik olarak Tip 2b.1 ile benzerlik gösteren ancak bezeme şemasında üç rengin (beyaz, kırmızı, kahverengi) kullanılması ile farklılık gösteren örnekler rastlanmıştır. Söz konusu örnekler Boğazköy ve Tavium-Büyük Nefes buluntuları arasında yer almaktadır⁶⁹⁷.

Kültepe'nin bant bezemeli konik gövdeli kaseleri MÖ 3. yüzyılın ilk yarısı ile MÖ 1. yüzyıl arasına tarihlenen evrelerde ele geçmiştir. Buna göre Kat.no. 166, 2009 yılı kazılarında 5 no.lu mekanın MÖ 3. yüzyılın ikinci yarısına tarihlenen 3b evresinde; Kat.no. 168 ise 7 no.lu mekanın MÖ 3. yüzyıla ait kontekstinde ele geçmiştir. Kat.no. 167 ise 1971 yılı kazılarında 111/LXXXV-LXXXVI plankarelerinde MÖ 2. yüzyılın ortaları ile MÖ 1. yüzyıla tarihlenen yapılarda tespit edilmiştir. Buna göre Tip 2b.1'in Kültepe'de MÖ 3. yüzyılın ilk yarısından MÖ 1. yüzyıla kadar üretimde ve kullanımda olduğu anlaşılmaktadır.

Tip 2c: Konik gövdeli ve düz dipli kase, Tip 2c başlığı altında değerlendirmeye alınmıştır (**Lev. 26: 169**). Kat.no. 169 numaralı bu kase ağız kenarı-gövde parçası olarak ele geçmiş olup tam profile sahiptir. Ağız çapı 14 cm, dip çapı 5 cm'dir. Yuvarlatılmış ağız kenarı dudak kısmında inceltirilmiştir. Düz gövde duvarı konik form oluşturacak şekilde alt gövdeye doğru daralmakta ve düz bir dip ile sonlanmaktadır.

Bu parçanın hamuru kaba seramik olarak değerlendirilebilecek nitelikte, iri taneli, kireç ve taşçık katkılı olup, kırmızı kahverengi (5YR 5/4) renktedir. İç ve dış yüzeyi hamurunun renginde astarlıdır. Ancak her iki yüzeyinde de fırınlamadan dolayı çok koyu gri (10YR 3/1) renk değişimleri görülmektedir.

Kat.no. 169 no.lu parça 2009 yılı kazılarında 85/XCVIII plankaresinde, 6 no.lu mekanın MÖ 3. yüzyılın ikinci yarısına tarihlenen 3b evresinde tespit edilmiştir.

⁶⁹⁶ Çatalhöyük: Zoroğlu 2007, Lev. 10, Çiz. 16; İmikuşağı: Derin 1995, Res. 32, 3-4; Sivas: Korkmaz 2003, Kat.no. 37.

⁶⁹⁷ Her iki merkezde de benzer kaseler Galat seramiği olarak adlandırılmıştır. Boğazköy: Maier 1963, Abb. 10, 14, 15, 17, 18; Tavium-Büyük Nefes: Lohner-Urban 2016, Abb. 2; Strobel-Gerber 2000, Abb. 16, a.

3.12.3.3. Tip 3

Kültepe’de Tip 3 başlığı altında küçük boyutlu kaseler değerlendirmeye alınmıştır (Lev. 27: 170-173).

Tamamı ağız-gövde parçası olarak ele geçen Tip 3’ün ağız çapı 10 cm’dir. Dik ağız kenarları belirgin bir dönüş ile gövdeden ayrılarak yükselmektedir. Dudak kısmında bazı farklılıklar olup, Kat.no. 170’in dudağı kalınlaştırılarak, Kat.no. 171’in dudağı hafif düzleştirilerek, Kat.no. 172-173’ün dudak kısımları ise inceltilecek şekilde şekillendirilmiştir. Ağız kenarından keskin bir dönüş ile ayrılan gövde sıg profillidir. Kaide bölümleri eksik olduğu için tipin, bu bölümleri hakkında yorum yapmak zordur. Tip 3’ün küçük boyutu, sosluk olarak kullanıldığını düşündürmektedir.

Değerlendirmeye alınan parçalar üretim özelliklerine göre ele alındığında iki farklı mal grubunun olduğu görülmektedir. İlk gruptaki Kat.no. 170 ve 171’in hamurları kahverengi tonlarında (7.5YR 6/4), astarları ise her iki yüzeylerinde hamurlarının rengindedir. İkinci grubu oluşturan Kat.no. 172 ve 173’de hamur rengi koyu gri (2.5Y 4/1), astar rengi her iki parçada siyahtır (2.5Y 2.5/1). Hamurları daima mika, kireç ve taşçık katkıdır.

Benzer form anlayışına sahip kaseler İmikuşağı’nın 4a ile temsil edilen Geç Hellenistik yapı katında ele geçmiştir⁶⁹⁸.

Kültepe’de ise Tip 3 oluşturan seramiklerden Kat.no. 170, 85/XCVII-XCVIII plankaresinde 10 no.lu mekanın MÖ 2. yüzyıla ait 3a evresinde; Kat.no. 171, 1972 yılı kazılarında 90/LXXXVII karesinde MÖ 4. yüzyılın son çeyreği ile MÖ 3. yüzyılın ilk yarısına tarihlenen yapılarda; Kat.no. 172 ise 2009 yılı kazılarında 85-86/XCVIII plankaresinde, 5 no.lu mekanın MÖ 3. yüzyılın ikinci yarısına tarihlenen 3b evresinde ele geçmiştir. Kat.no. 173 no.lu örnek ise ilk dönem kazılarında ele geçmiş olup buluntu yeri ile ilgili bilgilerimiz eksiktir. Tipin diğer örneklerine göre tarihleyeceğimiz son parçayı, ağızın inceltilmiş formundan yola çıkarak MÖ 4. yüzyılın son çeyreği ile MÖ 3. yüzyılın ilk tarihine verebiliriz. Tip 3 oluşturan kaselerin kontekstlerini dikkate aldığımızda bu tipin Kültepe’de MÖ 4. yüzyılın son çeyreğinden MÖ 2. yüzyıla kadar kullanıldığını söyleyebiliriz.

3.12.3.4. Tip 4

Kültepe’de bölgesel üretimi temsil eden “Kızılırmak Havzası Seramikleri” içinde en yoğun grubu içe dönük ağız kenarlı kaseler oluşturmaktadır.

⁶⁹⁸ Derin 1995, Res. 38, 6, 8.

İlk etapta gövde profillerine göre sığ ve derin olmak üzere iki ana gruba ayrılan içe dönük ağız kenarlı kaselerin sığ örnekleri Tip 4 (**Lev. 27-32**) başlığı altında değerlendirilmiştir. Bir sonraki aşamada ağız kenarlarındaki profillere göre Tip 4a, Tip 4b, Tip 4c ve Tip 4d olmak üzere dört alt tipe ayrılmıştır. İçe dönük kenarlı kaselerin ağız kenarında, gövdesinin iç yüzeyinde ve tondosunda görülen bant bezeme anlayışı bu grubun önemli bir özelliğidir ve her alt tipin bu şekilde bezemeli örnekleri bulunmaktadır.

Tip 4a: Tip 4a başlığı altında değerlendirilen on parça seramikten (**Lev. 27: 174-183**), iki örnek, bu grubun tipolojik özelliklerinin belirlenmesinde kullanılabilecek tam ya da tama yakın profile sahiptir (**Lev. 27: 174-175**). Diğer kaselerin tamamı ağız kenarı-gövde parçası olarak ele geçmiştir. Ağız çapları 12.4 cm ile 20 cm arasında değişen bu tipin içe dönük ağız kenarı dik ve kısa olarak tasarlanmıştır. Ağız kenarı keskin bir dönüş ile gövdeye bağlanmaktadır. Gövde sığ formudur. Alt gövdeleri alçak halka formulu kaide ya da yükseltilmiş bir düz dip ile sonlanmaktadır.

Değerlendirmeye alınan kaseler iki farklı mal grubuna aittir. İlk mal grubunu temsil eden örneklerde renk, pembe, kırmızı ve kahverengi tonlarındadır. Bu parçalarda Kat.no. 174, 178 ve 179'da hamur pembe (5YR 7/4, 5YR 8/4), astar Kat.no. 174'de iç ve dış yüzeyde kırmızımsı sarı (7.5YR 7/6), Kat.no. 178'de iç yüzeyde hamurunun rengine, dış yüzeyde çok açık kahverengi (10 YR 8/3) renktedir. Kat.no. 180, 181, 182 ve 183 numaralı kaselerde hamur kırmızımsı sarı (5YR 6/6), astar iç yüzeyde pembe (7.5YR 7/4), dış yüzeyde çok açık kahverengidir (10YR 8/3). Kat.no. 175 numaralı kaselerde hamur kırmızımsı kahverengi (5YR 5/4), astar iç ve dış yüzeyde açık kahverengi (7.5YR 6/3) renktedir. İkinci mal grubunu temsil eden Kat.no. 176 ve 177 numaralı kaselerde ise hamur gri (2.5Y 5/1) iç ve dış yüzey astarı siyahtır (2.5Y 2.5/1). Hamurlarında daima mika, kireç ve taşçık katkısı görülmektedir.

Tip 4a ile benzer formlar, Orta Anadolu coğrafyasında Gordion'un⁶⁹⁹ Erken Hellenistik Dönem tabakalarında, Sivas Ziyaretsuyu⁷⁰⁰ kazılarının MÖ 2. yüzyıla tarihlenen kontekstlerinde ve Konya Karaman⁷⁰¹ yüzey araştırmalarının Hellenistik Dönem buluntuları arasında tespit edilmiştir. Kültepe'nin güneyinde kalan bölgede ise Mersin Mut ilçesindeki Sinabiç (Dalisandos ?) ile Tarsus Keşbükü'nde yapılan yüzey araştırmalarında dik ağız kenarlı sığ gövdeli örneklerle rastlanmış olup söz konusu

⁶⁹⁹ Stewart 2010, Fig. 195, 45-46 (Ağız ve gövde yapısı ile benzer)

⁷⁰⁰ Abdioğlu 2007, Lev. 7, 3.

⁷⁰¹ Bilgin 2004, Çiz. 14, 1, 2.

parçalar MÖ 3.-1. yüzyıllara tarihlendirilmiştir⁷⁰². İmikuşağı⁷⁰³ ve Aşvan Kale'nin⁷⁰⁴ MÖ 3.-2. yüzyıllara tarihlenen kontektlerinde de benzer formlu kaseler tespit edilmiştir. Ayrıca Tralleis nekropolisinde özellikle Kat.no. 175 numaralı kasenin, kaide yapısı ile benzer form özelliklerini taşıyan bir örnek ele geçmiştir⁷⁰⁵.

Kültepe'de Tip 4a'yı oluşturan örneklerden Kat.no. 175, 176, 177, 179, 2009 ve 2020 yılı kazılarda tespit edilmiş olup Kat.no. 175, 179, 183, 85-86/XCVIII plankarelerinde 5 no.lu mekanın MÖ 3. yüzyılın ikinci yarısına tarihlenen 3b evresinde, Kat.no. 182 ise aynı mekanın MÖ 4. yüzyılın sonu ile MÖ 3. yüzyılın ilk yarısına tarihlenen 3c evresinde; Kat.no. 176, 84/XCVIII karesinde 9 no.lu mekanın MÖ 2. yüzyıla tarihlenen 3a evresinde; Kat.no. 177, 85/XCVII-XCVIII plankaresinde 10 No.lu mekanın MÖ 3. yüzyılın ilk yarısına tarihlenen 3a evresinde ele geçmiştir. Kat.no. 180 ise MÖ 2. yüzyılın ikinci yarısına tarihlenen II. no.lu çukurun buluntuları arasında yer almaktadır. Bunların yanı sıra Kat.no. 178, 1972 yılı kazılarında 90/LXXXVII plankaresinde MÖ 4. yüzyılın son çeyreği ile MÖ 3. yüzyılın ilk yarısına tarihlenen evrede; Kat.no. 181, 1971 yılı kazılarında 111/LXXXV-LXXXVI karesinde MÖ 2. yüzyılın ortaları ile MÖ 1. yüzyıla tarihlenen yapılarda bulunmuştur. Kat.no. 174, 1983 yılı kazılarında ele geçmiş olup, buluntu yeri ve kontekt bilgilerimiz eksiktir. Kasenin MÖ 3. yüzyılın ilk ve ikinci yarısını oluşturan örneklere benzerliği ile bu parçayı MÖ 3. yüzyıla tarihlendirebiliriz.

Bu verilere göre sığ formları temsil eden Tip 4a'nın Kültepe'de MÖ 4. yüzyılın son çeyreğinden MÖ 1. yüzyıla kadar tüm Hellenistik Dönem boyunca görüldüğünü söyleyebiliriz.

Tip 4a.1: Bu grupta Tip 4a'nın bant bezemeli örnekleri değerlendirmeye alınmıştır (**Lev. 28: 184-189**). Altı örnek ile temsil edilen gruptaki kaselerin biri tam profile sahipken (Kat.no. 184) diğerleri ağız kenarı-gövde parçası (Kat.no. 185-189) olarak ele geçmiştir. Ağız çapları 12 cm ile 19 cm arasında değişmektedir. Tip, tipolojik olarak, Tip 4a'nın form özelliklerini taşımaktadır. Ancak detayında Kat.no. 184, 185 ve 186'nın dudak kısımları dik ve hafif içe dönük ve dış duvarda düz bir profile sahiptir. Kat.no. 187, 188, 189'un dudak bölümü ise dış duvarda hafif kalınlaştırılmış (Kat.no. 189'da üçgen şekil almış) ve keskin bir profile daha fazla içe dönük tasarlanmıştır.

⁷⁰² Sinabiç için bkz. Körsulu 2020; Keşbükü için bkz. Kılıç 2019, Kat.no. 24.

⁷⁰³ Derin 1995, Res. 34, 3-4.

⁷⁰⁴ Mitchell 1980, Fig. 27, 163, 165, 158, 159.

⁷⁰⁵ Civelek 2001, XLIX Ç. 21 (MÖ 2. yy)

Kaselerin hamurları Kat.no. 184, 185 ve 189'da pembedir (7.5YR 7/4). Astar, Kat.no. 184 ve 185'de hamurunun renginde, Kat.no. 189'da soluk kahverengidir (2.5Y 7/3). Kat.no. 186'nın hamuru soluk kahverengi (10YR 6/3), astarı hamurunun rengindedir. Kat.no. 187 ve 188 numaralı parçalarda ise hamur rengi açık kırmızımsı kahverengi (5YR 6/4), astar renkleri Kat.no. 187'de hamurunun renginde, Kat.no. 188'de çok açık kahverengidir (10YR 8/3). Hamurlarında daima mika, kireç ve taşçık katkısı görülmektedir.

Tip 4a.1'in bezeme kompozisyonları kendi içinde farklılık göstermektedir. Tam olan Kat.no. 184 numaralı kaseenin tamamının, diğer örneklerin ise sadece korunan bölümlerinin bezeme şeması hakkında bilgi sahibi olmaktayız. Buna göre, Kat.no. 184'de kırmızı renkte olan bezeme rengi, iç yüzeyinin tamamını kaplarken, dış yüzeyde ağız kenarına yatay bant şeklinde uygulanmıştır. Diğer parçalardan, Kat.no. 187'de iç yüzeyin tamamı, dış yüzeyin ise sadece ağız kenarı bir sıra yatay kırmızı (10R 4/6) bant ile kaplanmıştır. Kat.no. 185'in sadece dış yüzeyi ağız kenarında kırmızı (2.5YR 4/6) bir sıra yatay bant, Kat.no. 186, 188 ve 189 numaralı parçaların ise her iki yüzeyi ağız kenarının altında birer sıra yatay bant ile dekore edilmiştir. Ayrıca 189 numaralı parçanın alt gövdesinde de bir sıra yatay bant yer almaktadır. Bu bantlar Kat.no. 186'da sarımsı kırmızı (5YR 5/6), Kat.no. 188'de kırmızı (10R 4/8) ve 189'da siyahımsı kırmızıdır (10R 3/4).

Kızılırmak Havzası'nın kapsadığı coğrafyanın Alişar, Sulucakarahöyük, Topaklı gibi yerleşimlerinde Hellenistik Dönem'e ait benzer form anlayışıyla üretilmiş bant bezemeli örnekler ele geçmiştir⁷⁰⁶. Bunların dışında Boğazköy'de de MÖ 2. ve 1. yüzyıllara ait benzer tipolojik özelliklere sahip kaseler tespit edilmiştir. Ancak üç renkli boyanın kullanıldığı Boğazköy örnekleri bezeme özellikleriyle Kültepe kaselerinden farklılık göstermektedir⁷⁰⁷.

Kültepe Tip 4a.1 oluşturan örneklerden Kat.no. 185, 186, 188 2009 yılı kazılarında bulunmuştur. Kat.no. 185, 86/XCVIII plankaresinde, 7 no.lu mekanın MÖ 3. yüzyıla tarihlenen kontekstinde, Kat.no. 186 ve 188, 85-86/XCVIII plankaresinde, 5 no.lu mekanın MÖ 3. yüzyılın ikinci yarısına tarihlenen 3b evresinde ele geçmiştir. Diğer örneklerden Kat.no. 187 no.lu parça 1972 yılı kazılarında 90/LXXXVII plankaresinde MÖ 4. yüzyılın son çeyreği ile MÖ 3. yüzyılın ilk yarısına tarihlenen

⁷⁰⁶ Söz konusu örnekler Alişar ve Sulucakarahöyük ve Topaklı'da ele geçmiştir. Alişar ve Sulucakarahöyük için bkz. Zoroğlu 1978 20, Kat.no. 143, L. VIII, 2, L. VII, 3. Topaklı için bkz. Pecorella 1975, Fig. 18, 2.

⁷⁰⁷ Maier 1963, Abb. I, 7, 8, Abb. II, 2

evrede, Kat.no. 189 ise 1971 yılında 111/LXXXV-LXXXVI plankaresinde MÖ 2. yüzyılın ortaları ile MÖ 1. yüzyıla tarihlenen yapılarda ele geçmiştir. Bu verilere göre tip 4a.1'in Kültepe'de MÖ 4. yüzyılın son çeyreğinden başlayarak MÖ 1. yüzyıla kadar kullanıldığını söyleyebiliriz.

Tip 4b: İçe dönük ağız kenarı yüksek tasarlanan örnek, Tip 4b başlığı altında incelenmiştir (**Lev. 28: 190**). Kaide oturma düzlemi kırık olan kase ağız, gövde ve kaide parçası olarak ele geçmiştir. Ağız çapı 16 cm'dir. Parçanın oldukça dik yapılan ağız kenarı dudak kısmında inceltilmiş ve içe çekilmiştir. İç yüzeyde daha keskin bir profille gövdeye geçiş sağlanırken, dış yüzeyde bu geçiş daha yumuşak bir şekilde verilmiştir. Kaide, korunan kısmından anlaşıldığı üzere halka formudur.

Söz konusu kasenin açık kıvılcık kahverengi (5YR 6/4) hamuru mika, kireç katkılı, iç ve dış yüzeyi kırmızı (10R 4/8) astarlıdır.

Değerlendirilen parça 2009 yılı kazılarında 86/XCVIII plankaresinde yer alan 7 no.lu mekanın MÖ 3. yüzyıla tarihlenen kontekstinde ele geçmiştir.

Tip 4c: Ağız kenarı gövdenin devamı şeklinde yükselerek içe dönen örnekler Tip 4c başlığı altında toplanmıştır (**Lev. 29-30**). Değerlendirmeye alınan yirmi üç parça örnekten bir tanesi ağız kenarı, gövde ve kaide parçası olarak tam profile sahiptir (**Lev. 29-201**). Diğer örneklerin tamamı ağız kenarı-gövde parçasıdır.

Ağız çapları 12 cm ile 22 cm arasında değişen Tip 4c'nin ağız kenar dönüşü, Tip 4a ve 4b'ye göre daha kavisli ve geniş yapılmıştır. Bu özelliği ile ağız kenarı gövdeyle bütün şeklinde yükselerek içe dönmektedir. Ancak tipin bazı örneklerinde gövde dönüşü hafif belirgindir (Kat.no. 201, 203, 208, 212, 213). Dudak kısmında yuvarlatılarak içe döndürülen ağız kenarı ince (Kat.no. 191-201) ya da kalın tasarlanmıştır (Kat.no. 202-213). Tam profile sahip Kat.no. 201 numaralı kaseye göre bu tipin kaidesi halka formu olmalıdır.

Değerlendirmeye alınan örneklerin hamur-astarları üç farklı mal grubuna aittir. En çok sayı ile temsil edilen ilk grup örneklerinden Kat.no. 193, 194, 195, 197, 198, 200, 201, 203, 204, 205, 206, 207, 208, 209, 211 ve 213 numaralı parçalarda hamur kırmızımsı sarıdır (5YR 6/6). Astarları Kat.no. 195'in iç ve dış yüzeyinde çok açık kahverengi (10YR 8/3), Kat.no. 200 ve 201'de kırmızıdır (2.5YR 5/6), diğer tüm parçalarda hamurunun rengindedir. Kat.no. 192'de hamur rengi pembe (7.5YR 7/4), Kat.no. 196'da soluk kahverengi (2.5Y 8/3) olup her iki parçanın da astarı hamurunun rengindedir. İkinci mal grubunu oluşturan Kat.no. 191 ve 292 numaralı parçalarda hamur kırmızı (2.5YR 5/6), astar hamurlarının rengindedir. Son mal grubunu oluşturan

Kat.no. 210 numaralı parçada ise hamur gri (2.5Y 5/1), astar iç ve dış yüzeyde siyahtır (2.5Y 2.5/1). Tüm parçaların hamurlarında mika, kireç ve taşçık katkısı görülmektedir.

Hellenistik Dönem'in en karakteristik ve bilinen formlarından olan içe dönük ağız kenarlı sığ kaselerin tipolojik olarak benzer örnekleri MÖ 3. ve 2. yüzyıla tarihlendirilmiştir⁷⁰⁸.

Kültepe'de Tip 4c'yi oluşturan parçaların erken örneklerini temsil eden Kat.no. 196, 201, 202, 209 ve 213, 85-86/XCVIII plankaresinde 5 no.lu mekanın MÖ 3. yüzyılın ikinci yarısına ait 3b evresinde; Kat.no. 197, 206, 207 aynı mekanın MÖ 4. yüzyılın sonu ile MÖ 3. yüzyılın ilk yarısına ait 3c evresinde; Kat.no. 204, 205, 86/XCVIII plankaresinde 7 no.lu mekanın MÖ 3. yüzyıla ait kontekstinde; Kat.no. 211 85/XCVII-XCVIII plankaresinde 10 no.lu mekanın MÖ 3. yüzyılın ikinci yarısına tarihlenen 3b evresinde bulunmuştur. Daha geç örnekleri temsil eden Kat.no. 191, 203, ve 212, 10 no.lu mekanın, Kat.no. 195 ise 11 no.lu mekanın MÖ 2. yüzyıla tarihlenen 3a evresinde ele geçmiştir. Kat.no. 192 ve 199, 1972 yılı kazılarında 90/LXXXVII plankaresinde MÖ 2. yüzyıla ait evrede; Kat.no. 198 ve 200 ise 1971 yılı kazılarında 111/LXXXV-LXXXVI plankaresinde MÖ 2. yüzyılın ortaları ile MÖ 1. yüzyıla ait yapı kalıntılarında ele geçmiştir. 4a.1'in ele geçtikleri kontekstleri dikkate alarak bu tipin Kültepe'de MÖ 4. yüzyılın son çeyreğinden başlayarak MÖ 1. yüzyıla kadar sevilerek kullanıldığını söyleyebiliriz.

Tip 4c.1: Tip 4c ile benzer form özelliklerine sahip sığ gövdeli bantlı örnekler Tip 4c.1 başlığı altında değerlendirmeye alınmıştır (**Lev. 31**). Çoğunluğu ağız kenarı-gövde parçası olarak ele geçen kaseler arasında tam profilli örnekler de vardır. Tam profilli kaseler dikkate alınarak Tip 4c.1'in tipolojik özellikleri belirlenmiştir. Ağız çapları 10 cm ile 20 cm arasında değişmektedir. Bu tip form olarak Tip 4c'nin tipolojik özelliklerini taşımaktadır. Tıpkı Tip 4c'de olduğu gibi ağız kenarındaki

⁷⁰⁸ Kayseri Yassıdağ: Emre 1973, Şek. 38 (II. yapı katı, MÖ 3. yüzyıl ile MÖ 2. yüzyılın ortaları); Sivas Ziyaretsuyu mevki kurtarma kazıları: Abdioğlu 2007, Lev. 2, 1-5, Lev. 3, 1-4, 7-8, Lev. 4, 1, 4, 5, Lev. 7, 1, 2, 4 (MÖ 2. yüzyıl); Yozgat yüzey araştırmaları: Sancaktar vd. 2021, Fig. 10 St. Y. 2-3, Fig. 3, Fig. 15 (Hellenistik Dönem); Çengeltepe: Ünal 1966, Şek. 23, 2; Nevşehir Topaklı: Pecorella 1975, Fig. 13, 1 (Hellenistik Dönem); Konya Zengibar Kalesi: Köker-Gökçe 2017, Kat.no. 41, 44 (MÖ 2. yüzyıl); Gordion: Stewart 2010, Fig. 194, 38 (Erken Hellenistik Dönem); Tarsus: Jones 1950, Fig. 180 A; Tarsus Keşbukü: Kılıç 2019, Kat.no. 13-16, 18; Ceyhan Ovası: Kılıç 2019, Kat.no. 33, 35, 37 (MÖ 3-2. yüzyıl); Mersin Sinabiç: Körsulu 2020, Fig. 4, 3, 4; Elazığ Aşvan Kale: Mitchell 1980, Fig. 27, 161, 172, 173-175, Fig. 32, 310, 334, Fig. 34, 360 (Hellenistik Dönem); İmikuşağı: Derin 1995, Res. 34, 2 (MÖ 3. yüzyıl-MÖ 2. yüzyıl ortası), Res. 39, 5, 7 (Geç Hellenistik Dönem); Troia: Tekök 1999, Fig. 44 B. 36; Ephesos: Meriç 2002, 25, Tafel 1, K1, K2, K4-K12; Pergamon: Schafer 1968, 37-38, Tafel 4, C13-C19; Laodikeia: Şimşek 2021, Lev. 41, 207-209 (MÖ 2. yüzyılın ikinci yarısı-MÖ 1. yüzyıl); Labraunda: Hellstorm 1965, 12-13, Pl.33, 64; Sardeis: Rotroff - Oliver Jr. 2003, 21, Pl. 5, 14; Korinht: Edward 1975, 29, Pl.2, 15-34; Paphos: Hayes 1991, 26, Fig.14, 6-8; Nif Dağı: Özdemir 2019, Lev. 5-6, Lev. 7, 33-37, Lev. 8: 43-46, Lev. 9, 52-53; Kırım Chersonesos: Zolotarev 2006, Fig. 13, 3.

şekillendirmelerde bazı farklılıklar görülmektedir. Kat.no. 214, 215, 216, 217, 218, 219 ve 224'ün ağız kenarı ince; Kat.no. 220, 221, 222 ve 223'ün ağız kenarları ise kalındır. Bu kaselerden Kat.no. 223 geniş halka kaideye, Kat.no. 224 ise dar halka kaideye sahiptir. Diğer parçaların kaide profilleri de olasılıkla Kat.no. 223-224'de olduğu gibi dar ya da geniş halka kaide formunda olmalıdır.

Tip 4c.1'i oluşturan kaselerin hamurları, Kat.no. 214, 215, 220, 221, 224 pembe (5YR 7/4, 7.5YR 7/4), Kat.no. 216-219, 222, açık kahverengi (7.5YR 6/4) ve Kat.no. 223'de açık kırmızı (2.5YR 6/6) tonlarındadır. Tüm parçaların astarları her iki yüzeylerinde de hamurlarının rengindedir. İçeriklerinde mika, kireç ve taşçık katkıları bulunmaktadır.

Değerlendirmeye alınan parçaların bezeme renkleri çoğunlukla kırmızı (2.5YR 4/8), sadece Kat.no. 222'de kahverengi (7.5YR 5/4) tonlarındadır. Bu örneklerden sadece Kat.no. 223 ve 224 numaralı kaselerin bezeme kompozisyonları tam olarak takip edilebilmektedir. Her iki örneğin de iç ve dış yüzeyleri ağız kenarında farklı kalınlıklardaki birer sıra yatay bant ile bezenmiştir. Ağız kenarı-gövde parçası olarak ele geçen diğer örneklerin ise takip edilebildiği kadarıyla bezeme şemaları;

-iç ve dış yüzeyde ağız kenarlarında birer sıra bant (Kat.no. 216, 217, 220, 222)

-iç yüzeyi tamamen boyalı, dış yüzey ağız kenarında bir sıra bant (Kat.no. 214, 218)

-iç yüzeyde ağız kenarı ve gövdede olmak üzere iki sıra, dış yüzeyde ise ağız kenarında bir sıra bant (Kat.no. 215, 219) şeklindedir.

Tip 4c.1 ile benzer özelliklere sahip bant bezemeli seramiklere, Ziyaretsuyu, Zengibar Kalesi, Kurul Kalesi ve Nif Dağı'nın MÖ 3.-2. yüzyıllara ait örnekleri arasında rastlanmıştır⁷⁰⁹. Boğazköy'de ele geçen üç renkli bant bezemeli seramikler arasında da benzer form özelliklerini taşıyan örnekler bulunmaktadır⁷¹⁰. Hadrianapolis'te kırmızı renkli bant bezemeli benzer tipolojik özelliklere sahip örnekler ele geçmiştir. Bu örnekler için önerilen tarih aralığı ise MÖ 2. ve MÖ 1. yüzyıllardır⁷¹¹.

Kültepe'de Tip 4c.1'i oluşturan örneklerden Kat.no. 214, 216, 217, 222, 84-85-86/XCIX-XCVIII-XCVII plankarelerindeki yapının MÖ 3. yüzyılın ikinci yarısına tarihlenen 3b evresinde ele geçmiştir. Bu bağlamda Kat.no. 214, 84-85/ XCVIII-XCVII plankaresinde 12 no.lu mekanda; Kat.no. 216 ve 217, 85/XCVII-XCVIII plankaresinde

⁷⁰⁹ Ziyaretsuyu: Abdioğlu 2007, Lev. 3, 5; Zengibar Kalesi: Köker-Gökçe 2017, Kat.no. 43; Kurul Kalesi: Yorulmaz 2019, Lev. III, 20, Lev. IV, 28; Nif Dağı: Özdemir 2019, Lev. 8, 42.

⁷¹⁰ Maier 1963, Abb. 10, 2-4, 8.

⁷¹¹ Kan-Şahin 2019, Lev. 10, 270-272.

10 no.lu mekanda; Kat.no. 222, 85/XCVIII plankaresinde 6 no.lu mekanda; tespit edilmiştir. Kat.no. 223 ise 7 no.lu mekanın MÖ 3. yüzyıla ait kontekstinde ele geçmiştir. Bunlar dışında kalan örnekler ilk dönem kazılarında ele geçmiş olup, Kat.no. 215 1976 yılı kazılarında 97-98/LXXXIV plankaresinde MÖ 2. yüzyılın ortaları ile MÖ 1. yüzyıla tarihlenen yapılarda; Kat.no. 218 ve 219 111/LXXXV-LXXXVI plankaresinde MÖ 2. yüzyılın ortaları ile MÖ 1. yüzyıla tarihlenen yapılarda; Kat.no. 220-221, 224 no.lu parçalar ise 1971 yılı kazılarında 90/LXXXVII karesinde MÖ 4. yüzyılın son çeyreği ile MÖ 3. yüzyılın ilk yarısına tarihlenen yapılarla bağlantılı olarak ele geçmiştir.

Tip 4d.1: Tip 4d.1 başlığı altında değerlendirilen yedi parçanın ağız çapı 14 cm ile 22 cm arasında değişmektedir (**Lev. 32: 225-231**). Bu tipin karakteristik özelliği gövdenin devamı şeklinde yükselen geniş ağız kenarları ve sığ gövdeleridir. Ağız kenarındaki içe dönüklük, dudak kısmının hafif içe çekilmesi ile sağlanmıştır. Dudak bazı örneklerde ince (Kat.no. 225), bazı örneklerde kalın (Kat.no. 226-231) tasarlanmıştır. İçe dönüklük gövde üzerinde değil ağız kenarının hemen altında verilen hafif bir kavis ile sağlanmıştır. Alt gövdesi eksik olan örneklerde kaide olasılıkla halka formunda olmalıdır⁷¹².

Değerlendirmeye alınan örneklerden Kat.no. 225, 226 ve 227'nin hamuru pembe (5YR 7/4), astarları Kat.no. 225'de açık gri (2.5Y 7/2) diğer parçalarda ise hamurunun rengindedir. Kat.no. 228, 229 ve 231'de hamur pembe (7.5YR 7/4), astar hamurunun rengindedir. Kat.no. 230'da ise hamur rengi açık kahverengi (7.5YR 6/3), astar rengi her iki yüzeyde hamurunun rengindedir. Her bir parçanın hamuru mika, kireç ve taşıçık katkıdır.

Tip 4d.1'in her bir örneği kabın doğrudan astarının üzerine yapılan yatay bant bezemeler ile dekore edilmiştir. Tüm parçaların iç ve dış yüzeylerinde ağız kenarlarında farklı kalınlıklarda ve farklı renklerde birer sıra bant takip edilebilmektedir. Bu bantlar Kat.no. 225'de siyah (2.5Y 2.5/1); Kat.no. 226 ve 227'de kırmızı (10R 4/6), Kat.no. 228, 229 ve 231'de kahverengi (7.5YR 4/4), Kat.no. 230'da ise sarımsı kırmızıdır (5YR 4/6).

Tipin benzer bir örneği Kırşehir Yassıhöyük'te yapılan yüzey araştırmalarında tespit edilmiş ve Hellenistik Dönem'e tarihlendirilmiştir⁷¹³. Zank Höyük'ün Hellenistik Dönem buluntuları arasında da benzer profilli bant bezemeli bir parçaya rastlanmıştır. Zank Höyük kasesi, Kültepe örneklerine göre daha sığ bir gövde yapısına sahiptir ancak

⁷¹² Kültepe'nin içe çekik kenarlı kase kaide tipleri için bkz. Kat.no. 174, 175, 184, 201, 223, 224.

⁷¹³ Omura 2011, Fig. 17, 1-3.

ağız kenarının kalınlaştırılması ile Kültepe örneklerine yaklaşmaktadır⁷¹⁴. Hadrianapolis'te kırmızımsı kahverengi renkli bant bezemeli benzer tipolojik özelliklere sahip bir örnek ele geçmiştir. Bu örnek için önerilen tarih aralığı ise MÖ 2. ve MÖ 1. yüzyıllardır⁷¹⁵. Bu tipin benzerleri ayrıca Zengibar Kalesi, Aşvan Kale ve İmikuşağı kazılarında ele geçmiştir⁷¹⁶.

Tip 4d.1 Kültepe'de MÖ 3. yüzyılın ikinci yarısına tarihlenen evrelerle bağlantılı olarak ele geçmiştir. Değerlendirmeye alınan örneklerden Kat.no. 225, 85/XCVII plankaresinde 11 no.lu mekanda; Kat.no. 226-231 ise 84-85/XCVIII plankaresinde 9 no.lu mekanda tespit edilmiştir.

3.12.3.5. Tip 5

İçe dönük ağız kenarlı kaselerin derin gövde formuna sahip örnekleri Tip 5 başlığı altında toplanmıştır (**Lev. 33-37**). Tip 5'i oluşturan kaseler, en popüler formlar arasındadır. Bu tip diğer Hellenistik merkezlerden de tanınan karakteristik bir forma sahiptir.

Tip 5 özellikle ağız kenarındaki farklı şekillendirmelerden dolayı Tip 5a, Tip 5b, Tip 5c ve Tip 5d olmak üzere dört alt tipe ayrılmıştır. Tipin bezemeli örnekleri de bulunmakta olup bu parçalar ayrıca değerlendirilmiştir.

Tip 5a: Derin kaseler içinde ağız kenarı hafif bir kavis ile içe dönen örnekler Tip 5a başlığı altında toplanmıştır (**Lev. 33: 232-241**). Bu başlık altında on örnek değerlendirmeye alınmıştır. Tamamı ağız kenarı-gövde parçası olarak ele geçen örneklerin ağız çapları 13 cm ile 22 cm arasında değişmektedir.

Tip 5a'yı oluşturan kaseler kendi içinde ağız kenarı ince ve kalın şekillendirilmiş olmak üzere ikiye ayrılmaktadır. Ağız kenarı ince olarak tasarlanan örneklerde (Kat.no. 232-236) ağız kenarı belirgin bir kavis ile gövdeden ayrılarak hafif yukarı doğru yükselmekte ve dudak kısmında belirgin bir profil ile içe dönmektedir. Ağız kenarı kalınlaştırılmış örneklerde (Kat.no. 237-241) ise ağız kenarı dudak kısmında yuvarlatılarak kalınlaştırılmış ve çok hafif bir kavisle gövdeden ayrılarak içe dönmektedir. Derin gövdeleri alta doğru daralarak konik bir form almaktadır. Alt gövdeleri eksik olan Tip 5a tam örneklerine göre halka kaide ile sonlanmalıdır⁷¹⁷.

⁷¹⁴ Köker-Gökçe 2021, Res. 3b.

⁷¹⁵ Kan-Şahin 2019, Lev. 10, 268.

⁷¹⁶ Zengibar Kalesi: Köker-Gökçe 2017, Kat.no. 65, 67 (MÖ 2. yüzyıl); Aşvan Kale: Mitchell 1980, Fig. 22, 5 (bezemesiz); İmikuşağı: Derin 1995, Res. 31, 2 (MÖ 3-2. yüzyıllar).

⁷¹⁷ Bkz. Lev. 34, 247.

Değerlendirmeye alınan kaselerin hamur astar özellikleri incelendiğinde iki farklı grubun olduğu tespit edilmiştir. İlk grubu oluşturan Kat.no. 232 numaralı parçanın hamuru kahverengi (7.5YR 5/4), astarı ise siyahtır (7.5YR 2.5/1). İkinci grubu oluşturan örneklerin hamur renkleri kırmızımsı sarı ve pembe tonlarında olup Kat.no. 234, 235 ve 236'da hamur kırmızımsı sarı (7.5YR 6/6), astar kırmızıdır (2.5YR 5/8). Kat.no. 233, 237-241'de ise hamur pembe (5YR 7/4), astarları çoğunlukla hamurlarının renginde, bir parçada (Kat.no. 239) soluk kahverengidir (2.5Y 8/3). Tüm parçaların hamuru mika, kireç ve taşçık katkıdır.

Tip 5a'nın tipolojik olarak benzerleri Topaklı, Ziyaretsuyu, Tavium-Büyük Nefes, Gordion, Kurul Kalesi, Nagidos, Tarsus, Laodikeia, Alabanda, Akarca Höyük, Aşvan Kale, Chersonesos gibi yerleşimlerin kazılarında sıklıkla ele geçmektedir. Söz konusu yerleşimlerdeki örnekler MÖ 3.-2. yüzyıllar arasına tarihlendirilmiştir⁷¹⁸. Bu yerleşimler arasında Kurul Kalesi örnekleri en geç örnekleri temsil etmektedir ve burada derin kaseler MÖ 2. yüzyılın sonu ile MÖ 1. yüzyılın ilk yarısına ait kontekstlerden gelmektedir. Kazı çalışmalarının yanı sıra Yozgat, Konya-Karaman, Zengibar Kalesi, Sinabiç, Tarsus Keşbükü'nde yapılan yüzey araştırmalarında da benzer formlar tespit edilmiştir⁷¹⁹.

Tipin, Kültepe'de bulunan örnekleri ise MÖ 3. yüzyılın ikinci yarısı ile MÖ 2. yüzyıla aittir. MÖ 3. yüzyılın ikinci yarısına tarihlenen erken örnekleri temsil eden parçalardan Kat.no. 232, 7 no.lu mekanda; Kat.no. 234, 238, 240 ve 241, 5 no.lu mekanda; Kat.no. 236, 6 no.lu mekanda; Kat.no. 237 ve 239 9 no.lu mekanda ele geçmiştir. MÖ 2. yüzyıl örneğini temsil eden Kat.no. 233 ise 11 no.lu mekanda bulunmuştur. Bunların dışında Kat.no. 236 numaralı tek bir örnek 111/LXXXV-LXXXVI plankaresinde MÖ 2. yüzyılın ortaları - MÖ 1. yüzyıla ait yapı kalıntılarında ele geçmiştir.

⁷¹⁸ Ağız kenarı ince şekillendirilmiş örnekler için bkz. Topaklı: Pecorella 1975, Fig. 11, 8, Fig. 14, 1; Ziyaretsuyu: Abdioglu 2007, Lev. 5, 8, Lev. 7, 3, Lev. 8, 3, Lev. 14, 3-6; Stewart 2010, Fig. 218, 226-228, 231, 233, 234, Fig. 219, Fig. 220, 254-259, 263; Kurul Kalesi: Yorulmaz 2019: Lev. I, 3-5, Lev. IV, 29, Lev. V, 32; Nagidos: Durukan-Körsulu 2007, Kat.no. 49; Tarsus: Jones 1950, Fig. 180, 52; Laodikeia: Şimşek 2021, Kat.no. 201, Lev. 40/203; Duman 2010, Lev. III, Lev. IV, Lev. VI, Lev. VII; Akarca Höyük: Çelik 2019, çiz. 3, 14-15; Aşvan Kale: Mitchell 1980, Fig. 28, 176-177, 181-182, 188, Fig. 34, 372; Alabanda: Temel, 2015, Kat.no. 1. Ağız kenarı kalın tasarlanmış örnekler için bkz. Topaklı: Pecorella 1975, Fig. 21, 25; Laodikeia: Şimşek 2021, Lev. 42; Duman 2010, Lev. II A13-A16, Lev. V A35-A37; Nif Dağı: Özdemir 2019, Lev. 10, 57-59; Akarcahöyük: Çelik 2019, Çiz. 3, 13; İmikuşağı: Derin 1995, Res. 32, 8; Aşvan Kale: Mitchell 1980, Fig. 128, 178, 190, Fig. 32, 306.

⁷¹⁹ Yozgat (Sivritepe Höyük): Sancaktar vd. 2021, Fig. 10; Konya-Karaman: Bilgin 2004, Çiz. 13, 5; Zengibar Kalesi: Köker-Gökçe 2017, Kat.no. 11; Sinabiç: Körsulu 2020, Fig. 4, 1; Tarsus Keşbükü: Kılıç 2019, Kat.no. 11, 12; Ceyhan Ovası: Özdemir 2008, Kat.no. 26, 29-32.

Tip 5a.1: Tip 5a.1 başlığı altında Tip 5a'nın bant bezemeli örnekleri değerlendirmeye alınmıştır (**Lev. 34**). Tip 5a.1, Tip 5a ile benzer tipolojik özelliklere sahiptir. Bu gruptaki Kat.no. 245 ve 247 numaralı tam örnekler tipin formu hakkında bilgi sahibi olmamızı sağlamaktadır. Ağız çapları 14 ile 19 cm arasında değişen bu tipin formu genel olarak hafif içe dönük ağız kenarlı, derin konik gövdeli ve halka kaideli olarak tanımlanabilir. Ancak tıpkı Tip 5a'da olduğu gibi ağız kenarının şekillendirilmesinde bazı farklılıklar bulunmaktadır. Buna göre bazı örneklerin ağız kenarı ince (Kat.no. 242, 243), bazı örneklerin (Kat.no. 244-247) ağız kenarı kalın yapılmıştır. Kat.no. 248 numaralı parçada ise ağız kenarı tamamen farklı şekillendirilmiş olup, dudağın içe dönüş yaptığı kısım düzleştirilmiş eğimli bir profile sahiptir.

Değerlendirmeye alınan parçaların hamurlarında iki farklı mal grubunun özellikleri görülmektedir. Bu bağlamda ilk grubu oluşturan parçalarda renk kırmızımsı sarı-pembe tonlarındadır. Kat.no. 242, 244, 245, 246 ve 247'nin hamuru kırmızımsı sarı (5YR 6/6); Kat.no. 243'ün hamuru ise pembedir (5YR 7/4). Astarları genellikle hamurlarının rengindedir. Ancak Kat.no. 243'de iç ve dış yüzey çok açık kahverengidir (10YR 8/3). İkinci grubu oluşturan Kat.no. 248'in hamuru açık sarımsı kahverengi (2.5Y 6/3), astarı açık gridir (5Y 7/2). Tüm parçaların hamurunda mika, kireç ve taşçık katkısı görülmektedir. Bu katkı maddeleri Kat.no. 248'de yoğundur.

Tip 5a.1'in tam olan iki örneğinde bezeme şeması, iç ve dış yüzeyde doğrudan astar üzerine yerleştirilen birer sıra yatay bant şeklindedir. Ağız kenarı-gövde bölümü korunan diğer tüm parçalarda da bezemeler iç ve dış yüzeyde ağız kenarına atılan birer sıra yatay bant şeklinde görülmektedir. Ancak Kat.no. 243 numaralı parçanın gövde iç yüzeyi de iki sıra ince yatay bant ile bezenmiştir. Bezeme renkleri, Kat.no. 244 ve 246'da kırmızı (2.5YR 4/6), Kat.no. 242, 243 ve 245'de kahverengi (7.5YR 4/6), Kat.no. 248'de ise koyu yeşilimsi gridir (5Y 3/2).

Bu tip bant bezemeli kaseler Boğazköy⁷²⁰, Gordion⁷²¹, Kırşehir Höyük⁷²², Konya ve civarında⁷²³, Orta Karadeniz Bölgesi⁷²⁴, Kurul Kalesi⁷²⁵ ve Ephesos⁷²⁶ buluntuları arasında yer almaktadır.

⁷²⁰ Maier 1963, Abb. 10, 8-9, Abb. 11, 4 (Boya bezeme üç renklidir).

⁷²¹ Stewart 2010, Fig. 222, 84.

⁷²² Alkın 1956, Res. 12.

⁷²³ Bilgin 2004, Çiz. 9, 1, Çiz. 10, 1-3, 6; Köker-Gökçe 2017, Kat.no. 12-24, 27-31, 33.

⁷²⁴ Özsait-Özsait 2003, Pl. 1-4 (Kültepe örneklerinden farklı olarak üç renk ile boyanmıştır).

⁷²⁵ Yorulmaz 2019, Lev. I, 1, 2, Lev. II, 1, 2.

⁷²⁶ Ladstätter 2010, Taf. 162 K11 (MÖ 3. yy); Gassner 1997, Taf. 5, 78 (MÖ 2. yy).

Söz konusu merkezlerde tespit edilen örnekler için MÖ 4. yüzyıl - MÖ 1. yüzyılın ilk yarısı arasındaki zaman dilimi sunulan tarih aralığıdır.

Tip 5a.1 içinde değerlendirmeye alınan ancak ağız kenarının düzleştirilerek şekillendirilmesi ile diğer örneklerden ayrılan Kat.no. 248'in benzerleri Zengibar Kalesi ve Kurul Kalesi buluntuları arasında yer almaktadır⁷²⁷. Bunların yanı sıra söz konusu kasenin bezemesiz örnekleri de tespit edilmiş olup bu parçalar, Topaklı ve Aşvan Kalesi'nde Hellenistik Dönem'e, Ziyaretsuyu kazılarında MÖ 2. yüzyıla tarihlendirilmiştir⁷²⁸.

Kültepe'de bulunan bu parçalar ise MÖ 3. ve 2. yüzyıla tarihlenmektedir. Değerlendirmeye alınan parçalardan Kat.no. 243, 1 no.lu mekanın; Kat.no. 244, 248, 5 no.lu mekanın; Kat.no. 246, 6 no.lu mekanın, MÖ 3. yüzyılın ikinci yarısına ait 3b evresinde ele geçmiştir. Bunların dışında Kat.no. 245, 1973 yılı kazılarında 91-92/XCV-XCVI plankaresinde MÖ 2. yüzyıl evresinde bulunmuştur. Kat.no. 242, 1971 yılı kazılarında 111/LXXXV-LXXXVI plankaresinde bulunan MÖ 2. yüzyılın ortaları ile MÖ 1. yüzyıla tarihlenen yapılarla bağlantılı olarak ele geçmiş olup evrenin başlarında ya da MÖ 2. yüzyıl içinde kullanılmış olmalıdır. 1964 yılı kazılarında ele geçen Kat.no. 247'nin buluntu yeri ve kontekst bilgileri eksiktir. Benzer örneklerinden yola çıkarak tarihleyebileceğimiz parça için MÖ 3. ve 2. yüzyıllar önerilebilir.

Tip 5b: Tip 5'e ait kaseler arasında, ağız kenarındaki dönüşün daha net ve keskin bir kavis ile sağlandığı örnekler Tip 5b başlığı altında toplanmıştır (**Lev. 35: 249-251**).

Bu grup üç parça ile temsil edilmektedir. Tamamı ağız kenarı-gövde parçası olarak ele geçen örneklerin ağız çapı 16 cm ile 23 cm arasında değişmektedir. Bu tipte artık ağız kenarındaki dönüş tamamen netleşmiş ve ağız kenarındaki dudak kapanmaya yönelmiştir. Derin gövdeleri konik formdadır. Alt gövdeleri tam örneklerine göre halka kaide ya da düz dip ile sonlanmalıdır⁷²⁹.

Grubu oluşturan örneklerin hamurları kırmızımsı sarı (5YR 6/6) renkte, mika, kireç ve taşçık katkılıdır. Astarları her iki yüzeylerinde de hamurlarının rengindedir.

⁷²⁷ Zengibar Kalesi: Köker-Gökçe 2017, Kat.no. 70; Kurul Kalesi: Yorulmaz 2019, Lev. II, 14.

⁷²⁸ Topaklı: Pecorella 1975, Fig. 20, 23; Aşvan Kale: Mitchell 1980, Fig. 128, 187; Ziyaretsuyu: Abdioğlu 2007: Lev. 5, 8.

⁷²⁹ Lev. 34: 247, Lev. 35: 255.

Tip 5b'nin benzer örnekleri, Laodikeia'da⁷³⁰ MÖ 2. yüzyılın ikinci yarısı ile MÖ 1. yüzyıla; Nif Dağı'nda⁷³¹ MÖ 3. yüzyılın ilk yarısı ile MÖ 2. yüzyılın ortalarına; Hadrianapolis'te⁷³² Hellenistik Dönem'e; Ziyaretsuyu'nda⁷³³ MÖ 2. yüzyıla; Kurul Kalesi'nde⁷³⁴ MÖ 2. yüzyılın sonu MÖ 1. yüzyılın ilk yarısına; Zengibar Kalesi'de⁷³⁵ MÖ 3.-2. yüzyıllara; Yozgat'ta⁷³⁶ ise MÖ 2.-1. yüzyıllar arasına tarihlendirilmiştir.

Kültepe'de bulunan Tip 5b örneklerinden Kat.no. 249 ve 251, MÖ 2. yüzyıla ait 3a evresinde; Kat.no. 250'de MÖ 3. yüzyıla ait kontekstte ele geçmiştir. Buna göre, Kat.no. 249 ve 251 MÖ 2. yüzyıla; Kat.no. 250'de MÖ 3. yüzyılın sonlarına tarihlendirebiliriz.

Tip 5b.1: Tip 5b'nin bant bezemeli örnekleri Tip 5b.1 başlığı altında incelenmiştir. Bu gruba ait kaselerden Kat.no. 255 tam profil vermektedir (**Lev. 35: 255**). Diğer örnekler kaselerin ağız kenarı-gövde parçalarına aittir (**Lev. 35: 252, 253, 254**). Tam profilli kase dikkate alınarak tipin form özellikleri tanımlanabilmiştir. Ağız çapları 14 cm ile 20 cm arasında değişen kaselerin ağız kenarı, Tip 5b'de olduğu gibi belirgin bir kavisle gövdeden ayrılarak yükselmektedir. Ancak Tip 5b'den farkı, dudak kısmındaki içe çekikliğin daha hafif olmasıdır. Konik gövdeleri düz bir dipile sonlanmaktadır. Ancak havza içerisinde bu tipin halka kaideli örnekleri de bulunmaktadır⁷³⁷. Buna göre ağız kenarı-gövde parçası olan kaseler düz bir dipile ya da halka kaide ile sonlanabilir.

Değerlendirmeye alınan kaselerin hamurları açık kırmızımsı kahverengidir (5YR 6/4). Hamurlarında mika, kireç ve taşçık katkıları görülmektedir. İç ve dış yüzeylerindeki astarları Kat.no. 252 ve 254'de kırmızı (2.5YR 5/6), 253'de kırmızımsı sarı (5YR 6/6), Kat.no. 255'de hamurunun rengindedir.

Bu tipin bezemeleri kırmızı tonlarındadır (Kat.no. 253, 254 ve 255'de 2.5YR 4/6, Kat.no. 252'de 2.5YR 4/8). Bezeme şeması tam olarak öğrenilebilen Kat.no. 255, ağız kenarının iç ve dış yüzeyinde birer sıra yatay bant, alt gövdenin ise sadece iç yüzeyinde bir sıra yatay bant ile dekore edilmiştir. Tipin diğer örneklerinde korunan

⁷³⁰ Şimşek 2021, Kat.no. 202, Lev. 40/202, Kat.no. 203, Lev. 40/201. Laodikeia'da ele geçen farklı benzer örnekler için bkz. Duman 2010, Lev. XI (MÖ 2. yüzyılın ortaları); Şimşek, vd. 2011, Kat.no. 653, 655, Lev. 99/332-333 (MÖ 2. yüzyılın 2. yarısı)

⁷³¹ Özdemir 2019, Lev. 9, 50.

⁷³² Kan-Şahin 2019, Lev. 7, 212, 214.

⁷³³ Abdioğlu 2007, Lev. 1, 4, Lev. 2, 3, Lev. 4, 6, Lev. 7, 5, Lev. 14, 2, Lev. 15, 5.

⁷³⁴ Yorulmaz 2019, Lev. I, 8.

⁷³⁵ Köker-Gökçe 2017, Kat.no. 6-8, 11.

⁷³⁶ Sancaktar vd. 2021, Fig. 15.

⁷³⁷ Bkz. Zoroğlu 1978, Lev. VI, 1(2).

kısımlardan takip edilebildiği kadarıyla bezemeler iç ve dış yüzeyde ağız kenarında birer sıra yatay bant şeklinde görülmektedir.

Tip 5b.1 ile benzer bant bezemeli kaseler Topaklı, Gordion, Boğazköy, Zengibar Kalesi, Kurul Kalesi, Ephesos, Hadrianapolis ve Paphlagonia Bölgesi'nin diğer yerleşimlerinin buluntuları arasında yer almaktadır⁷³⁸. Söz konusu merkezlerdeki parçalar MÖ 3.-1. yüzyıl arasına tarihlendirilmiştir.

Kültepe'nin Tip 5b.1 formunu oluşturan Kat.no. 253-254, 85/XCVIII plankaresinde 6 no.lu mekanın MÖ 3. yüzyılın ikinci yarısına tarihlenen 3b evresinin kontekstinde ele geçmiştir. Diğer parçalardan Kat.no. 252, 1973 yılı kazılarında 89/XCV plankaresinde MÖ 2. yüzyıla tarihlenen geç evrede, Kat.no. 255 ise 1960 yılı kazısında Kat.no. 131 numaralı balık tabağı ve Kat.no. 327 numaralı bant bezemeli tabak ile birlikte ele geçmiştir. Söz konusu iki örneğin tarihine göre Kat.no. 255 için önerilebilecek tarih MÖ 2. yüzyıl olmalıdır.

Tip 5c: Tip 5c başlığı altında yedi örnek değerlendirmeye alınmıştır (**Lev. 36: 256-262**). Tamamı ağız kenarı-gövde parçası olarak ele geçen örneklerin ağız çapı 16 cm ile 20 cm arasında değişmektedir. Tip 5c'nin karakteristik özelliği ağız kenarının gövde dönüşünden itibaren geniş gelerek, dudak kısmında gövde üzerine kapanmış olmasıdır. Tamamı içe kapanan ağız kenarlarında dudanın şekillendirilmesinde bazı farklılıklar görülmektedir. Buna göre dudak, Kat.no. 256-258 numaralı parçalarda ince; Kat.no. 259-262 numaralı kaselerde kalın yapılmıştır. Derin gövdeleri konik formludur. Alt bölümleri eksik olan örneklerin kaideleri tam örneklerine göre düz ya da halka formu olmalıdır⁷³⁹.

Değerlendirmeye alınan kaselerin hamurları pembe renklidir (7.5YR 7/6). Astarları Kat.no. 256 ve 262'de hamurlarının renginde, Kat.no. 257'de kırmızı (2.5YR 4/8), Kat.no. 258, 259, 260 ve 261 numaralı parçalarda ise çok açık kahverengidir (10YR 8/3).

Yapılan analogi çalışması sonucu ağız kenarı gövde üzerine kapanmış kaselere Topaklı, Ziyaretsuyu, Sivas, Troia, Laodikeia, Hadrianapolis, Nagidos, Tarsus, Sinabiç,

⁷³⁸ Topaklı: Pecorella 1975, Fig. 20, 3; Gordion: Stewart 2010, Fig. 221, 272; Boğazköy: Maier 1963, Abb. 1, 4, 5; Abb. 10, 9; Zengibar Kalesi: Köker-Gökçe 2017, Kat.no. 5, Kat.no. 9; Kurul Kalesi: Yorulmaz 2019, Lev. II, 12; Ephesos: Lädstätter 2010 taf. 172 K189; Kan-Şahin 2109, Lev. 10, 277; Paphlagonia: Lafli-Şahin 2011, pl. 11 no. 282.

⁷³⁹ Lev. 34: 247, Lev. 35: 255, Lev. 37: 272.

Knidos, Nif Dağı, İmikuşağı ve Aşvan Kale gibi yerleşimlerin buluntuları arasında rastlanmıştır⁷⁴⁰.

Kültepe’de Tip 5c’yi oluşturan parçalar çoğunlukla MÖ 3. yüzyıla ait evrelerden gelmektedir. Buna göre Kat.no. 256, 5 no.lu mekanın MÖ 3. yüzyılın ikinci yarısına tarihlenen 3b evresinde; Kat.no. 258, 259, 260, 261 numaralı parçalar aynı mekanın MÖ 4. yüzyılın sonu ile MÖ 3. yüzyılın ilk yarısına tarihlenen 3c evresinde; Kat.no. 262 ise 9 no.lu mekanın MÖ 3. yüzyılın ikinci yarısına tarihlenen 3b evresinde bulunmuştur. Tipin en geç örneğini temsil eden Kat.no. 257 ise 1971 yılı kazılarında MÖ 2. yüzyılın ortaları MÖ 1. yüzyıla tarihlenen yapılarla bağlantılı olarak ele geçmiştir.

Tip 5c.1: Tip 5c’nin bantlı örnekleri Tip 5c.1 başlığı altında toplanmıştır (**Lev. 37: 263-270**). Tamamı ağız kenarı-gövde parçası olarak ele geçen örneklerin ağız çapları 13 cm ile 20 cm arasında değişmektedir. Tipolojik olarak Tip 5c’nin özelliklerini taşıyan bu grupta ağzın içe kapanışında kademeli bir artış görülmektedir. İçe kapanıklık Kat.no. 263, 264, 266 numaralı parçalarda az; Kat.no. 265, 267, 268, 269 ve 270 numaralı parçalarda ise oldukça fazladır.

Tip 5c.1’i oluşturan örneklerin hamurları, Kat.no. 263, 264 ve 265’de pembe (7.5YR 7/4); Kat.no. 267, 268, 269 ve 270’de kırmızımsı sarı (5YR 6/6), Kat.no. 266’da ise açık kırmızıdır (2.5YR 6/6). Astarları genellikle hamurunun rengindedir. Ancak Kat.no. 264’de kahverengi (7.5YR 4/3), Kat.no. 266’da ise çok açık kahverengi tonlarındadır (10YR 7/3).

Kaselerin tamamı yatay bant bezeme ile dekore edilmiştir. Bu bezemeler Kat.no. 265, 268 ve 269’da kırmızı (2.5YR 4/6), Kat.no. 263’de kahverengi (7.5YR 4/4), 264 ve 266’da koyu kırmızımsı kahverengi (2.5YR 3/4) tonlarındadır. Korunabilen kısımlarından anlaşıldığı üzere tüm parçaların ağız kenarları iç ve dış yüzeyde farklı kalınlıklarda birer sıra yatay bant ile bezenmiştir. Bunlara ek olarak Kat.no. 265 iç gövdede bir sıra yatay bant; Kat.no. 266’da dış gövdede ağız kenarının altındaki yiv üzerinde ikinci bir yatay bant ile dekore edilmiştir.

Literatürde bu grup ile benzer bant bezemeli kaseler Boğazköy, Gordion ve Zengibar Kalesi’nde tespit edilmiştir. Boğazköy’ün MÖ 3. yüzyılın ortaları ile MÖ 1.

⁷⁴⁰ Topaklı: Pecorella 1975, Fig. 21, 26, Fig. 20, 21; Ziyaretsuyu: Abdioğlu 2007, Lev. 8, 1, Lev. 10, 3-5, Lev. 11, 4, Lev. 14 ,1, Lev. 15, 1; Sivas yüzey araştırması: Korkmaz 2003, Kat.no. 78; Troia: Tekök 1996, Fig. 44, 34; Laodikeia: Duman 2010, Lev. IX; Hadrianapolis: Kan-Şahin 2019, 209-210; Nagidos: Durukan-Körsulu 2007, Kat.no. 45-46; Tarsus Gözlükule: Jones 1950, Fig. 180; Tarsus Keşbüki: Kılıç 2019, Kat.no. 10; Sinabiç: Körsulu 2020, Fig. 4, 2; Knidos: Love 1967, Fig. 9; Nif Dağı: Özdemir 2019, Lev. 10, 54-56; İmikuşağı: Derin 1995, Res. 34, 1-2; Aşvan Kale: Mitchell 1980, Fig. 28, 198, Fig. 33, 339.

yüzyılın sonlarına tarihlendirilen örnekleri üç renk ile boyanmış ve bu özellikleri Kültepe kaselerinden farklılık göstermektedir⁷⁴¹. Gordion'da kabın astar rengi üzerine tek renk ile yapılmış bant bezemeli örnekler Orta Hellenistik (MÖ 235-189) tabakalarda tespit edilmiştir⁷⁴². Zengibar Kalesi'nde yüzey araştırmaları sırasında ele geçen örnekler de yine kabın astar rengi üzerine tek renkli (kahverengi) olarak yapılmıştır. Söz konusu parçalar ise benzer örneklerine göre MÖ 4. ve 3. yüzyıllara tarihlendirilmiştir⁷⁴³.

Kültepe'de bulunan örneklerin ise çoğunluğu MÖ 3. yüzyılın ikinci yarısına tarihlenmektedir. Örnekler arasında Kat.no. 263, 264, 267, 268, 269 2009 ve 2020 yılı kazılarında ele geçmiştir. Bunlardan Kat.no. 263, 264, 270, 5 no.lu mekanda; Kat.no. 267, 9 no.lu mekanda; Kat.no. 268 ve 269 ise 6 no.lu mekanda bulunmuş olup örneklerin tamamı 3b evresi ile ilişkilidir. 1971 yılı kazılarında 111/LXXXV-LXXXVI plankaresinde tespit edilen ve kontekstine göre MÖ 2. yüzyılın ortası ile MÖ 1. yüzyıla tarihlenen Kat.no. 265 ise grubun geç örneğidir. Buluntu tarihi ve buluntu yeri ile ilgili bilgilerimiz eksik olan Kat.no. 266 no.lu parça ise Tip 5c.1'in diğer parçalarında yola çıkılarak MÖ 3. yüzyılın ikinci yarısı ile MÖ 2. yüzyıla tarihlendirilebilir.

Tip 5d: Tip 5d grubunu Kat.no. 271 numaralı tek örnek oluşturmaktadır. Ağız kenarı-gövde ve dip parçası olan örnek tam profile sahiptir (**Lev. 37: 271**). Ağız çapı 17 cm, dip çapı 10 cm'dir. Tip 5d'nin en önemli özelliği ağız kenarının içe dönüş yaptığı bölümünün belirgin bir şekilde dik olarak içe doğru yuvarlatılmasıdır. Derin konik gövdesi alta doğru daralarak düz bir dip ile sonlanmaktadır.

Kasenin kırmızımsı sarı (5YR 6/6) hamuru, mika, kireç ve taşçık katkılı, her iki yüzeyi de hamurunun renginde astarlıdır.

Yapılan analogi çalışmalarında Kat.no. 271 numaralı parçanın bire bir benzer bir örneği tespit edilememiştir. Ancak İmikuşağı'nda ağız kenarı iç kısmında yuvarlatılarak şekillendirilmiş, konik gövdeli bazı örnekler tespit edilmiştir⁷⁴⁴. Söz konusu bu örneklerde ağızın iç yüzeyindeki kalınlaştırılmış dudak, Kültepe örneği kadar belirgin değildir.

Tip 5d, 2020 yılı kazılarında 85/XCVII plankaresinde 11 no.lu mekanının MÖ 3. yüzyılın ikinci yarısına tarihlenen 3b evresinde bulunmuştur.

Tip 5d.1: Kat.no. 272, Tip 5d'nin bant bezemeli örneğini temsil etmektedir (**Lev. 37: 272**). Tam olarak ele geçen kasenin ağız çapı 20 cm, dip çapı 7.5 cm'dir. Eser

⁷⁴¹ Maier 1963, Abb. 11, 3, 6, 8.

⁷⁴² Stewart 2010, Fig. 221, 275, 278.

⁷⁴³ Köker-Gökçe 2017, Kat.no. 20-23.

⁷⁴⁴ Bkz. İmikuşağı: Derin 1995, Res. 32, 10 (MÖ 3-2. yüzyıl).

tipolojik olarak Tip 5d'nin form özelliklerini taşımaktadır. Ancak ağız kenarının içe dönüş yaptığı bölüm Tip 5d'ye oranla içe doğru inceltiştir.

Kasenin hamuru kırmızımsı sarı (5YR 6/6) renktedir. İçerisinde mika, kireç ve taşçık katkıları görülebilmektedir. Astar rengi iç yüzeyde pembe (5YR 8/3), dış yüzeyde çok açık kahverengidir (10YR 8/3). Ağız kenarının iç ve dış yüzeyi farklı kalınlıklarda birer sıra yatay bant ile bezenmiştir. Bu bantlar kırmızı (2.5YR 5/6) renktedir.

Kat.no. 272 numaralı kasenin benzer bir örneğine rastlanmamıştır. Bu örnek Kültepe'de 1981 yılı kazılarında MÖ 4. yüzyılın sonları ile MÖ 3. yüzyılın başlarına tarihlenen Kat.no. 86 numaralı kandil ile birlikte ele geçmiştir. Kat.no. 86 numaralı kandilden yola çıkarak tarihlendirebileceğimiz örnek için MÖ 4. yüzyılın son çeyreği ile MÖ 3. yüzyılın ilk yarısı önerilebilir.

3.12.3.6. Tip 6

Kültepe'de Tip 6 başlığı altında dirsekli kaseler değerlendirmeye alınmıştır. Tamamı bant bezemeli olan bu gruptaki kaseler ağız kenarı ile gövde yapıları dikkate alınarak dört alt tipe ayrılmıştır (**Lev. 38: 273-277**).

6a.1: Tip 6a.1'i temsil eden Kat.no. 273 numaralı kase, ağız kenarı-gövde parçasıdır (**Lev. 38: 273**). Ağız kenarı 14 cm'dir. Bu kasenin basit yuvarlatılmış dudak ile sonlanan ağız kenarı, keskin dirsekten itibaren dik bir şekilde yükselmektedir. Dirseğin alt kısmında daralarak ilerleyen gövde, konik bir forma sahiptir.

Kat.no. 273'ün hamuru pembe (5YR 7/4) renktedir. Hamurda mika ve taşçık katkısı bulunmaktadır. İç ve dış yüzeyi çok açık kahverengi (10YR 8/3) astarlıdır. Parçanın her iki yüzeyinde de farklı kalınlıklarda kırmızı (10R 5/6) renkte birer sıra yatay bant takip edilebilmektedir.

Bant bezemeli dirsekli kasenin benzer örnekleri Gordion'da tespit edilmiştir. Birçok örnek ile temsil edilen bu tip MÖ 235-189 yılları arasına tarihlenen tabakalarda ele geçmiştir⁷⁴⁵.

Kültepe'de ise bu örnek 86/XCVIII plankaresinde 7 no.lu mekanın MÖ 3. yüzyıla tarihlenen kontekstinden gelmiştir.

6b.1: Tip 6b.1 başlığı altında değerlendirilen Kat.no. 274 numaralı parçanın ağız çapı 14 cm'dir ve kase, ağız kenarı- gövde parçasından oluşmaktadır (**Lev. 38: 274**). Bu tipin içe dönük ağız kenarı, dış yüzeyde hafif dışa çekilerek şekillendirilmiştir. Ayrıca bu profil ile uyumlu olacak şekilde ağız kenarı dirseğe kadar iki içbükey ve bir de

⁷⁴⁵ Stewart 2010, Fig. 222, 285, 286.

dışbükey yivle hareketlendirilmiştir. Ağız kenarının içe çekik olması ile daha belirgin hale gelen dirsek konik formlu gövdeye bağlanmaktadır. Parçanın alt bölümü eksik olduğu için kaidesini yorumlamak zordur.

Kat.no. 274'ün hamur rengi açık kahverengi (7.5YR 6/4), astar rengi ise çok açık kahverengi (10YR 8/3) tonlarındadır. Kabin iç ve dış yüzeyi kırmızı (10R 5/6) renkte birer sıra yatay bant ile bezenmiştir. Bezeme iç yüzeyde ince bir bant şeklindeki, dış yüzeyde dirseğin altına kadar devam eden kalın bir bant halindedir.

Literatürde birebir benzeri bulunamasa da Aşvan Kale'nin Hellenistik tabakalarında ele geçen, bezemesiz, dış yüzeyi ağız kenarında profilli dirsekli kase Kültepe örneği için referans alınabilir⁷⁴⁶. Değerlendirmeye alınan parça yüzey buluntusudur. Hamur yapısı, bant bezemenin rengi parçayı Hellenistik Dönem örneklerine yakınlaştırmaktadır. Kültepe'nin tek renkli ve iç ve dış yüzeyde birer sıra bant bezemeli örneklerini dikkate alarak Kat.no. 274 numaralı kaseyi MÖ 3. ve 2. yüzyıla tarihlendirebiliriz.

6c.1: Tip 6c.1, Kat.no. 275 numaralı tek bir örnek ile temsil edilmektedir (**Lev. 38: 275**). 275 numaralı kase ağız kenarı-gövde parçası olarak ele geçmiştir. Ağız çapı 15 cm'dir. Dik ağız kenarı hafif içe dönüktür. Bu kasenin, dirsek dönüşünden itibaren üst gövdesini oluşturan ağız kenarı, Tip 6'nın diğer örneklerine göre daha uzun tasarlanmış, dirseği ise daha keskin yapılmıştır. Gövde cidarı, dudağın içinde ve dışında kalın şekillendirilmiş, bu kalınlık dirseğe doğru incelmekte, dirsekten sonra tekrar kalınlaşmaktadır. Gövde sığ formludur. Kaidesi korunamadığı için alt gövdesi yorumlanamamıştır.

Söz konusu parça kırmızımsı sarı (5YR 6/6) hamura, her iki yüzeyde soluk kahverengi (2.5Y 8/3) astara sahiptir. İç ve dış yüzeyi kırmızımsı kahverengi (2.5YR 4/4) renkte yatay bant ile bezemelidir. Bezeme iç yüzeyde dirsek altına kadar uzanırken, dış yüzeyde dirsek ile sınırlı kalmıştır.

Tip 6c.1'i oluşturan parça 86/XCVIII plankaresinde 7 no.lu mekanın MÖ 3. yüzyıla tarihlenen kontekstinde ele geçmiştir.

6d.1: Tip 6'nın ağız kenarı dirsekten itibaren dışa açılan bantlı iki örneği, Tip 6d.1 başlığı altında toplanmıştır (**Lev. 38: 276-277**). Kat.no. 276 ağız kenarı-gövde parçası, Kat.no. 277 tama yakın profile sahip olup, üçte birlik bölümü parçalar halinde bulunmuştur. Ağız çapları 14 cm ile 18 cm'dir. Bu tipe ait kaselerin dik ve dışa açık

⁷⁴⁶ Mitchell 1980, Fig. 28, 199.

ağız kenarları karakteristik özellikleridir. Dışa açılan ağız kenarı ile form gövdedeki genişlemeyi biraz daha sürdürmektedir. Uzun ağız kenarından keskin bir dirsek gövdeye geçilmektedir. Her iki örneğinde ağız kenarları farklı yüksekliklere sahip olup Kat.no. 276'nın ağız kenarı, Kat.no. 277'nin ağız kenarına oranla uzun tutulmuştur. Buna bağlı olarak gövde formları da farklılık göstermektedir. Kat.no. 276'nın gövdesi diğer örneğe göre derindir. Tam profil veren Kat.no. 277 dikkate alındığında tipin halka kaide ile tamamlandığı düşünülebilir.

Tip 6d.1'i oluşturan kaselerden Kat.no. 276'da hamur pembe (5YR 8/4), astar hamurunun rengindedir. Kat.no. 277'de ise hamur kırmızı (2.5YR 5/8), astar hamuruyla aynı renktedir. Her iki örneğinde bant bezemelerinin renkleri ve kompozisyonları farklılık göstermektedir. Bezemeler; Kat.no. 276'da parlak siyah (10YR 2/1), Kat.no. 277'de parlak kırmızı (2.5YR 5/8) tonlarındadır. Kat.no. 276'nın korunan kısmının her iki yüzeyde de dirsek altına kadar yatay bant bezeme ile kaplandığı görülmektedir. Kat.no. 277 numaralı kasenin tam profile sahip olması kabın bütün bezeme şeması hakkında bilgi sahibi olmamızı sağlamaktadır. Kasenin ağız kenarından dirsek dönüşünün altına kadar olan bölümü iç ve dış yüzeyde kalın bir sıra yatay bant ile bezenirken, gövdesinin iç yüzeyi tondoda tek sıra ince yatay bant ile bezenmiştir.

Tip 6d.1 ile benzer özelliklere sahip örnekler, Kızılırmak Havzası coğrafyasında tanınan bir formdur ve havzanın kuzeyinde Eskiyaapar'da karşımıza çıkmaktadır⁷⁴⁷. Zoroğlu bu örneklerin ilk ortaya çıkış tarihinin kesin olarak belirli olmadığını ancak en geç MÖ 2. yüzyılın ortalarından itibaren kullanım alanının genişleyerek MÖ 1. yüzyıla kadar sıklıkla kullanıldığını belirtmektedir.

Kültepe'de bulunan bu parçalar ise MÖ 2. yüzyıla aittir ve 1972 yılı kazılarında 90/LXXXVII plankaresinde MÖ 2. yüzyıla tarihlenen evrede ele geçmiştir.

3.12.3.7. Tip 7

Değerlendirmeye alınan Kat.no. 278 numaralı kase tam olarak ele geçmiştir. Ağız çapı 11 cm, kaide çapı ise 6.2 cm'dir. Tip 7'yi oluşturan bu kasenin en önemli özelliği ayaklı bir alt gövdeye sahip olmasıdır. Üst ve alt gövde olmak üzere iki bölümde değerlendirilebilir. Üst gövde de hafif içe çekik uzun ağız kenarı, belirgin bir dirsek ile gövdeye bağlanmaktadır. İç haznesi fazla derin değildir. Kaidenin zemine oturma düzlemi dışa genişleyen halka formundadır.

⁷⁴⁷ Bkz. Zoroğlu 1978, Lev. VII, 1, 2, Kat.no. 79, 81.

Değerlendirilen kasenin hamuru pembe (7.5YR 7/4), astarı hamurunun rengindedir. Hamuru mika ve kireç katkılıdır.

Literatürde Kat.no. 278 numaralı kasenin benzer örneklerine rastlanmamıştır. Ancak İmikuşağı'nda ele geçen içe dönük kısa ağız kenarlı, sığ gövdeli kasenin, alt gövdesini oluşturan ayak ve kaide bölümü Kültepe örneği ile benzeşmektedir. İmikuşağı'ndaki bu örnek Geç Hellenistik - Erken Roma Dönemi'ne tarihlendirilmiştir⁷⁴⁸.

Kültepe'de bulunan Kat.no. 278 numaralı kase ise 85-86/XCVIII plankaresinde 5 no.lu mekanın MÖ 3. yüzyılın ikinci yarısına tarihlenen 3b evresinde ele geçmiştir.

3.12.3.8. Tip 8

Kültepe'de kase formunun son alt tipinin Tip 8 başlığı altında ele alınan dışa çekik kenarlı kaseler oluşturmaktadır (**Lev. 39**). Tip 8'i oluşturan örnekler alt gövde profillerine göre Tip 8a ve Tip 8b olmak üzere iki gruba ayrılmıştır.

8a: Tip 8a başlığı altında dışa çekik kenarlı kaselerin bezemesiz örnekleri değerlendirmeye alınmıştır (**Lev. 39: 279-280**). Grubu oluşturan iki örnek ağız kenarı-gövde parçası olarak ele geçmiştir. Ağız çapları 18 cm'dir.

Tip 8a'nın karakteristik özelliği kısa bir boyun ile omuzdan ayrılan ağız kenarlarının dışa çekilerek tasarlanmasıdır. Kısa içbükey boyundan itibaren karına doğru genişleyen form karında en geniş alanı oluşturmaktadır. Gövde karından itibaren alt gövdeye doğru daralmaktadır. Alt bölümleri eksiktir. Bu tipin bant bezemeli örnekleri arasında yer alan Kat.no. 283 numaralı tam profilli kasenin halka kaidesi dikkate alındığında Tip 8a'nın da halka kaide ile sonlandığı düşünülebilir.

Değerlendirmeye alınan bu örneklerin hamuru kırmızımsı sarı (5YR 6/6), astarları hamurlarının rengindedir. Her iki parçanın da hamurunda mika ve kireç katkısı bulunmaktadır.

Dışa çekik ağız kenarlı, geniş omuzlu kaselere Kızılırmak Havzası coğrafyasının özellikle kuzeyinde kalan yerleşimlerde sıklıkla rastlanmaktadır. "Kızılırmak Havzası Boyalı Seramikleri'nin" karakteristik bir formu olan bu tip kaselerin günümüze kadar yapılan çalışmalarda sadece bezemeli örnekleri değerlendirmeye alınmıştır⁷⁴⁹. Bezemeli olan bu örnekler MÖ 2. yüzyılın sonu ile MÖ 1. yüzyılın ilk yarısına tarihlendirilmiştir. Havza içinde ki kaselerin bezemesiz örnekleri hakkında bilgilerimiz eksiktir.

⁷⁴⁸ Derin 1995, Res. 39, 14.

⁷⁴⁹ Formun bezemeli örnekleri için bkz. Zoroğlu 1978, Lev. II, 3(74), 4(70).

Kültepe'nin bezemesiz dışa çekik ağız kenarlı kaseleri MÖ 2. yüzyıla ait evrede ele geçmiştir. Bu örneklerden Kat.no. 279 11 no.lu mekanın; Kat.no. 280 ise 10 no.lu mekanın 3a evresinde tespit edilmiştir.

Tip 8a.1: Tip 8a'nın bant bezemeli örnekleri Tip 8a.1 başlığı altında değerlendirmeye alınmıştır (**Lev. 39: 281-283**). Üç örnek ile temsil edilen grubun ağız çapları 18 cm ile 21 cm arasında değişmektedir. Tip 8a.1 form olarak Tip 8a'nın tipolojik özelliklerini taşımaktadır. Bu gruptaki Kat.no. 283'ün dış yüzeyi diğer örneklerden farklı olarak gövdenin çeşitli kısımlarına yapılan ince iç bükey yivler ile hareketlendirilmiştir.

Grubu oluşturan parçaların hamurları kırmızımsı sarı (5YR 6/6), astarları hamurlarının rengindedir. Mika, kireç ve taşçık katkıları her üç parçada da görülmektedir.

Tip 8a.1'i oluşturan kaseler arasında tam profil veren Kat.no. 283 numaralı parçanın bezeme şeması tam olarak öğrenilebilmektedir. Diğer parçaların ise korunabildiği kadarıyla takip edilmektedir. Buna göre her parça yatay olarak yapılan bantlar kırmızı (2.5YR 4/8) renkte olup

-Kat.no. 283 iç yüzeyde ağız kenarında bir sıra kalın bant; tondoda ise iki sıra ince, bir sıra kalın, dört sıra ince olmak üzere toplamda 7 sıra farklı kalınlıkta bant ile dekore edilmiştir. Aynı parçanın dış yüzeyi de dirsek altına kadar olan kısımda bir sıra kalın bant ile bezenmiştir.

-Kat.no. 281 iç yüzeyde bir sıra kalın, dış yüzeyde ağız kenarında ve altında olmak üzere üç sıra ince bant,

-Kat.no. 282 ise iç ve dış yüzeyde ağız kenarında birer sıra bant ile süslenmiştir.

Yukarıda da bahsedildiği gibi "Kızılırmak Havzası Boyalı Seramikleri" grubunun bilinen bir formu olan bu tip kaseler özellikle havzanın kuzeyine doğru Boğazköy ve çevresinde yoğunluk göstermektedir. Bu örneklerin Kültepe kaselerinden farklı yönünü bezeme şemaları oluşturmaktadır. Bahsi geçen Boğazköy örnekleri üç renkli ile boyanmıştır⁷⁵⁰.

Kültepe'nin Tip 8a.1 oluşturan örnekleri genel olarak MÖ 2. yüzyıl içine tarihlenmektedir. Değerlendirmeye alınan örneklerden 2020 kazılarında ele geçen Kat.no. 281, 12 no.lu mekanın; Kat.no. 282 ise 11 no.lu mekanın MÖ 2. yüzyıla

⁷⁵⁰ Maier 1963, Abb. 10, 1, Abb. 13, 1-11.

tarikhlenen 3a evresi ele geçmiştir. Kat.no. 283 ise MÖ 2. yüzyılın ikinci yarısına tarikhlenen I no.lu çukurda tespit edilmiştir.

Tip 8b.1: Kat.no. 284 numaralı kase Tip 8b.1 olarak gruplanmıştır. Tam olarak ele geçen örneğin ağız çapı 14.3 cm, dip çapı 6.5 cm'dir. Bu tipin dışa çekik ağız kenarı, Tip 8'in diğer örneklerine oranla daha uzun ve dışa açık yapılarak, kaseye yayvan bir görünüm kazandırılmıştır. Ağız kenarından iç bükey bir hat ile gövdeye geçiş sağlanmıştır. Gövde omuzdan karına doğru genişleyerek S bir profil almıştır. Karından itibaren alta doğru daralan gövde düz diple sonlandırılmıştır.

Kase, kırmızımsı sarı (5YR 7/8) hamurlu ve hamuru mika, kireç ve taşçık katkıdır. İç yüzey hamurunun renginde, dış yüzeyi çok açık kahverengi (10YR 8/2) astarlıdır. İç ve dış yüzeyi ağız kenarında yatay kırmızı (10R 5/6) bantlar ile dekore edilmiştir.

Literatürde benzer bir örneğine rastlanmayan Kat.no. 284 numaralı kase, 1966 yılı kazılarında ele geçmiştir. Buluntu yeri ve konteksti ile ilgili bilgilerimiz eksiktir. Form ve bezeme özelliklerinden yola çıkarak önerebileceğimiz tarih aralığı MÖ 3. yüzyıl olacaktır. Çünkü Kültepe'de Hellenistik Dönem'in düz dipli kaseleri MÖ 3. yüzyıl kontekstlerinde karşımıza çıkmaktadır⁷⁵¹. Bunun yanı sıra gövde üzerinde sadece ağız kenarının iç ve dış yüzeyde birer sıra bant ile bezemesi sıklıkla MÖ 3. yüzyılda kullanılan bir bezeme şemasıdır.

Kültepe'nin "Kızılırmak Havzası Seramikleri" başlığı altında değerlendirilen ilk form olan kaselerle ilişkili olduğu tespit edilen, bezemesiz ve bezemeli kaide parçaları da tespit edilmiştir (**Lev. 40-41**). Bu kaidelerin, kaselerin hangi alt tipine ait olduğu tam olarak belirlenemediği için ana formun başlığı altında değerlendirilmesi ön görülmüştür. Değerlendirmeye alınan kaide parçaları kendi içinde bezemeli ve bezemesiz olmak üzere iki gruba ayrılmaktadır.

İlk olarak bezemesiz parçalar değerlendirmeye alınmıştır. Kaide parçası olarak ele geçen örneklerin çapları 5 cm ile 9 cm arasında değişmektedir ve tamamı halka formundadır (**Lev. 40**). Bu örneklerin kaide yüksekliklerine göre kendi içinde bir ayırım yapılabilir. Buna göre bazı örnekler alçak halka kaide (Kat.no. 285-293), bazı örnekler yüksek halka kaide (Kat.no. 294-298), bazı örnekler de oldukça yüksek halka kaide şeklindedir (Kat.no. 299-301).

⁷⁵¹ Bkz. Kat.no. 169, Kat.no. 271-272.

Levha 40'da toplanan kaidelerden Kat.no. 286, 291, 292, 295, 297, 299, 300 ve 301'de hamur kırmızımsı sarı (5YR 6/6), astar kırmızı (2.5YR 5/6); Kat.no. 288'de hamur açık kırmızı (2.5YR 6/8), astar kırmızımsı kahverengi (2.5YR 4/4); Kat.no. 296'da hamur çok açık kahverengi (10YR 7/3), astar kahverengi (7.5YR 5/3); Kat.no. 285, 290, 293 ve 294'de ise hamur pembe (7.5YR 7/4) astar soluk kahverengi (2.5Y 8/3) renktedir. Tüm seramiklerin hamurlarında mika, kireç ve taşçık katkıları bulunmaktadır.

İkinci grubu bezemeli örnekler oluşturmaktadır. Bu örneklerin ikisi alt gövdeye/tondoya (**Lev. 41: 302-303**), diğerleri (**Lev. 40: 304, 312**) kaideye ait parçalardır. Form veren örneklerin kaide çapları 6.8 cm ile 12 cm arasında değişmektedir. Tamamı halka formudur. Kat.no. 304-307 alçak halka, Kat.no. 308-312 yüksek halka formda tasarlanmıştır.

Değerlendirmeye alınan parçalardan Kat.no. 302 ve 305'in hamuru açık kırmızı (2.5YR 6/8), astarları hamurunun rengindedir. Kat.no. 303, 307, 310 ve 312'nin hamuru kırmızımsı sarı (5YR 6/6), astarları Kat.no. 303, 310 ve 312'de hamurunun renginde, 307'de kırmızı (2.5YR 5/6) renktedir. Kat.no. 309, 306, 308 ve 311'in hamuru açık kırmızımsı kahverengi (5YR 6/4), astarları Kat.no. 311'de hamurunun renginde, Kat.no. 306, 308 ve 309'da soluk kahverengi (2.5Y 8/3) tonlarındadır.

Boyalı örneklerin bezeme kompozisyonu yatay iç içe bantlardan oluşmaktadır. Bu bezeme şeması çok renkli ve tek renkli olmak üzere iki gruba ayrılmaktadır. Çok renkli boyanmış parçayı Kat.no. 302; tek renkli boyanmış örneği ise Kat.no. 304-312 numaralı parçalar temsil etmektedir⁷⁵².

Daha önce de belirtildiği gibi Kızılırmak Havzası'nda da sık karşılaşılan bir bezeme stili olan polykrom boyalılar geç örnekler olarak değerlendirilmiş ve MÖ 2. yüzyıl ile MÖ 1. yüzyıla tarihlendirilmiştir. Kültepe'nin çok renkli boyanmış Kat.no. 302 numaralı parçası ise 1971 yılı kazılarında 111/LXXXV-LXXXVI plankaresinde MÖ 2. yüzyılın ortası ile MÖ 1. yüzyıla tarihlenen yapılarla bağlantılı olarak ele geçmiştir.

Kızılırmak Havzası'nda tek renkli konsantrik daireler, kaselerin bezemesinde sevilerek kullanılmıştır. Tarihlemedeki asıl unsur olan bezeme şemasına göre tek renkli bantlı seramikler MÖ 2. yüzyıla tarihlendirilmiştir⁷⁵³. Havza dışında özellikle Konya ve civarında bant bezemeli seramikler sıklıkla karşımıza çıkmaktadır. Benzer örnekler

⁷⁵² Bezeme şemaları ile ilgili bkz. syf. 235-243.

⁷⁵³ Zoroğlu 1978, 58-59.

Çatalhöyük'ün Hellenistik Dönem tabakasında da ele geçmiş ve genel bir tarih verilerek Hellenistik Dönem'e tarihlenmiştir⁷⁵⁴.

Kültepe'de bulunan tek renkli seramikler ise biraz daha erken bir tarihe aittir ve genel olarak MÖ 3. yüzyılın ikinci yarısı ile MÖ 1. yüzyıl arasına tarihlenen evrelerde tespit edilmiştir. Bu seramiklerden Kat.no. 303, 312, 1972 yılı kazılarında MÖ 2. yüzyıla tarihlenen 90/LXXXVII plankaresi yapılarında; Kat.no. 305, 309, 311, 1971 yılı kazılarında 111/LXXXV-LXXXVI plankaresi yapılarında MÖ 2. yüzyılın ortası ile MÖ 1. yüzyıla tarihlenen yapılarda; Kat.no. 304, MÖ 2. yüzyılın ikinci yarısına tarihlenen II no.lu çukurda; Kat.no. 306, 307 ise 2020 yılı kazılarında 10 no.lu mekanın MÖ 2. yüzyıla tarihlenen 3a evresinde; Kat.no. 310 aynı mekanın MÖ 3. yüzyılın ikinci yarısına tarihlenen 3b evresinde ele geçmiştir.

3.12.3.9. Tip 9

Kültepe'nin Hellenistik seramikleri içinde Tip 9 başlığı altında ağız kenarı yuvarlatılmış tabaklar değerlendirmeye alınmıştır (**Lev. 42: 315-319**). Farklı alt tipleri olan yuvarlatılmış ağız kenarlı tabakların en erken örnekleri MÖ 4. yüzyıldan itibaren Attika'da üretilmiştir⁷⁵⁵. Hellenistik Dönem ile birlikte oldukça popüler olan bu grubun zamanla farklı coğrafyalarda, bölgesel anlamda yerel örnekleri de üretilmeye başlamıştır.

Kültepe'nin bu forma ait parçaları ağız kenarındaki farklı şekillendirmelerden ve bezemelerden dolayı Tip 9a, Tip 9b ve Tip 9c.1 olmak üzere üç gruba ayrılmıştır.

Tip 9a: Tip 9a başlığı altında değerlendirilen Kat.no. 313 (**Lev. 42: 313**) numaralı tek örnek ağız kenarı-gövde parçası olarak ele geçmiş ve ağız çapı 30 cm'dir. Ağız kenarı yuvarlatılarak dudak kısmında düzleştirilmiştir. İç yüzeyde eğimli ağız kenarından, iç bükey bir profil ile sığ gövdeye geçilmiştir. Alt bölümü eksik olarak ele geçirilen tabağın kaide profili hakkında net bir yorum yapmak zordur. Ancak yuvarlatılmış ağız kenarlı tabakların tam örnekleri dikkate alındığında Kat.no. 313 numaralı parçanın halka kaideli olabileceğini söyleyebiliriz.

Tabağın kırmızımsı sarı (7.5YR 6/6) hamuru kireç ve taşıçık katkıdır. İç ve dış yüzeyi hamurunun renginde astarlıdır.

Kültepe'nin yuvarlatılmış ağız kenarlı tabakları ile benzer form özelliklerine sahip tabaklar birçok merkezde karşımıza çıkmaktadır. Bu bağlamda Karaman

⁷⁵⁴ Zoroğlu 2007, Lev. 13: Res. 13-14; Lev. 14: Res. 16, 17; Lev. 15: 18, 19, 20.

⁷⁵⁵ Rotroff 1997, 42.

yakınlarında yer alan Süleymanhacı Höyük'te yapılan yüzey araştırmalarında bu tipe ait ağız kenarı-gövde parçaları ele geçmiş ve söz konusu örnekler MÖ 3. yüzyılın 2. yarısı ile MÖ 2. yüzyıla tarihlendirilmiştir⁷⁵⁶. Sinabiç'te (Dalisandos)⁷⁵⁷ bulunan benzerleri MÖ 2. yüzyıla; Tarsus-Keşbükü'nde⁷⁵⁸ tespit edilen basit astarlı örnekleri MÖ 3. yüzyıl ile MÖ 2. yüzyıla; Tarsus Gözlükule'de⁷⁵⁹ bulunan ve Jones tarafından yerel üretim olarak değerlendirilen parçalar ise MÖ 3. yüzyılın sonu ile MÖ erken 2. yüzyıla tarihlendirilmiştir. Bu tipe ait örnekler Topaklı⁷⁶⁰, Side⁷⁶¹ kazıları ile Yozgat⁷⁶² ve Ceyhan Ovası⁷⁶³ yapılan yüzey araştırmalarında da ele geçmiştir.

Kültepe tabağı ise 2009 yılı kazılarında 85/XCVIII plankaresinde 7 no.lu mekanın MÖ 3. yüzyılın ikinci yarısına tarihlenen 3b evresinde ele geçmiştir ve bulunduğu evre ile birlikte MÖ 3. yüzyılın ikinci yarısına tarihlendirilmiştir.

Tip 9b: Yuvarlatılmış ağızlı tabakların, ağız kenarları içte üçgen bir profil yapan örnekleri Tip 9b başlığı altında toplanmıştır (**Lev. 42: 314-35**). Bu başlık altında incelenen iki örneğin her ikisi de ağız kenarı-gövde parçasıdır ve ağız çapları 15 cm ile 24 cm'dir. Bu tipin yuvarlatılmış ağız kenarları dış duvarda keskin bir açı ile dönerek dudağa doğru yükselmekte ve dudak kısmında tekrar keskin bir açı ile dönerek sığ iç gövdeye bağlanmaktadır. Her iki örneğin de alt bölümleri eksiktir.

Her iki tabağın hamuru açık kırmızımsı kahverengi (5YR 6/4) renkli, mika, kireç ve taşçık katkılıdır. Astar iç ve dış yüzeylerinde soluk kahverengidir (10YR 6/3).

Tipin benzer örnekleri Çengeltepe ve Tarsus Keşbükü'nde yapılan çalışmalarda ağız kenarı-gövde parçası olarak tespit edilmiş⁷⁶⁴ ve Çengeltepe örnekleri Hellenistik Dönem'e, Tarsus örnekleri MÖ 3.-2. yüzyıla tarihlendirilmiştir.

Kültepe'de Tip 9b'yi oluşturan örnekler 2009 ve 2020 yılı kazılarında ele geçmiştir. Bu parçalardan Kat.no. 314, 9 no.lu mekanda MÖ 2. yüzyıl; Kat.no. 315 ise 7 no.lu mekanın MÖ 3. yüzyıl kontekstinde bulunmuştur. Bu verilere göre Kültepe'de Tip 9'un MÖ 3. ve 2. yüzyıllar boyunca kullanıldığını söyleyebiliriz.

Tip 9c.1: Tip 9c.1 başlığı altında incelenen dört örneğin tamamı ağız kenarı-gövde parçası olarak ele geçmiştir. Ağız çapları 18 cm ile 20 cm arasında

⁷⁵⁶ Körsulu 2019, 58-59, Fig. 17-18.

⁷⁵⁷ Körsulu 2020 Fig. 5, 12.

⁷⁵⁸ Kılıç 2019, Kat.no. 38-39, 43.

⁷⁵⁹ Jones 1950, Fig. 179, 34, B.

⁷⁶⁰ Pecorella 1975, Fig. 21, 1.

⁷⁶¹ Oransoy 2014, Res. 5, 56.

⁷⁶² Sancaktar vd. 2021, Fig. 10 (St.Y. 17).

⁷⁶³ Özdemir 2008, Kat.no. 55

⁷⁶⁴ Bkz. Çengeltepe: Ünal 1966, Şek. 22, 2; Tarsus Keşbükü: Kılıç 2019, Kat.no. 38, 40, 42, 44.

değişmektedir. Bu tip genel olarak Tip 9b'nin tipolojik özelliklerini taşımaktadır. Ancak dudağın düz bir hat şeklinde devam ederek içe dönmesi Tip 9b'ye göre farklılık göstermektedir.

Grubu oluşturan örneklerin hamurları pembe ve kahverenginin tonlarındadır. Kat.no. 316'nın hamuru pembe (7.5YR 7/4), astarı iç yüzeyde hamurunun renginde, dış yüzeyde soluk kahverengidir (2.5Y 8/3). Kat.no. 317'nin hamuru açık kırmızımsı kahverengi (5YR 6/4), astarı iç ve dış yüzeyde hamurunun rengindedir. Kat.no. 318'in hamuru soluk kahverengi (10YR 6/3), astarı her iki yüzeyde de hamurunun rengindedir. Kat.no. 319'un hamuru ise açık kahverengi (7.5YR 6/4), astarı her iki yüzeyde de hamurunun rengindedir. Tüm parçalar mika, kireç ve taşçık katkıdır. Ağız kenarları iç ve dış yüzeyde birer sıra ince yatay bant ile dekore edilmiştir. Bant bezemeler Kat.no. 316'da kahverengi (7.5YR 4/6); Kat.no. 317, 318 ve 319'da kırmızı (10R 4/8) tonlarındadır.

Orta Anadolu coğrafyasındaki bu tipin benzer örnekleri en yakın Yozgat-Sivritepe Höyük'te tespit edilmiştir. Yüzey araştırmalarında bulunan bu örnek Hellenistik Dönem'e tarihlendirilmiştir⁷⁶⁵. Zengibar Kalesi⁷⁶⁶ yüzey araştırmalarında bulunan benzer özelliklere sahip bant bezemeli bir parça MÖ 2. yüzyıla; Tarsus-Keşbükü'nün⁷⁶⁷ basit astarlı buluntuları arasında yer alan örneği MÖ 3. ve 2. yüzyıl arasına; Tarsus-Gözlükule⁷⁶⁸ höyüğünün yerel üretim örnekleri arasında bulunan benzer bir form MÖ 3. yüzyıl sonu erken 2. yüzyıla tarihlendirilmiştir. Solipompeipolis'de rögar buluntuları içinde yer alan daldırma tekniğinde astarlı bir tabak MÖ 2. yüzyılın 2. yarısı ile MÖ erken 1. yüzyıla verilmiştir⁷⁶⁹.

Kültepe'de Tip 9c.1'i oluşturan örnekler 2020 yılı kazılarında bulunmuştur. Bu parçaların en erken örneğini temsil eden Kat.no. 319, 9 no.lu mekanın 3b evresinde ele geçmiş ve konteksti ile birlikte MÖ 3. yüzyılın ikinci yarısına tarihlenmektedir. Daha geç örnekleri temsil eden Kat.no. 317, 9 no.lu; Kat.no. 318, 10 no.lu mekanın MÖ 2. yüzyıla ait 3a evresinde ele geçmiştir. Yüzey toprağında bulunan Kat.no. 316 ise Kat.no. 317 ve 318 olan benzerliği ile MÖ 2. yüzyıla ait olmalıdır.

⁷⁶⁵ Sancaktar vd. 2021, 287, Fig. 10, 17.

⁷⁶⁶ Köker-Gökçe 2017, Kat.no. 174

⁷⁶⁷ Kılıç 2019, Kat.no. 40, 42, 43.

⁷⁶⁸ Jones 1950 Fig. 179, 36.

⁷⁶⁹ Karakaş 2019, Lev. 1, Kat.no. 1-2.

3.12.3.10. Tip 10.2

Tip 10.2 başlığı altında, ağız kenarı yuvarlatılarak basık topuz şeklinde yapılmış, bitkisel bezemeli, Kat.no. 320 numaralı tabak değerlendirilmiştir (**Lev. 42: 320**). Tabak ağız kenarı-gövde parçası olarak ele geçmiş ve ağız çapı 28 cm'dir.

Tabağın ağız bölümü basık topuz şeklinde bir halka görünümü oluşturacak şekilde yuvarlatılarak kalınlaştırılmış ve içe doğru çekilerek şekillendirilmiştir. Oldukça sığ bir gövde yapısına sahiptir. Kaide bölümü eksik olduğu için yorumlanamamıştır.

Açık kahverengi (7.5YR 6/4) hamurlu, iç ve dış yüzeyde hamurunun renginde astarlıdır. İç yüzeyde ağız kenarı ve gövde üzerine yerleştirilen bezemeler koyu kırmızımsı kahverengi (2.5YR 3/4) renklidir. Korunabilen kısımlarına göre tabak, bitkisel bir motif ile bezenmiştir. Bu motif birbirine paralel üç sıra, uçları kıvrık dallardan oluşmaktadır. Kıvrık dallar, ağız kenarına yapılan bir sıra kalın bant ve tondoya yerleştirilen içi boyalı daire ile sınırlandırılmıştır.

Kızılırmak Havzası ile daha geniş coğrafi sınırlarda Orta Anadolu Bölgesi yerleşimlerinin yerel üretim seramikleri arasında, tabağın benzer bir örneği tespit edilememiştir. Ancak söz konusu örnek için literatürde yuvarlatılmış ağız kenarlı tabak olarak adlandırılan grup referans alınabilir. Bu kapsamda Atina Agorası'nın yuvarlatılmış ağız kenarlı tabakları arasında yer alan Fig. 47: 666 numaralı tabak Kültepe örneği ile karşılaştırılabilir⁷⁷⁰. Her iki örnekte de ağız kenarı içte ve dışta yuvarlatılarak kalınlaştırılmıştır. Aralarındaki fark Kültepe örneğinde ağız kenarının içte dik, Atina tabağında ise içte eğimli yapılmasıdır. Atina Agorası tabağının benzer tipolojik özelliklerini taşıyan başka bir örnek de Tarsus Gözlükule'de bulunmuştur. "Yerel Boyalı Grup" (Batı Yamacı Tekniği) içinde ele alınan tabağın ağız profili içte ve dışta hafif kalınlaştırılmıştır⁷⁷¹.

Formunun yanı sıra iç yüzeyine uygulanmış bezeme de dikkat çekicidir. Benzer bir motif ile Tavium-Büyük Nefes'te karşılaşılmıştır. Sadece fotoğrafı bulunan parça üzerinde bir bant ve bantın hemen devamına yerleştirilmiş kıvrık dallar görülmektedir⁷⁷². Bu dallar beyaz bezeme frizi üzerine yapılmış ve parça Geç Hellenistik Dönem'e tarihlendirilmiştir.

⁷⁷⁰ Rotroff 1997, Fig. 47, 666.

⁷⁷¹ Jones 1950, Pl. 183, 137.

⁷⁷² Strobel-Gerber 2000, Abb. 16, b.

Kültepe’de bulunan Kat.no. 320 numaralı parça ise 1973 yılı kazılarında 90/XCVI plankaresinde MÖ 2. yüzyıla ait yapı kalıntıları ile bağlantılı olarak ele geçmiştir.

3.12.3.11. Tip 11.1

Kültepe’nin Hellenistik seramikleri içinde Tip 11.1 başlığı altında ağız kenarı dışa çekilmiş sığ gövdeli iki tabak değerlendirmeye alınmıştır (**Lev. 43: 321-322**). Her iki örnekte ağız kenarı-gövde parçasıdır. Ağız çapları 22 cm’dir. Bu tipin dudak kısmında düz uzanan ağız kenarı hafif inceltilerek dışa doğru çekilmiştir. Gövde dış duvarı düz hat şeklinde alt gövdeye doğru devam etmektedir. Düz olan dudak kısmı içte keskin bir dönüş ile gövdeye bağlanmakta altta iç bükey bir kavis yaparak devam etmektedir. Alt gövdeleri eksik olduğu için kaideleri hakkında yorum yapılamamıştır.

Her iki örnekte açık kahverengi (7.5YR 6/4) hamur rengine sahiptir. Kat.no. 321’de astar rengi pembe (7.5YR 8/4), Kat.no. 322’de ise kırmızımsı sarıdır (5YR 6/6). İç ve dış yüzeylerinde ağız kenarları yatay bir sıra bant bezeme ile bezenmiştir. Bu bezemeler Kat.no. 321’de kahverengi (7.5YR 4/3); Kat.no. 322’de kırmızı (10R 4/8) tonlarındadır. Hamurları mika, kireç ve taşçık katkılıdır.

Tip 9.1’in benzer örnekleri Tarsus-Keşbükü buluntuları arasında yer almaktadır. Kırmızı astarlı olan Keşbükü örneği MÖ 3. ve 2. yüzyıl arasına tarihlendirilmiştir⁷⁷³.

Tez kapsamında değerlendirmeye alınan tabaklar ise genel olarak MÖ 3. yüzyıl içerisine aittir. Her iki parça da 2009 yılı kazılarında ele geçmiştir. Kat.no. 321, 5 no.lu mekanın MÖ 3. yüzyılın ikinci yarısına tarihlenen 3b evresinde; Kat.no. 322 ise 7 no.lu mekanın MÖ 3. yüzyıla tarihlenen kontekstinde tespit edilmiştir.

3.12.3.12. Tip 12.1

Kültepe’de Tip 12.1 başlığı altında ağız kenarı dışa çekik örnekler değerlendirmeye alınmıştır (**Lev. 43: 323-326**). Dört örnek ile temsil edilen grubun tüm parçaları bant bezemelidir. Kaide bölümü eksik olarak ele geçen parçalar, ağız kenarı-gövdeden oluşmaktadır.

Ağız çapları 25 cm ile 28 cm arasında değişmektedir. Bu tipin ağız kenarı gövdenin devamı şeklinde dışa çekilerek şekillendirilmiştir. Dış duvarda uç kısımda inceltilen ağız kenarları bazı örneklerde kısa (Kat.no. 323), bazı örneklerde uzun ve aşağı sarkık (Kat.no. 324-326) olarak şekillendirilmiştir. İç yüzeyde yumuşak bir profil

⁷⁷³ Kılıç 2019, Kat.no. 41.

ile konikal gövdeye bağlanmaktadır. Kat.no. 326'nın iç yüzeyinde gövde geçişinde iç bükey bir profil bulunmaktadır.

Değerlendirmeye alınan tabakların hamurları kırmızımsı sarıdır (5YR 6/6). Astar 325 numaralı parçada iç yüzeyde hamurunun renginde, dış yüzeyde soluk kahverengi (2.5Y 8/3); Kat.no. 326'da dış yüzeyde hamurunun renginde, iç yüzeyde pembe (7.5YR 7/4) renktedir. Kat.no. 323 ve 324 numaralı parçalarda ise iç yüzeyde kırmızı (2.5YR 5/6) dış yüzeylerinde Kat.no. 324'de hamurunun renginde, Kat.no. 323'de soluk kahverengi (2.5Y 8/3) renktedir. Tüm parçaların hamurları mika, kireç ve taşçık katkıdır.

Tabakların tamamı yatay bant bezemelidir. Bezemeler kırmızı (2.5YR 5/8, 2.5YR 5/6) tonlarındadır. İç ve dış yüzeylere yerleştirilen bu bezemelerin kompozisyonları parçalara göre farklılık göstermektedir. Buna göre Kat.no. 323 ve 324 numaralı parçaların iç yüzeylerinin tamamı boyalı yapılmış, dış yüzeyleri ise ağız kenarının altında kalın bir sıra bant ile bezenmiştir. Kat.no. 325'in iç yüzeyi dört, dış yüzeyi bir sıra ince bant; Kat.no. 326'nın ise sadece dış yüzeyi bir sıra bant ile kaplanmıştır.

Tip 12.1'in benzer örnekleri birçok merkezde karşımıza çıkmaktadır. Kültepe'ye en yakın coğrafyada yer alan Kululu'da özellikle Kat.no. 325 ile yakın benzerlik gösteren tabak parçaları tespit edilmiştir. Jones tarafından kenarı çıkıntılı tabaklar olarak adlandırılan bu grubun bezemeli örneği siyah bant motiflidir ve MÖ 3. yüzyıl ile MÖ 2. yüzyılın ortalarına tarihlendirilmiştir⁷⁷⁴. Niğde Kınık Höyük'ün⁷⁷⁵ Geç Hellenistik tabakalarından ve Sivas Ziyaretsuyu'nda⁷⁷⁶ MÖ 2. yüzyıla tarihlenen benzer örnekler ele geçmiştir. Konya civarında da benzer tipolojik özelliklere sahip örnekler bulunmuş olup söz konusu örnekler Hellenistik Dönem'e ve MÖ 2.-1. yüzyıla verilmiştir⁷⁷⁷. Hadrianapolis'de de Kepez Seramiği başlığı altında değerlendirilen grup içinde bant bezemeli benzer ağız kenarı-gövde parçası yer almaktadır⁷⁷⁸. Söz konusu bu parça MÖ 2.-1. yüzyıla aittir. Laodikeia'da bu tip tabakların basit astarlı örnekleri tespit edilmiş ve bu örnekler MÖ 2. yüzyıla tarihlendirilmiştir⁷⁷⁹.

⁷⁷⁴ Jones 1969, Fig. 12.

⁷⁷⁵ Trameri-d'Alfonso 2020, Fig. 2b.

⁷⁷⁶ Abdioğlu 2007, Lev. 1, 3.

⁷⁷⁷ Zengibar Kalesi örnekleri için bkz. Köker-Gökçe 2017, Kat.no. 149-154; Konya çevresi yüzey araştırmaları için bkz. Bilgin 2004, Çizim 15, 1-3.

⁷⁷⁸ Kan-Şahin 2019, Lev. 13, 308.

⁷⁷⁹ Şimşek 2021, Kat.no. 100, Lev. 28/95, Kat.no. 103, Lev. 28/96, Kat.no. 106, Lev. 28/99, Kat.no. 109, Lev. 30/113, Kat.no. 110, Lev. 30/115, Kat.no. 116, Lev. 30/112, Kat.no. 118, Lev. 30/110, Kat.no. 120, Lev. 30/109.

Kültepe’de bulunan örnekler ise MÖ 2. yüzyıl ile MÖ 1. yüzyıl arasına tarihlenmektedir. Bu parçalardan Kat.no. 323, 2020 yılı kazılarında 11 no.lu mekanın MÖ 2. yüzyıla ait 3a evresi; diğer örneklerin tamamı ise 1971 yılı kazılarının MÖ 2. yüzyılın ortaları ile MÖ 1. yüzyıla tarihlenen kontekstinin buluntusudur.

3.12.3.13. Tip 13.1

Tip 13.1 başlığı altında Kat.no. 327 (**Lev. 43: 327**) numaralı tabak incelenmiştir. Tam olarak ele geçen tabağın ağız çapı 19.4 cm, kaide çapı ise 7.5 cm’dir.

Tabağın ağız kenarı düz bir şeklide dışa uzamakta ve hafif aşağı sarkarak uca doğru incelmektedir. Ağız kenarından iç bükey bir profil ile gövdeye geçilmiştir. Böylelikle gövdeye bir boyun görünümü kazandırılmıştır. Alta doğru iç haznesi daralan sığ gövde halka kaide ile sonlanmaktadır.

Kat.no. 327’nin hamuru, kırmızımsı sarı (7.5YR 7/6) renkte, mika ve kireç katkılıdır. Astarı her iki yüzeyde de soluk kahverengidir (2.5Y 8/3). Ağız kenarı iç ve dış yüzeyde koyu kırmızı (2.5YR 3/6) renkte yapılmış yatay bant ile bezenmiştir.

Ağız kenarı uzatılmış, halka kaideli bant bezemeli bu tipe ait örnekler yoğun olarak Gordion’da ele geçmiştir. Tipolojik ve bezeme özellikleri ile Kültepe örneği ile benzerlik gösteren bu tabaklar, Gordion’un MÖ 333-235 yılları arasına tarihlendirilen Erken Hellenistik tabakalarının buluntularıdır⁷⁸⁰. Boğazköy’de de Kültepe formunu anımsatan bir örnek tespit edilmiştir⁷⁸¹. Bu örnek MÖ 2. ve 1. yüzyıllara tarihlendirilmiştir. Ayrıca Samaria’da bulunan kahverengimsi siyah astarlı bezemesiz bir tabak ağız, gövde ve kaide yapısı ile Kültepe örneği ile benzerlik göstermektedir⁷⁸².

Kültepe tabağı 1960 yılı kazılarında MÖ 2. yüzyıla tarihlenen bir balık tabağı ile birlikte ele geçmiştir. Bu veriyi dikkate aldığımızda Kat.no. 327 numaralı tabağa tarih olarak MÖ 2. yüzyılı önerebiliriz.

3.12.3.14. Tip 14

Tip 14 başlığı altında Kat.no. 328 numaralı tabak değerlendirmeye alınmıştır (**Lev. 44: 238**). Ağız kenarı-gövde ve dip parçası olarak ele geçen örnek tam profile sahiptir. Ağız çapı 26 cm, dip çapı 8.5 cm’dir. Ağız kenarı iç yüzeyde, gövdeden keskin bir dönüş ile ayrılarak hafif yükselmekte ve dışa doğru uzamaktadır. Dış yüzeyde ise

⁷⁸⁰ Stewart 2011, Fig. 204, 119. Bezemesiz örnek için bkz. Stewart 2011, Fig. 203, 108.

⁷⁸¹ Zoroğlu 1978, 34, Lev. XVII 2 (21).

⁷⁸² Kenyon 1957, Fig. 55, 5 (MÖ 2. yüzyıl).

ağız kenarından gövdeye geçiş keskin bir dönüş ile gerçekleştirilmiştir. Gövde düz dip ile sonlanmaktadır. Dip kısmı merkeze doğru hafif yükselerek iç bükey yapılmıştır.

Tabağın kırmızımsı sarı (5YR 6/6) hamuru, kaba taneli, yoğun oranda mika, kireç ve taşçık katkılıdır. Her iki yüzeyi de açık kırmızı (2.5YR 6/6) astarlıdır. Bu özensiz hamuru ve derin gövdesi, sofrta kabından ziyade mutfak kabı olarak kullanıldığını düşündürmektedir.

Tez kapsamında Tip 14 olarak ele alınan tabağa en yakın örnekler Gordion kazılarında MÖ 333-235 yılları arasına tarihlenen tabakada ele geçmiştir⁷⁸³.

Kültepe tabağı ise formun geç bir örneğini temsil etmekte olup MÖ 2. yüzyıla tarihlenmektedir. Söz konusu eser 1972 yılı kazılarında MÖ 2. yüzyıla tarihlenen 90/LXXXVII plankaresinde ele geçmiştir.

3.12.3.15. Tip 15.1

Tip 15.1 başlığı altında incelenen parçanın kaide bölümü eksiktir (**Lev. 44: 329**). Ağız kenarı-gövde parçası olarak ele geçen tabağın ağız çapı 24 cm'dir. Bu tipin ağız kenarı aşağı sarkık ve üçgen bir kesite sahiptir. Gövde sığ formludur. Kaide bölümü eksik olup yorumlanamamıştır.

Bu tabağın hamuru pembe (7.5YR 7/4), astarı hamurunun rengindedir. Hamuru mika katkılıdır. İç yüzeyi yatay bant bezemeler ile dekore edilmiştir. Bezemede kırmızının üç farklı tonu tercih edilmiştir. Bu tonlar, sarımsı kırmızı (5YR 5/6), koyu kırmızımsı kahverengidir (5YR 3/2, 5YR 3/4).

Kültepe tabağını anımsatan bir parça ile Konya Bölgesi'nde karşılaşmıştır. Zengibar Kalesi yüzey buluntuları arasında yer alan tabak parçası MÖ 2.-1. yüzyıllara tarihlendirilmiştir⁷⁸⁴.

Tip 15 ise 2020 yılı kazılarında 9 no.lu mekanın MÖ 2. yüzyıla tarihlenen 3a evresinde ele geçmiş ve MÖ 2.yüzyıla tarihlendirilmiştir.

3.12.3.16. Tip 16.1

Tip 16.1 başlığı altında ağız kenarı içte kalınlaştırılan Kat.no. 330 numaralı tabak incelenmiştir (**Lev. 44: 330**). Söz konusu parça ağız kenarı-gövde olarak ele geçmiş, ağız çapı 28 cm'dir. Bu tipin hafif dışa uzatılmış ağız kenarı iç yüzeyde kalınlaştırılarak şekillendirilmiştir. Ağız altta belirgin bir dirsekle konikal sığ gövdeye bağlanmıştır. Kaide bölümü eksiktir.

⁷⁸³ Stewart 2010, Fig. 103, 104, 105, 107.

⁷⁸⁴ Köker-Gökçe 2017, Fig. 144 (Bu örnek bezemesizdir).

Kat.no. 330'un hamuru pembe (7.5YR 7/4), astarı hamurunun rengindedir. İç ve dış yüzeyi kırmızı (10R 4/6) tonlarında yapılmış yatay bant bezeme ile dekore edilmiştir. Bu bantlar iç yüzeyde ağız kenarında ve alt gövdede birer sıra, dış yüzeyde ise ağız kenarında bir sıra bant şeklinde takip edilmektedir.

Tabağın Kululu'da bulunan yakın benzerleri, ağız kenarı içe kalınlaştırılmış tabaklar olarak adlandırılmıştır. Bu örnekler kırmızı renkte bant bezemelidir ve MÖ 3. yüzyıl ile MÖ 2. yüzyıl ortasına tarihlendirilmiştir⁷⁸⁵.

Değerlendirmeye alınan Kültepe tabağı ise MÖ 2. yüzyıla tarihlenmektedir ve 1973 yılında 91-92/XCV-XCVI plankarelerinde bulunan yapının MÖ 2. yüzyıla ait evresinde ele geçmiştir.

3.12.3.17. Tip 17

Kültepe'de ağız kenarı uzatılmış tabaklar Tip 17 başlığı altında toplanmıştır (**Lev. 44: 331-333**). Bu tip, ağız kenarı ile karakterize edilir. Dışa uzayan ağız kenarının geniş bir tablaya sahip olması en önemli özelliğidir. Tip 17, bezemeli ve bezemesiz örnekleri dikkate alınarak iki alt gruba ayrılmıştır.

İlk olarak Tip 17'nin, Kat.no. 331-332 numaralı bezemesiz örnekleri değerlendirmeye alınmıştır (**Lev. 44: 331-332**). Bu parçalar, ağız kenarı-gövde olarak ele geçmiştir. İnce cidarlı olan tabakların ağız çapları 26 cm'dir. İçe doğru eğimli geniş ağız kenar tablaları, ağız kenarının altından belirgin bir dirsek ile konikal sığ gövdeye bağlanmaktadır. Ağız kenarının şekillendirilmesinde farklılıklar görülmektedir. Kat.no. 331'de ağız kenarı yukarı doğru alçak bir set yapacak şekilde kaldırılıp hafif içe çekilirken, Kat.no. 332'de ağız kenarı dışa çekik olarak yapılmıştır. Tipin tam örneği Kat.no. 333'e göre bu form halka kaide ile tamamlanabilir.

Değerlendirilen tabakların hamur astar renkleri birbirinden farklıdır. Kat.no. 331'in hamuru çok açık kahverengi (10YR 7/4), astarı sarı (10YR 7/6); Kat.no. 332'nin hamuru ise açık kahverengi (7.5YR 4/6), astarı kırmızıdır (10R 4/8). Hamurlarında mika, kireç ve taşçık katkıları görülmektedir.

Tip 17, tipolojik olarak literatürde "offset rim" olarak adlandırılan grup ile ilişkilendirilebilir⁷⁸⁶. Gerek geniş ağız tablası, gerek gövde ve kaide profili ile ithal örneklerle benzeyen Tip 17, büyük olasılıkla bu tabaklardan esinlenilerek yapılmıştır. Topaklı'da ve Camihöyük'te bu tipin benzer örnekleri Geç Hellenistik Dönem

⁷⁸⁵ Jones 1969, 90, Fig. 7, 9, 10.

⁷⁸⁶ Rotroff 1997, 154.

tabakalarında ele geçmiştir⁷⁸⁷. Kırşehir Höyük'te, Sivas Ziyaretsuyun'da ve Tarsus Gözlükule Höyük'te de benzer form özellikleri taşıyan tabaklar tespit edilmiştir⁷⁸⁸. Bu tipin ayrıca benzerleri Keramaikos'ta ve Atina'da Geç Hellenistik tabakalarda sıklıkla karşımıza çıkmaktadır⁷⁸⁹.

Kültepe'de bulunan tabaklar ise MÖ 2. yüzyıl ile MÖ 1. yüzyıl aralığına tarihlenmektedir. Bu tabaklardan Kat.no. 331, 2020 yılı kazılarında 9 no.lu mekanın MÖ 2. yüzyıla tarihlenen 3a evresinde; Kat.no. 332 numaralı parça ise 1971 yılı kazılarında MÖ 2. yüzyılın ortaları ile MÖ 1. yüzyıla tarihlenen yapı kalıntıları ile bağlantılı olarak ele geçmiştir.

Tip 17.1: Tip 17'nin bant bezemeli örneği Tip 17.1 başlığı altında değerlendirilmiştir (**Lev. 44: 333**). Ağız kenarı-gövde ve kaide parçası olarak ele geçen örnek tam profile sahiptir ve tipin tam formu hakkında bilgi sahibi olmamızı sağlamaktadır. Ağız çapı 26 cm, kaide çapı 10 cm'dir. Tip 17.1'in içe doğru eğimli geniş ağız kenar tablası, ağız kenarının altından belirgin bir dirsek ile konikal sıg gövdeye bağlanmaktadır. Form hafif dışa doğru açılan alçak halka kaide ile sonlanmaktadır.

Değerlendirmeye alınan örneğin hamuru açık kahverengi (7.5YR 6/4), astarı pembe (7.5YR 7/4) renklidir. Hamuru kireç ve taşçık katkılıdır. Tabağın iç yüzeyi sarımsı kırmızı (2.5YR 4/8) tonlarında yatay bant bezeme ile süslenmiştir. Bu bantlar ağız kenarında bir sıra, tondoda ise iç içe dört sıra bant şeklinde uygulanmıştır.

Kat.no. 333'ün benzerleri Boğazköy⁷⁹⁰ ve Topaklı⁷⁹¹ kazıları ile Konya-Karaman⁷⁹² illerinde yapılan yüzey araştırmalarında ele geçmiştir. Tip 17.1 ile benzer tipolojik özelliklere sahip Atina Agorası örnekleri MÖ 140-110 yıllarına tarihlendirilmiştir⁷⁹³.

Kültepe tabağı ise MÖ 2. yüzyılın ikinci yarısına tarihlenmekte olup II no.lu çukurun içinde ele geçmiştir.

⁷⁸⁷ Topaklı: Pecorello 1975, Fig. 15.15; Camihöyük: Tezer 2011, Lev. 2.

⁷⁸⁸ Kırşehir Höyük: Alkım 1956, Res. 10, Res. 9; Sivas Ziyaretsuyu: Abdioğlu 2007, Lev. 1, 2; Tarsus: Jones 1950, Fig. 188, 252, 253.

⁷⁸⁹ Keramikos: Knigge 2005, Abb. 66, 1092; Atina: Thompson 1934, Abb. 83, E 22, Rotroff 1997, Fig. 37, 839, 846.

⁷⁹⁰ Maier 1963, Abb. 11, 1 Abb. 12, 8.

⁷⁹¹ Pecorella 1975, Fig. 15, 7, 8.

⁷⁹² Bilgin 2004, Çiz. 17, 3.

⁷⁹³ Rotroff 1997, Fig. 57, 840.

3.12.3.18. Tip 18

Kültepe'nin "Kızılırmak Havzası Seramikleri" grubu içinde meyvelik olarak tanımlanabilecek ayaklı tabaklara ait örnekler de bulunmaktadır. Farklı tiplere ayrılan bu form içinde ilk olarak Kat.no. 334 numaralı örnek değerlendirmeye alınmıştır (**Lev. 45: 334**).

Tip 18 başlığı altında incelenen meyvelik tam olarak ele geçmiştir. Ağız çapı 20 cm, ayak kaide çapı 10 cm'dir. Tipin hafif dik ağız kenarı, basit bir dudağa sahiptir. Gövde sığ formudur. Kaide boynu kısa tasarlanmıştır. Ayağın oturma düzlemi dışa açılan geniş bir form sergilemektedir.

Değerlendirmeye alınan kasenin kırmızımsı sarı (5YR 6/6) hamuru, mika, kireç ve taşçık katkılıdır. İç yüzey açık kahverengi (7.5YR 6/4), dış yüzey sarımsı kırmızı (5YR 5/8) astarlıdır.

Değerlendirmeye alınan bu örnek 1955 yılı kazılarında, MÖ 2. yüzyılın ikinci yarısı ile MÖ 1. yüzyıla tarihlendirilen Kat.no. 135 numaralı eser ile birlikte ele geçmiştir. Kontekstine göre Kat.no. 334 numaralı meyvelik de MÖ 2. yüzyılın ikinci yarısı ile MÖ 1. yüzyıla ait olmalıdır.

3.12.3.19. Tip 19

Ağız kenarı kalınlaştırılarak hafif dışarı çekilen Kat.no. 335 numaralı meyvelik Tip 19 başlığı altında gruplanmıştır (**Lev. 45: 335**). Ağız kenarı-gövde ve ayak şeklinde parçalar halinde ele geçen örnek tam profile sahiptir. Ağız çapı 20 cm, kaide çapı 6 cm'dir. Üzerinde sonradan açılan delikler, olasılıkla tadilat deliği olup, kullanıldığı dönemde tadilat geçirdiğini göstermektedir.

Tip 19'un kalınlaştırılmış ağız kenarı hafif dışa çekilerek yapılmıştır. İç yüzeyde keskin bir dönüş ile sığ gövdeye geçilirken, dış yüzeyde bu geçiş daha yumuşak bir profile sahiptir. Tondonun hemen altına oturan ve Tip 18'e oranla daha yüksek olan ayak boynu dışa genişleyen profillidir. Ayak zemine oturduğu bölümde, uç kısımda kalınlaştırılarak yukarı çekilmiş bir kaideye sahiptir. Bu bölüm iç yüzeyde hafif yükselerek iç bükey bir profil ile kaide boynuna bağlanmaktadır.

Söz konusu meyvelik hamuru kırmızımsı sarı (7.5YR 6/6) renktedir. İçeriğinde mika, kireç ve taşçık katkıları görülmektedir. Her iki yüzeyi de hamurunun renginde astarlıdır.

Literatürde benzer bir örneğine rastlanmayan form, 2009 yılı kazılarında 5 no.lu mekanın MÖ 3. yüzyılın ikinci yarısına tarihlenen 3b evresinde ele geçmiştir.

3.12.3.20. Tip 20

Kültepe’de Tip 20 başlığı altında değerlendirilen meyvelikler oldukça karakteristik bir profille tanımlanan formlardır. Dışa uzamış geniş bir ağız tablası ve sığ gövde bu tipin en önemli özelliğidir. Bu formdaki ağız ve gövde yapısı Kızılırmak Havzası yerleşimlerinde halka kaide ile son bulan tabak formuna ait olup yüksek ayaklı bir örneğine henüz rastlanmamıştır⁷⁹⁴.

Tip 20 ağız kenarındaki farklı uygulamalar referans alınarak iki alt gruba ayrılmıştır.

Tip 20a: Ağız kenarları dışa düz bir biçimde uzamış meyvelikler Tip 20a başlığı altında toplanmıştır (**Lev. 45: 336, Lev. 46: 337-338**). Grubu oluşturan meyveliklerden Kat.no. 337 tam, Kat.no. 336 ağız kenarı-gövde ve ayak parçası olarak tama yakın profillidir. Kat.no. 338 ise ağız kenarı-gövde parçası olarak ele geçmiştir. Ağız çapları 21.2 cm ile 27 cm’dir.

Tip 20a’nın ağız kenarı keskin bir dönüş ile gövdeden ayrılarak üstte hafif dışbükey bir profil ile dışa uzamaktadır. Dışa uzayan bu bölüm sivrilerek sonlanmaktadır. Dış yüzeyde ağız kenarından gövdeye geçiş Kat.no. 336-338’de yumuşak bir dönüş ile Kat.no. 337’de ise keskin bir dönüş ile sağlanmıştır. Sığ gövde keskin bir profil ile yüksek ayağa bağlanmaktadır. Alta doğru genişleyen ayak bölümü oturma düzleminde yayvan bir kaide ile sonlanmaktadır. Gövde cidarları kendi içinde farklılık göstermektedir. Gövde Kat.no. 337 kalın bir cidara sahipken, Kat.no. 336 ve 338’de cidar daha ince tutulmuştur.

Tip 20a’yı oluşturan örneklerin üretim özellikleri değerlendirildiğinde iki farklı mal grubunun olduğu saptanmıştır. Buna göre ilk mal grubundaki Kat.no. 336, 338 numaralı parçalar gri (5Y 5/1) hamurlu, siyah (5Y 2.5/1) astarlıdır. Hamurları, mika, kireç ve taşçık katkılıdır. İkinci mal grubundaki Kat.no. 337 numaralı meyvelik ise kırmızı (2.5YR 5/8) hamurlu ve hamurunun renginde astarlıdır. Bu parçanın da hamurunda mika, taşçık ve kireç katkıları görülmektedir.

Gordion kazılarında ortaya çıkarılan ve uzun ağız kenarlı seramikler içerisinde değerlendirilen bant bezemeli bir örnek Tip 20a ile tipolojik açıdan yakın benzerlik göstermektedir⁷⁹⁵. Tam profilli form MÖ 189 yıllarına ait tabakada ele geçmiştir.

Kültepe’de Tip 20a’yı oluşturan örneklerden Kat.no. 336 numaralı parça 11 no.lu mekanın MÖ 3. yüzyılın ikinci yarısına tarihlenen 3b evresinde; Kat.no. 338 ise 7

⁷⁹⁴ Bkz. Zoroğlu 1978, Lev. XVI, XVII.

⁷⁹⁵ Stewart 2010, Fig. 228, 336.

no.lu mekanın MÖ 3. yüzyıla tarihlenen kontekstinde ele geçmiştir. Buluntu yeri tam olarak bilinmeyen 1963 yılında ele geçen Kat.no. 337 numaralı meyvelik ise tipin diğer örnekleri gibi MÖ 3. yüzyıl içerisine ait olmalıdır.

Tip 20b: Dışa doğru uzayan ağız kenarı aynı zamanda aşağı sarkan meyvelikler Tip 20b başlığı altında değerlendirilmiştir. Bu grubun örneklerini Kat.no. 339 ve 340 numaralı parçalar oluşturmaktadır (**Lev. 46: 339-340**). Kat.no. 339 tamdır. Kat.no. 340 ise ağız kenarı-gövde parçası ve ayak olarak ele geçmiş, gövde bölümünde eksiklikler mevcuttur. Ağız çapları 21.5 cm ile 21 cm arasındadır.

Tip 20b'nin keskin bir dönüş ile ayrılan ağız kenarı, üzeri dışbükey bir form alacak biçimde aşağı sarkmış ve uç kısımda incelerek (Kat.no. 339) ya da kalınlaşarak (Kat.no. 340) son bulmuştur. Kat.no. 339'da sığ olan gövde Kat.no. 340'da formun büyük ebatlı olması ile derindir. Ayak bölümleri kaide boynundan itibaren genişleyerek alta doğru devam etmekte ve yayvan oturma düzlemi ile son bulmaktadır. Oturma düzlemleri Kat.no. 339'da daha köşeli bir kaideye sahipken Kat.no. 340'da yuvarlatılmış halka formundadır. Son örneğin oturma düzlemi dış yüzeyde dışbükey bir profil ile devam ettirilmiştir. Böylece çömlekçi kaide formu ile uyum içinde olacak şekilde dış yüzeye hareketlilik kazandırmıştır.

Tip 20b'yi oluşturan meyveliklerden Kat.no. 339 pembe (7.5YR 7/4) hamurlu, kırmızı (2.5YR 5/8) astarlıdır. Kat.no. 340 ise kahverengi (7.5YR 5/4) hamurlu ve açık kahverengi (7.5YR 6/4) astarlıdır. Her iki örneğin hamuru da mika, kireç ve taşçık katkıdır.

Değerlendirmeye alınan meyveliklerden Kat.no. 340 numaralı örnek 2009 yılı kazılarında 5 no.lu mekanın MÖ 3. yüzyılın ikinci yarısına tarihlenen 3b evresinde tespit edilmiştir. Kat.no. 339 numaralı parça ise 1955 yılında, MÖ 2. yüzyılın ikinci yarısı ile MÖ 1. yüzyıla tarihlendirilen Kat.no. 135 numaralı eser ile birlikte ele geçmiştir. Kontekstine göre Kat.no. 339 numaralı meyvelik de MÖ 2. yüzyılın ikinci yarısı ile MÖ 1. yüzyıla ait olmalıdır. Bu bilgiler dahilinde Tip 20b'nin Kültepe'de MÖ 3. yüzyılın ikinci yarısı ile MÖ 1. yüzyıl arasında kullanıldığını söyleyebiliriz.

3.12.3.21. Tip 21

Kültepe'nin Kızılırmak Havzası Seramikleri grubuna dahil olan ağız kenarı dışa uzatılmış tabak ya da meyvelik formuna ait olabilecek çok sayıda ağız kenarı-gövde parçası tespit edilmiştir (**Lev. 47-49**). Gövdelerinin alt bölümleri eksik olan Kat.no.

341-361 numaralı bu parçaların halka kaideli⁷⁹⁶ ya da düz dipli tabak⁷⁹⁷ formuna mı yoksa meyvelik⁷⁹⁸ formuna mı ait olduğunu tahmin etmek oldukça zordur. Bu nedenle Kat.no. 341-361'in her üç formdan birine ait olabileceği göz önünde bulundurulmuş ve bu parçalar Tip 21 başlığı altında ayrıca değerlendirilmiştir.

Tip 21 başlığı altında değerlendirilen parçalar ağız kenarlarındaki farklı şekillendirmeler dikkate alınarak Tip 21a ve Tip 21b olmak üzere iki gruba ayrılmıştır. Her bir grubun bezemeli örnekleri de bulunmakta olup bu örnekler alt gruplarda incelenmiştir.

Tip 21a: Ağız kenarı düz bir şekilde dışa uzanan örnekler Tip 21a başlığı altında toplanmıştır (**Lev. 47: 341-344**). Tamamı ağız kenarı-gövde parçası olan bu örneklerin ağız çapı 18 cm ile 27 cm arasında değişmektedir.

Tip 21a'nın ağız kenarı keskin bir profil ile gövdeden ayrılarak dışa doğru düz bir şekilde uzamaktadır. Gövdeleri sığ formudur.

Tip 21a'yı oluşturan örnekler gri, kırmızı ve kahverengi olmak üzere üç farklı mal grubuna aittir. Buna göre Kat.no. 341 ve 342'nin hamurları açık kahverengi (7.5YR 6/4), astarları Kat.no. 341'de çok açık kahverengi (10YR 7/4), Kat.no. 342'de kahverengidir (7.5YR 4/6). Kat.no. 343 numaralı parça ise açık kırmızı (2.5YR 6/6) hamurlu ve hamurunun renginde astarlıdır. Kat.no. 344 ise gri (5Y 5/1) hamurlu, siyah (5Y 2.5/1) astarlıdır. Her bir parçanın hamurunda mika, kireç ve taşçık katkıları bulunmaktadır.

Yapılan analogi çalışmalarında hem Orta Anadolu Bölgesi yerleşimlerinde hem de bölge dışındaki yerleşimlerde Tip 21a ile benzerlik gösteren ve çoğunlukla MÖ 3. ve MÖ 2. yüzyıl aralığına ait çok sayıda ağız kenarı-gövde parçası tespit edilmiştir. Kültepe ile aynı coğrafyada yer alan Kululu ve Yassıdağ'da yapılan kazılar sırasında benzer tipolojik özelliklere sahip parçalar ele geçmiştir. Kululu örnekleri MÖ 3. yüzyıl ile MÖ 2. yüzyılın ortalarına tarihlendirilmiştir⁷⁹⁹. Sultanhanı'da ele geçen örnek ise gri hamur ve siyah astar rengi ile özellikle Kat.no. 344 numaralı parça ile yakından ilişkilidir. K. Emre tarafından değerlendirilen söz konusu parça MÖ 3. yüzyıl ile MÖ 2. yüzyılın ortalarına tarihlendirilen II. yapı katına ait olup bölgenin yerli seramiğinin

⁷⁹⁶ bkz. Lev. 43: 327. Halka kaideli benzer formulu tabaklar için ayrıca bkz. Şimşek 2021, Kat.no. 116, Lev. 30/112, Kat.no. 117, Lev. 31/125, Kat.no. 120, Lev. 30/109, Kat.no. 124, Lev. 30/108.

⁷⁹⁷ bkz. Lev. 44: 328.

⁷⁹⁸ Meyvelik formu için bkz. Lev. 45: 336, Lev. 46: 337-340.

⁷⁹⁹ Jones 1969, Şek. 12.

temsilcileri olarak yorumlanmıştır⁸⁰⁰. Ayrıca Topaklı⁸⁰¹, Sinabiç⁸⁰², Tarsus Keşbüğü⁸⁰³, Nagidos⁸⁰⁴, Orta Karadeniz Bölgesi⁸⁰⁵, İmikuşağı⁸⁰⁶ ve Aşvan Kale'de⁸⁰⁷ Hellenistik Dönem'e ait örnekler tespit edilmiştir.

Kültepe'de bulunan ağız kenarı-gövde parçaları ise genel olarak MÖ 3. ve 2. yüzyıllara aittir. Bu örneklerden Kat.no. 341, 2009 yılı kazılarında 5 no.lu mekanın MÖ 3. yüzyılın ikinci yarısına ait 3b evresinde; Kat.no. 343, 9 no.lu mekanın MÖ 2. yüzyıla ait 3a evresinde; Kat.no. 344 ise 7 no.lu mekanın MÖ 3. yüzyıla ait kontekstinde ele geçmiştir. Buluntu yeri ve tarihi bilinmeyen, Kat.no. 342 numaralı parça da, tipin diğer örneklerine göre MÖ 3. ve MÖ 2. yüzyıllara ait olmalıdır.

Tip 21a.1: Tip 21a.1 başlığı altında bant bezemeli üç örnek değerlendirmeye alınmıştır (**Lev. 47: 345-347**). Her üç örnekte ağız kenarı-gövde parçası olarak ele geçmiş, ağız çapları 22 cm ile 29 cm arasında değişmektedir. Tip, tipolojik olarak Tip 21a'nın form özelliklerini taşımaktadır.

Değerlendirmeye alınan örnekler kırmızımsı sarı (7.5YR 6/6) hamurludur. Astarları Kat.no. 345 ve 346'da çok açık kahverengi (10YR 7/4), Kat.no. 347 kırmızımsı sarı (5YR 6/6) tonlarındadır. Üç parçada iç ve dış yüzeylerinde farklı kalınlıklarda yatay bant ile bezenmiştir. Bu bantlar Kat.no. 345 ve 346'da kırmızımsı sarı (7.5YR 7/6), Kat.no. 347'de koyu kırmızı (2.5YR 3/6) renktedir.

Bu grup ile benzer bant bezemeli örnekler Orta Karadeniz Bölgesi'nde tespit edilmiştir. Özsait-Özsait tarafından değerlendirilen örnek, Kültepe buluntularının bezeme anlayışında olduğu gibi doğrudan astar üzerine kırmızı renkte yapılmıştır⁸⁰⁸.

Kültepe'de Tip 21a'nın bant bezemeli örnekleri MÖ 2. yüzyıla tarihlenmektedir. Bu örnekler arasında 2009 ve 2020 buluntusu olan Kat.no. 345, 11 no.lu mekanın; Kat.no. 346 ise 9 no.lu mekanın MÖ 2. yüzyıla tarihlenen 3a evresinde ele geçmiştir. 1973 yılı buluntusu olan Kat.no. 347 numaralı örnek ise 90/XCVI plankaresinde MÖ 2. yüzyıla ait evrede bulunmuştur.

Tip 21b: Ağız kenarı dışı doğru uzayan aynı zamanda da aşağı sarkan örnekler Tip 21b başlığı altında toplanmıştır (**Lev. 48**). Bu başlık altında yedi örnek

⁸⁰⁰ Emre 1973, Şek. 34-36.

⁸⁰¹ Pecorella 1975, Fig. 21, 20-22

⁸⁰² Körsulu 2020, Fig. 12 (MÖ 2. yüzyıl)

⁸⁰³ Kılıç 2019, Kat.no. 30 (MÖ 3-2. yüzyıllar).

⁸⁰⁴ Durukan-Körsulu 2007, 195-196 (MÖ 3. yüzyılın 2. yarısı-erken 2. yüzyıl).

⁸⁰⁵ Özsait-Özsait 2003, Pl. IV, 1 (Söz konusu örnek bant bezemelidir).

⁸⁰⁶ Derin 1995, Res. 35, 3-7, 10-14 (MÖ 3-2. yüzyıllar).

⁸⁰⁷ Mitchell 1980, Fig. 29, 208.

⁸⁰⁸ Özsait-Özsait 2003, Pl. 1, 5.

değerlendirmeye alınmıştır. Tamamı ağız kenarı-gövde parçasıdır. Ağız çapları 15 cm ile 30 cm arasında değişmektedir. Bu tipin ağız kenarı keskin bir profil ile gövdeden ayrıldıktan sonra bazı örneklerde üstte dışbükey bir profil yaprak (Kat.no. 349, 351, 352, 353), bazı örneklerde de (Kat.no. 348, 350, 354) düz bir hat ile uzamakta ve aşağı sarkmaktadır. Kat.no. 354 diğer örneklerle göre oldukça fazla bir eğimle aşağı sarkmaktadır. Gövdeleri genelde sıg formludur. Sadece Kat.no. 352'nin gövdesi derin tasarlanmıştır.

Örneklerin hamur rengi iki gruba ayrılmaktadır. İlk grubu oluşturan Kat.no. 348, 349, 352 ve 354'ün hamur rengi kırmızımsı kahverengi (5YR 4/4), astarları Kat.no. 348 ve 352'de açık kırmızımsı kahverengi (2.5YR 6/4), Kat.no. 349'da kırmızı (2.5YR 4/6), Kat.no. 354'de ise açık gridir (2.5Y 7/2). İkinci grubu temsil eden Kat.no. 350, 351 ve 353'ün hamur renkleri koyu gri (2.5Y 4/1) astarları siyahtır (2.5Y 2.5/1). Hamurları daima mika, kireç ve taşçık katkılıdır.

Benzer örnekler, Topaklı⁸⁰⁹, Zank Höyük⁸¹⁰, Tarsus Keşbükü⁸¹¹, Ceyhan Ovası⁸¹², Laodikeia⁸¹³, Alabanda⁸¹⁴ ve Tralleis'de⁸¹⁵ ele geçmiştir.

Kültepe'de bulunan bu tip tabak parçaları MÖ 3. yüzyıl ile MÖ 2. yüzyıla ait evrelerde ele geçmiştir. Değerlendirmeye alınan Kat.no. 350 ve 351, 5 no.lu mekanın MÖ 3. yüzyılın ilk yarısına tarihlenen 3c evresinde; Kat.no. 348 ve 353 numaralı parçalar 7 no.lu mekanın MÖ 3. yüzyıl kontekstinde; Kat.no. 349, 9 no.lu mekanın; Kat.no. 352 ve 354 ise 10 no.lu mekanın MÖ 2. yüzyıla tarihlenen 3a evresinde ele geçmiştir.

Tip 21b.1: Tip 21b'nin bant bezemeli örnekleri Tip 21b.1 başlığı altında toplanmıştır (**Lev. 49**). Değerlendirmeye alınan yedi örneğin tamamı ağız kenarı-gövde parçası olarak ele geçmiştir. Grubun örnekleri genel olarak Tip 21b'nin tipolojik özelliklerini taşımaktadır. Ağız çapları 16 cm ile 30 cm arasında değişmektedir.

Hamur renkleri açık kırmızımsı kahverengidir (5YR 6/4). Her bir parçanın içeriğinde mika, kireç ve taşçık katkısı görülmektedir. Astarları Kat.no. 357 ve 360'da hamurunun renginde; Kat.no. 355, 356 ve 358'de soluk kahverengi (2.5Y 8/3); Kat.no. 359'da açık sarımsı kahverengi (10YR 6/4); Kat.no. 361'de açık kırmızıdır (2.5YR 6/6).

⁸⁰⁹ Pecorella 1975, Fig. 21, 11, 5.

⁸¹⁰ Köker-Gökçe 2021, Res. 8.

⁸¹¹ Kılıç 2019, Kat.no. 29, 31.

⁸¹² Özdemir 2008, Kat.no. 39-43.

⁸¹³ Duman 2010, Lev. XIII, B6-B7 (MÖ 3. yüzyılın 2. yarısı MÖ 2. yüzyılın ilk yarısı).

⁸¹⁴ Temel 2015, Kat.no. 5 (MÖ 2. yüzyıl).

⁸¹⁵ Civelek 2001, Lev. XLVIII, Ç. 15 (MÖ 2. yüzyıl).

Tip 21b.1'i oluşturan örneklerde iki farklı bezeme stili görülmektedir. Bunlardan ilki Kat.no. 355-360 numaralı parçalarda görülen yatay bant bezemedir. Kabın doğrudan astarı üzerine yapılan bant bezemeler gövdenin dış ve iç yüzeylerinde farklı kalınlıklardadır. Renkleri de birbirinden farklıdır. Bu renkler Kat.no. 357'de kırmızı (2.5YR 4/6); Kat.no. 355 ve 360'da koyu kırmızımsı kahverengi (2.5YR 3/3); Kat.no. 356 ve 358'de sarımsı kırmızı (5YR 5/6); Kat.no. 359'da kırmızımsı kahverengidir (5YR 5/4).

Grubun bir diğer bezeme stilini geniş ağız tablası üzerine yerleştirilmiş birbirine paralel nokta bezekler oluşturmaktadır. Kat.no. 361'de görülen bu bezeme şemasında bezeme yine kabın astarı üzerine kırmızı (2.5YR 4/6) renkte yapılmıştır. Dudak üzerindeki bu bezemeler altta ve üstte yatay bant ile sınırlandırılmıştır.

Kültepe'de Tip 21b.1'i oluşturan parçalardan Kat.no. 355, 1 no.lu mekanın, MÖ 3. yüzyılın ilk yarısına tarihlenen 3c evresinde; Kat.no. 357, 7 no.lu mekanın MÖ 3. yüzyıl kontekstinde; Kat.no. 361 ise 6 no.lu mekanın MÖ 3. yüzyılın ikinci yarısına tarihlenen 3b evresinde ele geçmiştir. Daha geç örnekleri temsil eden Kat.no. 356, 10 No.lu mekanın; Kat.no. 360, 9 no.lu mekanın MÖ 2. yüzyıla ait 3a evrelerinde bulunmuştur. Bunların yanı sıra 1972 yılı kazılarına ait olan Kat.no. 358, MÖ 2. yüzyıla ait seramiklerle; 1976 yılı kazılarına ait olan Kat.no. 359 ise MÖ 2. yüzyılın ortaları ile MÖ 1. yüzyıla tarihlenen seramiklerle birlikte ele geçmiştir. Bu verilere göre Tip 21b.1'in Kültepe'de en erken MÖ 3. yüzyılın ilk yarısında kullanılmaya başladığını ve MÖ 1. yüzyıla kadar kullanımının devam ettiğini söyleyebiliriz.

3.12.3.22. Tip 22

Kültepe'nin "Kızılırmak Havzası Seramikleri" içinde dikkat çekici farklı bir grubu da balık tabakları oluşturmaktadır. Bu form, Tip 22, Tip 23 ve Tip 24 başlıkları altında incelenmiştir (**Lev. 50-51**). Formun kökeni MÖ 5. yüzyıla dayanmaktadır ve ilk kez MÖ 5. yüzyılın sonlarında siyah astarlı olarak Attika'da üretilmeye başlanmıştır⁸¹⁶. Kültepe'de bulunan yerli balık tabakları da olasılıkla bölgeye ithal edilmiş tabaklardan esinlenilerek, bölgenin yerli çömlekçileri tarafından üretilmiştir⁸¹⁷.

Kültepe'nin balık tabakları arasında ilk olarak Tip 22 başlığı altında gruplanan, Attik balık tabağı formu ile ilişkilendirilebilecek, ağız kenarı aşağı sarkık örnekler değerlendirmeye alınmıştır. Bu tip, ağız kenarındaki farklı şekillendirmeler dikkate

⁸¹⁶ Sparkes-Talcott 1970, 147-148. Balık tabakları ile ilgili detaylı bilgi için bkz. syf.153-157.

⁸¹⁷ Kültepe'ye Attika'dan ithal edilen balık tabakları için bkz. Lev. 6: 28-31.

alınarak Tip 22a ve Tip 22b olmak üzere iki alt gruba ayrılarak incelenmiş (**Lev. 50: 362, 366**), bezemeli örnekleri ayrıca değerlendirilmiştir (**Lev. 50: 363-365**).

Tip 22a: Bu başlık altındaki tek balık tabağı (**Lev. 50: 362**) ağız kenarı-gövde parçası olarak ele geçmiştir. Ağız çapı 22 cm'dir. Form, hafif dışa açılan aşağı sarkık ağız kenarlı, tondodaki sosluğa doğru eğimli ilerleyen sığ gövdelidir. Gövdeden ağız kenarına geçişte iç bükey bir yiv yapılmıştır. Gövdede ince olan cidarı, tondoya doğru kalınlaşmaktadır. Kaidesi tam örneklerine göre halka formu olmalıdır⁸¹⁸.

Parçanın hamuru, kırmızımsı sarı (7.5YR 6/6) renktedir. İçeriğinde mika, kireç ve taşçık katkıları görülmektedir. Astar rengi her iki yüzeyde de kırmızıdır (2.5YR 4/6).

Hellenistik Dönem yerleşimlerinin çoğunda ele geçen bu form, hem ithal hem de yerel örnekleri ile temsil edilmektedir. Yerleşimlerin kendi coğrafi sınırları içinde yerel olarak üretilmiş, basit astarlı, benzer form anlayışına sahip balık tabaklarına Zengibar Kalesi⁸¹⁹, Kızıldağ ve Gavur Höyük⁸²⁰, Gordion⁸²¹, Kappadokia Komanası⁸²², Karataş⁸²³ ve Tarsus-Gözlükule⁸²⁴ gibi merkezlerde rastlanmaktadır. Söz konusu örnekler genel olarak MÖ 3. yüzyıl ile MÖ 1. yüzyıl arasında tarihlendirilmektedir.

Kültepe'de bulunan örnek ise 1971 yılı kazılarında 111/LXXXV-LXXXVI plankaresinde MÖ 2. yüzyılın ortaları ile MÖ 1. yüzyıla ait yapı kalıntıları ile bağlantılı olarak ele geçmiştir ve buluntu konumuna göre MÖ 2. yüzyılın ortaları ile MÖ 1. yüzyıla tarihlenmektedir.

Tip 22a.1: Tip 22a'nın bant bezemeli iki örneğini temsil eden Kat.no. 363 ağız kenarı-gövde ve kaide parçası, Kat.no. 364 ise ağız kenarı-gövde parçası olarak ele geçmiştir. Ağız çapları 16 cm ile 17 cm'dir. Tipolojik olarak Tip 22 ile aynı özelliklere sahip bu balık tabaklarından tam profile sahip olan Kat.no. 363, formunun tam olarak anlaşılmasına katkı sağlamaktadır. Buna göre sosluk çukuruna doğru eğimle ilerleyen gövde tondoda keskin bir dönüş ile soluğa bağlanmaktadır. Kaide halka formudur. Ayrıca bu örnek gövde dış yüzeyinde "Δ" şeklinde olasılıkla atölye işareti olarak yorumlanabilecek grafiti taşımaktadır.

Değerlendirmeye alınan parçaların hamurları kırmızımsı sarıdır (7.5YR 6/6). İç yüzeylerinde sarımsı kırmızı (5YR 5/6) renkte uygulanan astar, dış yüzeyde sadece ağız

⁸¹⁸ Bkz. Lev. 49: 363.

⁸¹⁹ Köker-Gökçe 2017, Kat.no. 157, 160, 164 (MÖ 2-1. yüzyıl).

⁸²⁰ Bilgin 2004, Çiz. 15, 2, 4 (MÖ 2. yüzyıl-1. yüzyılın ilk yarısı)

⁸²¹ Stewart 2010, Fig. 232 (MÖ 235-189).

⁸²² Körsulu 2011, Lev. XXXVI, 129, Lev. XXXVII, 130 (MÖ 3. yüzyıl).

⁸²³ Şahin 2014, Res. 5. 16-17 (MÖ 3-2. yüzyıl).

⁸²⁴ Jones 1950, Fig. 178, 23, A.

kenarı ile sınırlı tutulmuş, böylece dış yüzeyde bir bant oluşturulmuştur. Hamurları her zaman mika, kireç ve taşçık katkıdır.

Tip 22a.1'in yakın benzerlikteki örnekleri Zengibar Kalesi⁸²⁵, Hayroğlu Höyük ve Koşaba Höyük⁸²⁶ buluntuları arasında bulunmaktadır. Bu örnekler için önerilen tarih aralığı MÖ 2. ve MÖ 1. yüzyıllardır.

Bant bezemeli bu tabaklardan Kat.no. 363 numaralı parça yüzey buluntusudur ve höyüğün doğusunda ele geçmiştir. Kat.no. 364 ise 1971 yılı kazılarında 111/LXXXV-LXXXVI plankaresinde MÖ 2. yüzyılın ortaları ile MÖ 1. yüzyıla ait yapı kalıntıları ile bağlantılı olarak ele geçmiştir. Tipin diğer örneğine göre tarihleyebileceğimiz yüzey buluntusu da MÖ 2. yüzyılın ortaları ile MÖ 1. yüzyıla ait olmalıdır.

Tip 22a.3: Tip 22a.3 başlığı altında Tip 22a'nın hayvan motifi ile süslü örneği değerlendirmeye alınmıştır (**Lev. 50: 365**). Tipi oluşturan Kat.no. 365 numaralı balık tabağı ağız kenarı-gövde parçası olarak ele geçmiştir. Ağız çapı 21 cm'dir. Tipolojik olarak Tip 22a ve Tip 22a.1'in özelliklerini taşımaktadır.

Bu tabak, açık kırmızimsı kahverengi hamurludur (5YR 6/4). Her iki yüzeyi de hamurunun renginde astarlıdır. Hamurunda mika, kireç ve taşçık katkıları görülebilmektedir.

Kabın iç yüzeyinde yer alan bezemeler doğrudan astarının üzerine kırmızı (10R 4/6) renkte yapılmıştır. Bezeme kompozisyonunda ana motif olarak sıralı kuş figürleri kullanılmıştır. Burada konturları kalın çizgi ile belirlenmiş, yürür tarzda dört kuş görülmektedir. Kuşların kanat detayları düzensiz noktalarla yapılırken baş kısımları siluet şeklinde yapılmıştır. Söz konusu kompozisyon ağız kenarına yapılan bir sıra ince bant ile tondoya yerleştirilen içi boyalı daire ile sınırlandırılmış, açık renkli alana yerleştirilmiştir. Böylelikle zemin rengiyle bezeme arasında hem bir zıtlık oluşturulmuş hem de bir friz elde edilmiştir. Figürleri sınırlandıran ögeler, Kat.no. 320 numaralı tabakta da görülmektedir⁸²⁷. Hamur, astar ve bezeme renkleri birbiri ile benzeyen bu iki örnek birlikte değerlendirildiğinde, aynı atölyenin ürünü oldukları düşünülebilir.

Literatürde benzer bir örneğine rastlanmayan Kültepe buluntusu bu balık tabağı 1971 yılı kazılarında 111/LXXXV-LXXXVI plankaresinde, MÖ 2. yüzyılın ortaları ile MÖ 1. yüzyıla ait yapı kalıntılarıyla bağlantılı olarak ele geçmiştir.

⁸²⁵ Köker-Gökçe 2017, Kat.no. 158-159, 161, 162, 167 (MÖ 2. ve 1. yüzyıl).

⁸²⁶ Bilgin 2004, Çiz. 15, 1, 3 (MÖ 2. yüzyıl, MÖ 1. yüzyılın ilk yarısı).

⁸²⁷ Bkz. Lev. 42: 320.

Tip 22b: Tip 22b başlığı altında ağız kenarı ve tondosundaki çukur ile Tip 22a'dan farklı şekillendirilmiş Kat.no. 366 numaralı parça değerlendirmeye alınmıştır (**Lev. 50: 366**). Bu seramik ağız kenarı-gövde ve kaide parçası olarak ele geçmiş ve tam profile sahiptir. Ağız çapı 22 cm, kaide çapı 11 cm'dir. Formun ağız kenarı, gövdeden ayrıldığı kısımda, düz bir profil ile devam ettikten sonra keskin bir dönüş ile dönerek dik bir şekilde aşağı sarkmaktadır. İç yüzeyde tondoya doğru eğimli ilerleyen gövde sıgıdır. Tondoda yer alan sosluk çukurunun etrafı, üst kısmı sivri, dışa genişleyen dışbükey bir profil ile çevrelenmiştir. Çukur, sosluğun merkezine doğru yükselmektedir. Bu özelliği sosluk çukurunun, sembolik olarak yapılmış olabileceğini düşündürmektedir. Dış yüzeyde profilli kaidesi geniş ve halka formudur. Tondo cidarı oldukça kalın yapılmıştır. Tondodaki bu kalınlık, Kat.no. 366'yı, diğer balık tabaklarından ayıran bir diğer özelliğidir.

Değerlendirilen balık tabağının hamuru açık kırmızımsı kahverengi tonlarında (5YR 6/4), iç ve dış yüzeyi hamurunun renginde astarlıdır. Hamurunda taşçık, mika ve yer yer kireç katkıları görülmektedir.

Bölgesel atölye/atölyelerin ürünü olan bu tabak 2020 yılı kazılarında 11 no.lu mekanın MÖ 2. yüzyıla tarihlenen 3a evresinde ele geçmiştir.

3.12.3.23. Tip 23

Kat.no. 367 numaralı parça Tip 23 başlığı altında değerlendirilmiştir (**Lev. 51: 367**). Tam olarak ele geçen tabağın ağız çapı 15 cm, kaide çapı ise 6.5 cm'dir. Balık tabaklarının karakteristik özelliği olan alışlageldik aşağı sarkık ağız kenarının Kat.no. 367'de görülmemesi onun ayrı bir tip altında değerlendirilmesini zorunlu kılmıştır.

Bu tipte gövdenin devamı şeklinde uzayan ağız kenarı iç ve dış duvarda köşeli bir profile sahiptir. Sığ gövde tondoda keskin bir dönüş ile sosluk çukuruna bağlanmaktadır. Kaide dışa açılı halka formundadır.

Tabağın hamuru açık kırmızımsı kahverengi (5YR 6/4), iç ve dış yüzeyinde astar rengi açık kahverengidir (2.5Y 8/2). Hamurunda mika, kireç ve taşçık katkıları görülmektedir.

Tip 23'ün yakın benzerleri Seyitömer Höyük'te tespit edilmiştir⁸²⁸. Yerel örnekler arasında değerlendirilen parçalar Hellenistik Dönem tabakalarında ele geçmiştir. Ayrıca Gordion'un sarmaşık dalı ile bezeli bir balık tabağı örneğinde de

⁸²⁸ Usta 2014, Lev. XXX, 89; Çevirici-Çoşkun 2017, 331, Lev. 3, Kat.no. 19.

benzer form özellikleri görülmektedir⁸²⁹. Gordion balık tabağı, MÖ 235-189 yılları arasına tarihlendirilmiştir.

Kültepe’de bulunan balık tabağı ise 1972 yılı kazılarında 90/LXXXVII plankaresindeki yapıların geç evresinde ele geçmiş ve buna göre MÖ 2. yüzyıla tarihlendirilmiştir.

3.12.3.24. Tip 24

Tip 24 başlığı altında Kat.no. 368 numaralı balık tabağı değerlendirmeye alınmıştır (**Lev. 51: 368**). Ağız kenarı-gövde ve kaide olarak ele geçen parçanın ağız çapı 24 cm, kaide çapı ise 7.2 cm’dir. Bu tipin en önemli özelliği ağzın gövdenin devamı şeklinde uzayarak yuvarlatılmış olarak sonlanmasıdır. Ağız kenarının iç yüzeyinde iki sıra iç bükey yiv bulunmaktadır. Diğer örneklere oranla hafif derin yapılan gövde eğimli bir şekilde tondoya doğru ilerlemekte ve keskin bir dönüş ile derin sosluk çukuruna bağlanmaktadır. Form halka kaide ile sonlanmaktadır.

Değerlendirilen balık tabağının hamuru açık kırmızı (5YR 6/4) renkli, mika, kireç ve taşçık katkılıdır. Astarı iç ve dış yüzeyde çok açık kahverengidir (10YR 7/3).

Tip 24 ile benzer forma sahip bir balık tabağı Tarsus Gözlükule’de ele geçmiştir. Jones’in yerel formlar arasında değerlendirdiği parça Hellenistik tabakadan gelmiştir⁸³⁰.

Kültepe’de Tip 24 başlığı altında değerlendirilen tabak ise 1971 yılı kazılarında 111/LXXXV-LXXXVI plankaresinin MÖ 2. yüzyılın ortaları ile MÖ 1. yüzyıla ait seramikleri içinde ele geçmiş ve MÖ 2. yüzyılın ortaları ile MÖ 1. yüzyıla tarihlendirmiştir.

Kültepe’nin Kızılırmak Havzası Seramikleri” grubu içinde çok sayıda balık tabağı kaidesi de ele geçmiştir. Sadece kaide bölümleri korunan bu parçaların hangi Tip grubuna ait olduğunu belirlemek oldukça zordur. Bu nedenle söz konusu kaideler genel bir tip tanımlamasına tabi tutulmamış ve Tip 22-23-24 başlığı altında toplanmıştır (**Lev. 51: 369-378**).

Değerlendirmeye alınan bu kaidelerin çapları 6 cm ile 10 cm arasında değişmektedir. Parçaların bir kısmı alçak halka kaide formuna (Kat.no. 369-374) sahip iken bir kısmı yüksek halka kaide şeklinde yapılmıştır (Kat.no. 375-378). Tonlarında yer alan sosluk çukurunun etrafı bazı örneklerde dışbükey bir yiv ile sınırlandırılmıştır (Kat.no. 369, 371, 372, 374, 375, 376, 377).

⁸²⁹ Stewart 2010, Fig. 233, 364.

⁸³⁰ Jones 1950, Fig. 179, 39.

Kaide parçaları hamur ve astar özelliklerine göre iki tip mal grubuna aittirler. Buna göre tek bir örnek ile temsil edilen ilk grupta (Kat.no. 375) hamur rengi çok koyu gri (2.5Y 3/1), astar rengi iç yüzeyde gövdede yeşilimsi kahverengi (2.5Y 4/3), tondo çevresinde ve dış yüzeyde ise açık kahverengimsi gridir (2.5Y 6/2). İkinci mal grubunu oluşturan örneklerden Kat.no. 369'da hamur açık kırmızı (2.5YR 6/6) iç ve dış yüzeyinde astar çok açık kahverengidir (10YR 8/3). Bunların dışında kalan tüm kaidelerde hamur rengi kırmızımsı sarı (5YR 6/6), astar ise Kat.no. 371, 377 ve 378'de kırmızı (2.5YR 5/6); Kat.no.370, 372, 373, 374 ve 376'da hamurunun rengindedir. Hamurları her zaman mika, kireç ve taşçık katkıdır.

Balık tabaklarına ait söz konusu kaide parçalarının tamamı 2009 ve 2020 yıllarında kazılan yapının 3a evresinde ele geçmiş olup MÖ 2. yüzyıla tarihlenmektedir. Bunlar arasında Kat.no. 369, 370, 371, 373, 374, 378, 10 no.lu mekanda; Kat.no. 372 11 no.lu mekanda; Kat.no. 375, 9 no.lu mekanda; Kat.no. 377 ise 1 no.lu mekanda tespit edilmiştir.

3.12.3.25. Tip 25.1

Kültepe'de Tip 25.1 başlığı altında düz dipli, dış yüzeyi bant bezemeli tepsiler toplanmıştır. Bu grubu oluşturan örnekler ağız kenarındaki farklı şekillendirmeler dikkate alındığında Tip 25a.1 ve Tip 25b.1 olmak üzere iki alt tipe ayrılmaktadır.

Tip 25a.1: Değerlendirmeye alınan Kat.no. 379-381 numaralı üç örneğin tamamı ağız kenarı-gövde ve dip parçası olarak ele geçmiş, tama yakın profile sahiptir (**Lev. 52: 379-381**). Ağız çapları 23 cm ile 26 cm arasında değişmektedir. Yuvarlatılmış ağız kenarları gövdenin devamı şeklinde düz bir profille hafif dışa açılarak yükselmektedir. Ağız kenarları kendi içinde küçük farklılıklar göstermekte olup, Kat.no. 379'un ağız kenarı kalın, Kat.no. 380'nin ağız kenarı ince, Kat.no. 381'in ağız kenarı ise iç yüzeyde içe doğru eğimli tasarlanmıştır. Fazla derin olmayan gövdeleri düz bir dip ile sonlanmaktadır.

Tip 25a.1'i oluşturan tepsilerde hamur rengi pembedir (7.5YR 7/4). Her bir parçanın da hamurunda mika, kireç ve taşçık katkı maddeleri bulunmaktadır. Bu kapların formlarının yanı sıra boyama stilleri de karakteristik özelliklerdir. Bu bağlamda kapların içlerinin tamamı kırmızı (Kat.no. 379 ve 381: 2.5YR 4/8) ve kahverengi (Kat.no. 380: 7.5YR 5/4) tonlarında astarlanırken dış yüzeyleri astar renkleri ile aynı tonda gövde altına kadar kalın bir bant ile kaplanmıştır.

Bu tipin yakın benzerleri Hellenistik Dönem tabakalarında, Topaklı⁸³¹, Tavium-Büyük Nefes⁸³² ve Tarsus'da⁸³³ tespit edilmiştir.

Kültepe'de ise Tip 25a.1 ile temsil edilen form, 1972 yılı kazılarında 90/LXXXVII plankaresinin MÖ 2. yüzyıla tarihlenen geç dönem yapılarında ele geçmiştir.

Tip 25b.1: Tip 25b.1 başlığı altında ağız kenarı dışa çekik tepsiler değerlendirilmiştir (**Lev. 52: 382-384; Lev. 53: 385-390**). Kat.no. 382-390 numaralı dokuz örnek ile temsil edilen grubun tüm parçaları ağız kenarı-gövde ve dip olarak ele geçmiş ve tam profile sahiptir. Ağız çapları 18 cm ile 28 cm arasında değişmektedir. Bu tipin dışa çekik ağız kenarlarında dış çekilme oranının kademeli olarak arttığını söyleyebiliriz. Buna göre, Kat.no. 382'de ağız kenarı hafif dışa çekilirken, Kat.no. 383-390'da dışa doğru daha fazla çekilerek, dışta kalınlaştırılmıştır. Kat.no. 390'da da artık tamamen dışa uzatılmış ve dışta kalınlaştırılmış olan ağız kenarı üstte iç bükey yiv ile hareketlendirilmiştir. Alta doğru çok hafif daralan konikal gövdeleri düz diplidir. Kat.no. 385-386 numaralı parçaların gövde dış duvarları dışbükey profile sahiptir.

Tip 25b.1'in hamurları detayında birbirinden farklıdır. Ancak genel anlamda tamamı kırmızının tonlarındadır. Bu tonlar Kat.no. 382, 383, 386, 387, 385 ve 389'da (7.5YR 6/6) kırmızımsı sarı; Kat.no. 384, 388 ve 390'da (2.5YR 5/6) kırmızıdır. Tüm örneklerin hamurlarında mika, kireç ve taşçık katkıları bulunmaktadır. Tip 25a.1'de olduğu gibi örneklerin çoğu iç yüzeyinde tamamen astarlı, dış yüzeyinde gövdenin bir bölümü ile dip dönüşüne kadar olan kısımları kalın bant şeklinde bezemelidir. Bu bezeme ve astarın rengi Kat.no. 382, 383, 384, 385, 387 ve 388'de kırmızı (2.5YR 5/8); Kat.no. 386, 389 ve 390 kahverengidir (7.5YR 5/4). Kat.no. 390 numaralı parça dış yüzeyinde bandın bulunmaması ile farklılık gösterir. Ayrıca Kat.no. 387 numaralı tepsinin dış yüzeyine kırmızı (2.5YR 4/6) renkte defne yaprağı şeklinde bir motif yerleştirilmiştir.

Değerlendirmeye alınan parçalardan Kat.no. 382-389 numaralı örnekler 1971 yılı kazılarında, 111/LXXXV-LXXXVI plankaresinde, MÖ 2. yüzyılın ortaları ile MÖ 1. yüzyıla tarihlenen seramiklerle birlikte ele geçmiştir. Kat.no. 390 numaralı parça ise 1972 yılı kazılarında 90/LXXXVII plankaresinde MÖ 2. yüzyıla ait yapılarda bulunmuştur.

⁸³¹ Pecorella 1975, Fig. 18. 5, 7 (A3 seviyesi)

⁸³² Weber-Hiden 2003, Taf. 29 E5, 18.

⁸³³ Jones 1950, Fig. 184, 194.

3.12.3.26. Tip 26

Kültepe’de bölgenin yerli seramiğini temsil eden Kızılırmak Havzası Seramikleri’nin boyasız tipleri arasındaki en yoğun gruplardan birini, mutfak işlerinde kullanılan açık kaplar oluşturmaktadır. Ağız çapları 21 cm ile 46 cm arasında değişen kalın cidarlı, derin gövdeli ve arıtılmamış kaba taneli bir hamura sahip olan bu seramikler tez kapsamında çanak olarak tanımlanmış ve Tip 26 başlığı altında toplanmıştır.

Tip 26 başlığı altında toplanan seramiklerin derin konikal gövdesi ve düz dibi karakteristik özelliğidir. Ancak ağız kenarlarının şekillendirilişi kendi içinde farklılık göstermektedir. Bu tip, ağız kenarlarındaki farklı şekillendirmeler dikkate alınarak sekiz alt tipe ayrılmıştır.

Tip 26a: Tip 26’nın ağız kenarı içe dönük formları Tip 26a başlığı altında toplanmıştır (**Lev. 54-56**). Değerlendirmeye alınan on sekiz örnekten biri ağız kenarı-gövde ve dip parçası olup tam profile sahiptir (**Lev. 56: 405**). Diğer örneklerin tamamı ağız kenarı-gövde parçası olarak ele geçmiştir. Ağız çapları 24 cm ile 35 cm arasında değişmektedir.

Tip 26a’yı oluşturan çanaklar, kendi içinde ağız kenarı ince ve kalın şekillendirilmiş olmak üzere ikiye ayrılmaktadır. Ağız kenarı ince olan örneklerin (**Lev. 54-55**) içe dönüklüğü gövde ile bir bütün oluşturacak şekilde tasarlanmış ve ağız kenarı hafif dik yapılmıştır. Ağız kenarı kalın olan örneklerin ise (**Lev. 56**) içe dönüklüğü iç yüzeyde ağız kenarının hemen altından verilen bir kavisle sağlanmıştır. Tüm örnekler alta doğru daralan, derin konikal gövdelidir ve Kat.no. 405 numaralı tam profile sahip örnekte olduğu gibi düz dip ile sonlanmalıdırlar. Bazı parçaların üzerinde sonradan açılan delikler bulunmaktadır. Kat.no. 391, 400, 405 numaralı parçalarda görülen bu deliklerin tamir için açılmış olabileceği düşünülmektedir.

Değerlendirilen parçaların hamur renkleri, kırmızı, pembe ve kahverenginin tonlarındadır. Kat.no. 391, 393-403, 405, 406’da kırmızımsı sarı (5YR 6/6); Kat.no. 392, 404 ve 408’de pembe (7.5YR 7/4); Kat.no. 407’de de sarımsı kahverengidir (10YR 5/6). Her bir parçanın hamuru mika, kireç ve taşçık katkıdır. Astarları, Kat.no. 392, 393, 394, 395, 397, 398, 399, 401-403, 405 ve 406’da soluk kahverengi (2.5Y 8/3) Kat.no. 391, 396, 400, 404, 407, 408’de pembedir (5YR 8/4).

Bu tipin benzer örnekleri ile Akarca Höyük'ün Hellenistik Dönem'e ait günlük kullanım kapları arasında karşılaşılmıştır⁸³⁴. Bunun yanı sıra Yozgat'ta yapılan yüzey araştırmaları sırasında Beyazıtöğlü Höyük ve Sivritepe Höyük'te benzer form ve hamur astar özelliklerine sahip örnekler ele geçmiştir⁸³⁵. Ayrıca Hadrianapolis'te de yerel üretim seramikler arasında benzer tipolojik özelliklere sahip bir örnek ele geçmiştir. Bu örnekler için önerilen tarih aralığı ise MÖ 2. ve MÖ 1. yüzyıllardır⁸³⁶.

Kültepe'de bu grubun örnekleri MÖ 3. ve 2. yüzyıla ait tabakalardan gelmektedir. Değerlendirmeye alınan parçalardan Kat.no. 391, 10 no.lu mekanın 3a evresinde; Kat.no. 392, 393, 398, 400, 402, 403, 406, 9 no.lu mekanın 3a evresinde; Kat.no. 394, 11 no.lu mekanın 3b evresinde; Kat.no. 395, 396, 404, 408, 7 no.lu mekanda; Kat.no. 397, II no.lu çukurda; Kat.no. 399, I no.lu çukurda; Kat.no. 401, 405, 5 no.lu mekanın 3b evresinde; Kat.no. 407 aynı mekanın 3c evresinde ele geçmiştir.

Tip 26b: Değerlendirmeye alınan altı örnekten biri ağız kenarı-gövde ve dip parçası, diğer beşi ise ağız kenarı-gövde parçası olarak ele geçmiştir (**Lev. 57**). Ağız çapları 26 cm ile 33 cm arasındadır. Tipin ağız kenarı dudak kısmında düzleştirilerek yapılmıştır. Gövdeden ağız kenarına geçiş genellikle yumuşak bir kavis ile verilmiştir. Ancak bazı örneklerde bu dönüş profili, dirsek görüntüsü verecek kadar sert yapılmıştır (**Lev. 57: 410-411**). Gövde dış duvarı düz bir profile sahiptir. Konikal gövde yapısı ile düz dibi Tip 26a'da olduğu gibi karakteristik bir özellik olarak karşımıza çıkmaktadır.

Tip 26b'yi oluşturan parçaların hamurları, Kat.no. 409, 412 ve 413'de açık kahverengi (7.5YR 6/4); Kat.no. 410, 411 ve 414'de kırmızımsı sarıdır (7.5YR 6/6). Tüm parçaların hamurunda mika, kireç ve taşçık katkıları görülmektedir. Astarları hamurlarının rengindedir.

Tipin yakın benzerleri ise Aşvan Kale kazılarının Hellenistik Dönem buluntuları arasında tespit edilmiştir⁸³⁷. Kültepe'de ise bu tip MÖ 3. yüzyıl içine tarihlenmektedir. Değerlendirmeye alınan örneklerden Kat.no. 409, 414, 7 no.lu mekanda MÖ 3. yüzyıl konteksti içinde; Kat.no. 410, 412, 5 no.lu mekanın MÖ 3. yüzyılın ilk yarısına ait 3c evresinde; Kat.no. 411, 413, aynı mekanın MÖ 3. yüzyılın ikinci yarısına ait 3b evresinde bulunmuştur.

⁸³⁴ Çelik 2019, Çiz. 3, 10.

⁸³⁵ Sivritepe Höyük: Sancaktar vd. 2021, Fig. 10, St. Y. 14; Beyazıtöğlü Höyük: Sancaktar vd. 2021, Fig. 2, 3.

⁸³⁶ Kan-Şahin 2019, Lev. 8, 219

⁸³⁷ Mitchell 1980, Fig. 30, 281, Fig. 35, H5, 389.

Tip 26c: Düzleştirilmiş ağız kenarı içe dönük örnekler Tip 26c başlığı altında toplanmıştır (**Lev. 58-59**). Değerlendirmeye alınan on örnekten, biri (Kat.no. 419) ağız kenarı-gövde ve dip parçası olup tam profile sahipken diğer örnekler ağız kenarı-gövde parçası olarak ele geçmiştir. Ağız çapları 27 cm ile 31 cm arasında değişmektedir. Bu tipin köşeli ağız kenarı içe dönük ve içe doğru eğimli olarak tasarlanmıştır. Bazı örneklerde iç yüzeydeki eğim oldukça keskin ve köşeli yapılarak üçgen bir profil almıştır (Kat.no. 422-424). Konikal gövde yapısı ile düz dibi ise karakteristik bir özellik olarak bu grupta da kendini göstermektedir.

Bu tipi oluşturan örneklerin hamur-astar özellikler incelendiğinde iki farklı mal grubunun olduğu görülmektedir. Bu gruplardan ilkinin temsil eden Kat.no. 421 ve 422'de hamur kırmızı (2.5YR 5/6), astar hamurunun rengindedir. İkinci grubu oluşturan Kat.no. 415-420, 423 ve 424'de hamur kırmızımsı sarı (7.5YR 6/6) renktedir. Astar Kat.no. 417 ve 418'de soluk kahverengi (2.5Y 8/3) renkte, diğer tüm örneklerde hamurunun rengindedir. Tüm parçalarda mika, kireç ve taşçık katkıları görülmektedir.

Tipin yakın benzerleri Topaklı⁸³⁸, Aşvan Kale⁸³⁹ ve İmikuşağı'nın⁸⁴⁰ Hellenistik Dönem buluntuları arasında tespit edilmiştir.

Kültepe'de Tip 26c'yi oluşturan örneklerden; Kat.no. 415, 9 no.lu mekanda MÖ 2. yüzyıla tarihlenen 3a evresinde; Kat.no. 416, 7 no.lu mekanda MÖ 3. yüzyıl kontekstinde; Kat.no. 417, 1 no.lu mekanda MÖ 2. yüzyıla tarihlenen 3a evresinde; Kat.no. 418, 1971 yılı kazılarında 111/LXXXV-LXXXVI plankaresinde MÖ 2. yüzyılın ortaları ile MÖ 1. yüzyıla ait yapı katında; Kat.no. 419, 425, MÖ 2. yüzyılın ikinci yarısına tarihlenen I no.lu çukurda; Kat.no. 420, 421, 6 no.lu mekanda MÖ 3. yüzyılın ikinci yarısına ait 3b evresinde; Kat.no. 422, 423, 424, 5 no.lu mekanda MÖ 3. yüzyılın ikinci yarısına tarihlenen 3b evresinde bulunmuştur. Bu verilere göre Tip 26c'nin Kültepe'de MÖ 3. yüzyılın ikinci yarısında kullanılmaya başlayarak MÖ 1. yüzyıl içlerine kadar kullanıldığını söyleyebiliriz.

Tip 26d: Tip 20d başlığı altında değerlendirilen on altı örnek ağız kenarı-gövde parçası olarak ele geçmiştir (**Lev. 60-62**). Ağız çapları 21 cm ile 36 cm arasında değişmektedir. Bu tipin en önemli özelliği ağız kenarının üçgen kesitli olmasıdır. Bu üçgen kesit bazı örneklerde ince (Kat.no. 425-429), bazı örneklerde kalındır (Kat.no. 440-445). Ağız kenarı kalın tasarlanan örneklerin, dış duvarında oluk şeklindeki

⁸³⁸ Pecorella 1975, Fig. 11, 8, 9.

⁸³⁹ Mitchell 1980, Fig. 128, 191.

⁸⁴⁰ Derin 1995, Res. 34, 9.

girintilerle hareketlendirilen örnekleri de (Kat.no. 436-438, 440) mevcuttur. Düz duvarlı derin konikal gövde bu tipte de görülmektedir. Bir örnekte ağız kenarından çıkarak gövde üzerine yerleştirilmiş tutamak bulunmaktadır (Kat.no. 434).

Tip 26d'yi oluşturan parçaların hamur-astar renkleri değerlendirildiğinde iki farklı mal grubunun olduğu görülmektedir. İlk grubu Kat.no. 430 numaralı parça oluşturmaktadır. Bu parçanın hamuru kırmızı (2.5YR 5/6) renkli, astarı ise hamurunun rengindedir. Hamurunda yoğun oranda iri taneli mika, kireç ve taşçık katkısı görülmektedir.

İkinci grubu diğer örnekler oluşturmaktadır. Bunların hamur renkleri kırmızı ve kahverengi tonlarında olup Kat.no. 425-429, 431, 432, 435, 436, 437 ve 439'da renk kırmızımsı sarı (7.5YR 6/6); Kat.no. 427, 428, 433 ve 434'de açık kırmızıdır (2.5YR 6/6). Bu parçaların astar renkleri Kat.no. 426 ve 439'da hamurunun renginde, Kat.no. 425, 427, 428, 429, 431, 432, 433, 435, 436 ve 437'de soluk kahverengidir (2.5Y 8/3). Kat.no. 438 ve 440'da ise hamur kahverengi (7.5YR 5/4), astar hamurlarının rengindedir.

Bu tipi oluşturan örneklerin yakın benzerleri, Akarca Höyük'te günlük kullanım kapları arasında ele alınmış ve Hellenistik Dönem tabakalarında ele geçmiştir⁸⁴¹.

Kültepe'de ise bu gruba örnekler çoğunlukla MÖ 3. yüzyılda olmak üzere, MÖ 2. yüzyılın ikinci yarısına kadar kullanılmıştır. Değerlendirmeye alınan örneklerden, Kat.no. 425, I no.lu çukurda; Kat.no. 426, 11 no.lu mekanın MÖ 2. yüzyıla ait 3a evresinde; Kat.no. 427, 430, 433, 434, 436, 437, 7 no.lu mekanda MÖ 3. yüzyıl kontekstinde; Kat.no. 428, 431, 5 no.lu mekanın MÖ 3. yüzyılın ikinci yarısına tarihlenen 3b evresinde; Kat.no. 435, 438, 6 no.lu mekanın MÖ 3. yüzyılın ikinci yarısına ait 3b evresinde; Kat.no. 429, 432, 10 no.lu mekanın MÖ 2. yüzyıla ait 3a evresinde; Kat.no. 439, 440 aynı mekanın 3b evresinde tespit edilmiştir.

Tip 26e: Tip 26e başlığı altında on bir örnek değerlendirmeye alınmıştır (**Lev. 63-64**). Tamamı ağız kenarı-gövde parçası olarak ele geçen örneklerin ağız çapları 26 cm ile 36 cm arasında değişmektedir. Bu tipin karakteristik özelliği, üçgen kesitli ağız kenarının dudak kısmında yükselerek sivri bir hal almasıdır. Dış yüzeyi ya düz duvarlı (Kat.no. 441-446) ya da ağız kenarının hemen altında iç bükey profillidir (Kat.no. 447-451). Tipin karakteristik bir özelliği olarak karşımıza çıkan konikal gövdeleri bazı örneklerde derin (Kat.no. 448-451) bazı örneklerde sığ (Kat.no. 441-447) tasarlanmıştır.

⁸⁴¹ Çelik 2019, Çiz. 1, 3.

Alt bölümü eksik olan parçalar Tip 26'nın tam örneklerine göre düz bir dip ile sonlanmalıdır. Kat.no. 442 numaralı parçanın üzerinde olasılıkla kullanıldığı dönemde, tamir için sonradan açılmış bir delik bulunmaktadır.

Tip 26e'yi oluşturan çanakların hamur ve astar renkleri kendi içinde ton farklılıkları gösterse de genel olarak tek mal grubuna aittir. Buna göre, Kat.no. 446, 447 ve 448'de hamur rengi kırmızımsı sarı (5YR 6/6); Kat.no. 441, 443, 444, 445, 449, 450 ve 451'de açık kahverengi (7.5YR 6/4); Kat.no. 442'de ise soluk kahverengidir (10YR 6/3). Astar renkleri ise Kat.no. 447, 448 ve 450'de soluk kahverengi (2.5Y 8/3), diğer tüm örneklerde ise hamurunun rengindedir. Tüm parçaların hamurunda mika, kireç ve taşçık katkıları bulunmaktadır.

Tipin yakın bir benzeri Gordion kazılarında ele geçmiştir. Ağız kenar-gövde parçasından oluşan örnek MÖ 333-289 yıllarına tarihlendirilmiştir⁸⁴².

Değerlendirmeye alınan parçalardan Kat.no. 441, 445, MÖ 2. yüzyılın ikinci yarısına tarihlenen II no.lu çöp çukurunda; Kat.no. 442, 7 no.lu mekanda MÖ 3. yüzyıl kontekstinde; Kat.no. 443, 444, 9 no.lu mekanın MÖ 2. yüzyıla ait 3a evresinde; Kat.no. 446, 447, 448, 451, 5 no.lu mekanın MÖ 3. yüzyılın ikinci yarısına ait 3b evresinde; Kat.no. 450, 6 no.lu mekanın MÖ 3. yüzyılın ikinci yarısına ait 3b evresinde ele geçmiştir. Kat.no. 449 no.lu parça ise tipin en erken örneği olup 1972 yılı kazılarında MÖ 4. yüzyılın son çeyreği ile MÖ 3. yüzyılın ilk yarısına ait erken evrede tespit edilmiştir. Bu verileri dikkate alarak Tip 26e'nin Kültepe'de Erken Hellenistik Dönem'den itibaren görülmeye başlayarak MÖ 2. yüzyılın 2. yarısına kadar kullanıldığını söyleyebiliriz.

Tip 26f: İçe eğimli ağız kenarı, üst yüzeyde oluklu yapılan çanaklar Tip 26f başlığı altında incelenmiştir (**Lev. 65: 452-454**). Ağız kenarı-gövde parçası olarak ele geçen örneklerin ağız çapı 24 cm ile 32 cm arasında değişmektedir. Bu tip, Tip 26'nın diğer alt tiplerine oranla ince cidarlı, üst gövdede küresel bir forma sahiptir. Kat.no. 452-454'ün, Tip 26'nın tam örnekleri⁸⁴³ ile Tarsus'ta ele geçen tam profilli benzer bir örneği referans alınarak düz bir dip ile sonlanacağı söylenebilir⁸⁴⁴. Kat.no. 452'de üst gövde üzerine yerleştirilen tutamak kısmı korunmuştur.

Tip 26f'yi oluşturan örneklerin hamurları kırmızımsı sarı (5YR 6/6) renkte mika, kireç, taşçık katkıdır. Astarları ise hamurlarının rengindedir.

⁸⁴² Stewart 2010, Fig. 189, 2.

⁸⁴³ Bkz. Lev. 58: 419, Lev. 57, 410, Lev. 56, 405.

⁸⁴⁴ Bkz. Kültepe: Lev. 58: 419, Lev. 57, 410, Lev. 56, 405; Tarsus: Jones 1950, Fig. 184, B.

Tip 26f ile benzer tipolojik özelliklere sahip örnekler Sivas Ziyaretsuyu kazıları⁸⁴⁵, Tarsus Gözlükule kazıları⁸⁴⁶ ve Aşvan Kale kazılarında⁸⁴⁷ ele geçmiştir.

Kültepe bulunan Tip 26f'ye ait örneklerden Kat.no. 452, II no.lu çöp çukurunda, Kat.no. 453 ve 454 numaralı parçalar ise 5 no.lu mekanın MÖ 3. yüzyılın ilk yarısına tarihlenen 3c evresinde ele geçmiştir.

Tip 26g: Tip 26g, Kat.no. 455-456 numaralı iki parça ile temsil edilmektedir (**Lev. 65: 455-456**). Her iki örnekte ağız kenarı-gövde parçasıdır ve ağız çapları 33 cm (Kat.no. 455) ile 46 cm (Kat.no. 456) arasındadır.

Gövdeden daha kalın cidarlı olan içe eğimli ağız kenarları köşeli, dörtgen bir kesite sahiptir. İç yüzeyde ağız kenarından gövdeye geçiş Kat.no. 455'de keskin bir profil ile Kat.no. 456'da ise yumuşak bir kavisle sağlanmıştır. Tip 26g'nin de gövde formu derin ve koniktir. Bu tipte, Tip 26'nın diğer alt tipleri gibi düz bir dipile sonlanmalıdır.

Değerlendirmeye alınan parçalardan Kat.no. 455'de hamur açık kırmızı (2.5YR 6/6), astar pembedir (5YR 7/4). Kat.no. 456'da ise hamur açık kahverengi (7.5YT 6/4), astar hamurunun rengindedir. Her iki örneğin hamurunda mika, kireç ve taşçık katkısı bulunmaktadır.

Bu çanakların yakın bir benzeri Topaklı kazılarının Geç Hellenistik tabakasının buluntuları arasında yer almaktadır⁸⁴⁸. Ayrıca Yozgat'ta yapılan yüzey araştırmaları sırasında da Karabacak Höyük'te benzer forma sahip bir örnek bulunmuştur⁸⁴⁹.

Kültepe buluntuları ise MÖ 3. ve 2. yüzyıla ait evrelerle bağlantılı olarak ele geçmiş olup, Kat.no. 455, 7 no.lu mekanda MÖ 3. yüzyıl kontekstinde, Kat.no. 456 ise 9 no.lu mekanda MÖ 2. yüzyıla ait 3a evresinde tespit edilmiş ve buluntukları evreler kapsamında tarihlendirilmiştir.

3.12.3.27. Tip 27:

Kültepe'nin bölgesel üretim seramikleri içinde yoğun olarak ele geçen gruplardan bir diğerini de, büyük boyutlu ve derin kapları tanımlayan lekaneler oluşturmaktadır.

⁸⁴⁵ Abdioğlu 2007, Lev. 8, 4.

⁸⁴⁶ Jones 1950, Fig. 184, B.

⁸⁴⁷ Mitchell 1980, Fig. 28, 201.

⁸⁴⁸ Pecorello 1975, Fig. 20, 49.

⁸⁴⁹ Sancaktar vd. 2021, Fig. 15.

Tez kapsamında yirmi bir örnek ile temsil edilen bu tip ilk olarak gövde formları daha sonrada ağız kenarları dikkate alınarak, Tip 27a, Tip 27b ve Tip 27c olmak üzere üç alt gruba ayrılmıştır.

Tip 27a: Bu tip altında incelenen on beş örnekten ikisi tam profilli (Kat.no. 466, 471) diğerleri ağız kenarı-gövde parçası olarak ele geçmiştir (**Lev. 66-68**). Ağız çapları 30 cm ile 52 cm arasında değişmektedir. Tipin dışa çekik ağız kenarı karakteristik özelliğidir. Ağız kenarında dışa çekilen bu kısım genellikle köşeli bir profille kalınlaştırılmıştır. Ancak sadece iki örnekte ağız kenarı uç kısma doğru incelerek dışa çekilmiştir (Kat.no. 470-471). Genellikle üst kısımda düz olan ağız kenarları Kat.no. 464 ve 466'da içe doğru eğimli yapılmıştır. Ağız kenarından itibaren iç bükey bir profil ile gövdeye geçiş sağlanmıştır. Alta doğru daralarak devam eden bu bölüm, dışbükey bir profil yaparak tekrar kalınlaşmakta ve alt gövdeye bağlanmaktadır. Böylelikle kap üzerinde bir boyun görüntüsü oluşturulmuştur. Alt gövde düz bir dip ile sonlanmaktadır. Taşımada kolaylık sağlaması için yapılan karşılıklı iki tutamak, ağız kenarının altındaki iç bükey profilli alana yerleştirilmiştir.

Değerlendirmeye alınan lekanelerin hamurları iki farklı mal grubunun özelliklerini taşımaktadır. İlk grubu iki örnek ile temsil edilen gri hamurlu parçalar oluşturmaktadır. 468 ve 469 numaralı bu lekanelerin hamur rengi açık gridir (2.5Y 7/1). Her iki örneğinde hamurunda kireç, taş ve mika katkıları görülmektedir. İç ve dış yüzeyleri açık gri (5Y 7/2) astarlıdır. İkinci grubu Tip 27a'nın diğer örnekleri oluşturmaktadır. Bu grupta renkler, pembe ve kırmızının tonlarındadır. Kat.no. 457, 458, 459, 460, 461, 462 ve 466'nın hamurları pembe (7.5YR 7/4), iç ve dış yüzeyleri soluk kahverengi (2.5Y 8/2) astarlıdır. Kat.no. 463, 464, 465, 467, 470'in hamur rengi kırmızımsı sarı (5YR 6/6), iç ve dış astarları soluk kahverengi (2.5Y 8/2) renklidir. Kat.no. 471 ise açık kırmızımsı kahverengi hamurlu ve her iki yüzeyde soluk sarı (5Y 8/2) astarlıdır. Tüm örneklerin hamurunda kireç, taş ve mika katkıları görülmektedir.

Tip 27a ile benzer formlar Topaklı⁸⁵⁰, Tarsus⁸⁵¹ ve İmikuşağı'nda⁸⁵² tespit edilmiştir.

Kültepe'de Tip 27a'nın erken örnekleri MÖ 3. yüzyılın ikinci yarısına aittir. Kat.no. 458, 459, 460, 471, 6 no.lu mekanın; Kat.no. 464, 466, 467 ve 469 ise 11 no.lu mekanın, MÖ 3. yüzyılın ikinci yarısına tarihlenen 3b evresinde bulunmuştur. 7 no.lu

⁸⁵⁰ Pecorella 1975, Fig. 21, 7 (Geç Hellenistik Dönem).

⁸⁵¹ Jones 1950, Fig. 186, C.

⁸⁵² Derin 1995, Res. 34, 10 (MÖ 2-3. yüzyıllar).

mekanda MÖ 3. yüzyıl kontekstinde tespit edilen Kat.no. 457, 470 form özellikleri ile MÖ 3. yüzyılın ikinci yarısına ait örneklere benzemekte olup olasılıkla kontekstte MÖ 3. yüzyılın ikinci yarısında kullanılmışlardır. Geç örnekleri temsil eden parçalar ise MÖ 2. yüzyıla aittir ve Kat.no. 461, 468, 10 no.lu mekanın; Kat.no. 462, 463, 465, 9 no.lu mekanın MÖ 2. yüzyıla ait 3a evresinde bulunmuştur.

Tip 27b: Lekanelerin ağız kenarı dışa uzamış dik gövdeli örnekleri Tip 27b başlığı altında toplanmıştır (**Lev. 69: 472-475**). Tamamı ağız kenarı-gövde parçasından oluşan bu grubun örneklerinde ağız çapı 32 cm ile 42 cm arasında değişmektedir. Alt gövdeleri eksik olan bu örnekler, Tip 27a'da olduğu gibi düz bir dip ile sonlanmalıdır.

Tip 27b grubundaki lekaneler tek tip mal grubunda üretilmiştir. Hamur renkleri kırmızımsı sarı (5YR 6/6) (Kat.no. 472, 473, 475) ve açık kahverengi (7.5YR 6/4) (Kat.no. 474) tonlarında, astarları ise iç ve dış yüzeyde daima soluk kahverengi (2.5Y 8/2) renktedir. Tüm örneklerin hamurlarında kireç, taşçık ve mika katkıları görülmektedir.

Tipin benzerleri Sivas Ziyaretsuyu kazılarında ele geçmiştir⁸⁵³.

Kültepe'de bu gruba ait örneklerden Kat.no. 472, 5 no.lu mekanın MÖ 3. yüzyılın ikinci yarısına ait 3b evresinde; Kat.no. 473, 474, 475, 7 no.lu mekanın MÖ 3. yüzyıl kontekstinde bulunmuştur.

Tip 27c: Dik gövdeli örneklerin ağız kenarları dışa çekilmeden köşeli yapılmış örnekleri Tip27c olarak gruplanmıştır (**Lev. 69: 476-477**). İki örnek ile temsil edilen bu grupta her iki parça da ağız kenarı-gövdeden oluşmaktadır. Ağız çapları 48 cm ile 50 cm'dir. Kat.no. 477'nin köşeli ağız kenarı üst yüzeyde iç bükey profillidir. Derin gövdeleri olasılıkla düz bir dip ile sonlanmalıdır.

Değerlendirmeye alınan parçalardan Kat.no. 476, kırmızımsı sarı (5YR 6/6) hamurlu, iç ve dış yüzeyi hamurunun renginde astarlıdır. Kat.no. 477, pembe (7.5YR 7/4), hamurlu, iç ve dış yüzeyi hamurunun renginde astarlıdır. Kireç, taşçık ve mika katkıları bu tipin hamurlarında da görülmektedir.

Yapılan analogi çalışmalarında da benzer bir örnek Tarsus'ta Hellenistik Dönem'e ait mutfak kapları arasında tespit edilmiştir⁸⁵⁴.

Kültepe'de Tip 27c; MÖ 2. yüzyıl tabakaları ile bağlantılı olarak ele geçmiştir. Kat.no. 476, MÖ 2. yüzyılın ikinci yarısına tarihlenen II no.lu çöp çukurunda; Kat.no. 477, 9 no.lu mekanın MÖ 2. yüzyıla ait 3a evresinde bulunmuştur.

⁸⁵³ Abdioğlu 2007, Lev. 13.

⁸⁵⁴ Jones 1950, 186 D.

Tez kapsamında değerlendirmeye alınan bu parçaların dışında çanak ya da lekane formuna ait olabilecek çok sayıda dip parçası ele geçmiştir. Sadece dip bölümleri ve alt gövdelerinin çok az bir kısmı korunan bu parçaların hangi tipe ait olduğunu belirlemek oldukça zordur. Bu nedenle söz konusu parçalar çanak/lekane formu ile ilişkili olarak Tip 26-27 başlığı altında genel olarak değerlendirilmiştir (**Lev. 70**). Kat.no. 478-493 numaralı parçalar ile temsil edilen bu grupta dip çaları 11 cm ile 17 cm arasında değişmektedir. Dipler genellikle oturma düzlemine paralel düz bir forma sahiptir ancak bazı örnekler merkeze doğru yükselerek devam etmektedir (Kat.no. 478, 480, 484, 485, 486, 490).

Değerlendirmeye alınan parçalar üretim özelliklerine göre değerlendirildiğinde, söz konusu parçaların tek tip mal grubunun farklı tonlarına ait olduğu görülmektedir. Hamur ve astarlarda görülen genel renkler kırmızı ve kahverenginin tonlarıdır. Bu kapsamda Kat.no. 478, 480, 482 ve 483'de hamur pembe (7.5YR 7/3), astar iç yüzeyde hamurunun rengine, dış yüzeyde soluk kahverengi (2.5YR 8/2) renktedir. Kat.no. 479'da hamur açık kırmızı (2.5YR 6/6), astar iç ve dış yüzeyde çok açık kahverengidir (10YR 8/3). Kat.no. 489'da hamur kırmızı (2.5YR 4/8), astar iç ve dış yüzeyde kırmızı (2.5YR 4/8) renklidir. Kat.no. 484, 486, 488 ve 492'de hamur kırmızımsı sarı (5YR 6/6), astar iç yüzeyde hamurunun rengine, dış yüzeyde soluk kahverengi (2.5YR 8/2, 2.5YR 8/3) renkte iken; Kat.no. 481, 485 ve 491'de hamur kırmızımsı sarı (5YR 6/6), astar iç ve dış yüzeyde hamurunun rengindedir. Kat.no. 487 ve 490'da hamur kahverengi (7.5YR 5/4), astar her iki yüzeyde açık kahverengi (7.5YR 6/4) renkli; Kat.no. 493'de ise hamur kahverengi (10YR 4/3), astar iç yüzeyde pembe (5YR 8/4), dış yüzeyde soluk kahverengi (2.5YR 8/3) tonlarındadır. Hamurları daima kireç, taşçık ve mika katkılıdır.

Tip 26 ya da Tip 27'ye ait olabilecek bu dipler MÖ 3. yüzyılın ikinci yarısı ile MÖ 2. yüzyıla ait olan tabakalarda ele geçmiştir. Buldukları kontekste göre; Kat.no. 481, 488, 493 MÖ 3. yüzyılın ikinci yarısına; Kat.no. 478, 479, 480, 482, 483, 484, 485, 486, 487, 489, 490, 491 ve 492 MÖ 2. yüzyıla tarihlenmektedir.

3.12.3.28. Tip 28.1:

Tip 28.1 başlığı altında Kat.no. 494 numaralı bant bezemeli matara değerlendirmeye alınmıştır (**Lev. 71: 494**). Tam olarak ele geçen eserin, ağız çapı 2.8 cm, yüksekliği 20.6 cm'dir. Form özellikleri tam olarak tanımlanabilen matara, dışa kalınlaştırılmış yuvarlak ağız kenarlı, kısa dar boyunludur. Gövdesi mercimek

formludur. Gövdenin bu formu çarkta yapılmış simetrik iki kabın birleştirilmesi ile oluşturulmuştur. İp delikli karşılıklı iki tutamak omuz üzerine yerleştirilmiştir.

Seramiğin pembe (5YR 7/4) hamuru, mika, kireç ve taşçık katkıdır. İç yüzey hamurunun renginde, dış yüzey soluk kahverengi (2.5Y 8/2) astarlıdır. Gövde dış yüzeyi ağızdan omuza kadar uzanan kalın bir bant ile bezenmiştir. Bant kırmızımsı sarı renklidir (7.5YR 6/6).

Değerlendirmeye alınan mataranın benzer örneklerine Kültepe'nin hem uzak coğrafyasında hem de yakın coğrafyasında bulunan Hellenistik Dönem yerleşimlerinde rastlanmıştır. Bu bağlamda omuz üzerinde tutamaklı açık kiremit hamurlu, krem astarlı bir matara Yassıdağ kazılarında ele geçmiştir⁸⁵⁵. Bu eser MÖ 2. yüzyılın 2. yarısı ile MÖ 1. yüzyılın ilk yarısına tarihlenen II. yapı katına aittir. Alishar'ın Hellenistik Dönem buluntuları arasında da benzer tipe bir sahip örnek bulunmaktadır⁸⁵⁶. Kültepe'nin doğusunda bulunan merkezlerden İmikuşağı'nın MÖ 3 yüzyılın sonu ile MÖ 2. yüzyıla tarihlenen 4b yapı katında ağız ve gövde yapısıyla Kültepe matarasının tip özelliklerini taşıyan bir örneğe rastlanmıştır⁸⁵⁷. Ayrıca Nimrud'un Hellenistik Dönem buluntuları arasında da benzer formlu mataralar bulunmuştur⁸⁵⁸.

Kültepe matarası ise MÖ 3. yüzyılın ilk yarısına ait olup 85-86/XCVIII plankaresinde 5 no.lu mekanın MÖ 3. yüzyılın ilk yarısına tarihlenen 3c evresinde ele geçmiştir.

3.12.3.29. Tip 29:

Kültepe'nin "Kızılırmak Havzası Seramikleri" içinde yoğun olarak ele geçen bir diğer formu, kapalı kap grubuna ait testiler oluşturmaktadır. Testiler sıvıların muhafaza edilmesinde ya da taşınmasında sıklıkla kullanılan ve hemen hemen tüm yerleşimlerde karşımıza çıkan kap formlarıdır. Testilerin bu kullanımlarının yanı sıra sıvı ya da taneli ürünlerin hacimlerini ölçmek üzere ölçü kapları olarak da kullanıldıkları bilinmektedir⁸⁵⁹.

Kültepe'de bulunan testiler gövde ve ağız profillerine göre beş ana tipe ayrılmıştır. Bu tiplerin alt tipleri ve bezemeli örnekleri ayrı başlıklar altında, ayrıca değerlendirilmiştir.

⁸⁵⁵ Emre 1973, Lev. XII, 2.

⁸⁵⁶ Von der Osten 1937, Fig. 54, d1043.

⁸⁵⁷ Derin 1995, Res. 37.

⁸⁵⁸ Oates-Oates 1958, Pl. XXVI, 6-9.

⁸⁵⁹ Bkz. Tiurin-Krasnodubets 2021.

Testiler arasında ilk olarak sıvıların servis edilmesinde kullanılmış olan küçük boyutlu örnekler değerlendirilmiştir. Bu testiler Tip 29, Tip 30, Tip 31 başlıkları altında incelemiş, ilk olarak Tip 29 başlığı altında Kat.no. 495 numaralı yuvarlak ağızlı testi değerlendirmeye alınmıştır (**Lev. 71: 495**). Testi, tam olarak ele geçmiş ağız çapı 7.4 cm, kaide çapı ise 6.3 cm'dir. Dışa açılan yuvarlak ağız kenarı iç yüzeyde olasılıkla kapağın oturması için yapılmış içbükey bir profile sahiptir. Kısa boyun yumuşak bir profil ile gövdeye bağlanmaktadır. Basık gövde en geniş şeklini karında alarak alta doğru daralmakta ve alçak halka kaideye bağlanmaktadır. Boyun bitiminde kabartma şeklinde yapılmış bir profil yer almaktadır. Tek kulp ağız kenarının altından çıkarak omuz üzerine oturmaktadır. Kulp kesiti dış yüzeyde içbükey profillidir.

Testinin hamuru açık gri (2.5YR 7/2) renkli, iyi artırılmıştır. Hamurunda yer yer mika katkısı görülmektedir. İç yüzey hamur renginde, dış yüzey soluk sarı (5Y 7/4) astarlıdır. Dış yüzeyi çok koyu kahverengi (10Y 2/2) renkli akıtma boya bezemelidir.

Değerlendirmeye alınan eser satın alma yolu ile Kayseri Arkeoloji Müzesi'ne kazandırılmıştır. Bu nedenle höyükteki buluntu konumu ile ilgili bilgilerimiz eksiktir. Benzer örneklerini dikkate alarak tarihlendirebileceğimiz testinin formuna benzeyen örnekler Kurul Kalesi'nde ele geçmiş ve MÖ 2. yüzyılın sonu ile MÖ 1. yüzyılın ilk yarısına tarihlendirilmiştir⁸⁶⁰. Ayrıca Camhöyük'te de benzer bir testi ele geçmiş olup bu testinin tarihi belirtilmemiş nekropol buluntularının MÖ 2. yüzyıldan itibaren başladığı aktarılmıştır⁸⁶¹. Bu buluntulara göre Kültepe'nin Kat.no. 495 numaralı testisi MÖ 2. ve 1. yüzyıllara ait olmalıdır.

3.12.3.30. Tip 30:

Tip 30 başlığı altında yonca ağızlı örnek değerlendirmeye alınmıştır (**Lev. 71: 496**). 496 katalog numarası ile temsil edilen testi tam olarak ele geçmiştir. Ağız kenarının şeklinden dolayı ağız çapı ölçülemeyen testinin kaide çapı 3.9 cm'dir. Dışa açılan, dışta kalınlaştırılmış ağız kenarı yonca şeklinde tasarlanmıştır. Ancak ağız kenarındaki yonca şekli çok belirgin değildir. Ağzın bu şekli kil yaş iken yanlardan bastırılarak içe doğru girinti oluşturulması sonucu verilmiştir. Ağzın iç yüzeyi içbükey profillidir. Fazla uzun olmayan boyun silindirik içbükey formudur. Ovoid gövde yapısı, hafifçe belirginleştirilerek içe çekilmiş düz dip ile sonlanmaktadır. Tek kulbu ağız kenarının altından çıkarak omuz üzerine oturmaktadır. Kulp kesiti dışbükey profillidir.

⁸⁶⁰ Yorulmaz 2019, Lev. XXXII, 201, 202, 205, 206.

⁸⁶¹ Tezer 2011, Lev. 27: 115.

Kat.no. 496 numaralı eserin pembe (7.5YR 7/4) renkli hamuru, kireç katkılıdır. İç ve dış yüzeyi hamurunun renginde astarlıdır. Dış yüzeyde gövde kızıl kahverengi (5YR 5/4) akıtma boya bezemelidir.

Tip 30, 1932 yılında Kayseri Arkeoloji Müzesi'ne Kültepe/höyük buluntusu olarak kazandırılmıştır. Buluntu yeri ve konteksti ile ilgili bilgileri eksik olan testi için benzer örneklerinden yola çıkarak bir tarih aralığı önerilebilir. Buna göre bu form için referans alabileceğimiz örnekler Kurul Kalesi'nde tespit edilmiş ve MÖ 2. yüzyılın sonu ile MÖ 1. yüzyılın ilk yarısına tarihlendirilmiştir⁸⁶². Bu buluntulara göre Kültepe'nin Kat.no. 495 numaralı testisi MÖ 2. ve 1. yüzyıllara ait olmalıdır.

3.12.3.31. Tip 31:

Değerlendirmeye alınan gaga ağızlı testi tam olarak ele geçmiştir (**Lev. 71: 497**). Profili tam olarak takip edilebilen testinin kaide çapı 3.9 cm'dir. Dışa çekik ağız kenarı dış yüzeyde içbükey yiv ile profillendirilmiştir. Boynu kısa, omuzu ters konikal bir yapıya sahiptir. Testinin gövde formu diğer testilerden farklı tasarlanarak uzun ince bir gövde formuna sahiptir. Hafif geniş karın alta doğru daralarak alçak halka kaide ile sonlanmaktadır. Ağız kenarının altından çıkarak omuz üzerine oturan ince kulp içbükey profillidir.

Değerlendirmeye alınan testinin hamuru kahverengi (7.5YR 4/4) renkli, mika ve kireç katkılıdır. İç ve dış yüzeyinde astar rengi açık kahverengidir (7.5YR 6/4). Dış yüzeyde gövde kırmızımsı kahve (5YR 4/4) akıtma boya bezemelidir.

Bu eser 1934 yılında satın alma yolu ile Kayseri Arkeoloji Müzesi envanterine kazandırılmıştır. Buluntu konumu ile ilgili bilgilerimiz eksik olup tarihlendirme karşılaştırma yolu ile yapılmıştır. Bu örnek için referans alabileceğimiz testiler Atina Agorası buluntuları içinde yer almaktadır. Basit astarlı olan testiler MÖ 3. yüzyılın ilk çeyreğine ait kontekstlerden gelmiştir. Kültepe buluntusu ise akıtma boyalı astarı, kil yapısı ile Kat.no. 495 ve 496'a olan benzerliği nedeniyle MÖ 2. ve 1. yüzyıllara tarihlendirilebilir.

3.12.3.32. Tip 32:

Tip 32 başlığı altında, sıvıların muhafaza edildiği ya da taşındığı, servis testilerinden daha büyük boyutlu örnekler değerlendirmeye alınmıştır (**Lev. 72-73**). Buluntuların çoğunluğuna göre Tip 32'yi oluşturan testilerin tek kulplu olduğunu

⁸⁶² Yorulmaz 2019, Lev. XXXI, 198, 197.

söyleyebiliriz. Bu tip, özellikle ağız kenarı, boyun ve gövde profillerinin farklı şekillendirilmesi dikkate alınarak beş alt grup altında değerlendirilmiştir.

Tip 32a: İncelenen üç örnek testi formunun ağız kenarı-gövde ve kulp kısmına aittir (**Lev. 72: 498-500**). Alt gövde ve dip bölümleri eksiktir. Ağız çapları 8.6 cm ile 10 cm arasında değişmektedir. Tip 32a'nın dışa doğru açılan ağız kenarı, hafif dışa çekilerek şekillendirilmiştir. İç bükey profilli boyunları, keskin bir profille omuza doğru genişleyen gövdeye bağlanmaktadır. Yukarıda vurgulandığı gibi gövde bölümleri eksik olan bu testilerin alt gövdeleri ve kaideleri hakkında bugün için yorum yapmak zordur. Kulp kesiti alınabilen Kat.no. 500'in kulp kesit profili düzdür.

Değerlendirmeye alınan Kat.no. 498-500 numaralı testilerin hamurları pembe (7.5YR 7/4) renklidir. İçeriklerinde mika, kireç ve taşçık katkısı görülmektedir. İç yüzeylerinde astarları hamurlarının renginde, dış yüzeylerinde ise çok açık kahverengi (Kat.no. 498-499: 10YR 8/2-3; Kat.no. 500: 10YR 8/2) tonlarındadır.

Bu tip testilerin benzerleri, Ephesos⁸⁶³, Fatsa Cıngirt Kayası⁸⁶⁴, Akarca Höyük⁸⁶⁵, İmikuşağı⁸⁶⁶ ve Aşvan Kale⁸⁶⁷ buluntuları arasında tespit edilmiştir. Ayrıca Sardeis⁸⁶⁸ ve Nif (Olympos) Dağı⁸⁶⁹ kazılarında Tip 32a'ya ağız yapısı ile yakından benzeyen, ancak kulpun ağız kenarının üzerinden çıkarak omuza bağlanması ile farklılık gösteren örnekler ele geçmiştir. Söz konusu örnekler buldukları kontekstler ile birlikte MÖ 3. yüzyıla tarihlendirilmiştir.

Kültepe'de Tip 32a'yı oluşturan erken örneklerden Kat.no. 498 ve 500 MÖ 4. yüzyılın son çeyreği ile MÖ 3. yüzyılın ilk yarısına tarihlenmektedir. Bunlardan Kat.no. 498, 2009 yılı kazılarında 5 no.lu mekanın 5c evresinde; Kat.no. 500, 1972 yılı kazılarında 90/LXXXVII plankaresi yapılarının erken evresinde ele geçmiştir. Tipin geç örneğini temsil eden Kat.no. 499 numaralı testi parçası ise MÖ 2. yüzyılın ikinci yarısına tarihlenen II no.lu çöp çukurunda bulunmuştur.

Tip 32a.1: Tipin bant bezemeli örneğini temsil eden Kat.no.501 numaralı (**Lev. 72: 501**) testi, ağız kenarı-boyun parçasıdır. Ağız kenar çapı 10 cm'dir ve tipolojik olarak Tip 32a ile benzer özelliklere sahiptir.

⁸⁶³ Gassner 1997, Taf. 24, 209-310.

⁸⁶⁴ Erol-Aydın 2021, Lev. 23, 144, Lev. 24, 149 (Hellenistik Dönem)

⁸⁶⁵ Çelik 2019, Lev. 26, 82 (Hellenistik Dönem günlük kullanım kapları arasında değerlendirilen bu örnek çift kulpludur).

⁸⁶⁶ Derin 1995, Res. 36, 4 (MÖ 2. yüzyıl)

⁸⁶⁷ Mitchell 1980, Fig. 32, 309, Fig. 33, 351, Fig. 38, 474.

⁸⁶⁸ Rotroff–Oliver 2003, 63, Pl.35, 226.

⁸⁶⁹ Tulunay vd. 2009, 415-416, 425, Res.8.

Parçanın pembe (5YR 7/4) renkli hamuru, mika, kireç ve taşçık katkıdır. İç yüzeyi hamurunun renginde, dış yüzeyi soluk kahverengi (2.5Y 8/2) astarlıdır. Ağız kenarının korunan kısmında bir sıra yatay bant görülmektedir. Bu bant kırmızımsı kahverengi (7.5YR 6/6) renklidir.

Tip32a'nın bezemeli örneğini oluşturan bu parça, 9 no.lu mekanın MÖ 2. yüzyıla tarihlenen 3a evresinde ele geçmiştir.

Tip 32b: Tip 32b başlığı altında değerlendirmeye alınan iki örnekten Kat.no. 502 numaralı parça ağız kenarı-boyun, Kat.no. 503 ise ağız kenarı-boyun ve kulp parçası olarak ele geçmiştir. Ağız çapları 10 cm ile 12 cm'dir (**Lev. 72: 502-503**).

Tip 32'nin ağız kenarı dışa doğru yuvarlatılarak dışta kalınlaştırılmıştır. Ağız kenarının altında yer alan bir sıra kabartma yiv Tip 32b için karakteristik bir özelliktir. Gövde içbükey profilli boyundan itibaren omuza doğru genişlemektedir. Kulp çıkış yeri korunan Kat.no. 503 numaralı parçaya göre, bu tipin kulpları ağız kenarının hemen altından başlayarak olasılıkla omuz üzerine oturmaktadır. Örneklerin alt bölümleri eksik olduğu için kaide profilleri hakkında net bir yorum yapılamamıştır.

Değerlendirmeye alınan her iki parçanın da hamur rengi pembedir (5YR 7/4). Mika, kireç ve taşçık katkıları hamurlarında görülmektedir. İç yüzeyleri pembe (7.5YR 7/4), dış yüzeyleri soluk kahverengi (2.5Y 8/2) astarlıdır.

Tipin benzer örnekleri, Topaklı⁸⁷⁰, Gordion⁸⁷¹ ve Ephesos'un⁸⁷² Hellenistik Dönem buluntuları arasında yer almaktadır.

Kültepe örnekleri ise genel olarak MÖ 2. yüzyıl ile MÖ 1. yüzyıl tarih aralığına aittir. Kat.no. 502, 1971 yılı kazılarında 111/LXXXV-LXXXVI plankaresinde MÖ 2. yüzyılın ortaları ile MÖ 1. yüzyıla ait yapı katında; Kat.no. 503 ise 2020 yılı kazılarında 9 no.lu mekanın MÖ 2. yüzyıla tarihlendirilen 3a evresinde ele geçmiştir.

Tip 32b.1: Bu başlık altında değerlendirilen beş adet ağız kenarı-boyun parçası Tip 32b'nin bezemeli örneklerini temsil etmektedir (**Lev. 72: 504-508**). Ağız çapları 9 cm ile 13 cm arasında değişmektedir. Tip 32b.1 tipolojik olarak Tip 32b ile benzer özelliklere sahiptir.

Tip 32b.1 oluşturan testilerin hamurları, pembe (Kat.no. 504, 506, 507, 7.5YR 7/4; Kat.no. 505, 508, 5YR 7/4) tonlarındadır. Astarları iç ve dış yüzeylerinde soluk

⁸⁷⁰ Pecoralla 1975, Fig. 13, 4 (Geç Hellenistik Dönem)

⁸⁷¹ Stewart 2010, Fig. 213, 196 (MÖ 235-189)

⁸⁷² Gassner 1997, Taf. 26, 325.

kahverengi (2.5Y 8/2) renktedir. Tüm örneklerin hamurlarında, mika, kireç ve taşçık katkısı bulunmaktadır.

Bant bezeme ile bezenen bu grupta, parçaların korunabilen kısımlarına göre iki farklı bezeme şeması görülmektedir. İlk şemayı oluşturan Kat.no. 504-507'nin ağız kenarlarının hem iç yüzeyi hem de dış yüzeyi bant bezemelidir. Bant bezemeler Kat.no. 504 ve 506'da kahverengi (7.5YR 4/6), Kat.no. 505'de kırmızı (2.5YR 4/6), Kat.no. 507'de ise sarımsı kırmızı (5YR 4/6) renktedir. Kat.no. 508'de görülen ikinci şemada ise ağız kenarının sadece dış yüzeyi ile boynun alt kısmı kızıl kahverengi (5YR 5/4) renkte bant ile dekore edilmiştir.

Boğazköy'de Maier'in "Galat Seramiği" olarak tanımladığı kaplar arasında benzer profile sahip üç renkli bant bezemeli bir örnek tespit edilmiştir⁸⁷³. Karasamsun kazılarında da benzer profilli ve bant bezemeli örnekler ele geçmiştir⁸⁷⁴. Bunlara ek olarak Orta Karadeniz Bölgesi'nde yapılan yüzey araştırmalarında da benzer formlara rastlanmıştır⁸⁷⁵. Bahsi geçen parçalar üç renkli bezeme kompozisyonları ile Kültepe örneklerinden farklılık gösterse de; form özellikleri ile Kültepe testilerine benzemektedirler.

Tip 32b.1'i oluşturan örnekler çoğunlukla MÖ 2. yüzyıla tarihlenmektedir. Bunlar arasında Kat.no. 504, 12 no.lu mekanın; Kat.no. 505, 507, 9 no.lu mekanın; Kat.no. 508, 10 no.lu mekanın, MÖ 2. yüzyıla tarihlenen 3a evresinde ele geçmiştir. MÖ 3. yüzyılın ikinci yarısına ait olan ve erken örneği temsil eden Kat.no. 506 numaralı parça ise 12 no.lu mekanın 3b evresinde ele geçmiştir.

Tip 32c: Tip 32 başlığı altında değerlendirmeye alınan örnekler ağız kenarı-boyun parçasıdır. Ağız çapları 10 cm ile 15 cm arasında değişmektedir (**Lev. 73: 509-514**). Dışa açılan ve dışta yuvarlatılarak kalınlaştırılan ağız kenarları Tip 32b'yi anımsatmaktadır. Ancak bu tipi, Tip 32b'den ayıran en önemli farkı, boynun kısa ve daha içbükey tasarlanmasıdır. Tüm örneklerin gövdelerinin alt bölümleri eksiktir.

Değerlendirmeye alınan parçaların hamurları Kat.no. 509, 510, 512 ve 513'de pembe (7.5YR 8/4), Kat.no. 511 ve 514'de kırmızımsı sarıdır (7.5YR 6/6). Astarları 509 ve 510'da hamurunun renginde; Kat.no. 511 ve 512'de soluk kahverengi (2.5Y 8/2); Kat.no. 513-514'de ise pembe (7.5YR 8/3) renklindedir.

⁸⁷³ Maier 1963, 230, Abb. 15, 5.

⁸⁷⁴ Zoroğlu 1978, Lev. XXIII, 5, Kat.no. 101.

⁸⁷⁵ Özsait-Özsait 2003, Pl. I, 7.

Kültepe’de Tip 32c’yi oluşturan örnekler 2009 ve 2020 yılı kazılarında ele geçmiş ve çoğunluğu MÖ 3. yüzyılın içine tarihlenen parçalar oluşturmaktadır. Bir örnek ise daha geç tarihli olup MÖ 2. yüzyıla aittir. Bu bağlamda Kat.no. 509, 512, 7 no.lu mekanın MÖ 3. yüzyıl kontekstinde; Kat.no. 510, 511, 513 5 no.lu mekanın MÖ 3. yüzyılın ikinci yarısına ait 3b evresinde; Kat.no. 514 ise 10 no.lu mekanın MÖ 2. yüzyıla tarihlenen 3a evresinde ele geçmiştir.

Tip 32c.1: Tip 32c.1 başlığı altında Kat.no. 515 numaralı testi incelenmiştir. Ağız kenarı-boyun parçası olarak ele geçen testinin ağız kenar çapı 11 cm’dir. Bu tip form olarak Tip 32c’yi anımsatmaktadır. Ancak Tip 32c.1’in ağız kenarı, Tip32c’ye oranla daha fazla dışa yuvarlatılarak kalınlaştırılmıştır.

Kat.no. 515 numaralı örneğin, kırmızımsı sarı (5YR 6/6) hamuru, mika, kireç ve taşçık katkıdır. Her iki yüzeyi de pembe (7.5YR 7/3) astarlıdır. Ağız çevresinde ve gövdede doğrudan kabın astarının üzerine koyu kırmızı (2.5YR 3/6) renkte yapılmış bezemeler bulunmaktadır. Bu bezemeler korunan kısımlardan görülebildiği kadarıyla dış yüzeyde yatay bant şeklindedir.

Tip 32c.1, 2020 yılı kazılarında 9 no.lu mekanın MÖ 3. yüzyılın ikinci yarısına tarihlenen 3b evresinde ele geçmiştir.

Tip 32d: Değerlendirmeye alınan Kat.no. 516 numaralı testi ağız kenarı-boyun ve kulp parçası olarak ele geçmiştir (**Lev. 73: 516**). Ağız çapı 13 cm olan testinin dışa açılan ağız kenarı, dış yüzde yuvarlatılarak uç kısmı alt bölümde inceltirilmiştir. Tip 32d’yi diğer tiplerden ayıran özelliği boyun bölümünün formudur. Bu örnekte boyun diğer tiplerden farklı olarak ters konik formlu yapılmıştır. Kulp ağız kenarının altından çıkarak olasılıkla omuz üzerine bağlanmaktadır. Gövde ve kaide bölümü eksik olduğu için bu bölümler hakkında net yorum yapılamamıştır.

Kat.no. 516 numaralı testi pembe (5YR 7/4) hamurludur. Hamurunda mika, kireç ve taşçık katkıları bulunmaktadır. İç yüzey astarı hamurunun renginde, dış yüzey astarı ise soluk kahverengi (2.5Y 8/2) tonlarındadır.

Yapılan analogi çalışmalarında bu tipe benzer bir ağız ve boyun parçası Ephesos’ta tespit edilmiştir⁸⁷⁶. V. Gassner tarafından huni ağızlı testi grubu içerisinde tanımlanan örnek MÖ 2. yüzyılın sonları ile MÖ 1. yüzyılın ilk yarısında tarihlendirilmiştir. Ayrıca Gordion’un da günlük kullanım kapları arasında benzer bir örnek tespit edilmiş ve kontekstine göre MÖ 289-235 yılları arasına

⁸⁷⁶ Gassner 1997, Taf. 29, 360-361.

tariflendirilmiştir⁸⁷⁷. K ltepe’de bulunan  rnek ise 1972 yılı kazılarının 90/LXXXVII plankaresinin erken evresinde ele gemiř olup M  4. y zyılın son eyređi ile M  3. y zyılın ilk yarısına tarihlendirilebilir.

Tip 32e: Kat.no. 517 ve 518 numaralı iki para Tip 32e bařlıđı altında toplanmıřtır (**Lev. 73: 517-518**). Her iki  rnekte ađız kenarı-boyun parası olarak ele gemiřtir. Ađız apları 13 cm (Kat.no. 517) ile 14 cm’dir (Kat.no. 518). Bu tipin en belirgin  zelliđi ađız kenarının hemen hemen kareye yakın bir kesite sahip olmasındır. Ađız kenarları  st y zeyde ya d zleřtirilmiř ya da ib key bir profille řekillendirilmiřtir. Bu profilden itibaren dıřta kalınlařtırılarak yapılan ađız kenarı d z bir řekilde alta dođru devam ederek keskin bir profille boyna bađlanmaktadır. İ y zeyde ađız kenarından g vdeye geiř ib key bir profille sađlanmıřtır. G vdesinin alt b l mleri eksik olduđu iin tam olarak yorum yapabilmek zordur.

Her iki para da pembe (5YR 7/6) hamurludur ve hamurlarında mika, kire ve tařık katkıları bulunmaktadır. İ ve dıř y zey astarları hamurlarının rengindedir.

Benzer tipte bir testi ađız kenarı, Tavium’da Galat Seramiđi bařlıđı altında deđerlendirilmiř ve M  2. ve 1. y zyıllara tarihlendirilmiřtir⁸⁷⁸.

K ltepe’de Tip 32e bařlıđı altında deđerlendirilen paralar genel anlamda M  2. y zyıla ait tabakalardan gelmiřtir. Kat.no. 517 numaralı para M  2. y zyılın ikinci yarısına ait II no.lu  p ukurunun; Kat.no. 518 ise 10 no.lu mekanın M  2. y zyıla ait 3a evresinin buluntuları arasında tespit edilmiřtir.

3.12.3.33. Tip 33:

Kat.no. 519-524 numaralı altı  rnek ile temsil edilen bu grupta, Kat.no. 519-520, 522-524 numaralı paralar ađız kenarı-boyun, Kat.no. 521 numaralı para ise ađız kenarı-boyun-g vde ve kulp parası olarak ele gemiřtir (**Lev. 74: 519-524**). Ađız apları 11 cm ile 18 cm arasında deđiřmektedir. Bu tipte testilerin ađız kenarları dıřa uzatılarak řekillendirilmiřtir. Ađız kenarları kendi iinde bazı farklılıklar g stermektedir. Bu bađlamda Kat.no. 519-522’nin dıřa uzatılmıř ađız kenarının dudak b l m  hem dıř hem de  st kısımda ib key yivlerle; Kat.no. 523-524’de ise dudak b l m  sadece  st kısımda ib key yivlerle profillendirilmiřtir. İb key boyun alta dođru geniřleyerek omuzlarda řiřkin bir profille g vdeye bađlanmaktadır. Kat.no. 520’de boyun kısmı diđer  rneklere oranla daha kısa tasarlanmıřtır. Kulp kısmı ile kulp

⁸⁷⁷ Stewart 2010, Fig. 213, 197.

⁸⁷⁸ Weber-Hiden 2003, Taf .31, E. 7, 8.

çıkış yeri korunan Kat.no. 519 ve 521'e göre kulp ağız kenarının altından çıkararak omuz üzerine oturmaktadır. Gövde alt bölümleri ve kaide bölümleri eksik olduğu için tam olarak yorumlamak zordur.

Grubu oluşturan örneklerden Kat.no. 519'un hamuru pembe (5YR 7/4), iç yüzey astarı soluk kahverengi (10YR 8/3), dış yüzey astarı kırmızı (2.5YR 5/6); Kat.no. 520'nin hamuru kızıl kahverengi (5YR 6/6), iç yüzey astarı hamurunun renginde, dış yüzey astarı kırmızı (10R 4/8); Kat.no. 521'nin hamuru açık kırmızı (2.5YR 6/6), iç yüzey astarı hamurunun renginde, dış yüzey astarı ise soluk kırmızı (10R 4/4) renklidir. Kat.no. 522'nin hamuru kırmızımsı kahverengi (5YR 6/6), iç yüzey ve dış yüzeyi kırmızı (10R 4/8) astarlıdır. Kat.no. 523'ün hamuru kırmızımsı sarı (7.5YR 6/6), iç yüzey ve dış yüzey astarı pembe (5YR 8/3); Kat.no. 524'ün ise hamuru kırmızımsı sarı (5YR 6/6) iç ve dış yüzeyi astarı hamurunun rengindedir. Tüm parçalarda mika, kireç ve taşçık katkısı görülmektedir. Kat.no. 520 numaralı testinin ağız kenarında baskı tekniği ile yapılmış yumurta şeklinde bir sıra bezeme yer almaktadır.

Tarsus Keşbükü'nde yapılan yüzey araştırmalarında Tip 33 ile benzer formlu bir parça ele geçmiş ve MÖ 3.-2. yüzyıla tarihlendirilmiştir⁸⁷⁹. Komana'da özellikle Kat.no. 519 ve 521 numaralı parçalar ile benzerlik gösteren örnekler tespit edilmiş ve MÖ 2. yüzyılın ortaları ile MÖ 1. yüzyıla verilmiştir⁸⁸⁰. Aşvan Kale'de bu tip testiler, Hellenistik Dönem tabakalarında ele geçmiştir⁸⁸¹. Ayrıca Kabirion'da benzer profillere sahip örnekler, MÖ 2. yüzyıl ile MÖ 1. yüzyıl arasına tarihlenmiştir⁸⁸².

Kültepe'de Tip 33'ü oluşturan örnekler arasında Kat.no. 519 ve 521 yüzey buluntusudur ve höyüğün doğu kısmında ele geçmiştir. Kat.no. 520, 1971 yılı kazılarında MÖ 2. yüzyılın ortaları ile MÖ 1. yüzyıla tarihlenen yapı kalıntılarında; Kat.no. 522 ve 523 numaralı parçalar 5 no.lu mekanın MÖ 3. yüzyılın ikinci yarısına tarihlenen 3b evresinde; Kat.no. 524 ise 9 no.lu mekanın MÖ 2. yüzyıla ait 3a evresinde bulunmuştur. Benzer örneklerine göre tarihleyebileceğimiz Kat.no. 519 ve 521 numaralı parçalar içinse Komana örneklerine göre MÖ 2. yüzyılın ortaları ile MÖ 1. yüzyıl önerilebilir.

Tip 33.1: Tip 33'ün bant bezemeli örneğini temsil eden Kat.no. 525 numaralı testi ağız kenarı-boyun parçasıdır (**Lev. 74: 525**). Ağız çapı 14 cm'dir. Tip 33.1'e ait

⁸⁷⁹ Kılıç 2019, Kat.no. 118.

⁸⁸⁰ Körsulu 2011, 253-254, Kat.no. 218.

⁸⁸¹ Mitchell 1980, 90, Fig. 35, 383-387; Fig. 38, 485.

⁸⁸² Heimberg 1982, 84, 145, Taf. 33, 606, 610.

testi, Tip 33'ün tipolojik özelliklerini taşımaktadır ve özellikle de Kat.no. 519 numaralı parça ile benzerlik göstermektedir.

Değerlendirmeye alınan testinin kırmızımsı kahverengi (2.5YR 5/4) hamuru, mika, kireç ve taşçık katkılıdır. İç ve dış yüzey astarı hamurunun rengindedir. Ağız kenarının iç ve dış yüzeyi ince bir bant, boynun korunan kısmında ise kalın bir bant bezeme yer almaktadır.

Tip 33.1'in yakın bir benzeri Komana'da yapılan yüzey araştırmalarında ele geçmiştir. Benzer buluntulardan yola çıkılarak tarihlendirilen örnek için MÖ 2. yüzyılın ortaları ile MÖ 1. yüzyıl önerilmiştir⁸⁸³.

Kültepe örneği ise 1971 yılı kazılarında 111/LXXXV-LXXXVI plankaresinde, MÖ 2. yüzyılın ortaları ile MÖ 1. yüzyıla ait yapı kalıntılarının kontekstinde ele geçmiştir.

3.12.3.34. Tip 34:

Kültepe'de Tip 34 başlığı altında depolama ya da taşıma işlevinde kullanılmış olan çömlekler değerlendirmeye alınmıştır (**Lev. 75**). Söz konusu örnekler ağız kenarı ve boyun yapılarındaki farklılıklar dikkate alınarak Tip 34a, Tip 34b ve Tip 34c olmak üzere üç alt gruba ayrılmıştır.

Tip 34a: Değerlendirmeye alınan iki örnek ağız kenarı-gövde parçasıdır ve dip kısmı eksiktir (**Lev. 75: 526-527**). Çapları 18 cm ile 19 cm'dir. Bu tipin önemli özelliği boyunsuz bir forma sahip olmasıdır. Dışa çekik ağız kenarları, kalınlaştırılarak dış yüzeyde düzleştirilmiştir. Ağız kenarından direk gövdeye bağlanan formda gövdeler alta doğru çok hafif genişleyerek devam etmektedir.

Her iki çömleğinde hamur rengi kırmızımsı sarıdır (5Y 6/6). Hamurlarında mika, kireç ve taşçık katkısı görülmektedir. Kat.no. 526'nın astarı hamurunun renginde, Kat.no. 527'nin astarı ise iç yüzeyde hamurunun renginde, dış yüzeyde çok açık kahverengidir (10Y 8/3).

Tip 34a'nın tipolojik olarak benzer örnekleri Gordion'da tespit edilmiştir⁸⁸⁴.

Tip 34a'yı oluşturan örneklerden Kat.no. 526, 9 no.lu mekanın MÖ 2. yüzyıla ait 3a evresinde; Kat.no. 527 ise 6 no.lu mekanın MÖ 3. yüzyılın ikinci yarısına ait 3b evresinde ele geçmiştir.

⁸⁸³ Körsulu 2011, 253-254, Kat.no. 218.

⁸⁸⁴ Stewart 2010, Kat.no. 190, 191, 192.

Tip 34b: Değerlendirmeye alınan Kat.no. 528-531 numaralı çömllekler ağız kenarı-boyun ve gövde parçasıdır (**Lev. 75: 528-531**). Ağız çapları 9.6 cm ile 13 cm arasında değişmektedir. Tip 34b'nin de ağız kenarı, dışa doğru çekilerek şekillendirilmiştir. Bu tipin, Tip 34a'dan farkı kısa içbükey bir boyuna sahip olmasıdır. Form boyundan itibaren dışa doğru genişleyen bir gövde profiline sahiptir. Alt bölümü eksiktir.

Çömlleklerden Kat.no. 528-529'da hamur kırmızımsı sarı (7.5YR 6/6), astar hamurunun rengindedir. Kat.no. 530 ve 531'de ise hamur rengi kırmızı (2.5YR 5/6), astar rengi ise soluk kahverengidir (2.5Y 8/2). Her bir parçanın hamurunda mika, kireç ve taşçık katkıları bulunmaktadır.

Değerlendirmeye alınan çömlleklerin benzer tipte örnekleri Aşvan Kale'de ele geçmiş ve Hellenistik Dönem'e tarihlendirilmiştir⁸⁸⁵.

Kültepe'de Tip 34b'yi oluşturan örnekler genel anlamda MÖ 3. yüzyıl ile MÖ 2. yüzyıla içerisinde kullanılmıştır. 2009 ve 2020 yılı kazılarında gelen bu örneklerden geç olan Kat.no. 528, 10 no.lu mekanın MÖ 2. yüzyıla tarihlenen 3a evresinde; erken örnekleri temsil eden Kat.no. 529 ve 530, 7 no.lu mekanın MÖ 3. yüzyıl kontekstinde; Kat.no. 531 ise 5 no.lu mekanın MÖ 3. yüzyılın ikinci yarısına tarihlendirilen 3b evresinde ele geçmiştir.

Tip 34c: Değerlendirmeye alınan Kat.no. 532 numaralı tek örnek ağız kenarı-gövde parçası olarak ele geçmiştir (**Lev. 75: 532**). Ağız çapı 17.5 cm olan çömlleğin, ağız kenarı dik ve dışa çekiktir. Ağız kenarından keskin bir profil ile gövdeye geçilmiştir. Karna doğru genişleyen gövde, karından itibaren daralmakta ve olasılıkla düz bir dip ile sonlanmaktadır.

Bu çömlleğin hamuru kırmızı (2.5YR 5/6) renkte, mika, kireç ve taşçık katkılıdır. İç yüzeyi hamurunun renginde, dış yüzeyi soluk kahverengi (2.5Y 8/2) astarlıdır.

Kat.no. 532 numaralı çömlleğin benzer örnekleri Zengibar Kalesi yüzey araştırmalarında ele geçmiştir. Dış yüzeyi bant bezeme ile süslenen Zengibar örnekleri MÖ 3.-2. yüzyıla tarihlendirilmiştir⁸⁸⁶.

Kültepe örneği ise 2020 yılı kazılarında 12 no.lu mekanın MÖ 3. yüzyılın ikinci yarısına tarihlenen 3b evresinde tespit edilmiştir.

⁸⁸⁵ Mitchell 1980, Fig. 36, 426, Fig. 39, 494.

⁸⁸⁶ Köker-Gökçe 2017, Kat.no. 273.

3.12.3.35. Tip 35:

Kültepe’de “Kızılırmak Havzası Seramikleri” başlığı altında incelenen örnekler arasında büyük ölçekli kaplar da bulunmaktadır. Bu kaplar Tip 34 başlığı altında ele alınan testilerden biraz daha büyük ölçülere sahiptir. Söz konusu kaplarının bazı örnekleri, Kızılırmak Havzası yerleşimlerinde ele geçen ve karından kulplu amphora olarak tanımlanan form grubunun ağız ve boyun yapısı ile benzerlik göstermektedir. Bu nedenle Kültepe örneklerinin de karından kulplu amphora grubuna ait olabileceği ön görülmektedir. Özellikle ağız yapıları ile kendilerine özgü bir grubu temsil eden ve havza dışında benzerleri tespit edilemeyen bu kaplar Zoroğlu’nun da belirttiği gibi Kızılırmak Havzası atölyelerinin, kendilerine özgü ürünleri olmalıdır⁸⁸⁷.

Kültepe’de yukarıda bahsi geçen kap grubu içinde ilk olarak Tip 35 başlığı altında incelenen Kat.no. 533-534 numaralı örnekler değerlendirmeye alınmıştır. Her iki parçada ağız kenarı-boyun olarak ele geçmiştir ve ağız çapları 25 cm (Kat.no. 533) ile 35 cm’dir (Kat.no. 534). Bu tipteki kaplar yayvan ağız kenarlıdır. Ağız kenarında dudağın dış yüzeyi düz bırakılmış, iç yüzeyi ise içbükey yivlerle profillendirilmiştir. İçbükey silindirik boyunları geniş tasarlanmıştır. Kızılırmak Havzası yerleşimlerinde tipolojik olarak Tip 35’in ağız ve boyun yapısını taşıyan sağlam örnekler⁸⁸⁸ ele geçmiş olup bunlar karından itibaren alta doğru daralan gövdeli ve düz diplidir. Karşılıklı şerit kulpları omuzun alt bölümü ile karının en geniş olduğu kısma yerleştirilmiştir. Kültepe örneklerinin alt gövdesi de benzer forma sahip olabilir.

Değerlendirmeye alınan parçalardan Kat.no. 533 numaralı örnek, pembe (7.5YR 7/4) hamurlu, iç ve dış yüzeyde çok açık kahverengi (10YR 8/2) astarlıdır. Kat.no. 534 numaralı parça ise açık kırmızımsı kahverengi (5YR 6/4) hamurlu, iç yüzeyde hamurunun renginde, dış yüzeyde pembe (7.5YR 8/3) astarlıdır. Hamurlarında daima mika, kireç ve taşçık katkısı bulunmaktadır.

Yukarıda da bahsedildiği gibi havza yerleşimlerinde bu kapların benzer örnekleri ile karşılaşılmıştır. Alishar’da buldukları tabakalara göre tarihlenen bu kaplar, MÖ 3. ve 2. yüzyıla verilmiştir⁸⁸⁹.

Formun Kültepe’deki örnekleri ise MÖ 3. yüzyıla aittir. Kat.no. 533, 7 no.lu mekanda MÖ 3. yüzyıla ait kontekstte, Kat.no. 534 ise 6 no.lu mekanda MÖ 3. yüzyılın ikinci yarısına ait 3b evresinde ele geçmiştir.

⁸⁸⁷ Zoroğlu 1978, 42.

⁸⁸⁸ Zoroğlu 1978, Alishar: Lev. XXV, 1.

⁸⁸⁹ Zoroğlu 1978, 45.

3.12.3.36. Tip 36.1:

Büyük ölçekli kaplar arasında ele alınan bir diğer örnek Kat.no. 535 numaralı parçadır (**Lev. 76: 535**). Ağız kenarı-boyun parçası olarak ele geçen örneğin ağız çapı 35 cm dir. Bu tipin dışa doğru açılan ağız kenarı dudak kısmında oldukça belirgin yapılmış iki dışbükey yive sahiptir. Bu yivlerden itibaren dışa çekilerek dışta düzleştirilen ağız kenarından keskin bir profille içbükey silindirik boyuna geçilmektedir. Gövdesinin alt bölümleri eksik olup bu parçanın da karından kulplu amphora formuna ait olabileceği düşünülmektedir.

Değerlendirmeye alınan kabın hamuru, kırmızımsı sarı (5YR 6/6) renktedir. Astarı iç yüzeyde hamurunun renginde, dış yüzeyde beyazdır (White Page /N.). Her iki yüzeyi de kırmızı (2.5YR 4/6) renkte bant bezeme ile bezenmiştir. Bu bezemeler ağız kenarının iç yüzeyinde ince, dış yüzeyinde ise boynu da kaplayacak derecede kalın yapılmıştır. Ayrıca boyundan gövdeye geçişte baskı tekniği ile yapılmış tek sıra yumurta dizi yer almaktadır.

Kültepe'de Tip 36.1 başlığı altında değerlendirilen Kat.no. 535, 2021 yılı kazılarında MÖ 2. yüzyılın ikinci yarısına ait I no.lu çöp çukurunda ele geçmiştir.

3.12.3.37. Tip 37.1:

Tip 37.1 başlığı altında değerlendirilen ve ağız kenarı-boyun parçası olarak ele geçen örneğin ağız çapı 20 cm'dir (**Lev. 76: 536**). Bu tipin dış yüzeyde köşeli ağız kenarı dudak kısmında iki içbükey profile sahiptir. Boyun kısa ve hafif içbükeydir. Gövde boyundan itibaren genişleyerek alta doğru devam etmektedir. Ağız kenarının üst kısmına olasılıkla taşımayı kolaylaştırmak için tutamak yerleştirilmiştir. Gövdesi eksik olan parçanın, alt gövde ve kaide bölümleri hakkında yorum yapmak zordur. Ancak bu parçanın da geniş ağzı, kısa boynu ile kalın cidarı kabın, karından kulplu amphora grubuna ait olabileceğini düşündürmektedir.

Parçanın hamuru soluk kahverengidir (10YR 6/3). İçeriğinde mika, kireç ve taşçık katkıları görülmektedir. İç ve dış yüzeyi çok açık kahverengi (10YR 7/3) tonlarında astarlıdır. Kabın dış yüzeyinde ağız kenarında bir sıra yatay bant görülmektedir. Bu bant kahverengi (7.5YR 4/3) tonlarındadır.

Değerlendirmeye alınan Kat.no. 536 numaralı parça MÖ 2. yüzyılın ortaları ile MÖ 1. yüzyıla tarihlenmektedir ve 1971 yılı kazılarında 111/LXXXV-LXXXVI plankaresinde MÖ 2. yüzyılın ortaları ile MÖ 1. yüzyıla ait yapılarla bağlantılı olarak ele geçmiştir.

3.12.3.38. Tip 38.1

Büyük ölçekli kaplar arasında ele alınan bir diğer örnek ağız kenarı-boyun parçası olarak ele geçen Kat.no. 537 numaralı parçadır (**Lev. 76: 537**). Ağız çapı 19 cm olan parça dışa açılan geniş dik ağız kenarlıdır. Dudağın iç kısmı içbükey bir profille şekillendirilmiştir. Boyun içbükey silindirik formudur.

Kat.no. 537'nin pembe (7.5YR 7/4) hamuru, mika, kireç ve taşçık katkıdır. İç yüzey hamurunun renginde, dış yüzey soluk kahverengi (2.5Y 8/2) astarlıdır. Dış yüzey ağız kenarından boyuna kadar inen kalın bir bant ve bantın hemen altında nokta motifleri ile bezenmiştir. Bu bezemeler kahverengimsi sarı (10YR 6/6) renktedir.

Yapılan analogi çalışmalarında benzer ağız profili Kurul Kalesi'nde çift kuplu pelike formunda tespit edilmiştir. Üzeri bant ve sarmaşık yaprakları ile bezenmiş örnek MÖ 2. yüzyılın sonu ile MÖ 1. yüzyılın ilk yarısına tarihlendirilmiştir. Troia'da tek kuplu sürahi olarak adlandırılan bir formda benzer ağız yapısı ile karşılaşmıştır. Bunların yanı sıra Aşvan Kale'nin Hellenistik Dönem seramikleri arasında da benzer ağız profiline rastlanmış olup form tek kulplu testi (sürahi) grubuna aittir. Ancak bu son parçanın boyun yapısı Kültepe örneğine göre oldukça dardır.

Kültepe'de bulunan örnek ise 2009 yılı kazılarında 7 no.lu mekanda MÖ 3. yüzyıl kontekstinde ele geçmiştir.

3.12.3.39. Tip 39

Kültepe'nin bölgesel üretimini temsil eden "Kızılırmak Havzası Seramikleri" başlığı altına toplanan formlar arasındaki bir başka yoğun grubu depolama kaplarını temsil eden pithos ya da küp olarak tanımlanan form oluşturmaktadır.

Grekçesi "πίθος" olan büyük boyutlu kaplar, günlük hayatta ihtiyaç fazlası besinlerin muhafaza edilmesinde, saklama ve depolama amaçlı olarak kullanılmışlardır⁸⁹⁰.

Oldukça büyük boyutlu bu kaplar, geniş ağız kenarlı, büyük ve derin gövdelidir. Alta doğru sivrilen gövde formu ya düz dipli ya da yükseltilmiş düz kaidelidir. Ağızları ya kilden yapılmış bir kapakla ya da kapak formu verilmiş bir taşla kapatılmıştır⁸⁹¹.

Gıdaların depolanmasında kullanılan pithoslar genellikle bir çukur içerisine yerleştirilerek kullanılmıştır. Bu durum mevsimsel olarak değişen ısı derecelerinden

⁸⁹⁰ Tekçam 2007, 177; Delemen-Çokay Keççe 2009, 23, 63, Res. 56; Akurnaz 2016, 78-79. Ayrıca bu kaplar mezarlarda urne kabı olarak da kullanılmıştır. Bkz. Seeher 2011, 388.

⁸⁹¹ Amyx 1958, 168-169.

kaynaklanabilecek olumsuz şartlar karşısında gıdaların korunmasını ve ömürlerinin daha uzun olmasını sağlamış olmalıdır⁸⁹².

Tez kapsamında incelenen kaplar form özelliklerine göre Tip 39, Tip 40 ve Tip 41 olmak üzere üç ana gruba ayrılmıştır.

Tip 39 başlığı altında ağız kenarı düz bir şeklide dışa uzayan, düz dipli örnekler değerlendirmeye alınmıştır (**Lev. 77-80**). Bu formu temsil eden 31 örnekten, 3'ü parçalar halinde ele geçmiştir ve tam profile sahiptir. 10'u ağız kenarı-gövde parçası, 18'i ise dip ve gövde parçası olarak ele geçmiştir. Tip 39'un tam örneklerini temsil eden üç parçanın gövde ve ağız profilleri dikkate alınarak Tip 39 için üç ayrı alt tip oluşturulmuştur.

Tip 39a: Tip 39 başlığı altında değerlendirilen Kat.no. 538 numaralı parçanın ağız çapı 31 cm, dip çapı 16 cm, yüksekliği 65,5 cm'dir (**Lev. 77: 538**). Bu tipin dışa çekilmiş ağız kenarı uç kısmında incelti olarak sonlandırılmıştır. Dudak kısmı üst yüzeyde dışbükey profillidir. Ağızdan itibaren hafif genişleyen gövde omuza doğru ilerlemektedir. Gövde en geniş şeklini karında alarak alta doğru tekrar daralmakta ve düz bir dip ile sonlanmaktadır. Karşılıklı iki kulp omuz üzerine yerleştirilmiştir. Kulplar düz bir kesite sahiptir.

Kat.no. 538 numaralı kabın hamuru kırmızımsı sarı (7.5YR 7/6) renktedir. Mika, kireç ve taşçık katkıları yoğun olarak görülmektedir. Astarı iç ve dış yüzeyde açık kahverengidir (2.5Y 8/2).

Söz konusu eser 2009 kazıları sırasında 6 no.lu mekanın MÖ 4. yüzyılın sonu ile MÖ 3. yüzyılın ilk yarısına tarihlenen 3c evresinde ele geçmiştir.

Tip 39b: İkinci alt grubu temsil eden Kat.no. 539 numaralı örneğin ağız çapı 36 cm, dip çapı 16 cm, yüksekliği 72 cm'dir. Tip 39b'nin özelliği uzun ve geniş olmayan gövde yapısıdır (**Lev. 77: 539**). Bu tipte de ağız kenarı dışa çekilerek uzatılmıştır. Ancak Tip 39a'ya oranla ağız daha fazla dışa çekilmiş olup dudak üst yüzeyde daha düz bir profile sahiptir. Omuz düz bir açı ile karna doğru inmektedir. Karında genişleyen ve kavisli bir hal alan gövde alta doğru daralarak düz dip ile sonlanmaktadır. Gövde dış duvarı karında ve karın altında 3 dışbükey profille hareketlendirilmiştir. Düz kesitli şerit kulplar omuz üzerine yerleştirilmiştir. Bu tipte kulp gövdeye yakın tasarlanmıştır. Bir diğer deyişle kulp ile gövde arasındaki mesafe oldukça dardır.

⁸⁹² Toprağa gömülenler dışında, gömülmeden üçayak sayesinde ayakta durabilen örneklerinde varlığı bilinmektedir. Bkz. Tekçam 2007, 177, Res. 227.

Eserin hamuru kırmızımsı sarı (7.5YR 7/6), astarı iç ve dış yüzeyde açık kahverengidir (2.5Y 8/2). Ancak fırınlamadan kaynaklı olarak dış yüzeyinde sarımsı kırmızı (5YR 5/8) renk dalgalanması görülmektedir. Hamurda yoğun oranda mika, kireç ve taşçık katkısı bulunmaktadır.

Kat.no. 539 numaralı kap 2009 kazıları sırasında 6 no.lu mekanın MÖ 4. yüzyılın sonu ile MÖ 3. yüzyılın ilk yarsına tarihlenen 3c evresinde ele geçmiştir.

Tip 39c: Tip 39c başlığı altında değerlendirilen Kat.no. 540 numaralı parçanın ağız çapı 37 cm, dip çapı 14 cm, yüksekliği 60 cm'dir (**Lev. 77: 540**). Kap, basık ve geniş gövdesi ile diğer tiplerden ayrılmaktadır. Bu tipte de karşımıza çıkan dışa çekik ağız kenarı, fazla uzamandan uç kısımda köşeli bir profille sonlanmıştır. Omuz düz bir hat ile genişleyerek, şişkin karna bağlanmaktadır. Kısa tasarlanan karından itibaren alta doğru daralan gövde düz bir dip ile sonlanmaktadır. Düz kesitli şerit kulplar omuz üzerine yerleştirilmiştir.

Hamuru diğer örneklerde olduğu gibi kırmızı sarı (7.5YR 7/6), astarı her iki yüzeyde açık kahverengidir (2.5Y 8/2). Hamurunda yoğun oranda mika, kireç ve taşçık katkısı bulunmaktadır.

Kat.no. 540 numaralı örnek te diğer iki eser gibi 2009 kazıları sırasında 6 no.lu mekanın MÖ 4. yüzyılın sonu ile MÖ 3. yüzyılın ilk yarsına tarihlenen 3c evresinde bulunmuştur.

Yukarıda da belirtildiği gibi Tip 39 başlığı altında değerlendirilen örnekler ile ilişkili olduğu tespit edilen, ağız kenarı-gövde ve dip parçaları ele geçmiştir (**Lev. 78-80**). Bu parçaların hangi alt tipe ait olduğu belirlenemediği için, ana tip başlığı altında değerlendirilmeleri ön görülmüştür. Ağız kenarı-gövde parçası olarak ele geçen Kat.no. 541-549 numaralı örneklerin ağız çapları 15 cm ile 42 cm arasında değişmektedir (**Lev. 78-79**). Tüm örneklerin ağız kenarı dışa doğru çekilerek şekillendirilmiştir. Bazı örneklerin ağız kenarı daha az dışa çekilmiştir (Kat.no. 541, 542, 546). Gövdeye iç bükey bir profille geçilmektedir. Gövde alta doğru hafif genişleyerek (Kat.no. 546-550) ya da düz bir açı ile ilerleyerek devam etmektedir (Kat.no. 541-545).

Bu parçaların hamurları kırmızımsı sarı (5YR 6/6) renklidir. İçeriklerinde mika, kireç ve taşçık katkıları görülmektedir. Astarları çoğunlukla iç yüzeylerinde hamurunun renginde, dış yüzeylerinde soluk kahverengidir (2.5Y 8/2). Ancak Kat.no. 546 ve 548'de astar dış yüzeyde hamurunun rengindedir.

Yapılan analogi çalışmaları sonucunda Kültepe kapları ile benzer örnekler, Camihöyük⁸⁹³, Gordion⁸⁹⁴, Aşvan Kale⁸⁹⁵ kazılarının Hellenistik Dönem tabakalarında ele geçmiştir.

Tez kapsamında değerlendirmeye alınan ağız kenar parçalarından erken örnekleri oluşturan Kat.no. 541, 545, 547, 548 ve 549, 10 no.lu mekanın; Kat.no. 544, 5 no.lu mekanın MÖ 3. yüzyılın ikinci yarısına tarihlenen 3b evresinde; Kat.no. 542, 543, 7 no.lu mekanın MÖ 3. yüzyıl kontekstinde ele geçmiştir. Geç örneği temsil eden Kat.no. 546, MÖ 2. yüzyılın ikinci yarısına tarihlenen II no.lu çöp çukurunda bulunmuştur.

3.12.3.40. Tip 40

Kat.no. 550 numaralı parça Tip 40 başlığı altında değerlendirilmiştir. Ağız kenarı-boyun ve gövde parçası olarak ele geçen örneğin ağız çapı 34 cm'dir (**Lev. 79: 550**). Bu tipin ağız kenarı oldukça farklı bir şekle sahiptir ve dış ve üst yüzeyde derin içbükey profillerle şekillendirilmiştir. Boyun kısa tasarlanmış ve hafif içbükeydir. Gövde boyundan itibaren genişleyerek alta doğru devam etmektedir.

Gövdesi eksik olan parçanın, alt gövde ve kaide bölümleri hakkında yorum yapmak zordur. Ancak diğer küp tipleri gibi alta doğru daralan gövdeye ve düz bir dibe sahip olduğu düşünülmektedir.

Kat.no. 550 numaralı bu parçanın hamuru çok açık kahverengi (10YR 7/3) astarı iç yüzeyde hamurunun renginde, dış yüzeyde soluk kahverengidir (2.5Y 8/2). Ağız kenarında dudak üzerinde ve dış yüzeyinde bir sıra yatay bant görülmektedir. Bu bant kırmızı (2.5YR 5/6) renklidir. Bant dışında gövde üzerine applike edilmiş koçbaşı bulunmaktadır.

Kat.no. 550'de olduğu gibi gövde üzerinde koçbaşı applike bezeme taşıyan kapalı kaplar ile Kaman-Kalehöyük'ün MÖ 300 ile MÖ 100 arasına tarihlenen IIa1-2 tabakasında karşılaşılmıştır⁸⁹⁶.

Kültepe'de ise bu tip 2020 yılı kazılarında 10 no.lu mekanın MÖ 3. yüzyılın ikinci yarısına tarihlenen 3b evresinde bulunmuştur ve MÖ 3. yüzyılın ikinci yarısına tarihlendirilmiştir.

⁸⁹³ Uysal-Tezer 2011, Lev. 22, Kat.no. 101, Lev. 23. 103.

⁸⁹⁴ Stewart 2010, Fig. 92A, Fig. 179, 182.

⁸⁹⁵ Mitchell 1980, Fig. 40, 500, Fig. 39, 495.

⁸⁹⁶ Matsumura 2005, 490-491, Taf. 255, KL92-2006.

Kültepe’de yapılan kazı çalışmaları sırasında Tip 39-40 ile ilişkilendirilebilecek çok sayıda dip parçası ele geçmiştir. Bu parçaların çapları 9 cm ile 14 cm arasında değişmektedir. (Lev. 80). Bunlar gövdeye göre dar yapılan düz diplerdir.

Bu gruptaki parçaların hamurları kırmızımsı sarı (5YR 6/6) renklidir. İç yüzeyleri hamurunun renginde, dış yüzeyleri soluk kahverengi (2.5Y 8/2) astarlıdır. Ancak Kat.no. 663 ve 667 numaralı parçaların dış yüzeyleri hamurunun rengindedir. Tüm parçaların içeriklerinde mika, kireç ve taşçık katkıları görülmektedir.

Küplere ait dipler 2009, 2020 ve 2021 yılı kazılarında ele geçmiştir ve bu örnekler çoğunlukla MÖ 3. yüzyılın ikinci yarısına ait evre ile ilişkilidir. Bu örneklerden Kat.no. 552, 553, 560, 561, 562, 563, 564, 565, 567, 568, MÖ 3. yüzyılın ikinci yarısına tarihlenmektedir. Geç parçalar daha az sayıda örnek ile temsil edilmektedir. Bunlar arasında Kat.no. 551, 566, MÖ 2. yüzyıl; Kat.no. 554, 555, 556, 557, 558, 559, numaralı parçalar ise MÖ 2. yüzyılın ikinci yarısına tarihlenen II no.lu çöp çukuru kontekstine ait buluntulardır.

3.12.3.41. Tip 41

Tez kapsamında Tip 41’e ait on iki örnek değerlendirmeye alınmıştır. Söz konusu örneklerin tamamı ağız kenarı-gövde parçasından oluşmaktadır. Ağız kenar çapları 25 cm ile 49.2 cm arasında değişmektedir. Tip genel görünüş itibariyle dışa çekilerek dışta kalınlaştırılmış ağız kenarlıdır. Dışa çekilen ağız kenarları bazı örneklerde üçgen (Kat.no. 571-574) bazı örneklerde de dörtgen (Kat.no. 575-580) bir kesite sahiptir. Gövde ağız kenarından itibaren genişlemektedir. Tam örneklerine göre gövdeleri karından itibaren sivrilerek altta yükseltilmiş düz bir kaide ile sonlanmalıdır⁸⁹⁷.

Değerlendirmeye alınan parçaların hamurları, Kat.no. 569 ve 573’de kırmızı (2.5YR 5/6), Kat.no. 570-572, 574-580’de kırmızımsı sarıdır (5YR 6/6). Astar renkleri ise Kat.no. 571, 575, 577 ve 578’de hamurunun renginde; Kat.no. 569, 570 , 572-574, 576-580’de soluk kahverengidir (2.5Y 8/2). Tüm parçaların hamurlarında mika, kireç ve taşçık katkıları görülmektedir.

Tip 41 ile benzer ağız kenarı profillerine sahip örnekler Kırşehir Merkez Kalehöyük kazılarının Hellenistik Dönem tabakalarında ele geçmiştir ve Tip 5 başlığı altında ele alınmıştır⁸⁹⁸. Kırşehir’de bu tipin sağlam örnekleri yumurta gövdeli ve diğer

⁸⁹⁷ Bkz. Bişkin 2019, Lev. 14.

⁸⁹⁸ Bişkin 2019, Kat.no. 2, Çizim No. P57, P34, P17, P79, P41, P8, P4a, P32, P12.

pithos tiplerine göre dar bir gövde yapısına sahiptir. Ayrıca tipin benzer örneklerine Camihöyük⁸⁹⁹, Gordion⁹⁰⁰ ve Aşvan Kale'nin⁹⁰¹ Hellenistik Dönem buluntuları arasında rastlanmıştır.

Ağız kenarlarının yanı sıra Tip 41 ile bağlantılı olabilecek dip parçaları da ele geçmiştir (**Lev. 83**). Kat.no. 581-585 numaralı düz dipli parçalar dış duvarlarında profilli bir forma sahiptir.

Bu parçalardan Kat.no. 583 ve 584'de hamur açık kırmızımsı kahverengi (5YR 6/4); Kat.no. 581, 582, 585'de ise kırmızımsı sarıdır (5YR 6/6). Astar renkleri Kat.no. 582 ve 583'de hamurunun renginde, Kat.no. 581, 584 ve 585'de soluk kahverengidir (2.5Y 8/2).

Kültepe'de, Tip 41'i oluşturan parçalar 2009 ve 2020 yılı kazılarında ele geçmiştir. MÖ 3. yüzyılın ikinci yarısı ile MÖ 2. yüzyıl evrelerinde tespit edilen örnekler çoğunlukla MÖ 3. yüzyılın ikinci yarısına aittir. Bu örneklerden Kat.no. 569, 571, 575, 577, 579, 582, 5 no.lu mekanın; Kat.no. 580, 9 no.lu mekanın; Kat.no. 581, 11 no.lu mekanın, MÖ 3. yüzyılın ikinci yarısına ait 3b evresinden gelmiştir. Geç örnekleri temsil eden Kat.no. 572, 574, 9 no.lu mekanın; Kat.no. 573, 583, 584, 11 no.lu mekanın; Kat.no. 585, 1 no.lu mekanın MÖ 2. yüzyıla ait 3a evresinde; Kat.no. 570, 576, 578, II no.lu çöp çukurunda bulunmuştur.

3.12.3.42. Tip 42

Kültepe'nin Hellenistik Dönem seramikleri arasında değerlendirilen bir diğer formu unguentariumlardır⁹⁰² (**Lev. 86-88**). Kronolojik gelişimlerine göre tiplere ayrılan bu formda ilk tipi Tip 42 başlığı altına değerlendirilen Kültepe'nin erken unguentariumları oluşturmaktadır. Toplamda sekiz örnek ile temsil edilen bezemeli ve bezemesiz örnekleri bulunan Tip 42 ağız kenarı, gövde profili ve bezeme özellikleri dikkate alınarak Tip 42a , Tip 42b ve Tip 42c olmak üzere üç alt tipe ayrılmıştır.

Tip 42a: Tip 42'nin ilk alt tipini oluşturan Kat.no. 607 numaralı parça tam olarak ele geçmiştir (**Lev. 86: 607**). Ağız çapı 2.5 cm, kaide çapı ise 2 cm'dir. Bu tip dışa çekik ağız kenarlıdır ve alta doğru hafifçe daralan kısa bir boyna sahiptir. Şişkin ovoid gövdesinin en geniş yeri, omuzlardan aşağı çekilerek, gövdenin tam ortasına gelecek şekilde tasarlanmıştır. Ayak kısmı oluşmamıştır. Bu nedenle alt gövdeden

⁸⁹⁹ Tezer 2011, Lev. 24, 108.

⁹⁰⁰ Stewart 2010, 153, 191.

⁹⁰¹ Mitchell 1980, Fig. 39, 491, Fig. 40, 499.

⁹⁰² Unguentariumlar ile ilgili detaylı bilgi için bkz. syf. 158-160.

hemen halka kaide geçilmektedir. Kat.no. 607 numaralı unguentariumu diğer Kültepe unguentariumlarından ayıran en karakteristik özelliği gövde iç derinliğinin kaideye kadar inmesidir.

Unguentariumun, hamuru kırmızı (10R 4/6) renktedir ve kireç katkılıdır. Her iki yüzeyi de hamurunun renginde astarlıdır.

Değerlendirilen unguentariumun dışında gövde iç derinliği kaideye kadar inen Kat.no. 608-610 numaralı üç örnek de olasılıkla Tip 42a'ya aittir. (**Lev. 86: 608-610**). Her üçü de kaide ve gövde parçası olan unguentariumların kaide çapları 2 cm ile 2.6 cm arasında değişmektedir. Kat.no. 609, 611 halka, Kat.no. 610 ise ters ekinus formunda bir kaideye sahiptir. Kat.no. 611'in kaide bölümü yivlerle hareketlendirilmiştir. Alt gövdeleri karna doğru genişleyerek yükselmektedir.

Parçaların hamurları koyu gri (5Y 4/1), astarları ise ya gri (Kat.no. 608, 610 5Y 5/1) ya da hamurunun rengindedir (Kat.no. 609).

Yapılan analogi çalışmalarında Tip 42a ile benzer tipolojik özelliklere sahip unguentariumlarla Tarsus⁹⁰³ Sardeis⁹⁰⁴, Patara⁹⁰⁵ Karaçalı Nekropolü⁹⁰⁶, Nif Dağı⁹⁰⁷ ve Ephesos⁹⁰⁸ buluntuları arasında karşılaşılmıştır. Bunlar arasında Patara, Sardeis ve Nif Dağı buluntusu iç haznesinin derin olması ile Kat.no. 607'e yakından benzemektedir. Bu tip unguentariumlar kontektleri ve tipolojik özelliklerine göre genel olarak MÖ 4. yüzyılın son çeyreği ve MÖ 4. yüzyılın sonlarına tarihlendirilmiştir.

Kültepe'de Tip 42a'yı oluşturan örneklerden Kat.no. 607, 1963 yılı kazılarında ele geçmiştir, buluntu yeri ve konteksti ile ilgili bilgiler eksiktir. Benzer şekilde ilk dönem kazılarında ele geçen Kat.no. 609 numaralı parçanın da buluntu yeri ve buluntu konumu ile ilgili bilgileri eksiktir. Benzer örneklerine göre tarihlendirilebilecek olan her iki unguentarium da MÖ 4. yüzyılın son çeyreğine aittir. 2009 yılı kazılarında ele geçen Kat.no. 608 ve 610 numaralı parçalar ise 5 ve 6 no.lu mekanların MÖ 4. yüzyılın sonu ile MÖ 3. yüzyılın ilk yarısına tarihlenen 3c evresinde ele geçmiştir. Tipolojik özellikleri dikkate alındığında her iki parçanın da 3c evresinin erken dönemlerinde kullanıldığı ve MÖ 4. yüzyılın sonlarına ait olduğu anlaşılmaktadır

Tip 42b: Tip 42b başlığı altında değerlendirilen Kat.no. 611 numaralı unguentarium tam olarak ele geçmiştir (**Lev. 86: 611**). Ağız çapı 2.7 cm, kaide çapı 2.1

⁹⁰³ Jones 1950, 231, Fig.135, 187/248.

⁹⁰⁴ Rotroff – Oliver Jr. 2003, 69, Lev. 43, 253.

⁹⁰⁵ Dündar 2008, Lev. 1-2, U9-U13.

⁹⁰⁶ Çokay-Kepçe 2006, 136, BZ 26.

⁹⁰⁷ Tulunay vd. 2008, 82-83, Res. 8; Özdemir 2019, 75, Lev. 18, 99.

⁹⁰⁸ Mitsopoulos-Leon 1991, 147, Lev. 212, O 15-16; Gassner 1997, 100, lev. 28, 349.

cm'dir. Bu örnek hafif dışa çekik ağız kenarlı, içbükey silindirik boyunludur. Boyun yumuşak bir geçişle ovoid gövdeye bağlanmaktadır. Kaide ters ekinus formdadır. Tip 42b'nin de en önemli özelliği ayak kısmının henüz oluşmamış olmasıdır. Bu yönü ile Tip 42a'ya benzese de, iç hazne derinliğinin azalması ile Tip 42a'da ayrılmaktadır. Bir diğer deyişle Tip 42b'de kaide iç haznede yükseltilmiş böylece iç hazne derinliği azalmıştır.

Kat.no. 611'in pembe (7.5YR 7/3) hamuru, mika ve kireç katkılıdır. İç yüzeyi hamurunun renginde, dış yüzeyi açık kahverengi (7.5YR 6/3) astarlıdır.

Tip 42b'nin benzer örnekleri Patara'da ele geçmiş ve MÖ 4. yüzyılın sonlarına tarihlendirilmiştir⁹⁰⁹.

Değerlendirmeye alınan unguentarium ise 1963 yılı kazılarında Kat.no. 607 numaralı unguentarium ile birlikte ele geçmiştir ve kontekstine göre MÖ 4. yüzyılın son çeyreğine tarihlendirilebilir.

Tip 42c.1: Tip 41'nin bezemeli örnekleri Tip 42c.1 başlığı altında değerlendirilmiştir (**Lev. 86: 612-614**). Kat.no. 612-614 numaralı parçalar ile temsil edilen bu grupta örneklerin tamamı gövde parçasıdır. Bu nedenle tipin tipolojik özellikleri hakkında yorum yapılamamıştır. Ancak korunan kısımlarından anlaşıldığı üzere gövde boyundan itibaren hemen genişleyerek erken tip unguentariumların form özelliklerini taşımaktadır⁹¹⁰.

Tip 42c.1'i oluşturan unguentariumların hamurları kırmızımsı sarı (5YR 6/6) olup, hamur rengi fırınlama sırasında karbonizasyona uğrayarak griye (5Y 5/1) dönmüştür. Astarları iç yüzeylerinde hamurunun renginde, dış yüzeylerinde Kat.no. 614'de gri (2.5Y 5/1), Kat.no. 612 ve 613'de kırmızıdır (2.5Y 4/6). Her üç örnek de yatay bant bezeme ile dekore edilmiştir. Bu bezemeler tüm parçalarda beyaz (2.5Y 8/1) renklidir.

Tipolojik olarak benzer unguentariumlar Nif Dağı Hellenistik Dönem Nekropolü'nde⁹¹¹ ele geçmiş ve MÖ 4. yüzyılın son çeyreği ile MÖ 3. yüzyılın ilk başlarına, Atina⁹¹² ve Keramaikos'da bulunan örnekler⁹¹³ MÖ 4. yüzyılın sonları-MÖ 3. yüzyılın başlarına tarihlendirilmiştir.

⁹⁰⁹ Dündar 2005, Lev. 2, U16.

⁹¹⁰ Bkz. Dündar 2008, Lev. 1, U1-U4.

⁹¹¹ Özdemir 2019, Lev. 18: 101-103.

⁹¹² Thompson 1934, Res. 9, A-64, Res. 15, B6; Boulter 1963, Lev. 46, I-1.

⁹¹³ Knigge 1976, Lev. 96, E.88.

Eretria⁹¹⁴ ve Patara⁹¹⁵ buluntuları MÖ 4. yüzyılın ikinci yarısına, Olympia⁹¹⁶ örnekleri ise MÖ 3. yüzyılın ortalarına tarihlendirilmiştir.

Kültepe’de Tip 42c.1 başlığı altında değerlendirilen üç örnekte Tahsin Özgüç kazılarında bulunmuştur. Buluntu yeri ve konteksti ile ilgili bilgilerimiz eksiktir. Bu nedenle benzer örneklerine göre tarihleyebileceğimiz parçalar için MÖ 4. yüzyılın son çeyreği önerilebilir.

3.12.3.43. Tip 43

Kültepe unguentariumları içinde Tip 43 başlığı altında on örnek değerlendirmeye alınmıştır. Söz konusu parçalar tipolojik özelliklerine göre Tip 43a ve Tip 43b olmak üzere iki alt tipe ayrılmıştır.

Tip 43a: Tip 43a başlığı altında beş örnek değerlendirmeye alınmıştır (**Lev. 87: 615-619**). Bu örneklerin tamamı kaide ve gövde parçasıdır. Ağız çapları 1.5 cm ile 2.5 cm arasında değişmektedir. Kaide formları kendi içinde farklı şekillendirilmiştir. Kat.no. 615-617 düz dipli; Kat.no. 618 halka; Kat.no. 619 ters ekinus formda kaidelidir. Üst gövde profilinin küçük bir kısmı korunan Kat.no. 617’e göre gövde en geniş şeklini omuzda alıp, omuzdan itibaren tekrar daralmaktadır. Bu örneklerde iç haznenin derinliği biraz daha azalmış ve kaide boynu yavaş yavaş oluşmaya başlamıştır.

Değerlendirmeye alınan unguentariumların hamur astar özellikleri incelendiğinde iki farklı mal grubunun olduğu görülmektedir. Buna göre ilk grubu oluşturan Kat.no. 615’in hamuru koyu gri (5Y 4/1) astarı ise hamurunun rengindedir. İkinci grubu oluşturan Kat.no. 616, 617, 618 ve 619’da hamur kırmızımsı sarıdır (5YR 6/6). Astar Kat.no. 617’de hamurunun renginde, Kat.no. 616 ve 619’da soluk kahverengi (2.5Y 8/2), Kat.no. 618’de iç yüzeyde hamurunun renginde dış yüzeyde siyahtır (2.5Y 2.5/1). Hamurlarında daima mika, kireç ve taşçık katkısı görülmektedir.

Kültepe’de Tip 43a’yı oluşturan örneklerin tamamı 2009 yılı kazılarında tespit edilmiştir. Bu parçalardan Kat.no. 615, 617, 618 ve 619, 5 no.lu mekanın; Kat.no. 616, 6 no.lu mekanın 3c evresinde ele geçmiştir. Değerlendirilen örnekler stratigrafik olarak MÖ 4. yüzyılın sonu ile MÖ 3. yüzyılın ilk yarısına tarihlenen 3c evresi içinde, MÖ 3. yüzyılın başlarında kullanılmış olmalıdır. Çünkü ayak boyununun oluşmaya başlaması

⁹¹⁴ Metzger 1969, Lev. 29, 43, 4.

⁹¹⁵ Dündar 2008, Lev. 1, U1-U4.

⁹¹⁶ Hausmann 1996, 28-33, Taf. 11, 58-59.

unguentariumların tipolojik gelişiminde MÖ 3. yüzyılın başlarında ve ilk yarısında görülen özelliklerdir⁹¹⁷.

Tip 43b: Tip 43b başlığı altında değerlendirmeye alınan dört örnekten biri (Kat.no. 621) gövde, üçü (Kat.no. 620, 622-624) kaide ve gövde parçası olarak ele geçmiştir (**Lev. 87: 620-624**). Kat.no. 623 ve 624'ün ağız ve boyun kısmı alçı ile tamamlanarak, form tümlenmiştir. Kaidesi sağlam olan Kat.no. 619-624'un kaide çapları 2.1 cm ile 3 cm arasında değişmektedir.

Tama yakın olan Kat.no. 623 ve 624 numaralı örneklere göre bu tip iç bükey boyunlu, şişkin ovoid gövdeli ve zeminde oturma düzlemi çukurlaştırılmış halka kaideli (Kat.no. 612, 623) ya da ters ekinus kaide formludur (Kat.no. 624). Kat.no. 620 yükseltilmiş düz dipli ve alt gövdeye geçişte kabartma halka profile sahiptir. Kısa ayak boynundan itibaren gövde karna doğru genişleyerek yükselmektedir. Örneklerin ayak bölümü daha önce değerlendirilen diğer tiplere göre daha uzun tasarlanarak iç hazne derinliği azaltılmıştır.

Bu tip altında değerlendirilen unguentariumda ayak bölümü tamamen oluşmuştur. Kültepe unguentariumları arasında yaygın olarak bulunan bu tip, literatürde "İğ form" ya da "fusiform" olarak da bilinmektedir.

Sadece gövde bölümü ele geçen Kat.no. 621 numaralı örnek, gövde profili dikkate alınarak Tip 43b'nin altında değerlendirilmiştir.

Değerlendirmeye alınan parçalarda üç farklı mal grubu hakimdir. Çoğunluğu temsil eden ilk grupta renkler kırmızı ve kahverenginin tonlarında olup Kat.no. 623 ve 624'ün hamuru çok açık kahverengi (10YR 7/3), iç yüzey astarı hamurunun renginde, dış yüzey astarı soluk kahverengidir (5YR 8/3); Kat.no. 622'nin hamuru ise kırmızımsı sarı (7.5YR 8/6), iç yüzeyi hamurunun renginde, dış yüzeyi soluk kahverengi (2.5YR 8/3) astarlıdır. Kat.no. 621 numaralı parça ile temsil edilen ikinci grupta hamur gri (5Y 6/1 Gray), astar soluk kahverengidir (2.5Y 8/2). Son grubu oluşturan Kat.no. 620'nin hamuru açık yeşilimsi gri (5Y 6/2), iç yüzeyi hamurunun renginde, dış yüzeyi soluk sarı (5Y 8/2) astarlıdır. Hamurlarda daima mika, kireç ve taşçık katkısı görülebilmektedir.

İğ formu ya da fusiform olarak adlandırılan bu tip unguentariumların, yakın tipolojik özellikteki benzerleri Ephesos⁹¹⁸, Sardis⁹¹⁹, Tralleis⁹²⁰, Nif Dağı⁹²¹

⁹¹⁷ Bkz Dündar 2008, 15.

⁹¹⁸ Gassner 1997, 100, Taf. 28, 349.

⁹¹⁹ Rotroff – Oliver Jr. 2003, 68-69, Pl. 43, 249-254 (MÖ 3. yüzyıl.).

⁹²⁰ Saraçoğlu 2011, 12-15, Fig. 1, U3-U10 (MÖ erken 3. yüzyıl-MÖ 3. yüzyılın ilk yarısı).

⁹²¹ Özdemir 2019, Kat.no. 105-106 (MÖ 3. yüzyılın ortaları).

Stratonikeia⁹²² , Olympia⁹²³, Atina Agorası⁹²⁴, Tel Anafa⁹²⁵ ve Samothrace Nekropolisi⁹²⁶ buluntuları arasında yer almaktadır. Bu örnekler için verilen tarih aralığı genel olarak MÖ 3. yüzyılın ikinci yarısıdır.

Tip 43b'yi oluşturan örneklerin tamamı 2009 ve 2020 yılında yapılan kazılarda MÖ 3. yüzyılın ikinci yarısına tarihlenen evrelerle bağlantılı olarak ele geçmiştir. Bu bağlamda Kat.no. 620, 621, 622, 10 no.lu mekanın 3b evresinde; Kat.no. 623 ve 624 numaralı parçalar ise 5 no.lu mekanın 3b evresinde tespit edilmiştir.

3.12.3.44. Tip 44

Tip 44 başlığı altında Kat.no. 625 numaralı parça değerlendirmeye alınmıştır (**Lev. 88: 625**). Kaide-gövde parçası olarak ele geçen örneğin kaide çapı 2.7 cm'dir. Söz konusu örnek 12 no.lu mekanda tespit edilen urnenin hemen üzerinde ele geçmiştir. Bu nedenle mezar için yapılan bir sunu sırasında kullanılmış olmalıdır.

Kat.no. 625 numaralı örnek form bakımından Tip 43b ile benzerdir, ancak küçük tipolojik farklılıkları bu unguentariumun ayrı bir tip altında değerlendirilmesini gerekli kılmıştır. Bu bağlamda form, ovoid gövde profillidir. Uzun bir ayak bölümünden sonra kaideye bağlanmaktadır. Zemine oturma düzleminde hafif iç bükey yapılan kaide dışta profilli bir forma sahiptir.

Değerlendirilen unguentariumun hamuru çok soluk kahverengidir (10YR 7/3). Astarı iç yüzeyde hamurunun renginde, dış yüzeyde açık gridir (5Y 7/2). Hamuru mika, kireç ve taşçık katkılıdır.

Unguentariumların kronolojik gelişimlerinde boyun ve ayak uzunlukları dönemsel farklılıkları ortaya koymada önemli rol oynamaktadır. Tez kapsamında değerlendirilen bu örnekte diğer tiplere oranla ayak bölümünün daha da uzun yapıldığı gözlemlenmiştir. Bu nedenle diğer tiplere göre daha geç bir örnek olmalıdır⁹²⁷.

Yukarıda da belirtildiği gibi unguentarium, 12 no.lu mekanın MÖ 2. yüzyıla tarihlenen 3a evresi ile bağlantılı olan intramural bir mezarı temsil eden urnenin hemen üzerinde ele geçmiştir. Bu gömü için mezar hediyesi olarak kullanılmış olan unguentarium hem buluntu konumuyla hem de tipolojik özellikleri ile MÖ 2. yüzyılın ortalarına tarihlenmektedir.

⁹²² Baldıran 1990, 18, Lev.II, 1-4 (M.Ö. 4.yüzyılın sonu-MÖ 3. yüzyılın ilk yarısı).

⁹²³ Hausmann 1996, 28-33, Taf. 11, 59 (MÖ 3. yüzyıl).

⁹²⁴ Rotroff 2006a, 292, Fig.63, Pl. 63, 438-442 (MÖ 225-160).

⁹²⁵ Berlin 1997, 64, Pl.13, PW 85-86.

⁹²⁶ Dusenbery 1998, 214, S134-4 (MÖ 250).

⁹²⁷ Patara: Dündar 2008, Lev. 6, U61-U62-U63-U64-U65; Atina Agorası: Rotroff 2006a, 297, Fig.66, 497; Laodikeia: Şimşek 2021, Lev. 104, 720-722, Kat.no. 622, 623, 619 (MÖ 2. yüzyılın ortaları)

Kültepe’de Tip 42-44 başlığı altında değerlendirilen unguentariumlarla ilişkili olduğu tespit edilen, ağız kenarı-boyun parçaları da tespit edilmiştir (**Lev. 88: 626-635**). Bu ağız kenarı-boyun parçalarının hangi alt tipe ait olduğu tam olarak belirlenemediği için, ana tip başlığı altında değerlendirilmesi öngörülmüştür. Çapları 2 cm ile 3.3 cm arasında değişen bu unguentariumlar dışa çekilerek şekillendirilmiş ağız kenarına sahiptir. İç bükey boyunları ya hafif daralarak ya da düz bir profille alta doğru devam etmektedir.

Parçaların hamur ve astarlarında iki farklı mal grubunun özelliklerini taşımaktadır. Kat.no. 632’de hamur koyu gri (5Y 5/1), astar hamurunun rengindedir. Kat.no. 626-631, 634, 635’de hamur kırmızımsı sarı (5YR 6/6), astar ise Kat.no. 626, 628, 635’de soluk kahverengi (2.5Y 8/2), Kat.no. 627, 629-631, 634’de hamurunun rengindedir. Hamurları daima mika, kireç ve taşçık katkılıdır. Kat.no. 633’de hamur kırmızı (2.5YR 4/8), astar hamurunun rengindedir. Bu parçanın içinde mika ve çok ince taneli kireç katkısı bulunmaktadır.

Değerlendirmeye alınan parçalar arasında Kat.no. 626, 1 no.lu mekanın MÖ 4. yüzyılın sonu ile MÖ 3. yüzyılın ilk yarısına ait 3c evresinde; Kat.no. 628, 633, 1972 yılı kazılarında MÖ 4. yüzyılın son çeyreği ile MÖ 3. yüzyılın ilk yarısına tarihlenen erken evrede ele geçmiştir. Ancak bu parçalar uzun boyunları ile MÖ 4. yüzyılın son çeyreğinden ziyade MÖ 3. yüzyılın ilk yarısında kullanılmış olmalıdırlar. Kat.no. 629, 630, 631, 6 no.lu mekanın; Kat.no. 632, 5 no.lu mekanın MÖ 3. yüzyılın ikinci yarısına tarihlenen 3b evresinde; Kat.no. 634, 635, 7 no.lu mekanın MÖ 3. yüzyıl kontekstinde tespit edilmiştir. MÖ 2. yüzyıla ait geç örneği temsil eden Kat.no. 627, 1976 yılı kazılarında MÖ 2. yüzyıl evresinden gelmiştir.

3.12.3.45. Tip 45

Bu başlık altında iki minyatür kap değerlendirmeye alınmıştır (**Lev. 89: 636-637**). Ağız çapları 10 cm ve 10.8 cm olan iki kaptan Kat.no. 636 numaralı parça ağız kenarı-gövde ve dip; Kat.no. 637 numaralı parça ise ağız kenarı-gövde parçası olarak ele geçmiştir.

Bu tipin ağız kenarı dışa çekilerek şekillendirilmiştir ve ağız tablası üstte düzleştirilmiştir. Düz ağız tablası Kat.no. 636’da iç yüzeye doğru eğimli, Kat.no. 637’de düz yapılmıştır. Gövdeleri sığ formdadır ve alta doğru daralarak düz dip ile sonlanmaktadır. Kat.no. 637 numaralı parçada ağız kenarından çıkarak gövdeye bağlanan tutamak bulunmaktadır.

İki parçadan Kat.no. 636'nın hamuru kahverengi (7.5YR 5/4), Kat.no. 637'nin hamuru ise kırmızımsı sarıdır (5YR 6/6). Her iki parça da hamurunun renginde astarlıdır. Hamurları mika, kireç ve taşçık katkıdır.

Tip 45'i oluşturan her iki parça da 2009 yılı kazılarında 5 no.lu mekanın, MÖ 3. yüzyılın ikinci yarısına ait 3b evresinde ele geçmiştir ve kontekstine göre MÖ 3. yüzyılın ikinci yarısına tarihlendirilmelidir.

3.12.3.46. Tip 46

Tip 46 başlığı altında krem kabı olarak kullanılmış olabilecek örnek değerlendirmeye alınmıştır. Kat.no. 638 numaralı kap ağız kenarı-gövde dip parçası olarak ele geçmiştir. Ağız kenarından uzunluğu 17 cm, dip uzunluğu 14 cm, yüksekliği ise 4.9 cm'dir. Dikdörtgen formlu bu tip, hafif dışa açılan dudak kısmında düzleştirilmiş ağız kenarına sahiptir. Dibe doğru daralan gövde oturma düzleminde keskin bir dönüş yaparak devam etmektedir. Dip kısmı hafif içbükey tasarlanmıştır.

Değerlendirmeye alınan parçanın hamuru kırmızımsı sarı (5YR 6/6) renkte, mika, kireç ve taşçık katkıdır. Her iki yüzeyi de hamurunun renginde astarlıdır. Kabın dış yüzeyi bezemelidir. Bezemeler koyu kırmızı (10R 3/6) renkte yapılmıştır. Olasılıkla kabın tüm dış yüzeyini kaplayan bu bezemeler her bir yüzeyde ince bant ile dört yönden sınırlandırılmış çerçeve içine yerleştirilmiştir. Tamamı korunan yan yüzeyde ana bezeme kompozisyonu üstte birbiri ardına sıralanan içi dolu üçgenler ile bu üçgenlerin altında sarmaşık dalı motiflerinden oluşmaktadır. İkinci derecede süsleme ögesi olarak yorumlanabilecek kısa bantlarla boş kalan kısımlar doldurulmuştur. Kısa bantlar üstte üçgenlerin altından aşağı doğru sarkarken, alt çerçeve çizgisinden de yukarı doğru dikey olarak uzanır şekilde yerleştirilmiştir. Çok az bir bölümü korunan uzun ön yüzde ise yine sarmaşık dalı motifleri ile, boş kalan alanları doldurmak üzere yapılmış çizgi kümelerinden oluşan bir bezeme kompozisyonu görülmektedir.

Bu parça ile benzer şekilde dikdörtgen bir kesite sahip olan minyatür bir kap Aşvan Kale kazılarının Hellenistik Dönem tabakalarında bulunmuştur⁹²⁸.

Değerlendirmeye alınan Kat.no. 638 numaralı parça 1972 yılı kazılarında 90/LXXXVII plankaresinde MÖ 4. yüzyılın son çeyreği ile MÖ 3. yüzyılın ilk yarısına tarihlenen erken evrede ele geçmiştir. Kap üzerindeki bezeme şeması kabın kullanım aralığının tam olarak belirlenmesine yardımcı olmaktadır. Bu kapsamda sarmaşık

⁹²⁸ Mitchell 1980, Fig. 23, 15, 13.

motifindeki yaprakların, kalp formuna yakın bir şekilde tasvir edilmesi parçayı bulunduğu evre içinde MÖ 3. yüzyılın ilk yarısına tarihlenmeyi gerekli kılmaktadır.

3.12.3.47. Tip 47

Tip 47 başlığı altında fincanlar değerlendirmeye alınmıştır (**Lev. 89: 639-640**). Bu grup Kat.no. 639 ve 640 numaralı parçalar ile temsil edilmektedir. Söz konusu parçalar arasında Kat.no. 639 tam, 640 ise ağız kenarı-gövde ve kulplu parçası olarak ele geçmiştir. Ağız çapları 4.3 cm (Kat.no. 639) ile 5.1 cm'dir (Kat.no. 640). Dip kısmı korunan örneğin dip çapı 2.2 cm'dir. Fincanlar, dışa çekik ağız kenarlı, küresel gövdeli, ağız kenarından (Kat.no. 639) ya da ağız kenarının altından (Kat.no. 640) çıkarak alt gövdeye bağlanan tek kulplu ve düz diplidir. Kulplu kesitleri düz profillidir. Kat.no. 639'un, Kat.no. 640'a oranla daha uzun tasarlanan ağız kenarından gövdeye geçiş belirgin bir profille sağlamıştır.

Fincanlardan Kat.no. 639'un hamuru kırmızımsı kahverengi (5YR 5/4), iç ve dış yüzey astarı hamurunun rengindedir. Kat.no. 640'ın hamuru ise açık kırmızı (2.5YR 6/6), iç ve dış yüzeyi hamurunun renginde, astarlıdır. Her iki parçanın da hamurunda mika, kireç ve taşçık katkısı görülmektedir.

Tip 47'yi oluşturan örneklerden Kat.no. 639, 2009 yılı kazılarında 1 no.lu mekanın doğusunda, döküntü toprağından; Kat.no. 640 ise 10 no.lu mekanın MÖ 3. yüzyılın ikinci yarısına tarihlenen 3b evresinde tespit edilmiştir. Ait olduğu evre tam olarak tespit edilemeyen Kat.no. 639 numaralı parça için yapının kullanım evrelerinden yola çıkılarak MÖ 3. ve 2. yüzyıllar önerilebilir.

3.12.3.48. Tip 48

Tip 48 başlığı altında Kat.no. 641 numaralı askos değerlendirmeye alınmıştır (**Lev. 90: 641**). Grekçesi *ἄσκός*, olan form şarap tulumu anlamına gelmektedir. İçerisinde yağ, bal, su, şarap gibi akışkan maddeli sıvıların konulup servis edildiği, sıvı servis kabı ya da parfüm ve merhemlerin muhafaza edildiği kişisel bakım kabı olarak işlev görmüştür⁹²⁹.

Kabın formuna göre ölçüleri de farklılık göstermektedir ve ortalama askosların gövde genişlikleri 9 cm çapındadır. Erken tipleri ördeğe benzerliğinden dolayı ördek formu olarak adlandırılmıştır⁹³⁰. Kültepe örneği de ördek formu askos tipine aittir.

⁹²⁹ Akkurnaz 2016, 93-94.

⁹³⁰ Walters 1905, 199-200, Fig. 62; Delemen-Çokay Kepçe 2009, 2-3. Ayrıca bkz. Yıldırım-Yavşan 2022.

Kat.no. 641 tama yakın profile sahiptir. Sadece ağız kenarında ve kuyruk kısmında kırıklar bulunmaktadır. Form, dışta kalınlatılmış yuvarlak dar ağız kenarlı, ördek biçimli gövdeli ve düz diplidir. Sepet şeklindeki kulbu formun üst kısmına, ağız kenarı ile kuyruk arasına yerleştirilmiştir.

Kabın hamur rengi açık kırmızımsı kahverengi (5YR 6/4) ve kireç, taşçık katkıdır. İç yüzey hamurunun renginde, dış yüzey kırmızımsı sarı (5YR 6/6) astarlıdır.

Benzer formda üretilmiş askoslar Atina Agorası'nda tespit edilmiştir. Agoradaki bu örnekler MÖ 4. yüzyılın sonları ile MÖ 3. yüzyılın ilk yarısına ait kontekstlerde ele geçmiştir⁹³¹.

Kültepe'de bulunan örnek ise 1961 yılı kazılarında ele geçmiş, buluntu yeri ve kontekst bilgileri eksiktir. Bu nedenle benzer örneklerinden yola çıkarak tarihlendirebileceğimiz askos için önerilecek tarih MÖ 4. yüzyılın sonları ile MÖ 3. yüzyılın ilk yarısı olacaktır.

3.12.3.48. Tip 49

Kat.no. 642 numaralı minyatür kap Tip 49 başlığı altında incelenmiştir (**Lev. 90: 642**). Tam olarak ele geçen örneğin ağız çapı 4.3 cm dip çapı ise 5 cm'dir. Bu tip dışa çekik dışta inceltilmiş ağız kenarlı, kısa boyunlu, küresel gövdeli ve düz diplidir. Dip kısmı dışta hafif kalınlaştırılmış, oturma düzleminde içbükey bir profile sahiptir.

Eserin hamuru pembe (5YR 7/4) renkli, mika ve taşçık katkıdır. İç yüzeyi hamurunun renginde astarlıyken, dış yüzeyi kırmızı (10R 4/6) astarlıdır.

Değerlendirilen minyatür kap için referans alabileceğimiz bir örnek Laodikeia Kilisesi koruma çatısı taşıyıcı ayaklarının sondajında tespit edilen Hellenistik Dönem seramik buluntuları içinde yer almaktadır. Miyatür tıbbi kap form grubu içinde krem kabı olarak olarak değerlendirilen örnek MÖ 2. yüzyıla tarihlendirilmiştir⁹³². Laodikeia'nın yanı sıra Tralleis nekropolünde de benzer bir kaba rastlanmıştır. Bu parça konteksti ile beraber MÖ 2. yüzyılın ortalarına tarihlendirilmiştir⁹³³.

Kat.no. 641 numaralı kap satın alma yolu ile Kayseri Arkeoloji Müzesi'ne kazandırılmıştır. Bu nedenle höyükteki buluntu konumu ile ilgili bilgilerimiz eksiktir. Benzer örneklerine göre tarihlendirebileceğimiz Kat.no. 642 numaralı bu kap MÖ 2. yüzyıla ait olmalıdır.

⁹³¹ Rotroff 1997, 171, Pl. 83: 1126-1129.

⁹³² Şimşek 2021, Kat.no. 606, Lev. 102/707.

⁹³³ Civelek 2001, Lev. XLVIII, Ç.18.

3.12.3.49. Tip 50

Tip 50 başlığı altında incelenen Kat.no. 643 numaralı çömlekçik tam profile sahiptir (**Lev. 90: 643**). Ağız çapı 6.3 cm, dip çapı ise 3.2 cm'dir. Çömlekçiğin dışı doğru açılan yayvan ağız kenarı, dışta kalınlaştırılarak şekillendirilmiştir. Boyun kısa, karın geniş ve basıktır. Dip kısmı hafif iç bükeydir.

Kat.no. 643 numaralı parçanın hamuru pembe (7.5YR 7/3) renkli ve mika, kireç, taşçık katkılıdır. İç ve dış yüzeyi hamurunun renginde astarlıdır.

Kat.no. 643 ile benzer form özelliklerine sahip çömlekçiklere Kızılırmak Havzası yerleşimlerinden Boğazköy ve Kesikköprü'de rastlanmaktadır. Geliş yeri belli olmayan Boğazköy⁹³⁴ örnekleri ile yüzey buluntusu olan Kesikköprü örnekleri genel olarak Hellenistik Dönem'e tarihlendirilmiştir⁹³⁵.

Değerlendirmeye alınan eser satın alma yolu ile Kayseri Arkeoloji Müzesi'ne kazandırılmış olup, höyükteki buluntu konumu ile ilgili bilgilerimiz eksiktir. Bu nedenle tarihlendirme analoji yöntemi ile yapılmıştır. Benzer örnekleri dikkate alınarak Kat.no. 639 numaralı çömlekçik için MÖ 3. ve 1. yüzyıllar önerilebilir.

3.12.3.51. Tip 51

Kültepe'nin Hellenistik Dönem tabakalarında ele geçirilen kapaklar Tip 51 olarak gruplanmıştır (**Lev. 90: 644-646**). Hamur-astar ve üzerlerindeki kullanımdan kaynaklanan yanık izlerine göre Kat.no. 645-646 numaralı parçalar pişirme kaplarında, Kat.no. 644 numaralı parça ise saklama ve depolama kaplarında kapak olarak kullanılmış olmalıdır. Tez kapsamında değerlendirmeye alınan örnekler tipolojik özelliklerinden dolayı Tip 51a ve Tip 51b olmak üzere iki gruba ayrılmıştır.

Tip 51a: Değerlendirmeye alınan Kat.no. 644 numaralı parça tam olarak ele geçmiştir (**Lev. 90: 644**). Tutamak çapı 3 cm, gövde çapı 11.2 cm'dir. Tutamak kısmı yüksek, dış kenarları köşeli ve üst bölümü düz bir profile sahiptir. İç dolgu gövde kısmı ters ekinus formludur ve alt kısmı düzdür.

Değerlendirmeye alınan parçanın pembe (7.5YR 7/4) hamuru, mika, kireç ve taşçık katkılıdır. İç ve dış yüzeyi astar hamurunun rengindedir.

Kat.no. 641 numaralı parça 1972 yılı kazılarında 90/LXXXVII plankaresinde MÖ 2. yüzyıla ait evre buluntuları içinde ele geçmiştir ve bu nedenle MÖ 2. yüzyıla tarihlendirilmiştir.

⁹³⁴ Bittel 1974, 230.

⁹³⁵ Zoroğlu 1978, 51-52, Lev. XXIX.

Tip 51b: Bu tip altında incelenen iki kapak da tam olarak ele geçmiştir (**Lev. 90: 645-646**). Tutamak çapları 2 cm ile 3.4 cm, gövde çapları ise 13.1 cm (Kat.no. 646) ile 8.9 cm'dir (Kat.no. 645).

Tutamakları düğme şeklindedir. Ancak tutamaklarda bazı farklılıklar görülmektedir. Buna göre Kat.no. 646'nın tutamağı yüksek, Kat.no. 645'in tutamağı alçak yapılmıştır. Bunun yanı sıra Kat.no. 646'nın gövde alt kısmı hafif içbükeydir.

Tip 51b'yi oluşturan kapakların hamurları kahverengi tonlarında olup, Kat.no. 645'de hamur rengi açık kahverengi (10YR 6/3); Kat.no. 546'da ise açık kahverengimsi gridir (10YR 6/2). Her iki parçada da astar rengi hamurlarının rengindedir. Hamur içeriğinde mika, kireç ve taşçık daima görülmektedir.

Tip 51b'yi oluşturan kapaklardan Kat.no. 645 1973 yılında, 92/XCV-XCVI plankaresinde MÖ 4. yüzyılın son çeyreği ile MÖ 3. yüzyılın ilk yarısına ait erken evrede tespit edilmiştir. Kat.no. 646 ise 1981 yılında yapılan kazı çalışmaları sırasında MÖ 4. yüzyılın sonu ile MÖ 3. yüzyılın başlarına ait olan Kat.no. 86 numaralı kandil ile birlikte ele geçmiştir. Buluntu kontekstine göre tarihlendirebileceğimiz bu kapak MÖ 4. yüzyılın sonu ile MÖ 3. yüzyılın başlarına tarihlendirilebilir.

3.12.3.52. Tip 52

Kültepe'de "Kızılırmak Havzası Seramikleri" başlığı altında değerlendirilen kaplar arasında karakteristik bir tipi de ayaklı kaseler oluşturmaktadır. Tez kapsamında bu form Tip 52 başlığı altında incelenmiştir (**Lev. 91: 647-651; 92: 652**). Bezemeli örnekleri de bulunan bu tipte, bezemeli parçalar için ayrı bir başlık açılmış ve bu parçalar Tip 52.1 olarak tanımlanmıştır.

Tez kapsamında Tip 52 başlığı altında incelenen üç seramikten Kat.no. 647 tam, Kat.no. 648 ağız kenarı-gövde-ayak ve kaide olarak tama yakın; Kat.no. 649 ise ağız kenarı-gövde parçası olarak ele geçmiştir. Ağız çapları 11.8 cm ile 14 cm arasında değişmektedir. Bu tip kaseler genel form özellikleri itibariyle üst ve alt gövde olmak üzere iki bölümden oluşmaktadır. Üst gövdedeki kase bölümleri, dudak kısmında yuvarlatılmış, dik ağız kenarına ve sığ gövdeye sahiptir. Kat.no. 647'de ağız kenarı daha kısa tasarlanmış, gövdeye geçiş kabın her iki yüzeyin de keskin bir profille sağlanmıştır. Kat.no. 648 ve 649'un ağız kenarları diğer örneğe oranla daha uzundur ve gövdeye dönüş bir dirsek halini almıştır. Bu dirsek dış yüzeyde daha yumuşak iç yüzeyde daha keskindir. Ayak bölümleri dışa doğru hafif açılan yayvan bir forma

sahiptir. Ayağın zemine oturduğu kaide bölümleri dış yüzey de ya düz (Kat.no. 647) ya da profillidir (Kat.no. 648).

Tip 52'in hamur ve astarlarında kahverengi ve gri tonları hakimdir. Buna göre Kat.no. 647'nin hamuru kahverengi (7.5YR 5/4), iç ve dış yüzeyi hamurunun rengine astarlıdır. Kat.no. 648'in hamuru kahverengi (7.5YR 4/3) astarı çok koyu gri (7.5YR 3/1), Kat.no. 649'un ise hamuru çok koyu gri (2.5Y 3/1), astarı siyahtır (2.5Y 2.5/1). Üç parçanın da yüzeylerinde kullanımdan dolayı siyah yanma izleri vardır. Parçaların tamamının içeriğinde mika, kireç ve taşçık katkıları görülmektedir.

Değerlendirmeye alınan kaselerin iç yüzeylerinde görülen kullanımdan kaynaklı yanık izlerinin olması yiyecek ve içeceklerin tüketiminin dışında farklı bir amaç için kullanılmış olduğunu düşündürmektedir. Söz konusu kaselerin bu özellikleri ve sığ formları tütsülük olarak kullanılmış olabileceklerini akla getirmektedir. Bu kapların tütsü yakma işlevinde kullanılmış olmaları ile ilgili daha önemli bir veri Kat.no. 647 numaralı parçadan gelmektedir. Kat.no. 647 numaralı kase thymiaterionlar ile birlikte yan yana ele geçmiştir. Buluntu konumu ve buluntu durumu ile ilgili bu özellikleri bu kapların tütsülük olma ihtimallerini güçlendirmiştir.

Tip 52'nin tam olarak benzerleri tespit edilememiştir. Ancak referans olarak alabileceğimiz bir örnek İmikuşağı'nda ele geçmiştir. Daha geç olan içe dönük ağız kenarlı bu kase, ayaklı formu ile Kültepe örneğine benzemektedir⁹³⁶. Ancak söz konusu örneğin ayak kısmı Kültepe kasesinden daha alçak tasarlanmıştır.

Kültepe'de tip 52'e ait örneklerden Kat.no. 647, 6 no.lu mekanın; Kat.no. 649, 5 no.lu mekanın MÖ 3. yüzyılın ikinci yarısına tarihlenen 3b evresinde thymiaterionlar ile birlikte ele geçmiştir. Söz konusu eserler konteksti ile beraber MÖ 3. yüzyılın ikinci yarısına tarihlendirilmiştir. Kat.no. 648 ise 1973 yılı kazılarında 91-92/XCV-XCVI plankaresinde MÖ 4. yüzyılın son çeyreği ile MÖ 3. yüzyılın ilk yarısına ait evrede ele geçmiştir.

Tip 52.1: Tip 52'nin bant bezemeli örneklerini temsil eden üç parça seramikten Kat.no. 650 tam; Kat.no. 651 ağız kenarı-gövde-ayak ve kaide; Kat.no. 652 ise ağız kenarı ve gövde parçasıdır. Ağız çapları 13 cm ile 14 cm arasında değişmektedir (**Lev. 91: 650-651, Lev. 92, 652**).Tipolojik anlamda Tip 52 ile aynı özelliklere sahip bu kaselerin bazı örnekleri küçük ayrıntılarıyla Tip 52'ye göre farklıdır. Bu bağlamda Kat.no. 651 ve 652'nin ağız kenarı Tip 52'ye oranla daha içe dönüktür ve dudak

⁹³⁶ Derin 1995, Res. 39, 13 (Geç Hellenistik-Erken Roma).

kısımında Kat.no. 651 sivriltilerek, Kat.no. 652’de ise kalınlaştırılarak şekillendirilmiştir.

Bu kaselerin hamur-astar yapılarında kırmızı ve kahverenginin tonları hakimdir. Kat.no. 650’nin hamuru kırmızımsı sarı (5YR 6/6), iç ve dış yüzeyi pembe (7.5YR 7/4) astarlıdır. Kat.no. 651 ve 652’nin hamurları açık kahverengi (7.5YR 6/4), astarları hamurlarının rengindedir.

Değerlendirmeye alınan üç parçanın da iç yüzeyinin tamamı, dış yüzeyinin ise ağız kenarında sadece bir bölümü yatay bir bant ile bezenmiştir. Bu bant, Kat.no. 650 ve 651’de kırmızımsı kahverengi (5YR 4/4, 2.5YR 4/4) tonlarında, Kat.no. 652’de ise kırmızı (10R 4/6) renklidir. Kat.no. 652 numaralı kase nin tondosunda sonradan kazıma tekniği ile yapılmış “X” görülmektedir.

Tip 52.1 ait örneklerden Kat.no. 650, 1963 yılı kazılarında MÖ 4. yüzyılın son çeyreğine tarihlenen Kat.no. 607 numaralı unguentarium ile birlikte ele geçmiştir. Kat.no. 651 ve 652 ise 1973 yılı kazılarında MÖ 4. yüzyılın son çeyreği ile MÖ 3. yüzyılın ilk yarısına ait erken evrede ele geçmiştir. Bu verilere göre Tip 52.1’in MÖ 4. yüzyılın son çeyreği ile MÖ 3. yüzyılın ilk yarısında kullanıldığını söyleyebiliriz.

3.12.3.53. Tip 53

Tip 53 başlığı altında thymiaterionlar değerlendirmeye alınmıştır. Thymiaterion kelime olarak tütsü ve tütsü yakma gibi anlamlara gelmektedir. Kelime aynı zamanda bu işlevin gerçekleştiği kaplar için de kullanılan bir isimdir⁹³⁷. Genel form itibariyle, gövde ve ayak bölümü olmak üzere iki parçadan oluşmaktadır⁹³⁸. Bir diğer deyişle uzun bir ayak ve bu ayağın üzerinde yer alan farklı boyutlardaki kase formunun birleşmesiyle üretilmiş kaplardır. Kapaklı bir kap olan thymiaterionların bazı örneklerinde kapaklardan tütsü kokusunun dışarı çıkması için ayrıca yapılmış delikler bulunmaktadır⁹³⁹. Bu formun pişmiş toprak örneklerinin yanı sıra değerli metallerden yapılmış örnekleri de bulunmaktadır⁹⁴⁰.

Erken dönemlerden beri kullanıldığı bilinen thymiaterionlar antik dönemde yaşamın birçok alanında karşımıza çıkmaktadır⁹⁴¹. Tütsü yakma işlemi ve bu işlev için kullanılan kaplar günlük kullanımda ev içerisinde, yemek ziyafetlerinde, tapınaklarda

⁹³⁷ Sparkes 1991, 87; Delemen-Çokay Kepçe 2009, 27, 67, Res.64; Akkurnaz 2016, 198, 291, Lev.61, A, B, C, D.

⁹³⁸ Rotroff 1997, 210.

⁹³⁹ Sparkes 1991, 87; Rotroff 1997, 212.

⁹⁴⁰ Deonna 1938, 371-372; Rotroff 1997, 210-211.

⁹⁴¹ Şimşek 2021, 159-160.

tanrı için yapılan kutsal sunularda ve nekropolis alanlarında mezar hediyesi olarak kullanım görmüştür⁹⁴².

Kültepe’de thymiaterion formuna ait iki örnek ele geçmiştir. Söz konusu örnekler bezemeli ve bezemesiz olarak iki gruba ayrılmaktadır. Bezemesiz örnek Tip 53, bezemeli örnek ise Tip 53.1 başlığı altında incelenmiştir.

Tip 53 başlığı altında değerlendirilen Kat.no. 653 numaralı tek örnek tamdır (**Lev. 92: 653**). Ağız çapı 10.2 cm, kaide çapı ise 9.8 cm’dir.

Thymiaterionun tütsü yakılan kase bölümünün ağız kenarı üstte, dış yüzeyde yivlerle profillendirilmiştir. Tütsü haznesi altta düz bir tondo ile sonlandırılmıştır. Silindirik formu ayak bölümü alta doğru hafif daralarak devam etmektedir. Ayak bölümünden yumuşak bir profil ile kaideye geçiş sağlanmıştır. Dış yüzeyde profilli olan kaide altta içbükeydir. Kap bu özellikleri ile olasılıkla metal kaplardan esinlenilerek yapılmıştır.

Eserin sarımsı kırmızı (5YR 5/6) hamuru, iç ve dış yüzeyde hamurunun rengindedir. Hamurda mika, kireç ve taşçık katkıları görülmektedir. İç yüzeyde kullanımdan kaynaklı yanık izleri bulunmaktadır.

Değerlendirmeye alınan Kat.no. 653 numaralı eser, 2009 yılı kazılarında 6 no.lu mekanın MÖ 3. yüzyılın ikinci yarısına tarihlenen 3b evresi kontekstine aittir.

Tip 53.1: Yukarıda da belirtildiği gibi Tip 53’ün bant bezemeli örneği Tip 53.1 başlığı altında değerlendirilmiştir. Kat.no. 654 numaralı thymiaterion ile temsil edilen gruptaki örneğin tütsü yakılan kase bölümü tam, ayak bölümü ise kısmen koruna gelmiştir.

Form genel özellikleri itibarıyla Tip 53 ile benzerlik göstermektedir. Bu örnekte de tütsü haznesinin ağız kenarı, üstte ve dış yüzeyde profillendirilerek şekillendirilmiştir. Tip 53’ten farkı ise iç yüzeyde ağız kenarından gövdeye yumuşak bir profille geçilmesidir. Silindirik ayak bölümü alta doğru hafif genişleyerek devam etmektedir.

Kat.no. 654’ün hamuru, açık kırmızı (2.5YR 6/6) renktedir. İçeriğinde mika, kireç ve taşçık katkısı bulunmaktadır. İç ve dış yüzeyi soluk kahverengi (2.5YR 8/3) astarlıdır. Thymiaterionun kase bölümünün iç yüzeyinde iki sıra, dış yüzeyinde ise bir sıra kalın bant ile dekore edilmiştir. Ayak bölümünün de korunan kısmında iki sıra yatay bant görülmektedir. Bu bantlar kızıl kahverengi (5YR 4/4) renklerdedir.

⁹⁴² Sparkes 1991, 87; Rotroff 1997, 210.

Kat.no. 654 numaralı eser 2009 yılı kazılarında 6 no.lu mekânın MÖ 3. yüzyılın ikinci yarısına ait 3b evresinde ele geçmiştir ve konteksti ile birlikte MÖ 3. yüzyılın ikinci yarısına tarihlenmektedir.

3.12.3.54. Tip 54

Kültepe’de Hellenistik seramikler içinde dikkat çekici farklı bir grubu da rhytonlar oluşturmaktadır. Özel buluntu gruplarını temsil eden rhytonlar içki kabı olarak tanımlanmaktadır⁹⁴³. Özellikle Pers metal kaplarından esinlenilerek üretilen bu kapların, değerli madenlerden, pişmiş topraktan ve camdan⁹⁴⁴ yapılmış örnekleri bulunmaktadır⁹⁴⁵.

Rhyton kelime olarak “dere gibi akan” anlamına gelen “ρύσις” sözcüğü ile ilişkilendirilmektedir⁹⁴⁶. Antik yazarlardan Athenaios “Κέρας” ismi ile anılan çift boynuzlu rhytonların kullanıldığından bahsetmektedir⁹⁴⁷.

Arkeolojik kazılardan elde edilen veriler rhytonların dini törenlerde adak sıvısının dökülmesi için tercih edildiğini kanıtlamıştır⁹⁴⁸. Ayrıca statünün bir işareti olarak mezarlara bırakılan ölü hediyesi olarak da kullanılmışlardır⁹⁴⁹. Hoffmann, rhytonların özel formlarıyla kazandıkları heykel görünüşleri ile dekoratif amaçlı da kullanılabildiklerini ve bu nedenle tercih edildiklerini düşünmektedir.

Bu özel kaplar ya gövdesi ve başı ile birlikte bir bütün olarak hayvan şeklinde ya hayvan protomu şeklinde ya da boynuz şeklinde yapılmışlardır. Bunların yanı sıra herhangi bir meyve ya da insan uzvu şeklinde biçimlendirilmiş rhytonlarda bulunmaktadır. Sıklıkla hayvan başı şeklinde biçimlendirilen kaplarda, hayvanın ağzındaki delikten, içerdiği sıvının kontrollü bir şekilde boşalması sağlanmıştır.

Kültepe’de Koloni Çağı’ndan⁹⁵⁰ oldukça yaygın kullanılan rhytonlar Hellenistik Dönem’de kullanılmaya devam etmiştir. Tez kapsamında rhytonlar ile ilgili üç farklı örnek değerlendirmeye alınmıştır. Bu kaplar biçim özelliklerinden dolayı Tip 54, Tip 55 ve Tip 56 olmak üzere üç gruba ayrılmıştır.

Tip 54 başlığı altında incelenen Kat.no. 655 numaralı rhyton kırık ve eksik olarak ele geçmiştir. Baş ile kulpun bir kısmı koruna gelmiştir (**Lev. 93: 655**).

⁹⁴³ Akkurnaz 2016, 126.

⁹⁴⁴ Anadolu’da bulunan camdan yapılmış bir rhyton için bkz. Şenyurt-Akkan 2017.

⁹⁴⁵ Horffman 1961; Miller 1997, 141-142;

⁹⁴⁶ Clark-Elston-Hart 2002, 142.

⁹⁴⁷ Athenaios XI. 497b, e.

⁹⁴⁸ Bkz. Dönmez 2015, Fig. 22; Şenyurt vd. 2019, 695, Res. 4; Akkurnaz 2016, 127.

⁹⁴⁹ Laflı 2020, 283.

⁹⁵⁰ Bkz. Özgüç 1986, 59-65, Lev. D: 3, C:1-3, E: 1-4, G: 6, Lev. 113-117, 133: 1a-b, 136: 2.

Sadece bir yüzü korunan baş kısmında öne doğru kıvrılan boynuz başa bitişik olarak kabartma şeklinde yapılmıştır. İçindeki sıvının akıtılacağı delik ağız kısmında bulunmaktadır. Başın hemen üzerinden çıkan kulp olasılıkla rhytonun arka hazne kısmına bağlanmaktadır.

Parçanın kırmızı (2.5YR 6/6) hamuru fırınlama sırasında karbonizasyona uğrayarak cıvarda koyu gri-siyaha dönmüştür. Dış yüzeyi kırmızı (2.5YR 6/6) astarlıdır. Kabın astarının üzerine çok açık kahverengi (10YR 8/2) renkte ikinci bir astar uygulanmıştır. Baş bölümünün ön kısmı ve boynuz hatları koyu kahverengi (7.5YR 3/2) renkle boyanmıştır. Boyunun hemen altında yine koyu kahverengi (7.5YR 3/2) renkte yapılmış kuş figürü görülmektedir. Silüet tekniğinde yapılan kuş, ağız açık betimlenmiş, göz detayı nokta ile verilmiştir.

Özellikle Attika seramik repertuarında farklı şekillerde tasarlanmış pişmiş toprak koç başı rhytonlar, Attikalı çömlekçilerin Pers metal vazolarından etkilenecek ürettikleri kaplar arasında yer almaktadır⁹⁵¹. Bu form genel olarak ön tarafında koç protomu arka tarafında haznesi bulunan tek kulplu kaplardır⁹⁵². Anadolu'da Seyitömerhöyük'te MÖ 5. yüzyılın ilk yarısına tarihlenen koç başı rhyton parçaları tespit edilmiştir⁹⁵³.

Kültepe rhytonu ise 1973 yılı kazılarında 92/XCV-XCVI plankaresinin MÖ 2. yüzyıla ait geç evresinde bulunmuştur ve buluntu tabakasına göre MÖ 2. yüzyıla tarihlenmektedir.

3.12.3.55. Tip 55

Bu başlık altında değerlendirilen Kat.no. 656 numaralı parça boğa protomu şeklinde biçimlendirilmiştir (**Lev. 93: 656**). Kırık olarak ele geçen rhytonda sadece başın ön kısmı koruna gelmiştir. Korunan uzunluğu 8.5 cm'dir. Gözleri kabartma şeklindedir ve ağız ortasında içindeki sıvıyı akıtmak üzere delik bulunmaktadır. Alın üzerinde kabartma şeklinde oval bir hat yapılmıştır. Bu hat olasılıkla boğanın alın üzerindeki saçlarını temsil ediyor olmalıdır. Tamamı siyah boya ile kapalı olan rhytonun göz bebekleri ve iki gözünün ortası üçgen şeklinde beyaz boya ile boyanarak vurgulu hale getirilmiştir.

Anadolu'da MÖ 2. binyılda sıklıkla karşımıza çıkan boğa başı biçimli rhytonlara Kültepe'de karum II ve Ia, Ib katlarında rastlanmaktadır. Bu kaplar, hava tanrısının kutsal hayvanı olan boğanın temsili olarak yorumlanmıştır. Kültepe örnekleri kendi

⁹⁵¹ Horffman 1961; Miller 1997, 141-142.

⁹⁵² Bkz. Horffman 1961, 8, 9, 12.

⁹⁵³ Coşkun 2010, Fig. 6, 79; Coşkun 2017, Fig. 8.

içinde detay ve üslup olarak farklı özellikler gösterse de, monokrom olmaları onların karakteristik özelliğidir⁹⁵⁴.

Boğa başlı rhytonlar Hellenistik Dönem’de de kullanım görmüş olup farklı merkezlerde farklı tarzlarda yapılmış birçok örneği ele geçmiştir. Bunlar arasında Zank Höyük⁹⁵⁵, Porsuk Zeyve Höyük⁹⁵⁶ Gümüşhacıköy⁹⁵⁷, Oluz Höyük⁹⁵⁸, Amisos⁹⁵⁹ Kurul Kalesi⁹⁶⁰ ve Aşvan Kale⁹⁶¹ kazılarında bulunan rhytonlar sayılabilir. Ayrıca Tarsus⁹⁶² ve Çorum⁹⁶³ müzelerinde boğa başlı rhytonlar bulunmaktadır. Söz konusu örnekler arasında Gümüşhacıköy (Hellenistik Dönem), Oluz Höyük (MÖ 300-200) ve Kurul Kalesi (Hellenistik Dönem) örnekleri boya bezemeli olmaları ile Kültepe rhytonu ile benzerlik göstermektedirler.

Kültepe’de grubu temsil eden örnek 1973 yılı kazılarında 92/XCV-XCVI plankaresinin MÖ 2. yüzyıla ait geç evresinde tespit edilmiştir. Bulunduğu yapı katı dikkate alınarak MÖ 2. yüzyıla tarihlendirilmiştir.

3.12.3.56. Tip 56

Tip 56 başlığı altında Kat.no. 657 numaralı tek eser değerlendirmeye alınmıştır (**Lev. 93: 957**). Tama yakın olarak ele geçen rhyton ayakkabı şeklinde biçimlendirilmiştir.

Rhytonun ağız bölümünde yer yer küçük kırık ve eksiklikler vardır. Uzunluğu 18.3 cm, yüksekliği 12.1 cm’dir. Genel görünüşü ile bir ayağın anatomisine uygun bir şekilde tasarlanan kabın, tıpkı bir ayak da olduğu gibi alt tabanı topukta düz, topuktan itibaren oyuk, uç kısımda tekrar düz yapılmıştır. Ağız kısmı yonca şeklinde tasarlanmıştır. Öne doğru incelen ayakkabı bölümünün uç kısmı sivriltilmiştir ve hafif yukarı kalkıktır. Ön bölümünde ağız kenarının altında sonradan yapılmış bir delik bulunmaktadır.

Kat.no. 657 numaralı rhyton çok koyu gri hamurlu (Gley 1/3) ve hamuru mika katkılıdır. İç ve dış yüzeyi siyah (Gley 1/ 2.5) astarlıdır. Gri hamuru ve perdahlı siyah astarı ile metalik bir görünüme sahiptir.

⁹⁵⁴ Özgüç 2005, 179-180.

⁹⁵⁵ Köker Gökçe 2021, 136.

⁹⁵⁶ Beyer 2005, Fig. 9a-b.

⁹⁵⁷ Zoroğlu, 1978, 53, Kat.no. 89, Lev. LXXVII.

⁹⁵⁸ Dizdarlı 2014, 37, Res. 48, Dönmez 2015, Fig. 22.

⁹⁵⁹ Genouillac 1926a, 61, Pl. 13, 68.

⁹⁶⁰ Şenyurt vd. 2019, 695, Res. 4.

⁹⁶¹ Mitchell 1980, 239, Fig. 126.

⁹⁶² Laflı 2007, 257-259, Fig. 1-6.

⁹⁶³ Laflı-Patacı 2020, Fig. 3.

Dini ritüellerle bağlantılı olarak ele alınan ayakkabı biçimli kaplar Anadolu'da Neolitik Dönem'den itibaren bilinmektedir⁹⁶⁴. İlk Tunç Çağı'nda⁹⁶⁵ az sayıda örnek ile temsil edilen bu kaplar özellikle Koloni Çağı'nda ve Hitit Dönem'inde sayıca artmış, bezeme ve formları çeşitlenmiştir⁹⁶⁶. Demir Çağı'nda özellikle Transkafkasya ve Doğu Anadolu Yüksek Yaylası'nda karşılaşılan ayakkabı biçimli kaplar söz konusu coğrafyada genellikle mezar hediye olarak ele geçmiştir⁹⁶⁷.

Kültepe'de karum II ve Ib yapı katlarında (Koloni Çağı) ayakkabı biçimli kaplar sıklıkla karşımıza çıkmaktadır⁹⁶⁸. Özgüç-Özgüç tarafından Kaniş Tipi olarak adlandırılan ve Koloni Çağı rhytonları içinde rahatlıkla tanınabilen ayakkabı biçimli kaplar içki kabı olarak değerlendirilmiştir⁹⁶⁹. Bezemeli ve bezemesiz örnekleri bulunan bu kapların bezemesiz örnekleri daha kısa ve basık olup uçları da kısadır. Bezemeli örnekler ise uzun ince formlu, yukarı doğru oldukça kıvrık sivri uçludurlar ve genellikle açık gri-pembe astar üzerine kahverengi renkte bezemelidirler. Bu özellikler Kültepe örneklerinin karakteristiğidir⁹⁷⁰.

Kat.no. 657'nin tanımlanan basık ve hafif yukarı kalkık sivri uclu formu Koloni Çağı'nın bezemesiz Kaniş Tipi örneklerini anımsatmaktadır. Bu yönüyle değerlendirmeye alınan kap, Kültepe'de Koloni Çağı'nın sevilen içki kaplarının Hellenistik Dönem'de de kullanıldığını göstermesi ile önemlidir.

Yukarıda da bahsedildiği gibi erken dönem örnekleri bulunan ayakkabı biçimli kapların Hellenistik Dönem'e tarihlenen örneğini bulmak oldukça güçtür. Form olarak benzer bir örneği bulunamamasına rağmen, hamur ve astar yapısı Kültepe örneği ile benzeyen rhytonlar Zank Höyük'te⁹⁷¹ ve Porsuk Zeyve Höyük'ün⁹⁷² Hellenistik dönem tabakalarında ele geçmiştir.

Kat.no. 657 numaralı ayakkabı biçimli kap Kültepe'de 1960 yılı kazılarında MÖ 2. yüzyıla tarihlenen Kat.no. 131 numaralı balık tabağı ile birlikte bulunmuştur ve kontekstine göre MÖ 2. yüzyıla tarihlendirilebilir.

⁹⁶⁴ Umurtak 1996, 487.

⁹⁶⁵ Samsun/İkiztepe: Alkım vd. 2003; Boğazköy: Seeher 1999, 418, Res. 1.

⁹⁶⁶ Ayakkabı biçimli rhytonların ele geçtiği merkezler için bkz: Alishar: Genouillac, 1926; Schmidt, 1932; Von der Osten, 1932; 1937; Acemhöyük: Emre, 1968; Hattuşa: Bittel-Naumann 1939; Alaca Höyük: Koşay-Akok, 1973.

⁹⁶⁷ Ghadim 2005, 80 vd.; Özfirat 2002, 39-40,

⁹⁶⁸ Özgüç-Özgüç, 1953, Lev. XLII.

⁹⁶⁹ Özgüç-Özgüç 1953, 93.

⁹⁷⁰ Özgüç 2005, 185.

⁹⁷¹ Köker Gökçe 2021, 136.

⁹⁷² Beyler 2005, Fig. 9a-b.

3.12.3.57. Tip 57

Kültepe'nin Hellenistik Dönem seramikleri içinde yoğun olarak tespit edilen son grubu pişirme kapları oluşturmaktadır.

Pişirme kapları, form, kil, hamur, astar ve bezeme özellikleri ile kaba seramik grubu altında ele alınmaktadır ve kazısı yapılan tüm yerleşimlerde yoğun olarak ele geçmektedir. Günlük kullanım ile ilişkili olan bu kaplar, mutfakta yiyeceklerin hazırlanmasında ya da pişirilmesinde kullanılan ve doğrudan ateş ile temas halinde olan seramiklerdir. Doğrudan ateşe temas etmeleri onların üretim özelliklerinin diğer kaplardan farklı olmasına neden olmuştur. Bu yönüyle pişirme kapları ısı geçirgenliğini arttırmak için ince cidarlı tasarlanırken, kabın ısıya karşı dayanıklılığını sağlamak için de kilin içerisine yoğun miktarda kum, kireç ve taşçık gibi katkı maddeleri konulmuştur⁹⁷³.

Birçok bölgede ve kentte farklı çömlek ustaları tarafından yapılan ve uzun yıllar boyunca kullanımı tercih edilen pişirme kapları, dönemler arasında çok fazla değişikliğe uğramaksızın sadece küçük farklılıklar ile ayırt edilebilmektedir⁹⁷⁴. Bunun sebebi ise çağlar boyunca kullanım amacının aynı olması ile açıklanabilir.

Pişirme kapları yemek türüne veya içeriğinde kullanılacak malzemeye göre bir gruplama yapılmıştır⁹⁷⁵. Sulu yemekler için çömlek gibi derin kaplar, az sulu yemekler, kavurmalar ve bol yağ ile yapılan kızartmalar için güveç, et veya balık türlerinin kızartılması için de sığ, geniş ağızlı tava formları tercih edilmiştir⁹⁷⁶.

Kültepe'de ele geçen pişirme kapları formlarına göre 3 gruba ayrılmıştır. Bunlar arasında ilk olarak Tip 57 başlığı altında değerlendirilen Kat.no. 658 numaralı tava değerlendirmeye alınmıştır.

Antik Dönem pişirme kapları arasında tavalar, sıklıkla karşılaşılan formlardan biri olup, Yunanca *tagenon*'a karşılık gelmektedir⁹⁷⁷. Geleneksel anlamda kızartma kabı olarak tanımlanan tavaların, kızartma işlevinin yanısıra sos yapımında kullanıldığı da bilinmektedir⁹⁷⁸.

⁹⁷³ Korkut-Ercan 2008, 102-103.

⁹⁷⁴ Tekocak 2006, 68; Özdemir 2009, 45; Fırıncı 2010, 9.

⁹⁷⁵ Hayes 1983, 105-108; Wintermeyer 2004, 75-80; Rotroff 2006a, 165-195; Lüdorf 2006, 41-50; Tekocak 2006, 68-80; Ergürer 2012, 221-231; Özbütev 1994, 22-29; Aydemir 1995, 50-77; Özdemir 2009, 46-65; Fırıncı 2010, 11-42; Akkurnaz 2016, 23-39.

⁹⁷⁶ Tekocak 2006, 68.

⁹⁷⁷ Rotroff 2006, 186.

⁹⁷⁸ Erol-Aydın 2021, 44.

Değerlendirmeye alınan güveç ağız kenarı-gövde ve dip parçasıdır. Tama yakın profile sahiptir. Ağız çapı 19 cm, yüksekliği 4.7 cm olan bu tip, geniş dışa açılan yuvarlak ağız kenarlıdır. Ağız kenarının iç yüzeyi olasılıkla kapağın oturması için derin içbükey bir oluk şeklinde tasarlanmıştır. Sığ gövde dibe doğru hafif daralarak düz dip ile sonlanmaktadır.

Parçanın hamur rengi kahverengi (7.5YR 5/4), astarı ise her iki yüzeyde hamur rengindedir.

Fatsa Cıngırt Kayası'nda Kat.no. 658 ile benzer form özelliklerine sahip ve MÖ 2. ve 1. yüzyıllara tarihlendirilen bir parça ele geçmiştir⁹⁷⁹. Bunun yanı sıra benzer tavalar Ephesos⁹⁸⁰ ve Atina'da⁹⁸¹ tespit edilmiştir. Ephesos örneği Hellenistik Dönem tabakasında, Atina agorası örneği ise MÖ 300-210 yılları arasına ait tabakalardan gelmiştir.

Kültepe'de bulunan tava parçası ise 1973 yılı kazılarında 91-92/XCV-XCVI plankaresinin erken evresini temsil eden MÖ 4. yüzyılın son çeyreği ile MÖ 3. yüzyılın ilk yarısına ait yapılarıyla bağlantılı olarak ele geçmiştir.

3.12.3.58. Tip 58

Kültepe'de pişirme kapları içinde bulunan çömlek formu seramikler Tip 58 başlığı altında değerlendirmeye alınmıştır.

Çömlekler pişirme kapları arasında yaygın bir kullanıma sahiptir. Literatürde tencere olarak da geçen çömlekler; ağız çapları dar, derin küresel gövdeli, dikey ya da yatay olmak üzere tek ya da çift kulplu, düz tabanlı, kapaklı ya da kapaksız kaplardır⁹⁸².

Erol-Aydın⁹⁸³, çömleklerin derin gövde yapılarıyla et ve çorbanın kaynatıldığı bir tencere olarak kullanılmalarının yanında, günümüzdeki kettle/su ısıtıcı gibi kullanılmış olduklarını, ayrıca zeytin ya da balık gibi salamuraların yapımında ve saklanmasında da bu kaplardan yararlandığını aktarmaktadır.

Tez kapsamında incelenen çömlekler ağız, boyun ve gövde profilleri dikkate alınarak sekiz alt tipe ayrılmıştır.

Tip 58a: Değerlendirmeye alınan Kat No. 659 numaralı parça tüm olarak ele geçmiştir (**Lev. 94: 659**). Ağız çapı 8 cm, dip çapı 4.1 cm'dir. Bu tipin yuvarlak basit ağız kenarı dik ve hafif dışa açılmaktadır. Omuzdan itibaren karına doğru genişleyen

⁹⁷⁹ Erol-Aydın 2021, 46, Lev. 10, 60.

⁹⁸⁰ Mitsopoulos-Leon 2017, Taf. 49, 212.

⁹⁸¹ Rotroff 2006, Fig. 82, 645.

⁹⁸² Erol-Aydın 2021, 26.

⁹⁸³ a.g.e.

gövde, en geniş halini karında alarak dibe doğru daralmakta ve düz bir dipile sonlanmaktadır. Tek kulp ağız kenarının üzerinden çıkarak karnın üst kısmına bağlanmaktadır.

Kat.no. 659 numaralı çömleğin hamuru kahverengi (7.5YR 5/2), astarı iç yüzeyde hamurunun renginde, dış yüzeyde pembemsi gridir (7.5YR 6/2).

Bu tipin benzer bir örneği Atina Agorası'nda ele geçmiştir ve bulunduğu konteskte göre MÖ 325 ve 275 yıllarına tarihlendirilmiştir⁹⁸⁴.

Değerlendirmeye alınan çömlek 1983 yılı kazılarında tespit edilmiştir. Buluntu yeri ve konteksti ile ilgili bilgilerimiz sınırlıdır. Bu nedenle benzer örneklerine göre tarihleyeceğimiz bu parça için önerilecek tarih aralığı MÖ 4. yüzyılın son çeyreği ile MÖ 3. yüzyılın ilk yarısına olabilir.

Tip 58b: Tip 58b başlığı altında incelenen tek örnek olan Kat.no. 660 numaralı çömlek tamdır. Aız çapı 8 cm, dip çapı 7.2 cm'dir. Bu tip, Tip 58a'ya oranla daha dar ve uzun bir gövde formuna sahiptir. Kat.no. 660 dışa dönük ağız kenarlıdır. Ağız kenarı dış yüzeyde köşeli bir profil sergilemektedir. Gövde omuzdan itibaren hafif genişleyerek alta doğru devam etmektedir ve en geniş halini karnın alt kısmında alarak düz bir dipile sonlanmaktadır. Tek kulp omuz üzerinden çıkarak karnın alt kısmına bağlanmaktadır.

Değerlenirilen çömlek kahverengi (7.5YR 5/2) hamuruludur. Astar iç yüzeyde hamurunun renginde, dış yüzeyde pembesi gridir (7.5YR 6/2). İçeriğinde yoğun oranda mika, kireç, taşçık katkıları bulunmaktadır.

Tip 58b ile benzer tipolojik özelliklere sahip bir çömlek Atina Agorası'nın MÖ 175-150 yıllarına ait kontekstinde ele geçmiştir⁹⁸⁵.

Kat.no. 660, 1964 yılı kazılarında bulunmuştur. Buluntu yeri ve konteksti ile ilgili bilgiler eksiktir. Bu nedenle benzer örneklerine göre tarihlendirilebilecek parça için MÖ 2. yüzyılın ilk yarısı önerilebilir.

Tip 58c: Bu başlık altında değerlendirilen Kat.no. 661 numaralı akıtacaklı çömlek tüm olarak ele geçmiştir (**Lev. 94: 661**). Ağız çapı 10 cm, dip çapı 8.2 cm'dir. Bu tipte ağız kenarı dışta kalınlaştırılarak düzleştirilmiştir. Ağız kenarının hemen altından daralarak gelen boyun yumuşak bir dönüş ile omuza bağlanmaktadır. Omuzdan itibaren karına doğru genişleyen gövde karından itibaren alta doğru darlarak geniş düz bir dibe bağlanmaktadır. Tek kulp ağız kenarının altından çıkarak karnın üzerine oturmuştur. Yuvarlak formlu akıtacak omuz üzerine yerleştirilmiştir.

⁹⁸⁴ Rotfoff 2006, Fig. 71, 556.

⁹⁸⁵ Rotroff 2006, Fig. 72, 567.

Değerlendirilen çömlek kahverengi (7.5YR 5/2) hamurludur. Hamurunda yoğun oranda mika, kireç ve taşçık katkıları görülmektedir. Astarı iç yüzeyde hamurunun renginde, dış yüzeyde pembemsi gridir (7.5YR 6/2).

Çömleğin ağız kenarı ile benzer özellikler taşıyan bir parça Camihöyük buluntuları arasında tespit edilmiştir⁹⁸⁶. Ayrıca Alishar'ın Hellenistik dönem tabakalarında benzer şekilde bir akitacağa ve forma sahip ağız kenarı ve gövde parçası ele geçmiştir⁹⁸⁷.

Kültepe'nin Tip 58c'si ise 2009 yılı kazılarında 3 no.lu mekanın MÖ 2. yüzyıla tarihlendirilen 3a evresinin tabanı üzerinde bulunmuş olup bu evre ile birlikte MÖ 2. yüzyıla tarihlendirilmiştir.

Tip 58d: Değerlendirmeye alınan dört örnek (**Lev. 95: 662-665**) ağız kenarı ve gövde parçasıdır. Çapları 12 cm ile 14 cm arasında değişen bu tip, yuvarlak dik ağız kenarlıdır. Gövde ağız kenarından itibaren genişleyerek alta doğru devam etmektedir. Gövdelerinin alt bölümleri eksik olan bu kaplar olasılıkla diğer pişirme kapları gibi düz bir dip ile sonlanmaktadır.

Tip 58d'yi oluşturan örnekler kahverengi hamurlu (7.5YR 5/4), hamurunun renginde astarlıdır. Tüm örneklerin hamurunda mika, kireç ve taşçık katkıları görülmektedir.

Yapılan anoloji çalışmaları sonucunda Tip 58d ile benzer tipolojik özelliklere sahip çömleklerle Camihöyük⁹⁸⁸, Cingirt Kayası⁹⁸⁹, Kappadokia Komanası⁹⁹⁰, Akarcahöyük⁹⁹¹, Tarsus⁹⁹², Ephesos⁹⁹³, Atina Agorası⁹⁹⁴ buluntuları arasında karşılaşılmıştır.

Çömlek parçalarından geç örnekleri temsil eden Kat.no. 662 ve 664, 9 no.lu mekanın MÖ 2. yüzyıla ait 3a evresinde, Kat.no. 663, 1972 yılı kazılarında 90/LXXXVII plankaresi yapılarının MÖ 2. yüzyıl evresinde tespit edilmiştir. MÖ 3. yüzyıla tarihlenen Kat.no. 665 ise 7 no.lu mekanın MÖ 3. yüzyıl kontekstinden gelmiştir.

⁹⁸⁶ Uysal-Tezer 2011, Lev. 20, 97.

⁹⁸⁷ Von der Osten 1932, Fig. 50, e881.

⁹⁸⁸ Uysal-Tezer 2011, Lev. 20, 96.

⁹⁸⁹ Erol-Aydın 2021, Lev. 6, 31.

⁹⁹⁰ Körsulu 2016, Çiz. 3, 21, 22.

⁹⁹¹ Çelik 2019, Çiz 7, 29, 30.

⁹⁹² Jones 1950, Fig. 191, G.

⁹⁹³ Gassner 1997, Taf. 23, 299.

⁹⁹⁴ Rotroff 2006, Fig. 74, 589, 590, 592, 593.

Tip 58e: Değerlendirmeye alınan yirmi örnek ağız kenarı ve gövde parçası olarak ele geçmiştir (**Lev. 95: 666-673; Lev. 96: 674-683; Lev. 97: 684-685**). Sadece üç örnekte kulp (Kat.no. 674, 683) ve kulp çıkışı (Kat.no. 675, 680) korunmuştur. Kulbu korunan bu örneklerden Kat.no. 674 çift kulplu, Kat.no. 675 ve 683 numaralı parçalar tek kulpludur. Bu tipin karakteristik özelliği gövdenin devamı şeklinde yükselen ağız kenarının dışa dönük olarak tasarlanmasıdır. Dışa döndürülmüş ağız kenarı bazı örneklerde köşeli (Kat.no. 666-673, 684-685) bazı örneklerde de yuvarlak (Kat.no. 674-683 bir profile sahiptir. Gövde ağız kenarının altındaki kısa boyundan itibaren genişleyerek alta doğru daralmaktadır. Gövdelerinin alt bölümleri eksik olan Tip 58e'ye ait örnekler de diğer tipler gibi düz bir dipile sonlanmalıdır.

Tip 58e'yi oluşturan örneklerde hamur kahverengi (7.5YR 5/4) (Kat.no. 666-669, 671-675, 677-678, 681, 683, 685); koyu kahverengi (7.5YR 3/2), (Kat.no. 670, 679-680) ve siyahtır (2.5Y 2.5/1), (Kat.no. 676, 682, 684). Astarları ise hamurlarının rengindedir. Ancak astar çoğu örnekte kullanımdan dolayı tamamen siyaha dönmüştür (Kat.no. 666, 668, 669, 670, 673, 675-676, 679-680, 682, 684-685).

Tip 58e ile benzer form özellikleri taşıyan çömlekler Kappadokia Komanası⁹⁹⁵, Akarcahöyük⁹⁹⁶, Ephesos⁹⁹⁷, Atina Agorası⁹⁹⁸ ve Stobi⁹⁹⁹ buluntuları arasında yer almaktadır.

Kültepe'de bu tipe ait pişirme kaparlarından; Kat.no. 676, 677, 5 no.lu mekanın MÖ 4. yüzyılın son çeyreği ile MÖ 3. yüzyılın ilk yarısına tarihlenen 3c evresinde; Kat.no. 666, 667, 668, 669, 685, 5 no.lu mekanın MÖ 3. yüzyılın ikinci yarısına tarihlenen 3b evresinde; Kat.no. 674, 678, 680, 11 no.lu mekanın MÖ 3. yüzyılın ikinci yarısına tarihlenen 3b evresinde; Kat.no. 682, 11 no.lu mekanın MÖ 2. yüzyıla ait 3a evresinde; Kat.no. 675, 684, 10 no.lu mekanın MÖ 2. yüzyıla ait 3a evresinde; Kat.no. 679, 9 no.lu mekanın MÖ 2. yüzyıla ait 3a evresinde; Kat.no. 670, 671, 672, 673, 681, 683, MÖ 2. yüzyılın ikinci yarısına ait II no.lu çöp çukurunda tespit edilmiştir. Bu veriler dikkate alındığında Tip 58e'nin Kültepe'de MÖ 4. yüzyılın son çeyreğinden MÖ 2. yüzyılın ikinci yarısına kadar kullanıldığı söyleyebilir.

Tip 58f: Değerlendirmeye alınan iki adet çömlek, ağız kenarı-gövde parçasıdır, gövde alt bölümleri eksiktir (**Lev. 97: 686-687**). Çapları 6 cm ile 10 cm arasında olan

⁹⁹⁵ Körsulu 2016, Çiz. 3, 10, 18, 19, 23, 24.

⁹⁹⁶ Çelik 2019, Çiz 7, 31.

⁹⁹⁷ Gassner 1997, Taf. 23, 300-301

⁹⁹⁸ Rotroff 2006, Fig. 72, 569-570.

⁹⁹⁹ Anderson-Stojanović vd. 2014, Pl. 131, 1125.

bu çömlerlerin dıřta kalınlařtırılmıř ađız kenarları bir boyun yapmadan direk gövdeye bađlanmaktadır. Diđer tiplere oranla fazla geniř olmayan gövde karna dođru hafif geniřleyerek karından itibaren daralmaktadır.

Her iki parçanın da hamur rengi kahverengi (7.5YR 5/4), astarı hamurunun rengindedir. Ancak bu parçalarda dıř yüzey kullanımdan dolayı tamamen siyahlařmıřtır. Hamurlarında bol miktarda mika, kireç ve tařçık katkısı bulunmaktadır.

Deđerlendirmeye alınan çömlerlerden Kat.no. 686, 6 no.lu mekanın MÖ 3. yüzyılın ikinci yarısına ait 3b evresinde; Kat.no. 687 numaralı parça ise MÖ 2. yüzyılın ikinci yarısına ait II no.lu çöp çukurunda ele geçmiřtir.

Tip 58g: Tip 58g bařlıđı altında yedi örnek deđerlendirmeye alınmıřtır (**Lev. 97: 688-694**). Tamamı ađız kenarı-gövde parçası olarak ele geçen çömlerlerin ađız çapı 8 cm ile 16 cm arasında deđiřmektedir. Bu tipin Tip 58f'den farkı, dıřa kalınlařtırılmıř ađız kenarının kısa bir boyun yaparak gövdeye bađlanmasıdır. Boyundan itibaren karına dođru geniřleyen gövde, en geniř halini karında alarak karından itibaren alta dođru daralmaktadır. Olasılıkla düz bir dipole sonlanmalıdır. Bu tipi oluřturan örneklerden Kat.no. 688'de çift kulp, Kat.no. 693 ve 694'de ise tek kulp korunmuřtur.

Tip 58g'nin hamurları Kat.no. 688, 693-694'de kahverengi (7.5YR 5/4); Kat.no. 690-691'de koyu kahverengidir (7.5YR 3/2). Hamur Kat.no. 689, 692'de ise tamamen yanarak siyah (2.5Y 2.5/1) renge dönmüřtür. Hamurlarının içeriđinde daima mika, kireç, tařçık katkısı bulunmaktadır. Tüm örneklerin astaları hamurlarının rengindedir.

Deđerlendirmeye alınan çömlerlerin benzerleri, Cıngırt Kayas'ında¹⁰⁰⁰, Kapadokia Komanası'nda¹⁰⁰¹, Gordion¹⁰⁰², Chersonesos¹⁰⁰³ ve Stobi¹⁰⁰⁴ ele geçmiř ve tüm bu örnekler için Erken Hellenistik Dönem'den Geç Hellenistik Dönem'e kadar bir tarih aralıđı sunulmuřtur.

Kültepe'de bu tipi oluřturan örneklerden Kat.no. 688 ve 690, 11 no.lu mekanın; Kat.no. 691, 693, 6 no.lu mekanın; Kat.no. 694, 5 no.lu mekanın MÖ 3. yüzyılın ikinci yarısına ait 3b evresinde tespit edilmiřtir. Kat.no. 689 ve 692 daha erken örnekler olup, 5 no.lu mekanın MÖ 4. yüzyılın sonu ile MÖ 3. yüzyılın ilk yarısına ait 3c evresinde bulunmuřtur.

¹⁰⁰⁰ Erol-Aydın 2021, Lev. 5, 24-27 (Hellenistik Dönem).

¹⁰⁰¹ Körsulu 2016, Çiz. 2, 15-16 (MÖ 4. yüzyılın ikinci yarısı ile MÖ 2. yüzyıl).

¹⁰⁰² Stewart 2010, Fig. 190-191.

¹⁰⁰³ Zolotarev 2005, Fig. 16, 1, 3, 4.

¹⁰⁰⁴ Anderson-Stojanović vd. 2014, Pl. 128, 1095, 131, 1128.

Tip 58h: Değerlendirmeye alınan üç örnekten ikisi (**Lev. 98: 695, 697**) ağız kenarı-gövde; biri ağız kenarı-gövde ve kulp parçası (**Lev. 98: 696**) olarak ele geçmiştir. Ağız çapları 12-15 cm arasında değişmektedir. Bu tipin diğer tiplerden ayrılan özelliği, formun boyundan itibaren belirgin bir omuz yaparak genişlemesidir. Ağız kenarları dışa çekilerek dışta hafif kalınlaştırılmıştır. Boyun kısa ve içbükey, omuz profili geniş ve belirgindir. Gövde omuzdan itibaren genişleyerek alta doğru devam etmektedir. Alt bölümleri eksik olan Tip 58h'nin de düz bir dipile sonlandığı ön görülmektedir.

Bu tipteki çömlüklerin hamurları koyu kahverengidir (7.5YR 3/2). Astarları hamurlarının rengindedir. Ancak tüm örneklerin dış yüzeyleri kullanımdan dolayı yanarak siyaha dönmüştür.

Bu tip çömlüklerin benzerlerine Stobi'de Hellenistik Dönem pişirme kapları arasında rastlanmıştır¹⁰⁰⁵.

Tip 58h oluşturan örneklerden, Kat.no. 697, 7 no.lu mekanda MÖ 3. yüzyıl kontekstinde; Kat.no. 695, 696, 5 no.lu mekanın MÖ 3. yüzyılın ikinci yarısına tarihlenen 3b evresinde tespit edilmiştir.

3.12.3.59. Tip 59

Kültepe'nin Hellenistik pişirme kapları arasında bulunan dinosa benzer forma sahip örnekler Tip 59 başlığı altında değerlendirilmiştir. Söz konusu bu kaplar ağız kenarlarındaki farklı şekillendirmeler dikkate alınarak Tip 59a, Tip 59b ve Tip 59c olmak üzere üç alt tipe ayrılmıştır.

Tip 59a: Bu başlık altında değerlendirmeye alınan iki örnek ağız kenarı ve gövde parçası olarak ele geçmiştir (**Lev. 99: 698-699**). Ağız çapları 19 cm olan bu tipin ağız kenarı dudak kısmında kalınlaştırılarak dış yüzeyde dışbükey iki profil ile hareketlendirilmiştir. Gövde ağızdan itibaren genişleyerek alta doğru ilerlemektedir. Gövde alt bölümleri eksiktir. Olasılıkla karından itibaren daralarak düz bir dipile sonlanmalıdır.

Değerlendirmeye alınan kapların hamurları kahverengi (7.5YR 5/4) renkte, astarları ise hamurlarının rengindedir. İçeriklerinde daima mika, kireç ve taşıçık katkısı bulunmaktadır.

Tip 59a'yı oluşturan örneklerden Kat.no. 698, 5 no.lu mekanın MÖ 3. yüzyılın ilk yarısına tarihlenen 3c evresinde; Kat.no. 699 numaralı parça ise MÖ 2. yüzyılın ikinci yarısına tarihlenen II no.lu çöp çukurunda ele geçmiştir.

¹⁰⁰⁵ Anderson-Stojanović vd. 2014, Pl. 129, 1108.

Tip 59b: Değerlendirmeye alınan Kat.no. 700 numaralı parça ağız kenarı-gövde olarak ele geçmiştir (Lev. **99: 700**). ağız çapı 28 cm'dir. Kat.no. 700'ün kalınlaştırılmış ağız kenarı dış yüzeyde üçgen bir profil oluşturacak şekilde dışa çekilerek şekillendirilmiştir. Gövde ağız kenarından itibaren genişleyerek alta doğru devam etmektedir.

Tip 59b'yi oluşturan örnek kahverengi (7.5YR 5/4) hamurlu, mika, kireç ve taşçık katkılıdır. İç ve dış yüzeyi pembemsi gri (7.5YR 6/2) astarlıdır.

Bu örnek 2009 yılı kazılarında 7 no.lu mekanın MÖ 3. yüzyıl kontekstinde ele geçmiştir.

Tip 59c: Kat.no. 701-704 numaralı parçalar ile temsil edilen Tip 59c başlığı altındaki tüm örnekler, ağız kenarı-gövde parçası olarak ele geçmiştir. Ağız çapları 10 cm ile 24 cm arasında değişen bu kapların kalınlaştırılmış ağız kenarları gövde üzerine doğru kapanmaktadır. Ağız kenarından içbükey bir profil ile gövdeye geçilmektedir. Gövde bu profilden itibaren genişleyerek devam etmektedir.

Tip 59c'yi oluşturan örneklerin hamurları kahverengidir (7.5YR 5/4). Her bir örneğin içeriği mika, kireç ve taşçık katkılıdır. İç ve dış yüzeyleri pembemsi gri (7.5YR 6/2) astarlıdır.

Kültepe'de Tip 59c'yi oluşturan örneklerin tamamı 2009 yılı kazılarında 7 no.lu mekanın MÖ 3. yüzyıl kontekstinde ele geçmiştir.

Kültepe'nin Hellenistik Dönem seramik buluntuları içinde pişirme kaplarına ait olan çok sayıda dip parçası da ele geçmiştir. Bu parçaların sadece dip ve gövdelerinin küçük bir bölümü korunduğu için hangi tipe ait olduğunu belirlenememiştir. Bu nedenle söz konusu örnekler Tip 58-59 şeklinde ana tip başlığı altında değerlendirilmiştir (**Lev. 100**). Tamamı düz dip formuna sahip olan bu örneklerin dip çapları 6 cm ile 15 cm arasında değişmektedir. Korunan bölümlerinden anlaşıldığı üzere Kat.no. 705-715 alta doğru daralarak gövdenin alt bölümünde konikal bir form oluşturarak, Kat.no. 716 küresel bir forma sahiptir.

Hamurları kahverengi (7.5YR 5/4) ve koyu kahverengi (7.5YR 3/2) tonlarındadır. İçeriklerinde daima mika, kireç ve taşçık katkısı görülmektedir. Astarları iç ve dış yüzeylerinde hamurlarının rengindedir. Ancak kullanıma bağlı olarak bazı örneklerde tamamen siyaha dönmüştür.

Değerlendirmeye alınan parçalardan geç örnekler Kat.no. 705, 706, 708, 709, 713 ve 715, MÖ 2. yüzyılın ikinci yarısına tarihlenen çöp çukurunda; Kat.no. 712, 9 no.lu mekanın MÖ 2. yüzyıla ait 3a evresinde bulunmuştur. Erken örneklerden Kat.no.

707, 709, 710, 11 no.lu mekanın; Kat.no. 714, 10 no.lu mekanın; Kat.no. 716, 5 no.lu mekanın MÖ 3. yüzyılın ikinci yarısına tarihlenen 3b evresinde tespit edilmiştir.

3.12.3.60. Tip 60

Tip 60 başlığı altında Kültepe’de şimdilik tek örnek ile temsil edilen urne değerlendirilmeye alınmıştır (**Lev. 102: 733**).

Urne kabı olarak kullanılan çömlek tam profile sahiptir. Ağız çapı 18.8 cm, yüksekliği 25.2 cm’dir. Kabın dik ağız kenarı dışa çekilerek şekillendirilmiştir ve dudak kısmı dış yüzeyde köşeli bir profile sahiptir. Boyun kısa ve içbükey tasarlanmıştır. Gövde omuzlara doğru genişleyerek en geniş şeklini karın kısmında almıştır. Karından itibaren alta doğru daralarak düz bir dipte sonlanmaktadır. Tek kulp omuz üzerinden çıkarak karnın alt kısmına bağlanmaktadır.

Kat.no. 733 numaralı bu çömlek kırmızımsı sarı hamurlu, mika, taşçık ve kireç katkılıdır. Her iki yüzey de hamurunun renginde astarlıdır. Ancak dış yüzeyde kullanımdan dolayı yoğun yanık izleri görülmektedir.

İçinde 1 yaşlarında iki bebeğe ait kemik kalıntıları bulunan urne, 12 no.lu mekanın MÖ 2. yüzyıla ait 3a evresi ile bağlantılı olarak ele geçmiştir. Urnenin hemen üzerinde tespit edilen ve gömme işlemleri ile alakalı olarak mezarın üzerine bırakılan Kat.no. 625 numaralı unguentarium, urnenin tarihlendirilmesine yardımcı olan önemli bir veridir. Söz konusu unguentarium MÖ 2. yüzyılın ortalarına ait tipolojik özellikleri taşımaktadır. Unguentariumun tarih aralığını dikkate alarak Kat.no. 733 numaralı urnenin de MÖ 2. yüzyılın ortalarına ait olduğunu söyleyebiliriz.

DÖRDÜNCÜ BÖLÜM

KÜLTEPE HELLENİSTİK DÖNEM SERAMİĞİNDE KÜLTÜREL DEVAMLILIKLAR, BAĞLANTILAR VE YENİLİKÇİ ÖZELLİKLER

Tezin bu bölümünde, değerlendirilen seramiklerden yola çıkarak seramik sanatında devam eden gelenekler, yenilikler, siyasi olayların seramik sanatındaki ve seramik ticaretindeki etkileri üzerinde durulmaya çalışılacaktır. Bu bağlamda Kültürel Devamlılıklar, Kültürel Bağlantılar ve Yenilikçi Özellikler alt başlıkları ile yukarıda bahsedilen konular tek tek ele alınacaktır. Kültürel Devamlılıklar başlığı ile Kültepe’de Demir Çağı seramik geleneğinin Hellenistik seramiğe yansımaları; Kùltürler Arası Bağlantılar başlığında ticari ve siyasi ilişkiler ile kurulan bağlantılar ve bu bağlantıların en somut göstergesi olan ithal seramiklerin Kültepe’ye gelişi ve dolayısıyla ticaret yolları tartışılacaktır. Yenilikçi Özellikler başlığında ise Kültepe seramiğinin Hellenistik Dönem’de aldığı yeni şekil, özgün yaratılar, bunların sebebiyetleri, özellikle de Hellenizasyon sürecinin seramik kültürüne yansımaları ve katkıları anlaşılmasına çalışılacaktır.

5.1. Kültürel Devamlılıklar (Tablo 16)

Kültepe’nin de içinde bulunduğu İç Anadolu coğrafyasının Kızılırmak Havzası’nda, Hellenistik Dönem’de kendi gelenekleri ile seramik üreten bir grup atölyenin bulunduğu bilinmektedir. Bu atölyelerin yerleri kesin olarak saptanamasa da konu ile ilgili araştırma yapan bilim insanları seramiklerin form, hamur astar ve bezeme özelliklerinden yola çıkarak birden fazla atölyenin bölgede üretim yaptığını savunmaktadır¹⁰⁰⁶.

Bölge atölyelerinin ürettiği seramikler üzerinde yapılan çalışmalarda, “Gelenekçi” ve “Yenilikçi” olmak üzere iki farklı tarzda üretim yapıldığı tespit edilmiştir. Bu atölyeler bir yandan bölgenin eski geleneklerini devam ettirirken; bir yandan da Hellenistik Dönem ile ortaya çıkan stillere uygun seramikler üretip aynı zamanda daha önce görülmeyen form ve bezemeler ortaya çıkarmışlardır¹⁰⁰⁷.

¹⁰⁰⁶ Zoroğlu 2005.

¹⁰⁰⁷ Zoroğlu 1987, 65.

1978 yılında L. Zoroğlu¹⁰⁰⁸; 2001 yılında da Ş. Dönmez¹⁰⁰⁹ tarafından yapılan çalışmalarda bölgenin Hellenistik Dönem boyalı kapları üzerindeki Demir Çağı gelenekleri tartışılmıştır. Bu kapların özellikle üzerlerindeki süsleme açısından bölgenin Demir Çağı, kaplarında görülen motiflerle olan yakınlığına dikkat çekilmiştir. Ancak bu çalışmalar daha çok Kızılırmak Havzası'nın kuzeyinde yer alan merkezlerin buluntuları üzerine yoğunlaşmıştır. Kültepe'nin Hellenistik Dönem seramiği üzerinde görülen Demir Çağı gelenekleri ise ilk kez tezin bu bölümünde detaylı bir şekilde ele alınmıştır.

Kültepe'de bölgesel üretimi temsil eden Kızılırmak Havzası Seramikleri üzerinde yapılan çalışmalarda da Demir Çağı geleneklerinin belirgin bir şekilde devam ettiği tespit edilmiştir. Geçmişten gelen bu gelenekleri hem boyalar hem de motifler üzerinde görmek mümkündür.

Kültepe'de ele geçen boyalı seramikler üzerinde süslemeler tek renkli ve çok renkli bir karaktere sahiptir. Seramikler üzerinde tek renkliliği temsil eden kırmızı, kahverengi, siyah renklerle yapılan motifler Orta Demir Çağı'nın bezeme özelliğidir¹⁰¹⁰. Hellenistik Dönem'in tek renk ile boyalı seramikleri Orta Demir Çağı'nda olduğu gibi çoğunlukla hamurunun renginde astar üzerine yapılmıştır. Motif rengi olarak çoğunlukla kırmızı ve kahverengi tonları tercih edilmiştir. Çok renkliliği oluşturan kırmızı, kahverengi, siyah ve beyaz renklerle yapılan motifler ise Geç Demir Çağı seramiğinin karakteristik özelliğidir¹⁰¹¹. Hellenistik seramiklerdeki üç renk Geç Demir Çağı'ndaki tekniğe uygun olarak kullanılmış olup, fırınlama sırasında kreme dönen renk astar rengi, diğer renkler ise motif rengi olarak seçilmiştir.

Kültepe'nin Hellenistik Dönem seramiğinde görülen ve Demir Çağı etkilerini taşıyan motifleri geometrik ve bitkisel motifler olmak üzere iki gruba ayırabiliriz. Geometrik motifler kapsamında değerlendireceğimiz ilk bezek üçgen motiftir. Üçgen motifi Demir Çağı seramiğinde içleri taranmış, boyanmış veya silüet şeklinde yapılmıştır. Hellenistik Dönem'de de bölgede yapılan boyalı kaplarda hemen hemen aynı şekilde kullanılan üçgenler, Kültepe'de iki örnek üzerinde karşımıza çıkmaktadır (**Lev. 89: 638; Lev. 101**). Her iki örnekte de içleri boyalı, silüet şeklinde yapılmış olup, ikinci derecede doldurucu bezeklerdir. Üçgenler, ilk örnek olan 26067 envanter numaralı amphorada boyunun hemen bitiminde yer alan ilk bezeme frizinde ters sıralı şekilde (**Lev. 101**); ikinci örnek olan minyatür kapta ise düz sıralı şekilde

¹⁰⁰⁸ Zoroğlu 1978.

¹⁰⁰⁹ Dönmez 2001.

¹⁰¹⁰ Özgüç 1971, 13.

¹⁰¹¹ a.g.e.

yapılmışlardır (**Lev. 89: 638**). Orta ve Geç Demir Çağı bezeme repertuarında olan bu motif çanak ve çömlekler üzerinde kullanılmıştır¹⁰¹². Ancak hem Orta Demir Çağı'nda hem de Geç Demir Çağı'nda bir sıra düz hem altında da bir sıra ters üçgen olacak şekilde grup halinde uygulanmıştır (**Lev. 123: 1-2**).

Demir Çağı'nda görülen bir motif olup, Hellenistik Dönem çömlekçileri tarafından devam ettirilen bir diğer geometrik öge çapraz motiftir. Çapraz motifi bir yandan süsler ile beraber ana bezeme kompozisyonunu oluştururken bir yandan da ikinci derecede doldurucu motif olarak kullanılmıştır. 26067 envanter numaralı amphorada kuşak üzerinde ikinci derecede süsleme elemanı olarak karşımıza çıkan bu motif (**Lev. 101**), Orta Demir Çağı'nda, çömlek ve krater formunun dış yüzeyinde ağız kenarının hemen altında, Geç Demir Çağı'nda bir kulp parçası üzerinde karşımıza çıkmaktadır¹⁰¹³ (**Lev. 123: 3-4**).

26067 envanter numaralı amphorada ikinci derecede süsleme ögesi olarak karşımıza çıkan merdiven motifi olarak adlandırılan kısa birbirine paralel dikey çizgiler Demir Çağı geleneklerinin yaşatıldığı farklı bir motiftir (**Lev. 101**). Bu bezeme Orta ve Geç Demir Çağı geleneğini olduğu gibi devam ettirmiştir. Söz konusu dönemlerin fincan ve çömlek formları üzerinde sıklıkla görülen merdiven motifleri bezeme frizlerini birbirinden ayırt eden yatay bantlar arasında kullanılmıştır¹⁰¹⁴ (**Lev. 124: 5**).

Demir Çağı bezeme repertuarında olan bir başka bezeme ögesi yine 26067 numaralı amphorada karşımıza çıkmaktadır (**Lev. 101**). Amphoranın kulpları üzerinde yer alan şevron şeklindeki bezemeye Orta Demir Çağı'na ait bir kraterin dış yüzeyinde rastlanmaktadır¹⁰¹⁵ (**Lev. 124: 6**). Bu bezeme aynı zamanda Sulucakarahöyük¹⁰¹⁶ ve Kınıkhöyük'ün¹⁰¹⁷ Demir Çağı tabaklarına ait seramikler üzerinde karşımıza çıkmaktadır.

Kase veya tabakların iç yüzeylerinin tek veya çok renkli olarak bantlarla bezenmesi özelliği de yine Demir Çağı'ndan gelen bir gelenektir¹⁰¹⁸. Buna örnek olarak vereceğimiz bu türden süsleme karakterinin yanında, kenar üst düzlüğüne yapılan çizgi

¹⁰¹² Özgüç 1971, Fig. 30 (Orta Demir Çağı, Çömlek); Fig. 26a (Geç Demir Çağı, Çanak); Fig. 58 (Geç Demir Çağı, Çömlek). Farklı merkezlerin Demir Çağı seramikleri üzerinde görülen üçgen motifleri için bkz. Çengeltepe: Ünal 1968, 126, Şek. 18; Kınık Höyük; Ergürer 2016, Lev. 97, 600; Eskiyapar: Bayburtluoğlu 1979, Lev. 179, 27.

¹⁰¹³ Özgüç 1971, kulp parçası, Lev. XXVII, 4; çömlek ağız kenarı, Lev. XXVI, 9; krater ağız kenarı, Lev. XXVI-3,4.

¹⁰¹⁴ Özgüç, 1971, Fig. 28, 30, Fig. 43, Fig. 98, Fig. 102, Lev. XVII, 2, Lev. XXVIII, 10.

¹⁰¹⁵ Özgüç 1971, Fig. 69, Lev. XXV, 7.

¹⁰¹⁶ Özdemir-Işıklı 2020, Fig. 14c.

¹⁰¹⁷ Ergürer 2016, Lev. 91, 338.

¹⁰¹⁸ Akurgal 1955, Lev. 18.

ve silüet dikdörtgenler yine aynı anlayışın devamı sayılmalıdır¹⁰¹⁹. Ayrıca MÖ 1. binin ortalarına doğru kapalı kapların karınları üzerine beyaz astarlı metoplar yapılarak, bu metopların içlerine çeşitli motiflerin yapılması özelliğinin Hellenistik Dönem’de de yaşatıldığını söylememiz yanlış olmaz¹⁰²⁰.

Özellikle tabak ve kaselerin tondolarında iç içe konsantrik daire halini alan bezeme öğeleri de Demir Çağı geleneği olarak düşünülebilir. Hellenistik Dönem’de de devam eden bu motif Demir Çağı’nda krater ve kapalı kapların üzerinde sıklıkla tercih edilmiştir¹⁰²¹ (**Lev. 124: 7-10**).

Hem Demir Çağı hem de Hellenistik Dönem seramikleri üzerinde görülen farklı bir motif de dalga bezemesidir. Dalga motifi 26067 envanter numaralı amphoranın omuzunun hemen altında, merdiven motifleri ile süslü yatay bantlar arasına yerleştirilmiştir. Dalga motifinin Hellenistik Dönem öncesinde kullanıldığını gösteren örnekler ise Doğu Anadolu¹⁰²² tespit edilmiştir. Doğu Anadolu yerleşimlerinde bu bezeme amphora ve rhyton üzerinde karşımıza çıkmaktadır.

Demir Çağı geleneğini devam ettiren farklı bir motifte yatık S motifidir. Bu motife Kültepe’de bir örnekte rastlanmıştır (**Lev. 85: 602**). Orta Demir Çağı’nda ise bir kraterine ait ağız kenarı ile gövde parçası üzerinde karşımıza çıkmaktadır¹⁰²³ (**Lev. 125: 11**). Diğer Demir Çağı merkezlerinden Sultanhanı’nda krater üzerinde¹⁰²⁴, Tepebağları’nda¹⁰²⁵ (kabartma olarak), Maşathöyük’te¹⁰²⁶ ve Kınık Höyük’te¹⁰²⁷ görülmektedir.

Buraya kadar ele alınan geometrik motifler Kültepe’nin seramik sanatında Demir Çağı’ndan Hellenistik Dönem’e devam eden belli bir sürekliliğin varlığına işaret etmektedir. Geometrik motiflerin dışında bazı bitki ve hayvan tasvirleri de Demir Çağı’ndan Hellenistik Dönem’e devam eden bir sürekliliğin olduğunu kanıtlayan diğer arkeolojik veriler olmaları ile önemlidir.

Kültepe’de bulunan bezemeli seramiklerde Demir Çağı’ndan itibaren görülen hayvan motifleri arasında kuş ve boğa figürleri bulunmaktadır. Şimdilik söz konusu

¹⁰¹⁹ Zoroğlu 1979 346 vd. Res. 1-2; Bittel MDOG-86, 1953, Res. 15.

¹⁰²⁰ Demir Çağı’nda kapalı kapların üzerine beyaz astarlı bir metop yapılarak, bunların içlerinin çeşitli motiflerle süslenmesi özelliği için bkz. Akurgal 1955, 15 vd, Res. 41, 42, Lev. 27b.

¹⁰²¹ Özgüç 1971, Fig. 31, Fig. 61, Fig. 83, Fig. 98, Lev. XIV-6, Lev. XXIV-1, 4, 5, 6, 7, Lev. XXV-4,

¹⁰²² Yiğitpaşa 2016, Lev. 97, 4a-b, Lev. 99: 1-2.

¹⁰²³ Özgüç 1971, Lev. XXV, 4.

¹⁰²⁴ Emre 1973, 94, Lev. 8, 3, Res. 16.

¹⁰²⁵ Çınaroğlu 1979, 117, Res. 127, 2.

¹⁰²⁶ Özgüç 1982, 60, Lev. 76, 1, a-d, Şek. 146.

¹⁰²⁷ Ergürer 2016, 48, Fig. 324.

figürlerin bulunduğu iki örnek tespit edilmiştir (**Lev. 50: 365; Lev. 85: 604**). Kat.no. 365 numaralı tabakda görülen kuş figürü ile Kat.no. 604 numaralı kapalı bir kaba ait gövde parçası üzerinde görülen boğa figürü sıralı ve silüet şekilde tasvir edilmiştir. Kültepe'nin Demir Çağı bezeme repertuarı ile ilişkili olan kuş figürleri, MÖ 6. yüzyılın ilk yarısına tarihlenen tabakalarında ele geçmiştir¹⁰²⁸. Demir Çağı örneklerinin biri dışında diğerleri küçük parçalar halinde ele geçmiş olup üzerlerindeki kuş figürlerinin sıralı bir şekilde yapıp yapılmadığını tahmin etmek oldukça zordur (**Lev. 126: 12-15**). Demir Çağı'na ait olan bu kuş figürlerinin bezeme tekniği Hellenistik Dönem'den farklı olup, bu dönemde kuşların dış gövde konturları belirlenerek içleri tarama çizgiler ya da noktalarla bezenmiştir. Her ne kadar kuşların bezeme tekniği farklı olsa da bu kuş figürleri, çömlekçinin Demir Çağı'ndan itibaren kuş figürünü bezeme repertuarına aldığını kanıtlaması ile önemlidir. Kültepe'nin dışında bölgenin diğer Demir Çağı merkezlerinde de sıralı kuş figürleri ile bezenen seramikler ele geçmiştir. Bu anlamda Elbistan Karahöyük'te¹⁰²⁹, Maşat Höyük'te¹⁰³⁰ ve Kırşehir Faklı Höyük'te¹⁰³¹ bulunan, MÖ 6. yüzyıl ortalarına tarihlenen seramikler üzerinde birbirini izleyen kuş figürleri bölgede sıralı kuşların Demir Çağı'ndan itibaren bezeme repertuarına dahil edildiğini gösteren verilerdir.

Demir Çağı geleneğini devam ettiren bir başka sıralı hayvan figürü boğalardır (**Lev. 85: 604**). Kültepe'nin Geç Demir Çağı'na tarihlenen gaga ağızlı bir testisinin omuzu üzerinde yürürken betimlenmiş gerçek dışı boğalar bulunmaktadır¹⁰³². Demir Çağı'nın gerçeğe yakın olmayan betimleri artık sanatın da gelişmesi ile Hellenistik Dönem'de gerçeğe yakın olarak betimlenmeye başlamıştır.

Kültepe'de Hellenistik Dönem'e ait kaplar üzerinde saldırır pozisyonda hayvanlar betimlenmiştir. Vahşi hayvanları saldırır pozisyonda gösterme Demir Çağı'ndan itibaren kullanılan bir bezeme kompozisyonudur. Bu figürler ağızları açık, karşısındaki figüre doğru hamle yapmak üzereyken betimlenmiştir. Kültepe'de Geç Demir Çağı'na ait kapalı kap gövde parçası üzerinde tüm vahşiliğiyle ağzı açık, dilini dışarı çıkarmış, iri dişli bir aslan tasvir edilmiştir¹⁰³³. Kültepe dışında Alishar ve Alacahöyük'ün Demir Çağı tabakalarında da aynı vahşilikte betimlenen aslan

¹⁰²⁸ Özgüç 1971, Lev. XVIII-3, Lev. XXVIII-6-8,

¹⁰²⁹ Özgüç-Özgüç 1949, Lev. XVII/2.

¹⁰³⁰ Özgüç 1978, 48, Lev. 82/4.

¹⁰³¹ Mikami-Omura 1988, Res. 46-47, 52.

¹⁰³² Özgüç 1971, Lev. XX, Lev. XXI.

¹⁰³³ Özgüç 1953, 258, Res. 58.

figürlerine rastlıyoruz¹⁰³⁴. Hellenistik Dönem’de de aynı vahşilik ile betimlenen bir panter ile karşılaşılmaktadır. Ancak Hellenistik sanat kaydedilen gelişime bağlı olarak figür anatomik hatları oturmuş olarak karşımıza çıkmaktadır.

Kültepe’de Demir Çağı’ndan itibaren bezeme repertuarında olan bir başka figür attır. Kültepe’de Geç Demir Çağı seramiklerinde tasvir edilen atlar¹⁰³⁵ oldukça stilize yapılırken Maşathöyük’te tespit edilen at, MÖ 4. yüzyıl sanat anlayışına yakınlaşarak gerçekçi yapılmıştır¹⁰³⁶ (**Lev. 125: 16**). 26067 numaralı amphora üzerinde görülen Hellenistik at tasvirinde ise at figürü tamamen gerçeğe yaklaşmıştır.

Birçok sahnede insana eşlik eden köpek figürü de Kültepe 1. bin yılın ilk yarısından itibaren seramik sanatından tasvir edilen öğeler arasındadır (**Lev. 126: 17**). İlk olarak MÖ 6. yüzyılın ilk yarısında karşımıza çıkan köpek figürü¹⁰³⁷, zamanla gelişmiş Hellenistik Dönem’de de kullanılmıştır (**Lev. 85: 605**).

Anatomik gelişimini, sanatın gelişimine bağlı olarak takip edebildiğimiz en güzel örneklerden biri insan figürüdür. İnsan figürü Demir Çağı seramiklerinde en ilkel ve primitif hali ile tasvir edilmiştir¹⁰³⁸. Ancak Hellenistik Dönem’e geldiğimizde şematiklikten uzak anatomik detayları neredeyse tamamen yerine oturmuş bir insan figürü ile karşılaşıyoruz (**Fig. 56**).

Seramik repertuarında kültürel devamlılığı yansıtan bir başka öge bitki motifidir. Bu motif, bölgede Demir Çağı’ndan itibaren, Hellenistik Dönem’e kadar kaplar üzerinde bazı değişiklikler ile devam eden süs olarak karşımıza çıkmaktadır. Sözünü ettiğimiz bu bitki motifi, “ağaççık süsü” adıyla Demir Çağı kaplarında stilize bir karakterde yapılmıştır¹⁰³⁹ (**Lev. 126: 18-20**). Bölgenin çömlek ustaları bu motifi Hellenistik Dönem’de farklı bir anlayışla ele alınmış ve daha gelişmiş bir halde tasvir ederek kullanılmaya devam etmiştir¹⁰⁴⁰. Kültepe’nin Hellenistik Dönem seramikleri üzerinde de bu motif Demir Çağı bezemesine göre daha gerçeğe daha yakın ve canlı bir üslupla dallar ve dallardan çıkan tomurcuklar, yapraklar şeklinde kullanılmaya devam etmiştir (**Lev. 85: 596-601**).

Son olarak değerlendirmeye alacağımız motif, ana sahnenin yanında doldurucu bezek olarak kullanılmış olan rozet motifleridir. İlk olarak Geç Demir Çağı’nda geyik

¹⁰³⁴ Alishar, Alacahöyük.

¹⁰³⁵ Özgüç 1971, Lev. XVIII-6.

¹⁰³⁶ Özgüç 1982, Pl. 64, 1a-b.

¹⁰³⁷ Özgüç 1953, Res. 59; Özgüç 1971, Lev. XXVIII-7.

¹⁰³⁸ Özgüç 1953, Res. 60.



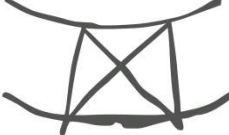









¹⁰³⁹ Özgüç 1971, Lev. XIX-1, Lev. XXVI-8, Lev. XXVII-2, Lev. XXVIII-9; Akurgal 1955, Lev.2/3.

¹⁰⁴⁰ Zoroğlu 1987, 67 vd.













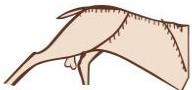
figürünün yanında doldurucu bezek olarak yedi yapraklı bir rozet kullanılmıştır¹⁰⁴¹. Hellenistik Dönem’de omuz üzerinde iki yatay şerit arasında dört yapraklı yoncayı andıran, yapraklarının arasında dikey şeritleri bulunan bir rozet tercih edilmiştir (**Lev. 101**).

Yukarıda anlatılan motifler Kültepe’de ve bölgede Demir Çağı bezeme öğelerinin bazılarının zaman içinde sanatın gelişimi ile çeşitli stil değişikliklerine uğrayarak devam ettiğini göstermektedir. Söz konusu örnekler bölge seramiğinin üretiminde MÖ 1. binyılın ilk yarısından itibaren bir sürekliliğin bulunduğunu kanıtlayan önemli verilerdir.

¹⁰⁴¹ Özgüç 1971, Lev. XXI-1b.

Kültepe'nin Demir Çağı Bezeme Geleneğini Hellenistik Dönem'de Devam Ettiren Motifler		
Renk	Demir Çağ	Hellenistik Dönem
Tek renkli	-Hamur renginde astar üzerine -Kırmızı, siyah, kahverengi	-Hamur renginde astar üzerine -Kırmızı, siyah, kahverengi
Çok renkli	-Açık zemin üzerine (krem, beyaz) -Kırmızı, kahverengi, siyah, beyaz	-Açık zemin üzerine (krem, beyaz) -Kırmızı, kahverengi, siyah, beyaz
Motif Adı	Demir Çağ'da Kullanılan	Hellenistik Dönem'de Kullanılan
Üçgen Motifi		
Çarpı Motifi		
Merdiven Motifi		
Şevron Motifi		
İç İçe Daire Motifi		
Yatık S Motifi		

Tablo 16: Kültepe'nin Demir Çağı Bezeme Geleneğini Hellenistik Dönem'de Devam Ettiren Motifler

Motif Adı	Demir Çağ'da Kullanılan	Hellenistik Dönem'de Kullanılan
Ağaçlık Motifi		
		
		
		
Kuş Motifi		
		
At Figürü		Bkz. Lev. 101
Köpek Figürü		

Tablo 16: Kültepe'nin Demir Çağı Bezeme Geleneğini Hellenistik Dönem'de Devam Ettiren Motifler

4.2. Kùltürler Arası Bağlantılar

Seramiklerin arkeolojik kazı ve yüzey arařtırmalarında ele geen buluntu kümesinin en yoğun grubunu oluřturması, onları Antik aę toplumlarının sosyal, ticari ve ekonomik iliřkilerinin anlařılmasındaki en önemli göstergelerden biri haline getirmiřtir.

Gerek üretim fırınları, gerek üretim atıkları gerekse de kil analizleri ile üretim yerleri ve özellikleri belirlenmiř seramikler bölgesel ve deniz ařır Antik aę ticaretinin önemli göstergelerinden biri olarak kabul edilmektedir. Bir merkezdeki varlıkları ya da yoklukları veya yoğunlukları ya da nadiren ele gemeleriyle en basit anlamda merkezler arası etkileşimin temsilcileri olmuřlardır.

Kùltepe'nin Hellenistik Dönem ile ilgili kazı alıřmaları henüz kısıtlı alanlarda gerekleřtirilmiřtir. Bu nedenle Kùltepe'nin Hellenistik Dönem'deki bağlantıları ve bu bağlantıların rotaları hakkında söyleyeceklerimiz řimdilik eksik kalacaktır. Fakat buna raęmen Kùltepe'ye ithal edilen her bir arkeolojik materyal özellikle de seramikler, kentin farklı coęrafyalarla kurduęu bağlantıları göstermesi ile önemli bir veridir.

Günümüze kadar yapılan arařtırmalarda, seramiklerden elde edilen verilere göre Hellenistik Dönem ierisinde Kùltepe'nin, farklı coęrafyalarla bağlantılar kurduęu ve bu bağlantıların da MÖ 4. yüzyılın sonunda bařladıęı ve MÖ 1. yüzyıla kadar devam ettięi tespit edilmiřtir.

İthal edilen seramiklere göre Kùltepe'nin bağlantı kurduęu bölge ve merkezler arasında Batı Anadolu, Pergamon, İonia/Ephesos, Tarsus ile uzak coęrafyada Attika Bölgesi, Rhodos ve Thasos Adası bulunmaktadır.

Bahsi geen bu merkezlerle iletiřimi kanıtlayan, buralardan ithal edilmiř seramik grupları arasında, Siyah Astarlı Seramikler, Batı Yamacı Teknięi'nde Bezenmiř Seramikler, Pergamon Üretimi Seramikler, Gri Hamurlu İonia Ephesos Seramikleri, Kurşun Sırlı Seramikler ve Mühürlü Amphora Kulp Paraları yer almaktadır.

Kùltepe'nin uzak coęrafyalarla olan bağlantılarını gösteren seramik gruplarının bařından Antik dünyanın birok bölgesine daęılmıř ve üzerindeki siyah renkli astarı ile rahatlıkla tanınan, Attik üretim Siyah Astarlı Seramikler gelmektedir (**Lev. 1-6**). Attika'dan ithal edilen bu seramik formları Kantharoslar, kaseler, tabaklar, balık tabakları, guttus, unguentarium ve kadillerdir. Attika üretimi olan bir bařka grubu Batı Yamacı Teknięi'nde Bezenmiř Seramikler oluřurmaktadır. Bu grup řimdilik kantharos formu ile temsil edilmektedir (**Lev. 13: 86**).

Kültepe'nin uzak coğrafyalarla kurduğu bağlantıları gösteren bir diğer seramik grubu mühürlü amphora parçalarıdır (**Lev. 24: 151-154**). Günümüze kadar yapılan kazı çalışmalarında biri Thasos Adası'na, üçü ise Rhodos Adası'na ait olmak üzere dört adet mühürlü amphora kulp parçası tespit edilmiştir. Bunlardan Thasos örneği MÖ 3. yüzyıla, Rhodos örnekleri ise MÖ 4. yüzyılın sonu ile MÖ 3. yüzyılın ilk yarısına aittir. Antik Çağ ticaretinde çoğunlukla şarap ya da zeytinyağı gibi zirai maddelerin ihracatında kullanılan bu amphoralar, Kültepe'ye bölge dışından gelen tüketim ürünlerinin kanıtı olarak değerlendirilebilir. Sadece dört örnek ile temsil edilseler de bu buluntular, yerleşimin ticari ilişkileri hakkında bilgilere ulaşmamıza olanak sağlamaktadır.

İthal seramikli Anadolu'nun Bu durum seramik ithalatının daha çok Anadolu içinden yapıldığını göstermektedir. Anadolu'da en yoğun seramik ithalatının Batı Anadolu'dan yapıldığı görülmektedir. Bu bağlamda Batı Anadolu ile kurulan ticari ilişkileri katınlayan veriler Batı Anadolu üretimi Siyah Astarlı Seramikler ile Ionia Ephesos üretimi Gri Hamurlu seramiklerdir.

Bunların yanı sıra Mysia Bölgesi'nde seramik üretimi yapan ve ürettiği seramikleri birçok bölgeye ihraç eden merkezlerden Pergamon'un seramikleri Kültepe'de ele geçmesi Pergamon ile kurulan ticari bağlantıların kanıtıdır. Pergamon seramikleri hem kırmızı astarlı (**Lev. 14: 94-96**) hem de Batı Yamacı Tekniği'nde Bezenmiş Seramik (**Lev. 13: 87**) tipleri ile temsil edilmektedir.

Kültepe'nin yakın komşusu olan Kilikia Bölgesi ile bağlantılarını kanıtlayan tek bir örnek ele geçmiştir (**Lev. 23: 148**). Kurşun Sırlı Seramik grubuna ait tek bu örnek skyphos formuna ait olup Tarsus Atölyeleri'nin ürünü olarak tespit edilmiştir. MÖ 1. yüzyılın 2. yarısına tarihlenebilecek örnek üzerindeki Pasiphae efsanesi ile de dikkat çekicidir.

Farklı coğrafyalardan ithal edilen seramikler, burada yaşayan kişilerin sosyo-ekonomik durumları hakkında ipuçları verebilir. Yukarıda bahsi geçen, lüks tüketim olan bu tarz kaliteli sofras seramikleri ve amphoralar içinde gelen ürünler onları talep edecek, çok kültürlü zevke sahip insanların Kültepe'de var olabileceğinin kanıtı olabilir.

İthal edilen seramikler ile bölgenin tarihsel arka planını bir arada değerlendirdiğimizde; ithal ürünlerin Kültepe'deki dağılımının yalnızca ekonomik ve ticari gerekçelere bağlı olmadığını, aynı zamanda MÖ 3. ve 1. yüzyıldaki siyasi tarihle de yakından ilişkili olduğu görülmektedir.

Farklı coğrafyalardan seramiklerin ithal edildiği tarihler (MÖ 4. yüzyılın sonu ile MÖ 1. yüzyılın ilk yarısı), Kappadokia Satraplığı'nın problemlili bir dönemden çıkarak kısmen kazandığı bağımsızlığını korumak için politikalar geliştirmeye başladığı, ardından da Kappadokia Krallığı'nın kurulduğu bir döneme tekabül etmektedir. Bağımsız Hellenistik Krallıklar arasında yerini alan Kappadokia Krallığı aynı zamanda önce Seleukos Krallığı daha sonra da Pergamon Krallığı ile dostane ilişkiler yürütmüş ve bu ilişkiler hanedan üyeleri arasında yapılan evlilikler yolu ile akrabalık bağlarına dönüştürülmüştür.

Kappadokia Krallığı'nda yaşanan bu gelişmeler ve refah şüphesiz ki başkent Mazaka-Eusebeia'nın (Caeseria-Kayseri) sadece 20 km uzağındaki Kültepe'ye de yansımış olmalıdır¹⁰⁴². MÖ 4. yüzyılın sonu ile MÖ 2. yüzyıl arasında yoğunluk gösteren ithal seramikler Kappadokia'da yaşanan refah ve zenginliğin Anisa/Kültepe özelinde kanıtları olarak görülebilirler. Tüm kurulan bu iyi ilişkiler ve refah sırasında ithal malzeme bölgeye¹⁰⁴³ ve dolayısıyla da Anisa'ya gelmiş olmalıdır. MÖ 2. yüzyılın sonlarında çok az örnek ile temsil edilen ve MÖ 1. yüzyılın ikinci yarısında ithal malzemenin¹⁰⁴⁴ tamamen azalması bölgede yaşanan siyasi olaylarla açıklanabilir. Kappadokia Krallığı'nın MÖ 120 yıllarından itibaren VI. Mithridates'in sürekli saldırılarına uğraması, bu saldırıların MÖ 89 yılından itibaren de Mithridates-Roma savaşlarına dönmesi, Kappadokia Krallığı'nın yirmi altı yıl boyunca Roma ile VI. Mithridates arasında yaşanan savaşların merkezinde kalmasına neden olmuştur. Mithridates-Roma savaşlarının MÖ 69 yılında sonlanmasına rağmen bölgede sulh yine tamamen sağlanamamıştır. Bu kez de Romanın kendi içinde çıkan Ceaser-Pompeius mücadelelerinden Kappadokia olumsuz etkilenmiştir. Bölgenin maruz kaldığı bu savaşlar şüphesiz ki bölge yerleşimlerini her açıdan etkilemiştir. Yaşanan bu savaşlar sırasında bölgenin ve yerleşimlerinin ticari hayatı sekteye uğramış ve ticari ilişkiler kısıtlanmış olmalıdır.

Ege ve Akdeniz dünyasının farklı noktalarında üretilmiş olan bu seramiklerin Kültepe'ye nasıl ulaştıkları sorusunun cevabı ise Kilikia Bölgesi ve Kilikia limanları olmalıdır. Kilikia Bölgesi Akdeniz ile Anadolu arasındaki bağlantıları sağlayan en

¹⁰⁴² Kültepe'nin (o zamanlar ki Anisa) başkent Mazaka-Eusebeia ile yakın ilişkiler içinde olduğu bilinmektedir. Bkz. syf. 31-34.

¹⁰⁴³ Kayseri Arkeoloji Müzesi envanterine kayıtlı Kayseri ve civarında ele geçmiş ithal malzemeler bulunmaktadır. Henüz yayınlanmamış olan bu malzemeleri incelememe olanak sağlayan Müze Müdürü Gökhan Yıldız'a teşekkürlerimi sunarım.

¹⁰⁴⁴ Kültepe'nin Roma Dönemi'ne ait seramikleri arasında ithal malzeme neredeyse yok dencek kadar az tespit edilmiştir.

önemli dağ geçitlerine ve yollara sahiptir¹⁰⁴⁵. Akdeniz'e ulaşan ticaret yolları aracılığıyla Kilikia'ya gelen ürünlerin Orta Anadolu'ya sevk edilebileceği iki önemli güzergah bulunmaktadır¹⁰⁴⁶ (**Fig. 139**).



Fig. 139: Kilikia Üzerinden Gelen İki Önemli Yol

Bunlardan biri Gülek Geçidi; diğeri ise Üsküyen Geçidi'dir. Kilikia Pylai (Kilikia Kapıları) olarak tanınan Gülek Geçidi'ne ulaşabilmek için Tarsus; Üskiyen Geçidi içinse Anazarbus üzerinden Aegeai limanı kullanılmalıdır. Akdeniz ile Anadolu arasındaki ticari rotalar, bu dağ geçitleri sayesinde belirlenmiştir. Bu geçitler sayesinde ithal edilen ürünler önce Kilikia Bölgesi'ne sonra da bu bölgenin art alanında geniş Anadolu platosuna taşınmaktadır.

Güzergahlar içerisinde günümüzde olduğu gibi antik dönemde de en sık kullanılan geçit, 350 km uzunluğundaki Kilikia Pylai (Kilikia Kapıları) olarak tanınan Gülek Geçidi'dir¹⁰⁴⁷. Bu yol, Kayseri, Nevşehir, Niğde (Tyana), Pozantı (Padandos) üzerinden geçip Kilikia Pylai - Gülek Boğazı'nı aşarak Tarsus'a bağlanmaktadır (**Fig. 140**).

¹⁰⁴⁵ Bkz. syf. 14-15.

¹⁰⁴⁶ Durukan 2015, 5.

¹⁰⁴⁷ Alkım 1959. Bu yol, büyük orduların geçişi için de uygun bir yapıya sahiptir. MÖ. 401 yılında, Pers satrabi Kyros'un ordusunda paralı askerlik yapmış olan Yunan erkeklerini ülkelerine geri götüren Ksenophon ile MÖ. 333'te doğu seferi çıkan İskender Kilikia'ya girerken bu yolu kullanmışlardır.



Fig. 140: Gülek Geçidi Güzergahı

İç Anadolu Bölgesi'nin deniz ticareti ile olan bağlantısının anlaşılmasında güzergah üzerinde bulunan kentler ve bu kentlere ait çalışmalar önem taşımaktadır. Bu bağlamda güzergah üzerindeki Tarsus önemli yerleşmelerden biridir. Roma Dönemi'ne ait antik kaynaklar, Tarsus'un içinden geçen Kydnos Nehri'nin denize ulaştığı noktada kente ait bir limanın olduğunu aktarmaktadır¹⁰⁴⁸. Bugün sınırları hala net olarak anlaşılamamış olsa da, jeolojik çalışmalar, Tarsus kent merkezi ile deniz arasındaki mesafenin antik dönemde sadece 2-3 km civarında olduğunu göstermektedir¹⁰⁴⁹. Bu limanın Roma Dönemi'nden önce de kullanıldığı bilinmektedir¹⁰⁵⁰. Bu anlamda Tarsus limanın Proto Geometrik Dönem'den itibaren aktif olarak kullanıldığını gösteren arkeolojik veriler Tarsus Gözlükule Höyük'ten ve Keşbükü araştırmalarından gelmektedir. Tarsus Gözlükule kazılarında ele geçen Kıbrıs, Proto Geometrik, Geometrik, Korinthos, Orientalizan, İonia Kylixleri¹⁰⁵¹ ile Attika ve ithal Hellenistik formlara¹⁰⁵² ait gruplar ile Rhodos, Knidos, Sinope gibi farklı üretim merkezlerine ait amphoralar¹⁰⁵³ Tarsus'un MÖ 10. yüzyıldan itibaren bir limana sahip olduğunu göstermektedir. Tarsus Gözlükule'den sonra Keşbükü'nde saptanan MÖ 4. yüzyılın son

¹⁰⁴⁸ Aşkın 2013, 169-180.

¹⁰⁴⁹ Güler vd. 2012, 436-438, fig. 1-2.

¹⁰⁵⁰ Söz konusu liman, Perslerin Kilikia Bölgesi'nde kullandığı limanlar arasında sayılmaktadır. Bkz. Alkaç 2021, 199; Durukan 2015, 32; Durkan 2017.

¹⁰⁵¹ Hanfmann 1963, 18-332; Arslan 2010, 30-31.

¹⁰⁵² Jones 1950, 150-172.

¹⁰⁵³ Jones 1950, Fig. 158, no. 712, Fig. 166-167, no. 831, 835.

çeyreği ile MS 1. ve 2. yüzyıllara tarihlenen farklı merkezlere ait amphoralar ile Attika üretimi seramikler¹⁰⁵⁴ Tarsus limanı üzerinden deniz ticareti ile elde edilen ürünlerin Tarsus'un iç kısımlarına ulaştığını gösteren önemli arkeolojik materyallerdir¹⁰⁵⁵.

Güzergah üzerinde bulunan Tarsus Gözlükule ve Keşbükü'nde sonra Anadolu'nun daha iç kesimlerindeki merkezlerde de ithal malzeme ele geçmektedir. Bu konu ile ilgili veriler Niğde Kınık Höyük ve Nevşehir'den gelmektedir. Niğde Kınık Höyük'te¹⁰⁵⁶ bulunan ithal lekythos parçası (şimdilik sadece bir örnek yayınlanmıştır), Nevşehir Bedir Cami kurtarma kazılarında ele geçen yine ithal lekythoslar¹⁰⁵⁷ ithal malzemenin İç Anadolu coğrafyasındaki yayılımını kanıtlaması ile önem taşımaktadır.

Kısaca özetlemek gerekirse Tarsus'un kuzeyinde bulunan Kilikia Pylai (Kilikia Kapıları) Anadolu'nun içlerine ulaşımı sağlayan önemli bir geçittir. Deniz ticareti ile elde edilen ürünler Tarsus limanı, Kydnos Nehri ve Kilikia Kapıları aracılığıyla iç bölgelere ulaşmış olmalıdır. Bu bağlamda Kültepe'nin de deniz ticareti ile bağlantısı da Tarsus limanı üzerinden Kilikia Pylai'ya geçidi kullanılarak oluşturulan rota ve bu rota üzerindeki kentler aracılığıyla sağlanmış olmalıdır.

4.3. Yenilikçi Özellikler:

Kültepe'de ele geçen seramikler üzerinde, farklı coğrafyalarla kurulan ilişkiler ve bölgeye dışardan gelen seramiklerin bölge çömlükçileri tarafından tanınması sonucunda gelişen bir takım yenilikler de göze çarpmaktadır. Bu yenikler kendini, hem formlar üzerinde hem de bezeme motifleri üzerinde göstermektedir. Yenilikçi özellikler olarak değerlendireceğimiz bu etkilerin görüldüğü formlar arasında balık tabakları ve kantharos bulunmaktadır. Bu formlar arasında ilk olarak balık tabağı formu değerlendirmeye alınmıştır. Balık tabakları ilk olarak MÖ 5. yüzyılın sonlarında siyah astarlı olarak üretilmeye başlamıştır. MÖ 4. yüzyıldan itibaren sevilerek kullanılmış, ancak Hellenistik Dönem'de popüleritesini kaybetmeye başlamıştır. Buna rağmen MÖ 1. yüzyıla kadar üretimi devam etmiştir. Hellenistik Dönem yerleşimlerinin çoğunda, hem Attika'dan ithal balık tabaklarına hem de bölgesel olarak üretilen yerel üretim balık tabaklarına rastlanmaktadır. Kültepe seramik formları arasında görülen en erken balık tabakları MÖ 3. yüzyılın 3. çeyreğine tarihlenen, Attika'dan ithal edilmiş örneklerdir. Bu balık tabaklarını MÖ 3. yüzyılın 3. ve 4. çeyreğine tarihlenen Anadolu'nun farklı

¹⁰⁵⁴ Dezer 2021, 28 vd.

¹⁰⁵⁵ Alkaç 2021, 191-224.

¹⁰⁵⁶ d'Alfonso vd. 2014, Fig. 11.

¹⁰⁵⁷ Yenipinar 1996, Res. 3, 9, 10.

coğrafyalarından (Ionia/Ephesos?) ithal edilmiş balık tabakları takip etmektedir. Kültepe’de ele geçen ve bölgesel üretimi temsil eden Kızılırmak Havzası Seramik grubu içinde de formları ithal balık tabakları ile benzer olan örnekler tespit edilmiştir (**Lev. 50**). Kat.no. 362-365 numaralı söz konusu örnekler, daha önce de bahsedildiği gibi Attik balık tabakları gibi ağız kenarları aşağı sarkan bir forma sahiptir. Bunlar formları ile ithal örneklere benzeseler de kil ve astar yapıları Kızılırmak Havzası Seramik grubunun özelliklerini taşımaktadır. Bu yönü ile bölge çömlekçisi, bölge dışından ithal edilen balık tabağı formundan esinlenerek, atölyesine uzak olan bu formu üretmiştir. Çömlekçi, kendi atölyesine yabancı olan bu formu üretmenin yanı sıra, bu formu bölgenin bezeme geleneğine de uygun bir şekilde yeniden yorumlamıştır. Bu aşamada balık tabaklarının üzerini bölge de Demir Çağı’ndan itibaren bilinen bir bezeme geleneği olan sıralı kuş figürleri ve (**Lev. 50: 365**) bant bezemelerle süslemiştir (**Lev. 50: 363-364**). Üzerine eklenen geleneksel bezemelerle, farklı bir formdan esinlenme kavramı bir yandan da yeniliğe dönüşmüştür.

Formu ithal balık tabaklarına, üzerindeki süslemeyi de bölgenin bezeme geleneğine uygun olarak üretmenin dışında, formda bazı değişikliklere giderek kendi atölyesinde yeni formlar da yaratmıştır. Kat.no. 367-368 numaralı örneklerle temsil edilen bu yeni formlar, balık tabaklarında alışlageldik aşağı sarkık ağız kenarlarının terk edilerek bunun yerine basitleştirilmiş ağız kenarlarının yapılması ile elde edilmiştir. Bu formlar, bölgenin Hellenistik Dönem form repertuarına bir yenilik ve katkıdır.

Bölge atölyesinde yeniden yorumlanan ikinci bir form ise sahil kesimlerindeki kentlerden ve Atina atölyelerinden sıklıkla tanıdığımız kantharos formudur (**Lev. 25: 155**). Kantharoslar, Hellenistik Dönem’de sevilerek kullanılan yüksek karınlı içki kaplarından biridir. Kültepe’nin ithal seramikleri içinde yer alan ve en erken örneklerini oluşturan kantharoslar MÖ 3. yüzyılın ilk çeyreğine tarihlendirilmiştir (**Lev. 1: 1-4; Lev. 13: 86**). Kültepe’nin Kızılırmak Havzası Seramikleri içinde de formu ile bu ithal örneklere benzeyen ancak kil, astar ve bezeme özellikleri ile Kızılırmak Havzası Seramikleri’nin karakteristiğini taşıyan bir kantharos tespit edilmiştir. Çömlekçi, tıpkı balık tabaklarında olduğu gibi, Kat.no. 86’da da ithal edilmiş kantharoslardan esinlenerek bu formu kendi atölyesinde üretmiş, üretirken yeniden yorumlamış ve kendi geleneğini üzerine eklemiştir. Çömlekçi atölyesinin kendi geleneğini, kantharos üzerinde ki bölgenin en popüler bezeme şeması olan bant bezemede görmekteyiz.

Kantharos ve balık tabağını dikkate aldığımızda, bazı etkileşimler üzerinden; farklı geleneklerin birbiri ile harmanlanması ile yerelde kendine özgü bir seramik repertuarının oluşturulduğunu görüyoruz.

Bu şekilde bir harmanlanmaya verilecek son örnek ise Kat.no. 638 numaralı minyatür kap üzerinde karşımıza çıkmaktadır (**Lev. 89: 638**). Çömlekçi kap üzerinde bir yandan sarmaşık motifini, kullanarak batıdaki örneklerden esinlenirken, diğer yandan da bölgede kökeni çok eskiye giden üçgen motifini tekrarlamıştır. Böylece seramik üzerinde gelenekçi ve yenilikçi özellikleri bağdaştırmıştır.

Bunlar dışında Kızılırmak Havzası Seramikleri içinde ilk kez Hellenistik Dönemde Kültepe seramiklerinde rastladığımız bir motif vardır. Bu motif balık pulu motifidir ve şimdilik iki örnek üzerinde görülmektedir (**Lev. 85: 603; Lev. 101**). Boyun kısımlarında yer alan bu bezeme, Lev. 101'de basit bir şekilde betimlenirken, Kat.no. 603'de gerçeğe daha yakın bir şekilde betimlenmiştir. Motif şimdilik bölgede sadece Kültepe'de bulunan seramikler üzerinde tespit edilmiştir. Daha erken dönemlerin seramikleri üzerinde de bu şekilde bir motife rastlanmaması, bu motifi bölge çömlekçisinin ilk kez Hellenistik Dönem'de kullandığı yeni bir motif olduğunu akla getirmektedir¹⁰⁵⁸.

İlk kez Kültepe'de rastladığımız bir diğer bezeme ögesi bitkisel bir motif olup tez kapsamında "dal motifi" olarak adlandırılmıştır. Dal motifi daha öncede bahsedildiği gibi; bir ana dal ve bu ana daldan çıkan ince dallar ile uçlarındaki filiz, tomurcuk, çiçek ve yaprak motiflerinden oluşmaktadır. Dal motifleri bazen tek başlarına, bazen sadece filizle beraber, bazen de filiz, tomurcuk, çiçek ve yaprak motifleri ile beraber tasvir edilmiştir.

Konu ile ilgili örneklerimiz şimdilik sınırlı sayıda da olsa söz konusu örnekler, bölge atölyesi/atölyelerinde bir yandan Anadolu geleneklerinin devam ettiğini, bir yandan Hellenistik Dönem'in karakteristik bezeme şemalarının uygulandığını, bir yandan da yeni form ve bezemelerin üretildiğini göstermektedir. Seramik kültüründeki yenilikler ve devamlılıklar, Zoroğlu'nun da¹⁰⁵⁹ belirttiği gibi bölgeye özgü homojen bir malzeme grubu ortaya çıkmasını sağlamıştır.

Hellenistik Dönem ile birlikte gelişen yenedünya düzeni ve sanat anlayışının bir sonucu olarak ortaya çıkan Hellenizasyonu yani doğu ve batının kaynaşmasını da yenilikçi özellikler olarak yorumlayabiliriz. Tezin ilk bölümünde açıkça anlatıldığı gibi

¹⁰⁵⁸ Zoroğlu 1981, 244.

¹⁰⁵⁹ Zoroğlu 1987.

Hellenistik Dönem’de Kappadokia Krallığı, Persli hanedanlık tarafından yönetiliyor, bunun yanı sıra Kapadokya Bölgesi’nde de Persli soylular yaşıyordu. Kapadokya Bölgesi’nde yaklaşık olarak MÖ 547 yılında başlayan Pers hakimiyeti ve bölgeye gelen Persli soylular, MÖ 334-332’de İskender ile başlayan Yunan hakimiyeti sırasında da Kappadokia’nın yönetiminde kalmaya devam etmiştir¹⁰⁶⁰. Persli soyluların Kappadokia Bölgesi’nin yönetiminde uzun süre kalmaları, bölgede yaşamaları şüphesiz ki onların yaşam biçimlerinin, kültürlerinin ve sanat anlayışlarının bölgede yansımalarının görülmesine neden olmuştur. Bir yandan kendi yaşam biçimlerini ve kültürlerini bölgede devam ettiren Persli soylular bir yandan da Bağımsız Hellenistik Krallıkların kurulması ile oluşan yenedünya düzeninde Hellen dinamizme öykünmüş ve Yunan kültüründen etkilenmişlerdir. Böylelikle doğu ve batının kaynaşması olan Hellenizasyon olgusu yaşanmaya başlamıştır.

Bu bağlamda doğu ve batı kültürlerinin kaynaşmasını ve yansımalarını seramikler üzerinde görebildiğimiz şimdilik tek eser 26067 envanter numaralı amphoradır (**Lev. 101**). Daha önce tüm detayları ile incelenen amphoranın¹⁰⁶¹ bezemeleri doğu ve batının sentezini üzerinde taşımaktadır: At üzerindeki figürün pantolonu ve uzun etekli kıyafeti doğulu özellikler olup Pers kökenli soylular ile örtüşmektedir. Ancak diğer yandan at üzerindeki figürün, kısa saçları ve yüz hatları Grek tipi olarak değerlendirilmiştir¹⁰⁶². Bunların yanı sıra ilk kez tez kapsamında tespit edilen figürün başındaki diadem¹⁰⁶³ ise Hellenizm gölgesindeki Hellenistik krallara yani batıya öykünme olarak yorumlayabileceğimiz bir detaydır.

Hellenistik dünyanın bir özelliği olarak değerlendirilen başında diademi ile tasvir edilen krallar, Kappadokia Bölgesi’nde heykeltıraşlık eserlerinin azlığı nedeniyle sikkeler üzerinde takip edilebilmektedir. Bölgenin Erken Hellenistik sikkelerinde, henüz tam bağımsız bir krallık olmağı için krallar satrap görüntüsündedir ve bu durum Pers etkisinin bir yansımasıdır. Ancak III. Ariarathes (MÖ 230-220) ile birlikte iki farklı portre tipi karşımıza çıkmaktadır. İlki Pers etkisinde Pers başlığı ile betimlenmiş olan portresi; ikincisi ise Hellenistik etki ile başında diademle betimlenmiş olan portresidir¹⁰⁶⁴. III. Ariarathes’in Persli görüntüsü ile darp edilen sikkeler arasında Anisa (Kültepe) sikkeleri bulunmaktadır. Üzerinde Anisa ismi okunan şimdilik dört tanesi

¹⁰⁶⁰ Bkz. I. Bölüm, 1.2. Tarihçe

¹⁰⁶¹ Zoroğlu 1981.

¹⁰⁶² Zoroğlu 1981, 248, dn. 38.

¹⁰⁶³ Figürün başındaki diadem onun bir soyludan ziyade bir yönetici olduğunu göstermektedir.

¹⁰⁶⁴ Hakman 2019, 137.

bilinen sikkelerde III. Ariarathes Pers başlığı kyrbasia takmaktadır. MÖ 3. yüzyıla tarihlendirilen bu sikkeler hem Anisa'da hem de bölgede Pers etkisini göstermektedir. Söz konusu sikkelerden biraz daha sonraya, MÖ 3. yüzyılın sonu ile MÖ 2. yüzyılın ilk yarısına tarihlenen amphora üzerinde başında diademle betimlenen figür de Hellenistik dünyanın etkisini taşımaktadır. Böylelikle Kültepe'de bulunan ya da Kültepe ile bağlantısı olan farklı eserler üzerinde (sikkeler ve amphora) hem doğu hem de batı kültürünün etkileri görülebilmektedir.

Bu detaylar, doğu ve batı unsurlarının kabulünü ve yeniden yapılandırılmasını doğrularken, aynı zamanda maddi kültürle ifade edilen daha önceki yerel geleneklerin kalıcılığına işaret etmektedir.

SONUÇ

Kültepe, İç Anadolu'nun merkezinde, Sivas üzerinden gelen doğu-batı; Malatya-Kahramanmaraş üzerinden gelen güneydoğu-batı ve güneyden kuzeye uzanan ana yolların üzerindeki konumu ile stratejik bir noktada yer almaktadır. Hellenistik Dönem tarihi içinde adı Anisa olan bu yerleşim, 20 km uzağındaki Kappadokia Krallığı'nın başkenti Mazaka/Eusebeia'ya (Kayseri) bağlı küçük bir şehir olarak karşımıza çıkmaktadır.

Kültepe'de 1948 yılında başlayan ve günümüzde de devam eden arkeolojik kazılarda höyüğün Hellenistik Dönem'e ait yapıları ve bu yapılarla bağlantılı buluntuları günü yüzüne çıkmaya başlamıştır. Hellenistik Dönem çalışmalarının sınırlı olduğu İç Anadolu Bölgesi ve Kültepe'de yürütülen kazı çalışmaları ile bu çalışmalardan elde edilen buluntuların değerlendirilmesi, bölgenin Hellenistik Dönem seramik kültürünün anlaşılmasına önemli katkılar sağlamıştır.

“Kültepe'nin Hellenistik Dönem Seramikleri” başlıklı bu tez çalışmasında günümüze kadar yapılan kazılarda ele geçen ve aynı zamanda bilimsel kazı çalışmaları dışında Kültepe'de bulunup Kayseri Arkeoloji Müzesi'ne satın alma yolu ile kazandırılan Hellenistik Dönem'e ait tüm seramikler değerlendirilmiştir. Bilimsel kazı çalışmalarında tespit edilen seramikler önce buldukları yapı bazında buluntu konumlarına göre incelenmiş, daha sonra tüm seramikler bir arada değerlendirilerek Kültepe'nin seramik repertuarı, form çeşitliliği, tipolojik özellikleri belirlenmeye çalışılmıştır.

Kültepe'de MÖ 4. yüzyılın sonu ile MÖ 1. yüzyılın ikinci yarısına tarihlenen Hellenistik Dönem seramiklerinin ithal ve bölgesel olmak üzere farklı üretim grupları tespit edilmiştir (**Tablo 18**). İthal ve bölgesel olarak belirlenen bu örneklerden 25 parça üzerinde arkeometrik kil analizleri yapılmıştır. Böylelikle ilk etapta makroskopik olarak yapılan mal gruplarının ayrımı bilimsel temeller üzerine oturmuştur.

Tüm malzeme içerisinde bölgesel üretimi temsil eden Kızılırmak Havzası Seramikleri yoğunlukta olup % 96'lık bir dilimi temsil etmektedir. Daha az sayıda örnek ile temsil edilen ithal malzeme ise % 4'lük bir paya sahiptir. İthal malzeme az sayıda örnek ile temsil edilse de bu seramiklerin İç Anadolu Bölgesi'nin merkezinde, başkente bağlı daha küçük bir yerleşimde ele geçmiş olması yerleşimin karakterini anlamamız açısından ipuçları vermesiyle önem taşımaktadır.

İthal seramikler; Siyah Astarlı Seramikler, Batı Yamacı Tekniği'nde Bezenmiş Seramikler, Kalıp Yapımı Kabartmalı Seramikler, Pergamon Üretimi Seramikler, Bantlı Seramikler, Gri Hamurlu (Ephesos/Ionia Üretimi ?) Seramikler, Kahverengi Seramikler, Kırmızı Astarlı Seramikler, Kurşun Sırlı Seramikler, Küçük Krem Kapları (Lykion) ve Mühürlü Amphora Kulp Parçaları olmak üzere toplamda 11 başlık altında incelenmiştir (**Lev. 1-24**).

İthal seramikler içinde en yoğun grubu Batı Anadolu ve Attika üretimi olmak üzere ikiye ayrılan Siyah Astarlı Seramikler oluşturmaktadır (**Bkz. syf. 123; Grafik 9**). Sayısal anlamda en çok seramik Batı Anadolu'dan ithal edilmiştir. Siyah Astarlı Seramikler on bir ayrı form ile temsil edilmektedir. Bu formları, kantharos, dışa ve içe dönük ağız kenarlı kase, sosluk, yuvarlatılmış ağız kenarlı tabak, dik ağız kenarlı tabak, balık tabağı, guttus, aryballos, yuvarlak ağızlı testi, unguentarium ve kandiller oluşturmaktadır. Formlar arasındaki en çok örnek ise dışa ve içe dönük ağız kenarlı kaseler ile bu formlara ait kaide parçalarına aittir (**Bkz. syf. 135; Grafik 10**). Siyah Astarlı Seramikler'in en erken formları, MÖ 4. yüzyılın son çeyreği ile MÖ 4. yüzyılın sonlarına tarihlenen kase, tabak, unguentarium ve kandildir. En geç formlar ise MÖ 2. yüzyılın sonları ile MÖ 1. yüzyılın başlarına tarihlenen dışa dönük ağız kenarlı kaselerdir.

Siyah Astarlı Seramikler'den sonra saptanan en yoğun seramik grubunu Gri Hamurlu Seramikler oluşturmaktadır (**Bkz. syf. 123; Grafik 9**). Bu seramikler hem astar hem de hamur özellikleri ile literatürde Ionia-Ephesos üretimi olarak değerlendirilen örneklere yaklaşmaktadır. Grubun formları kase, tabak ve balık tabağıdır.

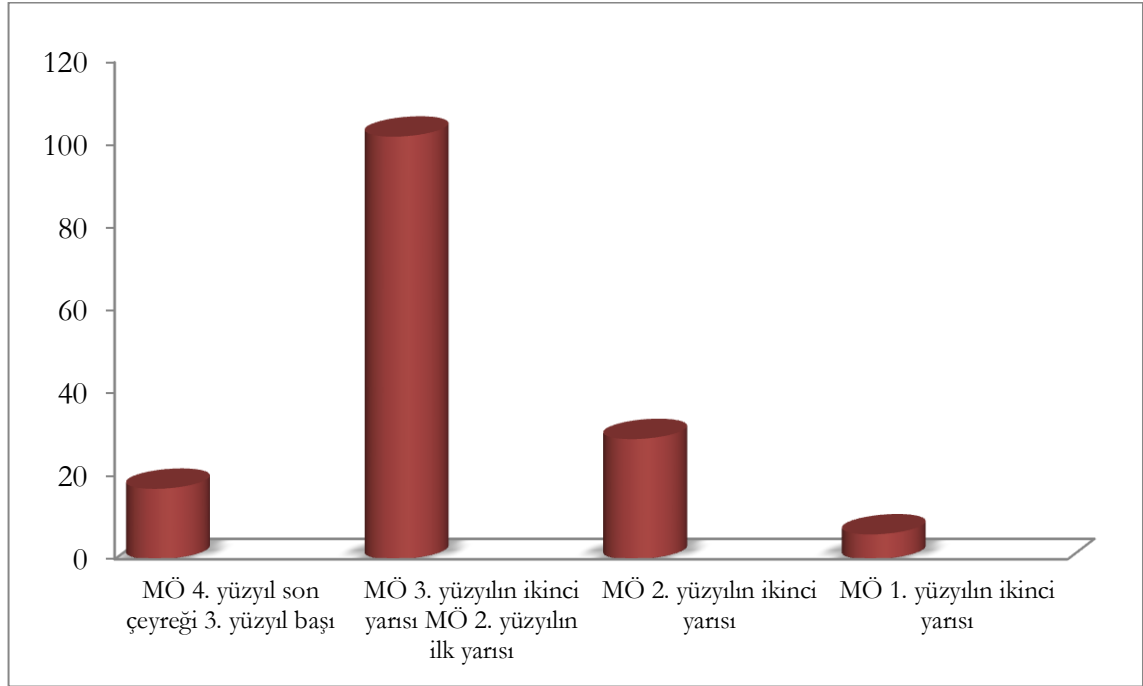
Sayısal anlamda Gri Hamurlu Seramikleri Pergamon üretimi seramikler takip etmektedir (**Bkz. syf. 123; Grafik 9**). Tüm ithal malzeme içinde % 8'lik bir paya sahip olan bu grubun formlarını, sosluk, kase ve skyphos oluşturmaktadır. Bunlar arasında en erken form MÖ 3. yüzyılın ilk yarısına tarihlenen kaseler, en geç form ise MÖ 2. yüzyılın ortası ile MÖ 1. yüzyılın sonuna tarihlenen skyphoslardır.

İthal seramikler içindeki diğer gruplar daha az örneğe sahiptir. Tüm ithal malzeme içinde Batı Yamacı Tekniği'nde Bezenmiş Seramikler % 1'lik, Bant Bezemeli Seramikler % 4'lük, Kahverengi Astarlı Seramikler % 2'lik, Basit Astarlı Seramikler % 8'lik, Tarsus üretimi Kurşun Sırlı Seramikler % 1'lik, Rhodos üretimi Mühürlü Amphora Kulp Parçaları % 2'lik ve Thasos üretimi Mühürlü Amphora Kulp Parçaları ise % 1'lik bir pay ile temsil edilmektedir.

Bunların yanı sıra üretim yeri tespit edilemeyen ancak bölgesel üretim seramiklerden farklı hamur ve astar özelliklerine sahip kalıp yapımı kabartmalı seramikler % 3'lük, küçük krem kapları ise (Lykion) % 1'lik bir dilime sahiptir (**Bkz. syf. 123; Grafik 9**).

Kültepe'nin ithal seramikleri ağırlıklı olarak 1971, 1972, 1973 ve 1975 yıllarında yapılan kazılarda ele geçmiştir. Daha az sayıda örnekte 2009 ve 2020 yılı kazılarında bulunmuştur.

İthal seramikler, MÖ 4. yüzyılın son çeyreğinden itibaren görülmeye başlayarak, MÖ 3. ve 2. yüzyılda yoğunluk kazanmıştır. Bu seramikler MÖ 2. yüzyılın sonuna doğru azalmaya başlayarak, MÖ 1. yüzyıla kadar devam etmiştir. MÖ 1. yüzyılın ikinci yarısında ise neredeyse yok denecek kadar az sayıda örnek tespit edilmiştir (**Grafik 20**).



Grafik 20: Yüzyıllara Göre Kültepe'ye İthal Edilen Seramik Oranı

İthal edilen seramiklerin MÖ 3. ve 2. yüzyılda yoğunluk kazanması ile MÖ 1. yüzyılda azalmasının sebebi tarihsel süreçteki olaylarla açıklanabilir. Seramiklerin yoğunluk kazanmaya başladığı dönemler Kappadokia Krallığı'nın kurulduğu döneme denk gelmektedir. İskenderin generalleri arasındaki savaşların sona ermesi, Bağımsız Kappadokia Krallığı'nın kurulması ve Kappadokia krallarının başarılı siyasi politikaları sonucunda bölgede refah ve huzur ortamı doğmuştur. Bölgede yaşanan bu gelişmeler ticari ilişkileri etkilemiş ve MÖ 3. ve MÖ 2. yüzyılda ithal edilen seramiklerin sayısında artış yaşanmıştır.

İthal seramiklerin azalmaya başladığı MÖ 2. yüzyılın ikinci yarısı ve MÖ 1. yüzyıl, Kappadokia Krallığı'nda VI. Mithridates'in saldırı ve işgallerinin başladığı devamında da Mithridates-Roma savaşlarının ve Ceaser-Pompeius mücadelelerinin yaşandığı döneme tekabül etmektedir. Yaşanan bu mücadele ve savaşlar Kappadokia Bölgesi'ni olumsuz etkilemiş ve hiç şüphesiz ki ticari hayatı sekteye uğramıştır.

Kültepe'de ithal üretim seramiklerin bulunması az önce de belirtildiği gibi farklı konularda, farklı veriler sunması ile önem taşımaktadır. Seramikler arasındaki farklılıklar toplumun kültürel çeşitliliği, sosyo-ekonomik yapısı, şehrin ticari ilişkileri ve ticaret rotaları hakkında ipuçları vermektedir. Farklı coğrafyalardan ithal edilen bu ürünlerin Kültepe'ye ulaşmış olması şehirde, bahsi geçen tarihler arasında dönemin modasına uygun seramikleri tercih ederek ithal malzeme kullanan, alım gücü yüksek beğeni sahibi bir kesimin yaşadığını göstermektedir.

Ege ve Akdeniz dünyasının farklı noktalarında üretilmiş olan bu seramiklerin kullanıldıkları dönem ile ilgili bilgi sundukları farklı bir konu da ticari ilişkiler ve rotalardır. Bu seramikler Kültepe'ye, Akdeniz ile Anadolu arasındaki bağlantıları sağlayan önemli dağ geçitlerine ve yollara sahip Kilikia limanları ve Kilikia Bölgesi üzerinden ulaşmış olmalıdır. Kilikia Bölgesi, deniz ticareti aracılığıyla Kilikia'ya gelen ürünlerin Orta Anadolu'ya sevk edilebileceği güzergahlara sahiptir. Bu güzergahlar içerisinde günümüzde olduğu gibi antik dönemde de en sık kullanılan geçit 350 km uzunluğundaki güzergah ile Kilikia Pylai (Kilikia Kapıları) olarak tanınan Gülek Geçidi'dir. Bu yol, Kayseri, Nevşehir, Niğde (Tyana), Pozantı (Padandos) üzerinden geçip Kilikia Pylai - Gülek Boğazı'nı aşarak Tarsus'a bağlanmaktadır. Tarsus'ta ise Kydnos Nehri ile Tarsus limanına ulaşmaktadır. Bu bağlamda Kültepe'nin de deniz ticareti ile bağlantısı Tarsus limanı üzerinden Kilikia Pylai'ya geçidi kullanılarak oluşturulan rota ve bu rota üzerindeki kentler aracılığıyla sağlanmış olmalıdır.

Güzergah üzerinde bulunan Tarsus, Gözlükule Höyük, Keşbükü ve daha iç kesimlerde Niğde Kınık Höyük ve Nevşehir Bedir Cami kurtarma kazılarında ele geçen ithal malzemeler, söz konusu seramiklerin, Kayseri ve Kültepe'ye ulaşırken İç Anadolu coğrafyasındaki yayılımının bahsi geçen güzergah üzerinden yapıldığını kanıtlamaktadır.

Kültepe'nin Hellenistik Dönem seramikleri içinde bölgesel üretim özelliği gösteren boyalı ve boyasız örnekler Kızılırmak Havzası Seramikleri başlığı altında değerlendirmeye alınmıştır. Bu başlık altındaki seramikler, hem hamur hem de astar bakımından ithal örneklerden ayrılarak kendi içinde homojen özellikler göstermektedir.

Gruba ait seramiklerin hamur renkleri üzerinde yapılan deęerlendirmelerde, fırınlamadan kaynaklı olduęu tespit edilen dört farklı renk grubu belirlenmiştir. Bu renkler kırmızımsı kahverengi ve kahverenginin tonları, açık yeşilimsi gri tonları, kırmızı tonları ve gri tonlarıdır. Katkı maddesi olarak mika, kireç ve taşçık taneleri hamurlarda rahatlıkla görülebilmektedir. Yüzeylerinde ince ve sulandırılmış bir astar kullanılmıştır. Astar bu özelliğinden dolayı mat ve hafif pürüzlü bir yapıya sahiptir. Astar renkleri ya hamurlarının rengine ya da krem tonlarındadır. Krem tonlarındaki astar Munsell renk kataloğunda 2.5Y 8/2, 2.5Y 8/3, 10YR 8/2, 10YR 8/3'e; hamurunun rengine ise 2.5YR 5/6, 2.5YR 5/8, 5YR 7/4, 5YR 6/6, 7.5YR 7/4'e denk gelmektedir.

Bahsi geçen seramik grubunun hem bezemeli hem de bezemesiz örnekleri bulunmaktadır. Grup içinde, bezemesiz örnekler % 69'luk bir pay ile çoğunluğu oluştururken, bezemeli örnekler daha az sayı ile % 31'lik bir paya sahiptir (**Bkz. syf. 232; Grafik 13**). Bezemelerin uygulama yöntemleri kendi içinde farklılık göstermektedir. En çok uygulanan yöntem boyama yöntemidir. Kazıma, kabartma, baskı, akıtma ve aplike tekniğini daha az örnekte tercih edilmiştir (**Bkz. syf. 232; Grafik 14**).

Kapların süslenmesinde en fazla tercih edilen yöntem olan boyama tekniğı ile yapılan bezemeler arasında yatay bantlar çoğunluktadır. Bant bezemeler çoğunlukla kase, tabak ve meyvelik formlarında görülmektedir ve formların bazen sadece ağız kenarlarına, bazen de hem ağız kenarına hem de gövde yüzeyine uygulanmıştır. Açık kapların yanı sıra testi, amphora gibi kapalı kapların da gövde dış yüzeyleri bant bezeme ile dekore edilmiştir.

Boyama yöntemi ile yapılan diğer motifler arasında çizgi kümeleri, üçgen motifi, şevron motifi, çapraz motifi, yatık S motifi, dalga motifi, balık pulu motifi, sarmaşık motifi, filiz, yaprak ve tomurcukların eşlik ettiğı dal motifi, defne yaprağı motifi, rozet, dalgalı hat, hayvan figürleri (kuş, boğa, panter, köpek, at) ve insan figürleri bulunmaktadır.

Bant bezemeden sonra sayısal anlamda daha az örnekte karşımıza çıkan sarmaşık motifi ve dal motifi şimdilik Kat.no. 320 ve Kat.no. 638 numaralı açık kaplar hariç genellikle kapalı kapların dış yüzeylerinde karşımıza çıkmaktadır. Kat.no. 320 numaralı parçada bir tabağın iç yüzeyinde dal motifleri kullanılırken, Kat.no. 638 numaralı minyatür kabın dış yüzeyine sarmaşık motifi uygulanmıştır.

Daha az örnek üzerinde uygulanan kazıma ve kabartma tekniğinde yapılmış bezemeler sarmaşık motiflerinden; baskı tekniğinde yapılmış bezemeler yumurta dizilerinden; applike tekniğinde yapılmış bezeme koçbaşı figüründen oluşmaktadır.

Kızılırmak Havzası Seramikleri'nin en dikkat çekici bezeme grubu ise bitkisel öğeleri temsil eden dal motifleridir. Dal motifleri, bir ana dal ve bu ana daldan çıkan ince dallar ile uçlarındaki filiz, tomurcuk, çiçek ve yaprak motiflerinden oluşmaktadır. Dal motifleri bazen tek başlarına, bazen sadece filizle beraber, bazen de filiz, tomurcuk, çiçek ve yaprak motifleri ile beraber tasvir edilmiştir. Bu motifi önemli kılan yanı ise bezemenin sadece Kültepe'de ele geçen Kızılırmak Havzası Seramikleri'ne özgü olmasıdır. Bu yönü ile bölge çömlekçileri tarafından yaratılmış bir motif olarak ele alınabilir.

Kültepe'nin Kızılırmak Havzası Seramikleri üzerinde yapılan tipoloji çalışmaları sonucunda 60 ana tip ile bunların alt tipleri tespit edilmiştir (**Bkz. syf. 264-265; Grafik 18-19**). Formlar, kantharos, kase, tabak, meyvelik, balık tabağı, tepsi, çanak, lekane, matara, askos, testi, çömlek, amphora, pithos, unguentarium, minyatür kaplar, fincan, tütsülük, thymaterion, rhyton, güveç ve çömlekten oluşan bir repertuara sahiptir. Tip 1 kantharos, Tip 2 ile Tip 8 arasındaki örnekler kase, Tip 9 Tip 17 arasındaki örnekler tabak, Tip 18 ile Tip 20 arasındaki örnekler meyvelik, Tip 22 ile Tip 24 arasındaki örnekler balık tabağı, Tip 25 tepsi, Tip 26 çanak, Tip 27 lekane, Tip 28 matara, Tip 29 ile Tip 33 arası testi, Tip 34 çömlek, Tip 35 ile Tip 38 arası karınlı amphora (?), Tip 39 –Tip 41 pithos, Tip 42 ile Tip 44 arası unguentarium, Tip 45 ile Tip 46 minyatür kap, Tip 47 fincan, Tip 48 askos, Tip 49 – Tip 50 çömlekçik, Tip 51 kapak, Tip 52 ayaklı kase/tütsülük, Tip 53 thymaterion, Tip 54-56 rhyton, Tip 57 güveç, Tip 58-59 çömlek, Tip 60 ise urnedir.

Formlar arasında en popüler tip, Tip 26 başlığı altında değerlendirilen derin konik gövdeli, düz dipli çanaklarıdır (% 16). Çanaklardan sonra en yoğun ele geçen grup Tip 4 (% 15) ve Tip 5 (% 10) olarak incelenen içe dönük ağız kenarlı, sığ ve derin gövdeli kaselerdir (**Bkz. syf. 264-265; Grafik 18-19**).

Tipler arasında oldukça az sayıda tespit edilen örnekler ise, kantharos (Tip 1), matara (Tip 28), testi (Tip 29-31), karınlı amphora? (Tip 35-38), minyatür kap (Tip 46, 48, 49, 50) ve rhytonlardır (Tip 54, 55, 56). Söz konusu tipler birer örnek ile temsil edilmektedirler.

Bölgesel üretimi temsil eden seramikler Kültepe’de Hellenistik Dönem boyunca görülmektedir. Bu örneklerin en erken formları MÖ 4. yüzyılın son çeyreğine tarihlenirken en geç formları ise MÖ 1. yüzyıla aittir.

Kızılırmak Havzası seramikleri üzerinde atölye işaretinin tanımlandığı üç örnek tespit edilmiştir. Kat.no. 219 (**Lev. 31: 219**) numaralı bir kasenin dış yüzeyinde; Kat.no. 310 (**Lev. 41: 310**) numaralı kase kaide parçasının alt yüzeyinde son olarak da Kat.no. 363 (**Lev. 50: 363**) numaralı balık tabağının dış yüzeyinde tespit edilen bu işaret Δ şeklindedir. “ Δ ” Atölyesi olarak adlandırılabilen bu atölyeye ait işaretin üzerinde bulunduğu bir parça Nevşehir Topaklı kazılarında ele geçmiştir. “İşaretlenmiş çömlek” olarak değerlendirilen Topaklı parçası üzerindeki işaret “ Δ ” Atölyesi işareti ile dikkat çekici derecede benzerlik göstermektedir (**Fig. 141**). Bu benzerliği ile Topaklı parçası da “ Δ ” atölyesine ait olmalıdır. Söz konusu atölye ürünlerinin Topaklı ve Kültepe’de ele geçmesi bölge yerleşimleri arasındaki sirkülasyonu göstermektedir.



Fig. 141: Topaklı



Kültepe

Kültepe’de ele geçen bölgesel üretim Kızılırmak Havzası Seramikleri’nin benzer form ve bezeme anlayışına sahip örneklerine ile İç Anadolu Bölgesi’nde kazısı yapılan birçok Hellenistik Dönem yerleşiminde rastlanmıştır. Bu yerleşimler arasında, Kululu, Yassıdağ, Sultanhanı, Camihöyük, Topaklı, Sulucakarahöyük, Tyana, Kımık Höyük, Yassihöyük, Kaman Kalehöyük, Merkez Kalehöyük, Alişar ve Gordion’un isimleri sayılabilir.

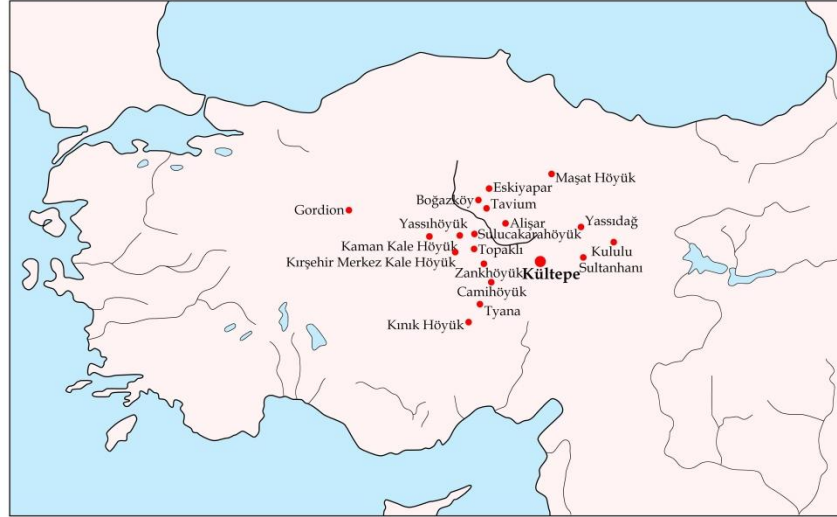


Fig. 142: İç Anadolu Bölgesi'nde ve Yakın Çevresinde Kültepe Seramikleri ile Benzer Özelliklere Sahip Örneklerin Ele Geçtiği Merkezler

Kültepe'nin Kızılırmak Havzası Seramikleri üzerinde yapılan çalışmalarda Demir Çağı geleneklerinin devam ettiği görülmüştür. Geçmişten gelen bu gelenekleri hem boyalar hem de motifler üzerinde görmek mümkündür. Hellenistik seramikler üzerinde tek renkliliği temsil eden kırmızı, kahverengi, siyah renklerle yapılan motifler Orta Demir Çağı'nın bezeme geleneğidir. Çok renkliliği oluşturan kırmızı, kahverengi, siyah ve beyaz renklerle yapılan motifler ise Geç Demir Çağı seramiğinin karakteristik özelliğidir. Hellenistik seramiklerdeki üç renk Geç Demir Çağı'ndaki tekniğe uygun olarak kullanılmış olup, fırınlama sırasında kreme dönen renk astar rengi, diğer renkler ise motif rengi olarak seçilmiştir. Demir Çağı'ndan gelen motifler arasında ise üçgen motifi, çapraz motifi, merdiven motifi, şevron motifi, iç içe konsantrik daireler, dalga motifi, ağaç ve dal motifleri ile sıralı hayvan figürleri sayılabilir. Bu motifler Kültepe'de ve bölgedeki diğer merkezlerde Demir Çağı bezeme öğelerinin bazılarının zaman içinde sanatın gelişimi ile çeşitli stil değişikliklerine uğrayarak devam ettiğini göstermektedir. Söz konusu örnekler bölge seramiğinin üretiminde MÖ 1. binyılın ilk yarısından itibaren bir sürekliliğin bulunduğunu kanıtlamaktadır (**Tablo 16**).

Geçmişten gelen gelenekçi bu özelliklerin yanı sıra Kültepe'nin Kızılırmak Havzası Seramikleri'nde bazı yenilikçi özelliklerden de bahsetmek mümkündür. Bu yenilikler kendini hem formlar üzerinde hem de motifler üzerinde göstermektedir. Bölgesel üretim formlarda çömlek ustalarının özellikle Attik formlardan esinlendiğini söyleyebiliriz. Bu konu ile ilgili verilebilecek en güzel örnekler balık tabağı (**Lev. 50: 365**) ve kantharostur (**Lev. 25: 155**). Bu formalar bölgeye ithal edilen seramiklerden esinlenilerek yapılmış aynı zamanda bölgenin kendine has bezeme anlayışı ile dekore

edilmiştir. Bu aşamada balık tabaklarının üzeri bölgede Demir Çağı'ndan itibaren bilinen bir bezeme geleneği olan sıralı kuş figürleri ve (**Lev. 50: 365**) bant bezemelerle, kantharos ise yine bant bezeme ile süslenmiştir (**Lev. 50: 363-364**).

Bölge atölyeleri, formu ithal örneklerle, üzerindeki süslemeyi de bölgenin bezeme geleneğine uygun olarak üretmenin dışında, formda da bazı değişikliklere giderek yeni tipler yaratmıştır. Kat.no. 367-368 numaralı örneklerle temsil edilen bu yeni tipler, balık tabaklarında alışlageldik aşağı sarkık ağız kenarlarının terk edilerek bunun yerine basitleştirilmiş ağız kenarlarının yapılması ile elde edilmiştir. Söz konusu formlar, bölgenin Hellenistik Dönem seramik repertuarına eklenen yeni tipler olarak yorumlanabilir.

Hellenistik Dönem ile birlikte gelişen yenedünya düzeni ve sanat anlayışının bir sonucu olarak ortaya çıkan Hellenizasyonu da yenilikçi özellikler olarak yorumlayabiliriz. Doğu ve batı kültürlerinin kaynaşmasını ve yansımalarını seramikler üzerinde görebildiğimiz esere örnek olarak 26067 envanter numaralı amphora verilebilir (**Lev. 101**). Daha önce tüm detayları ile incelenen amphoranın¹⁰⁶⁵ bezemeleri doğu ve batının sentezini üzerinde taşımaktadır: At üzerindeki figürün pantolonu ve uzun etekli kıyafeti doğulu özellikler olup Pers kökenli soylular ile örtüşmektedir. Ancak diğer yandan at üzerindeki figürün, kısa saçları ve yüz hatları Grek yansıması olarak kendini gösterirken figürün başında diademle betimlenmesi Hellenistik krallara yani batıya öykünme olarak yorumlayabileceğimiz bir detaydır.

Bunun yanı sıra seramikler üzerinde sarmaşık motifinin ve Demir Çağı'ndan gelen geometrik motiflerin bir arada kullanılması da batı unsurları ile yerli Anadolu unsurlarının kaynaşmasına örnek oluşturmaktadır (**Lev. 89: 638, Lev. 101**).

Kızılırmak Havzası Seramikleri başlıklı bölgesel üretim seramikler, olasılıkla Kültepe ve çevresindeki atölye/atölyelerce kendi iç pazarlarındaki talepleri karşılamak adına daha ucuz bir üretimin ürünleri olmalıdırlar.

Kültepe ve yakın çevresindeki atölye/atölyeler ile ilgili şimdilik kesin bir yargıda bulunmak oldukça güçtür. Ancak havzada belirlenen diğer üretim bölgeleri ile tez kapsamında değerlendirmeye alınan seramiklerin, form ve bezeme repertuarını karşılaştırarak Kültepe seramiklerinin üretildiği olası atölye/atölyeler hakkında öngörülebiliriz.

¹⁰⁶⁵ Zoroğlu 1981.

Kızılırmak Havzası Seramikleri üzerine yapılan çalışmalarda, bu seramiklerin üretim yerleri ile ilgili kesin bir kanıt olmasa da, form ve bezeme bakımından kronolojik gelişim gösteren bazı seramiklerin, buluntu yerlerine göre yoğunluk kazandıkları merkezlerden yola çıkılarak havza üç üretim bölgesine ayrılmıştır. Belirlenen üretim bölgeleri birinci, ikinci ve üçüncü bölge olarak adlandırılmıştır¹⁰⁶⁶.

Birinci bölgedeki atölyeler Akarca'nın da¹⁰⁶⁷ önerdiği gibi Pontus Bölgesi'nde Amisos ve Amaseia arasına yerleştirilmiştir. Bu bölgede kantharos, lagynos, amphora ve özellikle rhyton formları popülerdir. Motifler sarmaşık ve zeytin çelenklerinden oluşmaktadır ve bu motifler söz konusu atölyelerin karakteristik bezeme tarzını temsil etmektedir. Nadir olarak da yaprak-tomurcuk motifi, geometrik motifler ve kuş figürleri görülmektedir.

İkinci bölge, birinci bölgenin güneyine Kızılırmak Havzası'nın merkezini oluşturan alana yerleştirilmiştir. Bu bölgede en karakteristik form, dışa çekik ağız kenarlı dirsekli çanaklardır. Çanakların yanı sıra amphora, krater gibi büyük boyutlu vazolarda söz konusu bölge atölyelerinde üretilen popüler formlardır. Bu bölgenin seramikleri üzerinde çoğunlukla yaprak-tomurcuk motifi ve hayvan figürleri bezeme ögesi olarak karşımıza çıkmaktadır. Bu çanaklar Karasamsun'da bulunan bir örnek dışında, havzanın merkezinde Boğazköy ve Eskiyaşar etrafında yoğunluk kazanmakta ve buluntu yerleri Alişar'dan güneye gitmemektedir.

Üçüncü bölgedeki atölyeler ise Kappadokia'nın bir bölümünü kaplayan Kızılırmak Havzası'nın altına konumlandırılmıştır. Buradaki atölyeler bölgedeki ikinci grup atölyelerin bir uzantısı olarak yorumlanmıştır. Özellikle karından kulplu amphoralar ile basit testiler bu atölyelerin başlıca tipleridir. Bu amphoralar karın ve kulp yapısı açısından kendilerine has, farklı özellikleri yoktur. Ancak ağız profilleri ve karın üzerindeki göğüs şeklindeki çıkıntıları ile özgündürler. Bu özelliklerinin yanı sıra havzanın kendine özgü yaprak-tomurcuk motifleri ile ithal sarmaşık motifleri, zeytin defne çelenkleri ile bir yandan lokal bir yandan havza dışından gelen etkileri yansıtırlar.

Söz konusu üç atölyenin de bezemelerinin yapılışında genellikle çok renkli bir bezeme anlayışı tercih edilmiştir. Bu anlayışta bezemeler mat beyaz bezeme frizi üzerine kırmızı, kahverengi ve siyah tonlarında yerleştirilmiştir. Daha az örnekte de

¹⁰⁶⁶ Zoroğlu 2005.

¹⁰⁶⁷ Akarca 1960.

vazo yüzeyinde beyaz zemine ihtiyaç duyulmadan bezemeler doğrudan doğruya kabın kendi astarı üzerine yapılmıştır.

Karakteristik form ve bezeme özellikleri yukarıda kısaca özetlendiği gibi günümüze kadar yapılan çalışmalarda, Kızılırmak Havzası üç üretim bölgesine ayrılmıştır. Konu ile ilgili araştırmalarda Kızılırmak Havzası'nın farklı bölgelerinde kendi ihtiyaçları doğrultusunda seramik üreten farklı atölye/atölyelerin olduğu görülmektedir. Ancak yapılan kazıların yetersizliği söz konusu seramiklerin ve atölyelerin üzerinde yapılan çalışmalarında sınırlı sayıda olmasına neden olmuştur.

Tez kapsamında ilk kez değerlendirilen, Kültepe'de ele geçmiş seramikler, Kızılırmak Havzası'nın güneyinde üretim yapan atölye/atölyeler ile ilgili konuların aydınlatılmasına katkıda bulunmuştur. Kültepe'de bölgesel üretim olduğu saptanan seramiklerin hamur, astar, bezeme özellikleri ile form repertuarı belirlenmiştir.

Kendilerine özgü hamur-astar yapısına sahip olan bu seramiklerin bezemeli ve tam örnekleri üretim atölyeleri hakkında yorum yapmamıza olanak sağlamaktadır. Kültepe'nin söz konusu seramiklerinin, havzanın diğer seramiklerinden ayrılan önemli özelliği bezemelerin yapılış tekniğinde kendini göstermektedir. Buna göre havzanın diğer atölyelerinde sıklıkla tercih edilen mat beyaz bezeme frizi Kültepe seramiklerinde görülmemektedir¹⁰⁶⁸. Bunun yerine bezemeler fırınlama sırasında krem rengine dönen ve kabın tüm yüzeyini kapsayan bazen kalın, bazen de ince bir astar üzerine yerleştirilmiştir¹⁰⁶⁹.

Kültepe'nin bezemeli gruplarının dikkat çeken bir yanı da yukarıda bahsi geçen üç üretim bölgesinde de (farklı yoğunluklarda olmak üzere) görülen ve havza çömlekçilerinin yarattığı olarak değerlendirilen yaprak-tomurcuk motifine rastlanmamış olmasıdır. Kültepe'de yaprak-tomurcuk motifi yerine diğer havza yerleşimlerinde görülmeyen farklı bir bitkisel motif ile karşılaşmıştır. Bu bitkisel motif tez kapsamında "dal motifi" olarak adlandırılan bezemedir. Dal motifi daha öncede bahsedildiği gibi; bir ana dal ve bu ana daldan çıkan ince dallar ile uçlarındaki filiz, tomurcuk, çiçek ve yaprak motiflerinden oluşmaktadır. Dal motifleri bazen tek başlarına, bazen sadece filizle beraber, bazen de filiz, tomurcuk, çiçek ve yaprak motifleri ile beraber tasvir edilmiştir.

¹⁰⁶⁸ Sadece iki örnekte mat beyaz boya ile karşılaşmıştır. Bu boya her iki seramikte de bezeme frizi anlayışının dışında kullanılmıştır. Bkz. Kat.no. 302, 606.

¹⁰⁶⁹ Bu krem astar sadece bezemeli örnekler değil Kültepe'de bezemesiz örneklerde de sıklıkla karşımıza çıkmaktadır.

Kültepe'nin bezemeli seramiklerinin karakteristiği olarak nitelendireceğimiz bir özelliği de havzaya dışardan gelen bir bezeme ögesi olan sarmaşık motiflerinin sıklıkla tercih edilmesidir. Sarmaşık motifleri, çömlek ustaları tarafından sevilerek kullanılmış olmalı ki bu motifin, kazıma ve kabartma gibi farklı tekniklerde de kaplar üzerine uygulandığı görülmektedir. Bu motif aynı zamanda havza çömlekçisinin elinde aslına uygun yapılırken bir yandan da tasvirine yeni özellikler kazandırılmıştır. Yeni tasvirler; bazı sarmaşık motiflerine çizgi kümelerinin, bazı sarmaşık motiflerine de filiz dallarının eşlik etmesi ya da bazı sarmaşık motiflerinde de yaprakların içlerinin boş yapılması şeklindedir.

Bunların yanı sıra konuları belli bir olaya dayandırılan seramik grubu olarak adlandırılan figüratif bezemeli seramikler sadece Kültepe'de tespit edilmiştir. Şimdilik iki örnek ile temsil edilen bu grupta birinci örnek tam olarak ele geçmiş olup konusu tam olarak bilinmektedir (**Lev. 101**). Diğer örnek ise gövde parçası olarak ele geçmiştir, bu nedenle konusu tam olarak takip edilememektedir (**Lev. 85: 605**). Ancak üzerindeki insan bacağı ve hemen önündeki köpek figürü, vazunun av sahnesi ile betimlenmiş olabileceğini akla getirmektedir. Figüratif bezemeli seramiklerin yanı sıra balık pulu bezemesi de havza içinde sadece Kültepe'de ele geçen seramiklerde görülen bir motiftir.

Kültepe'nin Kızılırmak Havzası Seramikleri grubunun dikkat çekici bir diğer özelliği de havzada sadece Kültepe'de görülen yerel atölyelerden çıkmış kantharos ve balık tabağı formudur. İthal formlardan esinlenilerek birebir yapılmış olan bu formlar daha önce de bahsedildiği gibi bölge çömlekçisinin elinde yeniden yorumlanmış ve üzerleri bölgesel motiflerle dekore edilmiştir.

Yukarıda kısaca özetlenen ve şimdilik sadece Kültepe'de bulunan seramiklerde tespit edilen bu özellikler, Kızılırmak Havzası'nın güneyinde Kültepe ve yakın çevresinde olasılıkla da Kayseri yöresinde üretim yapan atölye ya da atölyelerin varlığını akla getirmektedir. Kayseri sınırları içerisinde yer alan Kululu ve Sultanhanı yerleşimlerinin Hellenistik Dönem seramiklerinin Kültepe örnekleri ile paralel özelliklere sahip olması bu olasılığı güçlendirmektedir.

“Dördüncü Bölge” olarak önerilebilecek bu atölye ya da atölyelerin, havzanın özellikle orta kesiminde yoğun olarak kullanılan yaprak-tomurcuk motifinin yerine sarmaşık motifini sıklıkla tercih etmesi ve diğer havza yerleşimlerinde görülmeyen ithal formları taklit etmesi dikkate alındığında dördüncü üretim bölgesinin dış etkilere daha açık atölye/atölyelere sahip olduğunu söylemek mümkündür. Bu durum söz konusu bölge atölyelerinin konumlandığı coğrafya ile açıklanabilir. Kızılırmak Havzası'nın

güneyinde yerleřtirilen bu bölge Kilikia üzerinden gelecek batı etkilerini havzada ilk alan bölgelerdendir¹⁰⁷⁰. Bununla birlikte havzanın diđer yerleřimlerine oranla Kültepe’de ithal malzemenin fazla olması bölge çömlekçilerinin ithal formları daha yakından tanınmasına imkan sağlamıřtır. Bu nedenle gerek formlar gerekse de motifler üzerinde görülen yabancı etkilerin dördüncü üretim bölgesinde yoğun olarak görülmesi olađan bir durum olarak karřılanmalıdır.

¹⁰⁷⁰ Kilikia ile bađlantılar için bkz. syf. 13-14.

KAYNAKÇA

Antik Kaynaklar:

Arrianus. Arrianus, *The Anabasis of Alexander*, Çev. P. I. Robson, London, 1976.

App.Mithr. Appianus, *The Foreign Wars, Mithridatic Wars*

<http://www.perseus.tufts.edu/hopper/text?doc=Perseus%3Atext%3A1999.01.0230%3Atext%3DMith.%3Achapter%3D2%3Asection%3D10>

Cassius Dio. Cassius Dio, *Dio's Roman History*, Çev. E. Cary, London, 1955.

Curtius Rufus, Quintus, *Historiae Alexandri Magni*,

<http://www.perseus.tufts.edu/hopper/text?doc=Perseus:text:2008.01.0536>

Diodorus Siculus. Diodorus Siculus, *Bibliothèque*, Çev. C. H. Oldfather, London, 1933.

Herodotos, *Herodot Tarihi*, Çev. M. Ökmen, İstanbul, 2002.

Just.Epit., Justinus, *Epitome*

<http://www.perseus.tufts.edu/hopper/text?doc=Perseus:text:1999.01.0022>

Livius, Titus, *Ab Urbe condita*,

<https://www.perseus.tufts.edu/hopper/text?doc=Perseus:text:1999.02.0178>

Plinius. Plinius, *Naturalis Historiae*, Çev. H. Rackham, London, 1947-1967.

Polybius, *Historie*,

<https://www.perseus.tufts.edu/hopper/text?doc=Perseus%3Atext%3A1999.01.0234%3Abook%3D31%3Achapter%3D14>

Plutarkhos. Plutarkhos, *Plutarch's Lives, In Eleven Volumes II*, Çev. B. Perrin, London, 1968.

Plutarkhos. Plutarkhos, *Plutarch's Lives, In Eleven Volumes IV*, Çev. B. Perrin, London, 1959.

Plutarkhos. Plutarkhos, *Plutarch's Lives, In Eleven Volumes V*, Çev. B. Perrin, London, 1955.

Plutarkhos. Plutarkhos, *Plutarch's Lives, In Eleven Volumes VIII*, Çev. B. Perrin, London, 1959.

Plut. Luc., Plutarkhos *Lucullus*,

<http://www.perseus.tufts.edu/hopper/text?doc=Perseus:text:2008.01.0046>

Strabon. Strabon, *Geographika*, Çev. A.Pekman, İstanbul, 1991.

Modern Kaynaklar:

- Abdiođlu 2007 E. Abdiođlu, *Sivas Ziyaretsuyu Hellenistik ve Roma Dönemi Seramikleri*, Gazi Üniversitesi, Sosyal Bilimler Enstitüsü, (Yayınlanmamış Yüksek Lisans Tezi), Ankara, 2007.
- Adıbelli 2014 A. Adıbelli, “2012 Kırşehir Kale Höyük Kazısı” *KST* 35-II, 2014, 296-310.
- Adıbelli 2016a A. Adıbelli, “Kırşehir Kale Höyük Kazıları” *Kırşehir Arkeoloji ve Paleantropoloji Çalışmaları*, Ankara, 2016, 85-104.
- Adıbelli 2016b A. Adıbelli, “2014 Kırşehir Kale Höyük Kazısı” *KST* 37-III, 2016, 45-56.
- Adıbelli 2017 A. Adıbelli, “2016 Kırşehir Kale Höyük Kazısı” *KST* 39-III, 2017, 17-30.
- Akarca 1960 A. Akarca, “Hellenistik Çağ’da Yerli Pontus Keramiđi”, *V. Türk Tarih Kongresi*, Ankara 12-17 Nisan 1956, Kongrede Sunulan Tebliğler, Ankara, 1960, 142-146.
- Akkurnaz 2016 F. B. Akkurnaz, *Eski Yunan ve Roma Kaplar-İşlevler*, İstanbul, 2016.
- Aktaş 2011 R. Aktaş, *İzmir Agora Kazısı Siyah Firnisli Seramikleri*, Ege Üniversitesi, Sosyal Bilimler Enstitüsü, (Yayınlanmamış Yüksek Lisans Tezi), İzmir, 2011.
- Akurgal 1955 E. Akurgal, *Phrygische Kunts*, Ankara, 1955.
- Alexandrescu 1978 P. Alexandrescu, *La Céramique D’Époque Archaique et Classique (VII^e-IV^e s.)*, *Histria IV*, Paris, 1978.
- Alkaç 2014 E. Alkaç, “MÖ 1. Yüzyılın Ortalarında Yunan Amphoralarının Mühürleme İşleminin Sona Ermesinin Nedenleri”, *Olba XXII*, 2014, 213-230.
- Alkaç 2021 E. Alkaç, “Tarsus Hinterlandı’nda Bir Grup Amphora: Keşbükü Buluntuları”, *Tarsus Araştırmaları II, Keşbükü Buluntuları*, (Ed.: D. Kaplan), 2021, 191-214.
- Alkım 1956 U. B. Alkım, “Kırşehir Höyüğü ve Toprak Üstü Buluntuları”, *Bellekten* 20/77, 1956, 61-77.
- Alkım 1959 U. B. Alkım, “Güney-Batı Antitoros Bölgesinde Eski Bir Yol Şebekesi”, *Bellekten XXIII*, Ankara, 1959, 59-73.
- Alkım vd 2003 U. B. Alkım - H. Alkım - Ö. Bilgi, *İkiztepe II. Üçüncü, Dördüncü, Beşinci, Altıncı, Yedinci Dönem Kazıları (1976-1989)*, TTK V/39a, Ankara, 2003.

- Alp 1997 S. Alp, "Die Mehrheit der einheimischen Bevölkerung in der Kärüm-Zeit in Kaneš/Neša", *Studi Micenei et Egeo-Anatolici* 39, 35-48.
- Amyx 1958 D. A. Amyx, "The Attic Stelai: Part III. Vases and Other Containers", *Hesperia Vol. 27, No. 3*, 1958, 163-254.
- Anderson 1954 J. K. Anderson, "Excavations on the Ridge of Kofina in Chios", *BSA* 49, 1954, 128- 172.
- Anderson 1987 V. R. Anderson-Stojanović, "The Chronology and Function of Ceramic Unguentaria", *AJA* 91-1, 1987, 105-122.
- Anderson-Stojanović vd. 2014 V. R. Anderson-Stojanović- J. Wiseman, *Stobi, : Results of the Joint American-Yugoslav Archaeological Investigations, 1970-1981: Volume 1: The Hellenistic and Roman Pottery*, Princeton, New Jersey, 2014.
- Arslan 2000 M. Arslan, *Antikçağ Anadolu'sunun Savaşçı Kavmi Galatlar*, İstanbul, 2000.
- Arslan 2002 M. Arslan, *Mithridates VI. Eupator ve Roma*, Akdeniz Üniversitesi Sosyal Bilimler Enstitüsü, (Yayınlanmış Doktora Tezi), Antalya, 2002.
- Arslan 2010 N. Arslan, *Kilikya Demir Çağı Seramiği- İthal ve Boyalı Seramikler ve İlişkileri*, İstanbul, 2010.
- Aşkın 2013 E. Aşkın, "Antik Kaynaklarda Tarsus", *II. Tarsus Kent Sempozyumu 15-17 Kasım 2012*, Mersin, 2013, 169-180.
- Baldıran 1990 A. Baldıran, *Stratonikeia Nekropol Buluntuları*, Selçuk Üniversitesi Sosyal Bilimler Enstitüsü, (Yayınlanmamış Doktora Tezi), Konya, 1990.
- Balkan-Sümer 1970 K. Balkan, O. Sümer, "1968 Yılı Hacıbektaş Höyüğü (Suluca Karahöyük) Ön Raporu", *TAD* 18/1, Ankara, 1970, 38-49.
- Barjamovic 2015 G. Barjamovic, "Kültepe after Kaneš", *Proceedings of the 1st Kültepe International Meeting*, Subartu 35, Ed. Fikri Kulakoğlu-Cecil Michel, Brepols, Turnhout, 2015, 233-242.
- Bayburtluoğlu 1979 İ. Bayburtluoğlu, "Eskiyapar Phryg Çağı", *VIII. TTK-1*, Ankara, 1976, 293-303.
- Baydur 1970 N. Baydur, *Kültepe (Kaneš) ve Kayseri Tarihi Üzerine Araştırmalar (En Eski Çağlardan İS. 395 Yılına Kadar)*, İstanbul, 1970.
- Behr 1988 D. Behr, "Neue Ergebnisse zur Pergamenischen Westabhangkeramik", *Istmitt* 38, 1988.

- Benndorf 1883 O. Benndorf, *Griechische und Sizilische Vasenbilder IV*, Berlin, 1883.
- Berlin 1997 A. M. Berlin, "The Plain Wares", (Ed. S. C. Herbert), *Tel Anafa II, i: The Hellenistic and Roman Pottery*, Missouri, 1997, 1-244.
- Berlin-Lynch 2002 A. Berlin – K. Lynch, "Going Greek: Atticizing Pottery in the Achaemenid World", *Studia Troica* 12, 2002, 167-175.
- Beyer 2005 D. Beyer, "Porsuk (Zeyve Höyük): Rapport Sommaire Sur La Campagne De Fouilles De 2004", *Anatolia Antiqua* 13, 2005, 295-318.
- Bilge 2021 E. Bilge, *Nevşehir Müzesi Sikke Koleksiyonunda Bulunan Kappadokia Krallığı Sikkeleri*, Ankara Üniversitesi Sosyal Bilimler Enstitüsü, (Yayınlanmış Doktora Tezi), Ankara, 2021.
- Bilgin 2004 M. Bilgin, *Konya-Karaman İlleri Hellenistik ve Roma Çağı Keramikleri*, Selçuk Üniversitesi, Sosyal Bilimler Enstitüsü, (Yayınlanmamış Yüksek Lisans Tezi), Konya, 2004.
- Bilgin-Lenger 2018 M. Bilgin - D. S. Lenger, "Nif Dağı Karamattepe Nekropolisi'nden Bir Mezar Konteksi", *OLBA XXVII*, 2019, 189-206.
- Bişkin 2019 Z. Bişkin, *Kırşehir Merkez Kalehöyük Depolama Kapılarının Sınıflandırılması ve Tabakalara Göre Değerlendirilmesi*, Bursa Uludağ Üniversitesi, Sosyal Bilimler Enstitüsü, (Yayınlanmamış Yüksek Lisans Tezi), Bursa, 2019.
- Bittel 1942 K. Bittel, *Kleinasiatische Studien*, İstanbuler Mitteilungen, Herausgegeben von der Abteilung İstanbul des Arkeologischen Institutes des Deutschen Reiches, Heft 5, İstanbul, 1942.
- Bittel 1974 K. Bittel, "Bemerkungen Zur Sogenannten Galatischen Keramik", *Mansel'e Armağan I*, Ankara, 1974, 227-237.
- Bittel-Naumann 1939 K. Bittel- R. Naumann, "Vorläufiger Bericht über die Ausgrabungen in Boğazköy 1930", *Mitteilungen der Deutschen Orient-Gesellschaft* 77, 1939, 1- 46.
- Boardman 1954 J. Boardman, "Excavation on the Kofina Ridge, Chios", *BSA*-49, 1954, 123-128.
- Boardman 1999 J. Boardman, *The Greeks Overseas", Their Early Colonies and Trade*, London, 1999.
- Boehring - Krauss 1937 E. Boehring - E. Krauss, *Das Temenos Für Den Herrscherkult*, *Avp IX*, Berlin, 1937.

- Bon-Bon 1957 A. M. Bon - A. Bon, "Les Timbres Amphoriques de Thasos", *Études Thasiennes IV*, Paris, 1957.
- Bosworth 1991 A. B. Bosworth, "Alexander The Great: The Events of The Reign", *Cambridge Ancient History*, Vol. IX, Cambridge, 1991.
- Boulter 1963 C. G. Boulter, "Graves in Lenormant Street, Athens", *Hesperia* Vol. 3, 2/2, 1963, 113-137.
- Bounegru-Erdemgil 1998 O. Bounegru - S. Erdemgil, "Terra-Sigillata-Produktion in den Werkstätten von Pergamon-Kestioatal-Vorläufiger Bericht", *IstMitt* 48, 1998, 263-277.
- Bouzek 1990 J. Bouzek, *Studies of Greek Pottery in the Black Sea Area*, Prague, 1990.
- Bouzek- Jansova 1974 J. Bouzek - L. "Jansova, Megarian Bowls Avta Bernasia Uni. Carolinae", *Kyme I*, Praha, 1974, 13-76.
- Börker-Burow 1998 Ch. Börker - J. Burow, *Die Hellenistischen Amphorenstempel aus Pergamon*, Pergamenische Forschungen 11, New York, 1998.
- Braun 1994 K. Braun, Frühhellenistische Brandgraber aus dem Theonichosbezirk, Γ'Επιστημονική Συνάντηση για την ελληνιστική κεραμική, Αθήνα, 1994, 23-34.
- Broneer 1930 O. Broneer, *Terracotta Lamps*, Corinth Volume IV, Part II, Massachusetts, 1930.
- Bruneau 1965 P. Bruneau, *Les Lampes*, Exploratif Archeologique de Delos XXVI, Paris, 1965.
- Callaghan 1982 P. J. Callaghan, "On the Origin of the Long Petal Bowl", *BICS* 29, 1982, 63-68.
- Cankardeş-Şenol 2005 G. Cankardeş - Şenol, "Amphora Mühürlerinin Köken ve Sosyal Statünün Belirlenmesindeki Etkileri", *OLBA* 12, 2005, 131-164.
- Cankardeş-Şenol 2006 G. Cankardaş - Şenol, *Klasik ve Hellenistik Dönem'de Mühürlü Amphora Üreten Merkezler ve Mühürleme Teknikleri*, İstanbul, 2006.
- Cankardeş-Şenol 2015 G. Cankardeş - Şenol, "Smyrna Kazılarında Ele Geçen Amphora Mühürleri: İlk Gözlemler", (Ed. A. Ersoy, G. Şakar), *Smyrna/İzmir Kazı ve Araştırmaları: I. Çalıştay Bildirileri*, 2015, 235-241.
- Cankardeş-Şenol 2017 G. Cankardeş - Şenol, "Database Studies of Amphora Stamps", Protection and Enhancement of Cultural Heritage,

- The case of Transport Amphoras, *Scientific Conference*, Rhodos 2017, 215-223.
- Ceylancı 2019 Z. Ceylancı, *Nif Dağı Kazısında Bulunan Siyah Firnisli Seramikler ile Batı Yamacı Seramikleri*, Selçuk Üniversitesi Sosyal Bilimler Enstitüsü, (Yayınlanmamış Yüksek Lisans Tezi), Konya, 2019.
- Çınaroğlu 1979 A. Çınaroğlu, "Tepebağları Kazısında Demir Devri" VIII. *TTK-1*, Ankara, 1979, 215-218.
- Civelek 2001 A. Civelek, *Tralleis Nekropolisi Buluntuları Işığında Hellenistik ve Roma Dönemi Seramiği*, Ege Üniversitesi Sosyal Bilimler Enstitüsü, (Yayınlanmamış Doktora Tezi), İzmir, 2001.
- Civelek-Taş 2012 A. Civelek - H. Y. Taş, "'Adana Müzesi'nde Korunan Kalıp Yapımı Kaseler", *CollAn 11*, 2012, 123-150.
- Clairmont 1957 C. Clairmont, *Greek Pottery from the Near East, II, Black Vases*, Berytus XII, 1957.
- Clark vd. 2002 A. J. Clark - M. Elston - M. L. Hart, *Understanding Greek Vases: A Guide to Terms, Styles, and Techniques*, Los Angeles, 2002.
- Coldstream 1999 J. N. Coldstream, "Knossos 1951-1961: Classical and Hellenistic Pottery from the Town", *BSA 94*, 1999.
- Coldstream vd. 2001 J. N. Coldstream - L. J. Eiring - G. Forster, *Knossos Pottery Handbook*, Greek and Roman, London: The British School at Athens, 2001.
- Cook 1965 J. M. Cook, "Old Smyrna: Fourth-Century Black Glaze", *BSA 60*, 1965, 143-153.
- Cook 1966 B. F. Cook, *Inscribed Hadra Vases in The Metropolitan Museum of Art*, Newyork, 1966.
- Cook 1997 R. M. Cook, *Greek Painted Pottery*, London, 1997.
- Corbett 1949 P. E Corbett, "Attic Pottery of the Later Fifth Century from the Athenian Agora", *Hesperia 18-4*, *American Excavations in the Athenian Agora: Thirty-Eight Report*, 1949, 298-351.
- Coşkun 2010 G. Coşkun, "Attic Pottery from Seyitömer Höyük" *TÜBA-AR 13*, 2010, 61-76.
- Coşkun 2017 G. Coşkun, "Seyitömer Höyük MÖ 5. ve 4. Yüzyıl Ticari Amphoraları", *EÜ Arkeoloji Dergisi XXII*, 2017, 229-243.
- Courby 1922 F. Courby, *Les Vases Grecs a Relief*, Paris, 1922.

- Cox 1949 D. H. Cox, *The Excavations at Dura-Europos, Final Report IV, 1/2, The Greek and Roman Pottery*, London, 1949.
- Crowfoot vd. 1957 G. M. Crowfoot - J. W. Crowfoot - K. M. Kenyon, *The Objects From Samaria, Samaria- Sebaste, Reports of the Expedition in 1931-33 and of the British Expedition in 1935*, Vol. 3, London: Palestine Exploration Fund, 1957.
- Cumont 1932 F. Cumont, “À propos d’un décret d’Anisa en Cappadoce”, *Revue étude ancienne* 34, 135-38.
- Curtius 1880 E. Curtius, *Monatsberichte Ak*, Berlin, 1880.
- Çelgin 2018 G. Çelgin, *Eski Yunanca Türkçe Sözlük*, İstanbul, 2018.
- Çelik 2007 G. Çelik, *Smyrna Agorası I-J 16/17 Sondajı Hellenistik Dönem Malzemesi*, Dokuz Eylül Üniversitesi, Sosyal Bilimler Enstitüsü, (Yayımlanmamış Yüksek Lisans Tezi), İzmir, 2007.
- Çelik 2019 H. Çelik, *Akarcay Höyük Hellenistik Dönem Günlük Kullanım Kapları*, Anadolu Üniversitesi, Sosyal Bilimler Enstitüsü, (Yayımlanmamış Yüksek Lisans Tezi), Eskişehir, 2019.
- Çizmeli-Öğün 2006 Z. Çizmeli-Öğün, “2006-2007 yılları arasında Kültepe kazılarında ele geçen sikke buluntuları”, *Anatolia* 31, 36-41.
- Çokay 2000 S. Çokay, *Antikçağda Aydınlatma Araçları*, İstanbul, 2000.
- Çokay-Kepçe 2006 S. Çokay-Kepçe, “Antalya Karaçalı Nekropolü-The Karaçalı Necropolis Near Antalya”, *Adalya Suppl. 4*, 2006.
- Çoruhlu 2007 T. Çoruhlu, “Ören (Adramytteion Antik Kenti) 2006 Yılı Kazı Çalışması”, *KST* 29/3, 2007.
- D’Alfonso vd. 2012 L. D’Alfonso – M. Işıklı,” Kınık Höyük, Kapadokya’da Bir Yeni Kazı”, *Arkeoloji ve Sanat Dergisi*/139, 2012, 15-26.
- D’Alfonso vd. 2014 L. D’Alfonso – M. E. Gorrini – C. Mora, “Archaeological Excavations At Kınık Höyük Preliminary Report Of The Thrd Campaign (2013)”, *Athenaeum* 102/2, 2014, 565-585.
- D’Alfonso vd. 2015 L. D’Alfonso – M. E. Gorrini – C. Mora, “Archaeological Excavations At Kınık Höyük, Niğde Preliminary Report Of The Fourth Campaign 2014, *Athenaeum* 103/2, 2015, 619-640.
- D’Alfonso vd. 2017 L. D’Alfonso – M. E. Gorrini – A. Meadow, “Archaeological Excavations At Kınık Höyük, Niğde (Campaign 2016) The 5th-1st Century Bc. Levels, and The End Of The Occupation Of The Citadel”, *Athenaeum* 105/2, 2017, 742-751.

- D'Alfonso vd. 2018 L. D'alfonso – M. E. Gorrini – C. Mora, “A Golden Pendant For A Goddess. New Evidence From The Sanctuary Of Niğde - Kınık Höyük, South Cappadocia”, *Athenaeum* 106/2, 2018, 491-515.
- D'Alfonso vd. 2020 L. D'Alfonso - B. Yolaçan - L. Castellano - N. Highcock - R. Casagrande Kim - M.E. Gorrini - A.Trameri , “Niğde Kınık Höyük: New Evidence On Central Anatolia During The First Millennium BCE”. *Near Eastern Archaeology* 83/1, 1-29.
- Delemen- Kepçe 2009 İ. Delemen - S. Çokay Kepçe, *Yunan ve Roma Kap Formları Sözlüğü*, İstanbul, 2009.
- Dentzer 1982 J. M. Dentzer, *Le motif du banquet couché dans le Proche-Orient et le monde grec du VII^e au IV^e siècle avant J.-C.*, Bibliothèque des Écoles françaises d'Athènes et de Rome 246, Rome, 1982.
- Deonna 1938 W. Deonna, *Le mobilier delien*, Delos XVIII, Paris, 1938.
- Derada 2019 M. Derada, “*Un Deposito Di Epoca Ellenistica Dall'Area Sacra Di Niğde-Kınık Höyük Studio Dell'Assemblaggio Ceramico Del Vano Ar5*”, Tesi Di Laurea Magistrale, Università Di Pavia, Dipartimento Di Studi Umanistici Corso Di Laurea Magistrale in Storia E Valorizzazione Dei Beni Culturali, 2019.
- Dereboylu 1994 E. Dereboylu, *Daskyleion Hellenistik Devir Seramiği*, Ege Üniversitesi, Sosyal Bilimler Enstitüsü, (Yayımlanmamış Yüksek Lisans Tezi), İzmir, 1994.
- Derin 1994 Z. Derin, “Aşağı Fırat Havzasındaki (Elazığ-Malatya Bölgesi) Yerleşim Merkezlerinde Ele Geçen Doğu Sigillatası A Türü Seramikler”, *Ege Üniversitesi Edebiyat Fakültesi Arkeoloji Dergisi* II, İzmir, 1994, 149–172.
- Derin 1995 Z. Derin, “4. Yapı Katı-Çanak Çömlek”, *İmikuşağı I*, (Ed. V. Sevin), Ankara, 1995, 74-102.
- Hayes 1983 J. W. Hayes, "The Villa Dionysos Excavations, Knossos: The Pottery", *BSA* 78, 1983, 97-169.
- Hayes 1985 W. J. Hayes, *Sigillate orientali. Atlante delle forme ceramiche II. Ceramiche Fine Romana nel Bacino Mediterraneo (Tardo Ellenismo e Primo Impero)*, Roma, 1985.
- Hayes 1991 W. J. Hayes, *Paphos III, The Hellenistic and Roman Pottery*, Nicosia 1991.

- Dezer 2021 N. Dezer, “Keşbükü Arkaik ve Klasik Dönem Seramikleri”, *Tarsus Araştırmaları II, Keşbükü Buluntuları*, (Ed. D. Kaplan), 2021, 27-100.
- Dinçer 2019 A. Dinçer, *Assos'ta Bulunan Hellenistik ve Roma Dönemi Kabartmalı Seramikler*, Onsekiz Mart Üniversitesi Sosyal Bilimler Enstitüsü, (Yayımlanmamış Yüksek Lisans Tezi), Çanakkale, 2019.
- Dizdarlı 2014 G. Dizdarlı, *Oluz Höyük Demir Çağı Bitkisel Bezemeli Çanak-Çömleği*, Trakya Üniversitesi, Sosyal Bilimler Enstitüsü, (Yayımlanmamış Yüksek Lisans Tezi), Edirne, 2014.
- Doğan 2013 K. Doğan, *Phokaia Siyah Firnisli Seramikler*, Gazi Üniversitesi, Sosyal Bilimler Enstitüsü, (Yayımlanmamış Yüksek Lisans Tezi), Ankara, 2013.
- Doğer 1991 E. Doğer, *Antik Çağda Amphoralar*, İzmir, 1991.
- Doksanaltı 2003 E. M. Doksanaltı, “Knidos-Kap Krio Hellenistik Sarnıç Buluntuları”, (Ed. C. Abadie-Reynal), *Les Ceramiques en Anatolie Aux Epoques Hellenistique et Romaine, Varie Anatolica XV*, 2003, 27-34.
- Doksanaltı 2006 E. M. Doksanaltı, *Knidos Kap-Krio Kazı Alanı*, Selçuk Üniversitesi, Sosyal Bilimler Enstitüsü, (Yayımlanmamış Doktora Tezi), Konya, 2006.
- Dönmez 2001 Ş. Dönmez, “Amasya Müzesi’nden Boya Bezekli İki Çanak Işığında Kızılırmak Kavsli Geç Demir ve Hellenistik Çağları Çanak Çömleğine Yeni Bir Bakış”, *TÜBA-AR 4*, 2001, 89-99.
- Dönmez 2005 Ş. Dönmez, “Oluz Höyük Kazıları Işığında Kuzey-Orta Anadolu (Pontika Kappadokia Akhaimenid Varlığına Güncel Bir Bakış”, *TÜBA-AR 18*, 2005, 71-107.
- Ducrey 1986 P. Ducrey, *Les fortifications Grecques: Rôle, fonction, efficacite, La Fortification et sa place dans l'histoire politique, culturelle et sociale du monde grec*, Valbonne, Alpes-Maritimes, France, 133-142.
- Duman 2010 B. Duman, *Laodikeia Hellenistik ve Erken Roma Dönemi Seramiği*, Selçuk Üniversitesi, Sosyal Bilimler Enstitüsü, (Yayımlanmamış Doktora Tezi), Konya, 2010.
- Durukan- Körsulu 2007 M. Durukan - H. Körsulu, “Hellenistik Dönem Seramikleri, Dağlık Kilikya’da Bir Antik Kent Kazısının Sonuçları”, (Ed. S. Durugönül), *Adalya Ek Yayın Dizisi 6*, İstanbul, 2007, 155-186.

- Durukan 2015 M. Durukan, “Anazarbus, Aegeai ve Tarsus Kentlerinin Ticaret Yollarıyla Bağlantısı”, *Çukurova Araştırma Dergisi 1-1*, 2015, 1-7.
- Durukan 2017 M. Durukan, “Yeni Veriler Işığında Mallos, Magarsos ve Antiokheia ad Pyramos Problemi”, *Olba XXV*, 2017, 345-380.
- Dusenbery 1998 E. B. Dusenbery, *Samothrace The Nekropolies, The Nekropolies and Catalogues of Burials-Catalogues of Objects by Categories*, Samothrace II, New Jersey, 1998.
- Dündar 2008 E. Dündar, *Unguentaria from Patara*, Patara IV.1, İstanbul, 2008.
- Edward 1975 G. R. Edwards, *Corinthian Hellenistic Pottery*, Vol. VII, Part III, New Jersey, 1975.
- Egeci 2014 H. S. Egeci, *Klazomenai- Karantina Adası Tiyatro Kazılarında Ele Geçen Siyah Firnisli Seramikler*, Dokuz Eylül Üniversitesi, Sosyal Bilimler Enstitüsü, (Yayınlanmamış Yüksek Lisans Tezi), İzmir, 2014.
- Ekiz-Ünlü 2005 H. H. Ekiz - A. Ünlü, “İzmir Arkeoloji Müzesi'nde Bulunan bir Grup Megara Kasesi Baskı Kalıbı ile Megara Kasesi Kalıbı”, *Türk Arkeoloji ve Etnografya Dergisi* 5, 2005, 51-55.
- Emre 1968 K. Emre, *Acemhöyük Seramiği*, Türk Tarih Kurumu Basımevi, Ankara, 1968.
- Emre 1973 K. Emre, “Yassıdağ Kazısı 1973”, *Anadolu (Anatolia) -17*, 1973, 43-90.
- Emre 2009 K. Emre, “Kültepe'nin Keşfinin Hikayesi”, Kayseri Taşınmaz Kültür Varlıkları Envanteri 2009/Cilt 1, Kayseri, 2009, 17-21.
- Emre 2010 K. Emre, “Kaniş'in Keşfinin Hikayesi”, Ed. Fikri Kulakoğlu-Selmin Kangal, *Anadolu'nun Önsözü Kültepe Kaniş-Karum, Asurlular İstanbul'da*, İstanbul, 2010, 20-24.
- Ergürer 2016: H. Ergürer, *Kınık Höyük Demir Çağı Seramikleri*, (Yayınlanmamış Doktora Tezi), Atatürk Üniversitesi Sosyal Bilimler Enstitüsü), Erzurum, 2016.
- Erol-Aydın 2021 A. F. Erol - S. Aydın, *Fatsa Cıngırt Kayası - Günlük Kullanım Kapları Işığında Antik Çağda Karadeniz Mutfak Kültürü*, İstanbul, 2021.
- Evridiki 2001 L. Evridiki, “Anisa”, *Encyclopaedia of the Hellenic World, Asia Minor*, http://asiaminor.ehw.gr/Forms/flLemmaBodyExtended.aspx?lemmaID=12263#noteendNote_18

- Farnsworth- Simmons 1963 M. Farnsworth - I. Simmons, "Coloring Agents for Greek Glazes", *AJA*- 67, 1963, 389-396.
- Fenn 2016 N. Fenn, *Spathellenistische und Fröhkaiserzeitliche Keramik Aus Priene Untersuchungen zu Herkunft und Produktion*, Reichert Verlag Wiesbaden, 2016.
- Fırat 1999 N. Fırat, *Perge Konut Alanı Keramiđi*, İstanbul Üniversitesi, Sosyal Bilimler Enstitüsü, (Yayınlanmamış Doktora Tezi), İstanbul, 1999.
- Fillieres vd. 1983 D. Fillieres - G. Harbottle - E. V. Sayre, "Neutron-Activation Study of Figurines, Pottery, and Workshop Materials from the Athenian Agora, Greece", *Journal of Field Archaeology*, 10-1, 1983, 55-69.
- Finkielsztejn 2001 G. Finkielsztejn, *Chronologie détaillée et révisée des éponymes amphoriques rhodiens, de 270 à 108 av. J.-C. Environ*, BAR-IS 990, Oxford, 2001.
- French 1985 D. French, "Tille höyük 1983" *KST VI*, 1985, 245–258.
- French 2016 D. H. French, *Roman Roads and Milestones of Asia Minor Vol. 4 The Roads Fasc. 4.1 Notes on the Itineraria*, Ankara, 2016.
- Garlan 1983 Y. Garlan, "Greek Amphorae and Trade", (Ed. P. Garsney - K. Hopkins, C. R. Whit-Taker), *Trade in the Ancient Economy*, 1983.
- Gassner 1997 V. Gassner, *Das Südtor der Tetragonos-Agora Keramik und Kleinfunde, Forschungen in Ephesos XIII/1/1*, Wien, 1997.
- Genouillac 1926a H. De Genouillac, *Céramique Cappadocienne II, Inventoriée Et Décrite Avec Une*, 1926.
- Genouillac 1926b H. De Genouillac, *Céramique Cappadocienne I, Inventoriée Et Décrite Avec Une*, 1926.
- Gentili 1958 G. Gentili, "I Timbri Anforari Rodii Nel Museo Nazionale Di Siracusa", *Archivio Siracusano* 4, 1958, 18-95.
- Genz 2001 H. Genz, "Iron Age Pottery from Cadır Höyük", *Anatolica XXVII*, 2001, 159-170.
- Ghadim 2005 F. İ. Ghadim, "Haluk Perk Müzesi'nden Çizme Biçimli Bir Kap", *Tuliya I. Haluk Perk Müzesi Yıllığı*, 2005, 79-90.
- Grace 1947 V. Grace, "Wine Jars", *The Classical Journal*, 42/8, 1947, 443-452.

- Granata 2015 A. Granata, "Black Glazed Pottery and West Slope Pottery from Kadifekale", *Smyrna / İzmir Kazı ve Araştırmaları I. Çalıştay Bildirileri*, İstanbul, 2015, 79-94.
- Green 1968 J. R. Green, "Soma Painters of Gnathia Vases", *Institute of Classical Studies Bulletin*, 15, 1968, 34-50.
- Grimal 1997 P. Grimal, *Mitoloji Sözlüğü Yunan-Roma*, (Çev. S. Tamgüç), İstanbul, 1997.
- Güler vd. 2012 C. Güler– M. A. Kurt – M. Alpaslan – C. Akbulut, "Assessment of the impact of anthropogenic activities on the groundwater hydrology and chemistry in Tarsus coastal plain (Mersin, SE Turkey) using fuzzy clustering, multivariate statistics and GIS techniques", *Journal of Hydrology, Volume 414-415*, 2012, 435–451.
- Güler 2019 G. Güler, "Soli Pompeipolis Kazıları'nda Bulunmuş Batı Yamacı Seramikleri", Dokuz Eylül Üniversitesi Sosyal Bilimler Enstitüsü, (Yayınlanmamış Yüksek Lisans Tezi), İzmir, 2019.
- Günaltay 1987 Ş. Günaltay, *Yakın Şark IV-II. Bölüm (Romalılar Zamanında Kapadokya, Pont ve Artaksiad Krallıkları)*, Ankara, 1987.
- Güngör 2005 E. Güngör, *Metropolis Kenti Ada 7 İçerisindeki Konut Seramiği*, Dokuz Eylül Üniversitesi, Sosyal Bilimler Enstitüsü, (Yayınlanmamış Yüksek Lisans Tezi), İzmir, 2005.
- Gürler 1994 B. Gürler, *Metropolis Hellenistik Dönem Seramiği*, Ege Üniversitesi, Sosyal Bilimler Enstitüsü, (Yayınlanmamış Doktora Tezi), İzmir, 1994.
- Gürler 2003 B. Gürler, "Hellenistic Ceramic of Metropolis in İonia: Chronology, Production and Related Cities", (Ed. C. Abadie-Reynal), *Les Ceramiques en Anatolie Aux Epoques Hellenistique et Romaine, Varie Anatolica XV*, 2003, 9-16.
- Gürsoy 1987 E. Gürsoy, *Bayraklı'nın 4. Yüzyıl Siyah Firnisli Keramiği*, Ege Üniversitesi Sosyal Bilimler Enstitüsü, İzmir, 1987. (Yayınlanmamış Yüksek Lisans Tezi).
- Güterbock 1956 H. G. Güterbock, "The Deeds of Suppiluliumas as Told by his Son Mursili II", *Journal of Cuneiform Studies* 10, 41–68, 75–98, 109–130.
- Hakman 2015 M. Hakman, *Kapadokya'da Zeus Kültü*, İstanbul, 2015.
- Hakman 2019 M. Hakman, "Ariarathes Hanedanlığı ve Hellenistik Dönem Kapadokyası Portre Sanatı", *Kapadokya Hafıza, Kimlik ve Kültürel Miras*, İstanbul, 2019, 117-141.

- Hakman 2020 M. Hakman, “Kapadokya’da Kahraman ve Tanrı Herakles Kültü Üzerine Bir Değerlendirme”, *Turkish Studies-Social Sciences* 15 (5), 2543-2560.
- Hanfmann 1963 G.M.A. Hanfmann, “The Iron Age Pottery of Tarsus”, Tarsus III (Ed. H. Goldman), New Jersey, 1963.
- Hasdağlı 2010 İ. Hasdağlı, *Klazomenai HBT Sektörü Klasik Dönem Tabakalarının Değerlendirilmesi*, Ege Üniversitesi, Sosyal Bilimler Enstitüsü, (Yayınlanmamış Doktora Tezi), İzmir, 2010.
- Hausmann 1996 U. Hausmann, *Hellenistische Keramik*, Olympische Forschungen, Band XXVII, Berlin, 1996.
- Heberdey 1906 R. Heberdey, “Die Kleinfunde”, *FiE I*, Wien, 1906, 167–180.
- Heimberg 1982 U. Heimberg, *Die Keramik des Kabirions*, Das Kabirenheiligtum bei Theben III, Berlin, 1982.
- Hellström 1965 P. Hellström, *Labraunda Pottery of Classical and Later Date Terracotta Lamps and Glass*, Swedish Excavations and Research II/1, Lund, 1965.
- Hild – Restle 1981 F. Hild – M. Restle, *Kappadokien (Kappadokia, Charsianon, Sebasteia und Lykandos)*, Tabula Imperii Byzantini 2, Wien, 1981.
- Hind 1991 G. F. J. Hind “The Bosporan Kingdom”, *Cambridge Ancient History*, Vol. VI, Cambridge, 1991.
- Hochuli-Gysel 1977 A. Hochuli - Gysel, *Kleinasiatische Glasierte Reliefkeramik (50 v. Chr. Bis 50 n. Chr.) Und Ihre Oberitalischen Nachahmungen*, Acta Bernensia 7, Bern, 1977.
- Hoffmann 1961 H. Hoffmann, “The Persian Origin of the Attic Rhyta”, *Antike Kunst*, 4, 1961, 21-26.
- Horozny 1927 B. Horozny, “Rapport preliminaire sur les filles theocoslovaques de Kültepe (1925)” *Syria* 8, 1927, 1-12.
- Howatson 2013 M.C. Howatson, *Oxford Antikçağ Sözlüğü*, (Çev. F. Ersöz), İstanbul, 2013.
- Howland 1958 R. H. Howland, *The Athenian Agore, IV: Greek Lamps and their Survivals*, Princeton, 1958.
- Huxley 1989 G. Huxley, “Saint Basil the Great and Anisa”, *Analecta Bollandiana* 107, 30–32.
- Hürmüzlü 2008 B. Hürmüzlü, *Eski Yunan’da Ölü Gömme Gelenekleri*, İstanbul, 2008.

- Jones 1950 F. F. Jones, “*Tarsus I: Excavations at Gözli Kule, Tarsus: The Hellenistic & Roman Periods – Text & Plates*”, (Ed. H. Goldman), Princeton University Press, Vol. 1.
- Jöhrens 1999 G. Jöhrens, *Amphorenstempel im Nationalmuseum von Athen*, Athen, 1999.
- Kan-Şahin 2019 G. Kan-Şahin, *Hadrianopolis Seramik Buluntuları*, Ankara, 2019.
- Karakaş 2019 G. Karakaş, *Soli/Pompeiopolis E7 Plankaresi Rögar Buluntuları*, Süleyman Demirel Üniversitesi Sosyal Bilimler Enstitüsü, (Yayımlanmamış Yüksek Lisans Tezi), Isparta, 2019.
- Kenrick 1986 P. M. Kenrick, *Excavations at Sabratha 1948- 1951*, Journal of Roman Studies Monograph no. 2, Libya, 1986.
- Kenyon 1957 K. M. Kenyon, “Roman and Later Wares, Terra Sigillata”, (Ed. J. W. Crowfoot - G. M. Crowfoot - K. M. Kenyon), *The Objects from Sa-maria, Samaria – Sebaste - 3*, London, 1957, 281-306.
- Kılıç 2019 T. Kılıç, *Tarsus-Keşbükü Hellenistik ve Roma Dönemi Seramikleri*, Mersin Üniversitesi Sosyal Bilimler Enstitüsü, (Yayımlanmamış Yüksek Lisans Tezi), Mersin, 2019.
- Kılıç-Uncu 2011 Y. Kılıç-E. Uncu, “Eski Mezopotamya İnaç Siteminin Yunanlılara Etkisi (İstar-Aphrodite Örneği)”, *History Studies - 13/1*, 2011, 184-201.
- Knigge 1976 U. Knigge, *Der Südhügel*, Kerameikos IX, Berlin, 1976.
- Korkmaz 2003 Z. Korkmaz, *Sivas İli Hellenistik-Roma Seramiği Işığı Altında Yerleşim Şeması*, Hacettepe Üniversitesi Sosyal Bilimler Enstitüsü, (Yayımlanmamış Yüksek Lisans Tezi), Ankara, 2003.
- Korkut-Ercan 2008 T. Korkut- B.Ş. Ercan, “Roman Meals and Cooking Ware in Lycia: An Experimental Practice in Archaeology”, *Akdeniz Sanat Dergisi*, 2008, 95-105.
- Koşay 1973 H. Z. Koşay-M. Akok, *Alacahöyük Kazıları*, Ankara, 1973.
- Kotitsa 1998 Z. Kotitsa, *Hellenistische Keramik im Martin Von Wagner Mudeum der Universität Würzburg*, Würzburg, 2003.
- Kögler 2010 P. Kögler, *Feinkeramik aus Knidos vom mittleren Hellenismus bis in die mitlere Kaiserzeit (ca. 200 v. Chr. Bis 150 n. Chr)*, Wiesbaden, 2010.

- Köker Gökçe 2017 E. Köker Gökçe, *Yüzey Araştırmaları Işığında Isaura (Zengibar Kalesi) Seramikleri*, Dokuz Eylül Üniversitesi, Sosyal Bilimler Enstitüsü, (Yayınlanmamış Doktora Tezi), İzmir, 2017.
- Köker-Gökçe 2021 E. Köker Gökçe, “Zank Höyük 1991, 1996 ve 1997 Yılları Kazı Çalışmalarında Tespit Edilen Hellenistik-Roma Dönemi Seramikleri”, *Arkeoloji ve Sanat Dergisi*-166, İstanbul, 2021.
- Körsulu 2011 H. Körsulu, *Kappadokia-Komana’sı Hellenistik ve Roma Dönemi Seramikleri*, Mersin Üniversitesi, Sosyal Bilimler Enstitüsü, (Yayınlanmamış Doktora Tezi), Mersin, 2011.
- Körsulu 2016 H. Körsulu, “Kappadokia Komana’sı Hellenistik ve Roma Dönemi Mutfak ve Pişirme Kapları”, *Arkeoloji Dergisi XXI*, 2016, 67-90.
- Körsulu 2019 H. Körsulu, “Yeni Dönem Tyana Kazıları Hellenistik ve Roma Dönemi Seramikleri Üzerine İlk Gözlemler”, *Tyana Kazı ve Araştırmaları -1* (Ed: O. Doğanay), İstanbul, 2019, 97-106.
- Körsulu 2019 H. Körsulu, “Isauraia Bölgesindeki Philadelphia (Ermenek-Gökçeseki) Antik Kentinden Kurşun Sırlı Seramikler”, *Seleucia IX*, 2019, 247-271.
- Körsulu 2019 H. Körsulu, “Süleymenhacı Höyük Hellenistik ve Roma Dönemi Seramikleri”, *Karaman Araştırmaları -1* (Ed. H. Muşmal –E. Yüksel, M.A. Kapar), Konya, 2019, 55-73
- Körsulu 2020 H. Körsulu, “Sinabıç’tan (Dalisandos?) Hellenistik ve Roma Dönemi Seramikleri”, *OLBA XXVIII*, 2020, 295-338.
- Körsulu-Kılıç 2021 H. Körsulu – T. Kılıç, “Keşbükü Hellenistik ve Roma Dönemi Seramikleri”, *Tarsus Araştırmaları II* (Ed. D. Kaplan), Ankara, 2021, 101-190.
- Kulakoğlu 2009 F. Kulakoğlu, “Eski Anadolu’nun İlk Uluslararası Ticaret Merkezi: Kültepe”, Kayseri Taşınmaz Kültür Varlıkları Envanteri 2009/Cilt 1, Kayseri, 2009, 21-27.
- Kulakoğlu 2010 F. Kulakoğlu, “Kültepe Kaniş-Karum: Anadolu’nun En Eski Uluslararası Ticaret Merkezi”, Ed. Fikri Kulakoğlu-Selmin Kangal, *Anadolu’nun Önsözü Kültepe Kaniş-Karum, Asurlular İstanbul’da*, İstanbul, 2010, 40-52.
- Kulakoğlu 2011 F. Kulakoğlu, “Kültepe-Kaneş: A Second Millennium B.C.E. Trading Center on The Central Plateau”, *Ancient Anatolia 10.000-323 B.C.E.*, Ed. S. R. Steadman – G. McMahon, New York, 2011, 1012-1030.

- Kulakoğlu 2012 F. Kulakoğlu, “Kültepe-Kaniş (1948-2005, 2006 -)”, *Anadolu/Anatolia Ek Dizi III.2, DTCF Arkeoloji Bölümü Tarihçesi ve Kazıları (1963-2011)*, Ankara, 2012, 207-218.
- Kulakoğlu 2017 F. Kulakoğlu, “Kaniş, Neşa, Anisa, Karye-i Kınış”, *Arkeoloji ve Sanat Yayınları*-155, İstanbul, 2017, VII-XVI.
- Kulakoğlu 2018 F. Kulakoğlu, “Kaniş Karumu: Eski Asur Ticaretinin Anadolu’daki Başkenti” Ed. Kemalettin Köroğlu-S. Ferruh Adalı, *Asurlular Dicle’den Toroslar’a Tanrı Assur’un Krallığı*, İstanbul, 2018, 56-83.
- Kunisch 1972 N. Kunisch, “Grabfunde aus dem Stadtgebiet von Bergama”, *Pergamon Gesammelte Aufsätze*, PF 1, Ed. E. Boehringer, 1972, 94- 107.
- Küçük 2006 T. Küçük, *Ege Gübre Kazısı Hellenistik Dönem Seramikleri*, Ege Üniversitesi, Sosyal Bilimler Enstitüsü, (Yayımlanmamış Yüksek Lisans Tezi), İzmir, 2006.
- Lafli 2007 E. Lafli, “A Hellenistic Terracotta Bull-Head Rhyton From the Museum of Tarsus in Cilicia”, *AST 25/3*, 2007, 257-262.
- Lafli 2020 E. Lafli, “A bull’s-head rhyton from the Museum of Tarsus in Cilicia, Southern Turkey”, *Polish Archaeology in the Mediterranean 29/2*, 281-293.
- Lafli-Patacı 2020 E. Lafli - S. Patacı, “A Bull’s Head Rhyton From The Museum Of Tarsus in Cilicia, Southern Turkey”, *IARPotHP 3*, 2020, 583-591.
- Lafli-Kan Şahin 2011 E. Lafli – G. Kan-Şahin, “Iron Age and Hellenistic Ceramics from Southwestern Paphlagonia” *Archaeology and Science-7/2011*, 2012, 9-166.
- Lafli-Kan Şahin 2014 E. Lafli – G. Kan-Şahin, “Hellenistic Ceramics from Southwestern Paphlagonia”, *Anatolia Antiqua-XXII*, 2014,51-144.
- Laumonier 1977 A. Laumonier, *La Ceramique Hellenistique a Reliefs. 1. Ateliers Ioniens, Delos XXXI*, Paris, 1977.
- Loeschcke 1912 S. Loeschcke, “Die Arbeiten zu Pergamon 1910–1911, V. Sigillata-Töpfereien in Tschandarli”, *Mitteilungen Des Kaiserlich Deutschen Archaologischen Instituts*, 37,1912, 344–407.
- Lohner-Urban 2016 U. Lohner-Urban, “Überlegungen zur sogenannten galatischen Keramik Aus Tavium/Büyüknefes”, *Ich Bin Dann Mal Weg, Festschrift Für eEnen Reisenden Thuri Lorenz zum 85. Geburtstag*, Herausgegeben von G. Koiner-U. Lohner-Urban, Sonderdruck, Wien, 2016, 133-137.

- Luca-Ziegenaus 1968 G. De Luca - O. Ziegenaus, *Das Asklepieion*, AvP XI 1, Berlin, 1968.
- Hind 1991 J. G. F. Hind, "Mithridates", *CAH*, Cambridge, 1991, Vol. IX, s. 129-164.
- Magie 1950 D. Magie, *Roman Rule In Asia Minor*, New Jersey, 1950.
- Maier 1963 F. Maier, "Bemerkungen zur Sogenannten Galatischen Keramik von Boğazköy" *Jahrbuch Des Deutschen Archäologischen Instituts* 78, 1963, 218–255.
- Malay 1983 H. Malay, "Kyme'de Bulunan Üç Yeni Dekret" *AST-1*, Ankara, 1983, 41-45.
- Malay 1987 H. Malay, "Batı Anadolu'da Aristonikos Ayaklanması", *Ege Üniversitesi Edebiyat Fakültesi: Tarih İncelemeleri Dergisi-3*, 1987, 13-48.
- Malay 1992 H. Malay, *Hellenistik Devirde Pergamon ve Aristonikos Ayaklanması*, İzmir, 1992.
- Mellink 1965 J. Mellink, "Anatolian Chronology", (Ed: R. W. Ehrich), *Chronologies in Old World Archaeology*, Chicago, 1965, 101-131.
- Meriç 2002 R. Meriç, *Späthellenistisch-römische Keramik und Kleinfunde aus einem Schachtbrunnen am Staatsmarkt in Ephesos*, *FiE IX/3*, Wien, 2002.
- Metzger 1969 I. Metzger, *Die Hellenistische Keramik in Eretria, Ausgrabungen und Forschungen II*, Bern, 1969.
- Metzger 1998 R. I. Metzger, "Keramik und Lampen", *Die Klassischen Und Hellenistischen Wohnhäuser im Westquartier Eretria X* (Ed. K. Reber), Lausanne, 1998, 173–227.
- Meyer 1988 C. Meyer-Schlichthman, *Die Pergamenische Sigillata aus der Stadtgrabung von Pergamon*, New York, 1988.
- Michel 1900 C. Michel, *Recueil d'inscriptions grecques*, Paris, 1900.
- Miller 1997 M. C. Miller, *Athens and Persia in the Fifth Century B.C.*, Cambridge, 1997.
- Mills 1934 S. Mills, "The Atlas Metope of the Temple of Zeus at Olympia", *The Journal of Hellenic Studies*-54(1), 1934, 78.
- Mitchell 1980 S. Mitchell, "The Pottery", *Aşvan Kale Keban Rescue Excavations, Eastern Anatolia, I. The Hellenistic, Roman and Islamic Sites*, Bar International Series 80, 1980.

- Mitford 2000 T. B. Mitford “Caesarea-Melitene (1:500.000)-1996” (Ed:R. J. A. Talbert) *Barrington Atlas of the Greek and Roman World*, Princeton, 2000.
- Mitsopoulos-Leon 1991 V. Mitsopoulos - Leon, *Die Basilika Am Statsmarkt in Ephesos Kleinfunde. 1. Teil: Keramik hellenistischer und römischer Zeit*, Wien, 1991.
- Mitsopoulos-Leon 2017 V. Mitsopoulos-Leon, *Hellenisitsche Häuser in Lousoi, Keramik und Kleinfunde aus den Grabungen 1983-1994*, Wien, 2017.
- Morel 1986 J. P. Morel, “Céramiques a vernis noir d’Italie trouvées a Délos”, *BCH 110*, 1986, 461- 493.
- Morkholm 2000 O. Morkholm, *Erken Hellenistik Çağ Sikkeleri* (Çev. O. Tekin), İstanbul, 2000.
- Mutlu 2016 S. Mutlu, *Adramytteion Siyah Firnisli Seramikleri*, Mimar Sinan Güzel Sanatlar Üniversitesi, Sosyal Bilimler Enstitüsü, (Yayımlanmamış Yüksek Lisans Tezi), İstanbul, 2016.
- Nigro-Spagnoli 2018 L. Nigro – F. Spagnoli, “Pomegranate (Punica Granatum L.) From Motya And Its Deepest Oriental Roots”, *Vicino Oriente XXII*, 2018, 49-90.
- Noble 1960 J. V. Noble, “The Technique of Attic Vase-Painting”, *AJA-64*, 1960, 307-318.
- Nohlen-Radt 1978 K. Nohlen - W. Radt 1978, *Kapıkaya Ein Felsheiligtum Bei Pergamon Band XII*, Berlin, 1978.
- Oates-Oates 1958 D. Oates – J. Oates, “Nimrud 1957: The Hellenistic Settlement”, *Iraq, Autumn Vol. 20-2*, 1958, 114-157.
- Oransay 2014 A. Oransay, “Side Kazılarında Ele Geçen Hellenistik Dönem Seramikleri”, *Anadolu/Anatolia 13*, 2014, 45-56.
- Ortaç 2005 M. Ortaç, *Ziyaretsuyu, Yukarı Kızılırmak Vadisi’nde Bir Hellenistik Dönem Yerleşimi*, Bakü- Tiflis-Ceyhan Ham Petrol Boru Hattı Projesi Arkeolojik Kurtarma Kazıları Dokümanları: 5, Gazi Üniversitesi Arkeolojik Çevre Değerleri Araştırma Merkezi, Ankara, 2005.
- Osborne vd. 2020 J. Osborne - M. Massa - F. Şahin - H. Erpehlivan - C. Bachhuber, “The city of Hartapu: results of the Türkmen-Karahöyük Intensive Survey Project”, *Anatolian Studies 70*, 2020, 1-27.
- Outschar 1996 U. Outschar, “Dokümentation Exemplarisch Ausgewaehlter Fundkomplexe”, *Hanghaus I in Ephesos: der Baubefund FiE VIII/3* (Ed. C. Lang-Auinger vd.), Wien, 1996, 27-85.

- Özdemir 2009 B. Ş. Özdemir, *Patara Roma Dönemi Günlük Kullanım Seramikleri*, Akdeniz Üniversitesi, Sosyal Bilimler Enstitüsü, (Yayınlanmamış Yüksek Lisans Tezi), Antalya, 2009,
- Özdemir 2019 E. Özdemir, *Kazı Buluntuları Işığında Nif Dağı Kırsal Kesim Hellenistik Dönem Keramikleri*, Pamukkale Üniversitesi, Sosyal Bilimler Enstitüsü, (Yayınlanmamış Yüksek Lisans Tezi), Denizli, 2019.
- Özdemir-Işıklı 2020 M.A. Özdemir-M. Işıklı, “Nevşehir, Sulucakarahöyük Demir Çağı Boya Bezemeli Seramikleri”, *Seramik Araştırmaları Dergisi-2*, 2020, 1-53.
- Özfirat 2002 A. Özfirat, “Van-Urmiye Kültüründe (MÖ II. Binyıl) Ait Ayakkabı Biçimli Kaplar”, *Belleten* 66-245, 2002, 35-48.
- Özgüç 1950 T. Özgüç *Kültepe Kazısı Raporu 1948*, Ankara, 1950.
- Özgüç 1953a T. Özgüç, *Kültepe Kazısı Raporu 1949*, Ankara, 1953.
- Özgüç 1953b T. Özgüç, “Kültepe (Karahöyük) Hafriyatı 1950”, *Belleten* 66, 1953, 252-288.
- Özgüç 1961 T. Özgüç, *Kültepe Kanesh*, Kunts und Kultur der Hethiter, Berlin, 1961.
- Özgüç 1971 T. Özgüç, *Demir Devrinde Kültepe ve Civarı*, Ankara, 1971.
- Özgüç 1975 T. Özgüç, “Kululu Hakkında Yeni Gözlemler”, *Anadolu* 17, 1975, 1- 18.
- Özgüç 1978 T. Özgüç, *Maşat Höyük Kazıları ve Çevresindeki Araştırmalar*, Ankara, 1978.
- Özgüç 1982 T. Özgüç, *Maşathöyük II*, Ankara, 1982.
- Özgüç 1986 T. Özgüç, *Kültepe-Kaniş II*, Ankara, 1986.
- Özgüç 1998 T. Özgüç, “Kululu'da Yeni Bulunmuş Bir Sfenks Başı ve Yazıt Parçası” (Ed. G. Arsebük- M. J. Mellink - W. Schirmer), *Studies Light on the Top of the Black Hill, Studies Presented to Halet Çambel/ Karatepedeki Işık, Halet Çambel'e Armağan*, Ankara, 1998, 615-618.
- Özgüç 1999 T. Özgüç, *Kültepe Kaniş/Neşa Sarayları ve Mabetleri*, Ankara, 1999.
- Özgüç 2005 T. Özgüç, *Kültepe Kaniş/Neşa*, İstanbul, 2005.
- Özgüç-Özgüç 1949 T. Özgüç, N. Özgüç, *Türk Tarih Kurumu Adına Yapılan Karahöyük Hafriyatı Raporu*, Ankara, 1953.

- Özgüç-Özgüç 1953 T. Özgüç, N. Özgüç, *Kültepe Kazısı Raporu 1949*, Ankara, 1953.
- Özsait-Özsait 2003 M. Özsait -N. Özsait, “La Ceramique Dite “Galate” Du Bassin Du Kızılırmak”, *Anatolia Antiqua* XI, 2003, 323-342.
- Pagenstecher 1909 R. Pagenstecher, *Die calenische Reliefkeramik*, *JdI* 8, Berlin, 1909.
- Panichi 2005 S. Panichi, “Cappadocia through Strabo’s Eyes”, *Strabo’s Cultural Geography, The Making of a Kolossourgia*, (Ed. D. Dueck-H. Lindsay-S. Potheary), New York, 2005, 200-215.
- Pecorella 1975 P. E. Pecorella, “Topaklı. La trincea di sud-ovest”, *Studi Micenei ed Egeo-Anatolici* XVI, 1975, 9-76.
- Pemberton 1989 E. G. Pemberton, “The Sanctuary of Demeter and Kore: The Greek Pottery”, *Corinth Vol. 18.1*, New Jersey, 1989.
- Pinches 1881a T. G. Pinches, “Tablet from Cappadocia, now in the British Museum”, *Proceedings of The Society of Biblical Archaeology*, November, 11-18.
- Pinches 1881b T. G. Pinches, “Tablet from Cappadocia in Bibliotheque Nationale”, *Proceedings of The Society of Biblical Archaeology*, December, 28-33.
- Pinkwart 1972 D. Pinkwart, “Die Hellenistisch Römische Bleiglasurkeramik aus Pergamon”, *Pergamenische Forschungen Band I* (Ed. E. Boehringer), Berlin, 1972.
- Plommer 1979 H. Plommer, ““Vitruvius and the Origin of Caryatids”, *The Journal of Hellenic Studies*, 99, 1979, 97-102.
- Polacco 1972 L. Polacco, “Topaklı 1970 Campaign of Excavation”, *Türk Arkeoloji Dergisi* XIX-1, 1972, 187-200.
- Polacco 1969 L. Polacco, “Topaklı. Campagna di scavo 1968”, *Relazione preliminare in SMEA (Studi Micenei ed Egeo-Anatolici)* X 1969, 54-71.
- Polacco 1974 L. Polacco, “Missione archeologica per l’oriente. Relazione preliminare della Campagna di scavo 1973 a Topaklı”, *Atti Ist. Ven. SLLA CXXII*, 1973-1974, 125-139.
- Polat -Polat 2006 G. Polat - Y. Polat, “Antandros 2003-2004 Yılı Kazıları”, *KST*, 27/2, 2006, 89-99.
- Ramsay 1980 W. M. Ramsay, *The Historical Geography of Asia Minor*, London, 1980.

- Regling 1935 K. Regling, "Dynastenmünzen von Tyana, Morima und Anisa in Kappadokien", *Zfn*, 42, 1935, 1-23.
- Richard 1997 A. Richard, Billows, *Antigonos the One-Eyed and the Creation of the Hellenistic State*, California 1997.
- Richter 1959 G. M. A. Richter, "Calenian Pottery and Classical Greek Metalware", *AJA*-63/3, 1959, 241-249.
- Richter-Milne 1935 G. M. A. Richter - M. J. Milne, *Shapes and Names of Athenian Vases*, New York, 1935.
- Robert 1963 L. Robert *Noms Indigènes dans l'Asie Mineure Gréco-Romaine*, Bibliothèque archéologique et historique de l'Institut Français d'archéologie d'Istanbul 13, Paris. 1963.
- Robert 1965 L. Robert, *Hellenica: Recueil d'épigraphie, de numismatique et d'antiquités grecques*, vol. 13, Paris, 1965.
- Robinson 1932 D. M. Robinson, "Archaeological Discussions", *AJA*-36 No. 4, 1932, 521-555.
- Rosenthal- Heginbottom 1995 R. Rosenthal - Heginbottom, "Imported Hellenistic and Roman Pottery", (Ed. E. Stern - A. Belfer - Cohen- A. Ben Tor - Y. Tsafir), *Excavations At Dor, Final Report, Vol. IB, Areas A and C: The Finds. Qedem Reports 2*, Jerusalem, 1995, 183- 256.
- Rostovtzeff 1953 M. Rostovtzeff, *The Social and Economic History of the Hellenistic World I-III*, Oxford, 1953.
- Rotroff - Oliver Jr. 2003 S. Rotroff - A. Oliver Jr., *The Hellenistic Pottery From Sardis: The Finds Through 1994*, London, 2003.
- Rottrof 1982 S. I. Rotroff, *Hellenistic Pottery, Athenian and Imported Moldmade Bowls*, Agora Vol. XXII, New Jersey, 1982.
- Rottrof 1983 S. I. Rotroff, "Three Cistern Systems on the Kolonos Agoraios", *Hesperia*, 52/3, 1983, 257-297.
- Rottrof 1984 S. I. Rotroff, "The Origins and Chronology of Hellenistic Gray Unguentaria", *AJA* 88, 1984, 258.
- Rottrof 1988 S. Rotroff, "The Long-Petal Bowl from the Pithos Settling Basin", *Hesperia*, 57/1, 1988, 87-93.
- Rottrof 1990 S. I. Rotroff, "New Shapes and Techniques in Early Hellenistic Athenian Pottery" *II. International Congress on Hellenistic Ceramics*, Athens, 1990, 33-38.
- Rottrof 1991 S. Rotroff, "Attic West Slope Vase Painting", *Hesperia*, 60, 1991, 59-102.

- Rottrof 1997 S. Rotroff, *Hellenistic Pottery, Athenian and Imported Wheelmade Tableware and Related Material Part I, The Athenian Agora*, XXIX, Princeton, New Jersey, 1997.
- Rottrof 2002 S. Rotroff, "West Slope in The East", *Ceramiques hellenistiques et romaines productions et diffusion en Mediterranee orientale, (Chypre, Égypte et côte syro palestinienne)* (Ed. F. Blonde - P. Ballet - J. F. Salles), *Travaux de la Maison de l'Orient* 35, Lyon, 2002. 97- 115
- Rottrof 2006 S. I. Rotroff, *Hellenistic Pottery: The Plain Wares, The Athenian Agora Vol. XXXIII*, New Jersey, 2006.
- Rudolph 1978 W. W. Rudolph, "Hellenistic Fine Pottery and Lamps from Above the House with Idols at Mycenae", *BSA* 73, 1978, 213-234.
- Sams 2011 K. G. Sams, "Anatolia: The First Millennium B.C.E. in Historical Context", (Ed. S. R. Steadman - J. G. McMahon), *The Oxford Handbook of Ancient Anatolia (10,000-323 BCE)*, Oxford University Press, Oxford, 2011, 604-622.
- Sancaktar vd. 2021 H. Sancaktar - K. Sezgin - R. Polat - Y. Polat, "New Sites Discovered in the Yozgat Archaeological Research Project", (Ed. Emine Sökmen, Andreas Schachner), *Understanding Transformations: Exploring The Black Sea Region Andnorthern Central Anatolian Antiquity*, Byzas 26, İstanbul, 2021, 277-298.
- Saraçoğlu 2011 A. Saraçoğlu, "Hellenistic and Roman Unguentaria From The Nekropolis of Tralleis", *Anatolia* 37, 2011, 1-42.
- Sarıkaya 2014 S. Sarıkaya "Küçük Asya'da Diadkhoi Savaşları: Kardiaslı Eumenes'in Savaş Stratejisi", *Akdeniz Uygarlıkları Araştırma Dergisi*, Antalya, s. 1-18.
- Saygılı 2011 B. Saygılı, *Kibyra Kalıp Yapımı Kaseler*, Dokuz Eylül Üniversitesi, Sosyal Bilimler Enstitüsü, (Yayımlanmamış Yüksek Lisans Tezi), İzmir, 2011.
- Schaffer 1968 J. Schaffer, *Hellenistische Keramik Aus Pergamon*, Berlin, 1968.
- Seeher 1999 J. Seeher, *Hattusha-Guide: A Day In The Hittite Capital (Vol. 2)*, İstanbul, 1999.
- Sever 1993 H. Sever, "Zank Höyük Kurtarma Kazısı-1991", *KST XIV-I*, Ankara, 1993, 247-258.
- Sever 1994 H. Sever, "Zank Höyük Kurtarma Kazısı-1992", *KST XV-I*, Ankara, 1994, 255-266.

- Sever 1998 H. Sever, “Zank Höyük Kazısı-1996”, KST XIX-1, Ankara 1998, 529-542.
- Sevin 1998 V. Sevin, “Tarihsel Coğrafya, Güzel Atlar Ülkesi” *Kapadokya* (Ed. Metin Sözen), İstanbul, 1998, 44-61.
- Shepard 1995 A. O. Shepard, *Ceramics for the Archaeologist*, Washington, 1995.
- Shear 1999 I.M. Shear, “Maidens in Greek Architecture: The Origin of the Caryatides”, *Bulletin de Correspondence Hellenique*, 123, 1999, 65-85.
- Simonetta 2007 A.M. Simonetta, “The Coinage of the Cappadocian King: A Revision and a Catalogua of the Simonetta Collction”, *Parthica* 9, 152.
- Sjöqvist 1960 E. Sjöqvist, “Morgantina: Hellenistic Medicine Bottles”, *AJA*, 64/1, 1960, 78–83.
- Slane 1997 K. S. Wright, “The Fine Wares”, *Tel Anafa II, i: The Hellenistic and Roman Pottery* (Ed. S. C. Herbert), Missouri, 1997, 249- 418.
- Smetana-Scherrer 1982 R. Smetana-Scherrer, *Spätklassische und Hellenistische Keramik Alt-Ägina II, 1*, Mainz am Rhein, 1982.
- Smith 1870 W. Smith, *Dictionary of Greek and Roman Antiquities*, 1870.
- Sparkes 1991 B. A. Sparkes, *Greek Pottery: An Introduction*, New York, 1991.
- Sparkes-Talcott 1970 B. A. Sparkes - L. Talcott, *Black and Plain Pottery of The 6th, 5th and 4th Centuries B.C.*, Agora 12, New Jersey, 1970.
- Speidel 2019 Michael A Speidel, “Hellenistik Kapadokya Krallığı”, *Hellenistik ve Roma Dönemlerinde Anadolu, Krallar, İmparatorlar, Kent Devletleri*, İstanbul, 2019, 105-118.
- Stewart 2010 S. M. Stewart, *Gordion After the Knot: Hellenistic Pottery and Culture*, A Dissertation submitted to the Graduate School of the University of Cincinnati in partial fulfillment of the requirements for the degree of Doctorate of Philosophy, 2010.
- Strobel- Gerber 2000 K. Strobel, C. Gerber, “Tavium (Büyüknefes, Provinz Yozgat) – Ein Regionales Zentrum Anatoliens. Bericht über den Stand der Forschungen nach den ersten drei Kampagnen (1997– 1999)”, *Istanbuler Mitteilungen* 50, 2000, 215-265.
- Şahin 2001 N. Şahin, *Zeus'un Anadolu Kültleri*, İstanbul, 2001.

- Şahin 2014 R. Şahin, “Karataş Burnu Yüzey Araştırmasında Bulunan Hellenistik ve Roma Dönemi Keramikleri”, *TÜBA-AR* 17, 143-161.
- Şenyurt vd. 2019 Y. Şenyurt – A. Aklan - A. Emirhan Bulut - Umut Zoroğlu, Leyla Yorulmaz, S. Okan Akgönül, “Kurul Kalesi 2017 Yılı Kazı Çalışmaları”, *KST* 40-3, Ankara, 2019, 691-712.
- Şenyurt-Aklan 2017 S. Y. Şenyurt, A. Akçay, “The Kurul Fortress and the Cult of Kybele as a City Protector.” *Colloquium Anatolicum* 16, 2017, 179-198.
- Şimşek-Duman 2007 C. Şimşek – B. Duman, “Laodikeia’da Bulunan Geç Antik Çağ Unguentariumları (Late Antique Unguentaria Discovered at Laodikeia), *Adalya* X, 2007, 285-307.
- Şimşek vd. 2011 C. Şimşek – M. Okunak – M. Bilgin, Laodikeia Nekropolü (2004-2010), Laodikeia Çalışmaları 1.1-1.2, (Ed. C. Şimşek), İstanbul, 2011.
- Şimşek vd. 2017 C. Şimşek- E. Alkaç- B. Duman, *Laodikeia Amphora Mühürleri*, Laodikeia Çalışmaları 4, İstanbul, 2017.
- Şimşek 2021 C. Şimşek, *Laodikeia Kilisesi Sondaj Buluntuları Hellenistik Dönem Seramiği*, Laodikeia Çalışmaları 6, İstanbul, 2021.
- Taborelli 2014 L. Taborelli, “Per l’archeologia di un farmaco. Produttori e contenitori di Lykion in epoca ellenistica”, *Territori della Cultura* 14-15, 2014, 26-33.
- Talcott 1935 L. Talcott, “Attic Black-Glazed Stamped Ware and Other Pottery from a Fifth Century Well”, *Hesperia*, 4/3, *The American Excavations in the Athenian Agora: Seventh Report*, 1935, 476-523.
- Taner 1971 S. Taner, “Kültepe Kazısında Bulunan Sikkeler”, *Anadolu / Anatolia* 15, 1971 (1973), 139–159.
- Taner 1974 S. Taner, “Kültepe Sikkeleri”, *Belleten* 38/152, 1974, 583–596.
- Tekçam 2007 T. Tekçam, *Arkeoloji Sözlüğü*, Alfa Yayınları, İstanbul, 2007.
- Tekin 1998 O. Tekin, “MÖ. IV-MS VI. yüzyıllar: Hellenistik Çağ ve Roma İmparatorluk Dönemi’nde Kapadokia Krallığı”, *Kapadokya*, Ed. Metin Sözen, İstanbul, 1998, 194-225.
- Tekkök 1996 B. Tekkök Biçken, *The Hellenistic and Roman Pottery from Troia: The Second Century BC. To the Sixth Century AD.*, University of Missouri, (Yayınlanmamış Doktora Tezi), Columbia, 1996.

- Temel 2015 A. Temel, *Alabanda Payandalı Sarnıç Hellenistik ve Roma Dönemi Seramikleri*, Adnan Menderes Üniversitesi, Sosyal Bilimler Enstitüsü, (Yayımlanmamış Yüksek Lisans Tezi), Aydın, 2015.
- Tezgör-Sezer 1995 D. K. Tezgör - T. Sezer, *İstanbul Arkeoloji Müzeleri Pişmiş Toprak Kandiller Kataloğu, Protohistorik, Arkaik, Klasik ve Hellenistik Dönemler*, Cilt I, İstanbul, 1995.
- Thompson 1934 H. A. Thompson, “Two Centuries of Hellenistic Pottery”, *Hesperia* 3/4, London, 1934, 311-480.
- Tırpan 1997 A. Tırpan, “Lagina Hekate Temenosu 1995”. *KST* 18/2, 1997, 309-336.
- Tırpan-Söğüt 2001 A. A. Tırpan -B. Söğüt, “Lagina Hekate Temenosu 1999 Yılı Çalışmaları”, *KST*, 22-2, Ankara, 2001, 299–310.
- Tiurin-Krasnodubets 2021 M. I. Tiurin, E. M. Krasnodubets, “Measuring jugs of Hellenistic Chersonesos: Catalogue” *Херсонесский сборник, выпуск XXII*, 2021, 96-116.
- Trameri- d’Alfonso 2020 A. Trameri, L. d’Alfonso “The «Sacred City» of Kınık Höyük: Continuity and Change in Cappadocia (Turkey) between the Late Achaemenid and Late Hellenistic Periods”, (Ed. W. Held-Z. Kotitsa), *In The Transition from the Achaemenid to the Hellenistic Period in the Levant, Cyprus and Cilicia: Cultural Interruption vs Cultural Continuity? Proceedings of the Marburg Symposium, Marburger Beiträge zur Archäologie*, 2017.
- Tulunay vd. 2008 E. T. Tulunay, “Nif (Olympos) Dağı Kazı ve Araştırma Projesi: 2006 Yılı Kazısı”, *KST*, 29-3, Ankara, 2008, 79-98.
- Tulunay vd. 2009 E. T. Tulunay, “Nif (Olympos) Dağı Kazı ve Araştırma Projesi: 2007 Yılı Kazısı”, *KST*, 30-3, Ankara, 2009, 411-426.
- Tuna-Nörling 1999 Y. Tuna-Nörling, *Daskyleion I, Die attische Keramik*, Arkeoloji Dergisi VI, İzmir, 1999.
- Tüysüz 201 B. Tüysüz, “Preliminary Assessments of Black-Glazed Attic Pottery Found at Kültepe”, Fikri Kulakoğlu, Guido Kryszat & Cécile Michel (eds.), *Cultural Exchanges and Current Researches at Kültepe and Surroundings*, Kültepe, August 1-4, 2019, Kültepe International Meetings 4, Subartu 46, Brepols, 2021, 161-177.
- Tzochev 2016 C. Tzochev, Amphora Stamps from Thasos, *The Athenian Agora*, Vol XXXVII. Princeton – New Jersey, 2016.

- Umurtak 1996 G. Umurtak, "Anadolu'nun Batı Bölgelerinde ve Trakya'da Tunç Çağları Öncesi Yerleşimlerinde Bulunmuş Olan Ayrışık Kaplar", *Anadolu Araştırmaları XIV*, 1996, 479-517.
- Usta 2014 H. Usta, *Seyitömer Höyük Siyah Firnisli Gri Seramikleri*, Dumlupınar Üniversitesi, Sosyal Bilimler Enstitüsü, Kütahya, 2014. (Yüksek Lisans Tezi).
- Uygun 2011 Ç. Uygun, *Tepecik Kırmızı Astarlı Seramikleri (İ.Ö.2. YY – İ.S. 4. YY)*, Patara 4/2, İstanbul, 2011.
- Uysal-Tezer 2011 C. Uysal Tezer, *Nevşehir Camihöyük Hellenistik ve Roma Seramikleri*, Gazi Üniversitesi, Sosyal Bilimler Enstitüsü, (Yayımlanmamış Yüksek Lisans Tezi), Ankara, 2011.
- Ünal 1968 A. Ünal, "1966 Çengeltepe (Yozgat) Sondajı Önraporu", *Türk Arkeoloji Dergisi XV-I*, 1966, 119-142.
- Üstündağ 2009 H. Üstündağ, "Short Fieldwork Report: Kültepe/Kaneş (Turkey), season 2007", *Bioarchaeology of the Near East 3*, 2009, 31-35.
- Vaag vd. 2002 L. E. Vaag, - V. Norskov, - J. Lund, *The Pottery, The Maussolleion at Halikarnassos 7*, Aarhus, 2002.
- Veisi vd. 2014 M. Veisi - A. H. Noban - S. M. Koohpar - J. Neyestani, "An Investigation of the Geometric Proportions of Bell-Shaped Column Bases and Bull Capitals at Persepolis and in Caucasian Achaemenid Sites", *Koninklijke Brill Nv*, Leiden, 2014. 195-211
- Von Der Osten 1937 H. H. Von Der Osten, *The Alişar Hüyük Seasons of 1930-32, Part III*, Chicago, 1937.
- Waage 1948 F. O. Waage, "Hellenistic and Roman Tableware of North Syria", *Antioch on the Orontes IV. I, Ceramics and Islamic Coins*, (Ed. F. O. Waage), Menasha, Wisconsin, 1948, 1-60.
- Walters 1905 H. B. Walters, *History of Ancient Pottery: Greek, Etruscan, and Roman*, Based on The Work of Samuel Birch in Two Volumes, Vol.1, Charles Scribner's Sons, New York, 1905.
- Watzinger 1901 C. Watzinger, "Vasenfunde aus Athen", *AM 26*, 1901, 50-102.
- Weber-Hiden vd. 2003 I. Weber Hiden - C. Gerber, "Keramik Aus Hellenistischer Bis Frühbyzantinischer Zeit Aus Tavium/Büyük Nefes: Bemerkungen Und Übersicht Über Das Begehungsmaterial Der Kampagnen 1998-2000 Aus Drei Ausgewählten Bereichen Des Stadtgebietes", *Anatolia Antiqua 11*, 2003, 253-322.

- Wintermeyer 2004 U. Wintermeyer, *Die hellenistische und frühkaiserzeitliche Gebrauchskeramik. Auf Grundlag der stratifizierten Fundkeramik aus dem Bereich der Heiligen Straße Didyma 3.2*, Mainz am Rhein, 2004.
- Yedidağ 2010 T. Y. Yedidağ, *Dorylaion Hellenistik Dönem Keramikleri*, İstanbul Üniversitesi, Sosyal Bilimler Enstitüsü, (Yayımlanmamış Yüksek Lisans Tezi), İstanbul, 2010.
- Yener Taş 2011 H. Yener Taş, *Adana Müzesi'ndeki Kalıp Yapımı Kaseler*, Adnan Menderes Üniversitesi, Sosyal Bilimler Enstitüsü, (Yayımlanmamış Yüksek Lisans Tezi), Aydın, 2011.
- Yenipınar 1996 H. Yenipınar, "Nevşehir İli Acıgöl İlçesi, Kurugöl Kasabası, Bedir Camii Avlusu Kurtarma Kazısı", VI. *Müze Kazıları Kurtarma Semineri*, Ankara, 1996, 301-314.
- Yıldırım-Yavşan 2022 Ö. C. Yıldırım, Ç. Yavşan, "Tenedos Nekropolis'inden Seramik Askos'lar", *Phaselis VIII*, 2022, 73-2.
- Yon – Callot 1987 M. Yon – O. Callot, "Nouvelles Decouvertes dans la Necropole Ouest De Kition", *RDAC*, 1987, 147-166.
- Yorulmaz 2019 L. Yorulmaz, *Kurul Kalesi Hellenistik Dönem Seramikleri*, Hacı Bayram Veli Üniversitesi, Sosyal Bilimler Enstitüsü, (Yayımlanmamış Doktora Tezi), Ankara, 2019.
- Zahn 1904 R. Zahn, "Tongeschirr", *Priene: Ergebnisse der Ausgrabungen und Untersuchungen in den Jahren 1895- 1898* (Ed. T. Wiegand – H. Schrader), 1904, 394- 468.
- Zahn1907 R. Zahn, "Die bei den Ausgrabungen in Boghaz-Köi gefundenen Tonscherben", *Wochenschrift für Klassische Philologie* 24, 1907, 638-644.
- Zelle 1997 M. Zelle, *Die Terra Sigillata aus der Westtor-Nekropole in Assos. Asia Mimor Studien*, Band 27, Bonn, 1997.
- Zeren 2004 S. M. Zeren, *Klazomenai'de Ele Geçen M.Ö. 4. Yüzyıl Kap Formları*, Ege Üniversitesi, Sosyal Bilimler Enstitüsü, (Yayımlanmamış Yüksek Lisans Tezi), İzmir, 2004.
- Ziegenaus-De Luca 1968 O. Ziegenaus - G. De. Luca, *Das Asklepieion I: Der südliche Temenosbezirk in hellenistischer und frühromischer Zeit*, AvP XI.1, Berlin, 1968.
- Zolotarev 2005 I. Zolotarev, "A Hellenistic Ceramic Deposit from the Northeastern Sector of Chersonesos", *Chronologies of the Black Sea Area in the Period c. 400- 100 B.C.* (Ed. V. F. Stolba- L. Hannestad), Aarhus, 2005, 193- 215,

- Zoroğlu 1976 K. L. Zoroğlu, “Eskiyapar’da Bulunan Kızılırmak Havzası (Galat Denilen) Boyalı Seramikler”, *VIII. Türk Tarih Kongresi, Kongrede Sunulan Bildiriler*, I. Cilt, Ankara, 1976, 345-354.
- Zoroğlu 1978 K. L. Zoroğlu, *Hellenistik Çağ’da Kızılırmak Havzası Boyalı Kapları*, Ankara Üniversitesi, (Yayımlanmamış Doktora Tezi), Ankara, 1978.
- Zoroğlu 1979 K. L. Zoroğlu, “Eskiyapar’da Bulunan Kızılırmak Havzası (Galat denilen) Boyalı Seramikleri”, *TTK*, VIII/1, Ankara, 1979, 346-355.
- Zoroğlu 1981 K. L. Zoroğlu, “Kültepe’de Bulunan Hellenistik Çağa Ait Bir Amphora”, *Selçuk Üniversitesi Edebiyat Fakültesi Dergisi* 1, 1981, 239-252.
- Zoroğlu 1983 K. L. Zoroğlu, “İstanbul ve Bonn’da Bulunan İki Skyphos”, *Selçuk Üniversitesi Edebiyat Fakültesi Dergisi* 2, 1983, 135-144.
- Zoroğlu 1986 K. L. Zoroğlu, “Kızılırmak Havzası Kaplarının Biçim ve Süs Gelişimine Örnekler”, *TTK* IX/1, Ankara, 1986, 459-472.
- Zoroğlu 1987 K. L. Zoroğlu, “Kızılırmak Havzası Kapları” *Anadolu Demir Çağları (Anatolian Iron Age)* (Ed. A. Çilingiroğlu), İzmir, 1987.
- Zoroğlu 2001 K. L. Zoroğlu, “Hellenistic Painted Pottery from the Central Part of Asia Minor: Kızılırmak Basin Ware”, *Aθήνα: Ταμείο Αρχαιολογικών Πόρων και Απαλλοτριώσεων*, 2011, Z’ *Επιστημονική Συνάντηση για την ελληνιστική κεραμική: Αιγίο, 4-9 Απριλίου 2005: πρακτικά / [επιστημονική επιτροπή: Στέλλα Δρούγου ... [et al.]]*, Athen 2011, 515-524.

FIGÜRLER LİSTESİ

Fig. 1: Kültepe'nin Coğrafi Konumu

<https://earth.google.com/web/@39.03298906,33.93476514,924.76137037a,1763120.42,534083d,35y,359.99999914h,0t,0r/data=MikKJwolCiExMG80aHhtVIF1dk5iTIRkalBFWVRRYVh0bWliOG1pWW4gAQ>

Fig. 2: Kültepe Höyük-Yukarı Şehir / Aşağı Şehir-Karum-Nekropol (Kültepe Kazı Arşivi)

Fig. 3: Doğu Kappadokia Bölgesi ve Anisa'nın Konumu (Mitford 2000)

Fig. 4: Antik Çağ'da Anadolu ve Kappadokia Bölgesi (Heinrich Kiepert Asia citerior Cappadocia)

Fig. 5: Kappadokia Bölgesi ve Strategia'ları (Panichi 2005)

Fig. 6: Kayseri Yöresi- Kilikia Strategiası (Baydur 1970, Har. 19)

Fig. 7: Asia Minor Yol Haritası ve Kayseri'ye Ulaşan Önemli Yol Güzergahları (French 2016)

Fig. 8: Kültepe'nin stratigrafi tablosu (Kulakoğlu 2010; Kulakoğlu 2017; Kulakoğlu 2018)

Fig. 9: Anisa Dekreti (Barjamovic 2015)

Fig. 10a: Anisa İsminin Okunduğu Sikkeler (Bilge 2021)

Fig. 10b: Anisa İsminin Okunduğu Sikke (Kayseri Arkeoloji Müzesi Arşivi)

Fig. 11: Güney Sur Duvarlarının Havadan Görünümü (Kültepe Kazı Arşivi)

Fig. 12: Güney Sur Duvarları ve Merdivenleri (Kültepe Kazı Arşivi)

Fig. 13: Güney Sur Duvarları (Kültepe Kazı Arşivi)

Fig. 14: Kültepe Sur Duvarı (Barjamovic 2015)

Fig. 15: Kültepe'de Ele Geçen Hellenistik Dönem Sikkelerine Ait Örnekler (Taner 1974)

Fig. 16: 26067 Envanter Numaralı Amphora (Ankara Anadolu Medeniyetler Müzesi Arşivi)

Fig. 17: Kültepe'de Hellenistik Dönem Yapılarının Kazıldığı Plankareler (Kültepe Kazı Arşivi)

Fig. 18: Kültepe'de Hellenistik Dönem Yapılarının Kazıldığı Alanlar (Kültepe Kazı Arşivi)

Fig. 19: 2009 ve 2020 Yıllarında Kazılan Alan (Kültepe Kazı Arşivi)

- Fig. 20:** 84-85-86/XCIX-XCVIII-XCVII Plankarelerinde Tespit Edilen Yapı Kalıntıları (Kültepe Kazı Arşivi)
- Fig. 21:** 1 Numaralı Mekanın 3c Evresine Ait Duvarları (Kültepe Kazı Arşivi)
- Fig. 22:** Dv. 11 ve Duvarın Batıya Devam Ettiğini Gösteren Taş Sırası (Kültepe Kazı Arşivi)
- Fig. 23:** Dv. 11 Doğu Profili ve Kapı Açıklığı (Kültepe Kazı Arşivi)
- Fig. 24:** 1 No.lu Mekan Geç Evresi (Dv.11, Dv. 21, Dv.1) (Kültepe Kazı Arşivi)
- Fig. 25:** 1. No.lu Mekanın 3a Evresine Ait Taş Döşeme Zemin (Kültepe Kazı Arşivi)
- Fig. 26:** Dv. 11 ve Dv. 12 (Kültepe Kazı Arşivi)
- Fig. 27:** 2 No.lu Mekan (Kültepe Kazı Arşivi)
- Fig. 28:** 2 No.lu Mekan (Kültepe Kazı Arşivi)
- Fig. 29:** 2 No.lu Mekan 3a ve 3b Evresine Ait Taş Zeminler (Kültepe Kazı Arşivi)
- Fig. 30:** 2 No.lu Mekana 3a Evresinde Eklenen Dv.3 (Kültepe Kazı Arşivi)
- Fig. 31:** Dv. 2 Kuzey ve Güney Bölümleri (Kültepe Kazı Arşivi)
- Fig. 32:** Kat.no. 603 Numaralı Amphora Kulp Parçası (Kültepe Kazı Arşivi)
- Fig. 33:** 26067 Env. No.lu Amphora (Ankara Anadolu Medeniyetler Müzesi Arşivi)
- Fig. 34:** 3 ve 4 No.lu Mekanlar (Kültepe Kazı Arşivi)
- Fig. 35-36:** 3 ve 4 No.lu Mekanlarda Bulunan Ocak ve Pişirme Kabı (Kültepe Kazı Arşivi)
- Fig. 37:** 5 No.lu Mekan (Kültepe Kazı Arşivi)
- Fig. 38:** 5 No.lu Mekanda Ele Geçen Matara (Kültepe Kazı Arşivi)
- Fig. 39:** 5 No.lu Mekanda Ele Geçen Sunak Parçası (Kültepe Kazı Arşivi)
- Fig. 40:** 5 No.lu oda / Dv. 16 (Kültepe Kazı Arşivi)
- Fig. 41:** Dv. 16'nın Kesit Çizimi (Kültepe Kazı Arşivi)
- Fig. 42:** 5 No.lu Mekanın Kuzey Erken ve Geç Evre Duvarları (Kültepe Kazı Arşivi)
- Fig. 43:** 5 No.lu Mekan'da Ele Geçen Boğa Başı (Kültepe Kazı Arşivi)
- Fig. 44:** 6 No.lu Mekan (Kültepe Kazı Arşivi)
- Fig. 45:** Dv. 15 ve Bir Sonraki Evrede Kapatılan Kapı Açıklığı (Kültepe Kazı Arşivi)
- Fig. 46:** Dv. 15 Üzerinde Bir Sonraki Evrede Kapatılan Kapı (Kültepe Kazı Arşivi)
- Fig. 47:** 6 No.lu Mekan (Kültepe Kazı Arşivi)
- Fig. 48:** 6 No.lu Mekan - Dv. 16 (Kültepe Kazı Arşivi)
- Fig. 49:** 6 No.lu Mekan Köpek Definleri (Kültepe Kazı Arşivi)
- Fig. 50:** 6 No.lu Mekanın Kuzeybatı Köşesinde Bulunan Köpek Gömüleri (Kültepe Kazı Arşivi)

- Fig. 51:** 6 No.lu Mekan'da Toplu Ele Geçen Kaplar (Kültepe Kazı Arşivi)
- Fig. 52:** 6 No.lu Mekan'da Bulunan Sunak (Kültepe Kazı Arşivi)
- Fig. 53:** Heykellerin Buluntu Durumunu Gösterir Fotoğraf (Kültepe Kazı Arşivi)
- Fig. 54a:** Boğa Heykeli Ön Görünüş (Kültepe Kazı Arşivi)
- Fig. 54b:** Boğa Heykeli Sağ Görünüş (Kültepe Kazı Arşivi)
- Fig. 55a:** Boğa Heykeli Sol Görünüş (Kültepe Kazı Arşivi)
- Fig. 55b:** Boğa Heykeli Arka Görünüş (Kültepe Kazı Arşivi)
- Fig. 56a-b:** Tanrıça Heykeli Ön ve Arka Görünüş (Kültepe Kazı Arşivi)
- Fig. 57:** 7 No.lu Mekan (Kültepe Kazı Arşivi)
- Fig. 58:** 8 No.lu Mekan ve Duvarları (Kültepe Kazı Arşivi)
- Fig. 59:** 10 No.lu Mekan (Kültepe Kazı Arşivi)
- Fig. 60:** 10 No.lu Mekan Taş Döşeme ve Beyaz Taban (Kültepe Kazı Arşivi)
- Fig. 61:** 10 No.lu Mekan (Kültepe Kazı Arşivi)
- Fig. 62:** 10 No.lu Mekan Kerpiç Yapı/Fırın (?) (Kültepe Kazı Arşivi)
- Fig. 63:** 10 Numaralı Mekanın Duvar Altında Bulunan Kantharos (Kültepe Kazı Arşivi)
- Fig. 64:** 10 No.lu Mekan Taş İle Çevrili Alan ve Kemik Kalıntıları (Kültepe Kazı Arşivi)
- Fig. 65:** 3a Evresinde Kapatılan Kapı Açıklıkları (Kültepe Kazı Arşivi)
- Fig. 66:** Köpek İskeletleri (Kültepe Kazı Arşivi)
- Fig. 67:** 12 No.lu Mekan ve Duvarları (Kültepe Kazı Arşivi)
- Fig. 68:** Dv. 47 (Kültepe Kazı Arşivi)
- Fig. 69:** 12 No.lu Mekan Kremasyon Mezar (Kültepe Kazı Arşivi)
- Fig. 70:** Urne ve Unguentariumun Bulunduğu Alan, Çizim ve Fotoğrafları (Kültepe Kazı Arşivi)
- Fig. 71:** Kültepe Hellenistik Dönem Yapısı (Kültepe Kazı Arşivi)
- Fig. 72:** Kululu Hellenistik Dönem Yapısı (Özgüç 1971)
- Fig. 73:** Çukurların Tespit Edildiği Alan (Kültepe Kazı Arşivi)
- Fig. 74:** I No.lu Çukur (Kültepe Kazı Arşivi)
- Fig. 75:** I No.lu Çukurun Kontesktinde Bulunan Seramikler (Kültepe Kazı Arşivi)
- Fig. 76:** II No.lu Çukur (Kültepe Kazı Arşivi)
- Fig.77:** II No.lu Çukurda Bulunan Seramikler (Kültepe Kazı Arşivi)
- Fig.78:** Attik Gruba Ait Örnekler (Kültepe Kazı Arşivi)
- Fig. 79:** Batı Anadolu Üretimine Ait Örnekler (Kültepe Kazı Arşivi)
- Fig. 80** Daldırma Tekniğinde Astarlanmış Örnek (Kültepe Kazı Arşivi)

- Fig. 81** Astar Üzerinde Görülen Parmak İzleri (Kültepe Kazı Arşivi)
- Fig. 82:** Fırça Astarlı Örnek İzleri (Kültepe Kazı Arşivi)
- Fig. 83:** Akıtma Boya Bezemeli Örnek (Kültepe Kazı Arşivi)
- Fig. 84:** İç Yüzü Tamamen Astarlı Dış Yüzü Akıtma Boya Bezemeli Örnek (Kültepe Kazı Arşivi)
- Fig. 85:** Kültepe Siyah Astarlı Seramiklerinde Kullanılan Bakı Dekorasyon Örnekleri (Kültepe Kazı Arşivi)
- Fig. 86:** Kültepe Siyah Astarlı Seramiklerinde Kullanılan Bakı Dekorasyon-Palmet Örnekleri (Kültepe Kazı Arşivi)
- Fig. 87:** Kültepe Siyah Astarlı Seramiklerinde Kullanılan Bakı Dekorasyon-Rulet Örnekleri (Kültepe Kazı Arşivi)
- Fig. 88:** Kültepe Kat.no. 87 No.lu Kantharos (Kayseri Arkeoloji Müzesi Arşivi)
- Fig 89:** Kültepe Kat.no. 88 No.lu skyphos (Kültepe Kazı Arşivi)
- Fig. 90:** Kültepe Kat.no. 90 No.lu Unguentarium (Kayseri Arkeoloji Müzesi Arşivi)
- Fig. 91:** Kültepe Kat.no. 93 No.lu Kabartmalı Kase Parçası (Kültepe Kazı Arşivi)
- Fig. 92:** Kültepe Kalıp Yapımı Kabartmalı Kase Ağız Kenarı Örnekleri (Kültepe Kazı Arşivi)
- Fig. 93:** Kültepe Pergamon Seramiği Örnekleri (Kültepe Kazı Arşivi)
- Fig. 94:** Kültepe Gri Hamurlu Seramik Örnekleri (Kültepe Kazı Arşivi)
- Fig. 95:** Kültepe Kahverengi Astarlı Seramik Örnekleri (Kayseri Arkeoloji Müzesi Arşivi)
- Fig. 96:** Kültepe Kırmızı Astarlı Seramik Örnekleri (Kültepe Kazı Arşivi)
- Fig. 97:** Kültepe Kurşun Sırlı Skyphos (Kültepe Kazı Arşivi)
- Fig. 98:** Los Angeles County Sanat Müzesi Skyphosu (Hochuli-Gysel 1977)
- Fig. 99:** Kültepe Krem Kapları (Lykion) (Kayseri Arkeoloji Müzesi Arşivi)
- Fig. 100:** Kültepe Mühürlü Amphora Kulp Parçası Örnekleri (Kültepe Kazı Arşivi)
- Fig.101:** 1. Grup Boyama Tekniğine Örnekler (Zoroğlu 2005)
- Fig. 102:** 1. Grup Boyama Tekniğine Örnekler (Lohner-Urban 2016)
- Fig. 103:** 2. Grup Boyama Tekniğine Örnekler (Zoroğlu 1978, LXXIII)
- Fig. 104:** Birinci Grup Hamur Renkleri (Kültepe Kazı Arşivi)
- Fig.105:** Birinci Grup Örneklerin Kesitlerindeki Kahverengi Renk Değişimleri (Kültepe Kazı Arşivi)

- Fig.106:** Birinci Grup Örneklerin Çekirdeklerindeki Karbonizasyon (Kültepe Kazı Arşivi)
- Fig. 107-108:** İkinci Hamur Grubuna Ait Örnekler (Kültepe Kazı Arşivi)
- Fig. 109-110:** Üçüncü Hamur Grubuna Ait Örnekler (Kültepe Kazı Arşivi)
- Fig. 111:** Dördüncü Hamur Grubuna Ait Örnekler (Kültepe Kazı Arşivi)
- Fig. 112:** Dördüncü Hamur Grubuna Ait Örnekler (Kültepe Kazı Arşivi)
- Fig. 113:** Kat.no. 494 Numaralı Matara (Kayseri Arkeoloji Müzesi Arşivi)
- Fig. 114:** Kültepe Bant Bezemeli Kase Örnekleri (Kültepe Kazı Arşivi)
- Fig. 115:** Kültepe Bant Bezemeli Kaide Parçalarına Ait Örnekler (Kültepe Kazı Arşivi)
- Fig. 116:** Kültepe Bant Bezemeli Tabak Örnekleri (Kültepe Kazı Arşivi)
- Fig. 117:** Kültepe Bant Bezemeli Kapalı Kap Örnekleri (Kültepe Kazı Arşivi)
- Fig. 118:** Kültepe Bant Bezemeli Tepsi Örnekleri (Kültepe Kazı Arşivi)
- Fig. 119:** Kültepe Bant Bezemeli Unguentarium Örnekleri (Kültepe Kazı Arşivi)
- Fig. 120:** Kat.no. 329 Numaralı Tabak (Kültepe Kazı Arşivi)
- Fig. 121:** Kat.no. 302 Numaralı Örnek (Kültepe Kazı Arşivi)
- Fig. 122:** Kat.no. 320 No.lu Örnek (Kültepe Kazı Arşivi)
- Fig.123:** Kat.no. 596 No.lu Örnek (Kültepe Kazı Arşivi)
- Fig. 124:** Kat.no. 597 No.lu Örnek (Kültepe Kazı Arşivi)
- Fig. 125:** Kat.no. 598 No.lu Örnek (Kültepe Kazı Arşivi)
- Fig. 126:** Kat.no. 599, 600, 601 No.lu Örnekler (Kültepe Kazı Arşivi)
- Fig. 127:** Yaprak Tomurcuk Motifli Bir Örnek (Zoroğlu 2005, Fig.1)
- Fig. 128:** Kat.no. 586 No.lu Örnek (Kültepe Kazı Arşivi)
- Fig. 129:** Kat.no. 638 No.lu Örnek (Kültepe Kazı Arşivi)
- Fig. 130:** Kat.no. 590-591 No.lu Örnek (Kültepe Kazı Arşivi)
- Fig. 131:** Kat.no. 594 No.lu Örnek (Kültepe Kazı Arşivi)
- Fig. 132:** Kat.no. 595 No.lu Örnek (Kültepe Kazı Arşivi)
- Fig. 133:** Kat.no. 589 No.lu Örnek (Kültepe Kazı Arşivi)
- Fig. 134:** Kat.no. 365 No.lu Parça (Kültepe Kazı Arşivi)
- Fig. 135:** Kat.no. 365 No.lu Parça (Kültepe Kazı Arşivi)
- Fig. 136:** Kat.no. 604 No.lu Parça (Kültepe Kazı Arşivi)
- Fig. 137:** Kat.no. 605 No.lu Parça (Kültepe Kazı Arşivi)
- Fig. 138:** Kat.no. 603 No.lu Örnek (Kültepe Kazı Arşivi)
- Fig. 139:** Asia Minor Yol Haritası ve Kayseri'ye Ulaşan Önemli Yol Güzergahları (W.B. Calder-G.E. Bean'nin Asia Minör Yol Haritası)

Fig. 140: Asia Minor Yol Haritası ve Kayseri'ye Ulaşan Önemli Yol Güzergahları ve Gülek Geçidi Yol Güzergahı (W.B. Calder-G.E. Bean'nin Asia Minör Yol Haritası)

Fig. 141: “Δ” Atölyesine Ait İşaretleri Üzerinde Taşıyan Seramik Örnekleri

Kültepe Örnekleri (Kültepe Kazı Arşivi)

Topaklı Örneği (Pecorella 1975, Tav. XXIII-1)

Fig. 142: İç Anadolu Bölgesi'nde ve Yakın Çevresinde Kültepe Seramikleri ile Benzer Özelliklere Sahip Örneklerin Ele Geçtiği Merkezler (Kültepe Kazı Arşivi)

TABLULAR LİSTESİ

- Tablo 1:** Hellenistik Dönem’de Kappadokia Bölgesi ve Kültepe (Kültepe Kazı Arşivi)
- Tablo 2:** 1 No.lu Mekan Tarihlendirilmesinde Belirleyici Nitelikteki Seramik Örnekleri (Kültepe Kazı Arşivi)
- Tablo 3:** 2 No.lu Mekan Tarihlendirilmesinde Belirleyici Nitelikteki Seramik Örnekleri (Kültepe Kazı Arşivi)
- Tablo 4:** 4 No.lu Mekan Tarihlendirilmesinde Belirleyici Nitelikteki Seramik Örnekleri (Kültepe Kazı Arşivi)
- Tablo 5:** 5 No.lu Mekan Tarihlendirilmesinde Belirleyici Nitelikteki Seramik Örnekleri (Kültepe Kazı Arşivi)
- Tablo 6:** 6 No.lu Mekan Tarihlendirilmesinde Belirleyici Nitelikteki Seramik Örnekleri (Kültepe Kazı Arşivi)
- Tablo 7:** 7 No.lu Mekan Tarihlendirilmesinde Belirleyici Nitelikteki Seramik Örnekleri (Kültepe Kazı Arşivi)
- Tablo 8:** 9 No.lu Mekan Tarihlendirilmesinde Belirleyici Nitelikteki Seramik Örnekleri (Kültepe Kazı Arşivi)
- Tablo 9:** 10 No.lu Mekan Tarihlendirilmesinde Belirleyici Nitelikteki Seramik Örnekleri (Kültepe Kazı Arşivi)
- Tablo 10:** 11 No.lu Mekan Tarihlendirilmesinde Belirleyici Nitelikteki Seramik Örnekleri (Kültepe Kazı Arşivi)
- Tablo 11:** 12 No.lu Mekan Tarihlendirilmesinde Belirleyici Nitelikteki Seramik Örnekleri (Kültepe Kazı Arşivi)
- Tablo 12:** 84-85-86/XCIX-XCVIII-XCVII Plan Karelerinde Bulunan Yapı ve Evreleri (Kültepe Kazı Arşivi)
- Tablo 13:** Kültepe Hellenistik Dönem Seramik Örneklerinin Petrografik ve Test Analiz Sonuçları (Kültepe Kazı Arşivi)
- Tablo 14:** Kültepe Hellenistik Dönem Seramik Örneklerinin Petrografik ve Test Analiz Sonuçları (Kültepe Kazı Arşivi)
- Tablo 15:** Kültepe’nin Kızılırmak Havzası Seramikleri Grubunda Görülen Astar ve Bezeme Renkleri (Kültepe Kazı Arşivi)
- Tablo 16:** Kültepe’nin Hellenistik Dönem Seramikleri Bezeme Repertuarı (Kültepe Kazı Arşivi)

Tablo 17: Kültepe'nin Demir Çağı Bezeme Geleneğini Hellenistik Dönem'de Devam ettiren Motfiler (Kültepe Kazı Arşivi)

GRAFİKLER LİSTESİ

- Grafik 1:** Hellenistik Dönem'e Ait Sikkelerin Sayısal Dağılımını Gösteren Tablo (Kültepe Kazı Arşivi)
- Grafik 2:** I No.lu Çukur - Profil Veren Parçalar (Kültepe Kazı Arşivi)
- Grafik 3:** I No.lu Çukur - Gövde Parçaları (Kültepe Kazı Arşivi)
- Grafik 4:** II No.lu Çukur - Profil Veren Parçalar (Kültepe Kazı Arşivi)
- Grafik 5:** II No.lu Çukur - Gövde Parçaları (Kültepe Kazı Arşivi)
- Grafik 6:** Kültepe'de Tespit Edilen Seramiklerin Kullanım Amaçlarına Göre Buluntu Yüzdeleri (Kültepe Kazı Arşivi)
- Grafik 7:** Kültepe'de Tespit Edilen İthal ve Bölgesel Üretim Seramiklerin Buluntu Yüzdeleri (Kültepe Kazı Arşivi)
- Grafik 8:** Kültepe'ye İthal Edilen Seramiklerinin Üretim Merkezlerine Göre Sayısal Dağılımı (Kültepe Kazı Arşivi)
- Grafik 9:** İthal Seramiklerin Üretim Merkezlerine Göre Yüzdellik Dağılımı (Kültepe Kazı Arşivi)
- Grafik 10:** Siyah Astarlı Seramiklerin Formlara Göre Yüzdellik Dağılımı (Kültepe Kazı Arşivi)
- Grafik 11:** Kızılırmak Havzası Seramiklerine Ait Hamur Renklerinin Yüzdellik Dağılımı (Kültepe Kazı Arşivi)
- Grafik 12:** Birinci Grup Hamur Renklerinin Sayısal Dağılımı (Kültepe Kazı Arşivi)
- Grafik 13:** Bezemeli ve Bezemesiz Örneklerinin Yüzdellik Dağılımı (Kültepe Kazı Arşivi)
- Grafik 14:** Kızılırmak Havzası Seramikleri'nin Bezeme Yapım Yöntemlerinin Yüzdellik Dağılımı (Kültepe Kazı Arşivi)
- Grafik 15:** Kızılırmak Havzası Seramikleri'nde Bezeme Uygulama Alanlarının Yüzdellik Dağılımı (Kültepe Kazı Arşivi)
- Grafik 16:** Boyalı Seramiklerin Astar Renk Yüzdeleri (Kültepe Kazı Arşivi)
- Grafik 17:** Boyama Yöntemi ile Yapılmış Bezeme Tipleri (Kültepe Kazı Arşivi)
- Grafik 18:** Kültepe Kızılırmak Havzası Seramik Tiplerinin Sayısal Dağılımı (Kültepe Kazı Arşivi)
- Grafik 19:** Kızılırmak Havzası Seramik Tiplerin Yüzdellik Dağılımı
- Grafik 20:** Kültepe'de Bulunan İthal Malzemenin Yüzyıllara Göre Dağılım Oranı

LEVHALAR LİSTESİ

- Levha 1:** Attik Üretim Siyah Astarlı Seramikler / Kantharos, Dışa Dönük Ağız Kenarlı Kase (Kültepe Kazı Arşivi)
- Levha 2:** Attik Üretim Siyah Astarlı Seramikler / Dışa Dönük Ağız Kenarlı Kase (Kültepe Kazı Arşivi)
- Levha 3:** Attik Üretim Siyah Astarlı Seramikler / İçe Dönük Ağız Kenarlı Kase (Kültepe Kazı Arşivi)
- Levha 4:** Attik Üretim Siyah Astarlı Seramikler / Kase, Sosluk (Kültepe Kazı Arşivi)
- Levha 5:** Attik Üretim Siyah Astarlı Seramikler / Yuvarlatılmış Ağız Kenarlı Tabak (Kültepe Kazı Arşivi)
- Levha 6:** Attik Üretim Siyah Astarlı Seramikler / Balık Tabağı, Guttus, Kandil (Kültepe Kazı Arşivi)
- Levha 7:** Anadolu Üretimi Siyah Astarlı Seramikler / Dışa Dönük Ağız Kenarlı Kase (Kültepe Kazı Arşivi)
- Levha 8:** Anadolu Üretimi Siyah Astarlı Seramikler / İçe Dönük Ağız Kenarlı Kase (Kültepe Kazı Arşivi)
- Levha 9:** Anadolu Üretimi Siyah Astarlı Seramikler / Kase (Kültepe Kazı Arşivi)
- Levha 10:** Anadolu Üretimi Siyah Astarlı Seramikler / Kase (Kültepe Kazı Arşivi)
- Levha 11:** Anadolu Üretimi Siyah Astarlı Seramikler / Kase, Sosluk, Yuvarlatılmış Ağız Kenarlı Tabak (Kültepe Kazı Arşivi)
- Levha 12:** Anadolu Üretimi Siyah Astarlı Seramikler / Dik Ağız Kenarlı Tabak, Testi, Unguentarium, Kandil (Kültepe Kazı Arşivi)
- Levha 13:** Batı Yamacı Stili'nde Bezenmiş Seramikler / Kantharos, Skyphos, Unguentarium (Kültepe Kazı Arşivi)
- Levha 14:** Kalıp Yapımı Kabartmalı Kaseler / Kase, Pergamon Seramikleri /Sosluk (Kültepe Kazı Arşivi)
- Levha 15:** Pergamon Seramikleri / Kase (Kültepe Kazı Arşivi)
- Levha 16:** Pergamon Seramikleri / Kase, Skyphos (Kültepe Kazı Arşivi)
- Levha 17:** Bantlı Seramikler / Kase, Aşağı Sarkık Ağız Kenarlı Tabak (Kültepe Kazı Arşivi)
- Levha 18:** Gri Hamurlu Seramikler / İçe Dönük Ağız Kenarlı Kase (Kültepe Kazı Arşivi)

- Levha 19:** Gri Hamurlu Seramikler / Geniş Ağız Tablalı Tabak, Dik Ağız Kenarlı Tabak, Kalınlaştırılmış Ağız Kenarlı Tabak, İçe Dönük Ağız Kenarlı Tabak, Balık Tabağı (Kültepe Kazı Arşivi)
- Levha 20:** Gri Hamurlu Seramikler / Balık Tabağı (Kültepe Kazı Arşivi)
- Levha 21:** Kahverengi Astarlı Seramikler / Balık Tabağı, Oinochoe, Aryballos (Kültepe Kazı Arşivi)
- Levha 22:** Kırmızı Astarlı Seramikler / İçe Dönük Ağız Kenarlı Kase, Dik Ağız Kenarlı Kase, II Kulplu Kase (Kültepe Kazı Arşivi)
- Levha 23:** Kırmızı Astarlı Seramikler / Dışa Çekik Ağız Kenarlı Kase, Kurşun Sırlı Seramikler / Skyphos (Kültepe Kazı Arşivi)
- Levha 24:** Küçük Krem Kapları (Lykion?), Thasos Seramiği / Amphora, Rhodos Seramiği / Amphora (Kültepe Kazı Arşivi)
- Levha 25:** Kızılırmak Havzası Seramikleri / Tip 1.1 - Kantharos, Tip 2a - Konik Gövdeli Kase (Kültepe Kazı Arşivi)
- Levha 26:** Kızılırmak Havzası Seramikleri / Tip 2b, Tip 2b.1, Tip 2c - Konik Gövdeli Kase (Kültepe Kazı Arşivi)
- Levha 27:** Kızılırmak Havzası Seramikleri / Tip 3 - Sosluk, Tip 4a - İçe Dönük Ağız Kenarlı Kase (Kültepe Kazı Arşivi)
- Levha 28:** Kızılırmak Havzası Seramikleri / Tip 4a.1, Tip 4b - İçe Dönük Kenarlı Sığ Kase (Kültepe Kazı Arşivi)
- Levha 29:** Kızılırmak Havzası Seramikleri / Tip 4c - İçe Dönük Kenarlı Sığ Kase (Kültepe Kazı Arşivi)
- Levha 30:** Kızılırmak Havzası Seramikleri / Tip 4c - İçe Dönük Kenarlı Sığ Kase (Kültepe Kazı Arşivi)
- Levha 31:** Kızılırmak Havzası Seramikleri / Tip 4c.1 - İçe Dönük Kenarlı Sığ Kase (Kültepe Kazı Arşivi)
- Levha 32:** Kızılırmak Havzası Seramikleri / Tip 4d.1 - İçe Dönük Kenarlı Sığ Kase (Kültepe Kazı Arşivi)
- Levha 33:** Kızılırmak Havzası Seramikleri / Tip 5a - İçe Dönük Kenarlı Derin Kase (Kültepe Kazı Arşivi)
- Levha 34:** Kızılırmak Havzası Seramikleri / Tip 5a.1 - İçe Dönük Kenarlı Derin Kase (Kültepe Kazı Arşivi)
- Levha 35:** Kızılırmak Havzası Seramikleri / Tip 5b, Tip 5b.1 - İçe Dönük Kenarlı Derin Kase (Kültepe Kazı Arşivi)

- Levha 36:** Kızılırmak Havzası Seramikleri / Tip 5c- İçe Dönük Kenarlı Derin Kase (Kültepe Kazı Arşivi)
- Levha 37:** Kızılırmak Havzası Seramikleri / Tip 5c.1, Tip 5d, Tip 5d.1 - İçe Dönük Kenarlı Derin Kase (Kültepe Kazı Arşivi)
- Levha 38:** Kızılırmak Havzası Seramikleri / Tip 6a.1, Tip 6b.1, Tip 6c.1, Tip 6d.1 - Dirsekli Kase, Tip 7 - Ayaklı Kase (Kültepe Kazı Arşivi)
- Levha 39:** Kızılırmak Havzası Seramikleri / Tip 8a, Tip 8a.1, Tip 8b - Dışa Çekik Kenarlı Kase (Kültepe Kazı Arşivi)
- Levha 40:** Kızılırmak Havzası Seramikleri / Kase (Kültepe Kazı Arşivi)
- Levha 41:** Kızılırmak Havzası Seramikleri / Kase (Kültepe Kazı Arşivi)
- Levha 42:** Kızılırmak Havzası Seramikleri / Tip 9a, Tip 9b, Tip 9c.1, Tip 10 - Tabak (Kültepe Kazı Arşivi)
- Levha 43:** Kızılırmak Havzası Seramikleri / Tip 11, Tip 12.1, Tip 13.1 - Tabak (Kültepe Kazı Arşivi)
- Levha 44:** Kızılırmak Havzası Seramikleri / Tip 14, Tip 15.1, Tip 16.1, Tip 17, Tip 17.1 - Tabak (Kültepe Kazı Arşivi)
- Levha 45:** Kızılırmak Havzası Seramikleri / Tip 18, Tip 19, Tip 20a - Meyvelik (Kültepe Kazı Arşivi)
- Levha 46:** Kızılırmak Havzası Seramikleri / Tip 20a, Tip 20b - Meyvelik (Kültepe Kazı Arşivi)
- Levha 47:** Kızılırmak Havzası Seramikleri / Tip 21a, Tip 21a.1 - Meyvelik/Tabak (Kültepe Kazı Arşivi)
- Levha 48:** Kızılırmak Havzası Seramikleri / Tip 21b - Meyvelik/Tabak (Kültepe Kazı Arşivi)
- Levha 49:** Kızılırmak Havzası Seramikleri / Tip 21b.1 - Meyvelik/Tabak (Kültepe Kazı Arşivi)
- Levha 50:** Kızılırmak Havzası Seramikleri / Tip 22a, Tip 22a.1, Tip 22a.3, Tip 22b - Balık Tabağı (Kültepe Kazı Arşivi)
- Levha 51:** Kızılırmak Havzası Seramikleri / Tip 23, Tip 24, Tip 22-23-24 - Balık Tabağı (Kültepe Kazı Arşivi)
- Levha 52:** Kızılırmak Havzası Seramikleri / Tip 25a.1, Tip 25b.1 - Tepsi (Kültepe Kazı Arşivi)
- Levha 53:** Kızılırmak Havzası Seramikleri / Tip 25b.1 - Tepsi (Kültepe Kazı Arşivi)
- Levha 54:** Kızılırmak Havzası Seramikleri / Tip 26a - Çanak (Kültepe Kazı Arşivi)

- Levha 55:** Kızılırmak Havzası Seramikleri / Tip 26a - Çanak (Kültepe Kazı Arşivi)
- Levha 56:** Kızılırmak Havzası Seramikleri / Tip 26a - Çanak (Kültepe Kazı Arşivi)
- Levha 57:** Kızılırmak Havzası Seramikleri / Tip 26b - Çanak (Kültepe Kazı Arşivi)
- Levha 58:** Kızılırmak Havzası Seramikleri / Tip 26c - Çanak (Kültepe Kazı Arşivi)
- Levha 59:** Kızılırmak Havzası Seramikleri / Tip 26c - Çanak (Kültepe Kazı Arşivi)
- Levha 60:** Kızılırmak Havzası Seramikleri / Tip 26d - Çanak (Kültepe Kazı Arşivi)
- Levha 61:** Kızılırmak Havzası Seramikleri / Tip 26d - Çanak (Kültepe Kazı Arşivi)
- Levha 62:** Kızılırmak Havzası Seramikleri / Tip 26d - Çanak (Kültepe Kazı Arşivi)
- Levha 63:** Kızılırmak Havzası Seramikleri / Tip 26e - Çanak (Kültepe Kazı Arşivi)
- Levha 64:** Kızılırmak Havzası Seramikleri / Tip 26e - Çanak (Kültepe Kazı Arşivi)
- Levha 65:** Kızılırmak Havzası Seramikleri / Tip 26f, Tip 26g - Çanak Seramikleri (Kültepe Kazı Arşivi)
- Levha 66:** Kızılırmak Havzası Seramikleri / Tip 27a - Lekane (Kültepe Kazı Arşivi)
- Levha 67:** Kızılırmak Havzası Seramikleri / Tip 27a - Lekane (Kültepe Kazı Arşivi)
- Levha 68:** Kızılırmak Havzası Seramikleri / Tip 27a - Lekane (Kültepe Kazı Arşivi)
- Levha 69:** Kızılırmak Havzası Seramikleri / Tip 27b, Tip 27c - Lekane (Kültepe Kazı Arşivi)
- Levha 70:** Kızılırmak Havzası Seramikleri / Tip 26-27 - Çanak/Lekane (Kültepe Kazı Arşivi)
- Levha 71:** Kızılırmak Havzası Seramikleri / Tip 28.1 - Matara, Tip 29.1, Tip 30.1, Tip 31.1 -Testi (Kültepe Kazı Arşivi)
- Levha 72:** Kızılırmak Havzası Seramikleri / Tip 32a, Tip 32a.1, Tip 32b, Tip 32b.1 - Testi (Kültepe Kazı Arşivi)
- Levha 73:** Kızılırmak Havzası Seramikleri / Tip 32c, Tip 32c.1, Tip 32d, Tip 32e - Testi (Kültepe Kazı Arşivi)
- Levha 74:** Kızılırmak Havzası Seramikleri / Tip 33, Tip 33.1- Testi (Kültepe Kazı Arşivi)
- Levha 75:** Kızılırmak Havzası Seramikleri / Tip 34a, Tip 34b, Tip 34c- Çömlek (Kültepe Kazı Arşivi)
- Levha 76:** Kızılırmak Havzası Seramikleri / Tip 35, Tip 36.1, Tip 37.1, Tip 38.1- Amphora/? (Kültepe Kazı Arşivi)
- Levha 77:** Kızılırmak Havzası Seramikleri / Tip 39a, Tip 39b, Tip 39c - Küp (Kültepe Kazı Arşivi)
- Levha 78:** Kızılırmak Havzası Seramikleri / Tip 39 - Küp (Kültepe Kazı Arşivi)

- Levha 79:** Kızılırmak Havzası Seramikleri / Tip 39, Tip 40.1 - Küp (Kültepe Kazı Arşivi)
- Levha 80:** Kızılırmak Havzası Seramikleri / Tip 39 - Küp (Kültepe Kazı Arşivi)
- Levha 81:** Kızılırmak Havzası Seramikleri / Tip 41 - Pithos (Kültepe Kazı Arşivi)
- Levha 82:** Kızılırmak Havzası Seramikleri / Tip 41 - Pithos (Kültepe Kazı Arşivi)
- Levha 83:** Kızılırmak Havzası Seramikleri / Tip 41 - Pithos (Kültepe Kazı Arşivi)
- Levha 84:** Kızılırmak Havzası Seramikleri / Kapalı Kap Gövde Parçaları (Kültepe Kazı Arşivi)
- Levha 85:** Kızılırmak Havzası Seramikleri / Kapalı Kap Gövde Parçaları (Kültepe Kazı Arşivi)
- Levha 86:** Kızılırmak Havzası Seramikleri / Tip 42a, Tip 42b, Tip 42c.1 - Unguentarium (Kültepe Kazı Arşivi)
- Levha 87:** Kızılırmak Havzası Seramikleri / Tip 43a, Tip 43b - Unguentarium (Kültepe Kazı Arşivi)
- Levha 88:** Kızılırmak Havzası Seramikleri / Tip 44, Tip 42-44 - Unguentarium (Kültepe Kazı Arşivi)
- Levha 89:** Kızılırmak Havzası Seramikleri / Tip 45, Tip 46 - Minyatür Kap, Tip 47 - Fincan (Kültepe Kazı Arşivi)
- Levha 90:** Kızılırmak Havzası Seramikleri / Tip 48 - Askos, Tip 49, Tip 50 - Çömlekçik, Tip 51a, Tip 51b - Kapak (Kültepe Kazı Arşivi)
- Levha 91:** Kızılırmak Havzası Seramikleri / Tip 52, Tip 52.1 - Ayaklı Kase/Tütsülük (Kültepe Kazı Arşivi)
- Levha 92:** Kızılırmak Havzası Seramikleri / Tip 52.1 - Ayaklı Kase/Tütsülük, Tip 53, Tip 53.1 - Thyminaterion (Kültepe Kazı Arşivi)
- Levha 93:** Kızılırmak Havzası Seramikleri / Tip 54, Tip 55, Tip 56 - Rhyton (Kültepe Kazı Arşivi)
- Levha 94:** Kızılırmak Havzası Seramikleri / Tip 57, Tip 58a, Tip 58b, Tip 58c - Pişirme Kabı (Kültepe Kazı Arşivi)
- Levha 95:** Kızılırmak Havzası Seramikleri / Tip 58d, Tip 58e - Pişirme Kabı (Kültepe Kazı Arşivi)
- Levha 96:** Kızılırmak Havzası Seramikleri / Tip 58e - Pişirme Kabı (Kültepe Kazı Arşivi)
- Levha 97:** Kızılırmak Havzası Seramikleri / Tip 58e, Tip 58f, Tip 58g - Pişirme Kabı (Kültepe Kazı Arşivi)

- Levha 98:** Kızılırmak Havzası Seramikleri / Tip 58g, Tip 58h - Pişirme Kabı
- Levha 99:** Kızılırmak Havzası Seramikleri (Tip 59a, Tip 59b, Tip 59c - Pişirme Kabı (Kültepe Kazı Arşivi)
- Levha 100:** Kızılırmak Havzası Seramikleri / Tip 58-59 - Pişirme Kabı (Kültepe Kazı Arşivi)
- Levha 101:** Kızılırmak Havzası Seramikleri / 26067 Envanter Numaralı Amphora (Ankara Anadolu Medeniyetler Müzesi Arşivi)
- Levha 102:** Kızılırmak Havzası Seramikleri / Tip 60 - Urne (Kültepe Kazı Arşivi)
- Levha 103:** 1960 Yılında Ele Geçen Seramikler: MÖ 2. Yüzyıl / 1963 Yılında Ele Geçen Seramikler: MÖ 4. Yüzyılın Sonu/MÖ 3. Yüzyılın Başı (Kültepe Kazı Arşivi)
- Levha 104:** 1971 Yılı - 111/LXXXV-LXXXVI Plankaresinde Ele Geçen Seramikler: MÖ 2. yüzyılın ortası - MÖ 1.yüzyıl (Kültepe Kazı Arşivi)
- Levha 105:** 1972 Yılı - 90/LXXXVII Plankaresinde Ele Geçen Seramikler: MÖ 4. yüzyılın son çeyreği - MÖ 3.yüzyıl ilk yarısı / 1972 Yılı - 90/LXXXVII Plankaresinde Ele Geçen Seramikler: MÖ 2. Yüzyıl (Kültepe Kazı Arşivi)
- Levha 106:** 1973 Yılı - 92/XCV-XCVI, 90/XCVI, 89/XCV, 88/XCIV-XCIII-XCII Plankaresinde Ele Geçen Seramikler: Erken Evre-MÖ 4.yüzyılın sonu MÖ 3.yüzyılın ilk yarısı / Geç Evre MÖ 2.yüzyıl (Kültepe Kazı Arşivi)
- Levha 107:** 1975 Yılı – 97-98/LXXXIV Plankaresinde Ele Geçen Seramikler: Erken Evre- MÖ 3.yüzyılın ilk yarısı / Geç Evre MÖ 2.yüzyılın ortası MÖ 1. yüzyılın (Kültepe Kazı Arşivi)
- Levha 108:** 1 No.lu Mekan/3c Evresinde Bulunan Seramikler - 1 No.lu Mekan/3a Evresinde Bulunan Seramikler (Kültepe Kazı Arşivi)
- Levha 109:** 2 No.lu Mekan/3a Evresinde Bulunan Seramikler - 2 No.lu Mekan/3c Evresinde Bulunan Seramikler (Kültepe Kazı Arşivi)
- Levha 110:** 3 No.lu Mekan/3b Evresinde Bulunan Seramikler - 3 No.lu Mekan/3a Evresinde Bulunan Seramikler (Kültepe Kazı Arşivi)
- Levha 111:**
- Levha 112:** 5 No.lu Mekan/3b Evresinde Bulunan Seramikler (Kültepe Kazı Arşivi)
- Levha 113:** 6 No.lu Mekan/3c Evresinde Bulunan Seramikler - 6 No.lu Mekan/3b Evresinde Bulunan Seramikler (Kültepe Kazı Arşivi)
- Levha 114:** 7 No.lu Mekanda Bulunan Seramikler (Kültepe Kazı Arşivi)
- Levha 115:** 9 No.lu Mekan/3b Evresinde Bulunan Seramikler – 9 No.lu Mekan/3a Evresinde Bulunan Seramikler (Kültepe Kazı Arşivi)

- Levha 116:** 10 No.lu Mekan/3c Evresinde Bulunan Seramikler - 10 No.lu Mekan/3b Evresinde Bulunan Seramikler (Kültepe Kazı Arşivi)
- Levha 117:** 10 No.lu Mekan/3a Evresinde Bulunan Seramikler (Kültepe Kazı Arşivi)
- Levha 118:** 11 No.lu Mekan/3b Evresine Ait Seramikler - 11 No.lu Mekan/3a Evresine Ait Seramikler (Kültepe Kazı Arşivi)
- Levha 119:** 12 No.lu Mekan/3b Evresine Ait Seramikler - 12 No.lu Mekan/3a Evresine Ait Seramikler (Kültepe Kazı Arşivi)
- Levha 120:** I No.lu Çukur (Kültepe Kazı Arşivi)
- Levha 121:** II No.lu Çukur (Kültepe Kazı Arşivi)
- Levha 122:** II No.lu Çukur (Kültepe Kazı Arşivi)
- Levha 123:** Kültepe'nin Demir Çağı Bezeme Geleneğini Hellenistik Dönem'de Devam Ettiren Motifler / 1- Üçgen Motifi, 2- Çarpı Motifi (Kültepe Kazı Arşivi)
- Levha 124:** Kültepe'nin Demir Çağı Bezeme Geleneğini Hellenistik Dönem'de Devam Ettiren Motifler / 3- Merdiven Motifi, 4- Şevron Motifi, 5- İç İç Daire Motifi (Kültepe Kazı Arşivi)
- Levha 125:** Kültepe'nin Demir Çağı Bezeme Geleneğini Hellenistik Dönem'de Devam Ettiren Motifler / 6- Yatık S Motifi, 7- Kuş Motifi, 8- At Figürü (Kültepe Kazı Arşivi)
- Levha 126:** Kültepe'nin Demir Çağı Bezeme Geleneğini Hellenistik Dönem'de Devam Ettiren Motifler / 9- Üçgen Köpek Figürü, 10- Ağaç – Dal Motifi (Kültepe Kazı Arşivi)
- Levha 127:** Kültepe'de Ele Geçen Hellenistik Dönem'e Ait Seramik Formları (Ana Tipler) (Kültepe Kazı Arşivi)
- Levha 128:** Kültepe'de Ele Geçen Hellenistik Dönem'e Ait Seramik Formları (Ana Tipler) (Kültepe Kazı Arşivi)
- Levha 129:** Kültepe'de Ele Geçen Hellenistik Dönem'e Ait Seramik Formları (Ana Tipler) (Kültepe Kazı Arşivi)

KISALTMALAR DİZİNİ

AA	Archäologischer Anzeiger
AJA	American Journal of Archaeology
AM	Mitteilungen des Deutschen Archäologischen Instituts Athenische Abteilung.
ArkST	Arkeometri Sonuçları Toplantısı
AST	Araştırma Sonuçları Toplantısı
AÜDTCF	Ankara Üniversitesi Dil, Tarih ve Coğrafya Fakültesi Dergisi
BCH	Bulletin de Correspondance Hellénique
BSA	The Annual of the British School at Athens
CollAnt	Colloquium Anatolicum
IstMitt	İstanbul Mitteilungen
JdI	Jahrbuch des Deutschen Archäologischen Instituts
KST	Kazı Sonuçları Toplantısı
TTK	Türk Tarih Kongresi
bkz	Bakınız
syf	Sayfa

Katalogda Kullanılan Kısaltmalar

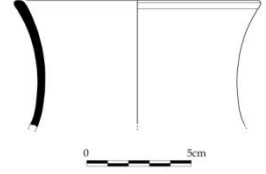
AÇ	Ağız Çapı
Kt	Kültepe
T	Tepe
CK	Cidar Kalınlığı
DÇ	Dip Çapı
KÇ	Kaide Çapı
Y	Yükseklik

KATALOG

Katalog No : 1
Levha/Çizim No. : 1/1
Buluntu No : -
Buluntu Tarihi : 1973
Buluntu Yeri : 89/XCV Plankaresi
Form Adı : Kantharos
Ölçüler : AÇ: 11 cm Y: 5.9 cm CK: 0.4 cm

Tanım : Ağız kenarı-gövde parçası. Açık kırmızı (2.5YR 6/6) hamuru, iyi arıtılmış, sık dokulu ve serttir. İç ve dış yüzey siyah (10YR 2/1) astarlı, parlak ve pürüzsüzdür. İyi fırınlanmış, çark yapımıdır.

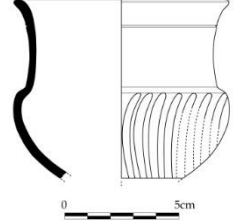
Tarih : MÖ 3. yüzyılın ilk çeyreği
Yayın : Tüysüz 2021, Fig. 9.6, 1



Katalog No : 2
Levha/Çizim No. : 1/2
Buluntu No : -
Buluntu Tarihi : 1973
Buluntu Yeri : 89/XCV Plankaresi
Form Adı : Kantharos
Ölçüler : AÇ: 9 cm Y: 7.9 cm CK: 0.3 cm

Tanım : Ağız kenarı-gövde parçası. Açık kırmızı (2.5YR 6/6) hamuru çok iyi arıtılmış olup, sık dokulu ve serttir. İç ve dış yüzey siyah (10YR 2/1) astarlı, parlak ve pürüzsüzdür. İyi fırınlanmış ve çark yapımıdır.

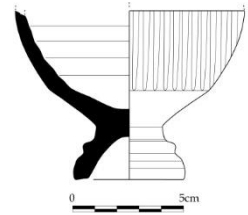
Tarih : MÖ 3. yüzyılın ilk çeyreği
Yayın : Tüysüz 2021, Fig. 9.6, 2



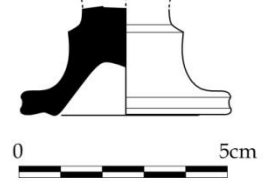
Katalog No : 3
Levha/Çizim No. : 1/3
Buluntu No : -
Buluntu Tarihi : 1973
Buluntu Yeri : 89/XCV Plankaresi
Form Adı : Kantharos
Ölçüler : KÇ: 5 cm Y: 7.7 cm CK: 0.4 cm

Tanım : Gövde-kaide parçası. Açık kırmızımsı kahverengi (5YR 6/4) hamuru, iyi arıtılmış, sık dokulu ve serttir. İç ve dış yüzey siyah (2.5Y 2.5/1) astarlı, parlak, pürüzsüzdür. İyi fırınlanmış, çark yapımıdır.

Tarih : MÖ 3. yüzyılın ilk çeyreği
Yayın : Tüysüz 2021, Fig. 9.6, 3



Katalog No : 4
Levha/Çizim No. : 1/4
Buluntu No : -
Buluntu Tarihi : 1973
Buluntu Yeri : 89/XCV Plankaresi
Form Adı : Kantharos/Calyx Cup?
Ölçüler : **KÇ:** 5 cm **Y:** 2.6 cm **CK:** 0.6 cm



Tanım: Kaide parçası. Açık kırmızı (2.5YR 6/6) hamuru, iyi arıtılmış, sık dokulu ve serttir. İç ve dış yüzey siyah (10YR 2/1) astarlı, parlak ve pürüzsüzdür. İyi fırınlanmış, çark yapımıdır.
Tarih : MÖ 3. yüzyılın ilk çeyreği
Yayın : Kültepe-Kaniş Kazı Başkanlığı İzni ile

Katalog No. : 5
Levha/Çizim No. : 1/5
Buluntu No : -
Buluntu Tarihi : 1976
Buluntu Yeri : 97-98/LXXXIV Plankaresi
Form Adı : Dışa Dönük Ağız Kenarlı Kase
Ölçüler : **AÇ:** 16 cm **Y:** 4.4 cm **CK:** 0.5 cm



Tanım: Ağız kenarı-gövde ve kaide parçası. Açık kırmızı (2.5YR 6/6) hamuru, iyi arıtılmış, sık dokulu ve serttir. İç ve dış yüzey siyah (10YR 2/1) astarlı, parlak ve pürüzsüzdür. Tondosunda rulet bezeme bulunmaktadır. Kaide altında ve gövde-kaide geçişinde bant oluşturacak şekilde rezerv alanlar bırakılmıştır. İyi fırınlanmış, çark yapımıdır.

Tarih : MÖ 3. yüzyılın başları
Yayın : Tüysüz 2021, Fig. 9.4, 2

Katalog No : 6
Levha/Çizim No. : 1/6
Buluntu No : -
Buluntu Tarihi : Tahsin Özgüç Kazıları
Buluntu Yeri : -
Form Adı : Dışa Dönük Ağız Kenarlı Kase
Ölçüler : **AÇ:** 11 cm **Y:** 3.8 cm **CK:** 0.5 cm



Tanım: Ağız kenarı-gövde ve kaide parçası. Pembe (5YR 7/4) hamuru, iyi arıtılmış, sık dokulu ve serttir. İç ve dış yüzey siyah (10YR 2/1) astarlı, parlak ve pürüzsüzdür. Tondosunda rulet çemberi ve içinde birbirinden bağımsız dört palmet motifinden oluşan bezeme kompozisyonu bulunmaktadır. Kaide altında ve gövde-kaide geçişinde bant oluşturacak şekilde rezerv alanlar bırakılmıştır. İyi fırınlanmış, çark yapımıdır.

Tarih : MÖ 3. yüzyılın başları
Yayın : Tüysüz 2021, Fig. 9.4, 1

Katalog No : 7
Levha/Çizim No. : 2/7
Bulutnu No : -
Bulutnu Tarihi : Tahsin Özgüç Kazıları
Bulutnu Yeri : -
Form Adı : Dışa Dönük Ağız Kenarlı Kase
Ölçüler : AÇ: 15 cm Y: 4.4 cm CK: 0.5 cm

Tanım: Ağız kenarı-gövde ve kaide parçası. Açık kırmızı (2.5YR 6/6) hamuru, iyi arıtılmış, sık dokulu ve serttir. İç ve dış yüzey siyah (10YR 2/1) astarlı, parlak ve pürüzsüzdür. Tondosunda rulet bezeme bulunmaktadır. Kaide altında ve gövde-kaide geçişinde bant oluşturacak şekilde rezerv alanlar bırakılmıştır İyi fırınlanmış, çark yapımıdır.

Tarih : MÖ 3. yüzyılın başları
Yayın : Kültepe-Kaniş Kazı Başkanlığı İzni ile



Katalog No : 8
Levha/Çizim No. : 2/8
Bulutnu No : -
Bulutnu Tarihi : 1973
Bulutnu Yeri : 88/XCIII-XCIV Plankaresi
Form Adı : Dışa Dönük Ağız Kenarlı Kase
Ölçüler : AÇ: 22 cm Y: 6.2 cm CK: 0.6 cm

Tanım: Ağız kenarı-gövde ve kaide parçası. Açık kırmızı (2.5YR 6/6) hamuru, iyi arıtılmış, sık dokulu ve serttir. İç ve dış yüzey siyah (10YR 2/1) astarlı, parlak ve pürüzsüzdür. Tondosunda rulet çemberi ve içinde birbirinden bağımsız dört palmet motifinden oluşan bezeme kompozisyonu bulunmaktadır. Kaide altında ve gövde-kaide geçişinde bant oluşturacak şekilde rezerv alanlar bırakılmıştır. İyi fırınlanmış, çark yapımıdır.

Tarih : MÖ 3. yüzyılın başları
Yayın : Kültepe-Kaniş Kazı Başkanlığı İzni ile



Katalog No : 9
Levha/Çizim No. : 2/9
Bulutnu No : -
Bulutnu Tarihi : 1972
Bulutnu Yeri : 90/LXXXVII Plankaresi
Form Adı : Dışa Dönük Ağız Kenarlı Kase
Ölçüler : AÇ: 8 cm Y: 4.4 cm CK: 0.5 cm

Tanım: Ağız kenarı-gövde ve kaide parçası. Açık kırmızı (2.5YR 6/6) hamuru, iyi arıtılmış, sık dokulu ve serttir. İç ve dış yüzey siyah (10YR 2/1) astarlı, parlak ve pürüzsüzdür. Tondosunda üç sıra rulet çemberi ve içinde birbirinden bağımsız dört palmet motifinden oluşan bezeme kompozisyonu bulunmaktadır. Gövde-kaide geçişinde ve kaide altında bant oluşturacak şekilde rezerv alanlar bırakılmıştır. İyi fırınlanmış, çark yapımıdır.

Tarih : MÖ 3. yüzyılın ikinci çeyreği
Yayın : Tüysüz 2021, Fig. 9.4, 3



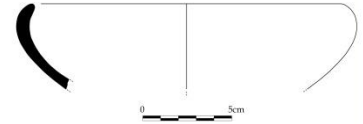
Katalog No : 10
Levha/Çizim No. : 2/10
Buluntu No : -
Buluntu Tarihi : 1973
Buluntu Yeri : 91-92/XCV-XCVI Plankaresi
Form Adı : Dışa Dönük Ağız Kenarlı Kase
Ölçüler : AÇ: 12 cm Y: 3.8 cm CK: 0.6 cm



Tanım: Ağız kenarı-gövde ve kaide parçası. Pembe (5YR 7/4) hamuru, iyi arıtılmış, sık dokulu ve serttir. İç ve dış yüzey siyah (10YR 2/1) astarlı, parlak ve pürüzsüzdür. Tondosunda bir sıra rulet çemberi bulunmaktadır. Gövde-kaide geçişinde ve kaide altında bant oluşturacak şekilde rezerv alanlar bırakılmıştır. İyi fırınlanmış, çark yapımıdır.

Tarih : MÖ 3. yüzyılın ikinci çeyreği
Yayın : Kültepe-Kaniş Kazı Başkanlığı İzni ile

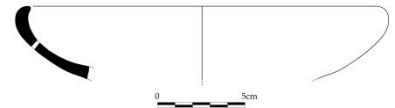
Katalog No : 11
Levha/Çizim No. : 3/11
Buluntu No : -
Buluntu Tarihi : 1973
Buluntu Yeri : 90/XCVI Plankaresi
Form Adı : İçe Dönük Ağız Kenarlı Kase
Ölçüler : AÇ: 17 cm Y: 4.6 cm CK: 0.7 cm



Tanım: Ağız kenarı-gövde parçası. Açık kırmızı (2.5YR 6/6) hamuru, iyi arıtılmış, sık dokulu ve serttir. İç ve dış yüzey siyah (10YR 2/1) astarlı, parlak ve pürüzsüzdür. İyi fırınlanmış, çark yapımıdır.

Tarih : MÖ. 3. yüzyılın ilk yarısı
Yayın : Kültepe-Kaniş Kazı Başkanlığı İzni ile

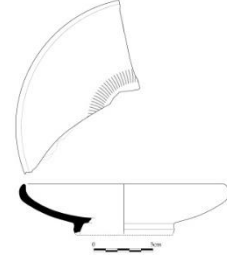
Katalog No : 12
Levha/Çizim No. : 3/12
Buluntu No : -
Buluntu Tarihi : Tahsin Özgüç Kazıları
Buluntu Yeri : İçe Dönük Ağız Kenarlı Kase
Ölçüler : AÇ: 20 cm Y: 4.1 cm CK: 0.6 cm



Tanım: Ağız kenarı-gövde parçası. Kırmızımsı sarı (5YR 6/6) hamuru, iyi arıtılmış, sık dokulu ve serttir. İç ve dış yüzey siyah (2.5Y 2.5/1) astarlı, parlak ve pürüzsüzdür. İyi fırınlanmış, çark yapımıdır.

Tarih : MÖ 3. yüzyılın başları
Yayın : Tüysüz 2021, Fig. 9.4, 4

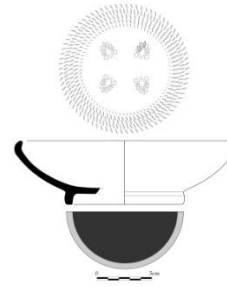
Katalog No : 13
Levha/Çizim No. : 3/13
Buluntu No : -
Buluntu Tarihi : 1975
Buluntu Yeri : 97-98/LXXXIV Plankaresi
Form Adı : İçe Dönük Ağız Kenarlı Kase
Ölçüler : AÇ: 20 cm Y: 5.9 cm CK: 0.6 cm



Tanım: Ağız kenarı-gövde parçası. Kırmızımsı sarı (5YR 6/6) hamuru, iyi arıtılmış, sık dokulu ve serttir. İç ve dış yüzey siyah (10YR 2/1) astarlı, parlak ve pürüzsüzdür. Tondosunda beş sıra rulet bezeme bulunmaktadır. Kaide altında bant oluşturacak şekilde rezerv alan bırakılmıştır. İyi fırınlanmış, çark yapımıdır.

Tarih : MÖ 3. yüzyılın ilk çeyreği
Yayın : Kültepe-Kaniş Kazı Başkanlığı İzni ile

Katalog No : 14
Levha/Çizim No. : 3/14
Buluntu No : -
Buluntu Tarihi : 1973
Buluntu Yeri : 91-92/XCV-XCVI Plankaresi
Form Adı : İçe Dönük Ağız Kenarlı Kase
Ölçüler : AÇ: 17 cm Y: 3.2 cm CK: 0.5 cm



Tanım: Ağız kenarı-gövde parçası. Kırmızımsı sarı (5YR 6/6) hamuru, iyi arıtılmış, sık dokulu ve serttir. İç ve dış yüzey siyah (10YR 2/1) astarlı, pürüzsüz ve hafif parlaktır. Tondosunda rulet ve palmet bezeme bulunmaktadır. İyi fırınlanmış, çark yapımıdır.

Tarih : MÖ 3. yüzyılın ilk çeyreği
Yayın : Tüysüz 2021, Fig. 9.4, 5

Katalog No : 15
Levha/Çizim No. : 4/15
Buluntu No : -
Buluntu Tarihi : 1973
Buluntu Yeri : 89/XCV Plankaresi
Form Adı : Kase
Ölçüler : KÇ: 8.4 cm Y: 1.5 cm CK: 0.6 cm



Tanım: Kaide parçası. Açık kırmızı (2.5YR 6/6) hamuru, iyi arıtılmış, sık dokulu ve serttir. İç ve dış yüzey siyah (10YR 2/1) astarlı, parlak ve pürüzsüzdür. Tondosunda iki sıra rulet çemberi bulunmaktadır. Gövde-kaide geçişinde ve kaide altında bant oluşturacak şekilde rezerv alanlar bırakılmıştır. İyi fırınlanmış, çark yapımıdır.

Tarih : MÖ 4. yüzyılın son çeyreği
Yayın : Tüysüz 2021, Fig. 9.4, 6

Katalog No : 16
Levha/Çizim No. : 4/16
Buluntu No : -
Buluntu Tarihi : 1972
Buluntu Yeri : 90/LXXXVII Plankaresi
Form Adı : Kase
Ölçüler : **KÇ:** 7.7 cm **Y:** 3 cm **CK:** 0.5 cm



Tanım : Kaide-gövde parçası. Kırmızı (2.5YR 5/6) hamuru, iyi arıtılmış, sık dokulu ve serttir. İç ve dış yüzey siyah (10YR 2/1) astarlı, parlak, pürüzsüzdür. Tondosunda rulet bezeme bulunmaktadır. Kaide altında ve gövde-kaide geçişinde bant oluşturacak şekilde rezerv alanlar bırakılmıştır. İyi fırınlanmış, çark yapımıdır.

Tarih : MÖ 3. yüzyılın başları
Yayın : Tüysüz 2021, Fig. 9.4, 7

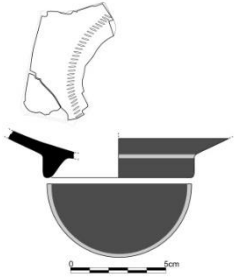
Katalog No : 17
Levha/Çizim No. : 4/17
Buluntu No : -
Buluntu Tarihi : Tahsin Özgüç Kazıları
Buluntu Yeri : -
Form Adı : Kase
Ölçüler : **KÇ:** 7.4 cm **Y:** 3.7 cm **CK:** 0.5 cm



Tanım : Kaide-gövde parçası. Kırmızımsı sarı (5YR 6/6) hamuru, iyi arıtılmış, sık dokulu ve serttir. İç ve dış yüzey siyah (10YR 2/1) astarlı, parlak, pürüzsüzdür. Tondosunda rulet çemberi ve içinde yonca yaprağı şeklinde yapılmış bezeme kompozisyonu bulunmaktadır. Kaide altında ve gövde-kaide geçişinde bant oluşturacak şekilde rezerv alanlar bırakılmıştır. İyi fırınlanmış, çark yapımıdır.

Tarih : MÖ 3. yüzyılın başları
Yayın : Tüysüz 2021, Fig. 9.4, 8

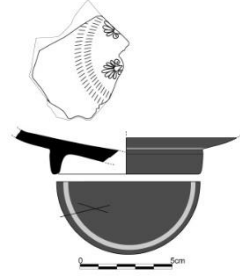
Katalog No : 18
Levha/Çizim No. : 4/18
Buluntu No : -
Buluntu Tarihi : 1973
Buluntu Yeri : 90/XCVI Plankaresi
Form Adı : Kase
Ölçüler : **KÇ:** 8 cm **Y:** 2.1 cm **CK:** 0.6 cm



Tanım : Kaide-gövde parçası. Kırmızımsı sarı (5YR 6/6) hamuru, iyi arıtılmış, sık dokulu ve serttir. İç ve dış yüzey siyah (10YR 2/1) astarlı, parlak, pürüzsüzdür. Tondosunda rulet çemberi bulunmaktadır. Kaide altında ve gövde-kaide geçişinde bant oluşturacak şekilde rezerv alanlar bırakılmıştır. İyi fırınlanmış, çark yapımıdır.

Tarih : MÖ 3. yüzyılın başları
Yayın : Kültepe-Kaniş Kazı Başkanlığı İzni ile

Katalog No : 19
Levha/Çizim No. : 4/19
Buluntu No : -
Buluntu Tarihi : Tahsin Özgüç Kazıları
Buluntu Yeri : -
Form Adı : Kase
Ölçüler : **KÇ:** 8 cm **Y:** 2 cm **CK:** 0.7 cm



Tanım : Kaide-gövde parçası. Açık kırmızı (2.5YR 6/6) hamuru, iyi arıtılmış, sık dokulu ve serttir. İç ve dış yüzey siyah (10YR 2/1) astarlı, parlak, pürüzsüzdür. Tondosunda rulet çemberi ve içinde birbirinden bağımsız dört palmet motifinden oluşan bezeme kompozisyonu bulunmaktadır. Kaide altında kazıma ile yapılmış "X" yer almaktadır. İyi fırınlanmış, çark yapımıdır.

Tarih : MÖ 3. yüzyılın başları
Yayın : Kültepe-Kaniş Kazı Başkanlığı İzni ile

Katalog No : 20
Levha/Çizim No. : 4/20
Buluntu No : -
Buluntu Tarihi : Tahsin Özgüç Kazıları
Buluntu Yeri : -
Form Adı : Kase
Ölçüler : **KÇ:** 8 cm **Y:** 2 cm **CK:** 0.7 cm



Tanım : Kaide parçası. Açık kırmızı (2.5YR 6/6) hamuru, iyi arıtılmış, sık dokulu ve serttir. İç ve dış yüzey siyah (10YR 2/1) astarlı, parlak, pürüzsüzdür. Tondosunda rulet çemberi ve içinde birbirinden bağımsız dört palmet motifinden oluşan bezeme kompozisyonu bulunmaktadır. İyi fırınlanmış, çark yapımıdır.

Tarih : MÖ 3. yüzyılın başları
Yayın : Kültepe-Kaniş Kazı Başkanlığı İzni ile

Katalog No : 21
Levha/Çizim No. : 4/21
Buluntu No : -
Buluntu Tarihi : 1973
Buluntu Yeri : 89/XCV Plankaresi
Form Adı : Sosluk
Ölçüler : **AÇ:** 7 cm **Y:** 3.5 cm **CK:** 0.5 cm



Tanım : Ağız kenarı-gövde ve kaide parçası. Açık kırmızı (2.5YR 6/6) hamuru, iyi arıtılmış, sık dokulu ve serttir. İç ve dış yüzey siyah (Gley1 2.5) astarlı, parlak, pürüzsüzdür. Tondosunda iki rulet bezeme bulunmaktadır. Kaide altında ve gövde-kaide geçişinde bant oluşturacak şekilde rezerv alanlar bırakılmıştır. İyi fırınlanmış, çark yapımıdır.

Tarih : MÖ 3. yüzyılın ilk çeyreği
Yayın : Tüysüz 2021, Fig. 9.5, 1

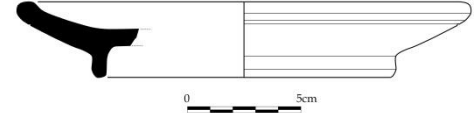
Katalog No : 22
Levha/Çizim No. : 4/22
Buluntu No : -
Buluntu Tarihi : 1973
Buluntu Yeri : 90/XCVI Plankaresi
Form Adı : Sosluk
Ölçüler : **AÇ:** 7.3 cm **Y:** 3.6 cm **CK:** 0.5 cm



Tanım : Ağız kenarı-gövde ve kaide parçası. Kırmızımsı sarı (5YR 6/6) hamuru, iyi arıtılmış, sık dokulu ve serttir. İç ve dış yüzey siyah (10YR 2/1) astarlı, parlak, pürüzsüzdür. Tondosunda rulet çemberi içinde palmet motifinden oluşan bezeme bulunmaktadır. Kaide altında ve gövde-kaide geçişinde bant oluşturacak şekilde rezerv alanlar bırakılmıştır. İyi fırınlanmış, çark yapımıdır.

Tarih : MÖ 3. yüzyılın ilk çeyreği.
Yayın : Tüysüz 2021, Fig. 9.5, 2

Katalog No : 23
Levha/Çizim No. : 5/23
Buluntu No : -
Buluntu Tarihi : 1973
Buluntu Yeri : 89/XCV Plankaresi
Form Adı : Tabak
Ölçüler : **AÇ:** 20 cm **Y:** 3.4 cm **CK:** 0.5 cm



Tanım : Ağız kenarı-gövde ve kaide parçası. Açık kırmızı (2.5YR 6/6) hamuru, iyi arıtılmış, sık dokulu ve serttir. İç ve dış yüzey siyah (Gley1 2.5) astarlı, parlak, pürüzsüzdür. İyi fırınlanmış, çark yapımıdır.

Tarih : MÖ 4. yüzyılın sonu
Yayın : Tüysüz 2021 Fig. 9.5, 4

Katalog No : 24
Levha/Çizim No. : 5/24
Buluntu No : -
Buluntu Tarihi : 1973
Buluntu Yeri : 89/XCV Plankaresi
Form Adı : Tabak
Ölçüler : **AÇ:** 20 cm **Y:** 2.6 cm **CK:** 0.9 cm



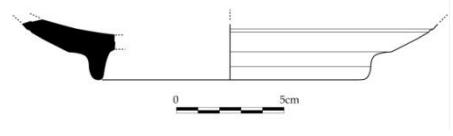
Tanım: Ağız kenarı-gövde parçası. Pembe (7.5YR 7/4) hamuru, iyi arıtılmış olup sık dokulu ve serttir. İç ve dış yüzey siyah (10YR 2/1) astarlı, parlak, pürüzsüzdür. İyi fırınlanmış, çark yapımıdır.

Tarih : MÖ 4. yüzyılın sonu
Yayın : Kültepe-Kaniş Kazı Başkanlığı İzni ile

Katalog No : 25
Levha/Çizim No. : 5/25
Buluntu No : -
Buluntu Tarihi : 1973
Buluntu Yeri : 89/XCV Plankaresi
Form Adı : Tabak
Ölçüler : **KÇ:** 13 cm **Y:** 2.7 cm **CK:** 0.9 cm

Tanım: Kaide-gövde parçası. Kırmızımsı sarı (5YR 6/6) hamuru, iyi arıtılmış olup sık dokulu ve serttir. İç ve dış yüzey siyah (10YR 2/1) astarlı, parlak, pürüzsüzdür. İyi fırınlanmış, çark yapımıdır.

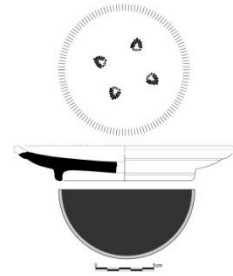
Tarih : MÖ 4. yüzyılın sonu
Yayın : Kültepe-Kaniş Kazı Başkanlığı İzni ile



Katalog No : 26
Levha/Çizim No. : 5/26
Buluntu No : -
Buluntu Tarihi : 1973
Buluntu Yeri : 89/XCV Plankaresi
Form Adı : Tabak
Ölçüler : **KÇ:** 11 cm **Y:** 2.7 cm **CK:** 0.8 cm

Tanım: Kaide-gövde parçası. Kırmızımsı sarı (5YR 6/6) hamuru, iyi arıtılmış, sık dokulu ve serttir. İç ve dış yüzey siyah (10YR 2/1) astarlı olup iç yüzeyde çok koyu gri (7.5YR 3/1) renk dalgalanması vardır. Her iki yüzey de parlak, pürüzsüzdür. Tondosunda rulet çemberi ve içinde birbirinden bağımsız dört palmet motifinden oluşan bezeme kompozisyonu bulunmaktadır. İyi fırınlanmış, çark yapımıdır.

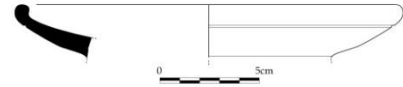
Tarih : MÖ 4. yüzyılın sonu
Yayın : Tüysüz 2021, Fig. 9.5, 5



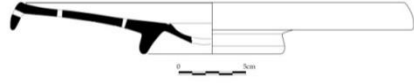
Katalog No : 27
Levha/Çizim No. : 5/27
Buluntu No : -
Buluntu Tarihi : 2019
Buluntu Yeri : C/92 Plankaresi Yüzey
Form Adı : Tabak
Ölçüler : **AÇ:** 18 cm **Y:** 1.4 cm **CK:** 0.7 cm

Tanım : Ağız kenarı-gövde parçası. Açık kırmızımsı kahverengi (2.5YR 6/3) hamuru, çok az oranda mika katkılı, sık dokulu ve serttir. İç ve dış yüzey siyah (10YR 2/1) astarlı, parlak, pürüzsüzdür. İyi fırınlanmış, çark yapımıdır.

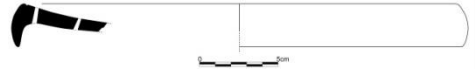
Tarih : MÖ 3. yüzyılın başları
Yayın : Tüysüz 2021, Fig. 9.5, 3



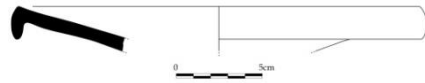
Katalog No : 28
Levha/Çizim No. : 6/28
Buluntu No : -
Buluntu Tarihi : Tahsin Özgüç Kazıları
Buluntu Yeri : -
Form Adı : Balık Tabağı
Ölçüler : **AÇ:** 29 cm **Y:** 4.4 cm **CK:** 0.6 cm
Tanım: Ağız kenarı-gövde ve kaide parçası. Açık kırmızı (2.5YR 6/6) hamuru, iyi arıtılmış, sık dokulu ve serttir. İç ve dış yüzey siyah (10YR 2/1) astarlı, parlak, pürüzsüzdür. Dışta ağız kenarından gövdeye geçişte ve sosluk çevresinde yiv ve bu yiv üzerinde de ince bir rezerv bant yer almaktadır. Ağız kenarında ve gövde üzerinde olmak üzere üç adet tamir deliği bulunmaktadır. İyi fırınlanmış, çark yapımıdır.
Tarih : MÖ 3. yüzyılın üçüncü çeyreği
Yayın : Tüysüz 2021, Fig. 9.5, 6



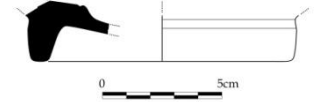
Katalog No : 29
Levha/Çizim No. : 6/29
Buluntu No : -
Buluntu Tarihi : Tahsin Özgüç Kazıları
Buluntu Yeri : -
Form Adı : Balık Tabağı
Ölçüler : **AÇ:** 28 cm **Y:** 1.9 cm **CK:** 0.8 cm
Tanım: Ağız kenarı-gövde parçası. Kırmızımsı sarı (5 YR 6/6) hamuru, iyi arıtılmış sık dokulu ve serttir. İç ve dış yüzey siyah (10YR 2/1) astarlı, parlak, pürüzsüzdür. Dışta ağız kenarından gövdeye geçişte yiv ve bu yiv üzerinde de ince bir rezerv bant bulunmaktadır. Gövde üzerinde iki adet tamir deliği mevcuttur. İyi fırınlanmış, çark yapımıdır.
Tarih : MÖ 3. yüzyılın üçüncü çeyreği
Yayın : Kültepe-Kaniş Kazı Başkanlığı İzni ile



Katalog No : 30
Levha/Çizim No. : 6/30
Buluntu No : 09.t.1.Mk.15
Buluntu Tarihi : 2009
Buluntu Yeri : 85/XCVIII Plankaresi / 6 No.lu Mekan / 3b Evresi
Form Adı : Balık Tabağı
Ölçüler : **AÇ:** 24 cm **Y:** 2.3 cm **CK:** 0.7 cm
Tanım: Ağız kenarı-gövde parçası. Kırmızımsı sarı (5YR 6/6) hamuru, iyi arıtılmış sık dokulu ve serttir. İç ve dış yüzey siyah (10YR 2/1) astarlı, parlak, pürüzsüzdür. Dışta ağız kenarından gövdeye geçişte ince rezerv bant bulunmaktadır. İyi fırınlanmış, çark yapımıdır.
Tarih : MÖ 3. yüzyılın üçüncü çeyreği
Yayın : Kültepe-Kaniş Kazı Başkanlığı İzni ile



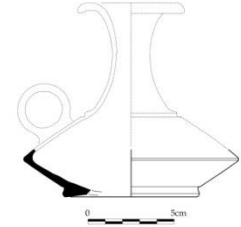
Katalog No : 31
Levha/Çizim No. : 6/31
Buluntu No : -
Buluntu Yeri : Tepe
Buluntu Tarihi : Tahsin Özgüç Kazıları
Buluntu Yeri : -
Form Adı : Balık Tabağı
Ölçüler : **KÇ:** 11 cm **Y:** 2.1 cm **CK:** 1.1 cm



Tanım: Kaide parçası. Açık kırmızımsı kahverengi (5YR 6/4) hamuru, iyi arıtılmış sık dokulu ve serttir. İç ve dış yüzey siyah (Gley1 2.5) astarlı, parlak ve pürüzsüzdür. İyi fırınlanmış ve çark yapımıdır.

Tarih : MÖ 3. yüzyılın üçüncü çeyreği
Yayın : Kültepe-Kaniş Kazı Başkanlığı İzni ile

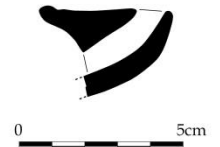
Katalog No : 32
Levha/Çizim No. : 6/32
Buluntu No : -
Buluntu Yeri : Tepe
Buluntu Tarihi : Tahsin Özgüç Kazıları
Buluntu Yeri : -
Form Adı : Guttus
Ölçüler : **DÇ:** 8 cm **Y:** 3.8 cm **CK:** 0.4 cm



Tanım : Gövde-kaide parçası. Kırmızımsı sarı (5 YR 6/6) hamuru, iyi arıtılmış, sık dokulu ve serttir. İç ve dış yüzey siyah (10 YR 2/1) astarlı, parlak ve pürüzsüzdür. İyi fırınlanmış ve çark yapımıdır.

Tarih : MÖ 3. yüzyılın ikinci çeyreği.
Yayın : Tüysüz 2021, Fig. 9.6, 4

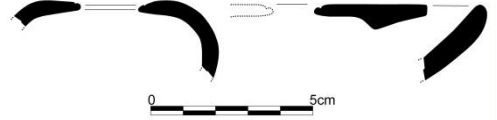
Katalog No. : 33
Levha/Çizim No. : 6/33
Buluntu No : -
Buluntu Tarihi : 1972
Buluntu Yeri : 90/LXXXVII Plankaresi
Form Adı : Kandil
Ölçüler : **AÇ:** - **Uz:** 4.1 cm **CK:** 0.6 cm



Tanım: Burun ve discus parçası. Açık kırmızımsı kahverengi (5YR 6/4) hamur, iyi arıtılmış, sık dokulu ve serttir. İç ve dış yüzey siyah (2.5Y 2.5/1) astarlı, parlak, pürüzsüzdür. Burun kısmında kullanımdan kaynaklı yanık izleri vardır. İyi fırınlanmış, çark yapımıdır.

Tarih : MÖ 4. yüzyılın sonu - MÖ 3. yüzyılın ilk yarısı
Yayın : Tüysüz 2021, Fig. 9.6, 6

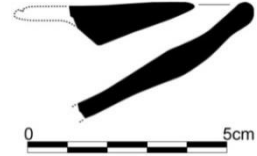
Katalog No. : 34
Levha/Çizim No. : 6/34
Kazı Buluntu No. : -
Buluntu Tarihi : 1972
Buluntu Yeri : 90/LXXXVII Plankaresi
Form Adı : Kandil
Ölçüler : AÇ: - Uz.: 2.2 cm CK: 0.6 cm



Tanım : Burun ve discus parçası. Açık kırmızımsı kahverengi (5YR 6/4) hamur, iyi arıtılmış, sık dokulu ve serttir. İç ve dış yüzey siyah (2.5Y 2.5/1) astarlı, parlak, pürüzsüzdür. Burun kısmında kullanımdan kaynaklı yanık izleri vardır. İyi fırınlanmış, çark yapımıdır.

Tarih : MÖ 4. yüzyılın sonu - MÖ 3. yüzyılın ilk yarısı
Yayın : Tüysüz 2021, Fig. 9.6, 5

Katalog No. : 35
Levha/Çizim No. : 6/35
Kazı Buluntu No. : -
Buluntu Tarihi : 1972
Buluntu Yeri : 90/LXXXVII Plankaresi
Form Adı : Kandil
Ölçüler : AÇ: - Uz.: 3.1 cm CK: 0.5 cm



Tanım : Burun ve discus parçası. Kırmızımsı sarı (5YR 6/6) hamuru, iyi arıtılmış sık dokulu ve serttir. İç ve dış yüzey siyah (2.5Y 2.5/1) astarlı, parlak, pürüzsüzdür. Burun kısmında işlevinden kaynaklı yanık izleri vardır. İyi fırınlanmış, çark yapımıdır.

Tarih : MÖ 4. yüzyılın sonu - MÖ 3. yüzyılın ilk yarısı
Yayın : Kültepe-Kaniş Kazı Başkanlığı İzni ile

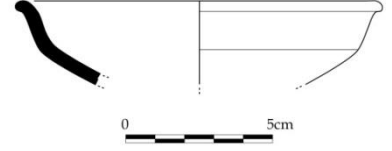
Katalog No. : 36
Levha/Çizim No. : 7/36
Buluntu No : -
Buluntu Tarihi : Tahsin Özgüç Kazıları
Buluntu Yeri : -
Form Adı : Dışa Dönük Ağız Kenarlı Kase
Ölçüler : AÇ: 10 cm Y: 2.2 cm CK: 0.6 cm



Tanım: Ağız kenarı-gövde parçası. Kırmızımsı sarı (5YR 6/6) hamuru, mika, kireç katkılı, sık dokulu ve serttir. İç ve dış yüzey siyah (10YR 2/1) astarlı, parlak ve pürüzsüzdür. İyi fırınlanmış ve çark yapımıdır.

Tarih : MÖ 3. yüzyılın başları (MÖ 300-290)
Yayın : Kültepe-Kaniş Kazı Başkanlığı İzni ile

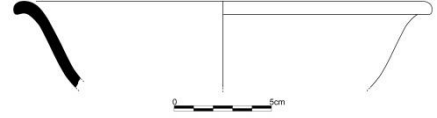
Katalog No. : 37
Levha/Çizim No. : 7/37
Buluntu No : -
Buluntu Tarihi : Tahsin Özgüç Kazıları
Buluntu Yeri : -
Form Adı : Dışa Dönük Ağız Kenarlı Kase
Ölçüler : AÇ: 12 cm Y: 2.6 cm CK: 0.6 cm



Tanım: Ağız kenarı-gövde parçası. Kırmızımsı sarı (5YR 6/6) hamuru, mika, kireç katkılı, sık dokulu ve serttir. İç ve dış yüzey siyah (10YR 2/1) astarlı, parlak ve pürüzsüzdür. İyi fırınlanmış ve çark yapımıdır.

Tarih : MÖ 3. yüzyılın başları
Yayın : Kültepe-Kaniş Kazı Başkanlığı İzni ile

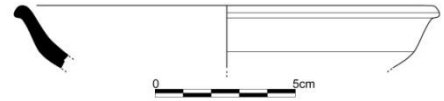
Katalog No. : 38
Levha/Çizim No. : 7/38
Buluntu No : 20.t.00
Buluntu Tarihi : 2020
Buluntu Yeri : Yüzey
Form Adı : Dışa Dönük Ağız Kenarlı Kase
Ölçüler : AÇ: 10 cm Y: 2.2 cm CK: 0.6 cm



Tanım: Ağız kenarı-gövde parçası. Kırmızımsı sarı (5YR 6/6) hamuru, mika, kireç katkılı, sık dokulu ve serttir. İç ve dış yüzey siyah (10YR 2/1) astarlı, parlak ve pürüzsüzdür. İyi fırınlanmış, çark yapımıdır.

Tarih : MÖ 3. yüzyılın başları (MÖ 300-290)
Yayın : Kültepe-Kaniş Kazı Başkanlığı İzni ile

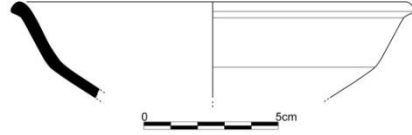
Katalog No. : 39
Levha/Çizim No. : 7/39
Buluntu No : -
Buluntu Tarihi : 1972
Buluntu Yeri : 90/LXXXVII Plankaresi
Form Adı : Dışa Dönük Ağız Kenarlı Kase
Ölçüler : AÇ: 15 cm Y: 2.3 cm CK: 0.5 cm



Tanım: Ağız kenarı-gövde parçası. Kırmızımsı sarı (5YR 6/6) hamuru, mika, kireç katkılı, sık dokulu ve serttir. İç ve dış yüzey siyah (10YR 2/1) astarlı, parlak, pürüzsüzdür. İyi fırınlanmış, çark yapımıdır.

Tarih : MÖ 3. yüzyılın başları (MÖ 300-290)
Yayın : Kültepe-Kaniş Kazı Başkanlığı İzni ile

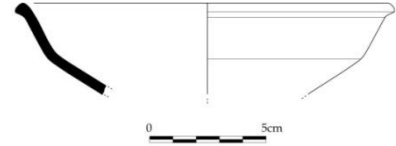
Katalog No. : 40
Levha/Çizim No. : 7/40
Buluntu No : 21.t.00
Buluntu Tarihi : 2021
Buluntu Yeri : Yüzey
Form Adı : Dışa Dönük Ağız Kenarlı Kase
Ölçüler : AÇ: 10 cm Y: 2.2 cm CK: 0.6 cm



Tanım: Ağız kenarı-gövde parçası. Kırmızımsı sarı (2.5YR 6/4) hamuru, mika, kireç katkılı, ince gözenekli, sık dokulu ve serttir. İç ve dış yüzey siyah (10YR 2/1) astarlı, parlak, pürüzsüzdür. İyi fırınlanmış, çark yapımıdır.

Tarih : MÖ 3. yüzyılın ikinci çeyreği
Yayın : Kültepe-Kaniş Kazı Başkanlığı İzni ile

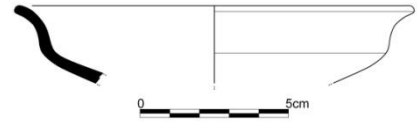
Katalog No. : 41
Levha/Çizim No. : 7/41
Buluntu No : 21.t.00
Buluntu Tarihi : 2021
Buluntu Yeri : Yüzey
Form Adı : Dışa Dönük Ağız Kenarlı Kase
Ölçüler : AÇ: 12 cm Y: 3.5 cm CK: 0.6 cm



Tanım: Ağız kenarı-gövde parçası. Kırmızımsı sarı (2.5YR 6/4) hamuru, mika, kireç katkılı, ince gözenekli, sık dokulu ve serttir. İç ve dış yüzey siyah (10YR 2/1) astarlı, parlak, pürüzsüzdür. İyi fırınlanmış, çark yapımıdır.

Tarih : MÖ 3. yüzyılın ikinci çeyreği
Yayın : Kültepe-Kaniş Kazı Başkanlığı İzni ile

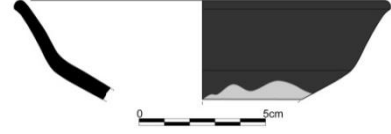
Katalog No. : 42
Levha/Çizim No. : 7/42
Buluntu No : -
Buluntu Tarihi : Tahsin Özgüç Kazıları
Buluntu Yeri : -
Form Adı : Dışa Dönük Ağız Kenarlı Kase
Ölçüler : AÇ: 10 cm Y: 2.2 cm CK: 0.6 cm



Tanım: Ağız kenarı-gövde parçası. Kahverengi (10YR 4/3) hamuru, kireç, mika katkılı, sık dokulu ve serttir. İç ve dış yüzey siyah (10YR 2/1) astarlı, parlak, pürüzsüzdür. İyi fırınlanmış, çark yapımıdır.

Tarih : MÖ 3. yüzyılın ikinci yarısı - MÖ 2 yüzyılın ilk yarısı
Yayın : Kültepe-Kaniş Kazı Başkanlığı İzni ile

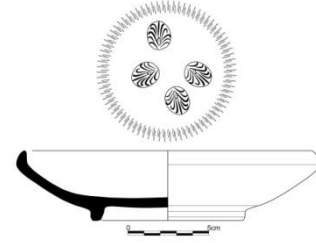
Katalog No : 43
Levha/Çizim No. : 7/43
Buluntu No : -
Buluntu Tarihi : 1975
Buluntu Yeri : 97-98/LXXXIV Plankaresi
Form Adı : Dışa Dönük Ağız Kenarlı Kase
Ölçüler : AÇ: 15 cm Y: 3.9 cm CK: 0.4 cm



Tanım: Ağız kenarı-gövde parçası. Açık kahverengi (7.5YR 6/4) hamuru, çok az oranda kireç, mika katkılı, sık dokulu ve serttir. Dış yüzey hamurunun renginde astarlı olup, iç yüzeyin tamamı ile gövdenin bir kısmı siyah (2.5Y 2.5/1) renkte daldırma tekniği ile astarlanmıştır. Her iki yüzeyi de mat, hafif pürüzlüdür. İyi fırınlanmış, çark yapımıdır.

Tarih : MÖ 110-70
Yayın : Kültepe-Kaniş Kazı Başkanlığı İzni ile

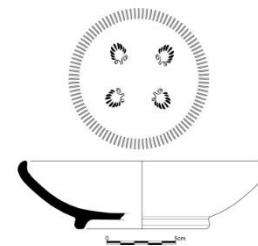
Katalog No : 44
Levha/Çizim No. : 8/44
Buluntu No : -
Buluntu Tarihi : Tahsin Özgüç Kazıları
Buluntu Yeri : -
Form Adı : İçe Dönük Ağız Kenarlı Kase
Ölçüler : AÇ: 18 cm Y: 4.3 cm CK: 0.5 cm



Tanım: Ağız kenarı-gövde ve kaide parçası. Kırmızımsı sarı (5YR 7/6) hamuru, az oranda kireç, taşçık ve mika katkılı, sık dokulu, serttir. Her iki yüzey de siyah (10YR 2/1) astarlı, hafif parlak ve hafif pürüzlüdür. Tondosunda rulet çemberi ve içinde birbirinden bağımsız dört palmet motifinden oluşan bezeme kompozisyonu bulunmaktadır. İyi fırınlanmış, çark yapımıdır.

Tarih : MÖ 3. yüzyılın ilk çeyreği
Yayın : Kültepe-Kaniş Kazı Başkanlığı İzni ile

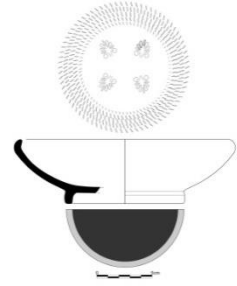
Katalog No : 45
Levha/Çizim No. : 8/45
Buluntu No : -
Buluntu Tarihi : 1972
Buluntu Yeri : 90/LXXXVII Plankaresi
Form Adı : İçe Dönük Ağız Kenarlı Kase
Ölçüler : AÇ: 18 cm Y: 4.9 cm CK: 0.7 cm



Tanım: Ağız kenarı-gövde ve kaide parçası. Kırmızımsı sarı (5YR 7/6) hamuru, iyi arıtılmış, sık dokulu ve serttir. Hamurun çekirdek bölümünde kırmızı (10R 4/8) renk dalgalanmaları vardır. İç ve dış yüzey siyah (10YR 2/1) astarlı, hafif parlak ve hafif pürüzlüdür. Tondosunda rulet çemberi ve içinde birbirinden bağımsız dört palmet motifinden oluşan bezeme kompozisyonu bulunmaktadır. İyi fırınlanmış, çark yapımıdır.

Tarih : MÖ 3. yüzyılın ilk çeyreği
Yayın : Kültepe-Kaniş Kazı Başkanlığı İzni ile

Katalog No : 46
Levha/Çizim No. : 8/46
Buluntu No : -
Buluntu Tarihi : 1975
Buluntu Yeri : 97-98/LXXXIV Plankaresi
Form Adı : İçe Dönük Ağız Kenarlı Kase
Ölçüler : AÇ: 21 cm Y: 6.6 cm CK: 0.7 cm



Tanım: Ağız kenarı-gövde ve kaide parçası. Açık kahverengi (7.5YR 6/3) hamuru, kireç katkılı olup sık dokulu ve serttir. Hamurun çekirdek bölümünde kırmızı (10R 5/8) renk dalgalanmaları vardır. İç ve dış yüzey koyu kahverengi (7.5YR 3/2) astarlı, parlak ve pürüzsüzdür. Astar ince uygulanmış olup kaidenin iç kısmında ustanın parmak izleri ve akıtma izleri görülmektedir. Tondosunda rulet çemberi ve içinde birbirinden bağımsız dört palmet motifinden oluşan bezeme kompozisyonu bulunmaktadır. Kaide altında bant oluşturacak şekilde rezerv alanlar bırakılmıştır. Kötü fırınlanmış, çark yapımıdır.

Tarih : MÖ 3. yüzyılın ilk çeyreği
Yayın : Kültepe-Kaniş Kazı Başkanlığı İzni ile

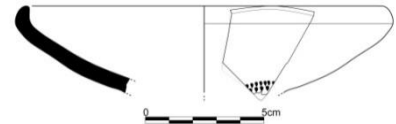
Katalog No. : 47
Levha/Çizim No. : 8/47
Buluntu No : -
Buluntu Tarihi : 1972
Buluntu Yeri : 90/LXXXVII Plankaresi
Form Adı : İçe Dönük Ağız Kenarlı Kase
Ölçüler : AÇ: 17 cm Y: 3 cm CK: 0.4 cm



Tanım: Ağız kenarı-gövde parçası. Açık kırmızı (2.5YR 6/8) hamuru, kireç katkılı olup sık dokulu ve serttir. İç ve dış yüzey siyah (2.5Y 2.5/1) astarlı, parlak, pürüzsüzdür. İyi fırınlanmış, çark yapımıdır.

Tarih : MÖ 3. yüzyılın ilk yarısı
Yayın : Kültepe-Kaniş Kazı Başkanlığı İzni ile

Katalog No. : 48
Levha/Çizim No. : 8/48
Buluntu No : -
Buluntu Tarihi : Tahsin Özgüç Kazıları
Buluntu Yeri : -
Form Adı : İçe Dönük Ağız Kenarlı Kase
Ölçüler : AÇ: 15 cm Y: 3.8 cm CK: 0.6 cm



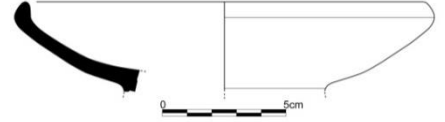
Tanım: Ağız kenarı-gövde parçası. Açık kırmızı (2.5YR 6/8) hamuru, kireç katkılı olup sık dokulu ve serttir. İç ve dış yüzey siyah (2.5Y 2.5/1) astarlı, parlak, pürüzsüzdür. Tondosu rulet bezeme ile bezenmiştir. İyi fırınlanmış, çark yapımıdır.

Tarih : MÖ 3. yüzyılın ilk yarısı
Yayın : Kültepe-Kaniş Kazı Başkanlığı İzni ile

Katalog No. : 49
Levha/Çizim No. : 8/49
Buluntu No : -
Buluntu Tarihi : Tahsin Özgüç Kazıları
Buluntu Yeri : -
Form Adı : İçe Dönük Ağız Kenarlı Kase
Ölçüler : **AÇ:** 16 cm **Y:** 3.3 cm **CK:** 0.5 cm
Tanım: Ağız kenarı-gövde parçası. Kırmızımsı sarı (5YR 6/6) hamuru, kireç katkılı olup sık dokulu ve serttir. İç ve dış yüzey siyah (2.5Y 2.5/1) astarlı, parlak, pürüzsüzdür. İyi fırınlanmış, çark yapımıdır.
Tarih : MÖ 3. yüzyılın ilk yarısı
Yayın : Kültepe-Kaniş Kazı Başkanlığı İzni ile



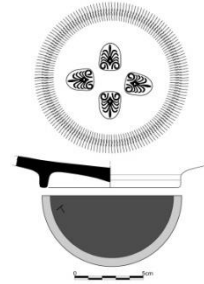
Katalog No. : 50
Levha/Çizim No. : 8/50
Buluntu No : -
Buluntu Tarihi : Tahsin Özgüç Kazıları
Buluntu Yeri : -
Form Adı : İçe Dönük Ağız Kenarlı Kase
Ölçüler : **AÇ:** 19 cm **Y:** 3.9 cm **CK:** 0.6 cm
Tanım: Ağız kenarı-gövde ve kaide parçası. Açık kırmızımsı kahverengi (5YR 6/4) hamuru, kireç katkılı olup sık dokulu ve serttir. Hamurun çekirdeğinde gri renk değişimleri vardır. İç ve dış yüzey siyah (2.5Y 2.5/1) astarlı, parlak, pürüzsüzdür. Kötu fırınlanmış, çark yapımıdır.
Tarih : MÖ 3. yüzyılın ilk çeyreği
Yayın : Kültepe-Kaniş Kazı Başkanlığı İzni ile



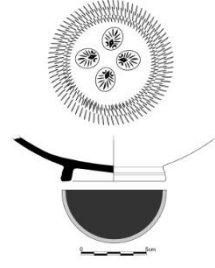
Katalog No : 51
Levha/Çizim No. : 9/51
Buluntu No : -
Buluntu Tarihi : 1973
Buluntu Yeri : 90/XCVI Plankaresi
Form Adı : Kase
Ölçüler : **KÇ:** 10 cm **Y:** 1.7 cm **CK:** 0.7 cm

Tanım: Kaide parçası. Açık kırmızımsı kahverengi (5YR 6/4) hamuru kireç ve mika katkılı, sık dokulu ve serttir. Hamurun çekirdek bölümünde açık kırmızımsı kahverengi (2.5YR 6/3) renk dalgalanmaları vardır. İç ve dış yüzey çok koyu gri (7.5YR 3/1) astarlı, hafif parlak ve pürüzsüzdür. Astar ince uygulanmış olup, ustanın daldırma yapmak için kaseyi tuttuğu kısımlarda parmak izleri görülebilmektedir. Tondosunda rulet çemberi ve içinde birbirinden bağımsız dört palmet motifinden oluşan bezeme kompozisyonu bulunmaktadır. Kaide altında bant oluşturacak şekilde rezerv alan bırakılmıştır. Ayrıca kaidenin iç kısmında kazıma ile yapılmış "T" harfi yer almaktadır. Kötu fırınlanmış, çark yapımıdır.

Tarih : MÖ 3. yüzyılın başları
Yayın : Kültepe-Kaniş Kazı Başkanlığı İzni ile



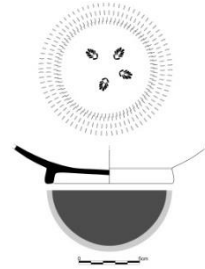
Katalog No : 52
Levha/Çizim No. : 9/52
Bulutnu No : -
Bulutnu Tarihi : 1972
Bulutnu Yeri : 90/LXXXVII Plankaresi
Form Adı : Kase
Ölçüler : **KÇ:** 8 cm **Y:** 3.3 cm **CK:** 0.5 cm



Tanım: Kaide parçası. Açık kırmızımsı kahverengi (2.5YR 6/3) hamuru, çok az oranda kireç katkılı, sık dokulu ve serttir. İç ve dış yüzey çok koyu gri (7.5YR 3/1) astarlı, mat ve hafif pürüzlüdür. Tondosunda rulet çemberi ve içinde birbirinden bağımsız dört palmet motifinden oluşan bezeme kompozisyonu bulunmaktadır. Kaide altında bant oluşturacak şekilde rezerv alan bırakılmıştır. İyi fırınlanmış, çark yapımıdır.

Tarih : MÖ 3. yüzyılın başları
Yayın : Kültepe-Kaniş Kazı Başkanlığı İzni ile

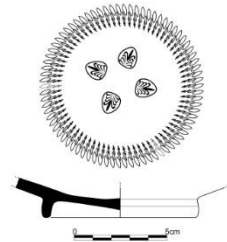
Katalog No : 53
Levha/Çizim No. : 9/53
Bulutnu No : -
Bulutnu Tarihi : Tahsin Özgüç Kazıları
Bulutnu Yeri : -
Form Adı : Kase
Ölçüler : **KÇ:** 10.1 cm **Y:** 3.1 cm **CK:** 0.4 cm



Tanım: Kaide parçası. Açık kırmızı (2.5YR 6/6) hamuru, çok az oranda kireç ve mika katkılı, sık dokulu, serttir. Hamurun çekirdek bölümünde kırmızı (10R 5/8) renk dalgalanmaları vardır. İç ve dış yüzey siyah (10YR 2/1) astarlı, hafif parlak, pürüzsüzdür. Tondosunda rulet çemberi ve içinde birbirinden bağımsız dört palmet motifinden oluşan bezeme kompozisyonu bulunmaktadır. Kaide altında bant oluşturacak şekilde rezerv alan bırakılmıştır. Kötu fırınlanmış, çark yapımıdır.

Tarih : MÖ 3. yüzyılın başları
Yayın : Kültepe-Kaniş Kazı Başkanlığı İzni ile

Katalog No : 54
Levha/Çizim No. : 9/54
Bulutnu No : -
Bulutnu Tarihi : Tahsin Özgüç Kazıları
Bulutnu Yeri : -
Form Adı : Kase
Ölçüler : **KÇ:** 8.6 cm **Y:** 1.6 cm **CK:** 0.6 cm



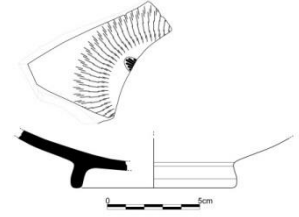
Tanım : Kaide parçası. Kırmızı (2.5YR 5/6) hamuru, kireç katkılı, sık dokulu ve serttir. Hamurun çekirdek bölümünde ve çekirdeğin dış çeperinde koyu gri (10YR 4/1) renk dalgalanmaları vardır. İç ve dış yüzey siyah (10YR 2/1) astarlı, parlak, pürüzsüzdür. Astar ince uygulanmış olup, ustanın kabı daldırmak için tutuğu bölümlerde parmak izleri görülebilmektedir. Tondosunda rulet çemberi ve içinde birbirinden bağımsız dört palmet motifinden oluşan bezeme kompozisyonu bulunmaktadır. Kötu fırınlanmış, çark yapımıdır.

Tarih : MÖ 3. yüzyılın ilk çeyreği
Yayın : Kültepe-Kaniş Kazı Başkanlığı İzni ile

Katalog No : 55
Levha/Çizim No. : 9/55
Buluntu No : -
Buluntu Tarihi : Tahsin Özgüç Kazıları
Buluntu Yeri : -
Form Adı : Kase
Ölçüler : **KÇ:** 9 cm **Y:** 2.8 cm **CK:** 0.6 cm

Tanım : Kaide parçası. Açık kırmızı (2.5YR 6/6) hamuru, iyi arıtılmış, sık dokulu ve serttir. Hamurun çekirdek bölümünde açık kahverengi (7.5YR 6/4) renk dalgalanmaları vardır. İç ve dış yüzey siyah (2.5Y 2.5/1) astarlı, parlak, pürüzsüzdür. Tondosunda rulet çemberi ve içinde birbirinden bağımsız dört palmet motifinden oluşan bezeme kompozisyonu bulunmaktadır. Kötu fırınlanmış, çark yapımıdır.

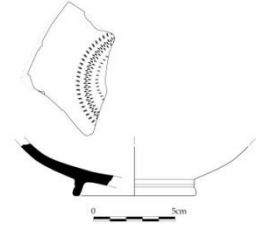
Tarih : MÖ 3. yüzyılın ilk çeyreği
Yayın : Kültepe-Kaniş Kazı Başkanlığı İzni ile



Katalog No : 56
Levha/Çizim No. : 9/56
Buluntu No : -
Buluntu Tarihi : Tahsin Özgüç Kazıları
Buluntu Yeri : -
Form Adı : Kase
Ölçüler : **KÇ:** 8 cm **Y:** 3.3 cm **CK:** 0.6 cm

Tanım : Kaide parçası. Açık kırmızımsı kahverengi (2.5YR 6/3) hamuru, kireç ve mika katkılı, sık dokulu, serttir. İç ve dış yüzey siyah (2.5Y 2.5/1) astarlı, hafif parlak, hafif pürüzlüdür. Ancak her iki yüzeyde de kahverengi (7.5YR 4/2) renk dalgalanmaları görülmektedir. Tondosunda rulet çemberleri bulunmaktadır. İyi fırınlanmış, çark yapımıdır.

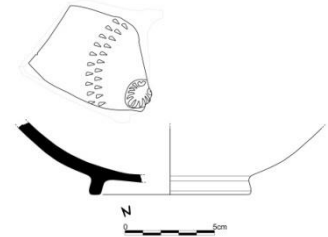
Tarih : MÖ 3. yüzyılın ilk çeyreği
Yayın : Kültepe-Kaniş Kazı Başkanlığı İzni ile



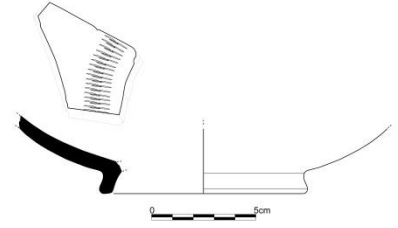
Katalog No : 57
Levha/Çizim No. : 9/57
Buluntu No : -
Buluntu Tarihi : Tahsin Özgüç Kazıları
Buluntu Yeri : -
Form Adı : Kase
Ölçüler : **KÇ:** 9 cm **Y:** 3.6 cm **CK:** 0.6 cm

Tanım : Kaide parçası. Açık kırmızı (2.5YR 6/6) hamuru, az oranda kireç ve mika katkılı, sık dokulu, serttir. Hamurun çekirdek bölümünde kırmızı (10R 4/8) renk dalgalanmaları vardır. İç ve dış yüzey çok koyu gri (10YR 3/1) astarlı, hafif parlak ve hafif pürüzlüdür. Tondosunda rulet çemberi içinde palmet motifi bulunmaktadır. Ayrıca kaide iç yüzeyinde kazıma ile yapılmış "N" okunmaktadır. Kötu fırınlanmış, çark yapımıdır.

Tarih : MÖ 3. yüzyılın ilk yarısı
Yayın : Kültepe-Kaniş Kazı Başkanlığı İzni ile



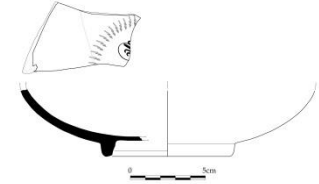
Katalog No. : 58
Levha/Çizim No. : 9/58
Buluntu No : -
Buluntu Tarihi : Tahsin Özgüç Kazıları
Buluntu Yeri : -
Form Adı : Kase
Ölçüler : **KÇ:** 10 cm **Y:** 3.1 cm **CK:** 0.6 cm



Tanım: Kaide parçası. Açık kırmızımsı kahverengi (2.5YR 6/4) hamuru, kireç katkılı, sık dokulu, serttir. İç ve dış yüzey siyah (10YR 2/1) astarlı, parlak, pürüzsüzdür. Tondosunda rulet çemberi bulunmaktadır. İyi fırınlanmış, çark yapımıdır.

Tarih : MÖ 3. yüzyılın ilk yarısı
Yayın : Kültepe-Kaniş Kazı Başkanlığı İzni ile

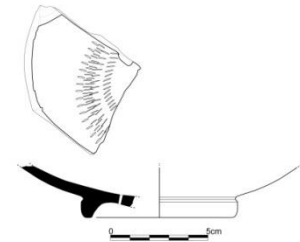
Katalog No. : 59
Levha/Çizim No. : 10/59
Buluntu No : 19.t.00
Buluntu Tarihi : 2019
Buluntu Yeri : 90/XCVII Plankaresi
Form Adı : Kase
Ölçüler : **KÇ:** 10 cm **Y:** 4.2 cm **CK:** 0.4 cm



Tanım: Kaide parçası. Kırmızımsı sarı (5YR 6/6) hamuru, kireç ve mika katkılı, sık dokulu, serttir. İç yüzey açık kırmızı (2.5YR 6/6), dış yüzey siyah (2.5Y 2.5/1) astarlı, mat ve pürüzsüzdür. Tondosunun korunmuş kısmında rulet çemberi ve palmet bezemesi bulunmaktadır. Kaide altı astarlanmamıştır. İyi fırınlanmış, çark yapımıdır.

Tarih : MÖ 3. yüzyılın ilk yarısı
Yayın : Kültepe-Kaniş Kazı Başkanlığı İzni ile

Katalog No. : 60
Levha/Çizim No. : 10/60
Buluntu No : -
Buluntu Tarihi : Tahsin Özgüç Kazıları
Buluntu Yeri : -
Form Adı : Kase
Ölçüler : **KÇ:** 8 cm **Y:** 2.6 cm **CK:** 0.6 cm



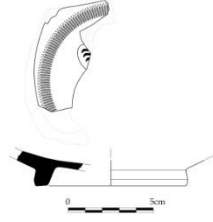
Tanım: Kaide parçası. Kırmızımsı sarı (5YR 6/6) hamuru, kireç ve mika katkılı, sık dokulu, serttir. İç yüzey açık kırmızı (2.5YR 6/6), dış yüzey siyah (2.5Y 2.5/1) astarlı, mat ve pürüzsüzdür. Tondosunun korunmuş kısmında rulet çemberi ve palmet bezemesi bulunmaktadır. İyi fırınlanmış, çark yapımıdır.

Tarih : MÖ 3. yüzyılın ilk yarısı
Yayın : Kültepe-Kaniş Kazı Başkanlığı İzni ile

Katalog No : 61
Levha/Çizim No. : 10/61
Buluntu No : -
Buluntu Tarihi : Tahsin Özgüç Kazıları
Buluntu Yeri : -
Form Adı : Kase
Ölçüler : **KÇ:** 9 cm **Y:** 1.6 cm **CK:** 0.7 cm

Tanım : Kaide parçası. Kırmızımsı sarı (5YR 6/6) hamuru, az oranda mika katkılı, sık dokulu, serttir. İç ve dış yüzey siyah (10YR 2/1) astarlıdır. Her iki yüzey de hafif parlak ve hafif pürüzlüdür. Tondosunda rulet çemberi ile içinde palmet motifi bulunmaktadır. İyi fırınlanmış, çark yapımıdır.

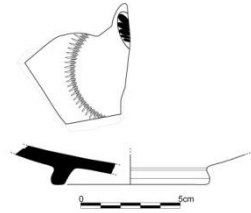
Tarih : MÖ 3. yüzyılın ilk yarısı
Yayın : Kültepe-Kaniş Kazı Başkanlığı İzni ile



Katalog No. : 62
Levha/Çizim No. : 10/62
Buluntu No : -
Buluntu Tarihi : Tahsin Özgüç Kazıları
Buluntu Yeri : -
Form Adı : Kase
Ölçüler : **KÇ:** 8 cm **Y:** 1.8 cm **CK:** 0.6 cm

Tanım: Kaide parçası. Kırmızımsı sarı (5YR 6/6) hamuru, çok az oranda mika katkılı, sık dokulu ve serttir. Hamurun çekirdek bölümünde gri (10YR 5/1) renk dalgalanmaları vardır. Dış ve iç yüzey oldukça ince kahverengi (7.5YR 5/6) astarlıdır. Ancak dış yüzeyde yer yer koyu kahverengi (7.5YR 3/2) astar izleri görülmektedir. Her iki yüzeyi de mat ve hafif pürüzlüdür. Tondosu rulet çemberi ve palmet motifi ile süslenmiştir. Kötü fırınlanmış, çark yapımıdır.

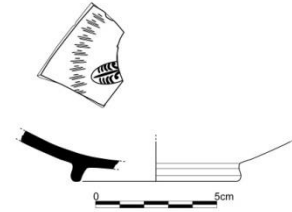
Tarih : MÖ 3. yüzyılın ilk yarısı
Yayın : Kültepe-Kaniş Kazı Başkanlığı İzni ile



Katalog No : 63
Levha/Çizim No. : 10/63
Buluntu No : -
Buluntu Tarihi : Tahsin Özgüç Kazıları
Buluntu Yeri : -
Form Adı : Kase
Ölçüler : **KÇ:** 7 cm **Y:** 1.1 cm **CK:** 0.5 cm

Tanım : Kaide parçası. Kırmızımsı sarı (5YR 6/6) hamuru, çok az oranda mika katkılı, sık dokulu ve serttir. Hamurun çekirdek bölümünde gri (10YR 5/1) renk dalgalanmaları vardır. Dış ve iç yüzey oldukça ince kahverengi (7.5YR 5/6) astarlıdır. Her iki yüzeyi de mat ve hafif pürüzlüdür. Tondosu rulet çemberi ve palmet motifi ile süslenmiştir. Kötü fırınlanmış, çark yapımıdır.

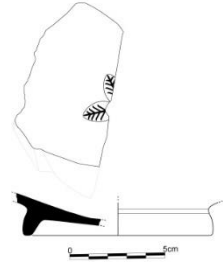
Tarih : MÖ 3. yüzyılın ilk yarısı
Yayın : Kültepe-Kaniş Kazı Başkanlığı İzni ile



Katalog No : 64
Levha/Çizim No. : 10/64
Buluntu No : -
Buluntu Tarihi : Tahsin Özgüç Kazıları
Buluntu Yeri : -
Form Adı : Kase
Ölçüler : **KÇ:** 10 cm **Y:** 1.8 cm **CK:** 0.5 cm

Tanım : Kaide parçası. Açık kırmızı (2.5YR 6/6) hamuru, çok az oranda kireç katkılı, sık dokulu, serttir. Dış ve iç yüzey koyu yeşilimsi gri (5Y 3/2) astarlı, hafif parlak ve pürüzsüzdür. Kaide altı astarlanmamıştır. Tondosu palmet motifi ile süslenmiştir. İyi fırınlanmış, çark yapımıdır.

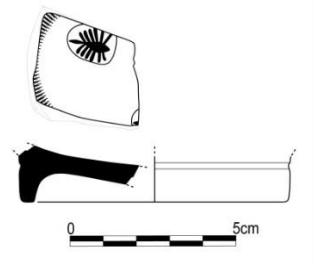
Tarih : MÖ 3. yüzyılın ilk yarısı
Yayın : Kültepe-Kaniş Kazı Başkanlığı İzni ile



Katalog No : 65
Levha/Çizim No. : 10/65
Buluntu No : -
Buluntu Tarihi : 1973
Buluntu Yeri : 91-92/XCV-XCVI Plankaresi
Form Adı : Kase
Ölçüler : **KÇ:** 8 cm **Y:** 1.3 cm **CK:** 0.5 cm

Tanım : Kaide parçası. Açık kırmızı (2.5YR 6/6) hamuru, az oranda mika katkılı, sık dokulu, serttir. İç ve dış yüzey siyah (10YR 2/1), kaide altı kahverengi (7.5YR 4/3) astarlıdır. Her iki yüzey de hafif parlak ve hafif pürüzlüdür. Tondosunda rulet çemberi ile içinde palmet motifi bulunmaktadır. İyi fırınlanmış, çark yapımıdır.

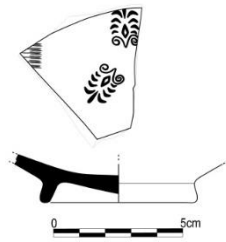
Tarih : MÖ 3. yüzyılın ilk yarısı
Yayın : Kültepe-Kaniş Kazı Başkanlığı İzni ile



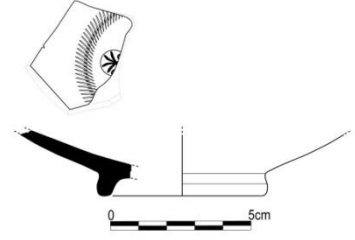
Katalog No : 66
Levha/Çizim No. : 10/66
Buluntu No : -
Buluntu Tarihi : Tahsin Özgüç Kazıları
Buluntu Yeri : -
Form Adı : Kase
Ölçüler : **KÇ:** 6 cm **Y:** 1.5 cm **CK:** 0.5 cm

Tanım : Kaide parçası. Kırmızı (2.5YR 6/6) hamuru iyi arıtılmış, sık dokulu ve serttir. Hamurun çekirdek bölümünde kahverengi (7.5YR 5/3) renk dalgalanmaları vardır. İç ve dış yüzey siyah (10YR 2/1) astarlı, hafif parlak ve pürüzlüdür. Ancak her iki yüzeyde de kahverengi (10YR 5/3) renk dalgalanmaları görülmektedir. Tondosunda rulet çemberi ile palmet motifleri bulunmaktadır. Kötu fırınlanmış, çark yapımıdır.

Tarih : MÖ 3. yüzyılın ilk yarısı
Yayın : Kültepe-Kaniş Kazı Başkanlığı İzni ile



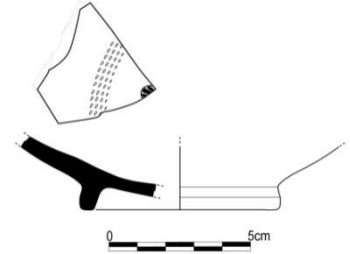
Katalog No : 67
Levha/Çizim No. : 10/67
Buluntu No : -
Buluntu Tarihi : 1972
Buluntu Yeri : 90/LXXXVII Plankaresi
Form Adı : Kase
Ölçüler : **KÇ:** 5 cm **Y:** 2.2 cm **CK:** 0.5 cm



Tanım : Kaide parçası. Açık kırmızı (2.5YR 6/6) hamuru, iyi arıtılmış, sık dokulu, serttir. Hamurun çekirdek bölümünde ve çekirdeğin dış çeperinde kırmızımsı kahverengi (2.5YR 5/3) renk dalgalanmaları vardır. İç ve dış yüzey siyah (10YR 2/1) astarlı, hafif parlak ve hafif pürüzlüdür. Tondosunda rulet çemberi ile içinde palmet motifi bulunmaktadır. Kötu fırınlanmış, çark yapımıdır.

Tarih : MÖ 3. yüzyılın ilk yarısı
Yayın : Kültepe-Kaniş Kazı Başkanlığı İzni ile

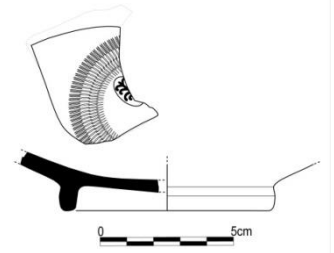
Katalog No : 68
Levha/Çizim No. : 10/68
Buluntu No : -
Buluntu Tarihi : 1972
Buluntu Yeri : 90/LXXXVII Plankaresi
Form Adı : Kase
Ölçüler : **KÇ:** 6 cm **Y:** 2.2 cm **CK:** 0.5 cm



Tanım: Kaide parçası. Gri (10YR 5/1) hamuru, az oranda kireç katkılı, sık dokulu, serttir. İç ve dış yüzey siyah (Gley1 2.5) astarlı, parlak, pürüzsüzdür. Tondosunda rulet çemberi ile içinde palmet motifi bulunmaktadır. İyi fırınlanmış, çark yapımıdır.

Tarih : MÖ 3. yüzyılın ilk yarısı
Yayın : Kültepe-Kaniş Kazı Başkanlığı İzni ile

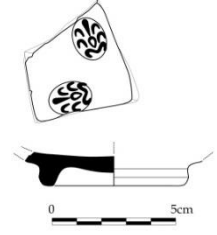
Katalog No : 69
Levha/Çizim No. : 10/69
Buluntu No : -
Buluntu Tarihi : Tahsin Özgüç Kazıları
Buluntu Yeri : -
Form Adı : Kase
Ölçüler : **KÇ:** 8 cm **Y:** 1.8 cm **CK:** 0.6 cm



Tanım : Kaide parçası. Açık kırmızı (2.5YR 6/6) hamuru, az oranda mika katkılı, sık dokulu, serttir. Hamurun çekirdek bölümünde kırmızımsı sarı (5YR 6/6) renk dalgalanmaları vardır. İç ve dış yüzey siyah (10YR 2/1) astarlı, parlak, pürüzsüzdür. Tondosunda rulet çemberi ile içinde palmet motifi bulunmaktadır. Kötu fırınlanmış, çark yapımıdır.

Tarih : MÖ 3. yüzyılın ilk yarısı
Yayın : Kültepe-Kaniş Kazı Başkanlığı İzni ile

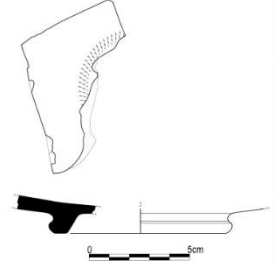
Katalog No : 70
Levha/Çizim No. : 10/70
Buluntu No : -
Buluntu Tarihi : Tahsin Özgüç Kazıları
Buluntu Yeri : -
Form Adı : Kase
Ölçüler : **KÇ:** 7 cm **Y:** 1.7 cm **CK:** 0.4 cm



Tanım : Kaide parçası. Açık kırmızı (2.5YR 6/8) hamuru, iyi arıtılmış, sık dokulu ve serttir. İç ve dış yüzey çok koyu kahverengi (7.5YR 2.5/2) astarlı, hafif parlak ve hafif pürüzlüdür. Korunan kısmına göre tondosunda iki adet palmet motifi görülmektedir. İyi fırınlanmış, çark yapımıdır.

Tarih : MÖ 3. yüzyılın ilk yarısı
Yayın : Kültepe-Kaniş Kazı Başkanlığı İzni ile

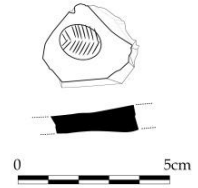
Katalog No : 71
Levha/Çizim No. : 10/71
Buluntu No : -
Buluntu Tarihi : Tahsin Özgüç Kazıları
Buluntu Yeri : -
Form Adı : Kase
Ölçüler : **KÇ:** 9 cm **Y:** 1.2 cm **CK:** 0.6 cm



Tanım : Kaide parçası. Açık kırmızı (2.5YR 6/6) hamuru, kireç ve mika katkılı, sık dokulu, serttir. Hamurun çekirdek bölümünde gri (10YR 5/1) renk dalgalanmaları vardır. İç yüzey siyah (2.5Y 2.5/1) astarlıdır. Dış yüzey ise hamurunun renginde astarlı olup yer yer çok ince koyu kahverengi (7.5YR 3/3) astar izleri görülmektedir. Her iki yüzey de hafif parlak ve hafif pürüzlüdür. Tondosunda rulet çemberi bulunmaktadır. Kötü fırınlanmış, çark yapımıdır.

Tarih : MÖ 3. yüzyılın ilk yarısı
Yayın : Kültepe-Kaniş Kazı Başkanlığı İzni ile

Katalog No : 72
Levha/Çizim No. : 11/72
Buluntu No : 20.t.06.Mk.10
Buluntu Tarihi : 2020
Buluntu Yeri : 85/XCVII-XCVIII Plankaresi 10 No.lu Mekan /
3b Evresi

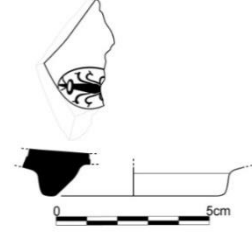


Form Adı : Kase
Ölçüler : **KÇ:** - **Y:** - **CK:** 0.6 cm

Tanım : Kaide parçası. Açık kırmızımsı kahverengi (5YR 6/4) hamuru, iyi arıtılmış, sık dokulu ve serttir. İç ve dış yüzey siyah (2.5Y 2.5/1) astarlı, parlak ve pürüzsüzdür. Üzeri palmet motifi ile bezenmiştir İyi fırınlanmış, çark yapımıdır.

Tarih : MÖ 3. yüzyılın ikinci yarısı
Yayın : Kültepe-Kaniş Kazı Başkanlığı İzni ile

Katalog No : 73
Levha/Çizim No. : 11/73
Buluntu No : -
Buluntu Tarihi : 1973
Buluntu Yeri : 88/XCIII-XCIV Plankaresi
Form Adı : Kase
Ölçüler : **KÇ:** 5 cm **Y:** 1.1 cm **CK:** 0.6 cm



Tanım: Kaide parçası. Kırmızımsı kahverengi (5YR 6/6) hamuru, az oranda kireç ve mika katkılı, sık dokulu, serttir. Dış ve iç yüzey kahverengi (7.5YR 4/3) astarlı, hafif parlak ve hafif pürüzlüdür. Korunan kısmına göre tondosunda palmet motifi görülmektedir. İyi fırınlanmış, çark yapımıdır.

Tarih : MÖ 3. yüzyılın ilk yarısı
Yayın : Kültepe-Kaniş Kazı Başkanlığı İzni ile

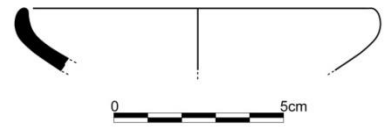
Katalog No. : 74
Levha/Çizim No. : 11/74
Buluntu No : -
Buluntu Tarihi : 1975
Buluntu Yeri : 97-98/LXXXIV Plankaresi
Form Adı : Sosluk
Ölçüler : **AÇ:** 11 cm **Y:** 3.6 cm **CK:** 0.5 cm



Tanım: Ağız kenarı-gövde parçası. Açık kahverengi (7.5YR 6/4) hamurlu, az oranda kireç ve mika katkılı, ince gözenekli, sık dokulu, serttir. İç ve dış yüzey hamur renginde astarlıdır. Her iki yüzeyde mat ve hafif pürüzlüdür. Kötü fırınlanmış, çark yapımıdır.

Tarih : MÖ 3. yüzyılın ilk çeyreği
Yayın : Kültepe-Kaniş Kazı Başkanlığı İzni ile

Katalog No : 75
Levha/Çizim No. : 11/75
Buluntu No : -
Buluntu Tarihi : 1975
Buluntu Yeri : 97-98/LXXXIV Plankaresi
Form Adı : Sosluk
Ölçüler : **AÇ:** 9 cm **Y:** 2.1 cm **CK:** 0.4 cm



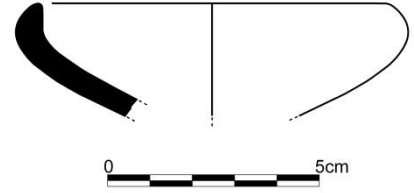
Tanım : Ağız kenarı-gövde parçası. Kırmızımsı sarı (5YR 6/6) hamuru, kireç katkılı, sık dokulu ve serttir. Hamurun çekirdek bölümünde ve çekirdeğin dış çeperinde koyu gri (10YR 4/1) renk dalgalanmaları vardır. İç ve dış yüzey siyah (2.5Y 2.5/1) astarlı, hafif parlak ve pürüzsüzdür. Kötü fırınlanmış, çark yapımıdır.

Tarih : MÖ 3. yüzyılın ilk çeyreği.
Yayın : Kültepe-Kaniş Kazı Başkanlığı İzni ile

Katalog No : 76
Levha/Çizim No. : 11/76
Buluntu No : -
Buluntu Tarihi : 1975
Buluntu Yeri : 97-98/LXXXIV Plankaresi
Form Adı : Sosluk
Ölçüler : AÇ: 7 cm Y: 2.5 cm CK: 0.4 cm

Tanım : Ağız kenarı-gövde parçası. Açık kırmızı (2.5YR 6/8) hamuru, az oranda mika katkılı, sık dokulu ve serttir. Hamurun çekirdek bölümünde kahverengi (7.5YR 5/2) renk dalgalanmaları vardır. İç ve dış yüzey siyah (10YR 2/1) astarlı, parlak ve pürüzsüzdür. Kötu fırınlanmış, çark yapımıdır.

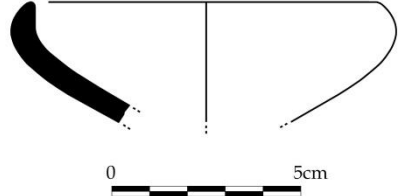
Tarih : MÖ 3. yüzyılın ilk çeyreği.
Yayın : Kültepe-Kaniş Kazı Başkanlığı İzni ile



Katalog No : 77
Levha/Çizim No. : 11/77
Buluntu No : -
Buluntu Tarihi : 1975
Buluntu Yeri : 97-98/LXXXIV
Form Adı : Sosluk
Ölçüler : AÇ: 9 cm Y: 2.7 cm CK: 0.4 cm

Tanım : Ağız kenarı-gövde parçası. Açık kırmızı (2.5YR 6/8) hamuru, az oranda mika katkılı, sık dokulu ve serttir. Hamurun çekirdek bölümünde kahverengi (7.5YR 5/2) renk dalgalanmaları vardır. İç ve dış yüzey siyah (10YR 2/1) astarlı, parlak, pürüzsüzdür. Kötu fırınlanmış, çark yapımıdır.

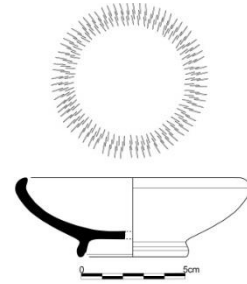
Tarih : MÖ 3. yüzyılın ilk çeyreği.
Yayın : Kültepe-Kaniş Kazı Başkanlığı İzni ile



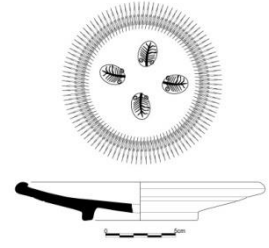
Katalog No : 78
Levha/Çizim No. : 11/78
Buluntu No : -
Buluntu Tarihi : Tahsin Özgüç Kazıları
Buluntu Yeri : -
Form Adı : Sosluk
Ölçüler : AÇ: 11 cm Y: 3.8 cm CK: 0.4 cm

Tanım : Ağız kenarı-gövde ve kaide parçası. Açık kırmızı (2.5YR 6/6) hamuru, iyi artılmış, sık dokulu ve serttir. Hamurun çekirdek bölümünde ve çekirdeğin dış çeperinde gri (7.5YR 5/1) renk dalgalanmaları vardır. İç ve dış yüzey siyah (10YR 2/1) astarlı, parlak, pürüzsüzdür. Tondosunda üç sıra rulet bezeme bulunmaktadır. Kötu fırınlanmış, çark yapımıdır.

Tarih : MÖ 3. yüzyılın ilk çeyreği
Yayın : Kültepe-Kaniş Kazı Başkanlığı İzni ile



Katalog No : 79
Levha/Çizim No. : 11/79
Buluntu No : 20.t.00
Buluntu Tarihi : 2020
Buluntu Yeri : C/84 Plankaresi
Form Adı : Tabak
Ölçüler : **AÇ:** 16 cm **Y:** 2.8 cm **CK:** 0.7 cm



Tanım : Ağız kenarı-gövde ve kaide parçası. Açık kırmızı (2.5YR 6/6) hamuru, iyi arıtılmış, sık dokulu, serttir. İç ve dış yüzey siyah (10YR 2/1) astarlı, hafif parlak ve hafif pürüzlüdür. Tondosunda rulet çemberi ile içinde 4 palmet motifi bulunmaktadır. İyi fırınlanmış, çark yapımıdır.

Tarih : MÖ 3. yüzyılın ilk çeyreği
Yayın : Kültepe-Kaniş Kazı Başkanlığı İzni ile

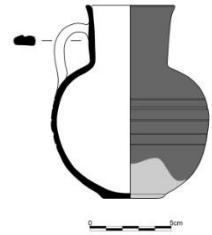
Katalog No. : 80
Levha/Çizim No. : 12/80
Buluntu No : -
Buluntu Tarihi : Tahsin Özgüç Kazıları
Buluntu Yeri : -
Form Adı : Tabak
Ölçüler : **AÇ:** 47 cm **Y:** 3 cm **CK:** 0.8 cm



Tanım: Ağız kenarı-gövde parçası. Kırmızımsı sarı (5YR 6/6) hamur, çok az oranda kireç, mika katkılı, yer yer ince gözenekli, sık dokulu ve serttir. İç yüzey siyah (10YR 2/1) olup kırmızımsı sarı (5YR 6/8) ve kahverengi (7.5YR 5/3) renk dalgalanmaları vardır. Dış yüzey kırmızımsı sarı (5YR 6/8) astarlı olup kahverengi (7.5YR 5/3), siyah (10YR 2/1) ve çok soluk kahverengi (10YR 8/3) renk dalgalanmaları vardır. Fırça astarlıdır. İki yüzeyi de hafif parlak ve pürüzsüzdür. İyi fırınlanmış, çark yapımıdır.

Tarih : MÖ 2. yüzyılın ikinci yarısı
Yayın : Kültepe-Kaniş Kazı Başkanlığı İzni ile

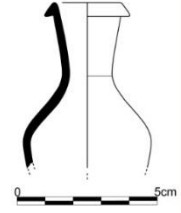
Katalog No. : 81
Levha/Çizim No. : 12/81
Müze Env. No. : 645
Buluntu No : -
Buluntu Tarihi : 1934
Buluntu Yeri : -
Form Adı : Testi
Ölçüler : **AÇ:** 5.5 cm **Y:** 11.9 cm **CK:** 0.4 cm



Tanım: Tam. Pembe (7.5YR 7/4) hamurlu, mika ve kireç katkılı, sık dokulu, serttir. İç ve dış yüzey siyah (2.5Y 2.5/1) daldırma tekniğinde astarlıdır. Ancak dış yüzeyde astarın gelmediği kısım hamur renginde astarlıdır. Hafif parlak ve hafif pürüzlüdür. İyi fırınlanmış, çark yapımıdır.

Tarih : MÖ 3. yüzyıl
Yayın : Kültepe-Kaniş Kazı Başkanlığı İzni ile

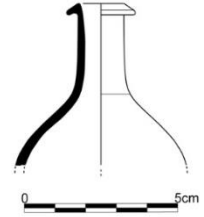
Katalog No. : 82
Levha/Çizim No. : 12/82
Buluntu No. : -
Buluntu Tarihi : 1973
Buluntu Yeri : 91-92/XCV-XCVI Plankaresi
Form Adı : Unguentarium
Ölçüler : **AÇ:** 2.4 cm **Y:** 1.9 cm **CK:** 0.2 cm



Tanım: Ağız kenarı-gövde parçası. Açık gri (2.5Y 6/1) hamuru, az oranda taş ve kireç katkılı, sık dokulu, serttir. İç yüzey hamur renginde, dış yüzey siyah (2.5Y 2.5/1) astarlıdır. Yüzey hafif parlak ve hafif pürüzlüdür. İyi fırınlanmış, çark yapımıdır.

Tarih : MÖ 4. yüzyılın sonu - MÖ 3. yüzyılın başları
Yayın : Kültepe-Kaniş Kazı Başkanlığı İzni ile

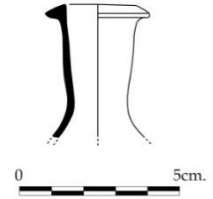
Katalog No. : 83
Levha/Çizim No. : 12/83
Buluntu No. : -
Buluntu Tarihi : 1973
Buluntu Yeri : 91-92/XCV-XCVI Plankaresi
Form Adı : Unguentarium
Ölçüler : **AÇ:** 3 cm **Y:** 5.9 cm **CK:** 0.3 cm



Tanım : Ağız kenarı-gövde parçası. Çok soluk kahverengi (10YR 8/2) hamuru, taşçık katkılı, sık dokulu ve serttir. İç yüzey hamurunun renginde, dış yüzey siyah (2.5Y 2.5/1) astarlıdır. Ancak astar yoğun olarak aşınmıştır. Her iki yüzey de mat ve hafif pürüzlüdür. İyi fırınlanmış, çark yapımıdır.

Tarih : MÖ 4. yüzyılın sonu - MÖ 3. yüzyılın başları
Yayın : Kültepe-Kaniş Kazı Başkanlığı İzni ile

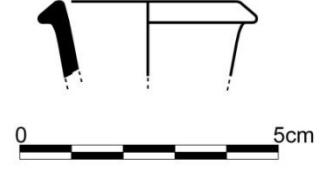
Katalog No. : 84
Levha/Çizim No. : 12/84
Buluntu No. : -
Buluntu Tarihi : 1973
Buluntu Yeri : 91-92/XCV-XCVI Plankaresi
Form Adı : Unguentarium
Ölçüler : **AÇ:** 4 cm **Y:** 4 cm **CK:** 0.3 cm



Tanım : Ağız kenarı-gövde parçası. Kırmızı (10R 5/6) hamur, kireç katkılı, ince gözenekli, sık dokulu, serttir. İç yüzey hamur renginde olup ve dış yüzey 10YR 3/1 çok koyu gri astarlıdır. Yüzeyi mat ve pürüzsüzdür. İyi fırınlanmış, çark yapımıdır.

Tarih : MÖ 4. yüzyılın sonu - MÖ 3. yüzyılın başları
Yayın : Kültepe-Kaniş Kazı Başkanlığı İzni ile

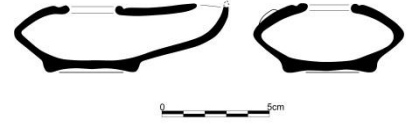
Katalog No. : 85
Levha/Çizim No. : 12/85
Buluntu No. : -
Buluntu Tarihi : 1973
Buluntu Yeri : 91-92/XCV-XCVI Plankaresi
Form Adı : Unguentarium
Ölçüler : **AÇ:** 2.2 cm **Y:** 2.1 cm **CK:** 0.3 cm



Tanım : Ağız kenarı-gövde parçası. Kahverengi (7.5YR 5/4) hamuru, kireç katkılı, sık dokulu ve serttir. İç yüzey hamurunun renginde, dış yüzey siyah (10YR 2/1) astarlıdır. Her iki yüzeyi de mat ve pürüzsüzdür. Kötü fırınlanmış ve çark yapımıdır.

Tarih : MÖ 4. yüzyılın sonu - MÖ 3. yüzyılın başları
Yayın : Kültepe-Kaniş Kazı Başkanlığı İzni ile

Katalog No. : 86
Levha/Çizim No. : 12/86
Müze Env. No. : 81/290
Buluntu No : -
Buluntu Tarihi : 1981
Buluntu Yeri : 101/XCI Plankaresi
Form Adı : Kandil
Ölçüler : **KÇ:** 4.2 cm **Y:** 3.3 cm **CK:** 0.3 cm



Tanım: Tam. Çok açık kahverengi (10YR 7/3) hamuru, mika, kireç ve taşçık katkılı, sık dokulu ve serttir. İç yüzey hamurunun renginde, dış yüzey siyah (2.5Y 2.5/1) astarlıdır. Burun kısmı işlevinden kaynaklı yanıktır. Hafif pürüzlü, mattır. İyi fırınlanmış, çark yapımıdır.

Tarih : MÖ 4. yüzyılın sonu - MÖ 3. yüzyılın başları
Yayın : Kültepe-Kaniş Kazı Başkanlığı İzni ile

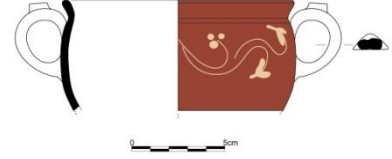
Katalog No. : 87
Levha/Çizim No. : 13/87
Müze Env. No. : 72/96-23
Buluntu No : -
Buluntu Tarihi : 1972
Buluntu Yeri : 90/LXXXVII Plankaresi
Form Adı : Kantharos
Ölçüler : **AÇ:** 8.6 cm **Y:** 14.3 cm **CK:** 0.6 cm



Tanım: Tamdır. Kırmızı (10R 5/8) hamur, iyi arıtılmış, sık dokulu ve serttir. Dış ve iç yüzey siyah (7.5YR 2.5/1) astarlıdır. Ancak yer yer ince ve kalın astarlı olmasına bağlı renk dalgalanmaları görülmektedir. Yüzeyi parlak ve pürüzsüzdür. Dış yüzeyde açık kırmızı (10R 5/8) renkli zeytin dalı ve yapraklarından oluşan bezeme yer almaktadır. İyi fırınlanmış, çark yapımıdır.

Tarih : MÖ 3. yüzyılın ilk çeyreği
Yayın : Kültepe-Kaniş Kazı Başkanlığı İzni ile

Katalog No. : 88
Levha/Çizim No. : 13/88
Buluntu No : -
Buluntu Tarihi : 1971
Buluntu Yeri : 111/LXXXV-LXXXVI Plankaresi
Form Adı : Skyphos
Ölçüler : AÇ: 12 cm Y: 5.9 cm CK: 0.4 cm



Tanım: Ağız kenarı-gövde ve kulp parçası. Kırmızımsı kahverengi (5YR 5/4) hamur, iyi arıtılmış olup çok az oranda kireç katkılı, sık dokulu ve serttir. İç yüzey kırmızı (10R 4/8), dış yüzey kırmızı (2.5YR 4/8) astarlı, hafif parlak, pürüzsüzdür. Ancak her iki yüzeyde de fırınlamadan kaynaklı koyu kırmızımsı gri (5YR 4/2) ve siyah (2.5Y 2.5/1) renk dalgalanmaları görülmektedir. Dış yüzeyde kazıma ile yapılmış sarmaşık dalları ile çok açık kahverengi (10YR 8/4) renkte yapılmış sarmaşık yaprağı bezemesi yer almaktadır. İyi fırınlanmış, çark yapımıdır.

Tarih : MÖ 2. yüzyılın ortası - MÖ 1. yüzyılın ortası
Yayın : Kültepe-Kaniş Kazı Başkanlığı İzni ile

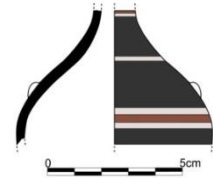
Katalog No. : 89
Levha/Çizim No. : 13/89
Müze Env. No. : 1035
Buluntu No : -
Buluntu Tarihi : -
Buluntu Yeri : -
Form Adı : Unguentarium
Ölçüler : AÇ: 1.6 cm Y: 13.8 cm CK: 0.3 cm



Tanım: Tama yakındır. Eserin ağız kenarı ve gövdesinde eksiklikler mevcuttur. Kırmızı (10R 5/6) hamur, kireç katkılı, sık dokulu, serttir. İç yüzey hamurunun renginde, dış yüzey (10YR 3/1) çok koyu gri astarlı, parlak ve hafif pürüzlüdür. Dış yüzeyde on bir sıra koyu kırmızımsı kahverengi (2.5YR 3/2) ve beyaz renkli bant bezeme yer almaktadır. İyi fırınlanmış, çark yapımıdır.

Tarih : MÖ. 4. yüzyılın sonları
Yayın : Kültepe-Kaniş Kazı Başkanlığı İzni ile

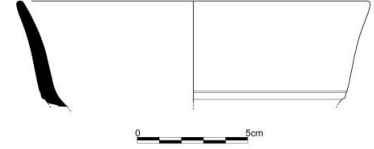
Katalog No. : 90
Levha/Çizim No. : 13/90
Buluntu No : -
Buluntu Tarihi : 1973
Buluntu Yeri : 89/XCV Plankaresi
Form Adı : Unguentarium
Ölçüler : AÇ: 1.7 cm Y: 5 cm CK: 0.3 cm



Tanım: Gövde parçası. Çok açık kahverengi (10YR 7/3) hamur, mika, kireç katkılı, sık dokulu ve serttir. İç yüzey hamur renginde, dış yüzey siyah (2.5Y 2.5/1) astarlı, parlak ve pürüzsüzdür. Dış yüzeyde siyahımsı kırmızı (10R 3/4) ve beyaz (Gley 1/8) renkte yedili bant sırası bulunmaktadır. İyi fırınlanmış ve çark yapımıdır.

Tarih : MÖ. 4. yüzyılın sonları
Yayın : Kültepe-Kaniş Kazı Başkanlığı İzni ile

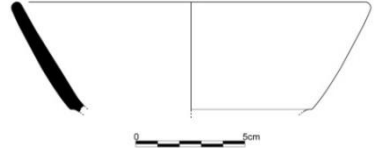
Katalog No. : 91
Levha/Çizim No. : 14/91
Buluntu No : -
Buluntu Tarihi : 1971
Buluntu Yeri : 111/LXXXV-LXXXVI Plankaresi
Form Adı : Kase
Ölçüler : AÇ: 16 cm Y: 4.6 cm CK: 0.6 cm



Tanım: Ağız kenarı-gövde parçası. Kırmızımsı sarı (5YR 6/8) hamur, iyi arıtılmış olup kireç ve mika katkılı, sık dokulu, serttir. İç ve dış yüzey kırmızı (2.5YR 4/8) astarlıdır. Ancak dış yüzeyde fırınlamadan kaynaklı olarak siyah (2.5Y 2.5/1) renk dalgalanması görülmektedir. İki yüzeyi de hafif parlak, pürüzsüzdür. İyi fırınlanmış, çark yapımıdır.

Tarih : MÖ 2. yüzyılın ortaları - MÖ 1. Yüzyıl
Yayın : Kültepe-Kaniş Kazı Başkanlığı İzni ile

Katalog No. : 92
Levha/Çizim No. : 14/92
Buluntu No : -
Buluntu Tarihi : 1971
Buluntu Yeri : 111/LXXXV-LXXXVI Plankaresi
Form Adı : Kase
Ölçüler : AÇ: 16 cm Y: 5.1 cm CK: 0.7 cm



Tanım: Ağız kenarı-gövde parçası. Açık kırmızı (2.5YR 6/6) hamur, az oranda kireç, taşçık ve mika katkılı, sık dokulu, serttir. İç yüzey açık kırmızı (2.5YR 6/6), dış yüzey sarımsı kırmızı (5YR 6/6) astarlıdır. Ancak iç ve dış yüzeyde fırınlamadan kaynaklı olarak çok koyu gri (7.5YR 3/1) renk dalgalanması görülmektedir. İki yüzeyi de mat, hafif pürüzlüdür. Kötü fırınlanmış, çark yapımıdır.

Tarih : MÖ 2. yüzyılın ortaları - MÖ 1. Yüzyıl
Yayın : Kültepe-Kaniş Kazı Başkanlığı İzni ile

Katalog No. : 93
Levha/Çizim No. : 14/93
Buluntu No : -
Buluntu Tarihi : Tahsin Özgüç Kazıları
Buluntu Yeri : -
Form Adı : Kase
Ölçüler : AÇ: - Y: - CK: 0.7 cm



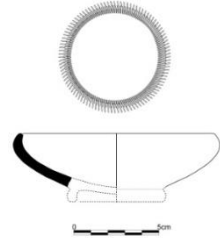
Tanım: Gövde parçası. Pembe (7.5YR 7/4) hamur, kireç, taş ve çok az oranda mika katkılı, ince gözenekli, sık dokulu, serttir. İç yüzey kahverengi (7.5YR 4/2), dış yüzey kırmızı (2.5YR 5/8) astarlıdır. İki yüzeyi de mat ve hafif pürüzlüdür. İyi fırınlanmış, kalıp yapımıdır.

Tarih : MÖ 3. yüzyılın sonları – MÖ 2. Yüzyıl
Yayın : Kültepe-Kaniş Kazı Başkanlığı İzni ile

Katalog No. : 94
Levha/Çizim No. : 14/94
Buluntu No : 09.t.1.Mk.29
Buluntu Tarihi : 2009
Buluntu Yeri : 5. No.lu Mekan/3c Evresi
Form Adı : Sosluk
Ölçüler : **AÇ:** 11 cm **Y:** 2 cm **CK:** 0.5 cm

Tanım: Ağız kenarı-gövde parçası. Pembe (5YR 7/3) hamur, iyi arıtılmış, sık dokulu, serttir. Her iki yüzey de kırmızı (2.5YR 4/8) astarlı, pürüzsüz ve parlaktır. Fırınlamadan kaynaklı olarak iç ve dış yüzeyde çok koyu gri (7.5YR 3/1) renk dalgalanması vardır. Tondosunda rulet bezeme bulunmaktadır. İyi fırınlanmış, çark yapımıdır.

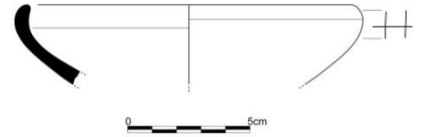
Tarih : MÖ 3. yüzyılın ilk yarısı
Yayın : Kültepe-Kaniş Kazı Başkanlığı İzni ile



Katalog No. : 95
Levha/Çizim No. : 14/95
Buluntu No : -
Buluntu Tarihi : 1972
Buluntu Yeri : 90/LXXXVII Plankaresi
Form Adı : Sosluk
Ölçüler : **AÇ:** 12 cm **Y:** 3.2 cm **CK:** 0.4 cm

Tanım: Ağız kenarı-gövde parçası. Açık kırmızı (2.5YR 6/6) hamur, az oranda kireç katkılı, sık dokulu, serttir. İç ve dış yüzey kırmızı (2.5YR 4/8) astarlıdır. İki yüzeyi de mat ve pürüzsüzdür. Dış yüzeyde ağız kenarının altında kazı ile yapılmış "H" harfi görülmektedir. İyi fırınlanmış, çark yapımıdır.

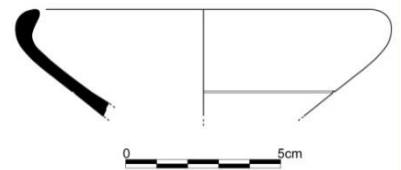
Tarih : MÖ 3. yüzyılın ilk yarısı
Yayın : Kültepe-Kaniş Kazı Başkanlığı İzni ile



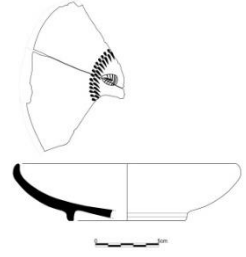
Katalog No. : 96
Levha/Çizim No. : 14/96
Buluntu No : -
Buluntu Tarihi : 1973
Buluntu Yeri : 89/XCV
Form Adı : Sosluk
Ölçüler : **AÇ:** 9 cm **Y:** 3.4 cm **CK:** 0.4 cm

Tanım: Ağız kenarı-gövde parçası. Kırmızımsı sarı (5YR 7/6) hamur, çok az oranda kireç, mika katkılı, sık dokulu, serttir. İç ve dış yüzey kırmızı (2.5YR 4/8) astarlı, mat ve pürüzsüzdür. İyi fırınlanmış, çark yapımıdır.

Tarih : MÖ 2. yüzyılın ilk yarısı
Yayın : Kültepe-Kaniş Kazı Başkanlığı İzni ile



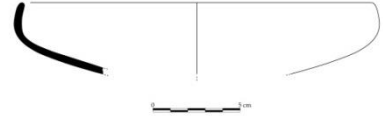
Katalog No. : 97
Levha/Çizim No. : 15/97
Buluntu No : 09.t.1.Mk.06
Buluntu Tarihi : 2009
Buluntu Yeni : 1. No.lu Mekan/3c Evresi
Form Adı : Kase
Ölçüler : **AÇ:** 16cm **Y:** 4.5 cm **CK:** 0.6 cm



Tanım: Ağız kenarı-gövde ve kaide parçası. Kırmızımsı sarı (5YR 6/6) hamur, çok az oranda kireç, mika katkılı, sık dokulu, serttir. İç ve dış yüzey kırmızı (2.5YR 4/8) astarlıdır. Ancak iki yüzde de çok koyu gri (7.5YR 3/1) renk dalgalanmaları görülmektedir. Tondosunda rulet bezeme ve rulet bezemenin iç kısmında palmet baskısı vardır. İyi fırınlanmış, çark yapımıdır.

Tarih : MÖ 3. yüzyılın ilk yarısı
Yayın : Kültepe-Kaniş Kazı Başkanlığı İzni ile

Katalog No. : 98
Levha/Çizim No. : 15/98
Buluntu No : -
Buluntu Tarihi : 1975
Buluntu Yeri : 97-98/LXXXIV Plankaresi
Form Adı : Kase
Ölçüler : **AÇ:** 20 cm **Y:** 4 cm **CK:** 0.4 cm



Tanım: Ağız kenarı-gövde parçası. Açık kırmızı (2.5YR 6/6) hamur, çok az oranda mika katkılı, sık dokulu ve serttir. İç ve dış yüzey kırmızı (2.5YR 5/8) astarlı, parlak ve pürüzsüzdür. Ancak dış yüzeyde kızıl kahverengi (5YR 4/3) renk dalgalanması vardır. İyi fırınlanmış, çark yapımıdır.

Tarih : MÖ 1. yüzyılın ikinci yarısı
Yayın : Kültepe-Kaniş Kazı Başkanlığı İzni ile

Katalog No. : 99
Levha/Çizim No. : 15/99
Buluntu No : -
Buluntu Tarihi : 1971
Buluntu Yeri : 111/LXXXV-LXXXVI Plankaresi
Form Adı : Kase
Ölçüler : **AÇ:** 21 cm **Y:** 4.6 cm **CK:** 0.6 cm



Tanım: Ağız kenarı-gövde parçası. Açık kırmızı (2.5YR 6/8) hamur, kireç ve taşçık katkılı, ince gözenekli, sık dokulu, serttir. İç ve dış yüzey kırmızı (2.5YR 4/6) astarlı, parlak ve hafif pürüzlüdür. Ancak dış yüzeyde çok açık kahve (10YR 7/4) ve kızıl kahverengi (5YR 4/3) renk dalgalanmaları görülmektedir. İyi fırınlanmış, çark yapımıdır.

Tarih : MÖ 1. yüzyılın ikinci yarısı
Yayın : Kültepe-Kaniş Kazı Başkanlığı İzni ile

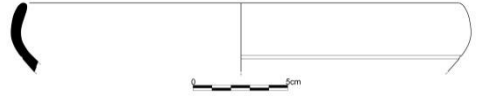
Katalog No. : 100
Levha/Çizim No. : 15/100
Buluntu No : -
Buluntu Tarihi : 1971
Buluntu Yeri : 111/LXXXV-LXXXVI Plankaresi
Form Adı : Kase
Ölçüler : **AÇ:** 18 cm **Y:** 6.3 cm **CK:** 0.6 cm



Tanım: Ağız kenarı-gövde parçası. Açık kırmızı (2.5YR 6/8) hamur, çok az oranda kireç katkılı, sık dokulu ve serttir. İç ve dış yüzey kırmızı (2.5YR 4/6) astarlıdır. Ancak fırınlamadan kaynaklı olarak iç yüzeyde kızıl kahverengi (2.5YR 4/4), dış yüzeyde kahve (10YR 4/3) ve siyah (2.5Y 2.5/1) renk dalgalanmaları görülmektedir. İki yüzeyi de hafif parlak ve hafif pürüzlüdür. Kötü fırınlanmış, çark yapımıdır.

Tarih : MÖ 1. yüzyılın ikinci yarısı
Yayın : Kültepe-Kaniş Kazı Başkanlığı İzni ile

Katalog No. : 101
Levha/Çizim No. : 15/101
Buluntu No : -
Buluntu Tarihi : 2019
Buluntu Yeri : 111/LXXXV-LXXXVI Plankaresi
Form Adı : Kase
Ölçüler : **AÇ:**22 cm **Y:** 3.5 cm **CK:** 0.4 cm



Tanım: Ağız kenarı-gövde parçası. Pembe (7.5YR 7/4) hamur, iyi arıtılmış, çok az taşçık katkılı, ince gözenekli, sık dokulu, serttir. Dış yüzey kırmızı (10R 5/8) astarlı, parlak ve hafif pürüzlüdür. Ancak dış yüzeyde kızıl kahverengi (2.5YR 4/4) ve kırmızımsı sarı (5YR 6/6), kahverengi (7.5YR 4/3) ve siyah (10YR 2/1) renk dalgalanmaları görülmektedir. İyi fırınlanmış, çark yapımıdır.

Tarih : MÖ 1. yüzyılın ikinci yarısı
Yayın : Kültepe-Kaniş Kazı Başkanlığı İzni ile

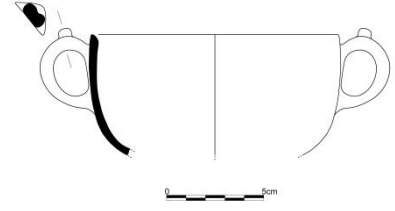
Katalog No. : 102
Levha/Çizim No. : 16/102
Buluntu No : -
Buluntu Tarihi : 2019
Buluntu Yeri : 111/LXXXV-LXXXVI Plankaresi
Form Adı : Kase
Ölçüler : **AÇ:** - **Y:** 6.2 cm **CK:** 0.4 cm



Tanım: Gövde parçası. Pembe (7.5YR 7/4) hamur, iyi arıtılmış, çok az taşçık katkılı, ince gözenekli, sık dokulu, serttir. Dış yüzey gövde altında çok soluk kahverengi (10YR 8/4) astarlıdır. İç yüzeyin tamamı kırmızımsı sarı (5YR 5/6), dış yüzeyin ise bir kısmı kızıl kahverengi (2.5YR 4/4) ve kırmızı (2.5YR 5/8) tonlarında daldırma astarlı, parlak ve hafif pürüzlüdür. İyi fırınlanmış, çark yapımıdır.

Tarih : MÖ 1. yüzyılın ikinci yarısı
Yayın : Kültepe-Kaniş Kazı Başkanlığı İzni ile

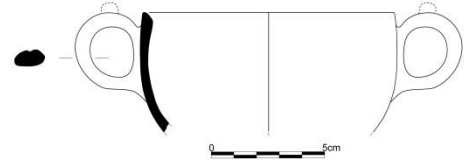
Katalog No. : 103
Levha/Çizim No. : 16/103
Buluntu No : -
Buluntu Tarihi : 1971
Buluntu Yeri : 111/LXXXV-LXXXVI Plankaresi
Form Adı : Skyphos
Ölçüler : **AÇ:** 12 cm **Y:** 6.3 cm **CK:** 0.4 cm



Tanım: Ağız kenarı-gövde ve kulp parçası. Açık kırmızı (2.5YR 6/6) hamur, iyi arıtılmış olup çok az oranda mika katkılı, sık dokulu ve serttir. İç ve dış yüzey kırmızı (10R 4/8) astarlı, parlak ve pürüzsüzdür. İyi fırınlanmış, çark yapımıdır.

Tarih : MÖ 2. yüzyılın ortası - MÖ 1. yüzyıl
Yayın : Kültepe-Kaniş Kazı Başkanlığı İzni ile

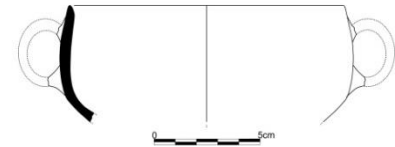
Katalog No. : 104
Levha/Çizim No. : 16/104
Buluntu No : -
Buluntu Tarihi : 1971
Buluntu Yeri : 111/LXXXV-LXXXVI Plankaresi
Form Adı : Skyphos
Ölçüler : **AÇ:** 10 cm **Y:** 5.4 cm **CK:** 0.4 cm



Tanım: Ağız kenarı-gövde ve kulp parçası. Açık kırmızı (2.5YR 6/6) hamur, iyi arıtılmış, çok az oranda mika katkılı, sık dokulu ve serttir. İç ve dış yüzey kırmızı (10R 4/8) astarlı, parlak ve pürüzsüzdür. İyi fırınlanmış, çark yapımıdır.

Tarih : MÖ 2. yüzyılın ortası - MÖ 1. yüzyıl
Yayın : Kültepe-Kaniş Kazı Başkanlığı İzni ile

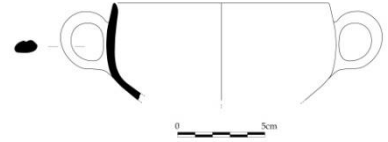
Katalog No. : 105
Levha/Çizim No. : 16/105
Buluntu No : -
Buluntu Tarihi : 1971
Buluntu Yeri : 111/LXXXV-LXXXVI Plankaresi
Form Adı : Skyphos
Ölçüler : **AÇ:** 12 cm **Y:** 5.4 cm **CK:** 0.5 cm



Tanım: Ağız kenarı-gövde parçası. Açık kırmızı (2.5YR 6/8) hamur, çok az oranda kireç katkılı, sık dokulu, serttir. İç ve dış yüzey kırmızı (2.5YR 5/6) astarlı, hafif parlak, pürüzsüzdür. İyi fırınlanmış, çark yapımıdır.

Tarih : MÖ 2. yüzyılın ortası - MÖ 1. yüzyıl
Yayın : Kültepe-Kaniş Kazı Başkanlığı İzni ile

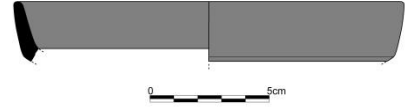
Katalog No. : 106
Levha/Çizim No. : 16/106
Buluntu No : -
Buluntu Tarihi : 1971
Buluntu Yeri : 111/LXXXV-LXXXVI Plankaresi
Form Adı : Skyphos
Ölçüler : **AÇ:** 12 cm **Y:** 6 cm **CK:** 0.4 cm



Tanım: Ağız kenarı-gövde ve kulp parçası. Açık kırmızı (2.5YR 6/8) hamur, çok az oranda mika katkılı, sık dokulu, serttir. İç ve dış yüzey kırmızı (2.5YR 5/6) astarlı, hafif parlak ve pürüzsüzdür. İyi fırınlamış, çark yapımıdır.

Tarih : MÖ 2. yüzyılın ortası - MÖ 1. yüzyıl
Yayın : Kültepe-Kaniş Kazı Başkanlığı İzni ile

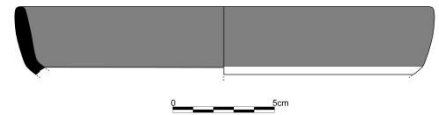
Katalog No. : 107
Levha/Çizim No. : 17/107
Buluntu No : 20.t.06.Mk.04
Buluntu Tarihi : 2020
Buluntu Yeri : 10. No.lu Mekan/3a Evresi
Form Adı : Kase
Ölçüler : **AÇ:** 16 cm **Y:** 2.3 cm **CK:** 0.6 cm



Tanım: Ağız kenar parçası. Açık kırmızı (10R 6/8) hamur, mika, katkılı, sık dokulu, serttir. İç ve dış yüzey kırmızı (2.5YR 4/8) astarlı, hafif parlak, hafif pürüzlüdür. İyi fırınlanmış, çark yapımıdır.

Tarih : MÖ 2. yüzyıl
Yayın : Kültepe-Kaniş Kazı Başkanlığı İzni ile

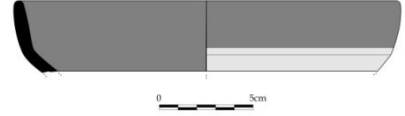
Katalog No. : 108
Levha/Çizim No. : 17/108
Buluntu No : 20.t.07.Mk.01
Buluntu Tarihi : 2020
Buluntu Yeri : 9. No.lu Mekan/3a Evresi
Form Adı : Kase
Ölçüler : **AÇ:** 22 cm **Y:** 3.3 cm **CK:** 0.4 cm



Tanım: Ağız kenarı-gövde parçası. Açık kırmızı (10R 6/8) hamur, mika, kireç, taşçık katkılı, sık dokulu, serttir. İç ve dış yüzey kırmızı (2.5YR 4/8) astarlı, hafif parlak, hafif pürüzlüdür. İyi fırınlanmış, çark yapımıdır.

Tarih : MÖ 2. yüzyıl
Yayın : Kültepe-Kaniş Kazı Başkanlığı İzni ile

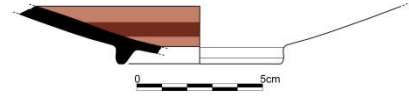
Katalog No. : 109
Levha/Çizim No. : 17/109
Buluntu No : 20.t.07.Mk.01
Buluntu Tarihi : 2020
Buluntu Yeri : 9. No.lu Mekan/3a Evresi
Form Adı : Kase
Ölçüler : **AÇ:** 22 cm **Y:** 3.7 cm **CK:** 0.5 cm



Tanım: Ağız kenarı-gövde parçası. Açık kırmızı (10R 6/8) hamur, kireç, mika katkılı, sık dokulu, serttir. İçin tamamını kaplayan, kırmızı (2.5YR 4/8) renkli astar, dış yüzeyde ağız kenarında bir sıra kalın bant şeklindedir. Hafif parlak, hafif pürüzlüdür. İyi fırınlanmış, çark yapımıdır.

Tarih : MÖ 2. yüzyıl
Yayın : Kültepe-Kaniş Kazı Başkanlığı İzni ile

Katalog No. : 110
Levha/Çizim No. : 17/110
Buluntu No : -
Buluntu Tarihi : 1972
Buluntu Yeri : 90/LXXXVII Plankaresi
Form Adı : Kase
Ölçüler : **AÇ:** 18 cm **Y:** 3.8cm **CK:** 0.5 cm



Tanım: Gövde ve kaide parçası. Açık kırmızı (10R 6/8) hamur mika, katkılı, sık dokulu, serttir. İç ve dış yüzey açık kırmızı (2.5YR 6/6) astarlı, mat ve pürüzsüzdür. İç yüzeyde kırmızı (10R 5/8) renkli bant bezemeler yer almaktadır. İyi fırınlanmış, çark yapımıdır.

Tarih : MÖ 2. yüzyıl
Yayın : Kültepe-Kaniş Kazı Başkanlığı İzni ile

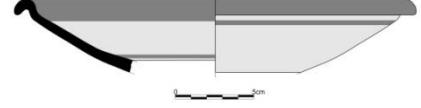
Katalog No. : 111
Levha/Çizim No. : 17/111
Buluntu No : -
Buluntu Tarihi : 1973
Buluntu Yeri : 91-92/XCV-XCVI Plankaresi
Form Adı : Kase
Ölçüler : **AÇ:** 11 cm **Y:** 3.4 cm **CK:** 0.4 cm



Tanım: Gövde parçası. Kırmızımsı sarı (5YR 6/6) hamur, mika katkılı, sık dokulu, serttir. İç ve dış yüzey hamurunun renginde astarlı hafif parlak, pürüzsüzdür. İç ve dış yüzeyde kırmızı (2.5YR 5/6) ve çok koyu kahverengi (7.5YR 2.5/2) renkli bant bezeme yer almaktadır. İyi fırınlanmış, çark yapımıdır.

Tarih : MÖ 2. Yüzyıl
Yayın : Kültepe-Kaniş Kazı Başkanlığı İzni ile

Katalog No. : 112
Levha/Çizim No. : 17/112
Buluntu No : -
Buluntu Tarihi : 1975
Buluntu Yeri : 97-98/LXXXIV Plankaresi
Form Adı : Tabak
Ölçüler : **AÇ:** 24 cm **Y:** 4.6 cm **CK:** 0.5 cm



Tanım: Ağız kenarı-gövde parçası. Açık kırmızı (2.5YR 6/6) hamur, mika, kireç, taşçık katkılı, sık dokulu, serttir. İç ve dış yüzey hamurunun renginde astarlı, parlak, hafif pürüzlüdür. Her iki yüzey de kırmızı (10R 4/8) renkli bant bezemelidir. İyi fırınlanmış, çark yapımıdır.

Tarih : MÖ 2. yüzyılın ortası - MÖ 1. yüzyıl
Yayın : Kültepe-Kaniş Kazı Başkanlığı İzni ile

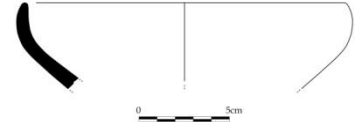
Katalog No : 113
Levha/Çizim No. : 18/113
Buluntu No : -
Buluntu Tarihi : 1971
Buluntu Yeri : 111/LXXXV-LXXXVI Plankaresi
Form Adı : Kase
Ölçüler : **AÇ:** 14 cm **Y:** 3.6 cm **CK:** 0.7 cm



Tanım: Ağız kenarı-gövde parçası. Gri (2.5Y 5/1) hamur, kireç katkılı olup sık dokulu ve serttir. İç ve dış yüzey siyah (2.5Y 2.5/1) astarlı, parlak, pürüzsüzdür. İyi fırınlanmış, çark yapımıdır.

Tarih : MÖ 2. yüzyılın ortası - MÖ 1. yüzyıl
Yayın : Kültepe-Kaniş Kazı Başkanlığı İzni ile

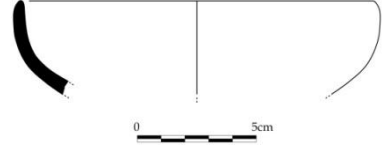
Katalog No : 114
Levha/Çizim No. : 18/114
Buluntu No : -
Buluntu Tarihi : 1971
Buluntu Yeri : 111/LXXXV-LXXXVI Plankaresi
Form Adı : Kase
Ölçüler : **AÇ:** 14 cm **Y:** 4.1 cm **CK:** 0.7 cm



Tanım: Ağız kenarı-gövde parçası. Gri (2.5Y 5/1) hamuru, kireç katkılı, sık dokulu ve serttir. İç ve dış yüzey siyah (2.5Y 2.5/1) astarlı, parlak, pürüzsüzdür. İyi fırınlanmış, çark yapımıdır.

Tarih : MÖ 2. yüzyılın ortası - MÖ 1. yüzyıl
Yayın : Kültepe-Kaniş Kazı Başkanlığı İzni ile

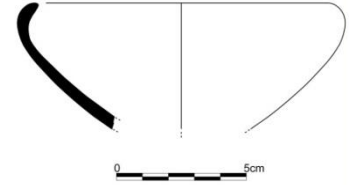
Katalog No. : 115
Levha/Çizim No. : 18/115
Buluntu No : 21.t.00
Buluntu Tarihi : 2021
Buluntu Yeri : Yüzey
Form Adı : İçe Dönük Ağız Kenarlı Kase
Ölçüler : **AÇ:** 13 cm **Y:**3.8 cm **CK:** 0.5 cm



Tanım: Ağız kenarı-gövde parçası. Gri (10YR 5/1) hamur, mika, kireç katkılı, sık dokulu, serttir. İç ve dış yüzey siyah (10 YR 2.5/1) astarlı, parlak, pürüzsüzdür. İyi fırınlanmış, çark yapımıdır.

Tarih : MÖ 2. yüzyılın ortası - MÖ 1. yüzyıl
Yayın : Kültepe-Kaniş Kazı Başkanlığı İzni ile

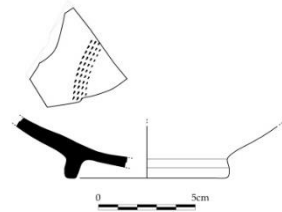
Katalog No. : 116
Levha/Çizim No. : 18/116
Buluntu No : 21.t.Mk.07
Buluntu Tarihi : 2020
Buluntu Yeri : I No.lu Çukur
Form Adı : İçe Dönük Ağız Kenarlı Kase
Ölçüler : **AÇ:** 11 cm **Y:** 4.4 cm **CK:** 0.5 cm



Tanım: Ağız kenarı-gövde parçası. Gri (10YR 5/1) hamur, mika, kireç, taşçık katkılı, ince taneli, sık dokulu, serttir. İç ve dış yüzey siyah (10 YR 2.5/1) astarlı, parlak ve pürüzsüzdür. İyi fırınlanmış, çark yapımıdır.

Tarih : MÖ 2. yüzyılın ikinci yarısı
Yayın : Kültepe-Kaniş Kazı Başkanlığı İzni ile

Katalog No. : 117
Levha/Çizim No. : 18/117
Buluntu No : -
Buluntu Tarihi : Tahsin Özgüç Kazıları
Buluntu Yeri : -
Form Adı : İçe Dönük Ağız Kenarlı Kase
Ölçüler : **AÇ:** 11 cm **Y:** 4.4 cm **CK:** 0.5 cm



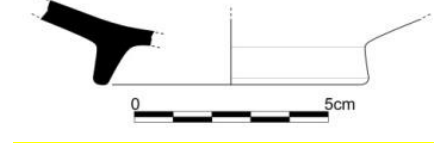
Tanım: Kaide parçası. Gri (2.5Y 5/1) hamurlu, mika, kireç, taşçık katkılı, ince gözenekli, sık dokulu, serttir. İç ve dış yüzey siyah (10 YR 2.5/1) astarlıdır. Tondo rulet sıraları ile bezelidir. İki yüzeyde parlak ve hafif pürüzlüdür. İyi fırınlanmış, çark yapımıdır.

Tarih : MÖ 2. yüzyılın ikinci yarısı
Yayın : Kültepe-Kaniş Kazı Başkanlığı İzni ile

Katalog No. : 118
Levha/Çizim No. : 18/118
Buluntu No : 20.t.03.Mk.20
Buluntu Tarihi : 2020
Buluntu Yeri : II No.lu Çukur
Form Adı : Kase
Ölçüler : **KÇ:** 7 cm **Y:** 2.2 cm **CK:** 5 cm

Tanım: Kaide parçası. Gri (2.5Y 5/1) hamurlu, mika, kireç, taşçık katkılı, ince gözenekli, sık dokulu, serttir. İç ve dış yüzey siyah (10 YR 2.5/1) astarlıdır. İki yüzeyde parlak ve hafif pürüzlüdür. İyi fırınlanmış, çark yapımıdır.

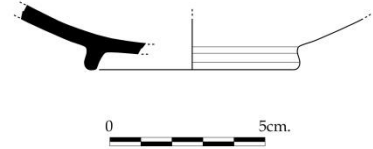
Tarih : MÖ 2. yüzyılın ikinci yarısı
Yayın : Kültepe-Kaniş Kazı Başkanlığı İzni ile



Katalog No. : 119
Levha/Çizim No. : 18/119
Buluntu No : 20.t.03.Mk.20
Buluntu Tarihi : 2020
Buluntu Yeri : II No.lu Çukur
Form Adı : Kase
Ölçüler : **KÇ:**7 cm **Y:** 1.8 cm **CK:** 0.5 cm

Tanım: Kaide parçası. Gri (2.5Y 5/1) hamur, çok az oranda kireç katkılı, gözenekli, sık dokulu ve serttir. İç ve dış yüzey siyah (10YR 2/1) astarlıdır. İki yüzeyi de parlak ve pürüzsüzdür. İyi fırınlanmış, çark yapımıdır.

Tarih : MÖ 2. yüzyılın ikinci yarısı
Yayın : Kültepe-Kaniş Kazı Başkanlığı İzni ile



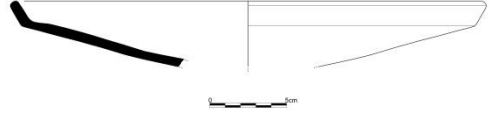
Katalog No. : 120
Levha/Çizim No. : 19/120
Buluntu No : -
Buluntu Tarihi : Tahsin Özgüç Kazıları
Buluntu Yeri : -
Form Adı : Geniş Ağız Tablalı Tabak
Ölçüler : **AÇ:** 26 cm **Y:** 4.7 cm **CK:** 0.6 cm

Tanım: Ağız kenarı-gövde parçası. Kahverengi (7.5YR 5/3) hamur, kireç, taşçık katkılı, sık dokulu, serttir. İç ve dış yüzey siyah (10YR 2/1) astarlı, parlak, pürüzsüzdür. İyi fırınlanmış, çark yapımıdır.

Tarih : MÖ 3. - MÖ 2. yüzyıl
Yayın : Kültepe-Kaniş Kazı Başkanlığı İzni ile



Katalog No. : 121
Levha/Çizim No. : 19/121
Buluntu No : -
Buluntu Tarihi : Tahsin Özgüç Kazıları
Buluntu Yeri : -
Form Adı : Dik Ağız Kenarlı Tabak
Ölçüler : AÇ: 31 cm Y: 3.8 cm CK: 0.6 cm



Tanım: Ağız kenarı-gövde parçası. Kahverengi (7.5 YR 4/2) hamur, kireç, taşçık katkılı, ince gözenekli, sık dokulu, serttir. İç ve dış yüzey siyah (10YR 2/1) astarlı, parlak ve pürüzsüzdür. İyi fırınlanmış, çark yapımıdır.

Tarih : MÖ 2. yüzyılın ikinci yarısı - MÖ 1. yüzyıl
Yayın : Kültepe-Kaniş Kazı Başkanlığı İzni ile

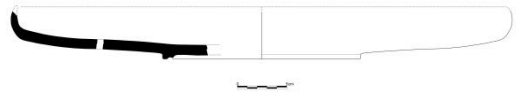
Katalog No. : 122
Levha/Çizim No. : 19/122
Buluntu No : -
Buluntu Tarihi : Tahsin Özgüç Kazıları
Buluntu Yeri : -
Form Adı : Kalınlaştırılmış Ağız Kenarlı Tabak
Ölçüler : AÇ: 42 cm Y: 2.8 cm CK: 0.6 cm



Tanım: Ağız kenarı-gövde parçası. Açık gri (2.5Y 7/2) hamur, kireç, taşçık katkılı, ince gözenekli, sık dokulu ve serttir. Her iki yüzey de siyah (10YR 2/1) astarlı, parlak ve pürüzsüzdür. İyi fırınlanmış, çark yapımıdır.

Tarih : MÖ 4. yüzyılın son çeyreği - MÖ 3. yüzyılın ilk yarısı
Yayın : Kültepe-Kaniş Kazı Başkanlığı İzni ile

Katalog No. : 123
Levha/Çizim No. : 19/123
Buluntu No : -
Buluntu Tarihi : Tahsin Özgüç Kazıları
Buluntu Yeri : -
Form Adı : İçe Dönük Dik Ağız Kenarlı Tabak
Ölçüler : KÇ: 18 cm Y: 4.8 cm CK: 1.1 cm



Tanım: Ağız kenarı-gövde parçası. Gri (5 Y 6/1) hamur, çok az oranda kireç katkılı, sık dokulu ve serttir. Her iki yüzey de siyah (10YR 2/1) astarlı, parlak, pürüzsüzdür. İyi fırınlanmış, çark yapımıdır.

Tarih : MÖ 2. yüzyılın sonu - MÖ 1. yüzyıl
Yayın : Kültepe-Kaniş Kazı Başkanlığı İzni ile

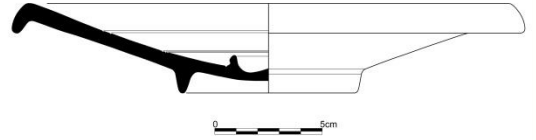
Katalog No. : 124
Levha/Çizim No. : 19/124
Buluntu No : -
Buluntu Tarihi : 1971
Buluntu Yeri : 111/LXXXV-LXXXVI Plankaresi
Form Adı : Balık Tabağı
Ölçüler : **AÇ:** 31 cm **Y:** 2 cm **CK:** 0.8 cm



Tanım: Ağız kenarı-gövde parçası. Koyu gri (5Y 4/1) hamur, mika, kireç, taşçık katkılı, sık dokulu ve serttir. İç ve dış yüzey siyah (2.5Y 2.5/1) astarlı, parlak ve pürüzsüzdür. İyi fırınlanmış, çark yapımıdır.

Tarih : MÖ 2. yüzyılın ortası - MÖ 1. yüzyıl
Yayın : Kültepe-Kaniş Kazı Başkanlığı İzni ile

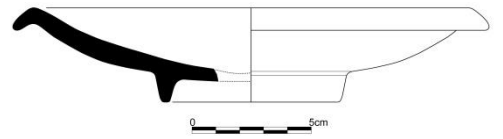
Katalog No. : 125
Levha/Çizim No. : 20/125
Buluntu No : -
Buluntu Tarihi : Tahsin Özgüç Kazıları
Buluntu Yeri : -
Form Adı : Balık Tabağı
Ölçüler : **AÇ:** 25 cm **Y:** 3.8 cm **CK:** 0.6 cm



Tanım: Ağız kenarı-gövde ve kaide parçası. Koyu gri (2.5Y 4/1) hamur, mika, kireç, taşçık katkılı, sık dokulu ve serttir. İç ve dış yüzey siyah (2.5Y 2.5/1) astarlı, mat, hafif pürüzlüdür. İyi fırınlanmış, çark yapımıdır.

Tarih : MÖ 3. - 2. yüzyıllar
Yayın : Kültepe-Kaniş Kazı Başkanlığı İzni ile

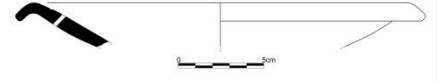
Katalog No. : 126
Levha/Çizim No. : 20/126
Buluntu No : -
Buluntu Tarihi : Tahsin Özgüç Kazıları
Buluntu Yeri : -
Form Adı : Balık Tabağı/Tabak (?)
Ölçüler : **AÇ:** 20 cm **Y:** 4 cm **CK:** 0.8 cm



Tanım: Ağız kenarı-gövde ve kaide parçası. Gri (2.5Y 5/1) hamur, çok az oranda kireç, yoğun oranda mika katkılı, sık dokulu ve serttir. İç ve dış yüzey siyah (2.5Y 2.5/1) astarlı, mat ve pürüzsüzdür. İyi fırınlanmış, çark yapımıdır.

Tarih : MÖ 3. - 2. yüzyıllar
Yayın : Kültepe-Kaniş Kazı Başkanlığı İzni ile

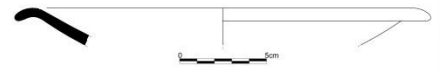
Katalog No. : 127
Levha/Çizim No. : 20/127
Buluntu No : -
Buluntu Tarihi : Tahsin Özgüç Kazıları
Buluntu Yeri : -
Form Adı : Balık Tabağı/Tabak (?)
Ölçüler : AÇ: 24 cm Y: 2.2 cm CK: 0.8 cm
Tanım: Ağız kenarı-gövde parçası. Koyu gri (2.5Y 4/1) hamur, kireç ve mika katkılı, sık dokulu ve serttir. Her iki yüzey de siyah (2.5Y 2.5/1) astarlı, parlak, hafif pürüzlüdür. İyi fırınlanmış, çark yapımıdır.
Tarih : MÖ 2. yüzyıl
Yayın : Kültepe-Kaniş Kazı Başkanlığı İzni ile



Katalog No. : 128
Levha/Çizim No. : 20/128
Buluntu No : 21.t.03.Mk.20
Buluntu Tarihi : 2021
Buluntu Yeri : II. No.lu Çukur
Form Adı : Balık Tabağı/Tabak (?)
Ölçüler : AÇ: 18 cm Y: 1.5 cm CK: 4 cm
Tanım: Ağız kenarı-gövde parçası. Gri (2.5Y 5/1) hamur, kireç ve mika katkılı, sık dokulu ve serttir. İç ve dış yüzey siyah (10YR 2/1) astarlı, parlak, hafif pürüzlüdür. İyi fırınlanmış, çark yapımıdır.
Tarih : MÖ 2. yüzyılın ikinci yarısı
Yayın : Kültepe-Kaniş Kazı Başkanlığı İzni ile



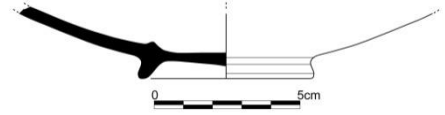
Katalog No. : 129
Levha/Çizim No. : 20/129
Buluntu No : -
Buluntu Tarihi : Tahsin Özgüç Kazıları
Buluntu Yeri : -
Form Adı : Balık Tabağı/Tabak (?)
Ölçüler : AÇ: 24 cm Y: 2.1 cm CK: 0.6 cm
Tanım: Ağız kenarı-gövde parçası. Koyu gri (2.5Y 4/1) hamur, kireç, mika katkılı, ince taneli, sık dokulu ve serttir. İç ve dış yüzey siyah (2.5Y 2.5/1) astarlı, parlak, hafif pürüzlüdür. İyi fırınlanmış, çark yapımıdır.
Tarih : MÖ 2. yüzyılın ikinci yarısı
Yayın : Kültepe-Kaniş Kazı Başkanlığı İzni ile



Katalog No. : 130
Levha/Çizim No. : 20/130
Buluntu No : -
Buluntu Tarihi : 1971
Buluntu Yeri : -
Form Adı : Balık Tabağı
Ölçüler : **KÇ:** 6 cm **Y:** 2.2 cm **CK:** 0.4 cm

Tanım: Gövde-kaide parçası. Gri (2.5Y 5/1) hamur, çok az oranda kireç, yoğun oranda mika katkılı, sık dokulu ve serttir. Her iki yüzey de siyah (2.5Y 2.5/1) astarlı, mat, pürüzsüzdür. İyi fırınlanmış, çark yapımıdır.

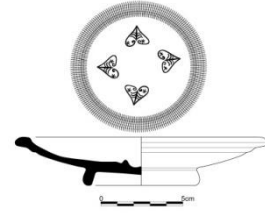
Tarih : MÖ 2. yüzyıl
Yayın : Kültepe-Kaniş Kazı Başkanlığı İzni ile



Katalog No. : 131
Levha/Çizim No. : 20/131
Müze Env. No. : 3943
Buluntu No : -
Buluntu Tarihi : 1960
Buluntu Yeri : -
Form Adı : Balık Tabağı
Ölçüler : **KÇ:** 7.2 cm **Y:** 3 cm **CK:** 0.4 cm

Tanım: Tam. Gri (10YR 5/1) hamur, çok az oranda kireç ve mika katkılı, sık dokulu, serttir. İç ve dış yüzey siyah (2.5YR 2.5/1) astarlıdır. Astarla sarımsı kahverengi (10YR 5/6) renk dalgalanmaları görülmektedir. Astar iç yüzeyde mat ve dış yüzeyde parlak ve pürüzsüzdür. Tondosunda rulet çemberi ve içinde birbirinden bağımsız dört palmet motifinden oluşan bezeme kompozisyonu bulunmaktadır. İyi fırınlanmış, çark yapımıdır.

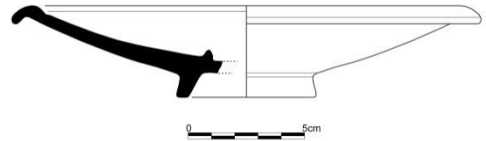
Tarih : MÖ 2. yüzyıl
Yayın : Kültepe-Kaniş Kazı Başkanlığı İzni ile



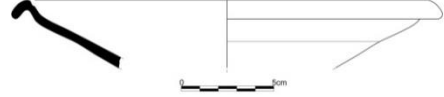
Katalog No. : 132
Levha/Çizim No. : 21/132
Buluntu No : -
Buluntu Tarihi : 1972
Buluntu Yeri : 90/LXXXVII Plankaresi
Form Adı : Balık Tabağı
Ölçüler : **AÇ:** 20 cm **Y:** 4 cm **CK:** 0.7 cm

Tanım: Ağız kenarı-gövde ve kaide parçası. Kahverengi (10YR 5/3) hamur, çok az oranda kireç ve mika katkılı, ince taneli, sık dokulu, serttir. Her iki yüzey de kahverengi (7.5YR 7/4), açık sarımsı kahverengi (10YR 6/4) tonlarında astarlı, parlak ve pürüzsüzdür. İyi fırınlanmış, çark yapımıdır.

Tarih : MÖ 2. yüzyılın ikinci yarısı
Yayın : Kültepe-Kaniş Kazı Başkanlığı İzni ile



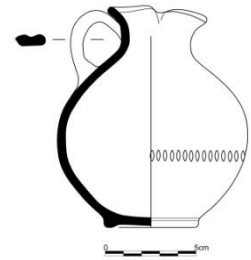
Katalog No. : 133
Levha/Çizim No. : 21/133
Buluntu No : -
Buluntu Tarihi : 1972
Buluntu Yeri : 90/LXXXVII Plankaresi
Form Adı : Balık Tabağı
Ölçüler : **AÇ:** 22 cm **Y:** 3.7 cm **CK:** 0.5 cm



Tanım: Ağız kenarı-gövde parçası. Gri (Gley 1 5) hamur, kireç ve mika katkılı, sık dokulu, serttir. Her iki yüzey de çok koyu yeşilimsi gri (Gley 1 3/1) astarlı, parlak, pürüzsüzdür. İyi fırınlanmış, çark yapımıdır.

Tarih : MÖ 2. yüzyılın ikinci yarısı
Yayın : Kültepe-Kaniş Kazı Başkanlığı İzni ile

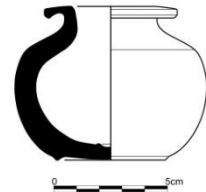
Katalog No. : 134
Levha/Çizim No. : 21/134
Müze Env. No. : 1010
Buluntu No : -
Buluntu Tarihi : 1933
Buluntu Yeri : -
Form Adı : Oinochoe
Ölçüler : **KÇ:** 5.1 cm **Y:** 12 cm **CK:** 0.4 cm



Tanım: Eser ağız-gövde-kulp ve dip olarak ele geçmiş olup, eksikleri tamamlanıp, restore edilerek, tümlenmiştir. Kırmızımsı sarı (5YR 7/6) hamuru, mika, kireç katkılı, sık dokulu ve serttir. İç yüzey hamur renginde bırakılmış, dış yüzey çok koyu gri (10YR 3/1) astarlı, hafif parlak, hafif pürüzlüdür. Astarla renk dalgalanması izlenebilmektedir. Karın üzerinde tek sıra rulet bezemesi yer almaktadır. İyi fırınlanmış, çark yapımıdır.

Tarih : MÖ 2. yüzyılın ikinci yarısı - MÖ 1. yüzyıl
Yayın : Kültepe-Kaniş Kazı Başkanlığı İzni ile

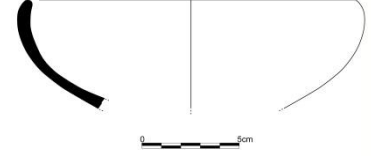
Katalog No. : 135
Levha/Çizim No. : 21/135
Müze Env. No. : 3335
Buluntu No : -
Buluntu Tarihi : 1955
Buluntu Yeri : -
Form Adı : Aryballos
Ölçüler : **AÇ:** 5.8 cm **Y:** 6.8 cm **CK:** 0.6 cm



Tanım: Tamdır. Pembe (7.5YR 7/4) hamur, mika ve az oranda kireç katkılı, sık dokulu, serttir. İç yüzey hamurunun renginde bırakılmış, dış yüzey ağız kenarında koyu sarımsı kahverengi (10YR 4/4), gövde de çok koyu gri (2.5Y 3/1) astarlı, parlak ve pürüzsüzdür. Daldırma tekniği ile yapılan astarda renk dalgalanmaları çok fazladır ve ustanın dört parmak izi astar üzerinde görülmektedir. İyi fırınlanmış, çark yapımıdır

Tarih : MÖ 2. yüzyılın ikinci yarısı - MÖ 1. yüzyıl
Yayın : Kültepe-Kaniş Kazı Başkanlığı İzni ile

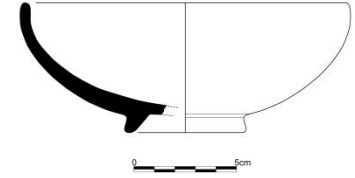
Katalog No. : 136
Levha/Çizim No. : 22/136
Buluntu No : -
Buluntu Tarihi : Tahsin Özgüç Kazıları
Buluntu Yeri : -
Form Adı : İçe Dönük Ağız Kenarlı Kase
Ölçüler : AÇ: 17 cm Y: 5 cm CK: 0.6 cm



Tanım: Ağız kenarı-gövde parçası. Sarımsı kırmızı (5YR 5/6) hamur, kireç, taşçık katkılı, sık dokulu ve serttir. İç ve dış yüzey kırmızı (2.5YR 5/6) astarlı, parlak, pürüzsüzdür. Her iki yüzeyde de siyahımsı kırmızı (2.5Y 3/2) ve sarımsı kırmızı (5YR 5/6) renk dalgalanması vardır. İyi fırınlanmış, çark yapımıdır.

Tarih : MÖ 2. yüzyıl
Yayın : Kültepe-Kaniş Kazı Başkanlığı İzni ile

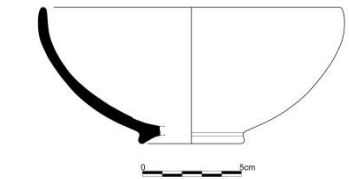
Katalog No. : 137
Levha/Çizim No. : 22/138
Buluntu No : -
Buluntu Tarihi : 1972
Buluntu Yeri : 90/LXXXVII Plankaresi
Form Adı : İçe Dönük Ağız Kenarlı Kase
Ölçüler : AÇ: 15 cm Y: 6.4 cm CK: 0.5 cm



Tanım: Ağız kenarı-gövde ve kaide parçası. Sarımsı kırmızı (5YR 5/6) hamur, kireç ve taşçık katkılı, sık dokulu, serttir. İç ve dış yüzey kırmızı (2.5YR 5/6) astarlı, parlak, pürüzsüzdür. İyi fırınlanmış, çark yapımıdır.

Tarih : MÖ 2. yüzyıl
Yayın : Kültepe-Kaniş Kazı Başkanlığı İzni ile

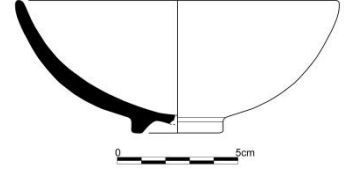
Katalog No. : 138
Levha/Çizim No. : 22/137
Buluntu No : -
Buluntu Tarihi : Tahsin Özgüç Kazıları
Buluntu Yeri : -
Form Adı : İçe Dönük Ağız Kenarlı Kase
Ölçüler : AÇ: 15 cm Y: 7 cm CK: 0.5 cm



Tanım: Ağız kenarı-gövde ve kaide parçası. Sarımsı kırmızı (5YR 5/6) hamur, kireç, taşçık katkılı, sık dokulu ve serttir. Her iki yüzey de kırmızı (2.5YR 5/6) astarlı, parlak, pürüzsüzdür. İyi fırınlanmış, çark yapımıdır.

Tarih : MÖ 2. yüzyılın ortası – MÖ 1. yüzyıl
Yayın : Kültepe-Kaniş Kazı Başkanlığı İzni ile

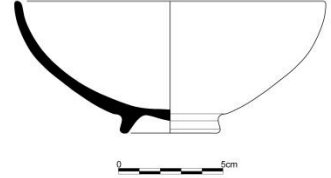
Katalog No. : 139
Levha/Çizim No. : 22/139
Buluntu No : 19.t.00
Buluntu Tarihi : 2019
Buluntu Yeri : Yüzey
Form Adı : Kase
Ölçüler : **AÇ:** 13 cm **Y:** 5.5 cm **CK:** 0.4 cm



Tanım: Ağız kenarı-gövde ve kaide parçası. Sarımsı kırmızı (5YR 6/6) hamur, iyi arıtılmış olup, çok az oranda kireç katkılı, sık dokulu, serttir. İç ve dış yüzey kırmızımsı kahverengi (5YR 5/3) astarlı, mat, hafif pürüzlüdür. Ancak dış yüzeyde fırınlamadan kaynaklı olarak siyah (2.5Y 2.5/1) ve açık kırmızımsı kahverengi (5YR 6/4) renk dalgalanmaları görülmektedir. Kötu fırınlanmış, çark yapımıdır

Tarih : MÖ 2. yüzyılın ortası - MÖ 1. yüzyıl
Yayın : Kültepe-Kaniş Kazı Başkanlığı İzni ile

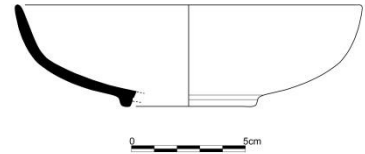
Katalog No. : 140
Levha/Çizim No. : 22/140
Buluntu No : -
Buluntu Tarihi : 1971
Buluntu Yeri : 111/LXXXV-LXXXVI Plankaresi
Form Adı : Kase
Ölçüler : **AÇ:** 15 cm **Y:** 6.3 cm **CK:** 0.5 cm



Tanım: Ağız kenarı-gövde ve kaide parçası. Açık kırmızı (10R 6/8) hamur, çok az oranda kireç katkılı, sık dokulu ve serttir. İç yüzey kırmızımsı sarı (5YR 6/6), dış yüzey kırmızı (2.5YR 5/8) astarlı olup her iki yüzey de parlak, pürüzsüzdür. İyi fırınlanmış, çark yapımıdır.

Tarih : MÖ 2. yüzyılın ortası - MÖ 1. yüzyıl
Yayın : Kültepe-Kaniş Kazı Başkanlığı İzni ile

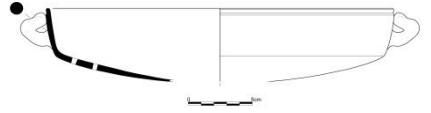
Katalog No. : 141
Levha/Çizim No. : 22/141
Buluntu No : -
Buluntu Tarihi : 1971
Buluntu Yeri : 111/LXXXV-LXXXVI Plankaresi
Form Adı : Dik Ağız Kenarlı Kase
Ölçüler : **AÇ:** 15 cm **Y:** 4.5 cm **CK:** 0.5 cm



Tanım: Ağız kenarı-gövde ve kaide parçası. Açık kırmızı (2.5YR 6/8) hamur, iyi arıtılmış olup çok az oranda kireç, taş ve mika katkılı, sık dokulu, serttir. İç yüzey ve dış yüzey kırmızı (2.5YR 5/8) astarlı, parlak, pürüzsüzdür. İyi fırınlanmış ve çark yapımıdır.

Tarih : MÖ 2. yüzyılın ortası - MÖ 1. yüzyıl
Yayın : Kültepe-Kaniş Kazı Başkanlığı İzni ile

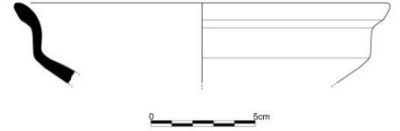
Katalog No. : 142
Levha/Çizim No. : 22/142
Buluntu No : -
Buluntu Tarihi : 1975
Buluntu Yeri : 97-98/LXXXIV Plankaresi
Form Adı : Π Kulplu Kâse
Ölçüler : AÇ: 27 cm Y: 5.8 cm CK: 0.4 cm



Tanım: Ağız kenarı-gövde ve kulp parçası. Kırmızı (2.5YR 5/6) hamur, kireç, taş ve yoğun az oranda mika katkılı, sık dokulu, serttir. İç ve dış yüzey kırmızı (2.5YR 4/8) astarlıdır, parlak, pürüzsüzdür. Ancak iç ve dış yüzeyde ağız kenarında fırınlamadan kaynaklı açık kahverengi (7.5YR 6/4) tonlarında bant şeklinde renk dalgalanmaları vardır. İyi fırınlanmış, çark yapımıdır.

Tarih : MÖ 2. yüzyılın ortası - MÖ 1. yüzyıl
Yayın : Kültepe-Kaniş Kazı Başkanlığı İzni ile

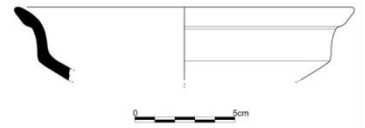
Katalog No. : 143
Levha/Çizim No. : 23/143
Buluntu No : -
Buluntu Tarihi : 1971
Buluntu Yeri : 111/LXXXV-LXXXVI Plankaresi
Form Adı : Dışa Çekik Ağız Kenarlı Kase
Ölçüler : AÇ: 18 cm Y: 3.6 cm CK: 0.7 cm



Tanım: Ağız kenarı-gövde parçası. Kırmızı (2.5YR 5/8) renk hamur, çok az oranda kireç, taş ve mika katkılı, sık dokulu, serttir. İç yüzey ve dış yüzey kırmızı (2.5YR 4/8) astarlı, parlak, hafif pürüzlüdür. İyi fırınlanmış, çark yapımıdır.

Tarih : MÖ 2. yüzyılın ortası - MÖ 1. yüzyıl
Yayın : Kültepe-Kaniş Kazı Başkanlığı İzni ile

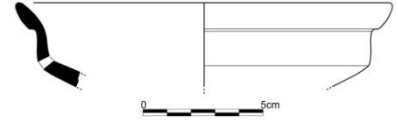
Katalog No. : 144
Levha/Çizim No. : 23/144
Buluntu No : -
Buluntu Tarihi : 1971
Buluntu Yeri : 111/LXXXV-LXXXVI Plankaresi
Form Adı : Dışa Çekik Ağız Kenarlı Kase
Ölçüler : AÇ: 17 cm Y: 3.6 cm CK: 0.5 cm



Tanım: Ağız kenarı-gövde parçası. Kırmızı (2.5YR 5/8) renk hamur, çok az oranda kireç, taş ve mika katkılı, sık dokulu, serttir. İç yüzey ve dış yüzey kırmızı (2.5YR 4/8) astarlı, parlak, hafif pürüzlüdür. İyi fırınlanmış, çark yapımıdır.

Tarih : MÖ 2. yüzyılın ortası - MÖ 1. yüzyıl
Yayın : Kültepe-Kaniş Kazı Başkanlığı İzni ile

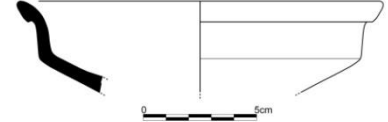
Katalog No. : 145
Levha/Çizim No. : 23/145
Buluntu No : -
Buluntu Tarihi : 1971
Buluntu Yeri : 111/LXXXV-LXXXVI Plankaresi
Form Adı : Dışa Çekik Ağız Kenarlı Kase
Ölçüler : **AÇ:** 15 cm **Y:** 3.5 cm **CK:** 0.6 cm



Tanım: Ağız kenarı-gövde parçası. Açık kahverengi (7.5YR 6/3) hamur, kireç katkılı, sık dokulu ve serttir. İç ve dış yüzey kızıl kahverengi (2.5YR 5/3) astarlıdır. Ancak iç ve dış yüzey fırınlamadan kaynaklı olarak çok koyu gri (7.5YR 3/1) renk dalgalanması, aynı zamanda yanık izleri vardır. İki yüzeyi de hafif parlak ve pürüzlüdür. Tamirat deliği bulunmaktadır. Kötu fırınlanmış, çark yapımıdır.

Tarih : MÖ 2. yüzyılın ortası - MÖ 1. yüzyıl
Yayın : Kültepe-Kaniş Kazı Başkanlığı İzni ile

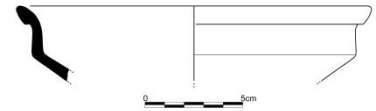
Katalog No. : 146
Levha/Çizim No. : 23/146
Buluntu No : -
Buluntu Tarihi : 1975
Buluntu Yeri : 97-98/LXXXIV Plankaresi
Form Adı : Dışa Çekik Ağız Kenarlı Kase
Ölçüler : **AÇ:** 16 cm **Y:** 4.3 cm **CK:** 0.6 cm



Tanım: Ağız kenarı-gövde parçası. Kırmızımsı sarı (5YR 6/6) hamurlu, kireç, taş ve sarı mika katkılı, sık dokulu, serttir. İç ve dış yüzey kızıl kahverengi (5YR 5/3) astarlı, hafif parlak ve pürüzlüdür. Her iki yüzeyde de çok koyu gri (10YR 3/1) ve koyu gri (10YR 4/1) renk dalgalanmaları bulunmaktadır. Kötu fırınlanmış, çark yapımıdır.

Tarih : MÖ 2. yüzyılın ortası - MÖ 1. yüzyıl
Yayın : Kültepe-Kaniş Kazı Başkanlığı İzni ile

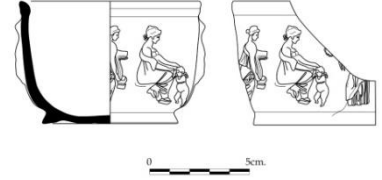
Katalog No. : 147
Levha/Çizim No. : 23/147
Buluntu No : -
Buluntu Tarihi : 1975
Buluntu Yeri : 97-98/LXXXIV Plankaresi
Form Adı : Dışa Çekik Ağız Kenarlı Kase
Ölçüler : **AÇ:** 18 cm **Y:** 3.6 cm **CK:** 0.7 cm



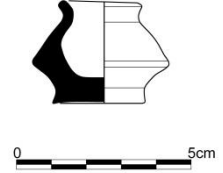
Tanım: Ağız kenarı-gövde parçası. Kırmızı (2.5YR 5/8) renk hamur, çok az oranda kireç, taş ve mika katkılı, sık dokulu, serttir. İç yüzey ve dış yüzey kırmızı (2.5YR 4/8) astarlı, parlak, hafif pürüzlüdür. İyi fırınlamış, çark yapımıdır.

Tarih : MÖ 2. yüzyılın ortası - MÖ 1. Yüzyıl
Yayın : Kültepe-Kaniş Kazı Başkanlığı İzni ile

Katalog No. : 148
Levha/Çizim No. : 23/148
Buluntu No : -
Buluntu Tarihi : 1971
Buluntu Yeri : 111/LXXXV-LXXXVI Plankaresi
Form Adı : Skyphos
Ölçüler : AÇ: 9 cm KÇ: 6.7 cm Y: 6.1 cm CK: 0.4 cm
Tanım: Ağız kenarı-gövde ve kaide parçası. Kırmızımsı sarı (5YR 7/6) hamur, iyi arıtılmış, yer yer mika katkılı, sık dokulu, serttir. Dış yüzey yeşil sırlı olup, açıklı koyulu renk dalgalanmaları bulunmaktadır. İç yüzey hardal renkli sırlıdır. İyi fırınlanmış, çark- kalıp yapımıdır.
Tarih : MÖ 1. yüzyılın ikinci yarısı
Yayın : Kültepe-Kaniş Kazı Başkanlığı İzni ile



Katalog No. : 149
Levha/Çizim No. : 24/149
Müze Env. No : 598
Buluntu No : -
Buluntu Tarihi : 1932
Buluntu Yeri : -
Form Adı : Lykion
Ölçüler : AÇ: 2.6 cm Y: 6.6 cm CK: 0.7 cm



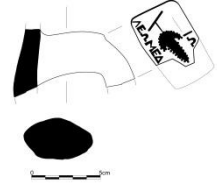
Tanım: Kaide bölümünde küçük kırıklar olup eser tamdır. Soluk kahverengi (10YR 6/3) hamur, az oranda kireç ve mika katkılı, sık dokulu, serttir. İç ve dış yüzey hamurunun renginde astarlı, mat, hafif pürüzlüdür Fırınlamadan kaynaklı olarak dış yüzeyde koyu gri (2.5Y 4/1) renk dalgalanmaları görülmektedir. Kötü fırınlanmış, çark yapımıdır.
Tarih : MÖ 2. yüzyılın sonu - MÖ 1. yüzyıl
Yayın : Kültepe-Kaniş Kazı Başkanlığı İzni ile

Katalog No. : 150
Levha/Çizim No. : 24/150
Müze Env. No : 1012
Buluntu No : -
Buluntu Tarihi : 1933
Buluntu Yeri : -
Form Adı : Lykion
Ölçüler : AÇ: 3.1 cm Y: 6.6 cm CK: 0.7 cm



Tanım: Tamdır. Pembe (7.5YR 7/4) hamur iyi arıtılmış, sık dokulu, serttir. İç yüzey hamurunun renginde, dış yüzey kırmızı (2.5YR 5/6) astarlı, hafif parlak ve hafif pürüzlüdür. İyi fırınlanmış, çark yapımıdır.
Tarih : MÖ 3. yüzyıl
Yayın : Kültepe-Kaniş Kazı Başkanlığı İzni ile

Katalog No. : 151
Levha/Çizim No. : 24/151
Buluntu No : 09.t.1.Mk.32
Buluntu Tarihi : 2009
Buluntu Yeri : 86/XCVIII Plankaresi/7 No.lu Mekan
Form Adı : Amphora
Ölçüler : **AÇ:** - **Y:** - **CK:** 2.9 cm



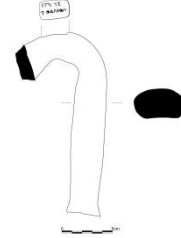
Tanım: Mühürlü kulp parçası. Kırmızımsı sarı (5YR 6/8) hamur, az oranda kireç ve taş katkılı, sık dokulu, serttir. İç ve dış yüzey hamurunun renginde astarlı, mat ve hafif pürüzlüdür. Kulp üzerinde damga mühür yer almaktadır. İyi fırınlanmış, baskı-çark yapımıdır.

Kökeni: Thasos **Yazıt** : [---]ω[---]
Λεωμεδ[---] **Ethnikon:** Thasion
Yönetici: Leomedon

Sembol: Üzüm salkımı

Tarih : MÖ c. 273-256
Yayın : Kültepe-Kaniş Kazı Başkanlığı İzni ile

Katalog No. : 152
Levha/Çizim No. : 24/154
Buluntu No : -
Buluntu Tarihi : 1972
Buluntu Yeri : 90/LXXXVII Plankaresi
Form Adı : Amphora
Ölçüler : **AÇ:** - **Y:** - **CK:** 2.5 cm

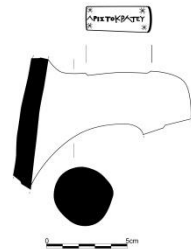


Tanım: Mühürlü kulp parçası. Kırmızımsı sarı (5YR 6/6) hamur, çok az oranda kireç katkılı, sık dokulu, serttir. İç ve dış yüzey çok açık kahverengi (10YR 8/4) astarlı, mat ve hafif pürüzlüdür. Kulp üzerinde damga mühür yer almaktadır. İyi fırınlanmış, baskı-çark yapımıdır.

Kökeni: Rhodos **Yazıt** : Επ Αρισ
Τοδαμου **Yönetici** : Aristodamos II

Tarih : MÖ c. 304-271
Yayın : Kültepe-Kaniş Kazı Başkanlığı İzni ile

Katalog No. : 153
Levha/Çizim No. : 24/152
Buluntu No : -
Buluntu Tarihi : 1972
Buluntu Yeri : 90/LXXXVII Plankaresi
Form Adı : Amphora
Ölçüler : **AÇ:** - **Y:** - **CK:** 3.3 cm



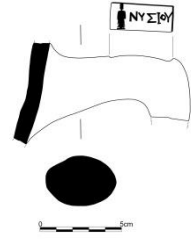
Tanım: Mühürlü kulp parçası. Kırmızımsı sarı (5YR 6/6) hamur, az oranda kireç ve taş katkılı, sık dokulu, serttir. İç yüzey pembe (5YR 7/4), dış yüzey çok açık kahverengi (10YR 8/3) astarlıdır. Her iki yüzeyi de mat ve hafif pürüzlüdür. Kulp üzerinde damga mühür yer almaktadır. İyi fırınlanmış, baskı-çark yapımıdır.

Kökeni: Rhodos **Yazıt** : Αριστοκρατευσ **Üretici** : Aristokrates II

Sembol: Sekiz Kollu Yıldız

Tarih : MÖ c. 184
Yayın : Kültepe-Kaniş Kazı Başkanlığı İzni ile

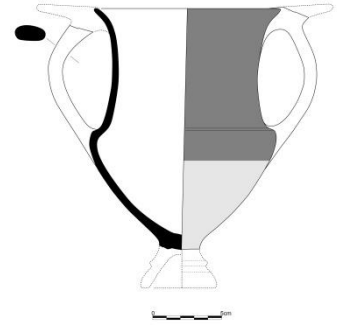
Katalog No. : 154
Levha/Çizim No. : 24/153
Buluntu No : -
Buluntu Tarihi : 1972
Buluntu Yeri : 90/LXXXVII Plankaresi
Form Adı : Amphora
Ölçüler : AÇ: - Y: - CK: 3.5 cm



Tanım: Mühürlü kulp parçası. Açık kırmızı (2.5YR 6/6) hamur, kireç, taş ve yoğun oranda mika katkılı, sık dokulu, serttir. İç yüzey hamurunun renginde, dış yüzey kırmızımsı sarı (7.5YR 8/4) astarlıdır. Her iki yüzeyi de mat ve hafif pürüzlüdür. Kulp üzerinde damga mühür yer almaktadır. İyi fırınlanmış, baskı-çark yapımıdır.

Kökeni : Rhodos **Yazıt:** Νυσίου **Üretici :** Nysios **Sembol :** Kadın Heykeli
Tarih : MÖ c. 169/167 – MÖ c. 140-138
Yayın : Kültepe-Kaniş Kazı Başkanlığı İzni ile

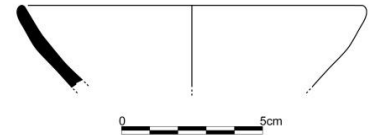
Katalog No. : 155
Levha/Çizim No. : 25/155
Buluntu No : -
Buluntu Tarihi : 2020
Buluntu Yeri : 10. No.lu Mekan / 3c Evresi
Form Adı : Kantharos / Tip 1.1
Ölçüler : AÇ: 13 cm Y: 17 cm CK: 0.5 cm



Tanım: Ağız kenarı-gövde ve kulp parçası. Açık kırmızı (2.5YR 6/6) hamur, az oranda mika, kireç, taşçık atkılı, sık dokulu, serttir. İç yüzey ve dış yüzey hamur renginde astarlı, mat ve hafif pürüzlüdür. Ağız çevresi ve gövde üzeri, koyu kırmızımsı kahverengi (5YR 3/2) renkte bant bezemelidir. İyi fırınlanmış, çark yapımıdır.

Tarih : MÖ 275-250
Yayın : Kültepe-Kaniş Kazı Başkanlığı İzni ile

Katalog No. : 156
Levha/Çizim No. : 25/156
Buluntu No : 09.t.1.Mk.18
Buluntu Tarihi : 2009
Buluntu Yeri : XCVIII/85-86 Plankaresi 5 No.lu Mekan / 3b Evresi



Form Adı : Kase / Tip 2a
Ölçüler : AÇ: 12 cm Y: 5 cm CK: 0.4 cm

Tanım: Ağız kenarı-gövde parçası. Pembe (5YR 7/4) hamur, mika, kireç ve taşçık katkılı, sık dokulu, serttir. Her iki yüzey de hamurunun renginde astarlı, hafif parlak ve hafif pürüzlüdür. İyi fırınlanmış, çark yapımıdır.

Tarih : MÖ 3. yüzyılın ikinci yarısı
Yayın : Kültepe-Kaniş Kazı Başkanlığı İzni ile

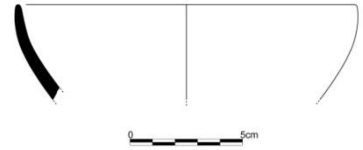
Katalog No. : 157
Levha/Çizim No. : 25/157
Buluntu No : -
Buluntu Tarihi : 1971
Buluntu Yeri : 111/LXXXV-LXXXVI Plankaresi
Form Adı : Kase / Tip 2a
Ölçüler : **AÇ:** 12 cm **Y:** 3 cm **CK:** 0.4 cm



Tanım: Ağız kenarı-gövde parçası. Pembe (5YR 7/4) hamur, mika, kireç ve taşçık katkılı, sık dokulu, serttir. Her iki yüzey de hamurunun renginde astarlı, hafif parlak ve hafif pürüzlüdür. İyi fırınlanmış, çark yapımıdır.

Tarih : MÖ 2. yüzyılın ortaları – MÖ 1. yüzyıl
Yayın : Kültepe-Kaniş Kazı Başkanlığı İzni ile

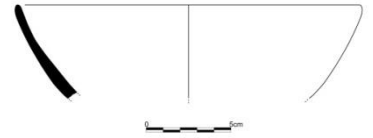
Katalog No. : 158
Levha/Çizim No. : 25/158
Buluntu No : 20.t.06.Mk.02
Buluntu Tarihi : 2020
Buluntu Yeri : 84/XCVIII Plankaresi / 9 No.lu Mekan / 3a evresi
Form Adı : Kase / Tip 2a
Ölçüler : **AÇ:** 15 cm **Y:** 4 cm **CK:** 0.5 cm



Tanım: Ağız kenarı-gövde parçası. Açık kırmızımsı kahverengi (5YR 6/4) hamur, mika, kireç ve taşçık katkılı, sık dokulu, serttir. Her iki yüzey de kırmızı (2.5YR 5/8) astarlı, hafif parlak ve hafif pürüzlüdür. İyi fırınlanmış, çark yapımıdır.

Tarih : MÖ 2. Yüzyıl
Yayın : Kültepe-Kaniş Kazı Başkanlığı İzni ile

Katalog No. : 159
Levha/Çizim No. : 25/159
Buluntu No : 09.t.1.Mk.16
Buluntu Tarihi : 2009
Buluntu Yeri : XCVIII/85-86 Plankaresi 5 No.lu Mekan / 3b Evresi
Form Adı : Kase / Tip 2a
Ölçüler : **AÇ:** 20 cm **Y:** 5.8 cm **CK:** 0.4 cm



Tanım: Ağız kenarı-gövde parçası. Açık kırmızımsı kahverengi (5YR 6/4) hamur, mika, kireç ve taşçık katkılı, sık dokulu, serttir. Her iki yüzey de kırmızı (2.5YR 5/8) astarlı, hafif parlak ve hafif pürüzlüdür. İyi fırınlanmış, çark yapımıdır.

Tarih : MÖ 3. yüzyılın ikinci yarısı
Yayın : Kültepe-Kaniş Kazı Başkanlığı İzni ile

Katalog No. : 160
Levha/Çizim No. : 26/160
Buluntu No : 09.t.1.Mk.16
Buluntu Tarihi : 2009
Buluntu Yeri : 85-86/XCVIII Plankaresi / 5 No.lu
Mekan / 3b Evresi

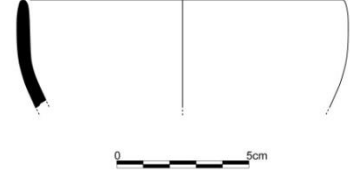


Form Adı : Kase / Tip 2b
Ölçüler : AÇ: 12 cm Y: 4.9 cm CK: 0.7 cm

Tanım: Ağız kenarı-gövde parçası. Kırmızı(2.5YR 5/6) hamur, mika, kireç ve taşçık katkılı, sık dokulu, serttir. Her iki yüzey de hamurunun renginde astarlı, hafif parlak ve pürüzsüzdür. İyi fırınlanmış, çark yapımıdır.

Tarih : MÖ 3. yüzyılın ikinci yarısı
Yayın : Kültepe-Kaniş Kazı Başkanlığı İzni ile

Katalog No. : 161
Levha/Çizim No. : 26/161
Buluntu No : -
Buluntu Tarihi : 2009
Buluntu Yeri : XCVIII/85-86 Plankaresi / 5 No.lu
Mekan / 3b Evresi

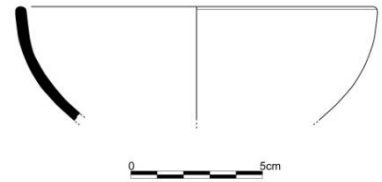


Form Adı : Kase / Tip 2b
Ölçüler : AÇ: 12 cm Y: 4.2 cm CK: 0.5 cm

Tanım: Ağız kenarı-gövde parçası. Açık kahverengi (7.5YR 6/4) hamur, mika, kireç ve taşçık katkılı, sık dokulu, serttir. Her iki yüzey de açık kırmızı (2.5YR 6/8) astarlı, mat ve pürüzlüdür. Dış yüzey astarı büyük oranda aşınmış, iç yüzey astarında ise açık kırmızımsı kahverengi (2.5YR 7/4) renk dalgalanması bulunmaktadır. İyi fırınlanmış, çark yapımıdır.

Tarih : MÖ 3. yüzyılın ikinci yarısı
Yayın : Kültepe-Kaniş Kazı Başkanlığı İzni ile

Katalog No. : 162
Levha/Çizim No. : 26/162
Buluntu No : 09.t.1.Mk.32
Buluntu Tarihi : 2009
Buluntu Yeri : 86/XCVIII Plankaresi / 7 No.lu
Mekan

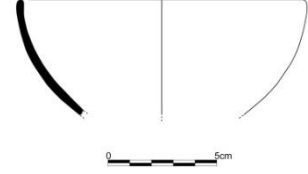


Form Adı : Kase / Tip 2b
Ölçüler : AÇ: 13 cm Y: 3 cm CK: 0.5 cm

Tanım: Ağız kenarı-gövde parçası. Pembe (7.5YR 7/4) hamur, mika, kireç ve taşçık katkılı, sık dokulu, serttir. Her iki yüzey de hamurunun renginde astarlı, mat ve pürüzlüdür. İyi fırınlanmış, çark yapımıdır.

Tarih : MÖ 3. yüzyıl
Yayın : Kültepe-Kaniş Kazı Başkanlığı İzni ile

Katalog No. : 163
Levha/Çizim No. : 26/163
Buluntu No : 09.t.1.Mk.18
Buluntu Tarihi : 2009
Buluntu Yeri : XCVIII/85-86 Plankaresi /
5 No.lu Mekan / 3b Evresi

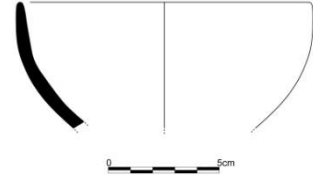


Form Adı : Kase / Tip 2b
Ölçüler : AÇ: 12 cm Y: 5.3 cm CK: 0.4 cm

Tanım: Ağız kenarı-gövde parçası. Kırmızımsı sarı (5YR 6/6) hamur, mika, kireç, taşçık katkılı, sık dokulu, serttir. Her iki yüzey de çok açık kahverengi (10YR 8/3) astarlı, mat ve pürüzlüdür. İyi fırınlanmış, çark yapımıdır.

Tarih : MÖ 3. yüzyılın ikinci yarısı
Yayın : Kültepe-Kaniş Kazı Başkanlığı İzni ile

Katalog No. : 164
Levha/Çizim No. : 26/164
Buluntu No : 20.t.06.Mk.14
Buluntu Tarihi : 2020
Buluntu Yeri : 85/XCVII Plankaresi / 11 No.lu
Mekan / 3b Evresi

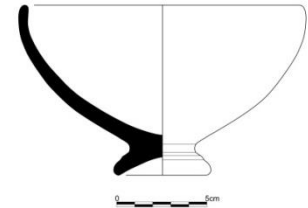


Form Adı : Kase / Tip 2b
Ölçüler : AÇ: 13 cm Y: 5.7 cm CK: 0.5 cm

Tanım: Ağız kenarı-gövde parçası. Açık kahverengi (7.5YR 6/4) hamur, mika, kireç ve taşçık katkılı, sık dokulu, serttir. Her iki yüzey de açık kırmızı (2.5YR 6/8) astarlı, mat ve pürüzlüdür. Dış yüzey astarı büyük oranda aşınmış, iç yüzey astarında da açık kırmızımsı kahverengi (2.5YR 7/4) renk dalgalanması bulunmaktadır. İyi fırınlanmış, çark yapımıdır.

Tarih : MÖ 3. yüzyılın ikinci yarısı
Yayın : Kültepe-Kaniş Kazı Başkanlığı İzni ile

Katalog No. : 165
Levha/Çizim No. : 26/165
Buluntu No : 21.t.03.Mk.20
Buluntu Tarihi : 2021
Buluntu Yeri : II No.lu Çukuru
Form Adı : Kase / Tip 2b

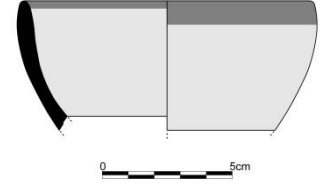


Ölçüler : AÇ: 15 cm Y: 9.5 cm CK: 0.6 cm

Tanım: Ağız kenarı-gövde ve kaide parçası. Kırmızımsı sarı (5YR 6/6) hamur, mika, kireç, ve taşçık katkılı, sık dokulu, serttir. Her iki yüzey de pembe (5YR 7/3) astarlı, mat ve pürüzlüdür. İyi fırınlanmış, çark yapımıdır.

Tarih : MÖ 2. yüzyılın ikinci yarısı
Yayın : Kültepe-Kaniş Kazı Başkanlığı İzni ile

Katalog No. : 166
Levha/Çizim No. : 26/166
Buluntu No : 09.t.1.Mk.18
Buluntu Tarihi : 2009
Buluntu Yeri : 85-86/XCVIII Plankaresi /
5 No.lu Mekan / 3b Evresi

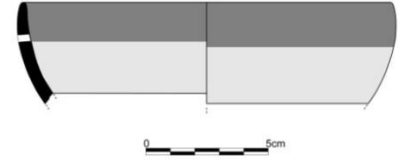


Form Adı : Kase / Tip 2b.1
Ölçüler : AÇ: 11 cm Y: 5 cm CK: 0.5 cm

Tanım: Ağız kenarı-gövde parçası. Pembe (7.5YR 7/4) hamur, mika, kireç, taşçık katkı, sık dokulu, serttir. İç yüzey ve dış yüzey hamurunun renginde astarlı, mat, hafif pürüzlüdür. Ağız çevresi kırmızı (2.5YR 4/6) renkte bant ile bezenmiştir. İyi fırınlanmış, çark yapımıdır.

Tarih : MÖ 3. yüzyılın ikinci yarısı
Yayın : Kültepe-Kaniş Kazı Başkanlığı İzni ile

Katalog No. : 167
Levha/Çizim No. : 26/167
Buluntu No : -
Buluntu Tarihi : 1971
Buluntu Yeri : 111/LXXXV-LXXXVI
Plankaresi

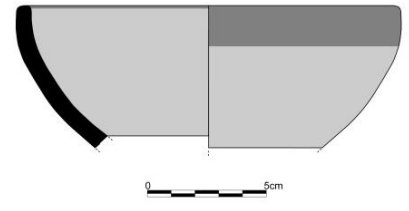


Form Adı : Kase/Tip 2b.1
Ölçüler : AÇ: 15 cm Y: 3.8 cm CK: 0.5 cm

Tanım: Ağız kenarı-gövde parçası. Açık kırmızı (2.5YR 6/6) hamur, az oranda mika, kireç ve taşçık katkı, sık dokulu, serttir. Her iki yüzey de hamurunun renginde astarlı, mat, pürüzsüzdür. Ağız çevresi iç ve dış yüzeyde koyu kırmızımsı kahverengi (5YR 3/2) bant ile bezelidir. İyi fırınlanmış, çark yapımıdır.

Tarih : MÖ 2. yüzyılın ortaları - MÖ 1. yüzyıl
Yayın : Kültepe-Kaniş Kazı Başkanlığı İzni ile

Katalog No. : 168
Levha/Çizim No. : 26/168
Buluntu No : 09.t.1.Mk.32
Buluntu Tarihi : 2009
Buluntu Yeri : 86/XCVIII Plankaresi /
7 No.lu Mekan

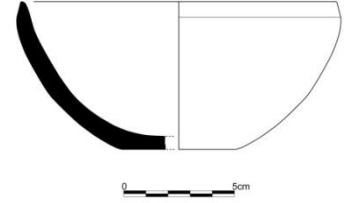


Form Adı : Kase / Tip 2b.1
Ölçüler : AÇ:15 cm Y: 6 cm CK: 0.6 cm

Tanım: Ağız kenarı-gövde parçası. Açık kırmızı (2.5YR 6/6) hamur, az oranda mika, kireç, taşçık katkı, sık dokulu, serttir. İç ve dış yüzey hamurunun renginde astarlı, mat ve pürüzsüzdür. Her iki yüzeyde de ağız çevresi koyu kırmızımsı kahverengi (5YR 3/2) bant ile bezelidir. İyi fırınlanmış, çark yapımıdır.

Tarih : MÖ 3. Yüzyıl
Yayın : Kültepe-Kaniş Kazı Başkanlığı İzni ile

Katalog No. : 169
Levha/Çizim No. : 26/169
Buluntu No : 09.t.1.Mk.15
Buluntu Tarihi : 2009
Buluntu Yeri : 85/XCVIII Plankaresi
6 No.lu Mekan / 3b Evresi

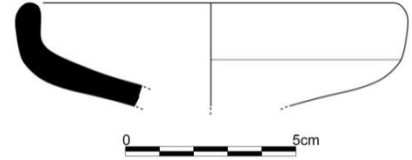


Form Adı : Kase / Tip 2c
Ölçüler : AÇ: 14 cm Y: 6.9 cm CK: 0.9 cm

Tanım: Ağız kenarı-gövde parçası. Kırmızımsı kahverengi (5YR 5/4) hamur, kireç ve taş katkılı, sık dokulu, serttir. İç ve dış yüzey hamurunun renginde astarlı, mat, pürüzlüdür. Ancak fırınlamadan ve kullanımdan dolayı her iki yüzeyde de çok koyu gri (7.5YR 3/1) renk dalgalanmaları mevcuttur. Kötü fırınlanmış, çark yapımıdır.

Tarih : MÖ 3. yüzyılın ikinci yarısı
Yayın : Kültepe-Kaniş Kazı Başkanlığı İzni ile

Katalog No. : 170
Levha/Çizim No. : 27/170
Buluntu No : 20.t.06.Mk.09
Buluntu Tarihi : 2020
Buluntu Yeri : 85/XCVII-XCVIII Plankaresi /
10 No.lu Mekan / 3a Evresi



Form Adı : Sosluk / Tip 3
Ölçüler : AÇ: 10cm Y: 6 cm CK: 0.7 cm

Tanım: Ağız kenarı-gövde parçası. Açık kahverengi (7.5YR 6/2) hamur, mika, kireç katkılı, sık dokulu, serttir. İç ve dış yüzey hamurunun renginde astarlı, hafif parlak ve hafif pürüzlüdür. Ancak her iki yüzeyde de ve çekirdeğin merkezinde sarımsı kahverengi (10YR 5/6) renk dalgalanmaları ve yanık izleri bulunmaktadır. Kötü fırınlanmış, çark yapımıdır.

Tarih : MÖ 2. yüzyıl
Yayın : Kültepe-Kaniş Kazı Başkanlığı İzni ile

Katalog No. : 171
Levha/Çizim No. : 27/171
Buluntu No : -
Buluntu Tarihi : 1972
Buluntu Yeri : 90/LXXXVII Plankaresi



Form Adı : Sosluk/Tip 3
Ölçüler : AÇ: 10 cm Y: 2.8 cm CK: 0.6 cm

Tanım: Ağız kenarı-gövde parçası. Açık kahverengi (7.5YR 6/2) hamur, mika ve kireç katkılı, sık dokulu, serttir. İç ve dış yüzey hamurunun renginde astarlı, mat, hafif pürüzlüdür. Hamurun çekirdeğinde fırınlamadan dolayı gri renk değişimleri görülmektedir. Kötü fırınlanmış, çark yapımıdır.

Tarih : MÖ 4. yüzyılın son çeyreği - MÖ 3. yüzyılın ilk yarısı
Yayın : Kültepe-Kaniş Kazı Başkanlığı İzni ile

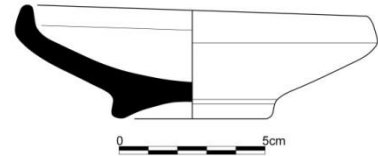
Katalog No. : 172
Levha/Çizim No. : 27/172
Buluntu No : 09.t.1.Mk.26
Buluntu Tarihi : 2009
Buluntu Yeri : 85-86/XCVIII Plankaresi / 5 No.lu Mekan / 3b Evresi
Form Adı : Sosluk/Tip 3
Ölçüler : **AÇ:** 10 cm **Y:** 2.1 cm **CK:** 0.6 cm
Tanım: Ağız kenarı-gövde parçası. Koyu gri (10YR 4/2) hamur, mika, kireç, taşçık katkılı, sık dokulu, serttir. İç ve dış yüzey hamurunun renginde astarlı, hafif parlak ve hafif pürüzlüdür. İyi fırınlanmış, çark yapımıdır.
Tarih : MÖ 3. yüzyılın ikinci
Yayın : Kültepe-Kaniş Kazı Başkanlığı İzni ile



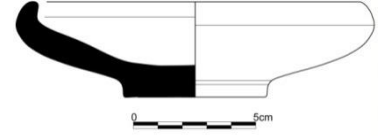
Katalog No. : 173
Levha/Çizim No. : 27/173
Buluntu No : -
Buluntu Tarihi : Tahsin Özgüç Kazıları
Buluntu Yeri : -
Form Adı : Sosluk/Tip 3
Ölçüler : **AÇ:** 10 cm **Y:** 2.1 cm **CK:** 0.7 cm
Tanım: Ağız kenarı-gövde parçası. Koyu gri (10YR 4/2) hamur, mika, kireç, taşçık katkılı, sık dokulu, serttir. İç ve dış yüzey hamurunun renginde astarlı, hafif parlak ve hafif pürüzlüdür. İyi fırınlanmış, çark yapımıdır.
Tarih : MÖ 4. yüzyılın son çeyreği – MÖ 3. yüzyıl
Yayın : Kültepe-Kaniş Kazı Başkanlığı İzni ile



Katalog No. : 174
Levha/Çizim No. : 27/174
Müze Env. No. : 83-112
Buluntu No : -
Buluntu Tarihi : Tahsin Özgüç Kazıları
Buluntu Yeri : -
Form Adı : Kase/Tip 4a
Ölçüler : **AÇ:** 12.4 cm **Y:** 3.9 cm **CK:** 0.7 cm
Tanım: Ağız kenarı-gövde ve kaide parçası. Ağız kenarının bir bölümü eksik olup, eksik olan kısmı alçı ile tamamlanmıştır. Pembe (5YR 7/4) hamur, mika, kireç, taşçık katkılı, sık dokulu, serttir. İç ve dış yüzey kırmızımsı sarı (7.5YR 7/6) astarlı, hafif parlak ve hafif pürüzlüdür. İyi fırınlanmış, çark yapımıdır
Tarih : MÖ 3. yüzyıl
Yayın : Kültepe-Kaniş Kazı Başkanlığı İzni ile



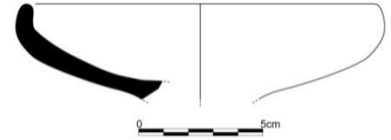
Katalog No. : 175
Levha/Çizim No. : 27/175
Müze Env. No. : 2009/192
Buluntu No : -
Buluntu Tarihi : 2009
Buluntu Yeri : 85-86/XCVIII Plankaresi / 5 No.lu Mekan / 3b Evresi
Form Adı : Kase/Tip 4a
Ölçüler : **AÇ:** 14.5 cm **Y:** 4 cm **CK:** 1.1 cm



Tanım: Ağız kenarı-gövde ve kaide parçası. Kırık olarak ele geçmiş, yapıştırılarak tümlenmiş, eksik bölümler alçı ile tamamlanmıştır. Kırmızımsı kahverengi (5YR 5/4) hamur, mika, kireç, taşçık katkılı, sık dokulu, serttir. İç ve dış yüzey açık kahverengi (7.5YR 6/3) astarlı, parlak ve hafif pürüzlüdür. Her iki yüzeyde de yanık izleri vardır. Kötü fırınlanmış, çark yapımıdır.

Tarih : MÖ 3. yüzyılın ikinci yarısı
Yayın : Kültepe-Kaniş Kazı Başkanlığı İzni ile

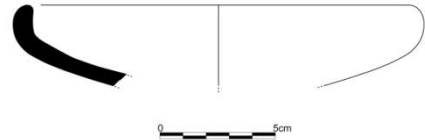
Katalog No. : 176
Levha/Çizim No. : 27/176
Buluntu No : 20.t.06.Mk.02
Buluntu Tarihi : 2020
Buluntu Yeri : 84/XCVIII Plankaresi / 9 No.lu Mekan / 3a Evresi
Form Adı : Kase/Tip 4a
Ölçüler : **AÇ:** 14 cm **Y:** 3.8 cm **CK:** 0.8 cm



Tanım: Ağız kenarı-gövde parçası. Gri (5Y 6/1) hamur, mika, kireç, taşçık katkılı, sık dokulu ve serttir. İç ve dış yüzey siyah (5YR 2.5/1) astarlı, mat ve hafif pürüzlüdür. Kötü fırınlanmış, çark yapımıdır.

Tarih : MÖ 2. Yüzyıl
Yayın : Kültepe-Kaniş Kazı Başkanlığı İzni ile

Katalog No. : 177
Levha/Çizim No. : 27/177
Buluntu No : 20.t.07.Mk.00
Buluntu Tarihi : 2020
Buluntu Yeri : 85/XCVII-XCVIII Plankaresi / 10 No.lu Mekan / 3a Evresi
Form Adı : Kase/Tip 4a
Ölçüler : **AÇ:** 16 cm **Y:** 3.5 cm **CK:** 0.7 cm



Tanım: Ağız kenarı-gövde parçası. Gri (5Y 6/1) hamur, mika, kireç, taşçık katkılı, sık dokulu, serttir. İç ve dış yüzey siyah (5YR 2.5/1) astarlı, mat ve hafif pürüzlüdür. Kötü fırınlanmış, çark yapımıdır.

Tarih : MÖ 2. yüzyıl
Yayın : Kültepe-Kaniş Kazı Başkanlığı İzni ile

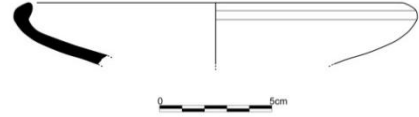
Katalog No. : 178
Levha/Çizim No. : 27/178
Buluntu No : -
Buluntu Tarihi : 1972
Buluntu Yeri : 90/LXXXVII Plankaresi
Form Adı : Kase/Tip 4a
Ölçüler : **AÇ:** 15 cm **Y:** 2.8 cm **CK:** 0.7 cm



Tanım: Ağız kenarı-gövde parçası. Pembe (5YR 8/4) hamuru, mika, kireç, taşçık katkılı, ince gözenekli, sık dokulu, serttir. İç ve dış yüzey hamur renginde olup, dış yüzey çok açık kahverengi (10YR 8/2) astarlıdır. Ancak yüzeyde yanık izleri bulunmaktadır. İki yüzeyi de mat ve hafif pürüzlüdür. İyi fırınlanmış, çark yapımıdır.

Tarih : MÖ 4. yüzyılın son çeyreği - MÖ 3. yüzyılın ilk yarısı
Yayın : Kültepe-Kaniş Kazı Başkanlığı İzni ile

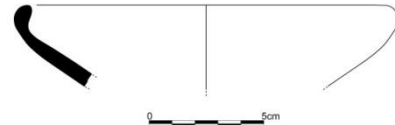
Katalog No. : 179
Levha/Çizim No. : 27/179
Buluntu No : 09.t.1.Mk.26
Buluntu Tarihi : 2009
Buluntu Yeri : 85-86/XCVIII Plankaresi / 5 No.lu Mekan / 3b Evresi
Form Adı : Kase /Tip 4a
Ölçüler : **AÇ:** 16 cm **Y:** 3 cm **CK:** 0.6 cm



Tanım: Ağız kenarı-gövde parçası. Pembe (5YR 8/4) hamur, mika, kireç, taşçık katkılı, sık dokulu ve serttir. İç yüzey hamurunun renginde, dış yüzey çok açık kahverengi (10YR 8/2) astarlı, mat ve hafif pürüzlüdür. Ancak yüzeyde yanık izleri bulunmaktadır. İyi fırınlanmış, çark yapımıdır.

Tarih : MÖ 3. yüzyılın ikinci yarısı
Yayın : Kültepe-Kaniş Kazı Başkanlığı İzni ile

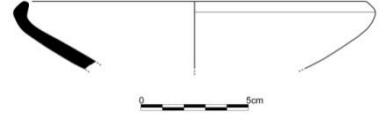
Katalog No. : 180
Levha/Çizim No. : 27/180
Buluntu No : 21.t.03.Mk.20
Buluntu Tarihi : 2021
Buluntu Yeri : II No.lu Çukur
Form Adı : Kase/Tip 4a
Ölçüler : **AÇ:** 15 cm **Y:** 3.1 cm **CK:** 0.6 cm



Tanım: Ağız kenarı-gövde parçası. Kırmızımsı sarı (5YR 6/6) hamur, mika, kireç, taşçık katkılı, sık dokulu ve serttir. İç yüzey pembe (7.5YR 7/4), dış yüzey çok açık kahverengi (10YR 8/3) astarlıdır. Her iki yüzeyi de mat, hafif pürüzlüdür. İyi fırınlanmış, çark yapımıdır.

Tarih : MÖ 2. yüzyılın ikinci yarısı
Yayın : Kültepe-Kaniş Kazı Başkanlığı İzni ile

Katalog No. : 181
Levha/Çizim No. : 27/181
Buluntu No : -
Buluntu Tarihi : 1971
Buluntu Yeri : 111/LXXXV-LXXXVI Plankaresi
Form Adı : Kase/Tip 4a
Ölçüler : **AÇ:** 16 cm **Y:** 3 cm **CK:** 0.5 cm
Tanım: Ağız kenarı-gövde parçası. Kırmızımsı sarı (5YR 6/6) hamur, mika, kireç, taşçık katkılı, sık dokulu ve serttir. İç yüzey pembe (7.5YR 7/4), dış yüzey çok açık kahverengi (10YR 8/3) astarlıdır. Her iki yüzeyi de mat, hafif pürüzlüdür. İyi fırınlanmış, çark yapımıdır.
Tarih : MÖ 2. yüzyılın ortaları - MÖ 1. yüzyıl
Yayın : Kültepe-Kaniş Kazı Başkanlığı İzni ile



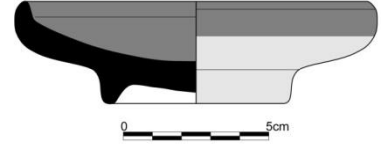
Katalog No. : 182
Levha/Çizim No. : 27/182
Buluntu No : 09.t.1.Mk.29
Buluntu Tarihi : 2009
Buluntu Yeri : 85-86/XCVIII Plankaresi / 5 No.lu Mekan / 3c Evresi
Form Adı : Kase/Tip 4a
Ölçüler : **AÇ:** 16 cm **Y:** 2.5 cm **CK:** 0.6 cm
Tanım: Ağız kenarı-gövde parçası. Kırmızımsı sarı (5YR 6/6) hamur, mika, kireç, taşçık katkılı, sık dokulu ve serttir. İç yüzey pembe (7.5YR 7/4), dış yüzey çok açık kahverengi (10YR 8/3) astarlıdır. Her iki yüzeyi de mat, hafif pürüzlüdür. İyi fırınlanmış, çark yapımıdır.
Tarih : MÖ 4. yüzyılın sonu - MÖ 3. yüzyılın ilk yarısı
Yayın : Kültepe-Kaniş Kazı Başkanlığı İzni ile



Katalog No. : 183
Levha/Çizim No. : 27/183
Buluntu No : 09.t.1.Mk.18
Buluntu Tarihi : 2009
Buluntu Yeri : 85-86/XCVIII Plankaresi / 5 No.lu Mekan / 3b Evresi
Form Adı : Kase/Tip 4a
Ölçüler : **AÇ:** 16 cm **Y:** 3.1 cm **CK:** 0.6 cm
Tanım: Ağız kenarı-gövde parçası. Kırmızımsı sarı (5YR 6/6) hamur, mika, kireç, taşçık katkılı, sık dokulu, serttir. İç yüzey pembe (7.5YR 7/4), dış yüzey çok açık kahverengi (10YR 8/3) astarlıdır. Her iki yüzeyi de mat, hafif pürüzlüdür. İyi fırınlanmış, çark yapımıdır.
Tarih : MÖ 3. yüzyılın ikinci yarısı
Yayın : Kültepe-Kaniş Kazı Başkanlığı İzni ile



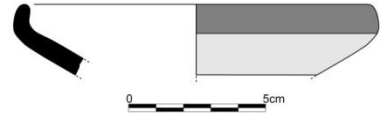
Katalog No. : 184
Levha/Çizim No. : 28/184
Müze Env. No : 4651
Buluntu No : -
Buluntu Tarihi : 1963
Buluntu Yeri : -
Form Adı : Kase/Tip 4a.1
Ölçüler : AÇ: 12.5 cm Y: 3.5 cm CK: 0.8 cm



Tanım: Kırık olarak ele geçmiş, yapıştirılarak tümlenmiş, eksik bölümler alçı ile tamamlanmıştır. Pembe (7.5YR 7/4) hamur, mika, kireç, taşçık katkılı, sık dokulu ve serttir. İç ve dış yüzey hamurunun renginde astarlıdır. Kase, iç yüzeyin tamamını kaplayan, dış yüzeyde ise yalnızca ağız çevresinde devam eden kırmızı (10R 4/6) renkte bant bezeme ile bezelidir. İki yüzeyi de hafif parlak ve hafif pürüzlüdür. İyi fırınlanmış, çark yapımıdır.

Tarih : MÖ 4. yüzyılın son çeyreği - MÖ 3. yüzyılın ilk yarısı
Yayın : Kültepe-Kaniş Kazı Başkanlığı İzni ile

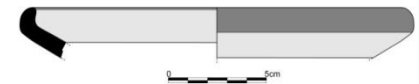
Katalog No. : 185
Levha/Çizim No. : 28/185
Buluntu No : 09.t.1.Mk.32
Buluntu Tarihi : 2009
Buluntu Yeri : 86/XCVIII Plankaresi / 7 No.lu Mekan
Form Adı : Kase/Tip 4a.1
Ölçüler : AÇ: 12 cm Y: 2.8 cm CK: 0.6 cm



Tanım: Ağız kenarı-gövde parçası. Pembe (7.5YR 7/4) hamur, mika, kireç, taşçık katkılı, sık dokulu, serttir. İç ve dış yüzey hamurunun renginde astarlı, mat, hafif pürüzlüdür. Ağız çevresi dış yüzeyde kırmızı (2.5YR 4/6) renkte bant ile bezelidir. İyi fırınlanmış, çark yapımıdır.

Tarih : MÖ 3. yüzyıl
Yayın : Kültepe-Kaniş Kazı Başkanlığı İzni ile

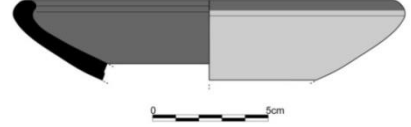
Katalog No. : 186
Levha/Çizim No. : 28/186
Buluntu No : 09.t.1.Mk.18
Buluntu Tarihi : 2009
Buluntu Yeri : 85-86/XCVIII Plankaresi / 5 No.lu Mekan / 3b Evresi
Form Adı : Kase/Tip 4a.1
Ölçüler : AÇ: 19 cm Y: 2.7 cm CK: 0.8 cm



Tanım: Ağız kenarı-gövde parçası. Soluk kahverengi (10YR 6/3) hamur, mika, kireç, taşçık katkılı, sık dokulu, serttir. İç ve dış yüzey hamurunun renginde astarlı, mat, hafif pürüzlüdür. Ağız çevresi her iki yüzeyde de sarımsı kırmızı (5YR 5/6) renk bant ile bezelidir. İyi fırınlanmış, çark yapımıdır.

Tarih : MÖ 3. yüzyılın ikinci yarısı
Yayın : Kültepe-Kaniş Kazı Başkanlığı İzni ile

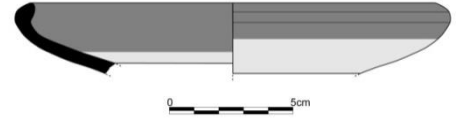
Katalog No. : 187
Levha/Çizim No. : 28/187
Buluntu No : -
Buluntu Tarihi : 1972
Buluntu Yeri : 90/LXXXVII Plankaresi
Form Adı : Kase/Tip 4a.1
Ölçüler : **AÇ:** 15 cm **Y:** 2.4 cm **CK:** 0.6 cm



Tanım: Ağız kenarı-gövde parçası. Açık kırmızımsı kahverengi (5YR 6/4) hamur, kireç, taşçık ve yoğun oranda mika katkılı, sık dokulu, serttir. Dış yüzey hamurunun renginde astarlıdır. Kase, iç yüzeyin tamamını kaplayan, dış yüzeyde ise yalnızca ağız çevresinde devam eden kırmızı (10R 4/6) renkte bant ile bezelidir. İki yüzeyi de mat, hafif pürüzlüdür. İyi fırınlanmış, çark yapımıdır.

Tarih : MÖ 4. yüzyılın son çeyreği – MÖ 3. yüzyılın ilk yarısı
Yayın : Kültepe-Kaniş Kazı Başkanlığı İzni ile

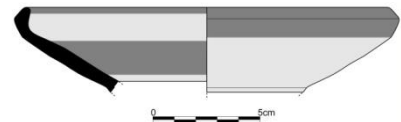
Katalog No. : 188
Levha/Çizim No. : 28/188
Buluntu No : 09.t.1.Mk.26
Buluntu Tarihi : 2009
Buluntu Yeri : 85-86/XCVIII Plankaresi / 5 No.lu Mekan / 3b Evresi
Form Adı : Kase /Tip 4a.1
Ölçüler : **AÇ:** 16 cm **Y:** 3 cm **CK:** 0.6 cm



Tanım: Ağız kenarı-gövde parçası. Açık kırmızımsı kahverengi (5YR 6/4) hamur, mika, kireç, taşçık katkılı, sık dokulu, serttir. İç ve dış yüzey çok açık kahverengi (10YR 8/3) astarlı, mat ve hafif pürüzlüdür. Her iki yüzey de ağız çevresinde kırmızı (10R 4/8) renk bant ile bezelidir. İyi fırınlanmış, çark yapımıdır.

Tarih : MÖ 3. yüzyılın ikinci yarısı
Yayın : Kültepe-Kaniş Kazı Başkanlığı İzni ile

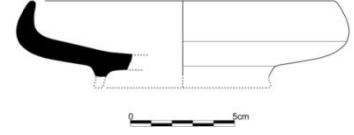
Katalog No. : 189
Levha/Çizim No. : 28/189
Buluntu No : -
Buluntu Tarihi : 1971
Buluntu Yeri : 111/LXXXV-LXXXVI Plankaresi
Form Adı : Kase /Tip 4a.1
Ölçüler : **AÇ:** 17 cm **Y:** 3.6 cm **CK:** 0.6 cm



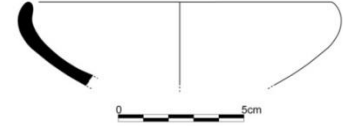
Tanım: Ağız kenarı-gövde parçası. Pembe (7.5YR 7/4) hamur, mika, kireç, taşçık katkılı, sık dokulu, serttir. İç ve dış yüzey soluk kahverengi (10YR 7/3) astarlı, mat, hafif pürüzlüdür. Ağız çevresi her iki yüzeyde, gövde ise sadece iç yüzeyde siyahımsı kırmızı (10R 3/4) renkte bant ile bezelidir. İyi fırınlanmış, çark yapımıdır.

Tarih : MÖ 2. yüzyılın ortaları - MÖ 1. yüzyıl
Yayın : Kültepe-Kaniş Kazı Başkanlığı İzni ile

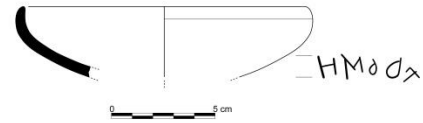
Katalog No. : 190
Levha/Çizim No. : 28/190
Buluntu No : 09.t.1.Mk.32
Buluntu Tarihi : 2009
Buluntu Yeri : 86/XCVIII Plan Kare / 7 No.lu Mekan
Form Adı : Kase/Tip 4b
Ölçüler : **AÇ:** 16 cm **Y:** 3.5 cm **CK:** 1 cm
Tanım: Ağız kenarı-gövde ve kaide parçası. Açık kırmızımsı kahverengi (5YR 6/4) hamur, mika, kireç, taşçık katkılı, sık dokulu, serttir. İç ve dış yüzey kırmızı (10R 4/8) astarlı, hafif pürüzlü ve mattır. İyi fırınlanmış, çark yapımıdır.
Tarih : MÖ 3. yüzyıl
Yayın : Kültepe-Kaniş Kazı Başkanlığı İzni ile



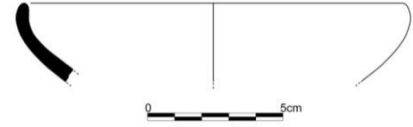
Katalog No. : 191
Levha/Çizim No. : 29/191
Buluntu No : 20.t.06.Mk.09
Buluntu Tarihi : 2020
Buluntu Yeri : 85/XCVII-XCVIII Plankaresi / 10 No.lu Mekan / 3a Evresi
Form Adı : Kase/Tip 4c
Ölçüler : **AÇ:** 14 cm **Y:** 3.2 cm **CK:** 0.6 cm
Tanım: Ağız kenarı-gövde parçası. Kırmızı (2.5YR 5/6) hamur, mika, kireç, taşçık katkılı, sık dokulu, serttir. İç ve dış yüzey hamurunun renginde astarlı, mat, hafif pürüzlüdür. İyi fırınlanmış, çark yapımıdır.
Tarih : MÖ 2. yüzyıl
Yayın : Kültepe-Kaniş Kazı Başkanlığı İzni ile



Katalog No. : 192
Levha/Çizim No. : 29/192
Buluntu No : -
Buluntu Tarihi : 1972
Buluntu Yeri : 90/LXXXVII Plankaresi
Form Adı : Kase/Tip 4c
Ölçüler : **AÇ:** 14 cm **Y:** 3.3 cm **CK:** 0.5 cm
Tanım: Ağız kenarı-gövde parçası. Pembe (7.5YR 7/4) hamur, mika, kireç, taşçık katkılı, sık dokulu, serttir. İç ve dış yüzey hamurunun renginde astarlı, mat, hafif pürüzlüdür. İyi fırınlanmış, çark yapımıdır. Dış yüzeyde gövde üzerinde yazıt bulunmaktadır. Tam olarak okunamayan yazıtın "kusmak" anlamında bir fiil olduğu düşünülmektedir.
Tarih : MÖ 2. yüzyıl
Yayın : Kültepe-Kaniş Kazı Başkanlığı İzni ile



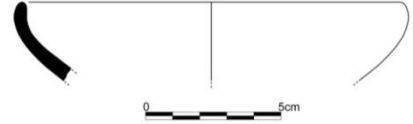
Katalog No. : 193
Levha/Çizim No. : 29/193
Buluntu No : 21.t.3.Mk.20
Buluntu Tarihi : 2021
Buluntu Yeri : II No.lu Çukur
Form Adı : Kase/Tip 4c
Ölçüler : **AÇ:** 14 cm **Y:** 3.3 cm **CK:** 0.5 cm



Tanım: Ağız kenarı-gövde parçası. Kırmızımsı sarı (5YR 6/6) hamur, mika, kireç, taşçık katkılı, sık dokulu, serttir. İç ve dış yüzey hamurunun renginde astarlı, hafif pürüzlü, mattır. İyi fırınlanmış, çark yapımıdır.

Tarih : MÖ 2. yüzyılın ikinci yarısı
Yayın : Kültepe-Kaniş Kazı Başkanlığı İzni ile

Katalog No. : 194
Levha/Çizim No. : 29/194
Buluntu No : 21.t.3.Mk.20
Buluntu Tarihi : 2021
Buluntu Yeri : II No.lu Çukur
Form Adı : Kase/Tip 4c
Ölçüler : **AÇ:** 15 cm **Y:** 3.3 cm **CK:** 0.5 cm



Tanım: Ağız kenarı-gövde parçası. Kırmızımsı sarı (5YR 6/6) hamur, mika, kireç, taşçık katkılı, sık dokulu ve serttir. İç ve dış yüzey hamurunun renginde astarlı, hafif pürüzlü ve mattır. İyi fırınlanmış, çark yapımıdır.

Tarih : MÖ 2. yüzyılın ikinci yarısı
Yayın : Kültepe-Kaniş Kazı Başkanlığı İzni ile

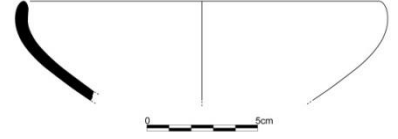
Katalog No. : 195
Levha/Çizim No. : 29/195
Buluntu No : 20.t.06.Mk.11
Buluntu Tarihi : 2020
Buluntu Yeri : 85/XCVII Plankaresi / 11 No.lu Mekan / 3a Evresi
Form Adı : Kase/Tip 4c
Ölçüler : **AÇ:** 21 cm **Y:** 3.1 cm **CK:** 0.5 cm



Tanım: Ağız kenarı-gövde parçası. Kırmızımsı sarı (5YR 6/6) hamur, mika, kireç, taşçık katkılı, sık dokulu, serttir. İç ve dış yüzey çok açık kahverengi (10YR 8/3) astarlı, hafif pürüzlü ve mattır. İyi fırınlanmış, çark yapımıdır.

Tarih : MÖ 2. yüzyıl
Yayın : Kültepe-Kaniş Kazı Başkanlığı İzni ile

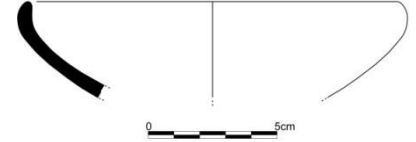
Katalog No. : 196
Levha/Çizim No. : 29/196
Buluntu No : 09.t.1.Mk.18
Buluntu Tarihi : 2009
Buluntu Yeri : 85-86/XCVIII Plankaresi / 5 No.lu Mekan / 3b Evresi
Form Adı : Kase/ Tip 4c
Ölçüler : **AÇ:** 15 cm **Y:** 3 cm **CK:** 0.5 cm



Tanım: Ağız kenarı-gövde parçası. Soluk kahverengi (2.5Y 8/3) hamur, mika, kireç, taşçık katkılı, sık dokulu, serttir. İç ve dış yüzey hamurunun renginde astarlı, hafif pürüzlü, mattır. İyi fırınlanmış, çark yapımıdır.

Tarih : MÖ 3. yüzyılın ikinci yarısı
Yayın : Kültepe-Kaniş Kazı Başkanlığı İzni ile

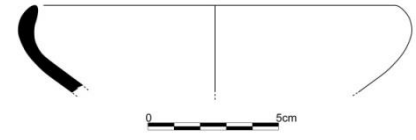
Katalog No. : 197
Levha/Çizim No. : 29/197
Buluntu No : 09.t.1.Mk.29
Buluntu Tarihi : 2009
Buluntu Yeri : 85-86/XCVIII Plankaresi / 5 No.lu Mekan / 3c Evresi
Form Adı : Kase/ Tip 4c
Ölçüler : **AÇ:** 14 cm **Y:** 3.7 cm **CK:** 0.5 cm



Tanım: Ağız kenarı-gövde parçası. Kırmızımsı sarı (5YR 6/6) hamur, mika, kireç, taşçık katkılı, sık dokulu, serttir. İç ve dış yüzey hamurunun renginde astarlı, hafif pürüzlü ve mattır. İyi fırınlanmış, çark yapımıdır.

Tarih : MÖ 3. yüzyılın ilk yarısı
Yayın : Kültepe-Kaniş Kazı Başkanlığı İzni ile

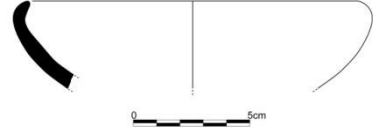
Katalog No. : 198
Levha/Çizim No. : 29/198
Buluntu No : -
Buluntu Tarihi : 1971
Buluntu Yeri : 111/LXXXV-LXXXVI Plankaresi
Form Adı : Kase/Tip 4c
Ölçüler : **AÇ:** 12 cm **Y:** 3.3 cm **CK:** 0.5 cm



Tanım: Ağız kenarı-gövde parçası. Kırmızımsı sarı (5YR 6/6) hamur, mika, kireç, taşçık katkılı, sık dokulu, serttir. İç ve dış yüzey hamurunun renginde astarlı, mat, hafif pürüzlüdür. İyi fırınlanmış, çark yapımıdır.

Tarih : MÖ 2. yüzyılın ortaları - MÖ 1. yüzyıl
Yayın : Kültepe-Kaniş Kazı Başkanlığı İzni ile

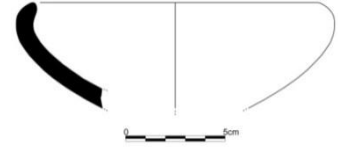
Katalog No. : 199
Levha/Çizim No. : 29/199
Buluntu No : -
Buluntu Tarihi : 1972
Buluntu Yeri : 90/LXXXVII Plankaresi
Form Adı : Kase/Tip 4c
Ölçüler : **AÇ:** 14 **Y:** 3.4 **CK:** 0.5 cm



Tanım: Ağız kenarı-gövde parçası. Pembe (5YR 7/4) hamur, çok az oranda kireç, taşçık ve mika katkılı, sık dokulu, serttir. İç yüzey çok açık kahverengi (10YR 7/3), dış yüzey kırmızımsı sarı (7.5YR 7/6) astarlıdır. Her iki yüzey de mat, hafif pürüzlüdür. İyi fırınlanmış, çark yapımıdır.

Tarih : MÖ 2. yüzyıl
Yayın : Kültepe-Kaniş Kazı Başkanlığı İzni ile

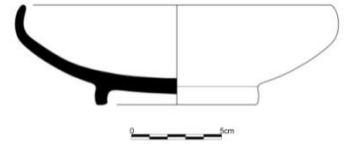
Katalog No. : 200
Levha/Çizim No. : 29/200
Buluntu No : -
Buluntu Tarihi : 1971
Buluntu Yeri : 111/LXXXV-LXXXVI Plankaresi
Form Adı : Kase/Tip 4c
Ölçüler : **AÇ:** 14 cm **Y:** 5.4 cm **CK:** 0.9 cm



Tanım: Ağız kenarı-gövde parçası. Kırmızımsı sarı (5YR 6/6) hamur, mika, kireç, taşçık katkılı, sık dokulu, serttir. İç ve dış yüzey kırmızı (2.5YR 5/6) astarlı, mat, hafif pürüzlüdür. İyi fırınlanmış, çark yapımıdır.

Tarih : MÖ 2. yüzyılın ortaları - MÖ 1. yüzyıl
Yayın : Kültepe-Kaniş Kazı Başkanlığı İzni ile

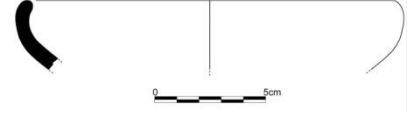
Katalog No. : 201
Levha/Çizim No. : 29/201
Buluntu No : -
Buluntu Tarihi : 2009
Buluntu Yeri : 85-86/XCVIII Plankaresi / 5 No.lu Mekan / 3b Evresi
Form Adı : Kase/Tip 4c
Ölçüler : **AÇ:** 17 cm **Y:** 5.4 cm **CK:** 0.6 cm



Tanım: Ağız kenarı-gövde parçası. Kırmızımsı sarı (5YR 6/6) hamur, mika, kireç, taşçık katkılı, sık dokulu, serttir. İç ve dış yüzey kırmızı (2.5YR 5/6) astarlı, hafif pürüzlü, hafif parlaktır. İyi fırınlanmış, çark yapımıdır.

Tarih : MÖ 3. yüzyılın ikinci yarısı
Yayın : Kültepe-Kaniş Kazı Başkanlığı İzni ile

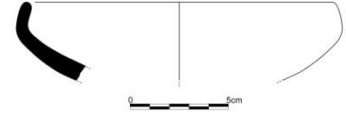
Katalog No. : 202
Levha/Çizim No. : 30/202
Buluntu No : 09.t.1.Mk.18
Buluntu Tarihi : 2009
Buluntu Yeri : 85-86/XCVIII Plankaresi / 5 No.lu Mekan / 3b Evresi
Form Adı : Kase/Tip 4c
Ölçüler : **AÇ:** 16 cm **Y:** 3 cm **CK:** 0.7 cm



Tanım: Ağız kenarı-gövde parçası. Kırmızı (2.5YR 5/8) hamur, kireç ve az oranda taşçık katkılı, sık dokulu, serttir. İç yüzey kırmızı (2.5YR 5/6), dış yüzey pembe (7.5YR 8/3) astarlıdır. Her iki yüzey de hafif pürüzlü ve mattır. İyi fırınlanmış, çark yapımıdır.

Tarih : MÖ 3. yüzyılın ikinci yarısı
Yayın : Kültepe-Kaniş Kazı Başkanlığı İzni ile

Katalog No. : 203
Levha/Çizim No. : 30/203
Buluntu No : 20.t.06.Mk.00
Buluntu Tarihi : 2021
Buluntu Yeri : 85/XCVII-XCVIII Plankaresi / 10 No.lu Mekan / 3a Evresi
Form Adı : Kase/Tip 4c
Ölçüler : **AÇ:** 15 cm **Y:** 3 cm **CK:** 0.7 cm



Tanım: Ağız kenarı-gövde parçası. Kırmızımsı sarı (5YR 6/6) hamur, mika, kireç, taşçık katkılı, sık dokulu, serttir. İç ve dış yüzey hamurunun renginde astarlı, hafif pürüzlü ve mattır. İyi fırınlanmış, çark yapımıdır.

Tarih : MÖ 2. yüzyıl
Yayın : Kültepe-Kaniş Kazı Başkanlığı İzni ile

Katalog No. : 204
Levha/Çizim No. : 30/204
Buluntu No : 09.t.1.Mk.32
Buluntu Tarihi : 2009
Buluntu Yeri : 86/XCVIII Plankaresi / 7 No.lu Mekan
Form Adı : Kase/Tip 4c
Ölçüler : **AÇ:** 15 cm **Y:** 2.4 cm **CK:** 0.7 cm



Tanım: Ağız kenarı-gövde parçası. Kırmızımsı sarı (5YR 6/6) hamur, mika, kireç, taşçık katkılı, sık dokulu, serttir. İç ve dış yüzey hamurunun renginde astarlı, hafif pürüzlü, mattır. İyi fırınlanmış, çark yapımıdır.

Tarih : MÖ 3. yüzyıl
Yayın : Kültepe-Kaniş Kazı Başkanlığı İzni ile

Katalog No. : 205
Levha/Çizim No. : 30/205
Buluntu No : 09.t.1.Mk.32
Buluntu Tarihi : 2009
Buluntu Yeri : 86/XCVIII Plankaresi / 7 No.lu Mekan
Form Adı : Kase/Tip 4c
Ölçüler : **AÇ:** 16 cm **Y:** 2.8 cm **CK:** 0.7 cm

Tanım: Ağız kenarı-gövde parçası. Kırmızımsı sarı (5YR 6/6) hamur, mika, kireç, taşçık katkılı, sık dokulu, serttir. İç ve dış yüzey hamurunun renginde astarlı, hafif pürüzlü ve mattır. İyi fırınlanmış, çark yapımıdır.

Tarih : MÖ 3. yüzyıl
Yayın : Kültepe-Kaniş Kazı Başkanlığı İzni ile



Katalog No. : 206
Levha/Çizim No. : 30/206
Buluntu No : 09.t.1.Mk.29
Buluntu Tarihi : 2009
Buluntu Yeri : 85-86/XCVIII Plankaresi / 5 No.lu Mekan / 3c Evresi
Form Adı : Kase/Tip 4c
Ölçüler : **AÇ:** 16 cm **Y:** 3.5 cm **CK:** 0.5cm

Tanım: Ağız kenarı-gövde parçası. Kırmızımsı sarı (5YR 6/6) hamuru, mika, kireç, taşçık katkılı, sık dokulu ve serttir. İç ve dış yüzey hamurunun renginde astarlı, hafif pürüzlü, mattır. İyi fırınlanmış, çark yapımıdır.

Tarih : MÖ 3. yüzyılın ilk yarısı
Yayın : Kültepe-Kaniş Kazı Başkanlığı İzni ile



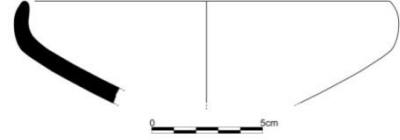
Katalog No. : 207
Levha/Çizim No. : 30/207
Buluntu No : 09.t.1.Mk.29
Buluntu Tarihi : 2009
Buluntu Yeri : 85-86/XCVIII Plankaresi / 5 No.lu Mekan / 3c Evresi
Form Adı : Kase/Tip 4c
Ölçüler : **AÇ:** 15 cm **Y:** 3.5 cm **CK:** 0.5 cm

Tanım: Ağız kenarı-gövde parçası. Kırmızımsı sarı (5YR 6/6) hamuru, mika, kireç, taşçık katkılı, sık dokulu, serttir. İç ve dış yüzey hamurunun renginde astarlı, hafif pürüzlü, mattır. İyi fırınlanmış, çark yapımıdır.

Tarih : MÖ 3. yüzyılın ilk yarısı
Yayın : Kültepe-Kaniş Kazı Başkanlığı İzni ile



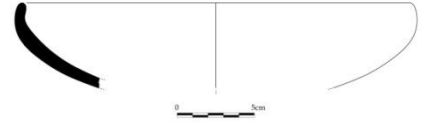
Katalog No. : 208
Levha/Çizim No. : 30/208
Buluntu No : -
Buluntu Tarihi : 1972
Buluntu Yeri :90/LXXXVII Plankaresi
Form Adı : Kase/Tip 4c
Ölçüler : **AÇ:** 16 cm **Y:** 4.4 cm **CK:** 0.7 cm



Tanım: Ağız kenarı-gövde parçası. Kırmızımsı sarı (5YR 6/6) hamur, mika, kireç, taşçık katkılı, sık dokulu, serttir. İç ve dış yüzey hamurunun renginde astarlı, hafif pürüzlü, hafif parlaktır. Fırınlama ve kullanımdan kaynaklı olarak iç ve dış yüzeyde siyahımsı kırmızı (2.5Y 3/2) ve sarımsı kırmızı (5YR 5/6) renk dalgalanmaları vardır. Kötü fırınlanmış, çark yapımıdır.

Tarih : MÖ 2. yüzyıl
Yayın : Kültepe-Kaniş Kazı Başkanlığı İzni ile

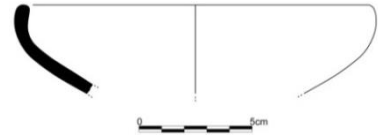
Katalog No. : 209
Levha/Çizim No. : 30/209
Buluntu No : 09.t.1.Mk.18
Buluntu Tarihi : 2009
Buluntu Yeri : 85-86/XCVIII Plankaresi / 5 No.lu Mekan / 3b Evresi
Form Adı : Kase/Tip 4c
Ölçüler : **AÇ:** 25 cm **Y:** 5.6 cm **CK:** 1 cm



Tanım: Ağız kenarı-gövde parçası. Kırmızımsı sarı (5YR 6/6) hamur, mika, kireç, taşçık katkılı, sık dokulu, serttir. İç ve dış yüzey hamurunun renginde astarlı, pürüzlü, mattır. İyi fırınlanmış, çark yapımıdır.

Tarih : MÖ 3. yüzyılın ikinci yarısı
Yayın : Kültepe-Kaniş Kazı Başkanlığı İzni ile

Katalog No. : 210
Levha/Çizim No. : 30/210
Buluntu No : 20.t.06.Mk.15
Buluntu Tarihi : 2020
Buluntu Yeri : 85/XCVII-XCVIII Plankaresi / 12 No.lu Mekan / 3b Evresi
Form Adı : Kase/Tip 4c
Ölçüler : **AÇ:** 16 cm **Y:** 4.4 cm **CK:** 0.6 cm



Tanım: Ağız kenarı-gövde parçası. Gri (2.5Y 5/1) hamur, mika, kireç, taşçık katkılı, sık dokulu, serttir. İç ve dış yüzey siyah (2.5Y 2.5/1) astarlı, hafif pürüzlü, mattır. İyi fırınlanmış, çark yapımıdır.

Tarih : MÖ 3. yüzyılın ikinci yarısı
Yayın : Kültepe-Kaniş Kazı Başkanlığı İzni ile

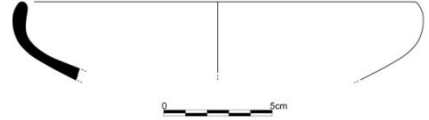
Katalog No. : 211
Levha/Çizim No. : 30/211
Buluntu No : 20.t.06.Mk.04
Buluntu Tarihi : 2020
Buluntu Yeri : 85/XCVII-XCVIII Plankaresi / 10 No.lu Mekan / 3b Evresi
Form Adı : Kase/Tip 4c
Ölçüler : AÇ: 18 cm Y: 4.1 cm CK: 0.6 cm



Tanım: Ağız kenarı-gövde parçası. Kırmızımsı sarı (5YR 6/6) hamur, mika, kireç, taşçık katkılı, sık dokulu, serttir. İç ve dış yüzey hamurunun renginde astarlı, hafif pürüzlü ve mattır. Ancak dış yüzeyde gri (5Y 5/1) renk dalgalanmaları mevcuttur. İyi fırınlanmış, çark yapımıdır.

Tarih : MÖ 3. yüzyılın ikinci yarısı
Yayın : Kültepe-Kaniş Kazı Başkanlığı İzni ile

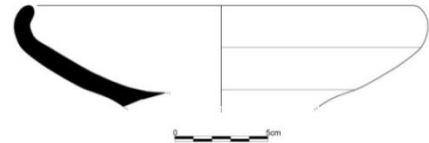
Katalog No. : 212
Levha/Çizim No. : 30/212
Buluntu No : 20.t.06.Mk.04
Buluntu Tarihi : 2020
Buluntu Yeri : 85/XCVII-XCVIII Plankaresi / 10 No.lu Mekan / 3a Evresi
Form Adı : Kase/Tip 4c
Ölçüler : AÇ: 32 cm Y: 4 cm CK: 0.6 cm



Tanım: Ağız kenarı-gövde parçası. Kırmızı (2.5YR 5/6) hamur, mika, kireç, taşçık katkılı, sık dokulu, serttir. İç ve dış yüzey hamurunun renginde astarlı, hafif pürüzlü, mattır. İyi fırınlanmış, çark yapımıdır.

Tarih : MÖ 2. yüzyıl
Yayın : Kültepe-Kaniş Kazı Başkanlığı İzni ile

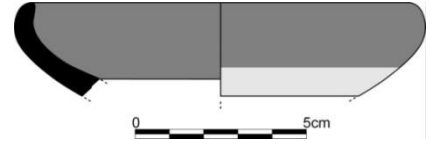
Katalog No. : 213
Levha/Çizim No. : 30-213
Buluntu No : 09.t.1.Mk.16
Buluntu Tarihi : 2009
Buluntu Yeri : 85-86/XCVIII Plankaresi / 5 No.lu Mekan / 3b Evresi
Form Adı : Kase/Tip 4c
Ölçüler : AÇ: 22 cm Y: 5.9 cm CK: 1.1 cm



Tanım: Ağız kenarı-gövde parçası. Kırmızımsı sarı (5YR 6/6) hamur, mika, kireç, taşçık katkılı, sık dokulu, serttir. İç ve dış yüzey hamurunun renginde astarlı, pürüzlü ve mattır. Dış yüzeyde çok açık kahverengi (10YR 7/3) ve koyu gri (10YR 4/1) renk dalgalanmaları mevcuttur. Kötü fırınlanmış, çark yapımıdır.

Tarih : MÖ 3. yüzyılın ikinci yarısı
Yayın : Kültepe-Kaniş Kazı Başkanlığı İzni ile

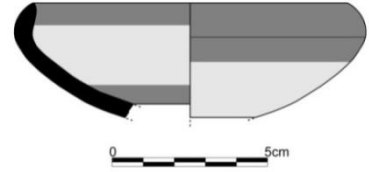
Katalog No. : 214
Levha/Çizim No. : 31/214
Buluntu No : 20.t.06.Mk.16
Buluntu Tarihi : 2020
Buluntu Yeri : 84-85/ XCVIII-XCVII Plankaresi / 12 No.lu Mekan / 3b Evresi
Form Adı : Kase/Tip 4c.1
Ölçüler : **AÇ:** 12 cm **Y:** 3 cm **CK:** 0.6 cm



Tanım: Ağız kenarı-gövde parçası. Pembe (7.5YR 7/4) hamur, mika, kireç, taşçık katkılı, sık dokulu, serttir. Dış yüzey hamurunun renginde astarlıdır. Gövde, iç yüzeyin tamamını kaplayan, dış yüzeyde de sadece ağız çevresinde kırmızı (2.5YR 4/8) renkte bant ile bezelidir. İki yüzeyde mat ve hafif pürüzlüdür. İyi fırınlanmış, çark yapımıdır.

Tarih : MÖ 3. yüzyılın ikinci yarısı
Yayın : Kültepe-Kaniş Kazı Başkanlığı İzni ile

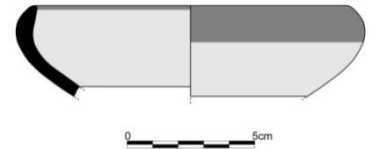
Katalog No. : 215
Levha/Çizim No. : 31/215
Buluntu No : -
Buluntu Tarihi : 1976
Buluntu Yeri : 97-98/LXXXIV Plankaresi
Form Adı : Kase/Tip 4c.1
Ölçüler : **AÇ:** 10 cm **Y:** 3.8 cm **CK:** 0.5 cm



Tanım: Ağız kenarı-gövde parçası. Pembe (7.5YR 7/4) hamur, mika, kireç, taşçık katkılı, sık dokulu ve serttir. İç ve dış yüzey hamurunun renginde astarlı, mat, pürüzsüzdür. Ağız çevresi ve gövde üzeri kırmızı (2.5YR 4/6) renkte bant ile bezelidir. İyi fırınlanmış, çark yapımıdır.

Tarih : MÖ 2. yüzyılın ortaları - MÖ 1. yüzyıl
Yayın : Kültepe-Kaniş Kazı Başkanlığı İzni ile

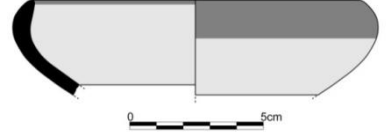
Katalog No. : 216
Levha/Çizim No. : 31/216
Buluntu No : 20.t.06.Mk.03
Buluntu Tarihi : 2020
Buluntu Yeri : 85/XCVII-XCVIII / 10 No.lu Mekan / 3b Evresi
Form Adı : Kase/Tip 4c.1
Ölçüler : **AÇ:** 12 cm **Y:** 3.1 cm **CK:** 0.5 cm



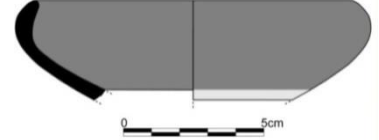
Tanım: Ağız kenarı-gövde parçası. Açık kahverengi (7.5YR 6/4) hamur, mika, kireç, taşçık katkılı, sık dokulu, serttir. İç ve dış yüzey hamurunun renginde astarlı, mat, hafif pürüzlüdür. Fırınlanmadan dolayı astarda koyu gri (10YR 4/1) renk dalgalanmaları vardır. Ağız kenarı kırmızı (2.5YR 4/6) renk bant ile bezelidir. Kötü fırınlanmış, çark yapımıdır.

Tarih : MÖ 3. yüzyılın ikinci yarısı
Yayın : Kültepe-Kaniş Kazı Başkanlığı İzni ile

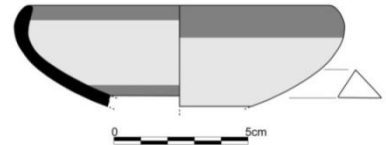
Katalog No. : 217
Levha/Çizim No. : 31/217
Buluntu No : 20.t.06.Mk.03
Buluntu Tarihi : 2020
Buluntu Yeri : 85/XCVII-XCVIII / 10 No.lu Mekan / 3b Evresi
Form Adı : Kase/Tip 4c.1
Ölçüler : **AÇ:** 12 cm **Y:** 3.1 cm **CK:** 0.5 cm
Tanım: Ağız kenarı-gövde parçası. Açık kahverengi (7.5YR 6/4) hamur, mika, kireç, taşçık katkılı, sık dokulu ve serttir. İç ve dış yüzey hamurunun renginde astarlı, mat, hafif pürüzlüdür. Ağız kenarı kırmızı (2.5YR 4/6) renkte bant ile bezelidir. İyi fırınlanmış, çark yapımıdır.
Tarih : MÖ 3. yüzyılın ikinci yarısı
Yayın : Kültepe-Kaniş Kazı Başkanlığı İzni ile



Katalog No. : 218
Levha/Çizim No. : 31/218
Buluntu No : -
Buluntu Tarihi : 1971
Buluntu Yeri : 111/LXXXV-LXXXVI Plankaresi
Form Adı : Kase/Tip 4c.1
Ölçüler : **AÇ:** 11 cm **Y:** 3.6 cm **CK:** 0.5 cm
Tanım: Ağız kenarı-gövde parçası. Açık kahverengi (7.5YR 6/4) hamur, mika, kireç, taşçık katkılı, sık dokulu ve serttir. Dış yüzey hamurunun renginde astarlıdır. İç yüzeyin tamamını kaplayan kırmızı (2.5YR 4/8) renkli astar, dış yüzeyde ağız çevresinde ve gövde üzerinde kalın bir bant şeklindedir. İyi fırınlanmış, çark yapımıdır.
Tarih : MÖ 2. yüzyılın ortaları - MÖ 1. yüzyıl
Yayın : Kültepe-Kaniş Kazı Başkanlığı İzni ile



Katalog No. : 219
Levha/Çizim No. : 31/219
Buluntu No : -
Buluntu Tarihi : 1971
Buluntu Yeri : 111/LXXXV-LXXXVI Plankaresi
Form Adı : Kase/Tip 4c.1
Ölçüler : **AÇ:** 11 cm **Y:** 3.8 cm **CK:** 0.4 cm
Tanım: Ağız kenarı-gövde parçası. Açık kahverengi (7.5YR 6/4) hamur, mika, kireç, taşçık katkılı, sık dokulu ve serttir. İç ve dış yüzey hamurunun renginde astarlı, mat, hafif pürüzlüdür. Ağız kenarı her iki yüzeyde, gövde ise sadece iç yüzeyde kırmızı (2.5YR 4/6) renkli bant ile bezelidir. Gövde dış yüzeyinde olasılıkla atölye işareti olan "Δ" bulunmaktadır. İyi fırınlanmış, çark yapımıdır.
Tarih : MÖ 2. yüzyılın ortaları - MÖ 1. yüzyıl
Yayın : Kültepe-Kaniş Kazı Başkanlığı İzni ile



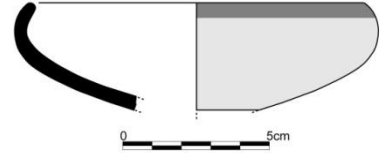
Katalog No. : 220
Levha/Çizim No. : 31/220
Buluntu No : -
Buluntu Tarihi : 1972
Buluntu Yeri : 90/LXXXVII Plankaresi
Form Adı : Kase/Tip 4c.1
Ölçüler : **AÇ:** 11 cm **Y:** 3.8 cm **CK:** 0.4 cm



Tanım: Ağız kenarı-gövde parçası. Pembe (7.5YR 7/4) hamur, mika, kireç, taşçık katkılı, sık dokulu, serttir. İç ve dış yüzey hamurunun renginde astarlı, mat ve hafif pürüzlüdür. Ağız çevresi iç ve dış yüzeyde kırmızı (2.5YR 4/6) renkli bant ile bezelidir. İyi fırınlanmış, çark yapımıdır.

Tarih : MÖ 4. yüzyılın son çeyreği - MÖ 3. yüzyılın ilk yarısı
Yayın : Kültepe-Kaniş Kazı Başkanlığı İzni ile

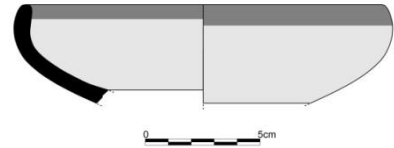
Katalog No. : 221
Levha/Çizim No. : 31/221
Buluntu No : -
Buluntu Tarihi : 1971
Buluntu Yeri : 90/LXXXVII Plankaresi
Form Adı : Kase/Tip 4c.1
Ölçüler : **AÇ:** 11 cm **Y:** 3.8 cm **CK:** 0.4 cm



Tanım: Ağız kenarı-gövde parçası. Pembe (7.5YR 7/4) hamur, mika, kireç, taşçık katkılı, sık dokulu ve serttir. İç ve dış yüzey hamurunun renginde astarlı, mat ve hafif pürüzlüdür. Ağız çevresi dış yüzeyde kırmızı (2.5YR 4/6) renkli bant ile bezelidir. İyi fırınlanmış, çark yapımıdır.

Tarih : MÖ 4. yüzyılın son çeyreği - MÖ 3. yüzyılın ilk yarısı
Yayın : Kültepe-Kaniş Kazı Başkanlığı İzni ile

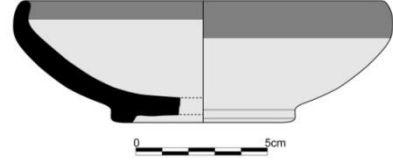
Katalog No. : 222
Levha/Çizim No. : 31/222
Buluntu No : 09.t.1.Mk.15
Buluntu Tarihi : 2009
Buluntu Yeri : 85/XCVIII Plankaresi / 6 No.lu Mekan / 3b Evresi
Form Adı : Kase/Tip 4c.1
Ölçüler : **AÇ:** 15 cm **Y:** 4.3 cm **CK:** 0.6 cm



Tanım: Ağız kenarı-gövde parçası. Açık kahverengi (7.5YR 6/4) hamur, kireç, taş ve mika katkılı, sık dokulu ve serttir. İç ve dış yüzey hamurunun renginde astarlı, mat, hafif pürüzlüdür. Ağız kenarı her iki yüzeyde de kahverengi (7.5YR 5/4) bant ile bezelidir. İyi fırınlanmıştır, çark yapımıdır.

Tarih : MÖ 3. yüzyılın ikinci yarısı
Yayın : Kültepe-Kaniş Kazı Başkanlığı İzni ile

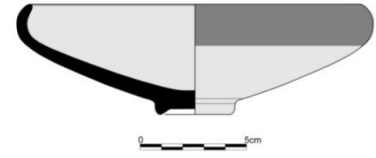
Katalog No. : 223
Levha/Çizim No. : 31/223
Buluntu No : 09.t.1.Mk.32
Buluntu Tarihi : 2009
Buluntu Yeri : 7 No.lu Mekan
Form Adı : Kase/Tip 4c.1
Ölçüler : **KÇ:** 7 cm **Y:** 4.6 cm **CK:** 0.9cm



Tanım: Ağız kenarı-gövde ve kaide parçası. Açık kırmızı (2.5YR 6/6) hamur, mika, kireç, taşçık katkılı, sık dokulu ve serttir. İç ve dış yüzey hamurunun renginde astarlı, mat, hafif pürüzlüdür. Ağız kenarı her iki yüzeyde de kırmızı (2.5YR 4/8) renkte bant ile bezelidir. İyi fırınlanmıştır, çark yapımıdır.

Tarih : MÖ 3. yüzyıl
Yayın : Kültepe-Kaniş Kazı Başkanlığı İzni ile

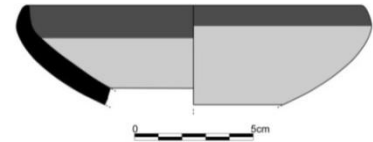
Katalog No. : 224
Levha/Çizim No. : 31/224
Buluntu No : -
Buluntu Tarihi : 1971
Buluntu Yeri : 111/LXXXV-LXXXVI Plankaresi
Form Adı : Kase/Tip 4c.1
Ölçüler : **KÇ:** 4 cm **Y:** 5.2 cm **CK:** 0.5 cm



Tanım: Ağız kenarı-gövde parçası. Pembe (7.5YR 7/4) hamur, mika, kireç, taşçık katkılı, sık dokulu ve serttir. İç ve dış yüzey hamurunun renginde astarlı, mat, hafif pürüzlüdür. Ağız kenarı her iki yüzeyde de kırmızı (2.5YR 4/8) renkte bant ile bezelidir. İyi fırınlanmış, çark yapımıdır.

Tarih : MÖ 2. yüzyılın ortaları - MÖ 1. yüzyıl
Yayın : Kültepe-Kaniş Kazı Başkanlığı İzni ile

Katalog No. : 225
Levha/Çizim No. : 32/225
Buluntu No : 20.t.06.Mk.14
Buluntu Tarihi : 2020
Buluntu Yeri : 85/XCVII Plankaresi / 11 No.lu Mekan / 3b Evresi
Form Adı : Kase/Tip 4c.1
Ölçüler : **AÇ:** 14 cm **Y:** 3.5 cm **CK:** 0.7 cm



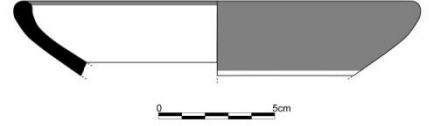
Tanım: Ağız kenarı-gövde parçası. Pembe (5YR 7/4) hamur, mika, kireç, taşçık katkılı, sık dokulu, serttir. İç ve dış yüzey açık gri (2.5Y 7/2) astarlı, mat ve hafif pürüzlüdür. Ağız kenarı her iki yüzeyde de siyah (2.5Y 2.5/1) renkli bant ile bezelidir. İyi fırınlanmış, çark yapımıdır.

Tarih : MÖ 3. yüzyılın ikinci yarısı
Yayın : Kültepe-Kaniş Kazı Başkanlığı İzni ile

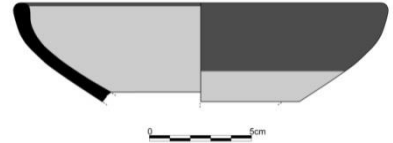
Katalog No. : 226
Levha/Çizim No. : 32/226
Buluntu No : 20.t.06.Mk.07
Buluntu Tarihi : 2020
Buluntu Yeri : 84-85/XCVIII Plankaresi / 9 No.lu Mekan / 3b Evresi
Form Adı : Kase /Tip 4c.1
Ölçüler : **AÇ:** 16 cm **Y:** 3.2 cm **CK:** 0.6 cm
Tanım: Ağız kenarı-gövde parçası. Pembe (5YR 7/4) hamur, mika, kireç, taşçık katkılı, sık dokulu ve serttir. İç ve dış yüzey hamurunun renginde astarlı, mat, hafif pürüzlüdür. Her iki yüzey de kırmızı (10R 4/6) renkte bant ile bezelidir. İyi fırınlanmış, çark yapımıdır.
Tarih : MÖ 3. yüzyılın ikinci yarısı
Yayın : Kültepe-Kaniş Kazı Başkanlığı İzni ile



Katalog No. : 227
Levha/Çizim No. : 32/227
Buluntu No : 20.t.06.Mk.07
Buluntu Tarihi : 2020
Buluntu Yeri : 84-85/XCVIII Plankaresi / 9 No.lu Mekan / 3b Evresi
Form Adı : Kase /Tip 4c.1
Ölçüler : **AÇ:** 16 cm **Y:** 3.2 cm **CK:** 0.6 cm
Tanım: Ağız kenarı-gövde parçası. Pembe (5YR 7/4) hamur, mika, kireç, taşçık katkılı, sık dokulu ve serttir. İç ve dış yüzey hamurunun renginde astarlı, mat, hafif pürüzlüdür. Her iki yüzey de kırmızı (10R 4/6) renkte bant ile bezelidir. İyi fırınlanmış, çark yapımıdır.
Tarih : MÖ 3. yüzyılın ikinci yarısı
Yayın : Kültepe-Kaniş Kazı Başkanlığı İzni ile



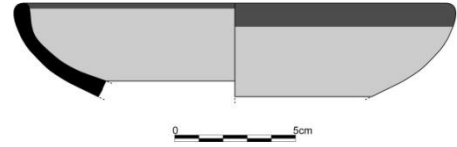
Katalog No. : 228
Levha/Çizim No. : 32/228
Buluntu No : 20.t.06.Mk.07
Buluntu Tarihi : 2020
Buluntu Yeri : 84-85/XCVIII Plankaresi / 9 No.lu Mekan / 3b Evresi
Form Adı : Kase /Tip 4c.1
Ölçüler : **AÇ:** 17 cm **Y:** 4.5 cm **CK:** 0.8 cm
Tanım: Ağız kenarı-gövde parçası. Pembe (7.5YR 7/4) hamur, mika, kireç, taşçık katkılı, sık dokulu ve serttir. İç ve dış yüzey hamurunun renginde astarlı, mat, hafif parlaktır. Her iki yüzey de kahverengi (7.5YR 4/4) bant ile bezelidir. İyi fırınlanmış, çark yapımıdır.
Tarih : MÖ 3. yüzyılın ikinci yarısı
Yayın : Kültepe-Kaniş Kazı Başkanlığı İzni ile



Katalog No. : 229
Levha/Çizim No. : 32/229
Buluntu No : 20.t.06.Mk.08
Buluntu Tarihi : 2020
Buluntu Yeri : 84-85/XCVIII Plankaresi / 9 No.lu Mekan / 3b Evresi
Form Adı : Kase /Tip 4c.1
Ölçüler : **AÇ:** 17 cm **Y:** 4 cm **CK:** 0.6 cm

Tanım: Ağız kenarı-gövde parçası. Pembe (7.5YR 7/4) hamur, mika, kireç, taşçık katkılı, sık dokulu ve serttir. İç ve dış yüzey hamurunun renginde astarlı, mat, hafif pürüzlüdür. Her iki yüzeyde ağız kenarında kahverengi (5 YR 4/4) renkte bant ile bezelidir. İyi fırınlanmış, çark yapımıdır.

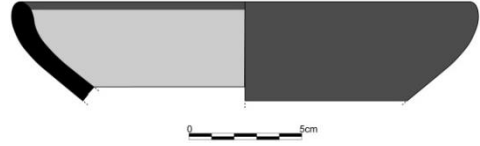
Tarih : MÖ 3. yüzyılın ikinci yarısı
Yayın : Kültepe-Kaniş Kazı Başkanlığı İzni ile



Katalog No. : 230
Levha/Çizim No. : 32/230
Buluntu No : 20.t.06.Mk.07
Buluntu Tarihi : 2020
Buluntu Yeri : 84-85/XCVIII Plankaresi / 9 No.lu Mekan / 3b Evresi
Form Adı : Kase /Tip 4c.1
Ölçüler : **AÇ:** 20 cm **Y:** 4.5 cm **CK:** 0.8 cm

Tanım: Ağız kenarı-gövde parçası. Pembe (7.5YR 7/4) hamur, mika, kireç, taşçık katkılı, sık dokulu ve serttir. İç ve dış yüzey hamur renginde astarlı, mat, hafif pürüzlüdür. Korunan kısımlarına göre iç yüzeyde ağız kenarı, dış yüzey de ağız ve gövde üzeri sarımsı kırmızı (5YR 4/6) renkte bant ile bezelidir. İyi fırınlanmış, çark yapımıdır.

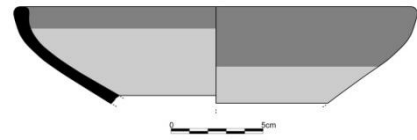
Tarih : MÖ 3. yüzyılın ikinci yarısı
Yayın : Kültepe-Kaniş Kazı Başkanlığı İzni ile



Katalog No. : 231
Levha/Çizim No. : 32/231
Buluntu No : 20.t.06.Mk.07
Buluntu Tarihi : 2020
Buluntu Yeri : 84-85/XCVIII Plankaresi / 9 No.lu Mekan / 3b Evresi
Form Adı : Kase /Tip 4c1
Ölçüler : **AÇ:** 17 cm **Y:** 5 cm **CK:** 0.7 cm

Tanım: Ağız kenarı-gövde parçası. Pembe (7.5YR 7/4) hamur, mika, kireç, taşçık katkılı, sık dokulu ve serttir. İç ve dış yüzey hamurunun renginde astarlı, mat, hafif pürüzlüdür. Ağız kenarı her iki yüzeyde de kahverengi (7.5YR 4/4) bant ile bezelidir. İyi fırınlanmış, çark yapımıdır.

Tarih : MÖ 3. yüzyılın ikinci yarısı
Yayın : Kültepe-Kaniş Kazı Başkanlığı İzni ile



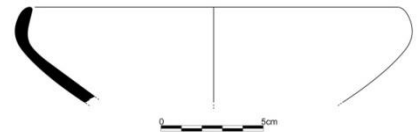
Katalog No. : 232
Levha/Çizim No. : 33/232
Buluntu No : 09.t.1-Mk.32
Buluntu Tarihi : 2009
Buluntu Yeri : 86/XCVIII Plankaresi / 7 No.lu Mekan
Form Adı : Kase/Tip 5a
Ölçüler : **AÇ:** 11 cm **Y:** 5 cm **CK:** 0.6 cm
Tanım: Ağız kenarı-gövde parçası. Kahverengi (7.5YR 5/4) hamur, mika, kireç, taşçık katkılı, sık dokulu ve serttir. İç ve dış yüzey siyah (7.5YR 2.5/1) astarlı, mat, hafif pürüzlüdür. İyi fırınlanmış, çark yapımıdır.
Tarih : MÖ 3. yüzyıl
Yayın : Kültepe-Kaniş Kazı Başkanlığı İzni ile



Katalog No. : 233
Levha/Çizim No. : 33/233
Buluntu No : 20.t.06.Mk.11
Buluntu Tarihi : 2020
Buluntu Yeri : 85/XCVII Plankaresi / 11 No.lu Mekan / 3a Evresi
Form Adı : Kase/Tip 5a
Ölçüler : **AÇ:** 16 cm **Y:** 4.8 cm **CK:** 0.8 cm
Tanım: Ağız kenarı-gövde parçası. Pembe (7.5YR 7/4) hamur, mika, kireç, taşçık katkılı, sık dokulu ve serttir. İç ve dış yüzey hamurunun renginde astarlı, mat, hafif pürüzlüdür. İyi fırınlanmış, çark yapımıdır.
Tarih : MÖ 2. yüzyıl
Yayın : Kültepe-Kaniş Kazı Başkanlığı İzni ile



Katalog No. : 234
Levha/Çizim No. : 33/234
Buluntu No : 09.t.1.Mk.26
Buluntu Tarihi : 2009
Buluntu Yeri : 85-86/XCVIII Plankaresi / 5 No.lu Mekan / 3b Evresi
Form Adı : Kase/Tip 5a
Ölçüler : **AÇ:** 18 cm **Y:** 5 cm **CK:** 0.5 cm
Tanım: Ağız kenarı-gövde parçası. Kırmızımsı sarı (7.5YR 6/6) hamur, mika, kireç, taşçık katkılı, sık dokulu ve serttir. İç ve dış yüzey kırmızı (2.5YR 5/8) astarlı, mat, hafif pürüzlüdür. İyi fırınlanmış, çark yapımıdır.
Tarih : MÖ 3. yüzyılın ikinci yarısı
Yayın : Kültepe-Kaniş Kazı Başkanlığı İzni ile



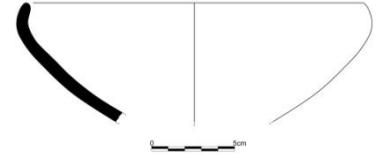
Katalog No. : 235
Levha/Çizim No. : 33/235
Buluntu No : -
Buluntu Tarihi : 1971
Buluntu Yeri : 111/LXXXV-LXXXVI Plankaresi
Form Adı : Kase/Tip 5a
Ölçüler : **AÇ:** 20 cm **Y:** 6 cm **CK:** 0.6 cm



Tanım: Ağız kenarı-gövde parçası. Kırmızımsı sarı (7.5YR 6/6) hamur, mika, kireç, taşçık katkılı, sık dokulu ve serttir. İç ve dış yüzey kırmızı (2.5YR 5/8) astarlı, mat, hafif pürüzlüdür. İyi fırınlanmış, çark yapımıdır.

Tarih : MÖ 2. yüzyılın ortaları - MÖ 1. yüzyıl
Yayın : Kültepe-Kaniş Kazı Başkanlığı İzni ile

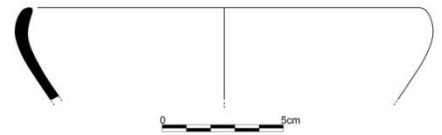
Katalog No. : 236
Levha/Çizim No. : 33/236
Buluntu No : 09.t.1.Mk.15
Buluntu Tarihi : 2009
Buluntu Yeri : 85/XCVIII Plankaresi / 6 No.lu Mekan / 3b Evresi
Form Adı : Kase/Tip 5a
Ölçüler : **AÇ:** 20 cm **Y:** 7.1 cm **CK:** 0.8 cm



Tanım: Ağız kenarı-gövde parçası. Kırmızımsı sarı (7.5YR 6/6) hamur, mika, kireç, taşçık katkılı, sık dokulu ve serttir. İç ve dış yüzey kırmızı (2.5YR 5/8) astarlı, mat, hafif pürüzlüdür. İyi fırınlanmış, çark yapımıdır.

Tarih : MÖ 3. yüzyılın ikinci yarısı
Yayın : Kültepe-Kaniş Kazı Başkanlığı İzni ile

Katalog No. : 237
Levha/Çizim No. : 33/237
Buluntu No : 20.t.06.Mk.08
Buluntu Tarihi : 2020
Buluntu Yeri : 84-85/XCVIII Plankaresi / 9 No.lu Mekan / 3b Evresi
Form Adı : Kase/Tip 5a
Ölçüler : **AÇ:** 16 cm **Y:** 4.1 cm **CK:** 0.4 cm



Tanım: Ağız kenarı-gövde parçası. Pembe (5YR 7/4) hamur, mika, kireç, taşçık katkılı, sık dokulu ve serttir. İç ve dış yüzey hamurunun renginde astarlı, mat, hafif pürüzlüdür. İyi fırınlanmış, çark yapımıdır.

Tarih : MÖ 3. yüzyılın ikinci yarısı
Yayın : Kültepe-Kaniş Kazı Başkanlığı İzni ile

Katalog No. : 238
Levha/Çizim No. : 33/238
Buluntu No : 09.t.1.Mk.16
Buluntu Tarihi : 2009
Buluntu Yeri : 85-86/XCVIII Plankaresi / 5 No.lu Mekan / 3b Evresi
Form Adı : Kase/Tip 5a
Ölçüler : **AÇ:** 22 cm **Y:** 3.4 cm **CK:** 0.5 cm
Tanım: Ağız kenarı-gövde parçası. Pembe (5YR 7/4) hamur, mika, kireç, taşçık katkılı, sık dokulu ve serttir. İç ve dış yüzey hamurunun renginde astarlı, mat, hafif pürüzlüdür. İyi fırınlanmış, çark yapımıdır.
Tarih : MÖ 3. yüzyılın ikinci yarısı
Yayın : Kültepe-Kaniş Kazı Başkanlığı İzni ile



Katalog No. : 239
Levha/Çizim No. : 33/239
Buluntu No : 20.t.06-Mk.08
Buluntu Tarihi : 2020
Buluntu Yeri : 84-85/XCVIII Plankaresi / 9 No.lu Mekan / 3b Evresi
Form Adı : Kase/Tip 5a
Ölçüler : **AÇ:** 21 cm **Y:** 3.8 cm **CK:** 0.5 cm
Tanım: Ağız kenarı-gövde parçası. Pembe (5YR 7/4) hamur, mika, kireç, taşçık katkılı, sık dokulu ve serttir. İç ve dış yüzey soluk kahverengi (2.5Y 8/3) astarlı, mat, hafif pürüzlüdür. İyi fırınlanmış, çark yapımıdır.
Tarih : MÖ 3. yüzyılın ikinci yarısı
Yayın : Kültepe-Kaniş Kazı Başkanlığı İzni ile



Katalog No. : 240
Levha/Çizim No. : 33/240
Buluntu No : 09.t.1.Mk.26
Buluntu Tarihi : 2009
Buluntu Yeri : 85-86/XCVIII Plankaresi / 5 No.lu Mekan / 3b Evresi
Form Adı : Kase/Tip 5a
Ölçüler : **AÇ:** 2 cm **Y:** 4 cm **CK:** 0.7 cm
Tanım: Ağız kenarı-gövde parçası. Pembe (5YR 7/4) hamur, mika, kireç, taşçık katkılı, sık dokulu, serttir. İç ve dış yüzey hamurunun renginde astarlı, mat, hafif pürüzlüdür. İyi fırınlanmış, çark yapımıdır.
Tarih : MÖ 3. yüzyılın ikinci yarısı
Yayın : Kültepe-Kaniş Kazı Başkanlığı İzni ile



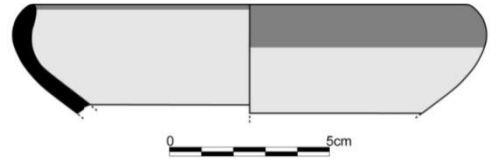
Katalog No. : 241
Levha/Çizim No. : 33/241
Buluntu No : 09.t.1.Mk.18
Buluntu Tarihi : 2009
Buluntu Yeri : 85-86/XCVIII Plankaresi / 5 No.lu Mekan / 3b Evresi
Form Adı : Kase/Tip 5a
Ölçüler : **AÇ:** 22 cm **Y:** 3.9 cm **CK:** 0.5 cm



Tanım: Ağız kenarı-gövde parçası. Pembe (5YR 7/4) hamur, mika, kireç, taşçık katkılı, sık dokulu, serttir. İç ve dış yüzey hamurunun renginde astarlı, mat, hafif pürüzlüdür. İyi fırınlanmış, çark yapımıdır.

Tarih : MÖ 3. yüzyılın ikinci yarısı
Yayın : Kültepe-Kaniş Kazı Başkanlığı İzni ile

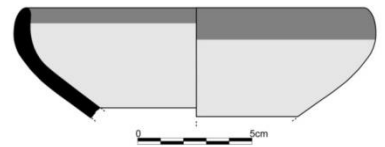
Katalog No. : 242
Levha/Çizim No. : 34/242
Buluntu No : -
Buluntu Tarihi : 1971
Buluntu Yeri : 111/LXXXV-LXXXVI Plankaresi
Form Adı : Kase/Tip 5a.1
Ölçüler : **AÇ:** 12 cm **Y:** 3.3 cm **CK:** 0.5 cm



Tanım: Ağız kenarı-gövde parçası. Kırmızımsı sarı (5YR 6/6) hamur, mika, kireç, taşçık katkılı, sık dokulu ve serttir. İç ve dış yüzey hamurunun renginde astarlı, mat, hafif pürüzlüdür. Dış yüzeyde fırınlamadan kaynaklı gri (2.5Y 5/1) renk dalgalanmaları görülmektedir. Ağız kenarı her iki yüzeyde de kahverengi (7.5YR 4/6) bant ile bezelidir. Kötü fırınlanmış, çark yapımıdır.

Tarih : MÖ 2. yüzyılın ortaları
Yayın : Kültepe-Kaniş Kazı Başkanlığı İzni ile

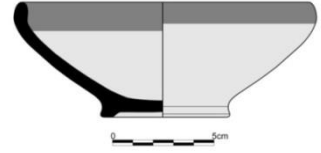
Katalog No. : 243
Levha/Çizim No. : 34/243
Buluntu No : 09.t.1.Mk.06
Buluntu Tarihi : 2009
Buluntu Yeri : 86/XCVIII-XCIX Plankaresi / 1 No.lu Mekan / 3c Evresi
Form Adı : Kase/Tip 5a.1
Ölçüler : **AÇ:** 15 cm **Y:** 4.6 cm **CK:** 0.6 cm



Tanım: Ağız kenarı-gövde parçası. Pembe (5YR 7/4) hamur, mika, kireç, taşçık katkılı, sık dokulu ve serttir. İç ve dış yüzey çok açık kahverengi (10YR 8/3) astarlı, mat, hafif pürüzlüdür. Ağız kenarı her iki yüzeyde de kahverengi (7.5YR 4/6) bant ile bezelidir. İyi fırınlanmış, çark yapımıdır.

Tarih : MÖ 4. yüzyılın son çeyreği - MÖ 3. yüzyılın ilk yarısı
Yayın : Kültepe-Kaniş Kazı Başkanlığı İzni ile

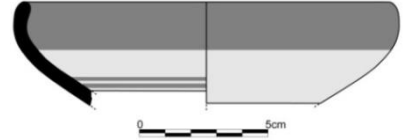
Katalog No. : 244
Levha/Çizim No. : 34-244
Buluntu No : 09.t.1.Mk.18
Buluntu Tarihi : 2009
Buluntu Yeri : 85-86/XCVIII Plankaresi / 5 No.lu Mekan / 3b Evresi
Form Adı : Kase/Tip 5a.1
Ölçüler : **AÇ:** 13 cm **Y:** 5.7 cm **CK:** 0.5 cm



Tanım: Ağız kenarı-gövde parçası. Kırmızımsı sarı (5YR 6/6) hamur, mika, kireç, taşçık katkılı, sık dokulu ve serttir. İç ve dış yüzey hamurunun renginde astarlı, mat, hafif pürüzlüdür. Ağız kenarı her iki yüzeyde de kırmızı (2.5YR 4/6) bant ile bezelidir. İyi fırınlanmış, çark yapımıdır.

Tarih : MÖ 3. yüzyılın ikinci yarısı
Yayın : Kültepe-Kaniş Kazı Başkanlığı İzni ile

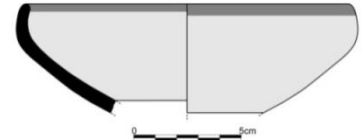
Katalog No. : 245
Levha/Çizim No. : 34/245
Buluntu No : -
Buluntu Tarihi : 1973
Buluntu Yeri : 91-92/XCV-XCVI Plankaresi
Form Adı : Kase/Tip 5a.1
Ölçüler : **AÇ:** 14 cm **Y:** 3.8 cm **CK:** 0.5 cm



Tanım: Ağız kenarı-gövde parçası. Kırmızımsı sarı (5YR 6/6) hamur, mika, kireç, taşçık katkılı, sık dokulu ve serttir. İç ve dış yüzey hamurunun renginde astarlı, mat, hafif pürüzlüdür. Ağız kenarı her iki yüzeyde bir sıra, iç yüzey gövde de iki sıra kahverengi (7.5YR 4/6) bant ile bezelidir. İyi fırınlanmış, çark yapımıdır.

Tarih : MÖ 2. yüzyıl
Yayın : Kültepe-Kaniş Kazı Başkanlığı İzni ile

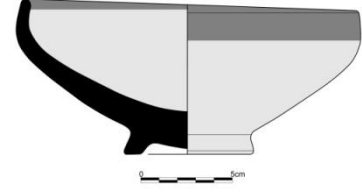
Katalog No. : 246
Levha/Çizim No. : 34/246
Buluntu No : 09.t.1.Mk.15
Buluntu Tarihi : 2009
Buluntu Yeri : XCVIII Plankaresi / 6 No.lu Mekan / 3b Evresi
Form Adı : Kase /Tip.5a.1
Ölçüler : **AÇ:** 15 cm **Y:** 5 cm **CK:** 0.7 cm



Tanım: Ağız kenarı-gövde parçası. Kırmızımsı sarı (5YR 6/6) hamur, mika, kireç, taşçık katkılı, sık dokulu ve serttir. İç ve dış yüzey hamurunun renginde astarlı, mat, hafif pürüzlüdür. Ağız kenarı her iki yüzeyde de kırmızı (2.5YR 4/6) bant ile bezelidir. İyi fırınlanmış, çark yapımıdır.

Tarih : MÖ 3. yüzyılın ikinci yarısı
Yayın : Kültepe-Kaniş Kazı Başkanlığı İzni ile

Katalog No. : 247
Levha/Çizim No. : 34/247
Müze Env. No : 4744
Buluntu No : -
Buluntu Tarihi : 1964
Buluntu Yeri : -

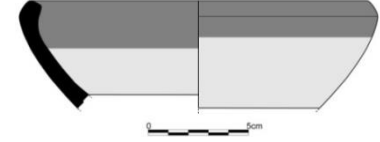


Form Adı : Kase/Tip 5a.1
Ölçüler : AÇ: 19.1 cm Y: 8.4 cm CK: 0.9 cm

Tanım: Kırık olarak ele geçmiş olup, yapıştırılarak tümlenmiş, alçı ile tamamlanmıştır. Kırmızımsı sarı (5YR 6/6) hamur, mika, kireç, taşçık katkılı, ince gözenekli, sık dokulu ve serttir. İç ve dış yüzey hamurunun renginde astarlı, mat, hafif pürüzlüdür. Ağız kenarı her iki yüzeyde de kırmızı (2.5YR 4/6) bant ile bezelidir. İyi fırınlanmış, çark yapımıdır.

Tarih : MÖ 3. – 2. yüzyıl
Yayın : Kültepe-Kaniş Kazı Başkanlığı İzni ile

Katalog No. : 248
Levha/Çizim No. : 34/248
Buluntu No : 09.t.1.Mk.18
Buluntu Tarihi : 2009
Buluntu Yeri : 85-86/XCVIII Plankaresi / 5 No.lu Mekan / 3b Evresi
Form Adı : Kase/Tip 5a-1

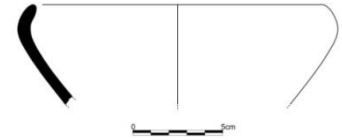


Ölçüler : AÇ: 16 cm Y: 4.8 cm CK: 0.7 cm

Tanım: Ağız kenarı-gövde parçası. Açık sarımsı kahverengi (2.5Y 6/3) hamur, mika, kireç, taşçık katkılı, sık dokulu ve serttir. İç ve dış yüzey açık gri (5Y 7/2) astarlı, mat, hafif pürüzlüdür. Her iki yüzeyde de ağız kenarında koyu yeşilimsi gri (5Y 3/2) renkte bant ile bezelidir. Kötü fırınlanmış, çark yapımıdır.

Tarih : MÖ 3. yüzyılın ikinci yarısı
Yayın : Kültepe-Kaniş Kazı Başkanlığı İzni ile

Katalog No. : 249
Levha/Çizim No. : 35/249
Buluntu No : 20.t.06.Mk.09
Buluntu Tarihi : 2020
Buluntu Yeri : 85/XCVII-XCVIII Plankaresi / 10 No.lu Mekan / 3a Evresi
Form Adı : Kase/Tip 5b

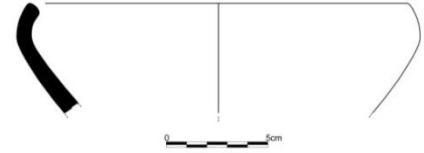


Ölçüler : AÇ: 16 cm Y: 4.2 cm CK: 0.5 cm

Tanım: Ağız kenarı-gövde parçası. Kırmızımsı sarı (5YR 6/6) hamur, mika, kireç, taşçık katkılı, sık dokulu ve serttir. İç ve dış yüzey hamur renginde astarlı, mat, hafif pürüzlüdür. İyi fırınlanmış, çark yapımıdır.

Tarih : MÖ 2. yüzyıl
Yayın : Kültepe-Kaniş Kazı Başkanlığı İzni ile

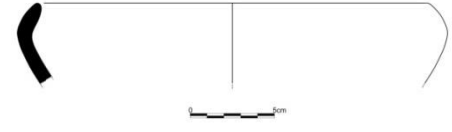
Katalog No. : 250
Levha/Çizim No. : 35/250
Buluntu No : 09.t.1.Mk.32
Buluntu Tarihi : 2009
Buluntu Yeri : 86/XCVIII Plankaresi / 7 No.lu Mekan
Form Adı : Kase/Tip 5b
Ölçüler : **AÇ:** 18 cm **Y:** 4.1 cm **CK:** 0.5 cm



Tanım: Ağız kenarı-gövde parçası. Kırmızımsı sarı (5YR 6/6) hamur, mika, kireç, taşçık katkılı, sık dokulu ve serttir. İç ve dış yüzey hamurunun renginde astarlı, mat, hafif pürüzlüdür. İyi fırınlanmış, çark yapımıdır.

Tarih : MÖ 3. yüzyılın sonları
Yayın : Kültepe-Kaniş Kazı Başkanlığı İzni ile

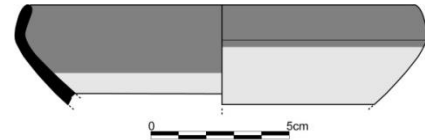
Katalog No. : 251
Levha/Çizim No. : 34/251
Buluntu No : 20.t.06.Mk.02
Buluntu Tarihi : 2020
Buluntu Yeri : 84/XCVIII Plankaresi / 9 No.lu Mekan / 3a Evresi
Form Adı : Kase/Tip 5b
Ölçüler : **AÇ:** 23 cm **Y:** 3.6 cm **CK:** 0.6 cm



Tanım: Ağız kenarı-gövde parçası. Kırmızımsı sarı (5YR 6/6) hamur, mika, kireç, taşçık katkılı, sık dokulu ve serttir. İç ve dış yüzey hamurunun renginde astarlı, mat, hafif pürüzlüdür. İyi fırınlanmış, çark yapımıdır.

Tarih : MÖ 2. yüzyıl
Yayın : Kültepe-Kaniş Kazı Başkanlığı İzni ile

Katalog No. : 252
Levha/Çizim No. : 35/252
Buluntu No : -
Buluntu Tarihi : 1973
Buluntu Yeri : 89/XCV Plankaresi
Form Adı : Kase /Tip 5b.1
Ölçüler : **AÇ:** 14 cm **Y:** 3 cm **CK:** 0.4 cm



Tanım: Ağız kenarı-gövde parçası. Açık kırmızımsı kahverengi (5YR 6/4) hamur, mika, kireç, taşçık katkılı, sık dokulu ve serttir. İç ve dış yüzey kırmızı (2.5YR 5/6) astarlı, mat, hafif pürüzlüdür. Ağız kenarı her iki yüzeyde de kırmızı (2.5YR 4/8) renkte bant ile bezelidir. İyi fırınlanmış, çark yapımıdır.

Tarih : MÖ 2. yüzyıl
Yayın : Kültepe-Kaniş Kazı Başkanlığı İzni ile

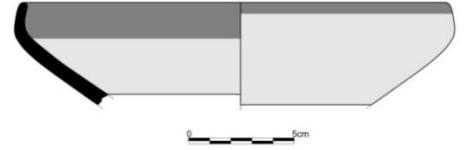
Katalog No. : 253
Levha/Çizim No. : 35/253
Buluntu No : 09.t.1.Mk.15
Buluntu Tarihi : 2009
Buluntu Yeri : 85/XCVIII Plankaresi / 6 No.lu Mekan / 3b Evresi
Form Adı : Kase /Tip 5b.1
Ölçüler : **AÇ:** 14 cm **Y:** 3.3 cm **CK:** 0.5 cm



Tanım: Ağız kenarı-gövde parçası. Açık kırmızımsı kahverengi (5YR 6/4) hamur, mika, kireç, taşçık katkılı, sık dokulu ve serttir. İç ve dış yüzey kırmızımsı sarı (5YR 6/6) astarlı, mat, hafif pürüzlüdür. Ağız kenarı her iki yüzeyde de kırmızı (2.5YR 4/6) renkte bant ile bezelidir. İyi fırınlanmış, çark yapımıdır.

Tarih : MÖ 3. yüzyılın ikinci yarısı
Yayın : Kültepe-Kaniş Kazı Başkanlığı İzni ile

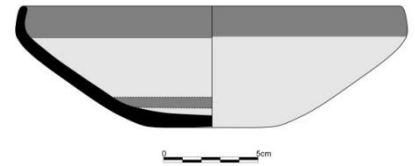
Katalog No. : 254
Levha/Çizim No. : 35/254
Buluntu No : 09.t.1.Mk.15
Buluntu Tarihi : 2009
Buluntu Yeri : 85/XCVIII Plankaresi / 6 No.lu Mekan / 3b Evresi
Form Adı : Kase /Tip 5b.1
Ölçüler : **AÇ:** 20 cm **Y:** 3.5 cm **CK:** 0.6 cm



Tanım: Ağız kenarı-gövde parçası. Açık kırmızımsı kahverengi (5YR 6/4) hamur, mika, kireç, taşçık katkılı, sık dokulu ve serttir. İç ve dış yüzey kırmızı (2.5YR 5/6) astarlı, mat, hafif pürüzlüdür. Ağız kenarı her iki yüzeyde de kırmızı (2.5YR 4/6) renkte bant ile bezelidir. İyi fırınlanmış, çark yapımıdır.

Tarih : MÖ 3. yüzyılın ikinci yarısı
Yayın : Kültepe-Kaniş Kazı Başkanlığı İzni ile

Katalog No. : 255
Levha/Çizim No. : 35/255
Müze Env. No : 3944
Buluntu No : -
Buluntu Tarihi : 1960
Buluntu Yeri : -
Form Adı : Kase /Tip 5b.1
Ölçüler : **AÇ:** 20 cm **Y:** 6.5 cm **CK:** 0.5 cm



Tanım: Kırık olarak ele geçmiş olup restore edilerek tümlenmiştir. Açık kırmızımsı kahverengi (5YR 6/4) hamur, mika, kireç, taşçık katkılı, sık dokulu ve serttir. İç ve dış yüzey hamurunun renginde astarlı, mat, hafif pürüzlüdür. Ağız kenarı her iki yüzeyde gövde ise sadece iç yüzeyde de kırmızı (2.5YR 4/6) renkte bant ile bezelidir. İyi fırınlanmış, çark yapımıdır.

Tarih : MÖ 2. yüzyıl
Yayın : Kültepe-Kaniş Kazı Başkanlığı İzni ile

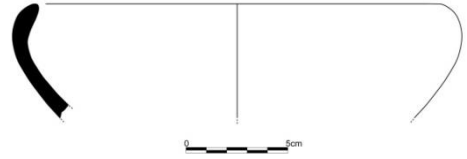
Katalog No. : 256
Levha/Çizim No. : 36/256
Buluntu No : 09.t.1.Mk.16
Buluntu Tarihi : 2009
Buluntu Yeri : 85-86/XCVIII Plankaresi / 5 No.lu Mekan / 3b Evresi
Form Adı : Kase/Tip 5c
Ölçüler : **AÇ:** 12 cm **Y:** 3.2 cm **CK:** 0.5 cm



Tanım: Ağız kenarı-gövde parçası. Pembe (7.5YR 7/6) hamur, mika, kireç, taşçık katkılı, sık dokulu ve serttir. İç ve dış yüzey hamurunun renginde astarlı, mat, hafif pürüzlüdür. Hamurun çekirdeğinde gri renk değişimi görülmektedir. Kötü fırınlanmış, çark yapımıdır.

Tarih : MÖ 3. yüzyılın ikinci yarısı
Yayın : Kültepe-Kaniş Kazı Başkanlığı İzni ile

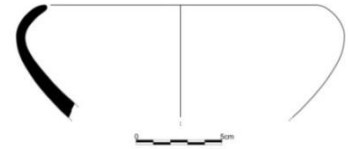
Katalog No. : 257
Levha/Çizim No. : 36/257
Buluntu No : -
Buluntu Tarihi : 1971
Buluntu Yeri : 111/LXXXV-LXXXVI Plankaresi
Form Adı : Kase/Tip 5c
Ölçüler : **AÇ:** 20 cm **Y:** 4.7 cm **CK:** 0.6 cm



Tanım: Ağız kenarı-gövde parçası. Pembe (7.5YR 7/6) hamur, mika, kireç, taşçık katkılı, sık dokulu, serttir. İç ve dış yüzey kırmızı (2.5YR 4/8) astarlı, mat, hafif pürüzlüdür. İyi fırınlanmış, çark yapımıdır.

Tarih : MÖ 2. yüzyılın ortaları - MÖ 1. yüzyıl
Yayın : Kültepe-Kaniş Kazı Başkanlığı İzni ile

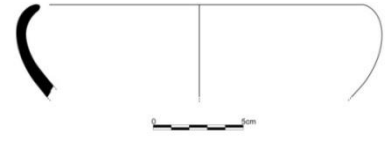
Katalog No. : 258
Levha/Çizim No. : 36/258
Buluntu No : 09.t.1.Mk.29
Buluntu Tarihi : 2009
Buluntu Yeri : 85-86/XCVIII Plankaresi / 5 No.lu Mekan / 3c Evresi
Form Adı : Kase/Tip 5c
Ölçüler : **AÇ:** 16 cm **Y:** 5.2 cm **CK:** 0.5 cm



Tanım: Ağız kenarı-gövde parçası. Pembe (7.5YR 7/6) hamur, mika, kireç, taşçık katkılı, ince gözenekli, sık dokulu ve serttir. İç ve dış yüzey çok açık kahverengi (10YR 8/3) astarlı, mat, pürüzlüdür. İyi fırınlanmış, çark yapımıdır.

Tarih : MÖ 4. yüzyılın son çeyreği - MÖ 3. yüzyılın ilk yarısı
Yayın : Kültepe-Kaniş Kazı Başkanlığı İzni ile

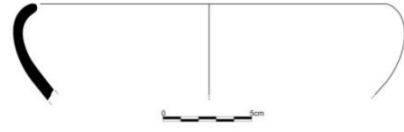
Katalog No. : 259
Levha/Çizim No. : 36/259
Buluntu No : 09.t.1.Mk.29
Buluntu Tarihi : 2009
Buluntu Yeri : 85-86/XCVIII Plankaresi / 5 No.lu Mekan / 3c Evresi
Form Adı : Kase/Tip 5c
Ölçüler : **AÇ:** 16 cm **Y:** 4.3 cm **CK:** 0.7 cm



Tanım: Ağız kenarı-gövde parçası. Pembe (7.5YR 7/6) hamur, mika, kireç, taşçık katkılı, ince gözenekli, sık dokulu ve serttir. İç ve dış yüzey çok açık kahverengi (10YR 8/3) astarlı, mat, hafif pürüzlüdür. İyi fırınlanmış, çark yapımıdır.

Tarih : MÖ 4. yüzyılın son çeyreği - MÖ 3. yüzyılın ilk yarısı
Yayın : Kültepe-Kaniş Kazı Başkanlığı İzni ile

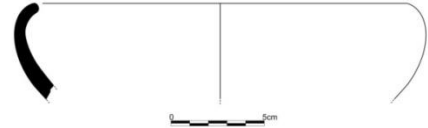
Katalog No. : 260
Levha/Çizim No. : 36/260
Buluntu No : 09.t.1.Mk.29
Buluntu Tarihi : 2009
Buluntu Yeri : 85-86/XCVIII Plankaresi / 5 No.lu Mekan / 3c Evresi
Form Adı : Kase/Tip 5c
Ölçüler : **AÇ:** 16 cm **Y:** 4.3 cm **CK:** 0.7 cm



Tanım: Ağız kenarı-gövde parçası. Pembe (7.5YR 7/6) hamur, mika, kireç, taşçık katkılı, ince gözenekli, sık dokulu ve serttir. İç ve dış yüzey çok açık kahverengi (10YR 8/3) astarlı, mat hafif pürüzlüdür. İyi fırınlanmış, çark yapımıdır.

Tarih : MÖ 4. yüzyılın son çeyreği - MÖ 3. yüzyılın ilk yarısı
Yayın : Kültepe-Kaniş Kazı Başkanlığı İzni ile

Katalog No. : 261
Levha/Çizim No. : 36/261
Buluntu No : 09.t.1.Mk.29
Buluntu Tarihi : 2009
Buluntu Yeri : 85-86/XCVIII Plankaresi / 5 No.lu Mekan / 3c Evresi
Form Adı : Kase/Tip 5c
Ölçüler : **AÇ:** 16 cm **Y:** 4.3 cm **CK:** 0.7 cm



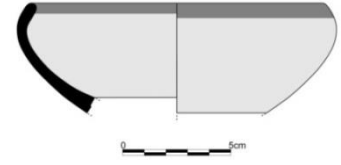
Tanım: Ağız kenarı-gövde parçası. Pembe (7.5YR 7/6) hamur, mika, kireç, taşçık katkılı, ince gözenekli, sık dokulu ve serttir. İç ve dış yüzey çok açık kahverengi (10YR 8/3) astarlı, mat hafif pürüzlüdür. Hamurda gri renk değişimleri görülmektedir. Kötü fırınlanmış, çark yapımıdır.

Tarih : MÖ 4. yüzyılın son çeyreği - MÖ 3. yüzyılın ilk yarısı
Yayın : Kültepe-Kaniş Kazı Başkanlığı İzni ile

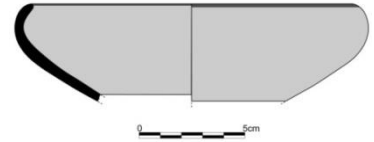
Katalog No. : 262
Levha/Çizim No. : 36/262
Buluntu No : 20.t.06.Mk.08
Buluntu Tarihi : 2020
Buluntu Yeri : 84-85/XCVIII Plankaresi / 9 No.lu Mekan / 3b Evresi
Form Adı : Kase/Tip 5c
Ölçüler : **AÇ:** 18 cm **Y:** 4.7 cm **CK:** 0.9 cm
Tanım: Ağız kenarı-gövde parçası. Pembe (7.5YR 7/6) hamur, mika, kireç, taşçık katkılı, ince gözenekli, sık dokulu ve serttir. İç ve dış yüzey hamurunun renginde astarlı, mat, pürüzlüdür. İyi fırınlanmış, çark yapımıdır.
Tarih : MÖ 3. yüzyılın ikinci yarısı
Yayın : Kültepe-Kaniş Kazı Başkanlığı İzni ile



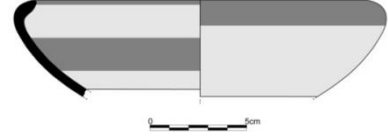
Katalog No. : 263
Levha/Çizim No. : 37/263
Buluntu No : 09.t.1.Mk.26
Buluntu Tarihi : 2009
Buluntu Yeri : 85-86/XCVIII Plankaresi / 5 No.lu Mekan / 3b Evresi
Form Adı : Kase/Tip 5c.1
Ölçüler : **AÇ:** 13 cm **Y:** 4.9 cm **CK:** 0.5 cm
Tanım: Ağız kenarı-gövde parçası. Pembe (7.5YR 7/4) hamur, mika, kireç, taşçık katkılı, ince gözenekli, sık dokulu ve serttir. İç ve dış yüzey hamurunun renginde astarlı, mat, hafif pürüzlüdür. Ağız kenarı her iki yüzeyde de kahverengi (7.5YR 4/4) bant ile bezelidir. İyi fırınlanmış, çark yapımıdır.
Tarih : MÖ 3. yüzyılın ikinci yarısı
Yayın : Kültepe-Kaniş Kazı Başkanlığı İzni ile



Katalog No. : 264
Levha/Çizim No. : 37/264
Buluntu No : 09.t.1.Mk.18
Buluntu Tarihi : 2009
Buluntu Yeri : 85-86/XCVIII Plankaresi / 5 No.lu Mekan / 3b Evresi
Form Adı : Kase/Tip 5c.1
Ölçüler : **AÇ:** 15 cm **Y:** 3 cm **CK:** 0.7 cm
Tanım: Ağız kenarı-gövde parçası. Pembe (7.5YR 7/4) hamur, mika, kireç, taşçık katkılı, ince gözenekli, sık dokulu ve serttir. İç ve dış yüzey kahverengi (7.5YR 4/3) astarlı, mat, hafif pürüzlüdür. Ağız kenarı her iki yüzeyde de koyu kırmızımsı kahverengi (2.5YR 3/4) bant ile bezelidir. İyi fırınlanmış, çark yapımıdır.
Tarih : MÖ 3. yüzyılın ikinci yarısı
Yayın : Kültepe-Kaniş Kazı Başkanlığı İzni ile



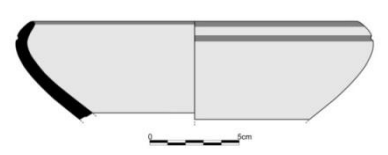
Katalog No. : 265
Levha/Çizim No. : 37/265
Buluntu No : -
Buluntu Tarihi : 1971
Buluntu Yeri : 111/LXXXV-LXXXVI Plankaresi
Form Adı : Kase/Tip 5c.1
Ölçüler : **AÇ:** 17 cm **Y:** 4.9 cm **CK:** 0.5 cm



Tanım: Ağız kenarı-gövde parçası. Pembe (7.5YR 7/4) hamur, mika, kireç, taşçık katkılı, ince gözenekli, sık dokulu ve serttir. İç ve dış yüzey hamurunun renginde astarlı, mat, hafif pürüzlüdür. Ağız kenarı her iki yüzeyde, gövde ise sadece iç yüzeyde kırmızı (2.5YR 4/6) bant ile bezelidir. İyi fırınlanmış, çark yapımıdır.

Tarih : MÖ 2. yüzyılın ortası - MÖ 1. yüzyıl
Yayın : Kültepe-Kaniş Kazı Başkanlığı İzni ile

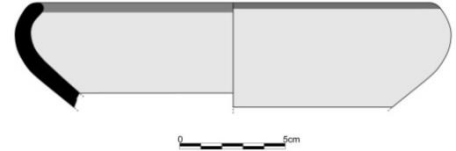
Katalog No. : 266
Levha/Çizim No. : 37/266
Buluntu No : -
Buluntu Tarihi : Tahsin Özgüç Kazıları
Buluntu Yeri : -
Form Adı : Kase/Tip 5c.1
Ölçüler : **AÇ:** 18 cm **Y:** 5.5 cm **CK:** 0.6 cm



Tanım: Ağız kenarı-gövde parçası. Açık kırmızı (2.5YR 6/6) hamur, mika, kireç, taşçık katkılı, ince gözenekli, sık dokulu ve serttir. İç ve dış yüzey çok açık kahverengi (10YR 7/3) astarlı, mat, hafif pürüzlüdür. Ağız kenarı her iki yüzeyde, gövde ise dış yüzeyde koyu kırmızımsı kahverengi (2.5YR 3/4) bant ile bezelidir. İyi fırınlanmış, çark yapımıdır.

Tarih : MÖ 3. yüzyılın ikinci yarısı – MÖ 2. yüzyıl
Yayın : Kültepe-Kaniş Kazı Başkanlığı İzni ile

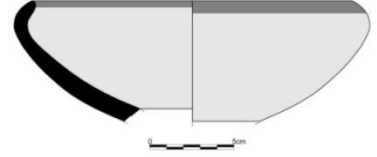
Katalog No. : 267
Levha/Çizim No. : 37/267
Buluntu No : 20.t.06.Mk.08
Buluntu Tarihi : 2020
Buluntu Yeri : 84-85/XCVIII Plankaresi / 9 No.lu Mekan / 3b Evresi
Form Adı : Kase/Tip 5c.1
Ölçüler : **AÇ:** 18 cm **Y:** 4.9 cm **CK:** 0.8 cm



Tanım: Ağız kenarı-gövde parçası. Kırmızımsı sarı (5YR 6/6) hamur, mika, kireç, taşçık katkılı, ince gözenekli, sık dokulu ve serttir. İç ve dış yüzey hamurunun renginde astarlı, mat, hafif pürüzlüdür. Ağız kenarı her iki yüzeyde kahverengi (7.5YR 4/4) bant ile bezelidir. İyi fırınlanmış, çark yapımıdır.

Tarih : MÖ 3. yüzyılın ikinci yarısı
Yayın : Kültepe-Kaniş Kazı Başkanlığı İzni ile

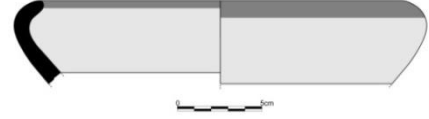
Katalog No. : 268
Levha/Çizim No. : 37/268
Buluntu No : 09.t.1.Mk.15
Buluntu Tarihi : 2009
Buluntu Yeri : 85/XCVIII Plankaresi / 6 No.lu Mekan / 3b Evresi
Form Adı : Kase/Tip 5c.1
Ölçüler : **AÇ:** 19 cm **Y:** 6.7 cm **CK:** 1 cm



Tanım: Ağız kenarı-gövde parçası. Kırmızımsı sarı (5YR 6/6) hamur, mika, kireç, taşçık katkılı, ince gözenekli, sık dokulu ve serttir. İç ve dış yüzey hamurunun renginde astarlı, mat, hafif pürüzlüdür. Ağız kenarı her iki yüzeyde kırmızı (2.5YR 4/6) bant ile bezelidir. İyi fırınlanmış, çark yapımıdır.

Tarih : MÖ 3. yüzyılın ikinci yarısı
Yayın : Kültepe-Kaniş Kazı Başkanlığı İzni ile

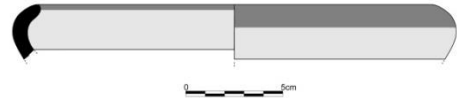
Katalog No. : 269
Levha/Çizim No. : 37/269
Buluntu No : 09.t.1.Mk.15
Buluntu Tarihi : 2009
Buluntu Yeri : 85/XCVIII Plankaresi / 6 No.lu Mekan / 3b Evresi
Form Adı : Kase/Tip 5c.1
Ölçüler : **AÇ:** 21 cm **Y:** 4.8 cm **CK:** 1 cm



Tanım: Ağız kenarı-gövde parçası. Kırmızımsı sarı (5YR 6/6) hamur, mika, kireç, taşçık katkılı, ince gözenekli, sık dokulu ve serttir. İç ve dış yüzey hamurunun renginde astarlı, mat, hafif pürüzlüdür. Ağız kenarı her iki yüzeyde kırmızı (2.5YR 4/6) bant ile bezelidir. İyi fırınlanmış, çark yapımıdır.

Tarih : MÖ 3. yüzyılın ikinci yarısı
Yayın : Kültepe-Kaniş Kazı Başkanlığı İzni ile

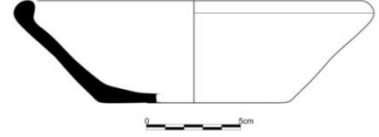
Katalog No. : 270
Levha/Çizim No. : 37/270
Buluntu No : 09.t.1.Mk.16
Buluntu Tarihi : 2009
Buluntu Yeri : 85-86/XCVIII Plankaresi / 5 No.lu Mekan / 3b Evresi
Form Adı : Kase/Tip 5c.1
Ölçüler : **AÇ:** 20 cm **Y:** 2.8 cm **CK:** 1 cm



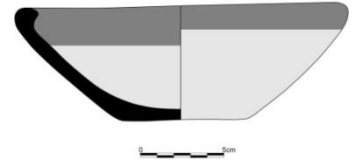
Tanım: Ağız kenarı-gövde parçası. Kırmızımsı sarı (5YR 6/6) hamur, mika, kireç, taşçık katkılı, ince gözenekli, sık dokulu ve serttir. İç ve dış yüzey hamurunun renginde astarlı, mat, hafif pürüzlüdür. Ağız kenarı her iki yüzeyde kırmızı (2.5YR 4/6) bant ile bezelidir. İyi fırınlanmış, çark yapımıdır.

Tarih : MÖ 3. yüzyılın ikinci yarısı
Yayın : Kültepe-Kaniş Kazı Başkanlığı İzni ile

Katalog No. : 271
Levha/Çizim No. : 37/271
Buluntu No : 20.t.06.Mk.14
Buluntu Tarihi : 2020
Buluntu Konumu : 85/XCVII Plankaresi / 11 No.lu Mekan / 3b Evresi
Form Adı : Kase /Tip 5d
Ölçüler : AÇ: 17 cm Y: 5.4 cm CK: 0.7 cm
Tanım: Ağız kenarı-gövde parçası. Kırmızımsı sarı (5YR 6/6) hamur, mika, kireç, taşçık katkılı, ince gözenekli, sık dokulu ve serttir. İç yüzey ve dış yüzey hamurunun renginde astarlı, mat, pürüzlüdür. İyi fırınlanmış, çark yapımıdır.
Tarih : MÖ 3. yüzyılın ikinci yarısı
Yayın : Kültepe-Kaniş Kazı Başkanlığı İzni ile



Katalog No. : 272
Levha/Çizim No. : 37/272
Müze Env. No. : 81/311
Buluntu No : -
Buluntu Tarihi : 1981
Buluntu Yeri : -
Form Adı : Kase Tip 5d.1
Ölçüler : AÇ: 20 cm Y: 6.8 cm CK: 0.9 cm
Tanım: Kırık olarak ele geçmiş olup yapıştırılarak tümlenmiştir. Kırmızımsı sarı (5YR 6/6) hamur, yoğun mika, kireç ve taşçık katkılı, sık dokulu ve serttir. İç yüzey pembe (5YR 8/3), dış yüzey çok açık kahverengi (10YR 8/3) astarlı, mat, hafif pürüzlüdür. Ağız kenarı her iki yüzeyde kırmızı (2.5YR 5/6) renkte bant ile bezelidir. İyi fırınlanmış, çark yapımıdır.
Tarih : MÖ 4. yüzyılın son çeyreği - MÖ 3. yüzyılın ilk yarısı
Yayın : Kültepe-Kaniş Kazı Başkanlığı İzni ile



Katalog No. : 273
Levha/Çizim No. : 38/273
Buluntu No : 09.t.1.Mk.32
Buluntu Tarihi : 2009
Buluntu Yeri : 86/XCVIII Plankaresi / 7 No.lu Mekan
Form Adı : Kase /Tip 6a.1
Ölçüler : AÇ: 14 cm Y: 3.6 cm CK: 0.5 cm
Tanım: Ağız kenarı-gövde parçası. Pembe (5YR 7/4) hamur, mika, kireç, taşçık katkılı, ince gözenekli, sık dokulu ve serttir. İç ve dış yüzey çok açık kahverengi (10YR 8/3) astarlı, mat, hafif pürüzlüdür. Ağız kenarı dış yüzeyde kırmızı (10R 5/6) renkli bir bant ile bezelidir. İyi fırınlanmış, çark yapımıdır.
Tarih : MÖ 3. yüzyıl
Yayın : Kültepe-Kaniş Kazı Başkanlığı İzni ile



Katalog No. : 274

Levha/Çizim No. : 38/274

Buluntu No : 19.t.00

Buluntu Tarihi : 2019

Buluntu Yeri : -

Form Adı : Kase /Tip 6b.1

Ölçüler : AÇ: 14 cm Y: 4 cm CK: 0.5 cm

Tanım: Ağız kenarı-gövde parçası. Açık kahverengi (7.5YR 6/4) hamur, mika, kireç, taşçık katkılı, ince gözenekli, sık dokulu ve serttir. İç ve dış yüzey çok açık kahverengi (10YR 8/3) astarlı, mat, hafif pürüzlüdür. İç yüzey ağız kenarında, dış yüzey ise ağız kenarında alt gövdeye kadar kırmızı (10R 5/6) renkli bir bant ile bezelidir. İyi fırınlanmış, çark yapımıdır.

Tarih : MÖ 3. - 2. yüzyıl

Yayın : Kültepe-Kaniş Kazı Başkanlığı İzni ile



Katalog No. : 275

Levha/Çizim No. : 38/275

Buluntu No : 09.t.1.Mk.32

Buluntu Tarihi : 2009

Buluntu Yeri : 86/XCVIII / 7 No.lu Mekan

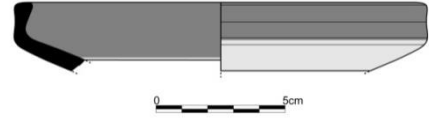
Form Adı : Kase/Tip 6c.1

Ölçüler : AÇ: 15 cm Y: 3.6 cm CK: 0.8 cm

Tanım: Ağız kenarı-gövde parçası. Kırmızımsı sarı (5YR 6/6) hamur, mika, kireç, taşçık katkılı, ince gözenekli, sık dokulu ve serttir. İç ve dış yüzey soluk kahverengi (2.5Y 8/3) astarlı, mat, hafif pürüzlüdür. Dış yüzey ağız kenarında, iç yüzey ise ağız kenarından alt gövdeye kadar kırmızımsı kahverengi (2.5YR 4/4) renkli bir bant ile bezelidir. İyi fırınlanmış, çark yapımıdır.

Tarih : MÖ 3. yüzyıl

Yayın : Kültepe-Kaniş Kazı Başkanlığı İzni ile



Katalog No. : 276

Levha/Çizim No. : 38/276

Buluntu No : -

Buluntu Tarihi : 1972

Buluntu Yeri : 90/LXXXVII Plankaresi

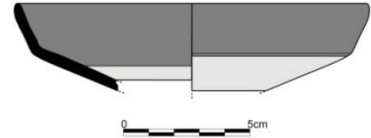
Form Adı : Kase /Tip 6d.1

Ölçüler : AÇ: 14 cm Y: 4.9 cm CK: 0.6 cm

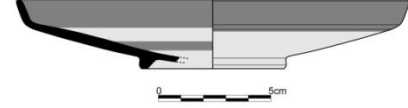
Tanım: Ağız kenarı-gövde parçası. Pembe (5YR 8/4) hamur, mika, kireç, taşçık katkılı, ince gözenekli, sık dokulu ve serttir. İç ve dış yüzey hamur renginde astarlı, hafif parlak ve hafif pürüzlüdür. Her iki yüzde siyah (10YR 2/1) kalın bant ile bezelidir. İyi fırınlanmış, çark yapımıdır.

Tarih : MÖ 2. yüzyıl

Yayın : Kültepe-Kaniş Kazı Başkanlığı İzni ile



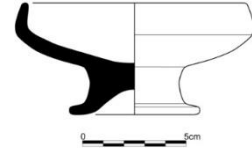
Katalog No. : 277
Levha/Çizim No. : 38/277
Buluntu No : -
Buluntu Tarihi : 1972
Buluntu Yeri : 90/LXXXVII Plankaresi
Form Adı : Kase /Tip 6d.1
Ölçüler : **AÇ:** 18 cm **Y:** 3.8 cm **CK:** 0.5 cm



Tanım: Ağız kenarı-gövde parçası. Kırmızı (2.5YR 5/8) hamur, mika, kireç, taşçık katkılı, ince gözenekli, sık dokulu ve serttir. İç ve dış yüzey hamurunun renginde astarlı, mat, hafif pürüzlüdür. Ağız kenarı her iki yüzeyde, gövde ise sadece iç yüzey de kırmızı (2.5YR 5/8) renkte bant ile bezelidir. İyi fırınlanmış, çark yapımıdır.

Tarih : MÖ 2. yüzyıl
Yayın : Kültepe-Kaniş Kazı Başkanlığı İzni ile

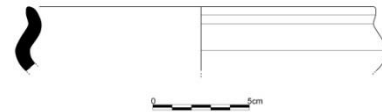
Katalog No. : 278
Levha/Çizim No. : 38/278
Müze Env. No. : 2013-1133
Buluntu No : 09.t.Mk.20
Buluntu Tarihi : 2009
Buluntu Yeri : 85-86/XCVIII Plankaresi / 5 No.lu Mekan / 3b Evresi
Form Adı : Kase /Tip 7a
Ölçüler : **AÇ:** 11cm **Y:** 7.4 cm **CK:** 0.5 cm



Tanım: Tamdır. Pembe (7.5YR 7/4) hamur, mika, kireç, taşçık katkılı, ince gözenekli, sık dokulu ve serttir. İç ve dış yüzey hamurunun renginde astarlı, mat ve hafif pürüzlüdür. İyi fırınlanmış, çark yapımıdır.

Tarih : MÖ 3. yüzyılın ikinci yarısı
Yayın : Kültepe-Kaniş Kazı Başkanlığı İzni ile

Katalog No. : 279
Levha/Çizim No. : 39/279
Buluntu No : 20.t.06.Mk.11
Buluntu Tarihi : 2020
Buluntu Yeri : 85/XCVII Plankaresi / 11 No.lu Mekan / 3a Evresi
Form Adı : Kase /Tip 8a
Ölçüler : **AÇ:** 8 cm **Y:** 2.3 cm **CK:** 0.7 cm



Tanım: Ağız kenarı-gövde parçası. Kırmızımsı sarı (5YR 6/6) hamur, mika, kireç, katkılı, ince gözenekli, sık dokulu ve serttir. İç ve dış yüzey hamurunun renginde astarlı, mat, hafif pürüzlüdür. İyi fırınlanmış, çark yapımıdır.

Tarih : MÖ 2. yüzyıl
Yayın : Kültepe-Kaniş Kazı Başkanlığı İzni ile

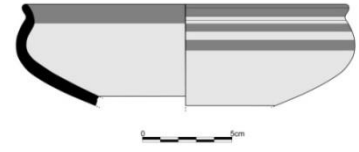
Katalog No. : 280
Levha/Çizim No. : 39/280
Buluntu No : 20.t.06.Mk.9
Buluntu Tarihi : 2020
Buluntu Yeri : 85/XCVII-XCVIII / 10 No.lu Mekan / 3a Evresi
Form Adı : Kase /Tip 8a
Ölçüler : **AÇ:** 18 cm **Y:** 3.6 **CK:** 0.5 cm



Tanım: Ağız kenarı-gövde parçası. Kırmızımsı sarı (5YR 6/6) hamur, mika, kireç katkılı, ince gözenekli, sık dokulu ve serttir. İç ve dış yüzey hamurunun renginde astarlı, mat, hafif pürüzlüdür. İyi fırınlanmış, çark yapımıdır.

Tarih : MÖ 2. yüzyıl
Yayın : Kültepe-Kaniş Kazı Başkanlığı İzni ile

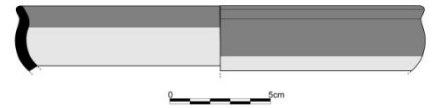
Katalog No. : 281
Levha/Çizim No. : 39/281
Buluntu No : 20.t.06.Mk.16
Buluntu Tarihi : 2020
Buluntu Yeri : 84-85 / XCVIII-XCVII Plankaresi / 12 No.lu Mekan / 3a Evresi
Form Adı : Kase / Tip 8a.1
Ölçüler : **AÇ:** 18 cm **Y:** 5.7 cm **CK:** 0.6 cm



Tanım: Ağız kenarı-gövde parçası. Kırmızımsı sarı (5YR 6/6) hamur, mika, kireç, taşçık katkılı, ince gözenekli, sık dokulu ve serttir. İç ve dış yüzey hamurunun renginde astarlı, mat, hafif pürüzlüdür. Ağız kenarı iç yüzeyde bir sıra kalın, dış yüzeyde üç sıra ince kırmızı (2.5YR 4/8) renkte bant ile bezelidir. İyi fırınlanmış, çark yapımıdır.

Tarih : MÖ 2. yüzyıl
Yayın : Kültepe-Kaniş Kazı Başkanlığı İzni ile

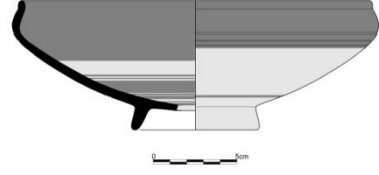
Katalog No. : 282
Levha/Çizim No. : 39/282
Buluntu No : 20.t.06.Mk.11
Buluntu Tarihi : 2020
Buluntu Yeri : 85/XCVII Plankaresi / 11 No.lu Mekan / 3a Evresi
Form Adı : Kase /Tip 8a.1
Ölçüler : **AÇ:** 20 cm **Y:** 3.2 cm **CK:** 0.6 cm



Tanım: Ağız kenarı-gövde parçası. Kırmızımsı sarı (5YR 6/6) hamur, mika, kireç, taşçık katkılı, ince gözenekli, sık dokulu ve serttir. İç ve dış yüzey hamurunun renginde astarlı, mat, hafif pürüzlüdür. Ağız kenarı her iki yüzeyde kırmızı (2.5YR 4/8) renkte bant ile bezelidir. İyi fırınlanmış, çark yapımıdır.

Tarih : MÖ 2. yüzyıl
Yayın : Kültepe-Kaniş Kazı Başkanlığı İzni ile

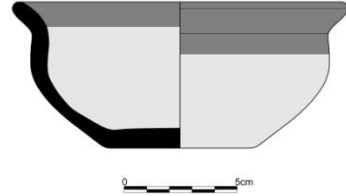
Katalog No. : 283
Levha/Çizim No. : 39/283
Buluntu No : 21.t.Mk.07
Buluntu Tarihi : 2021
Buluntu Yeri : I No.lu Çukur
Form Adı : Kase / Tip 8a.1
Ölçüler : **AÇ:** 21 cm **Y:** 7.8 cm **CK:** 0.5 cm



Tanım: Ağız kenarı-gövde ve kaide parçası. Kırmızımsı sarı (5YR 6/6) hamur, mika, kireç, taşçık katkılı, ince gözenekli, sık dokulu ve serttir. İç ve dış yüzey hamurunun renginde astarlı, mat, hafif pürüzlüdür. İç ve dış yüzey kırmızı (2.5YR 4/8) renkli bantlar ile bezelidir. İyi fırınlanmış, çark yapımıdır.

Tarih : MÖ 2. yüzyılın ikinci yarısı
Yayın : Kültepe-Kaniş Kazı Başkanlığı İzni ile

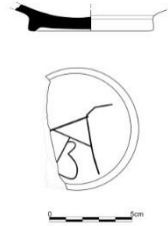
Katalog No. : 284
Levha/Çizim No. : 39/284
Müze Env. No. : 5219
Buluntu No : -
Buluntu Tarihi : 1966
Buluntu Yeri : -
Form Adı : Kase/Tip 8b
Ölçüler : **AÇ:** 14.3 cm **Y:** 6.6 cm **CK:** 0.7 cm



Tanım: Ağız kenarı-gövde ve dip parçası. Kırık olarak ele geçmiş, yapıştırılarak tümlenmiş, eksik bölümler alçı ile tamamlanmıştır. Kırmızımsı sarı (5YR 7/8) hamur, mika, kireç, taşçık katkılı, ince gözenekli, sık dokulu ve serttir. İç yüzey hamurunun renginde olup dış yüzey çok açık kahverengi (10YR 8/2) astarlıdır. İki yüzeyi de mat ve hafif pürüzlüdür. Ağız kenarı her iki yüzeyde kırmızı (10R 5/6) renkli bant ile bezelidir. İyi fırınlanmış, çark yapımıdır.

Tarih : MÖ 3. yüzyıl
Yayın : Kültepe-Kaniş Kazı Başkanlığı İzni ile

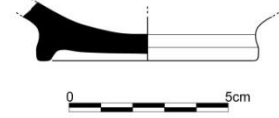
Katalog No. : 285
Levha/Çizim No. : 40/285
Buluntu No : -
Buluntu Tarihi : 1972
Buluntu Yeri : 90/LXXXVII Plankaresi
Form Adı : Kase
Ölçüler : **KÇ:** 7.6 cm **Y:** 1.7 cm **CK:** 0.4 cm



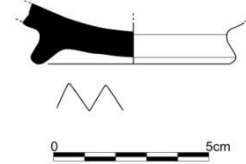
Tanım: Kaide parçası. Pembe (7.5YR 7/4) hamur, mika, kireç, taşçık katkılı, ince gözenekli, sık dokulu ve serttir. İç ve dış yüzey açık kahverengi (2.5Y 8/3) astarlı, mat, hafif pürüzlüdür. Kaide altında grafito ile yapılmış A ve B harfleri bulunmaktadır. İyi fırınlanmış, çark yapımıdır.

Tarih : MÖ 4. yüzyılın son çeyreği – MÖ 3. yüzyılın ilk yarısı
Yayın : Kültepe-Kaniş Kazı Başkanlığı İzni ile

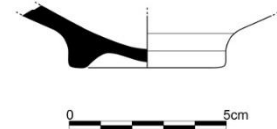
Katalog No. : 286
Levha/Çizim No. : 40/286
Buluntu No : 20.t.06.Mk.03
Buluntu Tarihi : 2020
Buluntu Yeri : 10 No.lu Mekan / 3a Evresi
Form Adı : Kase
Ölçüler : **KÇ:** 7 cm **Y:** 2 cm **CK:** 0.7 cm
Tanım: Kaide parçası. Kırmızımsı sarı (5YR 6/6) hamur, mika, kireç, taşçık katkılı, ince gözenekli, sık dokulu ve serttir. İç ve dış yüzey kırmızı (2.5YR 5/6) astarlı, mat, hafif pürüzlüdür. İyi fırınlanmış, çark yapımıdır.
Tarih : MÖ 2. yüzyıl
Yayın : Kültepe-Kaniş Kazı Başkanlığı İzni ile



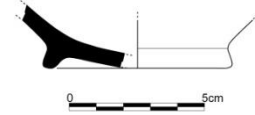
Katalog No. : 287
Levha/Çizim No. : 40/287
Buluntu No : 21.t.Mk.07
Buluntu Tarihi : 2021
Buluntu Yeri : I No.lu Çukur
Form Adı : Kase
Ölçüler : **KÇ:** 6 cm **Y:** 1.4 cm **CK:** 0.7 cm
Tanım: Kaide parçası. Kırmızımsı sarı (5YR 6/6) hamur, mika, kireç, taşçık katkılı, ince gözenekli, sık dokulu ve serttir. İç ve dış yüzey kırmızı (2.5YR 5/6) astarlı, mat, hafif pürüzlüdür. İyi fırınlanmış, çark yapımıdır.
Tarih : MÖ 2. yüzyılın ikinci yarısı
Yayın : Kültepe-Kaniş Kazı Başkanlığı İzni ile



Katalog No. : 288
Levha/Çizim No. : 40/288
Buluntu No : 20.t.06.Mk.10
Buluntu Tarihi : 2020
Buluntu Yeri : 85/XCVII-XCVIII Plankaresi 10 No.lu Mekan / 3b Evresi
Form Adı : Kase
Ölçüler : **KÇ:** 5 cm **Y:** 2.1 cm **CK:** 0.5 cm
Tanım: Kaide parçası. Açık kırmızı (2.5YR 6/8) hamur, mika, kireç, taşçık katkılı, ince gözenekli, sık dokulu ve serttir. Her iki yüzey de kırmızımsı kahverengi (2.5YR 4/4) astarlı, mat ve pürüzlüdür. Kötü fırınlanmış, çark yapımıdır.
Tarih : MÖ 3. yüzyılın ikinci yarısı
Yayın : Kültepe-Kaniş Kazı Başkanlığı İzni ile



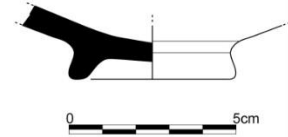
Katalog No. : 289
Levha/Çizim No. : 40/289
Buluntu No : 21.t.03.Mk.20
Buluntu Tarihi : 2021
Buluntu Yeri : II No.lu Çukur
Form Adı : Kase
Ölçüler : **KÇ:** 7 cm **Y:** 1.8 cm **CK:** 0.6 cm



Tanım: Kaide parçası. Açık kırmızı (2.5YR 6/8) hamur, mika, kireç, taşçık katkılı, ince gözenekli, sık dokulu ve serttir. Her iki yüzey de kırmızımsı kahverengi (2.5YR 4/4) astarlı, mat ve pürüzlüdür. Hamurun çekirdek bölümünde koyu gri (10YR 4/1) renk dalgalanmaları vardır. Kötü fırınlanmış, çark yapımıdır.

Tarih : MÖ 2. yüzyılın ikinci yarısı
Yayın : Kültepe-Kaniş Kazı Başkanlığı İzni ile

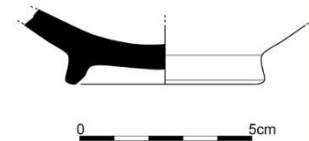
Katalog No. : 290
Levha/Çizim No. : 40/290
Buluntu No : 20.t.06.Mk.02
Buluntu Tarihi : 2020
Buluntu Yeri : 84/XCVIII Plankaresi / 9 No.lu Mekan / 3a Evresi
Form Adı : Kase
Ölçüler : **KÇ:** 5 cm **Y:** 2.1 cm **CK:** 0.6 cm



Tanım: Kaide parçası. Pembe (7.5YR 7/4) hamur, mika, kireç, taşçık katkılı, ince gözenekli, sık dokulu ve serttir. Her iki yüzey de soluk kahverengi (2.5Y 8/3) astarlı, mat, pürüzlüdür. Hamurun çekirdek bölümünde koyu gri (10YR 4/1) renk dalgalanmaları vardır. Kötü fırınlanmış, çark yapımıdır.

Tarih : MÖ 2. yüzyıl
Yayın : Kültepe-Kaniş Kazı Başkanlığı İzni ile

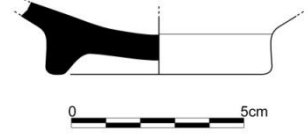
Katalog No. : 291
Levha/Çizim No. : 40/291
Buluntu No : 20.t.06.Mk.09
Buluntu Tarihi : 2020
Buluntu Yeri : 84/XCVIII Plankaresi / 9 No.lu Mekan / 3b Evresi
Form Adı : Kase
Ölçüler : **KÇ:** 5.2 cm **Y:** 2.1 cm **CK:** 0.7 cm



Tanım: Kaide parçası. Kırmızımsı sarı (5YR 6/6) hamur, mika, kireç, taşçık katkılı, ince gözenekli, sık dokulu ve serttir. Her iki yüzey de kırmızı (2.5YR 5/6) astarlı, mat, pürüzlüdür. İyi fırınlanmış, çark yapımıdır.

Tarih : MÖ 3. yüzyılın ikinci yarısı
Yayın : Kültepe-Kaniş Kazı Başkanlığı İzni ile

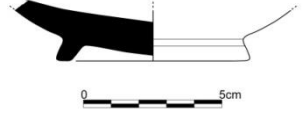
Katalog No. : 292
Levha/Çizim No. : 40/292
Buluntu No : 20.t.06-Mk.03
Buluntu Tarihi : 2020
Buluntu Yeri : 85/XCVII-XCVIII Plankaresi 10 No.lu Mekan / 3a Evresi
Form Adı : Kase
Ölçüler : **KÇ:** 6.6 cm **Y:** 2.1 cm **CK:** 0.5 cm



Tanım: Kaide parçası. Kırmızımsı sarı (5YR 6/6) hamur, mika, kireç, taşçık katkılı, ince gözenekli, sık dokulu ve serttir. Her iki yüzey de kırmızı (2.5YR 5/6) astarlı, mat, pürüzlüdür. Hamurun çekirdek bölümünde koyu gri (10YR 4/1) renk dalgalanmaları vardır. Kötu fırınlanmış, çark yapımıdır.

Tarih : MÖ 2. yüzyıl
Yayın : Kültepe-Kaniş Kazı Başkanlığı İzni ile

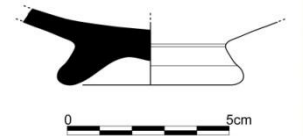
Katalog No. : 293
Levha/Çizim No. : 40/293
Buluntu No : 20.t.06.Mk.03
Buluntu Tarihi : 2020
Buluntu Yeri : 85/XCVII-XCVIII Plankaresi 10 No.lu Mekan / 3a Evresi
Form Adı : Kase
Ölçüler : **KÇ:** 7 cm **Y:** 2.4 cm **CK:** 0.7 cm



Tanım: Kaide parçası. Pembe (7.5YR 7/4) hamur, mika, kireç, taşçık katkılı, ince gözenekli, sık dokulu ve serttir. Her iki yüzey de soluk kahverengi (2.5Y 8/3) astarlı, mat, pürüzlüdür. Hamurun çekirdek bölümünde koyu gri (10YR 4/1) renk dalgalanmaları vardır. Kötu fırınlanmış, çark yapımıdır.

Tarih : MÖ 2. yüzyıl
Yayın : Kültepe-Kaniş Kazı Başkanlığı İzni ile

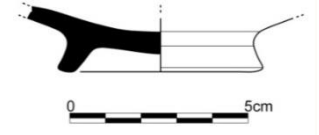
Katalog No. : 294
Levha/Çizim No. : 40/294
Buluntu No : 20.t.06.Mk.01
Buluntu Tarihi : 2020
Buluntu Yeri : 84/XCVIII Plankaresi / 9 No.lu Mekan / 3a Evresi
Form Adı : Kase
Ölçüler : **KÇ:** 6 cm **Y:** 2.3 cm **CK:** 0.6 cm



Tanım: Kaide parçası. Pembe (7.5YR 7/4) hamur, mika, kireç, taşçık katkılı, ince gözenekli, sık dokulu ve serttir. Her iki yüzey soluk kahverengi (2.5Y 8/3) astarlı, mat, pürüzlüdür. İyi fırınlanmış, çark yapımıdır.

Tarih : MÖ 2. yüzyıl
Yayın : Kültepe-Kaniş Kazı Başkanlığı İzni ile

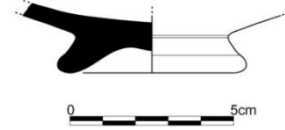
Katalog No. : 295
Levha/Çizim No. : 40/295
Buluntu No : 09.t.1.Mk.18
Buluntu Tarihi : 2009
Buluntu Yeri : 85-86/XCVIII Plankaresi / 5 No.lu Mekan / 3b Evresi
Form Adı : Kase
Ölçüler : **KÇ:** 5.7 cm **Y:** 2 cm **CK:** 0.5 cm



Tanım: Kaide parçası. Kırmızımsı sarı (5YR 6/6) hamur, mika, kireç, taşçık katkılı, ince gözenekli, sık dokulu ve serttir. Her iki yüzey kırmızı (2.5YR 5/6) astarlı, mat, pürüzlüdür. Hamurun çekirdek bölümünde koyu gri (10YR 4/1) renk dalgalanmaları vardır. Kötu fırınlanmış, çark yapımıdır.

Tarih : MÖ 3. yüzyılın ikinci yarısı
Yayın : Kültepe-Kaniş Kazı Başkanlığı İzni ile

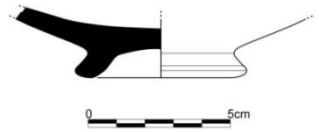
Katalog No. : 296
Levha/Çizim No. : 40/296
Buluntu No : 20.t.06.Mk.02
Buluntu Tarihi : 2020
Buluntu Yeri : 84/XCVIII Plankaresi / 9 No.lu Mekan / 3a Evresi
Form Adı : Kase
Ölçüler : **KÇ:** 5.6 cm **Y:** 2.3 cm **CK:** 0.5 cm



Tanım: Kaide parçası. Çok açık kahverengi (10YR 7/3) hamur, mika, kireç, taşçık katkılı, ince gözenekli, sık dokulu ve serttir. Her iki yüzey kahverengi (7.5YR 5/3) astarlı, mat, pürüzlüdür. Hamurun çekirdek bölümünde koyu gri (10YR 4/1) renk dalgalanmaları vardır. Kötu fırınlanmış, çark yapımıdır.

Tarih : MÖ 2. yüzyıl
Yayın : Kültepe-Kaniş Kazı Başkanlığı İzni ile

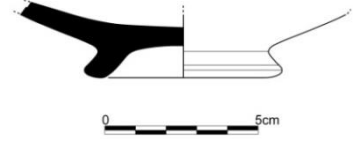
Katalog No. : 297
Levha/Çizim No. : 40/297
Buluntu No : 20.t.06.Mk.09
Buluntu Tarihi : 2020
Buluntu Yeri : 85/XCVII-XCVIII Plankaresi 10 No.lu Mekan / 3a Evresi
Form Adı : Kase
Ölçüler : **KÇ:** 6 cm **Y:** 2.9 cm **CK:** 0.7 cm



Tanım: Kaide parçası. Kırmızımsı sarı (5YR 6/6) hamur, mika, kireç, taşçık katkılı, ince gözenekli, sık dokulu ve serttir. Her iki yüzey kırmızı (2.5YR 5/6) astarlı, mat, pürüzlüdür. Hamurun çekirdek bölümünde koyu gri (10YR 4/1) renk dalgalanmaları vardır. Kötu fırınlanmış, çark yapımıdır.

Tarih : MÖ 2. yüzyıl
Yayın : Kültepe-Kaniş Kazı Başkanlığı İzni ile

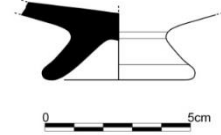
Katalog No. : 298
Levha/Çizim No. : 40/298
Buluntu No : 20.t.06.Mk.09
Buluntu Tarihi : 2020
Buluntu Yeri : 84/XCVIII Plankaresi / 9 No.lu Mekan / 3a Evresi
Form Adı : Kase
Ölçüler : **KÇ:** 7 cm **Y:** 2.9 cm **CK:** 0.7 cm



Tanım: Kaide parçası. Kırmızımsı sarı (5YR 6/6) hamur, mika, kireç, taşçık katkılı, ince gözenekli, sık dokulu ve serttir. Her iki yüzey kırmızı (2.5YR 5/6) astarlı, hafif parlak ve pürüzsüzdür. Ancak fırınlamaya bağlı iki yüzeyde de gri (2.5YR 5/1) ve siyah (2.5YR 2.5/1) renk dalgalanmaları mevcuttur. Kötu fırınlanmış, çark yapımıdır.

Tarih : MÖ 2. yüzyıl
Yayın : Kültepe-Kaniş Kazı Başkanlığı İzni ile

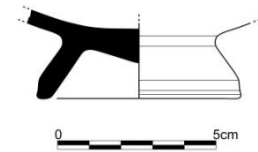
Katalog No. : 299
Levha/Çizim No. : 40/299
Buluntu No : 20.t.06.Mk.10
Buluntu Tarihi : 2020
Buluntu Yeri : 85/XCVII-XCVIII Plankaresi 10 No.lu Mekan / 3b Evresi
Form Adı : Kase
Ölçüler : **KÇ:** 5 cm **Y:** 3.1 cm **CK:** 0.7 cm



Tanım: Kaide parçası. Kırmızımsı sarı (5YR 6/6) hamur, mika, kireç, taşçık katkılı, ince gözenekli, sık dokulu ve serttir. Her iki yüzey kırmızı (2.5YR 5/6) astarlı, mat ve pürüzlüdür. Hamurun çekirdek bölümünde koyu gri (10YR 4/1) renk dalgalanmaları vardır. Kötu fırınlanmış, çark yapımıdır.

Tarih : MÖ 3. yüzyılın ikinci yarısı
Yayın : Kültepe-Kaniş Kazı Başkanlığı İzni ile

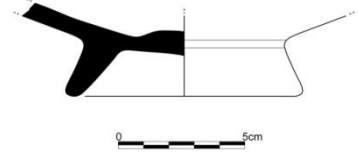
Katalog No. : 300
Levha/Çizim No. : 40/300
Buluntu No : 09.t.1.Mk.18
Buluntu Tarihi : 2009
Buluntu Yeri : 85-86/XCVIII Plankaresi / 5 No.lu Mekan / 3b Evresi
Form Adı : Kase
Ölçüler : **KÇ:** 6.4 cm **Y:** 3 cm **CK:** 0.5 cm



Tanım: Kaide parçası. Kırmızımsı sarı (5YR 6/6) hamur, mika, kireç, taşçık katkılı, ince gözenekli, sık dokulu ve serttir. Her iki yüzey kırmızı (2.5YR 5/6) astarlı, mat ve pürüzlüdür. Fırınlamadan kaynaklı kaidenin alt kısmında çok koyu gri (10YR 3/1), açık gri (10YR 7/2) renk dalgalanmaları görülmektedir. Kötu fırınlanmış, çark yapımıdır.

Tarih : MÖ 3. yüzyılın ikinci yarısı
Yayın : Kültepe-Kaniş Kazı Başkanlığı İzni ile

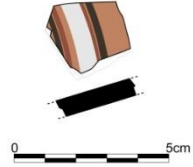
Katalog No. : 301
Levha/Çizim No. : 40/301
Buluntu No : 09.t.1.Mk.18
Buluntu Tarihi : 2009
Buluntu Yeri : 85-86/XCVIII Plankaresi / 5 No.lu Mekan / 3b Evresi
Form Adı : Kase
Ölçüler : **KÇ:** 9.3 cm **Y:** 3.8 cm **CK:** 0.7 cm



Tanım: Kaide parçası. Kırmızımsı sarı (5YR 6/6) hamuru, mika, kireç, taşçık katkılı, ince gözenekli, sık dokulu ve serttir. İç ve dış yüzey kırmızı (2.5YR 5/6) astarlı, mat ve pürüzlüdür. Fırınlamadan kaynaklı iç yüzeyde çok koyu gri (10YR 3/1) renk dalgalanmaları görülmektedir. Kötü fırınlanmış, çark yapımıdır.

Tarih : MÖ 3. yüzyılın ikinci yarısı
Yayın : Kültepe-Kaniş Kazı Başkanlığı İzni ile

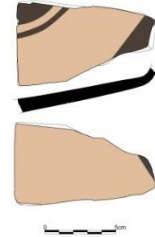
Katalog No. : 302
Levha/Çizim No. : 41/302
Buluntu No : -
Buluntu Tarihi : 1971
Buluntu Yeri : 111/LXXXV-LXXXVI Plankaresi
Form Adı : Kase
Ölçüler : **AÇ:- Y: - CK:** 0.6 cm



Tanım: Gövde parçası. Açık kırmızı (2.5YR 6/8) hamur, mika, kireç, taşçık katkılı, sık dokulu ve serttir. İç ve dış yüzey hamur renginde astarlı, mat ve pürüzsüzdür. İç yüzeyde kırmızı (2.5YR 5/6), beyaz (White Page 2.5Y_1) ve siyah (2.5Y 2.5/1) renkte yapılmış 5 sıra yatay bant bezemesi yer almaktadır. İyi fırınlanmış, çark yapımıdır.

Tarih : MÖ 2. yüzyılın ortası - MÖ 1. yüzyıl
Yayın : Kültepe-Kaniş Kazı Başkanlığı İzni ile

Katalog No. : 303
Levha/Çizim No. : 41/303
Buluntu No : -
Buluntu Tarihi : 1972
Buluntu Yeri : 90/LXXXVII Plankaresi
Form Adı : Kase
Ölçüler : **AÇ: -Y: - CK:** 0.8 cm



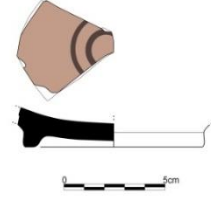
Tanım: Gövde parçası. Kırmızımsı sarı (5YR 6/6) hamur, mika, kireç, taşçık katkılı, ince gözenekli, sık dokulu ve serttir. İç ve dış yüzey hamurunun renginde astarlı, mat, hafif pürüzlüdür. Her iki yüzeyde kahverengi (7.5YR 5/3) bant bezeme görülmektedir. İyi fırınlanmış, çark yapımıdır.

Tarih : MÖ 2. yüzyıl
Yayın : Kültepe-Kaniş Kazı Başkanlığı İzni ile

Katalog No. : 304
Levha/Çizim No. : 41/304
Buluntu No : 21.t.03.Mk.20
Buluntu Tarihi : 2021
Buluntu Yeri : II No.lu Çukur
Form Adı : Kase
Ölçüler : **KÇ:** 9 cm **Y:** 2.2 cm **CK:** 0.7 cm

Tanım: Kaide parçası. Kırmızımsı sarı (5YR 6/6) hamur, mika, kireç, taşçık katkılı, ince gözenekli, sık dokulu ve serttir. İç ve dış yüzey hamurunun renginde astarlı, mat, hafif pürüzlüdür. Tondoda iki sıra kahverengi (7.5YR 5/3) bant bezeme görülmektedir. İyi fırınlanmış, çark yapımıdır.

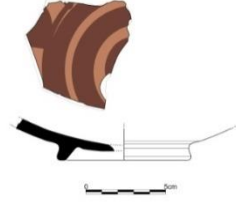
Tarih : MÖ 2. yüzyılın ikinci yarısı
Yayın : Kültepe-Kaniş Kazı Başkanlığı İzni ile



Katalog No. : 305
Levha/Çizim No. : 41/305
Buluntu No : -
Buluntu Tarihi : 1971
Buluntu Yeri : 111/LXXXV-LXXXVI Plankaresi
Form Adı : Kase
Ölçüler : **KÇ:** 8.5 cm **Y:** 2.7 cm **CK:** 0.7 cm

Tanım: Kaide parçası. Açık kırmızı (2.5YR 6/8) hamur, mika, kireç, taşçık katkılı, sık dokulu ve serttir. İç ve dış yüzey hamurunun renginde astarlı, mat, hafif pürüzlüdür. İç yüzey kırmızı (2.5YR 4/6) renkte konsantrik daireler ile bezenmiştir. İyi fırınlanmış, çark yapımıdır.

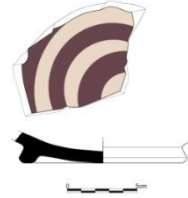
Tarih : MÖ 2. yüzyılın ortası – MÖ 1. yüzyıl
Yayın : Kültepe-Kaniş Kazı Başkanlığı İzni ile



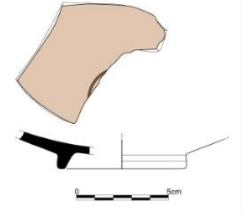
Katalog No. : 306
Levha/Çizim No. : 41/306
Buluntu No : 20.t.06.Mk.09
Buluntu Tarihi : 2020
Buluntu Yeri : 85/XCVII-XCVIII Plankaresi 10 No.lu
Mekan / 3a Evresi
Form Adı : Kase
Ölçüler : **KÇ:** 12 cm **Y:** 2.2 cm **CK:** 0.7 cm

Tanım: Kaide parçası. Açık kırmızımsı kahverengi (5YR 6/4) hamur, mika, kireç, taşçık katkılı, sık dokulu ve serttir. İç ve dış yüzey soluk kahverengi (2.5Y 8/3) astarlı, mat, hafif pürüzlüdür. İç yüzeyde 4 sıra kahverengi (7.5YR 5/3) konsantrik daire görülmektedir. İyi fırınlanmış, çark yapımıdır.

Tarih : MÖ 2. yüzyıl
Yayın : Kültepe-Kaniş Kazı Başkanlığı İzni ile



Katalog No. : 307
Levha/Çizim No. : 40/307
Buluntu No : 20.t.06.Mk.09
Buluntu Tarihi : 2020
Buluntu Yeri : 85/XCVII-XCVIII Plankaresi / 10 No.lu
Mekan / 3a Evresi

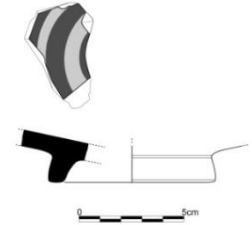


Form Adı : Kase
Ölçüler : **KÇ:** 7 cm **Y:** 2.1 cm **CK:** 0.5 cm

Tanım: Kaide parçası. Kırmızımsı sarı (5YR 6/6) hamur, mika, kireç, taşçık katkılı, ince gözenekli, sık dokulu ve serttir. İç ve dış yüzey kırmızı (2.5YR 5/6) astarlı, mat, hafif pürüzlüdür. İç yüzey kahverengi (7.5YR 5/3) renkte bir sıra bant bezeme görülmektedir. İyi fırınlanmış, çark yapımıdır.

Tarih : MÖ 2. yüzyıl
Yayın : Kültepe-Kaniş Kazı Başkanlığı İzni ile

Katalog No. : 308
Levha/Çizim No. : 41/308
Buluntu No : 20.t.06.Mk.05
Buluntu Tarihi : 2020
Buluntu Yeri : 85/XCVII Plankaresi / 12 No.lu Mekan /
3a Evresi



Form Adı : Kase
Ölçüler : **KÇ:** 8 cm **Y:** 3.4 cm **CK:** 0.7 cm

Tanım: Kaide parçası. Açık kırmızımsı kahverengi (5YR 6/4) hamur, mika, kireç, taşçık katkılı, ince gözenekli, sık dokulu ve serttir. İç ve dış yüzey soluk kahverengi (2.5Y 8/3) astarlı, mat, pürüzlüdür. İç yüzeyde 3 sıra kahverengi (7.5YR 5/3) iç içe dairelerden oluşan bezeme kompozisyonu görülmektedir. Hamurun çekirdek bölümünde gri renk değişimleri vardır. Kötü fırınlanmış, çark yapımıdır.

Tarih : MÖ 2. yüzyıl
Yayın : Kültepe-Kaniş Kazı Başkanlığı İzni ile

Katalog No. : 309
Levha/Çizim No. : 41/309
Buluntu No : -
Buluntu Tarihi : 1971
Buluntu Yeri : 111/LXXXV-LXXXVI Plankaresi
Form Adı : Kase



Ölçüler : **KÇ:** 9 cm **Y:** 3.2 cm **CK:** 0.7 cm

Tanım: Kaide parçası. Açık kırmızımsı kahverengi (5YR 6/4) hamur, mika, kireç, taşçık katkılı, ince gözenekli, sık dokulu ve serttir. İç ve dış yüzey soluk kahverengi (2.5Y 8/3) astarlı, mat, pürüzlüdür. İç yüzey kahverengi (7.5YR 5/3) renkte iç içe daireler ve nokta motifleri ile bezelidir. Hamurun çekirdek bölümünde gri renk değişimleri görülmektedir. Kötü fırınlanmış, çark yapımıdır.

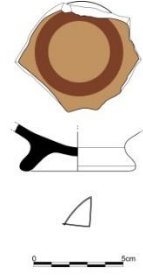
Tarih : MÖ 2. yüzyılın ortası - MÖ 1. yüzyıl
Yayın : Kültepe-Kaniş Kazı Başkanlığı İzni ile

Katalog No. : 310
Levha/Çizim No. : 41/310
Buluntu No : 20.t.06.Mk.10
Buluntu Tarihi : 2020
Buluntu Yeri : 85/XCVII-XCVIII Plankaresi 10 No.lu Mekan /
3b Evresi

Form Adı : Kase
Ölçüler : **KÇ:** 6.8 cm **Y:** 2.6 cm **CK:** 0.5

Tanım: Kaide parçası. Kırmızımsı sarı (5YR 6/6) hamur, mika, kireç, taşçık katkılı, ince gözenekli, sık dokulu ve serttir. İç ve dış yüzey hamurunun renginde astarlı, mat, hafif pürüzlüdür. İç yüzey kırmızı (10R 4/6) renkte daire ile bezelidir. Kaide altında olasılıkla atölye işareti olan “Δ” görülmektedir. İyi fırınlanmış, çark yapımıdır.

Tarih : MÖ 3. yüzyılın ikinci yarısı
Yayın : Kültepe-Kaniş Kazı Başkanlığı İzni ile

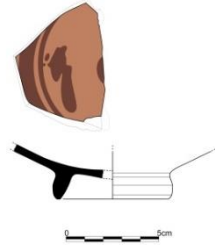


Katalog No. : 311
Levha/Çizim No. : 41/311
Buluntu No : -
Buluntu Tarihi : 1971
Buluntu Yeri : 111/LXXXV-LXXXVI Plankaresi

Form Adı : Kase
Ölçüler : **KÇ:** 6.5 cm **Y:** 2.9 cm **CK:** 0.4 cm

Tanım: Kaide parçası. Açık kırmızımsı kahverengi (5YR 6/4) hamur, mika, kireç, taşçık katkılı, ince gözenekli, sık dokulu ve serttir. İç ve dış yüzey hamurunun renginde astarlı, mat, hafif pürüzlüdür. İç yüzey kırmızı (2.5YR 4/6) iç içe daireler ve serbest nokta motifleri ile bezelidir. Hamurun çekirdek bölümünde gri renk değişimleri görülmektedir. Kötü fırınlanmış, çark yapımıdır.

Tarih : MÖ 2. yüzyılın ortası - MÖ 1. yüzyıl
Yayın : Kültepe-Kaniş Kazı Başkanlığı İzni ile

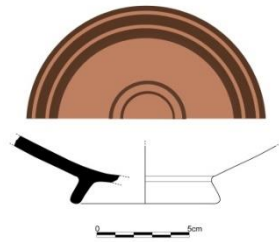


Katalog No. : 312
Levha/Çizim No. : 41/312
Buluntu No : -
Buluntu Tarihi : 1972
Buluntu Yeri : 90/LXXXVII Plankaresi

Form Adı : Kase
Ölçüler : **KÇ:** 7 cm **Y:** 3.5 cm **CK:** 0.7 cm

Tanım: Kaide parçası. Kırmızımsı sarı (5YR 6/6) hamur, mika, kireç, taşçık katkılı, ince gözenekli, sık dokulu ve serttir. İç ve dış yüzey hamurunun renginde astarlı, mat, pürüzsüzdür. İç yüzey kırmızı (2.5YR 4/6) renkli iç içe daireler ile bezelidir. İyi fırınlanmış, çark yapımıdır.

Tarih : MÖ 2. yüzyıl
Yayın : Kültepe-Kaniş Kazı Başkanlığı İzni ile



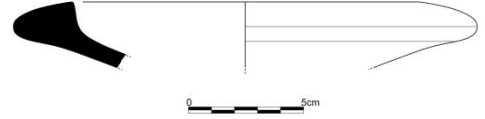
Katalog No. : 313
Levha/Çizim No. : 42/313
Buluntu No : 09.t.1.Mk.15
Buluntu Tarihi : 2009
Buluntu Yeri : 85/XCVIII Plankaresi / 6 No.lu Mekan / 3b Evresi
Form Adı : Tabak/Tip 9a
Ölçüler : **AÇ:** 30 cm **Y:** 4 cm **CK:** 0.8 cm



Tanım: Ağız kenarı-gövde parçası. Kırmızımsı sarı (7.5YR 6/6) hamur, kireç, taşçık katkılı, gözenekli, sık dokulu ve serttir. Fırınlamadan kaynaklı hamurda gri (10YR 6/1-5/1) renk dalgalanmaları vardır. İç ve dış yüzey hamurunun renginde astarlı, mat ve pürüzlüdür. Kötü fırınlanmış, çark yapımıdır.

Tarih : MÖ 3. yüzyılın ikinci yarısı
Yayın : Kültepe-Kaniş Kazı Başkanlığı İzni ile

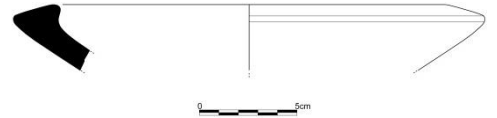
Katalog No. : 314
Levha/Çizim No. : 42/314
Buluntu No : 20.t.06.Mk.01
Buluntu Tarihi : 2020
Buluntu Yeri : 84/XCVIII Plankaresi / 9 No.lu Mekan / 3a Evresi
Form Adı : Tabak/Tip 9b
Ölçüler : **AÇ:** 15 cm **Y:** 2.7 cm **CK:** 0.7 cm



Tanım: Ağız kenarı-gövde parçası. Açık kırmızımsı kahverengi (5YR 6/4) hamur, kireç, taşçık katkılı, gözenekli, sık dokulu ve serttir. İç ve dış yüzey soluk kahverengi (10YR 6/3) astarlı, mat ve pürüzlüdür. Hamurun çekirdek bölümünde gri renk dalgalanmaları görülmektedir. Kötü fırınlanmış, çark yapımıdır.

Tarih : MÖ 2. yüzyıl
Yayın : Kültepe-Kaniş Kazı Başkanlığı İzni ile

Katalog No. : 315
Levha/Çizim No. : 42/315
Buluntu No : 09.t.01.Mk.32
Buluntu Tarihi : 2009
Buluntu Yeri : 86/XCVIII Plankaresi / 7 No.lu Mekan
Form Adı : Tabak/Tip 9b
Ölçüler : **AÇ:** 24 cm **Y:** 2.1 cm **CK:** 1.1 cm



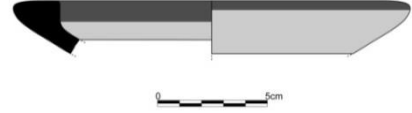
Tanım: Ağız kenarı-gövde parçası. Açık kırmızımsı kahverengi (5 YR 6/4) hamur, kireç, taşçık katkılı, gözenekli, sık dokulu ve serttir. İç ve dış yüzey soluk kahverengi (10YR 6/3) astarlı, mat ve pürüzlüdür. Hamurun çekirdek bölümünde gri renk dalgalanmaları görülmektedir. Kötü fırınlanmış, çark yapımıdır.

Tarih : MÖ 3. yüzyıl
Yayın : Kültepe-Kaniş Kazı Başkanlığı İzni ile

Katalog No. : 316
Levha/Çizim No. : 42/316
Buluntu No : 20.t.00
Buluntu Tarihi : 2020
Buluntu Yeri : Yüzey
Form Adı : Tabak / Tip 9c.1
Ölçüler : **AÇ:** 18 cm **Y:** 2.4 cm **CK:** 0.7 cm

Tanım: Ağız kenarı-gövde parçası. Pembe (7.5YR 7/4) hamur, mika, kireç, taşçık katkılı, gözenekli, sık dokulu ve serttir. İç yüzey hamur renginde, dış yüzey soluk kahverengi (2.5Y 8/3) astarlıdır. İki yüzeyi de mat ve pürüzlüdür. Ağız çevresi kahverengi (7.5YR 4/6) renkte bant ile bezelidir. İyi fırınlanmış, çark yapımıdır.

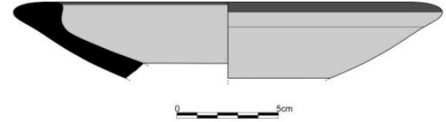
Tarih : MÖ 2. yüzyıl
Yayın : Kültepe-Kaniş Kazı Başkanlığı İzni ile



Katalog No. : 317
Levha/Çizim No. : 42/317
Buluntu No : 20.t.06.Mk.02
Buluntu Tarihi : 2020
Buluntu Yeri : 84-85/XCVIII Plankaresi / 9 No.lu Mekan / 3a Evresi
Form Adı : Tabak / Tip 9c.1
Ölçüler : **AÇ:** 21 cm **Y:** 3.7 cm **CK:** 0.9 cm

Tanım: Ağız kenarı-gövde parçası. Açık kırmızımsı kahverengi (5 YR 6/4) hamur, mika, kireç, taşçık katkılı, gözenekli, sık dokulu ve serttir. İç ve dış yüzey hamurunun renginde astarlı, mat, pürüzlüdür. Ağız kenarı her iki yüzeyde de kırmızı (2.5YR 4/8) renkte bant ile bezelidir. Hamurun çekirdek kısmında fırınlanmaya bağlı olarak çok koyu gri (10YR 3/1) renk dalgalanması mevcuttur. Kötü fırınlanmış, çark yapımıdır.

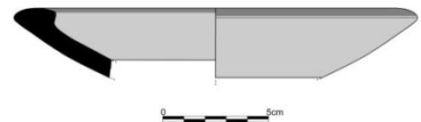
Tarih : MÖ 2. yüzyıl
Yayın : Kültepe-Kaniş Kazı Başkanlığı İzni ile



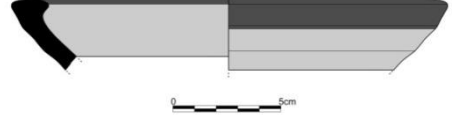
Katalog No. : 318
Levha/Çizim No. : 42/318
Buluntu No : 20.t.06.Mk.04
Buluntu Tarihi : 2020
Buluntu Yeri : 85/XCVII-XCVIII Plankaresi / 10 No.lu Mekan / 3a Evresi
Form Adı : Tabak/Tip 9c.1
Ölçüler : **AÇ:** 19 cm **Y:** 3.2 cm **CK:** 0.7 cm

Tanım: Ağız kenarı-gövde parçası. Soluk kahverengi (10 YR 6/3) hamur, mika, kireç, taşçık katkılı, gözenekli, sık dokulu ve serttir. İç yüzey ve dış yüzey hamurunun renginde astarlı, mat, hafif pürüzlüdür. Ağız kenarı her iki yüzeyde kırmızı (10R 4/8) renkte bant ile bezelidir. İyi fırınlanmış, çark yapımıdır.

Tarih : MÖ 2. yüzyıl
Yayın : Kültepe-Kaniş Kazı Başkanlığı İzni ile



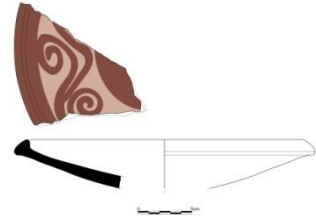
Katalog No. : 319
Levha/Çizim No. : 42/319
Buluntu No : 20.t.06.Mk.08
Buluntu Tarihi : 2020
Buluntu Yeri : 84-85/XCVIII Plankaresi / 9 No.lu Mekan / 3b Evresi
Form Adı : Tabak/Tip 9c.1
Ölçüler : **AÇ:** 20 cm **Y:** 3.3 cm **CK:** 0.7 cm



Tanım: Ağız kenarı-gövde parçası. Açık kahverengi (7.5YR 6/4) hamur, mika, kireç, taşçık katkılı, gözenekli, sık dokulu ve serttir. İç yüzey ve dış yüzey hamurunun renginde astarlı, mat ve pürüzlüdür. Ağız kenarı her iki yüzeyde kırmızı (10R 4/6) renkte bant ile bezelidir. İyi fırınlanmış, çark yapımıdır.

Tarih : MÖ 3. yüzyılın ikinci yarısı
Yayın : Kültepe-Kaniş Kazı Başkanlığı İzni ile

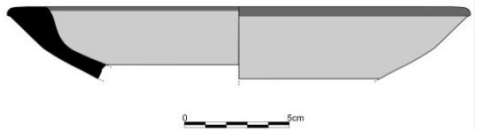
Katalog No. : 320
Levha/Çizim No. : 42/320
Buluntu No : -
Buluntu Tarihi : 1973
Buluntu Yeri : 90/XCVI Plankaresi
Form Adı : Tabak/Tip 10.2
Ölçüler : **AÇ:** 28 cm **Y:** 4.5 cm **CK:** 1.1 cm



Tanım: Ağız kenarı-gövde parçası. Açık kahverengi (7.5YR 6/4) hamur, mika, kireç, taşçık katkılı, gözenekli, sık dokulu ve serttir. İç ve dış yüzey hamurunun renginde astarlı, mat, hafif pürüzlüdür. İç yüzeyde ağız kenarı ve gövde üzerine koyu kırmızimsı kahverengi (2.5YR 3/4) renkte daireler ve kıvrık dallardan oluşan bezemeler yer almaktadır. İyi fırınlanmış, çark yapımıdır.

Tarih : MÖ 2. yüzyıl
Yayın : Kültepe-Kaniş Kazı Başkanlığı İzni ile

Katalog No. : 321
Levha/Çizim No. : 43/321
Buluntu No : 09.t.1.Mk.26
Buluntu Tarihi : 2009
Buluntu Yeri : 85-86/XCVIII Plankaresi / 5 No.lu Mekan / 3b Evresi
Form Adı : Tabak/Tip 11.1
Ölçüler : **AÇ:** 22 cm **Y:** 3.3 cm **CK:** 0.7 cm



Tanım: Ağız kenarı-gövde parçası. Açık kahverengi (7.5YR 6/4) hamur, mika, kireç, taşçık katkılı, ince gözenekli, sık dokulu ve serttir. İç ve dış yüzey pembe (7.5YR 8/4) astarlı, mat, hafif pürüzlüdür. Ağız kenarı her iki yüzeyde de kahverengi (7.5YR 4/3) renkte bant ile bezelidir. İyi fırınlanmış, çark yapımıdır.

Tarih : MÖ 3. yüzyılın ikinci yarısı
Yayın : Kültepe-Kaniş Kazı Başkanlığı İzni ile

Katalog No. : 322
Levha/Çizim No. : 43/322
Buluntu No : 09.t.1.Mk.32
Buluntu Tarihi : 2009
Buluntu Yeri : 86/XCVIII Plankaresi / 7 No.lu Mekan
Form Adı : Tabak/Tip 11.1
Ölçüler : **AÇ:** 22 cm **Y:** 3.4 cm **CK:** 0.7 cm



Tanım: Ağız kenarı-gövde parçası. Açık kahverengi (7.5YR 6/4) hamur, mika, kireç, taşçık katkılı, ince gözenekli, sık dokulu ve serttir. İç ve dış yüzey kırmızımsı sarı (5YR 6/6) astarlı, mat ve pürüzlüdür. Ağız kenarı her iki yüzeyde de kırmızı (10R 4/8) renkli bant ile bezelidir. İyi fırınlanmış, çark yapımıdır.

Tarih : MÖ 3. yüzyıl
Yayın : Kültepe-Kaniş Kazı Başkanlığı İzni ile

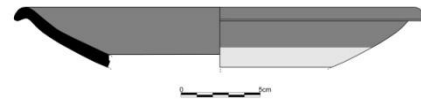
Katalog No. : 323
Levha/Çizim No. : 43/323
Buluntu No : 20.t.06.Mk.05
Buluntu Tarihi : 2020
Buluntu Yeri : 85/XCVII Plankaresi / 12 No.lu Mekan / 3a Evresi
Form Adı : Tabak/Tip 12.1
Ölçüler : **AÇ:** 28 cm **Y:** 4.9 cm **CK:** 0.7 cm



Tanım: Ağız kenarı-gövde parçası. Kırmızımsı sarı (5YR 6/6) hamur, mika, kireç, taşçık katkılı, ince gözenekli, sık dokulu ve serttir. İç yüzey kırmızı (2.5YR 5/6), dış yüzey soluk kahverengi (2.5Y 8/3) astarlıdır. Her iki yüzey de mat ve pürüzsüzdür. İç yüzeyde gövdenin tamamının kaplayan kırmızı (2.5YR 5/6) renkli boya, dış yüzeyde ağız kenarı ve altında kalın bir bant şeklindedir. İyi fırınlanmış, çark yapımıdır.

Tarih : MÖ 2. yüzyıl
Yayın : Kültepe-Kaniş Kazı Başkanlığı İzni ile

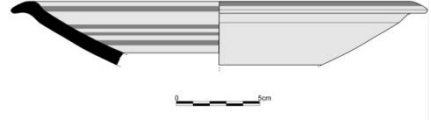
Katalog No. : 324
Levha/Çizim No. : 43/324
Buluntu No : -
Buluntu Tarihi : 1971
Buluntu Yeri : 111/LXXXV-LXXXVI Plankaresi
Form Adı : Tabak/Tip 12.1
Ölçüler : **AÇ:** 26 cm **Y:** 3.8 cm **CK:** 0.7 cm



Tanım: Ağız kenarı-gövde parçası. Kırmızımsı sarı (5YR 6/6) hamur, mika, kireç, taşçık katkılı, ince gözenekli, sık dokulu ve serttir. İç yüzey kırmızı (2.5YR 5/6), dış yüzey kırmızımsı sarı (5YR 6/6) astarlı, mat ve pürüzsüzdür. İç yüzeyde gövdenin tamamının kaplayan kırmızı (2.5YR 5/6) renkli boya, dış yüzeyde ağız kenarı ve altında kalın bir bant şeklindedir. İyi fırınlanmış, çark yapımıdır.

Tarih : MÖ 2. yüzyılın ortası – MÖ 1. Yüzyıl
Yayın : Kültepe-Kaniş Kazı Başkanlığı İzni ile

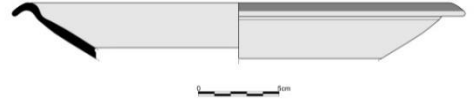
Katalog No. : 325
Levha/Çizim No. : 43/325
Buluntu No : -
Buluntu Tarihi : 1971
Buluntu Yeri : 111/LXXXV-LXXXVI Plankaresi
Form Adı : Tabak/Tip 12.1
Ölçüler : **AÇ:** 25 cm **Y:** 3.9 cm **CK:** 0.8 cm



Tanım: Ağız kenarı-gövde parçası. Kırmızımsı sarı (5YR 6/6) hamur, mika, kireç, taşçık katkılı, ince gözenekli, sık dokulu ve serttir. İç yüzey hamurunun renginde, dış yüzey soluk kahverengi (2.5Y 8/3) astarlıdır. İki yüzeyi de mat, hafif pürüzlüdür. Ağız kenarı her iki yüzeyde, gövde ise sadece iç yüzeyde kırmızı (2.5YR 5/6) renkli bant bezemeler ile kaplıdır. İyi fırınlanmış, çark yapımıdır.

Tarih : MÖ 2. yüzyılın ortası – MÖ 1. yüzyıl
Yayın : Kültepe-Kaniş Kazı Başkanlığı İzni ile

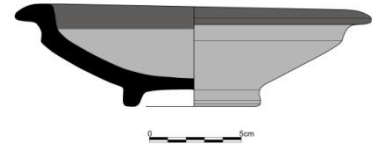
Katalog No. : 326
Levha/Çizim No. : 43/326
Buluntu No : -
Buluntu Tarihi : 1971
Buluntu Yeri : 111/LXXXV-LXXXVI Plankaresi
Form Adı : Tabak/Tip 12.1
Ölçüler : **AÇ:** 26 cm **Y:** 3.2 cm **CK:** 0.5 cm



Tanım: Ağız kenarı-gövde parçası. Kırmızımsı sarı (5YR 6/6) hamur, mika, kireç, taşçık katkılı, ince gözenekli, sık dokulu ve serttir. İç yüzey hamurunun renginde, dış yüzey pembe (7.5YR 7/4) astarlıdır. İki yüzeyi de mat, hafif pürüzlüdür. Ağız kenarı dış yüzeyde kırmızı (2.5YR 4/8) renkli bant ile bezelidir. İyi fırınlanmış, çark yapımıdır.

Tarih : MÖ 2. yüzyılın ortası – MÖ 1. yüzyıl
Yayın : Kültepe-Kaniş Kazı Başkanlığı İzni ile

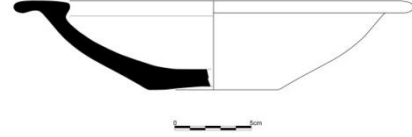
Katalog No. : 327
Levha/Çizim No. : 43/327
Müze Env. No. : 3942
Buluntu No : -
Buluntu Tarihi : 1960
Buluntu Yeri : -
Form Adı : Tabak/Tip 13.1
Ölçüler : **AÇ:** 19.4 cm **Y:** 5.4 cm **CK:** 1 cm



Tanım: Eser kırık ve parçaları eksik olarak ele geçmiş olup, restore edilerek tümlenmiştir. Kırmızımsı sarı (7.5YR 7/6) hamur, mika, kireç katkılı, ince gözenekli, sık dokulu ve serttir. İç ve dış yüzey soluk kahverengi (5YR 8/3) astarlı, mat, hafif pürüzlüdür. Ağız kenarı her iki yüzey de koyu kırmızı (2.5YR 3/6) renkli bant ile bezelidir. İyi fırınlanmış, çark yapımıdır.

Tarih : MÖ 2. yüzyıl
Yayın : Kültepe-Kaniş Kazı Başkanlığı İzni ile

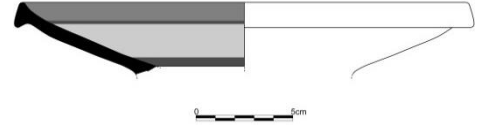
Katalog No. : 328
Levha/Çizim No. : 44/328
Buluntu No : -
Buluntu Tarihi : 1972
Buluntu Yeri : 90/LXXXVII Plankaresi
Form Adı : Tabak/Tip 14
Ölçüler : **AÇ:** 26 cm **Y:** 5.7 cm **CK:** 1 cm



Tanım: Ağız kenarı-gövde ve dip parçası. Kırmızımsı sarı (5YR 6/6) hamur, mika, kireç, taşçık katkılı, iri gözenekli, sık dokulu ve serttir. İç ve dış yüzey açık kırmızı (2.5YR 6/6) olmakla birlikte özellikle kaide altı çok açık kahverengi (10YR 7/3) astarlıdır. İki yüzeyi de mat ve pürüzlüdür. İyi fırınlanmış, çark yapımıdır.

Tarih : MÖ 2. yüzyıl
Yayın : Kültepe-Kaniş Kazı Başkanlığı İzni ile

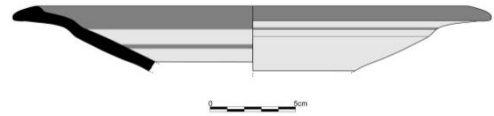
Katalog No. : 329
Levha/Çizim No. : 44/329
Buluntu No : 20.t.06.Mk.01
Buluntu Tarihi : 2020
Buluntu Yeri : 84/XCVIII Plankaresi / 9 No.lu Mekan / 3a Evresi
Form Adı : Tabak/Tip 15.1
Ölçüler : **AÇ:** 24 cm **Y:** 3 cm **CK:** 0.6 cm



Tanım: Ağız kenarı-gövde parçası. Pembe (7.5YR 7/4) hamur, mika katkılı, gözenekli, sık dokulu ve serttir. İç ve dış yüzey hamurunun renginde astarlı, mat, hafif pürüzlüdür. İç yüzey ağız kenarında ve gövde üzerinde sarımsı kırmızı (5YR 5/6) ve koyu kızıl kahverengi (5YR 3/2-4) renklerde bantlar ile bezelidir. İyi fırınlanmış, çark yapımıdır.

Tarih : MÖ 2. yüzyıl
Yayın : Kültepe-Kaniş Kazı Başkanlığı İzni ile

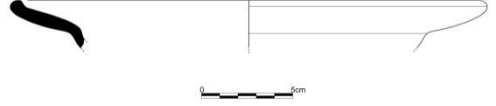
Katalog No. : 330
Levha/Çizim No. : 44/330
Buluntu No : -
Buluntu Tarihi : 1973
Buluntu Yeri : 91-92/XCV-XCVI Plankaresi
Form Adı : Tabak/Tip 16.1
Ölçüler : **AÇ:** 28 cm **Y:** 3.8 cm **CK:** 0.7 cm



Tanım: Ağız kenarı-gövde parçası. Pembe (7.5YR 7/4) hamur, mika, kireç, taşçık katkılı, ince gözenekli, sık dokulu ve serttir. İç ve dış yüzey hamurunun renginde astarlı, mat, hafif pürüzlüdür. Ağız kenarı her iki yüzeyde, gövde ise sadece iç yüzeyde kırmızı (10R 4/6) renkli bantlar ile bezelidir. Hamurunun çekirdek kısmında gri renk değişimleri görülmektedir. Kötü fırınlanmış, çark yapımıdır.

Tarih : MÖ 2. yüzyıl
Yayın : Kültepe-Kaniş Kazı Başkanlığı İzni ile

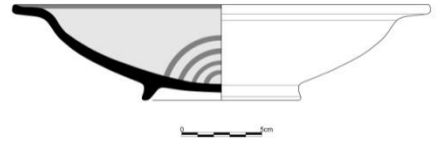
Katalog No. : 331
Levha/Çizim No. : 44/331
Buluntu No : 20.t.06.Mk.02
Buluntu Tarihi : 2020
Buluntu Yeri : 84/XCVIII Plankaresi / 9 No.lu Mekan / 3a Evresi
Form Adı : Tabak/Tip 17
Ölçüler : **AÇ:** 26 cm **Y:** 1.9 cm **CK:** 0.8 cm
Tanım: Ağız kenarı-gövde parçası. Çok açık kahverengi (10YR 7/4) hamur, mika, kireç, taşçık katkılı, ince gözenekli, sık dokulu ve serttir. Her iki yüzey sarı (10YR 7/6) astarlı, parlak ve pürüzsüzdür. İyi fırınlanmış, çark yapımıdır.
Tarih : MÖ 2. yüzyıl
Yayın : Kültepe-Kaniş Kazı Başkanlığı İzni ile



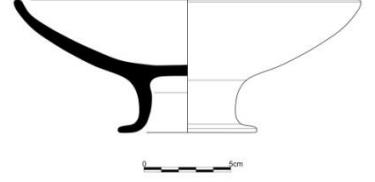
Katalog No. : 332
Levha/Çizim No. : 44/332
Buluntu No : -
Buluntu Tarihi : 1971
Buluntu Yeri : 111/LXXXV-LXXXVI Plankaresi
Form Adı : Tabak/Tip 17
Ölçüler : **AÇ:** 26 cm **Y:** 2.6 cm **CK:** 0.6 cm
Tanım: Ağız kenarı-gövde parçası. Açık kahverengi (7.5YR 4/6) hamur, mika, kireç, taşçık katkılı, ince gözenekli, sık dokulu ve serttir. İç ve dış yüzey kırmızı (10R 4/8) astarlı, parlak ve pürüzsüzdür. İyi fırınlanmış, çark yapımıdır.
Tarih : MÖ 2. yüzyılın ortası - MÖ 1. yüzyıl
Yayın : Kültepe-Kaniş Kazı Başkanlığı İzni ile



Katalog No. : 333
Levha/Çizim No. : 44/333
Buluntu No : 21.t.03.Mk.20
Buluntu Tarihi : 2021
Buluntu Yeri : II No.lu Çukur
Form Adı : Tabak/Tip 17.1
Ölçüler : **AÇ:** 25 cm **Y:** 6 cm **CK:** 0.6 cm
Tanım: Ağız kenarı-gövde parçası. Açık kahverengi (7.5YR 6/4) hamur, mika, kireç, taşçık katkılı, ince gözenekli, sık dokulu ve serttir. İç ve dış yüzey hamurunun renginde astarlı, mat ve pürüzsüzdür. İç yüzey ağız kenarında ve gövde üzerinde sarımsı kırmızı (2.5YR 4/8) renkte iç içe daireler ile bezelidir. İyi fırınlanmış, çark yapımıdır.
Tarih : MÖ 2. yüzyılın ikinci yarısı
Yayın : Kültepe-Kaniş Kazı Başkanlığı İzni ile



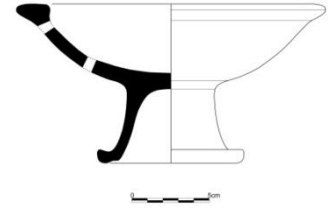
Katalog No. : 334
Levha/Çizim No. : 45/334
Müze Env. No. : 3376
Buluntu No : -
Buluntu Tarihi : 1955
Buluntu Yeri : -
Form Adı : Meyvelik/Tip 18
Ölçüler : AÇ: 20 cm Y: 7.7 cm CK: 0.6 cm



Tanım: Eser kırık olarak ele geçmiş olup, yapıştırılarak tümlenmiştir. Kırmızımsı sarı (5YR 6/6) hamur, mika, kireç, taşçık katkılı, sık dokulu ve serttir. İç yüzey açık kahverengi (7.5YR 6/4), dış yüzey sarımsı kırmızı (5YR 5/8) astarlıdır. Her iki yüzey de parlak ve pürüzsüzdür. İyi fırınlanmış, çark yapımıdır.

Tarih : MÖ 2. yüzyılın ikinci yarısı – MÖ 1. yüzyıl
Yayın : Kültepe-Kaniş Kazı Başkanlığı İzni ile

Katalog No. : 335
Levha/Çizim No. : 45/335
Buluntu No : 09.t.1.Mk.26-09
Buluntu Tarihi : 2009
Buluntu Yeri : 85-86/XCVIII Plankaresi / 5 No.lu

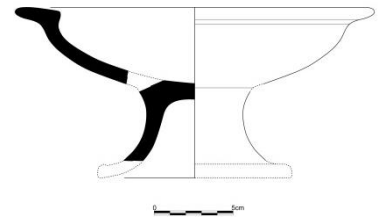


Form Adı : Meyvelik/Tip 19
Ölçüler : AÇ: 20 cm / KÇ: 6 cm Y: 5.4 cm / KY: 6 cm CK: 0.9 cm

Tanım: Ağız kenarı-gövde ve kaide parçası. Kırmızımsı sarı (7.5YR 6/6) hamur, mika, kireç, ve taşçık katkılı, ince gözenekli, sık dokulu, serttir. İç ve dış yüzey hamur renginde astarlı, mat ve hafif pürüzlüdür. İyi fırınlanmış, çark yapımıdır.

Tarih : MÖ 3. yüzyılın ikinci yarısı
Yayın : Kültepe-Kaniş Kazı Başkanlığı İzni ile

Katalog No. : 336
Levha/Çizim No. : 45/336
Buluntu No : 20.t.06.Mk.15
Buluntu Tarihi : 2020
Buluntu Yeri : 85/XCVII-XCVIII Plankaresi / 12 No.lu Mekan / 3b Evresi

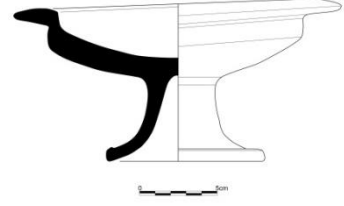


Form Adı : Meyvelik/Tip 20a
Ölçüler : AÇ: 17 cm Y: 4.8 cm CK: 0.8 cm

Tanım: Ağız kenarı-gövde ve kaide parçası. Gri (5Y 5/1) hamur, mika, kireç, taşçık katkılı, ince gözenekli, sık dokulu ve serttir. İç ve dış yüzey siyah (5Y 2.5/1) astarlı, mat, hafif pürüzlüdür. İyi fırınlanmış, çark yapımıdır.

Tarih : MÖ 3. yüzyılın ikinci yarısı
Yayın : Kültepe-Kaniş Kazı Başkanlığı İzni ile

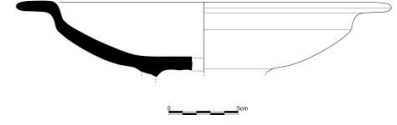
Katalog No. : 337
Levha/Çizim No. : 46/337
Müze Env. No. : 3014
Buluntu No : -
Buluntu Tarihi : 1963
Buluntu Yeri : -
Form Adı : Meyvelik/Tip 20a
Ölçüler : AÇ: 21.2 cm Y: 10.2 cm CK: 1.6 cm



Tanım: Eser kırık olarak ele geçmiş, yapıştırılmış tümlenmiştir. Kırmızı (2.5YR 5/8) hamur, mika, kireç, taşçık katkılı, ince gözenekli, sık dokulu ve serttir. İç ve dış yüzey hamurunun renginde astarlı, mat, hafif pürüzlüdür. İyi fırınlanmış, çark yapımıdır.

Tarih : MÖ 3. yüzyıl
Yayın : Kültepe-Kaniş Kazı Başkanlığı İzni ile

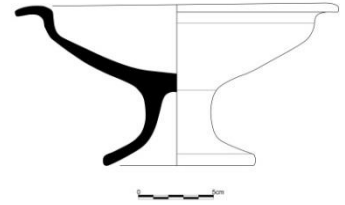
Katalog No. : 338
Levha/Çizim No. : 46/338
Buluntu No : 09.t.1.Mk.32-8
Buluntu Tarihi : 2009
Buluntu Yeri : 86/XCVIII Plankaresi / 7 No.lu Mekan
Form Adı : Meyvelik/Tip 20a
Ölçüler : AÇ: 22 cm Y: 5.6 cm CK: 1 cm



Tanım: Ağız kenarı-gövde ve kaide parçası. Gri (5Y 5/1) hamur, mika, kireç, taşçık katkılı, gözenekli, sık dokulu ve serttir. İç ve dış yüzey siyah (5Y 2.5/1) astarlı, mat, hafif pürüzlüdür. İyi fırınlanmış, çark yapımıdır.

Tarih : MÖ 3. yüzyıl
Yayın : Kültepe-Kaniş Kazı Başkanlığı İzni ile

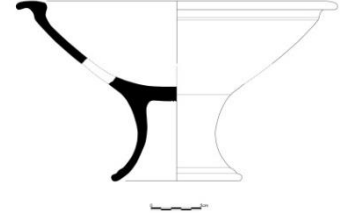
Katalog No. : 339
Levha/Çizim No. : 46/339
Müze Env. No. : 3377
Buluntu No : -
Buluntu Tarihi : 1955
Buluntu Yeri : -
Form Adı : Meyvelik/Tip 20b
Ölçüler : AÇ: 21.5 cm Y: 10.7 cm CK: 0.9 cm



Tanım: Eser kırık olarak ele geçirilmiş olup, yapıştırılarak tümlenmiştir. Pembe (7.5YR 7/4) hamur, mika, kireç, taşçık katkılı, çok ince gözenekli, sık dokulu ve serttir. İç ve dış yüzey kırmızı (2.5YR 5/8) astarlı, hafif parlak, hafif pürüzlüdür. İyi fırınlanmış, çark yapımıdır.

Tarih : MÖ 2. yüzyılın ikinci yarısı – MÖ 1. yüzyıl
Yayın : Kültepe-Kaniş Kazı Başkanlığı İzni ile

Katalog No. : 340
Levha/Çizim No. : 46/340
Buluntu No : 09.t.1.Mk.26-13
Buluntu Tarihi : 2009
Buluntu Yeri : 85-86/XCVIII Plankaresi / 5
No.lu Mekan / 3b Evresi

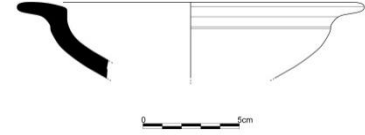


Form Adı : Meyvelik/Tip 20b
Ölçüler : **KÇ:** 13 cm **Y:** 9.4 cm **CK:** 0.9 cm

Tanım: Ağız kenarı-gövde ve kaide parçası. Kahverengi (7.5YR 5/6) hamur, mika, kireç, taşçık katkılı, ince gözenekli, sık dokulu ve serttir. İç ve dış yüzey açık kahverengi (7.5YR 6/4) astarlı, mat, hafif pürüzlüdür. İyi fırınlanmış, çark yapımıdır.

Tarih : MÖ 3. yüzyılın ikinci yarısı
Yayın : Kültepe-Kaniş Kazı Başkanlığı İzni ile

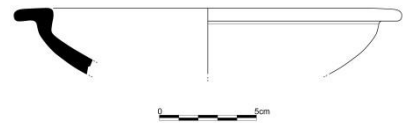
Katalog No. : 341
Levha/Çizim No. : 47/341
Buluntu No : 09.t.1.Mk.26
Buluntu Tarihi : 2009
Buluntu Yeri : 85-86/XCVIII Plankaresi / 5 No.lu Mekan / 3b Evresi
Form Adı : Meyvelik/Tip 21a
Ölçüler : **AÇ:** 18 cm **Y:** 4 cm **CK:** 0.9 cm



Tanım: Ağız kenarı-gövde parçası. Açık kahverengi (7.5YR 6/4) hamur, mika, kireç ve taşçık katkılı, ince gözenekli, sık dokulu ve serttir. Her iki yüzey çok açık kahverengi (10YR 7/4) astarlı, mat, hafif pürüzlüdür. İyi fırınlanmış, çark yapımıdır.

Tarih : MÖ 3. yüzyılın ikinci yarısı
Yayın : Kültepe-Kaniş Kazı Başkanlığı İzni ile

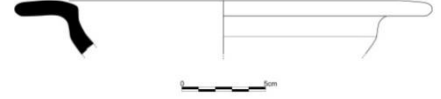
Katalog No. : 342
Levha/Çizim No. : 47/342
Buluntu No : -
Buluntu Tarihi : Tahsin Özgüç Kazıları
Buluntu Yeri : -
Form Adı : Meyvelik/Tip 21a
Ölçüler : **AÇ:** 20 cm **Y:** 3.6 cm **CK:** 0.7 cm



Tanım: Ağız kenarı-gövde parçası. Açık kahverengi (7.5YR 6/4) hamur, mika, kireç ve taşçık katkılı, ince gözenekli, sık dokulu ve serttir. Her iki yüzey de kahverengi (7.5YR 6/4) astarlı, mat, hafif pürüzlüdür. Hamurun çekirdek bölümünde gri renk dalgalanmaları görülmektedir. Kötü fırınlanmış, çark yapımıdır.

Tarih : MÖ 3. – MÖ 2. yüzyıl
Yayın : Kültepe-Kaniş Kazı Başkanlığı İzni ile

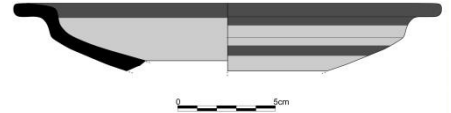
Katalog No. : 343
Levha/Çizim No. : 47/343
Buluntu No : 20.t.06.Mk.01
Buluntu Tarihi : 2020
Buluntu Yeri : 84/XCVIII Plankaresi / 9 No.lu Mekan / 3a Evresi
Form Adı : Meyvelik/Tip 21a
Ölçüler : **AÇ:** 25 cm **Y:** 3.1 cm **CK:** 1 cm
Tanım: Ağız kenarı-gövde parçası. Açık kırmızı (2.5YR 6/6) hamur, mika, kireç ve taş katkılı, ince gözenekli, sık dokulu ve serttir. Her iki yüzey hamurunun renginde astarlı, mat ve hafif pürüzlüdür. İyi fırınlanmış, çark yapımıdır.
Tarih : MÖ 2. yüzyıl
Yayın : Kültepe-Kaniş Kazı Başkanlığı İzni ile



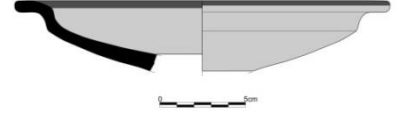
Katalog No. : 344
Levha/Çizim No. : 47/344
Buluntu No : 09.t.1.Mk.32
Buluntu Tarihi : 2009
Buluntu Yeri : 86/XCVIII Plankaresi / 7 No.lu Mekan
Form Adı : Meyvelik/Tip 21a
Ölçüler : **AÇ:** 22 cm **Y:** 5.6 cm **CK:** 1 cm
Tanım: Ağız kenarı-gövde parçası. Gri (5Y 5/1) hamur, mika, kireç ve taşçık katkılı, ince gözenekli, sık dokulu, serttir. Her iki yüzey de siyah (5Y 2.5/1) astarlı, mat ve hafif pürüzlüdür. İyi fırınlanmış, çark yapımıdır.
Tarih : MÖ 3. yüzyıl
Yayın : Kültepe-Kaniş Kazı Başkanlığı İzni ile



Katalog No. : 345
Levha/Çizim No. : 47/345
Buluntu No : 20.t.06.Mk.11
Buluntu Tarihi : 2020
Buluntu Yeri : 85/XCVII Plankaresi / 11 No.lu Mekan / 3a Evresi
Form Adı : Meyvelik/Tip 21a.1
Ölçüler : **AÇ:** 22 cm **Y:** 4 cm **CK:** 0.7 cm
Tanım: Ağız kenarı-gövde parçası. Kırmızımsı sarı (7.5YR 6/6) hamur, mika, kireç ve taşçık katkılı, ince gözenekli, sık dokulu ve serttir. Her iki yüzey de çok açık kahverengi (10YR 7/4) astarlı, mat ve hafif pürüzlüdür. Ağız kenarı her iki yüzeyde, gövde ise sadece dış yüzeyde kırmızımsı sarı (7.5YR 7/6) renkli bant ile bezelidir. İyi fırınlanmış, çark yapımıdır.
Tarih : MÖ 2. yüzyıl
Yayın : Kültepe-Kaniş Kazı Başkanlığı İzni ile



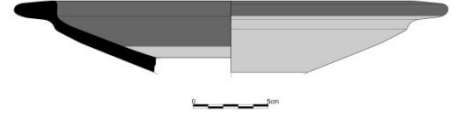
Katalog No. : 346
Levha/Çizim No. : 47/346
Buluntu No : 20.t.06.Mk.02
Buluntu Tarihi : 2020
Buluntu Yeri : 84/XCVIII Plankaresi / 9 No.lu Mekan / 3a Evresi
Form Adı : Meyvelik/Tip 21a.1
Ölçüler : **AÇ:** 22 cm **Y:** 4 cm **CK:** 0.7 cm



Tanım: Ağız kenarı-gövde parçası. Kırmızımsı sarı (7.5YR 6/6) hamur, mika, kireç ve taşçık katkılı, ince gözenekli, sık dokulu, serttir. Her iki yüzey çok açık kahverengi (10YR 7/4) astarlı, mat ve hafif pürüzlüdür. Ağız kenarı iç ve dış yüzeyde kırmızımsı sarı (7.5YR 7/6) renkli bant ile bezelidir. İyi fırınlanmış, çark yapımıdır.

Tarih : MÖ 2. yüzyıl
Yayın : Kültepe-Kaniş Kazı Başkanlığı İzni ile

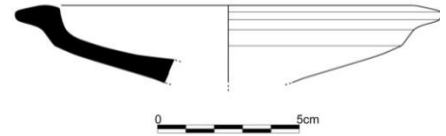
Katalog No. : 347
Levha/Çizim No. : 47/347
Buluntu No : -
Buluntu Tarihi : 1973
Buluntu Yeri : 90/XCVI Plankaresi
Form Adı : Meyvelik/Tip 21a.1
Ölçüler : **AÇ:** 29 cm **Y:** 5.3 cm **CK:** 0.7 cm



Tanım: Ağız kenarı-gövde parçası. Kırmızımsı sarı (7.5YR 6/6) hamur, mika, kireç ve taşçık katkılı, ince gözenekli, sık dokulu, serttir. Her iki yüzey kırmızımsı sarı (5YR 6/6) astarlı, mat ve hafif pürüzlüdür. Ağız kenarı iç yüzeyde alt gövdeye kadar, dış yüzeyde de sadece ağız kenarında koyu kırmızı (2.5YR 3/6) renkli bant ile bezelidir. Hamurun çekirdek bölümünde gri renk değişimleri görülmektedir. Kötü fırınlanmış, çark yapımıdır.

Tarih : MÖ 2. yüzyıl
Yayın : Kültepe-Kaniş Kazı Başkanlığı İzni ile

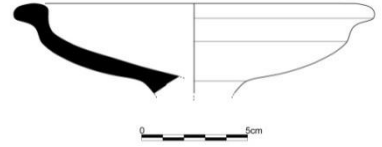
Katalog No. : 348
Levha/Çizim No. : 48/348
Buluntu No : 09.t.1.Mk.32
Buluntu Tarihi : 2009
Buluntu Yeri : 86/XCVIII Plankaresi / 7 No.lu Mekan
Form Adı : Meyvelik/Tip 21b
Ölçüler : **AÇ:** 15 cm **Y:** 3 cm **CK:** 0.7 cm



Tanım: Ağız kenarı-gövde parçası. Kırmızımsı sarı (5YR 4/4) hamur, mika, kireç ve taşçık katkılı, ince gözenekli, sık dokulu ve serttir. Her iki yüzey açık kırmızımsı kahverengi (2.5YR 6/4) astarlı, parlak, hafif pürüzlüdür. Ancak fırınlanmaya bağlı her iki yüzeyde de beyaz (10YR 8/1) ve çok koyu gri (10YR 3/1) renk dalgalanmaları görülmektedir. Kötü fırınlanmış, çark yapımıdır.

Tarih : MÖ 3. yüzyıl
Yayın : Kültepe-Kaniş Kazı Başkanlığı İzni ile

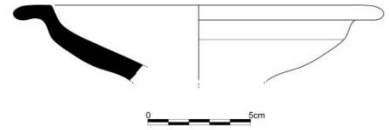
Katalog No. : 349
Levha/Çizim No. : 48/349
Buluntu No : 20.t.06.Mk.01
Buluntu Tarihi : 2020
Buluntu Yeri : 84/XCVIII Plankaresi / 9 No.lu Mekan / 3a Evresi
Form Adı : Meyvelik/Tip 21b
Ölçüler : **AÇ:** 17 cm **Y:** 4.4 cm **CK:** 0.7 cm



Tanım: Ağız kenarı-gövde parçası. Kırmızımsı sarı (5YR 4/4) hamur, mika, kireç ve taşçık katkılı, ince gözenekli, sık dokulu, serttir. Her iki yüzey kırmızı (2.5YR 4/6) astarlı, mat ve hafif pürüzlüdür. Fırınlanmaya bağlı her iki yüzeyde de kırmızımsı siyah (2.5YR 2.5/1) ve koyu kızıl kahverengi (2.5YR 3/4) renk dalgalanmaları mevcuttur. Kötü fırınlanmış, çark yapımıdır.

Tarih : MÖ 2. yüzyıl
Yayın : Kültepe-Kaniş Kazı Başkanlığı İzni ile

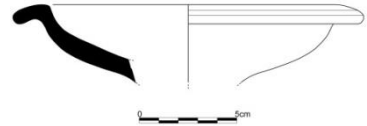
Katalog No. : 350
Levha/Çizim No. : 48/350
Buluntu No : 09.t.1.Mk.29
Buluntu Tarihi : 2009
Buluntu Yeri : 85-86/XCVIII Plankaresi / 5 No.lu Mekan / 3c Evresi
Form Adı : Meyvelik/Tip 21b
Ölçüler : **AÇ:** 12 cm **Y:** 3.7 cm **CK:** 1 cm



Tanım: Ağız kenarı-gövde parçası. Koyu gri (5Y 3/1) hamur, mika, kireç ve taşçık katkılı, ince gözenekli, sık dokulu, serttir. Her iki yüzey siyah (2.5Y 2.5/1) astarlı mat ve hafif pürüzlüdür. İyi fırınlanmış, çark yapımıdır.

Tarih : MÖ 3. yüzyılın ilk yarısı
Yayın : Kültepe-Kaniş Kazı Başkanlığı İzni ile

Katalog No. : 351
Levha/Çizim No. : 48/351
Buluntu No : 09.t.1.Mk.29
Buluntu Tarihi : 2009
Buluntu Yeri : 85-86/XCVIII Plankaresi / 5 No.lu Mekan / 3c Evresi
Form Adı : Meyvelik/Tip 21b
Ölçüler : **AÇ:** 15 cm **Y:** 3.9 cm **CK:** 0.9 cm



Tanım: Ağız kenarı-gövde parçası. Koyu gri (5Y 3/1) hamur, mika, kireç ve taşçık katkılı, ince gözenekli, sık dokulu, serttir. Her iki yüzey de siyah (2.5Y 2.5/1) astarlı, hafif parlak, hafif pürüzlüdür. İyi fırınlanmış, çark yapımıdır.

Tarih : MÖ 3. yüzyılın ilk yarısı
Yayın : Kültepe-Kaniş Kazı Başkanlığı İzni ile

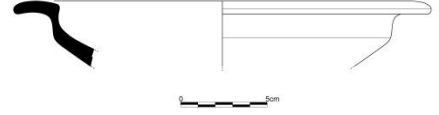
Katalog No. : 352
Levha/Çizim No. : 48/352
Buluntu No : 20.t.06.Mk.04
Buluntu Tarihi : 2020
Buluntu Yeri : 85/XCVII-XCVIII Plankaresi / 10 No.lu Mekan / 3a Evresi
Form Adı : Meyvelik/Tip 21b
Ölçüler : **AÇ:** 22 cm **Y:** 5.7 cm **CK:** 0.7 cm



Tanım: Ağız kenarı-gövde parçası. Grimsi kahverengi (10YR 5/2) hamur, mika, kireç ve taşçık katkılı, ince gözenekli, sık dokulu, serttir. İç ve dış yüzey sarımsı kırmızı (5YR 5/6) astarlı, hafif pürüzlü ve parlaktır. Ancak fırınlanmaya bağlı her iki yüzeyde de siyah (10YR 2/1) renk dalgalanmaları mevcuttur. Kötü fırınlanmış, çark yapımıdır.

Tarih : MÖ 2. yüzyıl
Yayın : Kültepe-Kaniş Kazı Başkanlığı İzni ile

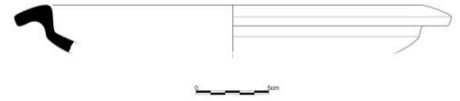
Katalog No. : 353
Levha/Çizim No. : 48/353
Buluntu No : 09.t.1.Mk.32
Buluntu Tarihi : 2009
Buluntu Yeri : 86/XCVIII Plankaresi / 7 No.lu Mekan
Form Adı : Meyvelik/Tip 21b
Ölçüler : **AÇ:** 24 cm **Y:** 3.9 cm **CK:** 0.8 cm



Tanım: Ağız kenarı-gövde parçası. Koyu gri (5Y 3/1) hamur, mika, kireç ve taşçık katkılı, ince gözenekli, sık dokulu, serttir. Her iki yüzey de siyah (2.5Y 2.5/1) astarlı, hafif parlak ve hafif pürüzlüdür. İyi fırınlanmış, çark yapımıdır.

Tarih : MÖ 3. yüzyıl
Yayın : Kültepe-Kaniş Kazı Başkanlığı İzni ile

Katalog No. : 354
Levha/Çizim No. : 48/354
Buluntu No : 20.t.06.Mk.09
Buluntu Tarihi : 2020
Buluntu Yeri : 85/XCVII-XCVIII Plankaresi / 10 No.lu Mekan / 3a Evresi
Form Adı : Meyvelik/Tip 21b
Ölçüler : **AÇ:** 30 cm **Y:** 3.2 cm **CK:** 0.8 cm



Tanım: Ağız kenarı-gövde parçası. Kırmızımsı kahverengi (5YR 4/4) hamur, mika, kireç ve taşçık katkılı, ince gözenekli, sık dokulu, serttir. Her iki yüzey de açık gri (2.5Y 7/2) astarlı, mat ve pürüzsüzdür. İyi fırınlanmış, çark yapımıdır.

Tarih : MÖ 2. yüzyıl

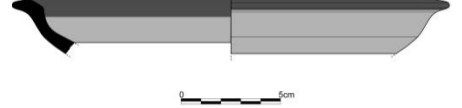
Katalog No. : 355
Levha/Çizim No. : 49/355
Buluntu No : 09.t.1.Mk.06
Buluntu Tarihi : 2009
Buluntu Yeri : 86/XCVIII-XCIX Plankaresi / 1 No.lu Mekan / 3c Evresi
Form Adı : Meyvelik/Tip 21b.1
Ölçüler : **AÇ:** 16 cm **Y:** 2.8 cm **CK:** 0.6 cm



Tanım: Ağız kenarı-gövde parçası. Açık kırmızımsı kahverengi (5YR 6/4) hamur, mika, kireç, taşçık katkılı, ince gözenekli, sık dokulu, serttir. Dış yüzey soluk kahverengi (2.5Y 8/3) astarlıdır. Her iki yüzey de parlak ve hafif pürüzlüdür. İç yüzeyin tamamını kaplayan koyu kırmızı kahverengi (2.5YR 3/3) renk, dış yüzeyde ağız çevresinde bir sıra bant şeklindedir. İyi fırınlanmış, çark yapımıdır.

Tarih : MÖ 4. yüzyılın son çeyreği - MÖ 3. yüzyılın ilk yarısı
Yayın : Kültepe-Kaniş Kazı Başkanlığı İzni ile

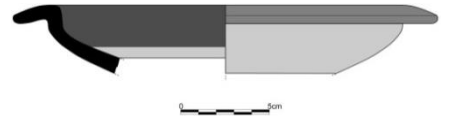
Katalog No. : 356
Levha/Çizim No. : 49/356
Buluntu No : 20.t.06.Mk.09
Buluntu Tarihi : 2020
Buluntu Yeri : 85/XCVII-XCVIII Plankaresi / 10 No.lu Mekan / 3a Evresi
Form Adı : Meyvelik/Tip 21b.1
Ölçüler : **AÇ:** 22 cm **Y:** 3 cm **CK:** 0.5 cm



Tanım: Ağız kenarı-gövde parçası. Açık kırmızımsı kahverengi (5YR 6/4) hamur, mika, kireç, taşçık katkılı, ince gözenekli, sık dokulu, serttir. İç ve dış yüzey soluk kahverengi (2.5Y 8/3) astarlı, hafif parlak, pürüzsüzdür. Ağız çevresi her iki yüzeyde de sarımsı kırmızı (5YR 5/6) renkli bant ile bezelidir. İyi fırınlanmış, çark yapımıdır.

Tarih : MÖ 2. yüzyıl
Yayın : Kültepe-Kaniş Kazı Başkanlığı İzni ile

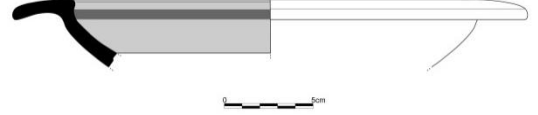
Katalog No. : 357
Levha/Çizim No. : 49/357
Buluntu No : 09.t.1.Mk.32
Buluntu Tarihi : 2009
Buluntu Yeri : 86/XCVIII Plankaresi / 7 No.lu Mekan
Form Adı : Meyvelik/Tip 21b.1
Ölçüler : **AÇ:** 22 cm **Y:** 3.6 cm **CK:** 0.8 cm



Tanım: Ağız kenarı-gövde parçası. Açık kırmızımsı kahverengi (5YR 6/4) hamur, mika, kireç, taşçık katkılı, ince gözenekli, sık dokulu, serttir. İç ve dış yüzey hamurunun renginde astarlı, mat, hafif pürüzlüdür. Ağız çevresi her iki yüzeyde de kırmızı (2.5YR 4/6) renkli bant ile bezelidir. Hamurun çekirdek bölümünde gri renk değişimleri görülmektedir. Kötu fırınlanmış, çark yapımıdır.

Tarih : MÖ 3. yüzyıl
Yayın : Kültepe-Kaniş Kazı Başkanlığı İzni ile

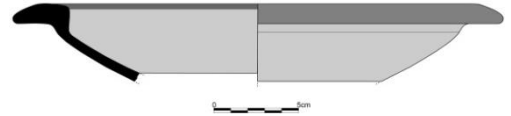
Katalog No. : 358
Levha/Çizim No. : 49/358
Buluntu No : -
Buluntu Tarihi : 1972
Buluntu Yeri : 90/LXXXVII Plankaresi
Form Adı : Meyvelik/Tip 21b.1
Ölçüler : **AÇ:** 22 cm **Y:** 3.7 cm **CK:** 0.9 cm



Tanım: Ağız kenarı-gövde parçası. Açık kırmızımsı kahverengi (5YR 6/4) hamur, mika, kireç, taşçık katkılı, ince gözenekli, sık dokulu, serttir. İç ve dış yüzey soluk kahverengi (2.5Y 8/3) astarlı, mat, hafif pürüzlüdür. Ağız çevresi her iki yüzey de de sarımsı kırmızı (2.5YR 4/8) renkli bant ile bezelidir. Kötü fırınlanmış, çark yapımıdır.

Tarih : MÖ 2. yüzyıl
Yayın : Kültepe-Kaniş Kazı Başkanlığı İzni ile

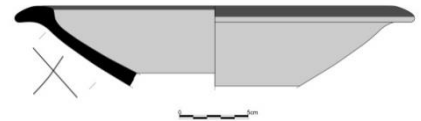
Katalog No. : 359
Levha/Çizim No. : 49/359
Buluntu No : -
Buluntu Tarihi : 1976
Buluntu Yeri : 97-98/LXXXIV Plankaresi
Form Adı : Meyvelik/Tip 21b.1
Ölçüler : **AÇ:** 24 cm **Y:** 4.4 cm **CK:** 0.5 cm



Tanım: Ağız kenarı-gövde parçası. Açık kırmızımsı kahverengi (5YR 6/4) hamur, mika, kireç, taşçık katkılı, ince gözenekli, sık dokulu, serttir. İç ve dış yüzey açık sarımsı kahverengi (10YR 6/4) astarlı, mat, hafif pürüzlüdür. Ağız çevresi her iki yüzeyde de kırmızımsı kahverengi (2.5YR 5/4) bant ile bezelidir. Hamurun çekirdek kısmında gri renk değişimleri görülmektedir. Kötü fırınlanmış, çark yapımıdır.

Tarih : MÖ 2. yüzyılın ortası - MÖ 1. yüzyıl
Yayın : Kültepe-Kaniş Kazı Başkanlığı İzni ile

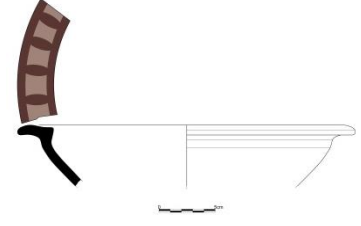
Katalog No. : 360
Levha/Çizim No. : 49/360
Buluntu No : 20.t.07.Mk.02
Buluntu Tarihi : 2020
Buluntu Yeri : 84/XCVIII Plankaresi / 9 No.lu Mekan / 3a Evresi
Form Adı : Meyvelik/Tip 21b.1
Ölçüler : **AÇ:** 29 cm **Y:** 5.8 cm **CK:** 0.7 cm



Tanım: Ağız kenarı-gövde parçası. Açık kırmızımsı kahverengi (5YR 6/4) hamur, mika, kireç, taşçık katkılı, ince gözenekli, sık dokulu, serttir. İç ve dış yüzey hamurunun renginde astarlı, mat ve hafif pürüzlüdür. Ağız çevresi her iki yüzeyde de koyu kırmızımsı kahverengi (2.5YR 3/3) renkte bant ile bezelidir. Hamurun çekirdek kısmında gri renk değişimleri görülmektedir. Dış yüzeyde kazıma ile yapılmış "X" bulunmaktadır. Kötü fırınlanmış, çark yapımıdır.

Tarih : MÖ 2. yüzyıl
Yayın : Kültepe-Kaniş Kazı Başkanlığı İzni ile

Katalog No. : 361
Levha/Çizim No. : 49/361
Buluntu No : 09.t.1.Mk.15
Buluntu Tarihi : 2009
Buluntu Yeri : 85/XCVIII Plankaresi / 6 No.lu
Mekan / 3b Evresi

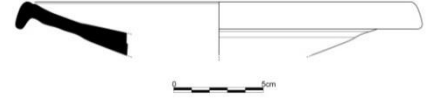


Form Adı : Meyvelik/Tip 21b.1
Ölçüler : AÇ: 30 cm Y: 4.8 cm CK: 0.7 cm

Tanım: Ağız kenarı-gövde parçası. Açık kırmızımsı kahverengi (5YR 6/4) hamur, mika, kireç, taşçık katkılı, ince gözenekli, sık dokulu, serttir. İç ve dış yüzey hamurunun renginde astarlı, mat ve hafif pürüzlüdür. Ağız tablası üzeri kırmızı (2.5YR 4/8) renkte yatay bantlar arasında noktalar ile bezelidir. Hamurun çekirdek kısmında gri renk değişimleri mevcuttur. Kötu fırınlanmış, çark yapımıdır.

Tarih : MÖ 3. yüzyılın ikinci yarısı
Yayın : Kültepe-Kaniş Kazı Başkanlığı İzni ile

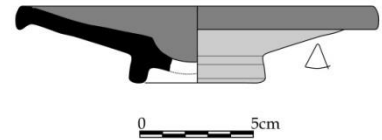
Katalog No. : 362
Levha/Çizim No. : 50/362
Buluntu No : -
Buluntu Tarihi : 1971
Buluntu Yeri : 111/LXXXV-LXXXVI Plankaresi
Form Adı : Balık Tabağı/Tip 22a
Ölçüler : AÇ: 22 cm Y: 3 cm CK: 0.7 cm



Tanım: Ağız kenarı-gövde parçası. Kırmızımsı sarı (7.5YR 6.6) hamur, mika, kireç, taşçık katkılı, sık dokulu, serttir. İç ve dış yüzey kırmızı (2.5YR 4/6) astarlı, mat, hafif pürüzlüdür. Hamurun çekirdek kısmında gri renk değişimleri görülmektedir. Kötu fırınlanmış, çark yapımıdır.

Tarih : MÖ 2. yüzyılın ortaları - MÖ 1. yüzyıl
Yayın : Kültepe-Kaniş Kazı Başkanlığı İzni ile

Katalog No. : 363
Levha/Çizim No. : 50/363
Buluntu No : 19.t.00
Buluntu Tarihi : 2019
Buluntu Yeri : Doğu Kısım / Yüzey
Form Adı : Balık Tabağı/Tip 22a.1
Ölçüler : AÇ: 16 cm Y: 3.7 cm CK: 0.7 cm



Tanım: Ağız kenarı-gövde ve kaide parçası. Kırmızımsı sarı (7.5YR 6/6) hamur, mika, kireç, taşçık katkılı, sık dokulu, serttir. İç yüzeyin tamamına uygulanan sarımsı kırmızı (5YR 5/6) astar, dış yüzeyde sadece ağız kenarı ile sınırlı tutulmuş, böylece dış yüzeyde bir bant oluşturulmuştur. İki yüzeyi de mat ve pürüzlüdür. Hamurun çekirdek kısmında gri renk değişimleri görülmektedir. Kötu fırınlanmış, çark yapımıdır.

Tarih : MÖ 2. yüzyılın ortaları - MÖ 1. yüzyıl
Yayın : Kültepe-Kaniş Kazı Başkanlığı İzni ile

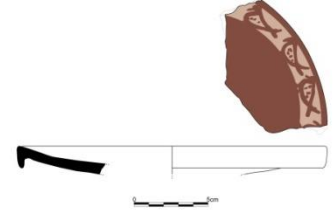
Katalog No. : 364
Levha/Çizim No. : 50/364
Buluntu No : -
Buluntu Tarihi : 1971
Buluntu Yeri : 111/LXXXV-LXXXVI Plankaresi
Form Adı : Balık Tabağı/Tip 22a.1
Ölçüler : **AÇ:** 17 cm **Y:** 1.9 cm **CK:** 0.7 cm



Tanım: Ağız kenarı-gövde parçası. Kırmızımsı sarı (7.5YR 6/6) hamur, mika, kireç, taşçık katkılı, sık dokulu, serttir. İç yüzeyin tamamına uygulanan sarımsı kırmızı (5YR 5/6) astar, dış yüzeyde sadece ağız kenarı ile sınırlı tutularak dış yüzeyde bir bant oluşturulmuştur. Her iki yüzey de mat ve pürüzlüdür. Hamurun çekirdek kısmında gri renk değişimleri görülmektedir. Kötü fırınlanmış, çark yapımıdır.

Tarih : MÖ 2. yüzyılın ortaları - MÖ 1. yüzyıl
Yayın : Kültepe-Kaniş Kazı Başkanlığı İzni ile

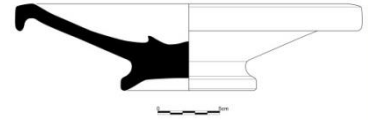
Katalog No. : 365
Levha/Çizim No. : 50/365
Buluntu No : -
Buluntu Tarihi : 1971
Buluntu Yeri : 111/LXXXV-LXXXVI Plankaresi
Form Adı : Balık Tabağı/Tip 22a.3
Ölçüler : **AÇ:** 21 cm **Y:** 2 cm **CK:** 0.6 cm



Tanım: Ağız kenarı-gövde parçası. Açık kırmızımsı kahverengi (5YR 6/4) hamur, mika, kireç, taşçık katkılı, ince gözenekli, sık dokulu, serttir. İç ve dış yüzey hamurunun renginde astarlı, mat ve hafif pürüzlüdür. Dış yüzeyde ağız çevresi ile iç yüzeyde gövde üzerinde kırmızı (10R 4/6) renkli, bant bezeme ile içi boyalı daire arasında hamurunun renginde bırakılmış bezeme frizi üzerinde yürür tarzda dört adet kuş betimi görülmektedir. İyi fırınlanmış, çark yapımıdır.

Tarih : MÖ 2. yüzyılın ortaları - MÖ 1. yüzyıl
Yayın : Kültepe-Kaniş Kazı Başkanlığı İzni ile

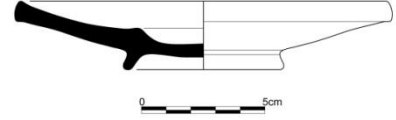
Katalog No. : 366
Levha/Çizim No. : 50/366
Buluntu No : 20.t.06.Mk.12
Buluntu Tarihi : 2020
Buluntu Yeri : 85/XCVII Plankaresi / 12 No.lu Mekan / 3a Evresi
Form Adı : Balık Tabağı/Tip 22b
Ölçüler : **AÇ:** 28 cm **Y:** 6.5 cm **CK:** 1 cm



Tanım: Ağız kenarı, gövde-kaide parçası. Açık kırmızımsı kahverengi (5YR 6/4) hamur, mika, kireç, taşçık katkılı, sık dokulu, serttir. İç ve dış yüzey hamurunun renginde astarlı, mat ve hafif pürüzlüdür. Fırınlamadan dolayı her iki yüzeyde de kırmızımsı sarı (7.5YR 7/4), soluk etrafında kahverengi (2.5Y 8/3) ve siyah (2.5Y 2.5/1) renk dalgalanmaları bulunmaktadır. Kötü fırınlanmış, çark yapımıdır.

Tarih : MÖ 2. yüzyıl
Yayın : Kültepe-Kaniş Kazı Başkanlığı İzni ile

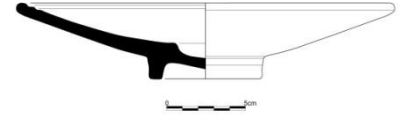
Katalog No. : 367
Levha/Çizim No. : 51/367
Buluntu No : -
Buluntu Tarihi : 1972
Buluntu Yeri : 90/LXXXVII Plankaresi
Form Adı : Balık Tabağı/Tip 23
Ölçüler : **AÇ:** 15 cm **Y:** 2.8 cm **CK:** 0.7 cm



Tanım: Ağız kenarı-gövde ve kaide parçası. Açık kırmızımsı kahverengi (5YR 6/4) hamuru, mika, kireç, taşçık katkılı, ince gözenekli, sık dokulu ve serttir. İç ve dış yüzey soluk kahverengi (2.5Y 8/2) astarlı, hafif parlak, pürüzsüzdür. İyi fırınlanmış, çark yapımıdır.

Tarih : MÖ 2. yüzyıl
Yayın : Kültepe-Kaniş Kazı Başkanlığı İzni ile

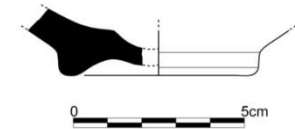
Katalog No. : 368
Levha/Çizim No. : 51/368
Buluntu No : -
Buluntu Tarihi : 1971
Buluntu Yeri : 111/LXXXV-LXXXVI Plankaresi
Form Adı : Balık Tabağı/Tip 24
Ölçüler : **AÇ:** 24 cm **Y:** 4.8 cm **CK:** 0.7 cm



Tanım: Ağız kenarı-gövde-kaide parçası. Açık kırmızı (5YR 6/4) hamur, mika, kireç, taşçık katkılı, ince gözenekli, sık dokulu ve serttir. İç ve dış yüzey çok açık kahverengi (10YR 7/3) astarlı, mat ve pürüzlüdür. Hamurun çekirdek kısmında gri renk değişimi görülmektedir. Kötü fırınlanmış, çark yapımıdır.

Tarih : MÖ 2. yüzyılın ortaları - MÖ 1. yüzyıl
Yayın : Kültepe-Kaniş Kazı Başkanlığı İzni ile

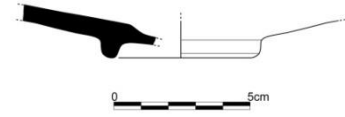
Katalog No. : 369
Levha/Çizim No. : 51/369
Buluntu No : 20.t.06.Mk.09
Buluntu Tarihi : 2020
Buluntu Yeri : 85/XCVII-XCVIII Plankaresi / 10 No.lu Mekan / 3a Evresi
Form Adı : Balık Tabağı/Tip 22-23-24
Ölçüler : **KÇ:** 6 cm **Y:** 2 cm **CK:** 1 cm



Tanım: Kaide parçası. Açık kırmızı (2.5YR 6/6) hamur, mika, kireç, taşçık katkılı, ince gözenekli, sık dokulu ve serttir. İç ve dış yüzey çok açık kahverengi (10YR 8/3) astarlı, mat ve pürüzlüdür. İyi fırınlanmış, çark yapımıdır.

Tarih : MÖ 2. Yüzyıl
Yayın : Kültepe-Kaniş Kazı Başkanlığı İzni ile

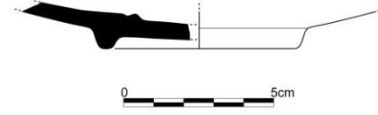
Katalog No. : 370
Levha/Çizim No. : 51/370
Buluntu No : 20.t.06.Mk.04
Buluntu Tarihi : 2020
Buluntu Yeri : 85/XCVII-XCVIII Plankaresi / 10 No.lu Mekan / 3a Evresi
Form Adı : Balık Tabağı/Tip 22-23-24
Ölçüler : **KÇ:** 6 cm **Y:** 2 cm **CK:** 0.7 cm



Tanım: Kaide parçası. Kırmızımsı kahverengi (5YR 6/6) hamur, mika, kireç, taşçık katkılı, ince gözenekli, sık dokulu ve serttir. Her iki yüzey de hamurunun renginde astarlı, mat ve pürüzlüdür. İyi fırınlanmış, çark yapımıdır.

Tarih : MÖ 2. yüzyıl
Yayın : Kültepe-Kaniş Kazı Başkanlığı İzni ile

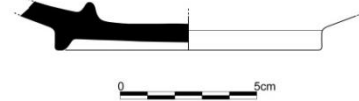
Katalog No. : 371
Levha/Çizim No. : 51/371
Buluntu No : 20.t.06.Mk.04
Buluntu Tarihi : 2020
Buluntu Yeri : 85/XCVII-XCVIII Plankaresi / 10 No.lu Mekan / 3a Evresi
Form Adı : Balık Tabağı/Tip 22-23-24
Ölçüler : **KÇ:** 7 cm **Y:** 1.7 cm **CK:** 0.5 cm



Tanım: Kaide parçası. Kırmızımsı sarı (7.5YR 6/6) hamur, kireç, taş ve mika katkılı, ince gözenekli, sık dokulu, serttir. İç ve dış yüzey kırmızı (2.5YR 5/6) astarlı, mat, pürüzlüdür. İyi fırınlanmış, çark yapımıdır.

Tarih : MÖ 2. yüzyıl
Yayın : Kültepe-Kaniş Kazı Başkanlığı İzni ile

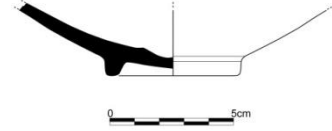
Katalog No. : 372
Levha/Çizim No. : 51/372
Buluntu No : 20.t.06.Mk.11
Buluntu Tarihi : 2020
Buluntu Yeri : 85/XCVII Plankaresi / 11 No.lu Mekan / 3a Evresi
Form Adı : Balık Tabağı /Tip 22-23-24
Ölçüler : **KÇ:** 10 cm **Y:** 1.8 cm **CK:** 0.7 cm



Tanım: Kaide parçası. Kırmızımsı kahverengi (5YR 6/6) hamur, mika, kireç, taşçık katkılı, ince gözenekli, sık dokulu ve serttir. İç ve dış yüzey hamurunun renginde astarlı, mat, pürüzlüdür. Astarta ve hamurda fırınlama kaynaklı pembe (5YR 7/4) ve çok koyu gri (5YR 3/1) renk dalgalanması mevcuttur. Kötü fırınlanmış, çark yapımıdır.

Tarih : MÖ 2. yüzyıl
Yayın : Kültepe-Kaniş Kazı Başkanlığı İzni ile

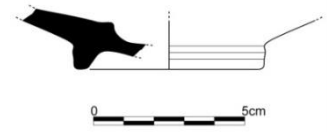
Katalog No. : 373
Levha/Çizim No. : 51/373
Buluntu No : 20.t.06.Mk.10
Buluntu Tarihi : 2020
Buluntu Yeri : 85/XCVII-XCVIII Plankaresi / 10 No.lu Mekan / 3a Evresi
Form Adı : Balık Tabağı /Tip 22-23-24
Ölçüler : **KÇ:** 5.6 cm **Y:** 3.1 cm **CK:** 0.5 cm



Tanım: Kaide parçası. Kırmızımsı kahverengi (5YR 6/6) hamur, mika, kireç, taşçık katkılı, ince gözenekli, sık dokulu, serttir. İç ve dış yüzey hamurunun renginde astarlı, mat ve pürüzlüdür. Her iki yüzeyde çok koyu gri (2.5YR 3/1) renk dalgalanmaları mevcuttur. Kötü fırınlanmış, çark yapımıdır.

Tarih : MÖ 2. yüzyıl
Yayın : Kültepe-Kaniş Kazı Başkanlığı İzni ile

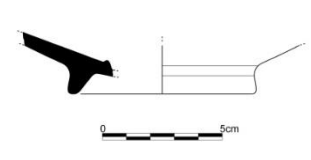
Katalog No. : 374
Levha/Çizim No. : 51/374
Buluntu No : 20.t.06.Mk.10
Buluntu Tarihi : 2020
Buluntu Yeri : 85/XCVII-XCVIII Plankaresi / 10 No.lu Mekan / 3a Evresi
Form Adı : Balık Tabağı /Tip 22-23-24
Ölçüler : **KÇ:** 6 cm **Y:** 2.1 cm **CK:** 0.5 cm



Tanım: Kaide parçası. Kırmızımsı kahverengi (5YR 6/6) hamur, mika, kireç, taşçık katkılı, ince gözenekli, sık dokulu ve serttir. Her iki yüzey hamurunun renginde astarlı, mat ve pürüzlüdür. İyi fırınlanmış, çark yapımıdır.

Tarih : MÖ 2. yüzyıl
Yayın : Kültepe-Kaniş Kazı Başkanlığı İzni ile

Katalog No. : 375
Levha/Çizim No. : 51/375
Buluntu No : 20.t.06.Mk.02
Buluntu Tarihi : 2020
Buluntu Yeri : 84/XCVIII Plankaresi / 9 No.lu Mekan / 3a Evresi
Form Adı : Balık Tabağı /Tip 22-23-24
Ölçüler : **KÇ:** 8 cm **Y:** 2.7 cm **CK:** 0.6 cm



Tanım: Kaide parçası. Çok koyu gri (2.5Y 3/1) hamur, mika, kireç, taşçık katkılı, ince gözenekli, sık dokulu ve serttir. İç yüzey yeşilimsi kahverengi (2.5Y 4/3), iç yüzeyde tondo çevresinde ve dış yüzeyde açık kahverengimsi gri (2.5Y 6/2) astarlıdır. Her iki yüzey de mat ve pürüzlüdür. İyi fırınlanmış, çark yapımıdır.

Tarih : MÖ 2. yüzyıl
Yayın : Kültepe-Kaniş Kazı Başkanlığı İzni ile

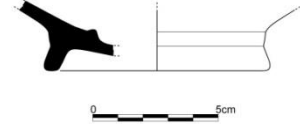
Katalog No. : 376
Levha/Çizim No. : 51/376
Buluntu No : 20.t.06.Mk.00
Buluntu Tarihi : 2020
Buluntu Yeri : Yüzey Toprağı
Form Adı : Balık Tabağı /Tip 22-23-24
Ölçüler : **KÇ:** 10 cm **Y:** 2.4 cm **CK:** 0.6 cm



Tanım: Kaide parçası. Kırmızımsı kahverengi (5YR 6/6) hamur, mika, kireç, taşçık katkılı, ince gözenekli, sık dokulu ve serttir. Her iki yüzey de hamurunun renginde astarlı, mat ve pürüzlüdür. İç yüzeyde çok koyu gri (10YR 3/1), dış yüzeyde çok açık kahverengi (10YR 7/3) renk dalgalanmaları görülmektedir. Kötü fırınlanmış, çark yapımıdır.

Tarih : MÖ 2. yüzyıl
Yayın : Kültepe-Kaniş Kazı Başkanlığı İzni ile

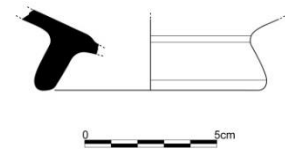
Katalog No. : 377
Levha/Çizim No. : 51/377
Buluntu No : 09.t.1.Mk.02
Buluntu Tarihi : 2009
Buluntu Yeri : 1. No.lu Mekan/3a Evresi
Form Adı : Balık Tabağı /Tip 22-23-24
Ölçüler : **KÇ:** 8 cm **Y:** 2.7 cm **CK:** 0.5 cm



Tanım: Kaide parçası. Kırmızımsı kahverengi (5YR 6/6) hamur, mika, kireç, taşçık katkılı, ince gözenekli, sık dokulu ve serttir. İç ve dış yüzey kırmızı (2.5YR 5/6) astarlı, mat, pürüzlüdür. İyi fırınlanmış, çark yapımıdır.

Tarih : MÖ 2. yüzyıl
Yayın : Kültepe-Kaniş Kazı Başkanlığı İzni ile

Katalog No. : 378
Levha/Çizim No. : 51/378
Buluntu No : 20.t.06.Mk.09
Buluntu Tarihi : 2020
Buluntu Yeri : 85/XCVII-XCVIII Plankaresi / 10 No.lu Mekan / 3a Evresi
Form Adı : Balık Tabağı /Tip 22-23-24
Ölçüler : **KÇ:** 9 cm **Y:** 3 cm **CK:** 0.6 cm



Tanım: Kaide parçası. Kırmızımsı kahverengi (5YR 6/6) hamur, mika, kireç, taşçık katkılı, ince gözenekli, sık dokulu ve serttir. Her iki yüzey kırmızı (2.5YR 5/6) astarlı, mat, pürüzlüdür. İyi fırınlanmış, çark yapımıdır.

Tarih : MÖ 2. yüzyıl
Yayın : Kültepe-Kaniş Kazı Başkanlığı İzni ile

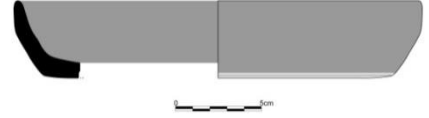
Katalog No. : 379
Levha/Çizim No. : 52/379
Buluntu No : -
Buluntu Tarihi : 1972
Buluntu Yeri : 90/LXXXVII Plankaresi
Form Adı : Tepsi/Tip 25a.1
Ölçüler : **AÇ:** 23 cm **Y:** 3.8 cm **CK:** 0.9 cm



Tanım: Ağız kenarı-gövde ve dip parçası. Pembe (7.5YR 7/4) hamur, mika, kireç, taşçık katkılı, ince gözenekli, sık dokulu, serttir. İç yüzeyin tamamını kaplayan kırmızı (2.5YR 4/8) astar, dış yüzey de ağız kenarından gövde alt kısmına kadar kalın bir bant şeklinde devam etmektedir. Bu bandın dışında kalan kısım hamurunun renginde bırakılmıştır. Her iki yüzey de mat ve hafif pürüzlüdür. İyi fırınlanmış, çark yapımıdır.

Tarih : MÖ 2. yüzyıl
Yayın : Kültepe-Kaniş Kazı Başkanlığı İzni ile

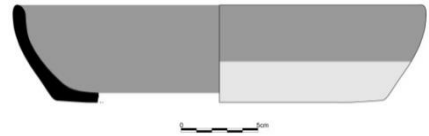
Katalog No. : 380
Levha/Çizim No. : 52/380
Buluntu No : -
Buluntu Tarihi : 1972
Buluntu Yeri : 90/LXXXVII Plankaresi
Form Adı : Tepsi/Tip 25a.1
Ölçüler : **AÇ:** 23 cm **Y:** 4.6 cm **CK:** 0.9 cm



Tanım: Ağız kenarı-gövde ve dip parçası. Pembe (7.5YR 7/4) hamur, mika, kireç, taşçık katkılı, ince gözenekli, sık dokulu, serttir. İç yüzeyin tamamını kaplayan kahverengi (7.5YR 5/4) astar, dış yüzeyde ağız kenarından alt gövdeye kadar devam etmektedir. Dip çevresi ise hamurunun renginde bırakılmıştır. Her iki yüzeyi de mat ve hafif pürüzlüdür. İyi fırınlanmış, çark yapımıdır.

Tarih : MÖ 2. yüzyıl
Yayın : Kültepe-Kaniş Kazı Başkanlığı İzni ile

Katalog No. : 381
Levha/Çizim No. : 52/381
Buluntu No : -
Buluntu Tarihi : 1972
Buluntu Yeri : 90/LXXXVII Plankaresi
Form Adı : Tepsi/Tip 25a.1
Ölçüler : **AÇ:** 26 cm **Y:** 6.4 cm **CK:** 0.7 cm



Tanım: Ağız kenarı-gövde ve dip parçası. Pembe (7.5YR 7/4) hamur, mika, kireç, taşçık katkılı, ince gözenekli, sık dokulu, serttir. İç yüzeyin tamamını kaplayan kırmızı (2.5YR 4/8) astar, dış yüzeyde gövdenin bir bölümüne kadar devam etmektedir. Gövdenin alt bölümü ve dip çevresi hamurunun renginde bırakılmıştır. Her iki yüzeyi de mat, hafif pürüzlüdür. İyi fırınlanmış, çark yapımıdır.

Tarih : MÖ 2. yüzyıl
Yayın : Kültepe-Kaniş Kazı Başkanlığı İzni ile

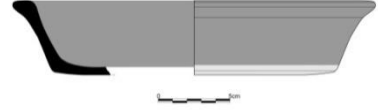
Katalog No. : 382
Levha/Çizim No. : 52/382
Buluntu No : -
Buluntu Tarihi : 1971
Buluntu Yeri : 111/LXXXV-LXXXVI Plankaresi
Form Adı : Tepsi/Tip 25b.1
Ölçüler : **AÇ:** 18 cm **Y:** 3.1 cm **CK:** 0.8 cm



Tanım: Ağız kenarı-gövde ve dip parçası. Kırmızımsı sarı (5YR 6/6) hamur, mika, kireç, taşçık katkılı, ince gözenekli, sık dokulu ve serttir. İç yüzeyin tamamını kaplayan kırmızı (2.5YR 5/8) astar, dış yüzeyde gövde alt kısmına kadar devam etmektedir. Gövde alt kısmı ve dip çevresi hamurunun renginde bırakılmıştır. Her iki yüzeyi de hafif parlak ve hafif pürüzlüdür. İyi fırınlanmış, çark yapımıdır.

Tarih : MÖ 2. yüzyılın ortaları - MÖ 1. yüzyıl
Yayın : Kültepe-Kaniş Kazı Başkanlığı İzni ile

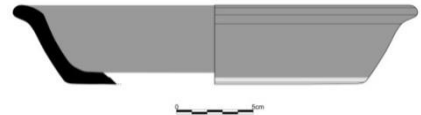
Katalog No. : 383
Levha/Çizim No. : 52/383
Buluntu No : -
Buluntu Tarihi : 1971
Buluntu Yeri : 111/LXXXV-LXXXVI Plankaresi
Form Adı : Tepsi/Tip 25b.1
Ölçüler : **AÇ:** 22 cm **Y:** 5 cm **CK:** 0.7 cm



Tanım: Ağız kenarı-gövde ve dip parçası. Kırmızımsı sarı (5YR 6/6) hamur, mika, kireç, taşçık katkılı, ince gözenekli, sık dokulu ve serttir. İç yüzeyin tamamını kaplayan kırmızı (2.5YR 5/8) astar, dış yüzeyde gövde altına kadar devam etmektedir. Dip çevresi hamurunun renginde bırakılmıştır. Her iki yüzeyi de hafif parlak ve hafif pürüzlüdür. İyi fırınlanmış, çark yapımıdır.

Tarih : MÖ 2. yüzyılın ortaları - MÖ 1. yüzyıl
Yayın : Kültepe-Kaniş Kazı Başkanlığı İzni ile

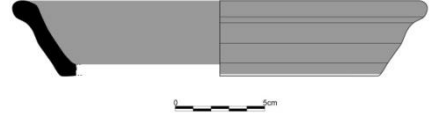
Katalog No. : 384
Levha/Çizim No. : 52/384
Buluntu No : -
Buluntu Tarihi : 1971
Buluntu Yeri : 111/LXXXV-LXXXVI Plankaresi
Form Adı : Tepsi/Tip 25b.1
Ölçüler : **AÇ:** 26 cm **Y:** 5.1 cm **CK:** 0.9 cm



Tanım: Ağız kenarı-gövde ve dip parçası. Kırmızı (2.5YR 6/6) hamur, mika, kireç, taşçık katkılı, ince gözenekli, sık dokulu, serttir. İç yüzeyin tamamı, dış yüzeyin ise üst gövde bölümü kırmızı (2.5YR 5/8) astarlıdır. Dip çevresi hamurunun renginde bırakılmıştır. Her iki yüzeyi de hafif parlak ve hafif pürüzlüdür. İyi fırınlanmış, çark yapımıdır.

Tarih : MÖ 2. yüzyılın ortaları - MÖ 1. yüzyıl
Yayın : Kültepe-Kaniş Kazı Başkanlığı İzni ile

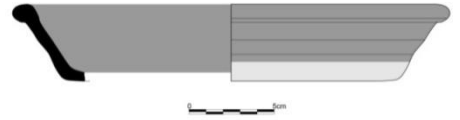
Katalog No. : 385
Levha/Çizim No. : 53/385
Buluntu No : -
Buluntu Tarihi : 1971
Buluntu Yeri : 111/LXXXV-LXXXVI Plankaresi
Form Adı : Tepsi/Tip 25b.1
Ölçüler : AÇ: 22 cm Y: 4.2 cm CK: 0.9 cm



Tanım: Ağız kenarı-gövde ve dip parçası. Kırmızımsı sarı (5YR 6/6) hamur, mika, kireç, taşçık katkılı, ince gözenekli, sık dokulu ve serttir. İç yüzeyin tamamı, dış yüzeyin ise dibe kadar tüm gövde yüzeyi kırmızı (2.5YR 5/8) astarlıdır. Dip çevresi hamurunun renginde bırakılmıştır. Her iki yüzeyi de hafif parlak ve hafif pürüzlüdür. İyi fırınlanmış, çark yapımıdır.

Tarih : MÖ 2. yüzyılın ortaları - MÖ 1. yüzyıl
Yayın : Kültepe-Kaniş Kazı Başkanlığı İzni ile

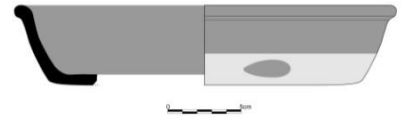
Katalog No. : 386
Levha/Çizim No. : 53/386
Buluntu No : -
Buluntu Tarihi : 1971
Buluntu Yeri : 111/LXXXV-LXXXVI Plankaresi
Form Adı : Tepsi/Tip 25b.1
Ölçüler : AÇ: 24 cm Y: 4.6 cm CK: 0.7 cm



Tanım: Ağız kenarı-gövde ve dip parçası. Kırmızımsı sarı (5YR 6/6) hamur, mika, kireç, taşçık katkılı, ince gözenekli, sık dokulu ve serttir. İç yüzeyin tamamı, dış yüzeyin ise üst gövde bölümü kahverengi (7.5YR 5/4) astarlıdır. Alt gövde ve dip çevresi hamurunun renginde bırakılmıştır. Her iki yüzeyi de hafif parlak ve hafif pürüzlüdür. İyi fırınlanmış, çark yapımıdır.

Tarih : MÖ 2. yüzyılın ortaları - MÖ 1. yüzyıl
Yayın : Kültepe-Kaniş Kazı Başkanlığı İzni ile

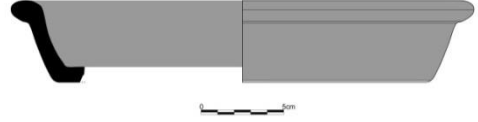
Katalog No. : 387
Levha/Çizim No. : 53/387
Buluntu No : -
Buluntu Tarihi : 1971
Buluntu Yeri : 111/LXXXV-LXXXVI Plankaresi
Form Adı : Tepsi/Tip 25b.1
Ölçüler : AÇ: 26 cm Y: 5.5 cm CK: 0.7 cm



Tanım: Ağız kenarı-gövde ve dip parçası. Kırmızımsı sarı (5YR 6/6) hamur, mika, kireç, taşçık katkılı, ince gözenekli, sık dokulu ve serttir. İç yüzeyin tamamı, dış yüzeyin de gövde üst bölümü kırmızı (2.5YR 5/8) astarlıdır. Alt gövde ve dip çevresi hamurunun renginde bırakılmıştır. Hamurunun renginde bırakılan alan üzerine kırmızı (2.5YR 4/6) renkte defne yaprağı şeklinde bir motif yerleştirilmiştir. Her iki yüzeyi de hafif parlak ve hafif pürüzlüdür. İyi fırınlanmış, çark yapımıdır.

Tarih : MÖ 2. yüzyılın ortaları - MÖ 1. yüzyıl
Yayın : Kültepe-Kaniş Kazı Başkanlığı İzni ile

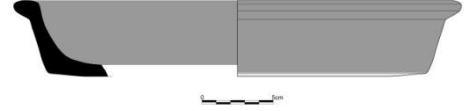
Katalog No. : 388
Levha/Çizim No. : 53/388
Buluntu No : -
Buluntu Tarihi : 1971
Buluntu Yeri : 111/LXXXV-LXXXVI Plankaresi
Form Adı : Tepsi/Tip 25b.1
Ölçüler : **AÇ:** 28 cm **Y:** 4.9 cm **CK:** 0.9 cm



Tanım: Ağız kenarı-gövde ve dip parçası. Kırmızı (2.5YR 6/6) hamur, mika, kireç, taşçık katkılı, ince gözenekli, sık dokulu, serttir. İç yüzeyin tamamı, dış yüzeyin ise dip kısmına kadar tüm gövdesi kırmızı (2.5YR 4/8) astarlıdır. Dip çevresi hamurunun renginde bırakılmıştır. Her iki yüzeyi de parlak ve pürüzlüdür. İyi fırınlanmış, çark yapımıdır.

Tarih : MÖ 2. yüzyılın ortaları - MÖ 1. yüzyıl
Yayın : Kültepe-Kaniş Kazı Başkanlığı İzni ile

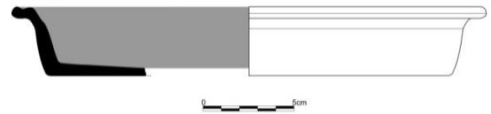
Katalog No. : 389
Levha/Çizim No. : 53/389
Buluntu No : -
Buluntu Tarihi : 1971
Buluntu Yeri : 111/LXXXV-LXXXVI Plankaresi
Form Adı : Tepsi/Tip 25b.1
Ölçüler : **AÇ:** 28 cm **Y:** 5.2 cm **CK:** 1 cm



Tanım: Ağız kenarı-gövde ve dip parçası. Kırmızımsı sarı (5YR 6/6) hamur, mika, kireç, taşçık katkılı, ince gözenekli, sık dokulu ve serttir. İç yüzeyin tamamı, dış yüzeyin ise dibe kadar olan tüm gövde kısmı kahverengi (7.5YR 5/4) astarlıdır. Dip çevresi hamurunun renginde bırakılmıştır. Her iki yüzeyi de hafif parlak ve hafif pürüzlüdür. İyi fırınlanmış, çark yapımıdır.

Tarih : MÖ 2. yüzyılın ortaları - MÖ 1. yüzyıl
Yayın : Kültepe-Kaniş Kazı Başkanlığı İzni ile

Katalog No. : 390
Levha/Çizim No. : 53/390
Buluntu No : -
Buluntu Tarihi : 1972
Buluntu Yeri : 90/LXXXVII Plankaresi
Form Adı : Tepsi/Tip 25b.1
Ölçüler : **AÇ:** 26 cm **Y:** 3.8 cm **CK:** 0.8 cm



Tanım: Ağız kenarı-gövde ve dip parçası. Kırmızı (2.5YR 6/6) hamur, mika, kireç, taşçık katkılı, ince gözenekli, sık dokulu, serttir. İç yüzey kahverengi (7.5YR 5/4) astarlı olup, dış yüzey hamur renginde bırakılmıştır. İki yüzeyi de hafif parlak ve hafif pürüzlüdür. İyi fırınlanmış, çark yapımıdır.

Tarih : MÖ 2. yüzyıl
Yayın : Kültepe-Kaniş Kazı Başkanlığı İzni ile

Katalog No. : 391
Levha/Çizim No. : 54/391
Buluntu No : 20.t.06.Mk.09
Buluntu Tarihi : 2020
Buluntu Yeri : 85/XCVII-XCVIII Plankaresi / 10 No.lu Mekan / 3a Evresi
Form Adı : Çanak/Tip 26a
Ölçüler : **AÇ:** 24 cm **Y:** 5.4 cm **CK:** 1.1 cm



Tanım: Ağız kenarı-gövde parçası. Kırmızımsı sarı (5YR 6/6) hamur, mika, kireç, taşçık katkılı, ince gözenekli, sık dokulu, serttir. İç ve dış yüzey pembe (5YR 8/4) astarlı, pürüzlü ve mattır. Gövde üzerinde olasılıkla sonradan tamir için açılmış iki delik bulunmaktadır. İyi fırınlanmış ve çark yapımıdır.

Tarih : MÖ 2. yüzyıl
Yayın : Kültepe-Kaniş Kazı Başkanlığı İzni ile

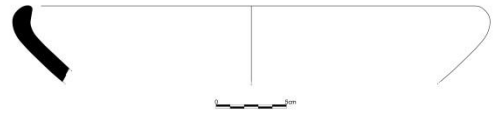
Katalog No. : 392
Levha/Çizim No. : 54/392
Buluntu No : 20.t.06.Mk.02
Buluntu Tarihi : 2020
Buluntu Yeri : 84/XCVIII Plankaresi / 9 No.lu Mekan / 3a Evresi
Form Adı : Çanak/Tip 26a
Ölçüler : **AÇ:** 24 cm **Y:** 5.7 cm **CK:** 0.9 cm



Tanım: Ağız kenarı-gövde parçası. Pembe (7.5YR 7/4) hamur, mika ve az oranda kireç, taşçık katkılı, ince gözenekli, sık dokulu, serttir. İç ve dış yüzey soluk kahverengi (2.5Y 8/3) astarlı, pürüzlü ve mattır. İyi fırınlanmış ve çark yapımıdır.

Tarih : MÖ 2. yüzyıl
Yayın : Kültepe-Kaniş Kazı Başkanlığı İzni ile

Katalog No. : 393
Levha/Çizim No. : 54/393
Buluntu No : 20.t.06.Mk.01
Buluntu Tarihi : 2020
Buluntu Yeri : 84/XCVIII Plankaresi / 9 No.lu Mekan / 3a Evresi
Form Adı : Çanak/Tip 26a
Ölçüler : **AÇ:** 31 cm **Y:** 5.4 cm **CK:** 1 cm



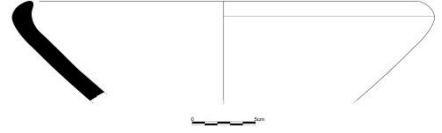
Tanım: Ağız kenarı-gövde parçası. Kırmızımsı sarı (5YR 6/6) hamur, mika, kireç, taşçık katkılı, ince gözenekli, sık dokulu, serttir. İç ve dış yüzey soluk kahverengi (2.5Y 8/3) astarlıdır. Ancak fırınlanmaya bağlı astarda gri (10YR 5/1), koyu gri (10 YR 4/1) ve siyah (2.5Y 2.5/1) renk dalgalanmaları mevcuttur. Her iki yüzeyi de pürüzlü ve mattır. Kötü fırınlanmış, çark yapımıdır.

Tarih : MÖ 2. yüzyıl
Yayın : Kültepe-Kaniş Kazı Başkanlığı İzni ile

Katalog No. : 394
Levha/Çizim No. : 54/394
Buluntu No : 20.t.06.Mk.14
Buluntu Tarihi : 2020
Buluntu Yeri : 85/XCVII Plankaresi / 11 No.lu Mekan / 3b Evresi
Form Adı : Çanak/Tip 26a
Ölçüler : **AÇ:** 34 cm **Y:** 6.9 cm **CK:** 1 cm

Tanım: Ağız kenarı-gövde parçası. Kırmızımsı sarı (5YR 6/6) hamur, mika, kireç, taşçık katkılı, ince gözenekli, sık dokulu, serttir. İç ve dış yüzey soluk kahverengi (2.5Y 8/3) astarlı, pürüzlü ve mattır. İyi fırınlanmış ve çark yapımıdır.

Tarih : MÖ 3. yüzyılın ikinci yarısı
Yayın : Kültepe-Kaniş Kazı Başkanlığı İzni ile



Katalog No. : 395
Levha/Çizim No. : 54/395
Buluntu No : 09.t.1.Mk.32
Buluntu Tarihi : 2009
Buluntu Yeri : 86/XCVIII Plankaresi / 7 No.lu Mekan
Form Adı : Çanak/Tip 26a
Ölçüler : **AÇ:** 34 cm **Y:** 6.3 cm **CK:** 1.3 cm

Tanım: Ağız kenarı-gövde parçası. Kırmızımsı sarı (5YR 6/6) hamur, mika, kireç, taşçık katkılı, ince gözenekli, sık dokulu, serttir. İç ve dış yüzey soluk kahverengi (2.5Y 8/3) astarlı, pürüzlü ve mattır. İyi fırınlanmış ve çark yapımıdır.

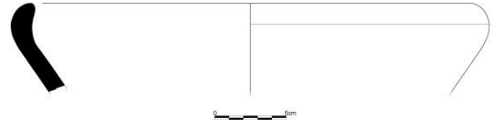
Tarih : MÖ 3. yüzyıl
Yayın : Kültepe-Kaniş Kazı Başkanlığı İzni ile



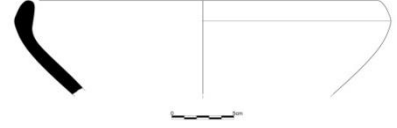
Katalog No. : 396
Levha/Çizim No. : 54/396
Buluntu No : 09.t.1.Mk.32
Buluntu Tarihi : 2009
Buluntu Yeri : 86/XCVIII Plankaresi / 7 No.lu Mekan
Form Adı : Çanak/Tip 26a
Ölçüler : **AÇ:** 30 cm **Y:** 5 cm **CK:** 1.2 cm

Tanım: Ağız kenarı-gövde parçası. Kırmızımsı sarı (5YR 6/6) hamur, mika, kireç, taşçık katkılı, gözenekli, sık dokulu, serttir. İç ve dış yüzey pembe (5YR 8/4) astarlıdır. Ancak fırınlanmaya bağlı astarda gri (10YR 5/1) ve koyu gri (10 YR 4/1) renk dalgalanması mevcuttur. Her iki yüzeyi de pürüzlü ve mattır. Kötü fırınlanmış, çark yapımıdır.

Tarih : MÖ 3. yüzyıl
Yayın : Kültepe-Kaniş Kazı Başkanlığı İzni ile



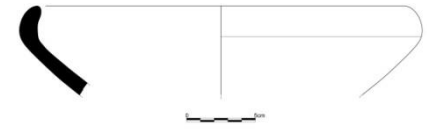
Katalog No. : 397
Levha/Çizim No. : 55/397
Buluntu No : 21.t.03.Mk.20
Buluntu Tarihi : 2021
Buluntu Yeri : II No.lu Çukur
Form Adı : Çanak/Tip 26a
Ölçüler : **AÇ:** 28 cm **Y:** 5 cm **CK:** 1.2 cm



Tanım: Ağız kenarı-gövde parçası. Kırmızımsı sarı (5YR 6/6) hamur, mika, kireç, taşçık katkılı, ince gözenekli, sık dokulu, serttir. İç ve dış yüzey soluk kahverengi (2.5Y 8/3) astarlı, pürüzlü, mattır. İyi fırınlanmış, çark yapımıdır.

Tarih : MÖ 2. yüzyılın ikinci yarısı
Yayın : Kültepe-Kaniş Kazı Başkanlığı İzni ile

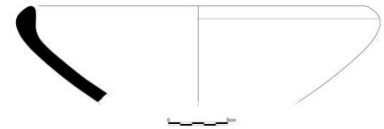
Katalog No. : 398
Levha/Çizim No. : 55/398
Buluntu No : 20.t.06.Mk.01
Buluntu Tarihi : 2020
Buluntu Yeri : 84/XCVIII Plankaresi / 9 No.lu Mekan / 3a Evresi
Form Adı : Çanak/Tip 26a
Ölçüler : **AÇ:** 26 cm **Y:** 6.4 cm **CK:** 1 cm



Tanım: Ağız kenarı-gövde parçası. Kırmızımsı sarı (5YR 6/6) hamur, mika, kireç, taşçık katkılı, ince gözenekli, sık dokulu, serttir. İç ve dış yüzey soluk kahverengi (2.5Y 8/3) astarlı, pürüzlü, mattır. İyi fırınlanmış ve çark yapımıdır.

Tarih : MÖ 2. yüzyıl
Yayın : Kültepe-Kaniş Kazı Başkanlığı İzni ile

Katalog No. : 399
Levha/Çizim No. : 55/399
Buluntu No : 21.t.Mk.07
Buluntu Tarihi : 2021
Buluntu Yeri : I No.lu Çukur
Form Adı : Çanak/Tip 26a
Ölçüler : **AÇ:** 28 cm **Y:** 7.4 cm **CK:** 0.7 cm



Tanım: Ağız kenarı-gövde parçası. Kırmızımsı sarı (5YR 6/6) hamuru, mika, kireç, taşçık katkılı, ince gözenekli, sık dokulu, serttir. İç ve dış yüzey soluk kahverengi (2.5Y 8/3) astarlı pürüzlü ve mattır. İyi fırınlanmış ve çark yapımıdır.

Tarih : MÖ 2. yüzyılın ikinci yarısı
Yayın : Kültepe-Kaniş Kazı Başkanlığı İzni ile

Katalog No. : 400
Levha/Çizim No. : 55/400
Buluntu No : 20.t.06.Mk.02
Buluntu Tarihi : 2020
Buluntu Yeri : 84/XCVIII Plankaresi / 9 No.lu Mekan / 3a Evresi
Form Adı : Çanak/Tip 26a
Ölçüler : **AÇ:** 29 cm **Y:** 6.4 cm **CK:** 1 cm

Tanım: Ağız kenarı-gövde parçası. Kırmızımsı sarı (5YR 6/6) hamuru, mika, kireç, taşçık katkılı, ince gözenekli, sık dokulu, serttir. Her iki yüzey pembe (5YR 8/4) astarlı, pürüzlü ve mattır. Gövde üzerinde olasılıkla sonradan açılmış bir tamirat deliği bulunmaktadır. İyi fırınlanmış ve çark yapımıdır.

Tarih : MÖ 2. yüzyıl
Yayın : Kültepe-Kaniş Kazı Başkanlığı İzni ile



Katalog No. : 401
Levha/Çizim No. : 55/401
Buluntu No : 09.t.1.Mk.26
Buluntu Tarihi : 2009
Buluntu Yeri : 85-86/XCVIII Plankaresi / 5 No.lu Mekan / 3b Evresi
Form Adı : Çanak/Tip 26a
Ölçüler : **AÇ:** 30 cm **Y:** 7.3 cm **CK:** 1 cm

Tanım: Ağız kenarı-gövde parçası. Kırmızımsı sarı (5YR 6/6) hamuru, mika, kireç, taşçık katkılı, ince gözenekli, sık dokulu, serttir. İç ve dış yüzey soluk kahverengi (2.5Y 8/3) astarlıdır. Dış yüzey astarında kırmızımsı sarı (5YR 7/4) ve soluk kahverengi (2.5Y 8/2) renk dalgalanmaları görülmektedir. Her iki yüzeyi de pürüzlü, mattır. Kötü fırınlanmış, çark yapımıdır.

Tarih : MÖ 3. yüzyılın ikinci yarısı
Yayın : Kültepe-Kaniş Kazı Başkanlığı İzni ile



Katalog No. : 402
Levha/Çizim No. : 55/402
Buluntu No : 20.t.06.Mk.02
Buluntu Tarihi : 2020
Buluntu Yeri : 84/XCVIII Plankaresi / 9 No.lu Mekan / 3a Evresi
Form Adı : Çanak/Tip 26a
Ölçüler : **AÇ:** 32 cm **Y:** 6.1 cm **CK:** 1 cm

Tanım: Ağız kenarı-gövde parçası. Kırmızımsı sarı (5YR 6/6) hamuru, mika, kireç, taşçık katkılı, ince gözenekli, sık dokulu, serttir. İç ve dış yüzey soluk kahverengi (2.5Y 8/3) astarlı, pürüzlü ve mattır. İyi fırınlanmış, çark yapımıdır.

Tarih : MÖ 2. yüzyıl
Yayın : Kültepe-Kaniş Kazı Başkanlığı İzni ile



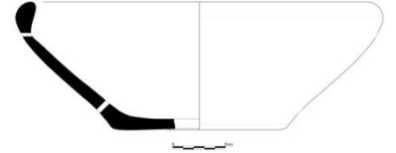
Katalog No. : 403
Levha/Çizim No. : 56/403
Buluntu No : 20.t.06.Mk.02
Buluntu Tarihi : 2020
Buluntu Yeri : 84/XCVIII Plankaresi / 9 No.lu Mekan / 3a Evresi
Form Adı : Çanak/Tip 26a
Ölçüler : **AÇ:** 26 cm **Y:** 6.6 cm **CK:** 1.1 cm
Tanım: Ağız kenarı-gövde parçası. Kırmızımsı sarı (5YR 6/6) hamuru, mika, kireç, taşçık katkılı, ince gözenekli, sık dokulu, serttir. İç ve dış yüzey soluk kahverengi (2.5Y 8/3) astarlı, hafif pürüzlü, mattır. İyi fırınlanmış ve çark yapımıdır.
Tarih : MÖ 2. yüzyıl
Yayın : Kültepe-Kaniş Kazı Başkanlığı İzni ile



Katalog No. : 404
Levha/Çizim No. : 56/404
Buluntu No : 09.t.1.Mk.32
Buluntu Tarihi : 2009
Buluntu Yeri : 85-86/XCVIII Plankaresi / 5 No.lu Mekan / 3b Evresi
Form Adı : Çanak/Tip 26a
Ölçüler : **AÇ:** 32 cm **Y:** 7.1 cm **CK:** 1 cm
Tanım: Ağız kenarı-gövde parçası. Pembe (7.5YR 7/4) hamuru, mika, kireç, taşçık katkılı, ince gözenekli, sık dokulu, serttir. İç ve dış yüzey pembe (5YR 8/4) astarlı, hafif pürüzlü ve mattır. İyi fırınlanmış ve çark yapımıdır.
Tarih : MÖ 3. yüzyılın ikinci yarısı
Yayın : Kültepe-Kaniş Kazı Başkanlığı İzni ile



Katalog No. : 405
Levha/Çizim No. : 56/405
Buluntu No : 09.t.1.Mk.26
Buluntu Tarihi : 2009
Buluntu Yeri : 85-86/XCVIII Plankaresi / 5 No.lu Mekan / 3b Evresi
Form Adı : Çanak/Tip 26a
Ölçüler : **AÇ:** 31 cm **Y:** 12.4 cm **CK:** 1.1 cm
Tanım: Ağız kenarı-gövde parçası. Kırmızımsı sarı (5YR 6/6) hamuru, mika, kireç, taşçık katkılı, ince gözenekli, sık dokulu, serttir. Her iki yüzey soluk kahverengi (2.5Y 8/3) astarlı, hafif pürüzlü ve mattır. İyi fırınlanmış, çark yapımıdır.
Tarih : MÖ 3. yüzyılın ikinci yarısı
Yayın : Kültepe-Kaniş Kazı Başkanlığı İzni ile



Katalog No. : 406
Levha/Çizim No. : 56/406
Buluntu No : 20.t.06.Mk.01
Buluntu Tarihi : 2020
Buluntu Yeri : 84/XCVIII Plankaresi / 9 No.lu Mekan / 3a Evresi
Form Adı : Çanak/Tip 26a
Ölçüler : **AÇ:** 26 cm **Y:** 7.2 cm **CK:** 1.2 cm
Tanım: Ağız kenarı-gövde parçası. Kırmızımsı sarı (5YR 6/6) hamur, mika, kireç, taşçık katkılı, ince gözenekli, sık dokulu, serttir. Her iki yüzey soluk kahverengi (2.5Y 8/3) astarlı, hafif pürüzlü ve mattır. İyi fırınlanmış ve çark yapımıdır.
Tarih : MÖ 2. yüzyıl
Yayın : Kültepe-Kaniş Kazı Başkanlığı İzni ile



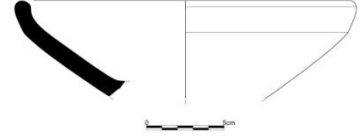
Katalog No. : 407
Levha/Çizim No. : 56/407
Buluntu No : 09.t.1.Mk.29
Buluntu Tarihi : 2009
Buluntu Yeri : 85-86/XCVIII Plankaresi / 5 No.lu Mekan / 3c Evresi
Form Adı : Çanak/Tip 26a
Ölçüler : **AÇ:** 30 cm **Y:** 5.1 cm **CK:** 1.4 cm
Tanım: Ağız kenarı-gövde parçası. Sarımsı kahverengi (10YR 5/6) hamuru, mika, kireç, taşçık katkılı, ince gözenekli, sık dokulu, serttir. İç ve dış yüzey pembe (5YR 8/4) astarlıdır. Ancak fırınlamadan dolayı iki yüzeyde gri (7.5YR 5/1), kahverengi (7.5YR 4/2), siyah (7.5YR 2.5/1) renk dalgalanmaları vardır. Her iki yüzeyi de hafif pürüzlü ve mattır. Kötü fırınlanmış, çark yapımıdır.
Tarih : MÖ 3. yüzyılın ilk yarısı
Yayın : Kültepe-Kaniş Kazı Başkanlığı İzni ile



Katalog No. : 408
Levha/Çizim No. : 56/408
Buluntu No : 09.t.1.Mk.32
Buluntu Tarihi : 2009
Buluntu Yeri : 86/XCVIII Plankaresi / 7 No.lu Mekan
Form Adı : Çanak/Tip 26a
Ölçüler : **AÇ:** 31 cm **Y:** 5 cm **CK:** 1 cm
Tanım: Ağız kenarı-gövde parçası. Pembe (7.5YR 7/4) hamuru, mika, kireç, taşçık katkılı, ince gözenekli, sık dokulu, serttir. İç ve dış yüzey pembe (5YR 8/4) astarlı, hafif pürüzlü, mattır. İyi fırınlanmış ve çark yapımıdır.
Tarih : MÖ 3. yüzyıl
Yayın : Kültepe-Kaniş Kazı Başkanlığı İzni ile



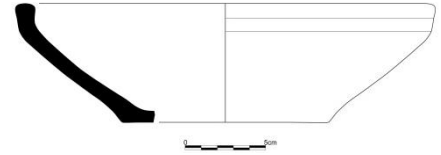
Katalog No. : 409
Levha/Çizim No. : 57/409
Buluntu No : 09.t.1.Mk.32
Buluntu Tarihi : 2009
Buluntu Yeri : 86/XCVIII Plankaresi / 7 No.lu Mekan
Form Adı : Çanak/Tip 26b
Ölçüler : **AÇ:** 22 cm **Y:** 6 cm **CK:** 1.1 cm



Tanım: Ağız kenarı-gövde parçası. Açık kahverengi (7.5YR 6/4) hamuru, mika, kireç, taşçık katkılı, ince gözenekli, sık dokulu, serttir. İç ve dış yüzey hamurunun renginde astarlı, hafif pürüzlü, mattır. İyi fırınlanmış, çark yapımıdır.

Tarih : MÖ 3. yüzyıl
Yayın : Kültepe-Kaniş Kazı Başkanlığı İzni ile

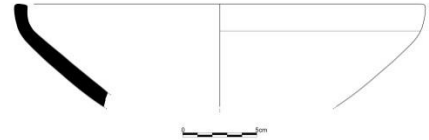
Katalog No. : 410
Levha/Çizim No. : 57/410
Buluntu No : 09.t.1.Mk.29
Buluntu Tarihi : 2009
Buluntu Yeri : 85-86/XCVIII Plankaresi / 5 No.lu Mekan / 3c Evresi
Form Adı : Çanak/Tip 26b
Ölçüler : **AÇ:** 26 cm **Y:** 7.4 cm **CK:** 0.6 cm



Tanım: Ağız kenarı-gövde ve dip parçası. Kırmızımsı sarı (7.5YR 6/6) hamuru, mika, kireç, taşçık katkılı, ince gözenekli, sık dokulu, serttir. İç ve dış yüzey hamurunun renginde astarlı, hafif pürüzlü, mattır. İyi fırınlanmış ve çark yapımıdır.

Tarih : MÖ 3. yüzyılın ilk yarısı
Yayın : Kültepe-Kaniş Kazı Başkanlığı İzni ile

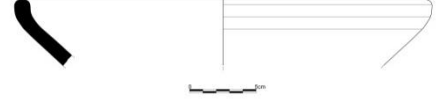
Katalog No. : 411
Levha/Çizim No. : 57/411
Buluntu No : 09.t.1.Mk.26
Buluntu Tarihi : 2009
Buluntu Yeri : 85-86/XCVIII Plankaresi / 5 No.lu Mekan / 3b Evresi
Form Adı : Çanak/Tip 26b
Ölçüler : **AÇ:** 26 cm **Y:** 6 cm **CK:** 0.8 cm



Tanım: Ağız kenarı-gövde parçası. Kırmızımsı sarı (7.5YR 6/6) hamuru, mika, kireç, taşçık katkılı, ince gözenekli, sık dokulu, serttir. İç ve dış yüzey hamurunun renginde astarlı, hafif pürüzlü ve mattır. İyi fırınlanmış ve çark yapımıdır.

Tarih : MÖ 3. yüzyılın ikinci yarısı
Yayın : Kültepe-Kaniş Kazı Başkanlığı İzni ile

Katalog No. : 412
Levha/Çizim No. : 57/412
Buluntu No : 09.t.1.Mk.29
Buluntu Tarihi : 2009
Buluntu Yeri : 85-86/XCVIII Plankaresi / 5 No.lu Mekan / 3c Evresi
Form Adı : Çanak/Tip 26b
Ölçüler : **AÇ:** 20 cm **Y:** 3.9 cm **CK:** 1.2 cm



Tanım: Ağız kenarı-gövde parçası. Açık kahverengi (7.5YR 6/4) hamuru, mika, kireç, taşçık katkılı, ince gözenekli, sık dokulu, serttir. İç ve dış yüzey hamurunun renginde astarlıdır. Ancak fırınlanmadan dolayı hamurda grileşme bulunmaktadır. Her iki yüzeyi de pürüzlü ve mattır. Kötü fırınlanmış ve çark yapımıdır.

Tarih : MÖ 3. yüzyılın ilk yarısı
Yayın : Kültepe-Kaniş Kazı Başkanlığı İzni ile

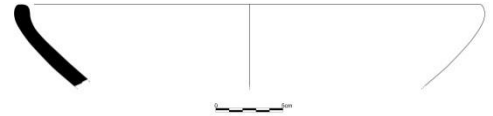
Katalog No. : 413
Levha/Çizim No. : 57/413
Buluntu No : 09.t.1.Mk.26
Buluntu Tarihi : 2009
Buluntu Yeri : 85-86/XCVIII Plankaresi / 5 No.lu Mekan / 3b Evresi
Form Adı : Çanak/Tip 26b
Ölçüler : **AÇ:** 32 cm **Y:** 5 cm **CK:** 1.2 cm



Tanım: Ağız kenarı-gövde parçası. Açık kahverengi (7.5YR 6/4) hamuru, mika, kireç, taşçık katkılı, ince gözenekli, sık dokulu, serttir. İç ve dış yüzey hamurunun renginde astarlıdır. Ancak her iki yüzeyde de fırınlamadan dolayı gri (2.5Y 5/1) ve koyu gri (2.5Y 4/1) renk dalgalanmaları mevcuttur. İki yüzeyi de pürüzlü ve mattır. Kötü fırınlanmış ve çark yapımıdır.

Tarih : MÖ 3. yüzyılın ikinci yarısı
Yayın : Kültepe-Kaniş Kazı Başkanlığı İzni ile

Katalog No. : 414
Levha/Çizim No. : 57/414
Buluntu No : 09.t.1.Mk.32
Buluntu Tarihi : 2009
Buluntu Yeri : 86/XCVIII Plankaresi / 7 No.lu Mekan
Form Adı : Çanak/Tip 26b
Ölçüler : **AÇ:** 33 cm **Y:** 5.8 cm **CK:** 1 cm



Tanım: Ağız kenarı-gövde parçası. Kırmızımsı sarı (7.5YR 6/6) hamuru, mika, kireç, taşçık katkılı, ince gözenekli, sık dokulu, serttir. Her iki yüzey de hamurunun renginde astarlı, hafif pürüzlü ve mattır. İyi fırınlanmış ve çark yapımıdır.

Tarih : MÖ 3. yüzyıl
Yayın : Kültepe-Kaniş Kazı Başkanlığı İzni ile

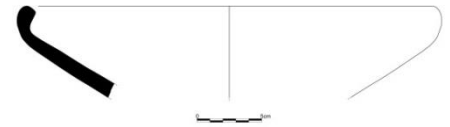
Katalog No. : 415
Levha/Çizim No. : 58/415
Buluntu No : 20.t.06.Mk.02
Buluntu Tarihi : 2020
Buluntu Yeri : 84/XCVIII Plankaresi / 9 No.lu Mekan / 3a Evresi
Form Adı : Çanak/Tip 26c
Ölçüler : **AÇ:** 26 cm **Y:** 6.1 cm **CK:** 1.3 cm
Tanım: Ağız kenarı-gövde parçası. Kırmızımsı sarı (7.5YR 6/6) hamuru, mika, kireç, taşçık katkılı, ince gözenekli, sık dokulu, serttir. İç ve dış yüzey hamurunun renginde astarlı, hafif pürüzlü ve mattır. İyi fırınlanmış ve çark yapımıdır.
Tarih : MÖ 2. yüzyıl
Yayın : Kültepe-Kaniş Kazı Başkanlığı İzni ile



Katalog No. : 416
Levha/Çizim No. : 58/416
Buluntu No : 09.t.1.Mk.32
Buluntu Tarihi : 2009
Buluntu Yeri : 86/XCVIII Plankaresi / 7 No.lu Mekan
Form Adı : Çanak/Tip 26c
Ölçüler : **AÇ:** 30 cm **Y:** 2.9 cm **CK:** 0.7 cm
Tanım: Ağız kenarı-gövde parçası. Kırmızımsı sarı (7.5YR 6/6) hamuru, mika, kireç, taşçık katkılı, ince gözenekli, sık dokulu, serttir. Her iki yüzey de hamurunun renginde astarlı, hafif pürüzlü ve mattır. İyi fırınlanmış, çark yapımıdır.
Tarih : MÖ 3. yüzyıl
Yayın : Kültepe-Kaniş Kazı Başkanlığı İzni ile



Katalog No. : 417
Levha/Çizim No. : 58/417
Buluntu No : 09.t.1.Mk.2
Buluntu Tarihi : 2009
Buluntu Yeri : 86/XCVIII-XCIX Plankaresi / 1 No.lu Mekan / 3a Evresi
Form Adı : Çanak/ Tip 26c
Ölçüler : **AÇ:** 29 cm **Y:** 6.8 cm **CK:** 1 cm
Tanım: Ağız kenarı-gövde parçası. Kırmızımsı sarı (7.5YR 6/6) hamuru, mika, kireç, taşçık katkılı, ince gözenekli, sık dokulu, serttir. Her iki yüzey soluk kahverengi (10YR 8/3) astarlı, pürüzlü ve mattır. İyi fırınlanmış ve çark yapımıdır.
Tarih : MÖ 2. yüzyıl
Yayın : Kültepe-Kaniş Kazı Başkanlığı İzni ile



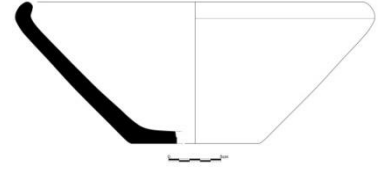
Katalog No. : 418
Levha/Çizim No. : 58/418
Buluntu No : -
Buluntu Tarihi : 1971
Buluntu Yeri : 111/LXXXV-LXXXVI Plankaresi
Form Adı : Çanak/ Tip 26c
Ölçüler : **AÇ:** 31 cm **Y:** 7.4 cm **CK:** 1 cm



Tanım: Ağız kenarı-gövde parçası. Kırmızımsı sarı (7.5YR 6/6) hamuru, mika, kireç, taşçık katkılı, ince gözenekli, sık dokulu, serttir. Her iki yüzey soluk kahverengi (2.5Y 8/2) astarlı, hafif pürüzlü ve mattır. İyi fırınlanmış ve çark yapımıdır.

Tarih : MÖ 2. yüzyılın ortaları – MÖ 1. yüzyıl
Yayın : Kültepe-Kaniş Kazı Başkanlığı İzni ile

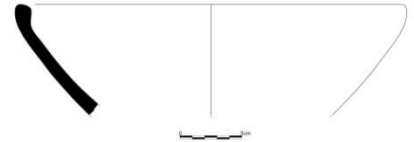
Katalog No. : 419
Levha/Çizim No. : 58/419
Buluntu No : 21.t.Mk.07
Buluntu Tarihi : 2021
Buluntu Yeri : I No.lu Çukur
Form Adı : Çanak/ Tip 26c
Ölçüler : **AÇ:** 31 cm **Y:** 7.4 cm **CK:** 1 cm



Tanım: Ağız kenarı-gövde ve dip parçası. Kırmızımsı sarı (7.5YR 6/6) hamuru, mika, kireç, taşçık katkılı, ince gözenekli, sık dokulu, serttir. Her iki yüzey de hamurunun renginde astarlı, hafif pürüzlü ve mattır. İyi fırınlanmış, çark yapımıdır.

Tarih : MÖ 2. yüzyılın 2. yarısı

Katalog No. : 420
Levha/Çizim No. : 59/420
Buluntu No : 09.t.1.Mk.15
Buluntu Tarihi : 2009
Buluntu Yeri : 85/XCVIII Plankaresi / 6 No.lu Mekan / 3b Evresi
Form Adı : Çanak/Tip 26c
Ölçüler : **AÇ:** 29 cm **Y:** 8.9 cm **CK:** 0.9 cm



Tanım: Ağız kenarı-gövde parçası. Kırmızımsı sarı (7.5YR 6/6) hamuru, mika, kireç, taşçık katkılı, ince gözenekli, sık dokulu, serttir. Her iki yüzey hamurunun renginde astarlı, pürüzlü ve mattır. Ancak dış yüzeyde siyah (2.5YR 2.5/1) renk dalgalanmaları görülmektedir. Kötu fırınlanmış, çark yapımıdır.

Tarih : MÖ 3. yüzyılın ikinci yarısı
Yayın : Kültepe-Kaniş Kazı Başkanlığı İzni ile

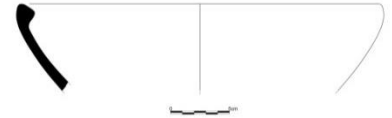
Katalog No. : 421
Levha/Çizim No. : 59/421
Buluntu No : 09.t.1.Mk.15
Buluntu Tarihi : 2009
Buluntu Yeri : 85/XCVIII Plankaresi / 6 No.lu Mekan / 3b Evresi
Form Adı : Çanak/ Tip 26c
Ölçüler : **AÇ:** 27 cm **Y:** 8 cm **CK:** 0.8 cm
Tanım: Ağız kenarı-gövde parçası. Kırmızı (2.5YR 5/6) hamuru, mika, kireç, taşçık katkılı, ince gözenekli, sık dokulu, serttir. Her iki yüzey hamurunun renginde astarlı, mat ve hafif pürüzlüdür. İyi fırınlanmış, çark yapımıdır.
Tarih : MÖ 3. yüzyılın ikinci yarısı
Yayın : Kültepe-Kaniş Kazı Başkanlığı İzni ile



Katalog No. : 422
Levha/Çizim No. : 59/422
Buluntu No : 09.t.1.Mk.26
Buluntu Tarihi : 2009
Buluntu Yeri : 85-86/XCVIII Plankaresi / 5 No.lu Mekan / 3b Evresi
Form Adı : Çanak/Tip 26c
Ölçüler : **AÇ:** 36 cm **Y:** 7.9 cm **CK:** 0.8 cm
Tanım: Ağız kenarı-gövde parçası. Kırmızı (2.5YR 5/6) hamuru, mika, kireç, taşçık katkılı, ince gözenekli, sık dokulu, serttir. İç ve dış yüzey hamurunun renginde astarlı, mat, hafif pürüzlüdür. İyi fırınlanmış, çark yapımıdır.
Tarih : MÖ 3. yüzyılın ikinci yarısı
Yayın : Kültepe-Kaniş Kazı Başkanlığı İzni ile



Katalog No. : 423
Levha/Çizim No. : 59/423
Buluntu No : 09.t.1.Mk.26
Buluntu Tarihi : 2009
Buluntu Yeri : 85-86/XCVIII Plankaresi / 5 No.lu Mekan / 3b Evresi
Form Adı : Çanak/Tip 26c
Ölçüler : **AÇ:** 26 cm **Y:** 7.1 cm **CK:** 0.8 cm
Tanım: Ağız kenarı-gövde parçası. Kırmızımsı sarı (7.5YR 6/6) hamuru, mika, kireç, taşçık katkılı, ince gözenekli, sık dokulu, serttir. İç ve dış yüzey hamurunun renginde astarlı, mat, hafif pürüzlüdür. İyi fırınlanmış, çark yapımıdır.
Tarih : MÖ 3. yüzyılın ikinci yarısı
Yayın : Kültepe-Kaniş Kazı Başkanlığı İzni ile



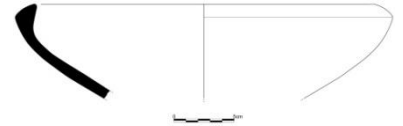
Katalog No. : 424
Levha/Çizim No. : 59/424
Buluntu No : 09.t.1.Mk.26
Buluntu Tarihi : 2009
Buluntu Yeri : 85-86/XCVIII Plankaresi / 5 No.lu Mekan / 3b Evresi
Form Adı : Çanak/Tip 26c
Ölçüler : **AÇ:** 20 cm **Y:** 6.9 cm **CK:** 0.8 cm
Tanım: Ağız kenarı-gövde parçası. Kırmızımsı sarı (7.5YR 6/6) hamuru, mika, kireç, taşçık katkılı, gözenekli, sık dokulu ve serttir. İç ve dış yüzey hamur renginde astarlı, hafif pürüzlü ve mattır. İyi fırınlanmış, çark yapımıdır.
Tarih : MÖ 3. yüzyılın ikinci yarısı
Yayın : Kültepe-Kaniş Kazı Başkanlığı İzni ile



Katalog No. : 425
Levha/Çizim No. : 60/425
Buluntu No : 21.t.Mk.07
Buluntu Tarihi : 2021
Buluntu Yeri : I No.lu Çukur
Form Adı : Çanak/Tip 26d
Ölçüler : **AÇ:** 28 cm **Y:** 7.3 cm **CK:** 0.8 cm
Tanım: Ağız kenarı-gövde parçası. Kırmızımsı sarı (7.5YR 6/6) hamuru, mika, kireç, taşçık katkılı, ince gözenekli, sık dokulu, serttir. İç ve dış yüzey soluk kahverengi (2.5Y 8/3) astarlı, hafif pürüzlü, mattır. İyi fırınlanmış ve çark yapımıdır.
Tarih : MÖ 2. yüzyılın ikinci yarısı
Yayın : Kültepe-Kaniş Kazı Başkanlığı İzni ile



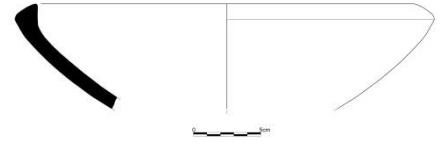
Katalog No. : 426
Levha/Çizim No. : 60/426
Buluntu No : 20.t.06.Mk.12
Buluntu Tarihi : 2020
Buluntu Yeri : 85/XCVII Plankaresi / 12 No.lu Mekan / 3a Evresi
Form Adı : Çanak/Tip 26d
Ölçüler : **AÇ:** 28 cm **Y:** 8.4 cm **CK:** 0.9 cm
Tanım: Ağız kenarı-gövde parçası. Kırmızımsı sarı (7.5YR 6/6) hamuru, mika, kireç, taşçık katkılı, ince gözenekli, sık dokulu ve serttir. Her iki yüzey de hamurunun renginde astarlı, hafif pürüzlü, mattır. İyi fırınlanmış, çark yapımıdır.
Tarih : MÖ 2. yüzyıl
Yayın : Kültepe-Kaniş Kazı Başkanlığı İzni ile



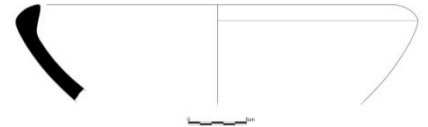
Katalog No. : 427
Levha/Çizim No. : 60/427
Buluntu No : 09.t.1.Mk.32
Buluntu Tarihi : 2009
Buluntu Yeri : 86/XCVIII Plankaresi / 7 No.lu Mekan
Form Adı : Çanak/Tip 26d
Ölçüler : **AÇ:** 30 cm **Y:** 8.1 cm **CK:** 0.9 cm
Tanım: Ağız kenarı-gövde parçası. Açık kırmızı (2.5YR 6/6) hamuru, mika, kireç, taşçık katkılı, ince gözenekli, sık dokulu, serttir. Her iki yüzey de soluk kahverengi (2.5Y 8/3) astarlı, hafif pürüzlü, mattır. İyi fırınlanmış, çark yapımıdır.
Tarih : MÖ 3. yüzyıl
Yayın : Kültepe-Kaniş Kazı Başkanlığı İzni ile



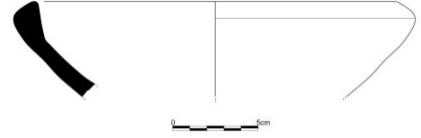
Katalog No. : 428
Levha/Çizim No. : 60/428
Buluntu No : 09.t.1.Mk.26
Buluntu Tarihi : 2009
Buluntu Yeri : 85-86/XCVIII Plankaresi / 5 No.lu Mekan / 3b
Form Adı : Çanak/Tip 26d
Ölçüler : **AÇ:** 28 cm **Y:** 7.5 cm **CK:** 1.2 cm
Tanım: Ağız kenarı-gövde parçası. Açık kırmızı (2.5YR 6/6) hamuru, mika, kireç, taşçık katkılı, ince gözenekli, sık dokulu, serttir. Her iki yüzey de soluk kahverengi (2.5Y 8/3) astarlı, hafif pürüzlü, mattır. İyi fırınlanmış, çark yapımıdır.
Tarih : MÖ 3. yüzyılın ikinci yarısı
Yayın : Kültepe-Kaniş Kazı Başkanlığı İzni ile



Katalog No. : 429
Levha/Çizim No. : 60/429
Buluntu No : 20.t.06.Mk.03
Buluntu Tarihi : 2020
Buluntu Yeri : 85/XCVII-XCVIII Plankaresi / 10 No.lu Mekan / 3a Evresi
Form Adı : Çanak/Tip 26d
Ölçüler : **AÇ:** 30 cm **Y:** 8.2 cm **CK:** 1.3 cm
Tanım: Ağız kenarı-gövde parçası. Kırmızımsı sarı (7.5YR 6/6) hamuru, mika, kireç, taşçık katkılı, ince gözenekli, sık dokulu, serttir. Her iki yüzey soluk kahverengi (2.5Y 8/3) astarlı, hafif pürüzlü ve mattır. İyi fırınlanmış, çark yapımıdır.
Tarih : MÖ 2. yüzyıl
Yayın : Kültepe-Kaniş Kazı Başkanlığı İzni ile



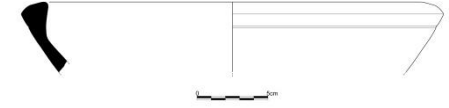
Katalog No. : 430
Levha/Çizim No. : 61/430
Buluntu No : 09.t.1.Mk.32
Buluntu Tarihi : 2009
Buluntu Yeri : 86/XCVIII Plankaresi / 7 No.lu Mekan
Form Adı : Çanak/Tip 26d
Ölçüler : **AÇ:** 21 cm **Y:** 5.5 cm **CK:** 0.9 cm



Tanım: Ağız kenarı-gövde parçası. Kırmızı (2.5YR 5/6) hamuru, mika, kireç, taşçık katkılı, ince gözenekli, sık dokulu, serttir. Her iki yüzey hamurunun renginde astarlı, hafif pürüzlü ve mattır. Ancak fırınlamaya bağlı çok koyu gri (2.5Y 3/1) ve siyah (2.5Y 2.5/1) renk dalgalanmaları vardır. Kötü fırınlanmış, çark yapımıdır.

Tarih : MÖ 3. yüzyıl
Yayın : Kültepe-Kaniş Kazı Başkanlığı İzni ile

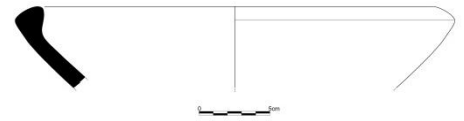
Katalog No. : 431
Levha/Çizim No. : 61/431
Buluntu No : 09.t.1.Mk.26
Buluntu Tarihi : 2009
Buluntu Yeri : 85-86/XCVIII Plankaresi / 5 No.lu Mekan / 3b Evresi
Form Adı : Çanak/Tip 26d
Ölçüler : **AÇ:** 24 cm **Y:** 5 cm **CK:** 0.9 cm



Tanım: Ağız kenarı-gövde parçası. Kırmızımsı sarı (7.5YR 6/6) hamuru, mika, kireç, taşçık katkılı, ince gözenekli, sık dokulu, serttir. Her iki yüzey soluk kahverengi (2.5Y 8/3) astarlı, hafif pürüzlü ve mattır. İyi fırınlanmış, çark yapımıdır.

Tarih : MÖ 3. yüzyılın ikinci yarısı
Yayın : Kültepe-Kaniş Kazı Başkanlığı İzni ile

Katalog No. : 432
Levha/Çizim No. : 61/432
Buluntu No : 20.t.06.Mk.10
Buluntu Tarihi : 2009
Buluntu Yeri : 85/XCVII-XCVIII Plankaresi / 10 No.lu Mekan / 3a Evresi
Form Adı : Çanak/Tip 26d
Ölçüler : **AÇ:** 27 cm **Y:** 5 cm **CK:** 0.8 cm



Tanım: Ağız kenarı-gövde parçası. Kırmızımsı sarı (7.5YR 6/6) hamuru, mika, kireç, taşçık katkılı, ince gözenekli, sık dokulu, serttir. Her iki yüzey soluk kahverengi (2.5Y 8/3) astarlı, hafif pürüzlü ve mattır. İyi fırınlanmış, çark yapımıdır.

Tarih : MÖ 2. yüzyıl
Yayın : Kültepe-Kaniş Kazı Başkanlığı İzni ile

Katalog No. : 433
Levha/Çizim No. : 61/433
Buluntu No : 09.t.1.Mk.32
Buluntu Tarihi : 2009
Buluntu Yeri : 86/XCVIII Plankaresi / 7 No.lu Mekan
Form Adı : Çanak/Tip 26d
Ölçüler : **AÇ:** 31 cm **Y:** 6.6 cm **CK:** 1 cm

Tanım: Ağız kenarı-gövde parçası. Açık kırmızı (2.5YR 6/6) hamuru, mika, kireç, taşçık katkılı, gözenekli, sık dokulu, serttir. İç ve dış yüzey soluk kahverengi (2.5Y 8/3) astarlıdır. İki yüzeyi de hafif pürüzlü ve mattır. İyi fırınlanmış, çark yapımıdır.

Tarih : MÖ 3. yüzyıl
Yayın : Kültepe-Kaniş Kazı Başkanlığı İzni ile



Katalog No. : 434
Levha/Çizim No. : 61/434
Buluntu No : 09.t.1.Mk.32
Buluntu Tarihi : 2009
Buluntu Yeri : 86/XCVIII Plankaresi / 7 No.lu Mekan
Form Adı : Çanak/Tip 26d
Ölçüler : **AÇ:** 31 cm **Y:** 6.6 cm **CK:** 1 cm

Tanım: Ağız kenarı-gövde parçası. Açık kırmızı (2.5YR 6/6) hamuru, mika, kireç, taşçık katkılı, ince gözenekli, sık dokulu, serttir. Her iki yüzey de soluk kahverengi (2.5Y 8/3) astarlı, hafif pürüzlü, mattır. İyi fırınlanmış, çark yapımıdır.

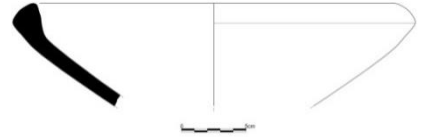
Tarih : MÖ 3. yüzyıl
Yayın : Kültepe-Kaniş Kazı Başkanlığı İzni ile



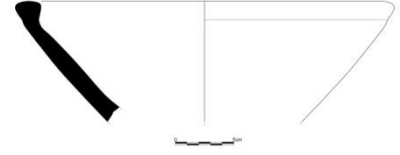
Katalog No. : 435
Levha/Çizim No. : 61/435
Buluntu No : 09.t.1.Mk.15
Buluntu Tarihi : 2009
Buluntu Yeri : 85/XCVIII Plankaresi / 6 No.lu Mekan / 3b Evresi
Form Adı : Çanak/Tip 26d
Ölçüler : **AÇ:** 27 cm **Y:** 8 cm **CK:** 1.1 cm

Tanım: Ağız kenarı-gövde parçası. Kırmızımsı sarı (7.5YR 6/6) hamuru, mika, kireç, taşçık katkılı, ince gözenekli, sık dokulu, serttir. Her iki yüzey de soluk kahverengi (2.5Y 8/3) astarlı, hafif pürüzlü ve mattır. İyi fırınlanmış, çark yapımıdır.

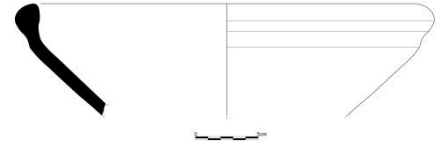
Tarih : MÖ 3. yüzyılın ikinci yarısı
Yayın : Kültepe-Kaniş Kazı Başkanlığı İzni ile



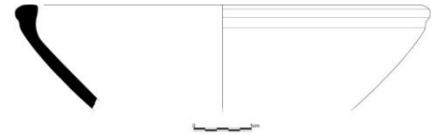
Katalog No. : 436
Levha/Çizim No. : 62/436
Buluntu No : 09.t.1.Mk.32
Buluntu Tarihi : 2009
Buluntu Yeri : 86/XCVIII Plankaresi / 7 No.lu Mekan
Form Adı : Çanak/Tip 26d
Ölçüler : **AÇ:** 28 cm **Y:** 10.8 cm **CK:** 1.2 cm
Tanım: Ağız kenarı-gövde parçası. Kırmızımsı sarı (7.5YR 6/6) hamuru, mika, kireç, taşçık katkılı, ince gözenekli, sık dokulu, serttir. Her iki yüzey de soluk kahverengi (2.5Y 8/3) astarlı, hafif pürüzlü ve mattır. İyi fırınlanmış, çark yapımıdır.
Tarih : MÖ 3. yüzyıl
Yayın : Kültepe-Kaniş Kazı Başkanlığı İzni ile



Katalog No. : 437
Levha/Çizim No. : 62/437
Buluntu No : 09.t.1.Mk.32
Buluntu Tarihi : 2009
Buluntu Yeri : 86/XCVIII Plankaresi / 7 No.lu Mekan
Form Adı : Çanak/Tip 26d
Ölçüler : **AÇ:** 30 cm **Y:** 8.6 cm **CK:** 0.9 cm
Tanım: Ağız kenarı-gövde parçası. Kırmızımsı sarı (7.5YR 6/6) hamuru, mika, kireç, taşçık katkılı, ince gözenekli, sık dokulu, serttir. Her iki yüzey de soluk kahverengi (2.5Y 8/3) astarlıdır. Ancak hamurda fırınlamaya bağlı koyu gri (2.5Y 4/1) ve çok koyu gri (2.5Y 3/1) renk dalgalanmaları görülmektedir. Kötü fırınlanmış, çark yapımıdır.
Tarih : MÖ 3. yüzyıl
Yayın : Kültepe-Kaniş Kazı Başkanlığı İzni ile



Katalog No. : 438
Levha/Çizim No. : 62/438
Buluntu No : 09.t.1.Mk.15
Buluntu Tarihi : 2009
Buluntu Yeri : 85/XCVIII Plankaresi / 6 No.lu Mekan / 3b Evresi
Form Adı : Çanak/Tip 26d
Ölçüler : **AÇ:** 32 cm **Y:** 8.8 cm **CK:** 1 cm
Tanım: Ağız kenarı-gövde parçası. Kırmızımsı sarı (7.5YR 6/6) hamuru, mika, kireç, taşçık katkılı, ince gözenekli, sık dokulu, serttir. Her iki yüzey de hamurunun rengindedir. Ancak yüzeyde fırınlamaya bağlı koyu gri (2.5Y 4/1) ve çok koyu gri (2.5Y 3/1) renk dalgalanmaları görülmektedir. Kötü fırınlanmış, çark yapımıdır.
Tarih : MÖ 3. yüzyılın ikinci yarısı
Yayın : Kültepe-Kaniş Kazı Başkanlığı İzni ile



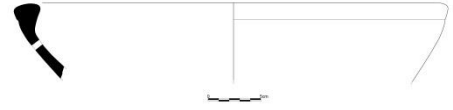
Katalog No. : 439
Levha/Çizim No. : 62/439
Buluntu No : 20.t.06.Mk.03
Buluntu Tarihi : 2020
Buluntu Yeri : 85/XCVII-XCVIII Plankaresi / 10 No.lu Mekan / 3b Evresi
Form Adı : Çanak/ Tip 26d
Ölçüler : **AÇ:** 32 cm **Y:** 10.4 cm **CK:** 1 cm



Tanım: Ağız kenarı-gövde ve kulp parçası. Kırmızımsı sarı (7.5YR 6/6) hamuru, mika, kireç, taşçık katkılı, ince gözenekli, sık dokulu, serttir. Her iki yüzey de hamurunun renginde astarlı hafif pürüzlü ve mattır. İyi fırınlanmış, çark yapımıdır.

Tarih : MÖ 3. yüzyılın ikinci yarısı
Yayın : Kültepe-Kaniş Kazı Başkanlığı İzni ile

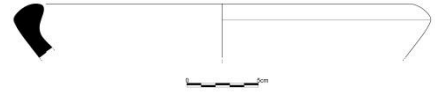
Katalog No. : 440
Levha/Çizim No. : 62/440
Buluntu No : 20.t.06.Mk.10
Buluntu Tarihi : 2020
Buluntu Yeri : 85/XCVII-XCVIII Plankaresi / 10 No.lu Mekan / 3b Evresi
Form Adı : Çanak/ Tip 26d
Ölçüler : **AÇ:** 32 cm **Y:** 10.4 cm **CK:** 1 cm



Tanım: Ağız kenarı-gövde parçası. Kırmızımsı sarı (7.5YR 6/6) hamuru, mika, kireç, taşçık katkılı, ince gözenekli, sık dokulu, serttir. Her iki yüzey de hamurunun renginde astarlı, hafif pürüzlü ve mattır. İyi fırınlanmış, çark yapımıdır.

Tarih : MÖ 3. yüzyılın ikinci yarısı
Yayın : Kültepe-Kaniş Kazı Başkanlığı İzni ile

Katalog No. : 441
Levha/Çizim No. : 63/441
Buluntu No : 21.t.03.Mk.20
Buluntu Tarihi : 2021
Buluntu Yeri : II. No.lu Çukur
Form Adı : Çanak / Tip 26e
Ölçüler : **AÇ:** 26 cm **Y:** 3.1 cm **CK:** 0.7 cm



Tanım: Ağız kenarı-gövde parçası. Açık kahverengi (7.5YR 6/4) hamuru, mika, kireç, taşçık katkılı, ince gözenekli, sık dokulu, serttir. İç ve dış yüzey hamurunun renginde astarlı, hafif pürüzlü, mattır. İyi fırınlanmış, çark yapımıdır.

Tarih : MÖ 2. yüzyılın ikinci yarısı
Yayın : Kültepe-Kaniş Kazı Başkanlığı İzni ile

Katalog No. : 442
Levha/Çizim No. : 63/442
Buluntu No : 09.t.1.Mk.32
Buluntu Tarihi : 2009
Buluntu Yeri : 86/XCVIII Plankaresi / 7 No.lu Mekan
Form Adı : Çanak/Tip 26e
Ölçüler : **AÇ:** 24 cm **Y:** 6.3 cm **CK:** 1.1 cm



Tanım: Ağız kenarı-gövde parçası. Soluk kahverengi (10YR 6/3) hamuru, mika, kireç, taşçık katkılı, ince gözenekli, sık dokulu, serttir. Her iki yüzey de hamurunun renginde astarlı, hafif pürüzlü ve mattır. Gövde üzerinde olasılıkla tamirat için sonradan açılmış delik bulunmaktadır. İyi fırınlanmış, çark yapımıdır.

Tarih : MÖ 3. yüzyıl
Yayın : Kültepe-Kaniş Kazı Başkanlığı İzni ile

Katalog No. : 443
Levha/Çizim No. : 63/443
Buluntu No : 20.t.06.Mk.02
Buluntu Tarihi : 2020
Buluntu Yeri : 84/XCVIII Plankaresi / 9 No.lu Mekan / 3a Evresi
Form Adı : Çanak/Tip 26e
Ölçüler : **AÇ:** 30 cm **Y:** 6.8 cm **CK:** 1cm



Tanım: Ağız kenarı-gövde parçası. Açık kahverengi (7.5YR 6/4) hamuru, mika, kireç, taşçık katkılı, ince gözenekli, sık dokulu, serttir. Her iki yüzey de hamurunun renginde astarlı, hafif pürüzlü ve mattır. İyi fırınlanmış, çark yapımıdır.

Tarih : MÖ 2. yüzyıl
Yayın : Kültepe-Kaniş Kazı Başkanlığı İzni ile

Katalog No. : 444
Levha/Çizim No. : 63/444
Buluntu No : 20.t.06.Mk.01
Buluntu Tarihi : 2020
Buluntu Yeri : 84/XCVIII Plankaresi / 9 No.lu Mekan / 3a Evresi
Form Adı : Çanak/Tip 26e
Ölçüler : **AÇ:** 32 cm **Y:** 7 cm **CK:** 1.1 cm



Tanım: Ağız kenarı-gövde parçası. Açık kahverengi (7.5YR 6/4) hamuru, mika, kireç, taşçık katkılı, ince gözenekli, sık dokulu, serttir. İç ve dış yüzey hamurunun renginde astarlıdır. Ancak dış yüzeyde fırınlamaya bağlı koyu kırmızı gri (5YR 4/2) ve çok koyu gri (5YR3/1) renk dalgalanması mevcuttur. Her iki yüzeyi de hafif pürüzlü, mattır. Kötü fırınlanmış, çark yapımıdır.

Tarih : MÖ 2. yüzyıl
Yayın : Kültepe-Kaniş Kazı Başkanlığı İzni ile

Katalog No. : 445
Levha/Çizim No. : 63/445
Buluntu No : 21.t.03.Mk.20
Buluntu Tarihi : 2021
Buluntu Yeri : II No.lu Çukur
Form Adı : Çanak/Tip 26e
Ölçüler : **AÇ:** 34 cm **Y:** 3.4 cm **CK:** 1 cm



Tanım: Ağız kenarı-gövde parçası. Açık kahverengi (7.5YR 6/4) hamuru, mika, kireç, taşçık katkılı, ince gözenekli, sık dokulu, serttir. İç ve dış yüzey hamurunun renginde astarlı, mat, hafif pürüzlüdür. İyi fırınlanmış, çark yapımıdır.

Tarih : MÖ 2. yüzyılın ikinci yarısı
Yayın : Kültepe-Kaniş Kazı Başkanlığı İzni ile

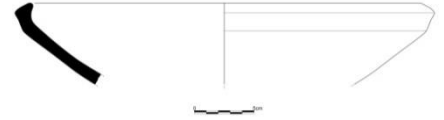
Katalog No. : 446
Levha/Çizim No. : 63/446
Buluntu No : 09.t.1.Mk.18
Buluntu Tarihi : 2009
Buluntu Yeri : 85-86/XCVIII Plankaresi / 5 No.lu Mekan / 3b Evresi
Form Adı : Çanak/Tip 26e
Ölçüler : **AÇ:** 38 cm **Y:** 6.4 cm **CK:** 1.1 cm



Tanım: Ağız kenarı-gövde parçası. Kırmızımsı sarı (5YR 6/6) hamuru, mika, kireç, taşçık katkılı, ince gözenekli, sık dokulu, serttir. İç ve dış yüzey hamurunun renginde astarlı, hafif pürüzlü, mattır. İyi fırınlanmış, çark yapımıdır.

Tarih : MÖ 3. yüzyılın ikinci yarısı
Yayın : Kültepe-Kaniş Kazı Başkanlığı İzni ile

Katalog No. : 447
Levha/Çizim No. : 64/447
Buluntu No : 09.t.1.Mk.26
Buluntu Tarihi : 2009
Buluntu Yeri : 85-86/XCVIII Plankaresi / 5 No.lu Mekan / 3b Evresi
Form Adı : Çanak/Tip 26e
Ölçüler : **AÇ:** 32 cm **Y:** 7.6 cm **CK:** 1 cm



Tanım: Ağız kenarı-gövde parçası. Kırmızımsı sarı (5YR 6/6) hamuru, mika, kireç, taşçık katkılı, ince gözenekli, sık dokulu, serttir. Her iki yüzey de soluk kahverengi (2.5Y 8/3) astarlı, hafif pürüzlü ve mattır. İyi fırınlanmış, çark yapımıdır.

Tarih : MÖ 3. yüzyılın ikinci yarısı
Yayın : Kültepe-Kaniş Kazı Başkanlığı İzni ile

Katalog No. : 448
Levha/Çizim No. : 64/448
Buluntu No : 09.t.1.Mk.26
Buluntu Tarihi : 2009
Buluntu Yeri : 85-86/XCVIII Plankaresi / 5 No.lu Mekan / 3b Evresi
Form Adı : Çanak/Tip 26e
Ölçüler : **AÇ:** 26 cm **Y:** 7.3 cm **CK:** 0.9 cm



Tanım: Ağız kenarı-gövde parçası. Kırmızımsı sarı (5YR 6/6) hamuru mika, kireç, taşçık katkılı, ince gözenekli, sık dokulu, serttir. Her iki yüzey de soluk kahverengi (2.5Y 8/3) astarlı, hafif pürüzlü ve mattır. İyi fırınlanmış, çark yapımıdır.

Tarih : MÖ 3. yüzyılın ikinci yarısı
Yayın : Kültepe-Kaniş Kazı Başkanlığı İzni ile

Katalog No. : 449
Levha/Çizim No. : 64/449
Buluntu No : -
Buluntu Tarihi : 1972
Buluntu Yeri : 90/LXXXVII Plankaresi
Form Adı : Çanak/Tip 26e
Ölçüler : **AÇ:** 32 cm **Y:** 7.6 cm **CK:** 1.2 cm



Tanım: Ağız kenarı-gövde parçası. Açık kahverengi (7.5YR 6/4) hamuru, mika, kireç, taşçık katkılı, ince gözenekli, sık dokulu, serttir. İç yüzey hamurunun renginde dış yüzey çok açık kahverengi (10 YR 8/3) astarlıdır. Her iki yüzey de hafif pürüzlü ve mattır. Gövde üzerinde olasılıkla tamirat için sonradan açılmış delik bulunmaktadır. İyi fırınlanmış, çark yapımıdır.

Tarih : MÖ 4. yüzyılın son çeyreği - MÖ 3. yüzyılın ilk yarısı
Yayın : Kültepe-Kaniş Kazı Başkanlığı İzni ile

Katalog No. : 450
Levha/Çizim No. : 64/450
Buluntu No : 09.t.1.Mk.15
Buluntu Tarihi : 2009
Buluntu Yeri : 85/XCVIII Plankaresi / 6 No.lu Mekan / 3b Evresi
Form Adı : Çanak/Tip 26e
Ölçüler : **AÇ:** 35 cm **Y:** 8.1 cm **CK:** 1 cm



Tanım: Ağız kenarı-gövde parçası. Açık kahverengi (7.5YR 6/4) hamuru, mika, kireç, taşçık katkılı, ince gözenekli, sık dokulu, serttir. İç ve dış yüzey soluk kahverengi (2.5Y 8/3) astarlı, hafif pürüzlü ve mattır. İyi fırınlanmış, çark yapımıdır.

Tarih : MÖ 3. yüzyılın ikinci yarısı
Yayın : Kültepe-Kaniş Kazı Başkanlığı İzni ile

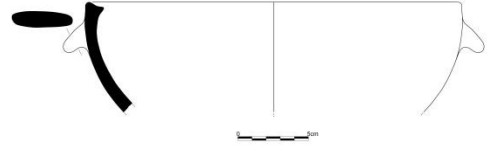
Katalog No. : 451
Levha/Çizim No. : 64/451
Buluntu No : 09.t.1.Mk.29
Buluntu Tarihi : 2009
Buluntu Yeri : 85-86/XCVIII Plankaresi / 5 No.lu Mekan / 3b Evresi
Form Adı : Çanak/Tip 26e
Ölçüler : **AÇ:** 36 cm **Y:** 6.5 cm **CK:** 0.8 cm



Tanım: Ağız kenarı-gövde parçası. Açık kahverengi (7.5YR 6/4) hamuru, mika, kireç, taşçık katkılı, ince gözenekli, sık dokulu, serttir. İç ve dış yüzey hamurunun renginde astarlı, pürüzlü ve mattır. İyi fırınlanmış, çark yapımıdır.

Tarih : MÖ 3. yüzyılın ikinci yarısı
Yayın : Kültepe-Kaniş Kazı Başkanlığı İzni ile

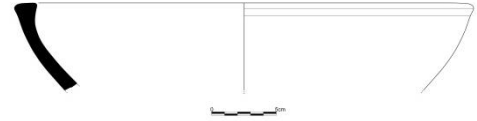
Katalog No. : 452
Levha/Çizim No. : 65/452
Buluntu No : 21.t.03.Mk.20
Buluntu Tarihi : 2021
Buluntu Yeri : II No.lu Çukur
Form Adı : Çanak/Tip 26f
Ölçüler : **AÇ:** 24 cm **Y:** 7.2 cm **CK:** 0.7 cm



Tanım: Ağız kenarı-gövde parçası. Kırmızımsı sarı (5YR 6/6) hamuru, mika, kireç, taşçık katkılı, ince gözenekli, sık dokulu, serttir. Her iki yüzey de hamur renginde astarlı, hafif pürüzlü ve mattır. İyi fırınlanmış, çark yapımıdır.

Tarih : MÖ 2. yüzyılın ikinci yarısı
Yayın : Kültepe-Kaniş Kazı Başkanlığı İzni ile

Katalog No. : 453
Levha/Çizim No. : 65/453
Buluntu No : 09.t.1.Mk.29
Buluntu Tarihi : 2009
Buluntu Yeri : 85-86/XCVIII Plankaresi / 5 No.lu Mekan / 3c Evresi
Form Adı : Çanak/Tip 26f
Ölçüler : **AÇ:** 30 cm **Y:** 5.1 cm **CK:** 1.4 cm



Tanım: Ağız kenarı-gövde parçası. Kırmızımsı sarı (5YR 6/6) hamuru, mika, kireç, taşçık katkılı, ince gözenekli, sık dokulu, serttir. İç ve dış yüzey hamurunun renginde astarlı, hafif pürüzlü, mattır. Ancak fırınlamadan dolayı iki yüzeyde de gri (7.5YR 5/1), kahverengi (7.5YR 4/2), siyah (7.5YR 2.5/1) renk dalgalanmaları vardır. Kötü fırınlanmış, çark yapımıdır.

Tarih : MÖ 3. yüzyılın ilk yarısı
Yayın : Kültepe-Kaniş Kazı Başkanlığı İzni ile

Katalog No. : 454
Levha/Çizim No. : 65/454
Buluntu No : 09.t.1.Mk.29
Buluntu Tarihi : 2009
Buluntu Yeri : 85-86/XCVIII Plankaresi / 5 No.lu Mekan / 3c Evresi
Form Adı : Çanak/Tip 26f
Ölçüler : **AÇ:** 30 cm **Y:** 5.1 cm **CK:** 1.4 cm



Tanım: Ağız kenarı-gövde parçası. Kırmızımsı sarı (5YR 6/6) hamuru, mika, kireç, taşçık katkılı, ince gözenekli, sık dokulu, serttir. İç ve dış yüzey hamurunun renginde astarlı, hafif pürüzlü, mattır. Ancak fırınlamadan dolayı iki yüzeyde de gri (7.5YR 5/1), kahverengi (7.5YR 4/2), siyah (7.5YR 2.5/1) renk dalgalanmaları vardır. Kötü fırınlanmış, çark yapımıdır.

Tarih : MÖ 3. yüzyılın ilk yarısı
Yayın : Kültepe-Kaniş Kazı Başkanlığı İzni ile

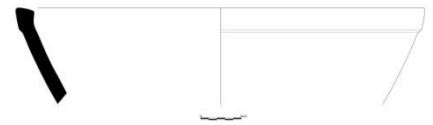
Katalog No. : 455
Levha/Çizim No. : 65/455
Buluntu No : 09.t.1.Mk.32
Buluntu Tarihi : 2009
Buluntu Yeri : 86/XCVIII Plankaresi / 7 No.lu Mekan
Form Adı : Çanak/ Tip 26g
Ölçüler : **AÇ:** 33 cm **Y:** 7.3 cm **CK:** 1.4 cm



Tanım: Ağız kenarı-gövde parçası. Açık kırmızı (2.5YR 6/6) hamuru, mika, kireç, taşçık katkılı, ince gözenekli, sık dokulu, serttir. Her iki yüzey pembe (5YR 7/4) astarlı, hafif pürüzlü ve mattır. İyi fırınlanmış, çark yapımıdır.

Tarih : MÖ 3. yüzyıl
Yayın : Kültepe-Kaniş Kazı Başkanlığı İzni ile

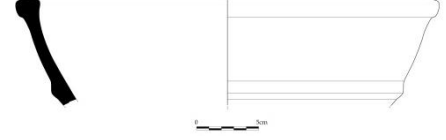
Katalog No. : 456
Levha/Çizim No. : 65/456
Buluntu No : 20.t.06.Mk.02
Buluntu Tarihi : 2020
Buluntu Yeri : 84/XCVIII Plankaresi / 9 No.lu Mekan / 3a Evresi
Form Adı : Çanak/Tip 26g
Ölçüler : **AÇ:** 46 cm **Y:** 10 cm **CK:** 1.5 cm



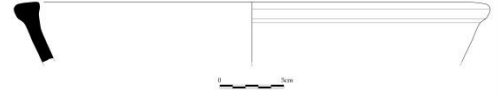
Tanım: Ağız kenarı-gövde parçası. Açık kahverengi (7.5YR 6/4) hamuru, mika, kireç, taşçık katkılı, ince gözenekli, sık dokulu, serttir. Her iki yüzey hamur renginde astarlı, hafif pürüzlü ve mattır. İyi fırınlanmış, çark yapımıdır.

Tarih : MÖ 2. yüzyıl
Yayın : Kültepe-Kaniş Kazı Başkanlığı İzni ile

Katalog No. : 457
Levha/Çizim No. : 66/457
Buluntu No : 09.t.1.Mk.32
Buluntu Tarihi : 2009
Buluntu Yeri : 86/XCVIII Plankaresi / 7 No.lu Mekan
Form Adı : Lekane/Tip 27a
Ölçüler : **AÇ:** 30 cm **Y:** 8.3 cm **CK:** 0.9 cm
Tanım: Ağız kenarı-gövde parçası. Pembe (7.5YR 7/4) hamuru, mika, kireç, taşçık katkılı, ince gözenekli, sık dokulu, serttir. Her iki yüzey soluk kahverengi (2.5Y 8/2) astarlı, hafif pürüzlü ve mattır. İyi fırınlanmış, çark yapımıdır.
Tarih : MÖ 3. yüzyıl
Yayın : Kültepe-Kaniş Kazı Başkanlığı İzni ile



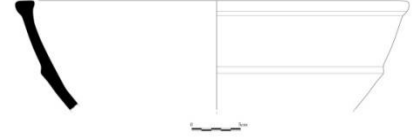
Katalog No. : 458
Levha/Çizim No. : 66/458
Buluntu No : 09.t.1.Mk.15
Buluntu Tarihi : 2009
Buluntu Yeri : 85/XCVIII Plankaresi / 6 No.lu Mekan / 3b Evresi
Form Adı : Lekane/Tip 27a
Ölçüler : **AÇ:** 33 cm **Y:** 4.3 cm **CK:** 0.4 cm
Tanım: Ağız kenarı-gövde parçası. Pembe (7.5YR 7/4) hamuru, mika, kireç, taşçık katkılı, ince gözenekli, sık dokulu, serttir. Her iki yüzey soluk kahverengi (2.5Y 8/2) astarlı, hafif pürüzlü ve mattır. İyi fırınlanmış, çark yapımıdır.
Tarih : MÖ 3. yüzyılın ikinci yarısı
Yayın : Kültepe-Kaniş Kazı Başkanlığı İzni ile



Katalog No. : 459
Levha/Çizim No. : 66/459
Buluntu No : 09.t.1.Mk.15
Buluntu Tarihi : 2009
Buluntu Yeri : 85/XCVIII Plankaresi / 6 No.lu Mekan / 3b Evresi
Form Adı : Lekane/Tip 27a
Ölçüler : **AÇ:** 33 cm **Y:** 4.3 cm **CK:** 0.4 cm
Tanım: Ağız kenarı-gövde parçası. Pembe (7.5YR 7/4) hamuru, mika, kireç, taşçık katkılı, ince gözenekli, sık dokulu, serttir. Her iki yüzey soluk kahverengi (2.5Y 8/2) astarlı, hafif pürüzlü ve mattır. İyi fırınlanmış, çark yapımıdır.
Tarih : MÖ 3. yüzyılın ikinci yarısı
Yayın : Kültepe-Kaniş Kazı Başkanlığı İzni ile



Katalog No. : 460
Levha/Çizim No. : 66/460
Buluntu No : 09.t.1.Mk.15
Buluntu Tarihi : 2009
Buluntu Yeri : 85/XCVIII Plankaresi / 6 No.lu Mekan / 3b Evresi
Form Adı : Lekane /Tip 27a
Ölçüler : **AÇ:** 37 cm **Y:** 11.2 cm **CK:** 0.9 cm



Tanım: Ağız kenarı-gövde parçası. Pembe (7.5YR 7/4) hamuru, mika, kireç, taşçık katkılı, ince gözenekli, sık dokulu, serttir. Her iki yüzey soluk kahverengi (2.5Y 8/2) astarlı, hafif pürüzlü, mattır. İyi fırınlanmış, çark yapımıdır.

Tarih : MÖ 3. yüzyılın ikinci yarısı
Yayın : Kültepe-Kaniş Kazı Başkanlığı İzni ile

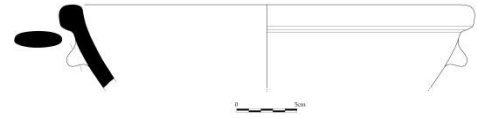
Katalog No. : 461
Levha/Çizim No. : 66/461
Buluntu No : 20.t.06.Mk.09
Buluntu Tarihi : 2020
Buluntu Yeri : 85/XCVII-XCVIII Plankaresi / 10 No.lu Mekan / 3a Evresi
Form Adı : Lekane /Tip 27a
Ölçüler : **AÇ:** 48 cm **Y:** 8 cm **CK:** 1.3 cm



Tanım: Ağız kenarı-gövde parçası. Pembe (7.5YR 7/4) hamuru, mika, kireç, taşçık katkılı, ince gözenekli, sık dokulu, serttir. İç ve dış yüzey soluk kahverengi (2.5Y 8/2) astarlı, hafif pürüzlü, mattır. İyi fırınlanmış, çark yapımıdır.

Tarih : MÖ 2. yüzyıl
Yayın : Kültepe-Kaniş Kazı Başkanlığı İzni ile

Katalog No. : 462
Levha/Çizim No. : 67/462
Buluntu No : 20.t.06.Mk.02
Buluntu Tarihi : 2020
Buluntu Yeri : 84/XCVIII Plankaresi / 9 No.lu Mekan / 3a Evresi
Form Adı : Lekane/ Tip 27a
Ölçüler : **AÇ:** 32 cm **Y:** 6.8 cm **CK:** 1.2 cm



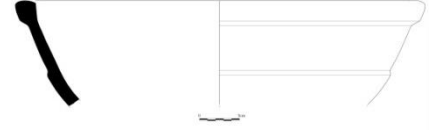
Tanım: Ağız kenarı-gövde parçası. Pembe (7.5YR 7/4) hamuru, mika, kireç, taşçık katkılı, ince gözenekli, sık dokulu, serttir. Her iki yüzey soluk kahverengi (2.5Y 8/2) astarlı, hafif pürüzlü ve mattır. İyi fırınlanmış, çark yapımıdır.

Tarih : MÖ 2. yüzyıl
Yayın : Kültepe-Kaniş Kazı Başkanlığı İzni ile

Katalog No. : 463
Levha/Çizim No. : 67/463
Buluntu No : 20.t.06.Mk.02
Buluntu Tarihi : 2020
Buluntu Yeri : 84/XCVIII Plankaresi / 9 No.lu Mekan / 3a Evresi
Form Adı : Lekane /Tip 27a
Ölçüler : **AÇ:** 42 cm **Y:** 6.7 cm **CK:** 1.3 cm
Tanım: Ağız kenarı-gövde ve kulp parçası. Kırmızımsı sarı (5YR 6/6) hamuru, mika, kireç, taşçık katkılı, ince gözenekli, sık dokulu, serttir. Her iki yüzey soluk kahverengi (2.5Y 8/2) astarlı, hafif pürüzlü ve mattır. İyi fırınlanmış, çark yapımıdır.
Tarih : MÖ 2. yüzyıl
Yayın : Kültepe-Kaniş Kazı Başkanlığı İzni ile



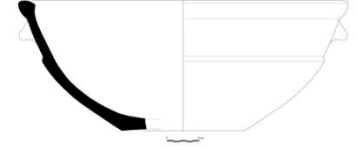
Katalog No. : 464
Levha/Çizim No. : 67/464
Buluntu No : 20.t.06.Mk.14
Buluntu Tarihi : 2020
Buluntu Yeri : 85/XCVII Plankaresi / 11 No.lu Mekan / 3b Evresi
Form Adı : Lekane /Tip 27a
Ölçüler : **AÇ:** 46 cm **Y:** 11.2 cm **CK:** 1.4 cm
Tanım: Ağız kenarı-gövde parçası. Kırmızımsı sarı (5YR 6/6) hamuru, mika, kireç, taşçık katkılı, ince gözenekli, sık dokulu, serttir. Her iki yüzey soluk kahverengi (2.5Y 8/2) astarlı, hafif pürüzlü ve mattır. İyi fırınlanmış, çark yapımıdır.
Tarih : MÖ 3. yüzyılın ikinci yarısı
Yayın : Kültepe-Kaniş Kazı Başkanlığı İzni ile



Katalog No. : 465
Levha/Çizim No. : 67/465
Buluntu No : 20.t.06.Mk.02
Buluntu Tarihi : 2020
Buluntu Yeri : 84/XCVIII Plankaresi / 9 No.lu Mekan / 3a Evresi
Form Adı : Lekane /Tip 27a
Ölçüler : **AÇ:** 50 cm **Y:** 11.2 cm **CK:** 1.4 cm
Tanım: Ağız kenarı-gövde parçası. Kırmızımsı sarı (5YR 6/6) hamuru, mika, kireç, taşçık katkılı, ince gözenekli, sık dokulu, serttir. Her iki yüzey soluk kahverengi (2.5Y 8/2) astarlı, hafif pürüzlü ve mattır. İyi fırınlanmış, çark yapımıdır.
Tarih : MÖ 2. yüzyıl
Yayın : Kültepe-Kaniş Kazı Başkanlığı İzni ile



Katalog No. : 466
Levha/Çizim No. : 67/466
Buluntu No : 20.t.06.Mk.14
Buluntu Tarihi : 2020
Buluntu Yeri : 85/XCVII Plankaresi / 11 No.lu
Mekan / 3b Evresi

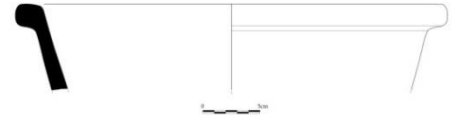


Form Adı : Lekane/ Tip 27a
Ölçüler : AÇ: 45 cm Y: 14.9 cm CK: 1.5 cm

Tanım: Ağız kenarı-gövde ve dip parçası. Pembe (7.5YR 7/4) hamuru, mika, kireç, taşçık katkılı, ince gözenekli, sık dokulu, serttir. Her iki yüzey soluk kahverengi (2.5Y 8/2) astarlı, hafif pürüzlü ve mattır. İyi fırınlanmış, çark yapımıdır.

Tarih : MÖ 3. yüzyılın ikinci yarısı
Yayın : Kültepe-Kaniş Kazı Başkanlığı İzni ile

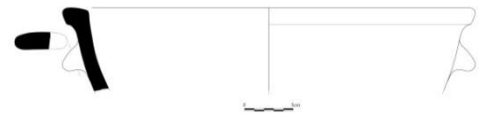
Katalog No. : 467
Levha/Çizim No. : 68/467
Buluntu No : 20.t.06.Mk.14
Buluntu Tarihi : 2020
Buluntu Yeri : 85/XCVII Plankaresi / 11 No.lu Mekan / 3b Evresi
Form Adı : Lekane /Tip 27a
Ölçüler : AÇ: 33 cm Y: 6.8 cm CK: 1.4 cm



Tanım: Ağız kenarı-gövde parçası. Kırmızımsı sarı (5YR 6/6) hamuru, mika, kireç, taşçık katkılı, ince gözenekli, sık dokulu, serttir. Her iki yüzey de soluk kahverengi (2.5Y 8/2) astarlı, hafif pürüzlü ve mattır. İyi fırınlanmış, çark yapımıdır.

Tarih : MÖ 3. yüzyılın ikinci yarısı
Yayın : Kültepe-Kaniş Kazı Başkanlığı İzni ile

Katalog No. : 468
Levha/Çizim No. : 68/468
Buluntu No : 20.t.06.Mk.10
Buluntu Tarihi : 2020
Buluntu Yeri : 85/XCVII-XCVIII Plankaresi / 10 No.lu Mekan / 3a Evresi
Form Adı : Lekane/Tip 27a
Ölçüler : AÇ: 37 cm Y: 7.7 cm CK: 1.5 cm



Tanım: Ağız kenarı-gövde ve kulp parçası. Açık gri (2.5Y 7/1) hamuru, mika, kireç, taşçık katkılı, ince gözenekli, sık dokulu, serttir. Her iki yüzey de açık gri (5Y 7/2) astarlı, hafif pürüzlü ve mattır. İyi fırınlanmış, çark yapımıdır.

Tarih : MÖ 2. yüzyıl
Yayın : Kültepe-Kaniş Kazı Başkanlığı İzni ile

Katalog No. : 469
Levha/Çizim No. : 68/469
Buluntu No : 20.t.06.Mk.15
Buluntu Tarihi : 2020
Buluntu Yeri : 85/XCVII-XCVIII Plankaresi / 12 No.lu Mekan / 3b Evresi
Form Adı : Lekane /Tip 27a
Ölçüler : AÇ: 38 cm Y: 6.1 cm CK: 1.5 cm



Tanım: Ağız kenarı-gövde parçası. Açık gri (2.5Y 7/1) hamuru, mika, kireç, taşçık katkılı, ince gözenekli, sık dokulu, serttir. Her iki yüzey açık gri (5Y 7/2) astarlı, hafif pürüzlü ve mattır. İyi fırınlanmış, çark yapımıdır.

Tarih : MÖ 3. yüzyılın ikinci yarısı
Yayın : Kültepe-Kaniş Kazı Başkanlığı İzni ile

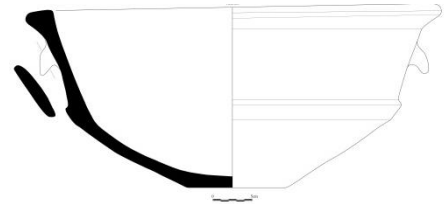
Katalog No. : 470
Levha/Çizim No. : 68/470
Buluntu No : 09.t.1.Mk.32
Buluntu Tarihi : 2009
Buluntu Yeri : 86/XCVIII Plankaresi / 7 No.lu Mekan
Form Adı : Lekane /Tip 27a
Ölçüler : AÇ: 42 cm Y: 7.9 cm CK: 1.1 cm



Tanım: Ağız kenarı-gövde parçası. Kırmızımsı sarı (5YR 6/6) hamuru, mika, kireç, taşçık katkılı, ince gözenekli, sık dokulu, serttir. Her iki yüzey de soluk kahverengi (2.5Y 8/2) astarlı, hafif pürüzlü ve mattır. İyi fırınlanmış, çark yapımıdır.

Tarih : MÖ 3. yüzyıl
Yayın : Kültepe-Kaniş Kazı Başkanlığı İzni ile

Katalog No. : 471
Levha/Çizim No. : 68/471
Buluntu No : 09.t.1.Mk.15
Buluntu Tarihi : 2009
Buluntu Konumu : 85/XCVIII Plankaresi /
6 No.lu Mekan / 3b Evresi
Form Adı : Lekane /Tip 27a
Ölçüler : AÇ: 52 cm Y: CK: 1.1 cm



Tanım: Eser parçalar halinde ele geçmiş, restore edilerek tümlenmiştir. Kırmızımsı sarı (5YR 6/6) hamuru, mika, kireç, taşçık katkılı, ince gözenekli, sık dokulu, serttir. Her iki yüzey soluk kahverengi (2.5Y 8/2) astarlı, hafif pürüzlü ve mattır. İyi fırınlanmış, çark yapımıdır.

Tarih : MÖ 3. yüzyılın ikinci yarısı
Yayın : Kültepe-Kaniş Kazı Başkanlığı İzni ile

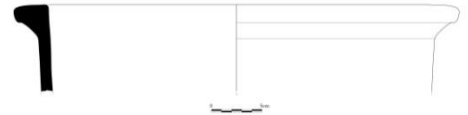
Katalog No. : 472
Levha/Çizim No. : 69/472
Buluntu No : 09.t.1.Mk.18
Buluntu Tarihi : 2009
Buluntu Yeri : 85-86/XCVIII Plankaresi / 12 No.lu Mekan / 3b Evresi
Form Adı : Lekane /Tip 27b
Ölçüler : **AÇ:** 32 cm **Y:** 6 cm **CK:** 0.9 cm
Tanım: Ağız kenarı-gövde parçası. Kırmızımsı sarı (5YR 6/6) hamuru, mika, kireç, taşçık katkılı, ince gözenekli, sık dokulu, serttir. İç ve dış yüzey soluk kahverengi (2.5Y 8/2) astarlı, hafif pürüzlü, mattır. İyi fırınlanmış, çark yapımıdır.
Tarih : MÖ 3. yüzyılın ikinci yarısı
Yayın : Kültepe-Kaniş Kazı Başkanlığı İzni ile



Katalog No. : 473
Levha/Çizim No. : 69/473
Buluntu No : 09.t.1.Mk.32
Buluntu Tarihi : 2009
Buluntu Yeri : 86/XCVIII Plankaresi / 7 No.lu Mekan
Form Adı : Lekane /Tip 27b
Ölçüler : **AÇ:** 42 cm **Y:** 10 cm **CK:** 1.4 cm
Tanım: Ağız kenarı-gövde parçası. Kırmızımsı sarı (5YR 6/6) hamuru, mika, kireç, taşçık katkılı, ince gözenekli, sık dokulu, serttir. İç ve dış yüzey soluk kahverengi (2.5Y 8/2) astarlı, hafif pürüzlü, mattır. Gövde üzerinde olasılıkla tamirat için sonradan açılmış delikler bulunmaktadır. İyi fırınlanmış, çark yapımıdır.
Tarih : MÖ 3. yüzyıl
Yayın : Kültepe-Kaniş Kazı Başkanlığı İzni ile



Katalog No. : 474
Levha/Çizim No. : 69/474
Buluntu No : 09.t.1.Mk.32
Buluntu Tarihi : 2009
Buluntu Yeri : 86/XCVIII Plankaresi / 7 No.lu Mekan
Form Adı : Lekane /Tip 27b
Ölçüler : **AÇ:** 37 cm **Y:** 8.6 cm **CK:** 1.1 cm
Tanım: Ağız kenarı-gövde parçası. Açık kahverengi (7.5YR 6/4) hamuru, mika, kireç, taşçık katkılı, sık dokulu, serttir. Her iki yüzey de soluk kahverengi (2.5Y 8/2) astarlı, hafif pürüzlü ve mattır. İyi fırınlanmış, çark yapımıdır.
Tarih : MÖ 3. yüzyıl
Yayın : Kültepe-Kaniş Kazı Başkanlığı İzni ile



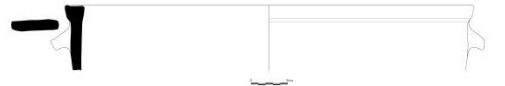
Katalog No. : 475
Levha/Çizim No. : 69/475
Buluntu No : 09.t.1.Mk.32
Buluntu Tarihi : 2009
Buluntu Yeri : 86/XCVIII Plankaresi / 7 No.lu Mekan
Form Adı : Lekane /Tip 27b
Ölçüler : **AÇ:** 38 cm **Y:** 6.4 cm **CK:** 1.3 cm
Tanım: Ağız kenarı-gövde parçası. Kırmızımsı sarı (5YR 6/6) hamuru, mika, kireç, taşçık katkılı, ince gözenekli, sık dokulu, serttir. İç ve dış yüzey soluk kahverengi (2.5Y 8/2) astarlı, hafif pürüzlü, mattır. İyi fırınlanmış, çark yapımıdır.
Tarih : MÖ 3. yüzyıl
Yayın : Kültepe-Kaniş Kazı Başkanlığı İzni ile



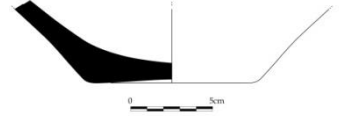
Katalog No. : 476
Levha/Çizim No. : 69/476
Buluntu No : 21.t.01.Mk.20
Buluntu Tarihi : 2021
Buluntu Yeri : II No.lu Çukur
Form Adı : Lekane /Tip 27c
Ölçüler : **AÇ:** 45 cm **Y:** 6.4 cm **CK:** 1.1 cm
Tanım: Ağız kenarı-gövde ve kulp parçası. Kırmızımsı sarı (5YR 6/6) hamuru, mika, kireç, taşçık katkılı, ince gözenekli, sık dokulu, serttir. Her iki yüzey hamurunun renginde astarlı, hafif pürüzlü ve mattır. İyi fırınlanmış, çark yapımıdır.
Tarih : MÖ 2. yüzyılın ikinci yarısı
Yayın : Kültepe-Kaniş Kazı Başkanlığı İzni ile



Katalog No. : 477
Levha/Çizim No. : 69/477
Buluntu No : 20.t.06.Mk.00
Buluntu Tarihi : 2020
Buluntu Yeri : 84/XCVIII Plankaresi / 9 No.lu Mekan / 3a Evresi
Form Adı : Lekane /Tip 27c
Ölçüler : **AÇ:** 50 cm **Y:** 8.7 cm **CK:** 1.2 cm
Tanım: Ağız kenarı-gövde ve kulp parçası. Pembe (7.5YR 7/4) hamuru, mika, kireç, taşçık katkılı, ince gözenekli, sık dokulu, serttir. Her iki yüzey de hamurunun renginde astarlı, hafif pürüzlü ve mattır. İyi fırınlanmış, çark yapımıdır.
Tarih : MÖ 2. yüzyıl
Yayın : Kültepe-Kaniş Kazı Başkanlığı İzni ile



Katalog No. : 478
Levha/Çizim No. : 70/478
Buluntu No : 20.t.06.Mk.02
Buluntu Tarihi : 2020
Buluntu Yeri : 84/XCVIII Plankaresi /
9 No.lu Mekan / 3a Evresi

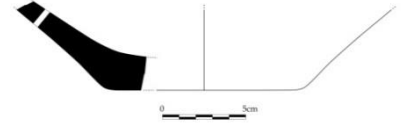


Form Adı : Lekane /Tip 26-27
Ölçüler : **KÇ:** 12 cm **Y:** 5 cm **CK:** 1.1 cm

Tanım: Dip parçası. Kırmızımsı kahverengi (5YR 6/6) hamuru, mika, kireç, taşçık katkılı, ince gözenekli, sık dokulu, serttir. Her iki yüzey de soluk kahverengi (2.5YR 8/2) astarlı, hafif pürüzlü ve mattır. İyi fırınlanmış, çark yapımıdır.

Tarih : MÖ 2. yüzyıl
Yayın : Kültepe-Kaniş Kazı Başkanlığı İzni ile

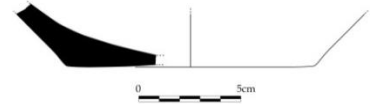
Katalog No. : 479
Levha/Çizim No. : 70/479
Buluntu No : 20.t.06.Mk.02
Buluntu Tarihi : 2020
Buluntu Yeri : 84/XCVIII Plankaresi / 9 No.lu Mekan / 3a Evresi
Form Adı : Lekane /Tip 26-27
Ölçüler : **KÇ:** 12 cm **Y:** 5.5 cm **CK:** 1.2 cm



Tanım: Dip parçası. Kırmızımsı kahverengi (5YR 6/6) hamuru, mika, kireç, taşçık katkılı, sık dokulu, serttir. İç ve dış yüzey soluk kahverengi (2.5YR 8/2) astarlı, hafif pürüzlü, mattır. İyi fırınlanmış, çark yapımıdır.

Tarih : MÖ 2. yüzyıl
Yayın : Kültepe-Kaniş Kazı Başkanlığı İzni ile

Katalog No. : 480
Levha/Çizim No. : 70/480
Buluntu No : 20.t.06.Mk.04
Buluntu Tarihi : 2020
Buluntu Yeri : 85/XCVII-XCVIII Plankaresi / 10 No.lu Mekan / 3a Evresi
Form Adı : Lekane /Tip 26-27
Ölçüler : **KÇ:** 12 cm **Y:** 5.5 cm **CK:** 1.2 cm



Tanım: Dip parçası. Kahverengi (10YR 5/3) hamuru, mika, kireç, taşçık katkılı, sık dokulu, serttir. İç ve dış yüzey soluk kahverengi (2.5YR 8/2) astarlı, hafif pürüzlü, mattır. İyi fırınlanmış, çark yapımıdır.

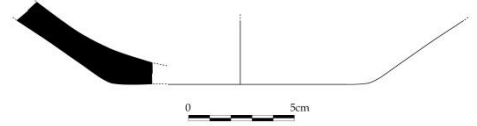
Tarih : MÖ 2. yüzyıl
Yayın : Kültepe-Kaniş Kazı Başkanlığı İzni ile

Katalog No. : 481
Levha/Çizim No. : 70/481
Buluntu No : 20.t.06.Mk.14
Buluntu Tarihi : 2020
Buluntu Yeri : 85/XCVII Plankaresi /
11 No.lu Mekan / 3b Evresi

Form Adı : Lekane /Tip 26-27
Ölçüler : **KÇ:** 12 cm **Y:** 3.5 cm **CK:** 1.1 cm

Tanım: Dip parçası. Kırmızımsı kahverengi (5YR 6/6) hamuru, mika, kireç, taşçık katkı, sık dokulu, serttir. Her iki yüzey hamurunun renginde astarlı, hafif pürüzlü ve mattır. İyi fırınlanmış, çark yapımıdır.

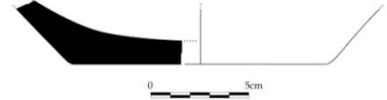
Tarih : MÖ 3. yüzyılın ikinci yarısı
Yayın : Kültepe-Kaniş Kazı Başkanlığı İzni ile



Katalog No. : 482
Levha/Çizim No. : 70/482
Buluntu No : 20.t.06.Mk.03
Buluntu Tarihi : 2020
Buluntu Yeri : 85/XCVII-XCVIII Plankaresi / 10 No.lu Mekan / 3a Evresi
Form Adı : Lekane /Tip 26-27
Ölçüler : **KÇ:** 13 cm **Y:** 3.5 cm **CK:** 1.1 cm

Tanım: Dip parçası. Kırmızımsı kahverengi (5YR 6/6) hamuru, mika, kireç, taşçık katkı, sık dokulu, serttir. Her iki yüzey soluk kahverengi (2.5YR 8/2) astarlı, hafif pürüzlü ve mattır. İyi fırınlanmış, çark yapımıdır.

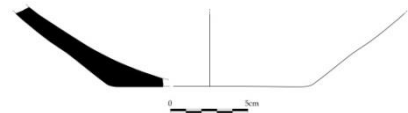
Tarih : MÖ 2. yüzyıl
Yayın : Kültepe-Kaniş Kazı Başkanlığı İzni ile



Katalog No. : 483
Levha/Çizim No. : 70/483
Buluntu No : 20.t.06.Mk.03
Buluntu Tarihi : 2020
Buluntu Yeri : 85/XCVII-XCVIII Plankaresi / 10 No.lu Mekan / 3a Evresi
Form Adı : Lekane /Tip 26-27
Ölçüler : **KÇ:** 13 cm **Y:** 6 cm **CK:** 1 cm

Tanım: Dip parçası. Kırmızımsı kahverengi (5YR 6/6) hamuru, mika, kireç, taşçık katkı, sık dokulu, serttir. Her iki yüzey soluk kahverengi (2.5YR 8/2) astarlı, hafif pürüzlü ve mattır. İyi fırınlanmış, çark yapımıdır.

Tarih : MÖ 2. Yüzyıl
Yayın : Kültepe-Kaniş Kazı Başkanlığı İzni ile

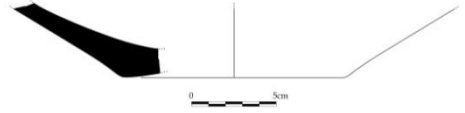


Katalog No. : 484
Levha/Çizim No. : 70/484
Buluntu No : 20.t.06.Mk.09
Buluntu Tarihi : 2020
Buluntu Yeri : 85/XCVII-XCVIII Plankaresi / 10 No.lu Mekan / 3a Evresi
Form Adı : Lekane /Tip 26-27
Ölçüler : **KÇ:** 13 cm **Y:** 4.7 cm **CK:** 1 cm

Tanım: Dip parçası. Kırmızımsı kahverengi (5YR 6/6) hamuru, mika, kireç, taşçık katkılı, sık dokulu, serttir. Her iki yüzey soluk kahverengi (2.5YR 8/2) astarlı, hafif pürüzlü ve mattır. İyi fırınlanmış, çark yapımıdır.

Tarih : MÖ 2. yüzyıl

Yayın : Kültepe-Kaniş Kazı Başkanlığı İzni ile



Katalog No. : 485
Levha/Çizim No. : 70/485
Buluntu No : 20.t.06.Mk.04
Buluntu Tarihi : 2020
Buluntu Yeri : 85/XCVII-XCVIII Plankaresi / 10 No.lu Mekan / 3a Evresi
Form Adı : Lekane /Tip 26-27
Ölçüler : **KÇ:** 14 cm **Y:** 3.5 cm **CK:** 1.1 cm

Tanım: Dip parçası. Kırmızımsı kahverengi (5YR 6/6) hamuru, mika, kireç, taşçık katkılı, sık dokulu, serttir. Her iki yüzey soluk kahverengi (2.5YR 8/2) astarlı, hafif pürüzlü ve mattır. İyi fırınlanmış, çark yapımıdır.

Tarih : MÖ 2. yüzyıl

Yayın : Kültepe-Kaniş Kazı Başkanlığı İzni ile

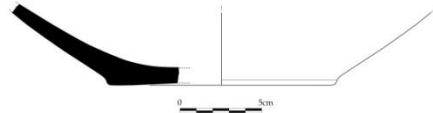


Katalog No. : 486
Levha/Çizim No. : 70/486
Buluntu No : 20.t.06.Mk.11
Buluntu Tarihi : 2009
Buluntu Yeri : 85/XCVII Plankaresi / 11 No.lu Mekan / 3a Evresi
Form Adı : Lekane /Tip 26-26
Ölçüler : **KÇ:** 14 cm **Y:** 5.1 cm **CK:** 0.9 cm

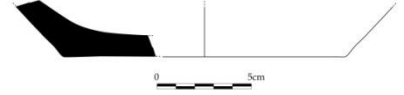
Tanım: Dip parçası. Kırmızımsı kahverengi (5YR 6/6) hamuru, mika, kireç, taşçık katkılı, sık dokulu, serttir. İç ve dış yüzey soluk kahverengi (2.5YR 8/2) astarlı, hafif pürüzlü, mattır. İyi fırınlanmış, çark yapımıdır.

Tarih : MÖ 2. yüzyıl

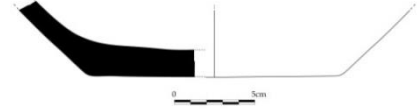
Yayın : Kültepe-Kaniş Kazı Başkanlığı İzni ile



Katalog No. : 487
Levha/Çizim No. : 70/487
Buluntu No : 20.t.06.Mk.02
Buluntu Tarihi : 2020
Buluntu Yeri : 84/XCVIII Plankaresi / 9 No.lu Mekan / 3a Evresi
Form Adı : Lekane /Tip 26-27
Ölçüler : **AÇ:** 15 cm **Y:** 3.1 cm **CK:** 1.4 cm
Tanım: Dip parçası. Kahverengi (10YR 5/3) hamuru, mika, kireç, taşçık katkılı, sık dokulu, serttir. Her iki yüzey soluk kahverengi (2.5YR 8/2) astarlı, hafif pürüzlü ve mattır. İyi fırınlanmış, çark yapımıdır.
Tarih : MÖ 2. yüzyıl
Yayın : Kültepe-Kaniş Kazı Başkanlığı İzni ile



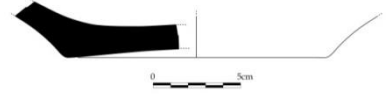
Katalog No. : 488
Levha/Çizim No. : 70/488
Buluntu No : 20.t.06.Mk.10
Buluntu Tarihi : 2020
Buluntu Yeri : 85/XCVII-XCVIII Plankaresi / 10 No.lu Mekan / 3b Evresi
Form Adı : Lekane /Tip 26-27
Ölçüler : **KÇ:** 15 cm **Y:** 4.5 cm **CK:** 1.6 cm
Tanım: Dip parçası. Kırmızımsı kahverengi (5YR 6/6) hamuru, mika, kireç, taşçık katkılı, sık dokulu, serttir. İç ve dış yüzey soluk kahverengi (2.5YR 8/2) astarlı, hafif pürüzlü, mattır. İyi fırınlanmış, çark yapımıdır.
Tarih : MÖ 3. yüzyılın ikinci yarısı
Yayın : Kültepe-Kaniş Kazı Başkanlığı İzni ile



Katalog No. : 489
Levha/Çizim No. : 70/489
Buluntu No : 20.t.06.Mk.02
Buluntu Tarihi : 2020
Buluntu Yeri : 84/XCVIII Plankaresi / 9 No.lu Mekan / 3a Evresi
Form Adı : Lekane /Tip 26-27
Ölçüler : **KÇ:** 15 cm **Y:** 3.3 cm **CK:** 1.2 cm
Tanım: Dip parçası. Kırmızımsı kahverengi (5YR 6/6) hamuru, mika, kireç, taşçık katkılı, sık dokulu, serttir. Her iki yüzey soluk kahverengi (2.5YR 8/2) astarlı, hafif pürüzlü ve mattır. İyi fırınlanmış, çark yapımıdır.
Tarih : MÖ 2. yüzyıl
Yayın : Kültepe-Kaniş Kazı Başkanlığı İzni ile



Katalog No. : 490
Levha/Çizim No. : 70/490
Buluntu No : 20.t.06.Mk.09
Buluntu Tarihi : 2020
Buluntu Yeri : 85/XCVII-XCVIII Plankaresi / 10 No.lu Mekan / 3a Evresi
Form Adı : Lekane /Tip 26-27
Ölçüler : **KÇ:** 15 cm **Y:** 3.9 cm **CK:** 1.3 cm



Tanım: Dip parçası. Kırmızımsı kahverengi (5YR 6/6) hamuru, mika, kireç, taşçık katkılı, sık dokulu, serttir. İç ve dış yüzey hamurunun renginde astarlı, hafif pürüzlü, mattır. İyi fırınlanmış, çark yapımıdır.

Tarih : MÖ 2. yüzyıl
Yayın : Kültepe-Kaniş Kazı Başkanlığı İzni ile

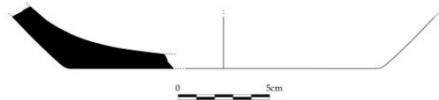
Katalog No. : 491
Levha/Çizim No. : 70/491
Buluntu No : 20.t.06.Mk.00
Buluntu Tarihi : 2020
Buluntu Yeri : 85/XCVII-XCVIII Plankaresi / 9 No.lu Mekan / 3a Evresi
Form Adı : Lekane /Tip 26-27
Ölçüler : **KÇ:** 16 cm **Y:** 4.6 cm **CK:** 1.4 cm



Tanım: Dip parçası. Kırmızımsı kahverengi (5YR 6/6) hamuru, mika, kireç, taşçık katkılı, sık dokulu, serttir. İç ve dış yüzey soluk kahverengi (2.5YR 8/2) astarlı, hafif pürüzlü, mattır. İyi fırınlanmış, çark yapımıdır.

Tarih : MÖ 2. yüzyıl
Yayın : Kültepe-Kaniş Kazı Başkanlığı İzni ile

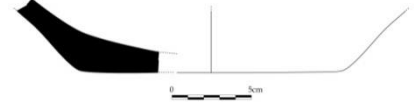
Katalog No. : 492
Levha/Çizim No. : 70/492
Buluntu No : 20.t.06.Mk.00
Buluntu Tarihi : 2020
Buluntu Yeri : 85/XCVII-XCVIII Plankaresi / 9 No.lu Mekan / 3a Evresi
Form Adı : Lekane /Tip 26-27
Ölçüler : **KÇ:** 16 cm **Y:** 3.4 cm **CK:** 1.2 cm



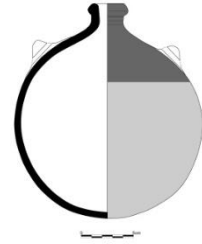
Tanım: Dip parçası. Kırmızımsı kahverengi (5YR 6/6) hamuru, mika, kireç, taşçık katkılı, sık dokulu, serttir. İç ve dış yüzey soluk kahverengi (2.5YR 8/2) astarlı, hafif pürüzlü, mattır. İyi fırınlanmış, çark yapımıdır.

Tarih : MÖ 2. yüzyıl
Yayın : Kültepe-Kaniş Kazı Başkanlığı İzni ile

Katalog No. : 493
Levha/Çizim No. : 70/493
Buluntu No : 20.t.06.Mk.10
Buluntu Tarihi : 2020
Buluntu Yeri : 85/XCVII-XCVIII Plankaresi / 10 No.lu Mekan / 3b Evresi
Form Adı : Lekane /Tip 26-27
Ölçüler : **KÇ:** 12 cm **Y:** 4.6 cm **CK:** 1.6 cm
Tanım: Dip parçası. Kırmızımsı kahverengi (5YR 6/6) hamuru, mika, kireç, taşçık katkılı, sık dokulu, serttir. İç ve dış yüzey soluk kahverengi (2.5YR 8/2) astarlı, hafif pürüzlü, mattır. İyi fırınlanmış, çark yapımıdır.
Tarih : MÖ 3. yüzyılın ikinci yarısı
Yayın : Kültepe-Kaniş Kazı Başkanlığı İzni ile

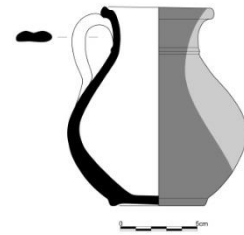


Katalog No. : 494
Levha/Çizim No. : 71/494
Müze Env. No. : 2009-193
Buluntu No : -
Buluntu Tarihi : 2009
Buluntu Yeri : 85-86/XCVIII Plankaresi / 5 No.lu Mekan / 3c Evresi



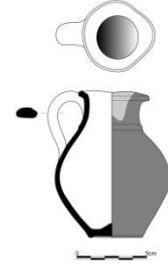
Form Adı : Matar/Tip 28.1
Ölçüler : **AÇ:** 3.8 cm **Y:** 20.5 cm **CK:** 0.8 cm
Tanım: Tamdır. Pembe (5YR 7/4) hamur, mika, kireç, taşçık katkılı, ince taneli, sık dokulu, serttir. İç yüzey hamurunun renginde olup, dış yüzey soluk kahverengi (2.5Y 8/2) astarlıdır. Ağız, boyun ve omuzun bir bölümü sarımsı kırmızı (7.5YR 6/6) renkte bant ile bezelidir. Parlak ve pürüzsüzdür. İyi fırınlanmış, kalıp-çark yapımıdır.
Tarih : MÖ 3. yüzyılın ilk yarısı
Yayın : Kültepe-Kaniş Kazı Başkanlığı İzni ile

Katalog No. : 495
Levha/Çizim No. : 71/495
Müze Env. No. : 439
Buluntu No : -
Buluntu Tarihi : 1932
Buluntu Yeri : -
Form Adı : Testi/Tip 29.1
Ölçüler : **AÇ:** 7.1 cm **Y:** 13 cm **CK:** 0.8 cm



Tanım: Tamdır. Açık gri (2.5YR 7/2) hamuru, mika ve mineral katkılı, sık dokulu, serttir. İç yüzey hamurunun renginde, dış yüzey soluk sarı (5Y 7/4) astarlı, mat ve hafif pürüzlüdür. Dış yüzey çok koyu kahverengi (10Y 2/2) renkli akıtma boya bezemelidir. İyi fırınlanmış, çark yapımıdır.
Tarih : MÖ 2. - 1. yüzyıl
Yayın : Kültepe-Kaniş Kazı Başkanlığı İzni ile

Katalog No. : 496
Levha/Çizim No. : 71/496
Müze Env. No. : 649
Buluntu No : -
Buluntu Tarihi : 1932
Buluntu Yeri : -
Form Adı : Testi/Tip 30.1
Ölçüler : AÇ: 4.8 cm Y: 10.5 cm CK: 0.4 cm



Tanım: Tamdır. Pembe (7.5YR 7/4) hamuru, kireç ve mineral katkı, sık dokulu, serttir. İç ve dış yüzey hamurunun renginde astarlı, mat ve hafif pürüzlüdür. Dış yüzey gövde üzerinde kızıl kahverengi (5YR 5/4) akıtma boya bezemelidir. İyi fırınlanmış, çark yapımıdır.

Tarih : MÖ 2. - 1. yüzyıl
Yayın : Kültepe-Kaniş Kazı Başkanlığı İzni ile

Katalog No. : 497
Levha/Çizim No. : 71/497
Müze Env. No. : 341
Buluntu No : -
Buluntu Tarihi : 1934
Buluntu Yeri : -
Form Adı : Testi/Tip 31.1
Ölçüler : AÇ: 4.8 cm Y: 10.5 cm CK: 0.4 cm



Tanım: Tamdır. Kahverengi (7.5YR 4/4) hamuru, mika ve kireç katkı, sık dokulu, serttir. İç ve dış yüzey açık kahverengi (7.5YR 6/4) astarlı, mat, hafif pürüzlüdür. Dış yüzey gövde üzerinde kırmızımsı kahve (5YR 4/4) akıtma boya bezemelidir. İyi fırınlanmış, çark yapımıdır.

Tarih : MÖ 2. - 1. yüzyıl

Katalog No. : 498
Levha/Çizim No. : 72/498
Buluntu No : 09.t.1.Mk.29
Buluntu Tarihi : 2009
Buluntu Yeri : 85-86/XCVIII Plankaresi / 5 No.lu Mekan / 3c Evresi
Form Adı : Testi/Tip 32a
Ölçüler : AÇ: 8.6 cm Y: 8.5 cm CK: 0.7 cm



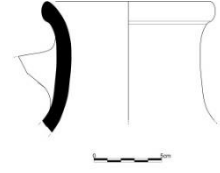
Tanım: Ağız kenarı-boyun parçası. Pembe (7.5YR 7/4) hamuru, mika, kireç, taşçık katkı, sık dokulu, serttir. Her iki yüzey çok açık kahverengi (10YR 8/2-3) astarlı, mat ve hafif pürüzsüzdür. İyi fırınlanmış, çark yapımıdır.

Tarih : MÖ 4. yüzyılın son çeyreği - MÖ 3. yüzyılın ilk yarısı
Yayın : Kültepe-Kaniş Kazı Başkanlığı İzni ile

Katalog No. : 499
Levha/Çizim No. : 72/499
Buluntu No : 21.t.03.Mk.20
Buluntu Tarihi : 2021
Buluntu Yeri : II No.lu Çukur
Form Adı : Testi/Tip 32a
Ölçüler : **AÇ:** 8.6 cm **Y:** 8.5 cm **CK:** 0.7 cm

Tanım: Ağız kenarı-boyun parçası. Pembe (7.5YR 7/4) hamuru, mika, kireç, taşçık katkılı, sık dokulu, serttir. Her iki yüzey hamurunun renginde astarlı, mat ve hafif pürüzsüzdür. İyi fırınlanmış, çark yapımıdır.

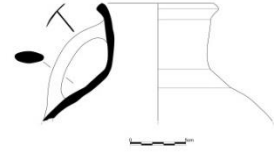
Tarih : MÖ 2. yüzyılın ikinci yarısı
Yayın : Kültepe-Kaniş Kazı Başkanlığı İzni ile



Katalog No. : 500
Levha/Çizim No. : 72/500
Buluntu No : -
Buluntu Tarihi : 1972
Buluntu Yeri : 90/LXXXVII Plankaresi
Form Adı : Testi/Tip 32a
Ölçüler : **AÇ:** 10 cm **Y:** 10.5 cm **CK:** 0.5 cm

Tanım: Ağız kenarı-boyun ve kulp parçası. Pembe (7.5YR 7/4) hamuru, mika, kireç, taşçık katkılı, sık dokulu, serttir. Her iki yüzey çok açık kahverengi (10YR 8/2-3) astarlı, mat ve hafif pürüzsüzdür. Kulp üzerinde kazıma ile yapılmış Δ görülmektedir. İyi fırınlanmış, çark yapımıdır.

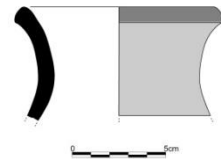
Tarih : MÖ 4. yüzyılın son çeyreği - MÖ 3. yüzyılın ilk yarısı
Yayın : Kültepe-Kaniş Kazı Başkanlığı İzni ile



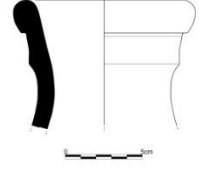
Katalog No. : 501
Levha/Çizim No. : 72/501
Buluntu No : 20.t.06.Mk.02
Buluntu Tarihi : 2020
Buluntu Yeri : 85/XCVII-XCVIII Plankaresi / 9 No.lu Mekan / 3a Evresi
Form Adı : Testi/Tip 32a.1
Ölçüler : **AÇ:** 10 cm **Y:** 7.7 cm **CK:** 0.7 cm

Tanım: Ağız kenarı-boyun parçası. Pembe (5YR 7/4) hamuru, mika, kireç ve taşçık katkılı, sık dokulu, serttir. İç yüzey hamurunun renginde, dış yüzeyi soluk kahverengi (2.5Y 8/2) astarlı, mat ve hafif pürüzsüzdür. Ağız kenarı dış yüzeyde kırmızımsı kahverengi (7.5YR 6/6) renkte bant ile bezelidir. İyi fırınlanmış, çark yapımıdır.

Tarih : MÖ 2. yüzyıl
Yayın : Kültepe-Kaniş Kazı Başkanlığı İzni ile



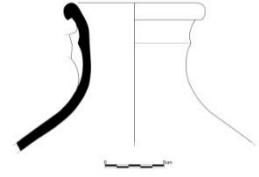
Katalog No. : 502
Levha/Çizim No. : 72/502
Buluntu No : -
Buluntu Tarihi : 1971
Buluntu Yeri : 111/LXXXV-LXXXVI Plankaresi
Form Adı : Testi/Tip 32b
Ölçüler : **AÇ:** 17 cm **Y:** 4.9 cm **CK:** 0.5 cm



Tanım: Ağız kenarı-gövde parçası. Kırmızımsı sarı (5YR 6/6) hamuru, mika, kireç, taşçık katkılı, sık dokulu, serttir. İç yüzey hamurunun renginde, dış yüzey soluk kahverengi (2.5Y 8/2) astarlı, mat ve hafif pürüzlüdür. İyi fırınlanmış, çark yapımıdır.

Tarih : MÖ 2. yüzyılın ortaları - MÖ 1. yüzyıl
Yayın : Kültepe-Kaniş Kazı Başkanlığı İzni ile

Katalog No. : 503
Levha/Çizim No. : 72/503
Buluntu No : 20.t.06.Mk.02
Buluntu Tarihi : 2020
Buluntu Yeri : 85/XCVII-XCVIII Plankaresi /
9 No.lu Mekan / 3a Evresi

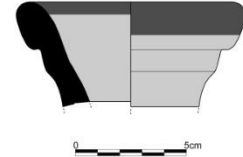


Form Adı : Testi/Tip 32b
Ölçüler : **AÇ:** 12 cm **Y:** 5 cm **CK:** 0.5 cm

Tanım: Ağız kenarı-boyun, gövde ve kulp parçası. Kırmızımsı sarı (5YR 6/6) hamuru, mika, kireç, taşçık katkılı, sık dokulu, serttir. İç ve dış yüzey hamurunun renginde astarlı, mat, hafif pürüzlüdür. İyi fırınlanmış, çark yapımıdır.

Tarih : MÖ 2. yüzyıl
Yayın : Kültepe-Kaniş Kazı Başkanlığı İzni ile

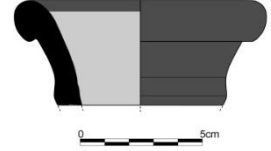
Katalog No. : 504
Levha/Çizim No. : 72/504
Buluntu No : 20.t.06.Mk.04
Buluntu Tarihi : 2020
Buluntu Yeri : 85/XCVII-XCVIII Plankaresi / 10 No.lu Mekan / 3a Evresi
Form Adı : Testi/Tip 32b.1
Ölçüler : **AÇ:** 3 cm **Y:** 4.8 cm **CK:** 1.1 cm



Tanım: Ağız kenarı-boyun parçası. Kırmızımsı sarı (5YR 6/6) hamuru, mika, kireç, taşçık katkılı, ince gözenekli, sık dokulu, serttir. İç ve dış yüzey soluk kahverengi (2.5Y 8/2) astarlı, mat, hafif pürüzsüzdür. Ağız kenarı her iki yüzeyde de kahverengi (7.5YR 5/6) bant ile bezelidir. İyi fırınlanmış, çark yapımıdır.

Tarih : MÖ 2. yüzyıl
Yayın : Kültepe-Kaniş Kazı Başkanlığı İzni ile

Katalog No. : 505
Levha/Çizim No. : 72/505
Buluntu No : 20.t.06.Mk.02
Buluntu Tarihi : 2020
Buluntu Konumu : 85/XCVII-XCVIII Plankaresi /
9 No.lu Mekan / 3a Evresi



Form Adı : Testi/Tip 32b.1
Ölçüler : AÇ: 9 cm Y: 4.4 cm CK: 0.9 cm

Tanım: Ağız kenarı-boyun parçası. Kırmızımsı sarı (5YR 6/6) hamuru, mika, kireç, taşçık katkılı, ince gözenekli, sık dokulu, serttir. İç ve dış yüzey soluk kahverengi (2.5Y 8/2) astarlı, mat ve hafif pürüzsüzdür. Dış yüzeyi ağız kenarından boyuna kadar, iç yüzeyi ise sadece ağız kenarında kahverengi (7.5YR 5/6) bant ile bezelidir. İyi fırınlanmış, çark yapımıdır.

Tarih : MÖ 2. yüzyıl
Yayın : Kültepe-Kaniş Kazı Başkanlığı İzni ile

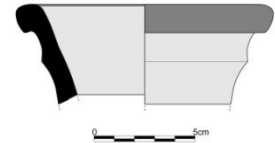
Katalog No. : 506
Levha/Çizim No. : 72/506
Buluntu No : 20.t.06.Mk.16
Buluntu Tarihi : 2020
Buluntu Yeri : 84-85 / XCVIII-XCVII Plankaresi / 12 No.lu Mekan / 3b Evresi
Form Adı : Testi/Tip 32b.1
Ölçüler : AÇ: 10 cm Y: 4.4 cm CK: 0.9 cm



Tanım: Ağız kenarı-boyun parçası. Kırmızımsı sarı (5YR 6/6) hamuru, mika, kireç, taşçık katkılı, ince gözenekli, sık dokulu, serttir. İç ve dış yüzey soluk kahverengi (2.5Y 8/2) astarlı, mat ve hafif pürüzlüdür. Ağız kenarı her iki yüzeyde kahverengi (7.5YR 5/6) bant ile bezelidir. İyi fırınlanmış, çark yapımıdır.

Tarih : MÖ 3. yüzyılın ikinci yarısı
Yayın : Kültepe-Kaniş Kazı Başkanlığı İzni ile

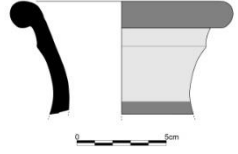
Katalog No. : 507
Levha/Çizim No. : 72/507
Buluntu No : 20.t.06.Mk.00
Buluntu Tarihi : 2020
Buluntu Yeri : 85/XCVII-XCVIII Plankaresi / 9 No.lu Mekan / 3a Evresi
Form Adı : Testi/Tip 32b.1
Ölçüler : AÇ: 13 cm Y: 5.4 cm CK: 0.9 cm



Tanım: Ağız kenarı-boyun parçası. Kırmızımsı sarı (5YR 6/6) hamuru, mika, kireç, taşçık katkılı, ince gözenekli, sık dokulu, serttir. İç ve dış yüzey soluk kahverengi (2.5Y 8/2) astarlı, mat, hafif pürüzsüzdür. Ağız kenarı her iki yüzeyde kahverengi (7.5YR 5/6) bant ile bezelidir. İyi fırınlanmış, çark yapımıdır.

Tarih : MÖ 2. yüzyıl
Yayın : Kültepe-Kaniş Kazı Başkanlığı İzni ile

Katalog No. : 508
Levha/Çizim No. : 72/508
Buluntu No : 20.t.06.Mk.09
Buluntu Tarihi : 2020
Buluntu Yeri : 85/XCVII-XCVIII Plankaresi / 10 No.lu Mekan /
3a Evresi

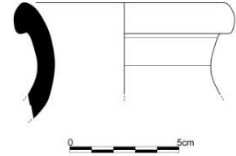


Form Adı : Testi/Tip 32b.1
Ölçüler : **AÇ:** 10 cm **Y:** 6.2 cm **CK:** 0.8 cm

Tanım: Ağız kenarı-boyun parçası. Kırmızımsı sarı (5YR 6/6) hamuru, mika, kireç, taşçık katkılı, ince gözenekli, sık dokulu, serttir. İç ve dış yüzey pembe (7.5YR 8/3) astarlı, mat, hafif pürüzsüzdür. Dış yüzeyde ağız kenarı ve boyun koyu kırmızı (10R 4/4) bant ile bezelidir. İyi fırınlanmış, çark yapımıdır.

Tarih : MÖ 2. yüzyıl
Yayın : Kültepe-Kaniş Kazı Başkanlığı İzni ile

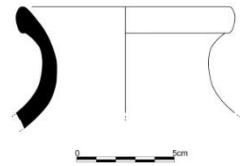
Katalog No. : 509
Levha/Çizim No. : 73/509
Buluntu No : 09.t.1.Mk.32
Buluntu Tarihi : 2009
Buluntu Yeri : 86/XCVIII Plankaresi / 7 No.lu Mekan
Form Adı : Testi/Tip 32c
Ölçüler : **AÇ:** 10 cm **Y:** 6.2 cm **CK:** 0.8 cm



Tanım: Ağız kenarı-boyun parçası. Pembe (5YR 7/4) hamuru, mika, kireç, taşçık katkılı, ince gözenekli, sık dokulu, serttir. İç ve dış yüzey soluk kahverengi (2.5Y 8/2) astarlı, mat, hafif pürüzsüzdür. İyi fırınlanmış, çark yapımıdır.

Tarih : MÖ 3. yüzyıl
Yayın : Kültepe-Kaniş Kazı Başkanlığı İzni ile

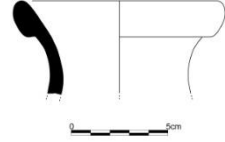
Katalog No. : 510
Levha/Çizim No. : 73/510
Buluntu No : 09.t.1.Mk.26
Buluntu Tarihi : 2009
Buluntu Yeri : 85-86/XCVIII Plankaresi / 5 No.lu Mekan / 3b Evresi
Form Adı : Testi/Tip 32c
Ölçüler : **AÇ:** 11 cm **Y:** 6.1 cm **CK:** 0.7 cm



Tanım: Ağız kenarı-boyun parçası. Pembe (5YR 7/4) hamuru, mika, kireç, taşçık katkılı, ince gözenekli, sık dokulu, serttir. İç ve dış yüzey hamurunun renginde astarlı, mat, hafif pürüzsüzdür. İyi fırınlanmış, çark yapımıdır.

Tarih : MÖ 3. yüzyılın ikinci yarısı
Yayın : Kültepe-Kaniş Kazı Başkanlığı İzni ile

Katalog No. : 511
Levha/Çizim No. : 73/511
Buluntu No : 09.t.1.Mk.18
Buluntu Tarihi : 2009
Buluntu Yeri : 85-86/XCVIII Plankaresi /
5 No.lu Mekan / 3b Evresi

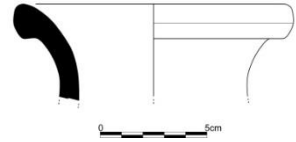


Form Adı : Testi/Tip 32c
Ölçüler : AÇ: 10 cm Y: 4.9 cm CK: 0.6 cm

Tanım: Ağız kenarı-boyun parçası. Pembe (5YR 7/4) hamuru, mika, kireç, taşçık katkılı, ince gözenekli, sık dokulu, serttir. İç ve dış yüzey soluk kahverengi (2.5Y 8/2) astarlı, mat, hafif pürüzlüdür. İyi fırınlanmış, çark yapımıdır.

Tarih : MÖ 3. yüzyılın ikinci yarısı
Yayın : Kültepe-Kaniş Kazı Başkanlığı İzni ile

Katalog No. : 512
Levha/Çizim No. : 73/512
Buluntu No : 09.t.1.Mk.32
Buluntu Tarihi : 2009
Buluntu Yeri : 86/XCVIII Plankaresi / 7 No.lu Mekan

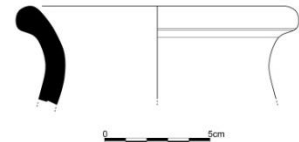


Form Adı : Testi/Tip 32c
Ölçüler : AÇ: 13 cm Y: 5 cm CK: 0.9 cm

Tanım: Ağız kenarı-boyun parçası. Pembe (5YR 7/4) hamuru, mika, kireç, taşçık katkılı, ince gözenekli, sık dokulu, serttir. İç ve dış yüzey soluk kahverengi (2.5Y 8/2) astarlı, mat, hafif pürüzlüdür. İyi fırınlanmış, çark yapımıdır.

Tarih : MÖ 3. yüzyıl
Yayın : Kültepe-Kaniş Kazı Başkanlığı İzni ile

Katalog No. : 513
Levha/Çizim No. : 73/513
Buluntu No : 09.t.1.Mk.18
Buluntu Tarihi : 2009
Buluntu Yeri : 85-86/XCVIII Plankaresi / 5 No.lu Mekan / 3b Evresi



Form Adı : Testi/Tip 32c
Ölçüler : AÇ: 13 cm Y: 5 cm CK: 0.9 cm

Tanım: Ağız kenarı-boyun parçası. Pembe (5YR 7/4) hamuru, mika, kireç, taşçık katkılı, ince gözenekli, sık dokulu, serttir. İç ve dış yüzey soluk kahverengi (2.5Y 8/2) astarlı, mat, hafif pürüzsüzdür. İyi fırınlanmış, çark yapımıdır.

Tarih : MÖ 3. yüzyılın ikinci yarısı
Yayın : Kültepe-Kaniş Kazı Başkanlığı İzni ile

Katalog No. : 514
Levha/Çizim No. : 73/514
Buluntu No : 20.t.06.Mk.09
Buluntu Tarihi : 2020
Buluntu Konumu : 85/XCVII-XCVIII Plankaresi / 10
No.lu Mekan / 3a Evresi

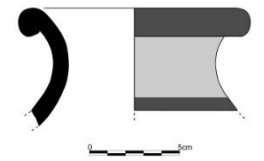


Form Adı : Testi/Tip 32c
Ölçüler : **AÇ:** 15 cm **Y:** 4.3 cm **ÇK:** 0.8 cm

Tanım: Ağız kenarı-boyun parçası. Pembe (5YR 7/4) hamuru, mika, kireç, taşçık katkılı, ince gözenekli, sık dokulu, serttir. İç ve dış yüzey hamurunun renginde astarlı, mat, hafif pürüzlüdür. İyi fırınlanmış, çark yapımıdır.

Tarih : MÖ 2. yüzyıl
Yayın : Kültepe-Kaniş Kazı Başkanlığı İzni ile

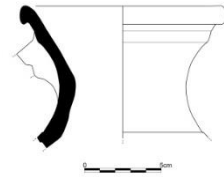
Katalog No. : 515
Levha/Çizim No. : 73/515
Buluntu No : 20.t.06.Mk.07
Buluntu Tarihi : 2020
Buluntu Yeri : 84-85/XCVIII Plankaresi / 9 No.lu Mekan / 3b Evresi
Form Adı : Testi / Tip 32c.1
Ölçüler : **AÇ:** 11 cm **Y:** 7.3 cm **ÇK:** 0.7 cm



Tanım: Ağız kenarı-boyun parçası. Kırmızımsı sarı (5YR 6/6) hamuru, mika, kireç, taşçık katkılı, ince gözenekli, sık dokulu, serttir. İç ve dış yüzey pembe (7.5YR 7/3) astarlı, mat, hafif pürüzlüdür. Dış yüzeyde ağız kenarı ve gövde koyu kırmızı (2.5YR 3/6) renkli bant ile bezelidir. İyi fırınlanmış, çark yapımıdır.

Tarih : MÖ 3. yüzyılın ikinci yarısı
Yayın : Kültepe-Kaniş Kazı Başkanlığı İzni ile

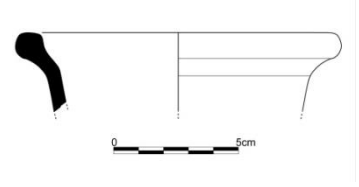
Katalog No. : 516
Levha/Çizim No. : 73/516
Buluntu No : -
Buluntu Tarihi : 1972
Buluntu Yeri : 90/LXXXVII Plankaresi
Form Adı : Testi/Tip 32d
Ölçüler : **AÇ:** 13 cm **Y:** 9.4 cm **ÇK:** 1 cm



Tanım: Ağız kenarı-boyun ve kulp parçası. Pembe (5YR 7/4) hamuru, mika, kireç, taşçık katkılı, ince gözenekli, sık dokulu, serttir. İç yüzey hamurunun renginde, dış yüzey soluk kahverengi (2.5Y 8/2) astarlı, mat ve hafif pürüzsüzdür. İyi fırınlanmış, çark yapımıdır.

Tarih : MÖ 4. yüzyılın son çeyreği – MÖ 3. yüzyılın ilk yarısı
Yayın : Kültepe-Kaniş Kazı Başkanlığı İzni ile

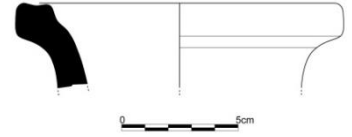
Katalog No. : 517
Levha/Çizim No. : 73/517
Buluntu No : 21.t.03.Mk.20
Buluntu Tarihi : 2021
Buluntu Yeri : II No.lu Çukur
Form Adı : Testi/Tip 32e
Ölçüler : **AÇ:** 11 cm **Y:** 7.3 cm **CK:** 0.7 cm



Tanım: Ağız kenarı-boyun parçası. Kırmızımsı sarı (5YR 6/6) hamuru, mika, kireç, taşçık katkılı, ince gözenekli, sık dokulu, serttir. İç ve dış yüzey hamurunun renginde astarlı, mat, hafif pürüzlüdür. İyi fırınlanmış, çark yapımıdır.

Tarih : MÖ 2. yüzyılın ikinci yarısı
Yayın : Kültepe-Kaniş Kazı Başkanlığı İzni ile

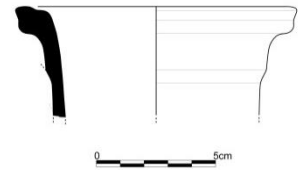
Katalog No. : 518
Levha/Çizim No. : 73/518
Buluntu No : 20.t.06.Mk.10
Buluntu Tarihi : 2021
Buluntu Yeri : 85/XCVII-XCVIII Plankaresi / 10 No.lu Mekan / 3a Evresi
Form Adı : Testi/Tip 32e
Ölçüler : **AÇ:** 14 cm **Y:** 7.3 cm **CK:** 0.7 cm



Tanım: Ağız kenarı-boyun parçası. Kırmızımsı sarı (5YR 6/6) hamuru, mika, kireç, taşçık katkılı, ince gözenekli, sık dokulu, serttir. İç ve dış yüzey hamurunun renginde astarlı, mat, hafif pürüzlüdür. İyi fırınlanmış, çark yapımıdır.

Tarih : MÖ 2. yüzyıl
Yayın : Kültepe-Kaniş Kazı Başkanlığı İzni ile

Katalog No. : 519
Levha/Çizim No. : 74/519
Buluntu No : 19.t.00
Buluntu Tarihi : 2019
Buluntu Yeri : Doğu Kısım
Form Adı : Testi/Tip 33
Ölçüler : **AÇ:** 11 cm **Y:** 7.3 cm **CK:** 0.7 cm



Tanım: Ağız kenarı-boyun parçası. Pembe (5YR 7/4) hamuru, mika, kireç, taşçık katkılı, sık dokulu, serttir. İç yüzey soluk kahverengi (10YR 8/3), dış yüzey kırmızı (2.5YR 5/6) astarlıdır. İki yüzeyi de mat ve hafif pürüzsüzdür. İyi fırınlanmış, çark yapımıdır.

Tarih : MÖ 2. yüzyılın ortaları - MÖ 1. yüzyıl
Yayın : Kültepe-Kaniş Kazı Başkanlığı İzni ile

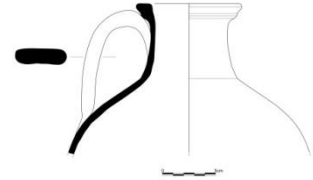
Katalog No. : 520
Levha/Çizim No. : 74/520
Buluntu No : -
Buluntu Tarihi : 1971
Buluntu Yeri : 111/LXXXV-LXXXVI Plankaresi
Form Adı : Testi/Tip 33
Ölçüler : **AÇ:** 16 cm **Y:** 5.2 cm **CK:** 0.6 cm



Tanım: Ağız kenarı-boyun, gövde parçası. Kırmızımsı kahverengi (5YR 6/6) hamuru, mika, kireç, taşçık katkılı, ince gözenekli, sık dokulu, serttir. İç yüzey hamurunun renginde, dış yüzey kırmızı (10R 4/8) astarlıdır. Her iki yüzeyi de mat ve hafif pürüzlüdür. Ağız kenarında baskı tekniği ile yapılmış bir sıra yumurta dizisi yer almaktadır. İyi fırınlanmış, çark yapımıdır.

Tarih : MÖ 2. yüzyılın ortaları - MÖ 1. yüzyıl
Yayın : Kültepe-Kaniş Kazı Başkanlığı İzni ile

Katalog No. : 521
Levha/Çizim No. : 74/521
Buluntu No : 19.t.00
Buluntu Tarihi : 2019
Buluntu Konumu : Doğu Kısım
Form Adı : Testi/Tip 33
Ölçüler : **AÇ:** 16 cm **Y:** 5.2 cm **CK:** 0.6 cm



Tanım: Ağız kenarı-boyun, gövde ve kulp parçası. Açık kırmızı (2.5YR 6/6) hamuru, mika, kireç, taşçık katkılı, ince gözenekli, sık dokulu, serttir. İç yüzey hamurunun renginde, dış yüzey soluk kırmızı (10R 4/4) astarlı, mat, hafif pürüzlüdür. İyi fırınlanmış, çark yapımıdır.

Tarih : MÖ 2. yüzyılın ortaları - MÖ 1. yüzyıl
Yayın : Kültepe-Kaniş Kazı Başkanlığı İzni ile

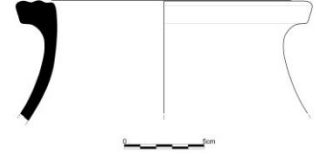
Katalog No. : 522
Levha/Çizim No. : 74/522
Buluntu No : 09.t.1.Mk.16
Buluntu Tarihi : 2019
Buluntu Yeri : 85-86/XCVIII Plankaresi / 5 No.lu Mekan / 3b Evresi
Form Adı : Testi/Tip 33
Ölçüler : **AÇ:** 17 cm **Y:** 5.2 cm **CK:** 0.6 cm



Tanım: Ağız kenarı-boyun parçası. Kırmızımsı kahverengi (5YR 6/6) hamuru, az oranda kireç, taş ve mika katkılı, ince gözenekli, sık dokulu, serttir. Her iki yüzey kırmızı (10R 4/8) astarlı, mat ve hafif pürüzlüdür. İyi fırınlanmış, çark yapımıdır.

Tarih : MÖ 3. yüzyılın ikinci yarısı
Yayın : Kültepe-Kaniş Kazı Başkanlığı İzni ile

Katalog No. : 523
Levha/Çizim No. : 74/523
Buluntu No : 09.t.1.Mk.26
Buluntu Tarihi : 2009
Buluntu Yeri : 85-86/XCVIII Plankaresi /
5 No.lu Mekan / 3b Evresi



Form Adı : Testi/Tip 33
Ölçüler : AÇ: 14 cm Y: 7.6 cm CK: 0.9 cm

Tanım: Ağız kenarı-boyun parçası. Kırmızımsı sarı (7.5YR 6/6) hamuru, mika, kireç, taşçık katkılı, ince gözenekli, sık dokulu, serttir. Her iki yüzey pembe (5YR 8/3) astarlı, mat ve hafif pürüzlüdür. İyi fırınlanmış, çark yapımıdır.

Tarih : MÖ 3. yüzyılın ikinci yarısı
Yayın : Kültepe-Kaniş Kazı Başkanlığı İzni ile

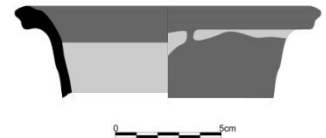
Katalog No. : 524
Levha/Çizim No. : 74/524
Buluntu No : 20.t.06.Mk.00
Buluntu Tarihi : 2020
Buluntu Yeri : 84-85/XCVIII Plankaresi / 9 No.lu Mekan / 3a Evresi
Form Adı : Testi/Tip 33
Ölçüler : AÇ: 18 cm Y: 9.5 cm CK: 1.1 cm



Tanım: Ağız kenarı-boyun parçası. Kırmızımsı sarı (5YR 6/6) hamuru, mika, kireç, taşçık katkılı, ince gözenekli, sık dokulu, serttir. Her iki yüzey hamurunun renginde astarlı, mat ve hafif pürüzlüdür. İyi fırınlanmış, çark yapımıdır

Tarih : MÖ 2. yüzyıl
Yayın : Kültepe-Kaniş Kazı Başkanlığı İzni ile

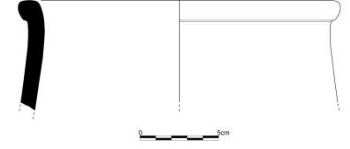
Katalog No. : 525
Levha/Çizim No. : 74/525
Buluntu No : -
Buluntu Tarihi : 1971
Buluntu Yeri : 111/LXXXV-LXXXVI Plankaresi
Form Adı : Testi/Tip 33.1
Ölçüler : AÇ: 14 cm Y: 4.2 cm CK: 0.5 cm



Tanım: Ağız kenarı-boyun parçası. Kırmızımsı kahverengi (2.5YR 5/4) hamuru, mika, kireç, taşçık katkılı, ince gözenekli, sık dokulu, serttir. Her iki yüzey hamurunun renginde astarlı, mat ve hafif pürüzlüdür. İç yüzeyde sadece ağız çevresinde, dış yüzeyde ise ağızda ve boyunda kırmızı (2.5YR 5/6) renkli bant ile bezelidir. İyi fırınlanmış, çark yapımıdır.

Tarih : MÖ 2. yüzyılın ortaları - MÖ 1. yüzyıl
Yayın : Kültepe-Kaniş Kazı Başkanlığı İzni ile

Katalog No. : 526
Levha/Çizim No. : 75/526
Buluntu No : 20.t.06.Mk.02
Buluntu Tarihi : 2020
Buluntu Yeri : 85/XCVII-XCVIII Plankaresi / 9
No.lu Mekan / 3a Evresi

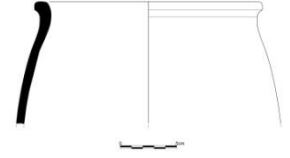


Form Adı : Çömlek/Tip 34a
Ölçüler : AÇ: 19 cm Y: 7.1 cm CK: 1 cm

Tanım: Ağız kenarı-gövde parçası. Kırmızımsı sarı (5Y 6/6) hamuru, mika, kireç, taşçık katkılı, ince gözenekli, sık dokulu, serttir. İç ve dış yüzey hamurunun renginde astarlı, mat, hafif pürüzlüdür. İyi fırınlanmış, çark yapımıdır.

Tarih : MÖ 2. yüzyıl
Yayın : Kültepe-Kaniş Kazı Başkanlığı İzni ile

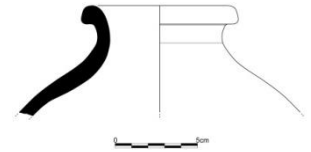
Katalog No. : 527
Levha/Çizim No. : 75/527
Buluntu No : 09.t.1.Mk.15
Buluntu Tarihi : 2009
Buluntu Konumu : 85/XCVIII Plankaresi / 6 No.lu Mekan / 3b Evresi
Form Adı : Çömlek/Tip 34a
Ölçüler : AÇ: 11 cm Y: 11.4 cm CK: 0.7 cm



Tanım: Ağız kenarı-gövde parçası. Kırmızımsı sarı (5Y 6/6) hamuru, mika, kireç, taşçık katkılı, ince gözenekli, sık dokulu, serttir. İç yüzey hamurunun renginde, dış yüzey çok açık kahverengi (10Y 8/3) astarlıdır. Her iki yüzeyi de mat, hafif pürüzlüdür. İyi fırınlanmış, çark yapımıdır.

Tarih : MÖ 3. yüzyılın ikinci yarısı
Yayın : Kültepe-Kaniş Kazı Başkanlığı İzni ile

Katalog No. : 528
Levha/Çizim No. : 75/528
Buluntu No : 20.t.06.Mk.03
Buluntu Tarihi : 2020
Buluntu Yeri : 85/XCVII-XCVIII Plankaresi / 10 No.lu Mekan / 3a Evresi
Form Adı : Çömlek/Tip 34b
Ölçüler : AÇ: 9.6 cm Y: 7.1 cm CK: 1 cm



Tanım: Ağız, boyun-gövde parçası. Kırmızımsı sarı (7.5YR 6/6) hamuru, mika, kireç ve taşçık katkılı, ince gözenekli, sık dokulu, serttir. Her iki yüzey hamurunun renginde astarlı, mat, pürüzlüdür. İyi fırınlanmış, çark yapımıdır.

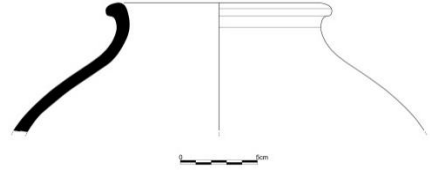
Tarih : MÖ 2. yüzyıl
Yayın : Kültepe-Kaniş Kazı Başkanlığı İzni ile

Katalog No. : 529
Levha/Çizim No. : 75/529
Buluntu No : 09.t.1.Mk.32
Buluntu Tarihi : 2009
Buluntu Yeri : 86/XCVIII Plankaresi /
7 No.lu Mekan

Form Adı : Çömlek/Tip 34b
Ölçüler : AÇ: 9.6 cm Y: 7.1 cm CK: 1 cm

Tanım: Ağız, boyun-gövde parçası. Kırmızımsı sarı (7.5YR 6/6) hamuru, mika, kireç ve taşçık katkılı, ince gözenekli, sık dokulu, serttir. İç ve dış yüzey hamurunun renginde astarlı, mat, pürüzlüdür. İyi fırınlanmış, çark yapımıdır.

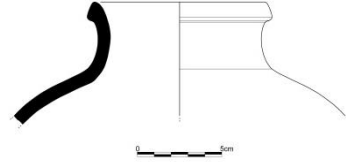
Tarih : MÖ 3. yüzyıl
Yayın : Kültepe-Kaniş Kazı Başkanlığı İzni ile



Katalog No. : 530
Levha/Çizim No. : 75/530
Buluntu No : 09.t.1.Mk.32
Buluntu Tarihi : 2009
Buluntu Yeri : 86/XCVIII Plankaresi / 7 No.lu Mekan
Form Adı : Çömlek/Tip 34b
Ölçüler : AÇ: 11 cm Y: 7.1 cm CK: 1 cm

Tanım: Ağız, boyun-gövde parçası. Kırmızı (2.5YR 5/6) hamuru, mika, kireç, taşçık katkılı, ince gözenekli, sık dokulu, serttir. Her iki yüzey soluk kahverengi (2.5Y 8/2) astarlı, mat, pürüzlüdür. İyi fırınlanmış, çark yapımıdır.

Tarih : MÖ 3. yüzyıl
Yayın : Kültepe-Kaniş Kazı Başkanlığı İzni ile

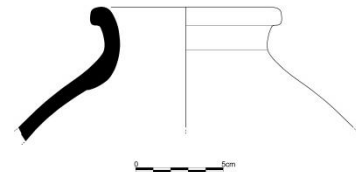


Katalog No. : 531
Levha/Çizim No. : 75/531
Buluntu No : 09.t.1.Mk.26
Buluntu Tarihi : 2009
Buluntu Yeri : 85-86/XCVIII Plankaresi /
5 No.lu Mekan / 3b Evresi

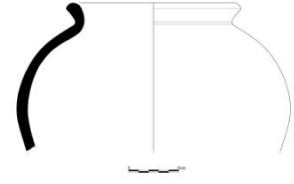
Form Adı : Çömlek/Tip 34b
Ölçüler : AÇ: 11 cm Y: 7.1 cm CK: 1 cm

Tanım: Ağız kenarı-boyun ve gövde parçası. Kırmızı (2.5YR 5/6) hamuru, mika, kireç ve taşçık katkılı, ince gözenekli, sık dokulu, serttir. Her iki yüzey soluk kahverengi (2.5Y 8/2) astarlı, mat, pürüzlüdür. İyi fırınlanmış, çark yapımıdır.

Tarih : MÖ 3. yüzyılın ikinci yarısı
Yayın : Kültepe-Kaniş Kazı Başkanlığı İzni ile



Katalog No. : 532
Levha/Çizim No. : 75/532
Buluntu No : 20.t.06.Mk.16
Buluntu Tarihi : 2020
Buluntu Yeri : 84-85 / XCVIII-XCVII Plankaresi /
12 No.lu Mekan / 3b Evresi



Form Adı : Çömlek/Tip 34c
Ölçüler : AÇ: 17.5 cm Y: 15.5 cm CK: 0.8 cm

Tanım: Ağız kenarı-gövde parçası. Kırmızı (2.5YR 5/6) hamuru, mika, kireç, taşçık katkılı, ince gözenekli, sık dokulu, serttir. İç yüzey hamurunun renginde, dış yüzey soluk kahverengi (2.5Y 8/2) astarlı olup her iki yüzey de mat, hafif pürüzlüdür. İyi fırınlanmış, çark yapımıdır.

Tarih : MÖ 3. yüzyılın ikinci yarısı
Yayın : Kültepe-Kaniş Kazı Başkanlığı İzni ile

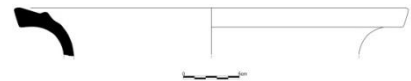
Katalog No. : 533
Levha/Çizim No. : 76/533
Buluntu No : 09.t.1.Mk.32
Buluntu Tarihi : 2009
Buluntu Yeri : 86/XCVIII Plankaresi / 7 No.lu Mekan
Form Adı : Amphora/Tip 35
Ölçüler : AÇ: 25 cm Y: 5.7 cm CK: 1.3 cm



Tanım: Ağız kenarı-boyun parçası. Pembe (7.5YR 7/4) hamuru, mika, kireç, taşçık katkılı, sık dokulu, serttir. Her iki yüzey çok açık kahverengi (10YR 8/2) astarlı, mat ve hafif pürüzlüdür. İyi fırınlanmış, çark yapımıdır.

Tarih : MÖ 3. yüzyıl
Yayın : Kültepe-Kaniş Kazı Başkanlığı İzni ile

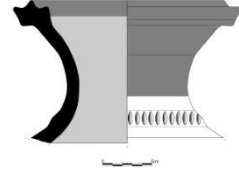
Katalog No. : 534
Levha/Çizim No. : 76/534
Buluntu No : 09.t.1.Mk.15
Buluntu Tarihi : 2009
Buluntu Yeri : 85/XCVIII Plankaresi / 6 No.lu Mekan / 3b Evresi
Form Adı : Amphora/Tip 35
Ölçüler : AÇ: 35 cm Y: 5.8 cm CK: 1 cm



Tanım: Ağız kenarı-boyun parçası. Açık kırmızımsı kahverengi (5YR 6/4) hamuru, mika, kireç, taşçık katkılı, sık dokulu, serttir. İç yüzey hamurunun renginde, dış yüzey çok açık pembe (7.5YR 8/3) astarlıdır. İki yüzeyi de mat ve hafif pürüzlüdür. İyi fırınlanmış, çark yapımıdır.

Tarih : MÖ 3. yüzyılın ikinci yarısı
Yayın : Kültepe-Kaniş Kazı Başkanlığı İzni ile

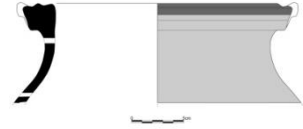
Katalog No. : 535
Levha/Çizim No. : 76/535
Buluntu No : 21.t.Mk.07
Buluntu Tarihi : 2021
Buluntu Yeri : I No.lu Çukur
Form Adı : Amphora/Tip 36.1
Ölçüler : **AÇ:** 35 cm **Y:** 5.8 cm **CK:** 1 cm



Tanım: Ağız kenarı-boyun parçası. Kırmızımsı sarı (5YR 6/6) hamuru, mika, kireç, taşçık katkılı, sık dokulu, serttir. İç yüzey hamurunun renginde, dış yüzey beyaz (White Page /N) astarlıdır. Her iki yüzeyi de kırmızı (2.5YR 4/6) renkte bant ile bezelidir. Ayrıca boyundan omuza geçişte baskı tekniği ile yapılmış tek sıra yumurta dizi yer almaktadır. Her iki yüzeyi de mat ve hafif pürüzlüdür. İyi fırınlanmış, çark yapımıdır.

Tarih : MÖ 2. yüzyılın ikinci yarısı
Yayın : Kültepe-Kaniş Kazı Başkanlığı İzni ile

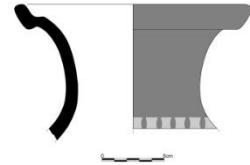
Katalog No. : 536
Levha/Çizim No. : 76/536
Buluntu No : -
Buluntu Tarihi : 1971
Buluntu Yeri : 111/LXXXV-LXXXVI Plankaresi
Form Adı : Amphora/Tip 37.1
Ölçüler : **AÇ:** 20 cm **Y:** 9.5 cm **CK:** 0.9 cm



Tanım: Ağız kenarı-boyun parçası. Soluk kahverengi (10YR 6/3) hamuru, mika, kireç, taşçık katkılı, ince gözenekli, sık dokulu, serttir. İç ve dış yüzey çok açık kahverengi (10YR 7/3) astarlı, mat, hafif pürüzlüdür. Dış yüzey ağız kenarında kahverengi (7.5YR 4/3) bant ile bezelidir. İyi fırınlanmış, çark yapımıdır.

Tarih : MÖ 2. yüzyılın ortaları - MÖ 1. yüzyıl
Yayın : Kültepe-Kaniş Kazı Başkanlığı İzni ile

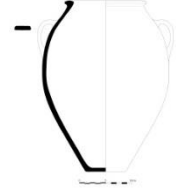
Katalog No. : 537
Levha/Çizim No. : 76/537
Buluntu No : 09.t.1.Mk.32
Buluntu Tarihi : 2009
Buluntu Yeri : 85/XCVIII Plankaresi /
6 No.lu Mekan / 3c Evresi
Form Adı : Amphora/Tip 38.1
Ölçüler : **AÇ:** 19cm **Y:** 10.2 cm **CK:** 0.9 cm



Tanım: Ağız kenarı-boyun parçası. Pembe (7.5YR 7/4) hamuru, mika, kireç, taşçık katkılı, sık dokulu, serttir. Her iki yüzeyde hamurunun renginde astarlıdır. Dış yüzey ağız kenarı ve boyunda çok açık kahverengi (10YR 8/2) renkte bant ile boyundan omuza geçiş ise aynı renkte nokta motifleri ile bezelidir. Her iki yüzeyi de mat ve hafif pürüzlüdür. İyi fırınlanmış, çark yapımıdır.

Tarih : MÖ 3. yüzyıl
Yayın : Kültepe-Kaniş Kazı Başkanlığı İzni ile

Katalog No. : 538
Levha/Çizim No. : 77/538
Buluntu No : -
Buluntu Tarihi : 2009
Buluntu Yeri : 85/XCVIII Plankaresi / 6 No.lu Mekan /
3c Evresi

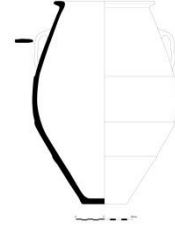


Form Adı : Küp/Tip 39a
Ölçüler : AÇ: 31 cm Y: 65.5 cm CK: 1.5 cm

Tanım: Parçalar halinde ele geçmiş olup restore edilerek tümlenmiştir. Kırmızımsı sarı (7.5YR 7/6) hamuru, yoğun oranda mika, kireç, taşçık katkılı, sık dokulu, serttir. Her iki yüzey soluk kahverengi (2.5Y 8/2) astarlı, mat ve pürüzlüdür. İyi fırınlanmış, çark yapımıdır.

Tarih : MÖ 4. yüzyılın sonu - MÖ 3. yüzyılın ilk yarısı
Yayın : Kültepe-Kaniş Kazı Başkanlığı İzni ile

Katalog No. : 539
Levha/Çizim No. : 77/539
Buluntu No : -
Buluntu Tarihi : 2009
Buluntu Yeri : 85/XCVIII Plankaresi /
6 No.lu Mekan / 3c Evresi

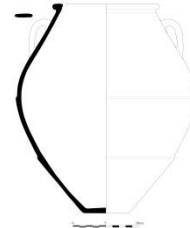


Form Adı : Küp/Tip 39b
Ölçüler : AÇ: 36 cm Y: 72 cm CK: 1.5 cm

Tanım: Parçalar halinde ele geçmiş olup restore edilerek tümlenmiştir. Kırmızımsı sarı (7.5YR 7/6) hamuru, yoğun oranda mika, kireç, taşçık katkılı, sık dokulu, serttir. Her iki yüzey soluk kahverengi (2.5Y 8/2) astarlı, mat ve pürüzlüdür. İyi fırınlanmış, çark yapımıdır.

Tarih : MÖ 4. yüzyılın sonu - MÖ 3. yüzyılın ilk yarısı
Yayın : Kültepe-Kaniş Kazı Başkanlığı İzni ile

Katalog No. : 540
Levha/Çizim No. : 77/540
Buluntu No : -
Buluntu Tarihi : 2009
Buluntu Yeri : 85/XCVIII Plankaresi / 6 No.lu Mekan / 3c
Evresi



Form Adı : Küp/Tip 39c
Ölçüler : AÇ: 37 cm Y: 60 cm CK: 1.5 cm

Tanım: Parçalar halinde ele geçmiş olup restore edilerek tümlenmiştir. Kırmızımsı sarı (7.5YR 7/6) hamuru, yoğun oranda mika, kireç, taşçık katkılı, sık dokulu, serttir. Her iki yüzey soluk kahverengi (2.5Y 8/2) astarlı, mat ve pürüzlüdür. İyi fırınlanmış, çark yapımıdır.

Tarih : MÖ 4. yüzyılın sonu - MÖ 3. yüzyılın ilk yarısı
Yayın : Kültepe-Kaniş Kazı Başkanlığı İzni ile

Katalog No. : 541
Levha/Çizim No. : 78/541
Buluntu No : 20.t.06.Mk.10
Buluntu Tarihi : 2020
Buluntu Yeri : 85/XCVII-XCVIII Plankaresi / 10 No.lu Mekan / 3b Evresi
Form Adı : Küp/Tip 39
Ölçüler : **AÇ:** 15 cm **Y:** **CK:** 1 cm



Tanım: Ağız kenarı-gövde parçası. Kırmızımsı sarı (5YR 6/6) hamuru, mika, kireç, taşçık katkılı, ince gözenekli, sık dokulu, serttir. İç yüzey hamurunun renginde olup, dış yüzey soluk kahverengi (2.5Y 8/2) astarlıdır. Her iki yüzeyi de mat ve hafif pürüzlüdür. İyi fırınlanmış, çark yapımıdır.

Tarih : MÖ 3. yüzyılın ikinci yarısı
Yayın : Kültepe-Kaniş Kazı Başkanlığı İzni ile

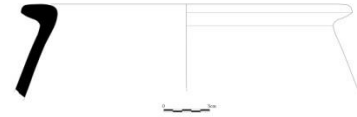
Katalog No. : 542
Levha/Çizim No. : 78/542
Buluntu No : 09.t.1.Mk.32
Buluntu Tarihi : 2009
Buluntu Yeri : 86/XCVIII Plankaresi / 7 No.lu Mekan
Form Adı : Küp/Tip 39
Ölçüler : **AÇ:** 20 cm **Y:** 6 cm **CK:** 0.8 cm



Tanım: Ağız kenarı-gövde parçası. Kırmızımsı sarı (5YR 6/6) hamuru, mika, kireç, taşçık katkılı, ince gözenekli, sık dokulu, serttir. İç yüzeyi hamurunun renginde olup, dış yüzey soluk kahverengi (2.5Y 8/2) astarlıdır. İki yüzeyi de mat ve hafif pürüzlüdür. İyi fırınlanmış, çark yapımıdır.

Tarih : MÖ 3. yüzyıl
Yayın : Kültepe-Kaniş Kazı Başkanlığı İzni ile

Katalog No. : 543
Levha/Çizim No. : 78/543
Buluntu No : 09.t.1.Mk.32
Buluntu Tarihi : 2009
Buluntu Yeri : 86/XCVIII Plankaresi / 7 No.lu Mekan
Form Adı : Küp/Tip 39
Ölçüler : **AÇ:** 26 cm **Y:** 9 cm **CK:** 1 cm



Tanım: Ağız kenarı-gövde parçası. Kırmızımsı sarı (5YR 6/6) hamuru, mika, kireç, taşçık katkılı, ince gözenekli, sık dokulu, serttir. İç yüzey hamurunun renginde olup, dış yüzey soluk kahverengi (2.5Y 8/2) astarlıdır. İki yüzeyi de mat ve hafif pürüzlüdür. İyi fırınlanmış, çark yapımıdır.

Tarih : MÖ 3. yüzyıl
Yayın : Kültepe-Kaniş Kazı Başkanlığı İzni ile

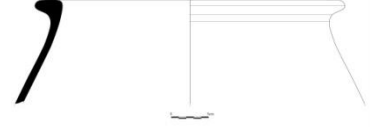
Katalog No. : 544
Levha/Çizim No. : 78/544
Buluntu No : 09.t.1.Mk.26
Buluntu Tarihi : 2009
Buluntu Yeri : 85-86/XCVIII Plankaresi / 5 No.lu Mekan / 3b Evresi
Form Adı : Küp/Tip 39
Ölçüler : **AÇ:** 28 cm **Y:** 8.8 cm **CK:** 1.4 cm



Tanım: Ağız kenarı-gövde parçası. Kırmızımsı sarı (5YR 6/6) hamuru, mika, kireç, taşçık katkılı, ince gözenekli, sık dokulu, serttir. İç yüzey hamurunun renginde, dış yüzey soluk kahverengi (2.5Y 8/2) astarlıdır. Her iki yüzeyi de mat ve hafif pürüzlüdür. İyi fırınlanmış, çark yapımıdır.

Tarih : MÖ 3. yüzyılın ikinci yarısı
Yayın : Kültepe-Kaniş Kazı Başkanlığı İzni ile

Katalog No. : 545
Levha/Çizim No. : 78/545
Buluntu No : 20.t.06.Mk.10
Buluntu Tarihi : 2020
Buluntu Yeri : 85/XCVII-XCVIII Plankaresi / 10 No.lu Mekan / 3b Evresi
Form Adı : Küp/Tip 39
Ölçüler : **AÇ:** 34 cm **Y:** 14.1 cm **CK:** 1 cm



Tanım: Ağız kenarı-gövde parçası. Kırmızımsı sarı (5YR 6/6) hamuru, mika, kireç, taşçık katkılı, ince gözenekli, sık dokulu, serttir. İç yüzey hamurunun renginde olup, dış yüzey soluk kahverengi (2.5Y 8/2) astarlıdır. Her iki yüzeyi de mat ve hafif pürüzlüdür. İyi fırınlanmış, çark yapımıdır.

Tarih : MÖ 3. yüzyılın ikinci yarısı
Yayın : Kültepe-Kaniş Kazı Başkanlığı İzni ile

Katalog No. : 546
Levha/Çizim No. : 79/546
Buluntu No : 21.t.03.Mk.20
Buluntu Tarihi : 2020
Buluntu Yeri : II No.lu Çukur
Form Adı : Küp/Tip 39
Ölçüler : **AÇ:** 22 cm **Y:** 5.3 cm **CK:** 1.1 cm



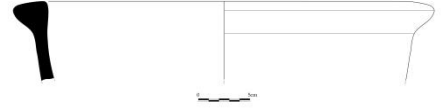
Tanım: Ağız kenarı-gövde parçası. Kırmızımsı sarı (5YR 6/6) hamuru, mika, kireç, taşçık katkılı, ince gözenekli, sık dokulu, serttir. İç ve dış yüzey hamurunun renginde astarlı, mat ve hafif pürüzlüdür. İyi fırınlanmış, çark yapımıdır.

Tarih : MÖ 2. yüzyılın ikinci yarısı
Yayın : Kültepe-Kaniş Kazı Başkanlığı İzni ile

Katalog No. : 547
Levha/Çizim No. : 79/547
Buluntu No : 20.t.06.Mk.10
Buluntu Tarihi : 2020
Buluntu Yeri : 85/XCVII-XCVIII Plankaresi / 10 No.lu Mekan / 3b Evresi
Form Adı : Küp/Tip 39
Ölçüler : **AÇ:** 35 cm **Y:** 14.1 cm **CK:** 1 cm

Tanım: Ağız kenarı-gövde parçası. Kırmızımsı sarı (5YR 6/6) hamuru, mika, kireç, taşçık katkılı, ince gözenekli, sık dokulu, serttir. İç yüzey hamurunun renginde olup, dış yüzey soluk kahverengi (2.5Y 8/2) astarlıdır. Her iki yüzeyi de mat ve hafif pürüzlüdür. İyi fırınlanmış, çark yapımıdır.

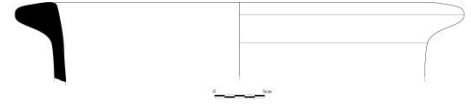
Tarih : MÖ 3. yüzyılın ikinci yarısı
Yayın : Kültepe-Kaniş Kazı Başkanlığı İzni ile



Katalog No. : 548
Levha/Çizim No. : 79/548
Buluntu No : 20.t.06.Mk.10
Buluntu Tarihi : 2020
Buluntu Yeri : 85/XCVII-XCVIII Plankaresi / 10 No.lu Mekan / 3b Evresi
Form Adı : Küp/Tip 39
Ölçüler : **AÇ:**40 cm **Y:** 7.6 cm **CK:** 1.2 cm

Tanım: Ağız kenarı-gövde parçası. Kırmızımsı sarı (5YR 6/6) hamuru, mika, kireç, taşçık katkılı, ince gözenekli, sık dokulu, serttir. İç ve dış yüzey hamurunun renginde astarlıdır. Her iki yüzeyi de mat ve hafif pürüzlüdür. İyi fırınlanmış, çark yapımıdır.

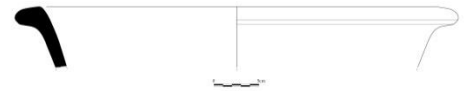
Tarih : MÖ 3. yüzyılın ikinci yarısı
Yayın : Kültepe-Kaniş Kazı Başkanlığı İzni ile



Katalog No. : 549
Levha/Çizim No. : 79/549
Buluntu No : 20.t.06.Mk.10
Buluntu Tarihi : 2020
Buluntu Yeri : 85/XCVII-XCVIII Plankaresi / 10 No.lu Mekan / 3b Evresi
Form Adı : Küp/Tip 39
Ölçüler : **AÇ:**42 cm **Y:** 7.6 cm **CK:** 1.2 cm

Tanım: Ağız kenarı-gövde parçası. Kırmızımsı sarı (5YR 6/6) hamuru, mika, kireç, taşçık katkılı, ince gözenekli, sık dokulu, serttir. İç yüzey hamurunun renginde, dış yüzey soluk kahverengi (2.5Y 8/2) astarlıdır. Her iki yüzeyi de mat, hafif pürüzlüdür. İyi fırınlanmış, çark yapımıdır.

Tarih : MÖ 3. yüzyılın ikinci yarısı
Yayın : Kültepe-Kaniş Kazı Başkanlığı İzni ile



Katalog No. : 550
Levha/Çizim No. : 79/550
Buluntu No : 20.t.06-Mk.02/Mk.09 384
Buluntu Tarihi : 2020
Buluntu Yeri : 85/XCVII-XCVIII Plankaresi /
10 No.lu Mekan / 3b Evresi

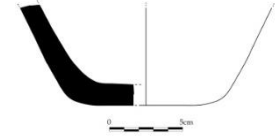


Form Adı : Küp/Tip 40.1
Ölçüler : AÇ: 34 cm Y: 7.6 cm CK: 1.2 cm

Tanım: Ağız kenarı-gövde parçası. Çok açık kahverengi (10YR 7/3) hamuru, mika, kireç, taşçık katkılı, ince gözenekli, sık dokulu, serttir. İç yüzey hamurunun renginde olup, dış yüzey soluk kahverengi (2.5Y 8/2) astarlıdır. Dış yüzeyde ağız kenarı ve gövde üzeri kırmızı (2.5YR 5/6) renkte bant ile bezelidir. Her iki yüzeyi de mat, hafif pürüzlüdür. İyi fırınlanmış, çark yapımıdır.

Tarih : MÖ 3. yüzyılın ikinci yarısı
Yayın : Kültepe-Kaniş Kazı Başkanlığı İzni ile

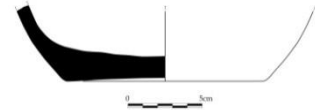
Katalog No. : 551
Levha/Çizim No. : 80/551
Buluntu No : 20.t.06.Mk.11
Buluntu Tarihi : 2020
Buluntu Yeri : 85/XCVII Plankaresi / 11 No.lu Mekan / 3a Evresi
Form Adı : Küp/Tip 39
Ölçüler : KÇ: 9 cm Y: 5.4 cm CK: 1.1 cm



Tanım: Dip parçası. Kırmızımsı sarı (5YR 6/6) hamuru, mika, kireç, taşçık katkılı, ince gözenekli, sık dokulu, serttir. İç yüzey hamurunun renginde, dış yüzey soluk kahverengi (2.5Y 8/2) astarlıdır. Ancak astarda pembe (5YR 7/4) renk dalgalanmaları mevcuttur. İki yüzeyi de mat ve hafif pürüzlüdür. İyi fırınlanmış, çark yapımıdır.

Tarih : MÖ 2. yüzyıl
Yayın : Kültepe-Kaniş Kazı Başkanlığı İzni ile

Katalog No. : 552
Levha/Çizim No. : 80/552
Buluntu No : 20.t.06.Mk.10
Buluntu Tarihi : 2020
Buluntu Konumu : 85/XCVII-XCVIII Plankaresi /
10 No.lu Mekan / 3b Evresi

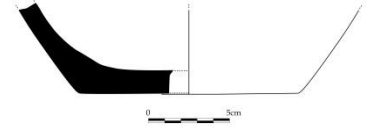


Form Adı : Küp/Tip 39
Ölçüler : KÇ: 11 cm Y: 4 cm CK: 1.1 cm

Tanım: Dip parçası. Kırmızımsı sarı (5YR 6/6) hamuru, mika, kireç, taşçık katkılı, ince gözenekli, sık dokulu, serttir. İç yüzey hamurunun renginde, dış yüzey soluk kahverengi (2.5Y 8/2) astarlıdır. Her iki yüzeyi de mat ve hafif pürüzlüdür. İyi fırınlanmış, çark yapımıdır.

Tarih : MÖ 3. yüzyılın ikinci yarısı
Yayın : Kültepe-Kaniş Kazı Başkanlığı İzni ile

Katalog No. : 553
Levha/Çizim No. : 80/553
Buluntu No : 20.t.06.Mk.10
Buluntu Tarihi : 2020
Buluntu Yeri : 85/XCVII-XCVIII Plankaresi /
10 No.lu Mekan / 3b Evresi



Form Adı : Küp/Tip 39
Ölçüler : **KÇ:** 11 cm **Y:** 4.3 cm **CK:** 1.2 cm

Tanım: Dip parçası. Kırmızımsı sarı (5YR 6/6) hamuru, mika, kireç, taşçık katkılı, ince gözenekli, sık dokulu, serttir. İç yüzey hamurunun renginde olup, dış yüzey soluk kahverengi (2.5Y 8/2) astarlıdır. Her iki yüzeyi de mat ve hafif pürüzlüdür. İyi fırınlanmış, çark yapımıdır.

Tarih : MÖ 3. yüzyılın ikinci yarısı
Yayın : Kültepe-Kaniş Kazı Başkanlığı İzni ile

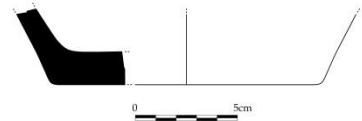
Katalog No. : 554
Levha/Çizim No. : 80/554
Buluntu No : 21.t.03.Mk.20
Buluntu Tarihi : 2021
Buluntu Yeri : II No.lu Çukur
Form Adı : Küp/Tip 39
Ölçüler : **KÇ:** 9 cm **Y:** 1.6 cm **CK:** 1.4 cm



Tanım: Dip parçası. Kırmızımsı sarı (5YR 6/6) hamuru, mika, kireç, taşçık katkılı, ince gözenekli, sık dokulu, serttir. İç yüzey hamurunun renginde, dış yüzey soluk kahverengi (2.5Y 8/2) astarlıdır. Her iki yüzeyi de mat ve hafif pürüzlüdür. İyi fırınlanmış, çark yapımıdır.

Tarih : MÖ 2. yüzyılın ikinci yarısı
Yayın : Kültepe-Kaniş Kazı Başkanlığı İzni ile

Katalog No. : 555
Levha/Çizim No. : 80/555
Buluntu No : 21.t.03.Mk.20
Buluntu Tarihi : 2021
Buluntu Yeri : II No.lu Çukur
Form Adı : Küp/Tip 39
Ölçüler : **KÇ:** 11 cm **Y:** 3.2 cm **CK:** 1 cm



Tanım: Dip parçası. Kırmızımsı sarı (5YR 6/6) hamuru, mika, kireç, taşçık katkılı, ince gözenekli, sık dokulu, serttir. İç yüzey hamurunun renginde olup, dış yüzey soluk kahverengi (2.5Y 8/2) astarlıdır. Her iki yüzeyi de mat ve hafif pürüzlüdür. İyi fırınlanmış, çark yapımıdır.

Tarih : MÖ 2. yüzyılın ikinci yarısı
Yayın : Kültepe-Kaniş Kazı Başkanlığı İzni ile

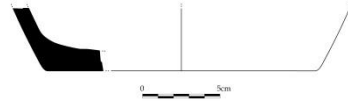
Katalog No. : 556
Levha/Çizim No. : 80/556
Buluntu No : 21.t.03.Mk.20
Buluntu Tarihi : 2021
Buluntu Yeri : II No.lu Çukur
Form Adı : Küp/Tip 39
Ölçüler : **KÇ:** 15 cm **Y:** 2.4 cm **CK:** 1.1 cm



Tanım: Dip parçası. Kırmızımsı sarı (5YR 6/6) hamuru, mika, kireç, taşçık katkılı, ince gözenekli, sık dokulu, serttir. İç yüzey hamurunun renginde, dış yüzey soluk kahverengi (2.5Y 8/2) astarlıdır. Her iki yüzeyi de mat ve hafif pürüzlüdür. İyi fırınlanmış, çark yapımıdır.

Tarih : MÖ 2. yüzyılın ikinci yarısı
Yayın : Kültepe-Kaniş Kazı Başkanlığı İzni ile

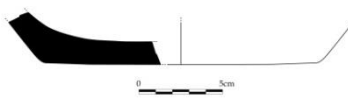
Katalog No. : 557
Levha/Çizim No. : 80/557
Buluntu No : 21.t.03.Mk.20
Buluntu Tarihi : 2021
Buluntu Yeri : II No.lu Çukur
Form Adı : Küp/Tip 39
Ölçüler : **KÇ:** 14 cm **Y:** 2.9 cm **CK:** 1.1 cm



Tanım: Dip parçası. Kırmızımsı sarı (5YR 6/6) hamuru, mika, kireç, taşçık katkılı, ince gözenekli, sık dokulu, serttir. İç yüzey hamurunun renginde, dış yüzey soluk kahverengi (2.5Y 8/2) astarlıdır. Ancak astarda pembe (5YR 7/4) renk dalgalanmaları mevcuttur. İki yüzeyi de mat ve hafif pürüzlüdür. İyi fırınlanmış, çark yapımıdır.

Tarih : MÖ 2. yüzyılın ikinci yarısı
Yayın : Kültepe-Kaniş Kazı Başkanlığı İzni ile

Katalog No. : 558
Levha/Çizim No. : 80/558
Buluntu No : 21.t.03.Mk.20
Buluntu Tarihi : 2021
Buluntu Yeri : II No.lu Çukur
Form Adı : Küp/Tip 39
Ölçüler : **KÇ:** 15 cm **Y:** 2.4 cm **CK:** 1.1 cm



Tanım: Dip parçası. Kırmızımsı sarı (5YR 6/6) hamuru, mika, kireç, taşçık katkılı, ince gözenekli, sık dokulu, serttir. İç yüzey hamurunun renginde olup, dış yüzey soluk kahverengi (2.5Y 8/2) astarlıdır. Ancak astarda pembe (5YR 7/4) renk dalgalanmaları mevcuttur. İki yüzeyi de mat ve hafif pürüzlüdür. İyi fırınlanmış, çark yapımıdır.

Tarih : MÖ 2. yüzyılın ikinci yarısı
Yayın : Kültepe-Kaniş Kazı Başkanlığı İzni ile

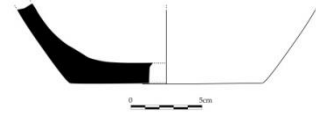
Katalog No. : 559
Levha/Çizim No. : 80/559
Buluntu No : 21.t.03.Mk.20
Buluntu Tarihi : 2021
Buluntu Yeri : II No.lu Çukur
Form Adı : Küp/Tip 39
Ölçüler : **KÇ:** 14 cm **Y:** 2.9 cm **CK:** 1.1 cm



Tanım: Dip parçası. Kırmızımsı sarı (5YR 6/6) hamuru, mika, kireç, taşçık katkılı, ince gözenekli, sık dokulu, serttir. İç yüzey hamurunun renginde olup, dış yüzey soluk kahverengi (2.5Y 8/2) astarlıdır. Ancak astarda pembe (5YR 7/4) renk dalgalanmaları mevcuttur. Her iki yüzeyi de mat ve hafif pürüzlüdür. İyi fırınlanmış, çark yapımıdır.

Tarih : MÖ 2. yüzyılın ikinci yarısı
Yayın : Kültepe-Kaniş Kazı Başkanlığı İzni ile

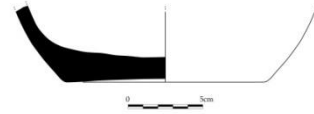
Katalog No. : 560
Levha/Çizim No. : 80/560
Buluntu No : 20.t.06.Mk.10
Buluntu Tarihi : 2020
Buluntu Yeri : 85/XCVII-XCVIII Plankaresi / 10 No.lu Mekan / 3b Evresi
Form Adı : Küp/Tip 39
Ölçüler : **KÇ:**11 cm **Y:** 11 cm **CK:** 1.1 cm



Tanım: Dip parçası. Kırmızımsı sarı (5YR 6/6) hamuru, mika, kireç, taşçık katkılı, ince gözenekli, sık dokulu, serttir. İç yüzey hamurunun renginde, dış yüzey soluk kahverengi (2.5Y 8/2) astarlıdır. Ancak astarda pembe (5YR 7/4) renk dalgalanmaları mevcuttur. Her iki yüzeyi de mat ve hafif pürüzlüdür. İyi fırınlanmış, çark yapımıdır.

Tarih : MÖ 3. yüzyılın ikinci yarısı
Yayın : Kültepe-Kaniş Kazı Başkanlığı İzni ile

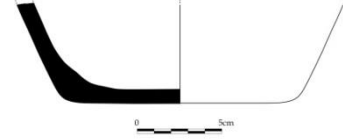
Katalog No. : 561
Levha/Çizim No. : 80/561
Buluntu No : 20.t.06.Mk.10
Buluntu Tarihi : 2020
Buluntu Konumu : 85/XCVII-XCVIII Plankaresi / 10 No.lu Mekan / 3b Evresi
Form Adı : Küp/Tip 39
Ölçüler : **KÇ:** 11 cm **Y:** 4 cm **CK:** 0.7 cm



Tanım: Dip parçası. Kırmızımsı sarı (5YR 6/6) hamuru, mika, kireç, taşçık katkılı, ince gözenekli, sık dokulu, serttir. İç yüzey hamurunun renginde, dış yüzey soluk kahverengi (2.5Y 8/2) astarlıdır. Ancak astarda pembe (5YR 7/4) renk dalgalanmaları mevcuttur. İki yüzeyi de mat ve hafif pürüzlüdür. İyi fırınlanmış, çark yapımıdır.

Tarih : MÖ 3. yüzyılın ikinci yarısı
Yayın : Kültepe-Kaniş Kazı Başkanlığı İzni ile

Katalog No. : 562
Levha/Çizim No. : 80/562
Buluntu No : 20.t.06.Mk.14
Buluntu Tarihi : 2020
Buluntu Yeri : 85/XCVII Plankaresi / 11
No.lu Mekan / 3b Evresi

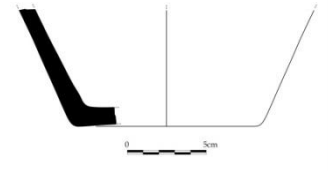


Form Adı : Küp/Tip 39
Ölçüler : **KÇ:** 14 cm **Y:** 5.6 cm **CK:** 1 cm

Tanım: Dip parçası. Kırmızımsı sarı (5YR 6/6) hamuru, mika, kireç, taşçık katkılı, ince gözenekli, sık dokulu, serttir. İç yüzey hamurunun renginde, dış yüzey soluk kahverengi (2.5Y 8/2) astarlıdır. Her iki yüzeyi de mat ve pürüzlüdür. İyi fırınlanmış, çark yapımıdır.

Tarih : MÖ 3. yüzyılın ikinci yarısı
Yayın : Kültepe-Kaniş Kazı Başkanlığı İzni ile

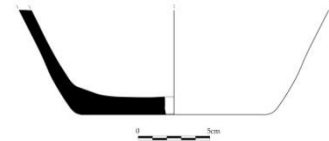
Katalog No. : 563
Levha/Çizim No. : 80/563
Buluntu No : 09.t.1.Mk.18
Buluntu Tarihi : 2009
Buluntu Yeri : 85-86/XCVIII Plankaresi / 5 No.lu Mekan / 3b Evresi
Form Adı : Küp/Tip 39
Ölçüler : **KÇ:** 12 cm **Y:** 7.7 cm **CK:** 1 cm



Tanım: Dip parçası. Kırmızımsı sarı (5YR 6/6) hamuru, kireç, taşçık ve mika katkılı, ince gözenekli, sık dokulu, serttir. İç ve dış yüzey hamurunun renginde astarlıdır. Her iki yüzeyi de mat ve hafif pürüzlüdür. İyi fırınlanmış, çark yapımıdır.

Tarih : MÖ 3. yüzyılın ikinci yarısı
Yayın : Kültepe-Kaniş Kazı Başkanlığı İzni ile

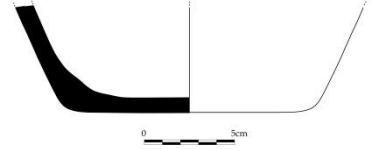
Katalog No. : 564
Levha/Çizim No. : 80/564
Buluntu No : 09.t.1.Mk.15
Buluntu Tarihi : 2009
Buluntu Yeri : 85/XCVIII Plankaresi / 6 No.lu Mekan / 3b Evresi
Form Adı : Küp/Tip 39
Ölçüler : **KÇ:** 14 cm **Y:** 7.6 cm **CK:** 1 cm



Tanım: Dip parçası. Kırmızımsı sarı (5YR 6/6) hamuru, mika, kireç, taşçık katkılı, ince gözenekli, sık dokulu, serttir. İç yüzey hamur renginde, dış yüzey soluk kahverengi (2.5Y 8/2) astarlı, mat ve hafif pürüzlüdür. İyi fırınlanmış, çark yapımıdır.

Tarih : MÖ 3. yüzyılın ikinci yarısı
Yayın : Kültepe-Kaniş Kazı Başkanlığı İzni ile

Katalog No. : 565
Levha/Çizim No. : 80/565
Buluntu No : 20.t.06.Mk.14
Buluntu Tarihi : 2020
Buluntu Yeri : 85/XCVII Plankaresi /
11 No.lu Mekan / 3b Evresi

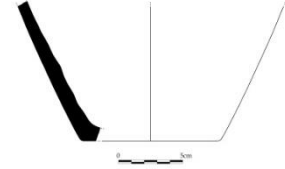


Form Adı : Küp/Tip 39
Ölçüler : KÇ: 14 cm Y: 5.6 cm CK: 1 cm

Tanım: Dip parçası. Kırmızımsı sarı (5YR 6/6) hamuru, mika, kireç, taşçık katkılı, ince gözenekli, sık dokulu, serttir. İç yüzey hamurunun renginde, dış yüzey soluk kahverengi (2.5Y 8/2) astarlı, mat ve pürüzlüdür. İyi fırınlanmış, çark yapımıdır.

Tarih : MÖ 3. yüzyılın ikinci yarısı
Yayın : Kültepe-Kaniş Kazı Başkanlığı İzni ile

Katalog No. : 566
Levha/Çizim No. : 80/566
Buluntu No : 20.t.06.Mk.11
Buluntu Tarihi : 2020
Buluntu Yeri : 85/XCVII Plankaresi /
11 No.lu Mekan / 3a Evresi



Form Adı : Küp/Tip 39
Ölçüler : KÇ: 11 cm Y: 10.6 cm CK: 1 cm

Tanım: Dip ve gövde parçası. Kırmızımsı sarı (5YR 6/6) hamuru, mika, kireç, taşçık katkılı, ince gözenekli, sık dokulu, serttir. İç yüzey hamurunun renginde, dış yüzey soluk kahverengi (2.5Y 8/2) astarlı, mat ve hafif pürüzlüdür. İyi fırınlanmış, çark yapımıdır.

Tarih : MÖ 2. yüzyıl
Yayın : Kültepe-Kaniş Kazı Başkanlığı İzni ile

Katalog No. : 567
Levha/Çizim No. : 80/567
Buluntu No : 09.t.1.Mk.15
Buluntu Tarihi : 2009
Buluntu Yeri : 85/XCVIII Plankaresi / 6 No.lu Mekan / 3b Evresi
Form Adı : Küp/Tip 39
Ölçüler : KÇ: 14 cm Y: 11.9 cm CK: 1 cm



Tanım: Dip ve gövde parçası. Kırmızımsı sarı (5YR 7/6) hamuru, mika, kireç, taşçık katkılı, ince gözenekli, sık dokulu, serttir. Her iki yüzey hamur renginde astarlı, mat ve hafif pürüzlüdür. İyi fırınlanmış, çark yapımıdır.

Tarih : MÖ 3. yüzyılın ikinci yarısı
Yayın : Kültepe-Kaniş Kazı Başkanlığı İzni ile

Katalog No. : 568
Levha/Çizim No. : 80/568
Buluntu No : 20.t.06.Mk.10
Buluntu Tarihi : 2020
Buluntu Yeri : 85/XCVII-XCVIII Plankaresi / 10
No.lu Mekan / 3b Evresi

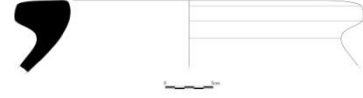


Form Adı : Küp/Tip 39
Ölçüler : **KÇ:** 13 cm **Y:** 13.1 cm **CK:** 1 cm

Tanım: Dip ve gövde parçası. Kırmızımsı sarı (5YR 6/6) hamuru, mika, kireç, taşçık katkılı, ince gözenekli, sık dokulu, serttir. İç yüzey hamurunun renginde, dış yüzey soluk kahverengi (2.5Y 8/2) astarlıdır. Her iki yüzeyi de mat ve hafif pürüzlüdür. İyi fırınlanmış, çark yapımıdır.

Tarih : MÖ 3. yüzyılın ikinci yarısı
Yayın : Kültepe-Kaniş Kazı Başkanlığı İzni ile

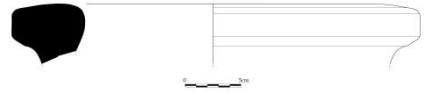
Katalog No. : 569
Levha/Çizim No. : 81/569
Buluntu No : 09.t.1.Mk.29
Buluntu Tarihi : 2009
Buluntu Yeri : 85-86/XCVIII Plankaresi / 5 No.lu Mekan / 3b Evresi
Form Adı : Pithos/Tip 41
Ölçüler : **AÇ:**25 cm **Y:** 7.8 cm **CK:** 1.3 cm



Tanım: Ağız kenarı-boyun parçası. Kırmızı (2.5YR 5/6) hamuru, mika, kireç, taşçık katkılı, ince gözenekli, sık dokulu, serttir. Her iki yüzey soluk kahverengi (2.5Y 8/2) astarlı, mat ve hafif pürüzlüdür. İyi fırınlanmış, çark yapımıdır.

Tarih : MÖ 3. yüzyılın ikinci yarısı
Yayın : Kültepe-Kaniş Kazı Başkanlığı İzni ile

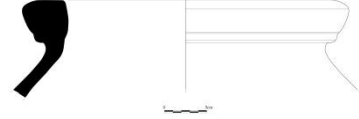
Katalog No. : 570
Levha/Çizim No. : 81/570
Buluntu No : 21.t.03.Mk.20
Buluntu Tarihi : 2021
Buluntu Yeri : II No.lu Çukur
Form Adı : Pithos/Tip 41
Ölçüler : **AÇ:**25 cm **Y:** 7.8 cm **CK:** 1.3 cm



Tanım: Ağız kenar parçası. Kırmızımsı sarı (5YR 6/6) hamuru, mika, kireç, taşçık katkılı, ince gözenekli, sık dokulu, serttir. Her iki yüzey soluk kahverengi (2.5Y 8/2) astarlı, mat ve hafif pürüzlüdür. İyi fırınlanmış, çark yapımıdır.

Tarih : MÖ 2. yüzyılın ikinci yarısı
Yayın : Kültepe-Kaniş Kazı Başkanlığı İzni ile

Katalog No. : 571
Levha/Çizim No. : 81/571
Buluntu No : 09.t.1.Mk.18
Buluntu Tarihi : 2009
Buluntu Yeri : 85-86/XCVIII Plankaresi /
5 No.lu Mekan / 3b Evresi

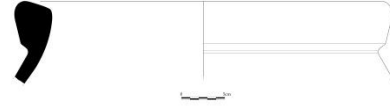


Form Adı : Pithos/Tip 41
Ölçüler : **AÇ:** 29 cm **Y:** 11.9 cm **CK:** 1.6 cm

Tanım: Ağız kenarı-gövde parçası. Kırmızımsı sarı (5YR 6/6) hamuru, mika, kireç, taşçık katkılı, ince gözenekli, sık dokulu, serttir. Her iki yüzey hamur renginde astarlı, mat ve hafif pürüzlüdür. İyi fırınlanmış, çark yapımıdır.

Tarih : MÖ 3. yüzyılın ikinci yarısı
Yayın : Kültepe-Kaniş Kazı Başkanlığı İzni ile

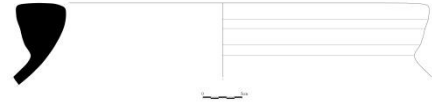
Katalog No. : 572
Levha/Çizim No. : 81/572
Buluntu No : 20.t.06.Mk.01
Buluntu Tarihi : 2020
Buluntu Yeri : 85/XCVII-XCVIII Plankaresi / 9 No.lu Mekan / 3a Evresi
Form Adı : Pithos/Tip 41
Ölçüler : **AÇ:** 44 cm **Y:** 9.6 cm **CK:** 1.4 cm



Tanım: Ağız kenarı-gövde parçası. Kırmızımsı sarı (5YR 6/6) hamuru, mika, kireç, taşçık katkılı, ince gözenekli, sık dokulu, serttir. Her iki yüzey soluk kahverengi (2.5Y 8/2) astarlı, mat ve hafif pürüzlüdür. İyi fırınlanmış, çark yapımıdır.

Tarih : MÖ 2. yüzyıl
Yayın : Kültepe-Kaniş Kazı Başkanlığı İzni ile

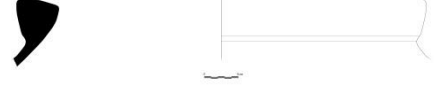
Katalog No. : 573
Levha/Çizim No. : 81/573
Buluntu No : 20.t.06.Mk.11
Buluntu Tarihi : 2020
Buluntu Yeri : 85/XCVII Plankaresi / 11 No.lu Mekan / 3a Evresi
Form Adı : Pithos/Tip 41
Ölçüler : **AÇ:** 40 cm **Y:** 10.7 cm **CK:** 1.2 cm



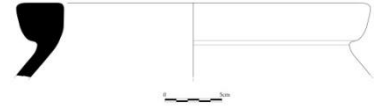
Tanım: Ağız kenarı-gövde parçası. Kırmızı (2.5YR 5/6) hamuru, mika, kireç, taşçık katkılı, ince gözenekli, sık dokulu, serttir. Her iki yüzey soluk kahverengi (2.5Y 8/2) astarlı, mat ve hafif pürüzlüdür. İyi fırınlanmış, çark yapımıdır.

Tarih : MÖ 2. yüzyıl
Yayın : Kültepe-Kaniş Kazı Başkanlığı İzni ile

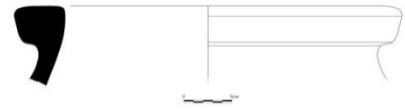
Katalog No. : 574
Levha/Çizim No. : 81/574
Buluntu No : 20.t.06.Mk.02
Buluntu Tarihi : 2020
Buluntu Yeri : 85/XCVII-XCVIII Plankaresi / 9 No.lu Mekan / 3a Evresi
Form Adı : Pithos/Tip 41
Ölçüler : **AÇ:** 46 cm **Y:** 10.2 cm **CK:** 1.5 cm
Tanım: Ağız kenarı-gövde parçası. Kırmızımsı sarı (5YR 6/6) hamuru, mika, kireç, taşçık katkılı, ince gözenekli, sık dokulu, serttir. Her iki yüzey soluk kahverengi (2.5Y 8/2) astarlı, mat ve hafif pürüzlüdür. İyi fırınlanmış, çark yapımıdır.
Tarih : MÖ 2. yüzyıl
Yayın : Kültepe-Kaniş Kazı Başkanlığı İzni ile



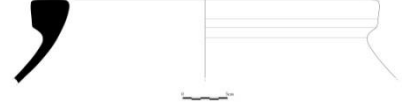
Katalog No. : 575
Levha/Çizim No. : 82/575
Buluntu No : 09.t.1.Mk.18
Buluntu Tarihi : 2020
Buluntu Yeri : 85-86/XCVIII Plankaresi / 5 No.lu Mekan / 3b Evresi
Form Adı : Pithos/Tip 41
Ölçüler : **AÇ:** 32 cm **Y:** 7.5 cm **CK:** 1.2 cm
Tanım: Ağız kenarı-gövde parçası. Kırmızımsı sarı (5YR 6/6) hamuru, mika, kireç, taşçık katkılı, ince gözenekli, sık dokulu, serttir. Her iki yüzey hamurunun renginde astarlı, mat ve hafif pürüzlüdür. İyi fırınlanmış, çark yapımıdır.
Tarih : MÖ 3. yüzyılın ikinci yarısı
Yayın : Kültepe-Kaniş Kazı Başkanlığı İzni ile



Katalog No. : 576
Levha/Çizim No. : 82/576
Buluntu No : 21.t.03.Mk.20
Buluntu Tarihi : 2021
Buluntu Yeri : II No.lu Çukur
Form Adı : Pithos/Tip 41
Ölçüler : **AÇ:** 32 cm **Y:** 7.5 cm **CK:** 1.2 cm
Tanım: Ağız kenarı-gövde parçası. Kırmızımsı sarı (5YR 6/6) hamuru, mika, kireç, taşçık katkılı, ince gözenekli, sık dokulu, serttir. Her iki yüzey soluk kahverengi (2.5Y 8/2) astarlı, mat ve hafif pürüzlüdür. İyi fırınlanmış, çark yapımıdır.
Tarih : MÖ 2. yüzyılın ikinci yarısı
Yayın : Kültepe-Kaniş Kazı Başkanlığı İzni ile



Katalog No. : 577
Levha/Çizim No. : 82/577
Buluntu No : 09.t.1.Mk.26
Buluntu Tarihi : 2009
Buluntu Yeri : 85-86/XCVIII Plankaresi / 5 No.lu Mekan / 3b Evresi
Form Adı : Pithos/Tip 41
Ölçüler : **AÇ:** 31 cm **Y:** 9.5 cm **CK:** 1.2 cm



Tanım: Ağız kenarı-gövde parçası. Kırmızımsı sarı (5YR 6/6) hamuru, mika, kireç, taşçık katkılı, ince gözenekli, sık dokulu, serttir. Her iki yüzey hamurunun renginde astarlı, mat ve pürüzlüdür. İyi fırınlanmış, çark yapımıdır.

Tarih : MÖ 3. yüzyılın ikinci yarısı
Yayın : Kültepe-Kaniş Kazı Başkanlığı İzni ile

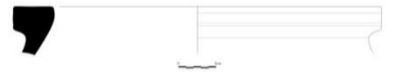
Katalog No. : 578
Levha/Çizim No. : 82/578
Buluntu No : 21.t.03.Mk.20
Buluntu Tarihi : 2021
Buluntu Yeri : II No.lu Çukur
Form Adı : Pithos/Tip 41
Ölçüler : **AÇ:** 31 cm **Y:** 9.5 cm **CK:** 1.2 cm



Tanım: Ağız kenarı-gövde parçası. Kırmızımsı sarı (5YR 6/6) hamuru, mika, kireç, taşçık katkılı, ince gözenekli, sık dokulu, serttir. Her iki yüzey hamurunun renginde astarlı, mat ve pürüzlüdür. İyi fırınlanmış, çark yapımıdır.

Tarih : MÖ 2. yüzyılın ikinci yarısına
Yayın : Kültepe-Kaniş Kazı Başkanlığı İzni ile

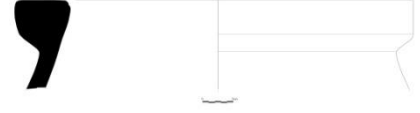
Katalog No. : 579
Levha/Çizim No. : 82/579
Buluntu No : 09.t.1.Mk.26
Buluntu Tarihi : 2009
Buluntu Yeri : 85-86/XCVIII Plankaresi / 5 No.lu Mekan / 3b Evresi
Form Adı : Pithos/Tip 41
Ölçüler : **AÇ:** 39 cm **Y:** 7.5 cm **CK:** 1.8 cm



Tanım: Ağız kenarı-gövde parçası. Kırmızımsı sarı (5YR 6/6) hamuru, mika, kireç, taşçık katkılı, ince gözenekli, sık dokulu, serttir. Her iki yüzey soluk kahverengi (2.5Y 8/2) astarlı, mat ve hafif pürüzlüdür. İyi fırınlanmış, çark yapımıdır.

Tarih : MÖ 3. yüzyılın ikinci yarısı
Yayın : Kültepe-Kaniş Kazı Başkanlığı İzni ile

Katalog No. : 580
Levha/Çizim No. : 82/580
Buluntu No : 20.t.06.Mk.07
Buluntu Tarihi : 2020
Buluntu Yeri : 84-85/XCVIII Plankaresi /
9 No.lu Mekan / 3b Evresi

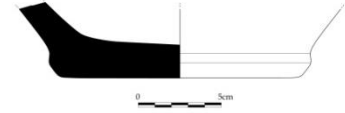


Form Adı : Pithos/Tip 41
Ölçüler : AÇ: 49.2 cm Y: 14.9 cm CK: 3 cm

Tanım: Ağız kenarı-gövde parçası. Kırmızımsı sarı (5YR 6/6) hamuru, mika, kireç, taşçık katkı, ince gözenekli, sık dokulu, serttir. Her iki yüzey soluk kahverengi (2.5Y 8/2) astarlı, mat ve hafif pürüzlüdür. İyi fırınlanmış, çark yapımıdır.

Tarih : MÖ 3. yüzyılın ikinci yarısı
Yayın : Kültepe-Kaniş Kazı Başkanlığı İzni ile

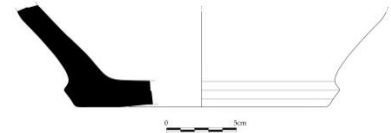
Katalog No. : 581
Levha/Çizim No. : 83/581
Buluntu No : 20.t.06.Mk.14
Buluntu Tarihi : 2020
Buluntu Yeri : 85/XCVII Plankaresi / 11 No.lu Mekan / 3b Evresi
Form Adı : Pithos/Tip 41
Ölçüler : KÇ: 16 cm Y: 4.6 cm CK: 2.1 cm



Tanım: Dip parçası. Kırmızımsı sarı (5YR 6/6) hamuru, mika, kireç, taşçık katkı, gözenekli, sık dokulu, serttir. İç yüzey pembe (7.5YR 7/3), dış yüzey soluk kahverengi (2.5Y 8/3) astarlıdır. İki yüzeyi de mat ve pürüzlüdür. Dış yüzeyde gri (GLE Y 1 5/N) renk dalgalanmaları bulunmaktadır. İyi fırınlanmış, çark yapımıdır.

Tarih : MÖ 3. yüzyılın ikinci yarısı
Yayın : Kültepe-Kaniş Kazı Başkanlığı İzni ile

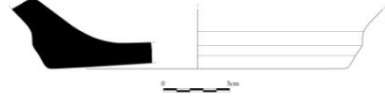
Katalog No. : 582
Levha/Çizim No. : 83/582
Buluntu No : 09.t.1.Mk.18
Buluntu Tarihi : 2009
Buluntu Yeri : 85-86/XCVIII Plankaresi / 5 No.lu Mekan / 3b Evresi
Form Adı : Pithos/Tip 41
Ölçüler : KÇ: 20 cm Y: 8 cm CK: 1.6 cm



Tanım: Dip parçası. Kırmızımsı sarı (5YR 6/6) hamuru, mika, kireç, taşçık katkı, gözenekli, sık dokulu, serttir. İç ve dış yüzey hamur renginde astarlıdır. İki yüzeyi de mat ve hafif pürüzlüdür. İyi fırınlanmış, çark yapımıdır.

Tarih : MÖ 3. yüzyılın ikinci yarısı
Yayın : Kültepe-Kaniş Kazı Başkanlığı İzni ile

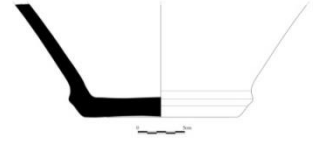
Katalog No. : 583
Levha/Çizim No. : 83/583
Buluntu No : 20.t.06.Mk.11
Buluntu Tarihi : 2020
Buluntu Yeri : 85/XCVII Plankaresi / 11 No.lu Mekan / 3a Evresi
Form Adı : Pithos/Tip 41
Ölçüler : **KÇ:** 23 cm **Y:** 6.1 cm **CK:** 1.9 cm



Tanım: Dip parçası. Açık kırmızımsı kahverengi (5YR 6/4) hamuru, mika, kireç, taşçık katkılı, ince gözenekli, sık dokulu, serttir. Her iki yüzey hamurunun renginde astarlıdır. Ancak iç yüzey astarında açık kahverengi gri (10YR 6/2) ve çok koyu gri (7.5YR 3/1) renk dalgalanmaları bulunmaktadır. Her iki yüzeyi de mat ve hafif pürüzlüdür. İyi fırınlanmış, çark yapımıdır.

Tarih : MÖ 2. yüzyıl
Yayın : Kültepe-Kaniş Kazı Başkanlığı İzni ile

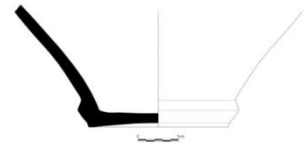
Katalog No. : 584
Levha/Çizim No. : 83/584
Buluntu No : 20.t.06.Mk.12
Buluntu Tarihi : 2020
Buluntu Yeri : 85/XCVII Plankaresi / 12 No.lu Mekan / 3a Evresi
Form Adı : Pithos/Tip 41
Ölçüler : **KÇ:** 20 cm **Y:** 13.2 cm **CK:** 1.2 cm



Tanım: Dip ve gövde parçası. Açık kırmızımsı kahverengi (5YR 6/4) hamuru, mika, kireç, taşçık katkılı, ince gözenekli, sık dokulu, serttir. Her iki yüzey pembe (5Y 8/3) astarlı, mat ve hafif pürüzlüdür. İyi fırınlanmış, çark yapımıdır.

Tarih : MÖ 2. yüzyıl
Yayın : Kültepe-Kaniş Kazı Başkanlığı İzni ile

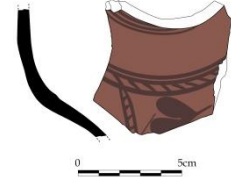
Katalog No. : 585
Levha/Çizim No. : 83/585
Buluntu No : 09.t.1.Mk.06
Buluntu Tarihi : 2009
Buluntu Yeri : 86/XCVIII-XCIX Plankaresi / 1 No.lu Mekan / 3a Evresi
Form Adı : Pithos/Tip 41
Ölçüler : **KÇ:** 20 cm **Y:** 15.2 cm **CK:** 1.3 cm



Tanım: Dip ve gövde parçası. Kırmızımsı sarı (5YR 6/6) hamuru, mika, kireç, taşçık katkılı, ince gözenekli, sık dokulu, serttir. İç ve dış yüzey çok açık kahverengi (10Y 8/2) astarlı, mat ve pürüzlüdür. İyi fırınlanmış ve çark yapımıdır.

Tarih : MÖ 2. yüzyıl
Yayın : Kültepe-Kaniş Kazı Başkanlığı İzni ile

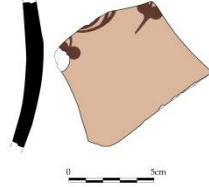
Katalog No. : 586
Levha/Çizim No. : 84/586
Buluntu No : -
Buluntu Tarihi : 1972
Buluntu Yeri : 90/LXXXVII Plankaresi
Form Adı : Kapalı Kap
Ölçüler : AÇ: -Y: - CK: 0.6 cm



Tanım: Boyun ve omuz parçası. Kırmızı (2.5YR 5/8) hamuru, mika, kireç, taşçık katkılı, sık dokulu, serttir. İç yüzey hamurunun renginde, dış yüzey sarımsı kırmızı (5YR 5/6) astarlı, hafif parlak ve pürüzsüzdür. Dış yüzey koyu kahverengi (7.5YR 3/2) renkte sarmaşık yaprağı, bant ve merdiven motifi ile bezelidir. İyi fırınlanmış, çark yapımıdır.

Tarih : MÖ 2. yüzyıl
Yayın : Kültepe-Kaniş Kazı Başkanlığı İzni ile

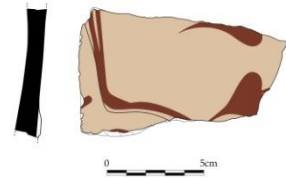
Katalog No. : 587
Levha/Çizim No. : 84/587
Buluntu No : -
Buluntu Tarihi : 1971
Buluntu Yeri : 111/LXXXV-LXXXVI Plankaresi
Form Adı : Kapalı Kap
Ölçüler : AÇ: -Y: - CK: 0.9 cm



Tanım: Gövde parçası. Kırmızımsı sarı (5YR 6/6) hamuru, mika, kireç, taşçık katkılı, çok ince gözenekli, sık dokulu, serttir. İç ve dış yüzey hamurunun renginde astarlı, mat ve pürüzsüzdür. Dış yüzey siyah (10YR 2/1) renkte sarmaşık motifleri ile bezelidir. İyi fırınlanmış, çark yapımıdır.

Tarih : MÖ 2. yüzyılın ortaları - MÖ 1. yüzyıl
Yayın : Kültepe-Kaniş Kazı Başkanlığı İzni ile

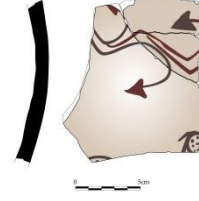
Katalog No. : 588
Levha/Çizim No. : 84/588
Buluntu No : 09.t.1.Mk.18
Buluntu Tarihi : 2009
Buluntu Yeri : 85-86/XCVIII Plankaresi / 5 No.lu Mekan / 3b Evresi
Form Adı : Kapalı Kap
Ölçüler : AÇ: -Y: - CK: 0.9 cm



Tanım: Gövde parçası. Kırmızımsı sarı (7.5YR 6/6) hamuru, mika, kireç, taşçık katkılı, sık dokulu, serttir. İç yüzey hamurunun renginde, dış yüzey çok açık kahverengi (10YR 8/2) astarlıdır. Her iki yüzeyi de mat ve pürüzlüdür. Dış yüzey koyu kırmızı (2.5YR 3/6) renkte sarmaşık motifleri ile bezelidir. İyi fırınlanmış, çark yapımıdır.

Tarih : MÖ 3. yüzyılın ikinci yarısı
Yayın : Kültepe-Kaniş Kazı Başkanlığı İzni ile

Katalog No. : 589
Levha/Çizim No. : 84/589
Buluntu No : -
Buluntu Tarihi : 1972
Buluntu Yeri : 90/LXXXVII Plankaresi
Form Adı : Kapalı Kap
Ölçüler : AÇ: -Y: - CK: 1.4 cm



Tanım: Gövde parçası. Açık kırmızımsı kahverengi (5YR 6/4) hamuru, mika, kireç, taşçık katkılı, ince gözenekli, sık dokulu, serttir. İç yüzey hamurunun renginde, dış yüzey soluk kahverengi (2.5Y 8/2) astarlıdır. Her iki yüzeyi de mat ve hafif pürüzlüdür. Dış yüzey çok koyu grimsi kahverengi (10YR 3/2) ve siyahımsı kırmızı (10R 3/3) renkte sarmaşık motifi ile bezelidir. İyi fırınlanmış, çark yapımıdır.

Tarih : MÖ 3. yüzyılın ilk yarısı
Yayın : Kültepe-Kaniş Kazı Başkanlığı İzni ile

Katalog No. : 590
Levha/Çizim No. : 84/590
Buluntu No : 09.t.1.Mk.15
Buluntu Tarihi : 2009
Buluntu Konumu : 85/XCVIII Plankaresi / 6 No.lu Mekan /
3b Evresi
Form Adı : Kapalı Kap
Ölçüler : AÇ: -Y: - CK: 1 cm



Tanım: Gövde parçası. Kırmızı (2.5YR 5/8) hamuru, mika, kireç, taşçık katkılı, ince gözenekli, sık dokulu, serttir. İç yüzey hamurunun renginde, dış yüzey soluk kahverengi (2.5Y 8/2) astarlıdır. Her iki yüzeyi de mat ve hafif pürüzlüdür. Dış yüzey kızıl kahverengi (5YR 4/4) renkte sarmaşık dalları ve tomurcuk motifleri ile bezelidir. İyi fırınlanmış, çark yapımıdır.

Tarih : MÖ 3. yüzyılın ikinci yarısı
Yayın : Kültepe-Kaniş Kazı Başkanlığı İzni ile

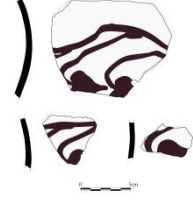
Katalog No. : 591
Levha/Çizim No. : 84/591
Buluntu No : 09.t.1.Mk.15
Buluntu Tarihi : 2009
Buluntu Yeri : 85/XCVIII Plankaresi /
6 No.lu Mekan / 3b Evresi
Form Adı : Kapalı Kap
Ölçüler : AÇ: -Y: - CK: 1 cm



Tanım: Gövde parçası. Kırmızı (2.5YR 5/8) hamuru, mika, kireç, taşçık katkılı, sık dokulu, serttir. İç yüzey hamurunun renginde, dış yüzey soluk kahverengi (2.5Y 8/2) astarlıdır. Her iki yüzeyi de mat ve hafif pürüzlüdür. Dış yüzey kızıl kahverengi (5YR 4/4) renkte yatay bant ve sarmaşık motifi ile bezelidir. İyi fırınlanmış, çark yapımıdır.

Tarih : MÖ 3. yüzyılın ikinci yarısı
Yayın : Kültepe-Kaniş Kazı Başkanlığı İzni ile

Katalog No. : 592
Levha/Çizim No. : 84/592
Buluntu No : 09.t.1.Mk.15
Buluntu Tarihi : 2009
Buluntu Yeri : 85/XCVIII Plankaresi /
6 No.lu Mekan / 3b Evresi

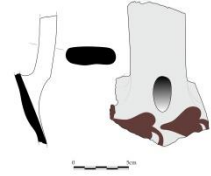


Form Adı : Kapalı Kap
Ölçüler : AÇ: -Y: - CK: 0.6 cm

Tanım: Gövde parçası. Pembe (5YR 7/4) hamuru, mika, kireç, taşçık katkılı, ince gözenekli, sık dokulu, serttir. İç yüzey hamurunun renginde, dış yüzey soluk kahverengi (2.5Y 8/2) astarlıdır. Her iki yüzeyi de mat ve hafif pürüzlüdür. Dış yüzey kıızıl kahverengi (2.5YR 4/4)) renkte sarmaşık motifleri ile bezelidir. İyi fırınlanmış, çark yapımıdır.

Tarih : MÖ 3. yüzyılın ikinci yarısı
Yayın : Kültepe-Kaniş Kazı Başkanlığı İzni ile

Katalog No. : 593
Levha/Çizim No. : 84/593
Buluntu No : 09.t.1-Mk.15-489
Buluntu Yeri : Tepe
Buluntu Tarihi : 2009
Buluntu Konumu : 85/XCVIII Plankaresi /
6 No.lu Mekan / 3b Evresi

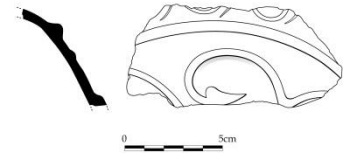


Form Adı : Kapalı Kap
Ölçüler : AÇ: -Y: - CK: 0.5 cm KCK: 1.6x4.5 cm

Tanım: Kulp parçası. Kırmızımsı sarı (5YR 6/6) hamuru, mika, kireç, taşçık katkılı, ince gözenekli, sık dokulu, serttir. İç yüzey hamurunun renginde, dış yüzey soluk kahverengi (2.5Y 8/2) astarlıdır. Her iki yüzeyi de mat ve hafif pürüzlüdür. Dış yüzey kırmızı (2.5YR 4/6), kıızıl kahverengi (5YR 4/4) tonlarında sarmaşık dalları ile bezelidir. İyi fırınlanmış, çark yapımıdır.

Tarih : MÖ 3. yüzyılın ikinci yarısı
Yayın : Kültepe-Kaniş Kazı Başkanlığı İzni ile

Katalog No. : 594
Levha/Çizim No. : 84/594
Buluntu No : 09.t.1.Mk.18
Buluntu Tarihi : 2009
Buluntu Konumu : 85-86/XCVIII Plankaresi /
5 No.lu Mekan / 3b Evresi

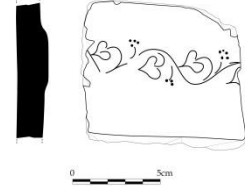


Form Adı : Kapalı Kap
Ölçüler : AÇ: -Y: - CK: 0.6 cm

Tanım: Gövde parçası. Gri (2.5Y 5/1) hamuru, mika, kireç, taşçık katkılı, sık dokulu, serttir. İç yüzey hamurla aynı renk olup, dış yüzey siyah (5Y 2.5/1) astarlıdır. Her iki yüzeyi de hafif parlak ve pürüzsüzdür. Dış yüzey kabartma tekniğinde yapılmış sarmaşık motifleri ile bezelidir. İyi fırınlanmış, çark yapımıdır.

Tarih : MÖ 3. yüzyılın ikinci yarısı
Yayın : Kültepe-Kaniş Kazı Başkanlığı İzni ile

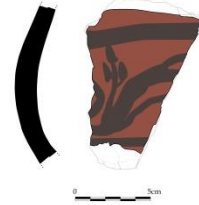
Katalog No. : 595
Levha/Çizim No. : 84/595
Buluntu No : -
Buluntu Tarihi : 1971
Buluntu Yeri : 111/LXXXV-LXXXVI Plankaresi
Form Adı : Kapalı Kap
Ölçüler : AÇ: -Y: - CK: 1.4 cm



Tanım: Gövde parçası. Açık kırmızı (2.5YR 6/6) hamuru, mika, kireç, taşçık katkılı, sık dokulu, serttir. İç ve dış yüzey çok açık kahverengi (10YR 8/2) astarlıdır. İki yüzeyi de mat ve hafif pürüzlüdür. Dış yüzey kazıma ile yapılmış sarmaşık motifli ile bezelidir. İyi fırınlanmış, çark yapımıdır.

Tarih : MÖ 2. yüzyılın ortaları - MÖ 1. yüzyıl
Yayın : Kültepe-Kaniş Kazı Başkanlığı İzni ile

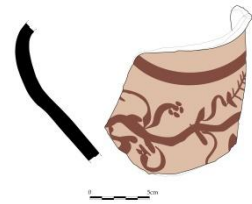
Katalog No. : 596
Levha/Çizim No. : 85/596
Buluntu No : -
Buluntu Tarihi : 1973
Buluntu Yeri : 90/XCVI
Form Adı : Kapalı Kap
Ölçüler : AÇ: -Y: - CK: 1.1 cm



Tanım: Boyun parçası. Açık kahverengi (7.5YR 6/4) hamuru, mika, kireç, taşçık katkılı, ince gözenekli, sık dokulu, serttir. İç yüzey hamurunun renginde, dış yüzey soluk kahverengi (2.5Y 8/2) astarlıdır. Her iki yüzeyi de mat ve hafif pürüzlüdür. Dış yüzey kırmızı (10R 4/6) renkte dal ve tomurcuk motifli ile bezelidir. İyi fırınlanmış, çark yapımıdır.

Tarih : MÖ 2. yüzyıl
Yayın : Kültepe-Kaniş Kazı Başkanlığı İzni ile

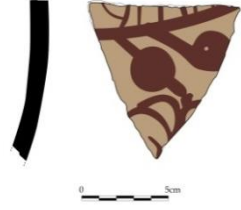
Katalog No. : 597
Levha/Çizim No. : 85/597
Buluntu No : -
Buluntu Tarihi : 1973
Buluntu Yeri : 90/XCVI
Form Adı : Kapalı Kap
Ölçüler : AÇ: -Y: - CK: 1.6 cm



Tanım: Boyun parçası. Açık kahverengi (7.5YR 6/4) hamuru, mika, kireç, taşçık katkılı, ince gözenekli, sık dokulu, serttir. İç yüzey hamurunun renginde, dış yüzey pembe (7.5YR 8/4) astarlı, mat ve hafif pürüzlüdür. Dış yüzey kırmızı (2.5YR 4/8) renkte dal, dallardan çıkan yaprak ve filiz motifleri ile bezelidir. İyi fırınlanmış, çark yapımıdır.

Tarih : MÖ 2. yüzyıl
Yayın : Kültepe-Kaniş Kazı Başkanlığı İzni ile

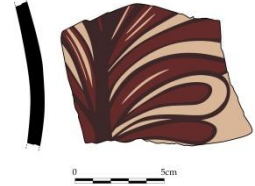
Katalog No. : 598
Levha/Çizim No. : 85/598
Buluntu No : 09.t.1.Mk.32
Buluntu Tarihi : 2009
Buluntu Yeri : 86/XCVIII Plankaresi / 7 No.lu Mekan
Form Adı : Kapalı Kap
Ölçüler : AÇ: -Y: - CK: 1 cm



Tanım: Gövde parçası. Kırmızımsı sarı (5YR 6/6) hamuru, mika, kireç, taşçık katkılı, ince gözenekli, sık dokulu, serttir. İç ve dış yüzey pembe (7.5YR 8/4) astarlı, mat ve hafif pürüzlüdür. Dış yüzey kırmızı (2.5YR 4/8) renk filiz ve tomurcuklar ile bezelidir. İyi fırınlanmış, çark yapımıdır.

Tarih : MÖ 3. yüzyıl
Yayın : Kültepe-Kaniş Kazı Başkanlığı İzni ile

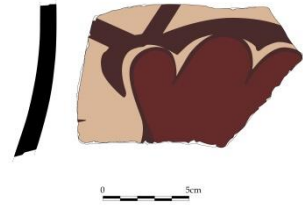
Katalog No. : 599
Levha/Çizim No. : 85/599
Buluntu No : -
Buluntu Tarihi : 1972
Buluntu Yeri : 90/LXXXVII Plankaresi
Form Adı : Kapalı Kap
Ölçüler : AÇ: -Y: - CK: 0.9 cm



Tanım: Gövde parçası. Kırmızımsı kahverengi (5YR 5/4) hamuru, mika, kireç, taşçık katkılı, ince gözenekli, sık dokulu, serttir. İç yüzey koyu gri (2.5Y 4/1), dış yüzey çok açık kahverengi (10YR 8/3) astarlıdır. Her iki yüzeyi de mat ve hafif pürüzlüdür. Dış yüzey kızıl kahverengi (2.5YR 4/4) ve siyah (2.5Y 2.5/1) tonlarında dal ve yaprak motifi ile bezelidir. İyi fırınlanmış, çark yapımıdır.

Tarih : MÖ 2. yüzyıl
Yayın : Kültepe-Kaniş Kazı Başkanlığı İzni ile

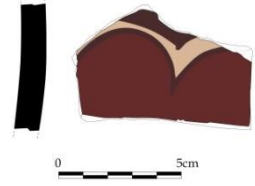
Katalog No. : 600
Levha/Çizim No. : 85/600
Buluntu No : -
Buluntu Tarihi : 1972
Buluntu Yeri : 90/LXXXVII Plankaresi
Form Adı : Kapalı Kap
Ölçüler : AÇ: -Y: - CK: 1.1 cm



Tanım: Gövde parçası. Açık kırmızı (2.5YR 6/6) hamuru, mika, kireç, taşçık katkılı, ince gözenekli, sık dokulu, serttir. İç yüzey açık kahverengi (7.5YR 6/3), dış yüzey çok açık kahverengi (10YR 8/4) astarlıdır. İki yüzeyi de mat ve hafif pürüzlüdür. Dış yüzey çok koyu gri (10YR 3/1), kızıl kahverengi (2.5YR 4/4) renkte yaprak motifi ile bezelidir. İyi fırınlanmış, çark yapımıdır.

Tarih : MÖ 2. yüzyıl
Yayın : Kültepe-Kaniş Kazı Başkanlığı İzni ile

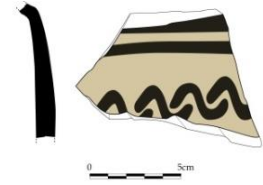
Katalog No. : 601
Levha/Çizim No. : 85/601
Buluntu No : -
Buluntu Tarihi : 1972
Buluntu Yeri : 90/LXXXVII Plankaresi
Form Adı : Kapalı Kap
Ölçüler : AÇ: -Y: - CK: 1.1 cm



Tanım: Gövde parçası. Açık kırmızı (2.5YR 6/6) hamuru, mika, kireç, taşçık katkılı, ince gözenekli, sık dokulu, serttir. İç yüzey açık kahverengi (7.5YR 6/3), dış yüzey çok açık kahverengi (10YR 8/4) astarlıdır. İki yüzeyi de mat ve hafif pürüzlüdür. Dış yüzey çok koyu gri (10YR 3/1), kızıl kahverengi (2.5YR 4/4) renkte yaprak motifi ile bezelidir. İyi fırınlanmış, çark yapımıdır.

Tarih : MÖ 2. yüzyıl
Yayın : Kültepe-Kaniş Kazı Başkanlığı İzni ile

Katalog No. : 602
Levha/Çizim No. : 85/602
Buluntu No : 09.t.1.Mk.18
Buluntu Tarihi : 2009
Buluntu Yeri : 85-86/XCVIII Plankaresi /
5 No.lu Mekan / 3b Evresi
Form Adı : Kapalı Kap
Ölçüler : AÇ: -Y: - CK: 1 cm



Tanım: Gövde parçası. Kırmızımsı sarı (5YR 6/6) hamuru, mika, kireç, taşçık katkılı, ince gözenekli, sık dokulu, serttir. İç yüzey çok açık kahverengi (10YR 8/3), dış yüzey açık kahverengi (10YR 8/3) astarlıdır. İki yüzeyi de mat ve hafif pürüzlüdür. Dış yüzey çok koyu gri (10YR 3/1) renkte yatık s ve bant motifi ile bezelidir. İyi fırınlanmış, çark yapımıdır.

Tarih : MÖ 3. yüzyılın ikinci yarısı
Yayın : Kültepe-Kaniş Kazı Başkanlığı İzni ile

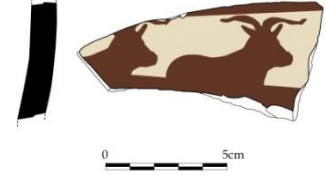
Katalog No. : 603
Levha/Çizim No. : 85/603
Buluntu No : 09.t.1.Mk.4
Buluntu Tarihi : 2009
Buluntu Yeri : 85-86/XCIX-XCVIII 2 No.lu Mekan /
3a Evresi
Form Adı : Kapalı Kap
Ölçüler : AÇ: -Y: - CK: 0.6 cm



Tanım: Boyun ve kulp parçası. Kırmızımsı sarı (5YR 6/6) hamuru, mika, kireç, taşçık katkılı, ince gözenekli, sık dokulu, serttir. İç yüzey hamurunun renginde, dış yüzey açık kahverengi (2.5YR 8/2) astarlıdır. Her iki yüzeyi de mat ve hafif pürüzlüdür. Dış yüzey çok koyu gri (10YR 3/1) ve sarımsı kırmızı (5YR 5/6) renkte balık pulu motifi ile bezelidir. İyi fırınlanmış, çark yapımıdır.

Tarih : MÖ 2. yüzyıl
Yayın : Kültepe-Kaniş Kazı Başkanlığı İzni ile

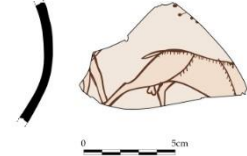
Katalog No. : 604
Levha/Çizim No. : 85/604
Buluntu No : -
Buluntu Tarihi : 1972
Buluntu Yeri : 90/LXXXVII Plankaresi
Form Adı : Kapalı Kap
Ölçüler : AÇ: -Y: - CK: 1 cm



Tanım: Gövde parçası. Pembe (5YR 7/4) hamuru, mika, kireç, taşçık katkılı, sık dokulu, serttir. İç yüzey pembemsi beyaz (7.5YR 8/2), dış yüzey soluk kahverengi (2.5Y 8/2) astarlıdır. İki yüzeyi de mat ve hafif pürüzlüdür. Dış yüzey kıvılcık kahverengi (5YR 4/4) renkte sıralı boğa Fig.ürleri ile bezelidir. İyi fırınlanmış, çark yapımıdır.

Tarih : MÖ 3. yüzyılın ilk yarısı
Yayın : Kültepe-Kaniş Kazı Başkanlığı İzni ile

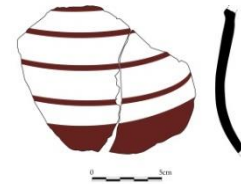
Katalog No. : 605
Levha/Çizim No. : 85/605
Buluntu No : -
Buluntu Tarihi : 1967
Buluntu Yeri : -
Form Adı : Kapalı Kap
Ölçüler : AÇ: -Y: - CK: 0.5 cm



Tanım: Gövde parçası. Açık kahverengi (7.5YR 6/4) hamuru, çok az oranda kireç katkılı, sık dokulu, serttir. İç yüzey gri (2.5Y 5/1), dış yüzey çok açık kahverengi (10YR 8/2) astarlı, hafif parlak ve pürüzsüzdür. Dış yüzey koyu kıvılcık kahverengi (5YR 3/3), sarımsı kırmızı (5YR 5/6), pembe (7.5YR 7/4) renkte yürür tarzda insan ve hayvan Fig.ürü ile bezelidir. İyi fırınlanmış, çark yapımıdır.

Tarih : MÖ 2. yüzyıl
Yayın : Kültepe-Kaniş Kazı Başkanlığı İzni ile

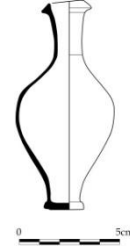
Katalog No. : 606
Levha/Çizim No. : 85/606
Buluntu No : 09.t.1.Mk.15
Buluntu Tarihi : 2009
Buluntu Yeri : 85/XCVIII Plankaresi /
6 No.lu Mekan / 3b Evresi
Form Adı : Kapalı Kap
Ölçüler : AÇ: -Y: - CK: 0.8 cm



Tanım: Gövde parçası. Kırmızımsı sarı (5YR 6/6) hamuru, kireç katkılı, gözenekli, sık dokulu, serttir. İç yüzey hamurunun renginde astarlıdır. Dış yüzey beyaz (WHITE PAGE 7.5YR_1/9) ve kırmızı (2.5YR 4/6-8) renkte bant ile bezelidir. Mat ve hafif pürüzlü yüzeylidir. İyi fırınlanmış, çark yapımıdır.

Tarih : MÖ 3. yüzyılın ikinci yarısı
Yayın : Kültepe-Kaniş Kazı Başkanlığı İzni ile

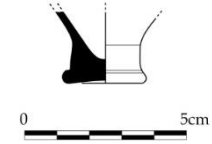
Katalog No. : 607
Levha/Çizim No. : 86/607
Müze Env. No. : 4603
Buluntu No : -
Buluntu Tarihi : 1963
Buluntu Yeri : -
Form Adı : Unguentarium/Tip 42a
Ölçüler : AÇ: 2.5 cm Y: 9.8 cm CK: 0.2 cm



Tanım: Tamdır. Kırmızı (10R 4/6) hamuru, yoğun kireç katkılı, ince gözenekli, sık dokulu, serttir. İç ve dış yüzey hamurunun renginde, mat, hafif pürüzlüdür. İyi fırınlanmış, çark yapımıdır.

Tarih : MÖ 4. yüzyılın son çeyreği
Yayın : Kültepe-Kaniş Kazı Başkanlığı İzni ile

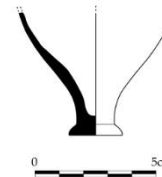
Katalog No. : 608
Levha/Çizim No. : 86/608
Buluntu No : 09.t.1.Mk.29
Buluntu Tarihi : 2009
Buluntu Yeri : 85-86/XCVIII Plankaresi / 5 No.lu Mekan / 3c Evresi
Form Adı : Unguentarium/Tip 42a
Ölçüler : KÇ: 2.6 cm Y: 2.3 cm CK: 0.3 cm



Tanım: Gövde-kaide parçası. Koyu gri (5YR 4/1) hamuru, mika, kireç katkılı, ince gözenekli, sık dokulu, serttir. İç ve dış yüzeyi gri (5Y 5/1) astarlı, mat, hafif pürüzlüdür. İyi fırınlanmış, çark yapımıdır.

Tarih : MÖ 4. yüzyılın sonları
Yayın : Kültepe-Kaniş Kazı Başkanlığı İzni ile

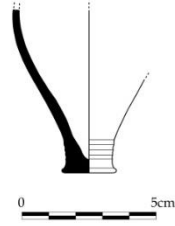
Katalog No. : 609
Levha/Çizim No. : 86/609
Buluntu No : -
Buluntu Tarihi : Tahsin Özgüç Kazıları
Buluntu Yeri : -
Form Adı : Unguentarium/Tip 42c
Ölçüler : KÇ: 2.6 cm Y: 2.3 cm CK: 0.3 cm



Tanım: Gövde-kaide parçası. Koyu gri (5YR 4/1) hamuru, iyi artılmış, çok az oranda mika, kireç katkılı, sık dokulu, serttir. Her iki yüzey hamurunun renginde, mat ve hafif pürüzlüdür. İyi fırınlanmış, çark yapımıdır.

Tarih : MÖ 4. yüzyılın son çeyreği
Yayın : Kültepe-Kaniş Kazı Başkanlığı İzni ile

Katalog No. : 610
Levha/Çizim No. : 86/610
Buluntu No : 09.t.1.Mk.15
Buluntu Tarihi : 2009
Buluntu Yeri : 85/XCVIII Plankaresi / 6 No.lu Mekan /
3c Evresi



Form Adı : Unguentarium/Tip 42a
Ölçüler : **KÇ:** 2 cm **Y:** 6.1 cm **CK:** 0.3 cm

Tanım: Gövde-dip parçası. Koyu gri (5YR 4/1) hamuru, mika, kireç katkılı, ince gözenekli, sık dokulu, serttir. İç ve dış yüzey gri (5Y 5/1) astarlı, mat ve hafif pürüzlüdür. İyi fırınlanmış, çark yapımıdır.

Tarih : MÖ 4. yüzyılın sonları
Yayın : Kültepe-Kaniş Kazı Başkanlığı İzni ile

Katalog No. : 611
Levha/Çizim No. : 86/611
Müze Env. No. : 4604
Buluntu No : -
Buluntu Tarihi : 1963
Buluntu Yeri : -

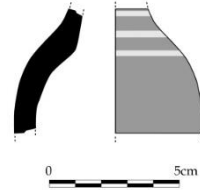


Form Adı : Unguentarium/Tip 42b
Ölçüler : **AÇ:** 2.1 cm **Y:** 10 cm **CK:** 0.3 cm

Tanım: Eser tamdır. Pembe (7.5YR 7/3) hamuru, mika, kireç katkılı, ince gözenekli, sık dokulu, serttir. İç yüzey hamurunun renginde, dış yüzey açık kahverengi (7.5YR 6/3) astarlıdır. Mat ve hafif pürüzlü yüzeylidir. İyi fırınlanmış, çark yapımıdır.

Tarih : MÖ 4. yüzyılın sonları
Yayın : Kültepe-Kaniş Kazı Başkanlığı İzni ile

Katalog No. : 612
Levha/Çizim No. : 86/612
Buluntu No : -
Buluntu Tarihi : Tahsin Özgüç Kazıları
Buluntu Yeri : -

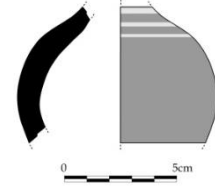


Form Adı : Unguentarium/Tip 42c.1
Ölçüler : **AÇ:** - **Y:** - **CK:** 0.9 cm

Tanım: Gövde parçası. Kırmızımsı sarı (5YR 6/6) hamuru, fırınlama sırasında karbonizasyona uğrayarak griye (5Y 5/1) dönmüş, mika, kireç, taşçık katkılı, ince gözenekli, sık dokulu, serttir. İç yüzey hamur renginde olup, dış yüzey kırmızı (5YR 6/6) astarlıdır. Mat ve pürüzlü yüzeylidir. Dış yüzey üç sıra halinde beyaz (2.5Y 8/1) renkli bant ile bezelidir. İyi fırınlanmış, çark yapımıdır.

Tarih : MÖ 4. yüzyılın son çeyreği
Yayın : Kültepe-Kaniş Kazı Başkanlığı İzni ile

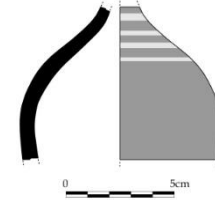
Katalog No. : 613
Levha/Çizim No. : 86/613
Buluntu No : -
Buluntu Tarihi : Tahsin Özgüç Kazıları
Buluntu Yeri : -
Form Adı : Unguentarium/Tip 42c.1
Ölçüler : AÇ: -Y: - CK: 1 cm



Tanım: Gövde parçası. Kırmızımsı sarı (5YR 6/6) hamuru, fırınlama sırasında karbonizasyona uğrayarak griye (5Y 5/1) dönmüş olup mika, kireç, taşçık katkılı, sık dokulu, serttir. İç yüzey hamurunun renginde, dış yüzey kırmızı (2.5YR 4/6) astarlıdır. Mat ve hafif pürüzlü yüzeylidir. Dış yüzey üç sıra halinde beyaz (2.5Y 8/1) bant ile bezelidir. Kötü fırınlanmış, çark yapımıdır.

Tarih : MÖ 4. yüzyılın son çeyreği
Yayın : Kültepe-Kaniş Kazı Başkanlığı İzni ile

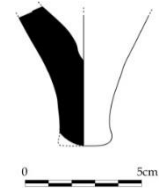
Katalog No. : 614
Levha/Çizim No. : 86/641
Buluntu No : -
Buluntu Tarihi : Tahsin Özgüç Kazıları
Buluntu Yeri : -
Form Adı : Unguentarium/Tip 42c.1
Ölçüler : AÇ: -Y: - CK: 0.8 cm



Tanım: Gövde parçası. Kırmızımsı sarı (5YR 6/6) hamuru, mika, kireç, taşçık katkılı, ince gözenekli, sık dokulu, serttir. İç yüzey hamurunun renginde, dış yüzey kırmızı (2.5YR 4/6) astarlıdır. Her iki yüzeyi de mat ve hafif pürüzlüdür. Hamurun çekirdek kısmı ve dış çeperinde gri renk görülmektedir. Dış yüzey beyaz (2.5Y 8/1) renkte bant ile bezelidir. Kötü fırınlanmış, çark yapımıdır

Tarih : MÖ 4. yüzyılın son çeyreği
Yayın : Kültepe-Kaniş Kazı Başkanlığı İzni ile

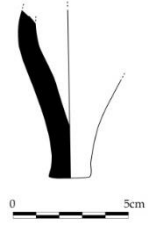
Katalog No. : 615
Levha/Çizim No. : 87/615
Buluntu No : 09.t.01.Mk.29
Buluntu Tarihi : 2020
Buluntu Yeri : 85-86/XCVIII Plankaresi /
5 No.lu Mekan / 3c evresi
Form Adı : Unguentarium/Tip 43a
Ölçüler : KÇ: - Y: 6.5 cm CK: 1.3 cm



Tanım: Dip-gövde parçası. Gri (GLEY 1 5/N) hamuru, mika, kireç, taşçık katkılı, ince gözenekli, sık dokulu, serttir. Ger iki yüzey hamurunun renginde, mat ve hafif pürüzlüdür. İyi fırınlanmış, çark yapımıdır.

Tarih : MÖ 3. yüzyılın başları
Yayın : Kültepe-Kaniş Kazı Başkanlığı İzni ile

Katalog No. : 616
Levha/Çizim No. : 87/616
Buluntu No : 09.t.1.Mk.15
Buluntu Tarihi : 2009
Buluntu Yeri : 85/XCVIII Plankaresi / 6 No.lu Mekan /
3c Evresi

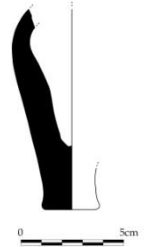


Form Adı : Unguentarium/Tip 43a
Ölçüler : **KÇ:** 1.8 cm **Y:** 7.1 cm **CK:** 1 cm

Tanım: Dip-gövdü parçası. Kırmızımsı sarı (5YR 6/6) hamuru, mika, kireç, taşçık katkılı, ince gözenekli, sık dokulu, serttir. İç ve dış yüzey soluk kahverengi (2.5Y 8/2) astarlı, mat, hafif pürüzlüdür. İyi fırınlanmış, çark yapımıdır.

Tarih : MÖ 3. yüzyılın ilk yarısı
Yayın : Kültepe-Kaniş Kazı Başkanlığı İzni ile

Katalog No. : 617
Levha/Çizim No. : 87/617
Buluntu No : 09.t.1.Mk.29
Buluntu Tarihi : 2009
Buluntu Yeri : 85-86/XCVIII Plankaresi / 5 No.lu Mekan /
3c evresi

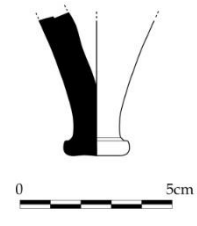


Form Adı : Unguentarium/Tip 43a
Ölçüler : **KÇ:** 1.8 cm **Y:** 7.1 cm **CK:** 1 cm

Tanım: Dip-gövdü parçası. Kırmızımsı sarı (5YR 6/6) hamuru, mika, kireç, taşçık katkılı, ince gözenekli, sık dokulu, serttir. İç ve dış yüzey hamurunun renginde astarlı, mat, hafif pürüzlüdür. İyi fırınlanmış, çark yapımıdır.

Tarih : MÖ 3. yüzyılın ilk yarısı
Yayın : Kültepe-Kaniş Kazı Başkanlığı İzni ile

Katalog No. : 618
Levha/Çizim No. : 87/618
Buluntu No : 09.t.1.Mk.29
Buluntu Tarihi : 2009
Buluntu Yeri : 85-86/XCVIII Plankaresi /
5 No.lu Mekan / 3c evresi

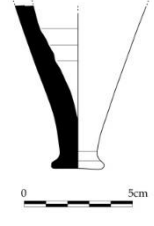


Form Adı : Unguentarium/Tip 43a
Ölçüler : **KÇ:** 1.5 cm **Y:** 4.6 cm **CK:** 1 cm

Tanım: Dip-gövdü parçası. Kırmızımsı sarı (5YR 6/6) hamuru, mika, kireç, taşçık katkılı, ince gözenekli, sık dokulu, serttir. İç yüzey hamur renginde, dış yüzey siyah (5Y 2.5/1) astarlıdır. Her iki yüzeyi de mat ve hafif pürüzlüdür. İyi fırınlanmış, çark yapımıdır.

Tarih : MÖ 3. yüzyılın başları
Yayın : Kültepe-Kaniş Kazı Başkanlığı İzni ile

Katalog No. : 619
Levha/Çizim No. : 87/619
Buluntu No : 09.t.1.Mk.29
Buluntu Tarihi : 2009
Buluntu Yeri : 85-86/XCVIII Plankaresi /
5 No.lu Mekan / 3c evresi

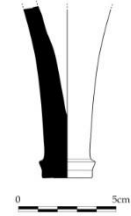


Form Adı : Unguentarium/Tip 43a
Ölçüler : **KÇ:** 2.4 cm **Y:** 4.6 cm **CK:** 1 cm

Tanım: Dip-gövdü parçası. Kırmızımsı sarı (5YR 6/6) hamuru, mika, kireç, taşçık katkılı, ince gözenekli, sık dokulu, serttir. İç ve dış yüzey soluk kahverengi (2.5Y 8/2) astarlı, mat, hafif pürüzlüdür. İyi fırınlanmış, çark yapımıdır.

Tarih : MÖ 3. yüzyılın başları
Yayın : Kültepe-Kaniş Kazı Başkanlığı İzni ile

Katalog No. : 620
Levha/Çizim No. : 87/620
Buluntu No : 20.t.06.Mk.10
Buluntu Tarihi : 2020
Buluntu Yeri : 85/XCVII-XCVIII Plankaresi /
10 No.lu Mekan / 3b evresi



Form Adı : Unguentarium/Tip 43b
Ölçüler : **KÇ:** 2.4 cm **Y:** 8.7 cm **CK:** 0.8 cm

Tanım: Dip-gövdü parçası. Açık yeşilimsi gri (5Y 6/2) hamuru, mika, kireç, taşçık katkılı, ince gözenekli, sık dokulu, serttir. İç yüzey hamur renginde, dış yüzey soluk sarı (5Y 8/2) astarlıdır. İki yüzeyi de mat ve hafif pürüzlüdür. İyi fırınlanmış, çark yapımıdır.

Tarih : MÖ 3. yüzyılın ikinci yarısı
Yayın : Kültepe-Kaniş Kazı Başkanlığı İzni ile

Katalog No. : 621
Levha/Çizim No. : 87/621
Buluntu No : 20.t.06.Mk.10
Buluntu Tarihi : 2020
Buluntu Yeri : 85/XCVII-XCVIII Plankaresi /
10 No.lu Mekan / 3b Evresi



Form Adı : Unguentarium/Tip 43b
Ölçüler : **AÇ:** - **Y:** - **CK:** 0.8 cm

Tanım: Gövdü parçası. Gri (5YR 6/1) hamuru, mika, kireç, taşçık katkılı, ince gözenekli, sık dokulu, serttir. Her iki yüzey de soluk kahverengi (2.5Y 8/2) astarlı, mat ve hafif pürüzlüdür. İyi fırınlanmış, çark yapımıdır.

Tarih : MÖ 3. yüzyılın ikinci yarısı
Yayın : Kültepe-Kaniş Kazı Başkanlığı İzni ile

Katalog No. : 622
Levha/Çizim No. : 87/622
Buluntu No : 20.t.06
Buluntu Tarihi : 2020
Buluntu Yeri : 85/XCVII-XCVIII Plankaresi /
10 No.lu Mekan / 3b Evresi



Form Adı : Unguentarium/Tip 43b
Ölçüler : **KÇ:** 2.4 cm **Y:** 8.7 cm **CK:** 0.8 cm

Tanım: Gövde ve dip parçası. Kırmızımsı sarı (7.5YR 8/6) hamuru, mika, kireç, taşçık katkılı, ince gözenekli, sık dokulu, serttir. İç yüzey hamurunun renginde, dış yüzey soluk kahverengi (2.5Y 8/3) astarlıdır. Her iki yüzeyi de mat ve hafif pürüzlüdür. İyi fırınlanmış, çark yapımıdır.

Tarih : MÖ 3. yüzyılın ikinci yarısı
Yayın : Kültepe-Kaniş Kazı Başkanlığı İzni ile

Katalog No. : 623
Levha/Çizim No. : 87/623
Müze Env. No. : 492
Buluntu No : -
Buluntu Tarihi : 2013
Buluntu Yeri : 85-86/XCVIII Plankaresi /
5 No.lu Mekan / 3b Evresi



Form Adı : Unguentarium/Tip 43b
Ölçüler : **AÇ:** 2.5 cm **Y:** 19.3 cm **CK:** 0.8 cm

Tanım: Eser boyun, gövde ve kaide parçası olarak ele geçmiştir. Eksik olan ağız kısmı restore edilerek, eser tümlenmiştir. Çok açık kahverengi (10YR 7/3) hamuru, mika, kireç, taşçık katkılı, ince gözenekli, sık dokulu, serttir. İç yüzey hamurunun renginde, dış yüzey soluk kahverengi (5YR 8/3) astarlıdır. Her iki yüzeyi de mat ve hafif pürüzlüdür. İyi fırınlanmış, çark yapımıdır.

Tarih : MÖ 3. yüzyılın ikinci yarısı

Katalog No. : 624
Levha/Çizim No. : 87/624
Müze Env. No. : 691
Buluntu No : -
Buluntu Tarihi : 2013
Buluntu Yeri : 85-86/XCVIII Plankaresi /
5 No.lu Mekan / 3b Evresi



Form Adı : Unguentarium/Tip 43b
Ölçüler : **AÇ:** 2.5 cm **Y:** 18 cm **CK:** 0.7 cm

Tanım: Eser boyun, gövde ve kaide parçası olarak ele geçmiştir. Eksik olan ağız kısmı restore edilerek, eser tümlenmiştir. Çok açık kahverengi (10YR 7/3) hamuru, mika, kireç, taşçık katkılı, ince gözenekli, sık dokulu, serttir. İç yüzey hamurunun renginde, dış yüzey soluk kahverengi (2.5YR 8/3) astarlı, mat ve hafif pürüzlüdür. İyi fırınlanmış, çark yapımıdır.

Tarih : MÖ 3. yüzyılın ikinci yarısı
Yayın : Kültepe-Kaniş Kazı Başkanlığı İzni ile

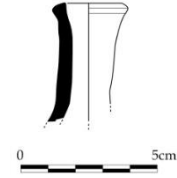
Katalog No. : 625
Levha/Çizim No. : 88/625
Müze Env. No. : 691
Buluntu No : -
Buluntu Tarihi : 2013
Buluntu Yeri : -
Form Adı : Unguentarium/Tip 44
Ölçüler : AÇ: 2.7 cm Y: 18 cm CK: 0.7 cm



Tanım: Boyun, gövde ve kaide parçası. Çok açık kahverengi (10YR 7/3) hamuru, mika, kireç, taşçık katkılı, ince gözenekli, sık dokulu, serttir. İç yüzey hamurunun renginde, dış yüzey açık gri (5Y 7/2) astarlı, mat ve hafif pürüzlüdür. İyi fırınlanmış, çark yapımıdır.

Tarih : MÖ 2. yüzyılın ortaları
Yayın : Kültepe-Kaniş Kazı Başkanlığı İzni ile

Katalog No. : 626
Levha/Çizim No. : 88/626
Buluntu No : 09.t.1.Mk.06
Buluntu Tarihi : 2009
Buluntu Yeri : 86/XCVIII-XCIX Plankaresi /
I No.lu Mekan / 3c Evresi

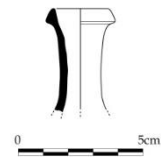


Form Adı : Unguentarium/Tip 42-44
Ölçüler : AÇ: 2.7 cm Y: 4.3 cm CK: 0.5 cm

Tanım: Ağız kenarı-boyun parçası. Kırmızımsı sarı (5YR 6/6) hamuru, mika, kireç, taşçık katkılı, ince gözenekli, sık dokulu, serttir. İç ve dış yüzey soluk kahverengi (2.5Y 8/2) astarlı, mat, hafif pürüzlüdür. İyi fırınlanmış, çark yapımıdır.

Tarih : MÖ 3. yüzyılın ilk yarısı
Yayın : Kültepe-Kaniş Kazı Başkanlığı İzni ile

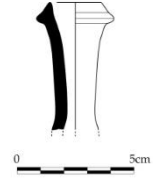
Katalog No. : 627
Levha/Çizim No. : 88/627
Buluntu No : -
Buluntu Tarihi : 1976
Buluntu Yeri : 97-98/LXXXIV Plankaresi
Form Adı : Unguentarium/Tip 42-44
Ölçüler : AÇ: 3 cm Y: 4 cm CK: 0.3 cm



Tanım: Ağız kenarı-boyun parçası. Kırmızımsı sarı (5YR 6/6) hamuru, mika, kireç, taşçık katkılı, ince gözenekli, sık dokulu, serttir. İç ve dış yüzey hamurunun renginde astarlı hafif parlak ve az pürüzlüdür. İyi fırınlanmış, çark yapımıdır.

Tarih : MÖ 2. yüzyıl
Yayın : Kültepe-Kaniş Kazı Başkanlığı İzni ile

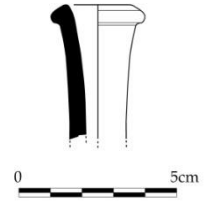
Katalog No. : 628
Levha/Çizim No. : 88/628
Buluntu No : -
Buluntu Tarihi : 1972
Buluntu Yeri : 90/LXXXVII Plankaresi
Form Adı : Unguentarium/Tip 42-44
Ölçüler : **AÇ:** 2 cm **Y:** 5.4 cm **CK:** 0.5 cm



Tanım: Ağız kenarı-boyun parçası. Kırmızımsı sarı (5YR 6/6) hamuru, mika, kireç, taşçık katkılı, ince gözenekli, sık dokulu, serttir. İç ve dış yüzey soluk kahverengi (2.5Y 8/2) astarlı, mat ve hafif pürüzlüdür. İyi fırınlanmış, çark yapımıdır.

Tarih : MÖ 3. yüzyılın ilk yarısı
Yayın : Kültepe-Kaniş Kazı Başkanlığı İzni ile

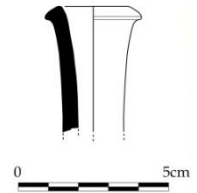
Katalog No. : 629
Levha/Çizim No. : 88/629
Buluntu No : 09.t.1.Mk.15
Buluntu Tarihi : 2009
Buluntu Yeri : 85/XCVIII Plankaresi /
6 No.lu Mekan / 3b Evresi
Form Adı : Unguentarium/Tip 42-44
Ölçüler : **AÇ:** 3.2 cm **Y:** 4.3 cm **CK:** 0.6 cm



Tanım: Ağız kenarı-boyun parçası. Kırmızımsı sarı (5YR 6/6) hamuru, mika, kireç, taşçık katkılı, ince gözenekli, sık dokulu, serttir. İç ve dış yüzey hamurunun renginde astarlı mat ve hafif pürüzlüdür. İyi fırınlanmış, çark yapımıdır.

Tarih : MÖ 3. yüzyılın ikinci yarısı
Yayın : Kültepe-Kaniş Kazı Başkanlığı İzni ile

Katalog No. : 630
Levha/Çizim No. : 88/630
Buluntu No : 09.t.1.Mk.15
Buluntu Tarihi : 2009
Buluntu Yeri : 85/XCVIII Plankaresi /
6 No.lu Mekan / 3b Evresi
Form Adı : Unguentarium/Tip 42-44
Ölçüler : **AÇ:** 3.3 cm **Y:** 4 cm **CK:** 0.6 cm



Tanım: Ağız kenarı-boyun parçası. Kırmızımsı sarı (5YR 6/6) hamuru, mika, kireç, taşçık katkılı, ince gözenekli, sık dokulu, serttir. İç ve dış yüzey hamurunun renginde astarlı, mat, hafif pürüzlüdür. İyi fırınlanmış, çark yapımıdır.

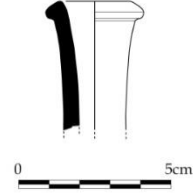
Tarih : MÖ 3. yüzyılın ikinci yarısı
Yayın : Kültepe-Kaniş Kazı Başkanlığı İzni ile

Katalog No. : 631
Levha/Çizim No. : 88/631
Buluntu No : 09.t.1.Mk.15
Buluntu Tarihi : 2009
Buluntu Yeri : 85/XCVIII Plankaresi / 6 No.lu Mekan /
3b Evresi

Form Adı : Unguentarium/Tip 42-44
Ölçüler : **AÇ:** 3.6 cm **Y:** 4.5 cm **CK:** 0.8 cm

Tanım: Ağız kenarı-boyun parçası. Kırmızımsı sarı (5YR 6/6) hamuru, mika, kireç, taşçık katkı, ince gözenekli, sık dokulu, serttir. İç ve dış yüzey hamurunun renginde astarlı, mat, hafif pürüzlüdür. İyi fırınlanmış, çark yapımıdır.

Tarih : MÖ 3. yüzyılın ikinci yarısı
Yayın : Kültepe-Kaniş Kazı Başkanlığı İzni ile

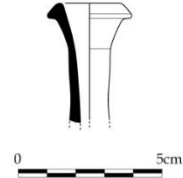


Katalog No. : 632
Levha/Çizim No. : 88/632
Buluntu No : 09.t.1.Mk.16
Buluntu Tarihi : 2009
Buluntu Yeri : 85-86/XCVIII Plankaresi /
5 No.lu Mekan / 3b Evresi

Form Adı : Unguentarium/Tip 42-44
Ölçüler : **AÇ:** 2 cm **Y:** 4.3 cm **CK:** 0.4 cm

Tanım: Ağız kenarı-boyun parçası. Koyu gri (5Y 5/1) hamuru, mika, kireç, taşçık katkı, ince gözenekli, sık dokulu, serttir. İç ve dış yüzey hamurunun renginde astarlı, mat, hafif pürüzlüdür. İyi fırınlanmış, çark yapımıdır.

Tarih : MÖ 3. yüzyılın ikinci yarısı
Yayın : Kültepe-Kaniş Kazı Başkanlığı İzni ile

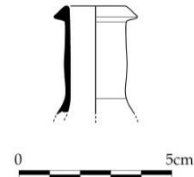


Katalog No. : 633
Levha/Çizim No. : 88/633
Buluntu No : -
Buluntu Tarihi : 1972
Buluntu Yeri : 90/LXXXVII Plankaresi

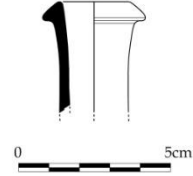
Form Adı : Unguentarium/Tip 42-44
Ölçüler : **AÇ:** 1.8 cm **Y:** 3.5 cm **CK:** 0.2 cm

Tanım: Ağız kenarı-boyun parçası. Kırmızı (2.5Y 5/8) hamuru, iyi arındırılmış olup, çok az oranda mika katkı, ince gözenekli, sık dokulu, serttir. İç ve dış yüzey hamurunun renginde astarlı, mat ve pürüzsüzdür. İyi fırınlanmış, çark yapımıdır.

Tarih : MÖ 3. yüzyılın ilk yarısı
Yayın : Kültepe-Kaniş Kazı Başkanlığı İzni ile



Katalog No. : 634
Levha/Çizim No. : 88/634
Buluntu No : 09.t.1.Mk.32
Buluntu Tarihi : 2009
Buluntu Yeri : 86/XCVIII Plankaresi /
7 No.lu Mekan

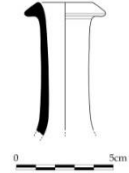


Form Adı : Unguentarium/Tip 42-44
Ölçüler : AÇ: 2.3 cm Y: 3.6 cm CK: 0.4 cm

Tanım: Ağız kenarı-boyun parçası. Kırmızımsı sarı (5YR 6/6) hamuru, mika, kireç, taşçık katkılı, ince gözenekli, sık dokulu, serttir. İç ve dış yüzey hamurunun renginde astarlı hafif parlak ve az pürüzlüdür. İyi fırınlanmış, çark yapımıdır.

Tarih : MÖ 3. yüzyıl
Yayın : Kültepe-Kaniş Kazı Başkanlığı İzni ile

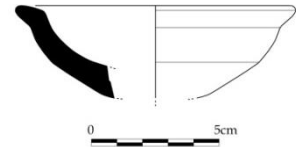
Katalog No. : 635
Levha/Çizim No. : 88/635
Buluntu No : 09.t.1.Mk.32
Buluntu Tarihi : 2009
Buluntu Yeri : 86/XCVIII Plankaresi / 7 No.lu Mekan
Form Adı : Unguentarium/Tip 42-44
Ölçüler : AÇ: 2.7 cm Y: 6.9 cm CK: 0.5 cm



Tanım: Ağız kenarı-boyun parçası. Kırmızımsı sarı (5YR 6/6) hamuru, mika, kireç, taşçık katkılı, ince gözenekli, sık dokulu, serttir. İç ve dış yüzey soluk kahverengi (2.5Y 8/2) astarlı, mat ve hafif pürüzlüdür. İyi fırınlanmış, çark yapımıdır.

Tarih : MÖ 3. yüzyıl
Yayın : Kültepe-Kaniş Kazı Başkanlığı İzni ile

Katalog No. : 636
Levha/Çizim No. : 89/636
Buluntu No : 09.t.1.Mk.26
Buluntu Tarihi : 2009
Buluntu Konumu : 85-86/XCVIII Plankaresi /
5 No.lu Mekan / 3b Evresi

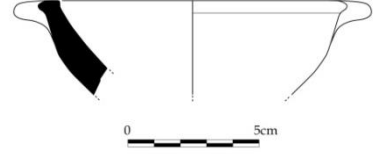


Form Adı : Minyatür Kap/Tip 45
Ölçüler : AÇ: 10.8 cm Y: 3.5 cm CK: 0.8 cm

Tanım: Ağız kenarı-gövde parçası. Kahverengi (7.5YR 5/4) hamuru, mika, kireç, taşçık katkılı, ince gözenekli, sık dokulu, serttir. İç ve dış yüzey hamurunun renginde astarlıdır. Ancak kullanımda kaynaklı iki yüzeyde koyu gri (2.5Y 4/1) renk değişimleri görülmektedir. Hamurun çekirdeğinde de gri renkte farklılıklar görülmektedir. Her iki yüzeyi de mat ve pürüzlüdür. Kötü fırınlanmış, çark yapımıdır.

Tarih : MÖ 3. yüzyılın ikinci yarısı
Yayın : Kültepe-Kaniş Kazı Başkanlığı İzni ile

Katalog No. : 637
Levha/Çizim No. : 89/637
Buluntu No : 09.t.1.Mk.26
Buluntu Tarihi : 2009
Buluntu Yeri : 85-86/XCVIII Plankaresi /
5 No.lu Mekan / 3b Evresi

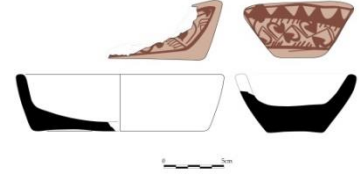


Form Adı : Minyatür Kap/Tip 45
Ölçüler : AÇ: 10 cm Y: 3.6 cm CK: 0.9 cm

Tanım: Ağız kenarı-gövde parçası. Kırmızımsı sarı (5YR 6/6) hamuru, mika, kireç, taşçık katkılı, ince gözenekli, sık dokulu, serttir. İç ve dış yüzey hamurunun renginde astarlıdır. Ancak fırınlamadan kaynaklı iki yüzeyde koyu gri (2.5Y 4/1) renk dalgalanması mevcuttur. İki yüzeyi de mat ve pürüzlüdür. Kötü fırınlanmış, çark yapımıdır.

Tarih : MÖ 3. yüzyılın ikinci yarısı
Yayın : Kültepe-Kaniş Kazı Başkanlığı İzni ile

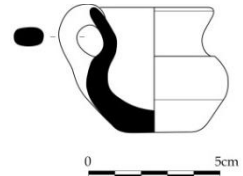
Katalog No. : 638
Levha/Çizim No. : 89/638
Buluntu No : -
Buluntu Tarihi : 1972
Buluntu Yeri : 90/LXXXVII Plankaresi
Form Adı : Minyatür Kap/Tip 46
Ölçüler : AÇ: Y: 4.7 cm CK: 0.9 cm



Tanım: Ağız kenarı-gövde ve dip parçası. Kırmızımsı sarı (5YR 6/6) hamuru, mika, kireç, taşçık katkılı, ince gözenekli, sık dokulu, serttir. İç ve dış yüzey hamurunun renginde astarlı, mat, hafif pürüzlüdür. Dış yüzey koyu kırmızı (10R 3/6) renkte yapılmış yatay bantlar arasında, sarmaşık yaprakları, üçgenler ve dikey çizgi kümeleri ile bezelidir. İyi fırınlanmış, çark yapımıdır.

Tarih : MÖ 3. yüzyılın ilk yarısı
Yayın : Kültepe-Kaniş Kazı Başkanlığı İzni ile

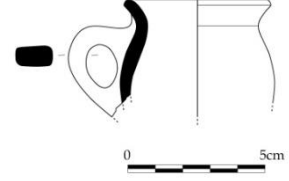
Katalog No. : 639
Levha/Çizim No. : 89/639
Buluntu No : -
Buluntu Tarihi : 2009
Buluntu Yeri : 1 No.lu Mekanın Doğusu (Döküntü Toprağı)
Form Adı : Fincan/Tip 47
Ölçüler : AÇ: 4.3 cm Y: 4.7 cm CK: 0.4 cm



Tanım: Tam. Kırmızımsı kahverengi (5YR 5/4) hamuru, mika, kireç, taşçık katkılı, ince gözenekli, sık dokulu, serttir. İç ve dış yüzey hamurunun renginde astarlı, parlak ve hafif pürüzlüdür. İyi fırınlanmış, çark yapımıdır.

Tarih : MÖ 3.- 2. yüzyıl
Yayın : Kültepe-Kaniş Kazı Başkanlığı İzni ile

Katalog No. : 640
Levha/Çizim No. : 89/640
Buluntu No : 20.t.06.Mk.10
Buluntu Tarihi : 2020
Buluntu Yeri : 85/XCVII-XCVIII Plankaresi /
10 No.lu Mekan / 3b Evresi

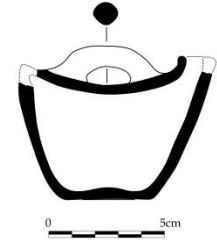


Form Adı : Fincan/Tip 47
Ölçüler : AÇ: 5.1 cm Y: 4.3 cm CK: 0.5 cm

Tanım: Ağız kenarı-gövde ve kulp parçası. Açık kırmızı (2.5YR 6/6) hamuru, mika, kireç, taşçık katkılı, ince gözenekli, sık dokulu, serttir. İç ve dış yüzey hamurunun renginde astarlı, mat, hafif pürüzlüdür. İyi fırınlanmış, çark yapımıdır.

Tarih : MÖ 3. yüzyılın ikinci yarısı
Yayın : Kültepe-Kaniş Kazı Başkanlığı İzni ile

Katalog No. : 641
Levha/Çizim No. : 90/641
Müze Env. No. : 4225
Buluntu No : -
Buluntu Tarihi : 1961
Buluntu Yeri : -

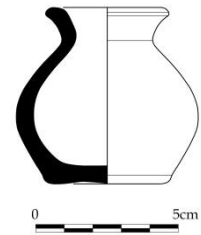


Form Adı : Askos
Ölçüler : DÇ: 2.1 cm Y: 3.7 cm CK: 0.2 cm

Tanım: Tüme yakın olup ağız kenarı ve kuyruk kısmı kırık olarak ele geçmiştir. Açık kırmızımsı kahverengi (5YR 6/4) hamuru, kireç, taşçık katkılı, ince gözenekli, sık dokulu ve serttir. İç yüzey hamurunun renginde, dış yüzey kırmızımsı sarı (5YR 6/6) astarlıdır. İki yüzeyi de hafif parlak ve hafif pürüzlüdür. İyi fırınlanmış, çark yapımıdır.

Tarih : MÖ 4. yüzyılın sonları - MÖ 3. yüzyılın ilk yarısı
Yayın : Kültepe-Kaniş Kazı Başkanlığı İzni ile

Katalog No. : 642
Levha/Çizim No. : 90/642
Müze Env. No. : 425
Buluntu No : -
Buluntu Tarihi : 1932
Buluntu Yeri : -



Form Adı : Çömlekçik/Tip 48
Ölçüler : AÇ: 4.3 cm Y: 6.2 cm CK: 0.6 cm

Tanım: Tamdır. Pembe (5YR 7/4) hamuru, mika, taşçık katkılı, ince gözenekli, sık dokulu, serttir. İç yüzey hamurunun renginde, dış yüzey kırmızı (10R 4/6) astarlıdır. Hafif parlak ve hafif pürüzlüdür. İyi fırınlanmış, çark yapımıdır.

Tarih : MÖ 2.yüzyıl
Yayın : Kültepe-Kaniş Kazı Başkanlığı İzni ile

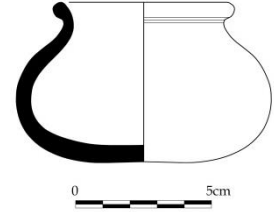
Katalog No. : 643
Levha/Çizim No. : 90/643
Müze Env. No. : 425
Buluntu No : -
Buluntu Tarihi : -
Buluntu Yeri : -
Form Adı : Çömlekcik/Tip 49

Ölçüler : AÇ: 4.3 cm Y: 6.2 cm CK: 0.6 cm

Tanım: Tamdır. Pembe (5YR 7/3) hamuru, mika, taşçık katkılı, ince gözenekli, sık dokulu, serttir. İç ve dış yüzey hamurunun renginde astarlı, mat, hafif pürüzlüdür. İyi fırınlanmış, çark yapımıdır.

Tarih : MÖ. 3. - 1. Yüzyıl

Yayın : Kültepe-Kaniş Kazı Başkanlığı İzni ile



Katalog No. : 644
Levha/Çizim No. : 90/644
Müze Env. No. : 72/96-19
Buluntu No : -
Buluntu Tarihi : 1972

Buluntu Yeri : 90/LXXXVII Plankaresi

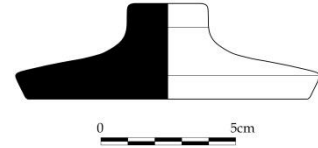
Form Adı : Kapak/Tip 51a

Ölçüler : AÇ:11.2 cm Y: 3.5 cm CK: 1.5 cm

Tanım: Tamdır. Pembe (7.5YR 7/4) hamuru, mika, kireç, taşçık katkılı, ince gözenekli, sık dokulu, serttir. İç ve dış yüzey hamurunun renginde astarlı, mat, hafif pürüzlüdür. İyi fırınlanmış, çark yapımıdır.

Tarih : MÖ 2. yüzyıl

Yayın : Kültepe-Kaniş Kazı Başkanlığı İzni ile



Katalog No. : 645
Levha/Çizim No. : 90/645
Müze Env. No. : 73/620
Buluntu No : -
Buluntu Tarihi : 1973

Buluntu Yeri : 92/XCV-XCVI Plankaresi

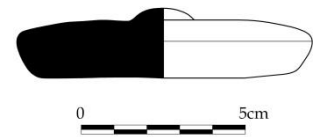
Form Adı : Kapak/Tip 51b

Ölçüler : AÇ: 8.9 cm Y: 2.2 cm CK: 1.7 cm

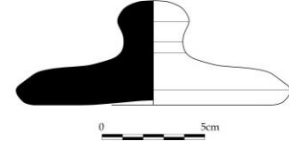
Tanım: Tamdır. Açık kahverengi (10YR 6/3) hamuru, mika, kireç, taşçık katkılı, ince gözenekli, sık dokulu, serttir. İç ve dış yüzey hamurunun renginde astarlı, mat, hafif pürüzlüdür. Hamurda ve dış yüzeyde yanık izleri vardır. İyi fırınlanmış, çark yapımıdır.

Tarih : MÖ 4. yüzyılın son çeyreği - MÖ 3. yüzyılın ilk yarısı

Yayın : Kültepe-Kaniş Kazı Başkanlığı İzni ile



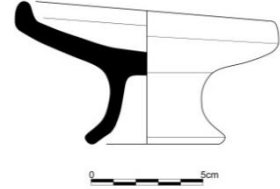
Katalog No. : 646
Levha/Çizim No. : 90/646
Müze Env. No. : 81/228
Buluntu No : -
Buluntu Tarihi : 1981
Buluntu Yeri : -
Form Adı : Kapak/Tip 51b
Ölçüler : AÇ: 12.7 cm Y: 5 cm CK: 1.9 cm



Tanım: Tamdır. Açık kahvemsi gri (10YR 6/2) hamuru, mika, kireç, taşçık katkılı, ince gözenekli, sık dokulu, serttir. İç ve dış yüzey hamurunun renginde astarlı, mat, hafif pürüzlüdür. Hamurda ve dış yüzeyde yanık izleri vardır. İyi fırınlanmış, çark yapımıdır.

Tarih : MÖ 4. yüzyılın sonu - MÖ 3. yüzyılın başları
Yayın : Kültepe-Kaniş Kazı Başkanlığı İzni ile

Katalog No. : 647
Levha/Çizim No. : 91/647
Müze Env. No. : 191
Buluntu No : -
Buluntu Tarihi : 2009
Buluntu Yeri : 85/XCVIII Plankaresi / 6 No.lu Mekan /
3b Evresi

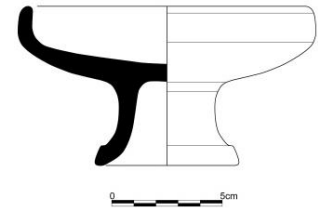


Form Adı : Ayaklı Kase-Tütsülük/Tip 52
Ölçüler : AÇ: 11.8 cm Y: 6.3 cm CK: 0.8 cm

Tanım: Eser ağız, boyun, gövde ve ayak parçası olarak ele geçmiştir. Kırık olan ayak kısmı restore edilmiştir. Kahverengi (7.5YR 5/4) hamuru, mika, kireç, taşçık katkılı, ince gözenekli, sık dokulu, serttir. İç ve dış yüzey hamurunun renginde astarlı, hafif parlak ve hafif pürüzlüdür. Yüzey kullanımdan kaynaklı yanık izleri vardır. İyi fırınlanmış, çark yapımıdır.

Tarih : MÖ 3. yüzyılın ikinci yarısı
Yayın : Kültepe-Kaniş Kazı Başkanlığı İzni ile

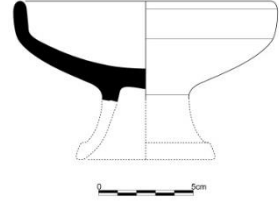
Katalog No. : 648
Levha/Çizim No. : 91/648
Buluntu No : -
Buluntu Tarihi : 1973
Buluntu Yeri : 91-92/XCV-XCVI Plankaresi
Form Adı : Ayaklı Kase-Tütsülük/Tip 52
Ölçüler : AÇ: 13 cm Y: 7 cm CK: 0.7 cm



Tanım: Ağız-gövde ve kaide parçası. Kahverengi (7.5Y 4/3) hamuru, mika, kireç, taşçık katkılı, ince gözenekli, sık dokulu, serttir. İç ve dış yüzey çok koyu gri (7.5YR 3/1) astarlı, mat, pürüzlüdür. İyi fırınlanmış, çark yapımıdır

Tarih : MÖ 4. yüzyılın son çeyreği – MÖ 3. yüzyılın ilk yarısı
Yayın : Kültepe-Kaniş Kazı Başkanlığı İzni ile

Katalog No. : 649
Levha/Çizim No. : 91/649
Buluntu No : 09.t.1.Mk.26
Buluntu Tarihi : 2009
Buluntu Yeri : 85-86/XCVIII Plankaresi / 5 No.lu
Mekan / 3b Evresi

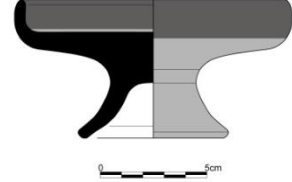


Form Adı : Ayaklı Kase-Tütsülük/Tip 52
Ölçüler : AÇ: 14 cm Y: 5.4 cm CK: 0.7 cm

Tanım: Ağız-gövde parçası. Çok koyu gri (2.5Y 3/1) hamuru, mika, kireç, taşçık katkılı, ince gözenekli, sık dokulu, serttir. İç ve dış yüzey siyah (2.5Y 2.5/1) astarlı, mat, pürüzlüdür. Hamurun çekirdek kısmında ve dış çeperinde gri renk görülmektedir. Kötü fırınlanmış, çark yapımıdır.

Tarih : MÖ 3. yüzyılın ikinci yarısı
Yayın : Kültepe-Kaniş Kazı Başkanlığı İzni ile

Katalog No. : 650
Levha/Çizim No. : 91/650
Müze Env. No. : 4600
Buluntu No : -
Buluntu Tarihi : 1963
Buluntu Yeri : -

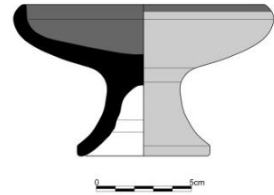


Form Adı : Ayaklı Kase-Tütsülük/Tip 52.1
Ölçüler : AÇ: 13 cm Y: 6.5 cm CK: 0.8 cm

Tanım: Tamdır. Kırmızımsı sarı (5YR 6/6) hamuru, mika, kireç, taşçık katkılı, ince gözenekli, sık dokulu, serttir. İç ve dış yüzey pembe (7.5YR 7/4) astarlıdır. Ağız kenarı her iki yüzeyde de kırmızımsı kahverengi (5YR 4/4) renkte bant ile bezelidir. İç yüzeyde kullanımdan dolayı yanık izleri bulunmaktadır. İki yüzeyi de mat ve hafif pürüzlüdür. İyi fırınlanmış, çark yapımıdır.

Tarih : MÖ 4. yüzyılın son çeyreği - MÖ 3. yüzyılın ilk yarısı
Yayın : Kültepe-Kaniş Kazı Başkanlığı İzni ile

Katalog No. : 651
Levha/Çizim No. : 91/651
Buluntu No : -
Buluntu Tarihi : 1973
Buluntu Yeri : 88/XCIII-XCIV Plankaresi

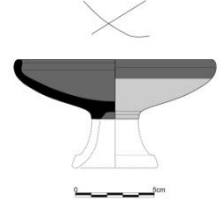


Form Adı : Ayaklı Kase-Tütsülük/Tip 52.1
Ölçüler : AÇ: 13.8 cm Y: 8 cm CK: 0.8 cm

Tanım: Ağız kenarı- gövde ve kaide parçası. Açık kahverengi (7.5YR 6/4) hamuru, mika, kireç, taşçık katkılı, ince gözenekli, sık dokulu, serttir. İç ve dış yüzey hamurunun renginde astarlı, mat, hafif pürüzlüdür. İç yüzeyin tamamını kaplayan kırmızımsı kahverengi (2.5YR 4/4) renkli astar, dış yüzeyde sadece ağız kenarında ince bir bant şeklinde yapılmıştır. İyi fırınlanmış, çark yapımıdır.

Tarih : MÖ 4. yüzyılın son çeyreği - MÖ 3. yüzyılın ilk yarısı
Yayın : Kültepe-Kaniş Kazı Başkanlığı İzni ile

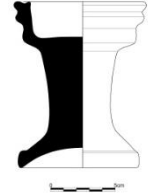
Katalog No. : 652
Levha/Çizim No. : 92/652
Buluntu No : -
Buluntu Tarihi : 1973
Buluntu Yeri : 91-92/XCV-XCVI Plankaresi
Form Adı : Ayaklı Kase-Tütsülük/Tip 52.1
Ölçüler : **AÇ:** 14 cm **Y:** 4.3 cm **CK:** 0.7 cm



Tanım: Ağız kenarı-gövde parçası. Açık kahverengi (7.5YR 6/4) hamuru, mika, kireç, taşçık katkılı, ince gözenekli, sık dokulu, serttir. İç ve dış yüzey hamurunun renginde astarlıdır. İki yüzeyi de parlak ve pürüzsüzdür. İç yüzeyin tamamını kaplayan, kırmızı (10R 4/6) renkli astar dış yüzeyde ince bir bant şeklindedir. Tondosunda kazıma ile yapılmış "X" görülmektedir. İyi fırınlanmış, çark yapımıdır.

Tarih : MÖ 4. yüzyılın son çeyreği - MÖ 3. yüzyılın ilk yarısı
Yayın : Kültepe-Kaniş Kazı Başkanlığı İzni ile

Katalog No. : 653
Levha/Çizim No. : 92/653
Buluntu No : -
Buluntu Tarihi : 2009
Buluntu Yeri : 85/XCVIII Plankaresi / 6 No.lu Mekan / 3b
Evresi
Form Adı : Thymiaterion/Tip 53
Ölçüler : **AÇ:** 9 cm **Y:** 13.1 cm **CK:** 1 cm



Tanım: Tamdır. Sarımsı kırmızı (5YR 5/6) hamuru, mika, kireç, taşçık katkılı, ince gözenekli, sık dokulu, serttir. İç ve dış yüzey hamurunun renginde astarlı, parlak pürüzsüzdür. İç kısımda kullanımdan dolayı yanık izleri vardır. İyi fırınlanmış, çark yapımıdır.

Tarih : MÖ 3. yüzyılın ikinci yarısı
Yayın : Kültepe-Kaniş Kazı Başkanlığı İzni ile

Katalog No. : 654
Levha/Çizim No. : 92/654
Buluntu No : 09.t.1.Mk.15
Buluntu Tarihi : 2009
Buluntu Yeri : 85/XCVIII Plankaresi / 6 No.lu Mekan /
3b Evresi
Form Adı : Thymiaterion/Tip 53.1
Ölçüler : **AÇ:** 13 cm **Y:** 10.6 cm **CK:** 1 cm



Tanım: Ağız kenarı-gövde ve ayak parçası. Açık kırmızı (2.5YR 6/6) hamuru, mika, kireç, taşçık katkılı, ince gözenekli, sık dokulu, serttir. İç ve dış yüzey soluk kahverengi (2.5YR 8/3) astarlı, mat, hafif pürüzlüdür. Her iki yüzeyde ağız çevresinde ve gövde de kızıl kahverengi (5YR 4/4) renkte bant ile bezelidir. İyi fırınlanmış, çark yapımıdır.

Tarih : MÖ 3. yüzyılın ikinci yarısı
Yayın : Kültepe-Kaniş Kazı Başkanlığı İzni ile

Katalog No. : 655
Levha/Çizim No. : 93/655
Buluntu No : -
Buluntu Tarihi : 1973
Buluntu Yeri : 92/XCV-XCVI Plankaresi
Form Adı : Rhyton/Tip 54
Ölçüler : AÇ:- Y: - CK: 1 cm



Tanım: Gövde ve kulp parçası. Kırmızı (2.5YR 6/6) hamuru, mika, kireç, taşcık katkılı, ince gözenekli, sık dokulu, serttir. Hamurun çekirdeğinde fırınlamadan dolayı gri renk görülmektedir. İç yüzey hamurunun renginde, dış yüzey kırmızı (2.5YR 6/6) astarlıdır. Her iki yüzeyde hafif parlak ve pürüzsüzdür. Rhytonun üzerine çok açık kahverengi (10YR 8/2) ikinci bir astar ile kaplanmış ve bezemeler bu açık renkli alan üzerine koyu kahverengi (7.5YR 3/2) renkte yapılmıştır. Bezeme kompozisyonunda koçun baş bölümünün ön kısmı ve boynuz hatları ile başın altında kuş motifi yer almaktadır. İyi fırınlanmış, kalıp yapımıdır.

Tarih : MÖ 2. yüzyıl
Yayın : Kültepe-Kaniş Kazı Başkanlığı İzni ile

Katalog No. : 656
Levha/Çizim No. : 93/656
Buluntu No : -
Buluntu Tarihi : 1973
Buluntu Yeri : 92/XCV-XCVI Plankaresi
Form Adı : Rhyton/Tip 55
Ölçüler : AÇ: - Y: - CK: 1 cm



Tanım: Boğa başı parçası. Kırmızı (2.5YR 6/6) hamuru, mika, kireç, taşcık katkılı, ince gözenekli, sık dokulu, serttir. İç yüzey hamurunun renginde, dış yüzey siyah (2.5Y 2.51) astarlı, mat, hafif pürüzlüdür. Göz detayları ve iki gözünün ortası üçgen şeklinde beyaz (2.5Y 8/1) boya ile bezenmiştir. İyi fırınlanmış, kalıp yapımıdır.

Tarih : MÖ 2. yüzyıl
Yayın : Kültepe-Kaniş Kazı Başkanlığı İzni ile

Katalog No. : 657
Levha/Çizim No. : 93/657
Env. No : 3928
Buluntu No : -
Buluntu Tarihi : 1960
Buluntu Yeri : -
Form Adı : Rhyton/Tip 56
Ölçüler : AÇ: -Y: - CK: 1 cm



Tanım: Ağız kenarında küçük kırıklar olup eser tamdır. Çok koyu gri (Gley 1/3) hamuru, mika katkılı, ince gözenekli, sık dokulu, serttir. İç yüzey hamurunun renginde, dış yüzey siyah (Gley 1/ 2.5) astarlı, parlak ve hafif pürüzlüdür. İyi fırınlanmış, çark yapımıdır.

Tarih : MÖ 2. Yüzyıl
Yayın : Kültepe-Kaniş Kazı Başkanlığı İzni ile

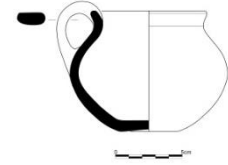
Katalog No. : 658
Levha/Çizim No. : 94/658
Buluntu No : -
Buluntu Tarihi : 1973
Buluntu Yeri : 91-92/XCV-XCVI Plankaresi
Form Adı : Güveç/Tip 57
Ölçüler : AÇ: 19 cm Y: 4.7 cm CK: 0.4 cm



Tanım: Ağız kenarı-gövde ve dip parçası. Kahverengi (7.5YR 5/4) hamuru, kireç ve taşçık katkılı, gözenekli, sık dokulu, serttir. İç ve dış yüzey hamurunun renginde astarlı, mat, hafif pürüzlüdür. İyi fırınlanmış, çark yapımıdır.

Tarih : MÖ 4. yüzyılın son çeyreği - MÖ 3. yüzyılın ilk yarısına
Yayın : Kültepe-Kaniş Kazı Başkanlığı İzni ile

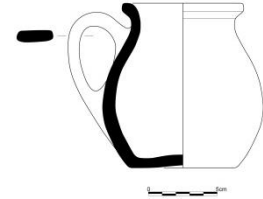
Katalog No. : 659
Levha/Çizim No. : 94/659
Müze Env. No. : 83-111
Buluntu No : -
Buluntu Tarihi : 1983
Buluntu Yeri : -
Form Adı : Çömlek/Tip 58a
Ölçüler : AÇ: 8 cm Y: 9 cm CK: 0.6 cm



Tanım: Tamdır. Kahverengi (7.5YR 5/2) hamuru, mika, kireç, taşçık katkılı, gözenekli, sık dokulu, serttir. İç yüzey hamurunun renginde, dış yüzey pembemsi gri (7.5YR 6/2) astarlı, mat pürüzlüdür. Yüzeyde yanık izi vardır. İyi fırınlanmış, çark yapımıdır.

Tarih : MÖ 4. yüzyılın son çeyreği - MÖ 3. yüzyılın ilk yarısına
Yayın : Kültepe-Kaniş Kazı Başkanlığı İzni ile

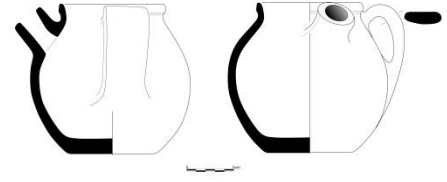
Katalog No. : 660
Levha/Çizim No. : 94/660
Müze Env. No. : 4718
Buluntu No : -
Buluntu Tarihi : 1964
Buluntu Yeri : -
Form Adı : Çömlek/Tip 58b
Ölçüler : AÇ: 8 cm Y: 11.8 cm CK: 0.8 cm



Tanım: Eser boyun, gövde ve kaide parçası olarak ele geçmiştir. Restore edilmiştir. Kahverengi (7.5YR 5/2) hamuru, mika, kireç, taşçık katkılı, ince gözenekli, sık dokulu, serttir. Dış yüzey pembemsi gri (7.5YR 6/2) astarlıdır. Yüzeyde yanık izi vardır. Mat ve hafif pürüzlüdür. İyi fırınlanmış, çark yapımıdır.

Tarih : MÖ 2. yüzyılın ilk yarısı
Yayın : Kültepe-Kaniş Kazı Başkanlığı İzni ile

Katalog No. : 661
Levha/Çizim No. : 94/661
Müze Env. No. : -
Bulutnu No : -
Bulutnu Tarihi : 2009
Bulutnu Yeri : 85-86/XCVIII /

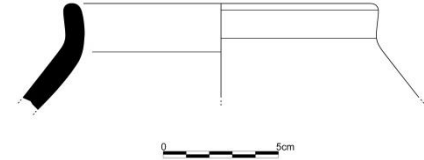


Form Adı : Akıtacaklı Çömlek/Tip 58c
Ölçüler : AÇ: 10 cm Y: 15 cm CK: 0.6 cm

Tanım: Tamdır. Kahverengi (7.5YR 5/2) hamuru, mika, kireç, taşçık katkılı, gözenekli, sık dokulu, serttir. İç yüzey hamurunun renginde, dış yüzey pembemsi gri (7.5YR 6/2) astarlı, mat ve hafif pürüzlüdür. Ancak dış yüzeyde yoğun olarak kullanımdan kaynaklı yanık izleri vardır. İyi fırınlanmış, çark yapımıdır.

Tarih : MÖ 2. yüzyıl
Yayın : Kültepe-Kaniş Kazı Başkanlığı İzni ile

Katalog No. : 662
Levha/Çizim No. : 95/662
Müze Env. No. : -
Bulutnu No : 20.t.06.Mk.02
Bulutnu Tarihi : 2020
Bulutnu Yeri : 85/XCVII-XCVIII Plankaresi / 9
No.lu Mekan / 3a Evresi

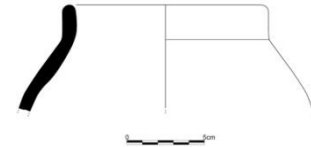


Form Adı : Çömlek/Tip 58d
Ölçüler : AÇ: 12 cm Y: 4 cm CK: 0.6 cm

Tanım: Ağız kenarı-gövde parçası. Kahverengi (7.5YR 5/4) hamuru, mika, kireç, taşçık katkılı, gözenekli, sık dokulu, serttir. Her iki yüzey hamurunun renginde astarlı, mat ve hafif pürüzlüdür. Dış yüzeyde yanık izleri vardır. İyi fırınlanmış, çark yapımıdır.

Tarih : MÖ 2. yüzyıl
Yayın : Kültepe-Kaniş Kazı Başkanlığı İzni ile

Katalog No. : 663
Levha/Çizim No. : 95/663
Bulutnu No : -
Bulutnu Tarihi : 1972
Bulutnu Yeri : 90/LXXXVII Plankaresi

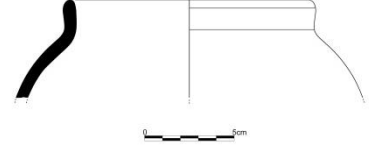


Form Adı : Çömlek/Tip 58d
Ölçüler : AÇ: 12 cm Y: 6.8 cm CK: 0.8 cm

Tanım: Ağız kenarı-gövde parçası. Kahverengi (7.5YR 5/4) hamuru, mika, kireç, taşçık katkılı, gözenekli, sık dokulu, serttir. Her iki yüzey hamurunun renginde astarlı, mat ve hafif pürüzlüdür. İyi fırınlanmış, çark yapımıdır.

Tarih : MÖ 2. yüzyıl
Yayın : Kültepe-Kaniş Kazı Başkanlığı İzni ile

Katalog No. : 664
Levha/Çizim No. : 95/664
Buluntu No : 20.t.06.Mk.02
Buluntu Tarihi : 2020
Buluntu Yeri : 85/XCVII-XCVIII Plankaresi /
9 No.lu Mekan / 3a Evresi



Form Adı : Çömlek/Tip 58d
Ölçüler : AÇ: 13 cm Y: 5.6 cm CK: 0.6 cm

Tanım: Ağız kenarı-gövde parçası. Kahverengi (7.5YR 5/4) hamuru, mika, kireç, taşçık katkılı, gözenekli, sık dokulu, serttir. Her iki yüzey hamurunun renginde astarlı, mat ve hafif pürüzlüdür. Kullanımdan dolayı dış yüzeyde yanık izleri görülmektedir. İyi fırınlanmış, çark yapımıdır.

Tarih : MÖ 2. yüzyıl
Yayın : Kültepe-Kaniş Kazı Başkanlığı İzni ile

Katalog No. : 665
Levha/Çizim No. : 95/665
Buluntu No : 09.t.1.Mk.32
Buluntu Tarihi : 2009
Buluntu Yeri : 86/XCVIII Plankaresi /
7 No.lu Mekan

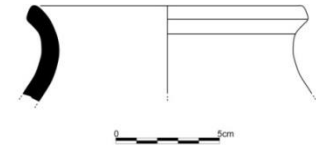


Form Adı : Çömlek/Tip 58d
Ölçüler : AÇ: 14 cm Y: 4 cm CK: 0.6 cm

Tanım: Ağız kenarı-gövde parçası. Kahverengi (7.5YR 5/4) hamuru, mika, kireç, taşçık katkılı, gözenekli, sık dokulu, serttir. Her iki yüzey hamurunun renginde astarlı, mat ve hafif pürüzlüdür. Kullanımdan dolayı dış yüzeyde yanık izleri görülmektedir. İyi fırınlanmış, çark yapımıdır.

Tarih : MÖ 3. yüzyıl
Yayın : Kültepe-Kaniş Kazı Başkanlığı İzni ile

Katalog No. : 666
Levha/Çizim No. : 95/666
Buluntu No : 09.t.1.Mk.26
Buluntu Tarihi : 2009
Buluntu Yeri : 85-86/XCVIII Plankaresi /
5 No.lu Mekan / 3b Evresi

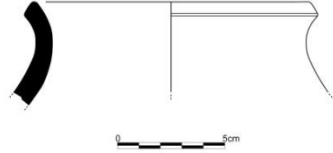


Form Adı : Çömlek/Tip 58e
Ölçüler : AÇ: 12 cm Y: 4.1 cm CK: 0.8 cm

Tanım: Ağız kenarı-gövde parçası. Kahverengi (7.5YR 5/4) hamuru, mika, kireç, taşçık katkılı, gözenekli, sık dokulu, serttir. Her iki yüzey siyah (2.5Y 2.5/1) astarlı, mat ve hafif pürüzlüdür. Kullanımdan dolayı dış yüzeyde yanık izleri görülmektedir. İyi fırınlanmış, çark yapımıdır.

Tarih : MÖ 3. yüzyılın ikinci yarısı
Yayın : Kültepe-Kaniş Kazı Başkanlığı İzni ile

Katalog No. : 667
Levha/Çizim No : 95/667
Buluntu No : 09.t.1.Mk.26
Buluntu Tarihi : 2009
Buluntu Yeri : 85-86/XCVIII Plankaresi /
5 No.lu Mekan / 3b Evresi

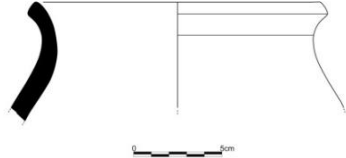


Form Adı : Çömlek/Tip 58e
Ölçüler : AÇ: 12 cm Y: 4.1 cm CK: 0.7 cm

Tanım: Ağız kenarı-gövde parçası. Kahverengi (7.5YR 5/4) hamuru, mika, kireç, taşçık katkılı, gözenekli, sık dokulu, serttir. Her iki yüzey hamurunun renginde astarlı, mat ve hafif pürüzlüdür. Kullanımdan dolayı dış yüzeyde yanık izleri görülmektedir. İyi fırınlanmış, çark yapımıdır.

Tarih : MÖ 3. yüzyılın ikinci yarısı
Yayın : Kültepe-Kaniş Kazı Başkanlığı İzni ile

Katalog No. : 668
Levha/Çizim No. : 95/668
Buluntu No : 09.t.1.Mk.26
Buluntu Tarihi : 2009
Buluntu Yeri : 85-86/XCVIII Plankaresi /
5 No.lu Mekan / 3b Evresi

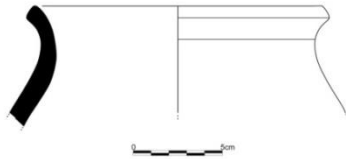


Form Adı : Çömlek/Tip 58e
Ölçüler : AÇ: 15 cm Y: 5.8 cm CK: 0.8 cm

Tanım: Ağız kenarı-gövde parçası. Kahverengi (7.5YR 5/4) hamuru, mika, kireç, taşçık katkılı, gözenekli, sık dokulu, serttir. Her iki yüzey siyah (2.5Y 2.5/1) astarlı, mat ve pürüzlüdür. Kullanımdan dolayı dış yüzeyde yanık izleri görülmektedir. İyi fırınlanmış, çark yapımıdır.

Tarih : MÖ 3. yüzyılın ikinci yarısı
Yayın : Kültepe-Kaniş Kazı Başkanlığı İzni ile

Katalog No. : 669
Levha/Çizim No. : 95/669
Buluntu No : 09.t.1.Mk.26
Buluntu Tarihi : 2009
Buluntu Yeri : 85-86/XCVIII Plankaresi /
5 No.lu Mekan / 3b Evresi

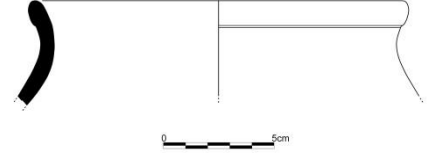


Form Adı : Çömlek/Tip 58e
Ölçüler : AÇ: 15 cm Y: 5.8 cm CK: 0.8 cm

Tanım: Ağız kenarı-gövde parçası. Kahverengi (7.5YR 5/4) hamuru, mika, kireç, taşçık katkılı, gözenekli, sık dokulu, serttir. Her iki yüzey siyah (2.5Y 2.5/1) astarlı, mat ve hafif pürüzlüdür. Kullanımdan dolayı dış yüzeyde yanık izleri görülmektedir. İyi fırınlanmış, çark yapımıdır.

Tarih : MÖ 3. yüzyılın ikinci yarısı
Yayın : Kültepe-Kaniş Kazı Başkanlığı İzni ile

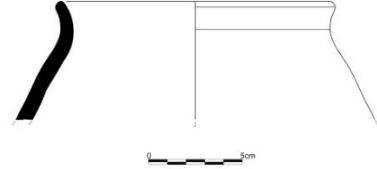
Katalog No. : 670
Levha/Çizim No. : 95/670
Buluntu No : 21.t.03.Mk.20
Buluntu Tarihi : 2021
Buluntu Yeri : II No.lu Çukur
Form Adı : Çömlek/Tip 58e
Ölçüler : **AÇ:** 16 cm **Y:** 4.1 cm **CK:** 0.6 cm



Tanım: Ağız kenarı-gövde parçası. Koyu kahverengi (7.5YR 3/2) hamuru, mika, kireç, taşçık katkılı, gözenekli, sık dokulu, serttir. Her iki yüzey siyah (2.5Y 2.5/1) astarlı, mat ve pürüzlüdür. Kullanımdan dolayı dış yüzeyde yanık izleri görülmektedir. İyi fırınlanmış, çark yapımıdır.

Tarih : MÖ 2. yüzyılın ikinci yarısı
Yayın : Kültepe-Kaniş Kazı Başkanlığı İzni ile

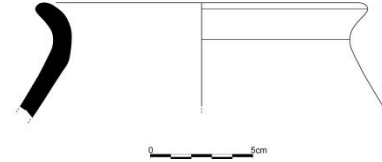
Katalog No. : 671
Levha/Çizim No. : 95/671
Buluntu No : 21.t.03.Mk.20
Buluntu Tarihi : 2021
Buluntu Yeri : II No.lu Çukur
Form Adı : Çömlek/Tip 58e
Ölçüler : **AÇ:** 14 cm **Y:** 9 cm **CK:** 0.6 cm



Tanım: Ağız kenarı-gövde parçası. Kahverengi (7.5YR 5/4) hamuru, mika, kireç, taşçık katkılı, gözenekli, sık dokulu, serttir. Her iki yüzey hamurunun renginde astarlı, mat ve hafif pürüzlüdür. Kullanımdan dolayı dış yüzeyde yanık izleri görülmektedir. İyi fırınlanmış, çark yapımıdır.

Tarih : MÖ 2. yüzyılın ikinci yarısı
Yayın : Kültepe-Kaniş Kazı Başkanlığı İzni ile

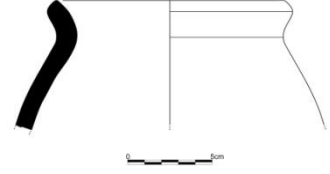
Katalog No. : 672
Levha/Çizim No. : 965/672
Buluntu No : 21.t.03.Mk.20
Buluntu Tarihi : 2021
Buluntu Yeri : II No.lu Çukur
Form Adı : Çömlek/Tip 58e
Ölçüler : **AÇ:** 15 cm **Y:** 5 cm **CK:** 0.6 cm



Tanım: Ağız kenarı-gövde parçası. Kahverengi (7.5YR 5/4) hamuru, mika, kireç, taşçık katkılı, gözenekli, sık dokulu, serttir. Her iki yüzey hamurunun renginde astarlı, mat ve pürüzlüdür. Kullanımdan dolayı dış yüzeyde yanık izleri görülmektedir. İyi fırınlanmış, çark yapımıdır.

Tarih : MÖ 2. yüzyılın ikinci yarısı
Yayın : Kültepe-Kaniş Kazı Başkanlığı İzni ile

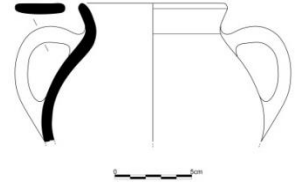
Katalog No. : 673
Levha/Çizim No. : 95/673
Buluntu No : 21.t.03.Mk.20
Buluntu Tarihi : 2021
Buluntu Yeri : II No.lu Çukur
Form Adı : Çömlek/Tip 58e
Ölçüler : **AÇ:** 12 cm **Y:** 7.2cm **CK:** 0.8 cm



Tanım: Ağız kenarı-gövde parçası. Kahverengi (7.5YR 5/4) hamuru, mika, kireç, taşçık katkılı, gözenekli, sık dokulu, serttir. Her iki yüzey siyah (2.5Y 2.5/1) astarlı, mat ve pürüzlüdür. Kullanımdan dolayı dış yüzeyde yanık izleri görülmektedir. İyi fırınlanmış, çark yapımıdır.

Tarih : MÖ 2. yüzyılın ikinci yarısı
Yayın : Kültepe-Kaniş Kazı Başkanlığı İzni ile

Katalog No. : 674
Levha/Çizim No. : 96/674
Buluntu No : 20.t.06.Mk.14
Buluntu Tarihi : 2020
Buluntu Yeri : 85/XCVII Plankaresi /
11 No.lu Mekan / 3b Evresi

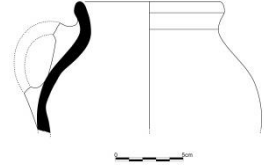


Form Adı : Çömlek/Tip 58e
Ölçüler : **AÇ:** 9 cm **Y:** 9 cm **CK:** 0.6 cm

Tanım: Ağız kenarı-gövde ve kulp parçası. Kahverengi (7.5YR 5/4) hamuru, mika, kireç, taşçık katkılı, gözenekli, sık dokulu, serttir. Her iki yüzey hamurunun renginde astarlı, mat ve pürüzlüdür. Kullanımdan dolayı dış yüzeyde yanık izleri görülmektedir. İyi fırınlanmış, çark yapımıdır.

Tarih : MÖ 3. yüzyılın ikinci yarısı
Yayın : Kültepe-Kaniş Kazı Başkanlığı İzni ile

Katalog No. : 675
Levha/Çizim No. : 96/675
Buluntu No : 20.t.06.Mk.03
Buluntu Tarihi : 2020
Buluntu Yeri : 85/XCVII-XCVIII Plankaresi /
10 No.lu Mekan / 3a Evresi

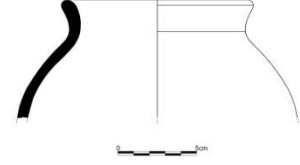


Form Adı : Çömlek/Tip 58e
Ölçüler : **AÇ:** 15 cm **Y:** 9 cm **CK:** 0.8 cm

Tanım: Ağız kenarı-gövde ve kulp parçası. Kahverengi (7.5YR 5/4) hamuru, mika, kireç, taşçık katkılı, gözenekli, sık dokulu, serttir. İç yüzey hamurunun renginde, dış yüzey siyah (2.5Y 2.5/1) astarlıdır. Kullanımdan dolayı dış yüzeyde yanık izleri görülmektedir. İki yüzeyi de mat ve pürüzlüdür. İyi fırınlanmış, çark yapımıdır.

Tarih : MÖ 2. yüzyıl
Yayın : Kültepe-Kaniş Kazı Başkanlığı İzni ile

Katalog No. : 676
Levha/Çizim No. : 96/676
Buluntu No : 09.t.1.Mk.29
Buluntu Tarihi : 2009
Buluntu Yeri : 85-86/XCVIII Plankaresi /
5 No.lu Mekan / 3c Evresi

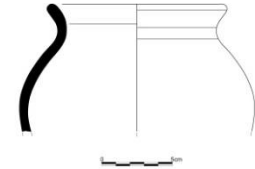


Form Adı : Çömlek/Tip 58e
Ölçüler : AÇ: 11 cm Y: 7.1 cm CK: 0.7 cm

Tanım: Ağız kenarı-gövde parçası. Siyah (2.5Y 2.5/1) hamuru, mika, kireç, taşçık katkılı, gözenekli, sık dokulu, serttir. Her iki yüzey siyah (2.5Y 2.5/1) astarlı, mat ve pürüzlüdür. Kullanımdan dolayı dış yüzeyde yanık izleri görülmektedir. İyi fırınlanmış, çark yapımıdır.

Tarih : MÖ 3. yüzyılın ilk yarısı
Yayın : Kültepe-Kaniş Kazı Başkanlığı İzni ile

Katalog No. : 677
Levha/Çizim No. : 96/677
Buluntu No : 09.t.1.Mk.29
Buluntu Yeri : Tepe
Buluntu Tarihi : 2009
Buluntu Konumu : 85-86/XCVIII Plankaresi /
5 No.lu Mekan / 3c Evresi

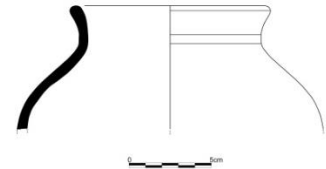


Form Adı : Çömlek/Tip 58e
Ölçüler : AÇ: 11 cm Y: 8.8 cm CK: 0.7 cm

Tanım: Ağız kenarı-gövde parçası. Kahverengi (7.5YR 5/4) hamuru, mika, kireç, taşçık katkılı, gözenekli, sık dokulu, serttir. Her iki yüzey hamurunun renginde astarlı, mat ve hafif pürüzlüdür. Kullanımdan dolayı dış yüzeyde yanık izleri görülmektedir. İyi fırınlanmış, çark yapımıdır.

Tarih : MÖ 3. yüzyılın ilk yarısı
Yayın : Kültepe-Kaniş Kazı Başkanlığı İzni ile

Katalog No. : 678
Levha/Çizim No. : 96/678
Buluntu No : 20.t.06.Mk.15
Buluntu Tarihi : 2020
Buluntu Yeri : 85/XCVII-XCVIII Plankaresi /
12 No.lu Mekan / 3b Evresi



Form Adı : Çömlek/Tip 58e
Ölçüler : AÇ: 11 cm Y: 8.8 cm CK: 0.7 cm

Tanım: Ağız kenarı-gövde parçası. Kahverengi (7.5YR 5/4) hamuru, mika, kireç, taşçık katkılı, gözenekli, sık dokulu, serttir. Her iki yüzey hamurunun renginde astarlı, mat ve pürüzlüdür. Kullanımdan dolayı dış yüzeyde yanık izleri görülmektedir. İyi fırınlanmış, çark yapımıdır.

Tarih : MÖ 3. yüzyılın ikinci yarısı
Yayın : Kültepe-Kaniş Kazı Başkanlığı İzni ile

Katalog No. : 679
Levha/Çizim No. : 96/679
Buluntu No : 20.t.06.Mk.02
Buluntu Tarihi : 2020
Buluntu Yeri : 85/XCVII-XCVIII Plankaresi /
9 No.lu Mekan / 3a Evresi



Form Adı : Çömlek/Tip 58e
Ölçüler : AÇ: 13 cm Y: 6.3 cm CK: 0.6 cm

Tanım: Ağız kenarı-gövde parçası. Koyu kahverengi (7.5YR 3/2) hamuru, mika, kireç, taşçık katkılı, gözenekli, sık dokulu, serttir. Her iki yüzey siyah (2.5Y 2.5/1) astarlı, mat ve pürüzlüdür. Kullanımdan dolayı dış yüzeyde yanık izleri görülmektedir. İyi fırınlanmış, çark yapımıdır.

Tarih : MÖ 2. yüzyıl
Yayın : Kültepe-Kaniş Kazı Başkanlığı İzni ile

Katalog No. : 680
Levha/Çizim No. : 96/680
Buluntu No : 20.t.1.Mk.14
Buluntu Tarihi : 2020
Buluntu Yeri : 85/XCVII Plankaresi /
11 No.lu Mekan / 3b Evresi

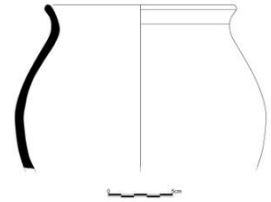


Form Adı : Pişirme Kabı/Tip 58e
Ölçüler : AÇ: 14 cm Y: 7.2 cm CK: 0.6 cm

Tanım: Ağız kenarı-gövde ve kulp parçası. Koyu kahverengi (7.5YR 3/2) hamuru, mika, kireç, taşçık katkılı, gözenekli, sık dokulu, serttir. Her iki yüzey siyah (2.5Y 2.5/1) astarlı, mat ve pürüzlüdür. Kullanımdan dolayı dış yüzeyde yanık izleri görülmektedir. İyi fırınlanmış, çark yapımıdır.

Tarih : MÖ 3. yüzyılın ikinci yarısı
Yayın : Kültepe-Kaniş Kazı Başkanlığı İzni ile

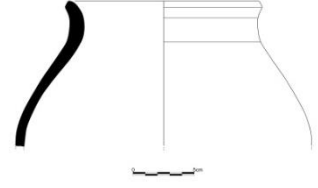
Katalog No. : 681
Levha/Çizim No. : 96/681
Buluntu No : 21.t.03.Mk.20
Buluntu Tarihi : 2021
Buluntu Yeri : II No.lu Çukur
Form Adı : Çömlek/Tip 58e
Ölçüler : AÇ: 15 cm Y: 12.1 cm CK: 0.6 cm



Tanım: Ağız kenarı-gövde parçası. Kahverengi (7.5YR 5/4) hamuru, mika, kireç, taşçık mika katkılı, gözenekli, sık dokulu, serttir. Her iki yüzey hamurunun renginde astarlı, mat ve hafif pürüzlüdür. Kullanımdan dolayı dış yüzeyde yanık izleri görülmektedir. İyi fırınlanmış, çark yapımıdır.

Tarih : MÖ 2. yüzyılın ikinci yarısı
Yayın : Kültepe-Kaniş Kazı Başkanlığı İzni ile

Katalog No. : 682
Levha/Çizim No. : 96/682
Buluntu No : 20.t.06.Mk.11
Buluntu Tarihi : 2020
Buluntu Yeri : 85/XCVII Plankaresi /
11 No.lu Mekan / 3a Evresi

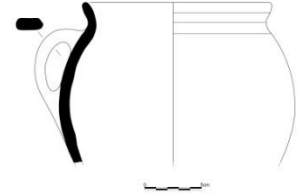


Form Adı : Çömlek/Tip 58e
Ölçüler : AÇ: 15 cm Y: 11.5 cm CK: 0.9 cm

Tanım: Ağız kenarı-gövde parçası. Siyah (2.5Y 2.5/1) hamuru, mika, kireç, taşçık katkılı, gözenekli, sık dokulu, serttir. Her iki yüzey siyah (2.5Y 2.5/1), mat ve pürüzlüdür. Kullanımdan dolayı dış yüzeyde yanık izleri görülmektedir. İyi fırınlanmış, çark yapımıdır.

Tarih : MÖ 2. Yüzyıl
Yayın : Kültepe-Kaniş Kazı Başkanlığı İzni ile

Katalog No. : 683
Levha/Çizim No. : 96/683
Buluntu No : 21.t.03.Mk.20
Buluntu Tarihi : 2021
Buluntu Yeri : II No.lu Çukur

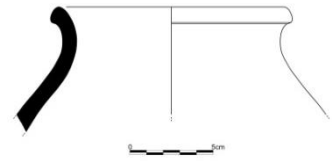


Form Adı : Pişirme Kabı/Tip 58e
Ölçüler : AÇ: 14 cm Y: 13.6 cm CK: 0.6 cm

Tanım: Ağız kenarı-gövde ve kulp parçası. Kahverengi (7.5YR 5/4) hamuru, mika, kireç, taşçık katkılı, gözenekli, sık dokulu, serttir. Her iki yüzey hamurunun renginde astarlı, mat ve hafif pürüzlüdür. Kullanımdan dolayı dış yüzeyde yanık izleri görülmektedir. İyi fırınlanmış, çark yapımıdır.

Tarih : MÖ 2. yüzyılın ikinci yarısı
Yayın : Kültepe-Kaniş Kazı Başkanlığı İzni ile

Katalog No. : 684
Levha/Çizim No. : 97/684
Buluntu No : 20.t.06.Mk.10
Buluntu Tarihi : 2020
Buluntu Yeri : 85/XCVII-XCVIII Plankaresi / 10
No.lu Mekan /3a Evresi

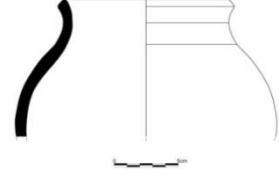


Form Adı : Pişirme Kabı/Tip 58e
Ölçüler : AÇ: 13 cm Y: 6.2cm CK: 0.9 cm

Tanım: Ağız kenarı-gövde parçası. Siyah (2.5Y 2.5/1) hamuru, mika, kireç, taşçık katkılı, gözenekli, sık dokulu, serttir. Her iki yüzey hamurunun renginde astarlı, mat ve hafif pürüzlüdür. Kullanımdan dolayı dış yüzeyde yanık izleri görülmektedir. İyi fırınlanmış, çark yapımıdır.

Tarih : MÖ 2. yüzyıl
Yayın : Kültepe-Kaniş Kazı Başkanlığı İzni ile

Katalog No. : 685
Levha/Çizim No. : 97/685
Buluntu No : 09.t.1.Mk.26
Buluntu Tarihi : 2009
Buluntu Yeri : 85-86/XCVIII Plankaresi /
5 No.lu Mekan / 3b Evresi



Form Adı : Çömlek/Tip 58e
Ölçüler : AÇ: 12 cm Y: 10.2 cm CK: 0.8 cm

Tanım: Ağız kenarı-gövde parçası. Kahverengi (7.5YR 5/4) hamuru, mika, kireç, taşçık katkılı, gözenekli, sık dokulu, serttir. Her iki yüzey siyah (2.5Y 2.5/1) astarlı, mat ve pürüzlüdür. Kullanımdan dolayı dış yüzeyde yanık izleri görülmektedir. İyi fırınlanmış, çark yapımıdır.

Tarih : MÖ 3. yüzyılın ikinci yarısı
Yayın : Kültepe-Kaniş Kazı Başkanlığı İzni ile

Katalog No. : 686
Levha/Çizim No. : 97/686
Buluntu No : 09.t.1.Mk.15
Buluntu Tarihi : 2009
Buluntu Yeri : 85/XCVIII Plankaresi /
6 No.lu Mekan / 3b Evresi

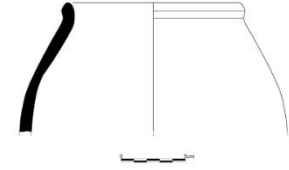


Form Adı : Çömlek/Tip 58f
Ölçüler : AÇ: 6 cm Y: 12.6 cm CK: 0.8 cm

Tanım: Ağız kenarı-gövde ve kulp parçası. Kahverengi (7.5YR 5/4) hamuru, mika, kireç, taşçık katkılı, gözenekli, sık dokulu, serttir. Her iki yüzey hamurunun renginde astarlı, mat ve pürüzlüdür. Kullanımdan dolayı dış yüzeyde yanık izleri görülmektedir. İyi fırınlanmış, çark yapımıdır.

Tarih : MÖ 3. yüzyılın ikinci yarısı
Yayın : Kültepe-Kaniş Kazı Başkanlığı İzni ile

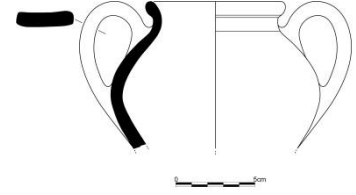
Katalog No. : 687
Levha/Çizim No. : 97/687
Buluntu No : 21.t.03.Mk.20
Buluntu Tarihi : 2021
Buluntu Yeri : II No.lu Çukur
Form Adı : Çömlek/Tip 58f
Ölçüler : AÇ: 10 cm Y: 9.9 cm CK: 0.7 cm



Tanım: Ağız kenarı-gövde parçası. Siyah (5Y 2.5/1) hamuru, mika, kireç, taşçık katkılı, gözenekli, sık dokulu, serttir. İç ve dış yüzey hamurunun renginde astarlı mat ve pürüzlüdür. Kullanımdan dolayı dış yüzeyde yanık izleri görülmektedir. İyi fırınlanmış, çark yapımıdır.

Tarih : MÖ 2. yüzyılın ikinci yarısı
Yayın : Kültepe-Kaniş Kazı Başkanlığı İzni ile

Katalog No. : 688
Levha/Çizim No. : 97/688
Buluntu No : 20.t.06.Mk.14
Buluntu Tarihi : 2020
Buluntu Yeri : 85/XCVII Plankaresi /
11 No.lu Mekan / 3b Evresi

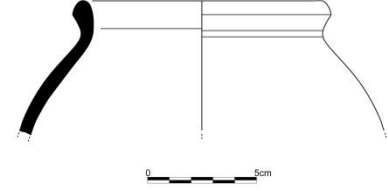


Form Adı : Çömlek/Tip 58g
Ölçüler : AÇ: 8 cm Y: 9 cm CK: 0.8 cm

Tanım: Ağız kenarı-gövde ve kulp parçası. Kahverengi (7.5YR 5/4) hamuru, mika, kireç, taşçık katkılı, gözenekli, sık dokulu, serttir. Her iki yüzey hamurunun renginde astarlı mat ve pürüzlüdür. Kullanımdan dolayı dış yüzeyde yanık izleri görülmektedir. İyi fırınlanmış, çark yapımıdır.

Tarih : MÖ 3. yüzyılın ikinci yarısı
Yayın : Kültepe-Kaniş Kazı Başkanlığı İzni ile

Katalog No. : 689
Levha/Çizim No. : 97/689
Buluntu No : 09.t.1.Mk.29
Buluntu Tarihi : 2009
Buluntu Konumu : 85-86/XCVIII Plankaresi /
5 No.lu Mekan / 3c Evresi



Form Adı : Çömlek/Tip 58g
Ölçüler : AÇ: 10 cm Y: 5.9 cm CK: 0.7 cm

Tanım: Ağız kenarı-gövde parçası. Siyah (2.5Y 2.5/1) hamuru, mika, kireç, taşçık katkılı, gözenekli, sık dokulu, serttir. Her iki yüzey hamurunun renginde astarlı mat ve pürüzlüdür. Kullanımdan dolayı dış yüzeyde yanık izleri görülmektedir. İyi fırınlanmış, çark yapımıdır.

Tarih : MÖ 3. yüzyılın ilk yarısı
Yayın : Kültepe-Kaniş Kazı Başkanlığı İzni ile

Katalog No. : 690
Levha/Çizim No. : 97/691
Buluntu No : 20.t.06.Mk.14
Buluntu Tarihi : 2020
Buluntu Yeri : 85/XCVII Plankaresi / 11 No.lu
Mekan / 3b Evresi



Form Adı : Çömlek/Tip 58g
Ölçüler : AÇ: 16 cm Y: 7 cm CK: 0.8 cm

Tanım: Ağız kenarı-gövde parçası. Koyu kahverengi (7.5YR 3/2) hamuru, mika, kireç, taşçık katkılı, gözenekli, sık dokulu, serttir. İç ve dış yüzey hamurunun renginde astarlı, mat ve pürüzlüdür. Hamurun çekirdeğinde gri renk görülürken, dış yüzeyde de kullanımdan dolayı yanık izleri görülmektedir. Kötü fırınlanmış, çark yapımıdır.

Tarih : MÖ 3. yüzyılın ikinci yarısı
Yayın : Kültepe-Kaniş Kazı Başkanlığı İzni ile

Katalog No. : 691
Levha/Çizim No. : 98/692
Buluntu No : 09.t.1.Mk.15
Buluntu Tarihi : 2009
Buluntu Yeri : 85/XCVIII Plankaresi /
6 No.lu Mekan / 3b Evresi

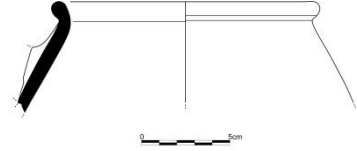


Form Adı : Çömlek/Tip 58g
Ölçüler : AÇ: 12 cm Y: 8.1 cm CK: 0.7 cm

Tanım: Ağız kenarı-gövde parçası. Siyah (2.5Y 2.5/1) hamuru, mika, kireç, taşçık katkılı, gözenekli, sık dokulu, serttir. Her iki yüzey hamurunun renginde astarlı, mat ve pürüzlüdür. Hamurun çekirdeğinde gri renk görülürken, dış yüzeyde de kullanımdan dolayı yanık izleri görülmektedir. Kötü fırınlanmış, çark yapımıdır.

Tarih : MÖ 3. yüzyılın ikinci yarısı
Yayın : Kültepe-Kaniş Kazı Başkanlığı İzni ile

Katalog No. : 692
Levha/Çizim No. : 97/690
Buluntu No : 09.t.1.Mk.29
Buluntu Tarihi : 2009
Buluntu Yeri : 85-86/XCVIII Plankaresi /
5 No.lu Mekan / 3c Evresi

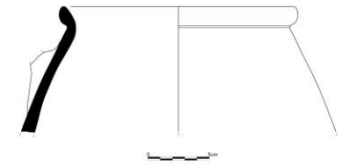


Form Adı : Çömlek/Tip 58g
Ölçüler : AÇ: 13 cm Y: 5.6 cm CK: 0.7 cm

Tanım: Ağız kenarı-gövde ve kulp parçası. Koyu kahverengi (7.5YR 3/2) hamuru, mika, kireç, taşçık katkılı, gözenekli, sık dokulu, serttir. Her iki yüzey hamurunun renginde astarlı, mat ve pürüzlüdür. Hamurun çekirdeğinde gri renk görülürken, dış yüzeyde de kullanımdan dolayı yanık izleri görülmektedir. Kötü fırınlanmış, çark yapımıdır.

Tarih : MÖ 3. yüzyılın ilk yarısı
Yayın : Kültepe-Kaniş Kazı Başkanlığı İzni ile

Katalog No. : 693
Levha/Çizim No. : 98/693
Buluntu No : 09.t.1.Mk.15
Buluntu Tarihi : 2009
Buluntu Yeri : 85/XCVIII Plankaresi /
6 No.lu Mekan / 3b Evresi

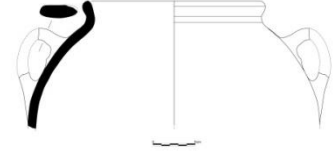


Form Adı : Çömlek/Tip 58g
Ölçüler : AÇ: 18 cm Y: 9.9 cm CK: 1.1 cm

Tanım: Ağız kenarı-gövde ve kulp parçası. Kahverengi (7.5YR 5/4) hamuru, mika, kireç, taşçık katkılı, gözenekli, sık dokulu, serttir. Her iki yüzey hamurunun renginde astarlı, mat ve pürüzlüdür. Hamurun çekirdeğinde gri renk görülürken, dış yüzeyde de kullanımdan dolayı yanık izleri görülmektedir. Kötü fırınlanmış, çark yapımıdır.

Tarih : MÖ 3. yüzyılın ikinci yarısı
Yayın : Kültepe-Kaniş Kazı Başkanlığı İzni ile

Katalog No. : 694
Levha/Çizim No. : 98/694
Buluntu No : 09.t.1.Mk.18
Buluntu Tarihi : 2009
Buluntu Yeri : 85-86/XCVIII Plankaresi /
5 No.lu Mekan / 3b Evresi

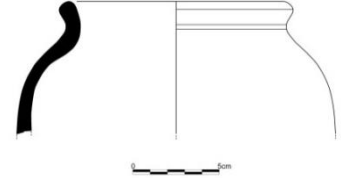


Form Adı : Çömlek/Tip58g
Ölçüler : **AÇ:** 18 cm **Y:** 14.6 cm **CK:** 1.1 cm

Tanım: Ağız kenarı-gövde ve kulp parçası. Kahverengi (7.5YR 5/4) hamuru, mika, kireç, taşçık katkılı, gözenekli, sık dokulu, serttir. Her iki yüzey hamurunun renginde astarlı, mat ve pürüzlüdür. Hamurun çekirdeğinde gri renk görülürken, dış yüzeyde de kullanımdan dolayı yanık izleri görülmektedir. Kötü fırınlanmış, çark yapımıdır.

Tarih : MÖ 3. yüzyılın ikinci yarısı
Yayın : Kültepe-Kaniş Kazı Başkanlığı İzni ile

Katalog No. : 695
Levha/Çizim No. : 98/695
Buluntu No : 09.t.1.Mk.26
Buluntu Tarihi : 2009
Buluntu Yeri : 85-86/XCVIII Plankaresi /
5 No.lu Mekan / 3b Evresi

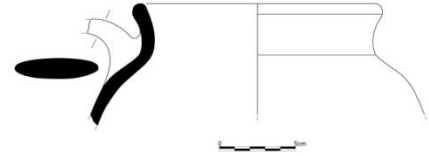


Form Adı : Pişirme Kabı/Tip 58h
Ölçüler : **AÇ:** 12 cm **Y:** 7.4 cm **CK:** 0.9 cm

Tanım: Ağız kenarı-gövde parçası. Siyah (2.5Y 2.5/1) hamuru, kireç, taş ve mika katkılı, gözenekli, sık dokulu, serttir. Her iki yüzey hamurunun renginde astarlı, mat ve pürüzlüdür. Hamurun çekirdeğinde gri renk görülürken, dış yüzeyde de kullanımdan dolayı yanık izleri görülmektedir. Kötü fırınlanmış, çark yapımıdır.

Tarih : MÖ 3. yüzyılın ikinci yarısı
Yayın : Kültepe-Kaniş Kazı Başkanlığı İzni ile

Katalog No. : 696
Levha/Çizim No. : 98/696
Buluntu No : 20.t.1.Mk.18
Buluntu Tarihi : 2020
Buluntu Yeri : 85-86/XCVIII Plankaresi / 5
No.lu Mekan / 3b Evresi

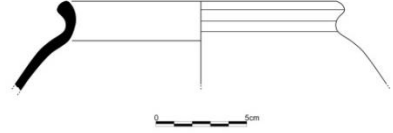


Form Adı : Çömlek/Tip 58h
Ölçüler : **AÇ:** 15 cm **Y:** 7 cm **CK:** 0.6 cm

Tanım: Ağız kenarı-gövde ve kulp parçası. Koyu kahverengi (7.5YR 3/2) hamuru, mika, kireç, taşçık mika katkılı, gözenekli, sık dokulu, serttir. Her iki yüzey siyah (2.5Y 2.5/1) astarlı, mat ve pürüzlüdür. Hamurun çekirdeğinde gri renk görülürken, dış yüzeyde de kullanımdan dolayı yanık izleri görülmektedir. Kötü fırınlanmış, çark yapımıdır.

Tarih : MÖ 3. yüzyılın ikinci yarısı
Yayın : Kültepe-Kaniş Kazı Başkanlığı İzni ile

Katalog No. : 697
Levha/Çizim No. : 98/697
Buluntu No : 09.t.1.Mk.32
Buluntu Tarihi : 2009
Buluntu Yeri : 86/XCVIII Plankaresi /
7 No.lu Mekan



Form Adı : Çömlek/Tip 58h
Ölçüler : AÇ: 14 cm Y: 4.3 cm CK: 0.6 cm

Tanım: Ağız kenarı-gövde parçası. Siyah (2.5Y 2.5/1) hamuru, mika, kireç, taşçık katkılı, gözenekli, sık dokulu, serttir. Her iki yüzey hamurunun renginde astarlı, mat ve pürüzlüdür. Hamurun çekirdeğinde gri renk görülürken, dış yüzeyde de kullanımdan dolayı yanık izleri görülmektedir. Kötü fırınlanmış, çark yapımıdır.

Tarih : MÖ 3. yüzyıl
Yayın : Kültepe-Kaniş Kazı Başkanlığı İzni ile

Katalog No. : 698
Levha/Çizim No. : 99/698
Buluntu No : 09.t.1.Mk.29
Buluntu Tarihi : 2009
Buluntu Yeri : 85-86/XCVIII Plankaresi /
5 No.lu Mekan / 3c Evresi



Form Adı : Çömlek/Tip 64a
Ölçüler : AÇ: 19 cm Y: 2.6 cm CK: 0.7 cm

Tanım: Ağız kenarı-gövde parçası. Kahverengi (7.5YR 5/4) hamuru, mika, kireç, taşçık katkılı, gözenekli, sık dokulu, serttir. Her iki yüzey hamurunun renginde astarlı, mat ve pürüzlüdür. Hamurun çekirdeğinde gri renk görülürken, dış yüzeyde de kullanımdan dolayı yanık izleri görülmektedir. Kötü fırınlanmış, çark yapımıdır.

Tarih : MÖ 3. yüzyılın ilk yarısı
Yayın : Kültepe-Kaniş Kazı Başkanlığı İzni ile

Katalog No. : 699
Levha/Çizim No. : 99/699
Buluntu No : 21.t.03.Mk.20
Buluntu Tarihi : 2021
Buluntu Yeri : II No.lu Çukur



Form Adı : Çömlek/Tip 64a
Ölçüler : AÇ: 19 cm Y: 4 cm CK: 0.7 cm

Tanım: Ağız kenarı-gövde parçası. Kahverengi (7.5YR 5/4) hamuru, mika, kireç, taşçık katkılı, gözenekli, sık dokulu, serttir. Her iki yüzey hamurunun renginde astarlı, mat ve pürüzlüdür. Hamurun çekirdeğinde gri renk görülürken, dış yüzeyde de kullanımdan dolayı yanık izleri görülmektedir. Kötü fırınlanmış, çark yapımıdır.

Tarih : MÖ 2. yüzyılın ikinci yarısı
Yayın : Kültepe-Kaniş Kazı Başkanlığı İzni ile

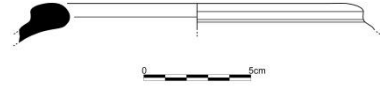
Katalog No. : 700
Levha/Çizim No. : 99/700
Buluntu No : 09.t.1.Mk.32
Buluntu Tarihi : 2009
Buluntu Yeri : 86/XCVIII Plankaresi / 7 No.lu Mekan
Form Adı : Çömlek/Tip 64b
Ölçüler : **AÇ:** 28 cm **Y:** 4.1 cm **CK:** 0.9 cm



Tanım: Ağız kenarı-gövde parçası. Kahverengi (7.5YR 5/4) hamuru, mika, kireç, taşçık katkılı, gözenekli, sık dokulu, serttir. Her iki yüzey pembemsi gri (7.5YR 6/2) astarlı, mat ve pürüzlüdür. Hamurun çekirdeğinde gri renk görülürken, dış yüzeyde de kullanımdan dolayı yanık izleri görülmektedir. Kötu fırınlanmış, çark yapımıdır.

Tarih : MÖ 3. yüzyıl
Yayın : Kültepe-Kaniş Kazı Başkanlığı İzni ile

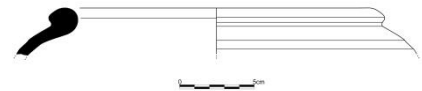
Katalog No. : 701
Levha/Çizim No. : 99/701
Buluntu No : 09.t.1.Mk.32
Buluntu Tarihi : 2009
Buluntu Yeri : 86/XCVIII Plankaresi / 7 No.lu Mekan
Form Adı : Çömlek/Tip 64c
Ölçüler : **AÇ:** 16 cm **Y:** 1.2 cm **CK:** 0.7 cm



Tanım: Ağız kenarı-gövde parçası. Kahverengi (7.5YR 5/4) hamuru, mika, kireç, taşçık katkılı, gözenekli, sık dokulu, serttir. Her iki yüzey pembemsi gri (7.5YR 6/2) astarlı, mat ve pürüzlüdür. Hamurun çekirdeğinde gri renk görülürken, dış yüzeyde de kullanımdan dolayı yanık izleri görülmektedir. Kötu fırınlanmış, çark yapımıdır.

Tarih : MÖ 3. yüzyıl
Yayın : Kültepe-Kaniş Kazı Başkanlığı İzni ile

Katalog No. : 702
Levha/Çizim No. : 99/702
Buluntu No : 09.t.1.Mk.32
Buluntu Tarihi : 2009
Buluntu Yeri : 86/XCVIII Plankaresi / 7 No.lu Mekan
Form Adı : Çömlek/Tip 64c
Ölçüler : **AÇ:** 18 cm **Y:** 3.1 cm **CK:** 0.7 cm



Tanım: Ağız kenarı-gövde parçası. Kahverengi (7.5YR 5/4) hamuru, mika, kireç, taşçık katkılı, gözenekli, sık dokulu, serttir. Her iki yüzey pembemsi gri (7.5YR 6/2) astarlı, mat ve pürüzlüdür. Hamurun çekirdeğinde gri renk görülürken, dış yüzeyde de kullanımdan dolayı yanık izleri görülmektedir. Kötu fırınlanmış, çark yapımıdır.

Tarih : MÖ 3. yüzyıl
Yayın : Kültepe-Kaniş Kazı Başkanlığı İzni ile

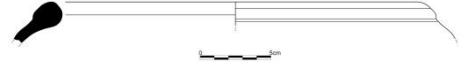
Katalog No. : 703
Levha/Çizim No. : 99/703
Buluntu No : 09.t.1.Mk.32
Buluntu Tarihi : 2009
Buluntu Yeri : 86/XCVIII Plankaresi / 7 No.lu Mekan
Form Adı : Çömlek/Tip 64c
Ölçüler : **AÇ:** 10 cm **Y:** 3.3 cm **CK:** 0.7 cm



Tanım: Ağız kenarı-gövde parçası. Kahverengi (7.5YR 5/4) hamuru, mika, kireç, taşçık katkılı, gözenekli, sık dokulu, serttir. Her iki yüzey pembemsi gri (7.5YR 6/2) astarlı, mat ve pürüzlüdür. Dış yüzeyde de kullanımdan dolayı yanık izleri görülmektedir. İyi fırınlanmış, çark yapımıdır.

Tarih : MÖ 3. yüzyıl
Yayın : Kültepe-Kaniş Kazı Başkanlığı İzni ile

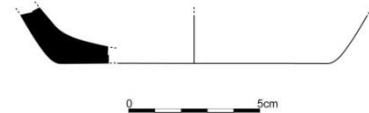
Katalog No. : 704
Levha/Çizim No. : 99/704
Buluntu No : 09.t.1.Mk.32
Buluntu Tarihi : 2009
Buluntu Yeri : 86/XCVIII Plankaresi / 7 No.lu Mekan
Form Adı : Pişirme Kabı/Tip 64c
Ölçüler : **AÇ:** 24 cm **Y:** 3.3 cm **CK:** 0.7 cm



Tanım: Ağız kenarı-gövde parçası. Kahverengi (7.5YR 5/4) hamuru, mika, kireç, taşçık katkılı, gözenekli, sık dokulu, serttir. Her iki yüzey pembemsi gri (7.5YR 6/2) astarlı, mat ve pürüzlüdür. İyi fırınlanmış, çark yapımıdır.

Tarih : MÖ 3. yüzyıl
Yayın : Kültepe-Kaniş Kazı Başkanlığı İzni ile

Katalog No. : 705
Levha/Çizim No. : 100/705
Buluntu No : 21.t.03.Mk.20
Buluntu Tarihi : 2021
Buluntu Yeri : II No.lu Çukur
Form Adı : Çömlek/Tip 58-62
Ölçüler : **KÇ:** 10 cm **Y:** 1.8 cm **CK:** 0.6 cm



Tanım: Dip-gövde parçası. Koyu kahverengi (7.5YR 3/2) hamuru, mika, kireç, taşçık katkılı, gözenekli, sık dokulu, serttir. İç ve dış yüzey siyah (2.5Y 2.5/1) astarlı, mat ve pürüzlüdür. Hamurun çekirdeğinde gri renk görülürken, dış yüzeyde de kullanımdan dolayı yanık izleri görülmektedir. Kötü fırınlanmış, çark yapımıdır.

Tarih : MÖ 2. yüzyılın ikinci yarısı
Yayın : Kültepe-Kaniş Kazı Başkanlığı İzni ile

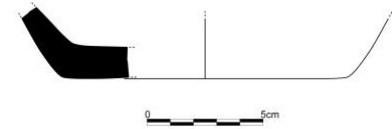
Katalog No. : 706
Levha/Çizim No. : 100/706
Buluntu No : 21.t.03.Mk.20
Buluntu Tarihi : 2021
Buluntu Yeri : II No.lu Çukur
Form Adı : Çömlek/Tip 58-62
Ölçüler : **KÇ:** 12 cm **Y:** 3.6 cm **CK:** 0.7 cm



Tanım: Dip-gövde parçası. Koyu kahverengi (7.5YR 3/2) hamuru, mika, kireç, taşçık katkılı, gözenekli, sık dokulu, serttir. Her iki yüzey siyah (2.5Y 2.5/1) astarlı, mat ve pürüzlüdür. Hamurun çekirdeğinde gri renk görülürken, dış yüzeyde de kullanımdan dolayı yanık izleri görülmektedir. Kötü fırınlanmış, çark yapımıdır.

Tarih : MÖ 2. yüzyılın ikinci yarısı
Yayın : Kültepe-Kaniş Kazı Başkanlığı İzni ile

Katalog No. : 707
Levha/Çizim No. : 100/707
Buluntu No : 20.t.06-Mk.14
Buluntu Tarihi : 2020
Buluntu Yeri : 85/XCVII Plankaresi /
11 No.lu Mekan / 3b Evresi

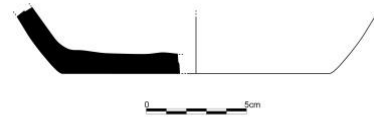


Form Adı : Çömlek/Tip 58-62
Ölçüler : **KÇ:** 12 cm **Y:** 2.4 cm **CK:** 1 cm

Tanım: Dip-gövde parçası. Kahverengi (7.5YR 5/4) hamuru, mika, kireç, taşçık katkılı, gözenekli, sık dokulu, serttir. Her iki yüzey hamurunun renginde astarlı, mat ve pürüzlüdür. Hamurun çekirdeğinde gri renk görülürken, dış yüzeyde de kullanımdan dolayı yanık izleri görülmektedir. Kötü fırınlanmış, çark yapımıdır

Tarih : MÖ 3. yüzyılın ikinci yarısı
Yayın : Kültepe-Kaniş Kazı Başkanlığı İzni ile

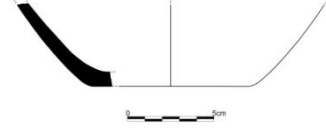
Katalog No. : 708
Levha/Çizim No. : 100/708
Buluntu No : 21.t.03.Mk.20
Buluntu Tarihi : 2021
Buluntu Yeri : II No.lu Çukur
Form Adı : Çömlek/Tip 58-62
Ölçüler : **KÇ:** 12 cm **Y:** 2.8 cm **CK:** 0.7 cm



Tanım: Dip-gövde parçası. Kahverengi (7.5YR 5/4) hamuru, mika, kireç, taşçık katkılı, gözenekli, sık dokulu, serttir. Her iki yüzey hamurunun renginde astarlı, mat ve pürüzlüdür. Hamurun çekirdeğinde gri renk görülürken, dış yüzeyde de kullanımdan dolayı yanık izleri görülmektedir. Kötü fırınlanmış, çark yapımıdır.

Tarih : MÖ 2. yüzyılın ikinci yarısı
Yayın : Kültepe-Kaniş Kazı Başkanlığı İzni ile

Katalog No. : 709
Levha/Çizim No. : 100/709
Buluntu No : 20.t.06.Mk.14
Buluntu Tarihi : 2020
Buluntu Yeri : 85/XCVII Plankaresi /
11 No.lu Mekan / 3b Evresi

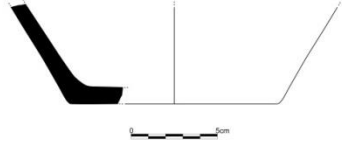


Form Adı : Çömlek/Tip 58-62
Ölçüler : **KÇ:** 9 cm **Y:** 4.8 cm **CK:** 0.6 cm

Tanım: Dip-gövde parçası. Koyu kahverengi (7.5YR 3/2) hamuru, mika, kireç, taşçık katkılı, gözenekli, sık dokulu, serttir. Her iki yüzey siyah (2.5Y 2.5/1) astarlı, mat ve pürüzlüdür. Hamurun çekirdeğinde gri renk görülürken, dış yüzeyde de kullanımdan dolayı yanık izleri görülmektedir. Kötü fırınlanmış, çark yapımıdır.

Tarih : MÖ 3. yüzyılın ikinci yarısı
Yayın : Kültepe-Kaniş Kazı Başkanlığı İzni ile

Katalog No. : 710
Levha/Çizim No. : 100/710
Buluntu No : 20.t.06.Mk.14
Buluntu Tarihi : 2020
Buluntu Yeri : 85/XCVII Plankaresi /
11 No.lu Mekan / 3b Evresi

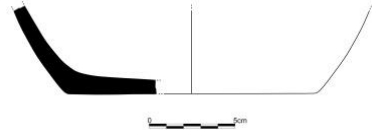


Form Adı : Çömlek/Tip 58-62
Ölçüler : **KÇ:** 12 cm **Y:** 5.4 cm **CK:** 0.7 cm

Tanım: Dip-gövde parçası. Kahverengi (7.5YR 5/4) hamuru, mika, kireç, taşçık katkılı, gözenekli, sık dokulu, serttir. Her iki yüzey hamurunun renginde astarlı, mat ve pürüzlüdür. Hamurun çekirdeğinde gri renk görülürken, dış yüzeyde de kullanımdan dolayı yanık izleri görülmektedir. Kötü fırınlanmış, çark yapımıdır.

Tarih : MÖ 3. yüzyılın ikinci yarısı
Yayın : Kültepe-Kaniş Kazı Başkanlığı İzni ile

Katalog No. : 711
Levha/Çizim No. : 100/711
Buluntu No : 21.t.03.Mk.20
Buluntu Tarihi : 2021
Buluntu Yeri : II No.lu Çukur

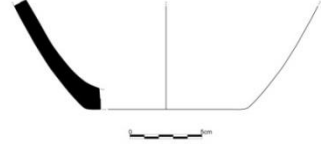


Form Adı : Çömlek/Tip 58-62
Ölçüler : **KÇ:** 14 cm **Y:** 4.8 cm **CK:** 0.7 cm

Tanım: Dip-gövde parçası. Kahverengi (7.5YR 5/4) hamuru, mika, kireç, taşçık katkılı, gözenekli, sık dokulu, serttir. Her iki yüzey hamurunun renginde astarlı, mat ve pürüzlüdür. Dış yüzeyde de kullanımdan dolayı yanık izleri görülmektedir. Kötü fırınlanmış, çark yapımıdır.

Tarih : MÖ 2. yüzyılın ikinci yarısı
Yayın : Kültepe-Kaniş Kazı Başkanlığı İzni ile

Katalog No. : 712
Levha/Çizim No. : 100/712
Buluntu No : 20.t.06.Mk.02
Buluntu Yeri : Tepe
Buluntu Tarihi : 2020
Buluntu Konumu : 85/XCVII-XCVIII Plankaresi /
9 No.lu Mekan / 3a Evresi

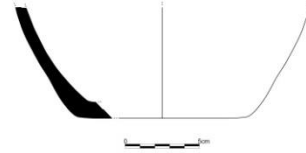


Form Adı : Çömlek/Tip 58-62
Ölçüler : **KÇ:** 11 cm **Y:** 7 cm **CK:** 1 cm

Tanım: Dip-gövd parçası. Kahverengi (7.5YR 5/4) hamuru, mika, kireç, taşçık katkılı, gözenekli, sık dokulu, serttir. İç ve dış yüzey hamurunun renginde astarlı, mat ve pürüzlüdür. Dış yüzeyde de kullanımdan dolayı yanık izleri görülmektedir. Kötü fırınlanmış, çark yapımıdır.

Tarih : MÖ 2. yüzyıl
Yayın : Kültepe-Kaniş Kazı Başkanlığı İzni ile

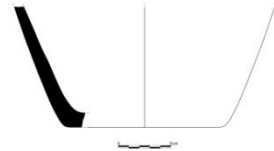
Katalog No. : 713
Levha/Çizim No. : 100/713
Buluntu No : 21.t.03.Mk.20
Buluntu Tarihi : 2021
Buluntu Yeri : II No.lu Çukur
Form Adı : Çömlek/Tip 58-62
Ölçüler : **KÇ:** 11 cm **Y:** 7.1 cm **CK:** 0.6 cm



Tanım: Dip-gövd parçası. Koyu kahverengi (7.5YR 3/2) hamuru, mika, kireç, taşçık katkılı, gözenekli, sık dokulu, serttir. İç ve dış yüzey siyah (2.5Y 2.5/1) astarlı, mat ve pürüzlüdür. Kötü fırınlanmış, çark yapımıdır.

Tarih : MÖ 2. yüzyılın ikinci yarısı
Yayın : Kültepe-Kaniş Kazı Başkanlığı İzni ile

Katalog No. : 714
Levha/Çizim No. : 100/714
Buluntu No : 20.t.06.Mk.04
Buluntu Tarihi : 2020
Buluntu Konumu : 85/XCVII-XCVIII Plankaresi /
10 No.lu Mekan / 3b Evresi

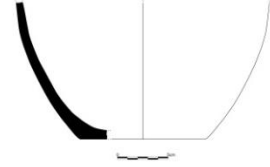


Form Adı : Çömlek/Tip 58-62
Ölçüler : **KÇ:** 15 cm **Y:** 11.1 cm **CK:** 0.7 cm

Tanım: Dip-gövd parçası. Koyu kahverengi (7.5YR 3/2) hamuru, mika, kireç, taşçık katkılı, gözenekli, sık dokulu, serttir. İç ve dış yüzey hamurunun renginde astarlı, mat ve hafif pürüzlüdür. Dış yüzeyde de kullanımdan dolayı yanık izleri görülmektedir. Kötü fırınlanmış, çark yapımıdır.

Tarih : MÖ 3. yüzyılın ikinci yarısı
Yayın : Kültepe-Kaniş Kazı Başkanlığı İzni ile

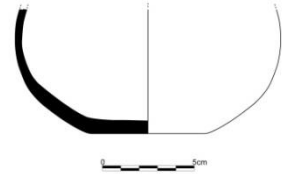
Katalog No. : 715
Levha/Çizim No. : 100/715
Buluntu No : 21.t.03.Mk.20
Buluntu Tarihi : 2021
Buluntu Yeri : II No.lu Çukur
Form Adı : Çömlek/Tip 58-62
Ölçüler : **KÇ:** 12 cm **Y:** 4.5 cm **CK:** 0.7 cm



Tanım: Dip-gövde parçası. Kahverengi (7.5YR 5/4) hamuru, mika, kireç, taşçık katkılı, gözenekli, sık dokulu, serttir. İç ve dış yüzey hamurunun renginde astarlı, mat ve pürüzlüdür. Hamurun çekirdeğinde gri renk görülürken, dış yüzeyde de kullanımdan dolayı yanık izleri görülmektedir. Kötü fırınlanmış, çark yapımıdır.

Tarih : MÖ 2. yüzyılın ikinci yarısı
Yayın : Kültepe-Kaniş Kazı Başkanlığı İzni ile

Katalog No. : 716
Levha/Çizim No. : 100/716
Buluntu No : 09.t.1.Mk.16
Buluntu Tarihi : 2009
Buluntu Konumu : 85-86/XCVIII Plankaresi /
5 No.lu Mekan / 3b Evresi

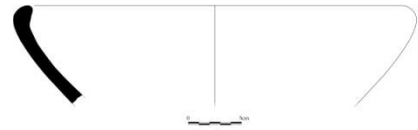


Form Adı : Çömlek/Tip 58-62
Ölçüler : **KÇ:** 6 cm **Y:** 6.6 cm **CK:** 0.6 m

Tanım: Dip-gövde parçası. Siyah renkli (5YR 2.5/1) hamuru, mika, kireç, taşçık katkılı, ince gözenekli, sık dokulu, serttir. İç ve dış yüzey hamurunun renginde astarlı, mat ve pürüzlüdür. Hamurun çekirdeğinde gri renk görülürken, dış yüzeyde de kullanımdan dolayı yanık izleri görülmektedir. Kötü fırınlanmış, çark yapımıdır.

Tarih : MÖ 3. yüzyılın ikinci yarısı
Yayın : Kültepe-Kaniş Kazı Başkanlığı İzni ile

Katalog No. : 717
Levha/Çizim No. : 106/717
Buluntu No : 09.t.1.Mk.06
Buluntu Tarihi : 2009
Buluntu Yeri : 86/XCVIII-XCIX Plankaresi /
I No.lu Mekan / 3c Evresi



Form Adı : Çanak
Ölçüler : **AÇ:** 34 cm **Y:** 8.2 cm **CK:** 0.8 cm

Tanım: Ağız kenarı-gövde parçası. Pembe (7.5YR 7/43 hamuru, mika, kireç, taşçık katkılı, sık dokulu, serttir. İç ve dış yüzey soluk kahverengi (2.5YR 8/3) astarlı, hafif pürüzlü, mattır. İyi fırınlanmış, çark yapımıdır.

Tarih : MÖ 3. yüzyılın ilk yarısı
Yayın : Kültepe-Kaniş Kazı Başkanlığı İzni ile

Katalog No. : 718
Levha/Çizim No. : 106/718
Buluntu No : 09.t.1.Mk.06
Buluntu Tarihi : 2009
Buluntu Yeri : 86/XCVIII-XCIX Plankaresi /
I No.lu Mekan / 3a Evresi

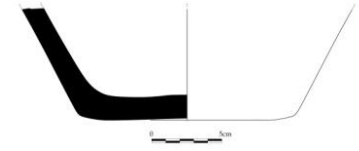


Form Adı : Çanak
Ölçüler : AÇ: 29 cm Y: 6.6 cm CK: 0.8 cm

Tanım: Ağız kenarı-gövde parçası. Kırmızımsı sarı (7.5YR 6/6) hamuru, mika, kireç, taşçık katkılı, sık dokulu, serttir. İç ve dış yüzey soluk kahverengi (10YR 8/3) astarlı, pürüzlü, mattır. İyi fırınlanmış, çark yapımıdır.

Tarih : MÖ 2. yüzyıl
Yayın : Kültepe-Kaniş Kazı Başkanlığı İzni ile

Katalog No. : 719
Levha/Çizim No. : 109/719
Buluntu No : 09.t.1.Mk.11
Buluntu Tarihi : 2009
Buluntu Yeri : 85-86/XCIX-XCVIII Plankaresi /
2 No.lu Mekan / 3c Evresi

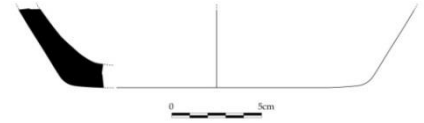


Form Adı : Çanak
Ölçüler : KÇ: 15 cm Y: 3.6 cm CK: 1.3 cm

Tanım: Dip parçası. Açık gri (2.5Y 7/2) hamuru, mika, kireç, taşçık katkılı, gözenekli, sık dokulu, serttir. İç yüzey hamurunun renginde olup dış yüzey soluk kahverengi (2.5Y 8/2) astarlıdır. Her iki yüzeyi de pürüzlü ve mattır. İyi fırınlanmış ve çark yapımıdır.

Tarih : MÖ 3. yüzyılın ilk yarısı
Yayın : Kültepe-Kaniş Kazı Başkanlığı İzni ile

Katalog No. : 720
Levha/Çizim No. : 109/720
Buluntu No : 09.t.1.Mk.11
Buluntu Tarihi : 2009
Buluntu Yeri : 85-86/XCIX-XCVIII Plankaresi / 2 No.lu Mekan / 3c Evresi

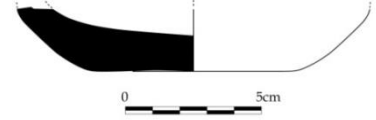


Form Adı : Çanak
Ölçüler : KÇ: 16 cm Y: 6.3 cm CK: 1.2 cm

Tanım: Dip parçası. Pembe (7.5YR 7/4) hamuru, mika, kireç, taşçık katkılı, gözenekli, sık dokulu, serttir. İç ve dış yüzey hamurunun renginde astarlı, pürüzlü ve mattır. İyi fırınlanmış, çark yapımıdır.

Tarih : MÖ 3. yüzyılın ilk yarısı
Yayın : Kültepe-Kaniş Kazı Başkanlığı İzni ile

Katalog No. : 721
Levha/Çizim No. : 121/743
Buluntu No : 09.t.1.Mk.11
Buluntu Tarihi : 2009
Buluntu Yeri : 85-86/XCIX-XCVIII Plankaresi /
2 No.lu Mekan / 3c Evresi

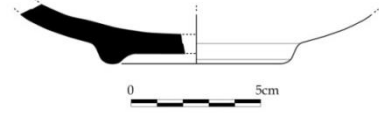


Form Adı : Çanak
Ölçüler : **KÇ:** 9 cm **Y:** 2.2 cm **CK:** 1.3 cm

Tanım: Dip parçası. Kahverengi (7.5YR 5/4) hamuru, mika, kireç, taşçık katkılı, gözenekli, sık dokulu, serttir. İç ve dış yüzey hamurunun renginde astarlı, pürüzlü ve mattır. İyi fırınlanmış, çark yapımıdır.

Tarih : MÖ 3. yüzyılın ilk yarısı
Yayın : Kültepe-Kaniş Kazı Başkanlığı İzni ile

Katalog No. : 722
Levha/Çizim No. : 109/722
Buluntu No : 09.t.1.Mk.11
Buluntu Tarihi : 2009
Buluntu Yeri : 85-86/XCIX-XCVIII Plankaresi / 2 No.lu Mekan / 3c Evresi

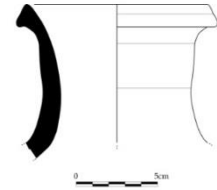


Form Adı : Kase
Ölçüler : **KÇ:** 6.5 cm **Y:** 1.7 cm **CK:** 0.8 cm

Tanım: Kaide parçası. Koyu grimsi kahverengi (10YR 4/2) hamuru, mika, kireç, taşçık katkılı, sık dokulu, serttir. Her iki yüzey hamurunun renginde astarlı, mat ve pürüzlüdür. Hamurun çekirdeğinde gri renk değişimleri görülmektedir. Kötü fırınlanmış ve çark yapımıdır.

Tarih : MÖ 3. yüzyılın ilk yarısı
Yayın : Kültepe-Kaniş Kazı Başkanlığı İzni ile

Katalog No. : 723
Levha/Çizim No. : 109/723
Buluntu No : 09.t.1.Mk.11
Buluntu Tarihi : 2009
Buluntu Yeri : 85-86/XCIX-XCVIII Plankaresi /
2 No.lu Mekan / 3c Evresi

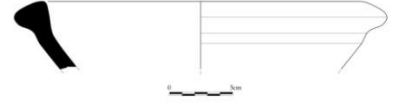


Form Adı : Testi
Ölçüler : **AÇ:** 11 cm **Y:** 4 cm **CK:** 1 cm

Tanım: Ağız kenarı-boyun parçası. Pembe (5YR 7/4) hamuru, mika, kireç, taşçık katkılı, ince gözenekli, sık dokulu, serttir. İç yüzey hamurunun renginde, dış yüzey soluk kahverengi (2.5Y 8/2) astarlıdır. İki yüzeyi de mat ve hafif pürüzlüdür. İyi fırınlanmış, çark yapımıdır.

Tarih : MÖ 3. yüzyılın ilk yarısı
Yayın : Kültepe-Kaniş Kazı Başkanlığı İzni ile

Katalog No. : 724
Levha/Çizim No. : 109/724
Buluntu No : 09.t.1.Mk.11
Buluntu Tarihi : 2009
Buluntu Yeri : 85-86/XCIX-XCVIII Plankaresi /
2 No.lu Mekan / 3c Evresi

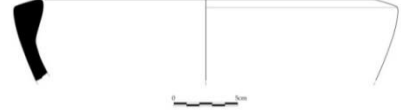


Form Adı : Çanak
Ölçüler : AÇ: 25 cm Y: 4.4 cm CK: 1.3 cm

Tanım: Ağız kenarı-gövde parçası. Açık kahverengi (7.5YR 6/3) hamuru, mika, kireç, taşçık katkılı, sık dokulu, serttir. İç yüzey hamurunun renginde, dış yüzey pembe (7.5YR 7/3) astarlıdır. İki yüzeyi de pürüzlü ve mattır. İyi fırınlanmış, çark yapımıdır.

Tarih : MÖ 3. yüzyılın ilk yarısı
Yayın : Kültepe-Kaniş Kazı Başkanlığı İzni ile

Katalog No. : 725
Levha/Çizim No. : 109/725
Buluntu No : 09.t.1.Mk.11
Buluntu Tarihi : 2009
Buluntu Konumu : 85-86/XCIX-XCVIII Plankaresi /
2 No.lu Mekan / 3c Evresi



Form Adı : Çanak
Ölçüler : AÇ: 26 cm Y: 5 cm CK: 1.2 cm

Tanım: Ağız kenarı-gövde parçası. Açık kırmızımsı kahverengi (5YR 6/4) hamuru, mika, kireç, taşçık katkılı, sık dokulu, serttir. İç yüzey hamurunun renginde, dış yüzey soluk kahverengi (2.5Y 8/2) astarlıdır. Her iki yüzeyi de pürüzlü ve mattır. İyi fırınlanmış, çark yapımıdır.

Tarih : MÖ 3. yüzyılın ilk yarısı
Yayın : Kültepe-Kaniş Kazı Başkanlığı İzni ile

Katalog No. : 726
Levha/Çizim No. : 109/726
Buluntu No : 09.t.1.Mk.11
Buluntu Tarihi : 2009
Buluntu Yeri : 85-86/XCIX-XCVIII Plankaresi / 2 No.lu Mekan / 3c Evresi



Form Adı : Çanak
Ölçüler : AÇ: 21 cm Y: 3.3 cm CK: 1.1 cm

Tanım: Ağız kenarı-gövde parçası. Açık kırmızımsı kahverengi (5YR 6/4) hamuru, mika, kireç, taşçık katkılı, gözenekli, sık dokulu, serttir. İç ve dış yüzey pembe (7.5YR 8/3) astarlıdır. Her iki yüzeyi de pürüzlü ve mattır. İyi fırınlanmış, çark yapımıdır.

Tarih : MÖ 3. yüzyılın ilk yarısı
Yayın : Kültepe-Kaniş Kazı Başkanlığı İzni ile

Katalog No. : 727
Levha/Çizim No. : 109/727
Buluntu No : 09.t.1 Mk.11
Buluntu Tarihi : 2009
Buluntu Konumu : 85-86/XCIX-XCVIII Plankaresi
/ 2 No.lu Mekan / 3c Evresi

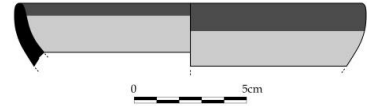


Form Adı : Çanak
Ölçüler : AÇ: 22 cm Y: 5.6 cm CK: 1.2 cm

Tanım: Ağız kenarı-gövde parçası. Açık kahverengi (7.5YR 6/4) hamuru, mika, kireç, taşçık katkılı, gözenekli, sık dokulu, serttir. İç ve dış yüzey hamurunun renginde astarlı, pürüzlü ve mattır. İyi fırınlanmış ve çark yapımıdır.

Tarih : MÖ 3. yüzyılın ilk yarısı
Yayın : Kültepe-Kaniş Kazı Başkanlığı İzni ile

Katalog No. : 728
Levha/Çizim No. : 11/728
Buluntu No : 09.t.1.Mk.28
Buluntu Tarihi : 2009
Buluntu Yeri : 85-86/XCVIII / 3 No.lu Mekan / 3b Evresi

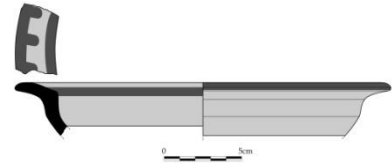


Form Adı : Kase
Ölçüler : AÇ: 16 cm Y: 3 cm CK: 0.6 cm

Tanım: Ağız kenarı-gövde parçası. Kırmızımsı sarı (5YR 6/6) hamuru, mika, kireç, taşçık katkılı, ince gözenekli, sık dokulu, serttir. Her iki yüzey hamurunun renginde astarlı, mat, hafif pürüzlüdür. Ağız kenarı her iki yüzeyde kırmızı (2.5YR 4/6) renkte bant ile bezelidir. İyi fırınlanmış, çark yapımıdır.

Tarih : MÖ 3. yüzyılın ikinci yarısı
Yayın : Kültepe-Kaniş Kazı Başkanlığı İzni ile

Katalog No. : 729
Levha/Çizim No. : 110/729
Buluntu No : 09.t.1.Mk.28
Buluntu Tarihi : 2009
Buluntu Yeri : 85-86/XCVIII /
3 No.lu Mekan / 3b Evresi

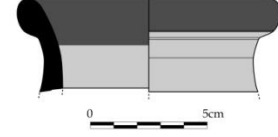


Form Adı : Tabak/Meyvelik
Ölçüler : AÇ: 24 cm Y: 3.5 cm CK: 0.8 cm

Tanım: Ağız kenarı-gövde parçası. Kırmızımsı sarı (5YR 6/6) hamuru, mika, kireç, taşçık katkılı, sık dokulu, serttir. İç ve dış yüzey hamur renginde astarlı, mat, hafif pürüzlüdür. Ağız kenarı her iki yüzeyde, kırmızı (2.5YR 4/6) renkte bant ile dışa uzanan ağız tablası ise aynı renkte yatay bantlar ve dikey çizgi kümeleri ile bezelidir. İyi fırınlanmış, çark yapımıdır.

Tarih : MÖ 3. yüzyılın ikinci yarısı
Yayın : Kültepe-Kaniş Kazı Başkanlığı İzni ile

Katalog No. : 730
Levha/Çizim No. : 110/730
Buluntu No : 09.t.1.Mk.28
Buluntu Tarihi : 2009
Buluntu Yeri : 85-86/XCVIII /
3 No.lu Mekan / 3b Evresi

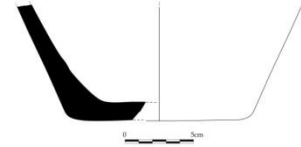


Form Adı : Testi
Ölçüler : **AÇ:** 11 cm **Y:** 4 cm **CK:** 1 cm

Tanım: Ağız kenarı-boyun parçası. Kırmızımsı sarı (5YR 6/6) hamuru, mika, kireç, taşçık katkılı, ince gözenekli, sık dokulu, serttir. İç ve dış yüzey hamurunun renginde astarlı, mat, pürüzlüdür. Ağız kenarı her iki yüzeyde kırmızı (2.5YR 4/6) renkte bant ile bezelidir. İyi fırınlanmış, çark yapımıdır.

Tarih : MÖ 3. yüzyılın ikinci yarısı
Yayın : Kültepe-Kaniş Kazı Başkanlığı İzni ile

Katalog No. : 731
Levha/Çizim No. : 116/731
Buluntu No : 20.t.06.Mk.10
Buluntu Tarihi : 2021
Buluntu Yeri : 85/XCVII-XCVIII Plankaresi 10
No.lu Mekan / 3b Evresi

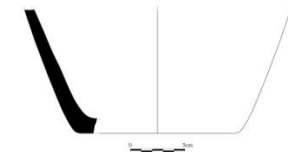


Form Adı : Kapalı Kap
Ölçüler : **AÇ:** 12 cm **Y:** 8.1 cm **CK:** 1.1 cm

Tanım: Dip parçası. Pembe (7.5YR 7/43 hamuru, mika, kireç, taşçık katkılı, gözenekli, sık dokulu, serttir. İç ve dış yüzey soluk kahverengi (2.5YR 8/3) astarlı, hafif pürüzlü, mattır. İyi fırınlanmış, çark yapımıdır.

Tarih : MÖ 3. yüzyılın ikinci yarısı
Yayın : Kültepe-Kaniş Kazı Başkanlığı İzni ile

Katalog No. : 732
Levha/Çizim No. : 117/732
Buluntu No : 20.t.06.Mk.10
Buluntu Tarihi : 2021
Buluntu Yeri : 85/XCVII-XCVIII Plankaresi
10 No.lu Mekan / 3b Evresi

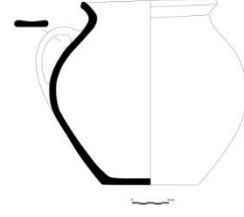


Form Adı : Kapalı Kap
Ölçüler : **KÇ:** 14 cm **Y:** 11 cm **CK:** 1 cm

Tanım: Dip parçası. Pembe (7.5YR 7/43 hamuru, mika, kireç, taşçık katkılı, gözenekli, sık dokulu, serttir. İç ve dış yüzey soluk kahverengi (2.5YR 8/3) astarlı, hafif pürüzlü, mattır. İyi fırınlanmış, çark yapımıdır.

Tarih : MÖ 3. yüzyılın ikinci yarısı
Yayın : Kültepe-Kaniş Kazı Başkanlığı İzni ile

Katalog No. : 733
Levha/Çizim No. : 119/733
Buluntu No : -
Buluntu Tarihi : 2020
Buluntu Konumu : 85/XCVII-XCVIII Plankaresi /
12 No.lu Mekan / 3a Evresi

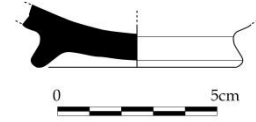


Form Adı : Urne
Ölçüler : AÇ: 5.8 cm Y: 24.8 cm CK: 0.5 cm

Tanım: Parçalar halinde ele geçmiş olup, yapıştırılarak tümlenmiştir. Kırmızımsı sarı (5YR 5/6) hamuru, mika, kireç, taşçık katkılı, gözenekli, sık dokulu ve serttir. İç yüzey hamurunun renginde astarlı, dış yüzey kırmızımsı kahverengi (5YR 5/4) astarlı, mat, pürüzlüdür. Kullanımdan dolayı yer yer yanık izleri görülmektedir. İyi fırınlanmış, çark yapımıdır.

Tarih : MÖ 2. yüzyılın ikinci yarısı
Yayın : Kültepe-Kaniş Kazı Başkanlığı İzni ile

Katalog No. : 734
Levha/Çizim No. : 120/734
Buluntu No : 21.t.Mk.07
Buluntu Tarihi : 2021
Buluntu Yeri : I No.lu Çukur
Form Adı : Kase

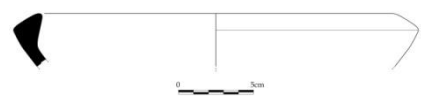


Ölçüler : KÇ: 6 cm Y: 1.4 cm CK: 0.7 cm

Tanım: Kaide parçası. Kırmızımsı sarı (5YR 6/6) hamuru, mika, kireç, taşçık katkılı, sık dokulu, serttir. Her iki yüzey kırmızı (2.5YR 5/6) astarlı, mat, hafif pürüzlüdür. İyi fırınlanmış, çark yapımıdır.

Tarih : MÖ 2. yüzyılın ikinci yarısı
Yayın : Kültepe-Kaniş Kazı Başkanlığı İzni ile

Katalog No. : 735
Levha/Çizim No. : 120/730
Buluntu No : 21.t.Mk.07
Buluntu Tarihi : 2021
Buluntu Yeri : I No.lu Çukur
Form Adı : Çanak



Ölçüler : AÇ: 23 cm Y: 3.5 cm CK: 0.6 cm

Tanım: Ağız kenarı-gövde parçası. Pembe (7.5YR 7/43) hamuru, mika, kireç, taşçık katkılı, gözenekli, sık dokulu, serttir. Her iki yüzey soluk kahverengi (2.5YR 8/3) astarlı, hafif pürüzlü ve mattır. İyi fırınlanmış, çark yapımıdır.

Tarih : MÖ 2. yüzyılın ikinci yarısı
Yayın : Kültepe-Kaniş Kazı Başkanlığı İzni ile

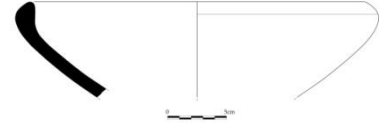
Katalog No. : 736
Levha/Çizim No. : 120/731
Buluntu No : 21.t.Mk.07
Buluntu Tarihi : 2021
Buluntu Yeri : I No.lu Çukur
Form Adı : Çanak
Ölçüler : AÇ: 24 cm Y: 3.2 cm CK: 0.7 cm



Tanım: Ağız kenarı-gövde parçası. Pembe (7.5YR 7/43 hamuru, mika, kireç, taşçık katkılı, sık dokulu, serttir. İç ve dış yüzey soluk kahverengi (2.5YR 8/3) astarlı, hafif pürüzlü ve mattır. İyi fırınlanmış, çark yapımıdır.

Tarih : MÖ 2. yüzyılın ikinci yarısı
Yayın : Kültepe-Kaniş Kazı Başkanlığı İzni ile

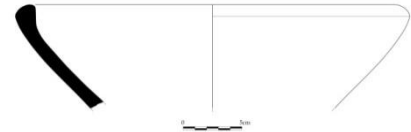
Katalog No. : 737
Levha/Çizim No. : 120/737
Buluntu No : 21.t.Mk.07
Buluntu Tarihi : 2021
Buluntu KYeri : I No.lu Çukur
Form Adı : Çanak
Ölçüler : AÇ: 28 cm Y: 7.4 cm CK: 0.7 cm



Tanım: Ağız kenarı-gövde parçası. Kırmızımsı sarı (5YR 6/6) hamuru, mika, kireç, taşçık katkılı, sık dokulu, serttir. Her yüzey soluk kahverengi (2.5Y 8/3) astarlı, pürüzlü, mattır. İyi fırınlanmış, çark yapımıdır.

Tarih : MÖ 2. yüzyılın ikinci yarısı
Yayın : Kültepe-Kaniş Kazı Başkanlığı İzni ile

Katalog No. : 738
Levha/Çizim No. : 120/738
Buluntu No : 21.t.Mk.07
Buluntu Tarihi : 2021
Buluntu Yeri : I No.lu Çukur
Form Adı : Çanak
Ölçüler : AÇ: 31 cm Y: 8.1 cm CK: 1.2 cm



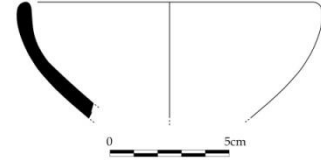
Tanım: Ağız kenarı-gövde parçası. Açık kırmızı (2.5YR 6/6) hamuru, mika, kireç, taşçık katkılı, sık dokulu, serttir. İç ve dış yüzey soluk kahverengi (2.5Y 8/3) astarlı, hafif pürüzlü, mattır. İyi fırınlanmış, çark yapımıdır.

Tarih : MÖ 2. yüzyılın ikinci yarısı
Yayın : Kültepe-Kaniş Kazı Başkanlığı İzni ile

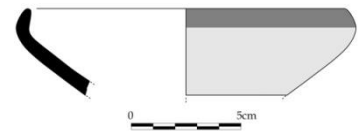
Katalog No. : 739
Levha/Çizim No. : 120/739
Buluntu No : 21.t.Mk.07
Buluntu Tarihi : 2021
Buluntu Yeri : I No.lu Çukur
Form Adı : Küp
Ölçüler : AÇ: 31 cm Y: 10 cm CK: 1.1 cm
Tanım: Ağız kenarı-gövde parçası. Kırmızımsı sarı (5YR 6/6) hamuru, mika, kireç, taşçık katkılı, sık dokulu, serttir. İç yüzey hamurunun renginde olup, dış yüzey soluk kahverengi (2.5Y 8/2) astarlıdır. İki yüzeyi de mat, hafif pürüzlüdür. İyi fırınlanmış, çark yapımıdır.
Tarih : MÖ 2. yüzyılın ikinci yarısı
Yayın : Kültepe-Kaniş Kazı Başkanlığı İzni ile



Katalog No. : 740
Levha/Çizim No. : 121/740
Buluntu No : 21.t.03.Mk.20
Buluntu Tarihi : 2021
Buluntu Yeri : II No.lu Çukur
Form Adı : Kase
Ölçüler : AÇ: 12 cm Y: 4.8 cm CK: 0.5 cm
Tanım: Ağız kenarı-gövde parçası. Kırmızımsı sarı (5YR 6/6) hamuru, mika, kireç, taşçık katkılı, sık dokulu, serttir. İç yüzey hamurunun renginde, dış yüzey pembe (5YR 8/4) astarlıdır. İki yüzeyi de mat ve hafif pürüzlüdür. İyi fırınlanmış, çark yapımıdır.
Tarih : MÖ 2. yüzyılın ikinci yarısı
Yayın : Kültepe-Kaniş Kazı Başkanlığı İzni ile



Katalog No. : 741
Levha/Çizim No. : 121/741
Buluntu No : 21.t.03.Mk.20
Buluntu Tarihi : 2021
Buluntu Yeri : II No.lu Çukur
Form Adı : Kase
Ölçüler : AÇ: 14 cm Y: 3.5 cm CK: 0.6 cm
Tanım: Ağız kenarı-gövde parçası. Açık kırmızımsı kahverengi (5YR 6/4) hamur, mika, kireç, taşçık katkılı, ince gözenekli, sık dokulu, serttir. İç ve dış yüzey kırmızı (2.5YR 5/6) astarlı, mat, hafif pürüzlüdür. Dış yüzey ağız kenarında kırmızı (2.5YR 4/6) renkte bant ile bezelidir. İyi fırınlanmış, çark yapımıdır.
Tarih : MÖ 2. yüzyılın ikinci yarısı
Yayın : Kültepe-Kaniş Kazı Başkanlığı İzni ile



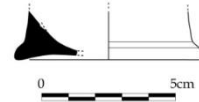
Katalog No. : 742
Levha/Çizim No. : 121/742
Buluntu No : 21.t.03.Mk.20
Buluntu Tarihi : 2021
Buluntu Yeri : II No.lu Çukur
Form Adı : Çanak
Ölçüler : **AÇ:** 34 cm **Y:** 3.8 cm **CK:** 1 cm



Tanım: Ağız kenarı-gövde parçası. Kırmızımsı kahverengi (5YR 6/6) hamuru, mika, kireç, taşçık katkılı, sık dokulu, serttir. İç ve dış yüzey soluk kahverengi (2.5Y 8/2) astarlı, mat, hafif pürüzlüdür. İyi fırınlanmış, çark yapımıdır.

Tarih : MÖ 2. yüzyılın ikinci yarısı
Yayın : Kültepe-Kaniş Kazı Başkanlığı İzni ile

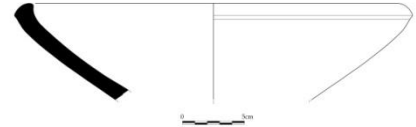
Katalog No. : 743
Levha/Çizim No. : 122/743
Buluntu No : 21.t.03.Mk.20
Buluntu Tarihi : 2021
Buluntu Yeri : II No.lu Çukur
Form Adı : Kapalı Kap
Ölçüler : **KÇ:** 7 cm **Y:** 1.6 cm **CK:** 0.4 cm



Tanım: Dip parçası. Koyu gri (5Y 5/1) hamuru, mika, kireç, taşçık katkılı, ince gözenekli, sık dokulu, serttir. İç ve dış yüzey hamur renginde astarlıdır. İki yüzeyi de mat ve hafif pürüzlüdür. İyi fırınlanmış, çark yapımıdır.

Tarih : MÖ 2. yüzyılın ikinci yarısı
Yayın : Kültepe-Kaniş Kazı Başkanlığı İzni ile

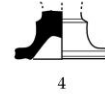
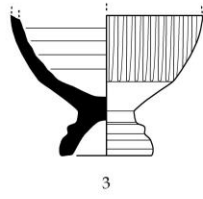
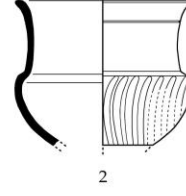
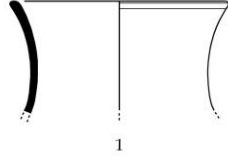
Katalog No. : 744
Levha/Çizim No. : 112/744
Buluntu No : 09.t.1-Mk.26
Buluntu Tarihi : 2009
Buluntu Yeri : 5 No.lu Mekan/3b Evresi
Form Adı : Çanak
Ölçüler : **AÇ:** 32 cm **Y:** 7 cm **CK:** 1.2 cm



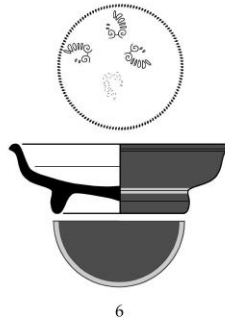
Tanım: Ağız kenarı-gövde parçası. Açık kırmızı (2.5YR 6/6) hamuru, mika, kireç, taşçık katkılı, sık dokulu, serttir. İç ve dış yüzey soluk kahverengi (2.5Y 8/3) astarlı, hafif pürüzlü, mattır. İyi fırınlanmış, çark yapımıdır.

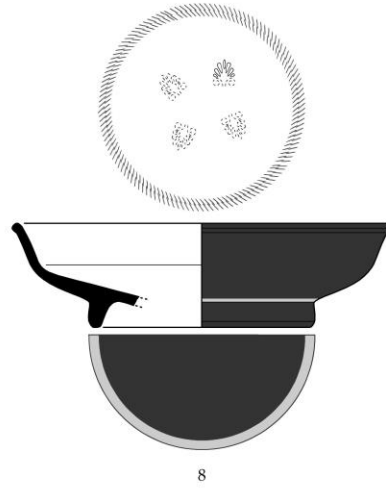
Tarih : MÖ 2. yüzyılın ikinci yarısı
Yayın : Kültepe-Kaniş Kazı Başkanlığı İzni ile

Kantharos

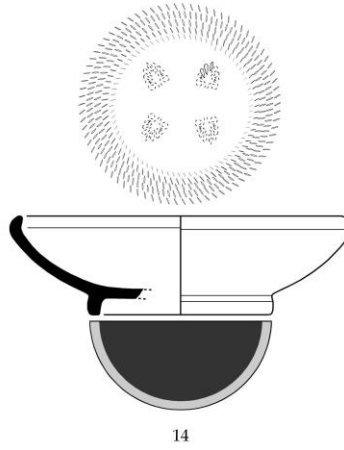
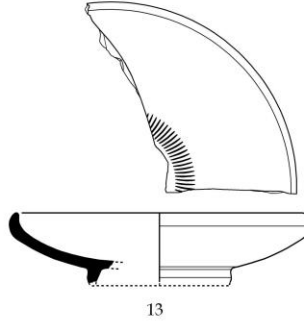
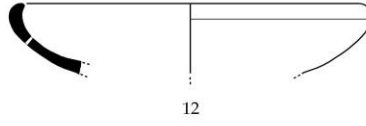


Dışa Dönük Ağız Kenarlı Kase

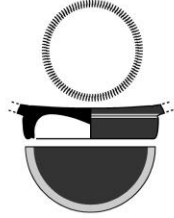




İçe Dönük Ağız Kenarlı Kase



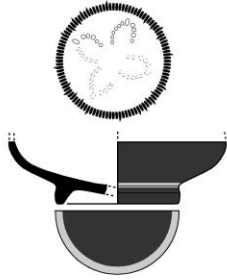
Kase



15



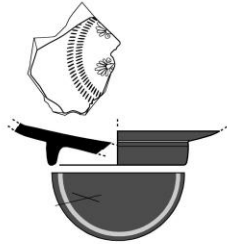
16



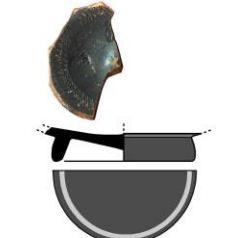
17



18



19

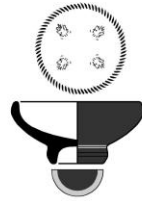


20

Sosluk



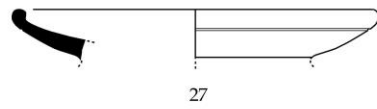
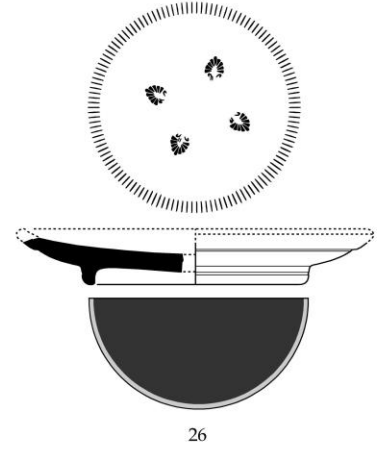
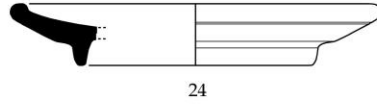
21



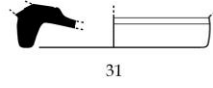
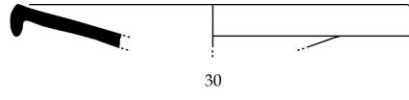
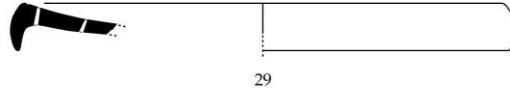
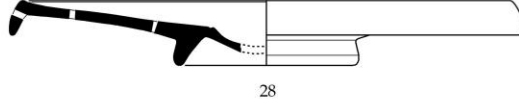
22



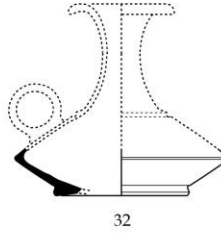
Yuvarlatılmış Ağız Kenarlı Tabak



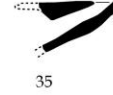
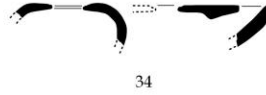
Balık Tabağı



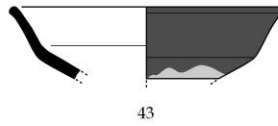
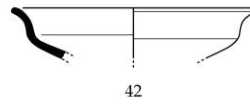
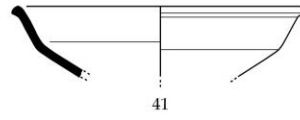
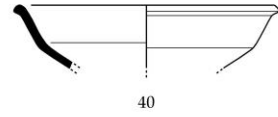
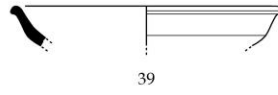
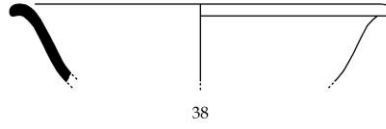
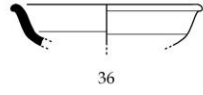
Guttus



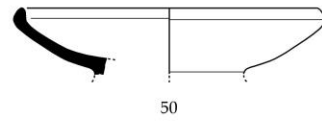
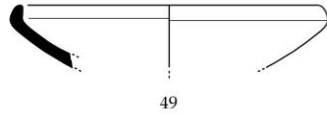
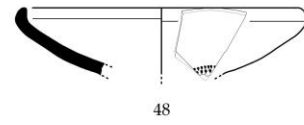
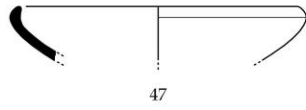
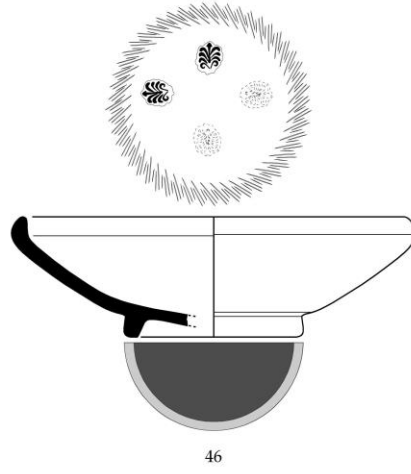
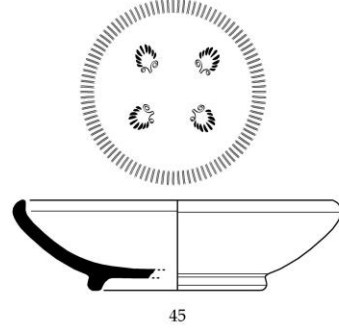
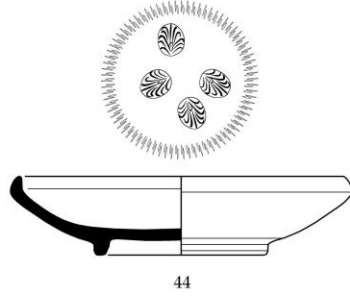
Kandil

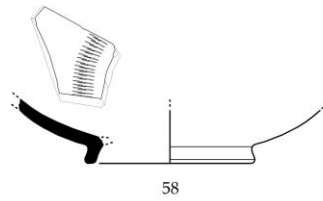
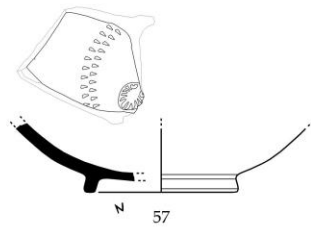
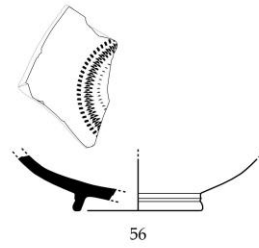
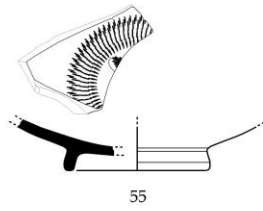
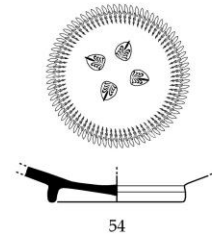
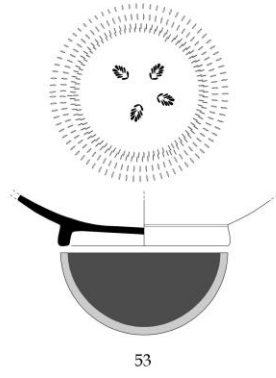
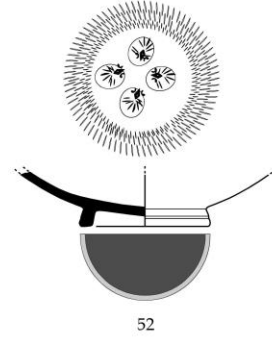
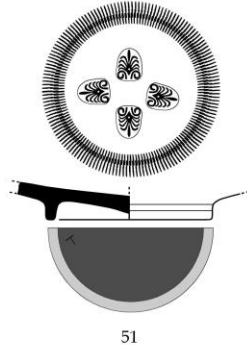


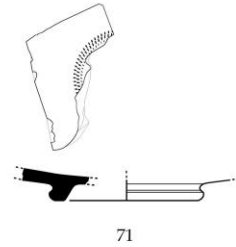
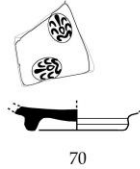
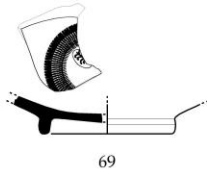
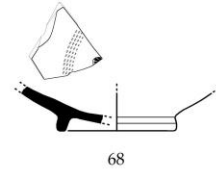
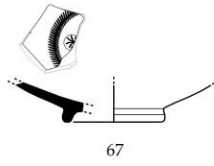
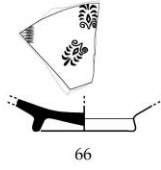
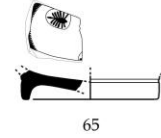
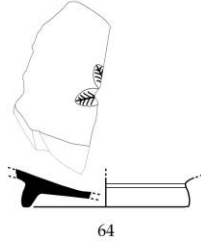
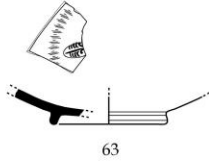
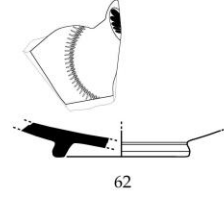
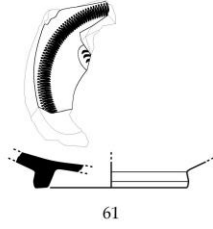
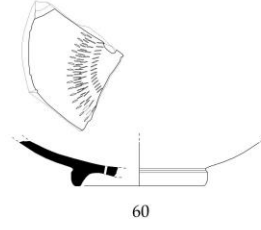
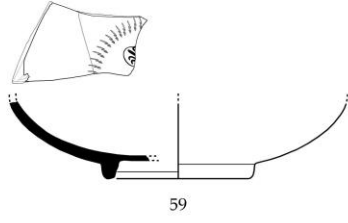
Dışa Dönük Ağız Kenarlı Kase



İçe Dönük Ağız Kenarlı Kase







Kase



72



73

Sosluk



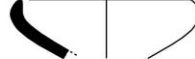
74



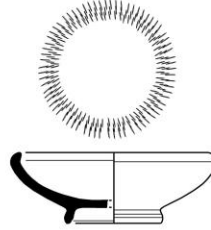
75



76

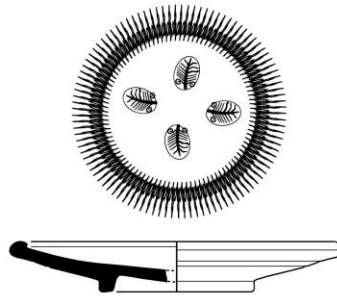


77



78

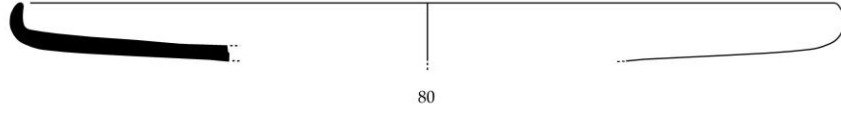
Yuvarlatılmış Ağız Kenarlı Tabak



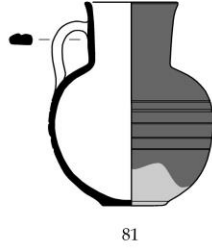
79



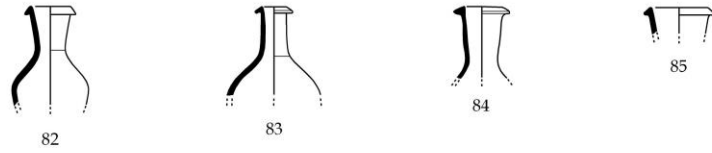
Dik Ağız Kenarlı Tabak



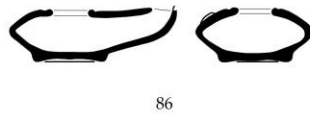
Testi



Unguentarium



Kandil

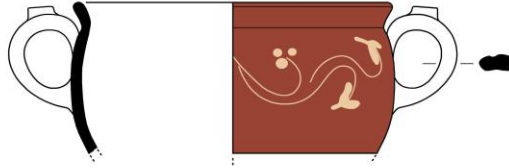


Kantharos



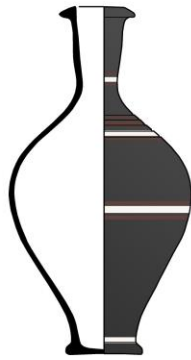
87

Skyphos

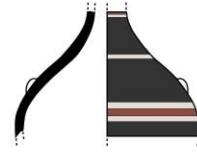


88

Unguentarium



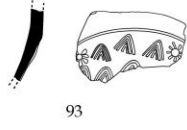
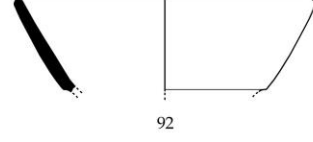
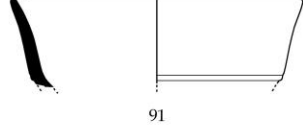
89



90

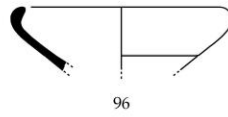
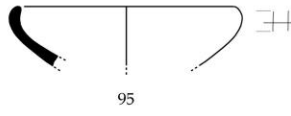
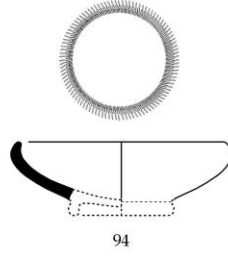


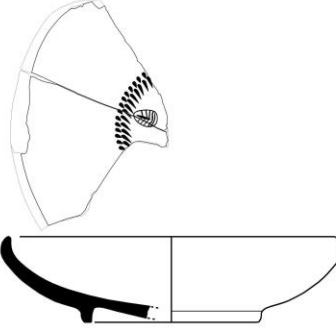
Kase



Pergamon Seramikleri

Sosluk





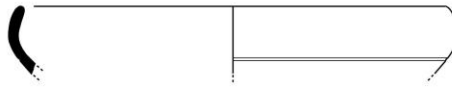
97



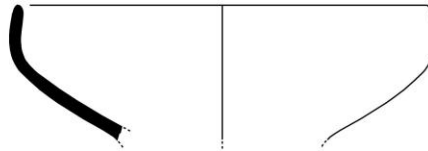
98



99



100



101

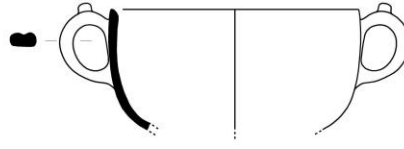


Kase

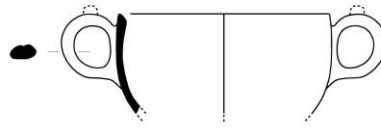


102

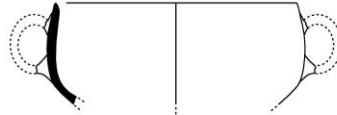
Skyphos



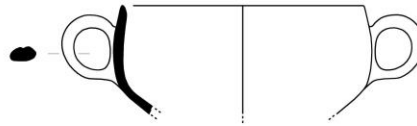
103



104



105



106



Kase



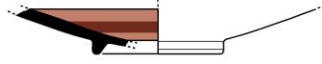
107



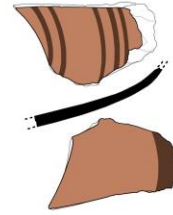
108



109

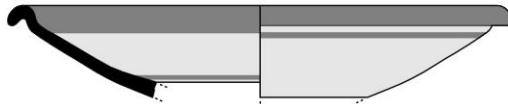


110



111

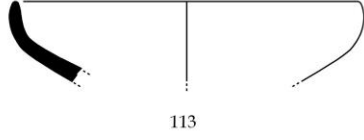
Aşağı Sarkık Ağız Kenarlı Tabak



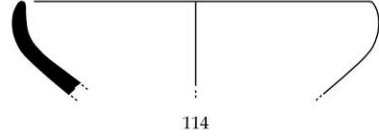
112



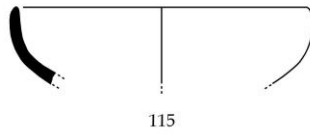
İçe Dönük Ağız Kenarlı Kase



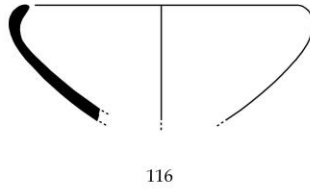
113



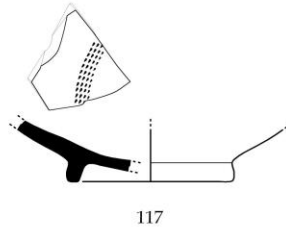
114



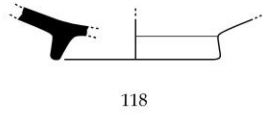
115



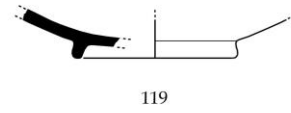
116



117



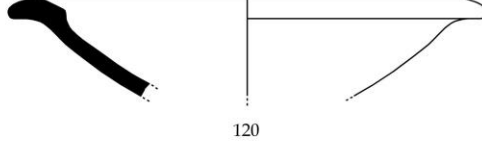
118



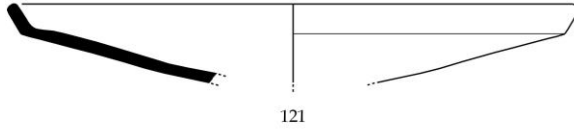
119



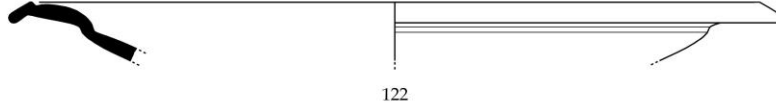
Geniş Ağız Tablalı Tabak



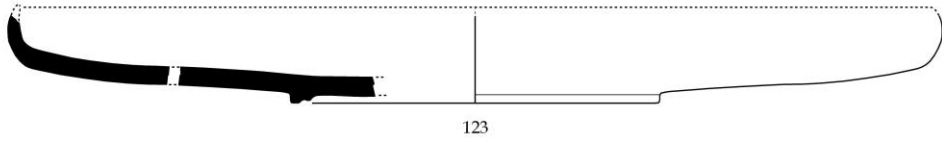
Dik Ağız Kenarlı Tabak



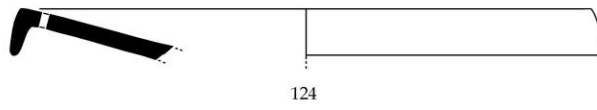
Kalınlaştırılmış Ağız Kenarlı Tabak



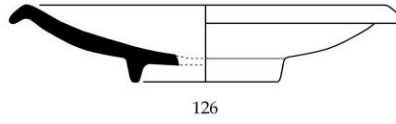
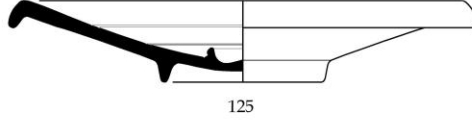
İçe Dönük Dik Ağız Kenarlı Tabak



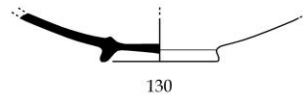
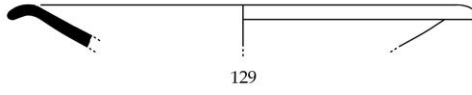
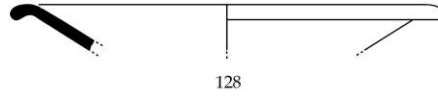
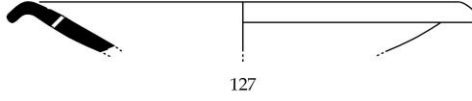
Balık Tabağı



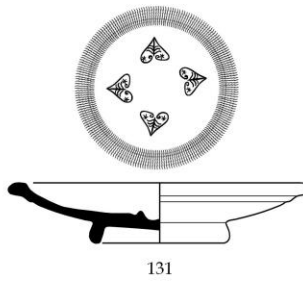
Balık Tabağı



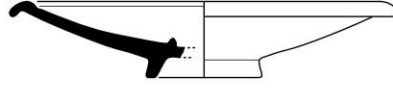
Tabak/Balık Tabağı



Balık Tabağı



Balık Tabağı

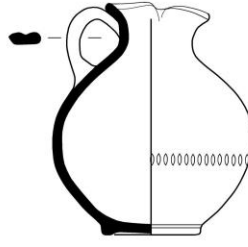


132



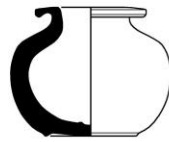
133

Oinochoe



134

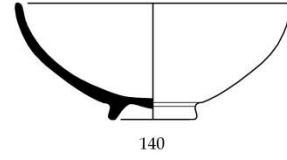
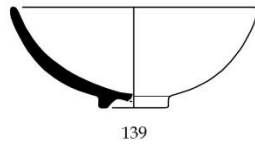
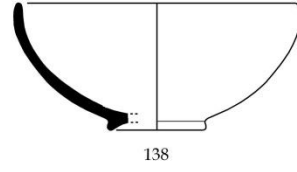
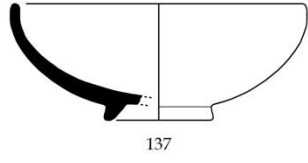
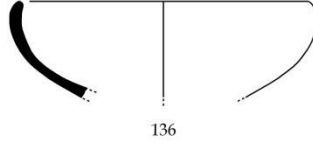
Aryballos



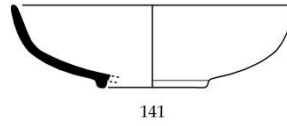
135



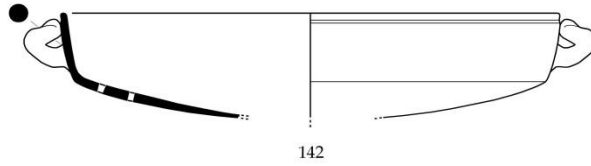
İçe Dönük Ağız Kenarlı Kase



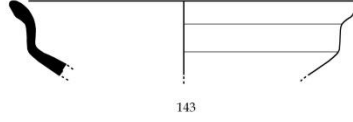
Dik Ağız Kenarlı Kase



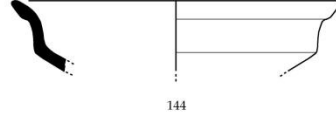
Γ Kuplu Kase



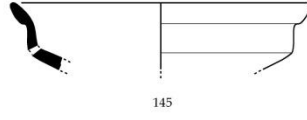
Dışa Çekik Ağız Kenarlı Kase



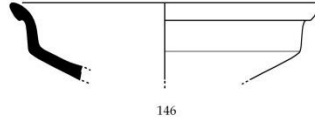
143



144



145



146

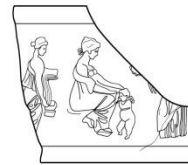


147



Kurşun Sırlı Seramikler

Skyphos



148



Lykion?



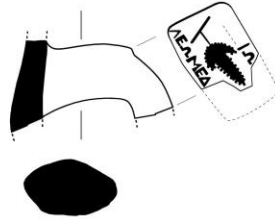
149



150

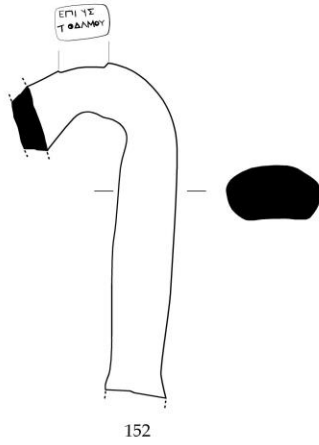
Mühürlü Amphora Kulpları

Thasos Amphorasi

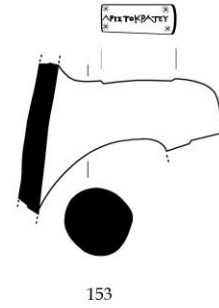


151

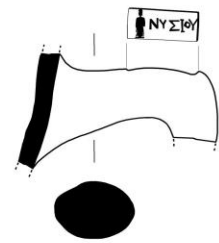
Rhodos Amphorasi



152



153

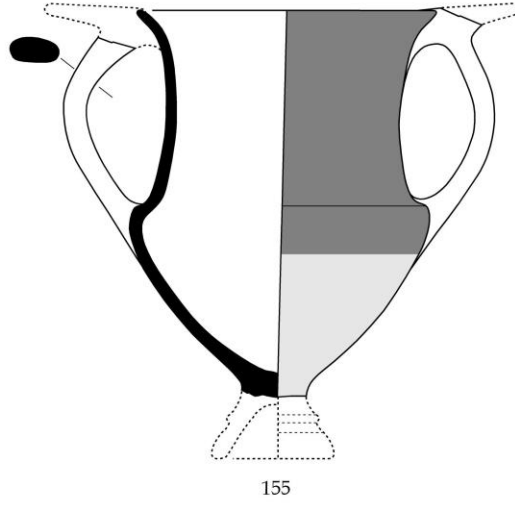


154



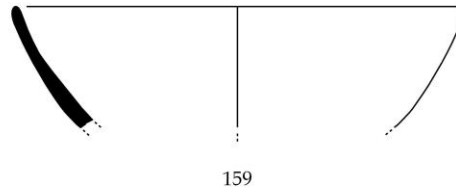
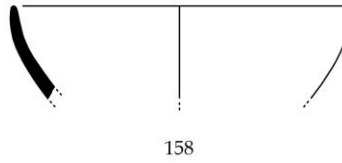
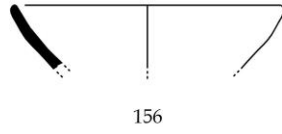
Tip 1.1

Kantharos



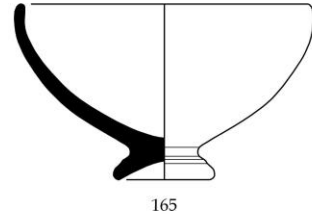
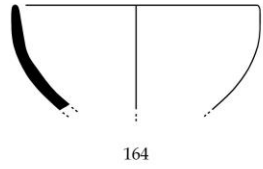
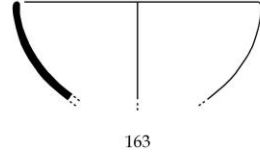
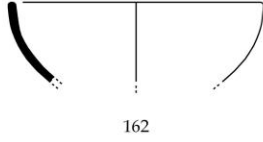
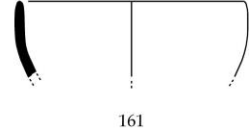
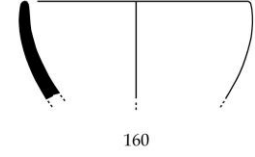
Tip 2a

Konik Gövdeli Kase

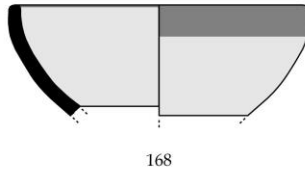
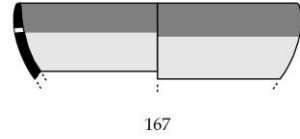
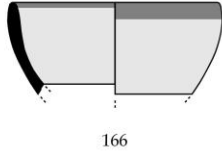


Tip 2b

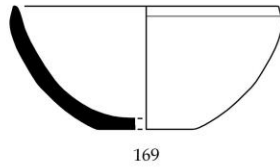
Konik Gövdeli Kase



Tip 2b.1

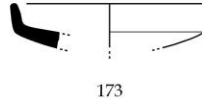
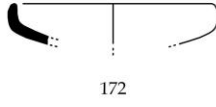
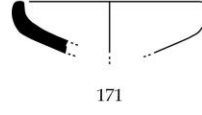
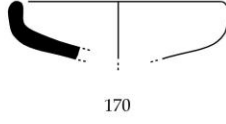


Tip 2c



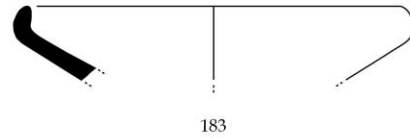
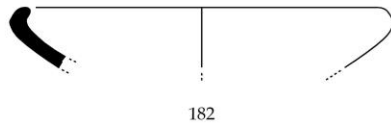
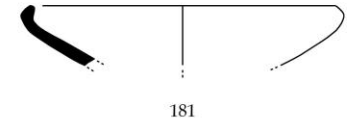
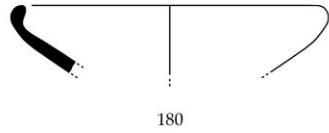
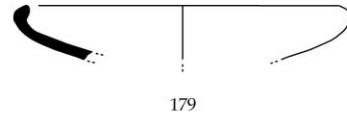
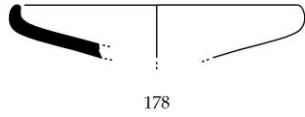
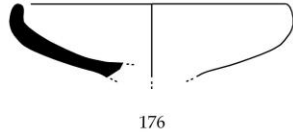
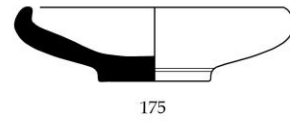
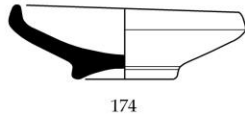
Tip 3

Sosluk



Tip 4a

İçe Dönük Kenarlı Sığ Kase

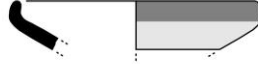


Tip 4a.1

İçe Dönük Kenarlı Sığ Kase



184



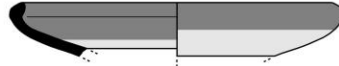
185



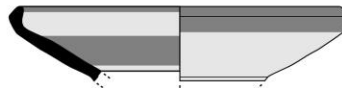
186



187



188



189

Tip 4b



190



Tip 4c

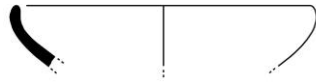
İçe Dönük Kenarlı Sığ Kase



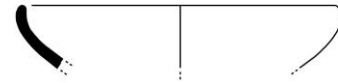
191



192



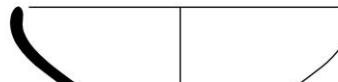
193



194



195



196



197



198



199



200

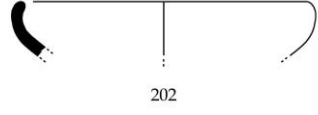


201



Tip 4c

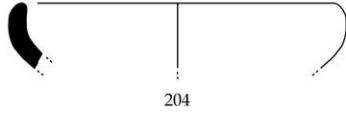
İçe Dönük Kenarlı Sığ Kase



202



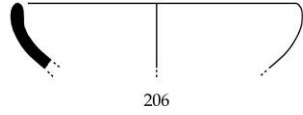
203



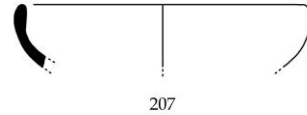
204



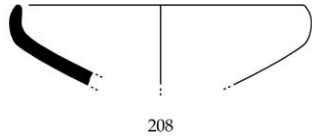
205



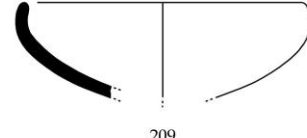
206



207



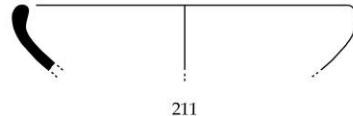
208



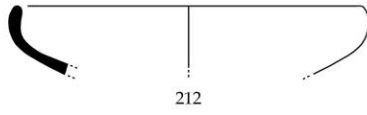
209



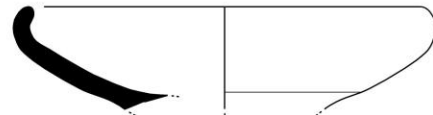
210



211



212



213



Tip 4c.1

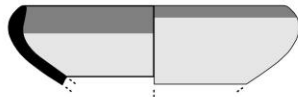
İçe Dönük Kenarlı Sığ Kase



214



215



216



217



218



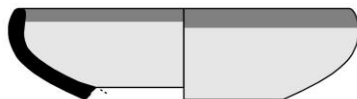
219



220



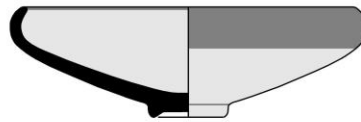
221



222



223

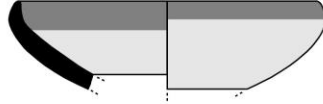


224



Tip 4d.1

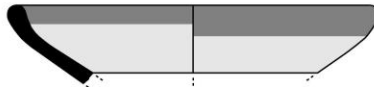
İçe Dönük Kenarlı Sığ Kase



225



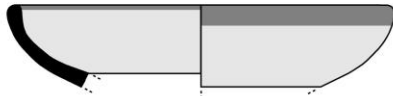
226



227



228



229



230

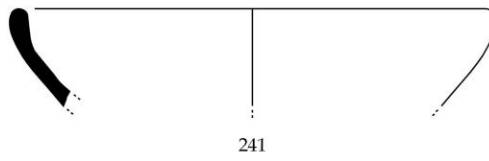
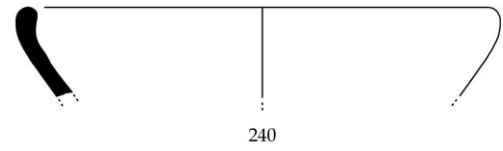
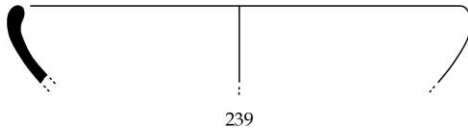
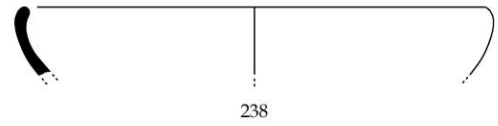
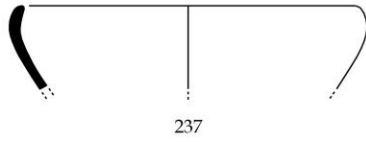
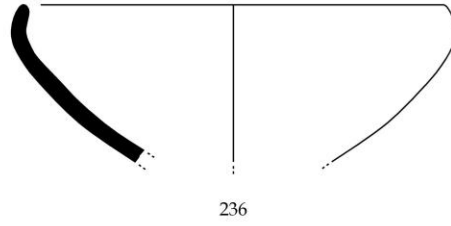
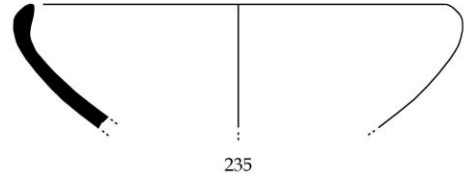
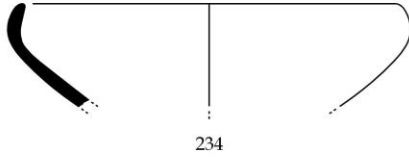
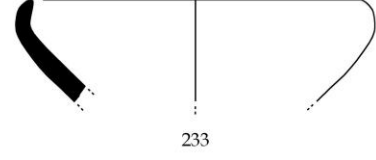
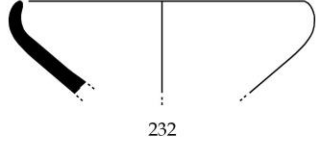


231



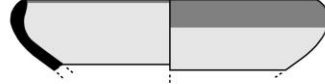
Tip 5a

İçe Dönük Kenarlı Derin Kase



Tip 5a.1

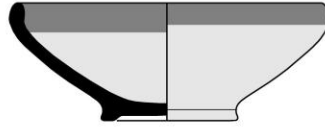
İçe Dönmük Kenarlı Derin Kase



242



243



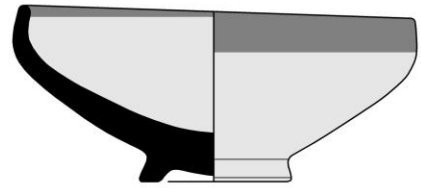
244



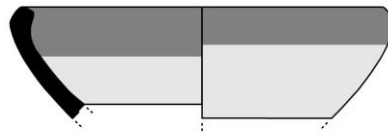
245



246



247

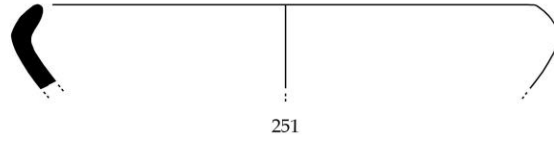
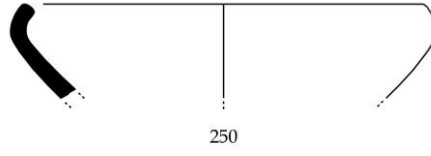
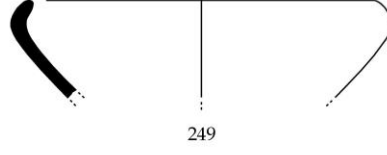


248

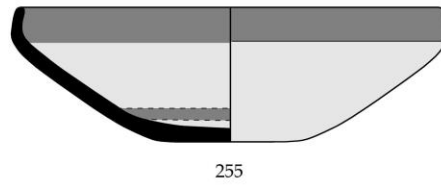
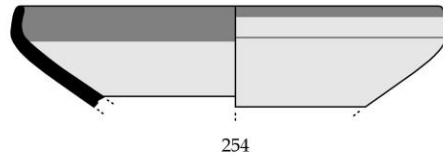
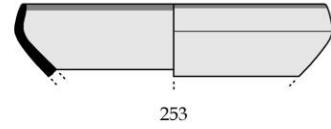
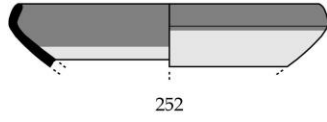


Tip 5b

İçe Dönük Kenarlı Derin Kase

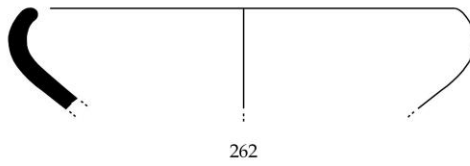
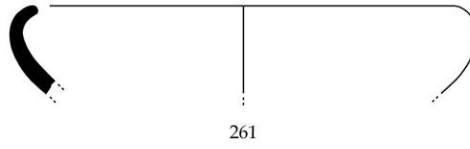
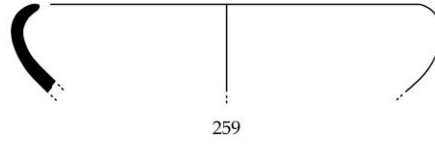
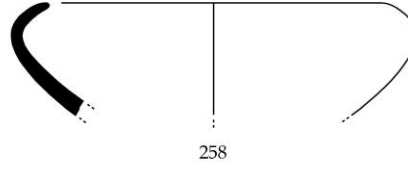
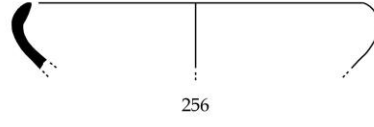


Tip 5b.1



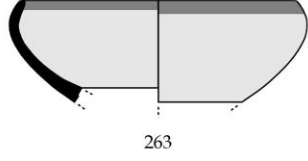
Tip 5c

İçe Dönük Kenarlı Derin Kase



Tip 5c.1

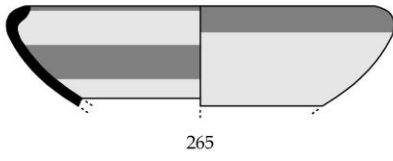
İçe Dönük Kenarlı Derin Kase



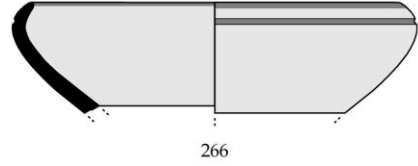
263



264



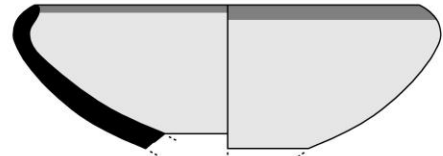
265



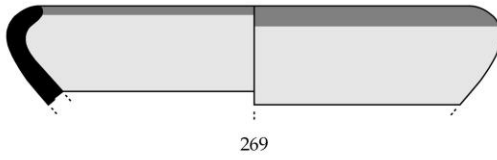
266



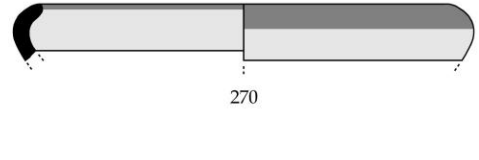
267



268

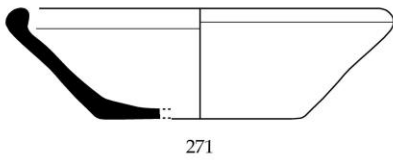


269



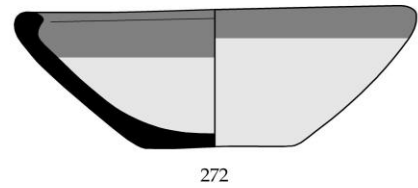
270

Tip 5d



271

Tip 5d.1

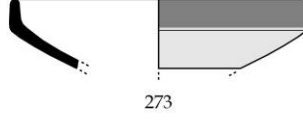


272

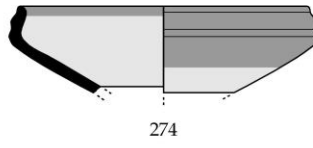


Tip 6a.1

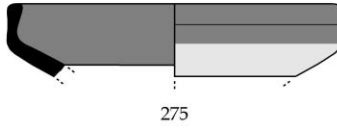
Dirsekli Kase



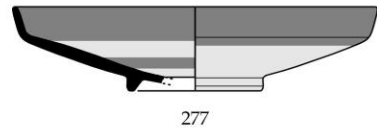
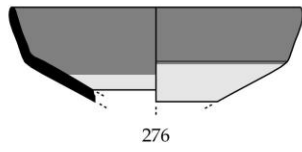
Tip 6b.1



Tip 6c.1

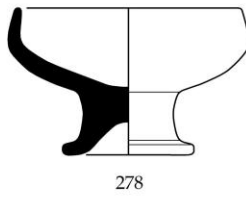


Tip 6d.1



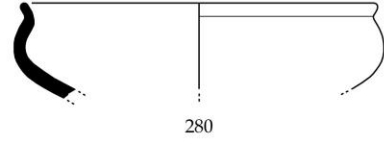
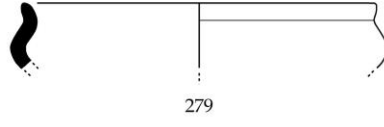
Tip 7

Ayaklı Kase

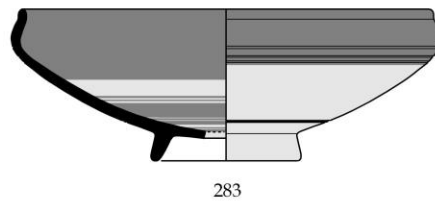
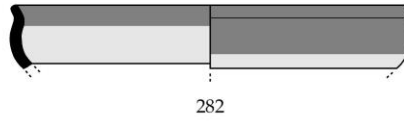
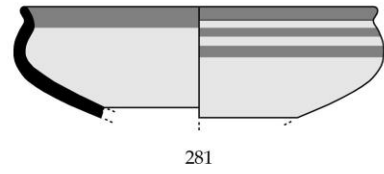


Tip 8a

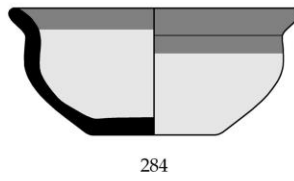
Dışa Çekik Kenarlı Kase



Tip 8a.1



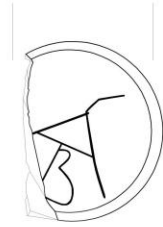
Tip 8b





286

287



285



288



289



290



291



292



293



294



295



296



297



298



299

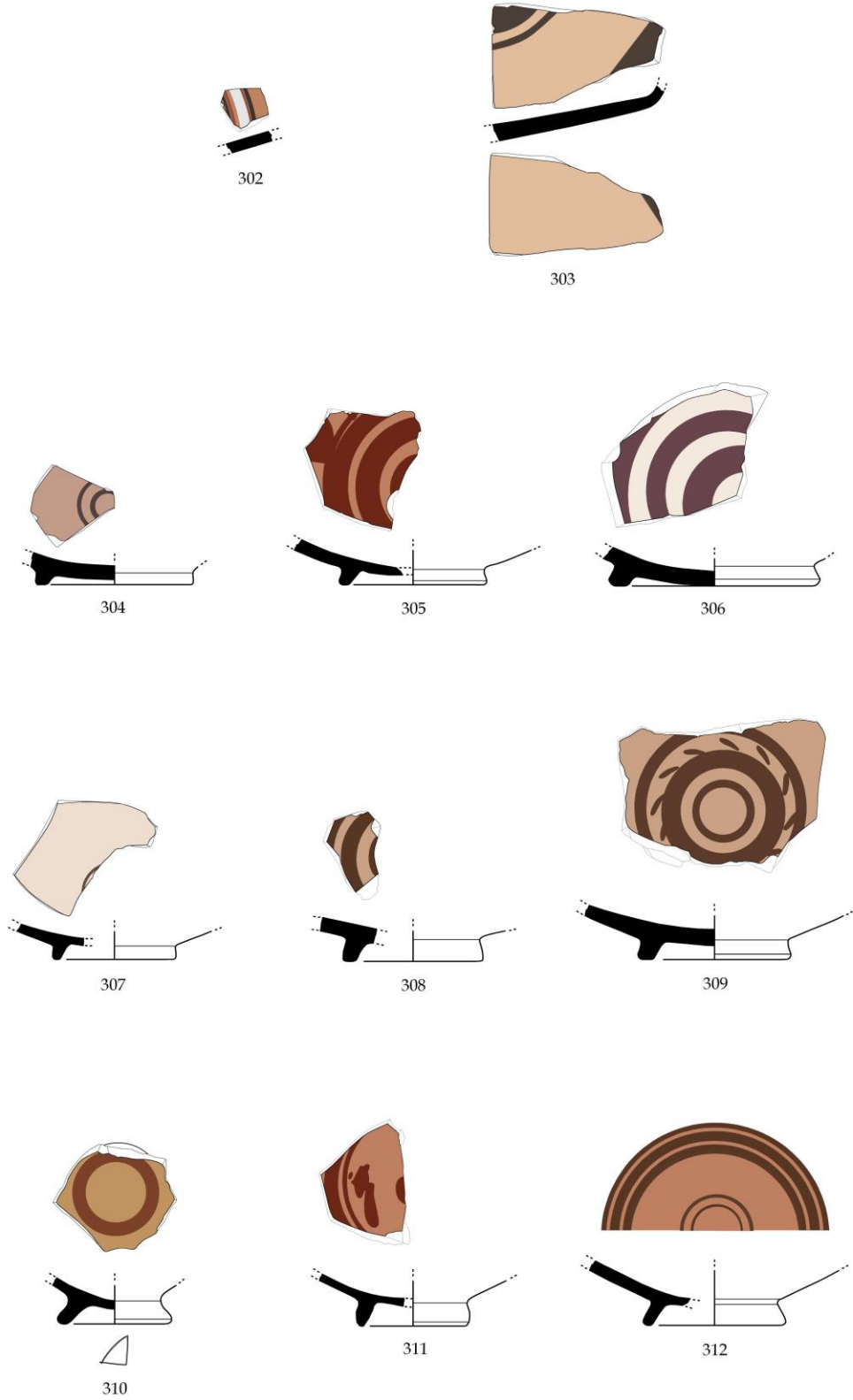


300



301

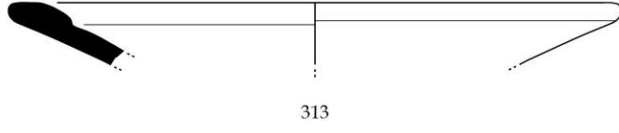




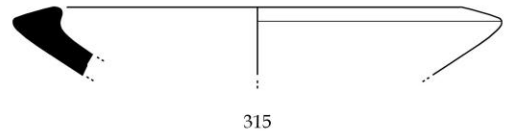
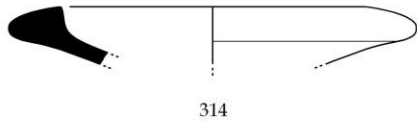
0 10 cm

Tip 9a

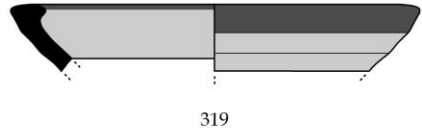
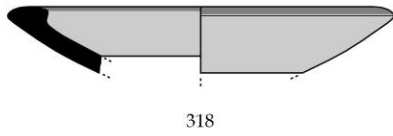
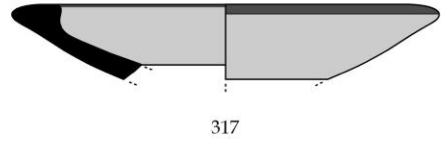
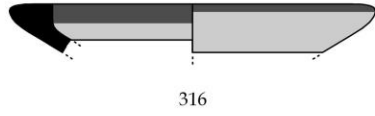
Tabak



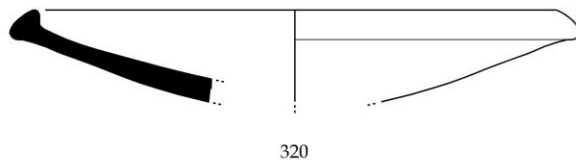
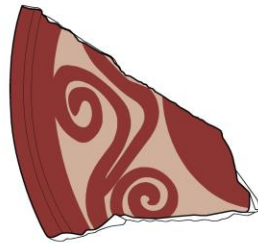
Tip 9b



Tip 9c.1

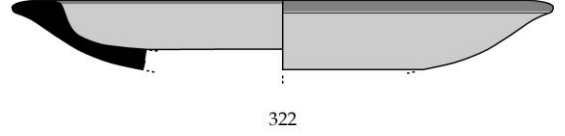
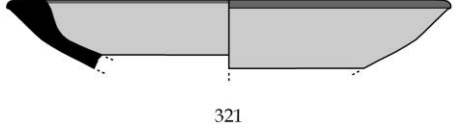


Tip 10.2

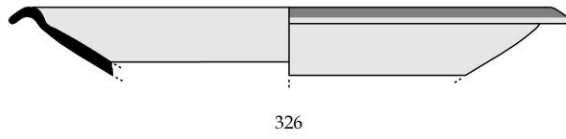
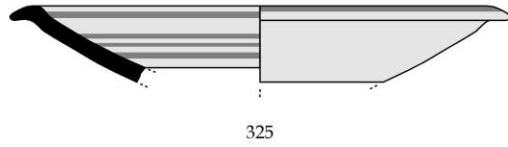
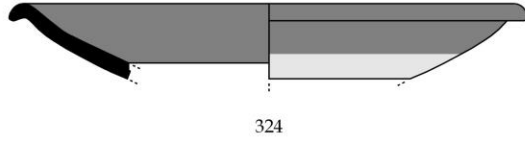
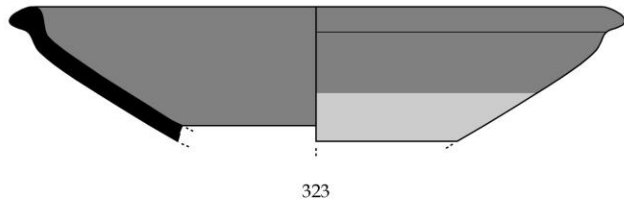


Tip 11

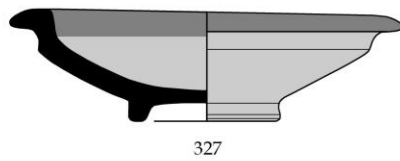
Tabak



Tip 12.1

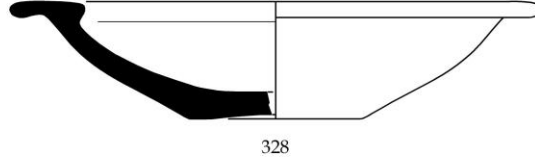


Tip 13.1

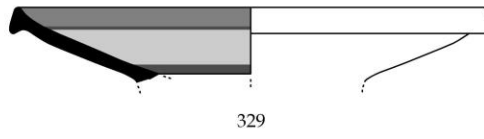


Tip 14

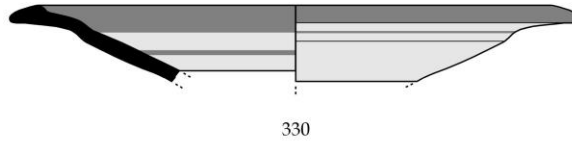
Tabak



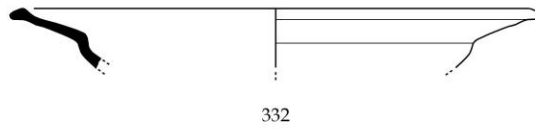
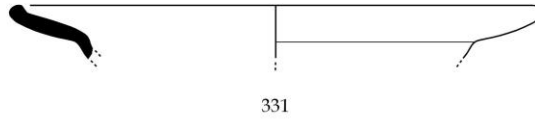
Tip 15.1



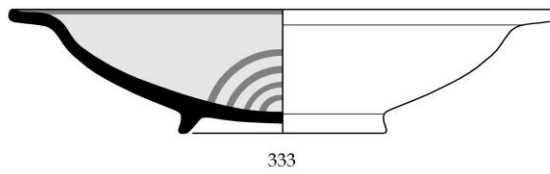
Tip 16.1



Tip 17

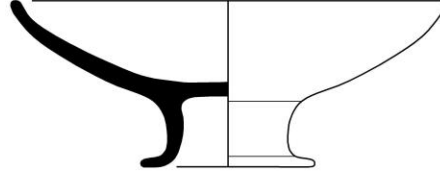


Tip 17.1



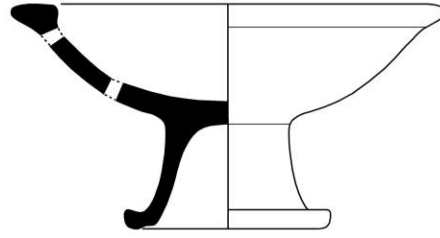
Tip 18

Meyvelik



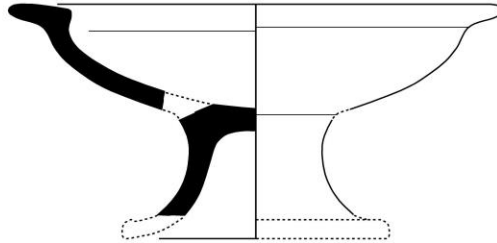
334

Tip 19



335

Tip 20a

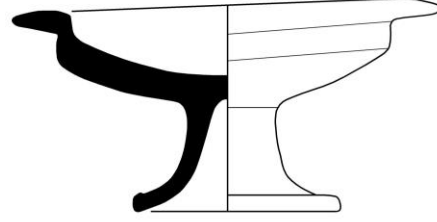


336

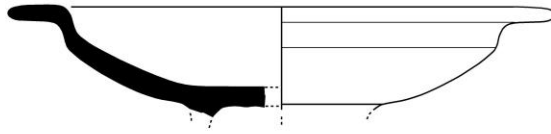


Tip 20a

Meyvelik

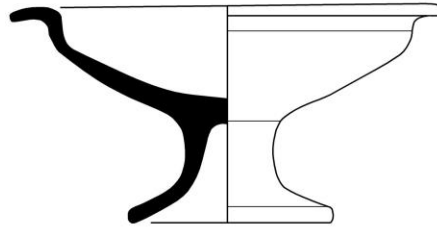


337

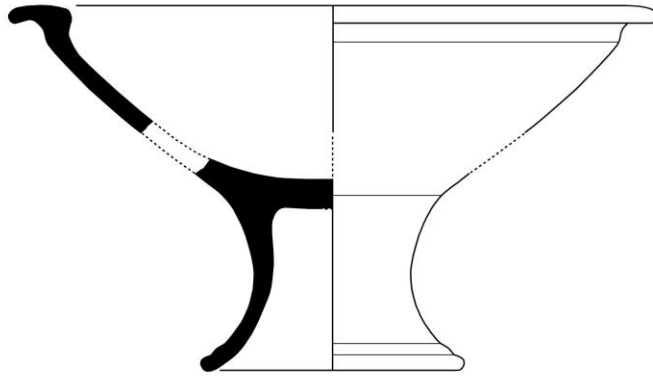


338

Tip 20b



339

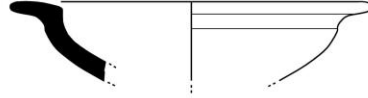


340



Tip 21a

Meynelik/Tabak



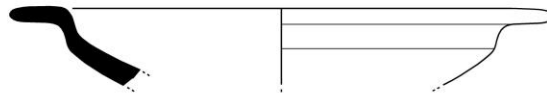
341



342

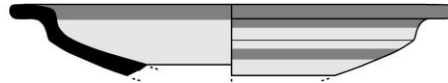


343



344

Tip 21a.1



345



346

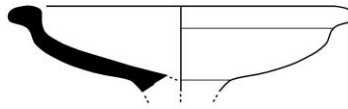


347





348



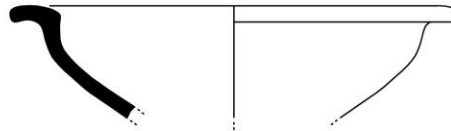
349



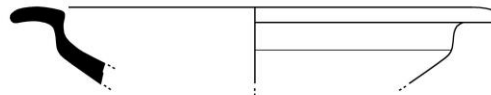
350



351



352



353



354

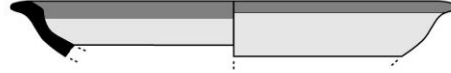


Tip 21b.1

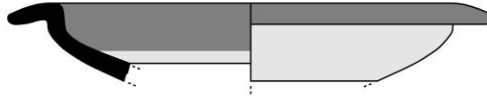
Meyvelik/Tabak



355



356



357



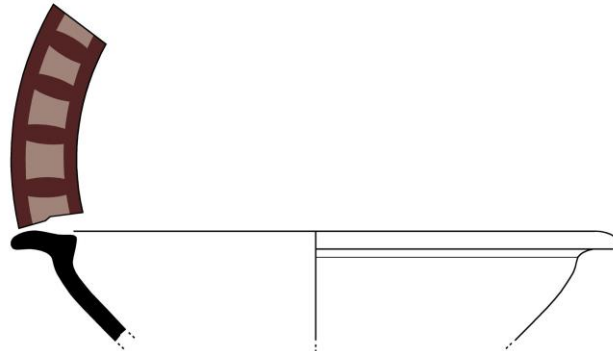
358



359



360

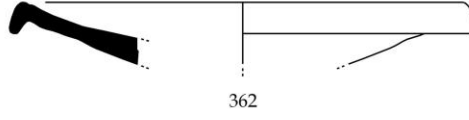


361

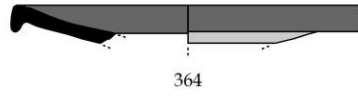
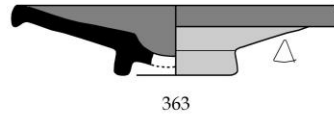


Tip 22a

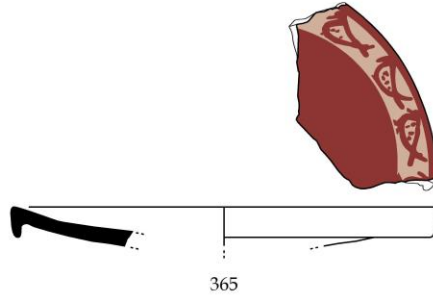
Balık Tabacağı



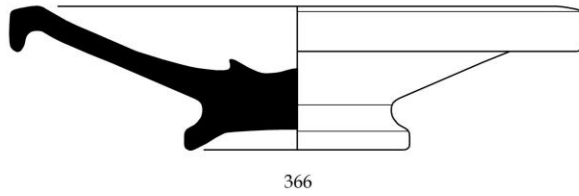
Tip 22a.1



Tip 22a.3



Tip 22b



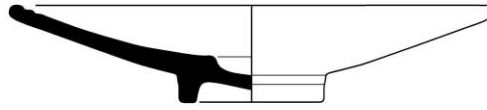
Tip 23

Balık Tabacağı



367

Tip 24



368

Tip 22 - 23 - 24



369



370



371



372



373



374



375



376



377

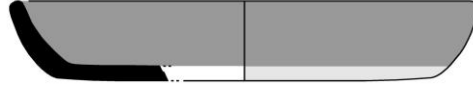


378



Tip 25a.1

Tepsi



379



380



381

Tip 25b.1



382



383

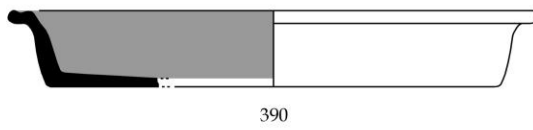
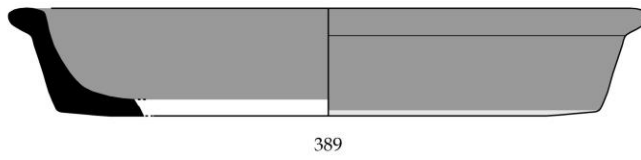
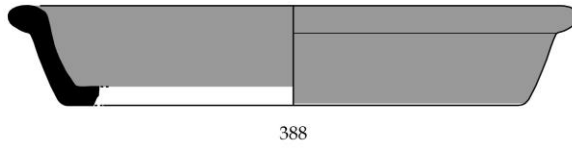
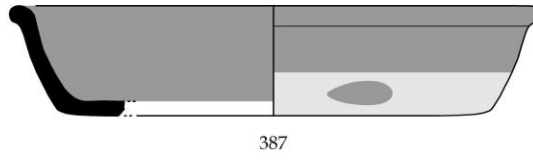
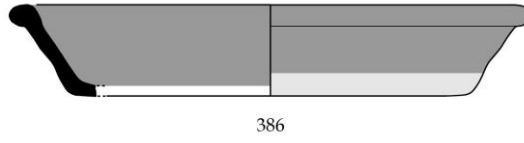
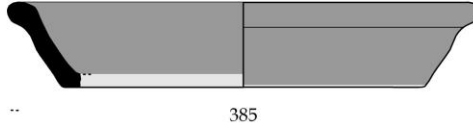


384



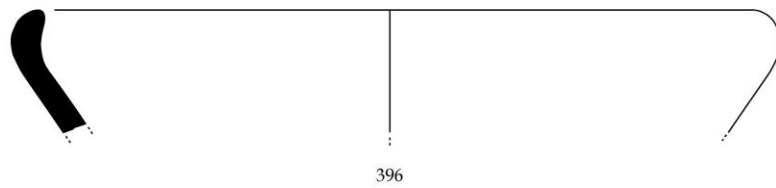
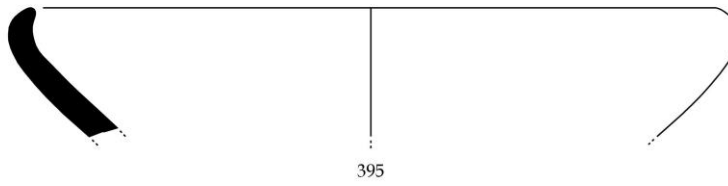
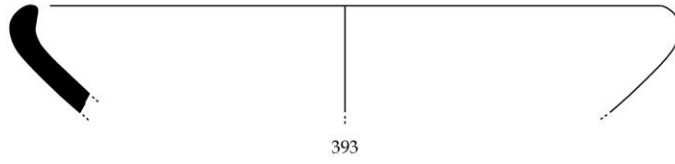
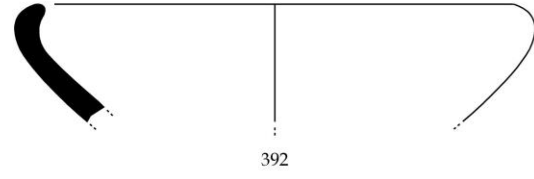
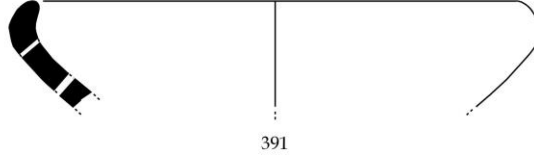
Tip 25b.1

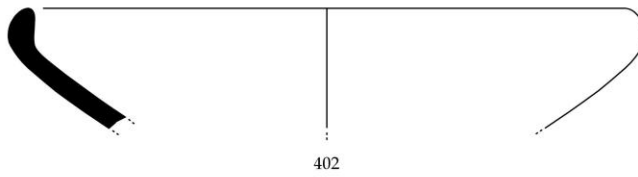
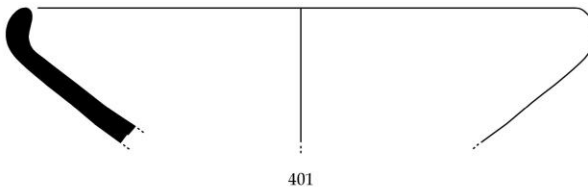
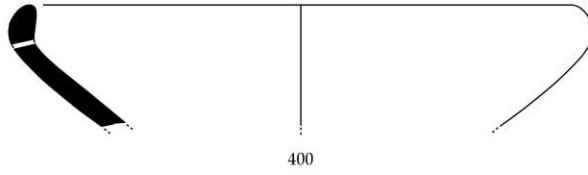
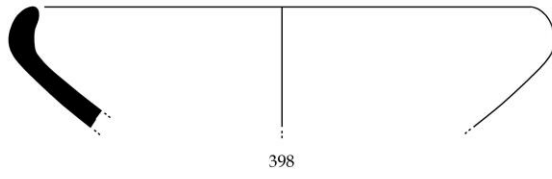
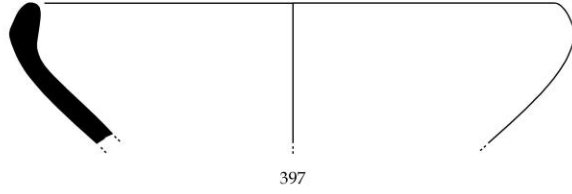
Tepsi

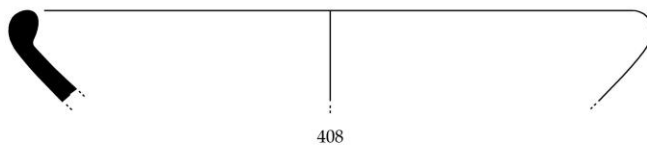
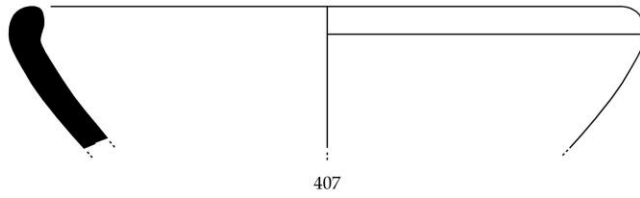
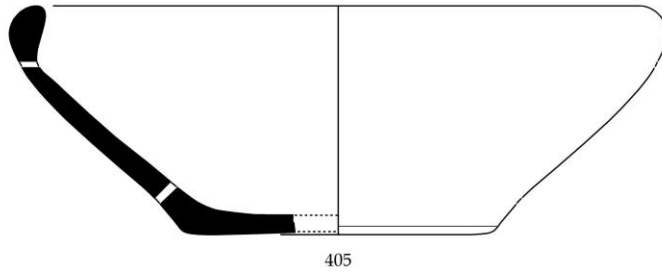
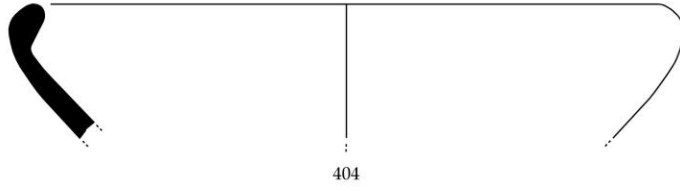
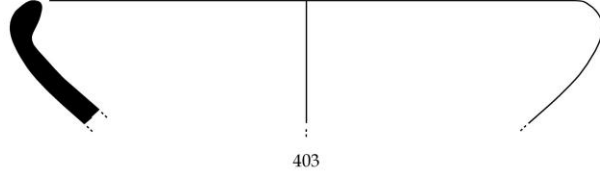


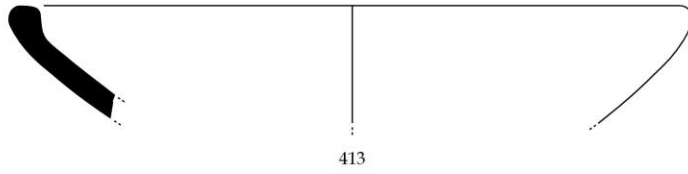
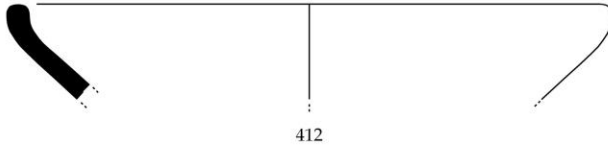
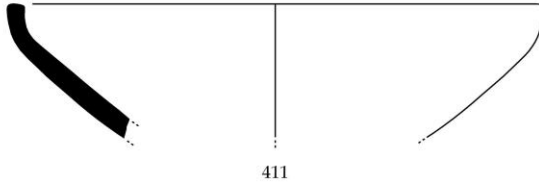
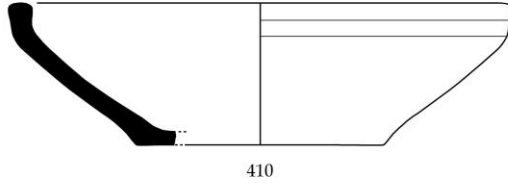
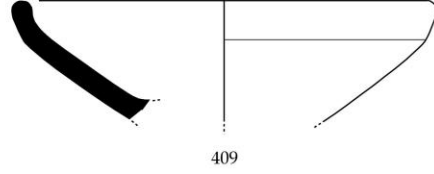
Tip 26a

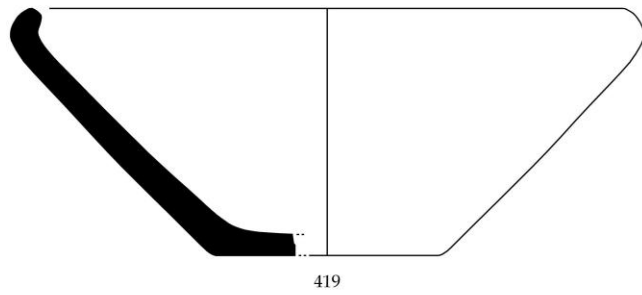
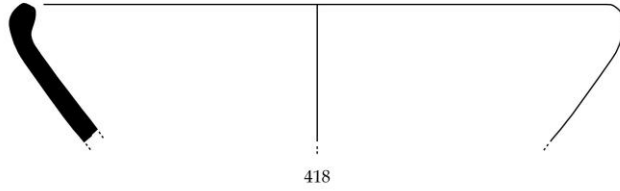
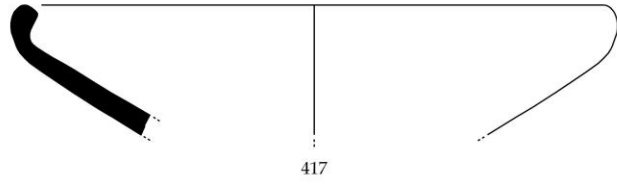
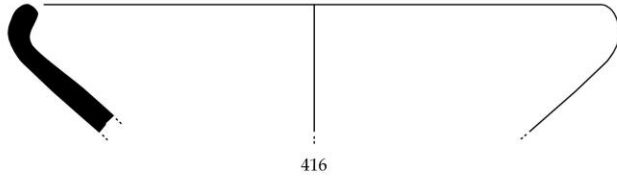
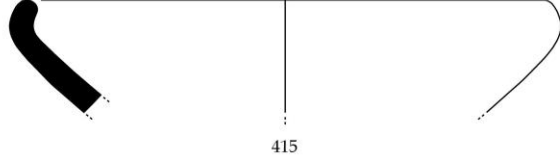
Çanak

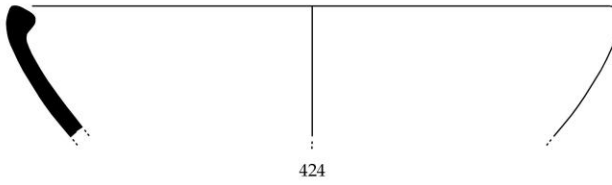
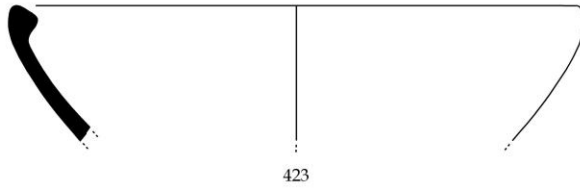
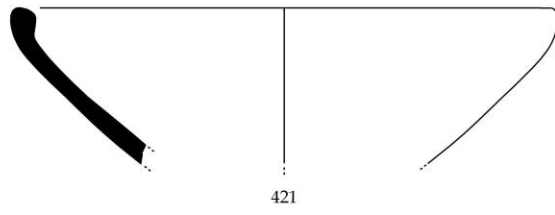
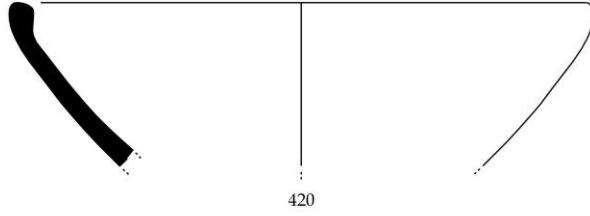






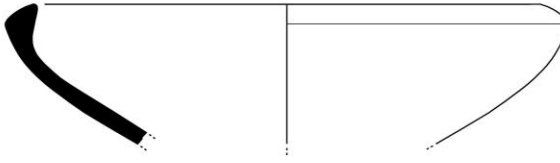




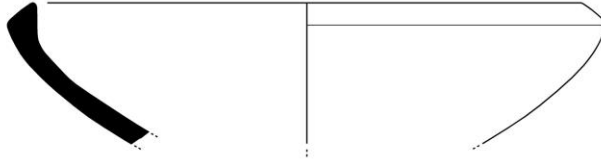




425



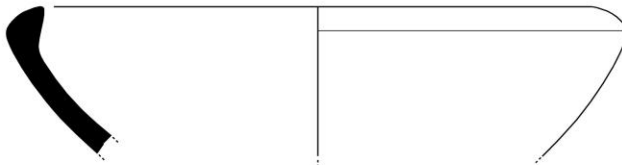
426



427

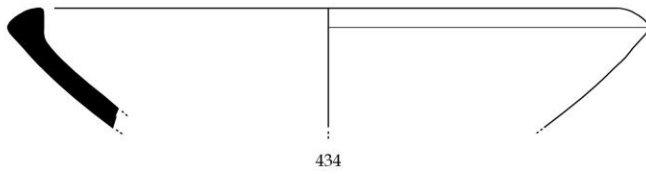
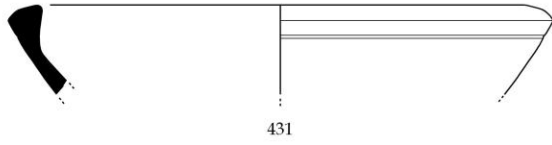


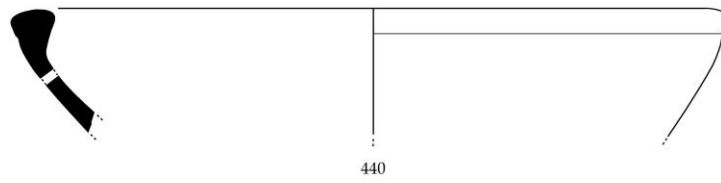
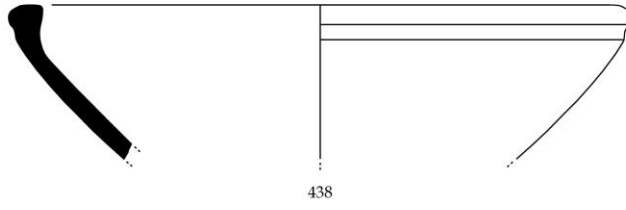
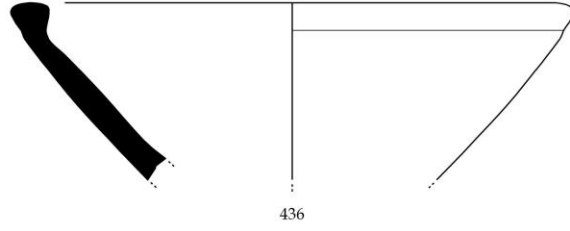
428

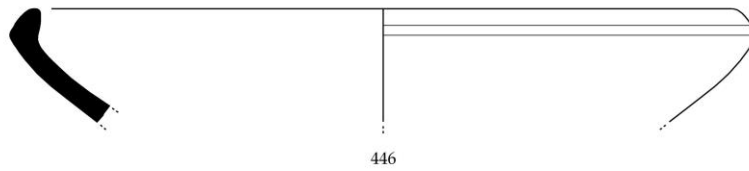
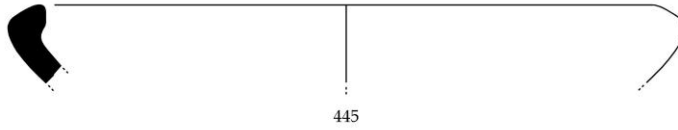
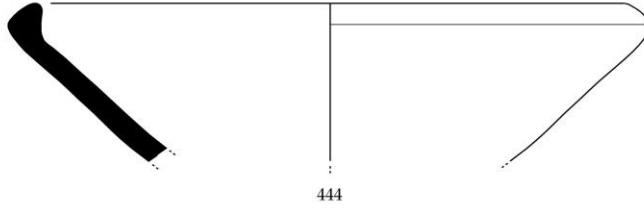
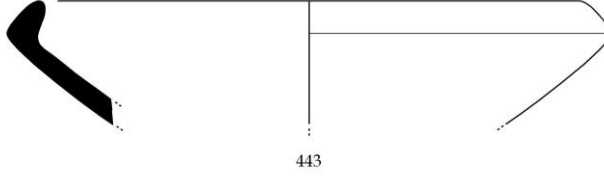
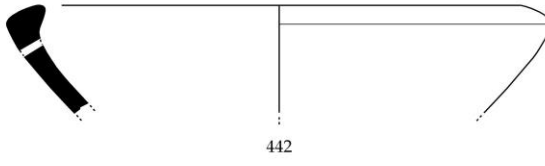
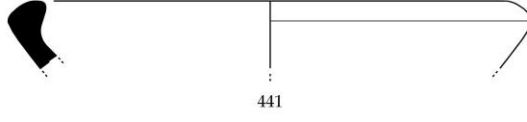


429



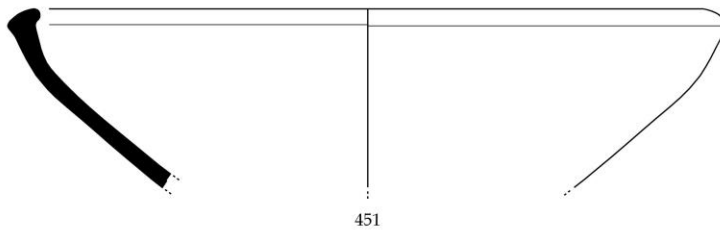
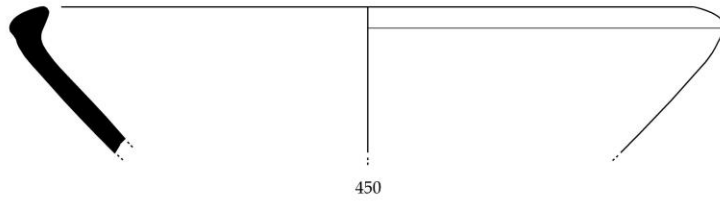
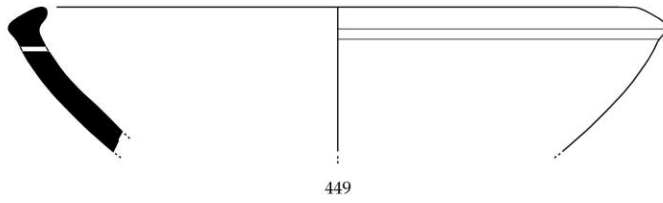
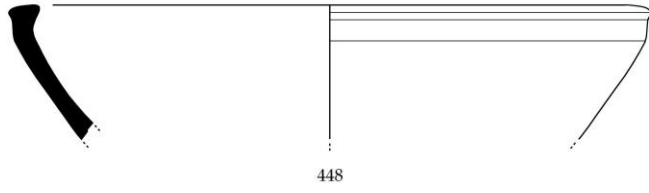
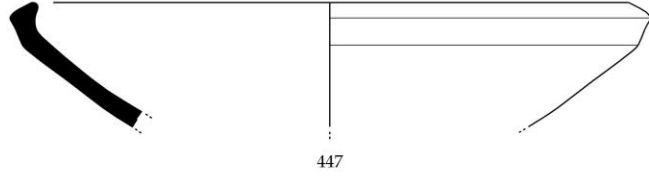






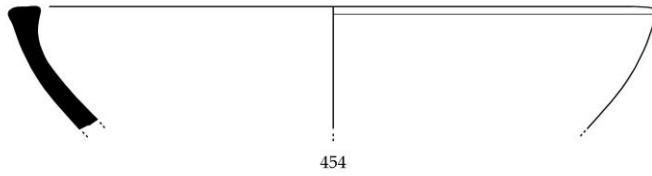
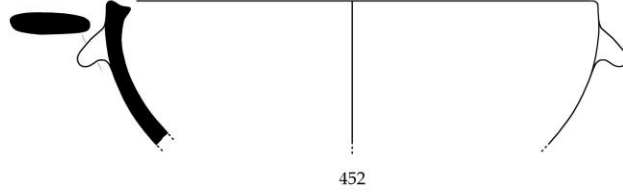
Tip 26e

Çanak

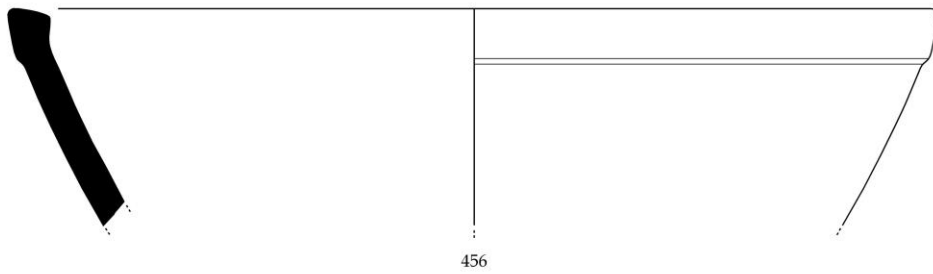


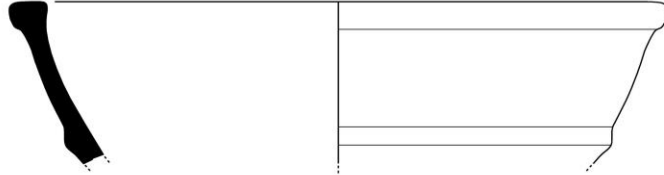
Tip 26f

Çanak

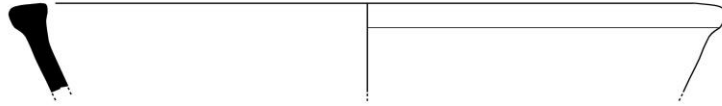


Tip 26g





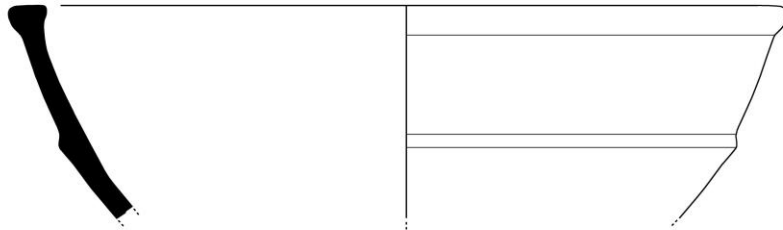
457



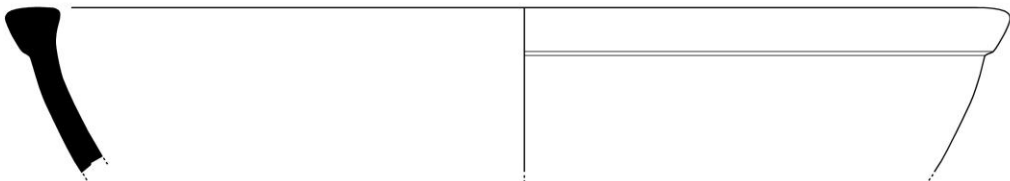
458



459



460

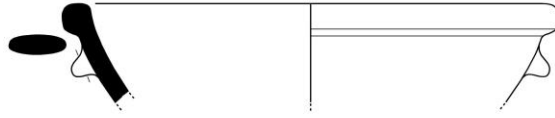


461

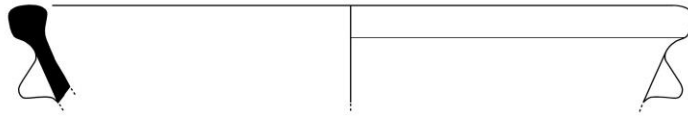


Tip 27a

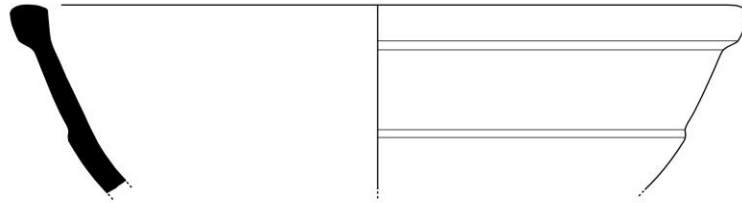
Lekane



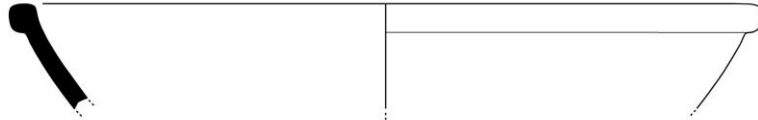
462



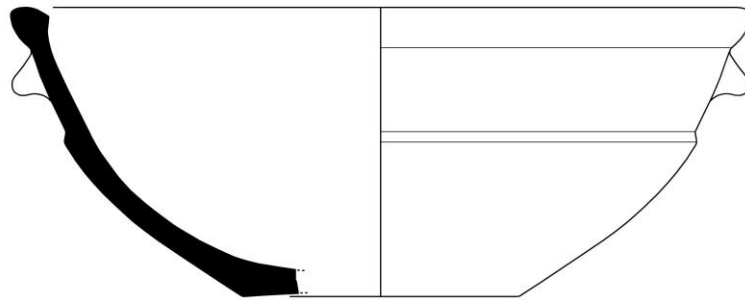
463



464



465

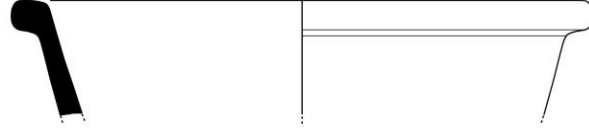


466



Tip 27a

Lekane



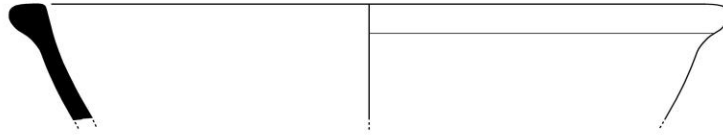
467



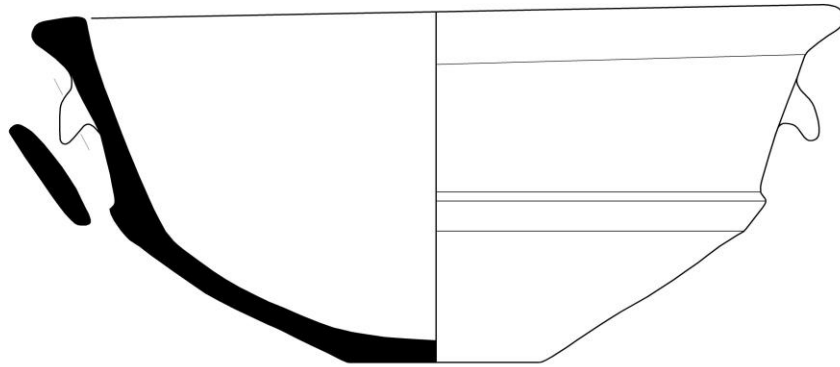
468



469



470



471

0 10 cm

Tip 27b

Lekane



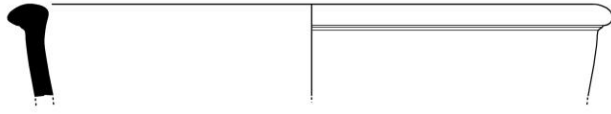
472



473

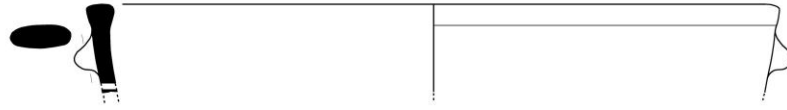


474

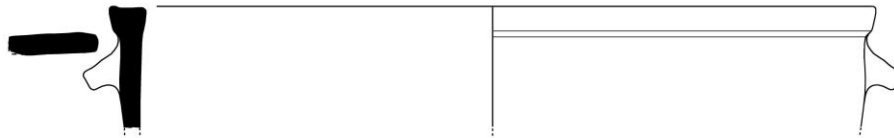


475

Tip 27c

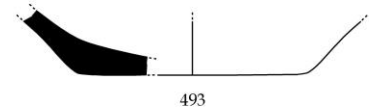
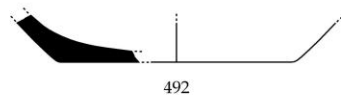
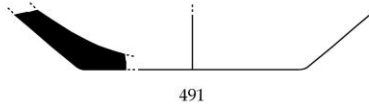
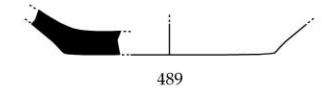
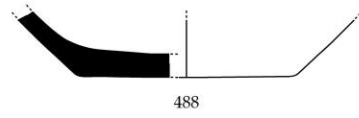
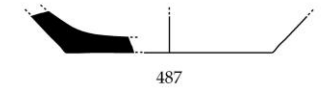
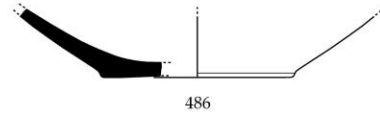
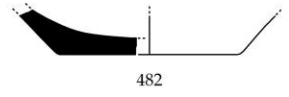
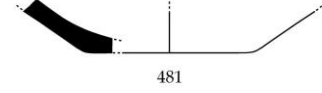
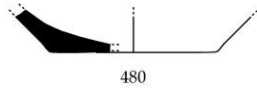
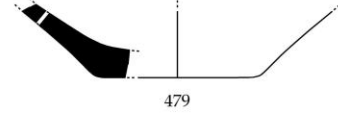
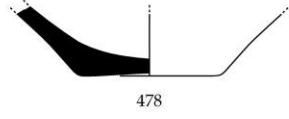


476



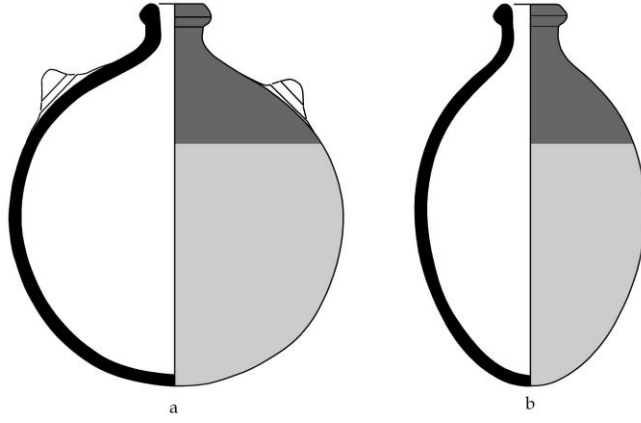
477

0 10 cm



Tip 28.1

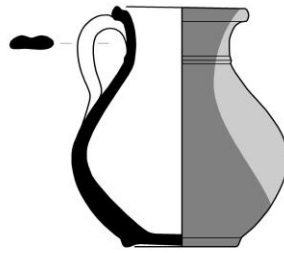
Matara



494

Tip 29

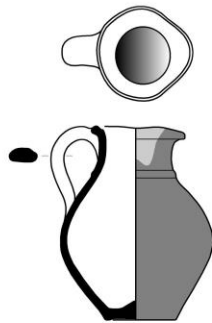
Testi



495

Tip 30

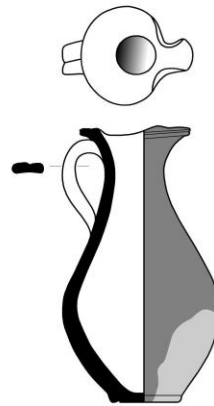
Testi



496

Tip 31

Testi

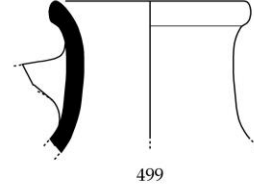
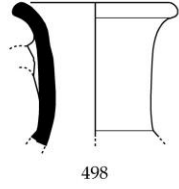


497

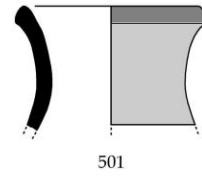
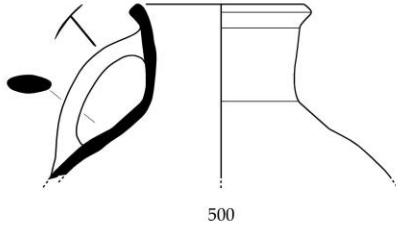


Tip 32a

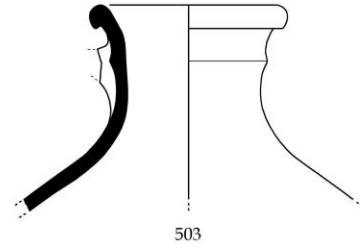
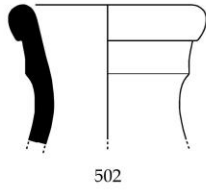
Testi



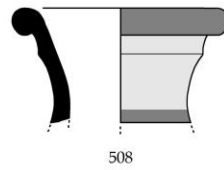
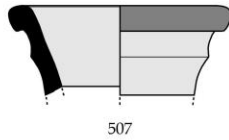
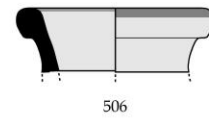
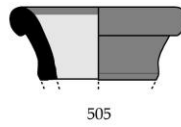
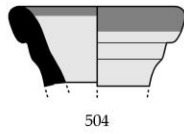
Tip 32a.1



Tip 32b

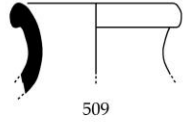


Tip 32b.1

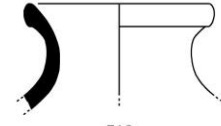


Tip 32c

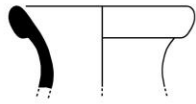
Testi



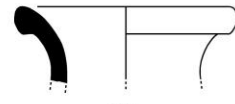
509



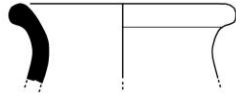
510



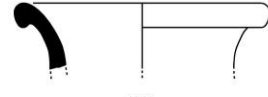
511



512



513



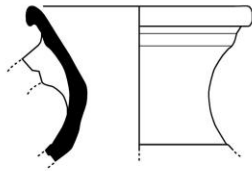
514

Tip 32c.1



515

Tip 32d



516

Tip 32e



517

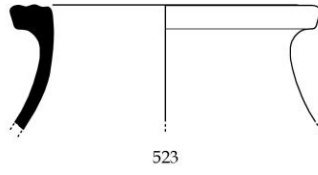
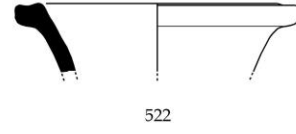
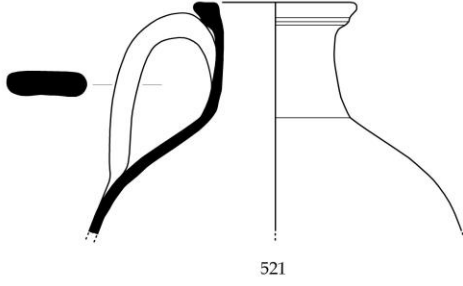
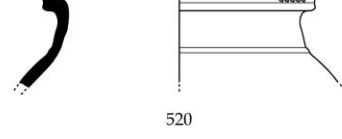
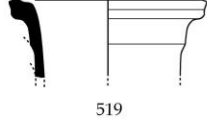


518

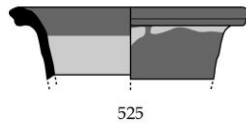


Tip 33

Testi

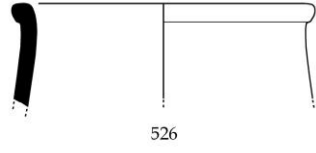


Tip 33.1



Tip 34a

Çömlek

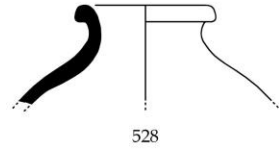


526

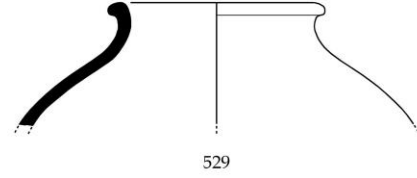


527

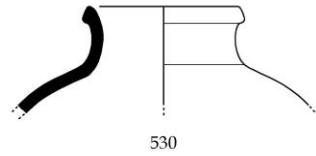
Tip 34b



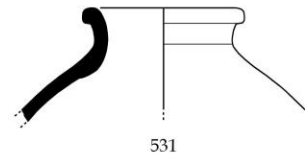
528



529

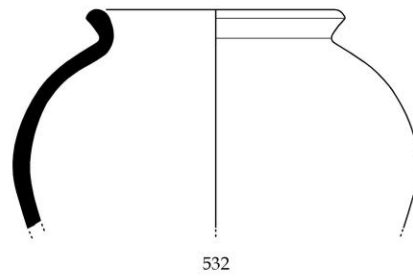


530



531

Tip 34c

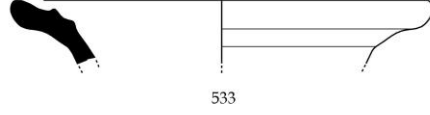


532

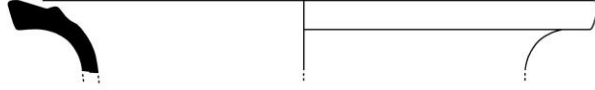


Tip 35

Amphora / ?

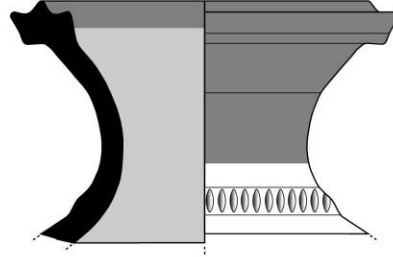


533



534

Tip 36.1



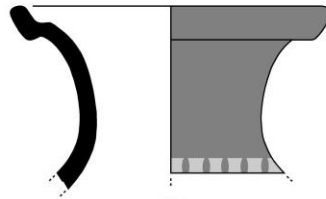
535

Tip 37.1



536

Tip 38.1

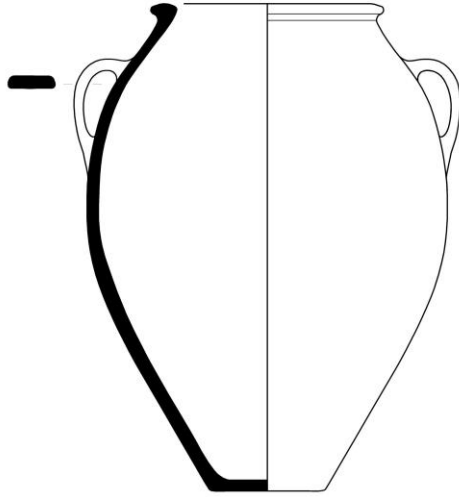


537



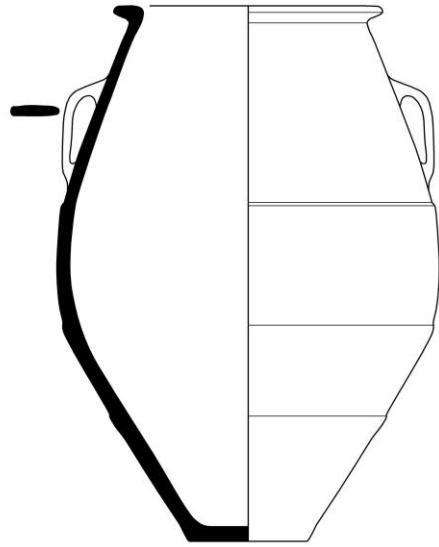
Tip 39a

Pithos



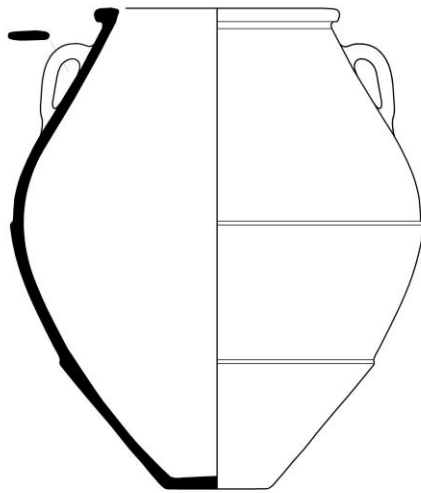
538

Tip 39b



539

Tip 39c

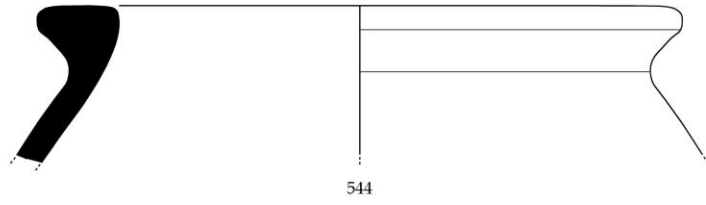
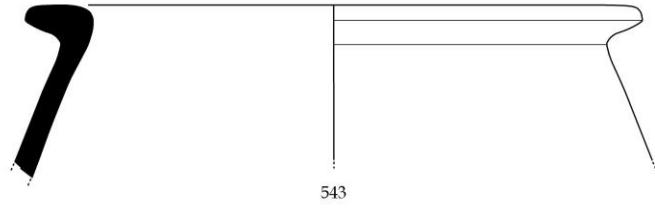
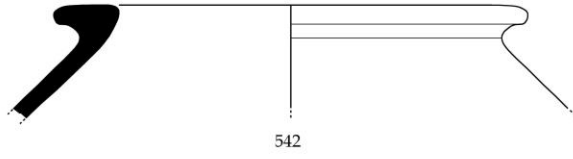
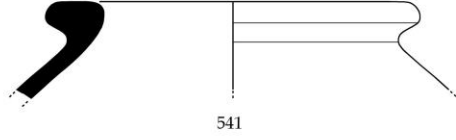


540



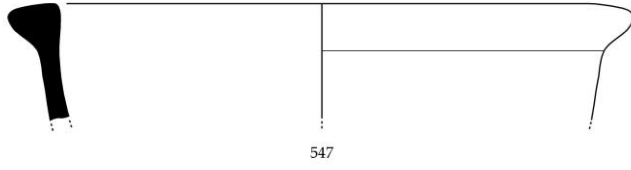
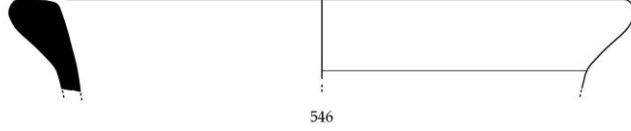
Tip 39

Pithos

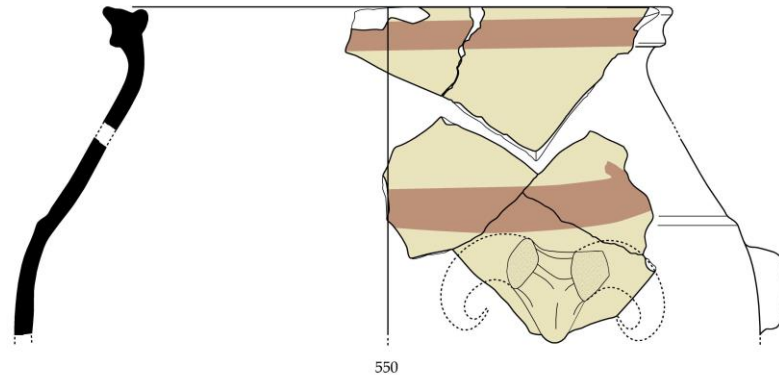


Tip 39

Pithos

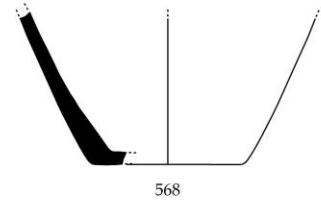
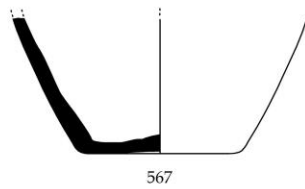
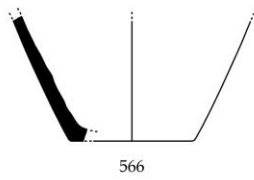
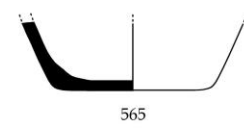
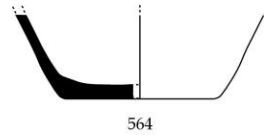
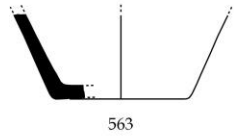
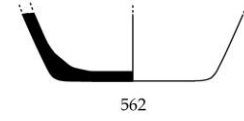
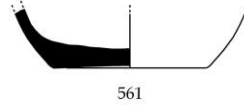
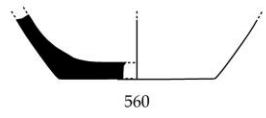
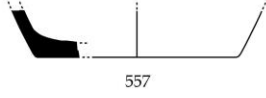
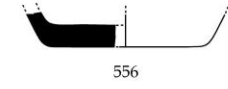
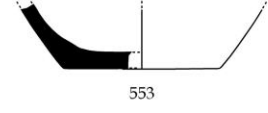
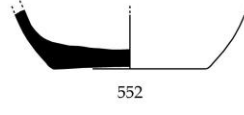
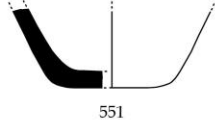


Tip 40.1 - Küp



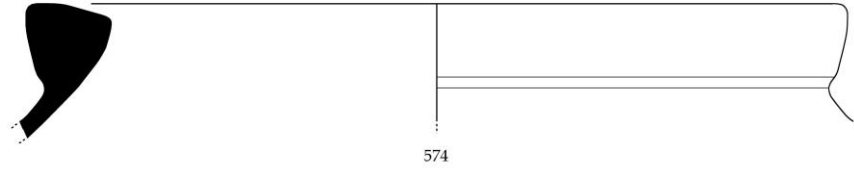
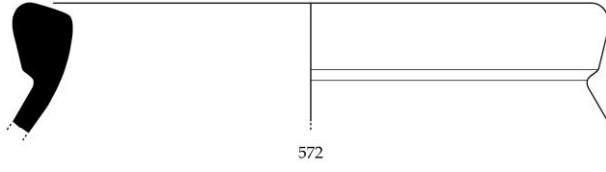
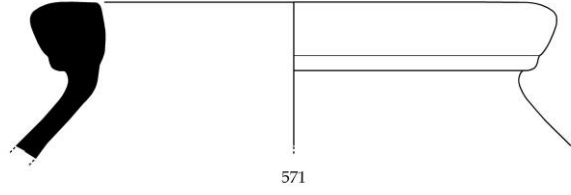
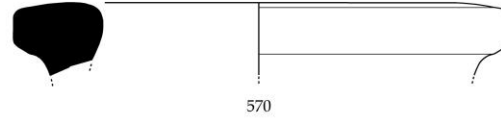
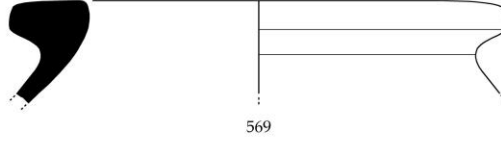
Tip 39

Pithos



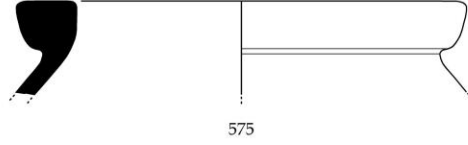
Tip 41

Pithos

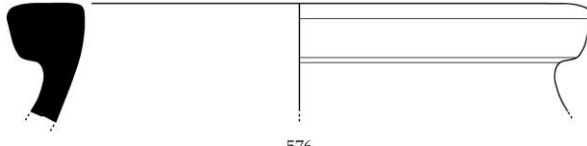


Tip 41

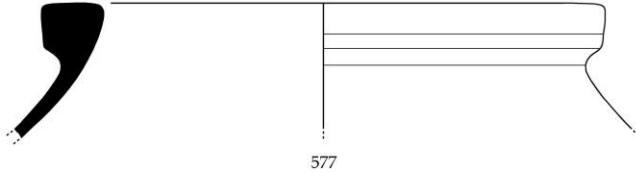
Pithos



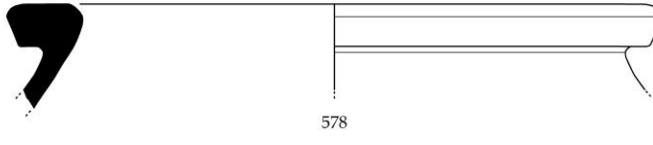
575



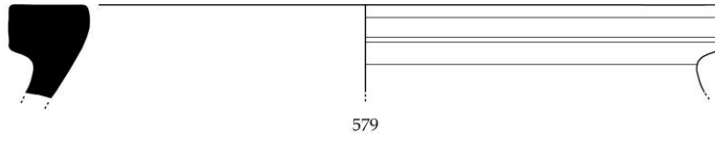
576



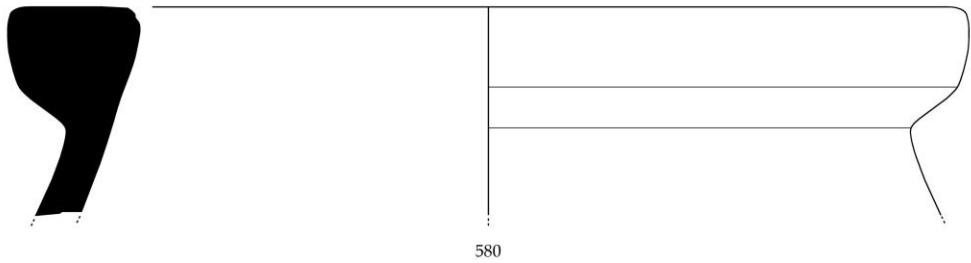
577



578



579

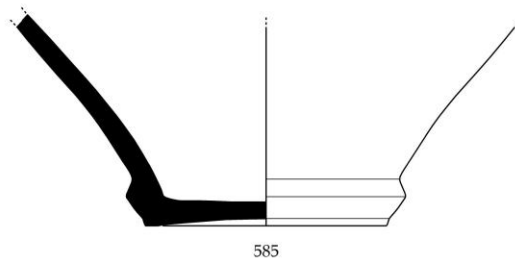
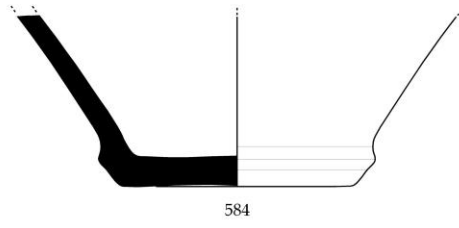
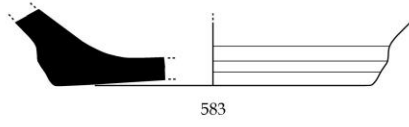
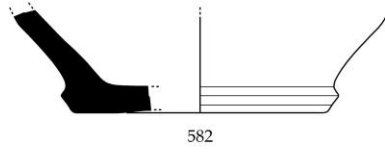
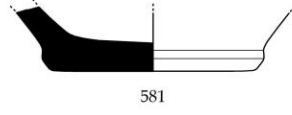


580



Tip 41

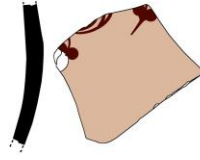
Pithos



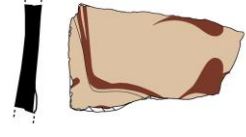
Kapalı Kap Gövde Parçaları



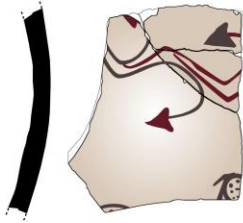
586



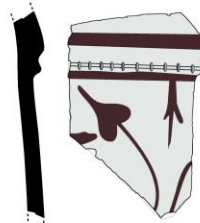
587



588



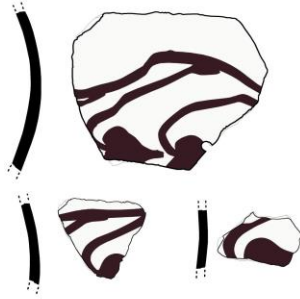
589



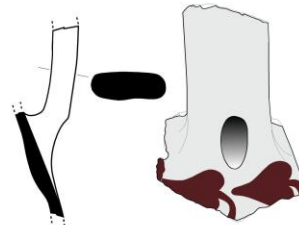
590



591



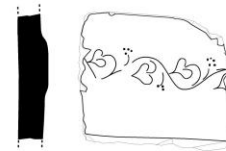
592



593



594



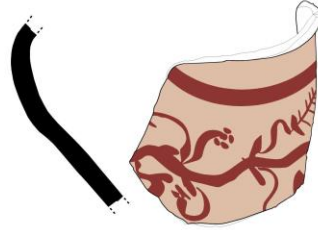
595



Kapalı Kap Gövde Parçaları



596



597



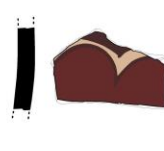
598



599



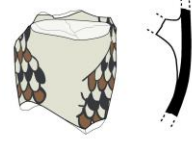
600



601



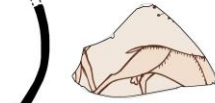
602



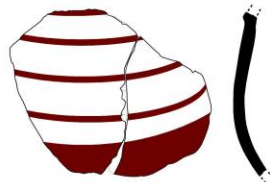
603



604



605

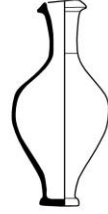


606



Tip 42a

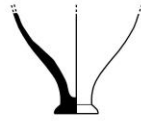
Unguentarium



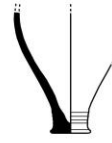
607



608



609



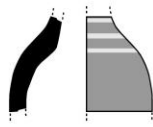
610

Tip 42b

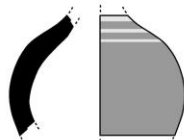


611

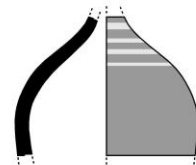
Tip 42c.1



612



613



614



Tip 43a

Unguentarium



Tip 43b

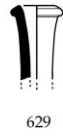


Tip 44

Unguentarium

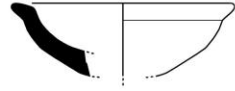


Tip 42-44



Tip 45

Minyatür Kap

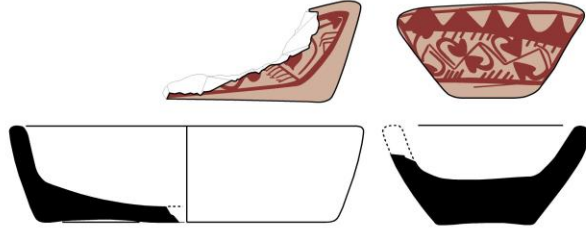


636



637

Tip 46



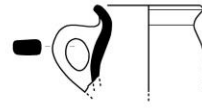
638

Tip 47

Fincan



639

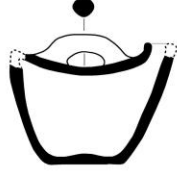


640



Tip 48

Askos



641

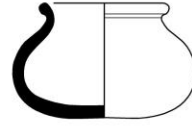
Tip 49

Çömlekçik



642

Tip 50



643

Tip 51a

Kapak

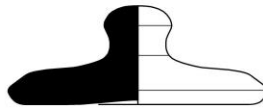


644

Tip 51b



645

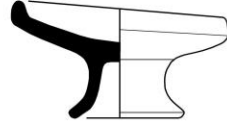


646

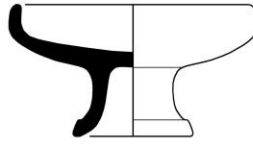


Tip 52

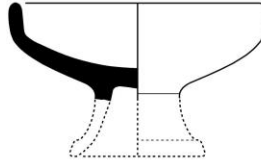
Ayaklı Kase / Tütsülük



647

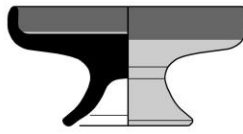


648

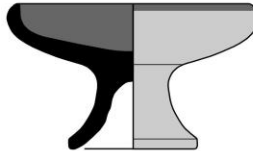


649

Tip 52.1



650

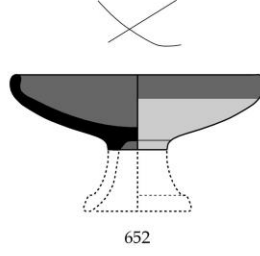


651



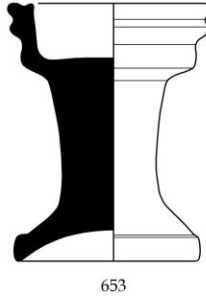
Tip 52.1

Ayaklı Kase / Tütsülük

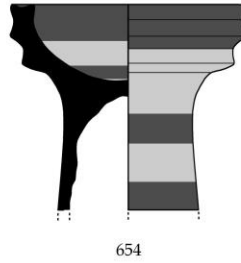


Tip 53

Thyminaterion



Tip 53.1



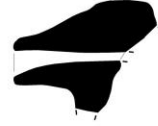
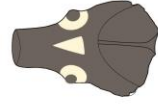
Tip 54

Rhyton



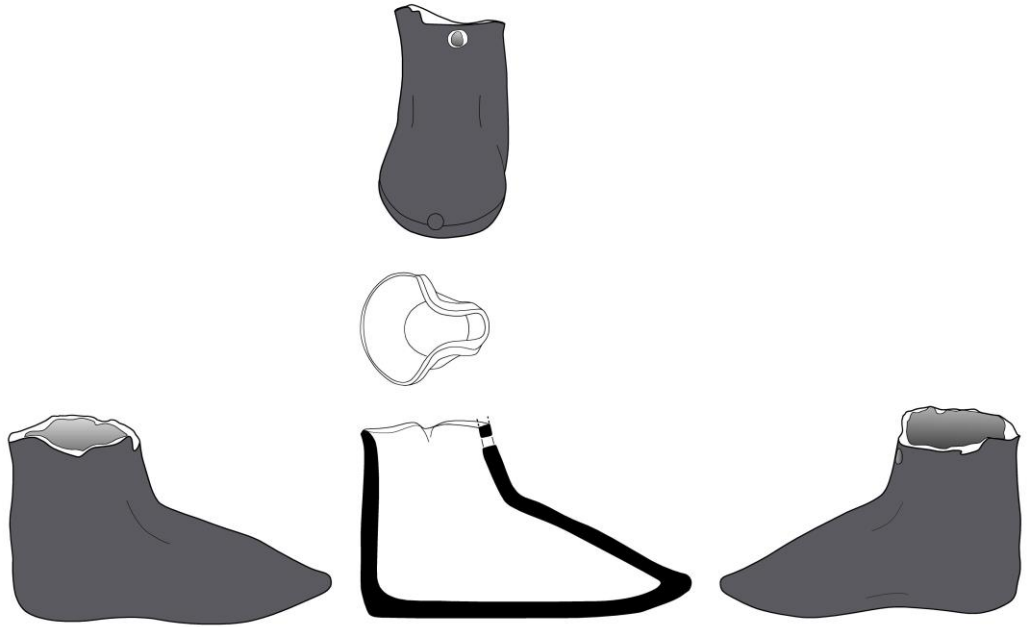
655

Tip 55



656

Tip 56

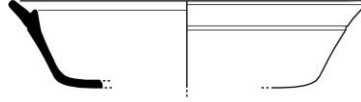


657



Tip 57

Tava



658

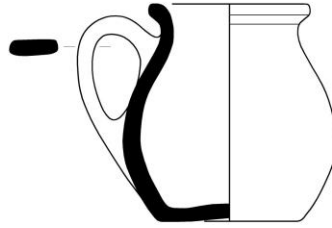
Tip 58a

Çömlek



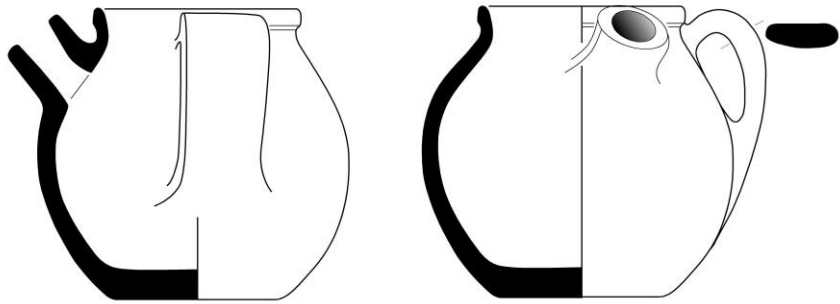
659

Tip 58b



660

Tip 58c

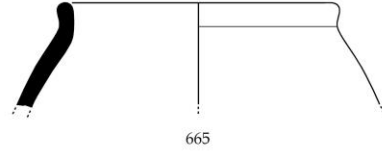
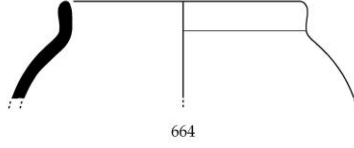
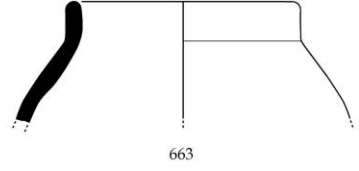
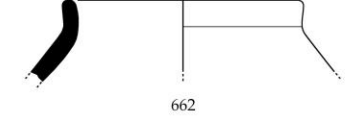


661

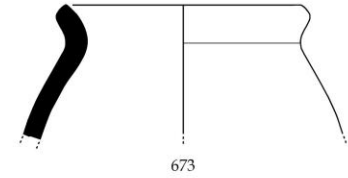
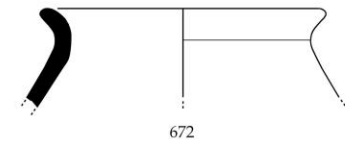
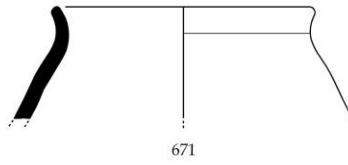
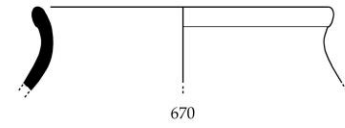
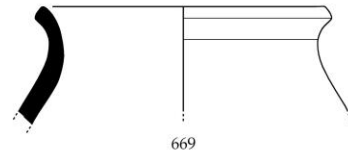
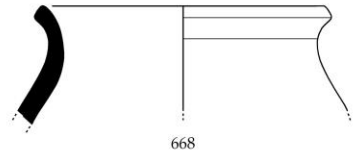
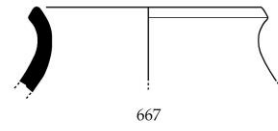
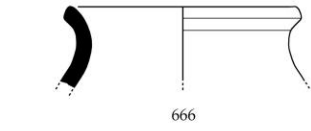


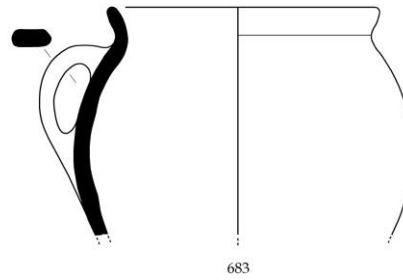
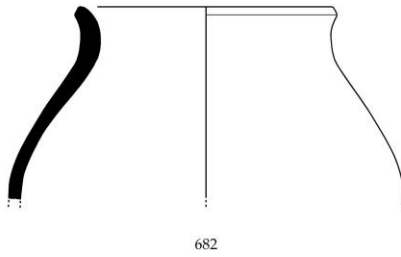
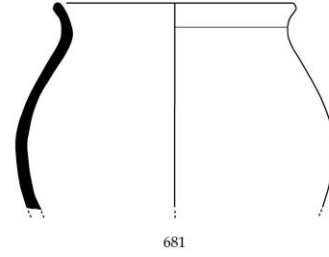
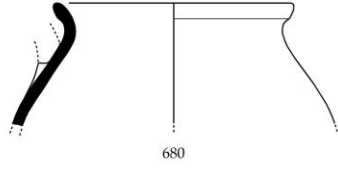
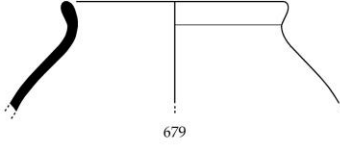
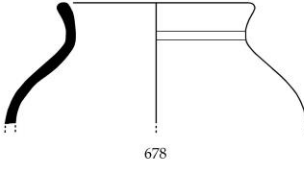
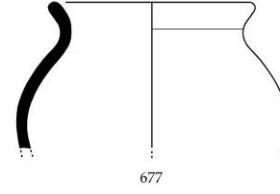
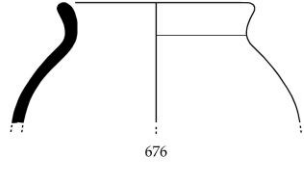
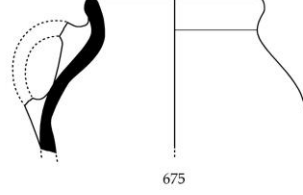
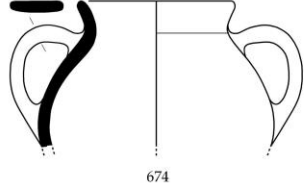
Tip 58d

Çömlek



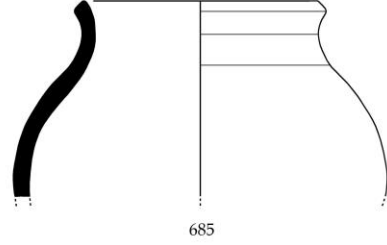
Tip 58e



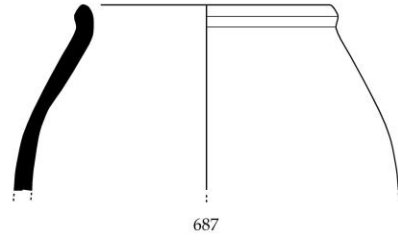
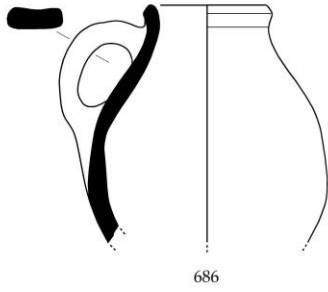


Tip 58e

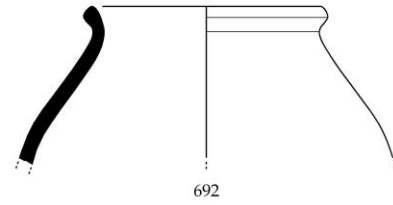
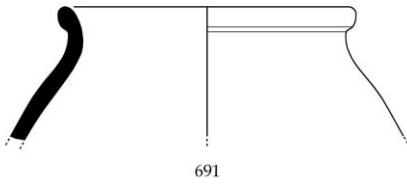
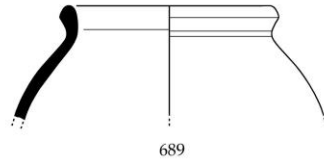
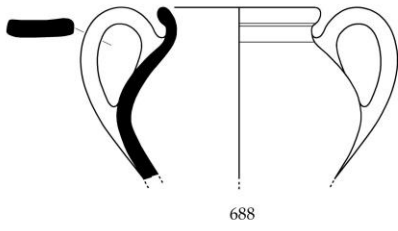
Çömlek



Tip 58f

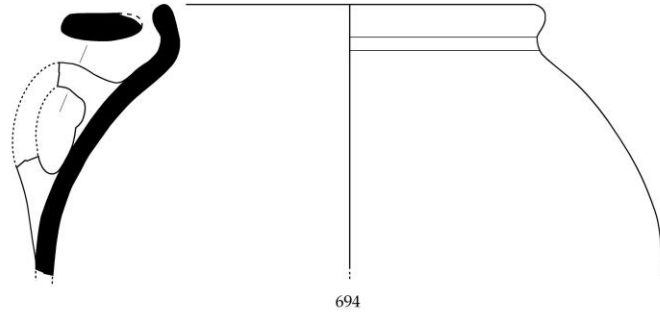
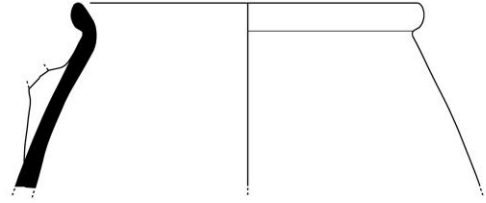
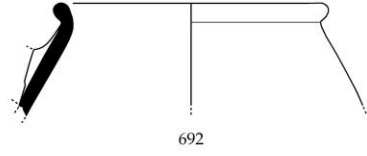


Tip 58g

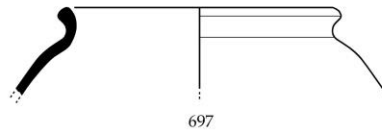
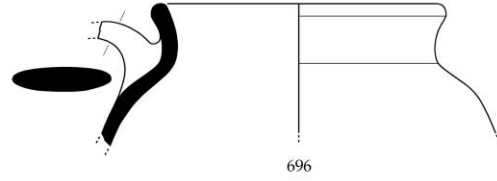
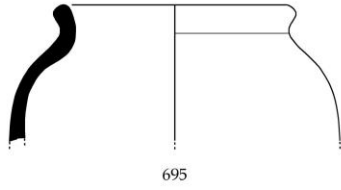


Tip 58g

Çömlek

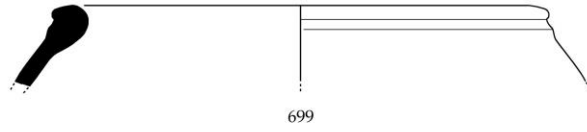
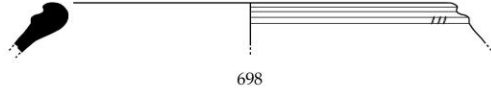


Tip 58h

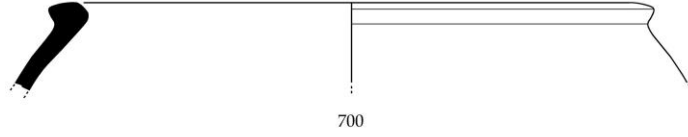


Tip 59a

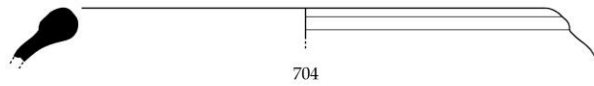
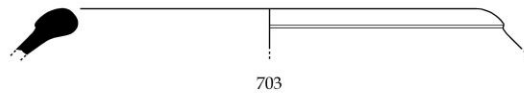
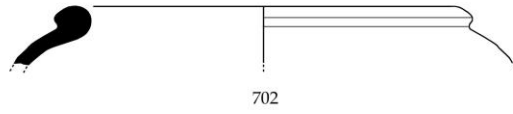
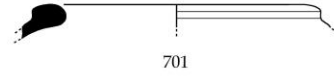
Çömlek



Tip 59b

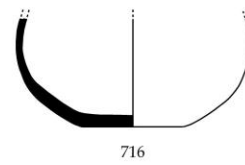
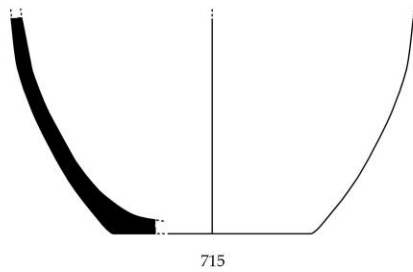
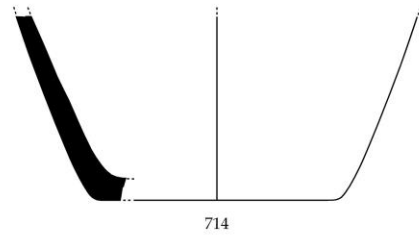
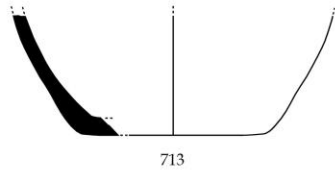
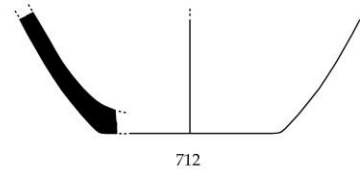
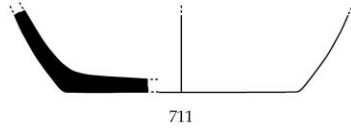
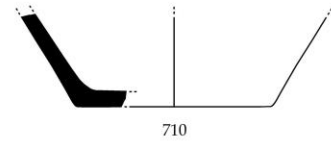
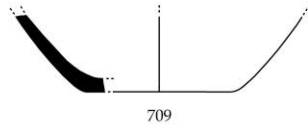
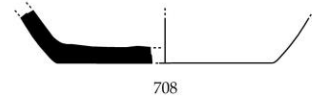
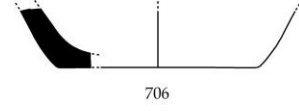
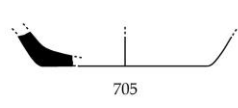


Tip 59c



Tip 58-59

Çömlek





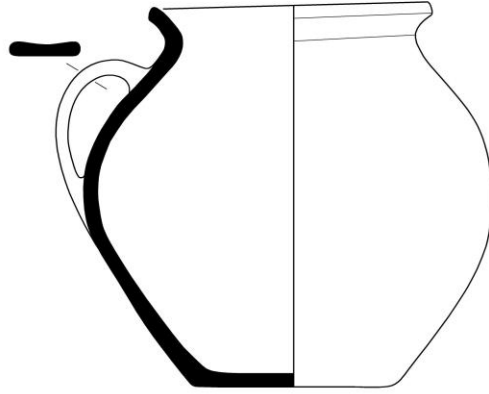
a



b



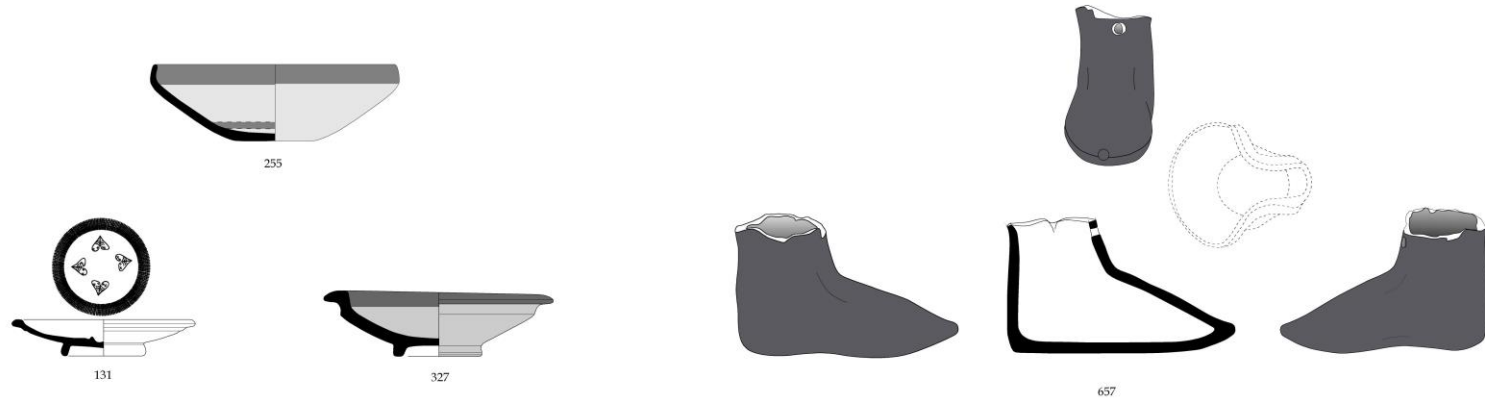
c



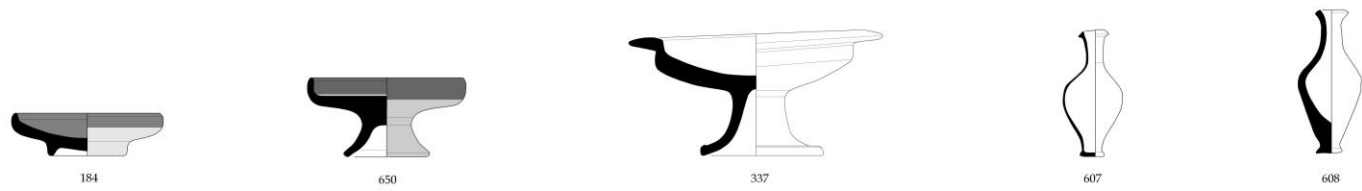
740



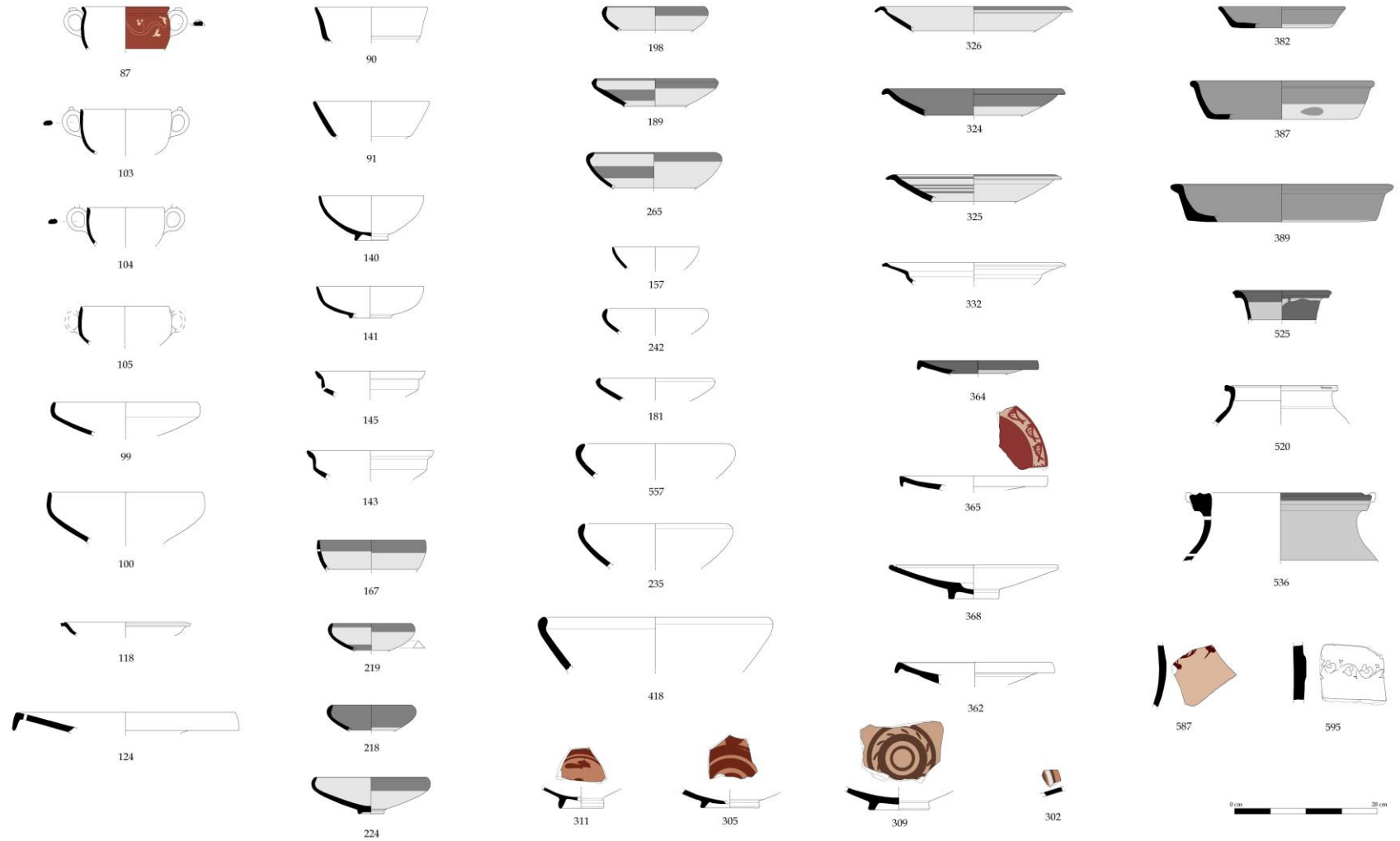
1960 Yılında Ele Geçen Seramikler - MÖ 2. Yüzyıl



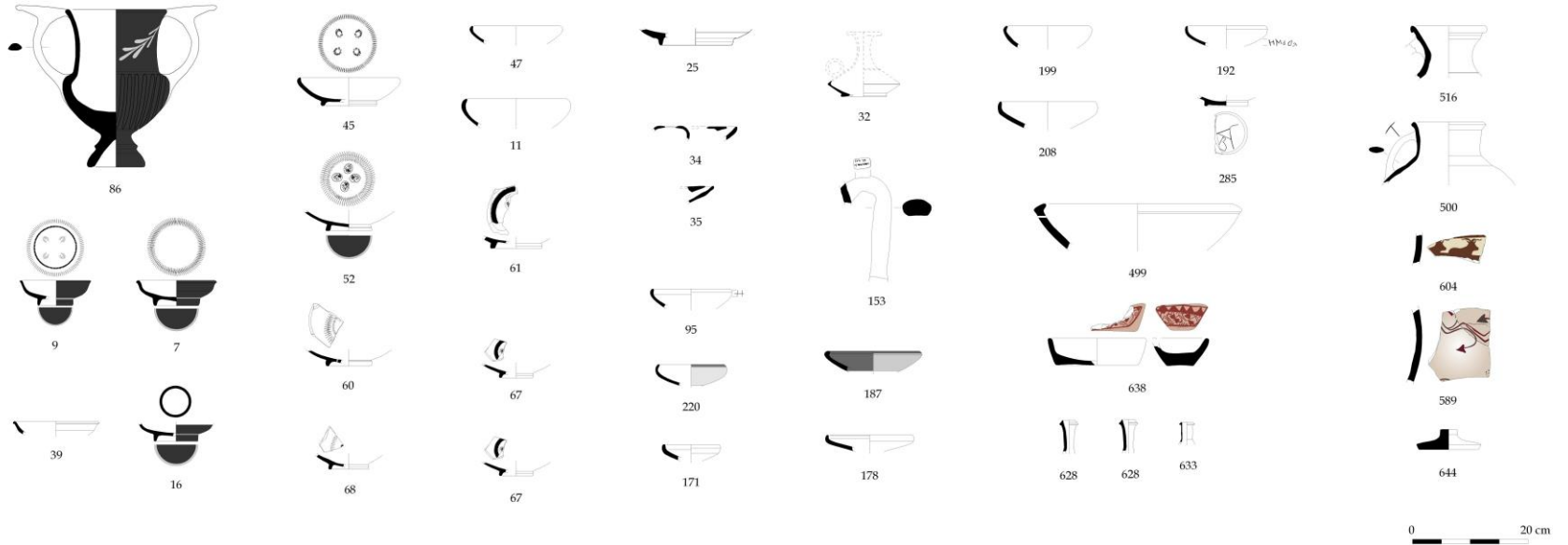
1963 Yılında Ele Geçen Seramikler - MÖ 4 Yüzyılın Sonu / MÖ 3. Yüzyılın Baş



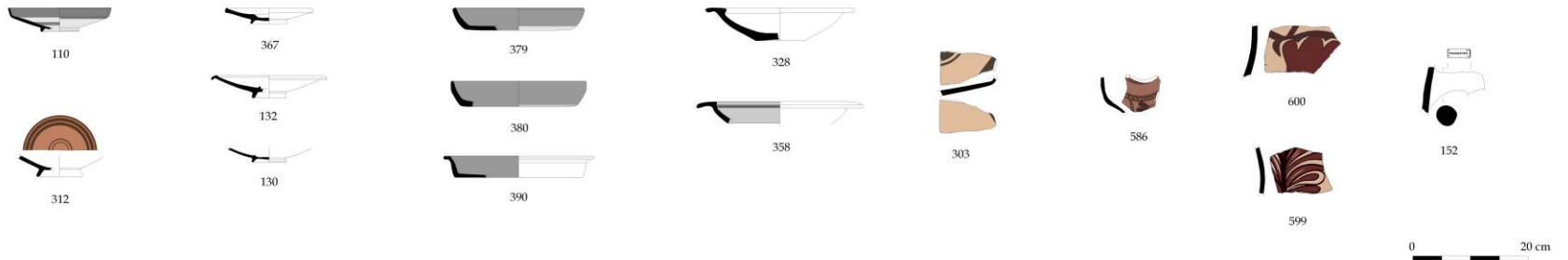
1971 Yılı - 111/LXXXV-LXXXVI Plan Karesinde Ele Geçen Seramikler - MÖ 2. yüzyılın ortası - MÖ 1. yüzyıl



1972 Yılı - 90/LXXXVII Plan Karesinde Ele Geçen Seramikler - MÖ 4. yüzyılın son çeyreği MÖ 3. yüzyılın ilk yarısı

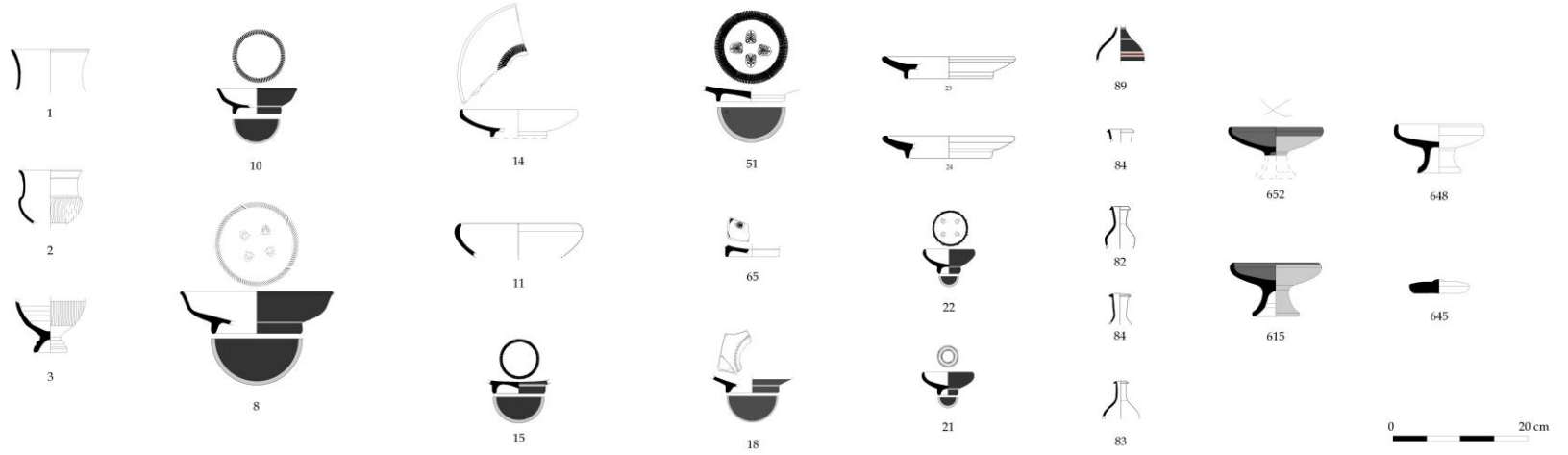


1972 Yılı - 90/LXXXVII Plan Karesinde Ele Geçen Seramikler - MÖ 2. yüzyıl

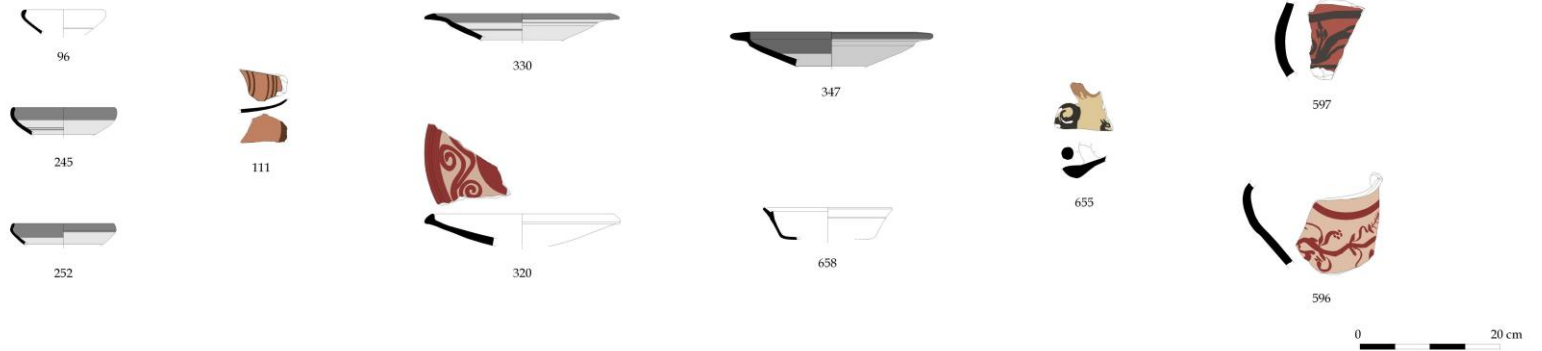


1973 Yılı - 92/XCV-XCVI, 90/XCVI, 89/XCV, 88/XCIV-XCIII-XCII Plan Karesinde Ele Geçen Seramikler

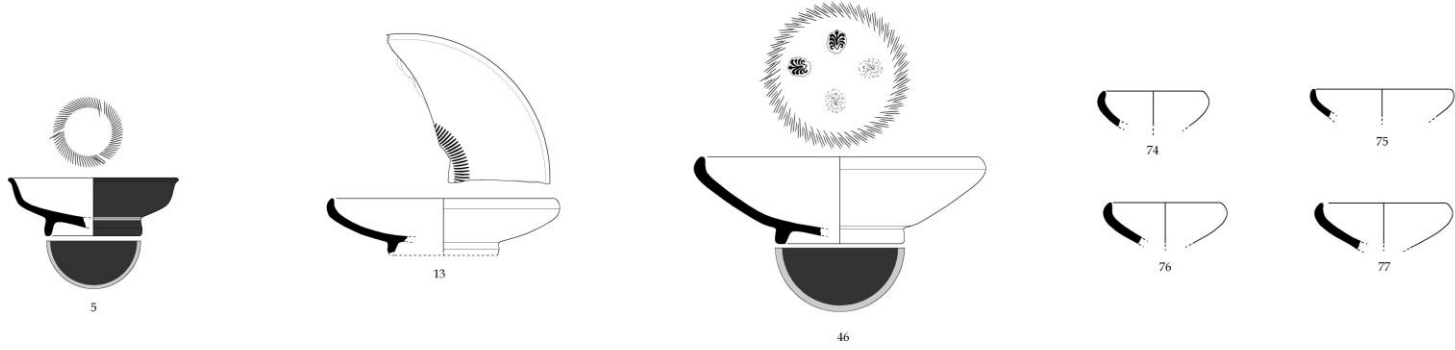
Erken Evre - MÖ 4. yüzyılın son çeyreği - MÖ 3. yüzyılın ilk yarısı



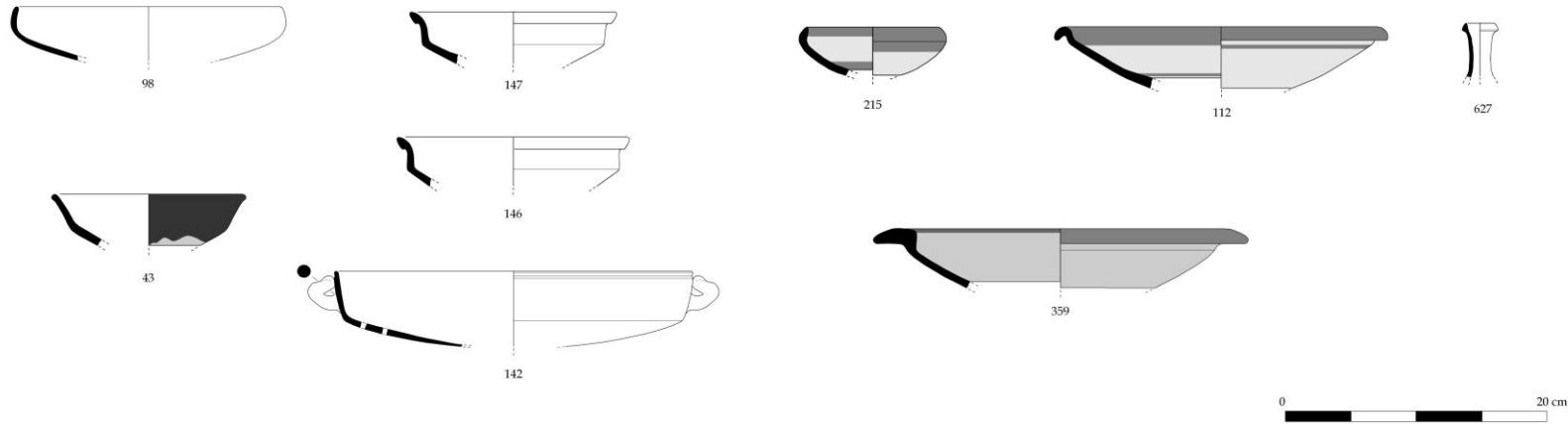
Geç Evre - MÖ 2. yüzyıl



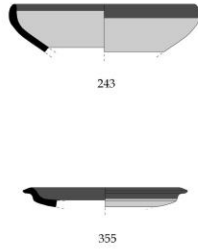
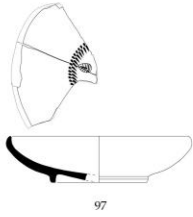
1975 Yılı - 97-98/LXXXIV Plan Karesinde Ele Geçen Seramikler
Erken Evre - MÖ 3. yüzyılın ilk yarısı



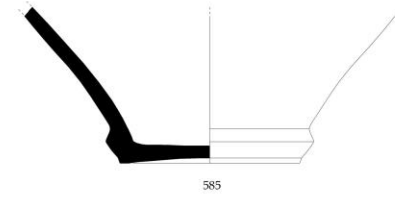
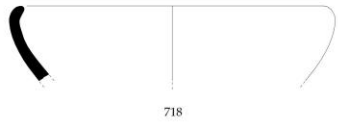
Geç Evre - MÖ 2. yüzyılın ortası - MÖ 1. yüzyıl



1 No.lu Mekan / 3c Evresinde Bulunan Seramikler



1 No.lu Mekan / 3a Evresinde Bulunan Seramikler

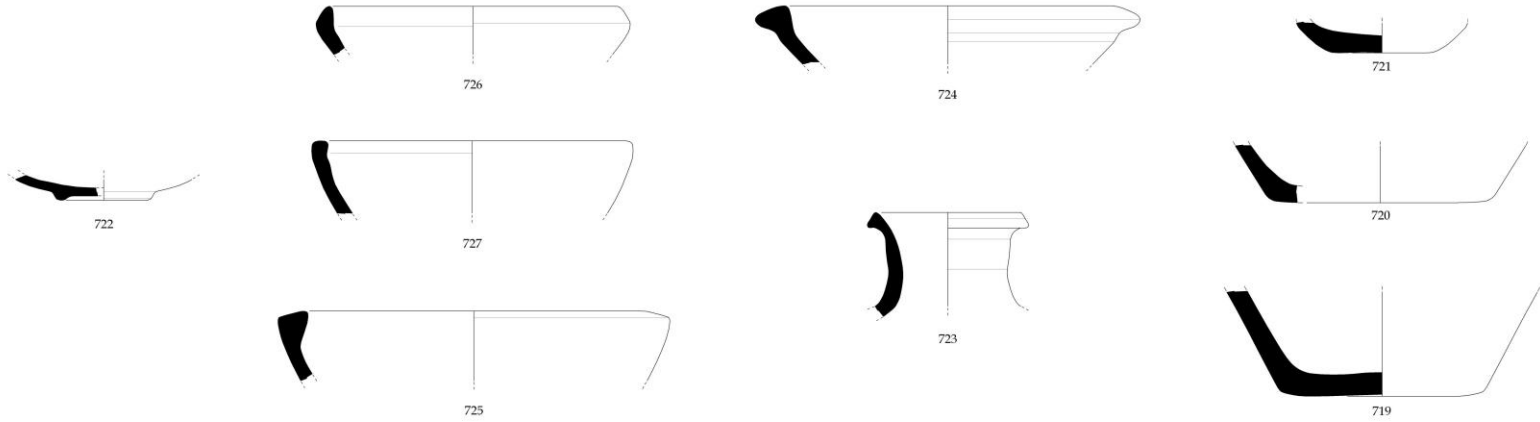


2. No.lu Mekan / 3a Evresinde Bulunan Seramikler

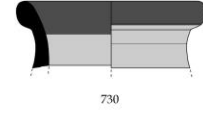
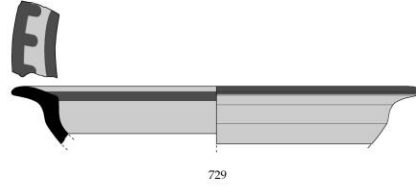
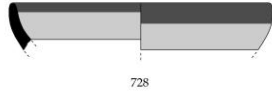


603

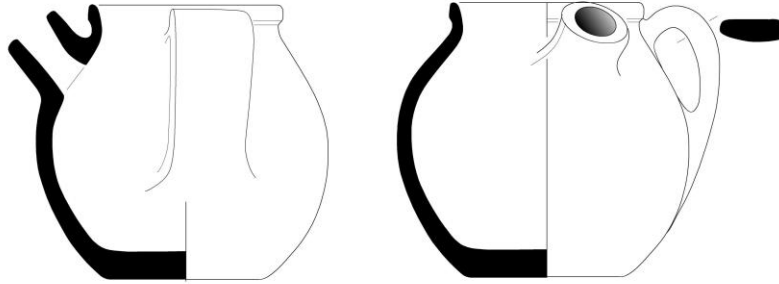
2. No.lu Mekan / 3c Evresinde Bulunan Seramikler



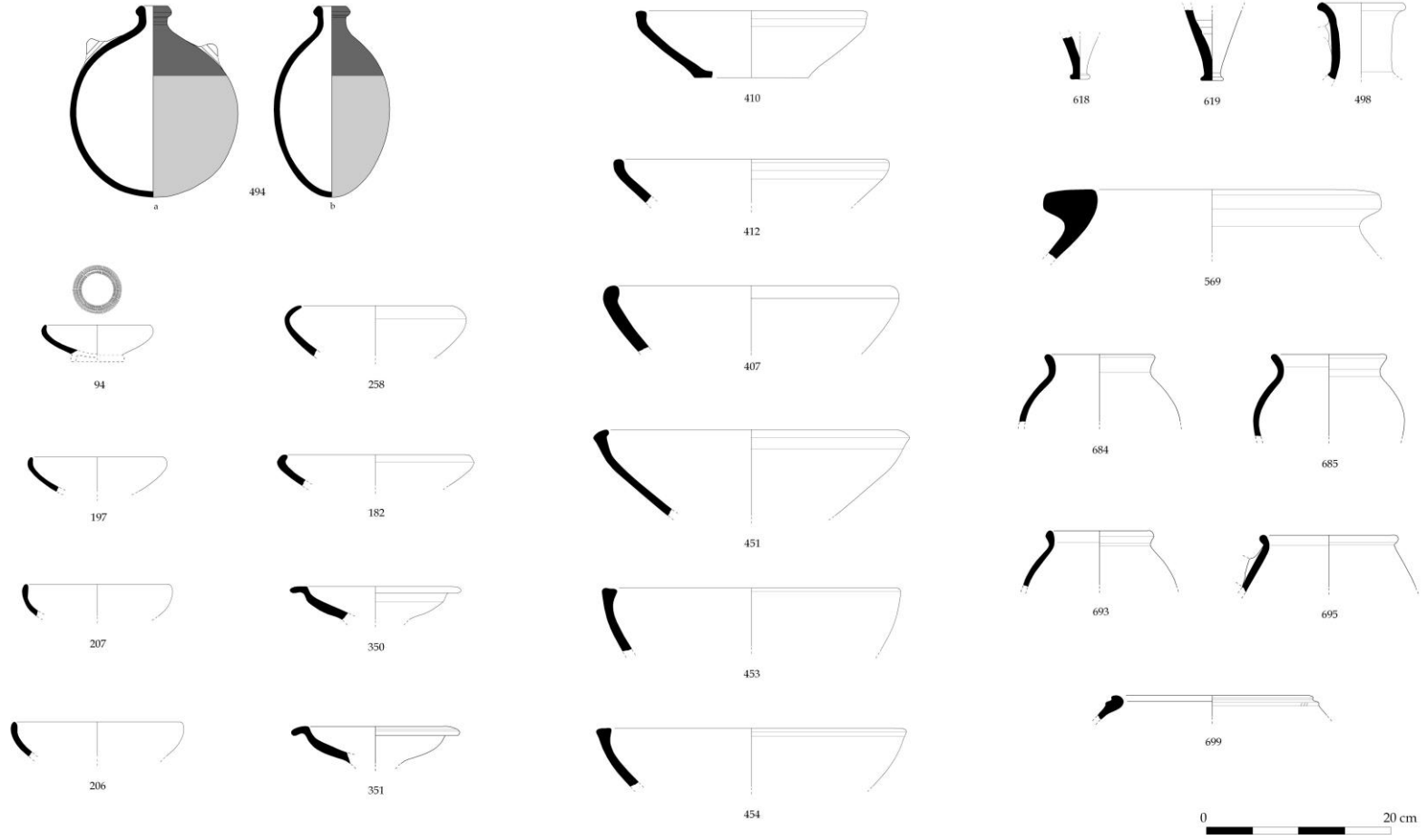
3 No.lu Mekan / 3b Evresinde Bulunan Seramikler



3 No.lu Mekan / 3a Evresinde Bulunan Seramikler



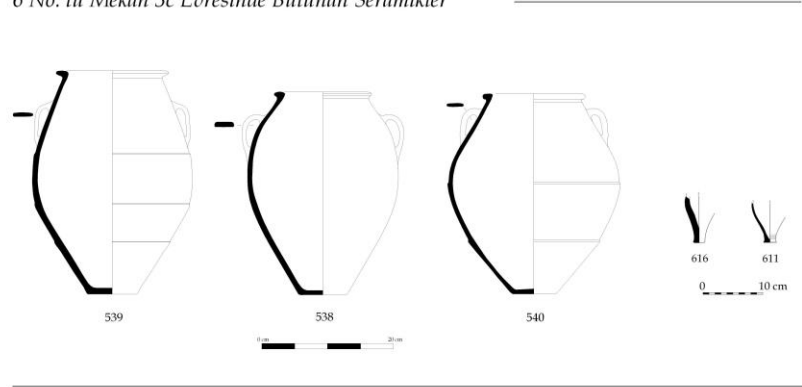
5. No. lu Mekan / 3c Evresinde Bulunan Seramikler



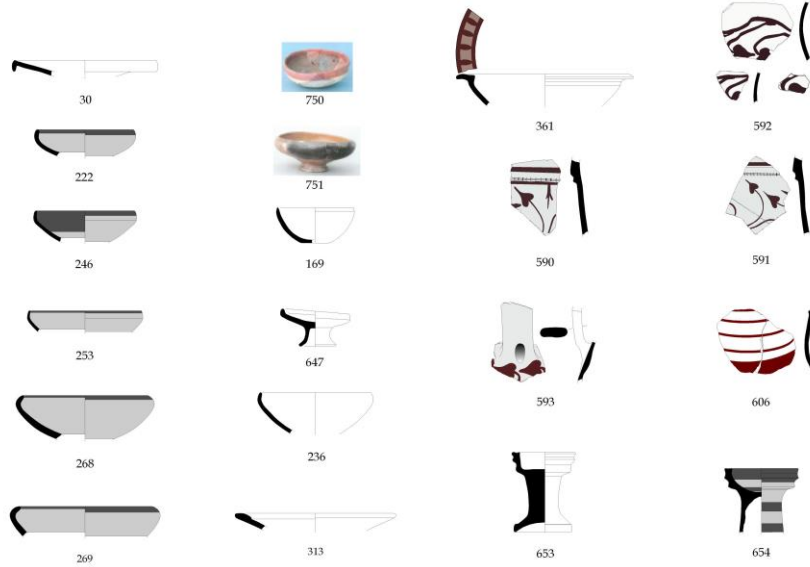
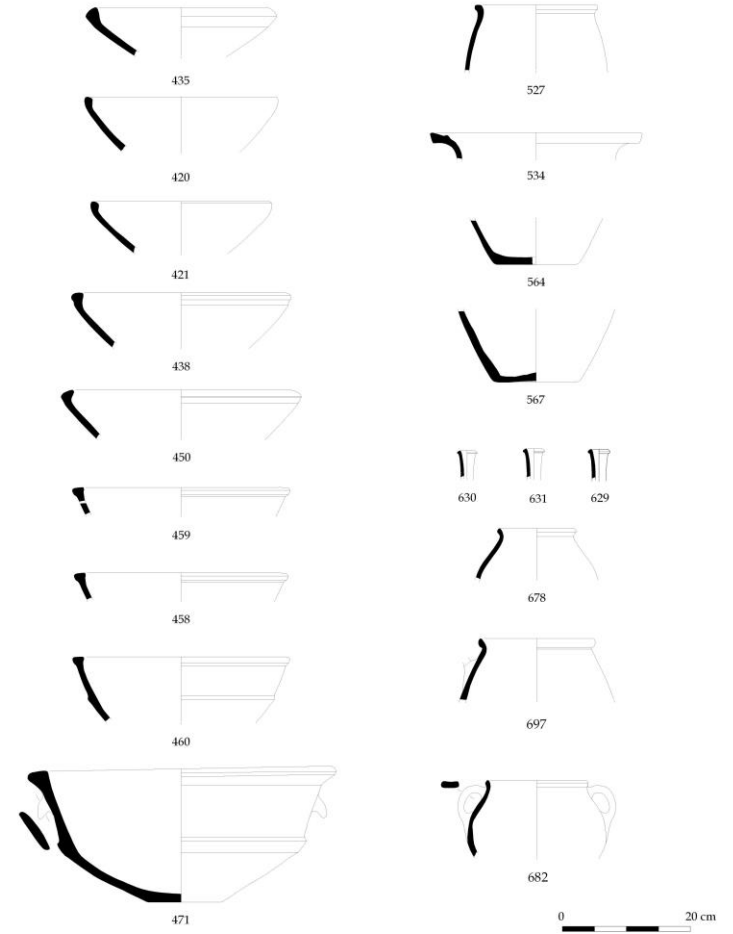
5 No.lu Mekan / 3b Evresinde Bulunan Seramikler



6 No. lu Mekan 3c Evresinde Bulunan Seramikler



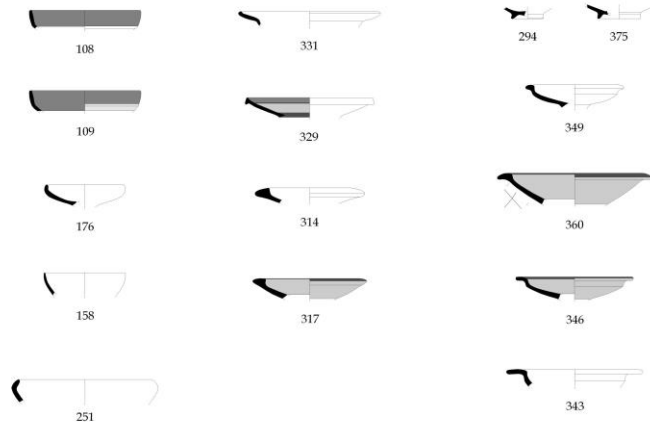
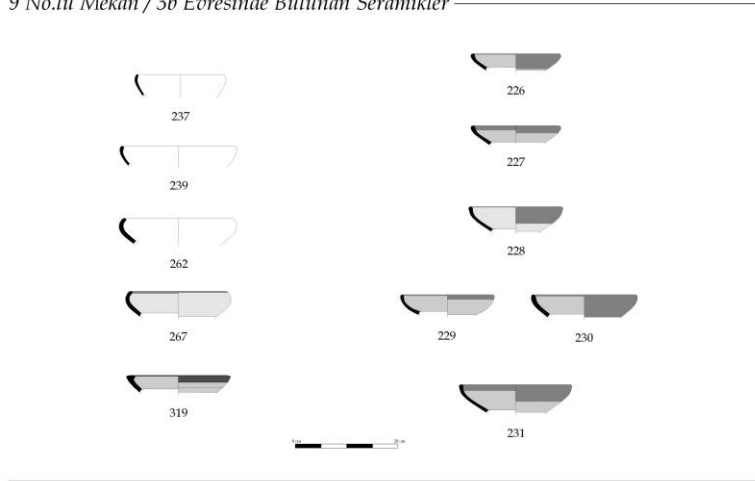
6 No. lu Mekan 3b Evresinde Bulunan Seramikler



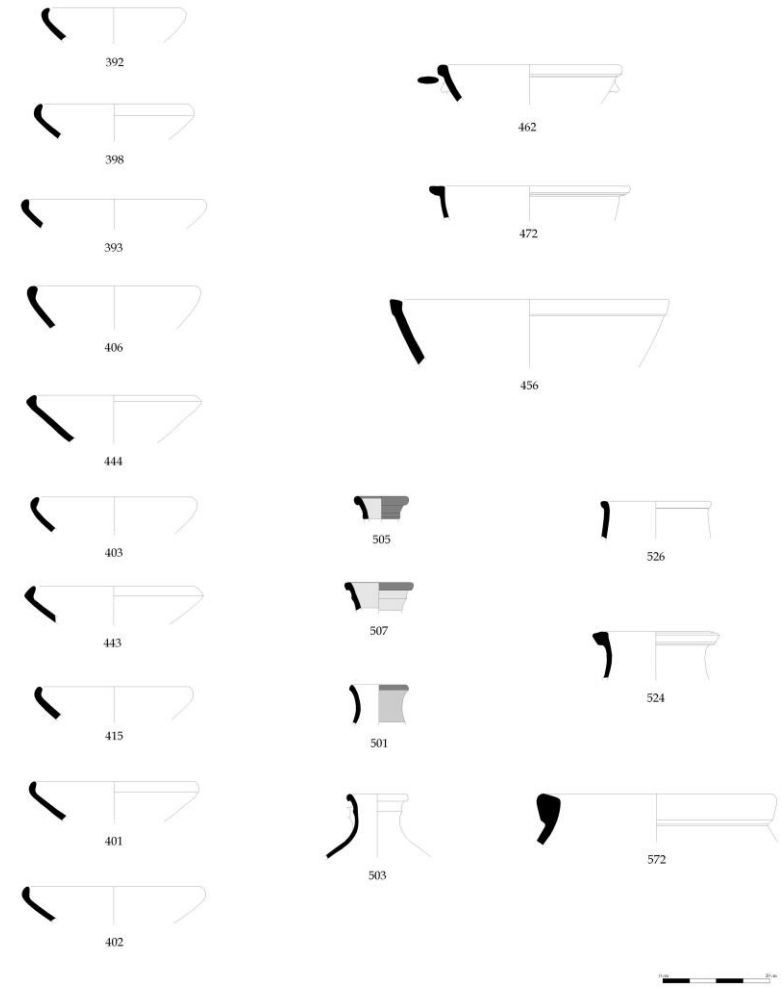
7 No. lu Mekanda Bulunan Seramikler



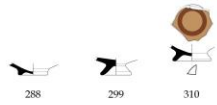
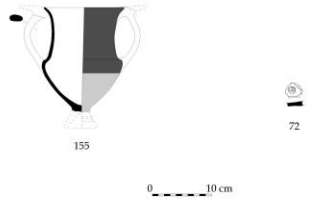
9 No.lu Mekan / 3b Evresinde Bulunan Seramikler



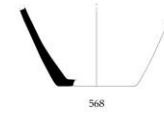
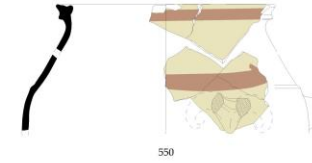
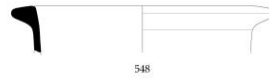
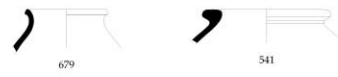
9 No.lu Mekan / 3a Evresinde Bulunan Seramikler



10 No.lu Mekan / 3c Evresinde Bulunan Seramikler



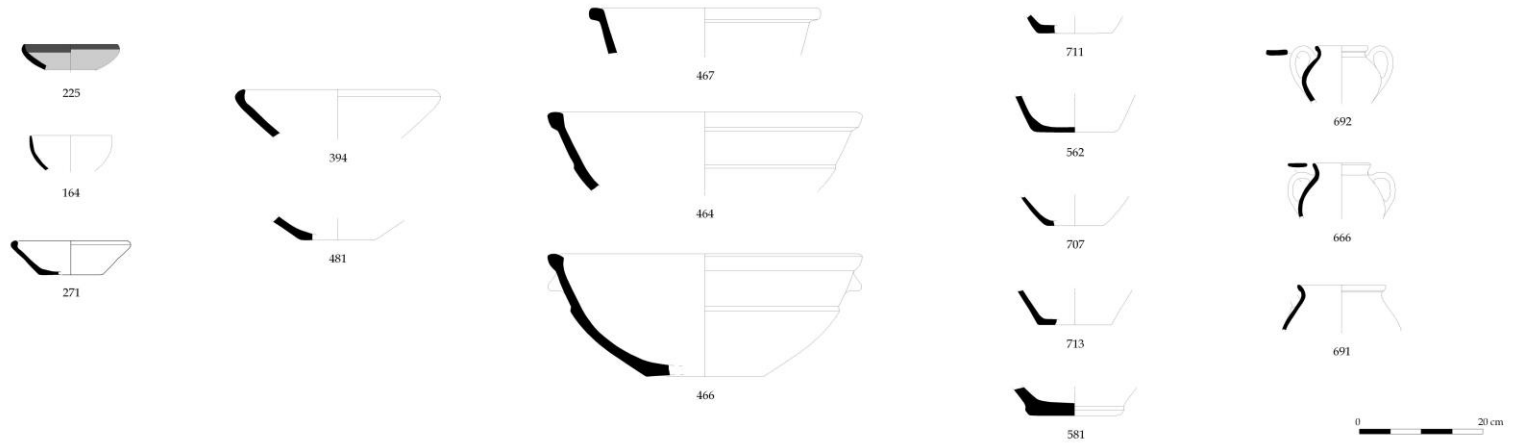
10 No.lu Mekan / 3b Evresinde Bulunan Seramikler



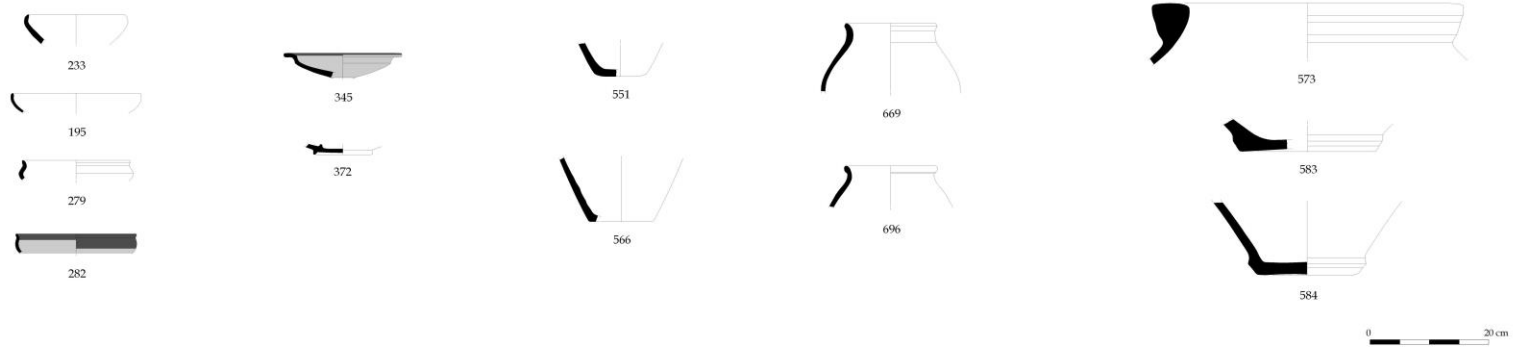
10 No.lu Mekan / 3a Evresinde Bulunan Seramikler



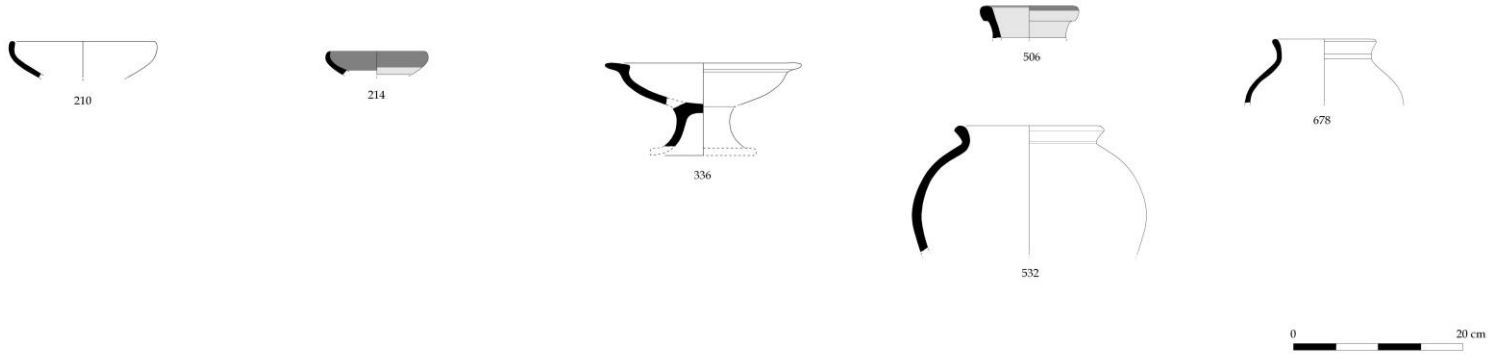
11 No. Mekan / 3b Eoresine Ait Seramikler



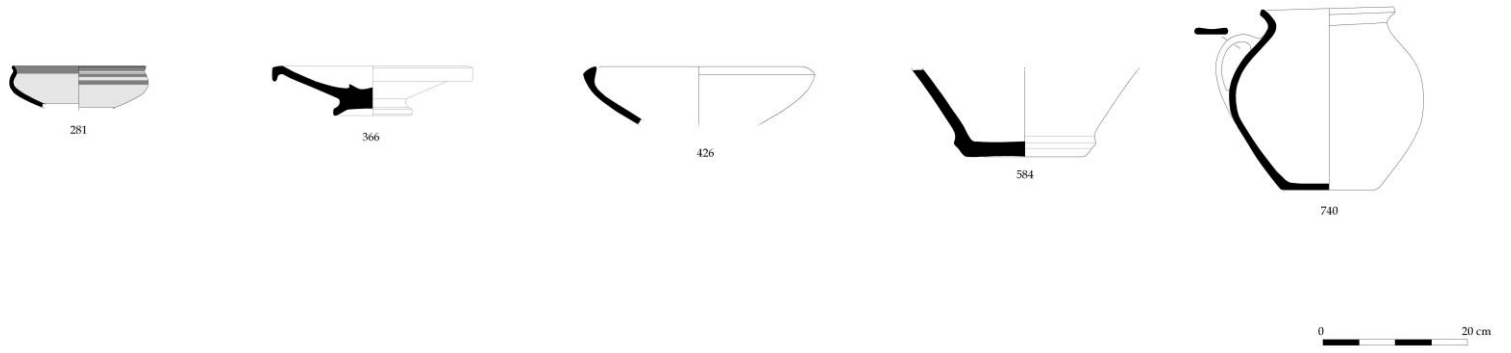
11 No. Mekan / 3a Eoresine Ait Seramikler



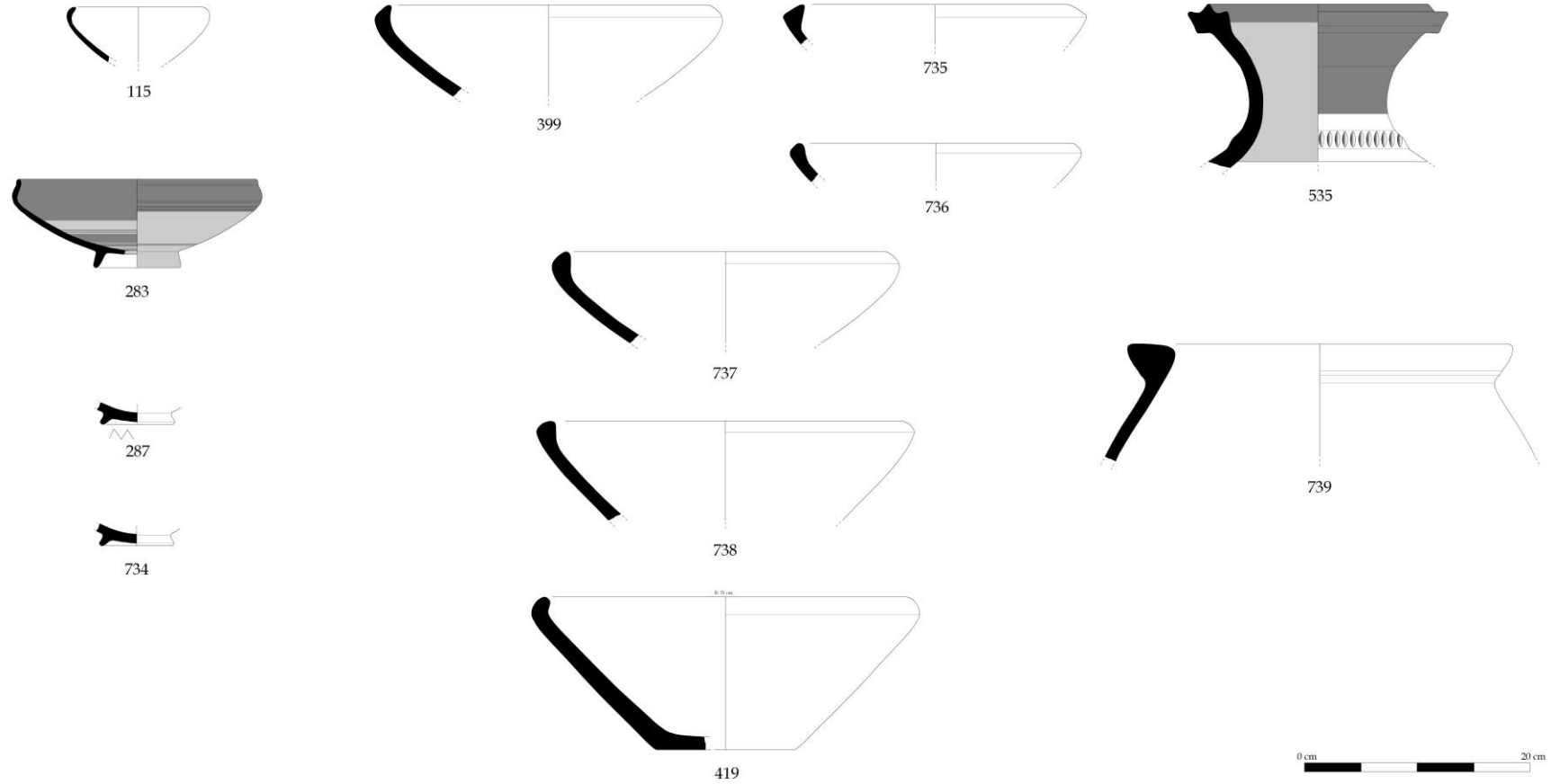
12 No. Mekan / 3b Evresine Ait Seramikler

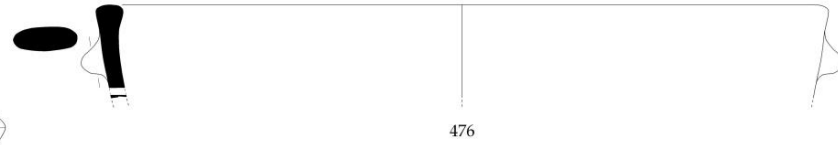
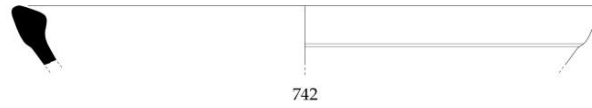
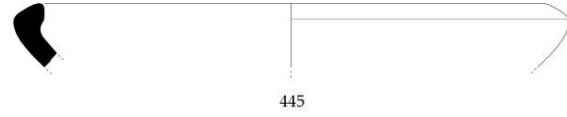
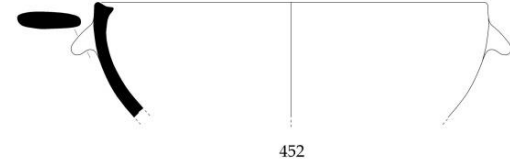
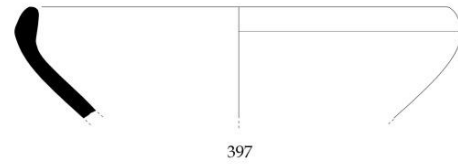
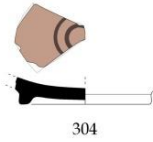
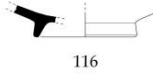
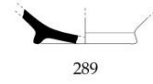
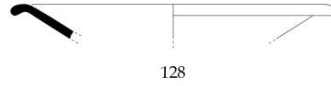
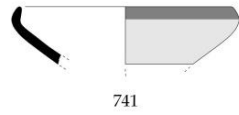
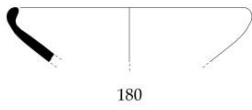
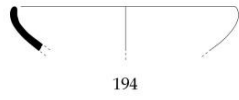
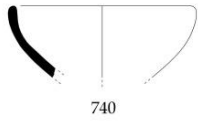
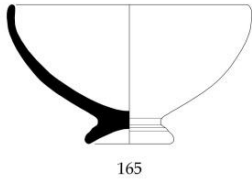


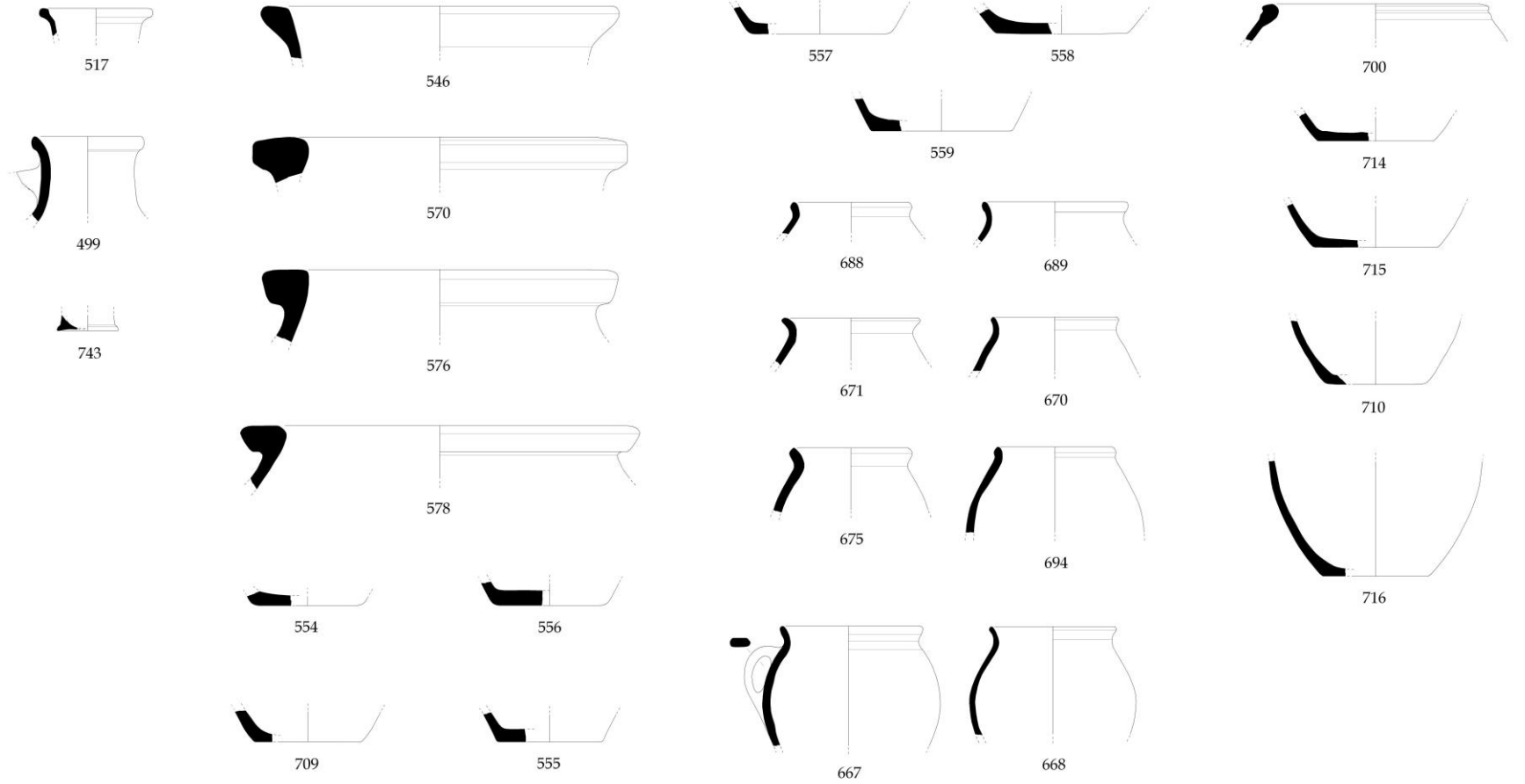
12 No. Mekan / 3a Evresine Ait Seramikler



I No.lu Çukur

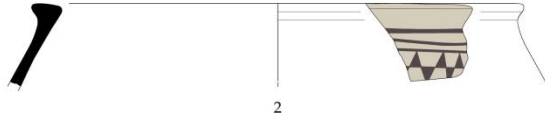
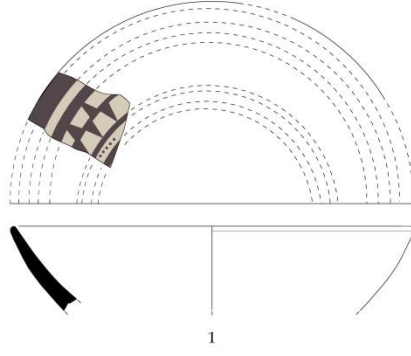




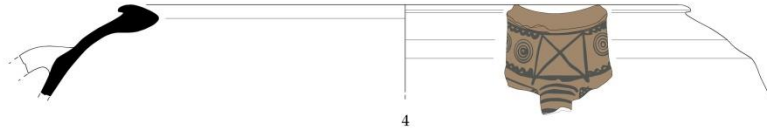
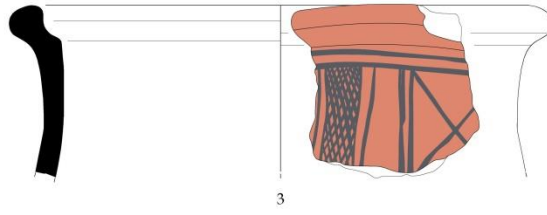


0 20 cm

1- Üçgen Motifi



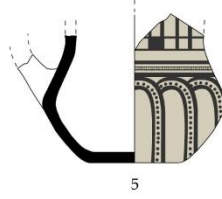
2- Çarpı Motifi



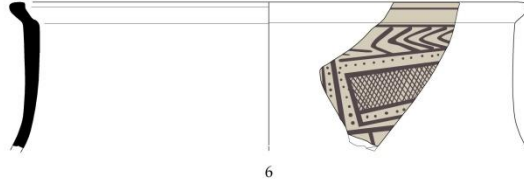
0 10 cm

Kültepe'nin Demir Çağı Bezeme Geleneğini Hellenistik Dönem'de Devam Ettiren Motifler

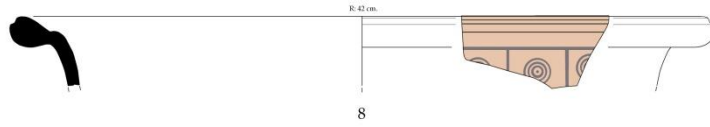
3- Merdiven Motifi



4- Şevron Motifi

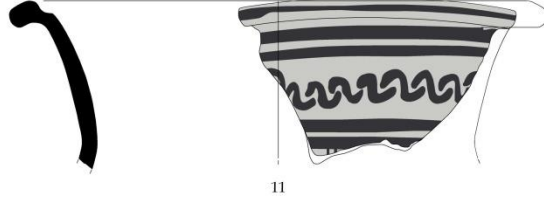


5- İç İçe Daire Motifi

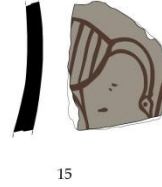
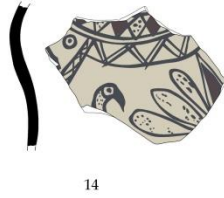
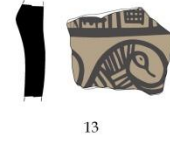
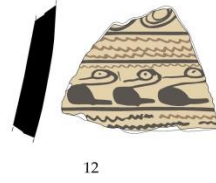


Kültepe'nin Demir Çağı Bezeme Geleneğini Hellenistik Dönem'de Devam Ettiren Motifler

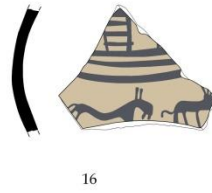
6- Yatık S Motifi



7-Kuş Figürleri



8-At Figürü

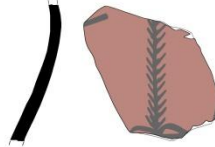


9- Köpek Figürü



17

10-Ağaç - Dal Motifi



18



19



20



Kültepe'de Ele Geçen Hellenistik Dönem'e Ait Seramik Formları (Ana Tipler)

Kantharos



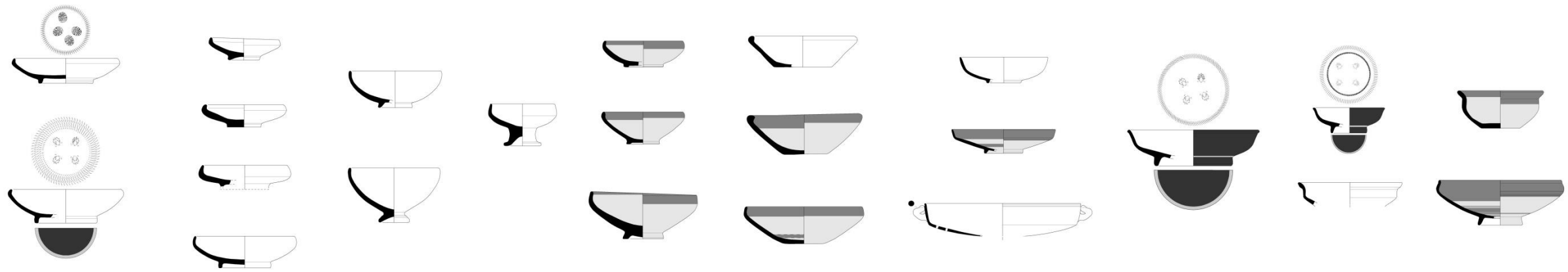
Sosluk



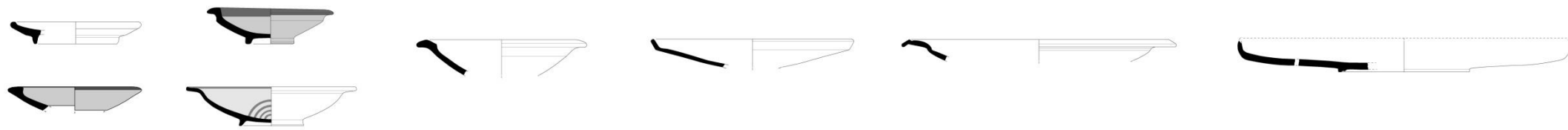
Skyphos



Kase



Tabak



Balık Tabağı



0 20 cm

Kültepe'de Ele Geçen Hellenistik Dönem'e Ait Seramik Formları (Ana Tipler)

Meyvelik



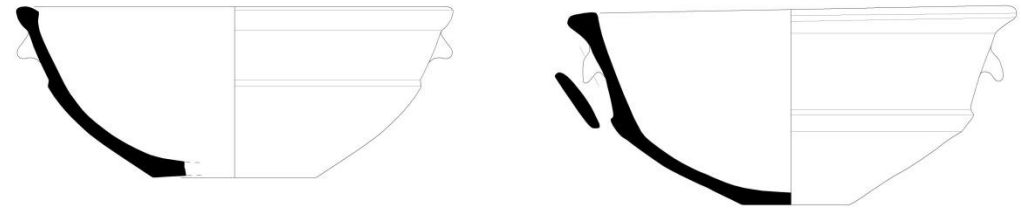
Tepsi



Çanak



Lekane



Thymiaterion



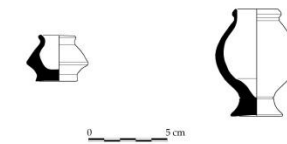
Ayaklı Kase-Tütsülük



Rhyton



Krem Kabı-Lykion



0 5 cm

0 20 cm

Kültepe'de Ele Geçen Hellenistik Dönem'e Ait Seramik Formları (Ana Tipler)

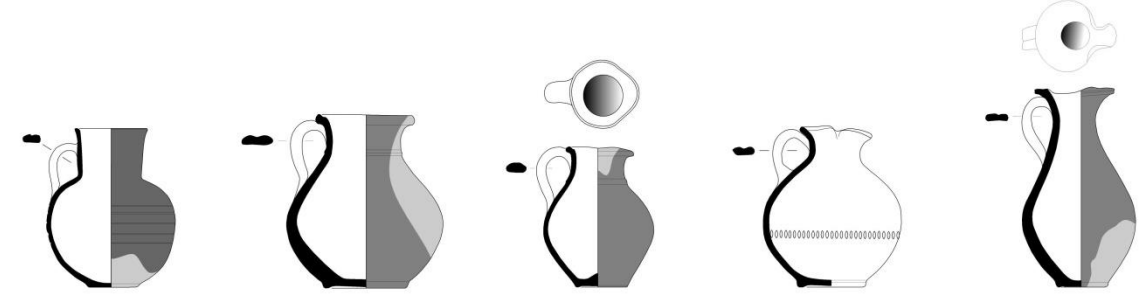
Fincan



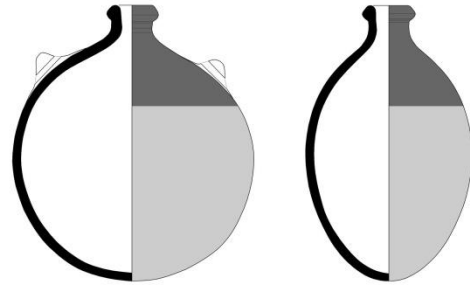
Çömlekçik



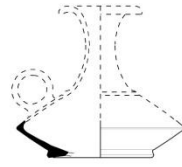
Testi



Matara



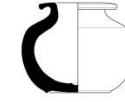
Guttus



Askos



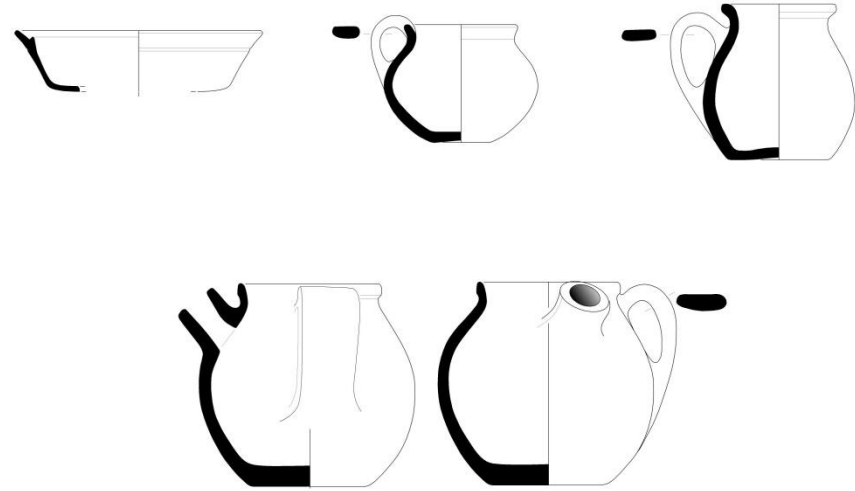
Aryballos



Unguentarium



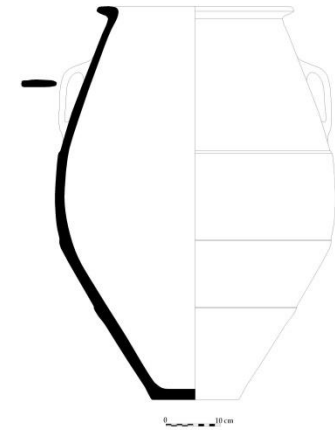
Tava, Çömlek



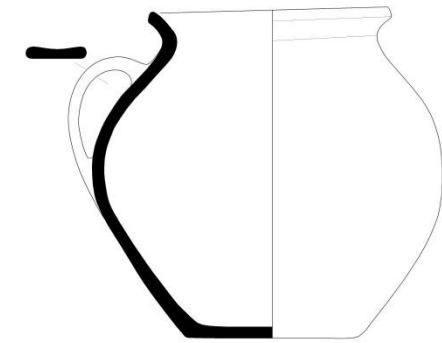
Kandil



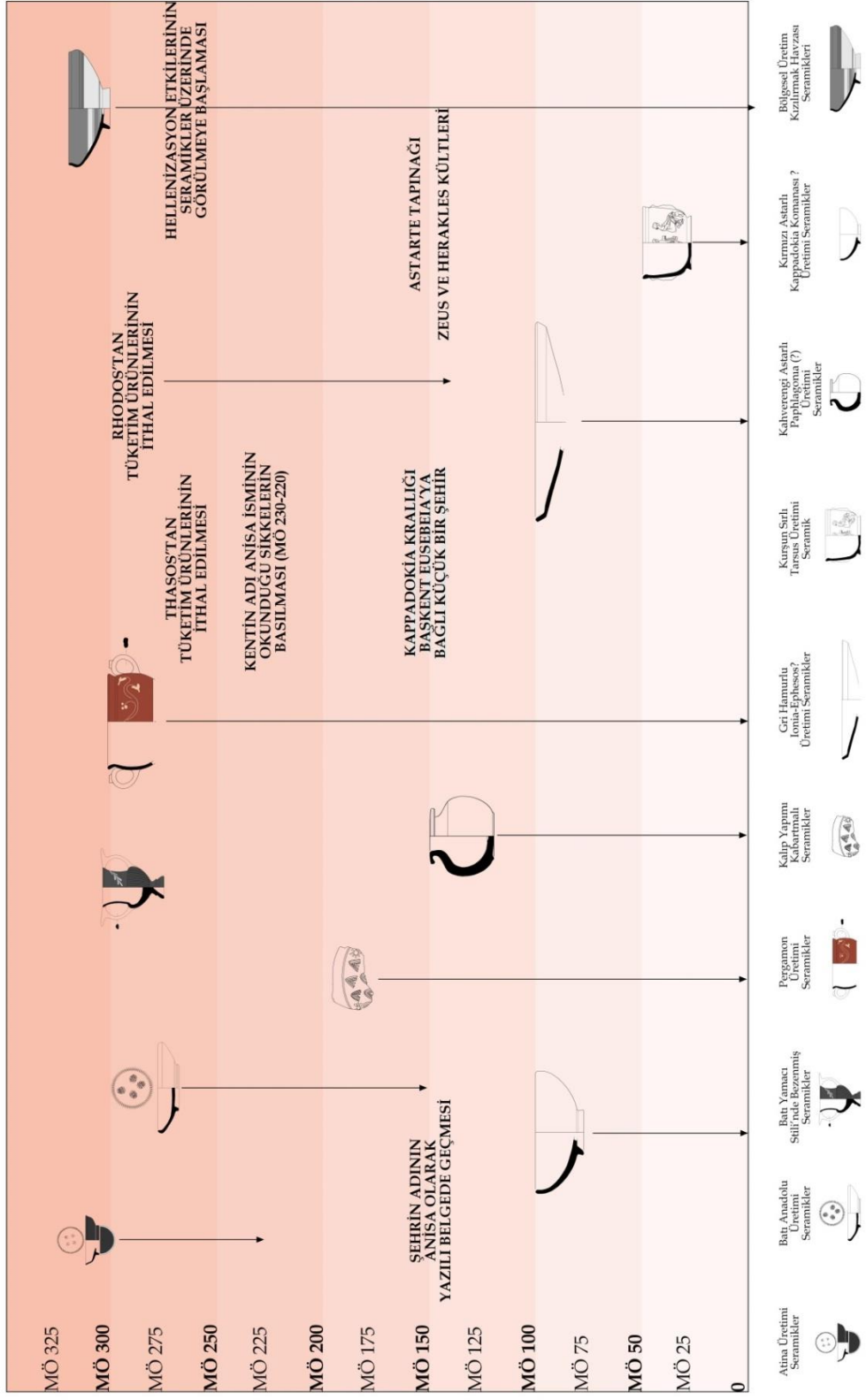
Pithos



Urne



0 20 cm



Tablo 18: Kültepe'nin Hellenistik Dönem Kronolojisi