

T.C.
PAMUKKALE ÜNİVERSİTESİ
ARKEOLOJİ BÖLÜMÜ

DOKTORA TEZİ
ARKEOLOJİ ANABİLİM DALI
ARKEOLOJİ DOKTORA PROGRAMI

ASUR TİCARET KOLONİLERİ ÇAĞINDA KONYA KARAHÖYÜK
ÇANAK ÇÖMLEĞİ

SEVGİ GÜRDAL

Danışman
Doç. Dr. Ali OZAN

2023
DENİZLİ

DOKTORA TEZİ ONAY FORMU

Arkeoloji Ana Bilim Dalı, Arkeoloji Bilim Dalı doktora programı öğrencisi Sevgi GÜRDAL tarafından Doç. Dr. Ali OZAN yönetiminde hazırlanan “**Asur Ticaret Kolonileri Çağında Konya Karahöyük Çanak Çömleği**” başlıklı tez aşağıdaki jüri üyeleri tarafından 31.01.2023 tarihinde yapılan tez savunma sınavında başarılı bulunmuş ve Doktora Tezi olarak kabul edilmiştir.

Jüri Başkanı

Prof. Dr. Celal ŞİMŞEK

Jüri-Danışman

Doç. Dr. Ali OZAN

Jüri

Prof. Dr. Eşref ABAY

Jüri

Doç. Dr. Deniz SARI

Jüri

Dr. Öğr. Üyesi Umay
OĞUZHANOĞLU AKAY

Pamukkale Üniversitesi Arkeoloji Enstitüsü Yönetim Kurulunun tarih ve sayılı kararıyla onaylanmıştır.

Prof. Dr. Celal ŞİMŞEK

Enstitü Müdürü

Bu tezin tasarımı, hazırlanması, yürütülmesi, arařtırmalarının yapılması ve bulgularının analizlerinde bilimsel etięe ve akademik kurallara özenle riayet edildiđini; bu çalıřmanın doğrudan birincil ürünü olmayan bulguların, verilerin ve materyallerin bilimsel etięe uygun olarak kaynak gösterildiđini ve alıntı yapılan çalıřmalara atıfta bulunulduđunu beyan ederim.

İmza

Sevgi GÜRDAL

ÖNSÖZ

Konya Karahöyük Orta Anadolu'nun MÖ III. ve II. binyılda yerleşim görmüş en büyük höyüklerinden biridir ve MÖ II. binyılın başında Asurlu tüccarlar tarafından Anadolu'da kurulan ticaret ağına dahil olmuştur. Höyükte Türk Tarih Kurumu, Ankara Üniversitesi Dil ve Tarih Coğrafya Fakültesi ve Kültür Bakanlığı Eski Eserler ve Müzeler Genel Müdürlüğü adına Ord. Prof. Dr. S. ALP'in başkanlığında yaklaşık 40 yıl arkeolojik kazı çalışması yapılmıştır.

Konya Müze Müdürlüğü'nde arkeolog olarak çalıştığım dönemde, Konya Karahöyük depo ve teşhirde bulunan eserlerin zimmet sorumlusu olduktan sonra yaptığım depo düzenlemesi çalışmalarında Karahöyük'ün Asur Ticaret Kolonileri Çağı'nda ulaştığı zenginliği anlama fırsatı buldum. Müze envanterinde yer alan çanak çömleklerin Karahöyük'ün Asur ile Anadolu arasında kurulan ticari sistemdeki yeri ve ticari ilişkilerin doğal sonucu olan siyasi, sosyal ve kültürel ilişkilerinin anlaşılmasına katkı sağlayacağını düşünerek böyle bir çalışmaya yöneldim.

Tez konusunun belirlenmesinden sonra tezin hazırlanmasında her zaman bilgi ve deneyimleri ile yol gösteren ve destekleyen danışmanım Doç. Dr. Ali OZAN'a teşekkür ederim. Tez sürecinde uyarı ve yönlendirmeleri ile yol gösteren tez izleme komitesinde yer alan hocalarım Dr. Öğr. Üyesi Umay OĞUZHANOĞLU'na ve Doç. Dr. Deniz SARI'ya da teşekkür ederim.

Tez çalışmalarına başlamadan önce izlemem gereken yöntem konusundaki öneri ve Japon Anadolu Arkeoloji Enstitüsü Kütüphanesinde yaptığım kütüphane çalışmalarındaki yardımlarından dolayı Dr. Sahçhiro OMURA'ya ve Doç. Dr. Kimiyoşu MATSUMURA'ya teşekkür ederim. Tezle ilgili yaptığım çalışmalarda öneri, destek ve yönlendirmelerde bulunan Prof. Dr. Eşref ABAY'a teşekkürlerimi sunarım. Ayrıca desteklerinden dolayı Prof. Dr. Celal ŞİMŞEK'e, Prof. Dr. Bilal SÖĞÜT'e, Doç. Dr. Erim KONAKÇI'ya ve Doç. Dr. Fulya DEDEOĞLU'na teşekkür ederim.

Konya Müze Müdürlüğü'nde görev yaptığım süre içerisinde müdürüm olan Sayın Yusuf BENLİ'ye hem doktora yapmam konusunda hem de zimmet sorumlusu olduğum Konya Karahöyük eserlerini çalışmam konusunda verdiği destek ve teşvikten dolayı teşekkür ederim. Ayrıca depo ve arşiv çalışmaları için verdikleri izinlerden dolayı Kültür ve Turizm Bakanlığı Kültür Varlıkları ve Müzeler Genel Müdürlüğü

Kazılar ve Müzeler Daire Başkanlıklarına ve Konya Müze Müdürlüğü'ne teşekkür ediyorum.

Son olarak tez sürecinde yanımda olan kardeşim Gülbeyaz GÜRDAL'a teşekkür ederim.

Sevgi GÜRDAL

ÖZET

ASUR TİCARET KOLONİLERİ ÇAĞINDA KONYA KARAHÖYÜK ÇANAK ÇÖMLEĞİ

GÜRDAL, Sevgi
DOKTORA TEZİ
ARKEOLOJİ ABD
Arkeoloji Doktora Programı
Tez Yöneticisi: Doç. Dr. Ali OZAN

Ocak 2023, 754 Sayfa

Konya Karahöyük MÖ III. ve II. binyılda Orta Anadolu'nun en büyük höyüklerinden biridir. Höyükte 1953-1992 yılları arasında Ord. Prof. Dr. S. ALP tarafından arkeolojik kazılar yapılmıştır. MÖ II. binyılın ilk çeyreğinde Asurluların Anadolu'da kurduğu uluslararası ticaret ağına dahil olan höyükte yapılan kazılarda IV-I. tabakalar Asur Ticaret Kolonileri Çağı'na tarihlendirilmiştir. Arkeolojik kazılarda elde edilen bazı buluntular Konya Karahöyük'ün bu ticari sistem içerisindeki önemli istasyonlardan biri olduğunu ortaya koymaktadır. Söz konusu buluntular mühür, mühür baskıları, bazı metal ve kemik eserler ile fayans eserlerden oluşmaktadır. Diğer yandan yerleşim yerleri ile ilgili değerlendirmelerde en önemli verilerden biri olan, yerleşim yerlerin kronolojisini, kültürel, sosyal ve ekonomik yapısını ve farklı bölge ve kültürlerle ilişkilerin tespitinde önemli ipuçları barındıran çanak çömlekler çalışılmamıştır. Bu tez çalışmasında söz konusu çanak çömlekler değerlendirilmiştir. Böylece günümüze kadar sadece yüzey araştırmalarından bilinen Konya Ovası Asur Ticaret Kolonileri Çağı çanak çömlek kültürü, Karahöyük'te arkeolojik kazılar ile ortaya çıkarılan çanak çömlekler üzerinden tanımlanma olanağına kavuşmuştur. Elde edilen sonuçlar Konya Karahöyük'ün en yoğun ilişkilerinin Orta Anadolu kentleri ile olduğunu, Mezopotamya ile de ilişkilerinin bulunduğunu ortaya koymaktadır. Ayrıca özellikle Geç Asur Ticaret Kolonileri Çağı'nda İç Batı Anadolu kentleri ile de yoğun temasların varlığı görülmektedir. Genel olarak Konya Karahöyük çanak çömleğinin döneminin eğilimlerini yansıttığını ancak kendine has bazı uygulama ve formlarla özgün bir çanak çömlek geleneği ortaya koyduğunu söylemek mümkündür.

Anahtar Kelimeler: Konya Karahöyük, Asur Ticaret Kolonileri Çağı, Eski Asur Dönemi, Çanak Çömlek, Seramik.

ABSTRACT

KONYA KARAHÖYÜK POTTERY IN THE OLD ASSYRIAN TRADE PERIOD

GÜRDAL, Sevgi
PhD Dissertation
Department of Archaeology
Doctoral Program in Archaeology
Supervisor: Doç. Dr. Ali OZAN

January 2022, 754 Sayfa

Konya Karahöyük was one of the largest mounds of Central Anatolia during the 3rd and 2nd Millennia B.C. Professor-in-Ordinary Dr. S. Alp conducted archaeological excavations in the mound between 1953 and 1992. During these excavations conducted in the mound which had been part of the international trading network established by the Assyrian in the first quarter of the II. Millennium B.C., strata IV-I. were dated to the Old Assyrian Trade Colonies Period. A number of finds obtained during the archaeological excavations indicate that, Konya Karahöyük was one of the most important stations of this trading system. The aforementioned finds comprise seals, seal impressions, several metal and bone artifacts, and faience objects. However, despite constituting a most significant data for the evaluation of settlements and providing vital clues for the detection of the chronology and the cultural, social and economic structure of the settlement and its relations with various regions and cultures, the pottery has hitherto remained unexamined. This thesis focuses on the evaluation of the pottery in question. This way, the pottery culture of the Old Assyrian Trade Colonies Period in the Konya Plains, which has come to be known only from surface surveys until today, can be defined through the pottery that were unearthed during the archaeological excavations carried out in Karahöyük. The results demonstrate that Karahöyük maintained the most intensive relationship with Central Anatolian cities, in addition to certain connections to Mesopotamia. Furthermore, close contact with Western Central Anatolian cities are evident, especially during the Late Assyrian Trade Colonies Period. It can be noted that the pottery of Konya Karahöyük reflects the trends of its particular period in a general sense, as well as representing a unique pottery tradition with its distinctive application methods and forms.

Keywords: Konya Karahöyük, Assyrian Trade Colonies Period, Old Assyrian Period, Pottery.

İÇİNDEKİLER

ÖNSÖZ	i
ÖZET	iii
ABSTRACT	iv
İÇİNDEKİLER	v
GİRİŞ	1
Amaç	2
Kapsam	3
Yöntem	4

BİRİNCİ BÖLÜM

ASUR TİCARET KOLONİLERİ ÇAĞI KRONOLOJİSİ VE KONYA KARAHÖYÜK

1.1	Asur Ticaret Kolonileri Çağı Kronolojisi - Anadolu'da Tarihsel Süreç ...	6
1.2	Anadolu'da Asur Ticaret Kolonileri Çağı - Orta Tunç Çağı Merkezleri ...	13
1.2.1	Orta Anadolu Merkezleri	15
1.2.1.1	Kültepe Kaniş / Neşa	15
1.2.1.2	Acemhöyük	16
1.2.1.3	Boğazköy / Hattuša	17
1.2.1.4	Alişar Höyük	19
1.2.1.5	Alacahöyük	19
1.2.1.6	Kaman Kalehöyük	20
1.2.1.7	Büklükale	20
1.2.1.8	Yassıhöyük	21
1.2.1.9	Kayalıpınar	21
1.2.1.10	Maşat Höyük	22
1.2.1.11	Ilıca Mezarlığı	22
1.2.1.12	Gordion	22
1.2.1.13	Diğer Orta Anadolu Merkezleri	23
1.2.2	Orta Karadeniz Merkezleri	23
1.2.2.1	İkiztepe	23
1.2.3	Güney, Güneydoğu ve Doğu Anadolu Merkezleri	24
1.2.3.1	Tarsus Gözlükule	24
1.2.3.2	Lidar Höyük	24
1.2.3.3	Tell Atchana Höyük /Alalakh	24
1.2.3.4	Arslantepe	25
1.2.3.5	İmikuşağı	25
1.2.4	İç Batı Anadolu ve Batı Anadolu Merkezleri	26
1.2.4.1	Kusura Höyük	26
1.2.4.2	Yanarlar	26

1.2.4.3	Çavlum	26
1.2.4.4	Beycesultan	26
1.2.4.5	Troia	27
1.2.4.6	Diğer İç Batı Anadolu ve Batı Anadolu Kentleri	28
1.3	Asur Ticaret Kolonileri Çağı'nda Konya Ovası ve Konya Karahöyük	29
1.4	Konya Karahöyük'te Yapılan Arkeolojik Kazılar ve Asur Ticaret Kolonileri Çağı Mimarisi	32
1.5	Konya Karahöyük Tabakalanması ve Tarihlendirme	41
1.5.1	Arkeolojik Buluntulara Göre Tarihlendirme... ..	41
1.5.2	Dendrokronoloji Yöntemi İle Tarihlendirme	43
1.5.3	Karbon 14 Yaş Tayini Analiz Sonuçlarına Göre Tarihlendirme	44

İKİNCİ BÖLÜM

ASUR TİCARET KOLONİLERİ ÇAĞI'NDA KONYA KARAHÖYÜK ÇANAK ÇÖMLEĞİ TEKNİK ÖZELLİKLERİ

2.1	Asur Ticaret Kolonileri Çağı'nda Konya Karahöyük Çanak Çömleği Değerlendirme Yöntemi	49
2.2	Asur Ticaret Kolonileri Çağı'nda Konya Karahöyük Çanak Çömleği Teknik Özellikleri	51
2.2.1	Çanak Çömlek Hamuru	52
2.2.2	Mal Grupları	54
2.2.2.1	Başlıca Merkezlerde Görülen Mal Grupları	55
2.2.2.1.1	Kültepe Kaniş / Neşa	55
2.2.2.1.2	Acemhöyük	56
2.2.2.1.3	Boğazköy / Hattuša	56
2.2.2.1.4	Alacahöyük	56
2.2.2.1.5	Beycesultan	57
2.2.2.2	Konya Karahöyük Mal Grupları	57
2.2.2.2.1	Yalın Mal Grubu	60
2.2.2.2.2	Kırmızı Astarlı Mal Grubu	61
2.2.2.2.3	Krem Astarlı Mal Grubu	62
2.2.2.2.4	Gri Astarlı Mal Grubu	62
2.2.2.2.5	Kahverengi Astarlı Mal Grubu	64
2.2.2.2.6	Habur Seramiği	64
2.2.2.3	Mal Gruplarının Tabakalara Göre Dağılımı.....	65
2.2.3	Bezeme	66
2.2.3.1	Kazıma Bezeme	67
2.2.3.2	Kabartma Bezeme	69
2.2.3.3	Baskı Bezeme - Mühür Baskıları	74
2.2.3.4	Boya Bezeme	77

ÜÇÜNÇÜ BÖLÜM
ASUR TİCARET KOLONİLERİ ÇAĞI'NDA KONYA
KARAHÖYÜK ÇANAK ÇÖMLEK FORMLARI

3.1	Açık Kaplar	78
3.1.1	Geniş Ağızlı Yayvan Kaplar	78
3.1.1.1	Tabaklar (TB)	78
3.1.1.2	Çanaklar (ÇN)	79
3.1.1.3	Kaseler (KS)	100
3.1.1.4	Meyvelik (MY)	101
3.1.1.5	Tepsiler (TP)	104
3.1.2	Geniş Ağızlı Derin Kaplar	105
3.1.2.1	Çömlekler (ÇM)	105
3.1.2.2	Küpler (KP)	129
3.1.2.3	Banyo Kapları (BK)	136
3.1.2.4	Bardaklar (BR)	138
3.1.2.5	Fincanlar (FN)	139
3.1.2.6	Maşrapalar (MŞ)	145
3.1.2.7	Kantharoslar (KNT)	149
3.2	Kapalı Kaplar	155
3.2.1	Dar Ağızlı Derin Kaplar	155
3.2.1.1	Testiler (TST)	155
3.2.1.1.1	Yuvarlak Ağızlı Testiler (TST.1)	155
3.2.1.1.2	Yuvarlak Ağızlı Akıtacak - Emzik Kulplu Testiler (TST.2) ..	163
3.2.1.1.3	Oval Ağızlı Testiler (TST.3)	165
3.2.1.1.4	Yonca Ağızlı Testiler (TST.4)	168
3.2.1.1.5	Gaga Ağızlı Testiler (TST.5)	174
3.2.1.2	Şişeler	185
3.3	Özel Biçimler	186
3.3.1	Halka Gövdeli Kaplar (HGK)	186
3.3.2	Silindir Gövdeli Kap – Tokmak Biçimli Kaplar (SGK)	188
3.3.3	Matara Biçimli Kaplar (MBK)	189
3.3.4	Akıtacaklı Küçük Kaplar (AKK)	192
3.3.5	Çaydanlık (ÇY)	193
3.3.6	Akıtacaklı Özel Kaplar (AÖ)	199
3.3.7	Üzüm Salkımı Şeklinde Kaplar (ÜS)	201
3.3.8	Çift Gövdeli Kaplar	205
3.3.9	Çizme Biçimli Kap	206
3.3.10	Rhytonlar	206
3.3.10.1	İnsan Biçimli - Antromorfik Kap	207
3.3.10.2	Sfenks Biçimli Kap	208
3.3.10.3	Kuş Biçimli Kaplar	209
3.3.10.4	Koç Başı Biçimli Kaplar	212

3.3.10.5	Boğa ve Boğa Başı Biçimli Kaplar	212
3.4	Diğer Pişmiş Toprak Kaplar	215
3.4.1	Kap Kaideleri	215
3.4.2	Süzgeçler	216
3.4.3	Huniler	217
3.4.4	Kapaklar (KPK)	218
3.4.5	Kutular	221
3.4.6	Minyatür Kaplar	222
3.4.7	Çingiraklar	223
3.4.8	Borular	224
3.4.9	Körükler	224
3.4.10	Üfleçler	225
3.4.11	Potalar	226

DÖRDÜNCÜ BÖLÜM

ASUR TİCARET KOLONİLERİ ÇAĞI'NDA KONYA KARAHÖYÜK ÇANAK ÇÖMLEĞİNİN GENEL DEĞERLENDİRMESİ

4.1	Asur Ticaret Kolonileri Çağı'nda Konya Karahöyük Çanak Çömleğinin	227
	Tabakalara Göre Değerlendirilmesi	
4.1.1	Konya Karahöyük IV. Tabaka Çanak Çömleği	228
4.1.2	Konya Karahöyük III. Tabaka Çanak Çömleği	229
4.1.3	Konya Karahöyük II. Tabaka Çanak Çömleği	230
4.1.4	Konya Karahöyük I. Tabaka Çanak Çömleği	230
4.2	Asur Ticaret Kolonileri Çağı'nda Konya Karahöyük Çanak Çömlek	
	Formlarının Değerlendirilmesi	232
	DEĞERLENDİRME ve SONUÇ	243
	KATALOG	255
	KISALTMALAR	575
	KAYNAKÇA	576
	TABLolar DİZİNİ	604
	FİGÜRLER DİZİNİ	605
	RESİMLER DİZİNİ	606
	FİGÜRLER, RESİMLER	607
	LEVHALAR	628
	ÖZGEÇMİŞ	754

GİRİŞ

Konya Karahöyük, Meram İlçesi merkezinde, Konya-Seydişehir yolu üzerinde bulunmaktadır. Türk Tarih Kurumu, Ankara Üniversitesi Dil ve Tarih Coğrafya Fakültesi ve Kültür Bakanlığı Eski Eserler ve Müzeler Genel Müdürlüğü adına Ord. Prof. Dr. S. Alp'in başkanlığında 1953 yılında başlanan kazı çalışmaları, 1959 ve 1967-1970 yıllarında ara verilerek 1992 yılına kadar sürdürülmüştür.

Kazılar esnasında toplam 27 tabaka tespit edilmiş, üstten ilk dört tabaka (I, II, III, IV) Asur Ticaret Kolonileri Çağı'na diğer tabakalar ise Erken Tunç Çağı'na tarihlendirilmiştir. Asur Ticaret Kolonileri Çağı tabakalarına ait çanak çömlekler bu çalışmanın konusunu oluşturmaktadır.

Asur Ticaret Kolonileri Çağı'nda Asur ve Anadolu arasında Asurlu tüccarlar tarafından uluslararası bir ticaret sistemi kurulmuştur. Bu dönemde kurulan ticaretin en önemli delilleri dönemin ticaret merkezlerinde bulunan çivi yazılı tabletlerdir ve bu tabletler kurulan uzak mesafe ticareti hakkında detaylı bilgiler içermektedir. Filolojik belgeler dışında diğer arkeolojik veriler de Mezopotamya ile kurulan ilişkilerin delilleridir. Arkeolojik veriler içerisinde en önemli eser gruplarından biri de çanak çömleklerdir.

Asur Ticaret Kolonileri Çağı'nda ticaret merkezlerinden biri olan Konya Karahöyük'te yaklaşık 40 yıl süren arkeolojik kazılarda şimdiye kadar tablet bulunmamıştır. Bu nedenle Karahöyük'ün yayınlanmamış arkeolojik buluntularının bilimsel olarak çalışılması son derece önemlidir ve bu tez konusunun belirlenmesindeki en önemli etken olmuştur.

Amaç

MÖ II. binyılın ilk çeyreğinde Anadolu'da Asurlu tüccarlar tarafından kurulan ticaret merkezlerinden biri olan Konya Karahöyük'te 1953 yılında başlayan arkeolojik kazılar zaman zaman kesintiye uğrasa da 1992 yılına kadar devam etmiştir. Kazılar daha çok söz konusu döneme tarihlenen tabakalara yönelik yürütülmüştür. Yaklaşık 40 yıl devam eden kazılarda elde edilen buluntulardan mühür ve mühür baskıları hafiri tarafından detaylı olarak yayınlanmıştır. Bunun dışında kazı verileri yıllık yayınlanan kısa raporlar ve S. Güneri tarafından çok sınırlı sayıda yayınlanan buluntunun ötesine geçmemiştir.

Konya Ovası'nda Karahöyük dışında bilimsel kazıları yapılmış Asur Ticaret Kolonileri Çağı'na ait merkez bulunmamaktadır. Ancak ovada çeşitli bilim insanları tarafından gerçekleştirilen yüzey araştırmalarında Asur Ticaret Kolonileri Çağı çanak çömleği tespit edilmiştir. Karahöyük'ün çanak çömlek buluntularının yayınlanmamış olması Konya Ovası Asur Ticaret Kolonileri Çağı çanak çömlek geleneğinin bu yüzey araştırmalarında tespit edilen çanak çömleklere dayanmasına neden olmuştur. Konya Karahöyük'ün Asur Ticaret Kolonileri Çağı stratigrafisi, çağdaş merkezlerle olan ilişkileri ve uzak mesafe ticaret ağındaki yerinin belirlenmesi daha ziyade mühür ve mühür baskıları üzerinden yapılmıştır. Daha önce çok az sayıda çanak çömlek stratigrafik değerlendirmelerde kullanılmıştır. Bu nedenlerden dolayı Konya Karahöyük Asur Ticaret Kolonileri Çağı çanak çömleğinin arkeolojik yöntemlerle değerlendirilmesi Konya Ovası'nın Koloni Çağı'ndaki kronolojik ve kültürel bağlamının ve bağlantılarının anlaşılması için önem arz etmektedir.

Karahöyük'ün Asur Ticaret Kolonileri Çağı tabakalarında bulunan çanak çömleklerin teknik ve biçimsel özelliklerini tespit etmek, çağdaş merkezlerle olan ortak özelliklerini ve farklılıklarını ortaya koyarak özgün yönlerini belirlemek tezin amacını oluşturmaktadır. Ayrıca çağdaş merkezlerle olan paralelliklerin tespiti ile siyasi, ticari ve kültürel ilişkilerin anlaşılmasını sağlamak tezin amaçlarındandır. Konumu itibari ile doğu ve batı arasında geçiş noktasında bulunan Konya Karahöyük çanak çömlek buluntularının değerlendirilmesi Batı Anadolu, Orta Anadolu ve Mezopotamya arasındaki ilişkilerinin anlaşılmasına katkı sağlayacak gibi görünmektedir.

Kapsam

Hazırladığımız tezin kapsamını, Konya Karahöyük'ün Asur Ticaret Kolonileri Çağı ile çağdaş olan I. - IV. tabakalarında ele geçmiş çanak çömlekler oluşturmaktadır.

MÖ II. binyılın ilk çeyreğinde Anadolu ve Mezopotamya arasında Asurlu tüccarlar tarafından ticaret esasına dayanan ekonomik bir sistem kurulmuştur. Bu dönemde Erken Tunç Çağı'nda Anadolu'da var olan şehirlere Asurlu tüccarlar kalıcı olarak yerleşmiş ve bu şehirlerdeki ticari yaşamı yönlendirmişlerdir. Konya Karahöyük'te bu merkezlerden biridir. Konya Karahöyük'te yapılan kazılar sonucunda ilk dört tabaka Asur Ticaret Kolonileri Çağı'na tarihlendirilmiştir.

Kazılarda Asur Ticaret Koloni Çağı'nı temsil eden tabakalarda açığa çıkarılan çanak çömlekler yayınlanmamıştır. Koloni Çağı'nda önemli ticaret merkezlerinden biri olan Karahöyük'te bulunan mühür ve mühür baskıları hafiri tarafından yayınlanmış ve çağdaş Orta Anadolu merkezleri, Mezopotamya ve Kuzey Suriye ile olan yoğun ticaretin delilleri olarak sunulmuştur. Mühür ve mühür baskıları yerleşimin, Asur Ticaret Kolonileri Çağı'nda kurulan ticaret sistemi içerisinde bulunduğunu ve diğer merkezlerle olan kuvvetli kültürel ilişkileri göstermesine karşın, çanak çömlek buluntularının henüz yayımlanmamış olması, değerlendirmelerin en önemli malzeme gruplarından biri olan çanak çömleklerin dikkate alınmadan yapılmasına neden olmuştur. Bundan dolayı Konya Karahöyük çanak çömleğinin yayınlanması son derece büyük önem arz etmektedir. Tezin kapsamını Konya Karahöyük'ün I.- IV. tabakalarına yani Asur Ticaret Kolonileri Çağı'na tarihlenen 956 adet çanak çömlek oluşturmaktadır. Bu malzemenin tamamı Konya Arkeoloji Müzesi'nde bulunmaktadır. Çanak çömleklerin büyük çoğunluğu envanterlik ve etütlük eserlerden oluşmaktadır. Ayrıca 1978 yılı kazı çalışmalarında bulunmuş az sayıda çanak çömlek parçası da tez kapsamında değerlendirilmiştir.

Yöntem

Konya Karahöyük Asur Ticaret Kolonileri Çağı Çanak Çömleği başlıklı tez çalışmasında ilk olarak Karahöyük kazı çalışmaları ve elde edilen buluntulara dair veriler toplanmıştır.

Konya Karahöyük'te 1953-1992 yılları arasında fiili olarak 36 yıl devam eden kazılarda elde edilen ve Konya Arkeoloji Müzesi depo ve teşhirinde bulunan çanak çömlekler; Kültür ve Turizm Bakanlığı arşivi ve Konya Müze Müdürlüğü arşivinde bulunan kazı ve müze envanter fişleri, Türk Tarih Kurumu arşivinde bulunan raporlar ve yayınlar ile karşılaştırılarak incelenmiş ve önce dönemlerine, daha sonra tabakalarına ve tipolojilerine göre gruplandırılmıştır. Müze ve Bakanlık arşivinde bulunan eser teslim tutanakları ve kazı envanter fişlerinden anlaşıldığı kadarıyla kazıda 1989 yılına kadar yalnızca envanterlik nitelikteki eserlerin envanter fişleri hazırlanmıştır. 1989 yılından sonra envanterlik eser fişi ile teslim edilen eserler dışında, etütlük eser listesi ile teslim edilmiş az sayıda eser de bulunmaktadır. Kazıda envanterlik ve etütlük olarak belirlenmiş eserler, müzede tekrar değerlendirilmiş bir kısmı Müze Envanterlik Eseri bir kısmı da Müze Etütlük Eseri olarak kayıt altına alınmıştır. Kazı envanter fişlerinde; kazı numarası, eserin adı, eserin yapıldığı madde, eserin devri, ölçüleri, kazıda bulunduğu yer ve tabakası ile tanımı bulunmaktadır. Etütlük eser listesinde Etütlük eser numarası, adı, durumu, cinsi ve buluntu yeri mevcuttur. Konya Müze Müdürlüğü'nde bulunan söz konusu dönemi kapsayan envanterlik ve etütlük nitelikteki çanak çömlekler ve 1978 yılı kazı sezonuna ait bir grup çanak çömlek parçasının da (buluntu yerleri çanak çömlek parçalarının üzerine yazılmış) içinde olduğu toplamda 956 adet çanak çömlek tez kapsamında değerlendirilmiştir. Yapılan çalışmalarda kullanılan yöntem İkinci Bölümde detaylı olarak anlatılmaktadır.

Veri toplama çalışmaları tamamlandıktan sonra literatür çalışmaları yapılmış ve Konya Karahöyük çanak çömlekleri ele alınmadan önce başta Kültepe Kaniş ve Boğazköy Hattuša olmak üzere başlıca Koloni Çağı merkezlerinde bulunan çanak çömlek buluntular stratigrafik bağlamda hem teknik hem tipolojik açıdan incelenmiştir.

Literatür çalışmalarından sonra Karahöyük kazılarına ait eserler müze deposunda tipolojik gruplamaya göre raflarda düzenlenmiş, çizim ve kataloglama çalışmaları yapılmıştır. Çizim çalışması esnasında çanak çömlek hamuru, hamur katkısı, yapım tekniğine ve yüzey özelliklerine de bakılarak eş zamanlı olarak katalog

hazırlanmıştır. Hamur rengi ve yüzey rengi Munsell Soil Color Kataloğu kullanılarak belirlenmiştir ve neticede mal grupları da tespit edilmiştir.

Daha sonra katalog bilgileri bilgisayar ortamına aktarılmış, elde yapılan çizimler bilgisayar ortamında dijitalleştirilmiş ve formlara ayrılan çanak çömlek tip ve alt tiplerine ayrılmış, tanımlamalar yapılmış, levhalar ve form cetvelleri oluşturulmuştur. Çanak çömlek malzeme komşu bölgelerle karşılaştırılarak benzerlikler ve özgün özellikler saptanmaya çalışılmıştır. Tabakalar arasında çanak çömlek malzemenin değişimi ve gelişimi tespit edilmeye çalışılmıştır.

Konya Karahöyük Asur Ticaret Kolonileri Çağı Çanak Çömleği tez kapsamında dört ana bölümde incelenmiştir. 1. bölümde Asur Ticaret Kolonileri Çağı Kronolojisi, Anadolu'da Tarihsel Süreç, Anadolu'da bulunan bu dönemi temsil eden merkezler; bu dönemde Konya Ovası, Konya Karahöyük, Karahöyük'te yapılan kazılar, Karahöyük'ün Mimarisi ve Karahöyük'ün Asur Ticaret Kolonileri Çağı Kronolojisi anlatılmaktadır. 2. bölümde Karahöyük çanak çömleklerinin teknik özellikleri; 3. bölümde ise çanak çömleklerin biçim özellikleri incelenmiştir. Çanak çömleğin teknik özellikleri, bu dönemi karakterize eden çanak çömlek hamurunun hazırlanışı, katkıları, pişirilmesi, yüzey işlemleri ve bezemeleri incelenerek alt başlıklar halinde tanımlanmıştır. Çanak çömleğin form özelliklerinin ele alındığı başlıkta ise kaplar biçimlerine göre gruplanmış, bu gruplama dâhilinde tanımlanmıştır. Tanımlamaları yapılan çanak çömlek ayrıca bu bölümde çağdaş merkezlerle karşılaştırılmıştır. 4. bölümde Konya Karahöyük Asur Ticaret Kolonileri Çağı çanak çömleğinin formlara ve tabakalara göre genel değerlendirilmesi yapılmıştır. Ayrıca Değerlendirme ve Sonuç bölümünde tez çalışmaları neticesinde tespit edilen sonuçların ortaya konulmuştur.

BİRİNCİ BÖLÜM

ASUR TİCARET KOLONİLERİ ÇAĞI KRONOLOJİSİ VE KONYA KARAHÖYÜK

1.1 Asur Ticaret Kolonileri Çağı Kronolojisi - Anadolu'da Tarihsel Süreç

Anadolu'nun belli bir kesiminde MÖ II. binyılın ilk çeyreği Asur Ticaret Kolonileri Çağı olarak adlandırılmaktadır¹. Bunun nedeni MÖ II. binyılın ilk çeyreğine ait Orta Anadolu'daki merkezlerde yapılan kazılarda bulunan arkeolojik veriler ile yazılı belgelerin ortaya koyduğu, Asurlu tüccarlar tarafından Mezopotamya ve Anadolu arasında ticaret ağının kurulmuş olmasıdır². Asurlu tüccarlar bu dönemde Anadolu'nun ekonomik imkanlarından (madenlerinden) faydalanmak ve farklı bölgelerden elde ettikleri kalay ile Asur ve diğer bölgelerden elde ettikleri kumaşlara pazar bulmak için Anadolu'da Erken Tunç Çağı'nın büyük krallıklarının merkezinde kelime anlamı liman olan "karum" ticaret merkezi ve bu merkezlere bağlı olarak kurulan küçük ticaret istasyonu olan "wabartum" kurarak yaklaşık 200 yıl ticari faaliyette bulunmuşlardır³. Anadolu'da Asurluların geliştirdiği maden ve tekstil ticareti üzerine kurulan bu sistem, her iki bölge için kendi bölgelerindeki ihtiyaç fazlası ürün ve hammaddenin ihtiyaç olan başka ürün ve hammaddeler ile değiştirilmesi esasına dayanan uluslararası bir ekonomik sistem olup siyasi egemenlik değildir⁴.

Asur ile Anadolu arasındaki söz konusu sistematik ticaretin başlangıcı Erken Koloni Çağı'nı temsil eden Kaniş Karumu II. tabakada Asur kralı I. Erişum zamanında (MÖ 1974) olmuştur⁵. Kral olduktan sonra ticari konuları ele alan I. Erişum yazıtında yaptıklarını: "Bu işi ele aldığım zaman şehrim bana itaat etti ve ben gümüş, altın, bakır, kalay, arpa ve yünden, kepek ve samana kadar serbest dolaşımı (adduratum) gerçekleştirdim"⁶ ifadeleriyle anlatmaktadır.

¹ Özgüç 1986, XVII; Kulakoğlu 2020, 53; Schachner 2020, 79.

² Özgüç 2005, 3-6; Bayram-Kuzuoğlu 2010, 2; Larsen 2011, 64.

³ Orlin 1970, 25; Sever 1999, 85; Özgüç 2005, 5-6, 23; Barjamovic 2018, 29.

⁴ Özgüç 2005, 14, 15.

⁵ Larsen 1976, 81.

⁶ Veenhof 2011, 32.

I. Erişum'un ilk saltanat yılında Asur'da bir yıllığına seçilen *limmum* adı verilen yüksek memurların görev yaptığı bir sistem kurulmuştur⁷. Kronoloji hesaplamaları yapılırken Kaniş başta olmak üzere tablet bulunan merkezlerdeki arşivler kullanılarak I. Erişum'un ilk saltanat yılından itibaren "limmum listeleri" oluşturulmuştur ve buna göre Kaniş Karumu II. tabaka için Anadolu'da bulunan arşivlere göre 129 eponimlik yıllık liste, Mari'de bulunan arşivlere göre 137 eponimlik yıllık liste oluşturulmuştur⁸. Karum II. tabaka Asur Kralı II. Naram-Sin zamanında yangınla sona ermiş ve tam olarak hesaplanamamış bir zaman aralığından sonra Ib tabakası (MÖ 1835-1800) tekrar kurulmuştur⁹. Kaniş ve Mari arasındaki bu 8 eponimlik yıl farkının nedeninin bu iki tabaka arasındaki boşluktan kaynaklandığı düşünülmektedir¹⁰.

Kaniş Karumu Ib tabakasında bulunan tablet sayısı II. tabakasında bulunan tablet sayısına göre oldukça azdır, fakat Alişar, Boğazköy ve Kuzey Mezopotamya'da bulunan tabletlerin de katkısıyla Kaniş Karumu Ib tabakasının (Geç Koloni Çağı) 80 yıl devam ettiği hesaplanmış, ancak daha geç döneme tarihlenen bazı belgelerin henüz listelenmemiş olmasından yola çıkılarak Karum Ib tabakasının daha geç bir tarihte yani MÖ 1720 - MÖ 1700 yılları arasında son bulunduğu değerlendirilmiştir¹¹ (Figür 1).

Anadolu ve Mezopotamya arasındaki ticaret esasına dayanan bu sistemli ilişkinin temellerinin MÖ III. binyılda atıldığını gösteren çeşitli arkeolojik ve filolojik belgeler bulunmaktadır. Kayseri Kültepe / Kaniş höyükte yapılan kazılarda açığa çıkarılan büyük yapılar ve bu yapılarda bulunan Kuzey Mezopotamya kökenli mühürler ile üzerinde hem damga mühür hem silindir mühür baskısı bulunan binden fazla pişmiş toprak bulla (MÖ 2234-2112)¹² ve Suriye şişeleri gibi Kuzey Mezopotamya kökenli eserler¹³, Konya Karahöyük'te Erken Tunç Çağı'nın sonlarına tarihlenen bir mezar küpü içerisinde bulunan Suriye tipi şişe¹⁴, Acemhöyük'ün IX. tabakasında bulunan Suriye tipi şişeler¹⁵, Alişar'ın 14T tabakası, Arslantepe'nin IIIB tabakası, Oylum Höyük'ün IIB1 tabakasında bulunan Suriye tipi şişeler¹⁶, Kütahya Seyitömer Höyük'te saray olarak

⁷ Larsen 1976, 193; Özgüç 2005, 20.

⁸ Veenhof 2011, 32, 34.

⁹ Özgüç 2005, 4, 9; Kulakoğlu 2011a, 46, Tab. 1.

¹⁰ Veenhof 2011, 31.

¹¹ Veenhof 2011, 32, 35.

¹² Özgüç 2005, 4; Kulakoğlu-Öztürk 2015, 2.

¹³ Kontani 2011, 52; Kulakoğlu 2020, 54.

¹⁴ Alp 1967, 457.

¹⁵ Türker 2008, 161.

¹⁶ Kontani 2011, 52.

yorumlanan büyük bir yapının depo odalarında bulunan Akad silindir mühürleri¹⁷ Anadolu ile Mezopotamya arasındaki ticari faaliyetlerin MÖ III. binyıldaki somut delilleridir.

Arkeolojik buluntular dışında Erken Tunç Çağı'nda Anadolu ile Mezopotamya arasındaki ilişkileri ortaya koyan yazılı belgeler de bulunmaktadır. Bu dönemde Anadolu henüz yazılı sürece geçmemiştir¹⁸. Anadolu'nun MÖ III. binyılına dair çeşitli bilgiler içeren metinler MÖ II. binyıl tabletlerinde yer almaktadır. Bu tabletler Anadolu'da Kaniş Karumu II. tabaka, Boğazköy ve Mısır'da Tel el Amarna'da bulunan yazılı belgelerdir¹⁹. Kaniş Karumu II. tabakada bulunan tablet Eski Asurca yazılmış çivi yazılı bir tablettir ve Akad kralı Sargon'u konu almaktadır²⁰. Ayrıca Mısır'da Tel el Amarna (14. yy'ın ilk yarısı) ve Boğazköy'de kopyaları bulunan *Şar Tamhari (Muharebenin Kralı)* metinleri de Akad Kralı Sargon (MÖ 2334-2279) ve torunu Naram-Sin'in (MÖ 2254-2218) Anadolu'ya yaptığı seferleri anlatmaktadır²¹. Akad krallarına ait bu metinlerin hiçbiri kendi dönemlerinde yazılmış belgeler değil, kendi dönemlerinden yüzyıllar sonrasına ait kopyalardır²².

Bu belgeler MÖ III. binyılda Anadolu ve Mezopotamya şehir devletleri arasındaki bölgesel güç mücadelelerini göstermektedir. Metinlerde Akad Kralı Sargon'un Anadolu'da sedir ormanları olarak bahsettiği Amanos Dağları ve gümüş dağları olarak ifade ettiği Toroslar'a yaptığı seferleri ve bu seferler esnasında Anadolu'da bulunan Akadlı tüccarların şikayetleri üzerine Puruṣhattum/ Puruṣhanta'nın da içerisinde olduğu birçok şehri ele geçirdiği anlatılmaktadır²³. Sargon'un torunu Naram-Sin'in kahramanlıklarını anlatan Naram-Sin Efsanesi'nde ise Naram-Sin'in Puruṣhattum'a savaş açtığı; bu saldırıya karşı aralarında Kaniş/Neša'nın da bulunduğu 17 Anadolu şehir devletinin Hatti Kralı Pampa'nın başkanlığında koalisyon oluşturarak Naram-Sin'e karşı birlikte hareket ettiği ancak Naram-Sin'in bu koalisyonu yendiği anlatılmaktadır²⁴.

¹⁷ Bilgen 2015, 163, Fig. 158.

¹⁸ Yiğit 2000, 20.

¹⁹ Özgüç 2005, 4; Karauğuz 2006, 67.

²⁰ Günbattı 1997, 131; Özgüç 2005, 4.

²¹ Orlin 1970, 228; Larsen 1976, 177; Yiğit 2000, 20-21.

²² Günbattı 1997, 131-132; Özgüç 2005, 3.

²³ Orlin 1970, 228; Özgüç 2005, 3-4.

²⁴ Özgüç 2005, 3-4.

Şar Tamhari metninde Puruřhanta ile ilgili ifadeler;

“[Pu]ruřhanta Kenti'nin kapısını (ve) sur duvarlarını yerle bir etsinler.

[(sefere gittiğim)] de Puruřha[(nta beyi yanımda)] a idi. Ve bana[(hediye olarak)] demirden bir taht ve demirden bir asa [(getirdi.)] Tekrar Neřa Kenti'ne [gel(di)ğimde] Puruřhanta beyini beraberimde [(götürdüm.)] (O) tahta oturunca [(o,)] önümde, sağda oturdu.”²⁵ şeklinde görülmektedir.

MÖ II. binyıldan önce Akadlı tüccarların Anadolu'daki varlığı Anadolu ve Mezopotamya arasında Asur Ticaret Kolonileri Çağı'ndan önce uzak mesafe ticaretinin başladığının ve ticaret sisteminin kısa bir sürede oluşmadığının kanıtıdır²⁶.

Ayrıca III. binyılda Suriye'nin Ebla kentindeki saray arşivlerinde bulunan ve MÖ 24. yy'a tarihlenen bazı tabletler, kaliteli kumaşların metal karşılığında ticaretine dair bilgiler vermektedir ve G. Barjamovic bu ticari sistem ile Asurluların koloni sisteminin benzerlik gösterdiğini belirtmektedir²⁷.

Erken Tunç Çağı'nda Anadolu'da sarayları, kamu binaları, güçlü surları bulunan şehir ve şehir devletleri şeklinde idare edilen siyasi bir sistem bulunmaktadır²⁸. Siyasi yapılanmayla paralel olarak ayrı kültürel unsurlara sahip farklı kültür bölgeleri oluşmuştur²⁹. Erken Koloni Çağı'nda ise Asur ile yapılan yoğun ticaretin etkisiyle mimari, çanak çömlek, mühür sanatı vb. maddi kültür unsurlarında ilk kez kendi içerisinde bütünlük oluşturan geniş bölgeleri kapsayan daha küreselleşmiş bir kültür ortaya çıkmıştır³⁰. Arkeolojik kazılarda bulunan maddi kültür unsurları ve yazılı belgeler, Anadolu'da MÖ II. binyılın başında Erken Tunç Çağı'ndan aktarılan kültür ile Asurlu tüccarların Mezopotamya'dan getirdikleri kültürün birleşimi ve gelişimi sonucunda Orta Anadolu'nun büyük bir zenginliğe ulaştığını ortaya koymaktadır³¹.

Tarihteki en önemli gelişmelerden biri yazıdır ve yazı teknolojisi Anadolu'ya Asurluların getirdiği yenilikler içerisinde en önemlisidir³². Böylelikle Asur Ticaret

²⁵ Karauğuz 2006, 67.

²⁶ Günbattı 1997, 148.

²⁷ Barjamovic 2018, 39-40.

²⁸ Efe 2004, 15.

²⁹ Yiğit 2000, 24-25.

³⁰ Schachner 2019, 48.

³¹ Özgüç N. 1968, 1.

³² Barjamovic 2018, 26.

Kolonileri Çağı'yla birlikte Anadolu'da yazılı tarih de başlamıştır³³. Özellikle Orta Anadolu'da bulunan merkezlerde yapılan bazı arkeolojik kazılarda yazılı belgeler ele geçmiştir. Bu belgeler; büyük çoğunluğu Kaniş olmak üzere (II. tabaka yaklaşık 24.000, Ib tabakası yaklaşık 500) Alishar, Boğazköy, Kalehöyük, Kayalıpınar ve Tilmen Höyük IIc tabakasında yapılan kazılarda bulunan Eski Asurca yazılmış sayıları 25.000'i bulan kil tabletten oluşmaktadır³⁴. Bu tabletler daha çok ekonomik konuları içeren metinler olmakla birlikte, siyasi, sosyal, hukuki ve tarihi coğrafyayı da kapsayan çeşitli bilgiler içeren mektuplardır³⁵. Bu metinler ticaretle ilgili tüccarlar tarafından tutulan hesaplar, ortaklık antlaşmaları, kontratlar, makbuzlar, faiz, borç, kredi senetleri, malların nakliyesi, emanete konulması, gümrük ve vergi gibi ekonomik konular; devletler arasında yapılan anlaşmalar gibi siyasi konular; hem ticari konulardaki mahkeme kararları hem aile hukuna dayanan evlenme, boşanma, evlat edinme, köle satışı, miras hukuku gibi konular yanında ev eşyası listeleri gibi günlük hayata dair konuları içermektedir³⁶.

Asurlular tarafından kurulan bu ticaret sisteminin Anadolu'daki merkezi Kaniş'te³⁷ binlerce tablet bulunurken sistemin başkenti Asur'da çok az sayıda tablet bulunmuştur ve bu tabletler de tanrı ve tapınaklara ait çeşitli bilgiler içermektedir yani Asur'da bulunan tabletlerde ticarete dair bilgi bulunmamaktadır³⁸. Her ne kadar Asur'da bulunan yazılı belgeler Asur ile Anadolu arasındaki ticaretten bahsetmese de Anadolu kökenli belgeler Asur'un bu ticari sistemin merkezinde olduğunu göstermektedir.

Eski Asur kenti günümüzde Irak'ın kuzeyinde yer almaktadır³⁹. Asur Kuzey Mezopotamya'nın en zengin tarım bölgesinde, Dicle Nehri'nin kenarında, Anadolu ve İran arasındaki kervan yolu üzerinde bulunmaktadır⁴⁰. Asur Ticaret Kolonileri Çağı'ndaki bu ticaret ağı Kuzey Suriye'den Orta Anadolu'nun batısına ve Karadeniz'e kadar uzanmaktadır ve ticaret sistemi içerisindeki merkezler yoğun olarak Kızılırmak havzasında bulunmaktadır⁴¹. Bu nedenle söz konusu ticaret ağının yürütüldüğü ticaret

³³ Emre 2011, 20.

³⁴ Alkim 1969, 286; Bayram-Kuzuoğlu 2010, 2; Veenhof 2011, 30; Müller-Karpe 2012, 412.

³⁵ Bayram-Kuzuoğlu 2010, 2; Barjamovic 2011, 56.

³⁶ Özgüç 2005, 12-13; Barjamovic 2011, 56.

³⁷ Özgüç 1999a, 61.

³⁸ Larsen 1976, 49-50.

³⁹ Radner 2020, 1.

⁴⁰ Özgüç 2005, 3.

⁴¹ Larsen 2011, 64-65.

yollarının geniş bir bölgeyi kapsadığı söylenebilir. J. Mellaart Asur'dan yola çıkan kervanların Kuzey Suriye'den geçerek Güneydoğu Anadolu'dan Kaniş'e ulaştığını belirtmektedir⁴². Asur'dan yola çıkan tüccarlar Anadolu'ya biri Kaniş'e gelen güney yolu (Dicle, Habur, Urfa, Birecik'te Fırat üzerinden Kahramanmaraş ve Doğu Toroslar, Göksun, Sarız, Pınarbaşı yolundan Kaniş), diğeri Malatya'ya gelen kuzey yolu (Diyarbakır Elazığ ya da Samsat'ta Fırat'ı geçerek Malatya) olmak üzere iki kervan yolunu kullanmışlardır⁴³. G. Barjamovic'de yaptığı çalışmalarda Asur ile Kaniş arasındaki kervan yolunu Harran Ovası ve Elbistan üzerinden Kaniş'e bağlamaktadır⁴⁴.

Kervan yolları, kervan güzergahını kontrol altında tutan birçok yerel devletin krallarının imzaladığı anlaşmalar ile güvence altına alınmıştır, bu şekilde tüccarların seyahat ettiği güzergahlarda bulunan köprü, han ve yolların güvenliği sağlanmıştır ve Asurlu tüccarlar Anadolu'da bölgelerinden geçtikleri devletlere yol, geçiş, güvenlik ve altyapı için önemli miktarlarda vergi ödemişlerdir⁴⁵. Metinlerde kervanların yağmalandığına dair çok az bilgi bulunmaktadır⁴⁶. Buradan kervan yollarının güvenli olduğu sonucuna varılabilir.

Tüccarlar ticarete taşımacılığı genelde eşekler ile yapmışlardır ve Asur ile Kaniş arasındaki yol ortalama 10 hafta sürmüştür⁴⁷. Eşekler Asur'dan satın alınmış, Anadolu'da yükünü indirdikten sonra Asur'a geri götürülmeyip Anadolu'da satılmıştır⁴⁸. Eşeklerin Anadolu'da satılıyor olmasının nedeni Asur'dan getirilen malların hacninin ve ağırlığının fazla olması, getirdikleri mallar karşılığında Anadolu'dan aldıkları malların değerinin fazla ağırlığının az olması olmalıdır.

Ticareti yapılacak mallar hazırlık esnasında önce tartılmış, sonra ağzına kil kapatılmış ve kil ip ile bağlanarak üzeri mühürlenmiş ve mühür malın varacağı yere kadar açılmadan gitmiş, varacağı yerde şahitler huzurunda açılarak yeniden tartılmıştır⁴⁹. Dönemin şehir devletleri arasında yapılan siyasi ve ticari anlaşmalardan dolayı Suriye'den gelen malların mühürleri Fırat'ı geçene kadar açılmamıştır⁵⁰.

⁴² Mellaart 1982, 15 vd.

⁴³ Özgüç 2005, 24.

⁴⁴ Barjamovic 2011, 60, Map. 3; Barjamovic 2018, 135, Fig. 1.

⁴⁵ Barjamovic 2018, 29, 36, 45.

⁴⁶ Larsen 1976, 93.

⁴⁷ Veenhof 1972, 45.

⁴⁸ Larsen 1976, 102-104.

⁴⁹ Özgüç 2005, 25.

⁵⁰ Barjamovic 2011, 7.

Asurlu tüccarlar ticareti, merkezi Asur'da olan ve birçoğu aile şirketi niteliği taşıyan şirketlerin Anadolu'da açtıkları şubeler yoluyla yürütmüşlerdir⁵¹. Asur'da bir kral ve bir de kralın başkanlık ettiği şehir meclisi bulunmaktadır ve ticarete dair tüm önemli kararlar şehir meclisinde alınmaktadır⁵².

Bu uluslararası ticaret sisteminin Anadolu'daki merkezi Kaniş'te⁵³ ticari sistemi idare etmek için *bīt Karim* (koloni evi) olarak adlandırılan bir kurum oluşturulmuştur⁵⁴. Bu kurum; ticareti organize eden ve sürdürülmesini sağlayan çeşitli meclisler, kurullar, ofislerden oluşmaktadır ve gerektiği zaman tüccarların mallarını ücreti karşılığında emanete alarak güvenliğini sağlayan ve çeşitli krediler verebilen, tüccarlardan vergi alan ve ayrıca ticari konularda yargılamalar için mahkeme görevi de gören özerk bir kurumdur⁵⁵. Kaniş diğer Anadolu merkezleri için ana istasyon olmuş Asur'dan ve diğer merkezlerden gelen mallar önce Kaniş'e getirilmiş ve buradan yine Asurlu tüccarlar aracılığı ile diğer istasyonlara aktarılmıştır⁵⁶. Bu döngünün sonucu olarak Orta Anadolu daha çok Asurlu tüccarların ticari faaliyette bulunduğu ancak Anadolu'nun yerel halkı tarafından da kullanılan büyük bir pazara dönüşmüştür⁵⁷.

Bu dönemde Asurlu tüccarları, Anadolu'ya yönlendiren ve bütün hukuki ve siyasi altyapısıyla büyük bir organizasyon kurmaya iten neden Anadolu'da bulunan bakır, gümüş, antimon, arsenik ve altın gibi zengin doğal kaynaklardır⁵⁸. Anadolu doğal kaynaklar bakımından zengin olmasına karşın tunç yapımı için kullanılan kalay bulunmamaktadır⁵⁹. Bu nedenle Anadolu ithalatının ana hammadde kalaydır ve tüccarlar Anadolu'ya kalay getirip karşılığında gümüş almışlardır⁶⁰. Ancak Asur'da da bulunmayan kalayı tüccarlar Irak'ın doğusundan temin etmişler ve hem Asur'un hem de Anadolu'nun kalay ihtiyacını karşılamışlardır⁶¹. Son yıllarda yapılan çalışmalarda Asur'a yaklaşık 3000 km mesafede bulunan günümüzdeki Türkmenistan ve Afganistan topraklarında MÖ II. binyıl başlarına tarihlenen büyük kalay yatakları bulunmuştur ve Troia'da bulunan tunç objeler üzerinde, hammadenin kaynağının tespitine yönelik

⁵¹ Özgüç 2005, 14; Veenhof 2011, 34.

⁵² Larsen 2011, 65.

⁵³ Özgüç 1999a, 61.

⁵⁴ Larsen 1976, 194.

⁵⁵ Özgüç 2005, 16-17, 29.

⁵⁶ Larsen 1976, 255 vd.

⁵⁷ Schachner 2019, 48.

⁵⁸ Barjamovic 2018, 38.

⁵⁹ Dercksen 2011, 110; Astour 1995, 1409.

⁶⁰ Bilgiç 1941, 938.

⁶¹ Özgüç 2005, 23; Dercksen 2011, 110.

yapılan analizler bakırın kaynağının Kazakistan'ın kuzeydoğusu (Moğolistan) olduğunu göstermiştir ki bu sonuçlar bu dönemdeki uzak mesafe ticaretin yayılım alanının son derece geniş olduğunu ve Anadolu'ya gelen kalayın Asur'un doğusundan getirildiğini kanıtlar niteliktedir⁶².

Orta Anadolu merkezleri kalay dışında, önemli ölçüde tekstil ithalatı da yapmıştır⁶³. Asurlular tekstili ya dokunmuş kumaş olarak almışlar ya da yün alıp dokuttuktan sonra Anadolu'da altın ve gümüş karşılığında takas etmişlerdir⁶⁴. Kumaş dokumacılığını ya Asurlu kadınlar yapmış ya da Güney Mezopotamya'da farklı bölgelerde dokunmuş olan kumaşlar satın alınarak Asur üzerinden Anadolu'ya getirilmiştir⁶⁵. Ayrıca kereste, tuz, obsidyen, lapis-lazuli, hematit gibi maddelerin ticareti de yapılmıştır⁶⁶.

Asurlu tüccarların dış ticaret yanında Anadolu'daki iç ticarete de önemli rol oynadığı görülmektedir ve iç pazarda ticareti yapılan ürünler özellikle yün, dokunmuş kumaş ve bakırdır⁶⁷. Ticaret daha çok Asurluların hakimiyetinde olsa da yerlilerde özellikle bakır ticareti başta olmak üzere kendi aralarında koyun, tahıl, yağ, bal, ev ve tarla gibi bazı malları alıp satmışlardır⁶⁸.

1.2 Anadolu'da Asur Ticaret Kolonileri Çağı - Orta Tunç Çağı Merkezleri

Asurlu tüccarların Anadolu'da kurduğu ticaret ağı batıda Afyon bölgesi, kuzeyde Karadeniz'e kadar uzanmaktadır⁶⁹. S. Bayram ve R. Kuzuoğlu söz konusu ticaret ağının kapsadığı alanı: "Eski Asurca metinlerde geçen Anadolu'ya ait yer adları İç Anadolu, Orta Karadeniz, Doğu Anadolu'nun batısı ve Güney Doğu Anadolu Bölgesi içinde aranmaktadır. Akdeniz, Ege ve Marmara bölgesine lokalize edilen yer adı ise yoktur. Bunun sebebi, bu bölgelerde yerleşim yerlerinin olmamasından değil, Asur

⁶² Barjamovic 2018, 29, 32.

⁶³ Astour 1995, 1409.

⁶⁴ Kulakoğlu 2020, 55.

⁶⁵ Özgüç 2005, 23.

⁶⁶ Barjamovic 2018, 38.

⁶⁷ Veenhof 1972, 134-139; Özgüç 2005, 23,27-28.

⁶⁸ Özgüç 2005, 13, 29.

⁶⁹ Barjamovic 2018, 27, Fig. 1.

ticaret sisteminin bu bölgelerin dışında kalmasından kaynaklanmış olmalıdır.”⁷⁰ diyerek tanımlamıştır.

Benzer şekilde T. Özgüç Koloni Çağı’nda Asurlular tarafından kurulan merkezlerin Orta Anadolu ve Güneydoğu Anadolu’da kurulduğunu belirtmektedir⁷¹. Larsen Nihrija’nın Urfa, Urşu’un Antep, Badna’nın Suruç olduğunu önermiştir⁷² dolayısıyla Güneydoğu Anadolu’da karum veya wabartumların bulunduğunu düşünmektedir.

Anadolu’da çok azının lokalizasyonu tespit edilebilmiş 150 civarında karum ve wabartum bulunmaktadır⁷³. Bunlar arasında lokalizasyonunda şüphe olmayan ve en önemli kent olan Kaniş Karumu ticaret sisteminin merkezidir⁷⁴. Kaniş’ten sonra MÖ III. binyıl ve II. binyılda Anadolu’nun en önemli krallığı olan ve metinlerinde Kaniş’ten sonra en çok adı geçen Tuz Gölü’nün güneyinde bulunan ve kesin olarak lokalizasyonu bilinmeyen Puruštattum’dur⁷⁵. Asurlu tüccarlar, Kaniş ve Durhumit’ten gelen iki yol ile Puruštattum’a getirdikleri mallarını gümüş karşılığında burada satmışlar, Puruštattum’un batısına ticaret için geçmemişler daha çok kentin doğusundaki merkezler ile ticaret yapmışlardır⁷⁶.

Bunlar dışında tabletlerde geçen Karumlara Hattuša (Boğazköy), Durhumit, Hurama, Hahhum, Nihria, Urşu ve Tamnia/Tavinia, Wahšušana, Zalpa⁷⁷; wabartumlara ise Banda, Hanaknak, Karahna, Mama, Šalatuvar, Šamuha, Ulama, Tuhpia, Vashania ve Zalpa’yı örnek verebiliriz⁷⁸. Kaniş, Hattuša ve Puruštattum’un isimleri sadece Koloni Çağı ile ilgili bilgi içeren metinlerde değil, MÖ III. binyıl hakkında bilgi içeren Akad metinlerinde de geçmektedir⁷⁹. Bütün bu Asur Ticaret Kolonileri Çağı merkezleri dönemin sonunda ortadan kalkmış, sadece Hattuša daha da büyüyerek bir imparatorluğun başkenti olmuştur⁸⁰.

⁷⁰ Bayram-Kuzoğlu 2010, 15.

⁷¹ Özgüç 2005, 5.

⁷² Larsen 1976, 237-240.

⁷³ Sever 1999, 85.

⁷⁴ Özgüç N. 1968, 1.

⁷⁵ Larsen 1977, 237.

⁷⁶ Barjamovic 2011, 357, 359.

⁷⁷ Orlin 1970, 34-35, Şek.1; Larsen 1977, 237 vd.

⁷⁸ Orlin 1970, 35.

⁷⁹ Klengel 1990, 567.

⁸⁰ Seeher 2002, 462.

Yukarıda da bahsettiğimiz gibi her ne kadar metinlerde geçen yer isimleri Orta Anadolu, Orta Karadeniz, Doğu Anadolu'nun batısı ve Güneydoğu Anadolu bölgelerinde yer alsada Anadolu'da diğer bazı bölgelerde yapılan arkeolojik kazılarda MÖ II. binyılın ilk çeyreğini (Orta Tunç Çağı) temsil eden, koloni yerleşimleri ile çağdaş birçok merkez bulunmaktadır (Figür 2).

1.2.1 Orta Anadolu Merkezleri

1.2.1.1 Kültepe Kaniş / Neša

Anadolu'nun en büyük höyüklerinden biri olan Kültepe (Kaniş) Höyüğü Kayseri'de bulunmaktadır⁸¹. İlk olarak Osmanlı Dönemi'nde çeşitli araştırmacılar tarafından tablet bulmak amacıyla (E. Chantre 1893-94, H. Winckler ve H. Grothe 1901, 1906) kazılar yapılan Kaniş'te Cumhuriyet Dönemi'nde (1925) izinli olarak B. Hrozny tarafından kazı yapılmış ve daha sonra 1948 yılında T. Özgüç başkanlığında başlayan bilimsel kazılar 2005 yılına kadar devam etmiş olup 2006 yılından bu yana F. Kulakoğlu tarafından sürdürülmektedir⁸².

Höyük ve aşağı şehir (karum) olmak üzere iki bölümden oluşmaktadır⁸³. Kaniş Karumu'nda yapılan kazılarda dört tabaka tespit edilmiştir⁸⁴. II. ve I. tabakalar MÖ II. binyılın ilk çeyreğine: Karum II. tabaka Erken Koloni Çağı, Karum Ib tabakası Geç Koloni Çağı, Karum Ia tabakası ise Eski Hitit Çağı'na tarihlendirilmiştir⁸⁵. Kaniş Karumu'nda yapılan kazılarda II. tabaka ve Ib tabakalarında tablet bulunmuş diğer tabakalarında bulunmamıştır⁸⁶.

Yapılan tarihlendirmeler Karum'da ortaya çıkarılan yazılı belgelere dayanmaktadır. Karum'da bulunan tabletlerde rastlanan ilk *limmum* ismine göre ticaretin başlangıcı MÖ 1974'tür ve yaklaşık 100 yıl süren II. tabaka (Erken Koloni Çağı yerleşimi) Asur Kralı II. Naram-Sin döneminde MÖ 1836 civarında bir yangınla yok olmuş, üzerine henüz süresi bilinmeyen bir zaman aralığından sonra Karum Ib tabakası tekrar kurulmuş ve yeni yerleşim 100 yıldan fazla ayakta kalarak MÖ 1719

⁸¹ Özgüç 1950, 8-10.

⁸² Emre 2011, 20-22; Kulakoğlu 2011a, 40.

⁸³ Kulakoğlu 2011b, 40.

⁸⁴ Özgüç 1950, 94.

⁸⁵ Günel 1999, 44.

⁸⁶ Özgüç 1986a, 15.

dolaylarında sona ermiştir⁸⁷ (Figür 1). Hem höyük hem Karum Ib aynı yangında tahrip olmuş⁸⁸, tahribattan sonra Karum'da kurulan Ia tabakası 17. yy'ın başına kadar dar bir alanda devam etmiştir⁸⁹.

Kaniş'te karumda dört tabaka bulunurken höyükte 18 tabaka tespit edilmiştir. Tepenin 6. tabakası, Karum Ia⁹⁰, 7. tabakası Karum Ib, 8. tabakası Karum II, 9. tabakası Karum III, 10. tabakası ise Karum IV ile çağdaştır ve 11.-13. tabakaları ETÇ III'ü; 14.-17. tabakaları ETÇ II'yi; 18. tabakası ise ETÇ I'in son tabakasını temsil etmektedir⁹¹.

Kaniş Karumu II. tabakada kurulan ticaret Ib tabakasında da Asurlu tüccarlar tarafından devam ettirilmeye çalışılmıştır ancak bu tabakadaki ticari faaliyetler daha çok iç ticaret şeklinde olmuştur⁹².

Kaniş Karumu II. tabakada çanak çömlek üretim tekniği değişmiş, çarkın etkisiyle ve Mezopotamya'dan gelen tekniklerin'de katkısıyla gelişmiş, bu gelişmeye bağlı olarak var olan kap formlarına yenileri eklenmiş, bezeme çeşitlenmiş ve Anadolu'da şimdiye kadar görülmemiş bir çanak çömlek repertuarı oluşmuştur⁹³.

Kaniş Koloni Çağı çanak çömleği hem höyük hem de karumda bulunan çanak çömleklerden oluşmaktadır ve Karum'un II. tabakası çanak çömleği çağdaşı olan höyükteki Eski Saray çanak çömleği ile Karum Ib tabakası çanak çömleği ise çağdaşı olan Geç Saray çanak çömleği ile paralellik göstermektedir.⁹⁴

1.2.1.2 Acemhöyük

Aksaray'ın kuzeybatısında bulunan Acemhöyük'te 1962-1982 yılları arasında N. Özgüç başkanlığında aralıklarla kazı çalışması yapılmış, bu çalışmalar daha sonra 1989-

⁸⁷ Özgüç 1950, 95; Kulakoğlu 2011a, 41, 46, Tab. 1; Veenhof 2011, 30-36.

⁸⁸ Özgüç 1999a, 64.

⁸⁹ Michel 2011, 314.

⁹⁰ Özgüç 2005, 12.

⁹¹ Özgüç 1999a, 5; Özgüç 2005, 12; Kulakoğlu 2011a, 41, 43; Kulakoğlu 2011b, 1019-1021.

⁹² Bilgiç 1965, 127.

⁹³ Emre 1963, 87-88.

⁹⁴ Özgüç 1999a, 12, 26.

2019 yılları arasında A. Öztan başkanlığında sürdürülmüştür⁹⁵. Kazılar 2020 yılından itibaren Y. Kaniş başkanlığında devam etmektedir⁹⁶.

Acemhöyük'te ilk yerleşim, höyük kesiminde MÖ III. binyılda, aşağı şehide MÖ II. binyılda başlamış, Asur Ticaret Kolonileri Çağı'nın sonunda ikisi birlikte yangınla yok olmuş ve uzun bir aradan sonra Hellenistik Dönem ve Roma Dönemi yerleşmelerine ev sahipliği yapmıştır⁹⁷.

Acemhöyük'te Asur Ticaret Kolonileri Çağı'nı üç tabaka temsil etmektedir: Kaniş Karumu II. tabaka ile çağdaş olan tabakası III. tabaka, Kaniş Karumu Ib tabakası ile çağdaş olan tabakası II. tabakadır ve Asur Ticaret Kolonileri Çağı I. tabakada son bulmuştur⁹⁸. Acemhöyük'ün Erken Tunç Çağı'ndan Asur Ticaret Kolonileri Çağı'na geçişi IV. ve V. tabakalar temsil etmektedir⁹⁹.

1.2.1.3 Boğazköy / Hattuša

Kızılırmak Kavisi içerisinde Çorum'da bulunan Boğazköy'de 1906 – 1912 yılları arasında ilk sistematik kazılar H. Wincler ve T. Makridi tarafından yapılmış ve daha sonra 1931-1939 yılları arasında K. Bittel tarafından gerçekleştirilmiştir¹⁰⁰. Uzun bir aradan sonra tekrar başlayan kazı çalışmaları 1993 yıllarına kadar P. Neve¹⁰¹, 1994-2005 yılları arasında J. Seeher tarafından yapılmıştır¹⁰². Kazılar 2006 yılından beri A. Schachner başkanlığında devam etmektedir¹⁰³.

Hattuša Erken Tunç Çağı'nda Akad metinlerinden bilinen merkezlerden biridir¹⁰⁴. Bugünkü adı Boğazkale olan yerleşim yerinde en erken kalıntılar MÖ III. binyılın son safhasına tarihlenmektedir ve Hitit İmparatorluk Çağı sonuna kadar kesintisiz devam eden geniş bir alana yayılmıştır¹⁰⁵.

⁹⁵ Türker 2008, 4, 7.

⁹⁶ <https://arkeoloji.nevschir.edu.tr>, (06.08.2022).

⁹⁷ Özgüç N. 1968, 3.

⁹⁸ Özgüç N. 1968, 3-4; Emre 1968, 53, 55, 68.

⁹⁹ Özgüç N. 1964, 97.

¹⁰⁰ Gunter 1980, 7-8.

¹⁰¹ Neve 1994, 199.

¹⁰² Seeher 1995, 249.

¹⁰³ Schachner 2008, 167.

¹⁰⁴ Klengel 1990, 567.

¹⁰⁵ Özgüç 2005, 51; Schachner 2019, 44.

Boğazköy'de Erken Tunç Çağı'ndan Orta Tunç Çağı'na Geçiş Evresi'ne ait yerleşim Büyükkale, Kuzeybatı Yamacı ve Aşağı Şehir'de tespit edilirken Karum dönemine ait kalıntılar yine Büyükkale, Kuzeybatı Yamacı, Aşağı Şehir ile Büyükkaya, Yukarı Şehrin batı kısmı¹⁰⁶ ve Osmankayası Mezarlığı'nda tespit edilmiştir¹⁰⁷.

Boğazköy Büyükkale'nin V. tabakası Hitit öncesine¹⁰⁸, IVd tabakası Asur Ticaret Kolonileri Çağı'na¹⁰⁹ IVc tabakası ise Eski Hitit Çağı'na tarihlendirilmiştir¹¹⁰.

Boğazköy Kuzeybatı Yamacı'nda yapılan çalışmalar sonucunda 8c-d tabakaları II. binyılın ilk yüzyılına¹¹¹, 8a – 8b tabakaları ise Asur Ticaret Kolonileri Çağı'na tarihlendirilmiştir¹¹². 8b tabakası MÖ 19. Yüzyıl, 8a tabakası MÖ 18. yüzyıl, 7. tabakası MÖ 17. yüzyıla işaret etmektedir¹¹³ ve 8b seramiği kendinden önceki 8c ve 8d tabakaları seramiği ile benzerlik göstermektedir¹¹⁴.

Büyükkale ve bunun kuzeybatı yamacına yayılmış olan kentin hemen bitişiğinde Kaniş'te olduğu gibi Asurlu tüccarların yerleştiği bir Karum yer almaktadır¹¹⁵. Aşağı Şehir'de 5. tabaka Geçiş Evresine, 4. tabaka Koloni Çağı'na tarihlendirilmiştir¹¹⁶. Kazılarda bulunan çivi yazılı tabletler Kaniş Karumu Ib ve Alishar Höyük 11/10T tabakaları ile çağdaş olduğunu ortaya koymuştur¹¹⁷.

Boğazköy'de bir başka Koloni Çağı buluntusu veren yer de Boğazköy'ün 800 m. kuzeyinde bulunan ve MÖ II. binyılın ilk yarısına yerleştirilen Osmankayası Mezarlığı'dır¹¹⁸.

Erken Tunç Çağı'nın büyük şehirlerinin merkezinde kurulan, ticaretle daha da zenginleşen ve yüzlerce yıl varlıklarını devam ettiren Koloni Çağı merkezleri içerisinde

¹⁰⁶ Schachner 2012, 83-84, 87.

¹⁰⁷ Özgüç 1978, 28.

¹⁰⁸ Neve 1982, 4-6.

¹⁰⁹ Neve 1982, 31-33; Schachner 2012, 88.

¹¹⁰ Schachner 2019, 16, 61; Schachner 2020, 76.

¹¹¹ Schachner 2019, 16.

¹¹² Schachner 2012, 89-90.

¹¹³ Schachner 2019, 16.

¹¹⁴ Orthmann 1963, 37.

¹¹⁵ Schachner 2019, 53.

¹¹⁶ Schachner 2012, 87; Schachner 2019, 16.

¹¹⁷ Bittel vd. 1957, 23-28; Schachner 2012, 90; Schachner 2019, 53.

¹¹⁸ Özgüç 1978, 28.

Asur Ticaret Kolonileri Çağı'ndan sonra varlığını devam ettirebilen tek merkez Boğazköy Hattuša'dır¹¹⁹.

1.2.1.4 Alishar Höyük

Yozgat'ta bulunan Alishar Höyük Asur Ticaret Kolonileri Çağı'nın önemli merkezlerinden biri olan Ankuwa ile ilişkilendirilmiştir¹²⁰ ve Anadolu'da çivi yazılı tablet bulunan nadir merkezlerden biridir¹²¹. Höyükte ilk kazılar Cumhuriyetin ilk yıllarında 1927 – 1932 yılları arasında H.H. von der Osten ve E.F. Schmidt tarafından yapılmıştır ve hafirleri Alishar Höyük tabakalanması için farklı görüşler belirtmişlerdir¹²².

Alishar'ın Asur Ticaret Kolonileri Çağı ve Eski Hitit Çağı'nı kapsayan 10T ve 11T katları MÖ 1750-1650 yıllarına, Orta Tunç Çağı'nı kapsayan T12 ve M5a-5b tabakaları ise MÖ 2000-1750 yıllarına tarihlendirilmiştir¹²³.

1.2.1.5 Alacahöyük

Çorum'un Alaca ilçesinde¹²⁴ bulunan höyük ilk olarak W.C. Hamilton tarafından 1835 yılında keşfedilmiştir ve 1935 yılında R.O. Arık, 1936-1983 yılları arasında H.Z. Koşay ile M. Akok tarafından kazı çalışmaları yapılmış, daha sonra 1997 yılında A. Çınaroğlu başkanlığında tekrar başlamıştır¹²⁵. Kazılar 2021 yılından itibaren T. Yıldırım tarafından sürdürülmektedir¹²⁶.

Höyüğün II. kültür katı MÖ II. binyılın tamamını kapsamaktadır¹²⁷. II. kültür katı, kazılarda dört tabaka halinde görülmektedir ve bunlar II, IIIa, IIIb, ve IV. mimarlık tabakalarıdır¹²⁸.

¹¹⁹ Özgüç 2005, 51.

¹²⁰ Bayram-Kuzuoğlu 2010, 17.

¹²¹ Veenhof 2011, 32.

¹²² Arık 1933, 20-63.

¹²³ Gorny 1990, 37, Tab. 4.

¹²⁴ Arık 1937, 3.

¹²⁵ Çınaroğlu-Çelik 2010, 35, 45.

¹²⁶ <https://corum.ktb.gov.tr/> (15.10.2022).

¹²⁷ Çınaroğlu-Çelik 2010, 104.

¹²⁸ Koşay-Akok 1966, 5.

II. yapı katı Hitit İmparatorluk Çağı; III a-b yapı katı Orta Hitit (?) ya da IIIa Hitit İmparatorluk Çağı'nı, IIIb Eski Hitit Çağı'nı; IV. yapı katı Eski Hitit – Asur Ticaret Kolonileri Çağı'nın son safhasını kapsamaktadır¹²⁹. IV. yapı katı Koşay tarafından İlk Hitit Devleti olarak MÖ 2000-1700 yıllarına tarihlendirilmiştir¹³⁰. Daha sonra T. Özgüç Alacahöyük kronolojisini yeniden değerlendirmiş ve IV. yapı katını Kaniş Karumu'nda Ib-Ia tabakaları ile aynı döneme yerleştirmiştir¹³¹.

1.2.1.6 Kaman Kalehöyük

Kırşehir'in Kaman ilçesinin 3 km doğusunda yer alan höyükte 1986 yılından beri S. Omura başkanlığında¹³² arkeolojik kazı yapılmaktadır. Yapılan kazılarda Osmanlı Dönemi'nden Erken Tunç Çağı'na kadar yerleşim tespit edilmiş ve höyüğün III. tabakası MÖ II. binyılın başından MÖ 12. yüzyıla kadar devam eden Orta ve Geç Tunç Çağlarına ve IV. tabakası bütün MÖ III. binyılı kapsayan Erken Tunç Çağı'na tarihlendirilmiştir¹³³. Çanak çömlekler üzerinden yapılan değerlendirmelere göre, IIIa katı Hitit İmparatorluk Dönemi'ne, IIIb katı Eski Hitit Çağı'na¹³⁴, IIIc katı Asur Ticaret Kolonileri Çağı'na¹³⁵ yerleştirilmiş olup, IIIc katı küçük eserlere göre IIIc-1 ve IIIc-2 olarak iki evreye ayrılmıştır¹³⁶.

1.2.1.7 Büklükale

Kırıkkale'nin Karakeçili ilçesine bağlı Büklükale mevkiinde yer alan höyükte kazı çalışmaları K. Matsumura tarafından 2009 yılında başlamıştır¹³⁷. Yapılan kazılarda 3. tabaka Orta Tunç Çağı ile Geç Tunç Çağı'na (MÖ II. binyıl) tarihlendirilmiş olup en parlak dönemi olan Orta Tunç Çağı ve Geç Tunç Çağı'na ait kalıntılar, hem tepedeki kazılarda hem de aşağı şehirde yapılan manyetik araştırmalarda tespit edilmiştir¹³⁸. Büklükale'de Orta Tunç Çağı'na ait kazılar tepenin en yüksek noktasında yapılmış ve

¹²⁹ Çınaroğlu-Çelik 2010, 104.

¹³⁰ Koşay 1937, 526.

¹³¹ Özgüç 1993, 473 vd.

¹³² Omura 2011, 1095-1096.

¹³³ Omura 2007, 2.

¹³⁴ Omura 2001b, 327-328; Omura 2007, 4.

¹³⁵ Omura 2001b, 327-329; Omura 2002 391; Omura 2006, 27; Omura 2007, 5; Omura 2008, 198.

¹³⁶ Omura 2007, 8.

¹³⁷ Matsumura 2010, 411.

¹³⁸ Matsumura 2016, 58, 60, 72.

iki evreli saray olarak değerlendirilen bir yapı açığa çıkarılmıştır¹³⁹. Saraydan elde edilen Karbon 14 analiz sonuçlarına göre 3. tabakanın 1. yapı katındaki yangın MÖ 16. yüzyılın başını işaret ederken, 2. yapı katından elde edilen sonuçlar mimarinin MÖ 2000’de inşa edildiğini ve MÖ 1850 civarında son bulduğunu göstermektedir¹⁴⁰.

1.2.1.8 Yassıhöyük

Kırşehir’in Çayağzı Beldesi’ne bağlı Yassı Höyük’de 2009 yılında M. Omura başkanlığında kazı çalışmaları başlamış ve yapılan kazılarda üç tabaka tespit edilmiştir¹⁴¹. I. tabaka Demir Çağı’na, II. tabaka Orta Tunç Çağı’na, III. tabaka Erken Tunç Çağı’na tarihlendirilmiştir¹⁴². II. tabakada merkezi bir salon etrafında sıralanmış odalar ve odalarda, sivri dipli kaplar, gaga ağızlı testiler, çoğu kırmızı astarlı ve el yapımı olan çömlekler bulunmuştur¹⁴³.

1.2.1.9 Kayalıpınar

Sivas’ın Yıldızeli İlçesi’nde Kayalıpınar Köyü yakınlarında yer alan birden fazla koniden oluşan Kayalıpınar’da V. Müller-Karpe tarafından yapılan kazılarda höyüğün güneydoğu tepesinde 6 tabaka tespit edilmiştir ve 5. tabakada bulunan mimari kalıntılar Koloni Çağı’na tarihlendirilmiştir¹⁴⁴. Kazı alanının batısında bulunan bir yapının içerisinde Kayalıpınar’ın Anadolu’da tablet bulunan kentler arasına girmesini sağlayan çivi yazılı bir tablet bulunmuştur ve üzerindeki tüccarın isminden dolayı “*Tamura’nın Evi*” olarak adlandırılmıştır¹⁴⁵. Bu tabakada iyi korunmuş olarak açığa çıkarılan Koloni Çağı’na ait mimari yapının inşa tekniği Kaniş Karumu II. tabaka ve Ib tabakalarındaki yapıların inşa tekniği ile benzetilmektedir¹⁴⁶. V. ve A. Müller-Karpe Kayalıpınar 5. tabakada bulunan mühür baskılarının Konya Karahöyük mühür baskılarıyla benzediğini belirtmektedir¹⁴⁷.

¹³⁹ Matsumura 2018, 35.

¹⁴⁰ Matsumura 2016, 76, 79.

¹⁴¹ Omura M. 2010, 360.

¹⁴² Omura M. 2017, 343.

¹⁴³ Omura M. 2011.

¹⁴⁴ Müller-Karpe 2012, 407, 412.

¹⁴⁵ Müller-Karpe 2012, 412.

¹⁴⁶ Müller-Karpe vd. 2006, 211-247.

¹⁴⁷ Müller-Karpe 2012, 407, Res. 8, 9/3.

1.2.1.10 Maşat Höyük

Tokat'ın Zile ilçesinde bulunan Maşat Höyük'de T. Özgüç tarafından 1973-1981 yılları arasında kazı çalışması yapılmıştır¹⁴⁸. Höyükte yapılan kazılarda iki alanda Geç Koloni Çağı'na – Eski Hitit Çağı'nın erken evresine ait tabaka tespit edilmiştir¹⁴⁹. Höyüğün batı yamacındaki II. kat ve Aşağı Şehir'deki V. kat çağdaştır ve bir yangınla son bulmuştur¹⁵⁰.

1.2.1.11 Ilıca Mezarlığı

Ankara'nın Ayaş İlçesinin 12 km kuzeybatısında bulunmaktadır¹⁵¹. 1963-1964 yıllarında W. Orthmann tarafından kazı yapılmıştır ve Mezarlık Kaniş Karumu'nun II. tabakasından daha sonraki bir zamana işaret ettiği belirtilmiştir¹⁵². Mezarlığın yaklaşık 800 m. kuzeyinde bulunan Asarcık Höyüğü'nün IV. kültür katı da Eski Hitit Çağı'na tarihlendirilmiştir¹⁵³.

1.2.1.12 Gordion

Ankara'nın Polatlı İlçesinde, Sakarya Nehri'nin doğusunda bulunan Gordion Yassihöyük'ün¹⁵⁴ kuzeydoğusunda M.J. Mellink tarafından yapılan kazılarda II. binyıl boyunca kullanılan ve daha sonra I. binyılda tahrip edilmiş bir mezarlık bulunmuştur¹⁵⁵. Mezarlık Koloni Çağı'nın geç evresine tarihlendirilmektedir¹⁵⁶. Gordion NB 15 – NB 18 tabakaları Orta Tunç Çağı'na: MB III – NB 15. tabaka Karum 1b tabakasına ve MB II – NB 18. tabaka Karum II. tabakaya denk gelmektedir¹⁵⁷.

¹⁴⁸ Özgüç 1982, XXI, 1, 108.

¹⁴⁹ Emre 1992, 145.

¹⁵⁰ Özgüç 1982, 15-16.

¹⁵¹ Orthmann 1967, 5, 7.

¹⁵² Orthmann 1967, 61; Emre 1978, 58.

¹⁵³ Orthmann 1965, 108; Akyurt 2014, 41.

¹⁵⁴ Akyurt 2014, 44.

¹⁵⁵ Mellink 1956, 1.

¹⁵⁶ Mellink 1956, 51-57.

¹⁵⁷ Gunter 1991, 108, Tab.2.

1.2.1.13 Diğer Orta Anadolu Merkezleri

Ankara’da bulunan Haymana Külhöyük¹⁵⁸, Karaođlan¹⁵⁹ ve Polatlı’da¹⁶⁰ da Asur Ticaret Kolonileri Çađı tespit edilmiştir.

Bunun dışında Orta Anadolu’da Yozgat’ın Çekerek ilçesinde bulunan Kazankaya Mezarlığı Kaniş Karumu Ib ve Ia tabakalarına tarihlendirilmiştir¹⁶¹.

Nevşehir Ovaören Toprakhöyük Teras Yerleşmesi’nde I. tabakaya ait mimari yapıda Asur Ticaret Kolonileri Çađı’nın erken evresini işaret eden silindir mühür, bronz iğne, ağırşak ve çanak çömlek parçaları bulunmuştur¹⁶². Bu tabaka çanak çömleđi üzerinde bulunan çeşitli boya bezemeler, harelî seramik ve düzensiz kafes bezemeli çanak çömlek önemli buluntulardandır¹⁶³.

Ayrıca Kazılar sonucunda 5 yapı katı tespit edilen İnandıktepe’nin IV. ve V. yapı katları Eski Hitit Çađı’na tarihlendirilmiştir¹⁶⁴.

1.2.2 Orta Karadeniz Merkezleri

1.2.2.1 İkiztepe

Kuzey Anadolu’da Samsun’un Bafra ilçesine 7 km mesafede bulunan İkiztepe’de 1974-1980 yılları arasında B. Alkım, 1981 yılından sonra ise Ö. Bilgi tarafından höyük üzerinde bulunan iki tepede arkeolojik kazılar yapılmıştır¹⁶⁵. Çalışmalar sonucunda Geçiş Çađı veya Eski Hitit Çađı olarak adlandırılan 6 evrelî I. kültür katı MÖ 2100-1700 yılları arasına tarihlendirilmiştir¹⁶⁶.

¹⁵⁸ Temizsoy 1995, 417-426.

¹⁵⁹ Arık 1939, 27.

¹⁶⁰ Lloyd-Gökçe 1951.

¹⁶¹ Özgüç 1978, 27-28.

¹⁶² Şenyurt vd. 2014, 111.

¹⁶³ Şenyurt vd. 2015, 112; Şenyurt vd. 2013, 68.

¹⁶⁴ Özgüç 1988, 2-8.

¹⁶⁵ Alkım vd. 1988, 1.

¹⁶⁶ Alkım vd. 2003, 13.

1.2.3 Güney, Güneydoğu ve Doğu Anadolu Merkezleri

1.2.3.1 Tarsus Gözlükule

Mersin’de bulunan Tarsus Gözlükule’de ilk olarak 1934-1938 yıllarında daha sonra da 1947-1949 yıllarında H. Goldman başkanlığında kazılar yapılmıştır¹⁶⁷. Uzun bir aradan sonra kazılar 2001 yılında A. Özyar başkanlığında yeniden başlamıştır¹⁶⁸. Orta Tunç Çağı’na Geçiş Tabakası (9.00 m – 8.00 m arası) MÖ 2100-1900/1850’ye, Orta Tunç Çağı Tabakası ise (7.50 m – 6.00 m arası) MÖ 1900/1850-1650’ye tarihlendirilmiştir¹⁶⁹.

1.2.3.2 Lidar Höyük

Urfa’nın Bozova İlçesi sınırları içerisinde bulunan Lidar Höyük’te Aşağı Fırat Projesi çerçevesinde 1979-1987 yılında kurtarma kazısı yapılmış, kazıda Neolitik Çağ’dan Ortaçağ’a kadar uzanan yerleşim tespit edilmiştir¹⁷⁰. Yapılan kazılar sonucunda höyüğün kuzey ve güney yamaçlarında Orta Tunç Çağı kalıntıları ortaya çıkarılmıştır ve güney yamacında bulunan 8.-11. katlar Orta Tunç Çağı’na tarihlenirken kuzey yamacında bulunan Orta Tunç Çağı yapı katı 5 evreye ayrılmıştır¹⁷¹.

1.2.3.3 Tell Atchana Höyük /Alalakh

Hatay’ın Reyhanlı İlçesi’nde Amik Ovası’nda bulunan Tell Atchana Höyük / Alalakh bölgedeki en büyük Orta ve Geç Tunç Çağı yerleşmesi olarak karşımıza çıkmaktadır ve yerel bir krallık olan Mukış’in başkentidir¹⁷². Höyükte kazı çalışmaları ilk olarak 1937-1949 yılları arasında L. Woolley tarafından yapılmış, 2003 yılında A. Yener başkanlığında tekrar başlamış ve halen devam etmektedir¹⁷³.

Alalakh Anadolu ile Mezopotamya arasında önemli bir coğrafi konuma sahip olması nedeniyle Orta Tunç Çağı Kronolojisi büyük önem arz etmektedir ancak kentin

¹⁶⁷ Goldman 1956, V-VI.

¹⁶⁸ Özyar-Ünlü 2009, 41-57.

¹⁶⁹ Goldman 1956, 39, 40-43, 62, 64.

¹⁷⁰ Hauptmann 1997, 1115-1116.

¹⁷¹ Kaschau 1999, 57-183.

¹⁷² Yener vd. 2019, 217.

¹⁷³ Akar-Yener 2013, 4-5.

kronolojisi hala tartışmalıdır¹⁷⁴. İlk dönem kazılarında VII. tabakada bir saray ortaya çıkarılırken yeni dönem kazılarında bir saray daha tespit edilmiştir¹⁷⁵. Ayrıca bu kazılarda sur duvarı¹⁷⁶ ve MÖ II. binyılın ilk yarısına tarihlenen çok sayıda mezar bulunmuştur¹⁷⁷.

1.2.3.4 Arslantepe

Doğu Anadolu'da bulunan Malatya Arslantepe'de höyüğün güneybatı bölgesinde Orta Tunç Çağı'na (MÖ 2000-1750) ait kalıntılar bulunmuştur ve binalar höyük yüzeyine yakınlığından dolayı ciddi hasar görmüştür¹⁷⁸. Çanak çömlekler Boğazköy, Kaniş ve Mezopotamya ile karşılaştırılmış ve fazla benzerlik olmadığı, ilişkilerin çok sınırlı olduğu tespit edilmiştir¹⁷⁹. Doğu Anadolu'da Asur Ticaret Kolonileri Çağı ile çağdaş çanak çömlekler Orta Anadolu'da bulunan merkezlerdeki çanak çömlekler ile karşılaştırıldığında her iki bölgede de kırmızı astarlı kapların ağırlıkta olduğu görülmüştür¹⁸⁰.

1.2.3.5 İmikuşığı

Elazığ'da İmikuşığı Höyük'te 1981-1986 yıllarında V. Sevin tarafından yapılan kazılarda 12. ve 13. tabakalar Asur Ticaret Kolonileri Çağı'na tarihlendirilmiştir ve bu tabakalarda bulunan çanak çömlek Orta Anadolu çanak çömleği ile karşılaştırılmış ve ilişkilerin çok az olduğu tespit edilmiştir¹⁸¹. Bölgede sadece İmikuşığı Höyük'te görülen bir durum Habur seramiğinin çok yoğun (% 95 oranında) olmasıdır¹⁸².

Ayrıca Mersin'in Mut İlçesi'nde bulunan Kilise Tepe'nin¹⁸³ a ve b olarak iki evreden oluşan IV. tabakası Orta Tunç Çağı'na tarihlendirilmiştir¹⁸⁴.

¹⁷⁴ Heinz 1989, 1 vd.

¹⁷⁵ Yener vd. 2019, 217-219.

¹⁷⁶ Mullins 2010, 52.

¹⁷⁷ Yener 2010, 25.

¹⁷⁸ Frangipane 2011, 985.

¹⁷⁹ Di Nocera 1998, 18-19, 23-24, 111, 152.

¹⁸⁰ Hauptmann 1970, 39 vd.

¹⁸¹ Sevin 1987, 307.

¹⁸² Sevin 1987, 309; Yiğit 1995, 241.

¹⁸³ Şerifoğlu 2012, 375.

¹⁸⁴ Symington 2007, 319.

1.2.4 İç Batı Anadolu ve Batı Anadolu Merkezleri

1.2.4.1 Kusura Höyük

Afyon'da bulunan Kusura Höyüğü'nde 1935-1937 yılları arasında W. Lamb tarafından üç yıl kazı yapılmış, üç ana tabaka tespit edilmiş ve bu tabakalardan oldukça geniş bir zaman dilimini kapsayan (MÖ 2000-1600) C evresi çanak çömlek esas alınarak Hitit Çağı'na dahil edilmiştir¹⁸⁵.

1.2.4.2 Yanarlar

Orta Anadolu ile Batı Anadolu arasında geçiş bölgesini temsil eden Afyon bölgesinin MÖ II. binyılın ilk yarısı ile ilgili bilgi edindiğimiz diğer bir merkez de Yanarlar mezarlığıdır ve 1975-1976 yıllarında K. Emre başkanlığında kazı yapılmış, mezarlık Asur Ticaret Kolonileri Çağı'nın geç evresi ve Eski Hitit Krallığı Çağı'na tarihlendirilmiştir¹⁸⁶.

1.2.4.3 Çavlum

Eskişehir merkeze 16 km mesafede, Alpu Ovası'nda bulunan Çavlum Köyü'nde 1999-2002 yılları arasında kurtarma kazısı yapılmıştır ve tespit edilen Orta Tunç Çağı Mezarlığında 73 mezar açılmıştır¹⁸⁷. Mezarların çoğu küp ve çömlek mezarlardan oluşmaktadır ayrıca basit toprak, taş sanduka ve oda mezar tipleri de görülmektedir¹⁸⁸.

1.2.4.4 Beycesultan

Denizli'nin Çivril İlçesi'nde bulunan Beycesultan Höyüğü'nde¹⁸⁹ S. Lloyd ve J. Mellaart başkanlığında 1954-1959 yılları arasında kazı çalışması yapılmıştır¹⁹⁰. 2007 yılında E. Abay başkanlığında kazılar tekrar başlamıştır ve devam etmektedir¹⁹¹.

¹⁸⁵ Lamb 1938, 273; Emre 1978, 54; Sarı 2012, 204.

¹⁸⁶ Emre 1978, 3, 65.

¹⁸⁷ Bilgen 2005, 1-3.

¹⁸⁸ Bilgen 2006, 17-19.

¹⁸⁹ Abay 2012, 11.

¹⁹⁰ Lloyd-Mellaart 1965, 7-13.

¹⁹¹ Abay-Dedeoğlu 2012, 303.

Beycesultan'da gerçekleştirilen ilk dönem kazılarında Geç Kalkolitik Çağ, Erken Tunç Çağ I, Erken Tunç Çağ II, Erken Tunç Çağ III, Orta Tunç Çağı ve Geç Tunç Çağı'nı kapsayan 40 kültür tabakası tespit edilmiştir ve V. tabaka MÖ 1900-1750, IVc tabakası MÖ 1750-1650, IVb tabakası MÖ 1650-1550 ve IVa tabakası MÖ 1550-1450 yıllarına tarihlendirilmiştir¹⁹².

E. Abay Beycesultan kronolojisini yeniden değerlendirmiş ve Beycesultan'ın 5. tabakasının, çanak çömlek ve Karbon 14 analiz sonuçlarına göre Boğazköy Büyükkale IVc tabakası ve Konya Karahöyük'ün I. tabakası ile çağdaş olduğunu önermiştir¹⁹³. 6. tabaka Geç Tunç Çağı'nın ilk tabakası olarak belirlenmiştir¹⁹⁴. 7.-10. tabakalar Orta Tunç Çağı'na tarihlendirilmiştir¹⁹⁵. Orta Tunç Çağı'nın son evresi olan 7. tabakanın Karbon 14 analiz sonuçları MÖ 1955-1870 / MÖ 1845-1810 / MÖ 1800-1775 yılları arasını vermektedir¹⁹⁶ ve ilk dönem kazılarındaki stratigrafiye göre IVa-b tabakalarına, 8. tabakanın ise IVc tabakasına karşılık geldiği önerilmiştir¹⁹⁷. Orta Tunç Çağı'nın erken evresini oluşturan a ve b olmak üzere iki evreye ayrılan 9. tabakası ise MÖ 2000/1900 - 1800/1700 yıllarını kapsamaktadır¹⁹⁸.

1.2.4.5 Troia

Çanakkale Hisarlık'ta bulunan Troia'da¹⁹⁹ H. Schliemann (1870-1890), W. Dörpfeld (1893-1894), C.W. Blegen (1932-1938) ve M. Korfmann tarafından (1988-2005) kazı çalışmaları yapılmıştır.²⁰⁰ 2013 yılına kadar E. Pernicka başkanlığında devam eden depo çalışmalarından sonra kazılar 2014 yılından itibaren R. Arstan başkanlığında tekrar başlamıştır²⁰¹. Troia IV. tabaka MÖ 2200 – 1900 yılları arasına, V. tabaka MÖ 1900-1700 yılları arasına ve VI. tabaka da dört evreli olarak MÖ 1700-

¹⁹² Lloyd-Mellaart 1965, 73; Mellaart 1970b, 61.

¹⁹³ Abay Baskıda.

¹⁹⁴ Abay vd. 2018, 67.

¹⁹⁵ Abay vd. 2016, 275; Abay vd. 2017, 512.

¹⁹⁶ Abay vd. 2018, 66.

¹⁹⁷ Abay vd. 2016, 275, 277.

¹⁹⁸ Abay vd. 2016, 278, 281; Abay vd. 2017, 512.

¹⁹⁹ Blegen vd. 1953, 6.

²⁰⁰ Korfmann 1989, 283.

²⁰¹ Kayan vd. 2021, 2.

1200 yılları arasına tarihlendirilmiştir²⁰². Bu evreler Troya VI; VIa, VIb/c, VIId/f, VIg/h olarak belirlenmiştir²⁰³.

1.2.4.6 Diğer İç Batı Anadolu ve Batı Anadolu Kentleri

Afyon'da bulunan Dede Mezarı Nekropolü'nde yapılan kurtarma kazılarında elde edilen buluntuların Yanarlar, Çavlum ve Kusura buluntuları ile paralellik gösterdiği tespit edilmiştir²⁰⁴.

Eskişehir'de bulunan Demircihöyük kazılarında ele geçen Erken Evre (1-3) çanak çömleği Geç Koloni Çağı'na tarihlendirilmiştir²⁰⁵.

Denizli'de Laodikeia Antik Kenti sınırları içerisinde bulunan Asopos Tepesi'nde son yıllarda yapılan kazılarda ilk yerleşimin Kalkolitik Dönem'de başladığı ve Geç Roma Dönemi'ne kadar sürdüğü tespit edilmiştir ayrıca a ve b olarak iki evreye ayrılan VI. tabaka Orta Tunç Çağı'na; VIb MÖ 1950-1850 yıllarına, VIa MÖ 1850-1700 yıllarına tarihlendirilmiştir²⁰⁶.

Afrodiasias'ta Orta Tunç Çağı tabakası bulunmaktadır ve bu tabaka çanak çömleğinin Beycesultan çanak çömleği ile paralellik gösterdiği tespit edilmiştir²⁰⁷. Ayrıca Miletos'un Erken Orta Tunç Çağı'na tarihlendirilen III. tabakasına ait çanak çömleğin bir kısmı da Beycesultan çanak çömleği ile benzerlik göstermektedir²⁰⁸.

Batı Anadolu'da İzmir ve çevresinde yapılan kazı ve araştırmalarda Orta Tunç Çağı'na ait buluntu veren; Bayraklı, Liman Tepe, Panaztepe, Kocabaş Tepe, Larisa, Efes-Selçuk Ayasuluk Tepesi, Ulucak, Bademgediği ve Çeşme-Bağlararası gibi çeşitli merkezler tespit edilmiştir²⁰⁹.

²⁰² Korfmann 2002, 348, No. 367.

²⁰³ Pavúk 2006, 231-232.

²⁰⁴ Üyümez 2007 vd., 812.

²⁰⁵ Sarı 2012, 202.

²⁰⁶ Konakçı 2014a, 63; Şimşek-Konakçı 2013,1, 8.

²⁰⁷ Alkım vd. 2003, XXIII.

²⁰⁸ Sarı 2011, 202, 248.

²⁰⁹ Aykurt 2010, 1-2,7; Aykurt 2020, 1.

1.3 Asur Tiaret Kolonileri Çağı'nda Konya Ovası ve Konya Karahöyük

Konya Ovası'nda ilk arkeolojik araştırmalar 1941 yılında Alaaddin Tepesi'nde yapılan kazı çalışmaları ile başlamıştır²¹⁰. Alaaddin Tepesi'nde yapılan kazılarda Selçuklu, Bizans ve Frig dönemlerine ait kültür katları tespit edilmiştir²¹¹. Konya çevresinde Fasıllar, Köylütolu, Eflatunpınar gibi Hitit anıtlarının bulunduğu ve Alaaddin Tepesi'nde yapılan kazılarda Hitit Dönemi bulunmadığı, söz konusu Hitit anıtlarının bir iskanının olması gerektiği ve bu yerleşim yerinin de Karahöyük olduğu kanaatine varılarak 1953 yılında Karahöyük'te kazı çalışmaları S. Alp başkanlığında başlamıştır²¹².

Neolitik Dönem'den itibaren yerleşim gören Konya Ovası'nda, Alaaddin Tepesi kazıları ve Karahöyük kazıları dışında J. Mellaart tarafından yüzey araştırmaları yapılmıştır ve J. Mellaart yüzey araştırmaları sonucunda yaptığı değerlendirmelerde Erken Tunç Çağı için höyüklerin bu kadar yoğunlaştığı ve şehir ölçeğinde bu kadar büyük höyüğün olduğu bir başka bölgenin bulunmadığını belirtmektedir²¹³. Günümüze kadar Ova'da daha çok Neolitik Dönem kazılarına ağırlık verilmiş Konya Karahöyük dışında Tunç Çağları'na tarihlenen herhangi bir merkezde kazı yapılmamıştır. Konya Karahöyük'ün de Erken Tunç Çağı'na tarihlenen buluntuları yayınlanmamıştır. Bu nedenle ovanın Erken Tunç Çağı kültürlerine ait bilgiler yüzey araştırmalarında elde edilen verilere dayanmaktadır²¹⁴.

Konya Ovası Erken Tunç Çağı stratigrafisi oluşturulurken yüzey araştırmalarında elde edilen buluntular Güney Anadolu'da Tarsus Gözlükule ve Batı Anadolu'da Troia ile karşılaştırılmıştır²¹⁵ yani Konya Karahöyük Erken Tunç Çağı tabakalarının tarihlenmesinde Tarsus ve Troia stratigrafisi referans alınmıştır²¹⁶. Ova'da J. Mellaart'dan sonra S. Güneri²¹⁷, H. Bahar²¹⁸, D. Baird²¹⁹, Ç. Maner²²⁰, C. Bachhuber ve M. Massa²²¹ ve İ. Işuk tarafından yürütülen yüzey araştırmaları yapılmıştır.

²¹⁰ Akok 1975, 217.

²¹¹ Akok 1975, 223.

²¹² Arkeoloji (Hitit Eserleri) Müze Müdürü Nuri Gökçe'nin 14 Temmuz 1953 tarihli Milli Eğitim Vekaletine Hitaplı yazısı.

²¹³ Mellaart 1963, 205.

²¹⁴ Kamış 2017, 165.

²¹⁵ Kamış 2017, 169.

²¹⁶ Alp 1966a, 493-494; Alp 1994a, 12; Easton 1976, 156-158; Yakar 1979, 60-62.

²¹⁷ Güneri 1987, 77-85.

²¹⁸ Bahar vd. 1996, Bahar-Koçak 2004.

²¹⁹ Baird 2001, 16.

Konya Ovası Erken Tunç Çağı höyüklerinin üçte biri MÖ II. binyılda da yerleşim gören büyük höyüklerdir²²². Ova'da yapılan yüzey araştırmalarında üzerinde Asut Ticaret Kolonileri Çağı çanak çömleği bulunan birçok höyük tespit edilmiştir. Konar, Dedenin Höyük, Akşehir-Karabulut Köyü Cıngıltepe, Pamukçu Höyük²²³, Çomaklı Höyük, Domuzboğazlayan Höyük, Lilli Höyük, Büyükaşlama Höyük, Emirler Höyük, Samih Höyük²²⁴ ve Türkmenkarahöyük²²⁵ bunlardan bazılarıdır. Bu höyükler içerisinde Koloni Çağı buluntuları ile dikkat çeken iki höyük vardır; bunlardan biri Çomaklı Höyük diğeri Domuzboğazlayan Höyük'tür²²⁶.

MÖ III. binyıl ve II. binyılın ilk çeyreğinde Anadolu'nun en büyük merkezleri arasında yer alan Karahöyük, Konya Ovası'nın batısında Meram İlçesi merkezinde, Konya-Antalya yolu üzerinde yer almaktadır. Konya il merkezinin yaklaşık 8 km batısında²²⁷, Harmancık Mahallesinde bulunmaktadır²²⁸.

Türk Tarih Kurumu, Ankara Üniversitesi Dil ve Tarih Coğrafya Fakültesi ve Kültür Bakanlığı Eski Eserler ve Müzeler Genel Müdürlüğü adına Ord. Prof. Dr. S. Alp'in başkanlığında yürütülen Konya Karahöyük kazılarına 1953 yılında başlanmış ve 1959, 1967-1970 yıllarında ara verilerek 1992 yılına kadar sürdürülmüştür²²⁹.

Konya Karahöyük kazılarında MÖ III. ve II. binyıla tarihlendirilen toplam 27 tabaka tespit edilmiştir ve I.-IV. tabakalar Orta Tunç Çağı'na²³⁰, V.-VI. tabakalar Erken Tunç Çağı'ndan Orta Tunç Çağı'na geçiş dönemine²³¹ ve VII.-XXVII. tabakalar Erken Tunç Çağı'na tarihlendirilmiştir²³². Höyüğün son tabakası olan 27. tabakadan sonra 1,5 metre kalınlığında bir mil tabakasının ardından ana toprağa ulaşılmıştır²³³. Höyük üzerinde bazı bölgelerde MÖ I. binyıla tarihlenen çanak çömlek parçaları tespit

²²⁰ Maner 2014, 27.

²²¹ Bachhuber-Massa 2017, 30-31.

²²² Mellaart 1958, 311.

²²³ Bahar vd. 1996, 39, 63; Güneri 1987, 77-81.

²²⁴ Güneri 1987, 77, 79, 81.

²²⁵ Massa vd. 2018, 22.

²²⁶ Güneri 1987, 77, 81.

²²⁷ Mellaart 1958, 316.

²²⁸ Güneri 2013, 23; Güneri 2016, 152.

²²⁹ Alp 1994a, VII; Alp 1994b.

²³⁰ Alp 1966b, 1-3.

²³¹ Alp 1961a, 524.

²³² Alp 1994a, 12; Yakar 1979, 60-61; Easton 1976, 156-158.

²³³ Alp 1966a, 493.

edilmiştir²³⁴. Müze envanterine alınmış birkaç örnek olmasına karşın raporlarda ve yayınlarda bu buluntulardan bahsedilmemektedir.

Konya Karahöyük Asurluların Anadolu'da kurduğu ticaret merkezlerinden birisidir ve höyüğün bu dönemindeki ismi ile ilgili daha önce çeşitli çalışmalar yapılmıştır. Şimdiye kadar yapılan çalışmalarda Karahöyük için önerilen isimler Hudurut (Hurutta)²³⁵, Puruṣhattum²³⁶ ve Ušša²³⁷ olarak karşımıza çıkmaktadır.

Puruṣhattum metinlere göre Asur Ticaret Kolonileri Çağı'nda kurulan, ticaret ağının başkenti Kaniş'in batısında olduğu bilinen ancak günümüze kadar lokalizasyonu kesin olarak tespit edilememiş bir merkezdir ve Kaniş'ten sonra en yoğun ticari faaliyet gösteren bu kentin Konya Karahöyük²³⁸, Acemhöyük²³⁹ ve Bolvadin çevresinde²⁴⁰ olabileceği ile ilgili çeşitli öneriler sunulmuştur. Puruṣhattum'a Kaniş'ten ve Durhumit'ten gelen iki kervan yolu bulunmaktadır²⁴¹. Puruṣhattum Asurlu tüccarların çeşitli bölgelerden temin ettikleri malları sattıkları ve kentin batısında bulunan merkezlere ulaştırmak için uğramak zorunda oldukları istasyonlardan biridir²⁴².

Puruṣhattum ismi (Eski Asurca: B/Puruṣhattum, Hititçe: Puruṣhanda) daha öncede bahsettiğimiz gibi Büyük Akad Kralı Sargon ve Naram-Sin'in kahramanlıklarını anlatan, ancak kendi dönemlerinden sonra yazılmış metinlerde geçmektedir²⁴³. Ayrıca Koloni Çağı'nda ticari metinlerde de sıkça adına rastladığımız Puruṣhattum daha sonra Boğazköy'de bulunan Hitit Dönemi'ne ait metinlerde de geçmeye devam etmiştir²⁴⁴. Genelde bu kentin Orta Anadolu'nun batısında olduğu düşünülmüştür²⁴⁵. Eski Hitit Çağı'nın bir Çiğdem Bayramı metninde ve o döneme ait önemli bir siyasi belge olan Telipinu Fermanı'nda Puruṣhattum ismi geçmektedir: Fermanı'nda I. Labarna'nın (MÖ 1670-1640) yaptığı seferler sonucunda aralarında Puruṣhattum'un da bulunduğu bazı ülkeleri ele geçirdiği ve bu ülkelere erkek

²³⁴ Güneri 2016, 152.

²³⁵ Forlanini 2008, 66.

²³⁶ Hawkins 1995, 51; Kuzoğlu 2007, 53.

²³⁷ Barjamovic 2011, 405.

²³⁸ Hawkins 1995, 51; Kuzoğlu 2007, 53.

²³⁹ Özgüç 1999a, 62; French 1993, 202; Kawakami 2006, 59-95; Özkan 1994, 160; Forlanini 2008, 66.

²⁴⁰ Barjamovic 2010, 10-14; Barjamovic 2011, 407-408.

²⁴¹ Barjamovic 2011, 357-358.

²⁴² Barjamovic 2018, 36.

²⁴³ Westenholz 1998, 7; Özgüç 2005, 3-4.

²⁴⁴ Ertem 1973, 71.

²⁴⁵ Barjamovic 2010, 10-14.

çocuklarını kral olarak atadığı, bu kralların gittikleri ülkeleri idare ettikleri belirtilmektedir²⁴⁶.

Ayrıca Hitit Dönemi'nde II. Muvatalli'nin dua metinlerinde Puruṣhattum ve Uṣša'nın isimleri Tarhuntašša / Aşağı Ülke sınırları içerisinde sıralanmaktadır ve metinde (*CTH 381, 38 - Uṣša'nın Fırtına Tanrısı, Parshunta'nın (Paršuhanda) Fırtına Tanrısı, Huwatnuwanda Dağı, Hulaya Nehri, tanrılar, tanrıça'lar, Aşağı Ülke'nin dağları ve nehirleri.*)²⁴⁷ ifadeleri ile geçmektedir. G. Barjamovic Aşağı Ülke'de bulunan Uṣša'nın Tarhuntašša'ya sınır olduğunu belirterek Konya Ovası'ndaki Karahöyük'ü önermektedir²⁴⁸. Ayrıca bazı metinlerde birlikte zikredilen Hudurut ile komşu olabileceğini belirtmektedir²⁴⁹.

Arkeolojik veriler göz önüne alındığında Konya Karahöyük'te yerleşim Asur Ticaret Kolonileri Çağı sonu itibari ile bitmiştir. Filolojik kayıtlarda ise Puruṣhattum ve Uṣša isimleri sonraki dönemlere ait belgelerde görülmeye devam etmektedir. Dolayısıyla bu durum Hitit Çağı'nda herhangi bir yerleşim bulunmayan Konya Karahöyük'ün Puruṣhattum ya da Uṣša olma olasılığını ortadan kaldırmaktadır. G. Barjamovic bu durumun Acemhöyük için de geçerli olduğunu belirtmektedir²⁵⁰.

Ayrıca Puruṣhattum Asurlu tüccarların Anadolu'da en fazla gümüş ticareti yaptıkları merkez olarak karşımıza çıkmaktadır²⁵¹. Konya Karahöyük kazılarında elde edilen eserler içerisinde bir adet gümüş iğne dışında başka gümüş buluntu yoktur. Bu veri ismi genelde gümüşle anılan, gümüş ticaretinin en yoğun olduğu merkez olarak karşımıza çıkan Puruṣhattum'un Karahöyük olamayacağını göstermektedir.

1.4 Konya Karahöyük'te Yapılan Arkeolojik Kazılar ve Asur Ticaret Kolonileri Çağı Mimarisi

Bu çağın önemli şehirlerini başta Kültepe (Kaniş) olmak üzere Acemhöyük, Alişar, Boğazköy (Hattuša) ve Konya Karahöyük oluşturmaktadır. Kültepe, Alişar ve Boğazköy'de bu dönem mimarisine ait veriler genelde kentlerin karumlarından (aşağı

²⁴⁶ Karauğuz 2006, 66-70.

²⁴⁷ Küçükbezirci 2010, 38-39, Dipnot 99.

²⁴⁸ Barjamovic 2011, 405.

²⁴⁹ Barjamovic 2011, 335, Dipnot 1400.

²⁵⁰ Barjamovic 2018, 36.

²⁵¹ Koçak vd. 2019, 27.

şehir) elde edilmiştir ve bu kentlerin mimari yapısı birbirine benzemektedir²⁵². Konya Karahöyük'te yapılan kazılarla ilgili yayınlarda aşağı şehrin olduğuna ya da olmadığına dair herhangi bir veri bulunmamaktadır. Elimizdeki mimari veriler höyük ve eteğinde yapılan kazılardan elde edilmiştir. Höyük eteğinde yapılan kazılarda 6,5 m. derinlikte güçlü bir sur duvarı kalıntısı tespit edilmiştir²⁵³. Ova yüzeyinin kalın bir alüvyon tabakası ile kaplandığı görülmektedir. Aşağı şehrin varlığına dair herhangi bir iz bulunmasa da etrafı güçlü sur duvarları ile çevrili, büyük bir şehrin kalıntıları ortaya çıkarılmıştır.

Bu büyük şehirde yapılan kazılar; kısa kazı raporları ve Kazı Envanter fişlerinden anlaşıldığı üzere yaklaşık 40 yıl süren kazı çalışmaları höyüğün üzerinde ve eteklerinde olmak üzere farklı alanlarda harf ile isimlendirilmiş açmalarda gerçekleştirilmiştir ve A, B, C, D, E, G, H, İ, K, L, M, N, O, P, R, S, T, U, V, X açmalarında çalışılmıştır (Figür 4)²⁵⁴. Kazı sistemine dair yeterli veri bulunmamakla birlikte, her açmada çıkan oda, kuyu, çöp çukuru gibi alanlar için ayrı ayrı açma nezdinde kronolojik olarak numara verildiği anlaşılmaktadır. Oda numarası her açma için bulunuş sırasına göre kronolojik olarak yani tespit sırasına göre verilmiş, tabaka farklılığı gözetilmemiştir. Birden fazla tabakada çalışılan açmalarda aynı odada farklı tabakaların araştırılmaya devam ettiği isimlendirmenin değişmediği anlaşılmaktadır. Önce höyük üzerinde yapılan kazı çalışmaları, sonra höyük eteğinde yapılan çalışmalar alfabetik sıraya göre ele alınarak açmada tespit edilen mimari hakkında bilgi verilecektir.

C Açması'nda ilk kazı çalışmaları 1953 yılında başlamış (Resim 2) ve bu açmadaki çalışmalar höyüğün stratigrafisini tespit amacıyla yapılmıştır²⁵⁵. Çalışmaların 20x50 metrelik bir açma ile başladığı anlaşılmaktadır²⁵⁶. Kültür ve Turizm Bakanlığı arşivinde bulunan bazı kazı raporları ve yayınlarda C Açması'nda bulunan mimari yapılara dair pek bilgi bulunmamakla birlikte müze arşivinde bulunan kazı envanter fişleri üzerinde eserlerin bulunduğu yerlerden yola çıkarak buluntular ve mimari hakkında bir sonuca varılmaya çalışılmıştır. Bazı binalarda yoğunlaşan buluntu

²⁵² Bittel 1976, 53 vd.

²⁵³ Alp 1957, 661; Alp 1994a, Lev.1/2.

²⁵⁴ Alp 1994a, Şek. 1.

²⁵⁵ Alp 1966a, 493.

²⁵⁶ Alp 1954, 403.

gruplarından dolayı bu mekanların atölye olduğu düşünülmüştür: I. tabakada, oda 25'te bir arada bulunan 70 adet ay biçimli ağırlığı (Resim 3) buna örnek verebiliriz²⁵⁷.

Açmada Koloni Çağı'nı temsil eden I-IV. tabakalardan sonra devam eden kazılarda 1960 yılında V-VI. tabakalarda çalışılmış ve monokrom çanak çömleklerle birlikte "intermediate" adı verilen boyalı seramik de ele geçmiştir ve bu iki tabaka Orta Anadolu'da Erken Tunç Çağı'ndan Orta Tunç Çağı'na geçiş evresine tarihlendirilmiştir²⁵⁸. Bu boyalı seramik türü yaygın olarak Alishar Höyük'te bulunmuştur ve Konya Ovası'nı da içine alan geniş bir yayılım alanına sahiptir²⁵⁹.

Açmada 1964 yılında XVII. tabakaya kadar, 1965 yılında dar bir alanda XXVII. son tabakaya kadar inilmiş ve XXVII. tabakanın tamamı kazılarak ana toprak bulunmuştur ve yayınlarda XVIII-XXVII tabakalarda mimari bakımdan farklılık olmadığı²⁶⁰ belirtilse de söz konusu mimari hakkında bilgi verilmemiştir.

Kazı envanter filşerine göre açmada bu dönemde bulunan 412 adet eserin 192 adedi çanak çömlek, 74 adedi ağırşak, 22 adedi ağırlık, 8 adedi bulla ve 116 adedi diğer buluntulardan oluşmaktadır.

L Açması, höyük zirvesinin kuzeyinde bulunmaktadır. Burada ilk olarak 1955 yılında kazı çalışmaları başlamış I. ve II. tabakalarda çalışılmış, Eski Hitit sarayı olarak tanımlanan bir yapı ve bir cadde açığa çıkarılmıştır (Figür 5)²⁶¹. Yoğun bir yangınla son bulan sarayın korunan bölümü 20x21 metre ölçülerindedir ve ortalama duvar kalınlığı 1 metre olan yapının odalardan birinde bulunan iki basamağı korunmuş merdivenden dolayı iki katlı olarak değerlendirilmiştir²⁶². Kuzey kısmı tahribattan dolayı tespit edilemeyen yapının güney kısmında açığa çıkarılan bölümü kuvvetli taş temeller üzerine kerpiç duvarlarla inşa edilmiş, kerpiç duvarlar yatay ve dikey hatlarla sağlamlaştırılmış ve duvarların iç kısmı çamur sıva ile sıvandıktan sonra beyaz renkte kil ile badanalanmıştır²⁶³.

Sarayın kazılar esnasında açığa çıkarılan bölümü güney kısmıdır ve saray merkezi bir salon ile onun etrafında gruplanmış bazılarının içlerinde bulunan küplere

²⁵⁷ Alp 1994a, 70; Lev. 143/439.

²⁵⁸ Alp 1961a, 523-524; Alp 1962, 621.

²⁵⁹ Mellink 1962, 75.

²⁶⁰ Alp 1966b, 1-3.

²⁶¹ Alp 1957, 661; Alp 1994a, Şek. 2.

²⁶² Alp 1994a, 12-13.

²⁶³ Alp 1994a, 13.

göre kiler veya depo olarak kullanıldığı düşünülen küçük odalardan oluşmaktadır (Resim 4)²⁶⁴. 5 no'lu odada iki adet fırın, ağzı kil ile sıvalı ve üzeri mühür baskılı çömlek ile 8 numaralı odanın doğu duvarı önünde oval biçimli banyo kabı *in situ* olarak (Resim 5) bulunmuştur²⁶⁵. 5 numaralı odada ağzı mühürlü kap kapatması²⁶⁶ ile bulunan çömlek ticari malların ağızlarının nasıl kapatılıp mühürlendiğini bütünüyle gösteren Karahöyük'te bulunmuş tek örnektir.

Sarayın birçok odasında ekmek pişirmede kullanıldığı düşünülen kabaca yapılmış tepsi parçaları ele geçmiştir ve buluntuların çoğunun 6 numaralı odada ele geçmiş olmasının yanı sıra banyo kabının yer aldığı oda dahil bütün odalarda çok sayıda mühür baskısı bulunmuştur²⁶⁷.

1960 yılında L Açması'nda II. tabakanın 2. ve 3. seviyeleri ile III. tabakanın ilk seviyesinde kazı çalışmaları yapılmış ve çeşitli yapılar açığa çıkarılmıştır²⁶⁸. Yayınlarda bu yapılara dair herhangi bir bilgi bulunmamaktadır.

Kazı envanter fişlerine göre açmada bu dönemde bulunan 287 adet eserin 28 adedi çanak çömlek, 2 adedi ağırşak, 2 adedi ağırlık, 243 adedi bulla ve 12 adedi diğer buluntulardan oluşmaktadır.

O Açması, höyüğün kuzey yamacında bulunan bu açmada ilk olarak 1960 yılında kazı çalışmaları başlamıştır²⁶⁹. 1973 yılına kadar belli periyotlarla stratigrafik çalışmalara ağırlık verilerek devam etmiştir ve açmada 14. tabaka dahil çalışılmış, buranın C Açması'nın vermiş olduğu stratigrafi ile paralellik gösterdiği anlaşılmıştır²⁷⁰. Koloni Çağı'na ait tabakalarda büyük bir çöp çukuru tespit edilmiştir (Figür 6) ve çukur içerisinde çok sayıda mühür ve mühür baskısı ele geçirilmiştir²⁷¹. Konya Müzesi'nde bulunan kazı envanter fişlerinden anlaşıldığı üzere açmada bulunan toplamda 353 adet eserin büyük çoğunluğu çöp çukurlarında tespit edilmiştir (Resim 6-7) ve büyük kısmını mühür ve mühür baskıları oluşturmaktadır.

²⁶⁴ Alp 1994a, 12, Lev. 2/3.

²⁶⁵ Alp 1994a, 13, Lev. 2/4.

²⁶⁶ Pişmiş toprak kapların ağzı kil ile kapatılarak ip yardımıyla sağlamlaştırılmış ve kilin üzerine mühür basılmıştır. S. Alp kapların ağızını kapatan üzeri mühürlü kil parçaları (bullalar) için "kap kapatması" terimini kullanmıştır (Alp 1994a, 10, 17-19).

²⁶⁷ Alp 1994a, 13-14.

²⁶⁸ Alp 1957, 661; Alp 1961a, 523.

²⁶⁹ Alp 1963, 537.

²⁷⁰ Alp 1974a, 545.

²⁷¹ Alp 1967, 456-457; Alp 1994a, Lev. 3/6, 4/7, Şek. 3.

Açmada Büyük Çöp Çukuru olarak adlandırılan bir çöp çukuru ilk beş tabakayı tahrip etmiştir²⁷². Üzerlerinde aynı mühürlerin farklı baskılarının bulunduğu kap kapatmaları çukurun farklı derinliklerinde bulunmuş, bu nedenle çukur I. tabakaya tarihlendirilmiştir²⁷³.

1966 yılında IV.-VI. tabakalar, iki evreli VII. tabaka ve VIII. tabakalarda²⁷⁴, 1971 yılında VIII. tabakanın 2. evresinde ve IX. tabakada çalışılmıştır²⁷⁵. 1972 yılında IX.-XII. tabakalarda²⁷⁶, 1973 yılında XIII.-XIV. tabakalarda çalışılmış ve bu tabakalarda elde edilen çanak çömleğin C Açması'nın paralel tabakalarında bulunan çanak çömlek ile aynı olduğu tespit edilmiştir²⁷⁷.

Kazı envanter filşerine göre açmada bu dönemde bulunan 353 adet eserin 31 adedi çanak çömlek, 42 adedi ağırşak, 56 adedi ağırlık, 110 adedi bulla ve 114 adedi diğer buluntulardan oluşmaktadır.

P Açması, höyüğün güneyinde sur duvarı ile höyük arasında bulunmaktadır ve açmada I. tabakada çalışılmıştır. İlk kez 1960 yılında başlayan çalışmalar 1961 ve 1962 yıllarında da devam etmiş ve I. tabakaya ait iki seviyeli bir mezarlık alanı tespit edilmiştir ve mezarlıkta dört köşeli mimari tarzda yapılmış pişmiş toprak kabın da aralarında bulunduğu küp mezarlar ve fayans Omega (Ω) baskı yüzeyli damga mühürlerden biri ele geçmiştir²⁷⁸.

Çalışmalarda açmanın güneyinde biri çakıl taşı döşeli iki yol ile bu yollara açılan sırt sırta dayanmış, kapıları sokağa açılan ve içerisinde ocakları bulunan avlulu evlerin oluşturduğu bir mahallenin planı açığa çıkarılmıştır ve S. Alp bu alanda bulunan evlerin karakteristik Eski Hitit evleri olduğunu belirtmektedir²⁷⁹(Resim 8).

1962 yılı kazı çalışmalarında ayrıca höyüğün kuzeyinde bulunan harman yeri ile su yolu arasında 35x5 metre ebatlarında bir açma yapılmış ve 4,5 metre derinlikte kuzey-güney yönlü 6,5 metre eninde sağlam bir duvar tespit edilmiştir²⁸⁰. Duvarın 15

²⁷² Alp 1964a, 563.

²⁷³ Alp 1994a, 16.

²⁷⁴ Alp 1967, 457.

²⁷⁵ Alp 1972, 421.

²⁷⁶ Alp 1973, 435.

²⁷⁷ Alp 1974a, 545.

²⁷⁸ Alp 1961a, 524.

²⁷⁹ Alp 1961b, 9; Alp 1961a, 524; Alp 1963, 537.

²⁸⁰ Alp 1963, 537.

metrelik bir kısmı açılmış höyük yönünde devam ettiği anlaşılmış, ancak nasıl bir yapıya ait olduğu anlaşılamamıştır²⁸¹.

P Açması'nda bulunan 247 eserin, 61 adedi çanak çömlek, 102 adedi ağırlık, 14 adedi ağırşak olmasına rağmen satıhta bulunan tek bulla vardır. Bu durum açmada yapılan kazıların bir bölümünün mezarlık alanına rastlaması ve mekanlarda da ticaretle uğraşmadığı şeklinde yorumlanabilir.

S Açması, höyüğün güneyinde yer almaktadır. Köylüler tarafından toprak almak için tahrip edilen açmada 1972-1973 yıllarında kazı çalışması yapılmış, I.-VII. tabakalar araştırılmış ve VI. tabakada yedi adet depas ile Anadolu'da Orta Tunç Çağı ve Geç Tunç Çağı'nın boğa biçimli kaplarının öncüsü olduğu düşünülen bir boğa rhytonu bulunmuştur²⁸². Bu açmaya ait 11 adet çanak çömlek bulunmaktadır.

T Açması'nda 1973 -1980 yılları arasında çalışılmış, I. tabakada daha önceden köylüler tarafından taş alındığı için kısmen tahrip edilmiş iki evresi bulunan büyük bir yapı kompleksi açığa çıkarılmıştır²⁸³. Bu yapı L Açması'nda I. tabakada bulunan saraydan sonra Karahöyük'te ikinci büyük yapının kalıntılarıdır (Resim 9)²⁸⁴. Odalardan birinde yan yana sıralanmış büyük küpler ve at nalı biçiminde ocaklar açığa çıkarılmıştır²⁸⁵. Üç yanı birer cadde ile çevrili bu yapının duvarları diğer yapılara göre daha kalındır²⁸⁶. Bu yapının odalarından birinde bulunan at nalı biçimli ocak diğer örneklerden daha büyüktür ve yine bu alanda mermerden kayık biçiminde bir tören kabı ile sfenksli ritüel kap bulunmuştur, bu da bu odanın yapının kült salonu olduğu şeklinde yorumlanmasına neden olmuştur²⁸⁷.

Ayrıca açmanın güneyinde I. tabakada plan veren²⁸⁸ ve kuzeyinde yine I. tabakada kentin önemli caddelerinin kesiştiği kısımda kerpiç duvarlı iyi korunmuş mimari yapı kalıntıları tespit edilmiştir²⁸⁹. Açmanın güneydoğu köşesinde batı doğu

²⁸¹ Alp 1964a, 563; Alp 1964b, 116.

²⁸² Alp 1973, 434-435; Alp 1974a, 545.

²⁸³ Alp 1974a, 546; Alp 1976, 708; Alp 1981, 375.

²⁸⁴ Alp 1975a, 556; Alp 1975b, Res. 1.

²⁸⁵ Alp 1974a, 546.

²⁸⁶ Alp 1975a, 556.

²⁸⁷ Alp 1976, 708.

²⁸⁸ Alp 1980b, 614; Alp 1980a, 133-134.

²⁸⁹ Alp 1979, 882.

yönünde düzenli bir şekilde yıkılmış duvarın altında bir hayvan ile bir insana ait iskelet bulunmuştur (Figür 7)²⁹⁰.

1980 yılında aynı alanda at nalı biçimli ocağın bulunduğu alanın altında II. tabakada çalışılmış ve I. tabakadaki at nalı biçimli ocağın altında II. tabakada yine at nalı biçimli konsantrik dairelerle süslenmiş bir ocak ve ocağın önünde sunak kısmı oldukça iyi korunmuş daha küçük boyutlu üzeri isli bir altar, altarn doğusunda altara bitişik ve duvara yaslanmış bir maltız ocak *in situ* durumda tespit edilmiştir, ayrıca bu alanın güneyinde I. tabakada bulunan yolun altında çanak çömlek parçaları ile döşenmiş II. ve III. tabakalara ait yol ve mimari kalıntılar da bulunmuştur²⁹¹.

Kazı envanter fişlerine göre açmada bu döneme ait 198 adet eserin 73 adedi çanak çömlek, 5 adedi ağırşak, 33 adedi ağırlık, 8 adedi bulla ve 79 adedi diğer buluntulardan oluşmaktadır.

U Açması'nda 1976 yılında I. tabakada çalışılmıştır ve sırt sırta inşa edilmiş, birkaç odadan oluşan özel konutlara ait toplam 20 oda açılmıştır ve açmanın kuzey batısında bulunan odalardan birinde çeşitli bronz eserler tespit edilmiş olup oda maden atölyesi olarak yorumlanmıştır²⁹². Toplam 91 adet eserden 24 adedi çanak çömlek, 4 adedi bulla, 14 adedi ağırlık, 5 adedi ağırşak 44 adedi ise diğer eserlerden oluşmaktadır.

V Açması'nda 1977 yılında höyüğün güneybatısında I. tabakada çalışılmış ve iki sokak arasında kerpiç duvarları iyi korunmuş birkaç odalı evler meydana çıkarılmıştır²⁹³. 1981 yılında aynı tabakada çalışmalar devam etmiş yine bitişik nizamda inşa edilmiş, kapıları cadde ya da sokaklara açılan evlerin bulunduğu üç cadde ve yollar ile kentin önemli bir kısmının planı tespit edilmiştir²⁹⁴. Kazı envanter fişlerinden anlaşıldığına göre açmada yapılan çalışmalarda 228 adet envanterlik eser bulunmuştur. Bunlardan 108 adedini çanak çömlek, 2 adedini bulla, 19 adedini ağırlık 7 adedini ağırşak ve 92 adedini diğer buluntular oluşturmaktadır.

²⁹⁰ Alp 1980a, 133-134, Lev. XXXIV; Alp 1980b, 614.

²⁹¹ Alp 1981, 375.

²⁹² Alp 1977, 620.

²⁹³ Alp 1978, 535.

²⁹⁴ Alp 1983, 981.

X Açması, Karahöyük'te Koloni Çağı mimarisi hakkında en kapsamlı bilgileri edindiğimiz açmadır. Açmada kazılar ilk olarak 1984 yılında başlamış ve 1992 yılına kadar devam etmiştir²⁹⁵.

1987-1988 yıllarında açmada iyi korunmuş bir yol²⁹⁶ ve yolun her iki tarafında yapılan kazılarda birbirleriyle kapılar ve bir dehliz ile bağlantılı 15 odadan oluşan taş temeller üzerine inşa edilmiş ve kerpiç duvarları, sıva ve badanaları çok iyi korunmuş, iki katlı bir yapının kalıntıları açığa çıkarılmıştır (Figür 8)²⁹⁷. Bu alanda mimari ile bağlantılı olarak bulunan buluntular dikkat çekicidir: 1 ve 2 numaralı odalarda matara biçimli kaplar, halka gövdeli kaplar; 9 numaralı odada, kurban ritüeli olarak yorumlanmış iyi korunmuş birkaç gaga ağızlı testi, kurban edilmiş hayvanlara ait kemiklerle, yan yana dizilmiş malak boynuzları (Resim 10-11); 13 numaralı odada iyi korunmuş bir ocak; 6 numaralı odada iki kulplu bronz kazan ve bronz bakraç (Resim 12) önemli buluntulardır²⁹⁸. İçerisinde kurban ritüelinin de bulunduğu mimari yapı hafiri tarafından tapınak olarak yorumlanmıştır²⁹⁹.

1990'da açmanın kuzeydoğusunda bir yol ve çok iyi korunmuş ve dönemin mimari geleneğinde yapılmış yeni mekanlar açığa çıkarılmıştır (Figür 9) ve bu alandaki 1 numaralı mekânın güney duvarında bir ocak ve ocağın yanında duvara dayalı, üst üste konmuş alttaki ikisinin içi boş üsttekinin içerisinde buğday kalıntısı bulunan üç çömlek bulunmuştur (Resim 13)³⁰⁰.

1991 yılında açmanın kuzeyinde çalışılmış ve höyüğün güneybatısından gelen yolun devamı açığa çıkarılmıştır (Figür 10)³⁰¹. 1992 yılında bu yolun kuzeyinde ve doğusunda yolların bağlantı noktaları ve çeşitli mekanlar tespit edilmiştir. Ayrıca odalardan birinde II. tabakada da çalışılmış ve I. tabakada bulunan altın altında II. tabakaya ait altar açığa çıkarılmış ve mimaride devamlılık olduğu görülmüştür (Figür 11)³⁰².

X Açması'nda bulunan toplam 392 adet eserin, 95 adedi çanak çömlek, 73 adedi ağırlık, 23 adedi ağırşak, 58 adedi bulla ve 143 adedi diğer eserlerden oluşmaktadır.

²⁹⁵ Alp 1990, 1; Alp 1991, 313; Alp 1994b, 269.

²⁹⁶ Alp 1989, 275; Alp 1991, Plan 1.

²⁹⁷ Alp 1988, 22-23, Plan 1; Alp 1989, 275-276, Plan 1.

²⁹⁸ Alp 1988, Res. 2; Alp 1989, 276-277, Res. 2-3; Alp 1991, 314, Res. 1.

²⁹⁹ Alp 1991, 313.

³⁰⁰ Alp 1990, 2, Res. 1; Alp 1991, 313-314, Res. 1, Plan 1.

³⁰¹ Alp 1993, 301-302, Plan 1.

³⁰² Alp 1994b, 269-271, Plan 1.

M Açması, 1955 yılında höyüğe yaklaşık 100 m. mesafede kazı çalışmaları yapılmıştır, yapılan çalışmalarda höyük eteğinde 6,5 m. derinlikte 55 m. uzunluğunda birbirine bağlı iki dış duvar ile bunlara paralel ve bağlantılı muhafız hücreleri açığa çıkarılmıştır (Resim 15)³⁰³. Ayrıca güneyde sur duvarına 40 m. mesafede şehir kapılarından birine ait sur duvarına diğer kulelerden daha fazla çıkıntı yapan bir kule daha tespit edilmiştir³⁰⁴. 1958 yılında kapının açığa çıkarılmasına yönelik yapılan kazı çalışmalarında kapının giriş kısmı ve kapının diğer kulesi tespit edilmiş ve kapının her iki yanında bulunan kulelerin büyüklüğünün birbirinden farklı olduğu ve sur duvarının yerleşimi daha geniş bir alandan çevrelediği, birden fazla kapısının olduğu anlaşılmıştır³⁰⁵. Açığa çıkarılan sur ilk olarak III. tabakada inşa edilmiştir³⁰⁶.

1957 yılında surun bitişiğinde höyükte yapılan kazılarda I. tabakada sura paralel giden mimari yapılar tespit edilmiş, bu yapılarda da diğer mekanlarda olduğu gibi at nalı tipinde, üzeri konsantrik dairelerle süslü bir ocak ve çeşitli kandiller bulunmuştur (Resim 14)³⁰⁷.

Kazı envanter fişlerinden anlaşıldığı üzere M Açması'nda bulunan 122 adet eserin 60 adedi çanak çömlek, 36 adedi ağırlık, 1 adedi ağırşak, 2 adedi bulla ve 23 adedi diğer eserlerden oluşmaktadır

Mezarlık Alanları

1953 yılında ilk olarak höyüğün merkezinde (A Açması ?) 10x20 m. ölçülerinde iki açmada çalışılmış ve bir mezarlık alanı meydana çıkarılmıştır³⁰⁸. Mezarlıkta ölülerin çoğunluğu yakıldıktan sonra külleri, iskelet kalıntıları ve çeşitli hediyeleri ile birlikte toprağa gömülmüştür³⁰⁹. Mezarların etrafında herhangi bir koruma duvarı yoktur ve ölülerin üzeri kap parçaları ile kapatılmış olup, mezarların birbirinden ayırt edilmesi zorlaşmıştır³¹⁰. Yakıldıktan sonra gömülen ölü sayısının fazla olması bölgede kremasyon geleneğinin yaygın olduğunu göstermektedir³¹¹. Bu alandaki

³⁰³ Alp 1957, 661; Alp 1994a, Lev.1/2.

³⁰⁴ Alp 1959, 691.

³⁰⁵ Alp 1959, 691-692.

³⁰⁶ Alp 1958, 632.

³⁰⁷ Alp 1958, 632; Alp 1994a,103, Lev. 247/754.

³⁰⁸ Alp 1954, 402; Alp 1956, 35.

³⁰⁹ Alp 1954, 402-403.

³¹⁰ Alp 1956, 35.

³¹¹ Alp 1956, 35-36.

mezarların üzerinde kerpiç mimari kalıntıları tespit edilmiştir³¹². Kaniş Karumu'nda³¹³ olduğu gibi Karahöyük'te de mezarlar bir mimari ile bağlantılı olabilir, ancak höyük üzerinde yapılan kazılarda yalnız iki alanda mezarların bulunmuş olması bu ihtimali zayıflatmaktadır. Mezarlarla birlikte tespit edilen kerpiç duvar izleri alt tabakaya ait mimari kalıntılar olabilir.

Kazılarda tespit edilen bir diğer bir mezarlık da P Açması'nda bulunan I. tabakaya ait iki seviyeli mezarlık alanıdır ve ilk seviye mezarlarının altında alanın uzun süre mezarlık olarak kullanıldığını gösteren ikinci seviye mezarları bulunmaktadır³¹⁴.

Orta Tunç Çağı'nda Orta Anadolu'da hem intramural hem ektramural gömü geleneği vardır ve yaygın olan mezar türü pişmiş toprak küp mezarlardır³¹⁵. Kaniş Karumu'nda Koloni çağı tabakalarının tamamında bulunan mezarlar mimari ile bağlantılı bulunmuştur yani ölümler evlerin avlu ve odalarının tabanlarına, çoğunlukla çeşitli kaplara ait seramik parçaları arasına veya altına gömülmüştür³¹⁶. Elimizdeki verilere göre Karahöyük ölü gömme gelenekleri dönemin ölü gömme gelenekleri ile paralellik göstermektedir. Ancak Kahöyük'te mezarlar Kaniş'te olduğu gibi yerleşimin genelinde değil ayrıca düzenlenmiş alanlar olarak karşımıza çıkmaktadır.

1.5 Konya Karahöyük Tabakalanması ve Tarihlendirme

1.5.1 Arkeolojik Buluntulara Göre Tarihlendirme

Arkeolojik kazılarda elde edilen buluntular yerleşim yerlerinin dönemlerinin belirlenmesinde kullanılan en önemli verilerdir. Bunlar ait oldukları kültür ve dönemlere ait çeşitli ipuçları barındırırlar. Yerleşim yerlerinin stratigrafisinin tespitinde kullanılan söz konusu buluntuların en önemlilerinden biri de çanak çömleklerdir. Kilden yapılmış ve daha sonra pişirilmiş olan bu nesnelere yerleşim yerlerinde en çok karşılaştığımız arkeolojik buluntular arasında yer almaktadır. Mal grupları, üretim teknikleri, biçimleri dönemlere ve kültürlere göre değişmektedir ve bu da yerleşim yerlerindeki farklı dönemlerin ve kültürlerin tespitini sağlamaktadır. Diğer merkezlerde

³¹² Alp 1956, 35.

³¹³ Özgüç 1950, 51-59.

³¹⁴ Alp 1961a, 524; Alp 1961b, 9.

³¹⁵ Akyurt 2014, 153.

³¹⁶ Özgüç 1950, 51-59; Özgüç 2005, 87-88.

olduđu gibi Konya Karahöyük kronolojisinin belirlenmesinde de çanak çömlek buluntular önemli faktörlerden birini oluşturmaktadır.

Karahöyük'te kazıların sürdüđü dönemde ve sonrasında farklı bilim insanları tarafından Karahöyük kronolojisini tespit etmek maksadıyla çalışmalar yapılmıř ve çanak çömlek buluntularda dahil çeřitli yöntemlerle stratigrafi oluşturulmaya çalışılmıřtır.

MÖ III. binyıl ve II. binyılın ilk çeyreğinde Orta Anadolu'nun en büyük merkezlerinden biri olan Konya Karahöyük'te kazılar neticesinde 27 tabaka tespit edilmiř ve bu tabakalar Erken Tunç Çađı ve Asur Ticaret Kolonileri Çađı'na tarihlendirilmiřtir.

S. Alp Karahöyük'te C Açması'nda yaptıđı kazıları höyüğün stratigrafisini belirlemek amacıyla yapmıřtır ve höyüğün en derin tabakalarını oluşturan XXVII.-XXII. tabakalarının Troia I yerleşmesinden daha eski olduđunu belirtmiřtir³¹⁷. Karahöyük'ün Erken Tunç Çađı tabakalarını hafiri dışında farklı bilim insanları da deđerlendirmiřtir. D. Easton Tarsus ETÇ I tabakasının Troia I ile, Tarsus ETÇ II tabakasının Troia II ile çağdař olduđunu belirtmiřtir ve bu öneriyi doğrulamak için de Konya Karahöyük C Açması'ndaki buluntuları deđerlendirerek Karahöyük'ün XXVII.-XXII. tabakalarını Tarsus Gözlükule ETÇ I yani Troia I ile aynı zaman dilimine tarihlendirmiřtir³¹⁸. J. Yakar bu görüşü desteklemektedir³¹⁹.

Ayrıca S. Alp XVII.-XII. tabakalara ait buluntuları Troia I yerleşmesinin Orta ve Geç evresinin buluntuları ile ilişkilendirmiřtir³²⁰. S. Güneri höyükte yerleşimin yaklaşık MÖ 3500 civarında başladıđını ve XXVII.-XXVIII. tabakalarının ETÇ I'e, XVII.-XII. tabakalarının ETÇ II'ye, XI.-VII. tabakalarının ise ETÇ III'e tarihlendiđini belirtmektedir³²¹.

Alp VI.-V. tabakalarda bulunan boyalı "*intermediate*" seramiklerden yola çıkarak bu tabakaları Erken Tunç Çađı'ndan Orta Tunç Çađı'na geçiř evresine³²² ve

³¹⁷ Alp 1966a, 493-494; Alp 1994a, 12.

³¹⁸ Easton 1976, 156-158.

³¹⁹ Yakar 1979, 60-62.

³²⁰ Alp 1964b, 116-117.

³²¹ Güneri 2013, 23; Güneri 2016, 152, 154.

³²² Alp 1961a, 523; Alp 1962, 621.

IV.-I. tabakaları ise MÖ II. binyıla tarihlendirmiştir³²³. Bu tabakalardan III. ve II. tabakalar MÖ II. binyılın ilk çeyreğinin başlarına yerleştirilirken I. tabakanın sonu mühür ve mühür baskılarına dayanılarak MÖ 1750 civarına tarihlendirmiştir³²⁴.

M.J. Mellink I. tabakada bulunan gaga ağızlı testiler, banyo kapları, üzüm salkımı şeklinde kaplar ve kantharoslar gibi bazı kapların III. tabakadan önce bulunmadığını belirterek III.-I. tabakaları Orta Tunç Çağı'na tarihlendirmiş ve I. tabakayı Kaniş Karumu Ib tabakası ile aynı zaman dilimine yerleştirmiştir³²⁵. S. Güneri I. tabakada bulunan bazı metal ve kemik buluntuları değerlendirerek I. tabakanın MÖ 1800-1725 yıllarına işaret ettiğini ve yerleşimin MÖ 1725 civarında son bulunduğunu belirtmektedir³²⁶.

S. Alp'ten sonra Karahöyük Omega (Ω) baskı yüzeyli mühürleri ile silindirik mühürleri yeniden değerlendiren R.M. Boehmer I. tabakanın sonunun MÖ 1700'e işaret ettiğini belirtmektedir³²⁷. Ayrıca E. Abay Beycesultan Höyük'ün yeni dönem kazılarında tespit edilen 5. tabakasının Karahöyük'ün I. tabakası ile çağdaş olduğunu belirterek R.M. Boehmer'in önerisini desteklemektedir³²⁸.

Son olarak Karahöyük fayans eserleri üzerinde değerlendirme yapan S. Gürdal ve A. Ozan fayans boncuk, kap, figürin ve özellikle Omega (Ω) baskı yüzeyli mühürlerin Geç Koloni Çağı - Eski Hitit Çağı'na tarihlenen Gordion, Çavlum, Yanarlar ve Kaniş Karumu'nun Ia tabakalarında görülmesinden yola çıkarak Karahöyük'ün I. tabakasının MÖ 1700 civarında sona erdiğini belirtmiştir³²⁹ (Figür 1).

1.5.2 Dendrokronoloji Yöntemi İle Tarihlendirme

Arkeolojik yöntemlerle yapılan değerlendirmeler dışında Karahöyük'teki tabakaların tarihlenmesi için kazılar esnasında dendrokronolojik çalışmalar da yapılmıştır. Konya Karahöyük, Kaniş Karumu, Acemhöyük, Gordion ve Porsuk gibi kazılardan alınan kabuksuz ahşap örneklerinden Orta Anadolu için Dendrokronolojik

³²³ Alp 1957, 661.

³²⁴ Alp 1994a, 258.

³²⁵ Mellink 1965, 119, Tablo.

³²⁶ Güneri 2013, 23, 31; Güneri 2016, 152.

³²⁷ Boehmer 1989, 40, 43; Boehmer 1996, 17-22.

³²⁸ Abay Baskıda.

³²⁹ Gürdal-Ozan 2022, 60.

ağaç halka kronolojisi oluşturulmuştur³³⁰. Ancak bu merkezlerden alınan ahşap örneklerinin tamamı kabuksuzdur ve hatılların kabuksuz olması binanın inşa tarihinin kesin olarak belirlenmesini engellemektedir yani binaların inşa tarihi hesaplanan tarihten bir müddet sonrasına işaret etmektedir³³¹.

P.I. Kuniholm Karahöyük'te 1990 yılı kazı çalışmaları esnasında X Açması'nın kuzeydoğusundan alınan (kabuksuz) ahşap hatıl örneğini değerlendirmiş ve ahşap hatılın MÖ 1785 ± 37 tarihini verdiğini ve Achemhöyük sarayları inşa edildikten en az 6 yıl sonra, Kaniş Warşama Sarayı hatıllarından en az 64 yıl sonra kesildiğini belirtmektedir³³². Warşama Sarayı'nın inşa edildiği tarih dendrokronolojik sonuçlar, yazılı metinler ve arkeolojik buluntular dikkate alınarak yapılan tüm kronolojik önerilere göre MÖ 1832 (Kaniş Karumu Ib) tarihini vermektedir ve bu verilere göre Achemhöyük Sarıkaya Sarayı yapım tarihi MÖ 1774 yılı olarak önerilmiştir³³³.

Ayrıca N. Özgüç, P.I. Kuniholm'un Hatıpler Sarayı'ndan alınan hatıl örneklerinin Sarıkaya Sarayı'ndakilerden 152 yıl önce kesildiğini, buna karşılık Kaniş sarayındakilerin 7 yıl sonra, Konya Karahöyük örneklerinin ise 13 yıl sonra kesildiği bilgisini verdiğini ve üç merkezdeki sonuçların uyumlu olduğunu belirtmektedir³³⁴.

P.I. Kuniholm ayrıca 1992 ve 1993 yıllarında Karahöyük'te yine X Açması'nda başka bir yanmış yapının (Oda 4) kabuksuz olarak korunmuş ahşap halkalarını incelemiş ve ahşap hatılın MÖ 1768'den sonrasını gösterdiğini belirtmiştir³³⁵.

1.5.3 Karbon 14 Yaş Tayini Analiz Sonuçlarına Göre Tarihlendirme

Tez çalışması kapsamında Bilimsel Araştırma Projesi³³⁶ hazırlanarak 4 ahşap, 4 kemik örneği analiz için Tübitak Marmara Araştırma Merkezine gönderilmiştir.

³³⁰ Kuniholm 1993, 371; Yakar 2002, 561-569.

³³¹ Kuniholm 1991, 125; Kuniholm 1993, 371.

³³² Kuniholm 1991, 125; Kuniholm 1993, 372.

³³³ Eder 2009, 197-199.

³³⁴ Özgüç N. 1977, 361.

³³⁵ Newton-Kuniholm 2004, 168.

³³⁶ "Konya Karahöyük Asur Ticaret Kolonileri Çağı Çanak Çömleği" başlıklı proje (Proje No: 2018ARKE001) Pamukkale Üniversitesi Bilimsel Araştırma Projesi Koordinasyon Birimi tarafından desteklenmektedir.

Analiz amacı ile göndermiş olduğumuz iki (kemik) numunenin Karbon 14 ile Yaş Tayini Analizi için uygun kolojen içermediği, dolayısıyla analiz için uygun olmadığı belirtilmiş ve söz konusu iki örneğin analizi yapılamamıştır. Karbon 14 analizi yapılan altı örnekten üzerlerindeki buluntu yerlerine göre üçü I. tabaka, biri V. tabaka, biri VII. tabaka ve biri de XXII. tabakaya aittir. İlk üç örnek Asur Ticaret Kolonileri Çağı, diğer üç örnek ise Erken Tunç Çağı tabakalarına ait buluntulardır (Tablo 1).

Sıra	Sıra No	Yıl	Madde	Açma	Buluntu Yeri
1	KKH 3	1990	Ahşap	X	I.tabaka kuzeydoğu
2	KKH 2	1977	Ahşap	V	I.tabaka Oda-1
3	KKH 1	1981	Ahşap	V	I. tabaka Oda-39
4	KKH 8	1974	Ahşap	S	V. tabaka
5	KKH 4	1962	Kemik	C	VII. tabaka 4. ks. 2 sv.
6	KKH 7	1965	Kemik	C	22. tabaka

Tablo 1: Karbon 14 Yaş Tayini Analiz Örneği Listesi.

İlk örnek 1990 yılı X Açması'nın kuzeydoğusundan alınan ve P.I. Kuniholm tarafından dendrokronolojik değerlendirmesi yapılan ahşap hatılın kalan bölümüdür ve örneğin üzerindeki notta bir parçasının Kuniholm'a verildiği belirtilmektedir. Dendrokronolojik değerlendirme sonuçları MÖ 1785 ± 37 tarihini³³⁷ vermiştir. Karbon 14 analiz sonuçları ise %95,4 olasılıkla MÖ 1922 – 1744 zaman aralığını vermektedir (Tablo 2/1).

Ayrıca daha sonraki yıllarda aynı açmada başka bir yanmış binanın ahşap hatılları MÖ 1768'den sonrasını göstermiştir³³⁸. Bu açmadan alınan her iki örnek üzerinde yapılan Dendrokronolojik tarihlendirme ile Karbon 14 analiz sonuçlarının paralellik gösterdiği görülmektedir.

2. örnek höyüğün güneybatısında bulunan V Açması'nda 1977 yılında yapılan kazılar esnasında I. tabakada 1 numaralı odadan alınan ahşap örneğidir. Bu alanda iyi korunmuş kerpiç duvarlardan oluşan özel konutlar tespit edilmiştir³³⁹. Karbon 14 analiz örneği %95,4 olasılıkla MÖ 2456-2200 zaman aralığını vermiştir (Tablo 2/2).

³³⁷ Kuniholm 1991, 125.

³³⁸ Newton-Kuniholm 2004, 168.

³³⁹ Alp 1978, 535.

3. örnek 1981 yılı kazı sezonunda V Açması'nda I. tabakada 39 numaralı odada bulunmuş kömürleşmiş ahşap örneğidir ve yapılan Karbon 14 analiz sonuçları %82 olasılıkla MÖ 2150-2019 tarihlerini vermiştir (Tablo 2/3). I. tabakada V Açması'ndan alınan iki örnek de arkeolojik veriler neticesinde önerilen tarih aralığından çok daha eskisini göstermektedir. Ayrıca iki örneğin vermiş olduğu tarihler arasında da ciddi bir zaman farkı görülmektedir.

Karahöyük'ün I. tabakası MÖ 18. yy'a tarihlendirilmiştir³⁴⁰. V Açması'nın I. tabakasında bulunan çanak çömlekler de bunu desteklemektedir. Çanak çömlek buluntular dışında yine V Açması'nın I. tabakasında bulunmuş fayans Omega (Ω) baskı yüzeyli damga mühür³⁴¹ ve çıplak tanrıça figürini de bu tabakanın Kaniş Karumu Ib tabakasından daha eski olamayacağını göstermektedir³⁴². Karbon 14 analiz sonuçlarının Asur Ticaret Kolonileri Çağı'nın geç evresini göstermesi beklenirken daha eski tarihleri göstermiş olması, örneklerin ahşap olmasından kaynaklanıyor olabilir. Ahşap uzun yıllar boyunca birden fazla defa binaların inşaatında kullanılabilen bir malzemedir. Ayrıca arkeolojik verilerin işaret ettiği tarihi destekleyen ilk örnek 1990 yılı kazı sezonunda ve dendrokronolojik inceleme amacıyla alınmıştır. Analiz örneği alınırken gerekli hassasiyet gösterilmiş olmalıdır. Diğer iki örnek 1977 ve 1981 yıllarında yapılan kazılar esnasında alınmıştır ve hangi amaçla ve hangi koşullarda alındığı, günümüze kadar nasıl korunduğu bilinmemektedir. Arkeolojik verilerle yapılan tarihlendirme ve Karbon 14 analiz sonuçları arasındaki uyumsuzluğun nedeni ahşabın binanın inşaatından uzun yıllar önce kesilmiş olmasının sonucu olabileceği gibi örneklerin alınma ve korunma koşullarıyla da alakalı da olabilir.

4. örnek höyüğün güney kısmında bulunan S Açması'nın V. tabakasından elde edilmiş bir ahşap örneğidir. Yapılan Karbon 14 analiz sonuçları %90 olasılıkla MÖ 2465-2282 zaman aralığına işaret etmektedir (Tablo 2/4). VI. ve V. tabakalar S. Alp tarafından arkeolojik veriler dikkate alınarak Erken Tunç Çağı'ndan Orta Tunç Çağı'na geçiş evresine tarihlendirilmiştir³⁴³. Bu durumda önceki örneklerde olduğu gibi yine ciddi bir zaman uyumsuzluğu görülmektedir.

³⁴⁰ Alp 1994a, 258; Mellink 1965, 119, Tablo; Güneri 2013, 23, 31; Güneri 2016, 152.

³⁴¹ Boehmer 1989, 40, 43; Boehmer 1996, 17-22.

³⁴² Özgüç 2005, 207; Gürdal-Ozan 2022, 60.

³⁴³ Alp 1961a, 524.

5. örnek C Açması'nda VII. tabakanın 2. seviyesinden alınmış bir kemik parçasıdır. Yapılan Karbon 14 analiz sonuçları %62 olasılıkla MÖ 2705–2562 tarih aralığını vermektedir (Tablo 2/5). 6. örnek C Açması'nın XXII. tabakasından alınan kemik parçasıdır ve Karbon 14 analiz sonuçları %95,4 olasılıkla MÖ 3516-3358 zaman aralığına işaret etmektedir (Tablo 2/6). Arkeolojik verilere dayanarak oluşturulan Konya Karahöyük Erken Tunç Çağı kronolojisi ile Karbon 14 analiz sonuçlarının uyumlu olmadığı görülmektedir.

Erken Tunç Çağı tabakalarından alınan örneklerin Karbon 14 analiz sonuçları şimdiye kadar önerilen kronoloji ile uyumluluk göstermemektedir. Bunun nedeni ahşap hatılların uzun süre birden fazla tabakada kullanılmış olması olabilir. Kemik örnekler de mekanlar içerisinde bulunmuştur ve bunlar için de aynı durumun söz konusu olabileceği söylenebilir. Kazı çalışmalarının yapıldığı yıllar, örneklerin alınma şartları, korunma şartları ve örnekler üzerindeki buluntu yeri bilgilerinin doğru kaydedilmemiş olma ihtimalini de göz önünde bulundurmanız gerekmektedir.

Genel olarak değerlendirecek olursak yapılan Karbon 14 analiz sonuçlarından biri beklenen tarih aralığını göstermektedir ve diğer beş örnek beklenen tarih aralığından çok daha eski tarihlere işaret etmektedir. Erken Tunç Çağı tabakalarından alınan üç örnek arkeolojik belgelerin gösterdiği zaman aralığını vermese de kendi içerisinde kronolojik bir uyumluluk arz etmektedir. V. tabakadan alınan örnek VII. tabakadan alınan örnekten, VII. tabakadan alınan örnek XXII. tabakadan alınan örnekten daha geç bir tarih aralığına işaret etmektedir.

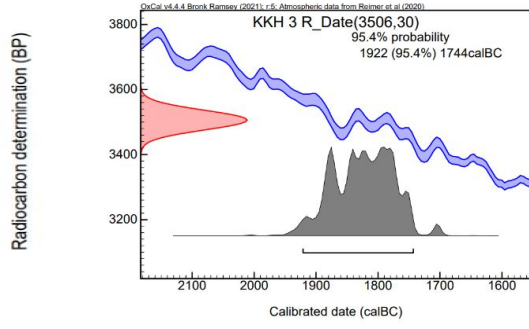

1

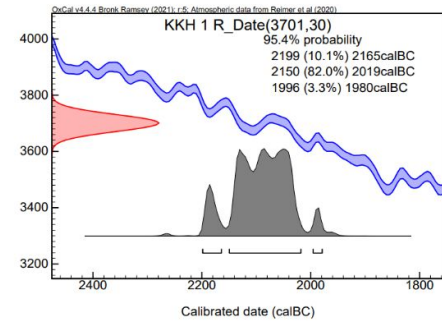

2

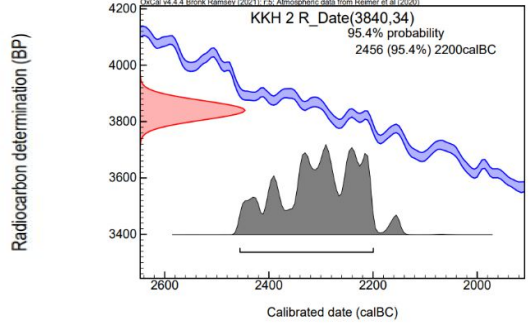

3

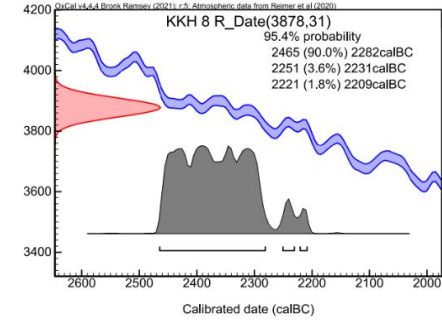

4

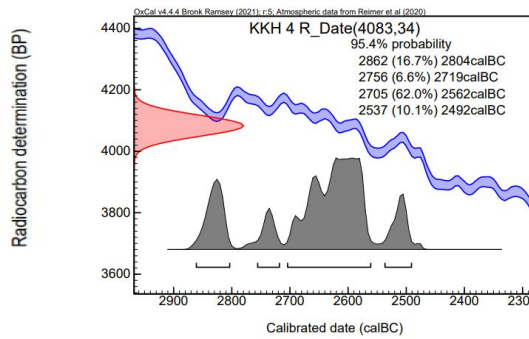

5

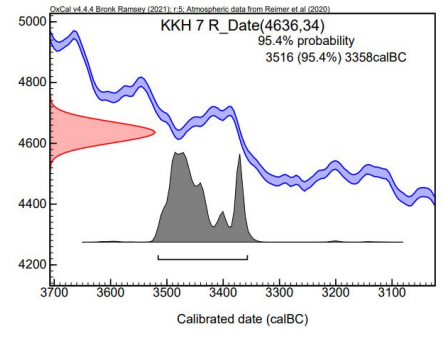

6

Tablo 2: Karbon 14 Yaş Tayini Analiz Sonuçları.

İKİNCİ BÖLÜM

ASUR TİCARET KOLONİLERİ ÇAĞI'NDA KONYA KARAHÖYÜK ÇANAK ÇÖMLEĞİ TEKNİK ÖZELLİKLERİ

2.1 Asur Ticaret Kolonileri Çağı'nda Konya Karahöyük Çanak Çömleği Değerlendirme Yöntemi

Konya Karahöyük'te yapılan kazılar neticesinde ele geçen Asur Ticaret Kolonileri Çağı'na tarihlenen tabakalara ait çanak çömleğin incelemesine yönelik çalışmalara hazırlık amacıyla, ilk olarak yapılan kazılara ait tüm bilgi ve belgeler toplanmıştır. Kültür ve Turizm Bakanlığı ve Konya Müze Müdürlüğü'nde bulunan belgeler incelenmiştir. Bakanlık arşivinde bazı kazı sezonlarına ait kısa kazı raporları ve 1971-1992 yıllarına ait eser envanter fişleri, eser teslim tutanakları ve 1967-1992 yıllarına ait bakanlık temsilcisi raporları ve birkaç gazete haberi ile kazının işleyişine ait belgeler bulunmaktadır. Müze Müdürlüğü arşivinde yapılan çalışmada ise eser envanter fişleri ve eser teslim tutanakları hariç herhangi bir bilgi bulunmadığı anlaşılmıştır. Ayrıca Türk Tarih Kurumu arşivinde kazıya dair herhangi bir belge bulunup bulunmadığı araştırılmış yalnızca bir yılın kısa kazı raporunun varlığı anlaşılmıştır.

Konya Karahöyük kazı verilerine dair çalışmalar tamamlandıktan sonra literatür çalışması yapılmış ve Konya Karahöyük çanak çömlekleri ele alınmadan önce başta Kaniş Karum, Boğazköy, Alishar ve Acemhöyük olmak üzere başlıca Koloni Çağı merkezlerinde bulunan çanak çömlek buluntular stratigrafik bağlamda hem teknik hem tipolojik açıdan incelenmiştir ve çalışmalarda tipolojik değerlendirmeleri kolaylaştırması açısından Boğazköy ve Kültepe'de bulunan dönemi karakteri olan formlar için tipoloji tablosu oluşturulmuştur. Karahöyük çanak çömleğinin kronolojik olarak değerlendirilmesinde bu tablo oldukça kolaylık sağlamıştır.

Daha sonra Konya Karahöyük'te 1953-1992 yılları arasında fiili olarak 36 yıl devam eden kazılarda elde edilen ve Konya Arkeoloji Müzesi depo ve teşhirinde bulunan 956 adet çanak çömlek yayınlar, kazı ve müze envanter fişleri ile karşılaştırılarak incelenmiş önce dönemlerine, daha sonra tabakalarına ve tiplerine göre gruplandırılmıştır.

Bakanlık arşivinde bulunan Karahöyük kazılarına dair mevcut raporlar incelendiğinde kazının işleyişi ve mimarisi hakkında yeterli bilgi bulunmadığı, raporların Belleten'in Haberler bölümünde ve Kazı Sonuçları Toplantısı'nda yıllık yayınlanan raporlarla aynı olduğu görülmüştür. Ayrıca kazı envanter fişleri incelendiğinde bazı eserlerin buluntu yerleriyle ilgili bilgilerde eksiklik olduğu tespit edilmiştir. Özellikle ilk yıllara ait kazılarda eser envanter fişlerinde genelde buluntunun açması belirtilmiş ancak tabakası belirtilmemiştir. Bazı envanter fişlerinde ise buluntu seviyesi cm cinsinden verilmiştir. Ancak farklı açmalarda çalışıldığı için derinliğin neye göre verildiği tam olarak bilinmemekle birlikte her açma için kendi özelinde derinlik alındığı anlaşılmaktadır.

Höyüğün tamamında tabakalanmanın aynı stratigrafiyi verip vermediği bilinmese de C Açması ve O Açması'nın tabakalarının paralellik gösterdiği anlaşılmaktadır³⁴⁴.

Envanter fişlerinde ve eserlerin üzerine yazılmış olan bilgilerde eserlerin %60'ının hem derinliği hem de tabakası belirtilmiştir. Bu tür envanter fişleri sadece derinlik bilgisi bulunan tabaka bilgisi bulunmayan eserlerin tabakasının tespitinde kolaylık sağlamıştır. İlk olarak tabakası kesin olarak bilenen Asur Ticaret Koloni Çağı'na ait çanak çömleğin teknik özellikleri (hamur ve yüzey özellikleri) dikkate alınarak mal grupları tespit edilmiştir. Daha sonra biçim özelliklerine göre çanak çömlek formlara ayrılmış, formlar kendi içindeki farklılıklar dikkate alınarak tip ve alt tiplere ayrılmıştır. Tabakası net olarak bilinmeyen çanak çömlek, tabakası bilinen çanak çömlek ile mal grupları ve biçim özelliklerine göre karşılaştırılarak ait olduğu tabaka içine dahil edilmiştir. Bu değerlendirme yapılırken aynı seviyede bulunmuş çanak çömlek dışındaki kazı buluntuları da dikkate alınmıştır.

Tabakası belli olmayan çanak çömlekler için bir diğer tabaka tespiti yöntemi ise hangi yıl hangi açmada hangi tabakada çalışıldığının tespit edilmesi şeklinde olmuştur. Örneğin 1953 yılı yayınları incelendiğinde yalnızca I. tabakada çalışıldığı anlaşılmaktadır. Bu nedenle 1953 yılı kazısı envanter fişlerinde tabakası belirtilmeyen eserlerin tabakası I. tabaka olarak değerlendirilmiştir. Ancak bu değerlendirme yapılırken hamur ve yüzey özellikleri de dikkate alınmış, tabakasından emin olunmayan çanak çömlek tez kapsamında değerlendirilmemiştir.

³⁴⁴ Alp 1974a, 545.

Konya Karahöyük çanak çömleği teknik özellikleri ve formları değerlendirilirken öncelikle Asur Ticaret Kolonileri Çağı'nda Anadolu'da kurulan ticaret merkezlerinden kazısı yapılmış olan kentlerin çanak çömleği ile mukayese edilmiştir. Hem mal gruplarının belirlenmesinde hem de formların tip ve alt tiplere ayrılmasında özellikle Kültepe Kaniş, Boğazköy, Alishar, Acemhöyük ve Beycesultan gibi sistemli kazıları yapılmış ve çanak çömlekleri yayınlanmış merkezlerde çanak çömlek değerlendirme yöntemleri ve elde edilen sonuçlar dikkate alınmıştır. Benzerlikler ve farklılıklar ortaya konulmaya çalışılmıştır.

Eski Asurca tabletlerde geçen yer isimleri İç Anadolu, Orta Karadeniz, Doğu Anadolu'nun batısı ve Güney Doğu Anadolu'da bulunmaktadır³⁴⁵. Bu nedenle tezde öncelikle kıyaslamalar ve değerlendirmeler Asur Koloni sistemi içerisinde olduğu kabul görmüş merkezler ile yapılmıştır

Bu kapsamda; Kaniş, Acemhöyük, Boğazköy, Alishar, Alacahöyük ve Asur Ticaret Kolonileri Çağı tabakaları bulunan Kaman Kalehöyük, Yassihöyük ve Büklükale gibi merkezlerin yayınlanmış olan çanak çömlek buluntuları da incelenmiştir. Ayrıca Kayalıpınar, Karaoğlan, Polatlı, İkiztepe; Tell Atchana, Tarsus Gözlükule, Kilise Tepe, İmikuşağı; Kusura, Yanarlar, Gordion, Çavlum, Dede Mezarı Nekropolü; Beycesultan Höyüğü ile Batı Anadolu'da bulunan Laodikeia / Asopos Tepesi, Troia, Afrodiasias, Miletos, Liman Tepe, Panaztepe gibi merkezlerin Orta Tunç Çağı çanak çömleği de incelenmiştir.

2.2 Asur Ticaret Kolonileri Çağı'nda Konya Karahöyük Çanak Çömleği Teknik Özellikleri

Karahöyük seramiği S. Alp'in ifadesi ile Orta Anadolu'da diğer merkezlerde bulunan seramiğe nazaran daha mat yüzeyli olmakla birlikte, form bakımından çok zengin ve çeşitlidir³⁴⁶. Alp tarafından bu ifadeler ile tanımlanan Konya Karahöyük Koloni Çağı çanak çömleğinin teknik özellikleri tez çalışmasında hamur, mal grupları ve bezeme olmak üzere üç başlık altında incelenmiştir. Çanak çömlek repertuarı büyük oranda tam kaplardan oluşmaktadır ve eksiği bulunan kaplar kazı ekibi tarafından alçı

³⁴⁵ Bayram-Kuzoğlu 2010, 15.

³⁴⁶ Alp 1956, 36.

ile tamamlanmıştır. Bundan dolayı hamur ve katkı az sayıda kırık örnek ve tam kapların yüzeyinden yapılan inceleme neticesinde değerlendirilebilmiştir.

2.2.1 Çanak Çömlek Hamuru

Tez çalışmasında katalog bilgileri hazırlanırken hamur rengi ve astar rengi Munsell Soil Color Kataloğuna göre belirlenmiştir. Hamur katkısı, katkı boyutu, katkı oranı, katkı dağılımı değerlendirilirken ise T. Ökse'nin "Önasya Arkeolojisinde Çanak Çömlek-Teknik Özellikler, Biçimler" isimli kitabında verilen bilgilerden yararlanılmıştır³⁴⁷. Katalogda katkılar önce boyutu; iri, orta ve ince olarak belirtilmiş, tire (-) konulduktan sonra yoğunluğu; yoğun, çok yoğun, orta ve az olarak belirtilmiştir. Ayrıca gözeneği, pişirme derecesi ve yüzeyinde pişmeden kaynaklı renk farklılığının olup olmadığına da bakılarak var ya da yok şeklinde belirtilmiştir.

Konya Karahöyük çanak çömleğinin hamuru Munsell Soil Color Charts'a göre kırmızı, gri, kahverengi ve sarının farklı tonlarındadır. Bağlayıcılığı sağlamak amacıyla hamura muhtelif oranlarda ve boyutlarda kum, mika, kireç, taşçık ve bitki (saman) katkı olarak eklenmiştir (Tablo 3). Genelde birden fazla katkı birlikte kullanılmıştır. Çanak çömlek hamuru için kilin nereden temin edildiği bilinmemektedir.

Çanak çömleğin tamamında görülen kum katkı genelde ince elenmiştir. Ama bazı durumlarda iri tanecikler halinde seyrek ya da yoğun olarak görülebilmektedir. Taşçık ise daha çok büyük kaplar ve kaba mutfak kaplarında azımsanmayacak oranda (% 23) kullanılmıştır. Ancak bazı durumlarda ince cidarlı kaplarda dahi tek tük taşçık seçilebilmektedir.

Kapların yarısından fazlasında (% 69) görülen bitki, genellikle kap yüzeyinde tek tük ve ince olarak karşımıza çıkmaktadır. Elde yapılmış birkaç tepsi ve çok az çanak çömlekte yoğun olarak görülmektedir.

Çanak çömleğin % 95'inde görülen mika bazen çok ince zerrecikler halinde bazen de daha iri zerreler halinde görülmektedir. Büyük olasılıkla mika çanak çömlek hamurunu oluşturan kil içerisinde doğal olarak bulunmaktadır.

³⁴⁷ Ökse 2012, Lev. 1-11.

Kireç katkı çanak çömleğin yarısından fazlasında (% 51) görülmektedir. Hem günlük kaplarda hem de özel kaplarda yaygın olarak karşımıza çıkmaktadır. Kireç, pişme esnasında yüksek ısıdan dolayı kap yüzeyinde patlamalara neden olmuştur. Bazen ince zerrecikler şeklinde bazen de hamurun diğer katkıları ince olmasına rağmen iri tanecikler şeklinde görülmektedir.

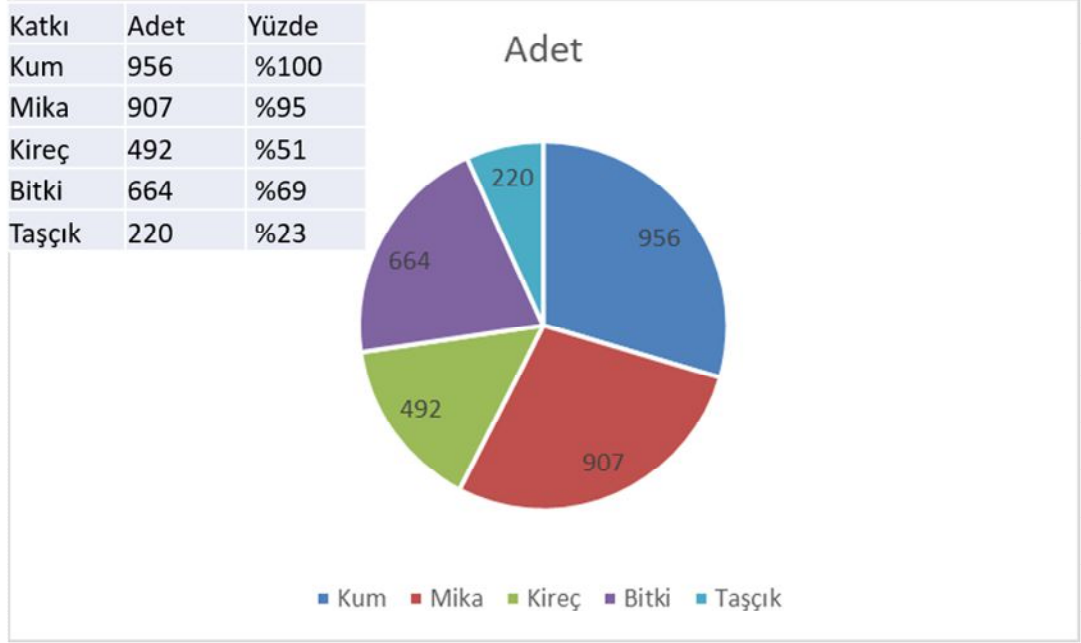

Tablo 3: Çanak çömlek hamurunda görülen katkı dağılımı tablosu ve grafiği.

Katkı dağılımı büyük oranda eşittir ancak az da olsa katkının eşit dağılmadığı ve belli bölümlerde yoğunlaştığı örnekler bulunmaktadır. Bu da çanak çömlek hamurunun bazen iyi karılmadığını göstermektedir. Kapların bir kısmının yüzeyinde pişmeden kaynaklı renk dalgalanmaları bulunmaktadır. Yüzeydeki bu renk farklılığı oranı kapların tam ve parça olmasına göre değişmektedir. Tam kaplardaki renk farklılığı oranı daha fazladır. Parçalarda kabın bir kısmı mevcut olduğu için yüzeyindeki renk farkı oranı daha azdır. Çanak çömlek iyi pişirilmiştir. Tam kapların özlerine bakılmamış, ancak parçalar incelendiğinde birkaç örnek dışında cidarlarında öz bulunmadığı görülmüştür.

Karahöyük çanak çömlek repertuarının önemli bir bölümünü yüzeyinde herhangi bir boya uygulaması olmayan yani yalın kaplar oluşturmaktadır. Yalın kapların yüzeyleri genelde ıslak sıvazlama yapılarak pürüzsüzleştirilmiştir. Bu uygulama testi gibi kapalı kaplarda kabın dış yüzeyine çanak gibi açık kaplarda kabın iç yüzeyine uygulanmıştır.

Bazen çanak çömleğin yapıldığı hamur sulandırılarak astar olarak kullanılmıştır. Genelde yalın çanak çömlek olarak değerlendirilen bu grup, Karahöyük çanak çömleği içerisinde hatırı sayılır oranda görülmektedir. Çanak çömleğin bir kısmında astar, hamur renginin kap yüzeyine ince bir tabaka halinde uygulanmasından oluşmaktadır. Kabın batırıldığı sulandırılmış kilin kap yüzeyine nüfuz etmesi ve onunla bütünleşmesi sonucu oluşan, hamur renginden biraz farklı ince kil tabakası “kendinden astar” olarak tanımlanmıştır ve bazı yayınlarda kendinden astar ile ıslak sıvazlama için görüntü olarak birbirine çok benzemeleri nedeniyle aynı terim kullanılmıştır³⁴⁸. Karahöyük’te de kilinin sulandırılmasıyla ince bir tabaka olarak uygulanmış astar yalın mal grubunda değerlendirilmiştir.

Yalın mallar dışında çanak çömleğin çoğunluğu kırmızı olmak üzere, krem, kahverengi, gri renkli astarlıdır. Astarlı olan çanak çömlekte astar ya kabın 2/3’üne ya da tamamına uygulanmıştır. Çanak türü açık kaplarda kabın içi, testi gibi kapalı kaplarda dışı astarlanmıştır. Bazı çanaklarda astar kabın sadece ağız kenarında görülmektedir.

Kapların yüzeyine kazı envanterindedeki çokça bulunan perdah taşı (kayrak taşı) olarak adlandırılan sert bir cisim ile düzleştirme yapılarak perdahlama (açkı) işlemi yapılmış ve kap yüzeyleri parlatılmıştır. Bu uygulama hem astarlı hem de yalın çanak çömlekte görülmektedir. Toplam çanak çömleğin % 50’ye yakınının (429 adet) yüzeyi sert bir cisimle perdahlanarak pürüzsüz bir görünüm oluşturulmuştur.

Konya Karahöyük’ün ilk dört tabakasının çanak çömleği tepsiler, büyük küpler, birkaç çanak ve bazı minyatür kaplar dışında çarkta yapılmıştır. Çarkın kullanılmış olması dönemin çanak çömleğini karakterize eden formların çeşitlenmesinde ve seri üretime geçilmesinde oldukça etkili olmuştur.

2.2.2 Mal Grupları

Konya Karahöyük Asur Ticaret Kolonileri Çağı çanak çömleğinin mal grupları tespiti yapılırken ilk önce sistemli kazıları yapılmış Kaniş, Boğazköy, Alişar, Acemhöyük, Beycesultan gibi merkezlerdeki aynı döneme tarihlenen çanak çömleğin hangi kriterlere göre mal gruplarına ayrıldığı araştırılmıştır. Buradan elde edilen

³⁴⁸ Ökse 2012, 56.

yaklaşımlar da göz önünde bulundurularak Konya Karahöyük kazılarında elde edilen çanak çömlek yüzey uygulamaları esas alınarak mal gruplarına ayrılmıştır. Diğer merkezlerle benzerlikler ve farklılıklar tespit edilmeye çalışılarak ilişkili olduğu merkezlerle ortak mal grupları ve Karahöyük'e has mal grupları belirlenmiştir (Tablo 5).

Ayrıca Konya Ovasında yapılan yüzey araştırmalarında tespit edilen mal grupları da incelenmiştir. Ovada bulunan Çomaklı Höyük ve Domuzboğazlayan Höyük'te çanak çömleğin renk ağırlığı Munsell Kataloğuna göre 2,5 YR kırmızının tonlarında iken Çomaklı Höyük'te bulunan kapların tamamı perdahlı olmasına karşın Domuzboğazlayan Höyük'te perdah oranı az olduğu tespit edilmiştir³⁴⁹.

2.2.2.1 Başlıca Merkezlerde Görülen Mal Grupları

2.2.2.1.1 Kültepe Kaniş / Neša

Kaniş çanak çömlek atölyelerinin karakteristik özellikleri kapların hızlı dönen çarkta yapılmış olması, astarı, perdahı ve süsleme tekniğinin zenginliği olarak karşımıza çıkmaktadır³⁵⁰. Astar genelde büyük ölçekli kaplarda gövdenin alt kısmına kadar üçte ikilik bir bölümüne uygulanmıştır ve astar rengi kırmızı, kahverengi, krem, koyu gri, boz ve siyah olarak görülmektedir³⁵¹. Çanak çömlek genelde ince katkılı hamurlu, ince cidarlı, parlak perdahlıyken kaba hamurlu hafifçe perdahlı mutfak kapları da bulunmaktadır³⁵². Çanak çömleğin büyük çoğunluğu tek renkli olup bütün Koloni Çağı ve daha sonra bütün Hitit Çağı boyunca varlığını korumuştur ve daha az oranda görülen boya bezeme geleneği Karum'un Ib tabakasından sonra devam etmemiştir³⁵³. Kaniş'te Koloni Çağı çanak çömleğinin hamurunda çok az oranda mika ve kuartz görülmektedir³⁵⁴.

³⁴⁹ Güneri 1987, 77, 81.

³⁵⁰ Özgüç 2005, 115.

³⁵¹ Özgüç 2005, 116.

³⁵² Özgüç-Özgüç N. 1953, 33; Özgüç 2005, 116.

³⁵³ Özgüç 2005, 116.

³⁵⁴ Özgüç-Özgüç N. 1953, 34.

2.2.2.1.2 Acemhöyük

Acemhöyük'ün bütün Koloni Çağı tabakalarında çanak çömlek hamuru genelde ince katkılı devetüyü renkli, kapların tamamına yakını çarkta yapılmı ve iyi pişirilmiştir, ancak daha az oranda görülen kaba kapların hamurunda iri kum ve mika taneleri bulunmaktadır³⁵⁵. Yalın (hamurunun renginde bırakılmış) çanak çömlek ile kırmızı astarlı çanak çömleğin oranı birbirine yakındır³⁵⁶. Kırmızı astar (şaraba çalan kırmızı ve turuncuya çalan kırmızının tonlarında) en yaygın kullanılan astar rengi olarak her türlü kap formuna uygulanmıştır ve daha az oranda gri ve krem astarlı çanak çömlek bulunmaktadır³⁵⁷. Ayrıca önemli ölçüde boyalı çanak çömlek vardır ve özellikle dalgalı hat ve zigzag motifi bezemede öne çıkmaktadır³⁵⁸.

2.2.2.1.3 Boğazköy / Hattuša

Boğazköy çanak çömlekleri içerisinde hem Kaniş hem de Acemhöyük'te olduğu gibi yalın³⁵⁹, kırmızı astarlı, kahverengi astarlı, Alişar III boyalı, dalgalı hat, Habur seramiği boyalı ve boyasız kaplar bulunmaktadır³⁶⁰. Yalın çömleklerin çoğu kum katkılıdır, ince kum katkılı kaplar iyi pişirilmiş ince ve orta cidarlıdır ve iyi perdahlanmış kaplarda kabın hamurunun katkısı dahi görünmektedir³⁶¹.

2.2.2.1.4 Alacahöyük

A. Çınaroğlu ve D. Çelik Alacahöyük'te hamur renginin genelde devetüyü ve kırmızı olduğunu, hem yalın, hem astarlı (çoğunlukla kabın tamamına uygulanmış) hem de boya bezemeli kapların bulunduğunu, boya bezemenin beyaz ve krem astar üzerine koyu kahverengi veya kırmızı renkli boya ile yapıldığını ifade ederken az da olsa Alişar III boyalıların da bulunduğunu belirtmektedir³⁶².

³⁵⁵ Emre 1968, 54, 55, 68.

³⁵⁶ Emre 1968, 54.

³⁵⁷ Emre 1968, 55. Türker 2008, 42-43.

³⁵⁸ Emre 1968, 55; Özgüç N. 1968, 5,7-8; Türker 2008, 49.

³⁵⁹ Bittel 1937, 35-36.

³⁶⁰ Gunter 1980, 101.

³⁶¹ Gunter 1980, 101.

³⁶² Çınaroğlu-Çelik 2010, 121.

2.2.2.1.5 Beycesultan

J. Mellaart'ın kronolojisine göre Orta Tunç Çağı'nın en erken evresi olan V. tabaka çanak çömleği kemik ačkılı, kırmızı veya kahverengi astarlı çanak çömlek ve "Saray Malı" olarak tanımlanan ince yalın devetüyü kaplar ile kaba çanak çömlekleten oluşmaktadır³⁶³.

Son dönem kazılarında Orta Tunç Çağı'na tarihlenen 7. tabakanın çanak çömleğinin hamur rengi çoğunlukla kırmızı, kahverengi ve devetüyü olup, astar rengi genelde kırmızı ve kahverengidir³⁶⁴. 8. tabaka çanak çömleği tamamen kırmızı ve devetüyü renkli hamurludur ve genelde çarkta yapılmış olan çanak çömlek hamur renginde astarlı ve perdahlıdır³⁶⁵. Orta Tunç Çağı'nın erken evresini temsil eden 9.-10. tabaka çanak çömleğinin hamuru genelde kırmızının farklı tonlarında, pembe ve pembemsi devetüyü renklerde olup hamurlarına ince kireç, mika, taşçık katkı olarak eklenmiştir ve astarları çoğunlukla kırmızının farklı tonlarındadır³⁶⁶.

2.2.2.2 Konya Karahöyük Mal Grupları

Bu tez kapsamında değerlendirilen toplam 956 adet Asur Ticaret Kolonileri Çağı çanak çömleği bulunmaktadır. Bunların tabakalara göre dağılımı farklılık göstermektedir (Tablo 4). Konya Karahöyük kazılarında tabakalar eşit oranda kazılmamıştır. Bu nedenle tabakaları temsil eden çanak çömlek sayısı önemli oranda değişmektedir. Tez kapsamında değerlendirilen çanak çömleğin %80'i gibi önemli bir bölümünü I. tabaka çanak çömleği oluşturmaktadır. Bu durumun nedeni I. tabakada çalışılan alanın diğer tabakalara göre çok daha fazla olmasıdır.

Asur Ticaret Kolonileri Çağı merkezlerinde genel olarak en yaygın görülen mal grubu yalın mallardır. Astarlı mallar içerisinde en yaygın görülenini ise kırmızı astarlı mallar oluşturmaktadır. Bunun dışında krem astarlı, gri astarlı, kahverengi astarlı monokrom çanak çömlekler bulunmaktadır. Dönemin boyalı çanak çömleğini Alishar III.

³⁶³ Lloyd-Mellaart 1965, 82.

³⁶⁴ Abay vd. 2018, 67.

³⁶⁵ Abay vd. 2017, 512.

³⁶⁶ Abay vd. 2017, 512, 514.

boyalıları³⁶⁷, dalgalı hat bezemeli çanak çömlek³⁶⁸ ve Habur seramiği³⁶⁹ oluşturmaktadır.

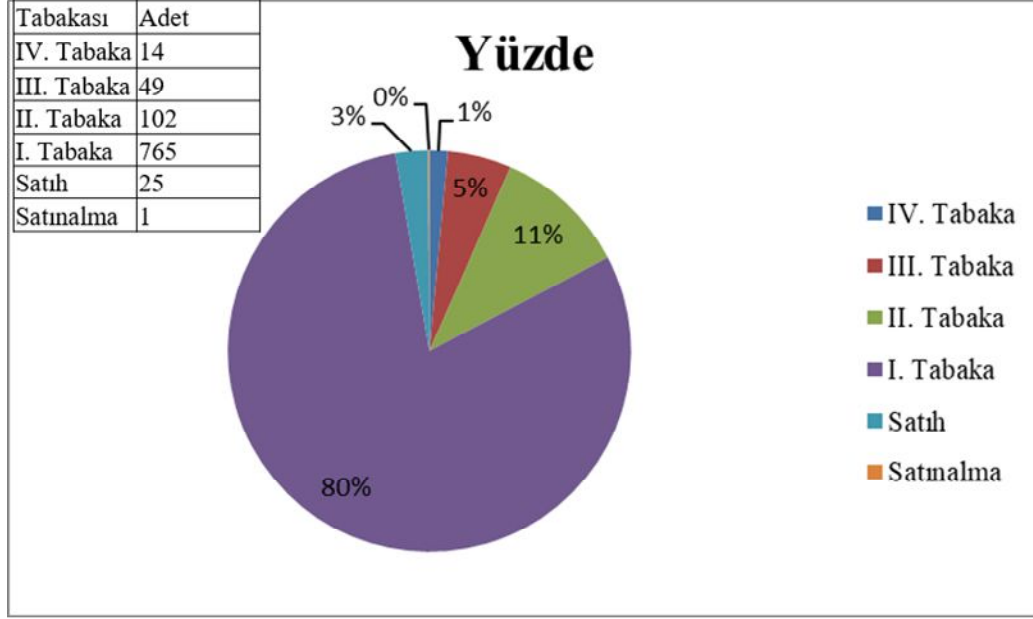

Tablo 4: Tabakalara göre çanak çömlek dağılımı tablosu ve grafiği.

Bunların dışında Alişar, Kaniş ve Boğazköy’de kaba seramik; Acemhöyük ve Beycesultan’da devetüyu; Beycesultan’da kilinden astarlı mallar ifadelerinin kullanıldığı görülmektedir.

Bu çalışmada, Karahöyük kazılarında bulunan kaba seramikler yalın mal grubu, devetüyu astarlı seramikler kahverengi astarlı mal grubu, beyaz astarlı seramikler krem astarlı mal grubu içerisinde değerlendirilmiştir. Kilinden astarlılar olarak tanımlanan mallar ise hamur ve astar arasında ton farkı var ise astarlı olarak, ton farkı yok ise yalın mal grubu içerisinde değerlendirilmiştir.

³⁶⁷ OIP 6, 255 vd.

³⁶⁸ Emre 1968, 68.

³⁶⁹ Özgüç 1986a, 88-89.

	Monokrom Seramik					Boyalı Seramik		
	Yalın	Kırmızı Astarlı	Krem Astarlı	Gri Astarlı	Kahverengi Astarlı	Alişar III Boyası	Dalgah Hat	Habur Seramiği
Konya Karahöyük	x	x	x	x	x			x
	494	403	12	13	33	-	-	1
Kaniş Karum	x	x	x	x	x	x	x	x
Boğazköy	x	x	?	?	x	x	x	x
Alişar	x	x	x	x	?	x		
Acemhöyük	x	x	x	x	x	x	x	
Beycesultan	x	x			x			

Tablo 5: Başlıca Asur Ticaret Kolonileri Çağı merkezlerinde tespit edilen mal grupları tablosu.

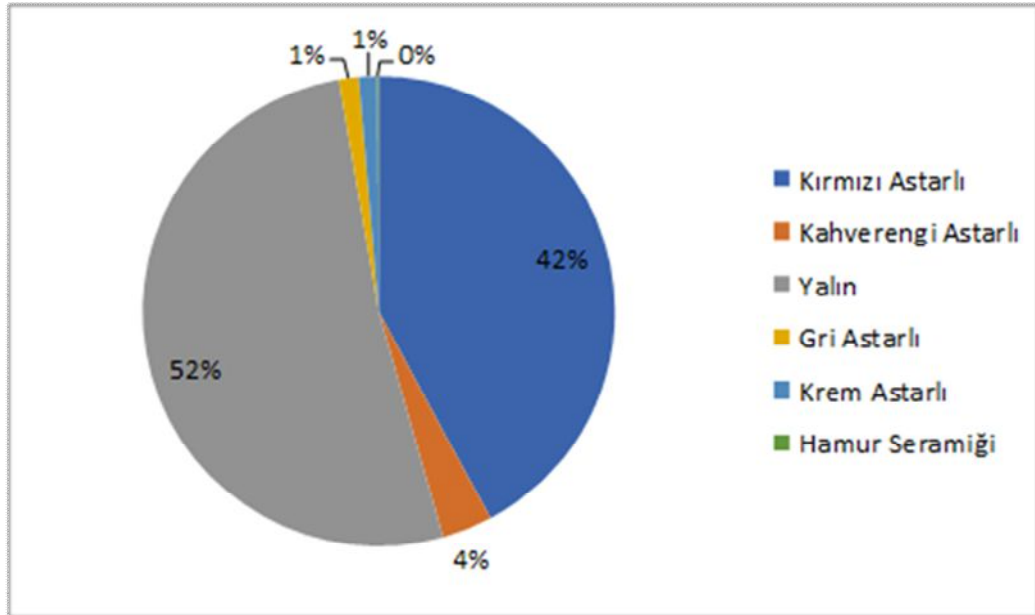

Tablo 6: Konya Karahöyük'te bulunan mal gruplarının yüzdelik dağılımı.

2.2.2.2.1 Yalın Mal Grubu

Yalın mal grubu tez kapsamında çalışılan çanak çömlek koleksiyonunun önemli bir bölümünü oluşturmaktadır. Çalışılan kap ve kap parçalarının 494 adedi bu grupta yer almaktadır.

Tamamı kabın türüne göre değişen boyut ve ölçüde kum katkılı, 255 adedi (%52) kireç katkılı, 476 adedi (%96) mika katkılı, 315 adedi (%63) bitki katkılı, 147 adedi (%30) taşçık katkılıdır. 78 adedi (%16) ise perdahlıdır.

Yalın çanak çömlek genelde açık kapların iç yüzeyleri, kapalı kapların dış yüzeyleri kil kurumadan önce ıslak sıvazlama yapılarak pürüzsüzleştirilmiştir. Bu şekilde geçirgenliği azaltılmış ve daha düzgün bir yüzey oluşturulurken diğer yüzeyleri çoğunlukla olduğu gibi bırakılmıştır. Ayrıca bu mal grubunun bir kısmının yüzeyi perdahlanmıştır. Yalın çanak çömleklerde perdahlama işlemi açık kapların iç yüzeyine kapalı kapların dış yüzeyine uygulanmıştır. Ancak bazı istisnai formların her iki yüzeyinde de perdahlama görülebilmektedir. Yalın mal grubu içerisinde değerlendirilen tepsiler yoğun saman katkılıdır. Ayrıca küp benzeri büyük kapların katkıları oldukça iridir.

Hamur renkleri Munsell kataloğuna göre çoğunluğu kırmızı; daha az oranda gri, kahverengi ve sarının farklı tonlarını içermektedir (Tablo 7). Bütün Koloni Çağı tabakaları (I, II, III ve IV) boyunca yalın mal grubu kullanılmıştır ve hem günlük hem de törensel kaplar olmak üzere her türlü kap formunda görülmektedir.

Kaniş'te yalın çanak çömleklerin tamamı çarkta yapılmıştır ve ilk yayınlarda "toprağın renginde bırakılmış" tabiri kullanılırken bu tabirle ilgili aynı zamanda nemli iken düzeltildiği ve nadir de olsa perdahlandığının anlaşılması gerektiği belirtilmektedir³⁷⁰. Acemhöyük II. ve III. seviyelerdeki kapların önemli bir kısmı da hamurunun renginde bırakılmıştır³⁷¹. Ayrıca Boğazköy³⁷², Alishar³⁷³, Alacahöyük³⁷⁴ ve Beycesultan V. IVc ve IVb tabakalarında³⁷⁵ yalın çanak çömlek örnekleri bulunmaktadır.

³⁷⁰ Özgüç-Özgüç N. 1953, 33.

³⁷¹ Emre 1968, 55, 68.

³⁷² Bittel 1937, 35-36.

³⁷³ OIP 29, 111; Gorny 1990, 42.

³⁷⁴ Çınaroğlu-Çelik 2010, 121.

³⁷⁵ Lloyd-Mellaart 1965, 91-100.

2.2.2.2 Kırmızı Astarlı Mal Grubu

Kırmızı astarlı mal grubu Orta Anadolu'da Asur Ticaret Kolonileri Çağı'nın en karakteristik mal grubunu oluşturmaktadır. Konya Karahöyük'te de diğer merkezlerle paralel olarak ana mal gruplarından birini kırmızının farklı tonlarında astarlanmış kaplar oluşturmaktadır. Kırmızı astarlı kaplar yoğunluk olarak iki farklı tonda kendini gösterir; biri şarap kırmızısı (Munsell 10R kırmızı tonları), diğeri ise turuncuya çalan portakal kırmızısıdır (Munsell 2,5YR kırmızı tonları). Ayrıca kırmızının başka tonları da (Munsell 5YR ve 7,5YR kırmızı tonları) görülmektedir.

Kırmızı boya astar genelde ince uygulanmıştır ve mat görünümlüdür. Çoğu zaman hamur içerisindeki katkının görülebileceği kadar incedir. Az sayıda da olsa kalın uygulanmış kırmızı astar vardır. Çoğunluğu perdahlanmış olmasına rağmen parlak görünümlü olmayıp mat yüzeylidir ve az sayıda örnek iyi perdahlanmış metalik görünüme sahiptir (Lev. LI/3, LII/4).

Karahöyük'ün tüm Koloni Çağı tabakalarında görülen kırmızı astarlı malların hamurlarında kum, mika, kireç, taşçık ve ince kıyılmış bitki katkı bulunmaktadır. 403 adet kırmızı astarlı çanak çömleğin tamamında kabın türüne göre değişen boyut ve ölçüde kum, 213 adedi (%53) kireç, 282 adedi (%95) mika, 303 adedi (%75) bitki, 69 adedi (%17) taşçık katkıdır ve 298 adedi (%74) ise perdahlıdır. Hamuru genellikle iyi pişmiştir ve hamur rengi de kırmızının farklı tonlarındadır.

Kırmızı astar Kaniş'te³⁷⁶ de olduğu gibi farklı tonlarda her çeşit kabın yüzeyine uygulanmıştır. IV. tabaka çanak çömleğine baktığımızda kırmızı astarlı olan beş örneğinde Munsell renk kataloğunda 10R kotlarında kırmızının tonlarında (şaraba çalan kırmızı renklerde) olduğu ve perdahlı olan örneklerin yüzeyinin parlak olduğu görülmektedir. III. tabaka çanak çömleğinin %60'ını oluşturan kırmızı astarlı kaplar yine Munsell renk kataloğunun 10R kotlarında kırmızının tonlarındadır. Parlak perdahlı örnekler olmasına karşın, iyi astarlanmış ancak mat yüzeyle kaplar dikkat çekicidir.

II. tabakalarda bulunan kırmızı astarlı malların büyük çoğunluğu da Munsell renk kataloğunun 10R kotlarında kırmızı tonlarındadır. Bu tabakadaki kırmızı astarlı malların da çoğunluğu iyi perdahlanmış olmasına karşın mat yüzeylidir. I. tabaka çanak çömleğinde de 10R kotlarında kırmızı astar yaygın olmakla birlikte 2,5YR kotlarında

³⁷⁶ Özgüç 1950, 61.

turuncuya çalan kırmızı da azımsanmayacak kadar artmıştır. Ayrıca I. tabakada genel olarak yüzeyler iyice matlaşmış ve astar incelmıştır.

2.2.2.2.3 Krem Astarlı Mal Grubu

Konya Karahöyük'te krem astarlı mallar ilk olarak I. tabakada görülmektedir ve sayıca oldukça azdır. Munsell renk kataloğuna göre sarı ve çok soluk kahverengi olarak belirtilen renkler krem astarlı mal olarak değerlendirilmiştir. Çanak, çömlek, testi, matara biçimli vb. kap formlarında görülmektedir. Hamur rengi kırmızının farklı tonlarındadır. Toplamda 12 adet örneğin tamamı kum katkılı, 6 adedi (%50) kireç katkılı, 12 adedi (%100) mika katkılı, 9 adedi (%75) bitki, 5 adedi (%42) taşçık katkılı ve 6 adedi (%50) perdahlıdır.

2.2.2.2.4 Gri Astarlı Mal Grubu

Gri astarlı mallar Karahöyük çanak çömleği içerisinde görülme oranı az olan mal gruplarından biridir. Gri astarlı malların hamurları da genelde grinin farklı tonlarındadır. Gri astarlı mal ilk olarak II. tabakada üç ayaklı tek bir kaptan görülmektedir. Toplamda bulunan 13 örneğin tamamı kum katkılı, 5 adedi (%38) kireç katkılı, 10 adedi (%77) mika katkılı, 7 adedi (%54) bitki, 2 adedi (%15) taşçık, katkılıdır. 9 adedi (%70) perdahlıdır.

Gri astarlı malların en dikkat çeken grubunu ince cidarlı kantharolar oluşturmaktadır. Hamurları da açık gri tonlarda olan bu kaplarda az miktarda ince kum ve kireç katkı bulunmaktadır. Bunların yüzey renkleri hamurlarından bir ton farklıdır. Daha önce de belirttiğimiz gibi kendi kilinden astarlılarda, hamur ve astarında ton farkı var ise astarlı, ton farkı yok ise yalın olarak değerlendirilmiştir. Perdahlı olanların yüzeyleri iyi perdahlanmıştır ve pürüzsüzdür. Bir diğer grup ise koyu gri kalın astarlı olan kaplardır. Üç ayaklı iki kap koyu gri astarlı ve parlak perdahlıdır.

Kırmızı Astarlı	Kahverengi Astarlı
10R 3/6 Koyu Kırmızı	10YR 6/3 Soluk Kahverengi
10R 4/6 Kırmızı	10YR 6/8 Kırmızımsı Sarı
10R 4/8 Kırmızı	2,5YR 4/4 Kırmızımsı Kahverengi
10R 5/6 Kırmızı	2,5YR 6/3 Açık Sarımsı Kahverengi
10R 5/8 Kırmızı	5 YR 5/3 Kırmızımsı Kahverengi
10R 6/6 Açık Kırmızı	5YR 5/4 Kırmızımsı Kahverengi
10R 6/8 Açık Kırmızı	5YR 5/6 Sarımsı Kırmızı
2,5YR 3/6 Koyu Kırmızı	5YR 5/8 Sarımsı Kırmızı
2,5YR 4/3 Kırmızımsı Kahverengi	5YR 6/4 Açık Kırmızımsı Kahverengi
2,5YR 4/4 Kırmızımsı Kahverengi	5YR 6/8 Kırmızımsı Sarı
2,5YR 4/6 Kırmızı	7,5YR 4/2 Kahverengi
2,5YR 4/8 Kırmızı	7,5YR 5/4 Kahverengi
2,5YR 5/3 Kırmızımsı Kahverengi	7,5YR 5/8 Güçlü Kahverengi
2,5YR 5/6 Açık Kırmızı	7,5YR 6/6 Kırmızımsı Sarı
2,5YR 5/8 Kırmızı	
2,5YR 6/6 Açık Kırmızı	
2,5YR 6/8 Açık Kırmızı	
5YR 5/6 Sarımsı Kırmızı	
5YR 5/8 Sarımsı Kırmızı	
5YR 6/6 Kırmızımsı Sarı	
5YR 6/8 Kırmızımsı Sarı	
7,5YR 6/6 Kırmızımsı Sarı	
7,5YR 7/3 Pembe	
Krem Astarlı	Gri Astarlı
10YR 7/3 Çok Soluk Kahverengi	10YR 4/1 Koyu Gri
10YR 7/4 Çok Soluk Kahverengi	10YR 6/2 Açık Kahverengimsi Gri
10YR 8/4 Çok Soluk Kahverengi	2,5Y 5/1 Gri
2,5Y 7/6 Sarı	2,5Y 6/1 Gri
2,5Y 8/3 Soluk Sarı	2,5Y 6/2 Açık Kahverengimsi Gri
2,5Y 8/4 Soluk Sarı	2,5Y 7/2 Açık Gri
5Y 7/3 Soluk Sarı	5 Y 7/1 Açık Gri
	7,5YR 2,5/1 Siyah
	Gley1 4/Koyu Gri

Tablo 7: Çanak Çömler üzerinde görülen astar renginin Munsell Renk Kataloğuna göre kotları.

3.2.2.2.5 Kahverengi Astarlı Mal Grubu

Bu grupta astar rengi açık sarımsı kahverengiden koyu kahverengiye kadar değişen renk yelpazesine sahiptir. Achemhöyük ve Beycesultan gibi bazı merkezlerde devetüyü olarak tanımlanan çanak çömlekler de tez kapsamında kahverengi astar adı altında değerlendirilmiştir. Astar mutfak kaplarında çoğunlukla hamur renginin birkaç ton koyusu şeklindedir. Bir rhyton ve üzerinde bir yırtıcı hayvanın arka bölümü korunmuş özel bir kabın parçası ince cidarları ve iyi perdahlanmış yüzeyleri ile dikkat çekicidir (Lev. CVII/3, CXVIII/8).

Kahverengi astarlı 33 adet kabın tamamı kum katkılı, 17 adedi (%52) kireç katkılı, 32 adedi (%97) mika katkılı, 18 adedi (%55) bitki, 8 adedi (%24) taşçık katkılıdır. 25 adedi (%76) perdahlıdır.

2.2.2.2.6 Habur Seramiği

Habur seramiği olarak adlandırılan boyalı seramik Konya Karahöyük'te bulunmuş ve S. Alp tarafından daha önce yayınlanmıştır. O Açması'nda I. tabakaya ait Büyük Çöp Çukurunda 3,5-5,5 metre derinlikte birkaç parça halinde ele geçmiştir (Resim 16) ve çukurun tarihlemesi açısından önemli bir veri olmuştur³⁷⁷. Parçaların bir çömleğe ait olduğu anlaşılmaktadır. Çukurova Bölgesi ve Kuzey Suriye'den ithal edildiği belirtilen Habur kapları Kaniş Karumu Ib tabakasında mezarlarda ölü hediyesi olarak bulunmuştur³⁷⁸.

Habur Seramiği olarak adlandırılan çark yapımı, genellikle kırmızı, kahverengi veya siyah boya bezemeli, çizgili veya geometrik desenli bu kaplar Kuzey Suriye ve Kuzey Mezopotamya'da MÖ II. binyılın başlarından ortalarına kadar üretilmiştir³⁷⁹.

T. Özgüç asıl yayılım sahasının doğuda Zap-Dicle, batıda Habur bölgesi olduğunu ancak daha batıda Alalakh ve Malatya bölgelerinde de görüldüğünü ve Kaniş örneklerinin Asur veya Habur bölgesi atölyelerinin işi olduğunu ifade etmektedir³⁸⁰.

³⁷⁷ Alp 1994a, 16, Lev. 8/16.

³⁷⁸ Özgüç 1953, 106, Res. 17-18, 25-26.

³⁷⁹ Gunter 1980, 93, 100.

³⁸⁰ Özgüç 1986a, 89.

Boğazköy Aşağı Şehir 4'te parçalar halinde örnekler ele geçmiştir³⁸¹ ve ayrıca Gedikli Karahöyük'te³⁸² de karşımıza çıkmaktadır.

Dönemin diğer boyalı seramik türü olan Kaniş Karumu II. tabakasına özgü dahgalı hat ve zikzag motifi Acemhöyük'te de bolca bulunmasına³⁸³ rağmen Konya Karahöyük'te bulunmamaktadır.

2.2.2.3 Mal Gruplarının Tabakalara Göre Dağılımı

IV. tabaka'ya ait 14 adet çanak çömleğin beşi kırmızı astarlı onu yalındır. Kırmızı astarlı kaplardan ikisi fincan, üçü halka dipli derin çanaktır. Kırmızı astarlı dört kap perdahlı olup kalanlarda perdah yoktur (Tablo 8).

III. tabakada toplam 49 kaptan, kırmızı astarlı 30 adet, kahverengi astarlı 2 adet, yalın 17 adet örnek bulunmaktadır. Kırmızı astarlı örneklerin yüzeyleri oldukça mattır. Toplamda 23 adedi perdahlıdır.

II. tabakada 102 adet çanak çömlek içerisinde 1 adet gri astarlı ve perdahlı, 3 adet kahverengi astarlı örnekten 2 adedi perdahlı, 50 adet kırmızı astarlı örneğin 27 adedi perdahlı, 44 adet yalın örnekten biri perdahlıdır.

I. tabakada bulunmuş 771 adet çanak çömlek vardır. Bunlardan 10 adet gri astarlı örneğin 8 adedi perdahlı, 27 adet kahverengi astarlı örneğin 20 adedi perdahlı, 304 adet kırmızı astarlı örneğin 235 adedi perdahlı, 12 adet krem astarlı örneğin 6 adedi perdahlı, 401 adet yalın seramiğin 81 adedi perdahlıdır. Habur seremiği parçaları da bu tabakada bulunmuştur.

³⁸¹ Gunter 1980, 100.

³⁸² Alkım H. 1979, 136.

³⁸³ Emre 1968, 68.

	IV. Tabaka	III. Tabaka	II. Tabaka	I. Tabaka	Diğer	TOPLAM
Kırmızı Astarlı	5	30	54	304	10	403
Kahverengi Astarlı		2	3	27	1	33
Yalın	9	17	44	411	13	494
Gri Astarlı			1	10	2	13
Krem Astarlı				12		12
Hamur Seramiği				1		1
TOPLAM	14	49	102	771	26	956
Perdah	4	23	31	350	8	416

Tablo 8: Mal gruplarının tabakalara göre dağılımı.

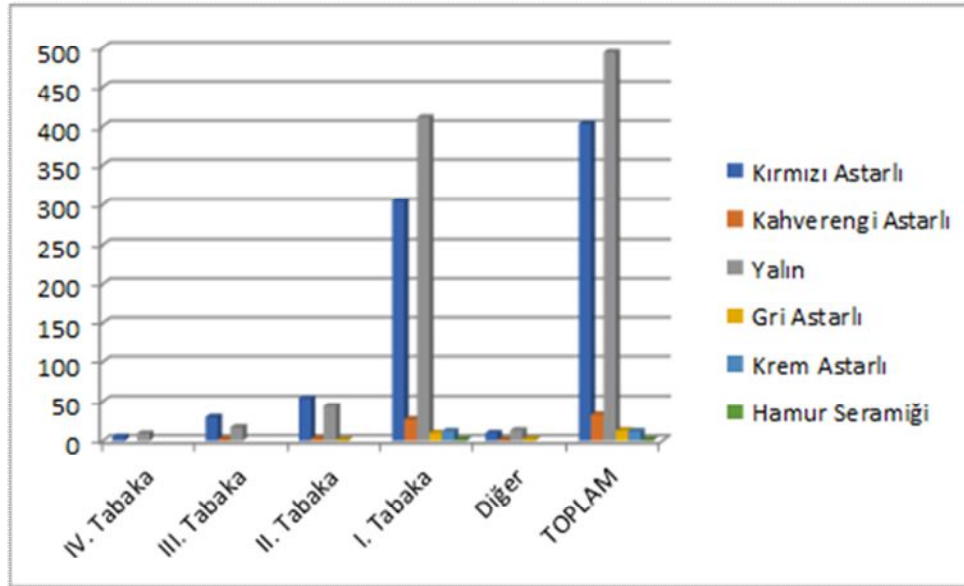

Tablo 9: Mal gruplarının tabakalara göre dağılım grafiği.

2.2.3 Bezeme

Konya Karahöyük Koloni Çağı çanak çömleği içerisinde bezemeli çanak çömlek diğer merkezlere nazaran farklılık arz etmektedir. Birçok merkezde boya bezemeli çanak çömlek oldukça sevilerek kullanılmıştır. Ancak Konya Karahöyük'te boya bezemeli kap bulunmamaktadır. En yaygın bezeme şekli kazıma ve kabartma bezemedir. Ayrıca fazla olmamakla birlikte baskı bezeme de bulunmaktadır. Bazı kaplar üzerinde birden fazla bezeme görülmektedir. Özellikle yiv ve kabartma nokta bezeme birlikte sevilerek kullanılan süsleme öğeleridir.

2.2.3.1 Kazıma Bezeme

En sık kullanılan bezeme şekli olarak karşımıza çıkan kazıma bezeme, kapların yüzeyine farklı şekillerde uygulanmaktadır. Çoğunlukla birbirine paralel yatay olarak düzenlenmiş yivler şeklinde karşımıza çıkmaktadır. A. Türker benzer türdeki bezemelerin kap çarkta şekillendirildikten sonra, çarktan alınmadan sert bir nesne ile yatay yiv olarak kabı çevreleyecek şekilde düzenlendiğini düşünmektedir³⁸⁴. Bazı durumlarda kabın yüzeyine farklı şekillerde çömlekçi işareti de diyebileceğimiz işaretler kazınmaktadır.

Kazıma bezeme Koloni Çağı'nda Karahöyük çanak çömleği içerisinde ilk olarak III. tabakada bir maşrapa üzerinde tüm gövdenin üst kısmında kabı çevreleyecek şekilde birbirine paralel yivler olarak kendini göstermektedir (Lev. LXIII/2), II. tabakada bulunan çömlek (Lev. XLVIII/6), sepet kulplu çaydanlık ile gelenek devam etmiştir (Lev. XCIX/3). Bir küpün omuzu üzerinde friz şeklinde düzenlenmiş alan içerisinde hafif yatay çizgilerden oluşan bezeme de (Lev. LVII/1) bu tabakada görülen farklı uygulamalardan biridir.

I. tabakaya gelindiğinde yiv bezeme oldukça yaygınlaşmıştır. Ayrıca bir meyvelik'in dibinde kaide içerisinde kazınarak "+" işareti yapılmıştır (Lev. XXXIII/4). Bu bezeme için kabın görünmeyen kısmına yapıldığından çömlekçi ustasının işareti olduğunu söyleyebiliriz. Bir çömleğin omuzu üzerinde çapa şeklinde bir işaret (Lev. XXXVI/6), bir diğerinin ağız kenarının üzerinde "x" şeklinde işaret (Lev. XXXVI/8), bir başkasının gövdesi üzerinde iki çizgi halinde kazıma bezeme (Lev. XLV/3) bulunmaktadır.

Yatay kulplu bir çanak parçasının omuzuna yapılmış oval yarım daire şeklinde iç içe iki sıra kazıma bezeme ve onu iki sıra olarak takip eden kazıma bezeme (Lev. XVIII/8), küçük bir çömlekçiğin omuzu üzerinde bir sıra yiv, yivin altında dikey rastgele yapılmış çizgi bezeme ve onun da altında kulplar arasında kazıma yatay S şeklinde bezeme bulunmaktadır (Lev. LII/3).

Çanakların gövdelerinde, ağız kenarlarında ve dip kısımlarında (Lev. XXV/2, XXVIII/1), çift ip asma delikli çanaklarda ağız kenarının dış kısmında kabı çevreleyecek şekildi yiv bezeme görülür (Lev. XIV/1, 3-4; XV/1-5). Meyveliklerin ağız

³⁸⁴ Türker 2008, 52.

kenarı, gövdenin alt kısmı ve kaide üzerinde (Lev. XXX/1,4; XXXI/4); çömlelerde geniş ağızlı akıtacaklı bir çömleğin ağız kenarından omuzuna kadar (XLIX/6); büyük bir küpün gövdesinin altından dibine kadar (LIII/1); maşrapa olarak değerlendirilen beş örneğin ağız kenarı ve gövdelerinde (Lev. LXIV/1-5); üç kantharosun gövdesi ile boynunun birleşim yerlerinde (Lev. LXV/1-3), birinde ağız kenarının altında (Lev. LXV/4) bulunmaktadır.

Bazı testilerde boyun, karın ya da gövdelerinin alt kısmında (Lev. LXVIII/4; LXIX/2; LXXII/4; LXXVIII/1,4; LXXX/1,4; LXXXII/2, 4, 12, LXXXIII/1) bir şişenin omuzu üzerinde (Lev. XCII/1) yalnızca yiv bezeme yer almaktadır. Kazıma yiv bezeme mercimek gövdeli mataralarda gövdenin merkezinde iç içe daireler şeklinde (Lev. XCV/1-4) karşımıza çıkmaktadır.

Bazı çanak çömlelerde kabartma şerit bezeme bulunmaktadır ve kazıma yiv bezeme ile birlikte kullanılmıştır. Derin bir çanağın ağız kenarında birbirine paralel yiv ve gövdesinin alt kısmında kabartma şerit bezeme (Lev. XXVIII/1) vardır. Bir diğer çanağın dip kısmında üç sıra kabartma yiv bezeme ve kulpları arasında dikdörtgen çıkıntı yapan kabartma bezeme bulunmaktadır (Lev. XV/6). Bir meyvelinin kaideye geçiş kısmında bir sıra kabartma şerit bezeme ve kaide üzerinde belli aralıklarla yapılmış yiv bezeme (Lev. XXXI/4), tek kulplu dar ağızlı bir çömleğin ağız kenarının altında kazıma yiv bezeme ve kabartma şerit bezeme, omuzu ve karnında kazıma yiv bezeme görülmektedir (Lev. XLVII/4).

Çanak çömlek üzerinde bir arada görülen bezeme şeklinin en yaygın varyantı I. tabaka kaplarında, özellikle testi ve çömlelerde görülen kazıma yivler ve kabartma noktalarıdır.

Geniş ağızlı halka dipli çömleklerin vazgeçilmez bezemesi ağız kenarının altından itibaren ya da omuzu üzerine yapılmış birbirine paralel yiv bezemedir. Dört kulplu örneklerde genelde yalnızca yiv bezeme görülürken (Lev. XXXVII/2,4; XXXVIII/4-6; XL/3) iki kulplu örneklerin ikisi dışında (Lev. XXXVIII/3, XXXIX/7). kulplar arasında yuvarlak ya da oval biçimde yapılmış kabartma bezeme (Lev. XXXVII/1,3; XXXVIII/2-3; XXXIX/1-2, 3-5; XL/2) bulunmaktadır.

Dar ağızlı, boyunlu, çift kulplu çömleklerin bir grubunda kulplar arasında yalnızca kabartma nokta bezeme (Lev. XLI/4; XLII/1; LII/1), bir grubunda omuzu ya

da karnında yiv bezeme ve kulplar arasında kabartma bezeme (Lev. XLII/2-6; XLIII/1-2; XLVII/5), dört kulplu örneklerinde omuzunda yalnızca yiv bezeme (Lev. XLIII/7) görülmektedir.

Omurgalı bir çanağın keskin omuzunun her iki tarafında kabı çevreleyecek şekilde çift sıra halinde düzenlenmiş kabartma nokta bezeme ve sırayı birbirinden ayıran tek sıra yiv bezeme (Lev. XIII/1), iki yatay bir dikey kulplu bir çömleğin dikey kulpu karşısında bir daire ve onun üzerinde yarım ay şeklinde kabartma bezeme bulunmaktadır. Ayrıca ağız kenarında ve kulpunun altında kazıma yiv bezeme, gövdenin alt kısmında belli aralıklarla yapılmış kabı çevreleyen üç kabartma şerit bezeme yer almaktadır (Lev. L/1).

Kurs kaideli derin bir çömleğin ağız kenarından omuzuna kadar birbirine paralel kazıma yiv bezeme, dört kulpu arasında kabartma nokta bezeme ve gövdenin alt kısmında üç sıra kademe oluşturan kabartma şerit bezeme bulunmaktadır (Lev. L/3).

Beş adet yuvarlak ağızlı testinin gövdesine, standart bezeme dışında parmak ile dikey basılarak yarım ay şeklinde çukurluklar oluşturulmuştur (Lev. LXX/1-5).

Kabın tüm yüzeyini çevreleyecek şekilde yatay olarak düzenlenmiş yiv bezeme Kaniş³⁸⁵, Acemhöyük³⁸⁶, Yanarlar³⁸⁷ ve Beycesultan³⁸⁸ höyükte görülmektedir.

2.2.3.2 Kabartma Bezeme

Karahöyük'te yapılan kazılar neticesinde elde edilen Koloni Çağı çanak çömleği içerisinde kabartma bezeme ilk olarak III. tabakada karşımıza çıkmaktadır. II. tabaka çanak çömleğinde kazıma bezeme gibi kabartma bezeme de varlığını devam ettirmiştir. I. tabakada özellikle bazı formlar üzerinde sevilerek kullanılmıştır.

En yaygın kabartma bezeme memecik olarak da adlandırabileceğimiz yuvarlak ya da oval yapılmış noktalar. Konya Karahöyük'te ilk olarak III. binyıl çanak çömlekleri üzerinde görülmektedir. Koloni Çağı'nda çömlek; yuvarlak ağızlı, oval ağızlı, yonca ağızlı testi; çaydanlık vb. kaplar üzerinde yaygın olarak kullanılmıştır.

³⁸⁵ Özgüç 1986a, Lev. 93/4, 94/2, 101/2, 102/5.

³⁸⁶ Emre 1968, Lev. VIII/2.

³⁸⁷ Emre 1978, Şek. 85-86.

³⁸⁸ Lloyd-Mellaart 1965, Fig. P.6, No. 12; Fig. P.10, No. 6.

Kaniş Karum³⁸⁹, Yanarlar³⁹⁰ ve Beycesultan'da³⁹¹ bazı kapların üzerinde kabartma nokta bezeme bulunmaktadır ancak Konya Karahöyük kadar yoğun değildir. Testilerde omuz üzerine kulpun karşısına tek ya da yan yüzlere de birer nokta şeklinde yapılmıştır (LXVII/2-5,7-8; LXVIII/1-3, 5-12, LXIX/1, 3-4, 6-10; LXX/7-11; LXXI/1-4, 6-8; LXXIII/5; LXXIII/3-5; LXXIV/1-2, 6, 13-14; LXXV/11-12; LXXVI/10; LXXVII/15 LXXVIII/2,5-6; LXXXIII/2-7; LXXXIV/3-5, 7).

Bu durum çift kulplu çömlelerde kulplar arasında her iki yönde kendini göstermektedir. Bir örnek de ağız kenarı ve omuzu üzerinde sadece küçük nokta bezemeler bulunmaktadır (Lev. LXIX/8).

Fincanların omuzda tek nokta (Lev. LX/8; LXII/4), bir maşrapanın ağız kenarında daha sivri ve dik nokta (Lev. LXIII/1) yer almaktadır.

Gövde parçaları üzerinde oval tek (Lev. CXVII/7), bir küp parçasının omuzu üzerinde yan yana üç nokta (Lev. LV/4) ve boyunlu kulpsuz bir çömleğin omuzunda arka arkaya sıralanarak kabı çevreleyen noktalar bulunmaktadır (Lev. XLIV/8).

Çift kulplu derin çanakların ve meyveliklerin ağız kenarının üzerine üçüncü ve dördüncü kulp olarak düzenlenmiş yuvarlak kabartma bezeme (Lev. XXIII/1-2; XXXII/1), derin bir çanağın ağız kenarında da kendini göstermektedir (Lev. XXVI/2). Çift ip asma delikli yatay kulplu bir çanağın kulpları arasında kulak şeklinde çıkıntı yapan iki kabartma (Lev. XIV/1), bazı meyvelik ve çanakların ağız kenarına paralel olarak eklenmiş kabartma şeritler üzerine parmakla basılarak oluşturulmuş bezeme (Lev. XIV/2; XIV/5; XXX/1) dikkat çekicidir.

İki kap parçasının üzerinde daire ve merkezinde birbirini dik kesen iki kol olan tekerlek (Lev. LV/2; CXVII/1) ilginç kabartma bezemeler arasındadır. Tam olan banyo kabının üzerine, merkezinde nokta bulunan daireler sıralanmıştır (Lev. LVIII/1) ve aynı bezeme ince cidarlı iki fincanın omuzu üzerinde kulp simetrisinde de görülmektedir (Lev. LXII/1-2). Bu bezeme Kaniş Karumu'nda sevilerek kullanılmıştır ve farklı kaplar üzerine uygulanmıştır³⁹².

³⁸⁹ Özgüç 2005, No. 112.

³⁹⁰ Emre 1978, Şek. 84-86.

³⁹¹ Lloyd-Mellaart 1965, Fig. P.7, No. 2; Fig. P.8, No. 15.

³⁹² Özgüç 1986a, Lev. 94/2; Özgüç 2005, No. 107, 115, 137.

Bazı gövde parçalarının üzerinde ise kabartma olarak daireler (Lev. CXVI/1-11) yapılmıştır. Bazılarının üzeri parmak baskı (Lev. CXVI/1-4), bazılarının üzerinde çentik (Lev. CXVI/7-8 10-11), bazılarının ortasında kabartma nokta bezeme (Lev. CXVI/9-11) yer almaktadır.

Yuvarlak olarak yapılmış ve kapların gövdesine eklenmiş daire bezemeler de bulunmaktadır (Lev. CXVII/2-6), bunlardan içi parmak ucu ile basılmış (Lev. CXVII/2-3), üzerine artı şeklinde işaret yapılmış (Lev. CXVII/4), merkezine ikinci bir kabartma nokta yapılmış (Lev. CXVII/6) farklı versiyonları görülmektedir.

Bir parça üzerinde daire şeklinde bir kabartma ve iç içe dairelerden oluşan baskı bezeme (Lev. CXVII/8), bir diğerinde iki yuvarlak kabartma bezeme arasında uzun oval bir bezeme ve onun üzerinde bitişik olarak yapılmış daha büyük üzerinde “+” işareti olan nokta bezeme (Lev. CXVII/9) bulunmaktadır.

Bir kabın omuzuna ait bir parçanın üzerinde, üstte yatay yiv bezeme, altta yan yana sıralanmış yönü aşağı bakan iki yarım ay ve yarım ayların içerisinde üçer nokta ve her ikisi arasında üstte bir nokta kabartma bezeme bulunmaktadır (Lev. CXVIII/1).

Bazı kapların omuzu üzerinde stilize olarak kaş, göz ya da göz burun olarak düzenlenmiş kabartma bezeme vardır. Küçük bir çömleğin omuzu üzerinde, ortada burun olarak oval, yanlarda göz olarak yuvarlak kabartma bezeme küpün karşılıklı her iki yanına yapılırken diğer iki yanında birer nokta bulunmaktadır (Lev. XLVI/8). Bir başka küpün omuzu üzerinde kaş, göz ve burunu temsil eden kabartma bezeme ve dip kısmında düzensiz yatay kazıma bezeme (Lev. LIII/2) yer almaktadır. İki küpün omuzu üzerinde karşılıklı birer yuvarlak kabartma bezeme ve diğer yanlarında yine karşılıklı göz olarak yapılmış iki yuvarlak ve burun olarak yapılmış oval kabartma bulunmaktadır (Lev. LIV/1-2). Yine bir küp üzerinde kulplar arasında ve kulplarla aynı hizada, yan yana yapılmış yuvarlak iki kabarta bezeme (Lev. LIV/5) görülmektedir.

Bir başka parça üzerinde kaş ve göz olarak betimlenmiş kabartma bezeme vardır (Lev. CXVIII/2). Kaş ve göz olarak betimlenmiş kabartma bezeme Kaniş Karumu'nda da görülmektedir³⁹³.

³⁹³ Özgüç-Özgüç N. 1953, Res. 246.

Bir küpün omuzunda tüm omuzu çevreleyecek şekilde yapılmış kabartma bezemeler bulunmaktadır. Sırasıyla konsantrik daire, aşağı dönük yarım ay ve içinde dört adet sıralı nokta, üst kısmı sivri iki oval , yine dik açılı yapan üst kısmı sivri oval iki kabartma ve son olarak birbirine boyunduruk ile bağlı iki boğa başı (Lev. LV/1) yapılmıştır.

Yukarıdaki örnekte de görüldüğü gibi çanak çömlekler üzerinde çeşitli hayvan kabartmaları bulunmaktadır. Bir çömleğin omuzu üzerinde balık ve yılan benzeyen çeşitli hayvanlardan oluşan kabartma bezeme (Lev. L/2), gövde ortasında ve alt kısmında kabı çevreleyecek şekilde iki sıra kabartma şerit bezeme vardır. Ayrıca balığı andıran başka bir bezeme bir küpün kulpları arasına yapılmıştır (Lev. LIV/4).

Yan yana yapılmış ve boyunduruk olarak başları birbirine bağlayan nesnenin oluşturduğu kompozisyon Karahöyük'te büyük kaplar üzerinde sevilerek kullanılmıştır. Bir gövde parçası üzerinde iki boğa başı ve boğa başları üzerinde başları birbirine bağlayan boyunduruk ve bunların üzerinde biri yuvarlak biri oval kabartma bezeme bulunmaktadır (Lev. CXVIII/3). Boğaların boynuzları üzerinde dikey çizgi yer almaktadır. Gözler ve burun delikleri daire şeklinde yapılmıştır ve boyunduruğun üzeri baskı halkalarla süslenmiştir. Kabartma olarak bir kaba monte olmak üzere yapılmış iki boğa başı (Lev. CXVIII/4-5) kabaca şekillendirilmiştir ve üzerinde uzun boynuzlu bir hayvana ait boynuzun biri korunmuş başka bir parça (Lev. CXVIII/6) daha bulunmaktadır.

İnce cidarlı keskin karınlı bir kabın parçası üzerinde yırtıcı bir hayvanın belinden itibaren arka kısmı (Lev. CXVIII/8) alçak kabartma olarak yapılmıştır. Anatomik özellikleri oldukça gerçekçidir. Keskin karınlı bir kaba ait olan bir parçadır ve karnın altında kazıma örgü bandı görülmektedir.

Bir çömlek parçasının omuzu üzerinde ayakta köpek (Lev. LI/2) ve bir diğerinde de tavşan (Lev. LI/3) bulunmaktadır. Bunlar dışında Kaniş Karumu'dan tanıdığımız kapların ağız kenarlarına yapılmış üç boyutlu hayvan³⁹⁴ kabartmalarına örnek olabilecek bir kap parçası bulunmaktadır. Kabın ağzını ısıtır şekilde omuzdan ağız kenarına tutturulmuş bir hayvan ve omuzu üzerinde arka arkaya betimlenmiş alçak kabartma halinde iki hayvan daha yer almaktadır (Lev. LI/1). Hayvan kabartmalarının tamamı I.

³⁹⁴ Özgüç 1986a, Lev. 112/1-2.

tabakada bulunmuştur. Bu kaplar üzerindeki hayvan kabartmalarının sitili ile Kaniş Karumu Ib tabakasında bulunmuş banyo kabının üzerindeki aslan, antilop ve bir kuşun sitili birebir benzemektedir³⁹⁵. Ayrıca bu banyo kabı üzerinde hayvanlar dışında merkezinde nokta bulunan çember bezeme de vardır ve bu kabartma çember Karahöyük banyo kabı üzerinde de bulunmaktadır. Kabın ağız kenarını ısırarak hayvan şeklinde yapılmış kulplar Kaniş Karumu II. tabakada³⁹⁶ yaygın olarak kullanılmıştır.

Karahöyük çanak çömlekleri üzerinde insan tasvirleri de bulunmaktadır. Bunlar bazen akıtacak fonksiyonuna sahiptir. Çömlek türü bir kaba ait ağız parçasında hem akıtacak hem bezeme olarak kullanılmış insan figürü (Lev. C/4) yer almaktadır. Kollar iki yana açılarak ağız kenarına bağlanmıştır. Böylelikle kulp görevi görmektedir. Bacaklarını da açmıştır ve her iki bacağının içinden devam eden akıtacak deliği belde birleşmekte ve ağızda tek delik olarak sonlanmaktadır. Ayrıca bir kabın üzerine kabartma olarak yapılmış ayakta göğüslerini tutmuş çıplak kadın (tanrıça) görülmektedir (Lev. CXVIII/7). Çıplak tanrıça Karahöyük'te silindir mühürlerde, kurşun ve fayans figürinlerde görülmekle birlikte ritüel bir kap olarak da karşımıza çıkmaktadır (Lev. CV/1).

Karahöyük'te kabartma olarak yapılmış mimari yapı tasvirleri de bulunmaktadır. İçinde kemikler ve ölü hediyeleri ile birlikte açığa çıkarılmış dikdörtgen formlu bir küpün bir yüzünde kabartma olarak yapılmış ev ya da tapınak olabilecek iki katlı bir yapı betimlenmiştir (Lev. LVII/3). S. Alp bu yapının ev olduğunu ve iki tarafta birer sütun olduğunu ifade etmektedir³⁹⁷. Sütun olarak tanımlanan bu yapı öğeleri uç kısımlarda yapıya doğru kıvrılmaktadır ve bu haliyle sütundan ziyade bir bahçe duvarını andırmaktadır. İç kısımdaki yapı da iki katlı bir ev ya da tapınak olmalıdır. Çatısında saçaklar dışa taşmıştır. Kabın formu ve üzerindeki mimari unsurlar ölü kültürü ile ilişkili olmalıdır. Ayrıca aynı açmada benzer bir küpe ait parçalar bulunmuştur. Bu parçalar üzerinde de benzer bir mimari yapı tasvir edilmiştir (Lev. LVII/4)³⁹⁸.

Eski Hitit Çağı kabartmalı vazolarının kökeninin Kaniş olduğu düşünülmektedir³⁹⁹. Ancak Konya Karahöyük çanak çömlekleri üzerinde görülen hayvan, insan ve mimari yapı tasvirleri de göstermektedir ki Asur Ticaret Kolonileri

³⁹⁵ Özgüç 2005, No. 170-171.

³⁹⁶ Özgüç 2005, No. 108.

³⁹⁷ Alp 1961a, 524.

³⁹⁸ Detaylı tanım ve karşılaştırma için bakınız KP. Tip.5.

³⁹⁹ Coşkun 1979, V.

Çağı'nda Kaniş dışındaki merkezlerde de kabartmalı vazoların öncüsü olarak değerlendirilecek örnekler bulunmaktadır.

2.2.3.3 Baskı Bezeme - Mühür Baskıları

Karahöyük çanak çömleği üzerinde mühür baskıları farklı şekillerde kendini göstermektedir ve Karahöyük'te ilk olarak III. tabakada karşımıza çıkmaktadır. Bunlar kap sahiplerinin mülkiyet işaretleri ya da onları imal eden firmaların markaları ya da yalnızca süsleme amacı ile yapılmış bezeme şeklidir⁴⁰⁰. Mühür baskıları kapların gagaları, gövdeleri ve kulpları üzerine yapılmıştır. Kaniş Karumu'nda çok çeşitli kaplar üzerinde mühür baskıları bulunmaktadır⁴⁰¹.

Konsantrik dairelerden oluşan damga mühür baskıları en yaygın olanıdır ve aynı zamanda ilk örnekleri temsil etmektedir. Bu daireleri gösteren damga mühürler Karahöyük kazılarında bulunmuştur⁴⁰². Konsantrik daireler gösteren baskılar küpler, banyo kapları, çanak, çömlek, testi vb. her türlü kap üzerinde görülmektedir. İlk olarak III. tabakaya ait üç gaga ağızlı testi üzerinde (Lev. LXXXV/6; LXXXVI/1-2) karşımıza çıkmaktadır ve I. tabakaya ait bir gaga ağızlı testi üzerinde de (Lev. LXXXV/7) varlığını devam ettirmiştir. Testiler dışında çift kulplu bir çömleğin omuzunun her iki tarafında (Lev. XLI/5), çanakların omuzları üzerinde (Lev. XXIV/3; XXVII/1), bir küpün gövdesinde aynı damga mührün üç baskısı (Lev. LIV/3) ve bir çok kap parçası üzerinde (Lev. CXIX/1-11) görülmektedir. Birtakım kaplar üzerinde kabartma bezeme ile birlikte kullanılmıştır. Kap parçalarından ikisinin üzerinde iki baskı arasında buruna benzeyen oval kabartma bezeme bulunmaktadır (Lev. CXIX/1-2). Başka bir kap parçası üzerinde 3,8 cm çapında büyük bir yuvarlak damga mühür baskısının bir bölümü korunmuştur (Lev. CXIX/12). Korunan alanda dört daire yer almaktadır⁴⁰³. Konsantrik daire baskıları Kaniş Karumu'nda da sevilerek kullanılmıştır⁴⁰⁴.

Konsantrik dairelerden oluşan damga mühürler dışında farklı baskı yüzeyli mühür baskıları da görülmektedir. Bunlardan biri bir çömleğin ağız kenarına ait bir parçanın üzerinde yıldız şeklindeki baskıdır (Lev. CXIX/13). Karahöyük buluntuları

⁴⁰⁰ Alp 1994a, 6, 144.

⁴⁰¹ Özgüç 1986a, Lev. 102/5, 105/3; Özgüç 1999a, Pl. 67/1, 68/3-4, 104/3; Özgüç 2005, No. 106, 138, 139, 141, 179.

⁴⁰² Alp 1994a, Lev. 23/55-57, 24/58-59.

⁴⁰³ Alp 1994a, 234, No. 299.

⁴⁰⁴ Özgüç 1950, Lev. LXV, Şek. 406; Özgüç 2005, No. 155, 188.

arasında sıklıkla karşılaştığımız yıldız biçimli baskılar daha çok yarım ay biçimli ağırlıklar üzerinde görülmektedir ve S. Alp bu tip baskıların Hitit Çağı'nda çok görülen başlıklı iğnelerin başlarının baskı olarak kullanılması ile oluşturulduğunu belirtmektedir⁴⁰⁵.

Bir çanağın ağız kenarına ait bir parça üzerinde bir merkez etrafında dönen yılan benzeri bir hayvanın başlarından oluşan bir damga mührün üç baskısı bulunmaktadır (Lev. XXVII/4). Bir merkez etrafında dönen hayvan figürlerinin oluşturduğu benzer damga mühür baskıları yarım ay biçimli ağırlıklar üzerinde de görülmektedir⁴⁰⁶.

Bir çömlek parçası üzerinde konsantrik dairelerden oluşan bir baskı ve altında kabartma nokta bezeme, bezemenin her iki yanında aynı damga mührün iki baskısı bulunmaktadır. Mühür alanının çapı 1,5 cm'dir. Yan çizgi bandı ile çerçevelenmiş damga alanında üstte sola bakan büyük bir hayvan başı, onun altında ve solunda sağa dönmüş diğer bir hayvan başı yer almaktadır. Hayvan başlarının altında üçgene benzer iki nesne ve bir de işaret bulunmaktadır. S. Alp buradaki işaretlerin hiyeroglif yazısının erken safhasına ait olduğunu düşünmektedir⁴⁰⁷ (Lev. XL/7).

Dört kulplu bir çömleğin omuzunda kulplar arasında bir damga mührün dört baskısı yer almaktadır. Mühür alanının çapı 1 cm'dir. Mühür yüzeyinde çift başlı kartal betimlenmiştir (Lev. XLIII/6). Çift başlı kartal Karahöyük mühürleri arasında sevilen konulardan biri olarak oldukça sık kullanılmıştır⁴⁰⁸.

Bir çömleğin omuzundaki damga mühür alanında kısa çizgilerle oluşturulmuş bir daire içerisinde ayakta bir hayvan betimlenmiştir (Lev. LI/4). Bir küp parçasının ağız kenarının alt kısmında ise mühür alanında hiyeroglif işaret bulunan yarısı korunmuş bir damga mühür baskısı bulunmaktadır (Lev. LVII/5).

Bezemeli kap parçaları içerisinde iki ayrı kabın parçası üzerinde aynı mührün ikişer baskısı bulunmaktadır (Lev. CXX/1-2). Mühür alanı çapı 2,3 cm'dir. Mührün baskı alanında iki konsantrik daire ve daireler arası altı çizgi ile bölünmüştür ve bu bölünme sonucu oluşturulan alanlarda ve merkezde birer nokta yerleştirilmiştir⁴⁰⁹.

⁴⁰⁵ Alp 1994a, 72, 142.

⁴⁰⁶ Alp 1994a, 235, Şek. 230-231.

⁴⁰⁷ Alp 1994a, 209, No. 206, Şek. 168, Lev. 26/63.

⁴⁰⁸ Alp 1994a, 140, 170, No. 58, Şek. 72.

⁴⁰⁹ Alp 1994a, 232, No. 291, Şek.222.

Yine iki farklı kaba ait iki parça üzerinde 2,2 cm çapında bir damga mührün birden fazla baskısı görülmektedir. İlkinin üzerinde biri tam, biri tama yakın, ikisi çok az korunmuş dört baskı (Lev. CXX/3), diğerinin üzerinde söz konusu mührün bir baskısı ve konsantrik dairelerden oluşan büyük bir mührün baskısı bulunmaktadır (Lev. CXX/4). Ayrıca ağız kenarı parçası olan bu örneğin ağız kenarında yatay yiv bezeme ve yivler üzerinde nokta kabartma bezeme de vardır. Mührün baskı yüzeyinde, mührün alanın ortasında üç konsantrik daire vardır ve dairesel bant ile çevrelenmiştir⁴¹⁰.

Bir diğer parçada ise üzerinde iç içe daireler ve dış kısmında dikey çizgiler sıralanmış bir baskı bulunmaktadır (Lev. CXX/5). Mührün alanının çapı 2,3 cm'dir. Mührün alanında merkezde dörde bölünmüş üç konsantrik daire ve bu alanı çevreleyen dairesel bir bant yer almaktadır⁴¹¹.

Aynı küpün iki parçası üzerinde bir damga mührü ait üç baskı ve her ikisinde de oval kabartma bezeme (Lev. CXX/6-7) görülmektedir. Yuvarlak mührün alanının çapı 4,8 cm'dir. Bu mühründeki simgelerle oluşturulmuş, mührün farklı bir versiyonu başka bir kap parçası üzerinde de karşımıza çıkmaktadır (Lev. CXX/8). Mührün alanının çapı 5,3 cm'dir.

Bir kaba ait başka bir parça üzerinde yuvarlak bir damga mührün bir bölümü korunmuştur (Lev. CXX/9). Daire ile çevrelenmiş alanın içi dörde bölünmüştür ve bölünen alanlar dairenin $\frac{1}{4}$ 'ünü oluşturan daire ile süslenmiştir. Merkezde oluşturulan işaret Konya Karahöyük'te farklı kap kapatmaları üzerinde helezon bantları ile çevrelenmiş farklı versiyonlarıyla karşımıza çıkmaktadır⁴¹². Alacahöyük'te bir küp parçası üzerinde benzer bir mührün iki baskısı görülmektedir⁴¹³.

Bir başka gövde parçası üzerinde yuvarlak bir damga mührün baskısı bulunmaktadır. Mührün alanının çapı 2,1 cm'dir. Mührün alanında altılı helezon yer almaktadır (Lev. CXX/10). Karahöyük, helezon tasvirli mührülerin en önemli merkezidir ve bu mührüler MÖ II. binyılın ilk yarısının ortasından sonra görülmemektedir⁴¹⁴.

⁴¹⁰ Alp 1994a, 231, No. 288, Şek.219.

⁴¹¹ Alp 1994a, 231, No. 289, Şek.220.

⁴¹² Alp 1994a, 200, No. 174-175, Şek. 146-147.

⁴¹³ Koşay-Akok 1966, 47, Lev. 22, No. Al.g.149.

⁴¹⁴ Alp 1994a, 145.

Bir kulp parçası üzerinde yuvarlak bir damga mühür baskısı bulunmaktadır (Lev. CXX/11). Mühür alanının çapı 1,7 cm'dir. Mühür alanının korunmuş olan orta ve alt kısımlarında birbirinin arkasından koştukları anlaşılan üç hayvan betimlenmiştir. Alttaki hayvan boynuzlu ve kanatlıdır. Baskının eksik olan üst kısmında dördüncü bir hayvan olmalıdır. Mühür üslup olarak Halep'te bulunmuş bir mühür ile benzerlik göstermektedir⁴¹⁵.

2.2.3.4 Boya Bezeme

Son olarak boya bezemeden bahsedecek olursak, M.J. Mellink tarafından Geçiş Çağı'na (VI. ve V. tabakalar) tarihlen⁴¹⁶ S. Alp'in "*intermediate*" olarak değerlendirdiği boyalı çanak çömlek Karahöyük'te çağdaş yerleşimlerle (ETÇ III) paralellik göstermektedir⁴¹⁷. Alishar, Acemhöyük gibi merkezlerde de Koloni Çağı'da yaygın görülen boyalı çanak çömlek Kaniş Karumu'nda Ib tabakası sonuna kadar kullanılmıştır⁴¹⁸. Konya Karahöyük'te diğer merkezlerden farklı olarak V. tabakadan sonra yani Koloni Çağı tabakalarında şimdiye kadar yapılan kazılarda hiç ele geçmediği görülmektedir.

Ancak birkaç kap üzerinde kırmızı astar boya ile yapılmış şerit bezeme vardır. Silindir gövdeli-tokmak biçimli bir kabın yan yüzeyinde birbirini kesen kafes oluşturmuş şeritler şeklinde (Lev. XCIII/4), tek kulplu büyük bir matara biçimli kabın geniş yüzeylerinin ortasından dik ve bunu kesen yatay birbirine paralel üç boya bant bezeme (Lev. XCIV/1), üç ayaklı bir maşrapanın silindirik gövdesi üzerinde birbirine paralel üç sıra şerit halinde (Lev. LXIV/6) boya bezeme görülmektedir.

⁴¹⁵ Alp 1994a, 191, No. 127, Şek. 120.

⁴¹⁶ Mellink 1962, 75.

⁴¹⁷ Alp 1961a, 523-524; Alp 1962, 621.

⁴¹⁸ Özgüç 2005, 116.

ÜÇÜNÇÜ BÖLÜM

ASUR TİCARET KOLONİLERİ ÇAĞI'NDA KONYA KARAHÖYÜK ÇANAK ÇÖMLEK FORMLARI

3.1 Açık Kaplar

3.1.1 Geniş Ağızlı Yayvan Kaplar

3.1.1.1 Tabaklar (TB)

Tabaklar içerisine yiyecek koymaya yarayan derinliği az olan yayvan kaplardır⁴¹⁹. Konya Karahöyük'te günlük mutfak kapları içerisinde tabaktan ziyade yükseklikleri ağız çaplarının iki katından fazla olması nedeni ile çanak olarak değerlendirilen kaplar kullanılmıştır. Toplamda beş adet örnek tabak olarak belirlenmiş ve iki tip altında incelenmiştir.

TB.Tip.1

Standart tabak formunda olan bu tipi temsil eden tek bir örnek bulunmaktadır. Basit ağız kenarlı, yuvarlak dipli, yüksekliği 1,7 cm, ağız çapı 11,3 cm olan sığ bir tabaktır (Lev. I/1). Kum ve mika katkılı kırmızı hamurlu ve yalın olup çarkta yapılmıştır. I. tabakaya aittir ve daha büyük boyutlu bir benzeri Acemhöyük II. tabakada⁴²⁰ bulunmuştur.

Tabaklar günlük hayattaki fonksiyonları nedeniyle birçok Koloni Çağı merkezinde yaygın olarak kullanılmıştır. Orta Anadolu'da Acemhöyük dışında Kaniş Karumu II ve Ib tabakaları⁴²¹, Boğazköy⁴²², Alişar⁴²³, Alacahöyük⁴²⁴ ve Ilıca'da⁴²⁵ çok sayıda örnek bulunmuştur. Ayrıca Maşat Höyük V. katta⁴²⁶ yerel çanak çömlek geleneklerine göre üretilmiş çok sayıda tabak tespit edilmiştir. Fakat Karahöyük'te tabaktan ziyade derinliği daha fazla olan çanaklar tercih edilmiştir.

⁴¹⁹ Ökse 2012, 89.

⁴²⁰ Ekmen 2012, 62, Lev.1/1.

⁴²¹ Özgüç-Özgüç N. 1953, Res. 144-148, 150-151.

⁴²² Fischer 1963, Taf. 83-98.

⁴²³ OIP 29, Fig. 167, No. c272, d2678.

⁴²⁴ Koşay-Akok 1966, Lev. 6, No. Al. f12, 7, k74, k75, k76.

⁴²⁵ Orthmann 1967, Taf. 3/24-25.

⁴²⁶ Özgüç 1982, Lev. 46/2-4, Şek. 9-11, 19, 22-25.

TB.Tip.2

Tabak tip 2 olarak değerlendirilen bu tipe giren kaplardan dört adet bulunmaktadır. Bu kaplar basit ağız kenarlı olup yuvarlak ya da düz diplidir. İpleri çapraz iki şeritle dört bölüme ayrılmıştır. Yükseklikleri 1,5 - 3 cm, ağız çapları 8,8 – 11 cm arasında değişmektedir. Örneklerden üçü P Açması'nda farklı odalarda bulunmuştur (Lev. I/2-4). Hamurları kum ve mika katkılı, kırmızı renklidir. İki kırmızı astarlı biri yalıdır. Dördüncü örneğin hamuru kum, mika, taşçık katkılıdır ve yalıdır (Lev.I/5). Çarkta yapılmışlardır. Baharat vb. malzemelerin sunumu için kullanıldığını söylemek mümkündür. Diğer Asur Ticaret Kolonileri Çağı merkezlerinde benzerlerine rastlanmamaktadır. Konya Karahöyük'ün I. tabakasına has kap formlarından biridir.

3.1.1.2 Çanaklar (ÇN)

T. Ökse tarafından Önasya seramik değerlendirmeleri üzerine yapılan yayınlarda, "çapı yüksekliğinin iki katından az olanlara "derin çanak" ya da "kase" çapı yüksekliğinin iki katından fazla olanlara ise "çanak" adı"⁴²⁷ verilmektedir. Bu tanımları dikkatli olarak yaptığımız çalışmada açık kaplar içerisinde çapı yüksekliğinin iki katından fazla olan kaplar çanak, iki katından az olan kaplar ise kâse olarak değerlendirilmiştir.

Konya Karahöyük Asur Ticaret Kolonileri Çağı çanak çömleğinin önemli bir bölümünü çanaklar oluşturmaktadır. Tün tabakalara dağılan 252 adet çanak tez kapsamında incelenmiştir.

Çanaklar temelde 16 ana tip ve bu tiplerde kendi içindeki farklılıklara göre alt tiplere ayrılmıştır. Çanakların tipleri olduğu kadar ebatları da son derece farklılık göstermektedir.

ÇN.Tip.1

Karahöyük çanak repertuarının ilk tipini basit çanaklar oluşturmaktadır. Bunlar ilk olarak ağız kenarlarının şekli, gövde, dip ve kulp gibi eklentileri de dikkate alınarak kendi içerisinde alt tiplere ayrılmıştır. Tez kapsamında Çanak Tip 1 olarak değerlendirilen örneklerin neredeyse tamamını tam kaplar oluşturmaktadır.

⁴²⁷ Ökse 1999, 54; Ökse 2012, 88.

ÇN.Tip.1.1

Çanak Tip.1.1 basit ağız kenarlı, basit çanaklardan oluşmaktadır ve üç alt tip olarak ele alınmıştır.

ÇN.Tip.1.1a

Çanak Tip.1.1a basit profilli ağız kenarlı, yuvarlak gövdeli ve yuvarlak dipli çanaklardır. Cidarları ağız kenarlarına doğru inceltilmiş ve bu şekilde sivri bir kesit oluşturulmuştur. 11 adet sağlam ele geçmiş çanak bulunmaktadır (Lev. II/1-11). Ağız çapları 13,2 ile 29,3 cm, yükseklikleri 4,6 cm ile 10,3 cm arasında değişen ve tamamı çarkta yapılmış kaplardır. İnce katkılı hamurları kırmızı ve sarının farklı tonlarında olup iyi pişirilmiş örneklerdir. Kırmızı astarlı olan iki örnek (Lev. II/3,5) hariç, iç ve dış yüzeyleri genellikle iyi sıvazlanmış, özellikle içi iyice pürüzsüzleştirilmiş yalın çanaklardır. Astarlı olan örneklerin iç yüzeylerinde tamamen dış yüzeylerinde ise ağız kenarı astarlanmıştır. Bir kısmının yüzeyinde pişirme esnasında maruz kaldığı ısıdan kaynaklı olarak renk farklılıkları meydana gelmiştir. Kırmızı astarlı örneklerden biri II. tabakada diğerleri I. tabakada bulunmuştur.

Kaniş Karumu'nda en çok bulunan ve bütün yapı katlarında görülen çanak tipidir⁴²⁸; Kaniş Geç Saray⁴²⁹, Eski Saray⁴³⁰; Alişar⁴³¹, Acemhöyük'ün I.-IV. tabakaları ile Arıbaş Mezarlığı'nda⁴³²; Boğazköy Aşağı Şehir 4⁴³³, Büyükkale IVd ve IVc⁴³⁴, Osmankayası Mezarlığı'nda⁴³⁵; Kaman Kalehöyük⁴³⁶, İkiztepe⁴³⁷, İmikuşağı⁴³⁸ ve yerel farklılıklarla Beycesultan'ın V. tabakasında⁴³⁹ görülmektedir. Ayrıca daha sonraki dönemde Boğazköy'de Büyükkale IV c, b, a ve III. tabakalarında⁴⁴⁰ ve Aşağışehir 3. ve 2. tabakalarında görülmeye devam etmiştir⁴⁴¹.

⁴²⁸ Özgüç 1950, 68, Lev. LXIX, Şek. 459-461.

⁴²⁹ Özgüç 1999a, 12, Fig. A. 7-9.

⁴³⁰ Özgüç 1999a, 26, Pl. 79/1. Fig. B. 91.

⁴³¹ OIP 29, Fig. 167, No. d2589, Pl. IV, No. d2589.

⁴³² Ekmen 2012, 66, Lev. 1 3-9.

⁴³³ Neve 1984, 75, Fig. 10/60.

⁴³⁴ Fischer 1963, 137, Kat. No. 689.

⁴³⁵ Bittel vd. 1958, Lev. 4/1.

⁴³⁶ Omura 1996, Fig. 27/5.

⁴³⁷ Alkım vd. 1988, 25, Pl. II/5.

⁴³⁸ Konyar 2007, 412, Res. 2,3.

⁴³⁹ Lloyd-Mellaart 1965, Fig. P.4, No. 7-8.

⁴⁴⁰ Fischer 1963, 137-138, Taf. 83.

⁴⁴¹ Fischer 1963, 138, Kat. No. 711-714.

ÇN.Tip.1.1b

Bu tip altında değerlendirilen toplam 37 adet örnek bulunmaktadır ve ağız kenarının kesitine göre iki grupta ele alınmıştır. Sağlam olan ilk 23 adedi (Lev.III/1-23) basit profilli, cidarı uca doğru inceltilerek sivri bir görünüm kazanmış ağız kenarlı, yuvarlak gövdeli ve yuvarlak dipli küçük ölçekli çanaklardır. Ağız kenarlarının hafif içe dönük olduğunu söylemek mümkündür. Bu grubun ÇN.Tip.1.1a'dan ayrı alt tip olarak değerlendirilmesinin nedeni cidar kalınlıklarının ebatlarına oranının daha fazla olması, daha kaba ve dış yüzeylerinin özensizliğidir. Tamamı kum ve mika katkılı olup bir kısmında kireç katkı görülmekle birlikte bir kısmında bitki ve az sayıda örnekte de taşçık görülmektedir. Sekiz adedi kırmızı astarlı, kalanları ise yalındır. Astarlı olan örneklerden ikisinin hem içi hem dışı, birinin sadece dışı, beşinin ise yalnızca içi astarlıdır. Bu gruptaki çanakların da tamamı çarkta yapılmış ve içleri ıslakken düzleştirilmiştir. Tamamı iyi pişmiş örneklerdir ve bir kısmının yüzeyinde pişmeden kaynaklı renk farklılıkları bulunmaktadır. Ağız çapları 8,2 ile 16,7 cm, yükseklikleri 2 ile 5,8 cm arasında değişmektedir. İlk olarak IV. tabakada görülen bu grup III. tabakada kullanılmaya devam etmiştir. Biçimi değişmeden II. ve I. tabakalarda yaygın olarak kullanılmıştır. Örneklerden biri mezar hediyesi olarak bir küp içerisinde (Lev. III/19) bulunmuş, diğerleri mekanlarda ve çöp çukurlarında bulunmuştur. Bu da ağırlıklı olarak günlük yaşamda kullanıldıklarının göstergesidir.

ÇN.Tip.1.1b olarak değerlendirilen ikinci grup 14 adetten oluşmaktadır. Bu grup da yuvarlak gövdelidir ancak ağız kenarları sivri değil yuvarlak profillidir. Kırmızı ve krem renkli hamurlu, tamamı kum ve mika katkılı, bir kısmı kireç, bir kısmı ince taşçık katkılı hamurlu olup bir kısmının yüzeyinde bitki kalıntıları görülmektedir. Tamamı çarkta yapılmış yalın çanaklardır. Dipleri kesici bir alet ile kesilmiş, bir kısmı düzeltilmiş bir kısmı kabaca bırakılmıştır. Ağız çapları 20 ile 12,2 cm, yükseklikleri 6,4 ile 3,5 cm arasında değişmektedir. Biri IV. tabakada diğerleri II. ve I. tabakalarda bulunmuştur (Lev. IV/1-14).

ÇN.Tip.1.1b benzerleri Kaniş Eski Saray⁴⁴², Kaniş Geç Saray⁴⁴³, Alişar⁴⁴⁴; sivri veya yuvarlak dipli, hafif içe çekik ağız kenarlı örnekleri Boğazköy Büyükkale IVd⁴⁴⁵,

⁴⁴² Özgüç 1999a, 26,54, Pl. 79/2-6, Fig. E. 1-5.

⁴⁴³ Özgüç 1999a, Pl.65, 3-4, Fig. A.7-11.

⁴⁴⁴ OIP 29, Fig. 166, No. d2848; Fig. 167, No. e652, d2664.

⁴⁴⁵ Orthmann 1984, 38, No. 116-125; Fischer 1963, 138, 140, Kat. No. 706, 717, 819-820.

Aşağışehir 4⁴⁴⁶, Kuzeybatı Yamacı 8c - 8d⁴⁴⁷, 8b⁴⁴⁸ ve 8a⁴⁴⁹, Acemhöyük II. ve III. tabakalar⁴⁵⁰, Beycesultan IVc⁴⁵¹, İkiztepe⁴⁵², Gordion⁴⁵³ ve Çavlum⁴⁵⁴ gibi merkezlerde tüm Koloni Çağı boyunca görülmektedir. Ayrıca dipleri kesici bir aletle kesilmiş örnekleri Kaman Kalehöyük IIIc tabakası VIII. sektörde karşımıza çıkmaktadır⁴⁵⁵.

Ayrıca II. binyılın Koloni sistemi dışında bulunan Batı Anadolu'da basit çanakların benzer örnekleri Panaztepe⁴⁵⁶, Liman Tepe⁴⁵⁷, Laodikeia-Asopos Tepesi⁴⁵⁸, içe hafif eğik ağız kenarlı örnek Ayasuluk Tepesi⁴⁵⁹, Beylerbeyi Höyük⁴⁶⁰ ve Milet III. tabaka'da⁴⁶¹ görülmektedir.

ÇN.Tip.1.1c

ÇN.Tip.1.1c'nin hem hamur hem form özellikleri Tip.1.1b ile paralellik göstermektedir. Ancak bu tip çanakların dipleri düzdür. Ağız kenarlarının kesitine göre iki grupta ele alınmıştır. Tamamı çarkta yapılmış, yalın ve iyi pişirilmiş olup bir kısmının yüzeyinde pişme esnasında ısının farklı dağılımından dolayı renk farklılıkları oluşmuştur. İlk gruptaki çanakların büyük bir kısmının dipleri ip ile kalanları spatula benzeri kesici bir aletle kesilmiştir (Lev. V/1-15). Ağız çapları 9,8 ile 15,6 cm, yükseklikleri 4 ile 5,6 cm arasında değişmektedir. Tamamında kum ve mika katkı, bir örnekte ilaveten taşçık katkı vardır. Bir kısmının yüzeyinde yine bitki izleri seçilebilmektedir. İlk olarak III. tabakada tespit edilmiş bu tip yoğun olarak II. tabakada kullanılmıştır. I. tabakada görülmemektedir. Mekanlarda, kuyu ve çöp çukurlarında bulunan örneklerin günlük kullanım için yapılan basit kaplar olduğu görülmektedir.

Bu tipin ikinci grubunu yine düz dipli basit çanaklar oluşturmaktadır. Ancak burada ağız kenarı kesitleri yuvarlak ya da hafif düz profillidir. Bazılarının ağız kenarı

⁴⁴⁶ Fischer 1963, 138, Kat. No. 707-710.

⁴⁴⁷ Orthmann 1963,31 , No.172.

⁴⁴⁸ Orthmann 1963, 41, No. 315.

⁴⁴⁹ Orthmann 1963, 44, No. 341-346.

⁴⁵⁰ Emre 1968, 64-65, 88-90.

⁴⁵¹ Lloyd-Mellaart 1965, Fig. P.16. No.12-14.

⁴⁵² Alkım vd. 1988, Pl. II/10-11.

⁴⁵³ Mellink 1956, Lev. 15/e-l; 30/a-d, g, i.

⁴⁵⁴ Bilgen 2005, 24, Lev. LXXI/17-18.

⁴⁵⁵ Omura 2006, 37, Fig. 84-85.

⁴⁵⁶ Günel 1999, 41, Lev. 1-3, 6.

⁴⁵⁷ Aykurt 2020,18, Tab. 13a/C2.

⁴⁵⁸ Konakçı 2014a, 66, Çiz. 2 / ÇT 2-3.

⁴⁵⁹ Konakçı 2014c, 391, Çiz. 1/3.

⁴⁶⁰ Konakçı 2017, Fig. 3-5.

⁴⁶¹ Raymond 2005, 243, Fig.12/AT.98.279.10; AT.98.188.2.

hafif içe çekiktir. Krem, gri ve çoğunluğu kırmızı renkli hamurludur. Tamamı kum ve mika katkılı, dört adedi ilaveten kireç katkılı olup bazılarının yüzeyinde bitki kalıntıları görülmektedir (Lev. VI/1-14). Yükseklikleri 4,8 ile 8,1 cm, ağız çapları 11 ile 17 cm arasında değişmektedir. İlk olarak IV. tabakada ortaya çıkmış kesintisiz olarak bütün Koloni Çağı tabakalarında kullanılmıştır.

Düz dipli basit çanakların benzerleri ayrıca Kaniş Eski Saray⁴⁶² ve Konya Karahöyük örneklerinde olduğu gibi ip ile kesilmiş örnekleri Kaman Kalehöyük III. tabakasında ele geçmiştir⁴⁶³. Acemhöyük I. tabakada⁴⁶⁴, Alishar⁴⁶⁵, Boğazköy Kuzeybatı Yamacı 8c - 8d⁴⁶⁶, Büyükkale IVd⁴⁶⁷; İkiztepe⁴⁶⁸ ve Beycesultan V, IVc⁴⁶⁹ tabakalarında görülmektedir.

Tip 1.1b benzeri yassıca yuvarlak dipli ve 1c benzeri düz dipli örneklerine Kaniş Karumu Ib tabakasında rastlanmaktadır⁴⁷⁰. Kayseri'de yapılan yüzey araştırmalarında Yeniçubuk Höyük'te de bulunmuştur⁴⁷¹.

Ayrıca Batı Anadolu'da Limantepe⁴⁷² ve Laodikeia-Asopos Tepesi⁴⁷³ gibi merkezlerde karşımıza çıkmaktadır.

Birçok Koloni Çağı merkezinde karşımıza çıkan ÇN.Tip.1.1'in yuvarlak dipli örnekleri IV. tabakadan, düz dipli örnekler ise ilk olarak III. tabakadan itibaren görülmektedir. Höyük üzerinde ve eteğinde birçok açmada tespit edilmiştir ve bu da Karahöyük'te günlük hayatta yaygın olarak kullanıldıklarının kanıtıdır.

ÇN.Tip.1.2

Bu tipi oluşturan çanaklar dışa açılan ağız kenarlı, dibe doğru daralan dışa hafif bombeli düz huni biçimli gövdeli ve yuvarlak dipli kalın cidarlı çanaklardır. Ağız çapları 19,4 ile 25,2 cm, yükseklikleri 5,8 ile 9,3 cm arasında değişmektedir. 15 tam bir

⁴⁶² Özgüç 1999a, 26,54, Fig. B. 92, E.7.

⁴⁶³ Omura 1993, 314, Res.10/5-6.

⁴⁶⁴ Ekmen, 2012, 67, Lev. 2/10.

⁴⁶⁵ OIP 29, Pl. IV, No. e1782.

⁴⁶⁶ Orthmann 1963, 31, No.ç170-171.

⁴⁶⁷ Fischer 1963, 113, Kat. No. 88, 89.

⁴⁶⁸ Alkım vd. 1988, Pl. II/3; Alkım vd. 2003, 31, 117; Pl. XXII/3-4; XXXVIII/3, XXXIX/3, LXIX//2-3.

⁴⁶⁹ Lloyd-Mellaart 1965, Fig. P.4, No. 15; Fig. P.5, No.3, 14-15; Fig. P.16, No.15-18.

⁴⁷⁰ Özgüç-Özgüç N. 1953, 41, Res. 148, 150.

⁴⁷¹ Yıldırım 1998, 255-256, Lev. I/17.

⁴⁷² Aykurt 2020, 19, Tab. 13a/C3a.

⁴⁷³ Şimşek-Konakçı 2013, 9, Res. 18/1-3; Konakçı 2014a, Çiz. 1 / ÇT 3.

parça ile temsil edilen grubun (Lev. VII/1-16) tamamı I. tabakada bulunmuş olup kırmızı astarlı (Lev. VI/6) olan bir örnek hariç diğerleri yalındır. İçleri ıslakken sıvazlanarak düzleştirilmiştir.

İkisi krem, ikisi gri renkli hamurlu olup diğerleri kırmızı renkli hamurludur. Tamamının hamurunda kum, biri dışında mika, çoğunluğunda kireç, taşçık ve bitki katkı bulunmaktadır. Tamamı çarkta yapılmış, iyi pişirilmiştir ve bir bölümünün yüzeylerinde pişmeye dayalı renk farklılıkları görülmektedir. Biri L Açması'nda saray olarak tanımlanan yapıda büyük banyo kabı içerisinde bulunmuş olup diğerleri höyük üzerinde farklı açmalarda bulunmuştur. Karahöyük'te I. tabakada yaygın olarak kullanıldığı görülen bu tip çanakların bir benzeri Kaman Kalehöyük Yuvarlak Yapı⁴⁷⁴ ve Konya'da yapılan yüzey araştırmalarında Zoldura Höyük, Fasıllar, İşgalaman Çingene Höyük, Sızma Höyük ve Okçu gibi çeşitli höyüklerde görülmektedir⁴⁷⁵.

ÇN.Tip.2

Bu tip ağız kenarlarının içeri kalınlaştırılmış olması nedeniyle ayrı bir tip altında değerlendirilmiş basit gövdeli çanaklardır. Yuvarlak omuzlu, yayvan gövdeli, yuvarlak ya da düz dipli, kalın cidarlı büyük çanaklardan oluşan toplam 22 adet örnek bulunmaktadır. (Lev. VIII/1-8; IX/1-14). Ağız çapları 20,8 ile 33,4 cm, yükseklikleri 5,1 ile 13,6 cm arasında değişmektedir. Dört örnek II. tabakada, diğerleri I. tabakada bulunmuştur. Kırmızı astarlı bir örnek hariç diğerleri yalındır. İçleri ıslakken sıvazlanarak düzleştirilmiştir. Tamamı kum ve mika katkılı, büyük bir kısmı kireç katkılı, az sayıda örnek taşçık katkılıdır. Hamur rengi çoğunlukla kırmızı olup krem ve gri hamurlu olanlar da bulunmaktadır.

İçe kalınlaştırılmış ağız kenarlı çanaklar Kaniş Karumu'nun bütün yapı katlarında en çok bulunan çanaklar arasındadır⁴⁷⁶ ve Geç Saray'da da kullanılmıştır⁴⁷⁷. Acemhöyük'ün I.-IV. tabakalarında⁴⁷⁸, Boğazköy Kuzeybatı Yamacı 8b⁴⁷⁹, 8a⁴⁸⁰ tabakalarında, Aşağışehir 5.⁴⁸¹, 4. ve 3. tabakalarda⁴⁸², 2. ve 1. tabakalarda⁴⁸³;

⁴⁷⁴ Omura 2001a, 20, Fig. 58.

⁴⁷⁵ Bahar-Koçak 2004, 72, Çiz. 26/1-5.

⁴⁷⁶ Özgüç 1950, 68, Lev. LXIX, Şek. 466.

⁴⁷⁷ Özgüç 1999a, 12, Pl. 65/1-2, Fig. A. 1-5.

⁴⁷⁸ Ekmen 2012, 68, Lev. 2/1-6.

⁴⁷⁹ Orthmann 1963, 37-38, No. 262-263, 271.

⁴⁸⁰ Schirmer 1969, 145, No. 63; Orthmann 1963, 44, No. 347-351.

⁴⁸¹ Fischer 1963, 139, Kat. No. 755-777.

⁴⁸² Fischer 1963, 139, 142, Kat. No. 762-764, 896-897.

Alışar'da⁴⁸⁴, Alacahöyük IV. tabakada⁴⁸⁵, Beycesultan V. ve IVc tabakalarında⁴⁸⁶, Gordion⁴⁸⁷, Kayalıpınar⁴⁸⁸, İkiztepe⁴⁸⁹, Kaman Kalehöyük IIIb⁴⁹⁰ ve İnandıktepe IV. yapı katında (Eski Hitit)⁴⁹¹ ve İmikuşağı 10. tabaka (Eski Hitit)⁴⁹² bulunmuştur.

ÇN.Tip.3

Çanak tip 3 ağız omuzdan dik yükseltilmiş, cidar kalınlığı uca doğru inceltilmiş sivri uçlu basit ağız kenarlı, hafif keskin omuzlu, küresel gövdeli, yuvarlak dipli ve ince cidarlı çanaklardır. Krem renkli iki örnek hariç kırmızı hamurlu, tamamı kum, biri hariç mika, bir kısmı kireç katkılı hamurlu olup bir kısmının hamurunda bitki kalıntıları da görülmektedir. Bu grupta değerlendirilen 11 örneğin (Lev.X/1-11) tamamı yalın, iç yüzeyleri hamur ıslakken sıvazlanarak düzleştirilmiş ve pürüzsüzleştirilmiştir.

Bunların dışında iki çanağın cidarı diğer örneklerden farklı olarak daha kalındır, ancak biçimleri itibariyle benzerlik gösterdikleri için bu tip altında değerlendirilmiştir (Lev. X/12-13). Birinin hamuru gri renkli diğerinin kırmızı renklidir ve yalın örneklerdir.

Tamamı çarkta yapılmış, iyi pişirilmiş kaplardır ve az sayıda örneğin yüzeyinde pişirmeden kaynaklı renk dalgalanmaları bulunmaktadır. Bu tipe giren bütün kaplar I. tabakada bulunmuştur.

Keskin omuzlu benzerleri Kaniş Geç Sarayda⁴⁹³, Kaman Kalehöyük⁴⁹⁴, Boğazköy Aşağışehir 4. tabaka⁴⁹⁵, sivri dipli ve yuvarlak dipli örnekleri Acemhöyük⁴⁹⁶, Beycesultan V⁴⁹⁷, Çavlum⁴⁹⁸ ve Yozgat - Kazankayası Mezarlığı'nda⁴⁹⁹, sivri dipli

⁴⁸³ Fischer 1963, 140, Kat. No. 801, 804-805.

⁴⁸⁴ OIP 29, Fig. 166, No. d2830; Fig. 168, No. d2679.

⁴⁸⁵ Koşay-Akok 1966, 30, Lev. 9, No.g320; Koşay-Akok 1973, Lev. LXXI, No. p27; Lev. LXXI, No. p42, n9, n11, n169, n170; Lev. LXXII, No. p34.

⁴⁸⁶ Lloyd-Mellaart 1965, Fig. P.3, No. 25-26; Fig. P.4, No.17-18; Fig. P.16, No. 20-21.

⁴⁸⁷ Mellink 1956, Lev. 30/j.

⁴⁸⁸ Temizer 1954, 323, Res. 12a/2.

⁴⁸⁹ Alkım vd. 1988, 25, Pl. II/5.

⁴⁹⁰ Omura 2001a, 17, Fig. 33-34; Omura 2003, 27, Fig. 69-71.

⁴⁹¹ Özgüç 1988, 9, Lev. 21/1-3, Res.1-3.

⁴⁹² Sevin 1987, 307, Res. 18/f.

⁴⁹³ Özgüç 1999a, 12, Fig. A. 6, 8.

⁴⁹⁴ Omura 2001a, 20, Fig. 59.

⁴⁹⁵ Fischer 1963, 139-142, Kat. No. 765 - .895.

⁴⁹⁶ Öztan 1993, 282-283, Çiz. 3/Ac.91-134; Ekmen 2012, 67, Lev. 3/1-4; Türker 2008, 95, Lev. XVI/29-32.

⁴⁹⁷ Lloyd-Mellaart 1965, Fig. P.4, No. 20; Fig. P.5, No. 6.

⁴⁹⁸ Bilgen 2005, 23, Lev. LXXI/2-12.

⁴⁹⁹ Özgüç 1978, 23, Lev. 58, Şek. 20, 21-22.

örneđi Alacahöyük'te⁵⁰⁰ görölmektedir. Batı Anadolu'da ise yuvarlak dipli örnekleri Troia⁵⁰¹, Demircihöyük⁵⁰² ve Ilıca'da⁵⁰³ karřımıza çıkmaktadır.

ÇN.Tip.4

Dördüncü tip omurgalı çanaklardan oluşmaktadır. Omurga, dip ve kulp gibi özellikler dikkate alınarak alt tiplere ayrılmıştır.

ÇN.Tip.4.1

İçe çekik basit ağız kenarlı, hafif yuvarlak omurgalı, dışa bombeli huni gövdeli, düz dipli tek örnekten oluşmaktadır (Lev. XI/1). Kum, mika ve kireç katkılı kırmızı renkli hamurlu ve yalındır. İçi ıslakken iyice sıvazlanarak düzleştirilmiş, yalın olup perdahsızdır. Yüksekliđi 10,7 cm, ağız çapı 23,4 cm'dir. L Açması'nın III. tabakasında bulunmuştur.

ÇN.Tip.4.2

Bu tip altanda deđerlendirilen çanaklar omurgalarına göre iki grup oluşturmaktadır. İlk grup içe çekik basit ağız kenarlı, hafif yuvarlak omurgalı, halka dipli derin çanaklardır. Ağız kısmı omuzdan itibaren içe daraltılarak yuvarlak hatlı bir omurga oluşturulmuştur. Omurgadan itibaren gövdenin alt kısmı dışa hafif bombe yaparak daralmaktadır. Biri parça dördü tam olmak üzere beş örnek vardır (Lev.XI/ 2-6). Mika ve kum katkılı kırmızı hamurlu olan örneklerden birinde ince kireç katkı da bulunmaktadır. Tamamının içi ve dışı kırmızı astarlı (bir örnekte dış yüzeyde astar gövde altına kadar uygulanmıştır) ve perdahlıdır. Ağız çapları 16 ile 29,4 cm, yükseklikleri 9,2 ile 14,3 cm arasında deđişmektedir. IV., III. ve I. tabakalarda bulunmuştur.

Bu tipin ikinci grubunun oluşturduğu örneklerin omurgaları daha keskindir. İkiisi tam, dördü parça olmak üzere altı örnekle (Lev. XI/1-6) temsil edilmektedir. Tamamı kum ve mika katkılı olup üç örnekte taşçık ta katkı olarak kullanılmıştır. Çark yapımı, kırmızı astarlı ve perdahlı kaplardır. İlk defa II. tabakada tespit edilmiş olup I. tabakada da kullanılmaya devam etmiştir.

⁵⁰⁰ Koşay-Akok 1973, Lev. XXII, No. p25

⁵⁰¹ Blegen vd. 1951, Şek. 238/A28.

⁵⁰² Seeher 2000, 213, Şek. 67, G567c; 68, G601b.

⁵⁰³ Orthmann 1967, Taf. 1/4-5.

Çanak Tip.4.2 olarak değerlendirilen basit içe çekik ağız kenarlı keskin omurgalı, tamamı halka dipli olan çanaklar, kulplu ya da kulpsuz örneklerle Kaniş Karumu I.–IV. tabakalarda⁵⁰⁴ yaygın olarak evlerde ve ölü hediyesi olarak mezarlarda bulunmuştur⁵⁰⁵. Kaniş Karumu dışında Acemhöyük'ün I.-III. tabakalarında⁵⁰⁶ ve Arıbaş Mezarlığı'nda⁵⁰⁷ birebir benzerleri görülmektedir. Ayrıca Tarsus Gözlükule⁵⁰⁸, Boğazköy Kuzebatı Yamacı 8a⁵⁰⁹, 8b⁵¹⁰, 8c-8d⁵¹¹ tabakalarında ve boya bezemeli benzeri Alişar Höyük'te⁵¹² bulunmaktadır. Konya civarında yapılan yüzey araştırmalarında Okçu Höyük ve Çomaklar Höyük'te de tespit edilmiştir⁵¹³.

Batı Anadolu'da Ilıca Mezarlığı'nda⁵¹⁴, düz dipli örneği Liman Tepe'de farklı mimari tabakalarda⁵¹⁵, Panaztepe'de⁵¹⁶, Laodikeia-Asopos Tepesi⁵¹⁷, Ayasuluk Tepesi⁵¹⁸ ve Lykos Vadisi'nde Beylerbeyi Höyük'te⁵¹⁹ Orta Tunç Çağı tabakalarında görülmektedir.

Karahöyük'te omurgalı halka dipli derin çanaklardan Tip 4.2'ye giren örneklerin IV. ve III. tabakada bulunanları yuvarlak omurgalıdır. II. ve I. tabakada ise hem yuvarlak omurgalı hem de keskin omurgalı örnekler bulunmaktadır. I. tabakada bulunan keskin omurgalı örneklerin omurga keskinliği daha fazladır. Sonuç olarak omurgalı çanaklar IV. tabakadan I. tabakaya doğru omurgaları keskinleşerek varlığını korumuştur.

ÇN.Tip.4.3

Bir çanağın ağız kenarı parçasına ait tek bir örnek bulunmaktadır (Lev. XIII/1). İçe çekik basit ağız kenarlı, keskin omurgalı, yatay kulplu bir çanaktır. İki kulplu ve halka dipli olması yüksek olasılıktır. Çark yapımı, krem renkli hamurlu ve yalındır.

⁵⁰⁴ Özgüç 1950, 68, Lev. XLV. Şek. 197-205; Lev. LXX, Şek. 484-485.

⁵⁰⁵ Özgüç 1950, 82, Lev. LXXIX, Şek. 613-615; Özgüç-Özgüç N. 1953, 41, Res. 148, 166-167.

⁵⁰⁶ Türker 2008, 97, Lev. XVII/1-5.

⁵⁰⁷ Öztan 1998, Şek. 1/1.

⁵⁰⁸ Goldman 1956, Pl. 286/747.

⁵⁰⁹ Orthmann 1963, 39, No. 274-275; Schirmer 1969, 44, No. 27-28.

⁵¹⁰ Orthmann 1963, 37, No. 261.

⁵¹¹ Orthmann 1963, 31, No.179-182.

⁵¹² OIP 19, Pl.X, No. b2806.

⁵¹³ Bahar-Koçak 2004, 72, Çiz. 27/1-2.

⁵¹⁴ Orthmann 1967, Taf. 1/13.

⁵¹⁵ Aykurt 2020, 25, Tab. 13a/C11a.

⁵¹⁶ Günel 1999, 44, Lev. 31/3-7.

⁵¹⁷ Şimşek-Konakçı 2013, 9, Res. 18/7; Konakçı 2014a, 66, Çiz. 2 / ÇT 10c.

⁵¹⁸ Konakçı 2014c, 391, Çiz. 1/11.

⁵¹⁹ Konakçı 2017, Fig. 4/6.

Ağız çapı 24 cm'dir. Keskin omurganın alt ve üst kısmında kabartma olarak yapılmış nokta sırası bulunmaktadır. X Açması'nda I. tabakada bulunmuştur. Benzer bir örnek Kaniş Geç Saraydaele geçmiştir⁵²⁰.

İçe çekik basit ağız kenarlı, keskin omurgaya tutturulmuş çift kulplu örneklerin benzerleri sivri dipli ve yuvarlak dipli olarak Boğazköy Büyükkale IVd tabakasında bulunmaktadır⁵²¹.

ÇN.Tip.5

Bu tipi dışa kalınlaştırılmış ağız kenarlı, daraltılmış ağızlı, halka dipli derin çanaklar oluşturmaktadır. Kendi içerisinde farklılıklar dikkate alınarak üç alt tipe ayrılmıştır.

ÇN.Tip.5.1

Dışa kalınlaştırılmış dik ağız kenarlı, yuvarlak omurgalı, yuvarlak gövdeli ve halka diplidir. Kum, mika ve kireç katkılı kırmızı hamurlu, çarkta yapılmış, yalın tek bir örnek bulunmaktadır (Lev. XIII/2). Yüksekliği 10,9 cm, ağız çapı 17 cm'dir. I. tabakada bulunmuştur. Acemhöyük'te II. tabakada bulunmuş içi kırmızı haç bezemeli bir çanak ile benzerlik göstermektedir⁵²².

ÇN.Tip.5.2

Dışa kalınlaştırılmış ağız kenarlı, yuvarlak omurgalı, hafif dışa bombeli huni biçimli gövdeli, halka dipli tek bir örnek ile temsil edilmektedir (Lev. XIII/3). Kum, mika ve kireç katkılı kırmızı hamurlu, dışı kırmızı astarlı ve perdahlıdır. Çarkta yapılmış yüksekliği 11,9 cm, ağız çapı 20,8 cm'dir. I. tabakada ele geçmiştir.

ÇN.Tip.5.3

Keskin omurgadan itibaren içe çekilerek daraltılmış ağızlı, dışa kalınlaştırılmış ağız kenarlı, omurga üzerinde birbirinin simetrisi ip delikli iki üçgen kulplu, ince halka dipli derin çanak tek örnekle temsil edilmektedir (Lev. XIII/4). Kum, mika ve kireç

⁵²⁰ Özgüç 1999a, 12, Fig. A. 11.

⁵²¹ Orthmann 1984, 40, No. 126-128.

⁵²² Türker 2008, 98, XVIII/1.

katkılı kahverengi hamurlu, içi ve dışı kahverengi astarlı, perdahlı ve çarkta yapılmıştır. Yüksekliği 10,4 cm, ağız çapı 21,7 cm'dir. II. tabakada bulunmuştur.

Çanak tip 5 Kaniş Karumu'nda bulunmuş boyalı bir parça ile benzerlik göstermektedir⁵²³.

ÇN.Tip.6

Bu tipe giren çanaklar içe çekik basit ya da kalınlaştırılmış ağız kenarlı yuvarlak omurgalı, yuvarlak gövdeli ve halka dipli çanaklardır. Kendi içerisindeki küçük farklılıklardan dolayı iki alt tipe ayrılmıştır. Bu tipin önde gelen karakteristik özelliklerinden biri de üzerinde iki ip deliği bulunan yatay çift tutamak kulplu olmasıdır.

ÇN.Tip.6.1

İçe çekilmiş, basit profil veren ağız kenarlı, hafif yuvarlak omurgalı, halka dipli çanaklardır. Gövdeleri yarım daire formundadır. Bu alt tipi iki örnek temsil etmektedir.

İlk örneğin ağız kenarını dıştan çevreleyen bir yiv bezeme ve kulplar arasında karşılıklı iki üçgen biçimli kabartma vardır (Lev. XIV/1). Dışı kırmızı astarlıdır. İkinci örneğin omuz kısmına kabartma olarak eklenmiş yatay şerit üzerine parmakla basılarak bezeme yapılmıştır ve yalındır (Lev. XIV/2). Ağız çapları 21,6 ve 22,3 cm, yükseklikleri ise 9,3 ve 7,7 cm'dir. Çark yapımı olan iki örnek de kum, mika ve kireç katkılıdır. I. tabakada bulunan bu çanakların benzeri Beycesultan IVa tabakasında (Eski Hitit) görülmektedir⁵²⁴.

ÇN.Tip.6.2

Çanak tip 6'nın ikinci alt tipini içe dönük ve kalınlaştırılmış ağız kenarlı, hafif yuvarlak omurgalı, dışa bombeli huni gövdeli, halka dipli, iki ip delikli karşılıklı çift tutamak kulplu çanaklar oluşturmaktadır. Biri tam yedisi tamamlanabilir parça olmak üzere toplamda sekiz örnekle temsil edilmektedir (Lev. XIV/3-5, XV/1-5). Biri kırmızı astarlı, diğerleri yalın olup ikisinin iç kısmı perdahlıdır. Tamamı kum ve mika katkılı, dördü kireç, ikisi de ince taşçık katkılı, kırmızı, krem ve kahverengi hamurlu kaplardır. Ağız Çapları 14,2 cm ile 36 cm arasında değişmektedir. Tam olan örneğin yüksekliği 13,6 cm'dir.

⁵²³ Özgüç-Özgüç N. 1953, Res. 463.

⁵²⁴ Lloyd-Mellaart 1965, Fig. P.33, No. 28.

Omuzları üzerinde yiv bezeme vardır, tam olan örneğin ağız kenarının dışında dört adet kabartma nokta bezeme bulunmaktadır (Lev. XIV/3). Tamamı I. tabakada bulunmuş olan bu çanaklar I. tabakaya has kap formları arasında yer almaktadır.

Bunların dışında farklı kulp uygulaması olan tek bir örnek de bu tip altında değerlendirilmiştir. İçe dönük ve hafif kalınlaştırılmış ağız kenarlı, yuvarlak omuzlu ve kürevi gövdeli, halka dipli çanak, dört yatay tutamak kulpludur (Lev. XV/6). Gövdenin yarısından itibaren kaideye kadar dört geniş yiv bezeme bulunmaktadır. Kum ve mika katkılı ince kırmızı hamurlu, hem içi hem de dışı kırmızı astarlıdır ve dış yüzeyi perdahlıdır. Yüksekliği 9 cm, ağız çapı 20,5 cm'dir.

Benzer ağız kenarlı çanaklar Kaniş Karumu'nda az sayıda olmakla birlikte görülmektedir, ancak parçalar halinde bulunduğu için kulpunun varlığı bilinmemektedir⁵²⁵. Ayrıca Boğazköy Büyükkale IVc tabakasında da karşımıza çıkmaktadır⁵²⁶.

ÇN.Tip.7

Çanak tip 7 dışa çekik basit ağız kenarlı, "S" profilli, keskin omurgalı çanaklardan oluşmaktadır. Bu tip Konya Karahöyük'te sevilerek kullanılmıştır. Dip, kaide ve kulp gibi farklılıklar göz önünde bulundurularak alt tiplere ayrılmıştır.

ÇN.Tip.7.1

Bu tip dışa çekik "S" profilli basit ağız kenarlı, hafif keskin omurgalı, yayvan gövdeli ve yuvarlak dipli, ağız çapı 21,5 cm olan tek bir örnekten oluşmaktadır (Lev.XVI/1). İnce kum ve mika katkılı, açık gri renkli hamurlu, ince cidarlı, çarkta yapılmış ve yalın mal grubundadır. I. tabakada ele geçmiştir.

ÇN.Tip.7.2

"S" profilli basit ağız kenarlı, keskin omurgalı, dibe doğru daralan hafif dışa bombeli huni gövdeli ve ipe kesilmiş düz dipli derin tek örnek bulunmaktadır (Lev.XVI/2). Çarkta yapılmış, kum, mika, kireç katkılı kırmızı hamurlu örneğin içi ve dışta ağız kenarı kırmızı astarlıdır ve perdahsızdır. L Açması'nda II. tabakada bulunmuştur.

⁵²⁵ Özgüç 1950, 68, Lev. LXIX, Şek. 475.

⁵²⁶ Fischer 1963, 140-141, Kat. No. 838, 842.

ÇN.Tip.7.3

Çanak Tip.7.3 “S” profilli çanakların halka dipli örneklerini oluşturmaktadır ve aralarındaki farklılıklar dikkate alınarak beş alt tip olarak ele alınmıştır.

ÇN.Tip.7.3a

Dışa çekik basit ağız kenarlı, dibe doğru daralan hafif dışa bombeli huni gövdeli ve halka dipli derin çanaklardır. Dışa çekik ağız kenarı “S” profili vermektedir ve hafif keskin omurgalıdır. Üç tam bir parça olmak üzere dört örnek bulunmaktadır (Lev. XVI/3-6). Örneklerden üçü yalın, biri kırmızı astarlı olup geçirdiği yangından dolayı siyahlaşmıştır. Tamamında kum ve mika katkı olarak kullanılmıştır. Örneklerden birinin hamuru diğerlerinden farklı olarak taşçık ve kireç katkı içermektedir ve hamurunun renginde astarlanmıştır (Lev. XVI/6). Diğerleri ise kırmızı renkli hamurludur. İçlerinden sadece kırmızı astarlı olan örneğin dış yüzeyi perdahlanmıştır. Tamamı çarkta yapılmış çanakların ağız çapları 11,6 ile 24,4 cm ve yükseklikleri 5 ile 14 cm arasında değişmektedir. Dört örnek de aynı açmada (L); biri oda içerisinde, üçü II. tabakanın 2. seviyesinde çöp çukurunda bulunmuştur.

ÇN.Tip.7.3b

Dışa çekilmiş “S” profilli basit ağız kenarlı, keskin omurgalı, yayvan gövdeli ve halka dipli çanaklardır. 11 tam 4 parça olmak üzere 15 örnek vardır (Lev. XVI/7-8; XVII/1-13). Tamamı çarkta yapılmış kırmızının farklı tonlarında hamurludur ve hamurlarında kum, mika ve ikisinde ilaveten kireç katkı bulunmaktadır. Yüzeylerinde genelde ince bitki kalıntıları da vardır. Bu tipe giren çanaklardan yedisi kırmızı astarlı, biri krem astarlı, yedisi yalındır ve yalnızca ikisi perdahlıdır. Yükseklikleri 4,6 ile 10,7 cm arasında, ağız çapları 13,6 ile 27 cm arasında değişmektedir. İlk olarak III. tabakada bulunmuş, II. tabakada ve I. tabakalarda kullanılmaya devam etmiştir.

ÇN.Tip.7.3c

Dışa çekik basit ağız kenarları hafif “S” profilli meydana getirmiştir. Keskin omurgası dışa doğru kemer oluşturmuş, dış bükey huni biçimli gövdeli ve halka dipli derin çanaklardır. Üç sağlam örnekle temsil edilmektedir (Lev. XVIII/1-3). Örneklerden ikisinin keskin omuzu üzerinde tek yatay ip delikli kulp bulunmaktadır (Lev. XVIII/2-3). Ağız çapları 21,8 - 27,2 cm yükseklikleri 8 - 12,4 cm'dir. Üç çanakta çark yapımı,

kum, mika ve kireç katkılı kırmızı hamurludur. Birinin içi kırmızı astarlı ve perdahlı (Lev. XVIII/2), diğerleri yalın olup ağız kenarının içinde ve dışında perdah uygulaması vardır. I. tabakada bulunmuş çanaklardır.

ÇN.Tip.7.3d

S” profilli ağız kenarlı, keskin omuzlu, kısa kaideli, derin çanaklardır. Dört tam örnekten oluşmaktadır (Lev. XVIII/4-7). Çarkta yapılmış, tamamı kum ve mika katkılı kırmızı hamurludur. Bir örnek hariç kireç de katkı olarak kullanılmıştır. Örneklerden ikisinin hem içi hem dışı perdahlı, birinin yalnızca içi perdahlı olup birinde herhangi bir perdah uygulaması yoktur. Ağız çapları 16,4 ile 19,6 cm, yükseklikleri 8,6 ile 11,4 cm arasında değişmektedir. İlk olarak III. tabakada karşımıza çıkmaktadır. II. ve I. tabakalarda da görülmeye devam etmiştir.

ÇN.Tip.7.3e

Çanak tip 7'nin son alt tipini üzeri bezemeli ağız kenarının üst yüzeyi daha geniş, yuvarlak omuzlu, yatay kulplu bir parça temsil etmektedir (Lev. XVIII/8). Omuzu üzerinde bütün kabı çevrelediği anlaşılan, farklı figürlerden oluşan yiv bezeme bulunmaktadır. Kum ve mika katkılı pembe hamurlu, içi ve dışı kırmızı astarlı ancak perdahsızdır. Çarkta yapılmış, ağız çapı 42,5 cm olan büyük bir çanaktır. C Açması'nda I. tabakada bulunmuştur. Benzer bir parça Beycesultan IVb tabakasında görülmektedir⁵²⁷.

“S” profilli çanakların benzerlerine Kaniş Karumu Ib tabakasında⁵²⁸, Kaniş Geç Saray'da⁵²⁹, Acemhöyük'ün I.-III. tabakalarında⁵³⁰, Alişar'da⁵³¹, Alacahöyük IV. kültür katında⁵³², Boğazköy Büyükkale IVd tabakasında⁵³³, Beycesultan V, IVb tabakalarında⁵³⁴ ve Mersin Kilise Tepe IVa-b tabakalarında⁵³⁵ görülmektedir.

⁵²⁷ Lloyd-Mellaart 1965, Fig. P.24, No. 24.

⁵²⁸ Özgüç 1950, Lev. XLVI, Şek. 212; Özgüç-Özgüç N. 1953, Res. 158.

⁵²⁹ Özgüç 1999a, 12, Fig. A. 12.

⁵³⁰ Türker 2008, 95., Lev. XVII/6-7.

⁵³¹ OIP 29, Fig. 168, No. c1096, d2829.

⁵³² Koşay-Akok 1966, 32, Lev. 9, No. k158.

⁵³³ Fischer 1963, 138, Kat. No. 720.

⁵³⁴ Lloyd-Mellaart 1965, Fig. P.4, No. 3; Fig. P.25, No. 12-16.

⁵³⁵ Symington 2007, 325-326, No. 532.

Ayrıca Batı Anadolu'da Lykos Vadisinde Laodikeia-Asopos Tepisi⁵³⁶ ve Kolossai Höyük'te⁵³⁷ benzer çanaklar bulunmuştur.

ÇN.Tip.8

Çanak tip 8'i dışa kalınlaştırılmış ağız kenarlı, omurgalı, halka dipli çanaklar oluşturmaktadır. "S" profilli çanaklar Konya Karahöyük'te III. tabakada ve II. tabakada yoğun olarak karşımıza çıkmaktadır. Dışa kalınlaştırılmış ağız kenarlı çanakları oluşturan Tip 8 "S" profilli çanaklardan geliştirilmiş olarak I. tabakada sevilerek kullanılmıştır. Kendi içerisindeki farklılıklara göre iki alt tipe ayrılmıştır.

ÇN.Tip.8.1

Dışa kalınlaştırılmış, keskin profilli ağız kenarlı ve keskin omurgalı, dışa hafif bombeli huni biçimli gövdeli, halka dipli çanaklardır. 27 tam 12 parça olmak üzere toplamda 39 adet örnek bulunmaktadır (Lev. XIX/1-10; XX/1-10; XXI/1-9; XXII/1-10). Tamamı kum ve mika katkılı kırmızı, sarı ve kahverengi renkli hamurlu olup 27 adedinde kum ve mika katkıya ek olarak kireç, 7 adedinde taşçık katkı olarak kullanılmıştır. İki kahverengi, altısı kırmızı, ikisi krem astarlı, 29 adedi ise yalın olup, dokuz adedi perdahlıdır. Ağız çapları 14,3 cm ile 31,4 cm, yükseklikleri 5,4 cm ile 9,5 cm arasında değişmektedir. On örneğin derinliği diğerlerine nazaran daha fazladır (Lev. XXII/1-10).

Benzeri bir örnek İnandıktepe IV. yapı katında bulunmuştur ve T. Özgüç bu tip çanakların her Hitit mutfağında yaygın olarak kullanılan kaplar olduğunu belirtmektedir⁵³⁸. Kaniş Karumu'nun I. tabakasında⁵³⁹ ve Alacahöyük'ün IV. tabakasında⁵⁴⁰ benzer ağız kenarlı çanaklar bulunsa da yaygın değildir. Birebir benzeri İmikuşağı 10. tabakada görülen bu çanak tipi için V. Sevin Asur Ticaret Kolonileri Çağı'ndan sonra ortaya çıkan formlardan biri olduğunu söylemektedir⁵⁴¹.

⁵³⁶ Şimşek-Konakçı 2013, Res. 18/9; 19/12.

⁵³⁷ Konakçı 2017, Fig. 4/8.

⁵³⁸ Özgüç 1988, 9, Lev. 21/7, Res. 5.

⁵³⁹ Özgüç-Özgüç N. 1953, 41, Res. 158.

⁵⁴⁰ Koşay-Akok 1973, Lev. LXXX, No. t34.

⁵⁴¹ Sevin 1987, 307, Res. 18/e.

ÇN.Tip.8.2

Çanak tip 8'in ikinci alt tipini dışa kalınlaştırılmış, keskin profil veren üst kısmı yivli veya düz yüzeyli ağız kenarlı ve keskin omurgalı, dışa bombe yapan huni biçimli gövdeli, halka dipli, dikey iki ya da dört kulplu büyük ölçekli çanaklar oluşturmaktadır. İki kulplu iki (Lev. XXIII/1-2), dört kulplu yedi örnek bulunmaktadır (Lev. XXIII/3-5, XXIV/1-4). İki kulplu olan örneklerde kulplar arasında karşılıklı üçüncü ve dördüncü kulplar yerine kabartma nokta bezeme yapılmıştır. Dört kulplu olan örneklerden üçünün kulpu dikey yivlidir (Lev. XXIV/1-3). Kum ve mika katkılı, biri hariç kireç katkılı, sekizi kırmızı biri gri hamurludur. Tamamı çarkta yapılmıştır, örneklerden üçü kırmızı astarlı, altısı yalındır. Yükseklikleri 7,9 ile 30 cm, ağız çapları 18,8 ile 63 cm arasında değişmektedir. Ağız kenarı kesiti diğer örneklere göre daha yuvarlak hatlı olan L Açması'nda bulunan bir çanak II. tabakada, diğerleri I. tabakada bulunmuştur. II. tabakada bulunan örnek sadece ağız kenarı ile değil, astar kalınlığı ve iki kulp arasındaki iç içe dairelerden oluşan (konsantrik) damga mühür baskısı ile de dikkat çekmektedir (Lev. XXIV/3).

Tam olan örnekler dışında tek kulpu korunmuş bir de ağız kenarı bulunmaktadır (Lev. XXIV/5). Kaç kulpu olduğu anlaşılmamaktadır. Kum, mika, kireç, bitki ve taşçık katkılı kırmızı hamurlu ve iç kısmı kilinden astarlanmıştır. Çarkta yapılmış olup ağız çapı 21,8 cm'dir.

İki ve dört kulplu, dışa kalınlaştırılmış ağız kenarları düz bir yüzey oluşturan derin çanakların benzerleri Kaniş Karumu I. tabaka⁵⁴², Kaniş Geç Saray⁵⁴³, Boğazköy Kuzeybata Yamacı 8b⁵⁴⁴, Alacahöyük IV. tabaka⁵⁴⁵ ve İnandıktepe IV. yapı katında⁵⁴⁶ görülmektedir. İki ve dört kulplu benzer derin çanaklar Acemhöyük II. tabakada bulunmuştur⁵⁴⁷. Acemhöyük'ün dört kulplu örneklerinde kulplar Karahöyük örneklerinden farklı olarak ikişer ikişer birbirlerine daha yakın yapılmıştır. Karahöyük çanaklarının kulpları birbirine eşit derecede uzaklıktadır.

⁵⁴² Özgüç-Özgüç N. 1953, 41-42, Res. 158, 426.

⁵⁴³ Özgüç 1999a, 13, Pl. 66/3, Fig. A. 13.

⁵⁴⁴ Orthmann 1963, 39, No. 274-275.

⁵⁴⁵ Koşay-Akok 1966, 28, Lev. 9, No. e267.

⁵⁴⁶ Özgüç 1988, 9, Lev. 21/7, Res. 5.

⁵⁴⁷ Emre 1968, 65, Res. 26, Lev. XXXIX/1.

Ayrıca Batı Anadolu'da bulunan Laodikeia-Asopos Tepisi⁵⁴⁸ ve Panaztepe'de⁵⁴⁹ benzer örnekler görülmüştür.

ÇN.Tip.9

Dışa kalınlaştırılmış ağız kenarlı, keskin omuzlu, huni gövdeli halka dipli çanaklardır. Keskin omuzdan ağız kenarına bağlanmış bir dikey kulp ve yanlarda iki yatay kulpu bulunmaktadır. Dikey kulpun simetrisinde çift süzgeçli, oluk şeklinde bir akıtacağı vardır. Çark yapımı, kum ve kireç katkılı kırmızı hamurlu tek örnekten oluşan kabın iç ve dış yüzeyi kırmızı astarlı ve perdahlıdır (Lev. XXV/1). Yüksekliği 9,7 cm, ağız çapı 25,4 cm'dir. C Açması'nda I. tabakada bulunmuştur.

Kulp ve gövde formu ile Kaniş Karumu I. ve III. tabakalarda bulunan dört kulplu çanaklar ile mukayese edilebilir⁵⁵⁰. Karum dışında iki dikey iki yatay kulplu çanak Alishar'da da görülmektedir⁵⁵¹.

ÇN.Tip.10

Çanak Tip.10 dışa kalınlaştırılmış ağız kenarlı, yuvarlak omurgalı çanaklardan oluşmaktadır. Kendi içlerinde farklılıklar göstermektedir.

ÇN.Tip.10.1

Bu tip dışa hafif çekik ve kalınlaştırılmış ucu keskin profil veren ağız kenarlı, yuvarlak omurgalı, yayvan gövdeli ve halka dipli tek bir örnek ile temsil edilmektedir. Boyun kısmı daha uzundur (Lev. XXV/2). Kum, mika, taşçık ve kireç katkılı kırmızımsı sarı (açık kahverengi) hamurlu, içi ve dışı aynı renkte astarlı ve perdahlıdır. Omuzu üzerinde yatay birbirine paralel iki yiv bezeme bulunmaktadır. Yüksekliği 6,6 cm, ağız çapı 23 cm'dir. P Açması'nda I. tabakada bulunmuştur.

Benzeri çanaklar Kaniş Karumu I. tabakada⁵⁵², Boğazköy Büyükkale Vc tabakasında⁵⁵³ ve parça olarak İkiztepe'de⁵⁵⁴ görülmektedir. Dışa kalınlaştırılmış ağız

⁵⁴⁸ Şimşek-Konakçı 2013, Res. 18/14.

⁵⁴⁹ Günel 1999, 42, Lev. 15/4.

⁵⁵⁰ Özgüç 1950, 69.

⁵⁵¹ OIP 29, Fig. 171, No. e1508.

⁵⁵² Özgüç-Özgüç N. 1953, 41, Res. 410.

⁵⁵³ Fischer 1963, 141, Kat. No. 853.

⁵⁵⁴ Alkım vd. 2003, 300, Pl. XXXVIII/12.

kenarlı ve yuvarlak omurgalı çanaklar Mersin Kilise Tepe IVb tabakasında da karşımıza çıkmaktadır⁵⁵⁵.

ÇN.Tip.10.2

Çanak Tip.10.2 kendi içerisinde gösterdiği farklılıklarla üç alt tipe ayrılmıştır.

ÇN.Tip.10.2a

Bu grubu oluşturan dışa kalınlaştırılmış, yuvarlak omurgalı, küresel gövdeli ve halka dipli çanak tek örnek ile temsil edilmektedir (Lev. XXV/3). Kum, mika, kireç katkılı pembe hamurlu ve yalındır. Yüksekliği 6,6 cm, ağız çapı 18 cm'dir. U Açması'nda I. tabakada bulunmuştur. Boğazköy Büyükkale Vc tabakasında benzer örneği bulunmaktadır⁵⁵⁶.

ÇN.Tip.10.2b

Dışa kalınlaştırılmış ağız kenarlı, hafif yuvarlak omurgalı, küresel gövdeli, halka dipli ve dikey delikli ip asma kulplu çanaklardır. ÇN.Tip.10.1a'dan farkı gövde üzerine yapılmış asma kulplarıdır. Formları tamamlanabilen iki parça ile temsil edilmektedir (Lev. XXV/4-5). Kum, mika katkılı kırmızı hamurlu örneklerin birinin hamurunda ilaveten küçük taşçık, birinin hamurunda ise kireç katkı bulunmaktadır. Biri kırmızı astarlı biri yalındır. Her ikisi de çark yapımıdır. Yükseklikleri 4,1 - 4,8 cm, ağız çapları 14,5 - 14 cm olan küçük çanaklardır. Biri U diğeri T Açması'nın I. tabakasında ele geçmiştir.

ÇN.Tip.10.2c

Dışa kalınlaştırılmış ağız kenarlı, yuvarlak omurgalı, gövdeye tutturulmuş yatay kulplu, yuvarlak gövdeli çanak bu grubu tek örnekle temsil etmektedir (Lev. XXV/6). Kum, mika ve kireç katkılı pembe hamurlu, dışı krem astarlı olup perdahsızdır. Omuzuna yatay birbirine paralel iki yiv bezeme yapılmıştır. Çark yapımı olan örneğin ağız çapı 26 cm'dir. T Açması'nda I. tabakada bulunmuştur.

⁵⁵⁵ Symington 2007, 325-326, No. 538.

⁵⁵⁶ Fischer 1963, 141, Kat. No. 853.

ÇN.Tip.11

Ağız kenarı içe ve dışa kalınlaştırılmış olan çanaklar dört örnekten oluşmaktadır ve iki alt tipte değerlendirilmiştir.

ÇN.Tip.11.1

İçe ve dışa çift kalınlaştırılmış oval kesitli ağız kenarlı, dışa bombeli huni gövdeli ve halka dipli derin çanaklardır. İki tam biri kırık üç örnekten oluşmaktadır (Lev. XXVI/1-3). Örneklerden birinin ağız kenarında karşılıklı dört adet çıkıntı bulunmaktadır ve ağız kısmı hafif içe daraltılmıştır (Lev. XXVI/2). Her üç örneğin de hamurları kırmızı renkli kum, mika ve kireç katkılıdır. İlk örnek yalın, diğer ikisi kırmızı astarlıdır ve üçü de çarkta yapılmıştır. Ağız çapları 18 ile 28,5 cm arasında değişmektedir. Tam olan örneklerin yüksekliği 11,6 ve 12,9 cm'dir. Biri L Açması'nda II. tabakada bulunmuş, diğer ikisi farklı açmalarda I. tabakada ortaya çıkarılmıştır.

Tip 11 benzeri çift kalınlaştırılmış ağız kenarlı ancak düz dipli örnekleri Kaniş Karumu II. tabakada bulunmuştur⁵⁵⁷.

ÇN.Tip.11.2

Dışa ve içe çift kalınlaştırılmış ağız kenarlı, dışa bakan geniş dudaklı, huni gövdeli ve halka dipli tek bir örnekten oluşmaktadır (Lev. XXVI/4). Kum, mika ve taşçık katkılı, kırmızımsı sarı renkli hamurlu, çark yapımı ve yalındır. Yüksekliği 14 cm, ağız çapı 31,2 cm'dir. X Açması'nda I. tabakada bulunmuştur. Bezemeli bir benzeri Beycesultan IVa tabakasında görülmektedir⁵⁵⁸. Ayrıca benzeri Konya – Seydişehir Gökhöyük'te de ele geçmiştir⁵⁵⁹.

ÇN.Tip.12

İçe ve dışa çift kalınlaştırılmış ağız kenarlı çanaklardan oluşan tip 12 her biri tek örnek ile temsil edilen üç alt tipe ayrılmaktadır.

⁵⁵⁷ Özgüç 1986a, 46, Lev. 41.

⁵⁵⁸ Lloyd-Mellaart 1965, Fig. P.33, No. 27.

⁵⁵⁹ Bahar-Koçak 2004, 73, Çiz. 25/1.

ÇN.Tip.12.1

İçe ve dışa çift kalınlaştırılmış, üst kısmı düz yüzeyli ağız kenarlı, keskin omurgalı bir örnek bulunmaktadır (Lev. XXVII/1). Kum, mika ve kireç katkılı kırmızı hamurlu, çark yapımı içi ve dışı kırmızı astarlı ve perdahlıdır. Omuzu üzerinde iç içe dairelerden oluşan bir baskı bezeme yer almaktadır. Ağız çapı 35 cm olan büyük bir çanağın ağız parçasıdır. I. tabakada ele geçmiştir.

ÇN.Tip.12.2

İçe ve dışa çift kalınlaştırılmış ağız kenarlı, keskin omurgalı, ağız kenarından omuza tutturulmuş oval kesitli dikey kulplu profil veren bir parçadan oluşmaktadır (Lev. XXVII/2). Bir kulpu bulunan örneğin çift kulplu ve halka dipli olması muhtemeldir. Kum, mika ve taşçık katkılı kırmızı renkli hamurlu, içi ve dışı kırmızı astarlı ve dışı perdahlıdır. Ağız çapı 29,5 cm'dir. I. tabakada bulunmuştur.

ÇN.Tip.12.3

İçe ve dışa çift kalınlaştırılmış, üst yüzeyi yivli ağız kenarlı, içe daraltılmış ağızlı, keskin omurgalı, yatay, şerit kulplu tek bir parçadan oluşmaktadır (Lev. XXVII/3). Kum, mika ve kireç katkılı kırmızı renkli hamurlu, içi kırmızı astarlı ve perdahlı, dışı yalındır. Çarkta yapılmış, ağız çapı 29 cm olan büyük bir çanaktır. I. tabakaya aittir.

ÇN.Tip.13

Dışa çekik, içe ve dışa çift kalınlaştırılmış ve yüzeyi çift yivli ağız kenarlı, keskin omurgalı profil veren bir parçadan oluşmaktadır (Lev. XXVII/4). Omuzu üzerinde bulunan ve kırık olan kulp izinden dikey kulplu olduğu anlaşılmaktadır ve büyük olasılıkla çift kulpludur. Kum ve mika katkılı kırmızı hamurlu ve yalındır. Ağız kenarının altında omuzu üzerinde damga alanında bir merkez etrafında dönen yılan benzeri figürlerden oluşan damga mührün üç baskısı bulunmaktadır. Çark yapımı olup ağız çapı 30 cm'dir. I. tabakada bulunmuştur.

ÇN.Tip.14

İçe çekik basit ağız kenarlı, yuvarlak omuzlu, hafif dışa bombeli huni gövdeli ve kısa kaideli derin kaplar çanak Tip 14 olarak değerlendirilmiştir. Dört tam örnekle

temsil edilmektedir (Lev. XXVIII/1-4). Çark yapımı, kırmızı renkli hamurlu, tamamı kum ve mika katkılı olup ikisinin hamurunda ayrıca kireç de katkı olarak kullanılmıştır. Tamamının dışı kırmızı astarlı, birinin ayrıca içi de kırmızı astarlıdır ve ikisi perdahlıdır. Yükseklikleri 10,6 cm ile 28,6 cm arasında, ağız çapları 9,3 cm ile 23 cm arasında değişmektedir. Bunlardan biri diğerlerine göre daha büyük ebatlıdır ve kazı envanter kaydında içerisinde yakılmış insan kemiği kalıntıları bulunduğu ifade edilmektedir (Lev. XXVIII/1). Bu bilgiye göre çanağın urne olarak kullanıldığı anlaşılmaktadır. Bu özel kabın ağız kenarının altında birbirine paralel dört adet geniş yiv bezeme, gövdenin altında iki adet hafif kabartma olarak şerit bezeme yer almaktadır.

Örneklerden ikisi C Açması'nda III. tabakada, biri L Açması'nda II. tabakada ve biri P Açması'nda I. tabakada bulunmuştur.

Benzeri derin çanaklar yerel farklılıklarla Acemhöyük III. ve I. tabakalarda görülmektedir⁵⁶⁰. Ayrıca ağız kenarı ve dört kulplarıyla farklılık gösterse de Kaniş Karumu II. tabada bulunan bazı çanaklar ile mukayese edilebilir⁵⁶¹.

ÇN.Tip.15

Böbrek ağızlı kap⁵⁶² fincan ya da maşrapa olarak tanımlanan Tip 15 Karahöyük'te sağlam tek bir örnekle temsil edilmektedir (Lev. XXVIII/5). Yuvarlak olan ağız kenarı karşılıklı olarak içe çekilerek daraltılmıştır. Dar kenarlardan birinde ağız kenarından omuza bağlanmış dikey tek kulp bulunmaktadır. Kum, mika ve kireç katkılı kırmızı renkli hamurlu, çark yapımı ve yalındır. Ağız ölçüleri 9,4 x 19 cm'dir. P Açması'nda oda içerisinde I. tabakada ele geçmiştir.

Acemhöyük'te bulunmuş böbrek ağızlı, sivri dipli, çift kulplu örnekler III. tabaka için karakteristik kap formlarındandır⁵⁶³. Ayrıca Kaniş Karumu II. tabakada da böbrek ağızlı maşrapa olarak adlandırılan örnekler bulunmaktadır⁵⁶⁴ ve bu örnek Konya Karahöyük ile kıyaslanabilir ancak tek kulpu ve sığ bir çanak oluşu ile yerel farklılıklar

⁵⁶⁰ Ekmen 2012, 73, Lev. 6/6-7.

⁵⁶¹ Özgüç 1950, 67, Lev. XLIV, Şek. 191-194, Lev. LXXII, Şek. 517.

⁵⁶² Emre 1968, 82;

⁵⁶³ Emre 1968, 82, Lev. XXXVI/1;

⁵⁶⁴ Özgüç-Özgüç N. 1953, Res. 190/a.

göstermektedir. Kaniş örneklerinin bir kısmında süzgeç de yer almaktadır⁵⁶⁵. Ayrıca sivri dipli örneği Alişar'da da görülmektedir⁵⁶⁶.

ÇN.Tip.16

Üzerinde yatay delik bulunan bir ayak (Lev. XXVII/6) Acemhöyük⁵⁶⁷ benzerlerine dayanılarak üç ayaklı çanak olarak değerlendirilmiştir. Kum ve mika katkılı kırmızı hamurlu ve kırmızı astarlıdır. T Açması'nda I. tabakada oda içerisinde ele geçmiştir. Erken Tunç Çağı'nda Troia I⁵⁶⁸ kültüründen itibaren bilinmektedir. Acemhöyük III. tabakada ayaklarından birinin üzerinde delik olan yuvarlak dipli bir örnek bulunmaktadır⁵⁶⁹. Kaniş Karumu II ve Ib tabakalarında⁵⁷⁰, Alacahöyük'te çanak⁵⁷¹ ve üç ayaklı çanak formunda süzgeç⁵⁷² olarak karşımıza çıkmaktadır. Ayrıca Boğazköy Aşağışehir 3. tabaka⁵⁷³, Tell Atchana IV. kata ait bir mezarda⁵⁷⁴, Lidarhöyük 5. tabakada⁵⁷⁵ ve Maşat Höyük'te⁵⁷⁶ bulunmuştur.

3.1.1.3 Kaseler (KS)

Ağız çapları yüksekliklerinin iki katından daha az olan çanıklara benzeyen derin kaplar kâse⁵⁷⁷ olarak değerlendirilmiştir. Toplamda dört örnek bulunmaktadır ve bunlar üç alt tipe ayrılmıştır.

KS.Tip.1

Hafif içe dönük basit ağız kenarlı, yuvarlak gövdeli ve yuvarlak dipli kaseler tip 1 olarak belirlenmiştir ve iki örnek bulunmaktadır. İlk örnek kum, kireç, ikincisi kum ve mika katkılı kırmızı hamurludur (Lev. XXIX/1-2). İkisi de çarkta yapılmış ve yalındır. Yükseklikleri 7,2 ve 8 cm, ağız çapları 10,8 ve 8,6 cm'dir. Biri III. tabakada

⁵⁶⁵ Emre 1968, 82.

⁵⁶⁶ OIP 29, Fig. 176, No. d2888

⁵⁶⁷ Öztan 1993, Çiz. 10/5; Türker 2008, 101, Lev. XVIII/2-3.

⁵⁶⁸ Blegen vd. 1950, Pl. 129/A 17; 223/A 17, 370/A17.

⁵⁶⁹ Emre 1968, 91, Res. 70.

⁵⁷⁰ Özgüç 1950, 70, Lev. XLVI, Şek. 211, 213; Özgüç-Özgüç N. 1953, Res. 398, 400.

⁵⁷¹ Koşay-Akok 1947, Lev. 4, No. Al.g85.

⁵⁷² Koşay-Akok 1966, Lev. 102, No. Al. m38.

⁵⁷³ Fischer 1963, 145, Kat. No. 1004.

⁵⁷⁴ Woolley 1955, Lev. CXXIV, No. 163.

⁵⁷⁵ Kaschau 1999, Lev. 221/3.

⁵⁷⁶ Özgüç 1982, Lev. 81/4.

⁵⁷⁷ Ökse 2012, 88.

biri II. tabakada bulunmuştur. Karşılaştırılabilecek örnekler Boğazköy Büyükkale III. tabakada⁵⁷⁸ ve Beycesultan V. tabakada⁵⁷⁹ görülmektedir.

KS.Tip.2

Hafif dışa dönük basit ağız kenarlı, yuvarlak gövdeli ve yuvarlak dipli bu kase tipi tek bir örnek ile temsil edilmektedir (Lev. XXIX/3). Ağız kenarının dışa kıvrılması ile kısa boyun oluşturulmuştur. Çark yapımı kum ve mika katkılı kırmızı hamurlu ve dışı kırmızı astarlıdır. Yüksekliği 7,7 cm, ağız çapı 8,9 cm'dir. I. tabakada ele geçmiştir.

KS.Tip.3

İçe çekik basit ağız kenarlı, yuvarlak omuzlu ve yuvarlak dipli, çift tutamak kulplu küçük kase tek örnek olarak kase tip 3'ü temsil etmektedir (Lev. XXIX/4). Çark yapımı, kum, mika ve taşçık katkılı kırmızı hamurlu ve yalındır. Yüksekliği 7,7 cm, ağız çapı 12,8 cm'dir. I. tabakada bulunmuştur.

3.1.1.4 Meyvelik (MY)

Ayaklı çanak olarak da bilinen bu kaplar kulplu ya da kulpsuz, yüksek kaideli ya da yüksek ayaklı çanak formunda kaplardır ve meyvelik olarak adlandırılmaktadır⁵⁸⁰. Meyvelikler de ağız kenarlarının şekline, kulpuna ve kaidesine göre tip ve alt tiplere ayrılmıştır.

MY.Tip.1

Birinci tipi oluşturan basit ağız kenarlı meyvelik tek örnekten oluşmaktadır. Hafif içe çekilmiş basit ağız kenarlı, yuvarlak omuzlu, iki delikli yatay çift kulplu ve kaidelidir. Kaide ve gövdenin alt kısmında birbirine paralel yatay yiv bezeme vardır. Omuz kısmına eklenmiş şerit üzerine parmakla basılarak kabartma bezeme oluşturulmuştur. Kum, mika ve taşçık katkılı, kırmızı renkli hamurlu ve dışı kırmızı astarlıdır. Yüksekliği 15,8 cm, ağız çapı 23,6 cm'dir (Lev. XXXI/1). I. tabakada bulunmuştur.

⁵⁷⁸ Fischer 1963, 139, Kat. No. 752.

⁵⁷⁹ Lloyd-Mellaart 1965, Fig. P.4, No. 11.

⁵⁸⁰ Ökse 2012, 90.

MY.Tip.2

Meyvelik Tip.2'yi dışa kalınlaştırılmış ağız kenarlı meyvelikler oluşturmaktadır. Kendi içerisindeki küçük farklılıklardan dolayı dört alt tipte ele alınmıştır.

MY.Tip.2a

Tip 2a dışa kalınlaştırılmış keskin profilli ağız kenarlı ve keskin omurgalı, dışa bombeli huni biçimli gövdeli ve ayaklıdır. Yüksekliği 11,9 cm, ağız çapı 23,1 cm olan tek örnekle temsil edilmektedir (Lev. XXX/2). Kum, mika ve kireç katkılı kırmızı renkli hamurludur. Hem içi hem dışı kırmızı astarlı ve perdahlıdır. Çarkta yapılmış olup II. tabakada bulunmuştur.

MY.Tip.2b

Dışa kalınlaştırılmış ağız kenarlı, yuvarlak omurgalı, küresel gövdeli ve kaideli, ip delikli tek yatay kulplu bir örnekle temsil edilmektedir (Lev. XXX/3). Çark yapımı, kum, mika, iri kireç ve taşçık katkılı gri hamurlu ve yalın olan kabın iç yüzeyi perdahlanmıştır. Yüksekliği 8,2 cm, ağız çapı 13 cm olan küçük bir örnektir. X Açması'nda I. tabakada ele geçmiştir.

MY.Tip.2c

Dışa kalınlaştırılmış, düz veya yivli ağız kenarlı, keskin omuzlu ve uzun kaideli meyveliklerdir. Beş tam örnekten oluşmaktadır (Lev. XXX/4; Lev. XXXI/1-4). Ağız kenarını omuza bağlayan dikey dört kulpludur. Örneklerden birinin kaidesinde birbirine paralel iki yatay yiv bezeme bulunmaktadır (Lev. XXX/3). Bir diğerinde ise gövdeyi kaideye bağlayan kısımda kabartma şerit bezeme ve kaidede belli aralıklarla yapılmış kaideyi çevreleyen yiv bezeme vardır (Lev. XXXI/4). Bazı örneklerin kulpları üzerinde dikey yiv bezeme yer almaktadır. Tamamı kum ve mika katkılı kırmızı hamurlu olup birinde ilaveten kireç, iki örnekte ise taşçık kullanılmıştır. Birinin hem dışı hem içi kırmızı astarlı, birinin yalnızca içi kırmızı astarlı ve üçü yalındır. Dördü perdahlıdır. Yükseklikleri 12,3 - 15,5 cm, ağız çapları 17,4 - 24,4 cm arasında değişmektedir. Tamamı çarkta yapılmış olan kaplar I. tabakada bulunmuştur.

MY.Tip.2d

Dışa kalınlaştırılmış ağız kenarı yivli veya düz bir yüzey oluşturan geniş ağız kenarlı ve keskin ya da yuvarlak omurgalı, dışa bombeli huni biçimli gövdeli, ağız kenarını omuza bağlayan dikey iki ya da çoğunlukla dört kulplu, kısa ayaklı meyveliklerdir. Ayrıca alt tip olarak değerlendirilmelerinin nedeni kaidelerinin kısa oluşudur. Dokuz örnek bulunmaktadır (Lev. XXXII/1-5, XXXIII/1-4). İki kulplu örneğin kulpları arasında üçüncü ve dördüncü kulp yerine kabartma olarak nokta bezeme yapılmıştır (Lev. XXXII/1). Kum, mika katkılı hamurlu olup ikisi hariç yedi örnekte kireç, üç örnekte ise az miktarda taşçık katkı olarak kullanılmıştır. Biri gri diğerleri kırmızı renkli hamurludur. Sekiz meyvelik yalın olup yalnızca bir örneğin içi kırmızı astarlıdır (Lev. XXXIII/3) ve bu örneğin ağız kenarı diğerlerinden farklı olarak hafif içe de kalınlaştırılmıştır. Tamamı çark yapımı, yükseklikleri 8,3 ile 17 cm arasında, ağız çapları 17,5 ile 34,6 cm arasında değişmektedir. Çoğunluğu keskin omuzlu olup iki örneğin omuzu yuvarlak hatlıdır (Lev. XXXIII/3-4). I. tabakada bulunmuşlardır.

Bunların dışında iki de meyvelik kaidesi bulunmaktadır (Lev. XXXIII/5-6). Kum ve mika katkılı kırmızı hamurlu ve kırmızı astarlı, perdahlı ve çark yapımı örneklerdir. Dip çapı 18,6 cm olan ilk örnek C Açması'nda III. tabakada bulunmuş örnek (Lev. XXXIII/5) daha büyük ebatlı bir meyvelik kaidesini oluşturmaktadır. İkinci örneğin dip çapı 11 cm'dir ve S Açması'nda II. tabakada bulunmuştur.

Konya Karahöyük meyveliklerinin benzerleri Kaniş Karumu'nda bulunmaktadır⁵⁸¹. Karum II. tabakada⁵⁸² bulunmuş boya bezemeli bir örnek kısa boyu ve ölçüleri ile Karahöyük meyveliklerine birebir benzemektedir. Ayrıca Alacahöyük IV. tabakasında⁵⁸³ bulunan dışa kalınlaştırılmış ağız kenarlı kulpsuz meyvelikler ile küçük farklılıklar dışında benzerlikler görülmektedir.

Meyvelikler Koloni Çağı için karakteristik olup Kaniş Karumu'nda kulpsuz ya da 1 ile 6 arasında değişen kulpları ile alt tiplere ayrılmaktadır ve kabartma ve boyama bezemeleriyle de oldukça dikkat çekicidir⁵⁸⁴. Kaniş Karumu dışında yerel farklılıklarla

⁵⁸¹ Özgüç 1950, 65, Lev. XLIII, Şek. 189-190.

⁵⁸² Kulakoğlu 2011a, 203, Kat. No.92.

⁵⁸³ Koşay-Akok 1966, 29, Lev. 9, No. k160.

⁵⁸⁴ Özgüç 2005, 118.

Beycesultan'ın IVc, IVb tabakalarında kullanılan formlar arasındadır⁵⁸⁵. Karahöyük meyvelikleri biçim olarak çanak tip 8'in ayaklı örnekleridir.

3.1.1.5 Tepsiler (TP)

Oval, yuvarlak ya da dörtgen biçimli düz ya da yüksekliği az olan kaplar tepsi olarak isimlendirilmektedir⁵⁸⁶.

Tepsiler Konya Karahöyük'te kalın cidarlı genelde elde yapılmış kabaca şekillendirilmiş, kısa silindirik gövdeli, düz tabanlı biçimler olarak karşımıza çıkmaktadır. Dört adet tam üç adet parça bulunmaktadır (Lev. XXXIV/1-7). Yükseklikleri 4,7 ile 7 cm, ağız çapları 17,8 ile 24,5 cm arasında değişmektedir. Tamamı yalındır ancak biri kendi kili ile astarlanmıştır (Lev. XXXIV/1). Örneklerden biri hariç, taşçık ve bitki katkılı kaba mallardır. Altısında mika, dördünde de kireç katkı olarak eklenmiştir. Biri II. tabaka diğerleri I. tabakada bulunmuştur. Kazı raporlarında çok sayıda tepsi parçası bulunduğu bahsedilmektedir. L Açması'nda bulunan sarayın birçok odasında ekmek pişirmede kullanıldığı düşünülen çok sayıda tepsi parçası ele geçmiştir⁵⁸⁷. İri bitki katkılı, az pişmiş, kaba olan bu kaplar ekmek pişirmeden ziyade ateş (köz) taşıma amacıyla kullanılan kaplar olmalıdır.

Bu form Erken Tunç Çağı'nda İkiztepe'de⁵⁸⁸ ve Acemhöyük'te görülmektedir ve Acemhöyük'ün tüm Koloni Çağı tabakalarında da ele geçmiştir⁵⁸⁹. Konya Karahöyük örneklerindeki gibi iri katkılı kaba hamurlu örnekleri Acemhöyük III. tabakada parçalar halinde bulunmuştur⁵⁹⁰. Kaniş Karumu Ib tabakasında bulunan çift kulplu bir örneğin sini taklidi olduğu düşünülmüştür⁵⁹¹.

⁵⁸⁵ Lloyd-Mellaart 1965, 103, 119, Fig. P.14, No.5; P.15, No. 1-2; Fig. P.17, No. 2.

⁵⁸⁶ Ökse 2012, 91.

⁵⁸⁷ Alp 1994a, 13.

⁵⁸⁸ Alkım vd. 2003, 20, Pl. IX/1-4.

⁵⁸⁹ Türker 2008, 174, Lev. XLIV/2-4.

⁵⁹⁰ Emre 1968, 92.

⁵⁹¹ Özgüç-Özgüç N. 1953, 53, Res. 2, 328.

3.1.2 Geniş Ağızlı Derin Kaplar

3.1.2.1 Çömlekler (ÇM)

Pişirme kabı olarak ya da sıvı veya katı besinleri saklamak için kullanılan kaplar çömlek olarak adlandırılmaktadır⁵⁹². Çömlekler Konya Karahöyük kap repertuarında adet ve tip çeşitliliği açısından çanaklardan sonra en yaygın kullanılan kap formudur. Depolama kabı, pişirme kabı, mezar küpü ve ritüel vb. farklı fonksiyonları vardır. Ayrıca mühür baskıları üzerinde de karşımıza çıkmaktadır. Bir silindir mühür baskısında tahta oturan bir tanrının arkasında kaideli, kulpsuz bir çömlek bulunmaktadır⁵⁹³.

Çömlekler 24 ana tip altında değerlendirilmiştir. Genel itibariyle ağız kenarları ve gövdeleri dikkate alınarak ayrılan ana tipler; dipleri, kulpları vb. özellikleri dikkate alınarak alt tiplere ayrılmıştır.

ÇM.Tip.1

Çömleklerin ilk tipini küresel gövdeli, yuvarlak dipli, iki kulplu çömlekler oluşturmaktadır. Ağız kenarı profilleri dikkate alınarak tali tipe ayrılmıştır.

ÇM.Tip.1.1

Çömlek Tip.1.1 basit ağız kenarlı, hafif içe daraltılmış ağızlı örneklerden oluşturmaktadır. Kulpları dikkate alınarak iki alt tipe incelenmiştir.

ÇM.Tip.1.1a

İlk tip omuzdan gövdeye bağlanan dikey çift kulplu iki tam örnekle temsil edilmektedir (Lev. XXXV/1-2). Kulpları yuvarlak kesitlidir. Kum, mika, kireç ve bitki katkılı hamurlu olup ilk örnekte taşçık da katkı olarak kullanılmıştır. Çarkta yapılmış yalın kaplardır. Ağız çapları 18,5 ve 21,4 cm, yükseklikleri 16,9 ve 16,3 cm'dir. İlk örnek höyük eteğinde M Açması'nda, ikinci örnek (Lev. XXXV/2) P Açması'nda bulunan nekropolde, içerisinde iskelet kalıntıları ve ölü hediyesi olarak konulmuş bir çanak ile (Lev. III/18) yüzeye yakın bulunmuştur.

⁵⁹² Ökse 2012, 95.

⁵⁹³ Alp 1994a, 118, 278, Şek. 15, Lev. 42/103, No.26.

Benzerleri Acemhöyük'ün III. tabakasında çok sayıda ele geçmiştir ve tencere olarak değerlendirilmiştir⁵⁹⁴. Kaniş Karumu Ib tabakasında mezar küpü olarak kullanılırken⁵⁹⁵ Boğazköy Osmankayası Mezarlığı'nda mezar hediyesi olarak bulunmuştur⁵⁹⁶. Benzeri basit ağız kenarlı ve küresel gövdeli, çift dikey kulplu kaba çömlekler İnandıktepe IV. yapı katında görülmektedir⁵⁹⁷. Ayrıca paralelleri Alacahöyük⁵⁹⁸, İkiztepe⁵⁹⁹ ve İmikuşağı'nda⁶⁰⁰ da karşımıza çıkmaktadır.

ÇM.Tip.1.1b

Bu tipi temsil eden kırık tek bir örnek bulunmaktadır (Lev. XXXV/3). İçe çekilmiş basit ağız kenarlı, yuvarlak gövdelidir. Omuzu üzerinde üçgen tutamak kulp yer almaktadır. Kum, mika, bitki ve taşçık katkılı, kırmızı hamurludur. Çarkta yapılmış ve yalındır. Ağız çapı 21 cm'dir ve I. tabakada bulunmuştur. Geçirdiği yangından dolayı kararmıştır. Bu örneği Boğazköy Kuzeybatı Yamacı 8b⁶⁰¹ tabakasında bulunan omuzu üzerinde yuvarlak tutamak kulpu olan bir kap ile ve Alacahöyük'te⁶⁰² daha kaba yapılmış bir benzeri ile kıyaslamak mümkündür.

ÇM.Tip.1.2

Bu tipi içe kalınlaştırılmış ağız kenarlı örnekler oluşturmaktadır. İçe çekilerek daraltılmış ağızlı, boyunsuz, yuvarlak ya da oval gövdeli ve yuvarlak dipli çömleklerdir. Omuzlarında karşılıklı ikişer dikey yuvarlak kesitli kulpları bulunmaktadır. Üç sağlam örnekle temsil edilmektedir (Lev. XXXV/4-6). Üçünün de hamurlarında kum, mika, kireç ve taşçık katkı olarak kullanılmıştır ve hamur rengi kırmızıdır. Tamamı çarkta yapılmış, dış veya iç yüzeylerinde herhangi bir astar veya perdah bulunmayan, yalın mallardır. Ağız çapları 19 ile 25 cm arasında, yükseklikleri 21,9 ile 34 cm arasında değişen pişirme kaplarıdır. Üçü de I. tabakada bulunmuş olan bu çömleklerden ikisi (Lev. XXIX/4,6) S Açması'nda 1 no'lu odada büyük bir küpün içinde, diğer örnek ise M Açması'nda bulunmuştur.

⁵⁹⁴ Emre 1968, 92, Lev. XLI/1; Öztan 1993, 282-283, Çiz. 6/6, 10/1.

⁵⁹⁵ Özgüç 1950, Lev. XXVI, Şek.108.

⁵⁹⁶ Bittel vd. 1958, Lev. XVI/3.

⁵⁹⁷ Özgüç 1988, 13, Lev. 30/3.

⁵⁹⁸ Koşay 1951, Lev. LXV/2.

⁵⁹⁹ Alkim vd. 2003, Pl. CIX/40.

⁶⁰⁰ Konyar 2002, Lev. XI/3.

⁶⁰¹ Orthmann 1963, 39, No.286.

⁶⁰² Koşay 1938, Lev. 25: AL/A 164 1/10.

Benzer çömlekler Acemhöyük I. tabakada⁶⁰³. Boğazköy Büyükkale Vd⁶⁰⁴ ve Kuzeybatı Yamacı 8a'da⁶⁰⁵, mezar küpü olarak Gordion'da⁶⁰⁶ karşımıza çıkmaktadır. Kaman Kalehöyük IIIb tabakasında (Eski Hitit) bulunmuş bir örnekle de benzerlik göstermektedir⁶⁰⁷.

ÇM.Tip.1.3

Çömlek tip 1'in üçüncü alt tipini içe daraltılmış ağızlı, dışa kalınlaştırılmış ağız kenarlı çömlekler oluşturmaktadır. Omuzları üzerinde karşılıklı simetrik çift dikey şerit kulpları bulunmaktadır. Keskin karınlı ve yuvarlak diplidir ve gövdesi 1. ve 2. alt tipe göre daha basık ve karın keskinliği daha fazladır. Beş tam bir parça olmak üzere altı örnek vardır (Lev.XXXVI/1-6). İlk çömleğin kulpunun alt kısmında parmak baskı bulunmaktadır (Lev.XXXVI/1). Örneklerden birinin ağız kenarının üst yüzeyi düz (Lev. XXXVI/5), diğerlerinin bombelidir. Tamamı kırmızı renkli, kum ve mika katkılı hamurludur. Ayrıca dördünde kireç, beşinde taşçık katkı bulunmaktadır. Çarkta yapılmış, yalın ve perdahsız günlük kullanım kaplarıdır. Ağız çapları 20 cm ile 27 cm, yükseklikleri 20 cm ile 30 cm arasında değişmektedir. Kırık olan parçanın üzerinde omuz kısmında kazıma olarak yapılmış çapa formunda bir işaret yer almaktadır (Lev.XXXVI/6). Örneklerden birinin içinde buğday türünden kömürleşmiş yemek kalıntıları bulunmuştur (Lev. XXXVI/4). I. tabakada C, P ve X açmalarında bulunmuş kaplardır. Benzer örnekleri Kaniş Karumu⁶⁰⁸, Boğazköy Büyükkale IVd tabakasında⁶⁰⁹, Acemhöyük⁶¹⁰ ve Alacahöyük'te⁶¹¹ görülmektedir.

ÇM.Tip.2

Çömlek tip 2, dışa kalınlaştırılmış ağız kenarlı, küresel gövdeli, halka dipli çömleklerden oluşmaktadır. Ağız kenarı profili ve kulpları dikkate alınarak temelde dört tipte incelenmiştir.

⁶⁰³ Ekmen 2012, 97-98, Lev. 22/1.

⁶⁰⁴ Fischer 1963, 129, Kat. No. 504.

⁶⁰⁵ Orthmann 1969, 45, No.70.

⁶⁰⁶ Mellink 1956, Lev. 25/d.; Özgüç 1988, 13, Lev. 30/4.

⁶⁰⁷ Omura 2000, 23, Fig. 43.

⁶⁰⁸ Özgüç 1950, 71, Lev. LXXIV, Şek. 537, 541, 548.

⁶⁰⁹ Fischer 1963, 129, Kat. No. 501, 502.

⁶¹⁰ Türker 2008, 115, Lev. XXIV/3.

⁶¹¹ Koşay 1951, Lev. LXV/2.

ÇM.Tip.2.1

Çömlek Tip.2.1 kulpları dikkate alınarak iki alt tipte ele alınmıştır..

ÇM.Tip.2.1a

İlk alt tip dışa kalınlaştırılmış ağız kenarlıdır ve ağız kenarının üst yüzeyi yuvarlatılmıştır. Keskin karınlı, omuza bağlanmış karşılıklı iki dikey kulplu, halka dipli tek bir örnek bulunmaktadır (Lev. XXXVII/1). Ağızı içe daraltılmıştır. Dışta dudağın altından omuzuna kadar kabı çevreleyen beş sıra yatay yiv bezeme olup iki kulp arasında oval kabartma bezeme vardır. Ayrıca karın üzerinde yatay çizgi bulunmaktadır. Çark yapımı kum, mika, kireç ve taşçık katkılı pembe renkli hamurlu, krem astarlıdır ve perdah çok düzgün uygulanmamıştır. L Açması'nda I. tabakada saray olarak tanımlanan yapıda bulunmuştur. Kıyaslayabileceğimiz bir örnek Acemhöyük'te de görülmektedir⁶¹².

ÇM.Tip.2.1b

Dışa kalınlaştırılmış ve üzeri yivli yuvarlak kesitli ağız kenarlı, keskin karınlı, halka dipli, oval kesitli dikey dört kulplu çömleklerdir. Sağlam tek örnekle temsil edilmektedir (Lev. XXXVII/2). Ağızı içe daraltılmıştır. Dudağın altından itibaren omuzu çevreleyen dört sıra yiv bezeme ve oval kesitli kulpları üzerinde dikey yiv bulunmaktadır. Kum ve mika katkılı kırmızı hamurludur. Çarkta yapılmış, kırmızı astarlı ve perdahlıdır. Astar gövdenin altına kadar uygulanmıştır. Ağız çapı 18,6 cm, yüksekliği 22,5 cm'dir. Bu çömlek de L Açması'nda I. tabakada bulunmuştur.

ÇM.Tip.2.2

Dışa kalınlaştırılmış ağız kenarının dışta keskin bir profil oluşturmasıyla ÇM.Tip.2.1'den ayrılmaktadır. Hafif keskin karınlı, omuzu üzerine tutturulmuş dikey iki kulplu, halka diplidir. Dudaktan itibaren omuz bitimine kadar birbirine paralel yatay dört sıra yiv bezeme ve iki kulp arasında karşılıklı oval kabartma bezeme bulunmaktadır (Lev. XXXVII/3). Çarkta şekillendirilmiş kum, kireç ve mika katkılı kırmızı renkli hamurlu ve kırmızı astarlıdır. Astar gövdenin alt kısmına kadar uygulanmış olup yüzeyinde tabakanın geçirmiş olduğu yangından dolayı kararmalar vardır. V Açması'nda I. tabakada bulunmuştur.

⁶¹² Ekmen 2012, 100, Lev. 23/2.

Karahöyük örneğinin eşi diyebileceğimiz bir benzeri Acemhöyük II. tabakada mezar kabı olarak kullanılmıştır⁶¹³. Ayrıca Çavlum'da keskin karınlı benzeri görülmektedir⁶¹⁴.

ÇM.Tip.2.3

Dışa kalınlaştırılmış ve üst yüzeyi düzleştirilmiş ağız kenarlı, hafif keskin karınlı, halka dipli, karşılıklı iki dikey iki yatay olmak üzere dört kulplu çömlek, bu tipi tek örnekle temsil etmektedir (Lev. XXXVII/4). Dudağın altından itibaren omuzuna kadar birbirine paralel yatay dört sıra yiv bezeme ile süslenmiştir. Kum, mika ve kireç katkılı kırmızı hamurlu, kırmızı astarlı ve perdahlıdır. Astar gövdenin alt kısmına kadar uygulanmıştır. Ağız çapı 22,5 cm, yükseklik 19,3 cm'dir. M Açması'nın höyük kısmında I. tabakada ele geçmiştir. Dışa çekik ağız kenarı ve dört kulpunun dekorasyonu ile benzeri Boğazköy Büyükkaya IVd tabakasında bulunmuştur⁶¹⁵.

ÇM.Tip.2.4

İçe daraltılmış ağızlı, dışa kalınlaştırılmış ve içe dönük, üst yüzeyi düzleştirilmiş ağız kenarlı çömleklerdir. Biri tam, ikisi profil veren parçadan oluşmaktadır (Lev. XXXIVII/5, XXXIVIII/1-2). Tam olan örnek çift dikey kulpludur, bu göz önünde bulundurularak parça olan iki örneği de çift kulplu ve halka dipli olarak tamamlamak mümkündür. Sağlam olan örneğin ağız kısmından itibaren beş sıra yiv bezeme vardır. Kum, mika ve kireç katkılı kırmızı hamurlu ve kırmızı astarlıdır. Yüksekliği 19 cm, ağız çapı 17,3 cm'dir (Lev. XXXVIII/1). İkinci örnek dört sıra yiv ve oval kabartma bezemeli olup kum, mika, kireç katkılı hamurlu ve yalındır (Lev. XXXVIII/2). Ağız çapı 17,6 cm'dir. Üçüncü örneğin ağız kenarının altında üç sıra yiv ve omuzu üzerinde oval kabartma bezeme bulunmaktadır. Kum, mika, kireç katkılı pembe hamurlu, krem astarlı ve perdahlıdır (Lev. XXXVIII/3). Ağız çapı 19 cm'dir. Üçü de I. tabakada tam olan örnek U Açması'nda, parçalar T Açması'nda bulunmuştur.

Dışa kalınlaştırılmış ağız kenarlı bu çömlekler dışında, üç adet profil veren ağız parçası bulunmaktadır (Lev. XXXVIII/3-5). Ağız çapları 18 ile 23 cm arasında değişmektedir. İlk örnek kum, mika, kireç ve taşçık katkılı kırmızı hamurlu ve dış yüzeyi kırmızı astarlıdır. Yuvarlatılmış ağız kenarının üst yüzeyinde kazıma ile yapılmış

⁶¹³ Ekmen 2012, 101, Lev. 24/2.

⁶¹⁴ Bilgen 2005, 22, Lev. LXX/12.

⁶¹⁵ Orthmann 1963, No. 356; Orthmann 1984, 40, No. 133, Fischer 1963, Kat. No. 978.

(x) benzeri bir bezeme bulunmaktadır (Lev.XXXVI/3). Diğer iki örneğin dışı kalınlaştırılmış ağız kenarları biraz daha inceltmiştir ve ilk örnekten farklı olarak içleri de kırmızı astarlıdır ve perdahlıdır. Kum mika katkılı kırmızı hamurlu iki örneğin birinde ilaveten kireç diğerinde ise az miktarda taşçık katkı olarak kullanılmıştır. I. tabakanın farklı açmalarda ele geçmiştir.

Çömlek tip 2'yi oluşturan dışı kalınlaştırılmış ağız kenarlı çömlekler Boğazköy Kuzeybatı Yamacı 8a tabakasında bulunan yatay ya da ikisi yatay ikisi dikey kulplu çömleklerle kıyaslanabilir⁶¹⁶. Ancak kulpları ve bezemeleri yerel farklılıklar göstermektedir. Çift kulplu örneklerinin benzerleri Kaniş Karum'da görülmektedir⁶¹⁷.

Kaniş Karumu Ib tabakasında bulunan ve dört veya iki kulplu, yuvarlak gövdeli derin çanak olarak adlandırılan kaplar ile benzerlik göstermektedir⁶¹⁸. Omuzları üzerindeki yiv bezeme, oval kesitli kulpların gövdeye bağlanması, çift kulplu olanlarda Karahöyük'te olduğu gibi kulplar arasında üçüncü ve dördüncü kulpun yerini tutan çıkıntılar kıyaslandığında birebir benzerlik arz etmektedir. T. Özgüç ve N. Özgüç Karum'da bulunan üç örneğin İç Anadolu'da başka bir merkezinde üretildikten sonra Karum'a getirildiğini ifade etmektedir⁶¹⁹. Konya yüzey araştırmalarında Ortakaraviran ve Kaşoba höyüklerde de benzerleri bulunmuştur⁶²⁰.

ÇM.Tip.3

Çömlek tip 3 ağız biçimleri ve kulpları dikkate alınarak üç alt tipe ayrılmıştır.

ÇM.Tip.3.1

Bu tip içe daraltılmış basit ağız kenarlı, keskin gövdeli, omuza tutturulmuş karşılıklı iki yatay iki dikey kulplu, halka dipli çömleklerdir. Üç tam örnekle temsil edilmektedir. (Lev.XXXVIII/6-8). İlk örneğin dikey kulplarından birinin üzerinde kulpun üzerine doğru yarım ay şeklinde kazıma bezeme vardır (Lev.XXXVIII/6). İlk iki örnekte omuz üzerinde üçüncü örnekte ağız kenarının altı ve karın kısmında yiv bezeme bulunmaktadır. Kum, mika, katkılı kırmızı renkli hamurlu örneklerden ikincisinin hamurunda ilaveten kireç de katkı olarak kullanılmıştır. Çark yapımı, yalın ve perdahlı

⁶¹⁶ Schirmer 1969, 44 , No.36-39.

⁶¹⁷ Özgüç-Özgüç N. 1953, 56, Res. 415, 442-448.

⁶¹⁸ Özgüç 1986a, 53, Lev. 102/4; Özgüç 2005, 118, No. 138.

⁶¹⁹ Özgüç-Özgüç N. 1953, 42-43, Res. 171-172.

⁶²⁰ Bahar-Koçak 2004, 74, Çiz. 31/3-4.

örneklerdir. Ağız çapları 18,9 ile 19,4 cm, yükseklikleri 18 ile 18,7 cm arasında olup birbirine yakın ölçülerdedir. Üçüde farklı açmalarda I. tabakada bulunmuştur. I. tabakaya has formlardan biridir.

ÇM.Tip.3.2

Hafif dışa genişleyen basit ağız kenarlı, hafif boyunlu, yuvarlak gövdeli, karşılıklı dikey iki kulplu, halka dipli beş örnekten oluşmaktadır. İlk iki örnek (Lev.XXXIX/1-2) kum, mika ve kireç katkılı kırmızı hamurlu, biri kırmızı astarlı biri yalın ve perdahlıdır. Her ikisi de çark yapımı, ağız çapları 18,3 cm ve 21,1 cm, yükseklikleri 17,2 cm ve 19 cm'dir. Omuzları üzerinde birbirine paralel yatay yiv bezeme ve nokta ya da oval kabartma bezeme bulunmaktadır.

Örneklerden üçü küçük boyutludur (Lev. XXXIX/3-5). İlk örnek kum katkılı krem renkli hamurlu ve kilinden astarlı, diğer iki örnek kum ve mika katkılı kırmızı hamurlu örneklerden ikincisinde kireç ilaveten katkı olarak kullanılmıştır. Biri kırmızı astarlı biri yalındır. İkinci ve üçüncü çömleklerde yuvarlak kesitli kulplar arasında kabartma nokta bezeme bulunmaktadır. Ağız çapları 6,5-8,9 cm, yükseklikleri 8,3-8,8 cm arasında değişmektedir. I. tabakaya has çömlekçiklerdir. Benzer ağız kenarlı çömlekler Boğazköy Büyükkale IVd tabakasında görülmektedir⁶²¹.

ÇM.Tip.3.3

Bu alt tip biri büyük biri küçük iki örnekten oluşmaktadır (Lev.XXXIX/6-7). Ağız içe daraltılmış ve ağız kenarları dışa çekilerek boyun oluşturulmuştur. Üzeri iki sıra dikey yiv bezemeli iki şerit kulplu, yuvarlak karınlı ve halka dipli çömleklerdir. İlk örneğin (Lev. XXXIX/6) omuzu boyuna geçişte bir kademe oluşturmaktadır ve omuz keskinliğinden ağız kenarına kadar beş sıra yiv bezeme bulunmaktadır. Kum, mika ve kireç katkılı kırmızı hamurlu, kırmızı astarlı ve perdahlıdır. Çarkta yapılmış, ağız çapı 15,5 cm, yüksekliği 18,3 cm'dir. P Açması'nda I. tabakada bulunmuştur.

Diğer örneğin gövdesinde iki sıra yiv bezeme bulunmaktadır ve kulp kesiti diğerinden farklı olarak yuvarlaktır (Lev. XXXIX/7). Kum, mika ve taşıçık katkılı hamurlu ve kahverengi astarlıdır. Çarkta yapılmıştır ve ağız çapı 7,6 cm, yüksekliği 7

⁶²¹ Fischer 1963, 129, Kat. No. 507.

cm'dir. Astar gövdenin altına kadar uygulanmıştır. M Açması'nın höyük kısmında I. tabakada bulunmuştur.

Kaniş Karumu Ib tabakasında ortaya çıkan kap şekillerinden biridir, dört veya iki kulplu derin çanaklar adı altında ele alınmıştır⁶²². Ayrıca ağız kenarı dışa çekik, kısa boyunlu bir parça Karum'da vazo olarak değerlendirilmiştir⁶²³. Acemhöyük'ün II. tabakasında bulunmuş örnek çift kulplu derin çanakolarak değerlendirilmiştir⁶²⁴.

ÇM.Tip.4

Çömlek tip 4'ü oluşturan dışa kalınlaştırılmış ağız kenarlı, kısa boyunlu örnekler kendi içerisinde iki tip oluşturmaktadır.

ÇM.Tip.4.1

Bu tip çömlekler kendi aralarında farklılıklar göstermektedir ve bu farklılıklar dikkate alınarak alt tiplere ayrılmıştır.

ÇM.Tip.4.1a

Bir tam bir parça olmak üzere iki örnek bulunmaktadır. (Lev. XL/1-2). Geniş ağızlı, boyundan itibaren dışa çekilmiş ve dışa kalınlaştırılmış, dış yüzeyi yivli ağız kenarlı, kısa boyunlu çömleklerdir. Tam olan örnek oval gövdeli, hafif halka dipli, dikey yiv bezemeli çift şerit kulplu, gövdesinin her iki yönü kabartma nokta bezemeli ve boynu bir, omuzu üç sıra yiv bezemelidir. Kaideye yakın yerde bir akıtacak yer almaktadır (Lev. XLI/1). Kum, mika ve kireç katkılı pembe hamurlu, hamurunun renginde astarlıdır. Çarkta yapılmıştır ve gövdenin üst kısmı perdahlıdır. Ağız çapı 20,9 cm, yüksekliği 26 cm'dir. C Açması'nda I. tabakada ele geçmiştir.

Parça olan örneğin de ağız kenarının üzeri yivlidir ve omuzu üzerinde beş sıra yiv bezeme bulunmaktadır (Lev. XL/1). Kum, mika ve kireç katkılı hahverengi hamurlu ve yalındır. Çarkta yapılmıştır. Ağız çapı 29,6 cm'dir. T Açması'nda I. tabakada bulunmuştur.

⁶²² Emre 1968, 65.

⁶²³ Özgüç-Özgüç N. 1953, 56, Res.450.

⁶²⁴ Emre 1968, 65, Res. 18.

Dip kısmındaki akıtacağı bulunan iki örnek de aynı fonksiyonda kullanılmış olma olasılığından dolayı burada ele alınmıştır (Lev. LII/5-6). İlk parça tek akıtacaklı kaide parçasıdır. Kum, mika ve kireç katkılı kırmızı renkli hamurlu ve yalındır. İkinci parça üç akıtacaklı, kum ve mika katkılı kırmızı renkli hamurlu ve kırmızı astarlıdır.

ÇM.Tip.4.1b

Bu tip bir tam üç ağız parçasından oluşmaktadır (Lev. XL/3-6). Tam olan örnek geniş ağızlı, dışa kıvrık ve dışa kalınlaştırılmış ağız kenarlı, ağız kenarı dışta düz yüzeyle, geniş yuvarlak gövdeli, hafif keskin karımlı, halka dipli, üzeri dikey yiv bezemeli dört şerit kulpludur ve kulpların alt kısmında gövdeye birleştiği yerde parmak baskı vardır. Boynundan itibaren omuzunda üç sıra yiv bezeme bulunmaktadır (Lev. XL/3). Kum ve mika katkılı kırmızı renkli hamurlu, kırmızı astarlı ve perdahlıdır. Çarkta yapılmıştır. Ağız çapı 30,4 cm, yüksekliği 36,5 cm olan büyük ölçekli bir çömlektir. T Açması'nda I. tabakada bulunmuştur. Ayrıca parça olarak bulunmuş diğer üç örnekten ikisi de T Açması'nın I. tabakasına aittir (Lev. XL/4-5). İlk parça kum ve mika katkılı gri renkli hamurludur. Omuzunda beş sıra yiv bezeme yer almaktadır (Lev. XL/4). Diğer iki örneğin kırmızı hamurlarında kireç de bulunmaktadır. Birinin omuzunda beş sıra, diğerinin omuzunda iki sıra yiv bezeme vardır (Lev. XL/5-6). Parça olan örneklerin tamamı yalındır. I. tabakaya has kap formu olduğu görülmektedir.

Çömlek Tip 4.1 benzeri örnekler Boğnazköy Kuzeybatı Yamacı 8b ve 8a tabakalarında bulunmuştur⁶²⁵.

ÇM.Tip.4.2

Dar ağızlı, dışa kıvrık ve dışa kalınlaştırılmış ağız kenarlı, kısa dar boyunlu çömleklerdir. Ağız kenarları dışta düz bir hat oluşturmaktadır. Tip profil veren üç parça ile temsil edilmektedir (Lev. XL/7-9).

Üçü de kum ve mika katkılı kırmızı renkli hamurludur. İlk örnek kahverengi astarlı (devetüyü) olup astar omuz kısmına kadar yapılmıştır. Omuzu üzerinde bir adet kabartma nokta bezeme ve bu bezemenin üst kısmında iç içe dairelerden oluşan baskı bezeme, nokta bezemenin her iki yanında ise aynı damga mührün bir tam bir kırık baskısı bulunmaktadır. Mühür alanının çapı 1,5 cm'dir. Yan çizgilerle çerçeveslenmiş

⁶²⁵ Orthmann 1963, 37, No. 269.

damga alanında üstte sola bakan büyük bir hayvan başı, onun altında ve solunda sağa doğrulmuş diğer bir hayvan başı bulunmaktadır. Hayvan başlarının altında üçgene benzer iki nesne ve bir de işaret yer almaktadır. S. Alp burdaki işaretlerin erken hiyeroglif örnekleri olduğunu düşünmektedir⁶²⁶ (Lev. XL/7). Diğer iki örnek kırmızı astarlı olup birinin omuzu üzerinde üç sıra yiv bezeme bulunmaktadır (Lev. XL/8) ve biri perdahlıdır (Lev. XL/9). Üçü de çark yapımıdır. Ağız çapları 18,6 cm ile 23 cm arasında değişmektedir. I. tabakaya has çömlerlerdir. Aynı kaba ait başka bir gövde parçası bulunmaktadır ve üzerinde aynı damga mühürün baskısı yer almaktadır.

Benzerleri Konya civarında yapılan yüzey araştırmalarında Alakova Höyük ve Çomaklı Höyük'te bulunmuştur⁶²⁷.

ÇM.Tip.5

Çömlek tip 5 geniş ağızlı, boyunlu çömlerlerden oluşmaktadır ve kendi içlerindeki farklılıklar dikkate alınarak alt tiplere ayrılmıştır.

ÇM.Tip.5.1

Boyundan itibaren dışa açılan basit ağız kenarlı, kısa boyunlu, oval gövdeli, gövde üzerinde karşılıklı çift dikey kulplu çömlerlerdir. Bu tip iki tam örnekle temsil edilmektedir (Lev. XLI/1-2). İlk örnek kum, mika katkılı kırmızı hamurlu ve kırmızı astarlı, ağız çapı 25 cm, yüksekliği 40 cm'dir (Lev. XLI/1). 1955 yılında C Açması'nda bulunmuştur. Buluntu yeri envanter fişinde belirtilmemiştir ancak, mat kalın kırmızı astar ve o yıla ait diğer buluntular da dikkate alınarak III. tabakaya yerleştirilmiştir.

İkinci örnek (Lev. XLI/2) kum mika ve kireç katkılı kırmızı renkli hamurlu ve yalın olup ağız çapı 20,6 cm, yüksekliği 35,4 cm'dir. S Açması 1 no'lu odada 9 kapla birlikte büyük küp içerisinde ele geçmiştir.

Kaniş Karumu Ib tabakasında mezar küpü olarak bulunan bir çömlek Konya Karahöyük örnekleri ile birebir benzerlik gösterirken bu tipe Kaniş Karumu II. tabakada rastlanmamıştır⁶²⁸. Ayrıca Kaniş höyük'te 7. tabakada (Karum Ib tabakası ile çağdaş) bulunan Geç Saray'da da benzer çömlek bulunmuştur⁶²⁹. Acemhöyük III. tabakada iki

⁶²⁶ Alp 1994a, 209, No. 206, Şek. 168, Lev. 26/63.

⁶²⁷ Bahar-Koçak 2004, 74, Çiz. 29/1,6.

⁶²⁸ Özgüç-Özgüç N. 1953, 54, Res. 242; Özgüç 1954, 362, Res. 7, 37

⁶²⁹ Özgüç 1999a, 2, 5, 14, Fig. A. 26.

kulplu⁶³⁰ II. tabakada dört kulplu⁶³¹ örnekleri, Boğazköy Büyükkale IVd tabakası⁶³² ve Aşağışehir 4. tabakalarında⁶³³; Alacahöyük⁶³⁴, Maşat Höyük V. katta⁶³⁵, Ilıca⁶³⁶, yerel farklılıklarla Çavlum⁶³⁷ ve Mersin Kilise Tepe'de⁶³⁸ ele geçmiştir.

Bu tip Kaniş Karumu II. tabakada görülmezken Acemhöyük III. tabakada görülmektedir⁶³⁹. Karahöyük örneğini de dikkate alınarak Konya Ovası kökenli olabileceğini söyleyebiliriz.

ÇM.Tip.5.2

Çömlek Tip.5.2 dışa çekik basit ağız kenarlı, kısa boyunlu, halka dipli, dikey iki kulplu çömlekler oluşturmaktadır. Gövdelerine göre iki alt tipte değerlendirilmiştir.

ÇM.Tip.5.2a

Bu tipteki çömleklerde basit ağız kenarı boyundan itibaren bombeli olarak dışarıya genişlemektedir. Oval olan gövdenin üst kısmının yüksekliği alt kısmına göre daha fazladır ve keskin karınlıdır. Karından omuz üzerine tutturulmuş çift kulplu ve halka diplidir. Biri boyundan itibaren kırık olmak üzere beş adet örnek bulunmaktadır (Lev. XLI/3-7). Sırasıyla ilk örneğin omuzu üzerinde beş sıra yiv bezeme ve kulplar arasında simetrik iki oval kabartma bezeme (Lev. XLI/3), ikinci örneğin omuzu üzerinde simetrik iki yuvarlak kabartma bezeme (Lev. XLI/4), üçüncü örneğin omuzunda her iki tarafında iç içe dairelerden oluşan (konsantrik daire) mühür baskısı (Lev. XLI/5) bulunurken diğer iki örnekte herhangi bir bezeme bulunmamaktadır. İlk üç örnek şerit kulpludur ve bunlardan ikisinin kulpu üzerinde dikey yiv bezeme vardır (Lev. XLI/3,5). Kum, mika katkılı kırmızı hamurlu örneklerden ikisinin hamurunda ilaveten kireç birinin hamurunda kireç ve taşçık katkı olarak kullanılmıştır. Tamamı kırmızı astarlı ve perdahlıdır. Ağız çapları 12 cm ile 16,6 cm, yükseklikleri 16 cm ile 37 cm arasında değişmektedir.

⁶³⁰ Emre 1968, 84, 88, Lev. XXXIV/3, XL/3.

⁶³¹ Emre 1968, 67, Lev. XL/4.

⁶³² Neve 1982, 25, Lev. 18/b; Orthmann 1984, 49, No.182.

⁶³³ Fischer 1963, 129-130, Kat. No. 505, 509-511, 532, 534.

⁶³⁴ Koşay-Akok 1966, 25, Lev. 108, No. e149.

⁶³⁵ Özgüç 1982, Şek. 73.

⁶³⁶ Orthmann 1967, Taf. 5/139.

⁶³⁷ Bilgen 2005, 23, Lev. LXX/7.

⁶³⁸ Symington 2007, 327, No. 555.

⁶³⁹ Emre 1968, 84, 88, Lev. XXXIV/3, XL/3.

Paralel özellikler gösteren bir örnek Acemhöyük I. tabakada mezar kabı olarak kullanılmıştır⁶⁴⁰. Ayrıca yerel farklılıklarla Boğazköy Büklükale IVd⁶⁴¹, Kuzeybatı Yamacı 8a⁶⁴² tabakaları ve Beycesultan V. tabakada⁶⁴³ görülmektedir.

İç içe dairelerden oluşan damga mühür baskıları çeşitli kaplar üzerinde Kaniş Karumu'nda sevilerek kullanılmıştır⁶⁴⁴.

ÇM.Tip.5.2b

Dışa iyice çekilerek üst yüzeyi bombeleştirilmiş basit ağız kenarlı, kısa boyunlu, uzun oval gövdeli, halka dipli, dikey çift şerit kulplu, kulpların arasında simetrik olarak yapılmış oval ya da yuvarlak kabartma bezeme bulunan çömleklerdir. Dışa genişletilmiş ağızlarından dolayı genelde vazo olarak değerlendirilmişlerdir⁶⁴⁵. Bu tip on tam örnekle temsil edilmektedir (Lev. XLII/1-6, XLIII/1-4). Bazı örneklerin omuzu üzerinde, bir örneğin karnında yiv bezeme, bir örnek hariç kulplar arasında yuvarlak ya da oval kabartma bezeme bulunmaktadır.

Tamamı kum ve mika katkılı kırmızı renkli hamurlu olup yedi örnekte kireç de katkı olarak kullanılmıştır. Çarkta yapılmışlardır ve üçü yalın (Lev. XLIII/1-3-4) yedisi kırmızı astarlıdır ve tamamı perdelidir. Ağız çapları 7,1 cm ile 20,2 cm, yükseklikleri 13 cm ile 44,5 cm arasında değişmektedir. Tamamı I. tabakada farklı açmalarda bulunmuş olup tabakanın karakteristik formları arısındadır.

Üzerinde yiv ya da kabartma bezeme olmayan tek örnek, içerisinde aşık kemiği dolu halde bulunmuştur (Lev.XLIII/4).

Fonksiyon olarak yukarıda bahsettiğimiz örneklerden farklı, ancak biçim olarak benzeyen bir örnek de bu tip altında değerlendirilmiştir (Lev.XLIII/5). Çömleğin dibe yakın yerinde bir akıtacak bulunmaktadır ve kulpu üzeri dikey yiv bezemeli oval kesitlidir. Kum, mika, kireç katkılı gri renkli hamurlu ve yalındır. Ağız çapı 9,8 cm, yüksekliği 16,3 cm'dir. Akıtacağı dikkate alındığında sıvı madde için kullanıldığını

⁶⁴⁰ Ekmen 2012, 105, Lev. 33/2.

⁶⁴¹ Orthmann 1984, 49, No. 176.

⁶⁴² Schirmer 1969, 145, No.72.

⁶⁴³ Lloyd-Mellaart 1965, Fig. P.8, No. 15.

⁶⁴⁴ Özgüç 1950, Lev. LXV, Şek. 406; Özgüç 2005, 167, No. 188

⁶⁴⁵ Özgüç 1999a, 14.

düşünülebilir. X Açması'nda I. tabakada ele geçmiştir. Sivri dipli bir benzeri İmikuşağı 10. katta bulunmuştur⁶⁴⁶.

Kaniş Karumu Ib tabakasında bulunan kapaklı iri vazoları ile benzerlik göstermektedir⁶⁴⁷. Kaniş Karumu iri vazoları kapak için yapılmış bir ya da iki yivli ağız kenarları ve düz dipleri ile farklılaşsa da dışa çok taşkın ağız kenarları, çift dikey kulpları, uzun oval gövdeleri, gövdedeki paralel yivleri ve karın üzerindeki kabartma bezemeleri ile Karahöyük çömlüklerine benzemektedir⁶⁴⁸.

Farklı alt tiplerde Acemhöyük'ün III.-I. tabakalarında yaygın olarak görülmektedir⁶⁴⁹. Ayrıca en yakın benzeri mezar kabı olarak Acemhöyük I. tabakada kullanılmıştır⁶⁵⁰, Konya Karahöyük örneklerinde gövde biraz daha uzundur ve birbirine paralel yatay yiv bezeme bulunmaktadır. Ayrıca Boğazköy Aşağışehir 4. tabakada da ele geçirilmiştir⁶⁵¹.

ÇM.Tip.5.3

Dışa çekik basit ağız kenarlı, kısa boyunlu, oval gövdeli, halka dipli, oval kesitli dikey dört kulplu çömlüklerdir. Biri boyun kısmından itibaren kırık iki örnek bulunmaktadır. Boyundan itibaren kırık olan örneğin omuzu üzeri birbirine paralel dört sıra yatay yiv bezeme ve kulpları arasında aynı damga mühre ait dört baskı vardır. 1 cm çapında olan mühür alanında çift başlı kartal tasvir edilmiştir⁶⁵². Kulplardan ikisinin üzerinde dikey yiv bezeme yer almaktadır (Lev. XLIII/6). Kum ve mika katkılı kırmızı hamurlu gövde altına kadar kırmızı astarlı ve perdahlıdır. C Açması'nda II. tabakada bulunmuştur.

İkinci örneğin ise omuzunda belli belirsiz yapılmış beş sıra yiv bezeme bulunmaktadır (Lev. XLIII/7). Üzeri dikey yivli dört şerit kulpludur. Kum, mika ve kireç katkılı kırmızı renkli hamurlu, gövdenin alt kısmına kadar kırmızı astarlı ve perdahlıdır. Ağız çapı 25,5 cm, yüksekliği 40,5 cm'dir. L Açması'nda I. tabakada ele geçmiştir. Her iki örnek de çark yapımıdır.

⁶⁴⁶ Konyar 2002, Lev. XII/3, 5; XIII/1.

⁶⁴⁷ Özgüç 2005, No.145.

⁶⁴⁸ Özgüç 1999a, 14, Pl. 70/1-2, Fig. A. 22-25.

⁶⁴⁹ Ekmen 2012, 103-, Lev. 28/1-3, 29/1-4.

⁶⁵⁰ Ekmen 2012, 105, Lev. 33/4.

⁶⁵¹ Fischer 1963, 130, Kat. No. 540.

⁶⁵² Alp 1994a, 170, No. 58, Şek. 72.

Bunların dışında dört ağız parçası da çömlek tip 5 altında değerlendirilmiştir. (Lev. XLIV/1-4). Tamamı kum, mika, kireç katkılı kırmızı hamurlu olup iki örnekte ayrıca taşıçık da katkı olarak kullanılmıştır. Hepsi çarkta yapılmış ve kırmızı astarlı dışları perdahlıdır. S Açması'nda ikisi II. tabakada, ikisi I. tabakada bulunmuştur. Kaniş Karumu'nda benzer örneklerini görmek mümkündür⁶⁵³.

ÇM.Tip.6

Çömlek tip 6 gövde ve dip özellikleri birbirinden farklı olan üç çömlekçikten oluşmaktadır. Ağız kenarları da dikkate alınarak üç alt tip altında değerlendirilmiştir.

ÇM.Tip.6a

İlk örnek dışa kıvrılmış (çekik) basit ağız kenarlı, kısa boyunlu, keskin omuzlu, dibe doğru hafif daralan dışa bombeli huni gövdeli ve düz diplerir (Lev. XLIV//5). Kum, mika ve kireç katkılı kahverengi (devetüyü) hamurlu ve kahverengi astarlı, perdahlıdır. Ağız çapı 13 cm, yüksekliği 17,2 cm'dir. C Açması'nda III. tabakada bulunmuştur. Boyundan keskin bir şekilde dışarı açılan basit ağız kenarlı çömlekler Boğazköy Kuzeybata Yamacı 8b tabakasında görülmektedir⁶⁵⁴.

ÇM.Tip.6b

Dışa kıvrılmış basit ağız kenarlı, kısa boyunlu, keskin karınlı ve sivri bir örnek bulunmaktadır (Lev. XLIV/6). Kum ve mika katkılı pembe hamurlu ve yalıdır. Ağız çapı 8,4 cm, yüksekliği 8,5 cm olan küçük bir çömlektir. C Açması'nda IV. tabakada bulunmuştur. Boğazköy Kuzeybatı Yamacı 8c-8d tabakalarında ağız kenarı daha yumuşak hatlı benzer örnekleri görülmektedir⁶⁵⁵.

ÇM.Tip.6c

Bu tipin son örneğini yine dışa kıvrılmış basit ağız kenarlı, kısa boyunlu, hafif yuvarlak gövdeli ve yükseltilmiş düz dipli bir örnek oluşturmaktadır (Lev. XLIV/7). Kum ve mika katkılı kırmızı renkli hamurlu, yalın ve çarkta yapılmıştır. Ağız çapı 7,5 cm, yüksekliği 9 cm olan küçük bir çömlektir. L Açması'nda I. tabakada bulunmuştur.

⁶⁵³ Özgüç-Özgüç N. 1953, 56, Res. 454.

⁶⁵⁴ Orthmann 1963, 39, No.274-275.

⁶⁵⁵ Orthmann 1963, 33, No.205.

ÇM.Tip.7

Çömlek tip 7 basit ağız kenarlı, boyunlu, uzun gövdeli çömleklerden oluşmaktadır ve iki alt tipe ayrılmaktadır.

ÇM.Tip.7.1

Toplamda bu tipi temsil eden üç örnek bulunmaktadır. İlk iki örnek dışa hafif çekik basit ağız kenarlı, kısa boyunlu, uzun oval gövdeli ve yuvarlak diplidir (Lev. XLIV/8-9). İlk örneğin ağız kenarı düz kesitli, kum, mika ve taşçık katkılı pembe hamurlu ve yalındır. Ağız çapı 10,4 cm, yüksekliği 19,6 cm'dir. Omuzunu çevreleyen altı adet kabartma nokta bezeme vardır. İkinci örnek kum, mika, kireç ve taşçık katkılı kahverengi hamurlu ve kırmızı astarlıdır. Ağız çapı 8 cm, yüksekliği 18,4 cm'dir.

Üçüncü örnek düz diplidir. (Lev. XLV/1). Kum, mika, kireç ve taşçık katkılı kırmızı hamurlu, kaba bir çömlektir. Ağız çapı 8,6 cm, yüksekliği 31,8 cm'dir. Çarkta yapılmış olup P Açması'nda, I. tabakada mezarlık alanında, içerisinde kemikler ile birlikte mezar küpü olarak bulunmuştur.

ÇM.Tip.7.2

Dışa çekilerek hafif aşağı kıvrılmış basit ağız kenarlı, dar ağızlı, kısa boyunlu, uzun oval gövdeli (yumurta gövdeli) ve yuvarlak dipli çömlekler bu tip altında değerlendirilmiştir ve tam olan tek örnek bulunmaktadır (Lev. XLV/2). Kum, mika ve kireç katkılı kırmızı hamurlu ve yalındır. Ağız çapı 12,6 cm, yüksekliği 41 cm'dir. Çarkta yapılmıştır. C Açması'nda I. tabakada ele geçmiştir. Benzer örnekler Acemhöyük III. – I. tabakalarda bulunmuştur⁶⁵⁶.

ÇM.Tip.8

Çömlek tip 8 dışa kalınlaştırılmış ağız kenarlı, boyunlu, uzun çömleklerden oluşmaktadır. Kendi içlerindeki farklılıklar dikkate alınarak alt tiplere ayrılmıştır.

ÇM.Tip.8.1

Dışa kalınlaştırılmış ağız kenarlı, dışa taşkın dudaklı, kısa boyunlu, uzun oval gövdeli ve düzleştirilmiş ya da sivriltilmiş dipli çömleklerdir. 10 adedi tam, biri parça

⁶⁵⁶ Ekmen 2012, 102, Lev. 26/1-4.

olmak üzere 11 örnek bulunmaktadır (Lev. XLV/3-6, XLVI/1-7). Tamamı kum ve mika katkılı hamurlu olup üç örnekte kireç, dört örnekte de taşçık katkı olarak eklenmiştir. Dokuz örneğin hamur rengi kırmızı olup biri krem renklidir. Sadece kırık olan parça kırmızı astarlı ve perdahlı diğerleri yalın ve perdahsızdır.

Örneklerden birinin üzerinde rastgele kazıma yöntemiyle yapılmış bezeme (sembol) bulunmaktadır (Lev. XLV/3). Tamamı çarkta yapılmış, ağız çapları 7,8 cm ile 14,4 cm, yükseklikleri 13,4 cm ile 49,6 cm arasında değişmektedir. Biri II. tabakada P Açması'nda, diğerleri I. tabakada farklı açmalarda bulunmuştur. Dipleri ayakta durmaya elverişli değildir, bu nedenle ya bir kaide üzerinde ya da bir çukura yerleştirilerek ayakta duruyor olmalıdır.

Bu örnekler dışında kısa boyundan itibaren aşağıya doğru genişleyen torba gövdeli ve yuvarlak dipli tek örnek de bu tip altında değerlendirilmiştir (Lev. XLVI/8). Omuzu üzerine iki tarafta simetrik, kabartma olarak yapılmış ortada oval burun iki tarafında yuvarlak göz olarak düşünülmüş kabartma bezeme yapılmıştır. Ayrıca diğer iki yanda birer nokta kabartma bezeme yer almaktadır. Kum ve mika katkılı kırmızı hamurlu, içi ve dışı kırmızı astarlıdır. Ağız çapı 7,6 cm, yüksekliği 13,7 cm olan örnek çarkta yapılmıştır. X Açması'nda I. tabakada bulunmuştur.

ÇM.Tip.8.2

Çömlek Tip.8.2 dar ağızlı, boyunlu, uzun oval gövdeli çömleklerden oluşmaktadır ve kendi içerisinde gösterdiği farklılıklardan dolayı alt tiplere ayrılmıştır.

ÇM.Tip.8.2a

Bu tip dışı kalınlaştırılmış ağız kenarlı, dar ağızlı, kısa boyunlu, oval gövdeli, yuvarlak dipli, omuzu üzerinde oval kesitli dikey tek kulplu çömleklerden oluşmaktadır. Sağlam iki örnekle temsil edilmektedir (Lev. XLVII/1-2). Her iki örnek de kum, mika, kireç ve taşçık katkılı kırmızı renkli hamurludur. İlk örnek yalın, ikinci örnek kırmızı astarlıdır. Ağız çapları 12,6 - 5,7 cm, yükseklikleri 49 - 52 cm'dir. Çarkta yapılmışlardır. P ve V açmalarının I. tabakalarında bulunmuş çömleklerdir.

ÇM.Tip.8.2b

Halka dibi ve aşağıya doğru genişleyen (torbalanan) gövdesi ile ilk alt tipten ayrılmaktadır ve sağlam bir örnekle temsil edilmektedir (Lev. XLVII/3). Kum, mika ve kireç katkılı kırmızı renkli hamurlu, gövdenin alt kısmına kadar kırmızı astarlı ve perdahlıdır. Çarkta yapılmış, ağız çapı 13,7 cm, yüksekliği 53 cm'dir. T Açması'nda I. tabakada bulunmuştur.

Bu çömleğin 47 ve 49 cm yüksekliğinde olan birebir benzerleri Kaniş Karumu Ib tabakasında özel konutlarda açığa çıkarılmıştır ve az sayıda bulunan bu örneklerin benzerlerine başka yerde rastlanmadığı, Kaniş Karumu'nun yerli seramiğine yabancı olduğu belirtilerek Orta Anadolu'ya dışardan getirildiği şeklinde yorumlanmıştır⁶⁵⁷. Konya Karahöyük'te tek örnek bulunmuştur. Ancak hamur ve yüzey özellikleri dikkate alındığında yerel üretim olduğunu söylemek mümkündür.

ÇM.Tip.8.2c

Bir örnekle temsil edilen bu tipin ağız kenarı dışarı kalınlaştırılmış ve dışa çekilmiş, üzeri yatay yivli dar silindirik boyunlu, oval gövdeli ve halka diplidir (Lev. XLI/4). Ayrıca omuzunda ve karnında birbirine paralel yatay yiv bezeme sırası bulunmaktadır. Omuzu üzerinde dikey tek kulp vardır. Kulpun simetrisi kırık olup kazı ekibi tarafından iki kulplu olarak tamamlanmıştır. Ancak kulpun yeri ve şekli dikkate alınarak tek kulpu olarak değerlendirilmiştir. Kum, mika ve kireç katkılı kırmızı renkli hamurludur. Gövdenin altına kadar kırmızı astarlıdır. Dudağın altında boynu çevreleyen iki sıra kabartma, onun altında üç sıra, omuzu üzerinde üç sıra yiv bezeme yer almaktadır. Çarkta yapılmış, ağız çapı 11 cm, yüksekliği 39 cm'dir.

ÇM.Tip.8.3

Çömlek Tip.8.3 kendi içerisinde iki alt tipe ayrılmaktadır.

ÇM.Tip.8.3a

Dışa kalınlaştırılmış ağız kenarlı, dar ağızlı, kısa boyunlu, oval gövdeli, halka dipli, gövdesi üzerinde oval kesitli dikey karşılıklı iki kulplu çömleklerdir. Tam olan bir örnek bulunmaktadır (Lev. XLVII/5). Omuzu üzerinde üç sıra yiv bezeme ve kulplar

⁶⁵⁷ Kontani 1997, 86-87, Lev. 24/1-2, 91/1-2.

arasında gövdede simetrik olarak iki oval kabartma bezeme yer alır. Kum, mika ve kireç katkılı kırmızı hamurlu kırmızı astarlı ve perdahlıdır. Çarkta yapılmış olup ağız çapı 15,2 cm, yüksekliği 35,7 cm'dir. Yangından dolayı yüzeyi kararmıştır. V Açması'nda I. tabakada bulunmuştur.

ÇM.Tip.8.3b

Dışa kalınlaştırılmış ağız kenarlı, dar ağızlı, kısa boyunlu, oval gövdeli, halka dipli, gövdesi üzerinde oval kesitli dikey karşılıklı simetrik olarak yapılmış dört kulplu çömleklerdir. Üç tam örnek vardır (Lev. XLVII/6; XLVII/7-8). Kum, mika katkılı kırmızı hamurlu örneklerden ikisinde kireç de katkı olarak kullanılmıştır. Kırmızı astarlı ve perdahlı çömleklerdir. Astar gövdenin altına kadar uygulanmıştır. İlk örneğin kulplarından ikisinde dikey yiv bezeme ikisinde parmak paskı bulunmaktadır. Ağız çapları 17,4 – 21,1 cm, yükseklikleri 43 – 65,4 cm arasında değişmektedir. V ve U açmalarında I. tabakada bulunmuşlardır.

Tip 8 benzeri dışa kalınlaştırılmış ağız kenarlı ve boyunlu çömlekler Konya'da yapılan yüzey araştırmalarında Domuzboğazlayan Höyük'te de bulunmuştur⁶⁵⁸. Yerel farklılık göstermekle birlikte dar ağızlı, uzun boyunlu, dışa çekik ve dışa kalınlaştırılmış ağız kenarlı çömlekler Boğazköy Aşağışehir 4. ve 3. tabakalarda görülmektedir⁶⁵⁹.

Orta Tunç Çağı'nda Batı Anadolu'da Liman Tepe⁶⁶⁰, Aphrodisias⁶⁶¹, Laodikeia-Asopos Tepisi⁶⁶² gibi merkezlerde de karşımıza çıkmaktadır.

ÇM.Tip.9

Çömlek tip 9 iki örnekten oluşmaktadır ve aralarındaki farklılıklar dikkate alınarak iki alt tipe değerlendirilmiştir.

ÇM.Tip.9.1

Hafif dışa çekilmiş basit ağız kenarlı, boyunlu, keskin karınlı, üst gövdeye tutturulmuş simetrik iki dikey kulplu ve sivri dipli, kulpları oval kesitli çömlek sağlam tek örnek ile temsil edilmektedir (Lev. XLVIII/1). Kum ve mika katkılı kahverengi

⁶⁵⁸ Bahar-Koçak 2004, 74, Çiz. 28/6.

⁶⁵⁹ Fischer 1963, 131, Kat. No. 541, 545-546.

⁶⁶⁰ Aykurt 2020, 42, Tab. 13b/F9b.

⁶⁶¹ Joukowsky 1986, 635, Fig. 457:22.

⁶⁶² Konakçı 2017, Fig. 7/16.

renkli hamurlu ve kahverengi astarlıdır. Az pişmiştir ve yüzeyinde dökülmeler vardır. Ağız çapı 10,4 cm, yüksekliği 19,6 cm'dir. Çarkta yapılmıştır. C Açması'nda II. tabakada bulunmuştur.

ÇM.Tip.9.2

Hafif dışa çekilmiş basit ağız kenarlı, boyunlu, keskin karınlı, üst gövdeye tutturulmuş simetrik iki dikey kulplu, halka dipli, boynun omuz ile birleştiği yer yivli olan tek bir örnek bulunmaktadır (Lev. XLVIII/2). Kum ve taşçık katkılı kırmızı renkli hamurlu, kırmızı astarlı ve perdahlı olup çarkta yapılmıştır. Ağız çapı 13,4 cm, yüksekliği 21,2 cm'dir. III. tabakada ele geçmiştir. Benzerleri Beycesultan IVc tabakasında⁶⁶³ ve mezar kabı olarak Acmhöyük'te II. tabakada⁶⁶⁴ bulunmuştur.

ÇM.Tip.10

Bu tip çömlekler dışa çekik basit ağız kenarlı, geniş boyunlu, yuvarlak gövdeli ve üç ayaklı olup omuzu üzerinde iki ip asma deliği vardır. Tek sağlam bir de parça olmak üzere iki örnek bulunmaktadır (Lev. XLVIII/3-4). Sağlam olan ilk örnek (Lev. XLVIII/3) kum, mika ve taşçık katkılı kırmızı hamurlu, kırmızı astarlı ve perdahlıdır. Çarkta yapılmış, ağız çapı 10,6 cm, yüksekliği 19,8 cm'dir. P Açması'nda I. tabakada bulunmuştur.

Omuzundan itibaren kırık olan ikinci örnek (Lev. XLVIII/4) kum, mika ve kireç katkılı kahverengi hamurlu ve kahverengi astarlıdır. Çarkta yapılmış ince cidarlı bir örnektir. Boynunda yatay yiv bezeme vardır. Ağız çapı 11 cm'dir. S Açması'nda II. tabakada ele geçmiştir. Omuzu üzerinde yatay ip asma kulpu bulunmaktadır.

Çok yakın benzeri Erken Tunç Çağı'nda Troia'da I. ve II. tabaka kültürlerinde görülmektedir⁶⁶⁵. Koloni çağında kulpsuz bir benzeri Kaniş Karumu II. tabakada bulunmuştur⁶⁶⁶.

⁶⁶³ Lloyd-Mellaart 1965, Fig. P.21, No. 7.

⁶⁶⁴ Ekmen 2012, 111, Lev. 38/3.

⁶⁶⁵ Blegen vd. 1950, Pl. 131b/C35; 370b/C35.

⁶⁶⁶ Özgüç 1986a, 46, Lev. 34.

ÇM.Tip.11

Hafif dışa çekik basit ağız kenarlı, uzun geniş boyunlu, yuvarlak gövdeli, halka dipli ve gövde üzerine karşılıklı yapılmış iki ip asma kulpludur ve tek bir örnek bulunmaktadır (Lev. XLVIII/5). Kum, mika ve kireç katkılı kahverengi hamurlu, kırmızı astarlı ve perdahlıdır. Çarkta yapılmıştır. Ağız çapı 9 cm, yüksekliği 11,5 cm'dir. C Açması'nda I. tabakada bulunmuştur. İlk olarak düz dipli bir benzeri Erken Tunç Çağı'nda Troia'da görülmektedir⁶⁶⁷.

ÇM.Tip.12

Dışa kıvrılmış (çekik) geniş yüzeyli yuvarlak ağızlı, basit ağız kenarlı, silindirik boyunlu, yuvarlak gövdeli, halka dipli ve omuzundan gövde üzerine tutturulmuş üç dikey kulplu çömleklerdir. Dört tam örnek bulunmaktadır (Lev.XLIX/1-4). Tamamı kum ve mika katkılı biri ilaveten kireç katkılı kahverengiye çalan kırmızı hamurlu, ikisi kırmızı astarlı, ikisi kahverengi astarlı olup üçü perdahlıdır. Çark yapımı, ağız çapları 9,6 ile 12,4 cm, yükseklikleri 16,3 ile 20 cm arasında değişmektedir. L ve C açmalarında bulunmuştur. İlk olarak II. tabakada görülmekte olup I. tabakada da kullanılmıştır.

Kaniş Karumu'nda mezarlarda bulunan bazı vazolar ile benzerlik göstermektedir⁶⁶⁸. Karum Ia tabakasında sandık mezarlarda bulunan biri boyalı biri boyasız iki vazo şekil bakımından Konya Karahöyük örnekleri ile birebir benzerdir⁶⁶⁹. T. Özgüç bu vazoları yakın benzerlerinin başka yerde bulunmadığını belirterek Tarsus'ta bulunan iki kulplu bir vazo ile kıyaslamış ve az da olsa benzerlik kurmaya çalışmıştır⁶⁷⁰. Kontani Kaniş Karumu'nda Ia tabakasında bulunan iki örnekten yola çıkarak bunların Kaniş Karumu yerel seramiği olmadığını ve birebir benzerlerine hiçbir yerde rastlanmadığını belirtmektedir⁶⁷¹. Bu çömlek türü Konya Karahöyük'te Asur Ticaret Kolonileri Çağı'na tarihlenen II. ve I. tabakalarda bulunmuştur ve Karahöyük yerel çanak çömleği özelliği gösteren Karahöyük'e has kap formlarındandır. Kaniş Karumu'nda bulunan ve yayınlanan örneklerin tamamının mezar hediyesi olması bu kapların ithal olduğu fikrini güçlendirmektedir ve Konya Karahöyük üretimi

⁶⁶⁷ Blegen vd. 1950, 131/C38 .

⁶⁶⁸ Özgüç 1950, 77, Lev. LVII, Şek. 310.

⁶⁶⁹ Kontani 1997, 84, Lev. 22/1-2, 89/1-2.

⁶⁷⁰ Özgüç 1950, 77; Goldman 1956, Pl. 374/887

⁶⁷¹ Kontani 1997, 85.

olabilecekleri fikrini dođurmaktadır. Ancak Konya Karahöyük'te boyalı çanak çömlek bulunmamaktadır, bu nedenle Kaniş Karumu örneklerinin kaynağının Karahöyük olma ihtimali ortadan kalkmaktadır. Kaniş Karumu Ia tabakasında bulunan örnekler Koloni Çağı'ndan sonra formun kullanılmasına devam ettiğini göstermektedir.

ÇM.Tip.13

İçe daraltılmış ağızlı, basit ağız kenarlı, boyunsuz, oval gövdeli, halka dipli ve ağız kenarından omuza tutturulmuş dikey tek kulplu tek örnek bulunmaktadır (Lev. XLIX/5). Kum, mika ve taşçık katkılı kırmızı renkli hamurlu ve yalıdır. Çark yapımı örneğin ağız çapı 16,1 cm ve yüksekliği 29,5 cm'dir. I. tabakada M Açması 2. seviyede içinde bir tabak ve kemikler ile birlikte bulunmuştur. Mezar küpü olarak kullanılmış bir kaptır. Karahöyük'te bulunmuş bu çömleğin benzerlerine diđer çağdaş yerleşmelerde bulunan çanak çömlekler içerisinde rastlanmamaktadır.

ÇM.Tip.14

İçe daraltılmış ağızlı, basit ağız kenarlı, yuvarlak omuzlu, oval gövdeli, halka dipli özel bir kaptır. Gövdesinde bir akıtacak ve uzaklıkları akıtacağa eşit olmayan oval kesitli iki dikey kulp yer almaktadır ve kulplardan birinin üzerinde dikey yiv vardır. Tek örnek bulunmaktadır (Lev.XLIX/6). Kum, mika ve kireç katkılı kırmızı renkli hamurlu, kırmızı astarlı ve perdahlıdır. Çarkta yapmış, ağız çapı 19,2 cm, yüksekliği 24,7 cm'dir. P Açması'nda bulunmuş örnek I. tabakaya has kaplardandır. Benzerine diđer merkezlerde rastlanmamaktadır.

ÇM.Tip.15

İçe daraltılmış basit ağız kenarlı, ağız kenarının dış kısmı birbirine paralel iki yatay yiv bezemeli, oval gövdeli, halka dipli, omuza tutturulmuş iki yatay bir dikey üç kulplu çömlek tek örnekle temsil edilmektedir (Lev.L/1). Dikey kulpun simetrisinde kabartma olarak yapılmış bir yuvarlak ve onun üzerinde aşağı bakan yarım ay şeklinde göz ve kaşı andıran bezeme bulunmaktadır. Kum, mika, kireç ve taşçık katkılı kahverengi hamurlu, kilinden astarlıdır ve astar gövdenin altına kadar uygulanmış olup perdahlıdır. Çarkta yapılmıştır ve ağız çapı 20,5 cm, yüksekliği 38 cm'dir. Ağız kenarı ve omuzu üzerinde ikişer sıra yiv bezeme ve gövde üzerinde üç sıra kabartma şerit bezeme bulunmaktadır. T Açması'nda I. tabakada bulunmuştur. Benzerine çağdaş merkezlerde rastlanmamaktadır.

ÇM.Tip.16

Tek örnek bulunan bu tip ie daraltılmıř ağızlı, ie kalınlařtırılmıř ağız kenarlı, keskin omuzlu, omuzdan dibe doęru daralan hafif bombeli huni gövdeli, halka diplidir (Lev. L/2). Ağız kenarında omuza tutturulmuř birbirinin simetrisi iki dikey kulp ve kulplar arasında omuzda oval kesitli yatay kulp ve kulpun karřısında akıtacak (emzik) bulunmaktadır. Kulp ve akıtacaklarla omuz dört doęal panoya bölünmüř ve bu panolara balık, yılan, kuř benzeri hayvan kabartmaları yapılmıřtır. Sırasıyla emzik ve dikey kulp arasında bir yılan ile bir kuř bařı, devamındaki iki kulp arasına bir balık ile nokta, devamındaki panoda iki kuř bařı ile bir nokta ve devamında kulp ile emzik arasında bir kuř bařı kabartma olarak yapılmıřtır. Ayrıca gövde ortasında ve kaideye yakın yerde gövdeyi evreleyen iki kabartma řerit bezeme vardır. Kum, mika, kire ve tařçık katkılı kırmızı hamurlu, kırmızı astarlı ve perdahlıdır. arkta yapılmıř olup ağız apı 17 cm, yükseklik 23 cm'dir. Bařka yerde benzeri görölmemektedir.

ÇM.Tip.17

Yine tek örnekle temsil edilen benzerine bařka yerde rastlanmayan ve Karahöyük'e has özel bir ömlek; ie daraltılmıř ağızlı, hafif dıřa ekik ve ie kalınlařtırılmıř ağız kenarlı, ağız kenarının altında geniřleyerek dibe doęru dıřa bombe yaparak daralan uzun gövdeli, kısa kaidelidir. Yuvarlak omuzundan gövdeye baęlanan iki dikey iki yatay kulpu bulunmaktadır. Dikey kulpları üzerinde ikiřer dikey yivlidir ve oval kesitli yatay kulpların gövdeye birleřtięi yerde parmak baskı yer almaktadır (Lev. L/3). Ağız kenarının altından bařlayarak omuzu üzerini evreleyen beř sıra yiv bezeme ve kulplar arasında birer kabartma nokta bezeme bulunmaktadır. Ayrıca gövdenin alt kısmında kabı evreleyen üç sıra kabartma řerit bezeme vardır. Kum ve mika katkılı kırmızı hamurlu, kırmızı astarlı ve perdahlıdır. Astar ilk kabartma řerit bezemeye kadar yapılmıřtır. arkta yapılmıřtır, ağız apı 27,8 cm ve yükseklięi 49,5 cm'dir. L Aması'nda I. tabakada bulunmuřtur.

ÇM.Tip.18-19-20

Üzerleri hayvan kabartmaları ile süslü üç ömlek parası bulunmaktadır. Bunlar form olarak farklılık gösterdikleri iin ayrı tipler altında deęerlendirilmiřtir. Kaniř Karumu II. tabaka ve Ib tabakası seramięinin büyük bir bölümü hayvan ve kuř figürleri

ile bezemelidir⁶⁷². Konya Karahöyük'te hayvan kabartmaları ile süslü çanak çömlek çok yaygın değildir. Karahöyük'lü ustalar bu modayı çok takip etmeseler de haberdar olduklarını gösteren örnekler karşımıza çıkmaktadır.

ÇM.Tip.18

Kırık tek bir örnekle temsil edilen bu tip dışa çekilmiş dar ağızlı, basit ağız kenarlı, kısa boyunlu, keskin omuzludur (Lev. LI/1). Omuzdan ağız kenarına tutturulmuş kuş olması muhtemel bir hayvan figürü ve omuzu üzerinde birbirini takip eden kabartma olarak yapılmış stilize iki hayvan figürü daha bulunmaktadır. Kum ve yoğun mika katkılı kırmızı hamurlu, kırmızı astarlı ve perdahlıdır. Çömlek çarkta yapılmıştır ve ağız çapı 20 cm'dir. R Açması'nda I. tabakada bulunmuştur. Kaniş Karumu'nda çanağın ağız kenarını ısıtır pozda yapılmış hayvan başı ile biten kulplar sevilerek kullanılmıştır⁶⁷³.

ÇM.Tip.19

Bu tip kırık tek bir parçadan oluşmaktadır (Lev. LI/2). Daraltılmış ağızlı, yukarıya dikleştirilmiş ucu inceltilmiş ağız kenarlı, yuvarlak omuzludur. Kum, mika ve az miktarda taşçık katkılı, kırmızı hamurlu ve gri astarlıdır. Çark yapımıdır ve ağız çapı 26 cm'dir. Omuzunda kabartma olarak yapılmış dört ayağı üzerinde ayakta, kuyruğunu geriye kıvrımış bir köpek figürü yer almaktadır. X Açması'nda I. tabakada bulunmuştur.

ÇM.Tip.20

Çömlek tip 20 kırık tek bir parçadan oluşmaktadır (Lev. LI/3). Daraltılmış ağızlı, dışa kalınlaştırılmış kare kesitli ağız kenarlı ve yuvarlak omuzludur. Omuzu üzerinde kırılmış kulpun izi bulunmaktadır. Dikey, oval kesitli muhtemelen iki kulpludur. Omuzu üzerinde kabartma olarak yapılmış, uzun kulaklarından tavşan olduğu anlaşılan bir hayvanın başı görülmektedir. Kum, mika ve kireç katkılı kırmızı hamurlu, kırmızı astarlı ve perdahlıdır. Çarkta yapılmış olup ağız çapı 23 cm'dir. L Açması'nda ele geçmiştir.

⁶⁷² Özgüç 2005, 151.

⁶⁷³ Özgüç 2005, 155, No. 174.

Küresel gövde formu ile benzeri çömler Acemhöyük I. tabakada⁶⁷⁴, Boğazköy Kuzeybatı Yamacı 8c-8d tabakalarında⁶⁷⁵ ve ayrıca 8b tabakasında⁶⁷⁶ bulunmuştur. Karahöyük örneği dışa kalınlaştırılmış ağız kenarının kare kesitiyle farklılık göstermektedir.

I. tabakada bulunmuş bu parçalar üzerindeki hayvan kabartmalarının sitili ile Kaniş Karumu Ib tabakasında bulunmuş banyo kabı üzerindeki aslan, antilop ve bir kuşun sitili birebir aynıdır⁶⁷⁷. Ayrıca banyo kabı üzerinde Karahöyük banyo kabının üzerinde de görülen kabartma olarak yapılmış içerisinde nokta bulunan halka bezeme motifi de vardır.

ÇM.Tip.21

Kırık tek bir parça ile temsil edilen çömlek içe daraltıldıktan sonra dışa çekilmiş basit ağız kenarlı, kısa boyunlu ve keskin omuzludur (Lev. LI/4). Kum, mika, kireç ve az miktarda taşçık katkılı kırmızı hamurlu, içi ve dışı kırmızı astarlı, dışı perdahlıdır ve çark yapımıdır. Ağız çapı 33 cm'dir. Omuzu üzerinde çapı 2,5 cm olan bir damga mühür baskısı vardır. Mühür alanının etrafı kısa yan çizgi bandı ile çerçevelemiş olup üst kısmı baskıda iyi çıkmamıştır, alt kısmında dört ayağını öne uzatmış bir hayvan görülmektedir⁶⁷⁸. O Açması'nda I. tabakada bulunmuştur. Kaplar üzerinde mühür baskıları Kaniş Karumu'nda karşımıza çıkmaktadır⁶⁷⁹.

ÇM.Tip.22

Çömlek tip 22'yi çömlekçik diyebileceğimiz küçük bir örnek oluşturmaktadır. Dışa çekik basit ağız kenarlı, dar boyunlu, yuvarlak gövdeli, düz dipli, gövdesi üzerine tutturulmuş karşılıklı iki yatay ip asma deliklidir (Lev. LII/1). Bir yüzünde kulplar arasında kabartma nokta bezeme vardır. Kum, mika ve kireç katkılı pembe hamurlu ve yalıdır, çarkta kabaca yapılmış, ağız çapı 5,4 cm, yüksekliği 8,4 cm'dir. X Açması'nda I. tabakada ele geçmiştir.

⁶⁷⁴ Ekmen 2012, 99, Lev. 22/3-5.

⁶⁷⁵ Orthmann 1963, 32, No.195.

⁶⁷⁶ Orthmann 1963, 39, No.262-280.

⁶⁷⁷ Özgüç 2005, No: 170-171.

⁶⁷⁸ Alp 1994a, 178, Lev. 25/61, Şek. 92.

⁶⁷⁹ Özgüç 2005, 115-117.

Alacahöyük'te benzer bir örnek bulunmuştur⁶⁸⁰. Yerel farklılıklarla Kaniş⁶⁸¹, Acemhöyük⁶⁸², Ferzant-Büget Mezarlığı⁶⁸³, Boğazköy Aşağışehir²⁶⁸⁴, Beycesultan IVb tabakasında⁶⁸⁵ görülmektedir.

ÇM.Tip.23

Hafif yukarı yükseltilmiş basit ağız kenarlı, yuvarlak gövdeli, halka dipli ve gövde üzerinde simetrik yatay ip asma kulplu çömleklerdir. Bir tam bir profil veren parça olmak üzere iki örnekten oluşmaktadır (Lev. LII/2-3). Tam olan ilk örnek kum, mika ve kireç katkılı kırmızı hamurlu, ağız çapı 8 cm, yüksekliği 11 cm, ikinci örnek ise kum, mika ve taşçık katkılı kırmızı renkli hamurlu ve ağız çapı 4,6 cm'dir. İkisi de yalındır ve çarkta yapılmıştır. Parça olan örneğin omuzu üzerinde bir sıra yiv, yivin altında dikey rastgele yapılmış çizgi bezeme ve onun da altında kulplar arasında kazıma yatay "S" şeklinde bezeme bulunmaktadır ve dış yüzeyi perdahlıdır. I. tabakada P ve V açmalarında bulunmuştur.

ÇM.Tip.24

Çömlek tip 24 boyundan itibaren kırılmış, ağız kısmı eksik tek bir örnekle temsil edilmektedir (Lev. LII/04). Geniş boynu, oval gövdesi, düğme dibiyle dikkat çekmektedir. Üzerinde herhangi bir kulp izi bulunmamaktadır. Kulpsuz bir çömlek olduğu düşünülmektedir. Kum, mika ve kireç katkılı kırmızı hamurlu ve kırmızı astarlıdır. Yüzeyi iyi perdahlanmış olup parlaktır. Mevcut yüksekliği 14,9 cm, dip çapı 2 cm'dir. C Açması'nda II. tabakada ele geçmiştir.

3.1.2.2 Küpler (KP)

Arapça kökenli küp kelimesi günümüzde "su, pekmez, yağ gibi sıvıları veya un, buğday gibi tahılları saklamaya yarayan geniş karınlı, dibi dar toprak kap"⁶⁸⁶ için kullanılmaktadır. Erzak depolama dışında ayrıca mezar küpü olarak da kullanılmıştır ve

⁶⁸⁰ Koşay-Akok 1966, 43, Lev. 105, No. e161.

⁶⁸¹ Özgüç 2005, No. 138, 177.

⁶⁸² Türker 2008, 126, Lev. XXVIII/1-2.

⁶⁸³ Özgüç 1986c, Şek. 10-12.

⁶⁸⁴ Fischer 1963, 131, Kat. No. 555.

⁶⁸⁵ Lloyd-Mellaart 1965, Fig. P.28, No. 6.

⁶⁸⁶ Ökse 1999, 61; Ökse 2012, 95; <https://sozluk.gov.tr>, (10.12.2021).

pithos olarak da adlandırılmaktadır⁶⁸⁷. Konya Karahöyük kap repertuarında farklı tiplerde ve boyutlarda küpler bulunmaktadır.

KP.Tip.1

İlk tip tek bir örnekle temsil edilmektedir. Dışa kalınlaştırılmış ağız kenarlı, geniş ağızlı, ağızdan itibaren dibe doğru daralan dışa bombeli huni gövdeli düz diplidir. Simetrik iki dikey kulpu vardır ancak kulplar birbiri ile ters açılı iki parça halinde tutamak olarak yapılmıştır. Gövdenin alt kısmına birbirine paralel çizikler halinde yiv bezeme yapılmıştır (Lev. XLIII/1). Kum, kireç ve taşçık katkılı kırmızı hamurlu ve yalındır. Ağız çapı 80,5 cm, yüksekliği 85 cm'dir. X Açması'nda I. tabakada bulunmuştur.

Gövde şekli ile benzerlik gösteren bir örnek Acemhöyük II. tabakada mezar küpü olarak kullanılmıştır⁶⁸⁸. Ancak dört kulpu ve hafif dışa çekilmiş ağız ile Konya Karahöyük örneği ile farklılık göstermektedir. Boğazköy Aşağışehir 4. tabakada bulunan bir örneğin formu daha ince uzundur ve gövdeye bağlanmış iki yatay kulpu bulunmaktadır⁶⁸⁹. Ayrıca Alişar'da bulunan bir küpü de bu tip ile kıyaslamak mümkündür⁶⁹⁰.

KP.Tip.2

Küp Tip.2 Karahöyük'te en yaygın kullanılan küpleri oluşturmaktadır ve iki alt tipe ayrılmaktadır.

KP.Tip.2a

Bu tip geniş ağızlı, dışa kalınlaştırılmış ağız kenarlı, dışa bombeli uzun gövdeli, dar düz dipli küplerdir ve kendi içinde küçük farklılıklar göstermektedir. Yedi tam üç ağız parçasından oluşmaktadır. Tamamı I. tabakada bulunmuştur.

Sırasıyla ilk üç örnek kulpsuzdur (Lev. LIII/2, LIV/1-2). Üç örneğin de hamurunda kum, mika ve taşçık, ikisinde ilaveten kireç katkı olarak eklenmiştir ve yalın mallardır. İlk örneğin omuzu üzerinde çeşitli bezemeler yapılmıştır, ilk olarak kaş ve göz

⁶⁸⁷ Ökse 2012, 95.

⁶⁸⁸ Ekmen 2012, 116, Lev. 41/2.

⁶⁸⁹ Fischer 1963, 136, Kat. No. 667.

⁶⁹⁰ OIP 29, Pl. VII, No. e2318.

olabilecek bir kabartma bezeme belli bir boşluktan sonra devamında iki yuvarlak kabartma bezeme ve yine belli bir boşluk bırakılarak iki göz arasına burun olarak yapılmış kabartma bezeme bulunmaktadır (Lev. LIII/2). İkinci örnekte omuz üzerinde her iki tarafında karşılıklı ortada bir burun ve yanlarda gözlerden oluşan bezeme ve diğer iki yanda ise nokta kabartma bezeme vardır (Lev. LIV/1). Üçüncü örnekte ise üç yanda birer yuvarlak kabartma bezeme, bir yanda ise göz olarak yapılmış iki yuvarlak kabartma bezeme ve aralarında burun olarak yapılmış bir oval bezeme bulunmaktadır (Lev. LIV/2). Ağız çapları 55 cm ile 61 cm, yükseklikleri 98 cm ile 133 cm arasında değişmektedir.

Dördüncü örnek kum ve kireç katkılı kırmızı hamurlu ve gövdenin ortasına kadar kırmızı astarlıdır. Omuzu üzerinde bulunan karşılıklı yatay tutamak üçgen kulp ile ilk üç örnekten ayrılmaktadır (Lev. LIV/3). İki kulp arasında omuzu üzerinde bir damga mührü ait üç baskı yer almaktadır. Üçgen oluşturacak şekilde basılmış olan mührün baskısında konsantrik daireler vardır. Ağız çapı 40 cm, yüksekliği 94 cm'dir.

Sağlam iki örneğin omuzu üzerinde karşılıklı iki dikey kulp yer almaktadır (Lev. LIV/4-5). İlk örnekte kabaca omuza birleştirilen kabartma oval parçanın alt kısmı çizilerek bezeme yapılmıştır. Ağız çapı 62 cm, yüksekliği 118 cm'dir. Kum, mika, kireç ve taşçık katkılı kırmızı hamurlu ve yalındır.

Çift kulplu olan ikinci örneğin ağız kenarı boyundan itibaren dışa genişlemektedir ve dış yüzeyde düz bir profil oluşturmaktadır (Lev. LIV/5). Kulpu oval kesitlidir. Kulpları arasında ikişer nokta kabartma bezeme vardır. Ağız çapı 47,4 cm, yüksekliği 82 cm'dir.

Kulpsuz daha küçük boyutlu bir örnek üzerindeki kabartmalarla dikkat çekmektedir (Lev. LV/4). Gövdenin üst kısmına dört tarafında farklı kabartma bezemeler yapılmıştır. Sırasıyla kabartma olarak yapılmış konsantrik daire, yan yana kabartma olarak yapılmış iki boğa başı (solda bulunan boğa başı kırılmış), devamında dikey iki kabartma ve son olarak da yine kabartma şeklinde yarım ay ve içinde dört kabartma nokta bezeme ile yan tarafında iki oval kabartma bezeme yer almaktadır. Kum ve mika katkılı kırmızı hamurlu, kırmızı astarlı ve perdahlıdır. Çarkta yapılmış, ağız çapı 24,3 cm, yüksekliği 45 cm olan küçük bir küptür.

Tam olan örnekler dışında ayrıca üç profil veren parça bulunmaktadır (Lev. LV/1-3). Bunlar geniş ağızlı, dışa kalınlaştırılmış ağız kenarlı küplere ait ağız parçalarıdır. Sağlam örnekler referans alındığında dar düz dipli küp oldukları değerlendirilmiştir.

İlki büyük bir küpün ağız kenarı parçasıdır. Yine omuzunda kabartma şeklinde bir daire ve dairenin içi çapraz kesilerek dört bölüme ayrılmış kabartma bezeme bulunmaktadır. Ağız çapı 86 cm'dir (Lev. LV/1). İkinci örnek büyük bir küpün ağız kenarı parçasıdır. Omuzu üzerinde boyunlarında boyunduruk bulunan iki boğa başı kabartma olarak yapılmıştır. Ağız çapı 60 cm'dir (Lev. LV/2). İlk iki örnek kum, mika, kireç ve taşçık katkılı kırmızı hamurlu ve yalındır. Üçüncü örneğin ağız çapı 48 cm olan kum ve mika katkılı kırmızı hamurlu ve kırmızı astarlıdır. Omuzu üzerinde yan yana yapılmış düğme şeklinde üç adet kabartma bezeme vardır (Lev. LV/3).

Tip 1 ve 2'yi oluşturan küpler büyük hacimli küplerdir ve dipleri düz olup çok dardır. Dip kısımları toprağa gömülerek kullanılıyor olmalıdır.

Dışa kalınlaştırılmış ağız kenarlı, yumurta gövdeli düz dipli küpler hem erzak küpü hem de mezar küpü olarak Kaniş Karumu'nda II.-IV. tabakalarında çokça kullanılmıştır⁶⁹¹. Acemhöyük III. tabakaya ait iri küpler evlerin mutfak bölümlerinde veya büyük binaların depo odalarında, dip kısımları toprağa gömülü olarak bulunmuştur⁶⁹². Mezar küpü olarak Gordion'da⁶⁹³, Yanarlar'da⁶⁹⁴, Dede Mezarı Nekropolü'nde⁶⁹⁵ ve Çavlum'da⁶⁹⁶ görülmektedir. Ayrıca Alishar⁶⁹⁷ ve Alacahöyük⁶⁹⁸ başta olmak üzere birçok merkezlerde kullanılmış olmasına karşın birbirinden farklı yerel özellikler göstermektedir.

KP.Tip.2b

Bu tipi hafif dışa kalınlaştırılmış ağız kenarlı, uzun gövdeli bir küpe ait büyük bir parça, tek örnek olarak temsil etmektedir (Lev. LV/5). Üzerinde kabartma olarak yapılmış şerit şeklinde bir daire vardır ve şeridin üzerine parmakla basılarak bezeme

⁶⁹¹ Özgüç 1950, 74-75, Lev. LXXV-LXXVI, Şek. 574-585.

⁶⁹² Emre 1968, 93.

⁶⁹³ Mellink 1956, Lev. 11/a-d, f-i; 12/a-b; 25/a-b.

⁶⁹⁴ Emre 1978, 19-21, Şek. 10; 18-26, Lev. XIII/1-2, XVII/2, XIX/2, XXIV/1-2.

⁶⁹⁵ Üyümez vd. 2009, 190, Çizim. 3; Üyümez vd. 2010, 120, Çizim. 5.

⁶⁹⁶ Bilgen 2002, 49.

⁶⁹⁷ OIP 19, Fig. 141, No. b2550.

⁶⁹⁸ Koşay 1938, Lev. 40.

yapılmıştır. Kum, mika, kireç ve taşçık katkılı kırmızı hamurlu ve kırmızı astarlıdır. Ağız çapı 74 cm'dir. I. tabakada bulunmuştur.

KP.Tip.3

Küp tip 3 kendi içerisinde iki alt tipe ayrılmaktadır.

KP.Tip.3.1

Basit dışa çekilmiş ağız kenarlı, oval gövdeli, halka dipli ve gövde üzerinde bulunan dikey iki ve dört kulplu çömlerdir. Bu tip ağız çapları ile gövde çapları birbirine yakın küçük küplerdir ve iki kulplu iki sağlam örnek bulunmaktadır (Lev. LVI/1-2). İkisi de kum, mika ve kireç katkılı kırmızı hamurlu, II. tabakada bulunan ilk örnek kırmızı astarlı, ağız çapı 32,6 cm, yüksekliği 44,6 cm'dir. I. tabakada bulunmuş ikinci küp ise yalın olup ağız çapı 30,8 cm, yüksekliği 35 cm'dir.

Dört kulplu tek örnek bulunmaktadır (Lev. LVI/3). Kulpları üzerinde dikey yiv bezeme vardır. Kum, mika, kireç ve taşçık katkılı kırmızı hamurlu ve yalındır. Ağız çapı 49,6 cm, yüksekliği 61,2 cm'dir.

Kaniş Karumu'nda basit ağız kenarları dışa taşan küplerin dört kulplu ve iki kulplu düz ya da yuvarlak dipli örnekleri görülmektedir⁶⁹⁹.

KP.Tip.3.2

Tek bir örnekle temsil edilen bu alt tip dışa kalınlaştırılmış, dışta üzeri kademeli yiv bezemeli ağız kenarlı, oval gövdeli halka dipli ve oval kesitli iki dikey kulpludur (Lev. LVI/4). Kapağı ile birlikte bulunmuştur. Kapağı kapatıldıktan sonra ağız kenarı kil ile sıvanmıştır. Kapak üzerinde ve ağız kenarında baskı yüzeyi belli olmayan bir yuvarlak damga mührün çok sayıda baskısı yer almaktadır. Yangın geçirdiğinden dolayı üzerinde yanık izleri ve içinde barındırdığı maddenin kalıntıları bulunmaktadır. Kum, mika, kireç ve taşçık katkılı kırmızı hamurlu ve yalındır. Ağız çapı 30 cm, yüksekliği 41 cm'dir. Çarkta yapılmıştır. I. tabakada L Açması'nda sarayda içinde iki adet fırın bulunan 5. odanın güneybatısında kapı eşiğinde bulunmuştur. Kapağının kapalı ve mühürlü olmasından anlaşılmaktadır ki içi dolu olan bu erzak küpü ya satın alınmış

⁶⁹⁹ Özgüç 1950, 74, Lev. LIV, Şek. 268-270; Özgüç 1999a, 28, Fig. B. 86-88.

henüz kullanılmamış ya da satılmak üzere hazırlanmış ve kapağı mühürlenmiş satışı yapılamadan yangın geçirmiştir.

KP.Tip.4

Bu tipi dışa çekik basit ağız kenarlı, dar ağızlı, kısa boyunlu, yumurta gövdeli, düz dipli, omuzunda karşılıklı iki dikey kulpu bulunan iki örnek teşkil etmektedir (Lev. LVI/5-6). İlk örnek kum, mika, kireç ve taşçık katkılı kırmızı hamurlu ve kırmızı astarlıdır. Ağız çapı 39 cm, yüksekliği 75,5 cm'dir. S açması I. tabaka, 1 numaralı yerde büyük küpün yanında ters çevrilmiş şekilde bulunmuştur. Büyük küp içerisinde toplam 7 adet pişmiş toprak kap ele geçmiştir.

İkinci örnek hafif dışa kalınlaştırılmış ağız kenarlı, kısa boyunlu, geniş oval gövdeli, dar düz dipli, omuzu iki dikey kulpludur ve kulplar arasında her iki tarafta karşılıklı kabartma nokta bezeme bulunmaktadır (Lev. LVI/6). Kum, mika ve kireç katkılı pembe hamurlu ve yalındır. Ağız Çapı 28 cm, yüksekliği 67 cm'dir. Benzeri Boğazköy Büyükkale IVd⁷⁰⁰ katında görülmektedir.

Bu örnekler dışında parça halinde bulunmuş iki örnek de küpler içerisinde değerlendirilmiştir. İkisi de ağız kenarı parçasıdır. İlk örnek dışa çekik basit ağız kenarlı, yuvarlak gövdelidir. Ağız kenarı olarak KP.Tip.4'e benzemektedir. Kum, mika ve taşçık katkılı kırmızı renkli hamurlu ve yalındır (Lev. LVII/1). Kalın cidarlı, ağız çapı 22,5 cm olup omuzu iki sıra delik ile çevrelenmiştir. Fonksiyonunun ne olduğu bilinmemektedir. Gövdenin üst kısmı delikli kevgir olarak isimlendirilmiş bir parça Alişar'da bulunmuştur⁷⁰¹.

Son örnek dışa kıvrılmış (çekik) basit ağız kenarlı, kısa boyunlu ve omuzdan boyuna geçiş keskin bir hatla sağlanmış profil veren bir parçadan oluşmaktadır (Lev. LVII/2). Omuzu üzerinde açılı olarak rast gele yapılmış eğik çizgilerden oluşan bir sıra bordür bulunmaktadır. Kum, mika ve taşçık katkılı kırmızı hamurlu, kırmızı astarlı ve perdahlıdır. Çarkta yapılmıştır. Ağız çapı 32 cm'dir. II. tabakada bulunmuştur. Bir benzeri Afyon Dede Mezarı Nekropolü'nde mezar küpü olarak karşımıza çıkmaktadır⁷⁰².

⁷⁰⁰ Fischer 1963, 135, Kat. No. 640.

⁷⁰¹ Gorny 1990, Plt. 40, No. 309; Fischer 1963, 130, Kat. No. 538.

⁷⁰² Üyümez vd. 2007, 820, Çizim. 14.

KP.Tip.5

Aynı açmada ve aynı seviyede elde edilmiş biri tam biri parça olan iki adet dörtgen küp bulunmaktadır (Lev. LVII/3-4). Dışa kalınlaştırılmış ağız kenarlı olup dikdörtgen formudur. Ağız da gövdesine uygun olarak dikdörtgendir. Düz diplidir. Sağlam olan ilk örnek mezar küpüdür. Kum, mika ve kireç katkılı kırmızı hamurlu ve yalındır. Yüksekliği 26 cm, ağız genişliği 19.6 - 17.5 cm'dir. 1960 yılı kazılarında Güney Akropol ile şehir suru arasında P Açması'nda I. tabakada bulunmuş küp mezarlardan birisidir ve S. Alp üzerinde bir evin tasvir edildiğini ve iki sütun arasında bir pencere bulunduğunu belirtmektedir⁷⁰³. İçerisinde kemiklerle birlikte mezar hediyesi olarak bir tabak, üç adet bronz iğne bulunmuştur. Uzun yan yüzlerin birinde (ön cephede) kabartma olarak yapılmış tapınak ya da ev olabilecek iki katlı bir mimari yapı tasvir edilmiştir. S. Alp'in sütun olarak tanımladığı yapı öğeleri uç kısımlarda içe doğru kıvrılmaktadır. Bu tasvir sütundan ziyade mimari yapıyı çevreleyen bir bahçe duvarını temsil ediyor olmalıdır. Çatısında saçaklar dışarı taşmaktadır. Alt katta bulunan tek pencere büyük üst kattaki iki pencere küçüktür. Karahöyük'ün ünik eserlerinden biridir. İçerisindeki kemiklerden Karbon 14 analizi yaptırılmak üzere örnek alınmış ve TÜBİTAK'a gönderilmiştir. Ancak Yaş Tayini Analizi için uygun kolojen içermediğinden dolayı analizleri yapılamamıştır. Bu mezar ile aynı sahada mezarlığın tarihlenmesinde son derece önem arz eden bir de Omega (Ω) baskı yüzeyli fayans damga mühür bulunmuştur⁷⁰⁴.

İkinci örnek aynı formda bir küpün gövde ve dip kısmına ait çeşitli parçalardan oluşmaktadır (Lev. LVII/4). Üzerinde yine bir mimari yapı olduğu anlaşılmaktadır. Her ikisi de I. tabakada ele geçmiştir.

Acemhöyük'te kazılarda bulunan banyo kabı parçalarının ikisinde mimari yapı tasvirleri görülmektedir⁷⁰⁵. Kaniş Karumu'nda bir sandalın ortasındaki platformun üzerinde bulunan kule şeklinde yükselen tapınak⁷⁰⁶ olarak yorumlanan üç boyutlu mimari yapı ile Karahöyük mezar küpü üzerindeki mimari yapının benzerliği şaşırtıcıdır. İçerisinde tanrıça heykelciği bulunan tapınağın önü açık, iki yanında ve arkasında olmak üzere, üstte birer büyük, altta ikişer küçük pencere vardır ve mimari

⁷⁰³ Alp 1961a, 524.

⁷⁰⁴ Alp 1961a, 524.

⁷⁰⁵ Özgüç N. 1979, 285-286, Lev. V-VI, Çiz. 1.

⁷⁰⁶ Özgüç 2005, 186. No. 122-124; Kulakoğlu 2011a, 48, Res. 11.

yapı içerisinde ayakta elleri ile göğüslerini alttan kavramış pozda betimlenmiş tanrıça heykeli yer almaktadır⁷⁰⁷. Karahöyük'te elleri ile göğüslerini tutan oturur pozda betimlenmiş çıplak tanrıça şeklinde pişmiş toprak kap⁷⁰⁸ (Lev. CV/1) ve tanrıçanın ayakta betimlendiği fayans figürinler bulunmaktadır⁷⁰⁹.

KP.Tip.6

Küp tip 6 dışa kalınlaştırılmış, kare kesitli ağız kenarlı tek pir parça ile temsil edilmektedir (Lev. LVII/5). Muhtemelen köşeli bir küpün ağız kenarına ait küçük bir parçadır. Üzerinde neredeyse yarısı korunmuş bir damga mühür baskısı bulunmaktadır. Kum, mika ve taşçık katkılı kırmızı hamurlu, içi ve dışı kırmızı astarlıdır. I. tabakaya aittir. Alacahöyük'te benzer ağız kenarına sahip bir örnek ele geçmiştir⁷¹⁰.

3.1.2.3 Banyo Kapları (BK)

Banyo kapları Asur Ticaret Kolonileri Çağı'nın karakteristik kap formları arasındadır. Konya Karahöyük kap repertuarında da biri tam biri gövdenin alt kısmı mevcut olacak şekilde iki adet ve iki farklı tipte görülmektedir.

BK.Tip.1

İlk tip oval ağızlı ve dışa kalınlaştırılmış ağız kenarlıdır. Gövdesi de ağız kenarına paralel olarak ovaldir ve dibe doğru daralmaktadır (Lev. LVIII/1). Hem uzun hem kısa kenarlarında birer olmak üzere oval kesitli dikey dört kulpu vardır. Ağız kenarının altında kulpların üzerinde kabartma olarak yapılmış, ortasında nokta olan çember bezeme sırası bulunmaktadır. İç kısmında dar yüzlerden birine bitişik olarak oturma bir yer yapılmıştır. Oturağın üzerinde iki delik yer almaktadır. Ayrıca gövdede muhtemelen suyun çıkışını sağlamak için yapılmış delikler vardır. Kum, mika, kireç ve taşçık katkılı kahverengi renkli hamurludur. Yüksekliği 80 cm, ağız genişliği 119,5 x 72,5 cm'dir. L Açması'nda I. tabakada bulunmuştur. Üzerindeki bezeme Kaniş Karumu'nda çeşitli banyo kapları ve diğer birçok farklı kap formunda görülmektedir⁷¹¹.

⁷⁰⁷ Özgüç 2005, 196, No. 222-224.

⁷⁰⁸ Alp 1954, 403.

⁷⁰⁹ Gürdal-Ozan 2022, 57, Fig. 6/1-3.

⁷¹⁰ Koşay 1938, Lev. 40: Alt Sırada 2. Örnek.

⁷¹¹ Özgüç 2005, No. 107, 137, 170.

BK.Tip.2

İkinci tip yuvarlak formlu, düz diplidir. Dibe yakın yerinden kırık ve eksiktir. İçinde, üzerinde su akması için yapılmış iki deliği bulunan oturak bulunmaktadır. Kum ve taşçık katkılı kırmızı hamurlu ve yalındır (Lev. LVIII/2). Dış kısmında kazınarak kabaca yapılmış yatay çizgi bezeme vardır.

Dikdörtgen prizma şeklinde dar yüzüne dayalı olarak oturmak için yapılmış bank bulunan banyo kapları Kaniş Karumu II. tabakasında kullanılmazken Karum'un Ib tabakasında her evde bir ya da birden fazla bulunmuştur⁷¹².

Banyo kapları Asur Ticaret Kolonileri Çağı'nın geç safhası için çok karakteristiktir. Kaniş'te ve Achemhöyük'te basit motiflerle süslenmiş banyo kapları ele geçmiştir.⁷¹³ Achemhöyük'te I. tabakada ve Sarıkaya Sarayı'nda hem boya bezemeli hem kabartma bezemeli örnekler görülmektedir⁷¹⁴.

Dikdörtgen formlu banyo kabı Alişar'da da bulunmuştur⁷¹⁵. Alacahöyük'te III. tabakada bulunmuş bir örnek Kaniş Karumu Ib tabakası, Alişar ve Boğazköy örneklerine benzemektedir⁷¹⁶. Alacahöyük'te bulunan örnekleri hafiri tarafından leğen olarak adlandırılmıştır⁷¹⁷. Ayrıca İnandıktepe IV. yapı katında⁷¹⁸, Tarsus Gözlükule'de Hitit İmparatorluk döneminin eski safhasında⁷¹⁹ bulunmuş örnekler vardır.

Kaniş Karumu'nda Ib ve Ia tabakalarında, Boğazköy'de hem Eski Hitit hem de Büyük Hitit Çağı tabakalarında, Gözlükule'de Hitit İmparatorluğu'nun eski safhasında bulunan bu kapların MÖ 1200 yıllarına kadar kullanıldığı anlaşılmaktadır⁷²⁰.

Ayrıca Ebla IIIB2 katında bina ve evlerde bulunan ve su için kullanılan ortak tesis olarak ifade edilen oval banyo kaplarına benzer büyük kapların yaygın olarak kullanıldığı görülmektedir⁷²¹.

⁷¹² Özgüç 2005, 120.

⁷¹³ Özgüç N. 1968, 7.

⁷¹⁴ Özgüç N. 1979, 283-287; Tezcan 1958, 525, Res. 18; Türker 2008, 190-194, Lev. XLIX/1,2; L/1-7.

⁷¹⁵ OIP 29, Fig. 205, No. d1766.

⁷¹⁶ Koşay-Akok 1966, 25, Lev. 7, 107, No. c253.

⁷¹⁷ Koşay 1938, Lev. 34: AL/A167; Koşay-Akok 1947, Lev. 5, No. Al.e.353.

⁷¹⁸ Özgüç 1988, 67, Lev. 83.

⁷¹⁹ Goldman 1956, Pl. 310/1054.

⁷²⁰ Özgüç-Özgüç N. 1953, 52.

⁷²¹ Nigro 2002, 324, Fig. 33.

3.1.2.4 Bardaklar (BR)

Arkeolojik kaynaklarda genelde yüksekliđi 11 cm'den daha az, ađız apı ve gvde apından daha fazla olan kk kaplar bardak olarak adlandırılmıřtır⁷²². Konya Karahyk'te bardak ok yaygın olan bir kap formu deđildir. Birbirinden farklı iki kk kulpsuz rnek ve ift kulplu bir rnek bulunmaktadır. İlk iki rnek boyutu ile Kaniř Karumu'nda kadeh olarak adlandırılan kk kaplarla benzerlik gstermektedir⁷²³.

BR.Tip.1

İlk tip geniř basit ađız kenarlı, ađız kenarından itibaren daralan uzun gvdeli ve halka dipli (Lev. LIX/1) bir rnekten oluřmaktadır. Kum ve mika katkılı krem hamurlu olup hamurunda az miktarda tařık da bulunmaktadır ve kilinden astarlıdır. arkta yapılmıřtır. Yüksekliđi 6,1 cm, ađız apı 7,1 cm'dir. O Aması'nın I. tabakasında bulunmuřtur.

Gvde řekli Karahyk rneđi ile benzerlik gsteren ancak dz tabanlı olan ve řarap bardađı olarak isimlendirilen rnekler Ymktepe XI. tabakada⁷²⁴ ve Tell Atchana'da⁷²⁵ grlmektedir.

BR.Tip.2

İkinci tip hafif ie daraltılmıř basit ađız kenarlı, oval gvdeli, kısa kaideli bir rnekten oluřmaktadır (Lev. LIX/2). Kum, mika ve kire katkılı kırmızı hamurlu ve yalındır. arkta yapılmıř olup kaba yzeylidir. V Aması'nda I. tabakada ele gemiřtir. Yüksekliđi 6,5 cm, ađız apı 3,8 cm'dir.

BR.Tip.3

Bardak tip 3' dıřa ekik basit ađız kenarlı, oval gvdeli, sivri dipli, ađız kenarından karnına tutturulmuř yuvarlak kesitli dikey ift kulplu bardaklar oluřturmaktadır. Konya Karahyk'te sađlam tek rnek bulunmaktadır (Lev. LIX/3). Kum, mika, kire katkılı kırmızı renkli hamurlu ve kırmızı astarlıdır. Ađız apı 9,4 cm, yüksekliđi 12,2 cm'dir. arkta yapılmıřtır. C Aması'nda II. tabakada bulunmuřtur.

⁷²² kse 2012, 91.

⁷²³ zg-zg N. 1953, 48; Kulakođlu 2011a, Kat. No. 113-117

⁷²⁴ Garstang 1953, 230, Fig. 147/13, 148/3.

⁷²⁵ Woolley 1955, Lev. LXXX, No. At/38/240; Lev. LXXXII, No. 23.

Madeni kapların taklidi olan çift kulplu bardaklar Asur Ticaret Kolonileri Çağı'nda sevilen kap şekillerinden⁷²⁶ olmakla birlikte Eski Hitit ve İmparatorluk Dönemi'nde de kullanılmıştır⁷²⁷. Koloni Çağı'nda yaygın olan kap formlarından olmasına karşın Konya Karahöyük'te kabaca yapılmış tek örnek bulunmaktadır. Kaniş Karumu II. tabakasında bulunan çift kulplu sivri dipli bardaklar⁷²⁸ Acemhöyük III. tabakada bulunmuş bir grup sivri dipli bardak⁷²⁹ ve yerel farklılıklar gösteren Alishar örnekleri⁷³⁰ ile kıyaslanmıştır.

Konya Karahöyük çanak çömlek repertuarında çan gövdeli bardak bulunmamaktadır. Koloni Çağı merkezlerine baktığımız zaman Kaniş Karum'ndan⁷³¹ Beycesultan'a⁷³², Yümüktepe'den⁷³³ İkiztepe'ye⁷³⁴ kadar Anadolu'da birçok yerleşim yerinde çan gövdeli bardak oldukça yaygın kullanılmıştır. Bu kadar geniş yayılım alanı bulan bu formun Konya Karahöyük'te kullanılmaması ilginçtir ve Karahöyük'lü ustaların tercihiyle alakalı olmalıdır.

3.1.2.5 Fincanlar (FN)

Arkeolojik yayınlarda tek kulplu bardaklar fincan olarak adlandırılmaktadır⁷³⁵. Fincanlar Kaniş Karumu'nun bütün katlarında yuvarlak, düz, halka dipli örnekleri ile görülmektedir⁷³⁶. Konya Karahöyük'te de Kaniş ile paralel olarak bütün yapı katlarında görülen nadir formlardandır. Konya Karahöyük fincanlarının çoğunluğunu dışa çekik ağız kenarlı fincanlar oluşturmaktadır.

FN.Tip.1

Konya Karahöyük'te Erken Koloni Çağı tabakalarının ilk fincan örneğini, tip 1 oluşturmaktadır. IV. ve III. tabakalara ait dört örnek bulunmaktadır (Lev. LIX/4-7). Bu tip içe daraltılmış ağızlı, hafif dışa kalınlaştırılmış ağız kenarlı, yayvan gövdeli, keskin

⁷²⁶ Emre 1968, 84.

⁷²⁷ Özgüç 1988, 52.

⁷²⁸ Özgüç 1986a, 46, Lev. 93/1.

⁷²⁹ Emre 1968, 83-84, Res. 6, Lev. XXXVI/3.

⁷³⁰ OIP 19, Fig. 127, No. b2545; OIP 28, Fig. 70, No. e2100.

⁷³¹ Özgüç 1999a, 38, 42, Pl. 89/1-4.

⁷³² Lloyd-Mellaart 1962, 223, Şek. P.58/9, P.64/4, 9.

⁷³³ Garstang 1953, Fig. 146, No. 5-6.

⁷³⁴ Alkım vd. 2003, 46, Pl. XXIV/6, CIX/42, CXXI/131.

⁷³⁵ Ökse 2012, 92.

⁷³⁶ Özgüç 1950, 70-71.

karınlı, yuvarlak dipli ve ağız kenarından gövdeye tutturulmuş dikey tek kulpludur. Kum ve mika katkılı üçü kırmızı, biri kahverengi hamurludur fincanların ilk örneğinin hamurunda kireç de katkı olarak kullanılmıştır. Üçü kırmızı astarlı, biri kahverengi astarlıdır ve çarkta yapılmışlardır. Ağız çapları 6,8 ile 8,2 cm, yükseklikleri 5,3 ile 7,9 cm arasında değişmektedir. Örneklerden ikisi IV. tabakada ikisi III. tabakada bulunmuştur.

FN.Tip.2

Fincan tip 2'yi dışa çekik ağız kenarlı fincanlar oluşturmaktadır. Alt tip ve sayı olarak fazladır. Gövde şekilleri, ağız kenarlarının şekli, boyunlarının uzunluk veya kısalığı ve dip şekli gibi özelliklere göre alt tiplere ayrılmıştır.

FN.Tip.2.1

Fincan Tip.2.1 dip ve karın gibi özelliklerinde gösterdiği farklılıklardan dolayı alt tipleri görülmektedir.

FN.Tip.2.1a

İlk grubu dışa hafif çekik basit ağız kenarlı, hafif keskin karınlı yuvarlatılmış dipli ağız kenarından karnına tutturulmuş dikey kulplu fincanlar oluşturmaktadır. Ağız kenarlarının dışa çekik olması kısa bir boyun oluşmasını sağlamıştır. Keskinlik bazı örneklerde gövde ortasında bazılarında ise dip kısma yakın yerdedir. Ancak çoğunlukla gövdenin ortasında olan karın keskinliği fazla değildir. Ağız çapı ve yükseklik genelde birbirine yakındır.

Bu tip dokuz büyük örnekle temsil edilmektedir (Lev. LX/1-9). Kum katkılı kırmızının farklı tonlarında hamurlu örneklerden altısında mika, beşinde kireç ve birinde de taşçık katkı bulunmaktadır. Beşi kırmızı astarlı, üçü yalındır. Üç örnekte perdah vardır. Ağız çapları 6,7 cm ile 10,2 cm, yükseklikleri 6 cm ile 9,2 cm arasında değişmektedir. İki III. tabakada, biri II. tabakada diğerleri I. tabakada bulunmuştur. Örneklerden biri kalın cidarlıdır ve kulpunun simetrisinde omuzunda nokta kabartma bezeme yer almaktadır (Lev. LX/8).

Örneklerden birinin gövdesi diğerlerine nazaran daha yuvarlaktır ve gövdenin ortasına kadar kırmızı astarlı ve perdahlıdır. Ağız çapı 8, yüksekliği 8,4 cm'dir. P Açması'nda mezar altında ele geçmiştir (Lev. LX/1).

Dokuz örnek dışında beş adet de aynı formda minyatür fincan bulunmaktadır. Hafif dışa çekik basit ağız kenarlı, yuvarlatılmış dipli kabaca yapılmış küçük fincanlardır. Beşi de tamdır (Lev. LX/10-13). İlk örnek elde yapılmış ve yuvarlak gövdeli, diğerleri hafif keskin karınlıdır. Üçüncü ve dördüncü örneğin ağız hafif daraltılmıştır. Kum ve mika katkılı kırmızı renkli hamurludur. İlk örnek yalın ve perdahlıdır ve O Açması'nda ele geçmiştir. Diğer dört örnek L Açması'nda biri III. tabakada bulunmuştur ve hamurunda ilaveten kireç katkı da bulunmaktadır, diğer üçü II. tabakada bulunmuş ve tamamı kırmızı astarlı olup ikisi perdahlıdır. Ağız çapları 3,1 cm ile 5,5 cm, yükseklikleri 4,3 cm ile 6,1 cm arasında değişmektedir. III. ve II. tabaka fincanlarının tamamı kırmızı astarlıdır I. tabakada ise kalın cidarlı ve omuzu nokta kabartma bezemeli olan örnek kırmızı astarlı (Lev. LX/8) diğerleri yalındır. III ve II. tabakalarda perdahlamanın daha az olduğu, I. tabakada daha yoğun olduğu görülmektedir. Tipolojik olarak baktığımızda en erken örnek ile en geç örnek arasında bir ayrım olmadığını söyleyebiliriz. Yuvarlak gövdeli benzerleri Acemhöyük III. tabakada⁷³⁷ ve Kaman Kalehöyük III. tabakada⁷³⁸ karşımıza çıkmaktadır.

FN.Tip.2.1b

Bu alt tip altında değerlendirilen beş örnek bulunmaktadır. Sivri dipleri ve keskin karınlarıyla diğer tipten ayrılmaktadır ve ilk olarak I. tabakada görülmüştür. Dışa çekik basit ağız kenarlı, keskin karınlı, geniş gövdeli, sivri dipli fincanlardır. İlk dört örneğin karın genişlikleri ağız çaplarından fazladır (Lev. LXI/1-4). Dikey tek kulpları ağız kenarını keskin karna bağlamaktadır. Kum, mika katkılı kırmızı renkli hamurlu olan örneklerden birinde kireç katkı görülmektedir. Örneklerden üçü yalın, biri kırmızı astarlı olup üçünde perdah vardır. Ağız çapları 7,8 ile 8,4 cm, yükseklikleri 6 ile 6,7 cm arasında değişmektedir. Dört örnekten üçü aynı odada bulunmuştur.

I. tabakada bulunmuş iyi pişirilmemiş bir örnek diğerlerinden farklı olarak yüksekliği ağız çapından fazladır ve bu haliyle daha ince uzun bir görüntü arz etmektedir (Lev. LXI/5). Çarkta yapılmış olup yalındır.

⁷³⁷ Emre 1968, 79, Res. 65.

⁷³⁸ Omura 1993, 314, Res. 9/2-3.

FN.Tip.2.2

Bu tip altında değerlendirilen örnekler küçük farklılıklar göstermektedir.

FN.Tip.2.2a

Dışa çekik ağız kenarlı fincanların bir tali tipini alt gövdesi üst gövdesinden daha uzun olan, yuvarlak omuzlu, sivri dipli fincanlar oluşturmaktadır. Ağız kenarından gövdeye bağlanan dikey tek kulpları bulunmaktadır. Üç tam örnekle temsil edilmektedir (Lev. LXI/6-8). Kum ve mika katkılı kırmızı ve krem hamurlu, ikisi yalın biri kırmızı astarlı ve perdahlıdır. Ağız çapı 5,6 cm ile 6,5 cm, yükseklikleri 6,8 cm ile 7,6 cm arasında değişmektedir. Yükseklikleri ağız çapları ve karın genişliğinden fazladır. Tamamı çarkta yapılmış ve I. tabakada bulunmuş örneklerdir. Bu tipin Karum'da astarlı ve boya bezemeli örnekleri oldukça bol miktarda bulunmuştur⁷³⁹.

FN.Tip.2.2b

Sivri dipli yuvarlak hatlı ilk alt tip dışında iki örnek de keskin karınlıdır. İki sağlam örnek bulunmaktadır. İlk örnek kum ve mika katkılı kırmızı hamurlu, kırmızı astarlı ve perdahlıdır. Ağız çapı 10,6 cm, yüksekliği 11,8 cm'dir (Lev. LXI/9).

Ayrıca minyatür bir örnek de bu tip altında değerlendirilmiştir. İçe daraltılmış ağızlı, hafif dikleştirilmiş basit ağız kenarlı, keskin karınlı, hafif iç bükey alt gövdeli, sivri dipli tek örnekten oluşmaktadır (Lev. LXI/10). Kum ve mika katkılı kırmızı hamurlu ve yalındır. Kulpu kırılmıştır. I. tabakada bulunmuştur. Acemhöyük III. tabakada⁷⁴⁰, Gordion'da⁷⁴¹ ve düz dip gibi küçük farklılıklarla Boğazköy Büyükkale IVd⁷⁴² tabakasında görülmektedir.

FN.Tip.2.2c

Konya Karahöyük'ün özgün kaplarından birini dışa çekik basit ağız kenarlı, hafif boyunlu, keskin karınlı, hafif iç bükey kavis yapan alt gövdeli iki fincan oluşturmaktadır. İki örneğinde eksik olan kulpları yuvarlak kesitli ve gövdelerinin alt kısımları sivri dipli olarak alçı ile tamamlanmıştır (Lev. LXII/1-2). Her ikisi de kum,

⁷³⁹ Özgüç-Özgüç N. 1953, 46, Res. 189.

⁷⁴⁰ Öztan 1993, 182-183, Çiz. 3/6-7.

⁷⁴¹ Mellink 1956, Lev. 28/b.

⁷⁴² Fischer 1963, 119, Kat. No. 273, 174.

kireç katkılı kırmızı hamurludur ancak ikinci örneğin hamurunda taşçık da görülmektedir. Kırmızı astarlı ve iyi perdahlanmış parlak yüzeyli, ince cidarlı özel fincanlardır. Omuzu üzerinde kulpun karşısında kabartma olarak yapılmış bir daire ve dairenin ortasında ucu sivri nokta kabartma bezeme bulunmaktadır. Ayrıca karın keskinliğinin üzerinde dairenin her iki yanında birer ve yanlarda birer ucu sivri kabartma bezeme yer almaktadır. C Açması'nda farklı odalarda aynı seviyede bulunmuşlardır. Ağız çapları 7,6-8,7 cm, yükseklikleri 11,2-11,8 cm'dir. I. tabakaya has fincan formudur.

Fincanların ön kısmındaki kabartma bezemenin birebir benzeri Karum Ib tabakasında 1 no'lu evde bulunmuş krem astarlı ve perdahlı yonca ağızlı testi ve boyalı bir başka örnek üzerinde görülmektedir⁷⁴³. Aynı bezeme vazolar ve üç kulplu gaga ağızlı testilerin ön kısmındaki paneller üzerinde Kaniş Karumu II. tabakada da görülmektedir ve yüzük tasvirli vazo olarak adlandırılmıştır⁷⁴⁴.

Dar düz dipli bir benzeri Alişar'da tam olarak bulunmuştur⁷⁴⁵. Alişar örneğinden yola çıkarak kulpları dikdörtgen kesitli, dipleri ise dar ve düz olarak tamamlanabilir.

FN.Tip.2.3

Karahöyük'ün II. tabakasında bulunmuş dışa iyice çekilmiş basit ağız kenarlı, boyunlu, hafif keskinleştirilmiş karınlı, ağız kenarını karna bağlayan dikey kulplu fincan tek örnekten oluşmaktadır (Lev. LXII/3). Kum, mika ve kireç katkılı kırmızı hamurlu, kırmızı astarlıdır. Çarkta yapılmış ve ağız çapı 8 cm'dir.

Boyunlu örnekleri Kaniş Eski Saray'da bulunmuştur⁷⁴⁶, Acemhöyük III. tabakada ortaya çıkan ve II. tabakada yaygınlaşan fincan formudur⁷⁴⁷. Dışa çekik ağız kenarlı boyunlu benzer örnek Mersin Kilisetepe Höyüğü IVa tabakasında görülmektedir⁷⁴⁸.

⁷⁴³ Özgüç-Özgüç N. 1953, 36, 56, Res. 102, 361, 464.

⁷⁴⁴ Özgüç 2005, No. 107, 115, 137.

⁷⁴⁵ OIP 29, Fig. 177, No. d2934

⁷⁴⁶ Özgüç 1999a, 38, Pl. 93/1, Fig. C.4.

⁷⁴⁷ Türker 2009, 49, Çiz. 27-28

⁷⁴⁸ Symington 2007, 320-321, No. 234.

FN.Tip.2.4

Fincan.Tip.2.4 az sayılı örnekten oluşmaktadır ve iki alt tipe ayrılmıştır.

FN.Tip.2.4a

Daraltılmış, hafif dışa genişleyen basit ağız kenarlı, kısa boyunlu, yuvarlak gövdeli ve yuvarlak dipli, ağız kenarından gövdeye bağlanan dikey iri kulpludur. Omuzunda kulpun simetrisinde yapılmış kabartma nokta bezeme vardır. Tek örnek bulunmaktadır (Lev. LXII/4). Kum, mika ve kireç katkılı kırmızı hamurlu, kırmızı astarlı ve perdahlıdır. Ağız çapı 4,8 cm, yüksekliği 6,6 cm'dir. C Açması'nda I. tabakada ele geçmiştir. Kaniş Karumu II. tabakada⁷⁴⁹ bulunan daraltılmış ağız kenarlı bir örnek ile benzerlik göstermektedir. Ayrıca benzeri Alişar Höyük'te de bulunmuştur⁷⁵⁰.

FN.Tip.2.4b

Dışa çekik basit ağız kenarlı, kısa boyunlu, boyundan keskin bir hatla ayrılan yuvarlak gövdeli, düz dipli ve ağız kenarından karnına tutturulmuş dikey tek kulplu tek örnek bulunmaktadır (Lev. LXII/5). Kum ve kireç katkılı kırmızı hamurlu, karnına kadar kırmızı astarlı ve perdahlıdır. Ağız Çapı 8 cm, yüksekliği 8,4 cm'dir. P Açması'nda mezar altında ele geçmiştir.

Fincan Tip 2'yi oluşturan dışa çekik ağız kenarlı fincan benzerleri Kaniş Karumu'nda yaygın olarak kullanılmış olup çoğu II. tabakada, daha azı I. ve III. tabakalarda görülmektedir⁷⁵¹. Ayrıca IV. yapı katlarında da tespit edilmiştir⁷⁵². Eski Saray ve Teras Sarayı'nda ağız kenarları dışa taşkın, keskin karınlı ve yuvarlak karınlı örnekler bulunmuştur⁷⁵³. Kaniş Karumu'nda astarlı ve boya bezemeli örnekleri oldukça boldur⁷⁵⁴.

⁷⁴⁹ Kulakoğlu 2011a, 214, Kat. No.107.

⁷⁵⁰ OIP 29, Fig. 173, No. c231.

⁷⁵¹ Özgüç 1986a, 46, Lev. 39; Kulakoğlu 2011a, 214, Kat. No. 107.

⁷⁵² Özgüç 1950, 71, Lev. L, Şek. 544, 246-247, 250-253; Lev. LXXII, Şek. 514; Özgüç-Özgüç N. 1953, 136, Res. 675.

⁷⁵³ Özgüç 1999a, 27, 38, Pl. 81/2, 91/1-3.

⁷⁵⁴ Özgüç-Özgüç N. 1953, 46, Res. 189.

Tip 2 Acemhöyük'te Erken Tunç Çağı'ndan Koloni Çağı'na geçen standart fincan formudur⁷⁵⁵ ve III. ve II tabakalarda bulunmaktadır⁷⁵⁶.

Boğazköy Büyükkale IVd⁷⁵⁷, Kuzeybata Yamacı 8b⁷⁵⁸; Alishar⁷⁵⁹, Kaman Kalehöyük⁷⁶⁰, Maşat Höyük⁷⁶¹ ve Gordion'da⁷⁶² benzer fincanlar bulunmuştur.

Düz dipli örnekleri Alacahöyük'ün Erken Tunç Çağı sonu⁷⁶³, Troya'nın IVc tabakasında⁷⁶⁴, Yümüktepe XI. tabakada⁷⁶⁵ ve Gözlükule'de⁷⁶⁶ görülmektedir.

FN.Tip.3

Tip 3 Karahöyük'te nadir görülen fincanlardan biridir. İçe daraltılmış basit ağız kenarlı, yuvarlak gövdeli, sivri dipli ve karın keskinliği ağız kenarına daha yakındır. Omuzundan ağız kenarına bağlanan kulpu kırık olan tek örnek bulunmaktadır (Lev. LXII/6). Kum, mika, kireç ve taşçık katkılı kırmızı hamurlu ve yalındır. Çark yapımı olup ağız çapı 5,4 cm, yüksekliği 6,1 cm'dir. I. tabakada ele geçmiştir. Daha büyük ebatlı benzer bir örneği Acemhöyük III. tabakada bulunmuştur.⁷⁶⁷

Konya Karahöyük fincanlarının tamamında kulp ağız kenarına bağlanmaktadır. Boyuna bağlanan örnekler bulunmamaktadır.

3.1.2.6 Maşrapalar (MŞ)

Maşrapa geniş ağızlı, kulplu, sıvı madde ya da tahıl aktarma işleminde kullanılan orta boy kaplardır⁷⁶⁸. Pişmiş toprak örnekleri genellikle fincandan büyük tek kulplu, boyunlu ya da boyunsuz, geniş ağızlı derin kaplardır. Konya Karahöyük kap repertuarında maşrapa olarak değerlendirdiğimiz çeşitli maşrapa tipleri bulunmaktadır.

⁷⁵⁵ Emre 1968, 62, Lev. XXXVIII/1.

⁷⁵⁶ Emre 1968, 77-79, Res. 62-65, Lev. XXXVII/1-4.

⁷⁵⁷ Fischer 1963, 119, Kat. No. 273, 274.

⁷⁵⁸ Orthmann 1963, 38, No. 266.

⁷⁵⁹ OIP 19, Fig. 125, No. b2472.

⁷⁶⁰ Omura 1999, Şek. 26/3,7.

⁷⁶¹ Özgüç 1982, Lev. 45/6.

⁷⁶² Mellink 1956, Lev. 28/b.

⁷⁶³ Koşay-Akok 1966, Lev. 52, No. Al. j202, m60, k81.

⁷⁶⁴ Blegen vd. 1951, Şek. 180/30.

⁷⁶⁵ Garstang 1953, Fig. 146, No. 14-16.

⁷⁶⁶ Goldman 1956, Pl. 837/838.

⁷⁶⁷ Emre 1968, 46, Lev. XXXVIII/2; Türker 2009, 50, Şek. 30.

⁷⁶⁸ Ökse 2012, 92-93.

MŞ.Tip.1

İri fincan olarak da değerlendirebileceğimiz standart maşrapalardır. Ağız kenarının şekline göre iki alt tip ayrılmıştır.

MŞ.Tip.1a

İlk olarak III. tabakada karşımıza çıkan bu tip iki örnekle temsil edilen içe daraltılmış, boyunsuz ağız kenarından itibaren genişleyen yuvarlak gövdeli, hafif keskin karınla ve ağız kenarından gövdeye tutturulmuş dikey tek kulplu maşrapalardır (Lev. LXIII/1-2). İlk örnekte kulpun simetrisinde emzik şeklinde kabartma bezeme vardır (Lev. LXIII/1). Kum, mika ve taşçık katkılı kırmızı hamurlu, yalın ve az pişmiştir. İçerisinde yanmış kemiklerle birlikte R Açması'nda I. tabakada ele geçmiştir. Kemiklerin ne kemiği olduğuna dair bilgi bulunmamaktadır.

İkinci örneğin üst gövdesinde ağız kenarının altından itibaren gövde keskinliğine kadar birbirine paralel yatay yiv bezeme yer almaktadır (Lev. LXIII/2). Kum, mika ve kireç katkılı pembe hamurlu, kahverengi astarlıdır. III. tabakada bulunmuştur.

MŞ.Tip.1b

Fincan tipi maşrapanın ikinci grubunu dışa çekik ağız kenarlı örnekler oluşturmaktadır. Basit ağız kenarlı, yuvarlak gövdeli, yuvarlak dipli, ağız kenarından gövdeye tutturulmuş dikey kulpludur. Dışa çekik ağız kenarı hafif kısa bir boyun oluşturmuştur. Üç tam örnek bulunmaktadır (Lev. LXIII/3-5). Örneklerden ikisinde kulpların yan tarafında sıvının akışını kolaylaştırmak ve kontrol edebilmek için ağız dışa çekilerek hafif bir akıtacak oluşturulmuştur. Kum, mika ve kireç katkılı kırmızının farklı tonlarında hamurlu örneklerin ikisinin hamurunda taşçık da bulunmaktadır ve üçü de yalındır. Her üç örnek de çarkta yapılmış olup ağız çapları 11,2 cm ile 16,6 cm, yükseklikleri 12,8 ile 13,7 cm arasında değişmektedir. Akıtacaklı örnekler I. tabakada bulunmuştur.

Büyük ölçekli fincan tipi maşrapaların 1. tipine benzer örnekler Alacahöyük'ün Erken Tunç Çağı katından bilinmektedir⁷⁶⁹. Ayrıca Konya Karahöyük Erken Tunç Çağı tabakalarında da sevilerek kullanılmıştır. Koloni Çağı'nda benzerleri Alişar⁷⁷⁰,

⁷⁶⁹ Koşay-Akok 1966, Lev. 139, No. Al. k141.

⁷⁷⁰ OIP 19, Fig. 136, No. b1070; OIP 29, Fig. 176, No. e26.

Acemhöyük III. tabaka⁷⁷¹, parça halinde bir örnek Kaman Kalehöyük IIIc tabaka, VIII. sektörde⁷⁷² ve Ilıca'da⁷⁷³ görülmektedir.

MŞ.Tip.2

Bu tip altında kullanım amacı dikkate alınarak maşrapa olarak değerlendirilmiş tek örnek bulunmaktadır (Lev. LXIII/6). Kepçe olarak isimlendirmek de doğru olabilir ancak tek örnek olması ve derinliğinden dolayı maşrapalar içerisinde ayrı bir tip olarak ele alınmıştır. İçe doğru daralan basit ağız kenarlı, yuvarlak omuzlu dibe doğru daralan hafif huni gövdeli ve sivri diplidir. Omuzu üzerine tutturulmuş yuvarlak kesitli ve hafif bombe yaparak ucu aşağıya doğru eğilen tek tutamak kulpludur. Kum, mika ve taşçık katkılı kırmızı hamurlu ve kırmızı astarlıdır. Çarkta yapılan örneğin ağız çapı 6,2 cm, yüksekliği 8,2 cm'dir. L Açması'nda II. tabakada ele geçmiştir. Bir benzeri de Acemhöyük II. tabakada bulunmuştur⁷⁷⁴. Ayrıca Kaniş Karumu II. tabakada kulpu yükselerek hayvan başı ile tamamlanmış halka dipli bir maşrapa ile de kıyaslanabilir⁷⁷⁵.

MŞ.Tip.3

İlk görüşte tek kulplu bardağı andıran bu tip, ölçüleri ve ağız kenarında bulunan üçgen ip asma kulpu dikkate alınarak maşrapa olarak değerlendirilmiş ve iki alt tipe ayrılmıştır.

MŞ.Tip.3a

Dışa genişletilmiş basit ağız kenarlı, gövde ortasında daralıp dibe doğru tekrar genişleyen iç bükey uzun gövdeli, halka dipli kaplardır. Gövdesini ortalayacak şekilde tutturulmuş dikey kulpludur. Ağız kenarı üzerinde küçük bir ip asma deliği bulunan üçgen kulp yer almaktadır. Kulpun yeri dikkate alındığında sağ elle kullanılmak üzere düzenlenmiş olduğu anlaşılmaktadır. Muhtemelen bir yere ipe sabitlenerek kullanılmaktadır. Ağız kenarının altında ve gövdesinde yatay birbirine paralel yiv bezeme bulunmaktadır. Bu tipi dört tam örnek temsil etmektedir (Lev. LXIV/1-4). İlk örnek kum, mika, kireç katkılı kahverengi hamurlu ve yalın, diğer üç örnek ise kum, mika katkılı kırmızı hamurlu olup ikincinin hamurunda ilaveten taşçık, üçüncü ve

⁷⁷¹ Emre 1968, 79-81, Lev. XXXVIII/4.

⁷⁷² Omura 2006, 37, Fig. 87.

⁷⁷³ Orthmann 1967, Taf. 4/32.

⁷⁷⁴ Türker 2008, 87, Lev.XIV/2.

⁷⁷⁵ Kulakoğlu 2011a, Kat. No. 231.

dördüncünün hamurunda ilaveten kireç katkı olarak kullanılmıştır. Üç örneğin dışı perdahlıdır. Çarkta yapılmışlardır. Ağız çapları 12 cm ile 13 cm arasında, yükseklikleri 14,7 cm ile 17,5 cm arasında değişmektedir. Örneklerden biri T Açması'nda I. tabada, üçü ise M Açması'nda höyük kısmında I. tabakada 18 çanak çömlek ile birlikte aynı odada bulunmuştur. Benzerlerine şimdilik başka merkezde rastlanmamıştır. Konya Karahöyük'e has kap formlarındandır.

MŞ.Tip.3b

Maşrapa tip için ikinci grubunu tek örnek oluşturmaktadır (Lev. LXIV/5). Basit ağız kenarlı, karnına doğru hafif genişleyen uzun silindirik üst gövdeli, keskin karınlıdır ve alt gövde dibe doğru dışa bombeli olarak daralmaktadır ve halka diplidir. Gövde üzerinde dikey ve diğer örneklerdeki üçgen kulp yerine ağız kenarında yatay yuvarlak kesitli asma kulp bulunmaktadır. Ağız kenarının dış kısmında ve gövdesinde birbirine paralel yiv bezeme vardır. Kum, mika ve kireç katkılı kırmızı hamurludur. Yalın olup dış yüzeyi perdahlıdır. Çarkta yapılmış, ağız çapı 8,6 cm, yüksekliği 14,5 cm'dir. P Açması'nda I. tabakada bulunmuştur.

Çavlum Mezarlığı'nda ağız kenarının bir yanından yaklaşık kırkbeş dereceli açıyla çıkararak diğer kenara bağlanan sepet kulplu vazo olarak değerlendirilmiş iki örnek bulunmaktadır⁷⁷⁶. Tek kulplu oluşu ile Karahöyük örneklerinden farklılık göstermektedir. Ayrıca dip kısmı farklı örnekler Kusura C tabakasında karşımıza çıkmaktadır. Afyon Müzesi'nde bulunan 1063 envanter numaralı eserle de benzerlik göstermektedir⁷⁷⁷.

MŞ.Tip.4

Maşrapa tip 4 üç ayaklı silindir gövdeli maşrapalardan oluşmaktadır ve iki alt tipe ayrılmıştır.

MŞ.Tip.4a

Tek sağlam örnekle temsil edilen bu tip (Lev. LXIV/6) dışa çekik basit ağız kenarlı, uzun silindirik gövdeli, yuvarlak dipli, üç ayaklı, ağız kenarından gövdeye tutturulmuş dikey tek kulpludur. Kum, mika, kireç katkılı kırmızı hamurlu ve

⁷⁷⁶ Bilgen 2005, 25, Lev. LXXII/7-8.

⁷⁷⁷ Bilgen 2005, 25.

perdahlıdır. Gövde üzerinde yatay kırmızı boya ile yapılmış üç sıra halinde şerit bezeme bulunmaktadır. Bundan dolayı kırmızı astarlı mal grubu içerisinde değerlendirilmiştir. Çarkta yapılmış olup ağız çapı 11,1 cm, yüksekliği 14,6 cm'dir. P Açması'nda I. tabakada bulunmuştur. Üç ayaklı tek dikey kulplu maşrapa formunda kaplar Troia'da Erken Tunç Çağı'ndan itibaren bilinmektedir⁷⁷⁸.

Maşrapa olarak değerlendirdiğimiz tip 4a Kaniş Karumu Ib tabakasında bulunan silindir gövdeli, üç ayaklı boyalı vazo olarak ele alınmıştır⁷⁷⁹. Karahöyük örneği kırmızı boya ile yapılmış birbirine paralel şeritler ile süslenmiştir.

MŞ.Tip.4b

Tip 4'ün ikinci alt tipini oluşturan bu grup üç ayaklı silindirik gövdeli, ilk tipe göre yüksekliği daha az olan örneklerdir (Lev. LXIV//7-8). İki örnekten biri ağız kenarına kadar korunabilmiştir. Basit ağız kenarlı, kısa silindirik gövdeli, yuvarlak dipli üç ayaklı ve ağız kenarından gövdeye tutturulmuş dikey kulpludur. İkinci örnekte gövdenin alt kısmı korunmuştur. Formlarından dolayı maşrapa olarak değerlendirilmişlerdir. İkisi de kum ve mika katkılı gri renkli hamurlu, gri astarlı ve perdahlıdır. Çarkta yapılmış kaplardır. Gövde genişlikleri 9,7 cm ve 10 cm'dir. İlk örnek II. tabakada bulunmuştur. Karum II. ve I. tabakalarda bulunan kısa üç ayaklı çanak ile kıyaslanabilir⁷⁸⁰.

Tip 4 benzeri üç ayaklı kap örnekleri Mersin Kilise Tepe IVb ve IIIa tabakalarında görülmektedir⁷⁸¹.

3.1.2.7 Kantharoslar (KNT)

Kantharoslar Hitit çanak çömleği içerisinde kendine has bir grubu temsil etmektedir⁷⁸². Çift kulplu, dört yapraklı yonca şeklinde ağızlı, kulpların olduğu yapraklar daha geniş, diğer iki yapraktan birinin iç kısmında genelde sonradan ek olarak yapılmış süzgeç bulunmaktadır. Süzgeç muhtemelen kantharosların kullanımıyla ilgili olmalıdır. Karahöyük kap repertuarında önemli bir yer bulan kantharoslar 14 örnekle

⁷⁷⁸ Blegen vd. 1950, 132/D24.

⁷⁷⁹ Özgüç-Özgüç N. 1953, 60, Res. 337/a-b.

⁷⁸⁰ Özgüç-Özgüç N. 1953, 42, Res. 400.

⁷⁸¹ Symington 2007, 326-327, No. 557.

⁷⁸² Emre 1998, 1.

temsil edilmektedir ve kendi içlerinde gösterdikleri farklılıklardan dolayı üç ana tipe ayrılmıştır.

KNT.Tip.1

Kantharosların ilk tipini dört örnek temsil etmektedir. Bu örneklerden ikisi III. tabakada, biri yüzeyde, biri de I. tabakada bulunmuştur. Asur Ticaret Kolonileri Çağı'nın son safhasına ait olan tipik şekiller arasında⁷⁸³ bulunan bu tip kendi içerisinde de küçük farklılıklar göstermektedir.

KNT.Tip.1a

Bu tip iki dar iki geniş dört yapraklı yonca şeklinde ağzılı, geniş olan yonca yapraklarından biri süzgeçlidir ve dar olan yapraklara kulplar bağlanmıştır. Boyunlu, keskin karınlı, kısa kaidelidir. Birinin ağız kısmı kırık iki örnek bulunmaktadır (Lev. LXV/1-2). Kulplar ağız kenarından birinde üst gövdeye diğerinde ise karın keskinliğiyle birlikte gövdeye bağlanmıştır. Her iki örneğin de omuzu üzeri yatay yiv bezemelidir. Kum, mika ve kireç katkılı kırmızı hamurlu, kırmızı astarlı ve perdahlıdır. Çarkta yapılmışlardır. Sağlam olan örneğin ağız genişliği 8 cm, yüksekliği 14,4 cm'dir. İlk örnek III. tabakada bulunmuş, ikinci örnek satıh buluntusudur. III. tabakada ortaya çıkmış kap formlarındandır.

Birebir benzeri Kaniş Karum'da görülmektedir⁷⁸⁴. Ayrıca sağlam ve parçalar halinde çok sayıda örnek Acemhöyük III. ve II. tabakalarda⁷⁸⁵ ve höyüğün güneydoğusunda bulunan Arıbaş Mezarlığı'nda⁷⁸⁶ Karahöyük kantharosları ile paralellik gösteren örnekler bulunmuştur. Bu formun hem mezar hediyesi olarak mezarlarda, hem de günlük hayatta kullanıldığı anlaşılmaktadır.

KNT.Tip.1b

Dört yapraklı yonca ağzılı, yapraklardan biri süzgeçli, boyunlu, yuvarlak gövdeli, kısa kaideli ve ağız kenarından üst gövdeye bağlanmış çift dikey kulpludur. Boyun ve gövdenin birleştiği yerde üç sıra yatay yiv bezeme yer almaktadır. Kum ve mika katkılı kırmızı hamurlu, kırmızı astarlı ve perdahlı tek örnek bulunmaktadır (Lev.

⁷⁸³ Emre 1968, 53, 63.

⁷⁸⁴ Kulakoğlu 2011a, 198, Kat. No. 72; Emre 1998, 6, Fig. 26; Özgüç 2005, 147, No. 161.

⁷⁸⁵ Emre 1968, 63, Lev. XXXIV/1-2.

⁷⁸⁶ Öztan 1998, Şek. 2/1.

LXV/3). Çarkta yapılmıştır. Ağız genişliği 9,8 cm, yüksekliği 14,9 cm'dir. III. tabakada bulunmuştur. Dörtlü yonca yaprağı şeklinde, yapraklarından biri süzgeçli, boyunlu, yuvarlak gövdeli örnekleri Kaniş Karumu Ib tabakasında ele geçmiştir⁷⁸⁷.

KNT.Tip.1c

Son örnek Kaniş Karumu Ib tabakasında⁷⁸⁸ paralellerini gördüğümüz I. tabakada bulunmuş boyunsuz kantharostur (Lev. LXV/4). Geniş dört yapraklı yonca ağızlı, aşağıya doğru daralan geniş gövdeli, keskin karınlı, karın keskinliğinden sonra hafif iç bükey alt gövdeli, kısa kaidelidir. Kulplar ağız kenarından karın keskinliğinin üzerine bağlanmaktadır. Kaniş Karumu'nda hem süzgeçli hem süzgeçsiz örnekleri görülmektedir. Konya Karahöyük'teki bu tek örnekte süzgeç bulunmamaktadır. Ağız kenarının altında Kaniş Karumu'nda kırık bir parçada da olduğu gibi birbirine paralel yatay yiv bezeme bulunmaktadır⁷⁸⁹. Kum ve kireç katkılı kırmızı hamurlu, kırmızı astarlı ve perdahlıdır. Çarkta yapılmış, ağız genişliği 15,5 cm, yüksekliği 18 cm'dir.

Tip 1c Kaniş Karumu Ib tabakasında bulunan süzgeçli ve süzgeçsiz örnekleri⁷⁹⁰ ile en yaygın görülen kantharos tipidir⁷⁹¹. Alishar⁷⁹² ve Alacahöyük'te⁷⁹³ benzer örnekler bulunmuştur. Alacahöyük'te Kaniş Karumu Ib tabakasına has kısa kaideli, fakat uzun gövdeli örnekler Eski Hitit ve Orta Hitit dönemlerinde görülmektedir⁷⁹⁴. Eski Hitit Çağı'nda ayrıca Kaman Kalehöyük IIIb⁷⁹⁵ ve Eski yapar'da⁷⁹⁶ da karşımıza çıkmaktadır.

KNT.Tip.2

Bu tip Konya Karahöyük'te en dikkat çekici, ince işçiliğe sahip, metalik görünümlü kaplardandır. Dört yapraklı yonca ağızlı, ağız kenarından iç bükey kavis yaparak daralan üst gövdeli, keskin karınlı, kısa huni formu alt gövdeli, ince uzun silindirik ayaklı ve kurs kaideli, ağız kenarından keskin karna bağlanmış yuvarlak kesitli ince uzun çift kulplu ve süzgeçli kaplardır. Yonca yapraklarından ikisi geniş ikisi

⁷⁸⁷ Emre 1998, 6, Fig. 28.

⁷⁸⁸ Özgüç-Özgüç N. 1953, 48.

⁷⁸⁹ Özgüç 1950, 73, Lev. LXXIII, Şek. 536.

⁷⁹⁰ Özgüç-Özgüç N. 1953, Res. 196-198, 202; Kulakoğlu 2011a, 198, Kat. No. 70-71.

⁷⁹¹ Emre 1998, 5, Fig. 18.

⁷⁹² OIP 19, Fig. 126, No. b1670, b1676.

⁷⁹³ Koşay 1938, Lev. 26: AL/A 170.

⁷⁹⁴ Koşay-Akok 1966, Lev. 15, No. Al. h103; Koşay-Akok 1947, Lev. 4, No. Al. h103; Koşay-Akok 1973, Lev. LXXVIII, No. Al. 101; Lev. LXXIX, No. Al. t90.

⁷⁹⁵ Omura 2003, 14, Fig. 35-36, 44.

⁷⁹⁶ Özgüç 1999b, 7, Pl. 21.

dardır. Kulplar geniş olan yapraklara bağlanmış, süzgeç dar yapraklardan birindedir. Kulpları ve kaideleri ile oldukça estetik görünüme sahiptir. Dokuz örnekle temsil edilmektedir (Lev. LXV/5-6; LXVI/1-7). Tamamı ince kum, biri hariç kireç katkılıdır. Dört örnekte ilaveten mika da katkı olarak görülmektedir. Hamur rengi kırmızı gri ve kahverengidir. Üçü yalın, biri kırmızı astarlı, biri kahverengi astarlı, dördü de gri astarlıdır. Beş örnek hamur ve astar renginden dolayı metal kap görünümüne sahiptir (LXV/6-7; LXVI/1-2,6).

Ağız genişlikleri 14 cm ile 24,2 cm, tam olan örneklerde yükseklikleri 10,2 cm ile 25 cm arasında değişmektedir. I. tabakaya has kap formlarındandır. Birebir benzerlerine herhangi bir merkezde rastlanmamıştır.

KNT.Tip.3

Tek örnekle temsil edilmektedir (Lev. LXVI/8), dört yapraklı yonca şeklinde ağızlı ve iç bükey üst gövdeli, keskin karınlı, iç bükey daralan ince alt gövdeli, kaidelidir. Ağız kenarından keskin karna bağlanmış oval kesitli dikey tek kulpludur. Kulpun bağlandığı yonca yaprağı daha geniştir. Tek kulpu ile diğer tiplerden ayrılmaktadır. Kum ve kireç katkılı kırmızı hamurlu, kırmızı astarlı ve perdahlıdır. Ağız genişliği 17 cm, yüksekliği 28,4 cm'dir. 5. sur odası içerisinde bulunmuştur.

Bir örnek ile temsil edilen tip 3 tek kulpu dışında kantharosların tipolojik özelliklerini gösterdiği için kantharos olarak değerlendirilmiştir. Kaniş'te bulunan tek kulplu kaidersiz örnek kantharos olarak değil sürahi olarak isimlendirilmiştir⁷⁹⁷. Karahöyük örneği uzun ayağı ile tam bir kantharos tipolojisi göstermektedir. Karataş Semahöyük'te tek kulplu, halka dipli bir örnek kantharos olarak değerlendirilmiş ve Kaniş Karumu Ib tabakası ile çağdaş olduğu belirtilmiştir⁷⁹⁸.

Kantharoslar Kaniş Karumu'nda ilk olarak Ib tabakasında ortaya çıkmıştır⁷⁹⁹. Bu tabakada oldukça fazla ele geçmiş olup Ia tabakasında da kullanılmaya devam edilmiştir⁸⁰⁰. Kaniş Karumu Ib tabakasında şekil bakımından gelişmiş ve birçok alt

⁷⁹⁷ Özgüç 1955b, 67, Fig. 13; Emre 1998, 10.

⁷⁹⁸ Mellink 1985, Fig.1.

⁷⁹⁹ Özgüç-Özgüç N. 1953, 48; Özgüç 1988, 13.

⁸⁰⁰ Emre 1998, 1, 8.

tipleriyle çeşitlenmiş olan bu form MÖ 15. yy başından itibaren önemini kaybetmiştir⁸⁰¹.

Asur Ticaret Kolonileri Çağı'nda Kaniş dışında Acemhöyük'te III. ve II. tabakalarda⁸⁰², Arıbaş Mezarlığı'nda⁸⁰³; Boğazköy Büyükkale'de ve Aşağışehir 3. tabakada⁸⁰⁴; Alişar'da⁸⁰⁵, İnanıktepe IV. yapı katında⁸⁰⁶ ve Alacahöyük'te⁸⁰⁷ görülmektedir. Ayrıca Çavlum Mezarlığı'nda bulunan yonca ağızlı çift kulplu bir testi de kantharoslara benzemektedir⁸⁰⁸. Boğazköy'de bulunan örnekler kantharosların Hitit Çağı'na kadar herhangi bir değişikliğe uğramadan uzun yıllar varlığını koruduğunu göstermektedir⁸⁰⁹. Kantharosların bazılarının mezarlarla ilişkili olduğu bazılarının ise evlerde bulunduğu anlaşılmaktadır.

Karahöyük'te kantharoslar farklı açmalarda mekân içlerinde bulunmuştur. Mezar buluntusu olarak ele geçen örnek bulunmamaktadır. Kaplar dışında O Açması'nda I. tabakaya tarihlenen Büyük Çöp Çukurunda bulunmuş bir damga mühür baskısı üzerinde sunum sahnesi betimlenmiş bir kompozisyon ve bu kompozisyonun üst kısmında bir kantharos tasfir edilmiştir⁸¹⁰.

Kaniş Karumu Ib tabakasında çöp çukurunda bulunan metal çift kulplu bardak kaidersiz kantharoslara benzemektedir⁸¹¹. T. Özgüç pişmiş toprak kantharosların çeşitli madenlerden yapılan kantharosların taklidi olduklarını ifade etmektedir⁸¹². J. Weingarten'de aynı şekilde kulpları ve yüksek ayakları ile bu kapların metal kapların kopyaları olması gerektiğini belirtmektedir⁸¹³.

E. Davis kantharosların Anadolu kökenli bir form olduğunu, Kaniş kantharoslarının ilk kez Ib tabakasında bulunduğunu, Girit'te Gournia'da bulunan gümüş kantharosun Kaniş Karumu Ib tabakası ile çağdaş Orta Minos Dönemi'nde ortaya çıktığını ve formun kaynağının Anadolu'da büyük olasılıkla Konya Karahöyük

⁸⁰¹ Özgüç 1988, 13; Emre 1998, 10.

⁸⁰² Emre 1968, 63, Lev. XXXIV/1-2.

⁸⁰³ Öztan 1998, 168, Şek. 2/1.

⁸⁰⁴ Fischer 1963, 147, Kat. No.1068-1069.

⁸⁰⁵ OIP 29, 160, 190, Fig. 201, No. c2734.

⁸⁰⁶ Özgüç 1988, 12, Lev. 29/3.

⁸⁰⁷ Koşay-Akok 1966, Lev. 15, No. h103; Koşay-Akok 1973, Lev. LXXYIII, No. Al. 101.

⁸⁰⁸ Bilgen 2005, 27, Lev. LVI/6.

⁸⁰⁹ Özgüç-Özgüç N. 1953, 48.

⁸¹⁰ Alp 1994a, 158, 278, Şek. 42, Lev. 53/128, No.27.

⁸¹¹ Özgüç 1964, 47, Pl. XVIII/2.

⁸¹² Özgüç 1988, 13.

⁸¹³ Weingarten 2016, 3.

bölgesi olduğunu belirtmektedir⁸¹⁴. K. Emre, kantharosların Anadolu'da Girit'ten daha yaygın görüldüğünü ve tip çeşitliliğinin de Anadolu'da daha fazla olduğunu, bu durum formun kökeninin Anadolu'yu işaret ettiğini söylemektedir⁸¹⁵. Kantharosların kökeninin Anadolu olmadığını düşünen bilim insanları da vardır. F. Fischer kantharosların Kuzey Mezopotamya veya Suriye'den ithal bir grup olabileceğini belirtmektedir⁸¹⁶.

K. Emre kantharoslarla ilgili yaptığı değerlendirmelerde kantharosların Kaniş Karumu Ib tabakasından daha eski olamayacağını söylemektedir⁸¹⁷. Ancak Konya Karahöyük'te III. tabakada bulunan örnekler ve Acemhöyük'te III. ve II. tabakalarda⁸¹⁸ bulunan örnekler dikkate alındığında Kaniş Karumu Ib'den daha önce ortaya çıkmış bir form olduğu anlaşılmaktadır. Bu durum E. Davis'in kantharosların Konya Karahöyük bölgesinde ortaya çıktığı görüşünü doğrulamaktadır. Tip çeşitliliği ve estetik özellikleri ile Konya Karahöyük kantharosları oldukça zengin, kendine has bir koleksiyon oluşturmaktadır. Karahöyükli ustaların bu formu ne denli benimseyip geliştirdiklerini III. ve I. tabakalar arasındaki gelişimi net bir şekilde görebilmekteyiz. Müze envanterinde yalnızca tamamlanabilen örneklerin bulunduğunu düşünürsek yoğunluğunun tahmin ettiğimizden çok daha fazla olduğunu söyleyebiliriz. Konya Karahöyük dışındaki merkezlerde form neredeyse aynı özelliklerde uzun süre kullanılmaya devam etmiştir.

Kantharosların fonksiyonları ile ilgili de farklı görüşler bulunmaktadır. E. Davis Anadolu kantharoslarının Girit örneklerinden daha büyük olduğunu ve süzgeçlerinden dolayı bardaktan ziyade dökme aracı (maşrapa) olarak kullanıldığını düşünmektedir⁸¹⁹. K. Emre ise zarif görünüşleri nedeniyle kantharosların günlük yaşamda kullanımlarının zor olduğunu bu nedenle ev eşyası yerine kült kapları olarak kullanıldığını ifade etmektedir⁸²⁰. Bu görüşü Karahöyük kantharoslarının ince uzun ayakları, ince zarif kulpları ve ince cidarları destekler niteliktedir.

⁸¹⁴ Davis 1979, 39-40.

⁸¹⁵ Emre 1998, 9.

⁸¹⁶ Fischer 1963, 31.

⁸¹⁷ Emre 1998, 1, 8-10.

⁸¹⁸ Emre 1968, 63, Lev. XXXIV/1-2.

⁸¹⁹ Davis 1979, 40.

⁸²⁰ Emre 1998, 10.

3.2 Kapalı Kaplar

3.2.1 Dar Ağızlı Derin Kaplar

3.2.1.1 Testiler (TST)

Testiler arkeoloji literatüründe ağız biçimlerine göre isimlendirilmektedir ve dar boyunlu, tek dikey kulplu su kapları olarak tanımlanmaktadır⁸²¹.

3.2.1.1.1 Yuvarlak Ağızlı Testiler (TST.1)

Yuvarlak ağızlı, uzun ince boyunlu testiler Koloni Çağı'nın geç evresi için karakteristik kap formlarından birini oluşturmaktadır⁸²². Yuvarlak ağızlı testiler Konya Karahöyük'te ilk olarak Erken Tunç Çağı'nın başlarında ortaya çıkmıştır ve Karahöyük çanak çömlek repertuarında önemli bir yer tutmaktadır. Koloni Çağı'nda ilk olarak III. tabakada farklı tiplerde üç örnek görülürken, II. tabakada bir örnek bulunmuştur. I. tabakada sayıları ve tip çeşitliliği artarak devam etmiştir.

Yuvarlak ağızlı testiler çok çeşitli şekil ve boyutlarda görülmektedir. Özellikle diğer Koloni Çağı merkezlerinde eşine rastlanmayan gövde biçimlerindeki farklılıklarla dikkat çekmektedir. 57 adet tam 1 adet parça olmak üzere 58 adet yuvarlak ağızlı testi tez kapsamında değerlendirilmiştir.

TST.1-Tip.1

Özellikle gövde şekilleriyle öne çıkan 1. tip birçok alt tipe ayrılmaktadır.

TST.1-Tip.1.1

Yuvarlak ağızlı testilerin ilk tipini L Açması'nda III. tabakada bulunmuş tek örnek oluşturmaktadır (Lev. LXVII/1). Basit yuvarlak ağızlı, ince uzun silindirik boyunlu, yuvarlak gövdeli, ince halka dipli, boynun üst kısmından omuza bağlanan dikey tek kulpludur. Kum, mika ve kireç katkılı kırmızı hamurlu, kırmızı astarlı ve perdahlıdır. Çark yapımı olup ağız çapı 3 cm, yüksekliği 23,7 cm'dir. Konya Karahöyük çanak çömleği içerisinde Koloni Çağı'nda bulunan en erken yuvarlak ağızlı

⁸²¹ Ökse 2012, 99.

⁸²² Özgüç N. 1968, 5.

testilerden biridir. Boğazköy Aşağışehir 4'de⁸²³ bulunan bir örnekle kıyaslanabilir ancak Boğazköy örneği daha ince uzun boyunludur.

TST.1-Tip.1.2

Yuvarlak ağızlı testilerin bu tipi kendi içerisindeki farklılıklar dikkate alınarak üç alt tipte incelenmiştir.

TST.1-Tip.1.2a

Karahöyük'te en çok karşımıza çıkan yuvarlak ağızlı testi tipidir. Yuvarlak dışa kalınlaştırılmış ağız kenarlı, silindirik uzun ince boyunlu, yuvarlak gövdeli, halka dipli, boynun üst kısmından gövdeye bağlanmış dikey tek kulplu testilerdir. Biri parça olmak üzere bu tipi temsil eden toplamda 29 örnek bulunmaktadır (Lev. LXVII/2-8; LXVIII/1-12; LXIX/1-10). İki örnek hariç tamamının gövdesinde yatay birbirine paralel düzenlenmiş yiv bezeme yer almaktadır. Bazı örneklerde ayrıca, omuzları üzerinde kulp simetrisinde nokta ya da oval kabartma bezeme, bazılarında hem kulp simetrisi hem de yanlarda yuvarlak ya da oval kabartma bezeme bulunmaktadır. Ayrıca birinin kulpu üzerinde akıtacak kulplu testilerde olduğu gibi emzik şeklinde yapılmış ancak deliği olmayan bir çıkıntı yer almaktadır (Lev. LXIX/4).

Tamamının hamurunda kum, biri hariç mika, onbeş adedinin hamurunda kireç katkı bulunmaktadır ve beş adedinde de taşçık görülmektedir. Altısı yalın, biri kahverengi astarlı diğerleri kırmızı astarlıdır. Astar bu tip testilerde gövdenin alt bölümüne kadar uygulanmıştır. Tamamı çarkta yapılmıştır ve biri hariç perdahlıdır. Ağız çapları 3 ile 9,8 cm, yükseklikleri 12,6 ile 49,2 cm arasında değişen büyük, orta ve küçük boy testilerden oluşmaktadır.

Örneklerden biri diğerlerinden farklı olarak yuvarlak diplidir (Lev. LXIX/10). Gövdesi üzerinde yatay birbirine paralel üç yiv ve biri omuzun simetrisinde ikisi yanlarda üç adet kabartma nokta bezeme vardır. Bütün özellikleri ile Kaniş Karumu yuvarlak ağızlı testileri ile benzerlik göstermektedir⁸²⁴ ve bir benzeri de Alişar'da⁸²⁵ bulunmuştur.

⁸²³ Fischer 1963, 126, Kat. No. 434.

⁸²⁴ Özgüç 1950, 64, Lev. XXXVIII, Şek. 159; Lev. XXXIX, Şek. 163; Lev. LXIX, Şek. 455-456; Özgüç-Özgüç N. 1953, 38, Res. 117.

⁸²⁵ OIP 29, Fig. 193, No. e28.

Yuvarlak ağızlı testilerin en yaygın formunu oluşturan bu tip ilk olarak III. tabakada kısa boyunlu tek örnekle karşımıza çıkmaktadır. II. tabakada boyun kısmı biraz daha uzamış olan yine bir örnek bulunmaktadır. I. tabakada silindirik boyun iyice uzamıştır ve sevilerek kullanılmıştır. III. tabakada bulunan ilk örneğin ağız kenarı hafif dışa çekilmiştir ve henüz kalınlaştırılmamıştır, boyu daha kısa ve hantaldır ve üzerinde henüz yiv ya da kabartma bezeme bulunmamaktadır.

TST.1-Tip.1.2a, Kaniş Karumu'nda tamamı Koloni Çağı'nın son safhası⁸²⁶ yani Ib tabakası evleri ve kamu binalarında bulunan; yükseklikleri, yuvarlak gövdeleri, halka dipleri, uzun ince boyunları, dışa genişleyen ve kalınlaştırılmış ağız kenarları; parlak perdahları, karın, omuz üstü veya boyunlarına yapılmış paralel yiv bezeme ve omuzları üzerindeki oval ya da yuvarlak kabartma bezemeleri⁸²⁷ ile Konya Karahöyük örneklerine birebir benzemektedir.

Acemhöyük II. tabakasında⁸²⁸; Alacahöyük'te⁸²⁹, Alishar'da⁸³⁰; Boğazköy'de Büyükkale IVc katı mezarlarında⁸³¹, Osmankayası Mezarlığı'nda⁸³² ve Ferzant Mezarlığı'nda⁸³³ benzerleri bulunmuştur. Keskin karın ve omuza doğru genişleyen boyunları gibi farklılıklar gösteren benzer testiler Yanarlar⁸³⁴ mezarlığında da karşımıza çıkmaktadır. Ayrıca Gordion⁸³⁵ ve Eskiyapar'da⁸³⁶ da görülmektedir.

Dışa genişletilmiş ağız kenarlı, halka dipli, yuvarlak ağızlı testi daha geniş boyun ve bodur örnekleriyle Erken Troya VIIb ve VIc⁸³⁷ evrelerinde görülmektedir.

TST.1-Tip.1.2b

Dışa kalınlaştırılmış ağız kenarlı yuvarlak ağızlı testilerin bir diğer alt grubunu beş tam örnek oluşturmaktadır. Yuvarlak gövdeye elle dikey-kavisli bastırılarak oluşturulmuş dikey boğumlu testilerdir. Dördü yuvarlak, biri oval gövdelidir (Lev.

⁸²⁶ Özgüç-Özgüç N. 1953, 38.

⁸²⁷ Özgüç-Özgüç N. 1953, 38, Res. 118-121; Özgüç 1999a, 13, 49, 54, Pl. 68/4, 101/2, Fig. A. 17, D. 3, E. 10.

⁸²⁸ Özgüç N. 1968, Lev.VIII/2.

⁸²⁹ Koşay-Akok 1947, Lev. 3, No. Al. a349.

⁸³⁰ OIP 19, 113, Pl. XIII, No. b2528.

⁸³¹ Fischer 1963, 126, Kat. No. 431, 447.

⁸³² Bittel vd. 1958, Lev. XXI/2. Lev. XIX:6, Lev. XX.

⁸³³ Özgüç 1986b, 389, Res. 30.

⁸³⁴ Emre 1978, 29-30, Şek. 82-89, Lev. XXXII/3.

⁸³⁵ Mellink 1956, 25, Lev. 13/f, 27/b.

⁸³⁶ Alkım vd. 1988, 29.

⁸³⁷ Blegen vd. 1953, Şek. 424/4.

LXX/1-5). Oval gövdeli olan örnek dışa çekilmiş düz ağız kenarlı ve daha kısa boyunludur ve karın üzerinde ayrıca üç sıra yiv bezeme bulunmaktadır (LXX/1). Örneklerden biri de karındaki yiv bezeme ve omuzu üzerindeki nokta kabartma bezeme ile diğerlerinden ayrılmaktadır (Lev. LXX/4). Kum ve mika katkılı dördü kırmızı biri pembe hamurlu ve üçünün hamurunda ilaveten kireç, ikisinin hamurunda taşçık katkı görülmektedir. Hepsi kırmızı astarlıdır ve astar gövde altına kadar uygulanmıştır. Dördü perdahlı olup hamuru pembe olan örnek perdahsızdır. Ağız çapları 4,4 cm ile 5,8 cm, yükseklikleri 16 cm ile 26,5 cm arasında değişmektedir. I. tabakaya has kaplardır.

TST.1-Tip.1.2c

Yuvarlak ağızlı testilerin bir diğer alt grubunu gövdelerinin ortasında veya üst kısmına yapılmış yatay boğumlu testiler oluşturmaktadır. Toplamda sekiz örnek bulunmaktadır.

İlk örneğin gövdesinde yatay yiv bezeme, ikinci ve üçüncü örneklerin omuzunda kabartma nokta bezeme ve yatay yiv bezeme, dördüncü ve beşinci örneklerin ise omuzu üzerinde nokta kabartma bezeme yer almaktadır (Lev. LXX/6-10). Kum ve mika katkılı kırmızı hamurlu olup üçünün hamurunda ilaveten kireç de katkı olarak kullanılmıştır. Tamamı kırmızı astarlı ve perdahlıdır. Çarkta yapılmışlardır ve ağız çapı 3,7 cm ile 5,2 cm, yüksekliği 11,9 cm ile 20,7 cm arasında değişmektedir. I. tabakada bulunmuşlardır.

Üç örnek küçük boylu daha kısa boyunlu testilerdir. Gövdelerinin üst kısmından sıkılarak omuzlarında dirsek oluşturmuştur (Lev. LXXI/11-13). İlk iki örneğin omuzu üzerinde yiv bezeme bulunmaktadır. İlk örnek kum, mika ve taşçık katkılı kahverengi hamurlu ve yalın; ikinci örnek kum, mika ve kireç katkılı kırmızı hamurlu, kırmızı astarlıdır; üçüncü kum, mika katkılı pembe hamurlu ve yalın olup üç örnek de perdahlıdır. Ağız çapı 4,3 cm ile 4,7 cm, yüksekliği 17 cm ile 23,1 cm arasında değişmektedir. I. tabakaya has kap formlarındandır.

TST.1-Tip.1.3

Yuvarlak ağızlı testilerin bu tipi kendi aralarında gösterdikleri farklılıklara göre üç alt tipe ayrılmaktadır.

TST.1-Tip.1.3a

Testi 1-Tip.1.3a küçük boy testilerdir. Yuvarlak dışı kalınlaştırılmış ağız kenarlı, kısa boyunlu, dibe doğru genişleyen boğumlu oval gövdeli, boyundan gövdeye tutturulmuş dikey tek kulplu ve halka dipli örneklerdir. Biri omuzundan kırık biri tam iki örnek bulunmaktadır (Lev. LXXI/1-2). Kulpun simetrisinde omuzda kabartma nokta bezeme vardır. İlk örnek kum, mika, kireç ve taşçık katkılı kırmızı hamurlu, kırmızı astarlı ve perdahlı, ikinci örnek kum, mika katkılı kırmızı hamurlu ve kırmızı astarlıdır. Çarkta yapılmışlardır. Tam olan örneğin ağız çapı 3,8 cm, yüksekliği 19 cm'dir. I. tabakada bulunmuşlardır.

Ayrıca kulp tasarımı ile dikkat çeken küçük bir testi de bu tip altında değerlendirilmiştir. Gövde ortadan sıkılarak tek boğum oluşturulmuş olup alt gövde daha geniştir. Hem üst gövde hem de alt gövdede ikişer yatay yiv vardır (Lev. LXXI/3). Ayrıca üst gövdede kulpun simetrisinde bir, yanlarında birer olmak üzere üç adet kabartma nokta bezeme yapılmıştır. Ağız kenarının altından üst gövdeye ve üst gövdeden tekrar çıkarak alt gövdeye bağlanan dikey yuvarlak kesitli çift kulpludur. Kum ve mika katkılı kırmızı hamurlu, kırmızı astarlı ve perdahlıdır. Çarkta yapılmış olup ağız çapı 2,7 cm, yüksekliği 11,3 cm'dir.

TST.1-Tip.1.3b

Tek örnek olarak karşımıza çıkan bu testinin gövdesinde birden fazla boğum bulunan yuvarlak ağızlı yuvarlak gövdeli bir testidir. Yuvarlak dışı kalınlaştırılmış ağız kenarlı, uzun ince boyunlu, halka dipli, boğumlardan dolayı hafif ovalleşmiş gövdelidir. oğumlar çark dönerken belli aralıklarla elle sıkılarak oluşturulmuştur (Lev. LXXI/4). Gövdenin ön tarafında alt alta iki tane kabartma nokta bezeme yer almaktadır. Boyundan gövdeye bağlanmış, dikey üst üste yuvarlak kesitli üç kulpu vardır. Üstteki kulp daha büyük ebatlıdır, taşımak için yapılmış olmalıdır. Alttaki kulplar dekoratiftir. Kum, mika ve kireç katkılı kırmızı hamurlu, kırmızı astarlı ve perdahlıdır. Tam olan örneğin ağız çapı 4,8 cm, yüksekliği 25,7 cm'dir. C Açması'nda I. tabakada bulunmuştur.

TST.1-Tip.1.3c

Bir grup yuvarlak ağızlı testinin ağız kenarı dışı kalınlaştırılmış değil, basittir, kısa boyunlu, uzun silindirik boğumlu gövdeli, halka dipli örneklerdir. İlk örneğin

omuzundan gövdeye bağlanmış dikey yuvarlak kesitli kulpun altından tekrar gövdeden gövdeye bağlanmış bir kulpu daha bulunmaktadır (Lev. LXXI/5). Kum ve mika katkılı kırmızı hamurlu, kırmızı astarlı ve perdahlıdır. Çarkta yapılmış, ağız çapı 3,1 cm, yüksekliği 20,7 cm'dir.

Silindirik boyunlu, uzun boğumlu gövdeli, boyundan gövdeye tutturulmuş dikey tek kulplu ve kulpun simetrisinde omuzunda kabartma nokta bezeme bulunan, halka dipli biri tam biri restore edilmiş iki örnek daha vardır (Lev. LXXI/6-7). Kum ve mika katkılı kırmızı hamurlu olup ikinci örnekte ilaveten taşçık da katkı olarak kullanılmıştır. İkisi de yalın olup ilk örnek perdahlıdır. Sağlam olan örneğin ağız çapı 4,3 cm, yüksekliği 20,9 cm'dir.

Son örneğin gövdesinin bir kısmı ve ağzı eksiktir. Kısa boyunlu dibe doğru hafif genişleyen uzun oval gövdelidir. Gövdesi boğumludur ancak diğer boğumlu testilerden farklı olarak elle sıkıştırılarak değil de bir nesne ile gövdenin üzerine bastırılarak oluşturulmuştur. Ağız kenarından gövdeye tutturulmuş dikey tek kulplu ve kulpun simetrisinde omuzda kabartma nokta bezeme vardır ve halka diplidir (Lev. LXXI/8). Kum ve mika katkılı kırmızı hamurlu, kırmızı astarlı ve perdahlıdır. Dördü de I. tabakada bulunmuş testilerdir.

TST.1-Tip.2

I. tabakada bulunmuş tam tek örnekle temsil edilen bu tip, dışa çekik basit ağız kenarlı, kısa boyunlu, yumurta gövdeli, yuvarlak dipli ve omuzundan yine omuzuna tutturulmuş dikey şerit kulpludur. Şerit kulp üzerinde muhtemelen çömlekçi işareti olarak yapılmış “⊥” şeklinde kazıma bezeme vardır (Lev. LXXII/1). Kum ve mika katkılı kırmızı hamurlu, kırmızı astarlı ve perdahlıdır. Çarkta yapılmış, ağız çapı 8 cm, yüksekliği 42,5 cm'dir.

T. Özgüç ve N. Özgüç Karum'da Adad-sululi evinde bulunmuş benzer bir örneğin kuzey batı Suriye'den ithal edildiğini düşünmektedir⁸³⁸. Kaniş Karumu'nda bulunan parlak astarlı olan bu büyük testiler, II. tabakada hiç bulunmamış olup Ib tabakasına has kaplardandır⁸³⁹. Benzer bir örnek Fraktin Höyüğü'nde de

⁸³⁸ Özgüç-Özgüç N. 1953, 38, Res. 123, 125.

⁸³⁹ Özgüç 1999a, 13, Pl. 68/1-2, Fig. A. 18-19.

bulunmuştur⁸⁴⁰. Konya Karahöyük'te bulunan tek örnek daha dar ağızlı ve geniş karınlı olması gibi küçük farklılıklar göstermektedir. S açmasında I. tabakada büyük küp içinde, dört çömlek, bir fincan ve bir maşrapa ile birlikte ele geçmiştir.

TST.1-Tip.3

Geniş yuvarlak ağızlı bu testiler kendi içerisinde alt tiplere ayrılmaktadır.

TST.1-Tip.3.1

Konya Karahöyük'te biri sağlam ikisi restore edilerek tamamlanmış üç testi (çömlek testi olarak adlandırabileceğimiz) dışa dönük basit ağız kenarlı, geniş yuvarlak ağızlı, kısa boyunlu, oval gövdeli ve yuvarlak diplidir. Kısa boyundan omuza tutturulmuş kısa dikey tek kulpları vardır (Lev. LXXII/2-4). İlk örneğin ağız kenarı ön tarafında hafif dışa çekilerek akıtacak oluşturulmuştur ve gövdesi üzerinde birbirine paralel üç sıra yiv bezeme bulunmaktadır. Kum, mika, kireç ve ilk örnek hariç taşçık katkılı kırmızının farklı tonlarında hamurlu, ilk ikisi yalın, sonuncusu kırmızı astarlı ve perdahlıdır. Ağız çapları 11 cm ile 12,8 cm, yükseklikleri 30 cm ile 41 cm arasında değişmektedir. Çark yapımıdır. I. tabakaya ait kap formlarındandır.

Kısa geniş silindir boyunlu, uzun oval gövdeli, geniş ağızlı testilerin (kulpun bağlandığı yer gibi küçük farklılıklar gösteren) paralelleri Kaniş Geç Sarayda bulunmuştur⁸⁴¹. Ayrıca yerel farklılıklarla benzerleri Boğazköy Kuzeybatı Yamacı 8a⁸⁴² ve Alacahöyük'te⁸⁴³ görülmektedir. Hitit Çağı'nda bunların gövdelerinin uzadığı, yani yumurta biçimini aldığı anlaşılmaktadır⁸⁴⁴. Daha kısa ve kalın, üzeri yiv bezemeli, konik boyun ve keskin karın gibi farklılıklar gösteren Yanarlar yuvarlak ağızlı testilerini de bu tip ile kıyaslamak mümkündür⁸⁴⁵.

TST.1-Tip.3.2

Çömlek testi diye adlandırabileceğimiz geniş yuvarlak ağızlı testilerin ikinci alt tipini dışa kalınlaştırılmış ağız kenarlı, geniş boyunlu, uzun oval gövdeli ve düz dipli tek örnek oluşturmaktadır (Lev. LXXII/5). Boyundan omuza tutturulmuş dikey tek

⁸⁴⁰ Özgüç-Özgüç N. 1953, 38.

⁸⁴¹ Özgüç 1999a, 13, Pl. 68/3, Fig. A. 20.

⁸⁴² Schirmer 1969, 145, No.48.

⁸⁴³ Koşay-Akok 1973, 12, Lev. LXXX, No. Al. r220.

⁸⁴⁴ Özgüç-Özgüç N. 1953, 38.

⁸⁴⁵ Emre 1978, 29-30, Lev. Şek. 84-89, XXXIV/2, XXXV/2.

kulpludur. Kulpun karşısında omuzu üzerinde yan yana yapılmış iki adet oval kabartma bezeme bulunmaktadır. Kum, mika ve kireç katkılı kırmızı hamurlu, kırmızı astarlı ve perdahlıdır. Çarkta yapılmış, ağız çapı 12,3 cm, yüksekliği 49,4 cm'dir. I. tabakaya aittir. Daha geniş gövdeli örneği Kaniş Karumu Ib tabakasında bulunmuştur⁸⁴⁶. Ayrıca bu tipin ince ve daha uzunca boyunlu bir benzeri de Alacahöyük'te de görülmektedir⁸⁴⁷.

TST.1-Tip.4

Dışa doğru açılan basit ağız kenarlı, uzun ince boyunlu, yuvarlak gövdeli, sivri dipli, boyundan omuza tutturulmuş oval kesitli dikey tek kulplu bir örnek bulunmaktadır (Lev. LXXIII/1). Kum, mika ve kireç katkılı kırmızı hamurlu, gri astarlı ve perdahlıdır. Geçirdiği yangından dolayı yüzeyinde kararmalar vardır. Kırık ve eksikleri vardır. Çarkta yapılmış yüksekliği 21,4 cm'dir.

Bu örnek dışında yuvarlak gövdeli, sivri dipli küçük bir örnek de bu tipte değerlendirilmiştir (Lev. LXXIII/2). Kum ve mika katkılı kırmızı hamurlu, kırmızı astarlı ve perdahlıdır. Ağız çapı 3 cm, yüksekliği 7,6 cm'dir. Her ikisi de I. tabakada bulunmuştur.

Kıyaslayabileceğimiz örnekler Kaniş Karumu Ib tabakası mezarlarında bulunmuş ve Ib için karakteristik kap formu olarak tanımlanmıştır⁸⁴⁸. Alacahöyük⁸⁴⁹ daha geniş karınlı ve kısa boyunlu yuvarlak ağızlı testileri ile de benzerlik göstermektedir. Boğazköy Aşağışehir 4'de⁸⁵⁰ bulunmuş ağız parçaları; Alişar'ın Karum dönemine tarihlenen safhasında⁸⁵¹; Gordion'da⁸⁵², düz dipli olarak tamamlanmış benzeri İkiztepe I'de⁸⁵³ ve Eskiyapar'ın Eski Hitit Çağı tabakasında⁸⁵⁴ tespit edilmiştir.

Form özellikleri ve yakın boyutları ile birebir benzeri Yanarlar'da bulunmuştur⁸⁵⁵. Afyonkarahisar Emirdağ Tezköy Höyük civarında bulunmuş kırmızı astarlı bir benzeri de vardır⁸⁵⁶. Ayrıca Beycesultan IVb de bulunmuş geniş yuvarlak

⁸⁴⁶ Özgüç-Özgüç N. 1953, 39, Res. 127.

⁸⁴⁷ Özgüç-Özgüç N. 1953, 39.

⁸⁴⁸ Özgüç 1955a, 57, Res. 4a-b.

⁸⁴⁹ Koşay 1938, Lev. 27: AL/A 151, 154, 156.

⁸⁵⁰ Fischer 1963, 126, Kat. No. 435, 440-441.

⁸⁵¹ OIP 29, 138, Pl. V, No. e28.

⁸⁵² Mellink 1956, Lev. 13/e, 27/a.

⁸⁵³ Alkım vd. 1988, 29, Pl. V/7.

⁸⁵⁴ Özgüç 1999b, 6, Pl. 17.

⁸⁵⁵ Emre 1978, 28, Şek. 78, Lev. XXXII/3.

⁸⁵⁶ Koçak vd. 2019, 144, Lev. 30, 247.

ağızlı, geniş boyunlu, şişkin ve keskin karınlı düz dipli testi Konya Karahöyük ile yerel farklılıklar gösterse de genel olarak mukayese etmek mümkündür⁸⁵⁷.

Yuvarlak ağızlı testileri genel olarak değerlendirecek olursak; Konya Karahöyük'te ilk olarak Erken Koloni Çağı'nda görülmektedir. Koloni Çağı'nda ilk olarak kısa boyunlu bir örnek ile III. tabakada daha sonra ve II. tabakada ve yoğun olarak da I. tabakada görülmektedir.

Bu form Anadolu'da birçok merkezde Geç Koloni Çağı'nda karşımıza çıkmaktadır. Genel olarak uzun silindirik boyun, yuvarlak karın ve halka dipleri ortak özellik olarak görülmektedir. Ancak Konya Karahöyük'te tip çeşitliliği diğer merkezlere göre daha zengindir. Hem Orta Anadolu merkezleri hem de Afyon bölgesi ile olan ilişkileri göstermesi açısından önemlidir.

3.2.1.1.2 Yuvarlak Ağızlı Emzik - Akıtacak Kulplu Testiler (TST.2)

Akıtacak kulplu testiler Geç Koloni Çağı'nda Konya Karahöyük için karakteristik testi formlarından biridir. İlk olarak Karahöyük'ün Erken Tunç Çağı I. tabakalarını temsil eden XXVII, XXVI. ve XXIV. tabakalarında bulunmuş, uzun süre kullanımdan kalktıktan sonra Asur Ticaret Kolonileri Çağı'nın son safhası olan I. tabakada tekrar kullanılmaya başlanmış ve sevilerek kullanılmıştır. Yuvarlak ağızlı olan bu testilerin belirgin özelliği akıtacak olarak kullanılan kulplarıdır ve fonksiyonlarının diğer yuvarlak ağızlı testilerden (TST.1'den) farklı olduğu düşünülmektedir bu nedenle ayrı başlık altında değerlendirilmiştir.

Dışa hafif çekilmiş yuvarlak ağızlı, küresel gövdeli, halka dipli testilerdir. Üst gövdeden dik olarak yükselen ve ağız kenarından daha yüksek olan ince akıtacaklıdır. Akıtacak, gövdesinden yuvarlak kesitli bir şerit ile boyuna ya da ağız kenarına bağlanmaktadır. Muhtemelen yoğunluğu fazla olan sıvılar için yağdanlık olarak kullanılmış testilerdir. Toplamda 20 örnek bulunmaktadır (Lev. LXXIII/3-7; LXXIV/1-15).

Kulpları boyuna ve ağız kenarına bağlananlar olarak kendi içinde iki grupta değerlendirilmiştir. İlk grubu oluşturan boyuna bağlanmış beş testiden (Lev. LXXIII/3-

⁸⁵⁷ Lloyd-Mellaart 1965, 119, Fig. P. 28, No. 13.

7) ilkinin omuzu üzerinde yan yana üç adet kabartma nokta bezeme ve omuzu üzerinde dört sıra yiv bezeme, ikinci örnekte tek kabartma nokta bezeme ve gövde üzerinde üç sıra yiv bezeme, üçüncü örnekte omuzu üzerinde iki sıra yiv ve nokta bezeme yer almaktadır. Tamamı kum ve mika katkılı hamurlu olup ilaveten iki örneğin hamurunda kireç, bir örneğin hamurunda ise taşçık katkı bulunmaktadır. Hamur rengi kırmızının farklı tonlarında ve kahverengidir. Üçü kırmızı astarlı, biri krem astarlı ve biri yalın, biri hariç tümü perdahlıdır. Kırmızı astarlı olan örnekler gövdenin altına kadar astarlanmış, kaideyle birlikte alt kısmı hamurunun renginde bırakılmıştır. Tam olan örneklerin ağız çapları 4 cm ve 6 cm, yükseklikleri 17,8 cm ile 27 cm'dir.

İkinci grupta üst gövdeden dik olarak yükselen emzik yatay yuvarlak kesitli bir şerit ile emziğin gövdesinden ağız kenarına bağlanmaktadır (Lev. LXXIV/1-15). Küçük farklılıklarla birbirlerinden ayrılmaktadırlar. Bazı örneklerin karın ya da omuz kısmında yiv bezeme (Lev. LXXIV/1, 5, 6, 9, 10), bazı örneklerde ise omuzları üzerinde kabartma nokta bezeme vardır (Lev. LXXIV/1-2, 6, 13-14).

Tamamı kum ve mika katkılı hamurlu olup ilaveten dokuz örneğin hamurunda kireç, bir örneğin hamurunda ise taşçık katkı bulunmaktadır. Hamur rengi kırmızının farklı tonları, pembe ve gridir. 10 örnek kırmızı astarlı, beş örnek yalın, ikisi hariç tümü perdahlıdır. Bu gruptaki kırmızı astarlı olan örneklerde gövdenin altına kadar astarlanmış, kaideyle birlikte alt kısmı hamurunun renginde bırakılmıştır. Tam olan örneklerin ağız çapları 2,3 cm ile 5,2 cm arasında, yükseklikleri 9 cm ile 28,5 cm arasında değişmektedir. Koloni Çağı'nda I. tabakaya has testi formudur.

Erken Tunç Çağı'nda Konya Karahöyük dışında Seydişehir bölgesinde Gökhöyük Bağları Höyüğü'nde ve Göller bölgesinde yapılan kazılarda da ele geçmiştir. Kuruçay ETÇ II'de ve Harmanören'de gövdeden emzik olarak çıkan ve ağız kısmına bağlanan kulp uygulamasının bölgeye has olduğu ifade edilmektedir⁸⁵⁸.

Koloni Çağı'nda Konya Karahöyük dışında herhangi bir merkezde karşımıza çıkmamaktadır. İlk defa Konya Karahöyük'ün en erken tabakalarında görülen bu form Konya Karahöyük'e has, özgün bir formdur.

⁸⁵⁸ Duru 1996, 68.

3.2.1.1.3 Oval Ağzılı Testiler (TST.3)

Temel olarak yuvarlak ağzılı testilerle aynı olmakla birlikte, yuvarlak olarak yapılmış ağız kulpa doğru çekilerek oval ağız oluşturulmuştur. Kulp tarafı daha ince, sıvının akacağı bölüm daha kalındır. Bunun amacı testinin içindeki sıvının daha rahat akmasını sağlamak olmalıdır. Yoğunluğu daha fazla olan sıvılar için kullanılmış olabilir. Kaniş ve Achemhöyük'te bulunmuş az sayıda örnek dışında diğer Koloni Çağı merkezlerinde eşine rastlamadığımız bu form Konya Karahöyük'te ilk olarak III. tabakada karşımıza çıkmaktadır. Koloni Çağı'nın erken safhasından itibaren bilinen bu form yoğun olarak ve çeşitlenerek I. tabakada kullanılmıştır. Adet ve çeşitlilik bakımından oldukça zengindir ve tez kapsamında değerlendirilen 52 adet oval ağzılı testi bulunmaktadır.

TST.3-Tip.1

Oval ağzılı testilerin ilk tipi kendi içerisindeki küçük farklılıklarla alt tiplere ayrılmıştır.

TST.3-Tip.1a

İki örnekle temsil edilen bu tip oval ağzılı, kısa boyunlu, oval gövdeli ve sivri diplidir (Lev. LXXV/1-2). Ağız kenarının altından omuza tutturulmuş dikey tek kulpludur. İlk örneğin boynunda birbirine paralel iki yatay yiv vardır. Her ikisi de kum, mika ve kireç katkılı kırmızı hamurlu, ilk örnek kırmızı astarlı, diğeri yalındır. İki örneğin de ağız kenarı kırık olup alçı ile tamamlanmıştır. Çarkta yapılmışlardır ve yükseklikleri 20,8 cm ve 24 cm'dir. İkisi de III. tabakada C Açması'nda farklı odalarda bulunmuştur.

TST.3-Tip.1b

Bu alt tipi oluşturan testiler ince uzun boyunlu, yuvarlak gövdeli ve sivri ya da yuvarlak dipli testilerdir. Ağız kenarının altından gövdeye tutturulmuş, yuvarlak kesitli uzun dikey tek kulpları bulunmaktadır. Yedi tam bir kırık olmak üzere sekiz örnek vardır (Lev. LXXV/3-10). Örneklerden birinin omuzu üzerinde özenle kesilmiş dikdörtgen şeklinde bir delik yer almaktadır (Lev. LXXV/8). Tamamı kum ve mika katkılı, beşi kireç, üçü ise az miktarda taşçık katkılı, kırmızı, kahverengi ve grinin farklı tonlarında hamurlu ve beşi kırmızı, biri kahverengi ve ikisi gri astarlı ve perdelidir.

Tamamı çark yapımıdır. Ağız genişlikleri 3,3 cm ile 3,9 cm arasında, yükseklikleri 22,7 cm ile 27,5 cm arasında değişmektedir. Tamamı I. tabakada bulunmuştur.

TST.3-Tip.1c

Bu alt tip ikisi boyundan kırık biri tam olmak üzere üç örnekle temsil edilmektedir (Lev. LXXV/11-13). Sağlam olan ilk örnek özenle yapılmıştır. Hafif oval ağızlı olup ağız kenarına yükseltilerek bağlanmış olan kulp ağzın içine doğru uzanmaktadır. Ağız kenarının üç tarafında kabartma nokta bezeme bulunmaktadır. Oldukça ince uzun zarif silindir boyunlu, yuvarlak gövdeli ve düğme diplidir. İnce uzun kulpu ağız kenarından gövdeye bağlanmıştır. Omuzunda kulp simetrisinde kabartma nokta bezeme vardır. Kum, mika, kireç ve taşçık katkılı kırmızı hamurlu, kırmızı astarlı ve perdahlıdır. Ağız çapı 3 cm, yüksekliği 26,2 cm'dir.

Bunun dışında boyun ve gövdenin birleştiği yerden kırık olan iki örnek düğme dipleri ve yuvarlak gövdelerinden dolayı bu tip içerisinde değerlendirilmiştir. Bu örneklerden ilkinin omuzu üzerinde de ilk örnekte olduğu gibi kabartma nokta bezeme vardır. İlk örnek kum, mika ve kireç katkılı kahverengi hamurlu, kahverengi astarlı ve perdahlıdır. Son örnek ise kum ve mika katkılı kırmızı hamurlu ve yalındır. I. tabakada bulunmuşlardır. Benzerine hiçbir çağdaş merkezde rastlanmamaktadır.

TST.3-Tip.2

Oval ağızlı testilerin 2. tipi kendi içerisinde gösterdiği farklılıklardan dolayı iki alt tipte değerlendirilmiştir.

TST.3-Tip.2a

Oval ağızlı, silindirik uzun boyunlu, yuvarlak ya da oval gövdeli, halka dipli ve boyundan omuz üzerine tutturulmuş dikey kulplu testilerdir. Büyük ve orta boy testilerdir. Kendi içerisinde gövdenin yuvarlak ya da oval olması, boynun uzun ya da kısa olması gibi küçük farklılıklar göstermektedir. Toplamda 34 adet örnek bulunmaktadır ve ağız kısmı kırık olan dokuz adedi gövde muadilleri referans alınarak oval ağızlı testi olarak değerlendirilmiştir (Lev. LXXVI/1-12; LXXVII/1-15; LXXVIII/1-6). Biri kahverengi astarlı, 28'i kırmızı astarlı ve beşi yalın olup 29'u perdahlıdır.

Bir grup oval ağızlı, halka dipli testinin gövdesi üzerinde çeşitli bezeme örnekleri görülmektedir. Bu grubu oluşturan testiler içerisinde en büyük örneği oluşturan testinin karın kısmında dört sıra yiv bezeme (Lev. LXXVIII/1), ağız kenarı hafif dışa çekilmiş bir diğerinin boyun ve gövdesi üzerinde yatay yiv bezeme ve gövdeyi çevreleyecek şekilde üç adet kabartma nokta bezeme (Lev. LXXVIII/2), birinin boyun ve gövdenin birleştiği yerde bir sıra yiv (Lev. LXXVIII/3), birinin karnında iki sıra yiv (Lev. LXXVIII/4), birinin karnında iki sıra yiv ve onun üzerinde kulp simetrisinde bir adet kabartma nokta bezeme (Lev.LXXVIII/5), son örnekte boyun ve omuz üzerinde yiv bezeme ve kulp simetrisinde omuzda nokta kabartma bezeme (Lev. LXXVIII/6) bulunmaktadır. Ağız genişlikleri 3 cm ile 5,6 cm, yükseklikleri 12,1 cm ile 44 cm arasında değişmektedir ve tamamı çarkta yapılmıştır.

Tüm bu örnekler dışında bir de kısa boyunlu küçük bir oval ağızlı testicik bulunmaktadır (Lev. LXXVII/15). Kısa boyunlu, yuvarlak gövdeli ağız kenarından gövdeye tutturulmuş dikey tek kulplu ve halka diplidir. Boyun kısalığı ve kulpun ağız kenarından omuza tutturulmasıyla farklılık göstermektedir. Gövdesinde üç adet kabartma nokta bezeme yer almaktadır. Kum, mika, kireç ve taşçık katkılı kahverengi hamurlu ve yalındır. Kabaca yapılmıştır. Ağız genişliği 3 cm, yüksekliği 12,2 cm'dir. Tamamı I. tabakada bulunmuştur.

TST.3-Tip.2b

Gövdesi boğumlu olan oval ağızlı testiler bir diğer alt tipi oluşturmaktadır. İlk ikisi sağlamdır (Lev. LXXVIII/7-8). Yuvarlak karın üst gövdesi daha kısa olacak şekilde sıkıştırılarak bileşik iki gövde oluşturulmuştur. Halka dipli ve ağız kenarının altından gövdeye tutturulmuş dikey yuvarlak kesitli tek kulpludur. İlk örnekte üst gövdenin önünde kabartma nokta bezeme bulunmaktadır ve kulp üstten ikinci gövdeye bağlanmıştır. İkinci örnekte kulp birinci gövdeye bağlanmıştır. Kum, mika, kireç ve taşçık katkılı kırmızı hamurlu, kırmızı astarlı ve perdahlı örneklerdir. Çarkta yapılmışlardır, ağız genişlikleri 3,6-3,8 cm, yükseklikleri 22,4-23 cm'dir.

Üçüncü örnek çark dönerken elle sıkılarak oluşturulmuş boğumlu küçük üst gövde ve yuvarlak alt gövdelidir. Kulp yine ağız kenarının altından gövdeye bağlanmıştır (Lev. LXXVIII/9). Kum, mika, kireç ve taşçık katkılı kırmızı hamurlu, kırmızı astarlı ve perdahlıdır. Ağız genişliği 3,2 cm, yüksekliği 19,3 cm'dir.

Dördüncü örnekte ise gövde iki yerinden sıkılarak hafif boğum oluşturulmuştur (Lev. LXXVIII/10). Kum, mika ve kireç katkılı kırmızı hamurlu, kırmızı astarlı ve perdahlı, çarkta yapılmış, ağız genişliği 3,2 cm, yüksekliği 17,7 cm'dir. I. tabakada bulunmuştur.

Tüm bu örnekler dışında gövdenin boyunla birleştiği yerden kırılmış iki de ağız parçası (Lev. LXXVIII/11-12) bulunmaktadır. Her ikisi de kum, mika katkılı hamurlu, ilki kırmızı astarlı ikincisi kahverengi astarlı ve her ikisi de perdahlıdır.

Akıtacağı kulpunun üzerinde olan geniş ağızlı, iki yandan basık elips biçimli yonca ağızlı testiler ilk defa Asur Ticaret Kolonileri Çağı'nın eski safhasında, yani Kaniş Karumu'nun II. tabakasında ortaya çıkmıştır ve bu tipe Ib tabakasında rastlanmamıştır⁸⁵⁹. Kaniş⁸⁶⁰ örnekleri ile Karahöyük örnekleri arasında ağzının dar kısmının kulp üzerine gelmesi dışında herhangi bir benzerlik bulunmamaktadır. T. Özgüç bu tip testilerin Ras-Şamra'da MÖ II. binyılın ilk yarısına tarihlenen mezarlarda bulunduğunu belirtmektedir⁸⁶¹.

Acemhöyük'te Konya Karahöyük örnekleri ile yalnızca akıtacağıın kulpun üzerinde olması ile benzerlik gösteren testiler hem III. tabakada hem de II. tabakada bulunmuştur. III. tabakadakilerin gövdeleri uzun, II. tabakadakilerin ise keskin karınlı ve aşağı kısımları ya iç bükey ya da keskin hatlarla daralmaktadır⁸⁶². Form özelliklerinde herhangi bir benzerlik bulunmamaktadır. Konya Karahöyük oval ağızlı testileri diğer Koloni Çağı merkezlerinde rastlanmayan adedi ve tip çeşitliliği bakımından kendine has bir grubu oluşturmaktadır.

3.2.1.1.4 Yonca Ağızlı Testiler (TST.4)

Yonca ağızlı testiler, ağız biçimleri itibariyle yonca yaprağına benzetilerek adlandırılmıştır. Yonca yapraklarının sayısı ve şekli çeşitlilik göstermektedir. Ayrıca gövde şekilleri itibari ile de farklılıklar vardır. Konya Karahöyük çanak çömlek repertuarında toplamda 63 adet yonca ağızlı testi bulunmaktadır. Kendi içlerindeki biçim farklılıkları dikkate alınarak ana tip ve alt tiplere ayrılmıştır.

⁸⁵⁹ Özgüç-Özgüç N. 1953, 37, Res. 103-104.

⁸⁶⁰ Özgüç 1950, 64, Lev. XXXVIII, Şek.158a-b.

⁸⁶¹ Özgüç 1950, 64.

⁸⁶² Emre 1968, 59,73, Res. 2, Lev. XXXII/1-2.

TST.4-Tip.1

Yonca ağızlı testilerin ilk tipi yuvarlak dipli örneklerden oluşmaktadır ve kendi içerisinde farklılıklar göstermektedir.

TST.4-Tip.1a

Dönemin karakteristik testilerinden olan bu tip, geniş yonca ağızlı, kısa geniş boyunlu, yumurta gövdeli, oval dipli, ağız kenarından omuza tutturulmuş oval kesitli dikey tek kulplu testilerdir. Dışa çekik yuvarlak ağız iki yandan daraltılarak kulp simetrisinde bir akıtacak oluşturulmuştur. Akıtacak kısmı daha dardır. Ağız kenarına eklenen kulp dışa çekilmiş geniş olan kısmı ikiye bölmüş ve üç yapraklı yonca formu oluşturulmuştur. Toplamda dokuz adet yonca ağızlı testi bu tip altında değerlendirilmiştir (Lev. LXXIX 1-9). İlk dördü büyük boy testilerdir (Lev. LXXIX 1-4). Kum, mika katkılı farklı tonlarda kırmızı hamurludur ve altı örnekte ilaveten kireç, iki örnekte taşçık katkı olarak kullanılmıştır. Biri kırmızı astarlı, biri kahverengi astarlı, yedisi ise yalındır. Üç örneğin dış yüzeyi perdahlıdır. Yükseklikleri 12,4 cm ile 32,3 cm arasında, ağız genişlikleri 4,6 cm ile 11 cm arasında değişmektedir. I. tabakada bulunmuş örneklerdir.

Yumurta gövdeli, çok kısa boyunlu, düz ve sivri dipli, yalın testilerin birebir benzeri Kaniş Karum⁸⁶³, Acemhöyük⁸⁶⁴, Beycesultan V. tabakada⁸⁶⁵ ve ayrıca Laodikeia-Asopos Tepesi'nde⁸⁶⁶ bulunmuştur.

TST.4-Tip.1b

Bu tip geniş yonca ağızlı, gövdeden itibaren ağza doğru hafif genişleyen uzun boyunlu, oval gövdeli, sivri, oval veya hafif düz dipli yonca ağızlı testilerdir (Lev. LXXX/1-9; LXXXI/1-10). İki örneğin karnı üzerinde birbirine paralel yatay yiv bezeme yapılmıştır, ayrıca bu iki örneğin ağız genişlikleri daha azdır ve dışa kıvrılmamıştır (Lev. LXXX/1,4). Yuvarlak gövdeli örneklerden birinin ise omuzu üzerinde dört sıra yiv bezeme bulunmaktadır (Lev. LXXXI/9).

⁸⁶³ Özgüç-Özgüç N. 1953, 36, Res. 129; Özgüç 1999a, 13, Pl. 69/2, Fig. A. 15; Özgüç 1950, 63, Lev. XLI, Şek. 174.

⁸⁶⁴ Emre 1968, 58, Res.14.

⁸⁶⁵ Lloyd-Mellaart 1965, Fig. P.7, No, 13-14.

⁸⁶⁶ Şimşek-Konakçı 2013, 9, Res. 19/6; Konakçı 2014a, Çiz. 3/YT 1a.

Tamamı kum ve mika katkılı, ikisi hariç kireç katkılı kırmızının farklı tonlarında hamurludur. Yedisi kırmızı astarlı diğerleri yalın, 13 adedi perdahlıdır. Çarkta yapılmış ince cidarlı kaplardır. Ağız genişliği 4,5 cm ile 8,8 cm arasında, yükseklikleri 11,5 cm ile 23,9 cm arasında değişmektedir. Höyükde farklı açmalarda I. tabakada bulunmuş örneklerdir.

Ayrıca ağız kenarı kırılmış gövde yapısıyla farklılık gösteren bir örnek vardır. Kısa boyunlu, dibe doğru genişleyen tek boğumlu torba gövdeli ve yuvarlak diplidir (Lev. LXXXI/11). Kum ve az miktarda taşçık katkılı açık kahverengi hamurlu ve kırmızı astarlıdır. Astarının koyuluğu ile dikkat çekmektedir. I. tabakada bulunmuştur.

Bu testilerin benzerleri Kaniş Karumu⁸⁶⁷, Acemhöyük⁸⁶⁸, Arıbaş Mezarlığı⁸⁶⁹, yuvarlak dipli ve sivri dipli benzerleri ile Alişar⁸⁷⁰, Boğazköy Osmankayası Mezarlığı⁸⁷¹ ve Beycesultan V'de⁸⁷² görülmektedir. Yuvarlak dipli yonca ağızlı testileri Yanarlar i tipi yonca ağızlı testileri⁸⁷³ ve Dede Mezarı Nekropolü yonca ağızlı testileri⁸⁷⁴ ile de kıyaslayabiliriz. Ayrıca İnandıktepe IV. yapı katında daha ince gövdeli örnekleri ile karşımıza çıkmaktadır⁸⁷⁵. Eski Hitit krallığı veya İmparatorluk Çağı'nda paralelleri çok azda olsa görülmektedir⁸⁷⁶.

TST.4-Tip.2

Yonca ağızlı testilerin bu tipi maşrapa boyuntunda küçük ölçekli testilerden oluşmaktadır ve kendi içerisinde gösterdiği farklılıklardan iki alt tipe ayrılmıştır.

TST.4-Tip.2a

Geniş yonca ağızlı, boyunlu, keskin karınlı, hafif düz ya da sivri dipli, ağız kenarından üst gövdeye bağlanmış dikey tek kulplu kaplardır. Dokuz örnekle temsil edilmektedir (Lev. LXXXII/1-9). Yonca ağızlarında akıtacak olarak kullanılan ön kısımları daha dardır ve bazı örnekler süzgeçlidir. Kum, biri hariç mika katkılı kırmızının farklı tonlarında hamurlu olup ayrıca iki örnekte taşçık, iki örnekte kireç, iki

⁸⁶⁷ Özgüç-Özgüç N. 1953, 36, Res. 107-108.

⁸⁶⁸ Türker 2008, 171, Lev. XLIII/7.

⁸⁶⁹ Öztan 1998, Şek. 3/3.

⁸⁷⁰ OIP 29, Fig. 180

⁸⁷¹ Bittel vd. 1958, Lev. XXI/2.

⁸⁷² Lloyd-Mellaart 1965, Fig. P.7, No, 8.

⁸⁷³ Emre 1978, 25, Lev. Şek. 71-74, .XXX/3, XXXI/ 4.

⁸⁷⁴ Üyümez vd. 2007, 819, Çizim. 18.

⁸⁷⁵ Özgüç 1988, 11, Lev. 24-2-3, Res. 11.

⁸⁷⁶ Özgüç 1988, 11.

örnekte ise hem taşçık hem kireç ilave katkı olarak kullanılmıştır. Altı testi kırmızı astarlı, üçü yalındır. Astarlanmış örneklerden altısı perdahlıdır. Çarkta yapılmış, ince cidarlı kaplardır. Ağız genişlikleri 8 cm ile 10 cm, yükseklikleri 7,2 cm ile 15,3 cm arasında değişmektedir. İlk olarak bir örnekle III. tabakada görülmektedir ve II. tabakada beş, I. tabakada 3 adet örnek bulunmuştur. Geniş ağızları ve ağızlarındaki süzgeçleri dikkate alarak maşrapa olarak kullanıldıklarını söyleyebiliriz. III. ve II. tabakalarda görülen tek yonca ağızlı testi tipidir. Acemhöyük II. tabakada benzer örnekler bulunmaktadır⁸⁷⁷. Sivri ve yuvarlak dipli yonca ağızlı testiler Alishar'damaşrapa boyutundadır ve yerel farklılıklar göstermektedir⁸⁷⁸.

TST.4-Tip.2b

Bu alt tip geniş ağızlı, kısa boyunlu, keskin karınlı, halka dipli ağız kenarından karnına tutturulmuş dikey kulplu iki örnekle temsil edilmektedir (Lev. LXXXII/10-11). İlk örneğin ağız çapı yüksekliğinden daha fazla ağzın ön tarafı iki yandan daraltılarak bir akıtacak oluşturulmuştur ve akıtacak kısmı süzgeçlidir. Kum, mika ve kireç katkılı kırmızı hamurlu, kırmızı astarlı ve perdahlıdır. Ağız genişliği 11,8 cm, yüksekliği 9,6 cm'dir. I. tabakada S Açması'nda büyük küp içerisinde bulunmuştur.

İkinci örnek yüksek halka dipli, kum, kireç, mika katkılı, ağız kenarı ve kulpu kırmızı astarı, ağız çapı ve yüksekliği birbirine eşit olup 10,5 cm'dir (Lev. LXXXII/11).

İki yapraklı yonca şeklinde süzgeçli ağızlı, kısa boyunlu, keskin karınlı, yüksek halka dipli ve yandan dikey tek kulplu bir örnek bulunmaktadır (Lev. LXXXII/12). Kulpu yandan olan tek örnek olduğu için bu alt tip altında değerlendirilmiştir. Kum, mika, kireç katkılı kırmızı hamurlu, kırmızı astarlı ve perdahlıdır. Ağız genişliği 6,9 cm, yüksekliği 8,4 cm'dir. I. tabakada bulunmuştur.

Tip 2 benzeri yonca ağızlı kısa testiler birçok Koloni Çağı merkezinde yaygın olarak kullanılmıştır. Karahöyük örneklerinden farklılıklar göstermekle birlikte halka dipli örneği Kaniş Karumu II. tabakada⁸⁷⁹ ve Ib tabakasında bir evin tabanında⁸⁸⁰ bulunmuştur. Yine halka dipli örneği Acemhöyük II. tabakada⁸⁸¹ ve Beycesultan IVc⁸⁸²

⁸⁷⁷ Emre 1968, 58, Lev. XXXII/4.

⁸⁷⁸ OIP 6, Fig. 246-247, No. 3154; OIP 19, Fig. 136, No. b1081; OIP 29, Fig. 178, No. d2457; Fig. 181 No. d2957.

⁸⁷⁹ Özgüç-Özgüç N. 1953, 45-46, Res. 190.

⁸⁸⁰ Özgüç 1955a, 58, Res. 13.

⁸⁸¹ Türker 2008, 87, Lev.XIV/1.

tabakasında görülmektedir. Düz dipli örnekleri Beycesultan V⁸⁸³ ve yerel farklılık gösteren benzeri Gordion'da⁸⁸⁴ mezar buluntusu olarak karşımıza çıkmaktadır. E. Davis tek kulplu yonca ağızlı kapların Batı Anadolu'da yaygın olduğunu belirtmektedir⁸⁸⁵.

TST.4-Tip.3

Yonca ağızlı testilerin dar ağızlı, boyunlu ve halka dipli örneklerini oluşturan son tip üç alt tip olarak karşımıza çıkmaktadır.

TST.4-Tip.3.1

Bu başlık altında değerlendirilen yonca ağızlı testilerin ağızları dardır. Oval ağız uç kısma yakın yerden içe daraltılmıştır. Uzun boyunlu, yuvarlak gövdeli, omuzdan ağız kenarına veya boyuna bağlanmış tek dikey kulplu ve halka dipli örneklerdir. 14 örnekle temsil edilmektedir (Lev. LXXXIII/1-12; LXXXIV/1-2). Bezemesiz ve kabartma ya da kazıma bezemeli örneklerden oluşmaktadır. İlk üç örneğin ağız kenarında birbirine paralel üçer sıra yiv bezeme (Lev. LXXXIII/1-3) ve ayrıca ilk örneğin omuzu üzerinde, ikinci ve üçüncü örneğin omuzu ve gövdesi üzerinde yiv bezeme ve omuzlarında birer nokta kabartma bezeme vardır. Dördüncü örneğin ağız kenarında iki sıra yiv bezeme ve ağızın daraltılmış kısımlarında göz şeklinde birer nokta kabartma bezeme, gövdesinde iki sıra yiv bezeme ve bir nokta bezeme yer almaktadır (Lev. LXXXIII/4). Beşinci ve altıncı örneklerin omuzları üzerinde ve karınları üzerinde yiv bezeme ve birer kabartma nokta bezeme bulunmaktadır (Lev. LXXXIII/5-6). Son örnekte ise yalnızca karın üzerinde kabartma nokta bezeme vardır (Lev. LXXXIII/7). Bezemesiz yedi örnekten (Lev. LXXXIII/8-12, LXXXIV/1-2) üçünün ağız süzgeçlidir (Lev. LXXXIII/8-10).

Kum, mika katkılı hamurlu olan testilerin on birinin hamurunda ayrıca kireç de katkı olarak kullanılmıştır. Biri gri, ikisi kahverengi, diğerleri de kırmızının farklı tonlarında hamurlu olup ikisi kahverengi astarlı, altısı kırmızı astarlı ve altısı yalındır. Çarkta yapılmış ince cidarlı örneklerdir biri hariç perdahlı kaplardır. Yüksekliği 14,3 cm ile 26,3 cm arasında, ağız genişliği ise 6,3 cm ile 9,8 cm arasında değişmektedir. Bu

⁸⁸² Lloyd-Mellaart 1965, Fig. P.19, No. 3.

⁸⁸³ Lloyd-Mellaart 1965, Fig. P.7, No. 9-10.

⁸⁸⁴ Mellink 1956, Lev. 28/c.

⁸⁸⁵ Emre 1998, 10.

tip de I. tabakanın karakteristik formlarındandır. Benzer yonca ağızlı testiler Beycesultan'ın IVc tabakasında görülmektedir⁸⁸⁶.

TST.4-Tip.3.2

Dar yonca ağızlı, dar uzun boyunlu, yuvarlak gövdeli, halka dipli, boyundan omuzu tutturulmuş dikey tek kulplu yonca ağızlı testilerdir ve üç örnekle temsil edilmektedir (Lev. LXXXIV//3-5). İlk iki örneğin de omuzunda, kulpun simetrisinde kabartma nokta bezeme vardır. Kum, mika, kireç katkılı kırmızı hamurlu, kırmızı astarlı ve perdahlı testilerdir. Çarkta yapılmışlar ağız genişlikleri 4,5 ve 6,4 cm, yükseklikleri 21 ve 28 cm'dir.

Dar uzun boyunlu, halka dipli testilerden biri, ikisi geniş, ikisi dar dört yapraklı yonca şeklinde ağızlı yine kulpu boyundan gövdeye tutturulmuştur (Lev. LXXXIV/5). Gövdenin ön tarafında kabartma nokta bezeme vardır. Ağız kenarında kırık vardır. Kum, mika ve kireç katkılı kırmızı hamurlu, kırmızı astarlı ve perdahlı çarkta yapılmış, ağız genişliği 7 cm, yüksekliği 26,1 cm'dir. Uzun boyunları ve yuvarlak gövdeleri ile Kaniş Karumu'nda bulunan testilerle benzerlik göstermektedir⁸⁸⁷.

Ayrıca ağız kısmı ortadan daraltılarak iki yapraklı yonca şeklinde ağız oluşturulmuş bir ağız parçası da bulunmaktadır (Lev. LXXXIV//10). Kulp, ağız kenarının altından muhtemel omuz kısmına tutturulmuştur. İnce uzun boyunludur. Kum ve mika katkılı kırmızımsı sarı hamurlu, yalın ve çarkta yapılmıştır. Ağız genişliği 4,7 cm'dir.

Uzun boyunlu yonca ağızlı testi Kaniş Karumu Ib tabakasında⁸⁸⁸, Beycesultan IVc ve IVb tabakalarında⁸⁸⁹ bulunmaktadır. Ayrıca bir benzeri Yanarlar'da mezar hediyesi olarak kullanılmıştır⁸⁹⁰. Yuvarlak dipli, şişkin karınlı, dar boyunlu örnekler Alişar'da görülmektedir⁸⁹¹.

⁸⁸⁶ Lloyd-Mellaart 1965, Fig. P.19, No. 9.

⁸⁸⁷ Özgüç-Özgüç N. 1953, 36, Res. 100, 102.

⁸⁸⁸ Kulakoğlu 2011a, 186, Kat. No. 33.

⁸⁸⁹ Lloyd-Mellaart 1965, Fig. P.20, No. 7; Fig. P.28, No. 3-4.

⁸⁹⁰ Emre 1978, 24, Şek. 48, Lev. XXV/3.

⁸⁹¹ OIP 29, Fig. 193, No. d2487.

TST.4-Tip.3.3

Bu tip altında ağızları hafif üçgenimsi yanlardan daraltılarak oluşturulmuş hafif yonca ağızlı, kısa üst gövdeli keskin karınlı, sivri dipli üç örnek bulunmaktadır (Lev. LXXXIV//6-8). İlk örnek silindirik boyunlu, yuvarlak omuzlu, alt gövdesi daha uzun ve sivri diplidir. Yuvarlak kesitli dikey tek kulp ağız kenarından gövdeye bağlanmıştır. Üst gövdede dört adet birbirine paralel yiv bezeme ve gövdede kulp simetrisinde bir, yanlarda birer nokta kabartma bezeme ve ayrıca ağız kenarının önünde ve daraltılmış yerlerinde birer nokta kabartma bezeme bulunmaktadır. Kum ve mika katkılı kırmızı hamurlu ve yalındır. Diğer iki örnek uzun ince boyunlu keskin gövdeli ve sivri diplidir. Yuvarlak kesitli kulp ağız kenarının altından gövdeye bağlanmaktadır. Biri kum, diğeri ise kum, mika ve kireç katkılı kırmızı hamurlu ve her ikisi de kırmızı astarlıdır. İki perdahlıdır.

Üçü de farklı açmalarda I. tabakada bulunmuştur. Ağız genişlikleri 3,6 cm ile 4,2 cm, yükseklikleri 10,7 cm ile 19,9 cm arasında değişen küçük testiciklerdir. Benzer örnekleri Alişar'da⁸⁹² görülmektedir.

Küçük bir halka dipli yonca ağızlı testide ağzın ön kısmından daraltılarak hafif yonca ağız oluşturulmuştur (Lev. LXXXIV//9). Halka diplidir ancak tek örnek olması ve ağız şeklinden dolayı bu tip altında değerlendirilmiştir. Dikey kulp ağız kenarının altından gövdeye bağlanmış. Kum, mika ve kireç katkılı pembe hamurlu, yalın ve perdahlıdır. Ağız genişliği 3,8 cm, yüksekliği 11,8 cm'dir.

3.2.1.1.5 Gaga Ağızlı Testiler (TST.5)

Hitit çanak çömlek repertuarının en seçkin örneklerinden biri olan gaga ağızlı testilerin (Hititçesi - işpantuwa)⁸⁹³ belirleyici özelliği farklı biçim ve ebatlardaki kuş gagası şeklinde olan ağızlarıdır. MÖ III. binyıl ve özellikle II. binyılda Orta Anadolu'nun en yaygın ve karakteristik çanak çömlek formlarından birini oluşturmaktadır ve metalik kaplardan etkilenecek şekilde üretildiği düşünülen bu özel form⁸⁹⁴,

⁸⁹² OIP 29, Fig. 182, No. d2400

⁸⁹³ Alp 1999, 70, 82-87

⁸⁹⁴ Fischer 1963, 36.

Asur Ticaret Kolonileri Çağı'nda diğer ticaret merkezlerinde olduğu gibi Konya Karahöyük'te de en özel kap formlarından birini oluşturmaktadır.

Tamamı çarkta yapılmıştır ve elde yapılan gaga daha sonra boyuna eklenmiştir. Kurs kaideli ve halka dipli örneklerde kaide ve dip ayrıca şekillendirilmiştir. Testilerin gövdesi dibe doğru daraltılarak kaideye eklenmiştir.

Konya Karahöyük'te bulunmuş olan gaga ağızlı testi ve gaga ağızlı testi parçalarından oluşan 62 adet örnek tez kapsamında değerlendirilmektedir. Bunların beş adedi III. tabaka, üç adedi II. tabaka, kalanları ise I. tabaka buluntusudur.

Gaga ağızlı testiler gaga, boyun, gövde ve dip kısımlarındaki farklılaşmalara dayanarak tip ve alt tiplere ayrılmıştır.

TST.5-Tip.1

Gaga ağızlı testilerin ilk tipini kesik gaga ağızlı testiler oluşturmaktadır. İki alt tip olarak görülmektedir.

TST.5-Tip.1a

Birinci tipin ilk alt tipi geniş kesik gaga ağızlı, geniş kısa boyunlu, yuvarlak gövdeli, sivri ya da yuvarlak dipli ağız kenarından gövdeye tutturulmuş, yuvarlak kesitli dikey kulplu küçük gaga ağızlı testilerdir. Bu tipi temsil eden iki adet sağlam örnek bulunmaktadır (Lev. LXXXV/1-2). İlk örnek 7,4 cm yüksekliğinde ve oval dipli, ikinci örnek sivri dipli 10,4 cm yüksekliğindedir. Her ikisi de kum, mika katkılı kahverengi hamurlu, kahverengi astarlı ve perdelidir. Çarkta yapılmışlardır. Maşrapa boyutunda olan bu iki örnek V Açması'nda I. tabakada aynı oda içerisinde bulunmuştur.

Kaniş'te bulunmuş bir maşrapabu örnekler ile benzerlik göstermektedir⁸⁹⁵. Ayrıca kısa gaga ağızlı, düğme dipli ve süzgeçli örnekleri Karum I. tabakada bulunmaktadır⁸⁹⁶. Boğazköy Büyükkale Vc'de⁸⁹⁷ el yapımı düz tabanlı benzer bir örneği görülmektedir. Boğazköy Aşağı Şehir 4'de⁸⁹⁸ bulunan bir örnek şişkin karnı ve

⁸⁹⁵ Özgüç N. 1957, 68, Res. 26.

⁸⁹⁶ Özgüç-Özgüç N. 1953, 36, Res. 99.

⁸⁹⁷ Neve 1965, Şek. 18a.

⁸⁹⁸ Fischer 1963, 26, 120, Kat. No. 299.

sivri dibi ile benzerlik arz etmektedir, ancak buradaki örneğinin gagası kesik değildir ve el yapımıdır.

Karahöyük örnekleri ayrıca Acemhöyük III. tabakada bulunan kesik gaga ağızlı testilerle benzerlik göstermektedir⁸⁹⁹. Ancak Acemhöyük III. tabaka gaga ağızlı testilerinde tıknazlık ve basıklık vardır⁹⁰⁰. Bunların dışında kıyaslayabileceğimiz örnekler Alishar⁹⁰¹ ve Kaman Kalehöyük'te⁹⁰² görülmektedir.

TST.5-Tip.1b

Kesik gaga ağızlı, boyunlu ve halka dipli testiler ikinci alt tipi oluşturmaktadır (Lev. LXXXV/3). İlk örnek kısa kesik gaga ağızlı, uzun boyunlu, keskin karınlı ve yüksek halka diplidir. Ağız kenarından omuza tutturulmuş dikey tek kulpludur. Çark yapımıdır ve yüksekliği 14,4 cm'dir. Kum ve mika katkılı kırmızı hamurlu, kırmızı astarlı ve perdahlıdır. II. tabakada C Açması'nda bulunmuştur.

Daha uzun gagalı benzer özellikleri ile Kaniş Karumu II. tabakada⁹⁰³, süzgeçli örneği Acemhöyük'te⁹⁰⁴ yerel farklılıklar gösteren benzeri Kaman Kalehöyük IIIc tabakasında⁹⁰⁵ görülmektedir. Alishar'da kesik gaga ağızlı bir testinin alt gövdesi daha uzun ve iç bükeydir⁹⁰⁶.

İkinci örneğin ağız kenarı kırıktır geniş gaga, geniş boyun ve oval gövdesiyle Kaniş Karumu II. tabakada⁹⁰⁷ bulunan bir grup gaga ağızlı testiye andırmaktadır ve bu tip altında değerlendirilmiştir (Lev. LXXXV/4). Geniş boyunlu ve geniş gagalı, oval gövdeli, küçük halka diplidir. Ön kısmında omuzunda yan yana iki kabartma nokta bezeme vardır. Kum ve mika katkılı kırmızı hamurlu, kırmızı astarlı ve perdahlıdır. Çarkta yapılmıştır ve mevcut yüksekliği 20,2 cm'dir. C Açması'nda I. tabakada bulunmuştur. Kaniş Karumu II. tabakasında, Ib tabakasında⁹⁰⁸ görülen bazı gaga ağızlı

⁸⁹⁹Emre 1968, 68- 69, Res. 47, Lev.XXIX/1, XXXI/2; Ekmen 2012, 79-80, Lev. 9/1.

⁹⁰⁰ Emre 1968, 68.

⁹⁰¹ OIP 19, Fig. 143, No. b2548.

⁹⁰² Omura 2006, 37, Fig. 88.

⁹⁰³ Kulakoğlu 2011a, 191, Kat. No.52.

⁹⁰⁴ Türker 2008, Lev. XXXIX/1.

⁹⁰⁵ Omura 2001b, 329, Res. 6/1.

⁹⁰⁶ OIP 29, Fig. 187, No. e29.

⁹⁰⁷ Özgüç 1959, 59. Lev. XXXVII/2; Özgüç 1986b, 389, Res. 24.

⁹⁰⁸ Özgüç 1986a, 51, Lev. 99/7-8, 100/ 1.

testilerle benzerlik göstermektedir. Kaniş örneklerinin karnı daha keskindir ve bazı örneklerin kulpları hayvan figürlüdür⁹⁰⁹.

TST.5-Tip.2

Gaga ağızlı testilerin en yaygın gurubunu oluşturan bu tip kendi içerisinde küçük farklılıklar barındırmaktadır ve bu farklılıklar dikkate alınarak alt tiplere ayrılmıştır.

TST.5-Tip.2a

Konya Karahöyük'ün III. tabakasında ilk olarak tespit edilen bu tip dört örnekle temsil edilmektedir (Lev. LVI/5-8). İlk örnek tamdır ve kısa balta ağız şeklinde gagalı, kısa boyunlu, yuvarlak omuzlu, üst gövdesi alt gövdeye göre daha uzun, keskin karınlı ve halka diplidir. Ağız kenarından omuza tutturulmuş dikey kısa oval kesitli tek kulpludur. Kum ve mika katkılı kırmızı hamurlu, kırmızı astarlı olan kap, gövde altına kadar astarlanmıştır, kaideye yakın yerler hamur renginde bırakılmıştır ve perdahlıdır (Lev. LXXXV/5). I. tabakada bulunmuştur.

İkinci örnek ise boyundan kırılmış bir gagadır (Lev. LXXXV/6). Kısa boyunlu bir testiye ait olduğu anlaşılmaktadır. Gaga üzerinde iç içe dairelerden oluşan (konsantrik daireler) damga mühür baskısı bulunmaktadır. Kum, mika ve kireç katkılı kırmızı hamurlu, kırmızı astarlı ve perdahlıdır. III. tabakada bulunmuştur. S. Alp tarafından kısa balta şeklinde gagalı olarak tanımlanmıştır⁹¹⁰.

Üçüncü örnekte kısa balta şeklinde gagası ile (Lev. LXXXV/7) bu tip altında değerlendirilmiştir. Gaganın önü uca doğru çıkıntı yaparak düz yüzeyli bir ağız oluşturmaktadır. Bu parçada kum ve mika katkılı kırmızı hamurlu, kırmızı astarlı ve perdahlıdır. Gagasında her iki tarafında iç içe dairelerden oluşan damga mühür baskısı bulunmaktadır. Mühür alanının çapı 1,5 cm'dir. I. tabakada ele geçmiştir. Konya Karahöyük'te iç içe dairelerden oluşan baskı bezemeler çeşitli kapların gövdelerine I. tabakada uygulanmıştır. Ancak gaga ağızlı testiler üzerinde iç içe dairelerden oluşan mühür baskıları yalnızca III. tabakada bulunan üç örnekte görülmektedir. Gagası üzerindeki bezeme, hamur ve astar özellikleri, kısa gagası ve kısa boynu ile III. tabaka özelliği gösterdiğini söylemek mümkündür.

⁹⁰⁹ Özgüç 1986a, 56, Lev. 106/ 1.

⁹¹⁰ Alp 1994a, 8, Lev. 27/68.

Son örnek III. tabakada bulunmuştur ve kireç, mika, yoğun kum katkılı gözenekli hamurlu, kırmızı astarlı ve perdahlıdır. Orta boy testinin fazla uzun olmadığı anlaşılan gagasının uç kısmı kırıktır, kısa boyunlu, üst gövde daha uzun alt gövdeye geçiş hafif keskin ve halka diplidir. (Lev. LXXXV/8). Kısa boynu ve gövde özellikleri dikkate alınarak bu tip altında değerlendirilmiştir. Beycesultan V. tabaka⁹¹¹ gaga ağızlı testileri ile benzerlik gösterdiğini söylemek mümkün olacaktır.

Kaniş Karumu II. tabakada bulunan iki adet gaga ağızlı testi gövde keskinliklerinin dibe yakınlığı ve halka dipleri ile benzerlik göstermektedir⁹¹². Çeşitli varyasyonları Alacahök'ün Kaniş Karumu Ib tabakası ile çağdaş tabakalarında bulunmuştur⁹¹³.

TST.5-Tip.2b

Öne eğik derin gagalı, kısa boyunlu, alt ve üst gövde boyu birbirine eşit diyebileceğimiz, hafif keskin karınlı, halka dipli olan sağlam bir örnek bulunmaktadır. Ağızdan omuza tutturulmuş dikey kısa tek kulpludur (Lev. LXXXV/9). Kum ve mika katkılı kırmızı hamurlu, kalın kırmızı astarlı ve perdahlıdır. Çarkta yapılmış olup yüksekliği 36,5 cm'dir. P Açması'nda nekropol alanında, ev biçimli mezar küpünün yanında mezar hediyesi olarak bulunmuştur.

Boyundan itibaren kırık bir gaga da bu tip altında değerlendirilmiştir (Lev. LXXXIX/13). II. tabakada bulunmuştur. Bu örnek de kum ve mika katkılı kırmızı hamurlu, kırmızı astarlı ve perdahlıdır.

Bazı yerel farklılıklarla Acemhöyük II. tabakası⁹¹⁴ ve Kaniş⁹¹⁵ gaga ağızlı testileriyle benzerlik göstermektedir. Batı Anadolu'da Beycesultan IVc, IVb⁹¹⁶ tabakalarında bulunmuş düz ve halka dipli, geniş gagalı, geniş boyunlu hafif keskin gövdeli örneklerle benzerlik göstermektedir⁹¹⁷.

⁹¹¹ Lloyd-Mellaart 1965, 87, Fig. P.6, No. 30.

⁹¹² Özgüç 1986a, 50, Lev. 93/3, 5.

⁹¹³ Koşay-Akok 1966, 23, Lev. 13, No. h49, h93.

⁹¹⁴ Emre 1968, 57, Lev. XXX/1.

⁹¹⁵ Özgüç 1959, 49, Lev XXIX/1.

⁹¹⁶ Lloyd-Mellaart 1965, Fig. P.17, No. 8; Fig. P.27, No. 3.

⁹¹⁷ Lloyd-Mellaart 1965, Fig. P.6, No. 12-17; Fig. P.7, No. 1-2.

TST.5-Tip.2c

Bu alt tip içerisinde değerlendirilen iki örnek daha önce üzerlerindeki baskı bezemeden dolayı S. Alp tarafından yayınlanmıştır⁹¹⁸. Biri gövdeden biri gaganın boyuna bağlandığı yerden kırıktır (Lev. LXXXVI/1-2). İlk örnek ince uzun gaga ağızlı, gaganın alt kısmı dışa yumuşak çıkıntı yapmaktadır, nispeten uzun boyunlu, yuvarlak omuzludur. İkinci örnek aynı formda bir gagadır. Kum, mika katkılı kırmızı hamurlu, kırmızı astarlı örnekler olup ilk örnek perdahlıdır. Gagaların her iki tarafında ve ilk örneğin omuzu üzerinde konsantrik dairelerden oluşan yuvarlak damga mühür baskısı bulunmaktadır. Tip.2a içerisinde değerlendirilen başka bir gaga (Lev. LXXXV/6) ile birlikte L Açması'nda III. tabakada aynı odada bulunmuştur.

Ayrıca boyundan ve kaideden kırılmış dört gövde de bu alt tip altında değerlendirilmiştir (Lev. LXXXVI/3-6). Yuvarlak omuzlu, keskin karınlı olup alt gövde içbükey daralmaktadır. Kulpları omuzlarından yükselmektedir. Kısa kaideli oldukları anlaşılan üç örneğin kaideleri de kırıktır, son örnek ise hafif halka diplidir. Kum, mika katkılı kırmızı hamurlu olup ilk örnek hariç diğerlerinin hamurunda ilaveten kireç de katkı olarak kullanılmıştır. Çarkta yapılmış, kırmızı astarlı ve perdahlı testilerdir. Biri III. tabakada diğer üçü I. tabakada bulunmuştur. Gövdeleri daha kısa ve geniş olmakla birlikte ve kaideleri ile Beycesultan IVb ve IVc⁹¹⁹ tabakalarında bulunan bazı örneklerle benzerlikler gözlenmektedir.

Yuvarlak üst gövde keskin karın ve dibe doğru iç bükey inen alt gövde ile Kaniş Karumu II ve Ib tabakalarında bulunan bir grup gaga ağızlı testi⁹²⁰ ile yerel farklılıklar olmakla birlikte benzerlik göstermektedir. Boğazköy'de ilk olarak Büyükkale Vc'de görülmekle birlikte⁹²¹, Büyükkale IVd, Aşağışehir 4 ve Kuzeybatı Yamacı 8a'da görülmektedir⁹²².

Kaniş Karumu Ib tabakasına has olan abartılı, ucu yassılaştırılarak balta şekli verilmiş gagalı, ince uzun boyunlu, yuvarlak omuzlu gaga ağızlı testiler Acemhöyük II. tabakasının evlerinde ve mezarlarda da bulunmuştur.⁹²³.

⁹¹⁸ Alp 1994a, 8, Lev. 28/69-70.

⁹¹⁹ Lloyd-Mellaart 1965, Fig. P.17, No. 3-7; Fig. P.27, No. 5.

⁹²⁰ Özgüç-Özgüç N. 1953, 35, Res. 95, 97.

⁹²¹ Gorny 1990, 109.

⁹²² Fischer 1963, 118-119, Kat. No. 247, 257, 273, 274.

⁹²³ Emre 1968, 56, Res.1.

Asur Ticaret Kolonileri Çağı'ndan sonra Alacahöyük⁹²⁴, İnandıktepe⁹²⁵, Maşat Höyük⁹²⁶ gibi Koloni Çağı sonrasına ait yerleşimlerde ve mezarlarda görülmektedir. Tüm bu Hitit merkezlerinde yaygın olarak görülmesi bu gaga ağızlı testinin Hitit Çağı'nda sevilerek kullanıldığını göstermektedir.

TST.5-Tip.2d

Bu alt tip tek sağlam örnekle temsil edilmektedir (Lev. LXXXVI/7). İnce uzun boyunlu, uzun gaga ağızlı, yuvarlak üst gövdeli ve hafif keskin karınlıdır. Alt gövde dışa bombe yaparak inmekte ve dibe doğru silindirik olarak inmektedir ve yüksek kaidelidir. Kum, mika ve kireç katkılı kırmızı hamurlu, kırmızı astarlı ve perdahlıdır. Çarkta yapılmıştır ve yüksekliği 38,2 cm'dir. II. tabakada bulunmuştur.

TST.5-Tip.3

Yükseklikleri 25 cm ile 68 cm arasında değişen bu tip Konya Karahöyük için karakteristik gaga ağızlı testi formudur. Dar uzun silindirik boyunludur. Gaga öne ve yukarıya doğru uzatılmış, gaganın alt kısmında ucu yassılaştırılmış ve dik yükseltiyle balta ağız şeklini almıştır. Gaganın iç kısmı (akıtacak alanı) uca doğru iyice daralmakta olup ince ve sivridir. Yuvarlak omuzlu ve çift konik gövdeli olup gövdenin üst kısmı alt kısmından daha kısadır ve keskin karınlıdır. Gövdenin alt bölümü karın keskinliğinden itibaren dibe doğru hafif dış bükey daralmaktadır ve kısa kurs kaideli testilerdir⁹²⁷. Kulp ağız kenarından üst gövdeye karın keskinliğinde sonlanacak şekilde bağlanmıştır. 18 tam örnek bulunmaktadır (Lev. LXXXVII/1-9; LXXXVIII/1-9). Bunlar dışında altısı gaga, gövde ve kaideye ait 15 örnek gösterdiği benzerlikten dolayı bu tip içerisinde ele alınmıştır (Lev. LXXXVIII/10-12; LXXXIX/1-13). Örneklerden birinin gagası diğer örneklerle göre daha eğik ve alt gövde hafif içe kavis yapmaktadır (Lev. LXXXVIII/1).

Toplamda 33 önreğin tamamı kum ve mika katkılı hamurlu, 17 adedinin hamurunda ilaveten kireç ve beş adedinin hamurunda ise tek tük ince taşıyıcı katkı bulunmaktadır. Hamur rengi ağırlıklı olarak kırmızıdır ancak gri, pembe ve kahverengi de görülmektedir. Üçü gri astarlı, ikisi kahverengi astarlı, ikisi krem astarlı, dördü yalnız ve 22 adedi kırmızı astarlı olup üçü hariç tamamı perdahlıdır. Gövdeleri çarkta dibe

⁹²⁴ Koşay-Akok 1966, 26, Lev. 13, No. 109.

⁹²⁵ Özgüç 1988, Lev. 23/1-3.

⁹²⁶ Özgüç 1978, Lev. 65.

⁹²⁷ Özgüç 1988, 10, Lev. 23/1-3.

dođru daraltılarak yapılmıř, ayrıca yapılan kaide dip kısımana eklenmiřtir. Gagaları da elle řekillendirilerek boyuna eklenmiřtir. Biri C Açması'nda II. tabakada, diđerleri hüyüđün farklı açmalarında I. tabakada bulunmuřtur.

Abartılı derecede uzun gagaları olan testiler Acemhöyük II'de yaygın olarak kullanılmıřtır⁹²⁸. Bu tip Konya Karahöyük tabakalarının tarihlendirilmesinde diđer buluntularla birlikte önem arz etmektedir. Kaniř Karumu Ib tabakasına has kaplardır⁹²⁹ ancak Kaniř Karumu II. tabakada⁹³⁰ da görölmektedir. Bođazköy Büyükkale Vc örneklerinde alt gövde hafif içe kavilidir⁹³¹. Bođazköy Büyükkale IVd ve Ařađıřehir 4⁹³²; Mařat Höyük V⁹³³, İnadıktepe IV. yapı katı⁹³⁴ Kaman Kalehöyük⁹³⁵, Beycesultan IVa ve V. tabakalarda⁹³⁶ benzer örnekler bulunmuřtur. Ayrıca Konya'da yüzey arařtırmalarında Cıngıltepe Höyük'te benzer örneklere rastlanmıřtır⁹³⁷.

TST.5-Tip.4

Gaga ađızlı testilerin bu tipi küçük boy iki örnekten oluřmaktadır. Ayrı bir tip olarak deđerlendirilmelerinin nedeni gagalarının altında boyunlarının üst kısmında dıřa kavis yapan çıkıntı (gıdı) bulunması, kısa boyları ve gövdeleridir.

İlk örnek dik, sivri uçlu, çene řeklinde ařađıya dođru sarkan gagalıdır ve gagasının ön kısmı iç bükeydir. Neredeyse alt ve üst kısımları birbirine eřit olan keskin karınlı ve ince halka diplidir. Kum, mika katkılı kırmızı hamurlu ve kırmızı astarlıdır (Lev. CX/1). İkinci örnek ilkinden farklı olarak yuvarlak karınlı ve gagasının ön kısmı dıřa çıkıntı yapmaktadır. Kum, mika ve kireç katkılı hamurlu ve yalındır (Lev. CX/2). Ađız kenarından omuza tutturulmuř dikey tek kulplu örneklerdir. Çarkta yapılmıřlardır ve her iki örnek de perdahlıdır. Yükseklikleri 19,4 cm ve 20 cm'dir. I. tabakada bulunmuřlardır.

⁹²⁸ Emre 1968, 56, Res. 1.

⁹²⁹ Özgüç 1959, 49, Lev XXIX/3; Emre 1968, 56.

⁹³⁰ Özgüç 1964, 41, Pl. XIII/2.

⁹³¹ Fischer 1963, 118, Kat. No. 247-248, 250.

⁹³² Fischer 1963, 120, Kat. No. 289.

⁹³³ Özgüç 1982, 36, řek. 64.

⁹³⁴ Özgüç 1988, 10, Lev. 2, Res. 10.

⁹³⁵ Omura 1999, řek. 27/3-4.

⁹³⁶ Lloyd-Mellaart 1965, 95, 136, Fig. P.7, No. 3-4; Fig. P.35, No. 3-5.

⁹³⁷ Bahar-Koçak 2004, 76, Çiz. 28.

TST.5-Tip.5

Yükseklikleri 67,5 ve 60 cm olan büyük boy gaga ağızlı testilerdir. Bu tip üç örnek ile temsil edilmektedir. Biri tam, birinin gagası kırık, biri de boyundan itibaren kırıktır (Lev. CX/3-5). İnce uzun boyunlu, uca doğru yassılaştan gaga ucu aşağıya doğru kıvrıldıktan sonra yukarıya dik çıkararak balta ağız şeklini almıştır. Boyundan omuza geçiş bir halka ile vurgulanmış olup yuvarlak gövdeli ve halka diplidir. İlk iki örnek kum, mika ve kireç katkılı, üçüncü örnek yalnızca kum ve mika katkılı kırmızı hamurlu, kırmızı astarlı ve perdahlı testilerdir. Astarları gövdelerinin alt kısmına kadar yapılmış olup dibe yakın bölümleri hamurunun renginde bırakılmışlardır. C ve P açmalarında I. tabakada bulunmuşlardır.

Bu tip Kaniş Karumu II. tabakada⁹³⁸ ortaya çıkmıştır. Yuvarlak gövdesi ve halka dibiyle Beycesultan IVb gaga ağızlı testileriyle benzerlik göstermektedir⁹³⁹.

TST.5-Tip.6

Gaga ağızlı testilerin bir diğer tipini kısa, derin ve sivri uçlu gaga ağızlı, kısa geniş boyunlu, uzun oval gövdeli ve halka dipli testiler oluşturmaktadır. Kısa gagalarının ön kısımları hafif sarkıktır. Altı örnekten birinin gagası kırık ve biri gaga parçasından oluşmaktadır (Lev. XCI/1-6). Omuzdan ağız kenarına tutturulmuş dikey kulpludur. Tamamı kum ve mika katkılı, üç adedi ilaveten kireç, dört adedi taşçık katkılı hamurlu ve tamamı yalındır. Çarkta yapılmış olup yükseklikleri 23,6 cm ile 35,2 cm arasında değişmektedir. Farklı açmalarda I. tabakada bulunmuş testilerdir.

TST.5-Tip.7

Bu tipi çift gaga ağızlı testiler oluşturmaktadır ve iki örnek bulunmaktadır (Lev. XCI/7-8). İlk örneğin gagası kırılmış olup boyunda çift gaga çıkışı yer almaktadır. Ayrıca yuvarlak kesitli iki şerit birbirine dolanarak burgu kulp oluşturulmuştur. İnce boyunlu, keskin karınlı ve halka diplidir. Omuzunda ve gövdenin alt kısmında ikişer adet birbirine paralel yiv bezeme bulunmaktadır.

İkinci örnek ise boyundan itibaren kırılmış birbirine bitişik ince iki gagadan oluşmaktadır. Gaganın üst yüzeyindeki kırık kalıntılarından üzerinde kabartma bezeme

⁹³⁸ Özgüç 1986a, 50, Lev. 98/4.

⁹³⁹ Lloyd-Mellaart 1965, Fig. P.27, No. 6.

olduđu anlaşılmaktadır. İki örnek de kum ve mika katkılı kırmızı hamurlu, kırmızı astarlı ve perdahlıdır. I. tabakada bulunmuşlardır.

Acemhöyük III. tabakadabulunmuş çift kulplu ve çift gaga ağızlı bir örnek⁹⁴⁰ ve Boğazköy Büyükkale IVd⁹⁴¹ ve IVa⁹⁴² tabakalarında bulunmuş örnekler ile kıyaslamak mümkündür. Büyükkale IVa tabakasinda görülmüş olması formun Hitit İmparatorluk Dönemi'nde de kullanıldığını göstermektedir.

Mühür baskıları üzerinde tanrılara libasyon sahnelerinde sık görülen bu testileri⁹⁴³ genel olarak değerlendirecek olursak, Konya Karahöyük'te ilk olarak çağdaş yerleşimlerle paralel olarak Erken Tunç Çağı'na tarihlenen VII. tabakada tespit edilmiş ve VI.- V. tabakalarda da görülmeye devam etmiştir. Elimizdeki çanak çömlek verilere göre Koloni Çağı'nın ilk safhasına tarihlenen IV. tabakaya ait herhangi bir gaga ağızlı testi bulunmamaktadır. III., II. tabakalarda ve en yoğun şekilde I. tabakada kullanılmıştır. Derin tabakaların dar alanlarda araştırılmış olması ve imkanlar dahilinde her malzemenin toplanmadığı, sadece envanterlik ve etütlük nitelikteki malzemelerin muhafaza edildiđi göz önüne alınırsa Koloni Çağı'nın erken dönemine tarihlenen IV. tabakada gaga ağızlı testinin üretilmemiş veya kullanılmamış olması mümkün değildir. I. tabakada sayısal üstünlük dikkat çekmektedir.

Orta Anadolu Koloni Çağı merkezlerinde üç kulplu, geniş gövdeli, kısa gaga ağızlı testilerin yaygın olarak kullanıldığını görülmektedir. Ancak Konya Karahöyük'te diğer merkezlerden farklı olarak üç kulplu gaga ağızlı testi bulunmamaktadır. Bulunan testilerin tamamı tek kulplu örneklerden oluşmaktadır.

İnce uzun boyunlu, uzun gagalı testiler Konya Karahöyük'te diğer Orta Anadolu merkezlerindeki örneklerden farklılıklar göstermektedir. Kaniş Karum, Boğazköy ve Alişar gibi merkezlerde uzun gaga ya sivri ya da ucu kıvrıktır. Karahöyük'te ince uzun boyunları uzun gagaları ve orantılı uzun gövdeleri ile zarif görünüşleri, bu kapları diğer merkezlerdeki muadillerinden ayırmaktadır. Konya Karahöyük'te gaga ağızlı testilerin yoğunluğu Kaniş Karumu ile paralellik göstermektedir.

⁹⁴⁰ Emre 1968, 71, Res.4.

⁹⁴¹ Orthmann 1984, 44, No. 157.

⁹⁴² Fischer 1963, 118, Kat. No. 253.

⁹⁴³ Özgüç N. 1965, 14.

Alacahöyük'te Kaniş Karumu II ve Ib tabakalarında bulunan gaga ağızlı testilerin benzerleri bulunmuştur⁹⁴⁴. Boğazköy Aşağışehir 4. tabaka⁹⁴⁵ ve Büyükkale IV. tabakada oldukça farklı tiplerde gaga ağızlı testi örnekleri görülmektedir⁹⁴⁶. Bu testiler genel olarak Konya Karahöyük gaga ağızlı testilerinden daha kısa ve kalın boyunları, daha hantal görünüşleriyle ayrılmaktadır.

J. Mellaart gaga ağızlı testi açısından Beycesultan höyüğünü değerlendirirken Orta Anadolu'da Kaniş Karumu II ve Ib tabakaları ve Konya Karahöyük II. ve I. tabakaları ile kıyasladığında, sayısal olarak daha az olduğunu belirtmekte ve saray çanak çömlekleri içerisinde bulunması gereken metal kapların bu eksikliğin yerini doldurduğunu düşünmektedir⁹⁴⁷. Buna rağmen Beycesultan'da⁹⁴⁸ oldukça farklı tiplerde gaga ağızlı testiler bulunmuştur. IVb⁹⁴⁹ ve IVc⁹⁵⁰ tabakalarında bulunmuş farklı tiplerde gaga ağızlı testiler Konya Karahöyük testileri ile kıyaslanabilir. Ancak Beycesultan örneklerinde gaga daha kısa ve boyun daha geniştir.

Kaman Kalehöyük IIIc tabakasına ait gaga ağızlı testiler şişkin karınlı, bodur, kısa boyunlu, kısa gagalı ve bir kısmı da üç kulpludur⁹⁵¹.

Erken Tunç Çağı gaga ağızlı testilerine benzeyen kısa boyunlu, geniş karınlı, düz dipli örnekler Mersin Kilise Tepe'de⁹⁵², şişkin karın ve yuvarlak dipli, tek ya da üç kulplu örnekleri İkiztepe'de⁹⁵³, farklı tiplerde Eski Hitit Çağı'nda Eskiypar'da⁹⁵⁴ görülmektedir.

Ayrıca gaga ağızlı testiler Orta Tunç Çağı'nda birçok Batı Anadolu kentinde Orta Anadolu kadar yaygın olmasa da görülmektedir. Laodikeia-Asopos Tepesi

⁹⁴⁴ Koşay-Akok 1966, Lev. 13, No. e236, h93, h94; Koşay 1951, 16, Res. 11-12,

⁹⁴⁵ Fischer 1963, 120, Kat. No. 291.

⁹⁴⁶ Orthmann 1984, 44, No. 153-166.

⁹⁴⁷ Lloyd-Mellaart 1965, 87.

⁹⁴⁸ Lloyd-Mellaart 1965, Fig. P.6, No. 12-17, Fig. P.7, No. 1-4.

⁹⁴⁹ Lloyd-Mellaart 1965, Fig. P.27, No. 3, 5-6.

⁹⁵⁰ Lloyd-Mellaart 1965, Fig. P.17, No. 3, 7- 8.

⁹⁵¹ Omura 2000, 25, Fig. 51-56.

⁹⁵² Symington 2007, 326, No: 548-550.

⁹⁵³ Alkım vd. 1988, 28, Pl. V/3-4; Alkım vd. 2003, 14, 28; Pl. III/1,5; LXVIII/1.

⁹⁵⁴ Özgüç 1999b, 5-6, Pl. 13-14

kazılarında gaga ağızlı testilere ait çeşitli ağız parçaları bulunmuştur⁹⁵⁵. Panaztepe⁹⁵⁶, Liman Tepe⁹⁵⁷, Milet⁹⁵⁸ gibi merkezlerde de görülür ancak çok yaygın değildir.

Konya Karahöyük mühür ve mühür baskıları üzerinde de çeşitli gaga ağızlı testi betimlemeleri görülmektedir. Bir kap kapatması üzerinde mühür alanında bir hayvan ve gaga ağızlı testi betimlenmiştir⁹⁵⁹. Ayrıca gaga ağızlı testi yedi kap kapatması üzerinde üç sıra örgü bandı ile çevrelenmiş mühür alanının merkezinde⁹⁶⁰, bir başka mühür baskısının merkezinde daire ile çevrelenmiş olan orta alanda biri diğerine göre baş aşağı duran iki testi⁹⁶¹ ve bir diğerinde mühür alanının ortasında⁹⁶² betimlenmiştir.

Konya Karahöyük mühür baskıları üzerinde olduğu gibi Eski Hitit Çağı ve İmparatorluk Çağı'na ait çeşitli tasvirli sanat eserleri üzerinde gaga ağızlı testilerin sunu kabı olarak kullanıldığı görülmektedir. British Museum'da bir damga mührün baskı yüzeyinde, Alacahöyük kabartmalarından birinde, Fraktin kaya anıtında, Metropolitan Müzesi'ndeki gümüş geyik rhytonunda ve Tyskiewicz mühründe gaga ağızlı testi betimlenmiştir⁹⁶³.

3.2.1.2 Şişeler (ŞŞ)

Konya Karahöyük'te şişe biçimli kaplar ilk olarak Erken Tunç Çağı sonunda karşımıza çıkmaktadır ve höyükte Asur Ticaret Kolonileri Çağı'nda yaygın olmamakla birlikte üç örnek şişe olarak değerlendirilmiştir. Koloni Çağı'nda I. tabakadan önce karşımıza çıkmamaktadır. Bulunan üç örnek de farklı form özellikleri göstermektedir ve ayrı tipler olarak incelenmişlerdir.

ŞŞ.Tip.1

İlk örnek bir ağız kenarı parçasıdır. Omuzu yiv bezemelidir ve Suriye şişesi formundadır (Lev. XCII/1). Yuvarlak ağızlı, dik basit ağız kenarlı, bir halka ile çevrili kısa boyunlu ve boyundan itibaren genişleyen yuvarlak gövdelidir. Kum ve mika

⁹⁵⁵ Konakçı 2014a, Çiz. 3 / GA 1a-2; Konakçı 2014b, Çiz. 4/18-19.

⁹⁵⁶ Günel 1999, 52, Lev. 105/3-5.

⁹⁵⁷ Aykurt 2020, 48, Tab. 13b/J1.

⁹⁵⁸ Raymond 2005, 246

⁹⁵⁹ Alp 1994a, 182, 278, Şek. 97, Lev. 85/235, No.25/a.

⁹⁶⁰ Alp 1994a, 210, 278, Şek. 171, Lev. 106/306, 107-307-310, No.25/b.

⁹⁶¹ Alp 1994a, 210, 278, Şek. 172, Lev. 108/31-312, No.25/c.

⁹⁶² Alp 1994a, 211, 278, Şek. 173, Lev. 108/313, No.25/d.

⁹⁶³ Alp 1999, 70, 82-87

katkılı kahverengi hamurlu ve krem astarlıdır. Çarkta yapılmıştır ve ağız çapı 2,5 cm'dir. I. tabakada bulunmuştur.

Kaniş Karumu'nda Asur Ticaret Kolonileri Çağı'nın son evresini temsil eden I. tabaka mezarlarında koyu gri hamurlu ve siyah astarlı örnekler bulunmaktadır⁹⁶⁴. Konya Karahöyük örneği kısa boynu, hamuru ve astarı ile Kaniş örneklerinden ayrılmaktadır. Ancak şişkin omuzu ve yiv bezemeleri ile benzerlik göstermektedir.

ŞŞ.Tip.2

Dışa genişletilmiş ağız kenarlı, kısa boyunlu ve aşağıya doğru genişleyen torba gövdeli ve yuvarlak diplidir. Alabastron tipli şişelerdendir. Boyundan omuza tutturulmuş oval kesitli dikey tek kulpu vardır. Kum, mika ve taşçık katkılı kırmızı hamurlu ve yalındır. Çarkta yapılmış, ağız çapı 6,1 cm, yüksekliği 31 cm'dir. I. tabakada bulunmuştur (Lev. XCII/2).

Daha kısa boyu ile benzerini "b" tipi yuvarlak ağızlı testi olarak Yanarlar'da görmekteyiz⁹⁶⁵. Yerel farklılıklarla birlikte bir benzeri Boğazköy Aşağışehir 4. tabakada⁹⁶⁶ ve yuvarlak gövdeli, sivri dipli benzerlerini Gordion'da görüyoruz⁹⁶⁷.

ŞŞ.Tip.3

Yine I. tabada bulunmuş tek örnekle temsil edilen bu tip, hafif dışa çekilmiş basit ağız kenarlı, yuvarlak ağızlı, kısa boyunlu, torba gövdeli ve yuvarlak diplidir. Ağız kenarından omuza tutturulmuş oval kesitli dikey tek kulpludur (Lev. XCII/3). Kum ve mika katkılı kırmızı hamurlu ve yalındır. Çarkta yapılmıştır ve ağız çapı 4 cm, yüksekliği 16,8 cm'dir.

3.3 Özel Biçimler

3.3.1 Halka Gövdeli Kaplar (HGK)

Arkeolojik kayıtlarda "*halka şekilli vazolar*" olarak adlandırılan bu kaplar, tek bir tüp halinde geniş bir kil bantın halka şeklinde yuvarlanmasıyla oluşturulmuştur ve

⁹⁶⁴ Kontani 2011, 53, Res. 1

⁹⁶⁵ Emre 1978, 28, Şek. 79, Lev. XXXII/4.

⁹⁶⁶ Fischer 1963, 126, Kat. No. 432.

⁹⁶⁷ Mellink 1956, 23, Lev. 13/e-f; 27/a-b.

formundan dolayı günlük kullanım için uygun olmayan ritüel amaçlar için kullanıldığı düşünülen kaplardır⁹⁶⁸.

Bu özel kap Karahöyük'te iki örnekle temsil edilmektedir (Lev. XCIII/1-2). Yuvarlak ağızlı, uzun boyunlu, halka gövdeli ve dipsizdir. Boyundan gövdeye bağlı dikey tek kulpludur. Sağlam olan ilk örneğin ağız kenarı hafif dışa çekilmiştir. Kum ve mika katkılı kahverengi hamurlu, kahverengi astarlı ve perdahlıdır (Lev. XCIII/1). Ağız çapı 3,5 cm, yüksekliği 18,1 cm'dir. İkinci örnek (Lev. XCIII/2) boyun kısmından itibaren kırık olup kazı ekibi tarafından alçı ile tamamlanmıştır⁹⁶⁹. Kum ve mika katkılı kırmızı hamurlu, kırmızı astarlı ve perdahlıdır. Bu kap X Açması'nda 1 ve 2 numaralı odalarda matara biçimli kaplarla birlikte ele geçmiştir. Ayrıca parçalar halindeki örneklerine 1988 yılı kazıları esnasında da bulunmuştur⁹⁷⁰. Sağlam ve parçalar halinde bulunan tüm örnekler I. tabakaya ait kaplardır.

Anadolu'da gövdesi halka biçimli ritüel kaplar ilk olarak Kalkolitik Çağ'da Kuruçay Höyük 6. tabakada bulunmuştur⁹⁷¹. Erken Tunç Çağı boyunca yatay halka biçimli kaplar yaygınken II. binyılın ilk yarısında dikey düzenlenmiş halka biçimli kaplar popülerdir⁹⁷².

Kaniş Karumu Ib tabakasında⁹⁷³ boyunsuz, halka gövde üzerine yapılmış yuvarlak ağızlı ve kısa kulplu bir örnek bulunmaktadır. Ayrıca karumda bir evde üç adet halka şeklinde kap bulunmuştur⁹⁷⁴. Acemhöyük III. tabakada bulunmuş dikey halka gövdeli, kısa boyunlu, gaga ağızlı örnek boya bezemelidir⁹⁷⁵.

Halka gövdeli kaplar Boğazköy Aşağışehir 3. tabakada bulunmuştur⁹⁷⁶. Boğazköy örnekleri gaga ağızlı ve halka dipli olmasına karşın Karahöyük kapları yuvarlak ağızlı ve dipsizdir⁹⁷⁷. Halka gövdeli Karahöyük kapları Boğazköy'de bulunan Eski Hitit Çağı'na ait halka gövdeli libasyon kaplarının öncülerini oluşturmaktadır⁹⁷⁸.

⁹⁶⁸ Kulakoğlu 1998b, 199.

⁹⁶⁹ Alp 1991, 314, Res. 4.

⁹⁷⁰ Alp 1988, 21-22, Res. 1; Alp 1989, 275, Res. 1.

⁹⁷¹ Duru 1996, 36, Lev. 81/5, Res. 114/9.

⁹⁷² Kulakoğlu 1998b, 203

⁹⁷³ Kulakoğlu 1998b, No. 1, 2, 3; Kulakoğlu 2011a, 268, Kat. No. 225.

⁹⁷⁴ Kulakoğlu 1998b, 199, LVI/ 128, Pl. 1-3.

⁹⁷⁵ Öztan 2000, 122; Türker 2008, 196-197. Lev. LII/1.

⁹⁷⁶ Fischer 1963, 148, Kat. No. 1071; Neve 1984, 83, Fig. 14b.

⁹⁷⁷ Alp 1989, 276.

⁹⁷⁸ Alp 1989, 276; Alp 1991, 314.

Kulakoğlu Eski Hitit Çağı'nda Boğazköy dışında Maşat Höyük'te bir, Eskişehir'de bir örnek bulunduğunu belirtmektedir⁹⁷⁹.

3.3.2 Silindir Gövdeli Kaplar – Tokmak Biçimli Kaplar (SGK)

Konya Karahöyük'e has kap formlarından biri de silindir gövdeli kaplardır. Dört tam örnek bulunmaktadır ve iki tip olarak karşımıza çıkmaktadır.

SGK.Tip.1

Birinci tip yuvarlak ağızlı, dışa genişletilmiş basit ağız kenarlı, ince uzun boyunlu, yatay silindirik gövdeli ve boyundan silindir gövdenin geniş yüzeyine bağlanmış dikey kulpludur (Lev. XCIII/3-5). İlk iki örnekte boyunda, kulpun bağlandığı yüzeyler daha geniştir. Silindir gövdenin yan tarafları dışa bombelidir. İlk örnek kum, mika katkılı kırmızı hamurlu ve kırmızı astarlı, iyi perdelanmıştır (Lev. XCIII/3). Ağız kenarı kırık ikinci örnek kum, mika ve kireç katkılı kırmızı hamurlu, kırmızı astarlı ve yalın bırakılmıştır. Silindir gövdenin yan taraflarında kırmızı boya ile rastgele çizgilerle kafes bezeme yapılmıştır (Lev. XCIII/4). Son örnek ise kum, mika, kireç ve taşçık katkılı kahverengi hamurlu, kahverengi astarlı ve perdelidir. Çarkta yapılmış, ağız çapları 2,7 cm ile 3,6 cm, yükseklikleri 14,5 cm ile 17,2 cm arasında değişmektedir. Üç örnek de I. tabakada bulunmuştur.

SGK.Tip.2

Silindir gövdeli kapların ikinci tipini yine yuvarlak ağızlı, uzun boyunlu silindir gövdeli kaplar oluşturmaktadır. Ancak kulp silindir gövdenin dar yüzene bağlanmıştır ve bağlandığı yönde gövde çapı daha dardır. Gövdenin her iki yanında ortada düğme şeklinde, ucu sivri çıkıntı vardır. Tek örnek bulunmaktadır (Lev. XCIII/6). Kum, mika, kireç ve taşçık katkılı kırmızı hamurlu ve yalındır. Çarkta yapılmıştır, yüksekliği 18 cm'dir. M Açması'nda höyük kısmında bulunmuştur.

Silindir gövdeli kaplara Konya Karahöyük dışında herhangi bir merkezde rastlanmamaktadır. Bu kap formu Konya Karahöyük çanak çömleğinin özgünlüğünün en güzel kanıtlarındandır.

⁹⁷⁹ Kulakoğlu 1998b, 201.

3.3.3 Matara Biçimli Kaplar (MBK)

Arkeoloji literatüründe matara biçimli kaplar, küre, basık küre veya mercimek gövdeli, silindir boyunlu, bir, iki ya da üç kulplu, kaidesi veya dibi olmayan kaplar olarak karşımıza çıkmaktadır⁹⁸⁰. F. Fischer matara biçimli kapların başka bir malzemeden geliştirilmiş olabileceğini ifade ederek pişmiş toprak örneklerinin mercimek biçimli iki gövde parçasının birleştirilmesi ile oluşturulmuş kaplar olduğunu belirtmektedir⁹⁸¹. Tanımlardan da anlaşılacağı üzere iki çanak biçimli kabın birleştirilmesi ve dar kenara boyun takılması ile oluşturulmuş, ip asma kulpları olan ve sıvı taşımak için kullanılan kaplardır⁹⁸².

Anadolu'da en erken matara biçimli kaplar Geç Neolitik Dönem - Erken Kalkolitik Çağ'da Hacılar'da görülmektedir⁹⁸³. Erken Tunç Çağı'na gelindiğinde Troia'dan Tarsus'a kadar çok geniş bir alanda karşımıza çıkmaktadır⁹⁸⁴.

Temelde Konya Karahöyük çanak çömlek repertuarında üç tip mercimek gövdeli matara biçimli kap formu bulunmaktadır.

MBK.Tip.1

Birinci tip, üç örnekle temsil edilmektedir (Lev. XCIV/1-3) ve biri büyük boy, ikisi küçük boy matara biçimli kaplardır. Yuvarlak ağızlı, basit ağız kenarlı, kısa boyunlu, bir tarafı yuvarlak bir tarafı oval şekilde mercimek formu, boyundan omuza tutturulmuş dikey tek kulplu kaplardır. İlk örnek yüksekliği 39,5 cm, ağız çapı 4,7 cm olan büyük ebatlı bir mataradır. Geniş tarafında gövde ortasında kabartma düğme bezeme bulunmaktadır. Ayrıca gövde üzerinde kırmızı boya ile yatay ve dikey şeritlerle bezeme yapılmıştır. Kulp ve boyun kısmı kırmızı boya ile astarlanmıştır. Bu nedenden dolayı kırmızı astarlı mal grubu içerisinde değerlendirilmiştir. Ayrıca boyun birbirine paralel yatay yiv bezemelidir. Kum ve mika katkılı pembe hamurludur.

Bu tipte değerlendirilen diğer iki örnekten ilkinin boyun ve kulpu kırıktır (Lev. XCIV/2). Mercimek gövdenin ortasında iç içe dairelerden oluşan yiv bezeme ve dış

⁹⁸⁰ Bilgi 1982, 3.

⁹⁸¹ Fischer 1963, 50.

⁹⁸² Ökse 2012, 101; Bilgi 1982, 3.

⁹⁸³ Mellaart 1970a, 106, 117-118.

⁹⁸⁴ Bilgi 1982, 4-7.

kısımında gövdeyi çevreleyecek şekilde iç içe birbirine paralel yiv bezeme vardır. Kum katkılı kırmızı hamurlu, kırmızı astarlı ve perdahlıdır.

Son örnek kısa boyunlu, mercimek gövdeli, boyundan omuza tutturulmuş dikey tek kulpludur (Lev. XCIV/3). Kum ve mika katkılı kırmızı hamurlu ve yalındır. Ağız çapı 2,8 cm, yüksekliği 18 cm'dir. I. tabakaya has kap formlarından biridir.

MBK.Tip.2

Tip 2 tek örnekle temsil edilmektedir (Lev. XCV/1). Hafif dışa çekik ve kalınlaştırılmış ağız kenarlı, kısa boyunlu, mercimek gövdeli, ağız kenarından omuza tutturulmuş dikey bir ve gövdede karşılıklı dikey iki kup olmak üzere üç kupbudur. Gövdenin ortasında halka şeklinde iki yiv bezeme vardır. Kum, mika ve kireç katkılı kırmızı hamurlu, kırmızı astarlı ve perdahlıdır. Çarkta yapılmıştır. Ağız çapı 5,2 cm yüksekliği 34,5 cm'dir.

MBK.Tip.3

Konya Karahöyük'e has matara biçimli kap formunu oluşturan bu tipe ait üç sağlam örnek bulunmaktadır (Lev. XCV/2-4). Dışa kalınlaştırılmış ağız kenarlı, uzun silindirik boyunlu, mercimek gövdeli (geniş yüzü yuvarlak, dar yüzü oval gövdeli) dipsiz kaplardır. Uzun ince kulpları ağız kenarının altında, boyundan gövdeye bağlanmıştır. Gövdelerinin ortasında, düğme şeklinde kabartma ve kabartmanın etrafında halka yiv bezeme vardır. Karınlar gövdede dışa çekilmiştir. İlk örnek kum ve mika katkılı kırmızı hamurlu, kırmızı astarlı ve perdahlı, ikinci örnek kum, mika ve taşçık katkılı krem hamurlu, krem astarlı ve perdahlı, son örnek ise kum, mika ve kireç katkılı kırmızı hamurlu, yalın ve perdahlıdır. Ağız çapları 3,4 cm ile 4,6 cm, yükseklikleri 18,6 cm ile 22,9 cm arasında değişmektedir.

Konya Karahöyük matara biçimli kaplarının tamamı I. tabakada bulunmuştur. İki ayrı parça halinde çarkta yapılarak gövdelerinin yan tarafından birleştirilmişlerdir. Kulpları ve boyunları daha sonra eklenmiştir. Matara biçimli kaplar birçok merkezde karşımıza çıkmaktadır. Kaniş Karumu II. ve I. tabakalarda tamamı mezarlarda bulunmuş birçok matara biçimlik kabın Suriye'den ithal edildiği düşünülmektedir⁹⁸⁵. MBK.Tip.1 benzeri tek kulplu mercimek gövdeli matara biçimli kaplar Boğazköy

⁹⁸⁵ Özgüç 2005, 120-121; Kulakoğlu 2011a, 199, Kat. No.77.

Aşağışehir 4⁹⁸⁶, Büyükkale IVc ve III. tabakalarda ve Pitoslu Binada⁹⁸⁷ görülmektedir. Uzun boyunlu örnekler Alişar'da⁹⁸⁸, yerel farklılıklar gösteren tek kulplu ve üç kulplu örnekler Alacahöyük IV. tabaka⁹⁸⁹ ve Lidar Höyük⁹⁹⁰ gibi merkezlerde karşımıza çıkmaktadır.

Karahöyük dışındaki merkezlerde görülen üç kulplu mataraların dikey kulpları geniş gövdeye bağlanmaktadır, bunlar İnadiktepe IV.⁹⁹¹ yapı katı ve Boğazköy Büyükkale IVa tabakasında⁹⁹² görülmektedir.

Orta Anadolu'da matara biçimli kaplar, Asur Ticaret Kolonileri Çağı'nın son safhasından (Kaniş Karumu Ib tabakası) MÖ 1200 yılına kadar kullanılmıştır⁹⁹³. Ö. Bilgi, Koloni Çağı'ndan sonra matara biçimli kapların; Eski Hitit ve Hitit İmparatorluk Dönemi'nde Orta Anadolu, Doğu Anadolu, Güneydoğu Anadolu ve Batı Anadolu'da bulunan birçok merkezlerde kullanıldığını belirtmektedir⁹⁹⁴.

MBK.Tip.1'i oluşturan tek örnek, kırmızı boya ile yapılmış dikey ve yatay olarak düzenlenmiş şerit bezemelidir. Kulpu ve boyun kısmını kırmızı boya ile astarlanmıştır olup boyunda birbirine paralel yatay yiv bezeme bulunmaktadır.

MBK.Tip.3 matara biçimli kaplar mercimek gövdeleri dışı doğru çekilerek kabartma bezeme ile sonlandırılmıştır. Bu kabartma bezeme merkez olacak şekilde etrafı birbirine paralel iç içe dairesel yiv bezemelidir. Bezemesi, uzun ince boynu ve uzun kulpu ile Konya Karahöyük'e has bir formdur ve birebir benzerine şimdiye kadar diğer çağdaş merkezlerde rastlanmamıştır.

Kaniş Karumu Asur Ticaret Kolonileri Çağı'na ait matara biçimli kaplarda bezeme genelde gövdenin her iki yüzüne iç içe daireler şeklinde boya, yiv ve kabartma olarak yapılmıştır⁹⁹⁵. Konya Karahöyük MBK.Tip.2 ve MBK.Tip.3 matara biçimli kapları da tek merkez etrafında iç içe dairelerden oluşan yiv bezemeleri ile benzerlik göstermektedir.

⁹⁸⁶ Fischer 1963, 129, Kat. No. 489.

⁹⁸⁷ Fischer 1963, 128, Kat. No. 468-469, 487.

⁹⁸⁸ OIP 29, Fig. 194, No. d2414.

⁹⁸⁹ Koşay-Akok 1966, 23, Lev. 110, No. Al.g322.

⁹⁹⁰ Mellink 1985, Fig. 16.

⁹⁹¹ Özgüç 1988, 12, Lev. 28/1-2, Res. 17-18.

⁹⁹² Fischer 1963, 128, Kat. No. 472-774.

⁹⁹³ Özgüç 1988, 12.

⁹⁹⁴ Bilgi 1982, 10-11.

⁹⁹⁵ Bilgi 1982, 39-40.

Matara biçimli kaplar birçok Koloni Çağı merkezinde ithal ve yerli kaplar olarak karşımıza çıkmaktadır. Tabiatıyla Konya Karahöyük'te de kullanılmıştır. Bu durumu ticari ve kültürel ilişkileri göstermekle birlikte Konya Karahöyük mataralarının gösterdiği yerel farklılıklar özgün çanak çömlek geleneğini de göstermektedir.

3.3.4 Akıtacaklı Küçük Kaplar (AKK)

Akıtacaklı ya da emzikli olarak tanımlanan bardak boyundaki küçük kaplar bu formu oluşturmaktadır.

AKK.Tip.1

Uzun ince akıtacakları ile dikkat çeken tip 1 iki alt tipe ayrılmaktadır.

AKK.Tip.1a

İçe daraltılmış basit ağız kenarlı ve karından yükselen ince uzun emzikli bu kaplar kendi içerisinde küçük farklılıklar göstermektedir. İlk örnek yuvarlak gövdeli ve düz diplidir (Lev. XCVI/1). Kum, mika, kireç katkılı kırmızı hamurlu ve kırmızı astarlıdır. Çarkta yapılmış, ağız çapı 6 cm, yüksekliği 6,3 cm'dir. C Açması'nda III. tabakada bulunmuştur.

Diğer örnekler uzun gövdeli, keskin karınlı ve karından çıkan ince uzun emzikli kaplardır (Lev. XCVI/2-7). Biri hafif yükseltilmiş olmak üzere dördü düz dipli (Lev. XCVI/2-6), biri sivri diplidir (Lev. XCVI/7). Düz dipli iki örneğin alt gövdesi içe kavilidir. İlk dört örnek kum ve mika katkılı kırmızı hamurlu, kırmızı astarlı olup üçü perdahlıdır. İki örnek ise yine kum ve mika katkılı pembe hamurlu ve yalındır. Ağız çapları 2,8 cm ile 4,4 cm, yükseklikleri 8,2 cm ile 9,7 cm arasında değişmektedir. Çarkta yapılmışlardır. Birebir benzerlik gösteren örnek Beycesultan IVc tabakasında emzikli kaplar içerisinde biberon olarak değerlendirilmiştir⁹⁹⁶. Kulpsuz çaydanlık olarak değerlendirilen daha büyük örnekleri Acemhöyük II. ve I. tabakalarda⁹⁹⁷ ve Alacahöyük'te⁹⁹⁸ bulunmuştur.

⁹⁹⁶ Lloyd-Mellaart 1965, 111, Fig. P.20, No. 9.

⁹⁹⁷ Türker 2008, 209.

⁹⁹⁸ Arık 1937, Lev. XXXV, No. Al. 91.

AKK.Tip.1b

İçe daralan basit ağız kenarlı, oval gövdeli, kısa kaideli örneklerdir. Emziğin uç kısmı ve yarısı kırık tek örnek bulunmaktadır (Lev. XCVI/8). Kum, mika katkılı kırmızı hamurlu ve kırmızı astarlıdır. Çarkta yapılmış olup yüksekliği 8 cm, ağız çapı 3,8 cm'dir. III. tabakada bulunmuştur.

AKK.Tip.2

Bu tip de tek örnekle temsil edilmektedir (Lev. XCVI/9). Hafif yükseltilmiş basit ağız kenarlı, yuvarlak omuzlu, keskin karınlı, iç bükey kavisli alt gövdeli ve kısa kaidelidir. Üst gövdede büyük bir akıtacağı bulunmaktadır. Akıtacak süzgeçlidir. Kum, mika, kireç ve taşçık katkılı kırmızı hamurlu ve kırmızı astarlıdır. Çarkta yapılmıştır. Ağız çapı 4 cm, yüksekliği 10,8 cm'dir. I. tabakada S Açması'nda büyük küp içerisinde ibrik, fincan, çömlek ve testi gibi kendisi dışında sekiz adet kapla birlikte bulunmuştur.

Akıtacaklı olan bu küçük ölçekli kaplar Beycesultan'da bulunan tek örnek dışında görülmemektedir. Konya Karahöyük'e has kap formları arasındadır. Yağ, sos benzeri sıvıların sunumu için ya da daha sonraki dönemlerde bulunmuş benzer örneklerindeki yorumlarda olduğu gibi çocuk suluğu (biberon) olarak kullanılmış olmalıdır.

3.3.5 Çaydanlık (ÇY)

Çaydanlık olarak adlandırılan kaplar birçok Koloni Çağı merkezinde sevilerek kullanılmış özel kap formlarından biridir. Dikey ve sepet kulplarıyla bu form günümüzde çaydanlık olarak kullanılan kapların neredeyse aynısıdır. Kendi içlerindeki farklılıklara göre tip ve alt tiplerine ayrılmıştır.

ÇY.Tip.1

Çaydanlık tip 1 Karahöyük'te nadir kullanılmış kaplar arasındadır. Toplamda üç örnek bulunmaktadır ve iki alt tip altında değerlendirilmiştir.

ÇY.Tip.1a

Şerit kulplu çaydanlıklar birçok Koloni Çağı merkezinde yaygın olarak kullanılmasına karşın Konya Karahöyük'te geniş ağızlı basit bir örnek bulunmaktadır (Lev. XCVII/1). Yuvarlak geniş ağızlı, basit ağız kenarlı, oval gövdeli, halka dipli, omuzundan karnına bağlanan dikey tek şerit kulpludur ve kulpun karşısında bir emziği vardır. Kum ve mika katkılı kırmızı hamurlu, yalın ve perdahlıdır. Çarkta yapılmıştır, ağız çapı 9,7 cm, yüksekliği 13,2 cm'dir. I. tabakada bulunmuştur.

ÇY.Tip.1b

Bu tipte sağlam olan iki örnek bulunmaktadır (Lev. XCVII/2-3). Geniş basit ağız kenarlı, yuvarlak omuzlu, keskin karınlı ve alt gövde iç bükey kavisli, kısa kaideli kaplardır. İlk örnek III. tabakada bulunmuş kulpu yan ve üst yüzeylerden yivli ve kulpun karşısında gövdeden çıkarak yatay biçimde akıtacağı kavrayan kol ile destekli akıtacaktır. Kum, mika katkılı kırmızı hamurlu, kırmızı astarlı, perdahlı örneklerdir. Çarkta yapılmış, ağız çapları 9,4 cm, yükseklikleri 25,8 cm'dir. İkinci örnek omuzdan gövdeye tutturulmuş oval kesitli dikey tek kulpludur ve kulpun simetrisinde yine kol biçimli destekli akıtacağı bulunmaktadır, ağız çapı 7,2 cm, yüksekliği 21 cm'dir. I. tabakada bulunmuştur.

Şerit kulplu çaydanlıklar Acemhöyük'ün bütün Koloni Çağı tabakalarında biçimi değişmeden farklı tiplerde sevilerek kullanılmıştır⁹⁹⁹. Çok yaygın olmamakla birlikte yine Kaniş Karumu II. tabaka ve höyükte Teras Sarayı'nda görülmektedir¹⁰⁰⁰. Bu durum Boğazköy ve Alacahöyük için de geçerlidir¹⁰⁰¹. Boğazköy IVd katı¹⁰⁰², Maşat Höyük¹⁰⁰³ ve daha kapalı ağızlı bir örneği İkiztepe'de Tepe I'de¹⁰⁰⁴ bulunmuştur.

ÇY.Tip.2

Çaydanlıkların 2. tipini yandan kulplu çaydanlıklar oluşturmaktadır. Kendi içlerindeki farklılıklar dikkate alınarak alt tiplere ayrılmıştır.

⁹⁹⁹ Türker 2008, 137, Lev. XXXIII/1-15.

¹⁰⁰⁰ Özgüç 1982, 26, Lev. 93/2-3, 94/1.

¹⁰⁰¹ Öztan 2005, 95.

¹⁰⁰² Fischer 1963, 123, Kat.No. 351-355.

¹⁰⁰³ Özgüç 1982, Şek. 54-55.

¹⁰⁰⁴ Alkım vd. 2003, 14; Pl. I/1.

ÇY.Tip.2a

Bu tipi temsil eden toplamda sekiz örnek bulunmaktadır. Kendi içerisinde küçük farklılıklar göstermektedir. İlk üç örnek (Lev. XCVII/4-6) hafif dışa çekik basit ağız kenarlı, geniş yuvarlak ağızlı, yuvarlak omuzlu, keskin karınlı, kısa kurs kaideli çaydanlıklardır. Omuzdan karna tutturulmuş yandan dikey tek kulp ve birer akıtacağına sahiptir. İlk örnek kum ve mika katkılı gri hamurlu, gri astarlı ve perdahlı, diğer iki örnek ise kum, mika katkılı kırmızı hamurlu olup üçüncünün hamurunda ilaveten kireç de bulunmaktadır. Kırmızı astarlı ve perdahlı örneklerdir. Çarkta yapılmışlardır, ağız çapları 5 cm ile 7,5 cm, yükseklikleri 12,2 cm ile 19,7 cm arasında değişmektedir. İlk olarak II. tabakada görülmektedir ve I. tabakada da kullanılmaya devam etmiştir. Beycesultan IVc¹⁰⁰⁵ tabakasında benzer örneği ele geçmiştir.

Üç örnekten oluşan bir diğer grup yükseltilmiş basit ağız kenarlı, yuvarlak dar ağızlı, yuvarlak omuzlu, keskin karınlı, alt gövdesi daha dar olan, yüksek kurs kaideli, dikey yandan tek kulplu ve akıtacaklı özel kaplardır. Üzerinde yiv ve kabartma bezeme olan üç örnek bulunmaktadır. İlk örneğin omuzunda (Lev. XCVII/7), üçüncü örneğin gövdesinde (Lev. XCVIII/2) yiv bezeme, ikinci örneğin omuzunda kabartma nokta bezeme (Lev. XCVIII/1) yer almaktadır. Kum, mika katkılı kırmızı hamurlu örneklerdir ve ikisinde ilaveten kireç de katkı olarak kullanılmıştır. Üçü de kırmızı astarlı ve perdahlıdır. Çarkta yapılmış, ağız çapları 4 cm ile 5 cm arasında, yükseklikleri 20 cm ile 22,3 cm arasında değişmektedir.

Son iki örnekte gövdeden çıkarak yatay biçimde akıtacağı kavrayan kol şeklinde bir destek vardır (Lev. XCVIII/3-4). İlk örneğin boynu birbirine paralel yatay yiv bezemelidir. Kum ve mika katkılı kırmızı hamurlu, kırmızı astarlı ve perdahlı örneklerdir. Çarkta yapılmış, ağız çapları 5,2-5,3 cm, yükseklikleri 22,8-24 cm'dir. Tamamı I. tabaka da bulunmuştur.

Alişar Karum döneminde farklı tiplerde çaydanlıklar görülmektedir. Genelde akıtacakları gaga şeklinde olan Alişar çaydanlıkları içerisinde bu tip ile kıyaslayabileceğimiz örnek de bulunmaktadır¹⁰⁰⁶. Bir diğer çaydanlık bulunan merkez ise Boğazköy Aşağışehir 4. tabakadır¹⁰⁰⁷. Çaydanlıklarında emziklerin uç kısmı gaga

¹⁰⁰⁵ Lloyd-Mellaart 1965, Fig. P.20, No. 11.

¹⁰⁰⁶ OIP 29, 149, Fig. 190, 191, No. d2854, d2663.

¹⁰⁰⁷ Fischer 1963, 122, Kat. No. 336, 337.

şeklinde yapılmıştır. Gövde şekilleri Konya Karahöyük ile benzerlik gösterse de çaydanlık emzikleri ve kulpları ile yerel farklılıklar görülmektedir. Acemhöyük'te hem höyük¹⁰⁰⁸ hem Arıbaş Mezarlağı'nda¹⁰⁰⁹ yandan kulplu örnekler bulunmaktadır.

ÇY.Tip.2b

Bu tip Kaniş Karumu'nda ibrik olarak değerlendirilmiştir ve yaygın olarak kullanılmıştır¹⁰¹⁰. Konya Karahöyük'te tek örnek bulunmaktadır ve çaydanlık olarak değerlendirilmiştir. Dar yuvarlak ağızlı, yükseltilmiş basit ağız kenarlı, yuvarlak omuzlu, keskin karınlı ve keskin karından itibaren daralan iç bükey alt gövdeli ve yüksek kurs kaidelidir. Üzeri dikey yivli, oval kesitli, yandan dikey kulplu ve üst gövdeden yükselen uzun ince akıtacaklardır (Lev. XCVIII/5). Kum, mika ve kireç katkılı kırmızı hamurlu, kırmızı astarlı ve perdahlıdır. Çarkta yapılmış, ağız çapı 4,9 cm, yüksekliği 26,7 cm'dir. I. tabakada bulunmuştur.

İbrik ve çaydanlıklar Kaniş Karumu'nda çok kullanılan kaplardan biridir. Biçimleri özellikle Ib-Ia tabakalarında değişmiş ve madeni bir görünüm kazanmıştır¹⁰¹¹. Kaniş Karumu Ib tabakasında bulunan kapaklı bir ibriğin emziğinin altını bir insan kolu desteklemektedir¹⁰¹². Emziği kulpunun yan tarafında olan çaydanlıklar Kaniş ve Karahöyük dışında Alişar'da¹⁰¹³ ve Acemhöyük'ün yalnızca II. tabaka mezarları ve evlerinde bulunmuştur¹⁰¹⁴. Basık gövdeli bir ibrik Kusura C buluntuları içerisinde görülmektedir¹⁰¹⁵.

ÇY.Tip.2c

Sağlam tek örnek ile temsil edilen bu çaydanlık (Lev. XCIX/1) hafif dışa çekik basit ağız kenarlı, geniş yuvarlak ağızlı, kısa boyunlu, yuvarlak karınlı, kısa kaidelidir. Ağız kenarından gövdeye tutturulmuş yandan dikey tek kulplu ve üst gövdeden çıkan geniş oluk akıtacaklıdır. Boyundan omuza geçiş kademe oluşturmaktadır. Kum ve taşçık katkılı kahverengi hamurlu, kahverengi astarlı ve perdahlıdır. Çarkta yapılmış, ağız çapı 8,8 cm, yüksekliği 13,1 cm'dir. I. tabakada bulunmuştur.

¹⁰⁰⁸ Türker 2008, 146, Lev. XXXIV/4.

¹⁰⁰⁹ Öztan 1998, Şek. 1/3.

¹⁰¹⁰ Özgüç 2005, 130, No. 127

¹⁰¹¹ Özgüç 2005, 118.

¹⁰¹² Özgüç 2005, 130, No. 127.

¹⁰¹³ OIP 29, 138, Fig. 191, No. e2733, d2663.

¹⁰¹⁴ Emre 1968, 61, Lev. XXXIV/4.

¹⁰¹⁵ Lamb 1937, Lev. VIII/7.

ÇY.Tip.2d

Bu alt tip de tek örnekle temsil edilmektedir (Lev. XCIX/2). Karından itibaren hafif içe daraltılmış ağızlı, basit ağız kenarlı, keskin karınlı, dibe doğru daralan huni biçimli alt gövdeli ve kısa kaideli, omuzdan üst karna bağlanmış dikey tek kulpludur. Ağız kenarının altında birbirine paralel iki yatay yiv bezeme yer almaktadır. Üst gövdede kulpun yan tarafında geniş süzgeçli bir emzik bulunmaktadır. Kum, mika ve kireç katkılı kırmızı hamurlu, kırmızı astarlı ve perdahlıdır. Çarkta yapılmış, ağız çapı 10,3 cm, yüksekliği 16,4 cm'dir. I. tabakada bulunmuştur. Sıvı bir maddeyi süzerek aktarmak için kullanıldığı anlaşılmaktadır.

ÇY.Tip.3

Çaydanlıkların bir diğer tipini sepet kulplu çaydanlıklar oluşturmaktadır. Konya Karahöyük'te sepet kulplu çaydanlıklar kendine has özellikler göstermektedir. Kulpları yandan olan çaydanlıklara göre daha az sayıda görülmektedir. Akıtacakları ve kulpları dikkate alınarak kendi içerisinde iki alt tipte değerlendirilmiştir.

ÇY.Tip.3a

Sepet kulplu çaydanlıkların ilk tipini tek sağlam örnek temsil etmektedir. Geniş ağızlı, dışa çekik basit ağız kenarlı, üst gövde geniş, keskin karın ve hafif içe kavisli alt gövdeli ve kaidelidir (Lev. XCIX/3). Keskin karından itibaren yükselen, gövdeden kol şeklinde yuvarlak kesitli bir kulpla desteklenmiş akıtacaklıdır. Ağız kenarının altı ve akıtacak arasında birbirine paralel yatay yiv bezeme bulunmaktadır. Emziğiyle aynı aksta oval kesitli sepet kulpu yer almaktadır. Kum, mika ve kireç katkılı kırmızı hamurlu, kırmızı astarlı ve perdahlıdır. Çarkta yapılmış, ağız çapı 11 cm, yüksekliği 25,6 cm'dir. Kaniş Karumu Ib ve Ia katlarına ait kaplar arasında, testilerin emziğini tutan kol ve ellerin tasvir edildiği örneklerde epey yer tutmaktadır¹⁰¹⁶.

ÇY.Tip.3b

Sepet kulplu çaydanlıkların ikinci alt tipini, geniş ağızlı, konik üst gövdeli, keskin karınlı, kurs kaideli, üçgen kesitli sepet kulplu ve ağız kenarından keskin karna tutturulmuş yandan dikey kulplu iki örnek oluşturmaktadır. Sepet kulpu ile aynı aksta geniş süzgeçli oluk akıtacakları bulunmaktadır (Lev. XCIX/4-5). Bu tip çaydanlıklar dış

¹⁰¹⁶ Emre 1963, Lev. 25; Özgüç 1979, 262-263, Lev. VIII.

bükey kısa üst gövdeli, keskin karınlı ve uzun hafif iç bükey alt gövdelidir. İlk örnekte sepet kulpun uzantısı keskin gövdeye kadar düzgün bir profil olarak uzanmaktadır ve ağız kenarı hafif dışa kalınlaştırılmıştır. Kum, mika katkılı kahverengi hamurlu, kahverengi astarlı ve perdahlı, ağız çapı 11,8 cm, yüksekliği kulpla birlikte 25,8 cm'dir (Lev. XCIX/4). İkinci örnek ise basit ağız kenarlı oluk akıtacaklı ve akıtacağıın iç kısmı kabartma nokta bezemelidir. Bu kabartma olarak yapılmış çıkıntılar akıtacağıın içerisinde olduğu için görülmemektedir, dolayısıyla biçimiyle alakalı değil fonksiyonuyla alakalı olmalıdır. Kum, mika ve kireç katkılı krem hamurlu, kırmızı astarlı ve perdahlıdır. Ağız çapı 13,5 cm, yüksekliği 23,8 cm'dir (Lev. XCIX/5). Her iki örnek de I. tabakada bulunmuştur.

Ayrıca tam olan çaydanlıklar dışında iki de parça bulunmaktadır. Akıtacakları korunmuştur (Lev. XCIX/6-7). İlki bir kol tarafından kavranmış bir akıtacaktır. Kum, mika, kireç ve taşçık katkılı kırmızı hamurlu, kırmızı astarlı ve perdahlıdır. Çarkta yapılmıştır ve ağız çapı 13 cm'dir. İkinci örnek hafif dışa çekik basit ağız kenarlı, dışa genişleyen omuzlu bir parça olup gövdenin alt kısmı eksiktir. Gödeden omuza kadar bitişik yükselen ucu kırık akıtacağı bulunmaktadır. Ayrıca omuzda destekli akıtacaklarda olduğu gibi bir kulp izi vardır. Omuzu yatay yiv bezemelidir (Lev. XCIX/6). Kum, mika ve kireç katkılı kırmızı hamurlu, yalın ve perdahlıdır. İki örnek de I. tabakada bulunmuştur.

Orta Anadolu'da sepet kulplu çaydanlık ilk kez MÖ III. binyıl çanak çömlek repertuarında karşımıza çıkmaktadır¹⁰¹⁷. Emzikleri süzgeçli sepet kulplu çaydanlıklar Kaniş Karumu'nda dört tabakada da kullanılmıştır¹⁰¹⁸. Kaniş Karumu II. ve III. tabakalarda bulunan bazı tiplerle paralellik gösteren sepet kulplu çaydanlıkların benzerleri Alacahöyük'tede bulunmuştur¹⁰¹⁹. Kaniş Karumu Ib tabakasında¹⁰²⁰ bulunan örnekler Karahöyük örnekleri ile birebir benzeşmektedir. Ayrıca Kaniş Karumu'nda¹⁰²¹ Konya Karahöyük örneklerinden farklı tipler de görülmektedir.

¹⁰¹⁷ Emre 1989, 115, Fig. 1/13.

¹⁰¹⁸ Özgüç 1950, 73, Lev. LV, Şek. 275, Lev. LXXIII, 529.; Özgüç 2005, 118.

¹⁰¹⁹ Koşay-Akok 1966, 24, Lev. 109, No. A1.312.

¹⁰²⁰ Özgüç 1986a, 52, Lev. 101/2.

¹⁰²¹ Özgüç 1986b, 389, Res. 33.

Acemhöyük'te III. yapı katında¹⁰²² bulunan dikey kulplu çaydanlıklar ve sepet kulplu çaydanlıklar günümüzde çaydanlık olarak adlandırdığımız kapların nerdeyse bire bir aynısıdır.

Sepet kulplu süzgeçli, oluk akıtacaklı çaydanlıklar Konya Karahöyük'ten farklı olarak, basık gövde ve halka dipli örnekleri ile Beycesultan V. tabakada¹⁰²³ görülmektedir. Gordion'da¹⁰²⁴ bulunmuş bir örnek ise ağız kenarının dışa kalınlaştırılmış olması ile farklılık arz etmektedir. Daha bodur gövdeli bir örneği Alacahöyük'te¹⁰²⁵, parçalar halinde Boğazköy'de¹⁰²⁶, Büyükkale IVb, IIIa ve Aşağışehir 2. tabakalarda¹⁰²⁷ bulunmuştur. Sepet kulplu çaydanlıklar Asur Ticaret Kolonileri Çağı ve Eski Hitit Çağı'ndan İmparatorluk Çağı sonuna kadar kullanılmıştır¹⁰²⁸. Ayrıca Ilıca¹⁰²⁹ ve İnandıktepe IV. yapı katında¹⁰³⁰ oluk akıtacaklı, sepet kulplu örnekleri karşımıza çıkmaktadır.

Ayrıca Kaniş Karumu ve Acemhöyük mühür baskıları üzerinde betimlenen kap formları içerisinde görülmektedir¹⁰³¹.

3.3.6 Akıtacaklı Özel Kaplar (AÖ)

Akıtacaklı özel kaplar tek örnek ile temsil edilen kaplardan oluşmaktadır. Çaydanlık ya da testi formunda kaplardan oluşmaktadır.

AÖ.Tip.1

Tek örnek bulunan bu tip hafif dışa çekik basit ağız kenarlı, oval gövdeli, halka dipli, gövdenin ortasından çıkan geniş akıtacaklı ve yine gövdeden yükselerek yatay olarak akıtacağa bağlanan oval kesitli destek kulpludur (Lev. C/1). Geniş akıtacaklı süzgeçlidir. Akıtacağın bulunduğu kısımda ağız kenarı hafif yükseltilerek kapatılmıştır. Kabın ağzına yapılan bu engelin amacı içerisinde süzülen sıvının süzme işlemi

¹⁰²² Emre 1968, 73-75, Res. 53-54, 57-59, Lev. XXXIII/1-3.

¹⁰²³ Lloyd-Mellaart 1965, Fig. P.8, No, 5.

¹⁰²⁴ Mellink 1956, Lev.28/g.

¹⁰²⁵ Koşay 1951, 23, Lev. LVIII/2.

¹⁰²⁶ Bittel 1937, 46-47.

¹⁰²⁷ Fischer 1963, 124, Kat. No. 387-390.

¹⁰²⁸ Özgüç 1988, 12.

¹⁰²⁹ Orthmann 1967, Taf. 5/134.

¹⁰³⁰ Özgüç 1988, 12, Lev. 29/1-2.

¹⁰³¹ Özgüç N. 1965, Res. 4.

esnasında ağızdan dökülmesini önlemek içindir. Özel amaçlı bir kap olmalıdır. Kum ve mika katkılı kahverengi hamurlu, kırmızı astarlı ve perdahlıdır. M Açması höyük kısmında bulunmuştur. Çark yapımı olan örneğin ağız çapı 17,6 cm, yüksekliği 20 cm'dir.

AÖ.Tip.2

Yine tek örnekle temsil edilen bu tip, içe daraltılmış ağızlı, dışa çekik basit ağız kenarlı, keskin gövdeli, kurs kaideli olup kaideye yakın yerde üç paralel yiv bezeme bulunmaktadır (Lev. C/2). Ağız kenarından keskin karna bağlanmış karşılıklı iki dikey kulp ve iki kulp arasında yan yana yapılmış iki ince uzun akıtacak yer almaktadır. İki akıtacak arasında, ağız kenarı dışa çekilerek sıvının akışını kolaylaştırmak için akıtacak oluşturulmuştur. Dar kaidesinden dolayı kullanımı zordur. İki emzik ve ağız kenarındaki uygulamadan dolayı özel bir fonksiyonu olduğunu söyleyebiliriz. Aynı anda hem akıtacaklardan hem de ağızdan sıvının dökülmesi istenmiştir. Kireç katkılı kırmızı hamurlu, kırmızı astarlı, parlak perdahlıdır. Çarkta yapılmıştır, ağız çapı 24,2 cm, yüksekliği 30 cm'dir. I. tabakada bulunmuştur.

AÖ.Tip.3

Parça olarak tek bir örnek bulunmaktadır. Dışa kalınlaştırılmış ağız kenarlı, kısa boyunlu, keskin omuzlu, düz gövdeli ve gövdeden yükselen ince uzun akıtacaklıdır (Lev. C/3). Ayrıca gövde üzerinde bir parçası korunmuş olan süzgeç görülmektedir. Süzgecin etrafında kopmuş olan geniş bir akıtacağın birleşme izleri bulunmaktadır. Kap hem ince uzun hem de geniş akıtacaklı özel bir kap olmalıdır. Kum, mika ve taşçık katkılı kahverengi renkli hamurlu ve yalındır. Çarkta yapılmıştır ve ağız çapı 18 cm'dir. I. tabakada bulunmuştur.

AÖ.Tip.4

Bu tip yine I. tabakada bulunmuş tek örnekle temsil edilmektedir ve çömlek formunda akıtacaklı bir kabın ağız kenarı parçasıdır (Lev. C/4). Kum mika katkılı pembe hamurlu, yalın ve perdahlıdır. Akıtacağı şematik olarak yapılmış bir insan figürü şeklindedir. Keskin omuzdan ağız kenarına bağlanmıştır. Figürin kulakları yuvarlak ve kalınca yapılmıştır. Kolları kulp şeklinde iki yana kıvrılarak kabın gövdesine yapıştırılmıştır. Her iki bacağından delik açılmış, belde birleşmiş ve başın üzerinde tek akıtacak olarak sonlanmıştır.

AÖ.Tip.5

Hem formu hem de gövdesi üzerindeki bezemeler ile dikkat çekici bir kaptır ve tek örnek ile temsil edilmektedir (Lev. C/5). Dışa çekilmiş basit ağız kenarlı, geniş uzun boyunlu, yuvarlak gövdeli, halka diplidir. Ağız kenarı, akıtacağı ve kulpun ucu kırıktır. Ağız kenarından gövdeye tutturulmuş oval kesitli yandan dikey tek kulpludur. Boyundan gövdeye geçiş kabartma şerit bezemelidir. Boyun kısmında içte süzgeç şeklinde beş küçük, bir de ağız olarak yapılmış merkezde büyük delik vardır. Gövde üzerinde kabartma olarak yapılmış iki adet yarım ay, iki adet ortasında kabartma nokta bezeme olan halka bezeme vardır. Özel bir fonksiyonunun olduğu anlaşılmaktadır. Kum, mika ve kireç katkılı kırmızı hamurlu, kırmızı astarlı ve perdahlıdır. Çarkta yapılmış, ağız çapı 14,5 cm, yüksekliği 28 cm'dir. I. tabakada bulunmuştur.

3.3.7 Üzüm Salkımı Şeklinde Kaplar (ÜS)

Konya Karahöyük çanak çömlek repertuarında form çeşitliliği ve adedi ile dikkat çeken üzüm salkımı formunda kaplar Asur Ticaret Kolonileri Çağı'nda diğer merkezlerle kıyaslandığında en zengin koleksiyona sahiptir. Kaplar üzerindeki üzüm taneleri bir grup örnekte kabartma olarak yapılmış, bir grup örnekte ise içi boş kamış ya da metal çubuk benzeri nesne ile kil ıslakken yüzeyine basılarak oluşturulmuştur. Tek ya da bileşik gövdeli, kulpsuz ya da kulplu çeşitli biçimsel özellikleriyle tiplere ayrılmıştır.

ÜS.Tip.1

Biri tam biri gövdeden kırık iki örnekle temsil edilen bu tip (Lev. CI/1-2) dar yuvarlak ağızlı, basit ağız kenarlı yuvarlak omuzlu, dibe doğru daralan uzun gövdeli, sivri dipli üzüm salkımı biçimli kaplardır. Üzüm taneleri kabartma olarak yapılmıştır. Her iki örnek de kum ve mika katkılı gri renkli hamurlu olup ilkinde ilaveten kireç, ikincisinde taşçık katkı olarak kullanılmıştır. Çarkta yapılmış kaplardır ve üzerlerinde herhangi bir boya ve perdah yoktur. Ağız çapları 3,6 cm ve 6 cm, tam olanın yüksekliği 20,7 cm'dir. I. tabakada bulunmuşlardır.

ÜS.Tip.2

Bu tip tam olan iki örnek ile temsil edilmektedir (Lev. CI/3-4). Dar yuvarlak ağızlı, basit ağız kenarlı, oval gövdeli, sivri dipli üzüm salkımı formunda kaplardır. Ağız kenarından yine ağız kenarına bağlanmış sepet kulpları bulunmaktadır. İlk örnekte kulp ağzın merkezinde değil hafif yandan, ikinci örnekte ise tam merkezden bağlanmıştır. Tek gövdeden oluşan salkım üzerinde, üzüm taneleri kabartma olarak gövdeye yerleştirilmiştir. İki örnek de kum ve mika katkılı hamurludur. İlk örnek kahverengi renkli hamurlu olup yangından dolayı yüzeyi grileşmiştir, ikinci örnek ise gri renkli hamurludur. Ağız çapları 2,8 cm ve 5 cm, yükseklikleri 14 cm ve 20,9 cm'dir. I. tabakada bulunmuşlardır.

Sepet kulplu üzüm salkımı formunda kap Kaniş Karumu II. tabakada¹⁰³², Kaniş resmi depo binasında bulunmuştur¹⁰³³.

Gövdesinin alt kısmı mevcut, üzüm taneleri kabartma olarak yapılmış, kahverengi astarlı bir parça daha bulunmaktadır (Lev. CI/5). Kulpunun olup olmadığı anlaşılamamaktadır.

ÜS.Tip.3

Üzüm salkımı formundaki kapların en yaygın örneğini oluşturan bu tip hafif yükseltilmiş basit ağız kenarlı, oval gövdeli, sivri dipli kaplardır ve 12 örnek vardır (Lev. CI/5-7; CII/1-9). İlk iki örneğin ağız kenarı hafif dışa çekiktir. Omuzları üzerinde asma kulpları bulunmaktadır. Üzüm taneleri baskı bezeme şeklinde yapılmıştır. Örneklerden birinde kulp karşısında emzik şeklinde kabartma bezeme vardır (Lev. CII/7). Kum ve mika katkılıdır ve iki örnekte ilaveten kireç katkı vardır, kırmızı ve krem renkli hamurlu olup tamamı yalındır. Ağız Çapları 3,2 cm ile 4,4 cm arasında, yükseklikleri 9,2 cm ile 20,3 cm arasında değişmektedir. Çarkta yapılmışlardır. Tamamı I. tabakada bulunmuştur.

¹⁰³² Özgüç-Özgüç N. 1953, 56, Res. 528.

¹⁰³³ Özgüç 1999a, 54, Pl. 105/1-2, Fig. E. 12.

ÜS.Tip.4

4. tipi kandil olarak da adlandırılan büyük üzüm salkımı formunda birleşik kaplar oluşturmaktadır. Ortada büyük bir gövde ve gövde etrafını çevreleyen daha küçük gövdelerden (cingillerden¹⁰³⁴) oluşmaktadır.

Üzüm salkımı formunda bileşik gövdelerden oluşan üç tam bir parça örnek bulunmaktadır. İlk örnek küçük dar ağızlı, basit ağız kenarlı, oval gövdelidir. Gövdenin üst kısmına birleştirilmiş aynı formda daha küçük ebatta 10 adet küçük gövde (cingil) yer almaktadır. Ana gövde ve yan gövdeler arasında sıvının geçişini sağlayacak delik bulunmaktadır dolayısıyla kap tek haznelidir. Küçük gövdelerden birinden diğerine bağlanmış bir asma kulp vardır. Ayrıca kulpun karşısında ince uzun bir de akıtacak yer almaktadır. Ana gövde etrafında kulpun her iki yanında beşer küçük gövde vardır. Ağız kenarının dışında, omuz kısmında aşağıya bakacak şekilde dört adet yarım ve içlerinde nokta kabartma bezeme vardır. Hem küçük gövdelerde hem ortadaki ana gövdede üzüm taneleri yuvarlak noktalar şeklinde sonradan kabartma olarak kap yüzeyine eklenmiştir. Kap sivri dipli olup bir kap kaidesi üzerinde duruyor olmalıdır. Ayrıca asma kulpu bir yere asılarak kullanıldığını düşündürmektedir (Lev. CIII/1). Genelde kandil olarak değerlendirilen bu örnek ince uzun akıtacağıının varlığı göz önüne alınırsa törensel kap olma olasılığı da bulunmaktadır.

İkinci örnek ortada bir ana gövde etrafında birleştirilmiş dört küçük gövdeden (cingilden) oluşan üzüm salkımı formunda bir kaptır. İki küçük gövde arasında bir akıtacak ve yan iki küçük gövde arasında bir asma kulp vardır. Yine bütün gövdelerin üzerinde kabartma olarak yapılmış üzüm taneleri bulunmaktadır. (Lev. CIII/2). Kum, mika ve kireç katkılı kırmızı hamurlu ve yalındır. Ağız çapı 3,6 cm, yüksekliği 17 cm'dir.

Üçüncü örnek dar basit ağız kenarlı, ortadaki ana gövdeyi çevreleyen üç küçük gövdeye sahip üzüm salkımı formunda kaptır. İki küçük gövde arasında bir akıtacak ve iki gövde arasında yine bir asma kulp bulunmaktadır. Gövde üzerinde üzüm taneleri içi boş kamış benzeri bir alet ile kurumadan üzerine basılarak oluşturulmuştur (Lev.CIII/3). Kum, mika ve kireç katkılı kırmızı hamurlu ve yalındır. Ağız çapı 2,4 cm, yüksekliği 9,2 cm'dir.

¹⁰³⁴ Üzüm salkımının alt kümesi.

Dördüncü örnek ise dip kısmı korunmuş bir parçadır. Formundan birleşik gövdeli üzüm salkımı formunda bir kabın küçük salkımlarından birine ait olduğu anlaşılmaktadır. Yalın, kum, mika ve kireç katkılı kırmızı sarı hamurludur (Lev. CIII/4).

Birden fazla gövdenin merkezdeki bir ana gövde etrafına kümelendiği ve üzüm tanelerinin kabartma olarak yapıldığı bir benzer kap Boğazköy Büyükkale Vd tabakasında bulunmuştur¹⁰³⁵.

ÜS.Tip.5

Dar ağızlı, basit ağız kenarlı, kısa boyunlu, oval gövdeli hafif keskin karınlı, kısa kaideli ve bir ana gövde üzerinde oldukça küçük ebatta üst gövdeyi çevreleyen yedi adet küçük gövde, omuzdan gövdeye bağlanmıştır. Dikey kulplu olup kulpun bir yanında dört diğer yanında üç gövde ve gövdeler arasında akıtacak bulunan özel bir kaptır. Küçük gövdelerin ana gövdeye bağlanma yerleri deliktir. Üzerine herhangi bir üzüm tanesi yapılmamıştır. Ancak üzüm salkımı formundan dolayı bu form altında değerlendirilmiş bileşik bir kaptır. Kum, mika ve kireç katkılı kırmızı hamurlu ve yalındır. Ağız çapı 4,7 cm, yüksekliği 25,6 cm'dir (Lev. CIII/5). I. tabakada bulunmuştur.

ÜS.Tip.6

Karahöyük'te üzüm salkımı formunda kaplardan biri de fincan formunda yapılmış ve tek örnekle temsil edilen kaptır (Lev. CIII/6). Basit ağız kenarlı, hafif genişleyen oval gövdeli, ince uzun kaideli, ağız kenarından gövdeye tutturulmuş dikey tek kuptur. Kum, mika ve kireç katkılı kırmızı hamurlu ve yalındır. Ağız çapı 6,1 cm, yüksekliği 9,8 cm'dir. M Açması'nda I. tabakada bulunmuştur.

Toplamda 22 adet üzüm salkımı formunda kap bulunmaktadır ve höyüğün farklı açmalarında I. tabakadan önce görmediğimiz I. tabakaya has özgün kap formlarındandır. Diğer merkezlerde karşımıza çıkan üzüm salkımı şeklinde kaplar genelde tek gövdeden oluşmaktadır. Karahöyük'lü ustalar oldukça zengin biçimsel özelliklere sahip bir koleksiyon oluşturmuşlardır. Müze envanterinde tam ve tama yakın örneklerin bulunduğunu düşünürsek sayısal olarak oldukça çok olmalıdır.

¹⁰³⁵ Neve 1982, Lev. 15/c-d; Orthmann 1984, 60, No. 212-213.

S. Alp tarafından kazılar esnasında I. tabakada üzüm çekirdeği kalıntıları bulunduğu ve üzüm salkımı biçimli kapların içki kabı ya da kandil olarak kullanıldığı ve metal kapların taklidi olduğu belirtilmektedir¹⁰³⁶.

Boğazköy'de¹⁰³⁷, Kaniş Karumu II. tabakada¹⁰³⁸ Kaniş resmi depo binasında¹⁰³⁹, Acemhöyük¹⁰⁴⁰, ve Alişar'da¹⁰⁴¹ üzüm salkımı formunda kap ve kap parçaları açığa çıkarılmıştır. Ayrıca Tell Brak'ta Anadolu'ya has olan, kabartma taneli, geniş ağız çapından bardak olduğu anlaşılan bir parça bulunmuştur¹⁰⁴².

3.3.8 Çift Gövdeli Kaplar

Kaniş Karumu II. tabakadan bildiğimiz çift gövdeli kaplar¹⁰⁴³ Konya Karahöyük'ün I. tabakasında iki adet örnek olarak karşımıza çıkmaktadır. İkisi de X Açması'nda ele geçmiştir.

İlk örnek çömlek formunda birbirinin aynı olan iki kabın birleştirilmesiyle oluşturulmuştur. Dışa kalınlaştırılmış ağız kenarlı, oval gövdeli ve küçük düz dipli çömleklerdir. Her iki gövde üzerinde birer yuvarlak ve iki yanında oval kabartma bezeme bulunmaktadır (Lev. CIV/1). Kum, mika ve kireç katkılı kırmızı hamurlu ve yalındır. Ağız çapı 8,2 cm, yüksekliği 16,6 cm'dir. Çarkta yapılmıştır. Üzerindeki çömleklerde ve küplerde sıkça gördüğümüz kabartma bezeme, kabı tipik bir Karahöyük eseri yapmaktadır¹⁰⁴⁴.

İkinci örnek basit ağız kenarlı, uzun gövdeli ve sivri dipli iki kabın birleştirilerek tek gövde oluşturulmasıyla yapılmıştır. Gövdenin alt kısmı yivlerle kuş kanadı şeklinde bezenmiştir. Ağız kenarının birinden diğerine bağlanmış dikey asma kulpludur ve kulpu kırılmıştır. Kum ve mika katkılı kırmızı hamurlu, kırmızı astarlı ve perdahlıdır. Ağız

¹⁰³⁶ Alp 1999, 68.

¹⁰³⁷ Neve 1982, Lev. 15/c-d; Orthmann 1984, 60, No. 212-213; Schachner 2012, 92.

¹⁰³⁸ Özgüç 1950, 73, Lev. LVI, Şek. 293; Özgüç-Özgüç N. 1953, 56, Res. 528.

¹⁰³⁹ Özgüç 1999a, 54, Pl. 105/1-2, Fig. E. 12.

¹⁰⁴⁰ Emre 1968, 67, Lev. XLIV/1a-b.

¹⁰⁴¹ OIP 29, Fig. 192, No. d2343.

¹⁰⁴² Oates vd. 1997, 62, Şek. 82.

¹⁰⁴³ Özgüç 2005, 119, 151, No. 155-156, 181-182.

¹⁰⁴⁴ Alp 1991, 314, Res. 3.

çapı 3,4 cm, yüksekliği 11,4 cm'dir (Lev. CIV/2). Duvara asılmak üzere yapıldığı anlaşılmaktadır.¹⁰⁴⁵.

Birbirine bitişik olarak yapılmış tek kulplu çift fincanlar, kulpları hayvan figürleri ile süslü fincanlar Kaniş Karumu'nda sevilerek kullanılmıştır¹⁰⁴⁶.

3.3.9 Çizme Biçimli Kap

Konya Karahöyük'te I. tabakada bulunmuş çizme - ayak biçimli tek kap vardır. Kum ve mika katkılı açık kırmızı hamurlu ve yalındır. Kırık olup ön kısmı mevcuttur. Üst kısmı birbirine paralel kazıma bezemelidir ve ayrıca içi boş kamış benzeri bir nesne ile üzüm salkımı formundaki kaplarda olduğu gibi baskı bezemelidir. Çarkta yapılmıştır. Boyu 15 cm, eni 6 cm, cidar kalınlığı 0,7 cm'dir (Lev. CIV/3).

Çizme biçimli kaplar Koloni Çağı'nda birçok merkezde karşımıza çıkmaktadır. Kaniş Karumu'nda II. tabaka ve Ib tabakasında¹⁰⁴⁷ çift olarak ve her zaman tabletlerle birlikte bulunmuştur¹⁰⁴⁸. Acemhöyük'te küçük bir parça¹⁰⁴⁹, Boğazköy Aşağışehir 3. ve 4. tabakalar, Büyükkale IVd tabakası¹⁰⁵⁰ ve Alishar¹⁰⁵¹ höyükte karşımıza çıkmaktadır.

3.3.10 Rhytonlar

Anadolu'da Geç Neolitik Dönem'den itibaren bilinen¹⁰⁵², Hitit metinlerinde *BIBRU* olarak belirtilen hayvan biçimli kaplar Assur Ticaret Kolonileri Çağı'nda teknik, usul ve biçim olarak oldukça çeşitlenmiş ve Hitit *BIBRU*'larının öncülerini oluşturmuştur¹⁰⁵³.

Hitit çivi yazılı metinlerinde farklı maddelerden yapılmış rhytonlardan bahsedilmektedir. Bunlar içerisinde gümüş gibi değerli madenlerden yapılmış örnekler yanında ahşaptan, pişmiş toprak ve taş gibi farklı maddelerden yapılmış örnekler de

¹⁰⁴⁵ Alp 1991, 314, Res. 2.

¹⁰⁴⁶ Özgüç 1986a, 57, 61, Lev. 108/5.

¹⁰⁴⁷ Özgüç-Özgüç N. 1953, 93; Özgüç 1986a, Lev.119/4.

¹⁰⁴⁸ Özgüç 1986a, 64.

¹⁰⁴⁹ Emre 1968, Lev. XLIII/1.

¹⁰⁵⁰ Fischer 1963, 155, Kat. No. 1238-1243.

¹⁰⁵¹ OIP 29, Fig. 216.

¹⁰⁵² Mellaart 1970a, Lev. LXI/1-2.

¹⁰⁵³ Özgüç 2005, 167, 169; Alp 1999, 71.

bulunmaktadır.¹⁰⁵⁴ New York Norbert Schimmel Koleksiyonunda bulunan gümüş geyik rhytonu hayvan biçimli kapların en güzel örneklerinden birini oluşturmaktadır¹⁰⁵⁵.

Asur Ticaret Kolonileri Çağı'nda iki tip olarak karşımıza çıkan bu özel kaplar, törensel amaçlar için kullanılmış sunu kaplarıdır¹⁰⁵⁶. Birinci tipi hayvanın tamamını betimleyen kaplar oluştururken ikincisini hayvanın baş, boyun ya da vücudun yarısını betimleyen kaplar oluşturmaktadır¹⁰⁵⁷. Karahöyük'te Koloni Çağı'nda çeşitli hayvanları betimleyen rhytonlar bulunmuştur. Karahöyük'te bulunan boğa, sığır başı, koç, at ve kuş biçimli kaplar Hitit metinlerinde adı geçen kaplar arasındadır¹⁰⁵⁸.

Hitit çanak çömlek repertuarında bulunan gaga ağızlı testiler, halka gövdeli kaplar, matara biçimli kaplar, kantharoslar, kol, yumruk, ayak biçimli kaplar da rhytonlar gibi libasyon kabı olarak kullanılmıştır¹⁰⁵⁹.

Rhyton, daha çok hayvan biçimli kaplar için kullanılmış olsa da biz burada insan biçimli bir kabı ve sfenks biçimli bir kabı da libasyon amaçlı kullanılmış kaplar oldukları için bu başlık altında değerlendirdik.

3.3.10.1 İnsan Biçimli Kap - Antromorfik Kap

Çıplak tanrıça heykeli olarak tasfir edilmiş ritüel bir kaptır (Lev. CV/1). Tanrıça bir taburenin üzerinde oturur vaziyette tasvir edilmiş, elleri ile göğüslerini tutmaktadır. Kabartma olarak yapılmış kol ve bacakları çok incedir. Silindirik formlu vücut kabın gövdesini oluşturmakta ve alt kısmında yine silindirik bir kaide bulunmaktadır. Dip kısmında 2,2 cm genişliğinde bir delik olup içi boştur. Ayakları bir platform üzerinde durmaktadır. Baş hafif sola doğru eğik olup yukarı bakmaktadır. Yüz hatları bütün detaylarıyla betimlenmiştir. İri yuvarlak gözlü ve göz bebekleri birer nokta şeklinde yapılmıştır. Kaşlar kalın ve çatık, burun ince uzun, burun delikleri büyük, yanaklar ve ağız çizgi şeklinde yapılmıştır. Kulaklar büyüktür ve sağ kulağında üç, sol kulağında dört adet küpe deliği bulunmaktadır. Alın üzerinde eğik çizgilerle süslenmiş saç şeridi ve çizgilerle tasfir edilmiş bir diadem vardır. Saçları arkaya kalın bir örgü halinde inerek

¹⁰⁵⁴ Ertem 1988, 14.

¹⁰⁵⁵ Darga 1992, 39.

¹⁰⁵⁶ Carruba 1967, 88 vd; Özgüç 2005, 168-169.

¹⁰⁵⁷ Alp 1999, 71.

¹⁰⁵⁸ Coşkun 1969, 36-38.

¹⁰⁵⁹ Alp 1999, 70.

sırtın ortasında birleşmektedir ve kulp vazifesi görmektedir. Döneminin uslubunu yansıtmaktadır.

Kum, mika, kireç katkılı kırmızı renkli hamurlu, kırmızı astarlı ve perdelidir. 1953 yılında C Açması'nda I. tabakada taban üzerinde bulunmuştur. Gövdesi çarkta yapılmıştır ve yüzeyinde pişmeden dolayı renk farklılıkları bulunmaktadır. Yüksekliği 23,3 cm, dip çapı 6,5 cm, cidar kalınlığı 1 cm'dir.

Kaniş Karumu Ia tabakasinda bulunan oturur pozda betimlenmiş bir erkeğe ait olan insan biçimli kab ile üslup bakımından benzerlik göstermektedir¹⁰⁶⁰. Bu özel buluntular erkek ve kadın şeklinde kapların MÖ 18. yüzyılın sonlarında Kaniş ile Konya Karahöyük arasındaki ilişkilerin kanıtıdır¹⁰⁶¹. Kaniş Karumu Ib tabakası ile çağdaş olduğu düşünülen Konya Karahöyük'ün I. tabakasının MÖ 1750'den sonra da varlığını devam ettirdiğini göstermesi açısından önemlidir.

Başka bir insan betimlemesi ise bir gövde parçası üzerinde ayakta göğüslerini tutmuş kadın (tanrıça) kabartmasıdır (Lev. CXVIII/7). Boyundan kırık olup baş kısmı bulunmamaktadır. Kurşundan Tanrıça İştar figürünü Anadolu sanatında önemli bir yere sahiptir¹⁰⁶². Ayrıca elleri ile göğüslerini kavramış ayakta betimlenmiş çıplak tanrıça figürlerini ve fayans insan başı şeklindeki fincan Karahöyük buluntuları içerisinde öne çıkan eserlerdir¹⁰⁶³.

İnsan yüzlü kaplar Konya Ovası'nda Neolitik Dönem'den itibaren bilinmektedir¹⁰⁶⁴. Pişmiş toprak insan biçimli, insan başı biçimli ve insan kabartmalarıyla süslü üç farklı tipten bu kaplar Kaniş Karumu II ve Ib tabakalarında karşımıza çıkmaktadır¹⁰⁶⁵.

3.3.10.2 Sfenks Biçimli Kap

Konya Karahöyük çanak çömlek repertuarının en gözde eserlerinden birini de Sfenksli biçimli kap oluşturmaktadır (Lev. CV/2). Kabartma halinde karşılıklı

¹⁰⁶⁰ Özgüç 1979, 262, 264; Lev. 10-11, Şek. 1-4.

¹⁰⁶¹ Özgüç 1979, 264.

¹⁰⁶² Alp 1961b, 9.

¹⁰⁶³ Gürdal-Ozan 2022, 57, Fig.5/a-d; 6/1-3.

¹⁰⁶⁴ Özdöl Kutlu 2018, 17, Fig. 8.

¹⁰⁶⁵ Özgüç 2005, 195, No. 229-234.

sfenkslerden yalnız birinin dışa bakan başı mevcuttur¹⁰⁶⁶. İki sfenksken birinin kabartma olarak yapılmış ön ayakları korunmuştur. Diğer sfenk ise gövdesinin arka kısmı hariç mevcuttur. Gövde kabartma olarak yapılmış, baş sonradan üç boyutlu olarak yapılarak eklenmiştir. Korunmuş olan baş kısmı çok başarılı bir insan portresidir. Yüz hatları detaylı olarak yapılmış, kaşları, büyük kulakları, gözleri, ağız, burun delikleri ve ince bıyığı plastik bir biçimde belirtilmiştir. Yüz ifadesinde hafif bir gülümseme sezilebilmektedir. Yüzün her iki tarafında ve boynun ön kısmında sakal yukarıdan aşağıya doğru inen çizgilerle gösterilmiştir ve oldukça sivri sonlanmaktadır. Saçları dört tutam halinde başın tepesinde birer helezonla başlamakta ve tutamlardan ikisi gerdanın altında bukle olarak birer kıvrımla bitmektedir. Gövdesi profilden yapılmıştır. Koloni Çağı silindir mühürlerinden tanıdığımız cepheden sfenks betimlemeleri ve Karahöyük sfenksinin saç şekli Mısır Tanrıçası Hator'un saç modelini andırmaktadır¹⁰⁶⁷. Anadolu sanatına sfenksin ilk olarak Koloni Çağı'nda girdiği görülmektedir. Koloni Çağı örnekleri Hitit Çağı sfenkslerinin öncüleridir.

Kum ve mika katkılı kırmızı hamurlu, kırmızı astarlı ve parlak perdahlıdır. Yüksekliği 10,2 cm, genişliği 10 cm'dir. T Açması'nda I. tabakada ele geçmiştir.

Kap bir kült kabıdır ve libasyon için kullanılmıştır. Karahöyük'te ayrıca bir de kurşun sfenk figürini bulunmuştur¹⁰⁶⁸. Kaniş Karumu II. tabakadan itibaren bilinen sfenks tasvirleri S. Alp tarafından tanrıça iştar ile ilişkilendirilmiştir¹⁰⁶⁹.

3.3.10.3 Kuş Biçimli Kaplar

MÖ II. binyılda Hitit yazılı belgelerinde geçen kuş biçimli kaplar¹⁰⁷⁰ Konya Karahöyük hayvan biçimli kapları içerisinde en yaygın görülen rhyton çeşitidir ve dokuz adet örnek bulunmaktadır.

İlk örnek bir kaz rhytonudur (Lev. CVI/1). Kum, mika, kireç katkılı devetüyü hamurlu, kırmızı astarlı ve perdahlıdır. Uzun dik boyunludur ve baş kısmındaki göz ve gaga çizgi halinde betimlenmiştir. Gövdenin bir tarafında kanat, diğer tarafında ikinci kanat yerine sepet kulp yapılmıştır. Kuyruk kısmı libasyon için oluk şeklinde

¹⁰⁶⁶ Alp 1976, 708; Alp 1980c, 9-14, Abb. 1a-b

¹⁰⁶⁷ Darga 1992, 140-141, No. 147,148.

¹⁰⁶⁸ Alp 1964a, 563.

¹⁰⁶⁹ Alp 1980c, 11-14

¹⁰⁷⁰ Ertem 1965, 171-173.

yapılmıştır. Ayakları gövdesinin altına kabartma olarak yapıştırılmıştır ve anatomik gerçeği yansıtmaktadır. Yüksekliği 9,5 cm, boyu 15 cm ve eni 10 cm'dir. I. tabakada bulunmuştur.

İkinci örnek bir ördek rhytonudur. Kum, mika, kireç ve taşçık katkılı kırmızımsı sarı hamurlu ve yalındır (Lev. CVI/2). Ördek biçiminde gövdeli ve üç ayaklıdır. Uca doğru daralan uzun boyunludur ve baş detayları işlenmemiştir. Ağız kısmı deliktir. Kabın üst kısmında dolun deliği, kuyruktan boyuna kadar uzanan sepet kulpu bulunmaktadır. Önde bulunan ayağı kırılmıştır. Gövdenin her iki yanında kanatları gösteren birer oval çıkıntı vardır. Kanat çıkıntılarının üzerinde kısa çizgilerle tüyler tasvir edilmiştir. I. tabakaya aittir.

Bir diğer üç ayaklı örneğin ayaklarından ikisi kırılmıştır (Lev. CVI/3). Kum, mika, kireç ve taşçık katkılı kırmızı hamurludur. Gövde üzerinde bir delik ve delik üzerinde sepet kulpu bulunmaktadır. Boyundan itibaren kırılmış olup alçı ile tamamlanmıştır. Bir önceki örnekte olduğu gibi ağız kısmında akıtacak için delik bulunması gerekmektedir. Gövdenin üst kısmında her iki yanında yiv halinde beşer adet paralel çizgi yer almaktadır.

Dördüncü örnek ördek biçimlidir ve yine kum, mika, kireç, taşçık katkılı kırmızı hamurlu, yalın ve yüzeyi perdahlıdır. Kısa boyunludur, başı üzerinde yuvarlak kabartma olarak yapılmış gözleri bulunmaktadır. Ağzında akıtacak yoktur, kuyruğu üzerinde tek delik yer almaktadır. Sepet kulplu ve kurs kaidelidir (Lev. CVI/4). Yüksekliği 13,3 cm'dir. Geçirdiği yangından dolayı yüzeyinde kararmalar bulunmaktadır.

Beşinci örnek kurs kaideli ördek rhytonlarından biridir. Kum, mika ve taşçık katkılı hamurlu olup yalın ve perdahlıdır. Yangından dolayı yüzeyinde kararmalar vardır (Lev. CVI/5). Kısa boyunludur olup başı basitçe şekillendirilmiştir ve başta akıtacak deliği bulunmaktadır. Doldurma deliği ise kuyruğundadır. Sepet kulpludur. Altıncı örnek kurs kaideli başı ve kulpu kırık olan ördek biçimli bir diğer örnektir. Kum ve mika katkılı kırmızı hamurlu, yine yalın olup perdahsızdır (Lev. CVI/6). Doldurma deliği kuyruğunda, akıtacak deliği başındadır. Kurs kaideli olan üç örnek de I. tabakada bulunmuştur.

Kulpu ve boyundan itibaren başı kırık düz dipli bir örnek daha vardır (Lev. CVI/7). Gövdesinin üzerinde 1cm çapında bir delik bulunmaktadır ve ayrıca ağzının da

delik olduğu anlaşılmaktadır. Kum, mika ve kireç katkılı kırmızı hamurlu ve diğerlerinden farklı olarak kırmızı astarlıdır. Bu rhytonu diğerlerinden ayıran bir diğer özelliği de II. tabakada bulunmuş olmasıdır.

Gövdenin üst kısmı mevcut bir örnek kum, mika katkılı krem renkli hamurlu ve yalındır. Baş, boyun ve kulpun bir kısmı korunmuştur (Lev. CVI/8). Kuşun baş kısmında iki tarafta kabartı şeklinde iki göz betimlenmiştir. Tüpleri çizilerek tasfir edilmiştir. I. tabakada bulunmuştur.

Kuş rhytonuna ait bir parça olduğu anlaşılan baş kısmı korunmuş bir örneğin gagası bulunmaktadır ve başın iki yanında gözler nokta kabartma olarak yapılmıştır. Alın kısmı delik olup sıvının boşaltılmasını sağlamaktadır (Lev. CVI/9). Hangi kuşa ait olduğu anlaşılamamaktadır. Kum ve mika katkılı açık kırmızı hamurlu ve yalındır.

Karahöyükli çömlekçi ustaları ördek rhytonlarına gerekli özeni göstermemişlerdir. Bu rhytonlarından II. tabakada bulunmuş tek örnek astarlıdır ve diğerleri ilginç bir şekilde yalındır ve anatomik özellikleri iyi betimlenmemiştir. Bazıları üç ayaklı, bazıları kurs kaidelidir. Libasyon bazı örneklerde ağızdan bazılarında kuyruk bölümünde bulunan ve akıtacak olarak kullanılan delikten yapılmaktadır.

Asur Ticaret Kolonileri Çağı'nda Kaniş Karumu II. ve I. tabakalarında¹⁰⁷¹, Alacahöyük¹⁰⁷² ve Alişar¹⁰⁷³ gibi Orta Anadolu merkezlerinde genelde rhyton olarak tasfir edilen kuşlar kartal şahin gibi yırtıcı kuşlardır. Özellikle kartal gibi yırtıcı kuş tasfirleri Kaniş Karumu'nda çok yaygın ve farklı tiplerde yapılmıştır. Konya Karahöyük'te mühür baskıları üzerinde çok çeşitli kartal betimleri bulunurken rhytonların kaz ve ördek biçiminde olması, yırtıcı kuş formunda hiç rhyton olmaması şaşırtıcıdır.

Buna karşın tamamı mekân içlerinde bulunan Karahöyük kuş biçimli kaplarının da kendine has tarzı vardır. Beycesultan V. tabakada bulunan ve Batı Anadolu için ünik olarak değerlendirilen iki kuş rhytonu Karahöyük örneklerine oldukça benzemektedir¹⁰⁷⁴.

¹⁰⁷¹ Özgüç 1955a, 58, Res.14; Özgüç 2005, 174.

¹⁰⁷² Koşay-Akok 1966, Lev. 26, No. J78.

¹⁰⁷³ OIP 29, Fig. 213, No. e94.

¹⁰⁷⁴ Lloyd-Mellaart 1965, 93, 95, Fig. P.11, No. 1-2.

Asur Ticaret Kolonileri Çağı için karakteristik özellik gösteren kapların içerisine üç boyutlu olarak yapılmış insan ve hayvan figürinleri Konya Karahöyük'te yaygın olmamakla birlikte bir tabağın içine tünemiş bir kuş ile temsil edilmektedir. Parça halinde küçük bir bölümü korunmuştur (Lev. CVI/10). Kum ve mika katkılı açık kırmızı hamurlu ve yalındır. Kaniş Karumu'nun II. tabakasında çaydanlıkların kulpları üzerinde, meyveliklerin ağız kenarlarında¹⁰⁷⁵, tekne biçimli rhytonlar üzerinde¹⁰⁷⁶ kartallar, bir fincan içerisinde kuğu gibi çok çeşitli kuş tasvirli kap bulunmaktadır¹⁰⁷⁷.

3.3.10.4 Koç Başı Biçimli Kaplar

Konya Karahöyük'ün en özel kaplarından biri koç başı şeklinde bir rhytondur (Lev. CVII/1). Boynu ile birlikte yapılmıştır. Oldukça gerçekçi betimlenmiş bir koç başıdır. Tek kulplu bardak formundadır. Alın ortasında kabartma olarak çıkan boynuzlar, gözleri çevreleyerek burnun üstüne kıvrılmıştır. Alın kısmı kabın dibini oluşturmaktadır. Gözlerin üzerinde boynuzlara bitişik kulakları yapılmıştır. Burun delikleri kazıma tekniği ile betimlenmiştir. Kulpu koçun sağ boynuzundan bardağın ağızına bağlanmıştır. Kum, mika, kireç katkılı kahverengi hamurlu, kahverengi (devetüyü) astarlı ve perdahlıdır. Malesef kazı çalışmaları esnasında bulunmuş bir eser değildir, kazı ekebi tarafından köylülerden satın alınmıştır. Koç Kaniş Karumu Ib tabakasında fincan dekorasyonu için kullanılan hayvanlardan biridir¹⁰⁷⁸ ve Boğazköy Aşağışehir'de karşımıza çıkmaktadır¹⁰⁷⁹.

3.3.10.5 Boğa ve Boğa Başı Biçimli Kaplar

Konya Karahöyük'te kuş biçimli rhytonlardan sonra en yaygın görülen hayvan biçimli rhyton grubunu boğa biçimli kaplar oluşturmaktadır. İlk örnek kum, mika ve kireç katkılı kırmızı hamurlu, kırmızı astarlı ve perdahlıdır. Boynu çarkta yapılmıştır. Boğanın başı kabın dip kısmındadır ve ağız bardağın dibini oluşturmaktadır (Lev. CVII/2). Boğanın sağ kulağının altından, kabın ağız kenarına bağlanmış dikey tek kulpludur. Boğanın boynuzları ve boynuzların altında kulakları iki yana açılmaktadır.

¹⁰⁷⁵ Özgüç 2005, 151.

¹⁰⁷⁶ Özgüç 1959, 113; Özgüç 2005, 186.

¹⁰⁷⁷ Özgüç 1950, 80, Lev. XLVIII, Şek. 224.

¹⁰⁷⁸ Kulakoğlu 1998a, 156-157; Fig. 20, Pl. III/5.

¹⁰⁷⁹ Fischer 1963, 155, Kat. No. 1245.

Gözleri kazıma tekniği ile tasvir edilmiş, gözbebekleri çukurlaştırılmış, burun delikleri çukur, ağzı derin bir çizgi halinde gösterilmiştir. Gerdan katları kabartma olarak yapılmış ve kıvrılarak sarkmaktadır. Alında daire içerisinde iki dikey bir yatay kazıma bezeme vardır. Ağzının her iki yanında boynuzları çevreleyen kazıma tekniği ile yapılmış yuları bulunmaktadır. Ayrıca burnunun üzerinde enine iki çizgi ve boynuzların başa birleştiği yerde dikey ikişer çizgi halinde zülüfleri betimlenmiştir. I. tabakada bulunmuştur.

İnce cidarlı bir boğa başı parçası ikinci örneği oluşturmaktadır. Bir boğa rhytonunun dip kısmıdır ve başın uç tarafı mevcuttur. Bardak formunda bir kaba ait olmalıdır. Kum, mika ve kireç katkılı kırmızı hamurlu, kahverengi (devetüyü) astarlı ve perdahlıdır (Lev. CVII/3). Gözleri oval ve patlak yapılmıştır. Burun delikleri çukur, ağzı çizgi halinde belirtilmiştir. Burnunun üzerinde iki sıra çizgi halinde yuları bulunmaktadır.

Diğer bir örnek ise büyük bir boğa başlı rhytonun ağız kısmının bir parçasıdır. Kum, mika, kireç katkılı kırmızı hamurlu, kırmızı astarlı ve perdahlıdır (Lev. CVII/4). Oldukça geniş olan burun delikleri sıvının burundan akitildiğini göstermektedir. Burnun üstü iki çizgi ile belirlenmiştir. Üst dudakları aşağıya doğru sarkıktır. Gerdan sarkık, ağız kapalı, burun ucu biraz kırıktır.

Bir diğer örnek kum, mika ve kireç katkılı kırmızı hamurlu, kırmızı astarlı ve perdahlıdır. Boğa başının göz, kulak ve boynuzunun bulunduğu sağ bölümü mevcuttur (Lev. CVII/5). Ucu kırık boynuz hafif yukarı kıvrıktır. Göz dışı çıkıntı olarak iç içe daireler şeklinde yapılmıştır ve gözün üzerinde birbirine paralel iki sıra halinde yiv kaş olarak yapılmıştır. Gözün altından yiv olarak yapılmış yular geçmektedir.

Uzunca yapılmış bir boğa başı, kum ve mika katkılı krem renkli hamurlu, yalın ve perdahlıdır (Lev. CVII/6). Boyundan kırılmış bir boğa rhytonunun başıdır. Ağza doğru daralmaktadır, ağız yuvarlak geniş bir delik şeklinde, burun delikleri hafif çukurlaştırılmış ve gözler yanlarda çıkıntı olarak daire şeklinde yapılmıştır.

Erken Tunç Çağı'nın son safhasında çok gelişkin biçimlerde karşımıza çıkan hayvan biçimli kaplar II. binyıla ait hayvan biçimli kapların daha eski bir geleneğin devamı olduğunu göstermektedir ve Konya Karahöyük'ün VI. tabakada bulunan boğa

rhytonu Koloni Çağı örneklerinin öncüsü olması bakımından önemlidir¹⁰⁸⁰.

Bir rhytonun gövdesini oluşturan bir örnek boyundan itibaren kırılmıştır. Bu nedenle hangi hayvana ait olduğu anlaşılamamaktadır. Gövdesi silindirik olarak yapılmış, ayaklarının üçü kırılmış, mevcut olan bir ayağın üzerinde yatay delik bulunmaktadır. Sirtında 2 cm çapında bir delik vardır. Ancak delik kırıktır. Kaniş Karumu II. tabakası¹⁰⁸¹ ve Acemhöyük III. tabakada¹⁰⁸² gördüğümüz sırtı bardaklı rhytonlardan olmalıdır. Arkasında kuyruğu kabartma olarak gövdeye yapıştırılmıştır. Kum ve taşçık katkılı kırmızı hamurlu ve kırmızı astarlıdır (Lev. CVIII/1).

Ayrıca tek örnekten oluşan bir de at rhytonu bulunmaktadır (Lev. CVIII/2). Kum, mika, taşçık katkılı açık kırmızı hamurlu ve yalındır. Üst kısmında doldurma deliği yer almaktadır. Atın yeşelleri çizgiler halinde yapılmış, ağzı ve gözleri deliktir. Ağzına vurulan gem ve iki yanında dizginler çizgi halinde yapılmıştır. Kuyruk hafif kabartma olarak belirtilmiştir. Ön ayakları kırık olup, mevcut olan arka ayağından yatay delik geçmektedir. I. tabakada bulunmuştur.

Hangi hayvana ait olduğu tam olarak anlaşılamayan iki örnek daha bulunmaktadır. İlki burnu kırık ve yalnızca baş kısmı korunmuş bir örnektir. Gözleri iri ve patlak, kulakları hemen gözlerinin üzerindedir ve boynundan yular geçmektedir (Lev. CVIII/3). Ağzı akıtacak görevi görmektedir. Kum ve mika katkılı kırmızı hamurlu ve yalındır.

Son örnek de boyundan kırılmış bir hayvan başıdır (Lev. CVIII/4). Kum ve mika katkılı açık kırmızı renkli hamurlu ve yalındır. Boynuz ve gözler hafif kabartma şeklinde gösterilmiştir. Ucu kırıktır, ağzı akıtacak görevi görmektedir. II. tabakada bulunmuştur.

Kaniş Karumu II. tabakada oldukça çeşitli hayvan biçimli kap bulunmaktadır¹⁰⁸³. Boğa ve koç başı biçimli içki kaplarında gözler, kulaklar, boynuzlar plastik olarak yapılmıştır. Karahöyük örnekleri Kaniş Karumu Ib ve Ia katlarında bulunan rhytonlarla

¹⁰⁸⁰Alp 1973, 434 – 435.

¹⁰⁸¹Özgüç-Özgüç N. 1953, 88-90, Res. 265-277, 285.

¹⁰⁸²Emre 1968, 94, Lev. XLIII/4.

¹⁰⁸³ Özgüç 1986a, 59-64, Lev.133/4; Lev. 114-117.

aynı özellikleri göstermektedir. Bu örnekler devam eden çağdaki - Eski Hitit Krallığı'ndaki boğa ve geyik protomları ile bağlantılı olduğu düşünülmektedir¹⁰⁸⁴.

Hayvan Başlı Biçimli kaplar, Eski Hitit Çağı'nın belli bir tipi olup hayvanın ağız ve burnu kabın dibini, baş veya ensesi kabın ağız kısmını oluşturan eden bardaklardır¹⁰⁸⁵. Karahöyük örnekleri Kaniş Karumu I. tabakada bulunan sığır başı şeklinde olan kırmızı astarlı, parlak perdahlı, dik kulplu örnek ile kıyaslanabilir¹⁰⁸⁶. Alişar'da 10 T ve 11 T tabakalarında¹⁰⁸⁷, Alacahöyük'de Eski Hitit Çağı tabakalarında¹⁰⁸⁸ benzer örnekleri bulunmaktadır. Acemhöyük III. tabaka¹⁰⁸⁹ ve Ilıca¹⁰⁹⁰ rhyton bulunan diğer merkezler arasındadır.

3.4 Diğer Pişmiş Toprak Kaplar

3.4.1 Kap Kaideleri

Konya Karahöyük'te kap kaidelerinin (altlıklarının) sağlam örnekleri bulunmamakla birlikte formu tamamlayacak şekilde kırık halde üç örnek vardır. Üç örnek de farklı tippolojik özellikler göstermektedir. Altlıkların dip çapı ağız çapından biraz daha geniştir. Üç örnek de I. tabakada bulunmuştur.

İlk örnek alt ve üst kısımları hafif dışa genişletilmiş, basit ağız kenarlı, silindirik gövdeli, ağız çapı 11 cm, yüksekliği 6,8 cm'dir. Kum katkılı kırmızı hamurlu, kırmızı astarlı ve perdahlıdır (Lev. CIX/1).

İkinci örnek hafif dışa çekik ve dışa kalınlaştırılmış yivli ağız kenarlı, içe kavisli uzun gövdeli, ayakların yere bastığı dip kısmı hafif dışa genişletilmiş ve kalınlaştırılmıştır. Kum, kireç ve mika katkılı pembe hamurlu, kahverengi astarlı ve perdahlıdır. Ağız çapı 11 cm yüksekliği 6,1 cm'dir (Lev. CIX/2).

Son örnek ise hafif dışa genişletilmiş basit ağız kenarlı, içe kavis yaparak daralan ve dışa kalınlaştırılarak gövde üzerinde kabartma hat oluşturduktan sonra dibe

¹⁰⁸⁴ Özgüç 2005, 194, No. 225-228.

¹⁰⁸⁵ Özgüç-Özgüç N. 1953, 92.

¹⁰⁸⁶ Özgüç-Özgüç N. 1953, 92, Res. 283.

¹⁰⁸⁷ OIP 29, Fig. 209-210, No. c762.

¹⁰⁸⁸ Koşay 1938, 31, Lev. 46: AL/A 73, Koşay-Akok 1966, Lev. 25, No. Al. h81, Al. k1-2; Lev. 26, No. Al. e127, Al. i 253, Al. j78; Lev. 27, No. Al. i260.

¹⁰⁸⁹ Emre 1968, 94, Lev. XLIII/3-4; Türker 2008, 185, Lev. XLVIII/3,5-7.

¹⁰⁹⁰ Orthmann 1967, Taf. 16.

doğru genişleyen uzun gövdelidir. Ağız kenarının altında gövdede yatay üç sıra yiv bezeme bulunmaktadır. Kum, mika, az miktarda taşçık katlı, açık kırmızı hamurlu, kahverengi astarlı ve perdahlıdır. Ağız çapı 18,6 cm, yüksekliği 11 cm'dir (Lev. CIX/3).

Karahöyük kap kaidelerinin paralel örnekleri Kaniş Karumu Ib tabakası¹⁰⁹¹, Acemhöyük II. tabaka ve Alişar¹⁰⁹², Alacahöyük II. kat¹⁰⁹³ ile Maşat Höyük V. katta¹⁰⁹⁴ bulunmuştur. Boğazköy Büyükkale IVd¹⁰⁹⁵ tabakasında biçim olarak Konya Karahöyük örnekleri ile benzerlik gösteren örnekler ele geçmiştir. Ancak Karahöyük örneklerinin gövdelerinde delik veya ağız kenarında kertik şeklinde boşluk bulunmaktadır. Ayrıca Kusura C¹⁰⁹⁶ evresinde yerel farklılıklar gösteren dışa kalınlaştırılmış ağız kenarlı kap altlıkları dikkat çekmektedir. Beycesultan IVA'da üzeri çeşitli bezemelerle süstü silindir gövdeli örnekler vardır¹⁰⁹⁷.

3.4.2 Süzgeçler

Konya Karahöyük'te bulunan iki kap süzgeç olarak değerlendirilmiştir. Ancak bu örnekler dışında birçok formun ağız ya da akıtacak kısmına sıvının süzülmesini sağlamak amacıyla süzgeç yapılmıştır. Bunlar çanak, çömlek, yonca ağızlı testi, kantharos vb. kaplardır.

Süzgeç olarak değerlendirilen her iki örnek de sağlam ve çanak formundadır. İkisi de I. tabakada bulunmuştur. İlk örnek (Lev. CIX/4) basit ağız kenarlı, dibe doğru hafif daralan gövdeli ve düz diplidir. İç kısmında haznesinde üç adet iç içe yapılmış kanal ve bu kanalların içerisinde delikler bulunmaktadır. Ayrıca merkez çukurlaştırılmış ve tek delik açılmıştır. Merkezden itibaren ilk kanalda tek sıra delik, ikinci kanalda rastgele açılmış 2-3 sıra delik, üçüncü kanalda ise yine tek sıra delik yer almaktadır. İçte gövde üzerinde yukarıdan aşağıya kadar sekiz sıra yiv ve aralarında oval kabartma bulunmaktadır. Bu yiv ve kabartma kabın işleviyle alakalı olmalıdır. Kum, mika, kireç ve taşçık katkılı kahverengi hamurlu ve yalındır. Yangından dolayı yüzeyinde kararmalar vardır. Ağız çapı 15,2 cm, yüksekliği 5,4 cm'dir.

¹⁰⁹¹ Kulakoğlu 2011a, 226, Kat. No.142.

¹⁰⁹² Emre 1968, 67, Lev. XLI/2.

¹⁰⁹³ Koşay-Akok 1966, 25, Lev. 101, No. i308.

¹⁰⁹⁴ Özgüç 1982, Lev. 51/5.

¹⁰⁹⁵ Orthmann 1984, 51, No. 198-199.

¹⁰⁹⁶ Lamb 1937, Lev. VIII/8.

¹⁰⁹⁷ Lloyd-Mellaart 1965, Fig. P.37, No. 4.

İkinci örnek (Lev. CIX/5) basit ağız kenarlı, yuvarlak gövdeli ve yuvarlak diplidir. İç kısmında merkezde ortası delik bir çukur ve etrafında beş kanal oluşturulmuştur. Tabanda “+” şeklini oluşturacak şekilde süzgeç delikleri açılmıştır. Ayrıca en dıştaki kanalda karşılıklı açılmış iki delik daha bulunmaktadır. Kum, mika, taşçık katkılı kırmızı hamurlu ve yalındır. Ağız çapı 15,2 cm, yüksekliği 5,4 cm’dir. M Açması’nda höyük kısmında tespit edilmiştir.

Kaniş Karumu’nda süzgeç olabilecek bir parçanın gövdesi ve ağız kenarında delikler bulunmaktadır¹⁰⁹⁸. Acemhöyük’te hem III. tabakada hem de II. tabakada çok sayıda süzgeç parçası ele geçmiştir ve Konya Karahöyük süzgeçlerinin çok benzerleri Acemhöyük II. tabakada bulunmuştur¹⁰⁹⁹. Boğazköy Büyükkale IVd’de çift kulplu derin çanak şeklinde dip kısmı delikli süzgeç¹¹⁰⁰ ve Beycesultan IVc tabakasında saray buluntuları arasında süzgeçli kap parçası örneği bulunmaktadır¹¹⁰¹.

3.4.3 Huniler

Konya Karahöyük hunileri I. tabakasında ele geçmiş ikisi tam biri kırık olmak üzere üç örnekle (Lev. CIX/6-8) temsil edilmektedir. Günümüzde kullandığımız huniler ile birebir aynıdır. Dar ağızlı kaplara sıvı dolumu yapmak için kullanılan uzun silindirik akıtacaklı ve geniş hazneli kaplardır. Sağlam olan örneklerde ağız kenarları hafif içe çevrilmiş olup gövdeleri daralarak çanak oluşturmakta ve uzun ince akıtacak ile tamamlanmaktadır. Ağız çapları 22 - 25 cm, delik çapları 3,4 - 3,6 cm arasında değişmektedir ve tam olan iki örneğin yükseklikleri 18 cm ve 22,2 cm’dir. Çarkta yapılmışlardır. Kum ve mika katkılı ikinci örnekte ilaveten kireç bulunan kırmızının farklı tonlarında hamurlu ve yalındırlar.

Kulplu ve kulpsuz huniler çarkta ve elde yapılan örnekleri ile Kaniş Karumu II. tabaka ve Ib tabakalarında bulunmuştur¹¹⁰². Süzgeçli ve süzgeçsiz örnekleri Acemhöyük III. tabakada¹¹⁰³, kulplu ve ağız kenarı dışı kalınlaştırılmış örneği Boğazköy Büyükkale IVd tabakasında¹¹⁰⁴, Beycesultan IVc tabakasında¹¹⁰⁵, Alacahöyük¹¹⁰⁶, ve

¹⁰⁹⁸ Özgüç 1950, 76, Lev. LVI, Şek. 292.

¹⁰⁹⁹ Türker 2008, 175-177, Lev. XLV/4.

¹¹⁰⁰ Orthmann 1984, 51, No. 194.

¹¹⁰¹ Lloyd-Mellaart 1965, Fig. P.16, No. 27.

¹¹⁰² Özgüç-Özgüç N. 1953, 52, Res. 137, 173.

¹¹⁰³ Emre 1968, 92.

¹¹⁰⁴ Orthmann 1984, 51, No. 196.

İkiztepe'de¹¹⁰⁷ ele geçirilmiştir. Ayrıca Elazığ Harput Nevruz Ormanları Mevkiinde Elazığ Müze Müdürlüğü tarafından yapılan kurtarma kazılarında Orta Tunç Çağı I'e tarihlendirilen buluntular içerisinde bir de huni¹¹⁰⁸ vardır.

3.4.4 Kapaklar (KPK)

Karahöyük'te farklı formlarda yapılmış kapaklar bulunmuştur. Bunlar tutamaklı ve tutamaksız olarak ve gövde şekline göre üç ana tipe ve kendi içlerindeki küçük farklılıklardan yola çıkarak alt tiplerde değerlendirilmiştir. Tez kapsamında değerlendirilen toplamda 18 kapak bulunmaktadır.

KPK.Tip.1

Tutamaksız örnekler ilk tipi oluşturmaktadır. Basit ağız kenarlı, yuvarlak gövdeli ve yuvarlak dipli çanaklarla aynı form özelliklerine sahiptir ve yedi adet örnek bulunmaktadır. Basit çanak formundaki bu örneklerin tamamı I. tabakada bulunmuştur. Beş örneğin tepesinde buhar deliği yer almaktadır (Lev. CX/1-5). Kum, mika, biri hariç kireç katkılı biri gri, diğerleri kırmızı hamurlu, yalın kaplardır. Çarkta yapılmış, ağız çapları 24,6 ile 16 cm, yükseklikleri 8,3 ile 4,5 cm arasında değişmektedir.

Bu örnekler dışında üzerinde buhar deliği bulunmayan iki örnek de ağız kenarlarının düz yüzeyli olmasına dayanılarak kapak olarak değerlendirilmiştir (Lev. CX/6-7). İlki hafif bombeli konik gövdeli ve dip kısmı kırılmıştır. Kum, mika ve kireç katkılı kırmızımsı sarı hamurlu ve yalındır. Ağız çapı 20,3 cm, yüksekliği 6 cm'dir. Diğer örnek ise kum ve mika katkılı pembe hamurlu ve yalındır. Ağız çapı 8,9 cm, yüksekliği 2,9 cm'dir.

KPK.Tip.2

İkinci tipi tutamaklı kapaklar oluşturmaktadır. İlk olarak III. tabakada görülen tutamaklı kapaklar I. tabakada da sevilerek kullanılmıştır. Kendi içinde tutamaklarının şekli açısından farklılık göstermektedir.

¹¹⁰⁵ Lloyd-Mellaart 1965, Fig. P.16, No. 26; Fig. P.20, No.13-14.

¹¹⁰⁶ Koşay-Akok 1966, 25, Lev. 102, No. i311.

¹¹⁰⁷ Alkim vd. 2003, 303, Pl. CIX/ 43.

¹¹⁰⁸ Demir 2017, 47- 48, Res.5a; Abay vd. 2021, 6, Fig. 10/1

KPK.Tip.2a

Tamamı çarkta yapılmış toplamda 10 örnek bulunmaktadır. İlk dört örneğin tutamağı fazla yüksek olmayacak şekilde yapılmış halka tutamaktır. Bunların ağız çapları 28,3 ile 21,8 cm, yükseklikleri 10,8 ile 7,3 cm arasında değişmektedir. İlk örnekte ağız kenarı kapattığı kabın ağzına daha iyi oturabilmesi için dışta uzatılmıştır ve bombeli konik gövdelidir (Lev. CXI/1). Kum ve mika katkılı kırmızımsı sarı hamurlu ve yalındır. III. tabakada bulunmuştur.

İkinci örnek içe çekilmiş ağızlı ve dışa kalınlaştırılmış ağız kenarlı, yuvarlak gövdeli, kum, mika ve kireç katkılı kırmızımsı sarı hamurlu ve yalındır (Lev. CXI/2). Bir diğerinin ağız kenarı basittir. Kum, mika, kireç ve taşçık katkılı kırmızı hamurlu ve kırmızı astarlıdır (Lev. CXI /3).

Son örnek *in situ* olarak bir çömlekle birlikte bulunmuştur. Çömleğin ağzına kapatıldıktan sonra üzeri kil ile sıvanmış ve bir daga mühür ile çok sayıda damgalanmıştır (Lev. LIV/4; CXI/4, Kat. 420). Ancak mühür alanında ne olduğu anlaşılamamaktadır. Ağız kenarı kaba oturması için düz kesilmiştir ve düz konik gövdelidir. Kum, mika, kireç ve taşçık katkılı kırmızı hamurlu ve yalındır. I. tabakada ele geçmiştir.

Beşinci örnek yüksek çapı daha az olan ince halka tutamakla bir kapaktır ve basit düz ağız kenarlı, konik gövdelidir. Gövdesi üzerinde dikdörtgen formlu bir delik vardır (Lev. CXI/5). Kum, mika ve taşçık katkılı kırmızı hamurlu ve yalındır. Ağız çapı 22 cm, yüksekliği 8,4 cm'dir. II tabakada bulunmuştur.

Tutamak kulplu kapakların önemli bir grubunu tutamağın içi delik halka tutamaklar oluşturmaktadır. Hafif dışa bombeli konik gövdelidirler ve ilk örnek ağız kenarı basit, silindirik formda düz kesilmiş tutamaktır (Lev. CXI/6) ve ayrıca ağız kenarında tutamak şeklinde bir çıkıntı vardır. İkinci örnek dışa çekilmiş ve kalınlaştırılmış ağız kenarlı tutamaktır (Lev. CXI/7). Üçüncü dışa çekilmiş basit ağız kenarlı halka tutamaktır. (Lev. CXI/8). Kum, mika, kireç ve ikisi ilaveten taşçık katkılı kırmızı hamurlu ve yalın örneklerdir. Ağız çapları 30,4 cm ile 23,3 cm yükseklikleri 11,6 cm ile 7,7 cm arasında değişmektedir. Üçü de I. tabakada bulunmuştur.

Tutamak içlerinin delik olması pişirmeyi zorlaştıracaktır. Belki bu delikler buhar deliği değil de yemeğin pişip pişmediğini kontrol etmek amacıyla yapılmış deliklerdir. Muhtemelen bu delikler pişme esnasında bir tıpaç ile kapatılıyor ve belli aralıklarla açılarak yemeğin pişip pişmediği kontrol ediliyordu.

Tutamağının içi delik olan bir diğer örnek kısa halka tutamaklı ve daha küçük ebatlıdır (Lev. CXI/9). Ağız kenarı içe kıvrılmış, bombeli konik gövdelidir. Ayrıca gövde üzerinde beş adet küçük delik bulunmaktadır. Küçük bir kapak olmasına rağmen hem tutamağının içi deliktir hem de gövde üzerinde beş delik yer almaktadır. Özel bir pişirme amacı olmalıdır. Kum ve mika katkılı pembe hamurlu ve yalındır. Ağız çapı 16,6 cm, yüksekliği 7,1 cm'dir. I. tabakada bulunmuştur.

KPK.Tip.2b

Bunların dışında tutamağı kulak şeklinde iki çıkıntıdan oluşan bir örnek vardır (Lev. CXII/1). Basit ağız kenarı, kapatacağı kabın ağzına daha iyi oturması için düz kesilmiştir. Hafif bombeli konik gövdeli ve üzerinde kulak şeklindeki çıkıntılar yuvarlak kesitlidir. Omuzu üzerinde kare formda bir buhar deliği bulunmaktadır. Kum, mika ve taşçık katkılı kırmızı hamurlu ve yalındır. Ağız çapı 22,7 cm, yüksekliği 8,3 cm'dir. III. tabakaya aittir.

Elazığ Harput Nevruz Ormanları Mevkiinde yapılan kazıda formu farklı olsa da tutamağı Karahöyük kapağının tutamağına benzer bir kapak bulunmaktadır¹¹⁰⁹.

Bu örnekler dışında bir de ağız kenarı parçası vardır. Yuvarlak ağızlı, dışa kalınlaştırılmış ağız kenarlıdır ve gövde üzerinde baskı ve yiv bezeme yer almaktadır. Ağız kenarında dışta parmak ile basılarak bezeme oluşturulmuştur. Yüksek olasılıkla üst kısmında tutamağı bulunmaktadır. Ağız çapı 16 cm'dir. Kum ve mika katkılı kırmızı hamurlu ve yalındır (Lev. CXII/2). I. tabakada bulunmuştur. Ağız kenarının üst kısmında görülen, parmak ile basılarak yapılmış bezeme uygulaması Boğazköy Kuzeybatı Yamacı 8a tabakasında bir çanakta görülmektedir¹¹¹⁰.

¹¹⁰⁹Demir 2017, 48, Res. 4c; Abay vd. 2021, 6, Fig. 10/2.

¹¹¹⁰Orthmann 1969, 42, No.4.

KPK.Tip.3

Kapakların son tipini dikdörtgen formda bir kutu kapağı oluşturmaktadır. Ağız kenarı yukarıya doğru kalınlaştırılmış, yüksekliği fazla olmayan dikdörtgen formlu bir kapaktır. Kapak üzerinde yuvarlak tutamak bulunmaktadır. Kum, mika, kireç ve taşçık katkılı kırmızı hamurlu ve kırmızı astarlıdır. Yangından dolayı kararma vardır. Yüksekliği 4,4 cm, genişliği 12,5 x 16,4 cm'dir (Lev. CXII/3).

Ağız kenarı yukarıya doğru çıkıntı yapan, yüksekliği az olan kapaklar Acemhöyük VI. tabakada bulunmuştur¹¹¹¹. Acemhöyük II. tabakada küçük çanak biçimli, tutamaklı ve üzerlerinde buhar deliği bulunan iki tip kapak açığa çıkarılmıştır¹¹¹². Ayrıca tutamakları iki veya tek düğme şeklinde olan kapak Acemhöyük III. tabaka evlerinde¹¹¹³, Boğazköy Büyükkale IVd'de¹¹¹⁴ ele geçirilmiştir. Tutamaklı örnekler Alacahöyük¹¹¹⁵, Alişar¹¹¹⁶, Boğazköy Kuzeybatı Yamacı 8a¹¹¹⁷ ve Aşağışehir 4. tabakada¹¹¹⁸ bulunmuştur.

3.4.5 Kutular

Karahöyük'te kutu olarak değerlendirdiğimiz kapağı ile birlikte bulunmuş tek örnek vardır. Yanında bir bileği taşı ve beş ölçü ağırlığıyla birlikte bulunmuştur. Dikdörtgen formlu, basit ağız kenarlı olup iç kısmında kapağı oturtmak için yapılmış çıkıntı bulunmaktadır (Lev. CXII/3). Kapağın düz ağız kenarı yukarıya doğru kalınlaştırılmış, yüksekliği fazla olmayan dikdörtgen formludur. Kum, mika, kireç ve taşçık katkılı kırmızı hamurlu ve kırmızı astarlıdır. Yangından dolayı kararma vardır. Yüksekliği 11,6 cm, genişliği 14,8 x 17,8 cm'dir. Kaniş Karumu Ib tabakasında çekmeceolarak adlandırılan yüksekliği Karahöyük örneğinden daha az benzer örnekler bulunmaktadır¹¹¹⁹.

¹¹¹¹ Türker 2008, Lev. XXIII/16-17.

¹¹¹² Emre 1968, 66.

¹¹¹³ Emre 1968, 91, Res. 40-42.

¹¹¹⁴ Orthmann 1984, 49, No. 192.

¹¹¹⁵ Koşay-Akok 1966, 42, Lev. 105, No. h63.

¹¹¹⁶ OIP 29, Fig. 229, No. c1690.

¹¹¹⁷ Schirmer 1969, 45, No. 75.

¹¹¹⁸ Fischer 1963, 146, Kat. No. 1027.

¹¹¹⁹ Kulakoğlu 2011a, 228, Kat. No. 147-148.

3.4.6 Minyatür Kaplar

Konya Karahöyük'te II. ve I. tabakalarda bulunmuş çeşitli minyatür kaplar bulunmaktadır. Genelde çanak ve çömlek formlarının minyatürleridir. Bazıları oyuncak olarak kullanılmış olmalıdır.

Dikdörtgen kutu formunda yapılmış iki minyatür kap vardır. Formundan dolayı kutu olarak da isimlendirmek mümkündür. İlk örnek kum ve taşçık katkılı, elde kabaca yapılmış, gri renkli hamurlu ve gri yüzeylidir. 8 cm eninde, 12 cm boyunda ve 5 cm yüksekliğindedir (Lev. CXII/4). İkinci örnek de kum ve mika katkılı krem renkli hamurlu, iç kısmı oval ve iyi düzleştirilmiştir. Boy 7,7 cm, en 4,3 cm, yükseklik 2,6 cm'dir. I. tabakada bulunmuştur (Lev. CXII/5).

Dikdörtgen formda yapılmış bir diğer kabın dar yüzlerinden birine akıtacak olarak yapılmış bir oluk yerleştirilmiştir. Büyük olasılıkla oyuncak olarak yapılmış bir örnektir. Kum ve mika katkılı soluk kahverengi renkli hamurludur. Boyu 12,3 cm, eni 4,4 cm, yüksekliği 2,4 cm'dir (Lev. CXII/6). I. tabakada bulunmuştur.

Çanak formunda yapılmış 10 adet minyatür kap bulunmaktadır (Lev. CXIII/1-10). İlk beş örnek basit çanak şeklinde, basit ağız kenarlı, yuvarlak gövdeli yuvarlak diplidir, örneklerden birinin ağız içe çekiktir. İki adedi halka diplidir, iki adedi düz dipli ve daha derindir. Sekizi I. tabakada ikisi II. tabakada bulunmuştur. II. tabakada bulunan örneklerin ikisinin ağız kenarları dışa açılmaktadır. Muhtemelen testiler için kapak olarak kullanılmışlardır (Lev. CXIII/5,8).

İp asma kulpu ve formu ile diğerlerinden ayrılan çanak formunda bir minyatür kap daha vardır. Basit ağız kenarlı, silindirik kısa gövdeli, yuvarlak dipli, dibe yakın yerden karşılıklı iki dikey delikli asma kulpludur. Kum ve mika katkılı hamurlu, kahverengi astarlıdır. Yüksekliği 2,2 cm, ağız çapı 6 cm'dir (Lev. CXIII/11).

Çömlek formunda minyatür kaplar, aynı açmada I. tabakada bulunmuştur. Çarkta yapılmış kum ve mika katkılı kırmızı hamurlu, kırmızı astarlı çömlek formunda iki örneğin yükseklikleri 4,3-4,8 cm, ağız çapları 3,7-4,2 cm'dir. Dışa çekik basit ağız kenarlı, kısa boyunlu, hafif keskin karınlı, biri yuvarlak, diğeri düz diplidir. Omuzu üzerinde karşılıklı iki nokta kabartma bezeme bulunmaktadır ve bezemelerden biri kırılmıştır. İkinci örneğin omuzu üzerinde ise dört adet kabartma nokta bezeme vardır (Lev. CXIII/12-13).

Çömlek formunda bir diğer minyatür kap ise kum, mika katkılı kırmızı hamurlu ve kırmızı astarlı perdahlı bir çömlekçiktir. İçe daraltılmış ve kalınlaştırılmış ağız kenarlı, dibe doğru genişleyen gövdeli ve yuvarlak dipli, omuzu üzerinde karşılıklı iki dikey delikli asma kulpludur. Yüksekliği 2,7 cm, ağız çapı 2 cm'dir (Lev. CXIII/14). I. tabakada ele geçmiştir.

Yonca ağızlı minyatür kap, kum ve mika katkılı açık kahverengi hamurlu, elle kabaca yapılmış çömlek formunda bir kaptır. Silindirik boyunlu yuvarlak gövdeli ve düz diplidir. Ağız iki taraftan daraltılarak akıtacak oluşturulmuştur. Yüksekli 3,3 cm, ağız çapı 2,4 cm'dir (Lev. CXIII/15). I. tabakada bulunmuştur.

Gaga ağızlı testi formunda minyatür kap, I. tabakada bulunmuş, kum ve mika katkılı krem renkli hamurludur ve kabaca yapılmıştır. Gagası kırıktır. Kısa bomunlu, kısa üst gövdeli ve dibe doğru daralan uzun alt gövdeli ve kaidelidir. Ağız kenarından gövdeye tutturulmuş dikey kulpludur. Yüksekli 5,5 cm, genişlik 3 cm'dir (Lev. CXIV/1).

Bütün bu örneklerden de görüldüğü üzere minyatür kaplar Karahöyük çanak çömlek repertuarında bulunan günlük kapların benzerleridir.

3.4.7 Çıngıraklar

Konya Karahöyük pişmiş toprak eserleri içerisinde I. tabakada bulunmuş dört adet çıngırak bulunmaktadır.

İlk örnek kum ve mika katkılı açık kırmızı hamurlu ve yalındır. Küre gövdeli, başı hayvan başı şeklinde biten ve omuzdan başa bağlanmış dikey tek kulpludur. Üzerinde delikler yer almaktadır. İçinde sallandığı zaman ses çıkarmaya yarayan çakıl taşları vardır (Lev. CXIV/2). P Açması'nda mekan içerisinde bulunmuştur.

İkinci örnek kum ve mika katkılı kırmızı hamurlu ve yalındır. İnce uzun boyunlu olup baş kısmı kırıktır. Keskin yuvarlak gövdeli ve sivri diplidir. Omuzun her iki tarafında kulpları kırıktır. Üzerinde delikler ve içinde ses çıkmasını sağlayan çakıl taşları vardır (Lev. CXIV/3).

Üçüncü örnek açık kırmızı renkli hamurlu, küre formunda olup içinde ses çıkmasına neden olan çakıl taşları bulunmaktadır. Üzerinde dikey ve yatay çift çizgilerle oluşturulmuş üçgen paneller yapılmıştır ve bu paneller içirisine kamaş benzeri içi boş bir nesne ile eğik basılarak tüm yüzeyine baskı bezeme yapılmıştır (Le. CXIV/4).

Son örnek açık kahverengi renkli hamurludur ve geçirdiği yangından dolayı üzerinde kararmalar vardır. Küre formunda ve üzerinde delikler bulunmaktadır. İçerisinde ses çıkarmak için çakıl taşları vardır (Lev. CXIV/5).

Çingirak olarak kullanılmış oyuncakların, yumurta gövdesi ve uzun boynuyla farklılık gösteren örnekleri Kaniş Karumu I. tabakada ele geçmiştir¹¹²⁰.

3.4.8 Borular

L Açması'nda I. tabakada aynı envantere kaydedilmiş üç örnek bulunmaktadır. Atık su ya da temiz su borularının bağlantı yerlerinde, birbirine geçişi sağlayan bölümleri olmalıdır. Bir tarafları başka bir boru ya da hazneye kil ıslakken yapıştırılmıştır. Yükseklikleri 3,8 cm ile 3,2 cm arasında değişmektedir ve ağız çapları da 10 cm'dir. Kum, mika ve kireç katkılı kırmızı renkli hamurludur (Lev. CXIV/6). Birebir benzeri Alacahöyük II. tabakada ele geçmiştir¹¹²¹.

3.4.9 Körükler

Madencilikte kullanılan körük metalin eritilmesi esnasında ortama yeterli havanın verilmesini sağlayan genelde çanak biçimli olan ve pişmiş topraktan üretilen bu kapların ilk örneklerine Erken Tunç Çağı'nda rastlanmaktadır¹¹²².

Konya Karahöyük'te bulunan tek örnek P Açması'nda I. tabakada bir evin avlusunda üzeri konsantrik dairelerle bezeli bir ocağın yanında, ağız üzerinde ters kapanmış olarak bulunmuştur. Bu formu temsil eden tek örnektir. Ağız kenarı dışa kalınlaştırılmış ve taşkındır. Bunun nedeni derinin rahatlıkla bağlanmasını sağlamak için yuva oluşturmaktır. Kısa boyunlu ve boyundan itibaren dibe doğru genişleyen hafif

¹¹²⁰ Özgüç 1950, 75, Lev. LIV, Şek. 272.

¹¹²¹ Koşay-Akok 1966, Lev. 101, No. g18.

¹¹²² Tekin 2015, 60-61.

bombeli konik gövdelidir. Dip kısmında dışa uzanan boru biçimli emzik bulunmaktadır. Bu emzik körük içerisindeki havanın ortama ulaştırılmasını sağlamaktadır. Yüksekliği 18,5 cm, ağız çapı 29,5 cm, dip çapı 33,4 cm'dir. İri kum, mika, taşçık ve bitki katkılı açık kırmızı hamurludur. Az pişmiş olup yüzeyinde kabarma ve dökülmeler vardır (Lev. CXV/1).

Çanak şeklinde körükler Kaniş Karumu Ib tabakasında maden işleyen atölyelerinde¹¹²³ ve Acemhöyük II. tabakada¹¹²⁴ bulunmuştur. Boğazköy ve Alacahöyük'ün Hitit tabakalarında da görülmektedir¹¹²⁵.

3.4.10 Üfleçler

Maden endüstrisinde kullanılan yardımcı aletlerden biri olan üfleç, metalin ergitilmesinde ihtiyaç duyulan havanın ortama aktarılmasını sağlamaktadır¹¹²⁶. Karahöyük'te farklı açmalarda pişmiş toprak ve taştan yapılmış üfleçler bulunmuştur. Pişmiş topraktan yapılmış dört örnek vardır.

İlk örnek koni biçiminde olup iç kısmı boydan boya deliktir ve dar olan tarafta delik çapı da daralmıştır. Dış kısmının bir yanında koninin iki ucu arasında dikey bir çizgi vardır. Bu dikey çizgiyi beş adet yatay çizgi kesmektedir. Kum, kireç, mika katkılı kırmızı renkli hamurludur (Lev. CXV/2).

İkinci örnek ise kum, mika katkılı kahverengi hamurludur ve yüzeyinde is vardır. Yuvarlak kesitlidir (Lev. CXV/3). Üçüncü örnek kum katkılı pembemsi renkli hamurludur. Elde yapılmış yedi yüzeylidir ve yüzeyler keskin bir aletle kesilerek düzleştirilmiştir (Lev. CXV/4). Son örnek de huni şeklinde bir kısmı kırık ve altıgen formdadır. Gri renkli kum katkılı hamurludur (Lev. CXV/5). Bütün örneklerin dar olan kısımlarında delikleri tekrar daraltılmıştır. İlk örnek II. tabakada diğer üçü I. tabakada ele geçmiştir.

¹¹²³ Özgüç 1955b, 75, Fig. 25; Yıldırım 1995, 684, Şek. 3, Lev.I/a-b.

¹¹²⁴ Emre 1968, 65, Res. 25.

¹¹²⁵ Koşay-Akok 1973, Lev. XXXIII, No. Al. p132, Al. t3, Al. t119.

¹¹²⁶ Tekin 2015, 58.

Kaniş Karumu'nda yapılan kazılarda başta huni olarak değerlendirilmiştir¹¹²⁷. Hem Karum II. tabakada¹¹²⁸ hem de Ib¹¹²⁹ tabakasında bulunmuştur. Boğazköy Büyükkale IVd tabakasında bulunan bir örnek Karum'da bulunan ilk örnekler gibi huni olarak isimlendirilmiştir¹¹³⁰.

3.4.11 Potalar

Genelde yerleşim alanlarındaki atölyelerde ele geçen, metalin ergitilmesi işleminde; metalin ikincil olarak (külçe halindeki metalin) sıvı hale getirilerek kalıba dökülmesi için kullanılan; kaba hamurlu, tutamaklı ya da tutamaksız çanak biçimli, düz ya da yuvarlak dipli, yüksek ısıdan dolayı sertleşmiş kaplardır¹¹³¹.

Karahöyük kazı envanterine kayıtlı iki pişmiş toprak pota bulunmaktadır. Aynı açmada I. tabakada bulunmuşlardır. Kaba hamurlu örneklerdir. Çanak formunda, yuvarlak dipli ve tutamaklı potalardır. Tutamakları balık kuyruğu formundadır. İlki kum, mika kireç katkılı gri renkli hamurludur (Lev. CXV/6). İkincisi kum, kireç, bitki katkılı kırmızı renkli hamurludur (Lev. CXV/7) ve içerisinde oksitlenmiş bronz kalıntıları vardır.

Asur Ticaret Kolonileri Çağı'nda Kaniş Karumu II. ve Ia tabakalarında¹¹³² Karahöyük örneklerine benzer potalar karşımıza çıkmaktadır. Kaniş Karumu II. ve Ib tabakalarında bulunan potaların hamurlarına iri kum karıştırılmıştır ve şekilleri aynıdır¹¹³³, Alişar¹¹³⁴ ve Alacahöyük III. tabakada¹¹³⁵ da benzer potalar bulunmuştur.

¹¹²⁷ Özgüç 1950, 75, Lev. LXV, Şek. 409; Özgüç 1986a, 46.

¹¹²⁸ Özgüç 1986a, 46, Lev. 95/3.

¹¹²⁹ Kulakoğlu 2011a, 276, Kat. No. 248.

¹¹³⁰ Orthmann 1984, 51, No. 195.

¹¹³¹ Tekin 2015, 63.

¹¹³² Özgüç 1950, 75, Lev. XLI, Şek. 173; Kulakoğlu 2011a, 276, Kat. No. 250-256.

¹¹³³ Özgüç 1986a, 47.

¹¹³⁴ OIP 19, 119, Fig. 144.

¹¹³⁵ Koşay-Akok 1966, Lev. 105, No. k139.

DÖRDÜNCÜ BÖLÜM

ASUR TİCARET KOLONİLERİ ÇAĞI'NDA KONYA KARAHÖYÜK ÇANAK ÇÖMLEĞİNİN GENEL DEĞERLENDİRMESİ

4.1 Asur Ticaret Kolonileri Çağı'nda Konya Karahöyük Çanak Çömleğinin Tabakalara Göre Değerlendirilmesi

Daha önce de vurgulandığı üzere Konya Karahöyük kazılarında tabakalar eşit oranda kazılmamıştır. Bu duruma bağlı olarak tabakalar arasındaki eser sayısında ciddi farklılık görülmektedir (Tablo 10). Bu nedenle çanak çömlek değerlendirilirken istatistiksel verileri tabaka içerisinde ayrıca değerlendirmek yerinde olacaktır. Bunun yanı sıra kazıda envanterlik nitelikteki eserler dışındaki parçalar müzede bulunmamaktadır. Dolayısıyla çanak çömlekler kazı esnasında açığa çıkan bütün çanak çömlek buluntuları değil müzelik değere haiz buluntuları kapsamaktadır ve bunların %80'ini I. tabakada bulunmuş çanak çömlekler oluşturmaktadır.

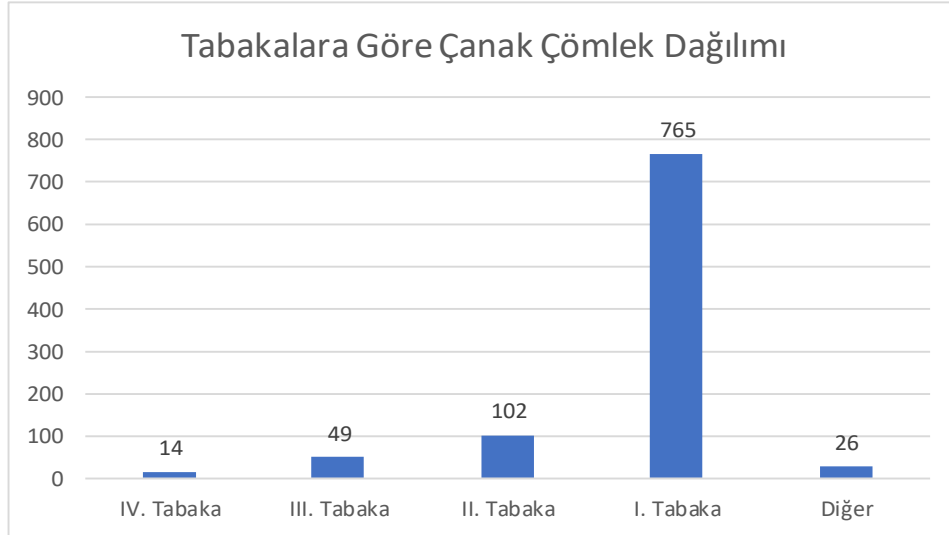

Tablo 10: Çanak çömleğin tabakaları göre sayısal dağılımı.

Konya Karahöyük'te çark ilk olarak VI. ve V. tabakalarda (Geçiş Evresi) el yapımı üretimle birlikte kullanılmıştır. IV. tabakaya gelindiğinde çanak çömleğin

tamamı çark yapımıdır. Buradan yola çıkarak IV. tabakada üretim teknolojisinde köklü bir değişiklik olduğunu ve bu durumun Koloni Çağı çanak çömlek üretimini önemli ölçüde etkilediğini söyleyebiliriz. Özellikle III. tabakadan itibaren farklı kültürlerle ilişkiler ve çark kullanımının da etkisiyle form ve tip çeşitliliği artmıştır.

4.1.1 Konya Karahöyük IV. Tabaka Çanak Çömleği

Karahöyük çanak çömlek repertuarı içerisinde IV. tabakaya tarihlenen toplamda 14 adet kap bulunmaktadır ve tamamı C Açması'ndan gelmiştir. Bunlardan biri çömlek, ikisi fincan diğerleri çanaktır (Tablo 11). Bu tabakayı diğer tabakalarla karşılaştırmak ve değerlendirmek için yeterli oranda veri bulunmamakla birlikte Koloni Çağı'nın en erken evresini oluşturan bu tabakada karşımıza çıkan basit çanaklar ve omurgalı, halka dipli derin çanaklar bütün tabakalarda devamlılık göstermektedir. Tek örnek olan çömlek küçük farklılıklarla III. ve I. tabakalarda da görülmektedir. Fincanlar dışı kalınlaştırılmış ağız kenarlıdır ve III. tabakada kullanıldıktan sonra ortadan kalkmıştır. Bu tabaka çanak çömleğinin tamamı kum ve mika katkılı, ikisi kireç katkılı hamurludur. Beşi kırmızı astarlı, diğerleri yalındır. Astarlı olanların üçü perdelidir. Astarlı olan örnekler Munsell kataloğuna göre 10R kodlu kırmızı tonlarındadır. Karahöyük'te VI. ve V. tabakalarda görülen *intermediate* olarak adlandırılan boyalı çanak çömlek IV. tabakada tamamen ortadan kalkmıştır. Boyalı çanak çömlek çağdaşı olan Orta Anadolu merkezlerinde yaygın olarak kullanılırken Konya Karahöyük'te ne IV. tabakada ne de diğer Koloni Çağı tabakalarında görülmektedir.

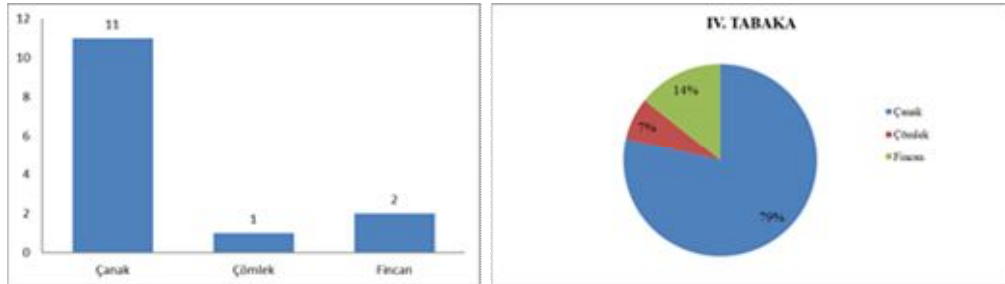

Tablo 11: IV. tabaka çanak çömleğinin sayısal ve yüzdelik dağılımı.

4.1.2 Konya Karahöyük III. Tabaka Çanak Çömleği

İlk olarak IV. tabakada karşımıza çıkan çanaklar bu tabakada da devam etmektedir. Bir önceki tabakada görülen çanak, çömlek ve fincanlara ek olarak yeni çanak ve fincan tiplerinde bulunmaktadır. Ayrıca Koloni Çağı'nın karakteristik formlarından olan çaydanlık, gaga ağızlı testi ve kantharoslar elimizdeki çanak çömlek verilere göre ilk defa III. tabakada tespit edilmiştir. Bunlara ek olarak akıtacaklı küçük kaplar, maşrapalar, kaseler, oval ağızlı testiler, yonca ağızlı testiler ve yuvarlak ağızlı testiler ile kapaklar bu tabaka repertuarını zenginleştirmiştir (Tablo 12). Ayrıca küpe ait olduğu anlaşılan bezemeli kap parçaları da bulunmuştur. Koloni Çağı'na has birçok form Kaniş Karumu II. tabaka ile çağdaş olan bu tabakada ortaya çıkmaktadır.

III. tabakada tamamı çarkta yapılmış 49 çanak çömlek bulunmaktadır. İki adedi kahverengi astarlı, 30 adedi kırmızı astarlı ve 17 adedi yalındır. 21 adedi perdahlı olup, perdahlı örneklerden yalnızca biri yalındır, genel olarak daha ziyade astarlı olan örnekler perdahlanmıştır. Çanak çömlek yüzeyleri perdahlı olanlar dahi mat bir görünüm arz etmektedir.

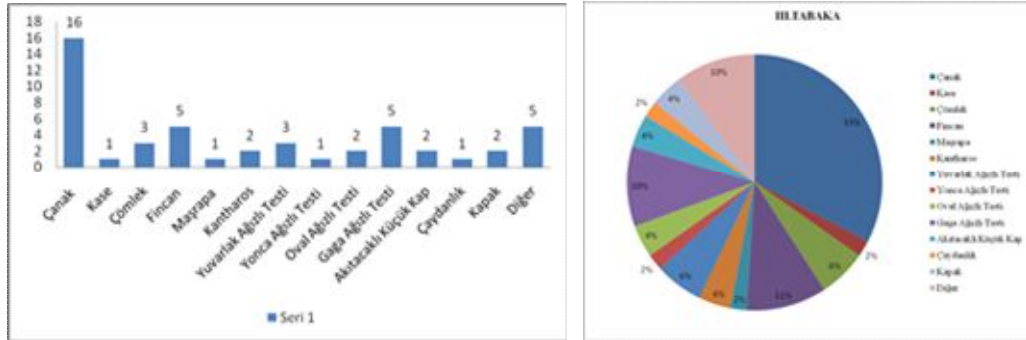

Tablo 12: III. tabaka çanak çömleğinin sayısal ve yüzelik dağılımı.

Bu tabaka çanak çömleğinin hamurunda mika çok yoğun bulunmaktadır. 49 örnekten ikisi hariç mika katkı, 25 adedinde ise kireç katkı görülmektedir. 32 adedinin üzerinde bitki izleri tek tük seçilmektedir. 8 örnekte ise taşçık vardır ve bunlar içerisinde küp parçası olan ikisinin hamurunda taşçık yoğunudur.

4.1.3 Konya Karahöyük II. Tabaka Çanak Çömleği

Karahöyük II. tabaka çanak çömleği teknik ve şekil olarak bir önceki tabakanın çanak çömlek geleneğini devam ettirmektedir. III. tabakada ilk defa karşımıza çıkan oval ağızlı testi ve kantharos bu tabakada görülmemektedir. Bunun nedeni müze envanterinde sadece tam örneklerin bulunması olmalıdır. Çanak, kâse, çömlek, fincan, maşrapa, yuvarlak ağızlı testi, yonca ağızlı testi ve oval ağızlı testi kullanılmaya devam etmiştir ve yeni alt tipleriyle zenginleşerek karşımıza çıkan formlardır. Bu tabakada ilk defa meyvelik, tepsi, çift kulplu bardak, tam küp ve rhyton yeni şekiller olarak karşımıza çıkmaktadır (Tablo 13).

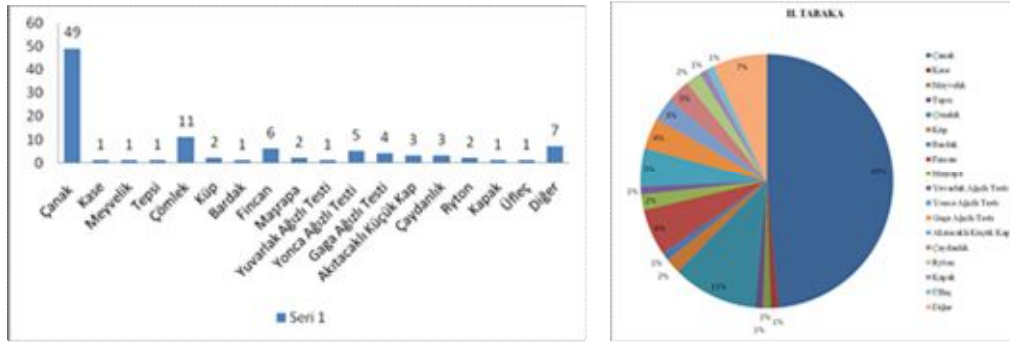

Tablo 13: II. tabaka çanak çömleğinin sayısal ve yüzdelik dağılımı.

Bu tabakaya ait 102 adet çanak çömlek bulunmaktadır. Biri gri astarlı, üçü kahverengi astarlı, 53 adedi kırmızı astarlı ve 44 adedi yalındır. Tamamı kum, dördü hariç mika katkılı, 16 örnekte az ve ince taşçık katkı, 43 örnekte kireç katkı görülmektedir. 56 adedinde yani %50'den fazlasında az miktarda bitki izleri vardır. 32 adedi perdahlıdır.

4.1.4 Konya Karahöyük I. Tabaka Çanak Çömleği

Konya Karahöyük Asur Ticaret Kolonileri Çağı'nın son safhasını temsil eden I. tabakada toplamda 765 adet çanak çömlek karşımıza çıkmaktadır. II. tabakada görülen formların tamamı I. tabakada varlığını korumuş ve tip çeşitliliği olarak zenginleşmiştir.

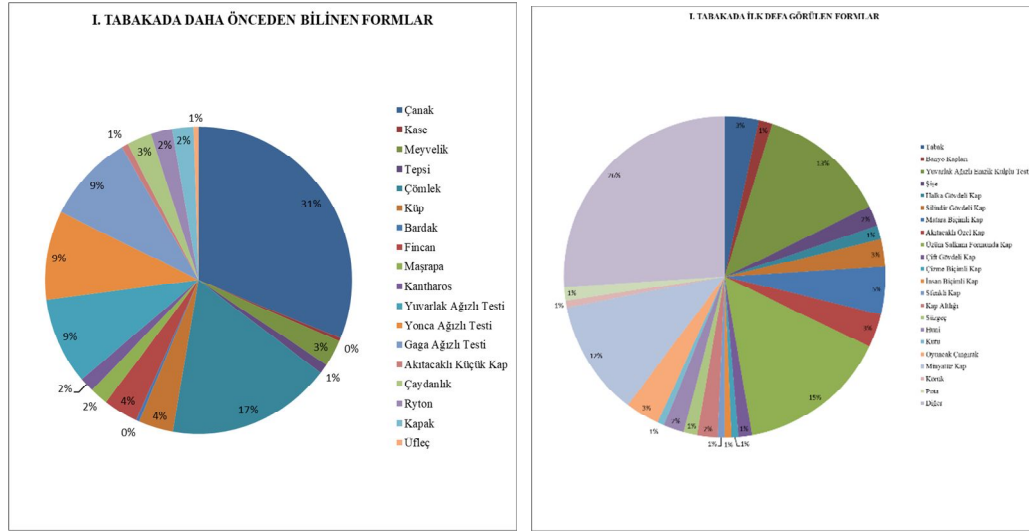

Tablo 14: II. tabakadan I. tabakaya aktarılan formlar ve I. tabakada ilk defa ortaya çıkan formların yüzdeler dağılımı.

Karahöyük'te I. tabaka çanak çömlek repertuarında şimdiye kadar görmediğimiz tabaklar, banyo kapları, kulpu emzik olarak kullanılan testiler, halka gövdeli, silindir gövdeli kaplar, matara biçimli kaplar, akıtacaklı kaplar, üzüm salkamı formunda kaplar, çift gövdeli kaplar, çizme biçimli, insan biçimli ve sfenks biçimli kaplar, kap altlıkları, süzgeçler, huniler, kutular, çeşitli oyuncaklar, metal eşya üretiminde kullanılan körükler ve potalar ilk defa karşımıza çıkmaktadır (Tablo 14-15). Daha önce II. tabakada üfleç bulunmuş olsa da pota ve körük ilk defa tespit edilmiştir.

I. tabakada bulunan çanak çömlekler, kırmızı astarlı 306, kahverengi astarlı 27, gri astarlı 10, yalın 416, krem astarlı 12, Habur Seramiği 1 adet örnekle temsil edilmektedir. Çoğunluğu astarlı örnekler olmak üzere 367 adedi perdahlıdır. 539 adedinde bitki kalıntısı, 31 adedi hariç 740 adedi mika katkı ve 192 adedinde taşçık görülmektedir. 409 adedi kireç katılıdır. I. tabaka çanak çömleği görünüm olarak oldukça mattır. Astar uygulaması hamurun katkısını dahi gösterecek kadar incedir. Munsell Kataloğuna göre turuncuya çalan (2,5YR) kırmızının tonlarında astarlanan kap oranı artmıştır. Astarlı olan örnekler genelde perdahlanmış olmasına karşın kaplar parlak yüzeyli değildir.

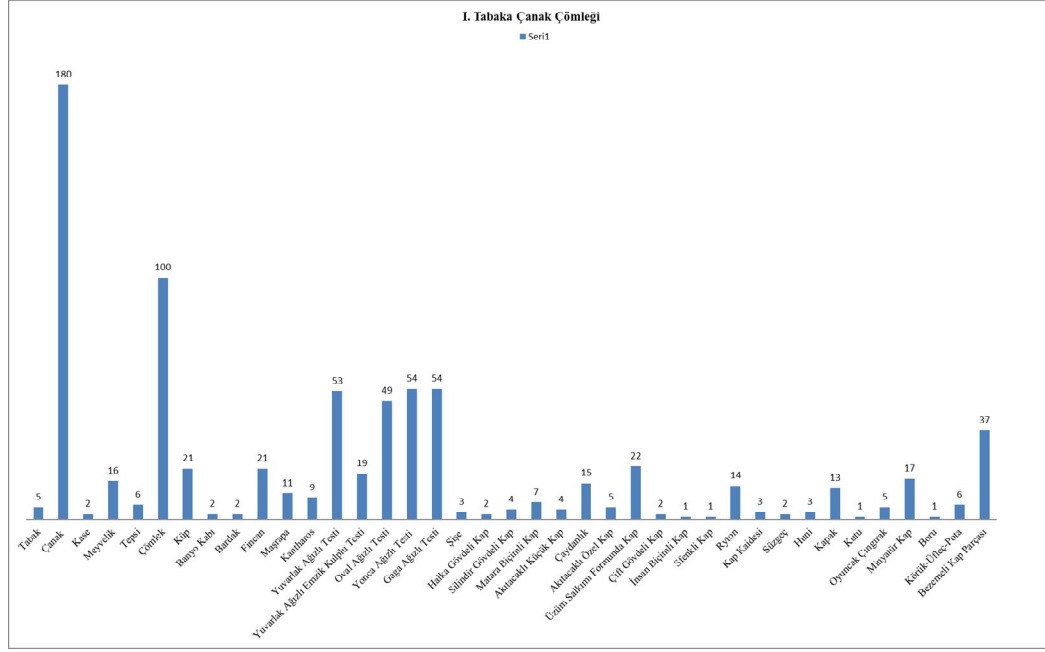

Tablo 15: I. tabaka çanak çömleğinin sayısal dağılımı.

I. tabaka seramiği teknik bakımdan II. tabaka çanak çömleği ile aynıdır. Ancak I. tabakada form ve tip çeşitliliği son derece artmış zirvesine ulaşmıştır. Karahöyük I. tabaka yerleşimi bu zenginliğin zirvesinde (Koloni Çağı sonu ve Eski Hitit Çağı başında) yok olmuştur.

Teknik olarak IV. tabaka seramiği III. tabaka seramiğini, III. tabaka seramiği II. tabaka seramiğini, II. tabaka seramiği de I. tabaka seramiğini etkilemiştir ve bir bütünlük oluşturmaktadır. Koloni Çağı için karakteristik formların birçoğu ilk defa III. tabakada karşımıza çıkmaktadır ve form devamlılığı I. tabakaya kadar görülmektedir. Buna ek olarak I. tabakada daha çok ritüel amaçlı olarak kullanılmış bir çok özel biçim ortaya çıkmıştır.

4.2 Asur Ticaret Kolonileri Çağı'nda Konya Karahöyük Çanak Çömlek Formlarının Değerlendirilmesi

Tez kapsamında değerlendirilen çanak çömlek formları ve yukarıda çanak çömlek formları değerlendirilirken yapılan karşılaştırmalar dikakte alındığında Konya Karahöyük çanak çömleğine dair aşağıdaki gibi bazı genellemeler yapmak mümkündür.

Tabak¹¹³⁶ Konya Karahöyük'te birçok çağdaşında olduğundan farklı olarak çok az kullanılmıştır. Tabak yerine derinliği daha fazla olan çanaklar tercih edilmiştir. Baharat kabı ya da sos kabı olarak yorumlanabilecek içi dört bölüme ayrılmış tabaklar Karahöyük'e has örneklerdir. Kase olarak değerlendirilen kaplar da Konya Karahöyük'te çok yaygın değildir. Bunlar yerine de tabaklarda olduğu gibi çanaklar kullanılmıştır.

Çanaklar¹¹³⁷ ise Karahöyük'te, bütün Koloni Çağı tabakalarında en çok görülen kap formu olarak karşımıza çıkmaktadır. Günlük mutfak kapları olması nedeniyle bu denli yaygın kullanılmış olmalıdır. Az da olsa mezarlarda ölü hediyesi olarak bırakılmışlardır.

Mevcut çanak çömlek verilerine göre bazı tipler ilk olarak IV. tabakada (Lev. ÇN.Tip.1,4), bazıları III. tabakada (Lev. ÇN.Tip.2,7,14), bazıları II. tabakada (Lev. ÇN.Tip.5,11), çoğunluğu I. tabakada (Lev. ÇN.Tip.3, 6, 8, 9, 10,13, 15,16) ortaya çıkmıştır.

Asur Ticaret Kolonileri Çağı'nda çağdaş merkezlerde Konya Karahöyük çanakları ile genel olarak kıyaslayabileceğimiz örnekler Kaniş Karumu II. ve Ib tabakaları ile höyük, Acmhöyük I-IV tabakalar ile Arıbaş Mezarlığı'nda; Boğazköy-Aşağı Şehir 4, Büyükkale IVd-a ve III. tabaka ve Aşağışehir 5.-2. tabakalarda, Kuzeybatı Yamacı 8d-a, Osmankayası Mezarlığı; Alışar, Alacahöyük, Kaman-Kalehöyük, İkiztepe, Gordion, Çavlum, Kayalıpınar, İmikuşağı, İnandıktepe IV. yapı katı, Tarsus Gözlükule ve Konya civarında yapılan yüzey araştırmalarında karşımıza çıkmaktadır.

Ayrıca bazı tipler II. binyılda Kaniş merkezli kurulan koloni sistemi dışında bulunan Batı Anadolu'da Beycesultan V. ve IVa-c tabakalarında, Troia, Demircihöyük, Ilıca, Panaztepe, Liman Tepe, Laodikeia-Asopos Tepesi, Ayasuluk Tepesi, Milet III. tabaka, Beylerbeyi Höyük gibi merkezlerde de görülmektedir.

Bunlar dışında Çanak Tip 12 ve 13 gibi birebir benzerlerine başka yerde rastlamadığımız çanaklar da bulunmaktadır.

¹¹³⁶ Bakınız 3.1.1.1 Tabaklar başlığı.

¹¹³⁷ Bakınız 3.1.1.2 Çanaklar başlığı.

Meyvelik¹¹³⁸ olarak değerlendirilen kaplar, çağdaş merkezlerde tespit edilen Koloni Çağı ve Eski Hitit Çağı'nda sevilerek kullanılan uzun ayaklı meyveliklerden farklıdır. Bunlar, Çanak Tip 8'in kısa kurs kaideli örnekleridir. Karahöyük meyvelikleri Kaniş Karumu'nda ve Alacahöyük IV. tabakasında bulunan bazı örneklerle benzerlik göstermektedir.

Tepsiler¹¹³⁹ ilk olarak II. tabakada daha sonra yaygın olarak I. tabakada görülmektedir. Acemhöyük'ün tüm Koloni Çağı tabakalarında benzerleri bulunmaktadır. L Açması'nda saray olarak tanımlanan yapının neredeyse bütün odalarında bulunmuştur ve ekmeğin pişirmede kullanıldığı değerlendirilmiştir. Ancak kaba hamurları ve alelade yapılmış pürüzlü yüzeyleri dikkate alındığında ateş (köz) taşıma amacıyla kullanıldıkları anlaşılmaktadır. Karahöyük örnekleri ile benzerlik gösteren tepsiler Acemhöyük'ün bütün yapı katlarında görülmektedir.

Karahöyük'te çanaklar ve testilerden sonra en yaygın kap formlarından biri de çömleklerdir¹¹⁴⁰. Pişirme kabı olarak kullanılan örnekler genelde Orta Anadolu merkezleri ile paralellik göstermektedir. Ancak yalnızca Karahöyük'e has çömlek tipleri de bulunmaktadır.

Çömlek tip 9 ve 10 hariç diğer tipleri Orta Anadolu merkezleri ile benzerlik göstermektedir. Bazı tipleri ilk olarak IV. tabakada (ÇM.Tip.6), bazıları III. tabakada (ÇM.Tip.9), bazıları II. tabakada (ÇM.Tip.5,12) ortaya çıkmakla birlikte büyük çoğunluğu I. tabakada (ÇM.Tip.1-4, 7-8, 10-11, 13-24) görülen kaplardır.

Küpler¹¹⁴¹ de Kaniş Karum, Alacahöyük, Boğazköy, Alishar, Acemhöyük, Gordion, Yanarlar ve Dede Mezarı Nekropolü ile yakınlık göstermektedir. III. tabakada bulunmuş parçalar dışında, II. tabakada bir tam örnek (KP.Tip.2) hariç kalanları I. tabakada (KP.Tip.1, 3-6) bulunmuştur.

Banyo Kaplarının¹¹⁴² Konya Karahöyük'te biri oval, biri yuvarlak formu I. tabakada tespit edilmiş iki örneği bulunmaktadır. Kaniş Karumu'nda ilk olarak Ib tabakasında karşımıza çıkmaktadır ve Ia'da görülmeye devam etmiştir. Asur Ticaret Kolonileri Çağı'nın geç safhası için karakteristiktir. Acemhöyük'te I. tabakalarda ve

¹¹³⁸ Bakınız 3.1.1.4 Meyvelikler başlığı.

¹¹³⁹ Bakınız 3.1.1.5 Tepsiler başlığı.

¹¹⁴⁰ Bakınız 3.1.2.1 Çömlekler başlığı.

¹¹⁴¹ Bakınız 3.1.2.2 Küpler başlığı.

¹¹⁴² Bakınız 3.1.2.3 Banyo Kapları başlığı.

Sarıkaya Sarayı'nda, Alishar, Alacahöyük ve Boğazköy'de hem Eski Hitit hem de Büyük Hitit Çağı tabakalarında, ayrıca İnandiktepe IV. yapı katında, Gözlükule'de Hitit İmparatorluk döneminin eski safhasında karşımıza çıkmaktadır.

Konya Karahöyük'te bardak¹¹⁴³ çok sevilen bir kap formu olmamıştır. Birbirinden farklı iki küçük kulpsuz ve çift kulplu bir örnek bulunmaktadır. Tip 1'in benzeri bardaklar Yümüktepe XI ve Tell Atchana'da görülmektedir. Tip 3 II. tabakada bulunmuştur ve benzeri Kaniş Karumu II., Acemhöyük III. tabaka ve Alishar'da görülmektedir.

Asur Ticaret Kolonileri Çağı için karakteristik kap formlarından biri, çan gövdeli bardaklardır. Kaniş Karum'dan Beycesultan, Yümüktepe'den İkiztepe'ye kadar Anadolu'da çok geniş bir yayılım alanı bulmasına karşın Konya Karahöyük'te hiç bulunmamış olması şaşırtıcıdır.

Fincanlar¹¹⁴⁴, Konya Karahöyük'te Erken Tunç Çağı'ndan beri bilinmektedir ve Koloni Çağı'nda da bütün tabakalarda kullanılmıştır. Fincan Tip 1, IV. ve III. tabakada kullanılmış daha sonra kullanılmamıştır. Tip 2 ilk defa III. tabakada ortaya çıkmış II. ve I. tabakalarda da kullanılmıştır ve Tip.3 ise I. tabakada üretilmeye başlamıştır.

Kaniş Karumu'nda IV.-I. tabakalarda, Teras Sarayında, Eski Sarayda; Acemhöyük III. ve II. tabakalarda; Boğazköy Büyükkale IVd, Boğazköy Kuzeybatı Yamacı 8b; Alishar ve Gordion'da benzer fincanlar bulunmuştur. Kaman Kalehöyük, Maşat Höyük, Alacahöyük'ün Erken Tunç Çağı sonu Troya IVc tabakasında, Yümüktepe XI. tabakada ve Gözlükule'de görülmektedir. Mersin Kilisetepe Höyüğü IVa tabakalarında karşımıza çıkmaktadır.

Maşrapalar¹¹⁴⁵ genel olarak Koloni Çağı'nda en yaygın tipi temsil eden (MŞ.Tip.1) fincanların daha büyük örnekleridir. Hem Konya Karahöyük hem Alacahöyük Erken Tunç Çağı tabakalarından bilinmektedir. Koloni Çağı'nda Karahöyük'ün III., I. tabakalarındı, Alishar, Acemhöyük III. tabaka, Kaman Kalehöyük IIIc tabakası, Ilıca ve Bademağacı'nda karşımıza çıkmaktadır. I. tabakada bulunmuş kepçe formunda olan maşrapanın (MŞ.Tip.2) benzeri yalnızca Acemhöyük'te bulunmuştur.

¹¹⁴³ Bakınız 3.1.2.4 Bardaklar başlığı.

¹¹⁴⁴ Bakınız 3.1.2.5 Fincanlar başlığı.

¹¹⁴⁵ Bakınız 3.1.2.6 Maşrapalar başlığı.

MŞ.Tip.3 Karahöyük'ün I. tabakasına has kap formlarından dört örnekle temsil edilen özel kaplardan biridir. Uzun silindirik hafif içe kavisli gövdelerinde dikey kulplu ve ağız kenarları ip asma delikli kulplu maşrapa olarak değerlendirilen örneklerdir. Üçü aynı odada bulunmuştur. Bir örnek ağız kenarına sepet kulp şeklinde yapılmıştır ve bu örneğin benzeri Afyon Müzesinde ve Kusura C evresinde görülmektedir. Başka merkezlerde bulunmayan bu form Afyon Bölgesi ile ilişkileri göstermesi açısından önemlidir. MŞ.Tip.4 benzeri Kaniş Karumu II. ve Ib tabakalarında karşımıza çıkmaktadır. Paralelleri ayrıca Mersin Kilise Tepe IVb ve IIIa tabakalarında görülmektedir.

Konya Karahöyük'ün en gözde buluntu gruplarının birini oluşturan kantharoslar¹¹⁴⁶ ilk olarak III. tabakada karşımıza çıkmaktadır. Mevcut örnekler içerisinde II. tabakaya ait kantharos bulunmamaktadır.

İlk örnekler boyunlu, kısa kaidelidir (KNT.Tip.1a) ve Acemhöyük III. ve II. tabakalarda ve Arıbaş Mezarlığı'nda, Kaniş Kurum Ib tabakasında bulunan örneklerle birebir benzerdir.

I. tabakada bulunmuş boyunsuz ve kısa kaideli örnekler yaygın görülen tiptir (KNT.Tip.1b) ve Kaniş Karumu Ib, Alişar, Alacahöyük, Acemhöyük III. tabaka, Kaman Kalehöyük IIIb tabakası ve Eski Hitit Çağı'nda Eskiyyapar'da karşımıza çıkmaktadır.

Benzerlerine şimdiye kadar hiçbir yerde rastlamadığımız ince cidarlı, uzun kaideli, zarif kantharoslar (KNT.Tip.2) Konya Karahöyük'ün I. tabakasına has özel formlardandır. Form çeşitliliği ve estetik özellikler ile Konya Karahöyük kantharosları oldukça zengin, kendine has bir koleksiyon oluşturmaktadır. Karahöyükli ustalar ilk olarak III. tabakada üretimini yaptıkları kantharosları, I. tabakaya gelindiğinde çok zarif bir forma dönüştürmüşlerdir ve müze envanterinde yalnızca tamamlanabilen örneklerin bulunduğunu düşünürsek yoğunluğu tahmin ettiğimizden çok daha fazla olmalıdır.

Kaniş Karumu Ib tabakasından önce görülmeyen kantharosların, tezin kantharoslar altbaşlığı altında belirtildiği üzere, kökeniyle ilgili çeşitli tartışmalar bulunmaktadır. E. Davis bu özel formun kökeni için Konya Karahöyük bölgesini, K. Emre ise tarihinin Kanuş Karumu Ib tabakasından daha eski olamayacağını belirterek kantharosların kökeni için Orta Anadolu'yu işaret etmektedir. Ancak Konya

¹¹⁴⁶ Bakınız 3.1.2.7 Kantharoslar başlığı.

Karahöyük'te III. tabakada bulunan örnekler ve Acemhöyük'te III. ve II. tabakalarda bulunan örnekler dikkate alındığında Kaniş Karumu Ib'den daha önce ortaya çıkmış bir form olduğu anlaşılmaktadır. Bu durum E. Davis'in kantharosların kökeni ile ilgili görüşünü desteklemektedir. Netice olarak kantharos Konya Karahöyük'ü ustaların elinden çıkan ve Hitit Çağı'na kadar varlık gösteren formlardan biridir.

Bu kap türü Konya Karahöyük ile Orta Anadolu'nun diğer yerleşimleri arasındaki etkileşimi göstermesi yanında Girit'te de bulunmuş olması nedeniyle Akdeniz ile dolaylı da olsa temasların varlığına işaret etmektedir.

Erken Tunç Çağı'ndan itibaren Konya Karahöyük'te bilenen yuvarlak ağızlı testiler¹¹⁴⁷ Koloni Çağı'nda ilk olarak III. tabakada görülmektedir ve I. tabakada adet ve bezeme çeşitliliği ile dikkat çekmektedir.

Bu form Anadolu'da birçok merkezde Geç Koloni Çağı'nda karşımıza çıkmaktadır. Genel olarak uzun silindir boyun, yuvarlak karın ve halka dipleri ortak özellik olarak görülür. Ancak Konya Karahöyük'te tip çeşitliliği diğer merkezlere göre daha zengindir. Hem Orta Anadolu merkezleri hem de Afyon bölgesi ile olan ilişkileri göstermesi açısından önemlidir.

Tip 2 tek örnekle temsil edilmektedir ve Kaniş Karumu'nda Adad-sululi evinde bulunan tek örnekten yola çıkılarak Kuzeybatı Suriye'den ithal edildiği şeklinde yorumlanmıştır.

Yuvarlak ağızlı emzik kulplu testiler¹¹⁴⁸ de Koloni Çağı'nda başka yerde benzerlerini görmediğimiz Konya Karahöyük'ün I. tabakasına has kap formlarından biridir. Bu form Karahöyük'ün en derin tabakalarından itibaren bilinmektedir.

Ağızları kulpun üzerine doğru çekilerek oluşturulmuş oval ağızlı¹¹⁴⁹ uzun boyunlu testiler ilk olarak kısa boyunlu bir örnekle III. tabakada bulunmuştur. Repertuarda II. tabakaya ait örnekler bulunmamakla birlikte I. tabakaya gelindiğinde kantharoslarda da görüldüğü gibi gelişkin şekli ile yoğun olarak karşımıza çıkmaktadır. Sayısal olarak yuvarlak ağızlı testilere yakındır ve yuvarlak ağızlı testilerin gövdeleri üzerindeki bazı uygulamalar oval ağızlı testilerde de görülmektedir.

¹¹⁴⁷ Bakınız 3.2.1.1.1 Yuvarlak Ağızlı Testiler başlığı.

¹¹⁴⁸ Bakınız 3.2.1.1.2 Yuvarlak Ağızlı Akıtacak Kulplu Testiler başlığı.

¹¹⁴⁹ Bakınız 3.2.1.1.3 Oval Ağızlı Testiler başlığı.

Kaniş Karumu'nda yalnızca II. tabakada görülen bazı yonca ağızlı testilerin ağızları elips şeklindedir. Kaniş dışında Acemhöyük'te hem III. hem II. tabakada bulunmuştur. Ancak Acemhöyük ve Kaniş örnekleri yalnızca akıtacağıın kulpun üstünde olması ile benzerlik göstermektedir. Konya Karahöyük oval ağızlı testileri diğer Koloni Çağı merkezlerinde rastlanmayan çokluğu ve tip çeşitliliği bakımından kendine has bir gruptur. Ağzın kulp üzerine doğru inceltilmesinin nedeni yoğunluğu fazla olan sıvıların akışını kolaylaştırmak olmalıdır.

Yonca ağızlı testiler¹¹⁵⁰ Konya Karahöyük'te Erken Koloni Çağı'na tarihlenen III. tabakada görülmektedir ve aynı tip II. tabakada görülmeye devam etmiştir. I. tabakaya geldiğinde ise tip çeşitliliği artmış ve yaygın bir kullanım göstermiştir.

Tip1'in ilk grubu Kaniş Karumu II ve Ib tabakaları, Acemhöyük ve Arıbaş Mezarlığı, Alişar, Boğazköy Osmankayası Mezarlığı, Yanarlar, Dede Mezarı Nekropolü, Gordion, İnandıktepe IV, Beycesultan IVc, V ve ayrıca Laodikeia-Asopos Tepesin'de görülmektedir. Yonca ağızlı testiler Koloni Çağı'ndan Eski Hitit Çağı'na aktarılmış kap formlarından biridir ve hem Orta Anadolu hem de Batı Anadolu ile ilişkileri göstermektedir.

Gaga ağızlı testiler¹¹⁵¹ Konya Karahöyük'te çağdaş yerleşimlerle paralel olarak Erken Tunç Çağı tabakalarında tespit edilmiş ve geçiş çağında da kullanılmaya devam etmiştir, ancak mevcut buluntular içerisinde IV. tabakaya ait gaga ağızlı testi bulunmamaktadır. III. ve II. tabakalarda ve tip çeşitliliği ve sayısal üstünlük ile I. tabakada kullanılmıştır.

İnce uzun boyunlu, uzun gagalı ve orantılı uzun gövdeleriyle zarif görünimleri Konya Karahöyük gaga ağızlı testilerini diğer Orta Anadolu merkezlerindeki örneklerinden ayırmaktadır. Kaniş Karum, Boğazköy ve Alişar gibi merkezlerde uzun gaganın ucu ya sivri ya da kıvrıktır.

Oldukça farklı tiplerde gaga ağızlı testi örnekleri Koloni Çağı'nda birçok merkezde karşımıza çıkmaktadır. Boğazköy Aşağışehir 4, Büyükkale IV, Kaniş Karumu II ve Ib tabakaları ve höyük, Alacahöyük, Beycesultan IVb ve IVc, Kaman Kalehöyük IIIc, Mersin Kilise Tepe, İkiztepe ve Eski Hitit Çağı'nda Eskiypar'da görülmektedir.

¹¹⁵⁰ Bakınız 3.2.1.1.4 Yonca Ağızlı Testiler başlığı.

¹¹⁵¹ Bakınız 3.2.1.1.5 Galal Ağızlı Testiler başlığı.

Batı Anadolu'da Orta Anadolu kadar yaygın olmasa da bilinen bir formdur. Laodikeia-Asopos Tepesi, Panaztepe, Liman Tepe, Milet gibi merkezlerde az sayıda görülmektedir.

Koloni Çağı'nın en popüler formlarından biri olan gaga ağızlı testiler Konya Karahöyük ve diğer Orta Anadolu höyüklerinin yanı sıra Batı Anadolu ve Güney Anadolu'da yaygın olarak bulunmuştur. Bu geniş alanda testiler tipolojik olarak gözle görülür benzerlik gösterse de bölgesel çeşitlilik oldukça belirgindir ve az sayıda örnek hariç hemen her yerde yerel olarak üretilmiştir.

Orta Anadolu Koloni Çağı merkezlerinde görülen kısa gaga ağızlı, geniş gövdeli, üç kulplu gaga ağızlı testileri Konya Karahöyük'te bulunmamaktadır. İlişkilerin bu kadar yoğun olduğu merkezlerde yaygın olarak kullanılmalarına karşın çan gövdeli bardaklarda olduğu gibi Karahöyük'te hiç bulunmamış olması tercihle ilgili olmalıdır.

Karahöyük'te I. tabakada bulunmuş şişe¹¹⁵² olarak değerlendirilen üç örneğin benzerleri Boğazköy Aşağışehir 4, Yanarlar ve Gordion'da tespit edilmiştir.

Kalkolitik Çağ'dan itibaren bilinen halka gövdeli ritüel kaplar¹¹⁵³ Konya Karahöyük'te ilk olarak dikey düzenlenmiş örnekleriyle I. tabakada bulunmuştur ve kendine has formuyla dikkat çekicidir. Tipolojik olarak Karahöyük örneklerinden farklılık gösterse de Koloni Çağı'nda Kaniş Karumu Ib ve Acemhöyük III. tabakada görülmektedir. Eski Hitit Çağı'nda Boğazköy Aşağışehir 3, Maşat Höyük ve Eskiyyapar'da varlığını devam ettirmiştir.

Konya Karahöyük'ün I. tabakasına has silindir gövdeli tokmak biçimli kaplar Karahöyük dışında hiçbir merkezde görülmemektedir. Bunlar yine Karahöyükteki ustaların hayal gücünün ürünü olan ritüel amaçla üretilmiş özel kaplardır.

Konya Karahöyük'te üç ve tek kulplu mercimek gövdeli Matara Biçimli Kapları¹¹⁵⁴ kendine has yerel özellikler göstermektedir. Bu kapların Geç Neolitik dönemden MÖ 1200 yılına kadar Anadolu'da kesintisiz kullanıldığı görülmektedir. Konya Karahöyük'te bulunan bütün örnekler I. tabakada bulunmuştur. İnce uzun

¹¹⁵² Bakınız 3.2.1.2 Şişeler başlığı.

¹¹⁵³ Bakınız 3.3.1 Halka Gövdeli Kaplar başlığı.

¹¹⁵⁴ Bakınız 3.3.3 Matara Biçimli Kaplar başlığı.

boyunlu olan Tip.3, benzerine başka yerde rastlanmayan Karahöyük'e has yerel üslupta yapılmış kaplar arasındadır.

Asur Ticaret Kolonileri Çağı'nda matara biçimli kaplar Kaniş Karumu II ve I. tabakalarda yerli ve Suriye'den ithal, Boğazköy Aşağışehir 4, Büyükkale IVa, IVc ve III. tabakalarda ve Pitoslu Binada; Alacahöyük IV. tabakasında, Alishar, İnandıktepe IV ve Lidar Höyük'te bulunmaktadır.

Akıtacaklı küçük kapların¹¹⁵⁵ benzerleri biberon ya da kulpsuz çaydanlık olarak Acemhöyük II. ve I. tabakalarda, Alacahöyük ve Beycesultan IVc'de görülmektedir. Karahöyük'te III. tabakada tespit edilmiş yoğun olarak da I. tabakada kullanılmıştır.

Çaydanlıklar¹¹⁵⁶ dikey kulplu örnekleri ile ilk olarak III. tabakada, sepet kulplu örnekleri II. tabakada karşımıza çıkmaktadır. ÇY.Tip.1'i oluşturan şerit kulplu çaydanlıklar Acemhöyük'ün bütün Koloni Çağı tabakaları, Kaniş Karumu II. tabaka ve höyükte Teras Sarayında, Alacahöyük, Boğazköy IVd katı, Maşat Höyük, Eskiypar ve İkiztepe I'de bulunmuştur.

ÇY.Tip.2'yi oluşturan yandan şerit kulplu çaydanlıklar Acemhöyük'te hem höyük hem Arıbaş Mezarlığı'nda görülmektedir. Alishar, Boğazköy ve Kaniş Karumu'nda gövde şekli Konya Karahöyük örnekleriyle benzerlik gösteren ancak akıtacakları gaga şeklinde yapılmış çaydanlıklar bulunmaktadır. Tip 2 olarak değerlendirilen çaydanlıklardan biri (ÇY.Tip.2c) Kaniş Karumu'nda ibrik olarak değerlendirilen çaydanlıklarla bire bir aynıdır. Özellikle Ib ve Ia tabakalarındaki örnekler madeni bir görünüm kazanmıştır. Aynı şekilde Acemhöyük'ün II. tabakasında ve Alishar'da da karşımıza çıkmaktadır ve bunlar da Karahöyük örnekleri gibi kırmızı astarlı ve çok iyi perdahlanmıştır. Ayrıca benzeri Kusura C ve Bolvadin-Çobanlar yolu üzerinde Dura'da bulunmuştur.

Zarif görünümüleriyle ritüel amaçla da kullanıldıkları anlaşılan sepet kulplu çaydanlıklar Kaniş Karumu ve Alacahöyük'te mühür baskılarında da karşımıza çıkmaktadır. Orta Anadolu çanak çömlek repertuarına MÖ III. binyılda girmiştir. Emzikleri süzgeçli sepet kulplu çaydanlıklar Kaniş Karumu'nda dört yapı katında da kullanılmıştır. Alacahöyük, Boğazköy Büyükkale IVb, IIIa ve Aşağışehir 2.

¹¹⁵⁵ Bakınız 3.3.4 Akıtacaklı Küçük Kaplar başlığı.

¹¹⁵⁶ Bakınız 3.3.5 Çaydanlıklar başlığı.

tabakalarda, Beycesultan V. tabakada, Gordion'da karşımıza çıkmaktadır. Sepet kulplu çaydanlıklar Asur Ticaret Kolonileri Çağı ve Eski Hitit Çağı'ndan İmparatorluk Çağı sonuna kadar kullanılmıştır. Ayrıca oluk ağızlı sepet kulplu örnekler Polatlı XIV, Ilıca, İnandıktepe IV. yapı katında karşımıza çıkmaktadır.

Tamamı Konya Karahöyük'ün I. tabakasında bulunan üzüm salkımı şeklinde kapların¹¹⁵⁷ benzerlerine Kaniş Karumu II, Acemhöyük, Boğazköy, Alishar gibi Orta Anadolu kentleri ve Tell Brak'ta tespit edilmiştir. En erken örnek Kaniş Karumu II. tabakada görülmektedir. Konya Karahöyük'te Koloni Çağı'nın erken evresinde tespit edilmiş örnek bulunmamaktadır. Her ne kadar diğer Orta Anadolu merkezlerinde üzüm salkımı şeklinde kap örnekleri bulunmuşsa da Karahöyük bileşik gövdeli üzüm salkımı şeklindeki kapları, stil olarak kendine has ve özgündür. Kökeni Anadolu olan bu özel kapların çeşitlilik ve üslup olarak zirveye ulaştığı yer Konya Karahöyük'tür. Tell Brak'ta bulunan tek örnek ticari yolla gitmiş olmalıdır.

Kaniş Karumu II. tabakasında oldukça çeşitli örnekleri bulunan çift gövdeli kaplar Konya Karahöyük I. tabakasında aynı açmada bulunmuş iki örnekle temsil edilmektedir.

Kaniş Karumu II ve Ib, Acemhöyük, Boğazköy Aşağışehir 3-4, Büyükkale IVd ve Alishar höyüklerde görülen çizme biçimli kaplar¹¹⁵⁸ Karahöyük'te bir bölümü mevcut olan tek parçadan oluşmaktadır. Stil olarak diğer merkezlerdeki örneklerle benzerlik göstermemektedir.

Rhytonlar¹¹⁵⁹ ilk olarak Geç Neolitik Dönemde görülmeye başlayan hayvan biçimli kaplar Kaniş Karumu örneklerinden anlaşıldığı üzere Asur Ticaret Kolonileri Çağı'nın erken döneminde kalite ve çeşitlilik olarak oldukça zenginleşmiştir. Genel olarak Konya Karahöyük çanak çömlek repertuarına baktığımızda rhyton sayısının az olduğu görülmektedir.

I. tabakada mekân içerisinde taban üzerinde bulunmuş insan biçimli özel kabın sitil olarak benzeri Kaniş Karumu Ia tabakasında bulunmuştur ve bir erkek tasviridir¹¹⁶⁰.

¹¹⁵⁷ Bakınız 3.3.7 Üzüm Salkımı Şeklinde Kaplar başlığı.

¹¹⁵⁸ Bakınız 3.3.9 Çizme Biçimli Kaplar başlığı.

¹¹⁵⁹ Bakınız 3.3.10 Rhytonlar başlığı.

¹¹⁶⁰ Bakınız 3.3.10.1 İnsan Biçimli – Antromorfik Kap. başlığı.

Antik Mısır Sanatının bir ürünü olan sfenks¹¹⁶¹ Anadolu'ya ticaretten doğan ilişkilerden kaynaklı olarak ilk önce Asur Ticaret Kolonileri Çağı'nda gelmiştir ve Hitit sanatında önemli bir yer edinmiştir. Asur Ticaret Kolonileri Çağı'nda önemli bir karum olan Konya Karahöyük kazılarında bulunan Sfenksli kap, Kaniş Karumu örnekleri ve Anadolu'da silindir mühürler üzerindeki betimlemelerle birlikte en erken örnekleri teşkil etmektedir. Daha sonra Eski Hitit sanatını etkilemiş ve Alacahöyük'te varlığını devam ettirmiştir.

Konya Karahöyük'te en çok karşımıza çıkan hayvan biçimli kap kuş biçimli rhytonlardır¹¹⁶². Bunlar genelde kaz ve ördek rhytonlarıdır ve anatomik özellikleri çok detaylı yapılmamış, birkaç örnek hariç basitçe şekillendirilmişlerdir.

Koloni Çağı'nda birçok merkezde çok çeşitli kuş biçimli rhyton bulunmaktadır. Özellikle kartal, şahin gibi yırtıcı kuş tasvirleri Kaniş Karumu'nda çok yaygın ve farklı tiplerde yapılmıştır. Konya Karahöyük'te mühür baskıları üzerinde çok çeşitli kartal betimleri bulunurken rhytonların kaz ve ördek biçiminde olması, yırtıcı kuş formunda hiç rhyton olmaması şaşırtıcıdır. Buna karşın kendine has tarzı ile Karahöyük kuş biçimli rhytonları dikkat çekicidir ve benzeri yalnızca Beycesultan'ın V. tabakasında bulunmuştur.

Karahöyük'te Erken Tunç Çağı'ndan itibaren bilinen boğa rhytonları, boğa başı şeklinde bardaklar ve boğalardan oluşmaktadır¹¹⁶³. Kaniş Karumu II, Ib ve Ia tabakalarında, Alishar'da 10 T ve 11 T tabakalarında, Alacahöyük'de Eski Hitit Çağı tabakalarında, Acemhöyük III. tabakada ve Ilica'da benzer örnekler görülmektedir. II. tabakada bulunan bir baş dışında tamamı I. tabakada ele geçmiştir.

Koç ve boğa Kaniş Karumu Ib, Boğazköy ve Alishar'da fincan dekorasyonunda kullanılmış hayvanlardan biridir. Koç ve boğa Orta Anadolu ile temasları, kuş rhytonları Batı Anadolu ile ilişkileri göstermesi açısından önemlidir. Ayrıca sfenks uzak mesafe ticaretinin ürünü olmalıdır. İnsan biçimli kap ise Kaniş Karumu ile MÖ 1700'lere kadar ilişkilerin varlığını gösteren önemli bir delildir.

¹¹⁶¹ Bakınız 3.3.10.2 Sfenks Biçimli Kap başlığı.

¹¹⁶² Bakınız 3.3.10.3 Kuş Biçimli Kaplar başlığı.

¹¹⁶³ Bakınız 3.3.10.5 Boğa ve Boğa Başı Biçimli Kaplar başlığı.

DEĞERLENDİRME ve SONUÇ

Arkeolojik çalışmalarda yerleşimlerin tarihlenmesi ve kültürel özelliklerinin belirlenmesinde kullanılan en önemli buluntulardan biri kazılarda çokça bulunan çanak çömleklerdir. Çanak çömleklerin hamurları, mal grupları, üretim teknikleri ve biçimleri dönemlere ve coğrafi bölgelere göre değişmektedir ve bu durum farklı dönemlerin ve kültürlerin tespit edilebilmesini sağlamaktadır.

Bu tez çalışmasının konusunu da Konya Karahöyük'te 1953-1992 yılları arasında S. Alp tarafından yapılan arkeolojik kazılarda tezin zamansal kapsamı olan Asur Ticaret Kolonileri Çağı'na tarihlenen IV.-I. tabakalarında bulunan çanak çömlekler oluşturmaktadır. Bu çanak çömlekler Konya Arkeoloji Müzesi deposunda ve teşhirinde bulunan 956 eserden oluşmaktadır. Eserlere dair bilgiler Kültür ve Turizm Bakanlığı ve Konya Müze Müdürlüğü arşivlerinde bulunan kazı envanter fişleri, müze envanter fişleri ve kısa kazı raporları ile yayınlardan temin edilmiştir. Türk Tarih Kurumu arşivinde bulunan bir rapor ve birkaç belge de bunlar arasındadır.

Konya Karahöyük Asur Ticaret Kolonileri Çağı çanak çömlek buluntularının tamamı ilk dört tabakada tespit edilmiştir. S. Alp bu dört tabakayı Eski Hitit olarak adlandırdığı Koloni Çağı'na¹¹⁶⁴; III. ve II. tabakaları MÖ II. binyılın ilk çeyreğinin başlarına yerleşirken I. tabakayı mühür ve bullaları göz önünde bulundurarak MÖ 1750 civarına tarihlendirmiştir¹¹⁶⁵. M.J. Mellink'e göre Konya Karahöyük I. tabakada bulunan bazı çanak çömlek formları, I. tabakanın Kaniş Karumu Ib tabakasıyla çağdaş olduğunu ortaya koymaktadır¹¹⁶⁶. S. Güneri I. tabakada bulunan bazı metal buluntuların MÖ 1800-1725 yıllarına işaret ettiğini¹¹⁶⁷ ve yerleşimin MÖ 1725 civarında son bulduğunu belirtmiştir¹¹⁶⁸. R.M. Boehmer Karahöyük mühürlerini dikkate alarak I. tabakayı MÖ 1700'e (Eski Hitit Çağı'na) tarihlendirmiştir¹¹⁶⁹. S. Gürdal ve A. Ozan fayans boncuk, kap, figürin ve özellikle Omega (Ω) baskı yüzeyli mühürlerin Geç Koloni Çağı - Eski Hitit Çağı'na tarihlenen Yanarlar, Çavlum, Gordion ve Kaniş Karumu'nun Ia tabakalarında bulunan benzerlerini referans alarak Karahöyük'ün I.

¹¹⁶⁴ Alp 1957, 661.

¹¹⁶⁵ Alp 1994a, 258.

¹¹⁶⁶ Mellink 1965, 122, 119.

¹¹⁶⁷ Güneri 2013, 31.

¹¹⁶⁸ Güneri 2013, 23; Güneri 2016, 152.

¹¹⁶⁹ Boehmer 1989, 40, 43; Boehmer 1996, 17-22.

tabakasının MÖ 1700 civarında sona erdiğini belirterek¹¹⁷⁰ Boehmer ile benzer bir yaklaşım sergilemektedir (Figür 1). Ayrıca Beycesultan kronolojisini değerlendiren E. Abay'da Karahöyük I. tabakası'nın Beycesultan 5. tabakası ile çağdaş olduğunu ve Boehmer'in Karahöyük için önerdiği tarihi işaret ettiğini belirterek Boehmer'in görüşünü desteklemiştir¹¹⁷¹.

Bunlara ek olarak Kaniş Karumu Ib tabakası filolojik verilere göre MÖ 1719 civarında sona ermiş¹¹⁷² ve Kaniş Karumu Ia tabakası 1719'dan sonra kurulmuştur. Karahöyük'ün I. tabakasında bulunan Kaniş Karumu Ia tabakasında görülen insan biçimli kap, yukarıda da bahsettiğimiz bazı çanaklar, çömlükler, testiler fayans eserler ile birlikte Konya Karahöyük'ün I. tabakası S. Alp'in önerdiği tarihten daha sonrasına işaret etmektedir. I. tabakadan alınan ahşap örneklerinin dendrokronolojik sonuçları MÖ 1785 ± 37 ve MÖ 1768'den sonrasına göstermektedir. P.I. Kuniholm ahşap örneğinin kabuksuz olmasından dolayı hesaplanan tarihin daha geç olması gerektiğini belirtmiştir¹¹⁷³. Ayrıca ağacın kesildiği tarihin ait olduğu binanın inşaatından daha erken bir tarih olabileceği de göz önünde bulundurulmalıdır.

Tez kapsamında Pamukkale Üniversitesi Bilimsel Araştırma Projesi çerçevesinde analizi yapılan Asur Ticaret Kolonileri Çağı'na tarihlenen X ve V açmalarının I. tabakasından alınan 3 örnek üzerinde yapılan Karbon 14 analiz sonuçları: 1. örnek %95,4 olasılıkla MÖ 1922 – 1744, 2. örnek %95,4 olasılıkla MÖ 2456-2200, 3. örnek %82 olasılıkla MÖ 2150-2019 tarih aralıklarını vermiştir. X Açması'ndan alınan 1. örnek beklenen tarih aralığını verirken, V Açması'ndan alınan 2. ve 3. örnekler beklenenden daha eski tarih aralığını işaret etmektedir.

V açması I. tabaka çanak çömleği incelendiğinde tabakanın Kaniş Karumu Ib tabakasından daha eski olamayacağı anlaşılmaktadır. Karbon 14 analiz sonuçlarının Karum Ib tabakasından daha eski tarihleri göstermiş olması muhtemelen örneklerin alındığı ahşap hatılların uzun yıllar boyunca birden fazla defa kullanılmış olmasıyla ilişkili olmalıdır. Çanak çömlek buluntular dışında V açması I. tabakada bulunmuş fayans omega (Ω) baskı yüzeyli damga mühürler ve fayans çıplak tanrıça figürinleri de bu tabakanın Kaniş Karumu Ib tabakasından daha eski olamayacağının kanıtlarıdır.

¹¹⁷⁰ Gürdal-Ozan 2022, 60.

¹¹⁷¹ Abay Baskıda.

¹¹⁷² Özgüç 1950, 95; Kulakoğlu 2011a, 41, 46, Tab. 1; Veenhof 2003, 6 vd.; Veenhof 2011, 30-36.

¹¹⁷³ Kuniholm 1991, 125; Kuniholm 1993, 372; Newton-Kuniholm 2004, 168.

Arkeolojik veriler ve Karbon 14 analiz sonuçları ile uyumluluk gösteren ilk örnek, dendrokronolojik inceleme amacıyla özel olarak alınmış bir ahşabın parçasıdır. Örnek alımı esnasında gerekli özen gösterilmiş olmalıdır. Diğer örnekler daha eski tarihlerde alınmıştır ve analiz amaçlı alınmamış örneklerdir. Bu örneklerin analiz sonuçlarının beklenenden daha eski tarihleri göstermesinin nedeni örneklerin alınma ve korunma koşullarıyla ilgili olabilir.

Bazı çanak, çömlek ve testiler ile insan biçimli kap Karahöyük'ün I. tabakasını S. Alp'in önerdiği MÖ 1750 tarihinden daha sonrasına işaret etmektedir. Bu nedenle Konya Karahöyük'te de Kaniş Karumu Ib tabakasından sonra Ia tabakasında olduğu gibi yerleşimin daha sınırlı bir alanda devam etmiş olması mümkündür. Konya Karahöyük eserlerine ait bazı kazı envanter fişlerinde I. tabakaya ait buluntular arasında tabakası Ia şeklinde belirtilen eserlerin olduğu görülmektedir. Höyükteki kazı çalışmaları esnasında bu durum tam olarak tespit edilememiş olsa da I. tabakanın en az iki evreli olduğunun düşünüldüğünü söyleyebiliriz.

Genel olarak çanak çömlekler incelendiğinde Konya Karahöyük'ün I. tabakasının Kaniş Karumu Ib tabakası ile çağdaş olduğu ancak Kaniş Karumu'nun Ib tabakasından sonra Ia tabakası, Boğazköy Aşağışehir 3, Büyükkale IVc; Yanarlar, Gordion ve Çavlum gibi Geç Koloni Çağı - Erken Eski Hitit Çağı merkezleri ile ilişkilerinin varlığından yola çıkarak Konya Karahöyük'ün I. tabakasının Kaniş Karumu Ia tabakası ile eş zamanlı olarak varlığını Kaniş Karumu Ib tabakasından sonra bir müddet daha devam ettirdiği anlaşılmaktadır.

Tez kapsamında değerlendirilen ve karşılaştırmaları yapılan çanak çömleklerden yola çıkarak; Karahöyük'ün IV.-I. tabakalarını Kaniş Karumu II ve Ib tabakaları, Acmhöyük'ün III. ve II. tabakaları, Boğazköy Aşağışehir 4, Büyükkale Vd, Kuzeybatı Yamacı 8a-d; Alişar T12, T11, T10c; Beycesultan V (9, 10), IVa-c (7-8); Kaman Kale Höyük IIIc-2 ve IIIc-1 tabakaları ile çağdaş olduğunu, ancak bu dönemden sonra bir müddet Eski Hitit Çağı'nın başında da varlığını devam ettirdiğini söyleyebiliriz.

Karahöyük çanak çömlekleri evlerin odalarında, depo ve kilerlerinde, avlularında ve çöp çukurlarında bulunmuştur. Ayrıca mezar küpü olarak kullanılan çömlek ve küpler ile az sayıda mezar hediyesi olarak kullanılan örnek de bulunmaktadır. Yerleşmenin çeşitli tabaka ve kontekslerinden elde edilen bu çanak çömleklerden Koloni Çağı'nın ilk tabakasını teşkil eden IV. tabaka çanak çömleği

Konya Karahöyük çanak çömleğinin çok küçük bir yüzdesini oluşturmaktadır. Bu dönem çanak çömlek verilerinin azlığı ciddi bir talihsizliktir. Zira bu dönem ticari ve siyasi örgütlenmede ciddi bir değişim ve yeniden örgütlenme çağıdır ve bu örgütlenmeyi az sayıda çanak çömlek üzerinden değerlendirmenin kuşkusuz bazı handikapları bulunmaktadır. Asur Ticaret Kolonileri Çağı'nın başlangıcı olan Kaniş Karumu II. tabaka çanak çömleğinde görülen çeşitlilik ve zenginlik, Karahöyük'ün bu döneme ait ilk tabakası olan IV. tabakasında tespit edilememektedir. Ancak IV. tabakada bulunan çanak çömleğin tamamının çarkta yapılmış olması, V. ve VI tabakalarında bulunan el yapımı çanak çömlek ve boya bezemeli çanak çömleğin tamamen ortadan kalkmış olması bu tabakada çanak çömlek üretim teknolojisindeki değişikliği göstermektedir.

III. tabakada kap sayısı az olmasına karşın Koloni Çağı'nı karakterize eden birçok kap formu ilk kez bu tabakada ortaya çıkmaktadır ve çanak çömlek sayısı sınırlı olmasına rağmen form çeşitliliği takip edilebilmektedir. Bu durum Koloni Çağı'nda Anadolu'da görülen kültürel, sosyal ve ekonomik değişimin, Konya Karahöyük çanak çömleğine yansımalarının sonucudur. III. ve II. tabaka çanak çömleği kendi içinde bütünlük oluşturmaktadır.

Karahöyük çanak çömlek repertuarında görülen kap tiplerinden bazılarının izlerini erken tabakalara kadar izlemek mümkündür. Diğer bazı kap tipleri ise sonradan repertuara eklenmiş gibi görünmektedir. Testi, çaydanlık, fincan gibi bazı formlar kaynağını Erken Tunç Çağı'ndan almış, Asur Ticaret Kolonileri Çağı'nda varlığını korumuşlardır. Karahöyük'te çarkın kullanımı ve ticaret neticesinde farklı kültürlerin etkisiyle form ve tip çeşitliliği artmış hem dönemin bilinen kap formları kullanılmış hem de yeni formlar ve tipler üretilerek kendine has zengin bir çanak çömlek repertuarı geliştirilmiştir.

Bu çanak çömlek repertuarını oluşturan birçok form Koloni Çağı'ndan sonraki Eski Hitit Çağı çanak çömleğine kaynaklık etmiştir. Başta Boğazköy, Kaman Kalehöyük, İnandıktepe, İmikuşağı, Eskiypar gibi merkezlerde bulunan bazı çanak çömlekler bunu kanıtlar niteliktedir. Bu formlar; bazı çanaklar (ÇN.Tip.1.1a, ÇN.Tip.6.2, Boğazköy Büyükkale IVc ve III. tabakasında; ÇN.Tip.2 Boğazköy Aşağışehir 3. 2. ve 1. tabakalarında; Kaman Kalehöyük IIIb tabakasında, İnandıktepe IV. yapı katında, İmikuşağı 10. tabakada; ÇN.Tip.8.1 İnandıktepe IV. yapı katında, ve

İmikuşığı 10. tabakada; ÇN.Tip.8.2 İnanıktepe IV. yapı katında,); bazı çömlerler (ÇM.Tip.1.1a İnanıktepe IV. yapı katında, ve İmikuşığı'nda; ÇM.Tip.12 Kaniş Karumu Ia tabakasında); banyo kapları, (BK.Tip.2 Kaniş Karumu Ia tabakasında, İnanıktepe IV. tabaka, Boğazköy ve Tarsus Gözlükule'nin Eski Hitit ve Hiti İmparatorluk Çağı yerleşmelerinde); kantharoslar, (KNT.Tip.1b Eski Hitit Çağı'nda Eskiyaar'da; KNT.Tip.1c Kaman Kalehöyük IIIb tabakasında ve Eskiyaar'da, Boğazköy Aşağışehir 3. tabakada, İnanıktepe IV. yapı katında); matara biçimli kaplar (MBK.Tip.1-2 Büyükkale IVc, III. tabakalarda ve Pitoslu Binada, İnanıktepe IV. yapı katında); yuvarlak ağızlı testiler (TST.1-Tip.1.2a, Yanarlar, Gordion; TST.1-Tip.4 Eskiyaar'ın Eski Hitit Çağı tabakasında); yonca ağızlı testiler (TST.4-Tip.1b İnanıktepe IV. yapı katında), gaga ağızlı testiler, (TST.5-Tip.2c Eski Hitit Çağı'nda İnanıktepe, Maşat Höyük ve Alacahöyük; TST.5-Tip.3 İnanıktepe IV. yapı katında; TST.5-Tip.7 Eski Hitit Çağı'nda Eskiyaar'da); çaydanlıklar (ÇY.Tip.1b Maşat Höyük'te; ÇY.Tip.3b İnanıktepe IV. yapı katında) ve halka gövdeli kaplar (HGK Boğazköy Aşağışehir 3. tabakada, Maşat Höyük'te, Eskiyaar'da) olarak karşımıza çıkmaktadır.

Konya Karahöyük Koloni Çağı çanak çömleğinin hamuru kırmızı, gri, kahverengi ve sarının (krem) farklı tonlarındadır. Bağlayıcılığı sağlamak amacıyla hamura muhtelif oranlarda ve boyutlarda kum, kireç, mika, taşçık ve bitki (saman) katkı olarak eklenmiştir. Genelde birden fazla katkı birlikte kullanılmıştır. Katkı dağılımı genelde eşittir ancak bazı durumlarda belli bölgelerde yoğunluk görülebilmektedir. Bu çanak çömlerler içerisinde altı mal grubu tespit edilmiştir. Bunlar: yalın, kırmızı astarlı, krem astarlı, gri astarlı, kahverengi astarlı mallar ile Habur Seramiği'dir. Karahöyük'te Koloni Çağı'na ait söz konusu mal grupları altında değerlendirilebilecek çanak çömlerlerin neredeyse tamamı yerli üretimdir. I. tabakada bulunmuş bir çömlek parçası (Habur Seramiği) bir istisna oluşturmakta ve az da olsa ithal kapların varlığını göstermektedir.

Diğer Koloni Çağı merkezlerinde olduğu gibi Karahöyük'te de dönemin modasına uygun olarak, özellikle halka dipli çanak çömlerler gövdelerinin alt bölümüne kadar astarlanmıştır. Genelde sivri dipli olan kapların tüm yüzeyi astarlıdır. Ağırlıklı mal grubu yalın mallardır ve günlük kapların yanısıra ritüellerde kullanılmak üzere üretilmiş kaplar da yalın mal grubu içerisinde bulunmaktadır. Astarlı kaplar içerisinde en yoğun olanı ise kırmızı astarlı kaplardır. Diğer yandan Konya Karahöyük çanak

çömleğinin yüzey özellikleri kendine özgüdür, astarlı ve perdahlı olanlar dahi mat görünümü ile diğer merkezlerden ayrılmaktadır. Astar hamurun katkısını gösterecek kadar ince yapılmıştır. Kaniş ve Acemhöyük'te kırmızı astarda şarap kırmızısı daha yaygın kullanılırken Konya Karahöyük'te I. tabakada şaraba çalan kırmızının yanısıra turuncuya çalan kırmızının farklı tonları da oldukça yoğun kullanılmıştır. Ayrıca Karahöyük'te görülen şarap kırmızısı Kaniş ve Acemhöyük'teki örneklerle göre daha açık tonlarda, daha ince ve daha mattır. Kaniş, Acemhöyük ve diğer Koloni Çağı yerleşimlerinde yaygın olarak görülen şarap kırmızısı tonlarında astarlanmış çanak çömleğe Konya Ovasında yapılan yüzey araştırmalarıyla kayıt altına alınan höyüklerde pek rastlanmamıştır.

Karahöyük çanak çömleğinde astar bakımından gördüğümüz bu farklılık diğer bazı çömlekçilik uygulamalarında da karşımıza çıkmaktadır. Bunun iyi örneklerinden bir tanesini kaynağını Erken Tunç Çağı'nın son safhasından alan boya bezemeli kaplar oluşturmaktadır. Bu tür kaplar diğer Kızılırmak havzası yerleşimlerinde Asur Ticaret Kolonileri Çağı'nın hem erken hem de geç evresinde Kaniş, Alishar, Boğazköy ve Acemhöyük'te yaygın olarak kullanılmıştır. Ancak Konya Karahöyük'te diğer merkezlerden farklı olarak boya bezeme tercih edilmemiştir. Karahöyük'ün Erken Tunç Çağı'ndan Orta Tunç Çağı'na geçiş evrelerini temsil eden VI. ve V. tabakalarında çağdaş yerleşimlerle paralel olarak boyalı çanak çömlek bulunurken V. tabakadan sonra tamamen ortadan kalkmış IV. tabaka ve daha sonraki tabakalarda ise bulunmamıştır. Boya bezemenin bu dönemde Karahöyük'te kullanılmamış olması dikkat çekicidir. Ayrıca Konya Ovası'nda yapılan yüzey araştırmalarında da bu döneme ait çanak çömlekler içerisinde boyalı çanak çömlek rapor edilmemiştir. Boya bezeme ovanın kuzeydoğusunda bulunan Acemhöyük'te sevilerek kullanılırken ovanın genelinde tercih edilmemiş gibi görünmektedir.

Konya Karahöyük'te IV. tabakada boya bezemeli çanak çömleğin ortadan kalkması ile eş zamanlı görülen bir diğer gelişme çömlekçi çarkının çanak çömlek üretimine tamamen egemen olmasıdır. Çark yapımı çanak çömlekler ilk olarak VI. ve V. tabakalarda (Geçiş Evresi) el yapımı çanak çömlekle birlikte kullanılmıştır. IV. tabakada bulunan çanak çömleklerin tamamı ise çark yapımıdır. Buradan üretim teknolojisinde köklü bir değişiklik olduğu anlaşılmaktadır. Genel olarak tepsiler, büyük küpler, birkaç çanak ve birkaç minyatür kap dışındaki çanak çömleğin tamamına yakını

çarkta yapılmıştır. Üretim teknolojisindeki bu değişikliği, az önce vurguladığımız üzere, VI. ve V. tabakalarda görülen boya bezemenin ortadan kalkması da desteklemektedir.

Karahöyük'te her ne kadar IV. tabakadan sonra boya bezeme ortadan kalktıysa da, kazıma, kabartma ve baskı bezemeler yerleşimin erken tabakalarından geç tabakalarına kadar kapları görsel yönden zenginleştirmek amacıyla kesintisiz olarak kullanılmıştır. Her üç bezeme türü de mevcut verilere göre ilk olarak Karahöyük'ün III. tabakasında görülmektedir ve II. ve I. tabakada da varlığını sürdürmektedir. Özellikle belirli bezeme şekilleri bazı formların tipik özelliğine dönüşmüştür. Yuvarlak ağızlı testilerde ve bazı çömlek tiplerinde uygulanan yiv ve nokta kabartma bezemeler buna örnektir. Çeşitli geometrik desenler, hayvan ve insan tasvirlerinin de bulunduğu kabartma bezeme Karahöyük'te sevilerek kullanılmıştır ve üslup olarak Kaniş Karumu ile yakınlık göstermektedir. Küpler ve çömlekler üzerinde görülen kabartma bezemeler de Karahöyük çanak çömleği için tipik uygulamalardır. Kaplar üzerinde görülen kabartma bezeme Eski Hitit Çağı'nda görülen kabartmalı vazo geleneğinin öncüleri olmalıdır.

Dönemi ve Karahöyük için en dikkat çeken bezeme şekillerinden biri de baskı bezemedir. En yaygın kullanılan motif konsantrik dairelerdir ve büyük olasılıkla dekoratif amaçla yapılmıştır. Bazı mühür baskıları kap sahiplerinin mülkiyet işaretleri olmalıdır. Genelde mühür yüzeyinde anaför, helezon, geometrik şekiller, çift başlı kartal ve farklı hayvanlar tasvir edilmiştir. Bunlar belli anlamlar içeren sembolik tasvirler gibi görünmektedir. Belki de bazı örnekler S. Alp'in belirttiği gibi hiyeroglif yazısının erken örnekleridir. Bu mühürler üzerindeki betimlemeler döneminin tasvirli sanat eserleriyle üslup olarak paralellik göstermektedir.

Karahöyük çanak çömlek biçimleri çok çeşitlidir ve her form birçok ana ve alt tiplere ayrılmaktadır. Özellikle I. tabaka çanak çömleği çağdaş yerleşimlerle karşılaştırıldığında form ve tip çeşitliliği ile öne çıkmaktadır. Karahöyük Asur Ticaret Kolonileri Çağı çanak çömleğinde Toplam 27 ana form ve bu ana formlara bağlı olarak 123 alt form belirlenmiştir. Höyükte geniş ağızlı yayvan kaplar, tabak, çanak, kase, meyvelik ve tepsiler; geniş ağızlı derin kaplar, çömlek, küp, banyo kabı, bardak, fincan, maşrapa, kantharos; dar ağızlı derin kaplar, yuvarlak ağızlı, yuvarlak ağızlı akıtacak kulplu, oval ağızlı, yonca ağızlı, gaga ağızlı testiler ve şişeler; özel biçimler, halka gövdeli, silindirik gövdeli, matara biçimli ve akıtacaklı küçük kaplar, çaydanlıklar,

üzüm salkımı şeklinde kaplar, çift gövdeli kaplar, çizme biçimli kaplar, insan biçimli kap ve çeşitli hayvanları temsil eden rhytonlardan oluşmaktadır. Ayrıca kap kaideleri, süzgeçler, kapaklar, kutular, çeşitli minyatür kaplar, çocuk oyuncuğu olan çingiraklar, borular, maden teknolojisinde kullanılan körük, üfleç ve potalar da bulunmaktadır. Burada sıralanan çanak çömlek formlarının neredeyse her birinin alt tipleri de mevcuttur. Bu çanak çömleklerin çoğunluğu günlük işlerde kullanılmış ancak tipolojik özelliklerinden anlaşıldığı kadarıyla günlük kullanılan kaplar dışındaki bazı kaplar kültür törenlerinde libasyon amaçlı değerlendirilmiş olmalıdır.

Kaniş Karumu II. tabaka ve Ib tabakası çanak çömleği incelendiğinde II. tabaka çanak çömleğinin Ib tabakasından biçim ve teknik özellikleri ile daha zengin olduğu görülmektedir. Bu durum Konya Karahöyük'te tam tersi olarak kendini göstermektedir. Mevcut çanak çömlek incelendiğinde Konya Karahöyük'ün Koloni Çağı'nda en parlak döneminin, çanak çömlek bakımından, Geç Koloni Çağı'nı temsil eden I. tabakası olduğu anlaşılmaktadır. Bunun nedeni Konya Karahöyük'te daha çok I. tabakanın araştırılmış ve diğer tabakaların yeteri kadar araştırılmamış olması olabileceği gibi ticarete bağlı olarak gelişen kültürün çanak çömleğe yansımalarının I. tabakada zirveye ulaşmış olması da olabilir.

Nitekim Konya Ovası'nının batısında bulunan Karahöyük konumu itibarıyla bir yandan doğu ile batı diğer yandan kuzey ile güney arasındaki yolların birleştiği önemli bir kavşak noktasında yer almaktadır. Karahöyük Asur Ticaret Kolonileri Çağı'nı temsil eden IV.-I. tabakalarında bulunan çanak çömlek değerlendirildiğinde, MÖ II. binyılın ilk çeyreğinde daha çok doğusunda bulunan Orta Anadolu kentleri ile temasların olduğu görülmektedir. Konya Karahöyük Koloni Çağı çanak çömleği Kaniş, Acemhöyük, Alishar, Boğazköy, Alacahöyük gibi Assur Ticaret Kolonileri Çağı yerleşimlerinin çanak çömleği ile genel hatlarıyla benzerlik göstermektedir. Neredeyse bütün formların muadilleri metin içerisinde yaptığımız karşılaştırmalardan da anlaşılacağı üzere Orta Anadolu merkezlerinde görülmektedir.

Özellikle Kaniş ve Acemhöyük ile ayrı ayrı doğrudan temasların varlığına işaret eden formlar da bulunmaktadır. Bazı çömlek (ÇM.Tip. 8, 10, 11, 12) ve maşrapa tipleri (MŞ.Tip.4a) ile çift gövdeli kap (ikiz kaplar) benzerlerine Kaniş Karumu'nda rastlanmaktadır. Yine tepsiler, çömlekler (ÇM.Tip.7), fincanlar (FN.Tip.3) ve

maşrapalar (MŞ.Tip.2) Konya Karahöyük ve Acemhöyük dışında herhangi bir merkezde görülmemektedir.

Diğer bazı tipler ise Konya Karahöyük dışında hem Kaniş Karumu hem de Acemhöyük'te karşımıza çıkmaktadır. Bunlar derin çanak (ÇN.Tip.14), böbrek ağızlı çanak (ÇN.Tip.15) gibi kaplardır. Konya Karahöyük'e has dikdörtgen küp mezarlar üzerinde tasvir edilen bir mimari yapı ögesi Kaniş Karumu tekne biçimli ritüel kapları üzerinde betimlenen iki katlı tapınağı temsil eden yapılarla birebir benzerlik göstermektedir. Ayrıca çeşitli mimari unsurların kaplar üzerine boya ile yapıldığı örnekler Acemhöyük'te görülmektedir. Kuşkusuz Konya Karahöyük'ün en çok iletişim halinde olduğu yerleşimler Kaniş ve Acemhöyük'tür. Buna çanak çömlek dışında, mühür, mühür baskısı ve fayans eserler de kanıt oluşturmaktadır.

Ayrıca Karahöyük çanak çömlek repertuarında yer alan ve benzerleri Boğazköy Kuzeybatı Yamacı 8b tabakasında bulunan çömlekler (ÇM.Tip.6a) ve 8c-8d tabakalarında karşımıza çıkan çömlekler (ÇM.Tip.6b), Büyükkale Vd tabakasında bulunan bileşik gövdeli üzüm salkımı formunda kaplar (ÜS.Tip.4), özellikle koç ve boğa başı biçimli rhytonlar Boğazköy'ün Eski Hitit Çağı'nı temsil eden Büyükkale IVc, Kuzeybatı Yamacı 7 ve Aşağı Şehir III. tabaka rhytonları ile benzerlik göstermektedir. Yine Konya Karahöyük'te bulunan ve şimdiye kadar benzerine Alishar'da 10T ve 11T tabakalarında rastladığımız fincanlar (FN.Tip.2.2c) önemli buluntulardandır ve hem Boğazköy buluntuları hem Alishar fincanları Konya Karahöyük'ün Kızılırmak Kavisi ile doğrudan temaslarının olduğunu göstermesi açısından önemlidir.

Samsun İkiztepe'nin I. kültür katında bulunan bazı çanaklar (ÇN.Tip.1.1a-c, ÇN.Tip.2, ÇN.Tip.10.1), çömlekler (ÇM.Tip.1.1a), testiler (TST.1-Tip.4), çaydanlıklar (ÇY.Tip.1b) ve huniler ile görülen benzerlikler Karadeniz bölgesi ile olan kültürel ilişkilere işaret etmektedir ancak bu etkileşim muhtemelen Kızılırmak Havzası yerleşimleri aracılığıyla dolaylı olarak gerçekleşmiştir.

Konya Ovasında yüzey araştırmaları yapan J. Mellaart ve Karahöyük kazılarını yapan S. Alp Erken Tunç Çağı'nda Karahöyük'ün Batı Anadolu ile Orta Tunç Çağı'nda ise Orta Anadolu ile ilişkilerinin daha yoğun olduğunu belirtmiştir.

J. Mellaart Konya Karahöyük'ün doğusundaki merkezlerden gelen ticari malların Karahöyük'ün batısındaki merkezlere de aktarıldığını ve batıdan temin edilen

özellikle gümüşün Kaniş üzerinden Asur'a ulaştırıldığını ve maden ticareti nedeniyle Kaniş Karumu Ib çağında, İç Anadolu etkilerinin Beycesultan'a kadar yayıldığını belirtmektedir¹¹⁷⁴. Karahöyük çanak çömlek repertuarında görülen birçok kap formunun benzerlerinin Beycesultan'da da bulunması Kaniş ve Beycesultan arasındaki ticaret istasyonlarından birinin Konya Karahöyük olduğu görüşünü desteklemektedir. Çeşitli çanaklar ve çömler, yuvarlak ağızlı, yonca ağızlı, gaga ağızlı testiler, sepet kulplu çaydanlıklar, akıtacaklı küçük kaplar ve kuş rhytonları J. Mellaart'ın Karahöyük ve Beycesultan arasındaki temasların bulunduğu değerlendirmesini desteklemektedir. Fakat bu temasların doğrudan mı yoksa dolaylı mı olduğu bilinmemektedir. Karahöyük'ün I. tabakasında Beycesultan'ın IVc tabakası haricinde örneklerine başka yerde rastlanmayan kuş rhytonları ve akıtacaklı küçük kaplar (AKK.Tip.1a) aradaki temasların doğrudan olabileceği ihtimalini güçlendirmektedir.

Konya Karahöyük I. tabakasının sonlarında İç Batı Anadolu ile hali hazırda varolan ilişkilerin devam ettiği Geç Koloni Çağı – Erken Eski Hitit Çağı buluntusu veren özellikle nekropollerde yapılmış kazılardan anlaşılmaktadır. Yanarlar'da benzerleri bulunan küpler (KP.Tip.2a), yuvarlak ağızlı testiler (TST.1-Tip.1.2a, TST.1-Tip.3.1, TST.1-Tip.4), yonca ağızlı testiler (TST.4-Tip.3.2), şişeler (ŞŞ.Tip.2); Çavlum'da benzerleri bulunan çanaklar (ÇN.Tip.1.1b, ÇN.Tip.3) çömler (ÇM.Tip.2.2, ÇM.Tip.5.1), küpler (KP.Tip.2a), maşrapalar (MŞ.Tip.3b); Gordion'da benzerleri bulunan çanaklar (ÇN.Tip.1.1b, ÇN.Tip.2), çömler (ÇM.Tip.1.2), küpler (KP.Tip.2a), fincanlar (FN.Tip.2.2b, FN.Tip.2.4b), yuvarlak ağızlı testiler (TST.1-Tip.1.2a, TST.1-Tip.4), yonca ağızlı testiler (TST.4-Tip.2b), şişeler (ŞŞ.Tip.2), sepet kulplu çaydanlıklar (ÇY.Tip.3b) Dede Mezarı Nekropolü'de küpler (KP.Tip.2a), yonca ağızlı testiler (TST.4-Tip.1b) ve Kusura C evresinde benzerleri bulunan çaydanlıklar (ÇY.Tip.2b), kap kaideleri ve benzerine başka yerde rastlanmayan maşrapalar (MŞ.Tip.3b) Konya Karahöyük ile ilişkilerin azımsanmayacak derecede olduğunu göstermektedir. Ayrıca Yanarlar, Çavlum ve Gordion'da mezarlarda bulunan fayans boncuklar ve Çavlum ve Gordion'da bulunan Omega (Ω) baskı yüzeyli mühürler İç Batı Anadolu'ile olan ilişkilerin varlığını destekleyen buluntulardır.

J. Mellaart ve S. Alp tarafından Karahöyük'ün Erken Tunç Çağı'nda batı ile yoğun olan ve Asur Ticaret Kolonileri Çağı'nın başlarında zayıfladığı belirtilen ilişkiler; yukarıda verilen çanak çömlek benzerliklerinden anlaşıldığı üzere Koloni Çağı'nın son

¹¹⁷⁴ Mellaart 1974, 495.

safhasında İç Batı Anadolu ile yeniden güçlenmiştir. Bu durum Anadolu'da Geç Koloni Çağı'ndaki dahili ticaretin de sonucu olarak görünmektedir. Ancak Troia ile olan ilişkiler için aynı cümleleri kurmak mümkün değildir. Formlarda bir çanak (ÇN.Tip.3) tipi dışında benzerlik kurulamamıştır yani ilişkiler yok denecek kadar azdır.

S. Alp mühür ve mühür baskıları ile Mezopotamya ve Kuzey Suriye arasındaki kültürel ve ticari ilişkileri somut olarak ortaya koymuştur. Bunu fayans buluntular da desteklemektedir. Ayrıca Karahöyük'te I. tabakada bulunmuş Habur Seramiği parçaları, Ebla IIIB2 katında bulunan banyo kapları (BK.Tip.2), bazı yuvarlak ağızlı testiler (TST.1-Tip.2), Tell Brak'ta bulunan üzüm salkımı formunda kap (ÜS.Tip.6) Mezopotamya ile temasların varlığını gösteren çanak çömlek buluntulardır. Ayrıca Tarsus Gözlükule'de bulunan çanaklar (ÇN.Tip.4.2), çömlekler (ÇM.Tip.12); Yümüktepe'de bulunan bardaklar (BR.Tip.1), Tell Atchana'da bulunan çanaklar, (ÇN.Tip.16), bardaklar (BR.Tip.1) ve Girit'te bulunan kantharosların Güney Anadolu - Akdeniz ile ilişkilere işaret ettiğini söyleyebiliriz.

Karahöyük çanak çömlek envanterindeki bazı kap formları ve tipler ile diğer Koloni Çağı merkezlerinde bulunan çanak çömlek biçimleri neredeyse eş diyebileceğimiz oranda benzerlik göstermektedir. Konya Karahöyük genel itibari ile Asur Ticaret Kolonileri çağı merkezlerinde görülen çanak çömlek geleneğine uymakla birlikte, dönemin modası olan formları farklı şekillerde uygulamış ve tip çeşitliliğini zenginleştirmiştir. Ayrıca şimdiye kadar yalnızca Karahöyük'te bulunmuş, başka bir yerde benzeri tespit edilmemiş çanak çömlek biçimleri bulunmaktadır. İçi dört bölümlü tabaklar (TB.Tip.2), bazı çanaklar (ÇN.Tip 12 ve ÇN.Tip 13); dikdörtgen ev ya da tapınak şeklinde tasarlanmış mezar kapları (KP.Tip.5), özellikle gövde şekilleri ile dikkat çeken yuvarlak ağızlı testiler (TST.1Tip1.2b-c; 3/a-c), yuvarlak ağızlı emzik kulplu testiler (TST.2), oval ağızlı testiler (TST.3), ince zarif uzun ayaklı kantharoslar (KNT.Tip.2), silindir gövdeli tokmak biçimli kaplar (SGK), bazı matara biçimli kaplar (MBK.Tip 3), bazı maşrapalar (MŞ.Tip.3) ve üzüm salkımı biçimli bazı kaplar (ÜS.Tip.4-5) bazı akıtacaklı özel kaplar (AÖ.Tip.1-5) Karahöyük'e has kap formlarındandır. Bunlar Konya Karahöyük'ün Asur Ticaret Kolonileri Çağı çanak çömlek repertuarına yaptığı katkıyı göstermektedir.

Konya Karahöyük'e özgü çanak çömlek formlarının yanı sıra Orta Anadolu'daki çağdaş yerleşmelerde yaygın olarak görülen bazı çanak çömlek formları ile bazı teknik

uygulamalar, Konya Ovası'nda yapılan yüzey arařtırmalarında tespit edilen Asur Ticaret Kolonileri Çađı buluntusu veren höyükler ile paralel olarak Karahöyük'te de bulunmamaktadır. Bunlar uzun ayaklı meyvelikler, kapaklı iri vazolar, çan gövdeli bardaklar ve çeřitli kaplar üzerine yapılmıř keskin hatlı üçgen kulplar ve boyalı çanak çömlekler olarak görölmektedir.

Tüm bu arkeolojik veriler somut olarak Konya Karahöyük'ün Asur Ticaret Kolonileri Çađı'nda Asur ile Anadolu arasında Kaniř merkezli kurulan ticaret ađında önemli bir yere sahip olduđunu göstermektedir. Bu süreçte cođrafi konumunun da etkisiyle Batı Anadolu, Orta Anadolu ve Mezopotamya arasında ticari, siyasi ve kültürel faaliyetlerini etkin bir şekilde devam ettirmiřtir.

KATALOG

Kat. No : KKH-001	Hamur Katkısı; Katkı Boyutu - Oranı :		
Lev. No : I/01	Kum : İnce - Orta	Mika : İnce - Orta	
Kazı Env. No : 1977/35	Kireç : -	Bitki : İnce - Az	
Müze Env. No : 1977.4.35	Taşçık : -		
Mal Grubu : Yalın	Katkı Dağılımı Eşit		
Form : Tabak	Gözeneği : Az		
Tip No : TB.Tip.1	Pişmesi : İyi		
Maddesi : Pt.	Dış Astar : -		
Tabakası : I	Seviye : -	İç Astar : -	
Açması : V	Oda : 9	Dış Perdah : -	
Yapım Tekniği : Çark Yapımı	İç Perdah : -	Ölçüleri (cm) :	
Hamur Rengi : 2,5YR 6/8 Açık Kırmızı	Yüzeyinde Renk Farklılığı : Yok	Y : 1,7	A.Ç : 11,3
Not : -		E : -	D.Ç : -
		B : -	C : 0,6

Kat. No : KKH-002	Hamur Katkısı; Katkı Boyutu - Oranı :		
Lev. No : I/02	Kum : Orta - Yoğun	Mika : İnce - Az	
Kazı Env. No : 1954/242	Kireç : -	Bitki : Orta - Az	
Müze Env. No : 1971.20.201	Taşçık : İnce - Az		
Mal Grubu : Yalın	Katkı Dağılımı Eşit		
Form : Tabak	Gözeneği : Orta		
Tip No : TB.Tip.2	Pişmesi : Orta		
Maddesi : Pt.	Dış Astar : -		
Tabakası : I	Seviye : -	İç Astar : -	
Açması : C	Oda : 43	Dış Perdah : -	
Yapım Tekniği : Çark-El Yapımı	İç Perdah : -	Ölçüleri (cm) :	
Hamur Rengi : 5YR 7/8 Kırmızimsı Sarı	Yüzeyinde Renk Farklılığı : Yok	Y : 1,5	A.Ç : 11
Not : -		E : -	D.Ç : -
		B : -	C : 0,8

Kat. No : KKH-003	Hamur Katkısı; Katkı Boyutu - Oranı :		
Lev. No : I/03	Kum : Orta - Yoğun	Mika : İnce - Az	
Kazı Env. No : 1961/183	Kireç : -	Bitki : -	
Müze Env. No : 1976.5.54	Taşçık : -		
Mal Grubu : Kırmızı Astarlı	Katkı Dağılımı Eşit		
Form : Tabak	Gözeneği : Orta		
Tip No : TB.Tip.2	Pişmesi : İyi		
Maddesi : Pt.	Dış Astar : 10R 4/6 Kırmızı - Ağız		
Tabakası : I	Seviye : -	İç Astar : -	
Açması : P	Oda : 19	Dış Perdah : -	
Yapım Tekniği : Çark-El Yapımı	İç Perdah : -	Ölçüleri (cm) :	
Hamur Rengi : 10R 5/8 Kırmızı	Yüzeyinde Renk Farklılığı : Yok	Y : 3	A.Ç : 11
Not : -		E : -	D.Ç : -
		B : -	C : 0,9

Kat. No : KKH-004	Hamur Katkısı; Katkı Boyutu - Oranı :		
Lev. No : I/04	Kum : İnce - Yoğun	Mika : İnce - Az	
Kazı Env. No : 1961/181	Kireç : -	Bitki : -	
Müze Env. No : 1976.5.52	Taşçık : -		
Mal Grubu : Kırmızı Astarlı	Katkı Dağılımı Eşit		
Form : Tabak	Gözeneği : Az		
Tip No : TB.Tip.2	Pişmesi : İyi		
Maddesi : Pt.	Dış Astar : 10R 4/6 Kırmızı- Ağız		
Tabakası : I	Seviye :	İç Astar : -	
Açması : P	Oda : 12	Dış Perdah : -	
Yapım Tekniği : Çark-El Yapımı	İç Perdah : -	Ölçüleri (cm) :	
Hamur Rengi : 2,5YR 6/6 Açık Kırmızı	Yüzeyinde Renk Farklılığı : Var	Y : 1,9	A.Ç : 10,2
Not : -		E :	D.Ç :
		B :	C : 0,6

Kat. No : KKH-005	Hamur Katkısı; Katkı Boyutu - Oranı :		
Lev. No : I/05	Kum : İnce - Orta	Mika : İnce - Orta	
Kazı Env. No : 1961/182	Kireç : -	Bitki : İnce - Az	
Müze Env. No : 1976.5.53	Taşçık : -		
Mal Grubu : Yalın	Katkı Dağılımı Eşit		
Form : Tabak	Gözeneği : Az		
Tip No : TB.Tip.2	Pişmesi : İyi		
Maddesi : Pt.	Dış Astar : -		
Tabakası : I	Seviye :	İç Astar : -	
Açması : P	Oda : 24	Dış Perdah : -	
Yapım Tekniği : Çark-El Yapımı	İç Perdah : -	Ölçüleri (cm) :	
Hamur Rengi : 5YR 7/4 Pembe	Yüzeyinde Renk Farklılığı : Yok	Y : 1,9	A.Ç : 8,8
Not : -		E :	D.Ç :
		B :	C : 0,5

Kat. No : KKH-006	Hamur Katkısı; Katkı Boyutu - Oranı :		
Lev. No : II/01	Kum : İnce - Orta	Mika : İnce - Yoğun	
Kazı Env. No : 1981/65	Kireç : -	Bitki : Orta - Az	
Müze Env. No : 1981.16.61	Taşçık : Orta - Az		
Mal Grubu : Yalın	Katkı Dağılımı Eşit		
Form : Çanak	Gözeneği : Az		
Tip No : ÇN.Tip.1.1a	Pişmesi : İyi		
Maddesi : Pt.	Dış Astar : -		
Tabakası : I	Seviye :	İç Astar : -	
Açması : V	Oda : 38	Dış Perdah : -	
Yapım Tekniği : Çark Yapımı	İç Perdah : -	Ölçüleri (cm) :	
Hamur Rengi : 2,5YR 6/6 Açık Kırmızı	Yüzeyinde Renk Farklılığı : Yok	Y : 9,6	A.Ç : 24,6
Not : -		E :	D.Ç :
		B :	C : 0,8

Kat. No : KKH-007	Hamur Katkısı; Katkı Boyutu - Oranı :		
Lev. No : II/02	Kum : Orta - Yoğun	Mika : Orta - Yoğun	
Kazı Env. No : 1955/424	Kireç : -	Bitki : İnce - Az	
Müze Env. No : 1972.30.384	Taşçık: İnce - Az		
Mal Grubu : Yalın	Katkı Dağılımı Eşit		
Form : Çanak	Gözeneği : Orta		
Tip No : ÇN.Tip.1.1a	Pişmesi : İyi		
Maddesi : Pt.	Dış Astar : -		
Tabakası : I	Seviye :	İç Astar : -	
Açması : L	Oda :	Dış Perdah : -	
Yapım Tekniği : Çark Yapımı	İç Perdah : -	Ölçüleri (cm) :	
Hamur Rengi : 2,5YR 6/8 Açık Kırmızı	Yüzeyinde Renk Farklılığı: Var	Y : 10,3	A.Ç : 29,3
Not : -		E :	D.Ç :
		B :	C : 0,9

Kat. No : KKH-008	Hamur Katkısı; Katkı Boyutu - Oranı :		
Lev. No : II/03	Kum : İnce - Orta	Mika : -	
Kazı Env. No : 1955/439	Kireç : -	Bitki : -	
Müze Env. No : 1972.30.395	Taşçık: -		
Mal Grubu : Kırmızı Astarlı	Katkı Dağılımı Eşit		
Form : Çanak	Gözeneği : Az		
Tip No : ÇN.Tip.1.1a	Pişmesi : iyi		
Maddesi : Pt.	Dış Astar : Ağız Kenarı		
Tabakası : II	Seviye :	İç Astar : 10R 4/6 Kırmızı	
Açması : C	Oda : 12 Altı	Dış Perdah : -	
Yapım Tekniği : Çark Yapımı	İç Perdah : -	Ölçüleri (cm) :	
Hamur Rengi : 2,5YR 6/6 Açık Kırmızı	Yüzeyinde Renk Farklılığı: Yok	Y : 8,3	A.Ç : 24
Not : Ağız kenarı ve içi astarlıdır.		E :	D.Ç :
		B :	C : 0,7

Kat. No : KKH-009	Hamur Katkısı; Katkı Boyutu - Oranı :		
Lev. No : II/04	Kum : Orta - Yoğun	Mika : Orta - Yoğun	
Kazı Env. No : 1960/224	Kireç : İnce - Az	Bitki : İnce - Az	
Müze Env. No : 1971.25.335	Taşçık: -		
Mal Grubu : Yalın	Katkı Dağılımı Eşit		
Form : Çanak	Gözeneği : Orta		
Tip No : ÇN.Tip.1.1a	Pişmesi : İyi		
Maddesi : Pt.	Dış Astar : -		
Tabakası : I	Seviye :	İç Astar : -	
Açması : O	Oda : 9	Dış Perdah : -	
Yapım Tekniği : Çark Yapımı	İç Perdah : -	Ölçüleri (cm) :	
Hamur Rengi : 2,5YR 6/8 Açık Kırmızı	Yüzeyinde Renk Farklılığı: Var	Y : 9,1	A.Ç : 24
Not : -		E :	D.Ç :
		B :	C : 0,8

Kat. No : KKH-010	Hamur Katkısı; Katkı Boyutu - Oranı :			
Lev. No : II/05	Kum : İnce - Orta	Mika : İnce - Az		
Kazı Env. No : 1984/81	Kireç : İnce - Az	Bitki : -		
Müze Env. No : 1984.15.81	Taşçık: -			
Mal Grubu : Kırmızı Astarlı	Katkı Dağılımı Eşit			
Form : Çanak	Gözeneği : Orta			
Tip No : ÇN.Tip.1.1a	Pişmesi : İyi			
Maddesi : Pt.	Dış Astar : 2,5YR 6/8 Açık Kırmızı			
Tabakası : I	Seviye :	İç Astar : 2,5YR 6/8 Açık Kırmızı		
Açması : X	Oda : 5	Dış Perdah : -		
Yapım Tekniği : Çark Yapımı	İç Perdah : -	Ölçüleri (cm) :		
Hamur Rengi : Anlaşılmıyor	Yüzeyinde Renk Farklılığı: Var		Y : 7,7	A.Ç : 23,4
Not : -			E :	D.Ç :
			B :	C : 0,6

Kat. No : KKH-011	Hamur Katkısı; Katkı Boyutu - Oranı :			
Lev. No : II/06	Kum : Orta - Yoğun	Mika : Orta - Orta		
Kazı Env. No : 1978/17	Kireç : Orta - Az	Bitki : İnce - Az		
Müze Env. No : 1978.9.17	Taşçık: -			
Mal Grubu : Yalın	Katkı Dağılımı Eşit			
Form : Çanak	Gözeneği : Orta			
Tip No : ÇN.Tip.1.1a	Pişmesi : İyi			
Maddesi : Pt.	Dış Astar : -			
Tabakası : I	Seviye :	İç Astar : -		
Açması : T	Oda : 26	Dış Perdah : -		
Yapım Tekniği : Çark Yapımı	İç Perdah : -	Ölçüleri (cm) :		
Hamur Rengi : 5YR 6/4 Açık Kırmızımsı	Yüzeyinde Renk Farklılığı: Var		Y : 6,9	A.Ç : 23,8
Not : -			E :	D.Ç :
			B :	C : 0,6

Kat. No : KKH-012	Hamur Katkısı; Katkı Boyutu - Oranı :			
Lev. No : II/07	Kum : İnce - Orta	Mika : Orta - Orta		
Kazı Env. No : 1982/69	Kireç : Orta - Az	Bitki : -		
Müze Env. No : 1982.18.69	Taşçık: -			
Mal Grubu : Yalın	Katkı Dağılımı Eşit			
Form : Çanak	Gözeneği : Orta			
Tip No : ÇN.Tip.1.1a	Pişmesi : İyi			
Maddesi : Pt.	Dış Astar : -			
Tabakası : I	Seviye :	İç Astar : -		
Açması : V	Oda : 64	Dış Perdah : -		
Yapım Tekniği : Çark Yapımı	İç Perdah : -	Ölçüleri (cm) :		
Hamur Rengi : 5YR 6/4 Açık Kırmızımsı	Yüzeyinde Renk Farklılığı: Var		Y : 7,8	A.Ç : 23,4
Not : -			E :	D.Ç :
			B :	C : 0,5

Kat. No : KKH-013	Hamur Katkısı; Katkı Boyutu - Oranı :		
Lev. No : II/08	Kum : İnce - Orta	Mika : İnce - Az	
Kazı Env. No : 2018/37	Kireç : -	Bitki : -	
Müze Env. No : 2018.2.37	Taşçık : -		
Mal Grubu : Yalın	Katkı Dağılımı Eşit		
Form : Çanak	Gözeneği : Az		
Tip No : ÇN.Tip.1.1a	Pişmesi : İyi		
Maddesi : Pt.	Dış Astar : -		
Tabakası : I Seviye :	İç Astar : -		
Açması : Oda :	Dış Perdah : -		
Yapım Tekniği : Çark Yapımı	İç Perdah : -	Ölçüleri (cm) :	
Hamur Rengi : 10YR 7/6 Sarı	Yüzeyinde Renk Farklılığı : Yok	Y : 5,2 A.Ç : 16,2	
Not : -		E : D.Ç : B : C : 0,5	

Kat. No : KKH-014	Hamur Katkısı; Katkı Boyutu - Oranı :		
Lev. No : II/09	Kum : İnce - Orta	Mika : İnce - Az	
Kazı Env. No : 1979/21	Kireç : -	Bitki : -	
Müze Env. No : 1979.16.12	Taşçık : -		
Mal Grubu : Yalın	Katkı Dağılımı Eşit		
Form : Çanak	Gözeneği : Az		
Tip No : ÇN.Tip.1.1a	Pişmesi : İyi		
Maddesi : Pt.	Dış Astar : -		
Tabakası : I Seviye :	İç Astar : -		
Açması : T Oda :	Dış Perdah : -		
Yapım Tekniği : Çark Yapımı	İç Perdah : -	Ölçüleri (cm) :	
Hamur Rengi : 10R 8/2 Çok Soluk	Yüzeyinde Renk Farklılığı : Yok	Y : 4,5 A.Ç : 17,5	
Not : -		E : D.Ç : B : C : 0,4	

Kat. No : KKH-015	Hamur Katkısı; Katkı Boyutu - Oranı :		
Lev. No : II/10	Kum : İnce - Az	Mika : İnce - Az	
Kazı Env. No : K 5	Kireç : -	Bitki : İnce - Az	
Müze Env. No : -	Taşçık : -		
Mal Grubu : Yalın	Katkı Dağılımı Eşit		
Form : Çanak	Gözeneği : Az		
Tip No : ÇN.Tip.1.1a	Pişmesi : İyi		
Maddesi : Pt.	Dış Astar : -		
Tabakası : I Seviye :	İç Astar : -		
Açması : C Oda :	Dış Perdah : -		
Yapım Tekniği : Çark Yapımı	İç Perdah : -	Ölçüleri (cm) :	
Hamur Rengi : 7,5YR 7/4 Pembe	Yüzeyinde Renk Farklılığı : Yok	Y : 4,8 A.Ç : 14,4	
Not : -		E : D.Ç : B : C : 0,5	

Kat. No : KKH-016	Hamur Katkısı; Katkı Boyutu - Oranı :		
Lev. No : II/11	Kum : İnce - Orta	Mika : İnce - Yoğun	
Kazı Env. No : 1954/139	Kireç : -	Bitki : -	
Müze Env. No : 1972.29.223	Taşçık : -		
Mal Grubu : Yalın	Katkı Dağılımı Eşit		
Form : Çanak	Gözeneği : Az		
Tip No : ÇN.Tip.1.1a	Pişmesi : İyi		
Maddesi : Pt.	Dış Astar : -		
Tabakası : I	Seviye : -	İç Astar : -	
Açması : C	Oda : 21	Dış Perdah : -	
Yapım Tekniği : Çark Yapımı	İç Perdah : -	Ölçüleri (cm) :	
Hamur Rengi : 2,5YR 6/6 Açık Kırmızı	Yüzeyinde Renk Farklılığı : Yok	Y : 4,6	A.Ç : 13,2
Not : -		E : -	D.Ç : -
		B : -	C : 0,5

Kat. No : KKH-017	Hamur Katkısı; Katkı Boyutu - Oranı :		
Lev. No : III/01	Kum : İnce - Orta	Mika : Orta - Yoğun	
Kazı Env. No : K 20 - 1956	Kireç : -	Bitki : -	
Müze Env. No : -	Taşçık : İnce - Az		
Mal Grubu : Yalın	Katkı Dağılımı Eşit		
Form : Çanak	Gözeneği : Az		
Tip No : ÇN.Tip.1.1b	Pişmesi : İyi		
Maddesi : Pt.	Dış Astar : -		
Tabakası : II	Seviye : -	İç Astar : -	
Açması : K	Oda : -	Dış Perdah : -	
Yapım Tekniği : Çark Yapımı	İç Perdah : -	Ölçüleri (cm) :	
Hamur Rengi : 10R 5/8 Kırmızı	Yüzeyinde Renk Farklılığı : Yok	Y : 5,8	A.Ç : 16,7
Not : -		E : -	D.Ç : 4,8
		B : -	C : 0,5

Kat. No : KKH-018	Hamur Katkısı; Katkı Boyutu - Oranı :		
Lev. No : III/02	Kum : İnce - Orta	Mika : Orta - Yoğun	
Kazı Env. No : 1984/84	Kireç : -	Bitki : -	
Müze Env. No : 1984.15.84	Taşçık : -		
Mal Grubu : Yalın	Katkı Dağılımı Eşit		
Form : Çanak	Gözeneği : Az		
Tip No : ÇN.Tip.1.1b	Pişmesi : İyi		
Maddesi : Pt.	Dış Astar : -		
Tabakası : I	Seviye : -	İç Astar : -	
Açması : V	Oda : 54	Dış Perdah : -	
Yapım Tekniği : Çark Yapımı	İç Perdah : -	Ölçüleri (cm) :	
Hamur Rengi : 2,5YR 6/6 Açık Kırmızı	Yüzeyinde Renk Farklılığı : Yok	Y : 5,3	A.Ç : 16,2
Not : -		E : -	D.Ç : -
		B : -	C : 0,6

Kat. No : KKH-019	Hamur Katkısı; Katkı Boyutu - Oranı :		
Lev. No : III/03	Kum : İnce - Yoğun	Mika : Orta - Yoğun	
Kazı Env. No : 1960/111	Kireç : İnce - Yoğun	Bitki : İnce - Az	
Müze Env. No : 1976.4.44	Taşçık: -		
Mal Grubu : Yalın	Katkı Dağılımı Eşit Değil		
Form : Çanak	Gözeneği : Az		
Tip No : ÇN.Tip.1.1b	Pişmesi : İyi		
Maddesi : Pt.	Dış Astar : -		
Tabakası : II	Seviye : 2	İç Astar : -	
Açması : L	Oda : ÇÇ 5	Dış Perdah : -	
Yapım Tekniği : Çark Yapımı	İç Perdah : -	Ölçüleri (cm) :	
Hamur Rengi : 10R 5/8 Kırmızı	Yüzeyinde Renk Farklılığı : Var	Y : 4,3	A.Ç : 15,4
Not : -		E :	D.Ç :
		B :	C : 0,5

Kat. No : KKH-020	Hamur Katkısı; Katkı Boyutu - Oranı :		
Lev. No : III/04	Kum : İnce - Orta	Mika : İnce - Orta	
Kazı Env. No : 1960/106	Kireç : Orta - Orta	Bitki : -	
Müze Env. No : 1971.25.308	Taşçık: -		
Mal Grubu : Yalın	Katkı Dağılımı Eşit		
Form : Çanak	Gözeneği : Orta		
Tip No : ÇN.Tip.1.1b	Pişmesi : İyi		
Maddesi : Pt.	Dış Astar : -		
Tabakası : II	Seviye : 2	İç Astar : -	
Açması : L	Oda : ÇÇ 5	Dış Perdah : -	
Yapım Tekniği : Çark Yapımı	İç Perdah : -	Ölçüleri (cm) :	
Hamur Rengi : 10R 5/8 Kırmızı	Yüzeyinde Renk Farklılığı : Var	Y : 5,4	A.Ç : 14,3
Not : -		E :	D.Ç :
		B :	C : 0,6

Kat. No : KKH-021	Hamur Katkısı; Katkı Boyutu - Oranı :		
Lev. No : III/05	Kum : İnce - Yoğun	Mika : Orta - Yoğun	
Kazı Env. No : K 22	Kireç : -	Bitki : İnce - Az	
Müze Env. No : 1960	Taşçık: -		
Mal Grubu : Yalın	Katkı Dağılımı Eşit		
Form : Çanak	Gözeneği : Orta		
Tip No : ÇN.Tip.1.1b	Pişmesi : İyi		
Maddesi : Pt.	Dış Astar : -		
Tabakası : II	Seviye : 2	İç Astar : -	
Açması :	Oda : ÇÇ 5	Dış Perdah : -	
Yapım Tekniği : Çark Yapımı	İç Perdah : -	Ölçüleri (cm) :	
Hamur Rengi : 2,5YR 5/8 Kırmızı	Yüzeyinde Renk Farklılığı : Yok	Y : 4,9	A.Ç : 14,7
Not : -		E :	D.Ç : 5,2
		B :	C : 0,6

Kat. No : KKH-022	Hamur Katkısı; Katkı Boyutu - Oranı :		
Lev. No : III/06	Kum : İnce - Orta	Mika : Orta - Az	
Kazı Env. No : K 29	Kireç : Orta - Yoğun	Bitki : Orta - Az	
Müze Env. No : 1960	Taşçık: -		
Mal Grubu : Yalın	Katkı Dağılımı Eşit		
Form : Çanak	Gözeneği : Orta		
Tip No : ÇN.Tip.1.1b	Pişmesi : İyi		
Maddesi : Pt.	Dış Astar : -		
Tabakası : II	Seviye : 2	İç Astar : -	
Açması : L	Oda : ÇÇ 5	Dış Perdah : -	
Yapım Tekniği : Çark Yapımı	İç Perdah : -	Ölçüleri (cm) :	
Hamur Rengi : 5YR 6/6 Kırmızımsı Sarı	Yüzeyinde Renk Farklılığı : Var	Y : 5,4	A.Ç : 14,6
Not : -		E :	D.Ç :
		B :	C : 0,8

Kat. No : KKH-023	Hamur Katkısı; Katkı Boyutu - Oranı :		
Lev. No : III/07	Kum : İnce - Az	Mika : İnce - Az	
Kazı Env. No : 2018/38	Kireç : -	Bitki : -	
Müze Env. No : 2018.2.38	Taşçık: -		
Mal Grubu : Yalın	Katkı Dağılımı Eşit		
Form : Çanak	Gözeneği : Az		
Tip No : ÇN.Tip.1.1b	Pişmesi : İyi		
Maddesi : Pt.	Dış Astar : -		
Tabakası : I	Seviye :	İç Astar : -	
Açması :	Oda :	Dış Perdah : -	
Yapım Tekniği : Çark Yapımı	İç Perdah : -	Ölçüleri (cm) :	
Hamur Rengi : 5YR 7/4 Pembe	Yüzeyinde Renk Farklılığı : Yok	Y : 5,6	A.Ç : 13,6
Not : -		E :	D.Ç :
		B :	C : 0,5

Kat. No : KKH-024	Hamur Katkısı; Katkı Boyutu - Oranı :		
Lev. No : III/08	Kum : İnce - Orta	Mika : İnce - Az	
Kazı Env. No : 1956/98	Kireç : -	Bitki : -	
Müze Env. No : 1974.1.83	Taşçık: -		
Mal Grubu : Kırmızı Astarlı	Katkı Dağılımı Eşit		
Form : Çanak	Gözeneği : Az		
Tip No : ÇN.Tip.1.1b	Pişmesi : İyi		
Maddesi : Pt.	Dış Astar : 10R 4/8 Kırmızı Gövde		
Tabakası : II	Seviye :	İç Astar : 10R 4/8 Kırmızı	
Açması : K	Oda :	Dış Perdah : -	
Yapım Tekniği : Çark Yapımı	İç Perdah : -	Ölçüleri (cm) :	
Hamur Rengi : 2,5YR 6/6 Açık Kırmızı	Yüzeyinde Renk Farklılığı : Var	Y : 4,2	A.Ç : 14,2
Not : -		E :	D.Ç :
		B :	C : 0,5

Kat. No : KKH-025	Hamur Katkısı; Katkı Boyutu - Oranı :		
Lev. No : III/09	Kum : İnce - Yoğun	Mika : Orta - Orta	
Kazı Env. No : K 7	Kireç : -	Bitki : Orta - Az	
Müze Env. No : -	Taşçık : -		
Mal Grubu : Yalın	Katkı Dağılımı Eşit		
Form : Çanak	Gözeneği : Orta		
Tip No : ÇN.Tip.1.1b	Pişmesi : İyi		
Maddesi : Pt.	Dış Astar : 10R 6/8 Açık Kırmızı		
Tabakası : I	Seviye :	İç Astar : 10R 4/8 Kırmızı	
Açması : K	Oda :	Dış Perdah : -	
Yapım Tekniği : Çark Yapımı	İç Perdah : -	Ölçüleri (cm) :	
Hamur Rengi : 10R 6/8 Açık Kırmızı	Yüzeyinde Renk Farklılığı : Var	Y : <input type="text"/> A.Ç : 13,2	
Not : -		E : <input type="text"/> D.Ç : <input type="text"/>	
		B : <input type="text"/> C : <input type="text"/>	

Kat. No : KKH-026	Hamur Katkısı; Katkı Boyutu - Oranı :		
Lev. No : III/10	Kum : Orta - Orta	Mika : İnce - Yoğun	
Kazı Env. No : 1960/107	Kireç : İnce - Az	Bitki : -	
Müze Env. No : 1971.25.309	Taşçık : -		
Mal Grubu : Yalın	Katkı Dağılımı Eşit		
Form : Çanak	Gözeneği : Orta		
Tip No : ÇN.Tip.1.1b	Pişmesi : İyi		
Maddesi : Pt.	Dış Astar : -		
Tabakası : III	Seviye :	İç Astar : -	
Açması : L	Oda : 3	Dış Perdah : -	
Yapım Tekniği : Çark Yapımı	İç Perdah : -	Ölçüleri (cm) :	
Hamur Rengi : 2,5YR 6/8 Açık Kırmızı	Yüzeyinde Renk Farklılığı : Yok	Y : 4,7 A.Ç : 12,6	
Not : -		E : <input type="text"/> D.Ç : <input type="text"/>	
		B : <input type="text"/> C : 0,5	

Kat. No : KKH-027	Hamur Katkısı; Katkı Boyutu - Oranı :		
Lev. No : III/11	Kum : İnce - Orta	Mika : İnce - Yoğun	
Kazı Env. No : 1955/59	Kireç : -	Bitki : -	
Müze Env. No : 1972.30.47	Taşçık : -		
Mal Grubu : Yalın	Katkı Dağılımı Eşit		
Form : Çanak	Gözeneği : Az		
Tip No : ÇN.Tip.1.1b	Pişmesi : İyi		
Maddesi : Pt.	Dış Astar : -		
Tabakası : III	Seviye :	İç Astar : -	
Açması : C	Oda :	Dış Perdah : -	
Yapım Tekniği : Çark Yapımı	İç Perdah : -	Ölçüleri (cm) :	
Hamur Rengi : 10YR 7/6 Sarı	Yüzeyinde Renk Farklılığı : Yok	Y : 3,8 A.Ç : 12,2	
Not : -		E : <input type="text"/> D.Ç : <input type="text"/>	
		B : <input type="text"/> C : 0,4	

Kat. No : KKH-028	Hamur Katkısı; Katkı Boyutu - Oranı :		
Lev. No : III/12	Kum : Orta - Yoğun	Mika : İnce - Az	
Kazı Env. No : K 34	Kireç : Orta - Az	Bitki : Orta - Az	
Müze Env. No : 1960	Taşçık: -		
Mal Grubu : Kırmızı Astarlı	Katkı Dağılımı Eşit		
Form : Çanak	Gözeneği : Az		
Tip No : ÇN.Tip.1.1b	Pişmesi : İyi		
Maddesi : Pt.	Dış Astar : -		
Tabakası : II	Seviye : 2	İç Astar : 10R 5/8 Kırmızı	
Açması : L	Oda : ÇÇ 5	Dış Perdah : -	
Yapım Tekniği : Çark Yapımı	İç Perdah : -	Ölçüleri (cm) :	
Hamur Rengi : 10R 5/6 Kırmızı	Yüzeyinde Renk Farklılığı : Yok	Y : 4	A.Ç : 11,8
Not : -		E :	D.Ç :
		B :	C : 0,6

Kat. No : KKH-029	Hamur Katkısı; Katkı Boyutu - Oranı :		
Lev. No : III/13	Kum : Orta - Yoğun	Mika : Orta - Orta	
Kazı Env. No : K 50	Kireç : -	Bitki : Orta - Az	
Müze Env. No : 1956	Taşçık: -		
Mal Grubu : Yalın	Katkı Dağılımı Eşit		
Form : Çanak	Gözeneği : Orta		
Tip No : ÇN.Tip.1.1b	Pişmesi : İyi		
Maddesi : Pt.	Dış Astar : -		
Tabakası : I	Seviye :	İç Astar : -	
Açması : M	Oda :	Dış Perdah : -	
Yapım Tekniği : Çark Yapımı	İç Perdah : -	Ölçüleri (cm) :	
Hamur Rengi : 2,5YR 6/6 Açık Kırmızı	Yüzeyinde Renk Farklılığı : Yok	Y : 4,1	A.Ç : 12,5
Not : -		E :	D.Ç :
		B :	C : 0,7

Kat. No : KKH-030	Hamur Katkısı; Katkı Boyutu - Oranı :		
Lev. No : III/14	Kum : İnce - Orta	Mika : İnce - Az	
Kazı Env. No : K 21	Kireç : İnce - Orta	Bitki : İnce - Az	
Müze Env. No : 1956	Taşçık: -		
Mal Grubu : Yalın	Katkı Dağılımı Eşit		
Form : Çanak	Gözeneği : Az		
Tip No : ÇN.Tip.1.1b	Pişmesi : İyi		
Maddesi : Pt.	Dış Astar : -		
Tabakası : II	Seviye :	İç Astar : -	
Açması : K	Oda :	Dış Perdah : -	
Yapım Tekniği : Çark Yapımı	İç Perdah : -	Ölçüleri (cm) :	
Hamur Rengi : 10R 6/6 Açık Kırmızı	Yüzeyinde Renk Farklılığı : Yok	Y : 3,9	A.Ç : 11,5
Not : -		E :	D.Ç :
		B :	C : 0,8

Kat. No : KKH-031	Hamur Katkısı; Katkı Boyutu - Oranı :		
Lev. No : III/15	Kum : İnce - Orta	Mika : İnce - Orta	
Kazı Env. No : 1955/119	Kireç : -	Bitki : -	
Müze Env. No : 1972.30.95	Taşçık: -		
Mal Grubu : Yalın	Katkı Dağılımı Eşit		
Form : Çanak	Gözeneği : Az		
Tip No : ÇN.Tip.1.1b	Pişmesi : İyi		
Maddesi : Pt.	Dış Astar : -		
Tabakası : III	Seviye : -	İç Astar : -	
Açması : C	Oda : 31	Dış Perdah : -	
Yapım Tekniği : Çark Yapımı	İç Perdah : -	Ölçüleri (cm) :	
Hamur Rengi : 2,5YR 6/8 Açık Kırmızı	Yüzeyinde Renk Farklılığı: Yok	Y : 2,8	A.Ç : 12
Not : -		E : -	D.Ç : -
		B : -	C : 0,5

Kat. No : KKH-032	Hamur Katkısı; Katkı Boyutu - Oranı :		
Lev. No : III/16	Kum : İnce - Yoğun	Mika : Orta - Yoğun	
Kazı Env. No : K 30	Kireç : -	Bitki : -	
Müze Env. No : 1960	Taşçık: -		
Mal Grubu : Kırmızı Astarlı	Katkı Dağılımı Eşit		
Form : Çanak	Gözeneği : Orta		
Tip No : ÇN.Tip.1.1b	Pişmesi : İyi		
Maddesi : Pt.	Dış Astar : -		
Tabakası : III	Seviye : -	İç Astar : 10R 5/8 Kırmızı	
Açması : L	Oda : 1	Dış Perdah : -	
Yapım Tekniği : Çark Yapımı	İç Perdah : -	Ölçüleri (cm) :	
Hamur Rengi : 2,5YR 6/8 Açık Kırmızı	Yüzeyinde Renk Farklılığı: Yok	Y : 4,2	A.Ç : 10,9
Not : -		E : -	D.Ç : -
		B : -	C : 1,1

Kat. No : KKH-033	Hamur Katkısı; Katkı Boyutu - Oranı :		
Lev. No : III/17	Kum : İri - Yoğun	Mika : İnce - Orta	
Kazı Env. No : 1960/220	Kireç : Orta - Az	Bitki : İnce - Az	
Müze Env. No : 1976.4.82	Taşçık: Orta - Az		
Mal Grubu : Yalın	Katkı Dağılımı Eşit Değil		
Form : Çanak	Gözeneği : Az		
Tip No : ÇN.Tip.1.1b	Pişmesi : İyi		
Maddesi : Pt.	Dış Astar : -		
Tabakası : III	Seviye : -	İç Astar : -	
Açması : L	Oda : 3	Dış Perdah : -	
Yapım Tekniği : Çark Yapımı	İç Perdah : -	Ölçüleri (cm) :	
Hamur Rengi : 10R 6/8 Açık Kırmızı	Yüzeyinde Renk Farklılığı: Yok	Y : 4,2	A.Ç : 11,1
Not : -		E : -	D.Ç : -
		B : -	C : 0,5

Kat. No : KKH-034	Hamur Katkısı; Katkı Boyutu - Oranı :		
Lev. No : III/18	Kum : İnce - Orta	Mika : İnce - Az	
Kazı Env. No : 1960/210	Kireç : -	Bitki : -	
Müze Env. No : 1976.4.73	Taşçık : -		
Mal Grubu : Kırmızı Astarlı	Katkı Dağılımı Eşit		
Form : Çanak	Gözeneği : Az		
Tip No : ÇN.Tip.1.1b	Pişmesi : İyi		
Maddesi : Pt.	Dış Astar : -		
Tabakası : I	Seviye :	İç Astar : 2,5YR 6/8 Açık Kırmızı	
Açması : P	Oda :	Dış Perdah : -	
Yapım Tekniği : Çark Yapımı	İç Perdah : -	Ölçüleri (cm) :	
Hamur Rengi : 2,5YR 6/8 Açık Kırmızı	Yüzeyinde Renk Farklılığı : Yok	Y : 3,5	A.Ç : 10
Not : 60/152'nin içinde ölü hediyesi olarak.		E :	D.Ç :
		B :	C : 0,5

Kat. No : KKH-035	Hamur Katkısı; Katkı Boyutu - Oranı :		
Lev. No : III/19	Kum : İnce - Orta	Mika : İnce - Yoğun	
Kazı Env. No : 1960/247	Kireç : -	Bitki : -	
Müze Env. No : 1971.25.338	Taşçık : -		
Mal Grubu : Kırmızı Astarlı	Katkı Dağılımı Eşit		
Form : Çanak	Gözeneği : Az		
Tip No : ÇN.Tip.1.1b	Pişmesi : İyi		
Maddesi : Pt.	Dış Astar : -		
Tabakası : I	Seviye :	İç Astar : 10R 5/8 Kırmızı	
Açması : P	Oda :	Dış Perdah : -	
Yapım Tekniği : Çark Yapımı	İç Perdah : -	Ölçüleri (cm) :	
Hamur Rengi : 5Y 6/6 Kırmızımsı Sarı	Yüzeyinde Renk Farklılığı : Yok	Y : 3,8	A.Ç : 10,4
Not : -		E :	D.Ç :
		B :	C : 0,4

Kat. No : KKH-036	Hamur Katkısı; Katkı Boyutu - Oranı :		
Lev. No : III/20	Kum : Orta - Yoğun	Mika : İnce - Az	
Kazı Env. No : 1953/88	Kireç : -	Bitki : -	
Müze Env. No : 1972.28.177	Taşçık : İnce - Az		
Mal Grubu : Kırmızı Astarlı	Katkı Dağılımı Eşit		
Form : Çanak	Gözeneği : Az		
Tip No : ÇN.Tip.1.1b	Pişmesi : İyi		
Maddesi : Pt.	Dış Astar : 2,5YR 5/8 Kırmızı-Ağız		
Tabakası : I	Seviye :	İç Astar : -	
Açması : C	Oda : 8	Dış Perdah : -	
Yapım Tekniği : Çark Yapımı	İç Perdah : -	Ölçüleri (cm) :	
Hamur Rengi : 7,5YR 6/4 Açık Kahverengi	Yüzeyinde Renk Farklılığı : Yok	Y : 2,2	A.Ç : 9,4
Not : Ağız kenarı kırmızı astar.		E :	D.Ç :
		B :	C : 0,7

Kat. No : KKH-037	Hamur Katkısı; Katkı Boyutu - Oranı :		
Lev. No : III/21	Kum : İnce - Orta	Mika : İnce - Yoğun	
Kazı Env. No : 1975/58	Kireç : -	Bitki : İri - Az	
Müze Env. No : 1975.25.45	Taşçık : -		
Mal Grubu : Yalın	Katkı Dağılımı Eşit		
Form : Çanak	Gözeneği : Az		
Tip No : ÇN.Tip.1.1b	Pişmesi : İyi		
Maddesi : Pt.	Dış Astar : -		
Tabakası : I	Seviye :	İç Astar : -	
Açması : T	Oda : 17	Dış Perdah : -	
Yapım Tekniği : Çark Yapımı	İç Perdah : -	Ölçüleri (cm) :	
Hamur Rengi : 10YR 3/3 Koyu Kahverengi	Yüzeyinde Renk Farklılığı : Yok	Y : 2,5	A.Ç : 10,2
Not : -		E :	D.Ç :
		B :	C : 0,5

Kat. No : KKH-038	Hamur Katkısı; Katkı Boyutu - Oranı :		
Lev. No : III/22	Kum : İnce - Orta	Mika : İnce - Az	
Kazı Env. No : 1954/142	Kireç : İri - Az	Bitki : -	
Müze Env. No : 1972.29.226	Taşçık : -		
Mal Grubu : Yalın	Katkı Dağılımı Eşit Değil		
Form : Çanak	Gözeneği : Az		
Tip No : ÇN.Tip.1.1b	Pişmesi : İyi		
Maddesi : Pt.	Dış Astar : -		
Tabakası : I	Seviye :	İç Astar : -	
Açması : C	Oda : 22	Dış Perdah : -	
Yapım Tekniği : Çark Yapımı	İç Perdah : -	Ölçüleri (cm) :	
Hamur Rengi : 10R 5/6 Kırmızı	Yüzeyinde Renk Farklılığı : Yok	Y : 3,1	A.Ç : 8,5
Not : -		E :	D.Ç :
		B :	C : 0,5

Kat. No : KKH-039	Hamur Katkısı; Katkı Boyutu - Oranı :		
Lev. No : III/23	Kum : İnce - Az	Mika : İnce - Az	
Kazı Env. No : 1956/152	Kireç : -	Bitki : -	
Müze Env. No : 1974.1.133	Taşçık : -		
Mal Grubu : Yalın	Katkı Dağılımı Eşit		
Form : Çanak	Gözeneği : Az		
Tip No : ÇN.Tip.1.1b	Pişmesi : İyi		
Maddesi : Pt.	Dış Astar : -		
Tabakası : I	Seviye :	İç Astar : -	
Açması : L	Oda : 4	Dış Perdah : -	
Yapım Tekniği : Çark Yapımı	İç Perdah : -	Ölçüleri (cm) :	
Hamur Rengi : 7,5YR 7/4 Pembe	Yüzeyinde Renk Farklılığı : Yok	Y : 2	A.Ç : 8,2
Not : -		E :	D.Ç :
		B :	C : 0,4

Kat. No : KKH-040	Hamur Katkısı; Katkı Boyutu - Oranı :		
Lev. No : IV/01	Kum : İnce - Orta	Mika : İnce - Az	
Kazı Env. No : 1982/73	Kireç : İnce - Yoğun	Bitki : Orta - Az	
Müze Env. No : 1982.18.73	Taşçık: -		
Mal Grubu : Yalın	Katkı Dağılımı Eşit		
Form : Çanak	Gözeneği : Orta		
Tip No : ÇN.Tip.1.1b	Pişmesi : İyi		
Maddesi : Pt.	Dış Astar : -		
Tabakası : I	Seviye :	İç Astar : -	
Açması : V	Oda : 64	Dış Perdah : -	
Yapım Tekniği : Çark Yapımı	İç Perdah : -	Ölçüleri (cm) :	
Hamur Rengi : 2,5YR 6/6 Açık Kırmızı	Yüzeyinde Renk Farklılığı: Var	Y : 5,3	A.Ç : 20
Not : -		E :	D.Ç :
		B :	C : 0,7

Kat. No : KKH-041	Hamur Katkısı; Katkı Boyutu - Oranı :		
Lev. No : IV/02	Kum : Orta - Yoğun	Mika : Orta - Az	
Kazı Env. No : 1960/114	Kireç : Orta - Yoğun	Bitki : -	
Müze Env. No : 1971.25.314	Taşçık: İri - Az		
Mal Grubu : Yalın	Katkı Dağılımı Eşit Değil		
Form : Çanak	Gözeneği : Çok		
Tip No : ÇN.Tip.1.1b	Pişmesi : İyi		
Maddesi : Pt.	Dış Astar : -		
Tabakası : II	Seviye : 2	İç Astar : -	
Açması : L	Oda : ÇÇ. 5	Dış Perdah : -	
Yapım Tekniği : Çark Yapımı	İç Perdah : -	Ölçüleri (cm) :	
Hamur Rengi : 5YR 7/6 Kırmızimsı Sarı	Yüzeyinde Renk Farklılığı: Var	Y : 5,9	A.Ç : 18,8
Not : -		E :	D.Ç :
		B :	C : 1,2

Kat. No : KKH-042	Hamur Katkısı; Katkı Boyutu - Oranı :		
Lev. No : IV/03	Kum : Orta - Yoğun	Mika : İnce - Orta	
Kazı Env. No : 1980/13	Kireç : -	Bitki : -	
Müze Env. No : 1980.2.13	Taşçık: -		
Mal Grubu : Yalın	Katkı Dağılımı Eşit		
Form : Çanak	Gözeneği : Orta		
Tip No : ÇN.Tip.1.1b	Pişmesi : İyi		
Maddesi : Pt.	Dış Astar : -		
Tabakası : II	Seviye :	İç Astar : -	
Açması : T	Oda :	Dış Perdah : -	
Yapım Tekniği : Çark Yapımı	İç Perdah : -	Ölçüleri (cm) :	
Hamur Rengi : 2,5YR 5/8 Kırmızı	Yüzeyinde Renk Farklılığı: Yok	Y : 3,5	A.Ç : 17,3
Not : -		E :	D.Ç :
		B :	C : 0,6

Kat. No : KKH-043	Hamur Katkısı; Katkı Boyutu - Oranı :		
Lev. No : IV/04	Kum : İri - Yoğun	Mika : İnce - Orta	
Kazı Env. No : 1981/62	Kireç : -	Bitki : Orta - Az	
Müze Env. No : 1981.16.40	Taşçık: -		
Mal Grubu : Yalın	Katkı Dağılımı Eşit		
Form : Çanak	Gözeneği : Orta		
Tip No : ÇN.Tip.1.1b	Pişmesi : İyi		
Maddesi : Pt.	Dış Astar : -		
Tabakası : I	Seviye :	İç Astar : -	
Açması : V	Oda : 34	Dış Perdah : -	
Yapım Tekniği : Çark Yapımı	İç Perdah : -	Ölçüleri (cm) :	
Hamur Rengi : 10YR 6/4 Açık Sarımsı	Yüzeyinde Renk Farklılığı : Yok	Y : 4,7	A.Ç : 17,4
Not : -		E :	D.Ç :
		B :	C : 0,7

Kat. No : KKH-044	Hamur Katkısı; Katkı Boyutu - Oranı :		
Lev. No : IV/05	Kum : İnce - Orta	Mika : Orta - Az	
Kazı Env. No : 1957/55	Kireç : -	Bitki : -	
Müze Env. No : 1974.2.38	Taşçık: İnce - Az		
Mal Grubu : Yalın	Katkı Dağılımı Eşit		
Form : Çanak	Gözeneği : Orta		
Tip No : ÇN.Tip.1.1b	Pişmesi : İyi		
Maddesi : Pt.	Dış Astar : -		
Tabakası : I	Seviye :	İç Astar : -	
Açması : M	Oda :	Dış Perdah : -	
Yapım Tekniği : Çark Yapımı	İç Perdah : -	Ölçüleri (cm) :	
Hamur Rengi : 10R 5/8 Kırmızı	Yüzeyinde Renk Farklılığı : Var	Y : 6,4	A.Ç : 16,7
Not : -		E :	D.Ç :
		B :	C : 0,8

Kat. No : KKH-045	Hamur Katkısı; Katkı Boyutu - Oranı :		
Lev. No : IV/06	Kum : İnce - Yoğun	Mika : Orta - Yoğun	
Kazı Env. No : 1956/156	Kireç : -	Bitki : Orta - Az	
Müze Env. No : 1974.1.135	Taşçık: İnce - Az		
Mal Grubu : Yalın	Katkı Dağılımı Eşit		
Form : Çanak	Gözeneği : Az		
Tip No : ÇN.Tip.1.1b	Pişmesi : İyi		
Maddesi : Pt.	Dış Astar : -		
Tabakası : II	Seviye : 1	İç Astar : -	
Açması : L	Oda : 7	Dış Perdah : -	
Yapım Tekniği : Çark Yapımı	İç Perdah : -	Ölçüleri (cm) :	
Hamur Rengi : 2,5YR 6/8 Açık Kırmızı	Yüzeyinde Renk Farklılığı : Yok	Y : 5,6	A.Ç : 15,6
Not : -		E :	D.Ç :
		B :	C :

Kat. No : KKH-046	Hamur Katkısı; Katkı Boyutu - Oranı :		
Lev. No : IV/07	Kum : Orta - Yoğun	Mika : İnce - Yoğun	
Kazı Env. No : K 23	Kireç : -	Bitki : Orta - Az	
Müze Env. No : 1960	Taşçık: İnce - Az		
Mal Grubu : Yalın	Katkı Dağılımı Eşit		
Form : Çanak	Gözeneği : Az		
Tip No : ÇN.Tip.1.1b	Pişmesi : İyi		
Maddesi : Pt.	Dış Astar : -		
Tabakası : I	Seviye :	İç Astar : -	
Açması : O	Oda : 8	Dış Perdah : -	
Yapım Tekniği : Çark Yapımı	İç Perdah : -	Ölçüleri (cm) :	
Hamur Rengi : 10R 5/8 Kırmızı	Yüzeyinde Renk Farklılığı : Yok	Y : 6,3	A.Ç : 17
Not : -		E :	D.Ç :
		B :	C : 1

Kat. No : KKH-047	Hamur Katkısı; Katkı Boyutu - Oranı :		
Lev. No : IV/08	Kum : İnce - Orta	Mika : Orta - Yoğun	
Kazı Env. No : 1961/186	Kireç : İnce - Az	Bitki : -	
Müze Env. No : 1976.5.56	Taşçık: -		
Mal Grubu : Yalın	Katkı Dağılımı Eşit		
Form : Çanak	Gözeneği : Orta		
Tip No : ÇN.Tip.1.1b	Pişmesi : İyi		
Maddesi : Pt.	Dış Astar : -		
Tabakası : I	Seviye :	İç Astar : -	
Açması : P	Oda : 7	Dış Perdah : -	
Yapım Tekniği : Çark Yapımı	İç Perdah : -	Ölçüleri (cm) :	
Hamur Rengi : 2,5Y 8/3 Soluk Sarı	Yüzeyinde Renk Farklılığı : Yok	Y : 5,2	A.Ç : 15,8
Not : -		E :	D.Ç :
		B :	C : 0,8

Kat. No : KKH-048	Hamur Katkısı; Katkı Boyutu - Oranı :		
Lev. No : IV/09	Kum : İnce - Orta	Mika : Orta - Orta	
Kazı Env. No : 1955/7	Kireç : -	Bitki : Orta - Az	
Müze Env. No : 1972.30.5	Taşçık: -		
Mal Grubu : Yalın	Katkı Dağılımı Eşit		
Form : Çanak	Gözeneği : Orta		
Tip No : ÇN.Tip.1.1b	Pişmesi : İyi		
Maddesi : Pt.	Dış Astar : -		
Tabakası : II	Seviye :	İç Astar : -	
Açması : C	Oda :	Dış Perdah : -	
Yapım Tekniği : Çark Yapımı	İç Perdah : -	Ölçüleri (cm) :	
Hamur Rengi : 10R 5/8 Kırmızı	Yüzeyinde Renk Farklılığı : Var	Y : 5,5	A.Ç : 16,3
Not : -		E :	D.Ç :
		B :	C : 0,6

Kat. No : KKH-049	Hamur Katkısı; Katkı Boyutu - Oranı :		
Lev. No : IV/10	Kum : İnce - Az	Mika : İnce - Orta	
Kazı Env. No : K 32 - 1956	Kireç : -	Bitki : İnce - Az	
Müze Env. No : 1956	Taşçık : -		
Mal Grubu : Yalın	Katkı Dağılımı Eşit		
Form : Çanak	Gözeneği : Az		
Tip No : ÇN.Tip.1.1b	Pişmesi : İyi		
Maddesi : Pt.	Dış Astar : -		
Tabakası : IV	Seviye : -	İç Astar : -	
Açması : C	Oda : 31	Dış Perdah : -	
Yapım Tekniği : Çark Yapımı	İç Perdah : -	Ölçüleri (cm) :	
Hamur Rengi : 10YR 7/4 Çok Soluk	Yüzeyinde Renk Farklılığı : Yok	Y : 5	A.Ç : 15,2
Not : -		E : -	D.Ç : -
		B : -	C : 0,6

Kat. No : KKH-050	Hamur Katkısı; Katkı Boyutu - Oranı :		
Lev. No : IV/11	Kum : Orta - Yoğun	Mika : Orta - Yoğun	
Kazı Env. No : 1960/110	Kireç : -	Bitki : -	
Müze Env. No : 1971.25.312	Taşçık : -		
Mal Grubu : Yalın	Katkı Dağılımı Eşit		
Form : Çanak	Gözeneği : Az		
Tip No : ÇN.Tip.1.1b	Pişmesi : İyi		
Maddesi : Pt.	Dış Astar : -		
Tabakası : II	Seviye : 2	İç Astar : -	
Açması : L	Oda : 4	Dış Perdah : -	
Yapım Tekniği : Çark Yapımı	İç Perdah : -	Ölçüleri (cm) :	
Hamur Rengi : 10R 6/8 Açık Kırmızı	Yüzeyinde Renk Farklılığı : Var	Y : 4,4	A.Ç : 13,3
Not : -		E : -	D.Ç : -
		B : -	C : 0,7

Kat. No : KKH-051	Hamur Katkısı; Katkı Boyutu - Oranı :		
Lev. No : IV/12	Kum : İri - Yoğun	Mika : Orta - Orta	
Kazı Env. No : 1954/260	Kireç : İnce - Az	Bitki : İnce - Az	
Müze Env. No : 1972.29.288	Taşçık : -		
Mal Grubu : Yalın	Katkı Dağılımı Eşit		
Form : Çanak	Gözeneği : Orta		
Tip No : ÇN.Tip.1.1b	Pişmesi : İyi		
Maddesi : Pt.	Dış Astar : -		
Tabakası : I	Seviye : -	İç Astar : -	
Açması : H	Oda : 11	Dış Perdah : -	
Yapım Tekniği : Çark Yapımı	İç Perdah : -	Ölçüleri (cm) :	
Hamur Rengi : 2,5YR 5/8 Kırmızı	Yüzeyinde Renk Farklılığı : Yok	Y : 4,2	A.Ç : 13,5
Not : -		E : -	D.Ç : -
		B : -	C : 0,5

Kat. No : KKH-052	Hamur Katkısı; Katkı Boyutu - Oranı :		
Lev. No : IV/13	Kum : Orta - Yoğun	Mika : Orta - Orta	
Kazı Env. No : 1960/108	Kireç : Orta - Az	Bitki : -	
Müze Env. No : 1971.25.310	Taşçık: -		
Mal Grubu : Yalın	Katkı Dağılımı Eşit		
Form : Çanak	Gözeneği : Az		
Tip No : ÇN.Tip.1.1b	Pişmesi : İyi		
Maddesi : Pt.	Dış Astar : -		
Tabakası : II	Seviye : 2	İç Astar : -	
Açması : L	Oda : 9	Dış Perdah : -	
Yapım Tekniği : Çark Yapımı	İç Perdah : -	Ölçüleri (cm) :	
Hamur Rengi : 7,5YR 7/6 Kırmızımsı Sarı	Yüzeyinde Renk Farklılığı: Yok	Y : 5,3	A.Ç : 13,1
Not : -		E : -	D.Ç : -
		B : -	C : 0,6

Kat. No : KKH-053	Hamur Katkısı; Katkı Boyutu - Oranı :		
Lev. No : IV/14	Kum : İnce - Orta	Mika : İnce - Orta	
Kazı Env. No : 1973/1	Kireç : İnce - Yoğun	Bitki : -	
Müze Env. No : 1973.1.1	Taşçık: -		
Mal Grubu : Yalın	Katkı Dağılımı Eşit		
Form : Çanak	Gözeneği : Az		
Tip No : ÇN.Tip.1.1b	Pişmesi : İyi		
Maddesi : Pt.	Dış Astar : -		
Tabakası : Satıh	Seviye : -	İç Astar : -	
Açması : -	Oda : -	Dış Perdah : -	
Yapım Tekniği : Çark Yapımı	İç Perdah : -	Ölçüleri (cm) :	
Hamur Rengi : 10YR 8/6 Sarı	Yüzeyinde Renk Farklılığı: Yok	Y : 5,6	A.Ç : 12,2
Not : -		E : -	D.Ç : -
		B : -	C : 0,5

Kat. No : KKH-054	Hamur Katkısı; Katkı Boyutu - Oranı :		
Lev. No : V/01	Kum : Orta - Orta	Mika : İri - Yoğun	
Kazı Env. No : K 28	Kireç : -	Bitki : Orta - Orta	
Müze Env. No : 1960	Taşçık: -		
Mal Grubu : Yalın	Katkı Dağılımı Eşit		
Form : Çanak	Gözeneği : Az		
Tip No : ÇN.Tip.1.1c	Pişmesi : İyi		
Maddesi : Pt.	Dış Astar : -		
Tabakası : I	Seviye : -	İç Astar : -	
Açması : -	Oda : -	Dış Perdah : -	
Yapım Tekniği : Çark Yapımı	İç Perdah : -	Ölçüleri (cm) :	
Hamur Rengi : 10R 6/8 Açık Kırmızı	Yüzeyinde Renk Farklılığı: Var	Y : 4,9	A.Ç : 15,2
Not : -		E : -	D.Ç : 4
		B : -	C : 0,5

Kat. No : KKH-055	Hamur Katkısı; Katkı Boyutu - Oranı :		
Lev. No : V/02	Kum : İnce - Orta	Mika : İnce - Az	
Kazı Env. No : 1955/147	Kireç : -	Bitki : -	
Müze Env. No : 1972.30.117	Taşçık : -		
Mal Grubu : Yalın	Katkı Dağılımı Eşit		
Form : Çanak	Gözeneği : Orta		
Tip No : ÇN.Tip.1.1c	Pişmesi : İyi		
Maddesi : Pt.	Dış Astar : -		
Tabakası : III	Seviye :	İç Astar : -	
Açması : C	Oda : 32 A	Dış Perdah : -	
Yapım Tekniği : Çark Yapımı	İç Perdah : -	Ölçüleri (cm) :	
Hamur Rengi : 2,5YR 5/8 Kırmızı	Yüzeyinde Renk Farklılığı : Yok	Y : 5,2	A.Ç : 15,6
Not : -		E :	D.Ç : 4
		B :	C : 0,6

Kat. No : KKH-056	Hamur Katkısı; Katkı Boyutu - Oranı :		
Lev. No : V/03	Kum : İnce - Orta	Mika : İnce - Az	
Kazı Env. No : 1960/112	Kireç : -	Bitki : -	
Müze Env. No : 1976.4.45	Taşçık : -		
Mal Grubu : Yalın	Katkı Dağılımı Eşit		
Form : Çanak	Gözeneği : Az		
Tip No : ÇN.Tip.1.1c	Pişmesi : İyi		
Maddesi : Pt.	Dış Astar : -		
Tabakası : II	Seviye : 2	İç Astar : -	
Açması : L	Oda : ÇÇ. 5	Dış Perdah : -	
Yapım Tekniği : Çark Yapımı	İç Perdah : -	Ölçüleri (cm) :	
Hamur Rengi : 5Y 7/3 Soluk Sarı	Yüzeyinde Renk Farklılığı : Yok	Y : 5,4	A.Ç : 15
Not : -		E :	D.Ç :
		B :	C : 0,6

Kat. No : KKH-057	Hamur Katkısı; Katkı Boyutu - Oranı :		
Lev. No : V/04	Kum : İnce - Orta	Mika : Orta - Yoğun	
Kazı Env. No : K 24	Kireç : -	Bitki : -	
Müze Env. No : 1956	Taşçık : -		
Mal Grubu : Yalın	Katkı Dağılımı Eşit		
Form : Çanak	Gözeneği : Orta		
Tip No : ÇN.Tip.1.1c	Pişmesi : İyi		
Maddesi : Pt.	Dış Astar : -		
Tabakası : II	Seviye :	İç Astar : -	
Açması : K	Oda :	Dış Perdah : -	
Yapım Tekniği : Çark Yapımı	İç Perdah : -	Ölçüleri (cm) :	
Hamur Rengi : ?	Yüzeyinde Renk Farklılığı : Yok	Y : 5,2	A.Ç : 14,7
Not : -		E :	D.Ç : 3,6
		B :	C : 0,6

Kat. No : KKH-058	Hamur Katkısı; Katkı Boyutu - Oranı :		
Lev. No : V/05	Kum : İnce - Orta	Mika : İnce - Orta	
Kazı Env. No : 1956/150	Kireç : -	Bitki : -	
Müze Env. No : 1971.22.268	Taşçık : -		
Mal Grubu : Yalın	Katkı Dağılımı Eşit		
Form : Çanak	Gözeneği : Az		
Tip No : ÇN.Tip.1.1c	Pişmesi : İyi		
Maddesi : Pt.	Dış Astar : -		
Tabakası : III	Seviye : -	İç Astar : -	
Açması : C	Oda : 31	Dış Perdah : -	
Yapım Tekniği : Çark Yapımı	İç Perdah : -	Ölçüleri (cm) :	
Hamur Rengi : 7,5YR 7/3 Pembe	Yüzeyinde Renk Farklılığı : Yok	Y : 4,1	A.Ç : 13,1
Not : -		E : -	D.Ç : 3,6
		B : -	C : 0,6

Kat. No : KKH-059	Hamur Katkısı; Katkı Boyutu - Oranı :		
Lev. No : V/06	Kum : İnce - Az	Mika : Orta - Orta	
Kazı Env. No : K 53	Kireç : -	Bitki : İnce - Az	
Müze Env. No : 1960	Taşçık : -		
Mal Grubu : Yalın	Katkı Dağılımı Eşit		
Form : Çanak	Gözeneği : Az		
Tip No : ÇN.Tip.1.1c	Pişmesi : İyi		
Maddesi : Pt.	Dış Astar : -		
Tabakası : Satıh	Seviye : -	İç Astar : -	
Açması : -	Oda : -	Dış Perdah : -	
Yapım Tekniği : Çark Yapımı	İç Perdah : -	Ölçüleri (cm) :	
Hamur Rengi : 5YR 7/6 Kırmızımsı Sarı	Yüzeyinde Renk Farklılığı : Yok	Y : 5,5	A.Ç : 12,1
Not : -		E : -	D.Ç : 3,8
		B : -	C : 0,5

Kat. No : KKH-060	Hamur Katkısı; Katkı Boyutu - Oranı :		
Lev. No : V/07	Kum : Orta - Yoğun	Mika : Orta - Orta	
Kazı Env. No : K 41	Kireç : -	Bitki : İnce - Az	
Müze Env. No : 1956	Taşçık : -		
Mal Grubu : Yalın	Katkı Dağılımı Eşit		
Form : Çanak	Gözeneği : Az		
Tip No : ÇN.Tip.1.1c	Pişmesi : İyi		
Maddesi : Pt.	Dış Astar : -		
Tabakası : II	Seviye : -	İç Astar : -	
Açması : K	Oda : -	Dış Perdah : -	
Yapım Tekniği : Çark Yapımı	İç Perdah : -	Ölçüleri (cm) :	
Hamur Rengi : 10R 6/8 Açık Kırmızı	Yüzeyinde Renk Farklılığı : Yok	Y : 5,4	A.Ç : 13,4
Not : -		E : -	D.Ç : 3,6
		B : -	C : 0,5

Kat. No : KKH-061	Hamur Katkısı; Katkı Boyutu - Oranı :		
Lev. No : V/08	Kum : İnce - Az	Mika : İnce - Yoğun	
Kazı Env. No : K 35	Kireç : -	Bitki : İnce - Az	
Müze Env. No : 1958	Taşçık : -		
Mal Grubu : Yalın	Katkı Dağılımı Eşit		
Form : Çanak	Gözeneği : Az		
Tip No : ÇN.Tip.1.1c	Pişmesi : İyi		
Maddesi : Pt.	Dış Astar : -		
Tabakası : II	Seviye : -	İç Astar : -	
Açması : K	Oda : -	Dış Perdah : -	
Yapım Tekniği : Çark Yapımı	İç Perdah : -	Ölçüleri (cm) :	
Hamur Rengi : 10YR 7/4 Çok Soluk	Yüzeyinde Renk Farklılığı : Yok	Y : 4,5	A.Ç : 12,4
Not : -		E : -	D.Ç : 3,4
		B : -	C : 0,5

Kat. No : KKH-062	Hamur Katkısı; Katkı Boyutu - Oranı :		
Lev. No : V/09	Kum : İnce - Orta	Mika : İnce - Orta	
Kazı Env. No : 1960/126	Kireç : İnce - Yoğun	Bitki : -	
Müze Env. No : 1976.4.50	Taşçık : -		
Mal Grubu : Yalın	Katkı Dağılımı Eşit		
Form : Çanak	Gözeneği : Az		
Tip No : ÇN.Tip.1.1c	Pişmesi : İyi		
Maddesi : Pt.	Dış Astar : -		
Tabakası : I	Seviye : O	İç Astar : -	
Açması : O	Oda : -	Dış Perdah : -	
Yapım Tekniği : Çark Yapımı	İç Perdah : -	Ölçüleri (cm) :	
Hamur Rengi : 10YR 8/4 Çok Açık	Yüzeyinde Renk Farklılığı : Yok	Y : 5,2	A.Ç : 12
Not : -		E : -	D.Ç : 3,7
		B : -	C : 0,6

Kat. No : KKH-063	Hamur Katkısı; Katkı Boyutu - Oranı :		
Lev. No : V/10	Kum : İnce - Orta	Mika : Orta - Orta	
Kazı Env. No : K 18	Kireç : İri - Az	Bitki : Orta - Az	
Müze Env. No : -	Taşçık : -		
Mal Grubu : Yalın	Katkı Dağılımı Eşit		
Form : Çanak	Gözeneği : Orta		
Tip No : ÇN.Tip.1.1c	Pişmesi : İyi		
Maddesi : Pt.	Dış Astar : -		
Tabakası : II	Seviye : 2	İç Astar : -	
Açması : L	Oda : ÇÇ - 4	Dış Perdah : -	
Yapım Tekniği : Çark Yapımı	İç Perdah : -	Ölçüleri (cm) :	
Hamur Rengi : 5YR 7/6 Kırmızımsı Sarı	Yüzeyinde Renk Farklılığı : Yok	Y : 5,6	A.Ç : 11
Not : -		E : -	D.Ç : 3,8
		B : -	C : 0,4

Kat. No : KKH-064	Hamur Katkısı; Katkı Boyutu - Oranı :		
Lev. No : V/11	Kum : İnce - Orta	Mika : İnce - Orta	
Kazı Env. No : K 31	Kireç : -	Bitki : -	
Müze Env. No : 1956	Taşçık : -		
Mal Grubu : Yalın	Katkı Dağılımı Eşit		
Form : Çanak	Gözeneği : Az		
Tip No : ÇN.Tip.1.1c	Pişmesi : İyi		
Maddesi : Pt.	Dış Astar : -		
Tabakası : II	Seviye : -	İç Astar : -	
Açması : K	Oda : -	Dış Perdah : -	
Yapım Tekniği : Çark Yapımı	İç Perdah : -	Ölçüleri (cm) :	
Hamur Rengi : 5YR 6/6 Kırmızımsı Sarı	Yüzeyinde Renk Farklılığı : Var	Y : 4,5	A.Ç : 11,7
Not : -		E : -	D.Ç : -
		B : -	C : 0,4

Kat. No : KKH-065	Hamur Katkısı; Katkı Boyutu - Oranı :		
Lev. No : V/12	Kum : İnce - Az	Mika : Orta - Orta	
Kazı Env. No : K 14	Kireç : -	Bitki : İnce - Az	
Müze Env. No : -	Taşçık : -		
Mal Grubu : Yalın	Katkı Dağılımı Eşit		
Form : Çanak	Gözeneği : Az		
Tip No : ÇN.Tip.1.1c	Pişmesi : iyi		
Maddesi : Pt.	Dış Astar : -		
Tabakası : IV	Seviye : -	İç Astar : -	
Açması : C	Oda : Ky XII	Dış Perdah : -	
Yapım Tekniği : Çark Yapımı	İç Perdah : -	Ölçüleri (cm) :	
Hamur Rengi : 5YR 6/6 Kırmızımsı Sarı	Yüzeyinde Renk Farklılığı : Yok	Y : 4,4	A.Ç : 11,2
Not : -		E : -	D.Ç : 3,6
		B : -	C : 0,7

Kat. No : KKH-066	Hamur Katkısı; Katkı Boyutu - Oranı :		
Lev. No : V/13	Kum : Orta - Orta	Mika : Orta - Orta	
Kazı Env. No : K 15	Kireç : -	Bitki : Orta - Orta	
Müze Env. No : -	Taşçık : -		
Mal Grubu : Yalın	Katkı Dağılımı Eşit		
Form : Çanak	Gözeneği : Orta		
Tip No : ÇN.Tip.1.1c	Pişmesi : İyi		
Maddesi : Pt.	Dış Astar : -		
Tabakası : IV	Seviye : -	İç Astar : -	
Açması : C	Oda : Ky XII	Dış Perdah : -	
Yapım Tekniği : Çark Yapımı	İç Perdah : -	Ölçüleri (cm) :	
Hamur Rengi : 2,5YR 6/8 Açık Kırmızı	Yüzeyinde Renk Farklılığı : Yok	Y : 4,7	A.Ç : 11,2
Not : -		E : -	D.Ç : 5,6
		B : -	C : 0,7

Kat. No : KKH-067	Hamur Katkısı; Katkı Boyutu - Oranı :		
Lev. No : V/14	Kum : İnce - Orta	Mika : İnce - Orta	
Kazı Env. No : 1960/105	Kireç : -	Bitki : İnce - Az	
Müze Env. No : 1971.25.307	Taşçık : -		
Mal Grubu : Yalın	Katkı Dağılımı Eşit		
Form : Çanak	Gözeneği : Az		
Tip No : ÇN.Tip.1.1c	Pişmesi : İyi		
Maddesi : Pt.	Dış Astar : -		
Tabakası : I	Seviye :	İç Astar : -	
Açması : O	Oda :	Dış Perdah : -	
Yapım Tekniği : Çark Yapımı	İç Perdah : -	Ölçüleri (cm) :	
Hamur Rengi : 5YR 7/4 Pembe	Yüzeyinde Renk Farklılığı : Var	Y : 4,9	A.Ç : 10,3
Not : -		E :	D.Ç :
		B :	C : 0,5

Kat. No : KKH-068	Hamur Katkısı; Katkı Boyutu - Oranı :		
Lev. No : V/15	Kum : İnce - Orta	Mika : İnce - Orta	
Kazı Env. No : 1955/437	Kireç : -	Bitki : -	
Müze Env. No : 1971.21.254	Taşçık : -		
Mal Grubu : Yalın	Katkı Dağılımı Eşit		
Form : Çanak	Gözeneği : Az		
Tip No : ÇN.Tip.1.1c	Pişmesi : İyi		
Maddesi : Pt.	Dış Astar : -		
Tabakası : IV	Seviye :	İç Astar : -	
Açması : C	Oda : 35 Altı	Dış Perdah : -	
Yapım Tekniği : Çark Yapımı	İç Perdah : -	Ölçüleri (cm) :	
Hamur Rengi : 10R 6/8 Açık Kırmızı	Yüzeyinde Renk Farklılığı : Yok	Y : 4	A.Ç : 9,8
Not : -		E :	D.Ç : 4
		B :	C : 0,4

Kat. No : KKH-069	Hamur Katkısı; Katkı Boyutu - Oranı :		
Lev. No : VI/01	Kum : İnce - Orta	Mika : İnce - Az	
Kazı Env. No : 1982/74	Kireç : Orta - Yoğun	Bitki : -	
Müze Env. No : 1982.18.74	Taşçık : -		
Mal Grubu : Yalın	Katkı Dağılımı Eşit		
Form : Çanak	Gözeneği : Orta		
Tip No : ÇN.Tip.1.1c	Pişmesi : İyi		
Maddesi : Pt.	Dış Astar : -		
Tabakası : I	Seviye :	İç Astar : -	
Açması : V	Oda : 58	Dış Perdah : -	
Yapım Tekniği : Çark Yapımı	İç Perdah : -	Ölçüleri (cm) :	
Hamur Rengi : 2,5YR 7/6 Açık Kırmızı	Yüzeyinde Renk Farklılığı : Yok	Y : 6	A.Ç : 17
Not : -		E :	D.Ç :
		B :	C : 0,8

Kat. No : KKH-070	Hamur Katkısı; Katkı Boyutu - Oranı :		
Lev. No : VI/02	Kum : Orta - Yoğun	Mika : Orta - Yoğun	
Kazı Env. No : K 9	Kireç : -	Bitki : -	
Müze Env. No : -	Taşçık : -		
Mal Grubu : Yalın	Katkı Dağılımı Eşit		
Form : Çanak	Gözeneği : Az		
Tip No : ÇN.Tip.1.1c	Pişmesi : İyi		
Maddesi : Pt.	Dış Astar : -		
Tabakası : I	Seviye :	İç Astar : -	
Açması : K	Oda :	Dış Perdah : -	
Yapım Tekniği : Çark Yapımı	İç Perdah : -	Ölçüleri (cm) :	
Hamur Rengi : 10R 6/6 Açık Kırmızı	Yüzeyinde Renk Farklılığı : Var	Y : 5	A.Ç : 15,8
Not : -		E : -	D.Ç : 6
		B : -	C : 0,6

Kat. No : KKH-071	Hamur Katkısı; Katkı Boyutu - Oranı :		
Lev. No : VI/03	Kum : İnce - Orta	Mika : İnce - Orta	
Kazı Env. No : K 26	Kireç : -	Bitki : İnce - Az	
Müze Env. No : 1956	Taşçık : -		
Mal Grubu : Yalın	Katkı Dağılımı Eşit		
Form : Çanak	Gözeneği : Orta		
Tip No : ÇN.Tip.1.1c	Pişmesi : İyi		
Maddesi : Pt.	Dış Astar : -		
Tabakası : IV	Seviye :	İç Astar : 10R 6/8 Açık Kırmızı	
Açması : C	Oda : 27	Dış Perdah : -	
Yapım Tekniği : Çark Yapımı	İç Perdah : -	Ölçüleri (cm) :	
Hamur Rengi : 10R 6/8 Açık Kırmızı	Yüzeyinde Renk Farklılığı : Yok	Y : 6,4	A.Ç : 16,3
Not : -		E : -	D.Ç : 4,5
		B : -	C : 0,7

Kat. No : KKH-072	Hamur Katkısı; Katkı Boyutu - Oranı :		
Lev. No : VI/04	Kum : İnce - Orta	Mika : İnce - Yoğun	
Kazı Env. No : K 16	Kireç : -	Bitki : İnce - Az	
Müze Env. No : -	Taşçık : -		
Mal Grubu : Yalın	Katkı Dağılımı Eşit		
Form : Çanak	Gözeneği : Orta		
Tip No : ÇN.Tip.1.1c	Pişmesi : İyi		
Maddesi : Pt.	Dış Astar : -		
Tabakası : IV	Seviye :	İç Astar : -	
Açması : C	Oda : Ky XII	Dış Perdah : -	
Yapım Tekniği : Çark Yapımı	İç Perdah : -	Ölçüleri (cm) :	
Hamur Rengi : 10R 6/8 Açık Kırmızı	Yüzeyinde Renk Farklılığı : Yok	Y : 5,7	A.Ç : 13,4
Not : -		E : -	D.Ç : 4,4
		B : -	C : 0,6

Kat. No : KKH-073	Hamur Katkısı; Katkı Boyutu - Oranı :		
Lev. No : VI/05	Kum : İnce - Orta	Mika : Orta - Az	
Kazı Env. No : K 42	Kireç : -	Bitki : Orta - Az	
Müze Env. No : 1956	Taşçık : -		
Mal Grubu : Yalın	Katkı Dağılımı Eşit		
Form : Çanak	Gözeneği : Orta		
Tip No : ÇN.Tip.1.1c	Pişmesi : İyi		
Maddesi : Pt.	Dış Astar : -		
Tabakası : II	Seviye :	İç Astar : -	
Açması : K	Oda :	Dış Perdah : -	
Yapım Tekniği : Çark Yapımı	İç Perdah : -	Ölçüleri (cm) :	
Hamur Rengi : 7,5YR 7/6 Kırmızimsı Sarı	Yüzeyinde Renk Farklılığı : Yok	Y : 6,6	A.Ç : 14,8
Not : -		E :	D.Ç : 5
		B :	C : 0,8

Kat. No : KKH-074	Hamur Katkısı; Katkı Boyutu - Oranı :		
Lev. No : VI/06	Kum : Orta - Yoğun	Mika : -	
Kazı Env. No : 1956/Etd 3	Kireç : Orta - Az	Bitki : İnce - Az	
Müze Env. No : Etd 3	Taşçık : -		
Mal Grubu : Yalın	Katkı Dağılımı		
Form : Çanak	Gözeneği :		
Tip No : ÇN.Tip.1.1c	Pişmesi :		
Maddesi : Pt.	Dış Astar :		
Tabakası : II	Seviye :	İç Astar : -	
Açması : L	Oda : 7	Dış Perdah :	
Yapım Tekniği : Çark Yapımı	İç Perdah : -	Ölçüleri (cm) :	
Hamur Rengi :	Yüzeyinde Renk Farklılığı :	Y : 4,8	A.Ç : 13,4
Not : -		E :	D.Ç : 4
		B :	C : 0,6

Kat. No : KKH-075	Hamur Katkısı; Katkı Boyutu - Oranı :		
Lev. No : VI/07	Kum : İnce - Orta	Mika : İnce - Az	
Kazı Env. No : K 44	Kireç : Orta - Az	Bitki : -	
Müze Env. No : 1956	Taşçık : -		
Mal Grubu : Yalın	Katkı Dağılımı Eşit		
Form : Çanak	Gözeneği : Az		
Tip No : ÇN.Tip.1.1c	Pişmesi : İyi		
Maddesi : Pt.	Dış Astar : -		
Tabakası : II	Seviye :	İç Astar : -	
Açması : K	Oda : Ky XIII	Dış Perdah : -	
Yapım Tekniği : Çark Yapımı	İç Perdah : -	Ölçüleri (cm) :	
Hamur Rengi : 10R 5/6 Kırmızı	Yüzeyinde Renk Farklılığı : Yok	Y : 5,3	A.Ç : 13,6
Not : -		E :	D.Ç : 3,5
		B :	C : 0,7

Kat. No : KKH-076	Hamur Katkısı; Katkı Boyutu - Oranı :		
Lev. No : VI/08	Kum : İnce - Orta	Mika : İnce - Yoğun	
Kazı Env. No : K 43	Kireç : -	Bitki : Orta - Az	
Müze Env. No : 1956	Taşçık : -		
Mal Grubu : Yalın	Katkı Dağılımı Eşit		
Form : Çanak	Gözeneği : Orta		
Tip No : ÇN.Tip.1.1c	Pişmesi : İyi		
Maddesi : Pt.	Dış Astar : -		
Tabakası : IV	Seviye : -	İç Astar : -	
Açması : C	Oda : Ky XIII	Dış Perdah : -	
Yapım Tekniği : Çark Yapımı	İç Perdah : -	Ölçüleri (cm) :	
Hamur Rengi : 2,5YR 6/6 Açık Kırmızı	Yüzeyinde Renk Farklılığı : Yok	Y : 6,5	A.Ç : 13,4
Not : -		E : -	D.Ç : 2,8
		B : -	C : 1

Kat. No : KKH-077	Hamur Katkısı; Katkı Boyutu - Oranı :		
Lev. No : VI/09	Kum : İnce - Orta	Mika : Orta - Yoğun	
Kazı Env. No : K 49	Kireç : -	Bitki : Orta - Az	
Müze Env. No : 1956	Taşçık : -		
Mal Grubu : Yalın	Katkı Dağılımı Eşit		
Form : Çanak	Gözeneği : Orta		
Tip No : ÇN.Tip.1.1c	Pişmesi : İyi		
Maddesi : Pt.	Dış Astar : -		
Tabakası : II	Seviye : -	İç Astar : -	
Açması : K	Oda : -	Dış Perdah : -	
Yapım Tekniği : Çark Yapımı	İç Perdah : -	Ölçüleri (cm) :	
Hamur Rengi : 10R 7/6 Açık Kırmızı	Yüzeyinde Renk Farklılığı : Yok	Y : 5,5	A.Ç : 13,6
Not : -		E : -	D.Ç : 3,8
		B : -	C : 0,5

Kat. No : KKH-078	Hamur Katkısı; Katkı Boyutu - Oranı :		
Lev. No : VI/10	Kum : İnce - Az	Mika : Orta - Yoğun	
Kazı Env. No : K 48	Kireç : İri - Az	Bitki : İnce - Az	
Müze Env. No : 1956	Taşçık : -		
Mal Grubu : Yalın	Katkı Dağılımı Eşit		
Form : Çanak	Gözeneği : Az		
Tip No : ÇN.Tip.1.1c	Pişmesi : İyi		
Maddesi : Pt.	Dış Astar : -		
Tabakası : II	Seviye : -	İç Astar : -	
Açması : K	Oda : -	Dış Perdah : -	
Yapım Tekniği : Çark Yapımı	İç Perdah : -	Ölçüleri (cm) :	
Hamur Rengi : 10R 5/8 Kırmızı	Yüzeyinde Renk Farklılığı : Yok	Y : 6,4	A.Ç : 13,1
Not : -		E : -	D.Ç : 3,4
		B : -	C : 1,2

Kat. No : KKH-079	Hamur Katkısı; Katkı Boyutu - Oranı :		
Lev. No : VI/11	Kum : İnce - Yoğun	Mika : Orta - Yoğun	
Kazı Env. No : K 8	Kireç : -	Bitki : Orta - Az	
Müze Env. No : 1954	Taşçık : -		
Mal Grubu : Yalın	Katkı Dağılımı Eşit		
Form : Çanak	Gözeneği : Orta		
Tip No : ÇN.Tip.1.1c	Pişmesi : İyi		
Maddesi : Pt.	Dış Astar : -		
Tabakası : II	Seviye : -	İç Astar : 10R 7/6 Açık Kırmızı	
Açması : K	Oda : -	Dış Perdah : -	
Yapım Tekniği : Çark Yapımı	İç Perdah : -	Ölçüleri (cm) :	
Hamur Rengi : 10R 7/6 Açık Kırmızı	Yüzeyinde Renk Farklılığı : Var	Y : 5,4	A.Ç : 12,7
Not : -		E : -	D.Ç : 3,6
		B : -	C : 0,6

Kat. No : KKH-080	Hamur Katkısı; Katkı Boyutu - Oranı :		
Lev. No : VI/12	Kum : İnce - Orta	Mika : İnce - Yoğun	
Kazı Env. No : 2018/39-1956	Kireç : -	Bitki : -	
Müze Env. No : 2018.2.39	Taşçık : -		
Mal Grubu : Yalın	Katkı Dağılımı Eşit		
Form : Çanak	Gözeneği : Az		
Tip No : ÇN.Tip.1.1c	Pişmesi : İyi		
Maddesi : Pt.	Dış Astar : -		
Tabakası : I	Seviye : -	İç Astar : -	
Açması : C	Oda : Kuyu 12	Dış Perdah : -	
Yapım Tekniği : Çark Yapımı	İç Perdah : -	Ölçüleri (cm) :	
Hamur Rengi : 10R 5/8 Kırmızı	Yüzeyinde Renk Farklılığı : Var	Y : 4,9	A.Ç : 12,5
Not : -		E : -	D.Ç : -
		B : -	C : 0,7

Kat. No : KKH-081	Hamur Katkısı; Katkı Boyutu - Oranı :		
Lev. No : VI/13	Kum : Orta - Yoğun	Mika : İnce - Az	
Kazı Env. No : 1955/438	Kireç : Orta - Yoğun	Bitki : -	
Müze Env. No : 1971.21.253	Taşçık : -		
Mal Grubu : Yalın	Katkı Dağılımı Eşit		
Form : Çanak	Gözeneği : Az		
Tip No : ÇN.Tip.1.1c	Pişmesi : İyi		
Maddesi : Pt.	Dış Astar : -		
Tabakası : IV	Seviye : -	İç Astar : -	
Açması : C	Oda : 40	Dış Perdah : -	
Yapım Tekniği : Çark Yapımı	İç Perdah : -	Ölçüleri (cm) :	
Hamur Rengi : 10R 5/8 Kırmızı	Yüzeyinde Renk Farklılığı : Var	Y : 8,1	A.Ç : 11,2
Not : -		E : -	D.Ç : 4
		B : -	C : 0,7

Kat. No : KKH-082	Hamur Katkısı; Katkı Boyutu - Oranı :		
Lev. No : VI/14	Kum : İnce - Az	Mika : İnce - Yoğun	
Kazı Env. No : K 52	Kireç : -	Bitki : -	
Müze Env. No : 1956	Taşçık : -		
Mal Grubu : Yalın	Katkı Dağılımı Eşit		
Form : Çanak	Gözeneği : Orta		
Tip No : ÇN.Tip.1.1c	Pişmesi : İyi		
Maddesi : Pt.	Dış Astar : -		
Tabakası : III	Seviye : -	İç Astar : -	
Açması : C	Oda : -	Dış Perdah : -	
Yapım Tekniği : Çark Yapımı	İç Perdah : -	Ölçüleri (cm) :	
Hamur Rengi : 2,5YR 7/8 Açık Kırmızı	Yüzeyinde Renk Farklılığı : Yok	Y : 5,5	A.Ç : 11
Not : -		E : -	D.Ç : 3,6
		B : -	C : 0,7

Kat. No : KKH-083	Hamur Katkısı; Katkı Boyutu - Oranı :		
Lev. No : VII/01	Kum : Orta - Yoğun	Mika : Orta - Orta	
Kazı Env. No : K 55	Kireç : -	Bitki : Orta - Az	
Müze Env. No : 1961	Taşçık : -		
Mal Grubu : Yalın	Katkı Dağılımı Eşit		
Form : Çanak	Gözeneği : Orta		
Tip No : ÇN.Tip.1.2	Pişmesi : İyi		
Maddesi : Pt.	Dış Astar : -		
Tabakası : I	Seviye : -	İç Astar : -	
Açması : P güney	Oda : -	Dış Perdah : -	
Yapım Tekniği : Çark Yapımı	İç Perdah : -	Ölçüleri (cm) :	
Hamur Rengi : 2,5YR 6/8 Açık Kırmızı	Yüzeyinde Renk Farklılığı : Var	Y : 9,3	A.Ç : 24,6
Not : -		E : -	D.Ç : -
		B : -	C : 1,1

Kat. No : KKH-084	Hamur Katkısı; Katkı Boyutu - Oranı :		
Lev. No : VII/02	Kum : İnce - Orta	Mika : Orta - Az	
Kazı Env. No : 1975/7	Kireç : İnce - Yoğun	Bitki : Orta - Az	
Müze Env. No : 1975.25.7	Taşçık : -		
Mal Grubu : Yalın	Katkı Dağılımı Eşit Değil		
Form : Çanak	Gözeneği : Orta		
Tip No : ÇN.Tip.1.2	Pişmesi : İyi		
Maddesi : Pt.	Dış Astar : -		
Tabakası : I	Seviye : 1	İç Astar : -	
Açması : T	Oda : 14	Dış Perdah : -	
Yapım Tekniği : Çark Yapımı	İç Perdah : -	Ölçüleri (cm) :	
Hamur Rengi : 10YR 7/4 Çok Soluk	Yüzeyinde Renk Farklılığı : Yok	Y : 7	A.Ç : 25,2
Not : -		E : -	D.Ç : -
		B : -	C : 1

Kat. No : KKH-085	Hamur Katkısı; Katkı Boyutu - Oranı :		
Lev. No : VII/03	Kum : İri - Yoğun	Mika : İnce - Orta	
Kazı Env. No : 1975/69	Kireç : -	Bitki : İnce - Az	
Müze Env. No : 1974.2.51	Taşçık: İnce - Orta		
Mal Grubu : Yalın	Katkı Dağılımı Eşit		
Form : Çanak	Gözeneği : Orta		
Tip No : ÇN.Tip.1.2	Pişmesi : İyi		
Maddesi : Pt.	Dış Astar : -		
Tabakası : I	Seviye :	İç Astar : -	
Açması : M	Oda : 2	Dış Perdah : -	
Yapım Tekniği : Çark Yapımı	İç Perdah : -	Ölçüleri (cm) :	
Hamur Rengi : 10R 6/6 Açık Kırmızı	Yüzeyinde Renk Farklılığı : Yok	Y : 7,4	A.Ç : 22,6
Not : -		E :	D.Ç :
		B :	C : 1,2

Kat. No : KKH-086	Hamur Katkısı; Katkı Boyutu - Oranı :		
Lev. No : VII/04	Kum : İri - Yoğun	Mika : İnce - Az	
Kazı Env. No : 1984/82	Kireç : -	Bitki : -	
Müze Env. No : 1984.15.82	Taşçık: İnce - Az		
Mal Grubu : Yalın	Katkı Dağılımı Eşit		
Form : Çanak	Gözeneği : Orta		
Tip No : ÇN.Tip.1.2	Pişmesi : İyi		
Maddesi : Pt.	Dış Astar : -		
Tabakası : I	Seviye :	İç Astar : -	
Açması : X	Oda : 3	Dış Perdah : -	
Yapım Tekniği : Çark Yapımı	İç Perdah : -	Ölçüleri (cm) :	
Hamur Rengi : 2,5YR 6/8 Açık Kırmızı	Yüzeyinde Renk Farklılığı : Var	Y : 7,3	A.Ç : 23,2
Not : -		E :	D.Ç :
		B :	C : 1

Kat. No : KKH-087	Hamur Katkısı; Katkı Boyutu - Oranı :		
Lev. No : VII/05	Kum : Orta - Orta	Mika : İnce - Orta	
Kazı Env. No : 1981/70	Kireç : Orta - Az	Bitki : Orta - Az	
Müze Env. No : 1981.16.52	Taşçık: İnce - Az		
Mal Grubu : Yalın	Katkı Dağılımı Eşit		
Form : Çanak	Gözeneği : Orta		
Tip No : ÇN.Tip.1.2	Pişmesi : İyi		
Maddesi : Pt.	Dış Astar : -		
Tabakası : I	Seviye :	İç Astar : -	
Açması : V	Oda : 37	Dış Perdah : -	
Yapım Tekniği : Çark Yapımı	İç Perdah : -	Ölçüleri (cm) :	
Hamur Rengi : 2,5YR 6/8 Açık Kırmızı	Yüzeyinde Renk Farklılığı : Var	Y : 7,2	A.Ç : 22,3
Not : -		E :	D.Ç :
		B :	C : 1,2

Kat. No : KKH-088	Hamur Katkısı; Katkı Boyutu - Oranı :		
Lev. No : VII/06	Kum : İnce - Orta	Mika : İnce - Yoğun	
Kazı Env. No : 1954/140	Kireç : İnce - Az	Bitki : Orta - Az	
Müze Env. No : 1972.29.224	Taşçık: İnce - Az		
Mal Grubu : Yalın	Katkı Dağılımı Eşit		
Form : Çanak	Gözeneği : Orta		
Tip No : ÇN.Tip.1.2	Pişmesi : İyi		
Maddesi : Pt.	Dış Astar : -		
Tabakası : I Seviye :	İç Astar : -		
Açması : C Oda : 22	Dış Perdah : -		
Yapım Tekniği : Çark Yapımı	İç Perdah : -	Ölçüleri (cm) :	
Hamur Rengi : 10R 5/8 Kırmızı	Yüzeyinde Renk Farklılığı: Var	Y : 7 A.Ç : 22,3	
Not : -		E : D.Ç : B : C : 1	

Kat. No : KKH-089	Hamur Katkısı; Katkı Boyutu - Oranı :		
Lev. No : VII/07	Kum : İnce - Orta	Mika : Orta - Yoğun	
Kazı Env. No : 77	Kireç : İnce - Az	Bitki : -	
Müze Env. No : 1978	Taşçık: İnce - Az		
Mal Grubu : Yalın	Katkı Dağılımı Eşit		
Form : Çanak	Gözeneği : Az		
Tip No : ÇN.Tip.1.2	Pişmesi : İyi		
Maddesi : Pt.	Dış Astar : -		
Tabakası : I Seviye :	İç Astar : -		
Açması : T Oda : 25	Dış Perdah : -		
Yapım Tekniği : Çark Yapımı	İç Perdah : -	Ölçüleri (cm) :	
Hamur Rengi : 2,5YR 6/8 Açık Kırmızı	Yüzeyinde Renk Farklılığı: Yok	Y : 6 A.Ç : 23	
Not : -		E : D.Ç : B : C : 0,7	

Kat. No : KKH-090	Hamur Katkısı; Katkı Boyutu - Oranı :		
Lev. No : VII/08	Kum : Orta - Yoğun	Mika : -	
Kazı Env. No : 2018/50	Kireç : Orta - Yoğun	Bitki : -	
Müze Env. No : 2018.2.50	Taşçık: -		
Mal Grubu : Yalın	Katkı Dağılımı Eşit		
Form : Çanak	Gözeneği : Çok		
Tip No : ÇN.Tip.1.2	Pişmesi : İyi		
Maddesi : Pt.	Dış Astar : -		
Tabakası : I Seviye :	İç Astar : -		
Açması : Oda :	Dış Perdah : -		
Yapım Tekniği : Çark Yapımı	İç Perdah : -	Ölçüleri (cm) :	
Hamur Rengi : 2,5Y 6/1 Gri	Yüzeyinde Renk Farklılığı: Yok	Y : 7,9 A.Ç : 21,6	
Not : -		E : D.Ç : B : C : 0,8	

Kat. No : KKH-091	Hamur Katkısı; Katkı Boyutu - Oranı :		
Lev. No : VII/09	Kum : Orta - Yoğun	Mika : Orta - Yoğun	
Kazı Env. No : 1982/71	Kireç : Orta - Az	Bitki : İnce - Az	
Müze Env. No : 1982.18.71	Taşçık: Orta - Az		
Mal Grubu : Yalın	Katkı Dağılımı Eşit		
Form : Çanak	Gözeneği : Orta		
Tip No : ÇN.Tip.1.2	Pişmesi : İyi		
Maddesi : Pt.	Dış Astar : -		
Tabakası : I Seviye :	İç Astar : -		
Açması : V Oda :	Dış Perdah : -		
Yapım Tekniği : Çark Yapımı	İç Perdah : -	Ölçüleri (cm) :	
Hamur Rengi : 2,5YR 6/8 Açık Kırmızı	Yüzeyinde Renk Farklılığı: Var	Y : 7 A.Ç : 21,6	
Not : -		E : D.Ç : B : C : 1	

Kat. No : KKH-092	Hamur Katkısı; Katkı Boyutu - Oranı :		
Lev. No : VII/10	Kum : Orta - Orta	Mika : Orta - Az	
Kazı Env. No : ETD 1991/10	Kireç : Orta - Orta	Bitki : -	
Müze Env. No : 1991.4.10	Taşçık: İnce - Orta		
Mal Grubu : Yalın	Katkı Dağılımı Eşit Değil		
Form : Çanak	Gözeneği : Orta		
Tip No : ÇN.Tip.1.2	Pişmesi : İyi		
Maddesi : Pt.	Dış Astar : -		
Tabakası : I Seviye :	İç Astar : -		
Açması : X Oda :	Dış Perdah : -		
Yapım Tekniği : Çark Yapımı	İç Perdah : -	Ölçüleri (cm) :	
Hamur Rengi : 5YR 6/4 Açık Kırmızımsı	Yüzeyinde Renk Farklılığı: Var	Y : 5,8 A.Ç : 20,8	
Not : -		E : D.Ç : B : C : 0,8	

Kat. No : KKH-093	Hamur Katkısı; Katkı Boyutu - Oranı :		
Lev. No : VII/11	Kum : Orta - Yoğun	Mika : Orta - Yoğun	
Kazı Env. No : 1955/425	Kireç : -	Bitki : Orta - Az	
Müze Env. No : 1972.30.385	Taşçık: -		
Mal Grubu : Yalın	Katkı Dağılımı Eşit		
Form : Çanak	Gözeneği : Orta		
Tip No : ÇN.Tip.1.2	Pişmesi : İyi		
Maddesi : Pt.	Dış Astar : -		
Tabakası : I Seviye :	İç Astar : -		
Açması : L Oda :	Dış Perdah : -		
Yapım Tekniği : Çark Yapımı	İç Perdah : -	Ölçüleri (cm) :	
Hamur Rengi : 2,5YR 6/6 Açık Kırmızı	Yüzeyinde Renk Farklılığı: Yok	Y : 7,4 A.Ç : 21,4	
Not : -		E : D.Ç : B : C : 0,7	

Kat. No : KKH-094	Hamur Katkısı; Katkı Boyutu - Oranı :		
Lev. No : VII/12	Kum : İnce - Orta	Mika : Orta - Orta	
Kazı Env. No : 1954/138	Kireç : -	Bitki : -	
Müze Env. No : 1972.29.222	Taşçık: Orta - Az		
Mal Grubu : Yalın	Katkı Dağılımı Eşit		
Form : Çanak	Gözeneği : Orta		
Tip No : ÇN.Tip.1.2	Pişmesi : İyi		
Maddesi : Pt.	Dış Astar : -		
Tabakası : I Seviye : -	İç Astar : -		
Açması : C Oda : -	Dış Perdah : -		
Yapım Tekniği : Çark Yapımı	İç Perdah : -	Ölçüleri (cm) :	
Hamur Rengi : 5YR 7/4 Pembe	Yüzeyinde Renk Farklılığı: Var	Y : 7 A.Ç : 20	
Not : -		E : - D.Ç : -	
		B : - C : 0,6	

Kat. No : KKH-095	Hamur Katkısı; Katkı Boyutu - Oranı :		
Lev. No : VII/13	Kum : İnce - Yoğun	Mika : İnce - Yoğun	
Kazı Env. No : 1954/143	Kireç : -	Bitki : Orta - Az	
Müze Env. No : 1972.29.227	Taşçık: Orta - Az		
Mal Grubu : Yalın	Katkı Dağılımı Eşit		
Form : Çanak	Gözeneği : Orta		
Tip No : ÇN.Tip.1.2	Pişmesi : İyi		
Maddesi : Pt.	Dış Astar : -		
Tabakası : I Seviye : -	İç Astar : -		
Açması : C Oda : 12	Dış Perdah : -		
Yapım Tekniği : Çark Yapımı	İç Perdah : -	Ölçüleri (cm) :	
Hamur Rengi : 2,5YR 5/6 Kırmızı	Yüzeyinde Renk Farklılığı: Var	Y : 7 A.Ç : 20,8	
Not : -		E : - D.Ç : -	
		B : - C : 0,9	

Kat. No : KKH-096	Hamur Katkısı; Katkı Boyutu - Oranı :		
Lev. No : VII/14	Kum : İri - Yoğun	Mika : Orta - Az	
Kazı Env. No : 1955/63	Kireç : Orta - Yoğun	Bitki : Orta - Az	
Müze Env. No : 1972.30.50	Taşçık: -		
Mal Grubu : Kırmızı Astarlı	Katkı Dağılımı Eşit Değil		
Form : Çanak	Gözeneği : Çok		
Tip No : ÇN.Tip.1.2	Pişmesi : İyi		
Maddesi : Pt.	Dış Astar : -		
Tabakası : I Seviye : -	İç Astar : 10R 4/6 Kırmızı		
Açması : C Oda : 22	Dış Perdah : -		
Yapım Tekniği : Çark Yapımı	İç Perdah : -	Ölçüleri (cm) :	
Hamur Rengi : 2,5YR 5/8 Kırmızı	Yüzeyinde Renk Farklılığı: Yok	Y : 6,3 A.Ç : 19,6	
Not : -		E : - D.Ç : -	
		B : - C : 1,1	

Kat. No : KKH-097	Hamur Katkısı; Katkı Boyutu - Oranı :		
Lev. No : VII/15	Kum : Orta - Orta	Mika : İnce - Yoğun	
Kazı Env. No : 1977/38	Kireç : -	Bitki : İri - Az	
Müze Env. No : 1977.4.38	Taşçık: -		
Mal Grubu : Yalın	Katkı Dağılımı Eşit		
Form : Çanak	Gözeneği : ?		
Tip No : ÇN.Tip.1.2	Pişmesi : İyi		
Maddesi : Pt.	Dış Astar : -		
Tabakası : I Seviye :	İç Astar : -		
Açması : V Oda : 9	Dış Perdah : -		
Yapım Tekniği : Çark Yapımı	İç Perdah : -	Ölçüleri (cm) :	
Hamur Rengi : 10YR 7/4 Çok Soluk	Yüzeyinde Renk Farklılığı: Var	Y : 6,5 A.Ç : 21	
Not : -		E : D.Ç : B : C : 0,8	

Kat. No : KKH-098	Hamur Katkısı; Katkı Boyutu - Oranı :		
Lev. No : VII/16	Kum : İnce - Yoğun	Mika : Orta - Yoğun	
Kazı Env. No : 1975/6	Kireç : İri - Az	Bitki : -	
Müze Env. No : 1975.25.6	Taşçık: -		
Mal Grubu : Yalın	Katkı Dağılımı Eşit		
Form : Çanak	Gözeneği : Az		
Tip No : ÇN.Tip.1.2	Pişmesi : İyi		
Maddesi : Pt.	Dış Astar : -		
Tabakası : I Seviye : 1	İç Astar : -		
Açması : T Oda : 14	Dış Perdah : -		
Yapım Tekniği : Çark Yapımı	İç Perdah : -	Ölçüleri (cm) :	
Hamur Rengi : 5Y 5/1 Gri	Yüzeyinde Renk Farklılığı: Yok	Y : 6,4 A.Ç : 19,4	
Not : -		E : D.Ç : B : C : 0,8	

Kat. No : KKH-099	Hamur Katkısı; Katkı Boyutu - Oranı :		
Lev. No : VIII/01	Kum : Orta - Yoğun	Mika : Orta - Yoğun	
Kazı Env. No : K 54	Kireç : Orta - Az	Bitki : İnce - Az	
Müze Env. No : 1961	Taşçık: -		
Mal Grubu : Yalın	Katkı Dağılımı Eşit		
Form : Çanak	Gözeneği : Az		
Tip No : ÇN.Tip.2	Pişmesi : İyi		
Maddesi : Pt.	Dış Astar : -		
Tabakası : I Seviye :	İç Astar : -		
Açması : P güney Oda : 22	Dış Perdah : -		
Yapım Tekniği : Çark Yapımı	İç Perdah : -	Ölçüleri (cm) :	
Hamur Rengi : 10R 5/8 Kırmızı	Yüzeyinde Renk Farklılığı: Var	Y : 11,8 A.Ç : 33,4	
Not : -		E : D.Ç : B : C : 1,5	

Kat. No : KKH-100	Hamur Katkısı; Katkı Boyutu - Oranı :		
Lev. No : VIII/02	Kum : İri - Yoğun	Mika : Orta - Az	
Kazı Env. No : 25	Kireç : İnce - Yoğun	Bitki : İnce - Az	
Müze Env. No : 1978	Taşçık: -		
Mal Grubu : Yalın	Katkı Dağılımı Eşit		
Form : Çanak	Gözeneği : Az		
Tip No : ÇN.Tip.2	Pişmesi : İyi		
Maddesi : Pt.	Dış Astar : -		
Tabakası : I	Seviye :	İç Astar : -	
Açması : T	Oda : 25	Dış Perdah : -	
Yapım Tekniği : Çark Yapımı	İç Perdah : -	Ölçüleri (cm) :	
Hamur Rengi : 10R 6/8 Açık Kırmızı	Yüzeyinde Renk Farklılığı: Yok	Y : 8,6	A.Ç : 33
Not : -		E :	D.Ç :
		B :	C : 1

Kat. No : KKH-101	Hamur Katkısı; Katkı Boyutu - Oranı :		
Lev. No : VIII/03	Kum : Orta - Yoğun	Mika : Orta - Yoğun	
Kazı Env. No : 1990/3	Kireç : -	Bitki : İnce - Az	
Müze Env. No : 1990.14.3	Taşçık: Orta - Az		
Mal Grubu : Yalın	Katkı Dağılımı Eşit		
Form : Çanak	Gözeneği : Orta		
Tip No : ÇN.Tip.2	Pişmesi : İyi		
Maddesi : Pt.	Dış Astar : -		
Tabakası : I	Seviye :	İç Astar : -	
Açması : X	Oda :	Dış Perdah : -	
Yapım Tekniği : Çark Yapımı	İç Perdah : -	Ölçüleri (cm) :	
Hamur Rengi : 2,5YR 5/8 Kırmızı	Yüzeyinde Renk Farklılığı: Yok	Y : 13,6	A.Ç : 30
Not : -		E :	D.Ç :
		B :	C : 1

Kat. No : KKH-102	Hamur Katkısı; Katkı Boyutu - Oranı :		
Lev. No : VIII/04	Kum : İnce - Orta	Mika : Orta - Orta	
Kazı Env. No : 1975/36	Kireç : Orta - Yoğun	Bitki : Orta - Az	
Müze Env. No : 1975.25.27	Taşçık: -		
Mal Grubu : Yalın	Katkı Dağılımı Eşit		
Form : Çanak	Gözeneği : Orta		
Tip No : ÇN.Tip.2	Pişmesi : İyi		
Maddesi : Pt.	Dış Astar : -		
Tabakası : I	Seviye :	İç Astar : -	
Açması : T	Oda : 13	Dış Perdah : -	
Yapım Tekniği : Çark Yapımı	İç Perdah : -	Ölçüleri (cm) :	
Hamur Rengi : 10R 6/8 Açık Kırmızı	Yüzeyinde Renk Farklılığı: Var	Y : 11,4	A.Ç : 29,2
Not : -		E :	D.Ç :
		B :	C : 1,1

Kat. No : KKH-103	Hamur Katkısı; Katkı Boyutu - Oranı :		
Lev. No : VIII/05	Kum : Orta - Yoğun	Mika : Orta - Orta	
Kazı Env. No : 76	Kireç : Muhtelif -	Bitki : Orta - Az	
Müze Env. No : 1978	Taşçık: İnce - Az		
Mal Grubu : Yalın	Katkı Dağılımı Eşit		
Form : Çanak	Gözeneği : Az		
Tip No : ÇN.Tip.2	Pişmesi : İyi		
Maddesi : Pt.	Dış Astar : -		
Tabakası : I	Seviye :	İç Astar : -	
Açması : T	Oda : 25	Dış Perdah : -	
Yapım Tekniği : Çark Yapımı	İç Perdah : -	Ölçüleri (cm) :	
Hamur Rengi : 10R 6/6 Açık Kırmızı	Yüzeyinde Renk Farklılığı: Yok	Y : 7,2	A.Ç : 27
Not : -		E :	D.Ç :
		B :	C : 1,2

Kat. No : KKH-104	Hamur Katkısı; Katkı Boyutu - Oranı :		
Lev. No : VIII/06	Kum : İri - Yoğun	Mika : Orta - Az	
Kazı Env. No : 1961/187	Kireç : Orta - Az	Bitki : İri - Az	
Müze Env. No : 1976.5.57	Taşçık: -		
Mal Grubu : Yalın	Katkı Dağılımı Eşit		
Form : Çanak	Gözeneği : Az		
Tip No : ÇN.Tip.2	Pişmesi : İyi		
Maddesi : Pt.	Dış Astar : -		
Tabakası : I	Seviye :	İç Astar : -	
Açması : P	Oda : 22	Dış Perdah : -	
Yapım Tekniği : Çark Yapımı	İç Perdah : -	Ölçüleri (cm) :	
Hamur Rengi : 2,5YR 6/6 Açık Kırmızı	Yüzeyinde Renk Farklılığı: Var	Y : 11	A.Ç : 29,3
Not : -		E :	D.Ç :
		B :	C : 1,1

Kat. No : KKH-105	Hamur Katkısı; Katkı Boyutu - Oranı :		
Lev. No : VIII/07	Kum : Orta - Yoğun	Mika : Orta - Yoğun	
Kazı Env. No : 1975/60	Kireç : Orta - Az	Bitki : Orta - Az	
Müze Env. No : 1975.25.47	Taşçık: -		
Mal Grubu : Yalın	Katkı Dağılımı Eşit		
Form : Çanak	Gözeneği : Az		
Tip No : ÇN.Tip.2	Pişmesi : İyi		
Maddesi : Pt.	Dış Astar : -		
Tabakası : I	Seviye :	İç Astar : -	
Açması : T	Oda : 13	Dış Perdah : -	
Yapım Tekniği : Çark Yapımı	İç Perdah : -	Ölçüleri (cm) :	
Hamur Rengi : 5YR 6/6 Kırmızımsı Sarı	Yüzeyinde Renk Farklılığı: Var	Y : 12,5	A.Ç : 27
Not : -		E :	D.Ç : 7
		B :	C : 1

Kat. No : KKH-106	Hamur Katkısı; Katkı Boyutu - Oranı :		
Lev. No : VIII/08	Kum : Orta - Yoğun	Mika : Orta - Yoğun	
Kazı Env. No : 1975/61	Kireç : Orta - Az	Bitki : Orta - Az	
Müze Env. No : 1975.25.48	Taşçık: İnce - Az		
Mal Grubu : Yalın	Katkı Dağılımı Eşit		
Form : Çanak	Gözeneği : Orta		
Tip No : ÇN.Tip.2	Pişmesi : İyi		
Maddesi : Pt.	Dış Astar : -		
Tabakası : I	Seviye :	İç Astar : -	
Açması : T	Oda : 13	Dış Perdah : -	
Yapım Tekniği : Çark Yapımı	İç Perdah : -	Ölçüleri (cm) :	
Hamur Rengi : 5YR 7/4 Pembe	Yüzeyinde Renk Farklılığı: Var	Y : 10,2	A.Ç : 29,4
Not : -		E :	D.Ç :
		B :	C : 1,2

Kat. No : KKH-107	Hamur Katkısı; Katkı Boyutu - Oranı :		
Lev. No : IX/01	Kum : İri - Yoğun	Mika : İnce - Yoğun	
Kazı Env. No : 1975/8	Kireç : -	Bitki : Orta - Az	
Müze Env. No : 1975.25.8	Taşçık: -		
Mal Grubu : Yalın	Katkı Dağılımı Eşit		
Form : Çanak	Gözeneği : Orta		
Tip No : ÇN.Tip.2	Pişmesi : İyi		
Maddesi : Pt.	Dış Astar : -		
Tabakası : I	Seviye : 1	İç Astar : -	
Açması : T	Oda : 14	Dış Perdah : -	
Yapım Tekniği : Çark Yapımı	İç Perdah : -	Ölçüleri (cm) :	
Hamur Rengi : 2,5Y 6/2 Açık	Yüzeyinde Renk Farklılığı: Yok	Y : 11,1	A.Ç : 29,6
Not : -		E :	D.Ç :
		B :	C : 1,1

Kat. No : KKH-108	Hamur Katkısı; Katkı Boyutu - Oranı :		
Lev. No : IX/02	Kum : İri - Yoğun	Mika : Orta - Yoğun	
Kazı Env. No : 1975/35	Kireç : Orta - Az	Bitki : Orta - Az	
Müze Env. No : 1975.25.26	Taşçık: -		
Mal Grubu : Yalın	Katkı Dağılımı Eşit		
Form : Çanak	Gözeneği : Orta		
Tip No : ÇN.Tip.2	Pişmesi : İyi		
Maddesi : Pt.	Dış Astar : -		
Tabakası : I	Seviye :	İç Astar : -	
Açması : T	Oda : 13	Dış Perdah : -	
Yapım Tekniği : Çark Yapımı	İç Perdah : -	Ölçüleri (cm) :	
Hamur Rengi : 2,5YR 6/6 Açık Kırmızı	Yüzeyinde Renk Farklılığı: Var	Y : 11	A.Ç : 29
Not : -		E :	D.Ç :
		B :	C : 1,2

Kat. No : KKH-109	Hamur Katkısı; Katkı Boyutu - Oranı :		
Lev. No : IX/03	Kum : İnce - Orta	Mika : İnce - Az	
Kazı Env. No : 1955/17	Kireç : -	Bitki : İnce - Az	
Müze Env. No : 1972.30.13	Taşçık: Orta - Az		
Mal Grubu : Kırmızı Astarlı	Katkı Dağılımı Eşit		
Form : Çanak	Gözeneği : Orta		
Tip No : ÇN.Tip.2	Pişmesi : İyi		
Maddesi : Pt.	Dış Astar : -		
Tabakası : II	Seviye : -	İç Astar : 10R 4/6 Kırmızı	
Açması : C	Oda : -	Dış Perdah : -	
Yapım Tekniği : Çark Yapımı	İç Perdah : -	Ölçüleri (cm) :	
Hamur Rengi : 2,5YR 6/8 Açık Kırmızı	Yüzeyinde Renk Farklılığı: Yok	Y : 7,3	A.Ç : 23,8
Not : -		E : -	D.Ç : 7
		B : -	C : 1

Kat. No : KKH-110	Hamur Katkısı; Katkı Boyutu - Oranı :		
Lev. No : IX/04	Kum : İnce - Orta	Mika : İnce - Az	
Kazı Env. No : 1955/11	Kireç : Orta - Az	Bitki : -	
Müze Env. No : 1972.30.8	Taşçık: -		
Mal Grubu : Yalın	Katkı Dağılımı Eşit		
Form : Çanak	Gözeneği : Orta		
Tip No : ÇN.Tip.2	Pişmesi : İyi		
Maddesi : Pt.	Dış Astar : -		
Tabakası : II	Seviye : -	İç Astar : -	
Açması : C	Oda : 25	Dış Perdah : -	
Yapım Tekniği : Çark Yapımı	İç Perdah : -	Ölçüleri (cm) :	
Hamur Rengi : 10R 6/8 Açık Kırmızı	Yüzeyinde Renk Farklılığı: Var	Y : 7,7	A.Ç : 23
Not : -		E : -	D.Ç : -
		B : -	C : 0,6

Kat. No : KKH-111	Hamur Katkısı; Katkı Boyutu - Oranı :		
Lev. No : IX/05	Kum : İnce - Yoğun	Mika : İnce - Yoğun	
Kazı Env. No : 39	Kireç : -	Bitki : İnce - Az	
Müze Env. No : 1978	Taşçık: -		
Mal Grubu : Yalın	Katkı Dağılımı Eşit		
Form : Çanak	Gözeneği : Az		
Tip No : ÇN.Tip.2	Pişmesi : İyi		
Maddesi : Pt.	Dış Astar : -		
Tabakası : I	Seviye : -	İç Astar : -	
Açması : T	Oda : 28	Dış Perdah : -	
Yapım Tekniği : Çark Yapımı	İç Perdah : -	Ölçüleri (cm) :	
Hamur Rengi : 10YR 6/4 Açık Sarımsı	Yüzeyinde Renk Farklılığı: Var	Y : 5,4	A.Ç : 23
Not : -		E : -	D.Ç : -
		B : -	C : 0,7

Kat. No : KKH-112	Hamur Katkısı; Katkı Boyutu - Oranı :		
Lev. No : IX/06	Kum : Orta - Orta	Mika : Orta - Orta	
Kazı Env. No : 1984/83	Kireç : -	Bitki : İnce - Az	
Müze Env. No : 1984.15.83	Taşçık : -		
Mal Grubu : Yalın	Katkı Dağılımı Eşit		
Form : Çanak	Gözeneği : Orta		
Tip No : ÇN.Tip.2	Pişmesi : İyi		
Maddesi : Pt.	Dış Astar : -		
Tabakası : I	Seviye : -	İç Astar : -	
Açması : X	Oda : 5	Dış Perdah : -	
Yapım Tekniği : Çark Yapımı	İç Perdah : -	Ölçüleri (cm) :	
Hamur Rengi : 7,5YR 7/4 Pembe	Yüzeyinde Renk Farklılığı : Yok	Y : 6,9	A.Ç : 22
Not : -		E : -	D.Ç : -
		B : -	C : 0,9

Kat. No : KKH-113	Hamur Katkısı; Katkı Boyutu - Oranı :		
Lev. No : IX/07	Kum : İnce - Orta	Mika : İnce - Yoğun	
Kazı Env. No : 1953/18	Kireç : -	Bitki : Orta - Az	
Müze Env. No : 1972.28.122	Taşçık : İnce - Az		
Mal Grubu : Yalın	Katkı Dağılımı Eşit		
Form : Çanak	Gözeneği : Orta		
Tip No : ÇN.Tip.2	Pişmesi : İyi		
Maddesi : Pt.	Dış Astar : -		
Tabakası : I	Seviye : -	İç Astar : -	
Açması : A	Oda : -	Dış Perdah : -	
Yapım Tekniği : Çark Yapımı	İç Perdah : -	Ölçüleri (cm) :	
Hamur Rengi : 2,5YR 6/8 Açık Kırmızı	Yüzeyinde Renk Farklılığı : Var	Y : 7,1	A.Ç : 21,8
Not : -		E : -	D.Ç : -
		B : -	C : 1

Kat. No : KKH-114	Hamur Katkısı; Katkı Boyutu - Oranı :		
Lev. No : IX/08	Kum : İnce - Orta	Mika : İnce - Yoğun	
Kazı Env. No : 1982/72	Kireç : Orta - Az	Bitki : İnce - Az	
Müze Env. No : 1982.18.72	Taşçık : -		
Mal Grubu : Yalın	Katkı Dağılımı Eşit		
Form : Çanak	Gözeneği : Orta		
Tip No : ÇN.Tip.2	Pişmesi : İyi		
Maddesi : Pt.	Dış Astar : -		
Tabakası : I	Seviye : -	İç Astar : -	
Açması : V	Oda : 58	Dış Perdah : -	
Yapım Tekniği : Çark Yapımı	İç Perdah : -	Ölçüleri (cm) :	
Hamur Rengi : 2,5YR 5/6 Kırmızı	Yüzeyinde Renk Farklılığı : Var	Y : 6,7	A.Ç : 22
Not : -		E : -	D.Ç : -
		B : -	C : 0,6

Kat. No : KKH-115	Hamur Katkısı; Katkı Boyutu - Oranı :		
Lev. No : IX/09	Kum : Orta - Yoğun	Mika : Orta - Orta	
Kazı Env. No : 1988/53	Kireç : Orta - Az	Bitki : -	
Müze Env. No : 1988.8.53	Taşçık: -		
Mal Grubu : Yalın	Katkı Dağılımı Eşit		
Form : Çanak	Gözeneği : Orta		
Tip No : ÇN.Tip.2	Pişmesi : Az		
Maddesi : Pt.	Dış Astar : -		
Tabakası : I	Seviye : -	İç Astar : -	
Açması : X	Oda : 14	Dış Perdah : -	
Yapım Tekniği : Çark Yapımı	İç Perdah : -	Ölçüleri (cm) :	
Hamur Rengi : 2,5YR 6/8 Açık Kırmızı	Yüzeyinde Renk Farklılığı: Yok	Y : 6	A.Ç : 21
Not : -		E : -	D.Ç : -
		B : -	C : 0,6

Kat. No : KKH-116	Hamur Katkısı; Katkı Boyutu - Oranı :		
Lev. No : IX/10	Kum : Orta - Yoğun	Mika : Orta - Orta	
Kazı Env. No : 1978/15	Kireç : İnce - Orta	Bitki : Orta - Az	
Müze Env. No : 1978.9.15	Taşçık: -		
Mal Grubu : Yalın	Katkı Dağılımı Eşit Değil		
Form : Çanak	Gözeneği : Orta		
Tip No : ÇN.Tip.2	Pişmesi : İyi		
Maddesi : Pt.	Dış Astar : -		
Tabakası : I	Seviye : -	İç Astar : -	
Açması : T	Oda : 28	Dış Perdah : -	
Yapım Tekniği : Çark Yapımı	İç Perdah : -	Ölçüleri (cm) :	
Hamur Rengi : 2,5Y 5/1 Gri	Yüzeyinde Renk Farklılığı: Var	Y : 6,8	A.Ç : 21,1
Not : -		E : -	D.Ç : -
		B : -	C : 0,9

Kat. No : KKH-117	Hamur Katkısı; Katkı Boyutu - Oranı :		
Lev. No : IX/11	Kum : İnce - Orta	Mika : İnce - Az	
Kazı Env. No : 1974/70	Kireç : Orta - Orta	Bitki : -	
Müze Env. No : 1974.21.47	Taşçık: -		
Mal Grubu : Yalın	Katkı Dağılımı Eşit		
Form : Çanak	Gözeneği : Orta		
Tip No : ÇN.Tip.2	Pişmesi : İyi		
Maddesi : Pt.	Dış Astar : -		
Tabakası : I	Seviye : -	İç Astar : -	
Açması : T	Oda : 9	Dış Perdah : -	
Yapım Tekniği : Çark Yapımı	İç Perdah : -	Ölçüleri (cm) :	
Hamur Rengi : 2,5Y 5/1 Gri	Yüzeyinde Renk Farklılığı: Yok	Y : 5,1	A.Ç : 20,3
Not : -		E : -	D.Ç : -
		B : -	C : 0,5

Kat. No : KKH-118	Hamur Katkısı; Katkı Boyutu - Oranı :		
Lev. No : IX/12	Kum : Orta - Yoğun	Mika : Orta - Orta	
Kazı Env. No : 1980/16	Kireç : -	Bitki : Orta - Az	
Müze Env. No : 1980.2.16	Taşçık: -		
Mal Grubu : Yalın	Katkı Dağılımı Eşit		
Form : Çanak	Gözeneği : Orta		
Tip No : ÇN.Tip.2	Pişmesi : İyi		
Maddesi : Pt.	Dış Astar : -		
Tabakası : II	Seviye : -	İç Astar : -	
Açması : T	Oda : -	Dış Perdah : -	
Yapım Tekniği : Çark Yapımı	İç Perdah : -	Ölçüleri (cm) :	
Hamur Rengi : 5YR 7/4 Pembe	Yüzeyinde Renk Farklılığı : Var	Y : 6,9	A.Ç : 20,8
Not : -		E : -	D.Ç : 7,4
		B : -	C : 0,8

Kat. No : KKH-119	Hamur Katkısı; Katkı Boyutu - Oranı :		
Lev. No : IX/13	Kum : İri - Orta	Mika : Orta - Yoğun	
Kazı Env. No : K 47	Kireç : Orta - Orta	Bitki : Orta - Orta	
Müze Env. No : 1956	Taşçık: -		
Mal Grubu : Yalın	Katkı Dağılımı Eşit		
Form : Çanak	Gözeneği : Orta		
Tip No : ÇN.Tip.2	Pişmesi : İyi		
Maddesi : Pt.	Dış Astar : -		
Tabakası : II	Seviye : 1	İç Astar : -	
Açması : L	Oda : 4	Dış Perdah : -	
Yapım Tekniği : Çark Yapımı	İç Perdah : -	Ölçüleri (cm) :	
Hamur Rengi : 2,5YR 5/8 Kırmızı	Yüzeyinde Renk Farklılığı : Yok	Y : 9,5	A.Ç : 21,8
Not : -		E : -	D.Ç : 6
		B : -	C : 1,2

Kat. No : KKH-120	Hamur Katkısı; Katkı Boyutu - Oranı :		
Lev. No : IX/14	Kum : İnce - Orta	Mika : Orta - Yoğun	
Kazı Env. No : 1960/208	Kireç : -	Bitki : Orta - Az	
Müze Env. No : 1971.25.332	Taşçık: -		
Mal Grubu : Yalın	Katkı Dağılımı Eşit		
Form : Çanak	Gözeneği : Orta		
Tip No : ÇN.Tip.2	Pişmesi : İyi		
Maddesi : Pt.	Dış Astar : -		
Tabakası : I	Seviye : -	İç Astar : -	
Açması : P	Oda : -	Dış Perdah : -	
Yapım Tekniği : Çark Yapımı	İç Perdah : -	Ölçüleri (cm) :	
Hamur Rengi : 2,5YR 6/6 Açık Kırmızı	Yüzeyinde Renk Farklılığı : Yok	Y : 8,7	A.Ç : 21,6
Not : -		E : -	D.Ç : -
		B : -	C : 0,7

Kat. No : KKH-121	Hamur Katkısı; Katkı Boyutu - Oranı :		
Lev. No : X/01	Kum : İnce - Orta	Mika : İnce - Az	
Kazı Env. No : 1980/18	Kireç : -	Bitki : -	
Müze Env. No : 1980.2.18	Taşçık : -		
Mal Grubu : Yalın	Katkı Dağılımı Eşit		
Form : Çanak	Gözeneği : Az		
Tip No : ÇN.Tip.3	Pişmesi : İyi		
Maddesi : Pt.	Dış Astar : -		
Tabakası : I	Seviye :	İç Astar : -	
Açması : T	Oda :	Dış Perdah : -	
Yapım Tekniği : Çark Yapımı	İç Perdah : -	Ölçüleri (cm) :	
Hamur Rengi : 7,5YR 7/3 Pembe	Yüzeyinde Renk Farklılığı : Yok	Y : 3,7	A.Ç : 17,3
Not : -		E :	D.Ç :
		B :	C : 0,6

Kat. No : KKH-122	Hamur Katkısı; Katkı Boyutu - Oranı :		
Lev. No : X/02	Kum : Orta - Orta	Mika : İnce - Az	
Kazı Env. No : 1957/72	Kireç : -	Bitki : İnce - Az	
Müze Env. No : 1974.2.54	Taşçık : -		
Mal Grubu : Yalın	Katkı Dağılımı Eşit		
Form : Çanak	Gözeneği : Orta		
Tip No : ÇN.Tip.3	Pişmesi : İyi		
Maddesi : Pt.	Dış Astar : -		
Tabakası : I	Seviye :	İç Astar : -	
Açması : M	Oda : 2	Dış Perdah : -	
Yapım Tekniği : Çark Yapımı	İç Perdah : -	Ölçüleri (cm) :	
Hamur Rengi : 7,5YR 7/3 Pembe	Yüzeyinde Renk Farklılığı : Yok	Y : 6,5	A.Ç : 20,4
Not : -		E :	D.Ç :
		B :	C : 0,4

Kat. No : KKH-123	Hamur Katkısı; Katkı Boyutu - Oranı :		
Lev. No : X/03	Kum : İnce - Orta	Mika : İnce - Orta	
Kazı Env. No : 1954/141	Kireç : İnce - Yoğun	Bitki : -	
Müze Env. No : 1972.29.225	Taşçık : -		
Mal Grubu : Yalın	Katkı Dağılımı Eşit		
Form : Çanak	Gözeneği : Orta		
Tip No : ÇN.Tip.3	Pişmesi : İyi		
Maddesi : Pt.	Dış Astar : -		
Tabakası : I	Seviye :	İç Astar : -	
Açması : C	Oda : 12	Dış Perdah : -	
Yapım Tekniği : Çark Yapımı	İç Perdah : -	Ölçüleri (cm) :	
Hamur Rengi : 2,5YR 5/6 Kırmızı	Yüzeyinde Renk Farklılığı : Var	Y : 5,5	A.Ç : 20
Not : -		E :	D.Ç :
		B :	C : 0,5

Kat. No : KKH-124	Hamur Katkısı; Katkı Boyutu - Oranı :		
Lev. No : X/04	Kum : İnce - Orta	Mika : İnce - Az	
Kazı Env. No : 1975/34	Kireç : -	Bitki : -	
Müze Env. No : 1975.25.25	Taşçık : -		
Mal Grubu : Yalın	Katkı Dağılımı Eşit		
Form : Çanak	Gözeneği : Orta		
Tip No : ÇN.Tip.3	Pişmesi : İyi		
Maddesi : Pt.	Dış Astar : -		
Tabakası : I	Seviye : -	İç Astar : -	
Açması : T	Oda : 13	Dış Perdah : -	
Yapım Tekniği : Çark Yapımı	İç Perdah : -	Ölçüleri (cm) :	
Hamur Rengi : 10R 5/6 Kırmızı	Yüzeyinde Renk Farklılığı : Var	Y : 4,6	A.Ç : 20,3
Not : -		E : -	D.Ç : -
		B : -	C : 0,7

Kat. No : KKH-125	Hamur Katkısı; Katkı Boyutu - Oranı :		
Lev. No : X/05	Kum : İnce - Orta	Mika : İnce - Orta	
Kazı Env. No : 1987/9	Kireç : -	Bitki : -	
Müze Env. No : 1987.13.9	Taşçık : -		
Mal Grubu : Yalın	Katkı Dağılımı Eşit		
Form : Çanak	Gözeneği : Orta		
Tip No : ÇN.Tip.3	Pişmesi : İyi		
Maddesi : Pt.	Dış Astar : -		
Tabakası : I	Seviye : -	İç Astar : -	
Açması : X	Oda : 3	Dış Perdah : -	
Yapım Tekniği : Çark Yapımı	İç Perdah : -	Ölçüleri (cm) :	
Hamur Rengi : 10YR 7/3 Çok Soluk	Yüzeyinde Renk Farklılığı : Yok	Y : 4,9	A.Ç : 19,5
Not : -		E : -	D.Ç : -
		B : -	C : 0,5

Kat. No : KKH-126	Hamur Katkısı; Katkı Boyutu - Oranı :		
Lev. No : X/06	Kum : İnce - Az	Mika : İnce - Orta	
Kazı Env. No : K 10	Kireç : Orta - Az	Bitki : İnce - Az	
Müze Env. No : -	Taşçık : -		
Mal Grubu : Yalın	Katkı Dağılımı Eşit		
Form : Çanak	Gözeneği : Az		
Tip No : ÇN.Tip.3	Pişmesi : iyi		
Maddesi : Pt.	Dış Astar : -		
Tabakası : I	Seviye : -	İç Astar : -	
Açması : C	Oda : 36	Dış Perdah : -	
Yapım Tekniği : Çark Yapımı	İç Perdah : -	Ölçüleri (cm) :	
Hamur Rengi : 5YR 7/6 Kırmızımsı Sarı	Yüzeyinde Renk Farklılığı : Yok	Y : 4,8	A.Ç : 19
Not : -		E : -	D.Ç : -
		B : -	C : 0,4

Kat. No : KKH-127	Hamur Katkısı; Katkı Boyutu - Oranı :		
Lev. No : X/07	Kum : İnce - Orta	Mika : İnce - Orta	
Kazı Env. No : 1982/70	Kireç : İnce - Az	Bitki : -	
Müze Env. No : 1982.18.70	Taşçık: -		
Mal Grubu : Yalın	Katkı Dağılımı Eşit		
Form : Çanak	Gözeneği : Az		
Tip No : ÇN.Tip.3	Pişmesi : İyi		
Maddesi : Pt.	Dış Astar : -		
Tabakası : I	Seviye :	İç Astar : -	
Açması : V	Oda : 52	Dış Perdah : -	
Yapım Tekniği : Çark Yapımı	İç Perdah : -	Ölçüleri (cm) :	
Hamur Rengi : 10R 5/6 Kırmızı	Yüzeyinde Renk Farklılığı : Var	Y : 5,1	A.Ç : 17,8
Not : -		E :	D.Ç :
		B :	C : 0,3

Kat. No : KKH-128	Hamur Katkısı; Katkı Boyutu - Oranı :		
Lev. No : X/08	Kum : İnce - Orta	Mika : Orta - Orta	
Kazı Env. No : K 39	Kireç : -	Bitki : Orta - Az	
Müze Env. No : -	Taşçık: -		
Mal Grubu : Yalın	Katkı Dağılımı Eşit		
Form : Çanak	Gözeneği : Az		
Tip No : ÇN.Tip.3	Pişmesi : İyi		
Maddesi : Pt.	Dış Astar : -		
Tabakası : I	Seviye :	İç Astar : -	
Açması : C	Oda :	Dış Perdah : -	
Yapım Tekniği : Çark Yapımı	İç Perdah : -	Ölçüleri (cm) :	
Hamur Rengi : 10R 5/8 Kırmızı	Yüzeyinde Renk Farklılığı : Yok	Y : 4,2	A.Ç : 17,4
Not : -		E :	D.Ç :
		B :	C : 0,5

Kat. No : KKH-129	Hamur Katkısı; Katkı Boyutu - Oranı :		
Lev. No : X/09	Kum : Orta - Yoğun	Mika : Orta - Yoğun	
Kazı Env. No : 1978/13	Kireç : -	Bitki : -	
Müze Env. No : 1978.9.13	Taşçık: -		
Mal Grubu : Yalın	Katkı Dağılımı Eşit		
Form : Çanak	Gözeneği : Az		
Tip No : ÇN.Tip.3	Pişmesi : İyi		
Maddesi : Pt.	Dış Astar : -		
Tabakası : I	Seviye :	İç Astar : -	
Açması : T	Oda : 28	Dış Perdah : -	
Yapım Tekniği : Çark Yapımı	İç Perdah : -	Ölçüleri (cm) :	
Hamur Rengi : 2,5YR 5/6 Kırmızı	Yüzeyinde Renk Farklılığı : Yok	Y : 3,7	A.Ç : 16,4
Not : -		E :	D.Ç :
		B :	C : 0,6

Kat. No : KKH-130	Hamur Katkısı; Katkı Boyutu - Oranı :		
Lev. No : X/10	Kum : İnce - Orta	Mika : İnce - Orta	
Kazı Env. No : 9	Kireç : İnce - Yoğun	Bitki : -	
Müze Env. No : 1978	Taşçık: -		
Mal Grubu : Yalın	Katkı Dağılımı Eşit		
Form : Çanak	Gözeneği : Az		
Tip No : ÇN.Tip.3	Pişmesi : İyi		
Maddesi : Pt.	Dış Astar : -		
Tabakası : I	Seviye : -	İç Astar : 2,5YR 6/8 Açık Kırmızı	
Açması : T	Oda : 25	Dış Perdah : -	
Yapım Tekniği : Çark Yapımı	İç Perdah : -	Ölçüleri (cm) :	
Hamur Rengi : 2,5YR 6/8 Açık Kırmızı	Yüzeyinde Renk Farklılığı : Var	Y : 3,6	A.Ç : 17,4
Not : -		E : -	D.Ç : -
		B : -	C : 0,6

Kat. No : KKH-131	Hamur Katkısı; Katkı Boyutu - Oranı :		
Lev. No : X/11	Kum : Orta - Az	Mika : Orta - Az	
Kazı Env. No : 69	Kireç : -	Bitki : İnce - Az	
Müze Env. No : 1978	Taşçık: -		
Mal Grubu : Yalın	Katkı Dağılımı Eşit		
Form : Çanak	Gözeneği : Az		
Tip No : ÇN.Tip.3	Pişmesi : İyi		
Maddesi : Pt.	Dış Astar : -		
Tabakası : I	Seviye : -	İç Astar : -	
Açması : T	Oda : 25	Dış Perdah : -	
Yapım Tekniği : Çark Yapımı	İç Perdah : -	Ölçüleri (cm) :	
Hamur Rengi : 2,5YR 6/6 Açık Kırmızı	Yüzeyinde Renk Farklılığı : Yok	Y : 1,9	A.Ç : 18
Not : -		E : -	D.Ç : -
		B : -	C : 0,3

Kat. No : KKH-132	Hamur Katkısı; Katkı Boyutu - Oranı :		
Lev. No : X/12	Kum : Orta - Yoğun	Mika : Orta - Yoğun	
Kazı Env. No : K 25	Kireç : -	Bitki : İnce - Az	
Müze Env. No : 1960	Taşçık: -		
Mal Grubu : Yalın	Katkı Dağılımı Eşit		
Form : Çanak	Gözeneği : Az		
Tip No : ÇN.Tip.3	Pişmesi : İyi		
Maddesi : Pt.	Dış Astar : -		
Tabakası : I	Seviye : -	İç Astar : 2,5YR 6/6 Açık Kırmızı	
Açması : O	Oda : 12	Dış Perdah : -	
Yapım Tekniği : Çark Yapımı	İç Perdah : -	Ölçüleri (cm) :	
Hamur Rengi : 2,5YR 6/6 Açık Kırmızı	Yüzeyinde Renk Farklılığı : Yok	Y : 4,9	A.Ç : 14
Not : -		E : -	D.Ç : -
		B : -	C : 0,6

Kat. No : KKH-133	Hamur Katkısı; Katkı Boyutu - Oranı :		
Lev. No : X/13	Kum : İnce - Orta	Mika : -	
Kazı Env. No : 1978/12	Kireç : Orta - Yoğun	Bitki : -	
Müze Env. No : 1978.9.12	Taşçık : -		
Mal Grubu : Yalın	Katkı Dağılımı Eşit		
Form : Çanak	Gözeneği : Orta		
Tip No : ÇN.Tip.3	Pişmesi : İyi		
Maddesi : Pt.	Dış Astar : -		
Tabakası : I	Seviye :	İç Astar : -	
Açması : T	Oda : 13	Dış Perdah : -	
Yapım Tekniği : Çark Yapımı	İç Perdah : -	Ölçüleri (cm) :	
Hamur Rengi : 2,5Y 5/1 Gri	Yüzeyinde Renk Farklılığı : Yok	Y : 3,5	A.Ç : 12,6
Not : -		E :	D.Ç :
		B :	C : 0,8

Kat. No : KKH-134	Hamur Katkısı; Katkı Boyutu - Oranı :		
Lev. No : XI/01	Kum : Orta - Yoğun	Mika : Orta - Yoğun	
Kazı Env. No : 1960/109	Kireç : Orta - Az	Bitki : Orta - Az	
Müze Env. No : 1971.25.311	Taşçık : -		
Mal Grubu : Yalın	Katkı Dağılımı Eşit		
Form : Çanak	Gözeneği : Orta		
Tip No : ÇN.Tip.4.1	Pişmesi : İyi		
Maddesi : Pt.	Dış Astar : -		
Tabakası : III	Seviye :	İç Astar : -	
Açması : L	Oda : 3	Dış Perdah : -	
Yapım Tekniği : Çark Yapımı	İç Perdah : -	Ölçüleri (cm) :	
Hamur Rengi : 5YR 6/6 Kırmızımsı Sarı	Yüzeyinde Renk Farklılığı : Var	Y : 10,7	A.Ç : 23,4
Not : -		E :	D.Ç :
		B :	C : 0,6

Kat. No : KKH-135	Hamur Katkısı; Katkı Boyutu - Oranı :		
Lev. No : XI/02	Kum : İnce - Orta	Mika : İnce - Yoğun	
Kazı Env. No : 1956/105	Kireç : -	Bitki : Orta - Az	
Müze Env. No : 1974.1.90	Taşçık : -		
Mal Grubu : Kırmızı Astarlı	Katkı Dağılımı Eşit		
Form : Çanak	Gözeneği : Orta		
Tip No : ÇN.Tip.4.2	Pişmesi : İyi		
Maddesi : Pt.	Dış Astar : 10R 5/8 Kırmızı		
Tabakası : IV	Seviye :	İç Astar : -	
Açması : C	Oda : Kuyu 12	Dış Perdah : Var	
Yapım Tekniği : Çark Yapımı	İç Perdah : Var	Ölçüleri (cm) :	
Hamur Rengi : 5YR 6/6 Kırmızımsı Sarı	Yüzeyinde Renk Farklılığı : Var	Y : 13,5	A.Ç : 29,4
Not : -		E :	D.Ç : 10
		B :	C : 1,2

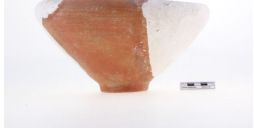
Kat. No : KKH-136	Hamur Katkısı; Katkı Boyutu - Oranı :		
Lev. No : XI/03	Kum : İnce - Orta	Mika : İnce - Yoğun	
Kazı Env. No : 1956/146	Kireç : -	Bitki : Orta - Az	
Müze Env. No : 1974.1.129	Taşçık : -		
Mal Grubu : Kırmızı Astarlı	Katkı Dağılımı Eşit		
Form : Çanak	Gözeneği : Orta		
Tip No : ÇN.Tip.4.2	Pişmesi : İyi		
Maddesi : Pt.	Dış Astar : 10R 5/8 Kırmızı		
Tabakası : IV	Seviye : _____	İç Astar : 2,5YR 6/6 Açık Kırmızı	
Açması : C	Oda : 31	Dış Perdah : Var	
Yapım Tekniği : Çark Yapımı	İç Perdah : Ağız Kenarında	Ölçüleri (cm) :	
Hamur Rengi : 2,5YR 6/6 Açık Kırmızı	Yüzeyinde Renk Farklılığı : Var	Y : 13,1	A.Ç : 27
Not : -		E : _____	D.Ç : 7,2
		B : _____	C : 1

Kat. No : KKH-137	Hamur Katkısı; Katkı Boyutu - Oranı :		
Lev. No : XI/04	Kum : İnce - Orta	Mika : Orta - Orta	
Kazı Env. No : 1956/100	Kireç : -	Bitki : İnce - Az	
Müze Env. No : 1974.1.85	Taşçık : -		
Mal Grubu : Kırmızı Astarlı	Katkı Dağılımı Eşit		
Form : Çanak	Gözeneği : Az		
Tip No : ÇN.Tip.4.2	Pişmesi : İyi		
Maddesi : Pt.	Dış Astar : 10R 5/8 Kırmızı		
Tabakası : IV	Seviye : _____	İç Astar : 2,5YR 6/8 Açık Kırmızı	
Açması : C	Oda : Kuyu 12	Dış Perdah : Var	
Yapım Tekniği : Çark Yapımı	İç Perdah : Var	Ölçüleri (cm) :	
Hamur Rengi : 2,5YR 6/6 Açık Kırmızı	Yüzeyinde Renk Farklılığı : Yok	Y : 14,3	A.Ç : 24,4
Not : -		E : _____	D.Ç : 10
		B : _____	C : 0,8

Kat. No : KKH-138	Hamur Katkısı; Katkı Boyutu - Oranı :		
Lev. No : XI/05	Kum : İnce - Orta	Mika : Orta - Orta	
Kazı Env. No : 1956/101	Kireç : -	Bitki : Orta - Az	
Müze Env. No : 1974.1.86	Taşçık : -		
Mal Grubu : Kırmızı Astarlı	Katkı Dağılımı Eşit		
Form : Çanak	Gözeneği : Az		
Tip No : ÇN.Tip.4.2	Pişmesi : İyi		
Maddesi : Pt.	Dış Astar : 10R 4/8 Kırmızı		
Tabakası : III	Seviye : _____	İç Astar : 10R 4/8 Kırmızı	
Açması : C	Oda : _____	Dış Perdah : Var	
Yapım Tekniği : Çark Yapımı	İç Perdah : Var	Ölçüleri (cm) :	
Hamur Rengi : 2,5YR 6/6 Açık Kırmızı	Yüzeyinde Renk Farklılığı : Yok	Y : 9,2	A.Ç : 18,5
Not : -		E : _____	D.Ç : 7,5
		B : _____	C : 0,8

Kat. No : KKH-139	Hamur Katkısı; Katkı Boyutu - Oranı :		
Lev. No : XI/06	Kum : İnce - Orta	Mika : Orta - Orta	
Kazı Env. No : 6	Kireç : İnce - Orta	Bitki : İnce - Az	
Müze Env. No : 1978	Taşçık: -		
Mal Grubu : Kırmızı Astarlı	Katkı Dağılımı Eşit		
Form : Çanak	Gözeneği : Az		
Tip No : ÇN.Tip.4.2	Pişmesi : İyi		
Maddesi : Pt.	Dış Astar : 10R 5/8 Kırmızı		
Tabakası : I	Seviye :	İç Astar : 10R 5/8 Kırmızı	
Açması : T	Oda : 21	Dış Perdah : Var	
Yapım Tekniği : Çark Yapımı	İç Perdah : Var	Ölçüleri (cm) :	
Hamur Rengi : 10R 6/8 Açık Kırmızı	Yüzeyinde Renk Farklılığı : Var	Y : 4,2	A.Ç : 16
Not : -		E :	D.Ç :
		B :	C : 0,5

Kat. No : KKH-140	Hamur Katkısı; Katkı Boyutu - Oranı :		
Lev. No : XII/01	Kum : Orta - Orta	Mika : Orta - Orta	
Kazı Env. No : 68	Kireç : -	Bitki : Orta - Az	
Müze Env. No : 1972	Taşçık: İnce - Az		
Mal Grubu : Kırmızı Astarlı	Katkı Dağılımı Eşit		
Form : Çanak	Gözeneği : Az		
Tip No : ÇN.Tip.4.2	Pişmesi : Orta		
Maddesi : Pt.	Dış Astar : 2,5YR 5/8 Kırmızı		
Tabakası : I	Seviye :	İç Astar : 2,5YR 5/8 Kırmızı	
Açması : S	Oda :	Dış Perdah : Var	
Yapım Tekniği : Çark Yapımı	İç Perdah : Var	Ölçüleri (cm) :	
Hamur Rengi : 2,5YR 6/6 Açık Kırmızı	Yüzeyinde Renk Farklılığı : Yok	Y : 7,6	A.Ç : 26
Not : -		E :	D.Ç :
		B :	C : 0,8

Kat. No : KKH-141	Hamur Katkısı; Katkı Boyutu - Oranı :		
Lev. No : XII/02	Kum : İnce - Yoğun	Mika : İnce - Orta	
Kazı Env. No : 12	Kireç : -	Bitki : İnce - Az	
Müze Env. No : 1976	Taşçık: İnce - Az		
Mal Grubu : Kırmızı Astarlı	Katkı Dağılımı Eşit		
Form : Çanak	Gözeneği : Az		
Tip No : ÇN.Tip.4.2	Pişmesi : İyi		
Maddesi : Pt.	Dış Astar : 10R 5/8 Kırmızı		
Tabakası : I	Seviye :	İç Astar : 10R 5/8 Kırmızı	
Açması : U	Oda : 6-7-8-11	Dış Perdah : Var	
Yapım Tekniği : Çark Yapımı	İç Perdah : Var	Ölçüleri (cm) :	
Hamur Rengi : 10R 6/8 Açık Kırmızı	Yüzeyinde Renk Farklılığı : Yok	Y : 7,5	A.Ç : 25
Not : -		E :	D.Ç :
		B :	C : 0,9

Kat. No : KKH-142	Hamur Katkısı; Katkı Boyutu - Oranı :		
Lev. No : XII/03	Kum : İnce - Yoğun	Mika : Orta - Yoğun	
Kazı Env. No : 21	Kireç : -	Bitki : İnce - Az	
Müze Env. No : 1976	Taşçık: Orta - Az		
Mal Grubu : Kırmızı Astarlı	Katkı Dağılımı Eşit		
Form : Çanak	Gözeneği : Az		
Tip No : ÇN.Tip.4.2	Pişmesi : İyi		
Maddesi : Pt.	Dış Astar : 10R 5/8 Kırmızı		
Tabakası : I	Seviye :	İç Astar : 10R 5/8 Kırmızı	
Açması : U	Oda : 6-7-8-11	Dış Perdah : Var	
Yapım Tekniği : Çark Yapımı	İç Perdah : Var	Ölçüleri (cm) :	
Hamur Rengi : 10R 6/8 Açık Kırmızı	Yüzeyinde Renk Farklılığı : Var	Y : 4,9	A.Ç : 23
Not : Pişmeden dolayı kahverengi görünlü.		E :	D.Ç :
		B :	C : 0,8

Kat. No : KKH-143	Hamur Katkısı; Katkı Boyutu - Oranı :		
Lev. No : XII/04	Kum : İnce - Yoğun	Mika : Orta - Orta	
Kazı Env. No : 72	Kireç : -	Bitki : Orta - Orta	
Müze Env. No : 1972	Taşçık: -		
Mal Grubu : Kırmızı Astarlı	Katkı Dağılımı Eşit		
Form : Çanak	Gözeneği : Az		
Tip No : ÇN.Tip.4.2	Pişmesi : İyi		
Maddesi : Pt.	Dış Astar : 10R 5/8 Kırmızı		
Tabakası : II	Seviye :	İç Astar : 10R 5/8 Kırmızı	
Açması : S	Oda :	Dış Perdah : Var	
Yapım Tekniği : Çark Yapımı	İç Perdah : Var	Ölçüleri (cm) :	
Hamur Rengi : 2,5YR 6/8 Açık Kırmızı	Yüzeyinde Renk Farklılığı : Var	Y : 6,3	A.Ç : 24
Not : Özlü.		E :	D.Ç :
		B :	C : 0,9

Kat. No : KKH-144	Hamur Katkısı; Katkı Boyutu - Oranı :		
Lev. No : XII/05	Kum : İnce - Az	Mika : Orta - Yoğun	
Kazı Env. No : K 58	Kireç : -	Bitki : Orta - Az	
Müze Env. No : -	Taşçık: -		
Mal Grubu : Kırmızı Astarlı	Katkı Dağılımı Eşit		
Form : Çanak	Gözeneği : Az		
Tip No : ÇN.Tip.4.2	Pişmesi : İyi		
Maddesi : Pt.	Dış Astar : 10R 5/8 Kırmızı		
Tabakası : I	Seviye :	İç Astar : 10R 5/8 Kırmızı	
Açması : D	Oda : Ky II	Dış Perdah : Var	
Yapım Tekniği : Çark Yapımı	İç Perdah : -	Ölçüleri (cm) :	
Hamur Rengi : 2,5YR 6/8 Açık Kırmızı	Yüzeyinde Renk Farklılığı : Yok	Y : 9,7	A.Ç : 19,4
Not : -		E :	D.Ç : 6,7
		B :	C : 0,8

Kat. No : KKH-145	Hamur Katkısı; Katkı Boyutu - Oranı :		
Lev. No : XII/06	Kum : İnce - Orta	Mika : İnce - Orta	
Kazı Env. No : 1955/100	Kireç : -	Bitki : İnce - Az	
Müze Env. No : 1972.30.78	Taşçık : -		
Mal Grubu : Kırmızı Astarlı	Katkı Dağılımı Eşit		
Form : Çanak	Gözeneği : Orta		
Tip No : ÇN.Tip.4.2	Pişmesi : İyi		
Maddesi : Pt.	Dış Astar : 10R 5/8 Kırmızı-Gövde		
Tabakası : II	Seviye : _____	İç Astar : 10R 5/8 Kırmızı	
Açması : C	Oda : 5	Dış Perdah : Ağız Kenarında	
Yapım Tekniği : Çark Yapımı	İç Perdah : Var	Ölçüleri (cm) :	
Hamur Rengi : 10R 5/6 Kırmızı	Yüzeyinde Renk Farklılığı : Var	Y : 6,9	A.Ç : 16,4
Not : -		E : _____	D.Ç : 5
		B : _____	C : 0,7

Kat. No : KKH-146	Hamur Katkısı; Katkı Boyutu - Oranı :		
Lev. No : XIII/01	Kum : İnce - Orta	Mika : İnce - Orta	
Kazı Env. No : 1984/93	Kireç : -	Bitki : -	
Müze Env. No : 1984.15.93	Taşçık : -		
Mal Grubu : Yalın	Katkı Dağılımı Eşit		
Form : Çanak	Gözeneği : Az		
Tip No : ÇN.Tip.4.3	Pişmesi : İyi		
Maddesi : Pt.	Dış Astar : -		
Tabakası : I	Seviye : _____	İç Astar : -	
Açması : X	Oda : 14	Dış Perdah : -	
Yapım Tekniği : Çark Yapımı	İç Perdah : -	Ölçüleri (cm) :	
Hamur Rengi : 2,5YR 8/4 Soluk Sarı	Yüzeyinde Renk Farklılığı : Yok	Y : 6	A.Ç : 24
Not : -		E : 9,5	D.Ç : _____
		B : _____	C : 0,8

Kat. No : KKH-147	Hamur Katkısı; Katkı Boyutu - Oranı :		
Lev. No : XIII/02	Kum : Orta - Orta	Mika : Orta - Yoğun	
Kazı Env. No : 1976/88	Kireç : İnce - Orta	Bitki : İnce - Az	
Müze Env. No : 1976.7.72	Taşçık : -		
Mal Grubu : Yalın	Katkı Dağılımı Eşit		
Form : Çanak	Gözeneği : Orta		
Tip No : ÇN.Tip.5.1	Pişmesi : İyi		
Maddesi : Pt.	Dış Astar : -		
Tabakası : I	Seviye : _____	İç Astar : -	
Açması : U	Oda : 20	Dış Perdah : -	
Yapım Tekniği : Çark Yapımı	İç Perdah : -	Ölçüleri (cm) :	
Hamur Rengi : 10R 6/8 Açık Kırmızı	Yüzeyinde Renk Farklılığı : Var	Y : 10,9	A.Ç : 17
Not : İçinde kireç kabuk bulunmaktadır.		E : _____	D.Ç : 7,8
		B : _____	C : 1

Kat. No : KKH-148	Hamur Katkısı; Katkı Boyutu - Oranı :		
Lev. No : XIII/03	Kum : Orta - Yoğun	Mika : İnce - Yoğun	
Kazı Env. No : 1977/41	Kireç : Orta - Orta	Bitki : Orta - Az	
Müze Env. No : 1977.4.41	Taşçık: -		
Mal Grubu : Kırmızı Astarlı	Katkı Dağılımı Eşit		
Form : Çanak	Gözeneği : Orta		
Tip No : ÇN.Tip.5.2	Pişmesi : İyi		
Maddesi : Pt.	Dış Astar : 10R 5/8 Kırmızı		
Tabakası : I	Seviye :	İç Astar : -	
Açması : V	Oda : 26	Dış Perdah : Var	
Yapım Tekniği : Çark Yapımı	İç Perdah : -	Ölçüleri (cm) :	
Hamur Rengi : 2,5YR 6/6 Açık Kırmızı	Yüzeyinde Renk Farklılığı : Yok	Y : 11,9	A.Ç : 20,8
Not : -		E :	D.Ç : 7,3
		B :	C : 0,6

Kat. No : KKH-149	Hamur Katkısı; Katkı Boyutu - Oranı :		
Lev. No : XIII/04	Kum : İnce - Orta	Mika : İnce - Orta	
Kazı Env. No : 1960/104	Kireç : Orta - Az	Bitki : -	
Müze Env. No : 1976.4.43	Taşçık: -		
Mal Grubu : Kahverengi Astarlı	Katkı Dağılımı Eşit		
Form : Çanak	Gözeneği : Az		
Tip No : ÇN.Tip.5.3	Pişmesi : İyi		
Maddesi : Pt.	Dış Astar : 5YR 5/8 Sarımsı Kırmızı		
Tabakası : II	Seviye : 2	İç Astar : 5YR 5/8 Sarımsı Kırmızı	
Açması : L	Oda :	Dış Perdah : Var	
Yapım Tekniği : Çark Yapımı	İç Perdah : Var	Ölçüleri (cm) :	
Hamur Rengi : 5YR 6/8 Kırmızımsı Sarı	Yüzeyinde Renk Farklılığı : Yok	Y : 10,4	A.Ç : 21,7
Not : -		E :	D.Ç : 7,8
		B :	C : 0,8

Kat. No : KKH-150	Hamur Katkısı; Katkı Boyutu - Oranı :		
Lev. No : XIV/01	Kum : Orta - Yoğun	Mika : İnce - Orta	
Kazı Env. No : 1977/36	Kireç : İri - Yoğun	Bitki : -	
Müze Env. No : 1977.4.36	Taşçık: -		
Mal Grubu : Kırmızı Astarlı	Katkı Dağılımı Eşit		
Form : Çanak	Gözeneği : Orta		
Tip No : ÇN.Tip.6.1	Pişmesi : İyi		
Maddesi : Pt.	Dış Astar : -		
Tabakası : I	Seviye :	İç Astar : 10R 4/8 Kırmızı	
Açması : V	Oda : 25	Dış Perdah :	
Yapım Tekniği : Çark Yapımı	İç Perdah : Var	Ölçüleri (cm) :	
Hamur Rengi : 2,5YR 4/8 Kırmızı	Yüzeyinde Renk Farklılığı : Var	Y : 9,3	A.Ç : 21,6
Not : -		E :	D.Ç : 7
		B :	C : 0,9

Kat. No : KKH-151	Hamur Katkısı; Katkı Boyutu - Oranı :		
Lev. No : XIV/02	Kum : İri - Yoğun	Mika : İnce - Yoğun	
Kazı Env. No : 1990/2	Kireç : Orta - Orta	Bitki : İnce - Az	
Müze Env. No : 1990.14.2	Taşçık : -		
Mal Grubu : Yalın	Katkı Dağılımı Eşit		
Form : Çanak	Gözeneği : Orta		
Tip No : ÇN.Tip.6.1	Pişmesi : İyi		
Maddesi : Pt.	Dış Astar : -		
Tabakası : I	Seviye : -	İç Astar : -	
Açması : X	Oda : -	Dış Perdah : -	
Yapım Tekniği : Çark Yapımı	İç Perdah : -	Ölçüleri (cm) :	
Hamur Rengi : 2,5YR 5/8 Kırmızı	Yüzeyinde Renk Farklılığı : Var	Y : 7,7	A.Ç : 22,3
Not : -		E : -	D.Ç : 7,8
		B : -	C : 1

Kat. No : KKH-152	Hamur Katkısı; Katkı Boyutu - Oranı :		
Lev. No : XIV/03	Kum : Orta - Yoğun	Mika : Orta - Yoğun	
Kazı Env. No : 1975/9	Kireç : -	Bitki : Orta - Az	
Müze Env. No : 1975.25.9	Taşçık : -		
Mal Grubu : Yalın	Katkı Dağılımı Eşit		
Form : Çanak	Gözeneği : Orta		
Tip No : ÇN.Tip.6.2	Pişmesi : İyi		
Maddesi : Pt.	Dış Astar : -		
Tabakası : I	Seviye : 1	İç Astar : -	
Açması : T	Oda : 14	Dış Perdah : -	
Yapım Tekniği : Çark Yapımı	İç Perdah : Var	Ölçüleri (cm) :	
Hamur Rengi : 2,5Y 6/2 Açık	Yüzeyinde Renk Farklılığı : Var	Y : 13,6	A.Ç : 32,6
Not : -		E : -	D.Ç : 10,3
		B : -	C : 1,2

Kat. No : KKH-153	Hamur Katkısı; Katkı Boyutu - Oranı :		
Lev. No : XIV/04	Kum : Orta - Yoğun	Mika : İnce - Orta	
Kazı Env. No : 73	Kireç : -	Bitki : Orta - Az	
Müze Env. No : 1978	Taşçık : -		
Mal Grubu : Yalın	Katkı Dağılımı Eşit		
Form : Çanak	Gözeneği : Az		
Tip No : ÇN.Tip.6.2	Pişmesi : Orta		
Maddesi : Pt.	Dış Astar : -		
Tabakası : I	Seviye : -	İç Astar : 10R 6/8 Açık Kırmızı	
Açması : T	Oda : -	Dış Perdah : -	
Yapım Tekniği : Çark Yapımı	İç Perdah : Var	Ölçüleri (cm) :	
Hamur Rengi : 10R 6/8 Açık Kırmızı	Yüzeyinde Renk Farklılığı : Yok	Y : 7	A.Ç : 36
Not : -		E : -	D.Ç : -
		B : -	C : 0,9

Kat. No : KKH-154	Hamur Katkısı; Katkı Boyutu - Oranı :		
Lev. No : XIV/05	Kum : Orta - Yoğun	Mika : Orta - Orta	
Kazı Env. No : 64	Kireç : -	Bitki : İnce - Az	
Müze Env. No : 1976	Taşçık : -		
Mal Grubu : Yalın	Katkı Dağılımı Eşit		
Form : Çanak	Gözeneği : Az		
Tip No : ÇN.Tip.6.2	Pişmesi : Orta		
Maddesi : Pt.	Dış Astar : -		
Tabakası : I	Seviye :	İç Astar : -	
Açması : U	Oda : 4	Dış Perdah : -	
Yapım Tekniği : Çark Yapımı	İç Perdah : -	Ölçüleri (cm) :	
Hamur Rengi : 7,5YR 7/4 Pembe	Yüzeyinde Renk Farklılığı : Yok	Y : 5	A.Ç : 28
Not : -		E :	D.Ç :
		B :	C : 0,7

Kat. No : KKH-155	Hamur Katkısı; Katkı Boyutu - Oranı :		
Lev. No : XV/01	Kum : İnce - Orta	Mika : Orta - Orta	
Kazı Env. No : 32	Kireç : -	Bitki : İnce - Az	
Müze Env. No : 1976	Taşçık : -		
Mal Grubu : Yalın	Katkı Dağılımı Eşit		
Form : Çanak	Gözeneği : Az		
Tip No : ÇN.Tip.6.2	Pişmesi : İyi		
Maddesi : Pt.	Dış Astar : -		
Tabakası : I	Seviye :	İç Astar : -	
Açması : U	Oda : 4	Dış Perdah : -	
Yapım Tekniği : Çark Yapımı	İç Perdah : -	Ölçüleri (cm) :	
Hamur Rengi : 2,5Y 8/3 Soluk Sarı	Yüzeyinde Renk Farklılığı : Yok	Y : 4,8	A.Ç : 32
Not : -		E :	D.Ç :
		B :	C : 1

Kat. No : KKH-156	Hamur Katkısı; Katkı Boyutu - Oranı :		
Lev. No : XV/02	Kum : İnce - Yoğun	Mika : Orta - Orta	
Kazı Env. No : 59	Kireç : İnce - Orta	Bitki : İnce - Az	
Müze Env. No : 1973	Taşçık : -		
Mal Grubu : Kırmızı Astarlı	Katkı Dağılımı Eşit		
Form : Çanak	Gözeneği : Az		
Tip No : ÇN.Tip.6.2	Pişmesi : Orta		
Maddesi : Pt.	Dış Astar : -		
Tabakası : I	Seviye :	İç Astar : 7,5YR 7/3 Pembe	
Açması : T	Oda : 3	Dış Perdah : -	
Yapım Tekniği : Çark Yapımı	İç Perdah : -	Ölçüleri (cm) :	
Hamur Rengi : 2,5YR 6/6 Açık Kırmızı	Yüzeyinde Renk Farklılığı : Var	Y : 4,7	A.Ç : 32,6
Not : -		E :	D.Ç :
		B :	C : 0,9

Kat. No : KKH-157	Hamur Katkısı; Katkı Boyutu - Oranı :		
Lev. No : XV/03	Kum : İnce - Yoğun	Mika : Orta - Yoğun	
Kazı Env. No : 18	Kireç : -	Bitki : İnce - Az	
Müze Env. No : 1976	Taşçık: İnce - Az		
Mal Grubu : Yalın	Katkı Dağılımı Eşit		
Form : Çanak	Gözeneği : Az		
Tip No : ÇN.Tip.6.2	Pişmesi : İyi		
Maddesi : Pt.	Dış Astar : -		
Tabakası : I	Seviye :	İç Astar : -	
Açması : U	Oda : 17	Dış Perdah : -	
Yapım Tekniği : Çark Yapımı	İç Perdah : -	Ölçüleri (cm) :	
Hamur Rengi : 7,5YR 6/3 Açık Kahverengi	Yüzeyinde Renk Farklılığı: Yok	Y : 5	A.Ç : 26
Not : -		E :	D.Ç :
		B :	C : 0,7

Kat. No : KKH-158	Hamur Katkısı; Katkı Boyutu - Oranı :		
Lev. No : XV/04	Kum : İnce - Orta	Mika : İnce - Yoğun	
Kazı Env. No : 30	Kireç : İnce - Az	Bitki : İnce - Az	
Müze Env. No : 1978	Taşçık: -		
Mal Grubu : Yalın	Katkı Dağılımı Eşit		
Form : Çanak	Gözeneği : Az		
Tip No : ÇN.Tip.6.2	Pişmesi : İyi		
Maddesi : Pt.	Dış Astar : -		
Tabakası : I	Seviye :	İç Astar : 10R 6/8 Açık Kırmızı	
Açması : T	Oda : 26	Dış Perdah : -	
Yapım Tekniği : Çark Yapımı	İç Perdah : -	Ölçüleri (cm) :	
Hamur Rengi : 10R 6/8 Açık Kırmızı	Yüzeyinde Renk Farklılığı: Yok	Y : 5,7	A.Ç : 20
Not : -		E :	D.Ç :
		B :	C : 0,6

Kat. No : KKH-159	Hamur Katkısı; Katkı Boyutu - Oranı :		
Lev. No : XV/05	Kum : İnce - Yoğun	Mika : İnce - Orta	
Kazı Env. No : 29	Kireç : Orta - Az	Bitki : -	
Müze Env. No : 1978	Taşçık: -		
Mal Grubu : Yalın	Katkı Dağılımı Eşit		
Form : Çanak	Gözeneği : Az		
Tip No : ÇN.Tip.6.2	Pişmesi : İyi		
Maddesi : Pt.	Dış Astar : -		
Tabakası : I	Seviye :	İç Astar : 10R 6/8 Açık Kırmızı	
Açması : T	Oda : 26	Dış Perdah : -	
Yapım Tekniği : Çark Yapımı	İç Perdah : -	Ölçüleri (cm) :	
Hamur Rengi : 10R 6/8 Açık Kırmızı	Yüzeyinde Renk Farklılığı: Yok	Y : 4,2	A.Ç : 14,2
Not : -		E :	D.Ç :
		B :	C : 0,6

Kat. No : KKH-160	Hamur Katkısı; Katkı Boyutu - Oranı :		
Lev. No : XV/06	Kum : İnce - Orta	Mika : İnce - Az	
Kazı Env. No : 1988/4	Kireç : -	Bitki : -	
Müze Env. No : 1988.8.4	Taşçık : -		
Mal Grubu : Kırmızı Astarlı	Katkı Dağılımı Eşit		
Form : Çanak	Gözeneği : Az		
Tip No : ÇN.Tip.6.2	Pişmesi : İyi		
Maddesi : Pt.	Dış Astar : 10R 4/6 Kırmızı		
Tabakası : I	Seviye : -	İç Astar : 10R 4/6 Kırmızı	
Açması : X	Oda : 6	Dış Perdah : Var	
Yapım Tekniği : Çark Yapımı	İç Perdah : -	Ölçüleri (cm) :	
Hamur Rengi : 10R 4/4 Zayıf Kırmızı	Yüzeyinde Renk Farklılığı : Var	Y : 9	A.Ç : 20,5
Not : Yangından dolayı üzerinde kararma vardır.		E : -	D.Ç : 4,8
		B : -	C : 1

Kat. No : KKH-161	Hamur Katkısı; Katkı Boyutu - Oranı :		
Lev. No : XVI/01	Kum : İnce - Orta	Mika : İnce - Az	
Kazı Env. No : 1975/62	Kireç : -	Bitki : -	
Müze Env. No : 1975.25.49	Taşçık : -		
Mal Grubu : Yalın	Katkı Dağılımı Eşit		
Form : Çanak	Gözeneği : Orta		
Tip No : ÇN.Tip.7.1	Pişmesi : İyi		
Maddesi : Pt.	Dış Astar : -		
Tabakası : I	Seviye : -	İç Astar : -	
Açması : T	Oda : 13	Dış Perdah : -	
Yapım Tekniği : Çark Yapımı	İç Perdah : -	Ölçüleri (cm) :	
Hamur Rengi : 2,5Y 7/2 Açık Gri	Yüzeyinde Renk Farklılığı : Yok	Y : 5,2	A.Ç : 21,5
Not : -		E : -	D.Ç : -
		B : -	C : 0,6

Kat. No : KKH-162	Hamur Katkısı; Katkı Boyutu - Oranı :		
Lev. No : XVI/02	Kum : İnce - Orta	Mika : Orta - Yoğun	
Kazı Env. No : 1960/113	Kireç : İnce - Yoğun	Bitki : Orta - Az	
Müze Env. No : 1971.25.313	Taşçık : -		
Mal Grubu : Kırmızı Astarlı	Katkı Dağılımı Eşit		
Form : Çanak	Gözeneği : Orta		
Tip No : ÇN.Tip.7.2	Pişmesi : İyi		
Maddesi : Pt.	Dış Astar : Ağız Kenarı		
Tabakası : II	Seviye : 2	İç Astar : 10R 5/8 Kırmızı	
Açması : L	Oda : ÇÇ. 5	Dış Perdah : -	
Yapım Tekniği : Çark Yapımı	İç Perdah : -	Ölçüleri (cm) :	
Hamur Rengi : 2,5YR 6/6 Açık Kırmızı	Yüzeyinde Renk Farklılığı : Var	Y : 8,2	A.Ç : 18,5
Not : -		E : -	D.Ç : 5
		B : -	C : 0,7

Kat. No : KKH-163	Hamur Katkısı; Katkı Boyutu - Oranı :		
Lev. No : XVI/03	Kum : Orta - Yoğun	Mika : İnce - Orta	
Kazı Env. No : K 57	Kireç : -	Bitki : İnce - Az	
Müze Env. No : 1956	Taşçık: -		
Mal Grubu : Kırmızı Astarlı	Katkı Dağılımı Eşit		
Form : Çanak	Gözeneği : Orta		
Tip No : ÇN.Tip.7.3a	Pişmesi : İyi		
Maddesi : Pt.	Dış Astar : Kırmızı-Yangından dolayı		
Tabakası : II	Seviye : 1	İç Astar : 2,5YR 5/3 Kırmızısı	
Açması : L	Oda : 11	Dış Perdah : Var	
Yapım Tekniği : Çark Yapımı	İç Perdah : -	Ölçüleri (cm) :	
Hamur Rengi : Kırmızı - Yangından dolayı	Yüzeyinde Renk Farklılığı: Yok	Y : 14	A.Ç : 24,4
Not : -		E : -	D.Ç : 8,3
		B : -	C : 1,4

Kat. No : KKH-164	Hamur Katkısı; Katkı Boyutu - Oranı :		
Lev. No : XVI/04	Kum : İnce - Orta	Mika : İnce - Yoğun	
Kazı Env. No : 1960/219	Kireç : İri - Az	Bitki : -	
Müze Env. No : 1976.4.81	Taşçık: -		
Mal Grubu : Yalın	Katkı Dağılımı Eşit		
Form : Çanak	Gözeneği : Orta		
Tip No : ÇN.Tip.7.3a	Pişmesi : İyi		
Maddesi : Pt.	Dış Astar : -		
Tabakası : II	Seviye : 2	İç Astar : -	
Açması : L	Oda : ÇÇ. 5	Dış Perdah : -	
Yapım Tekniği : Çark Yapımı	İç Perdah : -	Ölçüleri (cm) :	
Hamur Rengi : 2,5YR 7/6 Açık Kırmızı	Yüzeyinde Renk Farklılığı: Var	Y : 7,5	A.Ç : 15,6
Not : -		E : -	D.Ç : -
		B : -	C : 0,6

Kat. No : KKH-165	Hamur Katkısı; Katkı Boyutu - Oranı :		
Lev. No : XVI/05	Kum : İnce - Yoğun	Mika : Orta - Yoğun	
Kazı Env. No : 1960/218	Kireç : -	Bitki : Orta - Az	
Müze Env. No : 1976.4.80	Taşçık: İnce - Az		
Mal Grubu : Yalın	Katkı Dağılımı Eşit		
Form : Çanak	Gözeneği : Orta		
Tip No : ÇN.Tip.7.3a	Pişmesi : İyi		
Maddesi : Pt.	Dış Astar : -		
Tabakası : II	Seviye : 2	İç Astar : -	
Açması : L	Oda : ÇÇ. 5	Dış Perdah : -	
Yapım Tekniği : Çark Yapımı	İç Perdah : -	Ölçüleri (cm) :	
Hamur Rengi : 2,5YR 6/6 Açık Kırmızı	Yüzeyinde Renk Farklılığı: Yok	Y : 7,7	A.Ç : 16,1
Not : -		E : -	D.Ç : 5,6
		B : -	C : 0,7

Kat. No : KKH-166	Hamur Katkısı; Katkı Boyutu - Oranı :		
Lev. No : XVI/06	Kum : İnce - Az	Mika : Orta - Orta	
Kazı Env. No : K 36	Kireç : İnce - Yoğun	Bitki : Orta - Az	
Müze Env. No : 1956	Taşçık: Orta - Az		
Mal Grubu : Yalın	Katkı Dağılımı Eşit		
Form : Çanak	Gözeneği : Orta		
Tip No : ÇN.Tip.7.3a	Pişmesi : İyi		
Maddesi : Pt.	Dış Astar : -		
Tabakası : II	Seviye : 2	İç Astar : 7,5YR 7/6 Kırmızımsı Sarı	
Açması : L	Oda : ÇÇ 5	Dış Perdah : -	
Yapım Tekniği : Çark Yapımı	İç Perdah : -	Ölçüleri (cm) :	
Hamur Rengi : 7,5YR 7/6 Kırmızımsı Sarı	Yüzeyinde Renk Farklılığı: Yok	Y : 5	A.Ç : 11,6
Not : -		E :	D.Ç : 6
		B :	C : 0,6

Kat. No : KKH-167	Hamur Katkısı; Katkı Boyutu - Oranı :		
Lev. No : XVI/07	Kum : Orta - Yoğun	Mika : Orta - Az	
Kazı Env. No : 1955/113	Kireç : Orta - Orta	Bitki : İnce - Az	
Müze Env. No : 1972.30.90	Taşçık: -		
Mal Grubu : Kırmızı Astarlı	Katkı Dağılımı Eşit		
Form : Çanak	Gözeneği : Orta		
Tip No : ÇN.Tip.7.3b	Pişmesi : İyi		
Maddesi : Pt.	Dış Astar : 10R 4/8 Kırmızı		
Tabakası : III	Seviye :	İç Astar : 10R 4/8 Kırmızı	
Açması : C	Oda : 19	Dış Perdah : -	
Yapım Tekniği : Çark Yapımı	İç Perdah : -	Ölçüleri (cm) :	
Hamur Rengi : 10R 5/8 Kırmızı	Yüzeyinde Renk Farklılığı: Yok	Y : 10,7	A.Ç : 22,7
Not : -		E :	D.Ç : 7,8
		B :	C : 0,7

Kat. No : KKH-168	Hamur Katkısı; Katkı Boyutu - Oranı :		
Lev. No : XVI/08	Kum : İri - Yoğun	Mika : İnce - Yoğun	
Kazı Env. No : 1981/63	Kireç : Orta - Az	Bitki : Orta - Az	
Müze Env. No : 1981.16.53	Taşçık: -		
Mal Grubu : Kırmızı Astarlı	Katkı Dağılımı Eşit		
Form : Çanak	Gözeneği : Orta		
Tip No : ÇN.Tip.7.3b	Pişmesi : İyi		
Maddesi : Pt.	Dış Astar :		
Tabakası : I	Seviye :	İç Astar : 10R 5/8 Kırmızı	
Açması : V	Oda :	Dış Perdah : -	
Yapım Tekniği : Çark Yapımı	İç Perdah : Var	Ölçüleri (cm) :	
Hamur Rengi : 2,5 YR 6/8 Açık Kırmızı	Yüzeyinde Renk Farklılığı: Yok	Y : 8,8	A.Ç : 19,4
Not : -		E :	D.Ç : 6,5
		B :	C : 0,7

Kat. No : KKH-169	Hamur Katkısı; Katkı Boyutu - Oranı :		
Lev. No : XVII/01	Kum : İri - Orta	Mika : İnce - Yoğun	
Kazı Env. No : 1953/19	Kireç : Orta - Orta	Bitki : İnce - Az	
Müze Env. No : 1972.28.123	Taşçık : -		
Mal Grubu : Yalın	Katkı Dağılımı Eşit		
Form : Çanak	Gözeneği : Orta		
Tip No : ÇN.Tip.7.3b	Pişmesi : İyi		
Maddesi : Pt.	Dış Astar : -		
Tabakası : I Seviye : -	İç Astar : -		
Açması : A Oda : -	Dış Perdah : -		
Yapım Tekniği : Çark Yapımı	İç Perdah : -	Ölçüleri (cm) :	
Hamur Rengi : 2,5YR 6/6 Açık Kırmızı	Yüzeyinde Renk Farklılığı : Var	Y : 7,6 A.Ç : 20,9	
Not : -		E : - D.Ç : 7,4	
		B : - C : 0,6	

Kat. No : KKH-170	Hamur Katkısı; Katkı Boyutu - Oranı :		
Lev. No : XVII/02	Kum : İnce - Yoğun	Mika : Orta - Orta	
Kazı Env. No : 1961/400	Kireç : -	Bitki : İnce - Az	
Müze Env. No : 1971.26.358/2	Taşçık : -		
Mal Grubu : Yalın	Katkı Dağılımı Eşit		
Form : Çanak	Gözeneği : Orta		
Tip No : ÇN.Tip.7.3b	Pişmesi : İyi		
Maddesi : Pt.	Dış Astar : -		
Tabakası : I Seviye : -	İç Astar : -		
Açması : P güney Oda : 5	Dış Perdah : -		
Yapım Tekniği : Çark Yapımı	İç Perdah : -	Ölçüleri (cm) :	
Hamur Rengi : 2,5YR 6/8 Açık Kırmızı	Yüzeyinde Renk Farklılığı : Yok	Y : 7,3 A.Ç : 20,6	
Not : -		E : - D.Ç : 6,4	
		B : - C : 0,9	

Kat. No : KKH-171	Hamur Katkısı; Katkı Boyutu - Oranı :		
Lev. No : XVII/03	Kum : Orta - Yoğun	Mika : Orta - Orta	
Kazı Env. No : 26	Kireç : -	Bitki : İnce - Az	
Müze Env. No : 1978	Taşçık : -		
Mal Grubu : Yalın	Katkı Dağılımı Eşit		
Form : Çanak	Gözeneği : Az		
Tip No : ÇN.Tip.7.3b	Pişmesi : İyi		
Maddesi : Pt.	Dış Astar : -		
Tabakası : I Seviye : -	İç Astar : 5YR 7/8 Kırmızımsı Sarı		
Açması : T Oda : -	Dış Perdah : -		
Yapım Tekniği : Çark Yapımı	İç Perdah : -	Ölçüleri (cm) :	
Hamur Rengi : 5YR 7/8 Kırmızımsı Sarı	Yüzeyinde Renk Farklılığı : Yok	Y : 5,5 A.Ç : 22	
Not : Astar dış yüzeyde ağız kenarının altına kadar yapılmıştır. Kilinden astarlı.		E : - D.Ç : -	
		B : - C : 0,7	

Kat. No : KKH-172	Hamur Katkısı; Katkı Boyutu - Oranı :		
Lev. No : XVII/04	Kum : İnce - Orta	Mika : İnce - Yoğun	
Kazı Env. No : 65	Kireç : -	Bitki : İnce - Az	
Müze Env. No : 197?	Taşçık: -		
Mal Grubu : Kırmızı Astarlı	Katkı Dağılımı Eşit		Ölçüleri (cm) : Y : 4,4 A.Ç : 19,5 E : D.Ç : B : C : 0,5
Form : Çanak	Gözeneği : Az		
Tip No : ÇN.Tip.7.3b	Pişmesi : İyi		
Maddesi : Pt.	Dış Astar : 10R 5/8 Kırmızı		
Tabakası : II Seviye :	İç Astar : 10R 5/8 Kırmızı		
Açması : S Oda :	Dış Perdah : Var		
Yapım Tekniği : Çark Yapımı	İç Perdah : Var		
Hamur Rengi : 10R 6/8 Açık Kırmızı	Yüzeyinde Renk Farklılığı : Yok		
Not : -			

Kat. No : KKH-173	Hamur Katkısı; Katkı Boyutu - Oranı :		
Lev. No : XVII/05	Kum : İnce - Yoğun	Mika : Orta - Yoğun	
Kazı Env. No : 15	Kireç : İnce - Orta	Bitki : İnce - Az	
Müze Env. No : 1978	Taşçık: -		
Mal Grubu : Yalın	Katkı Dağılımı Eşit		Ölçüleri (cm) : Y : 7,2 A.Ç : 20 E : D.Ç : B : C : 0,7
Form : Çanak	Gözeneği : Az		
Tip No : ÇN.Tip.7.3b	Pişmesi : İyi		
Maddesi : Pt.	Dış Astar : -		
Tabakası : I Seviye :	İç Astar : 10R 6/8 Açık Kırmızı		
Açması : T Oda :	Dış Perdah : -		
Yapım Tekniği : Çark Yapımı	İç Perdah : -		
Hamur Rengi : 10R 6/8 Açık Kırmızı	Yüzeyinde Renk Farklılığı : Yok		
Not : -			

Kat. No : KKH-174	Hamur Katkısı; Katkı Boyutu - Oranı :		
Lev. No : XVII/06	Kum : İnce - Yoğun	Mika : Orta - Yoğun	
Kazı Env. No : 22	Kireç : İnce - Az	Bitki : İnce - Az	
Müze Env. No : 1978	Taşçık: -		
Mal Grubu : Krem Astarlı	Katkı Dağılımı Eşit		Ölçüleri (cm) : Y : 4,7 A.Ç : 15 E : D.Ç : B : C : 0,6
Form : Çanak	Gözeneği : Orta		
Tip No : ÇN.Tip.7.3b	Pişmesi : İyi		
Maddesi : Pt.	Dış Astar : 2,5Y 8/3 Soluk Sarı		
Tabakası : I Seviye :	İç Astar : 2,5Y 8/3 Soluk Sarı		
Açması : T Oda : 28	Dış Perdah : -		
Yapım Tekniği : Çark Yapımı	İç Perdah : -		
Hamur Rengi : 7,5YR 7/4 Pembe	Yüzeyinde Renk Farklılığı : Yok		
Not : -			

Kat. No : KKH-175	Hamur Katkısı; Katkı Boyutu - Oranı :		
Lev. No : XVII/07	Kum : Orta - Yoğun	Mika : Orta - Orta	
Kazı Env. No : K 19	Kireç : -	Bitki : Orta - Az	
Müze Env. No : -	Taşçık : -		
Mal Grubu : Kırmızı Astarlı	Katkı Dağılımı Eşit		
Form : Çanak	Gözeneği : Orta		
Tip No : ÇN.Tip.7.3b	Pişmesi : İyi		
Maddesi : Pt.	Dış Astar : -		
Tabakası : II	Seviye : 1	İç Astar : 10R 5/8 Kırmızı	
Açması : L	Oda : 2	Dış Perdah : -	
Yapım Tekniği : Çark Yapımı	İç Perdah : -	Ölçüleri (cm) :	
Hamur Rengi : 2,5YR 6/8 Açık Kırmızı	Yüzeyinde Renk Farklılığı : Yok	Y : 6,4	A.Ç : 15,8
Not : -		E : -	D.Ç : 5
		B : -	C : 0,5

Kat. No : KKH-176	Hamur Katkısı; Katkı Boyutu - Oranı :		
Lev. No : XVII/08	Kum : İnce - Orta	Mika : İnce - Orta	
Kazı Env. No : K 40	Kireç : -	Bitki : Orta - Az	
Müze Env. No : 1956	Taşçık : -		
Mal Grubu : Kırmızı Astarlı	Katkı Dağılımı Eşit		
Form : Çanak	Gözeneği : Orta		
Tip No : ÇN.Tip.7.3b	Pişmesi : Orta		
Maddesi : Pt.	Dış Astar : -		
Tabakası : II	Seviye : 1	İç Astar : 2,5YR 5/6 Kırmızı	
Açması : L	Oda : 5	Dış Perdah : -	
Yapım Tekniği : Çark Yapımı	İç Perdah : -	Ölçüleri (cm) :	
Hamur Rengi : 2,5YR 6/6 Açık Kırmızı	Yüzeyinde Renk Farklılığı : Yok	Y : 5,8	A.Ç : 15,6
Not : -		E : -	D.Ç : -
		B : -	C : 0,6

Kat. No : KKH-177	Hamur Katkısı; Katkı Boyutu - Oranı :		
Lev. No : XVII/09	Kum : Orta - Yoğun	Mika : Orta - Orta	
Kazı Env. No : 1956/157	Kireç : -	Bitki : -	
Müze Env. No : 1974.1.136	Taşçık : -		
Mal Grubu : Yalın	Katkı Dağılımı Eşit		
Form : Çanak	Gözeneği : Az		
Tip No : ÇN.Tip.7.3b	Pişmesi : İyi		
Maddesi : Pt.	Dış Astar : -		
Tabakası : I	Seviye : -	İç Astar : -	
Açması : K	Oda : -	Dış Perdah : -	
Yapım Tekniği : Çark Yapımı	İç Perdah : -	Ölçüleri (cm) :	
Hamur Rengi : 2,5YR 6/6 Açık Kırmızı	Yüzeyinde Renk Farklılığı : Var	Y : 5,6	A.Ç : 14,9
Not : -		E : -	D.Ç : 4,7
		B : -	C : 0,7

Kat. No : KKH-178	Hamur Katkısı; Katkı Boyutu - Oranı :		
Lev. No : XVII/10	Kum : Orta - Yoğun	Mika : Orta - Orta	
Kazı Env. No : 1957/56	Kireç : -	Bitki : Orta - Az	
Müze Env. No : 1974.2.39	Taşçık : -		
Mal Grubu : Kırmızı Astarlı	Katkı Dağılımı Eşit		
Form : Çanak	Gözeneği : Çok		
Tip No : ÇN.Tip.7.3b	Pişmesi : İyi		
Maddesi : Pt.	Dış Astar : -		
Tabakası : I	Seviye : 2	İç Astar : 2,5YR 5/6 Kırmızı	
Açması : M	Oda : -	Dış Perdah : -	
Yapım Tekniği : Çark Yapımı	İç Perdah : -	Ölçüleri (cm) :	
Hamur Rengi : 2,5YR 6/6 Açık Kırmızı	Yüzeyinde Renk Farklılığı : Yok	Y : 6,1	A.Ç : 14,7
Not : 1957/25'in içinde bulunmuştur.		E : -	D.Ç : -
		B : -	C : 0,5

Kat. No : KKH-179	Hamur Katkısı; Katkı Boyutu - Oranı :		
Lev. No : XVII/11	Kum : İnce - Orta	Mika : Orta - Yoğun	
Kazı Env. No : 1955/43	Kireç : -	Bitki : -	
Müze Env. No : 1972.30.36	Taşçık : -		
Mal Grubu : Yalın	Katkı Dağılımı Eşit Değil		
Form : Çanak	Gözeneği : Orta		
Tip No : ÇN.Tip.7.3b	Pişmesi : İyi		
Maddesi : Pt.	Dış Astar : -		
Tabakası : II	Seviye : -	İç Astar : -	
Açması : C	Oda : 4	Dış Perdah : -	
Yapım Tekniği : Çark Yapımı	İç Perdah : -	Ölçüleri (cm) :	
Hamur Rengi : 2,5YR 6/6 Açık Kırmızı	Yüzeyinde Renk Farklılığı : Var	Y : 5,8	A.Ç : 13,6
Not : -		E : -	D.Ç : 5,6
		B : -	C : 0,9

Kat. No : KKH-180	Hamur Katkısı; Katkı Boyutu - Oranı :		
Lev. No : XVII/12	Kum : İnce - Orta	Mika : İnce - Yoğun	
Kazı Env. No : 1955/101	Kireç : -	Bitki : İnce - Az	
Müze Env. No : 1972.30.79	Taşçık : -		
Mal Grubu : Yalın	Katkı Dağılımı Eşit		
Form : Çanak	Gözeneği : Az		
Tip No : ÇN.Tip.7.3b	Pişmesi : İyi		
Maddesi : Pt.	Dış Astar : -		
Tabakası : III	Seviye : -	İç Astar : -	
Açması : C	Oda : Kuyu 2	Dış Perdah : -	
Yapım Tekniği : Çark Yapımı	İç Perdah : -	Ölçüleri (cm) :	
Hamur Rengi : 10R 6/8 Açık Kırmızı	Yüzeyinde Renk Farklılığı : Yok	Y : 4,6	A.Ç : 14
Not : -		E : -	D.Ç : 4,9
		B : -	C : 0,5

Kat. No : KKH-181	Hamur Katkısı; Katkı Boyutu - Oranı :		
Lev. No : XVII/13	Kum : Orta - Orta	Mika : İnce - Yoğun	
Kazı Env. No : K 38	Kireç : -	Bitki : Orta - Orta	
Müze Env. No : 1956	Taşçık: -		
Mal Grubu : Kırmızı Astarlı	Katkı Dağılımı Eşit		
Form : Çanak	Gözeneği : Az		
Tip No : ÇN.Tip.7.3b	Pişmesi : İyi		
Maddesi : Pt.	Dış Astar : -		
Tabakası : II	Seviye : 1	İç Astar : 10R 5/8 Kırmızı	
Açması : L	Oda : 5	Dış Perdah : -	Ölçüleri (cm) :
Yapım Tekniği : Çark Yapımı	İç Perdah : -		Y : 6,1
Hamur Rengi : 10R 6/8 Açık Kırmızı	Yüzeyinde Renk Farklılığı:		A.Ç : 15,3
Not : -			E :
			D.Ç : 5
			B :
			C : 1,2

Kat. No : KKH-182	Hamur Katkısı; Katkı Boyutu - Oranı :		
Lev. No : XVIII/01	Kum : Orta - Yoğun	Mika : Orta - Yoğun	
Kazı Env. No : 1977/40	Kireç : İnce - Az	Bitki : Orta - Az	
Müze Env. No : 1977.4.40	Taşçık: -		
Mal Grubu : Yalın	Katkı Dağılımı Eşit		
Form : Çanak	Gözeneği : Az		
Tip No : ÇN.Tip.7.3c	Pişmesi : İyi		
Maddesi : Pt.	Dış Astar : -		
Tabakası : I	Seviye :	İç Astar : -	
Açması : V	Oda : 14	Dış Perdah : Ağız Kenarında	Ölçüleri (cm) :
Yapım Tekniği : Çark Yapımı	İç Perdah : Ağız Kenarında		Y : 12,4
Hamur Rengi : 7,5YR 6/4 Açık Kahverengi	Yüzeyinde Renk Farklılığı: Yok		A.Ç : 25,4
Not : -			E :
			D.Ç : 8,8
			B :
			C : 0,9

Kat. No : KKH-183	Hamur Katkısı; Katkı Boyutu - Oranı :		
Lev. No : XVIII/02	Kum : Orta - Orta	Mika : Orta - Yoğun	
Kazı Env. No : 1961/399	Kireç : İnce - Yoğun	Bitki : Orta - Az	
Müze Env. No : 1976.5.100	Taşçık: İnce - Az		
Mal Grubu : Kırmızı Astarlı	Katkı Dağılımı Eşit		
Form : Çanak	Gözeneği : Orta		
Tip No : ÇN.Tip.7.3c	Pişmesi : İyi		
Maddesi : Pt.	Dış Astar : -		
Tabakası : I	Seviye :	İç Astar : 10R 5/8 Kırmızı	
Açması : P	Oda : 23	Dış Perdah :	Ölçüleri (cm) :
Yapım Tekniği : Çark Yapımı	İç Perdah : Var		Y : 11
Hamur Rengi : 10R 6/8 Açık Kırmızı	Yüzeyinde Renk Farklılığı: Var		A.Ç : 27,2
Not : -			E :
			D.Ç : 8,6
			B :
			C : 1,1

Kat. No : KKH-184	Hamur Katkısı; Katkı Boyutu - Oranı :		
Lev. No : XVIII/03	Kum : İnce - Orta	Mika : İnce - Az	
Kazı Env. No : 1960/201	Kireç : Orta - Az	Bitki : İnce - Az	
Müze Env. No : 1976.4.65	Taşçık : İnce - Az		
Mal Grubu : Yalın	Katkı Dağılımı Eşit		
Form : Çanak	Gözeneği : Orta		
Tip No : ÇN.Tip.7.3c	Pişmesi : İyi		
Maddesi : Pt.	Dış Astar : -		
Tabakası : Satıh	Seviye : Satıh	İç Astar : -	
Açması : C	Oda : -	Dış Perdah : -	
Yapım Tekniği : Çark Yapımı	İç Perdah : Var	Ölçüleri (cm) :	
Hamur Rengi : 5YR 7/6 Kırmızımsı Sarı	Yüzeyinde Renk Farklılığı : Yok	Y : 8	A.Ç : 21,8
Not : -		E : -	D.Ç : 7,6
		B : -	C : 0,8

Kat. No : KKH-185	Hamur Katkısı; Katkı Boyutu - Oranı :		
Lev. No : XVIII/04	Kum : Orta - Yoğun	Mika : İnce - Yoğun	
Kazı Env. No : K 45	Kireç : Orta - Orta	Bitki : Orta - Az	
Müze Env. No : 1956	Taşçık : -		
Mal Grubu : Kırmızı Astarlı	Katkı Dağılımı Eşit		
Form : Çanak	Gözeneği : Orta		
Tip No : ÇN.Tip.7.3d	Pişmesi : İyi		
Maddesi : Pt.	Dış Astar : 10R 4/6 Kırmızı		
Tabakası : I	Seviye : -	İç Astar : 10R 4/6 Kırmızı	
Açması : K	Oda : -	Dış Perdah : -	
Yapım Tekniği : Çark Yapımı	İç Perdah : Var	Ölçüleri (cm) :	
Hamur Rengi : 10R 5/8 Kırmızı	Yüzeyinde Renk Farklılığı : Var	Y : 11,4	A.Ç : 19,2
Not : -		E : -	D.Ç : 8,2
		B : -	C : 1,1

Kat. No : KKH-186	Hamur Katkısı; Katkı Boyutu - Oranı :		
Lev. No : XVIII/05	Kum : Orta - Yoğun	Mika : İnce - Yoğun	
Kazı Env. No : 1960/122	Kireç : İnce - Yoğun	Bitki : İnce - Az	
Müze Env. No : 1976.4.46	Taşçık : -		
Mal Grubu : Kırmızı Astarlı	Katkı Dağılımı Eşit Değil		
Form : Çanak	Gözeneği : Az		
Tip No : ÇN.Tip.7.3d	Pişmesi : İyi		
Maddesi : Pt.	Dış Astar : 10R 4/8 Kırmızı		
Tabakası : III	Seviye : -	İç Astar : 10R 4/8 Kırmızı	
Açması : L	Oda : 3	Dış Perdah : Var	
Yapım Tekniği : Çark Yapımı	İç Perdah : Var	Ölçüleri (cm) :	
Hamur Rengi : 10R 5/8 Kırmızı	Yüzeyinde Renk Farklılığı : Yok	Y : 11	A.Ç : 19,6
Not : -		E : -	D.Ç : 7,7
		B : -	C : 1

Kat. No : KKH-187	Hamur Katkısı; Katkı Boyutu - Oranı :		
Lev. No : XVIII/06	Kum : Orta - Yoğun	Mika : Orta - Orta	
Kazı Env. No : K 11	Kireç : Orta - Az	Bitki : İnce - Az	
Müze Env. No : 1955	Taşçık: -		
Mal Grubu : Kırmızı Astarlı	Katkı Dağılımı Eşit		
Form : Çanak	Gözeneği : Az		
Tip No : ÇN.Tip.7.3d	Pişmesi : İyi		
Maddesi : Pt.	Dış Astar : 10R 5/8 Kırmızı		
Tabakası : III	Seviye :	İç Astar : 2,5YR 5/8 Kırmızı	
Açması : C	Oda : 19	Dış Perdah : Var	
Yapım Tekniği : Çark Yapımı	İç Perdah : Var	Ölçüleri (cm) :	
Hamur Rengi : 10R 6/8 Açık Kırmızı	Yüzeyinde Renk Farklılığı : Var	Y : 10,7	A.Ç : 18
Not : -		E :	D.Ç : 7,4
		B :	C : 0,7

Kat. No : KKH-188	Hamur Katkısı; Katkı Boyutu - Oranı :		
Lev. No : XVIII/07	Kum : İnce - Orta	Mika : Orta - Orta	
Kazı Env. No : 1955/436	Kireç : -	Bitki : -	
Müze Env. No : 1972.30.394	Taşçık: -		
Mal Grubu : Kırmızı Astarlı	Katkı Dağılımı Eşit		
Form : Çanak	Gözeneği : Orta		
Tip No : ÇN.Tip.7.3d	Pişmesi : İyi		
Maddesi : Pt.	Dış Astar : 10R 5/8 Kırmızı		
Tabakası : II	Seviye :	İç Astar : 10R 5/8 Kırmızı	
Açması : C	Oda : 4	Dış Perdah : -	
Yapım Tekniği : Çark Yapımı	İç Perdah : -	Ölçüleri (cm) :	
Hamur Rengi : 2,5YR 6/8 Açık Kırmızı	Yüzeyinde Renk Farklılığı : Yok	Y : 8,6	A.Ç : 16,4
Not : -		E :	D.Ç : 6,6
		B :	C : 1

Kat. No : KKH-189	Hamur Katkısı; Katkı Boyutu - Oranı :		
Lev. No : XVIII/08	Kum : Orta - Yoğun	Mika : Orta - Yoğun	
Kazı Env. No : 1953/105	Kireç : -	Bitki : -	
Müze Env. No : 1972.28.193	Taşçık: -		
Mal Grubu : Kırmızı Astarlı	Katkı Dağılımı Eşit		
Form : Çanak	Gözeneği : Çok		
Tip No : ÇN.Tip.7.3e	Pişmesi : İyi		
Maddesi : Pt.	Dış Astar : 2,5YR 5/8 Kırmızı		
Tabakası : I	Seviye :	İç Astar : 2,5YR 4/8 Kırmızı	
Açması : C	Oda :	Dış Perdah : -	
Yapım Tekniği : Çark Yapımı	İç Perdah : -	Ölçüleri (cm) :	
Hamur Rengi : 7,5YR 7/4 Pembe	Yüzeyinde Renk Farklılığı : ?	Y : 9	A.Ç : 42,5
Not : Özlü.		E :	D.Ç :
		B :	C : 1,2

Kat. No : KKH-190	Hamur Katkısı; Katkı Boyutu - Oranı :		
Lev. No : XIX/01	Kum : İri - Yoğun	Mika : İnce - Orta	
Kazı Env. No : 1981/64	Kireç : Orta - Az	Bitki : -	
Müze Env. No : 1981.16.73	Taşçık: -		
Mal Grubu : Yalın	Katkı Dağılımı Eşit		
Form : Çanak	Gözeneği : Çok		
Tip No : ÇN.Tip.8.1	Pişmesi : İyi		
Maddesi : Pt.	Dış Astar : -		
Tabakası : I Seviye :	İç Astar : -		
Açması : V Oda :	Dış Perdah : -		
Yapım Tekniği : Çark Yapımı	İç Perdah : Var	Ölçüleri (cm) :	
Hamur Rengi : Kırmızı - Yangından dolayı	Yüzeyinde Renk Farklılığı: Yok	Y : 8,3 A.Ç : 23	
Not : -		E : D.Ç : 7	
		B : C : 0,5	

Kat. No : KKH-191	Hamur Katkısı; Katkı Boyutu - Oranı :		
Lev. No : XIX/02	Kum : İnce - Orta	Mika : İnce - Orta	
Kazı Env. No : 46	Kireç : -	Bitki : İnce - Az	
Müze Env. No : 1978	Taşçık: -		
Mal Grubu : Yalın	Katkı Dağılımı Eşit		
Form : Çanak	Gözeneği : Az		
Tip No : ÇN.Tip.8.1	Pişmesi : İyi		
Maddesi : Pt.	Dış Astar : -		
Tabakası : I Seviye :	İç Astar : 10YR 7/4 Çok Soluk		
Açması : T Oda : 21	Dış Perdah : -		
Yapım Tekniği : Çark Yapımı	İç Perdah : -	Ölçüleri (cm) :	
Hamur Rengi : 10YR 7/4 Çok Soluk	Yüzeyinde Renk Farklılığı: Yok	Y : 3,6 A.Ç : 23	
Not : -		E : D.Ç :	
		B : C : 0,6	

Kat. No : KKH-192	Hamur Katkısı; Katkı Boyutu - Oranı :		
Lev. No : XIX/03	Kum : Orta - Yoğun	Mika : Orta - Az	
Kazı Env. No : 1984/79	Kireç : İnce - Az	Bitki : İnce - Az	
Müze Env. No : 1984.15.79	Taşçık: -		
Mal Grubu : Kahverengi Astarlı	Katkı Dağılımı Eşit		
Form : Çanak	Gözeneği : Orta		
Tip No : ÇN.Tip.8.1	Pişmesi : İyi		
Maddesi : Pt.	Dış Astar : -		
Tabakası : I Seviye :	İç Astar : 7,5YR 6/4 Açık Kahverengi		
Açması : X Oda : 14	Dış Perdah : -		
Yapım Tekniği : Çark Yapımı	İç Perdah : -	Ölçüleri (cm) :	
Hamur Rengi : 10R 6/6 Açık Kırmızı	Yüzeyinde Renk Farklılığı: Yok	Y : 7,4 A.Ç : 23	
Not : -		E : D.Ç : 7,7	
		B : C : 0,9	

Kat. No : KKH-193	Hamur Katkısı; Katkı Boyutu - Oranı :		
Lev. No : XIX/04	Kum : Orta - Yoğun	Mika : Orta - Yoğun	
Kazı Env. No : 75	Kireç : -	Bitki : İri - Az	
Müze Env. No : 1978	Taşçık: -		
Mal Grubu : Yalın	Katkı Dağılımı Eşit		
Form : Çanak	Gözeneği : Az		
Tip No : ÇN.Tip.8.1	Pişmesi : İyi		
Maddesi : Pt.	Dış Astar : ?		
Tabakası : I Seviye :	İç Astar : ?		
Açması : T Oda :	Dış Perdah : -		
Yapım Tekniği : Çark Yapımı	İç Perdah : -	Ölçüleri (cm) :	
Hamur Rengi : 5YR 5/4 Kırmızımsı	Yüzeyinde Renk Farklılığı: Yok	Y : 6,7 A.Ç : 23	
Not : -		E : D.Ç : B : C : 1	

Kat. No : KKH-194	Hamur Katkısı; Katkı Boyutu - Oranı :		
Lev. No : XIX/05	Kum : Orta - Yoğun	Mika : Orta - Az	
Kazı Env. No : 1982/66	Kireç : -	Bitki : -	
Müze Env. No : 1982.18.66	Taşçık: -		
Mal Grubu : Yalın	Katkı Dağılımı Eşit		
Form : Çanak	Gözeneği : Orta		
Tip No : ÇN.Tip.8.1	Pişmesi : İyi		
Maddesi : Pt.	Dış Astar : -		
Tabakası : I Seviye :	İç Astar : -		
Açması : V Oda : 59	Dış Perdah : -		
Yapım Tekniği : Çark Yapımı	İç Perdah : -	Ölçüleri (cm) :	
Hamur Rengi : 7,5YR 7/3 Pembe	Yüzeyinde Renk Farklılığı: Var	Y : 8 A.Ç : 22,2	
Not : -		E : D.Ç : 7,6 B : C : 0,8	

Kat. No : KKH-195	Hamur Katkısı; Katkı Boyutu - Oranı :		
Lev. No : XIX/06	Kum : İnce - Az	Mika : Orta - Orta	
Kazı Env. No : 74	Kireç : İnce - Az	Bitki : İnce - Az	
Müze Env. No : 1978	Taşçık: -		
Mal Grubu : Yalın	Katkı Dağılımı Eşit		
Form : Çanak	Gözeneği : Az		
Tip No : ÇN.Tip.8.1	Pişmesi : İyi		
Maddesi : Pt.	Dış Astar : -		
Tabakası : I Seviye :	İç Astar : -		
Açması : T Oda : 2	Dış Perdah : -		
Yapım Tekniği : Çark Yapımı	İç Perdah : -	Ölçüleri (cm) :	
Hamur Rengi : 5YR 5/4 Kırmızımsı	Yüzeyinde Renk Farklılığı: Var	Y : 4,8 A.Ç : 22,5	
Not : -		E : D.Ç : B : C : 0,7	

Kat. No : KKH-196	Hamur Katkısı; Katkı Boyutu - Oranı :		
Lev. No : XIX/07	Kum : İnce - Orta	Mika : İnce - Az	
Kazı Env. No : 1977/39	Kireç : İnce - Az	Bitki : -	
Müze Env. No : 1977.4.39	Taşçık: -		
Mal Grubu : Yalın	Katkı Dağılımı Eşit		
Form : Çanak	Gözeneği : Orta		
Tip No : ÇN.Tip.8.1	Pişmesi : İyi		
Maddesi : Pt.	Dış Astar : -		
Tabakası : I	Seviye : -	İç Astar : -	
Açması : V	Oda : 9	Dış Perdah : -	
Yapım Tekniği : Çark Yapımı	İç Perdah : -	Ölçüleri (cm) :	
Hamur Rengi : 5YR 5/4 Kırmızımsı	Yüzeyinde Renk Farklılığı : Var	Y : 7	A.Ç : 22
Not : -		E : -	D.Ç : 7,2
		B : -	C : 0,7

Kat. No : KKH-197	Hamur Katkısı; Katkı Boyutu - Oranı :		
Lev. No : XIX/08	Kum : İnce - Orta	Mika : İnce - Orta	
Kazı Env. No : 1961/190	Kireç : İnce - Orta	Bitki : -	
Müze Env. No : 1976.5.58	Taşçık: -		
Mal Grubu : Yalın	Katkı Dağılımı Eşit		
Form : Çanak	Gözeneği : Orta		
Tip No : ÇN.Tip.8.1	Pişmesi : İyi		
Maddesi : Pt.	Dış Astar : -		
Tabakası : I	Seviye : -	İç Astar : -	
Açması : P	Oda : 23	Dış Perdah : -	
Yapım Tekniği : Çark Yapımı	İç Perdah : -	Ölçüleri (cm) :	
Hamur Rengi : 2,5YR 6/6 Açık Kırmızı	Yüzeyinde Renk Farklılığı : Yok	Y : 7,5	A.Ç : 22
Not : -		E : -	D.Ç : 7
		B : -	C : 0,5

Kat. No : KKH-198	Hamur Katkısı; Katkı Boyutu - Oranı :		
Lev. No : XIX/09	Kum : Orta - Yoğun	Mika : Orta - Az	
Kazı Env. No : 1980/17	Kireç : -	Bitki : -	
Müze Env. No : 1980.2.17	Taşçık: -		
Mal Grubu : Yalın	Katkı Dağılımı Eşit		
Form : Çanak	Gözeneği : Orta		
Tip No : ÇN.Tip.8.1	Pişmesi : İyi		
Maddesi : Pt.	Dış Astar : -		
Tabakası : I	Seviye : -	İç Astar : -	
Açması : T	Oda : 1	Dış Perdah : -	
Yapım Tekniği : Çark Yapımı	İç Perdah : Var	Ölçüleri (cm) :	
Hamur Rengi : 2,5YR 6/8 Açık Kırmızı	Yüzeyinde Renk Farklılığı : Yok	Y : 7,4	A.Ç : 22
Not : -		E : -	D.Ç : 7,4
		B : -	C : 0,7

Kat. No : KKH-199	Hamur Katkısı; Katkı Boyutu - Oranı :		
Lev. No : XIX/10	Kum : İri - Yoğun	Mika : İnce - Yoğun	
Kazı Env. No : 111	Kireç : -	Bitki : İnce - Az	
Müze Env. No : 1984	Taşçık : -		
Mal Grubu : Krem Astarlı	Katkı Dağılımı Eşit		Ölçüleri (cm) : Y : 7,8 A.Ç : 22 E : D.Ç : 7,8 B : C : 0,7
Form : Çanak	Gözeneği : Orta		
Tip No : ÇN.Tip.8.1	Pişmesi : İyi		
Maddesi : Pt.	Dış Astar : 10YR 8/4 Çok Soluk		
Tabakası : I Seviye :	İç Astar : 10YR 8/4 Çok Soluk		
Açması : X Oda : 14	Dış Perdah : -		
Yapım Tekniği : Çark Yapımı	İç Perdah : Var		
Hamur Rengi : 2,5YR 6/6 Açık Kırmızı	Yüzeyinde Renk Farklılığı : Yok		
Not : -			

Kat. No : KKH-200	Hamur Katkısı; Katkı Boyutu - Oranı :		
Lev. No : XX/01	Kum : Orta - Yoğun	Mika : İnce - Orta	
Kazı Env. No : 63	Kireç : Orta - Az	Bitki : Orta - Az	
Müze Env. No : 1977	Taşçık : İnce - Az		
Mal Grubu : Yalın	Katkı Dağılımı Eşit		Ölçüleri (cm) : Y : 5,9 A.Ç : 22 E : D.Ç : B : C : 0,8
Form : Çanak	Gözeneği : Az		
Tip No : ÇN.Tip.8.1	Pişmesi : İyi		
Maddesi : Pt.	Dış Astar : -		
Tabakası : I Seviye :	İç Astar : 10R 6/8 Açık Kırmızı		
Açması : V Oda : 21	Dış Perdah : -		
Yapım Tekniği : Çark Yapımı	İç Perdah : -		
Hamur Rengi : 10R 6/8 Açık Kırmızı	Yüzeyinde Renk Farklılığı : Var		
Not : Yangından dolayı kararma vardır.			

Kat. No : KKH-201	Hamur Katkısı; Katkı Boyutu - Oranı :		
Lev. No : XX/02	Kum : İnce - Orta	Mika : İnce - Yoğun	
Kazı Env. No : 1958/4	Kireç : İnce - Az	Bitki : -	
Müze Env. No : 1974.19.1	Taşçık : -		
Mal Grubu : Yalın	Katkı Dağılımı Eşit		Ölçüleri (cm) : Y : 7 A.Ç : 22 E : D.Ç : 6,7 B : C : 0,9
Form : Çanak	Gözeneği : Az		
Tip No : ÇN.Tip.8.1	Pişmesi : İyi		
Maddesi : Pt.	Dış Astar : -		
Tabakası : I Seviye :	İç Astar : -		
Açması : M Oda :	Dış Perdah : -		
Yapım Tekniği : Çark Yapımı	İç Perdah : -		
Hamur Rengi : 5YR 5/4 Kırmızimsı	Yüzeyinde Renk Farklılığı : Var		
Not : -			

Kat. No : KKH-202	Hamur Katkısı; Katkı Boyutu - Oranı :		
Lev. No : XX/03	Kum : İnce - Az	Mika : İnce - Az	
Kazı Env. No : K 1	Kireç : -	Bitki : -	
Müze Env. No : 1978	Taşçık: -		
Mal Grubu : Yalın	Katkı Dağılımı Eşit		
Form : Çanak	Gözeneği : Orta		
Tip No : ÇN.Tip.8.1	Pişmesi : İyi		
Maddesi : Pt.	Dış Astar : -		
Tabakası : I	Seviye :	İç Astar : 2,5Y 7/4 Soluk Sarı	
Açması : T	Oda : 26	Dış Perdah :	
Yapım Tekniği : Çark Yapımı	İç Perdah : Var	Ölçüleri (cm) :	
Hamur Rengi : 2,5Y 7/4 Soluk Sarı	Yüzeyinde Renk Farklılığı : Yok	Y : 7,5	A.Ç : 21,8
Not : -		E :	D.Ç : 6,8
		B :	C : 1

Kat. No : KKH-203	Hamur Katkısı; Katkı Boyutu - Oranı :		
Lev. No : XX/04	Kum : Orta - Yoğun	Mika : Orta - Az	
Kazı Env. No : 2018/35	Kireç : Orta - Orta	Bitki : Orta - Az	
Müze Env. No : 2018.2.35	Taşçık: -		
Mal Grubu : Yalın	Katkı Dağılımı Eşit		
Form : Çanak	Gözeneği : Orta		
Tip No : ÇN.Tip.8.1	Pişmesi : İyi		
Maddesi : Pt.	Dış Astar : -		
Tabakası : I	Seviye :	İç Astar : -	
Açması :	Oda :	Dış Perdah : -	
Yapım Tekniği : Çark Yapımı	İç Perdah : -	Ölçüleri (cm) :	
Hamur Rengi : 2,5YR 6/8 Açık Kırmızı	Yüzeyinde Renk Farklılığı : Yok	Y : 8,2	A.Ç : 21,8
Not : -		E :	D.Ç : 7,4
		B :	C : 0,6

Kat. No : KKH-204	Hamur Katkısı; Katkı Boyutu - Oranı :		
Lev. No : XX/05	Kum : Orta - Yoğun	Mika : Orta - Orta	
Kazı Env. No : 1978/14	Kireç : İnce - Az	Bitki : -	
Müze Env. No : 1978.9.14	Taşçık: Orta - Az		
Mal Grubu : Yalın	Katkı Dağılımı Eşit		
Form : Çanak	Gözeneği : Orta		
Tip No : ÇN.Tip.8.1	Pişmesi : İyi		
Maddesi : Pt.	Dış Astar : -		
Tabakası : I	Seviye :	İç Astar : 2,5YR 6/6 Açık Kırmızı	
Açması : T	Oda : 23	Dış Perdah : -	
Yapım Tekniği : Çark Yapımı	İç Perdah : -	Ölçüleri (cm) :	
Hamur Rengi : 2,5YR 6/6 Açık Kırmızı	Yüzeyinde Renk Farklılığı : Yok	Y : 6,6	A.Ç : 21
Not : -		E :	D.Ç : 7
		B :	C : 0,8

Kat. No : KKH-205	Hamur Katkısı; Katkı Boyutu - Oranı :		
Lev. No : XX/06	Kum : Orta - Yoğun	Mika : İnce - Az	
Kazı Env. No : 1988/5	Kireç : İnce - Yoğun	Bitki : -	
Müze Env. No : 1988.8.5	Taşçık : -		
Mal Grubu : Kırmızı Astarlı	Katkı Dağılımı Eşit Değil		
Form : Çanak	Gözeneği : Çok		
Tip No : ÇN.Tip.8.1	Pişmesi : Az		
Maddesi : Pt.	Dış Astar : -		
Tabakası : I	Seviye :	İç Astar : 10R 5/8 Kırmızı	
Açması : X	Oda : 13	Dış Perdah :	
Yapım Tekniği : Çark Yapımı	İç Perdah : Var	Ölçüleri (cm) :	
Hamur Rengi : 10R 6/6 Açık Kırmızı	Yüzeyinde Renk Farklılığı : Var	Y : 6,3	A.Ç : 21
Not : -		E :	D.Ç : 7
		B :	C : 0,7

Kat. No : KKH-206	Hamur Katkısı; Katkı Boyutu - Oranı :		
Lev. No : XX/07	Kum : İnce - Orta	Mika : İnce - Orta	
Kazı Env. No : 1982/67	Kireç : -	Bitki : Orta - Az	
Müze Env. No : 1982.18.67	Taşçık : Orta - Az		
Mal Grubu : Yalın	Katkı Dağılımı Eşit		
Form : Çanak	Gözeneği : Orta		
Tip No : ÇN.Tip.8.1	Pişmesi : İyi		
Maddesi : Pt.	Dış Astar : -		
Tabakası : I	Seviye :	İç Astar : -	
Açması : V	Oda : 52	Dış Perdah : Var	
Yapım Tekniği : Çark Yapımı	İç Perdah : -	Ölçüleri (cm) :	
Hamur Rengi : 2,5YR 6/8 Açık Kırmızı	Yüzeyinde Renk Farklılığı : Yok	Y : 6,7	A.Ç : 20,8
Not : -		E :	D.Ç : 7,4
		B :	C : 0,8

Kat. No : KKH-207	Hamur Katkısı; Katkı Boyutu - Oranı :		
Lev. No : XX/08	Kum : İnce - Orta	Mika : İnce - Yoğun	
Kazı Env. No : 1954/137	Kireç : Orta - Az	Bitki : Orta - Az	
Müze Env. No : 1972.29.221	Taşçık : -		
Mal Grubu : Yalın	Katkı Dağılımı Eşit		
Form : Çanak	Gözeneği : Orta		
Tip No : ÇN.Tip.8.1	Pişmesi : İyi		
Maddesi : Pt.	Dış Astar : -		
Tabakası : I	Seviye :	İç Astar : -	
Açması : C	Oda : 16	Dış Perdah : -	
Yapım Tekniği : Çark Yapımı	İç Perdah : -	Ölçüleri (cm) :	
Hamur Rengi : 10R 5/8 Kırmızı	Yüzeyinde Renk Farklılığı : Yok	Y : 7,2	A.Ç : 20,6
Not : -		E :	D.Ç : 7,3
		B :	C : 0,7

Kat. No : KKH-208	Hamur Katkısı; Katkı Boyutu - Oranı :		
Lev. No : XX/09	Kum : İnce - Orta	Mika : Orta - Yoğun	
Kazı Env. No : 1953/53	Kireç : Orta - Az	Bitki : Orta - Az	
Müze Env. No : 1972.28.146	Taşçık: -		
Mal Grubu : Yalın	Katkı Dağılımı Eşit		
Form : Çanak	Gözeneği : Orta		
Tip No : ÇN.Tip.8.1	Pişmesi : İyi		
Maddesi : Pt.	Dış Astar : -		
Tabakası : I Seviye :	İç Astar : -		
Açması : C Oda :	Dış Perdah :		
Yapım Tekniği : Çark Yapımı	İç Perdah : Var	Ölçüleri (cm) :	
Hamur Rengi : 10R 6/8 Açık Kırmızı	Yüzeyinde Renk Farklılığı: Yok	Y : 7,3 A.Ç : 20,3	
Not : -		E : D.Ç : 6,8	
		B : C : 0,8	

Kat. No : KKH-209	Hamur Katkısı; Katkı Boyutu - Oranı :		
Lev. No : XX/10	Kum : İnce - Orta	Mika : Orta - Yoğun	
Kazı Env. No : 40	Kireç : Orta - Az	Bitki : İnce - Orta	
Müze Env. No : 1976	Taşçık: -		
Mal Grubu : Yalın	Katkı Dağılımı Eşit		
Form : Çanak	Gözeneği : Az		
Tip No : ÇN.Tip.8.1	Pişmesi : İyi		
Maddesi : Pt.	Dış Astar : -		
Tabakası : I Seviye :	İç Astar : 10R 6/8 Açık Kırmızı		
Açması : T Oda : 26	Dış Perdah : -		
Yapım Tekniği : Çark Yapımı	İç Perdah : -	Ölçüleri (cm) :	
Hamur Rengi : 10R 6/8 Açık Kırmızı	Yüzeyinde Renk Farklılığı: Yok	Y : 5,2 A.Ç : 20	
Not : -		E : D.Ç :	
		B : C : 0,6	

Kat. No : KKH-210	Hamur Katkısı; Katkı Boyutu - Oranı :		
Lev. No : XXI/01	Kum : İnce - Orta	Mika : İnce - Az	
Kazı Env. No : 2018/36	Kireç : -	Bitki : -	
Müze Env. No : 2018.2.36	Taşçık: -		
Mal Grubu : Yalın	Katkı Dağılımı Eşit		
Form : Çanak	Gözeneği : Orta		
Tip No : ÇN.Tip.8.1	Pişmesi : İyi		
Maddesi : Pt.	Dış Astar : -		
Tabakası : I Seviye :	İç Astar : -		
Açması : T 1978 Oda : 22	Dış Perdah : -		
Yapım Tekniği : Çark Yapımı	İç Perdah : -	Ölçüleri (cm) :	
Hamur Rengi : 5YR 4/3 Kırmızimsı	Yüzeyinde Renk Farklılığı: Yok	Y : 7 A.Ç : 19,6	
Not : -		E : D.Ç : 7	
		B : C : 0,8	

Kat. No : KKH-211	Hamur Katkısı; Katkı Boyutu - Oranı :		
Lev. No : XXI/02	Kum : Orta - Orta	Mika : İnce - Yoğun	
Kazı Env. No : 36	Kireç : İnce - Yoğun	Bitki : İri - Az	
Müze Env. No : 1978	Taşçık: İnce - Az		
Mal Grubu : Kahverengi Astarlı	Katkı Dağılımı Eşit		
Form : Çanak	Gözeneği : Az		
Tip No : ÇN.Tip.8.1	Pişmesi : İyi		
Maddesi : Pt.	Dış Astar : -		
Tabakası : I	Seviye :	İç Astar : 10YR 7/3 Çok Soluk	
Açması : T	Oda : 25	Dış Perdah : -	Ölçüleri (cm) :
Yapım Tekniği : Çark Yapımı	İç Perdah : -	Y : 5,2	A.Ç : 19,6
Hamur Rengi : 7,5YR 6/4 Açık Kahverengi	Yüzeyinde Renk Farklılığı: Yok	E :	D.Ç :
Not : -		B :	C : 0,5

Kat. No : KKH-212	Hamur Katkısı; Katkı Boyutu - Oranı :		
Lev. No : XXI/03	Kum : Orta - Yoğun	Mika : İnce - Orta	
Kazı Env. No : 24	Kireç : Orta - Az	Bitki : İnce - Az	
Müze Env. No : 1978	Taşçık: İnce - Az		
Mal Grubu : Yalın	Katkı Dağılımı Eşit		
Form : Çanak	Gözeneği : Az		
Tip No : ÇN.Tip.8.1	Pişmesi : İyi		
Maddesi : Pt.	Dış Astar : -		
Tabakası : I	Seviye :	İç Astar : 2,5Y 7/4 Soluk Sarı	
Açması : T	Oda :	Dış Perdah : -	Ölçüleri (cm) :
Yapım Tekniği : Çark Yapımı	İç Perdah : -	Y : 4	A.Ç : 19
Hamur Rengi : 2,5Y 7/4 Soluk Sarı	Yüzeyinde Renk Farklılığı: Yok	E :	D.Ç :
Not : -		B :	C : 0,6

Kat. No : KKH-213	Hamur Katkısı; Katkı Boyutu - Oranı :		
Lev. No : XXI/04	Kum : Orta - Yoğun	Mika : İnce - Orta	
Kazı Env. No : 45	Kireç : -	Bitki : Orta - Az	
Müze Env. No : 1978	Taşçık: İnce - Az		
Mal Grubu : Krem Astarlı	Katkı Dağılımı Eşit		
Form : Çanak	Gözeneği : Az		
Tip No : ÇN.Tip.8.1	Pişmesi : İyi		
Maddesi : Pt.	Dış Astar : 10YR 7/4 Çok Soluk		
Tabakası : I	Seviye :	İç Astar : 10YR 7/4 Çok Soluk	
Açması : T	Oda : 20	Dış Perdah : -	Ölçüleri (cm) :
Yapım Tekniği : Çark Yapımı	İç Perdah : -	Y : 4	A.Ç : 19
Hamur Rengi : 10R 6/8 Açık Kırmızı	Yüzeyinde Renk Farklılığı: Yok	E :	D.Ç :
Not : -		B :	C : 0,6

Kat. No : KKH-214	Hamur Katkısı; Katkı Boyutu - Oranı :		
Lev. No : XXI/05	Kum : İnce - Orta	Mika : Orta - Yoğun	
Kazı Env. No : K 2	Kireç : -	Bitki : Orta - Az	
Müze Env. No : 1978	Taşçık : -		
Mal Grubu : Kırmızı Astarlı	Katkı Dağılımı Eşit		
Form : Çanak	Gözeneği : Az		
Tip No : ÇN.Tip.8.1	Pişmesi : İyi		
Maddesi : Pt.	Dış Astar : -		
Tabakası : I	Seviye :	İç Astar : 10R 4/8 Kırmızı	
Açması : T	Oda : 26	Dış Perdah :	
Yapım Tekniği : Çark Yapımı	İç Perdah : Var	Ölçüleri (cm) :	
Hamur Rengi : 10R 6/6 Açık Kırmızı	Yüzeyinde Renk Farklılığı : Yok	Y : 6,3	A.Ç : 18,3
Not : -		E :	D.Ç : 5,4
		B :	C : 0,7

Kat. No : KKH-215	Hamur Katkısı; Katkı Boyutu - Oranı :		
Lev. No : XXI/06	Kum : İnce - Orta	Mika : Orta - Az	
Kazı Env. No : 1954/208	Kireç : -	Bitki : Orta - Az	
Müze Env. No : 1972.29.256	Taşçık : -		
Mal Grubu : Yalın	Katkı Dağılımı Eşit		
Form : Çanak	Gözeneği : Az		
Tip No : ÇN.Tip.8.1	Pişmesi : İyi		
Maddesi : Pt.	Dış Astar : -		
Tabakası : I	Seviye :	İç Astar : -	
Açması : C	Oda : 35	Dış Perdah : -	
Yapım Tekniği : Çark Yapımı	İç Perdah : -	Ölçüleri (cm) :	
Hamur Rengi : 2,5Y 6/2 Açık	Yüzeyinde Renk Farklılığı : Yok	Y : 6,3	A.Ç : 17
Not : -		E :	D.Ç : 6,2
		B :	C : 0,7

Kat. No : KKH-216	Hamur Katkısı; Katkı Boyutu - Oranı :		
Lev. No : XXI/07	Kum : İnce - Yoğun	Mika : İnce - Yoğun	
Kazı Env. No : 35	Kireç : Orta - Orta	Bitki : Orta - Az	
Müze Env. No : 1978	Taşçık : -		
Mal Grubu : Yalın	Katkı Dağılımı Eşit		
Form : Çanak	Gözeneği : Az		
Tip No : ÇN.Tip.8.1	Pişmesi : İyi		
Maddesi : Pt.	Dış Astar : -		
Tabakası : I	Seviye :	İç Astar : 10R 6/8 Açık Kırmızı	
Açması : T	Oda : 25	Dış Perdah : -	
Yapım Tekniği : Çark Yapımı	İç Perdah : -	Ölçüleri (cm) :	
Hamur Rengi : 10R 6/8 Açık Kırmızı	Yüzeyinde Renk Farklılığı : Yok	Y : 4,7	A.Ç : 15,4
Not : -		E :	D.Ç :
		B :	C : 0,6

Kat. No : KKH-217	Hamur Katkısı; Katkı Boyutu - Oranı :		
Lev. No : XXI/08	Kum : Orta - Orta	Mika : Orta - Yoğun	
Kazı Env. No : 67	Kireç : Orta - Yoğun	Bitki : İnce - Az	
Müze Env. No : 1978	Taşçık: -		
Mal Grubu : Yalın	Katkı Dağılımı Eşit		
Form : Çanak	Gözeneği : Az		
Tip No : ÇN.Tip.8.1	Pişmesi : İyi		
Maddesi : Pt.	Dış Astar : -		
Tabakası : I	Seviye :	İç Astar : -	
Açması : T	Oda : 25	Dış Perdah : -	
Yapım Tekniği : Çark Yapımı	İç Perdah : -	Ölçüleri (cm) :	
Hamur Rengi : 5YR 6/8 Kırmızımsı Sarı	Yüzeyinde Renk Farklılığı: Yok	Y : 5	A.Ç : 15
Not : -		E :	D.Ç :
		B :	C : 0,6

Kat. No : KKH-218	Hamur Katkısı; Katkı Boyutu - Oranı :		
Lev. No : XXII/01	Kum : İnce - Orta	Mika : Orta - Yoğun	
Kazı Env. No : 1974/75	Kireç : Orta - Az	Bitki : Orta - Az	
Müze Env. No : 1974.21.52	Taşçık: -		
Mal Grubu : Yalın	Katkı Dağılımı Eşit		
Form : Çanak	Gözeneği : Az		
Tip No : ÇN.Tip.8.1	Pişmesi : İyi		
Maddesi : Pt.	Dış Astar : -		
Tabakası : I	Seviye :	İç Astar : -	
Açması : T	Oda : 8	Dış Perdah : -	
Yapım Tekniği : Çark Yapımı	İç Perdah : -	Ölçüleri (cm) :	
Hamur Rengi : 2,5YR 6/8 Açık Kırmızı	Yüzeyinde Renk Farklılığı: Yok	Y : 14,1	A.Ç : 31,2
Not : -		E :	D.Ç : 9,8
		B :	C : 1

Kat. No : KKH-219	Hamur Katkısı; Katkı Boyutu - Oranı :		
Lev. No : XXI/09	Kum : Orta - Yoğun	Mika : İnce - Orta	
Kazı Env. No : 1955/102	Kireç : Orta - Orta	Bitki : İnce - Az	
Müze Env. No : 1972.30.80	Taşçık: İnce - Az		
Mal Grubu : Kırmızı Astarlı	Katkı Dağılımı Eşit		
Form : Çanak	Gözeneği :		
Tip No : ÇN.Tip.8.1	Pişmesi :		
Maddesi : Pt.	Dış Astar :		
Tabakası : II	Seviye :	İç Astar : 10R 5/8 Kırmızı	
Açması : C	Oda : 20	Dış Perdah :	
Yapım Tekniği : Çark Yapımı	İç Perdah : -	Ölçüleri (cm) :	
Hamur Rengi :	Yüzeyinde Renk Farklılığı:	Y : 5,4	A.Ç : 14,3
Not : -		E :	D.Ç : 3,8
		B :	C :

Kat. No : KKH-220	Hamur Katkısı; Katkı Boyutu - Oranı :		
Lev. No : XXII/02	Kum : İri - Yoğun	Mika : İnce - Yoğun	
Kazı Env. No : 1989/34	Kireç : İri - Orta	Bitki : Orta - Az	
Müze Env. No : 1989.7.34	Taşçık: -		
Mal Grubu : Kırmızı Astarlı	Katkı Dağılımı Eşit Değil		
Form : Çanak	Gözeneği : Az		
Tip No : ÇN.Tip.8.1	Pişmesi : İyi		
Maddesi : Pt.	Dış Astar : -		
Tabakası : I	Seviye :	İç Astar : 2,5YR 6/8 Açık Kırmızı	
Açması : X	Oda : 14	Dış Perdah : -	
Yapım Tekniği : Çark Yapımı	İç Perdah : -	Ölçüleri (cm) :	
Hamur Rengi : 2,5YR 6/8 Açık Kırmızı	Yüzeyinde Renk Farklılığı : Var	Y : 13,2	A.Ç : 31,4
Not : -		E :	D.Ç : 10,2
		B :	C : 1

Kat. No : KKH-221	Hamur Katkısı; Katkı Boyutu - Oranı :		
Lev. No : XXII/03	Kum : İri - Yoğun	Mika : Orta - Az	
Kazı Env. No : 1977/42	Kireç : Orta - Az	Bitki : İnce - Az	
Müze Env. No : 1977.4.42	Taşçık: -		
Mal Grubu : Yalın	Katkı Dağılımı Eşit		
Form : Çanak	Gözeneği : Orta		
Tip No : ÇN.Tip.8.1	Pişmesi : İyi		
Maddesi : Pt.	Dış Astar : -		
Tabakası : I	Seviye :	İç Astar : -	
Açması : V	Oda : 13	Dış Perdah : -	
Yapım Tekniği : Çark Yapımı	İç Perdah : Var	Ölçüleri (cm) :	
Hamur Rengi : 2,5Y 7/3 Soluk Sarı	Yüzeyinde Renk Farklılığı : Yok	Y : 15	A.Ç : 30,8
Not : -		E :	D.Ç : 11
		B :	C : 1,1

Kat. No : KKH-222	Hamur Katkısı; Katkı Boyutu - Oranı :		
Lev. No : XXII/04	Kum : İri - Yoğun	Mika : Orta - Yoğun	
Kazı Env. No : 1961/189	Kireç : Orta - Orta	Bitki : İri - Az	
Müze Env. No : 1971.26.356	Taşçık: -		
Mal Grubu : Yalın	Katkı Dağılımı Eşit		
Form : Çanak	Gözeneği : Orta		
Tip No : ÇN.Tip.8.1	Pişmesi : İyi		
Maddesi : Pt.	Dış Astar : -		
Tabakası : I	Seviye :	İç Astar : -	
Açması : P güney	Oda : 23	Dış Perdah : -	
Yapım Tekniği : Çark Yapımı	İç Perdah : -	Ölçüleri (cm) :	
Hamur Rengi : 2,5YR 7/6 Açık Kırmızı	Yüzeyinde Renk Farklılığı : Yok	Y : 13,6	A.Ç : 31
Not : -		E :	D.Ç : 9,6
		B :	C : 1,2

Kat. No : KKH-223	Hamur Katkısı; Katkı Boyutu - Oranı :		
Lev. No : XXII/05	Kum : İnce - Orta	Mika : Orta - Yoğun	
Kazı Env. No : 1961/401	Kireç : Orta - Az	Bitki : -	
Müze Env. No : 1981.10.11	Taşçık: -		
Mal Grubu : Yalın	Katkı Dağılımı Eşit		
Form : Çanak	Gözeneği : Orta		
Tip No : ÇN.Tip.8.1	Pişmesi : İyi		
Maddesi : Pt.	Dış Astar : -		
Tabakası : I	Seviye : -	İç Astar : -	
Açması : P	Oda : 22	Dış Perdah : -	
Yapım Tekniği : Çark Yapımı	İç Perdah : -	Ölçüleri (cm) :	
Hamur Rengi : 5YR 7/4 Pembe	Yüzeyinde Renk Farklılığı: Yok	Y : 8,6	A.Ç : 25
Not : -		E : -	D.Ç : 7,5
		B : -	C : 0,7

Kat. No : KKH-224	Hamur Katkısı; Katkı Boyutu - Oranı :		
Lev. No : XXII/06	Kum : İri - Orta	Mika : İnce - Yoğun	
Kazı Env. No : 1978/18	Kireç : İri - Orta	Bitki : Orta - Az	
Müze Env. No : 1978.9.18	Taşçık: -		
Mal Grubu : Yalın	Katkı Dağılımı Eşit		
Form : Çanak	Gözeneği : Az		
Tip No : ÇN.Tip.8.1	Pişmesi : İyi		
Maddesi : Pt.	Dış Astar : -		
Tabakası : I	Seviye : -	İç Astar : -	
Açması : T	Oda : 28	Dış Perdah : Var	
Yapım Tekniği : Çark Yapımı	İç Perdah : -	Ölçüleri (cm) :	
Hamur Rengi : 7,5YR 4/1 Koyu Gri	Yüzeyinde Renk Farklılığı: Yok	Y : 13,4	A.Ç : 28,6
Not : -		E : -	D.Ç : 9
		B : -	C : 1,3

Kat. No : KKH-225	Hamur Katkısı; Katkı Boyutu - Oranı :		
Lev. No : XXII/07	Kum : İnce - Yoğun	Mika : Orta - Orta	
Kazı Env. No : 33	Kireç : İnce - Az	Bitki : İri - Az	
Müze Env. No : 1978	Taşçık: -		
Mal Grubu : Yalın	Katkı Dağılımı Eşit		
Form : Çanak	Gözeneği : Orta		
Tip No : ÇN.Tip.8.1	Pişmesi : İyi		
Maddesi : Pt.	Dış Astar : -		
Tabakası : I	Seviye : -	İç Astar : 10R 6/8 Açık Kırmızı	
Açması : T	Oda : 23	Dış Perdah : -	
Yapım Tekniği : Çark Yapımı	İç Perdah : -	Ölçüleri (cm) :	
Hamur Rengi : 10R 6/8 Açık Kırmızı	Yüzeyinde Renk Farklılığı: Yok	Y : 6,8	A.Ç : 25,6
Not : -		E : -	D.Ç : -
		B : -	C : 0,8

Kat. No : KKH-226	Hamur Katkısı; Katkı Boyutu - Oranı :		
Lev. No : XXII/08	Kum : Orta - Orta	Mika : İnce - Orta	
Kazı Env. No : 34	Kireç : Orta - Az	Bitki : İnce - Az	
Müze Env. No : 1978	Taşçık: İnce - Az		
Mal Grubu : Yalın	Katkı Dağılımı Eşit		Ölçüleri (cm) : Y : 6,6 A.Ç : 27 E : D.Ç : B : C : 0,7
Form : Çanak	Gözeneği : Az		
Tip No : ÇN.Tip.8.1	Pişmesi : İyi		
Maddesi : Pt.	Dış Astar : -		
Tabakası : I Seviye :	İç Astar : 10R 6/8 Açık Kırmızı		
Açması : T Oda : 25	Dış Perdah :		
Yapım Tekniği : Çark Yapımı	İç Perdah : Var		
Hamur Rengi : 10R 6/8 Açık Kırmızı	Yüzeyinde Renk Farklılığı: Yok		
Not : -			

Kat. No : KKH-227	Hamur Katkısı; Katkı Boyutu - Oranı :		
Lev. No : XXII/09	Kum : Orta - Yoğun	Mika : Orta - Yoğun	
Kazı Env. No : K 6	Kireç : -	Bitki : Orta - Az	
Müze Env. No : -	Taşçık: -		
Mal Grubu : Kırmızı Astarlı	Katkı Dağılımı Eşit		Ölçüleri (cm) : Y : 9,5 A.Ç : 18,2 E : D.Ç : B : C : 1
Form : Çanak	Gözeneği : Orta		
Tip No : ÇN.Tip.8.1	Pişmesi : İyi		
Maddesi : Pt.	Dış Astar : 10R 5/8 Kırmızı		
Tabakası : II Seviye :	İç Astar : 10R 5/8 Kırmızı		
Açması : L Oda : 1	Dış Perdah : Var		
Yapım Tekniği : Çark Yapımı	İç Perdah : Var		
Hamur Rengi : 2,5YR 6/6 Açık Kırmızı	Yüzeyinde Renk Farklılığı: Yok		
Not : -			

Kat. No : KKH-228	Hamur Katkısı; Katkı Boyutu - Oranı :		
Lev. No : XXII/10	Kum : Orta - Yoğun	Mika : İnce - Yoğun	
Kazı Env. No : 1955/148	Kireç : İnce - Orta	Bitki : Orta - Az	
Müze Env. No : 1972.30.118	Taşçık: -		
Mal Grubu : Kırmızı Astarlı	Katkı Dağılımı Eşit Değil		Ölçüleri (cm) : Y : 9,2 A.Ç : 17,7 E : D.Ç : 6,3 B : C : 0,9
Form : Çanak	Gözeneği : Çok		
Tip No : ÇN.Tip.8.1	Pişmesi : İyi		
Maddesi : Pt.	Dış Astar : 10R 4/8 Kırmızı		
Tabakası : I Seviye :	İç Astar : 10R 4/8 Kırmızı		
Açması : L Oda : Kuyu 1	Dış Perdah : -		
Yapım Tekniği : Çark Yapımı	İç Perdah : -		
Hamur Rengi : 2,5YR 5/8 Kırmızı	Yüzeyinde Renk Farklılığı: Yok		
Not : -			

Kat. No : KKH-229	Hamur Katkısı; Katkı Boyutu - Oranı :		
Lev. No : XXIII/01	Kum : İnce - Yoğun	Mika : Orta - Orta	
Kazı Env. No : 1954/135	Kireç : İri - Yoğun	Bitki : Orta - Orta	
Müze Env. No : 1972.29.220	Taşçık: -		
Mal Grubu : Yalın	Katkı Dağılımı Eşit		
Form : Çanak	Gözeneği : Çok		
Tip No : ÇN.Tip.8.2	Pişmesi : İyi		
Maddesi : Pt.	Dış Astar : -		
Tabakası : I	Seviye :	İç Astar : -	
Açması : C	Oda :	Dış Perdah : -	
Yapım Tekniği : Çark Yapımı	İç Perdah : -	Ölçüleri (cm) :	
Hamur Rengi : 10R 6/6 Açık Kırmızı	Yüzeyinde Renk Farklılığı: Yok	Y : 17,2	A.Ç : 34,4
Not : -		E :	D.Ç : 10,5
		B :	C : 1

Kat. No : KKH-230	Hamur Katkısı; Katkı Boyutu - Oranı :		
Lev. No : XXIII/02	Kum : Orta - Yoğun	Mika : İnce - Az	
Kazı Env. No : 1961/325	Kireç : -	Bitki : Orta - Az	
Müze Env. No : 1976.5.98	Taşçık: İnce - Az		
Mal Grubu : Yalın	Katkı Dağılımı Eşit		
Form : Çanak	Gözeneği : Orta		
Tip No : ÇN.Tip.8.2	Pişmesi : İyi		
Maddesi : Pt.	Dış Astar : -		
Tabakası : I	Seviye :	İç Astar : -	
Açması : P	Oda : 15	Dış Perdah : -	
Yapım Tekniği : Çark Yapımı	İç Perdah : -	Ölçüleri (cm) :	
Hamur Rengi : 2,5YR 5/4 Kırmızısı	Yüzeyinde Renk Farklılığı: Var	Y : 7,9	A.Ç : 18,8
Not : -		E :	D.Ç : 7,2
		B :	C : 0,9

Kat. No : KKH-231	Hamur Katkısı; Katkı Boyutu - Oranı :		
Lev. No : XXIII/03	Kum : İnce - Az	Mika : Orta - Orta	
Kazı Env. No : K 56	Kireç : Orta - Az	Bitki : Orta - Az	
Müze Env. No : 1978	Taşçık: -		
Mal Grubu : Yalın	Katkı Dağılımı Eşit		
Form : Çanak	Gözeneği : Orta		
Tip No : ÇN.Tip.8.2	Pişmesi : İyi		
Maddesi : Pt.	Dış Astar : -		
Tabakası : I	Seviye :	İç Astar : -	
Açması : T	Oda :	Dış Perdah : -	
Yapım Tekniği : Çark Yapımı	İç Perdah : Var	Ölçüleri (cm) :	
Hamur Rengi : 10R 6/8 Açık Kırmızı	Yüzeyinde Renk Farklılığı: Yok	Y : 8,4	A.Ç : 27,6
Not : -		E :	D.Ç :
		B :	C : 1,3

Kat. No : KKH-232	Hamur Katkısı; Katkı Boyutu - Oranı :			
Lev. No : XXIII/04	Kum : Orta - Yoğun	Mika : Orta - Yoğun		
Kazı Env. No : 1984/78	Kireç : İnce - Orta	Bitki : -		
Müze Env. No : 1984.15.78	Taşçık: -			
Mal Grubu : Yalın	Katkı Dağılımı Eşit			
Form : Çanak	Gözeneği : Orta			
Tip No : ÇN.Tip.8.2	Pişmesi : İyi			
Maddesi : Pt.	Dış Astar : -			
Tabakası : I	Seviye :	İç Astar : -		
Açması : X	Oda : 14	Dış Perdah :		
Yapım Tekniği : Çark Yapımı	İç Perdah : Var	Ölçüleri (cm) :		
Hamur Rengi : 10R 5/8 Kırmızı	Yüzeyinde Renk Farklılığı: Yok		Y : 13,8	A.Ç : 30,9
Not : -			E :	D.Ç : 10,2
			B :	C : 1,2

Kat. No : KKH-233	Hamur Katkısı; Katkı Boyutu - Oranı :			
Lev. No : XXIII/05	Kum : İnce - Orta	Mika : İnce - Az		
Kazı Env. No : 1977/45	Kireç : Orta - Orta	Bitki : -		
Müze Env. No : 1977.4.45	Taşçık: -			
Mal Grubu : Yalın	Katkı Dağılımı Eşit			
Form : Çanak	Gözeneği : Orta			
Tip No : ÇN.Tip.8.2	Pişmesi : İyi			
Maddesi : Pt.	Dış Astar : -			
Tabakası : I	Seviye :	İç Astar : -		
Açması : V	Oda : 21	Dış Perdah : -		
Yapım Tekniği : Çark Yapımı	İç Perdah : -	Ölçüleri (cm) :		
Hamur Rengi : 2,5YR 4/8 Kırmızı	Yüzeyinde Renk Farklılığı: Var		Y : 9,5	A.Ç : 22,4
Not : Geçirdiği yangından dolayı kararmıştır. Kilinden astarlı.			E :	D.Ç : 8,2
			B :	C : 0,9

Kat. No : KKH-234	Hamur Katkısı; Katkı Boyutu - Oranı :			
Lev. No : XXIV/01	Kum : Orta - Yoğun	Mika : Orta - Yoğun		
Kazı Env. No : 1988/1	Kireç : Orta - Az	Bitki : Orta - Orta		
Müze Env. No : 1988.8.1	Taşçık: -			
Mal Grubu : Kırmızı Astarlı	Katkı Dağılımı Eşit			
Form : Çanak	Gözeneği : Az			
Tip No : ÇN.Tip.8.2	Pişmesi : İyi			
Maddesi : Pt.	Dış Astar : 10R 3/6 Koyu Kırmızı			
Tabakası : I	Seviye :	İç Astar : 10R 4/6 Kırmızı		
Açması : X	Oda : 4	Dış Perdah :		
Yapım Tekniği : Çark Yapımı	İç Perdah : Var	Ölçüleri (cm) :		
Hamur Rengi : 2,5YR 5/4 Kırmızimsı	Yüzeyinde Renk Farklılığı: Var		Y : 30	A.Ç : 63
Not : Yangından dolayı üzerinde kararma vardır. Dışta omuz kısmına kadar			E :	D.Ç : 20,6
			B :	C : 2

Kat. No : KKH-235	Hamur Katkısı; Katkı Boyutu - Oranı :		
Lev. No : XXIV/02	Kum : İri - Yoğun	Mika : İnce - Az	
Kazı Env. No : 1974/71	Kireç : Orta - Orta	Bitki : Orta - Az	
Müze Env. No : 1974.21.48	Taşçık: İnce - Orta		
Mal Grubu : Yalın	Katkı Dağılımı Eşit		
Form : Çanak	Gözeneği : Çok		
Tip No : ÇN.Tip.8.2	Pişmesi : İyi		
Maddesi : Pt.	Dış Astar : -		
Tabakası : I	Seviye :	İç Astar : -	
Açması : T	Oda : 9	Dış Perdah : -	
Yapım Tekniği : Çark Yapımı	İç Perdah : -	Ölçüleri (cm) :	
Hamur Rengi : 2,5YR 6/1 Gri	Yüzeyinde Renk Farklılığı: Yok	Y : 24	A.Ç : 56,5
Not : -		E :	D.Ç : 14,9
		B :	C : 1,2

Kat. No : KKH-236	Hamur Katkısı; Katkı Boyutu - Oranı :		
Lev. No : XXIV/03	Kum : Orta - Yoğun	Mika : Orta - Yoğun	
Kazı Env. No : 1956/118	Kireç : -	Bitki : Orta - Az	
Müze Env. No : 1974.1.103	Taşçık: Orta - Az		
Mal Grubu : Kırmızı Astarlı	Katkı Dağılımı Eşit		
Form : Çanak	Gözeneği : Çok		
Tip No : ÇN.Tip.8.2	Pişmesi : İyi		
Maddesi : Pt.	Dış Astar : 10R 4/8 Kırmızı		
Tabakası : II	Seviye :	İç Astar : -	
Açması : L	Oda : 1	Dış Perdah : Var	
Yapım Tekniği : Çark Yapımı	İç Perdah : -	Ölçüleri (cm) :	
Hamur Rengi : 10R 5/8 Kırmızı	Yüzeyinde Renk Farklılığı: Yok	Y : 25	A.Ç : 51
Not : -		E :	D.Ç : 13,7
		B :	C : 1,2

Kat. No : KKH-237	Hamur Katkısı; Katkı Boyutu - Oranı :		
Lev. No : XXIV/04	Kum : İri - Yoğun	Mika : Orta - Az	
Kazı Env. No : 1976/90	Kireç : İri - Orta	Bitki : Orta - Az	
Müze Env. No : 1976.7.74	Taşçık: İnce - Yoğun		
Mal Grubu : Yalın	Katkı Dağılımı Eşit		
Form : Çanak	Gözeneği : Çok		
Tip No : ÇN.Tip.8.2	Pişmesi : İyi		
Maddesi : Pt.	Dış Astar : -		
Tabakası : I	Seviye :	İç Astar : -	
Açması : U	Oda : 8	Dış Perdah : -	
Yapım Tekniği : Çark Yapımı	İç Perdah : -	Ölçüleri (cm) :	
Hamur Rengi : 10R 5/8 Kırmızı	Yüzeyinde Renk Farklılığı: Var	Y : 19,4	A.Ç : 44
Not : -		E :	D.Ç : 15,9
		B :	C : 1,4

Kat. No : KKH-238	Hamur Katkısı; Katkı Boyutu - Oranı :		
Lev. No : XXIV/05	Kum : Orta - Yoğun	Mika : İnce - Yoğun	
Kazı Env. No : 37	Kireç : -	Bitki : İri - Az	
Müze Env. No : 1978	Taşçık: İnce - Az		
Mal Grubu : Yalın	Katkı Dağılımı Eşit		
Form : Çanak	Gözeneği : Az		
Tip No : ÇN.Tip.8.2	Pişmesi : İyi		
Maddesi : Pt.	Dış Astar : -		
Tabakası : I	Seviye :	İç Astar : 10R 6/8 Açık Kırmızı	
Açması : T	Oda : 22	Dış Perdah : -	
Yapım Tekniği : Çark Yapımı	İç Perdah : -	Ölçüleri (cm) :	
Hamur Rengi : 10R 6/8 Açık Kırmızı	Yüzeyinde Renk Farklılığı: Yok	Y : 3,9	A.Ç : 21,8
Not : -		E :	D.Ç :
		B :	C : 0,4

Kat. No : KKH-239	Hamur Katkısı; Katkı Boyutu - Oranı :		
Lev. No : XXV/01	Kum : İnce - Orta	Mika : -	
Kazı Env. No : 1954/161	Kireç : İnce - Az	Bitki : -	
Müze Env. No : 1971.20.164	Taşçık: -		
Mal Grubu : Kırmızı Astarlı	Katkı Dağılımı Eşit		
Form : Çanak	Gözeneği : Az		
Tip No : ÇN.Tip.9	Pişmesi : İyi		
Maddesi : Pt.	Dış Astar : 10R 4/8 Kırmızı		
Tabakası : I	Seviye :	İç Astar : -	
Açması : C	Oda : 16	Dış Perdah : Var	
Yapım Tekniği : Çark Yapımı	İç Perdah : Var	Ölçüleri (cm) :	
Hamur Rengi : 10R 5/8 Kırmızı	Yüzeyinde Renk Farklılığı: Yok	Y : 9,7	A.Ç : 25,4
Not : -		E :	D.Ç : 7,7
		B :	C : 0,8

Kat. No : KKH-240	Hamur Katkısı; Katkı Boyutu - Oranı :		
Lev. No : XXV/02	Kum : Orta - Orta	Mika : İnce - Yoğun	
Kazı Env. No : 121	Kireç : Muhtelif -	Bitki : İnce - Az	
Müze Env. No : 1961	Taşçık: Orta - Az		
Mal Grubu : Yalın	Katkı Dağılımı Eşit		
Form : Çanak	Gözeneği : Az		
Tip No : ÇN.Tip.10.1	Pişmesi : İyi		
Maddesi : Pt.	Dış Astar : 5YR 6/6 Kırmızımsı Sarı		
Tabakası : I	Seviye :	İç Astar : 5YR 6/6 Kırmızımsı Sarı	
Açması : P	Oda : 3	Dış Perdah : Var	
Yapım Tekniği : Çark Yapımı	İç Perdah : Var	Ölçüleri (cm) :	
Hamur Rengi : 5YR 6/6 Kırmızımsı Sarı	Yüzeyinde Renk Farklılığı: Yok	Y : 6,6	A.Ç : 23
Not : -		E :	D.Ç : 9,6
		B :	C : 0,7

Kat. No : KKH-241	Hamur Katkısı; Katkı Boyutu - Oranı :		
Lev. No : XXV/03	Kum : İnce - Orta	Mika : İnce - Orta	
Kazı Env. No : 1976/89	Kireç : İri - Az	Bitki : Orta - Az	
Müze Env. No : 1976.7.73	Taşçık: -		
Mal Grubu : Yalın	Katkı Dağılımı Eşit		
Form : Çanak	Gözeneği : Orta		
Tip No : ÇN.Tip.10.2a	Pişmesi : İyi		
Maddesi : Pt.	Dış Astar : -		
Tabakası : I Seviye :	İç Astar : -		
Açması : U Oda : 11	Dış Perdah : -		
Yapım Tekniği : Çark Yapımı	İç Perdah : -	Ölçüleri (cm) :	
Hamur Rengi : 5YR 7/4 Pembe	Yüzeyinde Renk Farklılığı: Yok	Y : 6,6 A.Ç : 18	
Not : -		E : D.Ç : 5,8	
		B : C : 0,8	

Kat. No : KKH-242	Hamur Katkısı; Katkı Boyutu - Oranı :		
Lev. No : XXV/04	Kum : İnce - Yoğun	Mika : Orta - Orta	
Kazı Env. No : 17	Kireç : Orta - Az	Bitki : Orta - Orta	
Müze Env. No : 1976	Taşçık: -		
Mal Grubu : Kırmızı Astarlı	Katkı Dağılımı Eşit		
Form : Çanak	Gözeneği : Az		
Tip No : ÇN.Tip.10.2b	Pişmesi : İyi		
Maddesi : Pt.	Dış Astar : -		
Tabakası : I Seviye :	İç Astar : 10R 5/8 Kırmızı		
Açması : U Oda : 4	Dış Perdah : -		
Yapım Tekniği : Çark Yapımı	İç Perdah : -	Ölçüleri (cm) :	
Hamur Rengi : 2,5YR 6/8 Açık Kırmızı	Yüzeyinde Renk Farklılığı: Yok	Y : 4,1 A.Ç : 14,5	
Not : -		E : D.Ç : 3,6	
		B : C : 0,6	

Kat. No : KKH-243	Hamur Katkısı; Katkı Boyutu - Oranı :		
Lev. No : XXV/05	Kum : Orta - Orta	Mika : Orta - Orta	
Kazı Env. No : 41	Kireç : -	Bitki : İnce - Yoğun	
Müze Env. No : 1978	Taşçık: İnce - Az		
Mal Grubu : Yalın	Katkı Dağılımı Eşit		
Form : Çanak	Gözeneği : Az		
Tip No : ÇN.Tip.10.2b	Pişmesi : İyi		
Maddesi : Pt.	Dış Astar : 10R 6/8 Açık Kırmızı		
Tabakası : I Seviye :	İç Astar : -		
Açması : T Oda : 23	Dış Perdah : -		
Yapım Tekniği : Çark Yapımı	İç Perdah : -	Ölçüleri (cm) :	
Hamur Rengi : 10R 6/8 Açık Kırmızı	Yüzeyinde Renk Farklılığı: Yok	Y : 4,8 A.Ç : 14	
Not : -		E : D.Ç :	
		B : C : 0,6	

Kat. No : KKH-244	Hamur Katkısı; Katkı Boyutu - Oranı :		
Lev. No : XXV/06	Kum : Orta - Orta	Mika : İnce - Orta	
Kazı Env. No : 78	Kireç : Orta - Az	Bitki : İnce - Az	
Müze Env. No : 1978	Taşçık: Orta - Orta		
Mal Grubu : Yalın	Katkı Dağılımı Eşit		
Form : Çanak	Gözeneği : Az		
Tip No : ÇN.Tip.10.2c	Pişmesi : Orta		
Maddesi : Pt.	Dış Astar : 10YR 7/4 Çok Soluk		
Tabakası : I Seviye :	İç Astar : -		
Açması : T Oda : 28	Dış Perdah : -		
Yapım Tekniği : Çark Yapımı	İç Perdah : -	Ölçüleri (cm) :	
Hamur Rengi : 7,5YR 7/4 Pembe	Yüzeyinde Renk Farklılığı: Yok	Y : 6 A.Ç : 26	
Not : -		E : D.Ç : B : C : 0,7	

Kat. No : KKH-245	Hamur Katkısı; Katkı Boyutu - Oranı :		
Lev. No : XXVI/01	Kum : İri - Yoğun	Mika : Orta - Yoğun	
Kazı Env. No : K 59	Kireç : Orta - Orta	Bitki : Orta - Az	
Müze Env. No : 1960	Taşçık: -		
Mal Grubu : Yalın	Katkı Dağılımı Eşit Değil		
Form : Çanak	Gözeneği : Orta		
Tip No : ÇN.Tip.11.1	Pişmesi : İyi		
Maddesi : Pt.	Dış Astar : -		
Tabakası : I Seviye :	İç Astar : -		
Açması : C Oda : 3	Dış Perdah : -		
Yapım Tekniği : Çark Yapımı	İç Perdah : -	Ölçüleri (cm) :	
Hamur Rengi : 10R 6/6 Açık Kırmızı	Yüzeyinde Renk Farklılığı: Var	Y : 11,6 A.Ç : 28,5	
Not : -		E : D.Ç : 7,8 B : C : 1,5	

Kat. No : KKH-246	Hamur Katkısı; Katkı Boyutu - Oranı :		
Lev. No : XXVI/02	Kum : İnce - Orta	Mika : İnce - Yoğun	
Kazı Env. No : 1960/215	Kireç : İnce - Yoğun	Bitki : İnce - Az	
Müze Env. No : 1976.4.77	Taşçık: -		
Mal Grubu : Kırmızı Astarlı	Katkı Dağılımı Eşit		
Form : Çanak	Gözeneği : Orta		
Tip No : ÇN.Tip.11.1	Pişmesi : İyi		
Maddesi : Pt.	Dış Astar : 2,5YR 5/6 Kırmızı		
Tabakası : II Seviye : 1	İç Astar : 2,5YR 5/6 Kırmızı		
Açması : L Oda : 12	Dış Perdah : Var		
Yapım Tekniği : Çark Yapımı	İç Perdah : Var	Ölçüleri (cm) :	
Hamur Rengi : 5YR 6/6 Kırmızımsı Sarı	Yüzeyinde Renk Farklılığı: Yok	Y : 12,9 A.Ç : 21,3	
Not : -		E : D.Ç : 8,1 B : C : 0,7	

Kat. No : KKH-247	Hamur Katkısı; Katkı Boyutu - Oranı :		
Lev. No : XXVI/03	Kum : İnce - Orta	Mika : Orta - Az	
Kazı Env. No : 16	Kireç : Orta - Yoğun	Bitki : İnce - Az	
Müze Env. No : 1978	Taşçık: -		
Mal Grubu : Yalın	Katkı Dağılımı Eşit Değil		
Form : Çanak	Gözeneği : Az		
Tip No : ÇN.Tip.11.1	Pişmesi : İyi		
Maddesi : Pt.	Dış Astar : -		
Tabakası : I	Seviye :	İç Astar : 10R 6/8 Açık Kırmızı	
Açması : T	Oda : 22	Dış Perdah : -	
Yapım Tekniği : Çark Yapımı	İç Perdah : -	Ölçüleri (cm) :	
Hamur Rengi : 10R 6/8 Açık Kırmızı	Yüzeyinde Renk Farklılığı: Yok	Y : 3,1	A.Ç : 18
Not : -		E :	D.Ç :
		B :	C : 0,6

Kat. No : KKH-248	Hamur Katkısı; Katkı Boyutu - Oranı :		
Lev. No : XXVI/04	Kum : İri - Yoğun	Mika : İnce - Orta	
Kazı Env. No : 1984/77	Kireç : -	Bitki : Orta - Az	
Müze Env. No : 1984.15.77	Taşçık: Orta - Az		
Mal Grubu : Yalın	Katkı Dağılımı Eşit		
Form : Çanak	Gözeneği : Orta		
Tip No : ÇN.Tip.11.2	Pişmesi : İyi		
Maddesi : Pt.	Dış Astar : -		
Tabakası : I	Seviye :	İç Astar : -	
Açması : X	Oda : 2	Dış Perdah : -	
Yapım Tekniği : Çark Yapımı	İç Perdah : -	Ölçüleri (cm) :	
Hamur Rengi : 7,5YR 7/6 Kırmızimsı Sarı	Yüzeyinde Renk Farklılığı: Yok	Y : 14	A.Ç : 31,2
Not : -		E :	D.Ç : 9,6
		B :	C : 1

Kat. No : KKH-249	Hamur Katkısı; Katkı Boyutu - Oranı :		
Lev. No : XXVII/01	Kum : Orta - Yoğun	Mika : İri - Yoğun	
Kazı Env. No : 42	Kireç : İnce - Az	Bitki : İnce - Az	
Müze Env. No : 1978	Taşçık: -		
Mal Grubu : Kırmızı Astarlı	Katkı Dağılımı Eşit		
Form : Çanak	Gözeneği : Az		
Tip No : ÇN.Tip.12.1	Pişmesi : İyi		
Maddesi : Pt.	Dış Astar : 10R 5/8 Kırmızı		
Tabakası : I	Seviye :	İç Astar : 10R 5/8 Kırmızı	
Açması : T	Oda :	Dış Perdah : Var	
Yapım Tekniği : Çark Yapımı	İç Perdah : Var	Ölçüleri (cm) :	
Hamur Rengi : 2,5YR 6/8 Açık Kırmızı	Yüzeyinde Renk Farklılığı: Yok	Y : 8,2	A.Ç : 35
Not : -		E :	D.Ç :
		B :	C : 0,8

Kat. No : KKH-250	Hamur Katkısı; Katkı Boyutu - Oranı :		
Lev. No : XXVII/02	Kum : İnce - Orta	Mika : Orta - Yoğun	
Kazı Env. No : 91	Kireç : -	Bitki : Orta - Az	
Müze Env. No : 1972	Taşçık: İnce - Az		
Mal Grubu : Kırmızı Astarlı	Katkı Dağılımı Eşit		
Form : Çanak	Gözeneği : Az		
Tip No : ÇN.Tip.12.2	Pişmesi : İyi		
Maddesi : Pt.	Dış Astar : 10R 5/8 Kırmızı		
Tabakası : I	Seviye :	İç Astar : 10R 5/8 Kırmızı	
Açması : S	Oda :	Dış Perdah : Var	
Yapım Tekniği : Çark Yapımı	İç Perdah : -	Ölçüleri (cm) :	
Hamur Rengi : 10R 6/8 Açık Kırmızı	Yüzeyinde Renk Farklılığı : Var	Y : 6,7	A.Ç : 29,5
Not : -		E :	D.Ç :
		B :	C : 0,8

Kat. No : KKH-251	Hamur Katkısı; Katkı Boyutu - Oranı :		
Lev. No : XXVII/03	Kum : Orta - Yoğun	Mika : Orta - Yoğun	
Kazı Env. No : 38	Kireç : İnce - Az	Bitki : İri - Az	
Müze Env. No : 1978	Taşçık: -		
Mal Grubu : Kırmızı Astarlı	Katkı Dağılımı Eşit		
Form : Çanak	Gözeneği : Az		
Tip No : ÇN.Tip.12.3	Pişmesi : İyi		
Maddesi : Pt.	Dış Astar : -		
Tabakası : I	Seviye :	İç Astar : 10R 6/8 Açık Kırmızı	
Açması :	Oda :	Dış Perdah : Var	
Yapım Tekniği : Çark Yapımı	İç Perdah : -	Ölçüleri (cm) :	
Hamur Rengi : 2,5YR 6/8 Açık Kırmızı	Yüzeyinde Renk Farklılığı : Yok	Y : 7,3	A.Ç : 29
Not : -		E :	D.Ç :
		B :	C : 0,9

Kat. No : KKH-252	Hamur Katkısı; Katkı Boyutu - Oranı :		
Lev. No : XXVII/04	Kum : Orta - Yoğun	Mika : Orta - Yoğun	
Kazı Env. No : 57	Kireç : -	Bitki : Orta - Az	
Müze Env. No : 1977	Taşçık: -		
Mal Grubu : Yalın	Katkı Dağılımı Eşit		
Form : Çanak	Gözeneği : Az		
Tip No : ÇN.Tip.13	Pişmesi : İyi		
Maddesi : Pt.	Dış Astar : -		
Tabakası : I	Seviye :	İç Astar : -	
Açması : V	Oda : 3	Dış Perdah : -	
Yapım Tekniği : Çark Yapımı	İç Perdah : -	Ölçüleri (cm) :	
Hamur Rengi : 2,5YR 6/6 Açık Kırmızı	Yüzeyinde Renk Farklılığı : Var	Y : 5,4	A.Ç : 30
Not : -		E :	D.Ç :
		B :	C : 0,8

Kat. No : KKH-253	Hamur Katkısı; Katkı Boyutu - Oranı :		
Lev. No : XXVIII/01	Kum : Orta - Yoğun	Mika : Orta - Yoğun	
Kazı Env. No : 1960/146	Kireç : Orta - Yoğun	Bitki : Orta - Az	
Müze Env. No : 1971.25.330	Taşçık: -		
Mal Grubu : Kırmızı Astarlı	Katkı Dağılımı Eşit		
Form : Çanak	Gözeneği : Orta		
Tip No : ÇN.Tip.14	Pişmesi : İyi		
Maddesi : Pt.	Dış Astar : 10R 5/8 Kırmızı		
Tabakası : Ia	Seviye :	İç Astar : -	
Açması : P	Oda :	Dış Perdah : Var	
Yapım Tekniği : Çark Yapımı	İç Perdah : -	Ölçüleri (cm) :	
Hamur Rengi : 10R 5/6 Kırmızı	Yüzeyinde Renk Farklılığı : Var	Y : 28,6	A.Ç : 23,1
Not : İçinde yakılmış insan kemiği kalıntıları ile bulunmuştur.		E :	D.Ç : 11,8
		B :	C : 1,2

Kat. No : KKH-254	Hamur Katkısı; Katkı Boyutu - Oranı :		
Lev. No : XXVIII/02	Kum : İnce - Orta	Mika : İnce - Orta	
Kazı Env. No : 1956/147	Kireç : -	Bitki : -	
Müze Env. No : 1974.1.130	Taşçık: -		
Mal Grubu : Kırmızı Astarlı	Katkı Dağılımı Eşit		
Form : Çanak	Gözeneği : Orta		
Tip No : ÇN.Tip.14	Pişmesi : İyi		
Maddesi : Pt.	Dış Astar : 2,5YR 5/8 Kırmızı		
Tabakası : III	Seviye :	İç Astar : 2,5YR 5/8 Kırmızı	
Açması : C	Oda :	Dış Perdah : -	
Yapım Tekniği : Çark Yapımı	İç Perdah : -	Ölçüleri (cm) :	
Hamur Rengi : 5YR 6/4 Açık Kırmızımsı	Yüzeyinde Renk Farklılığı : Yok	Y : 11	A.Ç : 17
Not : -		E :	D.Ç : 6,5
		B :	C : 0,8

Kat. No : KKH-255	Hamur Katkısı; Katkı Boyutu - Oranı :		
Lev. No : XXVIII/03	Kum : İnce - Orta	Mika : Orta - Az	
Kazı Env. No : 1960/103	Kireç : İnce - Yoğun	Bitki : İnce - Az	
Müze Env. No : 1971.25.306	Taşçık: -		
Mal Grubu : Kırmızı Astarlı	Katkı Dağılımı Eşit		
Form : Çanak	Gözeneği : Orta		
Tip No : ÇN.Tip.14	Pişmesi : İyi		
Maddesi : Pt.	Dış Astar : 10R 5/8 Kırmızı		
Tabakası : III	Seviye :	İç Astar : -	
Açması : C	Oda :	Dış Perdah : Var	
Yapım Tekniği : Çark Yapımı	İç Perdah : -	Ölçüleri (cm) :	
Hamur Rengi : 2,5YR 7/8 Açık Kırmızı	Yüzeyinde Renk Farklılığı : Yok	Y : 13,4	A.Ç : 13,8
Not : -		E :	D.Ç : 7,2
		B :	C : 0,6

Kat. No : KKH-256	Hamur Katkısı; Katkı Boyutu - Oranı :		
Lev. No : XXVIII/04	Kum : İnce - Orta	Mika : İnce - Orta	
Kazı Env. No : 1956/96	Kireç : -	Bitki : -	
Müze Env. No : 1974.1.81	Taşçık : -		
Mal Grubu : Kırmızı Astarlı	Katkı Dağılımı Eşit		
Form : Çanak	Gözeneği : Çok		
Tip No : ÇN.Tip.14	Pişmesi : İyi		
Maddesi : Pt.	Dış Astar : 10R 4/8 Kırmızı		
Tabakası : II	Seviye : 1	İç Astar : -	
Açması : L	Oda : 2	Dış Perdah : -	
Yapım Tekniği : Çark Yapımı	İç Perdah : -	Ölçüleri (cm) :	
Hamur Rengi : 5YR 6/6 Kırmızımsı Sarı	Yüzeyinde Renk Farklılığı : Yok	Y : 10,6	A.Ç : 9,3
Not : -		E : -	D.Ç : 5,1
		B : -	C : 0,6

Kat. No : KKH-257	Hamur Katkısı; Katkı Boyutu - Oranı :		
Lev. No : XXVIII/05	Kum : Orta - Yoğun	Mika : Orta - Orta	
Kazı Env. No : 1961/184	Kireç : Orta - Orta	Bitki : Orta - Az	
Müze Env. No : 1971.26.354	Taşçık : -		
Mal Grubu : Yalın	Katkı Dağılımı Eşit		
Form : Çanak	Gözeneği : Çok		
Tip No : ÇN.Tip.15	Pişmesi : İyi		
Maddesi : Pt.	Dış Astar : -		
Tabakası : I	Seviye : -	İç Astar : -	
Açması : P güney	Oda : 20	Dış Perdah : -	
Yapım Tekniği : Çark Yapımı	İç Perdah : -	Ölçüleri (cm) :	
Hamur Rengi : 10R 6/6 Açık Kırmızı	Yüzeyinde Renk Farklılığı : Var	Y : 5,3	A.Ç : 9,4
Not : -		E : 19	D.Ç : -
		B : -	C : 0,9

Kat. No : KKH-258	Hamur Katkısı; Katkı Boyutu - Oranı :		
Lev. No : XXVIII/06	Kum : İnce - Az	Mika : İnce - Orta	
Kazı Env. No : 146	Kireç : -	Bitki : -	
Müze Env. No : 1974	Taşçık : -		
Mal Grubu : Kırmızı Astarlı	Katkı Dağılımı Eşit		
Form : Çanak	Gözeneği : Az		
Tip No : ÇN.Tip.16	Pişmesi : İyi		
Maddesi : Pt.	Dış Astar : 10R 5/8 Kırmızı		
Tabakası : I	Seviye : -	İç Astar : -	
Açması : T	Oda : 9	Dış Perdah : -	
Yapım Tekniği :	İç Perdah : -	Ölçüleri (cm) :	
Hamur Rengi : 2,5YR 6/8 Açık Kırmızı	Yüzeyinde Renk Farklılığı : Yok	Y : 6,7	A.Ç : -
Not : -		E : -	D.Ç : -
		B : -	C : 0,4

Kat. No : KKH-259	Hamur Katkısı; Katkı Boyutu - Oranı :		
Lev. No : XXIX/01	Kum : İnce - Orta	Mika : -	
Kazı Env. No : 1973/2	Kireç : Orta - Az	Bitki : -	
Müze Env. No : 1973.1.2	Taşçık : -		
Mal Grubu : Yalın	Katkı Dağılımı Eşit		
Form : Kase	Gözeneği : Az		
Tip No : KS.Tip.1	Pişmesi : İyi		
Maddesi : Pt.	Dış Astar : -		
Tabakası : III	Seviye : -	İç Astar : -	
Açması : S	Oda : -	Dış Perdah : -	
Yapım Tekniği : Çark Yapımı	İç Perdah : -	Ölçüleri (cm) :	
Hamur Rengi : 2,5YR 5/8 Kırmızı	Yüzeyinde Renk Farklılığı : Yok	Y : 7,2	A.Ç : 10,8
Not : -		E : -	D.Ç : -
		B : -	C : 0,7

Kat. No : KKH-260	Hamur Katkısı; Katkı Boyutu - Oranı :		
Lev. No : XXIX/02	Kum : İnce - Orta	Mika : İnce - Orta	
Kazı Env. No : 1956/97	Kireç : -	Bitki : -	
Müze Env. No : 1974.1.82	Taşçık : -		
Mal Grubu : Yalın	Katkı Dağılımı Eşit		
Form : Kase	Gözeneği : Az		
Tip No : KS.Tip.1	Pişmesi : İyi		
Maddesi : Pt.	Dış Astar : -		
Tabakası : II	Seviye : -	İç Astar : -	
Açması : L	Oda : 8	Dış Perdah : -	
Yapım Tekniği : Çark Yapımı	İç Perdah : -	Ölçüleri (cm) :	
Hamur Rengi : 2,5YR 6/8 Açık Kırmızı	Yüzeyinde Renk Farklılığı : Yok	Y : 8	A.Ç : 8,6
Not : -		E : -	D.Ç : -
		B : -	C : 0,5

Kat. No : KKH-261	Hamur Katkısı; Katkı Boyutu - Oranı :		
Lev. No : XXIX/03	Kum : İnce - Orta	Mika : İnce - Az	
Kazı Env. No : 1955/115	Kireç : -	Bitki : -	
Müze Env. No : 1972.30.92	Taşçık : -		
Mal Grubu : Yalın	Katkı Dağılımı Eşit		
Form : Kase	Gözeneği : Az		
Tip No : KS.Tip.2	Pişmesi : İyi		
Maddesi : Pt.	Dış Astar : 10R 5/8 Kırmızı		
Tabakası : I	Seviye : -	İç Astar : -	
Açması : -	Oda : -	Dış Perdah : -	
Yapım Tekniği : Çark Yapımı	İç Perdah : -	Ölçüleri (cm) :	
Hamur Rengi : 10R 5/8 Kırmızı	Yüzeyinde Renk Farklılığı : Var	Y : 7,7	A.Ç : 8,9
Not : -		E : -	D.Ç : -
		B : -	C : 0,5

Kat. No : KKH-262	Hamur Katkısı; Katkı Boyutu - Oranı :		
Lev. No : XXIX/04	Kum : Orta - Orta	Mika : İnce - Yoğun	
Kazı Env. No : 1982/68	Kireç : -	Bitki : Orta - Az	
Müze Env. No : 1982.18.68	Taşçık: İnce - Yoğun		
Mal Grubu : Yalın	Katkı Dağılımı Eşit		
Form : Kase	Gözeneği : Çok		
Tip No : KS.Tip.3	Pişmesi : Az		
Maddesi : Pt.	Dış Astar : -		
Tabakası : I	Seviye :	İç Astar : -	
Açması : V	Oda : 56	Dış Perdah : -	
Yapım Tekniği : Çark Yapımı	İç Perdah : -	Ölçüleri (cm) :	
Hamur Rengi : 2,5YR 5/8 Kırmızı	Yüzeyinde Renk Farklılığı: Var	Y : 7,7	A.Ç : 12,8
Not : -		E :	D.Ç :
		B :	C : 0,6

Kat. No : KKH-263	Hamur Katkısı; Katkı Boyutu - Oranı :		
Lev. No : XXX/01	Kum : Orta - Orta	Mika : Orta - Yoğun	
Kazı Env. No : 1954/171	Kireç : -	Bitki : İnce - Az	
Müze Env. No : 1971.20.168	Taşçık: Orta - Orta		
Mal Grubu : Yalın	Katkı Dağılımı Eşit		
Form : Meyvelik	Gözeneği : Az		
Tip No : MY.Tip.1	Pişmesi : İyi		
Maddesi : Pt.	Dış Astar : 10R 6/8 Açık Kırmızı		
Tabakası : I	Seviye :	İç Astar : -	
Açması : C	Oda : 42	Dış Perdah : -	
Yapım Tekniği : Çark Yapımı	İç Perdah : -	Ölçüleri (cm) :	
Hamur Rengi : 10R 6/8 Açık Kırmızı	Yüzeyinde Renk Farklılığı: Var	Y : 15,8	A.Ç : 23,6
Not : -		E :	D.Ç : 11,7
		B :	C : 1,1

Kat. No : KKH-264	Hamur Katkısı; Katkı Boyutu - Oranı :		
Lev. No : XXX/02	Kum : İnce - Orta	Mika : Orta - Orta	
Kazı Env. No : 1955/14	Kireç : Orta - Orta	Bitki : -	
Müze Env. No : 1972.30.10	Taşçık: -		
Mal Grubu : Kırmızı Astarlı	Katkı Dağılımı Eşit		
Form : Meyvelik	Gözeneği : Orta		
Tip No : MY.Tip.2a	Pişmesi : İyi		
Maddesi : Pt.	Dış Astar : 10R 4/8 Kırmızı		
Tabakası : II	Seviye :	İç Astar : 10R 4/8 Kırmızı	
Açması : C	Oda : 2	Dış Perdah : Var	
Yapım Tekniği : Çark Yapımı	İç Perdah : -	Ölçüleri (cm) :	
Hamur Rengi : 2,5YR 6/6 Açık Kırmızı	Yüzeyinde Renk Farklılığı: Var	Y : 11,9	A.Ç : 23,1
Not : -		E :	D.Ç : 9,8
		B :	C : 1

Kat. No : KKH-265	Hamur Katkısı; Katkı Boyutu - Oranı :		
Lev. No : XXX/03	Kum : Orta - Yoğun	Mika : İnce - Orta	
Kazı Env. No : 1989/35	Kireç : İri - Az	Bitki : -	
Müze Env. No : 1989.7.35	Taşçık: İri - Az		
Mal Grubu : Yalın	Katkı Dağılımı Eşit Değil		
Form : Meyvelik	Gözeneği : Orta		
Tip No : MY.Tip.2b	Pişmesi : İyi		
Maddesi : Pt.	Dış Astar : -		
Tabakası : I	Seviye :	İç Astar : -	
Açması : X	Oda : 15	Dış Perdah : -	
Yapım Tekniği : Çark Yapımı	İç Perdah : Var	Ölçüleri (cm) :	
Hamur Rengi : 2,5Y 5/1 Gri	Yüzeyinde Renk Farklılığı: Var	Y : 8,2	A.Ç : 13
Not : -		E :	D.Ç : 6
		B :	C : 0,6

Kat. No : KKH-266	Hamur Katkısı; Katkı Boyutu - Oranı :		
Lev. No : XXX/04	Kum : Orta - Yoğun	Mika : İnce - Az	
Kazı Env. No : 1953/17	Kireç : ?	Bitki : Orta - Az	
Müze Env. No : 1972.28.121	Taşçık: -		
Mal Grubu : Kırmızı Astarlı	Katkı Dağılımı Eşit		
Form : Meyvelik	Gözeneği : Orta		
Tip No : MY.Tip.2c	Pişmesi : İyi		
Maddesi : Pt.	Dış Astar : ?		
Tabakası : I	Seviye :	İç Astar : 2,5R 6/8 Açık Kırmızı	
Açması : A	Oda :	Dış Perdah : -	
Yapım Tekniği : Çark Yapımı	İç Perdah : -	Ölçüleri (cm) :	
Hamur Rengi : 5YR 7/4 Pembe	Yüzeyinde Renk Farklılığı: Yok	Y : 12,3	A.Ç : 17,4
Not : -		E :	D.Ç : 9
		B :	C : 0,8

Kat. No : KKH-267	Hamur Katkısı; Katkı Boyutu - Oranı :		
Lev. No : XXXI/01	Kum : Orta - Yoğun	Mika : İnce - Az	
Kazı Env. No : 1988/52	Kireç : -	Bitki : Orta - Az	
Müze Env. No : 1988.8.52	Taşçık: -		
Mal Grubu : Yalın	Katkı Dağılımı Eşit		
Form : Meyvelik	Gözeneği : Çok		
Tip No : MY.Tip.2c	Pişmesi : Orta		
Maddesi : Pt.	Dış Astar : -		
Tabakası : I	Seviye :	İç Astar : -	
Açması : X	Oda : 14	Dış Perdah : Var	
Yapım Tekniği : Çark Yapımı	İç Perdah : Var	Ölçüleri (cm) :	
Hamur Rengi : 2,5YR 6/8 Açık Kırmızı	Yüzeyinde Renk Farklılığı: Yok	Y : 15,2	A.Ç : 24,4
Not : -		E :	D.Ç : 8,4
		B :	C : 0,8

Kat. No : KKH-268	Hamur Katkısı; Katkı Boyutu - Oranı :		
Lev. No : XXXI/02	Kum : Orta - Yoğun	Mika : Orta - Yoğun	
Kazı Env. No : 1958/1	Kireç : -	Bitki : -	
Müze Env. No : 1971.24.291	Taşçık: -		
Mal Grubu : Kırmızı Astarlı	Katkı Dağılımı Eşit		
Form : Meyvelik	Gözeneği : Orta		
Tip No : MY.Tip.2c	Pişmesi : İyi		
Maddesi : Pt.	Dış Astar : 10R 5/8 Kırmızı		
Tabakası : I	Seviye :	İç Astar : 2,5YR 6/6 Açık Kırmızı	
Açması : M	Oda :	Dış Perdah : Var	
Yapım Tekniği : Çark Yapımı	İç Perdah : Var	Ölçüleri (cm) :	
Hamur Rengi : 2,5YR 6/6 Açık Kırmızı	Yüzeyinde Renk Farklılığı: Var	Y : 15,5	A.Ç : 20,2
Not : -		E :	D.Ç : 7,2
		B :	C : 0,8

Kat. No : KKH-269	Hamur Katkısı; Katkı Boyutu - Oranı :		
Lev. No : XXXI/03	Kum : İri - Yoğun	Mika : İnce - Az	
Kazı Env. No : 1981/67	Kireç : -	Bitki : -	
Müze Env. No : 1981.16.67	Taşçık: İnce - Az		
Mal Grubu : Yalın	Katkı Dağılımı Eşit		
Form : Meyvelik	Gözeneği : Orta		
Tip No : MY.Tip.2c	Pişmesi : İyi		
Maddesi : Pt.	Dış Astar : -		
Tabakası : I	Seviye :	İç Astar : -	
Açması : V	Oda : 35	Dış Perdah : -	
Yapım Tekniği : Çark Yapımı	İç Perdah : Var	Ölçüleri (cm) :	
Hamur Rengi : 2,5YR 6/6 Açık Kırmızı	Yüzeyinde Renk Farklılığı: Var	Y : 13	A.Ç : 23,8
Not : -		E :	D.Ç : 10,4
		B :	C : 1

Kat. No : KKH-270	Hamur Katkısı; Katkı Boyutu - Oranı :		
Lev. No : XXXI/04	Kum : İri - Yoğun	Mika : Orta - Orta	
Kazı Env. No : 1974/73	Kireç : Orta - Az	Bitki : -	
Müze Env. No : 1974.21.50	Taşçık: İnce - Az		
Mal Grubu : Yalın	Katkı Dağılımı Eşit		
Form : Meyvelik	Gözeneği : Çok		
Tip No : MY.Tip.2c	Pişmesi : İyi		
Maddesi : Pt.	Dış Astar : -		
Tabakası : I	Seviye :	İç Astar : -	
Açması : T	Oda : 8	Dış Perdah : -	
Yapım Tekniği : Çark Yapımı	İç Perdah : Var	Ölçüleri (cm) :	
Hamur Rengi : 10R 6/6 Açık Kırmızı	Yüzeyinde Renk Farklılığı: Var	Y : 13,7	A.Ç : 18,8
Not : -		E :	D.Ç : 10,1
		B :	C : 1

Kat. No : KKH-271	Hamur Katkısı; Katkı Boyutu - Oranı :			
Lev. No : XXXII/01	Kum : Orta - Yoğun	Mika : Orta - Orta		
Kazı Env. No : 1961/188	Kireç : Orta - Az	Bitki : Orta - Az		
Müze Env. No : 1971.26.355	Taşçık: -			
Mal Grubu : Yalın	Katkı Dağılımı Eşit			
Form : Meyvelik	Gözeneği : Orta			
Tip No : MY.Tip.2d	Pişmesi : İyi			
Maddesi : Pt.	Dış Astar : -			
Tabakası : I	Seviye :	İç Astar : -		
Açması : P güney	Oda : 23	Dış Perdah : -		
Yapım Tekniği : Çark Yapımı	İç Perdah : -	Ölçüleri (cm) :		
Hamur Rengi : 10R 6/8 Açık Kırmızı	Yüzeyinde Renk Farklılığı: Yok		Y : 16	A.Ç : 31,2
Not : -			E :	D.Ç : 10,3
			B :	C : 1,1

Kat. No : KKH-272	Hamur Katkısı; Katkı Boyutu - Oranı :			
Lev. No : XXXII/02	Kum : Orta - Yoğun	Mika : Orta - Yoğun		
Kazı Env. No : 1973/128	Kireç : Orta - Orta	Bitki : Orta - Az		
Müze Env. No : 1973.1.72	Taşçık: -			
Mal Grubu : Yalın	Katkı Dağılımı Eşit			
Form : Meyvelik	Gözeneği : Orta			
Tip No : MY.Tip.2d	Pişmesi : İyi			
Maddesi : Pt.	Dış Astar : -			
Tabakası : I	Seviye :	İç Astar : -		
Açması : T	Oda : 2	Dış Perdah : -		
Yapım Tekniği : Çark Yapımı	İç Perdah : -	Ölçüleri (cm) :		
Hamur Rengi : 2,5YR 7/4 Açık Kırmızımsı	Yüzeyinde Renk Farklılığı: Var		Y : 17	A.Ç : 34,6
Not : -			E :	D.Ç : 13
			B :	C : 0,9

Kat. No : KKH-273	Hamur Katkısı; Katkı Boyutu - Oranı :			
Lev. No : XXXII/03	Kum : Orta - Yoğun	Mika : İnce - Az		
Kazı Env. No : 1977/43	Kireç : Orta - Az	Bitki : -		
Müze Env. No : 1977.4.43	Taşçık: -			
Mal Grubu : Yalın	Katkı Dağılımı Eşit			
Form : Meyvelik	Gözeneği : Orta			
Tip No : MY.Tip.2d	Pişmesi : İyi			
Maddesi : Pt.	Dış Astar : -			
Tabakası : I	Seviye :	İç Astar : -		
Açması : V	Oda : 4	Dış Perdah : -		
Yapım Tekniği : Çark Yapımı	İç Perdah : -	Ölçüleri (cm) :		
Hamur Rengi : 10R 6/8 Açık Kırmızı	Yüzeyinde Renk Farklılığı: Var		Y : 11,7	A.Ç : 25,2
Not : -			E :	D.Ç : 9
			B :	C : 0,7

Kat. No : KKH-274	Hamur Katkısı; Katkı Boyutu - Oranı :		
Lev. No : XXXII/04	Kum : İnce - Orta	Mika : Orta - Orta	
Kazı Env. No : 1977/44	Kireç : İnce - Az	Bitki : Orta - Orta	
Müze Env. No : 1977.4.44	Taşçık: -		
Mal Grubu : Yalın	Katkı Dağılımı Eşit		
Form : Meyvelik	Gözeneği : Orta		
Tip No : MY.Tip.2d	Pişmesi : İyi		
Maddesi : Pt.	Dış Astar : -		
Tabakası : I	Seviye :	İç Astar : -	
Açması : V	Oda : 27	Dış Perdah : -	
Yapım Tekniği : Çark Yapımı	İç Perdah : Var	Ölçüleri (cm) :	
Hamur Rengi : 2,5YR 6/6 Açık Kırmızı	Yüzeyinde Renk Farklılığı: Yok	Y : 10,2	A.Ç : 24,2
Not : -		E :	D.Ç : 6,6
		B :	C : 0,7

Kat. No : KKH-275	Hamur Katkısı; Katkı Boyutu - Oranı :		
Lev. No : XXXII/05	Kum : Orta - Yoğun	Mika : Orta - Yoğun	
Kazı Env. No : 1977/46	Kireç : Orta - Orta	Bitki : -	
Müze Env. No : 1977.4.46	Taşçık: Orta - Az		
Mal Grubu : Yalın	Katkı Dağılımı Eşit		
Form : Meyvelik	Gözeneği : Orta		
Tip No : MY.Tip.2d	Pişmesi : İyi		
Maddesi : Pt.	Dış Astar : -		
Tabakası : I	Seviye :	İç Astar : -	
Açması : V	Oda : 4	Dış Perdah : -	
Yapım Tekniği : Çark Yapımı	İç Perdah : -	Ölçüleri (cm) :	
Hamur Rengi : 2,5YR 7/4 Açık Kırmızımsı	Yüzeyinde Renk Farklılığı: Yok	Y : 13,4	A.Ç : 32,3
Not : -		E :	D.Ç : 8,9
		B :	C : 1,1

Kat. No : KKH-276	Hamur Katkısı; Katkı Boyutu - Oranı :		
Lev. No : XXXIII/01	Kum : İnce - Yoğun	Mika : İnce - Az	
Kazı Env. No : 1954/136	Kireç : -	Bitki : Orta - Orta	
Müze Env. No : 1971.20.149	Taşçık: Orta - Orta		
Mal Grubu : Yalın	Katkı Dağılımı Eşit		
Form : Meyvelik	Gözeneği : Az		
Tip No : MY.Tip.2d	Pişmesi : İyi		
Maddesi : Pt.	Dış Astar : -		
Tabakası : I	Seviye : -	İç Astar : -	
Açması : C	Oda : 22	Dış Perdah : -	
Yapım Tekniği : Çark Yapımı	İç Perdah : Var	Ölçüleri (cm) :	
Hamur Rengi : 2,5Y 6/1 Gri	Yüzeyinde Renk Farklılığı: Var	Y : 9	A.Ç : 21,4
Not : -		E :	D.Ç : 7,2
		B :	C : 0,7

Kat. No : KKH-277	Hamur Katkısı; Katkı Boyutu - Oranı :		
Lev. No : XXXIII/02	Kum : İnce - Orta	Mika : Orta - Orta	
Kazı Env. No : 1990/68	Kireç : İnce - Az	Bitki : Orta - Orta	
Müze Env. No : 1990.14.54	Taşçık: -		
Mal Grubu : Yalın	Katkı Dağılımı Eşit		
Form : Meyvelik	Gözeneği : Orta		
Tip No : MY.Tip.2d	Pişmesi : İyi		
Maddesi : Pt.	Dış Astar : -		
Tabakası : I Seviye :	İç Astar : -		
Açması : X Oda : 1	Dış Perdah : -		
Yapım Tekniği : Çark Yapımı	İç Perdah : -	Ölçüleri (cm) :	
Hamur Rengi : 2,5YR 6/6 Açık Kırmızı	Yüzeyinde Renk Farklılığı: Yok	Y : 9 A.Ç : 17,5	
Not : -		E : D.Ç : 5,4	
		B : C : 0,7	

Kat. No : KKH-278	Hamur Katkısı; Katkı Boyutu - Oranı :		
Lev. No : XXXIII/03	Kum : Orta - Yoğun	Mika : Orta - Yoğun	
Kazı Env. No : 1956/91	Kireç : Orta - Az	Bitki : Orta - Az	
Müze Env. No : 1974.1.78	Taşçık: İnce - Az		
Mal Grubu : Kırmızı Astarlı	Katkı Dağılımı Eşit		
Form : Meyvelik	Gözeneği : Orta		
Tip No : MY.Tip.2d	Pişmesi : İyi		
Maddesi : Pt.	Dış Astar : -		
Tabakası : I Seviye :	İç Astar : 10R 6/8 Açık Kırmızı		
Açması : K Oda : -	Dış Perdah : -		
Yapım Tekniği : Çark Yapımı	İç Perdah : -	Ölçüleri (cm) :	
Hamur Rengi : 10R 6/8 Açık Kırmızı	Yüzeyinde Renk Farklılığı: Var	Y : 8,5 A.Ç : 21,2	
Not : -		E : D.Ç : 7,8	
		B : C : 0,9	

Kat. No : KKH-279	Hamur Katkısı; Katkı Boyutu - Oranı :		
Lev. No : XXXIII/04	Kum : İnce - Orta	Mika : İnce - Az	
Kazı Env. No : 1982/65	Kireç : -	Bitki : Orta - Az	
Müze Env. No : 1982.18.65	Taşçık: -		
Mal Grubu : Yalın	Katkı Dağılımı Eşit		
Form : Meyvelik	Gözeneği : Orta		
Tip No : MY.Tip.2d	Pişmesi : İyi		
Maddesi : Pt.	Dış Astar : -		
Tabakası : I Seviye :	İç Astar : -		
Açması : V Oda : 52	Dış Perdah : -		
Yapım Tekniği : Çark Yapımı	İç Perdah : -	Ölçüleri (cm) :	
Hamur Rengi : 5YR 6/6 Kırmızımsı Sarı	Yüzeyinde Renk Farklılığı: Var	Y : 8,3 A.Ç : 17,5	
Not : -		E : D.Ç : 7,2	
		B : C : 0,7	

Kat. No : KKH-280	Hamur Katkısı; Katkı Boyutu - Oranı :		
Lev. No : XXXIII/05	Kum : İnce - Orta	Mika : İnce - Az	
Kazı Env. No : 1955/161	Kireç : -	Bitki : Orta - Az	
Müze Env. No : 1972.30.129	Taşçık : -		
Mal Grubu : Kırmızı Astarlı	Katkı Dağılımı Eşit		
Form : Meyvelik	Gözeneği : Az		
Tip No : MY	Pişmesi : İyi		
Maddesi : Pt.	Dış Astar : 10R 5/8 Kırmızı		
Tabakası : III	Seviye :	İç Astar : -	
Açması : C	Oda : 20	Dış Perdah : Var	
Yapım Tekniği : Çark Yapımı	İç Perdah : -	Ölçüleri (cm) :	
Hamur Rengi : 10R 5/6 Kırmızı	Yüzeyinde Renk Farklılığı : Yok	Y : 10,3	A.Ç : 7,3
Not : -		E :	D.Ç : 18,6
		B :	C : 1,5

Kat. No : KKH-281	Hamur Katkısı; Katkı Boyutu - Oranı :		
Lev. No : XXXIII/06	Kum : İnce - Orta	Mika : Orta - Yoğun	
Kazı Env. No : 114	Kireç : -	Bitki : Orta - Az	
Müze Env. No : 1972	Taşçık : -		
Mal Grubu : Kırmızı Astarlı	Katkı Dağılımı Eşit		
Form : Meyvelik	Gözeneği : Orta		
Tip No : MY	Pişmesi : İyi		
Maddesi : Pt.	Dış Astar : 10R 4/8 Kırmızı		
Tabakası : II	Seviye :	İç Astar : -	
Açması : S	Oda :	Dış Perdah : -	
Yapım Tekniği : Çark Yapımı	İç Perdah : -	Ölçüleri (cm) :	
Hamur Rengi : 10R 6/8 Açık Kırmızı	Yüzeyinde Renk Farklılığı : Yok	Y : 4,4	A.Ç :
Not : Astar üst kısımda korunmuş, özlüdür.		E :	D.Ç : 11
		B :	C : 0,8

Kat. No : KKH-282	Hamur Katkısı; Katkı Boyutu - Oranı :		
Lev. No : XXXIV/01	Kum : İri - Yoğun	Mika : Orta - Az	
Kazı Env. No : K 60	Kireç : -	Bitki : Orta - Orta	
Müze Env. No : 1978	Taşçık : İri - Az		
Mal Grubu : Yalın	Katkı Dağılımı Eşit		
Form : Tepsi	Gözeneği : Az		
Tip No : Tepsi	Pişmesi : İyi		
Maddesi : Pt.	Dış Astar : 10R 5/8 Kırmızı		
Tabakası : I	Seviye :	İç Astar : 10R 5/8 Kırmızı	
Açması :	Oda : 26	Dış Perdah : -	
Yapım Tekniği : El Yapımı	İç Perdah : -	Ölçüleri (cm) :	
Hamur Rengi : 10R 5/8 Kırmızı	Yüzeyinde Renk Farklılığı : Yok	Y : 5,9	A.Ç : 24,5
Not : -		E :	D.Ç :
		B :	C : 1,6

Kat. No : KKH-283	Hamur Katkısı; Katkı Boyutu - Oranı :		
Lev. No : XXXIV/02	Kum : Orta - Az	Mika : -	
Kazı Env. No : 1955/47	Kireç : İri - Orta	Bitki : İri - Az	
Müze Env. No : 1971.21.233	Taşçık: -		
Mal Grubu : Yalın	Katkı Dağılımı Eşit		
Form : Tepsi	Gözeneği : Çok		
Tip No : Tepsi	Pişmesi : Az		
Maddesi : Pt.	Dış Astar : -		
Tabakası : Sath	Seviye : -	İç Astar : -	
Açması : -	Oda : 7	Dış Perdah : -	
Yapım Tekniği : El Yapımı	İç Perdah : -	Ölçüleri (cm) :	
Hamur Rengi : 5Y 8/4 Soluk Sarı	Yüzeyinde Renk Farklılığı : Var	Y : 6	A.Ç : 24,4
Not : -		E : -	D.Ç : -
		B : -	C : 1,9

Kat. No : KKH-284	Hamur Katkısı; Katkı Boyutu - Oranı :		
Lev. No : XXXIV/03	Kum : İri - Orta	Mika : İnce - Orta	
Kazı Env. No : 120	Kireç : Orta - Orta	Bitki : İri - Yoğun	
Müze Env. No : 1974	Taşçık: Orta - Az		
Mal Grubu : Yalın	Katkı Dağılımı Eşit		
Form : Tepsi	Gözeneği : Çok		
Tip No : Tepsi	Pişmesi : Az		
Maddesi : Pt.	Dış Astar : -		
Tabakası : I	Seviye : -	İç Astar : -	
Açması : T	Oda : 4	Dış Perdah : -	
Yapım Tekniği : El Yapımı	İç Perdah : -	Ölçüleri (cm) :	
Hamur Rengi : 2,5YR 6/8 Açık Kırmızı	Yüzeyinde Renk Farklılığı : Var	Y : 5,6	A.Ç : 24
Not : Kaba yüzeylidir.		E : -	D.Ç : -
		B : -	C : 1,7

Kat. No : KKH-285	Hamur Katkısı; Katkı Boyutu - Oranı :		
Lev. No : XXXIV/04	Kum : Orta - Orta	Mika : İnce - Az	
Kazı Env. No : 119	Kireç : -	Bitki : Orta - Az	
Müze Env. No : 1975	Taşçık: -		
Mal Grubu : Yalın	Katkı Dağılımı Eşit		
Form : Tepsi	Gözeneği : Çok		
Tip No : Tepsi	Pişmesi : Az		
Maddesi : Pt.	Dış Astar : -		
Tabakası : I	Seviye : -	İç Astar : -	
Açması : T	Oda : -	Dış Perdah : -	
Yapım Tekniği : El Yapımı	İç Perdah : -	Ölçüleri (cm) :	
Hamur Rengi : 7,5YR 6/4 Açık Kahverengi	Yüzeyinde Renk Farklılığı : Yok	Y : 7	A.Ç : 22
Not : Kaba yüzeylidir.		E : -	D.Ç : -
		B : -	C : 1,6

Kat. No : KKH-286	Hamur Katkısı; Katkı Boyutu - Oranı :		
Lev. No : XXXIV/05	Kum : İri - Yoğun	Mika : İnce - Az	
Kazı Env. No : 1960/225	Kireç : Orta - Az	Bitki : Orta - Az	
Müze Env. No : 1976.4.85	Taşçık: İri - Az		
Mal Grubu : Yalın	Katkı Dağılımı Eşit		
Form : Tepsi	Gözeneği : Çok		
Tip No : Tepsi	Pişmesi : İyi		
Maddesi : Pt.	Dış Astar : -		
Tabakası : I	Seviye :	İç Astar : -	
Açması : O	Oda :	Dış Perdah : -	
Yapım Tekniği : Çark Yapımı	İç Perdah : -	Ölçüleri (cm) :	
Hamur Rengi : 2,5YR 6/8 Açık Kırmızı	Yüzeyinde Renk Farklılığı: Var	Y : 6,8	A.Ç : 22
Not : -		E :	D.Ç :
		B :	C : 2,2

Kat. No : KKH-287	Hamur Katkısı; Katkı Boyutu - Oranı :		
Lev. No : XXXIV/06	Kum : İnce - Yoğun	Mika : İnce - Yoğun	
Kazı Env. No : 1960/217	Kireç : İnce - Az	Bitki : -	
Müze Env. No : 1976.4.79	Taşçık: -		
Mal Grubu : Yalın	Katkı Dağılımı Eşit		
Form : Tepsi	Gözeneği : Orta		
Tip No : Tepsi	Pişmesi : İyi		
Maddesi : Pt.	Dış Astar : -		
Tabakası : II	Seviye : 2	İç Astar : -	
Açması : L	Oda : 4	Dış Perdah : -	
Yapım Tekniği : Çark Yapımı	İç Perdah : -	Ölçüleri (cm) :	
Hamur Rengi : 2,5YR 6/8 Açık Kırmızı	Yüzeyinde Renk Farklılığı: Yok	Y : 4,7	A.Ç : 22,2
Not : -		E :	D.Ç :
		B :	C : 1,3

Kat. No : KKH-288	Hamur Katkısı; Katkı Boyutu - Oranı :		
Lev. No : XXXIV/07	Kum : İri - Yoğun	Mika : Orta - Az	
Kazı Env. No : 13	Kireç : -	Bitki : İri, Orta -	
Müze Env. No : 1975	Taşçık: Orta - Az		
Mal Grubu : Yalın	Katkı Dağılımı Eşit		
Form : Tepsi	Gözeneği : Çok		
Tip No : Tepsi	Pişmesi : İyi		
Maddesi : Pt.	Dış Astar : -		
Tabakası : I	Seviye :	İç Astar : -	
Açması : T	Oda : 14	Dış Perdah : -	
Yapım Tekniği : El Yapımı	İç Perdah : -	Ölçüleri (cm) :	
Hamur Rengi : 2,5YR 5/1 Gri	Yüzeyinde Renk Farklılığı: Yok	Y : 5,2	A.Ç : 17,8
Not : -		E :	D.Ç :
		B :	C : 1,5

Kat. No : KKH-289	Hamur Katkısı; Katkı Boyutu - Oranı :		
Lev. No : XXXV/01	Kum : Orta - Yoğun	Mika : Orta - Yoğun	
Kazı Env. No : 1957/28	Kireç : İnce - Az	Bitki : İri - Az	
Müze Env. No : 1971.23.286	Taşçık: Orta - Yoğun		
Mal Grubu : Yalın	Katkı Dağılımı Eşit Değil		
Form : Çömlek	Gözeneği : Az		
Tip No : ÇM.Tip.1.1a	Pişmesi : Az		
Maddesi : Pt.	Dış Astar : -		
Tabakası : I Seviye :	İç Astar : -		
Açması : M Oda :	Dış Perdah : -		
Yapım Tekniği : Çark Yapımı	İç Perdah : -	Ölçüleri (cm) :	
Hamur Rengi : 5YR 6/6 Kırmızımsı Sarı	Yüzeyinde Renk Farklılığı: Var	Y : 21,4 A.Ç : 16,3	
Not : -		E : D.Ç : B : C : 1	

Kat. No : KKH-290	Hamur Katkısı; Katkı Boyutu - Oranı :		
Lev. No : XXXV/02	Kum : İnce - Orta	Mika : Orta - Yoğun	
Kazı Env. No : 1960/152	Kireç : İnce - Orta	Bitki : Orta - Orta	
Müze Env. No : 1976.4.62	Taşçık: -		
Mal Grubu : Yalın	Katkı Dağılımı Eşit		
Form : Çömlek	Gözeneği : Az		
Tip No : ÇM.Tip.1.1a	Pişmesi : İyi		
Maddesi : Pt.	Dış Astar : -		
Tabakası : Ia Seviye :	İç Astar : -		
Açması : P Oda :	Dış Perdah : -		
Yapım Tekniği : Çark Yapımı	İç Perdah : -	Ölçüleri (cm) :	
Hamur Rengi : 5YR 7/4 Pembe	Yüzeyinde Renk Farklılığı: Yok	Y : 18,5 A.Ç : 16,9	
Not : İçinde ölü kemikleri ve 60/210 nolu çanak bulunmuştur.		E : D.Ç : B : C : 0,9	

Kat. No : KKH-291	Hamur Katkısı; Katkı Boyutu - Oranı :		
Lev. No : XXXV/03	Kum : Orta - Yoğun	Mika : Orta - Yoğun	
Kazı Env. No : 141	Kireç : -	Bitki : Orta - Orta	
Müze Env. No : 1972	Taşçık: İnce - Az		
Mal Grubu : Yalın	Katkı Dağılımı Eşit		
Form : Çömlek	Gözeneği : Orta		
Tip No : ÇM.Tip.1.1b	Pişmesi : Orta		
Maddesi : Pt.	Dış Astar : -		
Tabakası : I Seviye :	İç Astar : -		
Açması : S Oda :	Dış Perdah : -		
Yapım Tekniği : Çark Yapımı	İç Perdah : -	Ölçüleri (cm) :	
Hamur Rengi : 10R 6/6 Açık Kırmızı	Yüzeyinde Renk Farklılığı: Var	Y : 10,5 A.Ç : 21	
Not : -		E : D.Ç : B : C : 0,9	

Kat. No : KKH-292	Hamur Katkısı; Katkı Boyutu - Oranı :		
Lev. No : XXXV/04	Kum : Orta - Orta	Mika : Orta - Çok	
Kazı Env. No : 1972/2	Kireç : İri - Az	Bitki : İri - Az	
Müze Env. No : 1975.19.2	Taşçık: İri - Az		
Mal Grubu : Yalın	Katkı Dağılımı Eşit		
Form : Çömlek	Gözeneği : Az		
Tip No : ÇM.Tip.1.2	Pişmesi : Az		
Maddesi : Pt.	Dış Astar : -		
Tabakası : I	Seviye :	İç Astar : -	
Açması : S	Oda : 1 nolu	Dış Perdah : -	
Yapım Tekniği : Çark Yapımı	İç Perdah : -	Ölçüleri (cm) :	
Hamur Rengi : 10R 5/8 Kırmızı	Yüzeyinde Renk Farklılığı: Var	Y : 34	A.Ç : 25
Not : -		E :	D.Ç :
		B :	C : 1

Kat. No : KKH-293	Hamur Katkısı; Katkı Boyutu - Oranı :		
Lev. No : XXXV/05	Kum : İri - Orta	Mika : Orta - Orta	
Kazı Env. No : 1957/29	Kireç : Orta - Az	Bitki : Orta - Az	
Müze Env. No : 1971.23.287	Taşçık: İri - Az		
Mal Grubu : Yalın	Katkı Dağılımı Eşit		
Form : Çömlek	Gözeneği : Az		
Tip No : ÇM.Tip.1.2	Pişmesi : Az		
Maddesi : Pt.	Dış Astar : -		
Tabakası : I	Seviye :	İç Astar : -	
Açması : M	Oda :	Dış Perdah : -	
Yapım Tekniği : Çark Yapımı	İç Perdah : -	Ölçüleri (cm) :	
Hamur Rengi : 10R 5/8 Kırmızı	Yüzeyinde Renk Farklılığı: Var	Y : 24,5	A.Ç : 20
Not : -		E :	D.Ç :
		B :	C : 1

Kat. No : KKH-294	Hamur Katkısı; Katkı Boyutu - Oranı :		
Lev. No : XXXV/06	Kum : İnce - Orta	Mika : Orta - Yoğun	
Kazı Env. No : 1972/3	Kireç : Orta - Az	Bitki : -	
Müze Env. No : 1975.19.3	Taşçık: İri - Az		
Mal Grubu : Yalın	Katkı Dağılımı Eşit		
Form : Çömlek	Gözeneği : Az		
Tip No : ÇM.Tip.1.2	Pişmesi : Az		
Maddesi : Pt.	Dış Astar : -		
Tabakası : I	Seviye :	İç Astar : -	
Açması : S	Oda : 1 nolu	Dış Perdah : -	
Yapım Tekniği : Çark Yapımı	İç Perdah : -	Ölçüleri (cm) :	
Hamur Rengi : 2,5YR 6/6 Açık Kırmızı	Yüzeyinde Renk Farklılığı: Anlaşılamadı	Y : 21,9	A.Ç : 19,1
Not : -		E :	D.Ç :
		B :	C : 0,8

Kat. No : KKH-295	Hamur Katkısı; Katkı Boyutu - Oranı :		
Lev. No : XXXVI/01	Kum : Orta - Yoğun	Mika : Orta - Yoğun	
Kazı Env. No : 1961/206	Kireç : -	Bitki : İri - Az	
Müze Env. No : 1971.26.363	Taşçık: Orta - Orta		
Mal Grubu : Yalın	Katkı Dağılımı Eşit		
Form : Çömlek	Gözeneği : Az		
Tip No : ÇM.Tip.1.3	Pişmesi : Orta		
Maddesi : Pt.	Dış Astar : -		
Tabakası : I	Seviye : -	İç Astar : -	
Açması : P güney	Oda : 5	Dış Perdah : -	
Yapım Tekniği : Çark Yapımı	İç Perdah : -	Ölçüleri (cm) :	
Hamur Rengi : 2,5YR 6/8 Açık Kırmızı	Yüzeyinde Renk Farklılığı: Yok	Y : 30	A.Ç : 27
Not : -		E : -	D.Ç : 9
		B : -	C : 1

Kat. No : KKH-296	Hamur Katkısı; Katkı Boyutu - Oranı :		
Lev. No : XXXVI/02	Kum : İri - Yoğun	Mika : Orta - Orta	
Kazı Env. No : 1955/169	Kireç : Orta - Az	Bitki : Orta - Orta	
Müze Env. No : 1972.30.134	Taşçık: İri - Az		
Mal Grubu : Yalın	Katkı Dağılımı Eşit Değil		
Form : Çömlek	Gözeneği : Az		
Tip No : ÇM.Tip.1.3	Pişmesi : Orta		
Maddesi : Pt.	Dış Astar : -		
Tabakası : I	Seviye : -	İç Astar : -	
Açması : C	Oda : 12	Dış Perdah : -	
Yapım Tekniği : Çark Yapımı	İç Perdah : -	Ölçüleri (cm) :	
Hamur Rengi : 5YR 6/3 Açık Kırmızımsı	Yüzeyinde Renk Farklılığı: Yok	Y : 23,5	A.Ç : 25,6
Not : -		E : -	D.Ç : -
		B : -	C : 1

Kat. No : KKH-297	Hamur Katkısı; Katkı Boyutu - Oranı :		
Lev. No : XXXVI/03	Kum : İri - Yoğun	Mika : İri - Yoğun	
Kazı Env. No : 1955/145	Kireç : Orta - Az	Bitki : Orta - Az	
Müze Env. No : 1972.30.115	Taşçık: Orta - Az		
Mal Grubu : Yalın	Katkı Dağılımı Eşit		
Form : Çömlek	Gözeneği : Az		
Tip No : ÇM.Tip.1.3	Pişmesi : Az		
Maddesi : Pt.	Dış Astar : -		
Tabakası : I	Seviye : -	İç Astar : -	
Açması : C	Oda : 12	Dış Perdah : -	
Yapım Tekniği : Çark Yapımı	İç Perdah : -	Ölçüleri (cm) :	
Hamur Rengi : 2,5YR 5/8 Kırmızı	Yüzeyinde Renk Farklılığı: Anlaşılamadı	Y : 20	A.Ç : 24,5
Not : -		E : -	D.Ç : -
		B : -	C : 1

Kat. No : KKH-298	Hamur Katkısı; Katkı Boyutu - Oranı :		
Lev. No : XXXVI/04	Kum : İri - Orta	Mika : Orta - Yoğun	
Kazı Env. No : 1990/67	Kireç : İri - Yoğun	Bitki : İnce - Az	
Müze Env. No : 1990.14.53	Taşçık : -		
Mal Grubu : Yalın	Katkı Dağılımı Eşit		
Form : Çömlek	Gözeneği : Az		
Tip No : ÇM.Tip.1.3	Pişmesi : Az		
Maddesi : Pt.	Dış Astar : -		
Tabakası : I	Seviye : -	İç Astar : -	
Açması : X	Oda : 1	Dış Perdah : -	
Yapım Tekniği : Çark Yapımı	İç Perdah : -	Ölçüleri (cm) :	
Hamur Rengi : 2,5YR 5/8 Kırmızı	Yüzeyinde Renk Farklılığı : Var	Y : 21,8	A.Ç : 21,2
Not : İçinde buğday türünden kömürleşmiş yemek kalıntıları bulunmuştur.		E : -	D.Ç : -
		B : -	C : 1,1

Kat. No : KKH-299	Hamur Katkısı; Katkı Boyutu - Oranı :		
Lev. No : XXXVI/05	Kum : İnce - Az	Mika : Orta - Yoğun	
Kazı Env. No : 1954/157	Kireç : İri - Yoğun	Bitki : Orta - Az	
Müze Env. No : 1971.20.160	Taşçık : İnce - Orta		
Mal Grubu : Yalın	Katkı Dağılımı Eşit Değil		
Form : Çömlek	Gözeneği : Az		
Tip No : ÇM.Tip.1.3	Pişmesi : Az		
Maddesi : Pt.	Dış Astar : -		
Tabakası : I	Seviye : -	İç Astar : -	
Açması : C	Oda : 16	Dış Perdah : -	
Yapım Tekniği : Çark Yapımı	İç Perdah : -	Ölçüleri (cm) :	
Hamur Rengi : 10R 5/8 Kırmızı	Yüzeyinde Renk Farklılığı : Anlaşılamadı	Y : 20,5	A.Ç : 20
Not : -		E : -	D.Ç : -
		B : -	C : 1

Kat. No : KKH-300	Hamur Katkısı; Katkı Boyutu - Oranı :		
Lev. No : XXXVI/06	Kum : Orta - Yoğun	Mika : İnce - Yoğun	
Kazı Env. No : 1953/62	Kireç : -	Bitki : -	
Müze Env. No : 1972.28.155	Taşçık : Orta - Az		
Mal Grubu : Yalın	Katkı Dağılımı Eşit		
Form : Çömlek	Gözeneği : Çok		
Tip No : ÇM.Tip.1.3	Pişmesi : İyi		
Maddesi : Pt.	Dış Astar : -		
Tabakası : Sath	Seviye : -	İç Astar : -	
Açması : -	Oda : -	Dış Perdah : -	
Yapım Tekniği : Çark Yapımı	İç Perdah : -	Ölçüleri (cm) :	
Hamur Rengi : 2,5YR 5/8 Kırmızı	Yüzeyinde Renk Farklılığı : Yok	Y : 11,1	A.Ç : 24
Not : -		E : -	D.Ç : -
		B : -	C : 1,3

Kat. No : KKH-301	Hamur Katkısı; Katkı Boyutu - Oranı :		
Lev. No : XXXVII/01	Kum : Orta - Yoğun	Mika : Orta - Orta	
Kazı Env. No : 1956/92	Kireç : İri - Az	Bitki : İri - Az	
Müze Env. No : 1971.22.264	Taşçık: İri - Az		
Mal Grubu : Krem Astarlı	Katkı Dağılımı Eşit		
Form : Çömlek	Gözeneği : Orta		
Tip No : ÇM.Tip.2.1a	Pişmesi : İyi		
Maddesi : Pt.	Dış Astar : 10YR 7/3 Çok Soluk		
Tabakası : I	Seviye :	İç Astar : -	
Açması : L	Oda : 1	Dış Perdah : Var	
Yapım Tekniği : Çark Yapımı	İç Perdah : -	Ölçüleri (cm) :	
Hamur Rengi : 5YR 7/4 Pembe	Yüzeyinde Renk Farklılığı : Yok	Y : 18,7	A.Ç : 19
Not : -		E :	D.Ç : 8,6
		B :	C : 0,8

Kat. No : KKH-302	Hamur Katkısı; Katkı Boyutu - Oranı :		
Lev. No : XXXVII/02	Kum : İnce - Orta	Mika : Orta - Orta	
Kazı Env. No : 1955/428	Kireç : -	Bitki : Orta - Az	
Müze Env. No : 1972.30.387	Taşçık: -		
Mal Grubu : Kırmızı Astarlı	Katkı Dağılımı Eşit Değil		
Form : Çömlek	Gözeneği : Orta		
Tip No : ÇM.Tip.2.1b	Pişmesi : Orta		
Maddesi : Pt.	Dış Astar : 2,5YR 4/8 Kırmızı		
Tabakası : I	Seviye :	İç Astar : -	
Açması : L	Oda : 3	Dış Perdah : Var	
Yapım Tekniği : Çark Yapımı	İç Perdah : -	Ölçüleri (cm) :	
Hamur Rengi : 2,5YR 6/8 Açık Kırmızı	Yüzeyinde Renk Farklılığı : Var	Y : 22,5	A.Ç : 18,6
Not : -		E :	D.Ç : 8,6
		B :	C : 1

Kat. No : KKH-303	Hamur Katkısı; Katkı Boyutu - Oranı :		
Lev. No : XXXVII/03	Kum : İnce - Orta	Mika : İnce - Orta	
Kazı Env. No : 1977/50	Kireç : Orta - Yoğun	Bitki : Orta - Az	
Müze Env. No : 1977.4.50	Taşçık: -		
Mal Grubu : Kırmızı Astarlı	Katkı Dağılımı Eşit Değil		
Form : Çömlek	Gözeneği : Az		
Tip No : ÇM.Tip.2.2	Pişmesi : Orta		
Maddesi : Pt.	Dış Astar : 2,5YR 5/8 Kırmızı		
Tabakası : I	Seviye :	İç Astar : -	
Açması : V	Oda : 21	Dış Perdah : -	
Yapım Tekniği : Çark Yapımı	İç Perdah : -	Ölçüleri (cm) :	
Hamur Rengi : 2,5 YR 5/6 Kırmızı	Yüzeyinde Renk Farklılığı : Var	Y : 17	A.Ç : 16,7
Not : Yangından dolayı yüzeyinde kararma vardır.		E :	D.Ç : 8
		B :	C : 0,9

Kat. No : KKH-304	Hamur Katkısı; Katkı Boyutu - Oranı :			
Lev. No : XXXVII/04	Kum : Orta - Yoğun	Mika : İnce - Az		
Kazı Env. No : 1957/67	Kireç : İnce - Yoğun	Bitki : İnce - Az		
Müze Env. No : 1974.2.49	Taşçık: -			
Mal Grubu : Kırmızı Astarlı	Katkı Dağılımı Eşit Değil			
Form : Çömlek	Gözeneği : Az			
Tip No : ÇM.Tip.2.3	Pişmesi : İyi			
Maddesi : Pt.	Dış Astar : 2,5YR 5/8 Kırmızı			
Tabakası : I	Seviye :	İç Astar : -		
Açması : M	Oda : 1	Dış Perdah : Var		
Yapım Tekniği : Çark Yapımı	İç Perdah : -	Ölçüleri (cm) :		
Hamur Rengi : 2,5YR 6/8 Açık Kırmızı	Yüzeyinde Renk Farklılığı: Var		Y : 19,3	A.Ç : 22,5
Not : -			E :	D.Ç : 9,6
			B :	C : 1,1

Kat. No : KKH-305	Hamur Katkısı; Katkı Boyutu - Oranı :			
Lev. No : XXXVII/05	Kum : Orta - Orta	Mika : İnce - Az		
Kazı Env. No : 1976/86	Kireç : Orta - Orta	Bitki : İnce - Az		
Müze Env. No : 1976.7.70	Taşçık: -			
Mal Grubu : Yalın	Katkı Dağılımı Eşit			
Form : Çömlek	Gözeneği : Orta			
Tip No : ÇM.Tip.2.4	Pişmesi : İyi			
Maddesi : Pt.	Dış Astar : 2,5YR 6/6 Açık Kırmızı			
Tabakası : I	Seviye :	İç Astar : -		
Açması : U	Oda : 9	Dış Perdah : -		
Yapım Tekniği : Çark Yapımı	İç Perdah : -	Ölçüleri (cm) :		
Hamur Rengi : 2,5YR 6/6 Açık Kırmızı	Yüzeyinde Renk Farklılığı: Var		Y : 19	A.Ç : 17,3
Not : -			E :	D.Ç : 8,2
			B :	C : 0,8

Kat. No : KKH-306	Hamur Katkısı; Katkı Boyutu - Oranı :			
Lev. No : XXXVIII/01	Kum : İnce - Yoğun	Mika : Orta - Yoğun		
Kazı Env. No : 43	Kireç : İnce - Az	Bitki : İnce - Orta		
Müze Env. No : 1978	Taşçık: -			
Mal Grubu : Yalın	Katkı Dağılımı Eşit			
Form : Çömlek	Gözeneği : Az			
Tip No : ÇM.Tip.2.4	Pişmesi : İyi			
Maddesi : Pt.	Dış Astar : 10R 6/8 Açık Kırmızı			
Tabakası : I	Seviye :	İç Astar : -		
Açması : T	Oda :	Dış Perdah : Var		
Yapım Tekniği : Çark Yapımı	İç Perdah : -	Ölçüleri (cm) :		
Hamur Rengi : 10R 6/8 Açık Kırmızı	Yüzeyinde Renk Farklılığı: Yok		Y : 11,4	A.Ç : 17,6
Not : -			E :	D.Ç :
			B :	C : 0,9

Kat. No : KKH-307	Hamur Katkısı; Katkı Boyutu - Oranı :		
Lev. No : XXXVIII/02	Kum : İnce - Yoğun	Mika : İnce - Az	
Kazı Env. No : 4	Kireç : Orta - Az	Bitki : İnce - Orta	
Müze Env. No : 1978	Taşçık: -		
Mal Grubu : Krem Astarlı	Katkı Dağılımı Eşit		
Form : Çömlek	Gözeneği : Az		
Tip No : ÇM.Tip.2.4	Pişmesi : İyi		
Maddesi : Pt.	Dış Astar : 2,5Y 8/3 Soluk Sarı		
Tabakası : I Seviye :	İç Astar : -		
Açması : T Oda : 23	Dış Perdah : Var		
Yapım Tekniği : Çark Yapımı	İç Perdah : -	Ölçüleri (cm) :	
Hamur Rengi : 5YR 8/4 Pembe	Yüzeyinde Renk Farklılığı: Yok	Y : 12 A.Ç : 19	
Not : -		E : D.Ç :	
		B : C : 0,7	

Kat. No : KKH-308	Hamur Katkısı; Katkı Boyutu - Oranı :		
Lev. No : XXXVIII/03	Kum : Orta - Yoğun	Mika : Orta - Orta	
Kazı Env. No : 1962/98	Kireç : Orta - Orta	Bitki : İnce - Az	
Müze Env. No : Etd 28	Taşçık: Orta - Az		
Mal Grubu : Kırmızı Astarlı	Katkı Dağılımı Eşit		
Form : Çömlek	Gözeneği : Orta		
Tip No : ÇM.Tip.2	Pişmesi : İyi		
Maddesi : Pt.	Dış Astar : 10R 5/8 Kırmızı		
Tabakası : I Seviye :	İç Astar : -		
Açması : O Oda : ÇÇ	Dış Perdah : -		
Yapım Tekniği : Çark Yapımı	İç Perdah : -	Ölçüleri (cm) :	
Hamur Rengi : 10R 6/6 Açık Kırmızı	Yüzeyinde Renk Farklılığı: Yok	Y : 4,9 A.Ç : 23	
Not : -		E : D.Ç :	
		B : C : 1,2	

Kat. No : KKH-309	Hamur Katkısı; Katkı Boyutu - Oranı :		
Lev. No : XXXVIII/04	Kum : İnce- Orta	Mika : İnce - Orta	
Kazı Env. No : 53	Kireç : -	Bitki : İnce - Az	
Müze Env. No : 1978	Taşçık: İnce - Az		
Mal Grubu : Kırmızı Astarlı	Katkı Dağılımı Eşit		
Form : Çömlek	Gözeneği : Az		
Tip No : ÇM.Tip.2	Pişmesi : Orta		
Maddesi : Pt.	Dış Astar : 10R 6/8 Açık Kırmızı		
Tabakası : I Seviye :	İç Astar : 10R 6/8 Açık Kırmızı		
Açması : T Oda : 21	Dış Perdah : Var		
Yapım Tekniği : Çark Yapımı	İç Perdah : Var	Ölçüleri (cm) :	
Hamur Rengi : 10R 7/8 Açık Kırmızı	Yüzeyinde Renk Farklılığı: Yok	Y : 4,3 A.Ç : 19,2	
Not : -		E : D.Ç :	
		B : C : 1	

Kat. No : KKH-310	Hamur Katkısı; Katkı Boyutu - Oranı :		
Lev. No : XXXVIII/05	Kum : Orta - Orta	Mika : İnce - Orta	
Kazı Env. No : 8	Kireç : İnce - Az	Bitki : ?	
Müze Env. No : 1976	Taşçık: -		
Mal Grubu : Kırmızı Astarlı	Katkı Dağılımı Eşit		
Form : Çömlek	Gözeneği : Orta		
Tip No : ÇM.Tip.2	Pişmesi : İyi		
Maddesi : Pt.	Dış Astar : 10R 5/8 Kırmızı		
Tabakası : I	Seviye :	İç Astar : 10R 5/8 Kırmızı	
Açması : U	Oda : 14	Dış Perdah : -	
Yapım Tekniği : Çark Yapımı	İç Perdah : -	Ölçüleri (cm) :	
Hamur Rengi : 2,5YR 6/8 Açık Kırmızı	Yüzeyinde Renk Farklılığı : Yok	Y : 4,7	A.Ç : 18
Not : -		E :	D.Ç :
		B :	C : 0,9

Kat. No : KKH-311	Hamur Katkısı; Katkı Boyutu - Oranı :		
Lev. No : XXXVIII/06	Kum : Orta - Yoğun	Mika : İnce - Yoğun	
Kazı Env. No : 1976/87	Kireç : -	Bitki : İnce - Az	
Müze Env. No : 1976.7.71	Taşçık: -		
Mal Grubu : Yalın	Katkı Dağılımı Eşit		
Form : Çömlek	Gözeneği : Orta		
Tip No : ÇM.Tip.3.1	Pişmesi : İyi		
Maddesi : Pt.	Dış Astar : 2,5YR 6/8 Açık Kırmızı		
Tabakası : I	Seviye :	İç Astar : -	
Açması : U	Oda : 7	Dış Perdah : Var	
Yapım Tekniği : Çark Yapımı	İç Perdah : -	Ölçüleri (cm) :	
Hamur Rengi : 2,5YR 6/8 Açık Kırmızı	Yüzeyinde Renk Farklılığı : Yok	Y : 18,5	A.Ç : 19,4
Not : -		E :	D.Ç : 9,3
		B :	C : 0,9

Kat. No : KKH-312	Hamur Katkısı; Katkı Boyutu - Oranı :		
Lev. No : XXXVIII/07	Kum : İnce - Yoğun	Mika : İnce - Orta	
Kazı Env. No : 1975/37	Kireç : Orta - Az	Bitki : -	
Müze Env. No : 1975.25.28	Taşçık: -		
Mal Grubu : Yalın	Katkı Dağılımı Eşit Değil		
Form : Çömlek	Gözeneği : Orta		
Tip No : ÇM.Tip.3.1	Pişmesi : İyi		
Maddesi : Pt.	Dış Astar : 10R 6/8 Açık Kırmızı		
Tabakası : I	Seviye :	İç Astar : -	
Açması : T	Oda : 14	Dış Perdah : Var	
Yapım Tekniği : Çark Yapımı	İç Perdah : -	Ölçüleri (cm) :	
Hamur Rengi : 10R 6/8 Açık Kırmızı	Yüzeyinde Renk Farklılığı : Var	Y : 18,7	A.Ç : 18,9
Not : -		E :	D.Ç : 7,6
		B :	C : 0,9

Kat. No : KKH-313	Hamur Katkısı; Katkı Boyutu - Oranı :		
Lev. No : XXXVIII/08	Kum : İnce - Orta	Mika : İnce - Az	
Kazı Env. No : 1954/156	Kireç : -	Bitki : İnce - Az	
Müze Env. No : 1971.20.159	Taşçık : -		
Mal Grubu : Yalın	Katkı Dağılımı Eşit		
Form : Çömlek	Gözeneği : Orta		
Tip No : ÇM.Tip.3.1	Pişmesi : İyi		
Maddesi : Pt.	Dış Astar : -		
Tabakası : I Seviye : -	İç Astar : -		
Açması : C Oda : 16	Dış Perdah : Var		
Yapım Tekniği : Çark Yapımı	İç Perdah : -		Ölçüleri (cm) :
Hamur Rengi : 7,5YR 7/6 Kırmızımsı Sarı	Yüzeyinde Renk Farklılığı : Yok		Y : 18 A.Ç : 18,9
Not : Geçirdiği yangından dolayı yüzeyinde kararma vardır.			E : D.Ç : 8,1
			B : C : 1,1

Kat. No : KKH-314	Hamur Katkısı; Katkı Boyutu - Oranı :		
Lev. No : XXXIX/01	Kum : Orta - Orta	Mika : Orta - Az	
Kazı Env. No : 1979/20	Kireç : İri - Az	Bitki : İnce - Az	
Müze Env. No : 1979.16.11	Taşçık : -		
Mal Grubu : Yalın	Katkı Dağılımı Eşit		
Form : Çömlek	Gözeneği : Orta		
Tip No : ÇM.Tip.3.2	Pişmesi : İyi		
Maddesi : Pt.	Dış Astar : -		
Tabakası : I Seviye : -	İç Astar : -		
Açması : T Oda : -	Dış Perdah : Var		
Yapım Tekniği : Çark Yapımı	İç Perdah : -		Ölçüleri (cm) :
Hamur Rengi : 5YR 6/4 Açık Kırmızımsı	Yüzeyinde Renk Farklılığı : Var		Y : 18,3 A.Ç : 19
Not : -			E : D.Ç : 9,1
			B : C : 0,8

Kat. No : KKH-315	Hamur Katkısı; Katkı Boyutu - Oranı :		
Lev. No : XXXIX/02	Kum : İnce - Orta	Mika : İnce - Az	
Kazı Env. No : 1977/49	Kireç : İnce - Orta	Bitki : Orta - Az	
Müze Env. No : 1977.4.49	Taşçık : -		
Mal Grubu : Kırmızı Astarlı	Katkı Dağılımı Eşit		
Form : Çömlek	Gözeneği : Orta		
Tip No : ÇM.Tip.3.2	Pişmesi : Orta		
Maddesi : Pt.	Dış Astar : 2,5YR 4/8 Kırmızı		
Tabakası : I Seviye : -	İç Astar : -		
Açması : V Oda : 14	Dış Perdah : Var		
Yapım Tekniği : Çark Yapımı	İç Perdah : -		Ölçüleri (cm) :
Hamur Rengi : 2,5YR 5/4 Kırmızımsı	Yüzeyinde Renk Farklılığı : Yok		Y : 21,1 A.Ç : 17,2
Not : -			E : D.Ç : 8,1
			B : C : 1

Kat. No : KKH-316	Hamur Katkısı; Katkı Boyutu - Oranı :		
Lev. No : XXXIX/03	Kum : Orta - Yoğun	Mika : -	
Kazı Env. No : 1957/2	Kireç : -	Bitki : -	
Müze Env. No : 1971.23.274	Taşçık : -		
Mal Grubu : Yalın	Katkı Dağılımı Eşit		
Form : Çömlek	Gözeneği : Az		
Tip No : ÇM.Tip.3.2	Pişmesi : İyi		
Maddesi : Pt.	Dış Astar : 5Y 8/2 Soluk Sarı		
Tabakası : I	Seviye : -	İç Astar : -	
Açması : M	Oda : 2	Dış Perdah : -	
Yapım Tekniği : Çark Yapımı	İç Perdah : -	Ölçüleri (cm) :	
Hamur Rengi : 5Y 8/2 Soluk Sarı	Yüzeyinde Renk Farklılığı : Var	Y : 8,3	A.Ç : 8,9
Not : -		E : -	D.Ç : 4,8
		B : -	C : 0,5

Kat. No : KKH-317	Hamur Katkısı; Katkı Boyutu - Oranı :		
Lev. No : XXXIX/04	Kum : İri - Yoğun	Mika : Orta - Az	
Kazı Env. No : 1962/101	Kireç : Orta - Az	Bitki : Orta - Az	
Müze Env. No : Etd 23	Taşçık : -		
Mal Grubu : Kırmızı Astarlı	Katkı Dağılımı Eşit		
Form : Çömlek	Gözeneği : Az		
Tip No : ÇM.Tip.3.2	Pişmesi : İyi		
Maddesi : Pt.	Dış Astar : 10R 4/8 Kırmızı		
Tabakası : Satıh	Seviye : -	İç Astar : -	
Açması : P	Oda : -	Dış Perdah : -	
Yapım Tekniği : Çark Yapımı	İç Perdah : -	Ölçüleri (cm) :	
Hamur Rengi : 10R 5/8 Kırmızı	Yüzeyinde Renk Farklılığı : Yok	Y : 8,8	A.Ç : 7,5
Not : -		E : -	D.Ç : 3,5
		B : -	C : 0,6

Kat. No : KKH-318	Hamur Katkısı; Katkı Boyutu - Oranı :		
Lev. No : XXXIX/05	Kum : Orta - Orta	Mika : İnce - Yoğun	
Kazı Env. No : 1961/201	Kireç : -	Bitki : -	
Müze Env. No : 1976.5.65	Taşçık : Orta - Orta		
Mal Grubu : Yalın	Katkı Dağılımı Eşit		
Form : Çömlek	Gözeneği : Az		
Tip No : ÇM.Tip.3.2	Pişmesi : İyi		
Maddesi : Pt.	Dış Astar : -		
Tabakası : I	Seviye : -	İç Astar : -	
Açması : P	Oda : 27	Dış Perdah : -	
Yapım Tekniği : Çark Yapımı	İç Perdah : -	Ölçüleri (cm) :	
Hamur Rengi : 2,5YR 6/8 Açık Kırmızı	Yüzeyinde Renk Farklılığı : Yok	Y : 8,3	A.Ç : 6,5
Not : -		E : -	D.Ç : 3,6
		B : -	C : 0,3

Kat. No : KKH-319	Hamur Katkısı; Katkı Boyutu - Oranı :		
Lev. No : XXXIX/06	Kum : Orta - Yoğun	Mika : Orta - Yoğun	
Kazı Env. No : 1961/204	Kireç : Orta - Orta	Bitki : İnce - Az	
Müze Env. No : 1971.26.361	Taşçık: -		
Mal Grubu : Kırmızı Astarlı	Katkı Dağılımı Eşit Değil		
Form : Çömlek	Gözeneği : Orta		
Tip No : ÇM.Tip.3.3	Pişmesi : Orta		
Maddesi : Pt.	Dış Astar : 10R 5/8 Kırmızı		
Tabakası : I	Seviye :	İç Astar : -	
Açması : P güney	Oda : 22	Dış Perdah : Var	
Yapım Tekniği : Çark Yapımı	İç Perdah : -	Ölçüleri (cm) :	
Hamur Rengi : 10R 6/8 Açık Kırmızı	Yüzeyinde Renk Farklılığı: Var	Y : 18,3	A.Ç : 15,5
Not : -		E :	D.Ç : 9
		B :	C : 0,6

Kat. No : KKH-320	Hamur Katkısı; Katkı Boyutu - Oranı :		
Lev. No : XXXIX/07	Kum : Orta - Yoğun	Mika : İri - Orta	
Kazı Env. No : 1957/24	Kireç : -	Bitki : -	
Müze Env. No : 1974.2.14	Taşçık: İnce - Az		
Mal Grubu : Kahverengi Astarlı	Katkı Dağılımı Eşit		
Form : Çömlek	Gözeneği : Az		
Tip No : ÇM.Tip.3.3	Pişmesi : İyi		
Maddesi : Pt.	Dış Astar : 5YR 5/4 Kırmızımsı		
Tabakası : I	Seviye :	İç Astar : -	
Açması : M	Oda : 3	Dış Perdah : -	
Yapım Tekniği : Çark Yapımı	İç Perdah : -	Ölçüleri (cm) :	
Hamur Rengi : 5YR 6/4 Açık Kırmızımsı	Yüzeyinde Renk Farklılığı: Var	Y : 7	A.Ç : 7,6
Not : Yangından dolayı üzerinde kararma vardır.		E :	D.Ç : 5
		B :	C : 0,5

Kat. No : KKH-321	Hamur Katkısı; Katkı Boyutu - Oranı :		
Lev. No : XL/01	Kum : İnce - Yoğun	Mika : Orta - Yoğun	
Kazı Env. No : 87	Kireç : İnce - Yoğun	Bitki : -	
Müze Env. No : Etd 87	Taşçık: -		
Mal Grubu : Yalın	Katkı Dağılımı Eşit		
Form : Çömlek	Gözeneği : Az		
Tip No : ÇM.Tip.4.1a	Pişmesi : İyi		
Maddesi : Pt.	Dış Astar : -		
Tabakası : I	Seviye :	İç Astar : -	
Açması : T	Oda : 13	Dış Perdah : -	
Yapım Tekniği : Çark Yapımı	İç Perdah : -	Ölçüleri (cm) :	
Hamur Rengi : 5YR 6/4 Açık Kırmızımsı	Yüzeyinde Renk Farklılığı: Yok	Y : 6	A.Ç : 29,6
Not : -		E :	D.Ç :
		B :	C : 0,9

Kat. No : KKH-322	Hamur Katkısı; Katkı Boyutu - Oranı :		
Lev. No : XL/02	Kum : Orta - Yoğun	Mika : Orta - Orta	
Kazı Env. No : 1954/154	Kireç : Orta - Orta	Bitki : İri - Az	
Müze Env. No : 1971.20.158	Taşçık: -		
Mal Grubu : Yalın	Katkı Dağılımı Eşit		
Form : Çömlek	Gözeneği : Orta		
Tip No : ÇM.Tip.4.1a	Pişmesi : İyi		
Maddesi : Pt.	Dış Astar : 5YR 7/4 Pembe		
Tabakası : I	Seviye : -	İç Astar : -	
Açması : C	Oda : 1	Dış Perdah : Var	
Yapım Tekniği : Çark Yapımı	İç Perdah : -	Yüzeyinde Renk Farklılığı : Yok	
Hamur Rengi : 5YR 7/4 Pembe			
Not : -			

Ölçüleri (cm) :

Y : 26	A.Ç : 20,9
E :	D.Ç : 8,6
B :	C : 0,6

Kat. No : KKH-323	Hamur Katkısı; Katkı Boyutu - Oranı :		
Lev. No : XL/03	Kum : İnce - Orta	Mika : Orta - Yoğun	
Kazı Env. No : 1975/63	Kireç : -	Bitki : Orta - Az	
Müze Env. No : 1975.25.50	Taşçık: -		
Mal Grubu : Kırmızı Astarlı	Katkı Dağılımı Eşit		
Form : Çömlek	Gözeneği : Orta		
Tip No : ÇM.Tip.4.1b	Pişmesi : İyi		
Maddesi : Pt.	Dış Astar : 10R 5/8 Kırmızı		
Tabakası : I	Seviye :	İç Astar : -	
Açması : T	Oda : 13	Dış Perdah : Var	
Yapım Tekniği : Çark Yapımı	İç Perdah : -	Yüzeyinde Renk Farklılığı : Var	
Hamur Rengi : 2,5YR 6/8 Açık Kırmızı			
Not : -			

Ölçüleri (cm) :

Y : 36,5	A.Ç : 30,4
E :	D.Ç : 12
B :	C : 1,1

Kat. No : KKH-324	Hamur Katkısı; Katkı Boyutu - Oranı :		
Lev. No : XL/04	Kum : Orta - Yoğun	Mika : Orta - Orta	
Kazı Env. No : 2	Kireç : -	Bitki : İnce - Az	
Müze Env. No : 1978	Taşçık: -		
Mal Grubu : Yalın	Katkı Dağılımı Eşit		
Form : Çömlek	Gözeneği : Az		
Tip No : ÇM.Tip.4.1b	Pişmesi : İyi		
Maddesi : Pt.	Dış Astar : -		
Tabakası : I	Seviye :	İç Astar : -	
Açması : T	Oda : -	Dış Perdah : -	
Yapım Tekniği : Çark Yapımı	İç Perdah : -	Yüzeyinde Renk Farklılığı : Yok	
Hamur Rengi : 10YR 5/1 Gri			
Not : -			

Ölçüleri (cm) :

Y : 10,5	A.Ç : 34
E :	D.Ç :
B :	C : 1

Kat. No : KKH-325	Hamur Katkısı; Katkı Boyutu - Oranı :		
Lev. No : XL/05	Kum : İnce - Orta	Mika : Orta - Yoğun	
Kazı Env. No : 83	Kireç : İnce - Orta	Bitki : İnce - Az	
Müze Env. No : Etd 83	Taşçık: -		
Mal Grubu : Yalın	Katkı Dağılımı Eşit		
Form : Çömlek	Gözeneği : Az		
Tip No : ÇM.Tip.4.1b	Pişmesi : İyi		
Maddesi : Pt.	Dış Astar : -		
Tabakası : I Seviye : _____	İç Astar : -		
Açması : T Oda : 13	Dış Perdah : -		
Yapım Tekniği : Çark Yapımı	İç Perdah : -	Ölçüleri (cm) :	
Hamur Rengi : 5YR 6/4 Açık Kırmızımsı	Yüzeyinde Renk Farklılığı : Yok	Y : 10,2 A.Ç : 25	
Not : Yüzey rengi pişmeden dolayı kararmış, Kilinden astarlı.		E : _____ D.Ç : _____	
		B : _____ C : 0,7	

Kat. No : KKH-326	Hamur Katkısı; Katkı Boyutu - Oranı :		
Lev. No : XL/06	Kum : İri - Yoğun	Mika : Orta - Yoğun	
Kazı Env. No : 85	Kireç : İnce - Az	Bitki : Orta - Az	
Müze Env. No : 1976	Taşçık: -		
Mal Grubu : Yalın	Katkı Dağılımı Eşit		
Form : Çömlek	Gözeneği : Az		
Tip No : ÇM.Tip.4.1b	Pişmesi : İyi		
Maddesi : Pt.	Dış Astar : -		
Tabakası : I Seviye : _____	İç Astar : -		
Açması : U Oda : 6-7-8-11	Dış Perdah : -		
Yapım Tekniği : Çark Yapımı	İç Perdah : -	Ölçüleri (cm) :	
Hamur Rengi : 2,5YR 6/8 Açık Kırmızı	Yüzeyinde Renk Farklılığı : Yok	Y : 6,5 A.Ç : 22	
Not : -		E : _____ D.Ç : _____	
		B : _____ C : 0,7	

Kat. No : KKH-327	Hamur Katkısı; Katkı Boyutu - Oranı :		
Lev. No : XL/07	Kum : Orta - Yoğun	Mika : Orta - Az	
Kazı Env. No : 1961/326-327	Kireç : -	Bitki : Orta - Orta	
Müze Env. No : Etd 16	Taşçık: -		
Mal Grubu : Kahverengi Astarlı	Katkı Dağılımı Eşit		
Form : Çömlek	Gözeneği : Orta		
Tip No : ÇM.Tip.4.2	Pişmesi : İyi		
Maddesi : Pt.	Dış Astar : 7,5YR 5/8 Güçlü		
Tabakası : I Seviye : _____	İç Astar : -		
Açması : O Oda : ÇÇ	Dış Perdah : -		
Yapım Tekniği : Çark Yapımı	İç Perdah : -	Ölçüleri (cm) :	
Hamur Rengi : 7,5YR 7/6 Kırmızımsı Sarı	Yüzeyinde Renk Farklılığı : Yok	Y : 16,6 A.Ç : 22,8	
Not : -		E : _____ D.Ç : _____	
		B : _____ C : 1,8	

Kat. No : KKH-328	Hamur Katkısı; Katkı Boyutu - Oranı :		
Lev. No : XL/08	Kum : İnce - Az	Mika : Orta - Yoğun	
Kazı Env. No : 86	Kireç : -	Bitki : Orta - Az	
Müze Env. No : 1976	Taşçık : -		
Mal Grubu : Kırmızı Astarlı	Katkı Dağılımı Eşit		
Form : Çömlek	Gözeneği : Az		
Tip No : ÇM.Tip.4.2	Pişmesi : İyi		
Maddesi : Pt.	Dış Astar : 10R 6/8 Açık Kırmızı		
Tabakası : I	Seviye :	İç Astar : -	
Açması : U	Oda :	Dış Perdah : -	
Yapım Tekniği : Çark Yapımı	İç Perdah : -	Ölçüleri (cm) :	
Hamur Rengi : 2,5YR 6/8 Açık Kırmızı	Yüzeyinde Renk Farklılığı : Yok	Y : 6,2	A.Ç : 20
Not : -		E :	D.Ç :
		B :	C : 0,9

Kat. No : KKH-329	Hamur Katkısı; Katkı Boyutu - Oranı :		
Lev. No : XL/09	Kum : Orta - Orta	Mika : İnce - Orta	
Kazı Env. No : 89	Kireç : -	Bitki : İnce - Az	
Müze Env. No : 1978	Taşçık : -		
Mal Grubu : Kırmızı Astarlı	Katkı Dağılımı Eşit		
Form : Çömlek	Gözeneği : Az		
Tip No : ÇM.Tip.4.2	Pişmesi : İyi		
Maddesi : Pt.	Dış Astar : 10R 6/8 Açık Kırmızı		
Tabakası : I	Seviye :	İç Astar : -	
Açması : T	Oda : 25	Dış Perdah : Var	
Yapım Tekniği : Çark Yapımı	İç Perdah : -	Ölçüleri (cm) :	
Hamur Rengi : 2,5YR 6/6 Açık Kırmızı	Yüzeyinde Renk Farklılığı : Yok	Y : 5,2	A.Ç : 18,6
Not : -		E :	D.Ç :
		B :	C : 0,9

Kat. No : KKH-330	Hamur Katkısı; Katkı Boyutu - Oranı :		
Lev. No : XLI/01	Kum : Orta - Yoğun	Mika : Orta - Yoğun	
Kazı Env. No : 1955/8	Kireç : -	Bitki : Orta - Az	
Müze Env. No : 1972.30.6	Taşçık : -		
Mal Grubu : Kırmızı Astarlı	Katkı Dağılımı Eşit		
Form : Çömlek	Gözeneği : Orta		
Tip No : ÇM.Tip.5.1	Pişmesi : İyi		
Maddesi : Pt.	Dış Astar : 10R 4/8 Kırmızı		
Tabakası : II	Seviye :	İç Astar : -	
Açması : C	Oda :	Dış Perdah : -	
Yapım Tekniği : Çark Yapımı	İç Perdah : -	Ölçüleri (cm) :	
Hamur Rengi : 10R 5/8 Kırmızı	Yüzeyinde Renk Farklılığı : Yok	Y : 40	A.Ç : 25
Not : -		E :	D.Ç : 9,4
		B :	C : 0,9

Kat. No : KKH-331	Hamur Katkısı; Katkı Boyutu - Oranı :		
Lev. No : XLI/02	Kum : Orta - Orta	Mika : Orta - Yoğun	
Kazı Env. No : 1972/8	Kireç : Orta - Az	Bitki : Orta - Az	
Müze Env. No : 1975.19.8	Taşçık: -		
Mal Grubu : Yalın	Katkı Dağılımı Eşit		
Form : Çömlek	Gözeneği : Orta		
Tip No : ÇM.Tip.5.1	Pişmesi : İyi		
Maddesi : Pt.	Dış Astar : -		
Tabakası : I	Seviye : -	İç Astar : -	
Açması : S	Oda : 1 nolu	Dış Perdah : -	
Yapım Tekniği : Çark Yapımı	İç Perdah : -	Ölçüleri (cm) :	
Hamur Rengi : 10R 6/8 Açık Kırmızı	Yüzeyinde Renk Farklılığı : Var	Y : 35,4	A.Ç : 20,6
Not : -		E : -	D.Ç : 8
		B : -	C : 0,7

Kat. No : KKH-332	Hamur Katkısı; Katkı Boyutu - Oranı :		
Lev. No : XLI/03	Kum : İri - Yoğun	Mika : İnce - Yoğun	
Kazı Env. No : K 77	Kireç : -	Bitki : Orta - Yoğun	
Müze Env. No : 1978	Taşçık: -		
Mal Grubu : Kırmızı Astarlı	Katkı Dağılımı Eşit		
Form : Çömlek	Gözeneği : Orta		
Tip No : ÇM.Tip.5.2a	Pişmesi : İyi		
Maddesi : Pt.	Dış Astar : 10R 5/8 Kırmızı		
Tabakası : I	Seviye : -	İç Astar : -	
Açması : T	Oda : 3	Dış Perdah : Var	
Yapım Tekniği : Çark Yapımı	İç Perdah : -	Ölçüleri (cm) :	
Hamur Rengi : 2,5YR 6/8 Açık Kırmızı	Yüzeyinde Renk Farklılığı : Yok	Y : 37	A.Ç : -
Not : -		E : -	D.Ç : 11,4
		B : -	C : 1,1

Kat. No : KKH-333	Hamur Katkısı; Katkı Boyutu - Oranı :		
Lev. No : XLI/04	Kum : Orta - Yoğun	Mika : Orta - Yoğun	
Kazı Env. No : 1956/144	Kireç : -	Bitki : -	
Müze Env. No : 1974.1.127	Taşçık: -		
Mal Grubu : Kırmızı Astarlı	Katkı Dağılımı Eşit		
Form : Çömlek	Gözeneği : Orta		
Tip No : ÇM.Tip.5.2a	Pişmesi : İyi		
Maddesi : Pt.	Dış Astar : 10R 5/8 Kırmızı		
Tabakası : III	Seviye : -	İç Astar : -	
Açması : M	Oda : -	Dış Perdah : Var	
Yapım Tekniği : Çark Yapımı	İç Perdah : -	Ölçüleri (cm) :	
Hamur Rengi : 5YR 6/6 Kırmızımsı Sarı	Yüzeyinde Renk Farklılığı : Var	Y : 31	A.Ç : 16,6
Not : -		E : -	D.Ç : 9,8
		B : -	C : 0,6

Kat. No : KKH-334	Hamur Katkısı; Katkı Boyutu - Oranı :		
Lev. No : XLI/05	Kum : Orta - Yoğun	Mika : Orta - Yoğun	
Kazı Env. No : 1957/13	Kireç : İnce - Az	Bitki : -	
Müze Env. No : 1974.2.9	Taşçık: İnce - Az		
Mal Grubu : Kırmızı Astarlı	Katkı Dağılımı Eşit		
Form : Çömlek	Gözeneği : Az		
Tip No : ÇM.Tip.5.2a	Pişmesi : İyi		
Maddesi : Pt.	Dış Astar : 10R 4/8 Kırmızı		
Tabakası : II	Seviye : I	İç Astar : -	
Açması : M	Oda : 5	Dış Perdah : Var	
Yapım Tekniği : Çark Yapımı	İç Perdah : -	Ölçüleri (cm) :	
Hamur Rengi : 10R 5/8 Kırmızı	Yüzeyinde Renk Farklılığı : Yok	Y : 26,2	A.Ç : 14,2
Not : M Açması, Şehir Suru, Oda 5, I. taban üstü 23,50.		E :	D.Ç : 9,6
		B :	C : 0,6

Kat. No : KKH-335	Hamur Katkısı; Katkı Boyutu - Oranı :		
Lev. No : XLI/06	Kum : İri - Yoğun	Mika : İnce - Az	
Kazı Env. No : 1960/125	Kireç : İnce - Yoğun	Bitki : -	
Müze Env. No : 1976.4.49	Taşçık: Orta - Az		
Mal Grubu : Kırmızı Astarlı	Katkı Dağılımı Eşit		
Form : Çömlek	Gözeneği : Az		
Tip No : ÇM.Tip.5.2a	Pişmesi : Orta		
Maddesi : Pt.	Dış Astar : 10R 4/8 Kırmızı		
Tabakası : Ia	Seviye :	İç Astar : -	
Açması : P	Oda :	Dış Perdah : -	
Yapım Tekniği : Çark Yapımı	İç Perdah : -	Ölçüleri (cm) :	
Hamur Rengi : 2,5YR 6/8 Açık Kırmızı	Yüzeyinde Renk Farklılığı : Yok	Y : 25	A.Ç : 13
Not : -		E :	D.Ç : 8,4
		B :	C : 0,8

Kat. No : KKH-336	Hamur Katkısı; Katkı Boyutu - Oranı :		
Lev. No : XLI/07	Kum : İnce - Yoğun	Mika : Orta - Az	
Kazı Env. No : 1972/4	Kireç : Orta - Orta	Bitki : İnce - Orta	
Müze Env. No : 1975.19.4	Taşçık: Orta - Az		
Mal Grubu : Kırmızı Astarlı	Katkı Dağılımı Eşit		
Form : Çömlek	Gözeneği : Orta		
Tip No : ÇM.Tip.5.2a	Pişmesi : İyi		
Maddesi : Pt.	Dış Astar : 10R 5/8 Kırmızı		
Tabakası : I	Seviye :	İç Astar : -	
Açması : S	Oda : 1 nolu	Dış Perdah : Var	
Yapım Tekniği : Çark Yapımı	İç Perdah : -	Ölçüleri (cm) :	
Hamur Rengi : 2,5YR 6/6 Açık Kırmızı	Yüzeyinde Renk Farklılığı : Var	Y : 16	A.Ç : 12
Not : -		E :	D.Ç : 6,4
		B :	C : 0,7

Kat. No : KKH-337	Hamur Katkısı; Katkı Boyutu - Oranı :		
Lev. No : XLII/01	Kum : Orta - Yoğun	Mika : Orta - Yoğun	
Kazı Env. No : 1979/23	Kireç : İnce - Orta	Bitki : -	
Müze Env. No : 1979.16.14	Taşçık: -		
Mal Grubu : Kırmızı Astarlı	Katkı Dağılımı Eşit		
Form : Çömlek	Gözeneği : Orta		
Tip No : ÇM.Tip.5.2b	Pişmesi : İyi		
Maddesi : Pt.	Dış Astar : 10R 5/8 Kırmızı		
Tabakası : I	Seviye :	İç Astar : -	
Açması : T	Oda : 35	Dış Perdah : Var	
Yapım Tekniği : Çark Yapımı	İç Perdah : -	Ölçüleri (cm) :	
Hamur Rengi : 10R 6/8 Açık Kırmızı	Yüzeyinde Renk Farklılığı : Yok	Y : 44,5	A.Ç : 20,2
Not : -		E :	D.Ç : 11,7
		B :	C : 1,4

Kat. No : KKH-338	Hamur Katkısı; Katkı Boyutu - Oranı :		
Lev. No : XLII/02	Kum : İri - Yoğun	Mika : İnce - Orta	
Kazı Env. No : 1990/69	Kireç : Orta - Yoğun	Bitki : Orta - Az	
Müze Env. No : 1990.14.55	Taşçık: -		
Mal Grubu : Kırmızı Astarlı	Katkı Dağılımı Eşit		
Form : Çömlek	Gözeneği : Az		
Tip No : ÇM.Tip.5.2b	Pişmesi : İyi		
Maddesi : Pt.	Dış Astar : 10R 4/8 Kırmızı		
Tabakası : I	Seviye :	İç Astar : -	
Açması : X	Oda : 2	Dış Perdah : Var	
Yapım Tekniği : Çark Yapımı	İç Perdah : -	Ölçüleri (cm) :	
Hamur Rengi : 10R 5/8 Kırmızı	Yüzeyinde Renk Farklılığı : Var	Y : 41,2	A.Ç : 19,2
Not : -		E :	D.Ç : 11,2
		B :	C : 1,5

Kat. No : KKH-339	Hamur Katkısı; Katkı Boyutu - Oranı :		
Lev. No : XLII/03	Kum : İri - Orta	Mika : Orta - Az	
Kazı Env. No : 1977/67	Kireç : Orta - Az	Bitki : İri - Az	
Müze Env. No : 1977.4.67	Taşçık: -		
Mal Grubu : Kırmızı Astarlı	Katkı Dağılımı Eşit		
Form : Çömlek	Gözeneği : Orta		
Tip No : ÇM.Tip.5.2b	Pişmesi : İyi		
Maddesi : Pt.	Dış Astar : 10R 4/8 Kırmızı		
Tabakası : I	Seviye :	İç Astar : -	
Açması : V	Oda : 21	Dış Perdah : Var	
Yapım Tekniği : Çark Yapımı	İç Perdah : -	Ölçüleri (cm) :	
Hamur Rengi : 2,5YR 6/4 Açık Kırmızımsı	Yüzeyinde Renk Farklılığı : Var	Y : 29,2	A.Ç : 18
Not : -		E :	D.Ç : 9,5
		B :	C : 1

Kat. No : KKH-340	Hamur Katkısı; Katkı Boyutu - Oranı :		
Lev. No : XLII/04	Kum : Orta - Yoğun	Mika : İnce - Orta	
Kazı Env. No : 1954/153	Kireç : -	Bitki : Orta - Az	
Müze Env. No : 1971.20.157	Taşçık: -		
Mal Grubu : Kırmızı Astarlı	Katkı Dağılımı Eşit		
Form : Çömlek	Gözeneği : Orta		
Tip No : ÇM.Tip.5.2b	Pişmesi : İyi		
Maddesi : Pt.	Dış Astar : 10R 4/8 Kırmızı		
Tabakası : I Seviye : -	İç Astar : -		
Açması : C Oda : 16	Dış Perdah : Var		
Yapım Tekniği : Çark Yapımı	İç Perdah : -	Ölçüleri (cm) :	
Hamur Rengi : 2,5YR 6/8 Açık Kırmızı	Yüzeyinde Renk Farklılığı : Var	Y : 31,4 A.Ç : 16	
Not : -		E : D.Ç : 7,3	
		B : C : 0,6	

Kat. No : KKH-341	Hamur Katkısı; Katkı Boyutu - Oranı :		
Lev. No : XLII/05	Kum : Orta - Yoğun	Mika : Orta - Orta	
Kazı Env. No : 1975/50	Kireç : İnce - Az	Bitki : İnce - Az	
Müze Env. No : 1975.25.39	Taşçık: -		
Mal Grubu : Yalın	Katkı Dağılımı Eşit		
Form : Çömlek	Gözeneği : Orta		
Tip No : ÇM.Tip.5.2b	Pişmesi : İyi		
Maddesi : Pt.	Dış Astar : -		
Tabakası : I Seviye : -	İç Astar : -		
Açması : T Oda : 15	Dış Perdah : Var		
Yapım Tekniği : Çark Yapımı	İç Perdah : -	Ölçüleri (cm) :	
Hamur Rengi : 2,5YR 6/6 Açık Kırmızı	Yüzeyinde Renk Farklılığı : Yok	Y : 32,5 A.Ç : 15,4	
Not : -		E : D.Ç : 8,3	
		B : C : 0,8	

Kat. No : KKH-342	Hamur Katkısı; Katkı Boyutu - Oranı :		
Lev. No : XLII/06	Kum : Orta - Yoğun	Mika : İnce - Orta	
Kazı Env. No : 1978/26	Kireç : -	Bitki : -	
Müze Env. No : 1978.9.26	Taşçık: -		
Mal Grubu : Kırmızı Astarlı	Katkı Dağılımı Eşit		
Form : Çömlek	Gözeneği : Orta		
Tip No : ÇM.Tip.5.2b	Pişmesi : Orta		
Maddesi : Pt.	Dış Astar : 2,5YR 5/6 Kırmızı		
Tabakası : I Seviye : -	İç Astar : -		
Açması : T Oda : 26	Dış Perdah : Var		
Yapım Tekniği : Çark Yapımı	İç Perdah : -	Ölçüleri (cm) :	
Hamur Rengi : 5YR 6/6 Kırmızımsı Sarı	Yüzeyinde Renk Farklılığı : Var	Y : 24,3 A.Ç : 12,5	
Not : -		E : D.Ç : 6,2	
		B : C : 0,8	

Kat. No : KKH-343	Hamur Katkısı; Katkı Boyutu - Oranı :		
Lev. No : XLIII/01	Kum : Orta - Orta	Mika : Orta - Az	
Kazı Env. No : 1976/84	Kireç : Orta - Orta	Bitki : İnce - Az	
Müze Env. No : 1976.7.68	Taşçık: -		
Mal Grubu : Kırmızı Astarlı	Katkı Dağılımı Eşit		
Form : Çömlek	Gözeneği : Orta		
Tip No : ÇM.Tip.5.2b	Pişmesi : iyi		
Maddesi : Pt.	Dış Astar : 10R 4/8 Kırmızı		
Tabakası : I	Seviye :	İç Astar : -	
Açması : U	Oda : 12	Dış Perdah : Var	
Yapım Tekniği : Çark Yapımı	İç Perdah : -	Ölçüleri (cm) :	
Hamur Rengi : 10R 6/8 Açık Kırmızı	Yüzeyinde Renk Farklılığı: Var	Y : 24,6	A.Ç : 9,6
Not : -		E :	D.Ç : 6
		B :	C : 0,9

Kat. No : KKH-344	Hamur Katkısı; Katkı Boyutu - Oranı :		
Lev. No : XLIII/02	Kum : İnce - Orta	Mika : İnce - Az	
Kazı Env. No : 1975/5	Kireç : İnce - Yoğun	Bitki : -	
Müze Env. No : 1975.25.5	Taşçık: -		
Mal Grubu : Kırmızı Astarlı	Katkı Dağılımı Eşit		
Form : Çömlek	Gözeneği : Orta		
Tip No : ÇM.Tip.5.2b	Pişmesi : iyi		
Maddesi : Pt.	Dış Astar : 10R 5/8 Kırmızı		
Tabakası : I	Seviye : 1	İç Astar : -	
Açması : T	Oda : 14	Dış Perdah : Var	
Yapım Tekniği : Çark Yapımı	İç Perdah : -	Ölçüleri (cm) :	
Hamur Rengi : 5YR 6/6 Kırmızimsı Sarı	Yüzeyinde Renk Farklılığı: Var	Y : 19,7	A.Ç : 9,2
Not : -		E :	D.Ç : 6,3
		B :	C : 0,5

Kat. No : KKH-345	Hamur Katkısı; Katkı Boyutu - Oranı :		
Lev. No : XLIII/03	Kum : Orta - Yoğun	Mika : İnce - Yoğun	
Kazı Env. No : 1976/85	Kireç : -	Bitki : -	
Müze Env. No : 1976.7.69	Taşçık: -		
Mal Grubu : Yalın	Katkı Dağılımı Eşit		
Form : Çömlek	Gözeneği : Orta		
Tip No : ÇM.Tip.5.2b	Pişmesi : İyi		
Maddesi : Pt.	Dış Astar : -		
Tabakası : I	Seviye :	İç Astar : -	
Açması : U	Oda : 19	Dış Perdah : Var	
Yapım Tekniği : Çark Yapımı	İç Perdah : -	Ölçüleri (cm) :	
Hamur Rengi : 2,5YR 5/6 Kırmızı	Yüzeyinde Renk Farklılığı: Var	Y : 17,6	A.Ç : 8,5
Not : -		E :	D.Ç : 5,2
		B :	C : 0,7

Kat. No : KKH-346	Hamur Katkısı; Katkı Boyutu - Oranı :		
Lev. No : XLIII/04	Kum : İnce - Orta	Mika : İnce - Az	
Kazı Env. No : 1953/31	Kireç : İri - Az	Bitki : -	
Müze Env. No : 1971.19.131	Taşçık: -		
Mal Grubu : Yalın	Katkı Dağılımı Eşit		
Form : Çömlek	Gözeneği : Az		
Tip No : ÇM.Tip.5.2b	Pişmesi : İyi		
Maddesi : Pt.	Dış Astar : -		
Tabakası : I Seviye : -	İç Astar : -		
Açması : E Oda : I	Dış Perdah : Var		
Yapım Tekniği : Çark Yapımı	İç Perdah : -	Ölçüleri (cm) :	
Hamur Rengi : 2,5YR 6/6 Açık Kırmızı	Yüzeyinde Renk Farklılığı: Yok	Y : 13 A.Ç : 7,1	
Not : -		E : D.Ç : 4,2	
		B : C : 0,6	

Kat. No : KKH-347	Hamur Katkısı; Katkı Boyutu - Oranı :		
Lev. No : XLIII/05	Kum : İri - Yoğun	Mika : İnce - Az	
Kazı Env. No : 1990/9	Kireç : Orta - Yoğun	Bitki : İnce - Az	
Müze Env. No : 1990.14.9	Taşçık: -		
Mal Grubu : Yalın	Katkı Dağılımı Eşit Değil		
Form : Çömlek	Gözeneği : Az		
Tip No : ÇM.Tip.5.2b	Pişmesi : İyi		
Maddesi : Pt.	Dış Astar : -		
Tabakası : I Seviye : -	İç Astar : -		
Açması : X Oda : 1	Dış Perdah : -		
Yapım Tekniği : Çark Yapımı	İç Perdah : -	Ölçüleri (cm) :	
Hamur Rengi : 2,5Y 4/1 Koyu Gri	Yüzeyinde Renk Farklılığı: Var	Y : 16,3 A.Ç : 9,8	
Not : -		E : D.Ç : 5,4	
		B : C : 0,7	

Kat. No : KKH-348	Hamur Katkısı; Katkı Boyutu - Oranı :		
Lev. No : XLIII/06	Kum : Orta - Yoğun	Mika : İri - Yoğun	
Kazı Env. No : 1955/9	Kireç : -	Bitki : İri - Az	
Müze Env. No : 1971.21.227	Taşçık: -		
Mal Grubu : Kırmızı Astarlı	Katkı Dağılımı Eşit		
Form : Çömlek	Gözeneği : Orta		
Tip No : ÇM.Tip.5.3	Pişmesi : İyi		
Maddesi : Pt.	Dış Astar : 10R 5/8 Kırmızı		
Tabakası : II Seviye : -	İç Astar : -		
Açması : C Oda : 26	Dış Perdah : Var		
Yapım Tekniği : Çark Yapımı	İç Perdah : -	Ölçüleri (cm) :	
Hamur Rengi : 2,5YR 6/8 Açık Kırmızı	Yüzeyinde Renk Farklılığı: Yok	Y : 47,5 A.Ç : 24,5	
Not : -		E : D.Ç : 14,2	
		B : C : 1	

Kat. No : KKH-349	Hamur Katkısı; Katkı Boyutu - Oranı :		
Lev. No : XLIII/07	Kum : İri - Yoğun	Mika : İnce - Az	
Kazı Env. No : 1955/429	Kireç : Orta - Az	Bitki : -	
Müze Env. No : 1972.30.388	Taşçık: -		
Mal Grubu : Kırmızı Astarlı	Katkı Dağılımı Eşit		
Form : Çömlek	Gözeneği : Orta		
Tip No : ÇM.Tip.5.3	Pişmesi : İyi		
Maddesi : Pt.	Dış Astar : 10R 5/8 Kırmızı		
Tabakası : I	Seviye : -	İç Astar : -	
Açması : L	Oda : 3	Dış Perdah : Var	
Yapım Tekniği : Çark Yapımı	İç Perdah : -	Ölçüleri (cm) :	
Hamur Rengi : 10R 6/6 Açık Kırmızı	Yüzeyinde Renk Farklılığı : Var	Y : 40,5	A.Ç : 25,5
Not : -		E : -	D.Ç : 12
		B : -	C : 1,2

Kat. No : KKH-350	Hamur Katkısı; Katkı Boyutu - Oranı :		
Lev. No : XLIV/01	Kum : İnce - Yoğun	Mika : Orta - Yoğun	
Kazı Env. No : 84	Kireç : Orta - Orta	Bitki : -	
Müze Env. No : 1972	Taşçık: İnce - Az		
Mal Grubu : Kırmızı Astarlı	Katkı Dağılımı Eşit		
Form : Çömlek	Gözeneği : Az		
Tip No : ÇM.Tip.5	Pişmesi : İyi		
Maddesi : Pt.	Dış Astar : 10R 4/8 Kırmızı		
Tabakası : I	Seviye : -	İç Astar : -	
Açması : S	Oda : -	Dış Perdah : Var	
Yapım Tekniği : Çark Yapımı	İç Perdah : -	Ölçüleri (cm) :	
Hamur Rengi : 2,5YR 5/8 Kırmızı	Yüzeyinde Renk Farklılığı : Yok	Y : 7,6	A.Ç : 32
Not : -		E : -	D.Ç : -
		B : -	C : 0,9

Kat. No : KKH-351	Hamur Katkısı; Katkı Boyutu - Oranı :		
Lev. No : XLIV/02	Kum : İnce - Orta	Mika : Orta - Az	
Kazı Env. No : 105	Kireç : İnce - Az	Bitki : Orta - Az	
Müze Env. No : 1972	Taşçık: İnce - Az		
Mal Grubu : Kırmızı Astarlı	Katkı Dağılımı Eşit		
Form : Çömlek	Gözeneği : Az		
Tip No : ÇM.Tip.5	Pişmesi : İyi		
Maddesi : Pt.	Dış Astar : 10R 4/8 Kırmızı		
Tabakası : II	Seviye : -	İç Astar : -	
Açması : S	Oda : -	Dış Perdah : -	
Yapım Tekniği : Çark Yapımı	İç Perdah : -	Ölçüleri (cm) :	
Hamur Rengi : 2,5YR 6/8 Açık Kırmızı	Yüzeyinde Renk Farklılığı : Yok	Y : 4,6	A.Ç : 24
Not : -		E : -	D.Ç : -
		B : -	C : 0,8

Kat. No : KKH-352	Hamur Katkısı; Katkı Boyutu - Oranı :		
Lev. No : XLIV/03	Kum : İnce - Orta	Mika : Orta - Orta	
Kazı Env. No : 150	Kireç : İnce - Az	Bitki : -	
Müze Env. No : 1972	Taşçık: İnce - Az		
Mal Grubu : Kırmızı Astarlı	Katkı Dağılımı Eşit		
Form : Çömlek	Gözeneği : Az		
Tip No : ÇM.Tip.5	Pişmesi : İyi		
Maddesi : Pt.	Dış Astar : 10R 5/8 Kırmızı		
Tabakası : II	Seviye :	İç Astar : Ağız kenarı	
Açması : S	Oda :	Dış Perdah : Var	Ölçüleri (cm) :
Yapım Tekniği : Çark Yapımı	İç Perdah : -		Y : 11
Hamur Rengi : 2,5YR 3/8 Açık Kırmızı	Yüzeyinde Renk Farklılığı : Var		A.Ç : 16
Not : -			E :
			D.Ç :
			B :
			C : 1

Kat. No : KKH-353	Hamur Katkısı; Katkı Boyutu - Oranı :		
Lev. No : XLIV/04	Kum : İnce - Yoğun	Mika : İnce - Az	
Kazı Env. No : 49	Kireç : İnce - Az	Bitki : İnce - Az	
Müze Env. No : 1972	Taşçık: -		
Mal Grubu : Kırmızı Astarlı	Katkı Dağılımı Eşit		
Form : Çömlek	Gözeneği : Az		
Tip No : ÇM.Tip.5	Pişmesi : İyi		
Maddesi : Pt.	Dış Astar : 10R 4/8 Kırmızı		
Tabakası : I	Seviye :	İç Astar : -	
Açması : S	Oda :	Dış Perdah : Var	Ölçüleri (cm) :
Yapım Tekniği : Çark Yapımı	İç Perdah : -		Y : 5,9
Hamur Rengi : 7,5YR 7/4 Pembe	Yüzeyinde Renk Farklılığı : Yok		A.Ç : 12
Not : -			E :
			D.Ç :
			B :
			C : 0,6

Kat. No : KKH-354	Hamur Katkısı; Katkı Boyutu - Oranı :		
Lev. No : XLIV/05	Kum : Orta - Yoğun	Mika : Orta - Az	
Kazı Env. No : 1955/162	Kireç : Orta - Yoğun	Bitki : Orta - Az	
Müze Env. No : 1972.30.130	Taşçık: -		
Mal Grubu : Kahverengi Astarlı	Katkı Dağılımı Eşit		
Form : Çömlek	Gözeneği : Orta		
Tip No : ÇM.Tip.6a	Pişmesi : İyi		
Maddesi : Pt.	Dış Astar : 5YR 5/6 Sarımsı Kırmızı		
Tabakası : III	Seviye :	İç Astar : -	
Açması : C	Oda : 20	Dış Perdah : Var	Ölçüleri (cm) :
Yapım Tekniği : Çark Yapımı	İç Perdah : -		Y : 17,2
Hamur Rengi : 5YR 6/6 Kırmızımsı Sarı	Yüzeyinde Renk Farklılığı : Yok		A.Ç : 13
Not : -			E :
			D.Ç : 7,4
			B :
			C : 1

Kat. No : KKH-355	Hamur Katkısı; Katkı Boyutu - Oranı :		
Lev. No : XLIV/06	Kum : İnce - Orta	Mika : İnce - Az	
Kazı Env. No : 1956/107	Kireç : -	Bitki : -	
Müze Env. No : 1974.1.92	Taşçık : -		
Mal Grubu : Yalın	Katkı Dağılımı Eşit		
Form : Çömlek	Gözeneği : Az		
Tip No : ÇM.Tip.6b	Pişmesi : İyi		
Maddesi : Pt.	Dış Astar : -		
Tabakası : IV	Seviye : -	İç Astar : -	
Açması : C	Oda : 37	Dış Perdah : -	
Yapım Tekniği : Çark Yapımı	İç Perdah : -	Ölçüleri (cm) :	
Hamur Rengi : 5Y 7/4 Pembe	Yüzeyinde Renk Farklılığı : Yok	Y : 8,4	A.Ç : 8,4
Not : -		E : -	D.Ç : -
		B : -	C : 0,6

Kat. No : KKH-356	Hamur Katkısı; Katkı Boyutu - Oranı :		
Lev. No : XLIV/07	Kum : İnce - Yoğun	Mika : Orta - Az	
Kazı Env. No : 1955/434	Kireç : -	Bitki : -	
Müze Env. No : 1972.30.392	Taşçık : -		
Mal Grubu : Yalın	Katkı Dağılımı Eşit		
Form : Çömlek	Gözeneği : Az		
Tip No : ÇM.Tip.6c	Pişmesi : İyi		
Maddesi : Pt.	Dış Astar : -		
Tabakası : I	Seviye : -	İç Astar : -	
Açması : L	Oda : -	Dış Perdah : -	
Yapım Tekniği : Çark Yapımı	İç Perdah : -	Ölçüleri (cm) :	
Hamur Rengi : 2,5YR 6/8 Açık Kırmızı	Yüzeyinde Renk Farklılığı : Yok	Y : 9	A.Ç : 7,5
Not : -		E : -	D.Ç : 4
		B : -	C : 0,6

Kat. No : KKH-357	Hamur Katkısı; Katkı Boyutu - Oranı :		
Lev. No : XLIV/08	Kum : İri - Yoğun	Mika : İnce - Orta	
Kazı Env. No : 1981/59	Kireç : -	Bitki : Orta - Az	
Müze Env. No : 1981.16.63	Taşçık : İri - Az		
Mal Grubu : Yalın	Katkı Dağılımı Eşit		
Form : Çömlek	Gözeneği : Çok		
Tip No : ÇM.Tip.7.1	Pişmesi : İyi		
Maddesi : Pt.	Dış Astar : -		
Tabakası : I	Seviye : -	İç Astar : -	
Açması : V	Oda : -	Dış Perdah : -	
Yapım Tekniği : Çark Yapımı	İç Perdah : -	Ölçüleri (cm) :	
Hamur Rengi : 5YR 7/4 Pembe	Yüzeyinde Renk Farklılığı : Yok	Y : 19,6	A.Ç : 10,4
Not : -		E : -	D.Ç : -
		B : -	C : 0,9

Kat. No : KKH-358	Hamur Katkısı; Katkı Boyutu - Oranı :		
Lev. No : XLIV/09	Kum : İri - Yoğun	Mika : İnce - Az	
Kazı Env. No : 1961/209	Kireç : Orta - Az	Bitki : -	
Müze Env. No : 1971.26.366	Taşçık : Orta - Az		
Mal Grubu : Kırmızı Astarlı	Katkı Dağılımı Eşit		
Form : Çömlek	Gözeneği : Çok		
Tip No : ÇM.Tip.7.1	Pişmesi : İyi		
Maddesi : Pt.	Dış Astar : 2,5YR 4/8 Kırmızı		
Tabakası : I Seviye :	İç Astar : -		
Açması : P güney Oda : 15	Dış Perdah : -		
Yapım Tekniği : Çark Yapımı	İç Perdah : -	Ölçüleri (cm) :	
Hamur Rengi : 7,5YR 6/4 Açık Kahverengi	Yüzeyinde Renk Farklılığı : Yok	Y : 18,4 A.Ç : 8	
Not : Yer yer kırmızı boya kalıntıları bulunmaktadır.		E : D.Ç : B : C : 0,7	

Kat. No : KKH-359	Hamur Katkısı; Katkı Boyutu - Oranı :		
Lev. No : XLV/01	Kum : İnce - Orta	Mika : İnce - Az	
Kazı Env. No : 1960/150	Kireç : Orta - Orta	Bitki : Orta - Az	
Müze Env. No : 1971.25.331	Taşçık : İnce - Az		
Mal Grubu : Yalın	Katkı Dağılımı Eşit		
Form : Çömlek	Gözeneği : Az		
Tip No : ÇM.Tip.7.1	Pişmesi : İyi		
Maddesi : Pt.	Dış Astar : -		
Tabakası : Ia Seviye :	İç Astar : -		
Açması : P Oda :	Dış Perdah : -		
Yapım Tekniği : Çark Yapımı	İç Perdah : -	Ölçüleri (cm) :	
Hamur Rengi : 5YR 7/6 Kırmızımsı Sarı	Yüzeyinde Renk Farklılığı : Yok	Y : 31,8 A.Ç : 8,6	
Not : İçinde ölü kemikleri ile bulunmuştur.		E : D.Ç : 6,5 B : C : 0,7	

Kat. No : KKH-360	Hamur Katkısı; Katkı Boyutu - Oranı :		
Lev. No : XLV/02	Kum : Orta - Yoğun	Mika : Orta - Orta	
Kazı Env. No : 1954/218	Kireç : Orta - Yoğun	Bitki : -	
Müze Env. No : 1971.20.192	Taşçık : -		
Mal Grubu : Yalın	Katkı Dağılımı Eşit		
Form : Çömlek	Gözeneği : Az		
Tip No : ÇM.Tip.7.2	Pişmesi : Orta		
Maddesi : Pt.	Dış Astar : -		
Tabakası : I Seviye :	İç Astar : -		
Açması : C Oda : 36	Dış Perdah : -		
Yapım Tekniği : Çark Yapımı	İç Perdah : -	Ölçüleri (cm) :	
Hamur Rengi : 2,5YR 5/8 Kırmızı	Yüzeyinde Renk Farklılığı : Yok	Y : 41 A.Ç : 12,6	
Not : -		E : D.Ç : 5 B : C : 0,8	

Kat. No : KKH-361	Hamur Katkısı; Katkı Boyutu - Oranı :		
Lev. No : XLV/03	Kum : İri - Yoğun	Mika : İnce - Orta	
Kazı Env. No : 1956/139	Kireç : -	Bitki : Orta - Az	
Müze Env. No : 1974.1.124	Taşçık: İri - Az		
Mal Grubu : Yalın	Katkı Dağılımı Eşit		
Form : Çömlek	Gözeneği : Az		
Tip No : ÇM.Tip.8.1	Pişmesi : İyi		
Maddesi : Pt.	Dış Astar : Kireç Kabuk		
Tabakası : I	Seviye :	İç Astar : -	
Açması : N	Oda :	Dış Perdah : -	
Yapım Tekniği : Çark Yapımı	İç Perdah : -	Ölçüleri (cm) :	
Hamur Rengi : 2,5Y 8/3 Soluk Sarı	Yüzeyinde Renk Farklılığı: Var	Y : 49,6	A.Ç : 14,4
Not : -		E : -	D.Ç : 5,4
		B : -	C : 1,2

Kat. No : KKH-362	Hamur Katkısı; Katkı Boyutu - Oranı :		
Lev. No : XLV/04	Kum : İnce - Orta	Mika : Orta - Yoğun	
Kazı Env. No : 1977/70	Kireç : -	Bitki : -	
Müze Env. No : 1977.4.70	Taşçık: -		
Mal Grubu : Yalın	Katkı Dağılımı Eşit		
Form : Çömlek	Gözeneği : Orta		
Tip No : ÇM.Tip.8.1	Pişmesi : iyi		
Maddesi : Pt.	Dış Astar : -		
Tabakası : I	Seviye :	İç Astar : -	
Açması : V	Oda : 4	Dış Perdah : -	
Yapım Tekniği : Çark Yapımı	İç Perdah : -	Ölçüleri (cm) :	
Hamur Rengi : 2,5YR 6/8 Açık Kırmızı	Yüzeyinde Renk Farklılığı: Var	Y : 44	A.Ç : 13,7
Not : -		E : -	D.Ç : 6,5
		B : -	C : 1,1

Kat. No : KKH-363	Hamur Katkısı; Katkı Boyutu - Oranı :		
Lev. No : XLV/05	Kum : İri - Yoğun	Mika : İri - Yoğun	
Kazı Env. No : 1987/7	Kireç : İri - Orta	Bitki : Orta - Az	
Müze Env. No : 1987.13.7	Taşçık: -		
Mal Grubu : Yalın	Katkı Dağılımı Eşit Değil		
Form : Çömlek	Gözeneği : Orta		
Tip No : ÇM.Tip.8.1	Pişmesi : İyi		
Maddesi : Pt.	Dış Astar : -		
Tabakası : I	Seviye :	İç Astar : -	
Açması : X	Oda : 2	Dış Perdah : -	
Yapım Tekniği : Çark Yapımı	İç Perdah : -	Ölçüleri (cm) :	
Hamur Rengi : 2,5YR 6/8 Açık Kırmızı	Yüzeyinde Renk Farklılığı: Yok	Y : 38	A.Ç : 13,8
Not : -		E : -	D.Ç : 4
		B : -	C : 1,1

Kat. No : KKH-364	Hamur Katkısı; Katkı Boyutu - Oranı :		
Lev. No : XLV/06	Kum : İnce - Orta	Mika : Orta - Yoğun	
Kazı Env. No : 1977/69	Kireç : İnce - Az	Bitki : Orta - Az	
Müze Env. No : 1977.4.69	Taşçık: -		
Mal Grubu : Yalın	Katkı Dağılımı Eşit		
Form : Çömlek	Gözeneği : Orta		
Tip No : ÇM.Tip.8.1	Pişmesi : İyi		
Maddesi : Pt.	Dış Astar : -		
Tabakası : I	Seviye : -	İç Astar : -	
Açması : V	Oda : 4	Dış Perdah : -	
Yapım Tekniği : Çark Yapımı	İç Perdah : -	Ölçüleri (cm) :	
Hamur Rengi : 5YR 6/6 Kırmızımsı Sarı	Yüzeyinde Renk Farklılığı : Var	Y : 39	A.Ç : 13,6
Not : -		E : -	D.Ç : 5,8
		B : -	C : 1

Kat. No : KKH-365	Hamur Katkısı; Katkı Boyutu - Oranı :		
Lev. No : XLVI/01	Kum : Orta - Az	Mika : Orta - Yoğun	
Kazı Env. No : 1953/26	Kireç : İri - Az	Bitki : Orta - Az	
Müze Env. No : 1971.19.128	Taşçık: -		
Mal Grubu : Yalın	Katkı Dağılımı Eşit		
Form : Çömlek	Gözeneği : Az		
Tip No : ÇM.Tip.8.1	Pişmesi : İyi		
Maddesi : Pt.	Dış Astar : -		
Tabakası : I	Seviye : -	İç Astar : -	
Açması : C	Oda : -	Dış Perdah : -	
Yapım Tekniği : Çark Yapımı	İç Perdah : -	Ölçüleri (cm) :	
Hamur Rengi : 10R 4/8 Kırmızı	Yüzeyinde Renk Farklılığı : Yok	Y : 25	A.Ç : 10,6
Not : -		E : -	D.Ç : -
		B : -	C : -

Kat. No : KKH-366	Hamur Katkısı; Katkı Boyutu - Oranı :		
Lev. No : XLVI/02	Kum : İri - Yoğun	Mika : İri - Yoğun	
Kazı Env. No : 1962/103	Kireç : -	Bitki : Orta - Orta	
Müze Env. No : Etd 25	Taşçık: -		
Mal Grubu : Yalın	Katkı Dağılımı Eşit		
Form : Çömlek	Gözeneği : Orta		
Tip No : ÇM.Tip.8.1	Pişmesi : İyi		
Maddesi : Pt.	Dış Astar : -		
Tabakası : II	Seviye : -	İç Astar : -	
Açması : P	Oda : 17	Dış Perdah : -	
Yapım Tekniği : Çark Yapımı	İç Perdah : -	Ölçüleri (cm) :	
Hamur Rengi : 2,5YR 6/8 Açık Kırmızı	Yüzeyinde Renk Farklılığı : Var	Y : 21,6	A.Ç : 10,5
Not : Yangından dolayı kararma vardır.		E : -	D.Ç : -
		B : -	C : 1,1

Kat. No : KKH-367	Hamur Katkısı; Katkı Boyutu - Oranı :		
Lev. No : XLVI/03	Kum : İri - Yoğun	Mika : İnce - Yoğun	
Kazı Env. No : 1990/12	Kireç : -	Bitki : Orta - Az	
Müze Env. No : 1990.14.12	Taşçık: -		
Mal Grubu : Yalın	Katkı Dağılımı Eşit		
Form : Çömlek	Gözeneği : Çok		
Tip No : ÇM.Tip.8.1	Pişmesi : İyi		
Maddesi : Pt.	Dış Astar : -		
Tabakası : I	Seviye :	İç Astar : -	
Açması : X	Oda :	Dış Perdah : -	
Yapım Tekniği : Çark Yapımı	İç Perdah : -	Ölçüleri (cm) :	
Hamur Rengi : 2,5YR 5/6 Kırmızı	Yüzeyinde Renk Farklılığı: Yok	Y : 18,4	A.Ç : 7,8
Not : -		E :	D.Ç : 3
		B :	C : 0,7

Kat. No : KKH-368	Hamur Katkısı; Katkı Boyutu - Oranı :		
Lev. No : XLVI/04	Kum : İnce - Orta	Mika : İnce - Yoğun	
Kazı Env. No : 1977/52	Kireç : -	Bitki : -	
Müze Env. No : 1977.4.52	Taşçık: İnce - Az		
Mal Grubu : Yalın	Katkı Dağılımı Eşit		
Form : Çömlek	Gözeneği : Orta		
Tip No : ÇM.Tip.8.1	Pişmesi : İyi		
Maddesi : Pt.	Dış Astar : -		
Tabakası : I	Seviye :	İç Astar : -	
Açması : V	Oda : 20	Dış Perdah : -	
Yapım Tekniği : Çark Yapımı	İç Perdah : -	Ölçüleri (cm) :	
Hamur Rengi : 10R 5/6 Kırmızı	Yüzeyinde Renk Farklılığı: Yok	Y : 16,1	A.Ç : 9
Not : -		E :	D.Ç :
		B :	C : 0,6

Kat. No : KKH-369	Hamur Katkısı; Katkı Boyutu - Oranı :		
Lev. No : XLVI/05	Kum : Orta - Yoğun	Mika : Orta - Yoğun	
Kazı Env. No : 1957/5	Kireç : -	Bitki : İnce - Az	
Müze Env. No : 1974.2.3	Taşçık: İnce - Az		
Mal Grubu : Yalın	Katkı Dağılımı Eşit		
Form : Çömlek	Gözeneği : Az		
Tip No : ÇM.Tip.8.1	Pişmesi : İyi		
Maddesi : Pt.	Dış Astar : -		
Tabakası : I	Seviye :	İç Astar : -	
Açması : M	Oda : 2	Dış Perdah : -	
Yapım Tekniği : Çark Yapımı	İç Perdah : -	Ölçüleri (cm) :	
Hamur Rengi : 2,5YR 5/6 Kırmızı	Yüzeyinde Renk Farklılığı: Var	Y : 13,4	A.Ç : 8,7
Not : -		E :	D.Ç : 3,2
		B :	C : 0,5

Kat. No : KKH-370	Hamur Katkısı; Katkı Boyutu - Oranı :		
Lev. No : XLVI/06	Kum : İri - Orta	Mika : İnce - Orta	
Kazı Env. No : 79	Kireç : -	Bitki : İnce - Az	
Müze Env. No : 1976	Taşçık : -		
Mal Grubu : Kırmızı Astarlı	Katkı Dağılımı Eşit		
Form : Çömlek	Gözeneği : Az		
Tip No : ÇM.Tip.8.1	Pişmesi : İyi		
Maddesi : Pt.	Dış Astar : 2,5YR 5/8 Kırmızı		
Tabakası : I	Seviye :	İç Astar : -	
Açması : U	Oda :	Dış Perdah : Var	Ölçüleri (cm) :
Yapım Tekniği : Çark Yapımı	İç Perdah : -	Y : 5,2	A.Ç : 11
Hamur Rengi : 2,5YR 6/8 Açık Kırmızı	Yüzeyinde Renk Farklılığı : Yok	E :	D.Ç :
Not : -		B :	C : 0,7

Kat. No : KKH-371	Hamur Katkısı; Katkı Boyutu - Oranı :		
Lev. No : XLVI/07	Kum : İri - Yoğun	Mika : İri - Az	
Kazı Env. No : 1977/54	Kireç : -	Bitki : Orta - Az	
Müze Env. No : 1977.4.54	Taşçık : İnce - Az		
Mal Grubu : Yalın	Katkı Dağılımı Eşit		
Form : Çömlek	Gözeneği : Çok		
Tip No : ÇM.Tip.8.1	Pişmesi : İyi		
Maddesi : Pt.	Dış Astar : -		
Tabakası : I	Seviye :	İç Astar : -	
Açması : V	Oda : 19	Dış Perdah : -	Ölçüleri (cm) :
Yapım Tekniği : Çark Yapımı	İç Perdah : -	Y : 20,5	A.Ç : 8,6
Hamur Rengi : 2,5YR 6/6 Açık Kırmızı	Yüzeyinde Renk Farklılığı : Yok	E :	D.Ç :
Not : -		B :	C : 0,9

Kat. No : KKH-372	Hamur Katkısı; Katkı Boyutu - Oranı :		
Lev. No : XLVI/08	Kum : İri - Yoğun	Mika : İnce - Orta	
Kazı Env. No : 1984/76	Kireç : -	Bitki : -	
Müze Env. No : 1984.15.76	Taşçık : -		
Mal Grubu : Kırmızı Astarlı	Katkı Dağılımı Eşit		
Form : Çömlek	Gözeneği : Az		
Tip No : ÇM.Tip.8.1	Pişmesi : İyi		
Maddesi : Pt.	Dış Astar : 10R 4/8 Kırmızı		
Tabakası : I	Seviye :	İç Astar : 10R 4/8 Kırmızı	
Açması : X	Oda : 14	Dış Perdah : -	Ölçüleri (cm) :
Yapım Tekniği : Çark Yapımı	İç Perdah : -	Y : 13,7	A.Ç : 7,6
Hamur Rengi : 10R 5/8 Kırmızı	Yüzeyinde Renk Farklılığı : Var	E :	D.Ç :
Not : -		B :	C : 0,6

Kat. No : KKH-373	Hamur Katkısı; Katkı Boyutu - Oranı :		
Lev. No : XLVII/01	Kum : Orta - Yoğun	Mika : Orta - Yoğun	
Kazı Env. No : 1961/210	Kireç : Orta - Az	Bitki : Orta - Az	
Müze Env. No : 1971.26.367	Taşçık: Orta - Orta		
Mal Grubu : Yalın	Katkı Dağılımı Eşit Değil		
Form : Çömlek	Gözeneği : Az		
Tip No : ÇM.Tip.8.2a	Pişmesi : İyi		
Maddesi : Pt.	Dış Astar : -		
Tabakası : I	Seviye : -	İç Astar : -	
Açması : P güney	Oda : 5	Dış Perdah : -	
Yapım Tekniği : Çark Yapımı	İç Perdah : -	Ölçüleri (cm) :	
Hamur Rengi : 5YR 7/6 Kırmızımsı Sarı	Yüzeyinde Renk Farklılığı : Var	Y : 49	A.Ç : 15,7
Not : -		E : -	D.Ç : 5,2
		B : -	C : 1,1

Kat. No : KKH-374	Hamur Katkısı; Katkı Boyutu - Oranı :		
Lev. No : XLVII/02	Kum : İri - Orta	Mika : İnce - Yoğun	
Kazı Env. No : 1981/68	Kireç : Orta - Az	Bitki : Orta - Az	
Müze Env. No : 1981.16.75	Taşçık: Orta - Orta		
Mal Grubu : Kırmızı Astarlı	Katkı Dağılımı Eşit		
Form : Çömlek	Gözeneği : Orta		
Tip No : ÇM.Tip.8.2a	Pişmesi : İyi		
Maddesi : Pt.	Dış Astar : 10R 5/8 Kırmızı		
Tabakası : I	Seviye : -	İç Astar : -	
Açması : V	Oda : 34	Dış Perdah : Var	
Yapım Tekniği : Çark Yapımı	İç Perdah : -	Ölçüleri (cm) :	
Hamur Rengi : 2,5YR 6/8 Açık Kırmızı	Yüzeyinde Renk Farklılığı : Yok	Y : 52	A.Ç : 12,6
Not : -		E : -	D.Ç : 9
		B : -	C : 1,4

Kat. No : KKH-375	Hamur Katkısı; Katkı Boyutu - Oranı :		
Lev. No : XLVII/03	Kum : İri - Yoğun	Mika : Orta - Orta	
Kazı Env. No : 1978/29	Kireç : İnce - Az	Bitki : İnce - Orta	
Müze Env. No : 1978.9.29	Taşçık: -		
Mal Grubu : Kırmızı Astarlı	Katkı Dağılımı Eşit Değil		
Form : Çömlek	Gözeneği : Orta		
Tip No : ÇM.Tip.8.2b	Pişmesi : İyi		
Maddesi : Pt.	Dış Astar : 10R 5/8 Kırmızı		
Tabakası : I	Seviye : -	İç Astar : -	
Açması : T	Oda : 26	Dış Perdah : Var	
Yapım Tekniği : Çark Yapımı	İç Perdah : -	Ölçüleri (cm) :	
Hamur Rengi : 2,5YR 6/6 Açık Kırmızı	Yüzeyinde Renk Farklılığı : Yok	Y : 53	A.Ç : 13,7
Not : -		E : -	D.Ç : 11,8
		B : -	C : 1,6

Kat. No : KKH-376	Hamur Katkısı; Katkı Boyutu - Oranı :			
Lev. No : XLVII/04	Kum : Orta - Yoğun	Mika : Orta - Çok		
Kazı Env. No : 1957/12	Kireç : İnce - Az	Bitki : Orta - Az		
Müze Env. No : 1974.2.8	Taşçık: -			
Mal Grubu : Kırmızı Astarlı	Katkı Dağılımı Eşit			
Form : Çömlek	Gözeneği : Az			
Tip No : ÇM.Tip.8.2c	Pişmesi : İyi			
Maddesi : Pt.	Dış Astar : 10R 5/8 Kırmızı			
Tabakası : II	Seviye :	İç Astar : -		
Açması : M	Oda : 2	Dış Perdah : -		
Yapım Tekniği : Çark Yapımı	İç Perdah : -	Ölçüleri (cm) :		
Hamur Rengi : 10R 5/6 Kırmızı	Yüzeyinde Renk Farklılığı: Yok		Y : 39	A.Ç : 11,1
Not : -			E :	D.Ç : 9,1
			B :	C : 0,7

Kat. No : KKH-377	Hamur Katkısı; Katkı Boyutu - Oranı :			
Lev. No : XLVII/05	Kum : İnce - Orta	Mika : İnce - Az		
Kazı Env. No : 1977/66	Kireç : Orta - Orta	Bitki : Orta - Az		
Müze Env. No : 1977.4.66	Taşçık: -			
Mal Grubu : Kırmızı Astarlı	Katkı Dağılımı Eşit			
Form : Çömlek	Gözeneği : Orta			
Tip No : ÇM.Tip.8.3a	Pişmesi : İyi			
Maddesi : Pt.	Dış Astar : 10R 5/6 Kırmızı			
Tabakası : I	Seviye :	İç Astar : -		
Açması : V	Oda : 27	Dış Perdah : Var		
Yapım Tekniği : Çark Yapımı	İç Perdah : -	Ölçüleri (cm) :		
Hamur Rengi : 2,5YR 6/4 Açık Kırmızımsı	Yüzeyinde Renk Farklılığı: Var		Y : 35,7	A.Ç : 15,2
Not : -			E :	D.Ç : 10,2
			B :	C : 0,9

Kat. No : KKH-378	Hamur Katkısı; Katkı Boyutu - Oranı :			
Lev. No : XLVII/06	Kum : İnce - Orta	Mika : Orta - Az		
Kazı Env. No : 1977/68	Kireç : -	Bitki : İnce - Orta		
Müze Env. No : 1977.4.68	Taşçık: -			
Mal Grubu : Kırmızı Astarlı	Katkı Dağılımı Eşit			
Form : Çömlek	Gözeneği : Az			
Tip No : ÇM.Tip.8.3b	Pişmesi : İyi			
Maddesi : Pt.	Dış Astar : 10R 5/8 Kırmızı ?			
Tabakası : I	Seviye :	İç Astar : -		
Açması : V	Oda : 4	Dış Perdah : Var		
Yapım Tekniği : Çark Yapımı	İç Perdah : -	Ölçüleri (cm) :		
Hamur Rengi : 10R 6/6 Açık Kırmızı	Yüzeyinde Renk Farklılığı: Yok		Y : 43	A.Ç : 17,4
Not : -			E :	D.Ç : 12
			B :	C : 1

Kat. No : KKH-379	Hamur Katkısı; Katkı Boyutu - Oranı :		
Lev. No : XLVII/07	Kum : Orta - Yoğun	Mika : Orta - Yoğun	
Kazı Env. No : 1976/92	Kireç : Orta - Az	Bitki : İnce - Az	
Müze Env. No : 1976.7.76	Taşçık: -		
Mal Grubu : Kırmızı Astarlı	Katkı Dağılımı Eşit		
Form : Çömlek	Gözeneği : Orta		
Tip No : ÇM.Tip.8.3b	Pişmesi : İyi		
Maddesi : Pt.	Dış Astar : 2,5YR 4/8 Kırmızı		
Tabakası : I	Seviye :	İç Astar : -	
Açması : U	Oda : 8	Dış Perdah : Var	
Yapım Tekniği : Çark Yapımı	İç Perdah : -	Ölçüleri (cm) :	
Hamur Rengi : 5Y 6/6 Kırmızımsı Sarı	Yüzeyinde Renk Farklılığı : Var	Y : 64,4	A.Ç : 21,1
Not : -		E :	D.Ç : 17,2
		B :	C : 1,3

Kat. No : KKH-380	Hamur Katkısı; Katkı Boyutu - Oranı :		
Lev. No : XLVII/08	Kum : İri - Yoğun	Mika : İnce - Az	
Kazı Env. No : ETD 1981/4	Kireç : Orta - Orta	Bitki : İri - Az	
Müze Env. No : 2018.2.4	Taşçık: -		
Mal Grubu : Kırmızı Astarlı	Katkı Dağılımı Eşit		
Form : Çömlek	Gözeneği : Çok		
Tip No : ÇM.Tip.8.3b	Pişmesi : İyi		
Maddesi : Pt.	Dış Astar : 10R 5/8 Kırmızı		
Tabakası : I	Seviye :	İç Astar : -	
Açması : V	Oda :	Dış Perdah : Var	
Yapım Tekniği : Çark Yapımı	İç Perdah : -	Ölçüleri (cm) :	
Hamur Rengi : 10R 6/6 Açık Kırmızı	Yüzeyinde Renk Farklılığı : Yok	Y : 65,4	A.Ç : 20,5
Not : -		E :	D.Ç : 14,4
		B :	C : 1,2

Kat. No : KKH-381	Hamur Katkısı; Katkı Boyutu - Oranı :		
Lev. No : XLVIII/01	Kum : Orta - Yoğun	Mika : Orta - Orta	
Kazı Env. No : 1956/93	Kireç : -	Bitki : -	
Müze Env. No : 1974.1.79	Taşçık: -		
Mal Grubu : Kahverengi Astarlı	Katkı Dağılımı Eşit		
Form : Çömlek	Gözeneği : Çok		
Tip No : ÇM.Tip.9.1	Pişmesi : Az		
Maddesi : Pt.	Dış Astar : 5YR 6/8 Kırmızımsı Sarı		
Tabakası : II	Seviye :	İç Astar : -	
Açması : C	Oda :	Dış Perdah : -	
Yapım Tekniği : Çark Yapımı	İç Perdah : -	Ölçüleri (cm) :	
Hamur Rengi : 5YR 7/8 Kırmızımsı Sarı	Yüzeyinde Renk Farklılığı : Var	Y : 19,6	A.Ç : 10,4
Not : -		E :	D.Ç :
		B :	C : 0,6

Kat. No : KKH-382	Hamur Katkısı; Katkı Boyutu - Oranı :		
Lev. No : XLVIII/02	Kum : Orta - Yoğun	Mika : -	
Kazı Env. No : 1955/58	Kireç : -	Bitki : Orta - Orta	
Müze Env. No : 1972.30.46	Taşçık: Orta - Orta		
Mal Grubu : Kırmızı Astarlı	Katkı Dağılımı Eşit		
Form : Çömlek	Gözeneği : Orta		
Tip No : ÇM.Tip.9.2	Pişmesi : İyi		
Maddesi : Pt.	Dış Astar : 10R 4/8 Kırmızı		
Tabakası : III	Seviye :	İç Astar : -	
Açması : C	Oda :	Dış Perdah : Var	
Yapım Tekniği : Çark Yapımı	İç Perdah : -	Yüzeyinde Renk Farklılığı : Var	
Hamur Rengi : 10R 5/6 Kırmızı			
Not : -			

Ölçüleri (cm) :

Y : 21,2	A.Ç : 13,4
E :	D.Ç : 7,2
B :	C : 0,6

Kat. No : KKH-383	Hamur Katkısı; Katkı Boyutu - Oranı :		
Lev. No : XLVIII/03	Kum : İnce - Orta	Mika : İnce - Yoğun	
Kazı Env. No : 1961/207	Kireç : -	Bitki : İnce - Az	
Müze Env. No : 1971.26.364	Taşçık: İnce - Az		
Mal Grubu : Kırmızı Astarlı	Katkı Dağılımı Eşit		
Form : Çömlek	Gözeneği : Orta		
Tip No : ÇM.Tip.10	Pişmesi : İyi		
Maddesi : Pt.	Dış Astar : 2,5YR 5/8 Kırmızı		
Tabakası : I	Seviye :	İç Astar : -	
Açması : P güney	Oda : 16	Dış Perdah : Var	
Yapım Tekniği : Çark Yapımı	İç Perdah : -	Yüzeyinde Renk Farklılığı : Yok	
Hamur Rengi : 2,5YR 6/6 Açık Kırmızı			
Not : -			

Ölçüleri (cm) :

Y : 19,8	A.Ç : 10,6
E :	D.Ç : 6,2
B :	C : 0,7

Kat. No : KKH-384	Hamur Katkısı; Katkı Boyutu - Oranı :		
Lev. No : XLVIII/04	Kum : Orta - Yoğun	Mika : Orta - Az	
Kazı Env. No : 93	Kireç : Orta - Yoğun	Bitki : -	
Müze Env. No : 1972	Taşçık: -		
Mal Grubu : Kahverengi Astarlı	Katkı Dağılımı Eşit		
Form : Çömlek	Gözeneği : Az		
Tip No : ÇM.Tip.10	Pişmesi : İyi		
Maddesi : Pt.	Dış Astar : 5YR 6/8 Kırmızımsı Sarı		
Tabakası : II	Seviye :	İç Astar : -	
Açması : S	Oda :	Dış Perdah : Var	
Yapım Tekniği : Çark Yapımı	İç Perdah : -	Yüzeyinde Renk Farklılığı : Yok	
Hamur Rengi : 5YR 7/6 Kırmızımsı Sarı			
Not : -			

Ölçüleri (cm) :

Y : 5,5	A.Ç : 11
E :	D.Ç :
B :	C : 0,7

Kat. No : KKH-385	Hamur Katkısı; Katkı Boyutu - Oranı :		
Lev. No : XLVIII/05	Kum : İnce - Orta	Mika : Orta - Orta	
Kazı Env. No : 1954/131	Kireç : Orta - Orta	Bitki : İnce - Az	
Müze Env. No : 1971.20.148	Taşçık: -		
Mal Grubu : Kırmızı Astarlı	Katkı Dağılımı Eşit		
Form : Çömlek	Gözeneği : Orta		
Tip No : ÇM.Tip.11	Pişmesi : İyi		
Maddesi : Pt.	Dış Astar : 5YR 5/8 Sarımsı Kırmızı		
Tabakası : I	Seviye :	İç Astar : -	
Açması : C	Oda : 2	Dış Perdah : Var	
Yapım Tekniği : Çark Yapımı	İç Perdah : -	Ölçüleri (cm) :	
Hamur Rengi : 5YR 6/6 Kırmızımsı Sarı	Yüzeyinde Renk Farklılığı: Var	Y : 11,5	A.Ç : 9
Not : -		E :	D.Ç : 4
		B :	C : 0,6

Kat. No : KKH-386	Hamur Katkısı; Katkı Boyutu - Oranı :		
Lev. No : XLIX/01	Kum : Orta, İri -	Mika : İnce - Yoğun	
Kazı Env. No : 1954/215	Kireç : -	Bitki : İri - Az	
Müze Env. No : 1971.20.191	Taşçık: Orta - Orta		
Mal Grubu : Kırmızı Astarlı	Katkı Dağılımı Eşit		
Form : Çömlek	Gözeneği : Az		
Tip No : ÇM.Tip.12	Pişmesi : Orta		
Maddesi : Pt.	Dış Astar : 10R 4/6 Kırmızı		
Tabakası : I	Seviye :	İç Astar : -	
Açması : C	Oda : 42	Dış Perdah : Var	
Yapım Tekniği : Çark Yapımı	İç Perdah : -	Ölçüleri (cm) :	
Hamur Rengi : 5YR 6/6 Kırmızımsı Sarı	Yüzeyinde Renk Farklılığı: Var	Y : 20	A.Ç : 12,4
Not : -		E :	D.Ç : 5,2
		B :	C : 0,6

Kat. No : KKH-387	Hamur Katkısı; Katkı Boyutu - Oranı :		
Lev. No : XLIX/02	Kum : İnce - Orta	Mika : İnce - Az	
Kazı Env. No : 1955/435	Kireç : -	Bitki : -	
Müze Env. No : 1972.30.393	Taşçık: -		
Mal Grubu : Kırmızı Astarlı	Katkı Dağılımı Eşit		
Form : Çömlek	Gözeneği : Az		
Tip No : ÇM.Tip.12	Pişmesi : İyi		
Maddesi : Pt.	Dış Astar : 2,5YR 4/6 Kırmızı		
Tabakası : II	Seviye :	İç Astar : -	
Açması : C	Oda : 4	Dış Perdah : Var	
Yapım Tekniği : Çark Yapımı	İç Perdah : -	Ölçüleri (cm) :	
Hamur Rengi : 2,5YR 5/4 Kırmızımsı	Yüzeyinde Renk Farklılığı: Yok	Y : 16,4	A.Ç : 10,9
Not : -		E :	D.Ç : 5,8
		B :	C : 0,9

Kat. No : KKH-388	Hamur Katkısı; Katkı Boyutu - Oranı :		
Lev. No : XLIX/03	Kum : Orta - Yoğun	Mika : İnce - Az	
Kazı Env. No : 1955/33	Kireç : İnce - Az	Bitki : -	
Müze Env. No : 1971.21.231	Taşçık: İnce - Az		
Mal Grubu : Kahverengi Astarlı	Katkı Dağılımı Eşit		
Form : Çömlek	Gözeneği : Orta		
Tip No : ÇM.Tip.12	Pişmesi : İyi		
Maddesi : Pt.	Dış Astar : 5YR 5/3 Kırmızımsı		
Tabakası : I Seviye :	İç Astar : -		
Açması : L Oda :	Dış Perdah : Var		
Yapım Tekniği : Çark Yapımı	İç Perdah : -	Ölçüleri (cm) :	
Hamur Rengi : 2,5YR 5/3 Kırmızımsı	Yüzeyinde Renk Farklılığı: Var	Y : 16,3 A.Ç : 10,4	
Not : -		E : D.Ç : 5,5	
		B : C : 0,6	

Kat. No : KKH-389	Hamur Katkısı; Katkı Boyutu - Oranı :		
Lev. No : XLIX/04	Kum : İnce - Orta	Mika : İnce - Orta	
Kazı Env. No : 1955/32	Kireç : -	Bitki : -	
Müze Env. No : 1972.30.26	Taşçık: Orta - Az		
Mal Grubu : Kahverengi Astarlı	Katkı Dağılımı Eşit		
Form : Çömlek	Gözeneği : Orta		
Tip No : ÇM.Tip.12	Pişmesi : İyi		
Maddesi : Pt.	Dış Astar : 5YR 5/4 Kırmızımsı		
Tabakası : I Seviye :	İç Astar : -		
Açması : L Oda :	Dış Perdah : Var		
Yapım Tekniği : Çark Yapımı	İç Perdah : -	Ölçüleri (cm) :	
Hamur Rengi : 7,5YR 7/4 Pembe	Yüzeyinde Renk Farklılığı: Yok	Y : 14,8 A.Ç : 9,6	
Not : -		E : D.Ç : 5,4	
		B : C : 0,6	

Kat. No : KKH-390	Hamur Katkısı; Katkı Boyutu - Oranı :		
Lev. No : XLIX/05	Kum : Orta - Yoğun	Mika : Orta - Çok	
Kazı Env. No : 1957/25	Kireç : -	Bitki : Orta - Az	
Müze Env. No : 1971.23.283	Taşçık: İri - Az		
Mal Grubu : Yalın	Katkı Dağılımı Eşit		
Form : Çömlek	Gözeneği : Az		
Tip No : ÇM.Tip.13	Pişmesi : İyi		
Maddesi : Pt.	Dış Astar : -		
Tabakası : I Seviye : 2	İç Astar : -		
Açması : M Oda :	Dış Perdah : -		
Yapım Tekniği : Çark Yapımı	İç Perdah : -	Ölçüleri (cm) :	
Hamur Rengi : 2,5YR 6/6 Açık Kırmızı	Yüzeyinde Renk Farklılığı: Yok	Y : 29,5 A.Ç : 16,1	
Not : İçinde bir tabak ve kemikler ile bulunmuştur.		E : D.Ç : 10,9	
		B : C : 1,1	

Kat. No : KKH-391	Hamur Katkısı; Katkı Boyutu - Oranı :		
Lev. No : XLIX/06	Kum : Orta - Yoğun	Mika : Orta - Yoğun	
Kazı Env. No : 1961/205	Kireç : İnce - Az	Bitki : İnce - Az	
Müze Env. No : 1971.26.362	Taşçık: -		
Mal Grubu : Kırmızı Astarlı	Katkı Dağılımı Eşit		
Form : Çömlek	Gözeneği : Orta		
Tip No : ÇM.Tip.14	Pişmesi : İyi		
Maddesi : Pt.	Dış Astar : 10R 5/8 Kırmızı		
Tabakası : I	Seviye :	İç Astar : -	
Açması : P güney	Oda : 23	Dış Perdah : Var	
Yapım Tekniği : Çark Yapımı	İç Perdah : -	Ölçüleri (cm) :	
Hamur Rengi : 2,5YR 6/8 Açık Kırmızı	Yüzeyinde Renk Farklılığı : Yok	Y : 24,7	A.Ç : 19,2
Not : -		E :	D.Ç : 9
		B :	C : 1

Kat. No : KKH-392	Hamur Katkısı; Katkı Boyutu - Oranı :		
Lev. No : L/01	Kum : Orta - Yoğun	Mika : İnce - Yoğun	
Kazı Env. No : 1975/38	Kireç : Orta - Az	Bitki : -	
Müze Env. No : 1975.25.29	Taşçık: Orta - Az		
Mal Grubu : Yalın	Katkı Dağılımı Eşit		
Form : Çömlek	Gözeneği : Orta		
Tip No : ÇM.Tip.15	Pişmesi : İyi		
Maddesi : Pt.	Dış Astar : 5YR 6/6 Kırmızımsı Sarı		
Tabakası : I	Seviye :	İç Astar : -	
Açması : T	Oda : 13	Dış Perdah : Var	
Yapım Tekniği : Çark Yapımı	İç Perdah : -	Ölçüleri (cm) :	
Hamur Rengi : 5YR 6/6 Kırmızımsı Sarı	Yüzeyinde Renk Farklılığı : Var	Y : 38	A.Ç : 20,5
Not : -		E :	D.Ç :
		B :	C :

Kat. No : KKH-393	Hamur Katkısı; Katkı Boyutu - Oranı :		
Lev. No : L/02	Kum : Orta - Yoğun	Mika : Orta - Yoğun	
Kazı Env. No : 1978/20	Kireç : Orta - Az	Bitki : Orta - Yoğun	
Müze Env. No : 1978.9.20	Taşçık: Orta - Az		
Mal Grubu : Kırmızı Astarlı	Katkı Dağılımı Eşit		
Form : Çömlek	Gözeneği : Az		
Tip No : ÇM.Tip.16	Pişmesi : İyi		
Maddesi : Pt.	Dış Astar : 10R 5/8 Kırmızı		
Tabakası : I	Seviye :	İç Astar : -	
Açması : T	Oda : 28	Dış Perdah : Var	
Yapım Tekniği : Çark Yapımı	İç Perdah : -	Ölçüleri (cm) :	
Hamur Rengi : 10R 6/8 Açık Kırmızı	Yüzeyinde Renk Farklılığı : Var	Y : 23	A.Ç : 17
Not : -		E :	D.Ç : 6,2
		B :	C : 0,6

Kat. No : KKH-394	Hamur Katkısı; Katkı Boyutu - Oranı :		
Lev. No : L/03	Kum : İri - Yoğun	Mika : İnce - Az	
Kazı Env. No : 1955/426	Kireç : -	Bitki : İnce - Az	
Müze Env. No : 1972.30.386	Taşçık : -		
Mal Grubu : Kırmızı Astarlı	Katkı Dağılımı Eşit		
Form : Çömlek	Gözeneği : Orta		
Tip No : ÇM.Tip.17	Pişmesi : İyi		
Maddesi : Pt.	Dış Astar : 10R 3/6 Koyu Kırmızı		
Tabakası : I	Seviye :	İç Astar : -	
Açması : L	Oda :	Dış Perdah : Var	
Yapım Tekniği : Çark Yapımı	İç Perdah : -	Ölçüleri (cm) :	
Hamur Rengi : 2,5YR 6/8 Açık Kırmızı	Yüzeyinde Renk Farklılığı : Var	Y : 49,5	A.Ç : 27,8
Not : -		E :	D.Ç : 15,6
		B :	C : 1

Kat. No : KKH-395	Hamur Katkısı; Katkı Boyutu - Oranı :		
Lev. No : LI/01	Kum : Orta - Yoğun	Mika : İnce - Yoğun	
Kazı Env. No : 1962/34	Kireç : -	Bitki : Orta - Orta	
Müze Env. No : 1971.27.388	Taşçık : -		
Mal Grubu : Kırmızı Astarlı	Katkı Dağılımı Eşit		
Form : Çömlek	Gözeneği : Orta		
Tip No : ÇM.Tip.18	Pişmesi : İyi		
Maddesi : Pt.	Dış Astar : 10R 4/8 Kırmızı		
Tabakası : I	Seviye :	İç Astar : -	
Açması : R	Oda :	Dış Perdah : Var	
Yapım Tekniği : Çark Yapımı	İç Perdah : -	Ölçüleri (cm) :	
Hamur Rengi : 5YR 7/6 Kırmızımsı Sarı	Yüzeyinde Renk Farklılığı : Yok	Y : 13	A.Ç : 20
Not : -		E :	D.Ç :
		B :	C : 1,5

Kat. No : KKH-396	Hamur Katkısı; Katkı Boyutu - Oranı :		
Lev. No : LI/02	Kum : Orta - Yoğun	Mika : Orta - Orta	
Kazı Env. No : 1984/56	Kireç : -	Bitki : İnce - Az	
Müze Env. No : 1984.15.56	Taşçık : İnce - Az		
Mal Grubu : Gri Astarlı	Katkı Dağılımı Eşit		
Form : Çömlek	Gözeneği : Orta		
Tip No : ÇM.Tip.19	Pişmesi : Orta		
Maddesi : Pt.	Dış Astar : 5Y 7/1 Açık Gri		
Tabakası : I	Seviye :	İç Astar : -	
Açması : X	Oda : 6	Dış Perdah : -	
Yapım Tekniği : Çark Yapımı	İç Perdah : -	Ölçüleri (cm) :	
Hamur Rengi : 2,5YR 5/4 Kırmızımsı	Yüzeyinde Renk Farklılığı : Yok	Y : 10,5	A.Ç : 26
Not : -		E :	D.Ç :
		B :	C : 1,4

Kat. No : KKH-397	Hamur Katkısı; Katkı Boyutu - Oranı :		
Lev. No : LI/03	Kum : Orta - Yoğun	Mika : İnce - Yoğun	
Kazı Env. No : 1955/164	Kireç : İnce - Az	Bitki : Orta - Az	
Müze Env. No : 1998.6.1	Taşçık: -		
Mal Grubu : Kırmızı Astarlı	Katkı Dağılımı Eşit		
Form : Çömlek	Gözeneği : Orta		
Tip No : ÇM.Tip.20	Pişmesi : İyi		
Maddesi : Pt.	Dış Astar : 2,5YR 5/8 Kırmızı		
Tabakası : I	Seviye :	İç Astar : -	
Açması : L	Oda : 4 güney	Dış Perdah : Var	
Yapım Tekniği : Çark Yapımı	İç Perdah : -	Ölçüleri (cm) :	
Hamur Rengi : 2,5YR 6/8 Açık Kırmızı	Yüzeyinde Renk Farklılığı: Var	Y : 12,4	A.Ç : 23
Not : -		E :	D.Ç :
		B :	C : 1,1

Kat. No : KKH-398	Hamur Katkısı; Katkı Boyutu - Oranı :		
Lev. No : LI/04	Kum : Orta - Orta	Mika : Orta - Orta	
Kazı Env. No : 1960/181	Kireç : Orta - Az	Bitki : İnce - Az	
Müze Env. No : Etd 7	Taşçık: İnce - Az		
Mal Grubu : Kırmızı Astarlı	Katkı Dağılımı Eşit		
Form : Çömlek	Gözeneği : Orta		
Tip No : ÇM.Tip.21	Pişmesi : İyi		
Maddesi : Pt.	Dış Astar : 10R 5/8 Kırmızı		
Tabakası : I	Seviye :	İç Astar : 10R 5/8 Kırmızı	
Açması : O	Oda : 1	Dış Perdah : Var	
Yapım Tekniği : Çark Yapımı	İç Perdah : -	Ölçüleri (cm) :	
Hamur Rengi : 2,5YR 6/8 Açık Kırmızı	Yüzeyinde Renk Farklılığı: Yok	Y : 9,7	A.Ç : 33
Not : -		E :	D.Ç :
		B :	C : 1,1

Kat. No : KKH-399	Hamur Katkısı; Katkı Boyutu - Oranı :		
Lev. No : LII/01	Kum : İnce - Orta	Mika : İnce - Az	
Kazı Env. No : 1992/23	Kireç : Orta - Az	Bitki : Orta - Az	
Müze Env. No : 1992.14.23	Taşçık: -		
Mal Grubu : Yalın	Katkı Dağılımı Eşit		
Form : Çömlek	Gözeneği : Az		
Tip No : ÇM.Tip.22	Pişmesi : İyi		
Maddesi : Pt.	Dış Astar : -		
Tabakası : I	Seviye :	İç Astar : -	
Açması : X	Oda :	Dış Perdah : -	
Yapım Tekniği : El Yapımı	İç Perdah : -	Ölçüleri (cm) :	
Hamur Rengi : 7,5YR 8/4 Pembe	Yüzeyinde Renk Farklılığı: Yok	Y : 8,4	A.Ç : 5,4
Not : -		E :	D.Ç :
		B :	C : 0,5

Kat. No : KKH-400	Hamur Katkısı; Katkı Boyutu - Oranı :		
Lev. No : LII/02	Kum : Orta - Yoğun	Mika : Orta - Az	
Kazı Env. No : 1961/203	Kireç : Orta - Az	Bitki : -	
Müze Env. No : 1971.26.360	Taşçık: -		
Mal Grubu : Yalın	Katkı Dağılımı Eşit		
Form : Çömlek	Gözeneği : Çok		
Tip No : ÇM.Tip.23	Pişmesi : Az		
Maddesi : Pt.	Dış Astar : -		
Tabakası : I	Seviye :	İç Astar : -	
Açması : P güney	Oda : 23	Dış Perdah : -	
Yapım Tekniği : Çark Yapımı	İç Perdah : -	Ölçüleri (cm) :	
Hamur Rengi : 2,5YR 6/8 Açık Kırmızı	Yüzeyinde Renk Farklılığı : Var	Y : 11	A.Ç : 8
Not : -		E :	D.Ç : 5,3
		B :	C : 0,6

Kat. No : KKH-401	Hamur Katkısı; Katkı Boyutu - Oranı :		
Lev. No : LII/03	Kum : İnce - Yoğun	Mika : İnce - Orta	
Kazı Env. No : 23	Kireç : -	Bitki : İnce - Az	
Müze Env. No : 1982	Taşçık: İnce - Az		
Mal Grubu : Yalın	Katkı Dağılımı Eşit		
Form : Çömlek	Gözeneği : Orta		
Tip No : ÇM.Tip.23	Pişmesi : Orta		
Maddesi : Pt.	Dış Astar : -		
Tabakası : I	Seviye :	İç Astar : -	
Açması : V	Oda : 17	Dış Perdah : Var	
Yapım Tekniği : Çark Yapımı	İç Perdah : -	Ölçüleri (cm) :	
Hamur Rengi : 2,5YR 6/6 Açık Kırmızı	Yüzeyinde Renk Farklılığı : Yok	Y : 4,4	A.Ç : 4,6
Not : -		E :	D.Ç :
		B :	C : 0,4

Kat. No : KKH-402	Hamur Katkısı; Katkı Boyutu - Oranı :		
Lev. No : LII/04	Kum : Orta - Orta	Mika : İnce - Yoğun	
Kazı Env. No : 1955/3	Kireç : Orta - Orta	Bitki : Orta - Az	
Müze Env. No : 1972.30.2	Taşçık: -		
Mal Grubu : Kırmızı Astarlı	Katkı Dağılımı Eşit		
Form : Çömlek	Gözeneği : Orta		
Tip No : ÇM.Tip.24	Pişmesi : İyi		
Maddesi : Pt.	Dış Astar : 10R 5/8 Kırmızı		
Tabakası : II	Seviye :	İç Astar : -	
Açması : C	Oda :	Dış Perdah : Var	
Yapım Tekniği : Çark Yapımı	İç Perdah : -	Ölçüleri (cm) :	
Hamur Rengi : 2,5YR 6/6 Açık Kırmızı	Yüzeyinde Renk Farklılığı : Var	Y : 14,9	A.Ç :
Not : -		E :	D.Ç : 2
		B :	C : 0,7

Kat. No : KKH-403	Hamur Katkısı; Katkı Boyutu - Oranı :		
Lev. No : LII/05	Kum : Orta - Orta	Mika : Orta - Yoğun	
Kazı Env. No : 112	Kireç : Orta - Az	Bitki : İnce - Az	
Müze Env. No : 1974	Taşçık: -		
Mal Grubu : Yalın	Katkı Dağılımı Eşit		
Form : Çömlek	Gözeneği : Çok		
Tip No : ÇM	Pişmesi : Orta		
Maddesi : Pt.	Dış Astar : -		
Tabakası : I Seviye :	İç Astar : -		
Açması : T Oda : 11	Dış Perdah : -		
Yapım Tekniği : Çark Yapımı	İç Perdah : -	Ölçüleri (cm) :	
Hamur Rengi : 2,5YR 6/8 Açık Kırmızı	Yüzeyinde Renk Farklılığı: Yok	Y : 5 A.Ç :	
Not : -		E : D.Ç : 10,4	
		B : C : 1	

Kat. No : KKH-404	Hamur Katkısı; Katkı Boyutu - Oranı :		
Lev. No : LII/06	Kum : İnce - Az	Mika : İnce - Az	
Kazı Env. No : 149	Kireç : -	Bitki : İnce - Az	
Müze Env. No : 1978	Taşçık: -		
Mal Grubu : Kırmızı Astarlı	Katkı Dağılımı Eşit		
Form : Çömlek	Gözeneği : Az		
Tip No : ÇM	Pişmesi : İyi		
Maddesi : Pt.	Dış Astar : 10R 4/8 Kırmızı		
Tabakası : I Seviye :	İç Astar : -		
Açması : T Oda : 21	Dış Perdah : -		
Yapım Tekniği :	İç Perdah : -	Ölçüleri (cm) :	
Hamur Rengi : 2,5YR 7/8 Açık Kırmızı	Yüzeyinde Renk Farklılığı: Yok	Y : 4,7 A.Ç :	
Not : -		E : D.Ç :	
		B : C : 0,7	

Kat. No : KKH-405	Hamur Katkısı; Katkı Boyutu - Oranı :		
Lev. No : LIII/01	Kum : İri - Yoğun	Mika : -	
Kazı Env. No : 1991/44	Kireç : Orta - Orta	Bitki : Orta - Orta	
Müze Env. No : 1991.3.44	Taşçık: İnce - Yoğun		
Mal Grubu : Yalın	Katkı Dağılımı Eşit Değil		
Form : Küp	Gözeneği : Orta		
Tip No : KP.Tip.1	Pişmesi : İyi		
Maddesi : Pt.	Dış Astar : -		
Tabakası : I Seviye :	İç Astar : -		
Açması : X Oda :	Dış Perdah : -		
Yapım Tekniği :	İç Perdah : -	Ölçüleri (cm) :	
Hamur Rengi : 2,5YR 6/8 Açık Kırmızı	Yüzeyinde Renk Farklılığı: Yok	Y : 85 A.Ç : 80,5	
Not : -		E : D.Ç : 18	
		B : C :	

Kat. No : KKH-406	Hamur Katkısı; Katkı Boyutu - Oranı :		
Lev. No : LIII/02	Kum : İri - Yoğun	Mika : Orta - Yoğun	
Kazı Env. No : 1957/39	Kireç : -	Bitki : İri - Az	
Müze Env. No : 1971.23.289	Taşçık: Orta - Yoğun		
Mal Grubu : Yalın	Katkı Dağılımı Eşit		
Form : Küp	Gözeneği : Az		
Tip No : KP.Tip.2a	Pişmesi : Orta		
Maddesi : Pt.	Dış Astar : -		
Tabakası : I	Seviye :	İç Astar : -	
Açması : M	Oda : 1	Dış Perdah : -	
Yapım Tekniği :	İç Perdah : -	Ölçüleri (cm) :	
Hamur Rengi : 10R 5/8 Kırmızı	Yüzeyinde Renk Farklılığı : Yok	Y : 133	A.Ç : 61
Not : -		E :	D.Ç : 19,4
		B :	C : 4,7

Kat. No : KKH-407	Hamur Katkısı; Katkı Boyutu - Oranı :		
Lev. No : LIV/01	Kum : İri - Yoğun	Mika : Orta - Az	
Kazı Env. No : ETD 1981/1	Kireç : İri - Yoğun	Bitki : İri - Az	
Müze Env. No : 2018.2.1	Taşçık: Orta - Orta		
Mal Grubu : Yalın	Katkı Dağılımı Eşit Değil		
Form : Küp	Gözeneği : Az		
Tip No : KP.Tip.2a	Pişmesi : İyi		
Maddesi : Pt.	Dış Astar : -		
Tabakası : I	Seviye :	İç Astar : -	
Açması : V	Oda :	Dış Perdah : -	
Yapım Tekniği :	İç Perdah : -	Ölçüleri (cm) :	
Hamur Rengi : 10R 5/8 Kırmızı	Yüzeyinde Renk Farklılığı : Var	Y : 125	A.Ç : 61
Not : -		E :	D.Ç : 25
		B :	C : 4,3

Kat. No : KKH-408	Hamur Katkısı; Katkı Boyutu - Oranı :		
Lev. No : LIV/02	Kum : İri - Yoğun	Mika : Orta - Orta	
Kazı Env. No : 1961/324	Kireç : Orta - Orta	Bitki : Orta - Orta	
Müze Env. No : 1976.5.97	Taşçık: Orta - Yoğun		
Mal Grubu : Yalın	Katkı Dağılımı Eşit Değil		
Form : Küp	Gözeneği : Az		
Tip No : KP.Tip.2a	Pişmesi : Onka		
Maddesi : Pt.	Dış Astar : -		
Tabakası : I	Seviye :	İç Astar : -	
Açması : P güney	Oda : 23	Dış Perdah : -	
Yapım Tekniği :	İç Perdah : -	Ölçüleri (cm) :	
Hamur Rengi : 10R 5/8 Kırmızı	Yüzeyinde Renk Farklılığı : Var	Y : 98	A.Ç : 55
Not : -		E :	D.Ç : 22
		B :	C : 3,5

Kat. No : KKH-409	Hamur Katkısı; Katkı Boyutu - Oranı :		
Lev. No : LIV/03	Kum : İri - Yoğun	Mika : -	
Kazı Env. No : 1978/30	Kireç : Orta - Yoğun	Bitki : Orta - Orta	
Müze Env. No : 1978.9.30	Taşçık: -		
Mal Grubu : Kırmızı Astarlı	Katkı Dağılımı Eşit Değil		
Form : Küp	Gözeneği : Orta		
Tip No : KP.Tip.2a	Pişmesi : İyi		
Maddesi : Pt.	Dış Astar : 10R 4/8 Kırmızı		
Tabakası : I Seviye :	İç Astar : -		
Açması : T Oda : 23	Dış Perdah : -		
Yapım Tekniği :	İç Perdah : -		
Hamur Rengi : 2,5YR 6/8 Açık Kırmızı	Yüzeyinde Renk Farklılığı: Yok		Ölçüleri (cm) :
Not : -			Y : 94 A.Ç : 40
			E : D.Ç : 16,6
			B : C : 4,2

Kat. No : KKH-410	Hamur Katkısı; Katkı Boyutu - Oranı :		
Lev. No : LIV/04	Kum : İri - Yoğun	Mika : Orta - Orta	
Kazı Env. No : 1978/31	Kireç : Orta - Az	Bitki : Orta - Orta	
Müze Env. No : 1978.9.31	Taşçık: İnce - Orta		
Mal Grubu : Yalın	Katkı Dağılımı Eşit		
Form : Küp	Gözeneği : Az		
Tip No : KP.Tip.2a	Pişmesi : Orta		
Maddesi : Pt.	Dış Astar : -		
Tabakası : I Seviye :	İç Astar : -		
Açması : T Oda : 23	Dış Perdah : -		
Yapım Tekniği :	İç Perdah : -		
Hamur Rengi : 10R 5/8 Kırmızı	Yüzeyinde Renk Farklılığı: Var		Ölçüleri (cm) :
Not : -			Y : 118 A.Ç : 62
			E : D.Ç : 21
			B : C : 3,8

Kat. No : KKH-411	Hamur Katkısı; Katkı Boyutu - Oranı :		
Lev. No : LIV/05	Kum : İri - Yoğun	Mika : Orta - Az	
Kazı Env. No : 1991/45	Kireç : İri - Orta	Bitki : Orta - Az	
Müze Env. No : 1991.3.45	Taşçık: İnce - Yoğun		
Mal Grubu : Yalın	Katkı Dağılımı Eşit		
Form : Küp	Gözeneği : Az		
Tip No : KP.Tip.2a	Pişmesi : İyi		
Maddesi : Pt.	Dış Astar : -		
Tabakası : I Seviye :	İç Astar : -		
Açması : X Oda :	Dış Perdah : -		
Yapım Tekniği :	İç Perdah : -		
Hamur Rengi : 10R 5/6 Kırmızı	Yüzeyinde Renk Farklılığı: Var		Ölçüleri (cm) :
Not : -			Y : 82 A.Ç : 47,4
			E : D.Ç : 11
			B : C : 2,4

Kat. No : KKH-412	Hamur Katkısı; Katkı Boyutu - Oranı :		
Lev. No : LV/01	Kum : İri - Yoğun	Mika : İnce - Orta	
Kazı Env. No : 1953/90	Kireç : Orta - Az	Bitki : Orta - Az	
Müze Env. No : 1972.28.179	Taşçık: İnce - Az		
Mal Grubu : Yalın	Katkı Dağılımı Eşit		
Form : Küp	Gözeneği : Az		
Tip No : KP.Tip.2a	Pişmesi : İyi		
Maddesi : Pt.	Dış Astar : -		
Tabakası : I Seviye :	İç Astar : -		
Açması : C Oda : 8	Dış Perdah : -		
Yapım Tekniği :	İç Perdah : -	Ölçüleri (cm) :	
Hamur Rengi : 2,5YR 6/8 Açık Kırmızı	Yüzeyinde Renk Farklılığı: Yok	Y : 26 A.Ç : 86	
Not : -		E : D.Ç : B : C : 2	

Kat. No : KKH-413	Hamur Katkısı; Katkı Boyutu - Oranı :		
Lev. No : LV/02	Kum : İri - Yoğun	Mika : Orta - Az	
Kazı Env. No : 1977/73	Kireç : Orta - Az	Bitki : -	
Müze Env. No : 1977.4.73	Taşçık: İnce - Yoğun		
Mal Grubu : Yalın	Katkı Dağılımı Eşit		
Form : Küp	Gözeneği : Az		
Tip No : KP.Tip.2a	Pişmesi : Orta		
Maddesi : Pt.	Dış Astar : Ağız Kenarı Kilinden		
Tabakası : I Seviye :	İç Astar : -		
Açması : V Oda : 7	Dış Perdah : -		
Yapım Tekniği :	İç Perdah : -	Ölçüleri (cm) :	
Hamur Rengi : 5YR 6/6 Kırmızımsı Sarı	Yüzeyinde Renk Farklılığı: Yok	Y : 33 A.Ç : 60	
Not : -		E : D.Ç : B : C : 5,2	

Kat. No : KKH-414	Hamur Katkısı; Katkı Boyutu - Oranı :		
Lev. No : LV/03	Kum : İri - Yoğun	Mika : Orta - Az	
Kazı Env. No : 125	Kireç : -	Bitki : ?	
Müze Env. No : 1974	Taşçık: -		
Mal Grubu : Kırmızı Astarlı	Katkı Dağılımı Eşit		
Form : Küp	Gözeneği : Orta		
Tip No : KP.Tip.2a	Pişmesi : Orta		
Maddesi : Pt.	Dış Astar : 2,5YR 5/8 Kırmızı		
Tabakası : I Seviye :	İç Astar : -		
Açması : T Oda : 7	Dış Perdah : -		
Yapım Tekniği : Çark Yapımı	İç Perdah : -	Ölçüleri (cm) :	
Hamur Rengi : 10R 6/6 Açık Kırmızı	Yüzeyinde Renk Farklılığı: Yok	Y : 22,5 A.Ç : 48	
Not : -		E : D.Ç : B : C : 2,5	

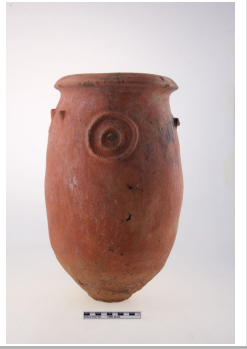
Kat. No : KKH-415	Hamur Katkısı; Katkı Boyutu - Oranı :		
Lev. No : LV/04	Kum : İri - Yoğun	Mika : Orta - Yoğun	
Kazı Env. No : 1990/70	Kireç : -	Bitki : İnce - Az	
Müze Env. No : 1990.14.56	Taşçık: -		
Mal Grubu : Kırmızı Astarlı	Katkı Dağılımı Eşit		
Form : Küp	Gözeneği : Orta		
Tip No : KP.Tip.2a	Pişmesi : İyi		
Maddesi : Pt.	Dış Astar : 10R 5/8 Kırmızı		
Tabakası : I	Seviye :	İç Astar : -	
Açması : X	Oda : 2	Dış Perdah : Var	
Yapım Tekniği : Çark Yapımı	İç Perdah : -	Ölçüleri (cm) :	
Hamur Rengi : 2,5YR 6/8 Açık Kırmızı	Yüzeyinde Renk Farklılığı : Var	Y : 45	A.Ç : 24,3
Not : Yangından dolayı kararırma vardır.		E :	D.Ç : 9,2
		B :	C : 2,2

Kat. No : KKH-416	Hamur Katkısı; Katkı Boyutu - Oranı :		
Lev. No : LV/05	Kum : İri - Yoğun	Mika : Orta - Yoğun	
Kazı Env. No : 1953/99	Kireç : İnce - Orta	Bitki : -	
Müze Env. No : 1972.28.187	Taşçık: İnce - Orta		
Mal Grubu : Kırmızı Astarlı	Katkı Dağılımı Eşit		
Form : Küp	Gözeneği : Az		
Tip No : KP.Tip.2b	Pişmesi : İyi		
Maddesi : Pt.	Dış Astar : 10R 5/8 Kırmızı		
Tabakası : I	Seviye :	İç Astar : -	
Açması : B	Oda :	Dış Perdah : -	
Yapım Tekniği :	İç Perdah : -	Ölçüleri (cm) :	
Hamur Rengi : 2,5YR 5/8 Kırmızı	Yüzeyinde Renk Farklılığı : Yok	Y : 47,5	A.Ç : 74
Not : -		E :	D.Ç :
		B :	C : 2,5

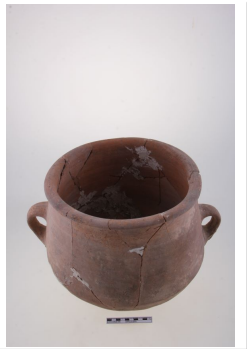
Kat. No : KKH-417	Hamur Katkısı; Katkı Boyutu - Oranı :		
Lev. No : LVI/01	Kum : Orta - Yoğun	Mika : Orta - Yoğun	
Kazı Env. No : 1955/427	Kireç : İnce - Orta	Bitki : Orta - Az	
Müze Env. No : 1971.21.251	Taşçık: -		
Mal Grubu : Yalın	Katkı Dağılımı Eşit		
Form : Küp	Gözeneği : Orta		
Tip No : KP.Tip.3.1	Pişmesi : İyi		
Maddesi : Pt.	Dış Astar : -		
Tabakası : I	Seviye :	İç Astar : -	
Açması : L	Oda : 3	Dış Perdah : -	
Yapım Tekniği : Çark Yapımı	İç Perdah : -	Ölçüleri (cm) :	
Hamur Rengi : 10R 5/8 Kırmızı	Yüzeyinde Renk Farklılığı : Var	Y : 35	A.Ç : 30,8
Not : -		E :	D.Ç : 11,2
		B :	C : 1,7

Kat. No : KKH-418	Hamur Katkısı; Katkı Boyutu - Oranı :		
Lev. No : LVI/02	Kum : Orta - Yoğun	Mika : Orta - Orta	
Kazı Env. No : 1956/154	Kireç : İri - Az	Bitki : İnce - Az	
Müze Env. No : 1971.22.271	Taşçık: -		
Mal Grubu : Kırmızı Astarlı	Katkı Dağılımı Eşit		
Form : Küp	Gözeneği : Az		
Tip No : KP.Tip.3.1	Pişmesi : İyi		
Maddesi : Pt.	Dış Astar : 10R 5/8 Kırmızı		
Tabakası : II	Seviye : 1	İç Astar : -	
Açması : L	Oda : 11	Dış Perdah : -	
Yapım Tekniği : Çark Yapımı	İç Perdah : -	Ölçüleri (cm) :	
Hamur Rengi : 10R 6/8 Açık Kırmızı	Yüzeyinde Renk Farklılığı: Var	Y : 44,6	A.Ç : 32,6
Not : -		E : -	D.Ç : 13,5
		B : -	C : 2

Kat. No : KKH-419	Hamur Katkısı; Katkı Boyutu - Oranı :		
Lev. No : LVI/03	Kum : İri - Yoğun	Mika : İnce - Orta	
Kazı Env. No : ETD 1981/2	Kireç : Orta - Orta	Bitki : Orta - Orta	
Müze Env. No : 2018.2.2	Taşçık: İnce - Az		
Mal Grubu : Yalın	Katkı Dağılımı Eşit Değil		
Form : Küp	Gözeneği : Az		
Tip No : KP.Tip.3.1	Pişmesi : İyi		
Maddesi : Pt.	Dış Astar : -		
Tabakası : I	Seviye : -	İç Astar : -	
Açması : V	Oda : -	Dış Perdah : -	
Yapım Tekniği : Çark Yapımı	İç Perdah : -	Ölçüleri (cm) :	
Hamur Rengi : 5YR 6/6 Kırmızimsı Sarı	Yüzeyinde Renk Farklılığı: Var	Y : 61,2	A.Ç : 49,6
Not : -		E : -	D.Ç : 16,4
		B : -	C : 3,2

Kat. No : KKH-420	Hamur Katkısı; Katkı Boyutu - Oranı :		
Lev. No : LVI/04 - CXI/04	Kum : İri - Yoğun	Mika : Orta - Orta	
Kazı Env. No : 1955/62	Kireç : İri - Orta	Bitki : Orta - Az	
Müze Env. No : 1971.21.234	Taşçık: Orta - Az		
Mal Grubu : Yalın	Katkı Dağılımı Eşit		
Form : Küp - Kapak	Gözeneği : Az		
Tip No : KP.Tip.3.2	Pişmesi : İyi		
Maddesi : Pt.	Dış Astar : -		
Tabakası : I	Seviye : -	İç Astar : -	
Açması : L	Oda : 5	Dış Perdah : -	
Yapım Tekniği : Çark Yapımı	İç Perdah : -	Ölçüleri (cm) :	
Hamur Rengi : 10R 4/8 Kırmızı	Yüzeyinde Renk Farklılığı: Yok	Y : 41	A.Ç : 30
Not : -		E : -	D.Ç : 14
		B : -	C : 1,2

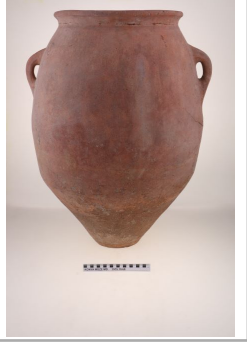
Kat. No : KKH-421	Hamur Katkısı; Katkı Boyutu - Oranı :		
Lev. No : LVI/05	Kum : İri - Yoğun	Mika : İnce - Az	
Kazı Env. No : 1972/71	Kireç : Orta - Orta	Bitki : Orta - Orta	
Müze Env. No : 1975.19.68	Taşçık: Orta - Yoğun		
Mal Grubu : Kırmızı Astarlı	Katkı Dağılımı Eşit Değil		
Form : Küp	Gözeneği : Az		
Tip No : KP.Tip.4	Pişmesi : Orta		
Maddesi : Pt.	Dış Astar : 10R 5/8 Kırmızı		
Tabakası : I	Seviye :	İç Astar : -	
Açması : S	Oda : 1 nolu	Dış Perdah : -	
Yapım Tekniği : Çark Yapımı	İç Perdah : -	Ölçüleri (cm) :	
Hamur Rengi : 10R 5/8 Kırmızı	Yüzeyinde Renk Farklılığı: Var	Y : 75,5	A.Ç : 39
Not : -		E :	D.Ç : 16,5
		B :	C : 2,5

Kat. No : KKH-422	Hamur Katkısı; Katkı Boyutu - Oranı :		
Lev. No : LVI/06	Kum : Orta - Yoğun	Mika : İnce - Yoğun	
Kazı Env. No : ETD 1981/3	Kireç : Orta - Az	Bitki : Orta - Orta	
Müze Env. No : 2018.2.3	Taşçık: -		
Mal Grubu : Yalın	Katkı Dağılımı Eşit		
Form : Küp	Gözeneği : Orta		
Tip No : KP.Tip.4	Pişmesi : İyi		
Maddesi : Pt.	Dış Astar : -		
Tabakası : I	Seviye :	İç Astar : -	
Açması : V	Oda :	Dış Perdah : -	
Yapım Tekniği : Çark Yapımı	İç Perdah : -	Ölçüleri (cm) :	
Hamur Rengi : 7,5YR 7/4 Pembe	Yüzeyinde Renk Farklılığı: Yok	Y : 67	A.Ç : 28
Not : -		E :	D.Ç : 12
		B :	C : 2,4

Kat. No : KKH-423	Hamur Katkısı; Katkı Boyutu - Oranı :		
Lev. No : LVII/01	Kum : Orta - Yoğun	Mika : İnce - Orta	
Kazı Env. No : 44	Kireç : -	Bitki : İri - Az	
Müze Env. No : 1975	Taşçık: İnce - Az		
Mal Grubu : Yalın	Katkı Dağılımı Eşit		
Form : Küp	Gözeneği : Az		
Tip No : KP	Pişmesi : İyi		
Maddesi : Pt.	Dış Astar : -		
Tabakası : I	Seviye :	İç Astar : -	
Açması : T	Oda :	Dış Perdah : -	
Yapım Tekniği : Çark Yapımı	İç Perdah : -	Ölçüleri (cm) :	
Hamur Rengi : 10R 6/6 Açık Kırmızı	Yüzeyinde Renk Farklılığı: Yok	Y : 13,7	A.Ç : 22,5
Not : -		E :	D.Ç :
		B :	C : 1,4

Kat. No : KKH-424	Hamur Katkısı; Katkı Boyutu - Oranı :		
Lev. No : LVII/02	Kum : İnce - Yoğun	Mika : Orta - Orta	
Kazı Env. No : 62	Kireç : -	Bitki : İnce - Az	
Müze Env. No : 1972	Taşçık: Orta - Az		
Mal Grubu : Kırmızı Astarlı	Katkı Dağılımı Eşit		
Form : Küp	Gözeneği : Az		
Tip No : KP	Pişmesi : İyi		
Maddesi : Pt.	Dış Astar : 10R 5/8 Kırmızı		
Tabakası : II	Seviye :	İç Astar : -	
Açması : S	Oda :	Dış Perdah : Var	
Yapım Tekniği : Çark Yapımı	İç Perdah : -	Ölçüleri (cm) :	
Hamur Rengi : 5YR 6/8 Kırmızımsı Sarı	Yüzeyinde Renk Farklılığı: Yok	Y : 11	A.Ç : 32
Not : -		E :	D.Ç :
		B :	C : 1,2

Kat. No : KKH-425	Hamur Katkısı; Katkı Boyutu - Oranı :		
Lev. No : LVII/03	Kum : Orta - Yoğun	Mika : Orta - Yoğun	
Kazı Env. No : 1960/141	Kireç : İnce - Yoğun	Bitki : Orta - Orta	
Müze Env. No : 1971.25.328	Taşçık: -		
Mal Grubu : Yalın	Katkı Dağılımı Eşit		
Form : Küp	Gözeneği : Az		
Tip No : KP.Tip.5	Pişmesi : İyi		
Maddesi : Pt.	Dış Astar : -		
Tabakası : Ia	Seviye :	İç Astar : -	
Açması : P	Oda :	Dış Perdah : -	
Yapım Tekniği : El Yapımı	İç Perdah : -	Ölçüleri (cm) :	
Hamur Rengi : 10R 5/8 Kırmızı	Yüzeyinde Renk Farklılığı: Yok	Y : 26	A.Ç : 19,6 -
Not : -		E :	D.Ç :
		B :	C : 1,3

Kat. No : KKH-426	Hamur Katkısı; Katkı Boyutu - Oranı :		
Lev. No : LVII/04	Kum : İri - Orta	Mika : Orta - Orta	
Kazı Env. No : 1960/10	Kireç : -	Bitki : Orta - Orta	
Müze Env. No : Etd 4	Taşçık: -		
Mal Grubu : Yalın	Katkı Dağılımı Eşit		
Form : Küp	Gözeneği : Orta		
Tip No : KP.Tip.5	Pişmesi : Orta		
Maddesi : Pt.	Dış Astar : -		
Tabakası : I	Seviye :	İç Astar : -	
Açması : P batısı	Oda :	Dış Perdah : -	
Yapım Tekniği : Ey Yapımı	İç Perdah : -	Ölçüleri (cm) :	
Hamur Rengi : 10R 6/8 Açık Kırmızı	Yüzeyinde Renk Farklılığı:	Y : 5,5	A.Ç :
Not : -		E :	D.Ç :
		B :	C : 2,5

Kat. No : KKH-427	Hamur Katkısı; Katkı Boyutu - Oranı :		
Lev. No : LVII/05	Kum : İri - Yoğun	Mika : İnce - Az	
Kazı Env. No : 1989/8	Kireç : -	Bitki : -	
Müze Env. No : 1989.7.8	Taşçık: İri - Az		
Mal Grubu : Kırmızı Astarlı	Katkı Dağılımı Eşit		
Form : Küp	Gözeneği : Az		
Tip No : KP.Tip.6	Pişmesi : İyi		
Maddesi : Pt.	Dış Astar : 10R 4/8 Kırmızı		
Tabakası : I	Seviye :	İç Astar : 10R 4/8 Kırmızı	
Açması : X	Oda :	Dış Perdah : -	
Yapım Tekniği :	İç Perdah : -	Ölçüleri (cm) :	
Hamur Rengi : 10R 5/8 Kırmızı	Yüzeyinde Renk Farklılığı: Yok	Y : 15,2	A.Ç : _____
Not : -		E : _____	D.Ç : _____
		B : _____	C : 3,4

Kat. No : KKH-428	Hamur Katkısı; Katkı Boyutu - Oranı :		
Lev. No : LVIII/01	Kum : İri - Yoğun	Mika : Orta - Yoğun	
Kazı Env. No : 1955/167	Kireç : Orta - Az	Bitki : Orta - Yoğun	
Müze Env. No : 1971.21.250	Taşçık: Orta - Az		
Mal Grubu : Yalın	Katkı Dağılımı Eşit		
Form : Banyo Kabı	Gözeneği : Az		
Tip No : BK.Tip.1	Pişmesi : İyi		
Maddesi : Pt.	Dış Astar : -		
Tabakası : I	Seviye :	İç Astar : -	
Açması : L	Oda : Saray	Dış Perdah : Var	
Yapım Tekniği :	İç Perdah : -	Ölçüleri (cm) :	
Hamur Rengi : 7,5YR 6/4 Açık Kahverengi	Yüzeyinde Renk Farklılığı: Var	Y : 80	A.Ç : 119,5
Not : -		E : 72,5	D.Ç : 83
		B : _____	C : 5,7

Kat. No : KKH-429	Hamur Katkısı; Katkı Boyutu - Oranı :		
Lev. No : LVIII/02	Kum : İri - Yoğun	Mika : -	
Kazı Env. No : 1955/168	Kireç : -	Bitki : Orta - Az	
Müze Env. No : Etd 1	Taşçık: Orta - Orta		
Mal Grubu : Yalın	Katkı Dağılımı Eşit		
Form : Banyo Kabı	Gözeneği : Az		
Tip No : BK.Tip.2	Pişmesi : İyi		
Maddesi : Pt.	Dış Astar : -		
Tabakası : I	Seviye :	İç Astar : -	
Açması : -	Oda :	Dış Perdah : -	
Yapım Tekniği :	İç Perdah : -	Ölçüleri (cm) :	
Hamur Rengi : 2,5YR 5/8 Kırmızı	Yüzeyinde Renk Farklılığı: Yok	Y : 27,5	A.Ç : _____
Not : -		E : _____	D.Ç : 24,6
		B : _____	C : 5,6

Kat. No : KKH-430	Hamur Katkısı; Katkı Boyutu - Oranı :		
Lev. No : LIX/01	Kum : Orta - Yoğun	Mika : Orta - Az	
Kazı Env. No : 1961/277	Kireç : -	Bitki : İnce - Az	
Müze Env. No : 1976.5.93	Taşçık: Orta - Az		
Mal Grubu : Yalın	Katkı Dağılımı Eşit		
Form : Bardak	Gözeneği : Az		
Tip No : BR.Tip.1	Pişmesi : İyi		
Maddesi : Pt.	Dış Astar : 10YR 8/3 Çok Soluk		
Tabakası : I	Seviye :	İç Astar : -	
Açması : O	Oda : ÇÇ	Dış Perdah : -	
Yapım Tekniği : Çark Yapımı	İç Perdah : -	Ölçüleri (cm) :	
Hamur Rengi : 10YR 8/3 Çok Soluk	Yüzeyinde Renk Farklılığı: Yok	Y : 6,1	A.Ç : 7,1
Not : -		E :	D.Ç : 4,2
		B :	C : 1,5

Kat. No : KKH-431	Hamur Katkısı; Katkı Boyutu - Oranı :		
Lev. No : LIX/02	Kum : İnce - Yoğun	Mika : Orta - Orta	
Kazı Env. No : 1981/61	Kireç : İnce - Az	Bitki : Orta - Az	
Müze Env. No : 1981.16.49	Taşçık: -		
Mal Grubu : Yalın	Katkı Dağılımı Eşit		
Form : Bardak	Gözeneği : Orta		
Tip No : BR.Tip.2	Pişmesi : Orta		
Maddesi : Pt.	Dış Astar : -		
Tabakası : I	Seviye :	İç Astar : -	
Açması : V	Oda : 34	Dış Perdah : -	
Yapım Tekniği : Çark Yapımı	İç Perdah : -	Ölçüleri (cm) :	
Hamur Rengi : 2,5YR 6/8 Açık Kırmızı	Yüzeyinde Renk Farklılığı: Yok	Y : 6,5	A.Ç : 3,8
Not : -		E :	D.Ç : 2,8
		B :	C : 0,3

Kat. No : KKH-432	Hamur Katkısı; Katkı Boyutu - Oranı :		
Lev. No : LIX/03	Kum : İnce - Orta	Mika : İnce - Az	
Kazı Env. No : 1955/31	Kireç : İnce - Orta	Bitki : Orta - Az	
Müze Env. No : 1971.21.230	Taşçık: -		
Mal Grubu : Kırmızı Astarlı	Katkı Dağılımı Eşit		
Form : Bardak	Gözeneği : Az		
Tip No : BR.Tip.3	Pişmesi : İyi		
Maddesi : Pt.	Dış Astar : 10R 4/8 Kırmızı		
Tabakası : II	Seviye : -	İç Astar : -	
Açması : C	Oda : 121	Dış Perdah : -	
Yapım Tekniği : Çark Yapımı	İç Perdah : -	Ölçüleri (cm) :	
Hamur Rengi : 2,5YR 8/6 Açık Kırmızı	Yüzeyinde Renk Farklılığı: Var	Y : 12,2	A.Ç : 9,4
Not : -		E :	D.Ç :
		B :	C : 0,6

Kat. No : KKH-433	Hamur Katkısı; Katkı Boyutu - Oranı :		
Lev. No : LIX/04	Kum : İnce - Az	Mika : İnce - Az	
Kazı Env. No : 1956/106	Kireç : -	Bitki : İnce - Az	
Müze Env. No : 1974.1.91	Taşçık : -		
Mal Grubu : Kırmızı Astarlı	Katkı Dağılımı Eşit		
Form : Fincan	Gözeneği : Az		
Tip No : FN.Tip.1	Pişmesi : İyi		
Maddesi : Pt.	Dış Astar : 10R 4/8 Kırmızı		
Tabakası : IV	Seviye : -	İç Astar : -	
Açması : C	Oda : 37	Dış Perdah : -	
Yapım Tekniği : Çark Yapımı	İç Perdah : -	Ölçüleri (cm) :	
Hamur Rengi : 10R 5/8 Kırmızı	Yüzeyinde Renk Farklılığı : Yok	Y : 7	A.Ç : 8
Not : -		E : -	D.Ç : -
		B : -	C : -

Kat. No : KKH-434	Hamur Katkısı; Katkı Boyutu - Oranı :		
Lev. No : LIX/05	Kum : İnce - Orta	Mika : İnce - Az	
Kazı Env. No : 1954/249	Kireç : İnce - Az	Bitki : İnce - Az	
Müze Env. No : 1971.20.204	Taşçık : -		
Mal Grubu : Kırmızı Astarlı	Katkı Dağılımı Eşit		
Form : Fincan	Gözeneği : Az		
Tip No : FN.Tip.1	Pişmesi : İyi		
Maddesi : Pt.	Dış Astar : 10R 4/8 Kırmızı		
Tabakası : IV	Seviye : -	İç Astar : -	
Açması : C	Oda : 42	Dış Perdah : -	
Yapım Tekniği : Çark Yapımı	İç Perdah : -	Ölçüleri (cm) :	
Hamur Rengi : 2,5YR 5/8 Kırmızı	Yüzeyinde Renk Farklılığı : Yok	Y : 6,6	A.Ç : 7,8
Not : -		E : -	D.Ç : -
		B : -	C : 0,5

Kat. No : KKH-435	Hamur Katkısı; Katkı Boyutu - Oranı :		
Lev. No : LIX/06	Kum : İnce - Orta	Mika : İnce - Az	
Kazı Env. No : 1960/96	Kireç : -	Bitki : İnce - Az	
Müze Env. No : 1971.25.301	Taşçık : -		
Mal Grubu : Yalın	Katkı Dağılımı Eşit		
Form : Fincan	Gözeneği : Az		
Tip No : FN.Tip.1	Pişmesi : İyi		
Maddesi : Pt.	Dış Astar : -		
Tabakası : III	Seviye : -	İç Astar : -	
Açması : L	Oda : 4	Dış Perdah : -	
Yapım Tekniği : Çark Yapımı	İç Perdah : -	Ölçüleri (cm) :	
Hamur Rengi : 7,5YR 7/6 Kırmızimsı Sarı	Yüzeyinde Renk Farklılığı : Yok	Y : 7,9	A.Ç : 8,2
Not : -		E : -	D.Ç : -
		B : -	C : 0,6

Kat. No : KKH-436	Hamur Katkısı; Katkı Boyutu - Oranı :		
Lev. No : LIX/07	Kum : İnce - Orta	Mika : İnce - Az	
Kazı Env. No : 1960/100	Kireç : -	Bitki : İnce - Az	
Müze Env. No : 1971.25.305	Taşçık: -		
Mal Grubu : Kırmızı Astarlı	Katkı Dağılımı Eşit		
Form : Fincan	Gözeneği : Az		
Tip No : FN.Tip.1	Pişmesi : İyi		
Maddesi : Pt.	Dış Astar : 10R 4/8 Kırmızı		
Tabakası : III	Seviye :	İç Astar : -	
Açması : L	Oda : 2	Dış Perdah : Var	
Yapım Tekniği : Çark Yapımı	İç Perdah : -	Ölçüleri (cm) :	
Hamur Rengi : 2,5YR 6/8 Açık Kırmızı	Yüzeyinde Renk Farklılığı : Var	Y : 5,3	A.Ç : 6,8
Not : -		E :	D.Ç :
		B :	C : 0,4

Kat. No : KKH-437	Hamur Katkısı; Katkı Boyutu - Oranı :		
Lev. No : LX/01	Kum : İnce - Yoğun	Mika : İnce - Az	
Kazı Env. No : 1960/94	Kireç : Orta - Az	Bitki : İnce - Orta	
Müze Env. No : 1971.25.300	Taşçık: -		
Mal Grubu : Kırmızı Astarlı	Katkı Dağılımı Eşit		
Form : Fincan	Gözeneği : Az		
Tip No : FN.Tip.2.1a	Pişmesi : İyi		
Maddesi : Pt.	Dış Astar : 10R 6/8 Açık Kırmızı		
Tabakası : II	Seviye : 2	İç Astar : -	
Açması : L	Oda : 4	Dış Perdah : -	
Yapım Tekniği : Çark Yapımı	İç Perdah : -	Ölçüleri (cm) :	
Hamur Rengi : 10R 6/8 Açık Kırmızı	Yüzeyinde Renk Farklılığı : Var	Y : 8,3	A.Ç : 9,5
Not : -		E :	D.Ç :
		B :	C : 0,5

Kat. No : KKH-438	Hamur Katkısı; Katkı Boyutu - Oranı :		
Lev. No : LX/02	Kum : İnce - Yoğun	Mika : Orta - Yoğun	
Kazı Env. No : 1981/47	Kireç : İnce - Yoğun	Bitki : İnce - Az	
Müze Env. No : 1981.16.57	Taşçık: İnce - Az		
Mal Grubu : Yalın	Katkı Dağılımı Eşit		
Form : Fincan	Gözeneği : Orta		
Tip No : FN.Tip.2.1a	Pişmesi : orta		
Maddesi : Pt.	Dış Astar : -		
Tabakası : I	Seviye :	İç Astar : -	
Açması : V	Oda : 36	Dış Perdah : -	
Yapım Tekniği : Çark Yapımı	İç Perdah : -	Ölçüleri (cm) :	
Hamur Rengi : 2,5YR 6/8 Açık Kırmızı	Yüzeyinde Renk Farklılığı : Yok	Y : 8,2	A.Ç : 10,2
Not : -		E :	D.Ç :
		B :	C : 0,5

Kat. No : KKH-439	Hamur Katkısı; Katkı Boyutu - Oranı :		
Lev. No : LX/03	Kum : İnce - Orta	Mika : Orta - Az	
Kazı Env. No : 1972/9	Kireç : Orta - Orta	Bitki : -	
Müze Env. No : 1975.19.9	Taşçık: -		
Mal Grubu : Yalın	Katkı Dağılımı Eşit		
Form : Fincan	Gözeneği : Orta		
Tip No : FN.Tip.2.1a	Pişmesi : İyi		
Maddesi : Pt.	Dış Astar : -		
Tabakası : I	Seviye : -	İç Astar : -	
Açması : S	Oda : 1 nolu	Dış Perdah : -	
Yapım Tekniği : Çark Yapımı	İç Perdah : -	Ölçüleri (cm) :	
Hamur Rengi : 10R 6/6 Açık Kırmızı	Yüzeyinde Renk Farklılığı: Var	Y : 8,8	A.Ç : 8,1
Not : -		E : -	D.Ç : -
		B : -	C : 0,6

Kat. No : KKH-440	Hamur Katkısı; Katkı Boyutu - Oranı :		
Lev. No : LX/04	Kum : İnce - Az	Mika : İnce - Az	
Kazı Env. No : 1956/94	Kireç : İnce - Orta	Bitki : -	
Müze Env. No : 1971.22.265	Taşçık: -		
Mal Grubu : Kırmızı Astarlı	Katkı Dağılımı Eşit		
Form : Fincan	Gözeneği : Orta		
Tip No : FN.Tip.2.1a	Pişmesi : İyi		
Maddesi : Pt.	Dış Astar : 10R 5/8 Kırmızı		
Tabakası : II	Seviye : I	İç Astar : -	
Açması : L	Oda : 11	Dış Perdah : -	
Yapım Tekniği : Çark Yapımı	İç Perdah : -	Ölçüleri (cm) :	
Hamur Rengi : 2,5YR 5/8 Kırmızı	Yüzeyinde Renk Farklılığı: Var	Y : 9,2	A.Ç : 8,6
Not : -		E : -	D.Ç : -
		B : -	C : 0,7

Kat. No : KKH-441	Hamur Katkısı; Katkı Boyutu - Oranı :		
Lev. No : LX/05	Kum : İnce - Orta	Mika : İnce - Orta	
Kazı Env. No : 1956/108	Kireç : İnce - Az	Bitki : -	
Müze Env. No : 1974.1.93	Taşçık: -		
Mal Grubu : Kırmızı Astarlı	Katkı Dağılımı Eşit		
Form : Fincan	Gözeneği : Orta		
Tip No : FN.Tip.2.1a	Pişmesi : İyi		
Maddesi : Pt.	Dış Astar : 10R 5/8 Kırmızı		
Tabakası : III	Seviye : -	İç Astar : -	
Açması : C	Oda : 39	Dış Perdah : Var	
Yapım Tekniği : Çark Yapımı	İç Perdah : -	Ölçüleri (cm) :	
Hamur Rengi : 5YR 6/6 Kırmızımsı Sarı	Yüzeyinde Renk Farklılığı: Var	Y : 8	A.Ç : 8,4
Not : -		E : -	D.Ç : -
		B : -	C : 0,5

Kat. No : KKH-442	Hamur Katkısı; Katkı Boyutu - Oranı :		
Lev. No : LX/06	Kum : İnce - Orta	Mika : İnce - Az	
Kazı Env. No : 1960/99	Kireç : -	Bitki : -	
Müze Env. No : 1971.25.304	Taşçık : -		
Mal Grubu : Kırmızı Astarlı	Katkı Dağılımı Eşit		
Form : Fincan	Gözeneği : Az		
Tip No : FN.Tip.2.1a	Pişmesi : İyi		
Maddesi : Pt.	Dış Astar : 10R 5/8 Kırmızı		
Tabakası : III	Seviye : -	İç Astar : -	
Açması : L	Oda : 4	Dış Perdah : -	
Yapım Tekniği : Çark Yapımı	İç Perdah : -	Ölçüleri (cm) :	
Hamur Rengi : 5YR 7/4 Pembe	Yüzeyinde Renk Farklılığı : Var	Y : 6,8	A.Ç : 7,2
Not : -		E : -	D.Ç : -
		B : -	C : 0,6

Kat. No : KKH-443	Hamur Katkısı; Katkı Boyutu - Oranı :		
Lev. No : LX/07	Kum : İnce - Orta	Mika : -	
Kazı Env. No : 1957/68	Kireç : -	Bitki : -	
Müze Env. No : 1974.2.50	Taşçık : -		
Mal Grubu : Yalın	Katkı Dağılımı Eşit		
Form : Fincan	Gözeneği : Orta		
Tip No : FN.Tip.2.1a	Pişmesi : İyi		
Maddesi : Pt.	Dış Astar : -		
Tabakası : I	Seviye : -	İç Astar : -	
Açması : M	Oda : 1	Dış Perdah : Var	
Yapım Tekniği : Çark Yapımı	İç Perdah : -	Ölçüleri (cm) :	
Hamur Rengi : 2,5YR 5/6 Kırmızı	Yüzeyinde Renk Farklılığı : Var	Y : 6	A.Ç : 6,7
Not : -		E : -	D.Ç : -
		B : -	C : 0,5

Kat. No : KKH-444	Hamur Katkısı; Katkı Boyutu - Oranı :		
Lev. No : LX/08	Kum : İri - Yoğun	Mika : -	
Kazı Env. No : 1954/304	Kireç : -	Bitki : Orta - Az	
Müze Env. No : 1971.20.215	Taşçık : -		
Mal Grubu : Kırmızı Astarlı	Katkı Dağılımı Eşit		
Form : Fincan	Gözeneği : Çok		
Tip No : FN.Tip.2.1a	Pişmesi : İyi		
Maddesi : Pt.	Dış Astar : 2,5YR 4/6 Kırmızı		
Tabakası : I	Seviye : -	İç Astar : Ağız Kenarı	
Açması : C	Oda : 25	Dış Perdah : Var	
Yapım Tekniği : Çark Yapımı	İç Perdah : -	Ölçüleri (cm) :	
Hamur Rengi : 2,5YR 6/6 Açık Kırmızı	Yüzeyinde Renk Farklılığı : Var	Y : 6,9	A.Ç : 7,7
Not : -		E : -	D.Ç : -
		B : -	C : 0,9

Kat. No : KKH-445	Hamur Katkısı; Katkı Boyutu - Oranı :		
Lev. No : LX/09	Kum : Orta - Yoğun	Mika : İnce - Az	
Kazı Env. No : 1963/7	Kireç : -	Bitki : -	
Müze Env. No : 1971.28.399	Taşçık : -		
Mal Grubu : Yalın	Katkı Dağılımı Eşit		
Form : Fincan	Gözeneği : Az		
Tip No : FN.Tip.2.1a	Pişmesi : İyi		
Maddesi : Pt.	Dış Astar : -		
Tabakası : I	Seviye : BÇÇ	İç Astar : -	
Açması : O	Oda : -	Dış Perdah : Var	
Yapım Tekniği : El Yapımı	İç Perdah : -	Ölçüleri (cm) :	
Hamur Rengi : 10YR 6/6 Kırmızımsı Sarı	Yüzeyinde Renk Farklılığı : Yok	Y : 5,2	A.Ç : 5,5
Not : -		E : -	D.Ç : -
		B : -	C : 0,5

Kat. No : KKH-446	Hamur Katkısı; Katkı Boyutu - Oranı :		
Lev. No : LX/10	Kum : İnce - Yoğun	Mika : Orta - Orta	
Kazı Env. No : 1960/93	Kireç : -	Bitki : ?	
Müze Env. No : 1976.4.39	Taşçık : -		
Mal Grubu : Kırmızı Astarlı	Katkı Dağılımı Eşit		
Form : Fincan	Gözeneği : Az		
Tip No : FN.Tip.2.1a	Pişmesi : İyi		
Maddesi : Pt.	Dış Astar : 10R 5/8 Kırmızı		
Tabakası : II	Seviye : 2	İç Astar : -	
Açması : L	Oda : 13	Dış Perdah : -	
Yapım Tekniği : Çark Yapımı	İç Perdah : -	Ölçüleri (cm) :	
Hamur Rengi : 10R 6/8 Açık Kırmızı	Yüzeyinde Renk Farklılığı : Var	Y : 5,7	A.Ç : 4,4
Not : -		E : -	D.Ç : -
		B : -	C : 0,4

Kat. No : KKH-447	Hamur Katkısı; Katkı Boyutu - Oranı :		
Lev. No : LX/11	Kum : İnce - Az	Mika : Orta - Orta	
Kazı Env. No : 1960/92	Kireç : -	Bitki : -	
Müze Env. No : 1976.4.38	Taşçık : -		
Mal Grubu : Kırmızı Astarlı	Katkı Dağılımı Eşit		
Form : Fincan	Gözeneği : Az		
Tip No : FN.Tip.2.1a	Pişmesi : iyi		
Maddesi : Pt.	Dış Astar : 10R 5/8 Kırmızı		
Tabakası : II	Seviye : 2	İç Astar : -	
Açması : L	Oda : 13	Dış Perdah : Var	
Yapım Tekniği : Çark Yapımı	İç Perdah : -	Ölçüleri (cm) :	
Hamur Rengi : 2,5YR 6/6 Açık Kırmızı	Yüzeyinde Renk Farklılığı : Yok	Y : 4,9	A.Ç : 3,1
Not : -		E : -	D.Ç : -
		B : -	C : 0,5

Kat. No : KKH-448	Hamur Katkısı; Katkı Boyutu - Oranı :			
Lev. No : LX/12	Kum : Orta - Yoğun	Mika : Orta - Az		
Kazı Env. No : 1960/97	Kireç : İnce - Az	Bitki : İnce - Az		
Müze Env. No : 1971.25.302	Taşçık: -			
Mal Grubu : Kırmızı Astarlı	Katkı Dağılımı Eşit			
Form : Fincan	Gözeneği : Orta			
Tip No : FN.Tip.2.1a	Pişmesi : İyi			
Maddesi : Pt.	Dış Astar : 2,5YR 5/8 Kırmızı			
Tabakası : III	Seviye :	İç Astar : -		
Açması : L	Oda : 2	Dış Perdah : Var		
Yapım Tekniği : Çark Yapımı	İç Perdah : -	Ölçüleri (cm) :		
Hamur Rengi : 5YR 6/6 Kırmızımsı Sarı	Yüzeyinde Renk Farklılığı: Yok		Y : 6,1	A.Ç : 4,6
Not : -			E :	D.Ç : 1,5
			B :	C : 0,4

Kat. No : KKH-449	Hamur Katkısı; Katkı Boyutu - Oranı :			
Lev. No : LX/13	Kum : İnce - Az	Mika : İnce - Az		
Kazı Env. No : 1960/95	Kireç : -	Bitki : İnce - Az		
Müze Env. No : 1976.4.40	Taşçık: -			
Mal Grubu : Kırmızı Astarlı	Katkı Dağılımı Eşit			
Form : Fincan	Gözeneği : Az			
Tip No : FN.Tip.2.1a	Pişmesi : iyi			
Maddesi : Pt.	Dış Astar : 10R 6/8 Açık Kırmızı			
Tabakası : II	Seviye : 2	İç Astar : -		
Açması : L	Oda : 13	Dış Perdah : -		
Yapım Tekniği : Çark Yapımı	İç Perdah : -	Ölçüleri (cm) :		
Hamur Rengi : 5YR 6/6 Kırmızımsı Sarı	Yüzeyinde Renk Farklılığı: Yok		Y : 4,3	A.Ç : 4
Not : -			E :	D.Ç : 2
			B :	C : 0,3

Kat. No : KKH-450	Hamur Katkısı; Katkı Boyutu - Oranı :			
Lev. No : LXI/01	Kum : Orta - Orta	Mika : İnce - Az		
Kazı Env. No : 1981/45	Kireç : -	Bitki : -		
Müze Env. No : 1981.16.56	Taşçık: -			
Mal Grubu : Yalın	Katkı Dağılımı Eşit			
Form : Fincan	Gözeneği : Az			
Tip No : FN.Tip.2.1b	Pişmesi : İyi			
Maddesi : Pt.	Dış Astar : 5YR 7/3 Pembe			
Tabakası : I	Seviye :	İç Astar : -		
Açması : V	Oda : 36	Dış Perdah : Var		
Yapım Tekniği : Çark Yapımı	İç Perdah : -	Ölçüleri (cm) :		
Hamur Rengi : 5YR 7/3 Pembe	Yüzeyinde Renk Farklılığı: Yok		Y : 6,7	A.Ç : 8,4
Not : -			E :	D.Ç :
			B :	C : 0,5

Kat. No : KKH-451	Hamur Katkısı; Katkı Boyutu - Oranı :		
Lev. No : LXI/02	Kum : İnce - Orta	Mika : İnce - Az	
Kazı Env. No : 1981/46	Kireç : -	Bitki : Orta - Az	
Müze Env. No : 1981.16.58	Taşçık : -		
Mal Grubu : Kırmızı Astarlı	Katkı Dağılımı Eşit		
Form : Fincan	Gözeneği : Az		
Tip No : FN.Tip.2.1b	Pişmesi : İyi		
Maddesi : Pt.	Dış Astar : 10R 4/8 Kırmızı		
Tabakası : I	Seviye :	İç Astar : -	
Açması : V	Oda : 36	Dış Perdah : Var	
Yapım Tekniği : Çark Yapımı	İç Perdah : -	Ölçüleri (cm) :	
Hamur Rengi : 10R 5/6 Kırmızı	Yüzeyinde Renk Farklılığı : Yok	Y : 6,7	A.Ç : 8,2
Not : -		E :	D.Ç :
		B :	C : 0,5

Kat. No : KKH-452	Hamur Katkısı; Katkı Boyutu - Oranı :		
Lev. No : LXI/03	Kum : Orta - Yoğun	Mika : Orta - Orta	
Kazı Env. No : 1990/13	Kireç : -	Bitki : İnce - Az	
Müze Env. No : 1990.14.13	Taşçık : -		
Mal Grubu : Yalın	Katkı Dağılımı Eşit		
Form : Fincan	Gözeneği : Az		
Tip No : FN.Tip.2.1b	Pişmesi : İyi		
Maddesi : Pt.	Dış Astar : -		
Tabakası : I	Seviye :	İç Astar : -	
Açması : X	Oda : 1	Dış Perdah : Var	
Yapım Tekniği : Çark Yapımı	İç Perdah : -	Ölçüleri (cm) :	
Hamur Rengi : 2,5YR 6/6 Açık Kırmızı	Yüzeyinde Renk Farklılığı : Var	Y : 6,7	A.Ç : 7,8
Not : -		E :	D.Ç :
		B :	C : 0,5

Kat. No : KKH-453	Hamur Katkısı; Katkı Boyutu - Oranı :		
Lev. No : LXI/04	Kum : Orta - Yoğun	Mika : Orta - Yoğun	
Kazı Env. No : 1981/44	Kireç : Orta - Az	Bitki : Orta - Az	
Müze Env. No : 1981.16.46	Taşçık : -		
Mal Grubu : Yalın	Katkı Dağılımı Eşit		
Form : Fincan	Gözeneği : Az		
Tip No : FN.Tip.2.1b	Pişmesi : İyi		
Maddesi : Pt.	Dış Astar : -		
Tabakası : I	Seviye :	İç Astar : -	
Açması : V	Oda : 36	Dış Perdah : -	
Yapım Tekniği : Çark Yapımı	İç Perdah : -	Ölçüleri (cm) :	
Hamur Rengi : 5YR 6/6 Kırmızımsı Sarı	Yüzeyinde Renk Farklılığı : Yok	Y : 6	A.Ç : 7,8
Not : -		E :	D.Ç :
		B :	C : 0,5

Kat. No : KKH-454	Hamur Katkısı; Katkı Boyutu - Oranı :		
Lev. No : LXI/05	Kum : İnce - Orta	Mika : İnce - Az	
Kazı Env. No : 1988/6	Kireç : -	Bitki : -	
Müze Env. No : 1988.8.6	Taşçık : -		
Mal Grubu : Yalın	Katkı Dağılımı Eşit		
Form : Fincan	Gözeneği : Orta		
Tip No : FN.Tip.2.1b	Pişmesi : Az		
Maddesi : Pt.	Dış Astar : -		
Tabakası : I	Seviye : -	İç Astar : -	
Açması : X	Oda : 8	Dış Perdah : -	
Yapım Tekniği : Çark Yapımı	İç Perdah : -	Ölçüleri (cm) :	
Hamur Rengi : 2,5YR 6/8 Açık Kırmızı	Yüzeyinde Renk Farklılığı : Var	Y : 6,5	A.Ç : 5,9
Not : -		E : -	D.Ç : -
		B : -	C : 0,5

Kat. No : KKH-455	Hamur Katkısı; Katkı Boyutu - Oranı :		
Lev. No : LXI/06	Kum : İnce - Orta	Mika : İnce - Az	
Kazı Env. No : 1981/43	Kireç : -	Bitki : -	
Müze Env. No : 1981.16.45	Taşçık : -		
Mal Grubu : Kırmızı Astarlı	Katkı Dağılımı Eşit		
Form : Fincan	Gözeneği : Az		
Tip No : FN.Tip.2.2a	Pişmesi : İyi		
Maddesi : Pt.	Dış Astar : 10R 4/6 Kırmızı		
Tabakası : I	Seviye : -	İç Astar : -	
Açması : V	Oda : 36	Dış Perdah : Var	
Yapım Tekniği : Çark Yapımı	İç Perdah : -	Ölçüleri (cm) :	
Hamur Rengi : 10R 5/6 Kırmızı	Yüzeyinde Renk Farklılığı : Var	Y : 7,6	A.Ç : 6,5
Not : -		E : -	D.Ç : -
		B : -	C : 0,6

Kat. No : KKH-456	Hamur Katkısı; Katkı Boyutu - Oranı :		
Lev. No : LXI/07	Kum : İnce - Orta	Mika : İnce - Az	
Kazı Env. No : 1981/41	Kireç : -	Bitki : -	
Müze Env. No : 1981.16.47	Taşçık : -		
Mal Grubu : Yalın	Katkı Dağılımı Eşit		
Form : Fincan	Gözeneği : Orta		
Tip No : FN.Tip.2.2a	Pişmesi : İyi		
Maddesi : Pt.	Dış Astar : -		
Tabakası : I	Seviye : -	İç Astar : -	
Açması : V	Oda : 34	Dış Perdah : -	
Yapım Tekniği : Çark Yapımı	İç Perdah : -	Ölçüleri (cm) :	
Hamur Rengi : 7,5YR 7/3 Pembe	Yüzeyinde Renk Farklılığı : Var	Y : 7,2	A.Ç : 5,6
Not : -		E : -	D.Ç : -
		B : -	C : 0,4

Kat. No : KKH-457	Hamur Katkısı; Katkı Boyutu - Oranı :		
Lev. No : LXI/08	Kum : İnce - Orta	Mika : İnce - Az	
Kazı Env. No : 1976/70	Kireç : -	Bitki : -	
Müze Env. No : 1976.7.54	Taşçık: Orta - Az		
Mal Grubu : Yalın	Katkı Dağılımı Eşit		
Form : Fincan	Gözeneği : Orta		
Tip No : FN.Tip.2.2a	Pişmesi : İyi		
Maddesi : Pt.	Dış Astar : -		
Tabakası : I Seviye :	İç Astar : -		
Açması : U Oda : 19	Dış Perdah : -		
Yapım Tekniği : Çark Yapımı	İç Perdah : -	Ölçüleri (cm) :	
Hamur Rengi : 10YR 6/3 Soluk Kahverengi	Yüzeyinde Renk Farklılığı: Yok	Y : 6,8 A.Ç : 6	
Not : -		E : D.Ç : B : C : 0,5	

Kat. No : KKH-458	Hamur Katkısı; Katkı Boyutu - Oranı :		
Lev. No : LXI/09	Kum : İnce - Orta	Mika : Orta - Yoğun	
Kazı Env. No : 1981/48	Kireç : -	Bitki : İnce - Az	
Müze Env. No : 1981.16.59	Taşçık: -		
Mal Grubu : Kırmızı Astarlı	Katkı Dağılımı Eşit		
Form : Fincan	Gözeneği : Orta		
Tip No : FN.Tip.2.2b	Pişmesi : İyi		
Maddesi : Pt.	Dış Astar : 10R 5/8 Kırmızı		
Tabakası : I Seviye :	İç Astar : -		
Açması : V Oda : 36	Dış Perdah : Var		
Yapım Tekniği : Çark Yapımı	İç Perdah : -	Ölçüleri (cm) :	
Hamur Rengi : 2,5YR 6/8 Açık Kırmızı	Yüzeyinde Renk Farklılığı: Var	Y : 11,8 A.Ç : 10,6	
Not : -		E : D.Ç : B : C : 0,6	

Kat. No : KKH-459	Hamur Katkısı; Katkı Boyutu - Oranı :		
Lev. No : LXI/10	Kum : İnce - Orta	Mika : Orta - Orta	
Kazı Env. No : 1953/86	Kireç : -	Bitki : -	
Müze Env. No : 1972.28.176	Taşçık: -		
Mal Grubu : Yalın	Katkı Dağılımı Eşit		
Form : Fincan	Gözeneği : Orta		
Tip No : FN.Tip.2.2b	Pişmesi : İyi		
Maddesi : Pt.	Dış Astar : -		
Tabakası : I Seviye :	İç Astar : -		
Açması : C Oda :	Dış Perdah : -		
Yapım Tekniği : Çark Yapımı	İç Perdah : -	Ölçüleri (cm) :	
Hamur Rengi : 7,5YR 7/6 Kırmızimsı Sarı	Yüzeyinde Renk Farklılığı: Yok	Y : 5,6 A.Ç : 3,3	
Not : -		E : D.Ç : B : C : 0,5	

Kat. No : KKH-460	Hamur Katkısı; Katkı Boyutu - Oranı :		
Lev. No : LXII/01	Kum : İnce - Orta	Mika : -	
Kazı Env. No : 1953/107	Kireç : İnce - Az	Bitki : -	
Müze Env. No : 1972.28.195	Taşçık: İri - Az		
Mal Grubu : Kırmızı Astarlı	Katkı Dağılımı Eşit		
Form : Fincan	Gözeneği : Az		
Tip No : FN.Tip.2.2c	Pişmesi : İyi		
Maddesi : Pt.	Dış Astar : 2,5YR 5/8 Kırmızı		
Tabakası : I Seviye :	İç Astar : -		
Açması : C Oda : 9	Dış Perdah : Var		
Yapım Tekniği : Çark Yapımı	İç Perdah : -	Ölçüleri (cm) :	
Hamur Rengi : 10R 5/6 Kırmızı	Yüzeyinde Renk Farklılığı: Var	Y : 11,2 A.Ç : 7,6	
Not : -		E : D.Ç :	
		B : C : 0,3	

Kat. No : KKH-461	Hamur Katkısı; Katkı Boyutu - Oranı :		
Lev. No : LXII/02	Kum : İnce - Yoğun	Mika : -	
Kazı Env. No : 1965/106	Kireç : Orta - Az	Bitki : İnce - Az	
Müze Env. No : 1972.28.194	Taşçık: -		
Mal Grubu : Kırmızı Astarlı	Katkı Dağılımı Eşit		
Form : Fincan	Gözeneği : Az		
Tip No : FN.Tip.2.2c	Pişmesi : İyi		
Maddesi : Pt.	Dış Astar : 2,5YR 5/8 Kırmızı		
Tabakası : I Seviye :	İç Astar : -		
Açması : C Oda : 8	Dış Perdah : Var		
Yapım Tekniği : Çark Yapımı	İç Perdah : -	Ölçüleri (cm) :	
Hamur Rengi : 10R 6/6 Açık Kırmızı	Yüzeyinde Renk Farklılığı: Var	Y : 11,8 A.Ç : 8,7	
Not : -		E : D.Ç :	
		B : C : 0,5	

Kat. No : KKH-462	Hamur Katkısı; Katkı Boyutu - Oranı :		
Lev. No : LXII/03	Kum : İnce - Orta	Mika : İnce - Orta	
Kazı Env. No : 1955/34	Kireç : İnce - Orta	Bitki : -	
Müze Env. No : 1972.30.27	Taşçık: -		
Mal Grubu : Kırmızı Astarlı	Katkı Dağılımı Eşit		
Form : Fincan	Gözeneği : Az		
Tip No : FN.Tip.2.3	Pişmesi : İyi		
Maddesi : Pt.	Dış Astar : 10R 5/8 Kırmızı		
Tabakası : II Seviye :	İç Astar : Ağızkenarı		
Açması : C Oda :	Dış Perdah : Var		
Yapım Tekniği : Çark Yapımı	İç Perdah : -	Ölçüleri (cm) :	
Hamur Rengi : 10R 6/8 Açık Kırmızı	Yüzeyinde Renk Farklılığı: Yok	Y : 8,4 A.Ç : 8	
Not : -		E : D.Ç :	
		B : C : 0,6	

Kat. No : KKH-463	Hamur Katkısı; Katkı Boyutu - Oranı :		
Lev. No : LXII/04	Kum : Orta - Yoğun	Mika : İnce - Az	
Kazı Env. No : 1954/144	Kireç : Orta - Az	Bitki : -	
Müze Env. No : 1971.20.151	Taşçık: -		
Mal Grubu : Kırmızı Astarlı	Katkı Dağılımı Eşit Değil		
Form : Fincan	Gözeneği : Az		
Tip No : FN.Tip.2.4a	Pişmesi : İyi		
Maddesi : Pt.	Dış Astar : 2,5YR 5/6 Kırmızı		
Tabakası : I	Seviye : -	İç Astar : -	
Açması : C	Oda : 1	Dış Perdah : Var	
Yapım Tekniği : Çark Yapımı	İç Perdah : -	Ölçüleri (cm) :	
Hamur Rengi : 2,5YR 6/8 Açık Kırmızı	Yüzeyinde Renk Farklılığı: Var	Y : 6,6	A.Ç : 4,8
Not : -		E : -	D.Ç : -
		B : -	C : 0,5

Kat. No : KKH-464	Hamur Katkısı; Katkı Boyutu - Oranı :		
Lev. No : LXII/05	Kum : İnce - Orta	Mika : -	
Kazı Env. No : 1961/200	Kireç : İnce - Az	Bitki : -	
Müze Env. No : 1976.5.64	Taşçık: -		
Mal Grubu : Kırmızı Astarlı	Katkı Dağılımı Eşit		
Form : Fincan	Gözeneği : Az		
Tip No : FN.Tip.2.4b	Pişmesi : İyi		
Maddesi : Pt.	Dış Astar : 10R 4/6 Kırmızı		
Tabakası : I	Seviye : -	İç Astar : -	
Açması : P	Oda : -	Dış Perdah : Var	
Yapım Tekniği : Çark Yapımı	İç Perdah : -	Ölçüleri (cm) :	
Hamur Rengi : 2,5YR 7/8 Açık Kırmızı	Yüzeyinde Renk Farklılığı: Yok	Y : 8,4	A.Ç : 8
Not : -		E : -	D.Ç : -
		B : -	C : 0,5

Kat. No : KKH-465	Hamur Katkısı; Katkı Boyutu - Oranı :		
Lev. No : LXII/06	Kum : Orta - Orta	Mika : İnce - Az	
Kazı Env. No : 1981/42	Kireç : Orta - Az	Bitki : -	
Müze Env. No : 1981.16.48	Taşçık: İnce - Az		
Mal Grubu : Yalın	Katkı Dağılımı Eşit		
Form : Fincan	Gözeneği : Orta		
Tip No : FN.Tip.3	Pişmesi : Orta		
Maddesi : Pt.	Dış Astar : -		
Tabakası : I	Seviye : -	İç Astar : -	
Açması : V	Oda : 36	Dış Perdah : -	
Yapım Tekniği : Çark Yapımı	İç Perdah : -	Ölçüleri (cm) :	
Hamur Rengi : 2,5YR 6/6 Açık Kırmızı	Yüzeyinde Renk Farklılığı: Yok	Y : 6,1	A.Ç : 5,4
Not : -		E : -	D.Ç : -
		B : -	C : 0,8

Kat. No : KKH-466	Hamur Katkısı; Katkı Boyutu - Oranı :		
Lev. No : LXIII/01	Kum : İri - Yoğun	Mika : Orta - Orta	
Kazı Env. No : 1962/5	Kireç : -	Bitki : İnce - Az	
Müze Env. No : 1971.27.386	Taşçık: Orta - Orta		
Mal Grubu : Yalın	Katkı Dağılımı Eşit		
Form : Maşrapa	Gözeneği : Çok		
Tip No : MŞ.Tip.1a	Pişmesi : Az		
Maddesi : Pt.	Dış Astar : -		
Tabakası : I	Seviye : -	İç Astar : -	
Açması : R	Oda : -	Dış Perdah : -	
Yapım Tekniği : Çark Yapımı	İç Perdah : -	Ölçüleri (cm) :	
Hamur Rengi : 2,5YR 6/8 Açık Kırmızı	Yüzeyinde Renk Farklılığı: Yok	Y : 15,3	A.Ç : 14,4
Not : -		E : -	D.Ç : -
		B : -	C : 1,2

Kat. No : KKH-467	Hamur Katkısı; Katkı Boyutu - Oranı :		
Lev. No : LXIII/02	Kum : İnce - Orta	Mika : İnce - Az	
Kazı Env. No : 1960/102	Kireç : Orta - Az	Bitki : -	
Müze Env. No : 1976.4.42	Taşçık: -		
Mal Grubu : Kahverengi Astarlı	Katkı Dağılımı Eşit		
Form : Maşrapa	Gözeneği : Az		
Tip No : MŞ.Tip.1a	Pişmesi : İyi		
Maddesi : Pt.	Dış Astar : 7,5YR 6/6 Kırmızimsı Sarı		
Tabakası : III	Seviye : -	İç Astar : -	
Açması : L	Oda : 5	Dış Perdah : -	
Yapım Tekniği : Çark Yapımı	İç Perdah : -	Ölçüleri (cm) :	
Hamur Rengi : 7,5YR 7/4 Pembe	Yüzeyinde Renk Farklılığı: Yok	Y : 10,2	A.Ç : 11,2
Not : -		E : -	D.Ç : -
		B : -	C : 0,5

Kat. No : KKH-468	Hamur Katkısı; Katkı Boyutu - Oranı :		
Lev. No : LXIII/03	Kum : İri - Yoğun	Mika : İnce - Az	
Kazı Env. No : 1961/202	Kireç : Orta - Az	Bitki : -	
Müze Env. No : 1976.5.66	Taşçık: -		
Mal Grubu : Yalın	Katkı Dağılımı Eşit		
Form : Maşrapa	Gözeneği : Çok		
Tip No : MŞ.Tip.1b	Pişmesi : Az		
Maddesi : Pt.	Dış Astar : -		
Tabakası : I	Seviye : -	İç Astar : -	
Açması : -	Oda : -	Dış Perdah : -	
Yapım Tekniği : Çark Yapımı	İç Perdah : -	Ölçüleri (cm) :	
Hamur Rengi : 2,5YR 6/6 Açık Kırmızı	Yüzeyinde Renk Farklılığı: Yok	Y : 13,7	A.Ç : 16,6
Not : -		E : -	D.Ç : -
		B : -	C : 0,7

Kat. No : KKH-469	Hamur Katkısı; Katkı Boyutu - Oranı :		
Lev. No : LXIII/04	Kum : Orta - Yoğun	Mika : İnce - Az	
Kazı Env. No : 1973/127	Kireç : Orta - Az	Bitki : İnce - Az	
Müze Env. No : 1973.1.71	Taşçık: İnce - Az		
Mal Grubu : Yalın	Katkı Dağılımı Eşit		
Form : Maşrapa	Gözeneği : Orta		
Tip No : MŞ.Tip.1b	Pişmesi : Orta		
Maddesi : Pt.	Dış Astar : -		
Tabakası : I	Seviye :	İç Astar : -	
Açması : T	Oda : 2	Dış Perdah : -	
Yapım Tekniği : Çark Yapımı	İç Perdah : -	Ölçüleri (cm) :	
Hamur Rengi : 2,5YR 5/8 Kırmızı	Yüzeyinde Renk Farklılığı: Yok	Y : 12,8	A.Ç : 11,2
Not : -		E :	D.Ç :
		B :	C : 0,5

Kat. No : KKH-470	Hamur Katkısı; Katkı Boyutu - Oranı :		
Lev. No : LXIII/05	Kum : Orta - Yoğun	Mika : Orta - Az	
Kazı Env. No : 1984/75	Kireç : İnce - Az	Bitki : -	
Müze Env. No : 1984.15.75	Taşçık: Orta - Az		
Mal Grubu : Yalın	Katkı Dağılımı Eşit		
Form : Maşrapa	Gözeneği : Orta		
Tip No : MŞ.Tip.1b	Pişmesi : Orta		
Maddesi : Pt.	Dış Astar : -		
Tabakası : I	Seviye :	İç Astar : -	
Açması : X	Oda : 11	Dış Perdah : -	
Yapım Tekniği : Çark Yapımı	İç Perdah : -	Ölçüleri (cm) :	
Hamur Rengi : 2,5YR 4/4 Kırmızısı	Yüzeyinde Renk Farklılığı: Yok	Y : 11,5	A.Ç : 12,4
Not : -		E :	D.Ç :
		B :	C : 0,6

Kat. No : KKH-471	Hamur Katkısı; Katkı Boyutu - Oranı :		
Lev. No : LXIII/06	Kum : Orta - Yoğun	Mika : İnce - Az	
Kazı Env. No : 1960/91	Kireç : -	Bitki : -	
Müze Env. No : 1976.4.37	Taşçık: Orta - Az		
Mal Grubu : Kırmızı Astarlı	Katkı Dağılımı Eşit Değil		
Form : Maşrapa	Gözeneği : Orta		
Tip No : MŞ.Tip.2	Pişmesi : İyi		
Maddesi : Pt.	Dış Astar : 10R 5/8 Kırmızı		
Tabakası : II	Seviye : 2	İç Astar : -	
Açması : L	Oda : ÇÇ 5	Dış Perdah : -	
Yapım Tekniği : Çark Yapımı	İç Perdah : -	Ölçüleri (cm) :	
Hamur Rengi : 2,5YR 6/6 Açık Kırmızı	Yüzeyinde Renk Farklılığı: Yok	Y : 8,2	A.Ç : 6,2
Not : -		E :	D.Ç :
		B :	C : 0,4

Kat. No : KKH-472	Hamur Katkısı; Katkı Boyutu - Oranı :		
Lev. No : LXIV/01	Kum : Orta - Yoğun	Mika : Orta - Orta	
Kazı Env. No : 1974/76	Kireç : -	Bitki : -	
Müze Env. No : 1974.21.53	Taşçık: İnce - Az		
Mal Grubu : Yalın	Katkı Dağılımı Eşit		
Form : Maşrapa	Gözeneği : Az		
Tip No : MŞ.Tip.3a	Pişmesi : İyi		
Maddesi : Pt.	Dış Astar : -		
Tabakası : I	Seviye :	İç Astar : -	
Açması : T	Oda : 4	Dış Perdah : Var	
Yapım Tekniği : Çark Yapımı	İç Perdah : -	Ölçüleri (cm) :	
Hamur Rengi : 10R 6/6 Açık Kırmızı	Yüzeyinde Renk Farklılığı : Var	Y : 17,5	A.Ç : 12,6
Not : -		E : -	D.Ç : 12,6
		B : -	C : 0,7

Kat. No : KKH-473	Hamur Katkısı; Katkı Boyutu - Oranı :		
Lev. No : LXIV/02	Kum : Orta - Yoğun	Mika : Orta - Orta	
Kazı Env. No : 1957/61	Kireç : İri - Orta	Bitki : İnce - Az	
Müze Env. No : 1974.2.44	Taşçık: -		
Mal Grubu : Yalın	Katkı Dağılımı Eşit		
Form : Maşrapa	Gözeneği : Orta		
Tip No : MŞ.Tip.3a	Pişmesi : İyi		
Maddesi : Pt.	Dış Astar : -		
Tabakası : I	Seviye :	İç Astar : -	
Açması : M	Oda : 3	Dış Perdah : Var	
Yapım Tekniği : Çark Yapımı	İç Perdah : -	Ölçüleri (cm) :	
Hamur Rengi : 7,5YR 6/3 Açık Kahverengi	Yüzeyinde Renk Farklılığı : Yok	Y : 15,6	A.Ç : 12
Not : Dışı kil ıslakken sıvazlanarak düzleştirilmiş.		E : -	D.Ç : 5,4
		B : -	C : 0,6

Kat. No : KKH-474	Hamur Katkısı; Katkı Boyutu - Oranı :		
Lev. No : LXIV/03	Kum : Orta - Yoğun	Mika : Orta - Az	
Kazı Env. No : 1957/18	Kireç : Orta - Yoğun	Bitki : Orta - Az	
Müze Env. No : 1974.2.12	Taşçık: -		
Mal Grubu : Yalın	Katkı Dağılımı Eşit		
Form : Maşrapa	Gözeneği : Orta		
Tip No : MŞ.Tip.3a	Pişmesi : İyi		
Maddesi : Pt.	Dış Astar : 2,5YR 5/8 Kırmızı		
Tabakası : I	Seviye :	İç Astar : -	
Açması : M	Oda : 3	Dış Perdah : Var	
Yapım Tekniği : Çark Yapımı	İç Perdah : -	Ölçüleri (cm) :	
Hamur Rengi : 2,5YR 5/8 Kırmızı	Yüzeyinde Renk Farklılığı : Var	Y : 15	A.Ç : 13
Not : -		E : -	D.Ç : 5,6
		B : -	C : 0,6

Kat. No : KKH-475	Hamur Katkısı; Katkı Boyutu - Oranı :			
Lev. No : LXIV/04	Kum : İnce - Orta	Mika : Orta - Az		
Kazı Env. No : 1957/62	Kireç : Orta - Orta	Bitki : İnce - Az		
Müze Env. No : 1974.2.45	Taşçık: -			
Mal Grubu : Kırmızı Astarlı	Katkı Dağılımı Eşit			
Form : Maşrapa	Gözeneği : Orta			
Tip No : MŞ.Tip.3a	Pişmesi : İyi			
Maddesi : Pt.	Dış Astar : 10R 5/8 Kırmızı			
Tabakası : I	Seviye :	İç Astar : -		
Açması : M	Oda : 3	Dış Perdah : -		
Yapım Tekniği : Çark Yapımı	İç Perdah : -	Ölçüleri (cm) :		
Hamur Rengi : 5YR 6/4 Açık Kırmızısı	Yüzeyinde Renk Farklılığı: Var		Y : 14,7	A.Ç : 12,3
Not : -			E :	D.Ç : 5,2
			B :	C : 0,6

Kat. No : KKH-476	Hamur Katkısı; Katkı Boyutu - Oranı :			
Lev. No : LXIV/05	Kum : Orta - Yoğun	Mika : Orta - Yoğun		
Kazı Env. No : 1961/198	Kireç : Orta - Az	Bitki : Orta - Az		
Müze Env. No : 1971.26..358/1	Taşçık: -			
Mal Grubu : Yalın	Katkı Dağılımı Eşit			
Form : Maşrapa	Gözeneği : Az			
Tip No : MŞ.Tip.3b	Pişmesi : İyi			
Maddesi : Pt.	Dış Astar : -			
Tabakası : I	Seviye :	İç Astar : -		
Açması : P güney	Oda : 12	Dış Perdah : Var		
Yapım Tekniği : Çark Yapımı	İç Perdah : -	Ölçüleri (cm) :		
Hamur Rengi : 2,5YR 6/8 Açık Kırmızı	Yüzeyinde Renk Farklılığı:		Y : 14,5	A.Ç : 8,6
Not : -			E :	D.Ç : 5,4
			B :	C : 0,6

Kat. No : KKH-477	Hamur Katkısı; Katkı Boyutu - Oranı :			
Lev. No : LXIV/06	Kum : Orta - Yoğun	Mika : Orta - Yoğun		
Kazı Env. No : 1961/208	Kireç : Orta - Yoğun	Bitki : -		
Müze Env. No : 1971.26.365	Taşçık: -			
Mal Grubu : Kırmızı Astarlı	Katkı Dağılımı Eşit			
Form : Maşrapa	Gözeneği : Orta			
Tip No : MŞ.Tip.4a	Pişmesi : İyi			
Maddesi : Pt.	Dış Astar : 10R 5/8 Kırmızı			
Tabakası : I	Seviye :	İç Astar : -		
Açması : P güney	Oda : 16	Dış Perdah : Var		
Yapım Tekniği : Çark Yapımı	İç Perdah : -	Ölçüleri (cm) :		
Hamur Rengi : 2,5YR 6/6 Açık Kırmızı	Yüzeyinde Renk Farklılığı: Yok		Y : 14,6	A.Ç : 11,1
Not : -			E :	D.Ç : 10,4
			B :	C : 0,7

Kat. No : KKH-478	Hamur Katkısı; Katkı Boyutu - Oranı :		
Lev. No : LXIV/07	Kum : İnce - Az	Mika : Orta - Az	
Kazı Env. No : K 78	Kireç : -	Bitki : -	
Müze Env. No : 1960	Taşçık : -		
Mal Grubu : Gri Astarlı	Katkı Dağılımı Eşit		
Form : Maşrapa	Gözeneği : Az		
Tip No : MŞ.Tip.4b	Pişmesi : İyi		
Maddesi : Pt.	Dış Astar : 7,5YR 2,5/1 Siyah		
Tabakası : I Seviye :	İç Astar : -		
Açması : O Oda :	Dış Perdah : Var		
Yapım Tekniği : Çark Yapımı	İç Perdah : -	Ölçüleri (cm) :	
Hamur Rengi : 7,5YR 4/1 Koyu Gri	Yüzeyinde Renk Farklılığı : Yok	Y : 7,3 A.Ç : G.Ç.10	
Not : -		E : D.Ç : B : C : 0,7	

Kat. No : KKH-479	Hamur Katkısı; Katkı Boyutu - Oranı :		
Lev. No : LXIV/08	Kum : İnce - Orta	Mika : İnce - Az	
Kazı Env. No : 1956/99	Kireç : -	Bitki : -	
Müze Env. No : 1974.1.84	Taşçık : -		
Mal Grubu : Gri Astarlı	Katkı Dağılımı Eşit		
Form : Maşrapa	Gözeneği : Az		
Tip No : MŞ.Tip.4b	Pişmesi : İyi		
Maddesi : Pt.	Dış Astar : Gley1 4/Koyu Gri		
Tabakası : II Seviye : 1	İç Astar : -		
Açması : L Oda : 6	Dış Perdah : Var		
Yapım Tekniği : Çark Yapımı	İç Perdah : -	Ölçüleri (cm) :	
Hamur Rengi : Gley1 5/Gri	Yüzeyinde Renk Farklılığı : Yok	Y : 7,7 A.Ç : G.	
Not : -		E : D.Ç : B : C : 0,6	

Kat. No : KKH-480	Hamur Katkısı; Katkı Boyutu - Oranı :		
Lev. No : LXV/01	Kum : Orta - Yoğun	Mika : Orta - Yoğun	
Kazı Env. No : 1955/67	Kireç : İnce - Yoğun	Bitki : İnce - Az	
Müze Env. No : 1971.21.236	Taşçık : -		
Mal Grubu : Kırmızı Astarlı	Katkı Dağılımı Eşit		
Form : Kantharos	Gözeneği : Orta		
Tip No : KNT.Tip.1a	Pişmesi : İyi		
Maddesi : Pt.	Dış Astar : 10R 5/8 Kırmızı		
Tabakası : III Seviye :	İç Astar : -		
Açması : C Oda : 38	Dış Perdah : Var		
Yapım Tekniği : Çark Yapımı	İç Perdah : -	Ölçüleri (cm) :	
Hamur Rengi : 2,5YR 6/6 Açık Kırmızı	Yüzeyinde Renk Farklılığı : Yok	Y : 14,4 A.Ç : 8	
Not : -		E : D.Ç : 4,4 B : C : 0,6	

Kat. No : KKH-481	Hamur Katkısı; Katkı Boyutu - Oranı :		
Lev. No : LXV/02	Kum : İnce - Orta	Mika : Orta - Orta	
Kazı Env. No : 1975/73	Kireç : İnce - Orta	Bitki : İnce - Az	
Müze Env. No : 1975.25.58	Taşçık: -		
Mal Grubu : Kırmızı Astarlı	Katkı Dağılımı Eşit		
Form : Kantharos	Gözeneği : Orta		
Tip No : KNT.Tip.1a	Pişmesi : İyi		
Maddesi : Pt.	Dış Astar : 5YR 5/6 Sarımsı Kırmızı		
Tabakası : Satıh - Seviye : _____	İç Astar : -		
Açması : _____ Oda : _____	Dış Perdah : Var		
Yapım Tekniği : Çark Yapımı	İç Perdah : -		Ölçüleri (cm) :
Hamur Rengi : 5YR 7/8 Kırmızımsı Sarı	Yüzeyinde Renk Farklılığı: Var		Y : 14 A.Ç : _____
Not : Ağız kenarında sadece süzgeçin bir kısmı korunmuştur.			E : _____ D.Ç : 5,6
			B : _____ C : 0,4

Kat. No : KKH-482	Hamur Katkısı; Katkı Boyutu - Oranı :		
Lev. No : LXV/03	Kum : İnce - Orta	Mika : Orta - Az	
Kazı Env. No : 1955/116	Kireç : -	Bitki : İnce - Az	
Müze Env. No : 1972.30.93	Taşçık: -		
Mal Grubu : Kırmızı Astarlı	Katkı Dağılımı Eşit		
Form : Kantharos	Gözeneği : Az		
Tip No : KNT.Tip.1b	Pişmesi : İyi		
Maddesi : Pt.	Dış Astar : 10R 5/8 Kırmızı		
Tabakası : III Seviye : _____	İç Astar : -		
Açması : C Oda : 28	Dış Perdah : Var		
Yapım Tekniği : Çark Yapımı	İç Perdah : -		Y : 14,9 A.Ç : 9,8
Hamur Rengi : 5YR 6/6 Kırmızımsı Sarı	Yüzeyinde Renk Farklılığı: Var		E : _____ D.Ç : 6
Not : -			B : _____ C : 0,5

Kat. No : KKH-483	Hamur Katkısı; Katkı Boyutu - Oranı :		
Lev. No : LXV/04	Kum : Orta - Yoğun	Mika : -	
Kazı Env. No : 1992/19	Kireç : İnce - Orta	Bitki : -	
Müze Env. No : 1992.14.19	Taşçık: -		
Mal Grubu : Kırmızı Astarlı	Katkı Dağılımı Eşit Değil		
Form : Kantharos	Gözeneği : Orta		
Tip No : KNT.Tip.1c	Pişmesi : İyi		
Maddesi : Pt.	Dış Astar : 2,5YR 5/8 Kırmızı		
Tabakası : I Seviye : _____	İç Astar : -		
Açması : X Oda : B	Dış Perdah : Var		
Yapım Tekniği : Çark Yapımı	İç Perdah : -		Y : 18 A.Ç : 15,5
Hamur Rengi : 2,5YR 6/6 Açık Kırmızı	Yüzeyinde Renk Farklılığı: Yok		E : _____ D.Ç : 6
Not : -			B : _____ C : 0,5

Kat. No : KKH-484	Hamur Katkısı; Katkı Boyutu - Oranı :		
Lev. No : LXV/05	Kum : İnce - Orta	Mika : İnce - Az	
Kazı Env. No : 1954/177	Kireç : Orta - Az	Bitki : İnce - Az	
Müze Env. No : 1971.20.173	Taşçık: -		
Mal Grubu : Gri Astarlı	Katkı Dağılımı Eşit Değil		
Form : Kantharos	Gözeneği : Az		
Tip No : KNT.Tip.2	Pişmesi : İyi		
Maddesi : Pt.	Dış Astar : 10YR 6/2 Açık		
Tabakası : I	Seviye :	İç Astar : -	
Açması : C	Oda : 19	Dış Perdah : Var	
Yapım Tekniği : Çark Yapımı	İç Perdah : -	Ölçüleri (cm) :	
Hamur Rengi : 10YR 6/3 Soluk Kahverengi	Yüzeyinde Renk Farklılığı : Yok	Y : 25	A.Ç : 19
Not : -		E :	D.Ç : 8,5
		B :	C : 0,5

Kat. No : KKH-485	Hamur Katkısı; Katkı Boyutu - Oranı :		
Lev. No : LXV/06	Kum : İnce - Orta	Mika : -	
Kazı Env. No : 1977/48	Kireç : İnce - Az	Bitki : -	
Müze Env. No : 1977.4.48	Taşçık: -		
Mal Grubu : Yalın	Katkı Dağılımı Eşit		
Form : Kantharos	Gözeneği : Orta		
Tip No : KNT.Tip.2	Pişmesi : İyi		
Maddesi : Pt.	Dış Astar : -		
Tabakası : I	Seviye :	İç Astar : -	
Açması : V	Oda : 9	Dış Perdah : -	
Yapım Tekniği : Çark Yapımı	İç Perdah : -	Ölçüleri (cm) :	
Hamur Rengi : 5Y 7/2 Açık Gri	Yüzeyinde Renk Farklılığı : Yok	Y : 22,5	A.Ç : 17,6
Not : -		E :	D.Ç : 7,2
		B :	C : 0,5

Kat. No : KKH-486	Hamur Katkısı; Katkı Boyutu - Oranı :		
Lev. No : LXVI/01	Kum : İnce - Orta	Mika : -	
Kazı Env. No : 1953/109	Kireç : -	Bitki : -	
Müze Env. No : 1972.28.197	Taşçık: -		
Mal Grubu : Gri Astarlı	Katkı Dağılımı Eşit		
Form : Kantharos	Gözeneği : Az		
Tip No : KNT.Tip.2	Pişmesi : İyi		
Maddesi : Pt.	Dış Astar : 10YR 6/2 Açık		
Tabakası : Sath	Seviye :	İç Astar : -	
Açması : C	Oda :	Dış Perdah : -	
Yapım Tekniği : Çark Yapımı	İç Perdah : -	Ölçüleri (cm) :	
Hamur Rengi : 2,5Y 6/2 Açık	Yüzeyinde Renk Farklılığı : Yok	Y : 11,6	A.Ç :
Not : -		E : 13	D.Ç :
		B :	C : 0,5

Kat. No : KKH-487	Hamur Katkısı; Katkı Boyutu - Oranı :		
Lev. No : LXVI/02	Kum : İnce - Orta	Mika : -	
Kazı Env. No : 1953/108	Kireç : İnce - Az	Bitki : -	
Müze Env. No : 1972.28.196	Taşçık: -		
Mal Grubu : Gri Astarlı	Katkı Dağılımı Eşit		
Form : Kantharos	Gözeneği : Az		
Tip No : KNT.Tip.2	Pişmesi : İyi		
Maddesi : Pt.	Dış Astar : 2,5Y 5/1 Gri		
Tabakası : Satıh	Seviye : -	İç Astar : -	
Açması : C	Oda : -	Dış Perdah : -	
Yapım Tekniği : Çark Yapımı	İç Perdah : -	Ölçüleri (cm) :	
Hamur Rengi : 2,5YR 5/6 Kırmızı	Yüzeyinde Renk Farklılığı: Yok	Y : 22,8	A.Ç : -
Not : Gövde, kaide, kulbun bir parçası mevcut olup, büyük oranda alçı ile		E : 13,6	D.Ç : -
		B : -	C : 0,4

Kat. No : KKH-488	Hamur Katkısı; Katkı Boyutu - Oranı :		
Lev. No : LXVI/03	Kum : İnce - Orta	Mika : -	
Kazı Env. No : 1960/199	Kireç : Orta - Az	Bitki : -	
Müze Env. No : 1976.4.63	Taşçık: -		
Mal Grubu : Yalın	Katkı Dağılımı Eşit		
Form : Kantharos	Gözeneği : Orta		
Tip No : KNT.Tip.2	Pişmesi : İyi		
Maddesi : Pt.	Dış Astar : -		
Tabakası : Ia	Seviye : -	İç Astar : -	
Açması : P	Oda : -	Dış Perdah : -	
Yapım Tekniği : Çark Yapımı	İç Perdah : -	Ölçüleri (cm) :	
Hamur Rengi : 2,5YR 7/6 Açık Kırmızı	Yüzeyinde Renk Farklılığı: Yok	Y : 22	A.Ç : -
Not : Büyük oranda eksik olup alçı ile tamamlanmıştır. Ağızı süzgeçlidir.		E : 12,6	D.Ç : -
		B : -	C : 0,4

Kat. No : KKH-489	Hamur Katkısı; Katkı Boyutu - Oranı :		
Lev. No : LXVI/04	Kum : İnce - Orta	Mika : İnce - Orta	
Kazı Env. No : 1961/194	Kireç : İnce - Az	Bitki : İnce - Az	
Müze Env. No : 1976.5.62	Taşçık: -		
Mal Grubu : Kırmızı Astarlı	Katkı Dağılımı Eşit		
Form : Kantharos	Gözeneği : Az		
Tip No : KNT.Tip.2	Pişmesi : İyi		
Maddesi : Pt.	Dış Astar : 10R 4/8 Kırmızı		
Tabakası : I	Seviye : -	İç Astar : -	
Açması : P güney	Oda : 1	Dış Perdah : Var	
Yapım Tekniği : Çark Yapımı	İç Perdah : -	Ölçüleri (cm) :	
Hamur Rengi : 10R 5/6 Kırmızı	Yüzeyinde Renk Farklılığı: Yok	Y : 22,8	A.Ç : 15,5
Not : Büyük ölçüde kırık olan ağızı dört yapraklı yonca şeklinde ve süzgeçlidir.		E : -	D.Ç : 9
		B : -	C : 0,5

Kat. No : KKH-490	Hamur Katkısı; Katkı Boyutu - Oranı :		
Lev. No : LXVI/05	Kum : İnce - Orta	Mika : İnce - Az	
Kazı Env. No : 1957/54	Kireç : İnce - Az	Bitki : -	
Müze Env. No : 1974.2.37	Taşçık: -		
Mal Grubu : Kahverengi Astarlı	Katkı Dağılımı Eşit		
Form : Kantharos	Gözeneği : Orta		
Tip No : KNT.Tip.2	Pişmesi : İyi		
Maddesi : Pt.	Dış Astar : 5YR 6/4 Açık Kırmızımsı		
Tabakası : I	Seviye :	İç Astar : -	
Açması : M	Oda : 3	Dış Perdah : Var	
Yapım Tekniği : Çark Yapımı	İç Perdah : -	Ölçüleri (cm) :	
Hamur Rengi : 2,5YR 6/6 Açık Kırmızı	Yüzeyinde Renk Farklılığı: Yok	Y : 14,5	A.Ç : 14
Not : -		E :	D.Ç :
		B :	C : 0,5

Kat. No : KKH-491	Hamur Katkısı; Katkı Boyutu - Oranı :		
Lev. No : LXVI/06	Kum : İnce - Orta	Mika : -	
Kazı Env. No : 1977/47	Kireç : İnce - Az	Bitki : -	
Müze Env. No : 1977.4.47	Taşçık: -		
Mal Grubu : Gri Astarlı	Katkı Dağılımı Eşit		
Form : Kantharos	Gözeneği : Az		
Tip No : KNT.Tip.2	Pişmesi : İyi		
Maddesi : Pt.	Dış Astar : 2,5Y 6/2 Açık		
Tabakası : I	Seviye :	İç Astar : -	
Açması : V	Oda : 9	Dış Perdah : Var	
Yapım Tekniği : Çark Yapımı	İç Perdah : -	Ölçüleri (cm) :	
Hamur Rengi : 2,5Y 5/1 Gri	Yüzeyinde Renk Farklılığı: Yok	Y : 10,2	A.Ç : 24,2
Not : -		E :	D.Ç : 6,6
		B :	C : 1

Kat. No : KKH-492	Hamur Katkısı; Katkı Boyutu - Oranı :		
Lev. No : LXVI/07	Kum : İnce - Az	Mika : Orta - Orta	
Kazı Env. No : 100	Kireç : İnce - Orta	Bitki : İnce - Az	
Müze Env. No : 1978	Taşçık: -		
Mal Grubu : Yalın	Katkı Dağılımı Eşit		
Form : Kantharos	Gözeneği : Orta		
Tip No : KNT.Tip.2	Pişmesi : İyi		
Maddesi : Pt.	Dış Astar : -		
Tabakası : I	Seviye :	İç Astar : -	
Açması : T	Oda : 23	Dış Perdah : -	
Yapım Tekniği : Çark Yapımı	İç Perdah : -	Ölçüleri (cm) :	
Hamur Rengi : 2,5YR 7/8 Açık Kırmızı	Yüzeyinde Renk Farklılığı: Yok	Y : 11,2	A.Ç : 16
Not : -		E :	D.Ç :
		B :	C : 0,5

Kat. No : KKH-493	Hamur Katkısı; Katkı Boyutu - Oranı :		
Lev. No : LXVI/08	Kum : İnce - Orta	Mika : -	
Kazı Env. No : 1957/60	Kireç : Orta - Orta	Bitki : -	
Müze Env. No : 1974.2.43	Taşçık : -		
Mal Grubu : Kırmızı Astarlı	Katkı Dağılımı Eşit		
Form : Kantharos	Gözeneği : Orta		
Tip No : KNT.Tip.3	Pişmesi : İyi		
Maddesi : Pt.	Dış Astar : 10R 5/8 Kırmızı		
Tabakası : I	Seviye :	İç Astar : -	
Açması : M	Oda : 5. Sur	Dış Perdah : Var	
Yapım Tekniği : Çark Yapımı	İç Perdah : -	Yüzeyinde Renk Farklılığı : Yok	
Hamur Rengi : 10R 5/8 Kırmızı			
Not : -			

Ölçüleri (cm) :

Y : 28,4	A.Ç : 17
E : 15,6	D.Ç :
B :	C :

Kat. No : KKH-494	Hamur Katkısı; Katkı Boyutu - Oranı :		
Lev. No : LXVII/01	Kum : İnce - Orta	Mika : Orta - Yoğun	
Kazı Env. No : 1960/221	Kireç : İnce - Az	Bitki : İnce - Orta	
Müze Env. No : 1976.4.83	Taşçık : -		
Mal Grubu : Kırmızı Astarlı	Katkı Dağılımı Eşit		
Form : Yuvarlak Ağızlı Testi	Gözeneği : Orta		
Tip No : TST.1-Tip.1.1	Pişmesi : İyi		
Maddesi : Pt.	Dış Astar : 10R 4/8 Kırmızı		
Tabakası : III	Seviye :	İç Astar : -	
Açması : L	Oda : 3	Dış Perdah : Var	
Yapım Tekniği : Çark Yapımı	İç Perdah : -	Yüzeyinde Renk Farklılığı : Yok	
Hamur Rengi : 10R 5/8 Kırmızı			
Not : -			

Ölçüleri (cm) :

Y : 23,7	A.Ç : 3,1
E :	D.Ç : 5,1
B :	C : 0,5

Kat. No : KKH-495	Hamur Katkısı; Katkı Boyutu - Oranı :		
Lev. No : LXVII/02	Kum : Orta - Yoğun	Mika : İnce - Yoğun	
Kazı Env. No : 1957/66	Kireç : -	Bitki : İnce - Az	
Müze Env. No : 1971.23.290	Taşçık : -		
Mal Grubu : Kırmızı Astarlı	Katkı Dağılımı Eşit		
Form : Yuvarlak Ağızlı Testi	Gözeneği : Orta		
Tip No : TST.1-Tip.1.2a	Pişmesi : İyi		
Maddesi : Pt.	Dış Astar : 2,5YR 5/8 Kırmızı		
Tabakası : I	Seviye :	İç Astar : -	
Açması : M	Oda : 3	Dış Perdah : Var	
Yapım Tekniği : Çark Yapımı	İç Perdah : -	Yüzeyinde Renk Farklılığı : Yok	
Hamur Rengi : 2,5YR 5/4 Kırmızimsı			
Not : -			

Ölçüleri (cm) :

Y : 49,2	A.Ç : 8,3
E :	D.Ç : 12
B :	C : 1

Kat. No : KKH-496	Hamur Katkısı; Katkı Boyutu - Oranı :		
Lev. No : LXVII/03	Kum : İnce - Yoğun	Mika : İnce - Yoğun	
Kazı Env. No : 1954/213	Kireç : -	Bitki : İnce - Az	
Müze Env. No : 1971.20.190	Taşçık : -		
Mal Grubu : Kırmızı Astarlı	Katkı Dağılımı Eşit		
Form : Yuvarlak Ağızlı Testi	Gözeneği : Az		
Tip No : TST.1-Tip.1.2a	Pişmesi : İyi		
Maddesi : Pt.	Dış Astar : 2,5YR 5/8 Kırmızı		
Tabakası : I Seviye : _____	İç Astar : -		
Açması : C Oda : 42	Dış Perdah : Var		
Yapım Tekniği : Çark Yapımı	İç Perdah : -	Ölçüleri (cm) :	
Hamur Rengi : 2,5YR 6/8 Açık Kırmızı	Yüzeyinde Renk Farklılığı : Var	Y : 47,6 A.Ç : 9,8	
Not : -		E : _____ D.Ç : 11	
		B : _____ C : 1	

Kat. No : KKH-497	Hamur Katkısı; Katkı Boyutu - Oranı :		
Lev. No : LXVII/04	Kum : Orta - Yoğun	Mika : Orta - Yoğun	
Kazı Env. No : 1954/270	Kireç : -	Bitki : İnce - Az	
Müze Env. No : 1972.29.295	Taşçık : İnce - Az		
Mal Grubu : Kırmızı Astarlı	Katkı Dağılımı Eşit		
Form : Yuvarlak Ağızlı Testi	Gözeneği : Orta		
Tip No : TST.1-Tip.1.2a	Pişmesi : İyi		
Maddesi : Pt.	Dış Astar : 10R 4/8 Kırmızı		
Tabakası : I Seviye : _____	İç Astar : -		
Açması : _____ Oda : _____	Dış Perdah : Var		
Yapım Tekniği : Çark Yapımı	İç Perdah : -	Ölçüleri (cm) :	
Hamur Rengi : 2,5YR 6/6 Açık Kırmızı	Yüzeyinde Renk Farklılığı : Var	Y : 48 A.Ç : 8	
Not : -		E : _____ D.Ç : 10,2	
		B : _____ C : 0,8	

Kat. No : KKH-498	Hamur Katkısı; Katkı Boyutu - Oranı :		
Lev. No : LXVII/05	Kum : Orta - Yoğun	Mika : İnce - Orta	
Kazı Env. No : 1988/3	Kireç : -	Bitki : İnce - Az	
Müze Env. No : 1988.8.3	Taşçık : -		
Mal Grubu : Kırmızı Astarlı	Katkı Dağılımı Eşit		
Form : Yuvarlak Ağızlı Testi	Gözeneği : Orta		
Tip No : TST.1-Tip.1.2a	Pişmesi : İyi		
Maddesi : Pt.	Dış Astar : 7,5YR 6/6 Kırmızımsı Sarı		
Tabakası : I Seviye : _____	İç Astar : -		
Açması : X Oda : 9	Dış Perdah : Var		
Yapım Tekniği : Çark Yapımı	İç Perdah : -	Ölçüleri (cm) :	
Hamur Rengi : 7,5YR 6/4 Açık Kahverengi	Yüzeyinde Renk Farklılığı : Yok	Y : 44,6 A.Ç : 8	
Not : -		E : _____ D.Ç : 9,7	
		B : _____ C : _____	

Kat. No : KKH-499	Hamur Katkısı; Katkı Boyutu - Oranı :		
Lev. No : LXVII/06	Kum : Orta - Yoğun	Mika : İnce - Yoğun	
Kazı Env. No : 1981/69	Kireç : -	Bitki : İnce - Az	
Müze Env. No : 1981.16.68	Taşçık: İnce - Az		
Mal Grubu : Yalın	Katkı Dağılımı Eşit		
Form : Yuvarlak Ağızlı Testi	Gözeneği : Orta		
Tip No : TST.1-Tip.1.2a	Pişmesi : İyi		
Maddesi : Pt.	Dış Astar : 7,5YR 6/4 Açık Kahverengi		
Tabakası : I	Seviye :	İç Astar : -	
Açması : V	Oda : 34	Dış Perdah : Var	
Yapım Tekniği : Çark Yapımı	İç Perdah : -	Ölçüleri (cm) :	
Hamur Rengi : 7,5YR 6/4 Açık Kahverengi	Yüzeyinde Renk Farklılığı : Var	Y : 43,1	A.Ç : 7,4
Not : Geçirdiği yangın nedeniyle yüzeyinde kararmalar vardır. Kilinden astarlı.		E :	D.Ç : 9,4
		B :	C : 0,8

Kat. No : KKH-500	Hamur Katkısı; Katkı Boyutu - Oranı :		
Lev. No : LXVII/07	Kum : Orta - Yoğun	Mika : Orta - Az	
Kazı Env. No : 1	Kireç : Orta - Yoğun	Bitki : Orta - Az	
Müze Env. No : 1978	Taşçık: -		
Mal Grubu : Kahverengi Astarlı	Katkı Dağılımı Eşit		
Form : Yuvarlak Ağızlı Testi	Gözeneği : Az		
Tip No : TST.1-Tip.1.2a	Pişmesi : İyi		
Maddesi : Pt.	Dış Astar : 2,5YR 6/3 Açık Sarımsı		
Tabakası : I	Seviye :	İç Astar : -	
Açması : T	Oda : 29	Dış Perdah : Var	
Yapım Tekniği : Çark Yapımı	İç Perdah : -	Ölçüleri (cm) :	
Hamur Rengi : 2,5YR 6/1 Gri	Yüzeyinde Renk Farklılığı : Yok	Y : 15	A.Ç : 6,3
Not : -		E :	D.Ç :
		B :	C : 0,8

Kat. No : KKH-501	Hamur Katkısı; Katkı Boyutu - Oranı :		
Lev. No : LXVII/08	Kum : Orta - Yoğun	Mika : Orta - Yoğun	
Kazı Env. No : 1961/222	Kireç : -	Bitki : -	
Müze Env. No : 1976.5.71	Taşçık: -		
Mal Grubu : Kırmızı Astarlı	Katkı Dağılımı Eşit		
Form : Yuvarlak Ağızlı Testi	Gözeneği : Orta		
Tip No : TST.1-Tip.1.2a	Pişmesi : İyi		
Maddesi : Pt.	Dış Astar : 10R 4/8 Kırmızı		
Tabakası : I	Seviye :	İç Astar : -	
Açması : P	Oda : 11	Dış Perdah : Var	
Yapım Tekniği : Çark Yapımı	İç Perdah : -	Ölçüleri (cm) :	
Hamur Rengi : 2,5YR 6/8 Açık Kırmızı	Yüzeyinde Renk Farklılığı : Var	Y : 43,2	A.Ç : 8,4
Not : -		E :	D.Ç : 11,2
		B :	C : 1

Kat. No : KKH-502	Hamur Katkısı; Katkı Boyutu - Oranı :		
Lev. No : LXVIII/01	Kum : Orta - Yoğun	Mika : Orta - Orta	
Kazı Env. No : 1977/65	Kireç : İnce - Az	Bitki : İnce - Az	
Müze Env. No : 1977.4.65	Taşçık: -		
Mal Grubu : Kırmızı Astarlı	Katkı Dağılımı Eşit		
Form : Yuvarlak Ağızlı Testi	Gözeneği : Orta		
Tip No : TST.1-Tip.1.2a	Pişmesi : İyi		
Maddesi : Pt.	Dış Astar : 2,5YR 4/8 Kırmızı		
Tabakası : I	Seviye :	İç Astar : -	
Açması : V	Oda : 9	Dış Perdah : Var	
Yapım Tekniği : Çark Yapımı	İç Perdah : -	Ölçüleri (cm) :	
Hamur Rengi : 2,5YR 6/6 Açık Kırmızı	Yüzeyinde Renk Farklılığı : Var	Y : 40,2	A.Ç : 7,8
Not : -		E :	D.Ç : 9,2
		B :	C : 0,5

Kat. No : KKH-503	Hamur Katkısı; Katkı Boyutu - Oranı :		
Lev. No : LXVIII/02	Kum : Orta - Yoğun	Mika : Orta - Orta	
Kazı Env. No : 1978/27	Kireç : Orta - Az	Bitki : İnce - Az	
Müze Env. No : 1978.9.27	Taşçık: -		
Mal Grubu : Kırmızı Astarlı	Katkı Dağılımı Eşit Değil		
Form : Yuvarlak Ağızlı Testi	Gözeneği : Az		
Tip No : TST.1-Tip.1.2a	Pişmesi : İyi		
Maddesi : Pt.	Dış Astar : 10R 5/8 Kırmızı		
Tabakası : I	Seviye :	İç Astar : -	
Açması : T	Oda : 26	Dış Perdah : Var	
Yapım Tekniği : Çark Yapımı	İç Perdah : -	Ölçüleri (cm) :	
Hamur Rengi : 10R 6/8 Açık Kırmızı	Yüzeyinde Renk Farklılığı : Yok	Y : 39,5	A.Ç : 9
Not : -		E :	D.Ç : 9,8
		B :	C : 0,7

Kat. No : KKH-504	Hamur Katkısı; Katkı Boyutu - Oranı :		
Lev. No : LXVIII/03	Kum : Orta - Yoğun	Mika : İnce - Orta	
Kazı Env. No : 1955/44	Kireç : -	Bitki : Orta - Az	
Müze Env. No : 1972.30.37	Taşçık: -		
Mal Grubu : Kırmızı Astarlı	Katkı Dağılımı Eşit		
Form : Yuvarlak Ağızlı Testi	Gözeneği : Orta		
Tip No : TST.1-Tip.1.2a	Pişmesi : İyi		
Maddesi : Pt.	Dış Astar : 10R 3/6 Koyu Kırmızı		
Tabakası : II	Seviye :	İç Astar : -	
Açması : C	Oda :	Dış Perdah : Var	
Yapım Tekniği : Çark Yapımı	İç Perdah : -	Ölçüleri (cm) :	
Hamur Rengi : 2,5YR 5/6 Kırmızı	Yüzeyinde Renk Farklılığı : Yok	Y : 27	A.Ç : 6,5
Not : -		E :	D.Ç : 7
		B :	C : 0,7

Kat. No : KKH-505	Hamur Katkısı; Katkı Boyutu - Oranı :		
Lev. No : LXVIII/04	Kum : Orta - Yoğun	Mika : İnce - Yoğun	
Kazı Env. No : 1976/82	Kireç : Orta - Yoğun	Bitki : İnce - Az	
Müze Env. No : 1976.7.66	Taşçık: -		
Mal Grubu : Yalın	Katkı Dağılımı Eşit Değil		
Form : Yuvarlak Ağızlı Testi	Gözeneği : Orta		
Tip No : TST.1-Tip.1.2a	Pişmesi : İyi		
Maddesi : Pt.	Dış Astar : -		
Tabakası : I Seviye : -	İç Astar : -		
Açması : U Oda : 11	Dış Perdah : Var		
Yapım Tekniği : Çark Yapımı	İç Perdah : -	Ölçüleri (cm) :	
Hamur Rengi : 5YR 7/4 Pembe	Yüzeyinde Renk Farklılığı : Yok	Y : 28,1 A.Ç : 4,7	
Not : -		E : - D.Ç : 5,8	
		B : - C : 0,5	

Kat. No : KKH-506	Hamur Katkısı; Katkı Boyutu - Oranı :		
Lev. No : LXVIII/05	Kum : İnce - Yoğun	Mika : Orta - Yoğun	
Kazı Env. No : 1954/146	Kireç : Orta - Az	Bitki : Orta - Az	
Müze Env. No : 1971.20.152	Taşçık: Orta - Az		
Mal Grubu : Kırmızı Astarlı	Katkı Dağılımı Eşit		
Form : Yuvarlak Ağızlı Testi	Gözeneği : Orta		
Tip No : TST.1-Tip.1.2a	Pişmesi : İyi		
Maddesi : Pt.	Dış Astar : 2,5YR 5/6 Kırmızı		
Tabakası : I Seviye : -	İç Astar : -		
Açması : C Oda : 11	Dış Perdah : Var		
Yapım Tekniği : Çark Yapımı	İç Perdah : -	Ölçüleri (cm) :	
Hamur Rengi : 2,5YR 6/6 Açık Kırmızı	Yüzeyinde Renk Farklılığı : Var	Y : 32 A.Ç : 7,7	
Not : -		E : - D.Ç : 8,7	
		B : - C : 0,7	

Kat. No : KKH-507	Hamur Katkısı; Katkı Boyutu - Oranı :		
Lev. No : LXVIII/06	Kum : Orta - Yoğun	Mika : İnce - Orta	
Kazı Env. No : K 74	Kireç : -	Bitki : -	
Müze Env. No : -	Taşçık: -		
Mal Grubu : Kırmızı Astarlı	Katkı Dağılımı ?		
Form : Yuvarlak Ağızlı Testi	Gözeneği : Az		
Tip No : TST.1-Tip.1.2a	Pişmesi : İyi		
Maddesi : Pt.	Dış Astar : 10R 3/6 Koyu Kırmızı		
Tabakası : I Seviye : -	İç Astar : -		
Açması : - Oda : -	Dış Perdah : Var		
Yapım Tekniği : Çark Yapımı	İç Perdah : -	Ölçüleri (cm) :	
Hamur Rengi : 2,5YR 5/8 Kırmızı	Yüzeyinde Renk Farklılığı : Yok	Y : 32 A.Ç : 8	
Not : -		E : - D.Ç : 7,2	
		B : - C : 0,8	

Kat. No : KKH-508	Hamur Katkısı; Katkı Boyutu - Oranı :		
Lev. No : LXVIII/07	Kum : Orta - Yoğun	Mika : İnce - Yoğun	
Kazı Env. No : K 75	Kireç : -	Bitki : Orta - Orta	
Müze Env. No : 1978	Taşçık : -		
Mal Grubu : Kırmızı Astarlı	Katkı Dağılımı Eşit		
Form : Yuvarlak Ağızlı Testi	Gözeneği : Orta		
Tip No : TST.1-Tip.1.2a	Pişmesi : İyi		
Maddesi : Pt.	Dış Astar : 10R 5/8 Kırmızı		
Tabakası : I	Seviye : -	İç Astar : -	
Açması : T	Oda : 22	Dış Perdah : Var	
Yapım Tekniği : Çark Yapımı	İç Perdah : -	Ölçüleri (cm) :	
Hamur Rengi : 2,5YR 6/8 Açık Kırmızı	Yüzeyinde Renk Farklılığı : Yok	Y : 32,5	A.Ç : -
Not : -		E : -	D.Ç : 9,2
		B : -	C : 0,7

Kat. No : KKH-509	Hamur Katkısı; Katkı Boyutu - Oranı :		
Lev. No : LXVIII/08	Kum : İnce - Orta	Mika : Orta - Yoğun	
Kazı Env. No : 1984/68	Kireç : Orta - Orta	Bitki : İnce - Az	
Müze Env. No : 1984.15.68	Taşçık : -		
Mal Grubu : Kırmızı Astarlı	Katkı Dağılımı Eşit		
Form : Yuvarlak Ağızlı Testi	Gözeneği : Orta		
Tip No : TST.1-Tip.1.2a	Pişmesi : İyi		
Maddesi : Pt.	Dış Astar : 2,5YR 5/8 Kırmızı		
Tabakası : I	Seviye : -	İç Astar : -	
Açması : X	Oda : 2 kuzey	Dış Perdah : Var	
Yapım Tekniği : Çark Yapımı	İç Perdah : -	Ölçüleri (cm) :	
Hamur Rengi : 2,5YR 6/6 Açık Kırmızı	Yüzeyinde Renk Farklılığı : Var	Y : 29,3	A.Ç : 5,4
Not : -		E : -	D.Ç : 7
		B : -	C : 0,5

Kat. No : KKH-510	Hamur Katkısı; Katkı Boyutu - Oranı :		
Lev. No : LXVIII/09	Kum : Orta - Yoğun	Mika : Orta - Yoğun	
Kazı Env. No : 1953/5	Kireç : İnce - Az	Bitki : Orta - Az	
Müze Env. No : 1972.28.118	Taşçık : -		
Mal Grubu : Kırmızı Astarlı	Katkı Dağılımı Eşit		
Form : Yuvarlak Ağızlı Testi	Gözeneği : Orta		
Tip No : TST.1-Tip.1.2a	Pişmesi : İyi		
Maddesi : Pt.	Dış Astar : 10R 4/6 Kırmızı		
Tabakası : I	Seviye : -	İç Astar : -	
Açması : C	Oda : -	Dış Perdah : Var	
Yapım Tekniği : Çark Yapımı	İç Perdah : -	Ölçüleri (cm) :	
Hamur Rengi : 2,5YR 5/6 Kırmızı	Yüzeyinde Renk Farklılığı : Yok	Y : 26,4	A.Ç : 6,2
Not : -		E : -	D.Ç : 7,4
		B : -	C : 0,7

Kat. No : KKH-511	Hamur Katkısı; Katkı Boyutu - Oranı :		
Lev. No : LXVIII/10	Kum : Orta - Yoğun	Mika : Orta - Yoğun	
Kazı Env. No : 1982/59	Kireç : İnce - Yoğun	Bitki : Orta - Az	
Müze Env. No : 1982.18.59	Taşçık: -		
Mal Grubu : Yalın	Katkı Dağılımı Eşit		
Form : Yuvarlak Ağızlı Testi	Gözeneği : Orta		
Tip No : TST.1-Tip.1.2a	Pişmesi : İyi		
Maddesi : Pt.	Dış Astar : -		
Tabakası : I	Seviye :	İç Astar : -	
Açması : V	Oda : 70	Dış Perdah : Var	
Yapım Tekniği : Çark Yapımı	İç Perdah : -	Ölçüleri (cm) :	
Hamur Rengi : 2,5YR 5/8 Kırmızı	Yüzeyinde Renk Farklılığı : Var	Y : 29,5	A.Ç : 6,9
Not : -		E :	D.Ç : 7
		B :	C : 0,5

Kat. No : KKH-512	Hamur Katkısı; Katkı Boyutu - Oranı :		
Lev. No : LXVIII/11	Kum : İri - Yoğun	Mika : İnce - Yoğun	
Kazı Env. No : 1976/78	Kireç : -	Bitki : Orta - Az	
Müze Env. No : 1976.7.62	Taşçık: -		
Mal Grubu : Kırmızı Astarlı	Katkı Dağılımı Eşit		
Form : Yuvarlak Ağızlı Testi	Gözeneği : Az		
Tip No : TST.1-Tip.1.2a	Pişmesi : İyi		
Maddesi : Pt.	Dış Astar : 10R 5/8 Kırmızı		
Tabakası : I	Seviye :	İç Astar : -	
Açması : U	Oda : 12	Dış Perdah : Var	
Yapım Tekniği : Çark Yapımı	İç Perdah : -	Ölçüleri (cm) :	
Hamur Rengi : 2,5YR 6/8 Açık Kırmızı	Yüzeyinde Renk Farklılığı : Var	Y : 25,6	A.Ç :
Not : -		E :	D.Ç : 9,8
		B :	C : 0,7

Kat. No : KKH-513	Hamur Katkısı; Katkı Boyutu - Oranı :		
Lev. No : LXVIII/12	Kum : Orta - Yoğun	Mika : İnce - Az	
Kazı Env. No : 1982/60	Kireç : Orta - Az	Bitki : İri - Az	
Müze Env. No : 1982.18.60	Taşçık: -		
Mal Grubu : Kırmızı Astarlı	Katkı Dağılımı Eşit		
Form : Yuvarlak Ağızlı Testi	Gözeneği : Az		
Tip No : TST.1-Tip.1.2a	Pişmesi : İyi		
Maddesi : Pt.	Dış Astar : 10R 5/8 Kırmızı		
Tabakası : I	Seviye :	İç Astar : -	
Açması : V	Oda : 70	Dış Perdah : Var	
Yapım Tekniği : Çark Yapımı	İç Perdah : -	Ölçüleri (cm) :	
Hamur Rengi : 5YR 7/6 Kırmızımsı Sarı	Yüzeyinde Renk Farklılığı : Var	Y : 21,4	A.Ç : 4,3
Not : -		E :	D.Ç : 6,7
		B :	C : 0,7

Kat. No : KKH-514	Hamur Katkısı; Katkı Boyutu - Oranı :		
Lev. No : LXIX/01	Kum : Orta - Yoğun	Mika : Orta - Orta	
Kazı Env. No : 1961/219	Kireç : İnce - Az	Bitki : Orta - Az	
Müze Env. No : 1971.26.372	Taşçık: İnce - Az		
Mal Grubu : Kırmızı Astarlı	Katkı Dağılımı Eşit		
Form : Yuvarlak Ağızlı Testi	Gözeneği : Orta		
Tip No : TST.1-Tip.1.2a	Pişmesi : İyi		
Maddesi : Pt.	Dış Astar : 2,5YR 5/8 Kırmızı		
Tabakası : I	Seviye :	İç Astar : -	
Açması : P güney	Oda : 23	Dış Perdah : Var	Ölçüleri (cm) :
Yapım Tekniği : Çark Yapımı	İç Perdah : -		Y : 20,2
Hamur Rengi : 2,5YR 6/8 Açık Kırmızı	Yüzeyinde Renk Farklılığı : Var		A.Ç : 5,6
Not : -			E :
			D.Ç : 5,5
			B :
			C : 0,5

Kat. No : KKH-515	Hamur Katkısı; Katkı Boyutu - Oranı :		
Lev. No : LXIX/02	Kum : Orta - Orta	Mika : Orta - Yoğun	
Kazı Env. No : 1957/17	Kireç : Orta - Orta	Bitki : İnce - Az	
Müze Env. No : 1974.2.11	Taşçık: -		
Mal Grubu : Yalın	Katkı Dağılımı Eşit		
Form : Yuvarlak Ağızlı Testi	Gözeneği : Orta		
Tip No : TST.1-Tip.1.2a	Pişmesi : İyi		
Maddesi : Pt.	Dış Astar : -		
Tabakası : I	Seviye :	İç Astar : -	
Açması : M	Oda : 3	Dış Perdah : Yer yer görülüyor	Ölçüleri (cm) :
Yapım Tekniği : Çark Yapımı	İç Perdah : -		Y : 20,4
Hamur Rengi : 7,5YR 7/6 Kırmızimsı Sarı	Yüzeyinde Renk Farklılığı : Yok		A.Ç :
Not : -			E :
			D.Ç : 5,4
			B :
			C : 0,5

Kat. No : KKH-516	Hamur Katkısı; Katkı Boyutu - Oranı :		
Lev. No : LXIX/03	Kum : İnce - Orta	Mika : Orta - Yoğun	
Kazı Env. No : 1957/27	Kireç : İnce - Az	Bitki : Orta - Az	
Müze Env. No : 1971.23.285	Taşçık: -		
Mal Grubu : Kırmızı Astarlı	Katkı Dağılımı Eşit		
Form : Yuvarlak Ağızlı Testi	Gözeneği : Orta		
Tip No : TST.1-Tip.1.2a	Pişmesi : İyi		
Maddesi : Pt.	Dış Astar : 10R 5/8 Kırmızı		
Tabakası : I	Seviye :	İç Astar : -	
Açması : M	Oda : 3	Dış Perdah : Var	Ölçüleri (cm) :
Yapım Tekniği : Çark Yapımı	İç Perdah : -		Y :
Hamur Rengi : 2,5YR 6/8 Açık Kırmızı	Yüzeyinde Renk Farklılığı : Var		A.Ç :
Not : -			E :
			D.Ç :
			B :
			C :

Kat. No : KKH-517	Hamur Katkısı; Katkı Boyutu - Oranı :		
Lev. No : LXIX/04	Kum : İnce - Orta	Mika : İnce - Az	
Kazı Env. No : 1981/71	Kireç : Orta - Az	Bitki : İnce - Az	
Müze Env. No : 1981.16.62	Taşçık: -		
Mal Grubu : Kırmızı Astarlı	Katkı Dağılımı Eşit		
Form : Yuvarlak Ağızlı Testi	Gözeneği : Orta		
Tip No : TST.1-Tip.1.2a	Pişmesi : İyi		
Maddesi : Pt.	Dış Astar : 10R 4/8 Kırmızı		
Tabakası : I	Seviye :	İç Astar : -	
Açması : V	Oda : 37	Dış Perdah : Var	
Yapım Tekniği : Çark Yapımı	İç Perdah : -	Ölçüleri (cm) :	
Hamur Rengi : 7,5YR 7/4 Pembe	Yüzeyinde Renk Farklılığı : Var	Y : 24,5	A.Ç : 5,6
Not : -		E :	D.Ç : 7,8
		B :	C : 0,5

Kat. No : KKH-518	Hamur Katkısı; Katkı Boyutu - Oranı :		
Lev. No : LXIX/05	Kum : İnce - Orta	Mika : Orta - Yoğun	
Kazı Env. No : K 71	Kireç : -	Bitki : Orta - Az	
Müze Env. No : 1955	Taşçık: -		
Mal Grubu : Yalın	Katkı Dağılımı Eşit		
Form : Yuvarlak Ağızlı Testi	Gözeneği : Az		
Tip No : TST.1-Tip.1.2a	Pişmesi : iyi		
Maddesi : Pt.	Dış Astar : -		
Tabakası : III	Seviye :	İç Astar : -	
Açması : C	Oda :	Dış Perdah : Var	
Yapım Tekniği : Çark Yapımı	İç Perdah : -	Ölçüleri (cm) :	
Hamur Rengi : 7,5YR 7/6 Kırmızimsı Sarı	Yüzeyinde Renk Farklılığı : Yok	Y : 16,4	A.Ç : 4,4
Not : -		E :	D.Ç : 5,8
		B :	C : 0,6

Kat. No : KKH-519	Hamur Katkısı; Katkı Boyutu - Oranı :		
Lev. No : LXIX/06	Kum : İnce - Orta	Mika : Orta - Orta	
Kazı Env. No : 1976/75	Kireç : -	Bitki : Orta - Az	
Müze Env. No : 1976.7.59	Taşçık: -		
Mal Grubu : Kırmızı Astarlı	Katkı Dağılımı Eşit		
Form : Yuvarlak Ağızlı Testi	Gözeneği : Orta		
Tip No : TST.1-Tip.1.2a	Pişmesi : İyi		
Maddesi : Pt.	Dış Astar : 10R 4/8 Kırmızı		
Tabakası : I	Seviye :	İç Astar : -	
Açması : U	Oda : 19	Dış Perdah : Var	
Yapım Tekniği : Çark Yapımı	İç Perdah : -	Ölçüleri (cm) :	
Hamur Rengi : 2,5YR 5/6 Kırmızı	Yüzeyinde Renk Farklılığı : Yok	Y : 14	A.Ç :
Not : -		E :	D.Ç : 4,7
		B :	C : 0,6

Kat. No : KKH-520	Hamur Katkısı; Katkı Boyutu - Oranı :		
Lev. No : LXIX/07	Kum : İnce - Orta	Mika : -	
Kazı Env. No : 1953/91	Kireç : İnce - Az	Bitki : -	
Müze Env. No : 1971.19.140	Taşçık : -		
Mal Grubu : Kırmızı Astarlı	Katkı Dağılımı Eşit		
Form : Yuvarlak Ağızlı Testi	Gözeneği : Az		
Tip No : TST.1-Tip.1.2a	Pişmesi : İyi		
Maddesi : Pt.	Dış Astar : 2,5YR 4/4 Kırmızımsı		
Tabakası : Sath	Seviye : -	İç Astar : -	
Açması : -	Oda : -	Dış Perdah : Var	
Yapım Tekniği : Çark Yapımı	İç Perdah : -	Ölçüleri (cm) :	
Hamur Rengi : 5YR 6/6 Kırmızımsı Sarı	Yüzeyinde Renk Farklılığı : Yok	Y : 15,5	A.Ç : 3,6
Not : -		E : -	D.Ç : 4,2
		B : -	C : 0,6

Kat. No : KKH-521	Hamur Katkısı; Katkı Boyutu - Oranı :		
Lev. No : LXIX/08	Kum : Orta - Yoğun	Mika : İnce - Yoğun	
Kazı Env. No : 1961/221	Kireç : -	Bitki : Orta - Az	
Müze Env. No : 1976.5.70	Taşçık : -		
Mal Grubu : Kırmızı Astarlı	Katkı Dağılımı Eşit		
Form : Yuvarlak Ağızlı Testi	Gözeneği : Orta		
Tip No : TST.1-Tip.1.2a	Pişmesi : İyi		
Maddesi : Pt.	Dış Astar : 10R 5/8 Kırmızı		
Tabakası : I	Seviye : -	İç Astar : -	
Açması : P	Oda : 20	Dış Perdah : Var	
Yapım Tekniği : Çark Yapımı	İç Perdah : -	Ölçüleri (cm) :	
Hamur Rengi : 7,5YR 7/6 Kırmızımsı Sarı	Yüzeyinde Renk Farklılığı : Var	Y : 14,1	A.Ç : 3
Not : -		E : -	D.Ç : 4,6
		B : -	C : 0,5

Kat. No : KKH-522	Hamur Katkısı; Katkı Boyutu - Oranı :		
Lev. No : LXIX/09	Kum : İnce - Orta	Mika : İnce - Yoğun	
Kazı Env. No : 1974/77	Kireç : -	Bitki : Orta - Az	
Müze Env. No : 1974.21.54	Taşçık : -		
Mal Grubu : Yalın	Katkı Dağılımı Eşit		
Form : Yuvarlak Ağızlı Testi	Gözeneği : Orta		
Tip No : TST.1-Tip.1.2a	Pişmesi : İyi		
Maddesi : Pt.	Dış Astar : -		
Tabakası : I	Seviye : -	İç Astar : -	
Açması : T	Oda : -	Dış Perdah : Var	
Yapım Tekniği : Çark Yapımı	İç Perdah : -	Ölçüleri (cm) :	
Hamur Rengi : 2,5YR 6/2 Açık	Yüzeyinde Renk Farklılığı : Var	Y : 13,6	A.Ç : 3,5
Not : -		E : -	D.Ç : 3,1
		B : -	C : 0,5

Kat. No : KKH-523	Hamur Katkısı; Katkı Boyutu - Oranı :		
Lev. No : LXIX/10	Kum : İnce - Orta	Mika : İnce - Orta	
Kazı Env. No : 1953/15	Kireç : -	Bitki : -	
Müze Env. No : 1971.19.124	Taşçık : -		
Mal Grubu : Kırmızı Astarlı	Katkı Dağılımı Eşit		
Form : Yuvarlak Ağızlı Testi	Gözeneği : Az		
Tip No : TST.1-Tip.1.2a	Pişmesi : İyi		
Maddesi : Pt.	Dış Astar : 10R 5/8 Kırmızı		
Tabakası : I Seviye : -	İç Astar : -		
Açması : C Oda : -	Dış Perdah : Var		
Yapım Tekniği : Çark Yapımı	İç Perdah : -	Ölçüleri (cm) :	
Hamur Rengi : 10R 5/6 Kırmızı	Yüzeyinde Renk Farklılığı : Var	Y : 12,6 A.Ç : 4	
Not : -		E : D.Ç : B : C : 0,5	

Kat. No : KKH-524	Hamur Katkısı; Katkı Boyutu - Oranı :		
Lev. No : LXX/01	Kum : İri - Orta	Mika : İnce - Az	
Kazı Env. No : 1984/67	Kireç : -	Bitki : Orta - Az	
Müze Env. No : 1984.15.67	Taşçık : -		
Mal Grubu : Kırmızı Astarlı	Katkı Dağılımı Eşit		
Form : Yuvarlak Ağızlı Testi	Gözeneği : Orta		
Tip No : TST.1-Tip.1.2b	Pişmesi : İyi		
Maddesi : Pt.	Dış Astar : 2,5YR 4/6 Kırmızı		
Tabakası : I Seviye : -	İç Astar : -		
Açması : X Oda : 10	Dış Perdah : Var		
Yapım Tekniği : Çark Yapımı	İç Perdah : -	Ölçüleri (cm) :	
Hamur Rengi : 2,5YR 6/6 Açık Kırmızı	Yüzeyinde Renk Farklılığı : Var	Y : 26,2 A.Ç : 5,8	
Not : -		E : D.Ç : 6 B : C : 0,7	

Kat. No : KKH-525	Hamur Katkısı; Katkı Boyutu - Oranı :		
Lev. No : LXX/02	Kum : Orta - Yoğun	Mika : Orta - Yoğun	
Kazı Env. No : 1984/66	Kireç : Orta - Yoğun	Bitki : İnce - Az	
Müze Env. No : 1984.15.66	Taşçık : -		
Mal Grubu : Kırmızı Astarlı	Katkı Dağılımı Eşit		
Form : Yuvarlak Ağızlı Testi	Gözeneği : Orta		
Tip No : TST.1-Tip.1.2b	Pişmesi : İyi		
Maddesi : Pt.	Dış Astar : 10R 5/8 Kırmızı		
Tabakası : I Seviye : -	İç Astar : -		
Açması : X Oda : 3	Dış Perdah : Var		
Yapım Tekniği : Çark Yapımı	İç Perdah : -	Ölçüleri (cm) :	
Hamur Rengi : 10R 5/6 Kırmızı	Yüzeyinde Renk Farklılığı : Var	Y : 26,5 A.Ç : 5,5	
Not : -		E : D.Ç : 6 B : C : 0,6	

Kat. No : KKH-526	Hamur Katkısı; Katkı Boyutu - Oranı :		
Lev. No : LXX/03	Kum : Orta - Yoğun	Mika : İnce - Yoğun	
Kazı Env. No : 1954/271	Kireç : İnce - Orta	Bitki : Orta - Az	
Müze Env. No : 1971.20.209	Taşçık: -		
Mal Grubu : Kırmızı Astarlı	Katkı Dağılımı Eşit		
Form : Yuvarlak Ağızlı Testi	Gözeneği : Orta		
Tip No : TST.1-Tip.1.2b	Pişmesi : İyi		
Maddesi : Pt.	Dış Astar : 10R 5/8 Kırmızı		
Tabakası : I Seviye :	İç Astar : -		
Açması : C Oda : 19	Dış Perdah : Var		
Yapım Tekniği : Çark Yapımı	İç Perdah : -	Ölçüleri (cm) :	
Hamur Rengi : 2,5YR 6/8 Açık Kırmızı	Yüzeyinde Renk Farklılığı: Var	Y : 25 A.Ç : 5,1	
Not : -		E : D.Ç : 5,3	
		B : C : 0,6	

Kat. No : KKH-527	Hamur Katkısı; Katkı Boyutu - Oranı :		
Lev. No : LXX/04	Kum : İnce - Orta	Mika : Orta - Yoğun	
Kazı Env. No : 1954/190	Kireç : -	Bitki : Orta - Az	
Müze Env. No : 1971.20.184	Taşçık: İri - Az		
Mal Grubu : Kırmızı Astarlı	Katkı Dağılımı Eşit		
Form : Yuvarlak Ağızlı Testi	Gözeneği : Orta		
Tip No : TST.1-Tip.1.2b	Pişmesi : İyi		
Maddesi : Pt.	Dış Astar : 10R 5/8 Kırmızı		
Tabakası : I Seviye :	İç Astar : -		
Açması : C Oda : 19	Dış Perdah : Var		
Yapım Tekniği : Çark Yapımı	İç Perdah : -	Ölçüleri (cm) :	
Hamur Rengi : 2,5YR 6/6 Açık Kırmızı	Yüzeyinde Renk Farklılığı: Yok	Y : 19,3 A.Ç : 4,5	
Not : -		E : D.Ç : 5,1	
		B : C : 0,5	

Kat. No : KKH-528	Hamur Katkısı; Katkı Boyutu - Oranı :		
Lev. No : LXX/05	Kum : İnce - Orta	Mika : İnce - Yoğun	
Kazı Env. No : 1978/21	Kireç : Orta - Az	Bitki : Orta - Az	
Müze Env. No : 1978.9.21	Taşçık: İnce - Az		
Mal Grubu : Kırmızı Astarlı	Katkı Dağılımı Eşit		
Form : Yuvarlak Ağızlı Testi	Gözeneği : Orta		
Tip No : TST.1-Tip.1.2b	Pişmesi : İyi		
Maddesi : Pt.	Dış Astar : 10R 5/8 Kırmızı		
Tabakası : I Seviye :	İç Astar : -		
Açması : T Oda : 28	Dış Perdah : -		
Yapım Tekniği : Çark Yapımı	İç Perdah : -	Ölçüleri (cm) :	
Hamur Rengi : 5YR 7/4 Pembe	Yüzeyinde Renk Farklılığı: Var	Y : 16 A.Ç : 4,4	
Not : -		E : D.Ç : 4,5	
		B : C : 0,5	

Kat. No : KKH-529	Hamur Katkısı; Katkı Boyutu - Oranı :		
Lev. No : LXX/06	Kum : İnce - Orta	Mika : İnce - Orta	
Kazı Env. No : 1954/214	Kireç : Orta - Orta	Bitki : İnce - Az	
Müze Env. No : 1972.29.257	Taşçık : -		
Mal Grubu : Kırmızı Astarlı	Katkı Dağılımı Eşit		
Form : Yuvarlak Ağızlı Testi	Gözeneği : Orta		
Tip No : TST.1-Tip.1.2c	Pişmesi : İyi		
Maddesi : Pt.	Dış Astar : 10R 5/6 Kırmızı		
Tabakası : I Seviye :	İç Astar : -		
Açması : C Oda : 36	Dış Perdah : Var		
Yapım Tekniği : Çark Yapımı	İç Perdah : -	Ölçüleri (cm) :	
Hamur Rengi : 2,5YR 6/6 Açık Kırmızı	Yüzeyinde Renk Farklılığı: Yok	Y : 20,7 A.Ç : 5,2	
Not : -		E : D.Ç : 5,2	
		B : C : 0,6	

Kat. No : KKH-530	Hamur Katkısı; Katkı Boyutu - Oranı :		
Lev. No : LXX/07	Kum : Orta - Orta	Mika : İnce - Az	
Kazı Env. No : 1961/223	Kireç : -	Bitki : Orta - Az	
Müze Env. No : 1976.5.72	Taşçık : -		
Mal Grubu : Kırmızı Astarlı	Katkı Dağılımı Eşit		
Form : Yuvarlak Ağızlı Testi	Gözeneği : Orta		
Tip No : TST.1-Tip.1.2c	Pişmesi : Orta		
Maddesi : Pt.	Dış Astar : 2,5YR 6/8 Açık Kırmızı		
Tabakası : I Seviye :	İç Astar : -		
Açması : P Oda : 24	Dış Perdah : Var		
Yapım Tekniği : Çark Yapımı	İç Perdah : -	Ölçüleri (cm) :	
Hamur Rengi : 2,5YR 5/4 Kırmızımsı	Yüzeyinde Renk Farklılığı: Var	Y : 17,6 A.Ç :	
Not : -		E : D.Ç : 5,7	
		B : C : 0,5	

Kat. No : KKH-531	Hamur Katkısı; Katkı Boyutu - Oranı :		
Lev. No : LXX/08	Kum : İri - Yoğun	Mika : İnce - Orta	
Kazı Env. No : 1977/58	Kireç : İnce - Az	Bitki : Orta - Az	
Müze Env. No : 1977.4.58	Taşçık : -		
Mal Grubu : Kırmızı Astarlı	Katkı Dağılımı Eşit		
Form : Yuvarlak Ağızlı Testi	Gözeneği : Az		
Tip No : TST.1-Tip.1.2c	Pişmesi : Orta		
Maddesi : Pt.	Dış Astar : 10R 5/8 Kırmızı		
Tabakası : I Seviye :	İç Astar : -		
Açması : V Oda : 21	Dış Perdah : Var		
Yapım Tekniği : Çark Yapımı	İç Perdah : -	Ölçüleri (cm) :	
Hamur Rengi : 5YR 6/6 Kırmızımsı Sarı	Yüzeyinde Renk Farklılığı: Var	Y : 18,5 A.Ç :	
Not : -		E : 10,8 D.Ç :	
		B : C : 0,6	

Kat. No : KKH-532	Hamur Katkısı; Katkı Boyutu - Oranı :		
Lev. No : LXX/09	Kum : Orta - Yoğun	Mika : İnce - Orta	
Kazı Env. No : 1961/402	Kireç : -	Bitki : İnce - Az	
Müze Env. No : 1976.5.101	Taşçık: -		
Mal Grubu : Kırmızı Astarlı	Katkı Dağılımı Eşit		
Form : Yuvarlak Ağızlı Testi	Gözeneği : Orta		
Tip No : TST.1-Tip.1.2c	Pişmesi : İyi		
Maddesi : Pt.	Dış Astar : 2,5YR 4/6 Kırmızı		
Tabakası : I	Seviye : -	İç Astar : -	
Açması : P	Oda : 5	Dış Perdah : Var	
Yapım Tekniği : Çark Yapımı	İç Perdah : -	Ölçüleri (cm) :	
Hamur Rengi : 5YR 6/3 Açık Kırmızimsı	Yüzeyinde Renk Farklılığı : Var	Y : 12,4	A.Ç : -
Not : -		E : -	D.Ç : 4,5
		B : -	C : 0,5

Kat. No : KKH-533	Hamur Katkısı; Katkı Boyutu - Oranı :		
Lev. No : LXX/10	Kum : İnce - Orta	Mika : İnce - Yoğun	
Kazı Env. No : 1957/20	Kireç : Orta - Az	Bitki : -	
Müze Env. No : 1971.23.279	Taşçık: -		
Mal Grubu : Kırmızı Astarlı	Katkı Dağılımı Eşit		
Form : Yuvarlak Ağızlı Testi	Gözeneği : Az		
Tip No : TST.1-Tip.1.2c	Pişmesi : İyi		
Maddesi : Pt.	Dış Astar : 2,5YR 5/6 Kırmızı		
Tabakası : I	Seviye : -	İç Astar : -	
Açması : M	Oda : 3	Dış Perdah : Var	
Yapım Tekniği : Çark Yapımı	İç Perdah : -	Ölçüleri (cm) :	
Hamur Rengi : 2,5YR 6/6 Açık Kırmızı	Yüzeyinde Renk Farklılığı : Yok	Y : 11,9	A.Ç : 3,7
Not : -		E : -	D.Ç : 3,9
		B : -	C : 0,5

Kat. No : KKH-534	Hamur Katkısı; Katkı Boyutu - Oranı :		
Lev. No : LXX/11	Kum : İnce - Orta	Mika : Orta - Yoğun	
Kazı Env. No : 1981/54	Kireç : -	Bitki : Orta - Az	
Müze Env. No : 1981.16.66	Taşçık: -		
Mal Grubu : Yalın	Katkı Dağılımı Eşit		
Form : Yuvarlak Ağızlı Testi	Gözeneği : Orta		
Tip No : TST.1-Tip.1.2c	Pişmesi : İyi		
Maddesi : Pt.	Dış Astar : -		
Tabakası : I	Seviye : -	İç Astar : -	
Açması : V	Oda : 36	Dış Perdah : Var	
Yapım Tekniği : Çark Yapımı	İç Perdah : -	Ölçüleri (cm) :	
Hamur Rengi : 7,5YR 7/6 Kırmızimsı Sarı	Yüzeyinde Renk Farklılığı : Yok	Y : 23,1	A.Ç : 4,3
Not : -		E : -	D.Ç : 5,2
		B : -	C : 0,5

Kat. No : KKH-535	Hamur Katkısı; Katkı Boyutu - Oranı :		
Lev. No : LXX/12	Kum : İri - Orta	Mika : İnce - Orta	
Kazı Env. No : K 61	Kireç : -	Bitki : -	
Müze Env. No : -	Taşçık : -		
Mal Grubu : Yalın	Katkı Dağılımı Eşit		
Form : Yuvarlak Ağızlı Testi	Gözeneği : Orta		
Tip No : TST.1-Tip.1.2c	Pişmesi : İyi		
Maddesi : Pt.	Dış Astar : -		
Tabakası : I Seviye : -	İç Astar : -		
Açması : C Oda : 16	Dış Perdah : Var		
Yapım Tekniği : Çark Yapımı	İç Perdah : -	Ölçüleri (cm) :	
Hamur Rengi : 5YR 7/3 Pembe	Yüzeyinde Renk Farklılığı : Var	Y : 19,2 A.Ç : 4,7	
Not : -		E : - D.Ç : 4,8	
		B : - C : 0,5	

Kat. No : KKH-536	Hamur Katkısı; Katkı Boyutu - Oranı :		
Lev. No : LXX/13	Kum : Orta - Yoğun	Mika : İnce - Az	
Kazı Env. No : 1954/210	Kireç : Orta - Orta	Bitki : Orta - Az	
Müze Env. No : 1971.20.187/2	Taşçık : -		
Mal Grubu : Yalın	Katkı Dağılımı Eşit		
Form : Yuvarlak Ağızlı Testi	Gözeneği : Orta		
Tip No : TST.1-Tip.1.2c	Pişmesi : İyi		
Maddesi : Pt.	Dış Astar : 10R 6/6 Açık Kırmızı		
Tabakası : I Seviye : -	İç Astar : -		
Açması : C Oda : 36	Dış Perdah : Var		
Yapım Tekniği : Çark Yapımı	İç Perdah : -	Ölçüleri (cm) :	
Hamur Rengi : 10R 6/6 Açık Kırmızı	Yüzeyinde Renk Farklılığı : Var	Y : 17 A.Ç : 4,7	
Not : -		E : - D.Ç : 5,7	
		B : - C : 0,6	

Kat. No : KKH-537	Hamur Katkısı; Katkı Boyutu - Oranı :		
Lev. No : LXXI/01	Kum : Orta - Yoğun	Mika : Orta - Orta	
Kazı Env. No : 1961/196	Kireç : Orta - Az	Bitki : Orta - Az	
Müze Env. No : 1971.26.359	Taşçık : İnce - Az		
Mal Grubu : Kırmızı Astarlı	Katkı Dağılımı Eşit		
Form : Yuvarlak Ağızlı Testi	Gözeneği : Az		
Tip No : TST.1-Tip.1.3a	Pişmesi : İyi		
Maddesi : Pt.	Dış Astar : 2,5YR 5/8 Kırmızı		
Tabakası : I Seviye : -	İç Astar : -		
Açması : P güney Oda : 23	Dış Perdah : Var		
Yapım Tekniği : Çark Yapımı	İç Perdah : -	Ölçüleri (cm) :	
Hamur Rengi : 2,5YR 6/8 Açık Kırmızı	Yüzeyinde Renk Farklılığı : Yok	Y : 19 A.Ç : 3,8	
Not : -		E : - D.Ç : 4,4	
		B : - C : 0,6	

Kat. No : KKH-538	Hamur Katkısı; Katkı Boyutu - Oranı :		
Lev. No : LXXI/02	Kum : Orta - Yoğun	Mika : İnce - Az	
Kazı Env. No : 1977/55	Kireç : -	Bitki : -	
Müze Env. No : 1977.4.55	Taşçık : -		
Mal Grubu : Kırmızı Astarlı	Katkı Dağılımı Eşit		
Form : Yuvarlak Ağızlı Testi	Gözeneği : Orta		
Tip No : TST.1-Tip.1.3a	Pişmesi : İyi		
Maddesi : Pt.	Dış Astar : 10R 5/8 Kırmızı		
Tabakası : I	Seviye :	İç Astar : -	
Açması : V	Oda : 22	Dış Perdah : -	
Yapım Tekniği : Çark Yapımı	İç Perdah : -	Ölçüleri (cm) :	
Hamur Rengi : 2,5YR 6/6 Açık Kırmızı	Yüzeyinde Renk Farklılığı : Yok	Y : 7,6	A.Ç : _____
Not : -		E : _____	D.Ç : 3,4
		B : _____	C : 0,8

Kat. No : KKH-539	Hamur Katkısı; Katkı Boyutu - Oranı :		
Lev. No : LXXI/03	Kum : Orta - Orta	Mika : İnce - Orta	
Kazı Env. No : 1961/195	Kireç : -	Bitki : İnce - Az	
Müze Env. No : 1971.26.357	Taşçık : -		
Mal Grubu : Kırmızı Astarlı	Katkı Dağılımı Eşit Değil		
Form : Yuvarlak Ağızlı Testi	Gözeneği : Az		
Tip No : TST.1-Tip.1.3a	Pişmesi : İyi		
Maddesi : Pt.	Dış Astar : 10R 5/8 Kırmızı		
Tabakası : I	Seviye :	İç Astar : -	
Açması : P güney	Oda : 16	Dış Perdah : Var	
Yapım Tekniği : Çark Yapımı	İç Perdah : -	Ölçüleri (cm) :	
Hamur Rengi : 5YR 6/8 Kırmızımsı Sarı	Yüzeyinde Renk Farklılığı : Var	Y : 11,3	A.Ç : 2,7
Not : -		E : _____	D.Ç : 3,4
		B : _____	C : 0,5

Kat. No : KKH-540	Hamur Katkısı; Katkı Boyutu - Oranı :		
Lev. No : LXXI/04	Kum : İnce - Yoğun	Mika : İnce - Az	
Kazı Env. No : 1954/169	Kireç : Orta - Yoğun	Bitki : İnce - Az	
Müze Env. No : 1971.20.167	Taşçık : -		
Mal Grubu : Kırmızı Astarlı	Katkı Dağılımı Eşit Değil		
Form : Yuvarlak Ağızlı Testi	Gözeneği : Az		
Tip No : TST.1-Tip.1.3b	Pişmesi : Az		
Maddesi : Pt.	Dış Astar : 10R 4/8 Kırmızı		
Tabakası : I	Seviye :	İç Astar : -	
Açması : C	Oda : 19	Dış Perdah : Var	
Yapım Tekniği : Çark Yapımı	İç Perdah : -	Ölçüleri (cm) :	
Hamur Rengi : 10R 6/6 Açık Kırmızı	Yüzeyinde Renk Farklılığı : Var	Y : 25,7	A.Ç : 4,8
Not : -		E : _____	D.Ç : 6
		B : _____	C : 0,6

Kat. No : KKH-541	Hamur Katkısı; Katkı Boyutu - Oranı :		
Lev. No : LXXI/05	Kum : İnce - Yoğun	Mika : Orta - Az	
Kazı Env. No : 1954/173	Kireç : -	Bitki : Orta - Orta	
Müze Env. No : 1971.20.170	Taşçık : -		
Mal Grubu : Kırmızı Astarlı	Katkı Dağılımı Eşit Değil		
Form : Yuvarlak Ağızlı Testi	Gözeneği : Az		
Tip No : TST.1-Tip.1.3c	Pişmesi : Orta		
Maddesi : Pt.	Dış Astar : 10R 5/8 Kırmızı		
Tabakası : I Seviye :	İç Astar : -		
Açması : C Oda : 42	Dış Perdah : Var		
Yapım Tekniği : Çark Yapımı	İç Perdah : -	Ölçüleri (cm) :	
Hamur Rengi : 5YR 6/8 Kırmızımsı Sarı	Yüzeyinde Renk Farklılığı : Var	Y : 20,7 A.Ç : 3,1	
Not : Yangından dolayı üzerinde kararma vardır.		E : D.Ç : 4,1	
		B : C : 0,5	

Kat. No : KKH-542	Hamur Katkısı; Katkı Boyutu - Oranı :		
Lev. No : LXXI/06	Kum : İri - Yoğun	Mika : Orta - Yoğun	
Kazı Env. No : 1957/19	Kireç : -	Bitki : Orta - Az	
Müze Env. No : 1971.23.280	Taşçık : İnce - Az		
Mal Grubu : Yalın	Katkı Dağılımı Eşit		
Form : Yuvarlak Ağızlı Testi	Gözeneği : Orta		
Tip No : TST.1-Tip.1.3c	Pişmesi : İyi		
Maddesi : Pt.	Dış Astar : -		
Tabakası : I Seviye :	İç Astar : -		
Açması : Oda :	Dış Perdah : -		
Yapım Tekniği : Çark Yapımı	İç Perdah : -	Ölçüleri (cm) :	
Hamur Rengi : 2,5YR 6/8 Açık Kırmızı	Yüzeyinde Renk Farklılığı : Yok	Y : 20,9 A.Ç : 4,3	
Not : -		E : D.Ç : 4,9	
		B : C : 0,7	

Kat. No : KKH-543	Hamur Katkısı; Katkı Boyutu - Oranı :		
Lev. No : LXXI/07	Kum : Orta - Yoğun	Mika : İnce - Yoğun	
Kazı Env. No : 1957/63	Kireç : -	Bitki : İnce - Az	
Müze Env. No : 1974.2.46	Taşçık : -		
Mal Grubu : Yalın	Katkı Dağılımı Eşit		
Form : Yuvarlak Ağızlı Testi	Gözeneği : Orta		
Tip No : TST.1-Tip.1.3c	Pişmesi : İyi		
Maddesi : Pt.	Dış Astar : -		
Tabakası : I Seviye :	İç Astar : -		
Açması : M Oda : 3	Dış Perdah : Var		
Yapım Tekniği : Çark Yapımı	İç Perdah : -	Ölçüleri (cm) :	
Hamur Rengi : 2,5YR 5/8 Kırmızı	Yüzeyinde Renk Farklılığı : Yok	Y : A.Ç :	
Not : -		E : D.Ç :	
		B : C :	

Kat. No : KKH-544	Hamur Katkısı; Katkı Boyutu - Oranı :		
Lev. No : LXXI/08	Kum : Orta - Yoğun	Mika : İnce - Az	
Kazı Env. No : 1976/76	Kireç : -	Bitki : İnce - Az	
Müze Env. No : 1976.7.60	Taşçık : -		
Mal Grubu : Kırmızı Astarlı	Katkı Dağılımı Eşit		
Form : Yuvarlak Ağızlı Testi	Gözeneği : Orta		
Tip No : TST.1-Tip.1.3c	Pişmesi : İyi		
Maddesi : Pt.	Dış Astar : 10R 3/6 Koyu Kırmızı		
Tabakası : I	Seviye :	İç Astar : -	
Açması : U	Oda : 19	Dış Perdah : Var	
Yapım Tekniği : Çark Yapımı	İç Perdah : -	Ölçüleri (cm) :	
Hamur Rengi : 2,5YR 5/4 Kırmızimsı	Yüzeyinde Renk Farklılığı : Yok	Y : 17	A.Ç : 4,2
Not : -		E :	D.Ç : 4,8
		B :	C : 0,6

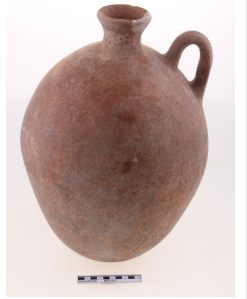
Kat. No : KKH-545	Hamur Katkısı; Katkı Boyutu - Oranı :		
Lev. No : LXXII/01	Kum : Orta - Yoğun	Mika : Orta - Yoğun	
Kazı Env. No : 1972/1	Kireç : -	Bitki : İnce - Az	
Müze Env. No : 1975.19.1	Taşçık : -		
Mal Grubu : Kırmızı Astarlı	Katkı Dağılımı Eşit		
Form : Yuvarlak Ağızlı Testi	Gözeneği : Orta		
Tip No : TST.1-Tip.2	Pişmesi : İyi		
Maddesi : Pt.	Dış Astar : 2,5YR 6/8 Açık Kırmızı		
Tabakası : I	Seviye :	İç Astar : -	
Açması : S	Oda : 1 nolu	Dış Perdah : Var	
Yapım Tekniği : Çark Yapımı	İç Perdah : -	Ölçüleri (cm) :	
Hamur Rengi : 2,5YR 6/6 Açık Kırmızı	Yüzeyinde Renk Farklılığı : Yok	Y : 42,5	A.Ç : 8
Not : -		E :	D.Ç :
		B :	C : 0,7

Kat. No : KKH-546	Hamur Katkısı; Katkı Boyutu - Oranı :		
Lev. No : LXXII/02	Kum : İri - Orta	Mika : İnce - Az	
Kazı Env. No : 1976/91	Kireç : Orta - Az	Bitki : Orta - Az	
Müze Env. No : 1976.7.75	Taşçık : İnce - Az		
Mal Grubu : Kırmızı Astarlı	Katkı Dağılımı Eşit		
Form : Yuvarlak Ağızlı Testi	Gözeneği : Orta		
Tip No : TST.1-Tip.3.1	Pişmesi : İyi		
Maddesi : Pt.	Dış Astar : 10R 5/8 Kırmızı		
Tabakası : I	Seviye :	İç Astar : -	
Açması : U	Oda : 19	Dış Perdah : Var	
Yapım Tekniği : Çark Yapımı	İç Perdah : -	Ölçüleri (cm) :	
Hamur Rengi : 10R 5/6 Kırmızı	Yüzeyinde Renk Farklılığı : Yok	Y : 38,2	A.Ç : 12,8
Not : -		E :	D.Ç :
		B :	C : 0,9

Kat. No : KKH-547	Hamur Katkısı; Katkı Boyutu - Oranı :		
Lev. No : LXXII/03	Kum : Orta - Yoğun	Mika : Orta - Yoğun	
Kazı Env. No : 1956/149	Kireç : İnce - Yoğun	Bitki : İnce - Az	
Müze Env. No : 1974.1.132	Taşçık: İnce - Az		
Mal Grubu : Yalın	Katkı Dağılımı Eşit		
Form : Yuvarlak Ağızlı Testi	Gözeneği : Az		
Tip No : TST.1-Tip.3.1	Pişmesi : İyi		
Maddesi : Pt.	Dış Astar : -		
Tabakası : III	Seviye :	İç Astar : -	
Açması : C	Oda : 35	Dış Perdah : -	
Yapım Tekniği : Çark Yapımı	İç Perdah : -	Ölçüleri (cm) :	
Hamur Rengi : 5YR 5/6 Sarımsı Kırmızı	Yüzeyinde Renk Farklılığı: Yok	Y : 30	A.Ç : 11
Not : -		E :	D.Ç :
		B :	C : 0,8

Kat. No : KKH-548	Hamur Katkısı; Katkı Boyutu - Oranı :		
Lev. No : LXXII/04	Kum : Orta - Yoğun	Mika : Orta - Orta	
Kazı Env. No : 1978/28	Kireç : Orta - Orta	Bitki : Orta - Az	
Müze Env. No : 1978.9.28	Taşçık: -		
Mal Grubu : Yalın	Katkı Dağılımı Eşit		
Form : Yuvarlak Ağızlı Testi	Gözeneği : Orta		
Tip No : TST.1-Tip.3.1	Pişmesi : İyi		
Maddesi : Pt.	Dış Astar : -		
Tabakası : I	Seviye :	İç Astar : -	
Açması : T	Oda : 22	Dış Perdah : -	
Yapım Tekniği : Çark Yapımı	İç Perdah : -	Ölçüleri (cm) :	
Hamur Rengi : 10R 6/8 Açık Kırmızı	Yüzeyinde Renk Farklılığı: Yok	Y : 41	A.Ç : 11
Not : -		E :	D.Ç : 4,6
		B :	C : 0,7

Kat. No : KKH-549	Hamur Katkısı; Katkı Boyutu - Oranı :		
Lev. No : LXXII/05	Kum : Orta - Yoğun	Mika : İnce - Yoğun	
Kazı Env. No : 1975/59	Kireç : Orta - Az	Bitki : Orta - Az	
Müze Env. No : 1975.25.46	Taşçık: -		
Mal Grubu : Yalın	Katkı Dağılımı Eşit		
Form : Yuvarlak Ağızlı Testi	Gözeneği : Orta		
Tip No : TST.1-Tip.3.2	Pişmesi : İyi		
Maddesi : Pt.	Dış Astar : 2,5YR 6/6 Açık Kırmızı		
Tabakası : I	Seviye :	İç Astar : -	
Açması : T	Oda : 17	Dış Perdah : Var	
Yapım Tekniği : Çark Yapımı	İç Perdah : -	Ölçüleri (cm) :	
Hamur Rengi : 2,5YR 6/6 Açık Kırmızı	Yüzeyinde Renk Farklılığı: Var	Y : 49,4	A.Ç : 12,3
Not : -		E :	D.Ç : 5
		B :	C : 1,4

Kat. No : KKH-550	Hamur Katkısı; Katkı Boyutu - Oranı :		
Lev. No : LXXIII/01	Kum : İnce - Orta	Mika : İnce - Az	
Kazı Env. No : 1984/71	Kireç : İnce - Orta	Bitki : İnce - Az	
Müze Env. No : 1984.15.71	Taşçık: -		
Mal Grubu : Gri Astarlı	Katkı Dağılımı Eşit		
Form : Yuvarlak Ağızlı Testi	Gözeneği : Orta		
Tip No : TST.1-Tip.4	Pişmesi : İyi		
Maddesi : Pt.	Dış Astar : 2,5Y 6/1 Gri		
Tabakası : I	Seviye :	İç Astar : -	
Açması : X	Oda : 3	Dış Perdah : Var	
Yapım Tekniği : Çark Yapımı	İç Perdah : -	Ölçüleri (cm) :	
Hamur Rengi : 5YR 6/4 Açık Kırmızımsı	Yüzeyinde Renk Farklılığı: Var	Y : 21,4	A.Ç : _____
Not : -		E : 12,5	D.Ç : _____
		B : _____	C : _____

Kat. No : KKH-551	Hamur Katkısı; Katkı Boyutu - Oranı :		
Lev. No : LXXIII/02	Kum : İnce - Orta	Mika : İnce - Az	
Kazı Env. No : ETD 1991/9	Kireç : -	Bitki : İnce - Az	
Müze Env. No : 1991.4.9	Taşçık: -		
Mal Grubu : Kırmızı Astarlı	Katkı Dağılımı Eşit		
Form : Yuvarlak Ağızlı Testi	Gözeneği : Orta		
Tip No : TST.1-Tip.4	Pişmesi : İyi		
Maddesi : Pt.	Dış Astar : 2,5YR 5/8 Kırmızı		
Tabakası : I	Seviye :	İç Astar : -	
Açması : X	Oda :	Dış Perdah : Var	
Yapım Tekniği : Çark Yapımı	İç Perdah : -	Ölçüleri (cm) :	
Hamur Rengi : 2,5Y 7/4 Soluk Sarı	Yüzeyinde Renk Farklılığı: Var	Y : 7,6	A.Ç : 3
Not : -		E : _____	D.Ç : _____
		B : _____	C : 0,5

Kat. No : KKH-552	Hamur Katkısı; Katkı Boyutu - Oranı :		
Lev. No : LXXIII/03	Kum : Orta - Yoğun	Mika : Orta - Yoğun	
Kazı Env. No : 1954/307	Kireç : Orta - Az	Bitki : İnce - Az	
Müze Env. No : 1972.29.323	Taşçık: -		
Mal Grubu : Yalın	Katkı Dağılımı Eşit		
Form : Yuvarlak Ağızlı Emzik	Gözeneği : Çok		
Tip No : TST.2	Pişmesi : İyi		
Maddesi : Pt.	Dış Astar : -		
Tabakası : I	Seviye :	İç Astar : -	
Açması : C	Oda : 19	Dış Perdah : -	
Yapım Tekniği : Çark Yapımı	İç Perdah : -	Ölçüleri (cm) :	
Hamur Rengi : 10R 5/6 Kırmızı	Yüzeyinde Renk Farklılığı: Yok	Y : 27	A.Ç : 6
Not : -		E : _____	D.Ç : 8,6
		B : _____	C : 0,6

Kat. No : KKH-553	Hamur Katkısı; Katkı Boyutu - Oranı :		
Lev. No : LXXIII/04	Kum : Orta - Yoğun	Mika : İnce - Yoğun	
Kazı Env. No : 1957/16	Kireç : -	Bitki : İnce - Az	
Müze Env. No : 1971.23.278	Taşçık: -		
Mal Grubu : Kırmızı Astarlı	Katkı Dağılımı Eşit		
Form : Yuvarlak Ağızlı Emzik	Gözeneği : Orta		
Tip No : TST.2	Pişmesi : iyi		
Maddesi : Pt.	Dış Astar : 10R 6/6 Açık Kırmızı		
Tabakası : I	Seviye : -	İç Astar : -	
Açması : M	Oda : 3	Dış Perdah : Var	
Yapım Tekniği : Çark Yapımı	İç Perdah : -	Ölçüleri (cm) :	
Hamur Rengi : 2,5YR 5/3 Kırmızımsı	Yüzeyinde Renk Farklılığı: Var	Y : 22,6	A.Ç : -
Not : -		E : 13,6	D.Ç : 5,6
		B : -	C : 0,6

Kat. No : KKH-554	Hamur Katkısı; Katkı Boyutu - Oranı :		
Lev. No : LXXIII/05	Kum : İri - Yoğun	Mika : İnce - Yoğun	
Kazı Env. No : 1954/212	Kireç : -	Bitki : Orta - Orta	
Müze Env. No : 1971.20.189	Taşçık: -		
Mal Grubu : Kırmızı Astarlı	Katkı Dağılımı Eşit		
Form : Yuvarlak Ağızlı Emzik	Gözeneği : Orta		
Tip No : TST.2	Pişmesi : iyi		
Maddesi : Pt.	Dış Astar : 10R 5/6 Kırmızı		
Tabakası : I	Seviye : -	İç Astar : -	
Açması : C	Oda : 16	Dış Perdah : Var	
Yapım Tekniği : Çark Yapımı	İç Perdah : -	Ölçüleri (cm) :	
Hamur Rengi : 2,5YR 5/4 Kırmızımsı	Yüzeyinde Renk Farklılığı: Var	Y : 17,8	A.Ç : 4
Not : -		E : -	D.Ç : 5,5
		B : -	C : 0,5

Kat. No : KKH-555	Hamur Katkısı; Katkı Boyutu - Oranı :		
Lev. No : LXXIII/06	Kum : İnce - Orta	Mika : İnce - Az	
Kazı Env. No : 101	Kireç : Orta - Orta	Bitki : -	
Müze Env. No : 1978	Taşçık: İnce - Az		
Mal Grubu : Krem Astarlı	Katkı Dağılımı Eşit		
Form : Yuvarlak Ağızlı Emzik	Gözeneği : Az		
Tip No : TST.2	Pişmesi : İyi		
Maddesi : Pt.	Dış Astar : 10YR 7/3 Çok Soluk		
Tabakası : I	Seviye : -	İç Astar : -	
Açması : T	Oda : 22	Dış Perdah : Var	
Yapım Tekniği : Çark Yapımı	İç Perdah : -	Ölçüleri (cm) :	
Hamur Rengi : 2,5YR 6/4 Açık Kırmızımsı	Yüzeyinde Renk Farklılığı: Yok	Y : 10	A.Ç : 2,1
Not : -		E : -	D.Ç : -
		B : -	C : 0,5

Kat. No : KKH-556	Hamur Katkısı; Katkı Boyutu - Oranı :		
Lev. No : LXXIII/07	Kum : İnce - Az	Mika : İnce - Yoğun	
Kazı Env. No : 103	Kireç : -	Bitki : İnce - Az	
Müze Env. No : 1974	Taşçık : -		
Mal Grubu : Kırmızı Astarlı	Katkı Dağılımı Eşit		
Form : Yuvarlak Ağızlı Emzik	Gözeneği : Az		
Tip No : TST.2	Pişmesi : İyi		
Maddesi : Pt.	Dış Astar : 2,5YR 6/8 Açık Kırmızı		
Tabakası : I Seviye : _____	İç Astar : -		
Açması : T Oda : 2	Dış Perdah : Var		
Yapım Tekniği : Çark Yapımı	İç Perdah : -	Ölçüleri (cm) :	
Hamur Rengi : 2,5YR 7/6 Açık Kırmızı	Yüzeyinde Renk Farklılığı : Yok	Y : 9,8 A.Ç : 2,3	
Not : -		E : _____ D.Ç : _____	
		B : _____ C : 0,5	

Kat. No : KKH-557	Hamur Katkısı; Katkı Boyutu - Oranı :		
Lev. No : LXXIV/01	Kum : İnce - Orta	Mika : İnce - Yoğun	
Kazı Env. No : 1954/165	Kireç : -	Bitki : Orta - Az	
Müze Env. No : 1971.20.166	Taşçık : -		
Mal Grubu : Kırmızı Astarlı	Katkı Dağılımı Eşit		
Form : Yuvarlak Ağızlı Emzik	Gözeneği : Az		
Tip No : TST.2	Pişmesi : İyi		
Maddesi : Pt.	Dış Astar : 10R 5/8 Kırmızı		
Tabakası : I Seviye : _____	İç Astar : -		
Açması : C Oda : 18	Dış Perdah : Var		
Yapım Tekniği : Çark Yapımı	İç Perdah : -	Ölçüleri (cm) :	
Hamur Rengi : 5YR 7/4 Pembe	Yüzeyinde Renk Farklılığı : Yok	Y : 28,5 A.Ç : 5,2	
Not : -		E : _____ D.Ç : 7,6	
		B : _____ C : 0,9	

Kat. No : KKH-558	Hamur Katkısı; Katkı Boyutu - Oranı :		
Lev. No : LXXIV/02	Kum : Orta - Yoğun	Mika : Orta - Orta	
Kazı Env. No : K 76	Kireç : Orta - Az	Bitki : Orta - Az	
Müze Env. No : 1978	Taşçık : -		
Mal Grubu : Kırmızı Astarlı	Katkı Dağılımı Eşit Değil		
Form : Yuvarlak Ağızlı Emzik	Gözeneği : Orta		
Tip No : TST.2	Pişmesi : İyi		
Maddesi : Pt.	Dış Astar : 10R 4/8 Kırmızı		
Tabakası : I Seviye : _____	İç Astar : -		
Açması : T Oda : 25	Dış Perdah : Var		
Yapım Tekniği : Çark Yapımı	İç Perdah : -	Ölçüleri (cm) :	
Hamur Rengi : 2,5YR 6/8 Açık Kırmızı	Yüzeyinde Renk Farklılığı : Yok	Y : 9,7 A.Ç : _____	
Not : -		E : _____ D.Ç : 8	
		B : _____ C : 0,8	

Kat. No : KKH-559	Hamur Katkısı; Katkı Boyutu - Oranı :		
Lev. No : LXXIV/03	Kum : İnce - Orta	Mika : İnce - Az	
Kazı Env. No : 1982/61	Kireç : İnce - Az	Bitki : İnce - Az	
Müze Env. No : 1982.18.61	Taşçık: -		
Mal Grubu : Kırmızı Astarlı	Katkı Dağılımı Eşit		
Form : Yuvarlak Ağızlı Emzik	Gözeneği : Orta		
Tip No : TST.2	Pişmesi : İyi		
Maddesi : Pt.	Dış Astar : 2,5YR 6/6 Açık Kırmızı		
Tabakası : I	Seviye :	İç Astar : -	
Açması : V	Oda : 55	Dış Perdah : Var	
Yapım Tekniği : Çark Yapımı	İç Perdah : -	Ölçüleri (cm) :	
Hamur Rengi : 7,5YR 7/4 Pembe	Yüzeyinde Renk Farklılığı : Var	Y : 19,4	A.Ç : 4,8
Not : -		E :	D.Ç : 5,6
		B :	C : 0,5

Kat. No : KKH-560	Hamur Katkısı; Katkı Boyutu - Oranı :		
Lev. No : LXXIV/04	Kum : İnce - Yoğun	Mika : Orta - Yoğun	
Kazı Env. No : 1976/79	Kireç : -	Bitki : İnce - Az	
Müze Env. No : 1976.7.63	Taşçık: -		
Mal Grubu : Kırmızı Astarlı	Katkı Dağılımı Eşit		
Form : Yuvarlak Ağızlı Emzik	Gözeneği : Orta		
Tip No : TST.2	Pişmesi : İyi		
Maddesi : Pt.	Dış Astar : 2,5YR 4/6 Kırmız		
Tabakası : I	Seviye :	İç Astar : -	
Açması : U	Oda : 12	Dış Perdah : Var	
Yapım Tekniği : Çark Yapımı	İç Perdah : -	Ölçüleri (cm) :	
Hamur Rengi : 2,5YR 5/3 Kırmızimsı	Yüzeyinde Renk Farklılığı : Yok	Y : 23,4	A.Ç : 4,3
Not : -		E :	D.Ç : 6,6
		B :	C : 0,8

Kat. No : KKH-561	Hamur Katkısı; Katkı Boyutu - Oranı :		
Lev. No : LXXIV/05	Kum : Orta - Yoğun	Mika : İnce - Yoğun	
Kazı Env. No : 1976/80	Kireç : İnce - Az	Bitki : Orta - Az	
Müze Env. No : 1976.7.64	Taşçık: -		
Mal Grubu : Kırmızı Astarlı	Katkı Dağılımı Eşit		
Form : Yuvarlak Ağızlı Emzik	Gözeneği : Orta		
Tip No : TST.2	Pişmesi : İyi		
Maddesi : Pt.	Dış Astar : 10R 5/8 Kırmızı		
Tabakası : I	Seviye :	İç Astar : -	
Açması : U	Oda : 9	Dış Perdah : Var	
Yapım Tekniği : Çark Yapımı	İç Perdah : -	Ölçüleri (cm) :	
Hamur Rengi : 2,5YR 6/8 Açık Kırmızı	Yüzeyinde Renk Farklılığı : Yok	Y : 20,5	A.Ç : 3,8
Not : -		E : 15,5	D.Ç : 5
		B :	C : 0,6

Kat. No : KKH-562	Hamur Katkısı; Katkı Boyutu - Oranı :		
Lev. No : LXXIV/06	Kum : Orta - Yoğun	Mika : İnce - Yoğun	
Kazı Env. No : 1976/81	Kireç : İnce - Az	Bitki : İnce - Az	
Müze Env. No : 1976.7.65	Taşçık: -		
Mal Grubu : Kırmızı Astarlı	Katkı Dağılımı Eşit		
Form : Yuvarlak Ağızlı Emzik	Gözeneği : Orta		
Tip No : TST.2	Pişmesi : İyi		
Maddesi : Pt.	Dış Astar : 10R 5/8 Kırmızı		
Tabakası : I Seviye : _____	İç Astar : -		
Açması : U Oda : 7	Dış Perdah : Var		
Yapım Tekniği : Çark Yapımı	İç Perdah : -	Ölçüleri (cm) :	
Hamur Rengi : 2,5YR 6/8 Açık Kırmızı	Yüzeyinde Renk Farklılığı: Yok	Y : 18,4 A.Ç : 2,9	
Not : -		E : _____ D.Ç : 5,6	
		B : _____ C : 0,4	

Kat. No : KKH-563	Hamur Katkısı; Katkı Boyutu - Oranı :		
Lev. No : LXXIV/07	Kum : Orta - Yoğun	Mika : Orta - Yoğun	
Kazı Env. No : 1953/7	Kireç : Orta - Az	Bitki : Orta - Orta	
Müze Env. No : 1971.19.117	Taşçık: -		
Mal Grubu : Kırmızı Astarlı	Katkı Dağılımı Eşit		
Form : Yuvarlak Ağızlı Emzik	Gözeneği : Az		
Tip No : TST.2	Pişmesi : İyi		
Maddesi : Pt.	Dış Astar : 10R 5/8 Kırmızı		
Tabakası : Satıh Seviye : Satıh	İç Astar : -		
Açması : _____ Oda : _____	Dış Perdah : Var		
Yapım Tekniği : Çark Yapımı	İç Perdah : -	Ölçüleri (cm) :	
Hamur Rengi : 2,5YR 6/8 Açık Kırmızı	Yüzeyinde Renk Farklılığı: Var	Y : 14,3 A.Ç : 4,2	
Not : -		E : _____ D.Ç : 4,6	
		B : _____ C : 0,5	

Kat. No : KKH-564	Hamur Katkısı; Katkı Boyutu - Oranı :		
Lev. No : LXXIV/08	Kum : Orta - Orta	Mika : İnce - Az	
Kazı Env. No : 1984/72	Kireç : İnce - Az	Bitki : Orta - Az	
Müze Env. No : 1984.15.72	Taşçık: -		
Mal Grubu : Yalın	Katkı Dağılımı Eşit		
Form : Yuvarlak Ağızlı Emzik	Gözeneği : Az		
Tip No : TST.2	Pişmesi : iyi		
Maddesi : Pt.	Dış Astar : -		
Tabakası : I Seviye : _____	İç Astar : -		
Açması : X Oda : 14	Dış Perdah : Var		
Yapım Tekniği : Çark Yapımı	İç Perdah : -	Ölçüleri (cm) :	
Hamur Rengi : 2,5Y 7/2 Açık Gri	Yüzeyinde Renk Farklılığı: Var	Y : 14,8 A.Ç : 4,1	
Not : -		E : _____ D.Ç : 4,4	
		B : _____ C : 0,5	

Kat. No : KKH-565	Hamur Katkısı; Katkı Boyutu - Oranı :		
Lev. No : LXXIV/09	Kum : İnce - Orta	Mika : İnce - Az	
Kazı Env. No : 1955/158	Kireç : İnce - Az	Bitki : İnce - Az	
Müze Env. No : 1972.30.126	Taşçık : -		
Mal Grubu : Kırmızı Astarlı	Katkı Dağılımı Eşit		
Form : Yuvarlak Ağızlı Emzik	Gözeneği : Orta		
Tip No : TST.2	Pişmesi : İyi		
Maddesi : Pt.	Dış Astar : 10R 4/8 Kırmızı		
Tabakası : I	Seviye :	İç Astar : -	
Açması : M	Oda :	Dış Perdah : Var	
Yapım Tekniği : Çark Yapımı	İç Perdah : -	Ölçüleri (cm) :	
Hamur Rengi : 2,5YR 5/4 Kırmızısı	Yüzeyinde Renk Farklılığı : Yok	Y : 13,5	A.Ç : _____
Not : -		E : _____	D.Ç : 5,2
		B : _____	C : 0,5

Kat. No : KKH-566	Hamur Katkısı; Katkı Boyutu - Oranı :		
Lev. No : LXXIV/10	Kum : İnce - Orta	Mika : İnce - Yoğun	
Kazı Env. No : 1955/157	Kireç : -	Bitki : İnce - Az	
Müze Env. No : 1972.30.125	Taşçık : -		
Mal Grubu : Yalın	Katkı Dağılımı Eşit		
Form : Yuvarlak Ağızlı Emzik	Gözeneği : Az		
Tip No : TST.2	Pişmesi : İyi		
Maddesi : Pt.	Dış Astar : 2,5YR 6/6 Açık Kırmızı		
Tabakası : I	Seviye :	İç Astar : -	
Açması : M	Oda :	Dış Perdah : Var	
Yapım Tekniği : Çark Yapımı	İç Perdah : -	Ölçüleri (cm) :	
Hamur Rengi : 2,5YR 6/6 Açık Kırmızı	Yüzeyinde Renk Farklılığı : Var	Y : 13	A.Ç : _____
Not : -		E : _____	D.Ç : 4,8
		B : _____	C : 0,5

Kat. No : KKH-567	Hamur Katkısı; Katkı Boyutu - Oranı :		
Lev. No : LXXIV/11	Kum : Orta - Orta	Mika : İnce - Az	
Kazı Env. No : 1976/83	Kireç : Orta - Az	Bitki : Orta - Az	
Müze Env. No : 1976.7.67	Taşçık : Orta - Az		
Mal Grubu : Yalın	Katkı Dağılımı Eşit		
Form : Yuvarlak Ağızlı Emzik	Gözeneği : Orta		
Tip No : TST.2	Pişmesi : Orta		
Maddesi : Pt.	Dış Astar : -		
Tabakası : I	Seviye :	İç Astar : -	
Açması : U	Oda : 17	Dış Perdah : Var	
Yapım Tekniği : Çark Yapımı	İç Perdah : -	Ölçüleri (cm) :	
Hamur Rengi : 10R 5/6 Kırmızı	Yüzeyinde Renk Farklılığı : Var	Y : 12	A.Ç : 2,9
Not : -		E : _____	D.Ç : 4,3
		B : _____	C : 0,5

Kat. No : KKH-568	Hamur Katkısı; Katkı Boyutu - Oranı :		
Lev. No : LXXIV/12	Kum : İri - Orta	Mika : İnce - Az	
Kazı Env. No : 1956/87	Kireç : -	Bitki : İri - Az	
Müze Env. No : 1974.1.74	Taşçık : -		
Mal Grubu : Kırmızı Astarlı	Katkı Dağılımı Eşit		
Form : Yuvarlak Ağızlı Emzik	Gözeneği : Orta		
Tip No : TST.2	Pişmesi : İyi		
Maddesi : Pt.	Dış Astar : 10R 5/6 Kırmızı		
Tabakası : I	Seviye :	İç Astar : -	
Açması : L	Oda : 2	Dış Perdah : -	
Yapım Tekniği : Çark Yapımı	İç Perdah : -	Ölçüleri (cm) :	
Hamur Rengi : 2,5YR 5/3 Kırmızimsı	Yüzeyinde Renk Farklılığı : Var	Y : 11,4	A.Ç : _____
Not : -		E : _____	D.Ç : 5
		B : _____	C : 0,6

Kat. No : KKH-569	Hamur Katkısı; Katkı Boyutu - Oranı :		
Lev. No : LXXIV/13	Kum : İnce - Orta	Mika : İnce - Yoğun	
Kazı Env. No : 1953/29	Kireç : -	Bitki : -	
Müze Env. No : 1971.19.130	Taşçık : -		
Mal Grubu : Yalın	Katkı Dağılımı Eşit		
Form : Yuvarlak Ağızlı Emzik	Gözeneği : Orta		
Tip No : TST.2	Pişmesi : İyi		
Maddesi : Pt.	Dış Astar : -		
Tabakası : I	Seviye :	İç Astar : -	
Açması : E	Oda : 1	Dış Perdah : Var	
Yapım Tekniği : Çark Yapımı	İç Perdah : -	Ölçüleri (cm) :	
Hamur Rengi : 7,5YR 7/4 Pembe	Yüzeyinde Renk Farklılığı : Yok	Y : 9	A.Ç : 3
Not : -		E : _____	D.Ç : 3,4
		B : _____	C : 0,5

Kat. No : KKH-570	Hamur Katkısı; Katkı Boyutu - Oranı :		
Lev. No : LXXIV/14	Kum : Orta - Yoğun	Mika : İnce - Az	
Kazı Env. No : 1955/151	Kireç : İnce - Orta	Bitki : -	
Müze Env. No : 1972.30.121	Taşçık : -		
Mal Grubu : Yalın	Katkı Dağılımı Eşit		
Form : Yuvarlak Ağızlı Emzik	Gözeneği : Orta		
Tip No : TST.2	Pişmesi : İyi		
Maddesi : Pt.	Dış Astar : -		
Tabakası : I	Seviye :	İç Astar : -	
Açması : M	Oda :	Dış Perdah : -	
Yapım Tekniği : Çark Yapımı	İç Perdah : -	Ölçüleri (cm) :	
Hamur Rengi : 2,5YR 5/6 Kırmızı	Yüzeyinde Renk Farklılığı : Var	Y : 9,7	A.Ç : 2,8
Not : -		E : 6,7	D.Ç : 3,2
		B : _____	C : 0,6

Kat. No : KKH-571	Hamur Katkısı; Katkı Boyutu - Oranı :		
Lev. No : LXXIV/15	Kum : İnce - Az	Mika : İnce - Yoğun	
Kazı Env. No : 96	Kireç : -	Bitki : İnce - Az	
Müze Env. No : 1978	Taşçık : -		
Mal Grubu : Kırmızı Astarlı	Katkı Dağılımı Eşit		
Form : Yuvarlak Ağızlı Emzik	Gözeneği : Az		
Tip No : TST.2	Pişmesi : İyi		
Maddesi : Pt.	Dış Astar : 2,5YR 6/8 Açık Kırmızı		
Tabakası : I	Seviye :	İç Astar : -	
Açması : T	Oda : 28	Dış Perdah : Var	Ölçüleri (cm) :
Yapım Tekniği : Çark Yapımı	İç Perdah : -		Y : 8,9
Hamur Rengi : 5YR 6/4 Açık Kırmızımsı	Yüzeyinde Renk Farklılığı : Yok		A.Ç : 4
Not : -			E :
			D.Ç :
			B :
			C : 0,5

Kat. No : KKH-572	Hamur Katkısı; Katkı Boyutu - Oranı :		
Lev. No : LXXV/01	Kum : Orta - Yoğun	Mika : Orta - Yoğun	
Kazı Env. No : 1955/121	Kireç : İnce - Az	Bitki : İnce - Az	
Müze Env. No : 1972.30.96	Taşçık : -		
Mal Grubu : Kırmızı Astarlı	Katkı Dağılımı Eşit		
Form : Oval Ağızlı Testi	Gözeneği : Orta		
Tip No : TST.3.Tip.1a	Pişmesi : İyi		
Maddesi : Pt.	Dış Astar : 10R 5/8 Kırmızı		
Tabakası : III	Seviye :	İç Astar : -	
Açması : C	Oda : 28	Dış Perdah : -	Ölçüleri (cm) :
Yapım Tekniği : Çark Yapımı	İç Perdah : -		Y : 24
Hamur Rengi : 5YR 6/6 Kırmızımsı Sarı	Yüzeyinde Renk Farklılığı : Var		A.Ç :
Not : -			E : 16,8
			D.Ç :
			B :
			C : 0,6

Kat. No : KKH-573	Hamur Katkısı; Katkı Boyutu - Oranı :		
Lev. No : LXXV/02	Kum : Orta - Yoğun	Mika : Orta - Yoğun	
Kazı Env. No : 1955/120	Kireç : İnce - Orta	Bitki : İnce - Orta	
Müze Env. No : 1971.21.245	Taşçık : -		
Mal Grubu : Yalın	Katkı Dağılımı Eşit		
Form : Oval Ağızlı Testi	Gözeneği : Orta		
Tip No : TST.3.Tip.1a	Pişmesi : İyi		
Maddesi : Pt.	Dış Astar : -		
Tabakası : III	Seviye :	İç Astar : -	
Açması : C	Oda : 29	Dış Perdah : -	Ölçüleri (cm) :
Yapım Tekniği : Çark Yapımı	İç Perdah : -		Y : 20,8
Hamur Rengi : 10R 6/8 Açık Kırmızı	Yüzeyinde Renk Farklılığı : Var		A.Ç :
Not : -			E : 13,9
			D.Ç :
			B :
			C : 0,6

Kat. No : KKH-574	Hamur Katkısı; Katkı Boyutu - Oranı :		
Lev. No : LXXV/03	Kum : İnce - Az	Mika : İnce - Yoğun	
Kazı Env. No : 118	Kireç : -	Bitki : İnce - Orta	
Müze Env. No : 1984	Taşçık : -		
Mal Grubu : Gri Astarlı	Katkı Dağılımı Eşit		Ölçüleri (cm) : Y : 6 A.Ç : E : D.Ç : B : C : 0,7
Form : Oval Ağızlı Testi	Gözeneği : Az		
Tip No : TST.3-Tip.1b	Pişmesi : İyi		
Maddesi : Pt.	Dış Astar : 10YR 6/2 Açık		
Tabakası : I Seviye :	İç Astar : -		
Açması : X Oda : 3	Dış Perdah : Var		
Yapım Tekniği : Çark Yapımı	İç Perdah : -		
Hamur Rengi : 5YR 6/3 Açık Kırmızısı	Yüzeyinde Renk Farklılığı : Yok		
Not : -			

Kat. No : KKH-575	Hamur Katkısı; Katkı Boyutu - Oranı :		
Lev. No : LXXV/04	Kum : Orta - Yoğun	Mika : İnce - Az	
Kazı Env. No : 1984/69	Kireç : -	Bitki : İnce - Az	
Müze Env. No : 1984.15.69	Taşçık : -		
Mal Grubu : Kırmızı Astarlı	Katkı Dağılımı Eşit		Ölçüleri (cm) : Y : 26 A.Ç : 3,8 E : D.Ç : B : C : 0,5
Form : Oval Ağızlı Testi	Gözeneği : Orta		
Tip No : TST.3-Tip.1b	Pişmesi : İyi		
Maddesi : Pt.	Dış Astar : 10R 4/8 Kırmızı		
Tabakası : I Seviye :	İç Astar : -		
Açması : X Oda : 3	Dış Perdah : Var		
Yapım Tekniği : Çark Yapımı	İç Perdah : -		
Hamur Rengi : 10R 5/6 Kırmızı	Yüzeyinde Renk Farklılığı : Var		
Not : -			

Kat. No : KKH-576	Hamur Katkısı; Katkı Boyutu - Oranı :		
Lev. No : LXXV/05	Kum : Orta - Orta	Mika : İnce - Orta	
Kazı Env. No : 1954/186	Kireç : İnce - Orta	Bitki : Orta - Az	
Müze Env. No : 1971.20.182	Taşçık : -		
Mal Grubu : Kırmızı Astarlı	Katkı Dağılımı Eşit		Ölçüleri (cm) : Y : 27,5 A.Ç : 3,6 E : D.Ç : B : C : 0,5
Form : Oval Ağızlı Testi	Gözeneği : Az		
Tip No : TST.3-Tip.1b	Pişmesi : İyi		
Maddesi : Pt.	Dış Astar : 10R 4/8 Kırmızı		
Tabakası : I Seviye :	İç Astar : -		
Açması : C Oda : 36	Dış Perdah : Var		
Yapım Tekniği : Çark Yapımı	İç Perdah : -		
Hamur Rengi : 10R 5/8 Kırmızı	Yüzeyinde Renk Farklılığı : Yok		
Not : -			

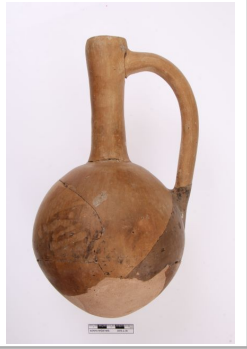
Kat. No : KKH-577	Hamur Katkısı; Katkı Boyutu - Oranı :		
Lev. No : LXXV/06	Kum : Orta - Az	Mika : Orta - Yoğun	
Kazı Env. No : 1973/126	Kireç : -	Bitki : İnce - Az	
Müze Env. No : 1973.1.70	Taşçık: İri - Az		
Mal Grubu : Kahverengi Astarlı	Katkı Dağılımı Eşit		
Form : Oval Ağızlı Testi	Gözeneği : Orta		
Tip No : TST.3-Tip.1b	Pişmesi : İyi		
Maddesi : Pt.	Dış Astar : 5YR 5/6 Sarımsı Kırmızı		
Tabakası : I Seviye :	İç Astar : -		
Açması : T Oda : 1	Dış Perdah : Var		
Yapım Tekniği : Çark Yapımı	İç Perdah : -		
Hamur Rengi : 7,5YR 6/4 Açık Kahverengi	Yüzeyinde Renk Farklılığı : Yok		
Not : -			
Ölçüleri (cm) :			
Y : 25,7			A.Ç : 3,7
E : _____			D.Ç : _____
B : _____			C : 0,5

Kat. No : KKH-578	Hamur Katkısı; Katkı Boyutu - Oranı :		
Lev. No : LXXV/07	Kum : İnce - Az	Mika : İnce - Orta	
Kazı Env. No : 1977/61	Kireç : Orta - Yoğun	Bitki : İnce - Az	
Müze Env. No : 1977.4.61	Taşçık: -		
Mal Grubu : Kırmızı Astarlı	Katkı Dağılımı Eşit		
Form : Oval Ağızlı Testi	Gözeneği : Orta		
Tip No : TST.3-Tip.1b	Pişmesi : İyi		
Maddesi : Pt.	Dış Astar : 10R 5/8 Kırmızı		
Tabakası : I Seviye :	İç Astar : -		
Açması : V Oda : 9	Dış Perdah : Var		
Yapım Tekniği : Çark Yapımı	İç Perdah : -		
Hamur Rengi : 2,5YR 6/8 Açık Kırmızı	Yüzeyinde Renk Farklılığı : Var		
Not : -			
Ölçüleri (cm) :			
Y : 23,3			A.Ç : 3,9
E : _____			D.Ç : 3,4
B : _____			C : 0,5

Kat. No : KKH-579	Hamur Katkısı; Katkı Boyutu - Oranı :		
Lev. No : LXXV/08	Kum : İri - Yoğun	Mika : İnce - Yoğun	
Kazı Env. No : 1953/4	Kireç : İnce - Az	Bitki : İnce - Az	
Müze Env. No : 1971.19.116	Taşçık: Orta - Az		
Mal Grubu : Kırmızı Astarlı	Katkı Dağılımı Eşit		
Form : Oval Ağızlı Testi	Gözeneği : Az		
Tip No : TST.3-Tip.1b	Pişmesi : İyi		
Maddesi : Pt.	Dış Astar : 2,5YR 5/8 Kırmızı		
Tabakası : I Seviye :	İç Astar : -		
Açması : C Oda : 1	Dış Perdah : Var		
Yapım Tekniği : Çark Yapımı	İç Perdah : -		
Hamur Rengi : 2,5YR 6/8 Açık Kırmızı	Yüzeyinde Renk Farklılığı : Yok		
Not : -			
Ölçüleri (cm) :			
Y : 23,6			A.Ç : 3,6
E : _____			D.Ç : _____
B : _____			C : 0,5

Kat. No : KKH-580	Hamur Katkısı; Katkı Boyutu - Oranı :		
Lev. No : LXXV/09	Kum : Orta - Orta	Mika : Orta - Orta	
Kazı Env. No : 1953/14	Kireç : İnce - Az	Bitki : İri - Az	
Müze Env. No : 1971.19.123	Taşçık: İnce - Az		
Mal Grubu : Kırmızı Astarlı	Katkı Dağılımı Eşit Değil		
Form : Oval Ağızlı Testi	Gözeneği : Az		
Tip No : TST.3-Tip.1b	Pişmesi : İyi		
Maddesi : Pt.	Dış Astar : 10R 5/8 Kırmızı		
Tabakası : I Seviye : -	İç Astar : -		
Açması : C Oda : -	Dış Perdah : Var		
Yapım Tekniği : Çark Yapımı	İç Perdah : -	Ölçüleri (cm) :	
Hamur Rengi : 2,5YR 6/8 Açık Kırmızı	Yüzeyinde Renk Farklılığı: Var	Y : 22,9 A.Ç : 3,7	
Not : -		E : D.Ç : B : C : 0,5	

Kat. No : KKH-581	Hamur Katkısı; Katkı Boyutu - Oranı :		
Lev. No : LXXV/10	Kum : Orta - Yoğun	Mika : İnce - Yoğun	
Kazı Env. No : 1984/70	Kireç : İnce - Az	Bitki : Orta - Orta	
Müze Env. No : 1984.15.70	Taşçık: -		
Mal Grubu : Kırmızı Astarlı	Katkı Dağılımı Eşit Değil		
Form : Oval Ağızlı Testi	Gözeneği : Orta		
Tip No : TST.3-Tip.1b	Pişmesi : İyi		
Maddesi : Pt.	Dış Astar : -		
Tabakası : I Seviye : -	İç Astar : -		
Açması : X Oda : 3	Dış Perdah : Var		
Yapım Tekniği : Çark Yapımı	İç Perdah : -	Ölçüleri (cm) :	
Hamur Rengi : 7,5YR 6/3 Açık Kahverengi	Yüzeyinde Renk Farklılığı: Var	Y : 22,7 A.Ç : 3,7	
Not : Yangından dolayı kararma vardır.		E : D.Ç : B : C : 0,5	

Kat. No : KKH-582	Hamur Katkısı; Katkı Boyutu - Oranı :		
Lev. No : LXXV/11	Kum : İnce - Orta	Mika : İnce - Az	
Kazı Env. No : 1987/1	Kireç : Orta - Orta	Bitki : İnce - Az	
Müze Env. No : 1987.13.1	Taşçık: İnce - Az		
Mal Grubu : Kırmızı Astarlı	Katkı Dağılımı Eşit		
Form : Oval Ağızlı Testi	Gözeneği : Orta		
Tip No : TST.3-Tip.1c	Pişmesi : İyi		
Maddesi : Pt.	Dış Astar : 5YR 6/6 Kırmızımsı Sarı		
Tabakası : I Seviye : -	İç Astar : -		
Açması : X Oda : 3	Dış Perdah : Var		
Yapım Tekniği : Çark Yapımı	İç Perdah : -	Ölçüleri (cm) :	
Hamur Rengi : 5YR 7/6 Kırmızımsı Sarı	Yüzeyinde Renk Farklılığı: Yok	Y : 26,2 A.Ç : 3	
Not : -		E : D.Ç : 1,1 B : C : 0,5	

Kat. No : KKH-583	Hamur Katkısı; Katkı Boyutu - Oranı :		
Lev. No : LXXV/12	Kum : Orta - Orta	Mika : Orta - Yoğun	
Kazı Env. No : 1961/192	Kireç : İnce - Az	Bitki : İnce - Az	
Müze Env. No : 1976.5.60	Taşçık: -		
Mal Grubu : Kahverengi Astarlı	Katkı Dağılımı Eşit		
Form : Oval Ağızlı Testi	Gözeneği : Orta		
Tip No : TST.3-Tip.1c	Pişmesi : İyi		
Maddesi : Pt.	Dış Astar : 7,5YR 6/6 Kırmızımsı Sarı		
Tabakası : I Seviye : _____	İç Astar : -		
Açması : P Oda : 15	Dış Perdah : Var		
Yapım Tekniği : Çark Yapımı	İç Perdah : -	Ölçüleri (cm) :	
Hamur Rengi : 7,5YR 7/6 Kırmızımsı Sarı	Yüzeyinde Renk Farklılığı: Yok	Y : 10,9 A.Ç : _____	
Not : -		E : _____ D.Ç : 1,2	
		B : _____ C : 0,4	

Kat. No : KKH-584	Hamur Katkısı; Katkı Boyutu - Oranı :		
Lev. No : LXXV/13	Kum : İnce - Yoğun	Mika : İnce - Az	
Kazı Env. No : 1957/57	Kireç : -	Bitki : -	
Müze Env. No : 1974.2.40	Taşçık: -		
Mal Grubu : Yalın	Katkı Dağılımı Eşit		
Form : Oval Ağızlı Testi	Gözeneği : Orta		
Tip No : TST.3-Tip.1c	Pişmesi : İyi		
Maddesi : Pt.	Dış Astar : -		
Tabakası : I Seviye : _____	İç Astar : -		
Açması : M Oda : _____	Dış Perdah : -		
Yapım Tekniği : Çark Yapımı	İç Perdah : -	Ölçüleri (cm) :	
Hamur Rengi : 2,5YR 6/8 Açık Kırmızı	Yüzeyinde Renk Farklılığı: Yok	Y : 9 A.Ç : _____	
Not : -		E : _____ D.Ç : 1,1	
		B : _____ C : 0,7	

Kat. No : KKH-585	Hamur Katkısı; Katkı Boyutu - Oranı :		
Lev. No : LXXVI/01	Kum : Orta - Yoğun	Mika : Orta - Yoğun	
Kazı Env. No : 1954/187	Kireç : -	Bitki : İnce - Az	
Müze Env. No : 1971.20.181	Taşçık: -		
Mal Grubu : Yalın	Katkı Dağılımı Eşit		
Form : Oval Ağızlı Testi	Gözeneği : Orta		
Tip No : TST.3-Tip.2a	Pişmesi : İyi		
Maddesi : Pt.	Dış Astar : -		
Tabakası : I Seviye : _____	İç Astar : -		
Açması : C Oda : 16	Dış Perdah : -		
Yapım Tekniği : Çark Yapımı	İç Perdah : -	Ölçüleri (cm) :	
Hamur Rengi : 10R 6/6 Açık Kırmızı	Yüzeyinde Renk Farklılığı: Var	Y : 32 A.Ç : 4 - 3,3	
Not : -		E : _____ D.Ç : 6,5	
		B : _____ C : 0,5	

Kat. No : KKH-586	Hamur Katkısı; Katkı Boyutu - Oranı :		
Lev. No : LXXVI/02	Kum : Orta - Yoğun	Mika : İnce - Yoğun	
Kazı Env. No : 1955/432	Kireç : -	Bitki : Orta - Az	
Müze Env. No : 1971.21.252	Taşçık: -		
Mal Grubu : Kırmızı Astarlı	Katkı Dağılımı Eşit		
Form : Oval Ağızlı Testi	Gözeneği : Orta		
Tip No : TST.3-Tip.2a	Pişmesi : İyi		
Maddesi : Pt.	Dış Astar : 2,5YR 5/6 Kırmızı		
Tabakası : I Seviye :	İç Astar : -		
Açması : C Oda :	Dış Perdah : Var		
Yapım Tekniği : Çark Yapımı	İç Perdah : -	Ölçüleri (cm) :	
Hamur Rengi : 2,5YR 6/6 Açık Kırmızı	Yüzeyinde Renk Farklılığı: Var	Y : 32,5 A.Ç : 4,4 -	
Not : -		E : D.Ç : 7,7	
		B : C : 0,5	

Kat. No : KKH-587	Hamur Katkısı; Katkı Boyutu - Oranı :		
Lev. No : LXXVI/03	Kum : Orta - Yoğun	Mika : Orta - Orta	
Kazı Env. No : 1988/7	Kireç : Orta - Yoğun	Bitki : -	
Müze Env. No : 1988.8.7	Taşçık: -		
Mal Grubu : Kırmızı Astarlı	Katkı Dağılımı Eşit		
Form : Oval Ağızlı Testi	Gözeneği : Az		
Tip No : TST.3-Tip.2a	Pişmesi : İyi		
Maddesi : Pt.	Dış Astar : 10R 5/8 Kırmızı		
Tabakası : I Seviye :	İç Astar : -		
Açması : X Oda : 13	Dış Perdah : Var		
Yapım Tekniği : Çark Yapımı	İç Perdah : -	Ölçüleri (cm) :	
Hamur Rengi : 2,5YR 7/6 Açık Kırmızı	Yüzeyinde Renk Farklılığı: Var	Y : 30,1 A.Ç : 4,5	
Not : -		E : D.Ç : 6,5	
		B : C : 0,5	

Kat. No : KKH-588	Hamur Katkısı; Katkı Boyutu - Oranı :		
Lev. No : LXXVI/04	Kum : İnce - Orta	Mika : İnce - Az	
Kazı Env. No : 1982/58	Kireç : -	Bitki : İri - Az	
Müze Env. No : 1982.18.58	Taşçık: -		
Mal Grubu : Kırmızı Astarlı	Katkı Dağılımı Eşit		
Form : Oval Ağızlı Testi	Gözeneği : Orta		
Tip No : TST.3-Tip.2a	Pişmesi : İyi		
Maddesi : Pt.	Dış Astar : 10R 5/8 Kırmızı		
Tabakası : I Seviye :	İç Astar : -		
Açması : V Oda :	Dış Perdah : Var		
Yapım Tekniği : Çark Yapımı	İç Perdah : -	Ölçüleri (cm) :	
Hamur Rengi : 5YR 6/6 Kırmızımsı Sarı	Yüzeyinde Renk Farklılığı: Var	Y : 28,3 A.Ç : 3,3	
Not : -		E : D.Ç : 6,2	
		B : C : 0,5	

Kat. No : KKH-589	Hamur Katkısı; Katkı Boyutu - Oranı :		
Lev. No : LXXVI/05	Kum : İnce - Yoğun	Mika : Orta - Orta	
Kazı Env. No : 1990/5	Kireç : İnce - Yoğun	Bitki : Orta - Az	
Müze Env. No : 1990.14.5	Taşçık: -		
Mal Grubu : Kırmızı Astarlı	Katkı Dağılımı Eşit Değil		
Form : Oval Ağızlı Testi	Gözeneği : Orta		
Tip No : TST.3-Tip.2a	Pişmesi : İyi		
Maddesi : Pt.	Dış Astar : 10R 5/6 Kırmızı		
Tabakası : I	Seviye :	İç Astar : -	
Açması : X	Oda :	Dış Perdah : Var	
Yapım Tekniği : Çark Yapımı	İç Perdah : -	Ölçüleri (cm) :	
Hamur Rengi : 10R 6/6 Açık Kırmızı	Yüzeyinde Renk Farklılığı : Var	Y : 27,8	A.Ç : 4,2
Not : -		E :	D.Ç : 6,6
		B :	C : 0,5

Kat. No : KKH-590	Hamur Katkısı; Katkı Boyutu - Oranı :		
Lev. No : LXXVI/06	Kum : İnce - Orta	Mika : İnce - Yoğun	
Kazı Env. No : 1955/431	Kireç : -	Bitki : İri - Az	
Müze Env. No : 1972.30.390	Taşçık: -		
Mal Grubu : Kırmızı Astarlı	Katkı Dağılımı Eşit		
Form : Oval Ağızlı Testi	Gözeneği : Orta		
Tip No : TST.3-Tip.2a	Pişmesi : iyi		
Maddesi : Pt.	Dış Astar : 2,5YR 4/8 Kırmızı		
Tabakası : I	Seviye :	İç Astar : -	
Açması : C	Oda :	Dış Perdah : Var	
Yapım Tekniği : Çark Yapımı	İç Perdah : -	Ölçüleri (cm) :	
Hamur Rengi : 2,5YR 6/6 Açık Kırmızı	Yüzeyinde Renk Farklılığı : Var	Y : 28	A.Ç : 4 - 2,8
Not : -		E :	D.Ç : 7,3
		B :	C : 0,5

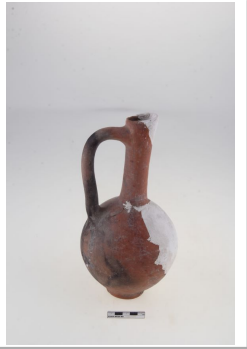
Kat. No : KKH-591	Hamur Katkısı; Katkı Boyutu - Oranı :		
Lev. No : LXXVI/07	Kum : İnce - Yoğun	Mika : Orta - Orta	
Kazı Env. No : K 72	Kireç : İnce - Az	Bitki : -	
Müze Env. No : -	Taşçık: -		
Mal Grubu : Kırmızı Astarlı	Katkı Dağılımı Eşit		
Form : Oval Ağızlı Testi	Gözeneği : Az		
Tip No : TST.3-Tip.2a	Pişmesi : İyi		
Maddesi : Pt.	Dış Astar : 10R 5/8 Kırmızı		
Tabakası : I	Seviye :	İç Astar : -	
Açması : C	Oda : 36	Dış Perdah : Var	
Yapım Tekniği : Çark Yapımı	İç Perdah : -	Ölçüleri (cm) :	
Hamur Rengi : 2,5YR 6/6 Açık Kırmızı	Yüzeyinde Renk Farklılığı : Var	Y : 26,4	A.Ç : 3,7
Not : -		E :	D.Ç : 5,6
		B :	C : 0,6

Kat. No : KKH-592	Hamur Katkısı; Katkı Boyutu - Oranı :		
Lev. No : LXXVI/08	Kum : İnce - Orta	Mika : İnce - Orta	
Kazı Env. No : 1957/26	Kireç : İnce - Yoğun	Bitki : İnce - Az	
Müze Env. No : 1971.23.284	Taşçık: -		
Mal Grubu : Kırmızı Astarlı	Katkı Dağılımı Eşit		
Form : Oval Ağızlı Testi	Gözeneği : Orta		
Tip No : TST.3-Tip.2a	Pişmesi : İyi		
Maddesi : Pt.	Dış Astar : 10R 4/8 Kırmızı		
Tabakası : I Seviye :	İç Astar : -		
Açması : M Oda :	Dış Perdah : Var		
Yapım Tekniği : Çark Yapımı	İç Perdah : -		
Hamur Rengi : 2,5YR 6/8 Açık Kırmızı	Yüzeyinde Renk Farklılığı : Var		
Not : -			Ölçüleri (cm) :
	Y : 21	A.Ç :	
	E :	D.Ç : 5,4	
	B :	C : 0,5	

Kat. No : KKH-593	Hamur Katkısı; Katkı Boyutu - Oranı :		
Lev. No : LXXVI/09	Kum : İnce - Orta	Mika : İnce - Orta	
Kazı Env. No : 1955/49	Kireç : Orta - Yoğun	Bitki : İnce - Az	
Müze Env. No : 1972.30.40	Taşçık: -		
Mal Grubu : Kırmızı Astarlı	Katkı Dağılımı Eşit		
Form : Oval Ağızlı Testi	Gözeneği : Orta		
Tip No : TST.3-Tip.2a	Pişmesi : İyi		
Maddesi : Pt.	Dış Astar : 2,5YR 6/8 Açık Kırmızı		
Tabakası : I Seviye :	İç Astar : -		
Açması : C Oda :	Dış Perdah : Var		
Yapım Tekniği : Çark Yapımı	İç Perdah : -		
Hamur Rengi : 2,5YR 6/6 Açık Kırmızı	Yüzeyinde Renk Farklılığı : Var		
Not : -			Ölçüleri (cm) :
	Y : 22,8	A.Ç :	
	E :	D.Ç : 4,7	
	B :	C : 0,5	

Kat. No : KKH-594	Hamur Katkısı; Katkı Boyutu - Oranı :		
Lev. No : LXXVI/10	Kum : Orta - Yoğun	Mika : İnce - Yoğun	
Kazı Env. No : 1961/220	Kireç : -	Bitki : İnce - Az	
Müze Env. No : 1971.26.373	Taşçık: -		
Mal Grubu : Kırmızı Astarlı	Katkı Dağılımı Eşit		
Form : Oval Ağızlı Testi	Gözeneği : Orta		
Tip No : TST.3-Tip.2a	Pişmesi : İyi		
Maddesi : Pt.	Dış Astar : 10R 5/6 Kırmızı		
Tabakası : I Seviye :	İç Astar : -		
Açması : P güney Oda : 21	Dış Perdah : Var		
Yapım Tekniği : Çark Yapımı	İç Perdah : -		
Hamur Rengi : 5YR 7/4 Pembe	Yüzeyinde Renk Farklılığı : Var		
Not : -			Ölçüleri (cm) :
	Y : 17,4	A.Ç :	
	E :	D.Ç : 4,5	
	B :	C : 0,5	

Kat. No : KKH-595	Hamur Katkısı; Katkı Boyutu - Oranı :		
Lev. No : LXXVI/11	Kum : İnce - Orta	Mika : İnce - Orta	
Kazı Env. No : 1981/55	Kireç : -	Bitki : Orta - Orta	
Müze Env. No : 1981.16.55	Taşçık: İnce - Az		
Mal Grubu : Yalın	Katkı Dağılımı Eşit		
Form : Oval Ağızlı Testi	Gözeneği : Az		
Tip No : TST.3-Tip.2a	Pişmesi : İyi		
Maddesi : Pt.	Dış Astar : -		
Tabakası : I	Seviye :	İç Astar : -	
Açması : V	Oda : 29	Dış Perdah : -	
Yapım Tekniği : Çark Yapımı	İç Perdah : -	Ölçüleri (cm) :	
Hamur Rengi : 7,5YR 7/6 Kırmızımsı Sarı	Yüzeyinde Renk Farklılığı : Yok	Y : 20,2	A.Ç : 3
Not : Kaba yüzeylidir.		E :	D.Ç : 4
		B :	C : 0,5

Kat. No : KKH-596	Hamur Katkısı; Katkı Boyutu - Oranı :		
Lev. No : LXXVI/12	Kum : Orta - Orta	Mika : İnce - Orta	
Kazı Env. No : 1981/56	Kireç : İnce - Az	Bitki : İnce - Az	
Müze Env. No : 1981.16.54	Taşçık: -		
Mal Grubu : Kırmızı Astarlı	Katkı Dağılımı Eşit		
Form : Oval Ağızlı Testi	Gözeneği : Orta		
Tip No : TST.3-Tip.2a	Pişmesi : İyi		
Maddesi : Pt.	Dış Astar : 10R 5/8 Kırmızı		
Tabakası : I	Seviye :	İç Astar : -	
Açması : V	Oda : 35	Dış Perdah : Var	
Yapım Tekniği : Çark Yapımı	İç Perdah : -	Ölçüleri (cm) :	
Hamur Rengi : 2,5YR 6/8 Açık Kırmızı	Yüzeyinde Renk Farklılığı : Var	Y : 21,6	A.Ç : 4,5 - 3
Not : -		E :	D.Ç : 5,6
		B :	C : 0,5

Kat. No : KKH-597	Hamur Katkısı; Katkı Boyutu - Oranı :		
Lev. No : LXXVII/01	Kum : İnce - Orta	Mika : İnce - Yoğun	
Kazı Env. No : 1977/62	Kireç : İnce - Yoğun	Bitki : Orta - Az	
Müze Env. No : 1977.4.62	Taşçık: -		
Mal Grubu : Kırmızı Astarlı	Katkı Dağılımı Eşit		
Form : Oval Ağızlı Testi	Gözeneği : Orta		
Tip No : TST.3-Tip.2a	Pişmesi : İyi		
Maddesi : Pt.	Dış Astar : 2,5YR 5/6 Kırmızı		
Tabakası : I	Seviye :	İç Astar : -	
Açması : V	Oda : 4	Dış Perdah : Var	
Yapım Tekniği : Çark Yapımı	İç Perdah : -	Ölçüleri (cm) :	
Hamur Rengi : 2,5YR 6/8 Açık Kırmızı	Yüzeyinde Renk Farklılığı : Yok	Y : 34	A.Ç : 5,1 - 4
Not : -		E :	D.Ç : 7,9
		B :	C : 0,5

Kat. No : KKH-598	Hamur Katkısı; Katkı Boyutu - Oranı :		
Lev. No : LXXVII/02	Kum : Orta - Yoğun	Mika : Orta - Orta	
Kazı Env. No : 1955/60	Kireç : Orta - Az	Bitki : -	
Müze Env. No : 1972.30.48	Taşçık: Orta - Az		
Mal Grubu : Yalın	Katkı Dağılımı Eşit		
Form : Oval Ağızlı Testi	Gözeneği : Orta		
Tip No : TST.3-Tip.2a	Pişmesi : İyi		
Maddesi : Pt.	Dış Astar : -		
Tabakası : I Seviye : -	İç Astar : -		
Açması : L Oda : -	Dış Perdah : -		
Yapım Tekniği : Çark Yapımı	İç Perdah : -		Ölçüleri (cm) :
Hamur Rengi : 10RY 6/4 Açık Sarımsı	Yüzeyinde Renk Farklılığı : Yok		Y : 29,8 A.Ç : 4,5 -
Not : -			E : - D.Ç : 7,7
			B : - C : 0,6

Kat. No : KKH-599	Hamur Katkısı; Katkı Boyutu - Oranı :		
Lev. No : LXXVII/03	Kum : İnce - Orta	Mika : Orta - Yoğun	
Kazı Env. No : 1954/188	Kireç : Orta - Az	Bitki : İnce - Az	
Müze Env. No : 1972.29.240	Taşçık: -		
Mal Grubu : Kırmızı Astarlı	Katkı Dağılımı Eşit		
Form : Oval Ağızlı Testi	Gözeneği : Orta		
Tip No : TST.3-Tip.2a	Pişmesi : İyi		
Maddesi : Pt.	Dış Astar : 10R 4/6 Kırmızı		
Tabakası : I Seviye : -	İç Astar : -		
Açması : C Oda : 36	Dış Perdah : Var		
Yapım Tekniği : Çark Yapımı	İç Perdah : -		Y : 29,8 A.Ç : 4,6
Hamur Rengi : 2,5YR 6/6 Açık Kırmızı	Yüzeyinde Renk Farklılığı : Var		E : - D.Ç : 7,6
Not : -			B : - C : 0,6

Kat. No : KKH-600	Hamur Katkısı; Katkı Boyutu - Oranı :		
Lev. No : LXXVII/04	Kum : Orta - Yoğun	Mika : İnce - Yoğun	
Kazı Env. No : 1954/145	Kireç : İnce - Az	Bitki : Orta - Az	
Müze Env. No : 1971.20.153	Taşçık: İnce - Az		
Mal Grubu : Kırmızı Astarlı	Katkı Dağılımı Eşit		
Form : Oval Ağızlı Testi	Gözeneği : Orta		
Tip No : TST.3-Tip.2a	Pişmesi : İyi		
Maddesi : Pt.	Dış Astar : 10R 6/8 Açık Kırmızı		
Tabakası : I Seviye : -	İç Astar : -		
Açması : C Oda : 16	Dış Perdah : Var		
Yapım Tekniği : Çark Yapımı	İç Perdah : -		Y : 25,7 A.Ç : 4,2 - 3
Hamur Rengi : 2,5YR 6/6 Açık Kırmızı	Yüzeyinde Renk Farklılığı : Var		E : - D.Ç : 7,6
Not : -			B : - C : 0,6

Kat. No : KKH-601	Hamur Katkısı; Katkı Boyutu - Oranı :		
Lev. No : LXXVII/05	Kum : Orta - Yoğun	Mika : Orta - Orta	
Kazı Env. No : K 69	Kireç : -	Bitki : Orta - Az	
Müze Env. No : -	Taşçık : -		
Mal Grubu : Kırmızı Astarlı	Katkı Dağılımı Eşit		
Form : Oval Ağızlı Testi	Gözeneği : Az		
Tip No : TST.3-Tip.2a	Pişmesi : İyi		
Maddesi : Pt.	Dış Astar : 2,5YR 5/8 Kırmızı		
Tabakası : I Seviye : -	İç Astar : -		
Açması : Oda : 25	Dış Perdah : Var		
Yapım Tekniği : Çark Yapımı	İç Perdah : -	Ölçüleri (cm) :	
Hamur Rengi : 2,5YR 6/8 Açık Kırmızı	Yüzeyinde Renk Farklılığı : Yok	Y : 29,4 A.Ç : -	
Not : -		E : - D.Ç : 8,4	
		B : - C : 0,6	

Kat. No : KKH-602	Hamur Katkısı; Katkı Boyutu - Oranı :		
Lev. No : LXXVII/06	Kum : Orta - Yoğun	Mika : Orta - Yoğun	
Kazı Env. No : 1960/149	Kireç : Orta - Orta	Bitki : İnce - Az	
Müze Env. No : 1976.4.61	Taşçık : -		
Mal Grubu : Yalın	Katkı Dağılımı Eşit		
Form : Oval Ağızlı Testi	Gözeneği : Çok		
Tip No : TST.3-Tip.2a	Pişmesi : İyi		
Maddesi : Pt.	Dış Astar : -		
Tabakası : Ia Seviye : -	İç Astar : -		
Açması : P Oda : -	Dış Perdah : Var		
Yapım Tekniği : Çark Yapımı	İç Perdah : -	Ölçüleri (cm) :	
Hamur Rengi : 5YR 7/4 Pembe	Yüzeyinde Renk Farklılığı : Var	Y : 23,5 A.Ç : -	
Not : -		E : - D.Ç : 8,2	
		B : - C : 0,8	

Kat. No : KKH-603	Hamur Katkısı; Katkı Boyutu - Oranı :		
Lev. No : LXXVII/07	Kum : Orta - Yoğun	Mika : İnce - Yoğun	
Kazı Env. No : 1955/48	Kireç : İnce - Az	Bitki : İnce - Az	
Müze Env. No : 1972.30.39	Taşçık : -		
Mal Grubu : Kırmızı Astarlı	Katkı Dağılımı Eşit		
Form : Oval Ağızlı Testi	Gözeneği : Orta		
Tip No : TST.3-Tip.2a	Pişmesi : İyi		
Maddesi : Pt.	Dış Astar : 10R 5/8 Kırmızı		
Tabakası : I Seviye : -	İç Astar : -		
Açması : C Oda : -	Dış Perdah : Var		
Yapım Tekniği : Çark Yapımı	İç Perdah : -	Ölçüleri (cm) :	
Hamur Rengi : 2,5YR 6/8 Açık Kırmızı	Yüzeyinde Renk Farklılığı : Yok	Y : 22,6 A.Ç : -	
Not : -		E : - D.Ç : 7,4	
		B : - C : 0,6	

Kat. No : KKH-604	Hamur Katkısı; Katkı Boyutu - Oranı :		
Lev. No : LXXVII/08	Kum : Orta - Yoğun	Mika : İnce - Yoğun	
Kazı Env. No : 1957/64	Kireç : -	Bitki : Orta - Az	
Müze Env. No : 1974.2.47	Taşçık: -		
Mal Grubu : Kırmızı Astarlı	Katkı Dağılımı Eşit		
Form : Oval Ağızlı Testi	Gözeneği : Az		
Tip No : TST.3-Tip.2a	Pişmesi : İyi		
Maddesi : Pt.	Dış Astar : 10R 5/8 Kırmızı		
Tabakası : I	Seviye :	İç Astar : -	
Açması : M	Oda : 2	Dış Perdah : Var	
Yapım Tekniği : Çark Yapımı	İç Perdah : -	Ölçüleri (cm) :	
Hamur Rengi : 2,5YR 6/8 Açık Kırmızı	Yüzeyinde Renk Farklılığı: Var	Y : 19,9	A.Ç : 3,7
Not : -		E :	D.Ç : 4,8
		B :	C : 0,5

Kat. No : KKH-605	Hamur Katkısı; Katkı Boyutu - Oranı :		
Lev. No : LXXVII/09	Kum : Orta - Yoğun	Mika : İnce - Yoğun	
Kazı Env. No : K 65	Kireç : İnce - Orta	Bitki : -	
Müze Env. No : 1978	Taşçık: -		
Mal Grubu : Kırmızı Astarlı	Katkı Dağılımı Eşit		
Form : Oval Ağızlı Testi	Gözeneği : Orta		
Tip No : TST.3-Tip.2a	Pişmesi : İyi		
Maddesi : Pt.	Dış Astar : 2,5YR 5/8 Kırmızı		
Tabakası : I	Seviye :	İç Astar : -	
Açması : T	Oda : 23	Dış Perdah : -	
Yapım Tekniği : Çark Yapımı	İç Perdah : -	Ölçüleri (cm) :	
Hamur Rengi : 2,5YR 6/8 Açık Kırmızı	Yüzeyinde Renk Farklılığı: Yok	Y : 14,5	A.Ç :
Not : -		E :	D.Ç : 6,2
		B :	C : 0,8

Kat. No : KKH-606	Hamur Katkısı; Katkı Boyutu - Oranı :		
Lev. No : LXXVII/10	Kum : Orta - Yoğun	Mika : İnce - Orta	
Kazı Env. No : K 68	Kireç : Orta - Az	Bitki : İnce - Az	
Müze Env. No : 1978	Taşçık: -		
Mal Grubu : Kırmızı Astarlı	Katkı Dağılımı Eşit		
Form : Oval Ağızlı Testi	Gözeneği : Orta		
Tip No : TST.3-Tip.2a	Pişmesi : İyi		
Maddesi : Pt.	Dış Astar : 10YR 5/8 Kırmızı		
Tabakası : I	Seviye :	İç Astar : -	
Açması : T	Oda : 23	Dış Perdah : Var	
Yapım Tekniği : Çark Yapımı	İç Perdah : -	Ölçüleri (cm) :	
Hamur Rengi : 5YR 7/4 Pembe	Yüzeyinde Renk Farklılığı: Yok	Y : 17,7	A.Ç :
Not : -		E :	D.Ç : 6,2
		B :	C : 0,6

Kat. No : KKH-607	Hamur Katkısı; Katkı Boyutu - Oranı :		
Lev. No : LXXVII/11	Kum : Orta - Yoğun	Mika : Orta - Orta	
Kazı Env. No : 1955/42	Kireç : Orta - Yoğun	Bitki : -	
Müze Env. No : 1972.30.35	Taşçık: -		
Mal Grubu : Kırmızı Astarlı	Katkı Dağılımı Eşit		
Form : Oval Ağızlı Testi	Gözeneği : Orta		
Tip No : TST.3-Tip.2a	Pişmesi : İyi		
Maddesi : Pt.	Dış Astar : 10R 5/6 Kırmızı		
Tabakası : I Seviye : _____	İç Astar : -		
Açması : _____ Oda : Ç 4	Dış Perdah : Var		
Yapım Tekniği : Çark Yapımı	İç Perdah : -	Ölçüleri (cm) :	
Hamur Rengi : 2,5YR 6/8 Açık Kırmızı	Yüzeyinde Renk Farklılığı: Yok	Y : 15,3 A.Ç : _____	
Not : -		E : _____ D.Ç : 7	
		B : _____ C : 0,9	

Kat. No : KKH-608	Hamur Katkısı; Katkı Boyutu - Oranı :		
Lev. No : LXXVII/12	Kum : İnce - Yoğun	Mika : Orta - Yoğun	
Kazı Env. No : K 67	Kireç : Orta - Az	Bitki : Orta - Az	
Müze Env. No : 1978	Taşçık: -		
Mal Grubu : Yalın	Katkı Dağılımı Eşit		
Form : Oval Ağızlı Testi	Gözeneği : Orta		
Tip No : TST.3-Tip.2a	Pişmesi : İyi		
Maddesi : Pt.	Dış Astar : -		
Tabakası : I Seviye : _____	İç Astar : -		
Açması : T Oda : 22	Dış Perdah : -		
Yapım Tekniği : Çark Yapımı	İç Perdah : -	Ölçüleri (cm) :	
Hamur Rengi : 10R 6/6 Açık Kırmızı	Yüzeyinde Renk Farklılığı: Yok	Y : 16,3 A.Ç : _____	
Not : -		E : _____ D.Ç : 5,2	
		B : _____ C : 0,7	

Kat. No : KKH-609	Hamur Katkısı; Katkı Boyutu - Oranı :		
Lev. No : LXXVII/13	Kum : Orta - Yoğun	Mika : İnce - Yoğun	
Kazı Env. No : K 66	Kireç : Orta - Az	Bitki : İnce - Az	
Müze Env. No : 1961	Taşçık: -		
Mal Grubu : Kırmızı Astarlı	Katkı Dağılımı Eşit		
Form : Oval Ağızlı Testi	Gözeneği : Orta		
Tip No : TST.3-Tip.2a	Pişmesi : İyi		
Maddesi : Pt.	Dış Astar : 2,5YR 5/6 Açık Kırmızı		
Tabakası : I Seviye : _____	İç Astar : -		
Açması : P güney Oda : 15	Dış Perdah : Var		
Yapım Tekniği : Çark Yapımı	İç Perdah : -	Ölçüleri (cm) :	
Hamur Rengi : 2,5YR 7/6 Açık Kırmızı	Yüzeyinde Renk Farklılığı: Var	Y : 16,2 A.Ç : _____	
Not : -		E : _____ D.Ç : 6	
		B : _____ C : 0,6	

Kat. No : KKH-610	Hamur Katkısı; Katkı Boyutu - Oranı :		
Lev. No : LXXVII/14	Kum : İri - Yoğun	Mika : -	
Kazı Env. No : 1955/159	Kireç : -	Bitki : İnce - Az	
Müze Env. No : 1972.30.127	Taşçık: Orta - Az		
Mal Grubu : Kırmızı Astarlı	Katkı Dağılımı Eşit		
Form : Oval Ağızlı Testi	Gözeneği : Çok		
Tip No : TST.3-Tip.2a	Pişmesi : İyi		
Maddesi : Pt.	Dış Astar : 10R 4/8 Kırmızı		
Tabakası : I	Seviye :	İç Astar : -	
Açması : M	Oda :	Dış Perdah : Var	
Yapım Tekniği : Çark Yapımı	İç Perdah : -	Ölçüleri (cm) :	
Hamur Rengi : 2,5YR 5/4 Kırmızimsı	Yüzeyinde Renk Farklılığı: Yok	Y : 16,3	A.Ç : _____
Not : -		E : _____	D.Ç : 5,2
		B : _____	C : 0,5

Kat. No : KKH-611	Hamur Katkısı; Katkı Boyutu - Oranı :		
Lev. No : LXXVII/15	Kum : Orta - Yoğun	Mika : İnce - Az	
Kazı Env. No : 1975/4	Kireç : Orta - Yoğun	Bitki : İnce - Az	
Müze Env. No : 1975.25.4	Taşçık: Orta - Az		
Mal Grubu : Yalın	Katkı Dağılımı -		
Form : Oval Ağızlı Testi	Gözeneği : Az		
Tip No : TST.3-Tip.2a	Pişmesi : İyi		
Maddesi : Pt.	Dış Astar : -		
Tabakası : I	Seviye : 1	İç Astar : -	
Açması : T	Oda : 14	Dış Perdah : -	
Yapım Tekniği : Çark Yapımı	İç Perdah : -	Ölçüleri (cm) :	
Hamur Rengi : 10YR 5/3 Kahverengi	Yüzeyinde Renk Farklılığı: Var	Y : 12,2	A.Ç : 3
Not : -		E : _____	D.Ç : 4,7
		B : _____	C : 0,5

Kat. No : KKH-612	Hamur Katkısı; Katkı Boyutu - Oranı :		
Lev. No : LXXVIII/01	Kum : İnce - Orta	Mika : İnce - Az	
Kazı Env. No : 1979/22	Kireç : İnce - Yoğun	Bitki : İnce - Az	
Müze Env. No : 1979.16.13	Taşçık: -		
Mal Grubu : Kırmızı Astarlı	Katkı Dağılımı Eşit		
Form : Oval Ağızlı Testi	Gözeneği : Orta		
Tip No : TST.3-Tip.2a	Pişmesi : İyi		
Maddesi : Pt.	Dış Astar : 10R 4/8 Kırmızı		
Tabakası : I	Seviye :	İç Astar : -	
Açması : T	Oda : 30	Dış Perdah : Var	
Yapım Tekniği : Çark Yapımı	İç Perdah : -	Ölçüleri (cm) :	
Hamur Rengi : 10R 5/8 Kırmızı	Yüzeyinde Renk Farklılığı: Var	Y : 44	A.Ç : 4,6
Not : -		E : _____	D.Ç : 11,5
		B : _____	C : 0,7

Kat. No : KKH-613	Hamur Katkısı; Katkı Boyutu - Oranı :		
Lev. No : LXXVIII/02	Kum : Orta - Orta	Mika : Orta - Yoğun	
Kazı Env. No : 1954/305	Kireç : İnce - Orta	Bitki : İri - Az	
Müze Env. No : 1971.20.216	Taşçık: -		
Mal Grubu : Kırmızı Astarlı	Katkı Dağılımı Eşit		
Form : Oval Ağızlı Testi	Gözeneği : Orta		
Tip No : TST.3-Tip.2a	Pişmesi : İyi		
Maddesi : Pt.	Dış Astar : 10R 4/6 Kırmızı		
Tabakası : I Seviye :	İç Astar : -		
Açması : C Oda : 25	Dış Perdah : Var		
Yapım Tekniği : Çark Yapımı	İç Perdah : -	Ölçüleri (cm) :	
Hamur Rengi : 5YR 6/4 Açık Kırmızısı	Yüzeyinde Renk Farklılığı : Var	Y : 31,8 A.Ç : 5,2	
Not : -		E : D.Ç : 8,3	
		B : C : 0,7	

Kat. No : KKH-614	Hamur Katkısı; Katkı Boyutu - Oranı :		
Lev. No : LXXVIII/03	Kum : İnce - Orta	Mika : Orta - Yoğun	
Kazı Env. No : 1960/121	Kireç : İnce - Orta	Bitki : İnce - Az	
Müze Env. No : 1971.25.320	Taşçık: -		
Mal Grubu : Kırmızı Astarlı	Katkı Dağılımı Eşit Değil		
Form : Oval Ağızlı Testi	Gözeneği : Orta		
Tip No : TST.3-Tip.2a	Pişmesi : İyi		
Maddesi : Pt.	Dış Astar : 10R 4/8 Kırmızı		
Tabakası : I Seviye :	İç Astar : -		
Açması : O Oda : 4	Dış Perdah : Var		
Yapım Tekniği : Çark Yapımı	İç Perdah : -	Ölçüleri (cm) :	
Hamur Rengi : 10R 5/8 Kırmızı	Yüzeyinde Renk Farklılığı : Yok	Y : 25,6 A.Ç : 4,4 - 3	
Not : -		E : D.Ç : 7	
		B : C : 0,4	

Kat. No : KKH-615	Hamur Katkısı; Katkı Boyutu - Oranı :		
Lev. No : LXXVIII/04	Kum : İnce - Orta	Mika : Orta - Yoğun	
Kazı Env. No : 1954/306	Kireç : İnce - Yoğun	Bitki : İri - Az	
Müze Env. No : 1971.20.217	Taşçık: -		
Mal Grubu : Kırmızı Astarlı	Katkı Dağılımı Eşit Değil		
Form : Oval Ağızlı Testi	Gözeneği : Az		
Tip No : TST.3-Tip.2a	Pişmesi : Orta		
Maddesi : Pt.	Dış Astar : 10R 5/8 Kırmızı		
Tabakası : I Seviye :	İç Astar : -		
Açması : C Oda : 19	Dış Perdah : Var		
Yapım Tekniği : Çark Yapımı	İç Perdah : -	Ölçüleri (cm) :	
Hamur Rengi : 2,5YR 4/8 Kırmızı	Yüzeyinde Renk Farklılığı : Var	Y : 20 A.Ç : 3,6 -	
Not : -		E : D.Ç : 5,4	
		B : C : 0,5	

Kat. No : KKH-616	Hamur Katkısı; Katkı Boyutu - Oranı :		
Lev. No : LXXVIII/05	Kum : İnce - Yoğun	Mika : İnce - Orta	
Kazı Env. No : K 62	Kireç : Orta - Orta	Bitki : İnce - Az	
Müze Env. No : 1978	Taşçık: -		
Mal Grubu : Kırmızı Astarlı	Katkı Dağılımı Eşit		
Form : Oval Ağızlı Testi	Gözeneği : Az		
Tip No : TST.3-Tip.2a	Pişmesi : İyi		
Maddesi : Pt.	Dış Astar : 10R 6/8 Açık Kırmızı		
Tabakası : I Seviye :	İç Astar : -		
Açması : T Oda : 25	Dış Perdah : Var		
Yapım Tekniği : Çark Yapımı	İç Perdah : -		Ölçüleri (cm) :
Hamur Rengi : 10R 6/6 Açık Kırmızı	Yüzeyinde Renk Farklılığı : Yok		Y : 24,3 A.Ç : _____
Not : -			E : _____ D.Ç : 6,8
			B : _____ C : 0,5

Kat. No : KKH-617	Hamur Katkısı; Katkı Boyutu - Oranı :		
Lev. No : LXXVIII/06	Kum : İnce - Orta	Mika : İnce - Orta	
Kazı Env. No : 1955/430	Kireç : Orta - Yoğun	Bitki : -	
Müze Env. No : 1972.30.389	Taşçık: -		
Mal Grubu : Kırmızı Astarlı	Katkı Dağılımı Eşit		
Form : Oval Ağızlı Testi	Gözeneği : Az		
Tip No : TST.3-Tip.2a	Pişmesi : İyi		
Maddesi : Pt.	Dış Astar : 10R 5/8 Kırmızı		
Tabakası : Sath Seviye :	İç Astar : -		
Açması : Oda : _____	Dış Perdah : Var		
Yapım Tekniği : Çark Yapımı	İç Perdah : -		Ölçüleri (cm) :
Hamur Rengi : 10R 6/6 Açık Kırmızı	Yüzeyinde Renk Farklılığı : Var		Y : _____ A.Ç : _____
Not : -			E : _____ D.Ç : _____
			B : _____ C : _____

Kat. No : KKH-618	Hamur Katkısı; Katkı Boyutu - Oranı :		
Lev. No : LXXVIII/07	Kum : Orta - Yoğun	Mika : Orta - Yoğun	
Kazı Env. No : 1976/74	Kireç : İnce - Az	Bitki : İri - Az	
Müze Env. No : 1976.7.58	Taşçık: Orta - Az		
Mal Grubu : Kırmızı Astarlı	Katkı Dağılımı Eşit		
Form : Oval Ağızlı Testi	Gözeneği : Orta		
Tip No : TST.3-Tip.2b	Pişmesi : İyi		
Maddesi : Pt.	Dış Astar : 10R 5/8 Kırmızı		
Tabakası : I Seviye :	İç Astar : -		
Açması : U Oda : 12	Dış Perdah : Var		
Yapım Tekniği : Çark Yapımı	İç Perdah : -		Ölçüleri (cm) :
Hamur Rengi : 2,5YR 5/8 Kırmızı	Yüzeyinde Renk Farklılığı : Var		Y : 22,4 A.Ç : 3,6
Not : -			E : _____ D.Ç : 5,8
			B : _____ C : 0,5

Kat. No : KKH-619	Hamur Katkısı; Katkı Boyutu - Oranı :		
Lev. No : LXXVIII/08	Kum : İnce - Yoğun	Mika : İnce - Yoğun	
Kazı Env. No : 1953/1	Kireç : İnce - Az	Bitki : Orta - Az	
Müze Env. No : 1971.19.113	Taşçık : İnce - Orta		
Mal Grubu : Kırmızı Astarlı	Katkı Dağılımı Eşit		
Form : Oval Ağızlı Testi	Gözeneği : Az		
Tip No : TST.3-Tip.2b	Pişmesi : İyi		
Maddesi : Pt.	Dış Astar : 2,5YR 5/8 Kırmızı		
Tabakası : I Seviye :	İç Astar : -		
Açması : C Oda : 1	Dış Perdah : Var		
Yapım Tekniği : Çark Yapımı	İç Perdah : -	Ölçüleri (cm) :	
Hamur Rengi : 2,5YR 6/8 Açık Kırmızı	Yüzeyinde Renk Farklılığı : Yok	Y : 23 A.Ç : 3,8	
Not : -		E : D.Ç : 4,8	
		B : C : 0,5	

Kat. No : KKH-620	Hamur Katkısı; Katkı Boyutu - Oranı :		
Lev. No : LXXVIII/09	Kum : Orta - Yoğun	Mika : İnce - Az	
Kazı Env. No : 1954/243	Kireç : Orta - Orta	Bitki : Orta - Az	
Müze Env. No : 1971.20.202	Taşçık : İnce - Az		
Mal Grubu : Kırmızı Astarlı	Katkı Dağılımı Eşit		
Form : Oval Ağızlı Testi	Gözeneği : Orta		
Tip No : TST.3-Tip.2b	Pişmesi : İyi		
Maddesi : Pt.	Dış Astar : 10R 5/8 Kırmızı		
Tabakası : I Seviye :	İç Astar : -		
Açması : C Oda : 19	Dış Perdah : Var		
Yapım Tekniği : Çark Yapımı	İç Perdah : -	Ölçüleri (cm) :	
Hamur Rengi : 2,5YR 6/8 Açık Kırmızı	Yüzeyinde Renk Farklılığı : Var	Y : 19,3 A.Ç : 3,2	
Not : -		E : D.Ç : 5,2	
		B : C : 0,5	

Kat. No : KKH-621	Hamur Katkısı; Katkı Boyutu - Oranı :		
Lev. No : LXXVIII/10	Kum : İnce - Orta	Mika : İnce - Orta	
Kazı Env. No : 1977/57	Kireç : Orta - Orta	Bitki : Orta - Az	
Müze Env. No : 1977.4.57	Taşçık : -		
Mal Grubu : Kırmızı Astarlı	Katkı Dağılımı Eşit Değil		
Form : Oval Ağızlı Testi	Gözeneği : Orta		
Tip No : TST.3-Tip.2b	Pişmesi : İyi		
Maddesi : Pt.	Dış Astar : 2,5YR 5/8 Kırmızı		
Tabakası : I Seviye :	İç Astar : -		
Açması : V Oda :	Dış Perdah : Var		
Yapım Tekniği : Çark Yapımı	İç Perdah : -	Ölçüleri (cm) :	
Hamur Rengi : 2,5YR 6/8 Açık Kırmızı	Yüzeyinde Renk Farklılığı : Yok	Y : 17,7 A.Ç : 3,2 -	
Not : -		E : D.Ç : 4,5	
		B : C : 0,5	

Kat. No : KKH-622	Hamur Katkısı; Katkı Boyutu - Oranı :		
Lev. No : LXXVIII/11	Kum : İnce - Orta	Mika : Orta - Orta	
Kazı Env. No : 126	Kireç : -	Bitki : İnce - Az	
Müze Env. No : 1978	Taşçık : -		
Mal Grubu : Kırmızı Astarlı	Katkı Dağılımı Eşit		
Form : Oval Ağızlı Testi	Gözeneği : Az		
Tip No : TST.3-Tip.2	Pişmesi : İyi		
Maddesi : Pt.	Dış Astar : 2,5YR 6/8 Açık Kırmızı		
Tabakası : I	Seviye :	İç Astar : -	
Açması : T	Oda : 21	Dış Perdah : Var	Ölçüleri (cm) :
Yapım Tekniği : Çark Yapımı	İç Perdah : -		Y : 12,1
Hamur Rengi : 5YR 7/8 Kırmızımsı Sarı	Yüzeyinde Renk Farklılığı : Yok		A.Ç : 5,6
Not : -			E :
			D.Ç :
			B :
			C : 1

Kat. No : KKH-623	Hamur Katkısı; Katkı Boyutu - Oranı :		
Lev. No : LXXVIII/12	Kum : İnce - Orta	Mika : Orta - Orta	
Kazı Env. No : 128	Kireç : -	Bitki : -	
Müze Env. No : -	Taşçık : -		
Mal Grubu : Kahverengi Astarlı	Katkı Dağılımı Eşit		
Form : Oval Ağızlı Testi	Gözeneği : Az		
Tip No : TST.3-Tip.2	Pişmesi : İyi		
Maddesi : Pt.	Dış Astar : 10YR 6/3 Soluk Kahverengi		
Tabakası : I	Seviye :	İç Astar : -	
Açması : T	Oda :	Dış Perdah : Var	Ölçüleri (cm) :
Yapım Tekniği : Çark Yapımı	İç Perdah : -		Y : 6,2
Hamur Rengi : 7,5YR 6/3 Açık Kahverengi	Yüzeyinde Renk Farklılığı : Yok		A.Ç : 3,4 -
Not : Yangından dolayı üzerinde kararma vardır.			E :
			D.Ç :
			B :
			C : 0,5

Kat. No : KKH-624	Hamur Katkısı; Katkı Boyutu - Oranı :		
Lev. No : LXXIX/01	Kum : İri - Yoğun	Mika : Orta - Yoğun	
Kazı Env. No : 1963/135	Kireç : Orta - Az	Bitki : Orta - Az	
Müze Env. No : 1981.10.4	Taşçık : Orta - Az		
Mal Grubu : Yalın	Katkı Dağılımı Eşit		
Form : Yonca Ağızlı Testi	Gözeneği : Çok		
Tip No : TST.4-Tip.1a	Pişmesi : İyi		
Maddesi : Pt.	Dış Astar : 2,5YR 6/6 Açık Kırmızı		
Tabakası : I	Seviye : -	İç Astar : -	
Açması : R	Oda :	Dış Perdah : -	Ölçüleri (cm) :
Yapım Tekniği : Çark Yapımı	İç Perdah : -		Y : 28
Hamur Rengi : 2,5YR 6/6 Açık Kırmızı	Yüzeyinde Renk Farklılığı : Yok		A.Ç : 11 -
Not : -			E :
			D.Ç :
			B :
			C : 0,6

Kat. No : KKH-625	Hamur Katkısı; Katkı Boyutu - Oranı :		
Lev. No : LXXIX/02	Kum : Orta - Yoğun	Mika : Orta - Yoğun	
Kazı Env. No : 1960/209	Kireç : İnce - Az	Bitki : Orta - Az	
Müze Env. No : 1976.4.72	Taşçık: -		
Mal Grubu : Yalın	Katkı Dağılımı Eşit		
Form : Yonca Ağızlı Testi	Gözeneği : Orta		
Tip No : TST.4-Tip.1a	Pişmesi : İyi		
Maddesi : Pt.	Dış Astar : -		
Tabakası : I Seviye :	İç Astar : -		
Açması : P Oda :	Dış Perdah : Var		
Yapım Tekniği : Çark Yapımı	İç Perdah : -	Ölçüleri (cm) :	
Hamur Rengi : 2,5YR 6/6 Açık Kırmızı	Yüzeyinde Renk Farklılığı: Yok	Y : 28,5 A.Ç : 10,1	
Not : -		E : D.Ç : 4,3	
		B : C : 0,9	

Kat. No : KKH-626	Hamur Katkısı; Katkı Boyutu - Oranı :		
Lev. No : LXXIX/03	Kum : Orta - Yoğun	Mika : Orta - Yoğun	
Kazı Env. No : 1961/211	Kireç : İnce - Az	Bitki : -	
Müze Env. No : 1971.26.368	Taşçık: -		
Mal Grubu : Yalın	Katkı Dağılımı Eşit		
Form : Yonca Ağızlı Testi	Gözeneği : Az		
Tip No : TST.4-Tip.1a	Pişmesi : İyi		
Maddesi : Pt.	Dış Astar : -		
Tabakası : I Seviye :	İç Astar : -		
Açması : P güney Oda : 23	Dış Perdah : -		
Yapım Tekniği : Çark Yapımı	İç Perdah : -	Ölçüleri (cm) :	
Hamur Rengi : 10R 6/6 Açık Kırmızı	Yüzeyinde Renk Farklılığı: Yok	Y : 28,5 A.Ç : 9,7	
Not : -		E : D.Ç : 4,7	
		B : C : 0,8	

Kat. No : KKH-627	Hamur Katkısı; Katkı Boyutu - Oranı :		
Lev. No : LXXIX/04	Kum : Orta - Yoğun	Mika : Orta - Çok	
Kazı Env. No : 1960/154	Kireç : İnce - Az	Bitki : İnce - Az	
Müze Env. No : Etd 6	Taşçık: -		
Mal Grubu : Kırmızı Astarlı	Katkı Dağılımı Eşit Değil		
Form : Yonca Ağızlı Testi	Gözeneği : Orta		
Tip No : TST.4-Tip.1a	Pişmesi : İyi		
Maddesi : Pt.	Dış Astar : 10R 6/8 Açık Kırmızı		
Tabakası : I Seviye :	İç Astar : -		
Açması : P batısı Oda :	Dış Perdah : -		
Yapım Tekniği : Çark Yapımı	İç Perdah : -	Ölçüleri (cm) :	
Hamur Rengi : 2,5YR 7/6 Açık Kırmızı	Yüzeyinde Renk Farklılığı: Yok	Y : 32,3 A.Ç :	
Not : -		E : D.Ç :	
		B : C : 1	

Kat. No : KKH-628	Hamur Katkısı; Katkı Boyutu - Oranı :		
Lev. No : LXXIX/05	Kum : İnce - Orta	Mika : İnce - Yoğun	
Kazı Env. No : 1960/147	Kireç : -	Bitki : İnce - Az	
Müze Env. No : Etd 5	Taşçık : -		
Mal Grubu : Kahverengi Astarlı	Katkı Dağılımı Eşit		
Form : Yonca Ağızlı Testi	Gözeneği : Az		
Tip No : TST.4-Tip.1a	Pişmesi : İyi		
Maddesi : Pt.	Dış Astar : 5YR 5/8 Sarımsı Kırmızı		
Tabakası : I Seviye :	İç Astar : -		
Açması : P batısı Oda :	Dış Perdah : Var		
Yapım Tekniği : Çark Yapımı	İç Perdah : -	Ölçüleri (cm) :	
Hamur Rengi : 5YR 7/8 Kırmızımsı Sarı	Yüzeyinde Renk Farklılığı : Yok	Y : 21,2 A.Ç :	
Not : -		E : D.Ç : 4,5	
		B : C : 0,9	

Kat. No : KKH-629	Hamur Katkısı; Katkı Boyutu - Oranı :		
Lev. No : LXXIX/06	Kum : Orta - Yoğun	Mika : Orta - Yoğun	
Kazı Env. No : 1954/269	Kireç : Orta - Yoğun	Bitki : Orta - Az	
Müze Env. No : 1971.20.208	Taşçık : -		
Mal Grubu : Yalın	Katkı Dağılımı Eşit		
Form : Yonca Ağızlı Testi	Gözeneği : Az		
Tip No : TST.4-Tip.1a	Pişmesi : İyi		
Maddesi : Pt.	Dış Astar : -		
Tabakası : I Seviye :	İç Astar : -		
Açması : C Oda : 43	Dış Perdah : Var		
Yapım Tekniği : Çark Yapımı	İç Perdah : -	Ölçüleri (cm) :	
Hamur Rengi : 2,5YR 6/6 Açık Kırmızı	Yüzeyinde Renk Farklılığı : Yok	Y : 21,5 A.Ç : 7,7 -	
Not : -		E : D.Ç : 2,8	
		B : C : 0,7	

Kat. No : KKH-630	Hamur Katkısı; Katkı Boyutu - Oranı :		
Lev. No : LXXIX/07	Kum : Orta - Yoğun	Mika : Orta - Yoğun	
Kazı Env. No : 1961/213	Kireç : -	Bitki : Orta - Az	
Müze Env. No : 1971.26.369	Taşçık : -		
Mal Grubu : Yalın	Katkı Dağılımı Eşit		
Form : Yonca Ağızlı Testi	Gözeneği : Orta		
Tip No : TST.4-Tip.1a	Pişmesi : İyi		
Maddesi : Pt.	Dış Astar : -		
Tabakası : I Seviye :	İç Astar : -		
Açması : P güney Oda : 23	Dış Perdah : -		
Yapım Tekniği : Çark Yapımı	İç Perdah : -	Ölçüleri (cm) :	
Hamur Rengi : 2,5YR 6/8 Açık Kırmızı	Yüzeyinde Renk Farklılığı : Yok	Y : 15,5 A.Ç : 5,3	
Not : -		E : D.Ç :	
		B : C : 0,6	

Kat. No : KKH-631	Hamur Katkısı; Katkı Boyutu - Oranı :		
Lev. No : LXXIX/08	Kum : İri - Yoğun	Mika : İnce - Orta	
Kazı Env. No : 1953/22	Kireç : -	Bitki : Orta - Az	
Müze Env. No : 1971.19.127	Taşçık: İnce - Az		
Mal Grubu : Yalın	Katkı Dağılımı Eşit		
Form : Yonca Ağzılı Testi	Gözeneği : Az		
Tip No : TST.4-Tip.1a	Pişmesi : İyi		
Maddesi : Pt.	Dış Astar : -		
Tabakası : I Seviye : -	İç Astar : -		
Açması : C Oda : 21	Dış Perdah : -		
Yapım Tekniği : Çark Yapımı	İç Perdah : -	Ölçüleri (cm) :	
Hamur Rengi : 2,5YR 6/6 Açık Kırmızı	Yüzeyinde Renk Farklılığı: Yok	Y : 13,6 A.Ç : 4,6	
Not : -		E : D.Ç : B : C : 0,5	

Kat. No : KKH-632	Hamur Katkısı; Katkı Boyutu - Oranı :		
Lev. No : LXXIX/09	Kum : İnce - Orta	Mika : İnce - Orta	
Kazı Env. No : 1954/298	Kireç : İnce - Az	Bitki : İnce - Az	
Müze Env. No : 1971.20.211	Taşçık: -		
Mal Grubu : Yalın	Katkı Dağılımı Eşit		
Form : Yonca Ağzılı Testi	Gözeneği : Orta		
Tip No : TST.4-Tip.1a	Pişmesi : Orta		
Maddesi : Pt.	Dış Astar : -		
Tabakası : Satih Seviye : -	İç Astar : -		
Açması : C Oda : 16	Dış Perdah : -	Ölçüleri (cm) :	
Yapım Tekniği : Çark Yapımı	İç Perdah : -	Y : 12,4 A.Ç : 4,6	
Hamur Rengi : 2,5YR 5/6 Kırmızı	Yüzeyinde Renk Farklılığı: Var	E : D.Ç : B : C : 0,5	
Not : -			

Kat. No : KKH-633	Hamur Katkısı; Katkı Boyutu - Oranı :		
Lev. No : LXXX/01	Kum : İnce - Yoğun	Mika : Orta - Yoğun	
Kazı Env. No : 1953/27	Kireç : -	Bitki : İri - Az	
Müze Env. No : 1971.19.129	Taşçık: -		
Mal Grubu : Yalın	Katkı Dağılımı Eşit		
Form : Yonca Ağzılı Testi	Gözeneği : Az		
Tip No : TST.4-Tip.1b	Pişmesi : İyi		
Maddesi : Pt.	Dış Astar : 2,5YR 5/4 Kırmızımsı		
Tabakası : I Seviye : -	İç Astar : -		
Açması : C Oda : 7	Dış Perdah : Var	Ölçüleri (cm) :	
Yapım Tekniği : Çark Yapımı	İç Perdah : -	Y : 23,2 A.Ç : 7	
Hamur Rengi : 2,5YR 5/4 Kırmızımsı	Yüzeyinde Renk Farklılığı: Yok	E : D.Ç : 2,9 B : C : 0,5	
Not : -			

Kat. No : KKH-634	Hamur Katkısı; Katkı Boyutu - Oranı :		
Lev. No : LXXX/02	Kum : İnce - Orta	Mika : İnce - Orta	
Kazı Env. No : 1978/24	Kireç : Orta - Yoğun	Bitki : Orta - Az	
Müze Env. No : 1978.9.24	Taşçık: -		
Mal Grubu : Yalın	Katkı Dağılımı Eşit		
Form : Yonca Ağızlı Testi	Gözeneği : Az		
Tip No : TST.4-Tip.1b	Pişmesi : İyi		
Maddesi : Pt.	Dış Astar : -		
Tabakası : I Seviye :	İç Astar : -		
Açması : T Oda : 25	Dış Perdah : -		
Yapım Tekniği : Çark Yapımı	İç Perdah : -	Ölçüleri (cm) :	
Hamur Rengi : 2,5YR 6/6 Açık Kırmızı	Yüzeyinde Renk Farklılığı: Yok	Y : 23,9 A.Ç :	
Not : -		E : D.Ç : 2	
		B : C : 0,5	

Kat. No : KKH-635	Hamur Katkısı; Katkı Boyutu - Oranı :		
Lev. No : LXXX/03	Kum : İri - Orta	Mika : İnce - Az	
Kazı Env. No : 1956/103	Kireç : İnce - Az	Bitki : İnce - Az	
Müze Env. No : 1974.1.88	Taşçık: -		
Mal Grubu : Yalın	Katkı Dağılımı Eşit Değil		
Form : Yonca Ağızlı Testi	Gözeneği : Orta		
Tip No : TST.4-Tip.1b	Pişmesi : İyi		
Maddesi : Pt.	Dış Astar : -		
Tabakası : I Seviye :	İç Astar : -		
Açması : M Oda :	Dış Perdah : -		
Yapım Tekniği : Çark Yapımı	İç Perdah : -	Ölçüleri (cm) :	
Hamur Rengi : 2,5YR 6/8 Açık Kırmızı	Yüzeyinde Renk Farklılığı: Var	Y : 19,2 A.Ç : 8,8 -	
Not : -		E : D.Ç :	
		B : C : 0,5	

Kat. No : KKH-636	Hamur Katkısı; Katkı Boyutu - Oranı :		
Lev. No : LXXX/04	Kum : Orta - Yoğun	Mika : Orta - Orta	
Kazı Env. No : 1955/146	Kireç : İnce - Az	Bitki : Orta - Az	
Müze Env. No : 1972.30.116	Taşçık: -		
Mal Grubu : Yalın	Katkı Dağılımı Eşit		
Form : Yonca Ağızlı Testi	Gözeneği : Orta		
Tip No : TST.4-Tip.1b	Pişmesi : İyi		
Maddesi : Pt.	Dış Astar : 7,5YR 7/6 Kırmızimsı Sarı		
Tabakası : I Seviye :	İç Astar : -		
Açması : M Oda :	Dış Perdah : Var		
Yapım Tekniği : Çark Yapımı	İç Perdah : -	Ölçüleri (cm) :	
Hamur Rengi : 7,5YR 7/6 Kırmızimsı Sarı	Yüzeyinde Renk Farklılığı: Var	Y : 19 A.Ç : 6,9	
Not : -		E : D.Ç : 3,4	
		B : C : 0,5	

Kat. No : KKH-637	Hamur Katkısı; Katkı Boyutu - Oranı :		
Lev. No : LXXX/05	Kum : İnce - Yoğun	Mika : İnce - Yoğun	
Kazı Env. No : 1954/179	Kireç : İnce - Az	Bitki : İnce - Az	
Müze Env. No : 1971.20.175	Taşçık: -		
Mal Grubu : Kırmızı Astarlı	Katkı Dağılımı Eşit		
Form : Yonca Ağzılı Testi	Gözeneği : Orta		
Tip No : TST.4-Tip.1b	Pişmesi : İyi		
Maddesi : Pt.	Dış Astar : 2,5YR 5/8 Kırmızı		
Tabakası : I Seviye : _____	İç Astar : -		
Açması : C Oda : 16	Dış Perdah : Var		
Yapım Tekniği : Çark Yapımı	İç Perdah : -	Ölçüleri (cm) :	
Hamur Rengi : 2,5YR 6/6 Açık Kırmızı	Yüzeyinde Renk Farklılığı : Yok	Y : 17,9 A.Ç : 7,1	
Not : -		E : _____ D.Ç : _____	
		B : _____ C : 0,5	

Kat. No : KKH-638	Hamur Katkısı; Katkı Boyutu - Oranı :		
Lev. No : LXXX/06	Kum : İri - Yoğun	Mika : Orta - Orta	
Kazı Env. No : 1960/222	Kireç : İnce - Az	Bitki : İnce - Az	
Müze Env. No : 1971.25.334	Taşçık: -		
Mal Grubu : Kırmızı Astarlı	Katkı Dağılımı Eşit		
Form : Yonca Ağzılı Testi	Gözeneği : Az		
Tip No : TST.4-Tip.1b	Pişmesi : Orta		
Maddesi : Pt.	Dış Astar : 10R 5/8 Kırmızı		
Tabakası : I Seviye : _____	İç Astar : -		
Açması : O Oda : Küçük	Dış Perdah : Var		
Yapım Tekniği : Çark Yapımı	İç Perdah : -	Ölçüleri (cm) :	
Hamur Rengi : 2,5YR 6/6 Açık Kırmızı	Yüzeyinde Renk Farklılığı : Yok	Y : 15,2 A.Ç : 6,9	
Not : -		E : _____ D.Ç : _____	
		B : _____ C : 0,5	

Kat. No : KKH-639	Hamur Katkısı; Katkı Boyutu - Oranı :		
Lev. No : LXXX/07	Kum : İri - Orta	Mika : İnce - Az	
Kazı Env. No : 1953/25	Kireç : Orta - Az	Bitki : İnce - Az	
Müze Env. No : 1972.28.127	Taşçık: -		
Mal Grubu : Yalın	Katkı Dağılımı Eşit		
Form : Yonca Ağzılı Testi	Gözeneği : Orta		
Tip No : TST.4-Tip.1b	Pişmesi : İyi		
Maddesi : Pt.	Dış Astar : -		
Tabakası : I Seviye : _____	İç Astar : -		
Açması : C Oda : 13	Dış Perdah : Var		
Yapım Tekniği : Çark Yapımı	İç Perdah : -	Ölçüleri (cm) :	
Hamur Rengi : 2,5YR 7/6 Açık Kırmızı	Yüzeyinde Renk Farklılığı : Yok	Y : 14,8 A.Ç : 7	
Not : -		E : _____ D.Ç : _____	
		B : _____ C : 0,4	

Kat. No : KKH-640	Hamur Katkısı; Katkı Boyutu - Oranı :		
Lev. No : LXXX/08	Kum : Orta - Orta	Mika : İnce - Orta	
Kazı Env. No : 1955/155	Kireç : Orta - Orta	Bitki : Orta - Az	
Müze Env. No : 1971.21.249	Taşçık: -		
Mal Grubu : Yalın	Katkı Dağılımı Eşit		
Form : Yonca Ağızlı Testi	Gözeneği : Az		
Tip No : TST.4-Tip.1b	Pişmesi : İyi		
Maddesi : Pt.	Dış Astar : -		
Tabakası : I Seviye : -	İç Astar : -		
Açması : M Oda : -	Dış Perdah : Var		
Yapım Tekniği : Çark Yapımı	İç Perdah : -		Ölçüleri (cm) :
Hamur Rengi : 10R 6/8 Açık Kırmızı	Yüzeyinde Renk Farklılığı: Yok		Y : 13,5 A.Ç : 7,1
Not : -			E : D.Ç : B : C : 0,4

Kat. No : KKH-641	Hamur Katkısı; Katkı Boyutu - Oranı :		
Lev. No : LXXX/09	Kum : Orta - Yoğun	Mika : İnce - Yoğun	
Kazı Env. No : 1954/183	Kireç : Orta - Orta	Bitki : İnce - Az	
Müze Env. No : 1971.20.179	Taşçık: -		
Mal Grubu : Kırmızı Astarlı	Katkı Dağılımı Eşit		
Form : Yonca Ağızlı Testi	Gözeneği : Az		
Tip No : TST.4-Tip.1b	Pişmesi : İyi		
Maddesi : Pt.	Dış Astar : 10R 6/8 Açık Kırmızı		
Tabakası : I Seviye : -	İç Astar : -		
Açması : C Oda : 16	Dış Perdah : Var		
Yapım Tekniği : Çark Yapımı	İç Perdah : -		Ölçüleri (cm) :
Hamur Rengi : 2,5YR 6/6 Açık Kırmızı	Yüzeyinde Renk Farklılığı: Yok		Y : 16,2 A.Ç : 6,5
Not : -			E : D.Ç : B : C : 0,5

Kat. No : KKH-642	Hamur Katkısı; Katkı Boyutu - Oranı :		
Lev. No : LXXXI/01	Kum : Orta - Orta	Mika : Orta - Yoğun	
Kazı Env. No : 1978/25	Kireç : İnce - Az	Bitki : -	
Müze Env. No : 1978.9.25	Taşçık: -		
Mal Grubu : Kırmızı Astarlı	Katkı Dağılımı Eşit		
Form : Yonca Ağızlı Testi	Gözeneği : Az		
Tip No : TST.4-Tip.1b	Pişmesi : İyi		
Maddesi : Pt.	Dış Astar : 10R 5/8 Kırmızı		
Tabakası : I Seviye : -	İç Astar : -		
Açması : T Oda : 22	Dış Perdah : Var		
Yapım Tekniği : Çark Yapımı	İç Perdah : -		Ölçüleri (cm) :
Hamur Rengi : 2,5YR 6/8 Açık Kırmızı	Yüzeyinde Renk Farklılığı: Yok		Y : 17 A.Ç : 8
Not : -			E : D.Ç : 3,2 B : C : 0,4

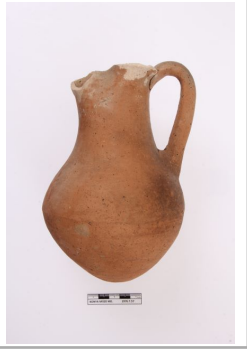
Kat. No : KKH-643	Hamur Katkısı; Katkı Boyutu - Oranı :		
Lev. No : LXXXI/02	Kum : Orta - Yoğun	Mika : Orta - Orta	
Kazı Env. No : 1976/73	Kireç : Orta - Orta	Bitki : İnce - Orta	
Müze Env. No : 1976.7.57	Taşçık: -		
Mal Grubu : Yalın	Katkı Dağılımı Eşit Değil		
Form : Yonca Ağızlı Testi	Gözeneği : Az		
Tip No : TST.4-Tip.1b	Pişmesi : İyi		
Maddesi : Pt.	Dış Astar : -		
Tabakası : I Seviye : _____	İç Astar : -		
Açması : U Oda : 9	Dış Perdah : -		
Yapım Tekniği : Çark Yapımı	İç Perdah : -	Ölçüleri (cm) :	
Hamur Rengi : 2,5YR 6/8 Açık Kırmızı	Yüzeyinde Renk Farklılığı: Yok	Y : 16,5 A.Ç : 6,6	
Not : -		E : _____ D.Ç : 2,8	
		B : _____ C : 0,5	

Kat. No : KKH-644	Hamur Katkısı; Katkı Boyutu - Oranı :		
Lev. No : LXXXI/03	Kum : Orta - Yoğun	Mika : İnce - Orta	
Kazı Env. No : 1961/214	Kireç : İnce - Az	Bitki : Orta - Az	
Müze Env. No : 1976.5.68	Taşçık: Orta - Yoğun		
Mal Grubu : Yalın	Katkı Dağılımı Eşit		
Form : Yonca Ağızlı Testi	Gözeneği : Orta		
Tip No : TST.4-Tip.1b	Pişmesi : İyi		
Maddesi : Pt.	Dış Astar : 5YR 5/6 Sarımsı Kırmızı		
Tabakası : I Seviye : _____	İç Astar : -		
Açması : P Oda : 16	Dış Perdah : Var		
Yapım Tekniği : Çark Yapımı	İç Perdah : -	Ölçüleri (cm) :	
Hamur Rengi : 5YR 5/6 Sarımsı Kırmızı	Yüzeyinde Renk Farklılığı: Yok	Y : 13,5 A.Ç : 6,2	
Not : -		E : _____ D.Ç : _____	
		B : _____ C : 0,5	

Kat. No : KKH-645	Hamur Katkısı; Katkı Boyutu - Oranı :		
Lev. No : LXXXI/04	Kum : Orta - Yoğun	Mika : İnce - Yoğun	
Kazı Env. No : 1953/10	Kireç : İnce - Orta	Bitki : İnce - Az	
Müze Env. No : 1971.19.120	Taşçık: Orta - Az		
Mal Grubu : Kırmızı Astarlı	Katkı Dağılımı Eşit		
Form : Yonca Ağızlı Testi	Gözeneği : Orta		
Tip No : TST.4-Tip.1b	Pişmesi : İyi		
Maddesi : Pt.	Dış Astar : 10R 5/8 Kırmızı		
Tabakası : I Seviye : _____	İç Astar : -		
Açması : C Oda : 3	Dış Perdah : Var		
Yapım Tekniği : Çark Yapımı	İç Perdah : -	Ölçüleri (cm) :	
Hamur Rengi : 10R 5/6 Kırmızı	Yüzeyinde Renk Farklılığı: Var	Y : 12,7 A.Ç : 4,5	
Not : -		E : _____ D.Ç : _____	
		B : _____ C : 0,5	

Kat. No : KKH-646	Hamur Katkısı; Katkı Boyutu - Oranı :		
Lev. No : LXXXI/05	Kum : İnce - Orta	Mika : İnce - Az	
Kazı Env. No : 1953/20	Kireç : İnce - Az	Bitki : ?	
Müze Env. No : 1971.19.125	Taşçık : ?		
Mal Grubu : Yalın	Katkı Dağılımı?		
Form : Yonca Ağızlı Testi	Gözeneği : Orta		
Tip No : TST.4-Tip.1b	Pişmesi : İyi		
Maddesi : Pt.	Dış Astar : ?		
Tabakası : Sath	Seviye : -	İç Astar : ?	
Açması : -	Oda : -	Dış Perdah : ?	
Yapım Tekniği : Çark Yapımı	İç Perdah : ?	Ölçüleri (cm) :	
Hamur Rengi : 2,5Y 4/1 Koyu Gri	Yüzeyinde Renk Farklılığı: ?	Y : 12	A.Ç : 5-339
Not : Yüzeyinde kireç kabuk olduğu için astar anlayamamıştır.		E :	D.Ç :
		B :	C : 0,5

Kat. No : KKH-647	Hamur Katkısı; Katkı Boyutu - Oranı :		
Lev. No : LXXXI/06	Kum : İnce - Orta	Mika : İnce - Az	
Kazı Env. No : 1977/59	Kireç : Orta - Orta	Bitki : İnce - Az	
Müze Env. No : 1977.4.59	Taşçık : -		
Mal Grubu : Yalın	Katkı Dağılımı Eşit		
Form : Yonca Ağızlı Testi	Gözeneği : Orta		
Tip No : TST.4-Tip.1b	Pişmesi : İyi		
Maddesi : Pt.	Dış Astar : -		
Tabakası : I	Seviye :	İç Astar : -	
Açması : V	Oda : 9	Dış Perdah : Var	
Yapım Tekniği : Çark Yapımı	İç Perdah : -	Ölçüleri (cm) :	
Hamur Rengi : 5Y 5/1 Gri	Yüzeyinde Renk Farklılığı: Yok	Y : 14,7	A.Ç : 6,9
Not : -		E :	D.Ç :
		B :	C : 0,5

Kat. No : KKH-648	Hamur Katkısı; Katkı Boyutu - Oranı :		
Lev. No : LXXXI/07	Kum : İnce - Orta	Mika : İnce - Az	
Kazı Env. No : 1956/102	Kireç : -	Bitki : -	
Müze Env. No : 1974.1.87	Taşçık : -		
Mal Grubu : Yalın	Katkı Dağılımı Eşit		
Form : Yonca Ağızlı Testi	Gözeneği : Az		
Tip No : TST.4-Tip.1b	Pişmesi : İyi		
Maddesi : Pt.	Dış Astar : 5YR 7/6 Kırmızımsı Sarı		
Tabakası : I	Seviye :	İç Astar : -	
Açması : M	Oda :	Dış Perdah : -	
Yapım Tekniği : Çark Yapımı	İç Perdah : -	Ölçüleri (cm) :	
Hamur Rengi : 5YR 7/6 Kırmızımsı Sarı	Yüzeyinde Renk Farklılığı: Yok	Y : 12,1	A.Ç : 5,5
Not : -		E :	D.Ç :
		B :	C : 0,3

Kat. No : KKH-649	Hamur Katkısı; Katkı Boyutu - Oranı :		
Lev. No : LXXXI/08	Kum : Orta - Yoğun	Mika : İnce - Orta	
Kazı Env. No : 1953/6	Kireç : İnce - Orta	Bitki : İnce - Az	
Müze Env. No : 1971.19.126	Taşçık: Orta - Az		
Mal Grubu : Kırmızı Astarlı	Katkı Dağılımı Eşit		
Form : Yonca Ağızlı Testi	Gözeneği : Çok		
Tip No : TST.4-Tip.1b	Pişmesi : İyi		
Maddesi : Pt.	Dış Astar : 10R 5/8 Kırmızı		
Tabakası : Sath	Seviye : -	İç Astar : -	
Açması : -	Oda : -	Dış Perdah : -	
Yapım Tekniği : Çark Yapımı	İç Perdah : -	Ölçüleri (cm) :	
Hamur Rengi : 2,5YR 6/8 Açık Kırmızı	Yüzeyinde Renk Farklılığı: Yok	Y : 11,5	A.Ç : 4,8-4
Not : -		E : -	D.Ç : -
		B : -	C : 0,6

Kat. No : KKH-650	Hamur Katkısı; Katkı Boyutu - Oranı :		
Lev. No : LXXXI/09	Kum : Orta - Yoğun	Mika : İnce - Yoğun	
Kazı Env. No : 1953/24	Kireç : Orta - Az	Bitki : Orta - Az	
Müze Env. No : 1972.28.126	Taşçık: İnce - Az		
Mal Grubu : Krem Astarlı	Katkı Dağılımı Eşit		
Form : Yonca Ağızlı Testi	Gözeneği : Orta		
Tip No : TST.4-Tip.1b	Pişmesi : İyi		
Maddesi : Pt.	Dış Astar : 10YR 7/3 Çok Soluk		
Tabakası : I	Seviye : -	İç Astar : -	
Açması : C	Oda : 14	Dış Perdah : Var	
Yapım Tekniği : Çark Yapımı	İç Perdah : -	Ölçüleri (cm) :	
Hamur Rengi : 5YR 7/4 Pembe	Yüzeyinde Renk Farklılığı: Yok	Y : 11,6	A.Ç : -
Not : -		E : -	D.Ç : -
		B : -	C : 0,6

Kat. No : KKH-651	Hamur Katkısı; Katkı Boyutu - Oranı :		
Lev. No : LXXXI/10	Kum : İnce - Orta	Mika : İnce - Az	
Kazı Env. No : 1958/2	Kireç : Orta - Orta	Bitki : -	
Müze Env. No : 1971.24.292	Taşçık: -		
Mal Grubu : Yalın	Katkı Dağılımı Eşit		
Form : Yonca Ağızlı Testi	Gözeneği : Orta		
Tip No : TST.4-Tip.1b	Pişmesi : İyi		
Maddesi : Pt.	Dış Astar : -		
Tabakası : I	Seviye : -	İç Astar : -	
Açması : M	Oda : -	Dış Perdah : Var	
Yapım Tekniği : Çark Yapımı	İç Perdah : -	Ölçüleri (cm) :	
Hamur Rengi : 5YR 7/4 Pembe	Yüzeyinde Renk Farklılığı: Yok	Y : 12,3	A.Ç : 4,6-3
Not : -		E : -	D.Ç : -
		B : -	C : 0,5

Kat. No : KKH-652	Hamur Katkısı; Katkı Boyutu - Oranı :		
Lev. No : LXXXI/11	Kum : İnce - Orta	Mika : -	
Kazı Env. No : 1977/56	Kireç : -	Bitki : -	
Müze Env. No : 1977.4.56	Taşçık: İri - Az		
Mal Grubu : Kırmızı Astarlı	Katkı Dağılımı Eşit		
Form : Yonca Ağzılı Testi	Gözeneği : Orta		
Tip No : TST.4-Tip.1b	Pişmesi : İyi		
Maddesi : Pt.	Dış Astar : 2,5YR 4/8 Kırmızı		
Tabakası : I	Seviye :	İç Astar : -	
Açması : V	Oda : 4	Dış Perdah : -	
Yapım Tekniği : Çark Yapımı	İç Perdah : -	Ölçüleri (cm) :	
Hamur Rengi : 7,5YR 6/4 Açık Kahverengi	Yüzeyinde Renk Farklılığı : Yok	Y : 9,9	
Not : -		A.Ç : _____	
		E : _____	
		D.Ç : _____	
		B : _____	
		C : 0,5	

Kat. No : KKH-653	Hamur Katkısı; Katkı Boyutu - Oranı :		
Lev. No : LXXXII/01	Kum : İnce - Orta	Mika : Orta - Az	
Kazı Env. No : 1955/69	Kireç : İnce - Yoğun	Bitki : -	
Müze Env. No : 1971.21.237	Taşçık: -		
Mal Grubu : Yalın	Katkı Dağılımı Eşit		
Form : Yonca Ağzılı Testi	Gözeneği : Orta		
Tip No : TST.4-Tip.2a	Pişmesi : Orta		
Maddesi : Pt.	Dış Astar : -		
Tabakası : II	Seviye :	İç Astar : -	
Açması : C	Oda : 28	Dış Perdah : -	
Yapım Tekniği : Çark Yapımı	İç Perdah : -	Ölçüleri (cm) :	
Hamur Rengi : 10R 6/6 Açık Kırmızı	Yüzeyinde Renk Farklılığı : Var	Y : 11,6	
Not : -		A.Ç : 9,2	
		E : _____	
		D.Ç : 1,6	
		B : _____	
		C : 0,5	

Kat. No : KKH-654	Hamur Katkısı; Katkı Boyutu - Oranı :		
Lev. No : LXXXII/02	Kum : İnce - Orta	Mika : Orta - Yoğun	
Kazı Env. No : 1960/223	Kireç : İnce - Az	Bitki : -	
Müze Env. No : Etd 5	Taşçık: -		
Mal Grubu : Kırmızı Astarlı	Katkı Dağılımı Eşit		
Form : Yonca Ağzılı Testi	Gözeneği : Orta		
Tip No : TST.4-Tip.2a	Pişmesi : İyi		
Maddesi : Pt.	Dış Astar : 10R 4/8 Kırmızı		
Tabakası : I	Seviye :	İç Astar : -	
Açması : O	Oda : 4	Dış Perdah : Var	
Yapım Tekniği : Çark Yapımı	İç Perdah : -	Ölçüleri (cm) :	
Hamur Rengi : 5YR 7/4 Pembe	Yüzeyinde Renk Farklılığı : Var	Y : 11,5	
Not : -		A.Ç : 10	
		E : _____	
		D.Ç : _____	
		B : _____	
		C : 0,5	

Kat. No : KKH-655	Hamur Katkısı; Katkı Boyutu - Oranı :		
Lev. No : LXXXII/03	Kum : İnce - Orta	Mika : Orta - Orta	
Kazı Env. No : 1955/64	Kireç : -	Bitki : Orta - Az	
Müze Env. No : 1972.30.51	Taşçık : -		
Mal Grubu : Yalın	Katkı Dağılımı Eşit		
Form : Yonca Ağzılı Testi	Gözeneği : Az		
Tip No : TST.4-Tip.2a	Pişmesi : İyi		
Maddesi : Pt.	Dış Astar : 10R 5/8 Kırmızı		
Tabakası : II	Seviye :	İç Astar : -	
Açması : C	Oda : 26	Dış Perdah : -	Ölçüleri (cm) :
Yapım Tekniği : Çark Yapımı	İç Perdah : -		Y : ?
Hamur Rengi : 10R 5/8 Kırmızı	Yüzeyinde Renk Farklılığı : Var		A.Ç : _____
Not : -			E : _____
			D.Ç : 2
			B : _____
			C : 0,5

Kat. No : KKH-656	Hamur Katkısı; Katkı Boyutu - Oranı :		
Lev. No : LXXXII/04	Kum : Orta - Yoğun	Mika : Orta - Orta	
Kazı Env. No : 1955/68	Kireç : İnce - Yoğun	Bitki : İnce - Az	
Müze Env. No : 1972.30.53	Taşçık : Orta - Az		
Mal Grubu : Kırmızı Astarlı	Katkı Dağılımı Eşit		
Form : Yonca Ağzılı Testi	Gözeneği : Orta		
Tip No : TST.4-Tip.2a	Pişmesi : İyi		
Maddesi : Pt.	Dış Astar : 10R 4/8 Kırmızı		
Tabakası : III	Seviye :	İç Astar : -	
Açması : C	Oda : 33	Dış Perdah : Var	Ölçüleri (cm) :
Yapım Tekniği : Çark Yapımı	İç Perdah : -		Y : 12,3
Hamur Rengi : 2,5YR 6/8 Açık Kırmızı	Yüzeyinde Renk Farklılığı : Var		A.Ç : 8,7
Not : -			E : _____
			D.Ç : _____
			B : _____
			C : 0,4

Kat. No : KKH-657	Hamur Katkısı; Katkı Boyutu - Oranı :		
Lev. No : LXXXII/05	Kum : İnce - Orta	Mika : İnce - Orta	
Kazı Env. No : 1955/149	Kireç : İnce - Az	Bitki : -	
Müze Env. No : 1972.30.119	Taşçık : Orta - Az		
Mal Grubu : Yalın	Katkı Dağılımı Eşit		
Form : Yonca Ağzılı Testi	Gözeneği : Orta		
Tip No : TST.4-Tip.2a	Pişmesi : İyi		
Maddesi : Pt.	Dış Astar : -		
Tabakası : II	Seviye :	İç Astar : -	
Açması : L	Oda :	Dış Perdah : Var	Ölçüleri (cm) :
Yapım Tekniği : Çark Yapımı	İç Perdah : -		Y : 10,2
Hamur Rengi : 2,5YR 6/6 Açık Kırmızı	Yüzeyinde Renk Farklılığı : Yok		A.Ç : 9,7
Not : -			E : _____
			D.Ç : 4,5
			B : _____
			C : 0,5

Kat. No : KKH-658	Hamur Katkısı; Katkı Boyutu - Oranı :		
Lev. No : LXXXII/06	Kum : İnce - Orta	Mika : İnce - Yoğun	
Kazı Env. No : ETD 1989/8	Kireç : -	Bitki : -	
Müze Env. No : 1991.11.8	Taşçık : -		
Mal Grubu : Kırmızı Astarlı	Katkı Dağılımı Eşit		
Form : Yonca Ağzılı Testi	Gözeneği : Orta		
Tip No : TST.4-Tip.2a	Pişmesi : İyi		
Maddesi : Pt.	Dış Astar : 10R 4/8 Kırmızı		
Tabakası : I	Seviye :	İç Astar : -	
Açması : X	Oda :	Dış Perdah : Var	
Yapım Tekniği : Çark Yapımı	İç Perdah : -	Ölçüleri (cm) :	
Hamur Rengi : 2,5YR 6/8 Açık Kırmızı	Yüzeyinde Renk Farklılığı : Yok	Y : 10,5	A.Ç : 8,7
Not : -		E :	D.Ç :
		B :	C : 0,4

Kat. No : KKH-659	Hamur Katkısı; Katkı Boyutu - Oranı :		
Lev. No : LXXXII/07	Kum : İnce - Orta	Mika : -	
Kazı Env. No : 1956/153	Kireç : -	Bitki : -	
Müze Env. No : 1971.22.270	Taşçık : -		
Mal Grubu : Kırmızı Astarlı	Katkı Dağılımı Eşit		
Form : Yonca Ağzılı Testi	Gözeneği : Orta		
Tip No : TST.4-Tip.2a	Pişmesi : İyi		
Maddesi : Pt.	Dış Astar : 10R 4/8 Kırmızı		
Tabakası : II	Seviye : 1	İç Astar : -	
Açması : L	Oda : 11	Dış Perdah : Var	
Yapım Tekniği : Çark Yapımı	İç Perdah : -	Ölçüleri (cm) :	
Hamur Rengi : 5YR 7/4 Pembe	Yüzeyinde Renk Farklılığı : Yok	Y : 8,4	A.Ç : 9,8
Not : -		E :	D.Ç :
		B :	C : 0,5

Kat. No : KKH-660	Hamur Katkısı; Katkı Boyutu - Oranı :		
Lev. No : LXXXII/08	Kum : İnce - Orta	Mika : İnce - Yoğun	
Kazı Env. No : 1953/28	Kireç : -	Bitki : İnce - Az	
Müze Env. No : 1972.28.128	Taşçık : İnce - Az		
Mal Grubu : Kırmızı Astarlı	Katkı Dağılımı Eşit		
Form : Yonca Ağzılı Testi	Gözeneği : Orta		
Tip No : TST.4-Tip.2a	Pişmesi : Orta		
Maddesi : Pt.	Dış Astar : 10R 4/8 Kırmızı		
Tabakası : I	Seviye :	İç Astar : -	
Açması : A	Oda :	Dış Perdah : Var	
Yapım Tekniği : Çark Yapımı	İç Perdah : -	Ölçüleri (cm) :	
Hamur Rengi : 2,5YR 6/6 Açık Kırmızı	Yüzeyinde Renk Farklılığı : Yok	Y : 8,3	A.Ç :
Not : -		E :	D.Ç : 2
		B :	C : 0,4

Kat. No : KKH-661	Hamur Katkısı; Katkı Boyutu - Oranı :		
Lev. No : LXXXII/09	Kum : İnce - Orta	Mika : İnce - Az	
Kazı Env. No : 1960/216	Kireç : -	Bitki : İnce - Az	
Müze Env. No : 1976.4.78	Taşçık : -		
Mal Grubu : Kırmızı Astarlı	Katkı Dağılımı Eşit		
Form : Yonca Ağızlı Testi	Gözeneği : Orta		
Tip No : TST.4-Tip.2a	Pişmesi : Orta		
Maddesi : Pt.	Dış Astar : 10R 5/8 Kırmızı		
Tabakası : II	Seviye : 2	İç Astar : -	
Açması : L	Oda : 12	Dış Perdah : -	
Yapım Tekniği : Çark Yapımı	İç Perdah : -	Ölçüleri (cm) :	
Hamur Rengi : 5YR 6/6 Kırmızımsı Sarı	Yüzeyinde Renk Farklılığı : Yok	Y : 7,2	A.Ç : 8
Not : -		E : -	D.Ç : 3
		B : -	C : 0,4

Kat. No : KKH-662	Hamur Katkısı; Katkı Boyutu - Oranı :		
Lev. No : LXXXII/10	Kum : Orta - Yoğun	Mika : İnce - Yoğun	
Kazı Env. No : 1972/7	Kireç : İnce - Yoğun	Bitki : -	
Müze Env. No : 1975.19.7	Taşçık : -		
Mal Grubu : Kırmızı Astarlı	Katkı Dağılımı Eşit		
Form : Yonca Ağızlı Testi	Gözeneği : Az		
Tip No : TST.4-Tip.2b	Pişmesi : İyi		
Maddesi : Pt.	Dış Astar : 10R 5/8 Kırmızı		
Tabakası : I	Seviye : -	İç Astar : -	
Açması : S	Oda : 1 nolu	Dış Perdah : Var	
Yapım Tekniği : Çark Yapımı	İç Perdah : -	Ölçüleri (cm) :	
Hamur Rengi : 10R 6/8 Açık Kırmızı	Yüzeyinde Renk Farklılığı : Yok	Y : 9,6	A.Ç : 11,8
Not : -		E : -	D.Ç : 2,9
		B : -	C : 0,5

Kat. No : KKH-663	Hamur Katkısı; Katkı Boyutu - Oranı :		
Lev. No : LXXXII/11	Kum : İnce - Orta	Mika : İnce - Orta	
Kazı Env. No : 1954/217	Kireç : İnce - Az	Bitki : İnce - Az	
Müze Env. No : 1972.29.259	Taşçık : -		
Mal Grubu : Kırmızı Astarlı	Katkı Dağılımı Eşit		
Form : Yonca Ağızlı Testi	Gözeneği : Orta		
Tip No : TST.4-Tip.2b	Pişmesi : İyi		
Maddesi : Pt.	Dış Astar : 10R 4/6 Kırmızı		
Tabakası : I	Seviye : -	İç Astar : -	
Açması : C	Oda : 43	Dış Perdah : -	
Yapım Tekniği : Çark Yapımı	İç Perdah : -	Ölçüleri (cm) :	
Hamur Rengi : 7,5YR 6/4 Açık Kahverengi	Yüzeyinde Renk Farklılığı : Yok	Y : 10,5	A.Ç : 10,5
Not : Ağız kenarı ve kulbu astarlıdır.		E : -	D.Ç : 3,8
		B : -	C : 0,5

Kat. No : KKH-664	Hamur Katkısı; Katkı Boyutu - Oranı :		
Lev. No : LXXXII/12	Kum : İnce - Orta	Mika : Orta - Orta	
Kazı Env. No : 1956/158	Kireç : İnce - Orta	Bitki : İnce - Az	
Müze Env. No : 1971.22.272	Taşçık: -		
Mal Grubu : Kırmızı Astarlı	Katkı Dağılımı Eşit		
Form : Yonca Ağızlı Testi	Gözeneği : Orta		
Tip No : TST.4-Tip.2b	Pişmesi : İyi		
Maddesi : Pt.	Dış Astar : 6/6 Açık Kırmızı		
Tabakası : I Seviye :	İç Astar : -		
Açması : K Oda :	Dış Perdah : Var		
Yapım Tekniği : Çark Yapımı	İç Perdah : -		Ölçüleri (cm) :
Hamur Rengi : 5YR 6/6 Kırmızımsı Sarı	Yüzeyinde Renk Farklılığı: Yok		Y : 8,4 A.Ç : 6,9
Not : -			E : D.Ç : 3,5
			B : C : 0,4

Kat. No : KKH-665	Hamur Katkısı; Katkı Boyutu - Oranı :		
Lev. No : LXXXIII/01	Kum : Orta - Yoğun	Mika : İnce - Yoğun	
Kazı Env. No : 1977/60	Kireç : İnce - Yoğun	Bitki : -	
Müze Env. No : 1977.4.60	Taşçık: -		
Mal Grubu : Yalın	Katkı Dağılımı Eşit		
Form : Yonca Ağızlı Testi	Gözeneği : Çok		
Tip No : TST.4-Tip.3.1	Pişmesi : Az		
Maddesi : Pt.	Dış Astar : -		
Tabakası : I Seviye :	İç Astar : -		
Açması : V Oda : 9	Dış Perdah : -		
Yapım Tekniği : Çark Yapımı	İç Perdah : -		Ölçüleri (cm) :
Hamur Rengi : 10YR 7/3 Çok Soluk	Yüzeyinde Renk Farklılığı: Var		Y : 25,8 A.Ç : 7,1
Not : -			E : D.Ç : 6,6
			B : C : 0,5

Kat. No : KKH-666	Hamur Katkısı; Katkı Boyutu - Oranı :		
Lev. No : LXXXIII/02	Kum : İri - Yoğun	Mika : Orta - Orta	
Kazı Env. No : 1974/74	Kireç : İri - Yoğun	Bitki : Orta - Az	
Müze Env. No : 1974.21.51	Taşçık: -		
Mal Grubu : Kırmızı Astarlı	Katkı Dağılımı Eşit		
Form : Yonca Ağızlı Testi	Gözeneği : Çok		
Tip No : TST.4-Tip.3.1	Pişmesi : Orta		
Maddesi : Pt.	Dış Astar : 10R 4/8 Kırmızı		
Tabakası : I Seviye :	İç Astar : -		
Açması : T Oda : 8	Dış Perdah : Var		
Yapım Tekniği : Çark Yapımı	İç Perdah : -		Ölçüleri (cm) :
Hamur Rengi : 7,5YR 6/4 Açık Kahverengi	Yüzeyinde Renk Farklılığı: Yok		Y : 26,3 A.Ç : 6,8
Not : -			E : D.Ç : 7
			B : C : 0,5

Kat. No : KKH-667	Hamur Katkısı; Katkı Boyutu - Oranı :		
Lev. No : LXXXIII/03	Kum : İnce - Yoğun	Mika : Orta - Yoğun	
Kazı Env. No : 1954/181	Kireç : İnce - Yoğun	Bitki : Orta - Az	
Müze Env. No : 1971.20.177	Taşçık: -		
Mal Grubu : Yalın	Katkı Dağılımı Eşit Değil		
Form : Yonca Ağzılı Testi	Gözeneği : Az		
Tip No : TST.4-Tip.3.1	Pişmesi : İyi		
Maddesi : Pt.	Dış Astar : -		
Tabakası : I Seviye : _____	İç Astar : -		
Açması : C Oda : 16	Dış Perdah : Var		
Yapım Tekniği : Çark Yapımı	İç Perdah : -		
Hamur Rengi : 2,5YR 6/8 Açık Kırmızı	Yüzeyinde Renk Farklılığı: Yok		
Not : -			Ölçüleri (cm) :
			Y : 24 A.Ç : 7
			E : _____ D.Ç : 6,6
			B : _____ C : 0,5

Kat. No : KKH-668	Hamur Katkısı; Katkı Boyutu - Oranı :		
Lev. No : LXXXIII/04	Kum : Orta - Yoğun	Mika : Orta - Yoğun	
Kazı Env. No : 1955/152	Kireç : -	Bitki : Orta - Az	
Müze Env. No : 1972.30.122	Taşçık: -		
Mal Grubu : Kırmızı Astarlı	Katkı Dağılımı Eşit		
Form : Yonca Ağzılı Testi	Gözeneği : Orta		
Tip No : TST.4-Tip.3.1	Pişmesi : İyi		
Maddesi : Pt.	Dış Astar : 2,5YR 5/8 Kırmızı		
Tabakası : I Seviye : _____	İç Astar : -		
Açması : M Oda : _____	Dış Perdah : Var		
Yapım Tekniği : Çark Yapımı	İç Perdah : -		
Hamur Rengi : 2,5YR 6/6 Açık Kırmızı	Yüzeyinde Renk Farklılığı: Var		
Not : -			Ölçüleri (cm) :
			Y : 25,2 A.Ç : 9,8 - 8
			E : _____ D.Ç : 6,9
			B : _____ C : 0,5

Kat. No : KKH-669	Hamur Katkısı; Katkı Boyutu - Oranı :		
Lev. No : LXXXIII/05	Kum : Orta - Yoğun	Mika : Orta - Yoğun	
Kazı Env. No : 1954/182	Kireç : Orta - Az	Bitki : İnce - Az	
Müze Env. No : 1971.20.178	Taşçık: -		
Mal Grubu : Kırmızı Astarlı	Katkı Dağılımı Eşit		
Form : Yonca Ağzılı Testi	Gözeneği : Çok		
Tip No : TST.4-Tip.3.1	Pişmesi : İyi		
Maddesi : Pt.	Dış Astar : 2,5YR 4/8 Kırmızı		
Tabakası : I Seviye : _____	İç Astar : -		
Açması : C Oda : 36	Dış Perdah : Var		
Yapım Tekniği : Çark Yapımı	İç Perdah : -		
Hamur Rengi : 2,5YR 6/8 Açık Kırmızı	Yüzeyinde Renk Farklılığı: Yok		
Not : -			Ölçüleri (cm) :
			Y : 25,9 A.Ç : 9,2
			E : _____ D.Ç : 6,5
			B : _____ C : 0,6

Kat. No : KKH-670	Hamur Katkısı; Katkı Boyutu - Oranı :		
Lev. No : LXXXIII/06	Kum : Orta - Yoğun	Mika : Orta - Orta	
Kazı Env. No : 1954/180	Kireç : Orta - Orta	Bitki : Orta - Az	
Müze Env. No : 1971.20.176	Taşçık: -		
Mal Grubu : Kahverengi Astarlı	Katkı Dağılımı Eşit		
Form : Yonca Ağızlı Testi	Gözeneği : Orta		
Tip No : TST.4-Tip.3.1	Pişmesi : İyi		
Maddesi : Pt.	Dış Astar : 5YR 5/6 Sarımsı Kırmızı		
Tabakası : I Seviye :	İç Astar : -		
Açması : C Oda : 16	Dış Perdah : Var		
Yapım Tekniği : Çark Yapımı	İç Perdah : -		
Hamur Rengi : 5YR 6/6 Kırmızımsı Sarı	Yüzeyinde Renk Farklılığı : Yok		
Not : -			
Ölçüleri (cm) :			
Y : 24,7			A.Ç : 9,2
E :			D.Ç : 5,7
B :			C : 0,5

Kat. No : KKH-671	Hamur Katkısı; Katkı Boyutu - Oranı :		
Lev. No : LXXXIII/07	Kum : Orta - Yoğun	Mika : İnce - Yoğun	
Kazı Env. No : 1982/62	Kireç : Orta - Yoğun	Bitki : Orta - Az	
Müze Env. No : 1982.18.62	Taşçık: -		
Mal Grubu : Yalın	Katkı Dağılımı Eşit		
Form : Yonca Ağızlı Testi	Gözeneği : Çok		
Tip No : TST.4-Tip.3.1	Pişmesi : İyi		
Maddesi : Pt.	Dış Astar : -		
Tabakası : I Seviye :	İç Astar : -		
Açması : V Oda :	Dış Perdah : Var		
Yapım Tekniği : Çark Yapımı	İç Perdah : -		
Hamur Rengi : 10R 6/8 Açık Kırmızı	Yüzeyinde Renk Farklılığı : Var		
Not : -			
Ölçüleri (cm) :			
Y : 24,1			A.Ç : 7,1
E :			D.Ç : 5,8
B :			C : 0,5

Kat. No : KKH-672	Hamur Katkısı; Katkı Boyutu - Oranı :		
Lev. No : LXXXIII/08	Kum : İnce - Yoğun	Mika : İri - Orta	
Kazı Env. No : 1974/72	Kireç : Orta - Az	Bitki : İri - Az	
Müze Env. No : 1974.21.49	Taşçık: -		
Mal Grubu : Kırmızı Astarlı	Katkı Dağılımı Eşit		
Form : Yonca Ağızlı Testi	Gözeneği : Az		
Tip No : TST.4-Tip.3.1	Pişmesi : İyi		
Maddesi : Pt.	Dış Astar : 2,5YR 5/8 Kırmızı		
Tabakası : I Seviye :	İç Astar : -		
Açması : T Oda : 10	Dış Perdah : Var		
Yapım Tekniği : Çark Yapımı	İç Perdah : -		
Hamur Rengi : 5YR 7/6 Kırmızımsı Sarı	Yüzeyinde Renk Farklılığı : Var		
Not : -			
Ölçüleri (cm) :			
Y : 18,6			A.Ç : 9
E :			D.Ç : 4,7
B :			C : 0,6

Kat. No : KKH-673	Hamur Katkısı; Katkı Boyutu - Oranı :		
Lev. No : LXXXIII/09	Kum : İnce - Orta	Mika : Orta - Yoğun	
Kazı Env. No : 1954/185	Kireç : İnce - Az	Bitki : -	
Müze Env. No : 1971.20.180	Taşçık: -		
Mal Grubu : Yalın	Katkı Dağılımı Eşit		
Form : Yonca Ağzılı Testi	Gözeneği : Az		
Tip No : TST.4-Tip.3.1	Pişmesi : İyi		
Maddesi : Pt.	Dış Astar : -		
Tabakası : I Seviye : -	İç Astar : -		
Açması : C Oda : 36	Dış Perdah : Var		
Yapım Tekniği : Çark Yapımı	İç Perdah : -	Ölçüleri (cm) :	
Hamur Rengi : 10R 6/8 Açık Kırmızı	Yüzeyinde Renk Farklılığı: Var	Y : 16,4 A.Ç : 7,8	
Not : -		E : 12 D.Ç : 3,8	
		B : C : 0,4	

Kat. No : KKH-674	Hamur Katkısı; Katkı Boyutu - Oranı :		
Lev. No : LXXXIII/10	Kum : İri - Yoğun	Mika : İnce - Yoğun	
Kazı Env. No : 1961/212	Kireç : Orta - Az	Bitki : Orta - Az	
Müze Env. No : 1976.5.67	Taşçık: -		
Mal Grubu : Yalın	Katkı Dağılımı Eşit		
Form : Yonca Ağzılı Testi	Gözeneği : Orta		
Tip No : TST.4-Tip.3.1	Pişmesi : iyi		
Maddesi : Pt.	Dış Astar : -		
Tabakası : I Seviye : -	İç Astar : -		
Açması : P Oda : 23	Dış Perdah : Var		
Yapım Tekniği : Çark Yapımı	İç Perdah : -	Ölçüleri (cm) :	
Hamur Rengi : 7,5YR 7/4 Pembe	Yüzeyinde Renk Farklılığı: Var	Y : 14,3 A.Ç : 6,3	
Not : -		E : D.Ç : 4,6	
		B : C : 0,5	

Kat. No : KKH-675	Hamur Katkısı; Katkı Boyutu - Oranı :		
Lev. No : LXXXIII/11	Kum : İnce - Orta	Mika : İnce - Az	
Kazı Env. No : 1954/184	Kireç : -	Bitki : İnce - Az	
Müze Env. No : 1972.29.239	Taşçık: -		
Mal Grubu : Yalın	Katkı Dağılımı Eşit		
Form : Yonca Ağzılı Testi	Gözeneği : Az		
Tip No : TST.4-Tip.3.1	Pişmesi : İyi		
Maddesi : Pt.	Dış Astar : 7,5YR 6/6 Kırmızimsı Sarı		
Tabakası : I Seviye : -	İç Astar : -		
Açması : C Oda : 36	Dış Perdah : Var		
Yapım Tekniği : Çark Yapımı	İç Perdah : -	Ölçüleri (cm) :	
Hamur Rengi : 7,5YR 6/6 Kırmızimsı Sarı	Yüzeyinde Renk Farklılığı: Yok	Y : 15,7 A.Ç : 7,2	
Not : -		E : D.Ç : 4,4	
		B : C : 0,6	

Kat. No : KKH-676	Hamur Katkısı; Katkı Boyutu - Oranı :		
Lev. No : LXXXIII/12	Kum : İnce - Orta	Mika : İnce - Az	
Kazı Env. No : 1954/130	Kireç : İnce - Az	Bitki : -	
Müze Env. No : 1972.29.217	Taşçık : -		
Mal Grubu : Kahverengi Astarlı	Katkı Dağılımı Eşit		
Form : Yonca Ağızlı Testi	Gözeneği : Orta		
Tip No : TST.4-Tip.3.1	Pişmesi : İyi		
Maddesi : Pt.	Dış Astar : 7,5YR 4/2 Kahverengi		
Tabakası : I Seviye :	İç Astar : -		
Açması : C Oda : 12	Dış Perdah : Var		
Yapım Tekniği : Çark Yapımı	İç Perdah : -	Ölçüleri (cm) :	
Hamur Rengi : 2,5Y 5/1 Gri	Yüzeyinde Renk Farklılığı : Yok	Y : 15,6 A.Ç : 6,6	
Not : Yangından dolayı üzerinde kararma vardır.		E : D.Ç : 4,6	
		B : C : 0,6	

Kat. No : KKH-677	Hamur Katkısı; Katkı Boyutu - Oranı :		
Lev. No : LXXXIV/01	Kum : Orta - Yoğun	Mika : İnce - Az	
Kazı Env. No : 1992/2	Kireç : Orta - Az	Bitki : İnce - Az	
Müze Env. No : 1992.14.2	Taşçık : -		
Mal Grubu : Kırmızı Astarlı	Katkı Dağılımı Eşit		
Form : Yonca Ağızlı Testi	Gözeneği : Az		
Tip No : TST.4-Tip.3.1	Pişmesi : İyi		
Maddesi : Pt.	Dış Astar : 10R 5/8 Kırmızı		
Tabakası : I Seviye :	İç Astar : -		
Açması : X Oda :	Dış Perdah : Var		
Yapım Tekniği : Çark Yapımı	İç Perdah : -	Ölçüleri (cm) :	
Hamur Rengi : 10R 6/6 Açık Kırmızı	Yüzeyinde Renk Farklılığı : Var	Y : 14,6 A.Ç : 6,4	
Not : -		E : D.Ç : 4,9	
		B : C : 0,6	

Kat. No : KKH-678	Hamur Katkısı; Katkı Boyutu - Oranı :		
Lev. No : LXXXIV/02	Kum : İnce - Orta	Mika : İnce - Yoğun	
Kazı Env. No : 1953/13	Kireç : -	Bitki : İnce - Az	
Müze Env. No : 1971.19.122	Taşçık : -		
Mal Grubu : Kırmızı Astarlı	Katkı Dağılımı Eşit		
Form : Yonca Ağızlı Testi	Gözeneği : Orta		
Tip No : TST.4-Tip.3.1	Pişmesi : İyi		
Maddesi : Pt.	Dış Astar : 10R 5/8 Kırmızı		
Tabakası : I Seviye :	İç Astar : -		
Açması : C Oda :	Dış Perdah : Var		
Yapım Tekniği : Çark Yapımı	İç Perdah : -	Ölçüleri (cm) :	
Hamur Rengi : 5YR 6/4 Açık Kırmızımsı	Yüzeyinde Renk Farklılığı : Var	Y : 15,2 A.Ç : 5	
Not : -		E : D.Ç : 5	
		B : C : 0,3	

Kat. No : KKH-679	Hamur Katkısı; Katkı Boyutu - Oranı :		
Lev. No : LXXXIV/03	Kum : İri - Yoğun	Mika : İnce - Orta	
Kazı Env. No : 1954/155	Kireç : İri - Orta	Bitki : Orta - Az	
Müze Env. No : 1972.29.231	Taşçık: -		
Mal Grubu : Kırmızı Astarlı	Katkı Dağılımı Eşit		
Form : Yonca Ağızlı Testi	Gözeneği : Az		
Tip No : TST.4-Tip.3.2	Pişmesi : İyi		
Maddesi : Pt.	Dış Astar : 10R 5/6 Kırmızı		
Tabakası : I Seviye :	İç Astar : -		
Açması : H Oda :	Dış Perdah : Var		
Yapım Tekniği : Çark Yapımı	İç Perdah : -	Ölçüleri (cm) :	
Hamur Rengi : 10R 6/6 Açık Kırmızı	Yüzeyinde Renk Farklılığı: Yok	Y : 28 A.Ç : 6,4	
Not : -		E : D.Ç : 7,9	
		B : C : 0,5	

Kat. No : KKH-680	Hamur Katkısı; Katkı Boyutu - Oranı :		
Lev. No : LXXXIV/04	Kum : Orta - Yoğun	Mika : Orta - Orta	
Kazı Env. No : 1953/2	Kireç : Orta - Yoğun	Bitki : İri - Az	
Müze Env. No : 1971.19.114	Taşçık: -		
Mal Grubu : Kırmızı Astarlı	Katkı Dağılımı Eşit		
Form : Yonca Ağızlı Testi	Gözeneği : Orta		
Tip No : TST.4-Tip.3.2	Pişmesi : İyi		
Maddesi : Pt.	Dış Astar : 2,5YR 5/8 Kırmızı		
Tabakası : I Seviye :	İç Astar : -		
Açması : C Oda : I	Dış Perdah : Var		
Yapım Tekniği : Çark Yapımı	İç Perdah : -	Ölçüleri (cm) :	
Hamur Rengi : 2,5YR 6/8 Açık Kırmızı	Yüzeyinde Renk Farklılığı: Yok	Y : 21 A.Ç : 4,5	
Not : -		E : 11,1 D.Ç : 4,6	
		B : C : 0,4	

Kat. No : KKH-681	Hamur Katkısı; Katkı Boyutu - Oranı :		
Lev. No : LXXXIV/05	Kum : Orta - Yoğun	Mika : Orta - Orta	
Kazı Env. No : 1957/32	Kireç : İnce - Az	Bitki : Orta - Az	
Müze Env. No : 1974.2.17	Taşçık: -		
Mal Grubu : Kırmızı Astarlı	Katkı Dağılımı Eşit		
Form : Yonca Ağızlı Testi	Gözeneği : Orta		
Tip No : TST.4-Tip.3.2	Pişmesi : İyi		
Maddesi : Pt.	Dış Astar : 10R 4/6 Kırmızı		
Tabakası : I Seviye :	İç Astar : -		
Açması : M Oda : 3	Dış Perdah : Var		
Yapım Tekniği : Çark Yapımı	İç Perdah : -	Ölçüleri (cm) :	
Hamur Rengi : 10R 5/4 Zayıf Kırmızı	Yüzeyinde Renk Farklılığı: Var	Y : 26,1 A.Ç : 7	
Not : -		E : D.Ç : 5,8	
		B : C : 0,5	

Kat. No : KKH-682	Hamur Katkısı; Katkı Boyutu - Oranı :		
Lev. No : LXXXIV/06	Kum : İnce - Orta	Mika : -	
Kazı Env. No : 1976/72	Kireç : -	Bitki : Orta - Az	
Müze Env. No : 1976.7.56	Taşçık : -		
Mal Grubu : Kırmızı Astarlı	Katkı Dağılımı Eşit		
Form : Yonca Ağızlı Testi	Gözeneği : Orta		
Tip No : TST.4-Tip.3.3	Pişmesi : İyi		
Maddesi : Pt.	Dış Astar : 10R 5/8 Kırmızı		
Tabakası : I	Seviye :	İç Astar : -	
Açması : U	Oda : 12	Dış Perdah : Var	
Yapım Tekniği : Çark Yapımı	İç Perdah : -	Ölçüleri (cm) :	
Hamur Rengi : 2,5YR 6/8 Açık Kırmızı	Yüzeyinde Renk Farklılığı : Yok	Y : 16,9	A.Ç : 3,6
Not : -		E :	D.Ç :
		B :	C : 0,4

Kat. No : KKH-683	Hamur Katkısı; Katkı Boyutu - Oranı :		
Lev. No : LXXXIV/07	Kum : İnce - Orta	Mika : İnce - Az	
Kazı Env. No : 1975/64	Kireç : -	Bitki : -	
Müze Env. No : 1975.25.51	Taşçık : -		
Mal Grubu : Yalın	Katkı Dağılımı Eşit		
Form : Yonca Ağızlı Testi	Gözeneği : Orta		
Tip No : TST.4-Tip.3.3	Pişmesi : Orta		
Maddesi : Pt.	Dış Astar : -		
Tabakası : I	Seviye :	İç Astar : -	
Açması : T	Oda : 19	Dış Perdah : -	
Yapım Tekniği : Çark Yapımı	İç Perdah : -	Ölçüleri (cm) :	
Hamur Rengi : 10R 6/8 Açık Kırmızı	Yüzeyinde Renk Farklılığı : Var	Y : 12,3	A.Ç : 3,6
Not : -		E :	D.Ç :
		B :	C : 0,3

Kat. No : KKH-684	Hamur Katkısı; Katkı Boyutu - Oranı :		
Lev. No : LXXXIV/08	Kum : İri - Yoğun	Mika : İnce - Az	
Kazı Env. No : 1977/53	Kireç : İri - Yoğun	Bitki : İnce - Az	
Müze Env. No : 1977.4.53	Taşçık : -		
Mal Grubu : Kırmızı Astarlı	Katkı Dağılımı Eşit		
Form : Yonca Ağızlı Testi	Gözeneği : Çok		
Tip No : TST.4-Tip.3.3	Pişmesi : İyi		
Maddesi : Pt.	Dış Astar : 10R 5/8 Kırmızı		
Tabakası : I	Seviye :	İç Astar : -	
Açması : V	Oda : 4	Dış Perdah : -	
Yapım Tekniği : El Yapımı	İç Perdah : -	Ölçüleri (cm) :	
Hamur Rengi : 2,5YR 6/6 Açık Kırmızı	Yüzeyinde Renk Farklılığı : Var	Y : 10,7	A.Ç : 4-2,4
Not : -		E :	D.Ç :
		B :	C : 0,3

Kat. No : KKH-685	Hamur Katkısı; Katkı Boyutu - Oranı :		
Lev. No : LXXXIV/09	Kum : İnce - Orta	Mika : İnce - Orta	
Kazı Env. No : 1982/63	Kireç : İnce - Orta	Bitki : İnce - Az	
Müze Env. No : 1982.18.63	Taşçık: -		
Mal Grubu : Yalın	Katkı Dağılımı Eşit		
Form : Yonca Ağızlı Testi	Gözeneği : Orta		
Tip No : TST.4-Tip.3.3	Pişmesi : Orta		
Maddesi : Pt.	Dış Astar : -		
Tabakası : I Seviye :	İç Astar : -		
Açması : V Oda : 59	Dış Perdah : Var		
Yapım Tekniği : Çark Yapımı	İç Perdah : -	Ölçüleri (cm) :	
Hamur Rengi : 5YR 7/3 Pembe	Yüzeyinde Renk Farklılığı: Var	Y : 11,8 A.Ç : 3,8	
Not : -		E : D.Ç : 3,2	
		B : C : 0,5	

Kat. No : KKH-686	Hamur Katkısı; Katkı Boyutu - Oranı :		
Lev. No : LXXXIV/10	Kum : Orta - Orta	Mika : İnce - Yoğun	
Kazı Env. No : 122	Kireç : -	Bitki : İnce - Orta	
Müze Env. No : 1976	Taşçık: -		
Mal Grubu : Yalın	Katkı Dağılımı Eşit		
Form : Yonca Ağızlı Testi	Gözeneği : Az		
Tip No : TST.4-Tip.3.2	Pişmesi : İyi		
Maddesi : Pt.	Dış Astar : -		
Tabakası : I Seviye :	İç Astar : -		
Açması : U Oda : 17	Dış Perdah : -		
Yapım Tekniği :	İç Perdah : -	Ölçüleri (cm) :	
Hamur Rengi : 5YR 7/8 Kırmızimsı Sarı	Yüzeyinde Renk Farklılığı: Yok	Y : 9,6 A.Ç : 4,7	
Not : -		E : D.Ç :	
		B : C : 0,6	

Kat. No : KKH-687	Hamur Katkısı; Katkı Boyutu - Oranı :		
Lev. No : LXXXV/01	Kum : İri - Yoğun	Mika : İri - Az	
Kazı Env. No : 1981/39	Kireç : -	Bitki : -	
Müze Env. No : 1981.16.18	Taşçık: -		
Mal Grubu : Kahverengi Astarlı	Katkı Dağılımı Eşit		
Form : Gaga Ağızlı Testi	Gözeneği : Az		
Tip No : TST.5-Tip.1a	Pişmesi : İyi		
Maddesi : Pt.	Dış Astar : 7,5YR 5/8 Güçlü		
Tabakası : I Seviye :	İç Astar : -		
Açması : V Oda : 36	Dış Perdah : Var		
Yapım Tekniği : Çark Yapımı	İç Perdah : -	Ölçüleri (cm) :	
Hamur Rengi : 7,5YR 6/6 Kırmızimsı Sarı	Yüzeyinde Renk Farklılığı: Yok	Y : 7,4 A.Ç : 6	
Not : -		E : D.Ç :	
		B : C : 0,4	

Kat. No : KKH-688	Hamur Katkısı; Katkı Boyutu - Oranı :		
Lev. No : LXXXV/02	Kum : Orta - Orta	Mika : Orta - Az	
Kazı Env. No : 1981/38	Kireç : -	Bitki : İnce - Az	
Müze Env. No : 1981.16.50	Taşçık: -		
Mal Grubu : Kahverengi Astarlı	Katkı Dağılımı Eşit		
Form : Gaga Ağızlı Testi	Gözeneği : Az		
Tip No : TST.5-Tip.1a	Pişmesi : İyi		
Maddesi : Pt.	Dış Astar : 5YR 5/8 Sarımsı Kırmızı		
Tabakası : I Seviye :	İç Astar : -		
Açması : V Oda : 36	Dış Perdah : Var		
Yapım Tekniği : Çark Yapımı	İç Perdah : -	Ölçüleri (cm) :	
Hamur Rengi : 7,5YR 7/6 Kırmızımsı Sarı	Yüzeyinde Renk Farklılığı: Yok	Y : 10,4 A.Ç :	
Not : -		E : D.Ç :	
		B : C : 0,5	

Kat. No : KKH-689	Hamur Katkısı; Katkı Boyutu - Oranı :		
Lev. No : LXXXV/03	Kum : İnce - Orta	Mika : Orta - Az	
Kazı Env. No : 1960/101	Kireç : -	Bitki : İnce - Az	
Müze Env. No : 1976.4.41	Taşçık: -		
Mal Grubu : Kırmızı Astarlı	Katkı Dağılımı Eşit		
Form : Gaga Ağızlı Testi	Gözeneği : Orta		
Tip No : TST.5-Tip.1b	Pişmesi : İyi		
Maddesi : Pt.	Dış Astar : 10R 4/8 Kırmızı		
Tabakası : II Seviye :	İç Astar : -		
Açması : C Oda :	Dış Perdah : Var		
Yapım Tekniği : Çark Yapımı	İç Perdah : -	Ölçüleri (cm) :	
Hamur Rengi : 2,5YR 6/8 Açık Kırmızı	Yüzeyinde Renk Farklılığı: Yok	Y : 14,4 A.Ç : 4,7	
Not : -		E : D.Ç : 4,4	
		B : C : 0,7	

Kat. No : KKH-690	Hamur Katkısı; Katkı Boyutu - Oranı :		
Lev. No : LXXXV/04	Kum : İnce - Orta	Mika : İnce - Yoğun	
Kazı Env. No : 1954/117	Kireç : -	Bitki : Orta - Az	
Müze Env. No : 1972.28.206	Taşçık: -		
Mal Grubu : Kırmızı Astarlı	Katkı Dağılımı Eşit		
Form : Gaga Ağızlı Testi	Gözeneği : Orta		
Tip No : TST.5-Tip.1b	Pişmesi : İyi		
Maddesi : Pt.	Dış Astar : 2,5YR 5/8 Kırmızı		
Tabakası : I Seviye :	İç Astar : -		
Açması : C Oda :	Dış Perdah : Var		
Yapım Tekniği : Çark Yapımı	İç Perdah : -	Ölçüleri (cm) :	
Hamur Rengi : 2,5YR 5/6 Kırmızı	Yüzeyinde Renk Farklılığı: Var	Y : 20,2 A.Ç : 5,5	
Not : -		E : D.Ç : 3,5	
		B : C : 0,6	

Kat. No : KKH-691	Hamur Katkısı; Katkı Boyutu - Oranı :		
Lev. No : LXXXV/05	Kum : Orta - Yoğun	Mika : Orta - Yoğun	
Kazı Env. No : 1961/217	Kireç : -	Bitki : Orta - Az	
Müze Env. No : 1971.26.371	Taşçık: İnce - Az		
Mal Grubu : Kırmızı Astarlı	Katkı Dağılımı Eşit		
Form : Gaga Ağızlı Testi	Gözeneği : Orta		
Tip No : TST.5-Tip.2.1	Pişmesi : İyi		
Maddesi : Pt.	Dış Astar : 10R 5/6 Kırmızı		
Tabakası : I	Seviye :	İç Astar : -	
Açması : P güney	Oda : 7	Dış Perdah : Var	
Yapım Tekniği : Çark Yapımı	İç Perdah : -	Ölçüleri (cm) :	
Hamur Rengi : 2,5YR 6/6 Açık Kırmızı	Yüzeyinde Renk Farklılığı: Var	Y : 38	A.Ç : _____
Not : -		E : _____	D.Ç : 11
		B : _____	C : 1,1

Kat. No : KKH-692	Hamur Katkısı; Katkı Boyutu - Oranı :		
Lev. No : LXXXV/06	Kum : Orta - Yoğun	Mika : Orta - Yoğun	
Kazı Env. No : 1960/182	Kireç : İnce - Az	Bitki : Orta - Az	
Müze Env. No : Etd 8	Taşçık: -		
Mal Grubu : Kırmızı Astarlı	Katkı Dağılımı Eşit		
Form : Gaga Ağızlı Testi	Gözeneği : Az		
Tip No : TST.5-Tip.2.1	Pişmesi : İyi		
Maddesi : Pt.	Dış Astar : 10R 5/8 Kırmızı		
Tabakası : III	Seviye :	İç Astar : -	
Açması : L	Oda : 3	Dış Perdah : Var	
Yapım Tekniği :	İç Perdah : -	Ölçüleri (cm) :	
Hamur Rengi : 2,5YR 6/6 Açık Kırmızı	Yüzeyinde Renk Farklılığı: Yok	Y : 8	A.Ç : _____
Not : -		E : _____	D.Ç : _____
		B : _____	C : _____

Kat. No : KKH-693	Hamur Katkısı; Katkı Boyutu - Oranı :		
Lev. No : LXXXV/07	Kum : İnce - Orta	Mika : Orta - Az	
Kazı Env. No : 1954/293	Kireç : -	Bitki : Orta - Az	
Müze Env. No : 1972.29.316	Taşçık: -		
Mal Grubu : Kırmızı Astarlı	Katkı Dağılımı Eşit		
Form : Gaga Ağızlı Testi	Gözeneği : Az		
Tip No : TST.5-Tip.2.1	Pişmesi : Orta		
Maddesi : Pt.	Dış Astar : 10R 5/8 Kırmızı		
Tabakası : I	Seviye :	İç Astar : -	
Açması : C	Oda : 25	Dış Perdah : Var	
Yapım Tekniği :	İç Perdah : -	Ölçüleri (cm) :	
Hamur Rengi : 2,5YR 6/6 Açık Kırmızı	Yüzeyinde Renk Farklılığı: Yok	Y : 7,7	A.Ç : _____
Not : -		E : _____	D.Ç : _____
		B : _____	C : _____

Kat. No : KKH-694	Hamur Katkısı; Katkı Boyutu - Oranı :		
Lev. No : LXXXV/08	Kum : Orta - Yoğun	Mika : İnce - Yoğun	
Kazı Env. No : 1955/66	Kireç : İnce - Az	Bitki : -	
Müze Env. No : 1971.21.235	Taşçık : -		
Mal Grubu : Kırmızı Astarlı	Katkı Dağılımı Eşit		
Form : Gaga Ağızlı Testi	Gözeneği : Çok		
Tip No : TST.5-Tip.2.1	Pişmesi : İyi		
Maddesi : Pt.	Dış Astar : 10R 5/8 Kırmızı		
Tabakası : III	Seviye :	İç Astar : -	
Açması : C	Oda : Okunam	Dış Perdah : Var	
Yapım Tekniği : Çark Yapımı	İç Perdah : -	Ölçüleri (cm) :	
Hamur Rengi : 2,5YR 6/6 Açık Kırmızı	Yüzeyinde Renk Farklılığı : Yok	Y : 25,8	A.Ç : _____
Not : Yüzeyi kavlamıştır. Gaganın uç kısmı hafif kırıktır.		E : _____	D.Ç : 5,4
		B : _____	C : 0,5

Kat. No : KKH-695	Hamur Katkısı; Katkı Boyutu - Oranı :		
Lev. No : LXXXV/09	Kum : Orta - Yoğun	Mika : Orta - Yoğun	
Kazı Env. No : 1960/211	Kireç : -	Bitki : Orta - Yoğun	
Müze Env. No : 1971.25.333	Taşçık : -		
Mal Grubu : Kırmızı Astarlı	Katkı Dağılımı Eşit		
Form : Gaga Ağızlı Testi	Gözeneği : Orta		
Tip No : TST.5-Tip.2b	Pişmesi : Orta		
Maddesi : Pt.	Dış Astar : 10R 4/8 Kırmızı		
Tabakası : I	Seviye : Ia	İç Astar : -	
Açması : P	Oda :	Dış Perdah : Var	
Yapım Tekniği : Çark Yapımı	İç Perdah : -	Ölçüleri (cm) :	
Hamur Rengi : 10R 5/8 Kırmızı	Yüzeyinde Renk Farklılığı : Var	Y : 36,5	A.Ç : _____
Not : 1971.25.328'in yanında bulunmuştur. Satih altı Ia (Ev biçimli kap) Mezar		E : _____	D.Ç : 8,8
		B : _____	C : 0,6

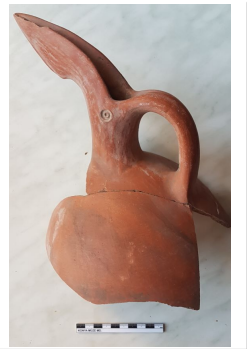
Kat. No : KKH-696	Hamur Katkısı; Katkı Boyutu - Oranı :		
Lev. No : LXXXVI/01	Kum : İnce - Yoğun	Mika : Orta - Çok	
Kazı Env. No : 1960/184	Kireç : -	Bitki : İnce - Az	
Müze Env. No : Etd 10	Taşçık : -		
Mal Grubu : Kırmızı Astarlı	Katkı Dağılımı Eşit		
Form : Gaga Ağızlı Testi	Gözeneği : Az		
Tip No : TST.5-Tip.2c	Pişmesi : İyi		
Maddesi : Pt.	Dış Astar : 10R 5/8 Kırmızı		
Tabakası : III	Seviye :	İç Astar : -	
Açması : L	Oda : 3	Dış Perdah : Var	
Yapım Tekniği : Çark Yapımı	İç Perdah : -	Ölçüleri (cm) :	
Hamur Rengi : 2,5YR 6/8 Açık Kırmızı	Yüzeyinde Renk Farklılığı : Yok	Y : 21,6	A.Ç : _____
Not : -		E : _____	D.Ç : _____
		B : _____	C : 0,8

Kat. No : KKH-697	Hamur Katkısı; Katkı Boyutu - Oranı :		
Lev. No : LXXXVI/02	Kum : İnce - Yoğun	Mika : İnce - Yoğun	
Kazı Env. No : 1960/183	Kireç : -	Bitki : İnce - Az	
Müze Env. No : Etd 9	Taşçık : -		
Mal Grubu : Kırmızı Astarlı	Katkı Dağılımı Eşit		
Form : Gaga Ağızlı Testi	Gözeneği : Az		
Tip No : TST.5-Tip.2c	Pişmesi : İyi		
Maddesi : Pt.	Dış Astar : 10R 5/8 Kırmızı		
Tabakası : III	Seviye : _____	İç Astar : -	
Açması : L	Oda : 3	Dış Perdah : -	
Yapım Tekniği :	İç Perdah : -	Ölçüleri (cm) :	
Hamur Rengi : 10R 6/8 Açık Kırmızı	Yüzeyinde Renk Farklılığı : Yok	Y : 10,2	A.Ç : _____
Not : -		E : _____	D.Ç : _____
		B : _____	C : 0,7

Kat. No : KKH-698	Hamur Katkısı; Katkı Boyutu - Oranı :		
Lev. No : LXXXVI/03	Kum : Orta - Yoğun	Mika : İnce - Yoğun	
Kazı Env. No : K 73	Kireç : -	Bitki : İnce - Az	
Müze Env. No : 1978	Taşçık : -		
Mal Grubu : Kırmızı Astarlı	Katkı Dağılımı Eşit		
Form : Gaga Ağızlı Testi	Gözeneği : Az		
Tip No : TST.5-Tip.2c	Pişmesi : İyi		
Maddesi : Pt.	Dış Astar : 10R 5/6 Kırmızı		
Tabakası : I	Seviye : _____	İç Astar : -	
Açması : T	Oda : _____	Dış Perdah : Var	
Yapım Tekniği : Çark Yapımı	İç Perdah : -	Ölçüleri (cm) :	
Hamur Rengi : 2,5YR 6/8 Açık Kırmızı	Yüzeyinde Renk Farklılığı : Yok	Y : 33	A.Ç : _____
Not : -		E : _____	D.Ç : 5
		B : _____	C : 0,8

Kat. No : KKH-699	Hamur Katkısı; Katkı Boyutu - Oranı :		
Lev. No : LXXXVI/04	Kum : İnce - Orta	Mika : Orta - Yoğun	
Kazı Env. No : 1963/33	Kireç : İnce - Az	Bitki : İnce - Az	
Müze Env. No : 1981.10.1	Taşçık : -		
Mal Grubu : Kırmızı Astarlı	Katkı Dağılımı Eşit		
Form : Gaga Ağızlı Testi	Gözeneği : Orta		
Tip No : TST.5-Tip.2c	Pişmesi : İyi		
Maddesi : Pt.	Dış Astar : 10R 4/8 Kırmızı		
Tabakası : I	Seviye : _____	İç Astar : -	
Açması : O	Oda : BÇÇ	Dış Perdah : Var	
Yapım Tekniği : Çark Yapımı	İç Perdah : -	Ölçüleri (cm) :	
Hamur Rengi : 2,5YR 5/8 Kırmızı	Yüzeyinde Renk Farklılığı : Var	Y : 30,5	A.Ç : _____
Not : -		E : _____	D.Ç : 6,4
		B : _____	C : 0,9

Kat. No : KKH-700	Hamur Katkısı; Katkı Boyutu - Oranı :		
Lev. No : LXXXVI/05	Kum : Orta - Yoğun	Mika : Orta - Orta	
Kazı Env. No : K 70	Kireç : İnce - Yoğun	Bitki : İnce - Az	
Müze Env. No : 1955	Taşçık: -		
Mal Grubu : Kırmızı Astarlı	Katkı Dağılımı Eşit		
Form : Gaga Ağızlı Testi	Gözeneği : Orta		
Tip No : TST.5-Tip.2c	Pişmesi : İyi		
Maddesi : Pt.	Dış Astar : 10R 5/8 Kırmızı		
Tabakası : III	Seviye :	İç Astar : -	
Açması : C	Oda : 17	Dış Perdah : Var	
Yapım Tekniği : Çark Yapımı	İç Perdah : -	Ölçüleri (cm) :	
Hamur Rengi : 10R 6/6 Açık Kırmızı	Yüzeyinde Renk Farklılığı : Yok	Y : 22,9	A.Ç : _____
Not : -		E : _____	D.Ç : 3,9
		B : _____	C : 0,9

Kat. No : KKH-701	Hamur Katkısı; Katkı Boyutu - Oranı :		
Lev. No : LXXXVI/06	Kum : Orta - Yoğun	Mika : Orta - Yoğun	
Kazı Env. No : 1960/124	Kireç : İnce - Az	Bitki : İnce - Az	
Müze Env. No : 1976.4.48	Taşçık: -		
Mal Grubu : Kırmızı Astarlı	Katkı Dağılımı Eşit		
Form : Gaga Ağızlı Testi	Gözeneği : Orta		
Tip No : TST.5-Tip.2c	Pişmesi : İyi		
Maddesi : Pt.	Dış Astar : 2,5YR 5/8 Kırmızı		
Tabakası : Ia	Seviye :	İç Astar : -	
Açması : P	Oda :	Dış Perdah : Var	
Yapım Tekniği : Çark Yapımı	İç Perdah : -	Ölçüleri (cm) :	
Hamur Rengi : 2,5YR 6/8 Açık Kırmızı	Yüzeyinde Renk Farklılığı : Yok	Y : 22,5	A.Ç : _____
Not : -		E : _____	D.Ç : 5,4
		B : _____	C : 0,7

Kat. No : KKH-702	Hamur Katkısı; Katkı Boyutu - Oranı :		
Lev. No : LXXXVI/07	Kum : İnce - Orta	Mika : İnce - Az	
Kazı Env. No : 1980/14	Kireç : İnce - Orta	Bitki : Orta - Az	
Müze Env. No : 1980.2.14	Taşçık: -		
Mal Grubu : Kırmızı Astarlı	Katkı Dağılımı Eşit		
Form : Gaga Ağızlı Testi	Gözeneği : Orta		
Tip No : TST.5-Tip.2d	Pişmesi : İyi		
Maddesi : Pt.	Dış Astar : 2,5YR 4/6 Kırmızı		
Tabakası : II	Seviye :	İç Astar : -	
Açması : T	Oda :	Dış Perdah : Var	
Yapım Tekniği : Çark Yapımı	İç Perdah : -	Ölçüleri (cm) :	
Hamur Rengi : 2,5YR 6/6 Açık Kırmızı	Yüzeyinde Renk Farklılığı : Yok	Y : 38,2	A.Ç : _____
Not : -		E : _____	D.Ç : 8,3
		B : _____	C : 0,8

Kat. No : KKH-703	Hamur Katkısı; Katkı Boyutu - Oranı :		
Lev. No : LXXXVII/01	Kum : İnce - Orta	Mika : İnce - Yoğun	
Kazı Env. No : 1954/159	Kireç : Orta - Yoğun	Bitki : Orta - Az	
Müze Env. No : 1971.20.162	Taşçık: -		
Mal Grubu : Kırmızı Astarlı	Katkı Dağılımı Eşit		
Form : Gaga Ağızlı Testi	Gözeneği : Orta		
Tip No : TST.5-Tip.3	Pişmesi : İyi		
Maddesi : Pt.	Dış Astar : 2,5YR 5/8 Kırmızı		
Tabakası : I Seviye : -	İç Astar : -		
Açması : C Oda : -	Dış Perdah : Var		
Yapım Tekniği : Çark Yapımı	İç Perdah : -		
Hamur Rengi : 2,5YR 6/6 Açık Kırmızı	Yüzeyinde Renk Farklılığı : Var		
Not : -			
Ölçüleri (cm) :			
Y : 68			A.Ç : _____
E : _____			D.Ç : 9,8
B : _____			C : 0,8

Kat. No : KKH-704	Hamur Katkısı; Katkı Boyutu - Oranı :		
Lev. No : LXXXVII/02	Kum : Orta - Yoğun	Mika : İnce - Yoğun	
Kazı Env. No : 1988/2	Kireç : -	Bitki : İnce - Az	
Müze Env. No : 1988.8.2	Taşçık: -		
Mal Grubu : Kırmızı Astarlı	Katkı Dağılımı Eşit		
Form : Gaga Ağızlı Testi	Gözeneği : Orta		
Tip No : TST.5-Tip.3	Pişmesi : İyi		
Maddesi : Pt.	Dış Astar : 2,5YR 5/8 Kırmızı		
Tabakası : I Seviye : _____	İç Astar : -		
Açması : X Oda : 9	Dış Perdah : Var		
Yapım Tekniği : Çark Yapımı	İç Perdah : -		
Hamur Rengi : 2,5YR 6/8 Açık Kırmızı	Yüzeyinde Renk Farklılığı : Yok		
Not : -			
Ölçüleri (cm) :			
Y : 66			A.Ç : _____
E : _____			D.Ç : 9,6
B : _____			C : 0,8

Kat. No : KKH-705	Hamur Katkısı; Katkı Boyutu - Oranı :		
Lev. No : LXXXVII/03	Kum : İnce - Orta	Mika : Orta - Yoğun	
Kazı Env. No : 1960/213	Kireç : -	Bitki : Orta - Az	
Müze Env. No : 1976.4.75	Taşçık: -		
Mal Grubu : Kahverengi Astarlı	Katkı Dağılımı Eşit		
Form : Gaga Ağızlı Testi	Gözeneği : Orta		
Tip No : TST.5-Tip.3	Pişmesi : İyi		
Maddesi : Pt.	Dış Astar : 5YR 5/8 Sarımsı Kırmızı		
Tabakası : I Seviye : _____	İç Astar : -		
Açması : P Oda : _____	Dış Perdah : Var		
Yapım Tekniği : Çark Yapımı	İç Perdah : -		
Hamur Rengi : 5YR 6/6 Kırmızımsı Sarı	Yüzeyinde Renk Farklılığı : Yok		
Not : -			
Ölçüleri (cm) :			
Y : 58			A.Ç : _____
E : _____			D.Ç : 7,6
B : _____			C : 0,8

Kat. No : KKH-706	Hamur Katkısı; Katkı Boyutu - Oranı :		
Lev. No : LXXXVII/04	Kum : Orta - Yoğun	Mika : İnce - Yoğun	
Kazı Env. No : 1977/63	Kireç : İnce - Az	Bitki : İnce - Az	
Müze Env. No : 1977.4.63	Taşçık: -		
Mal Grubu : Kırmızı Astarlı	Katkı Dağılımı Eşit Değil		
Form : Gaga Ağızlı Testi	Gözeneği : Az		
Tip No : TST.5-Tip.3	Pişmesi : İyi		
Maddesi : Pt.	Dış Astar : 10R 5/8 Kırmızı		
Tabakası : I Seviye :	İç Astar : -		
Açması : V Oda : 20	Dış Perdah : Var		
Yapım Tekniği : Çark Yapımı	İç Perdah : -	Ölçüleri (cm) :	
Hamur Rengi : 2,5YR 6/6 Açık Kırmızı	Yüzeyinde Renk Farklılığı : Var	Y : 58,6 A.Ç :	
Not : -		E : D.Ç : 9,8	
		B : C : 1	

Kat. No : KKH-707	Hamur Katkısı; Katkı Boyutu - Oranı :		
Lev. No : LXXXVII/05	Kum : İnce - Orta	Mika : İnce - Az	
Kazı Env. No : 1954/176	Kireç : -	Bitki : Orta - Az	
Müze Env. No : 1972.29.238	Taşçık: -		
Mal Grubu : Kırmızı Astarlı	Katkı Dağılımı Eşit		
Form : Gaga Ağızlı Testi	Gözeneği : Az		
Tip No : TST.5-Tip.3	Pişmesi : İyi		
Maddesi : Pt.	Dış Astar : 2,5YR 5/8 Kırmızı		
Tabakası : I Seviye :	İç Astar : -		
Açması : C Oda : 16	Dış Perdah : Var		
Yapım Tekniği : Çark Yapımı	İç Perdah : -	Ölçüleri (cm) :	
Hamur Rengi : 2,5YR 6/8 Açık Kırmızı	Yüzeyinde Renk Farklılığı : Var	Y : 51,5 A.Ç :	
Not : -		E : D.Ç : 7,8	
		B : C : 0,8	

Kat. No : KKH-708	Hamur Katkısı; Katkı Boyutu - Oranı :		
Lev. No : LXXXVII/06	Kum : Orta - Yoğun	Mika : İnce - Yoğun	
Kazı Env. No : 1984/64	Kireç : -	Bitki : İnce - Az	
Müze Env. No : 1984.15.64	Taşçık: -		
Mal Grubu : Kırmızı Astarlı	Katkı Dağılımı Eşit		
Form : Gaga Ağızlı Testi	Gözeneği : Orta		
Tip No : TST.5-Tip.3	Pişmesi : İyi		
Maddesi : Pt.	Dış Astar : 5YR 6/8 Kırmızımsı Sarı		
Tabakası : I Seviye :	İç Astar : -		
Açması : X Oda : 9	Dış Perdah : Var		
Yapım Tekniği : Çark Yapımı	İç Perdah : -	Ölçüleri (cm) :	
Hamur Rengi : 5YR 7/3 Pembe	Yüzeyinde Renk Farklılığı : Yok	Y : 51,3 A.Ç :	
Not : -		E : D.Ç : 7,5	
		B : C : 0,7	

Kat. No : KKH-709	Hamur Katkısı; Katkı Boyutu - Oranı :		
Lev. No : LXXXVII/07	Kum : Orta - Yoğun	Mika : Orta - Az	
Kazı Env. No : 1953/8	Kireç : -	Bitki : Orta - Az	
Müze Env. No : 1971.19.118	Taşçık: İnce - Az		
Mal Grubu : Krem Astarlı	Katkı Dağılımı Eşit		
Form : Gaga Ağızlı Testi	Gözeneği : Az		
Tip No : TST.5-Tip.3	Pişmesi : İyi		
Maddesi : Pt.	Dış Astar : 2,5Y 7/6 Sarı		
Tabakası : I	Seviye :	İç Astar : -	
Açması : C	Oda : 3	Dış Perdah : Var	
Yapım Tekniği : Çark Yapımı	İç Perdah : -	Ölçüleri (cm) :	
Hamur Rengi : 10R 6/8 Açık Kırmızı	Yüzeyinde Renk Farklılığı: Yok	Y : 50,3	A.Ç : _____
Not : -		E : _____	D.Ç : 7
		B : _____	C : 0,8

Kat. No : KKH-710	Hamur Katkısı; Katkı Boyutu - Oranı :		
Lev. No : LXXXVII/08	Kum : Orta - Yoğun	Mika : İnce - Yoğun	
Kazı Env. No : 1955/433	Kireç : İri+Orta-	Bitki : İnce - Az	
Müze Env. No : 1972.30.391	Taşçık: -		
Mal Grubu : Kırmızı Astarlı	Katkı Dağılımı Eşit		
Form : Gaga Ağızlı Testi	Gözeneği : Az		
Tip No : TST.5-Tip.3	Pişmesi : İyi		
Maddesi : Pt.	Dış Astar : 2,5YR 5/8 Kırmızı		
Tabakası : II	Seviye :	İç Astar : -	
Açması : C	Oda : 7	Dış Perdah : Var	
Yapım Tekniği : Çark Yapımı	İç Perdah : -	Ölçüleri (cm) :	
Hamur Rengi : 2,5YR 6/8 Açık Kırmızı	Yüzeyinde Renk Farklılığı: Var	Y : 51,6	A.Ç : _____
Not : -		E : 22,8	D.Ç : 8,6
		B : _____	C : _____

Kat. No : KKH-711	Hamur Katkısı; Katkı Boyutu - Oranı :		
Lev. No : LXXXVII/09	Kum : İri - Orta	Mika : İnce - Az	
Kazı Env. No : 1990/7	Kireç : İri - Yoğun	Bitki : Orta - Az	
Müze Env. No : 1990.14.7	Taşçık: -		
Mal Grubu : Kırmızı Astarlı	Katkı Dağılımı Eşit Değil		
Form : Gaga Ağızlı Testi	Gözeneği : Az		
Tip No : TST.5-Tip.3	Pişmesi : İyi		
Maddesi : Pt.	Dış Astar : 10R 4/8 Kırmızı		
Tabakası : I	Seviye :	İç Astar : -	
Açması : X	Oda :	Dış Perdah : Var	
Yapım Tekniği : Çark Yapımı	İç Perdah : -	Ölçüleri (cm) :	
Hamur Rengi : 10R 5/8 Kırmızı	Yüzeyinde Renk Farklılığı: Var	Y : 44,6	A.Ç : _____
Not : -		E : _____	D.Ç : 8,3
		B : _____	C : 0,9

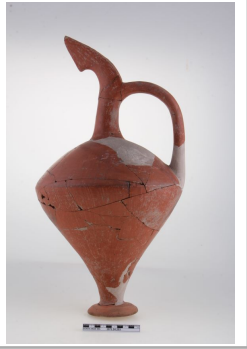
Kat. No : KKH-712	Hamur Katkısı; Katkı Boyutu - Oranı :		
Lev. No : LXXXVIII/01	Kum : Orta - Yoğun	Mika : Orta - Yoğun	
Kazı Env. No : 1958/3	Kireç : İnce - Az	Bitki : -	
Müze Env. No : 1971.24.293	Taşçık: -		
Mal Grubu : Kırmızı Astarlı	Katkı Dağılımı Eşit		
Form : Gaga Ağızlı Testi	Gözeneği : Orta		
Tip No : TST.5-Tip.3	Pişmesi : İyi		
Maddesi : Pt.	Dış Astar : 10R 5/8 Kırmızı		
Tabakası : I	Seviye : 2	İç Astar : -	
Açması : M	Oda : Kule	Dış Perdah : Var	
Yapım Tekniği : Çark Yapımı	İç Perdah : -	Yüzeyinde Renk Farklılığı : Yok	
Hamur Rengi : 2,5YR 5/8 Kırmızı			
Not : -			

Ölçüleri (cm) :
Y : 53,8 A.Ç :
E : D.Ç : 9,6
B : C : 1

Kat. No : KKH-713	Hamur Katkısı; Katkı Boyutu - Oranı :		
Lev. No : LXXXVIII/02	Kum : İnce - Orta	Mika : Orta - Orta	
Kazı Env. No : 1960/212	Kireç : İnce - Orta	Bitki : Orta - Az	
Müze Env. No : 1976.4.74	Taşçık: -		
Mal Grubu : Kırmızı Astarlı	Katkı Dağılımı Eşit Değil		
Form : Gaga Ağızlı Testi	Gözeneği : Orta		
Tip No : TST.5-Tip.3	Pişmesi : İyi		
Maddesi : Pt.	Dış Astar : 10R 3/6 Koyu Kırmızı		
Tabakası : I	Seviye :	İç Astar : -	
Açması : P	Oda :	Dış Perdah : Var	
Yapım Tekniği : Çark Yapımı	İç Perdah : -	Yüzeyinde Renk Farklılığı : Yok	
Hamur Rengi : 2,5YR 6/6 Açık Kırmızı			
Not : -			

Ölçüleri (cm) :
Y : 50,5 A.Ç :
E : D.Ç : 8,3
B : C : 1

Kat. No : KKH-714	Hamur Katkısı; Katkı Boyutu - Oranı :		
Lev. No : LXXXVIII/03	Kum : Orta - Yoğun	Mika : İnce - Orta	
Kazı Env. No : 1975/3	Kireç : Orta - Yoğun	Bitki : İri - Az	
Müze Env. No : 1975.25.3	Taşçık: İnce - Az		
Mal Grubu : Yalın	Katkı Dağılımı Eşit Değil		
Form : Gaga Ağızlı Testi	Gözeneği : Az		
Tip No : TST.5-Tip.3	Pişmesi : İyi		
Maddesi : Pt.	Dış Astar : -		
Tabakası : I	Seviye : 1	İç Astar : -	
Açması : T	Oda : 14	Dış Perdah : Var	
Yapım Tekniği : Çark Yapımı	İç Perdah : -	Yüzeyinde Renk Farklılığı : Var	
Hamur Rengi : 2,5Y 6/2 Açık			
Not : Geçirdiği yangından dolayı kararmıştır.			

Ölçüleri (cm) :
Y : 52,5 A.Ç :
E : D.Ç : 8,8
B : C : 1

Kat. No : KKH-715	Hamur Katkısı; Katkı Boyutu - Oranı :		
Lev. No : LXXXVIII/04	Kum : Orta - Yoğun	Mika : Orta - Orta	
Kazı Env. No : 1973/124	Kireç : -	Bitki : Orta - Az	
Müze Env. No : 1973.1.68	Taşçık: -		
Mal Grubu : Kırmızı Astarlı	Katkı Dağılımı Eşit		
Form : Gaga Ağızlı Testi	Gözeneği : Orta		
Tip No : TST.5-Tip.3	Pişmesi : İyi		
Maddesi : Pt.	Dış Astar : 2,5YR 5/8 Kırmızı		
Tabakası : I	Seviye :	İç Astar : -	
Açması : T	Oda : 1	Dış Perdah : Var	
Yapım Tekniği : Çark Yapımı	İç Perdah : -	Ölçüleri (cm) :	
Hamur Rengi : 2,5YR 6/6 Açık Kırmızı	Yüzeyinde Renk Farklılığı : Yok	Y : 43,5	A.Ç : _____
Not : -		E : _____	D.Ç : 7,5
		B : _____	C : 1

Kat. No : KKH-716	Hamur Katkısı; Katkı Boyutu - Oranı :		
Lev. No : LXXXVIII/05	Kum : İri - Yoğun	Mika : İnce - Orta	
Kazı Env. No : 1987/8	Kireç : Orta - Orta	Bitki : -	
Müze Env. No : 1987.13.8	Taşçık: İnce - Az		
Mal Grubu : Yalın	Katkı Dağılımı Eşit Değil		
Form : Gaga Ağızlı Testi	Gözeneği : Az		
Tip No : TST.5-Tip.3	Pişmesi : İyi		
Maddesi : Pt.	Dış Astar : -		
Tabakası : I	Seviye :	İç Astar : -	
Açması : X	Oda : 2	Dış Perdah : -	
Yapım Tekniği : Çark Yapımı	İç Perdah : -	Ölçüleri (cm) :	
Hamur Rengi : 10R 5/8 Kırmızı	Yüzeyinde Renk Farklılığı : Var	Y : 43,5	A.Ç : _____
Not : -		E : _____	D.Ç : 7,6
		B : _____	C : 0,7

Kat. No : KKH-717	Hamur Katkısı; Katkı Boyutu - Oranı :		
Lev. No : LXXXVIII/06	Kum : Orta - Orta	Mika : Orta - Yoğun	
Kazı Env. No : 1973/125	Kireç : -	Bitki : İnce - Az	
Müze Env. No : 1973.1.69	Taşçık: -		
Mal Grubu : Kahverengi Astarlı	Katkı Dağılımı Eşit		
Form : Gaga Ağızlı Testi	Gözeneği : Orta		
Tip No : TST.5-Tip.3	Pişmesi : İyi		
Maddesi : Pt.	Dış Astar : 2,5YR 4/4 Kırmızımsı		
Tabakası : I	Seviye :	İç Astar : -	
Açması : T	Oda : 1	Dış Perdah : Var	
Yapım Tekniği : Çark Yapımı	İç Perdah : -	Ölçüleri (cm) :	
Hamur Rengi : 2,5YR 6/8 Açık Kırmızı	Yüzeyinde Renk Farklılığı : Yok	Y : 36,2	A.Ç : _____
Not : -		E : _____	D.Ç : 6,1
		B : _____	C : 0,7

Kat. No : KKH-718	Hamur Katkısı; Katkı Boyutu - Oranı :		
Lev. No : LXXXVIII/07	Kum : Orta - Yoğun	Mika : İnce - Az	
Kazı Env. No : 1982/54	Kireç : İnce - Az	Bitki : Orta - Az	
Müze Env. No : 1982.18.54	Taşçık : -		
Mal Grubu : Kırmızı Astarlı	Katkı Dağılımı Eşit		
Form : Gaga Ağızlı Testi	Gözeneği : Az		
Tip No : TST.5-Tip.3	Pişmesi : İyi		
Maddesi : Pt.	Dış Astar : 2,5YR 4/8 Kırmızı		
Tabakası : I	Seviye :	İç Astar : -	
Açması : V	Oda : 64	Dış Perdah : Var	
Yapım Tekniği : Çark Yapımı	İç Perdah : -	Ölçüleri (cm) :	
Hamur Rengi : 2,5YR 4/4 Kırmızimsı	Yüzeyinde Renk Farklılığı : Yok	Y : 36,3	A.Ç : _____
Not : -		E : _____	D.Ç : 5,6
		B : _____	C : 1

Kat. No : KKH-719	Hamur Katkısı; Katkı Boyutu - Oranı :		
Lev. No : LXXXVIII/08	Kum : İnce - Orta	Mika : Orta - Orta	
Kazı Env. No : 1981/40	Kireç : -	Bitki : İnce - Az	
Müze Env. No : 1981.16.65	Taşçık : -		
Mal Grubu : Kırmızı Astarlı	Katkı Dağılımı Eşit		
Form : Gaga Ağızlı Testi	Gözeneği : Az		
Tip No : TST.5-Tip.3	Pişmesi : İyi		
Maddesi : Pt.	Dış Astar : 2,5YR 5/8 Kırmızı		
Tabakası : I	Seviye :	İç Astar : -	
Açması : V	Oda : 36	Dış Perdah : Var	
Yapım Tekniği : Çark Yapımı	İç Perdah : -	Ölçüleri (cm) :	
Hamur Rengi : 7,5YR 7/6 Kırmızimsı Sarı	Yüzeyinde Renk Farklılığı : Yok	Y : 25	A.Ç : _____
Not : -		E : _____	D.Ç : 4,5
		B : _____	C : 0,5

Kat. No : KKH-720	Hamur Katkısı; Katkı Boyutu - Oranı :		
Lev. No : LXXXVIII/09	Kum : Orta - Orta	Mika : İnce - Yoğun	
Kazı Env. No : 1953/3	Kireç : Orta - Orta	Bitki : Orta - Orta	
Müze Env. No : 1971.19.115	Taşçık : -		
Mal Grubu : Yalın	Katkı Dağılımı Eşit		
Form : Gaga Ağızlı Testi	Gözeneği : Orta		
Tip No : TST.5-Tip.3	Pişmesi : İyi		
Maddesi : Pt.	Dış Astar : -		
Tabakası : I	Seviye :	İç Astar : -	
Açması : C	Oda : 1	Dış Perdah : Var	
Yapım Tekniği : Çark Yapımı	İç Perdah : -	Ölçüleri (cm) :	
Hamur Rengi : 2,5Y 6/1 Gri	Yüzeyinde Renk Farklılığı : Var	Y : 20	A.Ç : _____
Not : Yangından dolayı kararma vardır.		E : _____	D.Ç : 5,5
		B : _____	C : 0,6

Kat. No : KKH-721	Hamur Katkısı; Katkı Boyutu - Oranı :		
Lev. No : LXXXVIII/10	Kum : İnce - Orta	Mika : İnce - Yoğun	
Kazı Env. No : 1978/23	Kireç : -	Bitki : İnce - Az	
Müze Env. No : 1978.9.23	Taşçık : -		
Mal Grubu : Kırmızı Astarlı	Katkı Dağılımı Eşit		
Form : Gaga Ağızlı Testi	Gözeneği : Orta		
Tip No : TST.5-Tip.3	Pişmesi : İyi		
Maddesi : Pt.	Dış Astar : 2,5YR 3/6 Koyu Kırmızı		
Tabakası : I Seviye :	İç Astar : -		
Açması : T Oda : 28	Dış Perdah : Var		
Yapım Tekniği : Çark Yapımı	İç Perdah : -	Ölçüleri (cm) :	
Hamur Rengi : 2,5YR 5/6 Kırmızı	Yüzeyinde Renk Farklılığı : Yok	Y : 24 A.Ç : _____	
Not : -		E : 12,7 D.Ç : 3	
		B : _____ C : 0,4	

Kat. No : KKH-722	Hamur Katkısı; Katkı Boyutu - Oranı :		
Lev. No : LXXXVIII/11	Kum : İnce - Orta	Mika : İnce - Az	
Kazı Env. No : 1990/8	Kireç : İnce - Az	Bitki : İnce - Orta	
Müze Env. No : 1990.14.8	Taşçık : -		
Mal Grubu : Yalın	Katkı Dağılımı Eşit Değil		
Form : Gaga Ağızlı Testi	Gözeneği : Az		
Tip No : TST.5-Tip.3	Pişmesi : İyi		
Maddesi : Pt.	Dış Astar : -		
Tabakası : I Seviye :	İç Astar : -		
Açması : X Oda : 1	Dış Perdah : Var		
Yapım Tekniği : Çark Yapımı	İç Perdah : -	Ölçüleri (cm) :	
Hamur Rengi : 5YR 4/1 Koyu Gri	Yüzeyinde Renk Farklılığı : Var	Y : 16,1 A.Ç : _____	
Not : -		E : _____ D.Ç : 3,6	
		B : _____ C : 0,7	

Kat. No : KKH-723	Hamur Katkısı; Katkı Boyutu - Oranı :		
Lev. No : LXXXVIII/12	Kum : İnce - Yoğun	Mika : İnce - Orta	
Kazı Env. No : 124	Kireç : -	Bitki : İnce - Az	
Müze Env. No : 1978	Taşçık : -		
Mal Grubu : Kırmızı Astarlı	Katkı Dağılımı Eşit		
Form : Gaga Ağızlı Testi	Gözeneği : Az		
Tip No : TST.5-Tip.3	Pişmesi : İyi		
Maddesi : Pt.	Dış Astar : 2,5YR 5/8 Kırmızı		
Tabakası : I Seviye :	İç Astar : -		
Açması : T Oda : _____	Dış Perdah : Var		
Yapım Tekniği :	İç Perdah : -	Ölçüleri (cm) :	
Hamur Rengi : 10R 6/6 Açık Kırmızı	Yüzeyinde Renk Farklılığı : Var	Y : 18 A.Ç : _____	
Not : -		E : _____ D.Ç : _____	
		B : _____ C : 0,7	

Kat. No : KKH-724	Hamur Katkısı; Katkı Boyutu - Oranı :		
Lev. No : LXXXIX/01	Kum : İnce - Orta	Mika : İnce - Orta	
Kazı Env. No : K 63	Kireç : İnce - Az	Bitki : İnce - Az	
Müze Env. No : 1978	Taşçık: -		
Mal Grubu : Kırmızı Astarlı	Katkı Dağılımı Eşit Değil		
Form : Gaga Ağızlı Testi	Gözeneği : Az		
Tip No : TST.5-Tip.3	Pişmesi : İyi		
Maddesi : Pt.	Dış Astar : 10R 4/8 Kırmızı		
Tabakası : I	Seviye :	İç Astar : -	
Açması : T	Oda : 26	Dış Perdah : Var	
Yapım Tekniği : Çark Yapımı	İç Perdah : -	Ölçüleri (cm) :	
Hamur Rengi : 5YR 7/4 Pembe	Yüzeyinde Renk Farklılığı : Var	Y : 19,6	A.Ç : _____
Not : -		E : _____	D.Ç : 6
		B : _____	C : 0,6

Kat. No : KKH-725	Hamur Katkısı; Katkı Boyutu - Oranı :		
Lev. No : LXXXIX/02	Kum : İnce - Orta	Mika : İnce - Az	
Kazı Env. No : 1954/216	Kireç : İnce - Az	Bitki : Orta - Az	
Müze Env. No : 1972.29.258	Taşçık: -		
Mal Grubu : Kırmızı Astarlı	Katkı Dağılımı Eşit		
Form : Gaga Ağızlı Testi	Gözeneği : Orta		
Tip No : TST.5-Tip.3	Pişmesi : İyi		
Maddesi : Pt.	Dış Astar : 2,5YR 4/3 Kırmızimsı		
Tabakası : I	Seviye :	İç Astar : -	
Açması : C	Oda : 42	Dış Perdah : Var	
Yapım Tekniği : Çark Yapımı	İç Perdah : -	Ölçüleri (cm) :	
Hamur Rengi : 2,5YR 4/3 Kırmızimsı	Yüzeyinde Renk Farklılığı : Var	Y : 16,6	A.Ç : _____
Not : Yangından dolayı kararma vardır.		E : _____	D.Ç : 3,6
		B : _____	C : 0,6

Kat. No : KKH-726	Hamur Katkısı; Katkı Boyutu - Oranı :		
Lev. No : LXXXIX/03	Kum : Orta - Yoğun	Mika : İnce - Yoğun	
Kazı Env. No : K 64	Kireç : -	Bitki : İnce - Az	
Müze Env. No : 1984	Taşçık: -		
Mal Grubu : Gri Astarlı	Katkı Dağılımı Eşit		
Form : Gaga Ağızlı Testi	Gözeneği : Orta		
Tip No : TST.5-Tip.3	Pişmesi : İyi		
Maddesi : Pt.	Dış Astar : 10YR 4/1 Koyu Gri		
Tabakası : I	Seviye :	İç Astar : -	
Açması : X	Oda : 3	Dış Perdah : -	
Yapım Tekniği : Çark Yapımı	İç Perdah : -	Ölçüleri (cm) :	
Hamur Rengi : 10YR 6/2 Açık	Yüzeyinde Renk Farklılığı : Yok	Y : 19,2	A.Ç : _____
Not : -		E : _____	D.Ç : _____
		B : _____	C : 1

Kat. No : KKH-727	Hamur Katkısı; Katkı Boyutu - Oranı :		
Lev. No : LXXXIX/04	Kum : İnce - Orta	Mika : İnce - Yoğun	
Kazı Env. No : 1960/1	Kireç : Orta - Az	Bitki : İnce - Az	
Müze Env. No : 1976.4.1	Taşçık: İnce - Az		
Mal Grubu : Kırmızı Astarlı	Katkı Dağılımı Eşit Değil		
Form : Gaga Ağızlı Testi	Gözeneği : Çok		
Tip No : TST.5	Pişmesi : İyi		
Maddesi : Pt.	Dış Astar : 10R 4/8 Kırmızı		
Tabakası : I	Seviye :	İç Astar : -	
Açması : O	Oda :	Dış Perdah : Var	
Yapım Tekniği : Çark Yapımı	İç Perdah : -		Ölçüleri (cm) :
Hamur Rengi : 10R 5/8 Kırmızı	Yüzeyinde Renk Farklılığı : Var		Y : 13,5 A.Ç : _____
Not : -			E : _____ D.Ç : 5,5
			B : _____ C : 0,5

Kat. No : KKH-728	Hamur Katkısı; Katkı Boyutu - Oranı :		
Lev. No : LXXXIX/05	Kum : Orta - Orta	Mika : Orta - Az	
Kazı Env. No : 110	Kireç : -	Bitki : -	
Müze Env. No : 1974	Taşçık: -		
Mal Grubu : Gri Astarlı	Katkı Dağılımı Eşit		
Form : Gaga Ağızlı Testi	Gözeneği : Az		
Tip No : TST.5-Tip.3	Pişmesi : İyi		
Maddesi : Pt.	Dış Astar : 2,5Y 7/2 Açık Gri		
Tabakası : I	Seviye :	İç Astar : -	
Açması : T	Oda : 7	Dış Perdah : Var	
Yapım Tekniği : Çark Yapımı	İç Perdah : -		Ölçüleri (cm) :
Hamur Rengi : 2,5YR 6/8 Açık Kırmızı	Yüzeyinde Renk Farklılığı : Yok		Y : 15,2 A.Ç : 8,1
Not : -			E : _____ D.Ç : _____
			B : _____ C : 1,6

Kat. No : KKH-729	Hamur Katkısı; Katkı Boyutu - Oranı :		
Lev. No : LXXXIX/06	Kum : Orta - Orta	Mika : İnce - Yoğun	
Kazı Env. No : 108	Kireç : Orta - Az	Bitki : Orta - Orta	
Müze Env. No : 1976	Taşçık: İnce - Az		
Mal Grubu : Gri Astarlı	Katkı Dağılımı Eşit		
Form : Gaga Ağızlı Testi	Gözeneği : Az		
Tip No : TST.5-Tip.3	Pişmesi : İyi		
Maddesi : Pt.	Dış Astar : 10YR 6/2 Açık		
Tabakası : I	Seviye :	İç Astar : -	
Açması : U	Oda : 17	Dış Perdah : Var	
Yapım Tekniği : Çark Yapımı	İç Perdah : -		Ölçüleri (cm) :
Hamur Rengi : 5YR 6/4 Açık Kırmızımsı	Yüzeyinde Renk Farklılığı : Yok		Y : 9,2 A.Ç : _____
Not : -			E : _____ D.Ç : 7
			B : _____ C : 0,6

Kat. No : KKH-730	Hamur Katkısı; Katkı Boyutu - Oranı :		
Lev. No : LXXXIX/07	Kum : İri - Yoğun	Mika : Orta - Orta	
Kazı Env. No : 106	Kireç : Orta - Az	Bitki : -	
Müze Env. No : 1976	Taşçık : -		
Mal Grubu : Krem Astarlı	Katkı Dağılımı Eşit		
Form : Gaga Ağızlı Testi	Gözeneği : Az		
Tip No : TST.5-Tip.3	Pişmesi : İyi		
Maddesi : Pt.	Dış Astar : 10YR 8/4 Çok Soluk		
Tabakası : I Seviye :	İç Astar : -		
Açması : U Oda : 17	Dış Perdah : -		
Yapım Tekniği : Çark Yapımı	İç Perdah : -	Ölçüleri (cm) :	
Hamur Rengi : 5YR 7/6 Kırmızımsı Sarı	Yüzeyinde Renk Farklılığı : Yok	Y : 7,9 A.Ç : _____	
Not : -		E : _____ D.Ç : 6,2	
		B : _____ C : 1,2	

Kat. No : KKH-731	Hamur Katkısı; Katkı Boyutu - Oranı :		
Lev. No : LXXXIX/08	Kum : İri - Yoğun	Mika : İnce - Orta	
Kazı Env. No : 131	Kireç : -	Bitki : İnce - Az	
Müze Env. No : 1974	Taşçık : -		
Mal Grubu : Kırmızı Astarlı	Katkı Dağılımı Eşit		
Form : Gaga Ağızlı Testi	Gözeneği : Az		
Tip No : TST.5-Tip.3	Pişmesi : İyi		
Maddesi : Pt.	Dış Astar : 10R 5/8 Kırmızı		
Tabakası : I Seviye :	İç Astar : -		
Açması : T Oda : 7	Dış Perdah : Var		
Yapım Tekniği :	İç Perdah : -	Ölçüleri (cm) :	
Hamur Rengi : 2,5YR 7/4 Açık Kırmızımsı	Yüzeyinde Renk Farklılığı : Var	Y : 19,8 A.Ç : _____	
Not : -		E : _____ D.Ç : _____	
		B : _____ C : _____	

Kat. No : KKH-732	Hamur Katkısı; Katkı Boyutu - Oranı :		
Lev. No : LXXXIX/09	Kum : İri - Yoğun	Mika : İnce - Orta	
Kazı Env. No : 10	Kireç : İnce - Az	Bitki : Orta - Az	
Müze Env. No : 1974	Taşçık : -		
Mal Grubu : Kırmızı Astarlı	Katkı Dağılımı Eşit		
Form : Gaga Ağızlı Testi	Gözeneği : Az		
Tip No : TST.5-Tip.3	Pişmesi : İyi		
Maddesi : Pt.	Dış Astar : 10R 5/8 Kırmızı		
Tabakası : I Seviye :	İç Astar : -		
Açması : T Oda : 7	Dış Perdah : Var		
Yapım Tekniği :	İç Perdah : -	Ölçüleri (cm) :	
Hamur Rengi : 5YR 7/6 Kırmızımsı Sarı	Yüzeyinde Renk Farklılığı : Var	Y : 15,6 A.Ç : _____	
Not : -		E : _____ D.Ç : _____	
		B : _____ C : _____	

Kat. No : KKH-733	Hamur Katkısı; Katkı Boyutu - Oranı :		
Lev. No : LXXXIX/10	Kum : İnce - Orta	Mika : İnce - Yoğun	
Kazı Env. No : 132	Kireç : -	Bitki : İnce - Az	
Müze Env. No : 1974	Taşçık : -		
Mal Grubu : Kırmızı Astarlı	Katkı Dağılımı Eşit		
Form : Gaga Ağızlı Testi	Gözeneği : Az		
Tip No : TST.5-Tip.3	Pişmesi : İyi		
Maddesi : Pt.	Dış Astar : 10R 5/8 Kırmızı		
Tabakası : I	Seviye :	İç Astar : -	
Açması : T	Oda : 7	Dış Perdah : Var	
Yapım Tekniği :	İç Perdah : -	Ölçüleri (cm) :	
Hamur Rengi : 2,5YR 7/6 Açık Kırmızı	Yüzeyinde Renk Farklılığı : Yok	Y : _____ A.Ç : _____	
Not : -		E : _____ D.Ç : _____	
		B : _____ C : _____	

Kat. No : KKH-734	Hamur Katkısı; Katkı Boyutu - Oranı :		
Lev. No : LXXXIX/11	Kum : Orta - Orta	Mika : Orta - Yoğun	
Kazı Env. No : 127	Kireç : -	Bitki : İnce - Az	
Müze Env. No : 1975	Taşçık : İnce - Az		
Mal Grubu : Kırmızı Astarlı	Katkı Dağılımı Eşit		
Form : Gaga Ağızlı Testi	Gözeneği : Az		
Tip No : TST.5-Tip.3	Pişmesi : Orta		
Maddesi : Pt.	Dış Astar : 10R 5/8 Kırmızı		
Tabakası : I	Seviye :	İç Astar : -	
Açması : U	Oda :	Dış Perdah : Var	
Yapım Tekniği :	İç Perdah : -	Ölçüleri (cm) :	
Hamur Rengi : 2,5YR 6/8 Açık Kırmızı	Yüzeyinde Renk Farklılığı : Yok	Y : 15,3 A.Ç : _____	
Not : Ağız kenarında kırmızı boya kalıntıları vardır.		E : _____ D.Ç : _____	
		B : _____ C : 0,9	

Kat. No : KKH-735	Hamur Katkısı; Katkı Boyutu - Oranı :		
Lev. No : LXXXIX/12	Kum : İnce - Az	Mika : Orta - Orta	
Kazı Env. No : 97	Kireç : İnce - Az	Bitki : -	
Müze Env. No : 1972	Taşçık : -		
Mal Grubu : Kırmızı Astarlı	Katkı Dağılımı Eşit		
Form : Gaga Ağızlı Testi	Gözeneği : Az		
Tip No : TST.5-Tip.3	Pişmesi : İyi		
Maddesi : Pt.	Dış Astar : 2,5YR 5/8 Kırmızı		
Tabakası : II	Seviye :	İç Astar : -	
Açması : S	Oda :	Dış Perdah : Var	
Yapım Tekniği :	İç Perdah : -	Ölçüleri (cm) :	
Hamur Rengi : 5YR 7/6 Kırmızimsı Sarı	Yüzeyinde Renk Farklılığı : Yok	Y : 13,6 A.Ç : _____	
Not : -		E : 2,7 D.Ç : _____	
		B : _____ C : 0,9	

Kat. No : KKH-736	Hamur Katkısı; Katkı Boyutu - Oranı :		
Lev. No : LXXXIX/13	Kum : İnce - Orta	Mika : Orta - Orta	
Kazı Env. No : 99	Kireç : -	Bitki : İnce - Az	
Müze Env. No : 1972	Taşçık : -		
Mal Grubu : Kırmızı Astarlı	Katkı Dağılımı Eşit		
Form : Gaga Ağızlı Testi	Gözeneği : Az		
Tip No : TST.5-Tip.3	Pişmesi : İyi		
Maddesi : Pt.	Dış Astar : 10R 5/8 Kırmızı		
Tabakası : I Seviye :	İç Astar : -		
Açması : S Oda :	Dış Perdah : Var		
Yapım Tekniği :	İç Perdah : -	Ölçüleri (cm) :	
Hamur Rengi : 2,5YR 6/8 Açık Kırmızı	Yüzeyinde Renk Farklılığı : Var	Y : 9,6 A.Ç : _____	
Not : -		E : _____ D.Ç : _____	
		B : _____ C : _____	

Kat. No : KKH-737	Hamur Katkısı; Katkı Boyutu - Oranı :		
Lev. No : XC/01	Kum : İnce - Yoğun	Mika : İnce - Yoğun	
Kazı Env. No : 1977/64	Kireç : İnce - Yoğun	Bitki : -	
Müze Env. No : 1977.4.64	Taşçık : -		
Mal Grubu : Yalın	Katkı Dağılımı Eşit		
Form : Gaga Ağızlı Testi	Gözeneği : Orta		
Tip No : TST.5-Tip.4	Pişmesi : İyi		
Maddesi : Pt.	Dış Astar : -		
Tabakası : I Seviye :	İç Astar : -		
Açması : V Oda : 21	Dış Perdah : Var		
Yapım Tekniği : Çark Yapımı	İç Perdah : -	Ölçüleri (cm) :	
Hamur Rengi : 10R 6/8 Açık Kırmızı	Yüzeyinde Renk Farklılığı : Var	Y : 19,4 A.Ç : _____	
Not : Dışı kil ıslakken sıvazlanarak düzleştirilmiştir.		E : _____ D.Ç : 3,1	
		B : _____ C : _____	

Kat. No : KKH-738	Hamur Katkısı; Katkı Boyutu - Oranı :		
Lev. No : XC/02	Kum : Orta - Yoğun	Mika : İnce - Yoğun	
Kazı Env. No : 1961/215	Kireç : -	Bitki : Orta - Az	
Müze Env. No : 1976.5.69	Taşçık : -		
Mal Grubu : Yalın	Katkı Dağılımı Eşit		
Form : Gaga Ağızlı Testi	Gözeneği : Orta		
Tip No : TST.5-Tip.4	Pişmesi : İyi		
Maddesi : Pt.	Dış Astar : 2,5YR 6/8 Açık Kırmızı		
Tabakası : I Seviye :	İç Astar : -		
Açması : P güney Oda : 5	Dış Perdah : Var		
Yapım Tekniği : Çark Yapımı	İç Perdah : -	Ölçüleri (cm) :	
Hamur Rengi : 2,5YR 6/8 Açık Kırmızı	Yüzeyinde Renk Farklılığı : Var	Y : 20 A.Ç : _____	
Not : -		E : _____ D.Ç : _____	
		B : _____ C : _____	

Kat. No : KKH-739	Hamur Katkısı; Katkı Boyutu - Oranı :		
Lev. No : XC/03	Kum : Orta - Yoğun	Mika : Orta - Yoğun	
Kazı Env. No : 1954/265	Kireç : Orta - Az	Bitki : Orta - Az	
Müze Env. No : 1971.20.207	Taşçık: -		
Mal Grubu : Kırmızı Astarlı	Katkı Dağılımı Eşit		
Form : Gaga Ağızlı Testi	Gözeneği : Orta		
Tip No : TST.5-Tip.5	Pişmesi : İyi		
Maddesi : Pt.	Dış Astar : 10R 5/8 Kırmızı		
Tabakası : I Seviye : -	İç Astar : -		
Açması : C Oda : 19	Dış Perdah : Var		
Yapım Tekniği : Çark Yapımı	İç Perdah : -	Ölçüleri (cm) :	
Hamur Rengi : 10R 6/6 Açık Kırmızı	Yüzeyinde Renk Farklılığı : Var	Y : 67,5 A.Ç : -	
Not : -		E : - D.Ç : 12,8	
		B : - C : 1,2	

Kat. No : KKH-740	Hamur Katkısı; Katkı Boyutu - Oranı :		
Lev. No : XC/04	Kum : Orta - Yoğun	Mika : İnce - Orta	
Kazı Env. No : 1954/310	Kireç : İri - Az	Bitki : İnce - Az	
Müze Env. No : 1971.20.219	Taşçık: -		
Mal Grubu : Kırmızı Astarlı	Katkı Dağılımı Eşit		
Form : Gaga Ağızlı Testi	Gözeneği : Orta		
Tip No : TST.5-Tip.5	Pişmesi : İyi		
Maddesi : Pt.	Dış Astar : 2,5YR 5/8 Kırmızı		
Tabakası : I Seviye : -	İç Astar : -		
Açması : - Oda : -	Dış Perdah : Var		
Yapım Tekniği : Çark Yapımı	İç Perdah : -	Ölçüleri (cm) :	
Hamur Rengi : 2,5YR 6/8 Açık Kırmızı	Yüzeyinde Renk Farklılığı : Yok	Y : 60 A.Ç : -	
Not : -		E : - D.Ç : 12,6	
		B : - C : 1	

Kat. No : KKH-741	Hamur Katkısı; Katkı Boyutu - Oranı :		
Lev. No : XC/05	Kum : Orta - Yoğun	Mika : İnce - Orta	
Kazı Env. No : 1961/224	Kireç : -	Bitki : Orta - Orta	
Müze Env. No : 1976.5.73	Taşçık: -		
Mal Grubu : Kırmızı Astarlı	Katkı Dağılımı Eşit		
Form : Gaga Ağızlı Testi	Gözeneği : Orta		
Tip No : TST.5-Tip.5	Pişmesi : İyi		
Maddesi : Pt.	Dış Astar : 2,5YR 4/8 Kırmızı		
Tabakası : I Seviye : -	İç Astar : -		
Açması : P Oda : 15	Dış Perdah : Var		
Yapım Tekniği : Çark Yapımı	İç Perdah : -	Ölçüleri (cm) :	
Hamur Rengi : 2,5YR 6/8 Açık Kırmızı	Yüzeyinde Renk Farklılığı : Var	Y : 36,5 A.Ç : 10,5	
Not : -		E : - D.Ç : 11,9	
		B : - C : 1	

Kat. No : KKH-742	Hamur Katkısı; Katkı Boyutu - Oranı :		
Lev. No : XCI/01	Kum : Orta - Yoğun	Mika : İnce - Orta	
Kazı Env. No : 1961/216	Kireç : Orta - Az	Bitki : Orta - Az	
Müze Env. No : 1971.26.370	Taşçık: -İnce - Az		
Mal Grubu : Yalın	Katkı Dağılımı Eşit		
Form : Gaga Ağızlı Testi	Gözeneği : Orta		
Tip No : TST.5-Tip.6	Pişmesi : İyi		
Maddesi : Pt.	Dış Astar : -		
Tabakası : I Seviye :	İç Astar : -		
Açması : P güney Oda : 16	Dış Perdah : -		
Yapım Tekniği : Çark Yapımı	İç Perdah : -		
Hamur Rengi : 5YR 7/4 Pembe	Yüzeyinde Renk Farklılığı: Yok		Ölçüleri (cm) :
Not : -			Y : 33,9 A.Ç : E : D.Ç : 6,6 B : C : 0,8

Kat. No : KKH-743	Hamur Katkısı; Katkı Boyutu - Oranı :		
Lev. No : XCI/02	Kum : Orta - Yoğun	Mika : Orta - Yoğun	
Kazı Env. No : 1953/115	Kireç : İnce - Az	Bitki : İnce - Az	
Müze Env. No : 1972.28.200	Taşçık: İnce - Az		
Mal Grubu : Yalın	Katkı Dağılımı Eşit Değil		
Form : Gaga Ağızlı Testi	Gözeneği : Orta		
Tip No : TST.5-Tip.6	Pişmesi : İyi		
Maddesi : Pt.	Dış Astar : -		
Tabakası : I Seviye :	İç Astar : -		
Açması : C Oda : 7	Dış Perdah : -		
Yapım Tekniği : Çark Yapımı	İç Perdah : -		Ölçüleri (cm) :
Hamur Rengi : 10R 6/6 Açık Kırmızı	Yüzeyinde Renk Farklılığı: Var		Y : 35,2 A.Ç : E : D.Ç : 7 B : C : 0,8
Not : -			

Kat. No : KKH-744	Hamur Katkısı; Katkı Boyutu - Oranı :		
Lev. No : XCI/03	Kum : Orta - Orta	Mika : İnce - Yoğun	
Kazı Env. No : 1954/172	Kireç : -	Bitki : İri - Az	
Müze Env. No : 1971.20.169	Taşçık: -		
Mal Grubu : Yalın	Katkı Dağılımı Eşit		
Form : Gaga Ağızlı Testi	Gözeneği : Orta		
Tip No : TST.5-Tip.6	Pişmesi : İyi		
Maddesi : Pt.	Dış Astar : -		
Tabakası : I Seviye :	İç Astar : -		
Açması : C Oda : 36	Dış Perdah : -		
Yapım Tekniği : Çark Yapımı	İç Perdah : -		Ölçüleri (cm) :
Hamur Rengi : 7,5YR 6/4 Açık Kahverengi	Yüzeyinde Renk Farklılığı: ?		Y : 29,2 A.Ç : E : 13,2 D.Ç : 5,6 B : C : 0,8
Not : -			

Kat. No : KKH-745	Hamur Katkısı; Katkı Boyutu - Oranı :		
Lev. No : XCI/04	Kum : Orta - Yoğun	Mika : İnce - Yoğun	
Kazı Env. No : 1984/65	Kireç : -	Bitki : Orta - Az	
Müze Env. No : 1984.15.65	Taşçık: İnce - Orta		
Mal Grubu : Yalın	Katkı Dağılımı Eşit		
Form : Gaga Ağızlı Testi	Gözeneği : Çok		
Tip No : TST.5-Tip.6	Pişmesi : İyi		
Maddesi : Pt.	Dış Astar : -		
Tabakası : I	Seviye :	İç Astar : -	
Açması : V	Oda : 54	Dış Perdah : -	
Yapım Tekniği : Çark Yapımı	İç Perdah : -	Ölçüleri (cm) :	
Hamur Rengi : 5YR 6/4 Açık Kırmızımsı	Yüzeyinde Renk Farklılığı: Yok	Y : 33,5	A.Ç : _____
Not : -		E : _____	D.Ç : 7,8
		B : _____	C : 0,8

Kat. No : KKH-746	Hamur Katkısı; Katkı Boyutu - Oranı :		
Lev. No : XCI/05	Kum : İnce - Orta	Mika : Orta - Yoğun	
Kazı Env. No : 1975/2	Kireç : İnce - Az	Bitki : -	
Müze Env. No : 1975.25.2	Taşçık: -		
Mal Grubu : Yalın	Katkı Dağılımı Eşit		
Form : Gaga Ağızlı Testi	Gözeneği : Orta		
Tip No : TST.5-Tip.6	Pişmesi : İyi		
Maddesi : Pt.	Dış Astar : -		
Tabakası : I	Seviye : 1	İç Astar : -	
Açması : T	Oda : 14	Dış Perdah : -	
Yapım Tekniği : Çark Yapımı	İç Perdah : -	Ölçüleri (cm) :	
Hamur Rengi : 2,5YR 5/4 Kırmızımsı	Yüzeyinde Renk Farklılığı: Yok	Y : 23,6	A.Ç : _____
Not : -		E : 12,6	D.Ç : 5,4
		B : _____	C : 0,6

Kat. No : KKH-747	Hamur Katkısı; Katkı Boyutu - Oranı :		
Lev. No : XCI/06	Kum : Orta - Az	Mika : Orta - Yoğun	
Kazı Env. No : 133	Kireç : -	Bitki : İnce - Az	
Müze Env. No : 1974	Taşçık: İnce - Az		
Mal Grubu : Yalın	Katkı Dağılımı Eşit		
Form : Gaga Ağızlı Testi	Gözeneği : Az		
Tip No : TST.5-Tip.6	Pişmesi : İyi		
Maddesi : Pt.	Dış Astar : -		
Tabakası : I	Seviye :	İç Astar : -	
Açması : ?	Oda : ?	Dış Perdah : -	
Yapım Tekniği :	İç Perdah : -	Ölçüleri (cm) :	
Hamur Rengi : 5YR 7/8 Kırmızımsı Sarı	Yüzeyinde Renk Farklılığı: Yok	Y : 9,3	A.Ç : _____
Not : -		E : _____	D.Ç : _____
		B : _____	C : _____

Kat. No : KKH-748	Hamur Katkısı; Katkı Boyutu - Oranı :		
Lev. No : XCI/07	Kum : İnce - Orta	Mika : İnce - Yoğun	
Kazı Env. No : 1954/209	Kireç : -	Bitki : İnce - Az	
Müze Env. No : 1971.20.187/1	Taşçık : -		
Mal Grubu : Kırmızı Astarlı	Katkı Dağılımı Eşit		
Form : Gaga Ağızlı Testi	Gözeneği : Orta		
Tip No : TST.5-Tip.7	Pişmesi : İyi		
Maddesi : Pt.	Dış Astar : 10R 4/6 Kırmızı		
Tabakası : I Seviye :	İç Astar : -		
Açması : C Oda : 42	Dış Perdah : Var		
Yapım Tekniği : Çark Yapımı	İç Perdah : -	Ölçüleri (cm) :	
Hamur Rengi : 2,5YR 5/6 Kırmızı	Yüzeyinde Renk Farklılığı : Var	Y : 19,8 A.Ç :	
Not : -		E : 11,1 D.Ç : 3,4	
		B : C : 0,5	

Kat. No : KKH-749	Hamur Katkısı; Katkı Boyutu - Oranı :		
Lev. No : XCI/08	Kum : Orta - Yoğun	Mika : İnce - Az	
Kazı Env. No : 1961/179	Kireç : -	Bitki : İnce - Az	
Müze Env. No : Etd 13	Taşçık : -		
Mal Grubu : Kırmızı Astarlı	Katkı Dağılımı Eşit		
Form : Gaga Ağızlı TST.	Gözeneği : Az		
Tip No : TST.5-Tip.7	Pişmesi : İyi		
Maddesi : Pt.	Dış Astar : 10R 5/8 Kırmızı		
Tabakası : I Seviye :	İç Astar : -		
Açması : P güney Oda : 27	Dış Perdah : Var		
Yapım Tekniği :	İç Perdah : -	Ölçüleri (cm) :	
Hamur Rengi : 10R 5/6 Kırmızı	Yüzeyinde Renk Farklılığı : Yok	Y : 10 A.Ç :	
Not : -		E : D.Ç :	
		B : C : 1,5	

Kat. No : KKH-750	Hamur Katkısı; Katkı Boyutu - Oranı :		
Lev. No : XCII/01	Kum : Orta - Yoğun	Mika : İnce - Orta	
Kazı Env. No : 7	Kireç : -	Bitki : İnce - Az	
Müze Env. No : 1976	Taşçık : -		
Mal Grubu : Krem Astarlı	Katkı Dağılımı Eşit		
Form : Şişe	Gözeneği : Az		
Tip No : ŞŞ.Tip.1	Pişmesi : İyi		
Maddesi : Pt.	Dış Astar : 10YR 8/4 Çok Soluk		
Tabakası : I Seviye :	İç Astar : -		
Açması : U Oda : 17	Dış Perdah : -		
Yapım Tekniği : Çark Yapımı	İç Perdah : -	Ölçüleri (cm) :	
Hamur Rengi : 5YR 7/8 Kırmızımsı Sarı	Yüzeyinde Renk Farklılığı : Yok	Y : 4,7 A.Ç : 2,5	
Not : -		E : D.Ç :	
		B : C : 0,6	

Kat. No : KKH-751	Hamur Katkısı; Katkı Boyutu - Oranı :		
Lev. No : XCII/02	Kum : Orta - Yoğun	Mika : İnce - Az	
Kazı Env. No : 1990/6	Kireç : -	Bitki : İnce - Az	
Müze Env. No : 1990.14.6	Taşçık: Orta - Az		
Mal Grubu : Yalın	Katkı Dağılımı Eşit		
Form : Şişe	Gözeneği : Çok		
Tip No : ŞŞ.Tip.2	Pişmesi : Orta		
Maddesi : Pt.	Dış Astar : -		
Tabakası : I	Seviye : -	İç Astar : -	
Açması : X	Oda : 1	Dış Perdah : -	
Yapım Tekniği : Çark Yapımı	İç Perdah : -	Ölçüleri (cm) :	
Hamur Rengi : 2,5YR 5/8 Kırmızı	Yüzeyinde Renk Farklılığı : Yok	Y : 31	A.Ç : 6,1
Not : -		E : -	D.Ç : -
		B : -	C : 0,6

Kat. No : KKH-752	Hamur Katkısı; Katkı Boyutu - Oranı :		
Lev. No : XCII/03	Kum : Orta - Yoğun	Mika : Orta - Orta	
Kazı Env. No : 1954/211	Kireç : -	Bitki : Orta - Az	
Müze Env. No : 1971.20.188	Taşçık: -		
Mal Grubu : Yalın	Katkı Dağılımı Eşit		
Form : Şişe	Gözeneği : Orta		
Tip No : ŞŞ.Tip.3	Pişmesi : İyi		
Maddesi : Pt.	Dış Astar : -		
Tabakası : I	Seviye : -	İç Astar : -	
Açması : C	Oda : 36	Dış Perdah : -	
Yapım Tekniği : Çark Yapımı	İç Perdah : -	Ölçüleri (cm) :	
Hamur Rengi : 2,5YR 6/6 Açık Kırmızı	Yüzeyinde Renk Farklılığı : Var	Y : 16,8	A.Ç : 4
Not : -		E : -	D.Ç : -
		B : -	C : 0,4

Kat. No : KKH-753	Hamur Katkısı; Katkı Boyutu - Oranı :		
Lev. No : XCIII/01	Kum : Orta - Yoğun	Mika : İnce - Az	
Kazı Env. No : 1990/11	Kireç : -	Bitki : İnce - Az	
Müze Env. No : 1990.14.11	Taşçık: -		
Mal Grubu : Kahverengi Astarlı	Katkı Dağılımı Eşit		
Form : Halka Gövdeli Kap	Gözeneği : Orta		
Tip No : HGK	Pişmesi : İyi		
Maddesi : Pt.	Dış Astar : 7,5YR 6/6 Kırmızimsı Sarı		
Tabakası : I	Seviye : -	İç Astar : -	
Açması : X	Oda : -	Dış Perdah : Var	
Yapım Tekniği :	İç Perdah : -	Ölçüleri (cm) :	
Hamur Rengi : 10YR 7/4 Çok Soluk	Yüzeyinde Renk Farklılığı : Yok	Y : 18,1	A.Ç : 3,5
Not : -		E : -	D.Ç : -
		B : -	C : 0,5

Kat. No : KKH-754	Hamur Katkısı; Katkı Boyutu - Oranı :		
Lev. No : XCIII/02	Kum : İnce - Orta	Mika : İnce - Az	
Kazı Env. No : 1987/6	Kireç : -	Bitki : Orta - Az	
Müze Env. No : 1987.13.6	Taşçık : -		
Mal Grubu : Kırmızı Astarlı	Katkı Dağılımı Eşit		
Form : Halka Gövdeli Kap	Gözeneği : Az		
Tip No : HGK	Pişmesi : İyi		
Maddesi : Pt.	Dış Astar : 10R 4/8 Kırmızı		
Tabakası : I Seviye : -	İç Astar : -		
Açması : X Oda : 3	Dış Perdah : Var		
Yapım Tekniği :	İç Perdah : -	Ölçüleri (cm) :	
Hamur Rengi : 10R 5/8 Kırmızı	Yüzeyinde Renk Farklılığı : Yok	Y : 22,1 A.Ç : 2,3	
Not : -		E : D.Ç : B : C : 0,5	

Kat. No : KKH-755	Hamur Katkısı; Katkı Boyutu - Oranı :		
Lev. No : XCIII/03	Kum : İnce - Orta	Mika : İnce - Az	
Kazı Env. No : 1987/4	Kireç : -	Bitki : Orta - Az	
Müze Env. No : 1987.13.4	Taşçık : -		
Mal Grubu : Kırmızı Astarlı	Katkı Dağılımı Eşit Değil		
Form : Silindir Gövdeli Kap	Gözeneği : Az		
Tip No : SGK.Tip.1	Pişmesi : İyi		
Maddesi : Pt.	Dış Astar : 10R 4/8 Kırmızı		
Tabakası : I Seviye : -	İç Astar : -		
Açması : X Oda : 3	Dış Perdah : Var		
Yapım Tekniği : Çark Yapımı	İç Perdah : -	Ölçüleri (cm) :	
Hamur Rengi : 10R 4/8 Kırmızı	Yüzeyinde Renk Farklılığı : Var	Y : 17,2 A.Ç : 2,7	
Not : -		E : D.Ç : B : C : 0,4	

Kat. No : KKH-756	Hamur Katkısı; Katkı Boyutu - Oranı :		
Lev. No : XCIII/04	Kum : Orta - Yoğun	Mika : İnce - Orta	
Kazı Env. No : 1987/3	Kireç : İnce - Az	Bitki : İnce - Az	
Müze Env. No : 1987.13.3	Taşçık : -		
Mal Grubu : Kırmızı Astarlı	Katkı Dağılımı Eşit		
Form : Silindir Gövdeli Kap	Gözeneği : Az		
Tip No : SGK.Tip.1	Pişmesi : İyi		
Maddesi : Pt.	Dış Astar : 2,5YR 4/8 Kırmızı		
Tabakası : I Seviye : -	İç Astar : -		
Açması : X Oda : 1	Dış Perdah : Var		
Yapım Tekniği : Çark Yapımı	İç Perdah : -	Ölçüleri (cm) :	
Hamur Rengi : 2,5YR 6/8 Açık Kırmızı	Yüzeyinde Renk Farklılığı : Yok	Y : 16 A.Ç : -	
Not : -		E : D.Ç : B : C : 0,4	

Kat. No : KKH-757	Hamur Katkısı; Katkı Boyutu - Oranı :		
Lev. No : XCIII/05	Kum : İnce - Az	Mika : Orta - Orta	
Kazı Env. No : 1954/239	Kireç : Orta - Çok	Bitki : İnce - Az	
Müze Env. No : 1971.20.198	Taşçık: İnce - Az		
Mal Grubu : Kahverengi Astarlı	Katkı Dağılımı Eşit		
Form : Silindir Gövdeli Kap	Gözeneği : Çok		
Tip No : SGK.Tip.1	Pişmesi : Orta		
Maddesi : Pt.	Dış Astar : 7,5YR 5/4 Kahverengi		
Tabakası : I Seviye :	İç Astar : -		
Açması : C Oda : 19	Dış Perdah : Var		
Yapım Tekniği : Çark Yapımı	İç Perdah : -	Ölçüleri (cm) :	
Hamur Rengi : 10YR 6/4 Açık Sarımsı	Yüzeyinde Renk Farklılığı: Yok	Y : 14,5 A.Ç : 3,6	
Not : -		E : D.Ç :	
		B : C : 0,4	

Kat. No : KKH-758	Hamur Katkısı; Katkı Boyutu - Oranı :		
Lev. No : XCIII/06	Kum : İri - Yoğun	Mika : Orta - Yoğun	
Kazı Env. No : 1957/33	Kireç : Orta - Orta	Bitki : Orta - Az	
Müze Env. No : 1971.23.288	Taşçık: Orta - Orta		
Mal Grubu : Yalın	Katkı Dağılımı Eşit Değil		
Form : Silindir Gövdeli Kap	Gözeneği : Çok		
Tip No : SGK.Tip.2	Pişmesi : İyi		
Maddesi : Pt.	Dış Astar : -		
Tabakası : I Seviye :	İç Astar : -		
Açması : M Oda : 3	Dış Perdah : -		
Yapım Tekniği : Çark Yapımı	İç Perdah : -	Ölçüleri (cm) :	
Hamur Rengi : 10R 5/8 Kırmızı	Yüzeyinde Renk Farklılığı: Var	Y : 18 A.Ç : 3,9	
Not : -		E : D.Ç :	
		B : C : 0,4	

Kat. No : KKH-759	Hamur Katkısı; Katkı Boyutu - Oranı :		
Lev. No : XCIV/01	Kum : Orta - Yoğun	Mika : Orta - Yoğun	
Kazı Env. No : 1987/10	Kireç : -	Bitki : Orta - Orta	
Müze Env. No : 1987.13.10	Taşçık: -		
Mal Grubu : Kırmızı Astarlı	Katkı Dağılımı Eşit		
Form : Matara Biçimli Kap	Gözeneği : Az		
Tip No : MBK.Tip.1	Pişmesi : Orta		
Maddesi : Pt.	Dış Astar : 10R 4/8 Kırmızı		
Tabakası : I Seviye :	İç Astar : -		
Açması : X Oda : 3	Dış Perdah : Var		
Yapım Tekniği : Çark Yapımı	İç Perdah : -	Ölçüleri (cm) :	
Hamur Rengi : ?	Yüzeyinde Renk Farklılığı: Var	Y : 39,5 A.Ç : 4,7	
Not : -		E : D.Ç :	
		B : C : 0,7	

Kat. No : KKH-760	Hamur Katkısı; Katkı Boyutu - Oranı :		
Lev. No : XCIV/02	Kum : Orta - Yoğun	Mika : -	
Kazı Env. No : 1961/191	Kireç : -	Bitki : -	
Müze Env. No : 1976.5.59	Taşçık : -		
Mal Grubu : Kırmızı Astarlı	Katkı Dağılımı Eşit		
Form : Matara Biçimli Kap	Gözeneği : Orta		
Tip No : MBK.Tip.1	Pişmesi : İyi		
Maddesi : Pt.	Dış Astar : 10R 5/8 Kırmızı		
Tabakası : I Seviye : -	İç Astar : -		
Açması : - Oda : -	Dış Perdah : Var		
Yapım Tekniği : Çark Yapımı	İç Perdah : -	Ölçüleri (cm) :	
Hamur Rengi : 2,5YR 6/8 Açık Kırmızı	Yüzeyinde Renk Farklılığı : Var	Y : 14,1 A.Ç : _____	
Not : -		E : _____ D.Ç : _____	
		B : _____ C : 0,9	

Kat. No : KKH-761	Hamur Katkısı; Katkı Boyutu - Oranı :		
Lev. No : XCIV/03	Kum : İri - Yoğun	Mika : İri - Yoğun	
Kazı Env. No : 1982/55	Kireç : -	Bitki : İnce - Az	
Müze Env. No : 1982.18.55	Taşçık : -		
Mal Grubu : Yalın	Katkı Dağılımı Eşit Değil		
Form : Matara Biçimli Kap	Gözeneği : Çok		
Tip No : MBK.Tip.1	Pişmesi : İyi		
Maddesi : Pt.	Dış Astar : -		
Tabakası : I Seviye : _____	İç Astar : -		
Açması : V Oda : 61	Dış Perdah : -		
Yapım Tekniği : Çark Yapımı	İç Perdah : -	Ölçüleri (cm) :	
Hamur Rengi : 5YR 6/6 Kırmızımsı Sarı	Yüzeyinde Renk Farklılığı : Var	Y : 18 A.Ç : 2,8	
Not : -		E : _____ D.Ç : _____	
		B : _____ C : 0,4	

Kat. No : KKH-762	Hamur Katkısı; Katkı Boyutu - Oranı :		
Lev. No : XCV/01	Kum : İnce - Orta	Mika : İnce - Yoğun	
Kazı Env. No : 1987/2	Kireç : Orta - Orta	Bitki : Orta - Az	
Müze Env. No : 1987.13.2	Taşçık : -		
Mal Grubu : Kırmızı Astarlı	Katkı Dağılımı Eşit		
Form : Matara Biçimli Kap	Gözeneği : Orta		
Tip No : MBK.Tip.2	Pişmesi : İyi		
Maddesi : Pt.	Dış Astar : 10R 4/8 Kırmızı		
Tabakası : I Seviye : _____	İç Astar : -		
Açması : X Oda : 3	Dış Perdah : Var		
Yapım Tekniği : Çark Yapımı	İç Perdah : -	Ölçüleri (cm) :	
Hamur Rengi : 2,5YR 5/6 Kırmızı	Yüzeyinde Renk Farklılığı : Yok	Y : 34,5 A.Ç : 5,2	
Not : -		E : _____ D.Ç : _____	
		B : _____ C : 0,7	

Kat. No : KKH-763	Hamur Katkısı; Katkı Boyutu - Oranı :		
Lev. No : XCV/02	Kum : Orta - Yoğun	Mika : İnce - Orta	
Kazı Env. No : 1984/73	Kireç : -	Bitki : -	
Müze Env. No : 1984.15.73	Taşçık : -		
Mal Grubu : Kırmızı Astarlı	Katkı Dağılımı Eşit		
Form : Matara Biçimli Kap	Gözeneği : Orta		
Tip No : MBK.Tip.3	Pişmesi : İyi		
Maddesi : Pt.	Dış Astar : 10R 5/8 Kırmızı		
Tabakası : I	Seviye : -	İç Astar : -	
Açması : X	Oda : 3	Dış Perdah : Var	
Yapım Tekniği : Çark Yapımı	İç Perdah : -	Ölçüleri (cm) :	
Hamur Rengi : 2,5 YR 6/6 Açık Kırmızı	Yüzeyinde Renk Farklılığı : Var	Y : 22,6	A.Ç : 4,6
Not : -		E : -	D.Ç : -
		B : -	C : 0,5

Kat. No : KKH-764	Hamur Katkısı; Katkı Boyutu - Oranı :		
Lev. No : XCV/03	Kum : Orta - Yoğun	Mika : Orta - Yoğun	
Kazı Env. No : 1978/32	Kireç : -	Bitki : -	
Müze Env. No : 1978.9.32	Taşçık : İnce - Az		
Mal Grubu : Yalın	Katkı Dağılımı Eşit		
Form : Matara Biçimli Kap	Gözeneği : Orta		
Tip No : MBK.Tip.3	Pişmesi : İyi		
Maddesi : Pt.	Dış Astar : 2,5YR 7/3 Soluk Sarı		
Tabakası : I	Seviye : -	İç Astar : -	
Açması : T	Oda : 27	Dış Perdah : Var	
Yapım Tekniği : Çark Yapımı	İç Perdah : -	Ölçüleri (cm) :	
Hamur Rengi : 2,5YR 7/3 Soluk Sarı	Yüzeyinde Renk Farklılığı : Yok	Y : 22,9	A.Ç : 4,1
Not : -		E : -	D.Ç : -
		B : -	C : 0,4

Kat. No : KKH-765	Hamur Katkısı; Katkı Boyutu - Oranı :		
Lev. No : XCV/04	Kum : Orta - Yoğun	Mika : Orta - Orta	
Kazı Env. No : 1954/175	Kireç : Orta - Orta	Bitki : İnce - Az	
Müze Env. No : 1971.20.172	Taşçık : -		
Mal Grubu : Yalın	Katkı Dağılımı Eşit Değil		
Form : Matara Biçimli Kap	Gözeneği : Orta		
Tip No : MBK.Tip.3	Pişmesi : İyi		
Maddesi : Pt.	Dış Astar : -		
Tabakası : I	Seviye : -	İç Astar : -	
Açması : C	Oda : 36	Dış Perdah : Var	
Yapım Tekniği : Çark Yapımı	İç Perdah : -	Ölçüleri (cm) :	
Hamur Rengi : 5 YR 7/4 Pembe	Yüzeyinde Renk Farklılığı : Var	Y : 18,6	A.Ç : 3,4
Not : -		E : -	D.Ç : -
		B : -	C : 0,5

Kat. No : KKH-766	Hamur Katkısı; Katkı Boyutu - Oranı :		
Lev. No : XCVI/01	Kum : İnce - Yoğun	Mika : Orta - Az	
Kazı Env. No : 1956/104	Kireç : İnce - Yoğun	Bitki : -	
Müze Env. No : 1974.1.89	Taşçık : -		
Mal Grubu : Kırmızı Astarlı	Katkı Dağılımı Eşit		
Form : Akıtacaklı Küçük Kap	Gözeneği : Az		
Tip No : AK.Tip.1a	Pişmesi : İyi		
Maddesi : Pt.	Dış Astar : 10R 4/8 Kırmızı		
Tabakası : III	Seviye :	İç Astar : -	
Açması : C	Oda :	Dış Perdah : -	
Yapım Tekniği : Çark Yapımı	İç Perdah : -	Ölçüleri (cm) :	
Hamur Rengi : 2,5YR 5/6 Kırmızı	Yüzeyinde Renk Farklılığı : Yok	Y : 6,3	A.Ç : 6
Not : -		E :	D.Ç :
		B :	C : 0,4

Kat. No : KKH-767	Hamur Katkısı; Katkı Boyutu - Oranı :		
Lev. No : XCVI/02	Kum : İnce - Orta	Mika : İnce - Az	
Kazı Env. No : 1992/1	Kireç : -	Bitki : İnce - Az	
Müze Env. No : 1992.14.1	Taşçık : -		
Mal Grubu : Kırmızı Astarlı	Katkı Dağılımı Eşit		
Form : Akıtacaklı Küçük Kap	Gözeneği : Az		
Tip No : AK.Tip.1a	Pişmesi : İyi		
Maddesi : Pt.	Dış Astar : 10R 5/8 Kırmızı		
Tabakası : I	Seviye :	İç Astar : -	
Açması : X	Oda :	Dış Perdah : Var	
Yapım Tekniği : Çark Yapımı	İç Perdah : -	Ölçüleri (cm) :	
Hamur Rengi : 5YR 6/6 Kırmızımsı Sarı	Yüzeyinde Renk Farklılığı : Var	Y : 8,2	A.Ç : 3,6
Not : -		E :	D.Ç : 2
		B :	C : 0,4

Kat. No : KKH-768	Hamur Katkısı; Katkı Boyutu - Oranı :		
Lev. No : XCVI/03	Kum : İnce - Orta	Mika : Orta - Az	
Kazı Env. No : 1960/119	Kireç : -	Bitki : İnce - Az	
Müze Env. No : 1971.25.319	Taşçık : -		
Mal Grubu : Kırmızı Astarlı	Katkı Dağılımı Eşit		
Form : Akıtacaklı Küçük Kap	Gözeneği : Orta		
Tip No : AK.Tip.1a	Pişmesi : İyi		
Maddesi : Pt.	Dış Astar : 10R 5/8 Kırmızı		
Tabakası : II	Seviye : 2	İç Astar : -	
Açması : L	Oda : 3	Dış Perdah : -	
Yapım Tekniği : Çark Yapımı	İç Perdah : -	Ölçüleri (cm) :	
Hamur Rengi : 2,5YR 7/8 Açık Kırmızı	Yüzeyinde Renk Farklılığı : Yok	Y : 8,5	A.Ç : 2,8
Not : -		E :	D.Ç : 1,3
		B :	C : 0,5

Kat. No : KKH-769	Hamur Katkısı; Katkı Boyutu - Oranı :		
Lev. No : XCVI/04	Kum : İnce - Orta	Mika : İnce - Orta	
Kazı Env. No : 1955/35	Kireç : -	Bitki : İnce - Az	
Müze Env. No : 1972.30.28	Taşçık : -		
Mal Grubu : Kırmızı Astarlı	Katkı Dağılımı Eşit		
Form : Akıtacaklı Küçük Kap	Gözeneği : Az		
Tip No : AK.Tip.1a	Pişmesi : İyi		
Maddesi : Pt.	Dış Astar : 10R 5/8 Kırmızı		
Tabakası : I	Seviye :	İç Astar : -	
Açması : L	Oda : 3	Dış Perdah : Var	Ölçüleri (cm) :
Yapım Tekniği : Çark Yapımı	İç Perdah : -		Y : 9,2
Hamur Rengi : 2,5YR 6/6 Açık Kırmızı	Yüzeyinde Renk Farklılığı : Var		A.Ç : 4
Not : -			E :
			D.Ç : 1,8
			B :
			C : 0,4

Kat. No : KKH-770	Hamur Katkısı; Katkı Boyutu - Oranı :		
Lev. No : XCVI/05	Kum : İnce - Orta	Mika : Orta - Az	
Kazı Env. No : 1963/134	Kireç : -	Bitki : İnce - Az	
Müze Env. No : 1981.10.7	Taşçık : -		
Mal Grubu : Yalın	Katkı Dağılımı Eşit		
Form : Akıtacaklı Küçük Kap	Gözeneği : Orta		
Tip No : AK.Tip.1a	Pişmesi : İyi		
Maddesi : Pt.	Dış Astar : -		
Tabakası : I	Seviye :	İç Astar : -	
Açması : R	Oda :	Dış Perdah : -	Ölçüleri (cm) :
Yapım Tekniği : Çark Yapımı	İç Perdah : -		Y : 8,8
Hamur Rengi : 5YR 7/4 Pembe	Yüzeyinde Renk Farklılığı : Yok		A.Ç : 3
Not : -			E :
			D.Ç : 1,5
			B :
			C : 0,4

Kat. No : KKH-771	Hamur Katkısı; Katkı Boyutu - Oranı :		
Lev. No : XCVI/06	Kum : İnce - Orta	Mika : İnce - Az	
Kazı Env. No : 1956/159	Kireç : -	Bitki : İnce - Az	
Müze Env. No : 1974.1.137	Taşçık : -		
Mal Grubu : Kırmızı Astarlı	Katkı Dağılımı Eşit		
Form : Akıtacaklı Küçük Kap	Gözeneği : Az		
Tip No : AK.Tip.1a	Pişmesi : İyi		
Maddesi : Pt.	Dış Astar : 10R 5/8 Kırmızı		
Tabakası : II	Seviye :	İç Astar : -	
Açması : K	Oda : 2	Dış Perdah : Var	Ölçüleri (cm) :
Yapım Tekniği : Çark Yapımı	İç Perdah : -		Y : 9,7
Hamur Rengi : 2,5YR 6/6 Açık Kırmızı	Yüzeyinde Renk Farklılığı : Var		A.Ç : 4,4
Not : -			E : 7,4
			D.Ç :
			B :
			C : 0,4

Kat. No : KKH-772	Hamur Katkısı; Katkı Boyutu - Oranı :		
Lev. No : XCVI/07	Kum : İnce - Yoğun	Mika : İnce - Az	
Kazı Env. No : 1955/75	Kireç : -	Bitki : -	
Müze Env. No : 1972.30.58	Taşçık : -		
Mal Grubu : Yalın	Katkı Dağılımı Eşit		
Form : Akıtacaklı Küçük Kap	Gözeneği : Orta		
Tip No : AK.Tip.1a	Pişmesi : İyi		
Maddesi : Pt.	Dış Astar : -		
Tabakası : II	Seviye : -	İç Astar : -	
Açması : C	Oda : 3	Dış Perdah : -	
Yapım Tekniği : Çark Yapımı	İç Perdah : -	Ölçüleri (cm) :	
Hamur Rengi : 7,5YR 7/4 Pembe	Yüzeyinde Renk Farklılığı : Yok	Y : 9	A.Ç : 3,6
Not : -		E : -	D.Ç : -
		B : -	C : 0,4

Kat. No : KKH-773	Hamur Katkısı; Katkı Boyutu - Oranı :		
Lev. No : XCVI/08	Kum : İnce - Yoğun	Mika : İnce - Yoğun	
Kazı Env. No : 1955/114	Kireç : -	Bitki : İnce - Az	
Müze Env. No : 1972.30.91	Taşçık : -		
Mal Grubu : Kırmızı Astarlı	Katkı Dağılımı Eşit		
Form : Akıtacaklı Küçük Kap	Gözeneği : Az		
Tip No : AK.Tip.1b	Pişmesi : İyi		
Maddesi : Pt.	Dış Astar : 10R 5/8 Kırmızı		
Tabakası : III	Seviye : -	İç Astar : -	
Açması : C	Oda : 30	Dış Perdah : -	
Yapım Tekniği : Çark Yapımı	İç Perdah : -	Ölçüleri (cm) :	
Hamur Rengi : 2,5YR 6/8 Açık Kırmızı	Yüzeyinde Renk Farklılığı : Var	Y : 8	A.Ç : 3,8
Not : -		E : 6,1	D.Ç : -
		B : -	C : 0,4

Kat. No : KKH-774	Hamur Katkısı; Katkı Boyutu - Oranı :		
Lev. No : XCVI/09	Kum : Orta - Yoğun	Mika : Orta - Orta	
Kazı Env. No : 1972/5	Kireç : İnce - Az	Bitki : Orta - Az	
Müze Env. No : 1975.19.5	Taşçık : İri - Az		
Mal Grubu : Kırmızı Astarlı	Katkı Dağılımı Eşit		
Form : Akıtacaklı Küçük Kap	Gözeneği : Az		
Tip No : AK.Tip.2	Pişmesi : İyi		
Maddesi : Pt.	Dış Astar : 10R 5/8 Kırmızı		
Tabakası : I	Seviye : -	İç Astar : -	
Açması : S	Oda : 1 nolu	Dış Perdah : -	
Yapım Tekniği : Çark Yapımı	İç Perdah : -	Ölçüleri (cm) :	
Hamur Rengi : 2,5YR 6/6 Açık Kırmızı	Yüzeyinde Renk Farklılığı : Var	Y : 10,8	A.Ç : 4
Not : -		E : -	D.Ç : 4,6-2,7
		B : -	C : 0,4

Kat. No : KKH-775	Hamur Katkısı; Katkı Boyutu - Oranı :		
Lev. No : XCVII/01	Kum : İri - Yoğun	Mika : Orta - Orta	
Kazı Env. No : 1953/9	Kireç : -	Bitki : Orta - Az	
Müze Env. No : 1971.19.119	Taşçık : -		
Mal Grubu : Yalın	Katkı Dağılımı Eşit		
Form : Çaydanlık	Gözeneği : Orta		
Tip No : ÇY.Tip.1a	Pişmesi : İyi		
Maddesi : Pt.	Dış Astar :		
Tabakası : I	Seviye :	İç Astar : -	
Açması : C	Oda :	Dış Perdah : Var	
Yapım Tekniği : Çark Yapımı	İç Perdah : -	Ölçüleri (cm) :	
Hamur Rengi : 2,5YR 5/6 Kırmızı	Yüzeyinde Renk Farklılığı : Var	Y : 13,2	A.Ç : 9,7
Not : -		E :	D.Ç : 4,8
		B :	C : 0,7

Kat. No : KKH-776	Hamur Katkısı; Katkı Boyutu - Oranı :		
Lev. No : XCVII/02	Kum : İnce - Yoğun	Mika : İnce - Az	
Kazı Env. No : 1972/6	Kireç : -	Bitki : Orta - Orta	
Müze Env. No : 1975.19.6	Taşçık : -		
Mal Grubu : Kırmızı Astarlı	Katkı Dağılımı Eşit		
Form : Çaydanlık	Gözeneği : Az		
Tip No : ÇY.Tip.1b	Pişmesi : İyi		
Maddesi : Pt.	Dış Astar : 10R 5/8 Kırmızı		
Tabakası : I	Seviye :	İç Astar : -	
Açması : S	Oda : 1 nolu	Dış Perdah : Var	
Yapım Tekniği : Çark Yapımı	İç Perdah : -	Ölçüleri (cm) :	
Hamur Rengi : 2,5YR 6/6 Açık Kırmızı	Yüzeyinde Renk Farklılığı : Var	Y : 21	A.Ç : 7,2
Not : -		E :	D.Ç : 7,2
		B :	C : 0,7

Kat. No : KKH-777	Hamur Katkısı; Katkı Boyutu - Oranı :		
Lev. No : XCVII/03	Kum : İnce - Az	Mika : Orta - Yoğun	
Kazı Env. No : 1960/129	Kireç : İnce - Az	Bitki : İnce - Orta	
Müze Env. No : 1971.25.323	Taşçık : -		
Mal Grubu : Kırmızı Astarlı	Katkı Dağılımı Eşit		
Form : Çaydanlık	Gözeneği : Orta		
Tip No : ÇY.Tip.1b	Pişmesi : İyi		
Maddesi : Pt.	Dış Astar : 10R 4/8 Kırmızı		
Tabakası : III	Seviye :	İç Astar : -	
Açması : L	Oda : 3	Dış Perdah : Var	
Yapım Tekniği : Çark Yapımı	İç Perdah : -	Ölçüleri (cm) :	
Hamur Rengi : 10R 5/8 Kırmızı	Yüzeyinde Renk Farklılığı : Yok	Y : 25,8	A.Ç : 9,4
Not : -		E : 18,6	D.Ç : 8,2
		B :	C :

Kat. No : KKH-778	Hamur Katkısı; Katkı Boyutu - Oranı :		
Lev. No : XCVII/04	Kum : İnce - Orta	Mika : İnce - Az	
Kazı Env. No : 1981/58	Kireç : -	Bitki : Orta - Az	
Müze Env. No : 1981.16.64	Taşçık : -		
Mal Grubu : Gri Astarlı	Katkı Dağılımı Eşit		
Form : Çaydanlık	Gözeneği : Orta		
Tip No : ÇY.Tip.2a	Pişmesi : İyi		
Maddesi : Pt.	Dış Astar : 2,5Y 6/1 Gri		
Tabakası : I	Seviye :	İç Astar : -	
Açması : V	Oda : 36	Dış Perdah : Var	
Yapım Tekniği : Çark Yapımı	İç Perdah : -	Ölçüleri (cm) :	
Hamur Rengi : 2,5Y 6/2 Açık	Yüzeyinde Renk Farklılığı : Yok	Y : 12,2	A.Ç : 5
Not : -		E :	D.Ç : 4,7
		B :	C : 0,7

Kat. No : KKH-779	Hamur Katkısı; Katkı Boyutu - Oranı :		
Lev. No : XCVII/05	Kum : İnce - Orta	Mika : Orta - Yoğun	
Kazı Env. No : 1960/98	Kireç : -	Bitki : İnce - Az	
Müze Env. No : 1971.25.303	Taşçık : -		
Mal Grubu : Kırmızı Astarlı	Katkı Dağılımı Eşit		
Form : Çaydanlık	Gözeneği : Az		
Tip No : ÇY.Tip.2a	Pişmesi : İyi		
Maddesi : Pt.	Dış Astar : 10R 5/8 Kırmızı		
Tabakası : II	Seviye : 2	İç Astar : -	
Açması : L	Oda : 14	Dış Perdah : Var	
Yapım Tekniği : Çark Yapımı	İç Perdah : -	Ölçüleri (cm) :	
Hamur Rengi : 10R 5/6 Kırmızı	Yüzeyinde Renk Farklılığı : Yok	Y : 14	A.Ç : 6,5
Not : -		E :	D.Ç : 5,5
		B :	C : 0,6

Kat. No : KKH-780	Hamur Katkısı; Katkı Boyutu - Oranı :		
Lev. No : XCVII/06	Kum : İnce - Orta	Mika : Orta - Orta	
Kazı Env. No : 1957/11	Kireç : Orta - Az	Bitki : İnce - Az	
Müze Env. No : 1974.2.7	Taşçık : -		
Mal Grubu : Kırmızı Astarlı	Katkı Dağılımı Eşit		
Form : Çaydanlık	Gözeneği : Orta		
Tip No : ÇY.Tip.2a	Pişmesi : İyi		
Maddesi : Pt.	Dış Astar : 2,5YR 5/8 Kırmızı		
Tabakası : II	Seviye :	İç Astar : -	
Açması : M	Oda :	Dış Perdah : Var	
Yapım Tekniği : Çark Yapımı	İç Perdah : -	Ölçüleri (cm) :	
Hamur Rengi : 2,5YR 6/6 Açık Kırmızı	Yüzeyinde Renk Farklılığı : Yok	Y : 19,7	A.Ç : 7,5
Not : -		E :	D.Ç : 5,8
		B :	C : 0,7

Kat. No : KKH-781	Hamur Katkısı; Katkı Boyutu - Oranı :		
Lev. No : XCVII/07	Kum : İnce - Orta	Mika : Orta - Az	
Kazı Env. No : 1981/57	Kireç : İnce - Az	Bitki : İnce - Az	
Müze Env. No : 1981.16.41	Taşçık: -		
Mal Grubu : Kırmızı Astarlı	Katkı Dağılımı Eşit Değil		
Form : Çaydanlık	Gözeneği : Orta		
Tip No : ÇY.Tip.2a	Pişmesi : İyi		
Maddesi : Pt.	Dış Astar : 10R 4/6 Kırmızı		
Tabakası : I	Seviye :	İç Astar : -	
Açması : V	Oda : 36	Dış Perdah : Var	
Yapım Tekniği : Çark Yapımı	İç Perdah : -	Ölçüleri (cm) :	
Hamur Rengi : 2,5YR 5/4 Kırmızimsı	Yüzeyinde Renk Farklılığı : Var	Y : 21,3	A.Ç : 4
Not : -		E :	D.Ç : 6
		B :	C : 0,5

Kat. No : KKH-782	Hamur Katkısı; Katkı Boyutu - Oranı :		
Lev. No : XCVIII/01	Kum : İnce - Orta	Mika : Orta - Yoğun	
Kazı Env. No : 1982/57	Kireç : -	Bitki : İnce - Az	
Müze Env. No : 1982.18.57	Taşçık: -		
Mal Grubu : Kırmızı Astarlı	Katkı Dağılımı Eşit		
Form : Çaydanlık	Gözeneği : Orta		
Tip No : ÇY.Tip.2a	Pişmesi : İyi		
Maddesi : Pt.	Dış Astar : 10R 4/8 Kırmızı		
Tabakası : I	Seviye :	İç Astar : -	
Açması : V	Oda : 70	Dış Perdah : Var	
Yapım Tekniği : Çark Yapımı	İç Perdah : -	Ölçüleri (cm) :	
Hamur Rengi : 2,5YR 7/8 Açık Kırmızı	Yüzeyinde Renk Farklılığı : Var	Y : 20	A.Ç : 5
Not : -		E :	D.Ç : 6,8
		B :	C : 0,5

Kat. No : KKH-783	Hamur Katkısı; Katkı Boyutu - Oranı :		
Lev. No : XCVIII/02	Kum : Orta - Yoğun	Mika : İnce - Yoğun	
Kazı Env. No : 1978/22	Kireç : İnce - Orta	Bitki : İnce - Az	
Müze Env. No : 1978.9.22	Taşçık: -		
Mal Grubu : Kırmızı Astarlı	Katkı Dağılımı Eşit		
Form : Çaydanlık	Gözeneği : Az		
Tip No : ÇY.Tip.2a	Pişmesi : İyi		
Maddesi : Pt.	Dış Astar : 2,5YR 6/8 Açık Kırmızı		
Tabakası : I	Seviye :	İç Astar : -	
Açması : T	Oda : 27	Dış Perdah : Var	
Yapım Tekniği : Çark Yapımı	İç Perdah : -	Ölçüleri (cm) :	
Hamur Rengi : 2,5YR 6/6 Açık Kırmızı	Yüzeyinde Renk Farklılığı : Var	Y : 22,3	A.Ç : 4,9
Not : -		E :	D.Ç : 5,7
		B :	C : 0,5

Kat. No : KKH-784	Hamur Katkısı; Katkı Boyutu - Oranı :		
Lev. No : XCVIII/03	Kum : İri - Yoğun	Mika : Orta - Yoğun	
Kazı Env. No : 1976/77	Kireç : -	Bitki : İnce - Orta	
Müze Env. No : 1976.7.61	Taşçık: -		
Mal Grubu : Kırmızı Astarlı	Katkı Dağılımı Eşit		
Form : Çaydanlık	Gözeneği : Orta		
Tip No : ÇY.Tip.2a	Pişmesi : İyi		
Maddesi : Pt.	Dış Astar : 10R 5/8 Kırmızı		
Tabakası : I Seviye :	İç Astar : -		
Açması : U Oda : 12	Dış Perdah : Var		
Yapım Tekniği : Çark Yapımı	İç Perdah : -	Ölçüleri (cm) :	
Hamur Rengi : 5YR 6/8 Kırmızımsı Sarı	Yüzeyinde Renk Farklılığı: Yok	Y : 22,8 A.Ç : 5,3	
Not : -		E : D.Ç : 5	
		B : C : 0,7	

Kat. No : KKH-785	Hamur Katkısı; Katkı Boyutu - Oranı :		
Lev. No : XCVIII/04	Kum : Orta - Yoğun	Mika : İnce - Orta	
Kazı Env. No : 1984/74	Kireç : -	Bitki : Orta - Orta	
Müze Env. No : 1984.15.74	Taşçık: -		
Mal Grubu : Kırmızı Astarlı	Katkı Dağılımı Eşit		
Form : Çaydanlık	Gözeneği : Orta		
Tip No : ÇY.Tip.2a	Pişmesi : İyi		
Maddesi : Pt.	Dış Astar : 10R 5/8 Kırmızı		
Tabakası : I Seviye :	İç Astar : -		
Açması : X Oda : 11	Dış Perdah : Var		
Yapım Tekniği : Çark Yapımı	İç Perdah : -	Ölçüleri (cm) :	
Hamur Rengi : 2,5YR 6/8 Açık Kırmızı	Yüzeyinde Renk Farklılığı: Var	Y : 24 A.Ç : 5,2	
Not : -		E : D.Ç : 8	
		B : C : 0,7	

Kat. No : KKH-786	Hamur Katkısı; Katkı Boyutu - Oranı :		
Lev. No : XCVIII/05	Kum : Orta - Yoğun	Mika : Orta - Az	
Kazı Env. No : 1992/4	Kireç : Orta - Yoğun	Bitki : İnce - Az	
Müze Env. No : 1992.14.4	Taşçık: -		
Mal Grubu : Kırmızı Astarlı	Katkı Dağılımı Eşit		
Form : Çaydanlık	Gözeneği : Orta		
Tip No : ÇY.Tip.2b	Pişmesi : İyi		
Maddesi : Pt.	Dış Astar : 10R 4/8 Kırmızı		
Tabakası : I Seviye :	İç Astar : -		
Açması : X Oda : B	Dış Perdah : Var		
Yapım Tekniği : Çark Yapımı	İç Perdah : -	Ölçüleri (cm) :	
Hamur Rengi : 10R 5/8 Kırmızı	Yüzeyinde Renk Farklılığı: Yok	Y : 26,7 A.Ç : 4,9	
Not : -		E : D.Ç : 8,3	
		B : C : 0,7	

Kat. No : KKH-787	Hamur Katkısı; Katkı Boyutu - Oranı :		
Lev. No : XCIX/01	Kum : İnce - Orta	Mika : -	
Kazı Env. No : 1981/53	Kireç : -	Bitki : İnce - Az	
Müze Env. No : 1981.16.69	Taşçık: Orta - Az		
Mal Grubu : Kahverengi Astarlı	Katkı Dağılımı Eşit		
Form : Çaydanlık	Gözeneği : Az		
Tip No : ÇY.Tip.2c	Pişmesi : İyi		
Maddesi : Pt.	Dış Astar : 10YR 6/3 Soluk Kahverengi		
Tabakası : I	Seviye :	İç Astar : -	
Açması : V	Oda : 34	Dış Perdah : Var	
Yapım Tekniği : Çark Yapımı	İç Perdah : -	Ölçüleri (cm) :	
Hamur Rengi : 10YR 6/2 Açık	Yüzeyinde Renk Farklılığı: Yok	Y : 13,1	A.Ç : 8,8
Not : -		E :	D.Ç : 6,3
		B :	C : 0,6

Kat. No : KKH-788	Hamur Katkısı; Katkı Boyutu - Oranı :		
Lev. No : XCIX/02	Kum : Orta - Yoğun	Mika : İnce - Yoğun	
Kazı Env. No : ETD 1989/7	Kireç : İnce - Az	Bitki : Orta - Az	
Müze Env. No : 1991.11.7	Taşçık: -		
Mal Grubu : Kırmızı Astarlı	Katkı Dağılımı Eşit		
Form : Çaydanlık	Gözeneği : Orta		
Tip No : ÇY.Tip.2d	Pişmesi : İyi		
Maddesi : Pt.	Dış Astar : 2,5YR 6/8 Açık Kırmızı		
Tabakası : I	Seviye :	İç Astar : -	
Açması : X	Oda :	Dış Perdah : Var	
Yapım Tekniği : Çark Yapımı	İç Perdah : -	Ölçüleri (cm) :	
Hamur Rengi : 5YR 6/6 Kırmızımsı Sarı	Yüzeyinde Renk Farklılığı: Yok	Y : 16,4	A.Ç : 10,3
Not : -		E :	D.Ç : 6
		B :	C : 0,6

Kat. No : KKH-789	Hamur Katkısı; Katkı Boyutu - Oranı :		
Lev. No : XCIX/03	Kum : İnce - Orta	Mika : Orta - Az	
Kazı Env. No : 1956/143	Kireç : İnce - Az	Bitki : Orta - Az	
Müze Env. No : 1974.1.126	Taşçık: -		
Mal Grubu : Kırmızı Astarlı	Katkı Dağılımı Eşit		
Form : Çaydanlık	Gözeneği : Az		
Tip No : ÇY.Tip.3a	Pişmesi : İyi		
Maddesi : Pt.	Dış Astar : 2,5YR 5/8 Kırmızı		
Tabakası : II	Seviye :	İç Astar : -	
Açması : L	Oda : 1	Dış Perdah : Var	
Yapım Tekniği : Çark Yapımı	İç Perdah : -	Ölçüleri (cm) :	
Hamur Rengi : 2,5 YR 6/6 Açık Kırmızı	Yüzeyinde Renk Farklılığı: Yok	Y : 25,6	A.Ç : 11
Not : -		E :	D.Ç : 5,2
		B :	C : 0,6

Kat. No : KKH-790	Hamur Katkısı; Katkı Boyutu - Oranı :		
Lev. No : XCIX/04	Kum : İnce - Orta	Mika : İnce - Az	
Kazı Env. No : 1973/123	Kireç : -	Bitki : İnce - Az	
Müze Env. No : 1973.1.67	Taşçık : -		
Mal Grubu : Kırmızı Astarlı	Katkı Dağılımı		
Form : Çaydanlık	Gözeneği : Az		
Tip No : ÇY.Tip.3b	Pişmesi : İyi		
Maddesi : Pt.	Dış Astar : 2,5YR 6/6 Açık Kırmızı		
Tabakası : I	Seviye :	İç Astar : -	
Açması : T	Oda : 1	Dış Perdah : Var	
Yapım Tekniği : Çark Yapımı	İç Perdah : -	Ölçüleri (cm) :	
Hamur Rengi : 2,5YR 7/4 Açık Kırmızımsı	Yüzeyinde Renk Farklılığı : Yok	Y : 16,9 - A.Ç : 11,8	
Not : -		E : D.Ç : 6,9	
		B : C : 0,5	

Kat. No : KKH-791	Hamur Katkısı; Katkı Boyutu - Oranı :		
Lev. No : XCIX/05	Kum : İnce - Yoğun	Mika : İnce - Orta	
Kazı Env. No : 1975/1	Kireç : İnce - Az	Bitki : -	
Müze Env. No : 1975.25.1	Taşçık : -		
Mal Grubu : Kırmızı Astarlı	Katkı Dağılımı Eşit Değil		
Form : Çaydanlık	Gözeneği : Az		
Tip No : ÇY.Tip.3b	Pişmesi : İyi		
Maddesi : Pt.	Dış Astar : 10R 6/6 Açık Kırmızı		
Tabakası : I	Seviye : 1	İç Astar : -	
Açması : T	Oda : 14	Dış Perdah : Var	
Yapım Tekniği : Çark Yapımı	İç Perdah : -	Ölçüleri (cm) :	
Hamur Rengi : 2,5Y 7/4 Soluk Sarı	Yüzeyinde Renk Farklılığı : Var	Y : 16,7 - A.Ç : 13,5	
Not : -		E : D.Ç : 8,3	
		B : C : 0,6	

Kat. No : KKH-792	Hamur Katkısı; Katkı Boyutu - Oranı :		
Lev. No : XCIX/06	Kum : Orta - Yoğun	Mika : Orta - Yoğun	
Kazı Env. No : 1984/60	Kireç : İnce - Az	Bitki : -	
Müze Env. No : 1984.15.60	Taşçık : -		
Mal Grubu : Yalın	Katkı Dağılımı Eşit		
Form : Çaydanlık	Gözeneği : Az		
Tip No : ÇY.	Pişmesi : İyi		
Maddesi : Pt.	Dış Astar : -		
Tabakası : I	Seviye :	İç Astar : -	
Açması : V	Oda : 50	Dış Perdah : Var	
Yapım Tekniği : Çark Yapımı	İç Perdah : -	Ölçüleri (cm) :	
Hamur Rengi : 2,5YR 5/8 Kırmızı	Yüzeyinde Renk Farklılığı : Yok	Y : 9 A.Ç :	
Not : -		E : 6,8 D.Ç :	
		B : C : 0,6	

Kat. No : KKH-793	Hamur Katkısı; Katkı Boyutu - Oranı :		
Lev. No : XCIX/07	Kum : İri - Yoğun	Mika : İnce - Orta	
Kazı Env. No : 81	Kireç : Orta - Az	Bitki : İri - Az	
Müze Env. No : 1976	Taşçık : İnce - Az		
Mal Grubu : Kırmızı Astarlı	Katkı Dağılımı Eşit		
Form : Çaydanlık	Gözeneği : Az		
Tip No : ÇY.	Pişmesi : Orta		
Maddesi : Pt.	Dış Astar : 10R 6/8 Açık Kırmızı		
Tabakası : I	Seviye :	İç Astar : -	
Açması : *	Oda : 12	Dış Perdah : Var	Ölçüleri (cm) :
Yapım Tekniği : Çark Yapımı	İç Perdah : -		Y : 12
Hamur Rengi : 5YR 7/8 Kırmızımsı Sarı	Yüzeyinde Renk Farklılığı : Yok		A.Ç : 13
Not : -			E :
			D.Ç :
			B :
			C : 0,7

Kat. No : KKH-794	Hamur Katkısı; Katkı Boyutu - Oranı :		
Lev. No : C/01	Kum : Orta - Yoğun	Mika : Orta - Yoğun	
Kazı Env. No : 1957/14	Kireç : -	Bitki : Orta - Az	
Müze Env. No : 1971.23.277	Taşçık : -		
Mal Grubu : Kırmızı Astarlı	Katkı Dağılımı Eşit		
Form : Akıtacaklı Özel Kap	Gözeneği : Orta		
Tip No : AÖ.Tip.1	Pişmesi : İyi		
Maddesi : Pt.	Dış Astar : 2,5YR 5/8 Kırmızı		
Tabakası : I	Seviye :	İç Astar : -	
Açması : M	Oda : 2	Dış Perdah : Var	Ölçüleri (cm) :
Yapım Tekniği : Çark Yapımı	İç Perdah : -		Y : 20
Hamur Rengi : 5YR 6/6 Kırmızımsı Sarı	Yüzeyinde Renk Farklılığı : Var		A.Ç : 17,6
Not : -			E :
			D.Ç : 8,1
			B :
			C : 0,9

Kat. No : KKH-795	Hamur Katkısı; Katkı Boyutu - Oranı :		
Lev. No : C/02	Kum : -	Mika : -	
Kazı Env. No : 1977/71	Kireç : Orta - Orta	Bitki : İnce - Az	
Müze Env. No : 1977.4.71	Taşçık : -		
Mal Grubu : Kırmızı Astarlı	Katkı Dağılımı Eşit		
Form : Akıtacaklı Özel Kap	Gözeneği : Orta		
Tip No : AÖ.Tip.2	Pişmesi : İyi		
Maddesi : Pt.	Dış Astar : 10R 4/6 Kırmızı		
Tabakası : I	Seviye :	İç Astar : -	
Açması : V	Oda : 4	Dış Perdah : -	Ölçüleri (cm) :
Yapım Tekniği : Çark Yapımı	İç Perdah : -		Y : 30
Hamur Rengi : 2,5YR 6/6 Açık Kırmızı	Yüzeyinde Renk Farklılığı : Yok		A.Ç : 24,2
Not : -			E :
			D.Ç : 9,2
			B :
			C : 0,8

Kat. No : KKH-796	Hamur Katkısı; Katkı Boyutu - Oranı :		
Lev. No : C/03	Kum : İnce - Orta	Mika : İnce - Az	
Kazı Env. No : 58	Kireç : -	Bitki : Orta - Az	
Müze Env. No : 1975	Taşçık : İnce - Az		
Mal Grubu : Yalın	Katkı Dağılımı Eşit		
Form : Akıtacaklı Özel Kap	Gözeneği : Az		
Tip No : AÖ.Tip.3	Pişmesi : Orta		
Maddesi : Pt.	Dış Astar : -		
Tabakası : I	Seviye :	İç Astar : -	
Açması : T	Oda : 15	Dış Perdah : -	Ölçüleri (cm) :
Yapım Tekniği : Çark Yapımı	İç Perdah : -	Y : 8,8	A.Ç : 18
Hamur Rengi : 5YR 7/8 Kırmızımsı Sarı	Yüzeyinde Renk Farklılığı : Yok	E :	D.Ç :
Not : -		B :	C : 0,7

Kat. No : KKH-797	Hamur Katkısı; Katkı Boyutu - Oranı :		
Lev. No : C/04	Kum : Orta - Yoğun	Mika : İnce - Yoğun	
Kazı Env. No : 1984/59	Kireç : -	Bitki : İnce - Az	
Müze Env. No : 1984.15.59	Taşçık : -		
Mal Grubu : Yalın	Katkı Dağılımı Eşit		
Form : Akıtacaklı Özel Kap	Gözeneği : Orta		
Tip No : AÖ.Tip.4	Pişmesi : İyi		
Maddesi : Pt.	Dış Astar : -		
Tabakası : I	Seviye :	İç Astar : -	
Açması : V	Oda : 70	Dış Perdah : Var	Ölçüleri (cm) :
Yapım Tekniği : Çark Yapımı	İç Perdah : -	Y : 12	A.Ç :
Hamur Rengi : 7,5YR 7/4 Pembe	Yüzeyinde Renk Farklılığı : Yok	E :	D.Ç :
Not : -		B :	C : 1

Kat. No : KKH-798	Hamur Katkısı; Katkı Boyutu - Oranı :		
Lev. No : C/05	Kum : İnce - Orta	Mika : Orta - Az	
Kazı Env. No : 1961/193	Kireç : İnce - Az	Bitki : İnce - Az	
Müze Env. No : 1976.5.61	Taşçık : -		
Mal Grubu : Kırmızı Astarlı	Katkı Dağılımı Eşit		
Form : Akıtacaklı Özel Kap	Gözeneği : Az		
Tip No : AÖ.Tip.5	Pişmesi : İyi		
Maddesi : Pt.	Dış Astar : 10R 4/8 Kırmızı		
Tabakası : I	Seviye :	İç Astar : -	
Açması : P güney	Oda : 19	Dış Perdah : Var	Ölçüleri (cm) :
Yapım Tekniği : Çark Yapımı	İç Perdah : -	Y : 28	A.Ç : 14,5
Hamur Rengi : 2,5YR 6/6 Açık Kırmızı	Yüzeyinde Renk Farklılığı : Var	E :	D.Ç : 9,5
Not : -		B :	C : 1

Kat. No : KKH-799	Hamur Katkısı; Katkı Boyutu - Oranı :		
Lev. No : CI/01	Kum : Orta - Yoğun	Mika : İnce - Yoğun	
Kazı Env. No : 1954/240	Kireç : İnce - Az	Bitki : İnce - Az	
Müze Env. No : 1971.20.199	Taşçık: -		
Mal Grubu : Kırmızı Astarlı	Katkı Dağılımı Eşit		
Form : Üzüm Salkımı Şeklinde Kap	Gözeneği : Orta		
Tip No : ÜS.Tip.1	Pişmesi : İyi		
Maddesi : Pt.	Dış Astar : 10R 4/6 Kırmızı		
Tabakası : I Seviye :	İç Astar : -		
Açması : C Oda : 19	Dış Perdah : -		
Yapım Tekniği : Çark Yapımı	İç Perdah : -	Ölçüleri (cm) :	
Hamur Rengi : 2,5Y 5/1 Gri	Yüzeyinde Renk Farklılığı: Yok	Y : 20,7 A.Ç : 3,6	
Not : -		E : D.Ç : 2	
		B : C : 0,6	

Kat. No : KKH-800	Hamur Katkısı; Katkı Boyutu - Oranı :		
Lev. No : CI/02	Kum : Orta - Yoğun	Mika : İnce - Orta	
Kazı Env. No : 1956/89	Kireç : -	Bitki : -	
Müze Env. No : 1974.1.76	Taşçık: İnce - Az		
Mal Grubu : Yalın	Katkı Dağılımı Eşit		
Form : Üzüm Salkımı Şeklinde Kap	Gözeneği : Az		
Tip No : ÜS.Tip.1	Pişmesi : İyi		
Maddesi : Pt.	Dış Astar : -		
Tabakası : I Seviye :	İç Astar : -		
Açması : L Oda : -	Dış Perdah : -		
Yapım Tekniği : Çark Yapımı	İç Perdah : -	Ölçüleri (cm) :	
Hamur Rengi : 10YR 3/1 Çok Koyu Gri	Yüzeyinde Renk Farklılığı: Yok	Y : 9,5 A.Ç : 6	
Not : -		E : D.Ç : -	
		B : C : 0,6	

Kat. No : KKH-801	Hamur Katkısı; Katkı Boyutu - Oranı :		
Lev. No : CI/03	Kum : İnce - Yoğun	Mika : İnce - Az	
Kazı Env. No : 1987/5	Kireç : -	Bitki : -	
Müze Env. No : 1987.13.5	Taşçık: -		
Mal Grubu : Yalın	Katkı Dağılımı Eşit		
Form : Üzüm Salkımı Şeklinde Kap	Gözeneği : Az		
Tip No : ÜS.Tip.2	Pişmesi : İyi		
Maddesi : Pt.	Dış Astar : -		
Tabakası : I Seviye :	İç Astar : -		
Açması : X Oda : 1	Dış Perdah : -		
Yapım Tekniği : Çark Yapımı	İç Perdah : -	Ölçüleri (cm) :	
Hamur Rengi : 10YR 7/4 Çok Soluk	Yüzeyinde Renk Farklılığı: Var	Y : 20,9 A.Ç : 5	
Not : Yangından dolayı üzerinde kararma vardır.		E : D.Ç : -	
		B : C : 0,6	

Kat. No : KKH-802	Hamur Katkısı; Katkı Boyutu - Oranı :		
Lev. No : CI/04	Kum : İnce - Orta	Mika : Orta - Yoğun	
Kazı Env. No : 1981/49	Kireç : -	Bitki : İnce - Az	
Müze Env. No : 1981.16.51	Taşçık: -		
Mal Grubu : Yalın	Katkı Dağılımı Eşit		
Form : Üzüm Salkımı Şeklinde Kap	Gözeneği : Az		
Tip No : ÜS.Tip.2	Pişmesi : İyi		
Maddesi : Pt.	Dış Astar : -		
Tabakası : I	Seviye :	İç Astar : -	
Açması : V	Oda : 34	Dış Perdah : -	
Yapım Tekniği : Çark Yapımı	İç Perdah : -	Ölçüleri (cm) :	
Hamur Rengi : 2,5Y 5/1 Gri	Yüzeyinde Renk Farklılığı: Yok	Y : 12,3	A.Ç : 2,8
Not : -		E :	D.Ç : 1,7
		B :	C : 0,6

Kat. No : KKH-803	Hamur Katkısı; Katkı Boyutu - Oranı :		
Lev. No : CI/05	Kum : İnce - Az	Mika : Orta - Orta	
Kazı Env. No : 117	Kireç : İnce - Yoğun	Bitki : -	
Müze Env. No : 1975	Taşçık: -		
Mal Grubu : Kahverengi Astarlı	Katkı Dağılımı Eşit		
Form : Üzüm Salkımı Şeklinde Kap	Gözeneği : Az		
Tip No : ÜS.Tip.3	Pişmesi : İyi		
Maddesi : Pt.	Dış Astar : 10YR 6/8 Kırmızımsı Sarı		
Tabakası : I	Seviye :	İç Astar : -	
Açması : T	Oda : 16	Dış Perdah : -	
Yapım Tekniği : Çark Yapımı	İç Perdah : -	Ölçüleri (cm) :	
Hamur Rengi : 5YR 7/6 Kırmızımsı Sarı	Yüzeyinde Renk Farklılığı: Yok	Y : 7,6	A.Ç :
Not : -		E :	D.Ç :
		B :	C : 0,7

Kat. No : KKH-804	Hamur Katkısı; Katkı Boyutu - Oranı :		
Lev. No : CI/05	Kum : Orta - Yoğun	Mika : İnce - Az	
Kazı Env. No : 1957/23	Kireç : İnce - Yoğun	Bitki : -	
Müze Env. No : 1971.23.282	Taşçık: -		
Mal Grubu : Yalın	Katkı Dağılımı Eşit Değil		
Form : Üzüm Salkımı Şeklinde Kap	Gözeneği : Az		
Tip No : ÜS.Tip.3	Pişmesi : İyi		
Maddesi : Pt.	Dış Astar : -		
Tabakası : I	Seviye :	İç Astar : -	
Açması : M	Oda : 3	Dış Perdah : -	
Yapım Tekniği : Çark Yapımı	İç Perdah : -	Ölçüleri (cm) :	
Hamur Rengi : 2,5YR 6/6 Açık Kırmızı	Yüzeyinde Renk Farklılığı: Var	Y : 20,3	A.Ç : 4,2
Not : -		E :	D.Ç :
		B :	C : 0,6

Kat. No : KKH-805	Hamur Katkısı; Katkı Boyutu - Oranı :		
Lev. No : CI/06	Kum : Orta - Yoğun	Mika : İnce - Az	
Kazı Env. No : 1957/65	Kireç : İnce - Yoğun	Bitki : -	
Müze Env. No : 1974.2.48	Taşçık: -		
Mal Grubu : Yalın	Katkı Dağılımı Eşit		
Form : Üzüm Salkımı Şeklinde Kap	Gözeneği : Az		
Tip No : ÜS.Tip.3	Pişmesi : İyi		
Maddesi : Pt.	Dış Astar : -		
Tabakası : I	Seviye : -	İç Astar : -	
Açması : M	Oda : 3	Dış Perdah : -	
Yapım Tekniği : Çark Yapımı	İç Perdah : -	Ölçüleri (cm) :	
Hamur Rengi : 10R 5/8 Kırmızı	Yüzeyinde Renk Farklılığı: Yok	Y : 18,2	A.Ç : 4
Not : -		E : -	D.Ç : -
		B : -	C : 0,6

Kat. No : KKH-806	Hamur Katkısı; Katkı Boyutu - Oranı :		
Lev. No : CI/07	Kum : Orta - Yoğun	Mika : Orta - Orta	
Kazı Env. No : 1953/12	Kireç : -	Bitki : Orta - Az	
Müze Env. No : 1972.28.175	Taşçık: -		
Mal Grubu : Yalın	Katkı Dağılımı Eşit		
Form : Üzüm Salkımı Şeklinde Kap	Gözeneği : Orta		
Tip No : ÜS.Tip.3	Pişmesi : İyi		
Maddesi : Pt.	Dış Astar : -		
Tabakası : I	Seviye : -	İç Astar : -	
Açması : C	Oda : 10	Dış Perdah : -	
Yapım Tekniği : Çark Yapımı	İç Perdah : -	Ölçüleri (cm) :	
Hamur Rengi : 10R 6/6 Açık Kırmızı	Yüzeyinde Renk Farklılığı: Yok	Y : 16,3	A.Ç : 3,8
Not : -		E : -	D.Ç : 1,7
		B : -	C : 0,6

Kat. No : KKH-807	Hamur Katkısı; Katkı Boyutu - Oranı :		
Lev. No : CII/01	Kum : İnce - Orta	Mika : Orta - Az	
Kazı Env. No : 1989/36	Kireç : Orta - Az	Bitki : -	
Müze Env. No : 1989.7.36	Taşçık: -		
Mal Grubu : Yalın	Katkı Dağılımı Eşit		
Form : Üzüm Salkımı Şeklinde Kap	Gözeneği : Az		
Tip No : ÜS.Tip.3	Pişmesi : İyi		
Maddesi : Pt.	Dış Astar : -		
Tabakası : I	Seviye : -	İç Astar : -	
Açması : X	Oda : 18	Dış Perdah : -	
Yapım Tekniği : Çark Yapımı	İç Perdah : -	Ölçüleri (cm) :	
Hamur Rengi : 2,5YR 8/3 Soluk Sarı	Yüzeyinde Renk Farklılığı: Var	Y : 17,5	A.Ç : 3,2
Not : -		E : -	D.Ç : -
		B : -	C : 0,5

Kat. No : KKH-808	Hamur Katkısı; Katkı Boyutu - Oranı :		
Lev. No : CII/02	Kum : Orta - Orta	Mika : İnce - Az	
Kazı Env. No : 1954/133	Kireç : -	Bitki : -	
Müze Env. No : 1972.29.218	Taşçık : -		
Mal Grubu : Yalın	Katkı Dağılımı Eşit		
Form : Üzüm Salkımı Şeklinde Kap	Gözeneği : Az		
Tip No : ÜS.Tip.3	Pişmesi : İyi		
Maddesi : Pt.	Dış Astar : -		
Tabakası : I	Seviye : -	İç Astar : -	
Açması : C	Oda : -	Dış Perdah : -	
Yapım Tekniği : Çark Yapımı	İç Perdah : -	Ölçüleri (cm) :	
Hamur Rengi : 2,5YR 6/6 Açık Kırmızı	Yüzeyinde Renk Farklılığı: Var	Y : 14,8	A.Ç : 3,6
Not : -		E : -	D.Ç : -
		B : -	C : 0,5

Kat. No : KKH-809	Hamur Katkısı; Katkı Boyutu - Oranı :		
Lev. No : CII/03	Kum : İnce - Orta	Mika : İnce - Orta	
Kazı Env. No : 1981/52	Kireç : -	Bitki : -	
Müze Env. No : 1981.16.72	Taşçık : -		
Mal Grubu : Yalın	Katkı Dağılımı Eşit		
Form : Üzüm Salkımı Şeklinde Kap	Gözeneği : Az		
Tip No : ÜS.Tip.3	Pişmesi : iyi		
Maddesi : Pt.	Dış Astar : -		
Tabakası : I	Seviye : -	İç Astar : -	
Açması : V	Oda : 36	Dış Perdah : -	
Yapım Tekniği : Çark Yapımı	İç Perdah : -	Ölçüleri (cm) :	
Hamur Rengi : 2,5YR 6/6 Açık Kırmızı	Yüzeyinde Renk Farklılığı: Var	Y : 14,4	A.Ç : 4,2
Not : -		E : -	D.Ç : -
		B : -	C : 0,5

Kat. No : KKH-810	Hamur Katkısı; Katkı Boyutu - Oranı :		
Lev. No : CII/04	Kum : İnce - Orta	Mika : İnce - Az	
Kazı Env. No : 1981/51	Kireç : -	Bitki : -	
Müze Env. No : 1981.16.71	Taşçık : -		
Mal Grubu : Yalın	Katkı Dağılımı Eşit		
Form : Üzüm Salkımı Şeklinde Kap	Gözeneği : Az		
Tip No : ÜS.Tip.3	Pişmesi : iyi		
Maddesi : Pt.	Dış Astar : -		
Tabakası : I	Seviye : -	İç Astar : -	
Açması : V	Oda : 36	Dış Perdah : -	
Yapım Tekniği : Çark Yapımı	İç Perdah : -	Ölçüleri (cm) :	
Hamur Rengi : 2,5YR 6/6 Açık Kırmızı	Yüzeyinde Renk Farklılığı: Var	Y : 14,5	A.Ç : 3,6
Not : -		E : -	D.Ç : -
		B : -	C : 0,6

Kat. No : KKH-811	Hamur Katkısı; Katkı Boyutu - Oranı :		
Lev. No : CII/05	Kum : İnce - Orta	Mika : İnce - Az	
Kazı Env. No : 1982/64	Kireç : -	Bitki : -	
Müze Env. No : 1982.18.64	Taşçık : -		
Mal Grubu : Yalın	Katkı Dağılımı Eşit		
Form : Üzüm Salkımı Şeklinde Kap	Gözeneği : Az		
Tip No : ÜS.Tip.3	Pişmesi : İyi		
Maddesi : Pt.	Dış Astar : -		
Tabakası : I Seviye : -	İç Astar : -		
Açması : V Oda : -	Dış Perdah : -		
Yapım Tekniği : Çark Yapımı	İç Perdah : -	Ölçüleri (cm) :	
Hamur Rengi : 2,5YR 6/6 Açık Kırmızı	Yüzeyinde Renk Farklılığı: Var	Y : 12,8 A.Ç : 3,9	
Not : -		E : - D.Ç : -	
		B : - C : 0,6	

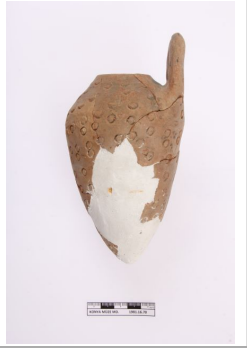
Kat. No : KKH-812	Hamur Katkısı; Katkı Boyutu - Oranı :		
Lev. No : CII/06	Kum : İnce - Yoğun	Mika : İnce - Az	
Kazı Env. No : 1981/50	Kireç : -	Bitki : -	
Müze Env. No : 1981.16.70	Taşçık : -		
Mal Grubu : Yalın	Katkı Dağılımı Eşit		
Form : Üzüm Salkımı Şeklinde Kap	Gözeneği : Az		
Tip No : ÜS.Tip.3	Pişmesi : İyi		
Maddesi : Pt.	Dış Astar : -		
Tabakası : I Seviye : -	İç Astar : -		
Açması : V Oda : 36	Dış Perdah : -		
Yapım Tekniği : Çark Yapımı	İç Perdah : -	Ölçüleri (cm) :	
Hamur Rengi : 2,5YR 6/6 Açık Kırmızı	Yüzeyinde Renk Farklılığı: Var	Y : 12,5 A.Ç : 3,6	
Not : -		E : - D.Ç : -	
		B : - C : 0,9	

Kat. No : KKH-813	Hamur Katkısı; Katkı Boyutu - Oranı :		
Lev. No : CII/07	Kum : İnce - Orta	Mika : İnce - Az	
Kazı Env. No : 1953/116	Kireç : -	Bitki : -	
Müze Env. No : 1972.28.201	Taşçık : -		
Mal Grubu : Yalın	Katkı Dağılımı Eşit		
Form : Üzüm Salkımı Şeklinde Kap	Gözeneği : Az		
Tip No : ÜS.Tip.3	Pişmesi : İyi		
Maddesi : Pt.	Dış Astar : -		
Tabakası : I Seviye : -	İç Astar : -		
Açması : C Oda : 8	Dış Perdah : -		
Yapım Tekniği : Çark Yapımı	İç Perdah : -	Ölçüleri (cm) :	
Hamur Rengi : 2,5YR 7/3 Soluk Sarı	Yüzeyinde Renk Farklılığı: Var	Y : 11,6 A.Ç : 4,4	
Not : -		E : - D.Ç : -	
		B : - C : 0,5	

Kat. No : KKH-814	Hamur Katkısı; Katkı Boyutu - Oranı :		
Lev. No : CII/08	Kum : İnce - Yoğun	Mika : Orta - Yoğun	
Kazı Env. No : 1961/197	Kireç : -	Bitki : İnce - Az	
Müze Env. No : 1976.5.63	Taşçık : -		
Mal Grubu : Yalın	Katkı Dağılımı Eşit		
Form : Üzüm Salkımı Şeklinde Kap	Gözeneği : Az		
Tip No : ÜS.Tip.3	Pişmesi : İyi		
Maddesi : Pt.	Dış Astar : -		
Tabakası : I Seviye : -	İç Astar : -		
Açması : P güney Oda : 25	Dış Perdah : -		
Yapım Tekniği : Çark Yapımı	İç Perdah : -	Ölçüleri (cm) :	
Hamur Rengi : 2,5Y 4/1 Koyu Gri	Yüzeyinde Renk Farklılığı : Yok	Y : 15,3 A.Ç : -	
Not : -		E : - D.Ç : -	
		B : - C : 0,7	

Kat. No : KKH-815	Hamur Katkısı; Katkı Boyutu - Oranı :		
Lev. No : CII/09	Kum : Orta - Yoğun	Mika : İnce - Az	
Kazı Env. No : 1956/88	Kireç : -	Bitki : -	
Müze Env. No : 1974.1.75	Taşçık : -		
Mal Grubu : Yalın	Katkı Dağılımı Eşit		
Form : Üzüm Salkımı Şeklinde Kap	Gözeneği : Az		
Tip No : ÜS.Tip.3	Pişmesi : İyi		
Maddesi : Pt.	Dış Astar : -		
Tabakası : I Seviye : -	İç Astar : -		
Açması : L Oda : 1	Dış Perdah : -		
Yapım Tekniği : Çark Yapımı	İç Perdah : -	Ölçüleri (cm) :	
Hamur Rengi : 2,5YR 3/3 Koyu Kırmızımsı	Yüzeyinde Renk Farklılığı : Yok	Y : 9,2 A.Ç : -	
Not : -		E : - D.Ç : -	
		B : - C : 1,6	

Kat. No : KKH-816	Hamur Katkısı; Katkı Boyutu - Oranı :		
Lev. No : CIII/01	Kum : Orta - Yoğun	Mika : İnce - Yoğun	
Kazı Env. No : 1954/160	Kireç : Orta - Orta	Bitki : Orta - Az	
Müze Env. No : 1971.20.163	Taşçık : -		
Mal Grubu : Yalın	Katkı Dağılımı Eşit		
Form : Üzüm Salkımı Şeklinde Kap	Gözeneği : Az		
Tip No : ÜS.Tip.4	Pişmesi : İyi		
Maddesi : Pt.	Dış Astar : -		
Tabakası : I Seviye : -	İç Astar : -		
Açması : C Oda : 16	Dış Perdah : -		
Yapım Tekniği : Çark Yapımı	İç Perdah : -	Ölçüleri (cm) :	
Hamur Rengi : 2,5YR 6/6 Açık Kırmızı	Yüzeyinde Renk Farklılığı : Var	Y : 25,7 A.Ç : 4,7	
Not : -		E : - D.Ç : 2,6	
		B : - C : 0,7	

Kat. No : KKH-817	Hamur Katkısı; Katkı Boyutu - Oranı :		
Lev. No : CIII/02	Kum : Orta - Yoğun	Mika : İnce - Orta	
Kazı Env. No : 1957/9	Kireç : Orta - Az	Bitki : İnce - Az	
Müze Env. No : 1971.23.276	Taşçık: -		
Mal Grubu : Yalın	Katkı Dağılımı Eşit Değil		
Form : Üzüm Salkımı Şeklinde Kap	Gözeneği : Orta		
Tip No : ÜS.Tip.4	Pişmesi : İyi		
Maddesi : Pt.	Dış Astar : -		
Tabakası : I Seviye : _____	İç Astar : -		
Açması : M Oda : 2	Dış Perdah : -		
Yapım Tekniği : Çark Yapımı	İç Perdah : -	Ölçüleri (cm) :	
Hamur Rengi : 2,5YR 6/6 Açık Kırmızı	Yüzeyinde Renk Farklılığı: Var	Y : 17 A.Ç : 3,6	
Not : -		E : _____ D.Ç : _____	
		B : _____ C : 0,6	

Kat. No : KKH-818	Hamur Katkısı; Katkı Boyutu - Oranı :		
Lev. No : CIII/03	Kum : Orta - Yoğun	Mika : İnce - Orta	
Kazı Env. No : 1955/153	Kireç : İri - Az	Bitki : -	
Müze Env. No : 1971.21.248	Taşçık: -		
Mal Grubu : Yalın	Katkı Dağılımı Eşit Değil		
Form : Üzüm Salkımı Şeklinde Kap	Gözeneği : Az		
Tip No : ÜS.Tip.4	Pişmesi : İyi		
Maddesi : Pt.	Dış Astar : -		
Tabakası : I Seviye : _____	İç Astar : -		
Açması : M Oda : _____	Dış Perdah : -		
Yapım Tekniği : Çark Yapımı	İç Perdah : -	Ölçüleri (cm) :	
Hamur Rengi : 10R 6/8 Açık Kırmızı	Yüzeyinde Renk Farklılığı: Var	Y : 9,2 A.Ç : 2,4	
Not : -		E : _____ D.Ç : _____	
		B : _____ C : 0,5	

Kat. No : KKH-819	Hamur Katkısı; Katkı Boyutu - Oranı :		
Lev. No : CIII/04	Kum : İnce - Yoğun	Mika : Orta - Orta	
Kazı Env. No : 116	Kireç : İnce - Orta	Bitki : -	
Müze Env. No : 1978	Taşçık: -		
Mal Grubu : Yalın	Katkı Dağılımı Eşit Değil		
Form : Üzüm Salkımı Şeklinde Kap	Gözeneği : Orta		
Tip No : ÜS.Tip.4	Pişmesi : İyi		
Maddesi : Pt.	Dış Astar : -		
Tabakası : I Seviye : _____	İç Astar : -		
Açması : T Oda : _____	Dış Perdah : -		
Yapım Tekniği : Çark Yapımı	İç Perdah : -	Ölçüleri (cm) :	
Hamur Rengi : 5YR 7/8 Kırmızımsı Sarı	Yüzeyinde Renk Farklılığı: Yok	Y : 9,6 A.Ç : _____	
Not : Özlü.		E : _____ D.Ç : _____	
		B : _____ C : 0,6	

Kat. No : KKH-820	Hamur Katkısı; Katkı Boyutu - Oranı :		
Lev. No : CIII/05	Kum : Orta - Yoğun	Mika : Orta - Yoğun	
Kazı Env. No : 1957/1	Kireç : Orta - Yoğun	Bitki : Orta - Orta	
Müze Env. No : 1971.23.273	Taşçık: İnce - Az		
Mal Grubu : Yalın	Katkı Dağılımı Eşit Değil		
Form : Üzüm Salkımı Şeklinde Kap	Gözeneği : Orta		
Tip No : ÜS.Tip.5	Pişmesi : İyi		
Maddesi : Pt.	Dış Astar : -		
Tabakası : I Seviye :	İç Astar : -		
Açması : M Oda : 1	Dış Perdah : -		
Yapım Tekniği : Çark Yapımı	İç Perdah : -	Ölçüleri (cm) :	
Hamur Rengi : 2,5YR 5/8 Kırmızı	Yüzeyinde Renk Farklılığı: Var	Y : 25,6 A.Ç : 4,7	
Not : -		E : D.Ç : B : C : 0,7	

Kat. No : KKH-821	Hamur Katkısı; Katkı Boyutu - Oranı :		
Lev. No : CIII/06	Kum : Orta - Yoğun	Mika : Orta - Yoğun	
Kazı Env. No : 1957/22	Kireç : İnce - Az	Bitki : -	
Müze Env. No : 1971.23.281	Taşçık: -		
Mal Grubu : Yalın	Katkı Dağılımı Eşit Değil		
Form : Üzüm Salkımı Şeklinde Kap	Gözeneği : Az		
Tip No : ÜS.Tip.6	Pişmesi : İyi		
Maddesi : Pt.	Dış Astar : -		
Tabakası : I Seviye :	İç Astar : -		
Açması : M Oda : 3	Dış Perdah : -		
Yapım Tekniği : Çark Yapımı	İç Perdah : -	Ölçüleri (cm) :	
Hamur Rengi : 5YR 6/6 Kırmızımsı Sarı	Yüzeyinde Renk Farklılığı: Var	Y : 9,8 A.Ç : 6,1	
Not : -		E : D.Ç : 2,6 B : C : 0,6	

Kat. No : KKH-822	Hamur Katkısı; Katkı Boyutu - Oranı :		
Lev. No : CIV/01	Kum : İri - Yoğun	Mika : İnce - Orta	
Kazı Env. No : 1990/10	Kireç : Orta - Az	Bitki : İnce - Az	
Müze Env. No : 1990.14.10	Taşçık: -		
Mal Grubu : Yalın	Katkı Dağılımı Eşit		
Form : Çift Gövdeli Kap	Gözeneği : Orta		
Tip No :	Pişmesi : İyi		
Maddesi : Pt.	Dış Astar : -		
Tabakası : I Seviye :	İç Astar : -		
Açması : X Oda : 1	Dış Perdah : -		
Yapım Tekniği : Çark Yapımı	İç Perdah : -	Ölçüleri (cm) :	
Hamur Rengi : 10R 6/6 Açık Kırmızı	Yüzeyinde Renk Farklılığı: Var	Y : 16,6 A.Ç : 8,2	
Not : -		E : D.Ç : B : C : 1	

Kat. No : KKH-823	Hamur Katkısı; Katkı Boyutu - Oranı :		
Lev. No : CIV/02	Kum : Orta - Yoğun	Mika : Orta - Orta	
Kazı Env. No : 1990/1	Kireç : -	Bitki : -	
Müze Env. No : 1990.14.1	Taşçık : -		
Mal Grubu : Kırmızı Astarlı	Katkı Dağılımı Eşit		
Form : Çift Gövdeli Kap	Gözeneği : Orta		
Tip No :	Pişmesi : İyi		
Maddesi : Pt.	Dış Astar : 10R 3/6 Koyu Kırmızı		
Tabakası : I Seviye :	İç Astar : -		
Açması : X Oda :	Dış Perdah : Var		
Yapım Tekniği :	İç Perdah : -	Ölçüleri (cm) :	
Hamur Rengi : 2,5YR 5/4 Kırmızimsı	Yüzeyinde Renk Farklılığı : Var	Y : 11,5 A.Ç : 3,4	
Not : -		E : D.Ç : B : C : 0,5	

Kat. No : KKH-824	Hamur Katkısı; Katkı Boyutu - Oranı :		
Lev. No : CIV/03	Kum : İnce - Orta	Mika : Orta - Az	
Kazı Env. No : 1954/121	Kireç : -	Bitki : -	
Müze Env. No : 1972.29.210	Taşçık : -		
Mal Grubu : Yalın	Katkı Dağılımı Eşit		
Form : Çizme Biçimli Kap	Gözeneği : Az		
Tip No :	Pişmesi : İyi		
Maddesi : Pt.	Dış Astar : -		
Tabakası : I Seviye :	İç Astar : -		
Açması : C Oda : 22	Dış Perdah : -		
Yapım Tekniği : Çark Yapımı	İç Perdah : -	Ölçüleri (cm) :	
Hamur Rengi : 2,5YR 6/6 Açık Kırmızı	Yüzeyinde Renk Farklılığı : ?	Y : 15 A.Ç : E : 6 D.Ç : B : C : 0,7	
Not : Kalıpta yapılmış ve uç kısmına doğru bastırılarak şekillendirilmiştir.			

Kat. No : KKH-825	Hamur Katkısı; Katkı Boyutu - Oranı :		
Lev. No : CV/01	Kum : Orta - Yoğun	Mika : Orta - Orta	
Kazı Env. No : 1953/81	Kireç : İnce - Az	Bitki : İnce - Az	
Müze Env. No : 1971.19.137	Taşçık : -		
Mal Grubu : Kırmızı Astarlı	Katkı Dağılımı Eşit		
Form : İnsan Biçimli Kap	Gözeneği : Orta		
Tip No :	Pişmesi : Orta		
Maddesi : Pt.	Dış Astar : 10R 5/6 Kırmızı		
Tabakası : I Seviye : -	İç Astar : -		
Açması : C Oda : 8	Dış Perdah : Var		
Yapım Tekniği : Çark Yapımı	İç Perdah : -	Ölçüleri (cm) :	
Hamur Rengi : 10R 6/4 Açık Kırmızı	Yüzeyinde Renk Farklılığı : Var	Y : 23,3 A.Ç : E : D.Ç : 6,5 B : C : 1	
Not : Alp 1954, 403; Alp 1956, 36.			

Kat. No : KKH-826	Hamur Katkısı; Katkı Boyutu - Oranı :		
Lev. No : CV/02	Kum : İri - Yoğun	Mika : İnce - Az	
Kazı Env. No : 1975/53	Kireç : -	Bitki : -	
Müze Env. No : 1975.25.41	Taşçık : -		
Mal Grubu : Kırmızı Astarlı	Katkı Dağılımı Eşit		
Form : Sfenks Biçimli Kap	Gözeneği : Az		
Tip No :	Pişmesi : İyi		
Maddesi : Pt.	Dış Astar : 10R 5/6 Kırmızı		
Tabakası : I Seviye :	İç Astar : -		
Açması : T Oda : 16, 17	Dış Perdah : Var		
Yapım Tekniği : Gövde Çark Yapımı	İç Perdah : -	Ölçüleri (cm) :	
Hamur Rengi : 10R 5/8 Kırmızı	Yüzeyinde Renk Farklılığı : Yok	Y : 10,2 A.Ç : _____	
Not : -		E : 10 D.Ç : _____	
		B : _____ C : 0,5	

Kat. No : KKH-827	Hamur Katkısı; Katkı Boyutu - Oranı :		
Lev. No : CVI/01	Kum : İnce - Orta	Mika : İnce - Yoğun	
Kazı Env. No : 1981/37	Kireç : İnce - Az	Bitki : İnce - Az	
Müze Env. No : 1981.16.1	Taşçık : -		
Mal Grubu : Kırmızı Astarlı	Katkı Dağılımı Eşit		
Form : Ryton - Kuş Biçimli Kap	Gözeneği : Az		
Tip No :	Pişmesi : İyi		
Maddesi : Pt.	Dış Astar : 10R 5/8 Kırmızı		
Tabakası : I Seviye :	İç Astar : -		
Açması : V Oda : 39	Dış Perdah : Var		
Yapım Tekniği :	İç Perdah : -	Ölçüleri (cm) :	
Hamur Rengi : 7,5YR 6/6 Kırmızımsı Sarı	Yüzeyinde Renk Farklılığı : Yok	Y : 10,1 A.Ç : _____	
Not : -		E : _____ D.Ç : _____	
		B : _____ C : 0,6	

Kat. No : KKH-828	Hamur Katkısı; Katkı Boyutu - Oranı :		
Lev. No : CVI/02	Kum : İnce - Orta	Mika : Orta - Orta	
Kazı Env. No : 1992/22	Kireç : İnce - Yoğun	Bitki : Orta - Az	
Müze Env. No : 1992.14.22	Taşçık : İnce - Az		
Mal Grubu : Yalın	Katkı Dağılımı Eşit		
Form : Ryton - Kuş Biçimli Kap	Gözeneği : Orta		
Tip No :	Pişmesi : İyi		
Maddesi : Pt.	Dış Astar : -		
Tabakası : I Seviye :	İç Astar : -		
Açması : X Oda : _____	Dış Perdah : -		
Yapım Tekniği :	İç Perdah : -	Ölçüleri (cm) :	
Hamur Rengi : 5YR 6/6 Kırmızımsı Sarı	Yüzeyinde Renk Farklılığı : Yok	Y : 8 A.Ç : _____	
Not : -		E : 6,9 D.Ç : _____	
		B : 11 C : 0,9	

Kat. No : KKH-829	Hamur Katkısı; Katkı Boyutu - Oranı :		
Lev. No : CVI/03	Kum : İnce - Orta	Mika : İnce - Az	
Kazı Env. No : 1982/56	Kireç : İnce - Az	Bitki : -	
Müze Env. No : 1982.18.56	Taşçık: İnce - Az		
Mal Grubu : Yalın	Katkı Dağılımı Eşit		
Form : Ryton - Kuş Biçimli Kap	Gözeneği : Orta		
Tip No :	Pişmesi : İyi		
Maddesi : Pt.	Dış Astar : -		
Tabakası : I Seviye :	İç Astar : -		
Açması : V Oda : 71	Dış Perdah : -		
Yapım Tekniği :	İç Perdah : -	Ölçüleri (cm) :	
Hamur Rengi : 2,5YR 5/6 Kırmızı	Yüzeyinde Renk Farklılığı: Var	Y : 6,2 A.Ç :	
Not : -		E : D.Ç :	
		B : C :	

Kat. No : KKH-830	Hamur Katkısı; Katkı Boyutu - Oranı :		
Lev. No : CVI/04	Kum : İnce - Orta	Mika : Orta - Orta	
Kazı Env. No : 1954/178	Kireç : Orta - Yoğun	Bitki : İnce - Az	
Müze Env. No : 1971.20.174	Taşçık: İnce - Az		
Mal Grubu : Yalın	Katkı Dağılımı Eşit Değil		
Form : Ryton - Kuş Biçimli Kap	Gözeneği : Orta		
Tip No :	Pişmesi : İyi		
Maddesi : Pt.	Dış Astar : -		
Tabakası : I Seviye :	İç Astar : -		
Açması : C Oda : 36	Dış Perdah : Var		
Yapım Tekniği :	İç Perdah : -	Ölçüleri (cm) :	
Hamur Rengi : 10R 5/6 Kırmızı	Yüzeyinde Renk Farklılığı: Yok	Y : 13,3 A.Ç :	
Not : -		E : D.Ç : 3,4	
		B : C : 0,6	

Kat. No : KKH-831	Hamur Katkısı; Katkı Boyutu - Oranı :		
Lev. No : CVI/05	Kum : Orta - Yoğun	Mika : İnce - Yoğun	
Kazı Env. No : 1954/174	Kireç : -	Bitki : Orta - Az	
Müze Env. No : 1971.20.171	Taşçık: Orta - Az		
Mal Grubu : Yalın	Katkı Dağılımı Eşit		
Form : Ryton - Kuş Biçimli Kap	Gözeneği : Orta		
Tip No :	Pişmesi : İyi		
Maddesi : Pt.	Dış Astar : -		
Tabakası : I Seviye :	İç Astar : -		
Açması : C Oda : 36	Dış Perdah : Var		
Yapım Tekniği :	İç Perdah : -	Ölçüleri (cm) :	
Hamur Rengi : 7,5YR 5/2 Kahverengi	Yüzeyinde Renk Farklılığı: Yok	Y : 14,4 A.Ç :	
Not : -		E : D.Ç : 4,8	
		B : C : 0,8	

Kat. No : KKH-832	Hamur Katkısı; Katkı Boyutu - Oranı :		
Lev. No : CVI/06	Kum : İri - Yoğun	Mika : İnce - Yoğun	
Kazı Env. No : 1953/21	Kireç : -	Bitki : Orta - Orta	
Müze Env. No : 1972.28.124	Taşçık: -		
Mal Grubu : Yalın	Katkı Dağılımı Eşit		
Form : Ryton - Kuş Biçimli Kap	Gözeneği : Az		
Tip No :	Pişmesi : İyi		
Maddesi : Pt.	Dış Astar : -		
Tabakası : I Seviye :	İç Astar : -		
Açması : C Oda :	Dış Perdah : -		
Yapım Tekniği :	İç Perdah : -	Ölçüleri (cm) :	
Hamur Rengi : 2,5YR 6/6 Açık Kırmızı	Yüzeyinde Renk Farklılığı: Yok	Y : 11,4 A.Ç :	
Not : -		E : D.Ç : 4	
		B : C : 0,6	

Kat. No : KKH-833	Hamur Katkısı; Katkı Boyutu - Oranı :		
Lev. No : CVI/07	Kum : İnce - Orta	Mika : İnce - Yoğun	
Kazı Env. No : 1954/244	Kireç : İnce - Orta	Bitki : İnce - Orta	
Müze Env. No : 1971.20.203	Taşçık: -		
Mal Grubu : Kırmızı Astarlı	Katkı Dağılımı Eşit		
Form : Ryton - Kuş Biçimli Kap	Gözeneği : Orta		
Tip No :	Pişmesi : İyi		
Maddesi : Pt.	Dış Astar : 2,5YR 6/8 Açık Kırmızı		
Tabakası : II Seviye :	İç Astar : -		
Açması : C Oda : İ (45)	Dış Perdah : -		
Yapım Tekniği :	İç Perdah : -	Ölçüleri (cm) :	
Hamur Rengi : 7,5YR 7/6 Kırmızimsı Sarı	Yüzeyinde Renk Farklılığı: Yok	Y : 5,8 A.Ç :	
Not : -		E : D.Ç :	
		B : C : 1,4	

Kat. No : KKH-834	Hamur Katkısı; Katkı Boyutu - Oranı :		
Lev. No : CVI/08	Kum : Orta - Yoğun	Mika : İnce - Az	
Kazı Env. No : 1984/55	Kireç : -	Bitki : İnce - Az	
Müze Env. No : 1984.15.55	Taşçık: -		
Mal Grubu : Yalın	Katkı Dağılımı Eşit		
Form : Ryton - Kuş Biçimli Kap	Gözeneği : Orta		
Tip No :	Pişmesi : İyi		
Maddesi : Pt.	Dış Astar : -		
Tabakası : I Seviye :	İç Astar : -		
Açması : X Oda :	Dış Perdah : -		
Yapım Tekniği :	İç Perdah : -	Ölçüleri (cm) :	
Hamur Rengi : 10YR 7/3 Çok Soluk	Yüzeyinde Renk Farklılığı: Yok	Y : 9,5 A.Ç :	
Not : -		E : D.Ç :	
		B : C : 0,6	

Kat. No : KKH-835	Hamur Katkısı; Katkı Boyutu - Oranı :		
Lev. No : CVI/09	Kum : İnce - Yoğun	Mika : Orta - Orta	
Kazı Env. No : 1954/207	Kireç : -	Bitki : İnce - Az	
Müze Env. No : 1972.29.255	Taşçık : -		
Mal Grubu : Yalın	Katkı Dağılımı Eşit		
Form : Ryton Parçası	Gözeneği : Orta		
Tip No :	Pişmesi : İyi		
Maddesi : Pt.	Dış Astar : -		
Tabakası : I Seviye :	İç Astar : -		
Açması : C Oda : 35	Dış Perdah : -		
Yapım Tekniği :	İç Perdah : -		Ölçüleri (cm) :
Hamur Rengi : 2,5YR 6/6 Açık Kırmızı	Yüzeyinde Renk Farklılığı : Yok		Y : 4,7 A.Ç : _____
Not : -			E : _____ D.Ç : _____
			B : _____ C : 0,4

Kat. No : KKH-836	Hamur Katkısı; Katkı Boyutu - Oranı :		
Lev. No : CVI/10	Kum : İnce - Orta	Mika : İnce - Az	
Kazı Env. No : 1962/1	Kireç : -	Bitki : -	
Müze Env. No : Etd 22	Taşçık : -		
Mal Grubu : Yalın	Katkı Dağılımı Eşit		
Form : Kuşlu Çanak	Gözeneği : Az		
Tip No :	Pişmesi : İyi		
Maddesi : Pt.	Dış Astar : -		
Tabakası : I Seviye : -	İç Astar : -		
Açması : Oda : _____	Dış Perdah : -		
Yapım Tekniği : Çark Yapımı	İç Perdah : -		Ölçüleri (cm) :
Hamur Rengi : 10R 6/6 Açık Kırmızı	Yüzeyinde Renk Farklılığı : Yok		Y : 2,6 A.Ç : 23
Not : -			E : _____ D.Ç : _____
			B : _____ C : 0,5

Kat. No : KKH-837	Hamur Katkısı; Katkı Boyutu - Oranı :		
Lev. No : CVII/01	Kum : İnce - Orta	Mika : İnce - Az	
Kazı Env. No : 1953/110	Kireç : İnce - Orta	Bitki : İnce - Az	
Müze Env. No : 1971.19.142	Taşçık : -		
Mal Grubu : Kahverengi Astarlı	Katkı Dağılımı Eşit		
Form : Ryton - Koç Başı Biçimli	Gözeneği : Az		
Tip No :	Pişmesi : İyi		
Maddesi : Pt.	Dış Astar : 7,5YR 5/8 Güçlü		
Tabakası : Satınalm Seviye : -	İç Astar : -		
Açması : - Oda : -	Dış Perdah : Var		
Yapım Tekniği : Çark Yapımı	İç Perdah : -		Ölçüleri (cm) :
Hamur Rengi : 7,5YR 5/6 Güçlü	Yüzeyinde Renk Farklılığı : Yok		Y : 10,2 A.Ç : 8
Not : -			E : _____ D.Ç : _____
			B : _____ C : 0,5

Kat. No : KKH-838	Hamur Katkısı; Katkı Boyutu - Oranı :		
Lev. No : CVII/02	Kum : İnce - Orta	Mika : İnce - Az	
Kazı Env. No : 1975/52	Kireç : Orta - Az	Bitki : İnce - Az	
Müze Env. No : 1975.25.40	Taşçık : -		
Mal Grubu : Kırmızı Astarlı	Katkı Dağılımı Eşit		
Form : Ryton Boğa Başı Biçimli	Gözeneği : Az		
Tip No :	Pişmesi : İyi		
Maddesi : Pt.	Dış Astar : 2,5YR 5/8 Kırmızı		
Tabakası : I Seviye :	İç Astar : -		
Açması : T Oda : 16	Dış Perdah : Var		
Yapım Tekniği : Çark Yapımı	İç Perdah : -	Ölçüleri (cm) :	
Hamur Rengi : 2,5YR 6/6 Açık Kırmızı	Yüzeyinde Renk Farklılığı:	Y : 11,6 A.Ç : 9,4	
Not : -		E : D.Ç : 2	
		B : C : 0,5	

Kat. No : KKH-839	Hamur Katkısı; Katkı Boyutu - Oranı :		
Lev. No : CVII/03	Kum : İnce - Orta	Mika : İnce - Az	
Kazı Env. No : 1977/12	Kireç : İnce - Az	Bitki : -	
Müze Env. No : 1977.4.12	Taşçık : -		
Mal Grubu : Kahverengi Astarlı	Katkı Dağılımı Eşit		
Form : Ryton Boğa Başı Biçimli	Gözeneği : Az		
Tip No :	Pişmesi : İyi		
Maddesi : Pt.	Dış Astar : 5YR 6/8 Kırmızımsı Sarı		
Tabakası : I Seviye :	İç Astar : -		
Açması : V Oda : 6	Dış Perdah : Var		
Yapım Tekniği : Çark Yapımı	İç Perdah : -	Ölçüleri (cm) :	
Hamur Rengi : 2,5YR 6/6 Açık Kırmızı	Yüzeyinde Renk Farklılığı: Var	Y : 7,7 A.Ç :	
Not : -		E : D.Ç :	
		B : C : 0,4	

Kat. No : KKH-840	Hamur Katkısı; Katkı Boyutu - Oranı :		
Lev. No : CVII/04	Kum : Orta - Yoğun	Mika : Orta - Az	
Kazı Env. No : 1976/68	Kireç : İnce - Az	Bitki : -	
Müze Env. No : 1976.7.52	Taşçık : -		
Mal Grubu : Kırmızı Astarlı	Katkı Dağılımı Eşit		
Form : Ryton Boğa Başı Biçimli	Gözeneği : Az		
Tip No :	Pişmesi : İyi		
Maddesi : Pt.	Dış Astar : 2,5YR 5/6 Kırmızı		
Tabakası : I Seviye :	İç Astar : -		
Açması : U Oda : 18	Dış Perdah : Var		
Yapım Tekniği : Çark Yapımı	İç Perdah : -	Ölçüleri (cm) :	
Hamur Rengi : 2,5YR 6/6 Açık Kırmızı	Yüzeyinde Renk Farklılığı: Yok	Y : 7,5 A.Ç :	
Not : -		E : D.Ç :	
		B : C :	

Kat. No : KKH-841	Hamur Katkısı; Katkı Boyutu - Oranı :		
Lev. No : CVII/05	Kum : İnce - Orta	Mika : İnce - Yoğun	
Kazı Env. No : 1954/297	Kireç : Orta - Yoğun	Bitki : -	
Müze Env. No : 1972.29.320	Taşçık : -		
Mal Grubu : Kırmızı Astarlı	Katkı Dağılımı Eşit		
Form : Ryton Boğa Başı Biçimli	Gözeneği : Az		
Tip No :	Pişmesi : İyi		
Maddesi : Pt.	Dış Astar : 10R 4/8 Kırmızı		
Tabakası : Satıh	Seviye :	İç Astar : -	
Açması : C	Oda :	Dış Perdah : Var	
Yapım Tekniği : Çark Yapımı	İç Perdah : -	Ölçüleri (cm) :	
Hamur Rengi : 2,5YR 6/6 Açık Kırmızı	Yüzeyinde Renk Farklılığı : Yok	Y : 9,4	A.Ç : _____
Not : -		E : _____	D.Ç : _____
		B : _____	C : 1,3

Kat. No : KKH-842	Hamur Katkısı; Katkı Boyutu - Oranı :		
Lev. No : CVII/06	Kum : Orta - Yoğun	Mika : İnce - Yoğun	
Kazı Env. No : 1961/178	Kireç : -	Bitki : İnce - Az	
Müze Env. No : 1971.26.353	Taşçık : -		
Mal Grubu : Yalın	Katkı Dağılımı Eşit		
Form : Ryton Boğa Başı Biçimli	Gözeneği : Orta		
Tip No :	Pişmesi : iyi		
Maddesi : Pt.	Dış Astar : 10YR 7/3 Çok Soluk		
Tabakası : I	Seviye :	İç Astar : -	
Açması : P güney	Oda : 17	Dış Perdah : Var	
Yapım Tekniği :	İç Perdah : -	Ölçüleri (cm) :	
Hamur Rengi : 10YR 7/3 Çok Soluk	Yüzeyinde Renk Farklılığı : Yok	Y : 8	A.Ç : _____
Not : -		E : _____	D.Ç : _____
		B : _____	C : 0,7

Kat. No : KKH-843	Hamur Katkısı; Katkı Boyutu - Oranı :		
Lev. No : CVIII/01	Kum : İnce - Orta	Mika : -	
Kazı Env. No : 1954/258	Kireç : -	Bitki : İnce - Az	
Müze Env. No : 1971.20.205	Taşçık : İnce - Az		
Mal Grubu : Kırmızı Astarlı	Katkı Dağılımı Eşit		
Form : Ryton Boğal Biçimli Kap	Gözeneği : Çok		
Tip No :	Pişmesi : Az		
Maddesi : Pt.	Dış Astar : 2,5YR 6/8 Açık Kırmızı		
Tabakası : I	Seviye :	İç Astar : -	
Açması : C	Oda : 33	Dış Perdah : -	
Yapım Tekniği : Çark Yapımı	İç Perdah : -	Ölçüleri (cm) :	
Hamur Rengi : 5YR 6/6 Kırmızımsı Sarı	Yüzeyinde Renk Farklılığı : Var	Y : 12,5	A.Ç : _____
Not : -		E : _____	D.Ç : _____
		B : _____	C : 0,7

Kat. No : KKH-844	Hamur Katkısı; Katkı Boyutu - Oranı :		
Lev. No : CVIII/02	Kum : İri - Yoğun	Mika : İnce - Orta	
Kazı Env. No : 1989/1	Kireç : -	Bitki : Orta - Orta	
Müze Env. No : 1989.7.1	Taşçık: İnce - Az		
Mal Grubu : Yalın	Katkı Dağılımı Eşit		
Form : Ryton - At Biçimli Kap	Gözeneği : Orta		
Tip No :	Pişmesi : İyi		
Maddesi : Pt.	Dış Astar : -		
Tabakası : I	Seviye :	İç Astar : -	
Açması : X	Oda : 18	Dış Perdah : -	
Yapım Tekniği :	İç Perdah : -	Ölçüleri (cm) :	
Hamur Rengi : 2,5YR 6/6 Açık Kırmızı	Yüzeyinde Renk Farklılığı: Yok	Y : 8	A.Ç : _____
Not : -		E : _____	D.Ç : _____
		B : _____	C : 0,6

Kat. No : KKH-845	Hamur Katkısı; Katkı Boyutu - Oranı :		
Lev. No : CVIII/03	Kum : İnce - Orta	Mika : İri - Az	
Kazı Env. No : 1953/42	Kireç : -	Bitki : -	
Müze Env. No : 1971.19.133	Taşçık: -		
Mal Grubu : Yalın	Katkı Dağılımı Eşit		
Form : Ryton Parçası	Gözeneği : Az		
Tip No :	Pişmesi : İyi		
Maddesi : Pt.	Dış Astar : -		
Tabakası : Satıh	Seviye : -	İç Astar : -	
Açması : E	Oda : -	Dış Perdah : -	
Yapım Tekniği :	İç Perdah : -	Ölçüleri (cm) :	
Hamur Rengi : 10R 6/6 Açık Kırmızı	Yüzeyinde Renk Farklılığı: Yok	Y : 4,6	A.Ç : _____
Not : -		E : _____	D.Ç : _____
		B : _____	C : 1,1

Kat. No : KKH-846	Hamur Katkısı; Katkı Boyutu - Oranı :		
Lev. No : CVIII/04	Kum : İri - Yoğun	Mika : İnce - Yoğun	
Kazı Env. No : 1955/76	Kireç : -	Bitki : -	
Müze Env. No : 1972.30.59	Taşçık: -		
Mal Grubu : Yalın	Katkı Dağılımı Eşit		
Form : Ryton Parçası	Gözeneği : Orta		
Tip No :	Pişmesi : İyi		
Maddesi : Pt.	Dış Astar : -		
Tabakası : II	Seviye :	İç Astar : -	
Açması : C	Oda : 27	Dış Perdah : -	
Yapım Tekniği :	İç Perdah : -	Ölçüleri (cm) :	
Hamur Rengi : 2,5YR 6/6 Açık Kırmızı	Yüzeyinde Renk Farklılığı: Var	Y : 7,6	A.Ç : _____
Not : -		E : _____	D.Ç : _____
		B : _____	C : 1,5

Kat. No : KKH-847	Hamur Katkısı; Katkı Boyutu - Oranı :		
Lev. No : CIX/01	Kum : İnce - Yoğun	Mika : -	
Kazı Env. No : 55	Kireç : -	Bitki : İnce - Az	
Müze Env. No : 1975	Taşçık : -		
Mal Grubu : Kırmızı Astarlı	Katkı Dağılımı Eşit		
Form : Kap Kaidesi	Gözeneği : Az		
Tip No :	Pişmesi : İyi		
Maddesi : Pt.	Dış Astar : 2,5YR 4/8 Kırmızı		
Tabakası : I	Seviye :	İç Astar : -	
Açması : T	Oda : 17	Dış Perdah : Var	Ölçüleri (cm) :
Yapım Tekniği : Çark Yapımı	İç Perdah : -		Y : 6,8
Hamur Rengi : 10R 6/6 Açık Kırmızı	Yüzeyinde Renk Farklılığı : Yok		A.Ç : 11
Not : -			E :
			D.Ç :
			B :
			C : 0,7

Kat. No : KKH-848	Hamur Katkısı; Katkı Boyutu - Oranı :		
Lev. No : CIX/02	Kum : Orta - Yoğun	Mika : İnce - Orta	
Kazı Env. No : 56	Kireç : -	Bitki : Orta - Az	
Müze Env. No : 1974	Taşçık : İnce - Az		
Mal Grubu : Kahverengi Astarlı	Katkı Dağılımı Eşit		
Form : Kap Kaidesi	Gözeneği : Az		
Tip No :	Pişmesi : İyi		
Maddesi : Pt.	Dış Astar : 5YR 5/6 Sarımsı Kırmızı		
Tabakası : I	Seviye :	İç Astar : -	
Açması : T	Oda : 7	Dış Perdah : Var	Ölçüleri (cm) :
Yapım Tekniği : Çark Yapımı	İç Perdah : -		Y : 11
Hamur Rengi : 2,5YR 7/6 Açık Kırmızı	Yüzeyinde Renk Farklılığı : Yok		A.Ç : 18,6
Not : -			E :
			D.Ç :
			B :
			C : 1,2

Kat. No : KKH-849	Hamur Katkısı; Katkı Boyutu - Oranı :		
Lev. No : CIX/03	Kum : İnce - Orta	Mika : Orta - Orta	
Kazı Env. No : 54	Kireç : İnce - Az	Bitki : -	
Müze Env. No : 1975	Taşçık : -		
Mal Grubu : Kahverengi Astarlı	Katkı Dağılımı Eşit		
Form : Kap Kaidesi	Gözeneği : Az		
Tip No :	Pişmesi : İyi		
Maddesi : Pt.	Dış Astar : 5YR 6/8 Kırmızımsı Sarı		
Tabakası : I	Seviye :	İç Astar : -	
Açması : T	Oda : 17	Dış Perdah : Var	Ölçüleri (cm) :
Yapım Tekniği : Çark Yapımı	İç Perdah : -		Y : 6,1
Hamur Rengi : 7,5YR 7/4 Pembe	Yüzeyinde Renk Farklılığı : Yok		A.Ç : 11
Not : -			E :
			D.Ç :
			B :
			C : 0,6

Kat. No : KKH-850	Hamur Katkısı; Katkı Boyutu - Oranı :		
Lev. No : CIX/04	Kum : Orta - Yoğun	Mika : İnce - Az	
Kazı Env. No : 1981/66	Kireç : Orta - Orta	Bitki : Orta - Az	
Müze Env. No : 1981.16.74	Taşçık: İnce - Az		
Mal Grubu : Yalın	Katkı Dağılımı -		
Form : Süzgeç	Gözeneği : Orta		
Tip No :	Pişmesi : Orta		
Maddesi : Pt.	Dış Astar : -		
Tabakası : I Seviye :	İç Astar : -		
Açması : V Oda : 34	Dış Perdah : -		
Yapım Tekniği :	İç Perdah : -	Ölçüleri (cm) :	
Hamur Rengi : 10YR 6/3 Soluk Kahverengi	Yüzeyinde Renk Farklılığı : Yok	Y : 6,3 A.Ç : 16,5	
Not : Yangından dolayı üzerinde kararma vardır.		E : D.Ç : 13,6	
		B : C : 1,3	

Kat. No : KKH-851	Hamur Katkısı; Katkı Boyutu - Oranı :		
Lev. No : CIX/05	Kum : İri - Yoğun	Mika : İnce - Az	
Kazı Env. No : 1957/21	Kireç : -	Bitki : -	
Müze Env. No : 1974.2.13	Taşçık: İnce - Az		
Mal Grubu : Yalın	Katkı Dağılımı Eşit		
Form : Süzgeç	Gözeneği : Çok		
Tip No :	Pişmesi : İyi		
Maddesi : Pt.	Dış Astar : -		
Tabakası : I Seviye :	İç Astar : -		
Açması : M Oda : 3	Dış Perdah : -		
Yapım Tekniği :	İç Perdah : -	Ölçüleri (cm) :	
Hamur Rengi : 2,5YR 6/6 Açık Kırmızı	Yüzeyinde Renk Farklılığı : Var	Y : 5,4 A.Ç : 15,2	
Not : -		E : D.Ç :	
		B : C :	

Kat. No : KKH-852	Hamur Katkısı; Katkı Boyutu - Oranı :		
Lev. No : CIX/06	Kum : Orta - Yoğun	Mika : İri - Yoğun	
Kazı Env. No : 1982/77	Kireç : Orta - Az	Bitki : Orta - Az	
Müze Env. No : 1982.18.77	Taşçık: -		
Mal Grubu : Yalın	Katkı Dağılımı Eşit		
Form : Huni	Gözeneği : Az		
Tip No :	Pişmesi : İyi		
Maddesi : Pt.	Dış Astar : -		
Tabakası : I Seviye :	İç Astar : -		
Açması : V Oda : 59	Dış Perdah : -		
Yapım Tekniği : Çark Yapımı	İç Perdah : -	Ölçüleri (cm) :	
Hamur Rengi : 7,5YR 7/6 Kırmızimsı Sarı	Yüzeyinde Renk Farklılığı : Yok	Y : 22,2 A.Ç : 25,3	
Not : -		E : D.Ç :	
		B : C : 0,7	

Kat. No : KKH-853	Hamur Katkısı; Katkı Boyutu - Oranı :		
Lev. No : CIX/07	Kum : Orta - Yoğun	Mika : Orta - Yoğun	
Kazı Env. No : 134	Kireç : -	Bitki : İnce - Az	
Müze Env. No : 1976	Taşçık: -		
Mal Grubu : Yalın	Katkı Dağılımı Eşit		Ölçüleri (cm) : Y : 12,4 A.Ç : 3,7 E : D.Ç : B : C : 0,7
Form : Huni	Gözeneği : Az		
Tip No :	Pişmesi : İyi		
Maddesi : Pt.	Dış Astar : -		
Tabakası : I Seviye :	İç Astar : -		
Açması : U Oda : 17	Dış Perdah : -		
Yapım Tekniği : Çark Yapımı	İç Perdah : -		
Hamur Rengi : 5YR 5/4 Kırmızımsı	Yüzeyinde Renk Farklılığı : Yok		
Not : -			

Kat. No : KKH-854	Hamur Katkısı; Katkı Boyutu - Oranı :		
Lev. No : CIX/08	Kum : İnce - Orta	Mika : Orta - Çok	
Kazı Env. No : 1978/19	Kireç : -	Bitki : Orta - Orta	
Müze Env. No : 1978.9.19	Taşçık: -		
Mal Grubu : Yalın	Katkı Dağılımı -		Ölçüleri (cm) : Y : 18 A.Ç : 22-3,6 E : D.Ç : B : C : 1,1
Form : Huni	Gözeneği : Az		
Tip No :	Pişmesi : İyi		
Maddesi : Pt.	Dış Astar : -		
Tabakası : I Seviye :	İç Astar : -		
Açması : T Oda : 26	Dış Perdah : -		
Yapım Tekniği : Çark Yapımı	İç Perdah : -		
Hamur Rengi : 2,5 YR 5/8 Kırmızı	Yüzeyinde Renk Farklılığı : Var		
Not : -			

Kat. No : KKH-855	Hamur Katkısı; Katkı Boyutu - Oranı :		
Lev. No : CX/01	Kum : İri - Yoğun	Mika : İnce - Orta	
Kazı Env. No : 1990/4	Kireç : -	Bitki : Orta - Az	
Müze Env. No : 1990.14.4	Taşçık: -		
Mal Grubu : Yalın	Katkı Dağılımı Eşit		Ölçüleri (cm) : Y : 8,3 A.Ç : 24,6 E : D.Ç : B : C : 1,7
Form : Kapak	Gözeneği : Orta		
Tip No : KPK.Tip.1	Pişmesi : İyi		
Maddesi : Pt.	Dış Astar : -		
Tabakası : I Seviye :	İç Astar : -		
Açması : X Oda :	Dış Perdah : -		
Yapım Tekniği : Çark Yapımı	İç Perdah : -		
Hamur Rengi : 2,5YR 6/8 Açık Kırmızı	Yüzeyinde Renk Farklılığı : Yok		
Not : -			

Kat. No : KKH-856	Hamur Katkısı; Katkı Boyutu - Oranı :		
Lev. No : CX/02	Kum : İri - Yoğun	Mika : Orta - Orta	
Kazı Env. No : K 3	Kireç : İri - Yoğun	Bitki : Orta - Orta	
Müze Env. No : 1955	Taşçık: -		
Mal Grubu : Yalın	Katkı Dağılımı Eşit		
Form : Kapak	Gözeneği : Az		
Tip No : KPK.Tip.1	Pişmesi : İyi		
Maddesi : Pt.	Dış Astar : -		
Tabakası : I	Seviye :	İç Astar : -	
Açması : C	Oda : 19	Dış Perdah : -	
Yapım Tekniği : Çark Yapımı	İç Perdah : -	Ölçüleri (cm) :	
Hamur Rengi : 10R 5/8 Kırmızı	Yüzeyinde Renk Farklılığı : Var	Y : 6,7	A.Ç : 23
Not : -		E :	D.Ç :
		B :	C : 1

Kat. No : KKH-857	Hamur Katkısı; Katkı Boyutu - Oranı :		
Lev. No : CX/03	Kum : İnce - Orta	Mika : İnce - Az	
Kazı Env. No : 1978/16	Kireç : Orta - Yoğun	Bitki : İnce - Az	
Müze Env. No : 1978.9.16	Taşçık: -		
Mal Grubu : Yalın	Katkı Dağılımı Eşit		
Form : Kapak	Gözeneği : Orta		
Tip No : KPK.Tip.1	Pişmesi : İyi		
Maddesi : Pt.	Dış Astar : -		
Tabakası : I	Seviye :	İç Astar : -	
Açması : T	Oda : 21	Dış Perdah : -	
Yapım Tekniği : Çark Yapımı	İç Perdah : -	Ölçüleri (cm) :	
Hamur Rengi : 10R 6/8 Açık Kırmızı	Yüzeyinde Renk Farklılığı : Var	Y : 6,9	A.Ç : 22
Not : -		E :	D.Ç :
		B :	C : 1

Kat. No : KKH-858	Hamur Katkısı; Katkı Boyutu - Oranı :		
Lev. No : CX/04	Kum : Orta - Orta	Mika : Orta - Orta	
Kazı Env. No : 1954/261	Kireç : Orta - Yoğun	Bitki : İri - Az	
Müze Env. No : 1972.29.289	Taşçık: -		
Mal Grubu : Yalın	Katkı Dağılımı Eşit Değil		
Form : Kapak	Gözeneği : Az		
Tip No : KPK.Tip.1	Pişmesi : İyi		
Maddesi : Pt.	Dış Astar : -		
Tabakası : I	Seviye :	İç Astar : -	
Açması : C	Oda : 1	Dış Perdah : -	
Yapım Tekniği : Çark Yapımı	İç Perdah : -	Ölçüleri (cm) :	
Hamur Rengi : 10R 5/8 Kırmızı	Yüzeyinde Renk Farklılığı : Var	Y : 6,7	A.Ç : 22,1
Not : -		E :	D.Ç :
		B :	C : 1

Kat. No : KKH-859	Hamur Katkısı; Katkı Boyutu - Oranı :		
Lev. No : CX/05	Kum : Orta - Orta	Mika : Orta - Az	
Kazı Env. No : 1977/37	Kireç : Orta - Yoğun	Bitki : -	
Müze Env. No : 1977.4.37	Taşçık: -		
Mal Grubu : Yalın	Katkı Dağılımı Eşit		
Form : Kapak	Gözeneği : Orta		
Tip No : KPK.Tip.1	Pişmesi : Orta		
Maddesi : Pt.	Dış Astar : -		
Tabakası : I	Seviye : -	İç Astar : -	
Açması : V	Oda : 23	Dış Perdah : -	
Yapım Tekniği : Çark Yapımı	İç Perdah : -	Ölçüleri (cm) :	
Hamur Rengi : 2,5Y 5/1 Gri	Yüzeyinde Renk Farklılığı: Yok	Y : 4,5	A.Ç : 16
Not : -		E : -	D.Ç : -
		B : -	C : 0,5

Kat. No : KKH-860	Hamur Katkısı; Katkı Boyutu - Oranı :		
Lev. No : CX/06	Kum : Orta - Yoğun	Mika : Orta - Az	
Kazı Env. No : 1966/178	Kireç : İnce - Orta	Bitki : Orta - Az	
Müze Env. No : Etd 31	Taşçık: -		
Mal Grubu : Yalın	Katkı Dağılımı Eşit		
Form : Kapak	Gözeneği : Orta		
Tip No : KPK.Tip.1	Pişmesi : İyi		
Maddesi : Pt.	Dış Astar : -		
Tabakası : I	Seviye : -	İç Astar : -	
Açması : O	Oda : BÇÇ	Dış Perdah : -	
Yapım Tekniği : Çark Yapımı	İç Perdah : -	Ölçüleri (cm) :	
Hamur Rengi : 7,5YR 7/6 Kırmızımsı Sarı	Yüzeyinde Renk Farklılığı: Yok	Y : 6	A.Ç : 20,3
Not : -		E : -	D.Ç : 6,6
		B : -	C : 0,6

Kat. No : KKH-861	Hamur Katkısı; Katkı Boyutu - Oranı :		
Lev. No : CX/07	Kum : İri - Yoğun	Mika : İri - Yoğun	
Kazı Env. No : 1956/151	Kireç : -	Bitki : -	
Müze Env. No : 1971.22.269	Taşçık: -		
Mal Grubu : Yalın	Katkı Dağılımı Eşit		
Form : Kapak	Gözeneği : Az		
Tip No : KPK.Tip.1	Pişmesi : İyi		
Maddesi : Pt.	Dış Astar : -		
Tabakası : I	Seviye : -	İç Astar : -	
Açması : L	Oda : -	Dış Perdah : -	
Yapım Tekniği : Çark Yapımı	İç Perdah : -	Ölçüleri (cm) :	
Hamur Rengi : 5YR 7/4 Pembe	Yüzeyinde Renk Farklılığı: Yok	Y : 2,9	A.Ç : 8,9
Not : -		E : -	D.Ç : 3,8
		B : -	C : 0,6

Kat. No : KKH-862	Hamur Katkısı; Katkı Boyutu - Oranı :		
Lev. No : CXI/01	Kum : Orta - Yoğun	Mika : Orta - Orta	
Kazı Env. No : 1955/163	Kireç : -	Bitki : Orta - Az	
Müze Env. No : 1972.30.131	Taşçık: -		
Mal Grubu : Yalın	Katkı Dağılımı Eşit		
Form : Kapak	Gözeneği : Orta		
Tip No : KPK.Tip.2a	Pişmesi : İyi		
Maddesi : Pt.	Dış Astar : -		
Tabakası : III	Seviye :	İç Astar : -	
Açması : C	Oda :	Dış Perdah : -	
Yapım Tekniği : Çark Yapımı	İç Perdah : -	Ölçüleri (cm) :	
Hamur Rengi : 5YR 6/6 Kırmızımsı Sarı	Yüzeyinde Renk Farklılığı : Yok	Y : 10,8	A.Ç : 28,3
Not : -		E : -	D.Ç : 8,4
		B : -	C : 1,1

Kat. No : KKH-863	Hamur Katkısı; Katkı Boyutu - Oranı :		
Lev. No : CXI/02	Kum : Orta - Yoğun	Mika : Orta - Yoğun	
Kazı Env. No : 1955/45	Kireç : Orta - Az	Bitki : İnce - Az	
Müze Env. No : 1972.30.38	Taşçık: -		
Mal Grubu : Yalın	Katkı Dağılımı Eşit		
Form : Kapak	Gözeneği : Orta		
Tip No : KPK.Tip.2a	Pişmesi : İyi		
Maddesi : Pt.	Dış Astar : -		
Tabakası : I	Seviye :	İç Astar : -	
Açması : -	Oda : Ç.4	Dış Perdah : -	
Yapım Tekniği : Çark Yapımı	İç Perdah : -	Ölçüleri (cm) :	
Hamur Rengi : 7,5YR 7/6 Kırmızımsı Sarı	Yüzeyinde Renk Farklılığı : Yok	Y : 9,8	A.Ç : 27,1
Not : -		E : -	D.Ç : 7,7
		B : -	C : 1,1

Kat. No : KKH-864	Hamur Katkısı; Katkı Boyutu - Oranı :		
Lev. No : CXI/03	Kum : İri - Orta	Mika : Orta - Yoğun	
Kazı Env. No : K 4	Kireç : Orta - Orta	Bitki : Orta - Az	
Müze Env. No : -	Taşçık: İnce - Az		
Mal Grubu : Kırmızı Astarlı	Katkı Dağılımı Eşit Değil		
Form : Kapak	Gözeneği : Orta		
Tip No : KPK.Tip.2a	Pişmesi : İyi		
Maddesi : Pt.	Dış Astar : -		
Tabakası : Satıh	Seviye : Satıh	İç Astar : 10R 5/8 Kırmızı	
Açması : L	Oda :	Dış Perdah : -	
Yapım Tekniği : Çark Yapımı	İç Perdah : -	Ölçüleri (cm) :	
Hamur Rengi : 10R 6/8 Açık Kırmızı	Yüzeyinde Renk Farklılığı : Yok	Y : 7,3	A.Ç : 21,8
Not : -		E : -	D.Ç : 7
		B : -	C : 0,7

Kat. No : KKH-865	Hamur Katkısı; Katkı Boyutu - Oranı :		
Lev. No : CXI/05	Kum : Orta - Yoğun	Mika : Orta - Orta	
Kazı Env. No : 1960/214	Kireç : -	Bitki : -	
Müze Env. No : 1976.4.76	Taşçık: İnce - Az		
Mal Grubu : Yalın	Katkı Dağılımı Eşit Değil		
Form : Kapak	Gözeneği : Orta		
Tip No : KPK.Tip.2a	Pişmesi : İyi		
Maddesi : Pt.	Dış Astar : -		
Tabakası : II	Seviye : 1	İç Astar : -	
Açması : L	Oda : 5	Dış Perdah : -	
Yapım Tekniği : Çark Yapımı	İç Perdah : -	Ölçüleri (cm) :	
Hamur Rengi : 10R 5/6 Kırmızı	Yüzeyinde Renk Farklılığı: Var	Y : 8,4	A.Ç : 22
Not : -		E : -	D.Ç : 4
		B : -	C : 1

Kat. No : KKH-866	Hamur Katkısı; Katkı Boyutu - Oranı :		
Lev. No : CXI/06	Kum : İri - Yoğun	Mika : Orta - Az	
Kazı Env. No : 1992/3	Kireç : İri - Orta	Bitki : Orta - az	
Müze Env. No : 1992.14.3	Taşçık: İnce - Az		
Mal Grubu : Yalın	Katkı Dağılımı Eşit		
Form : Kapak	Gözeneği : Çok		
Tip No : KPK.Tip.2a	Pişmesi : Az		
Maddesi : Pt.	Dış Astar : -		
Tabakası : I	Seviye : -	İç Astar : -	
Açması : X	Oda : 4	Dış Perdah : -	
Yapım Tekniği : Çark Yapımı	İç Perdah : -	Ölçüleri (cm) :	
Hamur Rengi : 5YR 6/6 Kırmızimsı Sarı	Yüzeyinde Renk Farklılığı: Var	Y : 11,6	A.Ç : 29,6
Not : -		E : -	D.Ç : 6
		B : -	C : 2

Kat. No : KKH-867	Hamur Katkısı; Katkı Boyutu - Oranı :		
Lev. No : CXI/07	Kum : İri - Yoğun	Mika : İri - Az	
Kazı Env. No : 1961/408	Kireç : -	Bitki : Orta - Az	
Müze Env. No : Etd 21	Taşçık: Orta - Az		
Mal Grubu : Yalın	Katkı Dağılımı Eşit		
Form : Kapak	Gözeneği : Orta		
Tip No : KPK.Tip.2a	Pişmesi : Orta		
Maddesi : Pt.	Dış Astar : -		
Tabakası : I	Seviye : -	İç Astar : -	
Açması : P güney	Oda : 22	Dış Perdah : -	
Yapım Tekniği : Çark Yapımı	İç Perdah : -	Ölçüleri (cm) :	
Hamur Rengi : 10R 6/8 Açık Kırmızı	Yüzeyinde Renk Farklılığı: Var	Y : 9,8	A.Ç : 30,4
Not : -		E : -	D.Ç : 6,6
		B : -	C : 1,8

Kat. No : KKH-868	Hamur Katkısı; Katkı Boyutu - Oranı :		
Lev. No : CXI/08	Kum : Orta - Yoğun	Mika : Orta - Az	
Kazı Env. No : 1961/185	Kireç : Orta - Orta	Bitki : -	
Müze Env. No : 1976.5.55	Taşçık: Orta - Az		
Mal Grubu : Yalın	Katkı Dağılımı Eşit		
Form : Kapak	Gözeneği : Orta		
Tip No : KPK.Tip.2a	Pişmesi : Orta		
Maddesi : Pt.	Dış Astar : -		
Tabakası : I	Seviye :	İç Astar : -	
Açması : P	Oda : 13	Dış Perdah : -	
Yapım Tekniği : Çark Yapımı	İç Perdah : -	Ölçüleri (cm) :	
Hamur Rengi : 5YR 6/6 Kırmızımsı Sarı	Yüzeyinde Renk Farklılığı: Yok	Y : 7,7	A.Ç : 23,3
Not : -		E :	D.Ç :
		B :	C : 1,3

Kat. No : KKH-869	Hamur Katkısı; Katkı Boyutu - Oranı :		
Lev. No : CXI/09	Kum : İnce - Orta	Mika : İnce - Yoğun	
Kazı Env. No : 1961/405	Kireç : -	Bitki : İnce - Orta	
Müze Env. No : Etd 20	Taşçık: -		
Mal Grubu : Yalın	Katkı Dağılımı Eşit		
Form : Kapak	Gözeneği : Az		
Tip No : KPK.Tip.2a	Pişmesi : İyi		
Maddesi : Pt.	Dış Astar : -		
Tabakası : I	Seviye :	İç Astar : -	
Açması : O batısı	Oda :	Dış Perdah : -	
Yapım Tekniği : Çark Yapımı	İç Perdah : -	Ölçüleri (cm) :	
Hamur Rengi : 7,5YR 7/4 Pembe	Yüzeyinde Renk Farklılığı: Yok	Y : 7,1	A.Ç : 16,6
Not : -		E :	D.Ç : 3,8
		B :	C : 0,8

Kat. No : KKH-870	Hamur Katkısı; Katkı Boyutu - Oranı :		
Lev. No : CXII/01	Kum : Orta - Yoğun	Mika : Orta - Çok	
Kazı Env. No : 1960/130	Kireç : -	Bitki : Orta - Orta	
Müze Env. No : 1976.4.51	Taşçık: İnce - Az		
Mal Grubu : Yalın	Katkı Dağılımı -		
Form : Kapak	Gözeneği : Orta		
Tip No : KPK.Tip.2b	Pişmesi : İyi		
Maddesi : Pt.	Dış Astar : -		
Tabakası : III	Seviye :	İç Astar : -	
Açması : L	Oda : 3	Dış Perdah : -	
Yapım Tekniği : Çark Yapımı	İç Perdah : -	Ölçüleri (cm) :	
Hamur Rengi : 2,5YR 5/6 Kırmızı	Yüzeyinde Renk Farklılığı: Var	Y : 8,3	A.Ç : 22,7
Not : -		E :	D.Ç : 4,7
		B :	C : 0,9

Kat. No : KKH-871	Hamur Katkısı; Katkı Boyutu - Oranı :		
Lev. No : CXII/02	Kum : Orta - Orta	Mika : İnce - Az	
Kazı Env. No : 1961/328	Kireç : -	Bitki : Orta - Az	
Müze Env. No : Etd 18	Taşçık : -		
Mal Grubu : Yalın	Katkı Dağılımı Eşit		
Form : Kapak	Gözeneği : Orta		
Tip No : KPK.Tip.2	Pişmesi : Orta		
Maddesi : Pt.	Dış Astar : -		
Tabakası : I	Seviye :	İç Astar : -	
Açması : P	Oda : Kuzey	Dış Perdah : -	
Yapım Tekniği : El Yapımı	İç Perdah : -	Ölçüleri (cm) :	
Hamur Rengi : 2,5YR 6/6 Açık Kırmızı	Yüzeyinde Renk Farklılığı : Yok	Y : 4,3	A.Ç : 16
Not : -		E :	D.Ç :
		B :	C : 0,8

Kat. No : KKH-872	Hamur Katkısı; Katkı Boyutu - Oranı :		
Lev. No : CXII/03	Kum : Orta - Yoğun	Mika : Orta - Orta	
Kazı Env. No : 1954/241	Kireç : İnce - Az	Bitki : İnce - Az	
Müze Env. No : 1971.20.200	Taşçık : İnce - Az		
Mal Grubu : Kırmızı Astarlı	Katkı Dağılımı Eşit		
Form : Kutu	Gözeneği :		
Tip No :	Pişmesi : İyi		
Maddesi : Pt.	Dış Astar : 10R 5/8 Kırmızı		
Tabakası : I	Seviye :	İç Astar : -	
Açması : C	Oda : 19	Dış Perdah : -	
Yapım Tekniği :	İç Perdah : -	Ölçüleri (cm) :	
Hamur Rengi : 2,5 YR 6/6 Açık Kırmızı	Yüzeyinde Renk Farklılığı : Yok	Y : 11,6	A.Ç :
Not : -		E : 14,8	D.Ç :
		B : 17,8	C : 1,1

Kat. No : KKH-873	Hamur Katkısı; Katkı Boyutu - Oranı :		
Lev. No : CXII/04	Kum : İnce - Orta	Mika : İnce - Orta	
Kazı Env. No : 1982/53	Kireç : -	Bitki : İnce - Az	
Müze Env. No : 1982.18.53	Taşçık : -		
Mal Grubu : Yalın	Katkı Dağılımı Eşit		
Form : Minyatür Kap	Gözeneği : Az		
Tip No :	Pişmesi : Orta		
Maddesi : Pt.	Dış Astar : -		
Tabakası : I	Seviye :	İç Astar : -	
Açması : V	Oda : 64	Dış Perdah : -	
Yapım Tekniği : El yapımı.	İç Perdah : -	Ölçüleri (cm) :	
Hamur Rengi : 5YR 6/6 Kırmızımsı Sarı	Yüzeyinde Renk Farklılığı : Yok	Y : 2,6	A.Ç :
Not : -		E : 4,3	D.Ç :
		B : 7,7	C :

Kat. No : KKH-874	Hamur Katkısı; Katkı Boyutu - Oranı :		
Lev. No : CXII/05	Kum : İri - Yoğun	Mika : -	
Kazı Env. No : 1960/138	Kireç : -	Bitki : -	
Müze Env. No : 1976.4.57	Taşçık: İri - Az		
Mal Grubu : Yalın	Katkı Dağılımı Eşit		
Form : Minyatür Kap	Gözeneği : Orta		
Tip No :	Pişmesi : İyi		
Maddesi : Pt.	Dış Astar : -		
Tabakası : I Seviye :	İç Astar : -		
Açması : O Oda :	Dış Perdah : -		
Yapım Tekniği : El Yapımı	İç Perdah : -	Ölçüleri (cm) :	
Hamur Rengi : 2,5Y 5/1 Gri	Yüzeyinde Renk Farklılığı: Var	Y : 4,9 A.Ç :	
Not : Kaba yüzeylidir.		E : 8 D.Ç :	
		B : 12 C : 1,2	

Kat. No : KKH-875	Hamur Katkısı; Katkı Boyutu - Oranı :		
Lev. No : CXII/06	Kum : İnce - Orta	Mika : İnce - Az	
Kazı Env. No : 1984/62	Kireç : -	Bitki : -	
Müze Env. No : 1984.15.62	Taşçık: -		
Mal Grubu : Yalın	Katkı Dağılımı Eşit		
Form : Minyatür Kap	Gözeneği : Orta		
Tip No :	Pişmesi : İyi		
Maddesi : Pt.	Dış Astar : -		
Tabakası : I Seviye :	İç Astar : -		
Açması : X Oda : 10	Dış Perdah : -		
Yapım Tekniği : El Yapımı	İç Perdah : -	Ölçüleri (cm) :	
Hamur Rengi : 10R 7/3 Çok Soluk	Yüzeyinde Renk Farklılığı: Yok	Y : 2,4 A.Ç :	
Not : -		E : 4,4 D.Ç :	
		B : 12,3 C : 1,1	

Kat. No : KKH-876	Hamur Katkısı; Katkı Boyutu - Oranı :		
Lev. No : CXIII/01	Kum : İri - Yoğun	Mika : İri - Az	
Kazı Env. No : 1953/113	Kireç : -	Bitki : -	
Müze Env. No : 1972.28.199	Taşçık: İnce - Az		
Mal Grubu : Yalın	Katkı Dağılımı Eşit		
Form : Minyatür Kap	Gözeneği : Az		
Tip No :	Pişmesi : İyi		
Maddesi : Pt.	Dış Astar : -		
Tabakası : I Seviye :	İç Astar : -		
Açması : C Oda :	Dış Perdah : -		
Yapım Tekniği : Çark Yapımı	İç Perdah : -	Ölçüleri (cm) :	
Hamur Rengi : 2,5YR 3/1 Koyu Kırmızımsı	Yüzeyinde Renk Farklılığı: Yok	Y : 3,1 A.Ç : 10,2	
Not : -		E : D.Ç :	
		B : C : 1	

Kat. No : KKH-877	Hamur Katkısı; Katkı Boyutu - Oranı :		
Lev. No : CXIII/02	Kum : İnce - Orta	Mika : İnce - Yoğun	
Kazı Env. No : 1953/89	Kireç : -	Bitki : -	
Müze Env. No : 1972.28.178	Taşçık : İnce - Az		
Mal Grubu : Kırmızı Astarlı	Katkı Dağılımı Eşit		
Form : Minyatür Kap	Gözeneği : Az		
Tip No :	Pişmesi : İyi		
Maddesi : Pt.	Dış Astar : 10R 3/6 Koyu Kırmızı		
Tabakası : I Seviye :	İç Astar : -		
Açması : C Oda : 8	Dış Perdah : -		
Yapım Tekniği : Çark Yapımı	İç Perdah : -	Ölçüleri (cm) :	
Hamur Rengi : 2,5YR 5/6 Kırmızı	Yüzeyinde Renk Farklılığı : Yok	Y : 3 A.Ç : 7,3	
Not : Çanak Formlu Minyatür Kap.		E : D.Ç : B : C : 1	

Kat. No : KKH-878	Hamur Katkısı; Katkı Boyutu - Oranı :		
Lev. No : CXIII/03	Kum : Orta - Yoğun	Mika : Orta - Yoğun	
Kazı Env. No : 1990/14	Kireç : -	Bitki : Orta - Az	
Müze Env. No : 1990.14.14	Taşçık : -		
Mal Grubu : Yalın	Katkı Dağılımı Eşit		
Form : Minyatür Kap	Gözeneği : Orta		
Tip No :	Pişmesi : İyi		
Maddesi : Pt.	Dış Astar : -		
Tabakası : I Seviye :	İç Astar : -		
Açması : X Oda : 1	Dış Perdah : -		
Yapım Tekniği : Çark Yapımı	İç Perdah : -	Ölçüleri (cm) :	
Hamur Rengi : 2,5YR 6/6 Açık Kırmızı	Yüzeyinde Renk Farklılığı : Var	Y : 2,7 A.Ç : 6,6	
Not : Çanak Formlu Minyatür Kap.		E : D.Ç : B : C : 0,8	

Kat. No : KKH-879	Hamur Katkısı; Katkı Boyutu - Oranı :		
Lev. No : CXIII/04	Kum : İnce - Orta	Mika : İnce - Orta	
Kazı Env. No : 1990/15	Kireç : -	Bitki : İnce - Az	
Müze Env. No : 1990.14.15	Taşçık : -		
Mal Grubu : Yalın	Katkı Dağılımı Eşit		
Form : Minyatür Kap	Gözeneği : Az		
Tip No :	Pişmesi : İyi		
Maddesi : Pt.	Dış Astar : -		
Tabakası : I Seviye :	İç Astar : -		
Açması : X Oda :	Dış Perdah : -		
Yapım Tekniği : Çark Yapımı	İç Perdah : -	Ölçüleri (cm) :	
Hamur Rengi : 10R 6/8 Açık Kırmızı	Yüzeyinde Renk Farklılığı : Yok	Y : 1,6 A.Ç : 4,3	
Not : Çanak Formlu Minyatür Kap.		E : D.Ç : B : C : 0,7	

Kat. No : KKH-880	Hamur Katkısı; Katkı Boyutu - Oranı :		
Lev. No : CXIII/05	Kum : İnce - Az	Mika : İnce - Az	
Kazı Env. No : 1956/64	Kireç : -	Bitki : İnce - Az	
Müze Env. No : 1974.1.54	Taşçık : -		
Mal Grubu : Yalın	Katkı Dağılımı Eşit		
Form : Minyatür Kap	Gözeneği : Az		
Tip No :	Pişmesi : İyi		
Maddesi : Pt.	Dış Astar : Kahverengi		
Tabakası : II	Seviye : 2	İç Astar : Kahverengi	
Açması : L	Oda : 6	Dış Perdah : -	
Yapım Tekniği : El Yapımı	İç Perdah : -	Ölçüleri (cm) :	
Hamur Rengi : Açık Kahverengi	Yüzeyinde Renk Farklılığı : Yok	Y : 1,8	A.Ç : 4
Not : Çanak Formlu Minyatür Kap.		E :	D.Ç :
		B :	C : 0,9

Kat. No : KKH-881	Hamur Katkısı; Katkı Boyutu - Oranı :		
Lev. No : CXIII/06	Kum : İnce - Az	Mika : İnce - Az	
Kazı Env. No : 1981/72	Kireç : -	Bitki : İnce - Az	
Müze Env. No : 1981.16.24	Taşçık : -		
Mal Grubu : Yalın	Katkı Dağılımı Eşit		
Form : Minyatür Kap	Gözeneği : Orta		
Tip No :	Pişmesi : Orta		
Maddesi : Pt.	Dış Astar : -		
Tabakası : I	Seviye :	İç Astar : -	
Açması : V	Oda : 6(77)	Dış Perdah : -	
Yapım Tekniği : El Yapımı	İç Perdah : -	Ölçüleri (cm) :	
Hamur Rengi : 5YR 7/4 Pembe	Yüzeyinde Renk Farklılığı : Yok	Y : 2,1	A.Ç : 1,8
Not : Çanak Formlu Minyatür Kap.		E :	D.Ç :
		B :	C : 0,4

Kat. No : KKH-882	Hamur Katkısı; Katkı Boyutu - Oranı :		
Lev. No : CXIII/07	Kum : Orta - Yoğun	Mika : İnce - Az	
Kazı Env. No : 1984/80	Kireç : Orta - Az	Bitki : -	
Müze Env. No : 1984.15.80	Taşçık : -		
Mal Grubu : Yalın	Katkı Dağılımı Eşit		
Form : Minyatür Kap	Gözeneği : Az		
Tip No :	Pişmesi : iyi		
Maddesi : Pt.	Dış Astar : -		
Tabakası : I	Seviye :	İç Astar : -	
Açması : X	Oda : 10	Dış Perdah : -	
Yapım Tekniği : Çark Yapımı	İç Perdah : -	Ölçüleri (cm) :	
Hamur Rengi : 2,5Y 7/4 Soluk Sarı	Yüzeyinde Renk Farklılığı : Yok	Y : 4	A.Ç : 10
Not : -		E :	D.Ç : 4,7
		B :	C : 1

Kat. No : KKH-883	Hamur Katkısı; Katkı Boyutu - Oranı :		
Lev. No : CXIII/08	Kum : İnce - Orta	Mika : -	
Kazı Env. No : K 17	Kireç : -	Bitki : İnce - Az	
Müze Env. No : -	Taşçık : -		
Mal Grubu : Kırmızı Astarlı	Katkı Dağılımı Eşit		
Form : Minyatür Kap	Gözeneği : Orta		
Tip No :	Pişmesi : İyi		
Maddesi : Pt.	Dış Astar : 10R 4/8 Kırmızı		
Tabakası : II	Seviye : 2	İç Astar : 10R 4/8 Kırmızı	
Açması : L	Oda :	Dış Perdah : -	
Yapım Tekniği : El Yapımı	İç Perdah : -	Ölçüleri (cm) :	
Hamur Rengi : 10R 6/8 Açık Kırmızı	Yüzeyinde Renk Farklılığı : Yok	Y : 2,7	A.Ç : 4,4
Not : Çanak Formlu Minyatür Kap.		E :	D.Ç : 1,9
		B :	C : 0,6

Kat. No : KKH-884	Hamur Katkısı; Katkı Boyutu - Oranı :		
Lev. No : CXIII/09	Kum : İnce - Orta	Mika : Orta - Az	
Kazı Env. No : 1960/226	Kireç : İnce - Yoğun	Bitki : -	
Müze Env. No : 1976.4.86	Taşçık : İnce - Az		
Mal Grubu : Yalın	Katkı Dağılımı Eşit		
Form : Minyatür Kap	Gözeneği : Orta		
Tip No :	Pişmesi : İyi		
Maddesi : Pt.	Dış Astar : -		
Tabakası : I	Seviye :	İç Astar : -	
Açması : O	Oda : Batı ÇÇ	Dış Perdah : -	
Yapım Tekniği : Çark Yapımı	İç Perdah : -	Ölçüleri (cm) :	
Hamur Rengi : 2,5YR 6/8 Açık Kırmızı	Yüzeyinde Renk Farklılığı : Var	Y : 5,1	A.Ç : 6,3
Not : Çanak Formlu Minyatür Kap-Kilinden astarlı.		E :	D.Ç : 3,3
		B :	C : 0,5

Kat. No : KKH-885	Hamur Katkısı; Katkı Boyutu - Oranı :		
Lev. No : CXIII/10	Kum : Orta - Orta	Mika : Orta - Orta	
Kazı Env. No : 1954/276	Kireç : İnce - Az	Bitki : -	
Müze Env. No : 1972.29.299	Taşçık : -		
Mal Grubu : Yalın	Katkı Dağılımı Eşit		
Form : Minyatür Kap	Gözeneği : Az		
Tip No :	Pişmesi : Orta		
Maddesi : Pt.	Dış Astar : -		
Tabakası : I	Seviye :	İç Astar : -	
Açması : C	Oda : 35	Dış Perdah : -	
Yapım Tekniği : El Yapımı	İç Perdah : -	Ölçüleri (cm) :	
Hamur Rengi : 2,5YR 6/6 Açık Kırmızı	Yüzeyinde Renk Farklılığı : Yok	Y : 3	A.Ç : 5
Not : Çanak Formlu Minyatür Kap.		E :	D.Ç :
		B :	C :

Kat. No : KKH-886	Hamur Katkısı; Katkı Boyutu - Oranı :		
Lev. No : CXIII/11	Kum : Orta - Az	Mika : İnce - Az	
Kazı Env. No : 1954/277	Kireç : -	Bitki : -	
Müze Env. No : 1972.29.300	Taşçık : -		
Mal Grubu : Kahverengi Astarlı	Katkı Dağılımı Eşit		
Form : Minyatür Kap	Gözeneği : Az		
Tip No :	Pişmesi : İyi		
Maddesi : Pt.	Dış Astar : -		
Tabakası : I	Seviye :	İç Astar : Kahverengi	
Açması : C	Oda : 35	Dış Perdah : -	
Yapım Tekniği : Çark Yapımı	İç Perdah : -	Ölçüleri (cm) :	
Hamur Rengi :	Yüzeyinde Renk Farklılığı : Var	Y : 2,2	A.Ç : 6
Not : Çanak Formlu Minyatür Kap.		E :	D.Ç :
		B :	C : 0,4

Kat. No : KKH-887	Hamur Katkısı; Katkı Boyutu - Oranı :		
Lev. No : CXIII/12	Kum : İnce - Orta	Mika : İnce - Yoğun	
Kazı Env. No : 1960/90	Kireç : -	Bitki : Orta - Az	
Müze Env. No : 1971.25.299	Taşçık : -		
Mal Grubu : Kırmızı Astarlı	Katkı Dağılımı Eşit		
Form : Minyatür Kap	Gözeneği : Az		
Tip No :	Pişmesi : İyi		
Maddesi : Pt.	Dış Astar : 10R 6/8 Açık Kırmızı		
Tabakası : I	Seviye :	İç Astar : -	
Açması : O	Oda : 4	Dış Perdah : -	
Yapım Tekniği : Çark Yapımı	İç Perdah : -	Ölçüleri (cm) :	
Hamur Rengi : 2,5YR 6/8 Açık Kırmızı	Yüzeyinde Renk Farklılığı : Yok	Y : 4,3	A.Ç : 3,7
Not : Çömlek Formlu Minyatür Kap.		E :	D.Ç :
		B :	C : 0,4

Kat. No : KKH-888	Hamur Katkısı; Katkı Boyutu - Oranı :		
Lev. No : CXIII/13	Kum : İnce - Az	Mika : Orta - Orta	
Kazı Env. No : 1963/32	Kireç : -	Bitki : Orta - Az	
Müze Env. No : 1971.28.406	Taşçık : -		
Mal Grubu : Kırmızı Astarlı	Katkı Dağılımı Eşit		
Form : Minyatür Kap	Gözeneği : Az		
Tip No :	Pişmesi : İyi		
Maddesi : Pt.	Dış Astar : 10R 6/8 Açık Kırmızı		
Tabakası : I	Seviye :	İç Astar : -	
Açması : O	Oda : BÇÇ Alt	Dış Perdah : -	
Yapım Tekniği : Çark Yapımı	İç Perdah : -	Ölçüleri (cm) :	
Hamur Rengi : 5YR 6/6 Kırmızımsı Sarı	Yüzeyinde Renk Farklılığı : Yok	Y : 4,8	A.Ç : 4,2
Not : Çömlek Formunda Minyatür Kap.		E :	D.Ç : 1,4
		B :	C : 0,7

Kat. No : KKH-889	Hamur Katkısı; Katkı Boyutu - Oranı :		
Lev. No : CXIII/14	Kum : İnce - Orta	Mika : İnce - Az	
Kazı Env. No : 1981/60	Kireç : -	Bitki : Orta - Orta	
Müze Env. No : 1981.16.19	Taşçık : -		
Mal Grubu : Kırmızı Astarlı	Katkı Dağılımı Eşit		
Form : Minyatür Kap	Gözeneği : Az		
Tip No :	Pişmesi : İyi		
Maddesi : Pt.	Dış Astar : 2,5YR 4/6 Kırmızı		
Tabakası : I Seviye :	İç Astar : -		
Açması : V Oda : 20	Dış Perdah : Var		
Yapım Tekniği : Çark Yapımı	İç Perdah : -	Ölçüleri (cm) :	
Hamur Rengi : 2,5YR 5/4 Kırmızımsı	Yüzeyinde Renk Farklılığı: Yok	Y : 2,7 A.Ç : 2	
Not : Çömlek Formlu Minyatür Kap.		E : D.Ç :	
		B : C : 0,5	

Kat. No : KKH-890	Hamur Katkısı; Katkı Boyutu - Oranı :		
Lev. No : CXIII/15	Kum : İnce - Orta	Mika : İnce - Az	
Kazı Env. No : 1973/122	Kireç : -	Bitki : İnce - Az	
Müze Env. No : 1973.1.66	Taşçık : -		
Mal Grubu : Yalın	Katkı Dağılımı Eşit		
Form : Minyatür Kap	Gözeneği : Orta		
Tip No :	Pişmesi : iyi		
Maddesi : Pt.	Dış Astar : -		
Tabakası : I Seviye :	İç Astar : -		
Açması : T Oda : 1	Dış Perdah : -		
Yapım Tekniği : El Yapımı	İç Perdah : -	Ölçüleri (cm) :	
Hamur Rengi : 10YR 7/3 Çok Soluk	Yüzeyinde Renk Farklılığı: Yok	Y : 3,3 A.Ç : 2,4	
Not : Yonca Ağızlı Minyatür Kap.		E : D.Ç :	
		B : C : 0,7	

Kat. No : KKH-891	Hamur Katkısı; Katkı Boyutu - Oranı :		
Lev. No : CXIV/01	Kum : İnce - Yoğun	Mika : İnce - Orta	
Kazı Env. No : 1984/63	Kireç : -	Bitki : -	
Müze Env. No : 1984.15.63	Taşçık : -		
Mal Grubu : Yalın	Katkı Dağılımı Eşit		
Form : Minyatür Kap	Gözeneği : Az		
Tip No :	Pişmesi : İyi		
Maddesi : Pt.	Dış Astar : -		
Tabakası : I Seviye :	İç Astar : -		
Açması : V Oda : 50	Dış Perdah : -		
Yapım Tekniği : El Yapımı	İç Perdah : -	Ölçüleri (cm) :	
Hamur Rengi : 10YR 7/3 Çok Soluk	Yüzeyinde Renk Farklılığı: Yok	Y : 5,5 A.Ç :	
Not : Gaga Ağızlı Testi Formlu Minyatür Kap.		E : 3 D.Ç :	
		B : C :	

Kat. No : KKH-892	Hamur Katkısı; Katkı Boyutu - Oranı :		
Lev. No : CXIV/02	Kum : Orta - Orta	Mika : İnce - Yoğun	
Kazı Env. No : 1961/177	Kireç : -	Bitki : -	
Müze Env. No : 1976.5.51	Taşçık : -		
Mal Grubu : Yalın	Katkı Dağılımı Eşit		
Form : Çingirak	Gözeneği : Orta		
Tip No :	Pişmesi : İyi		
Maddesi : Pt.	Dış Astar : -		
Tabakası : I	Seviye :	İç Astar : -	
Açması : P	Oda : 16	Dış Perdah : -	
Yapım Tekniği :	İç Perdah : -	Ölçüleri (cm) :	
Hamur Rengi : 2,5 YR 6/6 Açık Kırmızı	Yüzeyinde Renk Farklılığı : Var	Y : 13,1	A.Ç : _____
Not : -		E : _____	D.Ç : _____
		B : _____	C : _____

Kat. No : KKH-893	Hamur Katkısı; Katkı Boyutu - Oranı :		
Lev. No : CXIV/03	Kum : İnce - Orta	Mika : Orta - Yoğun	
Kazı Env. No : 1961/406	Kireç : -	Bitki : Orta - Az	
Müze Env. No : 1976.5.103	Taşçık : -		
Mal Grubu : Yalın	Katkı Dağılımı Eşit		
Form : Çingirak	Gözeneği : Orta		
Tip No :	Pişmesi : İyi		
Maddesi : Pt.	Dış Astar : -		
Tabakası : I	Seviye :	İç Astar : -	
Açması : O	Oda :	Dış Perdah : -	
Yapım Tekniği :	İç Perdah : -	Ölçüleri (cm) :	
Hamur Rengi : 10R 6/8 Açık Kırmızı	Yüzeyinde Renk Farklılığı : Yok	Y : _____	A.Ç : _____
Not : -		E : _____	D.Ç : _____
		B : _____	C : _____

Kat. No : KKH-894	Hamur Katkısı; Katkı Boyutu - Oranı :		
Lev. No : CXIV/04	Kum : Orta - Orta	Mika : -	
Kazı Env. No : 1978/11	Kireç : İnce - Az	Bitki : İnce - Az	
Müze Env. No : 1978.9.11	Taşçık : İnce - Az		
Mal Grubu : Yalın	Katkı Dağılımı		
Form : Çingirak	Gözeneği :		
Tip No :	Pişmesi :		
Maddesi : Pt.	Dış Astar :		
Tabakası : I	Seviye :	İç Astar :	
Açması : T	Oda :	Dış Perdah :	
Yapım Tekniği :	İç Perdah :	Ölçüleri (cm) :	
Hamur Rengi :	Yüzeyinde Renk Farklılığı :	Y : _____	A.Ç : _____
Not : -		E : _____	D.Ç : _____
		B : _____	C : _____

Kat. No : KKH-895	Hamur Katkısı; Katkı Boyutu - Oranı :		
Lev. No : CXIV/05	Kum : Orta - Orta	Mika : İnce - Az	
Kazı Env. No : 1988/54	Kireç : İnce - Az	Bitki : İnce - Az	
Müze Env. No : 1988.8.54	Taşçık: -		
Mal Grubu : Yalın	Katkı Dağılımı		
Form : Çingirak	Gözeneği :		
Tip No :	Pişmesi :		
Maddesi : Pt.	Dış Astar :		
Tabakası : I Seviye :	İç Astar :		
Açması : X Oda :	Dış Perdah :		
Yapım Tekniği :	İç Perdah :		Ölçüleri (cm) :
Hamur Rengi :	Yüzeyinde Renk Farklılığı:		Y : <input type="text"/> A.Ç : <input type="text"/>
Not : -			E : <input type="text"/> D.Ç : <input type="text"/>
			B : <input type="text"/> C : <input type="text"/>

Kat. No : KKH-896	Hamur Katkısı; Katkı Boyutu - Oranı :		
Lev. No : CXIV/06	Kum : Orta - Orta	Mika : İnce - Az	
Kazı Env. No : 1955/160	Kireç : Orta - Az	Bitki : -	
Müze Env. No : 1972.30.128	Taşçık: -		
Mal Grubu : Yalın	Katkı Dağılımı Eşit		
Form : Su Borusu	Gözeneği : Orta		
Tip No :	Pişmesi : İyi		
Maddesi : Pt.	Dış Astar : -		
Tabakası : I Seviye :	İç Astar : -		
Açması : L Oda :	Dış Perdah : -		
Yapım Tekniği : Çark Yapımı	İç Perdah : -		Ölçüleri (cm) :
Hamur Rengi : 2,5YR 6/6 Açık Kırmızı	Yüzeyinde Renk Farklılığı: Yok		Y : <input type="text"/> A.Ç : 10
Not : -			E : <input type="text"/> D.Ç : <input type="text"/>
			B : <input type="text"/> C : <input type="text"/>

Kat. No : KKH-897	Hamur Katkısı; Katkı Boyutu - Oranı :		
Lev. No : CXV/01	Kum : İri - Yoğun	Mika : Orta - Orta	
Kazı Env. No : 1962/10	Kireç : -	Bitki : Orta - Yoğun	
Müze Env. No : 1971.27.387	Taşçık: İri - Az		
Mal Grubu : Yalın	Katkı Dağılımı Eşit		
Form : Körtük	Gözeneği : Az		
Tip No :	Pişmesi : Az		
Maddesi : Pt.	Dış Astar : -		
Tabakası : I Seviye :	İç Astar : -		
Açması : P Oda :	Dış Perdah : -		
Yapım Tekniği : Çark Yapımı	İç Perdah : -		Ölçüleri (cm) :
Hamur Rengi : 5YR 7/6 Kırmızımsı Sarı	Yüzeyinde Renk Farklılığı:		Y : 18,5 A.Ç : 29,5
Not : -			E : <input type="text"/> D.Ç : 33,4
			B : <input type="text"/> C : 2,5

Kat. No : KKH-898	Hamur Katkısı; Katkı Boyutu - Oranı :		
Lev. No : CXV/02	Kum : Orta - Yoğun	Mika : Orta - Orta	
Kazı Env. No : 1980/2	Kireç : İnce - Orta	Bitki : -	
Müze Env. No : 1980.2.2	Taşçık: İnce - Az		
Mal Grubu : Yalın	Katkı Dağılımı		
Form : Üfleç	Gözeneği :		
Tip No :	Pişmesi :		
Maddesi : Pt.	Dış Astar :		
Tabakası : II	Seviye :	İç Astar : -	
Açması : T	Oda :	Dış Perdah :	
Yapım Tekniği :	İç Perdah : -	Ölçüleri (cm) :	
Hamur Rengi : Kırmızı Renkli Hamurlu	Yüzeyinde Renk Farklılığı:	Y : 7,9	A.Ç : _____
Not : -		E : _____	D.Ç : _____
		B : _____	C : _____

Kat. No : KKH-899	Hamur Katkısı; Katkı Boyutu - Oranı :		
Lev. No : CXV/03	Kum : Orta - Orta	Mika : Orta - Orta	
Kazı Env. No : 1961/79	Kireç : -	Bitki : -	
Müze Env. No : Etd	Taşçık: -		
Mal Grubu : Yalın	Katkı Dağılımı		
Form : Üfleç	Gözeneği :		
Tip No :	Pişmesi :		
Maddesi : Pt.	Dış Astar :		
Tabakası : I	Seviye :	İç Astar : -	
Açması : P	Oda :	Dış Perdah :	
Yapım Tekniği :	İç Perdah : -	Ölçüleri (cm) :	
Hamur Rengi : Kahverengi Hamurlu	Yüzeyinde Renk Farklılığı:	Y : _____	A.Ç : 3,8
Not : Yüzeyi kararmıştır.		E : _____	D.Ç : _____
		B : 9,1	C : _____

Kat. No : KKH-900	Hamur Katkısı; Katkı Boyutu - Oranı :		
Lev. No : CXV/04	Kum : Orta - Orta	Mika : -	
Kazı Env. No : 1961/241	Kireç : -	Bitki : -	
Müze Env. No : Etd	Taşçık: -		
Mal Grubu : Yalın	Katkı Dağılımı		
Form : Üfleç	Gözeneği :		
Tip No :	Pişmesi :		
Maddesi : Pt.	Dış Astar :		
Tabakası : I	Seviye :	İç Astar : -	
Açması : O	Oda :	Dış Perdah :	
Yapım Tekniği :	İç Perdah : -	Ölçüleri (cm) :	
Hamur Rengi : Pembemsi krem hamurlu	Yüzeyinde Renk Farklılığı:	Y : _____	A.Ç : 2,5
Not : Elde yapılmış, 7 yüzeyli.		E : _____	D.Ç : _____
		B : 8,6	C : _____

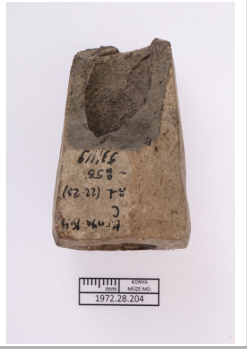
Kat. No : KKH-901	Hamur Katkısı; Katkı Boyutu - Oranı :		
Lev. No : CXV/05	Kum : Orta - Orta	Mika : Orta - Az	
Kazı Env. No : 1953/119	Kireç : Orta - Az	Bitki : İnce - Az	
Müze Env. No : 1972.28.204	Taşçık: -		
Mal Grubu : Yalın	Katkı Dağılımı		
Form : Üfleç	Gözeneği :		
Tip No :	Pişmesi :		
Maddesi : Pt.	Dış Astar :		
Tabakası : I Seviye :	İç Astar : -		
Açması : C Oda :	Dış Perdah : -		
Yapım Tekniği :	İç Perdah : -		
Hamur Rengi :	Yüzeyinde Renk Farklılığı:		
Not : -			Ölçüleri (cm) :
			Y : 5,2 A.Ç : _____
			E : 3,2 D.Ç : _____
			B : _____ C : 0,9

Kat. No : KKH-902	Hamur Katkısı; Katkı Boyutu - Oranı :		
Lev. No : CXV/06	Kum : İri - Yoğun	Mika : Orta - Orta	
Kazı Env. No : 1960/228	Kireç : Orta - Az	Bitki : Orta - Az	
Müze Env. No : Etd	Taşçık: İnce - Az		
Mal Grubu : Yalın	Katkı Dağılımı		
Form : Pota	Gözeneği :		
Tip No :	Pişmesi :		
Maddesi : Pt.	Dış Astar :		
Tabakası : I Seviye :	İç Astar : -		
Açması : O Oda :	Dış Perdah : _____		
Yapım Tekniği :	İç Perdah : -		
Hamur Rengi : Gri Renkli	Yüzeyinde Renk Farklılığı:		
Not : -			Ölçüleri (cm) :
			Y : _____ A.Ç : _____
			E : 10,5 D.Ç : _____
			B : 12,8 C : _____

Kat. No : KKH-903	Hamur Katkısı; Katkı Boyutu - Oranı :		
Lev. No : CXV/07	Kum : İri - Yoğun	Mika : -	
Kazı Env. No : 1960/229	Kireç : İri - Yoğun	Bitki : Orta - Orta	
Müze Env. No : Etd	Taşçık: Orta - Orta		
Mal Grubu : Yalın	Katkı Dağılımı		
Form : Pota	Gözeneği :		
Tip No :	Pişmesi :		
Maddesi : Pt.	Dış Astar :		
Tabakası : I Seviye :	İç Astar : -		
Açması : O Oda :	Dış Perdah : _____		
Yapım Tekniği :	İç Perdah : -		
Hamur Rengi : Kırmızı Hamurlu	Yüzeyinde Renk Farklılığı:		
Not : -			Ölçüleri (cm) :
			Y : _____ A.Ç : _____
			E : 6,2 D.Ç : _____
			B : 6,8 C : _____

Kat. No : KKH-904	Hamur Katkısı; Katkı Boyutu - Oranı :		
Lev. No : CXVI/01	Kum : Orta - Yoğun	Mika : Orta - Çok	
Kazı Env. No : 1953/100	Kireç : Orta - Az	Bitki : Orta - Az	
Müze Env. No : 1972.28.188	Taşçık: Orta - Az		
Mal Grubu : Kırmızı Astarlı	Katkı Dağılımı Eşit		
Form : Bezemeli Gövde Parçası	Gözeneği : Az		
Tip No :	Pişmesi : İyi		
Maddesi : Pt.	Dış Astar : 10R 5/8 Kırmızı		
Tabakası : I Seviye :	İç Astar : -		
Açması : B Oda :	Dış Perdah : -		
Yapım Tekniği : Çark Yapımı	İç Perdah : -	Ölçüleri (cm) :	
Hamur Rengi : 2,5YR 6/8 Açık Kırmızı	Yüzeyinde Renk Farklılığı: Yok	Y : 29 A.Ç : _____	
Not : -		E : _____ D.Ç : _____	
		B : _____ C : 2,5	

Kat. No : KKH-905	Hamur Katkısı; Katkı Boyutu - Oranı :		
Lev. No : CXVI/02	Kum : İri - Yoğun	Mika : İnce - Yoğun	
Kazı Env. No : 1953/101	Kireç : -	Bitki : -	
Müze Env. No : 1972.28.189	Taşçık: Orta - Yoğun		
Mal Grubu : Kırmızı Astarlı	Katkı Dağılımı Eşit		
Form : Bezemeli Gövde Parçası	Gözeneği : Az		
Tip No :	Pişmesi : İyi		
Maddesi : Pt.	Dış Astar : 10R 5/8 Kırmızı		
Tabakası : I Seviye :	İç Astar : -		
Açması : C Oda : 5	Dış Perdah : -		
Yapım Tekniği : Çark Yapımı	İç Perdah : -	Ölçüleri (cm) :	
Hamur Rengi : 2,5YR 4/8 Kırmızı	Yüzeyinde Renk Farklılığı: Yok	Y : 14,2 A.Ç : _____	
Not : -		E : _____ D.Ç : _____	
		B : _____ C : 1,7	

Kat. No : KKH-906	Hamur Katkısı; Katkı Boyutu - Oranı :		
Lev. No : CXVI/03	Kum : İri - Yoğun	Mika : Orta - Yoğun	
Kazı Env. No : 1953/102	Kireç : -	Bitki : -	
Müze Env. No : 1972.28.190	Taşçık: İri - Az		
Mal Grubu : Yalın	Katkı Dağılımı Eşit		
Form : Bezemeli Gövde Parçası	Gözeneği : Çok		
Tip No :	Pişmesi : İyi		
Maddesi : Pt.	Dış Astar : -		
Tabakası : Sath Seviye :	İç Astar : -		
Açması : C Oda :	Dış Perdah : -		
Yapım Tekniği : Çark Yapımı	İç Perdah : -	Ölçüleri (cm) :	
Hamur Rengi : 2,5YR 5/6 Kırmızı	Yüzeyinde Renk Farklılığı: ?	Y : 10,5 A.Ç : _____	
Not : -		E : _____ D.Ç : _____	
		B : _____ C : 2,1	

Kat. No : KKH-907	Hamur Katkısı; Katkı Boyutu - Oranı :		
Lev. No : CXVI/04	Kum : İri - Yoğun	Mika : İri - Az	
Kazı Env. No : 1955/177	Kireç : -	Bitki : -	
Müze Env. No : 1972.30.140	Taşçık: İri - Az		
Mal Grubu : Kırmızı Astarlı	Katkı Dağılımı Eşit		
Form : Bezemeli Gövde Parçası	Gözeneği : Orta		
Tip No :	Pişmesi : İyi		
Maddesi : Pt.	Dış Astar : 2,5YR 5/6 Kırmızı		
Tabakası : III	Seviye :	İç Astar : -	
Açması : C	Oda :	Dış Perdah : -	
Yapım Tekniği : Çark Yapımı	İç Perdah : -	Ölçüleri (cm) :	
Hamur Rengi : 2,5YR 5/6 Kırmızı	Yüzeyinde Renk Farklılığı : ?	Y : 10	A.Ç : _____
Not : -		E : _____	D.Ç : _____
		B : _____	C : 2,3

Kat. No : KKH-908	Hamur Katkısı; Katkı Boyutu - Oranı :		
Lev. No : CXVI/05	Kum : İri - Yoğun	Mika : İnce - Orta	
Kazı Env. No : 1953/103	Kireç : -	Bitki : -	
Müze Env. No : 1972.28.191	Taşçık: -		
Mal Grubu : Kırmızı Astarlı	Katkı Dağılımı Eşit		
Form : Bezemeli Gövde Parçası	Gözeneği : Orta		
Tip No :	Pişmesi : İyi		
Maddesi : Pt.	Dış Astar : 10R 5/8 Kırmızı		
Tabakası : I	Seviye :	İç Astar : -	
Açması : C	Oda : 16-18	Dış Perdah : -	
Yapım Tekniği : Çark Yapımı	İç Perdah : -	Ölçüleri (cm) :	
Hamur Rengi : 2,5YR 5/8 Kırmızı	Yüzeyinde Renk Farklılığı : Var	Y : 9,1	A.Ç : _____
Not : -		E : _____	D.Ç : _____
		B : _____	C : 2,4

Kat. No : KKH-909	Hamur Katkısı; Katkı Boyutu - Oranı :		
Lev. No : CXVI/06	Kum : Orta - Yoğun	Mika : İnce - Yoğun	
Kazı Env. No : 1953/104	Kireç : İnce - Yoğun	Bitki : -	
Müze Env. No : 1972.28.192	Taşçık: İnce - Az		
Mal Grubu : Kırmızı Astarlı	Katkı Dağılımı Eşit		
Form : Bezemeli Gövde Parçası	Gözeneği : Orta		
Tip No :	Pişmesi : İyi		
Maddesi : Pt.	Dış Astar : 10R 5/8 Kırmızı		
Tabakası : Sath	Seviye :	İç Astar : -	
Açması :	Oda :	Dış Perdah : -	
Yapım Tekniği : Çark Yapımı	İç Perdah : -	Ölçüleri (cm) :	
Hamur Rengi : 2,5YR 4/8 Kırmızı	Yüzeyinde Renk Farklılığı : Yok	Y : 15,1	A.Ç : _____
Not : -		E : _____	D.Ç : _____
		B : _____	C : 2,4

Kat. No : KKH-910	Hamur Katkısı; Katkı Boyutu - Oranı :		
Lev. No : CXVI/07	Kum : İri - Yoğun	Mika : Orta - Yoğun	
Kazı Env. No : 1961/394	Kireç : -	Bitki : Orta - Az	
Müze Env. No : Etd 19	Taşçık: İnce - Az		
Mal Grubu : Kırmızı Astarlı	Katkı Dağılımı Eşit		
Form : Bezemeli Gövde Parçası	Gözeneği : Az		
Tip No :	Pişmesi : Orta		
Maddesi : Pt.	Dış Astar : 10R 4/8 Kırmızı		
Tabakası : I	Seviye :	İç Astar : -	
Açması : P	Oda :	Dış Perdah : -	
Yapım Tekniği : Çark Yapımı	İç Perdah : -	Ölçüleri (cm) :	
Hamur Rengi : 2,5YR 5/8 Kırmızı	Yüzeyinde Renk Farklılığı: Yok	Y : 8,7	
Not : -		A.Ç : _____	
		E : _____	
		D.Ç : _____	
		B : _____	
		C : 2,6	

Kat. No : KKH-911	Hamur Katkısı; Katkı Boyutu - Oranı :		
Lev. No : CXVI/08	Kum : Ora - Yoğun	Mika : Orta - Az	
Kazı Env. No : 1955/423	Kireç : Orta - Orta	Bitki : İnce - Az	
Müze Env. No : 1972.30.383	Taşçık: İnce - Yoğun		
Mal Grubu : Yalın	Katkı Dağılımı Eşit		
Form : Bezemeli Gövde Parçası	Gözeneği :		
Tip No :	Pişmesi : İyi		
Maddesi : Pt.	Dış Astar : -		
Tabakası : III	Seviye :	İç Astar : -	
Açması : C	Oda :	Dış Perdah : -	
Yapım Tekniği : Çark Yapımı	İç Perdah : -	Ölçüleri (cm) :	
Hamur Rengi : 2,5YR 5/6 Kırmızı	Yüzeyinde Renk Farklılığı:	Y : 9,9	
Not : -		A.Ç : _____	
		E : _____	
		D.Ç : _____	
		B : _____	
		C : 2,4	

Kat. No : KKH-912	Hamur Katkısı; Katkı Boyutu - Oranı :		
Lev. No : CXVI/09	Kum : İri - Yoğun	Mika : Orta - Orta	
Kazı Env. No : 1954/296	Kireç : -	Bitki : -	
Müze Env. No : 1972.29.319	Taşçık: Orta - Yoğun		
Mal Grubu : Yalın	Katkı Dağılımı Eşit		
Form : Bezemeli Gövde Parçası	Gözeneği : Orta		
Tip No :	Pişmesi : İyi		
Maddesi : Pt.	Dış Astar : -		
Tabakası : II	Seviye :	İç Astar : -	
Açması : C	Oda : 27	Dış Perdah : -	
Yapım Tekniği : Çark Yapımı	İç Perdah : -	Ölçüleri (cm) :	
Hamur Rengi : 2,5YR 5/8 Kırmızı	Yüzeyinde Renk Farklılığı: Yok	Y : 14	
Not : -		A.Ç : _____	
		E : _____	
		D.Ç : _____	
		B : _____	
		C : 2,6	

Kat. No : KKH-913	Hamur Katkısı; Katkı Boyutu - Oranı :		
Lev. No : CXVI/10	Kum : İnce - Orta	Mika : İnce - Az	
Kazı Env. No : 1956/116	Kireç : İnce - Az	Bitki : -	
Müze Env. No : 1974.1.101	Taşçık : -		
Mal Grubu : Kırmızı Astarlı	Katkı Dağılımı Eşit		
Form : Bezemeli Gövde Parçası	Gözeneği : Çok		
Tip No :	Pişmesi : İyi		
Maddesi : Pt.	Dış Astar : 10R 5/8 Kırmızı		
Tabakası : II	Seviye :	İç Astar : -	
Açması : K	Oda :	Dış Perdah : ?	
Yapım Tekniği : Çark Yapımı	İç Perdah : -	Ölçüleri (cm) :	
Hamur Rengi : 2,5YR 5/8 Kırmızı	Yüzeyinde Renk Farklılığı : ?	Y : 10,4	A.Ç : _____
Not : -		E : _____	D.Ç : _____
		B : _____	C : 1,5

Kat. No : KKH-914	Hamur Katkısı; Katkı Boyutu - Oranı :		
Lev. No : CXVI/11	Kum : Orta - Yoğun	Mika : Orta - Orta	
Kazı Env. No : 1960/198	Kireç : -	Bitki : Orta - Az	
Müze Env. No : Etd 11	Taşçık : İnce - Az		
Mal Grubu : Yalın	Katkı Dağılımı Eşit		
Form : Bezemeli Gövde Parçası	Gözeneği : Az		
Tip No :	Pişmesi : İyi		
Maddesi : Pt.	Dış Astar : -		
Tabakası : Satıh	Seviye :	İç Astar : -	
Açması : P	Oda :	Dış Perdah : -	
Yapım Tekniği : Çark Yapımı	İç Perdah : -	Ölçüleri (cm) :	
Hamur Rengi : 2,5YR 5/8 Kırmızı	Yüzeyinde Renk Farklılığı : Yok	Y : 5,2	A.Ç : _____
Not : -		E : _____	D.Ç : _____
		B : _____	C : 1,6

Kat. No : KKH-915	Hamur Katkısı; Katkı Boyutu - Oranı :		
Lev. No : CXVII/01	Kum : Orta - Yoğun	Mika : Orta - Yoğun	
Kazı Env. No : 1953/97	Kireç : İri - Az	Bitki : -	
Müze Env. No : 1972.28.185	Taşçık : İri - Az		
Mal Grubu : Yalın	Katkı Dağılımı Eşit		
Form : Bezemeli Gövde Parçası	Gözeneği : Çok		
Tip No :	Pişmesi : Az		
Maddesi : Pt.	Dış Astar : -		
Tabakası : I	Seviye :	İç Astar : -	
Açması : C	Oda : 12	Dış Perdah : -	
Yapım Tekniği : Çark Yapımı	İç Perdah : -	Ölçüleri (cm) :	
Hamur Rengi : 7,5YR 5/8 Kırmızı	Yüzeyinde Renk Farklılığı : Yok	Y : 10	A.Ç : _____
Not : -		E : _____	D.Ç : _____
		B : _____	C : 1,2

Kat. No : KKH-916	Hamur Katkısı; Katkı Boyutu - Oranı :		
Lev. No : CXVII/02	Kum : İri - Yoğun	Mika : Orta - Az	
Kazı Env. No : 1955/422	Kireç : Orta - Az	Bitki : İnce - Az	
Müze Env. No : 1972.30.382	Taşçık: Orta - Yoğun		
Mal Grubu : Kırmızı Astarlı	Katkı Dağılımı Eşit		
Form : Bezemeli Gövde Parçası	Gözeneği : Orta		
Tip No :	Pişmesi : İyi		
Maddesi : Pt.	Dış Astar : 10R 4/8 Kırmızı		
Tabakası : III	Seviye :	İç Astar : -	
Açması : C	Oda :	Dış Perdah : -	
Yapım Tekniği : Çark Yapımı	İç Perdah : -	Ölçüleri (cm) :	
Hamur Rengi : 10R 5/8 Kırmızı	Yüzeyinde Renk Farklılığı : Yok	Y : 19,2	A.Ç : _____
Not : -		E : _____	D.Ç : _____
		B : _____	C : _____

Kat. No : KKH-917	Hamur Katkısı; Katkı Boyutu - Oranı :		
Lev. No : CXVII/03	Kum : İri - Yoğun	Mika : Orta - Orta	
Kazı Env. No : 1955/178	Kireç : -	Bitki : -	
Müze Env. No : 1972.30.141	Taşçık: İri - Az		
Mal Grubu : Yalın	Katkı Dağılımı Eşit		
Form : Bezemeli Gövde Parçası	Gözeneği : Orta		
Tip No :	Pişmesi : İyi		
Maddesi : Pt.	Dış Astar : -		
Tabakası : Satıh	Seviye :	İç Astar : -	
Açması : _____	Oda :	Dış Perdah : -	
Yapım Tekniği : Çark Yapımı	İç Perdah : -	Ölçüleri (cm) :	
Hamur Rengi : 10R 5/8 Kırmızı	Yüzeyinde Renk Farklılığı : Var	Y : 12,2	A.Ç : _____
Not : -		E : _____	D.Ç : _____
		B : _____	C : 3

Kat. No : KKH-918	Hamur Katkısı; Katkı Boyutu - Oranı :		
Lev. No : CXVII/04	Kum : İri - Yoğun	Mika : İnce - Az	
Kazı Env. No : 1953/98	Kireç : -	Bitki : -	
Müze Env. No : 1972.28.186	Taşçık: İri - Az		
Mal Grubu : Yalın	Katkı Dağılımı Eşit		
Form : Bezemeli Gövde Parçası	Gözeneği : Orta		
Tip No :	Pişmesi : İyi		
Maddesi : Pt.	Dış Astar : -		
Tabakası : Satıh	Seviye :	İç Astar : -	
Açması : C	Oda :	Dış Perdah : -	
Yapım Tekniği : Çark Yapımı	İç Perdah : -	Ölçüleri (cm) :	
Hamur Rengi : 2,5YR 5/8 Kırmızı	Yüzeyinde Renk Farklılığı : ?	Y : 12,4	A.Ç : _____
Not : -		E : _____	D.Ç : _____
		B : _____	C : 2,4

Kat. No : KKH-919	Hamur Katkısı; Katkı Boyutu - Oranı :		
Lev. No : CXVII/05	Kum : İri - Yoğun	Mika : Orta - Az	
Kazı Env. No : 135	Kireç : Orta - Yoğun	Bitki : Orta - Az	
Müze Env. No : 1976	Taşçık: Orta - Az		
Mal Grubu : Yalın	Katkı Dağılımı Eşit		
Form : Bezemeli Gövde Parçası	Gözeneği : Orta		
Tip No :	Pişmesi : İyi		
Maddesi : Pt.	Dış Astar : -		
Tabakası : I	Seviye :	İç Astar : -	
Açması : U	Oda : 1	Dış Perdah : -	
Yapım Tekniği : Çark Yapımı	İç Perdah : -	Ölçüleri (cm) :	
Hamur Rengi : 2,5YR 6/8 Açık Kırmızı	Yüzeyinde Renk Farklılığı: Yok	Y : 15,6	A.Ç : _____
Not : -		E : _____	D.Ç : _____
		B : _____	C : 0,4

Kat. No : KKH-920	Hamur Katkısı; Katkı Boyutu - Oranı :		
Lev. No : CXVII/06	Kum : Orta - Yoğun	Mika : Orta - Orta	
Kazı Env. No : 70	Kireç : Orta - Yoğun	Bitki : -	
Müze Env. No : 1972	Taşçık: -		
Mal Grubu : Yalın	Katkı Dağılımı Eşit		
Form : Bezemeli Gövde Parçası	Gözeneği : Orta		
Tip No :	Pişmesi : Orta		
Maddesi : Pt.	Dış Astar : -		
Tabakası : II	Seviye :	İç Astar : -	
Açması : S	Oda :	Dış Perdah : -	
Yapım Tekniği : Çark Yapımı	İç Perdah : -	Ölçüleri (cm) :	
Hamur Rengi : 10R 6/8 Açık Kırmızı	Yüzeyinde Renk Farklılığı: Yok	Y : 12,4	A.Ç : _____
Not : -		E : _____	D.Ç : _____
		B : _____	C : 1,7

Kat. No : KKH-921	Hamur Katkısı; Katkı Boyutu - Oranı :		
Lev. No : CXVII/07	Kum : İnce - Az	Mika : Orta - Orta	
Kazı Env. No : 140	Kireç : Orta - Yoğun	Bitki : -	
Müze Env. No : 1976	Taşçık: -		
Mal Grubu : Kırmızı Astarlı	Katkı Dağılımı Eşit		
Form : Bezemeli Gövde Parçası	Gözeneği : Az		
Tip No :	Pişmesi : İyi		
Maddesi : Pt.	Dış Astar : 10R 5/8 Kırmızı		
Tabakası : I	Seviye :	İç Astar : -	
Açması : U	Oda : 4	Dış Perdah : Var	
Yapım Tekniği : Çark Yapımı	İç Perdah : -	Ölçüleri (cm) :	
Hamur Rengi : 2,5YR 6/8 Açık Kırmızı	Yüzeyinde Renk Farklılığı: Yok	Y : 6,3	A.Ç : _____
Not : -		E : _____	D.Ç : _____
		B : _____	C : 1

Kat. No : KKH-922	Hamur Katkısı; Katkı Boyutu - Oranı :		
Lev. No : CXVII/08	Kum : İnce - Orta	Mika : Orta - Yoğun	
Kazı Env. No : 138	Kireç : -	Bitki : Orta - Az	
Müze Env. No : 1978	Taşçık: Orta - Orta		
Mal Grubu : Kırmızı Astarlı	Katkı Dağılımı Eşit		
Form : Bezemeli Gövde Parçası	Gözeneği : Orta		
Tip No :	Pişmesi : Orta		
Maddesi : Pt.	Dış Astar : 10R 4/8 Kırmızı		
Tabakası : I Seviye :	İç Astar : -		
Açması : T Oda :	Dış Perdah : -		
Yapım Tekniği : Çark Yapımı	İç Perdah : -	Ölçüleri (cm) :	
Hamur Rengi : 5YR 6/8 Kırmızımsı Sarı	Yüzeyinde Renk Farklılığı: Var	Y : 11 A.Ç : _____	
Not : -		E : _____ D.Ç : _____	
		B : _____ C : 1,3	

Kat. No : KKH-923	Hamur Katkısı; Katkı Boyutu - Oranı :		
Lev. No : CXVII/09	Kum : İri - Yoğun	Mika : Orta - Az	
Kazı Env. No : 1984/61	Kireç : -	Bitki : -	
Müze Env. No : 1984.15.61	Taşçık: -		
Mal Grubu : Yalın	Katkı Dağılımı Eşit		
Form : Bezemeli Gövde Parçası	Gözeneği : Az		
Tip No :	Pişmesi : iyi		
Maddesi : Pt.	Dış Astar : -		
Tabakası : I Seviye :	İç Astar : -		
Açması : X Oda : 1	Dış Perdah : -		
Yapım Tekniği : Çark Yapımı	İç Perdah : -	Ölçüleri (cm) :	
Hamur Rengi : 2,5YR 6/6 Açık Kırmızı	Yüzeyinde Renk Farklılığı: Var	Y : 18,5 A.Ç : _____	
Not : -		E : _____ D.Ç : _____	
		B : _____ C : 1,7	

Kat. No : KKH-924	Hamur Katkısı; Katkı Boyutu - Oranı :		
Lev. No : CXVIII/01	Kum : Orta - Orta	Mika : İnce - Orta	
Kazı Env. No : 11	Kireç : -	Bitki : İnce - Az	
Müze Env. No : 1977	Taşçık: -		
Mal Grubu : Kırmızı Astarlı	Katkı Dağılımı Eşit		
Form : Bezemeli Gövde Parçası	Gözeneği : Az		
Tip No :	Pişmesi : İyi		
Maddesi : Pt.	Dış Astar : 10R 5/8 Kırmızı		
Tabakası : I Seviye :	İç Astar : -		
Açması : V Oda : 25	Dış Perdah : -		
Yapım Tekniği : Çark Yapımı	İç Perdah : -	Ölçüleri (cm) :	
Hamur Rengi : 10R 6/8 Açık Kırmızı	Yüzeyinde Renk Farklılığı: Var	Y : 9,2 A.Ç : _____	
Not : -		E : _____ D.Ç : _____	
		B : _____ C : 0,8	

Kat. No : KKH-925	Hamur Katkısı; Katkı Boyutu - Oranı :		
Lev. No : CXVIII/02	Kum : İri - Yoğun	Mika : -	
Kazı Env. No : 1982/45	Kireç : Orta - Az	Bitki : -	
Müze Env. No : 1982.18.45	Taşçık : -		
Mal Grubu : Yalın	Katkı Dağılımı Eşit		
Form : Bezemeli Gövde Parçası	Gözeneği : Çok		
Tip No :	Pişmesi : Az		
Maddesi : Pt.	Dış Astar : -		
Tabakası : I	Seviye :	İç Astar : -	
Açması : V	Oda : 55	Dış Perdah : -	
Yapım Tekniği : Çark Yapımı	İç Perdah : -	Ölçüleri (cm) :	
Hamur Rengi : 5YR 6/6 Kırmızımsı Sarı	Yüzeyinde Renk Farklılığı : Yok	Y : 11,2	A.Ç : _____
Not : -		E : _____	D.Ç : _____
		B : _____	C : 3

Kat. No : KKH-926	Hamur Katkısı; Katkı Boyutu - Oranı :		
Lev. No : CXVIII/03	Kum : İri - Yoğun	Mika : Orta - Az	
Kazı Env. No : 1954/299	Kireç : -	Bitki : -	
Müze Env. No : 1971.20.212	Taşçık : -		
Mal Grubu : Yalın	Katkı Dağılımı Eşit		
Form : Bezemeli Gövde Parçası	Gözeneği : Az		
Tip No :	Pişmesi : İyi		
Maddesi : Pt.	Dış Astar : -		
Tabakası : I	Seviye :	İç Astar : -	
Açması : C	Oda : 25	Dış Perdah : -	
Yapım Tekniği : Çark Yapımı	İç Perdah : -	Ölçüleri (cm) :	
Hamur Rengi : 5YR 6/6 Kırmızımsı Sarı	Yüzeyinde Renk Farklılığı : Yok	Y : 10	A.Ç : _____
Not : -		E : _____	D.Ç : _____
		B : _____	C : 2,3

Kat. No : KKH-927	Hamur Katkısı; Katkı Boyutu - Oranı :		
Lev. No : CXVIII/04	Kum : İri - Yoğun	Mika : İnce - Orta	
Kazı Env. No : 1984/58	Kireç : İnce - Az	Bitki : İnce - Az	
Müze Env. No : 1984.15.58	Taşçık : Orta - Az		
Mal Grubu : Yalın	Katkı Dağılımı Eşit		
Form : Bezemeli Gövde Parçası	Gözeneği : Az		
Tip No :	Pişmesi : Orta		
Maddesi : Pt.	Dış Astar : -		
Tabakası : I	Seviye :	İç Astar : -	
Açması : X	Oda : 5	Dış Perdah : -	
Yapım Tekniği : Çark Yapımı	İç Perdah : -	Ölçüleri (cm) :	
Hamur Rengi : 10YR 7/4 Çok Soluk	Yüzeyinde Renk Farklılığı : Yok	Y : 9	A.Ç : _____
Not : -		E : _____	D.Ç : _____
		B : _____	C : 1,3

Kat. No : KKH-928	Hamur Katkısı; Katkı Boyutu - Oranı :		
Lev. No : CXVIII/05	Kum : İri - Yoğun	Mika : Orta - Yoğun	
Kazı Env. No : 1982/46	Kireç : -	Bitki : Orta - Az	
Müze Env. No : 1982.18.46	Taşçık : -		
Mal Grubu : Kırmızı Astarlı	Katkı Dağılımı Eşit		
Form : Bezemeli Gövde Parçası	Gözeneği : Az		
Tip No :	Pişmesi : İyi		
Maddesi : Pt.	Dış Astar : 2,5YR 5/6 Kırmızı		
Tabakası : I	Seviye :	İç Astar : -	
Açması : V	Oda : 62	Dış Perdah : -	
Yapım Tekniği : Çark Yapımı	İç Perdah : -	Ölçüleri (cm) :	
Hamur Rengi : 2,5YR 6/6 Açık Kırmızı	Yüzeyinde Renk Farklılığı : Yok	Y : 6,3	A.Ç : _____
Not : -		E : _____	D.Ç : _____
		B : _____	C : 0,9

Kat. No : KKH-929	Hamur Katkısı; Katkı Boyutu - Oranı :		
Lev. No : CXVIII/06	Kum : Orta - Yoğun	Mika : -	
Kazı Env. No : 1954/219	Kireç : -	Bitki : -	
Müze Env. No : 1972.29.260	Taşçık : -		
Mal Grubu : Kırmızı Astarlı	Katkı Dağılımı -		
Form : Bezemeli Gövde Parçası	Gözeneği : Az		
Tip No :	Pişmesi : İyi		
Maddesi : Pt.	Dış Astar : 10R 3/6 Koyu Kırmızı		
Tabakası : I	Seviye :	İç Astar : -	
Açması : C	Oda : 42	Dış Perdah : Var	
Yapım Tekniği : Çark Yapımı	İç Perdah : -	Ölçüleri (cm) :	
Hamur Rengi : Anlaşılamadı	Yüzeyinde Renk Farklılığı : ?	Y : _____	A.Ç : _____
Not : -		E : _____	D.Ç : _____
		B : _____	C : _____

Kat. No : KKH-930	Hamur Katkısı; Katkı Boyutu - Oranı :		
Lev. No : CXVIII/07	Kum : Orta - Yoğun	Mika : Orta - Orta	
Kazı Env. No : 1982/76	Kireç : İnce - Az	Bitki : İnce - Az	
Müze Env. No : 1982.18.76	Taşçık : -		
Mal Grubu : Kırmızı Astarlı	Katkı Dağılımı Eşit		
Form : Bezemeli Gövde Parçası	Gözeneği : Az		
Tip No :	Pişmesi : İyi		
Maddesi : Pt.	Dış Astar : 10R 5/8 Kırmızı		
Tabakası : I	Seviye :	İç Astar : -	
Açması : V	Oda : 71	Dış Perdah : Var	
Yapım Tekniği : Çark Yapımı	İç Perdah : -	Ölçüleri (cm) :	
Hamur Rengi : 2,5YR 6/8 Açık Kırmızı	Yüzeyinde Renk Farklılığı : Yok	Y : 9	A.Ç : _____
Not : -		E : _____	D.Ç : _____
		B : _____	C : 0,8

Kat. No : KKH-931	Hamur Katkısı; Katkı Boyutu - Oranı :		
Lev. No : CXVIII/08	Kum : İnce - Az	Mika : İnce - Az	
Kazı Env. No : 1984/57	Kireç : -	Bitki : İnce - Az	
Müze Env. No : 1984.15.57	Taşçık : -		
Mal Grubu : Kahverengi Astarlı	Katkı Dağılımı Eşit		
Form : Bezemeli Gövde Parçası	Gözeneği : Az		
Tip No :	Pişmesi : İyi		
Maddesi : Pt.	Dış Astar : 7,5YR 6/6 Kırmızımsı Sarı		
Tabakası : I	Seviye :	İç Astar : -	
Açması : X	Oda : 14	Dış Perdah : Var	
Yapım Tekniği : Çark Yapımı	İç Perdah : -	Ölçüleri (cm) :	
Hamur Rengi : 7,5YR 6/4 Açık Kahverengi	Yüzeyinde Renk Farklılığı : Yok	Y : 5,3	A.Ç : _____
Not : -		E : _____	D.Ç : _____
		B : _____	C : 0,5

Kat. No : KKH-932	Hamur Katkısı; Katkı Boyutu - Oranı :		
Lev. No : CXIX/01	Kum : Orta - Yoğun	Mika : İnce - Az	
Kazı Env. No : 1955/143	Kireç : -	Bitki : -	
Müze Env. No : 1972.30.113	Taşçık : -		
Mal Grubu : Kırmızı Astarlı	Katkı Dağılımı Eşit		
Form : Bezemeli Gövde Parçası	Gözeneği : Orta		
Tip No :	Pişmesi : İyi		
Maddesi : Pt.	Dış Astar : 10R 4/8 Kırmızı		
Tabakası : I	Seviye :	İç Astar : -	
Açması : L	Oda : 4	Dış Perdah : -	
Yapım Tekniği : Çark Yapımı	İç Perdah : -	Ölçüleri (cm) :	
Hamur Rengi : 2,5YR 5/6 Kırmızı	Yüzeyinde Renk Farklılığı : Var	Y : 12,5	A.Ç : _____
Not : -		E : 15	D.Ç : _____
		B : _____	C : 1,2

Kat. No : KKH-933	Hamur Katkısı; Katkı Boyutu - Oranı :		
Lev. No : CXIX/02	Kum : İnce - Orta	Mika : Orta - Yoğun	
Kazı Env. No : 139	Kireç : -	Bitki : Orta - Az	
Müze Env. No : 1976	Taşçık : -		
Mal Grubu : Kırmızı Astarlı	Katkı Dağılımı Eşit		
Form : Bezemeli Gövde Parçası	Gözeneği : Az		
Tip No :	Pişmesi : İyi		
Maddesi : Pt.	Dış Astar : 10R 6/8 Açık Kırmızı		
Tabakası : I	Seviye :	İç Astar : -	
Açması : U	Oda : 4	Dış Perdah : -	
Yapım Tekniği : Çark Yapımı	İç Perdah : -	Ölçüleri (cm) :	
Hamur Rengi : 2,5YR 6/6 Açık Kırmızı	Yüzeyinde Renk Farklılığı : Yok	Y : 9,1	A.Ç : _____
Not : -		E : _____	D.Ç : _____
		B : _____	C : 1

Kat. No : KKH-934	Hamur Katkısı; Katkı Boyutu - Oranı :		
Lev. No : CXIX/03	Kum : İnce - Yoğun	Mika : Orta - Yoğun	
Kazı Env. No : 142	Kireç : -	Bitki : -	
Müze Env. No : 1978	Taşçık : -		
Mal Grubu : Kırmızı Astarlı	Katkı Dağılımı Eşit		Ölçüleri (cm) : Y : 9,8 A.Ç : E : D.Ç : B : C : 1,3
Form : Bezemeli Gövde Parçası	Gözeneği : Az		
Tip No :	Pişmesi : İyi		
Maddesi : Pt.	Dış Astar : 2,5YR 5/6 Kırmızı		
Tabakası : I Seviye :	İç Astar : -		
Açması : T Oda :	Dış Perdah : Var		
Yapım Tekniği : Çark Yapımı	İç Perdah : -		
Hamur Rengi : 2,5YR 6/6 Açık Kırmızı	Yüzeyinde Renk Farklılığı : Yok		
Not : -			

Kat. No : KKH-935	Hamur Katkısı; Katkı Boyutu - Oranı :		
Lev. No : CXIX/04	Kum : Orta - Yoğun	Mika : İnce - Orta	
Kazı Env. No : 1955/142	Kireç : -	Bitki : -	
Müze Env. No : 1972.30.112	Taşçık : -		
Mal Grubu : Kırmızı Astarlı	Katkı Dağılımı Eşit		Ölçüleri (cm) : Y : 6,7 A.Ç : E : D.Ç : B : C : 0,9
Form : Bezemeli Gövde Parçası	Gözeneği : Az		
Tip No :	Pişmesi : İyi		
Maddesi : Pt.	Dış Astar : 10R 4/8 Kırmızı		
Tabakası : I Seviye :	İç Astar : -		
Açması : L Oda : 4	Dış Perdah : Var		
Yapım Tekniği : Çark Yapımı	İç Perdah : -		
Hamur Rengi : 2,5YR 5/8 Kırmızı	Yüzeyinde Renk Farklılığı : Yok		
Not : -			

Kat. No : KKH-936	Hamur Katkısı; Katkı Boyutu - Oranı :		
Lev. No : CXIX/05	Kum : İnce - Orta	Mika : İnce - Az	
Kazı Env. No : 148	Kireç : -	Bitki : -	
Müze Env. No : 1974	Taşçık : -		
Mal Grubu : Kırmızı Astarlı	Katkı Dağılımı Eşit		Ölçüleri (cm) : Y : 4,7 A.Ç : E : D.Ç : B : C : 1
Form : Bezemeli Gövde Parçası	Gözeneği : Az		
Tip No :	Pişmesi : İyi		
Maddesi : Pt.	Dış Astar : 10R 5/8 Kırmızı		
Tabakası : I Seviye :	İç Astar : -		
Açması : T Oda : 2	Dış Perdah : Var		
Yapım Tekniği : Çark Yapımı	İç Perdah : -		
Hamur Rengi : 2,5YR 6/8 Açık Kırmızı	Yüzeyinde Renk Farklılığı : Yok		
Not : -			

Kat. No : KKH-937	Hamur Katkısı; Katkı Boyutu - Oranı :		
Lev. No : CXIX/06	Kum : Orta - Yoğun	Mika : Orta - Yoğun	
Kazı Env. No : 137	Kireç : -	Bitki : ?	
Müze Env. No : 1984	Taşçık: İnce - Az		
Mal Grubu : Yalın	Katkı Dağılımı Eşit		
Form : Bezemeli Gövde Parçası	Gözeneği : Az		
Tip No :	Pişmesi : Orta		
Maddesi : Pt.	Dış Astar : -		
Tabakası : I Seviye :	İç Astar : -		
Açması : X Oda : 1 ve 2	Dış Perdah : -		
Yapım Tekniği : Çark Yapımı	İç Perdah : -	Ölçüleri (cm) :	
Hamur Rengi : 2,5YR 6/6 Açık Kırmızı	Yüzeyinde Renk Farklılığı: Yok	Y : 7,8 A.Ç :	
Not : -		E : D.Ç :	
		B : C : 1,5	

Kat. No : KKH-938	Hamur Katkısı; Katkı Boyutu - Oranı :		
Lev. No : CXIX/07	Kum : Orta - Yoğun	Mika : Orta - Orta	
Kazı Env. No : 145	Kireç : -	Bitki : -	
Müze Env. No : 1976	Taşçık: İnce - Az		
Mal Grubu : Kırmızı Astarlı	Katkı Dağılımı Eşit		
Form : Bezemeli Gövde Parçası	Gözeneği : Az		
Tip No :	Pişmesi : İyi		
Maddesi : Pt.	Dış Astar : 10R 5/8 Kırmızı		
Tabakası : I Seviye :	İç Astar : -		
Açması : U Oda :	Dış Perdah : -		
Yapım Tekniği : Çark Yapımı	İç Perdah : -	Ölçüleri (cm) :	
Hamur Rengi : 2,5YR 6/8 Açık Kırmızı	Yüzeyinde Renk Farklılığı: Var	Y : 4,2 A.Ç :	
Not : -		E : D.Ç :	
		B : C : 1,1	

Kat. No : KKH-939	Hamur Katkısı; Katkı Boyutu - Oranı :		
Lev. No : CXIX/08	Kum : Orta - Orta	Mika : Orta - Az	
Kazı Env. No : 147	Kireç : Orta - Yoğun	Bitki : -	
Müze Env. No : 1978	Taşçık: -		
Mal Grubu : Kırmızı Astarlı	Katkı Dağılımı Eşit		
Form : Bezemeli Gövde Parçası	Gözeneği : Az		
Tip No :	Pişmesi : Orta		
Maddesi : Pt.	Dış Astar : 10R 4/8 Kırmızı		
Tabakası : I Seviye :	İç Astar : -		
Açması : T Oda :	Dış Perdah : Var		
Yapım Tekniği : Çark Yapımı	İç Perdah : -	Ölçüleri (cm) :	
Hamur Rengi : 2,5YR 6/8 Açık Kırmızı	Yüzeyinde Renk Farklılığı: Yok	Y : 3,3 A.Ç :	
Not : -		E : D.Ç :	
		B : C : 1,1	

Kat. No : KKH-940	Hamur Katkısı; Katkı Boyutu - Oranı :		
Lev. No : CXIX/09	Kum : Orta - Az	Mika : Orta - Orta	
Kazı Env. No : 143	Kireç : -	Bitki : -	
Müze Env. No : 1984	Taşçık: -		
Mal Grubu : Kırmızı Astarlı	Katkı Dağılımı Eşit		
Form : Bezemeli Gövde Parçası	Gözeneği : Az		
Tip No :	Pişmesi : İyi		
Maddesi : Pt.	Dış Astar : 10R 6/6 Kırmızı		
Tabakası : I	Seviye :	İç Astar : -	
Açması : X	Oda : 1 ve 2	Dış Perdah : Var	
Yapım Tekniği : Çark Yapımı	İç Perdah : -	Ölçüleri (cm) :	
Hamur Rengi : 2,5YR 6/8 Açık Kırmızı	Yüzeyinde Renk Farklılığı: Yok	Y : 5	A.Ç : _____
Not : -		E : _____	D.Ç : _____
		B : _____	C : 1

Kat. No : KKH-941	Hamur Katkısı; Katkı Boyutu - Oranı :		
Lev. No : CXIX/10	Kum : Orta - Yoğun	Mika : -	
Kazı Env. No : 144	Kireç : -	Bitki : Orta - Az	
Müze Env. No : 1974	Taşçık: -		
Mal Grubu : Krem Astarlı	Katkı Dağılımı Eşit		
Form : Bezemeli Gövde Parçası	Gözeneği : Az		
Tip No :	Pişmesi : İyi		
Maddesi : Pt.	Dış Astar : 2,5Y 8/4 Soluk Sarı		
Tabakası : I	Seviye :	İç Astar : -	
Açması : T	Oda : 4	Dış Perdah : -	
Yapım Tekniği : Çark Yapımı	İç Perdah : -	Ölçüleri (cm) :	
Hamur Rengi : 7,5YR 8/4 Pembe	Yüzeyinde Renk Farklılığı: Yok	Y : 4,4	A.Ç : _____
Not : -		E : _____	D.Ç : _____
		B : _____	C : 1,8

Kat. No : KKH-942	Hamur Katkısı; Katkı Boyutu - Oranı :		
Lev. No : CXIX/11	Kum : İri - Yoğun	Mika : İnce - Az	
Kazı Env. No : 1956/117	Kireç : -	Bitki : -	
Müze Env. No : 1974.1.102	Taşçık: İri - Az		
Mal Grubu : Kırmızı Astarlı	Katkı Dağılımı Eşit		
Form : Bezemeli Gövde Parçası	Gözeneği : Orta		
Tip No :	Pişmesi : İyi		
Maddesi : Pt.	Dış Astar : 2,5YR 5/8 Kırmızı		
Tabakası : II	Seviye :	İç Astar : -	
Açması : K	Oda :	Dış Perdah : Var	
Yapım Tekniği : Çark Yapımı	İç Perdah : -	Ölçüleri (cm) :	
Hamur Rengi : 2,5YR 6/8 Açık Kırmızı	Yüzeyinde Renk Farklılığı: ?	Y : 5,7	A.Ç : _____
Not : -		E : _____	D.Ç : _____
		B : _____	C : 2,1

Kat. No : KKH-943	Hamur Katkısı; Katkı Boyutu - Oranı :		
Lev. No : CXIX/12	Kum : İri - Yoğun	Mika : İnce - Az	
Kazı Env. No : 1962/55	Kireç : -	Bitki : -	
Müze Env. No : Etd 27	Taşçık: -		
Mal Grubu : Kırmızı Astarlı	Katkı Dağılımı Eşit		
Form : Bezemeli Gövde Parçası	Gözeneği : Az		
Tip No :	Pişmesi : İyi		
Maddesi : Pt.	Dış Astar : 10R 5/8 Kırmızı		
Tabakası : Satıh	Seviye : Satıh	İç Astar : -	
Açması :	Oda :	Dış Perdah : Var	
Yapım Tekniği : Çark Yapımı	İç Perdah : -	Ölçüleri (cm) :	
Hamur Rengi : 10R 6/8 Açık Kırmızı	Yüzeyinde Renk Farklılığı: Yok	Y : 6,7	A.Ç : _____
Not : -		E : _____	D.Ç : _____
		B : _____	C : 1,4

Kat. No : KKH-944	Hamur Katkısı; Katkı Boyutu - Oranı :		
Lev. No : CXIX/13	Kum : Orta - Orta	Mika : Orta - Az	
Kazı Env. No : 1954/290	Kireç : -	Bitki : -	
Müze Env. No : 1972.29.313	Taşçık: İri - Az		
Mal Grubu : Yalın	Katkı Dağılımı Eşit		
Form : Bezemeli Kap Parçası	Gözeneği : Çok		
Tip No :	Pişmesi : İyi		
Maddesi : Pt.	Dış Astar : -		
Tabakası : I	Seviye :	İç Astar : -	
Açması : D	Oda :	Dış Perdah : -	
Yapım Tekniği : Çark Yapımı	İç Perdah : -	Ölçüleri (cm) :	
Hamur Rengi : 2,5YR 7/4 Açık Kırmızımsı	Yüzeyinde Renk Farklılığı: Yok	Y : 4,7	A.Ç : 20
Not : -		E : _____	D.Ç : _____
		B : _____	C : 1

Kat. No : KKH-945	Hamur Katkısı; Katkı Boyutu - Oranı :		
Lev. No : CXX/01	Kum : Orta - Yoğun	Mika : İnce - Az	
Kazı Env. No : 1953/66	Kireç : -	Bitki : -	
Müze Env. No : 1972.28.158	Taşçık: -		
Mal Grubu : Kırmızı Astarlı	Katkı Dağılımı Eşit		
Form : Bezemeli Gövde Parçası	Gözeneği : Az		
Tip No :	Pişmesi : İyi		
Maddesi : Pt.	Dış Astar : 2,5YR 5/8 Kırmızı		
Tabakası : I	Seviye :	İç Astar : -	
Açması : C	Oda : ÇÇ	Dış Perdah : Var	
Yapım Tekniği : Çark Yapımı	İç Perdah : -	Ölçüleri (cm) :	
Hamur Rengi : 5YR 3/1 Çok Koyu Gri	Yüzeyinde Renk Farklılığı: Yok	Y : 13,8	A.Ç : _____
Not : Yangından dolayı kararma vardır.		E : _____	D.Ç : _____
		B : _____	C : 1,5

Kat. No : KKH-946	Hamur Katkısı; Katkı Boyutu - Oranı :		
Lev. No : CXX/02	Kum : Orta - Yoğun	Mika : İnce - Az	
Kazı Env. No : 1954/292	Kireç : -	Bitki : -	
Müze Env. No : 1972.29.315	Taşçık : -		
Mal Grubu : Yalın	Katkı Dağılımı Eşit		
Form : Bezemeli Gövde Parçası	Gözeneği : Orta		
Tip No :	Pişmesi : İyi		
Maddesi : Pt.	Dış Astar : -		
Tabakası : I Seviye :	İç Astar : -		
Açması : C Oda : 35	Dış Perdah : -		
Yapım Tekniği : Çark Yapımı	İç Perdah : -	Ölçüleri (cm) :	
Hamur Rengi : 2,5YR 5/3 Kırmızımsı	Yüzeyinde Renk Farklılığı : ?	Y : 9,4 A.Ç : _____	
Not : -		E : _____ D.Ç : _____	
		B : _____ C : 1,8	

Kat. No : KKH-947	Hamur Katkısı; Katkı Boyutu - Oranı :		
Lev. No : CXX/03	Kum : İnce - Orta	Mika : -	
Kazı Env. No : 1953/64	Kireç : -	Bitki : -	
Müze Env. No : 1972.28.161	Taşçık : -		
Mal Grubu : Yalın	Katkı Dağılımı Eşit		
Form : Bezemeli Gövde Parçası	Gözeneği : Az		
Tip No :	Pişmesi : İyi		
Maddesi : Pt.	Dış Astar : 5Y 7/4 Soluk Sarı		
Tabakası : Sath Seviye :	İç Astar : -		
Açması : C Oda :	Dış Perdah : -		
Yapım Tekniği : Çark Yapımı	İç Perdah : -	Ölçüleri (cm) :	
Hamur Rengi : 5Y 7/4 Soluk Sarı	Yüzeyinde Renk Farklılığı : Yok	Y : 5 A.Ç : _____	
Not : -		E : _____ D.Ç : _____	
		B : _____ C : 0,9	

Kat. No : KKH-948	Hamur Katkısı; Katkı Boyutu - Oranı :		
Lev. No : CXX/04	Kum : İnce - Orta	Mika : Orta - Az	
Kazı Env. No : 1954/291	Kireç : -	Bitki : -	
Müze Env. No : 1972.29.314	Taşçık : -		
Mal Grubu : Krem Astarlı	Katkı Dağılımı Eşit		
Form : Bezemeli Kap Parçası	Gözeneği : Çok		
Tip No :	Pişmesi : İyi		
Maddesi : Pt.	Dış Astar : 5Y 7/3 Soluk Sarı		
Tabakası : I Seviye :	İç Astar : -		
Açması : H Oda :	Dış Perdah : -		
Yapım Tekniği : Çark Yapımı	İç Perdah : -	Ölçüleri (cm) :	
Hamur Rengi : 5Y 8/2 Soluk Sarı	Yüzeyinde Renk Farklılığı : ?	Y : 7 A.Ç : _____	
Not : -		E : _____ D.Ç : _____	
		B : _____ C : 1,2	

Kat. No : KKH-949	Hamur Katkısı; Katkı Boyutu - Oranı :		
Lev. No : CXX/05	Kum : Orta - Yoğun	Mika : Orta - Yoğun	
Kazı Env. No : 1955/176	Kireç : İnce - Az	Bitki : -	
Müze Env. No : Etd 2	Taşçık: -		
Mal Grubu : Kırmızı Astarlı	Katkı Dağılımı Eşit		
Form : Bezemeli Gövde Parçası	Gözeneği : Orta		
Tip No :	Pişmesi : İyi		
Maddesi : Pt.	Dış Astar : 10R 5/8 Kırmızı		
Tabakası : III	Seviye :	İç Astar : -	
Açması : C	Oda :	Dış Perdah : -	
Yapım Tekniği : Çark Yapımı	İç Perdah : -	Ölçüleri (cm) :	
Hamur Rengi : 2,5YR 6/8 Açık Kırmızı	Yüzeyinde Renk Farklılığı: Yok	Y : 5	A.Ç : _____
Not : -		E : _____	D.Ç : _____
		B : _____	C : 0,9

Kat. No : KKH-950	Hamur Katkısı; Katkı Boyutu - Oranı :		
Lev. No : CXX/06	Kum : Orta - Yoğun	Mika : İri - Az	
Kazı Env. No : 1989/10	Kireç : -	Bitki : -	
Müze Env. No : 1989.7.10	Taşçık: -		
Mal Grubu : Yalın	Katkı Dağılımı Eşit		
Form : Bezemeli Gövde Parçası	Gözeneği : Çok		
Tip No :	Pişmesi : İyi		
Maddesi : Pt.	Dış Astar : -		
Tabakası : I	Seviye :	İç Astar : -	
Açması : X	Oda :	Dış Perdah : -	
Yapım Tekniği : Çark Yapımı	İç Perdah : -	Ölçüleri (cm) :	
Hamur Rengi : 7,5YR 8/3 Pembe	Yüzeyinde Renk Farklılığı: ?	Y : 14	A.Ç : _____
Not : Özlü.		E : _____	D.Ç : _____
		B : _____	C : 1,5

Kat. No : KKH-951	Hamur Katkısı; Katkı Boyutu - Oranı :		
Lev. No : CXX/07	Kum : Orta - Yoğun	Mika : İri - Az	
Kazı Env. No : 1989/9	Kireç : -	Bitki : -	
Müze Env. No : 1989.7.9	Taşçık: -		
Mal Grubu : Yalın	Katkı Dağılımı Eşit		
Form : Bezemeli Gövde Parçası	Gözeneği : Çok		
Tip No :	Pişmesi : İyi		
Maddesi : Pt.	Dış Astar : -		
Tabakası : I	Seviye :	İç Astar : -	
Açması : X	Oda :	Dış Perdah : -	
Yapım Tekniği : Çark Yapımı	İç Perdah : -	Ölçüleri (cm) :	
Hamur Rengi : 2,5YR 7/4 Açık Kırmızımsı	Yüzeyinde Renk Farklılığı: ?	Y : 11,3	A.Ç : _____
Not : -		E : _____	D.Ç : _____
		B : _____	C : 1,8

Kat. No : KKH-952	Hamur Katkısı; Katkı Boyutu - Oranı :		
Lev. No : CXX/08	Kum : Orta - Yoğun	Mika : İnce - Az	
Kazı Env. No : 1988/8	Kireç : -	Bitki : -	
Müze Env. No : 1988.8.8	Taşçık : -		
Mal Grubu : Kırmızı Astarlı	Katkı Dağılımı Eşit		
Form : Bezemeli Gövde Parçası	Gözeneği : Az		
Tip No :	Pişmesi : Orta		
Maddesi : Pt.	Dış Astar : 2,5YR 5/8 Kırmızı		
Tabakası : I Seviye :	İç Astar : -		
Açması : X Oda : 13	Dış Perdah : Var		
Yapım Tekniği : Çark Yapımı	İç Perdah : -	Ölçüleri (cm) :	
Hamur Rengi : 2,5YR 5/6 Kırmızı	Yüzeyinde Renk Farklılığı : Var	Y : 10 A.Ç : _____	
Not : -		E : _____ D.Ç : _____	
		B : _____ C : 2	

Kat. No : KKH-953	Hamur Katkısı; Katkı Boyutu - Oranı :		
Lev. No : CXX/09	Kum : İnce - Orta	Mika : İnce - Orta	
Kazı Env. No : 1992/21	Kireç : İnce - Az	Bitki : -	
Müze Env. No : 1992.14.21	Taşçık : -		
Mal Grubu : Kırmızı Astarlı	Katkı Dağılımı Eşit		
Form : Bezemeli Gövde Parçası	Gözeneği : Az		
Tip No :	Pişmesi : İyi		
Maddesi : Pt.	Dış Astar : 10R 4/8 Kırmızı		
Tabakası : I Seviye :	İç Astar : 10R 4/8 Kırmızı		
Açması : X Oda :	Dış Perdah : Var		
Yapım Tekniği : Çark Yapımı	İç Perdah : -	Ölçüleri (cm) :	
Hamur Rengi : 10R 6/6 Açık Kırmızı	Yüzeyinde Renk Farklılığı : Yok	Y : 4 A.Ç : _____	
Not : -		E : _____ D.Ç : _____	
		B : _____ C : 1,1	

Kat. No : KKH-954	Hamur Katkısı; Katkı Boyutu - Oranı :		
Lev. No : CXX/10	Kum : İnce - Orta	Mika : İnce - Orta	
Kazı Env. No : 1953/68	Kireç : -	Bitki : -	
Müze Env. No : 1972.28.160	Taşçık : -		
Mal Grubu : Kırmızı Astarlı	Katkı Dağılımı Eşit		
Form : Bezemeli Gövde Parçası	Gözeneği : Az		
Tip No :	Pişmesi : İyi		
Maddesi : Pt.	Dış Astar : 2,5YR 5/8 Kırmızı		
Tabakası : I Seviye :	İç Astar : -		
Açması : C Oda : ÇÇ	Dış Perdah : Var		
Yapım Tekniği : Çark Yapımı	İç Perdah : -	Ölçüleri (cm) :	
Hamur Rengi : 2,5YR 7/8 Açık Kırmızı	Yüzeyinde Renk Farklılığı : ?	Y : 6,7 A.Ç : _____	
Not : -		E : _____ D.Ç : _____	
		B : _____ C : 1	

Kat. No : KKH-955	Hamur Katkısı; Katkı Boyutu - Oranı :		
Lev. No : CXX/11	Kum : Orta - Yoğun	Mika : -	
Kazı Env. No : 1961/180	Kireç : Orta - Orta	Bitki : İnce - Az	
Müze Env. No : -	Taşçık: İnce - Az		
Mal Grubu : Yalın	Katkı Dağılımı		
Form : Kulp	Gözeneği :		
Tip No :	Pişmesi :		
Maddesi : Pt.	Dış Astar :		
Tabakası : I Seviye : Satıh	İç Astar : -		
Açması : P güney Oda :	Dış Perdah :		
Yapım Tekniği :	İç Perdah : -	Ölçüleri (cm) :	
Hamur Rengi :	Yüzeyinde Renk Farklılığı:	Y : 4,1 A.Ç : _____	
Not : -		E : 3,5 D.Ç : _____	
		B : 5,7 C : _____	

Kat. No : KKH-956	Hamur Katkısı; Katkı Boyutu - Oranı :		
Lev. No : Resim 16	Kum : ?	Mika : ?	
Kazı Env. No :	Kireç : ?	Bitki : _____	
Müze Env. No :	Taşçık: ?		
Mal Grubu : Habur Seramiği	Katkı Dağılımı		
Form : Çömlek	Gözeneği :		
Tip No :	Pişmesi :		
Maddesi : Pt.	Dış Astar :		
Tabakası : I Seviye : _____	İç Astar :		
Açması : O Oda : BÇÇ	Dış Perdah :		
Yapım Tekniği : Çark Yapımı	İç Perdah :	Ölçüleri (cm) :	
Hamur Rengi :	Yüzeyinde Renk Farklılığı:	Y : _____ A.Ç : _____	
Not : O Açmasının kuzeyinde büyük çukurda, 3,5-5,5 metre derinlikte		E : _____ D.Ç : _____	
		B : _____ C : _____	

KISALTMALAR DİZİNİ

AAS	:Anatolian Archaeological Studies.
AJA	:American Journal of Archaeology.
AST	:Araştırma Sonuçları Toplantısı.
BMECCJ	:Bulletin of the Middle Eastern Culture Center in Japan.
DTCFD	:Ankara Üniversitesi Dil ve Tarih-Coğrafya Fakültesi Dergisi.
ETÇ	:Erken Tunç Çağı.
KKH	:Konya Karahöyük.
KST	:Kazı Sonuçları Toplantısı.
MASROP	:Mimarlar Arkeologlar Sanat Tarihçiler ve Restoratörler Ortak Platformu E-Dergisi.
MDOG	:Mitteilungen der Deutschen Orient Gesellschaft.
MKKS	:Müze Kurtarma Kazıları Sempozyumu.
OIC	:Oriental Institute Communications.
OIP	:Oriental Institute Publications.
TAD	:Türk Arkeoloji Dergisi.
TÜBA-AR	:Türkiye Bilimler Akademisi Arkeoloji Dergisi.
TTKong	:Türk Tarih Kongresi.
WVDOG	:Wissenschaftliche Veröffentlichung Der Deutschen Orient Gesellschaft.

KAYNAKÇA

- Abay Baskıda :Abay E.,“Re-Evaluation of Late Bronze Age Chronology of Beycesultan Based on New Excavation Results”, *Sachihiro Omura 'ya Armağan*.
- Abay 2012 :Abay, E., “Tarih Öncesi Çağlarda Denizli Bölgesi ve Beycesultan Kazıları” *Denizli: Tanrıların Kutsadığı Vadi*, Denizli 2012, 9-19.
- Abay-Dedeoğlu 2012 :Abay, E., Dedeoğlu, F., “Beycesultan 2007-2010 Yılları Kazı Çalışmaları Raporu”, 33. *KST* 4, 303-330.
- Abay vd. 2016 :Abay, E., Dedeoğlu Konakçı F., Ünar, A., Ergün, G., Çakar, Ş., Yılmaz, F., Temür, Y. B., “Beycesultan Höyüğü 2015 Yılı Kazı Çalışmaları, 38. *KST* 2, 273-286.
- Abay vd. 2017 :Abay, E., Dedeoğlu, F., Ergün, G., Çakar, Ş., Ünar, A., “Beycesultan Höyüğü 2016 Yılı Kazı Çalışmaları, 39. *KST* 1, 507-520.
- Abay vd. 2018 :Abay, E., Dedeoğlu, F., Ergün, G., Çakar, Ş., Ünar, A., “Beycesultan Höyüğü 2017 Yılı Kazı Çalışmaları, 40. *KST* 2, 65-84.
- Abay vd. 2021 :Abay, E., Demir, B., Sevim, V., “The Relief of Harput A New Page in the Art History of Ancient Anatolia”, *Altorientalische Forschungen* 48/1, 1–25.
- Akar-Yener 2013 :Akar, M., Yener, A., A., “Alalakh'ta 10 Yılın Ardından”, *Türk Eskiçağ Bilimleri Enstitüsü Haberler* 35, 4-10.
- Akok 1975 :Akok, M., “Konya Şehri İçindeki Alâeddin Tepesinde Türk Tarih Kurumu Adına Yapılan Arkeolojik Kazıların Mimari Buluntuları”, *Bulleten* XXXIX/115, 217-224.
- Akyurt 2014 :Akyurt, M., M.Ö. 2. Binde Anadolu'da Ölü Gömme Adetleri, Ankara 2014.

- Alkım 1969 :Alkım, U.B., "The Amanus Region in Turkey" *Archaeology* 22/4, 280-289.
- Alkım vd. 1988 :Alkım, U.B., Alkım, H., Bilgi, Ö., *İkiztepe I. Birinci ve İkinci Dönem Kazıları (1974-1975)*, Ankara 1988.
- Alkım vd. 2003 :Alkım, U.B., Alkım, H., Bilgi, Ö., *İkiztepe II. Üçüncü, Dördüncü, Besinci, Altıncı, Yedinci Dönem Kazıları (1976-1980)*, Ankara 2003.
- Alkım H. 1979 :Alkım, H., "Gedikli (Karahöyük) Çanak-Çömlegine Toplu Bir Bakış", *VIII. TTKong.* 1, 135-142.
- Alp 1954 :Alp, S., "Haberler: Karahöyük Kazısı", *Bulleten (Haberler)* XVIII/71, 402-404.
- Alp 1956 :Alp, S., "Konya Karahöyük Hafriyatı 1953 Kazısı", *TAD* VI/I, 35-37.
- Alp 1957 :Alp, S., "Karahöyük Kazısı", *Bulleten (Haberler)* XXI/81-84, 660-662.
- Alp 1958 :Alp, S., "Karahöyük Kazısı", *Bulleten (Haberler)* XXII/85-86, 631-632.
- Alp 1959 :Alp, S., "Karahöyük Kazısı", *Bulleten (Haberler)* XXIII/89-92, 691-692.
- Alp 1961a :Alp, S., "Karahöyük Kazısı", *Bulleten (Haberler)* XXIV/97-100, 523-524.
- Alp 1961b :Alp, S., "Konya Karahöyük Hafriyatı 1953 Kazısı", *TAD* XI/2, 8-9.
- Alp 1962 :Alp, S., "Karahöyük Kazısı", *Bulleten (Haberler)* XXVI/101-104, 620-622.
- Alp 1963 :Alp, S., "Karahöyük Kazısı", *Bulleten (Haberler)* XXVII/105-108, 536-537.

- Alp 1964a :Alp, S., “Karahöyük Kazısı”, *Bulleten (Haberler)* XXVIII/109-112, 562-563.
- Alp 1964b :Alp, S., “Konya Karahöyük Hafriyatı 1964 Çalışmaları Hakkında Kısa Faaliyet Raporu”, *TAD XXI/2*, 116-117.
- Alp 1966a :Alp, S., “Karahöyük Kazısı”, *Bulleten (Haberler)* XXX/117-120, 493-494.
- Alp 1966b :Alp, S., Milli Eğitim Bakanlığı Eski Eserler ve Müzeler Genel Müdürlüğüne Sunulan 12.4.1966 Tarihli Rapor, 1-3.
- Alp 1967 :Alp, S., “Karahöyük Kazısı”, *Bulleten (Haberler)* XXXI/121-124, 456-457.
- Alp 1972 :Alp, S., “Konya Karahöyük 1971 Yılı Çalışmaları”, *Bulleten (Haberler)* XXXVI/141-144, 421.
- Alp 1973 :Alp, S., “Konya - Karahöyük Kazıları”, *Bulleten (Haberler)* XXXVII/145-148, 434 – 435.
- Alp 1974a :Alp, S., “Konya Karahöyük 1973 Çalışmaları”, *Bulleten (Haberler)* XXXVIII/149-152, 545-546.
- Alp 1975a :Alp, S., “Konya Karahöyük 1974 Çalışmaları”, *Bulleten (Haberler)* XXXIX/153-156, 555-556.
- Alp 1975b :Alp, S., “Konya Karahöyük 1974’te Yapılan Çalışmalara Ait Kısa Rapor, (13 Şubat 1975) 1-4.
- Alp 1976 :Alp, S., “1975 Karahöyük Kazı Çalışmaları”, *Bulleten (Haberler)* XLI/161-164, 707-709.
- Alp 1977 :Alp, S., “1976 Karahöyük Kazı Çalışmaları”, *Bulleten (Haberler)* XL/157, 620.
- Alp 1978 :Alp, S., “Konya Karahöyük 1977 Çalışmaları”, *Bulleten (Haberler)* XLII/165-168, 535.

- Alp 1979 :Alp, S., “Konya Karahöyük 1978 Çalışmaları”, *Bellekten (Haberler)* XLII/169-172, 882.
- Alp 1980a :Alp, S., “Konya Karahöyük Kazısı 1979 Çalışmaları”, 2. *KST*, 133-134.
- Alp 1980b :Alp, S., “Konya Karahöyük Kazısı 1979 Çalışmaları”, *Bellekten (Haberler)* XLIV/173, 613-615.
- Alp 1980c :Alp, S., “Eine Sphinxvase Aus Kara Höyük Bei Konya”, *Anadolu/Anatolia* XXI, 9-16.
- Alp 1981 :Alp, S., “Konya Karahöyük Kazısı 1980 Çalışmaları”, *Bellekten (Haberler)* XLV/178-180, 374-375.
- Alp 1983 :Alp, S., “Konya Karahöyük Kazısı 1981 Çalışmaları”, *Bellekten (Haberler)* XLVI/181-184, 981-982.
- Alp 1988 :Alp, S., “Konya-Karahöyük 1988 Kazısı”, *Höyük* 1, 21-24.
- Alp 1989 :Alp, S., “Konya-Karahöyük 1988 Kazısı”, 11. *KST* 1, 275-281.
- Alp 1990 :Alp, S., “Konya Karahöyük 1990 Kazısı”, *Kazı Sonuç Raporu*, (Bakanlık Arşivi), 1-3.
- Alp 1991 :Alp, S., “Konya Karahöyük 1990 Kazısı”, 13. *KST* 1, 313-317.
- Alp 1993 :Alp, S., “Konya-Karahöyük 1991 Kazısı”, 14. *KST* 1, 301-305.
- Alp 1994a :Alp, S., *Konya Civarında Karahöyük Kazularında Bulunan Silindir ve Damga Mühürleri*, Ankara 1994.
- Alp 1994b :Alp, S. “Konya-Karahöyük 1992 Kazısı”, 15. *KST* 1, 269-272.

- Alp 1999 :Alp, S., *Hititlerde Şarkı Müzik ve Dans. Hitit Çağında Anadolu'da Üzüm ve Şarap*, Ankara 1999.
- Arık 1933 :Arık, R. O., "Anadolu Arkeologya Tarihinde Alishar Hafriyatı", *TAD I*, 22-63.
- Arık 1937 :Arık, R.O., *Türk Tarih Kurumu Tarafından Yapılan Alaca Höyük Hafriyatı - 1935'deki Çalışmalara Ait İlk Rapor*, Ankara 1937.
- Arık 1939 :Arık, R.O., "Karaoğlan Höyüğü", *Bulleten III/9*, 27-42.
- Astour 1995 :Astour, M.C., "Overland Trade Routes in Ancient Western Asia", *Civilizations of the Ancient Near East, III.6*, Chief Ed. Jack M. Sasson, Ass. Ed. J.Baines, G. Backman, K.S. Rubinson, New York, 1401-1420
- Aykurt 2010 :Aykurt, A., "İzmir Bölgesi Orta Tunç Çağı Seramiği" *Bulleten LXXIV/269*, 1-69.
- Aykurt 2020 :Aykurt, A., *Liman Tepe I – Orta Tunç Çağı Seramiği ve Küçük Buluntuları*, Ankara 2020.
- Bachhuber-Massa 2017 :Bachhuber, C., Massa M., "The archaeological landscapes of the eastern Konya Plain: results of KRASP's first field season", *Heritage Turkey 7*, 30-31.
- Bahar-Koçak 2004 :Bahar, H., Koçak, Ö., *Eskiçağ Konya Araştırmaları 2 (Neolitik Çağ'dan Roma Çağı Sonuna Kadar)*, Konya 2004.
- Bahar vd. 1996 :Bahar, H., Karauğuz, G., Koçak, Ö., *Eskiçağ Konya Araştırmaları 1 (Phrygia Paroreus Bölgesi; Anıtlar, Yerleşmeler ve Küçük Buluntular)*, İstanbul 1996.
- Baird 2001 :Baird, D., "Konya Plain Survey" *Anatolian Archaeology 7*, 16.

- Barjamovic 2010 :Barjamovic, G., “Sites, Routes and Historical Geography in Central Anatolia”, *Luwian and Hittite Studies Presented to J. David Hawkins on the Occasion of his 70th Birthday*, Ed. Itamar Signer, 2010, 13-14.
- Barjamovic 2011 :Barjamovic, G., *A Historical Geography of Anatolia in the Old Assyrian Colony Period*, Copenhagen 2011.
- Barjamovic 2018 :Barjamovic, G., “Tüccarlar ve Seyyahlar: Anadolu'da Assurlular (MÖ 2000-1600) Traders and Travelers: Assyrians in Anatolia (2000-1600 BC)”, *Assyrians in Anatolia*, İstanbul 2018, 26-53.
- Bayram-Kuzuoğlu 2010 :Bayram, S., Kuzuoğlu, R., “Kültepe Metinlerinde Geçen Yeni Yer Adları ve Bunların Değerlendirilmesi”, *XVI. TTKong.*, (Yayımlanmamış Bildiri), 1-23.
- Bilgen 2002 :Bilgen, N., “Çavlum Köyü Mezarlığı Eskisehir / Alpu Ovası'nda Yeni Bir Orta Tunç Çağı Mezarlığı, Eskişehir”, *Anadolu Üniversitesi Dergisi*, 39-102.
- Bilgen 2005 :Bilgen, N., “Çavlum Eskişehir / Alpu Ovası'nda Bir Orta Tunç Çağı Mezarlığı, Eskişehir 2005.
- Bilgen 2006 :Bilgen, N., “Çavlum Orta Tunç Çağı Nekropolü'nde Ele Geçen Lületaşı Mühür”, *Elektronik Sosyal Bilimler Dergisi* 5/16, 17-21.
- Bilgen 2015 :Bilgen, N., *Seyitömer Höyük I*, İstanbul 2015.
- Bilgi 1982 :Bilgi. Ö., *M.Ö. II. Binyılında Anadolu'da Bulunmuş Olan Matara Biçimli Kaplar*, İstanbul 1982.
- Bilgiç 1941 :Bilgiç, E., “Asurca Vesikalara Göre Etilerden Önce Anadolu'da Maden Ekonomisi”, *Sümeroloji Araştırmaları Dergisi*, 913-950.

- Bilgiç 1965 :Bilgiç E., “Kültepe Hüyüğünde Çıkan Üç Tablet”, *Anatolia* VIII, 125-143.
- Bittel 1937 :Bittel, K., *Bogazköy, Die Kleinfunde der Grabungen 1906-1912, I: Funde Hethitischer Zeit (WVDOG 60)*, Leipzig 1937.
- Bittel 1976 :Bittel, K., *Die Hethiter*, München 1976.
- Bittel vd. 1957 :Bittel, K., Naumann, R., Beran, T., Hachmann, R., Kurth, K., *Boğazköy III. Funde aus den Grabungen 1952-1955*, Berlin 1957.
- Bittel vd. 1958 :Bittel, K., Harre, W., Otten, H., Röhre, M., Schaeuble, J., *Die Hethitische Grabefunde von Osmankayası Bogazköy-Hattusa II (WVDOG 71)*, Berlin 1958.
- Blegen vd. 1950 :Blegen, W., Caskey, J. L., Rawson, M., Sperling, J., *Troy I. General Introduction - The First and Second Settlements*, Princeton 1950.
- Blegen vd. 1951 :Blegen, W., Caskey, J.L., Rawson, M., *Troy II. The Third, Fourth and Fifth Settlements*, Princeton 1951.
- Blegen vd. 1953 :Blegen, C.W., Caskey, J. L., Rawson, M., *Troy - The Sixth Settlement, Vol. III, Part 1-2*, Princeton 1953.
- Boehmer 1989 :Boehmer, R. M., “Zur Datierung des Karahöyük”, *Tahsin Özgüç'e Armagan, Anatolia and the Ancient Near East. Studies in Honor of Tahsin Özgüç*, Ed. K. Emre, M. Mellink, B. Hrouda, N. Özgüç, Ankara 1989, 39-44.
- Boehmer 1996 :Boehmer, R. M., “Nochmals zur Datierung der Glyptik von Karahöyük Schicht I”, *IstMitt.* 46, 17-22.
- Carruba 1967 :Carruba, O., “Rhyta in the Hethitischen Texten”, *Kadmos* 6, 88-97.

- Coşkun 1969 :Coşkun, Y., “Boğazköy Metinlerinde Geçen Başlıca Libasyon Kapları”, *DTÇFD XXVII/3-4*, 1-61.
- Coşkun 1979 :Çoşkun, Y., *Bogazköy Metinlerinde Geçen Bazı Seçme Kap İsimleri*, Ankara 1979.
- Çınaroğlu-Çelik 2010 :Çınaroğlu A., Çelik D., *Atatürk ve Alacahöyük*, Ankara 2010.
- Darga 1992 : Darga, M., *Hitit Sanatı*, Ankara 1992.
- Davis 1979 :Davis, E., "The Silver Kantharos from Gournia" *Temple University Symposium 4*, 34-45.
- Demir 2017 :Demir, B., “2016 Yılı Harput Nevruz Ormanları Kurtarma Kazısı ve Harput Kabartması”, 26. *MKKS*, 45-60.
- Dercksen 2011 :Dercksen, J.G., “Cevherden Objeye: Kaniş’de Madenler”, *Anadolu’nun Önsözü Kültepe Kaniş Karumu*, Ed. Fikri Kulakoğlu, 110-115.
- Di Nocera 1998 :Di Nocera, G.M., *Die Siedlung der Mittelbronzezeit von Arslantepe: Eine Zentralsiedlung von Beginn des zweiten Jahrtausends v. Chr. in der ebene von Malatya (Türkei)*, Roma 1998.
- Duru 1996 :Duru, R., *Kuruçay Höyük II. 1978-1988 Kazılarının Sonuçları, Geç Kalkolitik ve İlk Tunç Çağı Yerleşimleri*, Ankara 1996.
- Easton 1976 :Easton D., “Towards a Chronology for the Anatolian Early Bronze Age”, *Anatolian Studies* 26, 145-175.
- Eder 2009 :Eder, C., “Asur Zaman Aralığı ve Önasya’nın Kesin Kronolojisi”, *Tarih İncelemeleri Dergisi* XXIV/1, Çev. Atila Türker, 195-239; “Assyrische Distanzangaben und die absolute Chronologie Vorderasiens”, *AoF* XXXI/2, 2004, 191-236.

- Efe 2004 :Efe, T., “Kültür Gruplarından Krallıklara: Batı Anadolu’nun Tarihöncesi Kültürel ve Siyasal Gelişim Profili”, *Colloquium Anaticum* III, 15-29.
- Ekmen 2012 :Ekmen, H., *Acemhöyük’de Assur Ticaret Kolonileri Çağı Ölü Gömme Gelenekleri*, (Basılmamış Doktora Tezi), Ankara 2012.
- Emre 1963 :Emre, K., “The Pottery of The Assyrian Colony Period According to the Building Levels of The Kanis Karum”, *Anadolu* VII, 87-99.
- Emre 1968 :Emre, K., “Acemhöyük Seramigi / The Pottery from Acemhöyük”, *Anadolu* X, 53-98/99-153.
- Emre 1978 :Emre, K., *Yanarlar, Afyon Yöresinde Bir Hitit Mezarlığı / A Hittite Cemetery Near Afyon*, Ankara 1978.
- Emre 1989 :Emre, K., “Pottery of Levels III and IV at the Karum of Kanesh”, *Tahsin Özgüç’e Armagan, Anatolia and the Ancient Near East. Studies in Honor of Tahsin Özgüç*, Ed. K. Emre, M. Mellink, B. Hrouda, N. Özgüç, Ankara 1989, 111-128.
- Emre 1992 :Emre, K., “Hanözü, Maşat Höyük Çevresinde Bir Hitit Yerleşimi”, *Sedat Alp’e Armağan*, Ankara 1992, 137-158.
- Emre 1998 :Emre, K., “Kantharoi from Kültepe/Kanish”, *BMECCJ* 10, 1-11.
- Emre 2011 :Emre, K., “Kaniş’in Keşfinin Hikayesi”, *Anadolu’nun Önsözü Kültepe Kaniş-Karumu*, Ed. Fikri Kulakoğlu, İstanbul 2011, 20-23.
- Ertem 1965 :Ertem, H., *Boğazköy Metinlerine Göre Hititler Devri Anadolu’sunun Faunası*, Ankara 1965.
- Ertem 1973 :Ertem, H., *Bogazköy Metinlerinde Geçen Coğrafi Adlar Dizini*, Ankara 1973.

- Ertem 1988 :Ertem, H., *Koruyucutepe I*, Ankara 1988.
- Fischer 1963 :Fischer, F., *Die Hethitische Keramik von Bogazköy Bogazköy-Hattusa IV*, Berlin 1963.
- Forlanini 2008 :Forlanini M., "The Historical Geography of Anatolia and the Transition From The Karum-Period to The Early Hittite Empire", *Anatolia and the Jazira*, 57-86.
- Frangipane 2011 :Frangipane, M., "Arslantepe-Malatya: A Prehistoric And Early Historic Center In Eastern Anatolia", *The Oxford Handbook of Ancient Anatolia: (10,000-323 BCE)*, 968-992 .
- French 1993 :French D., "Acemhöyük, Archelais and Road-Knots!", *N. Özgüç'e Armağan, Aspects of Art and Iconography: Anatolia and its Neighbors*, Ed. M. J. Mellink, E. Porada, T. Özgüç, Ankara 1993, 201-207.
- Garstang 1953 :Garstang, J., *Prehistoric Mersin Yümük Tepe in Southern Turkey*, Oxford 1953.
- Goldman 1956 :Goldman, H., *Excavations at Gözülü Kule, Tarsus, II: From the Neolithic through the Bronze Age*, Princeton 1956.
- Gorny 1990 :Gorny, R.L., *Alisar Höyük in the Second Millennium B.C. (Vol. I-III)*, Chicago 1990:XXV.
- Gunter 1980 :Gunter, A.C., *The Old Assyrian Colony Period Settlement at Boğazköy/Hattusa in Central Turkey: A Chronological Reassessment of the Archaeological Remains*, UMI Dissertations Series, Columbia 1980.
- Gunter 1991 :Gunter, A.C., *The Gordion Excavations, Final Reports, Vol. III: The Bronze Age, University Museum Monograph 71*, Philadelphia 1991.
- Günbattı 1997 :Günbattı C., "Kültepe'den Akadlı Sargon'a Ait Bir Tablet", *Archivum Anatolicum* 3, 131-155.

- Günel 1999 :Günel, A. S., *Panaztepe II. M.Ö. 2. Bine Tarihlendirilen Panaztepe Seramiğinin Batı Anadolu ve Ege Arkeolojisindeki Yeri ve Önemi = Panaztepe II. Die keramik von Pa*, Ankara, 1999.
- Güneri 1987 :Güneri, S., “Orta Anadolu Höyükleri 1986”, 5. AST 2, Ankara 1987, 77-104.
- Güneri 2013 :Güneri, A.S., "Three Flange Hilted Bronze Daggers from Konya Karahöyük" *Anatolia Antiqua XXI*, 23-32.
- Güneri 2016 :Güneri, A.S., “An Antler 'Cheek Piece' from Konya Karahöyük, Turkey: Some Remarks on Horse and Horse-Drawn Vehicle”, Novosibirsk 2016, 152-168.
- Gürdal-Ozan 2022 :Gürdal, S., Ozan, A., “Konya Karahöyük Asur Ticaret Kolonileri Çağı Fayans Eserleri”, *Arkeoloji Dergisi XXIX 2*: 53-68.
- Hauptmann 1970 :Hauptmann, H., “Norsun-Tepe Historische Geographie und Ergebnisse der Grabungen 1968/1969”, *IstMitt 19/29*, 21-56.
- Hauptmann 1997 :Hauptmann, H., “Lidar Höyük”, *Ezacıbaşı Sanat Ansiklopedisi*, İstanbul, 1115-1116.
- Hawkins 1995 :Hawkins, J.D., *The Hieroglyphic Inscription of the Sacred Pool Complex at Hattusa*, Harrassowitz 1995.
- Heinz 1989 :Heinz, M., “The Chronology and Ceramic Assemblages Alalakh”, *Essays in Ancient Civilization presented to Helene J. Kantor*, Ed. A. Leonhard, B. Williams, (Akkadica 83), 1-28.
- Joukowsky 1986 :Joukowsky, M.S., *Prehistoric Aphrodisias. An Account of the Excavations and Artifact Studies, Vol. I-II*, (Archaeologica Transatlantica III), Providence RI.

- Kamış 2017 :Kamış, Y., “Erken Tunç Çağında Acemhöyük ve Konya Ovası”, *Aliye Öztan’a Armağan*, Ankara 2017, 165-176.
- Karauğuz 2006 :Karauğuz, G., Karahöyük Orta Tunç Çağı Çanak-Çömlek Kültürünün Konya Bölgesi'nde Dağılımı ve Purushanta'nın Yeri Hakkında, *15. TTKong.1*, 65-86.
- Kaschau 1999 :Kaschau, G., *Lidar Höyük / Die Keramik der Mittleren Bronzezeit I-II*, Mainz am Rhein 1999.
- Kayan vd. 2021 :Kayan, İ., Doğan, M., İlhan, R., Karadaş, A., Yavaşlı, D. D., Aslan, R., “Geç Tunç Çağı Troya Savunma Hendeği Araştırmalarına Jeoarkeolojik Katkılar”, *Arkeoloji Dergisi XXVI*, (2021/1), 1-22.
- Kawakami 2006 :Kawakami, N., “The Location of Puruṣhanta”, *Al-Rafidan XXVII*, 59-99.
- Klengel 1990 :Klengel, H., “Anatolische Königtümer Der Hethiterzeit”, *X. TTKong. 2*, 565-576.
- Koçak vd. 2019 :Koçak, Ö., Bilgin, Ö., Küçükbezirci, H.G., *MÖ II. Binyılda Afyonkarahisar ve Çevresi Kültürleri*, Ankara 2019.
- Konakçı 2014a :Konakçı, E., “Laodikeia Asopos Tepesi Orta Tunç Çağı Seramiği” *29. AST 1*, 63–76.
- Konakçı 2014b :Konakçı, E., “Laodikeia'nın İlk Yerleşimi: Asopos Tepesi”, *10. Yılında Laodikeia (2003-2013 Yılları)*, İstanbul 2014, 87-122.
- Konakçı 2014c :Konakçı, E.,” Ayasuluk Tepesi Orta Tunç Çağı Seramiği Üzerine Bir Değerlendirme”, *Mustafa Büyükkolancı'ya Armağan*, İstanbul 2014, 381-404.

- Konakçı 2017 :Konakçı, E., "The Lykos Valley during the Second Millennium BC", *Landscape and History in the Lykos Valley: Laodikeia and Hierapolis in Phrygia*, Ed. Celal Şimşek and Francesco D'Andria, Cambridge 2017, 79-108.
- Kontani 1997 :Kontani, R., *M.Ö. 3. Binin İlk Yarısı ile 2. Binin İlk Çeyreğinde Seramik Bakımından Orta Anadolu ve Kuzey Suriye İlişkileri*, (Basılmamış Doktora Tezi), Ankara 1997.
- Kontani 2011 :Kontani, R., "Kültepe'de "Suriye Şişesi" Biçimli İthal Kaplar Üzerine Bir Gözlem", *Anadolu'nun Önsözü Kültepe Kaniş Karumu*, Ed. Fikri Kulakoğlu, 52-55.
- Konyar 2002 :Konyar, E., "İmikusağı 10. Yapı Katı (Eski Hitit Dönemi) Çanak Çömlekleri", *AnaAra XVI*, 381-424.
- Konyar 2007 :Konyar, E., "Elazığ - İmikuşağı Höyüğü'nde Eski Hitit Dönemi: Stratigrafi ve Çanak Çömlek", *Belkıs Dinçol ve Ali Dinçol'a Armağan*, İstanbul 2007, 405-415.
- Korfmann 1989 :Korfmann, M., "1988 Troia Çalışmaları", *11. KST* 1, 283-304.
- Korfmann 2002 :Korfmann, M., "Tarih Öncesi Yerleşim Yeri, Hisarlık Tepesi - En Alttan Üste Doğru Troia'nın On Kenti", *Düş ve Gerçek Troia*, İstanbul, 347-354.
- Koşay 1937 :Koşay, H.Z., "Türk Tarih Kurumu Tarafından Alaca Höyük'te 1936 Yazında Yaptırılan Hafriyatta Elde Edilen Neticeler", *Bellekten* I/2, 525-533/543-556.
- Koşay 1938 :Koşay, H.Z., *Türk Tarih Kurumu Tarafından Yapılan Alacahöyük Hafriyatı, 1936'daki Çalışmalara ve Kesiflere Ait İlk Rapor*, *Ausgrabungen von Alacahöyük*, Ankara 1944.

- Koşay 1951 :Koşay, H.Z., *Türk Tarih Kurumu Tarafından Yapılan Alacahöyük Kazısı 1937-1939'daki Çalışmalara ve Kesiflere Ait İlk Rapor / Les Fouilles d'Alacahöyük, entreprises par la Société d'Histoire Turque. Rapport préliminaire sur les Travaux en 1937-1939*, Ankara 1951.
- Koşay-Akok 1947 :Koşay, H.Z., Akok, M., "The Pottery of Alacahöyük", *AJA* 51/2, 152-157.
- Koşay-Akok 1966 :Koşay, H.Z., Akok, M., *Türk Tarih Kurumu Tarafından Yapılan Alacahöyük Kazısı 1940-1948'deki Çalışmalara ve Keşiflere Ait İlk Rapor / Ausgrabungen von Alacahöyük Vorbericht Über Die Forschungen und Entdeckungen von 1940- 1948*, Ankara 1966.
- Koşay-Akok 1973 :Koşay, H.Z., Akok, M., *Türk Tarih Kurumu Tarafından Yapılan Alaca Höyük Kazısı 1963-1967 Çalışmaları ve Keşiflere Ait İlk Rapor / Alaca Höyük Excavations, Preliminary Report On Research and Discoveries 1963-1967*, Ankara 1973.
- Kulakoğlu 1998a :Kulakoğlu, F., "Some Animal Representations on Kültepe Pottery of the Assyrian Trading Colony Period", *BMECCJ* XI, 167-177.
- Kulakoğlu 1998b :Kulakoğlu, F., "Ring-Shaped Vases Discovered at Kültepe", *BMECCJ* X, 199-207.
- Kulakoğlu 2011a :Kulakoğlu, F., *Anadolu'nun Önsözü Kültepe Kaniş Karumu*, İstanbul 2011.
- Kulakoğlu 2011b :Kulakoğlu, F., "Kültepe-Kaneš: A Second Millennium B.C.E. Trading Center On The Central Plateau", *The Oxford Handbook Of Ancient Anatolia*, 2012-1030.

- Kulakoğlu 2020 : Kulakoğlu, F., “Kaniş Karumu: Eski Assur Ticaretinin Anadolu’daki Başkenti”, *Assurlular, Dicle’den Toroslar’a Tanrı Assur’un Krallığı*, İstanbul 2020, 51-73.
- Kulakoğlu-Öztürk 2015:Kulakoğlu, F., Öztürk, G., “New Evidence for International Trade in Bronze Age Central Anatolia: Recently Discovered Bullae at Kültepe-Kanesh”, *Antiquity*, 89/343.
- Kuniholm 1991 :Kuniholm, P.I., “A 1503-Year Chronology For The Bronze And Iron Ages: 1990-1991 Progress Report Of The Aegean Dendrochronology Project”, *VII. Arkeometri Sonuçları Toplantısı*, 121-130.
- Kuniholm 1993 :Kuniholm, P.I., “A Date-List for Bronze Age and Iron Age Monuments Based on Combined Dendrochronological and Radiocarbon Evidence”, *Nimet Özgüç’e Armagan, Aspects of Art and Iconography: Anatolia and its Neighbors, Studies in Honor of Nimet Özgüç’e Armagan*, Ed. M.J. Mellink, E. Porada, T. Özgüç, Ankara 1993, 371-373.
- Kuzoğlu 2007 :Kuzoğlu, S., *Eski Asurca Metinlerde Geçen Coğrafya Adları*, (Basılmamış Doktora Tezi), Ankara 2007.
- Küçükbezirci 2010 :Küçükbezirci, H.G., *M.Ö. 2. Bin Yılın İlk Çeyreğinde (Assur Ticaret Kolonileri Çağı’nda) Orta Anadolu’nun Sosyoekonomik Yapısı*, (Basılmamış Doktora Tezi), Konya 2010.
- Lamb 1937 :Lamb, W., “Excavations at Kusura Near Afyon Karahisar”, *Archaeologia* LXXXVI, Oxford, 1-64.
- Lamb 1938 :Lamb, W., “Excavations at Kusura Near Afyon Karahisar II”, *Archaeologia* 87, 217-273.
- Larsen 1976 :Larsen, M.T., *The Old Assyrian City - State and its Colonies, (Mesopotamia: Copenhagen Studies in Assyriology 4)*, Copenhagen 1976.

- Larsen 1977 :Larsen, M.T., *Trade In The Ancient Near East Partnerships In The Old Assyrian Trade*, London 1977.
- Larsen 2011 :Larsen, M.T., “Koloni Sisteminin Yönetimi”, *Anadolu'nun Önsözü Kültepe Kaniş-Karumu*, Ed. Fikri Kulakoğlu, İstanbul 2011, 64-69.
- Lloyd-Gökçe 1951 :Lloyd, S., Gökçe, N., “Excavations at Polatlı. A New Investigation of Second and Third Millennium Stratigraphy in Anatolia”, *Anatolian Studies* 1, 21-75.
- Lloyd-Mellaart 1962 :Lloyd, S., Mellaart, J., *Beycesultan I. The Chalcolithic and Early Bronze Age Levels*, London 1962.
- Lloyd-Mellaart 1965 :Lloyd, S., Mellaart, J., *Beycesultan II. Middle Bronze Age Architecture and Pottery*, London 1965.
- Maner 2014 :Maner Ç., “Konya ili Ereğli, Halkapınar, Karapınar ve Emirgazi 2013 yılı Yüzeysel Araştırmaları”, 32. *AST* 1, 27-46.
- Massa vd. 2018 :Massa, M., Bachhuber, C., Şahin, F., Tuna, Y., Kolonkaya, N., “Konya İli, Karatay ve Çumra İlçeleri Arkeolojik Yüzeysel Araştırması 2017 Yılı”, 36. *AST* 3, 17-34.
- Matsumura 2010 :Matsumura, K., “Büklükale Kazısı 2009”, 32. *KST* 4, 411-420.
- Matsumura 2016 :Matsumura, K., “Büklükale Kazıları 2009-2014”, *Kırşehir Arkeolojik ve Paleoantropolojik Çalışmalar*, 55-84.
- Matsumura 2018 :Matsumura, K., “The Glass Bottle and Pendant from Büklükale and Their Dating” *AAS* XXI, 11-29.
- Mellaart 1958 :Mellaart, J., “Second Millennium Pottery from the Konya Plain and neighbourhood”, *Bulleten* XXII/87, 311-345.

- Mellaart 1963 :Mellaart, J., “Early Cultures of the South Anatolian Plateau, II: The Late Chalcolithic and Early Bronze Ages in the Konya Plain”, *Anatolian Studies* 13, 199-236.
- Mellaart 1970a :Mellaart, J., *Excavations at Hacilar*, London 1970.
- Mellaart 1970b :Mellaart, J., “The Second Millennium Chronology of Beycesultan”, *Anatolian Studies* 20, 55-67.
- Mellaart 1974 :Mellaart, J., “Western Anatolia, Beycesultan and the Hittites”, *Mansel’ e Armagan / Melanges Manel*, Ankara, 493-526.
- Mellaart 1982 :Mellaart, J., “Archaeological Evidence for Trade and Trade Routes Between Syria and Mesopotamia and Anatolia During the Early and the beginning of the Middle Bronze Age”, *Studi Eblaiti* V, 15-32.
- Mellink 1956 :Mellink, M.J., *A Hittite Cemetery At Gordion*, Philadelphia 1956.
- Mellink 1962 :Mellink, M.J., “Archaeology in Asia Minor”, *AJA* 66, 71-85.
- Mellink 1965 :Mellink, M. J., “Anatolian Chronology”, *Chronologies in Old World Archaeology*, 101-131.
- Mellink 1970 :Mellink, M. J., “ Excavations at Karataş-Semayük and Elmalı”, *AJA* (Ayrı basım), Lycia 1970, 49-56.
- Mellink 1985 :Mellink, M. J., “The Remains of Second Millenium BC Habitation at Karataş- Semayük”, 7. *KST*, 287-291.
- Michel 2011 :Michel, C., “The Karum Period on the Plateau”, *The Oxford Handbook Of Ancient Anatolia*, Ed. Sharon R. Steadman And Gregory McMahon, 313-336.

- Mullins 2010 :Mullins R.A., “A comparative Analysis Of The Alalakh 2003-2004 Season Pottery With Woolley’s Levels”, *Tell Atchana, Ancient Alalakh* 1, 51-66.
- Müller-Karpe 2012 :Müller-Karpe, V., Müller-Karpe, A., “Kayalıpınar’da Yapılan Araştırmalar”. 29. *AST* 2, 407-418.
- Müller-Karpe vd. 2006 :Müller-Karpe, V., Rielke, E., Sommerfeld, W., Wilhelm, G., Zeiler, M., “Untersuchungen in Kayalıpınar 2005”, *MDOG* 138, 211-247.
- Neve 1965 :Neve, P., “Die Grabungen auf Büyükkale im Jahre 1962”, *MDOG* 95, 6-34.
- Neve 1982 :Neve, P., *Büyükkale - Die Bauwerke - Grabungen 1954-1966*, Berlin 1982.
- Neve 1984 :Neve, P., “Ein Althethitische Sammelfund aus der Unterstadt”, *Bogazköy VI. Funde aus den Grabungen bis 1979*, Berlin, 63-89.
- Neve 1994 :Neve, P., “Boğazköy-Hattuşa 1993 Kazıları”, *16. KST* 1, 199-218.
- Newton-Kuniholm 2004 :Newton, M.W., Kuniholm, P.I., “A Dendrochronological Framework for the Assyrian Colony Period in Asia Minor”, *TÜBA-AR* 7, 165-176.
- Nigro 2002 :Nigro, L., “The MB Pottery Horizon of Tell Mardikh/ Ancient Ebla in a Chronological Perspective”, *The Middle Bronze Age in the Levant; Proceedings of an International Conference on MB IIA Ceramic Material*, Vienna, 24th-26th of January 2001, Vienna, 297-328.
- Oates vd. 1997 :Oates, D., Oates, J., McDonald, H., *Excavations at Tell Brak, Vol. 1: The Mitanni and Old Babylonian periods*, Oxford 1997.

- OIP 6 :von der Osten, H.H., Schmidt, E.F.; *The Alishar Hüyük, Seasons of 1927*, Part I (OIP VI), Chicago 1930.
- OIP 19 :Schmidt, E.F., *The Alishar Hüyük, Seasons of 1928 and 1929*, (OIP XIX), Chicago 1932.
- OIP 28 :von der Osten, H.H., *The Alishar Hüyük, Seasons of 1930-32*, (OIP XXVIII), Chicago 1937.
- OIP 29 :von der Osten , H.H., *The Alishar Hüyük, Seasons of 1930-32*, (OIP XXIX), Chicago 1937.
- Omura M. 2010 :Omura, M., “2009 Yılı Yassıhöyük Kazıları,” 32. *KST* 4, 360-367.
- Omura M. 2011 : Omura, M, [Yassıhöyük, jiaa-kaman.org](http://jiaa-kaman.org), (12.01.2022).
- Omura M. 2017 :Omura, M., “2015 Yassıhöyük Kazıları,” 38. *KST* 1, 2017, 341-352.
- Omura 1993 :Omura, S., “1991 Yılı Kaman-Kalehöyük Kazılar”, 14. *KST* 1, 307-325.
- Omura 1996 :Omura, S., “A Preliminary Report on the 10th Excavation at Kaman Kalehöyük (1995)”, *Kaman Kalehöyük* 5, 1- 69.
- Omura 1999 :Omura, S., “Preliminary Report on the Thirteenth Excavation at Kaman-Kalehöyük (1998)”, *AAS* VIII, 1-78.
- Omura 2000 :Omura, S., “Preliminary Report on the 14th Excavation at Kaman-Kalehöyük (1999)”, *AAS* IX, 1-84.
- Omura 2001a :Omura, S., “Preliminary Report on the 15th Excavation Season at Kaman-Kalehöyük (2000)”, *AAS* X, 1-35.
- Omura 2001b :Omura, S., “1999 Yılı Kaman-Kalehöyük Kazıları”, 22. *KST* 1, 327-336.

- Omura 2002 :Omura, S., “2000 Yılı Kaman-Kalehöyük Kazıları”, 23. *KST* 1, 389-412.
- Omura 2003 :Omura, S., “Preliminary Report on the 17th Excavation at Kaman-Kalehöyük (2002)”, *AAS XII*, 1-35.
- Omura 2006 :Omura, S., Preliminary Report on the 20 th Excavation Season at Kaman-Kalehöyük (2005), *AAS XV*, 1-6.
- Omura 2007 :Omura, S., “2003-2006 Yılları Kaman-Kalehöyük Kazıları”, 29. *KST* 3, 1-16.
- Omura 2008 :Omura, S., “2007 Yılı Kaman-Kalehöyük Kazıları”, 30. *KST* 3, 197-205.
- Omura 2011 :Omura, S., ”Kaman-Kalehöyük Excavations in Central Anatolia”, *The Oxford Handbook of Ancient Anatolia: 10,000-323 BCE*, Ed. by Gregory McMahon and Sharon Steadman, New York, 1095-1111.
- Orlin 1970 :Orlin, L.L., *Assyrian Colonies in Cappadocia*, Paris 1970.
- Orthmann 1963 :Orthmann, W., *Frühe Keramik von Bogazköy aus den Ausgrabungen an Nordwesthang von Büyükkale, (Bogazköy-Hattusa III*, Berlin 1963.
- Orthmann 1965 :Orthmann, W., “Ausgrabungen in Ilıca 1963-1964”, *TAD XIII* 1, 107-114.
- Orthmann 1967 :Orthmann, W., *Das Gräberfeld Bei Ilıca*, Wiesbaden 1967.
- Orthmann 1969 :Orthmann, W., *Die Bebauung am unteren Büyükkale - Nordwesthang in Bogazköy: Ergebnisse der Untersuchungen der Grabungscampagnen 1960-1963*, Berlin 1969.
- Orthmann 1984 :Orthmann, W., “Keramik aus der ältesten Schichten von Büyükkale”, *Bogazköy VI. Funde aus Grabungen 1967 un 1968*, 9-62.

- Ökse 1999 :Ökse, A.T., *Önasya Seramik Terimleri*, İstanbul 1993.
- Ökse 2012 :Ökse, A.T., *Önasya Arkeolojisinde Çanak Çömlek - Teknik Özellikler - Biçimler*, İstanbul 2012.
- Özdöl Kutlu 2018 :Özdöl Kutlu, S., Erbaba'dan İçi Buğday Dolu Minyatür Bir Çömlek ve Çatalhöyük Kanıtları Bağlamında, Neolitik Dönemde Boğa Sembolizmi ve Ritüel, *Belleten* LXXXII/293, 1-30.
- Özkan 1994 :Özkan, S., “Aksaray İli Arkeoloji Araştırmalarına Toplu Bir Bakış”, *Tarih İncelemeleri Dergisi* IX, 159-172.
- Özgüç N. 1957 :Özgüç, N., “Kültepe Kazılarında Bulunan Mermer İdol ve Heykelcikler”, *Belleten* XXI/81, 61-80.
- Özgüç N. 1964 :Özgüç, N., “Acemhöyük Kazıları”, *TAD* XIII 2, 96-97.
- Özgüç N. 1965 :Özgüç, N., *Kültepe Mühür Baskılarında Anadolu Grubu / The Anatolian Group of Cylinder Seal Impressions from Kültepe*, Ankara 1965.
- Özgüç N. 1968 :Özgüç, N., “Acemhöyük Kazıları / Excavations at Acemhöyük”, *Anadolu* X, 1- 28/29-52, Lev. I-XXV.
- Özgüç N. 1977 :Özgüç, N., “Acemhöyük Saraylarında Bulunmuş Olan Mühür Baskıları”, *Belleten* XLI/162, 357-381.
- Özgüç N. 1979 :Özgüç, N., “Acemhöyük’ün Eski Anadolu Sanatına Yeni Katkıları / Some Contributions to Early Anatolian Art from Acemhöyük”, *Belleten* XLIII/170, 281-287/289-304, Lev. I-VI.
- Özgüç 1950 :Özgüç, T., *Türk tarih Kurumu Tarafından Yapılan Kültepe Kazısı Raporu 1948 / Ausgrabungen in Kültepe. Bericht über die im Auftrage der Türkischen Historischen Gesellschaft 1948 durchgeführten Ausgrabungen*, Ankara 1950.

- Özgüç 1953 :Özgüç, T., “Kültepe’de 1950 Yılında Türk Tarih Kurumu Adına Yapılan Kazılar Hakkında Ön-Rapor”, *Belleten* XVII/65, 109-118.
- Özgüç 1954 :Özgüç, T., “Kültepe’de 1953 Yılında Yapılan Kazılar”, *Belleten* XVIII/71, 357-372.
- Özgüç 1955a :Özgüç, T., “Kültepe Hafriyatı 1954 İb Katı Eserleri”, *Belleten* XIX/73, 55-63.
- Özgüç 1955b :Özgüç, T., “Koloni Devrinin Geç Safhasına (İb) Ait Bir Atölye Hakkında”, *Belleten* XIX/73, 73-76.
- Özgüç 1959 :Özgüç, T., *Kültepe-Kanis: Asur Ticaret Kolonilerinin Merkezinde Yapılan Yeni Araştırmalar / New Researches At the Center of the Assyrian Trade Colonies*, Ankara 1959.
- Özgüç 1964 :Özgüç T., “The Art and Architecture of Ancient Kanish”, *Anatolia* VIII, 1964, 27-48.
- Özgüç 1978 :Özgüç, T., *Maşat Höyük Kazıları ve Çevresindeki Araştırmalar / Excavations at Masat Höyük and Investigations in its Vicinity*, Ankara 1978.
- Özgüç 1979 :Özgüç, T., “Assur Ticaret Kolonileri Çağına Ait İnsan Biçimli Kap”, *Belleten* XLIII/170, 261-266.
- Özgüç 1982 :Özgüç, T., *Masat Höyük II: Bogazköy’ün Kuzeydoğusunda Bir Hitit Merkezi*, Ankara 1982.
- Özgüç 1986a :Özgüç, T., *Kültepe-Kanis II: Eski Yakındogu’nun Ticaret Merkezinde Yeni Araştırmalar / New Researches At the Trading Center of the Ancient Near East*, Ankara 1986.
- Özgüç 1986b :Özgüç, T., “Ferzant Hitit Mezarlığında Bulunmuş Eserler Hakkında Yeni Gözlemler”, *Belleten* L/197, 383-391.

- Özgüç 1986c :Özgüç, T., “Glazed Faience Objects from Kanish”, *Studies in Honor of Edith Porada*, Eds. Marilyn Kelly-Buccellati in collaboration with Paolo Matthiae, Maurits van Loon, Malibu 1986, 201–208.
- Özgüç 1988 :Özgüç, T., *İnandıktepe. Eski Hitit Çağında Önemli Bir Kült Merkezi / An Important Cult Center In The Old Hittite Center*, Ankara 1988.
- Özgüç 1993 :Özgüç, T., “Studies on Hittite Relief Vases, Seals, Figurines and Rock- Carvings”, *Nimet Özgüç’e Armagan*, Aspects of Art and Iconography: Anatolia and its Neighbors, *Studies in Honor of Nimet Özgüç’e Armagan*, Ed. M.J. Mellink, E. Porada, T. Özgüç, Ankara, 473-499.
- Özgüç 1999a :Özgüç, T., *Kültepe-Kanis/Nesa Sarayları ve Mabetleri / The Palaces and Tempels of Kültepe, Kanis/Nesa*, Ankara 1999.
- Özgüç 1999b :Özgüç, T., “Vases Used for Ritual Purposes from Eskiyapar”, *BMECCJ* 11, 1-22.
- Özgüç 2005 :Özgüç, T., *Kültepe. Kanis / Neša*, İstanbul 2005.
- Özgüç-Özgüç N. 1953 :Özgüç, T., Özgüç, N., *Türk Tarih Kurumu Tarafından Yapılan Kültepe Kazısı Raporu 1949 / Ausgrabungen in Kültepe. Bericht über die im Auftrage der Türkischen Historischen Gesellschaft*, Ankara 1949.
- Öztan 1993 :Öztan, A., “1991 Yılı Acemhöyük Kazıları”, *14. KST* 1, 281-300.
- Öztan 1998 :Öztan, A., “Preliminary Report on the Aribas Cemetery at Acemhöyük”, *Essays on Ancient Anatolia in the Second Millenium B.C.*, *BMECCJ* XII, Ed. H.I.H. Prince T. Mikasa, Wiesbaden, 167-175.
- Öztan 2000 :Öztan, A., “1998-1999 Acemhöyük Kazıları”, *22. KST* 1, 119-128.

- Öztan 2005 :Öztan, A.; “2003 Yılı Acemhöyük Kazıları”, 26. *KST* 2, 91-102.
- Özyar-Ünlü 2009 :Özyar, A., Ünlü, E., “Çukurova’nın Batısında Bir Merkez: Tarsus Gözlükule”, *Mersin Arkeolojik Kazıları ve Araştırmaları* 2, 41-57.
- Pavúk 2006 :Pavúk, P., “Goblets, Schüsseln und Kratere-Die Keramik der Perioden Troia VI und VIIa”, *Troia: Archäologie eines Siedlungshügels und seiner Landschaft*, Ed. by Manfred O. Korfmann, Tübingen, 231-240.
- Radner 2020 :Radner K., “Assur Kenti ve Assur Krallığı Tarihine Genel Bakış”, *Assurlular, Dicle’den Toroslar’a Tanrı Assur’un Krallığı*, İstanbul 2020, 1-23.
- Raymond 2005 :Raymond, A., *Miletus in the Bronze Age and Minoan Presence in the Eastern Aegean*, (Basılmamış Doktora Tezi), Toronto 2005.
- Sarı 2011 :Sarı D., *İlk Tunç Çağı ve Orta Tunç Çağı’nda Batı Anadolu’nun Kültürel ve Siyasal Gelişimi*, (Basılmamış Doktora Tezi), İstanbul 2011
- Sarı 2012 :Sarı D., “İlk Tunç Çağı ve Orta Tunç Çağı’nda Batı Anadolu’nun Kültürel ve Siyasal Gelişimi”, *MASROP E-DERGİ* 7, 112-249.
- Schachner 2012 :Schachner A., “Hititler Öncesi Boğazköy” 2. *Çorum Kazı ve Araştırma Sempozyumu*, Ankara 2012, 83-101.
- Schachner 2019 :Schachner A., *Hattuşa Efsanevi Hitit İmparatorluğu’nun İzinde*, İstanbul 2019.
- Schachner 2020 :Schachner A., “Asur Ticaret Kolonileri Çağı’ndaki Hattuş”, *Assurlular, Dicle’den Toroslar’a Tanrı Assur’un Krallığı*, İstanbul 2020, 74-95.

- Schirmer 1969 :Schirmer A., *Die Bebauung am unteren Büyükkale-Nordwesthang in Boğazköy: Ergebnisse der Untersuchungen der Grabungscampagnen 1960-1963*, Berlin 1969.
- Seeher 1995 :Seeher, J., “Boğazköy-Hattuşa 1994 Yılı Kazı ve Onarım Çalışmaları”, *17. KST* 1, 249-262
- Seeher 2000 :Seeher, J., *Die Bronzezeitliche Nekropole von Demircihöyük-Sariket. Ausgrabungen des Deutschen Archologischen Instituts. In Zusammenarbeit mit dem Museum Bursa 1990-1991*, Tübingen 2000.
- Seeher 2002 :Seeher, J., “Hattuşa-Boğazköy, Hitit Devletinin Başkenti, Kentin Gelişimi ve İmparatorluk Metropolo Oluşu”, *Hititler ve Hitit İmparatorluğu 1000 Tanrılı Halk*, Almanya 2002, 460-462.
- Sever 1999 :Sever, H., “Asur Ticaret Kolonileri Çağında (M.Ö.1970-1750) Anadolu Dışına Çıkışı Yasaklanan Bazı Madenler”, *XII. TTKong.*, 85-94.
- Sevin 1987 :Sevin, V., “İmikuşağı Kazıları, 1986”, *9. KST* 1, 299-333.
- Symington 2007 :Symington, D., “The Middle Bronze Age Pottery”, *Excavations at Kilise Tepe 1994–98, From Bronze Age to Byzantine in Western Cilicia: Vol. 1*, Ankara, 319-328.
- Şenyurt vd. 2013 :Şenyurt, S.Y., Kamış, A., Akçay, A., “Ovaören 2012 Yılı Kazıları”, *35. KST* 2, 62-80.
- Şenyurt vd. 2014 :Şenyurt, S.Y., Akçay, A., Kamış, A., “Ovaören 2013 Yılı Kazıları”, *36. KST* 2, 101-120.
- Şenyurt vd. 2015 :Şenyurt, S.Y., Akçay, A., Kamış, A., “Ovaören 2014 Yılı Kazıları”, *37. KST* 2, 111-128.
- Şerifoğlu 2012 :Şerifoğlu, T. E., “Kilise Tepe Erken Tunç Çağı Çalışmaları”, *33. KST* 1, 375-388.

- Şimşek-Konakçı 2013 :Şimşek, C., Konakçı, E., “Güneybatı Anadolu’da Yeni Bir Prehistorik Yerleşim: Asopos Tepesi”, *Arkeoloji Dergisi* XVIII, 1-37.
- Tekin 2015 :Tekin, H., *Eski Anadolu Madenciliği – Arkeolojik Veriler Işığı Altında Başlangıcından Demir Çağı’na Kadar*, Ankara 2015.
- Temizer 1954 :Temizer, R., “Kayapınar Höyüğü Buluntuları”, *Belleten* XVIII/71, 317-330.
- Temizsoy 1995 :Temizsoy, İ., “1993 Yılı Külhöyük Kazıları”, *V. Müze Kurtarma Kazıları Semineri*, 417-437.
- Tezcan 1958 :Tezcan, B., “Aksaray Çevresinden Derlenen Eserler”, *Belleten* XXII/88, 517-526.
- Türker 2008 :Türker, A., *Assur Ticaret Kolonileri Çağı’nda Acemhöyük Çanak Çömleği*, (Basılmamış Doktora Tezi), Ankara 2008,
- Türker 2009 :Türker, A., “Assur Ticaret Kolonileri Çağı’nda Acemhöyük Fincanları”, *Arkeoloji Dergisi* XIV/2, 47-56.
- Üyümez vd 2007 :Üyümez, M., Koçak, Ö., İlaslı, A., Çay, T., İşcan, F., “Afyonkarahisar’ın Doğusunda Önemli Bir Orta Tunç Çağı Nekropolü: Dede Mezarı”, *Belleten* 71/262, 811-842.
- Üyümez vd. 2009 :Üyümez, M., Koçak, Ö., İlaslı, A., “Dede Mezarı Nekropolü Kazıları 2008 Yılı Çalışmaları”, *31. KST* 2, 183-194
- Üyümez vd. 2010 :Üyümez, M., Koçak, Ö., İlaslı, A., “Dede Mezarı Nekropolü Kazıları 2009 Yılı Çalışmaları”, *32. KST* 2, 117-132.
- Veenhof 1972 :Veenhof, K.R., *Aspekts of old Assyrian Trade and its Terminology*, London 1972.

- Veenhof 2003 :Veenhof, K.R., *The Old Assyrian List of Year Eponyms from Karum Kanish and its Chronological Implications*, Ankara 2003.
- Veenhof 2011 :Veenhof, K.R., “Eski Asur Kronolojisi ve Kaniş”, *Anadolu'nun Önsözü Kültepe Kaniş-Karumu*, Ed. Fikri Kulakoğlu, İstanbul 2011, 30-39.
- Yakar 1979 :Yakar, J., *Troy and the Anatolian Early Bronze Age*, *Anatolia Studies* 29, 51-67.
- Yakar 2002 :Yakar, J., “Towards an Absolute Chronology for Middle and Late Bronze Age Anatolia”, *Anadolu Araştırmaları*, 557-570.
- Yener 2010 :Yener, K., A., *Tell Atchana, Ancient Alalakh-2003–2004 Excavation Seasons*, Vol. 1, İstanbul 2010.
- Yener vd. 2019 :Yener, K.A., Akar, M., Bulu, M., “Aççana Höyük, Eski Alalah Kenti 2018 Yılı Çalışmaları”, *41. KST* 1, 217-226.
- Yıldırım 1995 :Yıldırım, T., “Kaniş Karumu'nun Ib Katına Ait Bir Körük”, *DTCFD XXXVII/1-2*, 683-691.
- Yıldırım 1998 :Yıldırım, T., “Doğu Kapadokya Bölgesi Yüzey Araştırmalarında Derlenen Seramikler”, *DTCFD XXXVIII/1-2*, 1998, 249-270.
- Yiğit 1995 :Yiğit, T., "Tarih Öncesi ve Hitit Döneminde Isuwa Bölgesi", *Tarih Araştırmaları Dergisi* 17, 233-251.
- Yiğit 2000 :Yiğit, T., “Akadlar Devrinde Anadolu'nun Siyasal Yapısı”, *DTCFD XL/3-4*, 13-28.
- Weingarten 2016 :Weingarten, J., “The Silver Kantharos from Gournia Revisited”, *Studies in Aegean Art and Culture, A New York Aegean Bronze Age Colloquium in Memory of Ellen N. Davis*, 1-10.

Westenholz 1998 :Westenholz, J. G., *Goddesses of the Ancient Near East, 3000-1000 BC*, Madison 1998.

Woolley 1955 :Woolley, L., *Alalakh. An Account of the Excavations at Tell Atchana in the Hatay 1937-1949*, Oxford 1955.

<https://arkeoloji.nevsehir.edu.tr>, Dr. Öğr. Üyesi Yalçın Kamış, (06.08.2022).

<https://corum.ktb.gov.tr>, Çorumda Yapılan Bilimsel Kazılar, Alacahöyük, Prof. Dr. Tayfun Yıldırım, (15.10.2022).

<https://sozluk.gov.tr>, (10.12.2021).

TABLolar DİZİNİ

Tablo 1: Karbon 14 Yaş Tayini Analiz Örneği Listesi.

Tablo 2: Karbon 14 Yaş Tayini Analiz Sonuçları.

Tablo 3: Çanak çömlek hamurunda görülen katkı dağılımı tablosu ve grafiği.

Tablo 4: Tabakalara göre çanak çömlek dağılımı tablosu ve grafiği.

Tablo 5: Başlıca Asur Ticaret Kolonileri Çağı merkezlerinde tespit edilen mal grupları tablosu.

Tablo 6: Konya Karahöyük'te bulunan mal gruplarının yüzdelik dağılımı.

Tablo 7: Çanak Çömlekler üzerinde görülen astar renginin Munsell Renk Kataloğuna göre kotları.

Tablo 8: Mal gruplarının tabakalara göre dağılımı.

Tablo 9: Mal gruplarının tabakalara göre dağılım grafiği.

Tablo 10: Çanak çömleğin tabakaları göre sayısal dağılımı.

Tablo 11: IV. tabaka çanak çömleğinin sayısal ve yüzdelik dağılımı.

Tablo 12: III. tabaka çanak çömleğinin sayısal ve yüzdelik dağılımı.

Tablo 13: II. tabaka çanak çömleğinin sayısal ve yüzdelik dağılımı.

Tablo 14: II. tabakadan I. tabakaya aktarılan formlar ve I. tabakada ilk defa ortaya çıkan formların yüzdelik dağılımı.

Tablo 15: I. tabaka çanak çömleğinin sayısal dağılımı.

Tablo 16: Tipoloji Tablosu (LEVHA CXXI).

Tablo 17: Tipoloji Tablosu (LEVHA CXXII).

Tablo 18: Tipoloji Tablosu (LEVHA CXXIII).

Tablo 19: Tipoloji Tablosu (LEVHA CXXIV).

Tablo 20: Tipoloji Tablosu (LEVHA CXXV).

Tablo 21: Tipoloji Tablosu (LEVHA CXXVI).

Tablo 22: Tipoloji Tablosu (LEVHA CXXVII).

FİGÜRLER DİZİNİ

Figür 1: Asur Ticaret Kolonileri Çağı Merkezleri Kronoloji Tablosu.

Figür 2: Çalışmada Adı Geçen MÖ II. Binyılın İlk Çeyreğine Ait Bazı Merkezler.

Figür 3: Surfer 13 Programı ile Oluşturulmuş Topoğrafik Planlar.

Figür 4: Açmaların Höyük Üzerindeki Yerlerini Gösteren Topoğrafik Plan (Alp 1994a, Şekil 1).

Figür 5: L Açması Saray Planı (Alp 1994a, Şekil 2).

Figür 6: O Açması Planı (Alp 1994a, Şekil 3).

Figür 7: T Açması Planı (Alp 1980a, Lev. XXXIV).

Figür 8: X Açması 1988 Planı (Alp 1988, Plan 1, Alp 1989, Plan 1).

Figür 9: X Açması 1990 Planı (Alp 1992, 315, Plan 1).

Figür 10: X Açması 1991 Planı (Alp 1993, 303, Plan 1).

Figür 11: X Açması 1992 Planı (Alp 1994b, 271, Plan 1).

RESİMLER DİZİNİ

Resim 1: Konya Karahöyük Google Earth Görüntüsü.

Resim 2: 1953 Yılı Kazı Fotoğrafı (Yeni İstanbul Gazetesi, 11 Aralık 1953).

Resim 3: C Açması I. Tabaka, Oda 25 (Alp 1994a, Lev. 143/439).

Resim 4: L Açması, I. Tabaka, Saray (Alp 1994a, Lev. 2/3).

Resim 5: L Açması, I. Tabaka, Saray, Oda 7 (Alp 1994a, Lev. 2/4).

Resim 6: O Açması (Alp 1994a, Lev. 3/6).

Resim 7: O Açması (Alp 1994a, Lev. 4/7).

Resim 8: P Açması Güneyi, I. Tabaka, Güneyden Çekilmiş (Alp 1994a, Lev. 3/5).

Resim 9: T Açması, I. Tabaka (Alp 1975b, Res. 1).

Resim 10: X Açması, Oda 9 (Alp 1988, Res. 2).

Resim 11: X Açması Oda 9 (Alp 1989a, Res. 2).

Resim 12: X Açması Oda 6 (Alp 1989a, Res. 3, Alp 1991, Res. 3).

Resim 13: X Açması Oda 1 (Alp 1990, 316, Res. 1; Alp 1991, Res. 1).

Resim 14: M Açması, Kuzey Kısmı, Höyük Terası, I. Tabaka, Oda 1 Kuzeydoğu Duvarı Önü (Alp 1994a Lev. 247/754).

Resim 15: M Açması, Sur Duvarları (Alp 1994a, Lev.1/2).

Resim 16: Habur Seramiği (Alp 1994a, Lev.8/16).

Resim 17: Kazı Ekibi (Süleyman GÜZELBEKTAŞ Arşivi).

FIGÜRLER, RESİMLER

Kültepe/Kanıġ	Boğazköy			Alıġar		Acmhöyük	Alacahöyük	Beycesultan		Kaman Kalehöyük	Büklükale	Konya Karahöyük	Dönem		
	Karum	Höyük	Aġaġı Őehir	Büyük-kale	Küzezbati Yamacı			Teras	Mount					Tepe / Aġaġı Őehir	III
Ia	6	3	IV c	7	T10 a-c	I	3b	III	6	IIIb	?		Erken Hitit MÖ 1719(±)		
Ib	7	4	IV d	8a	T10 c / T11	II	4	IVab	7	IIIc-1	3/1	I	Geç ATÇ MÖ 1800 -1719(±)		
Boġluk				8b		III		IVc	8						
II	8			8c-8d	T12	M5a-b		V	9	IIIc-2	3/2	II-IV	Erken ATÇ MÖ 1974- 1836		
III	9	5	V	9		IV-V			10	IV		V-VI	ETÇ III – ATÇ Geçiš		
IV	10														

Figür 1: Asur Ticaret Kolonileri Çaġı Merkezleri Kronoloji Tablosu.

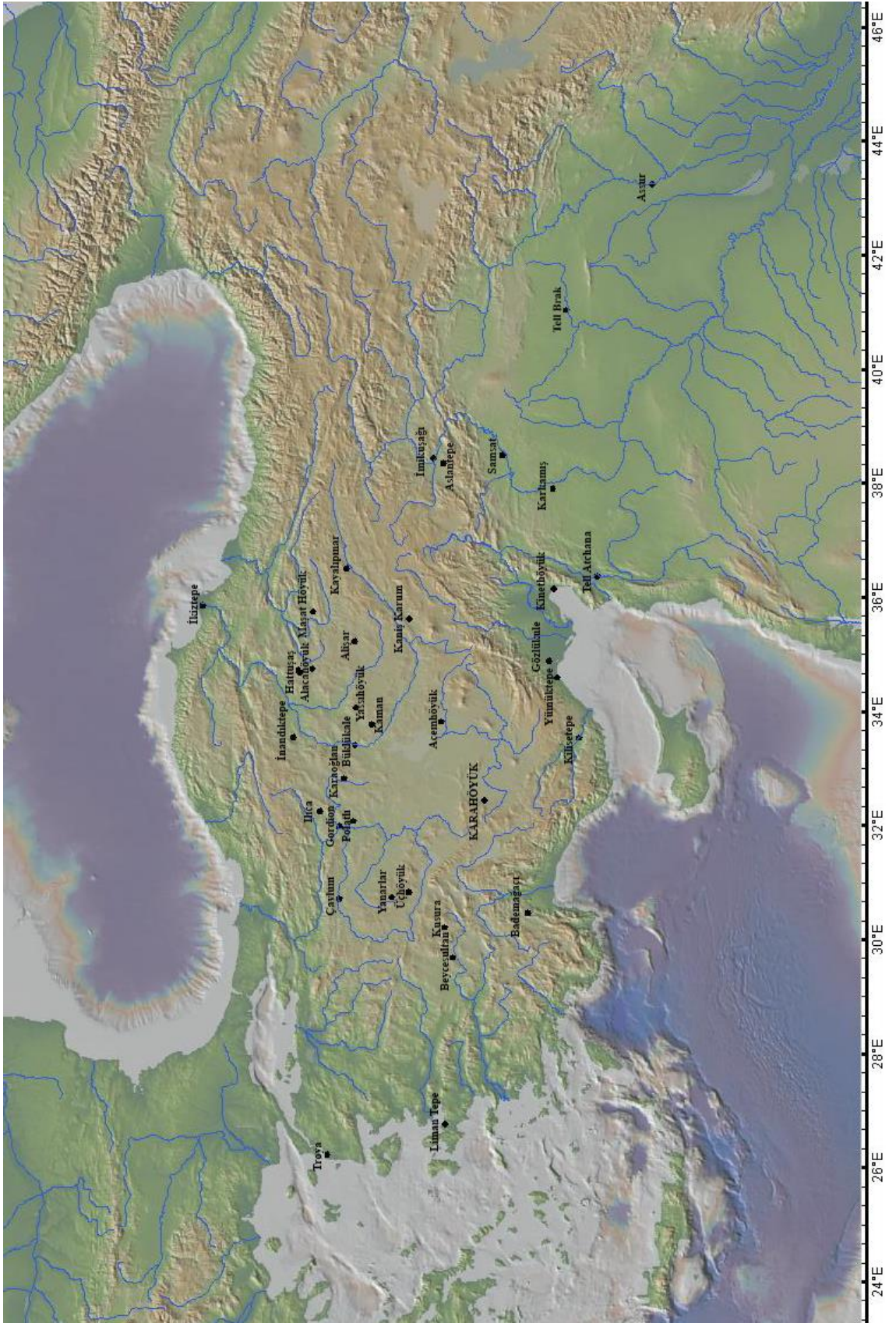

Figür 2: Çalışmada Adı Geçen MÖ II. Binyılım İlk Çeyreğine Ait Bazı Merkezler.

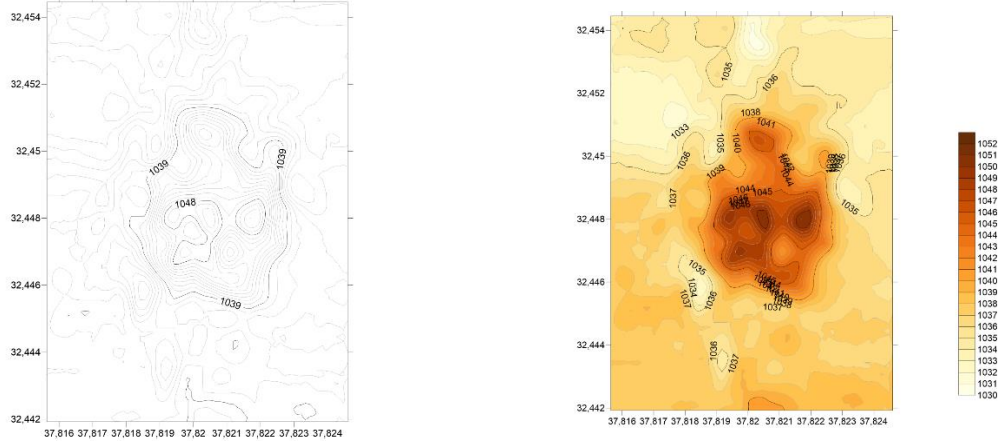

Figür 3: Surfer 13 ile Oluşturulmuş Topoğrafik Planlar.

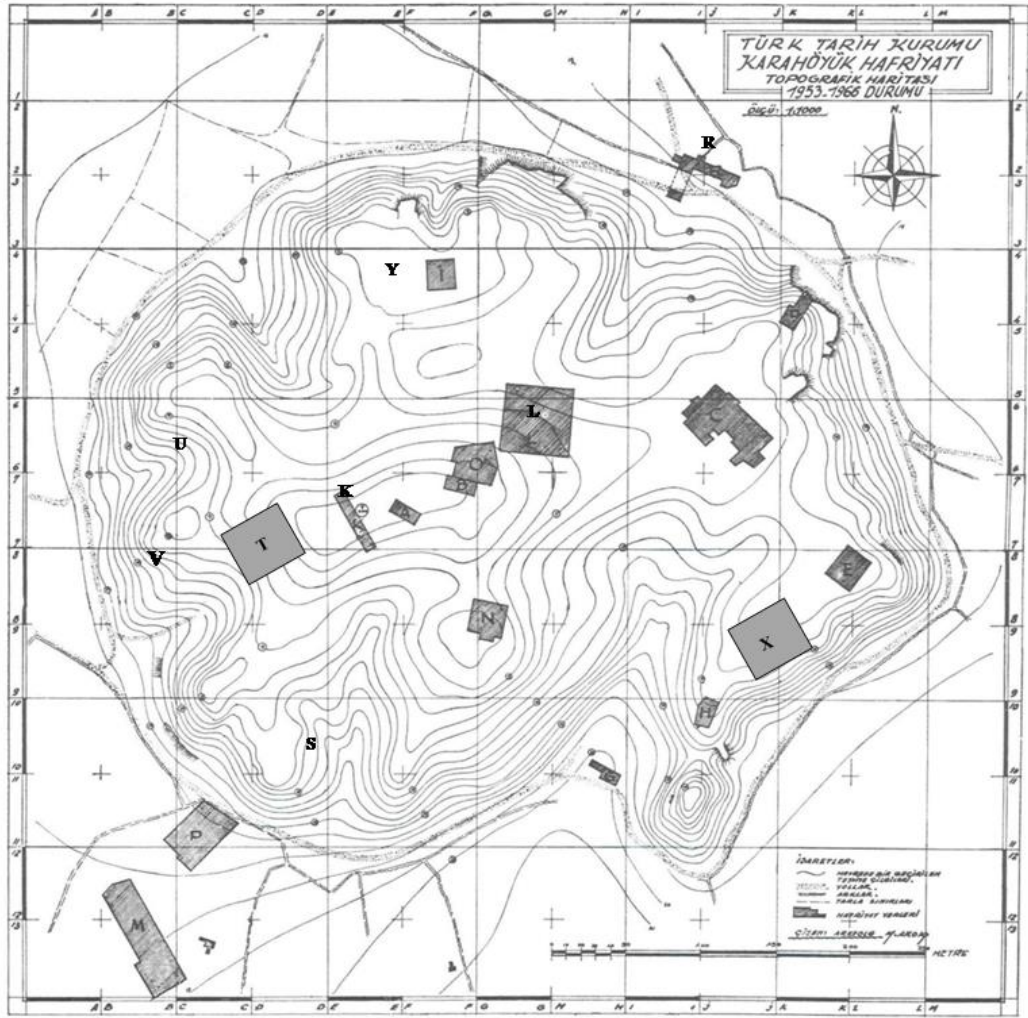

Figür 4: Açmaların Höyük Üzerindeki Yerlerini Gösteren Topoğrafik Plan (Alp 1994a, Şekil 1).

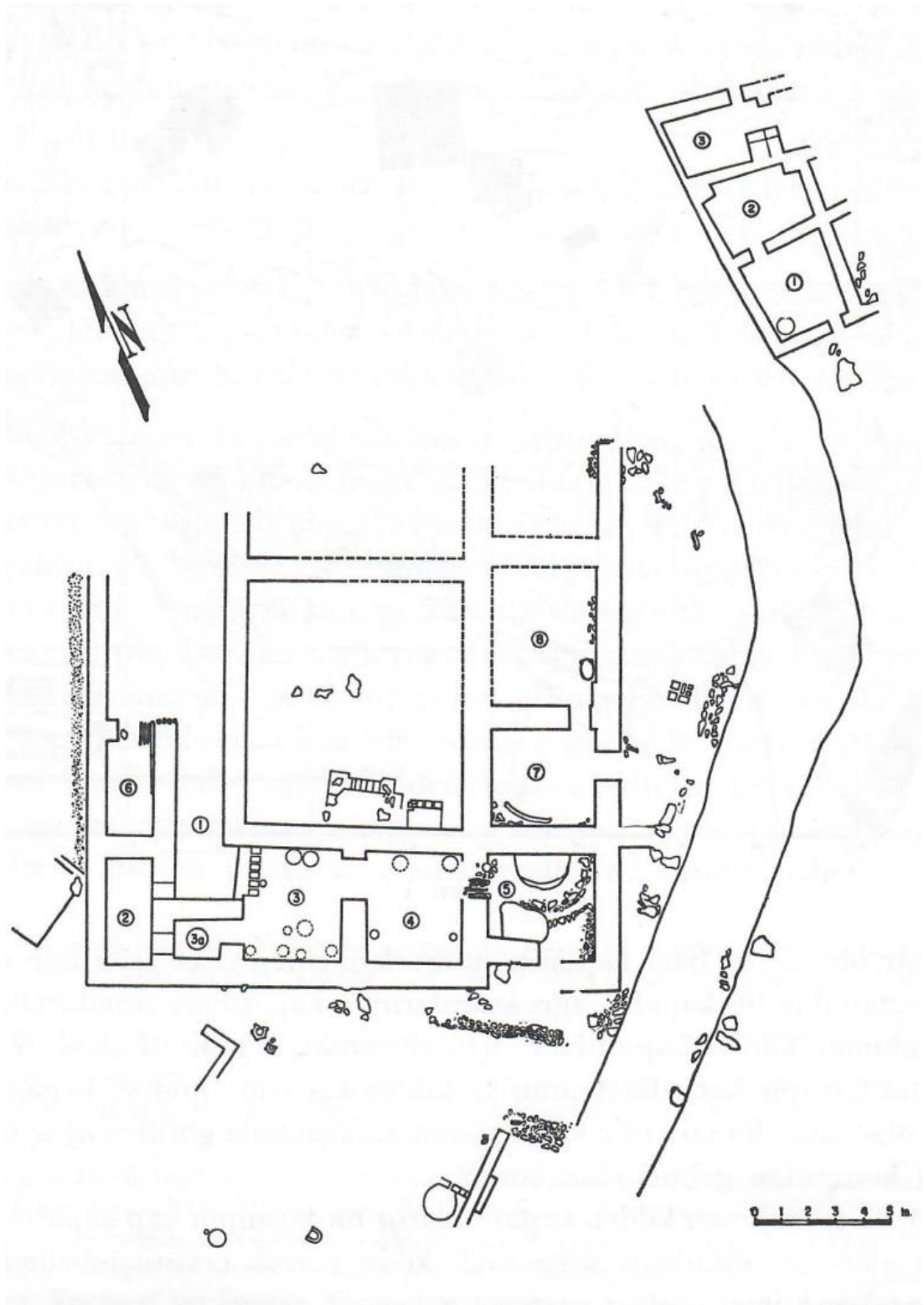

Figür 5: L Açması Saray Planı (Alp 1994a, Şekil 2).

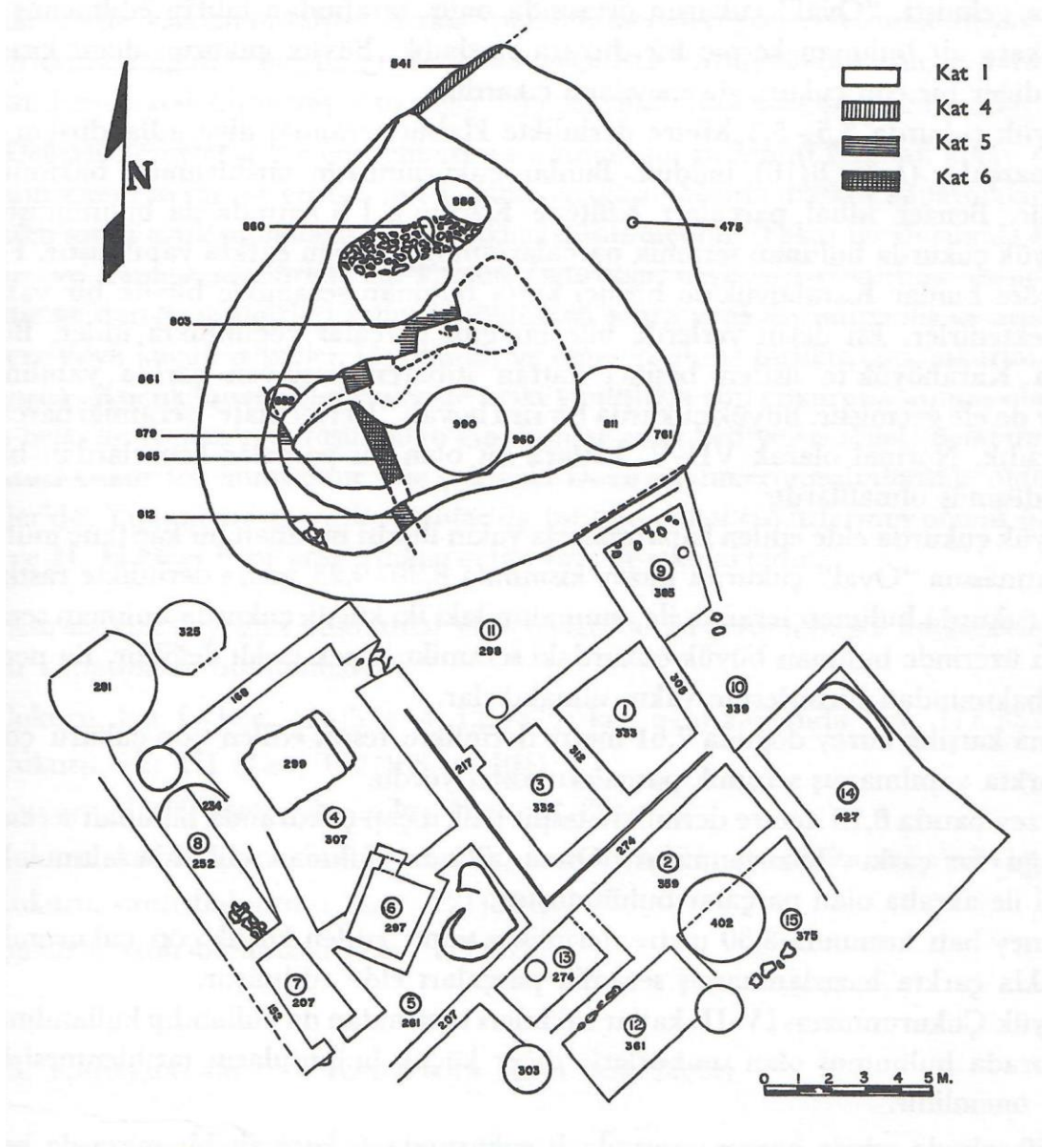

Figür 6: O Açıması Planı (Alp 1994a, Şekil 3).

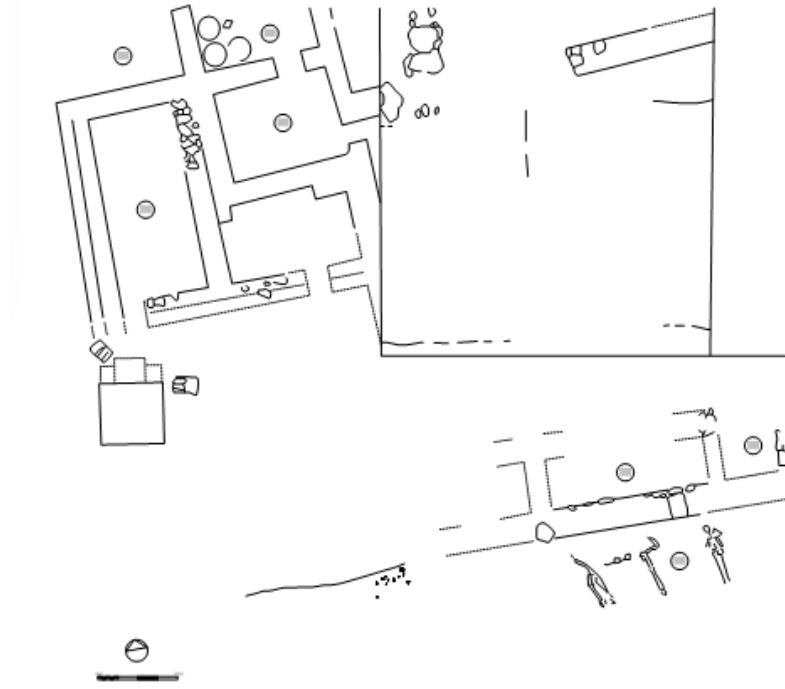

Figür 7: T Açması Planı (Alp 1980a, Lev. XXXIV).

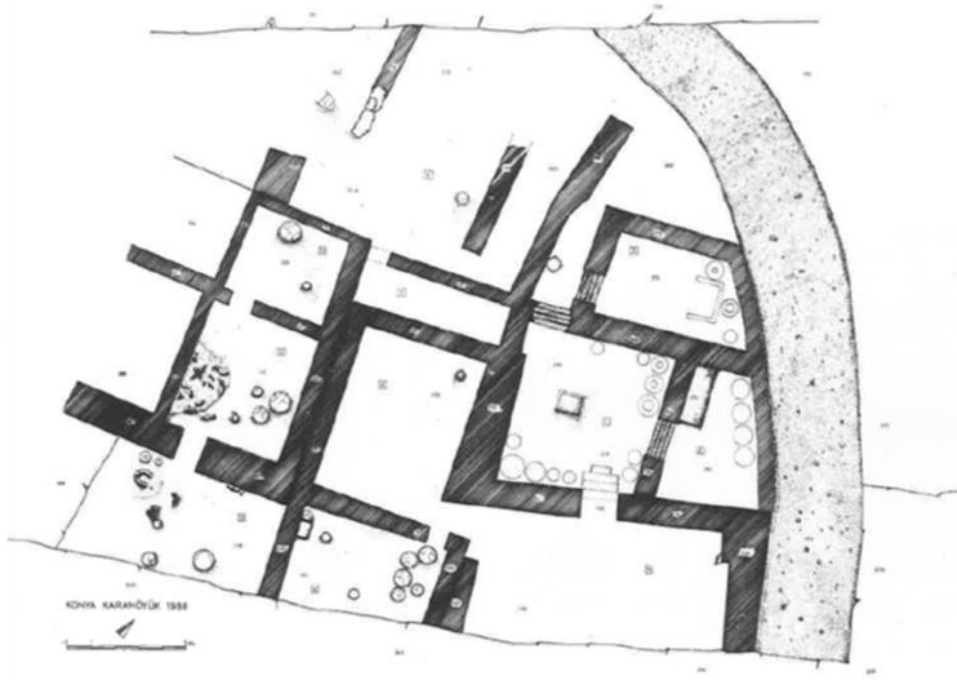

Figür 8: X Açması 1988 Planı (Alp 1988, Plan 1, Alp 1989, Plan 1).

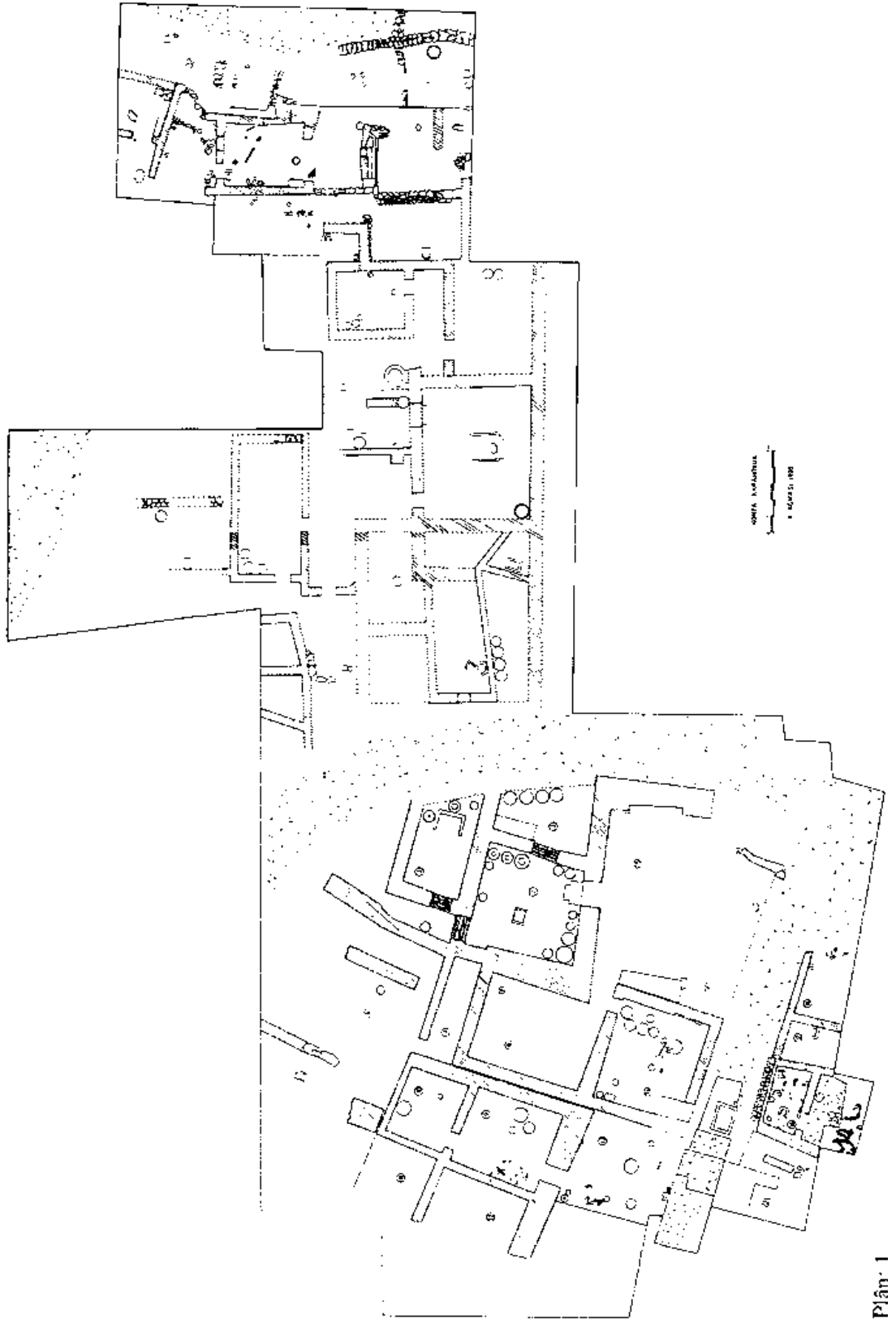

Figür 9: X Açması 1990 Planı (Alp 1992, 315, Plan 1).

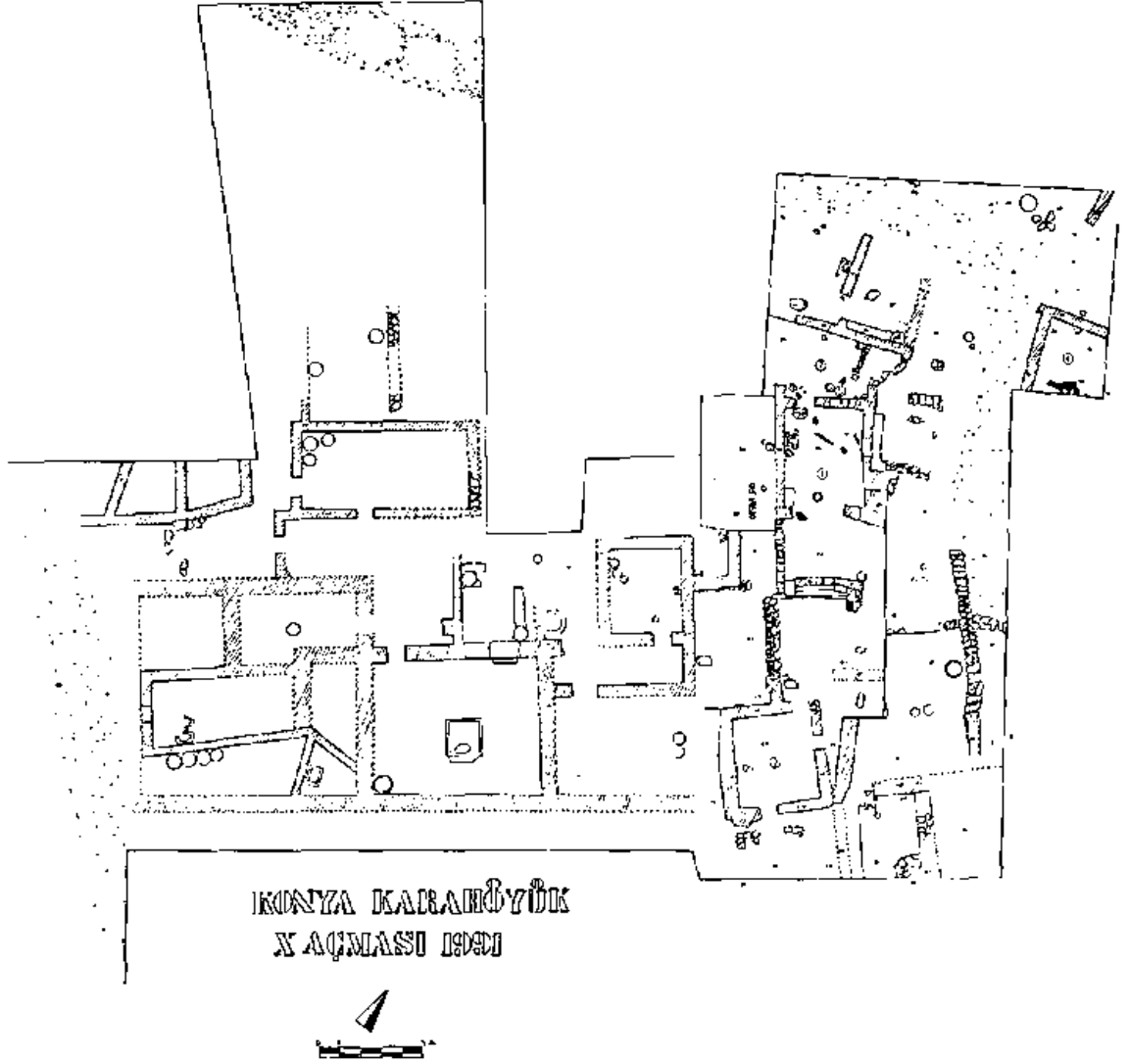

Figür 10: X Açması 1991 Planı (Alp 1993, 303, Plan 1).

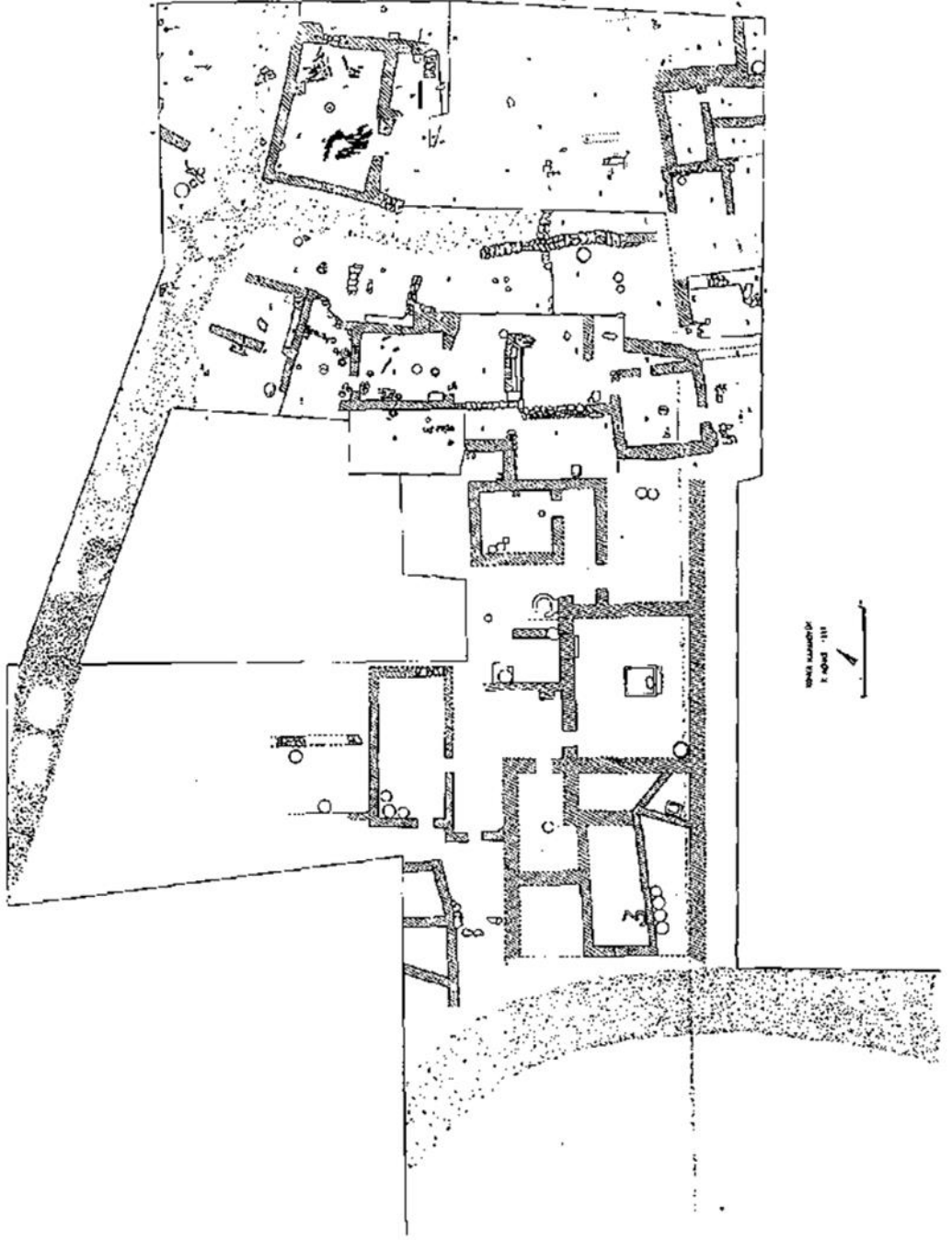

Figür 11: X Açması 1992 Planı (Alp 1994b, 271, Plan 1).



Resim 1: Konya Karahöyük Google Earth Görüntüsü.



Karahöyük kazılarında meydana çıkarılan bir Hitit evi.

Resim 2: 1953 Yılı Kazı Fotoğrafı (Yeni İstanbul Gazetesi).

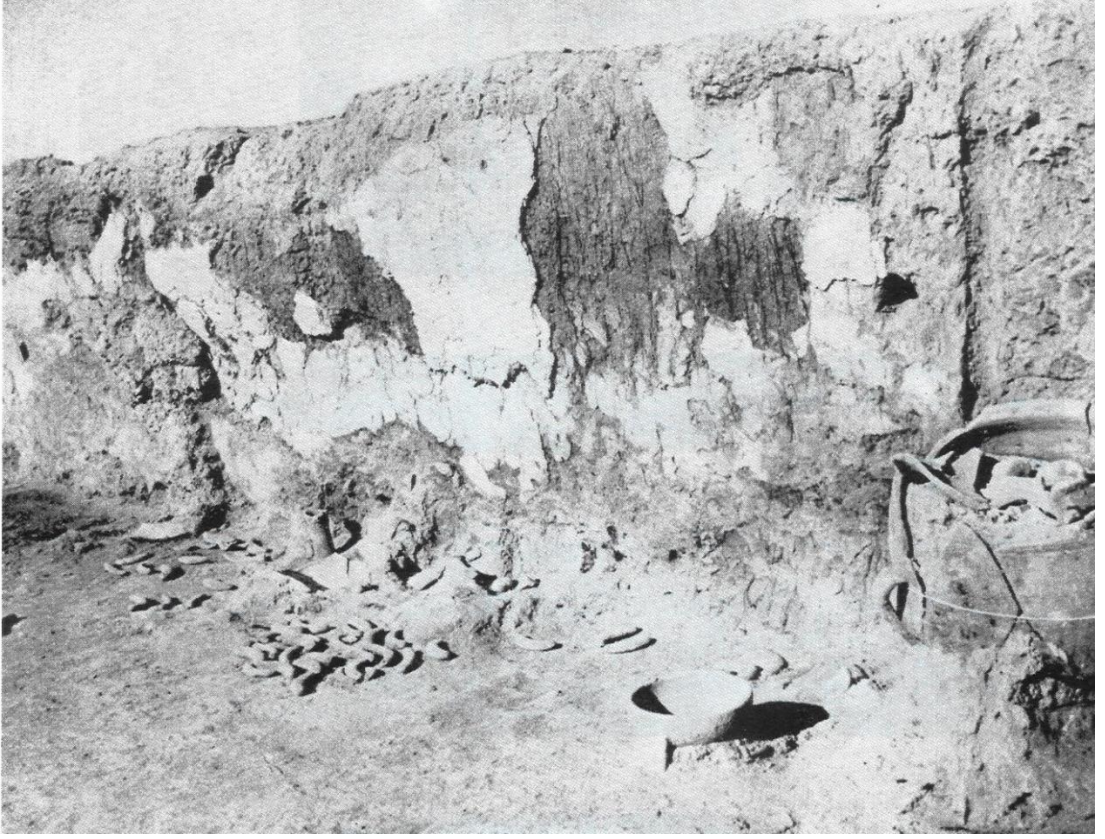

Resim 3: C Açması I. Tabaka, Oda 25 (Alp 1994a, Lev. 143/439).

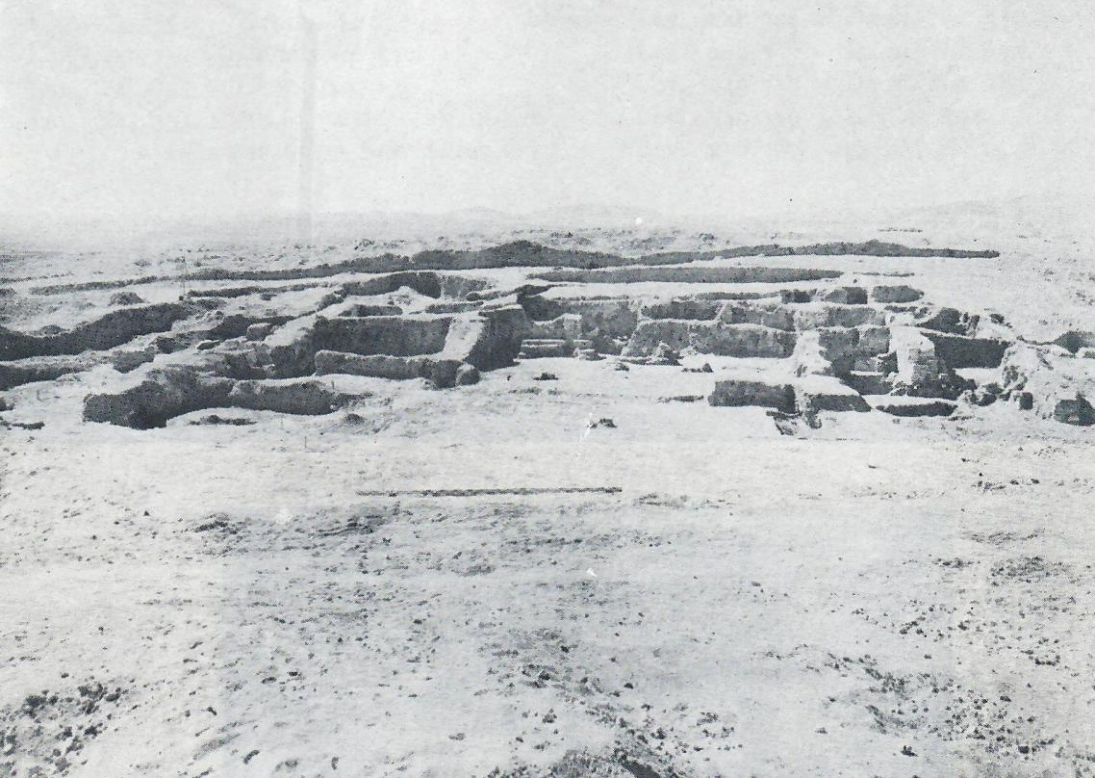

Resim 4: L Açması, I. Tabaka, Saray (Alp 1994a, Lev. 2/3).

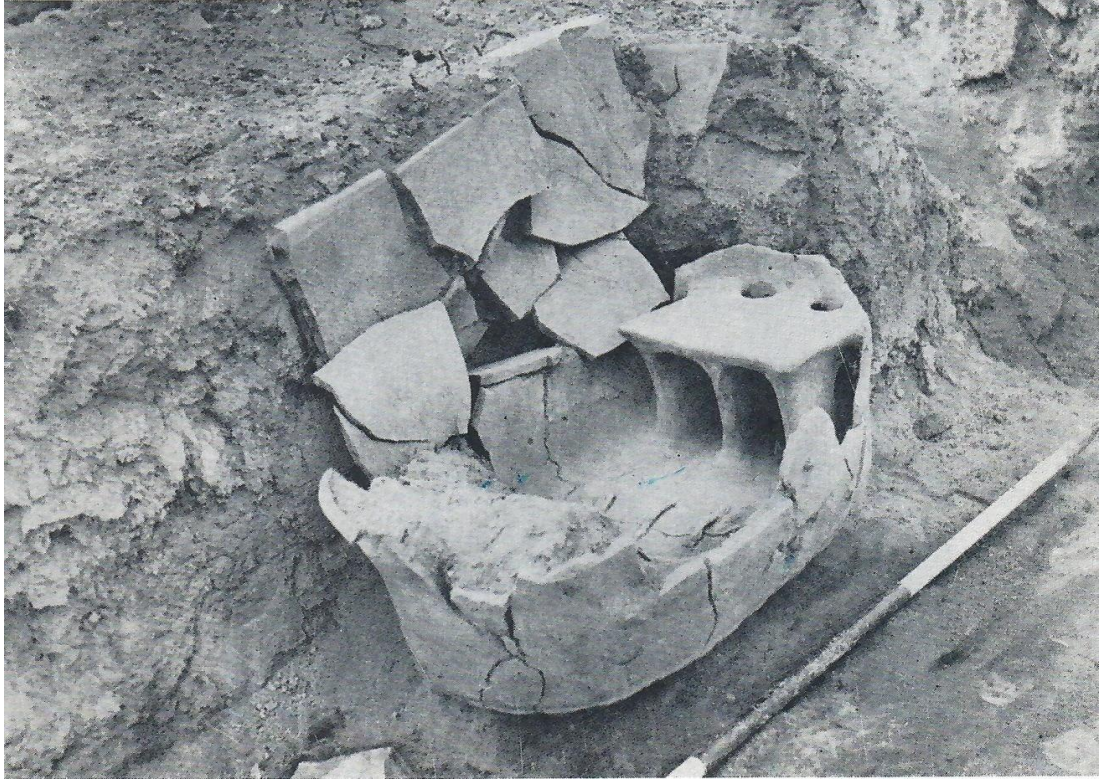

Resim 5: L Açması, I. Tabaka, Saray, Oda 7 (Alp 1994a, Lev. 2/4).



Resim 6: O Açması (Alp 1994a, Lev. 3/6).



Resim 7: O Açması (Alp 1994a, Lev. 4/7).



Resim 8: P Açması Güneyi, I. Tabaka, Güneyden Çekilmiş (Alp 1994a, Lev. 3/5).



Resim 9: T Açması, I. Tabaka (Alp 1975b, Res. 1).



Resim 10: X Açması, Oda 9 (Alp 1988, Res. 2).



Resim 11: X Açması, Oda 9 (Alp 1989a, Res. 2).



Resim 12: X Açması, Oda 6 (Alp 1989a, Res. 3, Alp 1991, Res. 3).



Resim 13: X Açması, Oda 1 (Alp 1990, 316, Res. 1; Alp 1991, Res. 1.).



Resim 14: M Açması, Kuzey Kısmı, Höyük Terası, I. Tabaka, Oda 1 Kuzeydoğu Duvarı Önü (Alp 1994a Lev. 247/754).



Resim 15: M Açması, Sur Duvarları (Alp 1994a, Lev.1/2).



Resim 16: Habur Seramiği (Alp 1994a, Lev.8/16).



Resim 17: Kazı Ekibi (Süleyman GÜZELBEKTAŞ Arşivi).

LEVHALAR

TB.Tip.1



KKH 1977/35

1

TB.Tip.2

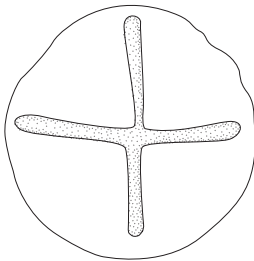

KKH 1954/242

2

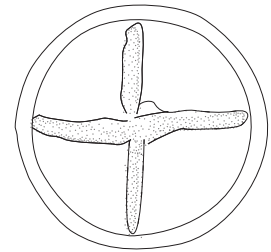

KKH 1961/183

3

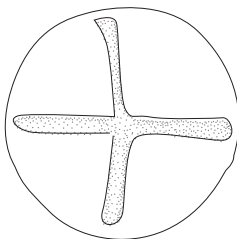

KKH 1961/181

4

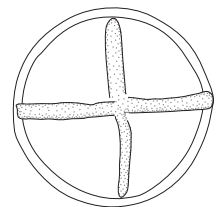

KKH 1956/182

5



ÇN.Tip.1.1a

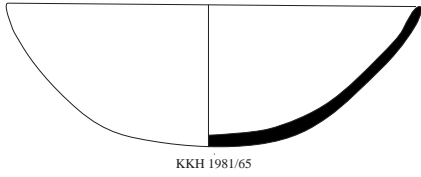

KKH 1981/65

1

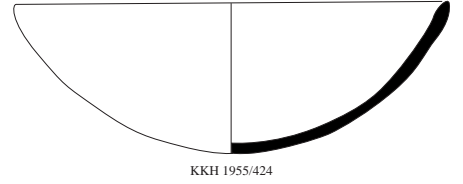

KKH 1955/424

2

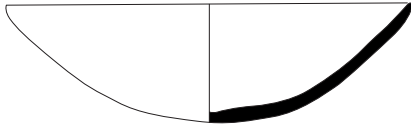

KKH 1955/439

3

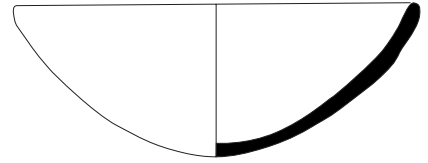

KKH 1960/224

4

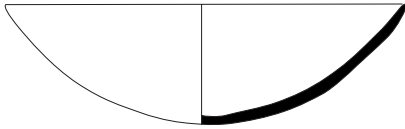

KKH 1984/81

5

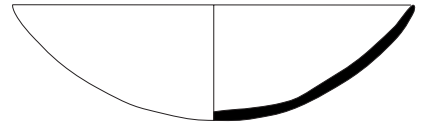

KKH 1978/17

6

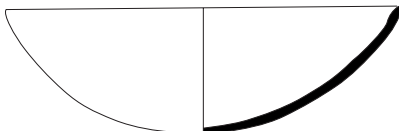

KKH 1982/69

7



KKH 2018/37

8



KKH 1979/21

9



KKH K5

10

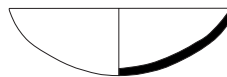

KKH 1954/139

11



ÇN.Tip.1.1b

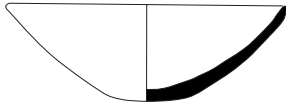

KKH K20

1

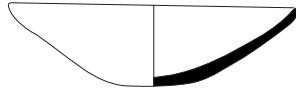

KKH 1984/84

2

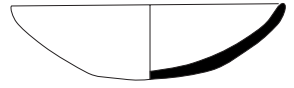

KKH 1960/111

3

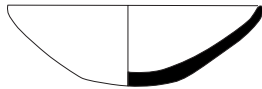

KKH 1960/106

4

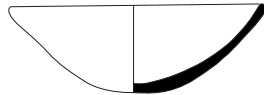

KKH K 22

5

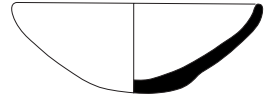

KKH K29

6

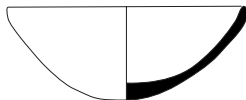

KKH 2018/38

7

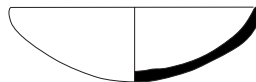

KKH 1956/98

8



KKH K7

9



KKH 1960/107

10



KKH 1955/59

11



KKH K34

12



KKH K50

13



KKH K21

14

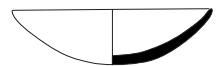

KKH 1955/119

15

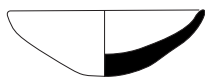

KKH K30

16

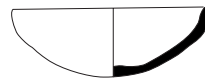

KKH 1960/220

17



KKH 1960/210

18

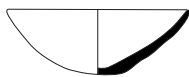

KKH 1960/247

19



KKH 1953/88

20

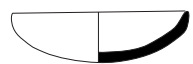

KKH 1975/58

21



KKH 1954/142

22



KKH 1956/152

23

ÇN.Tip.1.1b



KKH 1982/73

1

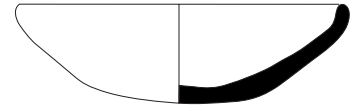

KKH 1960/114

2

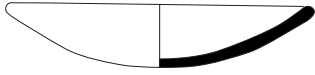

KKH 1980/13

3

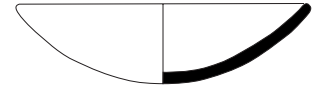

KKH 1981/62

4



KKH 1957/55

5



KKH 1956/156

6

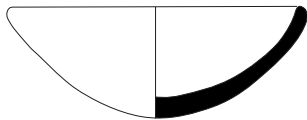

KKH K23

7

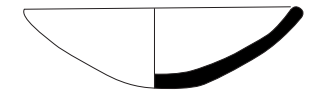

KKH 1961/186

8

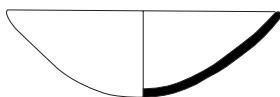

KKH 1955/7

9

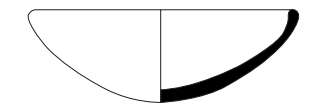

KKH K32

10

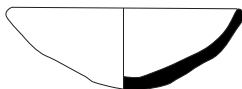

KKH 1960/110

11

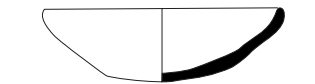

KKH 1954/260

12



KKH 1960/108

13

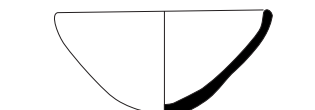

KKH 1973/1

14



ÇN.Tip.1.1c

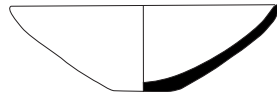

KKH K28

1

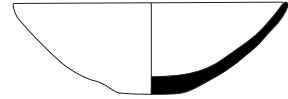

KKH 1955/147

2

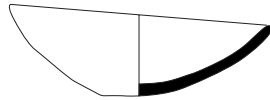

KKH 1960/112

3

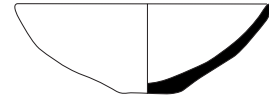

KKH K24

4



KKH 1956/150

5

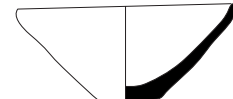

KKH K53

6

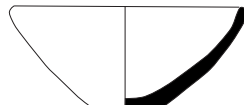

KKH K41

7

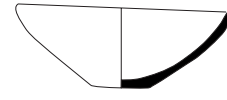

KKH K35

8

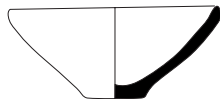

KKH 1960/126

9

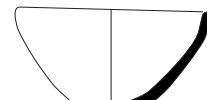

KKH K18

10

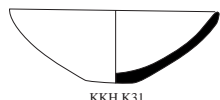

KKH K31

11



KKH K14

12

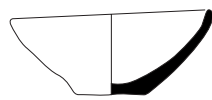

KKH K15

13

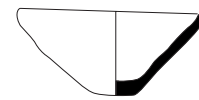

KKH 1960/105

14



KKH 1955/437

15



ÇN.Tip.1.1c

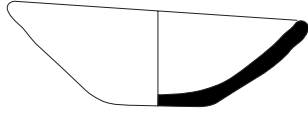

KKH 1982/74
1

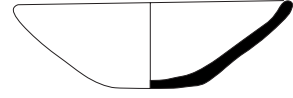

KKH K9
2

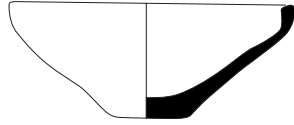

KKH K26
3

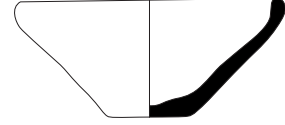

KKH K16
4

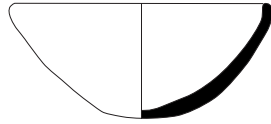

KKH K42
5

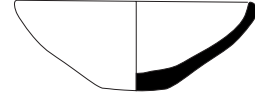

KKH 1956/ Etd 3
6

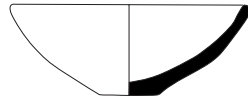

KKH K44
7

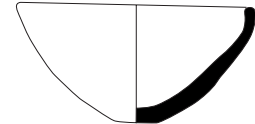

KKH K43
8

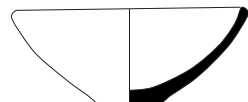

KKH K49
9

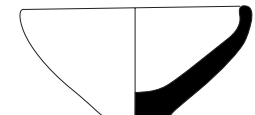

KKH K48
10

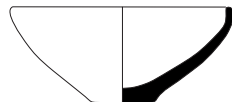

KKH K8
11

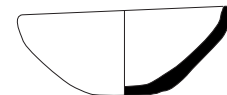

KKH 2018/39
12

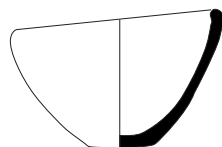

KKH 1955/438
13

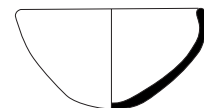

KKH K52
14



ÇN.Tip.1.2

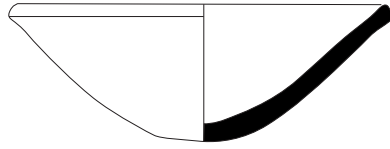

KKH K55

1

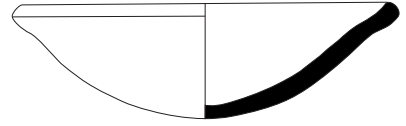

KKH 1975/7

2

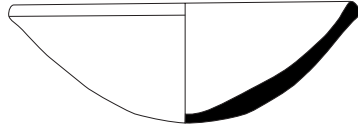

KKH 1975/69

3

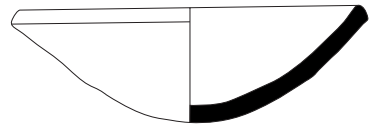

KKH 1984/82

4

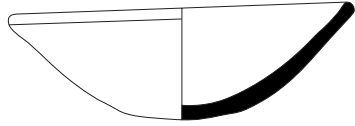

KKH 1981/70

5

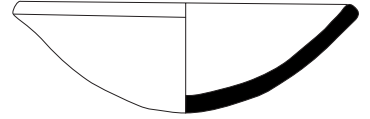

KKH 1954/140

6

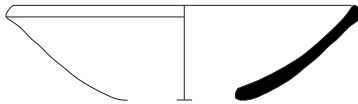

KKH 77

7

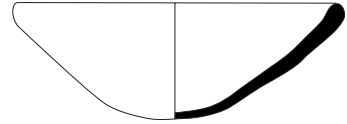

KKH 2018/50

8

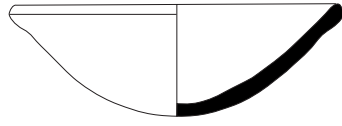

KKH 1982/71

9

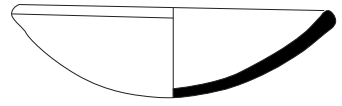

KKH 1991/10

10



KKH 1955/425

11

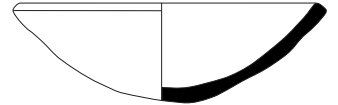

KKH 1954/138

12

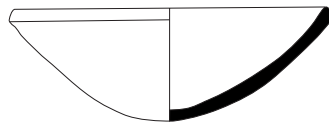

KKH 1954/143

13

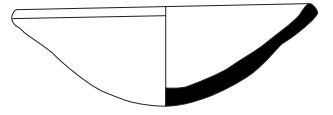

KKH 1955/63

14

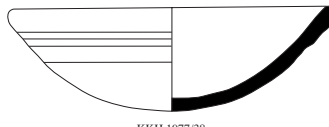

KKH 1977/38

15

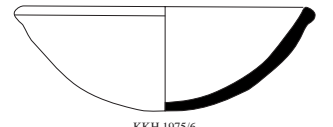

KKH 1975/6

16



ÇN.Tip.2

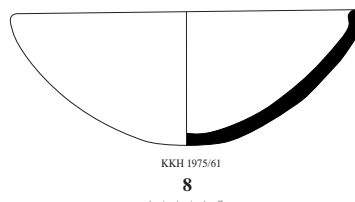
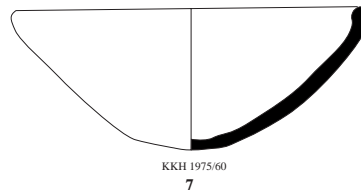
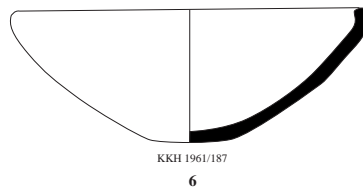
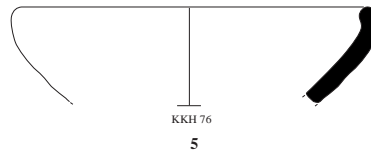
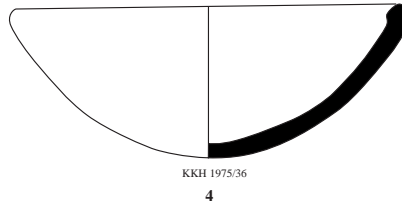
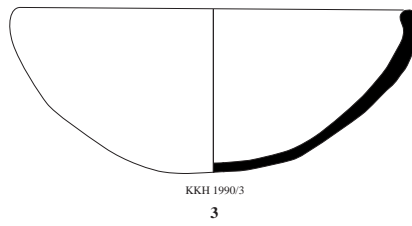
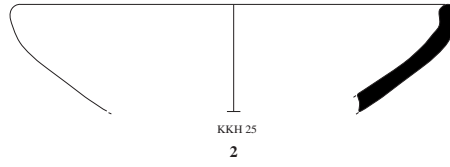
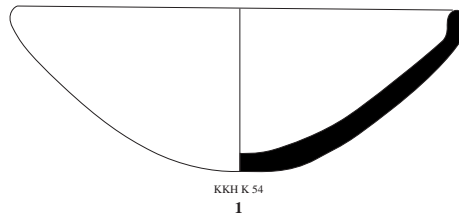

ÇN.Tip.2

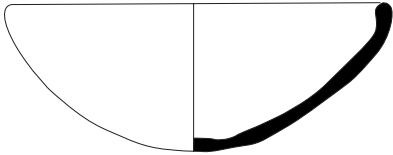

KKH 1975/8

1

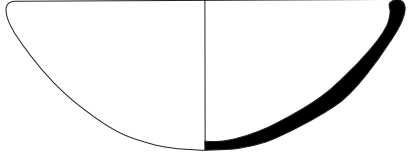

KKH 1975/35

2

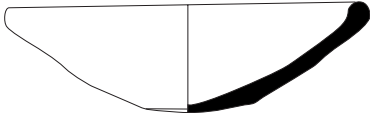

KKH 1955/17

3

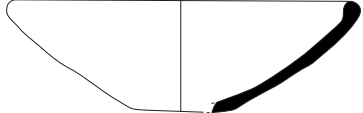

KKH 1955/11

4

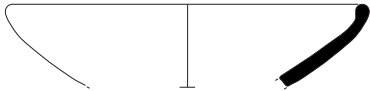

KKH 39

5

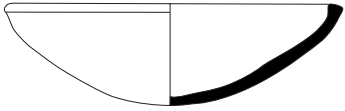

KKH 1984/83

6

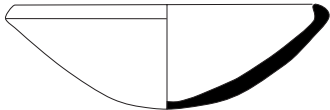

KKH 1953/18

7

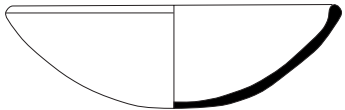

KKH 1982/72

8

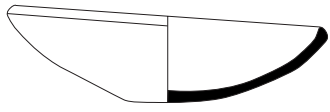

KKH 1988/53

9

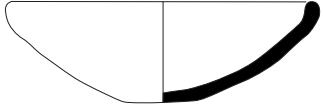

KKH 1978/15

10

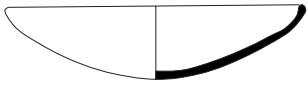

KKH 1974/70

11

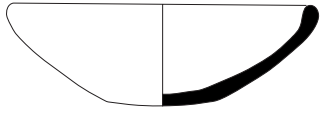

KKH 1980/16

12

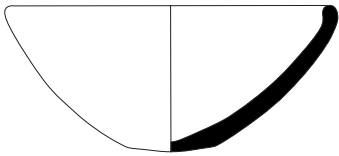

KKH K47

13

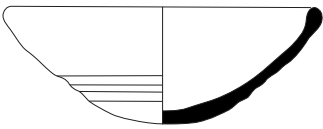

KKH 1960/208

14



ÇN.Tip.3

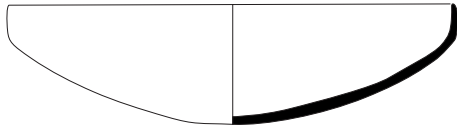

KKH 1980/18

1

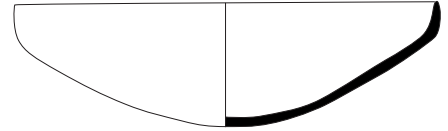

KKH 1957/72

2

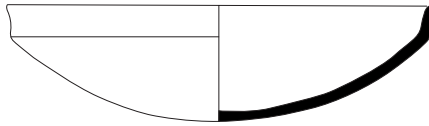

KKH 1954/141

3

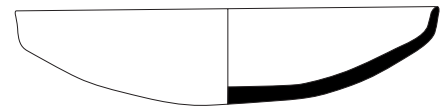

KKH 1975/34

4

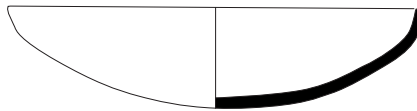

KKH 1987/9

5

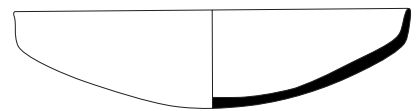

KKH K 10

6

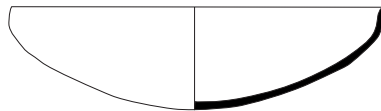

KKH 1982/70

7

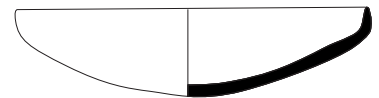

KKH K39

8

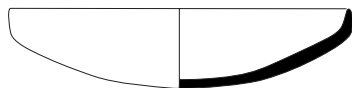

KKH 1978/13

9



KKH 9

10

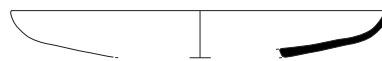

KKH 69

11

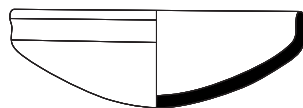

KKH K25

12

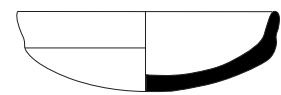

KKH 1978/12

13



ÇN.Tip.4.1

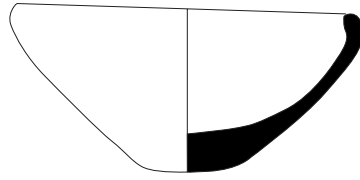

KKH 1960/109

1

ÇN.Tip.4.2a

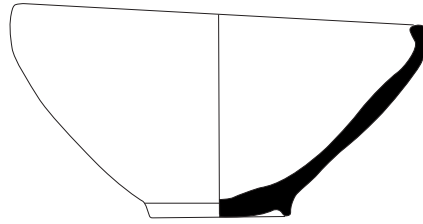

KKH 1956/105

2

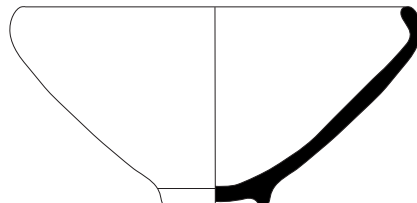

KKH 1956/146

3

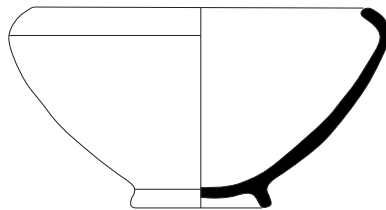

KKH 1956/100

4

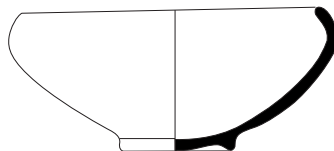

KKH 1956/101

5

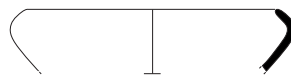

KKH 6

6

ÇN.Tip.4.2

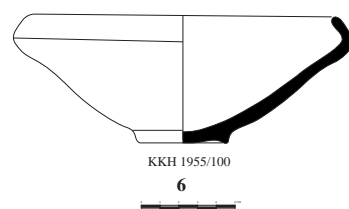
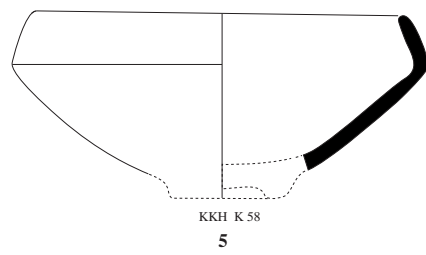
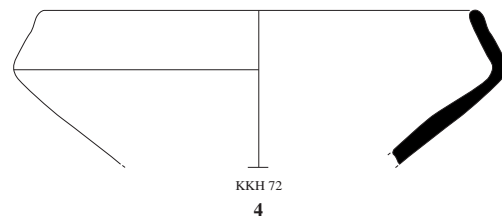
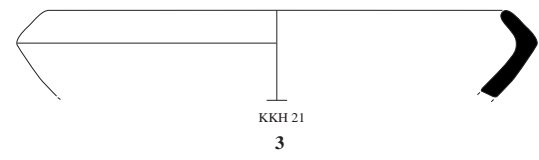
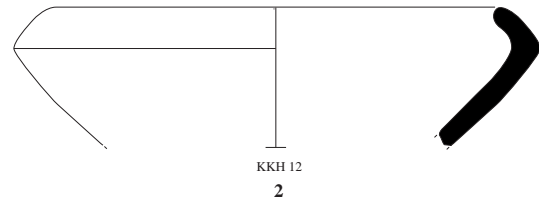
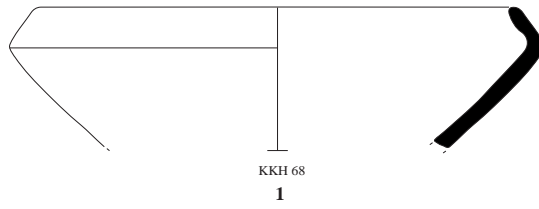

ÇN.Tip.4.3

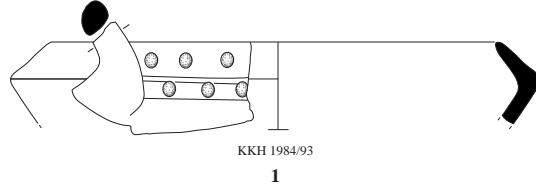

ÇN.Tip.5.1

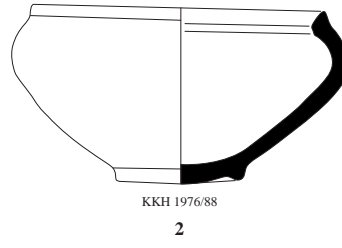

ÇN.Tip.5.2

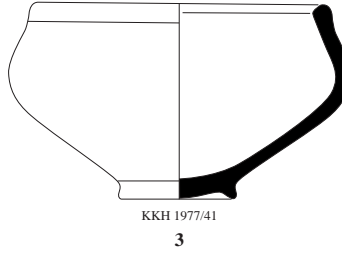

ÇN.Tip.5.3

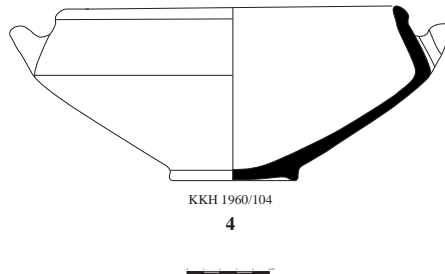

ÇN.Tip.6.1

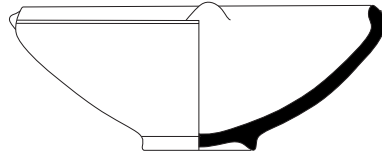

KKH 1977/36

1

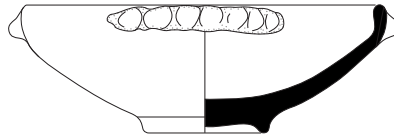

KKH 1990/2

2

ÇN.Tip.6.2

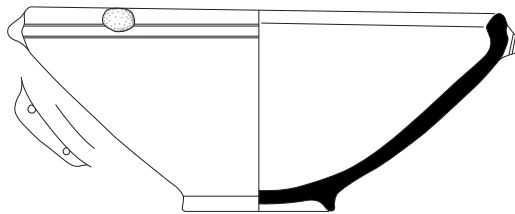

KKH 1975/9

3

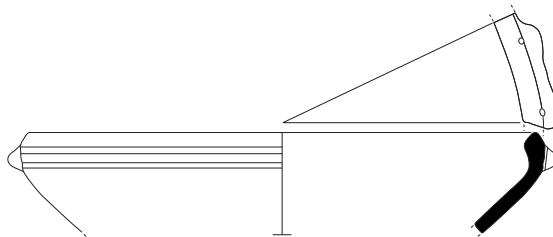

KKH 73

4



KKH 64

5

ÇN.Tip.6.2

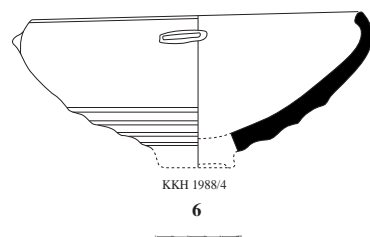
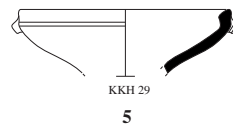
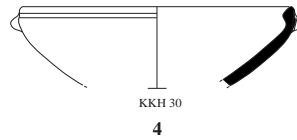
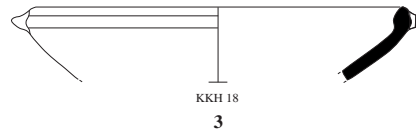
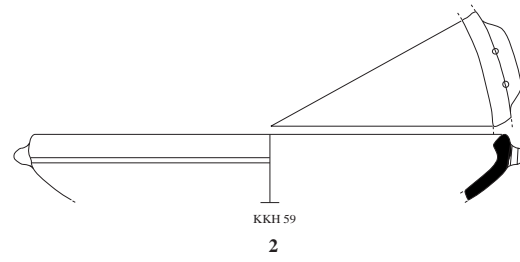
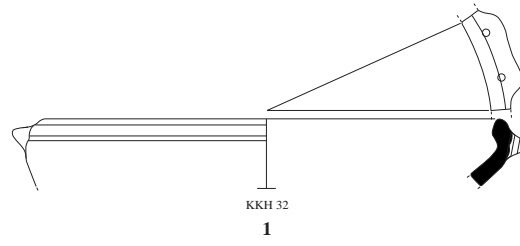

ÇN.Tip.7.1

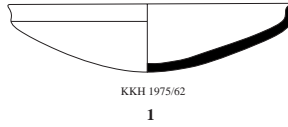

ÇN.Tip.7.2

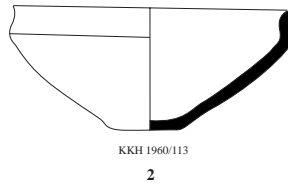

ÇN.Tip.7.3a

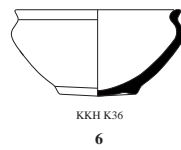
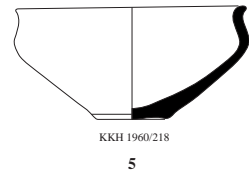
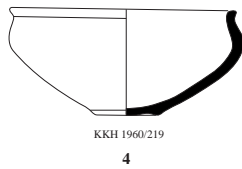
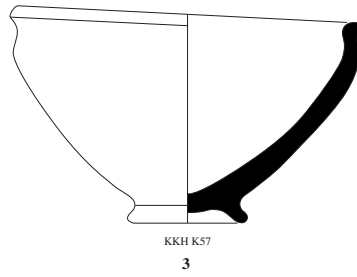

ÇN.Tip.7.3b

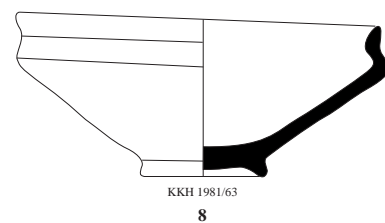
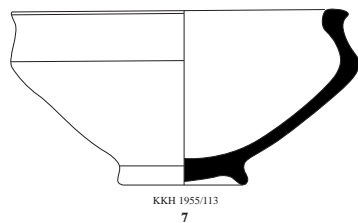

ÇN.Tip.7.3b

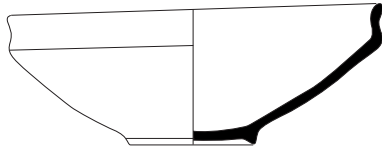

KKH 1953/19

1

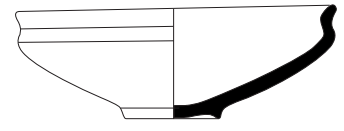

KKH 1961/400

2

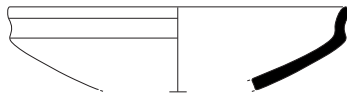

KKH 26

3

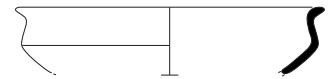

KKH 65

4

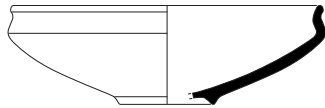

KKH 15

5



KKH 22

6

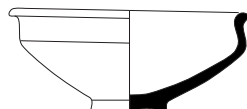

KKH K 19

7



KKH K40

8

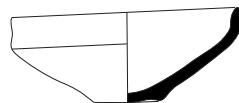

KKH 1956/157

9

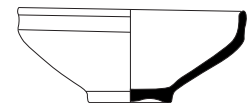

KKH 1957/56

10

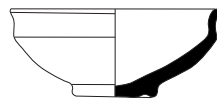

KKH 1955/43

11

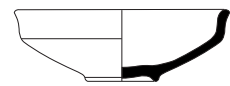

KKH 1955/101

12

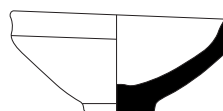

KKH K38

13



ÇN.Tip.7.3c

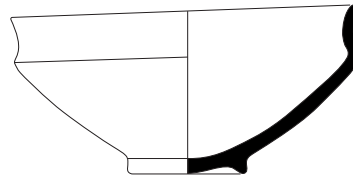

KKH 1977/40

1

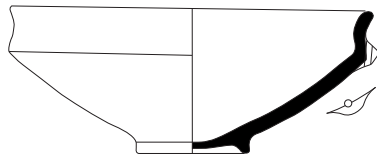

KKH 1961/399

2

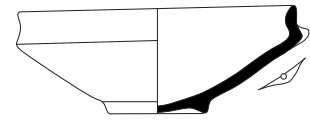

KKH 1960/201

3

ÇN.Tip.7.3d

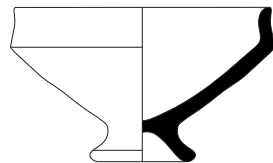

KKH K45

4

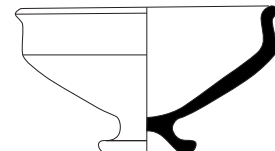

KKH 1960/122

5

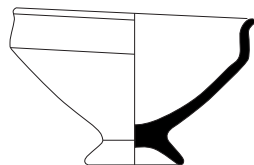

KKH K11

6

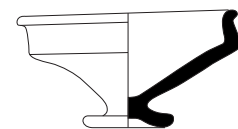

KKH 1955/436

7

ÇN.Tip.7.3e

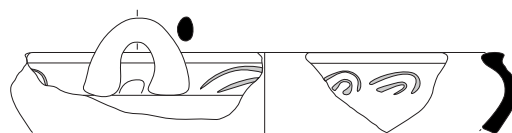

KKH 1953/105

8



ÇN.Tip.8.1

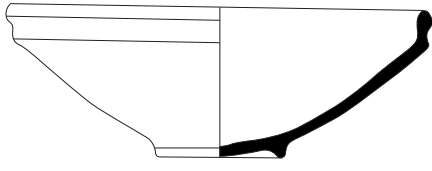

KKH 1981/64

1

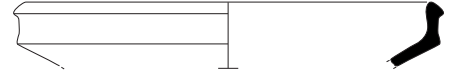

KKH 46

2

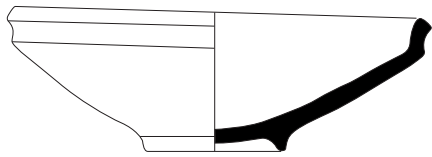

KKH 1984/79

3

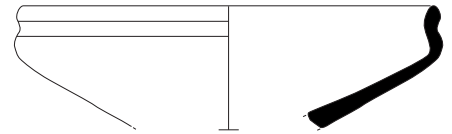

KKH 75

4

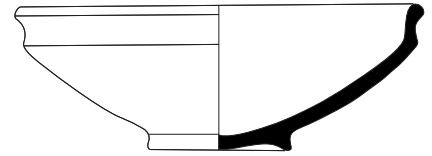

KKH 1982/66

5

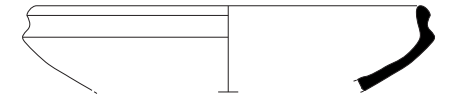

KKH 74

6

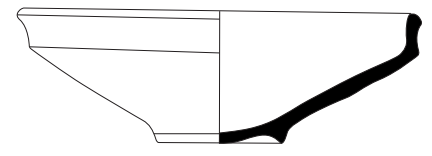

KKH 1977/39

7

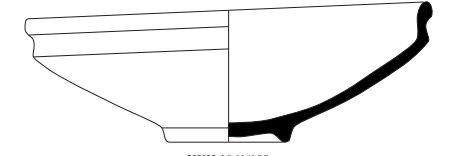

KKH 1961/190

8

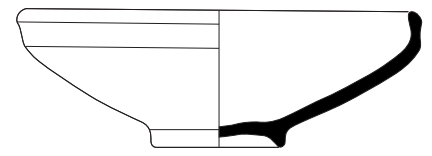

KKH 1980/17

9

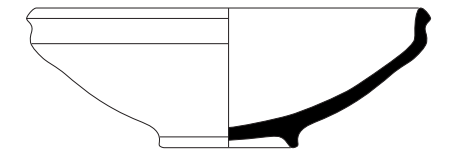

KKH 111

10



ÇN.Tip.8.1

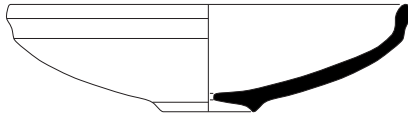

KKH 63
1

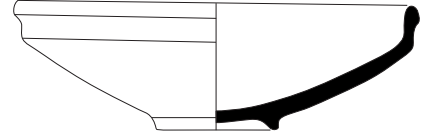

KKH 1958/4
2

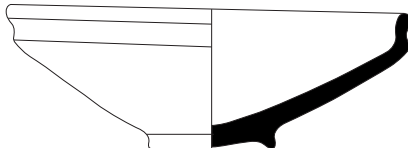

KKH K1
3

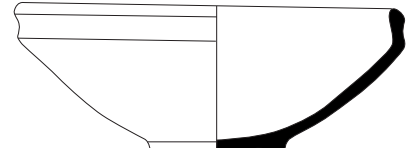

KKH 2018/35
4



KKH 1978/14
5

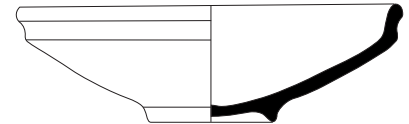

KKH 1988/5
6

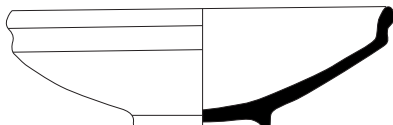

KKH 1982/67
7

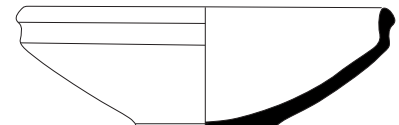

KKH 1954/137
8

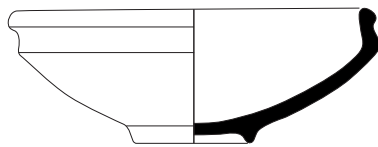

KKH 1953/53
9



KKH 40
10



ÇN.Tip.8.1

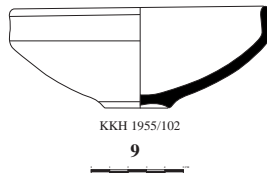
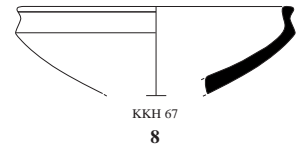
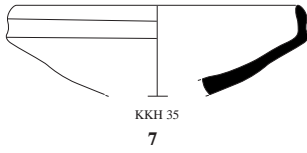
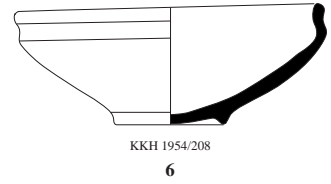
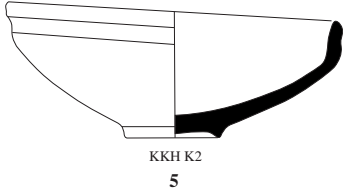
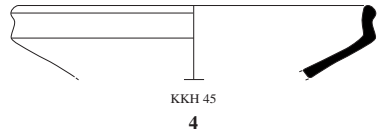
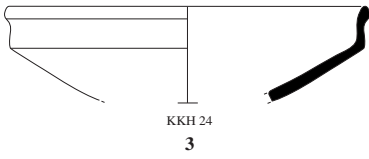
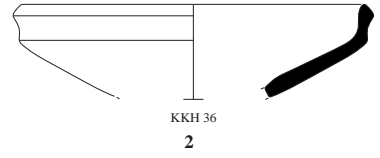
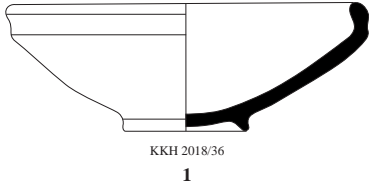

ÇN.Tip.8.1

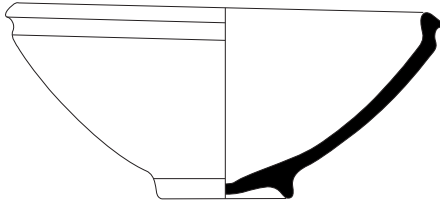

KKH 1974/75

1

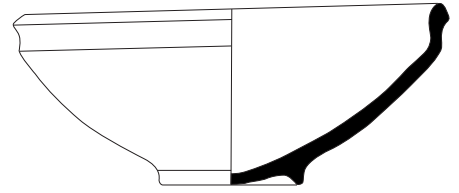

KKH 1989/34

2

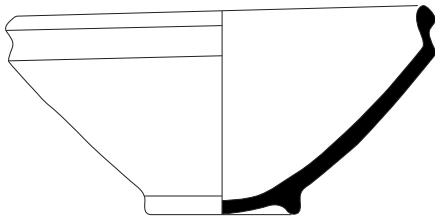

KKH 1977/42

3

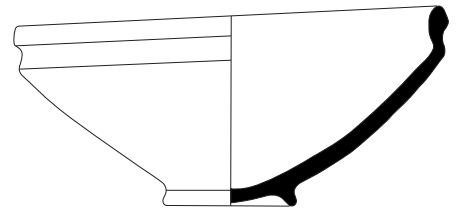

KKH 1961/189

4

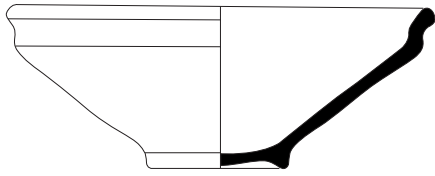

KKH 1961/401

5

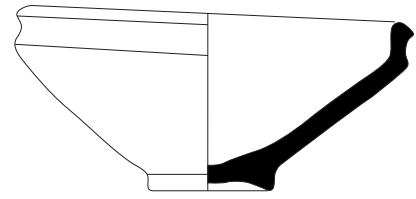

KKH 1978/18

6

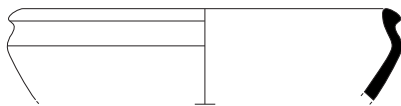

KKH 33

7

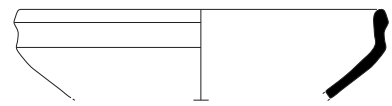

KKH 34

8

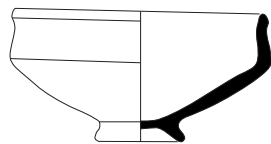

KKH K6

9

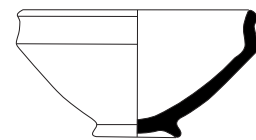

KKH 1955/148

10



ÇN.Tip.8.2

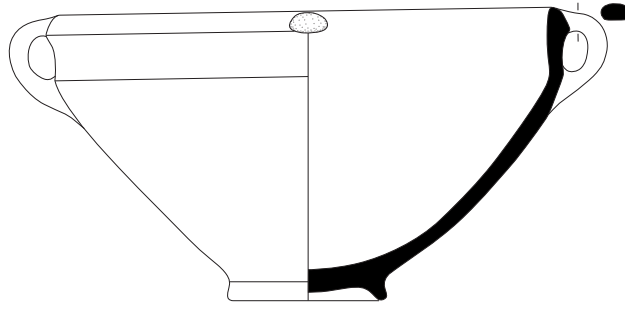

KKH 1954/135

1

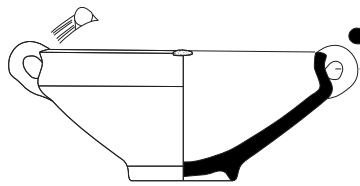

KKH 1961/325

2

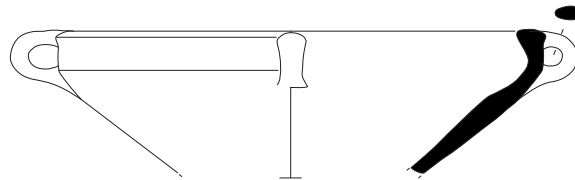

KKH 56

3

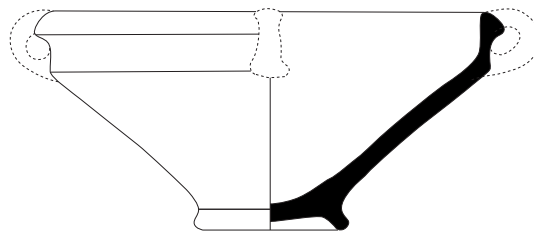

KKH 1984/78

4

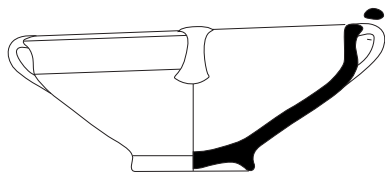

KKH 1977/45

5



ÇN.Tip.8.2

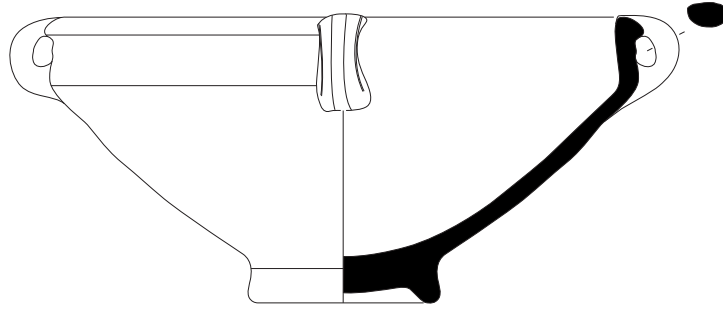

KKH 1988/1

1

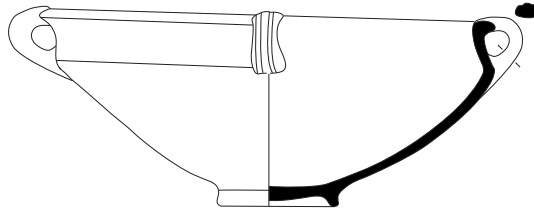

KKH 1974/71

2

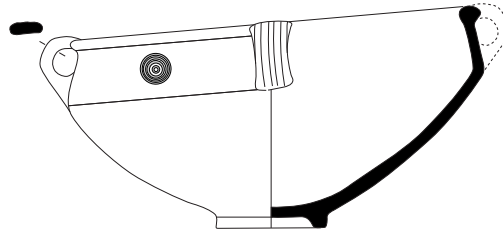

KKH 1956/118

3

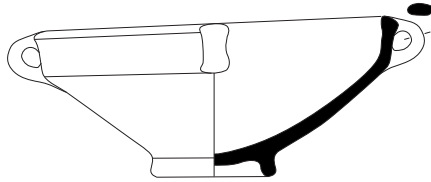

KKH 1976/90

4

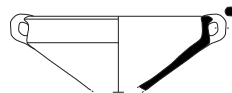

KKH 37

5



ÇN.Tip.9

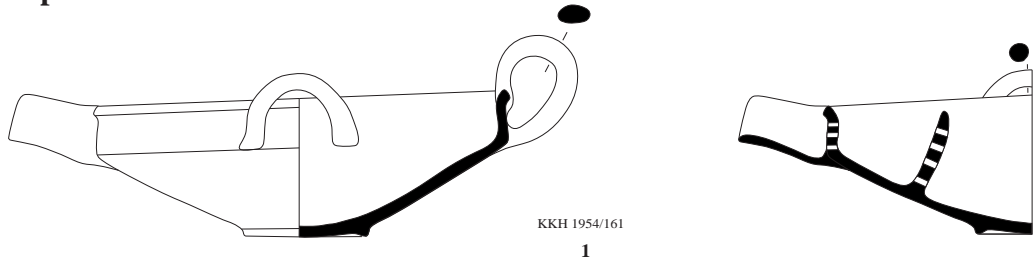

ÇN.Tip.10.1

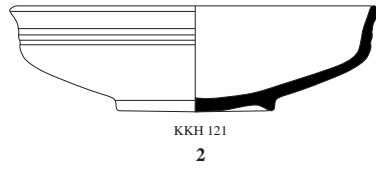

ÇN.Tip.10.2a

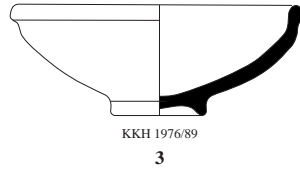

ÇN.Tip.10.2b

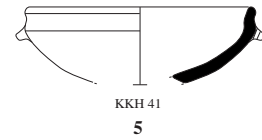
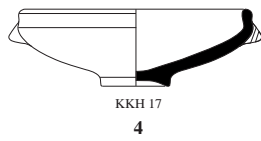

ÇN.Tip.10.2c

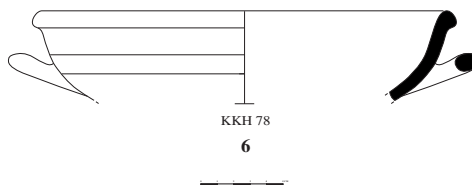

ÇN.Tip.11.1

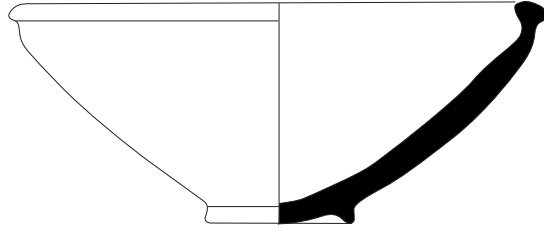

KKH K 59

1

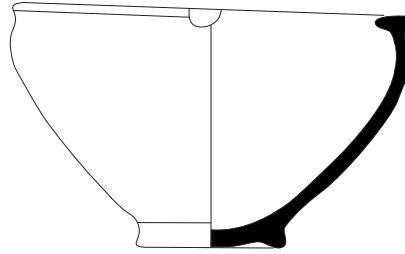

KKH 1960/215

2

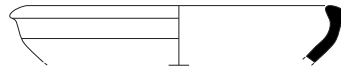

KKH 16

3

ÇN.Tip.11.2

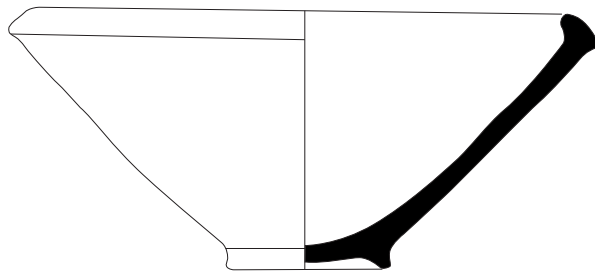

KKH 1984/77

4



ÇN.Tip.12.1

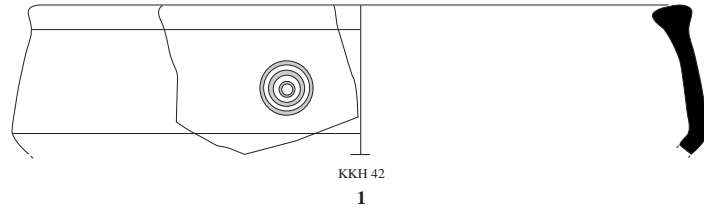

ÇN.Tip.12.2

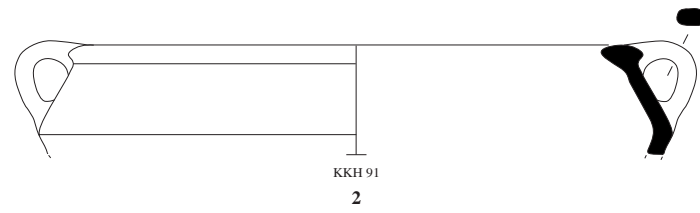

ÇN.Tip.12.3

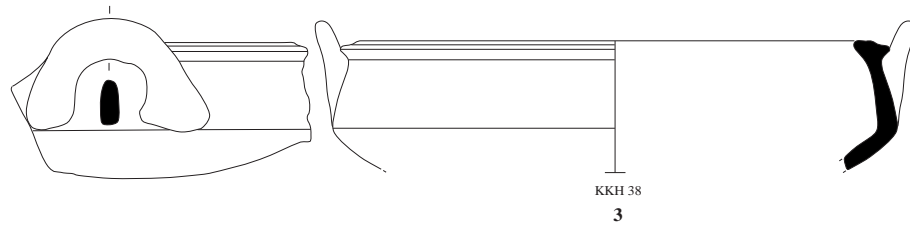

ÇN.Tip.13

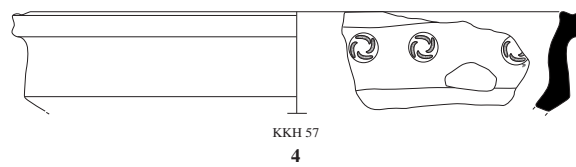

ÇN.Tip.14

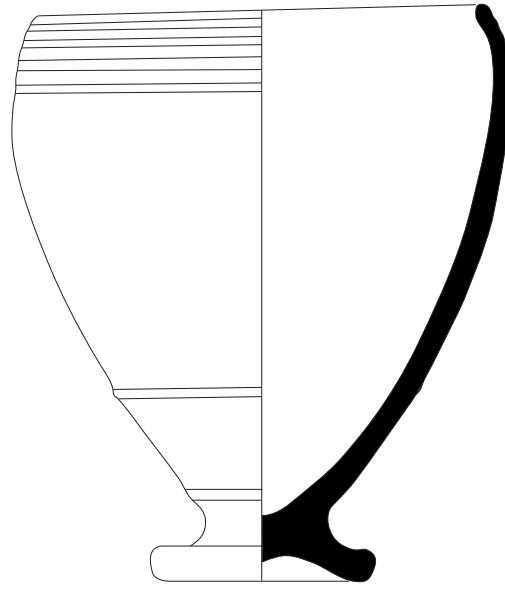

KKH 1960/146

1

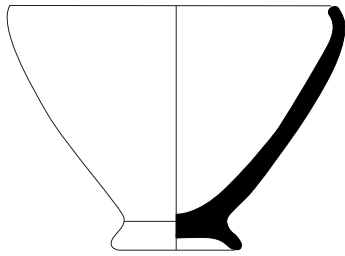

KKH 1956/147

2

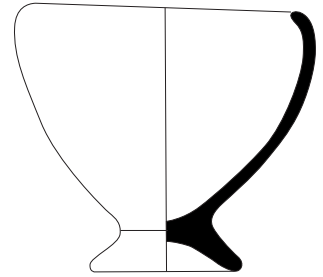

KKH 1960/103

3

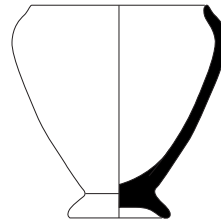

KKH 1956/96

4

ÇN.Tip.15

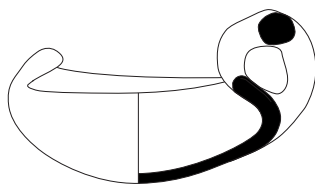

KKH 1961/184

1

ÇN.Tip.16

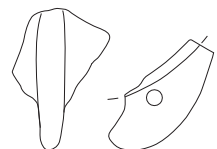

KKH 146

2



KS.Tip.1a

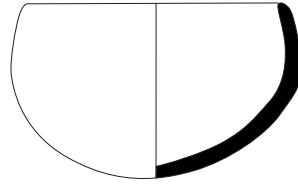

KKH 1973/2
1

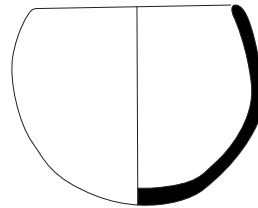

KKH 1956/97
2

KS.Tip.2

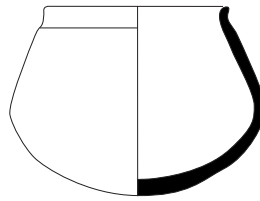

KKH 1955/115
3

KS.Tip.3

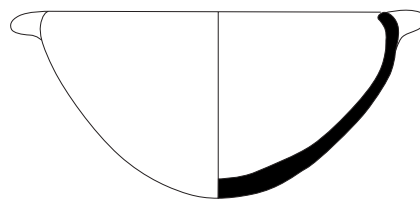

KKH 1982/68
4



MY.Tip.1

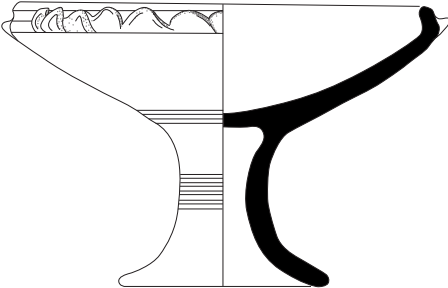

KKH 1954/171

1

MY.Tip.2a

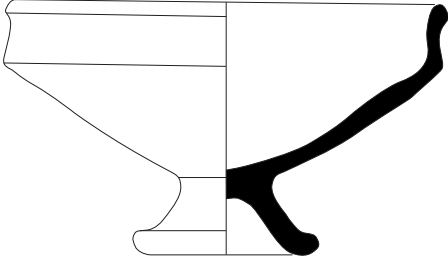

KKH 1955/14

2

MY.Tip.2b

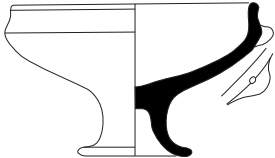

KKH 1989/35

3

MY.Tip.2c

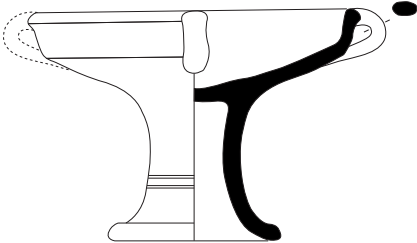

KKH 1953/17

4



MY.Tip.2c

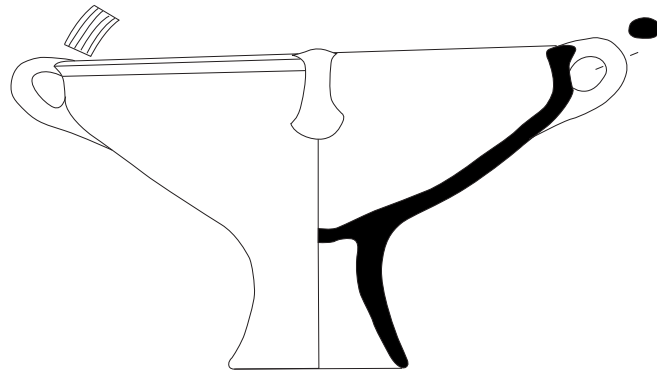

KKH 1988/52

1

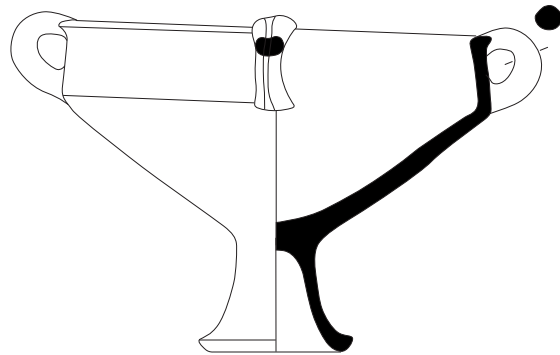

KKH 1958/1

2

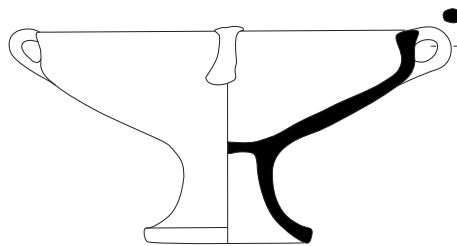

KKH 1981/67

3

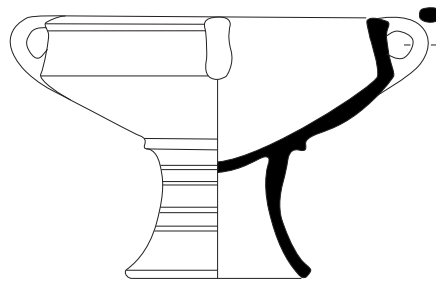

KKH 1974/73

4



MY.Tip.2d

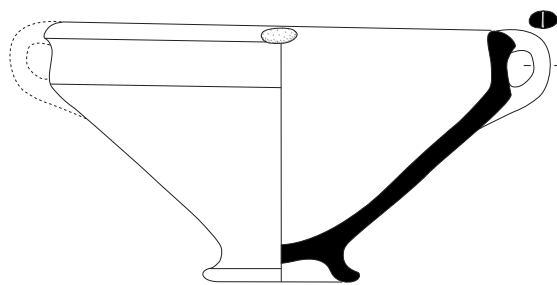

KKH 1961/188

1

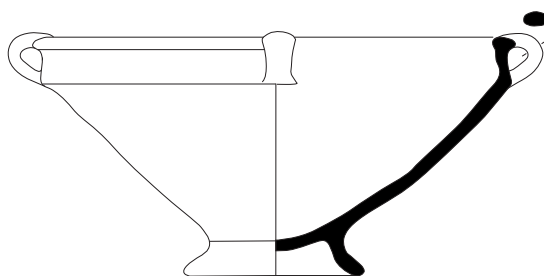

KKH 1973/128

2

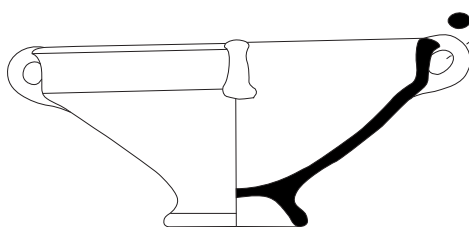

KKH 1977/43

3

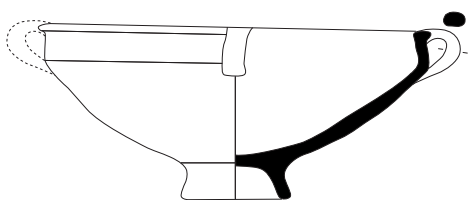

KKH 1977/44

4

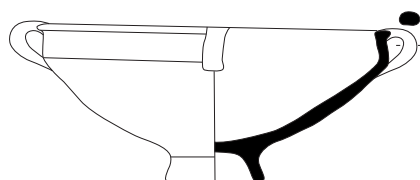

KKH 1977/46

5



MY.Tip.2d

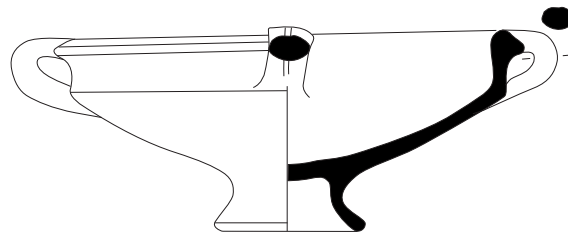

KKH 1954/136

1

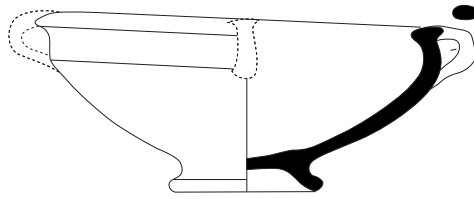

KKH 1956/91

2

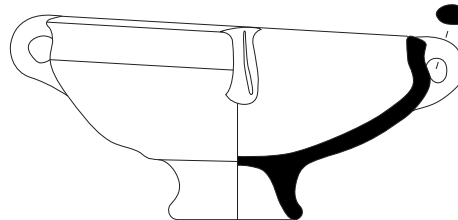

KKH 1990/68

3

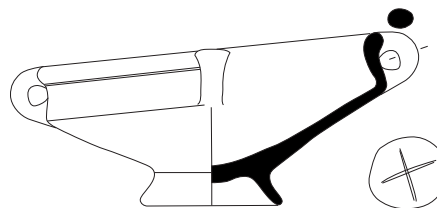

KKH 1982/65

4

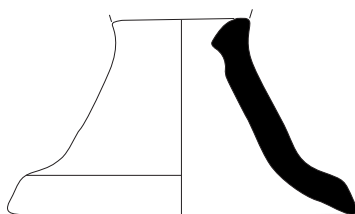

KKH 1955/161

5

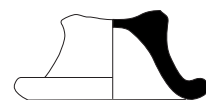

KKH 114

6



TP.Tip.1

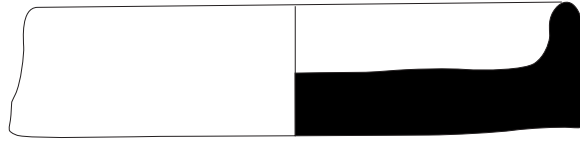

KKH K 60

1

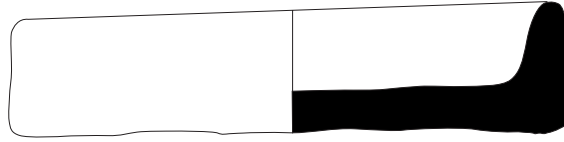

KKH 1955/47

2

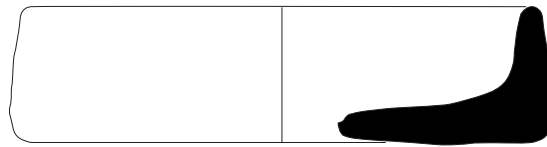

KKH 120

3

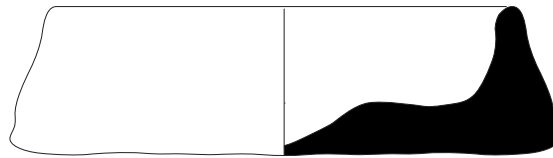

KKH 119

4

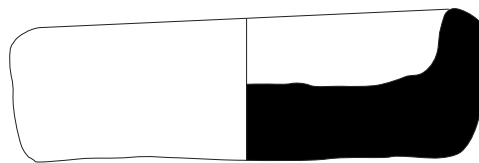

KKH 1960/225

5



KKH 1960/217

6

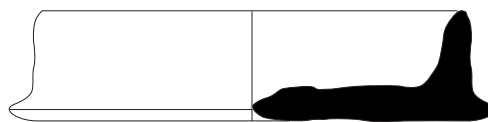

KKH 13

7



ÇM.Tip.1.1a

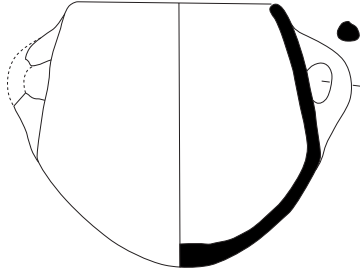

KKH 1957/28

1

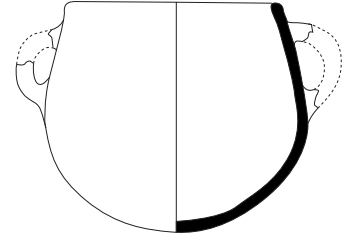

KKH 1960/152

2

ÇM.Tip.1.1b

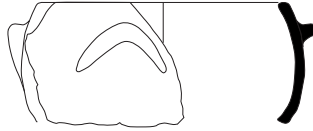

KKH 141

3

ÇM.Tip.1.2

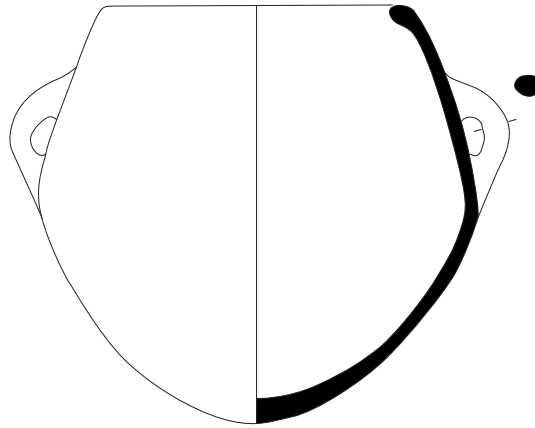

KKH 1972/2

4

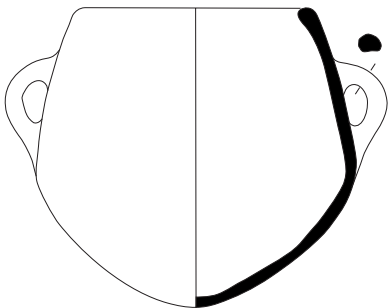

KKH 1957/29

5

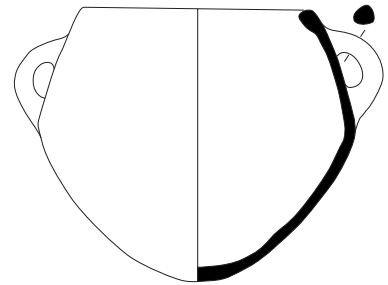

KKH 1972/3

6



ÇM.Tip.1.3

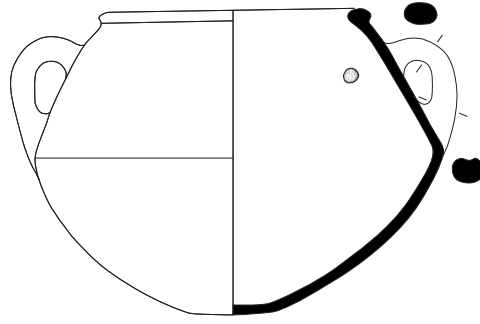

KKH 1961/206

1

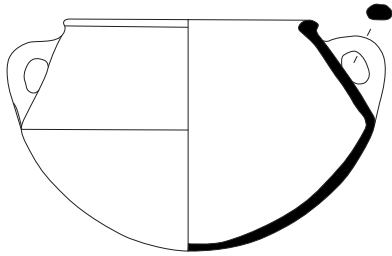

KKH 1955/169

2

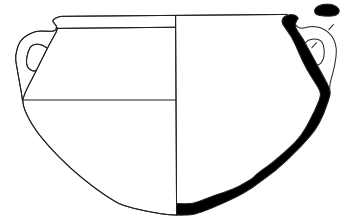

KKH 1955/145

3

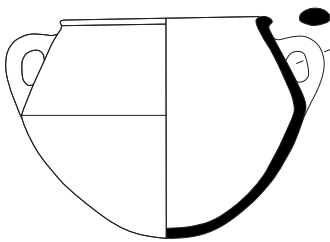

KKH 1990/67

4

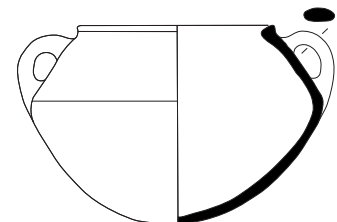

KKH 1954/157

5



KKH 1953/62

6



ÇM.Tip.2.1a

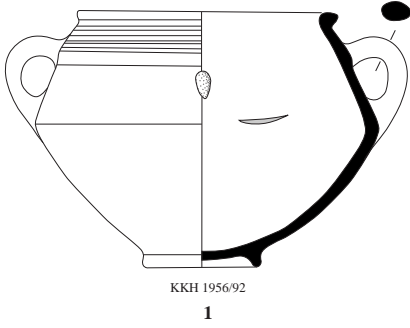

ÇM.Tip.2.1b

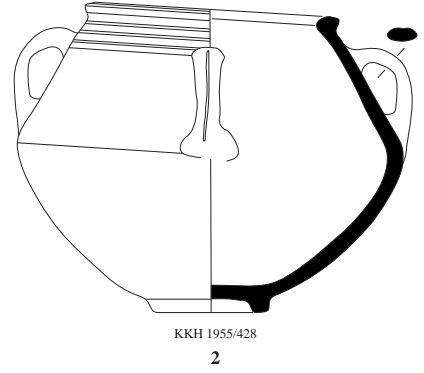

ÇM.Tip.2.2

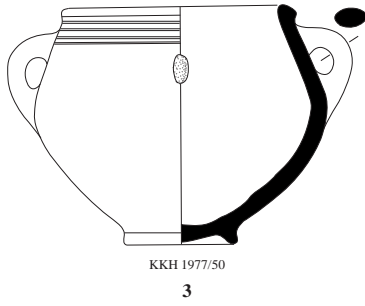

ÇM.Tip.2.3

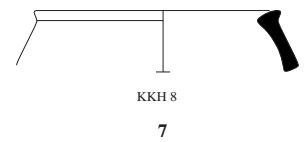
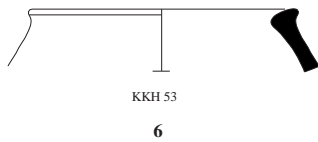
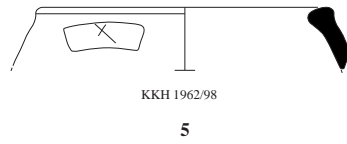
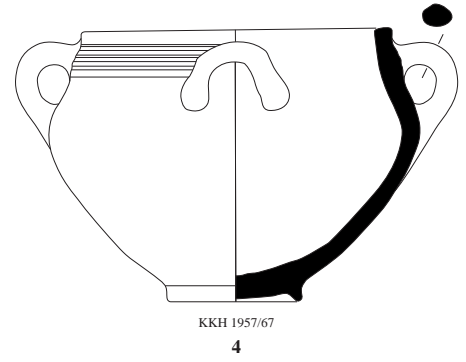

ÇM.Tip.2.4

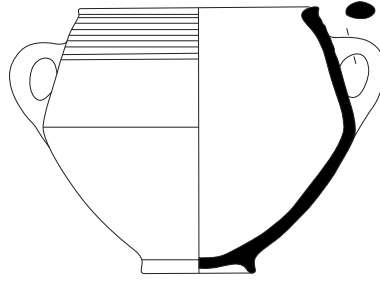

KKH 1976/86

1

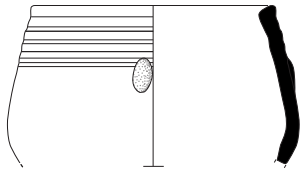

KKH 43

2

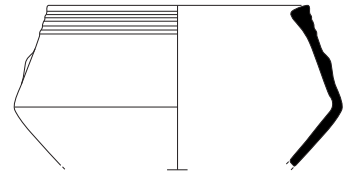

KKH 4

3

ÇM.Tip.3.1

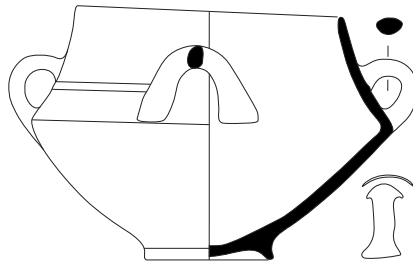

KKH 1976/87

4

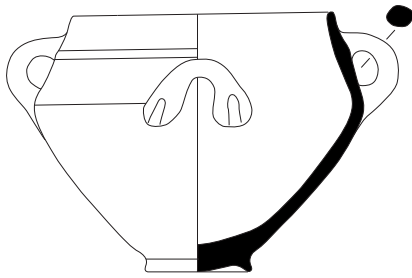

KKH 1975/37

5

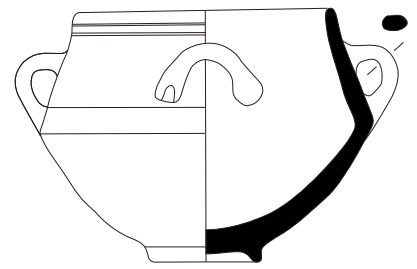

KKH 1954/156

6



ÇM.Tip.3.2

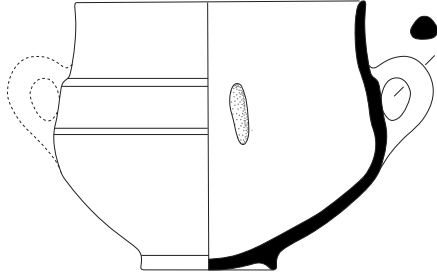

KKH 1979/20

1

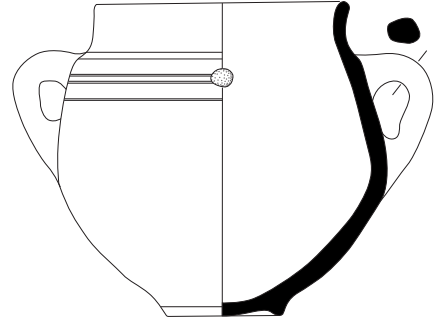

KKH 1977/49

2

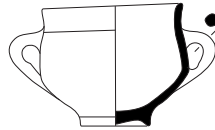

KKH 1957/2

3

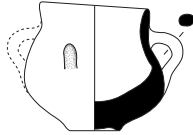

KKH 1962/101

4

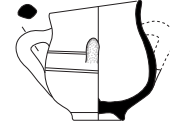

KKH 1961/201

5

ÇM.Tip.3.3

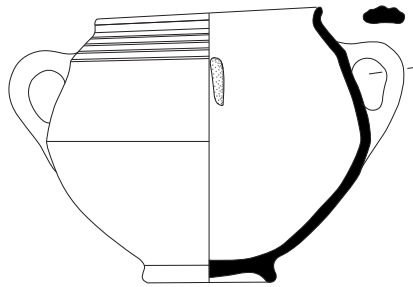

KKH 1961/204

6

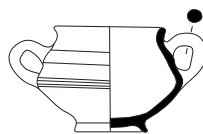

KKH 1957/24

7



ÇM.Tip.4.1a

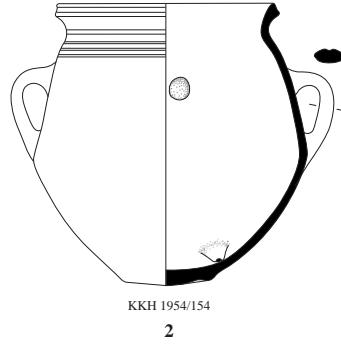
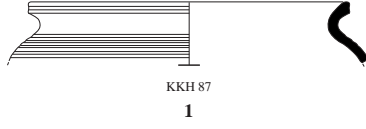

ÇM.Tip.4.1b

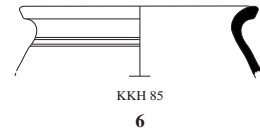
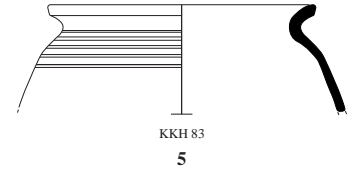
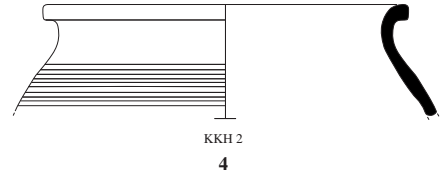
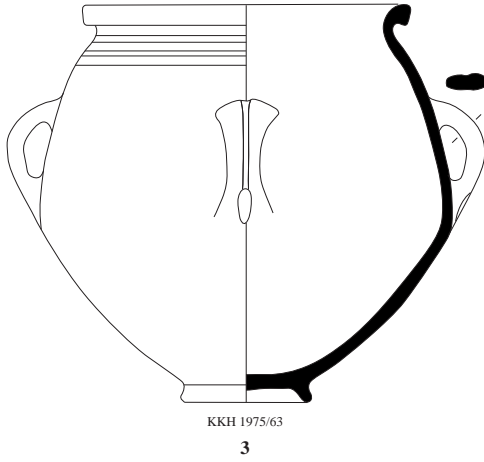

ÇM.Tip.4.2

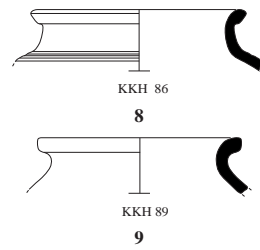
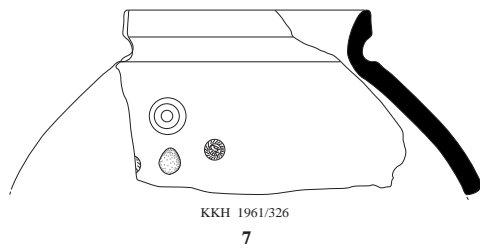

ÇM.Tip.5.1

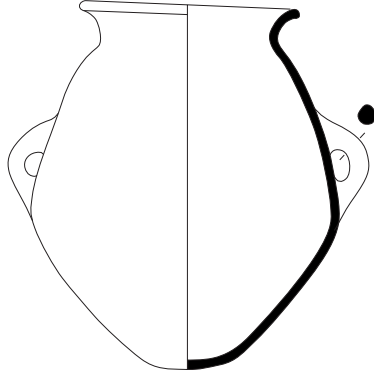

KKH 1955/8

1

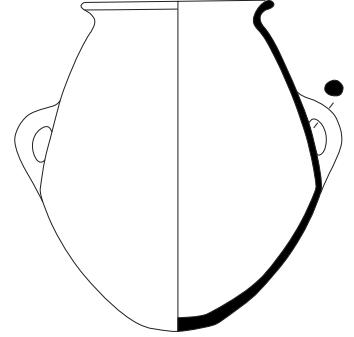

KKH 1972/8

2

ÇM.Tip.5.2a

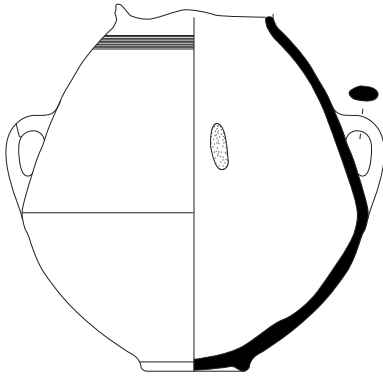

KKH K77

3

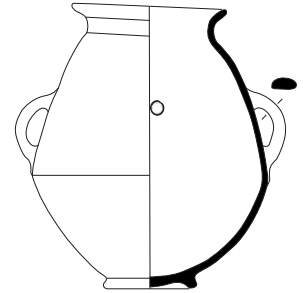

KKH 1956/144

4

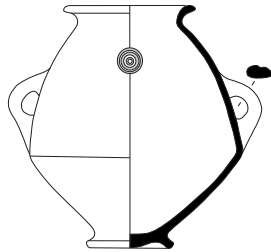

KKK 1957/13

5

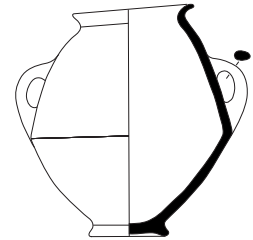

KKH 1960/125

7



KKH 1972/4

7



ÇM.Tip.5.2b

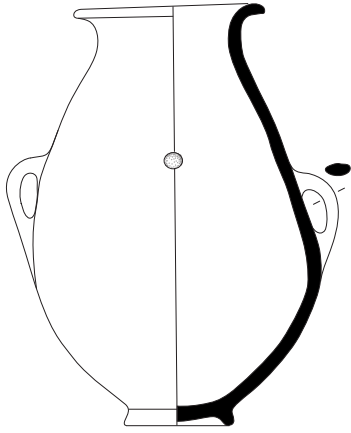

KKH 1979/23

1

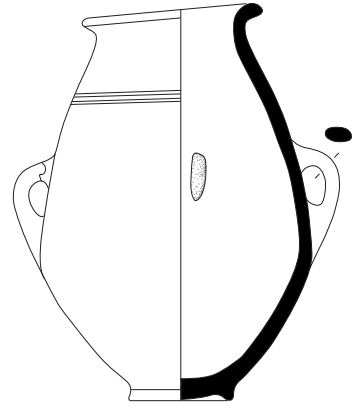

KKH 1990/69

2

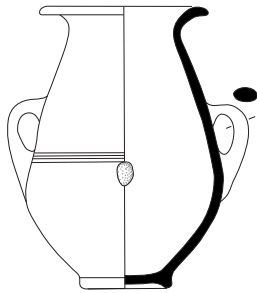

KKH 1977/67

3

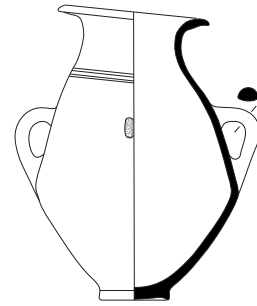

KKH 1954/153

4

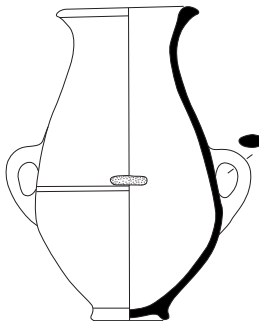

KKH 1975/50

5

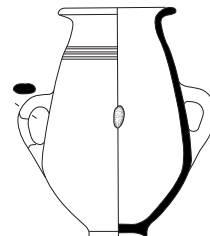

KKH 1978/26

6



ÇM.Tip.5.2b

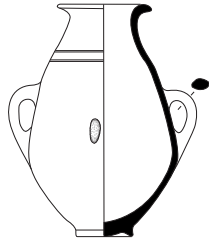

KKH 1976/84

1



KKH 1975/5

2

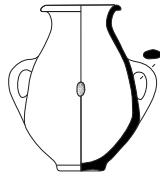

KKH 1976/85

3



KKH 1953/31

4

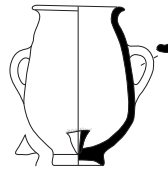

KKH 1990/9

5

ÇM.Tip.5.3

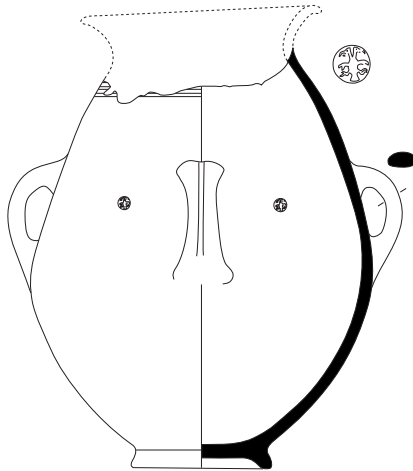

KKH 1955/9

6

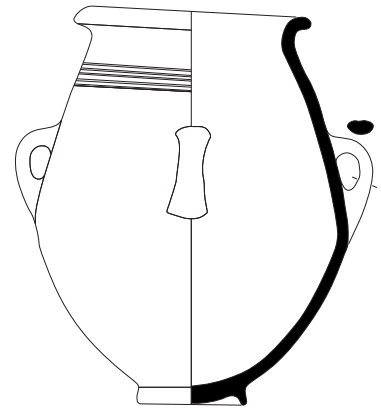

KKH 1955/429

7



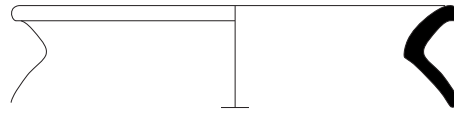

KKH 84

1

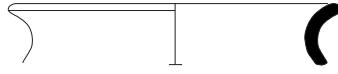

KKH 105

2

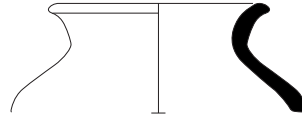

KKH 150

3

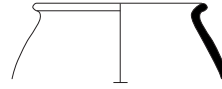

KKH 49

4

ÇM.Tip.6a

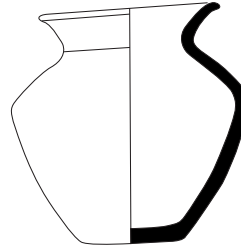

KKH 1955/162

5

ÇM.Tip.6b

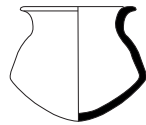

KKH 1956/107

6

ÇM.Tip.6c



KKH 1955/434

7

ÇM.Tip.7.1

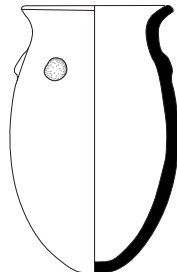

KKH 1981/59

8

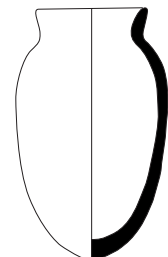

KKH 1961/209

9



ÇM.Tip.7.1

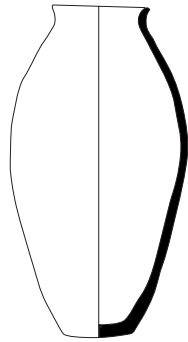

KKH 1960/150
1

ÇM.Tip.7.2

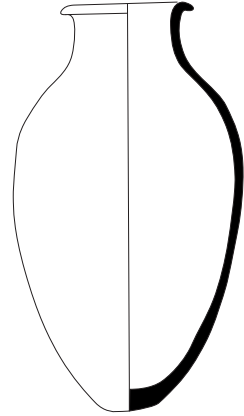

KKH 1954/218
2

ÇM.Tip.8.1

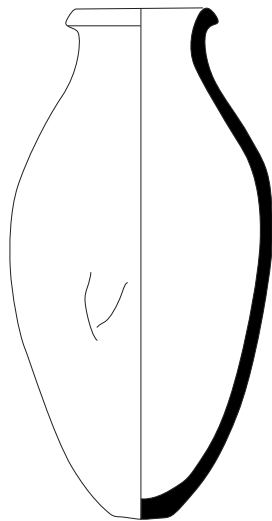

KKH 1956/139
3

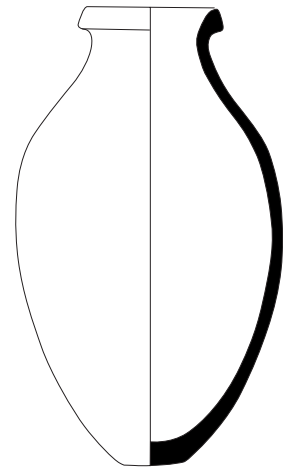

KKH 1977/70
4

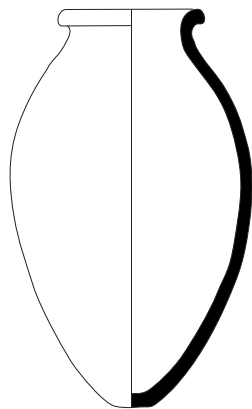

KKH 1987/7
5

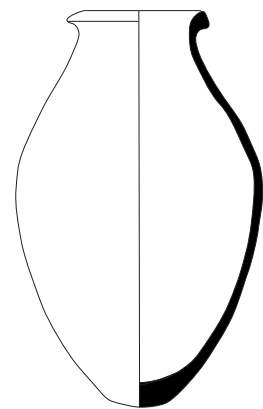

KKH 1977/69
6



ÇM.Tip.8.1

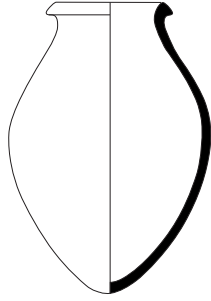

KKH 1953/26

1

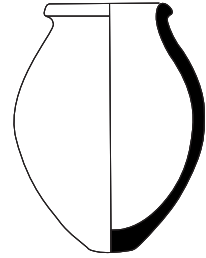

KKH 1962/103

2

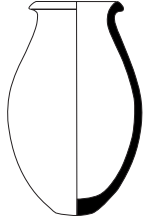

KKH 1990/12

3

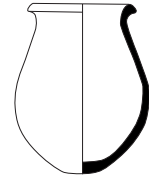

KKH 1977/52

4

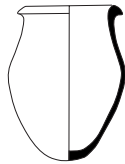

KKH 1957/5

5

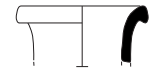

KKH 79

6

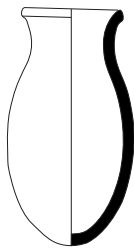

KKH 1977/54

7

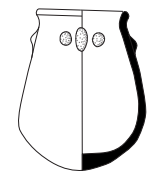

KKH 1984/76

8



ÇM.Tip.8.2a

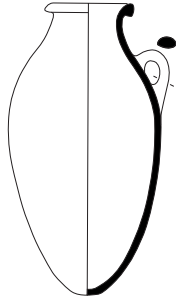

KKH 1961/210

1

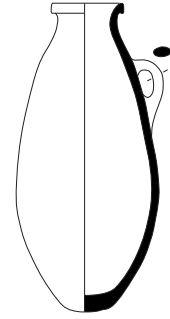

KKH 1981/68

2

ÇM.Tip.8.2b

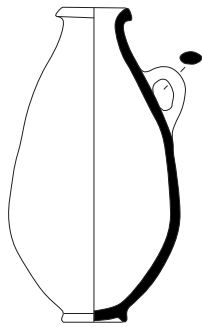

KKH 1978/29

3

ÇM.Tip.8.2c

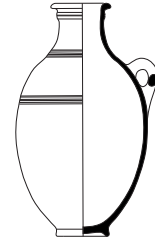

KKH 1957/12

4

ÇM.Tip.8.3a

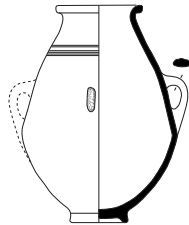

KKH 1977/66

5

ÇM.Tip.8.3b

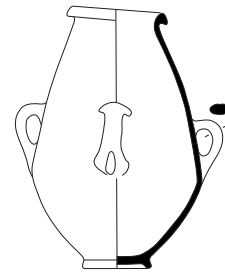

KKH 1977/68

6

ÇM.Tip.8.3b

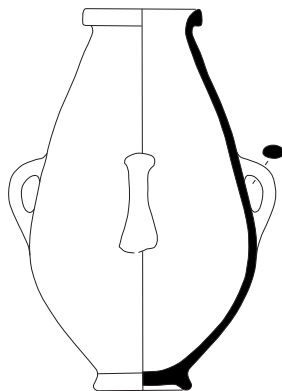

KKH 1976/92

7

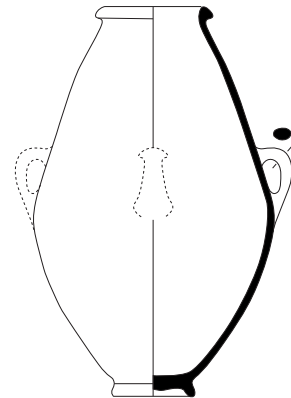

KKH ETD 1981/4

8

ÇM.Tip.9.1

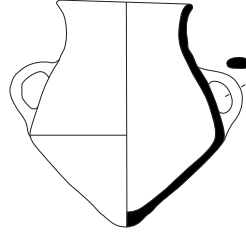

KKH 1956/93

1

ÇM.Tip.9.2

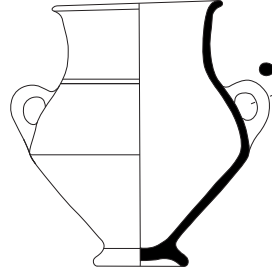

KKH 1955/58

2

ÇM.Tip.10

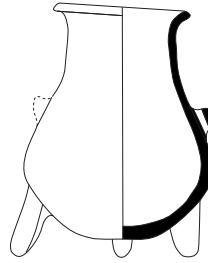

KKH 1961/207

3

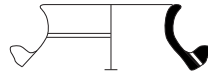

KKH 93

4

ÇM.Tip.11



KKH 1954/131

5

ÇM.Tip.12

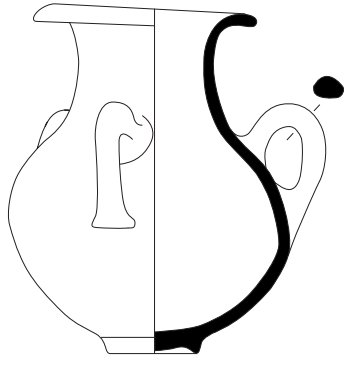

KKH 1954/215

1

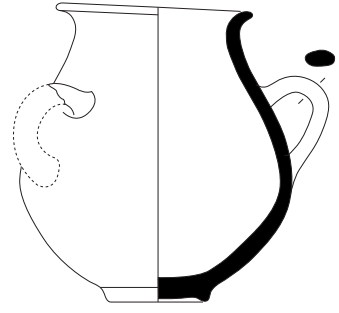

KKH 1955/435

2

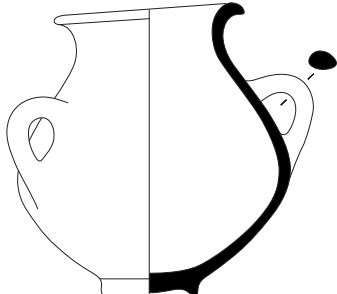

KKH 1955/33

3

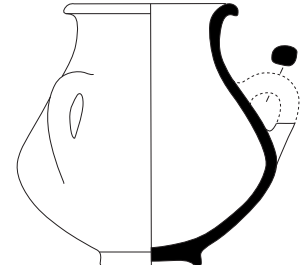

KKH 1955/32

4



ÇM.Tip.13

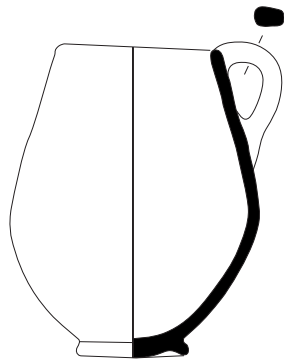

KKH 1957/25

5

ÇM.Tip.14

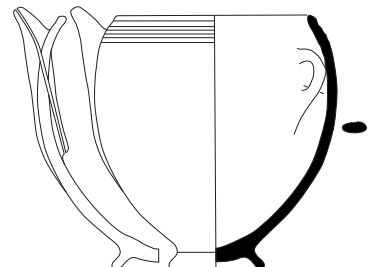

KKH 1961/205

6



ÇM.Tip.15

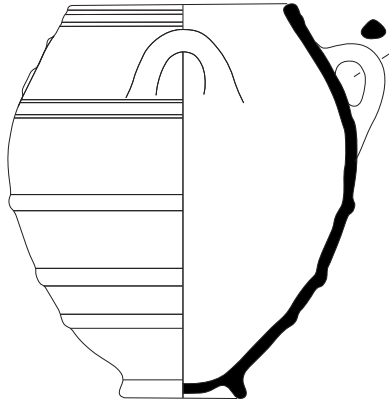
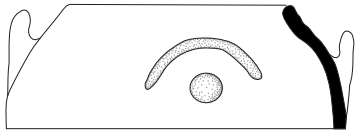

KKH 1975/38

1

ÇM.Tip.16

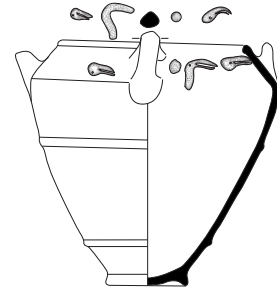

KKH 1978/20

2

ÇM.Tip.17

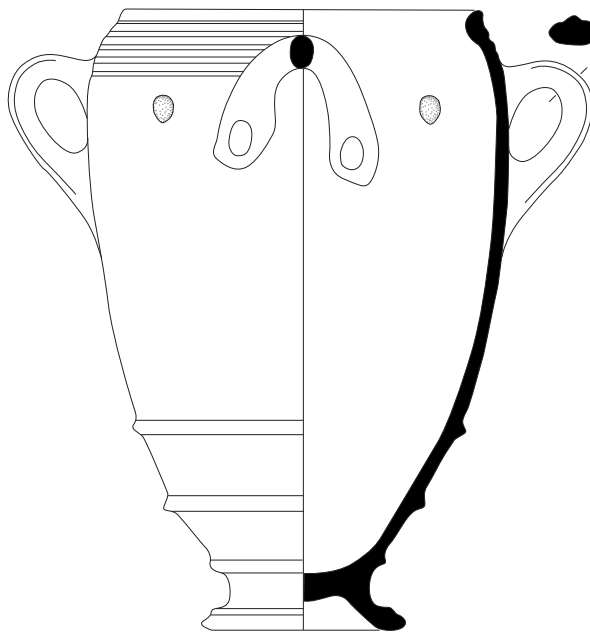

KKH 1955/426

3



ÇM.Tip.18

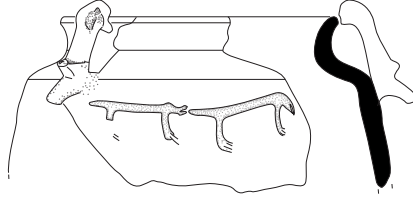

KKH 1962/34

1

ÇM.Tip.19

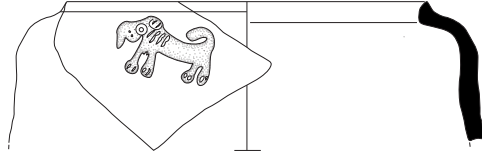

KKH 1984/56

2

ÇM.Tip.20

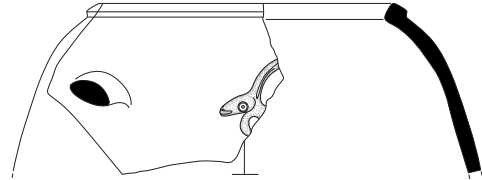

KKH 1955/164

3

ÇM.Tip.21

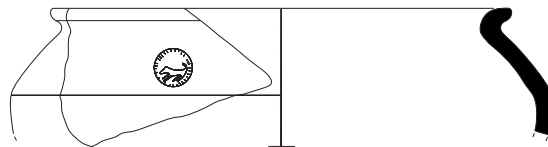

KKH 1960/181

4



ÇM.Tip.22

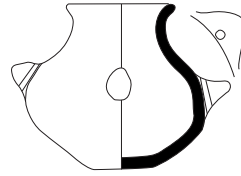

KKH 1992/23

1

ÇM.Tip.23

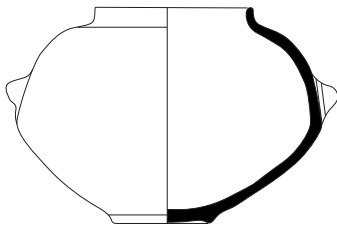

KKH 1961/203

2

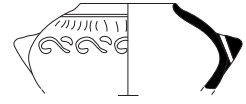

KKH 23

3

ÇM.Tip.24

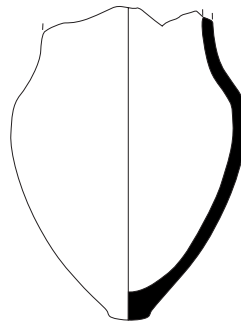

KKH 1955/3

4



KKH 112

5

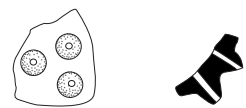

KKH 149

6



KP.Tip.1

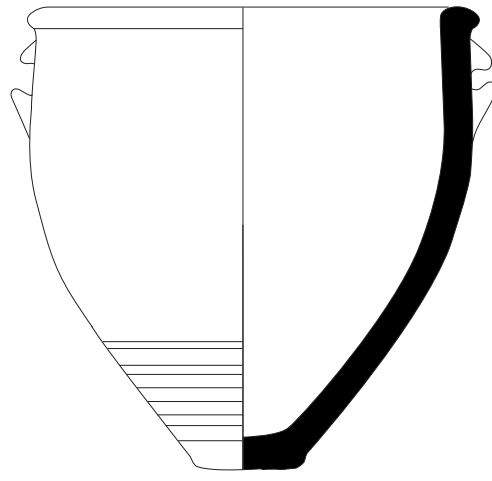

1

KP.Tip.2a

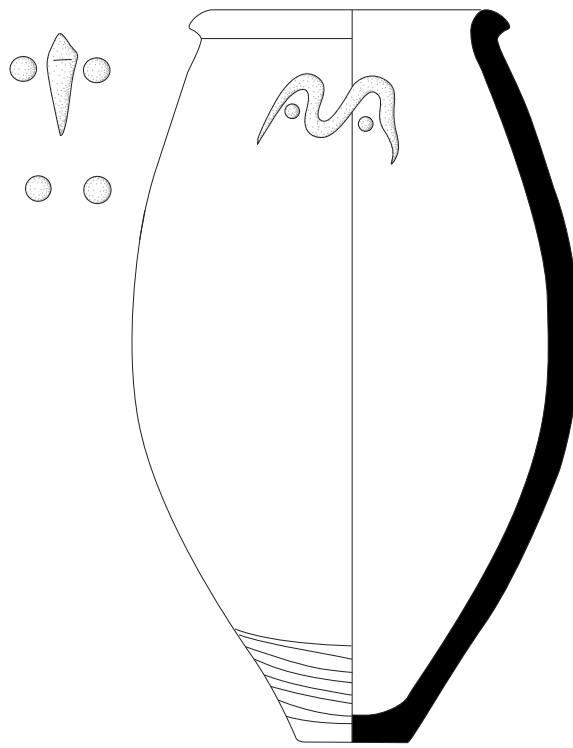

2



KP.Tip.2a

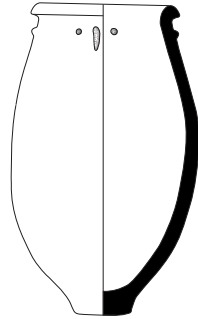

KKH 1981/1

1

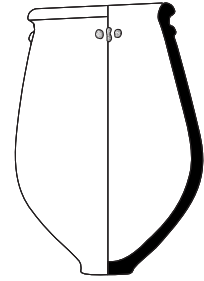

KKH 1961/324

2

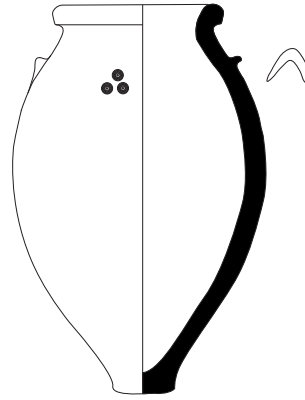

KKH 1978/30

3

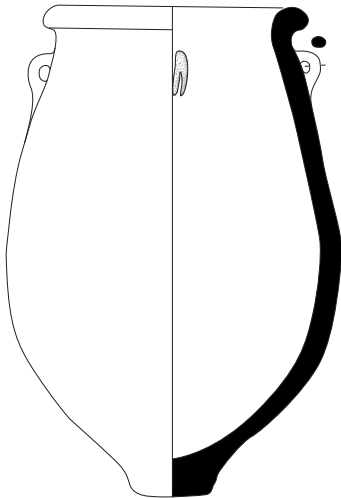

KKH 1978/31

4

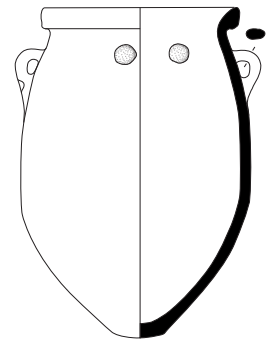

KKH 1991/45

5



KP.Tip.2a

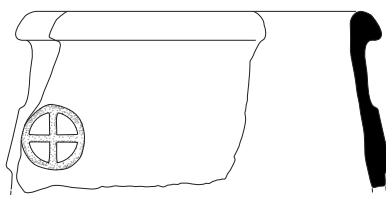

KKH 1953/90

1



KKH 1977/73

2

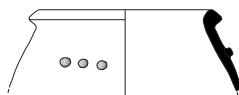

KKH 125

3

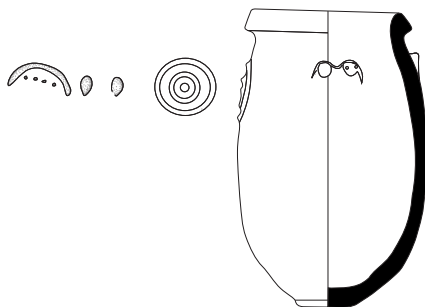

KKH 1990/70

4

KP.Tip.2b

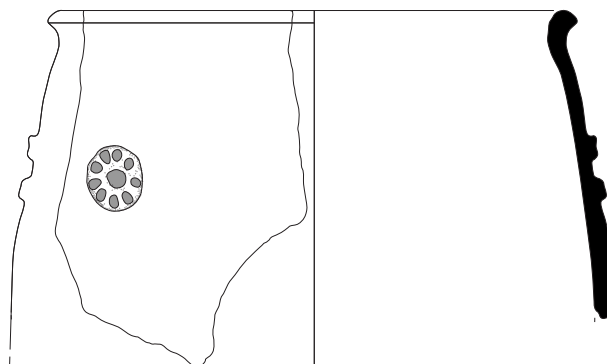

KKH 1953/99

5



KP.Tip.3.1

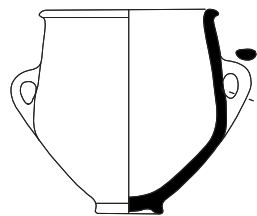

KKH 1955/427

1

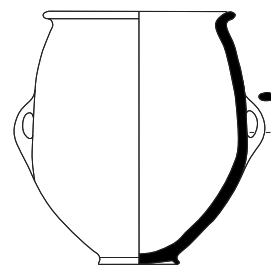

KKH 1956/154

2

KP.Tip.3.2

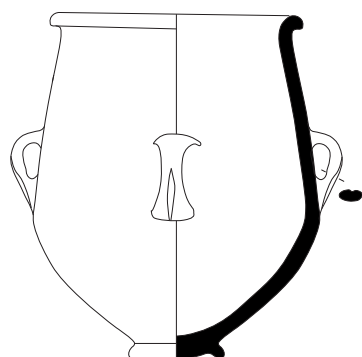

KKH ETD 1981//2

3

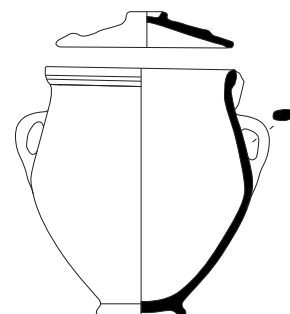

KKH 1955/62

4

KP.Tip.4

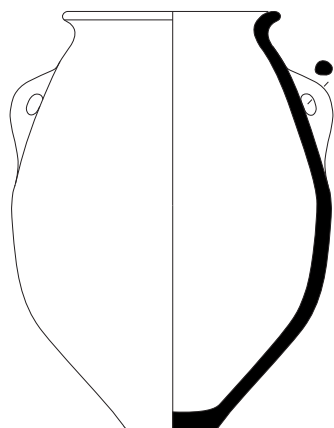

KKH 1972/71

5

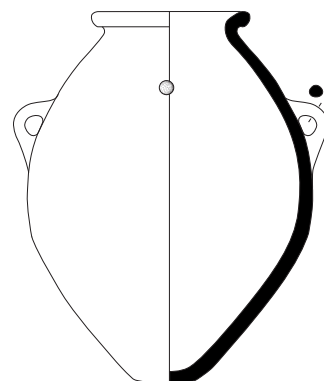

KKH 1981/3

6



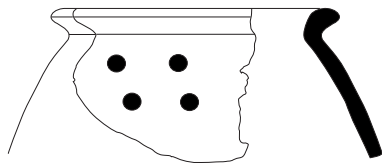

KKH 44
1

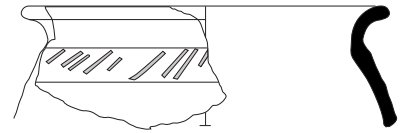

KKH 62
2

KP.Tip.5

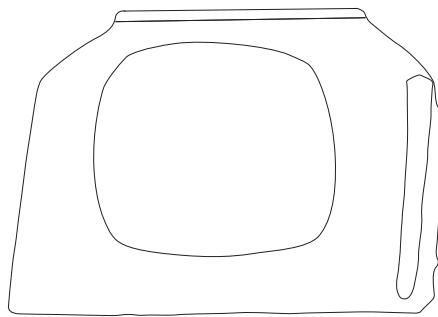

KKH 1960/141
3a

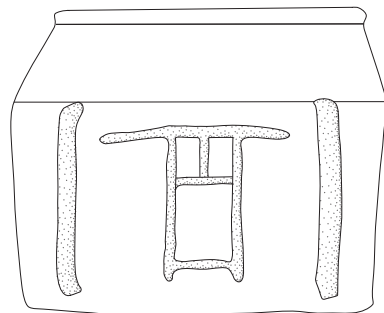

3b

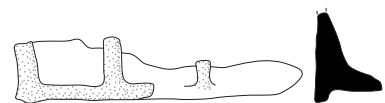

KKH 1960/10
4

KP.Tip.6

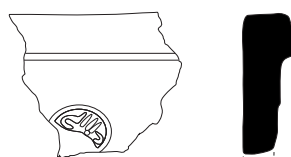

KKH 1989/8
5



BK.Tip.1

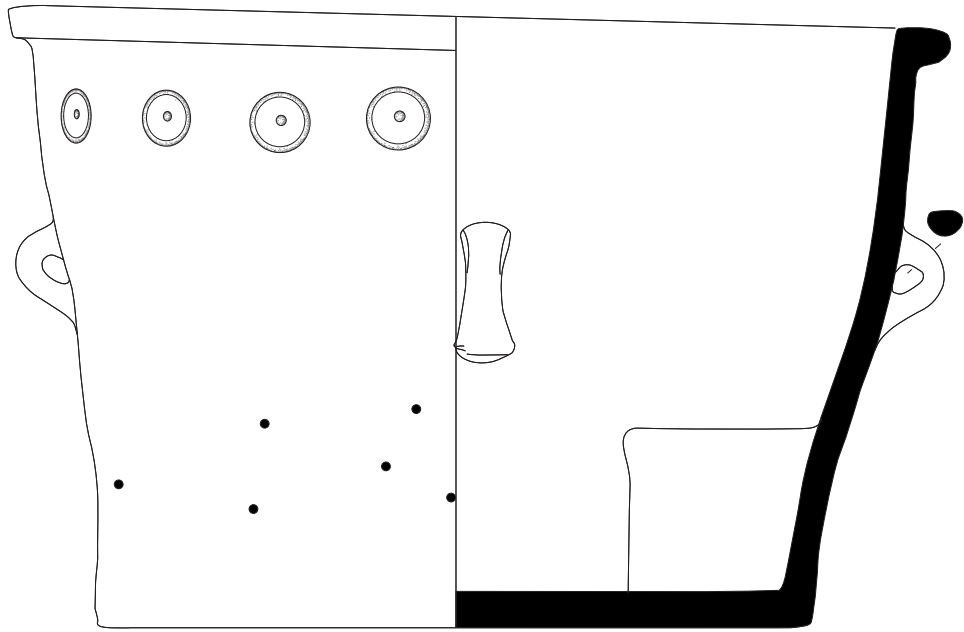

KKH 1955/167

1

BK.Tip.2

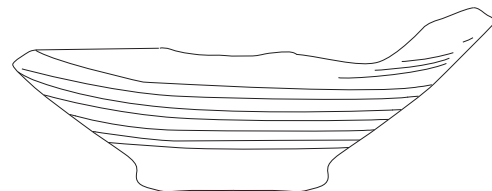
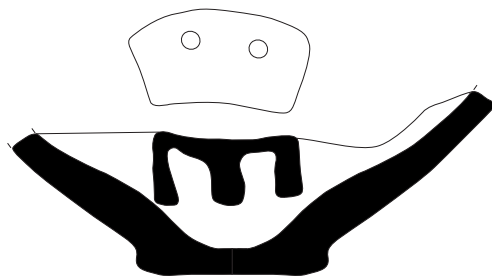

KKH 1955/168

2



BR.Tip.1

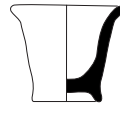

KKH 1961/277

1

BR.Tip.2



KKH 1981/61

2

BR.Tip.3

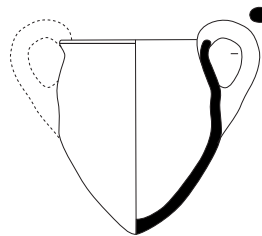

KKH 1955/31

3

FN.Tip.1

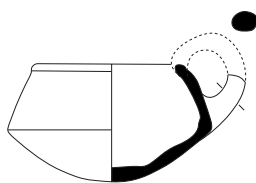

KKH 1956/106

4

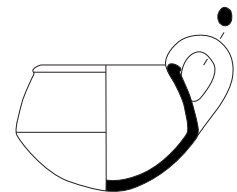

KKH 1954/249

5

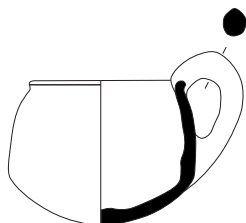

KKH 1960/96

6

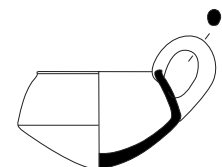

KKH 1960/100

7



FN.Tip.2.1a

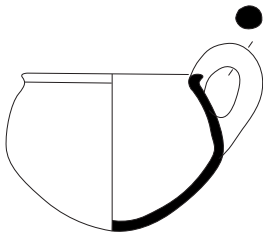

KKH 1960/94

1

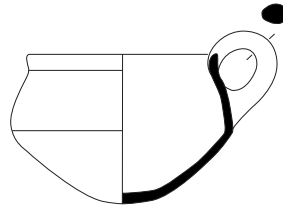

KKH 1981/47

2

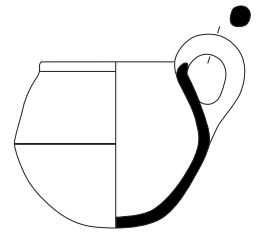

KKH 1972/9

3

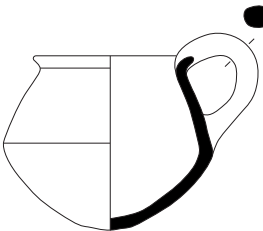

KKH 1956/94

4

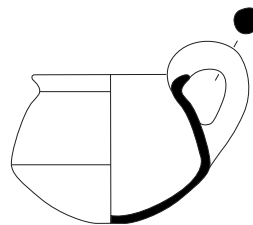

KKH 1956/108

5

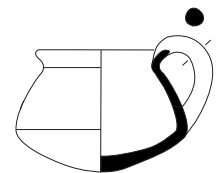

KKH 1960/99

6

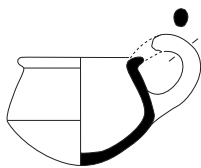

KKH 1957/68

7

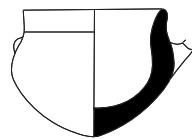

KKH 1954/304

8

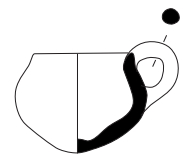

KKH 1963/7

9



KKH 1960/93

10



KKH 1960/92

11



KKH 1960/97

12



KKH 1960/95

13



FN.Tip.2.1b

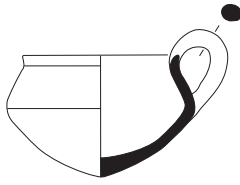

KKH 1981/45

1

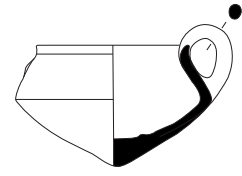

KKH 1981/46

2

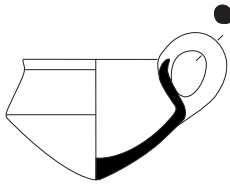

KKH 1990/13

3

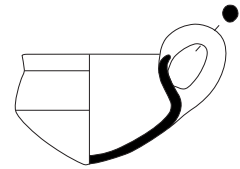

KKH 1981/44

4

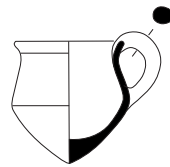

KKH 1988/6

5

FN.Tip.2.2a

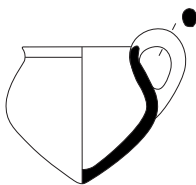

KKH 1981/43

6

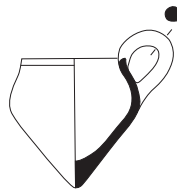

KKH 1981/41

7

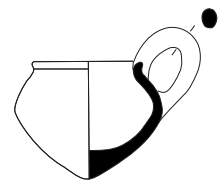

KKH 1976/70

8

FN.Tip.2.2b

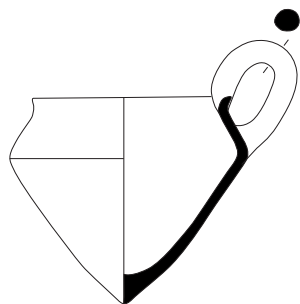

KKH 1981/48

9

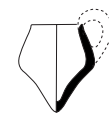

KKH 1953/86

10

FN.Tip.2.2c

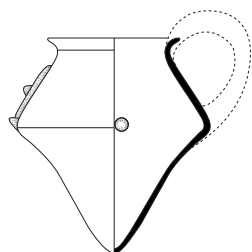

KKH 1953/107

1

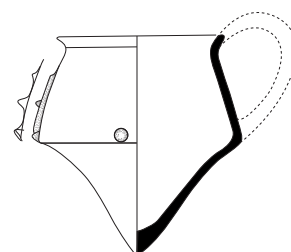

KKH 1965/106

2

FN.Tip.2.3

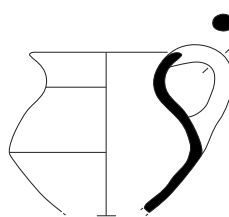

KKH 1955/34

3

FN.Tip.2.4a

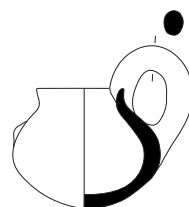

KKH 1954/144

4

FN.Tip.2.4b

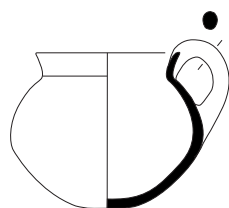

KKH 1961/200

5

FN.Tip.3

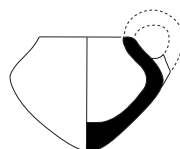

KKH 1981/42

6



MS.Tip.1a

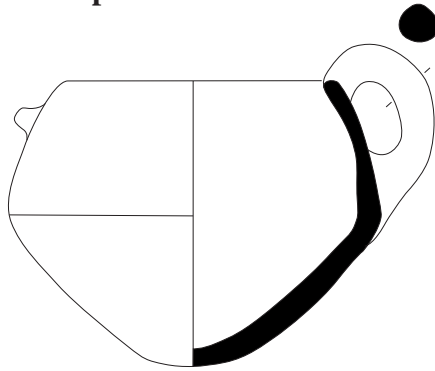

1

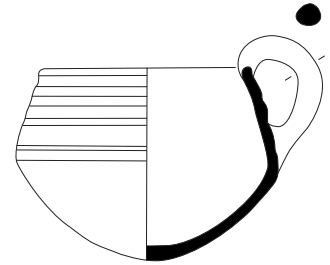

2

MS.Tip.1b

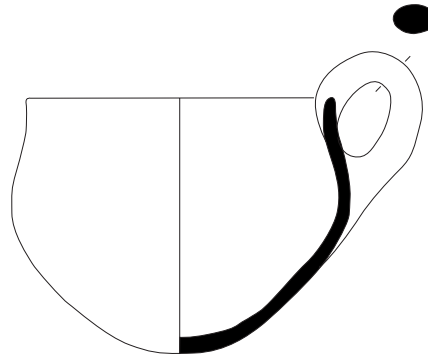

KKH 1961/202

3

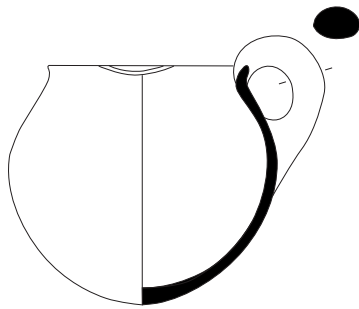

KKH 1973/127

4

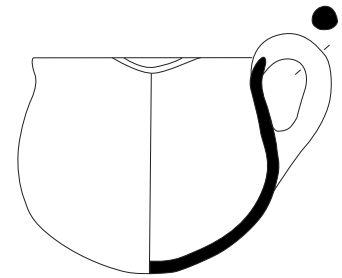

KKH 1984/75

5

MS.Tip.2

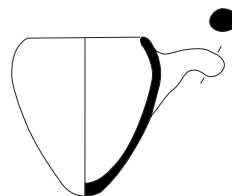

KKH 1960/91

6



MS.Tip.3a

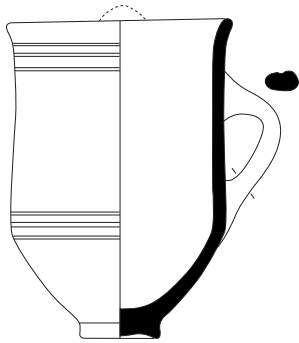

KKH 1974/76

1

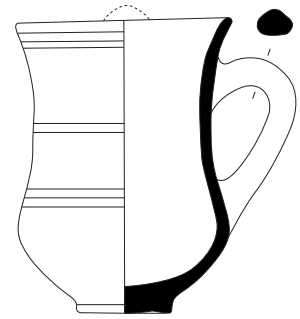

KKH 1957/61

2

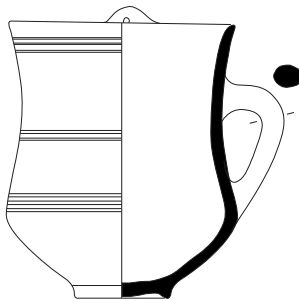

KKH 1957/18

3

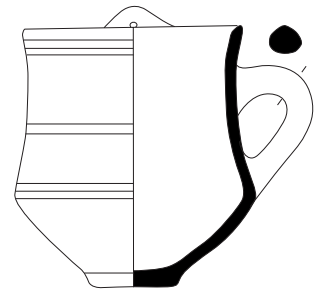

KKH 1957/62

4

MS.Tip.3b

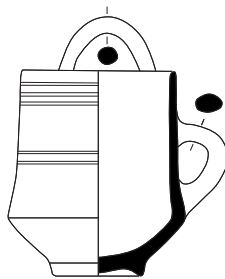

KKH 1961/198

5

MS.Tip.4a



KKH 1961/208

6

MS.Tip.4b

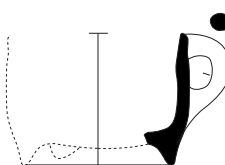

KKH 78

7



KKH 1956/99

8

KNT.Tip.1a

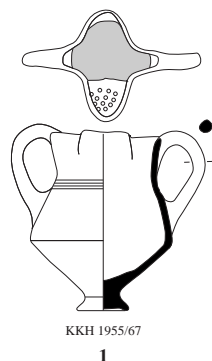

KNT.Tip.1b

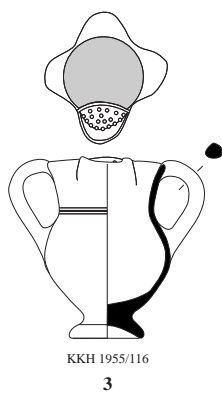

KNT.Tip.1c

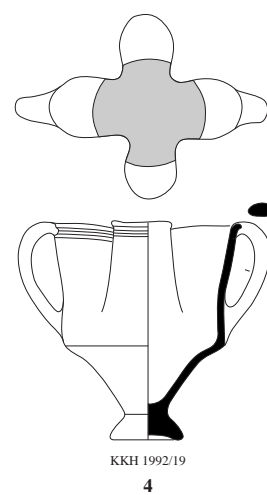

KNT.Tip.2

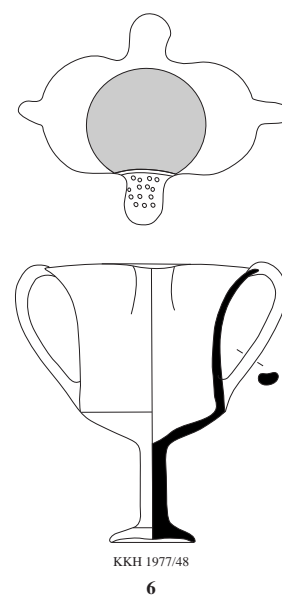
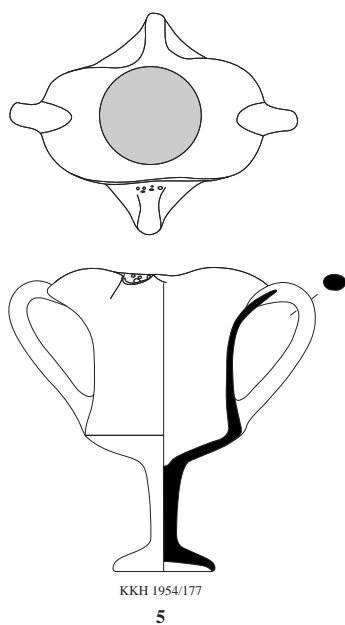

KNT.Tip.2

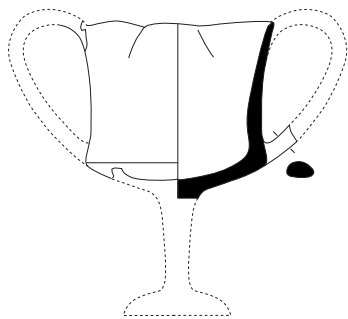

KKH 1953/109

1

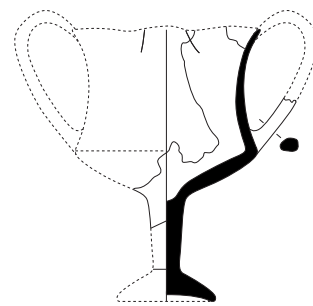

KKH 1953/108

2

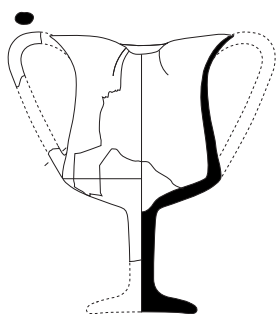

KKH 1960/199

3

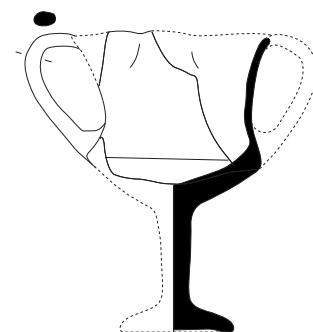

KKH 1961/194

4

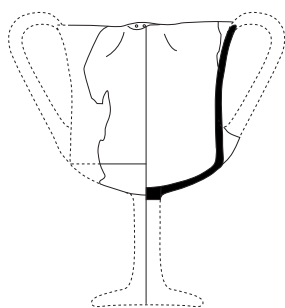

KKH 1957/54

5

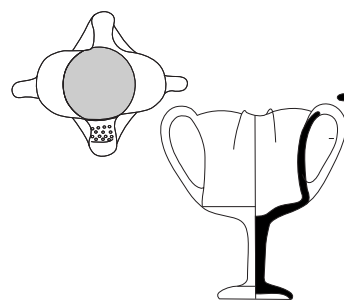

KKH 1977/47

6

KNT.Tip.3



KKH 100

7

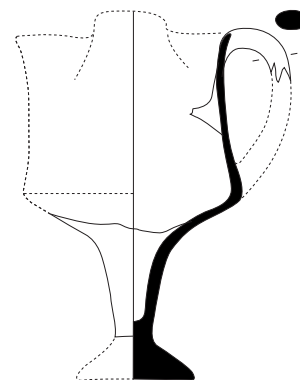
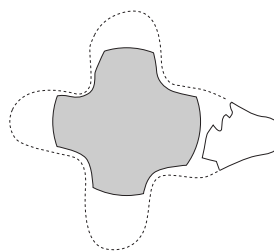

KKH 1957/60

8

TST.1.Tip.1.1

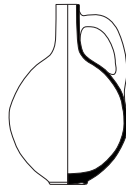

KKH 1960/221

1

TST.1.Tip.1.2a

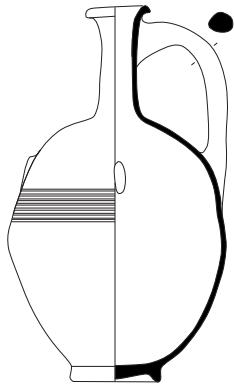

KKH 1957/66

2

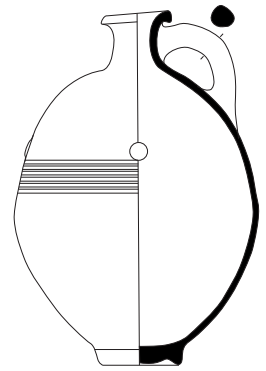

KKH 1954/213

3

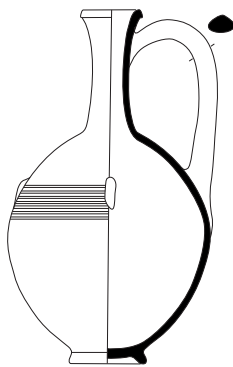

KKH 1954/270

4

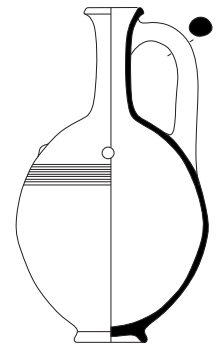

KKH 1988/3

5

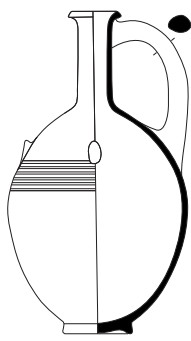

KKH 1981/69

6



KKH 1

7

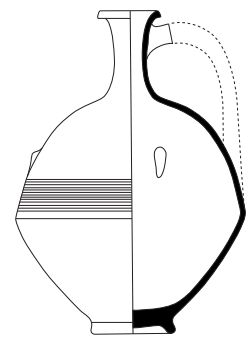

KKH 1961/222

8



TST.1.Tip.1.2a

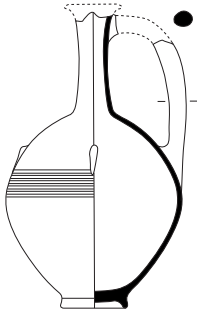

KKH 1977/65

1

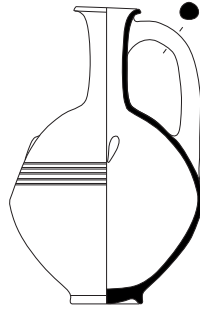

KKH 1978/27

2

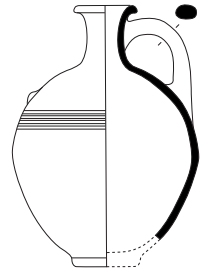

KKH 1955/44

3

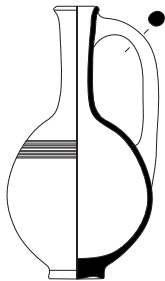

KKH 1976/82

4

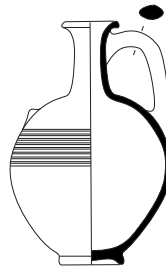

KKH 1954/146

5

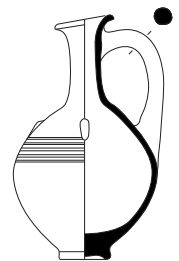

KKH / K 74

6

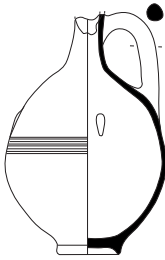

KKH K 75

7

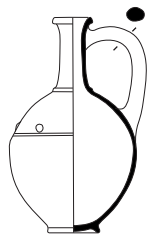

KKH 1984/68

8

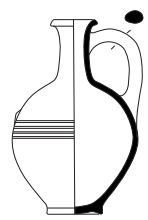

KKH 1953/5

9

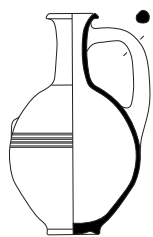

KKH 1982/59

10

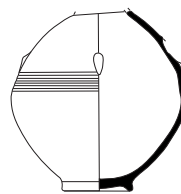

KKH 1976/78

11



KKH 1982/60

12

TST.1.Tip.1.2a

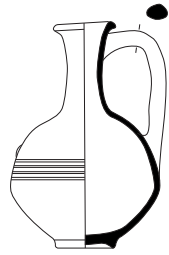

KKH 1961/219

1

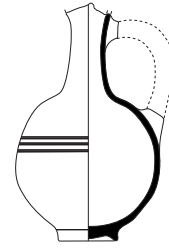

KKH 1957/17

2

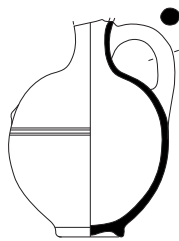

KKH 1957/27

3

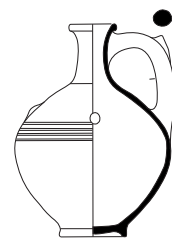

KKH 1981/71

4

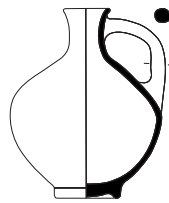

KKH K 71

5

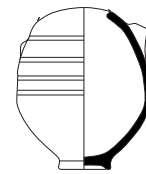

KKH 1976/75

6



KKH 1953/91

7

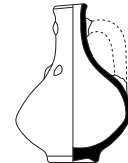

KKH 1961/221

8

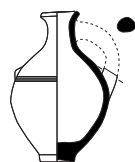

KKH 1974/77

9



KKH 1953/15

10



TST.1.Tip.1.2b

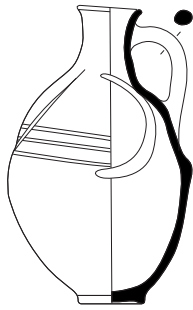

KKH 1984/67

1

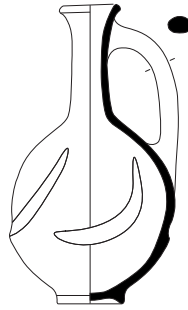

KKH 1984/66

2

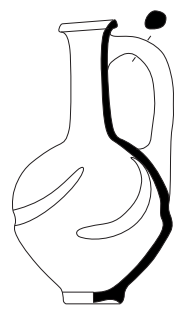

KKH 1954/271

3

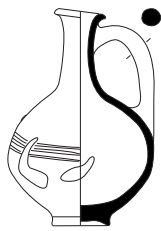

KKH 1954/190

4



KKH 1978/21

5

TST.1-Tip.1.2c

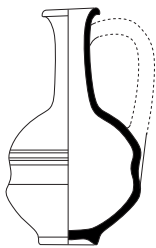

KKH 1954/214

6

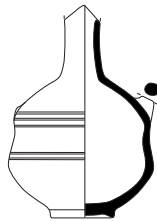

KKH 1961/223

7

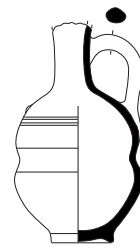

KKH 1977/58

8

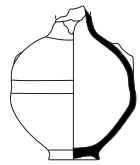

KKH 1961/402

9



KKH 1957/20

10

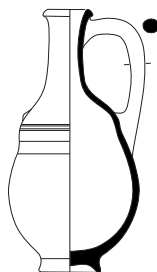

KKH 1981/54

11

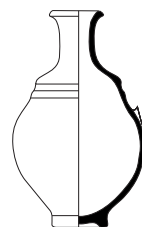

KKH K 61

12

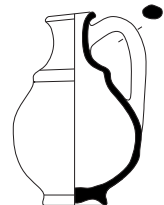

KKH 1954/210

13



TST.1.Tip.1.3a

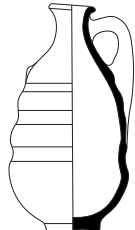

KKH 1961/196

1



KKH 1977/55

2



KKH 1961/195

3

TST.1.Tip.1.3b

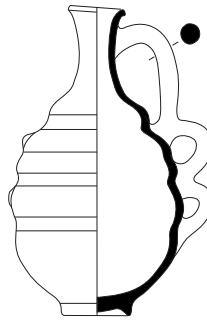

KKH 1954/169

4

TST.1-Tip.1.3c

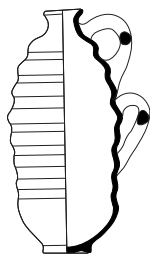

KKH 1954/173

5

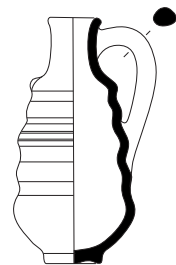

KKH 1957/19

6

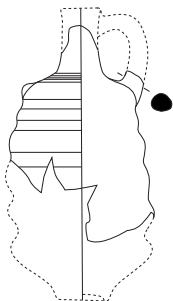

KKH 1957/63

7

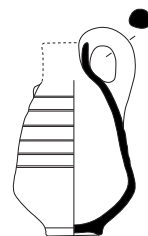

KKH 1976/76

8



TST.1.Tip.2

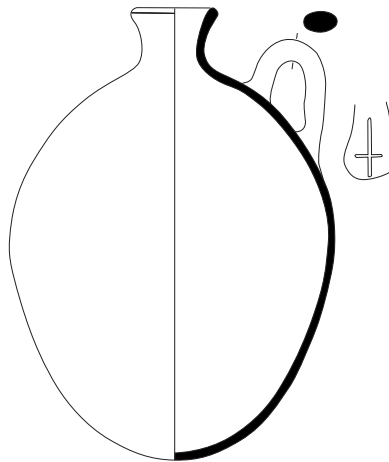

KKH 1972/1

1

TST.1.Tip.3.1

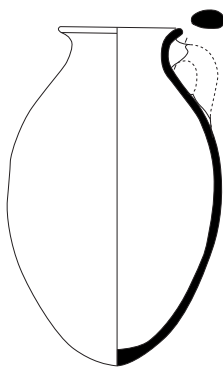

KKH 1976/91

2

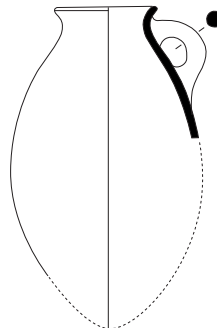

KKH 1956/149

3

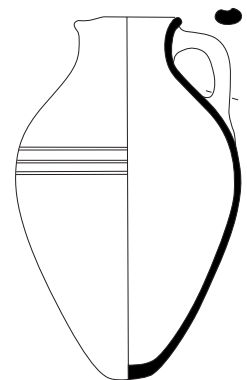

KKH 1978/28

4

TST.1.Tip.3.2

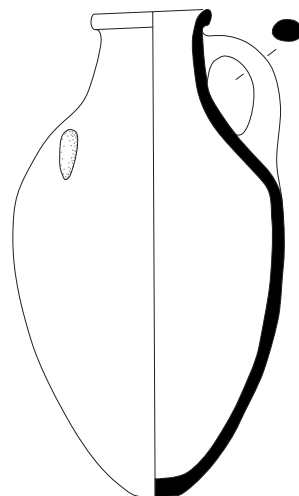

KKH 1975/59

5



TST.1.Tip.4

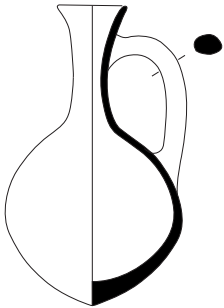

KKH 1984/71

1



KKH ETD 1991/9

2

TST.2

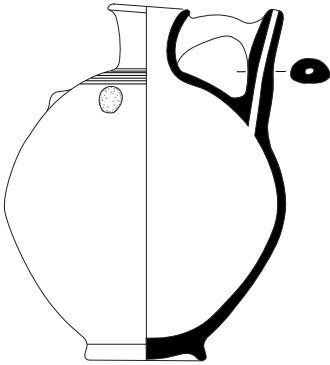

KKH 1954/307

3

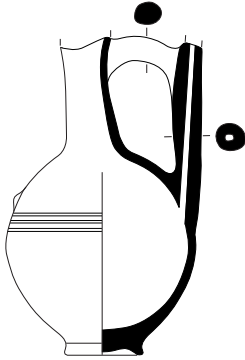

KKH 1957/16

4

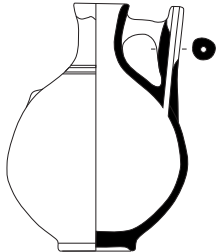

KKH 1954/212

5



KKH 101

6

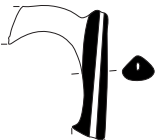

KKH 103

7



TST.2

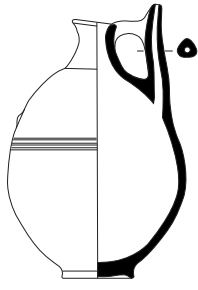

KKH 1954/165

1

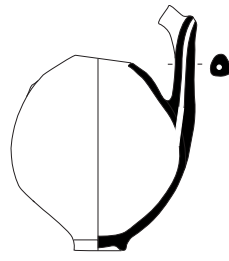

KKH K76

2

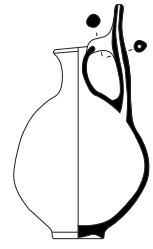

KKH 1982/61

3

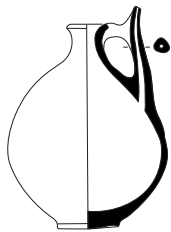

KKH 1976/79

4

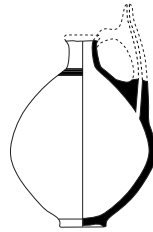

KKH 1976/80

5

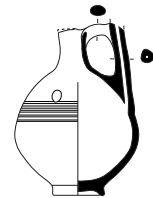

KKH 1976/81

6



KKH 1953/7

7

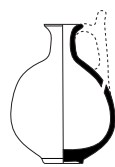

KKH 1984/72

8

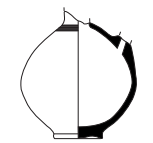

KKH 1955/158

9

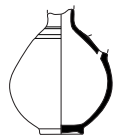

KKH 1955/157

10



KKH 1976/83

11



KKH 1956/87

12



KKH 1953/29

13



KKH 1955/151

14



KKH 96

15



TST.3.Tip.1a

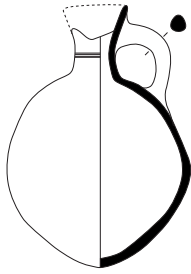

KKH 1955/121

1

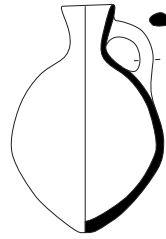

KKH 1955/120

2



KKH 118

3

TST.3.Tip.1b

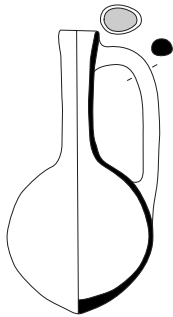

KKH 1984/69

4

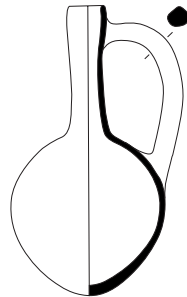

KKH 1954/186

5

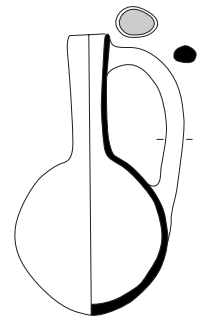

KKH 1973/126

6

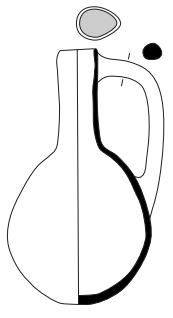

KKH 1977/61

7

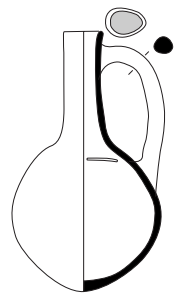

KKH 1953/4

8

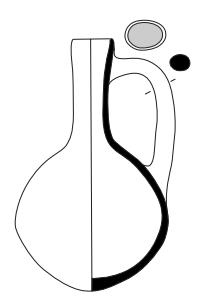

KKH 1953/14

9

TST.3.Tip.1c

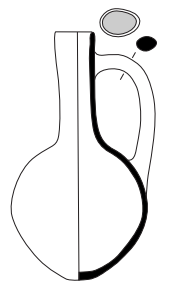

KKH 1984/70

10

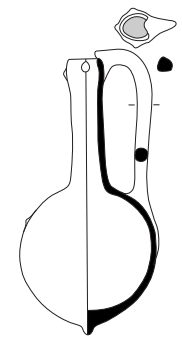

KKH 1987/1

11

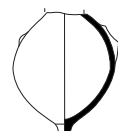

KKH 1961/192

12



KKH 1957/57

13



TST.3.Tip.2a

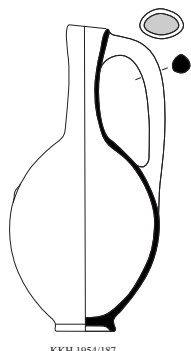

KKH 1954/187

1

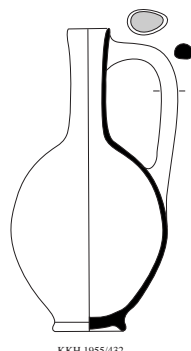

KKH 1955/432

2

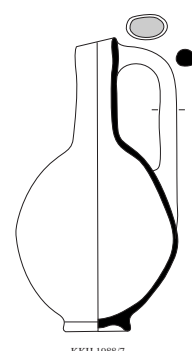

KKH 1988/7

3

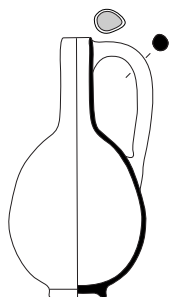

KKH 1982/58

4

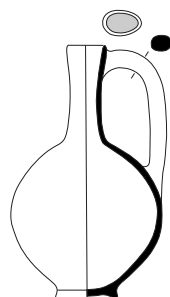

KKH 1990/5

5

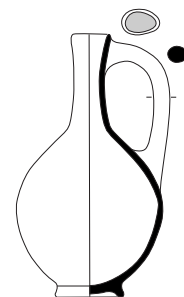

KKH 1955/431

6

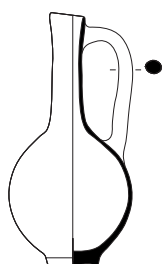

KKH K72

7

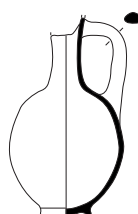

KKH 1957/26

8

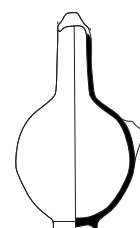

KKH 1955/49

9

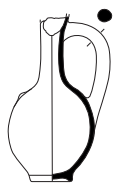

KKH 1961/220

10

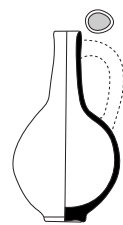

KKH 1981/55

11

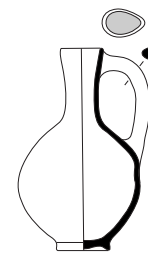

KKH 1981/56

12



TST.3.Tip.2a

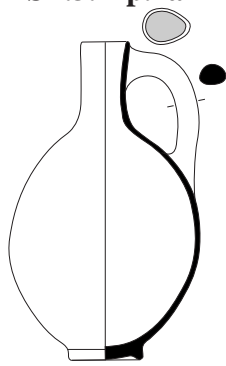

KKH 1977/62

1

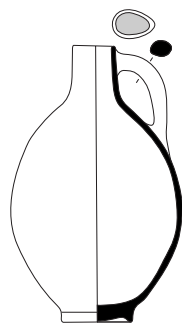

KKH 1955/60

2

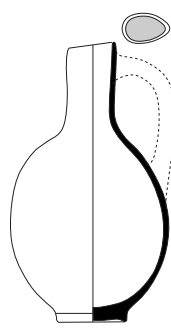

KKH 1954/188

3

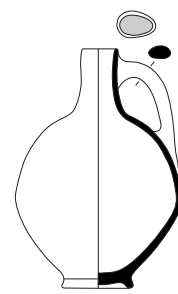

KKH 1954/145

4

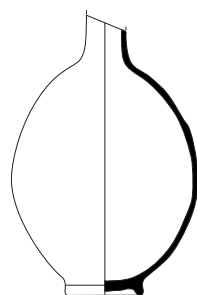

KKH K 69

5

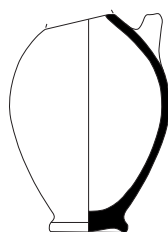

KKH 1960/149

6

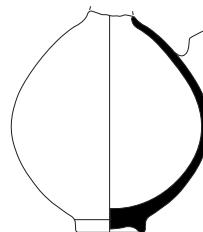

KKH 1955/48

7

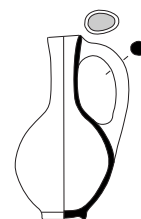

KKH 1957/64

8

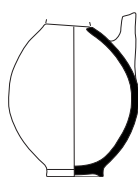

KKH K 65

9

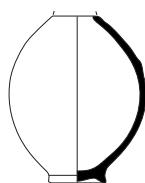

KKH K 68

10

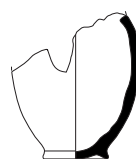

KKH 1955/42

11



KKH K 67

12

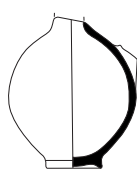

KKH K 66

13

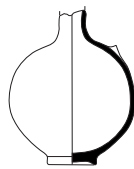

KKH 1955/159

14



KKH 1975/4

15

TST.3.Tip.2a

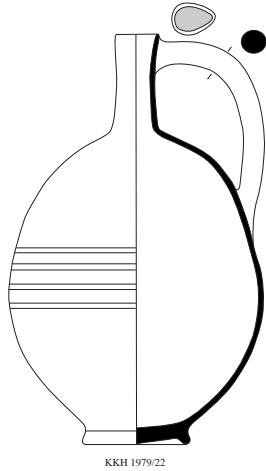

1

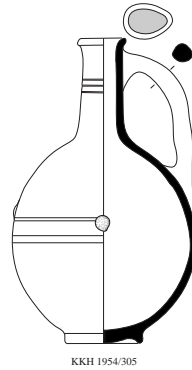

2

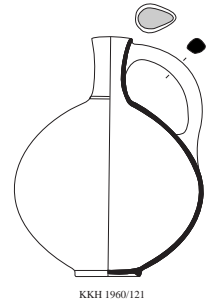

3



4

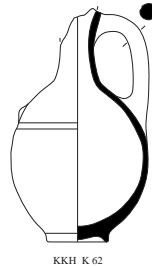

5

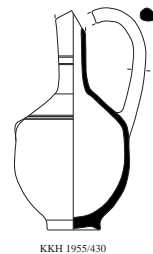

6

TST.3.Tip.2b

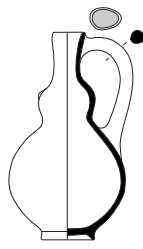

7

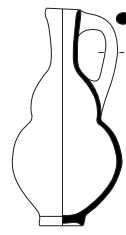

8

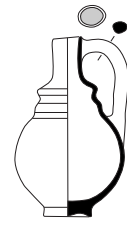

9

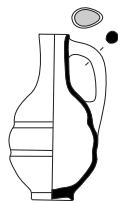

10



11



12

TST.4.Tip.1a

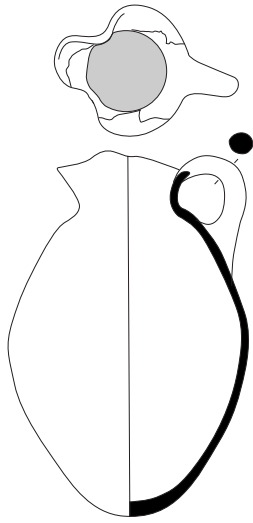

KKH 1963/135
1

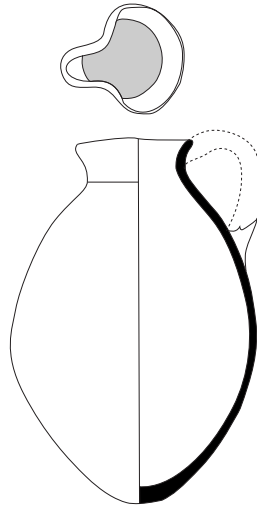

KKH 1960/209
2

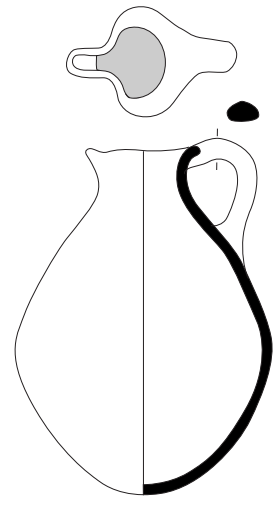

KKH 1961/211
3

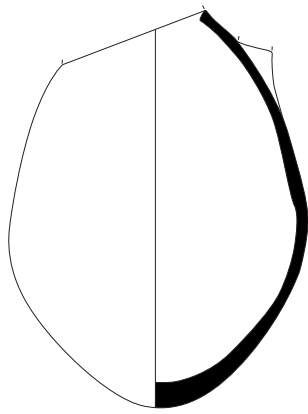

KKH 1960/154
4

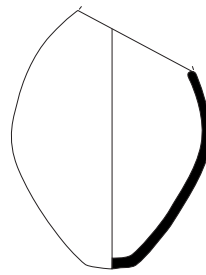

KKH 1960/147
5

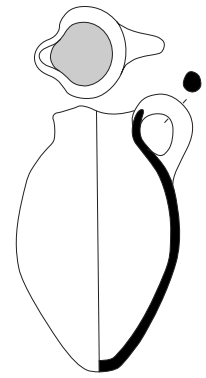

KKH 1954/269
6



KKH 1961/213
8



KKH 1953/22
7

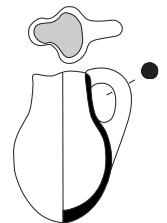

KKH 1954/298
9



TST.4.Tip.1b

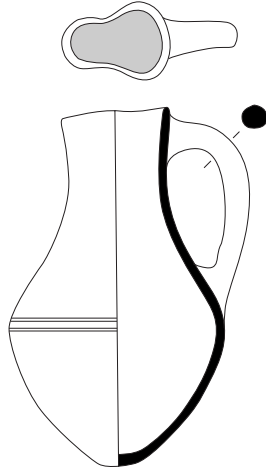

KKH 1953/27

1

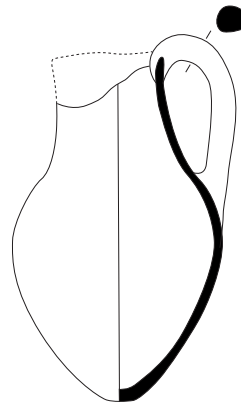

KKH 1978/24

2

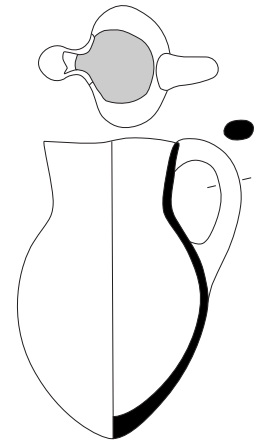

KKH 1956/103

3

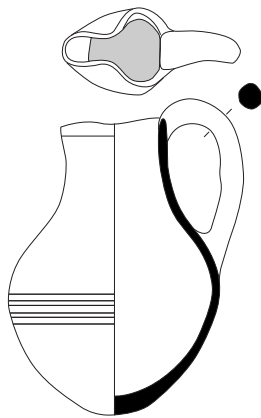

KKH 1955/146

4



KKH 1954/179

5

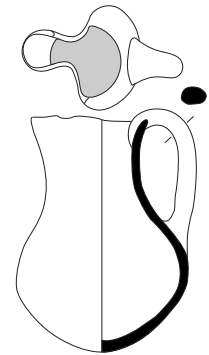

KKH 1960/222

6

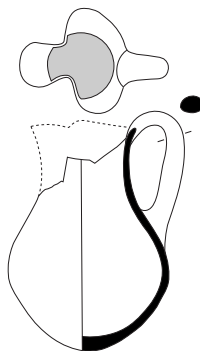

KKH 1953/25

7

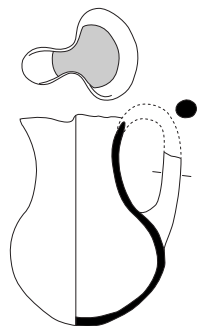

KKH 1955/155

8

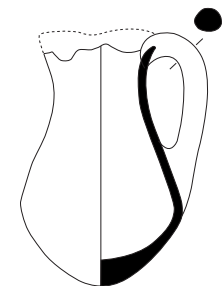

KKH 1954/183

9



TST.4.Tip.1b

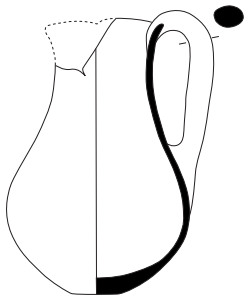

KKH 1978/25

1

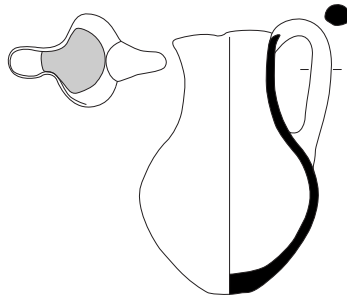

KKH 1976/73

2

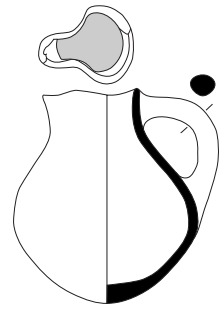

KKH 1961/214

3

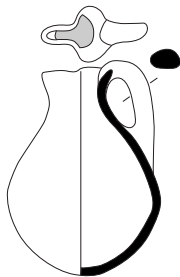

KKH 1953/10

4



KKH 1953/20

5

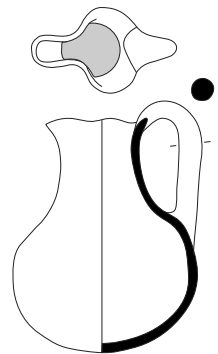

KKH 1977/59

6

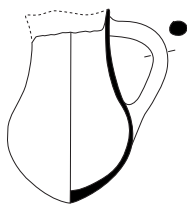

KKH 1956/102

7

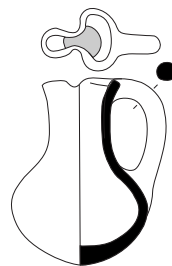

KKH 1953/6

8

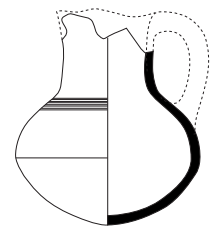

KKH 1953/24

9

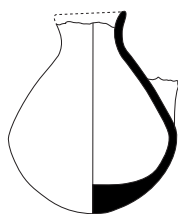

KKH 1958/2

10



KKH 1977/56

11

TST.4.Tip.2a

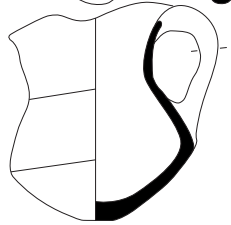
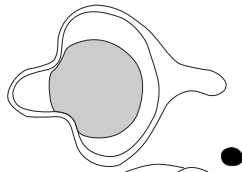

KKH 1955/69

1

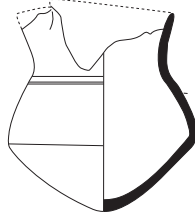
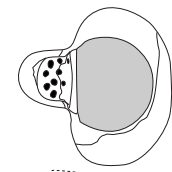

KKH 1960/223

2

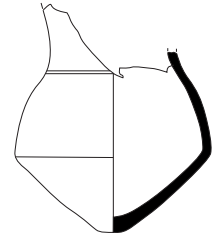

KKH 1955/64

3

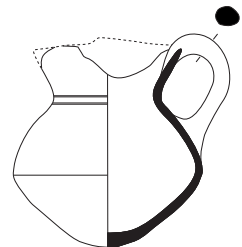

KKH 1955/68

4

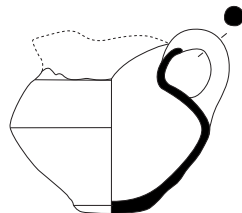

KKH 1955/149

5

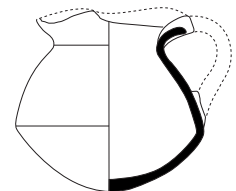

KKH ETD 1989/8

6

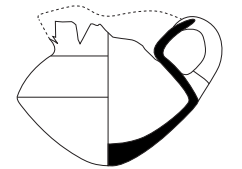

KKH 1956/153

7

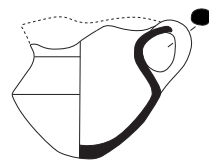

KKH 1953/28

8

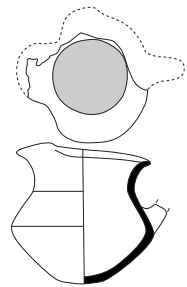

KKH 1960/216

9

TST.4.Tip.2b

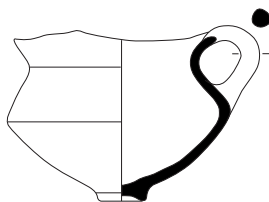
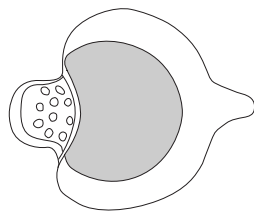

KKH 1972/7

10

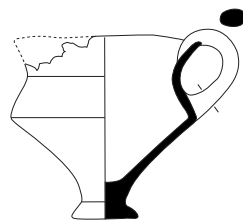

KKH 1954/217

11

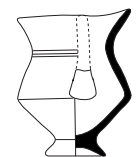
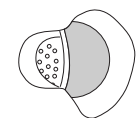

KKH 1956/158

12



TST.4.Tip.3.1

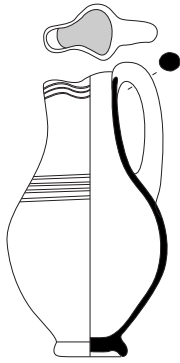

KKH 1977/60

1

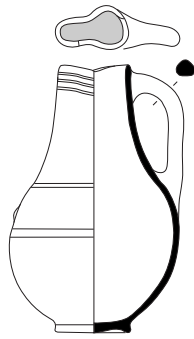

KKH 1974/74

2

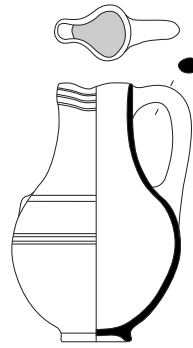

KKH 1954/181

3

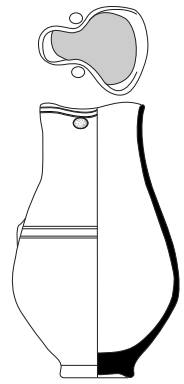

KKH 1955/152

4

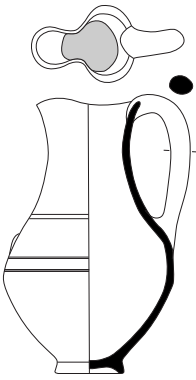

KKH 1954/182

5

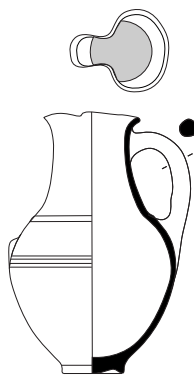

KKH 1954/180

6

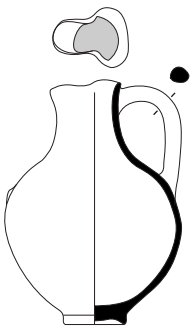

KKH 1982/62

7

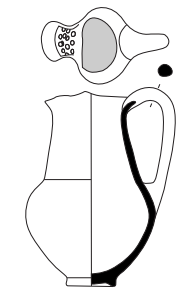

KKH 1974/72

8



KKH 1954/85

9



KKH 1961/212

10



KKH 1954/184

11

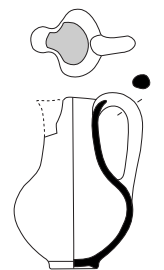

KKH 1954/130

12



TST.4.Tip.3.1

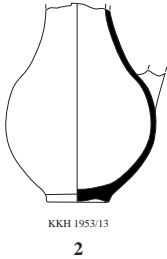
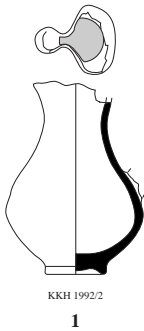

TST.4.Tip.3.2

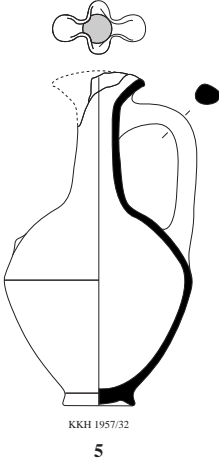
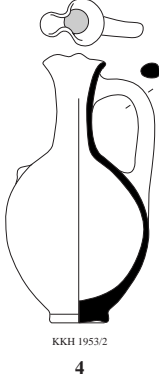
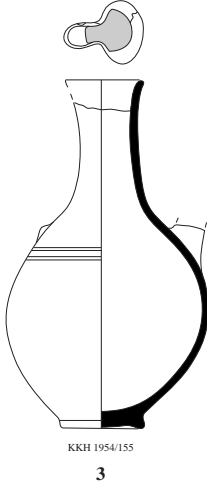

TST.4.Tip.3.3

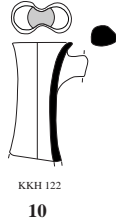
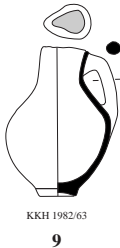
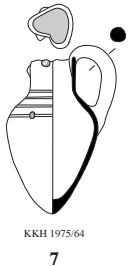
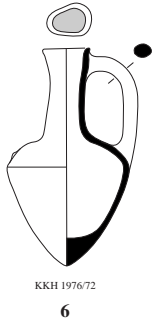

TST.5.Tip.1a



KKH 1981/39

1

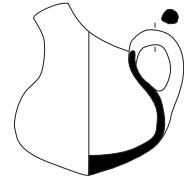

KKH 1981/38

2

TST.5.Tip.1b

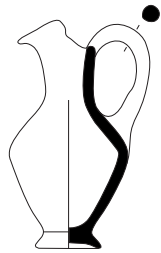

KKH 1960/101

3

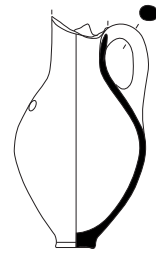

KKH 1954/117

4

TST.5.Tip.2a

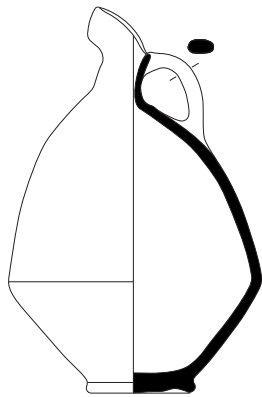

KKH 1961/217

5

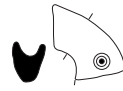

KKH 1960/182

6



KKH 1954/293

7

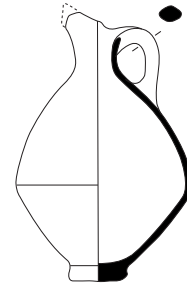

KKH 1955/66

8

TST.5.Tip.2b

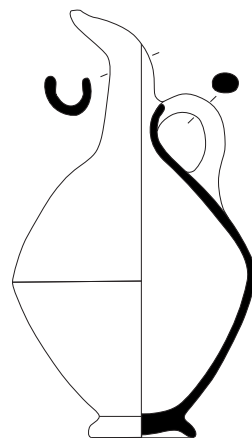

KKH 1960/211

9



TST.5.Tip.2c

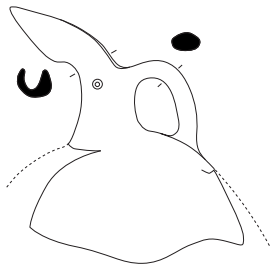

KKH 1960/184

1



KKH 1960/183

2

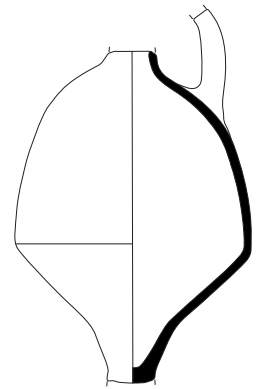

KKH 1978/ K73

3

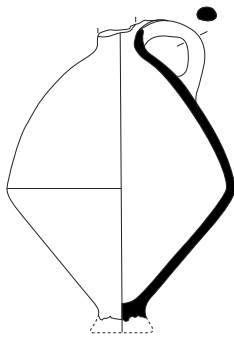

KKH 1963/33

4

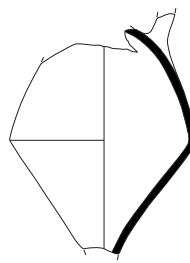

KKH K70

5

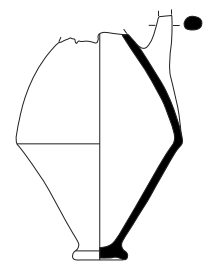

KKH 1960/124

6

TST.5.Tip.2d

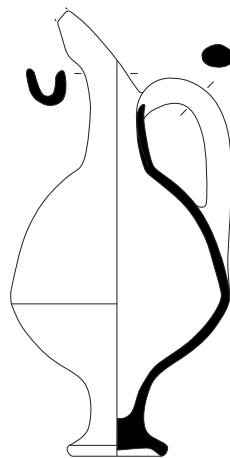

KKH 1980/14

7



TST.5.Tip.3

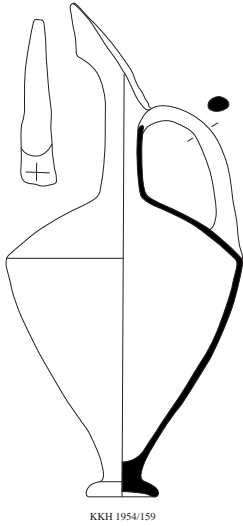

KKH 1954/159

1

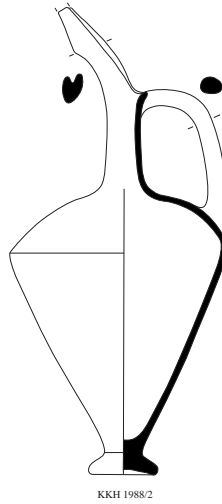

KKH 1988/2

2

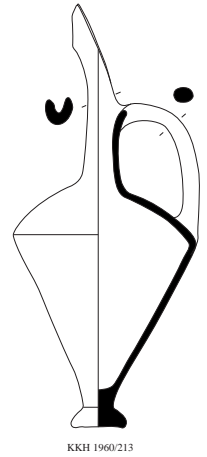

KKH 1960/213

3

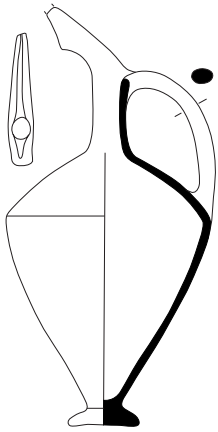

KKH 1977/63

4

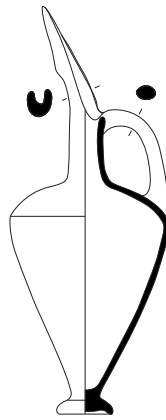

KKH 1954/176

5

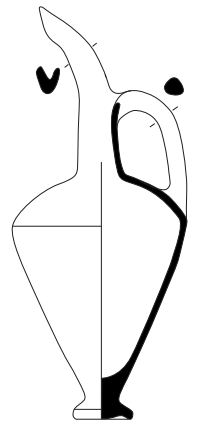

KKH 1984/64

6

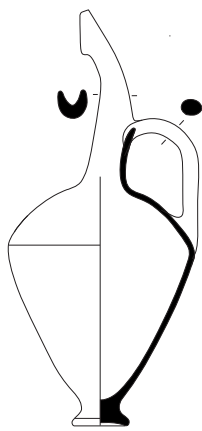

KKH 1953/8

7

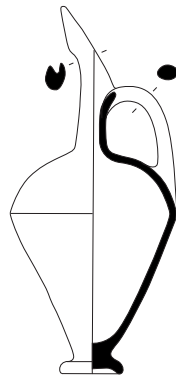

KKH 1955/433

8

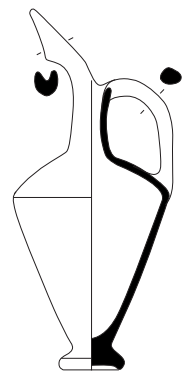

KKH 1990/7

9



TST.5.Tip.3

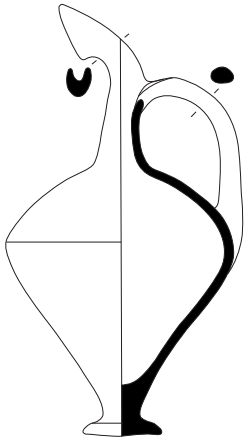

KKH 1958/3

1

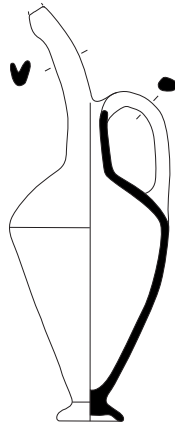

KKH 1960/212

2

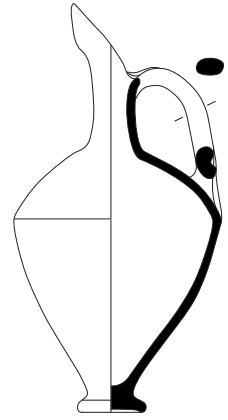

KKH 1975/3

3

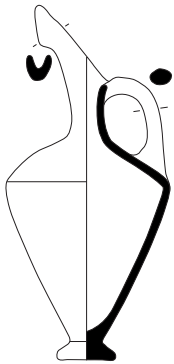

KKH 1973/124

4

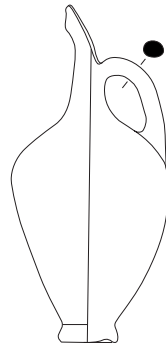

KKH 1978/8

5

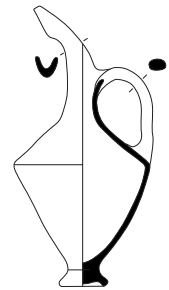

KKH 1973/125

6



KKH 1982/54

7



KKH 1981/40

8



KKH 1953/3

9

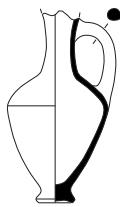

KKH 1978/23

10



KKH 1990/8

11



KKH 124

12



TST.5.Tip.3

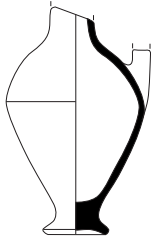

KKH 1978/K63

1

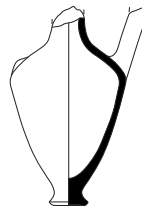

KKH 1954/216

2

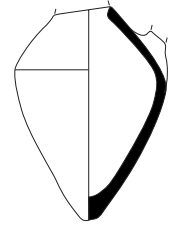

KKH 1984/K64

3

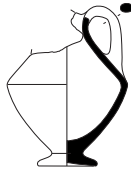

KKH 1960/1

4

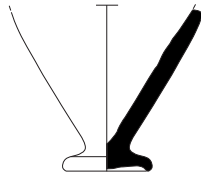

KKH 110

5

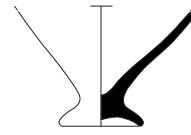

KKH 108

6



KKH 106

7



KKH 131

8

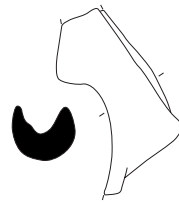

KKH 10

9



KKH 132

10



KKH 127

11



KKH 97

12



KKH 99

13



TST.5.Tip.4

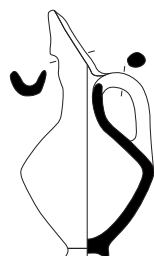

KKH 1977/64

1



KKH 1961/215

2



TST.5.Tip.5

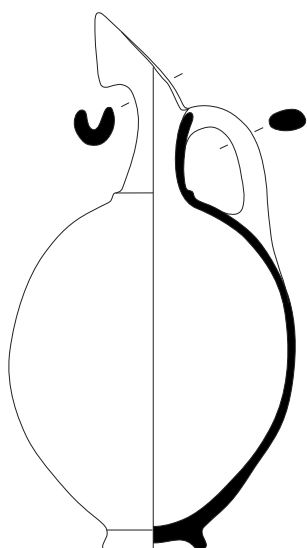

KKH 1954/265

3

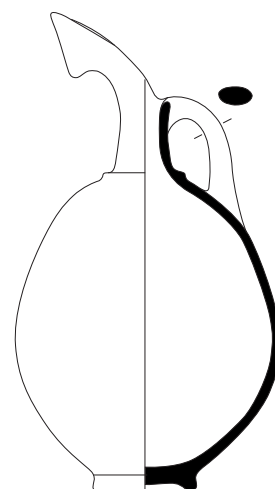

KKH 1954/310

4

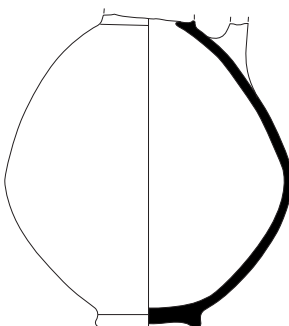

KKH 1961/224

5



TST.5.Tip.6

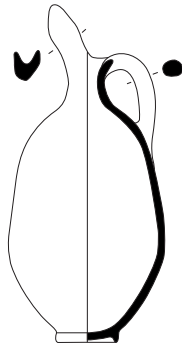

KKH 1961/216

1

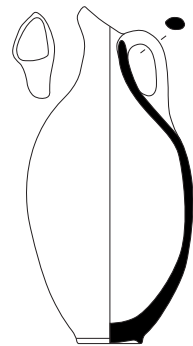

KKH 1953/115

2

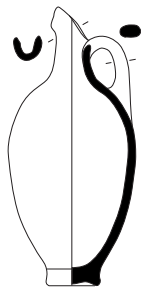

KKH 1954/172

3

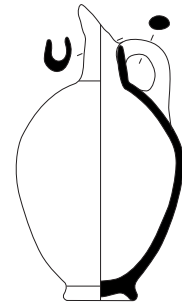

KKH 1984/65

4

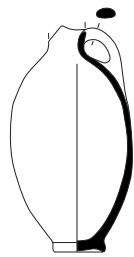

KKH 1975/2

5



KKH 133

6



TST.5.Tip.7

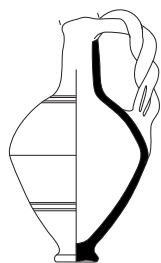

KKH 1954/209

7



KKH 1961/179

8



SS.Tip.1

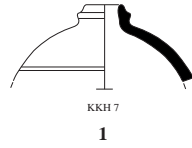

SS.Tip.2

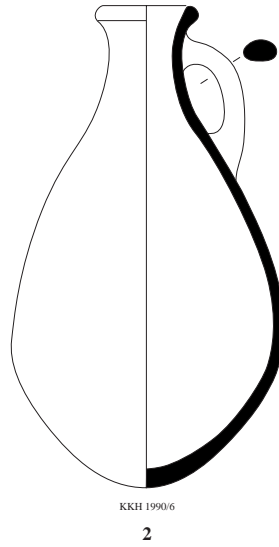

SS.Tip.3

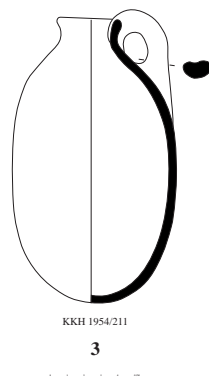

HGK

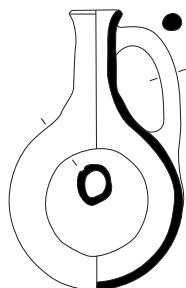

KKH 1990/11

1

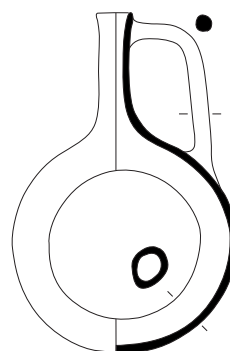

KKH 1987/6

2

SGK.Tip.1

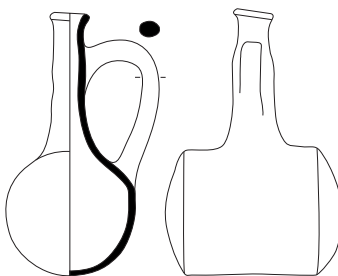

KKH 1987/4

3

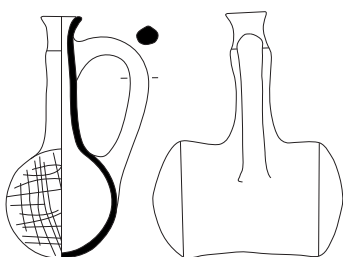

KKH 1987/3

4

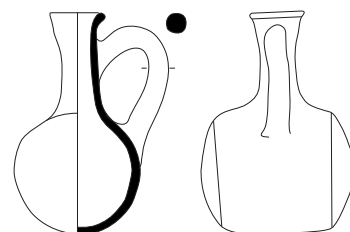

KKH 1954/239

5

SGK.Tip.2

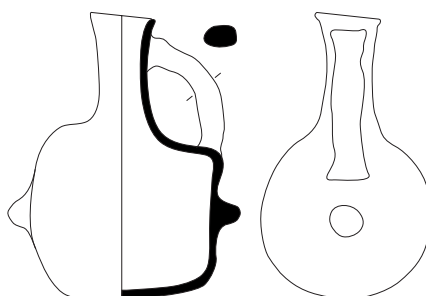

KKH 1975/33

6



MBK.Tip.1

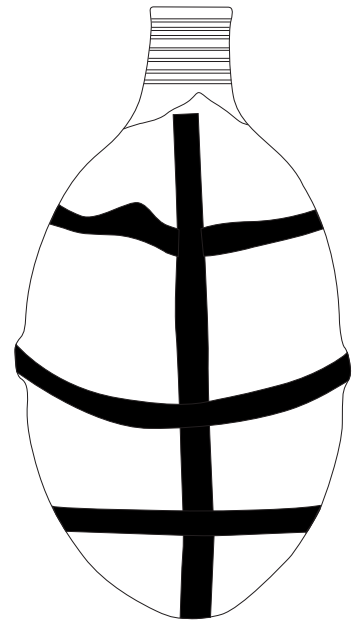
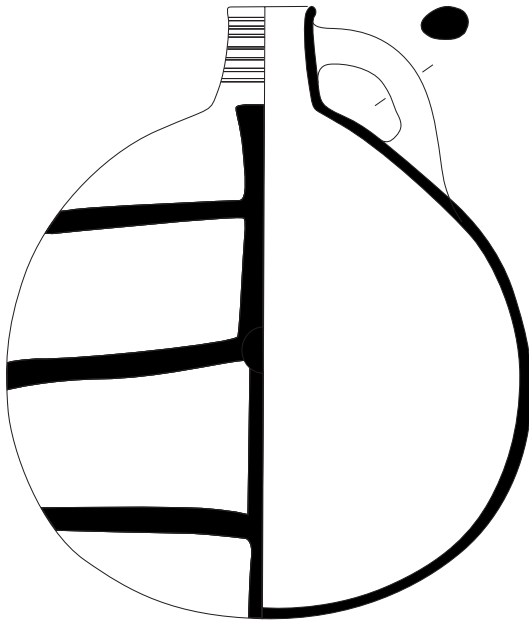

KKH 1987/10

1

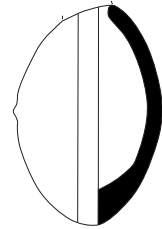
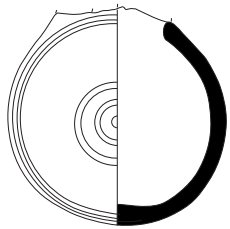

KKH 1961/191

2

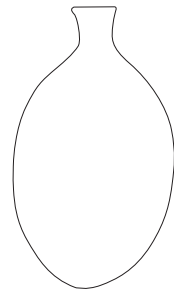
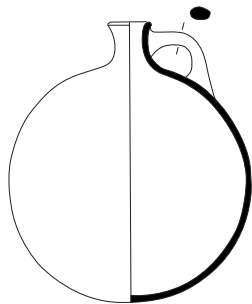

KKH 1982/55

3



MBK.Tip.2

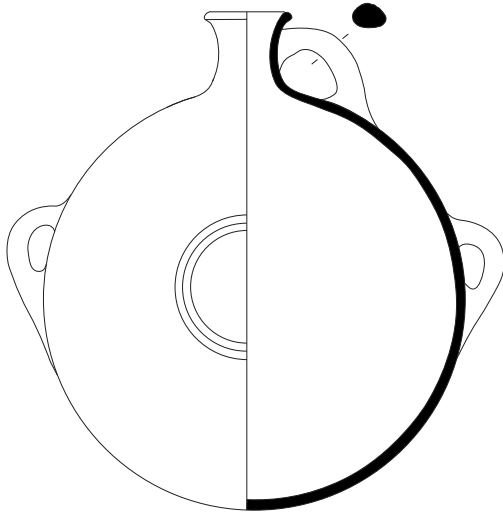

KKH 1987/2

1

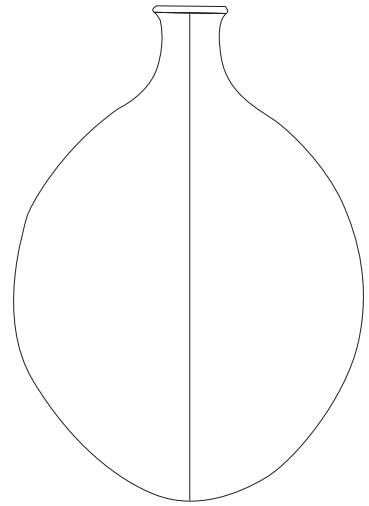

MBK.Tip.3

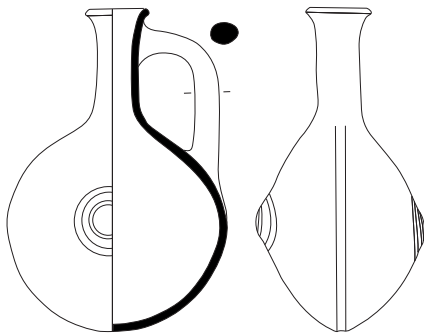

KKH 1984/73

2

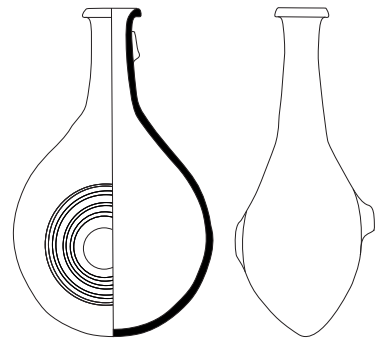

KKH 1978/32

3

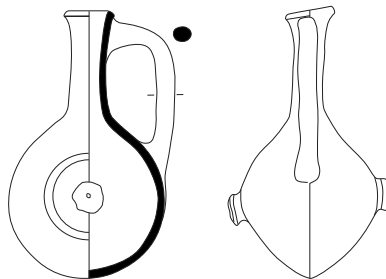

KKH 1954/175

4



AKK.Tip.1a

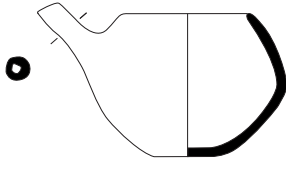

KKH 1956/104

1

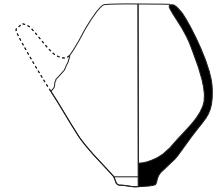

KKH 1992/1

2

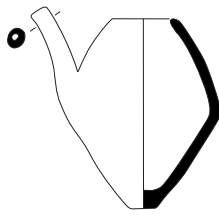

KKH 1960/119

3

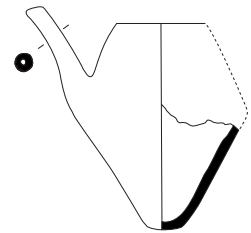

KKH 1955/35

4

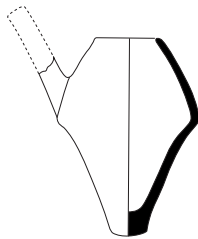

KKH 1963/134

5

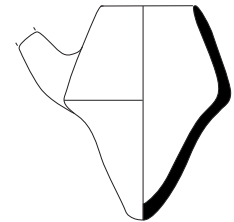

KKH 1956/159

6

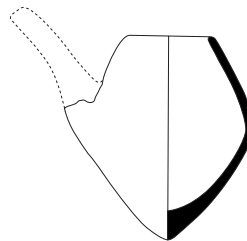

KKH 1955/75

7

AKK.Tip.1b

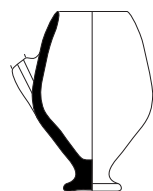

KKH 1955/114

8

AKK.Tip.2

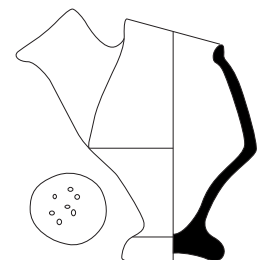

KKH 1972/5

9



ÇY.Tip.1a

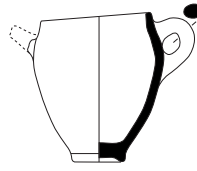

KKH 1953/9

1

ÇY.Tip.1b

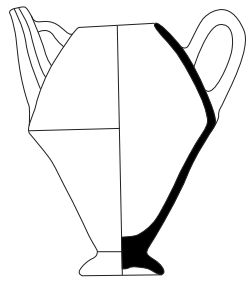

KKH 1972/6

2

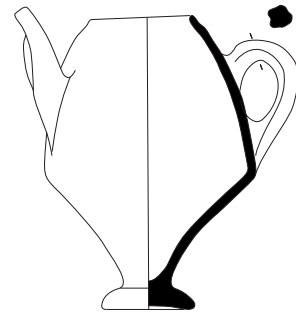

KKH 1960/129

3

ÇY.Tip.2a



KKH 1981/58

4

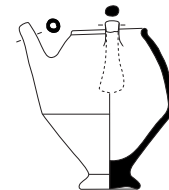

KKH 1960/98

5

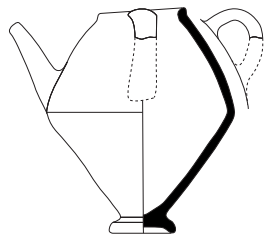

KKH 1957/11

6

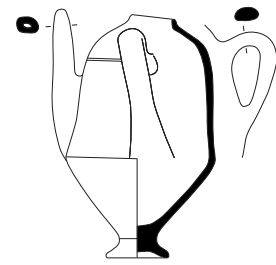

KKH 1981/57

7



ÇY.Tip.2a

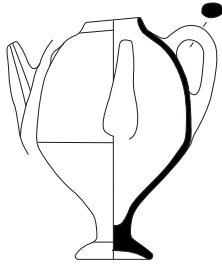

KKH 1982/57

6

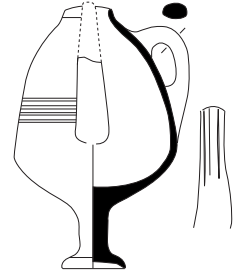

KKH 1978/22

5



KKH 1976/77

1

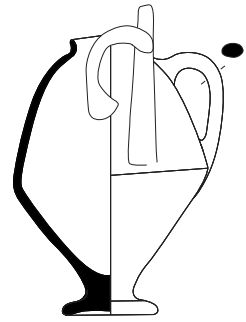

KHH 1984/74

8

ÇY.Tip.2b

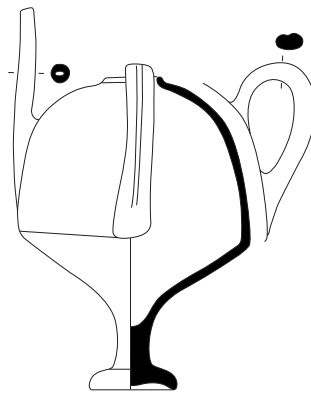

KKH 1992/4

2



ÇY.Tip.2c

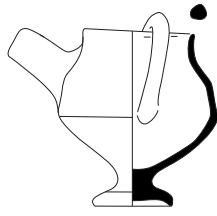

KKH 1981/53

1

ÇY.Tip.2d



KKH ETD 1989/7

2

ÇY.Tip.3a

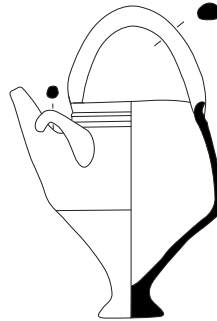

KKH 1956/143

3

ÇY.Tip.3b

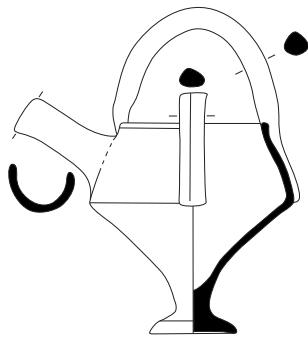

KKK 1973/123

4

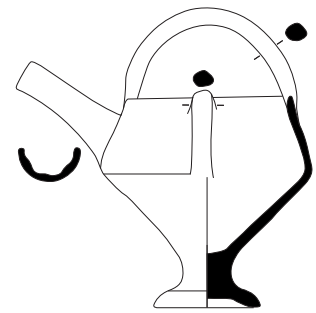

KKH 1975/1

5

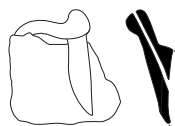

KKH 1984/60

6

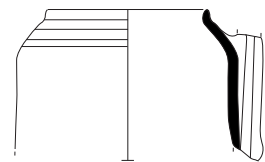

KKH 81

7



AÖ.Tip.1

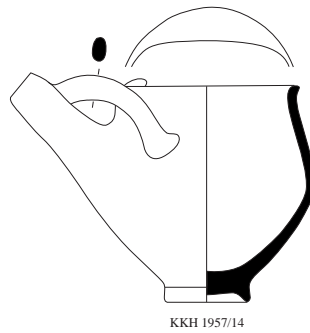

KKH 1957/14

1

AÖ.Tip.2

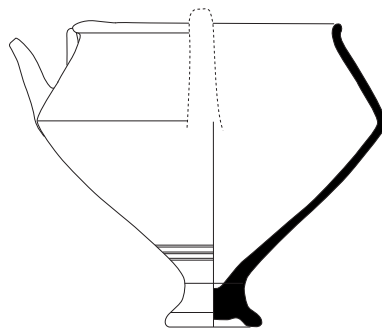

KKH 1977/71

2

AÖ.Tip.3

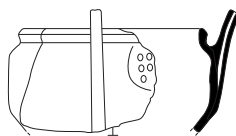

KKH 58

3

AÖ.Tip.4

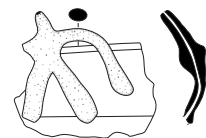

KKH 1984/59

4

AÖ.Tip.5

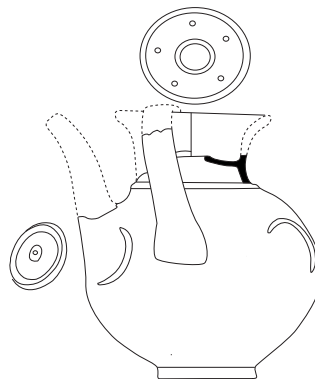

KKH 1961/193

5



ÜS.Tip.1

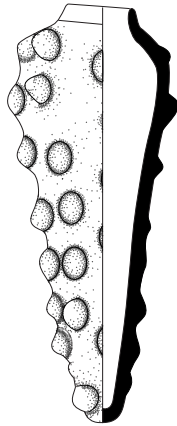

KKH 1954/240

1

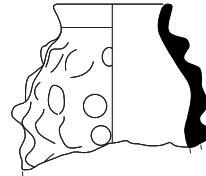

KKH 1956/89

2

ÜS.Tip.2

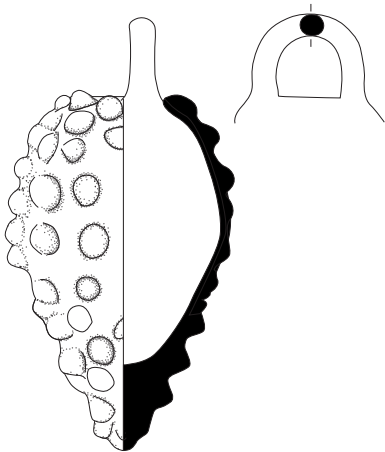

KKH 1987/5

4

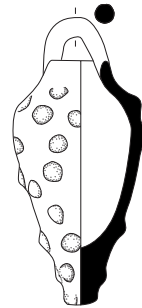

KKH 1981/49

3

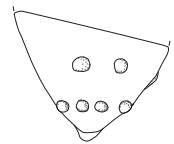

KKH 117

ÜS.Tip.3

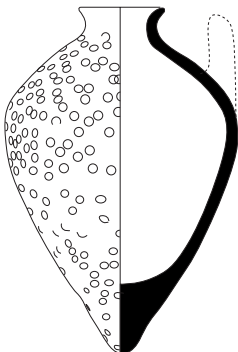

KKH 1957/23

5

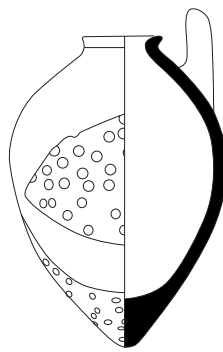

KKH 1957/65

6

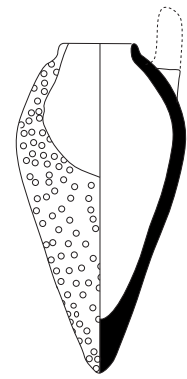

KKH 1953/12

7



ÜS.Tip.3

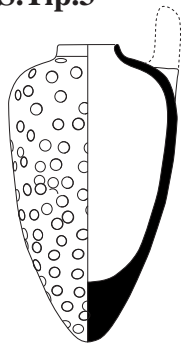

KKH 1989/36

1

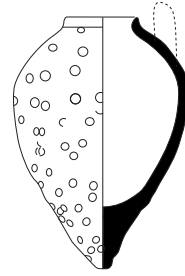

KKH 1954/133

2

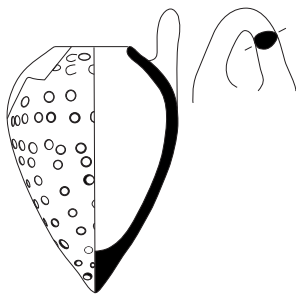

KKH 1981/52

3

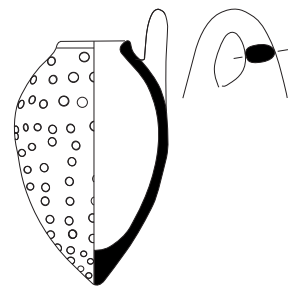

KKH 1981/51

4

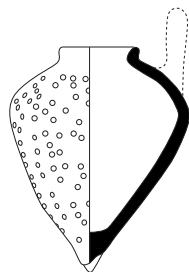

KKH 1982/64

5

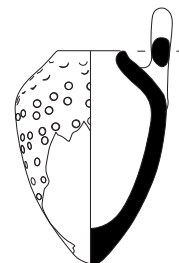

KKH 1981/50

6

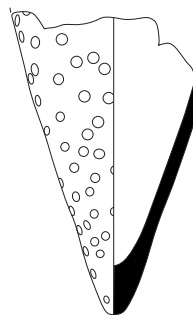

KKH 1961/197

8

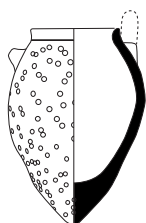

KKH 1953/116

7

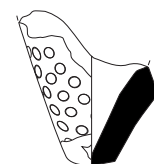

KKH 1956/88

9



ÜS.Tip.4

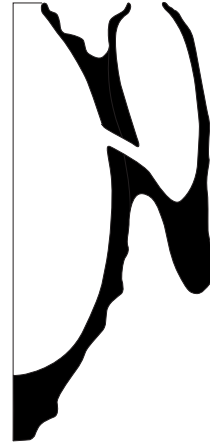
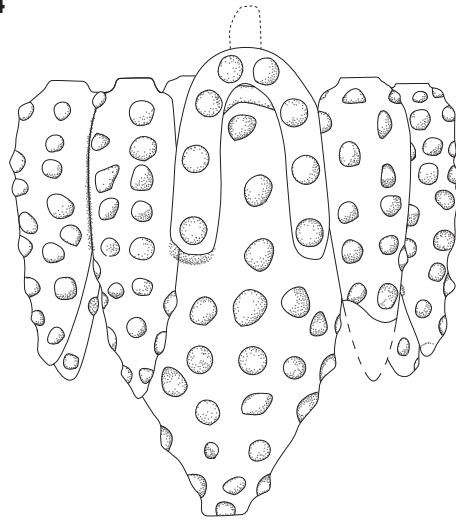

KKH 1954/160
1

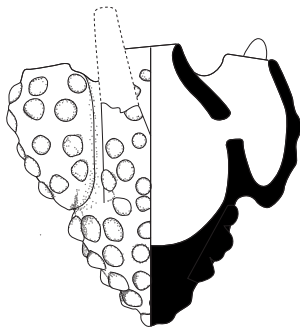

KKH 1957/9
2

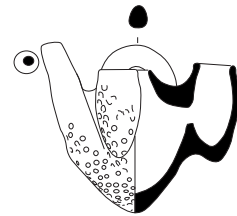

KKH 1955/153
3

ÜS.Tip.5

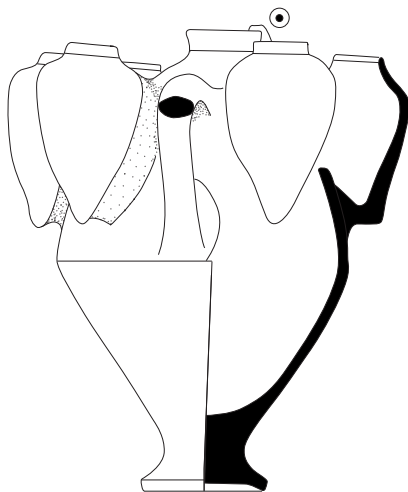

KKH 1957/1
5

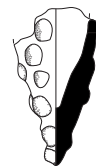

KKH 116
4

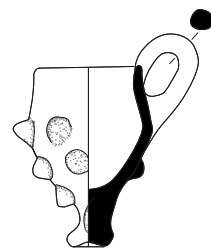

KKH 1957/22
6



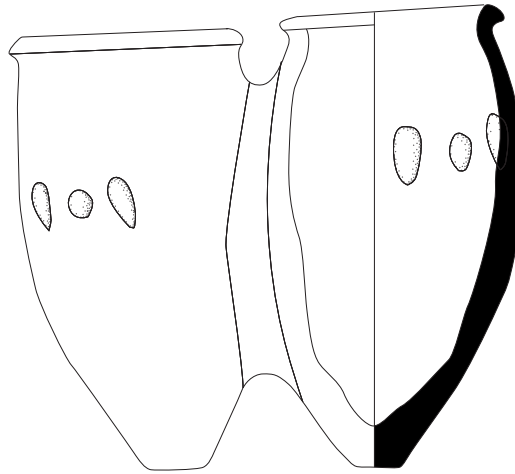

KKH 1990/10

1

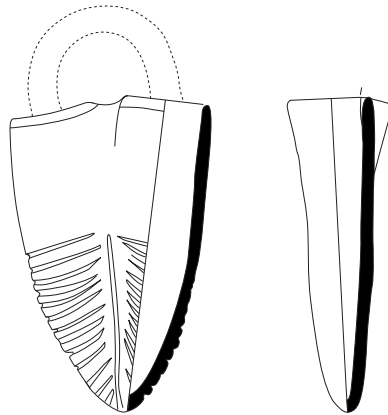

KKH 1990/1

2

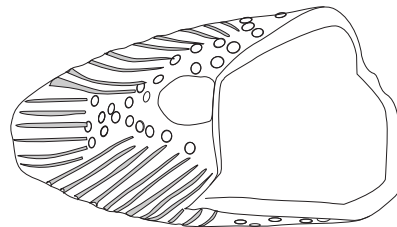

KKH 1954/121

3





KKH 1953/81

1



KKH 1975/53

2



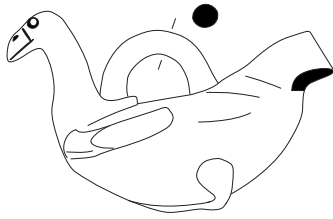

KKH 1981/37

1

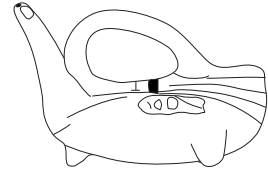

KKH 1992/22

2

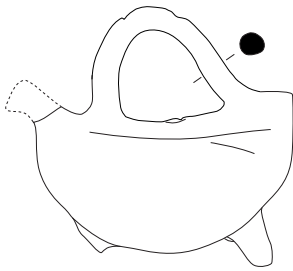

KKH 1982/56

3

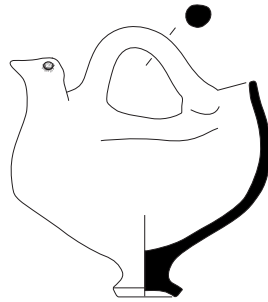

KKH 1954/178

4

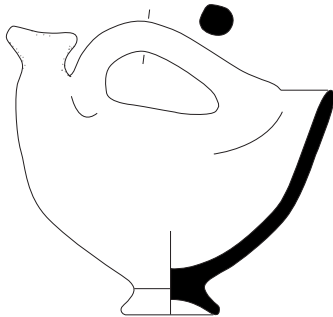

KKH 1954/174

5

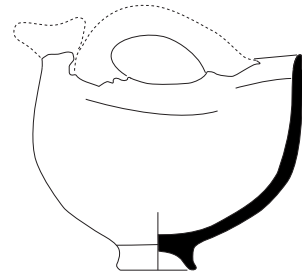

KKH 1953/21

6

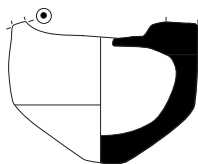

KKH 1954/244

7

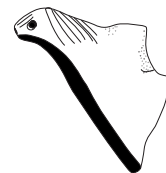

KKH 1984/55

8

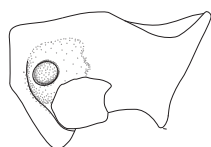

KKH 1954/207

9



KKH 1962/1

10

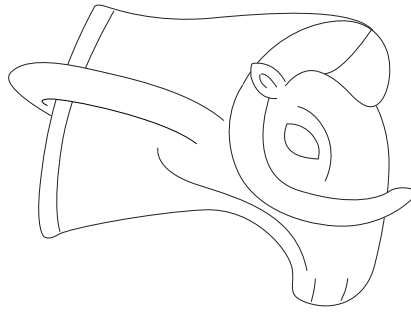

KKH 1953/110

1

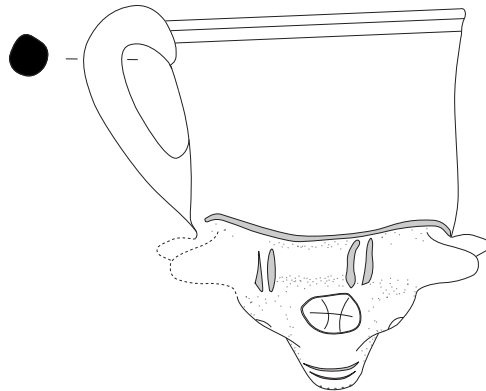

KKH 1975/52

2

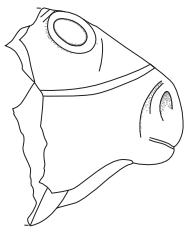

KKH 1977/12

3

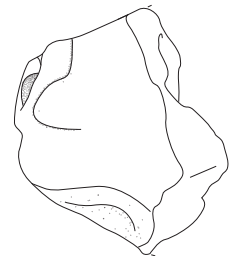

KKH 1976/68

4

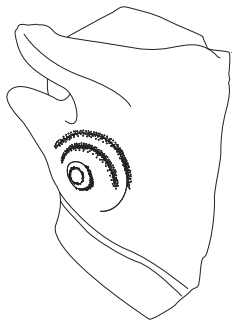

KKH 1954/297

5

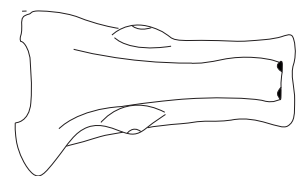

KKH 1961/178

6



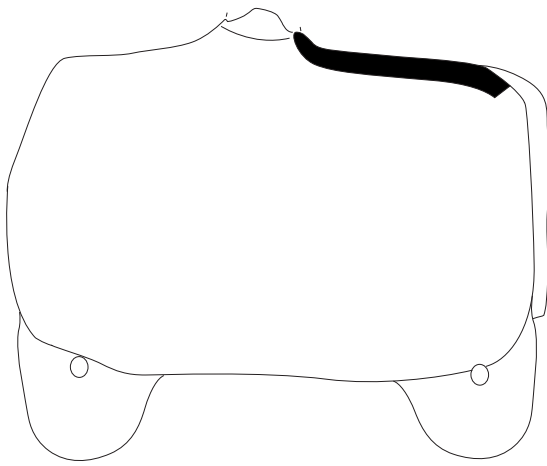

KKH 1954/258
1

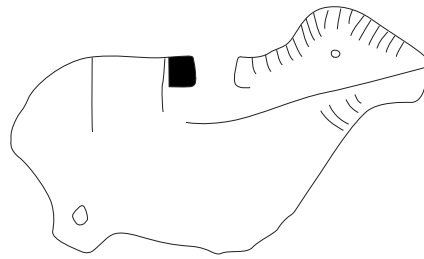
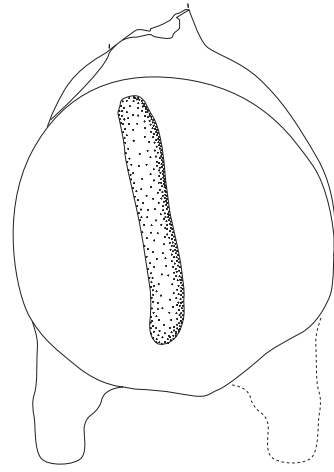

KKH 1989/1
2

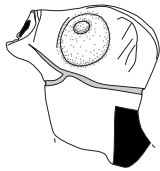

KKH 1953/42
3

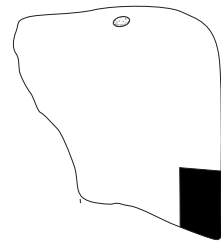

KKH 1955/76
4



LEVHA CIX

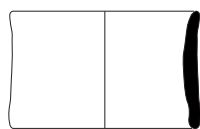

KKH 55

1

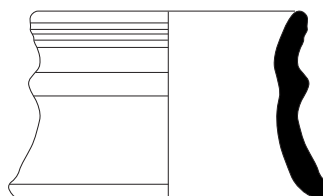

KKH 56

2

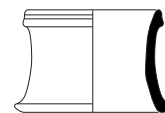

KKH 54

3

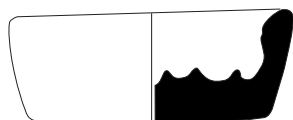
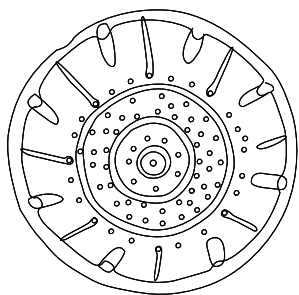

KKH 1981/66

4

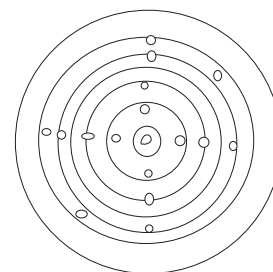

KKH 1957/21

5

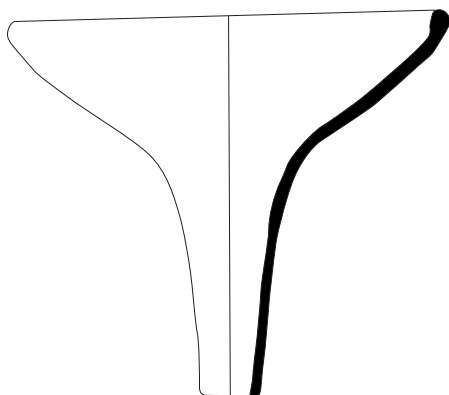

KKH 1982/77

6

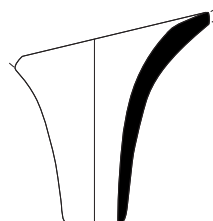

KKH 134

7

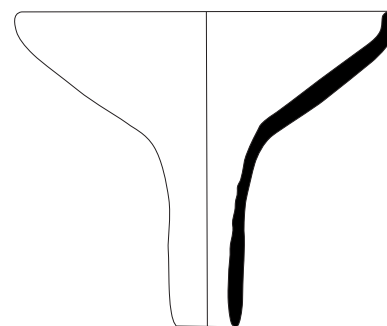

KKH 1978/19

8

KPK.Tip.1

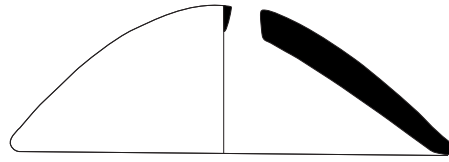

KKH 1990/4

1

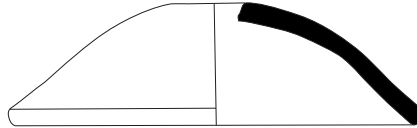

KKH K 3

2

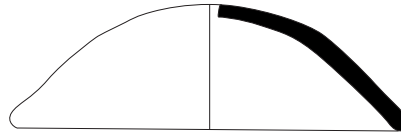

KKH 1978/16

3

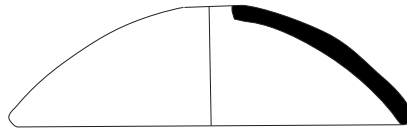

KKH 1954/261

4

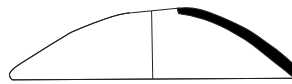

KKH 1977/37

5

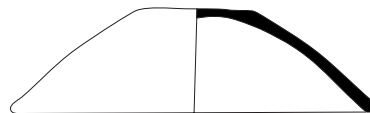

KKH 1966/178

6

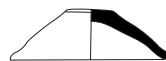

KKH 1956/151

7



KPK.Tip.2a

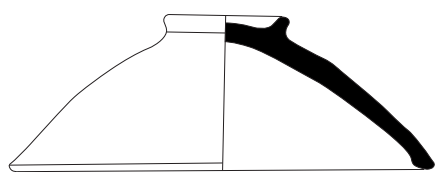

KKH 1955/163

1

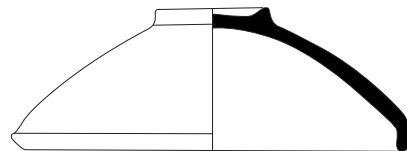

KKH 1955/45

2

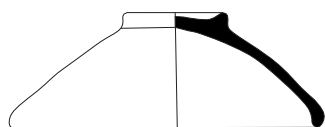

KKH K4

3

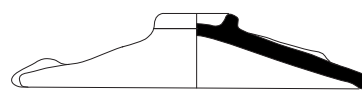

KKH 1955/62

4

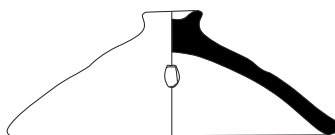

KKH 1960/214

5

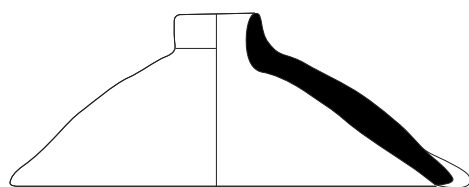

KKH 1992/3

6

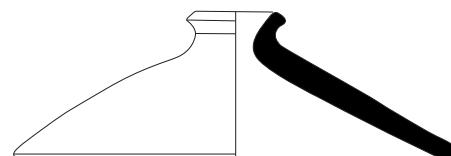

KKH 1961/408

7

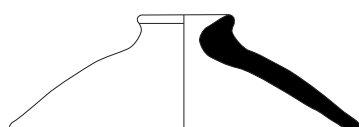

KKH 1961/185

8

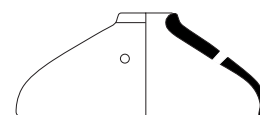

KKH 1961/405

9



KPK.Tip.2b

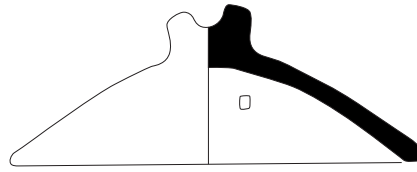

KKH 1960/130

1

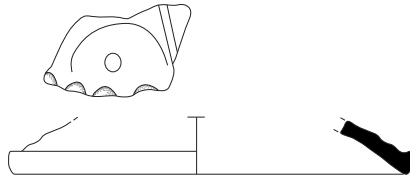

KKH 1961/328

2

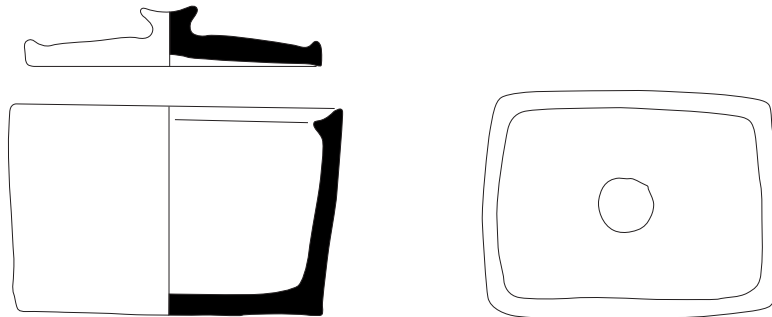

KKH 1954/241

3

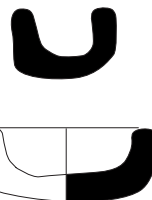

KKH 1982/53

5

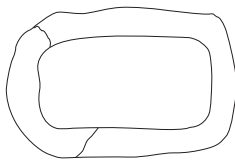
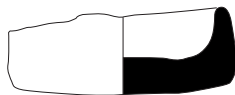

KKH 1960/138

4

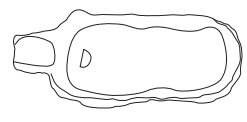
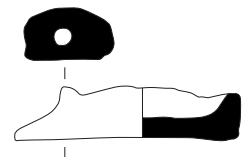

KKH 1984/62

6



LEVHA CXIII



KKH 1953/113

1

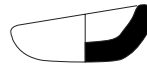

KKH 1953/89

2

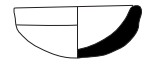

KKH 1990/14

3



KKH 1990/15

4



KKH 1956/64

5



KKH 1981/72

6

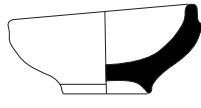

KKH 1984/80

7



KKH K 17

8

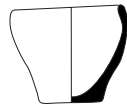

KKH 1960/226

9

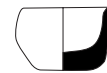

KKH 1954/276

10



KKH 1954/277

11



KKH 1960/90

12



KKH 1963/32

13



KKH 1981/60

14



KKH 1973/122

15





KKH 1984/63

1

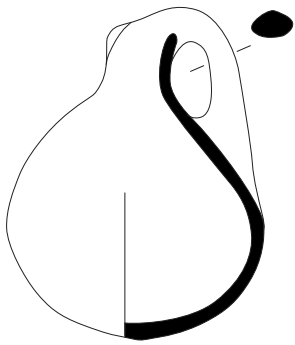

KKH 1961/177

2

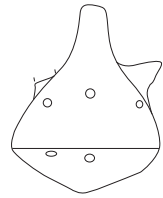

KKH 1961/406

3

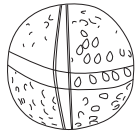

KKH 1978/11

4

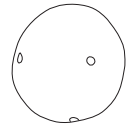

KKH 1988/54

5

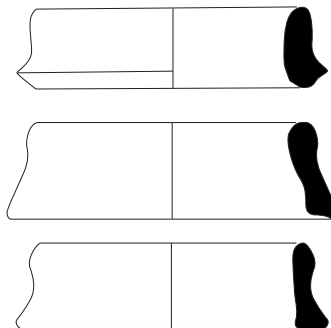

KKH 1955/160

6



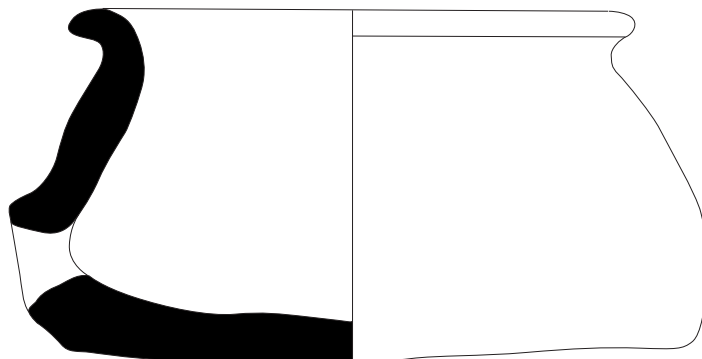

KKH 1962/10

1

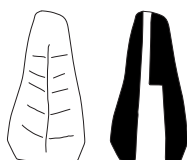

KKH 1980/2

2

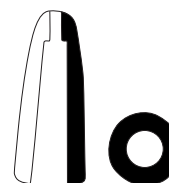

KKH 1961/79

3

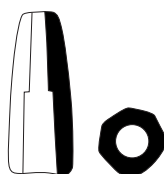

KKH 1961/241

4



KKH 1953/119

5

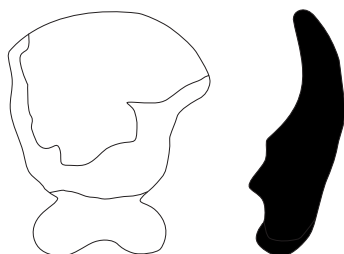

KKH 1960/228

6



KKH 1960/229

7



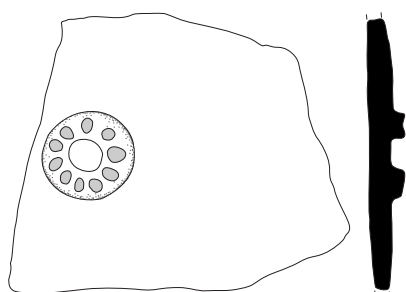

KKH 1953/100

1

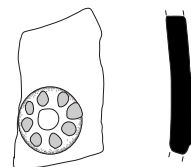

KKH 1953/101

2

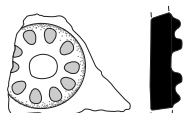

KKH 1953/102

3



KKH 1955/177

4

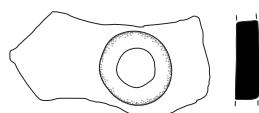

KKH 1953/103

5

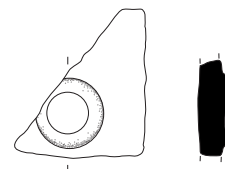

KKH 1953/104

6

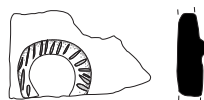

KKH 1961/394

7



KKH 1955/423

8

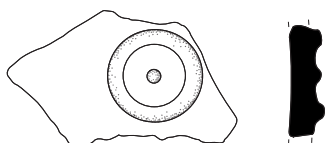

KKH 1954/296

9



KKH 1956/116

10

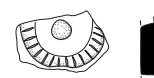

KKH 1960/198

11



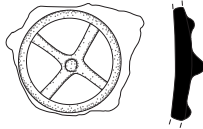

KKH 1953/97

1

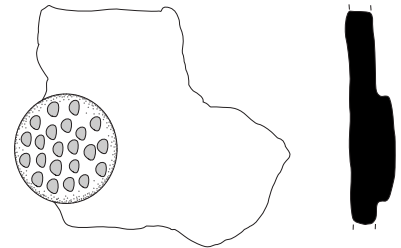

KKH 1955/422

2

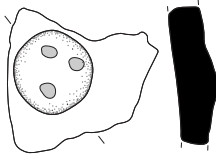

KKH 1955/178

3

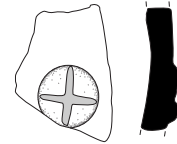

KKH 1953/98

4

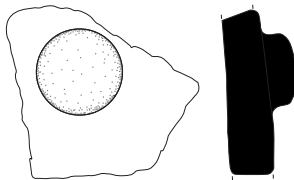

KKH 135

5

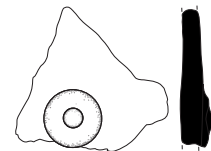

KKH 70

6



KKH 140

7

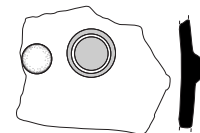

KKH 138

8

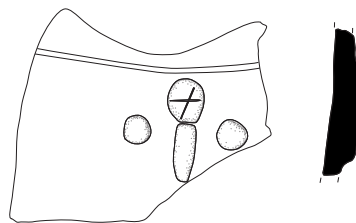

KKH 1984/61

9



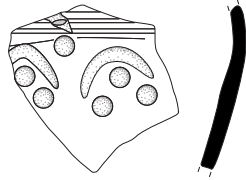

KKH 11

1

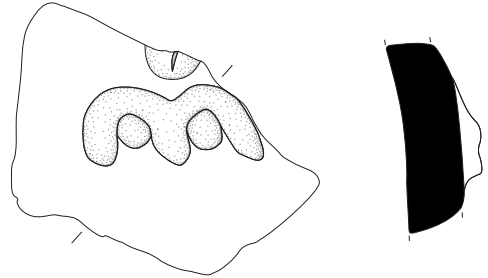

KKH 1982/45

2

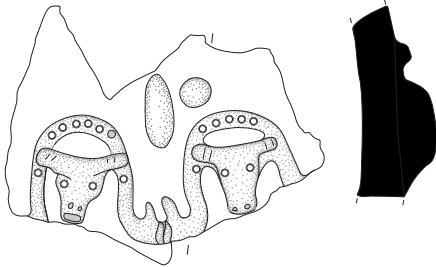

KKH 1954/299

3

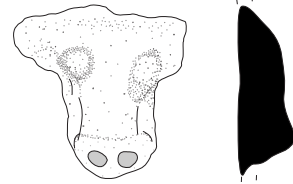

KKH 1984/58

4

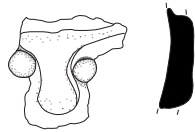

KKH 1982/46

5

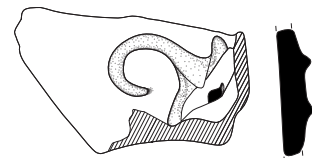

KKH 1954/219

6

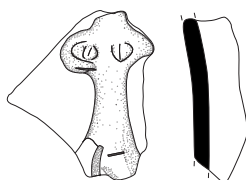

KKH 1982/76

7



KKH 1984/57

8



LEVHA CXIX

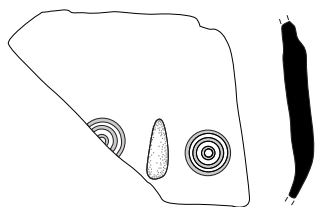

KKH 1955/143

1

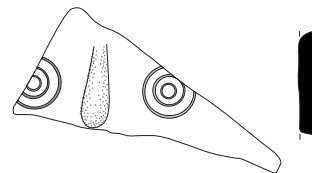

KKH 139

2

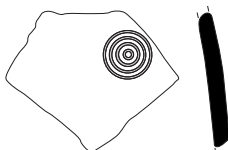

KKH 142

3

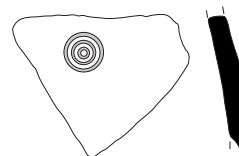

KKH 1955/142

4



KKH 148

5

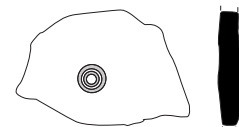

KKH 137

6



KKH 145

7



KKH 147

8



KKH 143

9



KKH 144

10

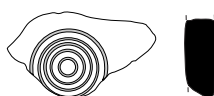

KKH 1956/117

11

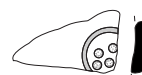

KKH 1962/55

12

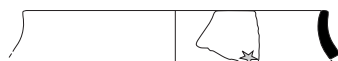

KKH 1954/290

13



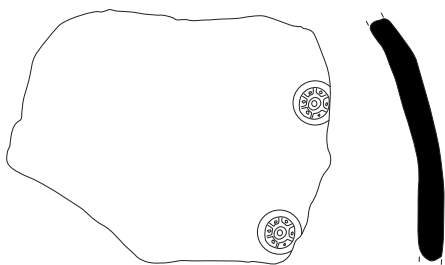

KKH 1953/66

1

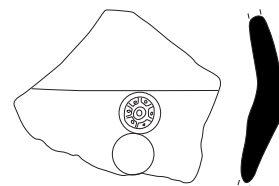

KKH 1954/292

2



KKH 1953/64

3

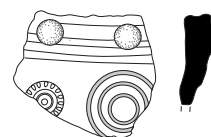

KKH 1954/291

4



KKH 1955/176

5

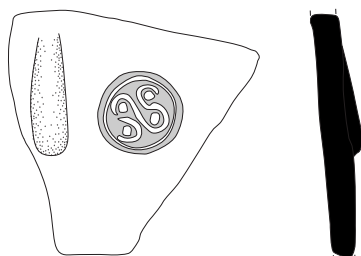

KKH 1989/10

6

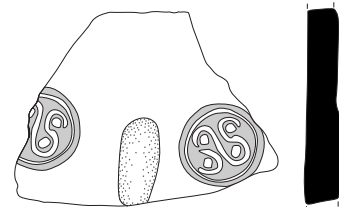

KKH 1989/9

7

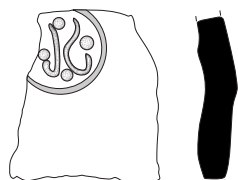

KKH 1988/8

8



KKH 1992/21

9

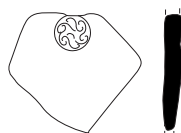

KKH 1953/68

10





KKH 1961/180

11

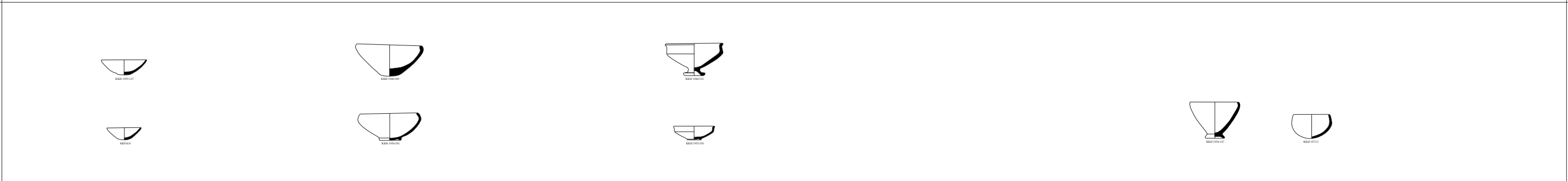

<p>KKH I</p>	 <p>This section contains a large number of line drawings of pottery vessels. At the top right, there is a large, detailed drawing of a bowl with a wide rim and a dark shaded interior. Below it are several smaller drawings of bowls and plates, some with handles or specific rim profiles. The drawings are arranged in a grid-like fashion, showing various shapes and sizes of vessels.</p>
<p>KKH II</p>	 <p>This section shows a smaller collection of pottery drawings. It includes several bowls of different shapes, some with handles, and a few plates. One prominent drawing is a large bowl with a dark shaded interior and a handle on the left side.</p>
<p>KKH III</p>	 <p>This section contains a few more pottery drawings, primarily bowls and plates. The vessels appear simpler in design compared to the previous periods, with some showing specific rim or base profiles.</p>
<p>KKH IV</p>	 <p>This section shows the fewest drawings, consisting of a single bowl and a single plate. The bowl has a dark shaded interior, and the plate is a simple, flat dish.</p>

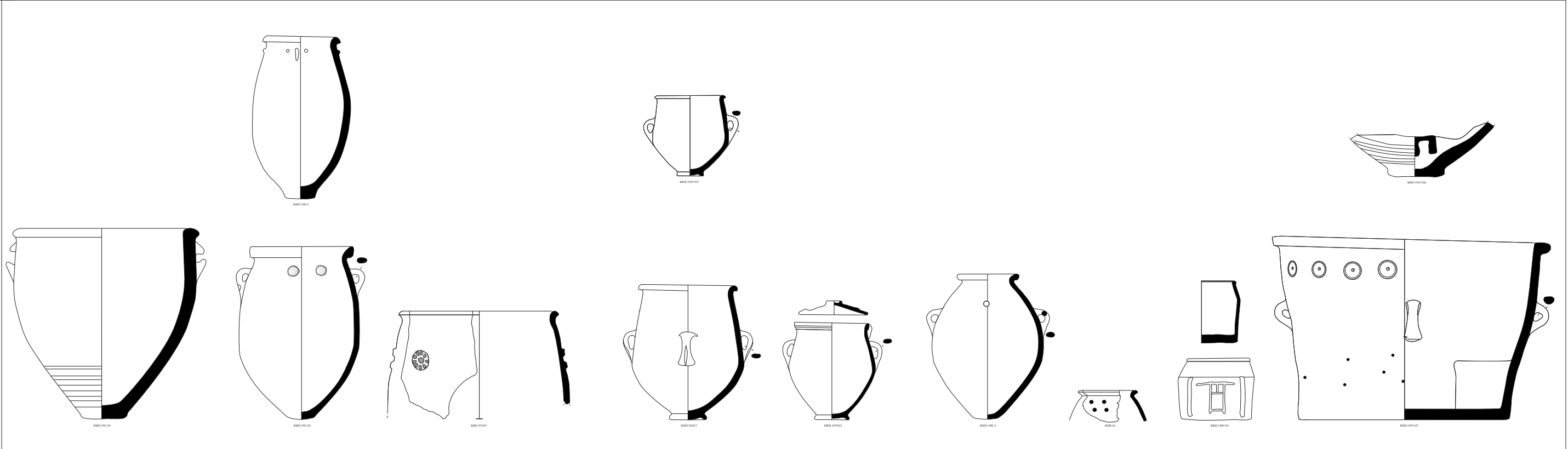
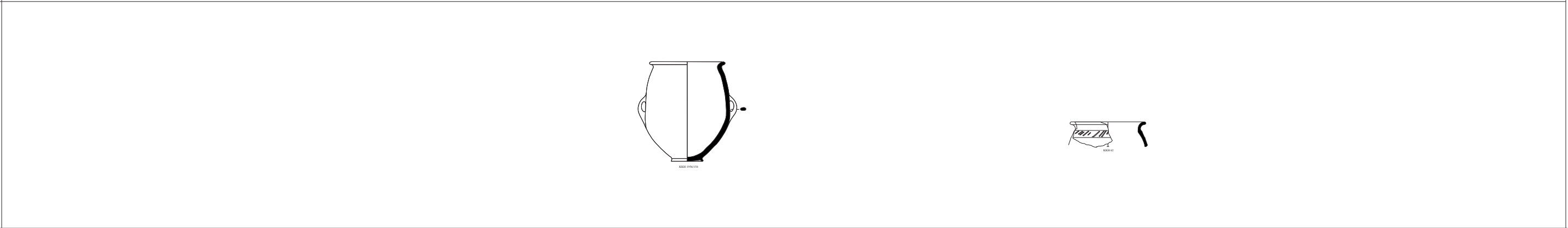
<p>KKH I</p>	
<p>KKH II</p>	
<p>KKH III</p>	
<p>KKH IV</p>	

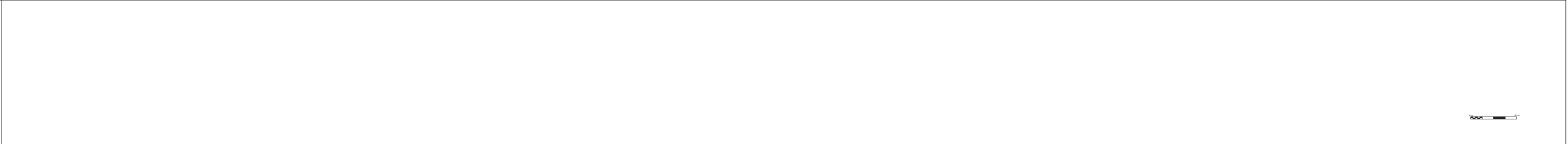
<p>KKH I</p>	
<p>KKH II</p>	
<p>KKH III</p>	
<p>KKH IV</p>	

KKH I

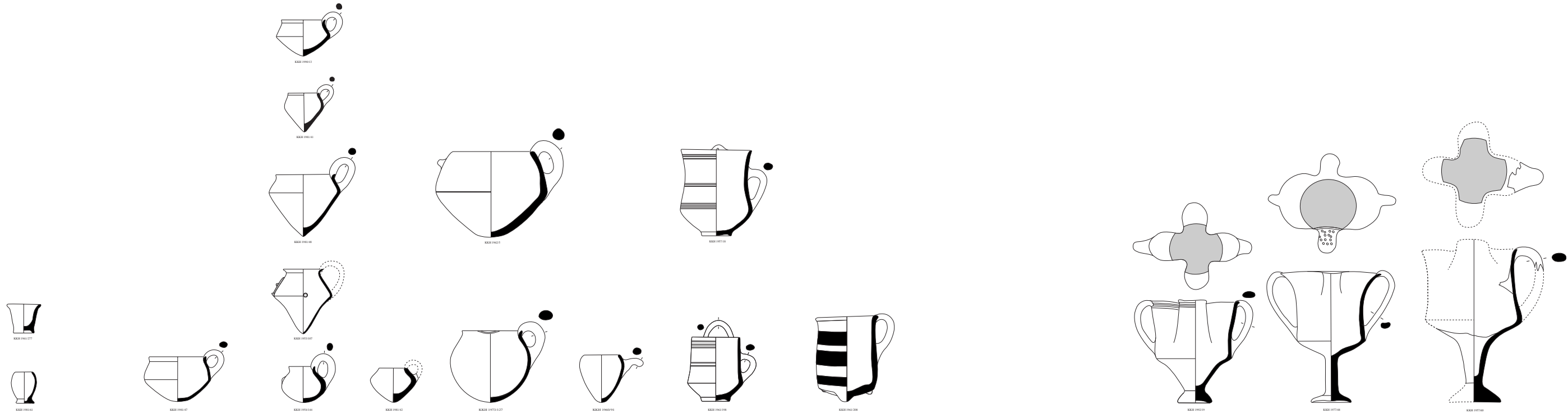

KKH II



KKH III

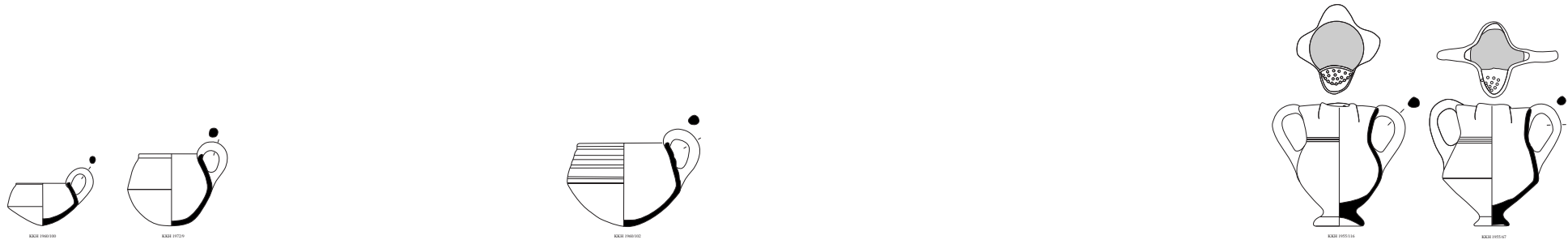

KKH IV



<p>KKH I</p>	
<p>KKH II</p>	
<p>KKH III</p>	
<p>KKH IV</p>	

<p>KKH I</p>	
<p>KKH II</p>	
<p>KKH III</p>	
<p>KKH IV</p>	

<p>KKH I</p>	
<p>KKH II</p>	
<p>KKH III</p>	
<p>KKH IV</p>	

ÖZGEÇMİŞ

Ad Soyad : Sevgi GÜRDAL

Eğitim Bilgileri :

- 1998-2000 Selçuk Üniversitesi Sosyal Bilimler Meslek Yüksek Okulu *Büro Yönetimi ve Sekreterlik* Bölümünü.
2001-2005 Selçuk Üniversitesi Fen Edebiyat Fakültesi *Arkeoloji* Bölümünü.
2005-2008 Selçuk Üniversitesi Sosyal Bilimler Enstitüsü, *Protohistorya ve Önasya Arkeolojisi* Anabilim Dalı, Yüksek Lisans Programı “Başlangıcından M.Ö. 2. Bin Yıl Sonuna Kadar Yırtıcı Kuş Tasvirleri” başlıklı tez.
2016-2023 Pamukkale Üniversitesi Arkeoloji Enstitüsü, *Arkeoloji* Anabilimdalı, Doktora Program “Asur Ticaret Kolonileri Çağında Konya Karahöyük Çanak Çömleği” başlıklı tez.

İş Deneyimi :

- 7.12.2021 Kütahya Müze Müdürlüğü – Müze Müdürü.
24.05.2010-29.11.2021 Konya Müze Müdürlüğü – Arkeolog.
12.03.2009–24.05.2010 Akşehir Müze Müdürlüğü – Arkeolog.

- 2021 Laodikeia Antik Kenti Kazısı Bakanlık Temsilciliği.
2020 Beycesultan Höyüğü Kazısı Bakanlık Temsilcisi.
2019 Büklükale Höyüğü Kazısı Bakanlık Temsilcisi.
2015-2016 Konya Pappa Antik (Yunuslar) Kenti Mozaik Kazısı.
2013 Konya Çatalhöyük Bakanlık Temsilciliği.
2011 Konya Seydişehir - Sekiyurtlar Kazısı.
2010 Batman Çemi Alo Sırtı Höyüğü – Bakanlık Temsilciliği.
2008-2009 Muğla Lagina Kazısı - Heyet Üyesi.
2008 Çorum Resuloğlu Mezarlığı Kazısı - Heyet Üyesi.
2006 Konya Çatalhöyük Kazısı- Heyet Üyesi.
2005 Konya Çatalhöyük Kazısı – Muğla Lagina Kazısı- Heyet Üyesi.
2003 Muğla Lagina Kutsal Alanı Kazısı- Heyet Üyesi.

Seminerler, Kurslar ve Projeler :

- 2016 Anadolu’da 13.yy Büyük Selçuklu Eserleri Sergisi Projesi.
2015 Sinop Selçuklu Kaleleri ve Savunma Yapıları Sempozyumu “Konya Dış Surları” Konulu Bildiri.
2012 Berlin – Konya Müzeleri Arasında Meeting Museums.
2012 Kaman Kale Höyük Müzecilik Eğitimi.