

**19. YÜZYILDA AYDIN VİLAYETİNDE (İZMİR, AYDIN, DENİZLİ,  
MUĞLA, MANİSA) ALÇI MİHRAPLAR**

**Pamukkale Üniversitesi  
Sosyal Bilimler Enstitüsü  
Doktora Tezi  
Sanat Tarihi Ana Bilim Dalı  
Sanat Tarihi Programı**

---

**Alper ATICI**

**Danışman: Prof. Dr. Mustafa BEYAZIT**

**Aralık 2023**

**DENİZLİ**

Bu tezin tasarımı, hazırlanması, yürütülmesi, arařtırmalarının yapılması ve bulgularının analizlerinde bilimsel etięe ve akademik kurallara özenle riayet edildiđini; bu çalışmanın doğrudan birincil ürünü olmayan bulguların, verilerin ve materyallerin bilimsel etięe uygun olarak kaynak gösterildiđini ve alıntı yapılan çalışmalara atıfta bulunulduđunu beyan ederim.

Alper ATICI

## ÖN SÖZ

Eski uygarlıklara ev sahipliği yapmış olan Ege Bölgesi'nin büyük bir bölümü 19. yüzyılda Osmanlı idari taksimatında Aydın Vilayeti sınırları içerisinde kalmaktadır. Zengin kültürel mirası ile dikkat çeken Aydın Vilayeti sınırlarında Aydın, Denizli, İzmir, Manisa ve Muğla illeri yer almaktadır. Bu zengin kültürel miras içinde yapıların ibadet mekânlarının kible duvarlarına konumlandırılan, fonksiyonel özelliklerinin yanı sıra sembolik anlamlarıyla da önemli bir yere sahip olan mihraplar, 19. yüzyılda bölgeye has karakteristik özellikleriyle karşımıza çıkmaktadır. 19. yüzyılda dönemin modası haline gelen alçı süslemeli mihraplarla ilgili detaylı bir çalışma yapılmadığı görülmüştür.

Bu doğrultuda gerçekleştirilen tez çalışmasının ve lisans-lisansüstü eğitimimin aşamalarında, görüş, eleştiri ve yönlendirmeleriyle bana yol gösteren değerli danışman hocam Prof. Dr. Mustafa Beyazıt'a şükranlarımı sunarım. Tez sürecinde verdikleri fikirler ve yaptıkları yapıcı eleştirileriyle çalışmaya katkıda bulunan tez izleme komitesi üyelerine teşekkürü borç bilirim.

Çalışmanın en zor ve zahmetli kısmı olan alan çalışmalarındaki yardımlarından dolayı Sanat Tarihçisi Deniz Caner Alan ve Fevzi Karataş'a, mihrapların çizimlerinde destek veren İlayda Kantar'a ve kitabelerin okunmasında desteklerini esirgemeyen Doç. Dr. Kemal Özkurt ve Uzman Sanat Tarihçi Veysel Esen'e teşekkür ederim. Yapılar hakkında bilgi ve belge paylaşan Vakıflar Genel Müdürlüğü Abide ve Yapı İşleri Dairesi Başkanlığına, İzmir ve Aydın Vakıflar Bölge Müdürlüklerine, İzmir ve Aydın Bölge Kurulu müdürlüklerine ve personellerine şükranlarımı sunarım.

Tez çalışması boyunca fikir alışverişinde bulunduğum ve bazı kaynaklara ulaşmamı sağlayan Doç. Dr. M. Sami Bayraktar, Doç. Dr. Kemal Özkurt, Dr. Öğr. Üyesi Turgay Yazar, Dr. Öğr. Üyesi Şuayip Çelemoğlu, Dr. Özgür Gülbudak ile teze en ufak bir katkıda bulunup adını burada zikredemediğim herkese teşekkürlerimi sunarım.

Hayatımın her anında olduğu gibi tez çalışmam boyunca da maddi ve manevi desteklerini esirgemeyen annem Sultan Atıcı, babam Süleyman Atıcı, abim Ahmet Atıcı ve eşim Canan Atıcı'ya ayrı ayrı teşekkürü bir borç bilirim. En büyük ve en özel teşekkürü, oyun saatlerinde yalnız bırakmak zorunda kaldığım kızım Nehir Atıcı'ya borçluyum.

Alper ATICI

## ÖZET

### 19. YÜZYILDA AYDIN VİLAYETİNDE (İZMİR, AYDIN, DENİZLİ, MUĞLA, MANİSA) ALÇI MİHRAPLAR

ATICI, Alper

Doktora Tezi

Sanat Tarihi Ana Bilim Dalı

Sanat Tarihi Doktora Programı

Tez Yöneticisi: Prof. Dr. Mustafa Beyazıt

Aralık 2023, XXII+645 sayfa

İslam mimarisinde ibadet yönünü belirlemek için kible duvarlarının eksenlerinde yer alan mihraplar, boyut, kurgu, malzeme ve süsleme özellikleriyle yapıların dikkat çeken mimari elemanlardan biridir. Hz. Muhammed Dönemi'nde bir işaretle belirlenen kible yönü, Emevîlerle birlikte nişli bir forma dönüşerek klasiğe yakın bir forma ulaşmıştır.

Bu form Anadolu'da Selçuklu ve Beylikler Dönemi'nde çeşitlenerek devam ettirilmiştir. Divriği Ulu Cami'nde taş, Konya Alaaddin Cami'nde çini, Ankara Arslanhane Cami'nde alçı-çini, Kastamonu Kasabaköy Mahmut Bey Cami'nde alçı ve Ürgüp Damsa köyü Taşkın Paşa Cami'ndeki ahşap mihraplar bu zengin çeşitliliği göstermektedir. Erken Osmanlı Dönemi'nde küçük farklılıklarla devam eden bu tür mihrap düzenlemelerinde ekonomiyle de bağlantılı olarak çoğunlukla alçı malzeme kullanılmıştır. Klasik Osmanlı Dönemi'nde geleneği sürdürmekle birlikte özellikle selatin camilerinde kendine özgü bir tarza ulaşan mihraplarda taş ve mermer malzeme tercih edilmiştir. 18. yüzyılın ikinci yarısına kadar devam eden bu gelenek, Batılı sanat üsluplarının etkisiyle farklı malzeme ve süsleme türleriyle zenginleşerek, başta başkent İstanbul olmak üzere imparatorluğun çeşitli vilayetlerinde yeni tasarımların ortaya çıkmasını sağlamıştır. Bu dönemde ekonominin de bozulmasıyla uygun maliyetli olması, kolay işlenip şekil alması ve dönemin beğenisinin de etkisiyle süslemede alçı malzeme kullanımı görülmektedir.

Tez konusunu oluşturan Aydın Vilayeti de (Aydın, Denizli, İzmir, Manisa ve Muğla) yeni tasarımların uygulandığı önemli bir bölgedir. Bölgede 19. yüzyılda inşa edilen ya da onarılan yapılarda alçı malzeme kullanılan yüz dört mihrap tespit edilmiştir. Mihrapların on biri Aydın, onu Denizli, altmış üçü İzmir, on dördü Manisa ve sekizi Muğla'da yer almaktadır.

**Anahtar Kelimeler:** 19. Yüzyıl, Aydın Vilayeti, Mihrap, Alçı Süsleme, Perde Motifi

**ABSTRACT**

PLASTER MIHRABS IN THE PROVINCE OF AYDIN (IZMIR, AYDIN, DENİZLİ, MUĞLA, MANISA) IN THE 19th CENTURY

ATICI, Alper

Doctoral Thesis

Department of Art History

Doctoral Program in Art History

Adviser of Thesis: Prof. Dr. Mustafa Beyazıt

December 2023, XXII+645 page

**Mihrabs, located on the axes of the qibla walls to determine the direction of worship in Islamic architecture, are one of the architectural elements that attract attention with their size, fiction, material and decoration features. The qibla direction, determined by a sign during the reign of Prophet Muhammad, evolved into a niche form with the Umayyads, adopting a style close to the classical period. This form was continued and diversified during the Seljuk and Principalities periods in Anatolia. Stone mihrabs in Divriği Ulu Mosque, tiles in Konya Alaaddin Mosque, plaster-tiles in Ankara Arslanhane Mosque, plaster in Kastamonu Townköy Mahmut Bey Mosque, and wooden mihrabs in Ürgüp Damsa Village Taşkın Pasha Mosque showcase this rich diversity. In this type of mihrab arrangement, which continued with minor differences in the Early Ottoman Period, plaster material was mostly used due to economic considerations. In the Classical Ottoman Period, stone and marble materials were preferred for the mihrabs, continuing the tradition but reaching a unique style, especially in the Selatin mosques. Continuing until the second half of the 18th century, this tradition was enriched with different materials and types of ornamentation under the influence of Western art styles, leading to the emergence of new designs in various provinces of the empire, especially in the capital, Istanbul. In this period, with the deterioration of the economy, plaster was used in ornamentation due to its affordable cost, easy processing and shaping, and the taste of the period. Aydın Province (Aydın, Denizli, İzmir, Manisa and Muğla), which is the subject of this thesis, is also an important region where new designs were applied. One hundred and four mihrabs using plaster materials were identified in buildings built or repaired in the 19th century in the region. Eleven of the mihrabs are located in Aydın, ten in Denizli, sixty-three in İzmir, fourteen in Manisa and eight in Muğla.**

**Keywords:** 19th Century, Aydın Province, Mihrab, Plaster Decoration, Curtain Motif.

## İÇİNDEKİLER

ÖN SÖZ .....	iii
ÖZET.....	iv
ABSTRACT.....	v
FOTOĞRAFLAR DİZİNİ .....	xii
ÇİZİMLER DİZİNİ.....	xvi
TABLolar DİZİNİ .....	xix
GRAFİKLER DİZİNİ.....	xxi
KISALTMALAR DİZİNİ.....	xxii
GİRİŞ .....	1

## BİRİNCİ BÖLÜM

### 19. YÜZYILDA AYDIN VİLAYETİ VE MİHRABIN TARİHİ SÜREÇ İÇERİSİNDEKİ GELİŞİMİ

1.1. 19. Yüzyılda Aydın Vilayeti .....	18
1.2. İslam Mimarisinde Mihrabın Kökeni ve Simgesel Anlamı .....	21
1.3. Alçı Mihrapların Tarihi Süreç İçerisindeki Gelişimi .....	25
1.3.1. Anadolu'daki Alçı Mihraplar .....	26
1.3.2. 19. Yüzyıla Kadar Osmanlı Dönemi Alçı Mihrapları.....	29
1.4. Mihrap Elemanları .....	31

## İKİNCİ BÖLÜM

### 19. YÜZYILDA AYDIN VİLAYETİNDE (İZMİR, AYDIN, DENİZLİ, MUĞLA, MANİSA) ALÇI MİHRAPLAR

2.1. Aydın Efeler Ramazan Paşa Camii Mihrabı .....	34
2.2. Aydın İncirlioiva Erbeyli Köyü Camii Mihrabı.....	40
2.3. Aydın Karacasu Hacı Halil Ağa (Çarşı) Camii Mihrabı.....	45
2.4. Aydın Koçarlı Cihanoğlu Camii Mihrabı .....	49
2.5. Aydın Kuşadası Kaleiçi (Öküz Mehmet Paşa) Camii Mihrabı.....	54
2.6. Aydın Kuyucak (Şah Şatır Ali Ağa) Çarşı Camii Mihrabı .....	59
2.7. Aydın Nazilli Kestane Camii Mihrabı .....	64
2.8. Aydın Söke Yenicamii Mahallesi Camii Mihrabı.....	67
2.9. Aydın Söke Hacı Ziya Bey Camii Mihrabı.....	69
2.10. Aydın Sultanhisar Cibe Camii Mihrabı.....	74
2.11. Aydın Sultanhisar Çarşı Camii Mihrabı .....	78

2.12.	Denizli Babadağ Düvenönü Camii Mihrabı .....	80
2.13.	Denizli Kale Cevher Paşa Camii Mihrabı .....	85
2.14.	Denizli Tavas Ali Ağa Camii Mihrabı .....	88
2.15.	Denizli Tavas Kızılcabölük Çayırılık Camii Mihrabı .....	92
2.16.	Denizli Tavas Nikfer Çarşı Camii Mihrabı .....	96
2.17.	Denizli Tavas Sarıabat Camii Mihrabı .....	100
2.18.	Denizli Tavas Kızılcabölük Hanönü Camii Mihrabı.....	105
2.19.	Denizli Tavas Paşalılar Camii Mihrabı .....	109
2.20.	Denizli Tavas Kızılcabölük Kavak Camii Mihrabı.....	113
2.21.	Denizli Tavas Kızılcabölük Yukarı Camii Mihrabı .....	117
2.22.	İzmir Aliağa Mimar Sinan Camii Mihrabı .....	121
2.23.	İzmir Bayındır Bıyıklar Camii Mihrabı.....	126
2.24.	İzmir Bergama (Hacı Hayrettin) Kulaksız Camii Mihrabı.....	131
2.25.	İzmir Bergama Yeni (İbrahim Nazif Ağa) Camii Mihrabı.....	134
2.26.	İzmir Bergama Şadırvanlı Camii Mihrabı.....	137
2.27.	İzmir Çeşme Alaçatı Memiş Ağa Camii Mihrabı .....	142
2.28.	İzmir Çeşme Hacı Memiş Ağa Camii Mihrabı.....	145
2.29.	İzmir Çeşme Hacı Mehmet Ağa Camii Mihrabı .....	148
2.30.	İzmir Foça Kozbeyli Köyü Camii Mihrabı .....	151
2.31.	İzmir Güzelbahçe Yelki Aşağı Çarşı Camii Mihrabı .....	156
2.32.	İzmir Güzelbahçe Yelki Yukarı Çarşı Camii Mihrabı .....	161
2.33.	İzmir Güzelbahçe Yukarı Çarşı Camii Mihrabı .....	166
2.34.	İzmir Karaburun Mordoğan İncik Köyü Camii Mihrabı .....	171
2.35.	İzmir Karşıyaka Soğukkuyu (Çömezzade Hacı Mehmet) Camii Mihrabı .....	175
2.36.	İzmir Kemalpaşa Armutlu Çarşı (Büberoğlu) Camii Mihrabı .....	179
2.37.	İzmir Kemalpaşa Ören Çarşı Camii Mihrabı.....	184
2.38.	İzmir Kemalpaşa Çarşı (Emet Bey) Camii Mihrabı .....	189
2.39.	İzmir Kemalpaşa Yukarıkızılca Halil Ağa Camii Mihrabı .....	195
2.40.	İzmir Kınık Hacı Ömer Ağa (Çarşı) Camii Mihrabı .....	200
2.41.	İzmir Kınık Pekmez Pazarı (Dervişoğlu) Camii Mihrabı.....	204
2.42.	İzmir Kınık Tahtalı (İbrahim Ağazade) Camii Mihrabı.....	208
2.43.	İzmir Kınık Hamzahocalı Köyü Camii Mihrabı.....	212
2.44.	İzmir Kınık Kocaömerli Köyü Camii Mihrabı.....	214
2.45.	İzmir Kınık Yayakent Çarşı Camii Mihrabı.....	219
2.46.	İzmir Kiraz İsa Bey Camii Mihrabı.....	223

2.47.	İzmir Konak Şeyh (Tezveren Dede) Camii Mihrabı .....	227
2.48.	İzmir Konak Çorakkapı (Bostanizade Mahmud Efendi) Camii Mihrabı .....	231
2.49.	İzmir Konak Odunkapı Camii Mihrabı .....	236
2.50.	İzmir Konak Hacı Mehmet Ağa (Müftü) Camii Mihrabı .....	241
2.51.	İzmir Konak Natırzade Camii Mihrabı .....	245
2.52.	İzmir Konak Yüzbaşı Hasan Ağa Camii Mihrabı .....	250
2.53.	İzmir Konak Hisar (Yakup Bey) Camii Mihrabı.....	254
2.54.	İzmir Konak Patlıcanlı Camii Mihrabı .....	259
2.55.	İzmir Konak Piyaleoğlu Camii Mihrabı .....	264
2.56.	İzmir Konak Kemeraltı (Çavuşzade Hacı Ahmet Ağa) Camii Mihrabı .....	269
2.57.	İzmir Konak Şadırvanaltı (Niflizade-Bıyıklıoğlu) Camii Mihrabı.....	274
2.58.	İzmir Konak Kameriye (Nur-i Kamer) Camii Mihrabı .....	279
2.59.	İzmir Konak Karantina Hamidiye Camii Mihrabı.....	284
2.60.	İzmir Konak Asmalı Mescit Mihrabı .....	290
2.61.	İzmir Konak Başdurak (Hacı Hüseyin) Camii Mihrabı .....	294
2.62.	İzmir Konak Bayraktar Süleyman Ağa Camii Mihrabı.....	299
2.63.	İzmir Konak İkiçeşmelik (Kurd Mehmed Paşa) Camii Mihrabı.....	302
2.64.	İzmir Konak Ali Ağa Camii Mihrabı .....	307
2.65.	İzmir Konak Selimiye (Saraç Hacı Ethem) Camii Mihrabı .....	311
2.66.	İzmir Konak Selvili Camii Mihrabı.....	316
2.67.	İzmir Konak Gureba-i Müslimin Hastanesi Mescidi Mihrabı.....	322
2.68.	İzmir Konak Hacı Mahmut Camii Mihrabı.....	327
2.69.	İzmir Konak Hassa Mescidi Mihrabı .....	332
2.70.	İzmir Konak Kalafat Mescidi Mihrabı .....	335
2.71.	İzmir Konak Pazaryeri (Han Bey) Camii Mihrabı .....	340
2.72.	İzmir Konak Tepecik Merkez Camii Mihrabı .....	345
2.73.	İzmir Konak Toraman (Tuzcu) Mescidi Mihrabı.....	350
2.74.	İzmir Menderes Özdere Cumhuriyet Mahallesi Camii Mihrabı .....	355
2.75.	İzmir Menderes Samancıoğlu Camii Mihrabı .....	360
2.76.	İzmir Menemen Mahkeme Camii Mihrabı.....	365
2.77.	İzmir Menemen Yanıkköy Camii Mihrabı .....	369
2.78.	İzmir Menemen Çerkez Camii Mihrabı .....	373
2.79.	İzmir Ödemiş Ulu (Büyük) Camii Mihrabı.....	377
2.80.	İzmir Ödemiş Gürcüzade Camii Mihrabı .....	382
2.81.	İzmir Seferihisar Ulu Camii Mihrabı .....	387



2.82.	İzmir Seferihisar Ulanmış Köyü Camii Mihrabı .....	389
2.83.	İzmir Torbalı Naime Köyü (Burhaniye) Camii Mihrabı .....	394
2.84.	İzmir Urla Kılıç Ali Paşa (Çarşı Hoca Ali) Camii Mihrabı.....	398
2.85.	Manisa Akhisar Has Hoca Camii Mihrabı .....	404
2.86.	Manisa Akhisar Ulu Camii Mihrabı .....	408
2.87.	Manisa Alaşehir Yıldırım Beyazıt Camii Mihrabı .....	413
2.88.	Manisa Demirci Esenyurt Köyü Camii Mihrabı .....	417
2.89.	Manisa Demirci Hacı Hasan Camii Mihrabı .....	421
2.90.	Manisa Kırkağaç Çiftahanlar Camii Mihrabı .....	426
2.91.	Manisa Kula Çarşı Camii Mihrabı .....	431
2.92.	Manisa Salihli Çarşı Camii Mihrabı.....	435
2.93.	Manisa Salihli Hamidiye Camii Mihrabı .....	440
2.94.	Manisa Salihli Kurttutan Köyü Camii Mihrabı .....	446
2.95.	Manisa Salihli Kocaçeşme (Burhaniye) Camii Mihrabı .....	450
2.96.	Manisa Soma Damgacı Camii Mihrabı .....	454
2.97.	Manisa Soma Deniz Köyü Camii Mihrabı .....	458
2.98.	Manisa Yunusemre Ayn-ı Ali Camii Mihrabı.....	463
2.99.	Muğla Menteşe Pazar Camii Mihrabı .....	467
2.100.	Muğla Menteşe Konakaltı Mescidi Mihrabı.....	471
2.101.	Muğla Menteşe Ulu Camii Mihrabı .....	475
2.102.	Muğla Menteşe Bali Hoca (Kavaklı) Camii Mihrabı .....	479
2.103.	Muğla Menteşe Şeyh Camii Mihrabı .....	484
2.104.	Muğla Menteşe Kurbanzade Camii Mihrabı .....	490
2.105.	Muğla Menteşe Saburhane Camii Mihrabı .....	494
2.106.	Muğla Yatağan Bozüyük Siyami Bey Camii Mihrabı .....	499

## ÜÇÜNCÜ BÖLÜM

### KARŞILAŞTIRMA VE DEĞERLENDİRME

3.1.	Mihrapların Yapıdaki Konumları.....	504
3.2.	Mihraplarda Cephe Düzeni .....	506
3.3.	Mihrap Elemanları .....	513
3.3.1.	Tepelik.....	513
3.3.2.	Çerçeve .....	519
3.3.3.	Alınlık .....	524
3.3.4.	Köşelik .....	532

3.3.5. Kuşatma Kemerleri .....	539
3.3.6. Kavsara .....	542
3.3.7. Niş.....	545
3.3.7. Sütunçe/Pilastr .....	547
3.3.8. Oturtmalık .....	550
3.4. Süsleme .....	552
3.4.1. Bitkisel Süslemeler.....	553
3.4.1.1. Akantlar ve “S”, “C” Kıvrımlı Kompozisyonlar .....	553
3.4.1.2. Palmet ve Rumi Motifli Kompozisyonlar.....	562
3.4.1.3. Natüralist Çiçek ve Yaprak Kompozisyonları.....	563
3.4.1.4. Asma Dalları, Yaprakları ve Üzüm Salkımları Kompozisyonları.....	564
3.4.2. Geometrik Süslemeler.....	567
3.4.2.1. Geçmeli ve Ardışık Düzenler.....	567
3.4.2.2. Yumurta, Ok Ucu Dizisi, İnci Dizisi ve Diş Sırası Motifleri .....	568
3.4.2.3. Düşey-Yatay Çerçeveler ve Amorf Bölünmeler .....	569
3.4.2.4. Kafes Örgüler.....	571
3.4.2.5. Ay-Yıldız Motifleri .....	572
3.4.3. Nesneli Süslemeler.....	576
3.4.3.1. Alem Motifleri .....	576
3.4.3.2. Kandil Motifleri .....	578
3.4.3.3. Perde Motifleri .....	581
3.4.3.4. Vazo/Kupa Motifleri .....	587
3.4.4. Mimari Tasvirli Süslemeler.....	590
3.4.4.1. Cami Tasvirleri.....	591
3.4.4.2. Kâbe Tasvirleri.....	592
3.4.4.3. Manzara Tasvirleri .....	593
3.5.Kitabe/Yazı .....	594
3.5.1. Yazı Türleri .....	595
3.5.2. Yazı İçerikleri.....	595
3.5.2.1. İnşa/Onarım Tarihleri.....	595
3.5.2.2. Ayetler .....	596
3.5.2.3. Ayet Dışındaki Yazılar .....	599
4. Yapım Tekniği.....	603
5. Bani/Usta.....	607

5.1. Bani.....	607
5.1. Usta.....	612

## **DÖRDÜNCÜ BÖLÜM**

SONUÇ.....	613
KAYNAKLAR .....	618
ÖZ GEÇMİŞ .....	61845

## FOTOĞRAFLAR DİZİNİ

Fotoğraf 1: Aydın Vilayeti Haritası .....	20
Fotoğraf 2: Aydın Efeler Ramazan Paşa Camii mihrabının tepelik ve alınlık bölümleri .....	37
Fotoğraf 3: Aydın Efeler Ramazan Paşa Camii mihrabı.....	38
Fotoğraf 4: Aydın İncirliova Erbeyli köyü Camii mihrabının tepelik bölümü .....	42
Fotoğraf 5: Aydın İncirliova Erbeyli köyü Camii mihrabının tepelik bölümü .....	42
Fotoğraf 6: Aydın İncirliova Erbeyli köyü Camii mihrabı .....	43
Fotoğraf 7: Aydın Karacasu Hacı Halil Ağa Camii mihrabı.....	47
Fotoğraf 8: Aydın Koçarlı Cihanoğlu Camii mihrabının tepelik bölümü .....	51
Fotoğraf 9: Aydın Koçarlı Cihanoğlu Camii mihrabı .....	52
Fotoğraf 10: Aydın Kuşadası Kaleiçi Camii mihrabının tepelik, alınlık ve köşelik bölümleri...	56
Fotoğraf 11: Aydın Kuşadası Kaleiçi Camii mihrabı .....	57
Fotoğraf 12: Aydın Kuyucak Çarşısı Camii mihrabının köşelik, alınlık ve kavsara bölümleri.....	61
Fotoğraf 13: Aydın Kuyucak Çarşısı Camii mihrabı.....	62
Fotoğraf 14: Aydın Kuyucak Çarşısı Camii mihrabının perde motifi .....	62
Fotoğraf 15: Aydın Nazilli Kestane Camii mihrabı perde motifi .....	65
Fotoğraf 16: Aydın Nazilli Kestane Camii mihrabı.....	66
Fotoğraf 17: Aydın Söke Yenicami mihrabı .....	68
Fotoğraf 18: Aydın Söke Hacı Ziya Bey Camii mihrabının tepelik bölümü .....	71
Fotoğraf 19: Aydın Söke Hacı Ziya Bey Camii mihrabı .....	72
Fotoğraf 20: Aydın Sultanhisar Cibe Camii mihrabı .....	76
Fotoğraf 21: Aydın Sultanhisar Çarşısı Camii mihrabı .....	79
Fotoğraf 22: Denizli Babadağ Düvenönü Camii mihrabının tepelik bölümü .....	82
Fotoğraf 23: Denizli Babadağ Düvenönü Camii mihrabının perde motifi.....	83
Fotoğraf 24: Denizli Babadağ Düvenönü Camii mihrabı .....	83
Fotoğraf 25: Denizli Kale Cevherpaşa Camii mihrabı .....	87
Fotoğraf 26: Denizli Tavas Ali Ağa Camii mihrabı.....	90
Fotoğraf 27: Denizli Tavas Kızılcabölük Çayırılık Camii mihrabı.....	94
Fotoğraf 28: Denizli Tavas Kızılcabölük Çayırılık Camii mihrabı.....	98
Fotoğraf 29: Denizli Tavas Sarıabat Camii mihrabı .....	103
Fotoğraf 30: Denizli Tavas Kızılcabölük Hanönü Camii mihrabı .....	107
Fotoğraf 31: Denizli Tavas Paşalılar Camii mihrabı.....	111
Fotoğraf 32: Denizli Tavas Kızılcabölük Kavak Camii mihrabı .....	115
Fotoğraf 33: Denizli Tavas Kızılcabölük Yukarı Camii mihrabı.....	119
Fotoğraf 34: İzmir Aliğa Mimar Sinan Camii mihrabının tepelik bölümü .....	125
Fotoğraf 35: İzmir Aliğa Mimar Sinan Camii mihrabı .....	124
Fotoğraf 36: İzmir Bayındır Bıyıklar Camii mihrabının mihrap ayeti.....	128
Fotoğraf 37: İzmir Bayındır Bıyıklar Camii mihrabı .....	129
Fotoğraf 38: İzmir Bergama Kulaksız Camii mihrabı .....	133
Fotoğraf 39: İzmir Bergama Yeni Camii mihrabı.....	136
Fotoğraf 40: İzmir Bergama Şadırvanlı Camii mihrabı .....	140
Fotoğraf 41: İzmir Çeşme Hacı Memiş Ağa Camii mihrabı.....	144
Fotoğraf 42: İzmir Çeşme Hacı Memiş Ağa Camii mihrabı.....	147
Fotoğraf 43: İzmir Çeşme Hacı Mehmet Ağa Camii mihrabının tepelik ve kavsara bölümleri	149
Fotoğraf 44: İzmir Çeşme Hacı Mehmet Ağa Camii mihrabı.....	150
Fotoğraf 45: İzmir Foça Kozbeyli Köyü Camii mihrabının tepelik bölümü.....	153
Fotoğraf 46: İzmir Foça Kozbeyli Köyü Camii mihrabı.....	154
Fotoğraf 47: İzmir Güzelbahçe Yelki Aşağı Çarşısı Camii mihrabı .....	159
Fotoğraf 48: İzmir Güzelbahçe Yelki Yukarı Çarşısı Camii mihrabının tepelik bölümü.....	163
Fotoğraf 49: İzmir Güzelbahçe Yelki Yukarı Çarşısı Camii mihrabı.....	164

Fotoğraf 50: İzmir Güzelbahçe Yukarı Çarşı Camii mihrabının tepelik bölümü .....	168
Fotoğraf 51: İzmir Güzelbahçe Yukarı Çarşı Camii mihrabı.....	169
Fotoğraf 52: İzmir Karaburun Mordoğan İncelik Köyü Camii mihrabı .....	173
Fotoğraf 53: İzmir Karşıyaka Soğukkuyu Camii mihrabı.....	177
Fotoğraf 54: İzmir Kemalpaşa Armutlu Çarşı Camii mihrabının alınlık bölümü.....	181
Fotoğraf 55: İzmir Kemalpaşa Armutlu Çarşı Camii mihrabı .....	182
Fotoğraf 56: İzmir Kemalpaşa Ören Çarşı Camii mihrabının tepelik bölümü.....	186
Fotoğraf 57: İzmir Kemalpaşa Ören Çarşı Camii mihrabı.....	187
Fotoğraf 58: İzmir Kemalpaşa Çarşı Camii mihrabının tepelik bölümü.....	192
Fotoğraf 59: İzmir Kemalpaşa Çarşı Camii mihrabı.....	193
Fotoğraf 60: İzmir Kemalpaşa Yukarıkızılca Halil Ağa Camii mihrabının tepelik bölümü.....	197
Fotoğraf 61: İzmir Kemalpaşa Yukarıkızılca Halil Ağa Camii mihrabı.....	198
Fotoğraf 62: İzmir Kınık Hacı Ömer Ağa Camii mihrabı.....	202
Fotoğraf 63: İzmir Kınık Pekmez Pazarı Camii mihrabı .....	206
Fotoğraf 64: İzmir Kınık Tahtalı Camii mihrabı .....	210
Fotoğraf 65: İzmir Kınık Hamzahocalı Köyü Camii mihrabı.....	213
Fotoğraf 66: İzmir Kınık Kocaömerli Köyü Camii mihrabının tepelik alınlık bölümleri.....	216
Fotoğraf 67: İzmir Kınık Kocaömerli Köyü Camii mihrabı .....	217
Fotoğraf 68: İzmir Kınık Yayakent Çarşı Camii mihrabı .....	221
Fotoğraf 69: İzmir Kiraz İsa Bey Camii mihrabı.....	225
Fotoğraf 70: İzmir Konak Şeyh Camii mihrabının tepelik bölümü .....	229
Fotoğraf 71: İzmir Konak Şeyh Camii mihrabı .....	229
Fotoğraf 72: İzmir Konak Çorakkapı Camii mihrabı.....	234
Fotoğraf 73: İzmir Konak Odunkapı Camii mihrabı.....	239
Fotoğraf 74: İzmir Konak Hacı Mehmet Ağa Camii mihrabı.....	243
Fotoğraf 75: İzmir Konak Natırzade Camii mihrabının tepelik bölümü.....	247
Fotoğraf 76: İzmir Konak Natırzade Camii mihrabı.....	248
Fotoğraf 77: İzmir Konak Yüzbaşı Hasan Ağa Camii mihrabı.....	252
Fotoğraf 78: İzmir Konak Hisar Camii mihrabı.....	257
Fotoğraf 79: İzmir Konak Patlıcanlı Camii mihrabının tepelik ve alınlık bölümleri.....	261
Fotoğraf 80: İzmir Konak Patlıcanlı Camii mihrabı .....	262
Fotoğraf 81: İzmir Konak Piyaleoğlu Camii mihrabının tepelik, alınlık ve sütun başlıkları	266
Fotoğraf 82: İzmir Konak Piyaleoğlu Camii mihrabı .....	267
Fotoğraf 83: İzmir Konak Kemeraltı Camii mihrabı .....	272
Fotoğraf 84: İzmir Konak Şadırvanaltı Camii mihrabı.....	277
Fotoğraf 85: İzmir Konak Kameriye Camii mihrabının tepelik bölümü .....	281
Fotoğraf 86: İzmir Konak Kameriye Camii mihrabının alınlık bölümü .....	281
Fotoğraf 87: İzmir Konak Kameriye Camii mihrabı.....	282
Fotoğraf 88: İzmir Konak Karantina Camii mihrabının tepelik bölümü .....	287
Fotoğraf 89: İzmir Konak Karantina Camii mihrabının alınlık bölümü .....	287
Fotoğraf 90: İzmir Konak Karantina Camii mihrabı.....	288
Fotoğraf 91: İzmir Konak Asmalı Mescit mihrabı.....	292
Fotoğraf 92: İzmir Konak Başdurak Camii mihrabı .....	297
Fotoğraf 93: İzmir Konak Bayraktar Süleyman Ağa Camii mihrabı.....	301
Fotoğraf 94: İzmir Konak İkiçeşmelik Camii mihrabının tepelik bölümü.....	304
Fotoğraf 95: İzmir Konak İkiçeşmelik Camii mihrabı.....	305
Fotoğraf 96: İzmir Konak Ali Ağa Camii mihrabı.....	309
Fotoğraf 97: İzmir Konak Selimiye Camii mihrabının tepelik bölümü.....	313
Fotoğraf 98: İzmir Konak Selimiye Camii mihrabı .....	314
Fotoğraf 99: İzmir Konak Selvili Camii mihrabının tepelik bölümü.....	319
Fotoğraf 100: İzmir Konak Selvili Camii mihrabının.....	319

Fotoğraf 101: İzmir Konak Selvili Camii mihrabı.....	320
Fotoğraf 102: İzmir Konak Gureba-i Müslimin Hastanesi Mescidi mihrabının tepelik bölümü .....	324
Fotoğraf 103: İzmir Konak Gureba-i Müslimin Hastanesi Mescidi mihrabı .....	325
Fotoğraf 104: İzmir Konak Hacı Mahmut Camii mihrabının tepelik bölümü .....	329
Fotoğraf 105: İzmir Konak Hacı Mahmut Camii mihrabı .....	330
Fotoğraf 106: İzmir Konak Hassa Mescidi mihrabı.....	334
Fotoğraf 107: İzmir Konak Kalafat Mescidi mihrabının tepelik bölümü .....	337
Fotoğraf 108: İzmir Konak Kalafat Mescidi mihrabı .....	338
Fotoğraf 109: İzmir Konak Pazaryeri Camii mihrabının tepelik, alınlık ve köşelik bölümleri	342
Fotoğraf 110: İzmir Konak Pazaryeri Camii mihrabı .....	343
Fotoğraf 111: İzmir Konak Tepecik Merkez Camii mihrabının tepelik ve alınlık bölümleri...	347
Fotoğraf 112: İzmir Konak Tepecik Merkez Camii mihrabı .....	348
Fotoğraf 113: İzmir Konak Tepecik Merkez Camii mihrabı .....	348
Fotoğraf 114: İzmir Konak Toraman Mescidi mihrabı.....	353
Fotoğraf 115: İzmir Menderes Özdere Mahallesi Camii mihrabı.....	357
Fotoğraf 116: İzmir Menderes Özdere Mahallesi Camii mihrabı.....	358
Fotoğraf 117: İzmir Menderes Samancıoğlu Camii mihrabının tepelik ve alınlık bölümleri ...	362
Fotoğraf 118: İzmir Menderes Samancıoğlu Camii mihrabı .....	363
Fotoğraf 119: İzmir Menemen Mahkeme Camii mihrabı.....	367
Fotoğraf 120: İzmir Menemen Yanıkköy Camii mihrabı .....	371
Fotoğraf 121: İzmir Menemen Çerkez Camii mihrabının tepelik bölümü.....	374
Fotoğraf 122: İzmir Menemen Çerkez Camii mihrabı.....	375
Fotoğraf 123: İzmir Ödemiş Büyük Camii mihrabı.....	380
Fotoğraf 124: İzmir Ödemiş Gürcüzade Camii mihrabı .....	385
Fotoğraf 125: İzmir Seferihisar Ulu Camii mihrabı.....	388
Fotoğraf 126: İzmir Seferihisar Ulamış Köyü Camii mihrabının tepelik ve alınlık bölümleri .	391
Fotoğraf 127: İzmir Seferihisar Ulamış Köyü Camii mihrabının köşelik ve kavsara bölümleri .....	391
Fotoğraf 128: İzmir Seferihisar Ulamış Köyü Camii mihrabı .....	392
Fotoğraf 129: İzmir Torbalı Naime Köyü Camii mihrabı perde motifi .....	395
Fotoğraf 130: İzmir Torbalı Naime Köyü Camii mihrabı.....	396
Fotoğraf 131: İzmir Urla Kılıç Ali Paşa Camii mihrabının tepelik bölümü .....	401
Fotoğraf 132: İzmir Urla Kılıç Ali Paşa Camii mihrabı .....	402
Fotoğraf 133: Manisa Akhisar Has Hoca Camii mihrabının alınlık bölümündeki bitkisel süsleme .....	405
Fotoğraf 134: Manisa Akhisar Has Hoca Camii mihrabı.....	406
Fotoğraf 135: Manisa Akhisar Ulu Camii mihrabının tepelik bölümü .....	410
Fotoğraf 136: Manisa Akhisar Ulu Camii mihrabı .....	411
Fotoğraf 137: Manisa Alaşehir Yıldırım Beyazıt Camii mihrabı .....	415
Fotoğraf 138: Manisa Demirci Esenyurt Köyü Camii mihrabı.....	419
Fotoğraf 139: Manisa Demirci Hacı Hasan Camii mihrabının tepelik ve alınlık bölümleri....	423
Fotoğraf 140: Manisa Demirci Hacı Hasan Camii mihrabı .....	424
Fotoğraf 141: Manisa Kırkağaç Çiftehanlar Camii mihrabının tepelik bölümü .....	428
Fotoğraf 142: Manisa Kırkağaç Çiftehanlar Camii mihrabı .....	429
Fotoğraf 143: Manisa Kula Çarşısı Camii mihrabı.....	433
Fotoğraf 144: Manisa Salihli Çarşısı Camii mihrabının tepelik ve alınlık bölümü .....	437
Fotoğraf 145: Manisa Salihli Çarşısı Camii mihrabı .....	438
Fotoğraf 146: Manisa Salihli Hamidiye Camii mihrabının tepelik ve alınlık bölümü.....	443
Fotoğraf 147: Manisa Salihli Hamidiye Camii mihrabının köşelik ve kavsara bölümleri.....	443
Fotoğraf 148: Manisa Salihli Hamidiye Camii mihrabı.....	444

Fotoğraf 149: Manisa Salihli Kurttutan Köyü Camii mihrabı .....	448
Fotoğraf 150: Manisa Salihli Kocaçeşme Camii mihrabı .....	452
Fotoğraf 151: Manisa Soma Damgacı Camii mihrabı .....	456
Fotoğraf 152: Manisa Soma Deniz Köyü Camii mihrabının tepelik bölümü .....	460
Fotoğraf 153: Manisa Soma Deniz Köyü Camii mihrabı.....	461
Fotoğraf 154: Manisa Yunusemre Ayn-ı Ali Camii mihrabı .....	465
Fotoğraf 155: Muğla Mentеше Pazar Camii mihrabı.....	469
Fotoğraf 156: Muğla Mentеше Konakaltı Mescidi mihrabı.....	473
Fotoğraf 157: Muğla Mentеше Ulu Camii mihrabı.....	477
Fotoğraf 158: Muğla Mentеше Bali Hoca Camii mihrabının tepelik bölümü .....	481
Fotoğraf 159: Muğla Mentеше Bali Hoca Camii mihrabı.....	482
Fotoğraf 160: Muğla Mentеше Şeyh Camii mihrabının tepelik bölümü.....	487
Fotoğraf 161: Muğla Mentеше Şeyh Camii mihrabı.....	488
Fotoğraf 162: Muğla Mentеше Kurbanzade Camii mihrabı .....	492
Fotoğraf 163: Muğla Mentеше Saburhane Camii mihrabı.....	497
Fotoğraf 164: Muğla Yatağan Bozüyük Siyami Bey Camii mihrabı.....	501
Fotoğraf 165: Âl-i İmrân Sûresi 19. ayeti yazılı alınlık .....	525
Fotoğraf 166: İzmir Aliağa Mimar Sinan Camii mihrabının alınlığı .....	530
Fotoğraf 167: Aydın Kuşadası Kaleiçi Camii mihrabı perde motifli köşelik .....	536

## ÇİZİMLER DİZİNİ

Çizim 1: Mihrabın bölümlerini gösteren şematik çizim. ....	33
Çizim 2: Aydın Efeler Ramazan Paşa Camii mihrabının plân, cephe ve kesit çizimi .....	39
Çizim 3: Aydın İncirliova Erbeyli köyü Camii mihrabının plân, cephe ve kesit çizimi .....	44
Çizim 4: Aydın Karacasu Hacı Halil Ağa Camii mihrabının plân, cephe ve kesit çizimi .....	48
Çizim 5: Aydın Koçarlı Cihanoğlu Camii mihrabının plân, cephe ve kesit çizimi .....	53
Çizim 6: Aydın Kuşadası Kaleiçi Camii mihrabının plân, cephe ve kesit çizimi .....	58
Çizim 7: Aydın Kuyucak Çarşısı Camii mihrabının plân, cephe ve kesit çizimi .....	63
Çizim 8: Aydın Nazilli Kestane Camii mihrabının perde motifi çizimi .....	65
Çizim 9: Aydın Nazilli Kestane Camisi mihrabının plân, cephe ve kesit çizimi .....	66
Çizim 10: Aydın Söke Yenicami mihrabının plân, cephe ve kesit çizimi .....	68
Çizim 11: Aydın Söke Hacı Ziya Bey Camii mihrabının plân, cephe ve kesit çizimi .....	73
Çizim 12: Aydın Sultanhisar Cibe Camii mihrabının plân, cephe ve kesit çizimi .....	77
Çizim 13: Aydın Sultanhisar Çarşısı Camii mihrabının plân, cephe ve kesit çizimi .....	79
Çizim 14: Denizli Babadağ Düvenönü Camii mihrabının perde motifi ve çizimi .....	83
Çizim 15: Denizli Babadağ Düvenönü Camii mihrabının plân, cephe ve kesit çizimi .....	84
Çizim 16: Denizli Kale Cevherpaşa Camii mihrabının plân, cephe ve kesit çizimi .....	87
Çizim 17: Denizli Tavas Ali Ağa Camii mihrabının plân, cephe ve kesit çizimi .....	91
Çizim 18: Denizli Tavas Kızılcabölük Çayırılık Camii mihrabının plân, cephe ve kesit çizimi .	95
Çizim 19: Denizli Tavas Kızılcabölük Çayırılık Camii mihrabının plân, cephe ve kesit çizimi .	99
Çizim 20: Denizli Tavas Sarıabat Camii mihrabının plân, cephe ve kesit çizimi .....	104
Çizim 21: Denizli Tavas Kızılcabölük Hanönü Camii mihrabının plân, cephe ve kesit çizimi	108
Çizim 22: Denizli Tavas Paşalılar Camii mihrabının plân, cephe ve kesit çizimi .....	112
Çizim 23: Denizli Tavas Kızılcabölük Kavak Camii mihrabının plân, cephe ve kesit çizimi..	116
Çizim 24: Denizli Tavas Kızılcabölük Yukarı Camii mihrabının plân, cephe ve kesit çizimi .	120
Çizim 25: İzmir Aliağa Mimar Sinan Camii mihrabının plân, cephe ve kesit çizimi .....	125
Çizim 26: İzmir Bayındır Bıyıklar Camii mihrabının plân, cephe ve kesit çizimi .....	130
Çizim 27: İzmir Bergama Kulaksız Camii mihrabının plân, cephe ve kesit çizimi .....	133
Çizim 28: İzmir Bergama Yeni Camii mihrabının plân, cephe ve kesit çizimi .....	136
Çizim 29: İzmir Bergama Şadırvanlı Camii mihrabının plân, cephe ve kesit çizimi .....	141
Çizim 30: İzmir Çeşme Hacı Memiş Ağa Camii mihrabının plân, cephe ve kesit çizimi .....	144
Çizim 31: İzmir Çeşme Hacı Memiş Ağa Camii mihrabının plân, cephe ve kesit çizimi .....	147
Çizim 32: İzmir Çeşme Hacı Mehmet Ağa Camii mihrabının tepelik ve kavsara bölümleri çizimi .....	149
Çizim 33: İzmir Çeşme Hacı Mehmet Ağa Camii mihrabının plân, cephe ve kesit çizimi .....	150
Çizim 34: İzmir Foça Kozbeyli Köyü Camii mihrabının plân, cephe ve kesit çizimi .....	155
Çizim 35: İzmir Güzelbahçe Yelki Aşağı Çarşısı Camii mihrabının plân, cephe ve kesit çizimi	160
Çizim 36: İzmir Güzelbahçe Yelki Yukarı Çarşısı Camii mihrabının plân, cephe ve kesit çizimi .....	165
Çizim 37: İzmir Güzelbahçe Yukarı Çarşısı Camii mihrabının plân, cephe ve kesit çizimi .....	170
Çizim 38: İzmir Karaburun İncelik Köyü Camii mihrabının plân, cephe ve kesit çizimi .....	174
Çizim 39: İzmir Karşıyaka Soğukkuyu Camii mihrabının plân, cephe ve kesit çizimi .....	178
Çizim 40: İzmir Kemalpaşa Armutlu Çarşısı Camii mihrabının plân, cephe ve kesit çizimi .....	183
Çizim 41: İzmir Kemalpaşa Ören Çarşısı Camii mihrabının plân, cephe ve kesit çizimi .....	188
Çizim 42: İzmir Kemalpaşa Çarşısı Camii mihrabının plân, cephe ve kesit çizimi .....	194
Çizim 43: İzmir Kemalpaşa Yukarıkızılc Halil Ağa Camii mihrabının plân, cephe ve kesit çizimi .....	199
Çizim 44: İzmir Kınık Hacı Ömer Ağa Camii mihrabının plân, cephe ve kesit çizimi .....	203
Çizim 45: İzmir Kınık Pekmez Pazarı Camii mihrabının plân, cephe ve kesit çizimi .....	207
Çizim 46: İzmir Kınık Tahtalı Camii mihrabının plân, cephe ve kesit çizimi .....	211



Çizim 47: İzmir Kınık Hamzahocalı Köyü Camii mihrabının plân, cephe ve kesit çizimi .....	213
Çizim 48: İzmir Kınık Kocaömerli Köyü Camii mihrabının plân, cephe ve kesit çizimi.....	218
Çizim 49: İzmir Kınık Yayakent Çarşu Camii mihrabının plân, cephe ve kesit çizimi.....	222
Çizim 50: İzmir Kiraz İsa Bey Camii mihrabının plân, cephe ve kesit çizimi .....	226
Çizim 51: İzmir Konak Şeyh Camii mihrabının plân, cephe ve kesit çizimi.....	230
Çizim 52: İzmir Konak Çorakkapı Camii mihrabının plân, cephe ve kesit çizimi .....	235
Çizim 53: İzmir Konak Odunkapı Camii mihrabının plân, cephe ve kesit çizimi .....	240
Çizim 54: İzmir Konak Hacı Mehmet Ağa Camii mihrabının plân, cephe ve kesit çizimi .....	244
Çizim 55: İzmir Konak Natırzade Camii mihrabının plân, cephe ve kesit çizimi .....	249
Çizim 56: İzmir Konak Yüzbaşı Hasan Ağa Camii mihrabı.....	253
Çizim 57: İzmir Konak Hisar Camii mihrabının plân, cephe ve kesit çizimi .....	258
Çizim 58: İzmir Konak Patlıcanlı Camii mihrabının plân, cephe ve kesit çizimi.....	263
Çizim 59: İzmir Konak Piyaleoğlu Camii mihrabının plân, cephe ve kesit çizimi.....	268
Çizim 60: İzmir Konak Kemeraltı Camii mihrabının plân, cephe ve kesit çizimi.....	273
Çizim 61: İzmir Konak Şadırvanalıtı Camii mihrabının plân, cephe ve kesit çizimi .....	278
Çizim 62: İzmir Konak Kameriye Camii mihrabının plân, cephe ve kesit çizimi .....	283
Çizim 63: İzmir Konak Karantina Camii mihrabının plân, cephe ve kesit çizimi .....	289
Çizim 64: İzmir Konak Asmalı Mescit mihrabının plân, cephe ve kesit çizimi .....	293
Çizim 65: İzmir Konak Başdurak Camii mihrabının plân, cephe ve kesit çizimi.....	298
Çizim 66: İzmir Konak Bayraktar Süleyman Ağa Camii mihrabının plân, cephe ve kesit çizimi .....	301
Çizim 67: İzmir Konak İkiçeşmelik Camii mihrabının plân, cephe ve kesit çizimi .....	306
Çizim 68: İzmir Konak Ali Ağa Camii mihrabının plân, cephe ve kesit çizimi .....	310
Çizim 69: İzmir Konak Selimiye Camii mihrabının plân, cephe ve kesit çizimi.....	315
Çizim 70: İzmir Konak Selvili Camii mihrabının plân, cephe ve kesit çizimi .....	321
Çizim 71: İzmir Konak Gureba-i Müslimin Hastanesi Mescidi mihrabının plân, cephe ve kesit çizimi .....	326
Çizim 72: İzmir Konak Hacı Mahmut Camii mihrabının plân, cephe ve kesit çizimi.....	331
Çizim 73: İzmir Konak Hassa Mescidi mihrabının plân, cephe ve kesit çizimi .....	334
Çizim 74: İzmir Konak Kalafat Mescidi mihrabının plân, cephe ve kesit çizimi .....	339
Çizim 75: İzmir Konak Pazaryeri Camii mihrabının plân, cephe ve kesit çizimi.....	344
Çizim 76: İzmir Konak Tepecik Merkez Camii mihrabı perde motifi çizimi.....	348
Çizim 77: İzmir Konak Tepecik Merkez Camii mihrabının plân, cephe ve kesit çizimi .....	349
Çizim 78: İzmir Konak Toraman Mescidi mihrabının plân, cephe ve kesit çizimi .....	354
Çizim 79: İzmir Menderes Özdere Mahallesi Camii mihrabının plân, cephe ve kesit çizimi ..	359
Çizim 80: İzmir Menderes Samancıoğlu Camii mihrabının plân, cephe ve kesit çizimi .....	364
Çizim 81: İzmir Menemen Mahkeme Camii mihrabının plân, cephe ve kesit çizimi.....	368
Çizim 82: İzmir Menemen Yanıkköy Camii mihrabının plân, cephe ve kesit çizimi.....	372
Çizim 83: İzmir Menemen Çerkez Camii mihrabının plân, cephe ve kesit çizimi .....	376
Çizim 84: İzmir Ödemiş Büyük Camii mihrabının plân, cephe ve kesit çizimi .....	381
Çizim 85: İzmir Ödemiş Gürcüzade Camii mihrabının plân, cephe ve kesit çizimi.....	386
Çizim 86: İzmir Seferihisar Ulu Camii mihrabının plân, cephe ve kesit çizimi .....	388
Çizim 87: İzmir Seferihisar Ulaş Köyü Camii mihrabının plân, cephe ve kesit çizimi .....	393
Çizim 88: İzmir Torbalı Naime Köyü Camii mihrabı perde motifi “çizimi .....	395
Çizim 89: İzmir Torbalı Naime Köyü Camii mihrabının plân, cephe ve kesit çizimi .....	397
Çizim 90: İzmir Urla Kılıç Ali Paşa Camii mihrabının plân, cephe ve kesit çizimi .....	403
Çizim 91: Manisa Akhisar Has Hoca Camii mihrabının plân, cephe ve kesit çizimi .....	407
Çizim 92: Manisa Akhisar Ulu Camii mihrabının plân, cephe ve kesit çizimi.....	412
Çizim 93: Manisa Alaşehir Yıldırım Beyazıt Camii mihrabının plân, cephe ve kesit çizimi ...	416
Çizim 94: Manisa Demirci Esenyurt Köyü Camii mihrabının plân, cephe ve kesit çizimi .....	420
Çizim 95: Manisa Demirci Hacı Hasan Camii mihrabının plân, cephe ve kesit çizimi .....	425

Çizim 96: Manisa Kırkağaç Çiftahanlar Camii mihrabının plân, cephe ve kesit çizimi.....	430
Çizim 97: Manisa Kula Çarşı Camii mihrabının plân, cephe ve kesit çizimi .....	434
Çizim 98: Manisa Salihli Çarşı Camii mihrabının plân, cephe ve kesit çizimi .....	439
Çizim 99: Manisa Salihli Hamidiye Camii mihrabının plân, cephe ve kesit çizimi .....	445
Çizim 100: Manisa Salihli Kurttutan Köyü Camii mihrabının plân, cephe ve kesit çizimi.....	449
Çizim 101: Manisa Salihli Kocaçeşme Camii mihrabının plân, cephe ve kesit çizimi.....	453
Çizim 102: Manisa Soma Damgacı Camii mihrabının plân, cephe ve kesit çizimi.....	457
Çizim 103: Manisa Soma Deniz Köyü Camii mihrabının plân, cephe ve kesit çizimi .....	462
Çizim 104: Manisa Yunusemre Ayn-ı Ali Camii mihrabının plân, cephe ve kesit çizimi.....	466
Çizim 105: Muğla Menteşe Pazar Camii mihrabının plân, cephe ve kesit çizimi .....	470
Çizim 106: Muğla Menteşe Konakaltı Mescidi mihrabının plân, cephe ve kesit çizimi .....	474
Çizim 107: Muğla Menteşe Ulu Camii mihrabının plân, cephe ve kesit çizimi .....	478
Çizim 108: Muğla Menteşe Bali Hoca Camii mihrabının plân cephe ve kesit çizimi .....	483
Çizim 109: Muğla Menteşe Şeyh Camii mihrabının plân, cephe ve kesit çizimi .....	489
Çizim 110: Muğla Menteşe Kurbanzade Camii mihrabının plân, cephe ve kesit çizimi.....	493
Çizim 111: Muğla Menteşe Saburhane Camii mihrabının plân, cephe ve kesit çizimi .....	498
Çizim 112: Muğla Yatağan Bozüyük Siyami Bey Camii mihrabının plân, cephe ve kesit çizimi .....	502
Çizim 113: Mihrapların kapı açıklıklarına göre konumlarını gösteren şematik çizim.....	504
Çizim 114: Kible duvarının içinde çözümlendiğini gösteren şematik çizim .....	505
Çizim 115: Yarım daire plânlı dışa taşıntı yapan mihrapları gösteren şematik çizim .....	505
Çizim 116: Dikdörtgen plânlı dışa taşıntı yapan mihrapları gösteren şematik çizim .....	505
Çizim 117: İzmir Konak Hacı Mahmut Camii mihrabı basık kuşatma kemeri .....	541
Çizim 118: Sivri kuşatma kemeri.....	541
Çizim 119: Aydın Koçarlı Cihanoğlu Camii mihrabı kavsarası .....	542
Çizim 120: Dikdörtgen plânlı nişler.....	546

## TABLOLAR DİZİNİ

Tablo 1: Üçlü cephe düzenine sahip tepelikli mihraplar.....	507
Tablo 2: Tepelikli tek cephe düzenine sahip mihraplar .....	511
Tablo 3: Dikdörtgen cephe düzenine sahip mihraplar .....	512
Tablo 4: Üçgen formu tepelikler.....	514
Tablo 5: İki yanında köşe alemleri bulunan üçgen formu tepelikler .....	515
Tablo 6: Enlemesine dikdörtgen formu tepelikler .....	517
Tablo 7: İki yanında köşe alemleri bulunan enlemesine dikdörtgen formu tepelikler.....	518
Tablo 8: Saçaklıktan oluşturulmuş tepelikler.....	518
Tablo 9: İki yanda birer sütunce/pilastr ile sınırlandırılan çerçevesiz mihraplar .....	521
Tablo 10: İki ya da üç kademe halinde sütunce/pilastr ile sınırlandırılan çerçeveler .....	523
Tablo 11: İnşa tarihi yazılı alınlıklar.....	524
Tablo 12: Onarım tarihi yazılı alınlıklar .....	525
Tablo 13: Âl-i İmrân Sûresi 37. ayeti yazılı alınlıklar .....	527
Tablo 14: Âl-i İmrân Sûresi 39. ayeti yazılı alınlıklar .....	528
Tablo 15: Bakara Sûresi 144. ayeti yazılı alınlıklar.....	528
Tablo 16: Bakara Sûresi 149. ayeti yazılı alınlıklar.....	529
Tablo 17: Hicr Sûresi 45.-46. ayeti yazılı alınlıklar.....	530
Tablo 18: Bitkisel süslemeli alınlıklar .....	531
Tablo 19: Bitkisel süslemeli köşelikler.....	534
Tablo 20: Geometrik süslemeli köşelikler .....	534
Tablo 21: Geometrik süslemeli köşelikler .....	535
Tablo 22: Sade üçgen formu köşelikler .....	537
Tablo 23: Kabara şeklinde gülbezek motifli köşelikler .....	537
Tablo 24: Yazı kompozisyonlu köşelikler .....	538
Tablo 25: Yarım daire formu kuşatma kemerleri.....	540
Tablo 26: Kavsara kemerine asılı alçı perde motifleri.....	543
Tablo 27: Kavsara kemerine asılı kalemişi perde motifleri .....	543
Tablo 28: Yatay silmelerle oluşturulmuş kavsaralar.....	544
Tablo 29: Yarım daire plânlı nişler .....	546
Tablo 30: Dekoratif pilastrlar.....	548
Tablo 31: Dekoratif sütunceler .....	549
Tablo 32: Frontal ve simetrik akantlar .....	556
Tablo 33: Kemer kilit taşlarındaki sorguç şeklinde yapılan akantlar.....	557
Tablo 34: Sütunce/pilastr başlıklarındaki akant yaprakları.....	560
Tablo 35: Asma dalları, yaprakları ve üzüm salkımları kompozisyonları .....	566
Tablo 36: Geçmeli ve ardışık süslemeli düzenlemeler .....	567
Tablo 37: Yumurta, ok ucu dizisi, inci dizisi ve dış sırası motifleri .....	569
Tablo 38: Düşey-yatay çerçeveler ve amorf bölünmeler .....	571
Tablo 39: Kafes örgüleri .....	572
Tablo 40: Mihraplardaki ay-yıldız motifleri .....	574
Tablo 41: Mihraplardaki hilal motifleri .....	575
Tablo 42: Mihraplardaki yıldız Motifleri.....	576
Tablo 43: Mihraplardaki alem motifleri.....	578
Tablo 44: Kandil Motifleri.....	580
Tablo 45: Kavsara kuşatma kemer kavisine paralel tek parça perde motifleri .....	584
Tablo 46: Tek parçadan oluşan ve üç yerden köşelerde toplanmış perde motifleri .....	584
Tablo 47: Kavsara kuşatma kemeri ile söve ya da pilastrlara paralel perde motifleri .....	585
Tablo 48: İki parça halinde ortadan ikiye ayrılmış perde motifleri.....	586
Tablo 49: Farbela fon ve iki parçadan oluşan perde motifleri .....	587

Tablo 50: Kulpsuz Vazolar .....	588
Tablo 51: Kulplu Vazolar .....	589
Tablo 52: Kupa şeklindeki vazolar .....	590
Tablo 53: Cami tasvirleri .....	591
Tablo 54: Kâbe tasvirleri .....	593
Tablo 55: Manzara Tasviri.....	594
Tablo 56: Kible duvarına çivilerle monte edilen alçı kalıplama tekniğindeki süslemeler .....	604
Tablo 57: Kavsara kemerlerine asılı perde motifleri.....	606
Tablo 58: Banileri tespit edilen yapılar.....	607
Tablo 59: Ustaları tespit edilen yapılar .....	612

**GRAFİKLER DİZİNİ**

Grafik 1: Aydın Vilayeti'nde gerçekleştirilen saha çalışması.....	7
Grafik 2: Mihrapların inşa tarihlerine göre dağılımı.....	503
Grafik 3: Mihraplarda görülen ayetler .....	599
Grafik 4: Mihraplarda görülen ayet dışındaki yazılar .....	602

**KISALTMALAR DİZİNİ**

<i>age.</i>	: Adı geçen eser
<i>agm.</i>	: Adı geçen makale
<i>agt.</i>	: Adı geçen tez
AVBMA	: Aydın Vakıflar Bölge Müdürlüğü Arşivi
bkz.	: Bakınız
BOA	: Başkanlık Osmanlı Arşivi
C.	: Cilt
Çev.	: Çeviren
Ed.	: Editör
GEEAYK	: Gayrimenkul Eski Eserler ve Anıtlar Yüksek Kurulu
H.	: Hicri
Haz.	: Hazırlayan
İVBMA	: İzmir Vakıflar Bölge Müdürlüğü Arşivi
m.	: Metre
M.	: Miladi
MEB.	: Millî Eğitim Bakanlığı
R.	: Rumi
s.	: Sayfa
S.	: Sayı
TDVİA	: Türkiye Diyanet Vakfı İslam Ansiklopedisi
vb.	: ve benzeri
vd.	: ve diğerleri

## GİRİŞ

Osmanlı mimarisinin oluşumunda ve gelişiminde, coğrafi, askeri, siyasi, bilimsel, ekonomik ve teknolojik gelişmelerin etkileri görülmektedir<sup>1</sup>. Osmanlı mimarisi, araştırmacılar tarafından çoğu zaman, Erken Dönem (14.-16. yüzyıl), Klasik Dönem (16.-18. yüzyıl) ve Geç/Batılılaşma “Modernleşme” Dönemi (18.-19. yüzyıl) şeklinde dönemlere ayrılarak incelenmiştir<sup>2</sup>. Bu mimari dönemlerin plân, cephe düzeni, hacim, mimari öğeler, malzeme ve teknik gibi ortaya çıkardığı kendine has üslup özellikleri ve uygulamaları olmuştur<sup>3</sup>. Osmanlı mimarisinin ayrıldığı bu üç ana başlıklardan sonuncusu olan Geç/Batılılaşma Dönemi Osmanlı mimarisinde, başta başkent İstanbul olmak üzere imparatorluğun tüm coğrafyasında, Batı tesirli sanat akımlarının etkisinde görülmeye başlayan değişim, mimaride plândan daha çok süsleme programında kendini göstermiştir<sup>4</sup>. Bu dönemde, Osmanlı mimarisinde ve sanatında, Barok ve Rokoko süslemeleri ile üç boyutlu tasarımlar elde etme girişimleri görülmektedir<sup>5</sup>. Başta başkent İstanbul’da görülmeye başlanan bu yeni eğilimler, kısa süre içerisinde, özellikle dış etkilere açık bölgelerde kendisini göstermeye başlamıştır. Bu etkiye maruz kalan bölgelerden biri de Ege Bölgesi’dir. Bu yeni eğilimler oldukça fazla Avrupalı tüccar ve konsolosluk görevlisi barındıran İzmir ve çevresindeki yönetici elit ve zengin patronlar tarafından benimsenmiştir. Bu dönemde zengin patronlar tarafından inşa ya da restore ettirilen yapıların iç dekorasyonlarında, geç Barok ve Rokoko üslupları yoğun bir şekilde tercih edilmiştir.

<sup>1</sup> Afife Batur, “Batılılaşma Döneminde Osmanlı Mimarlığı”, *Tanzimat’tan Cumhuriyet’e Türkiye Ansiklopedisi*, C. 4, İstanbul 1985, s. 1038; Mustafa Cezar, *Sanatta Batı’ya Açılış ve Osman Hamdi I*, İstanbul 1995, s. 19.

<sup>2</sup> Her ne kadar bazı dönemlerin başlangıç ve bitiş tarihleriyle ilgili hemfikir olunmasa da genel çerçevede Osmanlı mimarisi yukarıdaki üç ana başlıkta ele alınmıştır. Detaylı bilgi için bkz., Semavi Eyice, “XVIII. Yüzyılda Türk Sanatı ve Türk Mimarisinde Avrupa Neo-Klâsik Üslubu”, *Sanat Tarihi Yıllığı* 9-10 (1979-1980), İstanbul 1981, s. 163-189; Celâl Esad Arseven, *Türk Sanatı*, İstanbul 1984, s. 83; Ahmet Vefa Çobanoğlu, “Osmanlılar”, *Türkiye Diyanet Vakfı İslâm Ansiklopedisi*, C. 33, Türkiye Diyanet Vakfı Yayınları, Ankara 2007, s. 580-581.

<sup>3</sup> Sedat Çetintaş, *Türk Mimari Anıtları Osmanlı Devri/Bursa’da İlk Eserler*, İstanbul 1946; Doğan Kuban, *Türk Barok Mimarisi Hakkında Bir Deneme*, İstanbul 1954; Ekrem Hakkı Ayverdi, *Osmanlı Mimarisi’nin İlk Devri (1260-1402)*, İstanbul 1966; Necla Arslan Sevin, “XVIII. ve XIX. Yüzyıl Sahil Sarayları”, *Osmanlı*, C. 10, Ankara 1999, s. 429-434; Yekta Demiralp, *Erken Dönem Osmanlı Medreseleri (1300-1500)*, Ankara 1999; Gönül Cantay, “Osmanlı Dönemi Darüşşifaları”, *Osmanlı*, C. 10, Ankara 2000, s. 367-375; İ. Aydın Yüksel, *Osmanlı Mimarisinde Kanuni Sultan Süleyman Devri (926-974/1520-1566)*, İstanbul 2004; Oktay Aslanapa, *Osmanlı Devri Mimarisi*, İstanbul 2004; Ertan Daş, *Erken Dönem Osmanlı Türbeleri*, İstanbul 2007; Doğan Kuban, *Osmanlı Mimarisi*, İstanbul 2007; Mukaddes Gözde Ramazanoğlu, “16. Yüzyılda Osmanlı Külliyyeleri”, *Çukurova Üniversitesi Sosyal Bilimler Enstitüsü Dergisi*, 17/3, Adana 2008, s. 333-344; Gülru Necipoğlu, *Sinan Çağı Osmanlı İmparatorluğu’nda Mimari Kültür*, İstanbul 2013.

<sup>4</sup> S. Eyice, agm., 1981, s. 165.

<sup>5</sup> Ayda Arel, “Gothic Towers and Baroque Mihrabs: The Post-Classical Architecture of Aegean Anatolia in the Eighteenth and Nineteenth Centuries”, *Muqarnas*, X, 1993, s. 215.

Batılı sanat akımlarının Ege Bölgesi'nde görülmesinde, Levanten ve Rumlar gibi gayrimüslim topluluklar ile Türklerin arasındaki ekonomik ilişkiler de etkili olmuştur<sup>6</sup>. Osmanlı yöneticilerinin müdahalesi olmadan gerçekleşen bu temas sonucunda bölgede yaşayan taşralılar kıyıda görülen bu kozmopolit beğeniden etkilenmiştir. Bu dönemde bölgede görülmeye başlanan Batılı sanat üslupları ile başkent İstanbul'daki Batılı sanat üslupları aynı değildir. Ege Bölgesi'nde genellikle İtalyan Barok ve Gotik kökenli unsurların bir karması şeklinde görülen Batılı üsluplar<sup>7</sup>, İstanbul'da Fransız mimarisine ait formlarından etkilenen bir süsleme repertuarı olarak karşımıza çıkmaktadır. Başkent İstanbul'dan farklı olarak görülmeye başlayan Batılı üslupların nedenlerinden biri de zaman içinde önemini yitiren Sakız Adası'nda yaşayan esnaf ve zanaatkarların Batı Anadolu'ya göç etmeleridir<sup>8</sup>. Sakız Adası'ndan gelen bu usta ya da usta gruplarının başta İzmir olmak üzere Kıyı Ege hinterlandında, bu dönemde inşa ettirilen ya da onarım geçiren yapılarda görev aldıkları bilinmektedir<sup>9</sup>.

Bu dönemde mimaride yoğun olarak kullanılan alçı bezemede, İtalyan etkili Gotik, Rönesans ve Barok üslupların harmanlandığı "tarz-ı frengi" olarak da tanımlanan Sakız üslubunun etkileri görülmektedir. 19. yüzyılın başlarında loncalar halinde Sakızlı inşaat ustalarının örgütlendiği, İzmir'deki inşaat faaliyetlerinde söz sahibi oldukları ve hem sivil hem de dini mimaride çalıştıkları bilinmektedir<sup>10</sup>.

18. yüzyılın ikinci yarısından itibaren mimaride görülmeye başlanan bu değişim, Osmanlı mimarisinde fonksiyonel özelliklerinin yanı sıra taşıdığı sembolik anlam bakımından da önemli bir yere sahip olan mihraplarda da görülmeye başlamıştır<sup>11</sup>. 18. yüzyıldan önce inşa edilen mihraplarda görülen klasik çizgiler, yüzyılın ikinci yarısından itibaren bezeme programı açısından değişmeye başlamış ve zaman içinde klasik çizgiden uzaklaşmıştır.

Söz konusu değişim, Aydın Vilayetinde, Aydın Cihanoğlu Camii (1756) alçı mihrabının üç boyutlu Rokoko bezemelerinde ve Aydın Koçarlı Cincin köyü Cihanoğlu Camii (1785) alçı mihrabının burmalı sütunceleri ile Barok süslemelerinde kendini göstermiştir. Cihanoğulları tarafından yaptırılan eserlerdeki alçı mihraplar, İzmir ve

<sup>6</sup> A. Arel, agm., 215.

<sup>7</sup> Ayda Arel, *Bir Şehr-i Ruşenâbâd, Kâr-ı Anka Bir Bender Tanzimat Öncesi İzmir Sanatında Yeni Yönelimler*, İzmir Büyükşehir Belediyesi Kültür Yayını, İzmir 2002, s. 39-40.

<sup>8</sup> A. Arel, *age.*, s. 16.

<sup>9</sup> Bu göçler neticesinde bölgeye gelen Rodoslu ustaların 1830 yılında Nazilli'de yaptıkları çalışmalar bilinmektedir. Detaylı bilgi için bkz., A. Arel, agm., s. 215.

<sup>10</sup> A. Arel, *age.*, s. 38-39.

<sup>11</sup> A. Arel, *age.*, s. 38-39.



çevresinde 18. yüzyılın sonu ve 19. yüzyılın başlarında meydana gelen deprem ve yangın gibi doğal afetlerden etkilenen yapıların mermer mihraplarındaki üslup değişimine zemin hazırlamıştır<sup>12</sup>.

Bu bağlamda üslup değişiminin en yoğun izlendiği alçı mihrapların daha önce bütüncül bir yaklaşımla incelenmemiş olması, konunun çalışılmasında başlıca etken olmuştur. Batılı sanat akımlarının sebep olduğu bu değişimin, Aydın Vilayeti'ndeki alçı süslemeli mihraplara etkilerinin tespit edilmesi ve literatürdeki eksikliğin giderilmesi üzerine çalışılacaktır. Mihrapların plânları, kütleleri, oranları, süslemeleri, malzeme ve teknik özellikleri üzerinde durularak daha önce kapsamlı bir çalışma bulunmayan, 19. yüzyılda Aydın Vilayeti'ndeki alçı süslemeli mihraplar üzerinden bir değerlendirme gerçekleştirilecektir.

### **Amaç, Kapsam ve Yöntem**

19. yüzyılda Aydın Vilayeti'ndeki alçı süslemeli mihrapların üslup özelliklerine odaklanan bu spesifik çalışmanın literatürde özgün bir araştırma olarak yer alması amaçlanmaktadır. Bu doğrultuda çalışmada, 19. yüzyılda Aydın Vilayeti'nde (Aydın, Denizli, İzmir, Manisa, Muğla) inşa edilmiş ya da onarımlar sonrasında 19. yüzyıl özelliği kazanmış alçı süslemeli mihraplar ele alınmıştır. Bu noktada çalışmanın coğrafi, yüzyıl ve malzeme bakımından sınırlandırılma nedeninin açıklanması gerekmektedir. İncelenen mihraplar Osmanlı Dönemi eserleri olduğu için çalışmanın coğrafi sınırlarının belirlenmesinde, Osmanlı Devleti'nin idari taksimatındaki bölge sınırları esas alınmıştır. Aydın Vilayeti'nde 19. yüzyılda mimari dekorasyonda hem ekonomik hem de dönemin beğenisi gibi nedenlerle tercih edilen alçı kullanımı bölgeye özgün alçı süslemeli mihrapların ortaya çıkmasına neden olmuştur. Bu bağlamda çalışmada söz konusu dönem ve bölgedeki alçı süslemeli mihraplara odaklanılmıştır.

Bu çalışma ile mihrapların plân, cephe düzeni, süsleme, malzeme ve teknik özelliklerinin ortaya çıkarılması ve 19. yüzyılda Aydın Vilayeti'nde alçı süslemeli mihraplara özgü üslup özelliklerinin literatüre kazandırılması hedeflenmektedir. Çalışmanın amaçlarından biri de 18. yüzyılın ikinci yarısından itibaren görülmeye başlanan Batılı sanat akımları ve bu akımların etkilerinin 19. yüzyılda Aydın Vilayeti'nde hangi şekilde ortaya çıktığının mihraplar üzerinden incelenmesidir. Ayrıca

---

<sup>12</sup> A. Arel, *age.*, s. 37-38.

çalışmada incelenen mihrapları, başta başkent İstanbul olmak üzere Anadolu'daki benzer mihraplarla karşılaştırarak, benzerlik ve farklılıkları ortaya çıkarılmıştır.

Çalışma konusu belirlendikten sonra doğrudan mihraplarla ilgili yapılmış çalışmalar, tezin alt yapısını oluşturacağı için dikkatle incelenmiştir<sup>13</sup>. Çalışmanın coğrafi sınırları Aydın Vilayeti olduğu için, temel kaynak sayılabilecek monografi çalışmaları ile kültür envanterleri gibi eserlerden yararlanılmıştır<sup>14</sup>. Daha sonra 19.

<sup>13</sup> Ömür Bakırcı, *Onüç ve Ondördüncü Yüzyıllarda Anadolu Mihrapları*, Türk Tarih Kurumu Basımevi, Ankara 1976; Mehmet Top, *Erken Dönem Osmanlı Mihrapları (XIV-XV. Yüzyıl)* (Basılmamış Doktora Tezi), Van Yüzüncü Yıl Üniversitesi Sosyal Bilimler Enstitüsü, Van 1997; Tolga Bozkurt, *Osmanlı Selâtin Cami Mihrapları* (Basılmamış Doktora Tezi), Selçuk Üniversitesi Sosyal Bilimler Enstitüsü, Konya 2007; Düriye Beyaz ve Mustafa Beyazıt, "Burdur Şehir Merkezindeki Cami Mihrapları", *Sanat Tarihi Dergisi*, 32/1, 2023, s. 337-359.

<sup>14</sup> Asaf Gökbel – Hikmet Şölen *Aydın İli Tarihi Eski Zamanlardan Yunan İşgaline Kadar*, C. 1, Aydın 1936; M. Münir Aktepe, "Osmanlı Devri İzmir Câmî'leri Hakkında Ön Bilgi" *İstanbul Üniversitesi Edebiyat Fakültesi Tarih Enstitüsü Dergisi*, 3, İstanbul 1972, s. 177-212; "İzmir'in Hisar Veya Yakub – Bey Câmî'i", *Tarih Dergisi*, 27, 1973, s. 85-98; "Osmanlı Devri İzmir Câmî ve Mescitleri Hakkında Ön Bilgi II", *İstanbul Üniversitesi Edebiyat Fakültesi Tarih Enstitüsü Dergisi*, 4/5 İstanbul 1974, s. 91-193; Bozkurt Ersoy, *Bergama'da Türk-İslam mescitleri: (Camiler ve mescitler)*, (Yüksek Lisans Tezi), Ege Üniversitesi Sosyal Bilimler Enstitüsü, İzmir 1983; Sabih Erken, *Türkiye'de Vakıf Abideler ve Eski Eserler*, Vakıflar Genel Müdürlüğü Yayınları, C. 1, Ankara 1983; Bozkurt Ersoy, "Bergama'da Kurşunlu ve Şadırvanlı Camileri", *Vakıflar Dergisi*, XX. 1988, s. 95-104; Emel Kayın, *Çeşme Tarihi Doku Araştırması Koruma ve Restorasyon Önerileri* (Basılmamış Yüksek Lisans Tezi), Dokuz Eylül Üniversitesi Fen Bilimleri Enstitüsü, İzmir 1988; Bozkurt Ersoy, *Bergama Cami ve Mescitleri*, Kültür Bakanlığı Yayınları, Ankara 1989; Yaşar Çağbayır, *Söke*, İzmir 1989; İnci Kuyulu, *Kara Osman-Oğlu Ailesine Ait Mimari Eserler*, Kültür Bakanlığı Yayınları, Ankara 1992; Kasım İnce, *III. Selim-IV. Mustafa ve II. Mahmud Dönemi (1789-1839) Osmanlı Cami ve Mescitleri* (Basılmamış Doktora Tezi), Atatürk Üniversitesi Sosyal Bilimler Enstitüsü, Erzurum 1995; H. Sibel Ünalın, *Akhisar ve Gölarmara'daki Türk Anıtları* (Basılmamış Yüksek Lisans Tezi), Ege Üniversitesi Sosyal Bilimler Enstitüsü, İzmir 1998; Osman Bayatlı, *Bergama Tarihi'nde Türk İslam Eserleri*, İzmir 1996; Behiç Galip, Yavuz, *Ödemiş Tarihi*, Ödemiş Belediyesi Yayını, İzmir 1998; Hakkı Acun, *Manisa'da Türk Devri Yapıları*, Ankara 1999, s. 244; Kasım İnce, "Vakıflar Genel Müdürlüğü Arşivi'ndeki Babadağ'a ait Vakfiyeler ve Babadağ'daki Türk Eserleri", *I. Babadağ Sempozyumu Tarihte ve Günümüzde Babadağ 1-2-3 Aralık 1999*, Ed. Yahya Özpınar, Denizli 1999, s. 470-471; Asuman Arslan, *Aydın'da Türk Mimarisi*, (Basılmamış Yüksek Lisans Tezi) Ankara Üniversitesi Sosyal Bilimler Enstitüsü, Ankara 2000; Emine Naza Dönmez, "Denizli Kızılcaölük Camileri ve Alçı Süslemeleri", *Sanat Tarihi Yıllığı*, 16, 2003, s. 62-63; M. Münir Aktepe, *İzmir Yazıları Camiler, Hanlar, Medreseler, Sebiller*, (Haz. Fikret Yılmaz), İzmir Büyükşehir Belediyesi Kültür Yayını, İzmir 2003; Tijen Tozoğlu, *Menemen ve Köyleri'ndeki Türk Eserleri* (Basılmamış Yüksek Lisans Tezi), Ege Üniversitesi Sosyal Bilimler Enstitüsü, İzmir 2003; Musa Alpboğa, *Seferihisar'daki Türk Devri Yapıları*, (Basılmamış Yüksek Lisans Tezi), Dokuz Eylül Üniversitesi, Sosyal Bilimler Enstitüsü, İzmir 2004; H. Sibel Çetinkaya, "Akhisar Ulu Camii", *Sanat Tarihi Dergisi*, 14/1 2005, s. 45-60; Kasım İnce, "Tavas ve Çevresindeki Osmanlı Mimari Eserleri", *Uluslararası Denizli ve Çevresi Tarih ve Kültür Sempozyum Bildirileri 6-7-8 Eylül 2006*, Ed. Dr. Ayfer Özçelik vd., C. 2, Denizli 2006, s. 164-173; Osman Kunduracı, *Muğla-Yatağan Çevresinin Türk Devri Mimarisi ve El Sanatları*, Muğla 2007; Kerim Yalçınkaya, *Ağalar Memleketi Söke*, Söke 2009; Tuğçe Yurtsal, *Aydın ve Denizli Camilerinde Duvar Resimleri* (Basılmamış Yüksek Lisans Tezi), Gazi Üniversitesi Sosyal Bilimler Enstitüsü, Ankara 2009; Cengiz Eroğlu ve Murat Babuçoğlu, *Osmanlı Arşiv Belgelerinde Salihli*, Salihli Belediyesi Kültür Yayınları, Ankara 2011; Elif Gürsoy, *Modern Mimarlık Tarihi Sürecinde İzmir Camileri*, (Basılmamış Doktora Tezi), Ege Üniversitesi, Sosyal Bilimler Enstitüsü, İzmir 2011, 148-149; Sibel Polat, *İzmir'deki Geç Dönem Osmanlı Camileri* (Basılmamış Yüksek Lisans Tezi), Selçuk Üniversitesi Sosyal Bilimler Enstitüsü, Konya 2011; Türkan Acar, *Menderes'teki Türk Eserleri*, Ege Üniversitesi Basımevi, İzmir 2011; Anonim, *İzmir Taşınmaz Kültür Varlıkları Envanteri*, C. 1-2-3, T.C. İzmir Valiliği İl Kültür Müdürlüğü, İzmir 2012; Anonim, *Aydın Kültür Envanteri*, C. I-II, T.C. Aydın Valiliği İl Kültür Turizm Müdürlüğü Yayınları, Ankara 2012; Şakir Çakmak, *Muğla Cami ve Mescitleri*, Muğla Belediyesi Kültür Yayınları, Muğla 2013; Azize Ekmekci, *Muğla Cami ve Mescitleri*

yüzyılda Aydın Vilayeti'nde inşa edilen ya da onarım geçiren yapıların listesi çıkarılmıştır. Literatür taramasının ardından belirlenen listedeki yapıların günümüzde ayakta olup olmadığı tespit edilmiştir. Bunun sonucunda eserlerin bağlı olduğu kurum ve kuruluşlarla yazışmalar yapılarak, araştırma için gerekli izinlerin alınması hususunda çalışmalar gerçekleştirilmiştir.

Çalışmanın en zahmetli aşamalarından birisi de alan çalışması olmuştur. Tez konusu kapsamındaki beş ilde gerçekleştirilecek alan çalışmalarında zorluk yaşamamak için, çalışma kapsamına giren yapıların yerinde incelenmesi, fotoğraflarının çekimi ve çizim çalışmalarının yapılabilmesi için gerekli izin yazıları ilgili kurumlara yazılmıştır. Bu doğrultuda, Vakıflar Genel Müdürlüğü, Vakıflar Aydın ve İzmir Bölge müdürlükleri, Aydın, Muğla ve İzmir I ve II Numaralı Kültür Varlıklarını Koruma Bölge kurulları ile gerekli izinlerin sağlanması, arşivlerindeki bilgi ve belgelerin paylaşılması hususunda yazışmalar yapılmıştır. Ayrıca çalışma yapılacak illerin il müftülüklerine de çalışma için izin yazıları yazılmıştır. Aydın Kültür Varlıklarını Koruma Bölge Kurulu'ndan Aydın ve Denizli'deki tescilli yapıların listesi temin edilmiştir. İzmir I ve II Numaralı Kültür Varlıklarını Koruma Bölge kurullarından İzmir ve Manisa'daki tescilli yapıların listesi alınmıştır. Muğla'daki yapıların tescil listesi Muğla Kültür Varlıklarını Koruma Bölge Kurulu tarafından paylaşılmamıştır. Çalışma kapsamındaki illerde yer alan yapıların tespit edilmesi için iller özelinde hazırlanmış kültür envanterleri temin edilmiştir. Tescil listeleri, kültür envanterleri ve monografi çalışmalarından elde edilen bilgiler doğrultusunda, 19. yüzyılda inşa edilmiş yapılar tespit edilerek ayrı bir liste oluşturulmuştur. Ankara Vakıflar Genel Müdürlüğü Sanat Eserleri ve Yapı İşleri Daire Başkanlığı arşivinde listelenen yapıların tescil fişlerine,

---

(Basılmamış Yüksek Lisans Tezi) Pamukkale Üniversitesi, Sosyal Bilimler Enstitüsü, Denizli 2014; Anonim, *Manisa Taşınmaz Kültür ve Tabiat Varlıkları Envanteri*, C. I-II, T.C. Manisa Valiliği İl Kültür ve Turizm Müdürlüğü, Manisa 2014; Muhammet Usta, *Torbalı ve Köylerindeki Türk Devri Yapıları* (Basılmamış Yüksek Lisans Tezi), Ege Üniversitesi, Sosyal Bilimler Enstitüsü, İzmir 2016; Rahmi Hüseyin Ünal ve Ersel Çağlıtütüncügil, *Urla'nın Tarihi Camileri ve Hazireleri*, İzmir 2016, s. 54-63; Alper Atıcı, *Söke'de Türk Mimarisi* (Basılmamış Yüksek Lisans Tezi), Pamukkale Üniversitesi Sosyal Bilimler Enstitüsü, Denizli 2018; Elif Karaçar, *Ödemiş'te Osmanlı Dönemi Mimarisi* (Basılmamış Yüksek Lisans Tezi) Akdeniz Üniversitesi Sosyal Bilimler Enstitüsü, Antalya 2019; Emine Betül Eren, *T.C. Başbakanlık Osmanlı Arşivi'nde Türk Dönemi Bergama Yapıları* (Basılmamış Yüksek Lisans Tezi) Pamukkale Üniversitesi Sosyal Bilimler Enstitüsü, Denizli 2019; Neşe Esirkiş, *İzmir Yangınları (XVIII. Asrın Ortalarından 1922'ye Kadar)* (Basılmamış Yüksek Lisans Tezi) İstanbul Üniversitesi Sosyal Bilimler Enstitüsü, İstanbul 2019; Gülsüm Hümeysra Yılmaz, *Kınık ve Çevresindeki Türk Dönemi Eserleri* (Basılmamış Yüksek Lisans Tezi) Dokuz Eylül Üniversitesi Sosyal Bilimler Enstitüsü, İzmir 2020; Sertan Atasoy, *Türkiye'deki Geç Dönem Osmanlı Hastane Binaları (1827-1923)* (Basılmamış Doktora Tezi), Pamukkale Üniversitesi Sosyal Bilimler Enstitüsü, Denizli 2022; Şakir Çakmak ve Melike Yurdağül, "Yeni Bulgular Işığında İzmir Hisar Camii", *Sanat Tarihi Dergisi*, 31/1, Nisan 2022, s. 689-717; Yeşim Dalkılıç, "Denizli Camilerinde Perde Betimlemeleri", *ANASAY*, 22, 2022, s. 397-457.

varsa rölövelerine, daha önce geçirdiği onarımlar hakkında dokümanlara ve yapıların eski fotoğraflarına ulaşılmıştır.

Kurumlardan gerekli izinlerin alınmasından sonra alan çalışması için hazırlanan plan doğrultusunda, gerekli makine-teçhizat (çelik metre, lehim teli, profil tarağı, lazer metre, A3 plânçete, dijital fotoğraf makinası) ile çalışmalara başlanmıştır. Yapılar tarafımızca yerinde incelenerek, mihrapların plân, cephe ve kesit çizimleri için gerekli ölçüleri, lazer metre ve çelik metre ile alınmıştır. Ayrıca mihraplar, genelden özele, detaylı bir şekilde fotoğraflanmıştır<sup>15</sup>. Mihraplar hakkında önceden hazırlanmış envanter fişleri (yapı adı, adresi, inşa/onarım tarihi, inceleme tarihi, yükseklik, genişlik, derinlik ölçüleri vs.) doldurulmuştur.

Tez çalışmasının sınırlarının geniş olması ve 2020 yılı mart ayında başlayan Covid-19 salgını nedeniyle gerçekleşen kapanmalardan dolayı alan çalışması iki yılda tamamlanabilmiştir. Birinci yılda Aydın, Muğla ve İzmir, ikinci yılda Denizli ve Manisa illerinde alan çalışmaları gerçekleştirilmiştir. Saha çalışmalarını camilerin sabah ile öğle namazları arasında görevliler tarafından kilitli tutulması da yavaşlatmıştır. Çalışmanın odak noktasını 19. yüzyılda inşa edilen alçı süslemeli mihraplar oluştursa da inceleme yapılan il, ilçe ve köylerde tespit edilen mihrapların fotoğrafları, karşılaştırma ve değerlendirme bölümüne katkı sağlaması adına çekilmiştir.

Bu doğrultuda Aydın Vilayeti'nde yüz yetmiş yedi mihrabın alan çalışması yapılmıştır. Mihrapların, üçünün 17. yüzyıla, on birinin 18. yüzyıla, yüz altısının 19. yüzyıla, elli yedisinin 20. yüzyıla ait olduğu tespit edilmiştir (Grafik 1). 19. yüzyıla ait alçı süslemeli mihrapların, on biri Aydın, onu Denizli, altmış üçü İzmir, on dördü Manisa, sekizi Muğla'da yer almaktadır. Restorasyon ve deprem riski nedeniyle kapalı olduğu için yedi mihrap çalışılmamıştır<sup>16</sup>.

<sup>15</sup> Fotoğraflarda Canon Eos 750D gövdelerle birlikte, Canon EF-S 10-18 mm, Canon EF-S 18-55 mm lensleri kullanılmıştır.

<sup>16</sup> İzmir Konak Baladur Camii (1889-1890), İzmir Konak Esnaf Şeyh (Arap) Camii (1843), İzmir Konak Hatuniye Camii (19. yüzyıl), İzmir Bergama Hacı Hekim Camii (1513), İzmir Menemen Gazez Camii (1575-1576), İzmir Urla Fatih Bey Camii (15. yüzyıl), Muğla Kurşunlu Camii (1853).

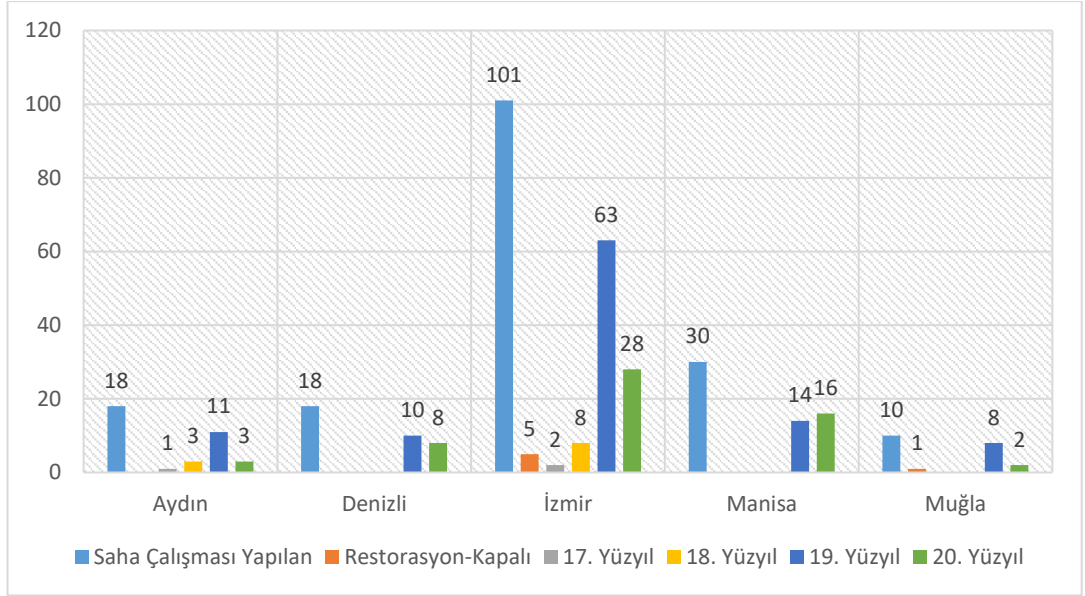

Grafik 1: Aydın Vilayeti'nde gerçekleştirilen saha çalışması

Literatür taraması ve saha çalışmalarından elde edilen bilgiler doğrultusunda tezin yazım aşaması gerçekleştirilmiştir. 19. yüzyılda Aydın Vilayeti'nde alçı süslemeli mihraplarının tüm yönleriyle ortaya konulmaya çalışıldığı bu çalışma üç bölümden meydana gelmektedir.

Birinci bölümde, 19. yüzyılda Aydın Vilayeti başlığı altında Aydın Vilayeti'nin 19. yüzyıldaki sınırları, kazaları, vilayet merkezi ve vilayetin sınırlarında görülen değişim hakkında kısaca bilgiler verilmiştir. Sonrasında İslam mimarisinde mihrabın kökeni ve simgesel anlamı üzerinde durulmuştur. Çalışmanın odak noktası alçı süslemeli mihraplar olduğu için alçı mihrapların İslâm mimarisindeki ilk örnekleri ve 19. yüzyıla kadarki tarihsel gelişimine kısaca değinilmiştir.

İkinci bölümde, yüz altı alçı süslemeli mihrabın tanıtıldığı katalog bölümü yer almaktadır. Katalog anlatım düzeninde, Ömür Bakırer tarafından hazırlanan *Onüç ve Ondördüncü Yüzyıllarda Anadolu Mihrapları* kitabı ile Tolga Bozkurt tarafından hazırlanan *Osmanlı Selatin Cami Mihrapları* başlıklı doktora tezi referans alınmıştır<sup>17</sup>. Mihrapların tasnifinin yapılması, sıralanması, karşılaştırma ve değerlendirme bölümünde kullanılması için katalog numarası verilmiştir. Mihraplara verilen katalog numaraları, karşılaştırma ve değerlendirme bölümündeki ilgili mihraplara yapılan atıflarda kullanılmıştır. Çalışmanın sınırları, Aydın, Denizli, İzmir, Manisa ve Muğla illerini kapsadığı için katalog bölümünde, mihraplar önce illere, daha sonra ilçelere göre

<sup>17</sup> Ö. Bakırer, *age.*; T. Bozkurt, *agt.*

alfabetik olarak sıralanmıştır. İlçelerdeki mihraplar ise kronolojik olarak tanımlanmıştır. Mihraplar karşılaştırma ve değerlendirme bölümünde de benzer şekilde sıralanmıştır.

Çalışmanın katalog bölümüne dâhil edilecek olan mihrapların özgünlüklerini ne ölçüde koruyup korumadıkları karşılaştığımız en büyük sorunlardan birisi olmuştur. Katalog bölümünde özgün durumlarını büyük ölçüde korumuş mihrapların seçilmesine özen gösterilmiştir.

Katalogda yer alan mihraplar, mimari özellikleri, süslemeleri, malzeme ve teknik özellikleri bakımından tanıtılmıştır. Mihraplardaki yazı ve süslemeler -ister özgün olsun isterse onarımlarla eklenmiş olsun- ayırım gözetilmeden tanımlanmıştır. Tanıtılan mihrapların detaylı fotoğraflarına, plân, cephe ve kesit çizimlerine yer verilerek daha anlaşılır olması sağlanmıştır.

Çalışmada incelenen mihrapların altısında tarih kitabesi yer almaktadır. Tarih kitabesi bulunmayan mihrapların tarihlerinin tespitinde, yapının inşa ya da onarım tarihi esas alınmıştır. Bulunduğu yapının inşa ya da onarım tarihi kesin olarak bilinmeyen mihraplar, tarihi bilinen mihraplarla stil kritik yapılarak tarihlendirilmiştir. Ancak tarihi bilinmeyen ve benzer örneklerden yola çıkılarak tarihlendirilen mihraplar, çalışmada tarihi bilinenler örneklerden sonra sıralanmıştır.

İncelenen yapıların bazıları geçirdikleri onarım sonrasında, onarımı gerçekleştiren kişinin adıyla ya da bulunduğu semt veya semtte yaşamış önemli şahsiyetlerin ismiyle anılmaya başlamıştır. Katalog tanımlamasında yapıların adlarının yanında bilinen diğer isimleri parantez içinde verilmiştir.

Mihrap elemanları için kullanılan terminoloji ve tanıtımda izlenen yöntem mihrap elemanları başlığı altında irdelenmiştir.

Çalışma mihraplarla ilgili olduğu için katalog tanımlamasında “Yapının Kısa Tanımı” alt başlığında, yapının, yeri, tescil bilgileri, inşa ve onarım tarihleri, mimari, süsleme, malzeme ve teknik özellikleri hakkında genel bilgilere yer verilmiştir.

Katalog tanımlamasında “Ebatları” alt başlığında, mihrapların tabandan tavana yüksekliği, iki yana genişliği ve niş derinliği sırasıyla verilmiştir.

İncelenen mihrapların çerçevelerini oluşturan unsurlar arasında, dekoratif pilastr/pilaster ve sütunçe/sütunçe kullanılmıştır. Her ne kadar dekoratif olarak kullanılmış olsa da bazı mihraplarda saçaklıkları da taşıdıkları görülmektedir. Dekoratif

özelliğinin yanı sıra işlevsel fonksiyonlarıyla da kullanılan bu iki mimari öge katalogda kendine özgü isimleriyle tanımlanmıştır.

İncelenen mihraplarda yazı; alınlık, tepelik ve köşelik bölümlerinde süsleme ögesi olarak kullanılmıştır. Katalog tanımlamasında “Yazı/Kitabe” alt başlığında, yazının bulunduğu yer, yazının türü, içeriği hakkında bilgi verilmiştir. Mihraplarda tespit edilen ayet, hadisi-i şerif, dua ve kelime-i tevhid gibi yazılar, ilk geçtikleri yerde transkripsiyonları ve günümüz Türkçesiyle anlamları birlikte detaylı bir şekilde tanımlanmıştır. Söz konusu yazılar daha sonra geçtikleri yerlerde tekrara düşmemek adına sadece ayet, hadis-i şerif, dua ve kelime-i tevhid şeklinde yazılmıştır.

Mihrap hakkında yapılan çalışmalarda kavsara ile çerçeve arasındaki bölüm alınlık olarak tanımlanmıştır. İncelenen mihrapların alınlık bölümleri, bazı örneklerde kavsara ile çerçeve arasında, bazılarında ise saçaklık frizinde yer almaktadır. Herhangi bir karışıklığa sebep olmamak adına iki durumda olup yüzeyinde mihrap ayeti yazılı ya da süslemeli kartuşlar alınlık olarak tanımlanmıştır. Bazı mihrapların alınlık bölümlerindeki yazıların üstleri, sonradan eklenen levhalarla kapatılmıştır. Alınlık bölümlerine çiviyle çakılan bu levhaların altında yazan yazıları tespit etmemiz mümkün olmamıştır. Ayrıca bazı mihraplarda yazı bulunmamasına rağmen sonraki dönemlerde mihrapların üzerine konulan yazı panoları, sanatsal bir değer taşımadıkları için çalışmaya dâhil edilmemiştir.

Çalışmada incelenen mihrapların kavsara kuşatma kemerlerine asılı, ortadan ikiye ayrılmış halde kalemişi ve alçıdan yapılmış perde motifleri yer almaktadır. Perde motifleri çeyrek küre formundaki kavsara kuşatma kemerine asılı olduğu için herhangi bir karışıklığa sebep olmak adına kavsara alt başlığında tanımlanmıştır.

Katalogda süslemelerin tanımlanmasında ortadan ikiye katlandığında birbirleriyle örtüşen süslemeler, birbirlerine bakışlımlı/aynalı şeklinde açıklanmıştır.

Mihraplar zaman içinde onarım geçirmiştir ve bu onarımlarda mihraplara estetik bir görünüm kazandırmak için farklı renklere boyanmıştır. Mihrapların ilk yapıldığında boyanıp boyanmadığını ya da hangi renkle boyandığını tespit etmek güçtür. Bu sebeple tanımlamada sadece günümüzde boyalı olduğu renginden söz edilmiştir.

Çalışmanın üçüncü bölümünü karşılaştırma ve değerlendirme bölümü oluşturmaktadır. Bu bölümde mihraplar yapıdaki konumları, cephe düzenleri, mihrap elemanları, süslemeleri, yapım teknikleri, bani ve usta bilgileri bakımından

değerlendirilmiştir. Tüm yönleriyle incelenen mihrapların birbirleriyle aynılıkları ve farklılıkları irdelenerek, başta dönemin başkenti İstanbul mihrapları ve benzer üsluplara sahip diğer taşra kentlerindeki mihraplarla karşılaştırmaya gidilmiştir.

Sonuç bölümünde, alan çalışmasında elde edilen bilgilerin katalog halinde anlatıldığı ve değerlendirildiği çalışmanın çıktılarına yer verilmiştir.

Kaynakça bölümünde ise “Pamukkale Üniversitesi Sosyal Bilimler Enstitüsü” tez yazım kuralları, bilimsel etik ve intihal kurallarına uygun bir şekilde atıf yapılarak kullanılan yayınlar alfabetik olarak sıralanmıştır. Ayrıca elektronik kaynaklar ile sözlü tarih çalışmaları da kendi içerisinde alfabetik olarak verilmiştir.

### **Kaynak ve Araştırmalar**

Osmanlı mimarisi hakkında yapılan yayınlar arasında mihrap yazımları önemli bir yer oluşturmakla birlikte son yıllarda spesifik çalışmalarda da artış görülmektedir. Anadolu’daki mihraplarla da ilgili bölge, şehir ya da yapı bazında çalışmalar yapılmıştır. Bu çalışmada 19. yüzyılda Aydın Vilayeti çalışma sahası olarak seçilmiştir. Çalışmanın öznesi olan mihraplar bütüncül bir yaklaşımla herhangi yayına konu olmamıştır.

Çalışma sınırları kapsamında bulunan şehirler hakkında yapılan monografi çalışmalarında, mihraplardan az da olsa söz edilmiştir. Bunun yanı sıra tezin genelinde faydalandığımız pek çok kaynak bulunmaktadır. Bu kaynakları iki grupta değerlendirecek olursak bunlardan ilki çalışmanın kapsadığı il ve ilçeler hakkında yapılan monografi eserler ve kültür envanterleridir<sup>18</sup>. İkinci grup da mihraplar hakkında yapılan çalışmalardır. Bu çalışmalar da bölgesel ve dönemsel olarak iki grupta ele alınabilir<sup>19</sup>.

<sup>18</sup> Anonim, *İzmir Taşınmaz Kültür Varlıkları Envanteri*, C. 1, T.C. İzmir Valiliği İl Kültür Müdürlüğü, İzmir 2012d; Anonim, *İzmir Taşınmaz Kültür Varlıkları Envanteri*, C. 2, T.C. İzmir Valiliği İl Kültür Müdürlüğü, İzmir 2012e; Anonim, *İzmir Taşınmaz Kültür Varlıkları Envanteri*, C. 3, T.C. İzmir Valiliği İl Kültür Müdürlüğü, İzmir 2012f; Anonim, *Aydın Kültür Envanteri*, C. I, T.C. Aydın Valiliği İl Kültür Turizm Müdürlüğü Yayınları, Ankara 2012b; Anonim, *Aydın Kültür Envanteri*, C. II, T.C. Aydın Valiliği İl Kültür Turizm Müdürlüğü Yayınları, Ankara 2012c; Anonim, *Manisa Taşınmaz Kültür ve Tabiat Varlıkları Envanteri*, C. I, T.C. Manisa Valiliği İl Kültür ve Turizm Müdürlüğü, Manisa 2014a; Anonim, *Manisa Taşınmaz Kültür ve Tabiat Varlıkları Envanteri*, C. II, T.C. Manisa Valiliği İl Kültür ve Turizm Müdürlüğü, Manisa 2014b; Anonim, *Denizli Kültür Envanteri*, C. 1, T.C. Denizli Valiliği İl Kültür Müdürlüğü, Denizli 2016a; Anonim, *Denizli Kültür Envanteri*, C. 2, T.C. Denizli Valiliği İl Kültür Müdürlüğü, Denizli 2016b.

<sup>19</sup> Bölgesel olarak yapılan çalışmalar için bkz., Süheyl Ünver, *Yeşil Türbesi Mihrabı*, İstanbul 1951; Mehmet Önder, “Konya’da Alevi Sultan Mescidi ve Mihrabı”, *Vakıflar Dergisi*, 4, Ankara 1958, s. 241-244; Yılmaz Önge, “Türk Cini Sanatının Enteresan Örneklerinden İbrahim Bey İmareti (Zaviye)’nin Mihrabı”, *Arkitekt*, 35/322, İstanbul 1966, s. 71-73; Yılmaz Önge, “Konya Alaaddin Camii’nin Çinili



Aydın Vilayeti'ndeki alçı süslemeli mihrapların tanıtılıp değerlendirildiği bu çalışmada, ilk olarak sanat tarihi ve mimarlık alanında hazırlanmış sözlük ya da yayınlardaki “mihrap” hakkında yazılmış maddeler taranmıştır<sup>20</sup>. Mihrabın sembolik anlamı, kökeni ve tarihi süreç içerisindeki gelişimi ile ilgili farklı araştırmacıların

Mihrabi”, *Önasya*, 4/41, Ankara 1969, s. 11-12; Ömür Bakırer, “Ürgüp’ün Damsa Köyü’ndeki Taşkın Pasa Camii’nin Ahşap Mihrabı”, *Belleten*, 2/139, Ankara 1971, s. 367-378; Ömür Bakırer, “Divriği Ulu Camisi Mihrabı”, *Divriği Ulu Camii ve Darüşşifası Kuruluşunun 750. Yılı Hatıra Kitabı*, Ankara 1978, s. 127-136; Ali Baş, “Ordu’da İki Mihrap”, *Prof. Dr. Yılmaz Önge Armağanı*, Konya 1993, s. 267-278; A. Arel, agm., s. 212-218; Mehmet Top, “Van Mihrapları”, *Van Valiliği Kültür ve Sanat Dergisi*, 11, Van 1998; Bekir Eskici, *Ankara Mihrapları*, Kültür Bakanlığı Yayınları, Ankara 2001; Mehmet Top, “Urmiye Mescid-i Cuması ve Mihrabı”, *VII. Ortaçağ ve Türk Donemi Kazı ve Sanat Tarihi Araştırmaları Sempozyumu Bildirileri (7-9 Nisan 2003)*, s.131-137; Mehmet Top, “Diyarbakır’daki Akkoyunlu Dönemi Mihrapları”, *I. Uluslararası Oğuzlardan Osmanlıya Diyarbakır Sempozyumu 2004, 20-22 Mayıs*, Diyarbakır 2004; Nevim Çelik, *16. ve 17. Yüzyıl Diyarbakır Mihrapları* (Basılmamış Yüksek Lisans Tezi), Yüzüncü Yıl Üniversitesi Sosyal Bilimler Enstitüsü, Van 2004; Ahmet Sacit Açıkgözoğlu, *Osmanlı Camisinde Mihrab Önü Mekanı*, (Basılmamış Doktora Tezi), Marmara Üniversitesi Türkiyat Araştırmaları Enstitüsü, İstanbul 2002; T. Bozkurt, *agt.*; Tolga Bozkurt, “İstanbul Camilerindeki Hanım Sultan Camilerine Ait Mihraplar”, *Üsküdar Sempozyumu IV (3-5 Kasım 2006) Bildiriler Kitabı I*, İstanbul 2007, 327-360; “XIX. Yüzyıl Osmanlı Seçmeciliğine Bir Örnek: Konya Aziziye Camii Mihrabı”, *Konya Kitabı, VIII*, Konya 2005, 401-410; “Erken Dönem Osmanlı Selâtin Cami Mihrapları”, *İstem*, 6(11), 2008, 203-248; Cesur Çeliktürk, *Gaziantep Şehri Cami Mihrapları* (Basılmamış Yüksek Lisans Tezi), Gazi Üniversitesi Sosyal Bilimler Enstitüsü, Ankara 2005; Remzi Aydın, *Kayseri Mihrapları* (Basılmamış Yüksek Lisans Tezi), Selçuk Üniversitesi Sosyal Bilimler Enstitüsü, Konya 2006; Eylem Yurdakul, *Kayseri Mihrapları (Kayseri Merkez ve İlçelerinde Bulunan Cami ve Mescidlerdeki Mihrapları)*, (Basılmamış Yüksek Lisans Tezi), Erciyes Üniversitesi Sosyal Bilimler Enstitüsü, Kayseri 2007; Ayşe Denknalbant, “Anadolu Selçuklu Dönemi Mihrapları İçinde Yeni Bir Örnek: Kırşehir Kesikköprü Kervansarayı Mihrabı”, *Uluslararası Türk Sanatı ve Arkeolojisi Sempozyumu-Rüçhan Arık ve M. Oluş Arık’a Armağan*, Ed. Haşim Karpuz ve Osman Eravşar, Konya 2007, s. 273-289; Ahmet Sacit Açıkgözoğlu, “Osmanlı Camiinde Kible Yönünde Özgün Bir Hacim”, *Türkler Ansiklopedisi*, C. 7, Ankara 2014, s. 124-132; Mohamed Abouseif Abdelazeim Khedr, *İstanbul’daki Paşa Camilerinin Mihrapları* (Basılmamış Yüksek Lisans Tezi), İstanbul Üniversitesi Sosyal Bilimler Enstitüsü, İstanbul 2016; Nebi Butasım, *Güneydoğu Anadolu Bölgesi’nde Osmanlı Dönemi Mihrapları*, (Basılmamış Doktora Tezi), Yüzüncü Yıl Üniversitesi Sosyal Bilimler Enstitüsü, Van 2016; Mustafa Kaya, *Hatay Mihrapları* (Basılmamış Yüksek Lisans Tezi), Van Yüzüncü Yıl Üniversitesi Sosyal Bilimler Enstitüsü, Van 2018; Raziye Çiğdem Önal ve Zerrin Köşklü, “Trabzon’da Geç Dönem Osmanlı Camilerinde Ahşap Mihraplar”, *Sanat Tarihi Dergisi*, 29/2, İzmir 2020, s. 707-743; Raziye Çiğdem Önal, *Trabzon Mihrapları* (Basılmamış Doktora Tezi), Atatürk Üniversitesi Sosyal Bilimler Enstitüsü, Erzurum 2021. Mihraplar hakkında dönemsellik özelliklere göre yapılan çalışmalar için bkz., Ö. Bakırer, *age.*; Ömür Bakırer, “Mihrabs in Anatolia, Late 12th to Late 14th Centuries”, *Fifth International Congress of Turkish Art, 21-26 September 1975*, Budapest, 1978, s. 125-146; Yaşar Erdemir, “Konya Selçuklu Yapılarındaki Çini Mihraplar”, *Antalya 3. Selçuklu Semineri “Bildiriler”, 10-11 Şubat 1989*, İstanbul 1989, s. 60-70; M. Top, *agt.*; İclal Erdil, *Anadolu Selçuklu Devri Çini Mozayik Mihrapları* (Basılmamış Yüksek Lisans Tezi) Ege Üniversitesi Sosyal Bilimler Enstitüsü, İzmir 1998; Mehmet Top “Ortaçağ Türk Mimarisinde Mihrap”, *Türkler Ansiklopedisi*, C. 6, İstanbul 2002; Bekir Eskici “Anadolu Selçuklu ve Beylikler Dönemlerinde Alçı Mihraplar” *Sanat Tarihi Dergisi*, 15/1, 2006, s. 57-75; Hatice Çopur, *19. Yüzyıl İstanbul Camilerinde Taçkapı-Mihrap İlişkisi*, (Basılmamış Doktora Tezi), Gazi Üniversitesi Sosyal Bilimler Enstitüsü, Ankara 2022; Hatice Çopur & Muhammet Görür, “Temsiliyet ve Teslimiyet Aksında; Üsküdar Selimiye ve Yıldız Hamidiye Camilerinde Taçkapı-Mihrap İlişkisi” *Turkish Studies*, 17 (3), 2022, s. 489-509.

<sup>20</sup> Doğan Hasol, *Ansiklopedik Mimarlık Sözlüğü*, Yapı Endüstri Merkezi Yayınları, İstanbul 1979, s. 322; Ernst Diez, “Mihrab”, *İslâm Ansiklopedisi*, C. 8, Milli Eğitim Bakanlığı Yayınları, İstanbul 1993, s. 294-301; Geza Fehervari, “Mihrap”, *The Encyclopaedia of Islam*, 1993, 7, s. 8; Ferit Devellioğlu, “Mihrab”, *Osmanlıca-Türkçe Ansiklopedik Lûgat*, Haz. Aydın Sami Güneçal, Ankara 1996, s. 646; Ayla Ödekan, “Mihrap”, *Ezracıbaşı Sanat Ansiklopedisi*, C. II, İstanbul 1997, s. 1244; Tuğba Erzincan, “Mihrap”, *Türkiye Diyanet Vakfı İslâm Ansiklopedisi*, C. 30, Türkiye Diyanet Vakfı Yayınları, İstanbul 2005, s. 30-37; Adnan Turani, “Mihrab”, *Sanat Terimleri Sözlüğü*, Remzi Kitabevi, İstanbul 2006, s. 92; Metin Sözen ve Uğur Tanyeli, “Mihrab”, *Sanat Kavram ve Terimleri Sözlüğü*, İstanbul 2015, s. 208.

görüşleri derlenmiştir<sup>21</sup>. Mihraplarla ilgili çalışmalar kronolojik olarak şu şekilde sıralanabilir;

E. Diez tarafından *İslam Ansiklopedisi*'nde yer alan "mihrab" maddesinde, mihrabın kökeni, İslam sanatındaki yeri ve önemi, yüzyıllar içerisinde geçirdiği değişimleri ile Anadolu Selçuklu, Beylikler ve Osmanlı Dönemi mihraplarının süsleme özellikleri, malzeme ve teknikleri hakkında bilgiler yer almaktadır<sup>22</sup>.

Anadolu'da Osmanlı öncesi Türk mimarisine ait mihraplar hakkında Ömür Bakırer'in Anadolu Selçuklu ve Beylikler Dönemi mihraplarını kapsayan çalışması metodoloji bakımından önem taşımaktadır. Anadolu'da 12. yüzyılın ikinci yarısından 14. yüzyılın sonuna kadar yapılan seksen dokuz mihrabı, malzeme ve teknik, süsleme özellikleri ve elemanlarının şekillenişleri bakımından inceleyen çalışma, terminolojik ve tipolojik değerlendirme metodoloji bakımından başvuru kaynağı niteliğindedir<sup>23</sup>.

Osmanlı cami ve türbe tasarımlarında sayı sembolleri üzerine çalışma yapan Atilla Arpat, "*Mihrap Boyutlarında Sayı Sembolleri*" başlıklı çalışmasında, mihrap nişlerinin kenar uzunlukları üzerinden yaptığı hesaplamalarla sayı simgeleri üzerinde durmuştur<sup>24</sup>.

Ayla Ödekan *Eczacıbaşı Sanat Ansiklopedisi*'nde mihrabın tarihsel süreci ve gelişiminden kısaca söz etmiştir<sup>25</sup>.

Osmanlı mimarisinin Erken Dönemi'ndeki mihraplar hakkında, Mehmet Top tarafından hazırlanan doktora tezinde, erken döneme ait yüz yedi mihrap incelenmiştir. Çalışmada, mihrabın kökeni, tanımı ve tarihsel gelişimi hakkında detaylı bilgiler verilmiştir. Çalışmanın değerlendirme bölümünde mihraplar, yapıdaki konumları, süslemeleri, malzeme ve teknik özellikleri bakımından değerlendirilmiştir. Top, erken dönem Osmanlı mihraplarının, çağdaşı olan Beylikler Dönemi mihraplarıyla benzer

<sup>21</sup> Eva Baer, "The Mihrab in the Cave of the Dome of the Rock", *Mukarnas*, 3, 1985, s. 8-19; Estelle Whelan, "The Origins Of The Mihrab Mujawwaf: A Reinterpretation", *International Journal of Middle East Studies*, 18/2, 1986, s. 205-223; Nuha N. N. Khoury, "The Mihrab Image: Commemorative Themes in Medieval Islamic Architecture", *Mukarnas*, 9, 1992, s. 11-28; Nuha N. N. Khoury, "The Mihrab: From Text to Form", *International Journal of Middle East Studies*, 30, 1998, s. 1-27; Oleg Grabar, *İslâm Sanatının Oluşumu*, Çev. Nuran Yavuz, İstanbul 1998, s. 120.

<sup>22</sup> E. Diez, agm., s. 294-304.

<sup>23</sup> Ö. Bakırer, *age*.

<sup>24</sup> Atilla Arpat, "Mihrap Boyutlarında Sayı Sembolleri", *Türk Dünyası Araştırmaları Dergisi*, 58, İstanbul 1989, s. 109-116.

<sup>25</sup> A. Ödekan, agm., s. 1244.

özelliklere sahip olduğunu ve Anadolu Selçuklu ile Osmanlı'nın Klasik Dönemi arasındaki geçiş evresini temsil ettiğini belirtilmektedir<sup>26</sup>.

Tuğba Erzincan, *Türkiye Diyanet Vakfı İslam Ansiklopedisi*'ndeki "mihrap" maddesinde, mihrabın ortaya çıkışı, tarihsel süreçteki gelişimini incelemiştir. Erzincan, ayrıca mihrap elemanlarına da kısaca değinmiştir ve İslam sanatındaki mihraplardan örnekler vermiştir<sup>27</sup>.

Semra Ögel'in "18. Yüzyıl Mihrap Dekorasyonları" hakkındaki bildirisinde, Kâbe tasvirlerindeki kubbeli yapılarla, başta Nuruosmaniye Camii olmak üzere Batılılaşma Dönemi camilerinin mihraplarında, Kâbe-Cennet tasarımı bağlantısı kurmuş ve mihrapları cennet köşkü imgesiyle bağdaştırmıştır<sup>28</sup>.

Bekir Eskici tarafından hazırlanan *Ankara Mihrabları*, isimli çalışmada, 12. yüzyıldan 19. yüzyıla kadar geniş bir zaman diliminde Ankara'da inşa edilmiş elli altı yapının mihrabı ele alınmıştır. Çalışma kapsamında Anadolu Selçuklu Dönemi'nden üç, Osmanlı Dönemi'nden ise elli üç yapı tanıtılmıştır. Eskici, Ankara mihraplarının çoğunluğunun alçıdan yapılması ve belirli kalıpların sıklıkla kullanılmasını, merkezinin Ankara'da olduğunu düşündüğü bir usta grubunun üretimi olmasıyla açıklamaktadır. Ayrıca geleneksel yöntemlerle çalışan alçı mihrap ustasının aktardığı alçı mihrap yapım yöntemleri ve kalıpları gibi bilgiler barındırmasıyla çalışma ayrıca önem arz etmektedir. Bu yönüyle çalışma yöntem, terminoloji, yapım ve teknik bakımından yararlandığımız başlıca eserlerdendir<sup>29</sup>.

Remzi Aydın tarafından hazırlanan "Kayseri Mihrabları" başlıklı yüksek lisans tezinde, Kayseri il merkezinde 12. ve 20. yüzyıllar arasında inşa edilen otuz iki eserin mihrabı çalışılmıştır. İncelenen mihrapların ikisi Danişmendli, onu Selçuklu, yedisi Eretna ve on üçü Osmanlı dönemlerine aittir. Mihrapların yirmi ikisi taş, dördü alçı, ikisi taş üzerine alçı, üçü mermer, biri çini mozaik malzemelidir. Aydın, Kayseri mihraplarının Selçuklu Dönemi'nde en üst düzeye ulaştığını, Eretna Dönemi'nde sadeleştiğini, Osmanlı'nın Klasik Dönemi'nde sadeliğini sürdürdüğünü belirtirken, 18. yüzyıldan sonra yeni bir kimlik kazandığını ifade etmektedir<sup>30</sup>.

<sup>26</sup> M. Top, *agt.*

<sup>27</sup> T. Erzincan, *agm.*, s. 30-37.

<sup>28</sup> Semra Ögel, "18. Yüzyıl Mihrap Dekorasyonları", *18. Yüzyılda Osmanlı Kültür Ortamı, 20-21 Mart 1997 Sempozyum Bildiriler*, İstanbul 1998, s. 183-192.

<sup>29</sup> B. Eskici, *age.*

<sup>30</sup> R. Aydın, *agt.*

Tolga Bozkurt, *Osmanlı Selâtin Cami Mihrapları* hakkında yaptığı doktora çalışmasında, 14. yüzyılın ortalarından 19. yüzyılın sonlarına kadar geçen süre içerisinde Osmanlı sultanları tarafından inşa ettirilen selâtin camilerindeki mihrapları ele almıştır. Çalışmada erken döneme ait on, klasik döneme ait on üç ve geç döneme ait on üç olmak üzere toplam otuz altı mihrap incelenmiştir. Bozkurt, Osmanlı selâtin camilerinin erken dönemde, Selçuklu geleneğini devam ettirdiğini, klasik dönemde ise başta başkent İstanbul olmak üzere mermerin esas yapı malzemesi olarak kullanıldığını ve üslup birliğinin görüldüğünü ifade etmektedir. Geç dönem selatin camilerinde, Batılı sanat akımlarının etkisiyle Barok, Rokoko ve Ampir üsluplarının izlerinin görüldüğünden söz etmektedir<sup>31</sup>.

Ayşe Daşcı *Yozgat Mihrapları* isimli yüksek lisans tezinde, Yozgat il ve ilçelerinde, 14. yüzyıldan 20. yüzyıla kadar olan süreç içerisinde inşa edilen yirmi bir mihrabı çalışmıştır. Daşcı, Yozgat mihraplarında genel olarak Barok sanatın hakim olduğunu ifade etse de 14.-17. yüzyıllara tarihlendirilen mihrapların bulunduğundan da söz etmektedir. Mermer, alçı ve taştan yapılan mihraplarda, kalemişi süslemeler yoğun olarak görülmektedir<sup>32</sup>.

Banu Parlak'ın *Antalya Cami ve Mescitlerinde Yer Alan Mihraplar* başlıklı yüksek lisans tezinde, Antalya merkez, ilçeleri ve köylerindeki cami ve mescitlerde bulunan otuz mihrap incelenmiştir. Çalışma kapsamında incelenen mihrapların yirmi biri özgün, dokuzu yenilenmiştir. Mihraplardan on sekizi camide, üçü mescitte yer almaktadır<sup>33</sup>.

Mehmet Pınar tarafından Nevşehir il sınırlarındaki Beylikler ve Osmanlı dönemlerinde inşa edilen camilerdeki mihrapların çalışıldığı, *Nevşehir Mihrapları* başlıklı yüksek lisans tezinde, otuz ikisi camide, biri mescitte olmak üzere toplam otuz üç mihrap incelenmiştir. İncelenen mihrapların yirmi beşi taş, üçü alçı, üçü mermer, biri kaya ve biri ahşap malzemelidir<sup>34</sup>.

Tolga Bozkurt "*İslam Mimarisinde Mihrap Sembolizmi*" başlıklı çalışmasında, mihrabın sembolizmi hakkındaki düşüncelerden yola çıkarak bir sentez yapmaya

<sup>31</sup> T. Bozkurt, *agt.*

<sup>32</sup> Ayşe Daşcı, *Yozgat Mihrapları* (Basılmamış Yüksek Lisans Tezi), Selçuk Üniversitesi Sosyal Bilimler Enstitüsü, Konya 2010.

<sup>33</sup> Banu Parlak, *Antalya Cami ve Mescitlerinde Yer Alan Mihraplar* (Basılmamış Yüksek Lisans Tezi), Erciyes Üniversitesi Sosyal Bilimler Enstitüsü, Kayseri 2011.

<sup>34</sup> Mehmet Pınar, *Nevşehir Mihrapları* (Basılmamış Yüksek Lisans Tezi), Erciyes Üniversitesi Sosyal Bilimler Enstitüsü, Kayseri 2011.

çalışmıştır. Mihrabın etimolojik anlamı, tefsirlerde geçen mihrap kelimesinin kökeni, niş şeklindeki ilk mihrap ve sembolizmi üzerinde durarak İslam mimarisinde mihrap sembolizminin tasarımı ve malzeme seçimine olan etkisini örneklerle açıklamıştır<sup>35</sup>.

Nebi Butasım'ın hazırladığı *Güneydoğu Anadolu Bölgesi'nde Osmanlı Dönemi Mihrapları (1515-1915)* isimli doktora tezinde, Diyarbakır, Mardin, Şanlıurfa, Gaziantep, Kilis ve Adıyaman illerindeki cami, mescit, türbe ve namazgâh gibi yapılardaki seksen yedi mihrap incelenmiştir. Çalışma kapsamında ele alınan mihrapların tamamı taş malzemelidir. Bazı mihraplarda çini malzeme kaplama olarak kullanılmıştır. Güneydoğu Anadolu bölgesi mihrapları, Klasik ve Batılılaşma Dönemi Osmanlı sanatı özelliklerini yansıtmalarının yanı sıra yerel özellikleri de taşımaktadır<sup>36</sup>.

Mohamed Abouseif Abdelazeim Khedr *İstanbul'daki Paşa Camilerinin Mihrapları* başlıklı yüksek lisans tezinde, İstanbul'da, Osmanlı paşaları tarafından inşa ettirilen altmış iki cami mihrabı çalışmıştır. Khedr, çalışma kapsamında ele aldığı mihrapları erken, klasik ve geç dönem olmak üzere üç bölümde tanımlamıştır. Bu doğrultuda tezde incelenen mihrapların onu erken, yirmi dördü klasik, yirmi sekizi ise geç döneme aittir. Ayrıca Kahire'deki Osmanlı Dönemi mihraplarından seçilen örneklerle İstanbul'daki Paşa camilerinin mihrapları karşılaştırılmıştır<sup>37</sup>.

M. Anıl Fidan'ın "*Akşehir ve Doğanhisar Mihrapları*" başlıklı yüksek lisans tezinde, Konya'nın Akşehir ve Doğanhisar ilçelerinde 13. yüzyıldan 20. yüzyıla kadarki süreç içerisinde inşa edilen on yedi mihrap çalışılmıştır. Mihrapların dördü Anadolu Selçuklu, ikisi Beylikler, on biri ise Osmanlı Dönemi'ne aittir. Söz konusu iki ilçede incelenen mihraplar, taş, mermer, çini, tuğla, alçı ve ahşaptan yapılmıştır<sup>38</sup>.

Bilal Kakız, *Diyarbakır Mihrapları* başlıklı yüksek lisans tezinde, Diyarbakır ve ilçelerinde bulunan yirmi sekiz mihrabı incelemiştir. Kakız, katalog bölümünde çalışmasını fotoğraf ve çizimlerle desteklemiştir. İncelenen mihraplarda taş, mermer, kalker ve çini malzemenin kullandığı ifade edilmektedir<sup>39</sup>.

<sup>35</sup> Tolga Bozkurt, "İslâm Mimarisinde Mihrap Sembolizmi" *Prof. Dr. Selçuk Mülayim Armağanı Sanat Tarihi Araştırmaları*, Ed. Aziz Doğanay, Lale Yayıncılık, İstanbul 2014.

<sup>36</sup> N. Butasım, *agt.*

<sup>37</sup> M. A. A. Khedr, *agt.*

<sup>38</sup> Mevlüt Anıl Fidan, *Akşehir ve Doğanhisar Mihrapları* (Basılmamış Yüksek Lisans Tezi), Selçuk Üniversitesi Sosyal Bilimler Enstitüsü, Konya 2018.

<sup>39</sup> Bilal Kakız, *Diyarbakır Mihrapları* (Basılmamış Yüksek Lisans Tezi), Ondokuz Mayıs Üniversitesi Sosyal Bilimler Enstitüsü, Samsun 2019.

Tayfur Bayraklı tarafından hazırlanan *İstanbul'daki 18. Yüzyıl Osmanlı Mihraplarında Üslup Değişimi* başlıklı yüksek lisans tezinde, Osmanlı mimarisinde 18. yüzyılda görülmeye başlanan üslup değişimlerinin mihraplara yansımaları incelenmiştir. Bu bağlamda 18. yüzyılda İstanbul'da inşa edilen kırk beş cami incelenmiş fakat bunlar arasından sekizi değerlendirilmiştir. Çalışmasını fotoğraf ve çizimlerle destekleyen Bayraklı, geç dönemde etkisini gösteren Barok sanatın, mihrap elemanları üzerindeki etkisini ve süslemede Rokoko ve Ampir üslubunun etkisinin görüldüğünden söz etmektedir<sup>40</sup>.

Sultan Özbey, *Van Gölü Havzası'nda Ortaçağ ve Osmanlı Mihrapları* başlıklı yüksek lisans tezinde, Van, Bitlis, Muş ve Ağrı illerinde, 12. yüzyıl ile 18. yüzyıl arasında inşa edilen on dokuz cami ve üç mescitteki mihrapları incelemiştir. Özbey, mihrapların plân ve süsleme özellikleri itibariyle başkent İstanbul üslubundan farklı olduklarını ifade etmektedir. Mihrapların Doğu ve Güneydoğu Anadolu'da Osmanlı Dönemi'nde önemli merkezlerden olan Erzurum ve Diyarbakır mihraplarıyla benzerlik gösterdiklerini ifade etmektedir<sup>41</sup>.

Raziye Çiğdem Önal tarafından hazırlanan *Trabzon Mihrapları* başlıklı doktora tezinde Trabzon ilinde, 15. yüzyıl ile 20. yüzyılın ilk yarısında yapılan yüz elli mihrap çalışılmıştır. Çalışmada, 15., 16. ve 17. yüzyıllardan birer, 18. yüzyıldan üç, 19. yüzyıldan yüz altı mihrap, 20. yüzyılın ilk yarısına ait kırk mihrap incelenmiştir. Önal, Trabzon'da erken, klasik ve geç dönem Osmanlı mihraplarının gelişimleri ve üslupsal değişimleri ile erken Cumhuriyet Dönemi mihraplarındaki ulusal akımların etkilerini de tespit etmiştir<sup>42</sup>.

Hatice Çopur tarafından hazırlanan, *19. Yüzyıl İstanbul Camilerinde Taçkapı-Mihrap İlişkisi* başlıklı doktora tezinde, 19. yüzyılda İstanbul'da inşa edilen ya da onarılan taçkapı ve mihraplar, biçim, malzeme-teknik ve süsleme programları açısından ele alınmış ve bu iki yapı elemanı arasındaki biçimsel ve sembolik ilişkiler açıklanmıştır. Osmanlı mimarisinde fiziksel olarak birbirinin benzeri olmasına özen gösterilen bu iki yapı ögesi arasındaki ilişki ile bunların oluşumunda rol alan yaptırnan/patron, mimar/sanatçı, sanat akımları, dönem üslubu vb. özellikleri ortaya

<sup>40</sup> Tayfur Bayraklı, *İstanbul'daki 18. Yüzyıl Osmanlı Mihraplarında Üslup Değişimi* (Basılmamış Yüksek Lisans Tezi), Van Yüzüncü Yıl Üniversitesi Sosyal Bilimler Enstitüsü, Van 2019.

<sup>41</sup> Sultan Özbey, *Van Gölü Havzası'nda Ortaçağ ve Osmanlı Mihrapları* (Basılmamış Yüksek Lisans Tezi), Van Yüzüncü Yıl Üniversitesi Sosyal Bilimler Enstitüsü, Van 2021.

<sup>42</sup> R. Ç. Önal, *agt.*

konulmuştur. Çalışma karşılaştırma ve değerlendirme bölümünde faydalandığımız başlıca eserlerdendir<sup>43</sup>.

Düriye Beyaz ve Mustafa Beyazıt tarafından hazırlanan “*Burdur Şehir Merkezindeki Cami Mihrapları*” başlıklı çalışmada, Burdur il merkezinde bulunan on üç mihrap çalışılmıştır. Mihraplar inşa edildikleri dönemin form, üslup ve süsleme anlayışını yansıtacak biçimde kronolojik olarak ele alınmıştır. Mihrapların özellikleri, malzemesi ve süslemeleri üzerinde durulmuş ve benzer mihraplarla karşılaştırılmıştır<sup>44</sup>.

---

<sup>43</sup> H. Çopur, *agt.*

<sup>44</sup> D. Beyaz ve M. Beyazıt, *agm.*, s. 337-359.

## BİRİNCİ BÖLÜM

### 19. YÜZYILDA AYDIN VİLAYETİ VE MİHRABIN TARİHİ SÜREÇ İÇERİSİNDEKİ GELİŞİMİ

#### 1.1. 19. Yüzyılda Aydın Vilayeti

Osmanlı toprakları, I. Murat Dönemi'nde, boğazlar esas alınarak Anadolu ve Rumeli'de iki büyük idari bölüme ayrılmış ve devletin uzun yıllar idari yapısının temelini oluşturacak olan Anadolu ve Rumeli beylerbeylikleri kurulmuştur<sup>45</sup>. Devletin sınırlarının genişlemesi sonucunda, eyaletlerin merkeze olan uzaklıkları ve eyalet sınırlarındaki düşman tehditleri gibi nedenlerden dolayı zaman içinde yeni beylerbeylikleri de kurulmuştur<sup>46</sup>. Osmanlı Devleti, idari teşkilat şemasında, yönetimi altındaki toprakları, eyalet, sancak (liva), kaza, nahiyeye ve karye (köy) olarak taksim etmiştir<sup>47</sup>. Osmanlılar, hâkimiyeti altındaki geniş toprakları idare etmek için devleti kazalara bölmüş ve bu kazalara özgü belirli idari örgütler kurarak yönetimini tebaasının tamamına yaymıştır<sup>48</sup>.

1393 yılında on beş sancaktan müteşekkil kurulan Anadolu Eyaleti, 17. yüzyıla kadar mevcut sancaklarında herhangi bir değişiklik olmadan gelmiştir<sup>49</sup>. 1826 yılından sonra Anadolu Eyaleti'nin dörde bölünmesi sonucunda; Anadolu valiliği unvanı ile Karadeniz Boğazı'nın Anadolu yakası muhafızlığı ile Sultanönü, Karahisar-ı Sahip ve Ankara sancakları Darendeli İzzet Mehmed Paşa'ya, İstanbul ve Kal'a-i tis'a (9 kale) muhafızlığı ile Kocaeli, Hüdavendigâr, Karesi ve Menteşe sancakları Serasker Hüseyin Paşa'ya, Bolu, Viranşehir, Kastamonu, Kangırı sancakları eski Sadrazam Mehmed Emin Rauf Paşa'ya, Hamid Sancağı ile İzmir muhafazası ve Aydın, Saruhan, Sığla ve Teke sancakları Vezir Hasan Paşa'ya ihale edilmiştir<sup>50</sup>. Böylece batıda İzmir, kuzeyde Bursa, Kastamonu ve Ankara çevresinde bir kümelenme başlamıştır<sup>51</sup>.

<sup>45</sup> Halil İnalçık, "Eyalet", *Türkiye Diyanet Vakfı İslâm Ansiklopedisi*, C. 11, Türkiye Diyanet Vakfı Yayınları, İstanbul 1995, s. 548.

<sup>46</sup> H. İnalçık, agm. s. 548-549.

<sup>47</sup> Orhan Kılıç, *18. Yüzyılın İlk Yarısında Osmanlı Devleti'nin İdari Taksimatı*, Elâzığ 1997, s. 7.

<sup>48</sup> Mustafa Akdağ, *Türkiye'nin İktisadi ve İçtimai Tarihi*, İstanbul 2010, s. 425.

<sup>49</sup> O. Kılıç, *age.*, s. 52-53.

<sup>50</sup> Ela Özkan, *19. Yüzyılda Osmanlı Devleti'nin İdari Taksimatı (1839-1914)*, (Doktora Tezi), Fırat Üniversitesi, Sosyal Bilimler Enstitüsü, Elâzığ 2017, s. 22-23.

<sup>51</sup> Tuncer Baykara, *Anadolu'nun Tarihi Coğrafyasına Giriş I*, Türk Kültürünü Araştırma Enstitüsü, Ankara 1988, s. 120.



Osmanlı Devleti'nde 1840 yılında muhassıllık<sup>52</sup> sisteminin uygulanmaya başlamasıyla idari teşkilatlanma yeniden düzenlenmiştir.

1840-1842 yıllarında Aydın, muhassılık sisteminde yer almaya başlamış ve Aydın muhassıllığı içindeki Kuşak Dere, Delice, Sultan Sarayı, İnce Ayasuluğ ve Soma livaları idari teşkilatlandırmada Aydın Eyaleti'nin kazaları arasında sayılmıştır<sup>53</sup>. 1847-1850 yılları arasında Aydın Eyaleti'ne bağlı Saruhan, Denizli, Muğla, Menteşe ve Sığla livaları yer almaktadır. 1850-1864 yılları arasındaki salnamelerde de Aydın Eyaleti'ne bağlı liva sayısının beş olduğu görülmektedir. Osmanlı arşiv belgelerinde 1850 tarihli Anadolu ve Rumeli eyaletlerinin muhasebe gelirleriyle ilgili defterde, Aydın valilikle yönetilen bir birim olarak geçtiğinden bu tarihte Aydın'ın eyalet olduğu söylenebilir. 1856 yılı eyalet, sancak, mutasarrıflık ve muhafızlık gibi idari taksimat birimlerindeki liste incelendiğinde Aydın'ın sancak listesinde yer aldığı görülmektedir. Bu durumun Aydın ile İzmir'in eyalet merkezi olarak yer değiştirmesinden kaynaklandığı anlaşılmaktadır. Bu sebeple çeşitli kaynaklarda Aydın Eyaleti yerine İzmir Eyaleti tabiri kullanılmış olsa da her ikisinde de aynı eyaletten söz edilmektedir<sup>54</sup>.

Osmanlı Devleti'nde 1864 Vilayet Nizamnamesi ile kurulan Aydın Vilayeti'nin sınırları 1879 yılında Aydın, İzmir, Manisa, Muğla sancaklarını kapsamaktadır<sup>55</sup>. 1879 tarihli Aydın Vilayeti Salnamesinde, vilayetin sınırları, güney ve batısında Akdeniz, kuzeyinde Karesi Vilayeti, kuzeydoğusunda Hüdavendigâr Vilayeti ve doğusunda Konya Vilayeti ile çevrili, dört sancak, beş merkez nahiye, otuz dört kazaya ayrılmış ve yüzölçümünün 54.800 km<sup>2</sup> olduğu belirtilmektedir<sup>56</sup>. 1884 yılında yapılan bir

<sup>52</sup> Osmanlı Devleti'nde 17. yüzyıldan itibaren tımar ve zeametlerde yapılan değişiklikler sonucunda bir kısmının mâlikâne haline konulması üzerine Anadolu'da Saruhan, Hudâvendigâr, Karesi, Canik sancakları ile Halep, Musul eyaletleri sancakları ve Mora, Sakız, Sisam, daha sonra Girit ve Taşoz adaları, ayrıca Rumeli'de bazı sancakların gelirlerini toplamakla görevli memurlar muhassıl unvanıyla adlandırılmış (muhassilü'l-emvâl), aynı zamanda buraların yönetiminden de sorumlu tutulmuştur. Detaylı bilgi için bkz., Yücel Özkaya, Ali Akyıldız, "Muhassıl", *Türkiye Diyanet İslâm Vakfı Ansiklopedisi*, C. 31, Türkiye Diyanet Vakfı Yayınları, Ankara 2020, s. 18-20.

<sup>53</sup> E. Özkan, *agt.*, s. 79-80.

<sup>54</sup> E. Özkan, *agt.*, s. 79-80.

<sup>55</sup> Ahmet Cengiz, *R.1305, H.1308, 1313, 1315, 1316, 1317, 1323 ve 1326 Tarihli Salnamelere Göre Aydın Sancağı*, (Basılmamış Yüksek Lisans Tezi) Yüzüncü Yıl Üniversitesi, Sosyal Bilimler Enstitüsü, Van 1999, s. 29-30.

<sup>56</sup> Ramazan Boyacıoğlu, *Salnamelere Göre I. Meşrutiyetten Cihan Harbine Kadar Aydın Vilayeti* (Basılmamış Yüksek Lisans Tezi), Ankara Üniversitesi Türk İnkilâp Tarihi Enstitüsü, Ankara 1987, s. 2-3.

düzenleme ile Denizli Sancağı da Aydın Vilayeti'ne katılarak sancak sayısı beşe yükselmiştir<sup>57</sup>.

Aydın Vilayeti, en geniş sınırlarına II. Meşrutiyet'in ilanıyla ulaşmıştır. Bu dönemde Aydın Vilayeti; **Aydın Sancağı**, Aydın, Nazilli, Çine, Bozdoğan, Söke ve Karacasu, **İzmir Sancağı**, İzmir, Nif, Karaburun, Kuşadası, Çeşme, Tire, Urla, Ödemiş, Foçateyn, Bayındır, Menemen, Seferihisar ve Bergama, **Saruhan Sancağı**, Manisa, Turgutlu, Alaşehir, Gördes, Demirci, Eşme, Kırkağaç ve Soma, **Menteşe Sancağı**, Muğla, Milas, Fethiye, Eşen, Marmaris, Bodrum ve Köyceğiz, **Denizli Sancağı**, Tavas, Buldan, Sarayköy, Çal ve Garbikarağaç sancak ve kazalarından müteşekkildir<sup>58</sup> (Fotoğraf 1).

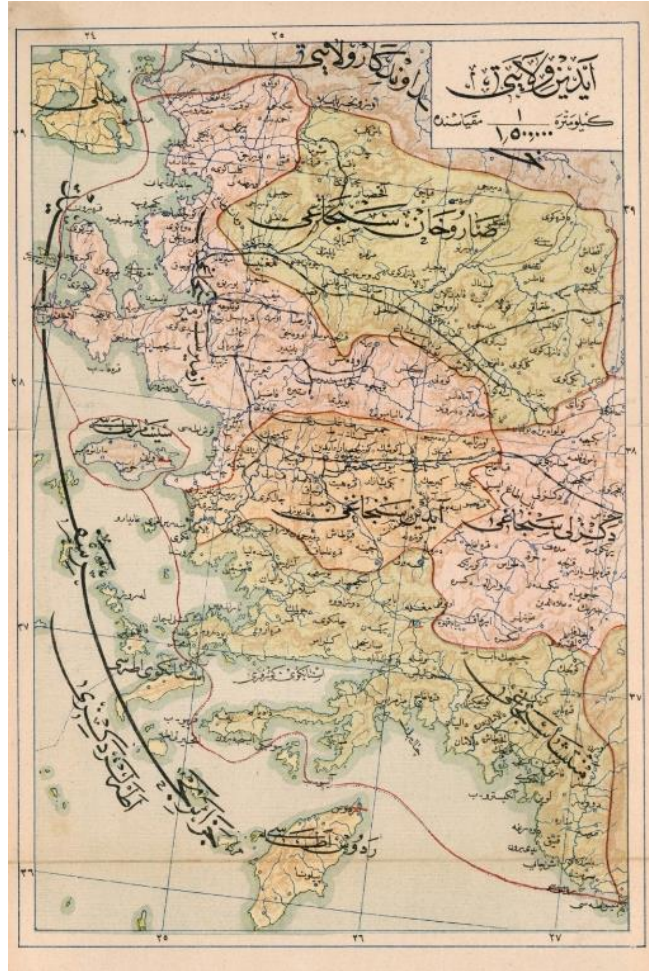

Fotoğraf 1: Aydın Vilayeti Haritası<sup>59</sup>

<sup>57</sup> Necmi Ülker, "Aydın Vilayet Salnamelerine Göre, XIX. Yüzyılın Sonlarında Çeşme Kazası", *I. Uluslararası Çeşme Tarih ve Kültürü Sempozyumu (15-17 Eylül)*, İzmir 1997, s. 98.

<sup>58</sup> Aysun Sarıbey Haykıran, *Aydın Vilayeti'nde Çiftlikler: 1839-1918* (Basılmamış Doktora Tezi), Ege Üniversitesi Sosyal Bilimler Enstitüsü, İzmir 2013, s. 26.

<sup>59</sup> [https://tr.wikipedia.org/wiki/Ayd%27n\\_Vilayeti](https://tr.wikipedia.org/wiki/Ayd%27n_Vilayeti) (Erişim tarihi 14.08.2023).

## 1.2. İslam Mimarisinde Mihrabın Kökeni ve Simgesel Anlamı

Mihrap, cami, mescit, namazgâh, medrese ve türbe gibi yapılarda imamın namaz kıldırmak için cemaatin önünde saf tuttuğu ve kible yönünü belirleyen mimari bir elemandır<sup>60</sup>. Arapça “harabe” kökünden türeyen mihrap, sarayda harem ya da hükümdarın tahtının olduğu bölüm, çardak, heykel hücresi, oda, köşk, yüksekçe yer ve en şerefli bölüm şeklinde farklı anlamlarda kullanılmıştır<sup>61</sup>. Mihrap kelimesinin “çatışmak ve savaşmak” manasındaki “harb” kökünden türediği ve işaret edilen önemli hedeflere ulaşmak ya da bunları korumak ve savunmak için mücadele edilmesi veya savaşılmasıyla ilişkili olduğu da ifade edilmektedir<sup>62</sup>.

Kur’an Kerim’de beş ayette (Âl-i İmran 3/37; 3/39; Meryem 19/11; Sâd 38/21; Sebe 34/13) mihrap ifadesi geçmektedir<sup>63</sup>. Kur’an’da, Âl-i İmran sûresinin 37. ayetinde “Zekeriyya ne zaman kızın bulunduğu mihraba girse onun yanında yeni bir yiyecek bulurdu”<sup>64</sup> aynı sûrenin 39. ayetinde “Zekeriyya mihrabda namaz kılarken melekler ona Allah sana Allah’tan bir kelimeyi doğrulayıcı: efendi, nefesine hakim ve iyilerden bir peygamber olarak Yahya’yı müjdeler diye seslendiler”<sup>65</sup> ve Meryem sûresinin 11. ayetinde “Nihayet bir gün konuşamayınca mihrabdan kavmine karşı çıktı da onlara sabah ve akşam Rabbinizi tesbih edin diye işaret etti”<sup>66</sup> bu ayetler mabed ya da mescit ve mescidin bir bölümünü işaret eden ayetlerdir<sup>67</sup>. Sâd sûresi 21. ayeti ise mihrap kelimesi “bir de davacıların kıssası geldi mi sana? Hani surdan aşarak mihraba ulaşmışlardı”<sup>68</sup> oda, köşk ya da balkonu işaret etmektedir<sup>69</sup>. Mihrabın çoğulu olan meharib kelimesi oturulacak yer, şerefli mesken anlamında Sebe sûresi 13. ayetinde “Onlar, ona mihrablar, timsaller ve havuzlar gibi çanaklar ve sabit kazanlardan her ne isterse yaparlardı...”<sup>70</sup> geçmektedir<sup>71</sup>.

<sup>60</sup> Celal Esad Arseven, *Sanat Ansiklopedisi*, C. 3, Milli Eğitim Basımevi, İstanbul 1966, s. 1347; A. Ödekan, agm., s. 1244.

<sup>61</sup> M. Top, *agt.*, s. 6.; T. Erzincan, agm., s. 30; O. Grabar, *age.*, s. 120; Jean Sauvaget, “Mihrab”, Çev. Haluk Togay, *Arkitekt*, C. 18, İstanbul 1949, s. 89.

<sup>62</sup> T. Erzincan, agm., s. 30.

<sup>63</sup> M. Top, *agt.*, s. 6; T. Erzincan, agm., s. 30; T. Bozkurt, *agt.*, s. 10.

<sup>64</sup> <https://kuran.diyaret.gov.tr/tefsir/%C3%821-i-%20%C4%B0mr%C3%A2n-suresi/330/37-ayet-tefsiri> (Erişim tarihi 27.08.2022).

<sup>65</sup> <https://kuran.diyaret.gov.tr/tefsir/%C3%821-i-%20%C4%B0mr%C3%A2n-suresi/331/38-41-ayet-tefsiri> (Erişim tarihi 27.08.2022).

<sup>66</sup> <https://kuran.diyaret.gov.tr/tefsir/Meryem-suresi/2261/11-ayet-tefsiri> (Erişim tarihi 27.08.2022).

<sup>67</sup> M. Top, *agt.*, s. 6; T. Erzincan, agm., s. 30.

<sup>68</sup> <https://kuran.diyaret.gov.tr/tefsir/S%C3%A2d-suresi/3991/21-23-ayet-tefsiri> (Erişim tarihi 27.08.2022).

<sup>69</sup> M. Top, *agt.*, s. 6; T. Erzincan, agm., s. 30.

<sup>70</sup> <https://kuran.diyaret.gov.tr/tefsir/Sebe'-suresi/3619/13-ayet-tefsiri29> (Erişim tarihi 27.08.2022).

Mihrap kelimesi hadis-i şeriflerde de görülmektedir. “Peygamber (s.a.v) Urbe b. Mes’ud’u Taif’teki kavmine imam olarak gönderdi. Urbe’nin kavmine gidip kendisine ayrılan mihraba (oda) girdiği ve sabah vakti kavmiyle buluştuğu, sonra da namaz için ezan okunduğu...” hadisinde mihrap kelimesi yüksek oda anlamında geçmektedir<sup>72</sup>. Bir diğer hadiste ise mihrap, “O’nun mihrablardan hoşlanmadığı, yani meclislerin başköşesinde insanlardan yüksekte oturmayı sevmediği belirtilmektedir” ifadeleriyle en şerefli ve meclisin başköşesi anlamına geldiği ifade edilmektedir<sup>73</sup>.

Arap edebiyatında mihrabın, şiir ve beyitlerde heykellerin konulduğu niş, sarayda hükümdara ait bölümü ifade ederken kullanıldığı görülmektedir<sup>74</sup>.

Mihrabın kökeni hakkında Hristiyan kiliselerindeki apsisler ve Budist tapınaklarındaki heykellerin konulduğu hücreler olmak üzere iki farklı görüş benimsenmiştir<sup>75</sup>. İslam mimarisinde ilk mihrap örnekleri Hristiyan mimarisinin de etkisiyle ilk defa büyük ölçekte yapı inşa ettirmeye başlayan Emeviler Dönemi’nde görülmeye başlamıştır<sup>76</sup>. Büyük camilerin kible duvarlarına birden fazla niş hücrelerinin yapılması görünürde, Hristiyan mimarisindeki apsis mekânından etkilenildiğini akla getirir de yarım daire nişli hücreler, Akdeniz mimarisinin en yaygın tezyinatlarından birisi olduğundan, mihrabın kökenini sadece apsis mekânında aramanın doğru olmayacağı ifade edilmiştir<sup>77</sup>. Bir diğer görüşte mihrabın, Budist ve Hindu tapınaklarında heykel ve putları koymak için kullanılan hücrelerden etkilenildiğinin söylenmesi de tapınaklarda nadir olarak putların hücreye konulduğu, putlar için ayrı odalar tanzim edildiğinden bu görüşte ilk görüş gibi tartışmaya açıktır<sup>78</sup>. Ayrıca Yunan ve Roma mimarisinde yüceltilen bir imge için, iki sütunla desteklenen kemer şeklinin ya da içbükey kavisli nişin kullanılması, mihrabın Antik Dönem salonlarından esinlenerek dönüştürülen mimari bir eleman olabileceği fikrinin de akla getirmiştir<sup>79</sup>.

Mihrabın basit bir mimari elemandan ziyade İslam sanatına özgü, sembolik anlamı olan mimari bir öge olduğu da kabul edilmektedir<sup>80</sup>. Peygamber efendimize 624

<sup>71</sup> M. Top, *agt.*, s. 6; T. Erzincan, *agm.*, s. 30.

<sup>72</sup> M. Top, *agt.*, s. 6.

<sup>73</sup> M. Top, *agt.*, s. 6.

<sup>74</sup> M. Top, *agt.*, s. 6.

<sup>75</sup> E. Diez, *agm.*, s. 294.

<sup>76</sup> E. Diez, *agm.*, s. 294; M. Top, *agt.*, s. 8; Titus Burckhardt, *İslam Sanatı: Dil ve Anlam*, Çev. Turhan Koç, İstanbul 2005, s. 105.

<sup>77</sup> E. Diez, *agm.*, s. 295.

<sup>78</sup> E. Diez, *agm.*, s. 295; T. Bozkurt, *agt.*, s. 10.

<sup>79</sup> E. Diez, *agm.*, s. 295; T. Bozkurt, *agt.*, s. 10.

<sup>80</sup> O. Grabar, *age.*, s. 120; M. Top, *agt.*, s. 7-8; T. Burckhardt, *age.*, s. 102-105.

yılında bildirilen, “Ey Muhammed!) Biz senin çok defa yüzünü göğe doğru çevirip durduğunu (vahiy beklediğini) görüyoruz. (Merak etme) elbette seni, hoşnut olacağın kibleye çevireceğiz. (Bundan böyle), yüzünü Mescid-i Haram yönüne çevir. (Ey Müslümanlar!) Siz de nerede olursanız olun, (namazda) yüzünüzü hep onun yönüne çevirin. Şüphesiz kendilerine kitap verilenler, bunun Rabblerinden (gelen) bir gerçek olduğunu elbette bilirler. Allah, onların yaptıklarından habersiz değildir.” (Kur’an 2/144) ayeti ile kiblenin yönü Mekke’deki Kâbe’ye çevrilmiştir<sup>81</sup>. Bu ayetten sonra Hz. Peygamber Mescidi Nebevi’de kible yönünü işaret eden bir ağaç parçası ya da taşın yanında namaz kıldırılmıştır<sup>82</sup>.

İslam mimarisinde içbükey kavisli niş şeklinde tertip edilen ilk mihrap, Mescid-i Nebevi’nin Emeviler Dönemi’nde, Halife Velid b. Abdülmelik zamanında (705-715), Medine valisi Ömer b. Abdülaziz tarafından yeniden inşası sırasında ortaya çıkmıştır<sup>83</sup>. Mihrabın, Hz. Peygamberin evinin avlusunda namaz kıldırırken yüzünü döndüğü yeri işaret etmesi ve Hz. Peygamberin ilk imam olduğunu hatırlatması gibi sembolik anlamları da bulunmaktadır<sup>84</sup>.

Mihrap hakkında bir başka görüş ise simgesel anlamda “anaza-sütre”<sup>85</sup> ilişkisinin kurulmasıdır. Anaza, Hz. Peygamber’in çeşitli maksatlarla kullandığı bir tür bastona verilen isimdir<sup>86</sup>. Hz. Peygamber, anazayı sütre olarak kullanmış ve ona karşı namaz kıldırılmıştır. Ayrıca Bilâl-i Habeşî’nin bayram günlerinde ve yağmur duasına çıkıldığı zamanlarda, Hz. Peygamber’in önünde anazayı taşıdığı söylenmektedir<sup>87</sup>. Anaza, Hz. Peygamber tarafından namaz kılınacak yeri belirlemek, kible yönünü işaret etmek ve namaz sırasında cemaatin dikkatini toplamak için kullanılmıştır<sup>88</sup>.

Araştırmacılar mihrabı, Hz. Muhammed’in şahsına ve sütresine yönelik bir yücelik göstergesi olarak Halife Velid ve çağdaşları döneminde, minberin üst kısmının

<sup>81</sup> Ahmet Özel, “İslâm’da Kible”, *Türkiye Diyanet Vakfı İslâm Ansiklopedisi*, C. 25, Türkiye Diyanet Vakfı Yayınları, Ankara 2002, s. 365-368.

<sup>82</sup> Muhammed Abdülhay El-Kettâni, *Et-Terâtibu’l- İdâriyye*, Hz. Peygamber’in Yönetiminde Sosyal Hayat ve Kurumlar, C. 1, Çev. Ahmet Özel, İstanbul 1990, s. 145.

<sup>83</sup> E. Diez, agm., s. 295; T. Bozkurt, *agt.*, s. 11.

<sup>84</sup> O. Grabar, *age.*, s. 120; T. Bozkurt, *agt.*, s. 12.

<sup>85</sup> Mihrabın anaza-sütre arasındaki bağlantı hakkında çalışma yapan Miles, 8. yüzyıl öncesinden kalan gümüş bir dirheme işlenmiş iki sütunla taşınan kemerin altındaki mızrak tasvirinden yola çıkarak mihrabın kutsal “anaza” tasvirini içine almasından söz etmektedir. Fakat mızrakla alakalı yorumu kabul eden O. Grabar, nişin İslâmî bir anlam taşıyamayacağını kabul etmemektedir O. Grabar, *age.*, s. 98.

<sup>86</sup> Mehmet Fuat Köprülü ve Orhan F. Köprülü, “Asâ”, *Türkiye Diyanet Vakfı İslâm Ansiklopedisi*, C. 3, Türkiye Diyanet Vakfı Yayınları, İstanbul 1991, s. 450-452.

<sup>87</sup> M. F. Köprülü ve O.F. Köprülü, “Asâ”, s. 450-452.

<sup>88</sup> T. Bozkurt, *agt.*, s. 12; C. E. Arseven, *age.*, 1966, s. 1347.

boş bırakılarak cemaate alt basamaklardan hitap edilmesiyle bağdaştırmaktadırlar<sup>89</sup>. Minberde hutbenin üst basamakları boş bırakılarak okunması, Hz. Muhammed'in simgesel olarak makamına yerleşmekte ve benzer şekilde imamın yüzünü Hz. Muhammed'in simgesel sütresine çevirerek toplu namazları kıldırılmaktadır ve böylece Hz. Muhammed'in manevi varlığı vurgulanmıştır<sup>90</sup>. Oleg Grabar, mihrabın simgeselliği dışında insanlara tanrısal lütfun yolunu açan bir âlemden başka bir âleme geçiş sağlayan bir kapı anlamı taşıyabileceğinden de söz etmektedir<sup>91</sup>.

İslam sanatında mihrap, cami mimarisine hem işlevsellik hem de taşıdığı sembolik anlamla katılan mimari bir elaman olmuş ve ibadet mekânının yönünü tayin etmiştir. Yapıların en önemli yeri olan mihrap, harim mekânı tezyinatının en göz alıcı yeri olarak kabul edilmiştir. Mihrap, yüzyıllar boyunca gelişerek devam eden İslam sanatının süsleme tarzı ve üslubunu barındırması bakımından önemli bir mimari eleman olmuştur<sup>92</sup>.

---

<sup>89</sup> T. Bozkurt, *agt.*, s. 12.

<sup>90</sup> T. Bozkurt, *agt.*, s. 12.

<sup>91</sup> O. Grabar, *age.*, s. 120.

<sup>92</sup> O. Grabar, *age.*, s. 120.

### 1.3. Alçı Mihrapların Tarihi Süreç İçerisindeki Gelişimi

Alçı mihrapların en erken tarihli kalıntularına, Abbasiler Dönemi'nde, Halife Mutasım tarafından 836 yılında yaptırılan, Samarra Cevsak-ül Hakanî Sarayı'nın mescidinde karşılaşılmaktadır<sup>93</sup>. Bu dönemde inşa edilen Nayin Mescidi Cuması'nın (961-962) dikdörtgen görünümlü mihrabının kenarlarında birer sütunce olup mihrapta, zengin alçı işçiliği görülmektedir<sup>94</sup>.

Kahire'de, Ahmet bin Tolun tarafından 879 yılında inşa ettirilen, Tolunoğlu Camii'nin, kible duvarının önündeki payelerin üzerine konumlandırılmış, iki mihrap ile aynı caminin "Al-Afdal" mihrabında alçı kullanılmıştır<sup>95</sup>. Tolunoğlu Camii'nin alçı mihraplarında, Samarra alçı süslemesinde gelişen eğri kesim tekniği uygulanmıştır<sup>96</sup>.

Fâtımî Dönemi mihraplarında, Tolunoğlu Camii mihrabının etkileri görülmektedir. Bu dönemde inşa edilen El-Cuyuşî Camii'nin (1083) alçı mihrabı, dikdörtgen görünümlü, etrafı bordür ve silmelerle çevrelenmiş süslemeleriyle dikkat çekmektedir<sup>97</sup>. 1110-1120 tarihli Seyide Atikâ Türbesi'nin alçı mihrabının köşe sütunceleri kırılmış, dikdörtgen çerçevesi genişlikleri farklı kenar bordürleriyle meydana getirilmiştir<sup>98</sup>. Fâtımîler Dönemi'nde 972 yılında inşa edilen Kahire El-Ezher Camii'nin mihrabı, iki yanında sütuncelerle sınırlandırılmış ve at nalı plânlı ve kemerlidir. Mihraba 1325 yılındaki onarımlarda alçı süslemeler eklenmiştir<sup>99</sup>.

Orta-Asya'da kurulan ilk Türk-İslam Devleti olan Karahanlılar (840-1212) Dönemi'nde, Buhara'da inşa edilen Namazgâh Camii (1119-1120) mihrabı, alçıyla kaplanmıştır. Mihrap, dikdörtgen görünümlü, çerçeve, alınlık, köşelik, kavsara ve niş bölümlerinden oluşmaktadır<sup>100</sup>.

Büyük Selçuklu Dönemi mihrapları, büyük bir bölümü İran'da inşa edilen, cami, medrese, kervansaray ve türbelerde karşımıza çıkmaktadır<sup>101</sup>. Bu dönemdeki mihraplar, dikdörtgen görünümlü çerçeve, taç, alınlık, köşelik, kavsara ve niş gibi bölümlerden

<sup>93</sup> Ö. Bakırer, *age*, s. 3.

<sup>94</sup> M. Top, *agt.*, s. 21.

<sup>95</sup> Ö. Bakırer, *age*, s. 4.

<sup>96</sup> Ö. Bakırer, *age*, s. 4.

<sup>97</sup> Ö. Bakırer, *age*, s. 12.

<sup>98</sup> Ö. Bakırer, *age*, s. 12.

<sup>99</sup> Ö. Bakırer, *age*, s. 10.

<sup>100</sup> Mustafa Cezar, *Anadolu Öncesi Türklerde Şehir ve Mimarlık*, İş Bankası Kültür Yayınları, İstanbul 1977, s. 97.

<sup>101</sup> Mehmet Top, "Ortaçağ Türk Mimarisinde Mihrap", *Türkler Ansiklopedisi*, Ed. Kemal Çiçek, Salim Koca, C. 6, Ankara 2002, s. 130.

oluşmaktadır. Malzeme olarak tuğla ve alçının kullanıldığı, süslemesiyle dikkat çeken mihraplar, dönem ve bölge için karakteristik bir form meydana getirmiştir<sup>102</sup>. Büyük Selçuklu Dönemi'nde inşa edilen, Gülpayegan Mescid-i Cuması (1104-1118), Ribat-ı Şerif Kervansarayı (1114-1115), Zevvera Mescid-i Cuması (1134), Barsiyan Mescid-i Cuması (1134), Buzan İmamzade Karar Türbesi (1134), Ardistan Mescid-i Cuması (1158), Veramin Pir Hamza Türbesi (1180), Abarkuh Pir Hamza Türbesi (12. yüzyıl), Hemedan Aleviyan Kümbeti (12. yüzyıl) ve Kazvin Haydariye Mescid-i (1113) mihraplarında zengin alçı süslemeleri görülmektedir<sup>103</sup>.

Atabekler Dönemi'nde Suriye ve Irak'ta, 12. ve 13. yüzyıllarda inşa edilmiş mihrapların çoğunluğu, Büyük Selçuklu üslubunu devam ettirmektedir<sup>104</sup>. Bedreddin Lülü zamanında inşa ettirilen, Sincar Sitti Zeyneb Türbesi'nin (1246) mihrabı alçı malzemeyle inşa edilmiştir<sup>105</sup>.

İlhanlılar Dönemi'nde İsfahan Mescid-i Cuması'na 1310 yılında Olcayto tarafından eklenen mihrap alçı süslemelidir<sup>106</sup>.

### 1.3.1. Anadolu'daki Alçı Mihraplar

1071 Malazgirt Savaşı'ndan sonra Anadolu'nun Türkler tarafından yurt haline getirilmeye başlanmasıyla Erzurum ve çevresinde Saltuklular<sup>107</sup>, Erzincan, Kemah, Divriği ve Karahisar şehirlerinin bulunduğu bölgede Mengüceklikler<sup>108</sup>, Diyarbakır ve Mardin çevresinde Artuklular<sup>109</sup> ve Sivas, Tokat, Amasya, Kayseri ve Malatya civarlarında Dânişmendliler<sup>110</sup> Anadolu'da ilk kurulan Türk beylikleri olmuşlardır. Anadolu Selçuklu Devleti, 13. yüzyıldan itibaren Anadolu'da siyasi, ekonomik ve kültürel yönlerden etkinliklerini arttırmasıyla mimarlık ve bayındırlık alanlarında önemli eserler ortaya koymuşlardır<sup>111</sup>. Bu dönemde inşa edilen cami, mescid, han,

<sup>102</sup> Gönül Öney, "İran'da Büyük Selçuklu Mescid-i Cumaları", *Kültür ve Sanat*, İstanbul 1977, s. 94.

<sup>103</sup> M. Top, agm., 2002, s. 130-132.

<sup>104</sup> M. Top, agm., 2002, s. 132.

<sup>105</sup> Abdüsselâm Uluçam, *Irak'taki Türk Mimari Eserleri*, Kültür Bakanlığı Yayınları, Ankara 1989, s. 88.

<sup>106</sup> Kemal Özkurt, *İsfahan'da Büyük Selçuklu ve İlhanlı Dönemi Mimari Eserleri* (Basılmamış Doktora Tezi), Yüzüncü Yıl Üniversitesi Sosyal Bilimler Enstitüsü, Van 2005, s. 26-27.

<sup>107</sup> Abdülkerim Özyayın, "Saltuklular", *Türkiye Diyanet Vakfı İslâm Ansiklopedisi*, C. 36, Türkiye Diyanet Vakfı Yayınları, İstanbul 2009, s. 54-56 (56).

<sup>108</sup> Faruk Sümer, "Mengüçüklüler" *Türkiye Diyanet Vakfı İslâm Ansiklopedisi*, C. 29, Türkiye Diyanet Vakfı Yayınları, Ankara 2004, s. 138-142 (141).

<sup>109</sup> Coşkun Alptekin, "Artuklular", *Türkiye Diyanet Vakfı İslâm Ansiklopedisi*, C. 3, Türkiye Diyanet Vakfı Yayınları, İstanbul 1991, s. 411-418 (411).

<sup>110</sup> Abdülkerim Özyayın, "Dânişmendliler", *Türkiye Diyanet Vakfı İslâm Ansiklopedisi*, C. 8, Türkiye Diyanet Vakfı Yayınları, İstanbul 1993, s. 469-474 (469).

<sup>111</sup> Faruk Sümer, "Anadolu Selçuklular" *Türkiye Diyanet Vakfı İslâm Ansiklopedisi*, C. 36, Türkiye Diyanet Vakfı Yayınları, İstanbul 2009, s. 380-384.



medrese ve türbe gibi yapılarda önemli bir yere sahip olan mihraplar, kesme taş, çini mozaik, nadir olarak da alçı malzemeden yapılmıştır<sup>112</sup>.

Anadolu'da Büyük Selçuklu Dönemi'ne tarihlendirilen Van Ulu Camii mihrabı (12. yüzyıl sonlu)<sup>113</sup>, Artuklu Dönemi'nde inşa edilen Hasankeyf Koç Camii (12. yüzyıl)<sup>114</sup> ve Harput Ulu Camii (1167)<sup>115</sup> mihrapları ile Anadolu Selçuklu Dönemi'nde yaptırılan Konya Sakahane Mescidi (12. yüzyıl)<sup>116</sup>, Malatya Ulu Camii (1224)<sup>117</sup>, Konya İç Karaarslan Mescidi (1233)<sup>118</sup>, Konya Sahip Ata Hankâhı (1277)<sup>119</sup>, Konya Sahip Ata Mescidi (13. yüzyıl)<sup>120</sup> ve Ankara Arslanhane Camii (1290)<sup>121</sup> mihraplarında alçı kullanılmıştır. Konya Sahip Ata (Tahir ile Zühre) Mescidi, Sahip Ata Hankâhı, İç Karaarslan Mescidi ve Ankara Arslanhane Camii mihraplarında, alçı ile çini bir arada kullanılmıştır<sup>122</sup>.

Konya Hoca Hasan ve Zemburi mescitlerinde gerçekleştirilen kazılar sonucunda orijinal mihraba ait alçı bezeme parçaları tespit edilmiştir<sup>123</sup>. Bu durum kazılar sonucunda Anadolu Selçuklu Dönemi'ne ait alçı mihrapların sayısının artabileceğini göstermektedir<sup>124</sup>.

Bu dönem mihraplarında, alınlık, köşelik, kavsara, niş ve sütuncelerin bordürlerle çevrenmesiyle meydana getirilen dikdörtgen cephe düzeninin hâkim olduğu görülmekle birlikte dikdörtgen çerçevenin dışbükey, içbükey, düz, pahlı ve

<sup>112</sup> M. Top, *agt.*, s. 21.

<sup>113</sup> Abdullah Karaçağ, "Alçı Sanatı", *Anadolu Selçukluları ve Beylikler Dönemi Uygarlığı, (Mimarlık ve Sanat)* C. II, Ed. Ali Uzay Peker ve Kenan Bilici, Kültür ve Turizm Bakanlığı Yayınları, Ankara 2015, s. 496; Gülsen Baş vd., *Anadolu'da Ortaçağ Türk Mimarisinin Sıradışı Bir Örneği Van Ulu Camii*, T.C. Van Kültür ve Sanat Yayınları, Van 2023, s. 55.

<sup>114</sup> Oluş Arık, yapının 12. yüzyılda Artuklular zamanında inşa edildiğini fakat 14. yüzyılda Eyyubiler zamanında onarım görmüş olabileceğini ifade etmektedir. Mihrabın teknik ve karakteristik özellikleri itibarıyla 12. yüzyılda İran'daki mihrablara benzemesi ile 12. yüzyıla ait olması gerektiğini ileri sürmektedir. Detaylı bilgi için bkz., M. Oluş Arık, *Hasankeyf, Üç Dünyanın Buluştuğu Kent*, İş Bankası Kültür Yayınları, İstanbul 2003, s. 164.

<sup>115</sup> Yapının avlusundaki mihrabında alçı kullanılmıştır. Detaylı bilgi için bkz., Ara Altun, *Anadolu'da Artuklu Devri Türk Mimarisinin Gelişimi*, İstanbul 1978, s. 84.

<sup>116</sup> Ö. Bakırer, *age.*, s. 34.

<sup>117</sup> Günümüzde taş olan mihraba ait alçı parçaları kazılar sonucunda tespit edilmiştir. Bkz., Oluş Arık, "Malatya Ulu Caminin Asli Plânı ve Tarihi Hakkında" *Vakıflar Dergisi*, VIII, 1969, s. 144.

<sup>118</sup> Zekeriya Şimşir ve Ahmet Yavuzylmaz, "Yeni Bulunan Bir Selçuklu Kitabesi: İç Karaarslan Mescidi Kitabesi", *Selçuk Üniversitesi Sosyal Bilimler Enstitüsü Dergisi*, Prof. Dr. Fuat Sezgin Özel Sayısı / 2019, s. 95.

<sup>119</sup> Gönül Öney, *Anadolu Selçuklu Mimari Süslemesi ve El Sanatları*, Ankara 1992, s. 84.

<sup>120</sup> Alptekin Yavaş, "Konya Sahip Ata (Tahir ile Zühre) Mescidi", *Güzel Sanatlar Enstitüsü Dergisi*, 20, s. 170.

<sup>121</sup> B. Eskici, *age.*, s. 22.

<sup>122</sup> B. Eskici, *agm.*, 2006, s. 57-75.

<sup>123</sup> Yılmaz Önge, "Konya'da Yeni Bulunan Alçı Süsleme", *Vakıf Haftası Dergisi*, Ankara 1992, s. 187.

<sup>124</sup> B. Eskici, *agm.*, 2006, s. 57.

farklı kompozisyonlarla süslemeli bordür kuşaklarıyla nişin etrafında ters “U” şeklinde ya da dört yönden dolaştırılmayısıyla oluşturulduğu görülmektedir<sup>125</sup>. Mihrap nişlerinin dikdörtgen, çokgen, yarım daire, at nalı şeklinde düzenlendiği ve nişlerin kavsaralarının yarım kubbe, dilimli yarım kubbe ve mukarnaslı dolgulu olduğu görülmektedir<sup>126</sup>. Anadolu’da erken dönem mihraplarında geometrik, bitkisel ve yazı kompozisyonlarından meydana getirilen süsleme anlayışının mihrap elemanlarında belirli bir kompozisyon halinde tekrar edildiği görülmektedir<sup>127</sup>.

Anadolu Selçuklu Devleti’nin yıkılmasının sonrasında Anadolu’da çeşitli bölgelerde bağımsızlıklarını ilan eden Anadolu Beylikleri; Candaroğulları (1292-1461), Taceddinoğulları (1348-1428), Saruhanoğulları (1313-1410), Aydınoğulları (1308-1426), Sahibataoğulları (1275-1342), Menteşoğulları (1261-1424), Eşrefoğulları (1284-1326), Hamitoğulları (1300-1423), Karesioğulları (1304-1360), Germiyanogulları (1299-1429), Karamanoğulları (1256-1487) ve Osmanogulları (1299-1923)’dir<sup>128</sup>. Anadolu beylikleri arasında üslup birliği söz konusu olmazken beyliklerin ait oldukları bölgelere ya da yakın çevrelerine özgü sanat eserleri ürettikleri görülmektedir<sup>129</sup>. Bu dönem mihrapları, malzeme ve eleman düzeni itibariyle Anadolu Selçuklu Dönemi özelliklerini yansıtmalarının yanı sıra birtakım değişikliklerin görülmesiyle de önem arz etmektedir<sup>130</sup>. Anadolu’nun iç kesimlerinde kurulan beyliklerin Anadolu Selçuklu üslubunu devam ettirdiği görülürken, Batı Anadolu’da kurulan beyliklerin eserlerinde birtakım değişikliklerin ve yeni denemelerin uygulandığı görülmektedir<sup>131</sup>. Beylikler Dönemi mihrapları, Selçuklu ile Klasik Osmanlı Sanatı arasında bir geçiş dönemini temsil etmektedir<sup>132</sup>.

Anadolu’da Karamanoğulları Dönemi’nde inşa edilen Karaman Akçaşehir Ulu Camii (14. yüzyıl) ve Ermenek Ulu Camii (1302) mihraplarında, Germiyanoglu Dönemi yapısı olan Afyon Kâbe Mescidi (1399) mihrabında, Candaroğulları Dönemi’nde

<sup>125</sup> Ö. Bakırer, *age.*, s. 35-104.

<sup>126</sup> Ö. Bakırer, *age.*, s. 35-104.

<sup>127</sup> Ö. Bakırer, *age.*, s. 108-111.

<sup>128</sup> Erdoğan Merçil, “Anadolu Beylikleri”, *Türkiye Diyanet Vakfı İslâm Ansiklopedisi*, C. 3, Türkiye Diyanet Vakfı Yayınları, İstanbul 1999, s. 138-139.

<sup>129</sup> Oktay Aslanapa, *Yüzyıllar Boyunca Türk Sanatı (XV. Yüzyıl)*, İstanbul 1977, s. 29-30.

<sup>130</sup> M. Top, *agm.*, 2002, s. 139.

<sup>131</sup> T. Bozkurt, *agt.*, s. 16.

<sup>132</sup> Selçuk Mülâyim, “Anadolu Beylikleri”, *Türkiye Diyanet Vakfı İslâm Ansiklopedisi*, C. 3, Türkiye Diyanet Vakfı Yayınları, İstanbul 1999, s. 141-143.

yapılan Kastamonu Kemah köyü Halil Bey Camii (1364) ve Kastamonu Kasabaköy Mahmud Bey Camii (1367) mihrapları alçıdan yapılmıştır<sup>133</sup>.

### 1.3.2. 19. Yüzyıla Kadar Osmanlı Dönemi Alçı Mihrapları

Erken Dönem Osmanlı mihrapları, Beylikler Dönemi mihraplarıyla çağdaş bir gelişim göstermesinin yanı sıra yeni arayışların da görülmeye başlandığı bir dönem olmuştur. Osmanlı Beyliği mihraplarında, 15. yüzyıldan itibaren klasik dönem mihraplarının öncü örnekleri görülmeye başlamıştır<sup>134</sup>. 14. yüzyılın ikinci yarısından 15. yüzyılın ikinci yarısına kadarki süreçte, Bursa ve Ankara çevresinde gelişen alçı mihraplar daha çok Anadolu Selçuklu geleneğini yansıtmaktadır<sup>135</sup>. Erken Osmanlı mimarisinde mihrapların büyük bir bölümü alçı malzemedен yapılmıştır. Alçı mihraplar, Bursa Alâeddin Camii (1326), İznik Hacı Özbek Camii (1333-34), Bursa Çekirge Hüdavendigâr Camii (1365-66), Bursa Şehadet Camii (1366), Mudurnu Yıldırım Camii (1382), Balıkesir Yıldırım Camii (1388), Bursa Yıldırım Camii (1399-1400), Bursa Ulu Camii (1400), Bursa Çandarlı İbrahim Camii (15. yüzyıl), İznik Elbeyli Çandarlı Camii (15. yüzyıl), Gümüş Yörgüç Paşa Camii (1430), Kütahya İshak Fakih Camii (1433-1434), Bergama Kurşunlu Camii (1435), Tire Yeşil İmaret (1440-1441), Bursa Veleddî Yaniç Camii (1400), Bursa Umur Bey Camii (1440), İznik Mahmut Çelebi Camii (1442-1443), Bursa Selçuk Hatun Camii (1450), Kütahya Arslan Bey Camii (15. yüzyıl), Bursa Sitti Hatun (1459-1460), Bursa Hamza Bey Camii (1461), İnegöl İshak Paşa Camii (1468), Bursa Ahmet Dai Camii (1471), Tire Rum Mehmet Paşa Camii (1471-1472), Bursa Tuz Pazarı Camii (1479), Manisa İvaz Paşa Camii (1484), Amasya Gümüşlü Camii (1485), Manisa Hatuniye (1490), İstanbul Firuz Ağa Camii (1490-1491), İstanbul Çandarlı İbrahim Paşa Camii (1492), Sivrihisar Kurşunlu Camii (1492), Bursa II. Murad Türbesi'nde (1451) karşımıza çıkmaktadır<sup>136</sup>.

Alçı kalıplama tekniği kullanılarak yapılan mihraplara, Ankara Ahi Elvan Camii (1413, Ahi Yakup Camii (1392), Ayaş Ulu Camii (15. yüzyıl), Eyüp Camii (15. yüzyıl), Hacı Doğan Camii (15. yüzyıl), Molla Büyük Camii (15. yüzyılın başı), İlyakut köyü Camii (14. yüzyıl sonu 15. yüzyıl başı), Örtmeli (Hoca Hundi) Camii (15. yüzyılın ilk yarısı), Hacı İvaz Camii (15. yüzyıl başı), Sabuni (Karanlık) Camii (15. yüzyılın ilk

<sup>133</sup> Abdullah Karaçağ, *Beylikler Devri Mimarisinde Alçı Süslemeler* (Basılmamış Doktora Tezi), Selçuk Üniversitesi Sosyal Bilimler Enstitüsü, Konya 2002; M. Top, agm., 2002, s. 140; T. Bozkurt, agt., s. 16.

<sup>134</sup> Erken dönem Osmanlı mihrapları için detaylı bilgi için M. Top, agt.

<sup>135</sup> Ankara mihrapları için bkz., B. Eskici, age.

<sup>136</sup> M. Top, agt., s. 249-250.

yarısı), Rüstem Nail Camii (15. yüzyılın ilk yarısı), Direkli Camii (15. yüzyılın ilk yarısı), Geneği Mescidi (15. yüzyılın ilk yarısı), Poyracı Camii (15. yüzyılın ilk yarısı), Karacabey Camii (1440), Hacettepe Camii (15. yüzyılın ilk yarısı), Bursa Orhan Camii (1339), Timurtaş (Demirtaş) Camii (1389-1390) ve Edirne Gazi Mihal Bey Camii (1421), Şah Melek Paşa Camii (1429), Sitti Hatun Camii (1484) ile Behramkale Hüdavendigâr Camii (14. yüzyılın son çeyreği), Bergama Yıldırım Camii (1399), Merzifon II. Murat Camii (1427), Osmancık Koca Mehmet Paşa Camii (1431), Sivrihisar Ulu Camii (1440 yılında eklenen mihrap) ve Kastamonu Hamza Ağa Camii (1446) örnektir<sup>137</sup>. Dönem içinde alçı malzemeli örneklerin Bursa'da sıva, Ankara çevresinde ise kalıplama tekniğinde yapıldığı görülmektedir<sup>138</sup>. Bu dönemde alçı ve çininin bir arada kullanıldığı, Edirne Şah Melek Camii (1429) ve Edirne Sitti Hatun Camii (1484) ile keramik çanakların Ankara Ahi Yakup Camii (1392), Ankara Molla Büyük Camii (15.yüzyılın ilk yarısı), Ankara Örtmeli (Hoca Hundi) Camii (15.yüzyılın ilk yarısı) örneklerdir<sup>139</sup>.

Klasik Dönem Osmanlı mimarisinde süsleme yönünden oldukça zengin, yapı ve tezyinat bakımından orantılı ve başarılı olan mihraplar, dönemin sanatını bütün incelik ve ustalığıyla ortaya koymaktadır. Bu dönemde mihraplar genellikle mermer ve kesme taş malzemedен yapılmıştır ve kesme taş mihraplarda iki renkli taş kullanımı da görülmektedir<sup>140</sup>.

Osmanlı mimarisinde Batı sanatı etkilerinin görüldüğü 18. yüzyılın başlarında klasik dönem formlarının devam ettiği görülmektedir<sup>141</sup>. Üsküdar Yeni Vâlîde Camii'nin iri mukarnaslarla sona eren kavsaraya sahip mihrabı ve Hekimoğlu Ali Paşa Camii (1734-1735)<sup>142</sup> mihrabının orantısı değişmiş olmakla birlikte son mukarnaslı mihrap uygulamasıdır<sup>143</sup>.

<sup>137</sup> M. Top, *agt.*, s. 250-251.

<sup>138</sup> Ankara'da kalıplama tekniğindeki alçı mihraplarda görülen üslup birliğinin belirli dönemlerde merkezi Ankara'da olan bir usta grubu ya da firma tarafından üretildiği ifade edilmektedir. B. Eskici, *age.*, s. 310.

<sup>139</sup> M. Top, *agt.*, s. 247-249.

<sup>140</sup> T. Erzincan, *agm.*, s. 35; T. Bozkurt, *agt.*, s. 215.

<sup>141</sup> T. Erzincan, *agm.*, s. 35.

<sup>142</sup> A V. Çobanoğlu, "Hekimoğlu Ali Paşa Külliyesi", *TDVİA*, C. 17, Türkiye Diyanet Vakfı Yayınları, İstanbul 1998, s. 169-173.

<sup>143</sup> T. Erzincan, *agm.*, s. 35.

### 1.4.1. Mihrap Elemanları

Mihrap elemanlarının şekil ve dizilişleri, mihrabın plânı ile cephesini belirleyen unsurlar olmuştur<sup>144</sup>. Ömür Bakırer tarafından gerçekleştirilen çalışmada mihrap öğeleri, belirli bir düzen içinde ele alınmış ve tanımlanmıştır<sup>145</sup>. Mihrap hakkında yapılan çalışmaların genelinde Bakırer tarafından yapılan tanımlamanın bazı farklılıklarla<sup>146</sup> kullanıldığı görülmektedir<sup>147</sup>. Mihrabın bölümlerinin tanımlanmasında, mihrap elemanlarının yukarıdan aşağıya doğru bir anlatımın görüldüğü yayınların yanı sıra<sup>148</sup> aşağıdan yukarıya doğru bir tanımlamanın yapıldığı çalışmalar da<sup>149</sup> vardır.

Katalog bölümünde mihrap elemanları, yukarıdan aşağıya doğru belirli bir düzen içerisinde tanımlanmıştır. Genel bir plân şemasına göre bir mihrap; tepelik/taç, çerçeve, alınlık, köşelik, kavsara, niş ve oturtmalık bölümlerinden meydana gelmektedir (Çizim 1).

**Tepelik/Taç:** Yapıların, taçkapıların, mihrapların ve mobilyaların en üst bölümlerine süs unsuru olarak konulan süsleme unsuruna tepelik denir<sup>150</sup>. Tepelikler aynı zamanda taç olarak da bilinmektedir<sup>151</sup>.

**Çerçeve:** Mihrabı kareye yakın dikdörtgen veya dikdörtgen formda sınırlandıran, silme, bordür, sütunce ya da pilastrlardan müteşekkil, bünyesinde alınlık, köşelik, kavsara, niş, sütunce/pilastr ve oturtmalık bölümlerini barındıran elemandır<sup>152</sup>.

**Alınlık:** Köşelik, kavsara ve çerçeve bölümleri arasında kalan, dikdörtgen ya da kare formundaki kartuşlardan müteşekkil, yüzeyinde yazı olan bölüm, kitabelik olarak da isimlendirilmektedir<sup>153</sup>. Alınlıkta ağırlıklı olarak yazı yer alsa da bazı örneklerde süslemelere de yer verilmiştir. Katalog tanımlamasında herhangi bir karışıklığa sebebiyet vermemek için bu bölüm alınlık olarak isimlendirilmiştir.

<sup>144</sup> Ö. Bakırer, *age*, s. 35.

<sup>145</sup> Ö. Bakırer, *age.*, s. 120.

<sup>146</sup> Mihrap elemanlarından taç/tepelik bölümü bazı çalışmalarda taç, bazılarında ise tepelik olarak isimlendirilmiştir.

<sup>147</sup> T. Bozkurt, *agt.*, s. 8-9; B. Eskici, *age.*, s. 337; M. Top, *agt.*

<sup>148</sup> Ö. Bakırer, *age.*; T. Bozkurt, *agt.*; B. Eskici, *age.*

<sup>149</sup> M. Top, *agt.*

<sup>150</sup> M. Sözen – U. Tanyeli, *age.*, s. 299.

<sup>151</sup> D. Hasol, *age.*, s. 496; C. E. Arseven, *age.*, 1983, s. 1968.

<sup>152</sup> M. Top, *agt.* s. 255; T. Bozkurt, *agt.* s. 7.

<sup>153</sup> Ö. Bakırer, *age.*, s. 63.

**Köşelik:** Mihrap kavsarasını kuşatan kemerin iki yanında, iki kenarı dik, bir kenarı kavisli üçgen formundaki öğedir<sup>154</sup>. Mihrap yüzeyinden hafif çıkıntı yapan köşelikler, genellikle ince silmelerle kuşatılmış ve köşeliklerin yüzeyinde, süsleme unsurları da yer alır<sup>155</sup>.

**Kavsara:** Kemer ya da tonozların içbükey kavisli alt yüzeyine verilen isimdir<sup>156</sup>. Mihrap nişinde alt bölümden üst bölüme doğru kademeli olarak daralan mukarnas yuvalarını, içbükey ve dışbükey silmeleri taşıyan bölümdür<sup>157</sup>. Kavsara, Osmanlı mimarisinde erken ve klasik dönemlerde mukarnas dolguluyken, geç dönemde içbükey ve dışbükey kavisli silmelerden oluşturulmuştur<sup>158</sup>.

**Niş:** Kible duvarına yarım daire, çokgen, kare ya da dikdörtgen plânlı açılmış, üstü, çeyrek küre formlu kubbeli, mukarnaslı ya da silmelerden oluşturulmuş kavsaralı hücreye verilen isimdir<sup>159</sup>.

**Oturtmalık:** Süpürgelik yüksekliğinde, bir binanın ya da mimari öğenin bütünün taşıyormuş izlenimi veren alt kısımdır. Yapı eteği, su basman ve üst temel şeklinde de tanımlamaları bulunmaktadır<sup>160</sup>.

<sup>154</sup> C. E. Arseven, *age.*, 1966, s. 1138-1139.

<sup>155</sup> T. Bozkurt, *agt.*, s. 8.

<sup>156</sup> M. Sözen – U. Tanyeli, *age.*, s. 162.

<sup>157</sup> Celal Esad Arseven, *Sanat Ansiklopedisi*, C. 2, Mili Eğitim Basımevi, İstanbul 1965, s. 983-984.

<sup>158</sup> T. Bozkurt, *agt.*, s. 8; D. Hasol, *age.*, s. 269.

<sup>159</sup> Anonim “Niş”, *Eczacıbaşı Sanat Ansiklopedisi*, C. II, Yapı Endüstri Merkezi Yayınları, İstanbul 1997, s. 1351.

<sup>160</sup> Pars Tuğlacı, *Okyanus Ansiklopedik Sözlük*, C. 5, Pars Yayınları, İstanbul 1972, s. 2216.

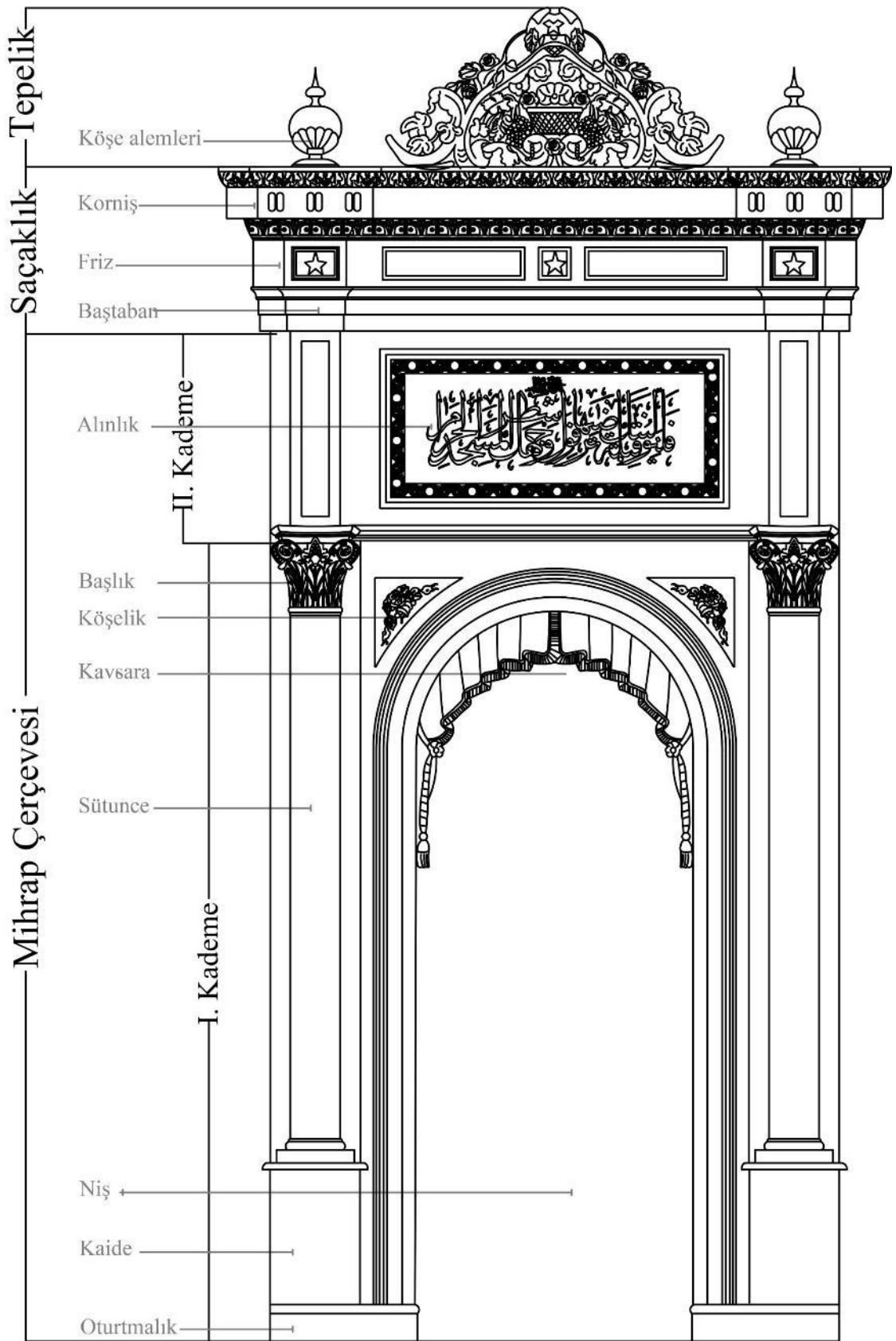

Çizim 1: Mihrabın bölümlerini gösteren şematik çizim.

## İKİNCİ BÖLÜM

### 19. YÜZYILDA AYDIN VİLAYETİNDE (İZMİR, AYDIN, DENİZLİ, MUĞLA, MANİSA) ALÇI MİHRAPLAR

Çalışma konumuzu oluşturan yüz altı yapıya ait mihrap önce illere, daha sonra ilçelere göre alfabetik olarak sıralanmıştır. İlçelerdeki mihraplar ise kronolojik olarak tanımlanmıştır. İncelenen mihraplar katalog bölümünde “İnceleme Tarihi”, “Ebatları”, “Yapının Kısa Tanımı”, “Mihrabın Konumu”, “Yapım ve Süsleme Tekniği”, “Kitabe/Yazı”, “Mihrap Elemanları” ve “Değerlendirme” başlıkları altında detaylı bir şekilde tanımlanmıştır. Mihrapların bazılarında mihrap elemanlarının tamamının bulunduğu bazılarında ise bir kısmının bulunduğu tespit edilmiştir. Katalog tanımlamasında mihrapların sadece mevcut elemanlarının tanımlaması yapılmış, olmayanlara ayrıca “yoktur” şeklinde açıklama yapılmamıştır.

#### 2.1. Aydın Efeler Ramazan Paşa Camii<sup>161</sup> Mihrabı

**İnceleme Tarihi:** 29.07.2021

**Ebatları:** 5,38x3,22x0,80 m

**Yapının Kısa Tanımı:** Aydın Efeler Ramazanpaşa Mahallesi’nde yer alan cami, tapunun 73 ada, 3 parseline kayıtlıdır<sup>162</sup>. Caminin mülkiyeti Vakıflar Genel Müdürlüğü’ne ait olup Gayrimenkul Eski Eserler ve Anıtlar Yüksek Kurulu tarafından 1978 yılında tescillenmiştir<sup>163</sup>.

Caminin inşa tarihi ve banisi hakkında bilgi veren kitabesi bulunmamaktadır. Ancak cami, banisi Ramazan Paşa adına düzenlenmiş vakfiyeye göre, H. 1003/M 1594-1595 yılında Ramazan Paşa tarafından inşa ettirilmiştir<sup>164</sup>. Yapı, 1899 yılında meydana gelen depremde hasar görmüş ve Sökeli Hacı Halil Ağa tarafından yeniden inşa ettirilmiştir<sup>165</sup>. 1920-21 yıllarındaki Yunan işgali sırasında hasar gören cami, 1966 yılında Vakıflar Genel Müdürlüğü tarafından yeniden onarılmıştır<sup>166</sup>. Cami daha sonra

<sup>161</sup> A. Gökbel – H. Şölen, *age.*, s. 167-168; Anonim, *Aydın İl Yıllığı 1973*, s. 113; Anonim, “Aydın” *Yurt Ansiklopedisi* C. 2, İstanbul 1982, s. 1078; Sabih Erken vd., *Türkiye’de Vakıf Abideler ve Eski Eserler*, Vakıflar Genel Müdürlüğü Yayınları, C. 1, Ankara 1983, s. 659-661; A. Arslan, *agt.*, s. 69.

<sup>162</sup> <https://parselsorgu.tkgm.gov.tr/#ara/cografi/37.849489070844974/27.84446239471436> (Erişim tarihi 29.10.2021)

<sup>163</sup> GEEAYK 17.11.1978 gün ve A-1370 sayılı kararı. Anonim, *age.*, 2012b, s. 36. AVBMA 09.00.01/003 Numaralı Dosya.

<sup>164</sup> A. Arslan, *agt.*, s. 69.

<sup>165</sup> A. Arslan, *agt.*, s. 69.

<sup>166</sup> A. Gökbel – H. Şölen, *age.*, s. 168; S. Erken vd., *age.*, s. 659; A. Arslan *agt.*, s. 69.



1970, 1977, 1982, 1985, 2001, 2004 ve 2017 yıllarında Vakıflar Genel Müdürlüğü tarafından gerçekleştirilen çeşitli restorasyonlarda onarımlara tabi tutulmuştur<sup>167</sup>.

Cami, etrafı bahçe duvarıyla çevrelenmiş bir avlu içerisinde. Yapı, kare plânlı harim mekânı, harim mekânının kuzeyinde üç bölümlü son cemaat yeri ve kuzeybatısındaki tek şerefeli bir minareden meydana gelmektedir. Harim mekânı yüksek ve dalgalı sekizgen kasnak üzerine konumlandırılmış tek kubbeyle, son cemaat yeri ise sütunlar tarafından taşınan üç eşit büyüklükteki kubbeyle örtülüdür. Harimin kuzeyindeki kadınlar mahfili ahşap payelerle taşınmaktadır. Harim mekânında kible duvarının doğusunda vaaz kürsüsü, ortasında mihrap, batısında minber bulunmaktadır. Vaaz kürsüsünde ve minberde mermer, mihrapta alçı süslemeler görülmektedir.

Kârgir/kâgir malzemeyle inşa edilen caminin duvarları sıvalı ve boyalı olup üzeri kurşun kaplı kubbeyle örtülüdür.

**Mihrabın Konumu:** Kible duvarının ortasında ve taçkapının karşısındaki mihrap, kible duvarından harim mekânına 0,14 m taşırılmıştır.

**Yapım ve Süsleme Tekniği:** Kible duvarına açılan nişin kenarlarındaki dekoratif pilastrlar, kaideler ve başlıklarla çerçeveyi oluşturan unsurlar ve süslemeler alçı kalıplama tekniğinde yapılmıştır. Kavsara kemerine asılı perde motifi kemer karnına applike tekniğinde tutturulmuştur. Alçı kalıplama süslemeler yüksek ve alçak kabartma tekniğindedir. Mihrabın kalıplama tekniğinde yapılan süslemeleri, tellerle birbirlerine tutturulmuş ve alçı sıvayla kible duvarına monte edilmiştir. Mihrabın tepelik ve alınlık yüzeyindeki yazılar kalemişi tekniğindedir.

**Kitabe/Yazı:** Mihrap alınlığındaki yazı kartuşunun içerisinde Arapça celî sülüs hatla Âl-i İmrân sûresi 37. ayetinin bir bölümü yazılıdır<sup>168</sup>.

المِحْرَابُ زَكَرِيَّا عَلَيْهَا دَخَلَ كَلَّمَا

*Transkripsiyonu:*

Kullemâ dehale ‘aleyhâ zekeriyyâ-l-mihrâbe

*Türkçe Çevirisi:* Zekeriya, onun bulunduğu bölmeye her girişinde

Mihrap tepeliğindeki damla motifinin yüzeyinde Arapça besmele yazılıdır.

بِسْمِ اللَّهِ الرَّحْمَنِ الرَّحِيمِ

<sup>167</sup> AVBMA 09.00.01/003 Numaralı Dosya.

<sup>168</sup> <https://kuran.diyaret.gov.tr/tefsir/%C3%82l-i-%20%C4%B0mr%C3%A2n-suresi/330/37-ayet-tefsiri> (Erişim tarihi 22.09.2022).

*Transkripsiyonu:*

Bismillahirrahmanirrahim

*Türkçe Çevirisi:*

Rahman ve Rahîm olan Allah'ın adıyla

**Mihrap Elemanları:** Mihrap, tepelik, çerçeve, alınlık, köşelik, kavsara, niş ve pilastr bölümlerinden oluşmaktadır (Fotoğraf 3, Çizim 2).

**Tepelik:** Tepelik bölümü mihrap çerçevesini üstte sınırlandıran saçaklığın üzerindedir. Tepeliğin ortasında uçları volütlü agraf<sup>169</sup>, agrafın üzerinde hilal şeklinde tepelikle sonlandırılan damla motifli yazı kartuşu yer alır. Agrafın ortasından başlayıp iki yana doğru devam eden gül demetleri, agrafın üst köşelerindeki volütlere tutturularak aşağıya doğru sarkıtılmıştır. Tepelikteki agrafın iki yanında, kabarık kıvrımlardan meydana getirilmiş akant yapraklı bitkisel süslemeler vardır. Tepeliğin kenarlarında, içlerinde alemler bulunan vazolar, köşe alemi şeklinde konumlandırılmıştır. Vazoların gövdeleri çiçeklerden oluşturulmuş girlandla çevrelenmiştir (Fotoğraf 2).

**Çerçeve:** Boyuna dikdörtgen formlu çerçeve, doğusunda ve batısında pilastrlarla, üst bölümünde ise saçaklıkla sınırlandırılmıştır. Çerçeve, köşelik bölümünün üzerindeki silmeyle iki kademeye ayrılmıştır. Çerçevenin birinci kademesi, kenarlarda kare kesitli kaideli ve gövdeli, korint benzeri<sup>170</sup> başlıklı pilastrlarla sınırlandırılmıştır. Çerçevenin ikinci kademesi enlemesine dikdörtgen formlu olup ikinci kademenin ortasında alınlık, alınlığın iki yanında kartuşlar yer alır. Kartuşların yüzeyi akant yapraklı bitkisel süslemelidir. İkinci kademenin üst bölümü, akant yaprakları, kavisli ve bakışumlu yerleştirilmiş “C” kıvrımı dizisiyle oluşturulmuş saçaklıkla sınırlandırılmıştır.

**Alınlık:** Çerçevenin ikinci kademesindeki alınlık bölümünün etrafı bitkisel süslemelerle çevrelenmişti ve içerisinde mihrap ayeti yazılıdır. Alınlığın iki yanında, hilal motifleri ve kıvrım dallardan meydana getirilmiş bitkisel süslemeler bulunmaktadır.

**Köşelik:** İki kenarı dik açılı, bir kenarı içbükey kavisli köşelik bölümleri birbirlerine bakışımıdır. Köşeliklerde, natüralist çiçek ve yapraklardan oluşturulmuş bitkisel süslemeler vardır. Köşeliğin zemini beyaz, yaprakları yeşil ve çiçekleri kırmızı renkli boyalıdır.

<sup>169</sup> Agraf, bir tarafında kanca, diğer tarafında da halkadan oluşmaktadır. İki cismi birbirine bağlamak için kullanılan iki ucu kıvrık parça kenet. D. Hasol, *age.*, s. 279.

<sup>170</sup> Korint düzeninde görülen başlıkları anımsatmasından dolayı “korint benzeri başlıklı” olarak ifade edilmiştir. Metin boyunca benzer başlıklar korint benzeri şeklinde tanımlanmıştır. Korint düzen hakkında detaylı bilgi için bkz., D. Hasol, *age.*, s. 303.

**Kavsara:** Çeyrek küre formundaki kavsara, yarım daire kuşatma kemeriyle çevrelenmiştir. Kavsara kemerinin kilit taşında, kemer sorgucu şeklinde akant yaprağına yer verilmiştir. Kavsara kemerine asılı, aşağıya doğru kıvrımlı bir şekilde sarkan ve uçlarında püskülleri bulunan bir perde motifi vardır. Perde motifi yeşil, püskülleri ise altın yaldız renkli boyalıdır.

**Niş:** Yarım daire plânlı niş, 1,39 m genişliğinde, 0,75 m derinliğinde ve 3,23 m yüksekliğindedir.

**Pilastr:** Mihrap nişinin kenarlarındaki dekoratif pilastrlar, kare kesitli kaideli ve gövdeli, dor benzeri<sup>171</sup> başlıklıdır. Pilastrlar yarım daire kuşatma kemeriyle birbirlerine bağlanmıştır. Kuşatma kemerinin yüzeyi kavisli silmelerle profillendirilmiştir.

**Mihrabın Tarihlendirmesi:** Mihrap, çerçeveyi iki yanında sınırlandıran pilastrları, korint benzeri başlıkları, “S, C” kıvrımları, akant yaprakları, tepeliğin iki yanındaki vazoları ve kavsarasındaki perde motifi gibi süsleme unsurları bakımından değerlendirildiğinde 19. yüzyılın sonlarındaki onarımda yapılmış olmalıdır.



Fotoğraf 2: Aydın Efeler Ramazan Paşa Camii mihrabının tepelik ve alınlık bölümleri

<sup>171</sup> Dor düzeninde görülen başlıkları anımsatmasından dolayı “dor benzeri başlıklı” olarak ifade edilmiştir. Metin boyunca benzer başlıklar dor benzeri şeklinde tanımlanmıştır.



Fotoğraf 3: Aydın Efeler Ramazan Paşa Camii mihrabı

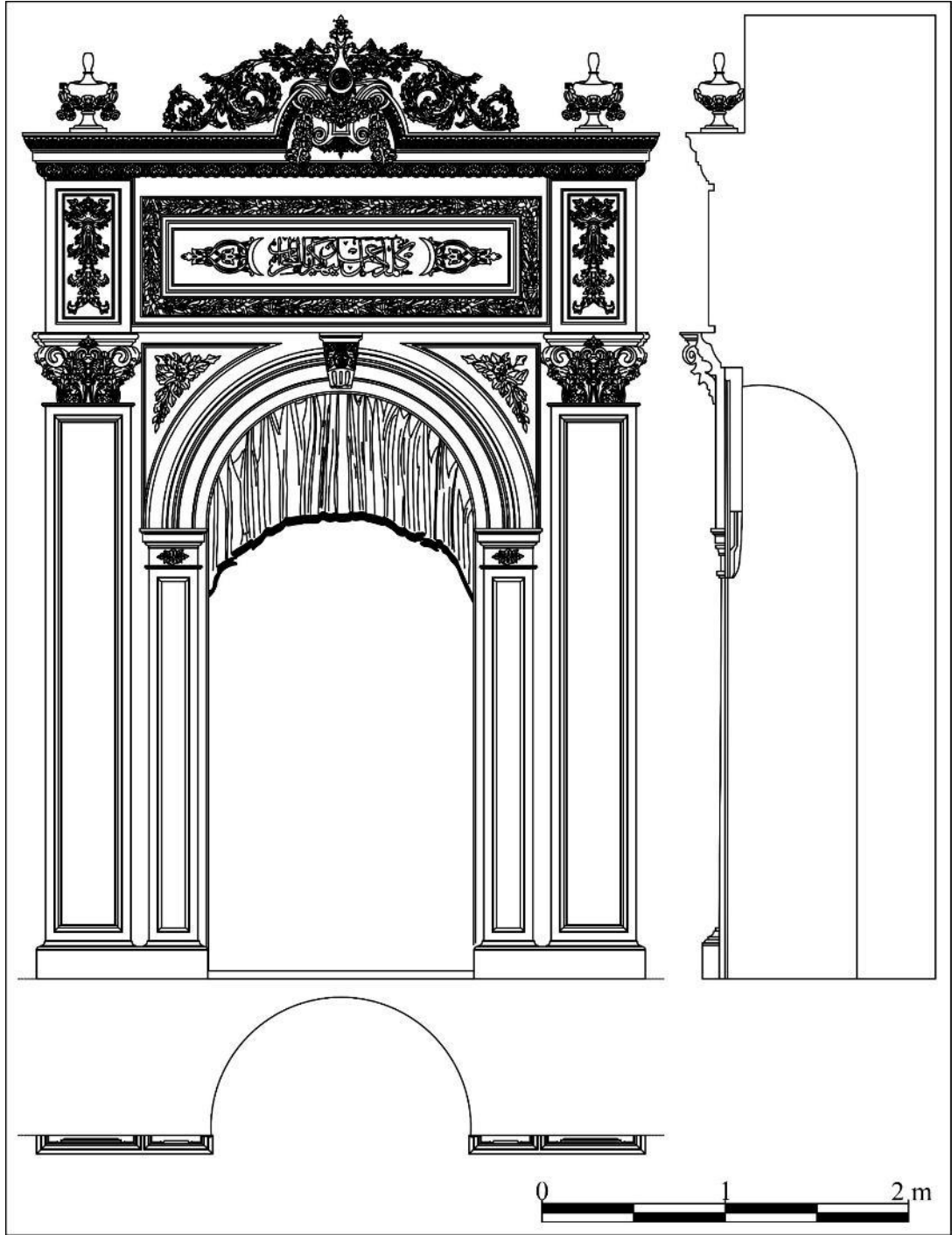

Çizim 2: Aydın Efeler Ramazan Paşa Camii mihrabının plân, cephe ve kesit çizimi

## 2.2. Aydın İncirliova Erbeyli Köyü Camii<sup>172</sup> Mihrabı

**İnceleme Tarihi:** 28.07.2021

**Ebatları:** 3,85x1,88x0,56 m

**Yapının Kısa Tanımı:** Aydın İncirliova Erbeyli köyünde yer alan cami, tapunun 136 ada, 2 parseline kayıtlıdır<sup>173</sup>. Caminin mülkiyeti Vakıflar Genel Müdürlüğü'ne ait olup İzmir II Numaralı Kültür ve Tabiat Varlıklarını Koruma Kurulu tarafından 2004 yılında tescillenmiştir<sup>174</sup>.

Cami, kapı açıklığının üzerindeki kitabesine göre, 1891 yılında Sarı Hüseyin Ağa tarafından inşa ettirilmiştir. Caminin kuzeybatı köşesindeki minaresi 1956 yılındaki depremde hasar görüp yıkıldığı için yöre halkın tarafından yeniden yaptırılmıştır<sup>175</sup>. Caminin batısında Osmanlı ve Cumhuriyet dönemlerine ait mezar taşlarının bulunduğu haziresi vardır. Hazirede Sarı Hüseyin Ağa'nın ailesine mensup kişilerin mezar taşları bulunmaktadır.

Yapı, günümüze geçirmiş olduğu onarımlarla gelebilmiştir. 1994 ve 2004 yıllarındaki basit onarımlarda, kapalı olan son cemaat yerinin etrafı açılmış ve üzeri sundurmayla örtülmüş, bahçesinin etrafı moloz taş duvarla çevrelenmiş ve caminin bozulan ahşap pencereleri yenilenmiştir.

Eser, kare plânlı harim mekânı, harimin kuzeyindeki üç bölümlü son cemaat yeri ve kuzeybatı köşesindeki minareden meydana gelmektedir. Caminin son cemaat yeri, devşirme sütunlar tarafından taşınan sundurma ile örtülüdür. Yapının cepheleri sade bir görünüm arz etmektedir. Cephelerde altlı üstlü iki kat sırasındaki pencerelerden, alttakiler yarım daire kemerli, üsttekiler basık kemerlidir. Pencerelerin kemer kilit taşlarına ay-yıldız motifleri kabartma olarak işlenmiştir. Caminin sekizgen kubbe kasnağının her bir yüzündeki pencereler basık kemerlidir. Harim mekânında kubbe yüzeyinde, kubbe kornişinde ve mihrapta alçı süslemeler görülmektedir.

Cami, kârgir malzemeyle inşa edilmiş, duvarları sıvalı ve boyalıdır. Caminin harim mekânı, üzeri kiremit kaplı kubbeye, son cemaat yeri sundurmayla örtülüdür.

<sup>172</sup> Anonim, *age.*, 2012b, s. 261.

<sup>173</sup> <https://parselorgu.tkgm.gov.tr/#ara/cografi/37.867444898436936/27.67990350723267> (Erişim tarihi 18.11.2021).

<sup>174</sup> İzmir II Numaralı Kültür ve Tabiat Varlıklarını Koruma Kurulu 10.03.2004 gün ve 12494 sayılı kararı. AVBMA 09.06.02/001 Numaralı Dosya.

<sup>175</sup> Anonim, *age.*, 2012b, s. 261.

**Mihrabın Konumu:** Mihrap, kible duvarının ortasında ve taçkapının karşısında olup kible duvarından harim mekânına 0,16 m taşırılmıştır.

**Yapım ve Süsleme Tekniği:** Kible duvarına açılan nişin kenarlarındaki dekoratif pilastrlar, kaideler ve başlıklarla çerçeveyi oluşturan unsurlar ve süslemeler alçı kalıplama tekniğinde yapılmıştır. Alçı kalıplama süslemeler yüksek ve alçak kabartma tekniğindedir. Mihrabın kalıplama tekniğinde yapılan süslemeleri, tellerle birbirlerine tutturulmuş ve alçı sıvayla kible duvarına monte edilmiştir. Mihrabın alınlık bölümündeki yazılar kalemşi tekniğindedir.

**Kitabe/Yazı:** Mihrabın alınlık bölümündeki yazı kartuşu enlemesine dikdörtgen formludur. Kartuşun içerisinde Arapça celî sülüs hatla Âl-i İmrân sûresi 37. ayeti yazılıdır.

**Mihrap Elemanları:** Mihrap, tepelik, çerçeve, alınlık, köşelik, kavsara ve niş bölümlerinden oluşmaktadır (Fotoğraf 6, Çizim 3).

**Tepelik:** Saçak kornişinin üzerindeki tepelik üçgen formludur. Tepeliğin ortasındaki eliptik formlu bölüm çiçek demeti ve volütlü kıvrım dallardan müteşekkil bitkisel süslemelidir. Çiçek demetinin kaidesinin etrafında, kaidenin kenarlarından başlayıp iki yana doğru devam eden akant yaprakları yer almaktadır. Tepeliğin iki yanında, köşe alemleri şeklinde konumlandırılmış, kare kaideli, kavisli gövdeli kupalar bulunur. Kupaların içerisinde, uç kısmı ay-yıldız motifiyle sonlanan alemler yer alır (Fotoğraf 4).

**Çerçeve:** Boyuna dikdörtgen formlu çerçeve, doğusunda ve batısında pilastrlarla, yukarısında ise saçaklıkla çevrelenmiştir. Çerçevenin kenarlarında, kare kaideli, yivli gövdeli ve korint benzeri başlıklı pilastrlar, yarım daire kemerle birbirlerine bağlanmıştır. Kemer, yüzeyleri boş bırakılmış, beş parça halindeki kartuşlarla profillendirilmiştir. Yarım daire kemerli alınlıktaki yüzeyde, kıvrım dalların arasında çiçek ve bitki tomurcuklarının olduğu bitkisel süsleme bulunmaktadır. Çerçeve üst bölümde, dış sırası, kavisli ve düz silmeli saçaklıkla sınırlandırılmıştır.

**Alınlık:** Çerçevenin birinci kademesindeki enlemesine dikdörtgen formlu alınlığın yüzeyinde mihrap ayeti yazılıdır. Alınlığın kenarları kavisli silmelerle profillendirilmiştir (Fotoğraf 5).

**Köşelik:** İki kenarı dik açılı, bir kenarı içbükey kavisli köşelik bölümleri birbirlerine bakışımıdır. Köşeliklerde iri kıvrım dallar ve yapraklardan meydana getirilmiş bitkisel süslemeler görülmektedir.

**Kavsara:** Çeyrek küre formundaki kavsara, kavisli silmelerle profillendirilmiştir ve kavsaranın yüzeyi sade görünümündedir.

**Niş:** Yarım daire plânlı mihrap nişi, 0,90 m genişliğinde, 0,51 m derinliğinde ve 2,52 m yüksekliğindedir.

**Mihrabın Tarihlendirmesi:** Mihrap, çerçeveyi iki yanında sınırlandıran pilastrları, korint benzeri başlıkları, “S, C” kıvrımları, akant yaprakları, tepeliğin iki yanındaki kupaları gibi süsleme unsurları bakımından değerlendirildiğinde 1891 tarihinde yaptırılmış olmalıdır.



Fotoğraf 4: Aydın İncirlioiva Erbeyli Köyü Camii mihrabının tepelik bölümü



Fotoğraf 5: Aydın İncirlioiva Erbeyli Köyü Camii mihrabının tepelik bölümü





Fotoğraf 6: Aydın İncirliova Erbeyli Köyü Camii mihrabı

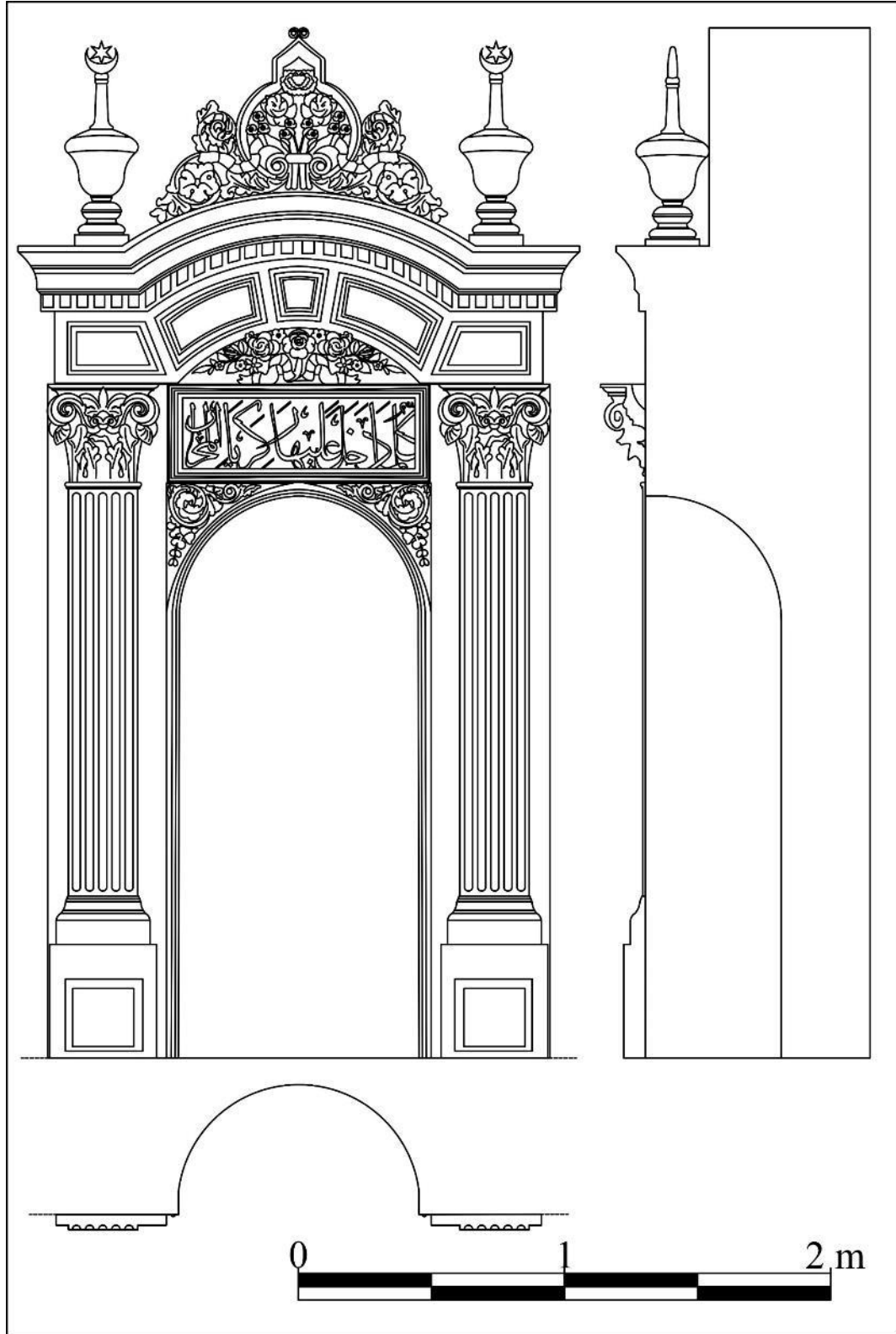

Çizim 3: Aydın İncirliova Erbeyli Köyü Camii mihrabının plân, cephe ve kesit çizimi

### 2.3. Aydın Karacasu Hacı Halil Ağa (Çarşı) Camii<sup>176</sup> Mihrabı

**İnceleme Tarihi:** 06.09.2021

**Ebatları:** 5,47x2,55x0,97 m

**Yapının Kısa Tanımı:** Aydın Karacasu Yaylalı Mahallesi Cemal Paşa Caddesi'nde yer alan cami, tapununun 225 ada, 7 parseline kayıtlıdır<sup>177</sup>. Yapı İzmir II Numaralı Kültür ve Tabiat Varlıklarını Koruma Kurulu tarafından 1989 yılında kültür varlığı olarak tescillenmiştir<sup>178</sup>. Cami çarşı içerisinde yer almasından dolayı “Çarşı Cami” olarak da bilinmektedir. Yapı, etrafı bahçe duvarıyla çevrelenmiş bir avlu içerisinde yer alır. Caminin kuzeyinde şadırvan, batısında bahçe duvarına bitişik bir çeşme bulunmaktadır.

Caminin inşa tarihi ve geçirdiği onarımlar hakkında bilgiler veren farklı tarihlere ait kitabeleri bulunmaktadır. Caminin ilk inşası, avlusunun batı duvarındaki 1591 tarihli çeşmeden dolayı 16. yüzyıla tarihlendirilmektedir<sup>179</sup>. Minaredeki 1727 tarihli kitabesine göre, Hacı Hüseyin Ağa tarafından minarenin onarıldığı anlaşılmaktadır. Son cemaat yerinin ahşap tavanındaki 1852 tarihli usta kitabesinde, Hacı oğlu Mehmed ismi geçmektedir. Caminin kuzeyindeki şadırvan 1889 tarihlidir.

Cami sonraki yıllarda da çeşitli onarımlar görmüştür. 1979 ile 2001 yıllarındaki onarımlar, caminin yıkık duvarının tamirata, kadınlar mahfilinin onarımı, bahçesindeki döşemelerin değiştirilmesi, çeşme ve şadırvan suyunun akıtılması gibi basit onarımlar şeklinde olmuştur. 2019 yılında ise Vakıflar Genel Müdürlüğü tarafından kapsamlı bir onarıma tabi tutulan caminin, sıva altında kalan kalemîşi süslemeleri ortaya çıkarılmıştır<sup>180</sup>.

Yapı, kuzey-güney doğrultusunda dikdörtgen plânlıdır. Caminin kuzeyinde üç tarafı açık son cemaat yeri bulunur. Cami, içten ahşap tavanlı, dıştan ise kiremitli çatıyla örtülüdür. Harim mekânının kuzeybatı köşesinde iki şerefeli minare bulunmaktadır. Caminin son cemaat yerinin revak kemerleri ile duvar yüzeylerinde kalemîşi bitkisel süslemeler görülmektedir. Harim mekânında, Arapça, celî sülüs hatlı yazılarla

<sup>176</sup> Kasım İnce, “Aydın-Karacasu'daki Osmanlı Eserleri ve Bunların Osmanlı Mimarisindeki Yeri”, *Konya Ticaret Odası Dergisi Konya Kitabı X*, Ed. Haşim Karpuz ve Osman Eravşar, Özel Sayı, 2007, s. 391-404; Emel Emine Naza Dönmez, “Aydın Karacasu Çarşı Camii ve İç Menteşe Bölgesi Camileri İçindeki Yeri”, *XI. Ortaçağ-Türk Dönemi Kazı Sonuçları ve Sanat Tarihi Araştırmaları Sempozyumu*, İzmir 2009, s. 212; T. Yurtsal, *agt.*, s. 48-59; Anonim, *age.*, 2012c, s. 157.

<sup>177</sup> <https://parselsorgu.tkgm.gov.tr/#ara/cografi/37.72870799604204/28.60723435878754> (Erişim tarihi: 15.11.2021).

<sup>178</sup> AVBMA 09.07.01/004 Numaralı Dosya.

<sup>179</sup> E. E. N. Dönmez, *agm.*, 2009, s. 211-212.

<sup>180</sup> AVBMA 09.07.01/004 Numaralı Dosya.

oluşturulmuş hat sanatı süslemeleri bulunmaktadır. Caminin son cemaat yeri ve harim mekânında ahşap, mihrabında alçı süslemeler görülmektedir.

**Mihrabın Konumu:** Kible duvarının ortasında ve taçkapının aksındaki mihrap, kible duvarından harim mekânına 0,15 m taşırılmıştır.

**Yapım ve Süsleme Tekniği:** Kible duvarına açılan nişin kenarlarındaki dekoratif sütunceler, pilastrlar ve başlıklar ile çerçeveyi oluşturan unsurlar ve süslemeler alçı kalıplama tekniğinde yapılmıştır. Alçı kalıplama süslemelerin iskeletinde teller kullanılmıştır. Mihrabın kalıplama tekniğinde yapılan süslemeleri tel ve alçı sıvayla kible duvarına monte edilmiştir.

**Mihrap Elemanları:** Mihrap tepelik, çerçeve, kavsara, niş ve sütunce bölümlerinden meydana gelmektedir (Fotoğraf 7, Çizim 4).

**Tepelik:** Mihrap çerçevesinin üzerindeki tepelik üçgen formudur. Tepelikte, “S, C” kıvrımları arasında, haşhaş bitkisi tohumları ile defne ağacı meyvelerinden oluşan bitkisel süslemeler bulunmaktadır.

**Çerçeve:** Boyuna dikdörtgen formlu çerçeve, kible duvarının içine iki kademe yapmaktadır. Çerçevenin dıştaki kademesi doğusunda ve batısında, kare kesitli gövdeli ve dor benzeri başlıklı pilastrlarla sınırlandırılmıştır. Pilastr başlıklarında akant yapraklarına da yer verilmiştir.

**Kavsara:** Mihrap kavsarası yatay silmelerle üç kademeli oluşturulmuştur. Kavsaranın silmeleri altın yaldız, diğer bölümleri beyaz renkli boyalıdır.

**Niş:** Yarım daire plânlı mihrap nişi, 0,97 m derinliğinde, 4,07 m yüksekliğinde ve 1,05 m genişliğindedir. Nişin kenarları kavisli silmelerle profillendirilmiştir.

**Sütunce:** Nişin kenarlarındaki sütunceler silindirik gövdeli ve başlıksızdır. Sütuncelerin üzerinde, silindirik kaideli ve gövdeli, iki kulplu, içerisinde çiçekler bulunan vazolar yer alır.

**Mihrabın Tarihlendirmesi:** Mihrap, çerçeveyi iki yanında sınırlandıran pilastrları, dor benzeri başlıkları, nişin kenarlarındaki sütunceleri, “S, C” kıvrımları, akant yaprakları ve vazo gibi süsleme unsurları bakımından değerlendirildiğinde, 19. yüzyılın sonundaki onarımda yapıya eklenmiş olmalıdır.



Fotoğraf 7: Aydın Karacasu Hacı Halil Ağa Camii mihrabı

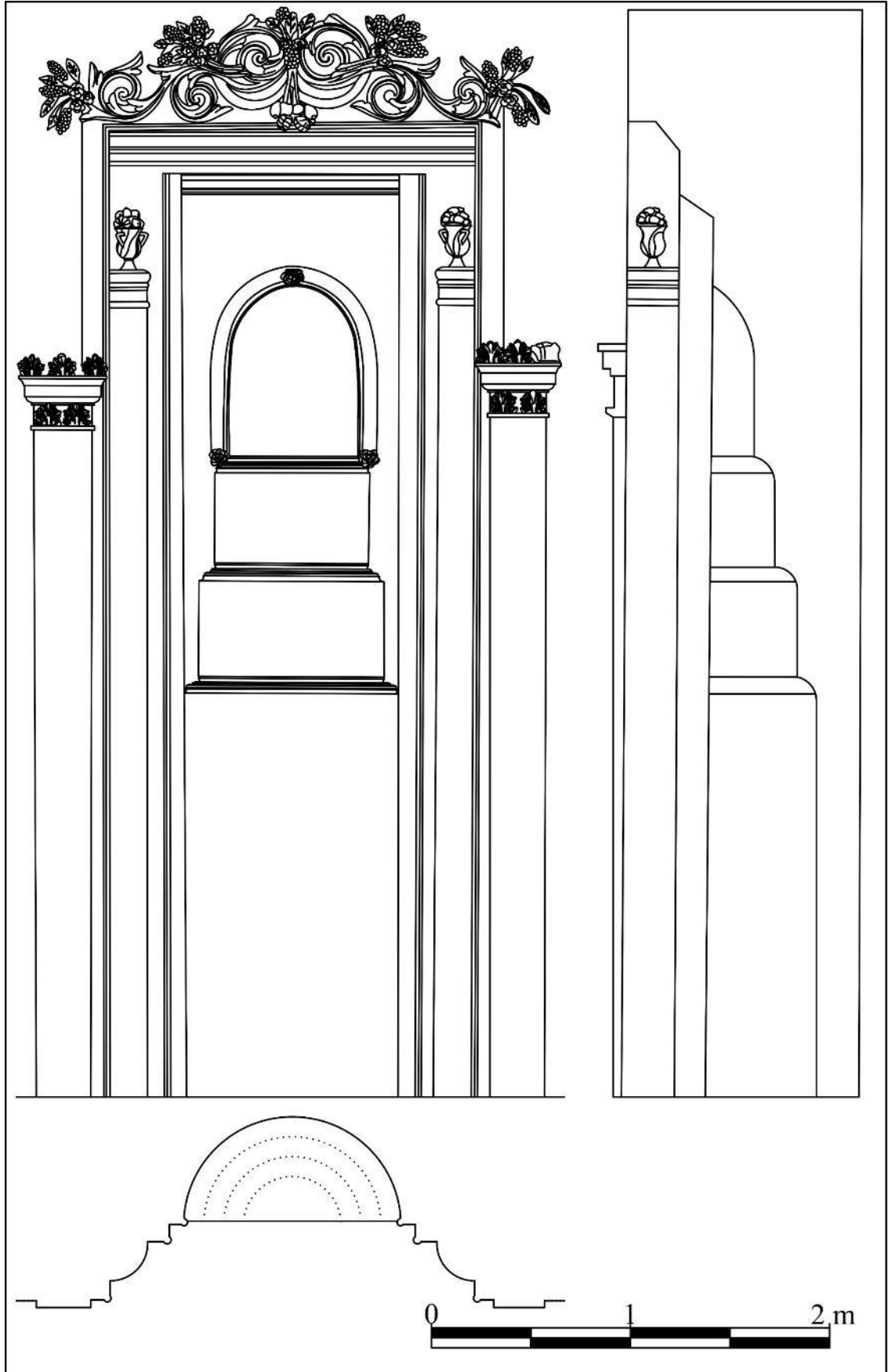

Çizim 4: Aydın Karacasu Hacı Halil Ağa Camii mihrabının plân, cephe ve kesit çizimi

## 2.4. Aydın Koçarlı Cihanoğlu Camii<sup>181</sup> Mihrabı

**İnceleme Tarihi:** 28.07.2021

**Ebatları:** 6,07x1,96x0,88 m

**Yapının Kısa Tanımı:** Aydın Koçarlı Orta Mahalle Kurtuluş Sokak'ta yer alan cami, tapununun 42 ada, 3 parselde kayıtlıdır<sup>182</sup>. Caminin mülkiyeti Vakıflar Genel Müdürlüğü'ne ait olup İzmir II Numaralı Kültür ve Tabiat Varlıklarını Koruma Kurulu tarafından 1991 yılında, kültür varlığı olarak tescillenmiştir<sup>183</sup>.

Eser, taçkapısındaki kitabesine göre H. 1250/M. 1834-1835 yılında Cihanoğullarından Mustafa Ağa tarafından yaptırılmıştır<sup>184</sup>. Cami, geçirdiği çeşitli onarımlar sonrasında günümüze kadar gelebilmiştir.

Yapı, eğimli bir arazi üzerine inşa edilmiş ve kuzeyinde etrafı bahçe duvarıyla çevrili bir avlusu bulunmaktadır. Caminin batısında hazire ve sebil, kuzeyinde şadırvan yer almaktadır. Fevkanı özelikteki camiye avludan iki kollu merdivenle çıkılmaktadır.

Cami, kare plânlı harim mekânı, harim mekânını batı, kuzey ve doğu yönlerden "U" şeklinde çevreleyen son cemaat yeri ve güneybatısındaki minareden oluşmaktadır. Harim mekânının kuzeyinde kadınlar mahfili, kıble duvarının doğusunda vaaz kürsüsü, ortasında mihrap, batısında minber bulunmaktadır. Caminin vaaz kürsüsünde ve minberinde mermer, kapı kanatlarında ahşap, kubbe geçiş öğelerinde, pencere üstlerindeki duvar yüzeylerinde ve kadınlar mahfilinin tavanında kalemişi, mihrabında ve kubbe geçiş öğelerinde alçı süslemeler görülmektedir.

Kârgir malzemeyle inşa edilen caminin minberi ve vaaz kürsüsü mermer, kapı kanatları ahşap malzemeden yapılmıştır.

**Mihrabın Konumu:** Kıble duvarının ortasında ve taçkapının karşısındaki mihrap, kıble duvarından harim mekânına 0,37 m taşırılmıştır.

**Yapım ve Süsleme Tekniği:** Kıble duvarına açılan nişin kenarlarındaki dekoratif sütunceler, kaideler ve başlıklar ile çerçeveyi oluşturan unsurlar ve süslemeler alçı kalıplama tekniğinde yapılmıştır. Alçı kalıplama süslemelerin iskeletinde teller

<sup>181</sup> Rüşan Arık, *Batılılaşma Dönemi Anadolu Tasvir Sanatı*, Kültür Bakanlığı Yayınları, Ankara 1988, s. 46; K. İnce, *agt.*, s. 189-191; T. Yurtsal, *agt.*, s. 83-85; Anonim, *age.*, 2012b, s. 300.

<sup>182</sup> <https://parselsorgu.tkgm.gov.tr/#ara/cografi/37.759714318219466/27.70677119493485> (Erişim tarihi 16.11.2021)

<sup>183</sup> İzmir II Numaralı Kültür ve Tabiat Varlıklarını Koruma Kurulu 23.10.1991 gün ve 2207 sayılı kararı; Anonim, *age.*, 2012b, s. 300.

<sup>184</sup> R. Arık, *age.*, s. 46.

kullanılmıştır. Süslemeler yüksek ve alçak kabartma tekniğindedir. Mihrabın kalıplama tekniğinde yapılan süslemeleri, tellerle birbirlerine tutturulmuş ve alçı sıvayla kible duvarına monte edilmiştir. Mihrabın yazıları, Kâbe tasviri, köşelik ve nişin etrafını çevreleyen süsleme bordürü kalemişi tekniğiyle yapılmıştır.

**Kitabe/Yazı:** Mihrap tepeliğindeki madalyonun içerisinde, Arapça celî sülüs hatla Âl-i İmrân sûresi 37. ayeti yazılıdır.

**Mihrap Elemanları:** Mihrap, tepelik, çerçeve, köşelik, kavsara ve niş bölümlerinden oluşmaktadır (Fotoğraf 9, Çizim 5).

**Tepelik:** Çerçevenin ikinci kademesinin üzerindeki tepelik bölüme, içerisinde çiçekler bulunan iç içe geçmiş dairelerle çevrelenmiştir. Dairelerle çevrelenerek madalyon görünümü verilen tepelikte mihrap ayeti yazılıdır. Madalyonun alt bölümünde ise vazodan çıkan çiçekler bulunmaktadır. Madalyonun etrafı iri “S”, “C” kıvrımlarıyla çevrelenmiş ve üst bölümde ileriye doğru sorguç şeklinde taşırılmış akant yaprakları yer almaktadır. Tepelikteki kıvrım yapraklar ve akantlar kahverengi, çiçekler pembe ve kırmızı renkli boyalıdır (Fotoğraf 8).

**Çerçeve:** Boyuna dikdörtgen formlu çerçeve, üst bölümde üç yöne taşıntı yapan saçaklıkla sınırlandırılmıştır. Çerçeve köşelik bölümünün üstündeki silmeyle iki kademeye ayrılmıştır. Birinci kademenin doğusunda ve batısında, silindirik gövdeli, akant yapraklı başlıklı sütunceler yer alır. Çerçevenin enlemesine dikdörtgen formlu ikinci kademesinde, “S”, “C” kıvrımları arasında natüralist çiçekler ve ortasında Kâbe tasviri bulunan süsleme kompozisyonu bulunmaktadır (Fotoğraf 8).

**Köşelik:** İki kenarı dik açılı, bir kenarı içbükey kavisli köşelik bölümleri birbirlerine bakışımıdır. Köşeliklerde kıvrım dallardan oluşturulmuş kalemişi bitkisel süslemeler görülmektedir.

**Kavsara:** Çeyrek küre formundaki kavsara yarım daire kavislidir. Kavsara, vazodan çıkan ve kavsara yüzeyini dolduran stilize kıvrım dallar ve natüralist çiçeklerden oluşturulmuş bitkisel süslemelidir. Kıvrım dallı süslemeler kahverengi, çiçekler turuncu renkli boyalıdır.

**Niş:** Yarım daire plânlı mihrap nişi, 1,14 m genişliğinde, 0,88 m derinliğinde ve 2,89 m yüksekliğindedir. Nişin kenarlarını “U” şeklinde çevreleyen bordür yüzeyinde, iri kıvrım dal ve yapraklardan oluşturulmuş kalemişi bitkisel süslemeler görülmektedir.



Nişin yüzeyi dilimli kemer formu kartuşlarla üç bölüme ayrılmıştır. Kartuşların yüzeyleri boş bırakılmış ve dilimli kemerlerin kenarlarında vazolar bulunmaktadır.

**Mihrabın Tarihlendirmesi:** Mihrap, çerçeveyi iki yanında sınırlandıran sütunceleri, akant yapraklı başlıkları, “S”, “C” kıvrımları, akant yaprakları, vazodan çıkan çiçekleri ve Kâbe tasviri gibi süsleme unsurları bakımından değerlendirildiğinde H. 1250/M. 1834-1835 tarihinde yapılmış olmalıdır.



Fotoğraf 8: Aydın Koçarlı Cihanoğlu Camii mihrabının tepelik bölümü



Fotoğraf 9. Aydın Koçarlı Cihanoglu Camii mihrabı

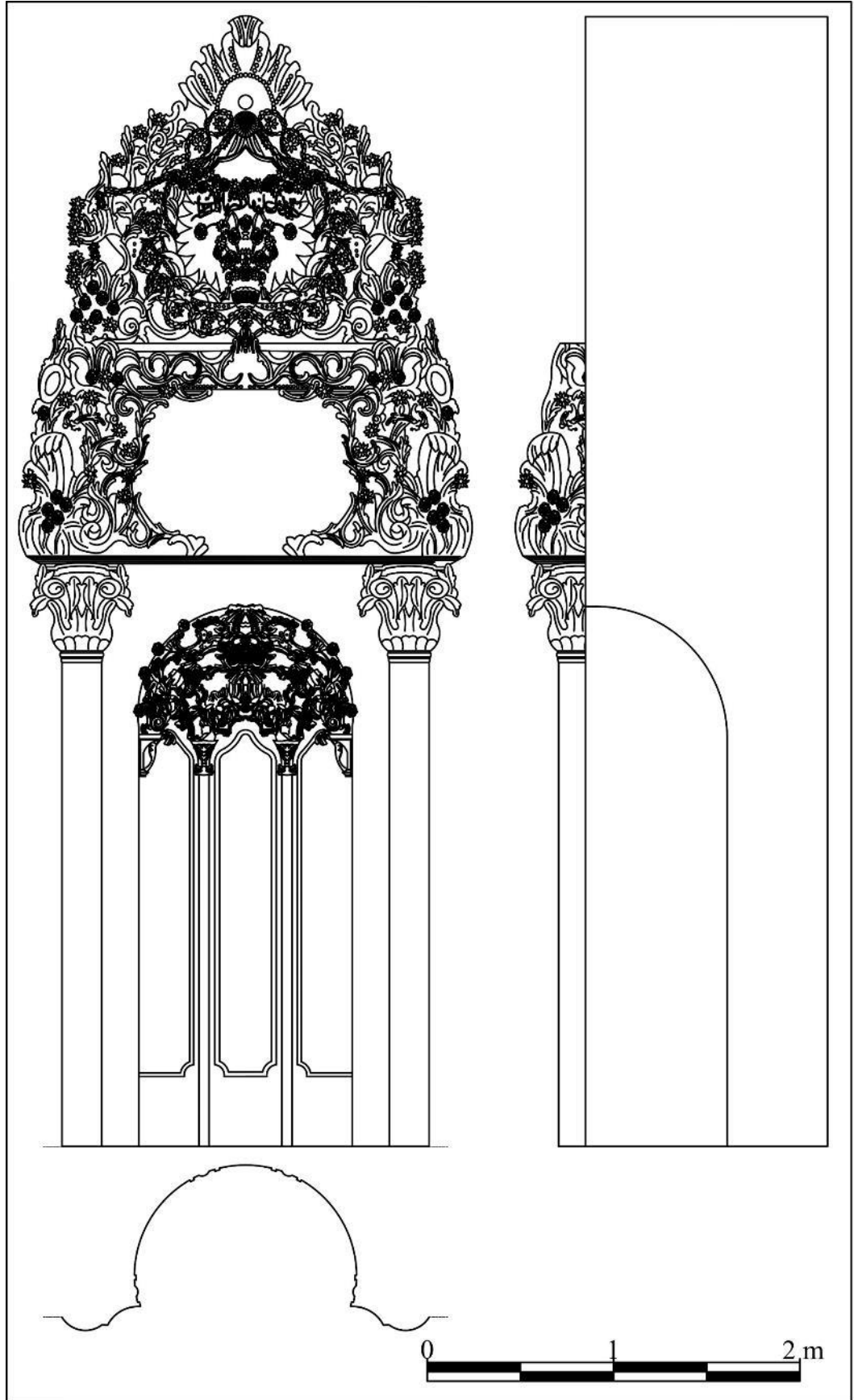

Çizim 5: Aydın Koçarlı Cihanoglu Camii mihrabının plân, cephe ve kesit çizimi

## 2.5. Aydın Kuşadası Kaleiçi (Öküz Mehmet Paşa) Camii<sup>185</sup> Mihrabı

**İnceleme Tarihi:** 28.07.2021

**Ebatları:** 5,57x3,27x0,80 m

**Yapının Kısa Tanımı:** Aydın Kuşadası Camikebir Mahallesi'nde yer alan cami, tapununun 56 ada, 3 parseline kayıtlıdır<sup>186</sup>. Caminin mülkiyeti Vakıflar Genel Müdürlüğü'ne ait olup Taşınmaz Kültür ve Tabiat Varlıkları Yüksek Kurulu tarafından 1987 yılında kültür varlığı olarak tescillenmiştir<sup>187</sup>.

Yapının inşası ve banisi hakkında bilgi veren kitabesi bulunmamaktadır. Fakat Sadrazam Damat Öküz Mehmet Paşa tarafından inşa ettirildiği, 1619 tarihli vakfiyesinden anlaşılmaktadır<sup>188</sup>. Cami, vakfiyesine göre mektep, kervansaray, hamam, değirmen, dükkânlar, kahvehane, odalar, mahzenler ve fırın gibi unsurlardan oluşan külliye bir parçasıdır. Fakat günümüze külliye elemanlarından sadece cami, kervansaray ve hamam sağlam olarak gelebilmiştir. 1830 yılında harim mekânının kuzeyine üzeri eğimli çatıyla örtülü bir son cemaat yeri eklenmiştir<sup>189</sup>.

Cami Vakıflar Genel Müdürlüğü tarafından farklı zamanlarda onarım görmüştür. 1977 yılında geçirdiği onarımda, caminin şerefeye kadar yıkılan minaresi yenilenmiş, son cemaat yerinin çatısında çürüyen yerler onarılmış ve yağmur sularının yapıya zarar vermemesi için caminin etrafına drenaj açılmıştır<sup>190</sup>. 1981-1982 yıllarındaki onarımda ise bağdadi duvarlı son cemaat yeri yapının asli görünümüne uygun olmadığı için kaldırılmış ve yerine sivri kemerlerin taşıdığı üç bölümlü bir son cemaat yeri eklenmiştir<sup>191</sup>.

Kare plânlı harim mekânını büyük bir kubbe, harimin kuzeyindeki üç bölümlü son cemaat yerini ise birbirine eşit üç küçük kubbe örtmektedir. Harimin kuzeybatı köşesinde kaidesi beden duvarına kadar yükselen tek şerefeli minare, kesme taş malzemedен yapılmıştır.

<sup>185</sup> S. Erken vd., *age.*, C. 1, s. 726; Ahmet Vefa Çobanoğlu, "Öküz Mehmed Paşa Külliyesi" *TDVİA*, C. 34, Türkiye Diyanet Vakfı Yayınları, İstanbul 2007, s. 26-27; Anonim, *age.*, 2012c, s. 222.

<sup>186</sup> <https://parselsorgu.tkgm.gov.tr/#ara/cografi/37.859883188374745/27.25794911384583> (Erişim tarihi 15.11.2021).

<sup>187</sup> Taşınmaz Kültür ve Tabiat Varlıkları Yüksek Kurulu'nun 3.7.1987 gün ve 3495 sayılı kararı, AVBMA 09.11.01/002 Numaralı Dosya.

<sup>188</sup> A. V. Çobanoğlu, agm., 2007b, s. 26.

<sup>189</sup> S. Erken vd., *age.*, s. 727; A. V. Çobanoğlu, agm., 2007b, s. 26.

<sup>190</sup> AVBMA 09.11.01/002 Numaralı Dosya.

<sup>191</sup> AVBMA 09.11.01/002 Numaralı Dosya.

Caminin harim mekânına geçiş sağlayan kapı açıklığını örten künde-kârî tekniğindeki kapı kanatlarında, geometrik süsleme, harim mekânını örten kubbe yüzeyinde ise kalemişi bitkisel süslemeler görülmektedir. Yapının mihrabında alçıdan bitkisel süslemeler yer almaktadır.

**Mihrabın Konumu:** Kible duvarının ortasında ve taçkapının aksındaki mihrap, kible duvarından harime mekânına 0,47 m taşırılmıştır.

**Yapım ve Süsleme Tekniği:** Kible duvarına açılan nişin kenarlarındaki dekoratif sütunceler, kaideler ve başlıklar ile çerçeveyi oluşturan unsurlar ve süslemeler alçı kalıplama tekniğinde yapılmıştır. Alçı kalıplama süslemelerin iskeletinde teller kullanılmıştır. Kavsara kemerine asılı perde motifi kemer karnına aplike tekniğinde tutturulmuştur. Alçı süslemeler yüksek ve alçak kabartma tekniğindedir. Mihrabın kalıplama tekniğinde yapılan süslemeleri, tellerle birbirlerine tutturulmuş ve alçı sıvayla kible duvarına monte edilmiştir.

**Kitabe/Yazı:** Mihrabın alınlık bölümündeki enlemesine dikdörtgen formlu yazı kartuşunun içerisinde Arapça celi sülüs hatla Âl-i İmrân sûresi 37. ayeti yazılıdır.

**Mihrap Elemanları:** Mihrap, tepelik, çerçeve, alınlık, köşelik, kavsara, niş ve pilastr bölümlerinden meydana gelmektedir (Fotoğraf 11, Çizim 6).

**Tepelik:** Saçak kornişinin üzerindeki tepelik üçgen formludur. Tepeliğin ortasında vazodan çıkan çiçekler ve vazunun iki yanında “S”, “C” kıvrımlarından oluşturulmuş bitkisel süslemeler bulunmaktadır. Tepeliğin iki yanında, kare kaideli, armudi gövdeli ve uç kısmı hilal motifli alemle sonlanan vazolar yer alır (Fotoğraf 10).

**Çerçeve:** Boyuna dikdörtgen formlu çerçevenin doğusunda ve batısındaki üçlü demet sütunceler, postament benzeri kaideli, silindirik gövdeli ve korint benzeri başlıklıdır. Sütunce başlıklarının üzerinde üçlü pilastrlar bulunmaktadır. Çerçeve, köşelik bölümünün üzerindeki silmeyle iki kademeye ayrılmıştır. İkinci kademe enlemesine dikdörtgen formlu olup kenarları pilastrlarla sınırlandırılmıştır. Alınlık çerçevenin ikinci kademenin ortasındadır. Çerçeve, üstte kavisli silme, yumurta ve ok ucu dizisiyle oluşturulmuş saçaklıkla sınırlandırılmıştır.

**Alınlık:** Çerçevenin ikinci kademesindeki enlemesine dikdörtgen formlu alınlığın yüzeyinde mihrap ayeti yazılıdır (Fotoğraf 10).

**Köşelik:** Mihrabın köşeliklerinde bakışlı olarak yapılmış ve kavsara kemeri ile alınlığın arasındaki bölümde, aşağıya dalgalı bir şekilde sarkıtılan perde motifi yer alır. Perde motifi, kavsara kemerine uygun bir şekilde kavisli olarak yapılmıştır (Fotoğraf 10).

**Kavsara:** Çeyrek küre formundaki kavsara, yarım daire formu kemerle çevrelenmiştir. Perde motifi kavsara kemerine asılı ve aşağıya doğru uçları dalgalı şekilde sarkıtılmıştır. Perde motifi nişin sövelerine kordonlarla tutturulmuştur. Perde motifinin ortadan ikiye ayrıldığı bölümden iki, kenarlardan iki kordon aşağıya sarkıtılmıştır. Perde motifinin ve kordonların uçlarına püsküller işlenmiştir.

**Niş:** Yarım daire plânlı mihrap nişi, 0,80 m derinliğinde, 1,33 m genişliğinde ve 3,85 m yüksekliğindedir. Nişin kenarları geometrik desenlerle oluşturulmuş bordürle çevrelenmiştir.

**Mihrabın Tarihlendirmesi:** Mihrap, çerçeveyi iki yanında sınırlandıran üçlü demet sütunceleri, korint benzeri başlıkları, “S”, “C” kıvrımları, akant yaprakları, vazodan çıkan çiçekleri, tepeliğin iki yanındaki köşe alemi şeklindeki vazoları ve kavsarasındaki perde motifi gibi süsleme unsurları bakımından değerlendirildiğinde, 1830 yılındaki onarımda yapılmış olmalıdır.



Fotoğraf 10: Aydın Kuşadası Kaleiçi Camii mihrabının tepelik, alınlık ve köşelik bölümleri



Fotoğraf 11: Aydın Kuşadası Kaleiçi Camii mihrabı

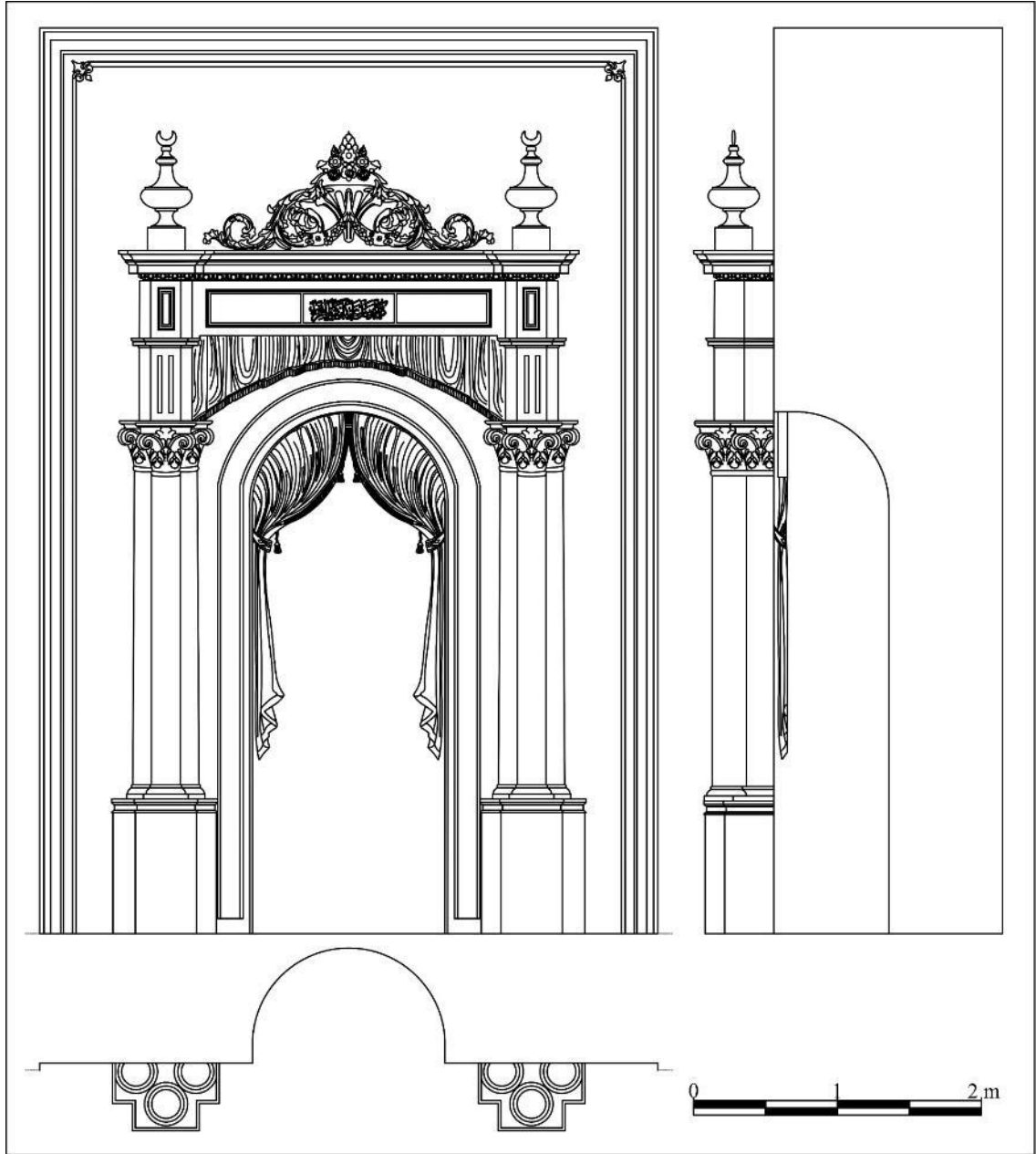

Çizim 6: Aydın Kuşadası Kaleiçi Camii mihrabının plân, cephe ve kesit çizimi



## 2.6. Aydın Kuyucak (Şah Şatır<sup>192</sup> Ali Ağa) Çarşı Camii<sup>193</sup> Mihrabı

**İnceleme Tarihi:** 29.07.2021

**Ebatları:** 4,03x3,21x0,61 m

**Yapının Kısa Tanımı:** Aydın Kuyucak Aydınolu Mahallesi'nde yer alan cami, tapunun 232 ada, 6 parseline kayıtlıdır<sup>194</sup>. Mülkiyeti Vakıflar Genel Müdürlüğü'ne ait olan yapı, İzmir II Numaralı Kültür ve Tabiat Varlıklarını Koruma Kurulu tarafından 1998 yılında tescillenmiştir<sup>195</sup>.

Cami, Şatır Ali Ağa tarafından 1840 yılında Süleyman ve Veli Efendi isimli ustalara inşa ettirilmiştir<sup>196</sup>. Yapı mimari ve süsleme özellikleri itibariyle 19. yüzyılın ortalarına tarihlendirilmektedir<sup>197</sup>.

Eser, Vakıflar Genel Müdürlüğü tarafından gerçekleştirilen onarımlarla günümüze gelmiştir. 1985 yılındaki onarımda, minare kaidesine kadar sökülmüş ve yeniden inşa edilmiştir<sup>198</sup>. Onarım sonrasında meydana gelen depremde hasar gören minare, 1988 yılında kaidesinden itibaren yeniden yapılmıştır. 1988 yılında yapının bozuk olan çatısı tamamen sökülmüş, ahşap tavan ve mahfil yenilenmiş, merdiven, korkuluk ve döşemesi ile boya işlemleri yapılmıştır<sup>199</sup>. Cami, 2013 yılında restorasyon geçirmiş ve günümüzde ibadete açıktır.

Harim mekânı kuzey-güney doğrultusunda dikdörtgen plânlıdır. Harimin kuzeyinde altı sütunla beş bölüme ayrılmış son cemaat yeri vardır. Harim mekânı ve son cemaat yeri ahşap tavanlıdır. Caminin kuzeybatısında, kaidesi beden duvarına kadar yükselen tek şerefeli minare bulunmaktadır. Yapının cephelerinde iki kat sırası halinde yarım daire kemerli pencereler yer alır. Harim mekânı üç yönden ahşap payeler tarafından taşınan mahfil ile çevrelenmiştir. Harim mekânında pencerelerin sövelerinde, kat silmelerinde ve mihrapta alçı süslemeler görülmektedir.

192 Şatır, neşeli, keyifli, şen anlamına gelmektedir. Osmanlı Dönemi'nde tören ve alaylarda padişahın, vezirin yanında yürüyen görevlilere verilen isim. (<https://sozluk.gov.tr/> Erişim tarihi 07.10.2023).

193 Anonim, *age.*, 2012c, s. 359.

194 <https://parselsorgu.tkgm.gov.tr/#ara/cografi/37.91462928423515/28.462239503860477> (Erişim tarihi 25.11.2021).

195 İzmir II Numaralı Kültür ve Tabiat Varlıklarını Koruma Kurulu'nun 26.08.1998 gün ve 7982 sayılı kararı; Anonim, *age.*, 2012c, s. 359.

196 AVBMA 09.12.01/001 Numaralı Dosya.

197 Anonim, *age.*, 2012c, s. 359.

198 AVBMA 09.12.01/001 Numaralı Dosya.

199 AVBMA 09.12.01/001 Numaralı Dosya.

**Mihrabın Konumu:** Kible duvarının ortasında ve taçkapının aksındaki mihrap, kible duvarından harim mekânına 0,26 m taşırılmıştır.

**Yapım ve Süsleme Tekniği:** Kible duvarına açılan nişin kenarlarındaki dekoratif pilastrlar, kaideler ve başlıklar ile çerçeveyi oluşturan unsurlar ve süslemeler alçı kalıplama tekniğinde yapılmıştır. Alçı kalıplama süslemelerin iskeletinde teller kullanılmıştır. Kavsara kemerine asılı perde motifleri kemer karnına ve sövelere applike tekniği ile tutturulmuştur. Alçı süslemeler yüksek ve alçak kabartma tekniğindedir. Mihrabın kalıplama tekniğinde yapılan süslemeleri tellerle birbirlerine tutturulmuş ve alçı sıvayla kible duvarına monte edilmiştir.

**Kitabe/Yazı:** Mihrabın alınlık bölümündeki enlemesine dikdörtgen formlu yazı kartuşunun içerisinde, Arapça celî sülüs hatla Bakara sûresi 149. ayeti yazılıdır.

الْحَرَامُ الْمَسْجِدِ شَطْرَ وَجْهِكَ قَوْلٍ

*Transkripsiyonu:*

Fevelli vecheke şetra-l mescidi-l harâm

*Türkçe Çevirisi:* Nereden yola çıkarsan çık (namazda) yüzünü Mescid-i Harama doğru çevir<sup>200</sup>.

**Mihrap Elemanları:** Mihrap, çerçeve, alınlık, köşelik, kavsara ve niş bölümlerinden meydana getirilmiştir (Fotoğraf 13, Çizim 7).

**Çerçeve:** Boyuna dikdörtgen formlu çerçevenin iki yanındaki pilastrlar kare kesitli kaideli, yivli gövdeli ve akant yapraklarıyla oluşturulmuş başlıklıdır. Pilastrların kaidelerine, kabara şeklinde işlenmiş stilize çiçekler bulunmaktadır.

**Alınlık:** Kenarları kavisli silmelerle oluşturulmuş, enlemesine dikdörtgen formlu alınlığın içerisinde mihrap ayeti yazılıdır (Fotoğraf 12).

**Köşelik:** Kavsaranın iki yanında başlayıp alınlık boyunca devam eden köşelikler birbirlerine bakışımıdır. Köşeliklerde, “S”, “C” kıvrımlı dallar ve çiçeklerden oluşturulmuş bitkisel süslemeler bulunmaktadır. Köşeliklerin zemini beyaz, süslemeleri altın yıldız renkli boyalıdır (Fotoğraf 12).

**Kavsara:** Çeyrek küre formundaki kavsara, yarım daire kuşatma kemeriyle çevrelenmiştir. Kavsara kuşatma kemeri kavisli silmelerle oluşturulmuştur. Kavsara kemerine asılı, aşağı dalgalı bir şekilde sarkan bir perde motifi bulunmaktadır. Perde motifi beyaz, uçlarındaki püsküller altın yıldız renklidir. Perde motifinin altında iki

<sup>200</sup> <https://kuran.diyabet.gov.tr/tefsir/Bakara-Sûresi/156/149-150-ayet-tefsiri> (Erişim tarihi 17.02.2022).

yana kordonlarla bağlanarak toparlanmış bir perde motifi daha vardır. İri pileli perde motifinde, kıvrımlar altın yıldız, diğer bölümler beyaz renkli boyalı olup perdeleri kavsaranın köşelerine bağlayan kordonlar ise altın yıldız renklidir (Fotoğraf 12, 14).

**Niş:** Yarım daire plânlı mihrap nişi, 0,61 m derinliğinde, 1,25 m genişliğinde ve 3,35 m yüksekliğindedir.

**Pilastr:** Nişin kenarlarındaki pilastrlar, kare kesitli kaideli, düz gövdeli ve dor benzeri başlıklıdır. Pilastrların kaidelerinde, gövdelerinde ve başlıklarında, bitkisel ve geometrik süslemeler vardır.

**Mihrabın Tarihlemesi:** Mihrap, çerçeveyi iki yanında sınırlandıran pilastrları, akant yapraklı başlıkları, “S”, “C” kıvrımları, akant yaprakları ve kavsarasındaki perde motifi gibi süsleme unsurları bakımından değerlendirildiğinde, camiyle aynı tarihte yaptırılmış olmalıdır.



Fotoğraf 12: Aydın Kuyucak Çarşı Camii mihrabının köşelik, alınlık ve kavsara bölümleri



Fotoğraf 13: Aydın Kuyucak Çarşı Camii mihrabı



Fotoğraf 14: Aydın Kuyucak Çarşı Camii mihrabının perde motifi ve çizimi

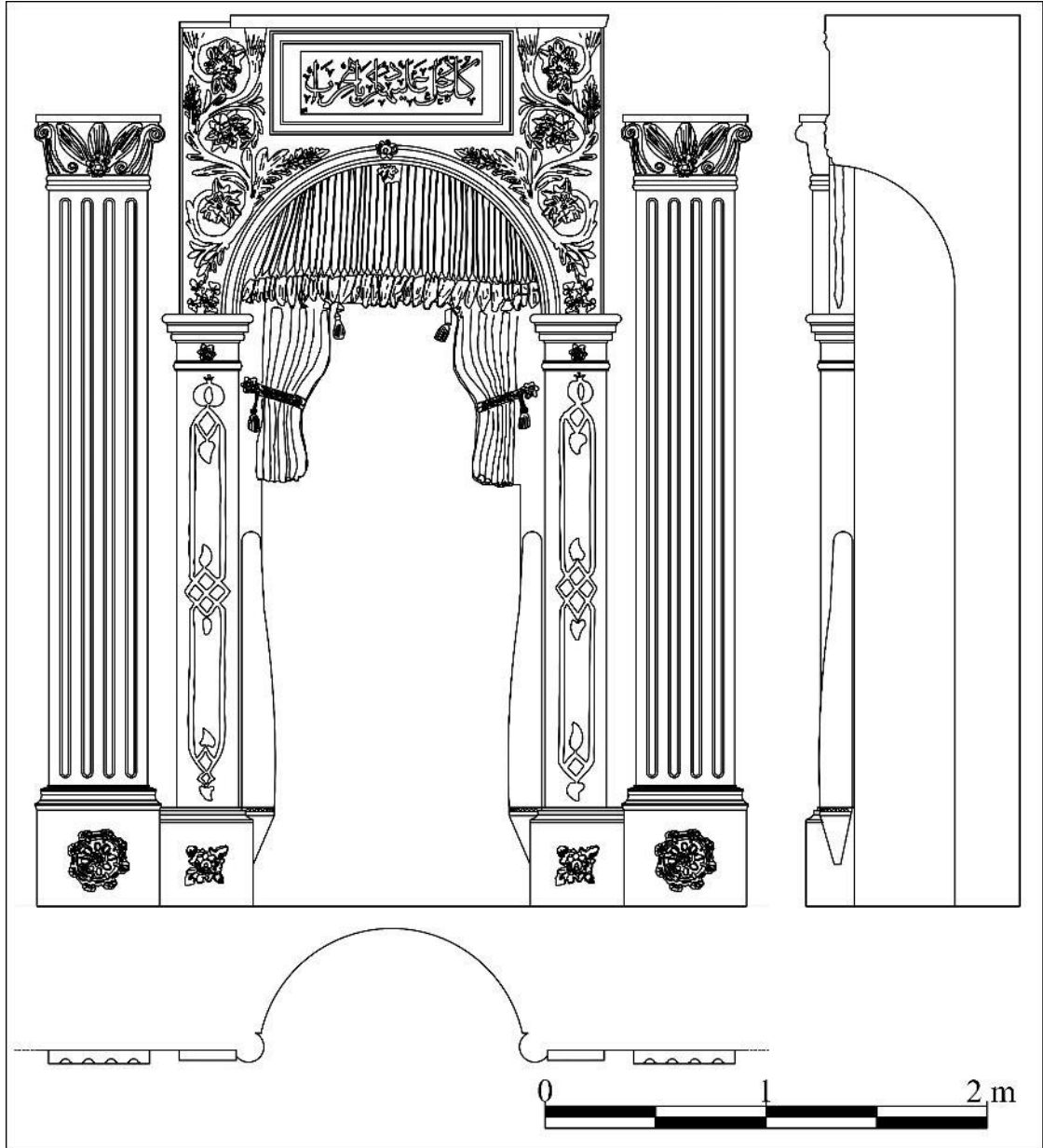

Çizim 7: Aydın Kuyucak Çarşı Camii mihrabının plân, cephe ve kesit çizimi

## 2.7. Aydın Nazilli Kestane Camii Mihrabı

**İnceleme Tarihi:** 29.07.2021

**Ebatları:** 2,87x2,43x0,41 m

**Yapının Kısa Tanımı:** Aydın Nazilli Altıntaş Mahallesi'nde yer alan cami, tapunun 323 ada, 1 parselinde kayıtlıdır<sup>201</sup>. Mülkiyeti Vakıflar Genel Müdürlüğü'ne ait olan cami, Aydın Kültür ve Tabiat Varlıklarını Koruma Bölge Kurulu tarafından 2009 yılında tescillenmiştir<sup>202</sup>.

Caminin kapı açıklığı üzerindeki mermer kitabede “*Kestane Camii Yapılışı H. 1290 (M. 1873-1874)*” ifadeleri yazılıdır. 1899 yılındaki depremde büyük hasar gören cami, hayırsever Hacı Demir Ali, Hacı İsmail ve Hacı Ethem tarafından onarılmıştır<sup>203</sup>.

Fevkani özellikteki cami, kareye yakın dikdörtgen plânlıdır ve altında on dükkân yer almaktadır. Harim mekânının kuzeyinde üç bölümlü son cemaat yeri vardır. Son cemaat yerinin kuzey cephesindeki üç yarım daire kemerli açıklık, camekânlı ve üzeri üçgen alınlıklıdır. Diğer cephelerde iki kat sırası halindeki pencereler yarım daire kemerlidir. Caminin kapı ve pencere açıklıklarının sövelerinde, kilit taşlarında ve mihrabında alçı süslemeler görülmektedir.

**Mihrabın Konumu:** Kible duvarının ortasında ve taçkapının karşısındaki mihrap, kible duvardan harim mekânına 0,15 m taşırılmıştır.

**Yapım ve Süsleme Tekniği:** Kible duvarına açılan nişin kenarlarındaki dekoratif pilastrlar, kaideler ve başlıklar ile kavsara kemerine asılı perde motifi süslemeleri alçı kalıplama tekniğinde yapılmıştır. Alçı kalıplama süslemelerin iskeletinde teller kullanılmıştır. Kavsara kemerine asılı perde motifleri kemer karnına ve sövelere applike tekniği ile tutturulmuştur. Alçı süslemeler yüksek kabartma tekniğindedir. Mihrabın kalıplama tekniğinde yapılan süslemeleri tellerle birbirlerine tutturulmuş ve alçı sıvayla kible duvarına monte edilmiştir.

**Mihrap Elemanları:** Mihrap, çerçeve, köşelik, kavsara ve niş bölümlerinden meydana getirilmiştir (Fotoğraf 16, Çizim 9).

<sup>201</sup> <https://parselsorgu.tkgm.gov.tr/#ara/idari/152474/323/1/1637859774991> (Erişim tarihi 25.11.2021).

<sup>202</sup> Aydın Kültür ve Tabiat Varlıklarını Koruma Bölge Kurulu 14.05.2009 tarih ve 2093 sayılı kararı, AVBMA 09.13.01/004 Numaralı Dosya.

<sup>203</sup> Anonim, “Aydın”, *Aydın İl Kültür ve Turizm Dergisi*, Aydın İl Kültür ve Turizm Müdürlüğü Yayınları, Aydın 2012a, 4, s. 37.

**Çerçeve:** Mihrabın boyuna dikdörtgen formlu çerçevesi, doğusunda ve batısında, kare kaideli, yivli gövdeli ve stilize yaprak ve çiçeklerle oluşturulmuş başlıklara sahip pilastrlarla sınırlandırılmıştır.

**Köşelik:** İki kenarı dik açılı, bir kenarı içbükey kavisli köşelik bölümleri birbirlerine bakışımıdır. Köşeliklerde altın yaldız renkle boyalı, kabara şeklinde gülbezek motifleri bulunmaktadır.

**Kavsara:** Çeyrek küre formundaki kavsara, yarım daire kuşatma kemeriyle çevrelenmiştir. Kavsara kuşatma kemerinin kilit taşında, kabara şeklinde stilize çiçek motifi yer alır. Kavsara kemerine asılı perde motifi aşağıya doğru dalgalı bir şekilde sarkıtılmıştır. Perde motifinin uçlarına işlenmiş olan püsküller altın yaldız renkli boyalıdır. Perde motifinin altında iki kenara kordonlarla bağlanmış bir perde motifi daha bulunmaktadır. Beyaz renkli perdelerin kenarlara bağlayan kordonlar altın yaldız renkle boyalıdır (Fotoğraf 15, Çizim 8).

**Niş:** Yarım daire plânlı mihrap nişi, 0,40 m derinliğinde, 1,02 m genişliğinde ve 2,57 m yüksekliğindedir.

**Pilastr:** Nişinin iki yanındaki pilastrlar düz gövdeli ve dor benzeri başlıklıdır. Pilastr başlıklarının alt yüzeylerinde, altın yaldız renkli boyalı, çiçek motifleri vardır.

**Mihrabın Tarihlendirmesi:** Mihrap, çerçeveyi iki yanında sınırlandıran pilastrları, çiçekler ve yapraklardan oluşturulmuş başlıkları, “S”, “C” kıvrımları ve kavsarasındaki perde motifi gibi süsleme unsurları bakımından değerlendirildiğinde, 19. yüzyılın sonlarındaki onarımda yapılmış olmalıdır.

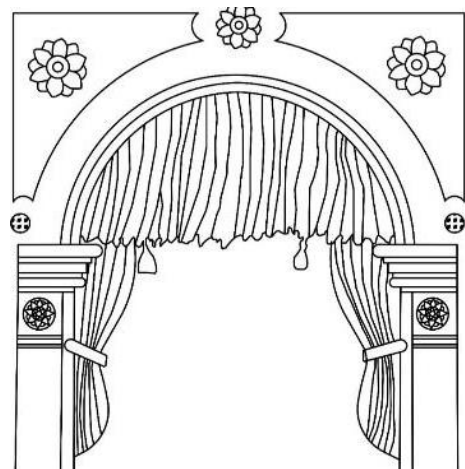

Fotoğraf 15, Çizim 8: Aydın Nazilli Kestane Camii mihrabı perde motifi ve çizimi



Fotoğraf 16: Aydın Nazilli Kestane Camii mihrabı

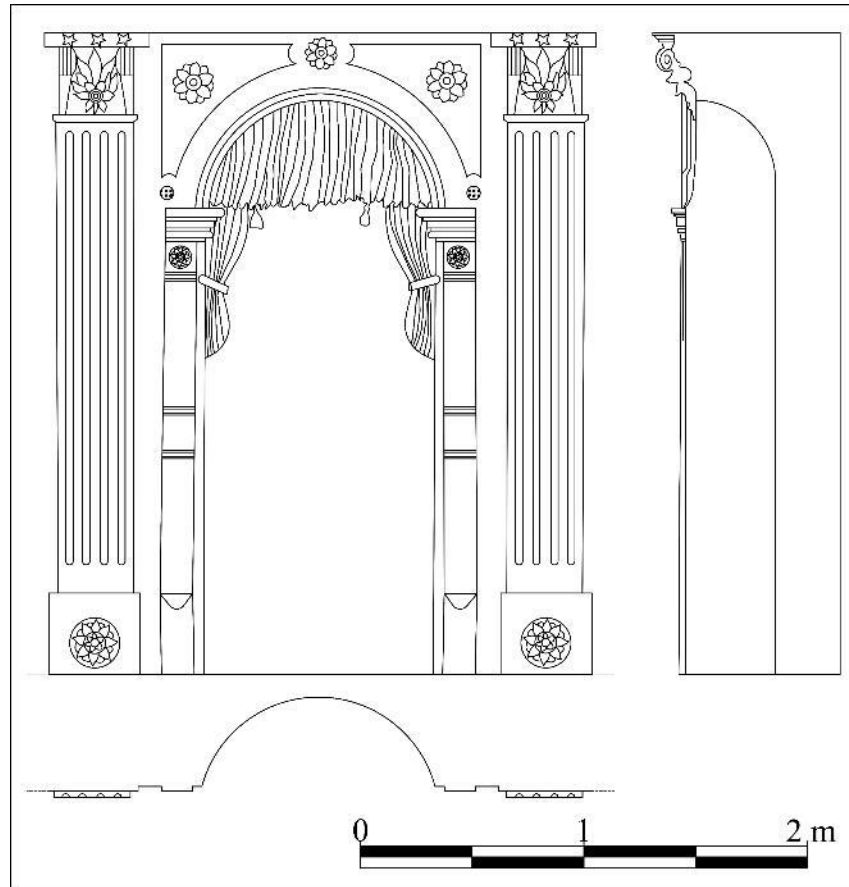

Çizim 9: Aydın Nazilli Kestane Camisi mihrabının plân, cephe ve kesit çizimi



## 2.8. Aydın Söke Yenicamii<sup>204</sup> Mahallesi Camii Mihrabı

**İnceleme Tarihi:** 28.07.2021

**Ebatları:** 4,64x2,08x0,68 m

**Yapının Kısa Tanımı:** Aydın Söke Yenicami Mahallesi Yenigün Sokak'ta yer alan cami, tapununun 148 ada, 1 parseline kayıtlıdır<sup>205</sup>. Mülkiyeti Vakıflar Genel Müdürlüğü'ne ait olan cami, İzmir II Numaralı Kültür ve Tabiat Varlıklarını Koruma Kurulu tarafından 2000 yılında tescillenmiştir<sup>206</sup>.

Yapının inşa tarihi ve banisi hakkında bilgi veren bir kitabesi bulunmamaktadır. Ancak minare kaidesinde Latin harfleriyle "Yeni Camii 1871" yazmaktadır. Yapılan çalışmalarda caminin Yörük Mustafa Efendi tarafından 1871 yılında inşa edildiği belirtilmektedir<sup>207</sup>. Ayrıca tarihi tam olarak saptanamayan yıllarda yapının doğusuna Mustafa Efendi'nin kızı Meryem Başak tarafından ek mekân ilave edilmiştir<sup>208</sup>.

Cami günümüze geçirmiş olduğu onarımlarla gelebilmiştir. 1999 yılındaki basit onarımda camiye bitişik olan ek bina yıkılmış, camekânla kapatılan son cemaat yerinin etrafı açılmış ve üzeri sundurmayla örtülü üç bölümlü olarak yenilenmiştir. Ayrıca yapının çatısı güçlendirilmiş, tavan tahtaları yenilenmiş, duvar sıvaları raspa edilmiş ve yeniden sıvanıp boyanmıştır<sup>209</sup>.

Caminin harim mekânı kuzeybatı-güneydoğu doğrultusunda dikdörtgen plânlıdır. Cami, üzeri kiremit kaplı, ahşap kırma çatılıdır. Harim mekânının kuzeyinde üç bölümlü son cemaat yeri, son cemaat yerinin batısında ise tek şerefeli minare bulunmaktadır. Harim mekânının kuzeyinde kadınlar mahfili, kible duvarının ortasında mihrap, mihrabın batısında minber yer almaktadır.

Cami süsleme bakımından sade bir görünüme sahiptir. Caminin pencerelerinin kemer kilit taşlarında geometrik, mihrabında ise bitkisel süslemeler görülmektedir.

**Mihrabın Konumu:** Kible duvarının ortasında ve taçkapının karşısındaki mihrap, 0,13 m kible duvarından harim mekânına taşırılmıştır.

<sup>204</sup> Anonim, *age.*, 2012c, s. 381.

<sup>205</sup> <https://parselsorgu.tkgm.gov.tr/#ara/idari/151253/148/1/1639416797874> (Erişim tarihi 13.12.2021).

<sup>206</sup> İzmir II Numaralı Kültür ve Tabiat Varlıklarını Koruma Kurulu 28.8.2000 gün ve 9614 sayılı kararı, AVBMA 09.14.01/003 Numaralı Dosya.

<sup>207</sup> Bahar Şenoğlu ve Taşkın Kulay, *Söke ve Camileri*, İzmir 1991, s. 29.

<sup>208</sup> A. Atıcı, *agt.*, s. 41.

<sup>209</sup> AVBMA 09.14.01/003 Numaralı Dosya.

**Yapım ve Süsleme Tekniği:** Kible duvarına açılan nişin kenarlarındaki dekoratif pilastrlar, kaideler ve başlıklar alçı kalıplama tekniğinde yapılmıştır. Mihrabın kalıplama tekniğinde yapılan süslemeleri, tellerle birbirlerine tutturulmuş ve alçı sıvayla kible duvarına monte edilmiştir.

**Mihrap Elemanları:** Mihrap çerçeve, tepelik, kavsara ve niş bölümlerinden meydana gelmektedir (Fotoğraf 17, Çizim 10).

**Çerçeve:** Boyuna dikdörtgen formlu çerçeve, doğusunda ve batısında kare kesitli kaideli ve gövdeli, korint benzeri başlıklı pilastrlarla, üst bölümde ise kavisli silmeli saçaklıkla sınırlandırılmıştır.

**Tepelik:** Çerçevenin üzerinde kavisli ve düz silmeli saçaklıktan oluşturulmuş tepelik yer alır.

**Kavsara:** Kavsara sivri formlu kemerle çevrelenmiştir.

**Niş:** Yarım daire plânlı niş, 1,07 m genişliğinde, 0,68 m derinliğinde ve 4,00 m yüksekliğindedir.

**Mihrabın Tarihlendirmesi:** Mihrap, çerçeveyi iki yanında sınırlandıran pilastrları ve korint benzeri başlıkları gibi süsleme unsurları bakımından değerlendirildiğinde, 1871 tarihinde yapılmış olmalıdır.

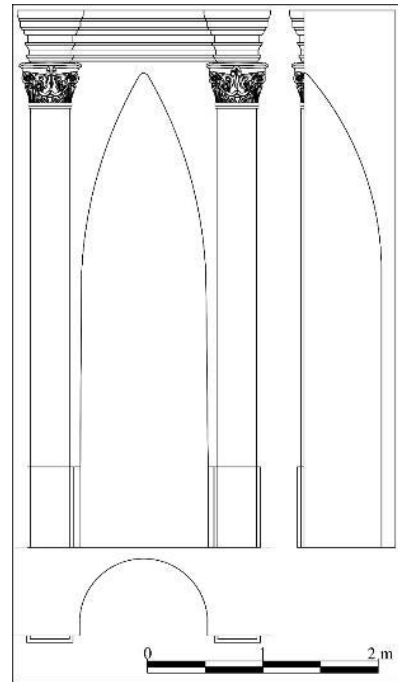

Fotoğraf 17, Çizim 10: Aydın Söke Yenicami mihrabı ve mihrabın plân, cephe ve kesit çizimi

## 2.9. Aydın Söke Hacı Ziya Bey Camii<sup>210</sup> Mihrabı

**İnceleme Tarihi:** 28.09.2021

**Ebatları:** 4,85x2,57x0,90 m

**Yapının Kısa Tanımı:** Aydın Söke Yenicami Mahallesi Erol Kundak Sokak'ta yer alan cami, tapununun 20 KII pafta, 109 ada, 24 parseline kayıtlıdır<sup>211</sup>. Mülkiyeti Vakıflar Genel Müdürlüğü'ne ait yapı, İzmir II Numaralı Kültür ve Tabiat Varlıklarını Koruma Kurulu tarafından 2001 yılında tescillenmiştir<sup>212</sup>.

Yapı, 1894-1896 yılları arasında Söke eşrafından Hacı Ziya Bey tarafından inşa ettirilmiştir. Etrafı duvarla çevrelenmiş bir avlu içerisindeki yapının, kuzeyinde şadırvan, güneyinde Hacı Ziya Bey ve oğluna ait kabirler bulunmaktadır.

Eser, günümüze çeşitli tarihlerde geçirmiş olduğu onarımlarla gelebilmiştir. 1984, 1997 ve 2005 yıllarındaki basit onarımlarda, kubbe kurşunları değiştirilmiş, kubbe eteğinde yağmur suyundan dolayı bozulan alçı süslemeler aslına uygun olarak onarılmış ve minaresindeki kurşun kaplamalarda aslına uygun olarak yenilemiştir. 2007 yılında ise Vakıflar Genel Müdürlüğü tarafından kapsamlı bir onarıma tabi tutulan cami, günümüzde ibadete açıktır<sup>213</sup>.

Cami, kare plânlı harim mekânı, harimin kuzeyinde doğu-batı doğrultusunda dikdörtgen plânlı son cemaat yeri ve kuzeybatı köşesindeki tek şerefeli minareden oluşmaktadır. Harim mekânı kubbe, son cemaat yeri tonoz örtülüdür.

Yapının doğu, güney ve batı cephelerinde bitkisel ve geometrik taş süslemeler yer almaktadır. Kuzey cephede ise diğer cephelere göre daha yoğun bir süsleme kompozisyonu görülmektedir. Cephelerdeki bezemeler yüksek kabartma tekniğindeki taş süslemelerdir. Harim mekânında, mihrap, minber, vaaz kürsüsü, kubbe yüzeyi, pencere söveleri ve kilit taşı yüzeylerinde, alçı süslemeler bulunmaktadır. Taçkapının sövelerinde taş, kapı kanatlarında madeni süslemeler vardır.

**Mihrabın Konumu:** Kible duvarının ortasında ve taçkapının karşısındaki mihrap, 0,52 m kible duvarından harim mekânına taşırılmıştır.

<sup>210</sup> S. Erken vd., *age.*, s. 714; Y. Çağbayır, *age.*, s. 220; K. Yalçinkaya, *age.*, s. 124; Anonim, *age.*, 2012c, s. 377; A. Atıcı, *agt.*, s. 69-74.

<sup>211</sup> <https://parselsorgu.tkgm.gov.tr/#ara/cografi/37.75129538964787/27.405982911586765> (Erişim tarihi 22.11.2021)

<sup>212</sup> İzmir II Numaralı Kültür ve Tabiat Varlıklarını Koruma Kurulu'nun 03.02.2001 tarih ve 9799 sayılı kararı, AVBMA 09.14.01/002 Numaralı Dosya.

<sup>213</sup> AVBMA 09.14.01/002 Numaralı Dosya.

**Yapım ve Süsleme Tekniği:** Kible duvarına açılan nişin kenarlarındaki dekoratif sütunceler, kaideler ve başlıklar ile çerçeveyi oluşturan unsurlar ve süslemeler alçı kalıplama tekniğinde yapılmıştır. Kavsara kemerine asılı perde motifi kemer karnına applike tekniğinde tutturulmuştur. Alçı kalıplama süslemeler yüksek ve alçak kabartma tekniğindedir. Mihrabın kalıplama tekniğinde yapılan süslemeleri, tellerle birbirlerine tutturulmuş ve alçı sıvayla kible duvarına monte edilmiştir. Mihrabın tepelik ve alınlık bölümlerindeki yazılar kalemşi tekniğindedir.

**Kitabe/Yazı:** Mihrabın tepelik ve alınlık bölümlerinde yazılar yer alır. Tepeliğin ortasındaki kartuşun içerisinde, Arapça celi sülüs hatla Nisa sûresi 103. ayeti yazılıdır.

إِنَّ الصَّلَاةَ كَانَتْ عَلَى الْمُؤْمِنِينَ كِتَابًا مَوْقُوتًا

*Transkripsiyonu:* *İnne es salâte kânet alâ el mu'minîne kitâben mevkûten*

*Türkçe Çevirisi:* Muhakkak ki namaz, mü'minlerin üzerine, "vakitleri belirlenmiş bir farz" olmuştur<sup>214</sup>.

Mihrap alınlığındaki enlemesine dikdörtgen çerçeveli kartuşun içerisinde, Arapça celî sülüs hatla Âl-i İmrân sûresi 37. ayeti yazılıdır.

**Mihrap Elemanları:** Mihrap tepelik, çerçeve, alınlık, köşelik, kavsara ve niş bölümlerinden oluşmaktadır (Fotoğraf 19, Çizim 11).

**Tepelik:** Saçak kornişinin üzerindeki tepelik bölümü üçgen formudur. Tepeliğin ortasında, içerisinde mihrap ayeti yazılı enlemesine dikdörtgen formu yazı kartuşu bulunmaktadır. Kartuşun kenarlarını çevreleyen, uçları volütlü "S" kıvrımları, üst kenarlarda birleşip hilal motifiyle sonlanmaktadır. Tepeliğin iki yanındaki vazoların içerisinde ay-yıldız motifli alemler bulunmaktadır. Vazoların kulplarının etrafına dolanmış perdeler aşağı doğru kıvrımlı şekilde sarkıtılmıştır. Perdeyi vazolara bağlayan kordonlar, aşağı doğru sarkıtılmış ve uçları püsküllüdür (Fotoğraf 18).

**Çerçeve:** Boyuna dikdörtgen formu çerçeve, doğusunda ve batısında postament benzeri kaideli, yivli gövdeli ve korint benzeri başlıklı sütuncelerle, üst bölümde ise saçaklıkla sınırlandırılmıştır. Saçaklığın frizi meander motifiyle, kornişi dış sırası, yumurta ve ok ucu dizisiyle oluşturulmuştur.

<sup>214</sup> <https://kuran.diyanet.gov.tr/tefsir/Nis%C3%A2-Sûresi/596/103-ayet-tefsiri> (Erişim tarihi 15.11.2021).

**Alınlık:** Enlemesine dikdörtgen formlu alınlıkta mihrap ayeti yazılıdır. Alınlığın kısa kenarlarında ay-yıldız motifleri bulunmaktadır. Alınlığın üzerinde iki yana doğru yönelen, natüralist çiçek ve kıvrım dallardan meydana getirilmiş çiçek demeti yer alır.

**Köşelik:** İki kenarı dik açılı, bir kenarı içbükey kavisli köşelik bölümleri birbirlerine bakışımıdır. Köşeliklerdeki bitkisel süslemeler kıvrım dallar, yapraklar ve çiçeklerle oluşturulmuştur.

**Kavsara:** Çeyrek küre formundaki kavsara yarım daire formlu kemerle çevrelenmiştir. Kavsara kemerinin kilit taşı yüzeyinde, sorguç şeklinde akant yaprağı vardır. Kavsaranın kemer kavisindeki perde motifi aşağı doğru dalgalı bir şekilde sarkıtılmıştır. Perde motifi ortadan ikiye ayrılmıştır ve kenarlara kordonlar bağlanmıştır. Perde motifinin kenarlarında ve ortasında uçları püsküllü kordonlar aşağıya sarkıtılmıştır.

**Niş:** Yarım daire plânlı mihrap nişi, 0,95 m genişliğinde, 0,82 m derinliğindedir. Mihrap nişinin söveleri, kavisli silme ve geometrik süsleme bordürleriyle çevrelenmiştir.

**Mihrabın Tarihlendirmesi:** Mihrap, çerçeveyi iki yanında sınırlandıran sütunceleri, korint benzeri başlıkları, “S”, “C” kıvrımları, akant yaprakları, tepeliğin iki yanındaki köşe alemleri şeklindeki vazoları ve kavsarasındaki perde motifi gibi süsleme unsurları bakımından değerlendirildiğinde, H. 1312 /M. 1894-1895 tarihinde yapılmış olmalıdır.

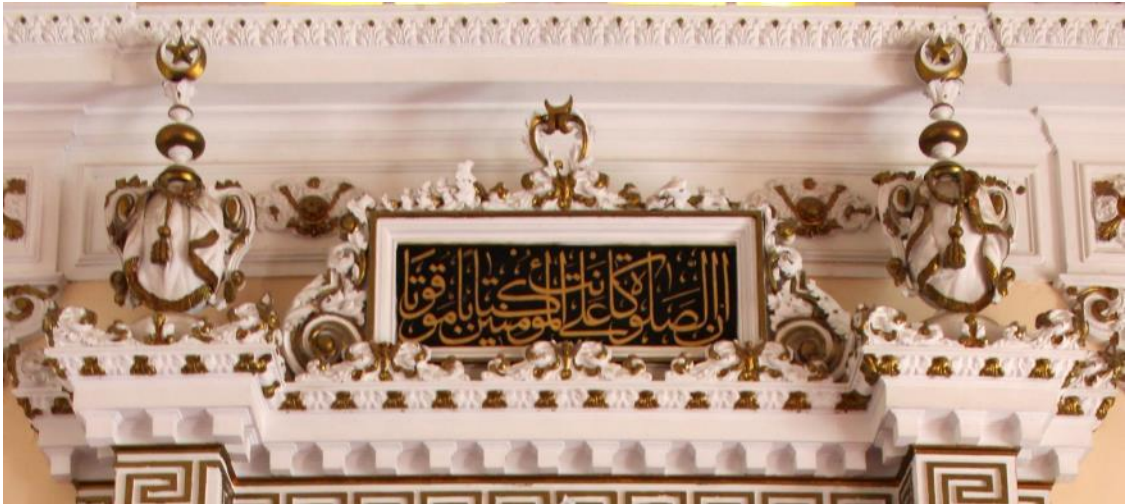

Fotoğraf 18: Aydın Söke Hacı Ziya Bey Camii mihrabının tepelik bölümü



Fotoğraf 19: Aydın Söke Hacı Ziya Bey Camii mihrabı

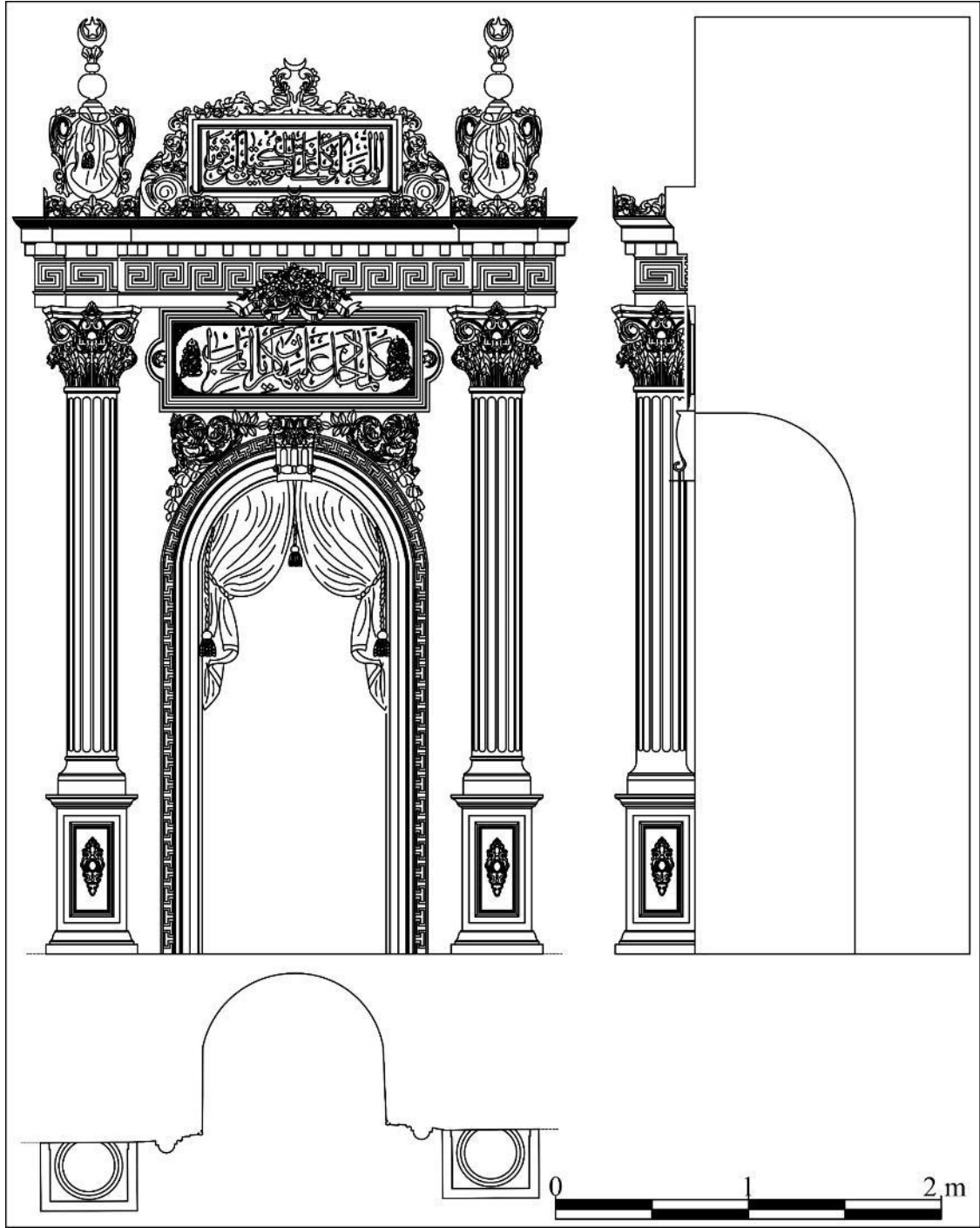

Çizim 11: Aydın Söke Hacı Ziya Bey Camii mihrabının plân, cephe ve kesit çizimi

## 2.10. Aydın Sultanhisar Cibe Camii<sup>215</sup> Mihrabı

**İnceleme Tarihi:** 28.07.2021

**Ebatları:** 3,58x1,96x0,56 m

**Yapının Kısa Tanımı:** Aydın Sultanhisar Beşeylül Mahallesi'nde yer alan cami, tapununun 112 ada, 1 parseline kayıtlı olup<sup>216</sup> İzmir II Numaralı Kültür ve Tabiat Varlıklarını Koruma Kurulu tarafından tescillenmiştir<sup>217</sup>.

Caminin inşa tarihi ve banisi hakkında bilgi veren kitabesi bulunmamaktadır. Kapı açıklığının üzerindeki mermer levhada “*CİBE CAMİ 1956*” tarihi yazılıdır. Buradaki 1956 tarihi yapının son cemaat yerindeki muhdes demir parmakların eklendiği tarih olmalıdır. Cami mimari ve süsleme özellikleri itibariyle 19. yüzyılın sonlarında yapılmış olmalıdır.

Cami kuzeybatı-güneydoğu doğrultusunda dikdörtgen plânlıdır ve üzeri kiremit kaplı kırma çatıyla örtülüdür. Caminin kuzeybatı köşesinde, kare kaideli tek şerefeli bir minaresi vardır. Yapının kuzeyinde ve batısında muhdes parmaklıklarla çevrelenmiş, üzeri sundurmayla örtülü muhdes mekân L plânlıdır. Ek mekândan son cemaat yerine geçilmektedir. Son cemaat yerinin doğusunda kadınlar mahfiline çıkış sağlayan merdiven, batısında imam odası yer alır. Son cemaat yerinin güney duvarında harim mekânına geçiş sağlayan dikdörtgen çerçeveli kapı açıklığı bulunmaktadır.

Caminin harim mekânı dikdörtgen plânlıdır. Harim mekânın kuzeyinde kadınlar mahfili, güneydoğusunda ahşap vaaz kürsüsü, kible duvarın ortasında mihrap ve mihrabın batısında minber vardır. Caminin mihrabında alçı süslemeler görülmektedir.

**Mihrabın Konumu:** Kible duvarının ortasında ve taçkapının karşısındaki mihrap, 0,26 m kible duvarından harim mekânına taşırılmıştır.

**Yapım ve Süsleme Tekniği:** Kible duvarına açılan nişin kenarlarındaki dekoratif pilastrlar, kaideler ve başlıklar ile süslemeler alçı kalıplama tekniğinde yapılmıştır. Kavsara kemerine asılı perde motifi kemer karnına aplike tekniğinde tutturulmuştur. Alçı kalıplama süslemeler kabartma tekniğindedir. Mihrabın kalıplama tekniğinde

<sup>215</sup> Anonim, *age.*, 2012b, s. 379.

<sup>216</sup> <https://parselsorgu.tkgm.gov.tr/#ara/cografi/37.88597426532011/28.143936395645145> (Erişim tarihi 29.11.2021)

<sup>217</sup> İzmir II Numaralı Kültür ve Tabiat Varlıklarını Koruma Kurulu 04.02.1998 tarih ve 7430 sayılı kararı; Anonim, *age.*, 2012b, s. 379.



yapılan süslemeleri, tellerle birbirlerine tutturulmuş ve alçı sıvayla kible duvarına monte edilmiştir.

**Mihrap Elemanları:** Mihrap, tepelik, çerçeve, alınlık, köşelik, kavsara ve niş bölümlerinden meydana gelmektedir (Fotoğraf 20, Çizim 12).

**Tepelik:** Saçak kornişinin üzerinde tepelik yer alır. Tepelikteki bitkisel süslemeler iri kıvrım dallardan müteşekkildir.

**Çerçeve:** Boyuna dikdörtgen formlu çerçeve, doğusunda ve batısında kare kesitli kaideli ve gövdeli, akant yapraklı başlıklı pilastrlarla üst bölümde ise saçaklıkla sınırlandırılmıştır. Pilastrların kenarları burmalı silme bordürüyle çevrelenmiştir. Çerçeve üst bölümde baştaban, friz ve korniş bölümlerinden oluşan saçaklıkla sınırlandırılmıştır. Saçaklığın frizi çiçek ve yaprak dizisi, korniş kavisli silme, dış sırası, yumurta ve ok ucu dizisi ile oluşturulmuştur.

**Alınlık:** Mihrap çerçevesinin birinci kademesindeki alınlık bölümü, enlemesine dikdörtgen çerçeveli olup yüzeyi boş bırakılmıştır. Alınlığın etrafında dübel yuvalarının bulunması, alınlıktaki kartuşun sonraki dönemlerde düşmüş ya da sökülmiş olabileceğini göstermektedir.

**Köşelik:** İki kenarı dik açılı, bir kenarı içbükey kavisli köşelik bölümleri birbirlerine bakışlıdır. Köşeliklerde kıvrımlı dallar ve yapraklardan oluşturulmuş bitkisel süslemeler yer alır.

**Kavsara:** Çeyrek küre formlu kavsaradaki perde motifi iki kademelidir. Perdenin üst bölümünde kıvrımlı ve uçları püsküllü farbela fon bulunur. Farbela fon perdenin uçlarına püsküller işlenmiştir. Farbela fonun altındaki perde motifi, ortadan ikiye ayrılmış ve kenarlara kordonlarla bağlanarak toplanmıştır. Perde motifini nişin kenarlarına bağlayan kordonların uçlarına püsküller işlenmiştir. Perde motifi, yeşil kordonlar altın yıldız renkli boyalıdır.

**Niş:** Yarım daire plânlı mihrap nişi, 0,93 m genişliğinde, 0,52 m derinliğinde ve 2,25 m yüksekliğindedir.

**Mihrabın Tarihlendirmesi:** Mihrap, çerçeveyi iki yanında sınırlandıran pilastrları, akant yapraklı başlıkları, “S”, “C” kıvrımları, akant yaprakları ve kavsarasındaki perde motifi gibi süsleme unsurları bakımından değerlendirildiğinde 19. yüzyılın sonlarında yapılmış olmalıdır.



Fotoğraf 20: Aydın Sultanhisar Cibe Camii mihrabı

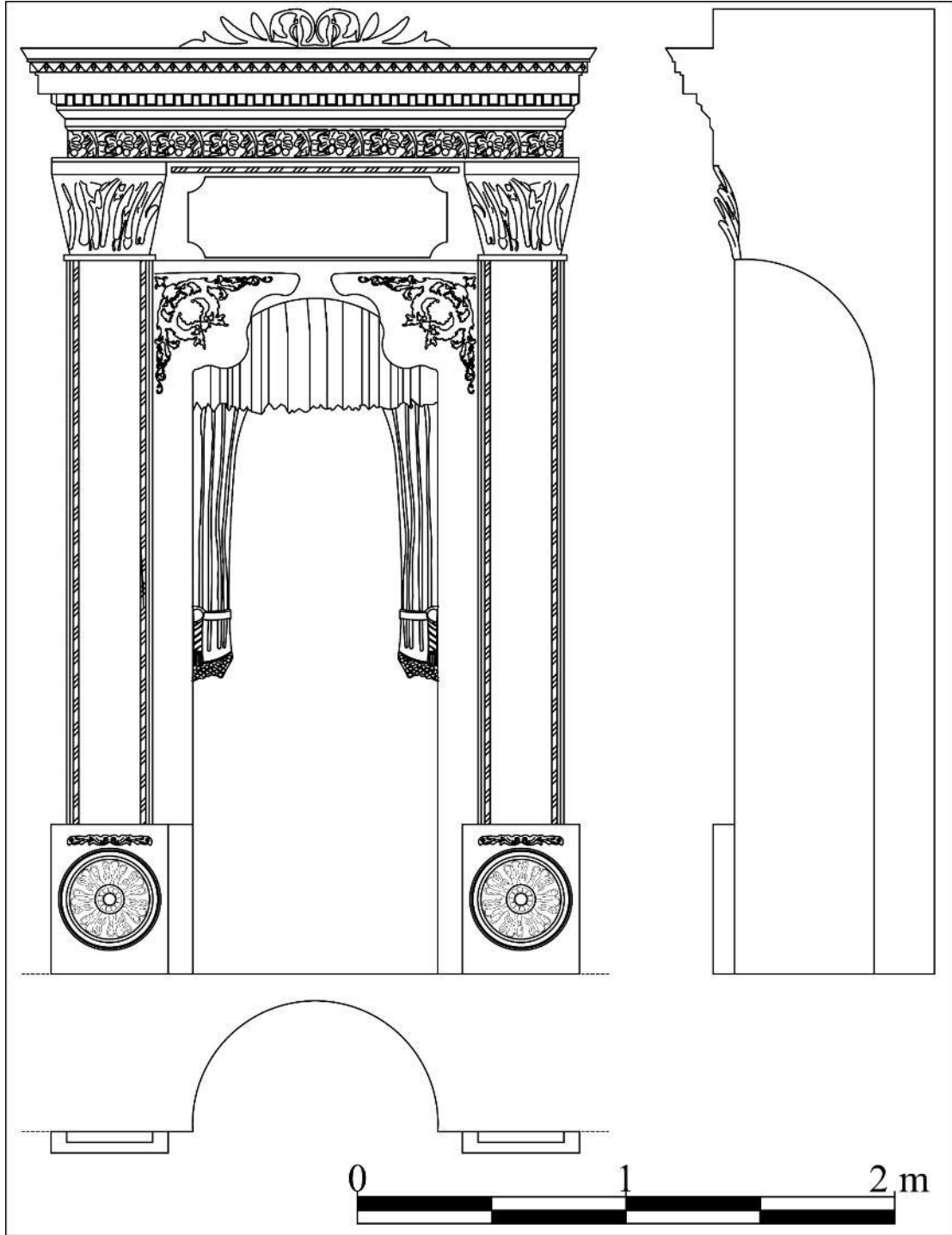

Çizim 12: Aydın Sultanhisar Cibe Camii mihrabının plân, cephe ve kesit çizimi

## 2.11. Aydın Sultanhisar Çarşı Camii<sup>218</sup> Mihrabı

**İnceleme Tarihi:** 28.07.2021

**Ebatları:** 2,84x2,30x0,51 m

**Yapının Kısa Tanımı:** Aydın Sultanhisar Kurtuluş Mahallesi'nde yer alan cami, tapununun 219 ada, 9 parseline kayıtlıdır<sup>219</sup>. Cami, İzmir II Numaralı Kültür ve Tabiat Varlıklarını Koruma Kurulu tarafından 1998 yılında tescillenmiştir<sup>220</sup>.

Caminin inşa tarihi ve banisi hakkında bilgi veren kitabesi bulunmamaktadır. Cami plân ve süsleme özellikleri itibariyle 19. yüzyıl sonlarında inşa edilmiş olmalıdır.

Cami, etrafı bahçe duvarıyla çevrelenmiş bir avlu içerisindedir. Kuzeybatı-güneydoğu doğrultusunda kareye yakın dikdörtgen plânlı caminin, üzeri kiremit kaplı, dört yönden pahlı ahşap kırma çatıyla örtülüdür. Harimin kuzeyinde son cemaat yeri, kuzeybatı köşesinde iki şerefeli minaresi vardır. Harim mekânında mihrapta alçı süslemeler görülmektedir.

**Mihrabın Konumu:** Kible duvarının ortasında ve taçkapının karşısındaki mihrap, 0,23 m kible duvarından harim mekânına taşırılmıştır.

**Yapım ve Süsleme Tekniği:** Kible duvarına açılan nişin kenarlarındaki dekoratif pilastrlar, kaideler ve başlıklar ile kavsaradaki perde motifi süslemesi alçı kalıplama tekniğinde yapılmıştır. Kavsara kemerine asılı perde motifi kemer karnına applike tekniğinde tutturulmuştur. Alçı kalıplama süslemeler yüksek ve alçak kabartma tekniğindedir.

**Kitabe/Yazı:** Alınlık bölümündeki enlemesine dikdörtgen formu kartuşun içerisinde, Arapça celî sülüs hatla Bakara sûresi 149. ayet yazılıdır.

**Mihrap Elemanları:** Mihrap, çerçeve, alınlık, kavsara ve niş bölümlerinden meydana gelmektedir (Fotoğraf 21, Çizim 13).

**Çerçeve:** Boyuna dikdörtgen formu çerçeve, doğusunda ve batısındaki pilastrlar kare kaideli, yivli gövdeli ve korint benzeri başlıklıdır.

<sup>218</sup> Anonim, *age.*, 2012b, s. 378.

<sup>219</sup> <https://parsesorgu.tkgm.gov.tr/#ara/idari/148950/219/9/1638370266925> (Erişim tarihi 29.11.2021).

<sup>220</sup> İzmir II Numaralı Kültür ve Tabiat Varlıklarını Koruma Kurulu 04.02.1998 tarih ve 7430 sayılı kararı; Anonim, *age.*, 2012b, s. 378.

**Alınlık:** Mihrap çerçevesini yukarıdan sınırlandıran, kenarları kavisli silmelerle profillendirilmiş, enlemesine dikdörtgen formlu alınlığın içerisinde mihrap ayeti yazılıdır.

**Kavsara:** Çeyrek küre formundaki kavsara, yarım daire kuşatma kemeriyle çevrelenmiştir. Kavsara kemeri, kavisli silmelerle profillendirilmiştir. Kavsara kemerine asılı, ortadan ikiye ayrılmış ve kenarlarda kordonlarla toplanarak aşağıya dalgalı bir şekilde sarkıtılmış perde motifi yer almaktadır.

**Niş:** Yarım daire plânlı mihrap nişi 2,75 m yüksekliğinde, 0,93 m genişliğinde ve 0,45 m derinliğindedir.

**Sütunce:** Nişin kenarlarındaki dekoratif köşe sütunceleri silindirik kaideli ve gövdeli olup başlıksızdır. Sütunceler yarım daire kuşatma kemeriyle birbirlerine bağlanmıştır.

**Mihrabın Tarihlendirmesi:** Mihrap, çerçeveyi iki yanında sınırlandıran pilastrları, korint benzeri başlıkları ve kavsarasındaki perde motifi gibi süsleme unsurları bakımından değerlendirildiğinde 19. yüzyılın sonlarında yapılmış olmalıdır.

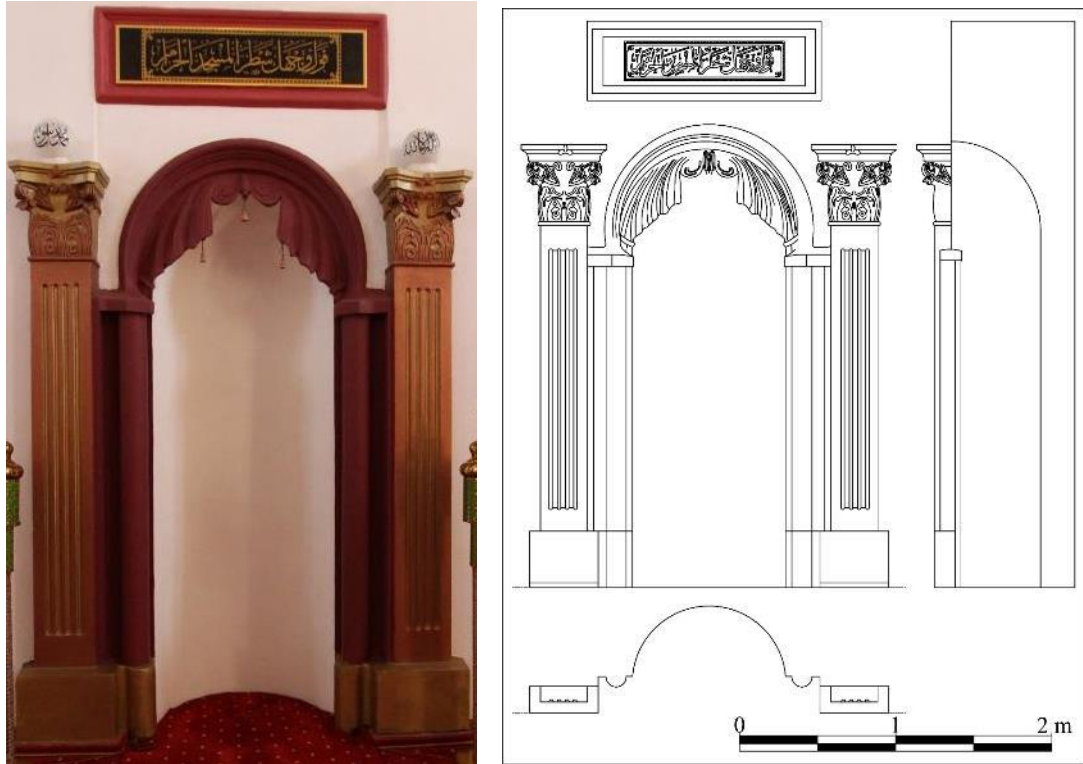

Fotoğraf 21, Çizim 13: Aydın Sultanhisar Çarşı Camii mihrabı ve mihrabın plân, cephe ve kesit çizimi

## 2.12. Denizli Babadağ Düvenönü Camii<sup>221</sup> Mihrabı

**İnceleme Tarihi:** 07.09.2021

**Ebatları:** 5,50x5,86x0,72 m

**Yapının Kısa Tanımı:** Denizli Babadağ Cumhuriyet Mahallesi'nde yer alan cami, tapununun 438 ada, 1 parseline kayıtlıdır<sup>222</sup>. Cami, İzmir II Numaralı Kültür ve Tabiat Varlıkları Koruma Kurulu tarafından 2003 yılında tescil edilmiştir<sup>223</sup>.

Caminin inşa tarihi ve banisi hakkında bilgi veren kitabesi bulunmamaktadır. Caminin minaresi, H. 1258/M. 1842-1843 tarihinde, Kasapoğlu Ahmed'in oğlu Hacı Gök tarafından yaptırılmıştır<sup>224</sup>. Çalışmalarda caminin minare kitabesindeki tarihte ya da bu tarihten önce inşa edildiği kabul edilmiştir<sup>225</sup>.

Cami, enine dikdörtgen plânlı harim mekânı, harimin kuzeyinde son cemaat yeri ve harimin kuzeydoğusundaki minareden oluşmaktadır. Son cemaat yeri, önünden geçen yola göre şekillenmiştir. Harimin kuzeyinde kadınlar mahfili, kible duvarının doğusunda vaaz kürsüsü, ortasında mihrap ve batısında minber yer alır. Harimin duvarları denizlik seviyesine kadar ahşap lambri ile kaplanmıştır. Harimin duvarları sıvalı ve boyalı olup sade bir görünüme sahiptir ve duvarlarda alçıdan madalyonlar içerisinde, "Allah", "Muhammed" ve "Çehâr-yâr-ı Güzîn" isimleri yazılıdır. Caminin mihrabında ve madalyonlarda alçı süslemeler görülmektedir.

Cami, kârgir malzeme ile inşa edilmiş ve duvarları sıvalı ve boyalıdır. Yapı, dört yönden pahlı, üzeri kiremit kaplı çatıyla kapatılmıştır.

**Mihrabın Konumu:** Kible duvarının ortasında ve taçkapının karşısındaki mihrap, kible duvarından harim mekânına 0,29 m taşırılmıştır.

**Yapım ve Süsleme Tekniği:** Kible duvarına açılan nişin kenarlarındaki dekoratif sütunceler, pilastrlar, kaideler ve başlıklar ile çerçeveyi oluşturan unsurlar ve süslemeler alçı kalıplama tekniğinde yapılmıştır. Kavsara kemerine asılı perde motifi kemer karnına applike tekniğinde tutturulmuştur. Mihrabın kalıplama tekniğinde yapılan

<sup>221</sup> <https://kulturportali.gov.tr/turkiye/denizli/kulturenvanteri/duvenonu-camisi> (Erişim tarihi 08.01.2023); K. İnce, agm., 1999, s. 470-471; Y. Dalkılıç, agm., s. 397-457.

<sup>222</sup> <https://parselsorgu.tkgm.gov.tr/#ara/cografi/37.80574275659933/28.856156766414642> (Erişim tarihi 29.12.2022).

<sup>223</sup> İzmir II Numaralı Kültür ve Tabiat Varlıklarını Koruma Bölge Kurulu'nun 03.07.2003 gün ve 11770 sayılı kararı, AVBMA 20.03.01/002 Numaralı Dosya.

<sup>224</sup> K. İnce, agm., 1999, s. 470.

<sup>225</sup> K. İnce, agm., 1999, s. 470; Y. Dalkılıç, agm., s. 403.

süslemeleri, tellerle birbirlerine tutturulmuş ve alçı sıvayla kible duvarına monte edilmiştir. Alçı kalıplama süslemeler yüksek ve alçak kabartma tekniğindedir. Mihrabın tepelik bölümündeki yazılar ile köşelik bölümlerindeki bitkisel süslemeler kalemişi tekniğindedir.

**Kitabe/Yazı:** Mihrabın tepelik bölümündeki enlemesine dikdörtgen formlu kartuşun içerisinde, Arapça celî sülüs hatla Bakara sûresi 149. ayet yazılıdır. Tepeliğin üstündeki madalyonda, Arapça celî sülüs hatla Allah lafzı yazılıdır.

**Mihrap Elemanları:** Mihrap, tepelik, çerçeve, alınlık, köşelik, kavsara ve niş bölümlerinden oluşmaktadır (Fotoğraf 24, Çizim 15).

**Tepelik:** Saçak tablasının üzerinde tepelik bölümü yer alır. Tepeliğin en üst bölümündeki madalyonun içerisinde Allah lafzı yazılıdır. Madalyonun etrafı “S” kıvrımlı akantlar, natüralist çiçekler, asma dalları, yaprakları ve üzüm salkımlarıyla çevrelenmiştir. Dikdörtgen çerçeveli alınlığın tepesinde, yedi dilimli akant yaprağı, akant yaprağının kenarlarında ise birbirlerine bakışumlu, natüralist çiçeklerle oluşturulmuş çiçek demetleri ve akant yaprakları bulunmaktadır (Fotoğraf 22).

**Çerçeve:** Boyuna dikdörtgen formlu çerçeve, doğusunda ve batısında pilastrlarla, üst bölümünde saçaklık sınırlandırılmıştır. Mihrap çerçevesi dört pilastrla üç bölüme ayrılmıştır. Çerçevenin dışındaki pilastrlar kare kesitli, ortasındaki pilastrlar, kare kesitli kaideli, yivli gövdeli ve korint benzeri başlıklıdır. Üç bölümlü çerçeve üstte, akant dizisi, düz ve kavisli silmelerle meydana getirilmiş saçaklıkla sınırlandırılmıştır.

**Alınlık:** Saçak tablasının üzerindeki alınlık bölümü, enlemesine dikdörtgen çerçeveli olup içerisinde mihrap ayeti yazılıdır. İki kademe halinde çökertilen yazı kartuşunun ortasında, mihrap ayetinin yazılı olduğu bölümün etrafı, kavisli silmelerle profillendirilmiştir. Mihrap ayetini en dıştan çevreleyen kartuşun kenarları dıştan içe doğru sırasıyla, kavisli silme, yumurta, ok ucu dizisi ve inci dizileriyle çevrelenmiştir.

**Köşelik:** Nişinin kemer köşelikleri, iki kenarı düz, bir kenarı içbükey kavislidir. Köşeliklerde natüralist çiçekler ve yapraklarla oluşturulmuş kalemişi bitkisel süslemeler görülmektedir.

**Kavsara:** Çeyrek küre formundaki kavsara, yarım daire kuşatma kemeriyle çevrelenmiştir. Kavsaranın yarım daire kemerinin yüzeyi silmelerle profillendirilmiştir. Kavsara kemerine asılı bir perde motifi bulunur. Kemer kavsarinin kenarlarına ve ortasına

kurdelelerle bağlanan perde motifi dalgalı bir görünüm kazanmıştır (Fotoğraf 23, Çizim 14).

**Niş** Yarım daire plânlı mihrap nişi, 0,92 genişliğinde, 0,55 m derinliğinde ve 2,77 m yüksekliğindedir.

**Sütunce:** Nişin iki yanındaki sütunceler kaidersiz, silindirik gövdeli ve korint benzeri başlıklıdır. Sütunceler birbirlerine yarım daire kuşatma kemeri bağlamaktadır. Sütunce başlıklarının üzerindeki vazolar daire kaideli ve gövdelidir.

**Mihrabın Tarihlendirmesi:** Mihrap, çerçeveyi iki yanında sınırlandıran pilastrları, korint benzeri başlıkları, vazoları ve kavsarasındaki perde motifi gibi süsleme unsurları bakımından değerlendirildiğinde, H. 1258/M. 1842-1843 tarihinde yapılmış olmalıdır.



Fotoğraf 22: Denizli Babadağ Düvenönü Camii mihrabının tepelik bölümü





Fotograf 23, Çizim 14: Denizli Babadağ Düvenönü Camii mihrabının perde motifi ve çizimi



Fotograf 24: Denizli Babadağ Düvenönü Camii mihrabı

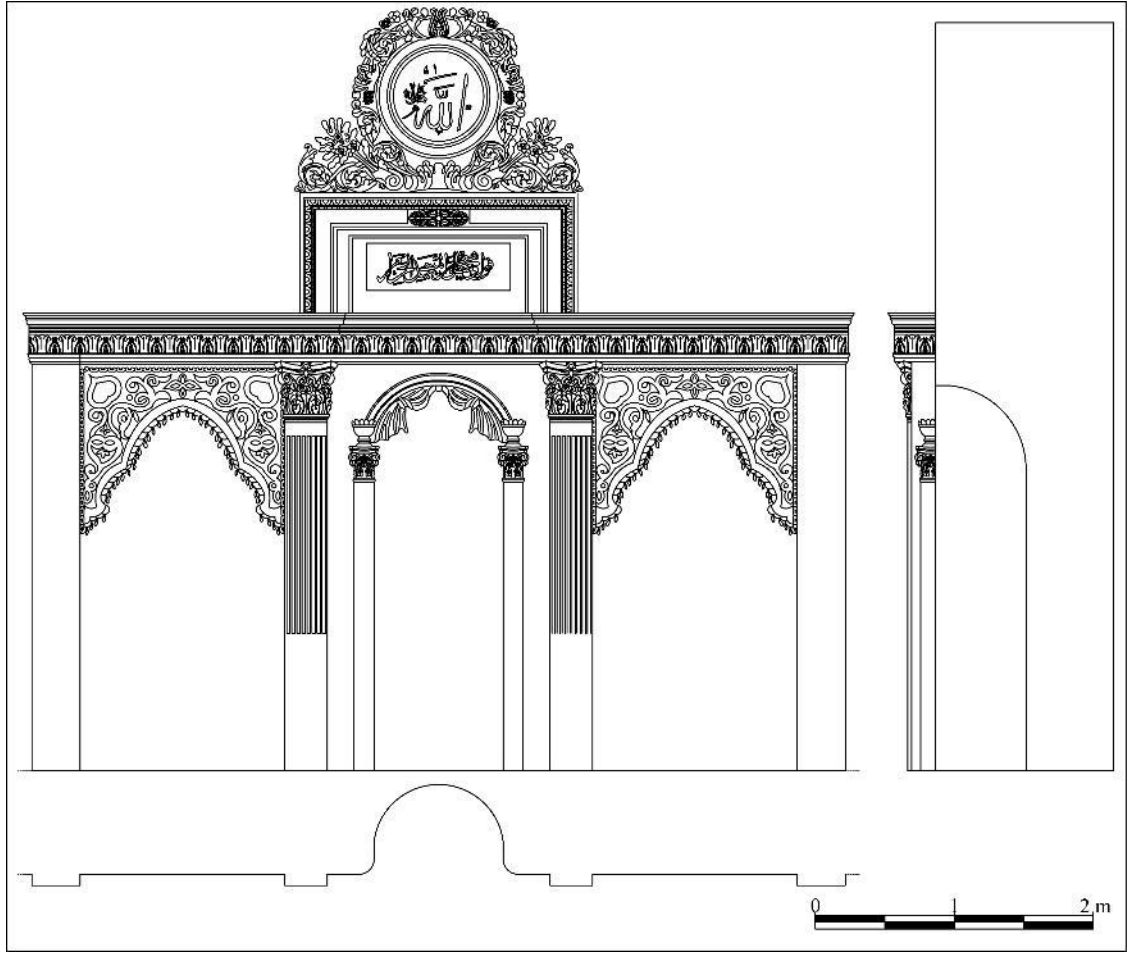

Çizim 15: Denizli Babadağ Düvenönü Camii mihrabının plân, cephe ve kesit çizimi

### 2.13. Denizli Kale Cevher Paşa Camii<sup>226</sup> Mihrabı

**İnceleme Tarihi:** 07.09.2021

**Ebatları:** 4,66x1,95x0,46 m

**Yapının Kısa Tanımı:** Denizli Kale Cevherpaşa Mahallesi'nde, Tabae Antik Kenti içerisinde yer alan cami, tapunun 239 ada, 1 parseline kayıtlıdır<sup>227</sup>. Mülkiyeti Vakıflar Genel Müdürlüğü'ne ait olan cami, İzmir II Numaralı Kültür ve Tabiat Varlıkları Koruma Kurulu tarafından 1997 yılında tescil edilmiştir<sup>228</sup>.

Caminin inşası ve banisi hakkında bilgi veren kitabesi bulunmamaktadır. Camiye adını veren Cevher Paşa'nın kim olduğuna dair bilgiler kısıtlıdır. Cevher Paşa'nın Mentеше Beyliği sülalesine mensup olduğu ve dolayısıyla caminin 15. yüzyıla ait olduğu düşünülmektedir<sup>229</sup>. Caminin taçkapısının üzerinde H. 1235/M. 1819-1820 tarihi yer alır. Taçkapı üzerindeki bu tarih caminin onarım tarihi olarak kabul edilmektedir<sup>230</sup>.

Cami, dikdörtgen plânlı harim mekânı, harimin kuzeyinde son cemaat yeri ve son cemaat yerinin kuzeybatısındaki minareden oluşmaktadır. Son cemaat yerinin doğusu ve batısı kapalıdır.

Harim mekânının kuzeyinde kadınlar mahfili, kible duvarında ortada mihrap, mihrabın doğusunda vaaz kürsüsü, batısında minber bulunmaktadır. Harimin üzeri, ahşap destekle taşınan düz ahşap tavanla kapatılmıştır. Ahşap sütunların korint tarzında başlıkları vardır. Harimin duvarları sıvalı ve boyalı olup duvarların yüzeyi kalemşi süslemelerle bezelidir. Kalemşi süslemeler dini içerikli yazılardan meydana gelmektedir<sup>231</sup>.

<sup>226</sup> Anonim, *age.*, 2016a, s. 413 <https://www.kulturportali.gov.tr/turkiye/denizli/gezilecekyer/cevherpasa-camii> (Erişim tarihi 08.03.2023).

<sup>227</sup> <https://parselorgu.tkgm.gov.tr/#ara/cografi/37.431169565656795/28.84379178285599> (Erişim tarihi 08.03.2023).

<sup>228</sup> İzmir II Numaralı Kültür ve Tabiat Varlıklarını Koruma Bölge Kurulu'nun 09.07.1997 gün ve 1920 sayılı kararı. AVBMA 20.15.01/001 Numaralı Dosya.

<sup>229</sup> Yasemin Beyazıt, "Kale-i Tavas Kazası Merkez ve Kırsalında Vakıf Kurumları (XVIII-XIX. Yüzyıllar)", *CIÉPO 22 Uluslararası Osmanlı Öncesi ve Osmanlı Çalışmaları Komitesi II*, Ed. Kenan İnan ve Miraç Tosun Deniz Çolak, Trabzon 2018, s. 66; Mustafa Beyazıt ve Alper Atıcı, *Kale-i Tavas (Tabae Antik Kenti) Ören Yeri Kazıları*, Türkiye Turizm Ansiklopedisi, Ed. Nazmi Kozak ve Metin Koza, C. 8, Detay Yayıncılık, Ankara 2022, s. 148.

<sup>230</sup> Şakir Çakmak ve Yekta Demiralp ve İnci Kuyulu Ersoy, "Kale-i Tavas (Tabae) Cami ve Mescidleri", *Kaledavaz Sempozyumu Bildirileri*, Ed. Turgut Tok ve Özgür Kasım Aydemir, Denizli 2013, s. 28-31.

<sup>231</sup> Meryem Canseven ve Mustafa Beyazıt, "Kale Gevher/Cevher Paşa Camii Kalemşi Süslemeleri", *Prof. Dr. Bozkurt Ersoy Armağanı*, Ed. Hasan Uçar vd, Ege Üniversitesi Yayınları, İzmir 2023, s. 131-153.

Harimin duvarlarında kalemişi, sütun başlıklarında ahşap, mihrabında alçı süslemeler görülmektedir.

Kârgir malzemeyle inşa edilen caminin duvarları sıvalı ve boyalıdır. Yapı, dört yönden pahlı, üzeri kiremit kaplı çatıyla kapatılmıştır.

**Mihrabın Konumu:** Kible duvarının ortasında ve taçkapının karşısındaki mihrap, kible duvarından harim mekânına 0,21 m taşırılmıştır.

**Yapım ve Süsleme Tekniği:** Kible duvarına açılan nişin kenarlarındaki dekoratif sütunceler, kaideler ve başlıklar ile tepelikteki alçı süslemeler kalıplama tekniğinde yapılmıştır. Mihrabın kalıplama tekniğinde yapılan süslemeleri, tellerle birbirlerine tutturulmuş ve alçı sıvayla kible duvarına monte edilmiştir. Alçı kalıplama süslemeler kabartma tekniğindedir. Mihrabın tepelik, alınlık ve kavsara yüzeylerindeki yazılar ile mihrap nişindeki perde ve kandil motifleri kalemişi tekniğiyle yapılmıştır.

**Kitabe/Yazı:** Mihrabın tepelik, alınlık, köşelik ve kavsara yüzeylerinde, Arapça celî sülüs hatlı yazılar yer alır. Tepelik bölümünde besmele, alınlık bölümünde Âl-i İmrân sûresi 37. ayet, köşeliklerde “Lâ İlâhe İllallah Muhammeden-Resûlullah” ve kavsarada ise Salâtü Münciye (Salaten Tüncina) duası yazılıdır.

**Mihrap Elemanları:** Mihrap, tepelik, çerçeve, alınlık, köşelik, kavsara ve niş bölümlerinden oluşmaktadır (Fotoğraf 25, Çizim 16).

**Tepelik:** Saçak tablasının üzerindeki tepelik bölümü üçgen formludur. Tepelik bölümünde iri ve kabarık hatlı “S” kıvrımları köşelere çapraz şekilde konumlandırılarak üçgen form oluşturulmuştur.

**Çerçeve:** Boyuna dikdörtgen formlu çerçeve, doğusunda ve batısında sütuncelerle üst bölümünde ise saçaklıkla sınırlandırılmıştır. Çerçevenin kenarlarındaki sütunceler, kare kesitli kaideli, silindirik gövdeli ve akant yapraklı başlıklıdır.

**Alınlık:** Mihrabın alınlığı, enlemesine dikdörtgen formlu olup içerisinde mihrap ayeti yazılıdır. Kalemişi kartuşun zemini sarı, yazıları siyah renkli boyalıdır.

**Köşelik:** Mihrabın köşeliklerinde kıvrım dallardan oluşturulmuş birbirlerine bakışlımlı olarak konumlandırılmış bitkisel süslemeler bulunmaktadır. Köşeliklerden batıdakinde “Lâ İlâhe İllallah” doğudakinde ise “Muhammeden-Resûlullah” yazılıdır.

**Kavsara:** Mihrap kavsarası yatay silmelerle beş kademelidir. Kavsaranın silmelerle oluşturulmuş kademelerinde, Salâtü Münciye (Salaten Tüncina) duası yazılıdır.

**Niş:** 1,01 m genişliğinde, 0,46 m derinliğinde ve 3,40 m yüksekliğindeki mihrap nişi yarım daire plânlıdır. Niş yüzeyinde, üstte dalgalı bir şekilde farbela fon perde, onun altında ortadan ikiye ayrılıp kenarlara bağlanmış, kalemîşi perde motifi yer almaktadır. Perdelerin ortasından aşağıya doğru sarkıtılmış, kandil motifi bulunmaktadır.

**Mihrabın Tarihlendirmesi:** Mihrap, çerçeveyi iki yanında sınırlandıran sütunceleri, akant yapraklı başlıkları, “S”, “C” kıvrımları ve perde motifi gibi süsleme unsurları bakımından değerlendirildiğinde, H. 1235/M. 1819-1820 tarihindeki onarımda yapılmış olmalıdır.

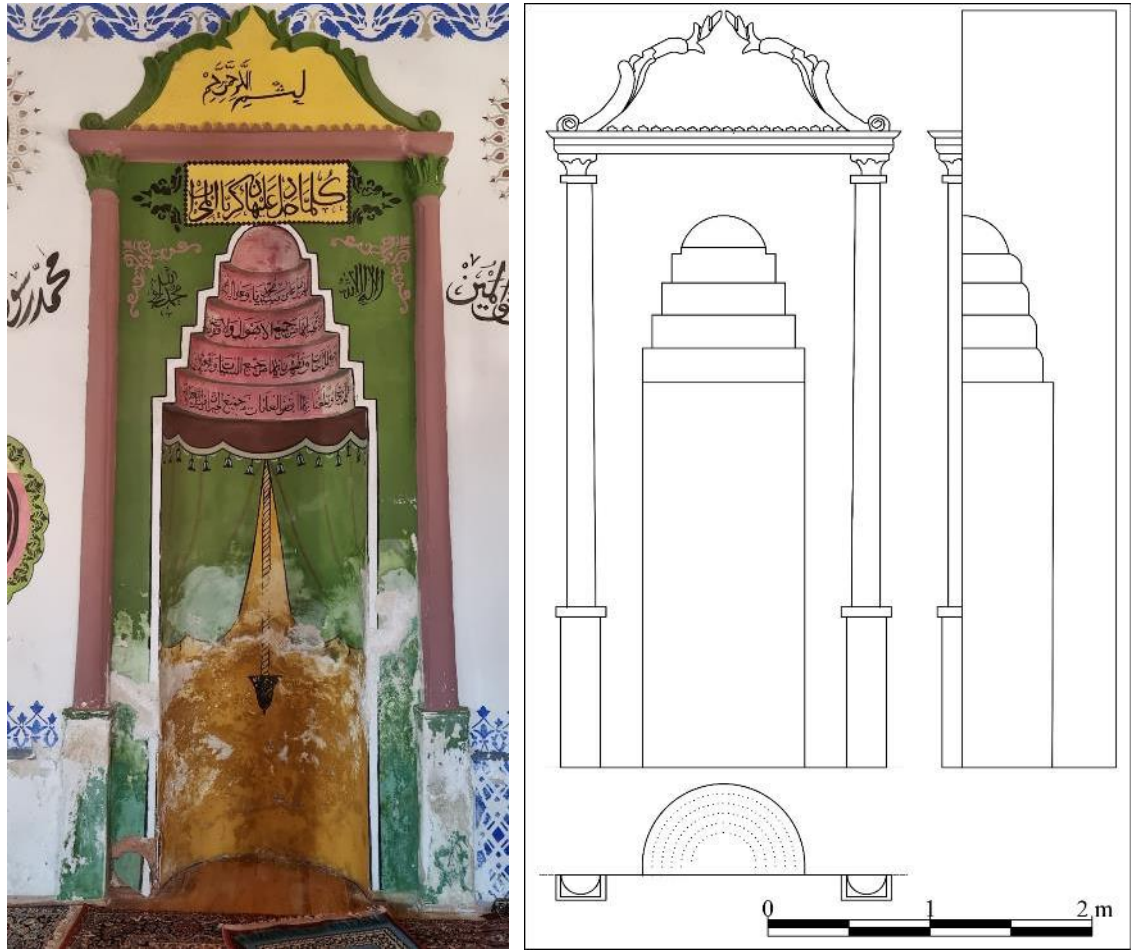

Fotoğraf 25, Çizim 16: Denizli Kale Cevherpaşa Camii mihrabı ve mihrabın plân, cephe ve kesit çizimi

## 2.14. Denizli Tavas Ali Ağa Camii<sup>232</sup> Mihrabı

**İnceleme Tarihi:** 07.09.2021

**Ebatları:** 5,08x1,05x0,40 m

**Yapının Kısa Tanımı:** Denizli Tavas Orta Mahalle’de, çarşı merkezinde yer alan cami, tapununun 221 ada, 2 parseline kayıtlıdır<sup>233</sup>.

Cami, taçkapısının üzerindeki inşa kitabesine göre, Ziya Bekir Celili İbn-i Abdurrahman tarafından H. 1081/M. 1670-1671 tarihinde inşa ettirilmiştir<sup>234</sup>. Caminin kuzeyindeki onarım kitabesinde ise, caminin H. 1225/M. 1810-1811 yılında Hacı Ömer Efendi’nin oğlu Ahmet Ağa tarafından onarıldığı yazmaktadır.

Cami, etrafı bahçe duvarıyla çevrelenmiş bir avlu içerisindedir. Cami, kare plânlı harim mekânı, harim mekânının doğusunda son cemaat yeri, batısında sundurma ile örtülü ek birim ve kuzeybatısında yapıdan bağımsız bir minareden oluşmaktadır.

Harim mekânının kuzeyinde kadınlar mahfili, kible duvarının ortasında mihrap, mihrabın doğusunda vaaz kürsüsü, batısında minber bulunmaktadır. Caminin duvarları sıvalı ve boyalı olup duvarlarda içerisinde dini içerikli yazılar bulunan madalyonlar yer almaktadır.

Cami, kârgir malzeme ile inşa edilmiş, duvarları sıvalı ve boyalıdır. Cami dört yönden pahlı, üzeri kiremit kaplı çatıyla kapatılmıştır.

**Mihrabın Konumu:** Kible duvarının ortasındaki mihrap, duvardan harime taşırılmıştır.

**Yapım ve Süsleme Tekniği:** Kible duvarına açılan nişin kenarlarındaki dekoratif sütunceler, kaideler ve başlıklarla çerçeveyi oluşturan unsurlar ve süslemeler alçı kalıplama tekniğinde yapılmıştır. Mihrabın kalıplama tekniğinde yapılan süslemeleri, tellerle ve alçı sıvayla kible duvarına monte edilmiştir. Alçı kalıplama süslemeler yüksek ve alçak kabartma tekniğindedir. Mihrabın köşelik bölümündeki bitkisel süslemeleri kalemişi tekniğiyle yapılmıştır.

<sup>232</sup> E. Emine Naza Dönmez, “Denizli-Tavas ve Çevresi Camileri Ön Araştırması”, *Uluslararası Denizli ve Çevresi Tarih ve Kültür Sempozyumu Bildiriler 6-7-8 Eylül 2006*, Ed. Ayfer Özçelik, C. 2, Denizli 2007, s. 177.

<sup>233</sup> <https://parselorgu.tkgm.gov.tr/#ara/cografisi/37.57169378991488/29.06852334737778> (Erişim tarihi 08.03.2023).

<sup>234</sup> E. E. N. Dönmez, agm., 2007, s. 177.

**Kitabe/Yazı:** Mihrabın tepelik ve alınlık bölümlerinde yazılar bulunmaktadır. Tepelik bölümündeki yazı kartuşunda, Arapça celî sülüs hatla besmele yazılıdır. Alınlık bölümündeki yazı kartuşunda, Arapça celî sülüs hatla Bakara sûresi 149. ayet yazılıdır.

**Mihrap Elemanları:** Mihrap, tepelik, çerçeve, alınlık, köşelik, kavsara ve niş bölümlerinden oluşmaktadır (Fotoğraf 26, Çizim 17).

**Tepelik:** Saçaklığın üzerinde tepelik bölümü yer alır. Tepeliğin en üst kısmındaki üçgen formlu bölümdeki bitkisel süslemeler “S”, “C” kıvrımlı akantlarla oluşturulmuştur. Saçaklığın üzerinde enlemesine dikdörtgen çerçeveli, kenarları kavisli silmelerle profillendirilmiş kartuş yüzeyinde besmele yazılıdır. Kartuşun iç kısmının üst köşelerinde stilize palmet motifleri yer almaktadır.

**Çerçeve:** Mihrap çerçevesi boyuna dikdörtgen formludur. Çerçeve kenarlarında sütuncelerle, üstte üç yöne taşıntı yapan saçak silmesiyle sınırlandırılmıştır. Saçaklık bölümünde sütunce başlıkları üzerine denk gelen kısımlarındaki başlıklar “S” kıvrımlı akant yapraklarıyla oluşturulmuştur.

**Alınlık:** Çerçevenin üst bölümündeki alınlığın yüzeyinde mihrap ayeti yazılıdır.

**Köşelik:** Mihrap nişinin kemer köşelikleri üçgen formludur. Köşeliklerde natüralist çiçekler ve yapraklardan oluşturulmuş kalemişi bitkisel süslemeler yer alır. Köşelik bölümünün alt kenarlarında palmet motifleri, üst kenarlarında ışınsal çubuklarla oluşturulmuş çeyrek daire formlu süslemeler bulunmaktadır.

**Kavsara:** Mihrap kavsarası çeyrek küre formunda olup silmelerle profillendirilmiş yarım daire kemerlidir. Kemerin kilit taşı üzerindeki bitkisel süslemeleri, çiçek rozetleri ve yapraklardan oluşturulmuştur.

**Niş:** 0,85 m genişliğinde, 0,60 m derinliğinde ve 2,41 m yüksekliğindeki mihrap nişi, yarım daire plânlıdır. Nişin kenarları kavisli silmeler profillendirilmiştir.

**Mihrabın Tarihlendirmesi:** Mihrap, çerçeveyi iki yanında sınırlandıran pilastrları, akant yaprakları ve “S”, “C” kıvrımları gibi süsleme unsurları bakımından değerlendirildiğinde, H. 1225/M. 1810-1811 tarihindeki onarımda yapılmış olmalıdır.

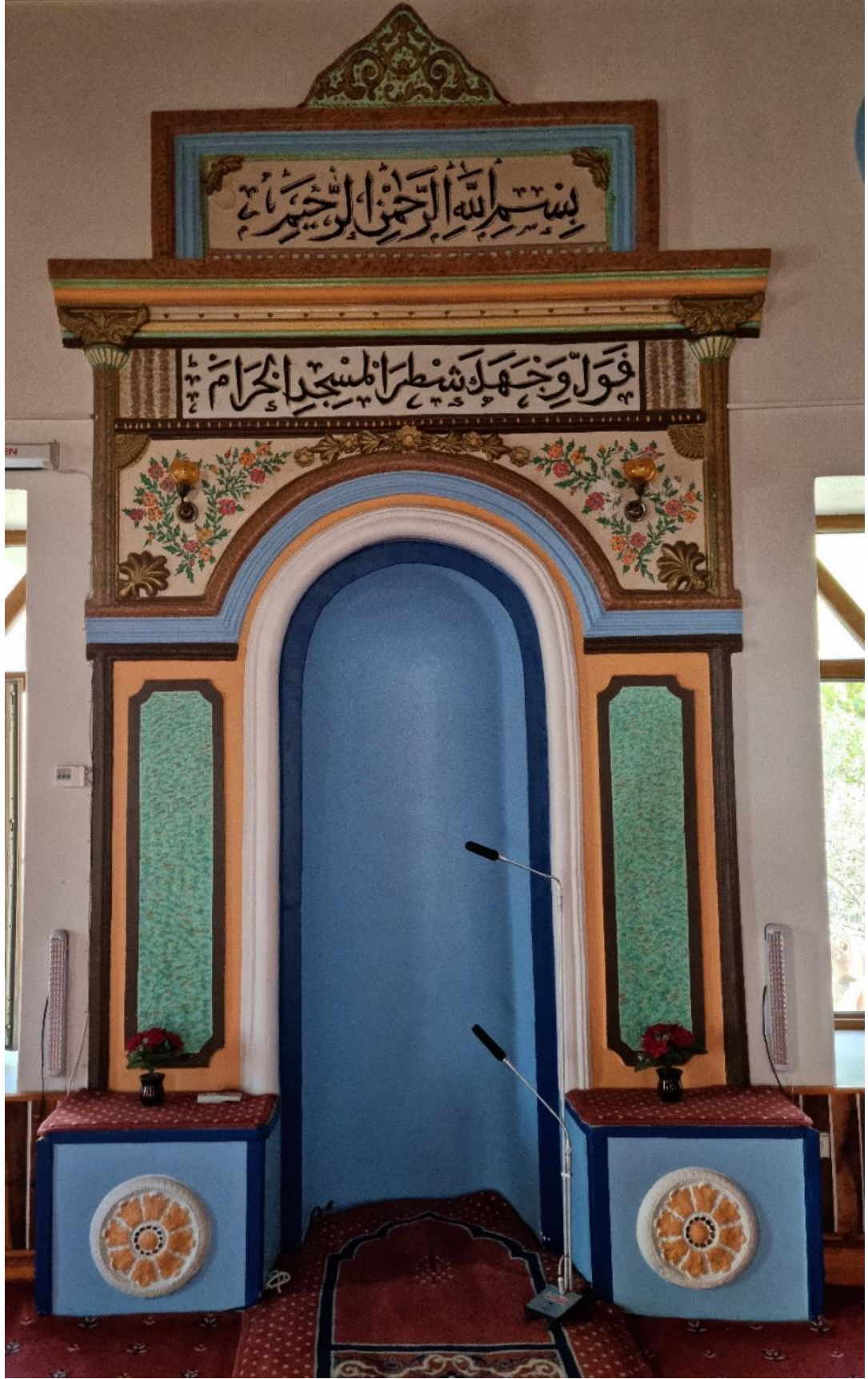

Fotoğraf 26: Denizli Tavas Ali Ağa Camii mihrabı



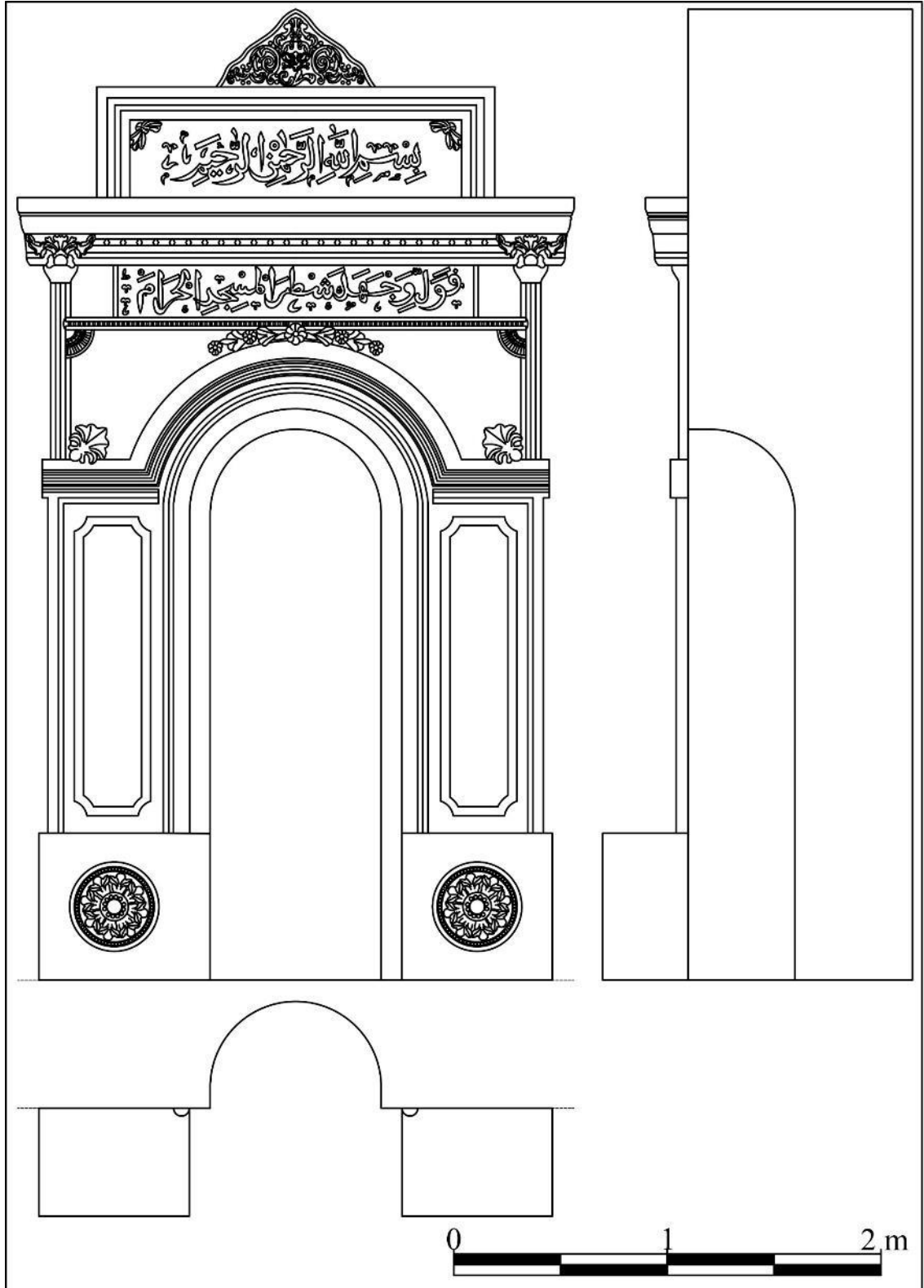

Çizim 17: Denizli Tavas Ali Ağa Camii mihrabının plân, cephe ve kesit çizimi

## 2.15. Denizli Tavas Kızılcaölük Çayırık Camii<sup>235</sup> Mihrabı

**İnceleme Tarihi:** 07.09.2021

**Ebatları:** 5,04x2,49x0,41 m

**Yapının Kısa Tanımı:** Denizli Tavas Kızılcaölük Mahallesi'nde bulunan cami, tapunun 541 ada, 14 parseline kayıtlıdır<sup>236</sup>. Cami, İzmir II Numaralı Kültür ve Tabiat Varlıkları Koruma Kurulu tarafından 1999 yılında tescil edilmiştir<sup>237</sup>.

Caminin inşa tarihi ve banisi hakkında bilgi veren kitabesi bulunmamaktadır. Yapının duvarına bitişik olarak inşa edilen çeşme kitabesinde, H. 1282 M. 1865-1866 tarihi yazılıdır. Cami hakkında yapılan çalışmalarda çeşme kitabesinden yola çıkılarak caminin bu tarihlerde onarım gördüğü ve mihrabının yenilendiği kabul edilmiştir<sup>238</sup>.

Etrafı bahçe duvarıyla çevrelenmiş bir avlu içerisindeki cami, dikdörtgen plânlı harim mekânı, harim mekânının kuzeyindeki son cemaat yeri ve son cemaat yerinin kuzeyindeki minareden meydana gelmektedir. Son cemaat yerinin etrafı duvarla çevrelenerek kapatılmıştır.

Harimin kuzeyinde kadınlar mahfili, kible duvarının ortasında mihrap, mihrabın doğusunda vaaz kürsüsü, batısında minber bulunmaktadır. Harimin duvarları sıvalı ve boyalıdır. Duvarların saçak altlarında, içerisinde dini içerikli yazıların bulunduğu madalyonlara yer verilmiştir. Harim mekânı düz ahşap tavanlı olup ortasında kare formulu tavan göbeği vardır. Harim mekânında, vaaz kürsüsü, minber, tavan ve kadınlar mahfilinde ahşap, mihrap ve duvarlardaki madalyonlarda alçı süslemeler görülmektedir.

Cami, kârgir malzeme ile inşa edilmiş, duvarları sıvalı ve boyalıdır. Yapının üzerim dört yönden pahlı, kiremit kaplı çatıyla kapatılmıştır.

**Mihrabın Konumu:** Kible duvarının ortasında ve taçkapının karşısındaki mihrap, 0,26 m kible duvarından harim mekânına taşırılmıştır.

**Yapım ve Süsleme Tekniği:** Kible duvarına açılan nişin kenarlarındaki dekoratif sütunceler, kaideler ve başlıklar ile tepelik bölümündeki süslemeler alçı kalıplama tekniğinde yapılmıştır. Mihrabın kalıplama tekniğinde yapılan süslemeleri, tellerle

<sup>235</sup> E. E. N. Dönmez, agm., 2003, s. 62-63. K. İnce, agm., 2006, s. 164-173.

<sup>236</sup> <https://parselsorgu.tkgm.gov.tr/#ara/cografi/37.61146290602375/29.01224792003632> (Erişim tarihi 29.12.2022).

<sup>237</sup> İzmir II Numaralı Kültür ve Tabiat Varlıklarını Koruma Bölge Kurulu'nun 24.11.1999 gün ve 8919 sayılı kararı. <https://www.kulturportali.gov.tr/turkiye/denizli/kulturenvanteri/kizilcaboluk-dere-camisi> (Erişim tarihi 29.12.2022).

<sup>238</sup> E. E. N. Dönmez, agm., 2003, s. 63.

birbirlerine tutturulmuş ve alçı sıvayla kible duvarına monte edilmiştir. Alçı kalıplama süslemeler yüksek ve alçak kabartma tekniğindedir. Mihrabın alınlık ve tepelik bölümündeki yazılar kalemişi tekniğiyle yapılmıştır.

**Kitabe/Yazı:** Mihrabın tepelik bölümündeki daire formlu madalyonun içerisinde, Arapça celî sülüs hatla Allah lafzı yazılıdır. Alınlık bölümündeki yazı kartuşunda, Arapça celî sülüs hatla Âl-i İmrân sûresi 37. ayeti yazılıdır.

**Mihrap Elemanları:** Mihrap, tepelik, çerçeve, alınlık, kavsara ve niş bölümlerinden oluşmaktadır (Fotoğraf 27, Çizim 18).

**Tepelik:** Saçak tablasının üzerindeki tepelik bölümü dikdörtgen formludur. Tepeliğin ortasında, Allah lafzı yazılı madalyon yer alır. Madalyonun etrafı “S”, “C” kıvrımlı akant yaprakları ve çiçek rozetleriyle çevrelenmiştir. Madalyonun iki yanındaki boyuna dikdörtgen formlu kartuşların etrafı silmelerle çevrelenmiş, alt ve üst kenarlarında akant yaprakları ve çiçek rozetlerine yer verilmiştir. Tepelik bölümünün kenarlarındaki içbükey formlu bölümlerde de akant yaprakları ve çiçek rozetleri bulunmaktadır.

**Çerçeve:** Boyuna dikdörtgen formlu çerçeve, doğusunda ve batısında sütuncelerle üst bölümünde ise saçaklıkla sınırlandırılmıştır. Çerçevenin kenarlardaki sütunceler, çokgen kaideli, silindirik gövdeli ve akant yapraklı başlıklıdır. Çerçeve üst bölümde, düz ve kavisli silmeli saçaklıkla sınırlandırılmıştır.

**Alınlık:** Enlemesine dikdörtgen formlu alınlığın içerisinde mihrap ayeti yazılıdır. Kalemişi kartuşun zemini sarı, yazıları siyah renkli boyalıdır.

**Kavsara:** Çeyrek küre formundaki kavsara, yarım daire kemerlidir. Kavsara kemeri kavisli silmeyle profillendirilmiştir ve kavsara yüzeyi sade görünümündedir.

**Niş:** Yarım daire plânlı mihrap nişi, 0,63 m genişliğinde, 0,31 m derinliğinde ve 2,51 m yüksekliğindedir. İç içe iki kademeli oluşturulan mihrap nişinin dıştaki bölümü dekoratif kemerlidir. Dekoratif kemerin kenarlarında akant yaprakları bulunmaktadır. İçteki nişin kenarları silmeyle çevrelenmiş ve sade bir görünüme sahiptir.

**Mihrabın Tarihlendirmesi:** Mihrap, çerçeveyi iki yanında sınırlandıran sütunceleri, akant yapraklı başlıkları, “S”, “C” kıvrımlı akant yaprakları ve çiçek rozetleri gibi süsleme unsurları bakımından değerlendirildiğinde, M. 1865-1866 tarihindeki onarımda yapılmış olmalıdır.



Fotoğraf 27: Denizli Tavas Kızılcabölük Çayırılık Camii mihrabı

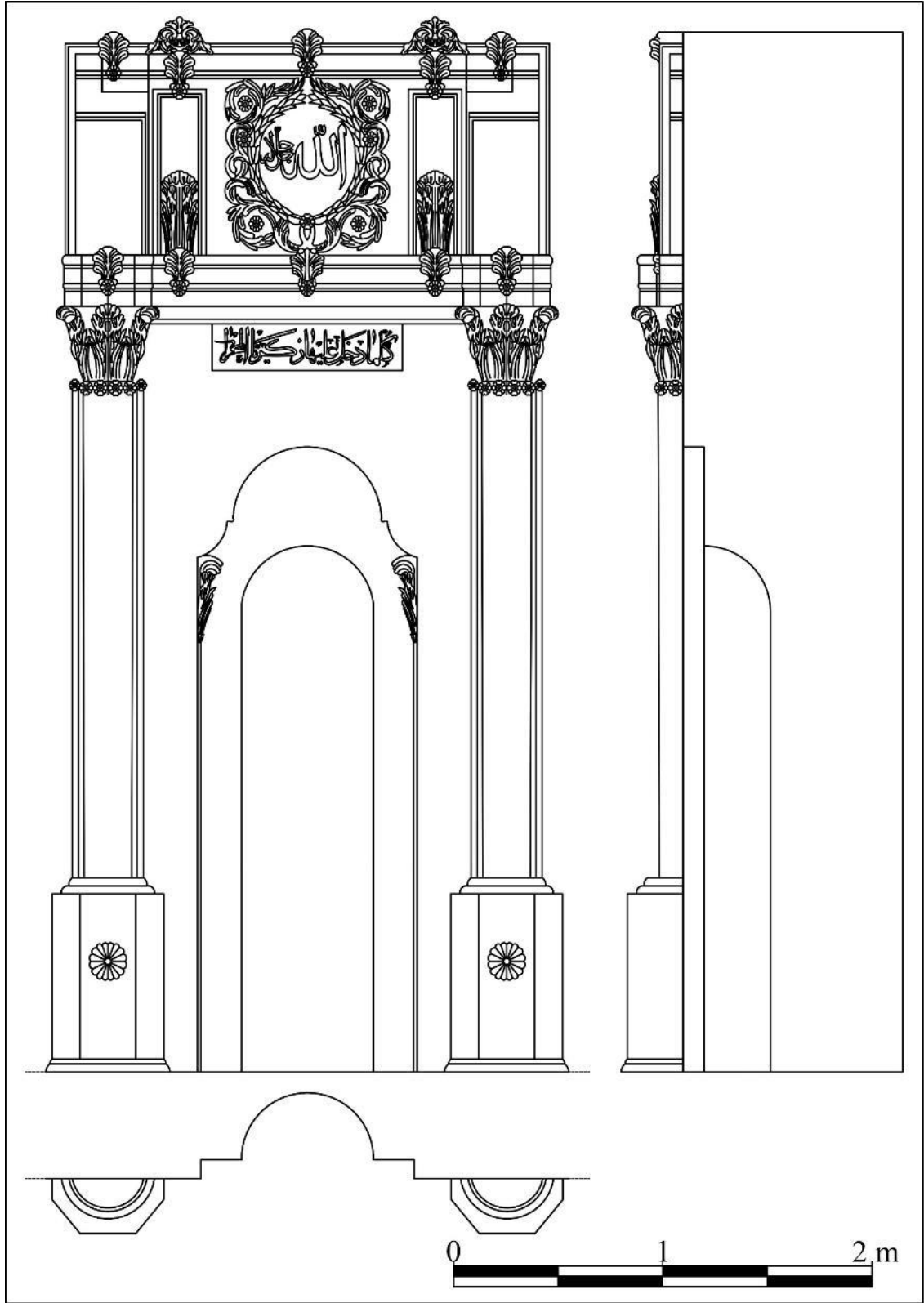

Çizim 18: Denizli Tavas Kızılcaölük Çayırılık Camii mihrabının plân, cephe ve kesit çizimi

## 2.16. Denizli Tavas Nikfer Çarşı Camii<sup>239</sup> Mihrabı

**İnceleme Tarihi:** 07.09.2021

**Ebatları:** 5,54x3,08x0,44 m

**Yapının Kısa Tanımı:** Denizli Tavas Konak (Nikfer) Mahallesi'nde bulunan cami, tapununun 529 ada, 1 parseline kayıtlıdır<sup>240</sup>.

Caminin inşa tarihi hakkında bilgi veren kitabesinin bulunduğu fakat onarımlar sırasında kitabenin sıvayla kaplandığı ifade edilmektedir<sup>241</sup>. Cami kitabesine göre 1872 yılında inşa edilmiştir<sup>242</sup>.

Etrafı bahçe duvarıyla çevrelenmiş bir avlu içerisindeki cami, enlemesine dikdörtgen plânlı harim mekânı, harim mekânının kuzeyindeki son cemaat yeri ve son cemaat yerinin doğusundaki minareden meydana gelmektedir. Son cemaat yerinin doğusu ve batısı duvarla, kuzeyi camekânla kapatılmıştır.

Harimin kuzeyinde kadınlar mahfili, kible duvarının ortasında mihrap, mihrabın doğusunda vaaz kürsüsü, batısında minber bulunmaktadır. Harimin duvarları sıvalı ve boyalı olup duvar yüzeylerindeki madalyonların içerisinde dini içerikli yazılara yer verilmiştir. Harim mekânı düz ahşap tavanla örtülüdür. Cami geçirdiği onarımlar sonrasında özgün durumunu büyük ölçüde yitirse de mihrabında alçı süslemeler görülmektedir.

Cami, kârgir malzeme ile inşa edilmiş, duvarları sıvalı ve boyalıdır. Yapının üzeri dört yönden pahlı, kiremit kaplı çatıyla kapatılmıştır.

**Mihrabın Konumu:** Kible duvarının ortasındaki mihrap, 0,65 m kible duvarından harim mekânına taşırılmıştır.

**Yapım ve Süsleme Tekniği:** Kible duvarına açılan nişin kenarlarındaki dekoratif sütunceler, kaideler ve başlıklar ile tepelik bölümündeki süslemeler alçı kalıplama tekniğinde yapılmıştır. Kavsara kemerine asılı perde motifi kemer karnına applike tekniğiyle tutturulmuştur. Mihrabın kalıplama tekniğinde yapılan süslemeleri alçı

<sup>239</sup> Y. Dalkılıç, agm., s. 397-457.

<sup>240</sup> <https://parselsorgu.tkgm.gov.tr/#ara/cografi/37.405146191962615/29.136790931224827> (Erişim tarihi 29.12.2022).

<sup>241</sup> Y. Dalkılıç, agm., s. 443.

<sup>242</sup> <https://www.kulturportali.gov.tr/turkiye/denizli/gezilecekyer/nikfer-hasan-feyzi-efendi-camii> (Erişim tarihi 29.12.2022).

sıvayla kible duvarına monte edilmiştir. Alçı kalıplama süslemeler kabartma tekniğindedir. Mihrabın alınlık bölümündeki yazı kalemişi tekniğiyle yapılmıştır.

**Kitabe/Yazı:** Mihrabın alınlık bölümündeki enlemesine dikdörtgen formlu kartuşun içerisinde, Arapça celi sülüs hatla Âl-i İmrân sûresi 37. ayeti yazılıdır.

**Mihrap Elemanları:** Mihrap, tepelik, çerçeve, alınlık, köşelik, kavsara, niş ve pilastr bölümlerinden oluşmaktadır (Fotoğraf 28, Çizim 19).

**Tepelik:** Saçak tablasının üzerindeki tepeliğin kenarlarında, içerisinde akant yaprakları bulunan vazolar yer almaktadır.

**Çerçeve:** Boyuna dikdörtgen formlu çerçeve, doğusunda ve batısında sütuncelerle üst bölümünde ise saçaklık sınırlandırılmıştır. Çerçevenin kenarlarda kare kesitli kaideli, silindirik gövdeli ve dor benzeri başlıklı sütunceler yer alır. Sütunce başlıklarının üzerinde kare kesitli gövdeli pilastrlar bulunmaktadır. Pilastrların yüzeylerinde kıvrım dallar ve çiçeklerden oluşturulmuş bitkisel süslemeler vardır. Çerçeve üst bölümde, düz ve kavisli silmeli saçaklıkla sınırlandırılmıştır.

**Köşelik:** Köşeliklerde bitkisel süslemeler bahar dalları arasında on yapraklı çiçek motiflerinden oluşturulmuştur. Köşeliklerin zemini beyaz, süslemeleri altın yıldız renkli boyalıdır.

**Alınlık:** Enlemesine dikdörtgen formlu alınlığın içerisinde mihrap ayeti yazılıdır. Kalemişi kartuşun zemini siyah, yazıları altın yıldız renkli boyalıdır.

**Kavsara:** Çeyrek küre formundaki kavsara yarım daire kemerlidir. Kavsara kuşatma kemeri kavisli silmelerle profillendirilmiştir. Kavsara kemerine asılı perde motifi, ortadan ikiye ayrılmıştır ve aşağı doğru dalgalı bir şekilde sarkıtılmıştır. Perde motifinin kenarlarında ve ortasında uçları püsküllü kordonlar aşağıya sarkıtılmıştır.

**Niş:** Yarım daire plânlı mihrap nişi, 1,00 m genişliğinde, 0,45 m derinliğinde ve 3,80 m yüksekliğindedir.

**Pilastr:** Mihrap nişinin kenarlarındaki pilastrlar, düz gövdeli olup dor benzeri başlıklıdır. Pilastrlar birbirlerine yarım daire kuşatma kemeriyle bağlanmıştır.

**Mihrabın Tarihlendirmesi:** Mihrap, çerçeveyi iki yanında sınırlandıran sütunceleri, dor benzeri başlıkları, perde motifi, kıvrım dal ve çiçek gibi süsleme unsurları bakımından değerlendirildiğinde, 1872 yılında yapılmış olmalıdır.

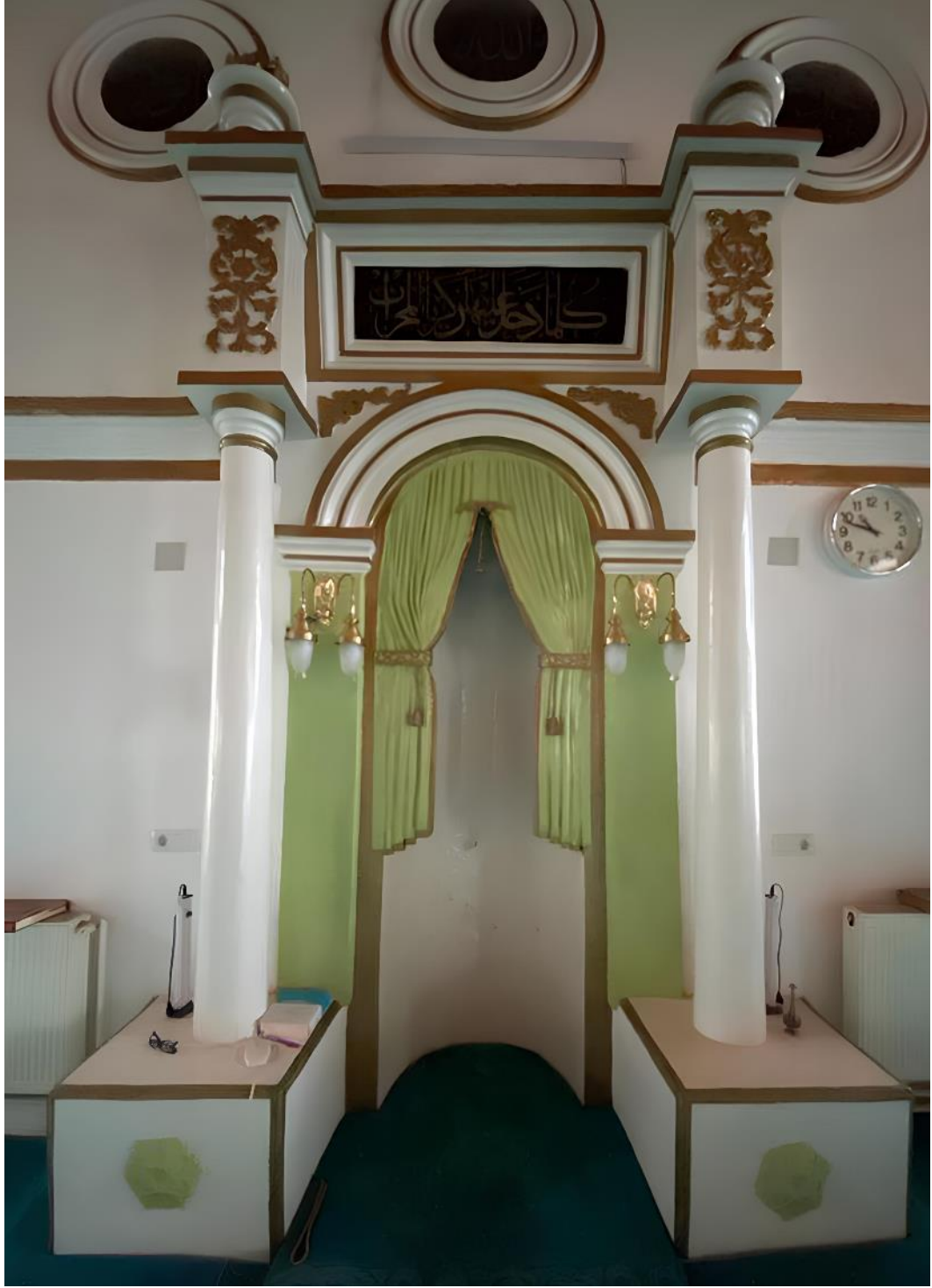

Fotoğraf 28: Denizli Tavas Kızılcabölük Çayırılık Camii mihrabı



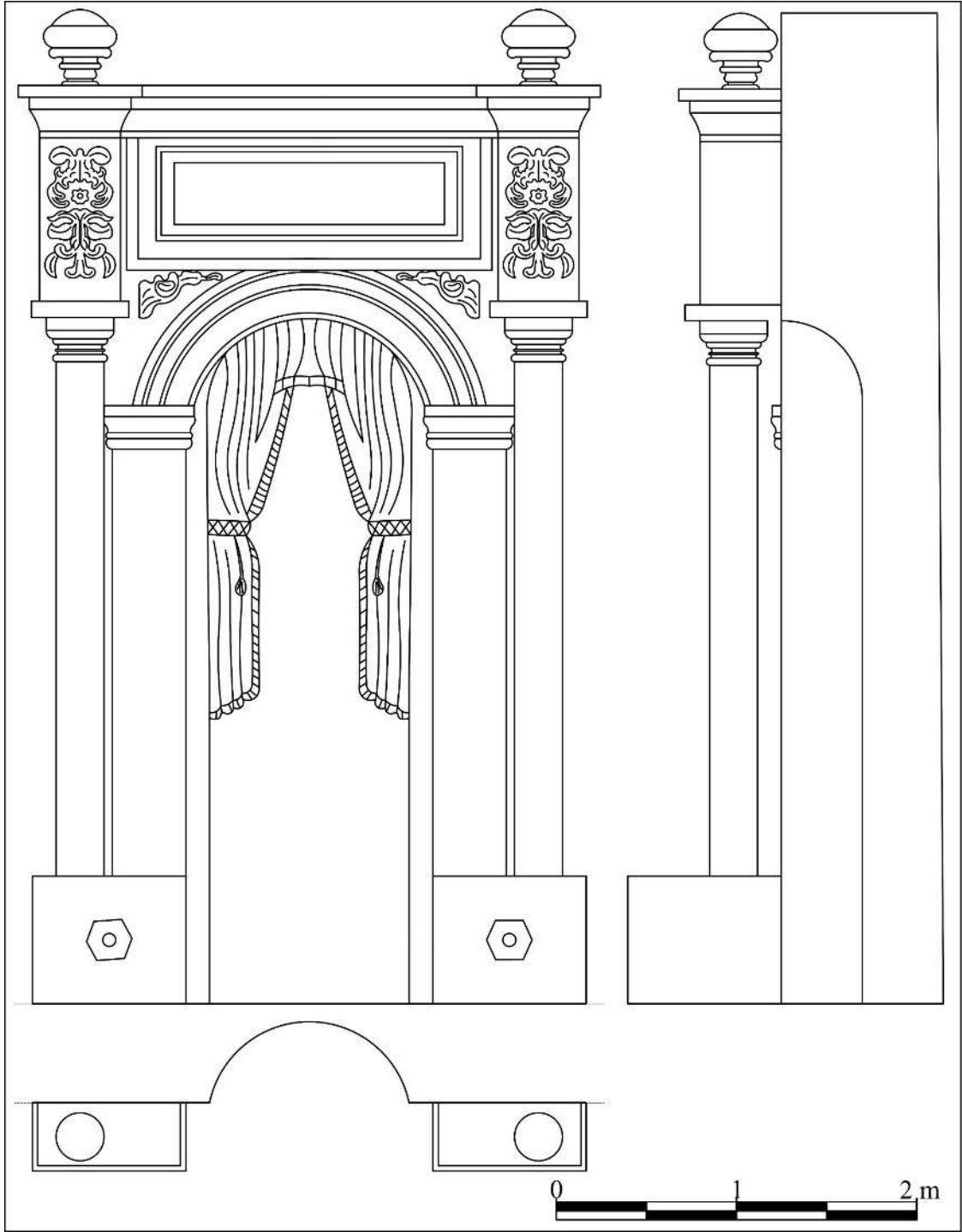

Çizim 19: Denizli Tavas Kızılcabölük Çayırılık Camii mihrabının plân, cephe ve kesit çizimi

## 2.17. Denizli Tavas Sariabat Camii<sup>243</sup> Mihrabı

**İnceleme Tarihi:** 07.09.2021

**Ebatları:** 4,68x2,59x0,78 m

**Yapının Kısa Tanımı:** Denizli Tavas Sariabat Mahallesi'nde yer alan cami, tapunun 2544 parseline kayıtlıdır<sup>244</sup>. Cami, Aydın Kültür ve Tabiat Varlıkları Koruma Kurulu tarafından 2013 yılında tescil edilmiştir<sup>245</sup>.

Caminin inşası ve banisi hakkında bilgi veren kitabesi bulunmamaktadır. Taçkapı üzerindeki kitabede, “O: T: 1966 Sene 1310 Kadim'ül Camî Şerif Tamir-i Ahali” ifadeleri yazılıdır. Kitabeden caminin H. 1310/M 1892-1893 tarihinde halk tarafından tamir ettirildiği anlaşılmaktadır. Kitabenin ilk satırındaki 1966 tarihi ise caminin bu tarihte yeniden onarım geçirdiğini göstermektedir.

Taçkapı üstündeki kitabenin konumu özgün olamayıp, 1966 yılında gerçekleştirilen onarımda buraya yerleştirilmiş olmalıdır. 1966 yılındaki onarım hakkında detaylı bir bilgi olmamakla birlikte caminin kuzeye doğru genişlediği ve minarenin eklendiği anlaşılmaktadır<sup>246</sup>. Cami, Denizli Valiliği Yatırım Koordinasyon Başkanlığı ve Tavas Belediyesi'nin iş birliğiyle, 2019 yılında kapsamlı bir onarıma tâbi tutulmuştur<sup>247</sup>. Caminin bu onarım öncesinde harap bir vaziyette olduğu ve bu onarımda mihrap dışında kalan bölümlerinin yenilendiği anlaşılmaktadır<sup>248</sup>.

Cami, etrafı bahçe duvarıyla çevrelenmiş bir avlu içerisindedir. Cami, enine dikdörtgen plânlı harim mekânı, harimin kuzeyinde son cemaat yeri ve harimin kuzeydoğusundaki minareden oluşmaktadır.

<sup>243</sup> Anonim, *age.*, 2016b, s. 346.

<sup>244</sup> <https://parselsorgu.tkgm.gov.tr/#ara/cografi/37.61016891655584/29.19179499149323> (Erişim tarihi 08.03.2023).

<sup>245</sup> Aydın Kültür ve Tabiat Varlıklarını Koruma Bölge Kurulu'nun 31.7.2013 gün ve 1912 sayılı kararı. <https://www.kulturportali.gov.tr/turkiye/denizli/kulturenvanteri/sariabat-camisi> (Erişim tarihi 08.03.2023).

<sup>246</sup> Caminin 1966 yılında bir onarım gördüğü ve bu onarım sırasında caminin kuzeye doğru genişletildiği, kitabenin de bu onarım sırasında taçkapı üzerine yerleştirildiği ve bu onarımı Tavaslı Boncuk Hoca'nın gerçekleştirdiği ifade edilmiştir. Hüseyin Aykut ile 13.09.2023 tarihinde yapılan sözlü tarih çalışmasında edinilen bilgiler.

<sup>247</sup> <https://www.denizli24haber.com/haber/denizlide-119-yillik-cami-yeniden-ayaga-kalkiyor-23865> (Erişim tarihi 09.03.2023)

<sup>248</sup> <https://d20haber.com/denizli/ilceler/tavas/denizlide-119-yillik-cami-yeniden-ayaga-kalkiyor/> (Erişim tarihi 09.03.2023).

Harim mekânının kuzeyinde kadınlar mahfili, kible duvarının ortasında mihrap, mihrabın doğusunda vaaz kürsüsü, batısında minber bulunmaktadır. Cami, geçirdiği onarımlar sonrasında özgün durumunu önemli ölçüde yitirmiştir.

Cami, kârgir malzeme ile inşa edilmiş ve duvarları sıvalı ve boyalı olup üzeri dört yönden pahlı, kiremit kaplı çatıyla kapatılmıştır.

**Mihrabın Konumu:** Kible duvarının ortasındaki mihrap, 0,48 m kible duvardan harim mekânına taşırılmıştır.

**Yapım ve Süsleme Tekniği:** Kible duvarına açılan nişin kenarlarındaki dekoratif sütunceler, başlıklar ve çerçeveyi oluşturan unsurlar ile süslemeler alçı kalıplama tekniğinde yapılmıştır. Mihrabın kalıplama tekniğinde yapılan süslemeleri, tel ve alçı sıva yardımıyla kible duvarına monte edilmiştir. Alçı kalıplama süslemeler yüksek ve alçak kabartma tekniğindedir. Mihrabın sütunce ve köşeliklerindeki bitkisel süslemeler ile niş yüzeyindeki perde motifi kalemişi tekniğinde yapılmıştır.

**Kitabe/Yazı:** Mihrabın tepelik ve alınlık bölümlerinde yazılar bulunmaktadır. Tepelik bölümündeki enlemesine dikdörtgen formlu kartuşun içerisinde, Arapça celî sülüs hatla besmele ve kelime-i tevhid yazılıdır. Alınlık bölümündeki enlemesine dikdörtgen formlu kartuşun yüzeyinde, Arapça celî sülüs hatla Âl-i İmrân sûresi 37. ayeti yazılıdır.

**Mihrap Elemanları:** Mihrap, tepelik, çerçeve, alınlık, kavsara ve niş bölümlerinden oluşmaktadır (Fotoğraf 29, Çizim 20).

**Tepelik:** Mihrap çerçevesinin ikinci kademesindeki tepelik bölümü alınlık bölümünün üzerindedir. Tepeliğin en üstündeki üçgen formlu bölümün kenarları kavisli, ortasında “C” kıvrımı ve “C” kıvrımının iki yanında akant yaprakları bulunmaktadır. Bu bölümün kenarları testere dişiyle oluşturulmuştur.

Tepeliğin ortasında, kenarları düz ve kavisli silmelerle profillendirilmiş, enlemesine dikdörtgen formlu kartuşun içerisinde, besmele ve kelime-i tevhid yazılıdır. Kartuşun iç kenarlarının alt köşelerine akant yaprakları konumlandırılmıştır. Kartuşun iki yanında ise iç kenarlarındaki akant yapraklarına göre büyük boyutlu akant yaprakları daha yerleştirilmiştir. Tepelik bölümündeki akant yaprakları ve üçgen formlu bölüm altın yaldız renkli boyalıdır.

**Çerçeve:** Boyuna dikdörtgen formlu çerçeve, doğusunda ve batısında aşağıdan yukarıya daralan sütuncelerle sınırlandırılmıştır. Çerçeve, sütuncelerin üzerindeki saçaklıkla iki

kademeye ayrılmıştır. Saçak kornişi, dış sırası, kavisli ve düz silmelerle oluşturulmuştur. Çerçevenin birinci kademesinin kenarlarındaki sütunceler, kare kesitli kaideli ve silindirik gövdelidir. İkinci kademe, enlemesine dikdörtgen formlu olup ortadaki geniş, kenarlardaki dar üç bölümü ayrılmıştır. İkinci kademenin ortasında alınlık, kenarlarda ise içerisinde yaprak ve çiçekler bulunan kartuşlar vardır.

**Alınlık:** Çerçevenin ikinci kademesindeki enlemesine dikdörtgen formlu kartuşun yüzeyinde mihrap ayeti yazılıdır. Alınlığın alt kenarlarında akant yaprakları vardır. Alınlığın iki yanındaki kartuşlarda, yaprak ve çiçeklerden oluşturulmuş çiçek demetleri bulunmaktadır.

**Köşelik:** Mihrap nişinin kemer köşelikleri, iki kenarı düz, bir kenarı iç bükey kavislidir. Köşeliklerdeki bitkisel süslemeler natüralist çiçekler ve yapraklardan oluşturulmuştur.

**Kavsara:** Mihrap kavsarası çeyrek küre formunda olup yarım daire kemerlidir. Kavsarada kenarlardan bağlanarak aşağıya sarkıtılmış, kalemişi perde motifi bulunmaktadır. Perde motifi altın yıldız, ipleri lacivert renkli boyalıdır.

**Niş:** 0,84 genişliğinde, 0,76 m derinliğinde ve 2,21 m yüksekliğindeki mihrap nişi, yarım daire plânlıdır. Nişin alt bölümünde manzara resmi yer alır. Manzara resminde çizgisel şekilde vermeye çalışmış dağ silsilesiyle ikişerli ve üçerli şekilde gruplandırılmış ağaçlarla oluşturulmuş ağaçlar bulunmaktadır. Nişin kenarları kavisli silme ve yazı bordürleriyle çevrenmiştir.

**Mihrabın Tarihlendirmesi:** Mihrap, çerçeveyi iki yanında sınırlandıran sütunceleri, çiçek demetleri, akant yaprakları ve “S”, “C” kıvrımları gibi süsleme unsurları bakımından değerlendirildiğinde, H. 1310/M. 1892-1893 tarihindeki onarımda yapılmış olmalıdır.



Fotoğraf 29: Denizli Tavas Sariabat Camii mihrabı

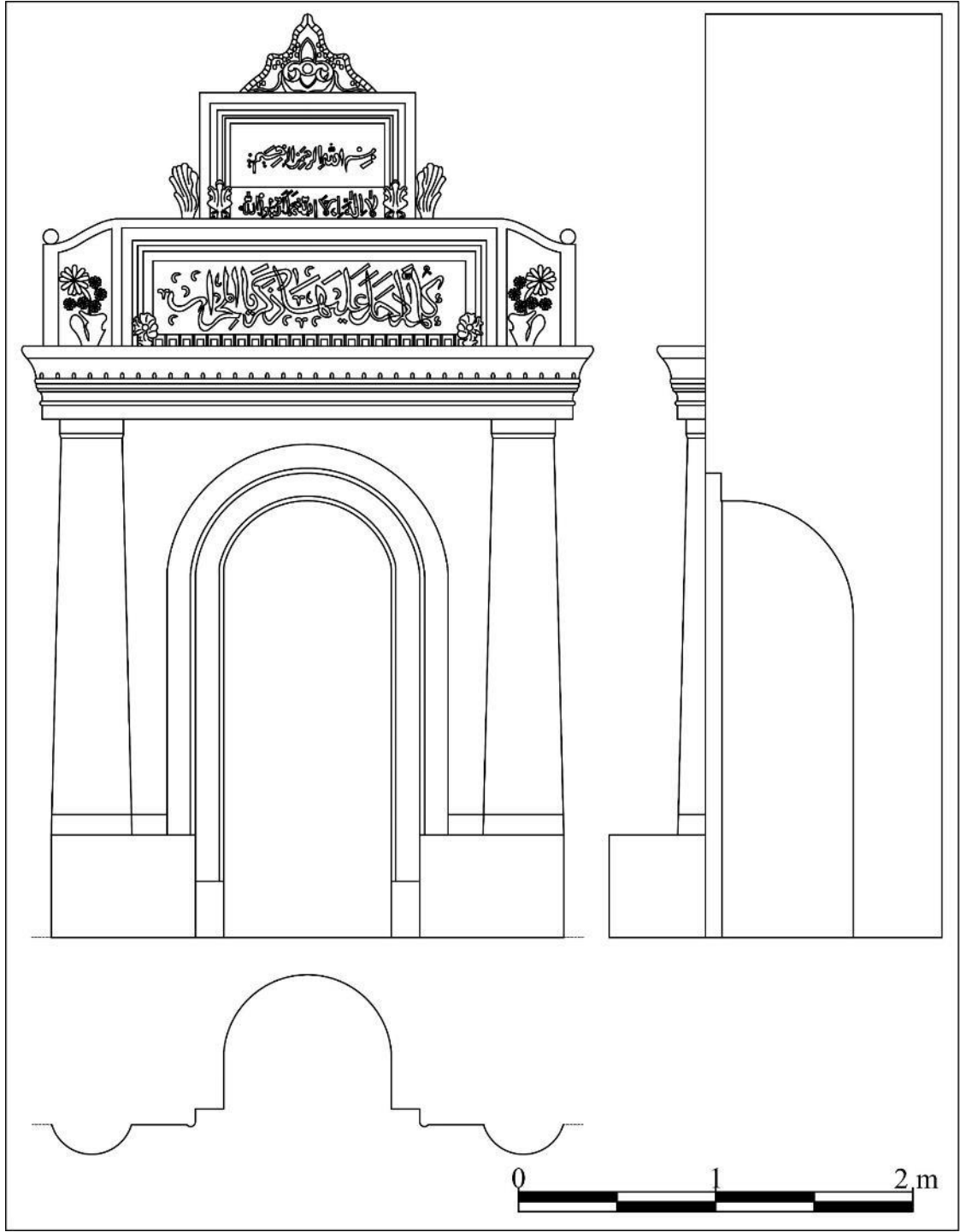

Çizim 20: Denizli Tavas Sarıabat Camii mihrabının plân, cephe ve kesit çizimi

## 2.18. Denizli Tavas Kızılcabölük Hanönü Camii<sup>249</sup> Mihrabı

**İnceleme Tarihi:** 07.09.2021

**Ebatları:** 5,25x2,75x0,34 m

**Yapının Kısa Tanımı:** Denizli Tavas Kızılcabölük Mahallesi'nde yer alan cami, tapunun 559 ada, 29 parseline kayıtlıdır<sup>250</sup>. Cami, Gayrimenkul Eski Eserler ve Anıtlar Yüksek Kurulu tarafından 1977 yılında tescil edilmiştir<sup>251</sup>.

Cami harim kapısının üzerindeki kitabeye göre H. 1109/M. 1697-1698 tarihinde inşa ettirilmiştir. Cami enlemesine dikdörtgen plânlı harim mekânı, harim mekânının kuzeyindeki son cemaat yeri ve kuzeypatasındaki minareden meydana gelmektedir. Caminin harim mekânı düz ahşap tavanlı olup tavanın ortasında kare formlu tavan göbeği vardır. Harim mekânının kuzeyinde kadınlar mahfili, güneyinde mihrap, mihrabın batısında minber bulunmaktadır. Caminin minberinde, tavanında, kadınlar mahfilinde ahşap, mihrabında alçı, duvarlarında kalemişi süslemeler görülmektedir.

Kârgir malzeme ile inşa edilen caminin duvarları sıvalı ve boyalı olup üzeri dört yönden pahlı, kiremit kaplı çatıyla kapatılmıştır.

**Mihrabın Konumu:** Kible duvarının ortasında ve taçkapının karşısındaki mihrap, kible duvarından harim mekânına 0,22 m taşırılmıştır.

**Yapım ve Süsleme Tekniği:** Kible duvarına açılan nişin kenarlarındaki dekoratif sütunceler, kaideler ve başlıklarla tepelik bölümündeki süslemeler alçı kalıplama tekniğinde yapılmıştır. Mihrabın kalıplama tekniğinde yapılan süslemeleri, tellerle ve alçı sıvayla kible duvarına monte edilmiştir. Alçı kalıplama süslemeler yüksek kabartma tekniğindedir. Mihrabın tepelik bölümündeki yazılar kalemişi tekniğiyle yapılmıştır.

**Kitabe/Yazı:** Mihrabın tepelik bölümündeki madalyonun içerisinde, Arapça celî sülüs hatla Allah lafzı yazılıdır. Alınlık bölümünde, enlemesine dikdörtgen formlu kartuşun içerisinde, Arapça celî sülüs hatla Âl-i İmrân sûresi 37. ayeti yazılıdır.

**Mihrap Elemanları:** Mihrap, tepelik, çerçeve, alınlık, kavsara ve niş bölümlerinden oluşmaktadır (Fotoğraf 30, Çizim 21).

<sup>249</sup> E. E. N. Dönmez, agm., 2007, s. 62.

<sup>250</sup> <https://parselorgu.tkgm.gov.tr/#ara/cografi/37.61419954521935/29.015863537788395> (Erişim tarihi 29.12.2022).

<sup>251</sup> GEEAYK 14.01.1977 tarih ve A-398 sayılı kararı. <https://www.kulturportali.gov.tr/turkiye/denizli/kulturenvanteri/hanonu-camisi> (Erişim tarihi 29.12.2022).

**Tepelik:** Saçak tablasının üzerindeki tepelik bölümü dikdörtgen formludur. Tepeliğin ortasında Allah lafzı yazılı madalyon yer alır. Madalyonun etrafı “S”, “C” kıvrımlı akant yaprakları ve çiçek rozetleriyle çevrelenmiştir. Madalyonun iki yanındaki boyuna dikdörtgen formlu kartuşların etrafı silmelerle çevrelenmiş, alt ve üst kenarlarında akant yaprakları ve çiçek rozetlerine yer verilmiştir. Dikdörtgen formlu bu bölümlerin her birinde alt hizada üçlü akan yaprakları yer almaktadır. Bu bölümlerin üstü yarım dairelerle sonlanmaktadır. Yarım dairelerden doğudakinde H. 1109/M. 1697-1698 batıdakinde H. 1312/M. 1894-1895 tarihleri yazılmıştır. Tepelik bölümünün kenarlarındaki içbükey formlu bölümlerde de akant yaprakları ve çiçek rozetleri bulunmaktadır.

**Çerçeve:** Boyuna dikdörtgen formlu çerçeve, doğusunda ve batısında sütuncelerle üst bölümünde ise saçaklık sınırlandırılmıştır. Çerçevenin kenarlardaki sütunceler, çokgen kaideli, silindirik gövdeli ve akant yapraklı başlıklıdır. Çerçeve üst bölümde, düz ve kavisli silmeli saçaklıkla sınırlandırılmıştır.

**Alınlık:** Enlemesine dikdörtgen formlu alınlığın içerisinde mihrap ayeti yazılıdır. Kalemşi kartuşun zemini sarı, yazıları siyah renkli boyalıdır.

**Kavsara:** Çeyrek küre formundaki kavsara yarım daire kemerlidir. Kavsara kemerinin yüzeyi akant yapraklarıyla çevrelenmiş ve kenarlarda sorguç şeklinde akantlar yer almaktadır. Kavsara yüzeyinde uçları aşağı doğru sarkan püsküllü perde motifi bulunur.

**Niş:** Yarım daire plânlı mihrap nişi, 0,66 genişliğinde, 0,31 m derinliğinde ve 2,99 m yüksekliğindedir. Nişin alt bölümünde çizgilerle oluşturulmuş dağlar ve ağaçlarla oluşturulmuş manzara resmi yer almaktadır.

**Mihrabın Tarihlendirmesi:** Mihrap, çerçeveyi iki yanında sınırlandıran sütunceleri, akant yapraklı başlıkları, perde motifi ve manzara resmi, “S”, “C” kıvrımlı akant yaprakları ve çiçek rozetleri gibi süsleme unsurları bakımından değerlendirildiğinde, H. 1312/M. 1894-1895 tarihindeki onarımda yapılmış olmalıdır.





Fotoğraf 30: Denizli Tavas Kızılcaabölük Hanönü Camii mihrabı

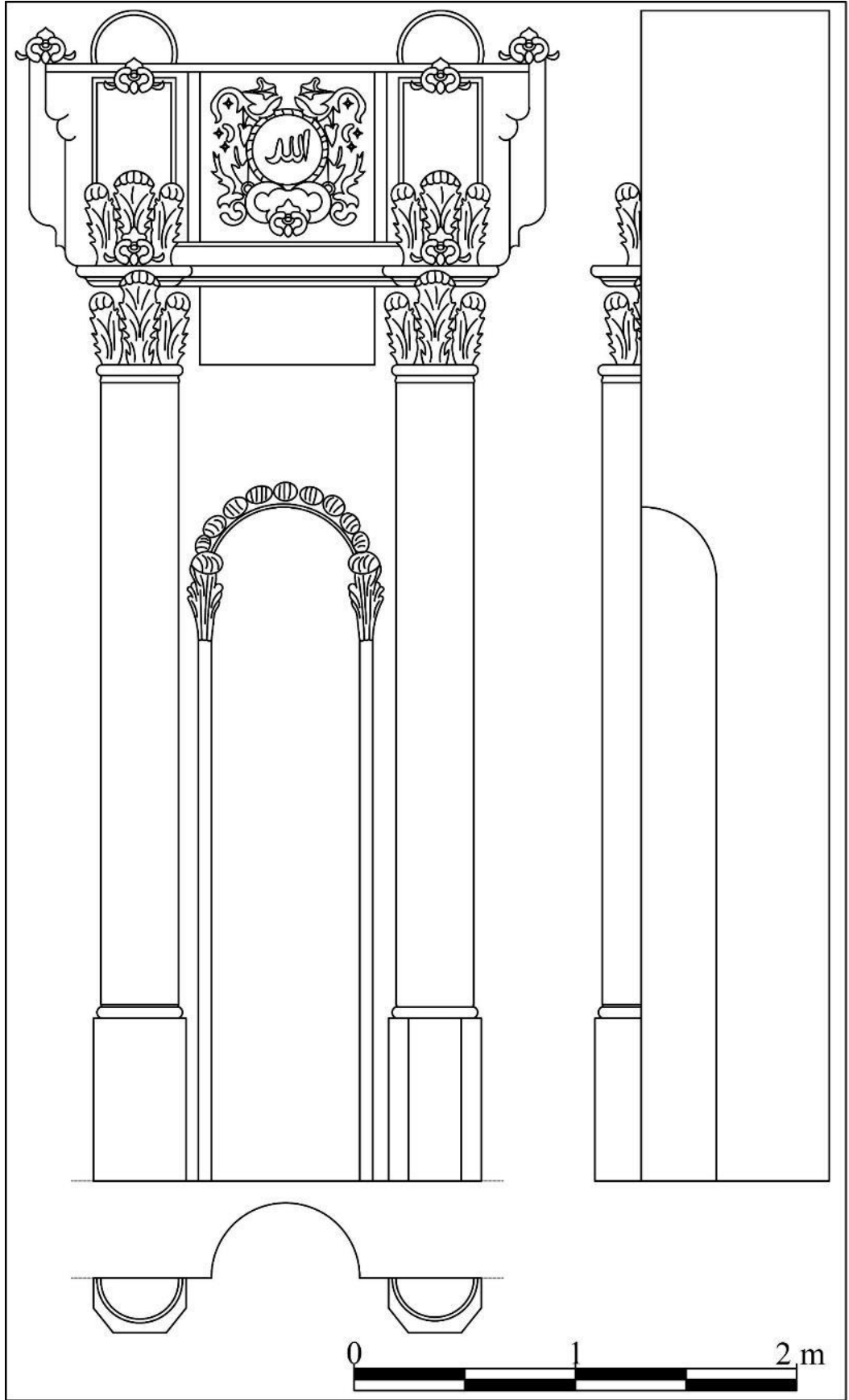

Çizim 21: Denizli Tavas Kızılcaölük Hanönü Camii mihrabının plân, cephe ve kesit çizimi

## 2.19. Denizli Tavas Paşalılar Camii<sup>252</sup> Mihrabı

**İnceleme Tarihi:** 07.09.2021

**Ebatları:** 4,64x2,44x0,62 m

**Yapının Kısa Tanımı:** Denizli Tavas Yaka Mahallesi'nde yer alan cami, tapunun 156 ada, 1 parseline kayıtlıdır<sup>253</sup>.

Caminin inşa tarihi ve banisi hakkında bilgi veren kitabesi bulunmamaktadır. Caminin onarım geçirdiğine dair kitabesi vardır. Taçkapı üzerindeki kitabede, harap vaziyette olan caminin H. 1317/M 1899-1900 tarihinde Paşalızâde Hacı Mehmed Ağa tarafından yenilenerek ibadete açıldığı yazmaktadır<sup>254</sup>.

Cami, etrafı bahçe duvarıyla çevrelenmiş bir avlu içerisindedir. Cami, dikdörtgen plânlı harim mekânı, harim mekânının kuzeyinde etrafı camekânla kapatılmış bir son cemaat yeri ve kuzeydoğusunda minareden oluşmaktadır.

Harim mekânının kuzeyinde kadınlar mahfili, kible duvarında mihrap, mihrabın doğusunda vaaz kürsüsü, batısında minber bulunmaktadır. Harimin duvarları sıvalı ve boyalı olup sade bir görünüme sahiptir. Harim mekânında mihrapta alçı süslemeler görülmektedir.

Kârgir malzeme ile inşa edilen caminin duvarları sıvalı ve boyalı olup üzeri dört yönden pahlı, kiremit kaplı çatıyla kapatılmıştır.

**Mihrabın Konumu:** Kible duvarının ortasında ve taçkapının karşısındaki mihrap, 0,10 m kible duvarından harim mekânına taşırılmıştır.

**Yapım ve Süsleme Tekniği:** Kible duvarına açılan nişin kenarlarındaki dekoratif sütunceler, başlıklar ve çerçeveyi oluşturan unsurlar ile süslemeler alçı kalıplama tekniğinde yapılmıştır. Mihrabın kalıplama tekniğinde yapılan süslemeleri, tel ve alçı sıvayla kible duvarına monte edilmiştir. Alçı kalıplama süslemeler yüksek ve alçak kabartma tekniğindedir. Mihrabın tepelik, alınlık ve niş bölümlerindeki yazıları kalemşi tekniğindedir.

<sup>252</sup> K. İnce, agm., 2006, s. 165.

<sup>253</sup> <https://parselsorgu.tkgm.gov.tr/#ara/cografi/37.57612827417436/29.064677059650425> (Erişim tarihi 29.12.2022).

<sup>254</sup> Yapının onarım kitabesinin üzerinde yer alan Bismelenin altında, caminin 1959 tarihinde bir onarım daha gördüğünü ifade eden tarih ibaresinin bulunduğu belirtilmiştir. Bkz., K. İnce, agm., 2006, s. 165. Fakat saha çalışması sırasında Bismelenin altındaki tarih ibaresinin kaldırılmış olduğu tespit edilmiştir.

**Kitabe/Yazı:** Mihrabın tepelik bölümündeki madalyonun içerisinde, Arapça celî sülüs hatla Allah lafzı yazılıdır. Alınlık bölümünde, enlemesine dikdörtgen formlu kartuşun içerisinde, Arapça celî sülüs hatla Bakara sûresi 149. ayeti yazılıdır.

**Mihrap Elemanları:** Mihrap, tepelik, çerçeve, alınlık, kavsara ve niş bölümlerinden oluşmaktadır (Fotoğraf 31, Çizim 22).

**Tepelik:** Çerçevenin ikinci kademesini üstte sınırlandıran saçaklığın üzerinde tepelik yer alır. Tepeliğin ortasında, kenarları kavisli silmelerle oluşturulmuş, içerisinde Allah lafzı yazılı madalyon bulunur. Madalyonun alt kenarlarında akant yaprakları, üstte ise üçgen tepeliği vardır. Madalyonun iki yanında yarısı duvara gömülü vazodan çıkan çiçekler vardır.

**Çerçeve:** Boyuna dikdörtgen formlu çerçeve, doğusunda ve batısında aşağıdan yukarıya daralan sütuncelerle sınırlandırılmıştır. Çerçeve, sütuncelerin üzerindeki silmeyle iki kademeye ayrılmıştır. Çerçevenin birinci kademesinin kenarlarındaki sütunceler, kare kesitli kaideli, silindirik gövdeli ve başlıksızdır. İkinci kademe, ortada enlemesine dikdörtgen formlu, kenarlarda düşey dikdörtgen formlu olmak üzere üç bölüme ayrılmıştır. İkinci kademe kenarlarda kavisli, üstte düz silmelerle çevrelenmiştir.

**Alınlık:** Çerçevenin ikinci kademesindeki alınlık bölümünün yüzeyinde mihrap ayeti yazılıdır. Alınlığın alt kenarlarında akant yaprakları bulunmaktadır.

**Kavsara:** Çeyrek küre formundaki kavsara, yarım daire formlu kemerle çevrelenmiştir. Kavsara kemeri kavisli silmelerle profillendirilmiştir.

**Niş:** Yarım daire plânlı mihrap nişi, 0,95 m genişliğinde, 0,52 m derinliğinde ve 2,53 m yüksekliğindedir. Nişin kenarları yazı ve kavisli silme bordürüyle çevrelenmiştir.

**Mihrabın Tarihlendirmesi:** Mihrap, çerçeveyi iki yanında sınırlandıran sütunceleri, vazodan çıkan çiçekleri ve akant yaprakları gibi süsleme unsurları bakımından değerlendirildiğinde, 19. yüzyılın ikinci yarısında yapılmış olmalıdır.



Fotoğraf 31: Denizli Tavas Paşalılar Camii mihrabı

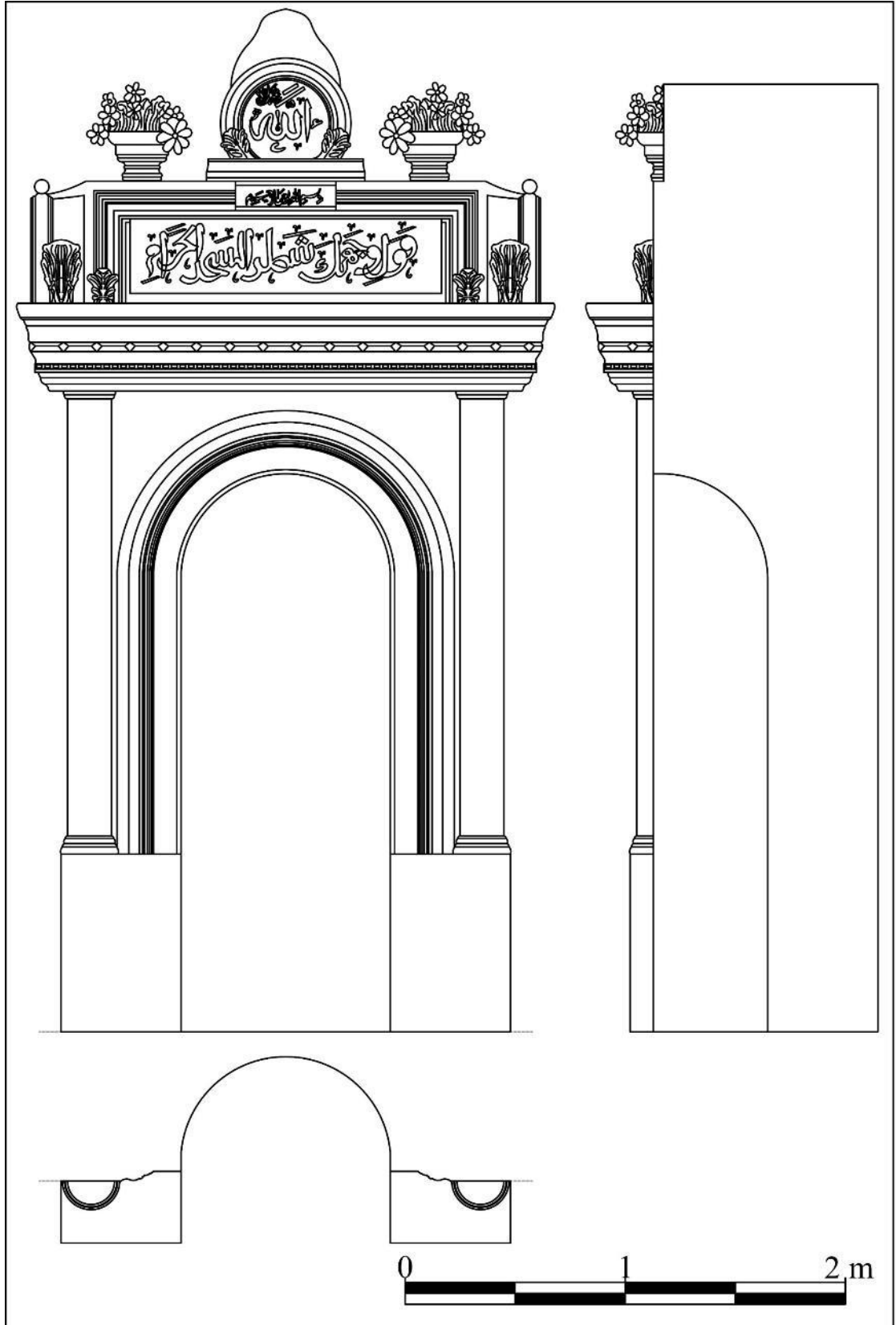

Çizim 22: Denizli Tavas Paşalılar Camii mihrabının plân, cephe ve kesit çizimi

## 2.20. Denizli Tavas Kızılcabölük Kavak Camii<sup>255</sup> Mihrabı

**İnceleme Tarihi:** 07.09.2021

**Ebatları:** 4,97x1,71x0,75 m

**Yapının Kısa Tanımı:** Denizli Tavas Kızılcabölük Mahallesi'nde yer alan cami, tapunun 553 ada, 21 parseline kayıtlıdır<sup>256</sup>. Cami, Aydın Kültür ve Tabiat Varlıkları Koruma Kurulu tarafından 2013 yılında tescil edilmiştir<sup>257</sup>.

Caminin inşa tarihi ve banisi hakkında bilgi veren kitabe ya da belge tespit edilememiştir. Caminin bulunduğu yer Kızılcabölük'teki en eski yerleşim yeri olarak kabul edilmesinden dolayı<sup>258</sup> yapının bölgede inşa edilen en eski cami olduğu ifade edilmektedir<sup>259</sup>. Fakat günümüze geçirdiği onarımlar sonrasında özgünlüğünü yitirerek gelebilen cami, mimari ve süsleme özellikleri itibariyle 19. yüzyılın ikinci yarısına tarihlendirilmiştir<sup>260</sup>. 1964 yılında camiye minare eklenmiştir<sup>261</sup>.

Cami, dikdörtgen plânlı harim mekânı, harimin kuzeyinde son cemaat yeri ve kuzeydoğusundaki minareden meydana gelmektedir. Son cemaat yerinin etrafı sonraki dönemlerde betonarme duvarla kapatılmıştır.

Harim mekânının kuzeyinde kadınlar mahfili, kible duvarının ortasında mihrap, mihrabın doğusunda vaaz kürsüsü, batısında minber yer alır. Harim mekânının duvarları sıvalı ve boyalı olup duvar kat silmesiyle iki bölüme ayrılmıştır. Harimin duvarlarında içerisinde dini içerikli yazıların bulunduğu madalyonlar bulunmaktadır. Yapının kapısında, minberinde, tavanında, kadınlar mahfilinde ahşap, mihrabında, madalyonların tepelerinde alçı süslemeler görülmektedir.

Kârgir malzeme ile inşa edilen caminin duvarları sıvalı ve boyalıdır. Yapının üzeri dört yönden pahlı, kiremit kaplı çatıyla kapatılmıştır.

**Mihrabın Konumu:** Kible duvarının ortasında ve taçkapının karşısındaki mihrap, kible duvarından harim mekânına 0,26 m taşırılmıştır.

<sup>255</sup> K. İnce, agm., 2006, s. 164-173; E. E. N. Dönmez, agm., 2007, s. 62-63.

<sup>256</sup> <https://parselsorgu.tkgm.gov.tr/#ara/cografik/37.61274199992184/29.013044536113743> (Erişim tarihi 29.12.2022).

<sup>257</sup> Aydın Kültür ve Tabiat Varlıklarını Koruma Bölge Kurulu'nun 25.10.2013 gün ve 2088 sayılı kararı. <https://www.kulturportali.gov.tr/turkiye/denizli/kulturenvanteri/kavak-camisi> (Erişim tarihi 22.02.2023).

<sup>258</sup> İsmail Yakıt, *Arşiv Belgeleri Işığında Kızılcabölük*, Isparta 2002, s. 14.

<sup>259</sup> E. E. N. Dönmez, agm., 2007, s. 62-63.

<sup>260</sup> K. İnce, agm., 2006, s. 165.

<sup>261</sup> <https://www.kulturportali.gov.tr/turkiye/denizli/kulturenvanteri/kavak-camisi> (Erişim tarihi 22.02.2023).

**Yapım ve Süsleme Tekniği:** Kible duvarına açılan nişin kenarlarındaki dekoratif sütunceler, kaideler ve başlıklarla tepelik bölümündeki süslemeler alçı kalıplama tekniğinde yapılmıştır. Mihrabın kalıplama tekniğinde yapılan süslemeleri, tellerle ve alçı sıvayla kible duvarına monte edilmiştir. Alçı kalıplama süslemeler yüksek kabartma tekniğindedir. Mihrabın tepelik bölümündeki yazılar kalemşi tekniğiyle yapılmıştır.

**Kitabe/Yazı:** Mihrabın alınlık bölümündeki enlemesine dikdörtgen formlu kartuşun içerisinde, Arapça celi sülüs hatla Bakara sûresi 149. ayet yazılıdır.

**Mihrap Elemanları:** Mihrap, tepelik, çerçeve, alınlık, kavsara ve niş bölümlerinden oluşmaktadır (Fotoğraf 32, Çizim 23).

**Tepelik:** Mihrabın en üst bölümündeki tepelik bölümü üçgen formludur. Tepeliğin ortasında vazodur, vazodun iki yanında iri kıvrım dallardan oluşturulmuş bitkisel süslemeler vardır.

**Çerçeve:** Mihrap çerçevesi boyuna dikdörtgen formludur. Çerçeve, doğusunda ve batısında sütuncelerle, üst bölümünde ise düz silmeyle sınırlandırılmıştır. Çerçevenin kenarlarındaki sütunceler, çokgen kaideli, silindirik gövdeli ve akant yapraklı başlıklıdır. Çerçeveyi üst bölümde sınırlandıran silmenin sütunce başlıklarının üzerine denk gelen bölümünde palmetler yer alır.

**Alınlık:** Saçak tablasının üzerinde, içerisinde mihrap ayetinin yazılı olduğu, kenarları silmelerle profillendirilmiş, enlemesine dikdörtgen çerçeveli alınlık bulunmaktadır.

**Kavsara:** Mihrap kavsarası çeyrek küre formunda ve yarım daire kemerlidir.

**Niş:** Mihrap nişi, 0,78 m genişliğinde, 0,50 m derinliğinde ve 2,45 m yüksekliğinde yarım daire plânlıdır. Niş beyaz renkli fayansla kaplanmıştır ve sade bir görünüme sahiptir.

**Mihrabın Tarihlendirmesi:** Mihrap, çerçeveyi iki yanında sınırlandıran sütunceleri, akant yapraklı başlıkları, akant yaprakları ve vazolar gibi süsleme unsurları bakımından değerlendirildiğinde, 19. yüzyılın ikinci yarısında yapılmış olmalıdır.





Fotoğraf 32: Denizli Tavas Kızılcaölük Kavak Camii mihrabı

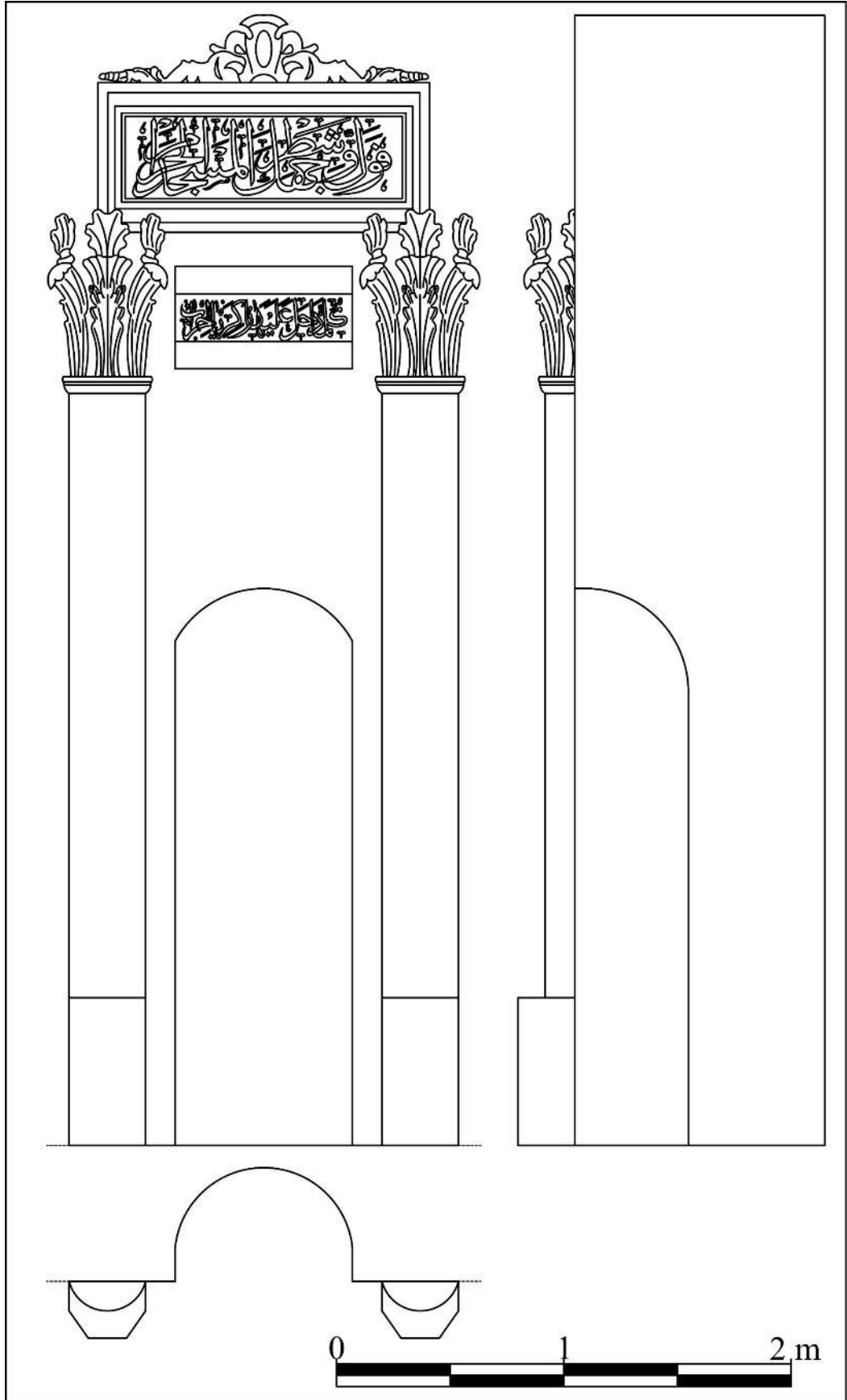

Çizim 23: Denizli Tavas Kızılcabölük Kavak Camii mihrabının plân, cephe ve kesit çizimi

## 2.21. Denizli Tavas Kızılcabölük Yukarı Camii<sup>262</sup> Mihrabı

**İnceleme Tarihi:** 07.09.2021

**Ebatları:** 4,71x1,98x0,45 m

**Yapının Kısa Tanımı:** Denizli Tavas Kızılcabölük Mahallesi'nde yer alan cami, tapunun 561 ada, 1 parseline kayıtlıdır<sup>263</sup>. Cami, Aydın Kültür ve Tabiat Varlıkları Koruma Kurulu tarafından 2014 yılında tescil edilmiştir<sup>264</sup>. Günümüzde sağlam durumda olan cami, ibadete açıktır.

Caminin inşa tarihi ve banisi hakkında bilgi veren kitabesi bulunmamaktadır. Arşiv belgeleri ve vakıf kayıtlarında da caminin inşa tarihi ve banisi hakkında bilgi ve belgeye ulaşılamamıştır. Cami, genel üslup özellikleri bakımından 19. yüzyılın ikinci yarısına tarihlendirilmiştir<sup>265</sup>.

Etrafı bahçe duvarıyla çevrelenmiş bir avlu içerisindeki cami, dikdörtgen plânlı harim mekânı, harim mekânın kuzeyinde etrafı kapalı bir son cemaat yeri, son cemaat yerinin kuzeyinde ise muhdes mekânlardan meydana gelmektedir. Caminin kuzeydoğusunda yapıdan bağımsız bir minaresi vardır.

Harim mekânında kuzeyde kadınlar mahfili, kible duvarında mihrap, mihrabın doğusunda vaaz kürsüsü, batısında minber yer alır. Duvarları sıvalı ve boyalı olan harim mekânını düz ahşap tavanlıdır. Düz ahşap tavanın ortasında çökertme tavan göbeğine yer verilmiştir. Harimin duvarındaki madalyonların yüzeylerinde, Allah, Muhammed lafızları ve dört halifenin isimlerinin yazılıdır. Caminin kapısında, minberinde, tavanında ve kadınlar mahfilinde ahşap, mihrabında ve madalyonların tepeliklerinde alçı süslemeler görülmektedir.

Kârgir malzemeye inşa edilen caminin duvarları sıvalı ve boyalı olup üzeri dört yönden pahlı, kiremit kaplı çatıyla kapatılmıştır.

**Mihrabın Konumu:** Kible duvarının ortasında ve taçkapının karşısındaki mihrap, kible duvarından harim mekânına 0,08 m taşırılmıştır.

<sup>262</sup> K. İnce, agm., 2006, s. 164-173; E. E. N. Dönmez, agm., 2007, s. 62-63.

<sup>263</sup> <https://parsesorgu.tkgm.gov.tr/#ara/cografia/37.61658977267787/29.0162605047226> (Erişim tarihi 29.12.2022).

<sup>264</sup> Aydın Kültür ve Tabiat Varlıklarını Koruma Bölge Kurulu'nun 23.01.2014 gün ve 2317 sayılı kararı. <https://www.kulturportali.gov.tr/turkiye/denizli/kulturenvanteri/kizilcaboluk-yukari-cami> (Erişim tarihi 22.02.2023).

<sup>265</sup> K. İnce, agm., 2006, s. 165.

**Yapım ve Süsleme Tekniği:** Kible duvarına açılan nişin kenarlarındaki dekoratif pilastrlar, kaideler ve başlıklar ile çerçeveyi oluşturan unsurlar ve süslemeler alçı kalıplama tekniğinde yapılmıştır. Mihrabın kalıplama tekniğinde yapılan süslemeleri, tellerle birbirlerine tutturulmuş ve alçı sıvayla kible duvarına monte edilmiştir. Alçı kalıplama süslemeler yüksek ve alçak kabartma tekniğindedir. Mihrabın alınlık bölümündeki yazılar kalemşi tekniğiyle yapılmıştır.

**Kitabe/Yazı:** Mihrabın alınlık bölümündeki enlemesine dikdörtgen formlu kartuşun içerisinde, Arapça celi sülüs hatla Âl-i İmrân sûresi 37. ayeti yazılıdır.

**Mihrap Elemanları:** Mihrap, tepelik, çerçeve, alınlık, köşelik, kavsara ve niş bölümlerinden oluşmaktadır (Fotoğraf 33, Çizim 24).

**Tepelik:** Çerçevenin ikinci kademesini oluşturan pilastrlar başlıklarının üzerinde ve ortasındaki saçak kornişinin üzerinde, sorguç şeklinde akant yaprakları ile ay-yıldız motifleriyle oluşturulmuş süslemeli tepelik bulunmaktadır.

**Çerçeve:** Boyuna dikdörtgen formlu çerçeve, doğusunda ve batısında pilastrlarla, üst bölümünde saçaklıkla sınırlandırılmıştır. Çerçeve, köşelik bölümünün üzerindeki silmeyle iki kademeye ayrılmıştır. Çerçevenin birinci kademesinin kenarlarındaki pilastrlar kare kesitli gövdeli ve korint benzeri başlıklıdır. Çerçevenin ikinci kademesi, dikdörtgen formlu olup kenarlarında kare kesitli, dor benzeri başlıklara sahip pilastrlarla sınırlandırılmıştır. Pilastrların yüzeylerinde köşeleri içbükey kavisli iki sıra düz kartuşlar yer alır. İkinci kademenin ortasında, üçgen formlu çiçek demeti, çiçek demetinin alt kenarlarından iki yana doğru açılan “S”, “C” kıvrımlı akant yaprakları, çiçek rozetleri ve akant yaprakları bulunmaktadır.

**Alınlık:** Mihrap çerçevesinin ikinci kademesindeki enlemesine dikdörtgen formlu alınlık bölümünde mihrap ayeti yazılıdır.

**Köşelik:** Mihrap nişinin kemer köşelikleri, iki kenarı düz, bir kenarı içbükey kavislidir. Köşeliklerin yüzeyi çiçekler ve yapraklarla oluşturulmuş bitkisel süslemelerle doldurulmuştur.

**Kavsara:** Çeyrek küre formundaki kavsara, yarım daire formlu kemerle çevrelenmiştir.

**Niş:** Yarım daire plânlı niş, 0,80 m genişliğinde, 0,45 m derinliğinde ve 2,96 m yüksekliğindedir.

**Mihrabın Tarihlendirmesi:** Mihrap, çerçeveyi iki yanında sınırlandıran pilastrları, korint benzeri başlıkları, çiçek demeti, ay-yıldız motifleri, “S”, “C” kıvrımlar ve akant yaprakları gibi süsleme unsurları bakımından değerlendirildiğinde, 19. yüzyılın ikinci yarısında yapılmış olmalıdır.



Fotoğraf 33: Denizli Tavas Kızılcabölük Yukarı Camii mihrabı

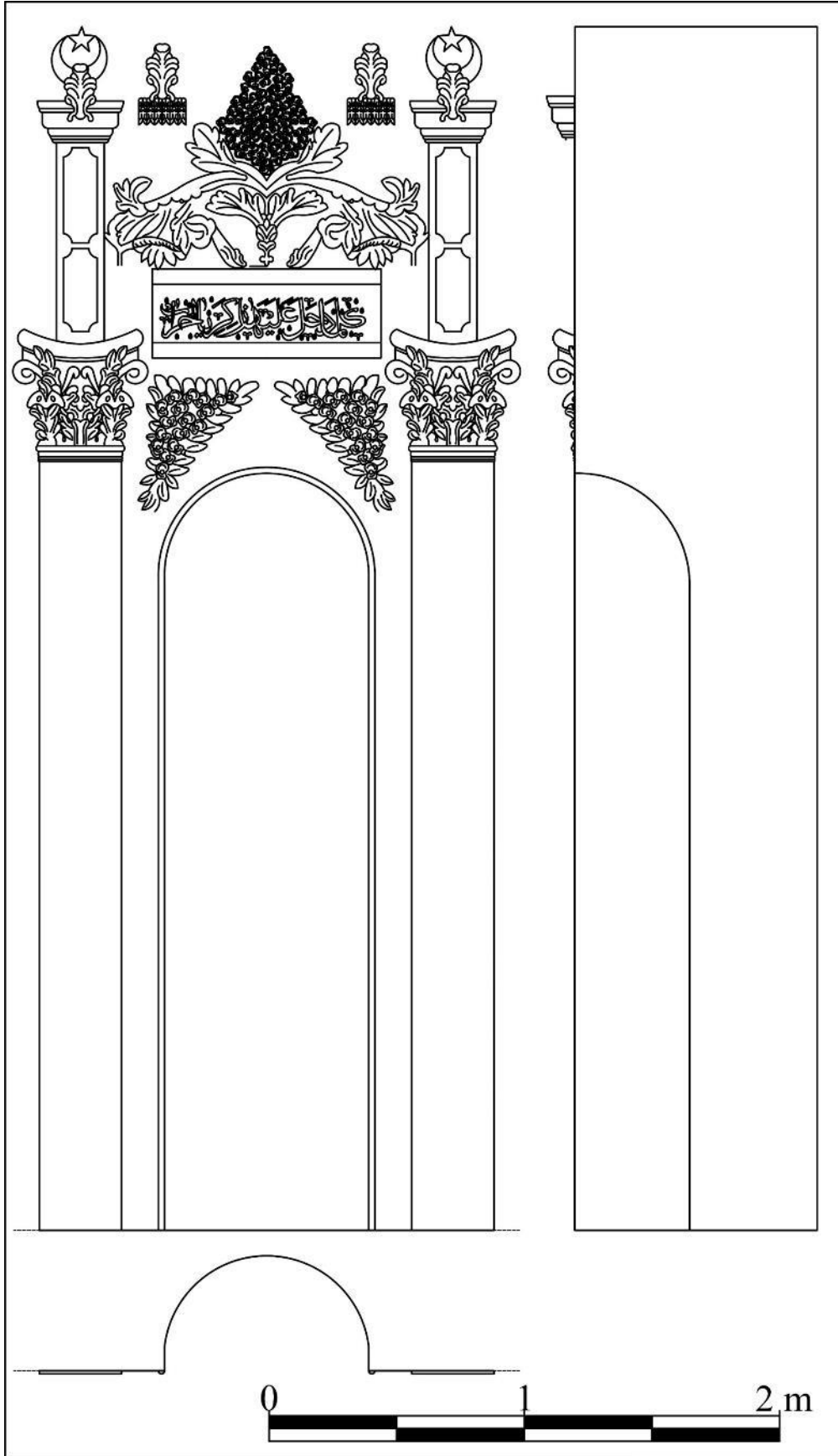

Çizim 24: Denizli Tavas Kızılcaölük Yukarı Camii mihrabının plân, cephe ve kesit çizimi

## 2.22. İzmir Aliağa Mimar Sinan Camii Mihrabı

**İnceleme Tarihi:** 20.09.2022

**Ebatları:** 4,18x2,31x0,59 m

**Yapının Kısa Tanımı:** İzmir Aliağa Helvacı Mahallesi'nde yer alan cami, tapununun 6532 ada, 1 parseline kayıtlıdır<sup>266</sup>. Mülkiyeti Vakıflar Genel Müdürlüğü'ne ait olan cami, İzmir II Numaralı Kültür ve Tabiat Varlıklarını Koruma Bölge Kurulu tarafından 2016 yılında tescil edilmiştir<sup>267</sup>.

Cami taçkapısındaki inşa kitabesine göre H. 1304/M 1886-1887 tarihinde inşa edilmiştir.

Cami, etrafı bahçe duvarıyla çevrelenmiş bir avlu içerisindedir. Caminin kuzeydoğusundaki bahçe duvarının sokağa bakan yüzünde çeşme, avluya bakan yüzünde ise şadırvan bulunmaktadır. Cami, güneydoğu-kuzeybatı yönünde dikdörtgen plânlı harim, harimin kuzeyinde son cemaat yeri ve kuzeybatı köşesinde minareden meydana gelmektedir. Son cemaat yerinin etrafı camekânla kapatılmıştır.

Harim mekânı üç sahnalı olup ortadaki sahnın yan sahnılardan yüksek ve geniş tutulmuştur. Sahnılar birbirlerinden sütunlarla ayrılmaktadır. Harimin kuzeyinde muhdes kadınlar mahfili, kıble duvarının ortasında mihrap, mihrabın doğusunda vaaz kürsüsü, batısında minber bulunmaktadır. Harim mekânının duvarları boyalı ve sıvalı olup sade bir görünüme sahiptir. Harim duvarlarında, içerisinde dini içerikli yazıların bulunduğu madalyonlar yer alır. Caminin mihrabında, tavan göbeğinde alçı, minberinde ve vaaz kürsüsünde mermer süslemeler görülmektedir.

Cami, kârgir malzemeye inşa edilmiş, duvarları sıvalı ve boyalıdır. Caminin üzeri dört yönden pahlı, kiremit kaplı çatıyla kapatılmıştır.

**Mihrabın Konumu:** Kıble duvarının ortasında ve taçkapının karşısındaki mihrap, 0,35 m kıble duvarından harim mekânına taşırılmıştır.

**Yapım ve Süsleme Tekniği:** Kıble duvarına açılan nişin kenarlarındaki dekoratif pilastrlar, kaideler ve başlıklar ile çerçeveyi oluşturan unsurlar ve süslemeler alçı kalıplama tekniğinde yapılmıştır. Kavsara kemerine asılı perde motifi kemer karnına

<sup>266</sup> <https://parselorgu.tkgm.gov.tr/#ara/cografi/38.221868012657715/27.652687132358555> (Erişim tarihi 10.12.2021).

<sup>267</sup> İzmir II Numaralı Kültür ve Tabiat Varlıklarını Koruma Bölge Kurulu'nun 11.05.2016 gün ve 6614 sayılı kararı <https://korumakurullari.ktb.gov.tr/Eklenti/48173.izmir---aliaga---helvacı-mahallesi-3316-ve-3514-parsel-.pdf?0> (Erişim tarihi 27.09.2022).

aplike tekniğinde tutturulmuştur. Mihrabın kalıplama tekniğinde yapılan süslemeleri, tellerle birbirlerine tutturulmuş ve alçı sıvayla kible duvarına monte edilmiştir. Alçı kalıplama süslemeler yüksek ve alçak kabartma tekniğindedir. Mihrabın tepelik ve alınlık bölümlerindeki yazılar kalemişi tekniğindedir.

**Kitabe/Yazı:** Mihrabın tepelik ve alınlık bölümlerinde yazılar bulunmaktadır. Tepelik bölümünün en tepesindeki alan madalyonun içerisinde, Arapça celî sülüs hatla “Meded Ya Resulallah” yazılıdır. Tepeliğin yaklaşık ortasındaki enlemesine dikdörtgen formlu yazı kartuşunda Arapça celî sülüs hatla Bakara sûresi 149. ayet yazılır.

Alınlık bölümünün doğusundaki enlemesine dikdörtgen formlu kartuşun yüzeyinde hadis-i şerif yazılıdır<sup>268</sup>.

ترحموا تماسوا قلوبكم تستوون صُفُوفَكُمْ سَوُوا وَسَلَّمْ عَلَيْهِ تَعَالَى اللهُ صَلَّى النَّبِيِّ قَالَ

*Transkripsiyonu:* Kâle'n-Nebiyyu salla'llahu 'aleyhi ve sellem sevvû sufûfekum testevû kulûbekum temâsû turhamû.

*Türkçe Çevirisi:* Allah Rasulu aleyhisselam buyurdu ki: Saflarınızı düzgün tutunuz, kalpleriniz yakınlaşsın, birbirinize bitişik durun merhamet bulasınız<sup>269</sup>.

Alınlık bölümünün batısındaki enlemesine dikdörtgen formlu kartuşun yüzeyine Arapça celî sülüs hatla Hicr sûresi 45-46. ayetleri yazılıdır<sup>270</sup>.

أَدْخُلُوهَا وَعُيُونِ جَنَّاتٍ فِي الْمَتَّقِينَ إِنَّ

*Transkripsiyonu:* İnnel muttekine fi cennatin ve uyun. Udhuluha bi selamin aminin.

*Türkçe Çevirisi:* Elbette takva sahipleri, cennetlerde ve pınarlar içinde olacaklardır. Oraya esenlik ve emniyetle girin.

**Mihrap Elemanları:** Mihrap, tepelik, çerçeve, alınlık, köşelik, kavsara, niş ve oturtmalık bölümlerinden oluşmaktadır (Fotoğraf 35, Çizim 25).

**Tepelik:** Mihrap çerçevesinin saçak tablasının üzerinde tepelik bölümü yer alır. Tepeliğin en tepesindeki madalyonların üst kenarları volütlü “C” kıvrımlarıyla oluşturulmuş olup içerisinde dua yazılıdır. Madalyonun altındaki kavisli yüzeye sıralanmış çiçek motifleri bulunmaktadır. Madalyonun altındaki kartuşun içerisinde mihrap ayeti yazılıdır. Kartuş, enlemesine dikdörtgen formlu olup kenarları kavisli

<sup>268</sup> Kitabenin okunmasında yardımlarından dolayı Doç. Dr. Kemal Özkurt'a teşekkür ederim.

<sup>269</sup> Salim Ögüt, “Saf”, TDVİA, C. 35, Türkiye Diyanet Vakfı Yayınları, İstanbul 2008, s. 435-436.

<sup>270</sup> <https://kuran.diyaret.gov.tr/tefsir/Hicr-suresi/1847/45-48-ayet-tefsiri> (Erişim tarihi 27.09.2022).



silme bordürleri ve inci dizileriyle profillendirilmiştir. Kartuşun kenarlarında iri volütlere sahip “C” kıvrımlı süslemeler bulunmaktadır. Tepeliğin iki yanındaki vazolar köşe alemleri şeklinde konumlandırılmıştır. Vazolar silindirik kaideli, dilimli gövdeli ve hilal motifli alemlerle sonlanmaktadır (Fotoğraf 34).

**Çerçeve:** Boyuna dikdörtgen formlu çerçeve, doğusunda ve batısında pilastrlarla, üst bölümünde ise üç yönden dışa taşıntı yapan saçaklıkla sınırlandırılmıştır. Çerçeve, köşelik bölümünün üzerindeki silmeyle iki kademeye ayrılmıştır. Birinci kademenin doğusunda ve batısında yarısı duvara gömülü pilastrlar, kare kesitli kaideli, yivli gövdeli, iyon/ion benzeri<sup>271</sup> başlıklıdır. Pilastrların gövdeleri beyaz, kaideleri ve başlıkları, altın yıldız renkli boyalıdır. Mihrap çerçevesinin ikinci kademesi enlemesine dikdörtgen formlu olup çerçeve, ortada kare, kenarlarda dikdörtgen olmak üzere üç bölüme ayrılmıştır. İkinci kademe üst bölümde, üç yöne taşıntı yapan saçaklıkla sınırlandırılmıştır. Saçaklık aşağıdan yukarıya doğru sırasıyla, inci dizisi, palmet ve okucu dizisiyle oluşturulmuş kornişten meydana getirilmiştir.

**Alınlık:** Çerçevenin ikinci kademesindeki alınlık bölümü, ortada kare, kenarlarda dikdörtgen formlu kartuşlarla üç bölüme ayrılmıştır. Kare formlu kartuşun yüzeyinde beş kollu yıldız motifi yer alır. İki yandaki kartuşlardan batıdakinde Hicr sûresi 45-46. ayetler doğudakinde hadis-i şerif yazılıdır.

**Köşelik:** İki kenarı dik açılı, bir kenarı içbükey kavisli köşelik bölümleri birbirlerine bakışımıdır. Köşeliklerde bahar dalları arasında natüralist çiçeklerin bulunduğu bitkisel süsleme bulunmaktadır. Süslemelerin yaprakları altın yıldız, çiçekleri beyaz renkli boyalıdır.

**Kavsara:** Mihrap kavsarası çeyrek küre formundadır. Kavsaranın yarım daire formlu kemerine asılı, aşağıya dalgalı bir şekilde sarkıtılmış bir perde motifi bulunmaktadır. Perde motifi ortadan ikiye ayrılmış ve kenarlarda kemer üzengi seviyesine kordonlarla bağlanmıştır. Perde motifinin kenarlarına püsküller işlenmiştir. Perde motifi beyaz, püskülleri ve ipleri altın yıldız renkli boyalıdır.

**Niş:** Yarım daire plânlı mihrap nişi, 1,05 m genişliğinde, 0,58 m derinliğinde ve 2,50 m yüksekliğindedir. Nişin kenarları, düz ve kavisli silmeli bordürle çevrelenmiştir.

<sup>271</sup> İyon düzeninde görülen başlıkları anımsatmasından dolayı “iyon benzeri başlıklı” olarak ifade edilmiştir. Metin boyunca benzer başlıklar iyon benzeri şeklinde tanımlanmıştır.

**Oturmalık:** Mihrap, kible duvarı boyunca uzanan ve sadece mihrabın niş bölümünde kesintiye uğrayan seki üzerindedir.

**Mihrabın Tarihlendirmesi:** Mihrap, çerçeveyi iki yanında sınırlandıran pilastrları, iyon benzeri başlıkları, “S”, “C” kıvrımları, tepeliğin iki yanındaki vazo şeklindeki köşe alemleri ve kavsarasındaki perde motifi gibi süsleme unsurları bakımından değerlendirildiğinde, H. 1304/M. 1886-1887 tarihinde yapılmış olmalıdır.



Fotoğraf 34: İzmir Aliğa Mimar Sinan Camii mihrabı



Fotoğraf 35: İzmir Aliğa Mimar Sinan Camii mihrabının tepelik bölümü

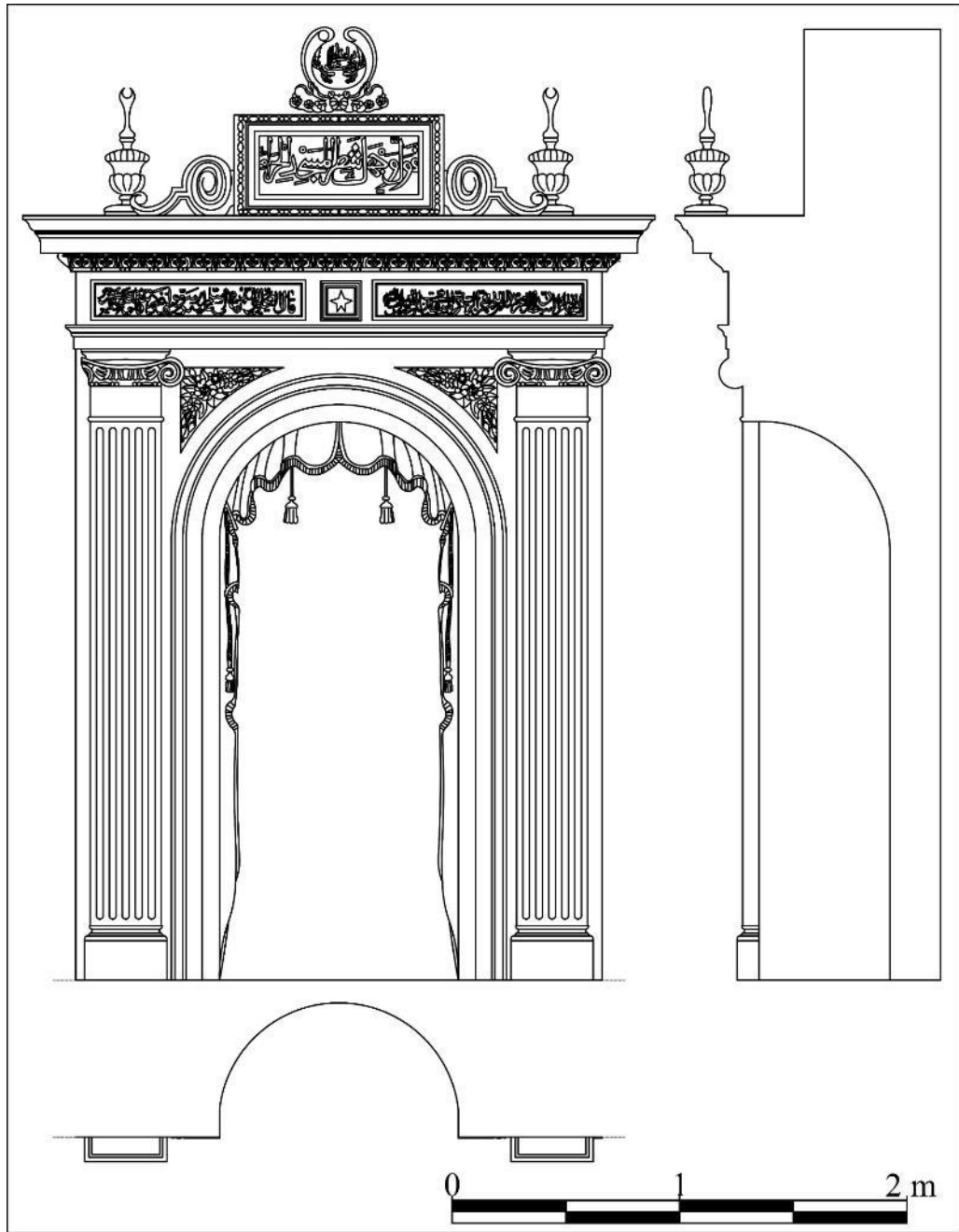

Çizim 25: İzmir Aliğa Mimar Sinan Camii mihrabının plân, cephe ve kesit çizimi

### 2.23. İzmir Bayındır Bıyıklar Camii Mihrabı

**İnceleme Tarihi:** 07.09.2021

**Ebatları:** 4,27x2,61x0,68 m

**Yapının Kısa Tanımı:** İzmir Bayındır Bıyıklar Mahallesi'nde yer alan cami, tapunun 86 ada, 24 parseline kayıtlıdır<sup>272</sup>. Mülkiyeti Vakıflar Genel Müdürlüğü'ne ait olan yapı, İzmir II Numaralı Kültür ve Tabiat Varlıklarını Koruma Bölge Kurulu tarafından 2009 yılında tescil edilmiştir<sup>273</sup>.

Caminin inşa tarihi ve banisi hakkında bilgi veren kitabesi ya da herhangi bir arşiv belgesi tespit edilememiştir. Fakat yapının etrafını çevreleyen bahçe duvarının kapısının üzerindeki Latin harfli kitabesinde, “BIYIKLAR CAMİ YAPILIŞ TARİHİ HİCRİ 1305/M 1888-1889” ifadeleri yazılıdır. Ayrıca caminin güneydoğusundaki minare kaidesinin batısındaki çeşme kitabesinde, H. 1309/M 1891-1892 tarihi bulunmaktadır.

Cami, etrafı duvarla çevrelenmiş avlunun batısına konumlandırılmıştır. Caminin kuzeydoğusundaki minare ile arasında yaklaşık 11,00 m mesafe bulunmaktadır. Minarenin batısında bir çeşme bulunur. Cami, kuzeybatı-güneydoğu doğrultusunda dikdörtgen plânlı harim mekânı ve harim mekânının kuzeyindeki son cemaat yerinden meydana gelmektedir. Son cemaat yerinin kuzeydoğu köşesi, önünden geçen sokaktan dolayı pahlıdır.

Dikdörtgen plânlı harim mekânı, doğusunda ve kuzeyinde “L” şeklinde kadınlar mahfiliyle çevrelenmiştir. Harimin kible duvarında mihrap, mihrabın doğusunda vaaz kürsüsü, batısında minber bulunmaktadır. Harim mekânının duvarları sıvalı ve boyalı olup duvarlarda içerisinde dini içerikli yazıların bulunduğu madalyonlara yer verilmiştir. Harim mekânında mihrapta alçı süslemeler görülmektedir.

Cami, kârgir malzemeye inşa edilmiş, duvarları sıvalı ve boyalıdır. Caminin üzeri dört yönden pahlı, kiremit kaplı çatıyla kapatılmıştır.

**Mihrabın Konumu:** Kible duvarının ortasındaki mihrap, harim mekânına 0,58 m taşırılmıştır.

<sup>272</sup> <https://parselsorgu.tkgm.gov.tr/#ara/cografi/38.221868012657715/27.652687132358555> (Erişim tarihi 10.12.2021).

<sup>273</sup> İzmir II Numaralı Kültür ve Tabiat Varlıklarını Koruma Bölge Kurulu'nun 06.11.2009 gün ve 5225 sayılı kararı. İVBMA 35.11.01/010 Numaralı Dosya.

**Yapım ve Süsleme Tekniği:** Kible duvarına açılan nişin kenarlarındaki dekoratif sütunceler, kaideler ve başlıklar ile çerçeveyi oluşturan unsurlar ve süslemeler alçı kalıplama tekniğinde yapılmıştır. Kavsara kemerine asılı perde motifi kemer karnına applike tekniğiyle tutturulmuştur. Mihrabın kalıplama tekniğinde yapılan süslemeleri, tellerle birbirlerine tutturulmuş ve alçı sıvayla kible duvarına monte edilmiştir. Alçı kalıplama süslemeler yüksek ve alçak kabartma tekniğindedir. Mihrabın tepeliğindeki yazılar kalemşi tekniğindedir.

**Kitabe/Yazı:** Tepelik bölümündeki enlemesine dikdörtgen formlu kartuşun içerisinde, Arapça celî sülüs hatla Âl-i İmrân sûresi 37. ayet yazılıdır (Fotoğraf 36).

**Mihrap Elemanları:** Mihrap, tepelik, çerçeve, köşelik, kavsara, niş ve oturtmalık bölümlerinden oluşmaktadır (Fotoğraf 37, Çizim 26).

**Tepelik:** Saçaklığın üzerinde tepelik bölümü yer alır. Tepelik bölümünün ortasındaki enlemesine dikdörtgen formlu kartuşun içerisinde mihrap ayeti yazılıdır. Kartuşun kenarları, yürek ve palmet motifleri ile ok ucu dizisinden oluşturulmuş bordürle profillendirilmiştir. Kartuş, üst kenarlarındaki burmalı halat görünümlü iplerle kible duvarına bağlanmıştır. Dekoratif olarak oluşturulmuş, uçları püsküllü ipler, daire formlu çivilerin etrafını çevreleyip aşağıya doğru sarkıtılmıştır. Tepeliğin iki yanındaki vazolar daire kaideli ve gövdelidir. Vazoların uç kısımları hilal motifleriyle sonlanmaktadır. Köşe alemlerinin gövdeleri ve hilal motifleri altın yaldız, diğer bölümleri beyaz renkli boyalıdır.

**Çerçeve:** Boyuna dikdörtgen formlu çerçeve, doğusunda ve batısında sütuncelerle, üst bölümünde ise üç yönden dışa taşıntı yapan saçaklıkla sınırlandırılmıştır. Çerçevenin kenarlarındaki sütunceler, postament benzeri kaideli, silindirik gövdeli ve akant yapraklı başlıklıdır. Kaidelerin yüzeylerinde, dilimli stilize çiçekler motifleri bulunmaktadır.

Çerçeve üst bölümünde, baştaban, friz ve korniş bölümlerinden oluşan saçaklıkla sınırlandırılmıştır. Saçaklık, sütuncelerin üstüne denk gelen kısımlarda ileriye taşırılmıştır. Saçaklığın friz bölümünde, ortasında, taç yapraklı çiçek ve yapraklar, dışa taşkın kısımlardaki kısa pilastrların yüzeylerinde stilize çiçek motifleri yer alır. Saçak kornişi, yumurta ve ok ucu dizisi, kavisli silmeler, yürek motifi, palmet ve ok ucu dizileriyle oluşturulmuştur.

**Köşelik:** İki kenarı dik açılı, bir kenarı içbükey kavisli köşelikler, birbirlerine bakışımıdır. Köşeliklerdeki bitkisel süslemeler bahar dalları arasında on yapraklı çiçek

motiflerinden oluşturulmuştur. Köşeliklerin zemini beyaz, süslemeleri altın yıldız renkli boyalıdır.

**Kavsara:** Çeyrek küre formundaki kavsara, yarım daire kuşatma kemeriyle çevrelenmiştir. Kavsara kemerine asılı perde motifi ortadan ikiye ayrılmıştır. Perde motifi kenarlarda üzengi seviyesinde burmalı halat görünümüne sahip iplerle toplanmış ve aşağıya doğru dalgalı bir şekilde sarkıtılmıştır. Perde yüzeyindeki kıvrımlar ve dalgalanmalar başarılı bir şekilde verildiğinden dolayı ışık-gölge yansımalarıyla üç boyutlu görünüm hissi vermektedir. Perde motifinin kenarlarına ve iplerin aşağıya sarkıtılan uçlarına püsküller işlenmiştir. Perde motifi yeşil, ipleri ve püskülleri altın yıldız renkli boyalıdır.

**Niş:** 1,20 m genişliğinde, 0,65 m derinliğinde ve 2,52 m yüksekliğindeki niş yarım daire plânlıdır.

**Pilastr:** Mihrap nişinin kenarlarındaki pilastrlar, düz gövdeli, inci, yumurta ve ok ucu dizilerinden oluşturulmuş başlıklıdır. Pilastrlar birbirlerine yarım daire kuşatma kemeriyle bağlanmıştır. Kemer kilit taşının üzerinde stilize çiçek motifi bulunmaktadır.

**Oturmalık:** Mihrap kible duvarı boyunca uzanan ve sadece niş bölümünde kesintiye uğrayan seki üzerindedir.

**Mihrabın Tarihlendirmesi:** Mihrap, çerçeveyi iki yanında sınırlandıran sütunceleri, akant yapraklarından oluşturulmuş başlıkları, tepeliğin iki yanındaki köşe alemleri şeklindeki vazoları ve kavsarasındaki perde motifi gibi süsleme unsurları bakımından değerlendirildiğinde, 19. yüzyıl sonlarında yapılmış olmalıdır.



Fotoğraf 36: İzmir Bayındır Bıyıklar Camii mihrabının mihrap ayeti



Fotoğraf 37. İzmir Bayındır Bıyıklar Camii mihrabı

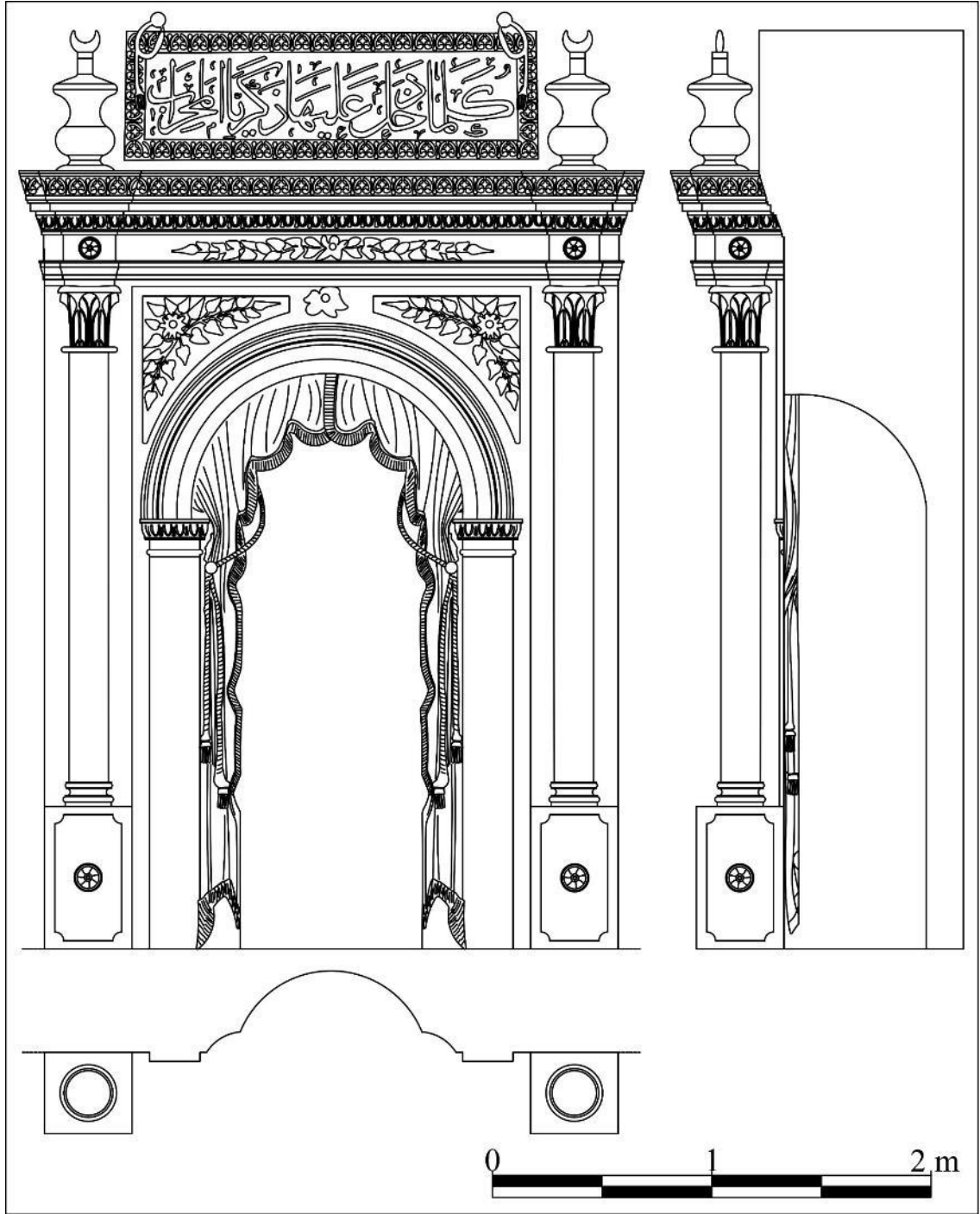

Çizim 26: İzmir Bayındır Bıyıklar Camii mihrabının plân, cephe ve kesit çizimi



## 2.24. İzmir Bergama (Hacı Hayrettin) Kulaksız Camii<sup>274</sup> Mihrabı

**İnceleme Tarihi:** 07.09.2021

**Ebatları:** 4,17x1,49x0,69 m

**Yapının Kısa Tanımı:** İzmir Bergama Turabey Mahallesi Bankalar Caddesi'nde yer alan cami, tapununun 206 ada, 1 parseline kayıtlıdır<sup>275</sup>. Mülkiyeti Vakıflar Genel Müdürlüğü'ne ait olan yapı, İzmir 1 Numaralı Kültür ve Tabiat Varlıklarını Koruma Bölge Kurulu tarafından 1993 yılında tescillenmiştir<sup>276</sup>.

Caminin inşa tarihi hakkında bilgi veren kitabesi bulunmamaktadır. Fakat harim mekânına geçiş sağlayan kapı açıklığının üzerinde onarım kitabesi vardır. Onarım kitabesine göre cami, Çelebi Hacı Mehmed kızı Ayşe Hanım tarafından, H. 1217 /M. 1802-1803 yılında tamir ettirilmiştir<sup>277</sup>. Cami, plân ve mimari özellikleri itibariyle 16. yüzyılın ikinci yarısı ile 18. yüzyılın sonları arasındaki döneme tarihlendirilmektedir<sup>278</sup>.

İlk inşa tarihi kesin olarak tespit edilemeyen cami, günümüze çeşitli onarımlar neticesinde gelmiştir. Caminin bilinen ilk onarımı, 1803 yılında Çelebi Hacı Mehmed kızı Ayşe Hanım tarafından yaptırılmıştır. Bu onarımda, önceden inşa edilmiş bir yapıya ait duvar kalıntıları kullanılarak<sup>279</sup> günümüzdeki cami inşa edilmiştir. Caminin kuzeydoğusuna 1953 yılında tek şerefeli bir minare eklenmiştir. Ayrıca camiye ait bir çeşme-sebil arsasının bulunduğu ve bu arsa ile caminin giriş yerinin bir bölümünün, 1958 yılında Bergama Belediyesi tarafından satın alındığı anlaşılmaktadır<sup>280</sup>. Caminin bilinen son onarımı 2015-2017 yılları arasında gerçekleştirilmiştir. Bu onarım sırasında L formundaki son cemaat yeri kaldırılmış, yerine günümüzdeki sundurma örtülü son cemaat yeri eklenmiştir.

<sup>274</sup> Kaynaklarda caminin adı bölgeye verilen eski bir ad olan "Gazi Hayrettin" şeklinde geçmektedir. Fakat sonraki yıllarda Kulaksız olarak bilinen bir kişinin uzun yıllar camide imamlık yapmasından dolayı cami, "Kulaksız Camii" olarak anılmıştır. Bkz. Eyüp Eriş, *Bergama Tarihinde İnanç Coğrafyası, Bergama Belleten 12 (Özel Sayı)*, Bergama Kültür ve Sanat Vakfı, Bergama 2003, s. 92; O. Bayatlı, *age.*, s. 49; B. Ersoy, *age.*, s. 59-62; E. B. Eren, *agt.*, s. 20; Anonim, *age.*, 2012d, s. 102.

<sup>275</sup> <https://parsesorgu.tkgm.gov.tr/#ara/cografi/39.120386724916436/27.17969834804535> (Erişim tarihi 10.12.2021).

<sup>276</sup> İzmir 1 Numaralı Kültür ve Tabiat Varlıklarını Koruma Bölge Kurulu'nun 15.4.1993 gün ve 4391 sayılı kararı. İVBMA 35.12.01/012 Numaralı Dosya.

<sup>277</sup> O. Bayatlı, *age.*, s. 49; B. Ersoy, *age.*, s. 60; Hatice Özdemir, *Bergama'da Türk-İslam Mimarisini*, İzmir 2009, s. 17; E. B. Eren, *agt.*, s. 20.

<sup>278</sup> B. Ersoy, *agt.*, s. 66.

<sup>279</sup>Eski eser tescil fişinde duvar kalıntılarının 16. yüzyıldan kaldığı ifade edilmektedir. İVBMA 35.12.01/012 Numaralı Dosya.

<sup>280</sup> BOA, 30-18-1-2- 22.07.1958 (Belge Özeti).

Cami, enlemesine dikdörtgen plânlı harim mekânı, harimin kuzeyindeki son cemaat yeri ve kuzeydoğusundaki minareden meydana gelmektedir.

Harim mekânının kuzeyinde kadınlar mahfili, kıble duvarının ortasında mihrap, mihrabın doğusunda vaaz kürsüsü, batısında minber yer almaktadır. Harim mekânının duvarları boyalı ve sıvalı olup duvarlarda içerisinde dini içerikli yazıların bulunduğu madalyonlar yer alır. Caminin minberinde, vaaz kürsüsünde, kapı kanatlarında ve kadınlar mahfilinde ahşap, mihrabında alçı ve kalemişi süslemeler görülmektedir.

Cami, kaba yonu taş, kesme taş ve tuğla malzemeyle inşa edilmiştir. Caminin üzeri dört yönden pahlı, kiremit kaplı çatıyla kapatılmıştır.

**Mihrabın Konumu:** Kıble duvarının ortasında ve taçkapının karşısındaki mihrap, kıble duvarından harim mekânına 0,05 m taşırılmıştır.

**Yapım ve Süsleme Tekniği:** Kıble duvarına açılan mihrap nişinin tepeliğindeki süslemeleri alçı kalıplama tekniğinde yapılmıştır. Mihrabın alçı kalıplama tekniğiyle yapılan süslemeleri, tellerle birbirlerine tutturulmuş ve alçı sıvayla kıble duvarına monte edilmiştir. Alçı kalıplama süslemeler yüksek ve alçak kabartma tekniğindedir. Mihrabın alınlık bölümündeki yazılarla niş yüzeyindeki perde motifi süslemesi kalemişi tekniğindedir.

**Kitabe/Yazı:** Mihrabın alınlık bölümündeki enlemesine dikdörtgen çerçeveli kartuşun içerisinde, Arapça celî sülüs hatla Âl-i İmrân sûresi 37. ayet ile H. 1369/M. 1949 tarihi yazılıdır.

**Mihrap Elemanları:** Mihrap, tepelik, alınlık, köşelik, kavsara ve niş bölümlerinden oluşmaktadır (Fotoğraf 38, Çizim 27).

**Tepelik:** Mihrabın en üst noktasındaki tepelik üçgen formudur. Tepeliğin üst bölümünde yukarıya bakar vaziyette hilal motifli alem yer alır. Alem motifinin iki yanında yaprak sırtlı akantlar bulunmaktadır.

**Alınlık:** Tepeliğin altındaki enlemesine dikdörtgen formlu alınlığın yüzeyinde mihrap ayeti yazılıdır.

**Köşelik:** Kavsara kemerinin kenarlarında, uçları volütlü, iri “S”, “C” kıvrımlı yaprak sırtlı akantlar ve çiçek rozetlerinden oluşturulmuş bitkisel süslemeler vardır. Kavsara kemerinin, kilit taşının üzerine denk gelen bölümünde, kemer sorgucu şeklinde akant yaprağına yer verilmiştir.

**Kavsara:** Çeyrek küre formundaki kavsaranın yarım daire formlu kemerine asılı perde motifi, ortadan ikiye ayrılmış ve kenarlarda kordonlarla toplanmıştır. Kalemişi perde motifi kırmızı renklidir.

**Niş:** Yarım daire plânlı niş, 1,24 m genişliğinde, 0,64 m derinliğinde ve 2,97 m yüksekliğindedir. Niş yüzeyindeki kalemişi süslemelerin bazı bölümleri deforme olduğu için tam olarak seçilememektedir.

**Mihrabın Tarihlendirmesi:** Mihrap, tepelik bölümündeki “S”, “C” kıvrımlı akant yaprakları ve kavsarasındaki perde motifi gibi süsleme unsurları bakımından değerlendirildiğinde, 1803 yılındaki onarımda yapılmış olmalıdır.



Fotoğraf 38, Çizim 27: İzmir Bergama Kulaksız Camii mihrabı ve mihrabın plân, cephe ve kesit çizimi

## 2.25. İzmir Bergama Yeni (İbrahim Nazif Ağa) Camii<sup>281</sup> Mihrabı

**İnceleme Tarihi:** 07.09.2021

**Ebatları:** 4,80x2,23x0,60 m

**Yapının Kısa Tanımı:** İzmir Bergama İnkılap Mahallesi Bankalar Caddesi'nde yer alan cami, tapunun 4 ada, 112 parseline kayıtlıdır<sup>282</sup>. Mülkiyeti Vakıflar Genel Müdürlüğü'ne ait olan cami, İzmir I Numaralı Kültür ve Tabiat Varlıklarını Koruma Bölge Kurulu tarafından 1993 yılında tescillenmiştir<sup>283</sup>.

Cami, avlu kapısındaki kitabesine göre Kara Osman-oğlu İbrahim Nazif Ağa tarafından H. 1229/M. 1813-1814 yılında inşa ettirilmiştir<sup>284</sup>. İbrahim Nazif Ağa adına düzenlenmiş vakfiyede caminin avlusunda bir medresenin de inşa edildiği anlaşılmaktadır<sup>285</sup>. Vakfiye ve arşiv belgelerinde caminin adı, “Yeşil/Yeşilli Camii” olarak da tanımlanmıştır<sup>286</sup>. Cami, inşa tarihinden itibaren günümüze geçirdiği çeşitli onarımlar sonucunda gelebilmiştir. 1914 yılında gerçekleşen depremde, caminin minaresi yıkılmış ve minare kaidesinden itibaren üst bölümü yeniden inşa edilmiştir<sup>287</sup>. 1954 yılında minare yeniden bir onarım görmüştür<sup>288</sup>. 2005 yılında caminin bahçesinde gerçekleştirilen çevre düzenlemesinde, bahçedeki kot farkı gözetilerek caminin merdivenlerinin bir bölümü ortaya çıkarılmıştır<sup>289</sup>. 2011 yılındaki onarımda, caminin iç mekân ve son cemaat yerinin dış kısımlarındaki sıvaları raspa edilerek boya-badana işlemleri yapılmış, saçaklardaki oluklar ve kiremitler değiştirilmiş, ahşap pencereleri yenilenmiş ve kapıları tamir edilmiştir<sup>290</sup>.

Bahçe duvarıyla çevrelenmiş bir avlu içerisindeki caminin kuzeyinde, çokgen plânlı bir şadırvan bulunmaktadır. Kaynaklarda caminin avlusunda on altı odalı bir

<sup>281</sup> O. Bayatlı, *age.*, s. 58; İ. Kuyulu, *age.*, s. 52; Eyüp Eriş, *age.*, s. 93; B. Ersoy, *age.*, s. 66-69.

<sup>282</sup> <https://parselsorgu.tkgm.gov.tr/#ara/cografi/39.11960637685543/27.17855036258698> (Erişim tarihi 10.12.2021).

<sup>283</sup> İzmir I Numaralı Kültür ve Tabiat Varlıklarını Koruma Bölge Kurulu'nun 15.4.1993 gün ve 4391 sayılı kararı. İVBMA 35.12.01/005 Numaralı Dosya.

<sup>284</sup> İVBMA 35.12.01/005 Numaralı Dosya; İ. Kuyulu, *age.*, s. 52; H. Özdemir, *age.*, s. 13.

<sup>285</sup> İ. Kuyulu, *age.*, s. 52.

<sup>286</sup> O. Bayatlı, *age.*, s. 58; E. B. Eren, *agt.*, s. 21.

<sup>287</sup> İVBMA 35.12.01/005 Numaralı Dosya.

<sup>288</sup> İVBMA 35.12.01/005 Numaralı Dosya.

<sup>289</sup> İVBMA 35.12.01/005 Numaralı Dosya.

<sup>290</sup> İVBMA 35.12.01/005 Numaralı Dosya.

medresenin bulunduğu ifade edilmektedir<sup>291</sup>. Medrese beş odasının varlığını 1956 yılına kadar sürdürse de günümüzde tamamen ortadan kaybolmuştur<sup>292</sup>.

Cami, dikdörtgen plânlı harim mekânı, harimin kuzeyinde son cemaat yeri ve kuzeydoğusundaki minareden oluşmaktadır. Zemin kat üzerine tek katlı inşa edilen son cemaat yeri, fevkani bir özellik göstermektedir.

Harim mekânı doğu, kuzey ve batı yönlerden “U” şeklinde kadınlar mahfiliyle çevrelenmiştir. Harimin kible duvarının ortasında mihrap, mihrabın doğusunda vaaz kürsüsü, batısında minber yer almaktadır. Harimin duvarları sıvalı ve boyalı olup sade bir görünüme sahiptir. Harimde kadınlar mahfilinin korkuluklarında, içerisinde dini içerikli yazıların bulunduğu madalyonlar bulunmaktadır. Caminin mihrabında alçı, minberinde, tavanında ve kadınlar mahfilinde ahşap süslemeler görülmektedir.

Cami, moloz, kesme taş ve tuğla malzemeye inşa edilmiştir ve duvarları sıvalı ve boyalıdır. Caminin üzeri dört yönden pahlı, kiremit kaplı çatıyla kapatılmıştır.

**Mihrabın Konumu:** Kible duvarının ortasında ve taçkapının karşısındaki mihrap, kible duvarından harim mekânına 0,05 m taşırılmıştır.

**Yapım ve Süsleme Tekniği:** Kible duvarına açılan nişin kenarlarındaki süsleme bordürü alçı kalıplama tekniğinde yapılmıştır. Mihrabın kalıplama tekniğinde yapılan süslemelerinin iskeleti tellerle oluşturulmuş ve kible duvarına tel ve alçı sıvayla monte edilmiştir. Alçı kalıplama süslemeler kabartma tekniğindedir. Mihrabın alınlık bölümündeki yazılar kalemişi tekniğindedir.

**Kitabe/Yazı:** Mihrabın alınlık bölümündeki enlemesine dikdörtgen çerçeveli yazı kartuşunun içerisinde, Arapça celî sülüs hatla Âl-i İmran sûresi 37. ayeti yazılıdır.

**Mihrap Elemanları:** Mihrap, tepelik, çerçeve, alınlık, kavsara ve niş bölümlerinden meydana gelmektedir (Fotoğraf 39, Çizim 28).

**Tepelik:** Mihrabın en tepesinde, ortada alem motifi, alem motifinin uç kısmında yukarıya bakar vaziyette hilal motifi bulunmaktadır. Alem motifinin iki yanı, “S”, “C” kıvrımlı ve yaprak sırtlı, dolama dallı ve püsküllü akantlar ile rozet çiçeklerden oluşturulmuş bitkisel süslemelerle çevrelenmiştir.

<sup>291</sup> O. Bayatlı, *age.*, s. 58; E. Eriş, *age.*, s. 93.

<sup>292</sup> B. Ersoy, *agt.*, s. 68.

**Çerçeve:** Mihrap silmelerle oluşturulmuş “U” şeklindeki bordürle çevrenmiştir. 0.40 m genişliğindeki bordür, yaprak sırtlı, dolama dallı ve “S”, “C” kıvrımlı akantlar ve çiçek tomurcuklarından oluşturulmuştur.

**Alınlık:** Mihrabın alınlık bölümündeki kartuşun içerisinde mihrap ayeti yazılıdır. Kartuşun kenarları, yumurta ve ok ucu dizisiyle çevrenmiştir ve dört köşesinde akant yapraklarına yer verilmiştir.

**Kavsara:** Çeyrek küre formundaki kavsara, yarım daire kemerlidir. Kavsara kemeri kavisli silmelerle profillendirilmiştir.

**Niş:** Yarım daire plânlı mihrap nişi, 1,23 m genişliğinde, 0,55 m derinliğinde ve 2,83 m yüksekliğindedir.

**Mihrabın Tarihlendirmesi:** Mihrap, nişin etrafını “U” şeklinde çevreleyen bordürlerdeki yaprak sırtlı, dolama dallı ve “S”, “C” kıvrımlı akantlar gibi süsleme unsurları bakımından değerlendirildiğinde, H. 1229/M. 1813-1814 tarihinde yapılmış olmalıdır.

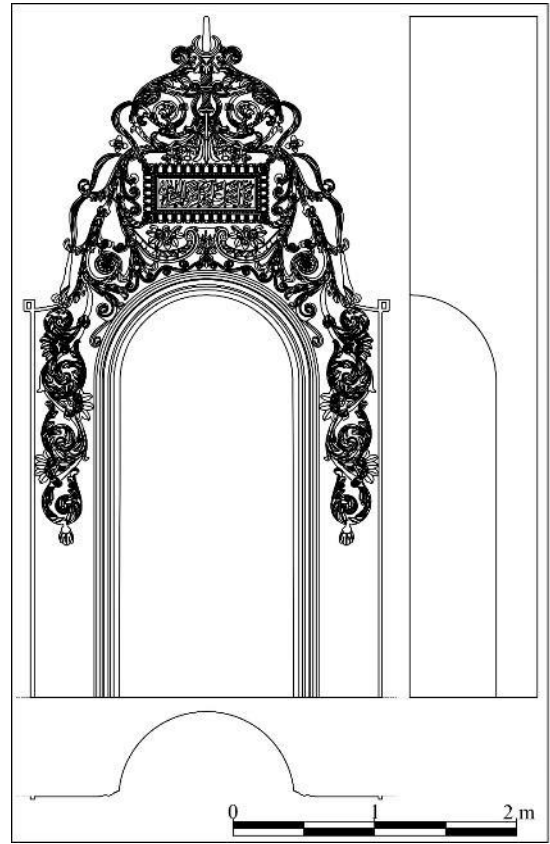

Fotoğraf 39, Çizim 28: İzmir Bergama Yeni Camii mihrabı ve mihrabın plân, cephe ve kesit çizimi

## 2.26. İzmir Bergama Şadırvanlı Camii<sup>293</sup> Mihrabı

**İnceleme Tarihi:** 07.09.2021

**Ebatları:** 5,08x1,22x0,65 m

**Yapının Kısa Tanımı:** İzmir Bergama Selçuk Mahallesi'nde Ergun Şenlendirici Caddesi'nde yer alan cami, tapunun 415 ada, 13 parseline kayıtlıdır<sup>294</sup>. Cami, İzmir II Numaralı Kültür ve Tabiat Varlıklarını Koruma Bölge Kurulu tarafından 2001 yılında tescillenmiştir<sup>295</sup>. Mülkiyeti Vakıflar Genel Müdürlüğü'ne ait olan cami, günümüzde ibadete açıktır.

Cami, kitabesine göre, H. 957/M. 1550-1551 yılında Hacı Osman oğlu Hacı Hasan tarafından inşa ettirilmiştir<sup>296</sup>. Caminin bahçesine, Bergama Voyvodası Abdullah Ağa tarafından H. 1240/M. 1824-1825 tarihinde bir şadırvan eklenmiştir<sup>297</sup>. Caminin avlusunda bir hazirenin bulunduğu fakat sonraki yıllarda hazirenin kaldırıldığı bilinmektedir<sup>298</sup>.

Cami, inşa tarihinden itibaren çeşitli onarımlar görmüştür. 19. yüzyılda gerçekleşen onarımda, caminin sivri kemerli pencerelerinin aynaları bozularak içlerine yarım daire kemerler yerleştirilmiş, kubbe yüzeyine ve kubbe geçiş öğelerine de süslemeler eklenmiştir<sup>299</sup>. 1952 yılında caminin minare kaidesinin üst bölümü yeniden inşa edilmiştir<sup>300</sup>. Cami, 2013-2017 yılları arasında kapsamlı bir onarım geçirmiş ve bu onarımda caminin harim mekânı, son cemaat yeri ve şadırvanındaki sıvalar raspa edilerek kalemî süslemeler ortaya çıkarılmıştır<sup>301</sup>.

Cami, etrafı bahçe duvarıyla çevrelenmiş avlu içerisindedir. Caminin doğusunda şadırvan, kuzeydoğusunda etrafı demir korkuluklarla çevrelenmiş bir mezar

<sup>293</sup> O. Bayatlı, *age.*, s. 46-47; E. Eriş, *age.*, s. 91; B. Ersoy, *age.*, s. 49-53. B. Ersoy, *agm.*, s. 95-104.

<sup>294</sup> <https://parselsorgu.tkgm.gov.tr/#ara/cografi/39.12234692111909/27.17789322137833> (Erişim tarihi 10.12.2021).

<sup>295</sup> İzmir II Numaralı Kültür ve Tabiat Varlıklarını Koruma Bölge Kurulu'nun 07.11.2001 gün ve 10213 sayılı kararı. İVBMA 35.12.01/007 Numaralı Dosya.

<sup>296</sup> İVBMA 35.12.01/007 Numaralı Dosya.; B. Ersoy, *agm.*, s. 98.

<sup>297</sup> O. Bayatlı, *age.*, s. 47; B. Ersoy, *agm.*, s. 98. E. Eriş, *age.*, s. 91.

<sup>298</sup> Yapının haziresinde yer alan mezar taşlarının kaldırılması sırasında, Hacı Hasan oğlu Hacı Osman yazılı H. 951 / M. 1544-45 tarihli şahidenin varlığından söz edilmektedir. Caminin banisi ile ilişkili şahidenin nerede bulunduğu hakkında bilgi verilmemiştir. Bkz., O. Bayatlı, *age.*, s. 47; İVBMA 35.12.01/007 Numaralı Dosya.

<sup>299</sup> B. Ersoy, *agm.*, s. 97.

<sup>300</sup> İVBMA 35.12.01/007 Numaralı Dosya.

<sup>301</sup> İVBMA 35.12.01/007 Numaralı Dosya.

bulunmaktadır. Cami, kare plânlı harim mekânı, harimin doğusunda üç bölümlü son cemaat yeri ve kuzeydoğu köşesindeki minareden meydana gelmektedir. Caminin kuzeyine muhdes bir mekân eklenmiştir. Harim sekizgen kasnaklı kubbeyle son cemaat yeri eşit büyüklükteki üç kubbe ile örtülüdür.

Harimin kuzeyinde, alt katı son cemaat yeri, üst katı kadınlar mahfili olarak kullanılan iki katlı mekân muhdestir. Harim mekânında, kıble duvarının ortasında mihrap, mihrabın doğusunda vaaz kürsüsü, batısında minber yer alır. Harimin duvarları sıvalı ve boyalı olup duvarlardaki, kemer aralarındaki ve kubbe geçiş öğelerindeki madalyonlarda dini içerikli yazılar yazılıdır.

Camide, mihrapta, kemer aralarında, kubbe geçiş öğelerinde ve kubbe yüzeyinde alçı, minberde ve vaaz kürsüsünde mermer, kapı kanatlarında ahşap, son cemaat yerinin kubbelerinde kalemîşi süslemeler görülmektedir.

Cami, moloz, kesme taş ve tuğla malzemeyle inşa edilmiş, duvarları sıvalı ve boyalıdır. Harim mekânı ve son cemaat yerinin üzeri kiremit kaplı kubbelerle kapatılmıştır.

**Mihrabın Konumu:** Kıble duvarının ortasındaki mihrap, duvardan harim mekânına taşırılmıştır.

**Yapım ve Süsleme Tekniği:** Kıble duvarına açılan nişin kenarlarındaki dekoratif sütunceler, kaideler ve başlıklar ile çerçeveyi oluşturan süslemeler alçı kalıplama tekniğinde yapılmıştır. Mihrabın kalıplama tekniğinde yapılan süslemeleri, tel ve alçı sıvayla kıble duvarına monte edilmiştir. Alçı kalıplama süslemeler yüksek kabartma tekniğindedir. Mihrabın alınlık bölümündeki yazılar ile kavsarasındaki manzara tasviri ve niş bölümündeki perde motifi kalemîşi tekniğindedir.

**Kitabe/Yazı:** Alınlık bölümünde enlemesine dikdörtgen çerçeveli yazı kartuşu yer alır. Kartuşun yüzeyinde, Arapça celî sülüs hatla Âl-i İmran sûresi 37. ayeti yazılıdır.

**Mihrap Elemanları:** Mihrap tepelik, alınlık, çerçeve, köşelik, kavsara, niş ve oturtmalık bölümlerinden meydana gelmektedir (Fotoğraf 40, Çizim 29).

**Tepelik:** Mihrabın en tepe noktasındaki tepelik bölümü üçgen formudur. Tepeliğin en üst kısmında, ortasında yukarıya bakar vaziyette hilal motifi bulunan bir alem vardır. Alemin kaidesinin altından başlayarak tepeliğin iki tarafını yaprak sırtlı, dolama dallı ve “S”, “C” kıvrımlı akantlar ile çiçek tomurcukları ve çiçekler çevrelemektedir. Tepeliğin



üst kısmından başlayıp aşağıya doğru devam eden akant yaprakları, alınlığın iki yanını çevrelemektedir. Alınlığında altında kaidesi üç yapraklı akanttan oluşturulmuş volüt ve volütten aşağı doğru sarkan püsküllü akantlar bulunmaktadır.

**Çerçeve:** Mihrap çerçevesi doğusunda ve batısında sütuncelerle sınırlandırılmıştır. Sütunceler kare kesitli kaideli, silindirik gövdeli ve korint benzeri başlıklıdır. Sütunce abaküslerinin üzerinde, daire kaideli, gövdesi akant yapraklarıyla çevrelenmiş, ağız kısmı kavisli ve içinde alemin bulunduğu köşe alemlerine yer verilmiştir.

**Alınlık:** Tepeliğin altındaki enlemesine dikdörtgen formlu alınlık yüzeyinde mihrap ayeti yazılıdır.

**Köşelik:** Mihrap nişinin köşeliklerinde bitkisel süslemeler vardır. Bitkisel süslemeler, yaprak sırtlı, “S”, “C” kıvrımlı akant yaprakları arasında gül ve bitki tomurcuklarından oluşturulmuştur.

**Kavsara:** Çeyrek küre formundaki kavsara yüzeyinde ağaçların, dağların ve denizin betimlendiği kalemişi manzara tasviri bulunmaktadır.

**Niş:** Yarım daire plânlı mihrap nişi, 1,22 m genişliğinde, 0,65 m derinliğinde ve 3,38 m yüksekliğindedir. Nişin kenarları düz ve kavisli silme bordürüyle çevrelenmiştir. Nişin üst bölümü akant ve ok ucu dizisiyle kavsara bölümünden ayrılmıştır. Niş yüzeyine asılı vaziyette kalemişi perde motifi ortadan ikiye ayrılmıştır. Perde motifi üstte ve kenarlarda toplanmıştır.

**Oturmalık:** Mihrap kible duvarı boyunca uzanan ve sadece niş bölümünde kesintiye uğrayan seki üzerinde yer almaktadır.

**Mihrabın Tarihlendirmesi:** Mihrap, çerçeveyi iki yanında sınırlandıran sütunceleri, korint benzeri başlıkları, “S”, “C” kıvrımları, akant yaprakları, tepeliğin iki yanındaki vazo şeklindeki köşe alemleri ve kavsarasındaki perde motifi gibi süsleme unsurlarını ihtiva etmesinden dolayı 1824-1825 tarihindeki onarımda yapılmış olmalıdır.



Fotoğraf 40: İzmir Bergama Şadırvanlı Camii mihrabı

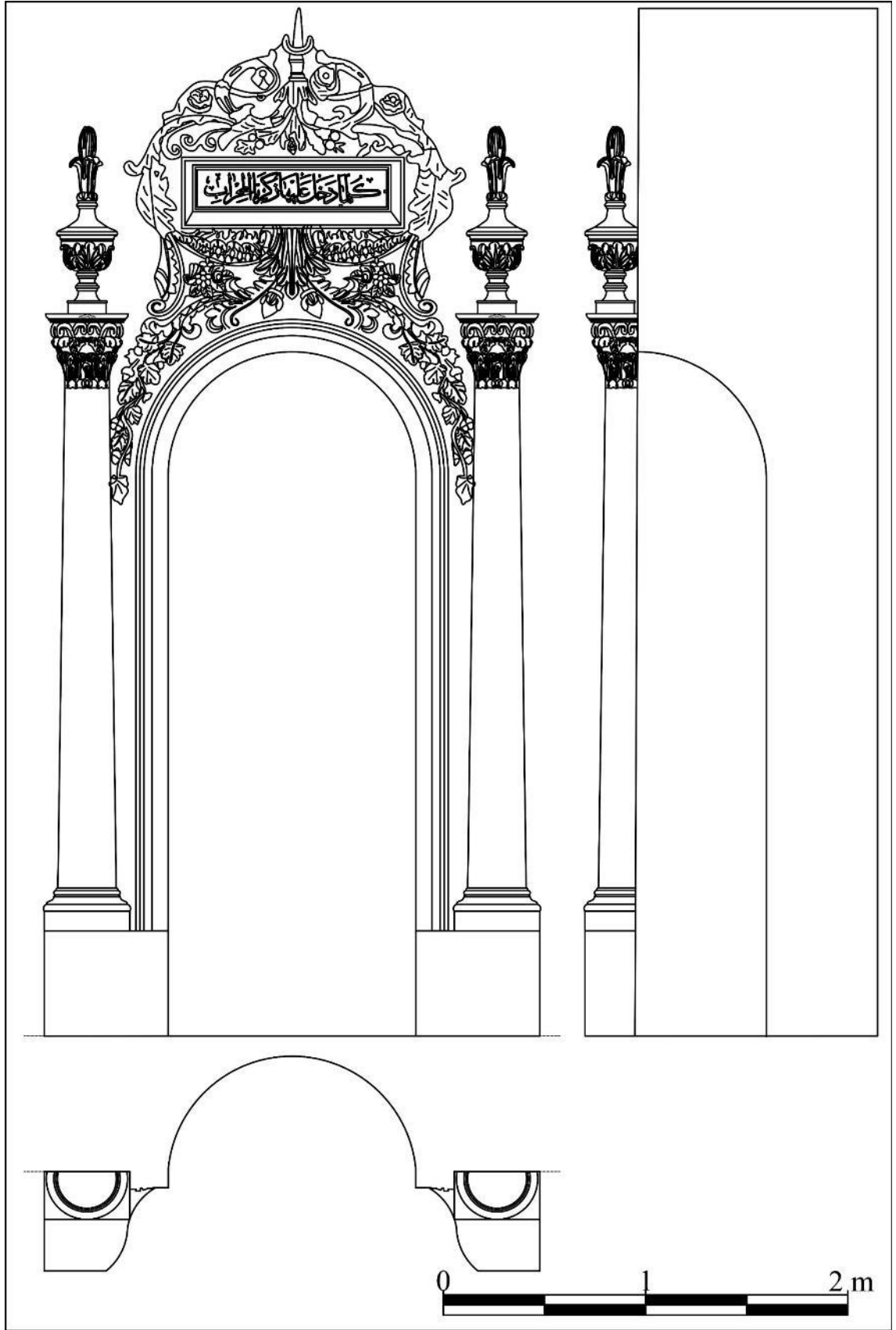

Çizim 29: İzmir Bergama Şadırvanlı Camii mihrabının plân, cephe ve kesit çizimi

## 2.27. İzmir Çeşme Alaçatı Memiş Ağa Camii<sup>302</sup> Mihrabı

**İnceleme Tarihi:** 07.09.2021

**Ebatları:** 3,46x1,72x0,67 m

**Yapının Kısa Tanımı:** İzmir Çeşme Alaçatı Mahallesi, Mithat Paşa Caddesi'nde yer alan cami, tapunun 123 ada, 6 parseline kayıtlıdır<sup>303</sup>. Cami, İzmir 1 Numaralı Kültür Varlıklarını Koruma Bölge Kurulu kararıyla 1992 yılında tescillenmiştir<sup>304</sup>.

Caminin banisi ve inşa tarihi hakkında bilgi veren kitabesi bulunmamaktadır. Caminin minberinde H. 1228/M. 1813 tarihi yazılıdır. Cami mimari ve süsleme özellikleriyle 19. yüzyıl özelliği taşımaktadır.

Cami, etrafı bahçe duvarıyla çevrelenmiş bir avlunun güneybatı köşesine konumlandırılmıştır ve caminin doğusunda ve kuzeyinde hazire vardır. Cami, kare plânlı harim mekânı, harim mekânının kuzeyindeki son cemaat yeri ve kuzeybatı köşesindeki minareden meydana gelmektedir. Harim mekânında kible duvarının ortasında mihrap, mihrabın doğusunda vaaz kürsüsü, batısında minber yer alır. Caminin duvarları sıvalı ve boyalı olup sade bir görünüme sahiptir. Harim mekânının duvarlarında, içerisinde dini içerikli yazıların olduğu madalyonlar bulunmaktadır.

Cami, kârgir malzemeyle inşa edilmiş, duvarları sıvalı ve boyalıdır. Cami, sekizgen kasnaklı, üzeri kiremit kaplı kubbeyle örtülüdür.

**Mihrabın Konumu:** Kible duvarının ortasında ve taçkapının karşısındaki mihrap, 0,31 m kible duvarından harim mekânına taşırılmıştır.

**Yapım ve Süsleme Tekniği:** Kible duvarına açılan mihrabın süslemeleri alçı kalıplama tekniğinde yapılmıştır. Mihrabın kalıplama tekniğinde yapılan süslemeleri, tellerle birbirlerine tutturulmuş ve alçı sıvayla kible duvarına monte edilmiştir. Alçı kalıplama süslemeler kabartma tekniğindedir.

**Kitabe/Yazı:** Mihrabın tepeliğindeki yürek motifinin yüzeyinde, Arapça celî sülüs hatla “Maşallah” lafzı yazılıdır.

**Mihrap Elemanları:** Mihrap, tepelik, çerçeve, köşelik, kavsara ve niş bölümlerinden meydana gelmektedir (Fotoğraf 41, Çizim 30).

<sup>302</sup> Anonim, *age.*, 2012d, s. 423.

<sup>303</sup> <https://parselorgu.tkgm.gov.tr/#ara/idari/150528/0/4990/1646647854966> (Erişim tarihi 10.12.2021).

<sup>304</sup> İzmir 1 Numaralı Kültür ve Tabiat Varlıklarını Koruma Bölge Kurulu'nun 23.7.1992 gün ve 3889 sayılı kararı. İVBMA 35.14.02/001 Numaralı Dosya.

**Tepelik:** Mihrap tepeliğinin en üst bölümünde, öne doğru taşıntı yapan akant yaprağına yer verilmiştir. Tepeliğin üstündeki kartuşun içerisinde Maşallah lafzı yazılıdır. Kartuşun üstünde, ucunda yukarıya bakar vaziyette hilal motifli bir alem yer alır.

**Köşelik:** Sivri kuşatma kemerinin köşeliklerindeki bitkisel süsleme “C” kıvrımları ve yaprak sırtlı akantlardan oluşturulmuştur.

**Kavsara:** Çeyrek küre formundaki kavsara, sivri kemerli kuşatma kemerlidir. Kavsara yüzeyi yeşil renkli boyalı sade bir görünüme sahiptir.

**Niş:** Yarım daire plânlı mihrap nişi, 1,06 m genişliğinde, 0,66 m derinliğinde ve 2,57 m yüksekliğindedir. Niş ile kavsara birbirlerinden, pilastrların üst hizasında kavsara yüzeyine devam eden kavisli silmeyle ayırmıştır.

**Pilastr:** Mihrap nişinin iki yanındaki pilastrlar, kare kesitli gövdeli ve başlıksız olup sivri kemerle birbirlerine bağlanmıştır.

**Mihrabın Tarihlendirmesi:** Mihrap, nişi iki yanında sınırlandıran pilastrları ve “S”, “C” kıvrımlı akant yaprakları gibi süsleme unsurları bakımından değerlendirildiğinde, H. 1228/M. 1813 tarihinde yapılmış olmalıdır.

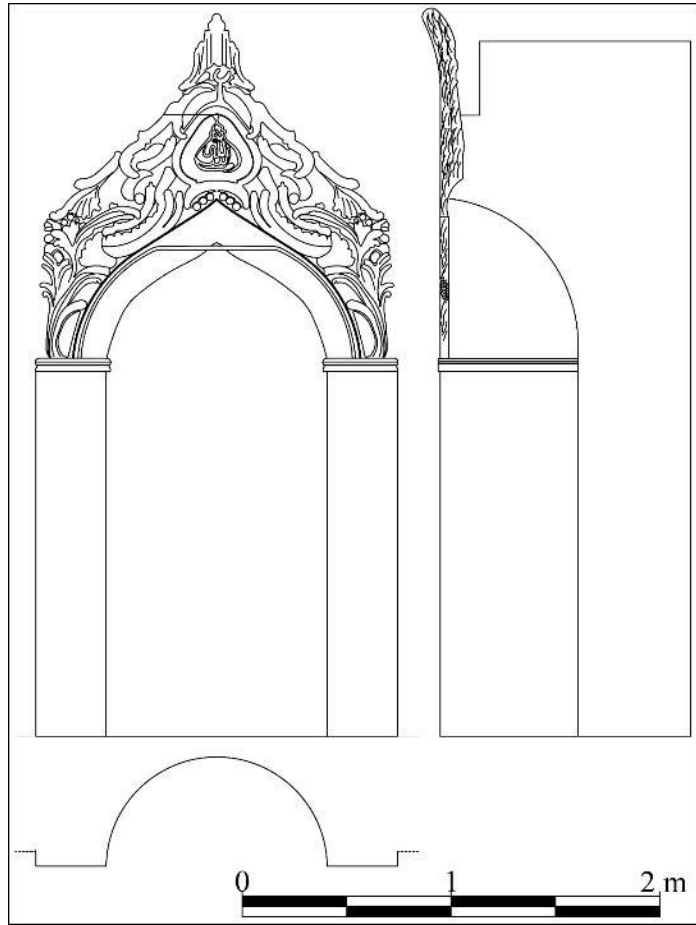

Fotoğraf 41, Çizim 30:İzmir Çeşme Hacı Memiş Ağa Camii mihrabı ve mihrabın plân, cephe ve kesit çizimi

## 2.28. İzmir Çeşme Hacı Memiş Ağa Camii<sup>305</sup> Mihrabı

**İnceleme Tarihi:** 07.09.2021

**Ebatları:** 3,62x1,80x0,66 m

**Yapının Kısa Tanımı:** İzmir Çeşme Musalla Mahallesi'nde yer alan cami, tapununun 367 ada 6 parseline kayıtlıdır<sup>306</sup>. Cami İzmir 1 Numaralı Kültür Varlıklarını Koruma Bölge Kurulu kararıyla 1992 yılında tescillenmiştir<sup>307</sup>. Mülkiyeti Vakıflar Genel Müdürlüğü'ne ait cami, günümüzde ibadete açıktır.

Cami, taçkapısının üstündeki kitabeye göre, “Şir Hacı Ahmet Ağazade Memiş Mustafa” tarafından inşa ettirilmiştir<sup>308</sup>. Cami, herhangi bir kanıt gösterilmeden 1842-43 yılına tarihlendirilmiştir<sup>309</sup>. Vakıflar Genel Müdürlüğü arşivinde yapıyla ilişkili olabilecek H. 1247/M. 1831-1832 tarihli, Mehmet Memiş Ağa bin el-hac Ahmet Ağa adına kayıtlı bir vakfiye bulunur<sup>310</sup>. Yapının kitabesindeki kişi ile vakfiyede adı geçen kişinin aynı kişi olduğu kabul edilmiştir<sup>311</sup>. Caminin minberindeki kitabede, “Amele Halil Hamid Usta Sene 1215 /M. 1800-1801” ifadeleri yazmaktadır<sup>312</sup>.

Cami, dikdörtgen plânlı harim mekânı, harimin kuzeyindeki son cemaat yeri ve kuzeydoğu köşesindeki minareden meydana gelmektedir. Son cemaat yerinin batısında depo, doğusunda iki mezarın bulunduğu bir birim bulunmaktadır. Mezarlar, Hacı Memiş Ağa ve ailesine mensup bir kişiye aittir.

Harimin kuzeyinde son cemaat yeri, kible duvarının ortasında mihrap, mihrabın doğusunda vaaz kürsüsü, batısında minber yer alır. Harimin duvarları sıvalı ve boyalı olup pencerelerin üst bölümlerine kadar fayansla kaplanmıştır. Harimde mihrapta ve pencerelerin üstüne denk gelen bordürde alçı, minber ve kadınlar mahfilinde ahşap süslemeler görülmektedir.

<sup>305</sup> İlhan Akçay, “Çeşme'de Türk Eserleri”, *Türk Yurdu*, C. 5/7, Ankara 1966, s. 26; K. İnce, *agt.*, s. 96-97; E. Kayın, *agt.*, s. 59-60; Anonim, *age.*, 2012d, s. 418.

<sup>306</sup> <https://parselsorgu.tkgm.gov.tr/#ara/cografi/38.32192898116148/26.30374521017075> (Erişim tarihi 10.12.2021).

<sup>307</sup> İzmir 1 Numaralı Kültür ve Tabiat Varlıklarını Koruma Bölge Kurulu'nun 23.7.1992 gün ve 3889 sayılı kararı. İVBMA 35.14.01/007 Numaralı Dosya.

<sup>308</sup> K. İnce, *agt.*, s. 96.

<sup>309</sup> İ. Akçay, *agm.*, s. 26.

<sup>310</sup> K. İnce, *agt.*, s. 96.

<sup>311</sup> K. İnce, *agt.*, s. 96.

<sup>312</sup> Şerife Sezgin, “Türk Ahşap İşçiliğine Bir Örnek: Çeşme Hacı Memiş Ağa Camii Minberi”, *Bilim Birlik Başarı Dergisi*, 1985, 43/11, s. 5-6.

Cami, kârgir malzeme inşa edilmiştir ve duvarları sıvalı ve boyalıdır. Caminin üzeri, içten ahşap kaplamalı aynalı tonozla, dıştan dört yönden pahlı, üzeri kiremit kaplı ahşap çatıyla kapatılmıştır.

**Mihrabın Konumu:** Kible duvarının ortasında ve taçkapının karşısındaki mihrap, kible duvarından harim mekânına 0,25 m taşırılmıştır.

**Yapım ve Süsleme Tekniği:** Kible duvarına açılan mihrap nişinin tepelik ve kavsara bölümlerindeki süslemeleri alçı kalıplama tekniğinde yapılmıştır. Kavsara kemerine asılı perde motifi kemer karnına applike tekniğinde tutturulmuştur. Mihrabın kalıplama tekniğinde yapılan süslemeleri, tel ve alçı sıvayla kible duvarına monte edilmiştir. Alçı kalıplama süslemeler kabartma tekniğindedir.

**Mihrap Elemanları:** Mihrap, tepelik, çerçeve, kavsara, niş, pilastr ve oturtmalık bölümlerinden meydana gelmektedir (Fotoğraf 42, Çizim 31).

**Tepelik:** Tepelik bölümü mihrap kavsarasının yarım daire kuşatma kemerinin üzerindedir. Tepelik bölümünün en üstünde kare kaideli, kavisli gövdeli ve uç kısmında yukarıya bakar vaziyette hilal motifinin bulunduğu bir alem bulunmaktadır. Alemin kaidesinde bahar dalları ve çiçeklerden oluşturulmuş bir girland süslemesi yer alır.

**Kavsara:** Çeyrek küre formundaki kavsaranın yarım daire kuşatma kemeri vardır. Kuşatma kemerinin kilit taşında kemer sorgucu şeklinde akant yaprağına yer verilmiştir. Kavsara kemerine asılı perde motifi, ortadan ikiye ayrılmış ve köşelere iplerle toplanarak dalgalı bir şekilde aşağıya sarkıtılmıştır.

**Niş:** Yarım daire plânlı mihrap nişi, 1,40 m genişliğinde, 0,65 m derinliğinde ve 2,61 m yüksekliğindedir.

**Pilastr:** Mihrabın iki yanındaki pilastrlar kare kesitli gövdeli ve konsol formuna sahip başlıklıdır.

**Oturtmalık:** Mihrap kible duvarı boyunca uzanan ve sadece niş bölümünde kesintiye uğrayan seki üzerinde yer alır.

**Mihrabın Tarihlendirmesi:** Mihrap, çerçeveyi iki yanında sınırlandıran pilastrları, akant yaprakları ve kavsarasındaki perde motifi gibi süsleme unsurları bakımından değerlendirildiğinde, 19. yüzyılın ilk yarısında yapılmış olmalıdır.





Fotoğraf 42: İzmir Çeşme Hacı Memiş Ağa Camii mihrabı

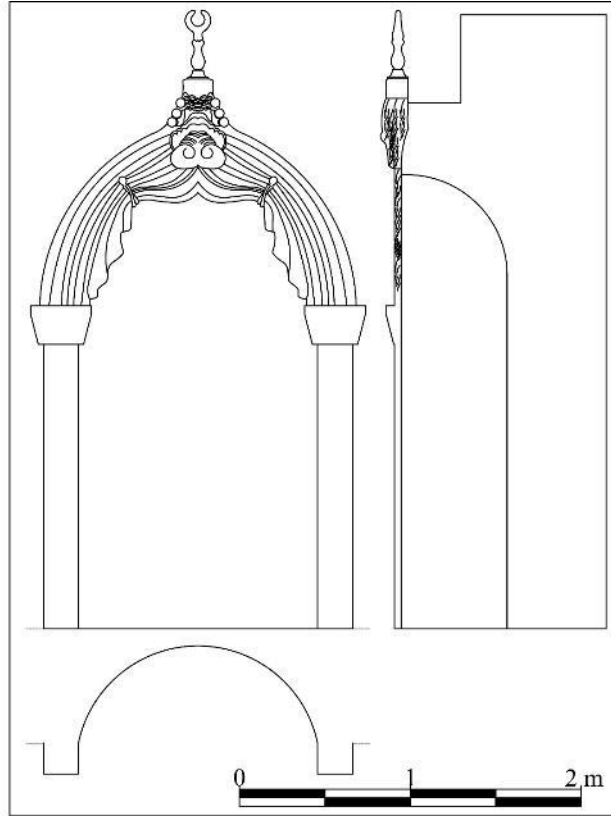

Çizim 31: İzmir Çeşme Hacı Memiş Ağa Camii mihrabının plân, cephe ve kesit çizimi

## 2.29. İzmir Çeşme Hacı Mehmet Ağa Camii<sup>313</sup> Mihrabı

**İnceleme Tarihi:** 07.09.2021

**Ebatları:** 3,46x1,71x0,67 m

**Yapının Kısa Tanımı:** İzmir Çeşme Musalla Mahallesi'nde yer alan cami, tapunun 393 ada 2 parseline kayıtlıdır<sup>314</sup>. Mülkiyeti Vakıflar Genel Müdürlüğü'ne ait cami, İzmir I Numaralı Kültür Varlıklarını Koruma Bölge Kurulu kararıyla 1992 yılında tescillenmiştir<sup>315</sup>.

Cami, taçkapısının üstündeki kitabesine göre H. 1248/M. 1832-1833 tarihinde Hacı Mehmet Ağa tarafından inşa ettirilmiştir<sup>316</sup>.

Etrafı bahçe duvarıyla çevrelenmiş bir avlu içerisindeki caminin, kuzeyinde şadırvan, güneybatısında hazire yer alır. Bahçe duvarının batısında sokağa bakan bir çeşme bulunmaktadır. Cami, dikdörtgen plânlı harim mekânı, harimin kuzeyinde son cemaat yeri ve kuzeydoğusundaki minareden meydana gelmektedir. Yapının harim mekânının kuzeyinde kadınlar mahfili, kible duvarının ortasında mihrap, mihrabın doğusunda vaaz kürsüsü, batısında minber yer alır. Harimin duvarları sıvalı ve boyalı olup sade bir görünümü vardır. Caminin minaresinde taş, mihrabında alçı, minberinde ve kadınlar mahfilinde ahşap süslemeler görülmektedir.

Cami, kârgir malzeme ile inşa edilmiştir ve duvarları sıvalı ve boyalıdır. Caminin üzeri, dört yönden pahlı, üzeri kiremit kaplı çatıyla kapatılmıştır.

**Mihrabın Konumu:** Kible duvarının ortasında ve taçkapının karşısındaki mihrap, kible duvarından harim mekânına 0,38 m taşırılmıştır.

**Yapım ve Süsleme Tekniği:** Kible duvarına açılan nişin kenarlarındaki dekoratif pilastrların başlıkları ile tepelik ve kavsaradaki süslemeler alçı kalıplama tekniğinde yapılmıştır. Kavsara kemerine asılı perde motifi kemer karnına aplike tekniğinde tutturulmuştur. Mihrabın kalıplama tekniğinde yapılan süslemeleri, tel ve alçı sıvayla kible duvarına monte edilmiştir. Alçı kalıplama süslemeler kabartma tekniğindedir.

<sup>313</sup> İ. Akçay, agm., s. 26; K. İnce, *agt.*, s. 187-188; E. Kayın, *agt.*, s. 62-64; Anonim, *age.*, 2012d, s. 417.

<sup>314</sup> <https://parselsorgu.tkgm.gov.tr/#ara/cografi/38.466438242905/27.22047328948975> (Erişim tarihi 10.12.2021).

<sup>315</sup> İzmir 1 Numaralı Kültür ve Tabiat Varlıklarını Koruma Bölge Kurulu'nun 23.7.1992 gün ve 3889 sayılı kararı. İVBMA 35.14.01/003 Numaralı Dosya.

<sup>316</sup> İ. Akçay, agm., s. 26.

**Mihrap Elemanları:** Mihrap, tepelik, çerçeve, kavsara, niş ve pilastr bölümlerinden meydana gelmektedir (Fotoğraf 44, Çizim 33).

**Tepelik:** Mihrabın en tepe noktasındaki alem yukarıya bakar vaziyette hilal motifiyle sonlanmaktadır. Alemin altında, defne ağacı meyveleri ve akantlarla oluşturulmuş bitkisel süsleme yer alır. Alemin kaidesini oluşturan süslemenin iki yanında, birbirlerine bakışumlu, iri “S” kıvrımlı akantlar ve defne ağacı meyvelerinden oluşturulmuş bitkisel süsleme kompozisyonu görülmektedir (Fotoğraf 43, Çizim 32).

**Kavsara:** Çeyrek küre formundaki kavsara, yarım daire kuşatma kemeriyle çevrelenmiştir. Kavsara kemerine asılı perde motifi ortadan ikiye ayrılmış, kenarlarda iplerle toplanmış ve aşağıya doğru dalgalı bir şekilde sarkıtılmıştır. Perde motifi yeşil, ipler altın yıldız renkli boyalıdır (Fotoğraf 43, Çizim 32).

**Niş:** 1,17 m genişliğinde, 0,67 m derinliğinde ve 2,80 m yüksekliğindeki mihrap nişi yarım daire plânlıdır. Niş ile kavsarayı birbirinden, başlıkların abaküslerinin hizasındaki kavisli silme ayırmaktadır.

**Pilastr:** Mihrap nişinin kenarlarındaki pilastrlar, kare kaideli ve gövdeli, korint benzeri başlıklıdır.

**Mihrabın Tarihlendirmesi:** Mihrap, çerçeveyi iki yanında sınırlandıran pilastrları, korint benzeri başlıkları, “S”, “C” kıvrımları, akant yaprakları ve kavsarasındaki perde motifi gibi süsleme unsurları bakımından değerlendirildiğinde, H. 1248/M. 1832-1833 tarihinde yapılmış olmalıdır.



Fotoğraf 43, Çizim 32: İzmir Çeşme Hacı Mehmet Ağa Camii mihrabının tepelik ve kavsara bölümleri ve çizimi



Fotoğraf 44: İzmir Çeşme Hacı Mehmet Ağa Camii mihrabı

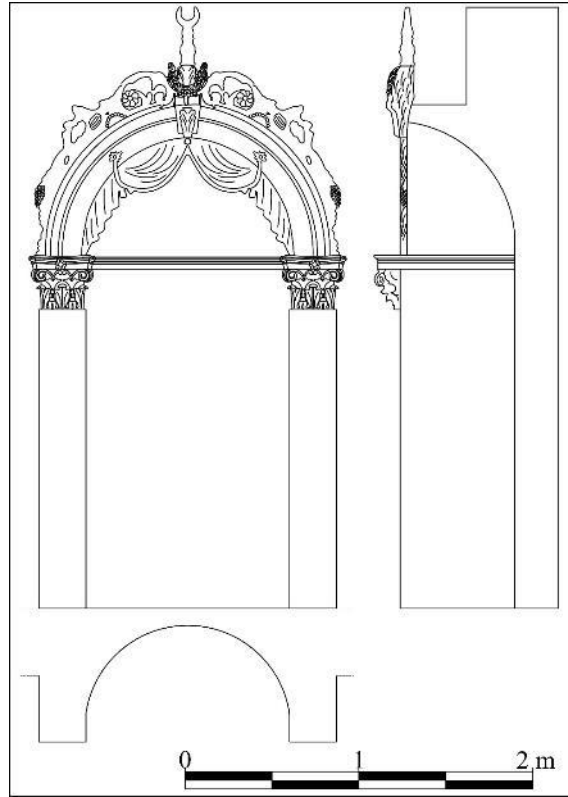

Çizim 33: İzmir Çeşme Hacı Mehmet Ağa Camii mihrabının plân, cephe ve kesit çizimi

### 2.30. İzmir Foça Kozbeyli Köyü Camii<sup>317</sup> Mihrabı

**İnceleme Tarihi:** 07.09.2021

**Ebatları:** 3,89x2,05x0,58 m

**Yapının Kısa Tanımı:** İzmir Foça Kozbeyli Mahallesi'nde yer alan cami, tapunun 512149 ada, 858 parseline kayıtlıdır<sup>318</sup>. Cami, İzmir II Numaralı Kültür Varlıklarını Koruma Bölge Kurulu'nun 2003 yılındaki kararıyla tescillenmiştir<sup>319</sup>. Foça Körfezi'ne hakim bir tepe üzerinde bulunan cami, günümüzde sağlam durumdadır ve ibadete açıktır.

Yapının inşa tarihi ve banisi hakkında bilgi veren kitabesi yoktur. Taçkapısının üzerinde "*tamirat-ı sene 1307/M. 1889-1890*" tarihli bir onarım kitabesi yer alır. Cami hakkında tarih veren bir başka kitabe mihrap ayetinin sonundadır. Kitabede, "*tarih-i tamir sene H. 1027/M. 1617-1618*" ifadeleri bulunmaktadır.

Cami, 17. yüzyılda bölgeyi korsan saldırılarından korumak için bir gözetleme kulesiyle birlikte Kuzu Bey tarafından inşa ettirilmiştir<sup>320</sup>.

Cami, dikdörtgen plânlı harim mekânı, harim mekânın kuzeyindeki son cemaat yeri ve kuzeydoğusundaki minareden meydana gelmektedir. Eğimli bir arazi üzerine inşa edilen cami, fevkani özelliktedir. Caminin son cemaat yerine merdiven basamaklarıyla çıkılmaktadır.

Harim mekânının kuzeyinde kadınlar mahfili, kible duvarının ortasında mihrap, mihrabın doğusunda vaaz kürsüsü, batısında minber yer almaktadır. Harimin duvarları sıvalı ve boyalı olup duvarlardaki madalyonlar içerisinde dini içerikli yazılar bulunmaktadır. Harimin mekânının ahşap tavanında madalyon şeklinde tavan göbeklerine yer verilmiştir. Caminin mihrabında, tavan göbeklerinde, taçkapısında alçı, minberinde, harim ve son cemaat yeri saçaklıklarında ahşap süslemeler görülmektedir.

Cami, kaba yonu taş, kesme taş ve tuğla malzemeyle inşa edilmiştir. Caminin üzeri, dört yönden pahlı üzeri kiremit kaplı çatıyla kapatılmıştır.

<sup>317</sup> Anonim, *age.*, 2012d, s. 580.

<sup>318</sup> <https://parselsorgu.tkgm.gov.tr/#ara/cografi/38.71486580549398/26.89263224601746> (Erişim tarihi 10.12.2021).

<sup>319</sup> İzmir II Numaralı Kültür ve Tabiat Varlıklarını Koruma Bölge Kurulu'nun 05.08.2003 gün ve 11876 sayılı kararı. Anonim, *age.*, 2012d, s. 580.

<sup>320</sup> Anonim, "Korsanları Gözleyen Kozbeyli" *Menemen Ticaret Odası Haber ve Ekonomi Dergisi*, S. 13 Ekim 2020, s. 12-15.

**Mihrabın Konumu:** Kible duvarının ortasında ve taçkapının karşısındaki mihrap, kible duvarından harim mekânına 0,25 m taşırılmıştır.

**Yapım ve Süsleme Tekniği:** Kible duvarına açılan nişin kenarlarındaki dekoratif sütunceler, kaideler ve başlıklar ile çerçeveyi oluşturan unsurlar ve süslemeler alçı kalıplama tekniğinde yapılmıştır. Kavsara kemerine asılı perde motifi kemer karnına ve sövelere aplike tekniğinde tutturulmuştur. Mihrabın kalıplama tekniğinde yapılan süslemeleri, tellerle birbirlerine tutturulmuş ve alçı sıvayla kible duvarına monte edilmiştir. Alçı kalıplama süslemeler yüksek ve alçak kabartma tekniğindedir. Mihrabın alınlık bölümündeki yazılar kalemişi tekniğindedir.

**Kitabe/Yazı:** Mihrabın enlemesine dikdörtgen formlu alınlık bölümünde, Arapça celî sülüs hatla Âl-i İmrân sûresi 37. ayeti ile “*tarih-i tamir sene H. 1027/M. 1617-1618*” tarihi yazılıdır.

**Mihrap Elemanları:** Mihrap, tepelik, çerçeve, alınlık, köşelik, kavsara, niş ve oturtmalık bölümlerinden oluşmaktadır (Fotoğraf 46, Çizim 34).

**Tepelik:** Saçak tablasının üzerinde, üçgen formlu tepelik bölümü bulunmaktadır. Tepelik bölümündeki bitkisel süsleme kompozisyonu, merkezden iki yana doğru açılarak saçak tablasının üzerini çevreleyen, dolama dallı akantlar, bahar dalları, çiçekler ve çiçek tomurcuklarından meydana getirilmiştir (Fotoğraf 45).

**Çerçeve:** Boyuna dikdörtgen formlu çerçeve, doğusunda ve batısında sütuncelerle sınırlandırılmıştır. Çerçeve, sütunce başlıklarının abaküslerinin üzerindeki silmeyle iki kademeye ayrılmıştır.

Çerçevenin boyuna dikdörtgen formlu birinci kademesi, doğusunda ve batısında, sütuncelerle üst kısımda saçaklıkla sınırlandırılmıştır. Sütunceler, silindirik gövdeli, daire kaideli ve korint benzeri başlıklıdır. Sütunce başlıklarının üzerindeki vazolar köşe alemleri şeklindedir. Sütuncelerin kaideleri ve gövdeleri yeşil, başlıkları altın yıldız renkli boyalıdır. Saçaklık, baştaban, friz ve korniş bölümünden oluşturulmuş ve beyaz renkli boyanmıştır.

Çerçevenin ikinci kademesi enlemesine dikdörtgen formlu olup kenarlarda kısa pilastrlarla, üst bölümde baştaban, friz ve korniş bölümlerinden meydana getirilmiş saçaklıkla sınırlandırılmıştır. İkinci kadememinin ortasında alınlık bölümü yer alır. Alınlığın kısa kenarlarındaki pilastrların ortasında, taç yapraklı çiçekler bulunmaktadır.

**Alınlık:** Çerçevenin ikinci kademesindeki alınlık bölümünü yüzeyinde mihrap ayeti ve onarım tarihi yazılıdır.

**Köşelik:** Mihrabın yarım daire formlu kemerinin köşeleri, iki kenarı dik açılı, bir kenarı içbükey kavisli ve birbirlerine bakışımıdır. Köşeliklerdeki bitkisel süslemeler taç yapraklı ve tomurcuk çiçeklerden meydana getirilmiştir. Köşeliklerin zeminleri yeşil, çiçekleri kırmızı renkli boyalıdır.

**Kavsara:** Çeyrek küre formundaki kavsara, yarım daire kemerlidir. Kavsara kemerinin kilit taşının üstünde, sorguç şeklinde akant yaprağı bulunmaktadır. Kavsara kemerine asılı ve aşağıya dalgalı bir şekilde sarkıtılmış perde motifi vardır. Perde motifi, kavsara kemerine ve nişin kenarlarına, belirli aralıklarda iplerle bağlanarak kavisli bir görünümde toplanmıştır. Perde motifini toplayan iplerin uçlarına ve perde motifinin kenarlarına püsküller işlenmiştir. Perde motifi ve ipler mavi, iplerin ucundaki ve perde motifinin kenarlarındaki püsküller altın yıldız renkli boyanmıştır.

**Niş:** Yarım daire plânlı mihrap nişi, 1,29 m genişliğinde, 0,58 m derinliğinde ve 2,48 m yüksekliğindedir. Nişin kenarları kavisli silmeli bordürle çevrelenmiştir.

**Oturmalık:** Mihrap kible duvarı boyunca uzanan ve sadece niş bölümünde kesintiye uğrayan seki üzerindedir.

**Mihrabın Tarihlendirmesi:** Mihrabın alınlık bölümündeki ayet kitabesinin sonunda “*tarih-i tamir sene H. 1027/M. 1617-1618*” yazılıdır<sup>321</sup>. Mihraptaki onarım tarihi ile mihrabın mimari ve süsleme kompozisyonu farklılık göstermektedir. Mihrap, çerçeveyi iki yanında sınırlandıran sütunceleri, korint benzeri başlıkları, “S”, “C” kıvrımları, akant yaprakları, vazo şeklindeki köşe alemleri ve kavsarasındaki perde motifi gibi süsleme unsurları bakımından değerlendirildiğinde, taçkapısının üzerindeki onarım kitabesindeki H. 1307/M. 1889-1890 tarihinde yapılmış olmalıdır.



Fotoğraf 45: İzmir Foça Kozbeyli Köyü Camii mihrabının tepelik bölümü

<sup>321</sup> Alınlık bölümündeki bu tarih, yapının geçirdiği onarımlar sırasında hatalı olarak değiştirilmiş ya da caminin ilk inşa tarihi olmalıdır.



Fotoğraf 46: İzmir Foça Kozbeyli Köyü Camii mihrabı



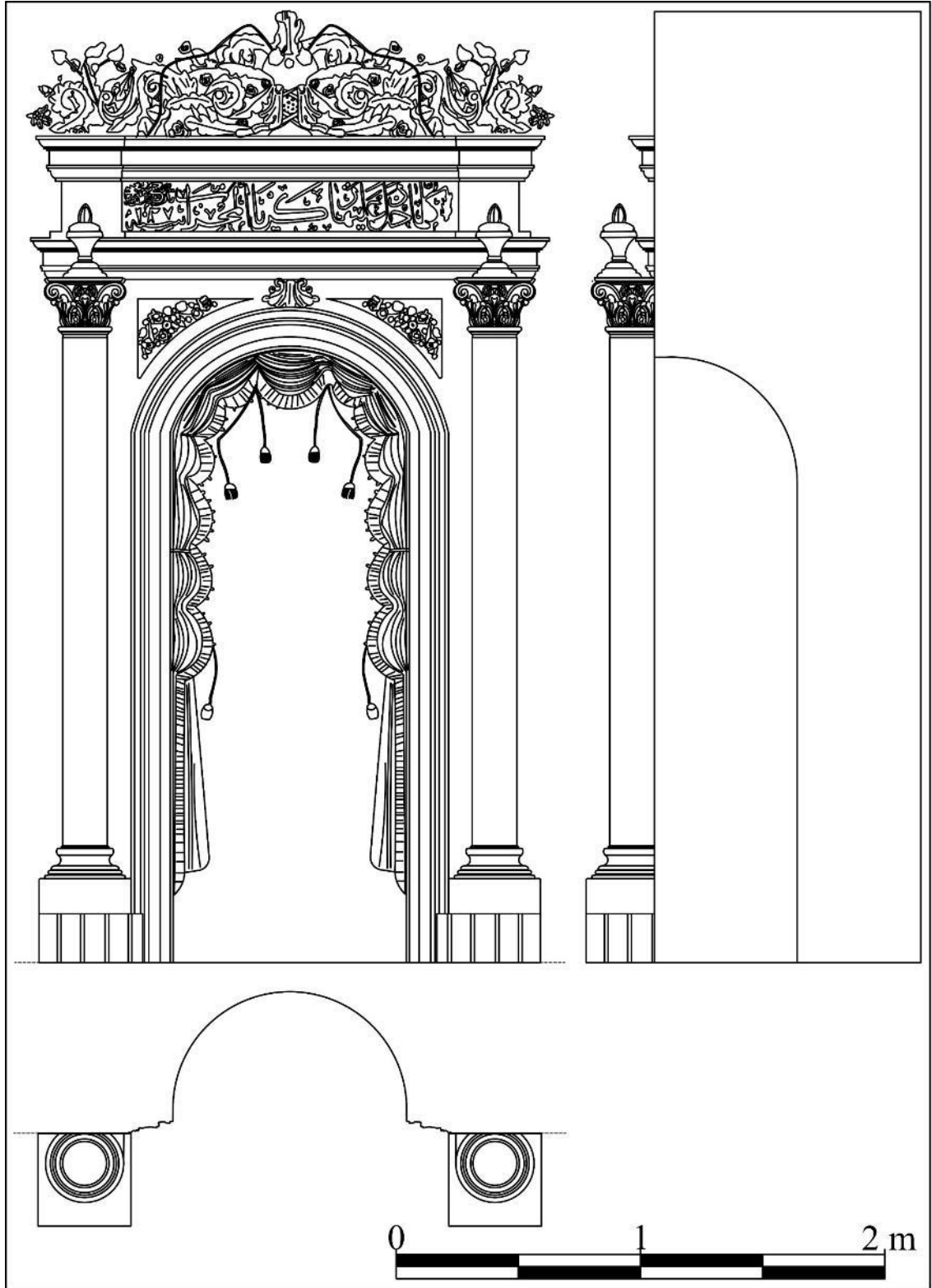

Çizim 34: İzmir Foça Kozbeyli Köyü Camii mihrabının plân, cephe ve kesit çizimi

### 2.31. İzmir Güzelbahçe Yelki Aşağı Çarşı Camii<sup>322</sup> Mihrabı

**İnceleme Tarihi:** 07.09.2021

**Ebatları:** 4,48x2,83x0,39 m

**Yapının Kısa Tanımı:** İzmir Güzelbahçe Mustafa Kemal Paşa Mahallesi'nde yer alan cami, tapununun 1832 ada, 2 parseline kayıtlıdır<sup>323</sup>. Cami, İzmir 1 Numaralı Kültür Varlıklarını Koruma Bölge Kurulu'nun 2000 yılındaki kararıyla tescillenmiştir<sup>324</sup>. Yelki Belde merkezindeki cami, günümüzde sağlam vaziyette ve ibadete açıktır.

Caminin inşa tarihi hakkında bilgi veren kitabesi taçkapısının batısındadır. Kitabe yüzeyine sürülen boyadan dolayı kısmen okunabilmiştir. Kitabeye göre cami H. 1295/M. 1878 tarihinde yaptırılmıştır.

Cami, altındaki dükkânın üzerine, fevkani özellikte inşa edilmiştir. Cami, dikdörtgen plânlı harim mekânı, harimin batısında son cemaat yeri ve güneybatı köşesinde minareden meydana gelmektedir. Son cemaat yeri ve minare muhdestir.

Harim mekânında kible duvarının ortasında mihrap, mihrabın doğusunda vaaz kürsüsü, batısında minber yer alır. Harimin duvarları sıvalı ve boyalı olup duvarlarda, içerisinde dini içerikli yazıların bulunduğu madalyonlar vardır. Harim mekânının ahşap tavanının ortasında bitkisel ve geometrik tezyinatlı tavan göbeğine yer verilmiştir. Mihrap, taçkapı, pencerelerin ve madalyonların alınlıklarında, tavan saçaklarında alçı, minber ve tavan göbeğinde ahşap süslemeler görülmektedir.

Cami, moloz taş, kesme taş ve tuğla malzemeyle inşa edilmiştir. Caminin üzeri dört yönden pahlı, ahşap kırma çatıyla kapatılmıştır ve çatının üzeri kiremitle örtülüdür.

**Mihrabın Konumu:** Kible duvarının ortasındaki mihrap ve kible duvarından harim mekânına 0,57 m taşırılmıştır.

**Yapım ve Süsleme Tekniği:** Kible duvarına açılan nişin kenarlarındaki dekoratif sütunceler, kaideler ve başlıklar ile çerçeveyi oluşturan unsurlar ve süslemeler alçı kalıplama tekniğinde yapılmıştır. Kavsara kemerine asılı perde motifi kemer karnına ve sövelere applike tekniğinde tutturulmuştur. Mihrabın kalıplama tekniğinde yapılan süslemeleri, tel ve alçı sıvayla kible duvarına monte edilmiştir. Alçı kalıplama

<sup>322</sup> Anonim, *age.*, 2012e, s. 25.

<sup>323</sup> <https://parselsorgu.tkgm.gov.tr/#ara/cografi/38.34144371625037/26.873113811016086> (Erişim tarihi 10.12.2021).

<sup>324</sup> İzmir 1 Numaralı Kültür ve Tabiat Varlıklarını Koruma Bölge Kurulu'nun 11.09.2000 gün ve 8800 sayılı kararı. Anonim, *age.*, 2012e, s. 25.

süslemeler yüksek ve alçak kabartma tekniğindedir. Mihrabın tepelik bölümündeki yazılar kalemîşi tekniğindedir.

**Kitabe/Yazı:** Mihrap tepeliğindeki kenarları kavisli silmelerle profillendirilmiş enlemesine dikdörtgen çerçeveli yazı kartuşunun içerisinde, Arapça celi sülüs hatla Nisa sûresi 103. ayeti yazılıdır.

**Mihrap Elemanları:** Mihrap, tepelik, çerçeve, köşelik, kavsara, niş ve pilastr oturtmalık bölümlerinden oluşmaktadır (Fotoğraf 47, Çizim 35).

**Tepelik:** Tepelik bölümü mihrap çerçevesinin üst bölümünü sınırlandıran saçak tablasının üzerindedir. Tepeliğin üst noktasında üçlü dilimli akant yaprağı bulunmaktadır. Akant yaprağının kaideleri yine akantlarla oluşturulmuş ve ortadaki akant yaprağının gövdesinde inci dizisine yer verilmiştir. Akant yaprağının iki yanından başlayıp saçaklığın kenarlarından aşağıya sarkıtılmış, iri “S”, “C” kıvrımlı dal ve yapraklar, stilize çiçekler ve bereket boynuzlarından oluşturulmuş bitkisel süsleme kompozisyonu bulunmaktadır. Tepelik bölümünün ortasındaki kartuşun içerisinde mihrap ayeti yazılıdır. Kartuş, uçları sarmal kıvrımlı, gövdesi yivli “S” kıvrımlı iki kaideyle saçak tablasının üzerine konumlandırılmıştır. Süslemeler, altın yaldız renkli boyalı olup süslemelerin duvarla bağlantıları tel ve çivilerle sağlandığı için beden duvarıyla süslemelerin arasında, yaklaşık 0,08-0,15 m mesafe vardır. Tepeliğin iki yanındaki köşe alemleri vazo biçiminde olup vazoların içinde alev huzmesi bulunmaktadır. Köşe alemleri yeşil, alev huzmeleri kırmızı renkli boyalıdır.

**Çerçeve:** Boyuna dikdörtgen formlu çerçeve, kenarlarda sütuncelerle üst bölümde ise saçaklıkla sınırlandırılmıştır. Çerçevenin doğusunda ve batısında, silindirik gövdeli ve korint benzeri başlıklı sütunceler yer alır. Sütunceler postament benzeri kaidelerin üzerindedir. Çerçeve üst bölümde, baştaban, friz ve korniş bölümlerinden müteşekkil saçaklıkla sınırlandırılmıştır. Friz bölümü enlemesine dikdörtgen formlu olup ortada alınlık, alınlığın iki yanında pilastrlara yer verilmiştir. Pilastrların dışa taşkın yüzeylerine stilize çiçekler işlenmiştir. Saçak kornişini aşağıdan yukarıya doğru sırasıyla, stilize çiçekler ve akant yaprakları, düz silme ve akant yaprağı dizisiyle oluşturulmuş kornişle sınırlandırılmıştır.

**Alınlık:** Saçaklık frizinin ortasındaki alınlık yüzeyinde, asma dalları, yaprakları ve üzüm salkımlarından oluşturulmuş bitkisel süslemeler bulunmaktadır. Alınlık bölümündeki asma dalları ve yaprakları yeşil, üzümler lacivert renkli boyanmıştır.

**Köşelik:** Yarım daire kuşatma kemerinin köşelikleri, iki kenarı dik açılı, bir kenarı içbükey kavisli ve birbirlerine bakışımıdır. Köşeliklerin yüzeylerinde bahar dalları arasında natüralist çiçeklerin bulunduğu bitkisel süsleme bulunmaktadır.

**Kavsara:** Çeyrek küre formundaki kavsara, yarım daire kuşatma kemerlidir. Kavsara kemerinin yüzeyinde, “T” harfinin ters düz yerleştirilmesiyle oluşturulmuş geometrik süslemeler bulunmaktadır. Kavsaranın yarım daire kemerinde, ortadan ikiye ayrılmış ve aşağıya dalgalı bir şekilde sarkıtılmış bir perde motifi bulunmaktadır. Perde motifi kemer üzengi seviyesinde, kemer kavisinin ortasından çıkan burmalı halat görünümlü iplerle kenarlarda toplanmıştır ve bu nedenle üzengi seviyesinden itibaren dalgalı bir görünüm kazanmıştır. Perde motifinin kenarlarına ve burmalı halat görünümlü iplerin uçlarına püsküller işlenmiştir. Perde motifi petrol yeşil, burmalı halat görünümlü ipler ve püsküller altın yıldız renkli boyalıdır.

**Niş:** 0,85 m genişliğinde, 0,40 m derinliğinde ve 3,01 m yüksekliğindeki mihrap nişi, yarım daire plânlıdır.

**Pilastr:** Mihrap nişinin kenarlarındaki dekoratif pilastrlar düz gövdelidir. Pilastrların inci, yumurta ve ok ucu dizilerinden oluşturulmuş başlıkları vardır. Pilastrlar birbirlerine yarım daire kuşatma kemeriyle bağlanmıştır. Kuşatma kemerinin yüzeyi geometrik süsleme bordürüyle çevrelenmiştir.

**Mihrabın Tarihlendirmesi:** Mihrap, çerçeveyi iki yanında sınırlandıran sütunceleri, korint benzeri başlıkları, “S”, “C” kıvrımları, akant yaprakları, tepeliğin iki yanındaki vazo şeklindeki köşe alemleri ve kavsarasındaki perde motifi gibi süsleme unsurları bakımından değerlendirildiğinde, H. 1295/M. 1878 tarihinde yapılmış olmalıdır.



Fotoğraf 47: İzmir Güzelbahçe Yelki Aşağı Çarşısı Camii mihrabı

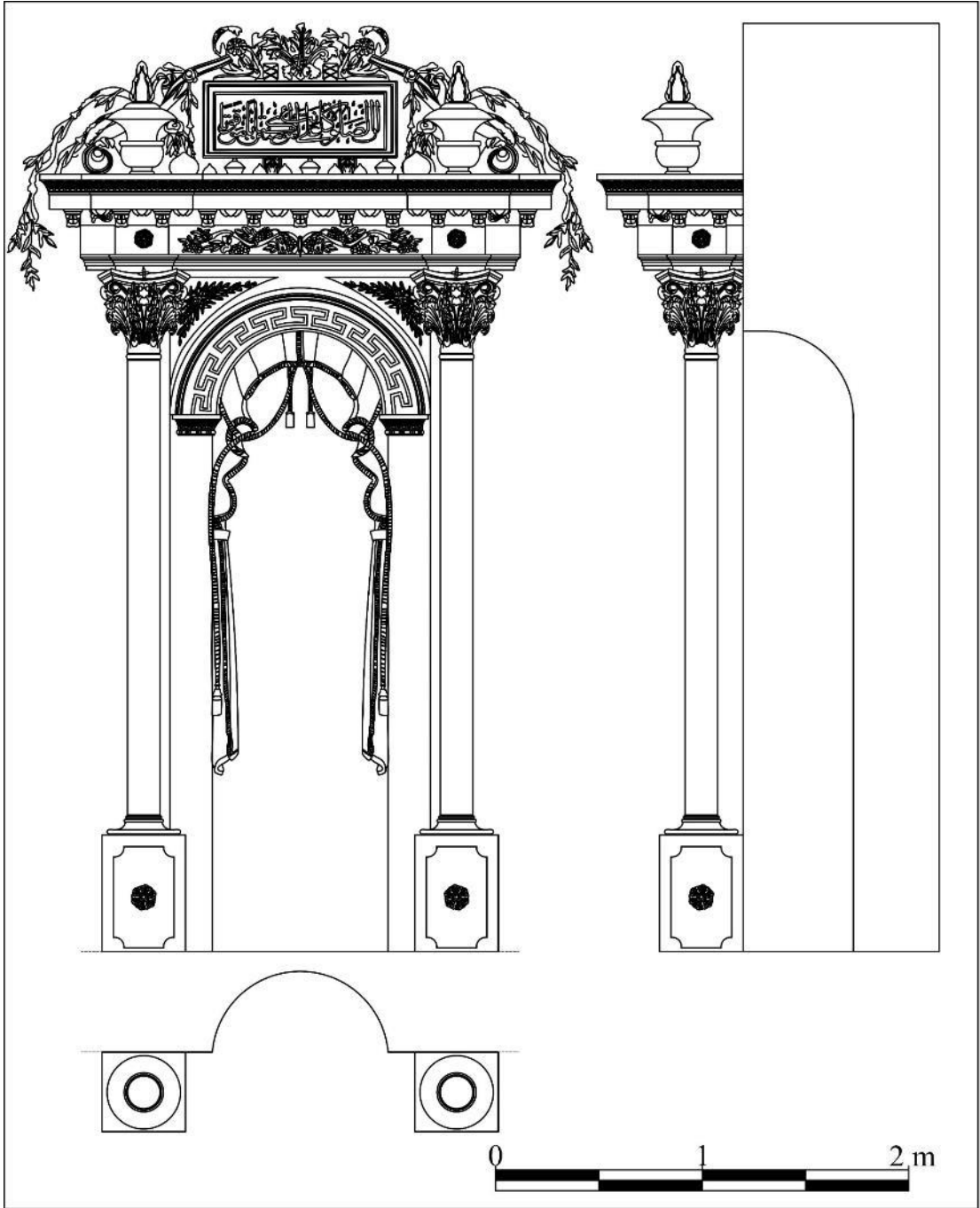

Çizim 35: İzmir Güzelbahçe Yelki Aşağı Çarşı Camii mihrabının plân, cephe ve kesit çizimi

### 2.32. İzmir Güzelbahçe Yelki Yukarı Çarşı Camii<sup>325</sup> Mihrabı

**İnceleme Tarihi:** 07.09.2021

**Ebatları:** 5,08x2,21x0,40 m

**Yapının Kısa Tanımı:** İzmir Güzelbahçe Mustafa Kemal Paşa Mahallesi'nde yer alan cami, tapununun 1849 ada, 1 parseline kayıtlıdır<sup>326</sup>. Cami, İzmir 1 Numaralı Kültür Varlıklarını Koruma Bölge Kurulu tarafından 2000 yılında tescillenmiştir<sup>327</sup>.

Caminin taçkapısının kilit taşında H. 1308/M 1890-1891 tarihi yazılıdır. Cami hakkında arşivde herhangi bir belge tespit edilememiştir.

Cami, kuzeyindeki muhdes lojmanla bitişik nizamdadır. Lojman ile caminin arasında kalan bölümde, içerisinde şadırvanın bulunduğu bir mekân yer alır. Cami, eğimli bir arazi üzerinde fevkani bir özellikte olup dikdörtgen plânlı harim mekânı, harimin kuzeyindeki muhdes mekânlar ve harimin batısındaki minareden meydana gelmektedir.

Caminin harim mekânının kuzeyinde kadınlar mahfili, kible duvarının ortasında mihrap, mihrabın doğusunda vaaz kürsüsü, batısında minber yer almaktadır. Harimin duvarları sıvalı ve boyalı olup duvar yüzeylerinde, içerisinde dini içerikli yazıların olduğu madalyonlar bulunmaktadır. Harim mekânı, ortasında tavan göbeğinin bulunduğu düz ahşap tavanla örtülüdür.

Minberde ve kadınlar mahfilinde, ahşap, mihrapta, minare kapısının ve pencerelerin alınlıklarında, kadınlar mahfilini taşıyan sütun başlıklarında ve tavan saçaklığında alçı süslemeler görülmektedir.

Cami, moloz taş, kesme taş ve tuğla malzemeyle inşa edilmiştir. Caminin üzeri dört yönden pahlı, ahşap kırma çatıyla kapatılmıştır ve çatının üzeri kiremitle örtülüdür.

**Mihrabın Konumu:** Kible duvarının ortasında ve taçkapının karşısındaki mihrap, 0,31 m kible duvarından harim mekânına taşırılmıştır.

**Yapım ve Süsleme Tekniği:** Kible duvarına açılan nişin kenarlarındaki dekoratif sütunceler, kaideler ve başlıklar ile çerçeveyi oluşturan elemanlar ve süslemeler alçı

<sup>325</sup> Anonim, *age.*, 2012e, s. 26.

<sup>326</sup> <https://parselsorgu.tkgm.gov.tr/#ara/cografi/38.34050754979101/26.87470704317093> (Erişim tarihi 10.12.2021).

<sup>327</sup> İzmir 1 Numaralı Kültür ve Tabiat Varlıklarını Koruma Bölge Kurulu'nun 11.09.2000 gün ve 8800 sayılı kararı. Anonim, *age.*, 2012e, s. 26.

kalıplama tekniğinde yapılmıştır. Kavsara kemerine asılı perde motifi kemer karnına ve sövelere aplike tekniğinde tutturulmuştur. Mihrabın kalıplama tekniğinde yapılan süslemeleri, tel ve alçı sıvayla kible duvarına monte edilmiştir. Alçı kalıplama süslemeler yüksek ve alçak kabartma tekniğindedir. Mihrabın tepeliğindeki yazılar kalemişi tekniğindedir.

**Kitabe/Yazı:** Mihrabın tepelik bölümünün ortasında enlemesine dikdörtgen formlu yazı kartuşu yer alır. Yazı kartuşunun içerisinde, Arapça celî sülüs hatla Âl-i İmrân sûresi 37. ayeti yazılıdır.

**Mihrap Elemanları:** Mihrap, tepelik, çerçeve, alınlık, köşelik, kavsara, niş ve pilastr bölümlerinden oluşmaktadır (Fotoğraf 49, Çizim 36).

**Tepelik:** Mihrap çerçevesini sınırlandıran saçaklığın üstündeki tepelik üçgen formludur. Tepeliğin en üst noktasında, üç dilimli akant yaprağı bulunmaktadır. Akant yaprağının alt kenarlarından başlayıp iki yana doğru devam eden, “S”, “C” kıvrımlı, yaprak sırtlı ve dolama dallı akantlardan oluşturulmuş bitkisel süsleme kompozisyonu vardır. Tepeliğin ortasında, kenarları kavisli silmeler ve yumurta, ok ucu dizisiyle oluşturulmuş, enlemesine dikdörtgen formlu yazı kartuşu bulunmaktadır. Yazı kartuşu, silmeli kaidelerle saçak tablasının üzerine konumlandırılmıştır. Kartuşun üstünde üçgen alınlık yer alır. Alınlığın yüzeyi kafes örgüsünden meydana getirilmiş geometrik süslemelidir. Tepeliğin kenarlarındaki köşe alemlerindeki vazoların içerisinde gül tomurcukları ve güller bulunmaktadır (Fotoğraf 48).

**Çerçeve:** Boyuna dikdörtgen formlu çerçeve, doğusunda ve batısında sütunceler ile üst bölümde ise saçaklıkla sınırlandırılmıştır. Çerçevenin kenarlarındaki sütunceler, kare kesitli kaideli, silindirik gövdeli ve korint benzeri başlıklıdır. Sütunce başlıklarının üzerinde, içerisinde gül tomurcukları ve güllerin bulunduğu vazolar bulunmaktadır. Çerçeve üst bölümde, baştaban, friz ve korniş bölümlerinden oluşturulmuş saçaklıkla sınırlandırılmıştır. Friz bölümünün ortasında, asma dalları, yaprakları ve üzüm salkımları bulunan alınlık ve alınlığın iki yanında pilastrlar yer alır. Pilastrların yüzeyinde stilize çiçek motifleri vardır. Saçak korniş, aşağıdan yukarıya doğru sırasıyla, yumurta, ok ucu dizi ve kavisli silmelerle oluşturulmuştur.

**Alınlık:** Saçak frizinin ortasındaki bitkisel süslemeli alınlık asma dalları, yaprakları ve üzüm salkımlarından meydana getirilmiştir. Alınlıktaki süslemeler altın yaldız renkli boyalıdır.



**Köşelik:** Yarım daire kuşatma kemerin köşeleri, iki kenarı dik açılı, bir kenarı içbükey kavisli ve birbirlerine bakışımıdır. Köşeliklerdeki bitkisel süslemeler gül tomurcukları ve güllerden oluşturulmuştur.

**Kavsara:** Çeyrek küre formundaki kavsara, yarım daire kuşatma kemerlidir. Kavsara kuşatma kemeri, kavisli silmelerle profillendirilmiştir. Kemer kilit taşının üstünde, kemer sorgucu şeklinde akant yaprağına yer verilmiştir. Kavsara kemerin asılı, üstte farbela perde motifi, onun altında ortadan ikiye ayrılmış perde motifi yer almaktadır. Farbela perde motifi, kemer kavsine paralel şekilde dalgalı bir görünüme sahiptir. Farbela perdenin altındaki perde motifi, pilastr başlıklarının hizasında kenarlarda toplanarak, dalgalı bir şekilde sarkıtılmış ve perde motifi sövenin yaklaşık ortasında kordonlarla kenarlara tutturulmuştur. Perde motifinin kenarlarına ve kordonların uçlarına püsküller işlenmiştir. Perde motifi bordo, kordonlar ve püskülleri altın yıldız renkli boyalıdır.

**Niş:** Yarım daire plânlı mihrap nişi, 1,05 genişliğinde, 0,43 m derinliğinde ve 2,97 m yüksekliğindedir.

**Pilastr:** Mihrap nişinin kenarlarındaki dekoratif pilastrlar, düz gövdeli ve dor benzeri başlıklıdır. Pilastrlar birbirlerine yarım daire kuşatma kemeriyle bağlanmıştır.

**Mihrabın Tarihlendirmesi:** Mihrap, çerçeveyi iki yanında sınırlandıran sütunceleri, korint benzeri başlıkları, “S”, “C” kıvrımları, akant yaprakları, sütunce başlıklarının ve tepeliğin iki yanındaki köşe alemi şeklindeki vazoları ve kavsarasındaki perde motifi gibi süsleme unsurları bakımından değerlendirildiğinde, H. 1308/M 1890-1891 tarihinde yapılmış olmalıdır.



Fotoğraf 48: İzmir Güzelbahçe Yelki Yukarı Çarşı Camii mihrabının tepelik bölümü



Fotoğraf 49: İzmir Güzelbahçe Yelki Yukarı Çarşı Camii mihrabı

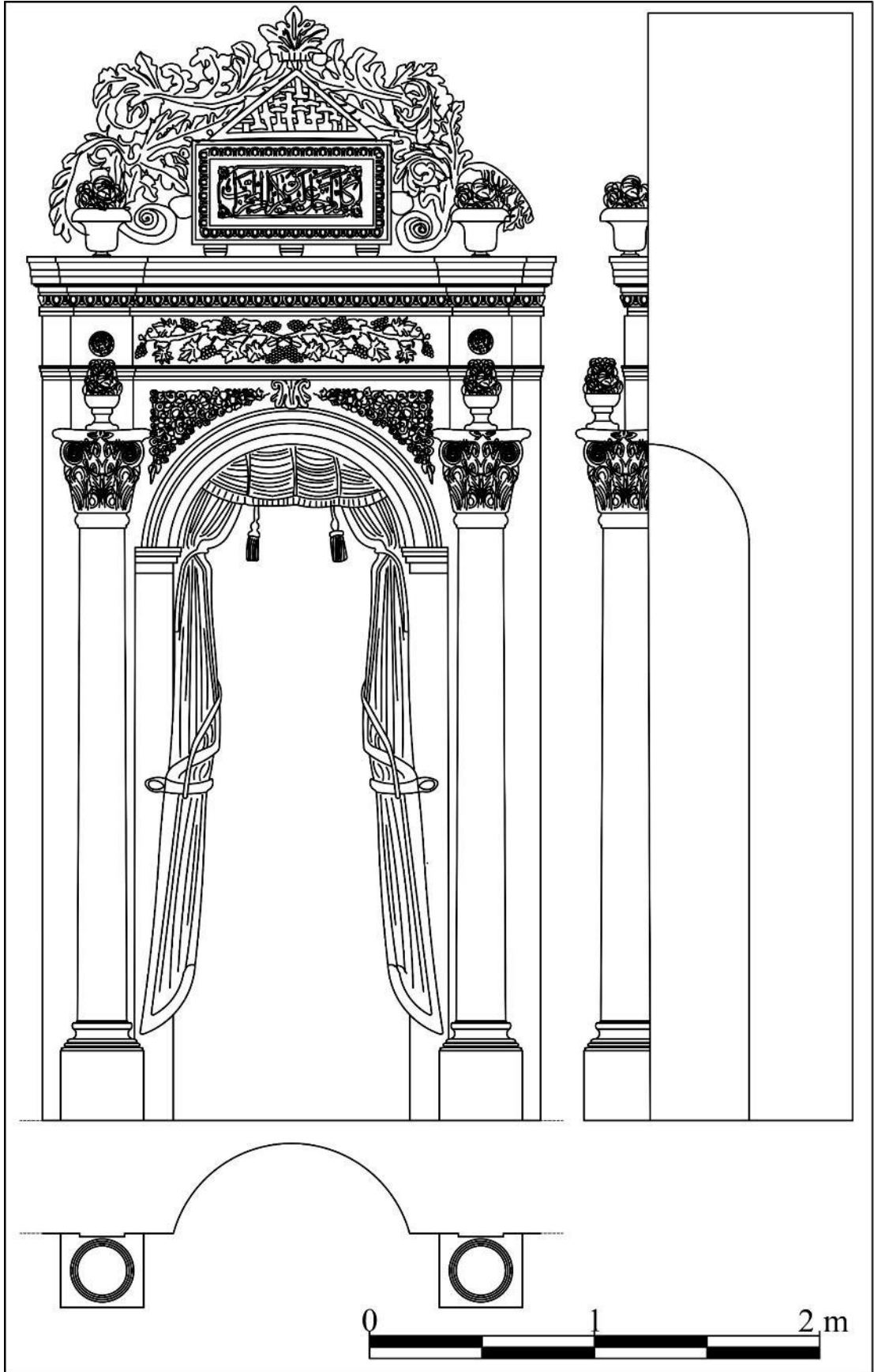

Çizim 36: İzmir Güzelbahçe Yelki Yukarı Çarşı Camii mihrabının plân, cephe ve kesit çizimi

### 2.33. İzmir Güzelbahçe Yukarı Çarşı Camii Mihrabı

**İnceleme Tarihi:** 07.09.2021

**Ebatları:** 4,43x1,99x0,45 m

**Yapının Kısa Tanımı:** İzmir Güzelbahçe Atatürk Mahallesi, 714 Sokak'ta yer alan cami, tapununun 2437 ada, 3 parseline kayıtlıdır<sup>328</sup>.

Caminin inşa tarihi ve banisi hakkında bilgi veren kitabesi ya da arşiv belgesi tespit edilememiştir. Güzelbahçe ilçe müftülüğü tarafından hazırlanan tabelada 1801 tarihi yazılıdır.

Caminin kible cephesinde park, kuzeyinde ilçe müftülüğüne ait binalar bulunmaktadır. Cami, boyuna dikdörtgen plânlı harim mekânı, harimin mekânın kuzeyinde üç bölümlü son cemaat yeri ve kuzeydoğusunda yapıdan ayrı tek şerefeli bir minareden oluşmaktadır. Caminin batısındaki mekân muhdestir.

Harim mekânının kuzeyinde kadınlar mahfili, kible duvarının ortasında mihrap, mihrabın doğusunda vaaz kürsüsü, batısında minber yer alır. Harimin duvarları sıvalı ve boyalı olup duvarlardaki madalyonların yüzeyinde dini içerikli yazılar yazılıdır. Caminin mihrabında ve pencere alınlıklarında alçı, tavan göbeğinde ve kadınlar mahfilinin tavanında ahşap süslemeler görülmektedir.

Cami, kârgir malzemeyle inşa edilmiştir ve duvarları sıvalı ve boyalıdır. Caminin üzeri dört yönden pahlı, kiremit kaplı çatıyla kapatılmıştır. Onarımlar sırasında son cemaat yerinin kemer araları betonarme duvar kapatılmıştır.

**Mihrabın Konumu:** Kible duvarının ortasında ve taçkapının karşısındaki mihrap, kible duvarından harim mekânına 0,23 m taşırılmıştır.

**Yapım ve Süsleme Tekniği:** Kible duvarına açılan nişin kenarlarındaki dekoratif sütunceler, kaideler ve başlıklar ile çerçeveyi oluşturan öğeler ve süslemeler alçı kalıplama tekniğinde yapılmıştır. Kavsara kemerine asılı perde motifi kemer karnına applike tekniğinde tutturulmuştur. Mihrabın kalıplama tekniğinde yapılan süslemeleri, tellerle birbirlerine tutturulmuş ve alçı sıvayla kible duvarına monte edilmiştir. Alçı kalıplama süslemeler kabartma tekniğindedir. Mihrabın tepelik ve alınlık bölümlerindeki yazılar kalemişi tekniğindedir.

<sup>328</sup> <https://parselorgu.tkgm.gov.tr/#ara/cografi/38.35698231212463/26.8879571557045> (Erişim tarihi 10.12.2021).

**Kitabe/Yazı:** Mihrabın tepelik ve alınlık bölümlerinde yazılar bulunmaktadır. Tepelik bölümündeki enlemesine dikdörtgen çerçeveli kartuşun içerisine, Arapça celî sülüs hatla Âl-i İmrân sûresi 37. ayeti yazılıdır. Mihrabın alınlık bölümündeki enlemesine dikdörtgen formlu kartuşun içerisinde besmele yazılıdır.

**Mihrap Elemanları:** Mihrap, tepelik, çerçeve, alınlık, köşelik, kavsara, niş, pilastr ve oturtmalık bölümlerinden meydana gelmektedir (Fotoğraf 51, Çizim 37).

**Tepelik:** Saçak tablasının üzerindeki tepelik bölümü üçgen formludur. Tepeliğin en üst noktasındaki elips formlu madalyonun kenarları burmalı silmeyle oluşturulmuştur. Madalyonun yüzeyindeki bitkisel süsleme kompozisyonu gül tomurcukları ve güllerden meydana getirilmiştir. Madalyonun etrafı çiçeklerle çevrelenmiştir. Elips formundaki madalyonun altında, ortada dört boğumla birbirlerine bağlanmış, uçları volütlü, iri kıvrım dal ve yapraklar, natüralist çiçekler, asma yaprakları ve üzümlerden oluşturulmuş bitkisel süsleme yer alır. Bitkisel süsleme altındaki enlemesine dikdörtgen formlu kartuşun üç yönünü çevrelemektedir. Tepelikteki bitkisel süslemenin altındaki kartuşun kenarları kavisli silmeli olup içerisinde mihrap ayeti yazılıdır. Yazı kartuşu konsol şeklindeki kaidelerle saçak tablasının üzerine konumlandırılmıştır. Tepeliğin iki yanındaki vazoların içerisinde, gül tomurcukları ve güllerin bulunmaktadır. Vazolar kırmızı, çiçekler altın yıldız renkli boyalıdır (Fotoğraf 50).

**Çerçeve:** Boyuna dikdörtgen formlu çerçeve, kenarlarda sütunceler, üst bölümde saçaklıkla sınırlandırılmıştır. Çerçevenin kenarlarında sütunceler postament benzeri kaideli, silindirik gövdeli ve korint benzeri başlıklıdır. Sütuncelerin üzerinde, içerisinde çiçeklerin bulunduğu vazolar vardır. Vazoların kaideleri ve gövdeleri bordo, ağız kısmı ve çiçekleri altın yıldız renkli boyalıdır. Çerçeve üst bölümde baştaban, friz ve korniş bölümlerinden oluşturulmuş saçaklıkla sınırlandırılmıştır. Baştaban kavisli ve düz silmelerle meydana getirilmiştir. Friz bölümünün ortasında alınlık, alınlığın kenarlarında pilastrlar yer alır. Pilastrların yüzeylerinde stilize çiçekler bulunmaktadır. Korniş bölümü düz ve kavisli silmelerle oluşturulmuştur.

**Alınlık:** Saçak frizinin ortasındaki alınlık bölümü enlemesine dikdörtgen formludur. Alınlık bölümünde Arapça, celî sülüs hatla dua yazılıdır.

**Köşelik:** Mihrabın yarım daire kuşatma kemerinin köşelikleri, iki kenarı dik açılı, bir kenarı içbükey kavisli ve birbirlerine bakışımıdır. Köşeliklerdeki bitkisel süsleme kompozisyonu taç yapraklı çiçekler, gül tomurcukları ve güllerden oluşturulmuştur.

**Kavsara:** Çeyrek küre formundaki kavsara, basık formu kuşatma kemerlidir. Kavsara kuşatma kemeri, kavisli silmelerle profillendirilmiştir. Kavsara kemer kavisine asılı perde motifi ortadan ikiye ayrılmış ve dalgalı bir şekilde sarkıtılmıştır. Perde motifinin ortasında, dört kordon aşağıya doğru sarkıtılmıştır. Perdenin kemer üzenlerinin yanında halkalara yer verilmiştir. Perde motifinin kenarlarına ve kordonların uçlarına püsküller işlenmiştir. Perde motifi bordo, püskülleri altın yaldız renkli boyalıdır.

**Niş:** Mihrap nişi, 0,85 m genişliğinde, 0,60 m derinliğinde ve 2,41 m yüksekliğinde, yarım daire plânlıdır.

**Pilastr:** Mihrap nişinin kenarlarındaki dekoratif pilastrların dor benzeri başlıkları vardır. Pilastrlar birbirlerine yarım daire kuşatma kemeriyle bağlanmıştır. Kuşatma kemerinin yüzeyi kavisli silmelerle profillendirilmiştir.

**Mihrabın Tarihlendirmesi:** Mihrap, çerçeveyi iki yanında sınırlandıran sütunceleri, korint benzeri başlıkları, “S”, “C” kıvrımları, akant yaprakları, sütun başlıklarının ve tepeliğin iki yanındaki köşe alemi şeklindeki vazoları ve kavsarasındaki perde motifi gibi süsleme unsurları bakımından değerlendirildiğinde 19. yüzyılın ikinci yarısında yapılmış olmalıdır.



Fotoğraf 50: İzmir Güzelbahçe Yukarı Çarşı Camii mihrabının tepelik bölümü



Fotoğraf 51: İzmir Güzelbahçe Yukarı Çarşı Camii mihrabı

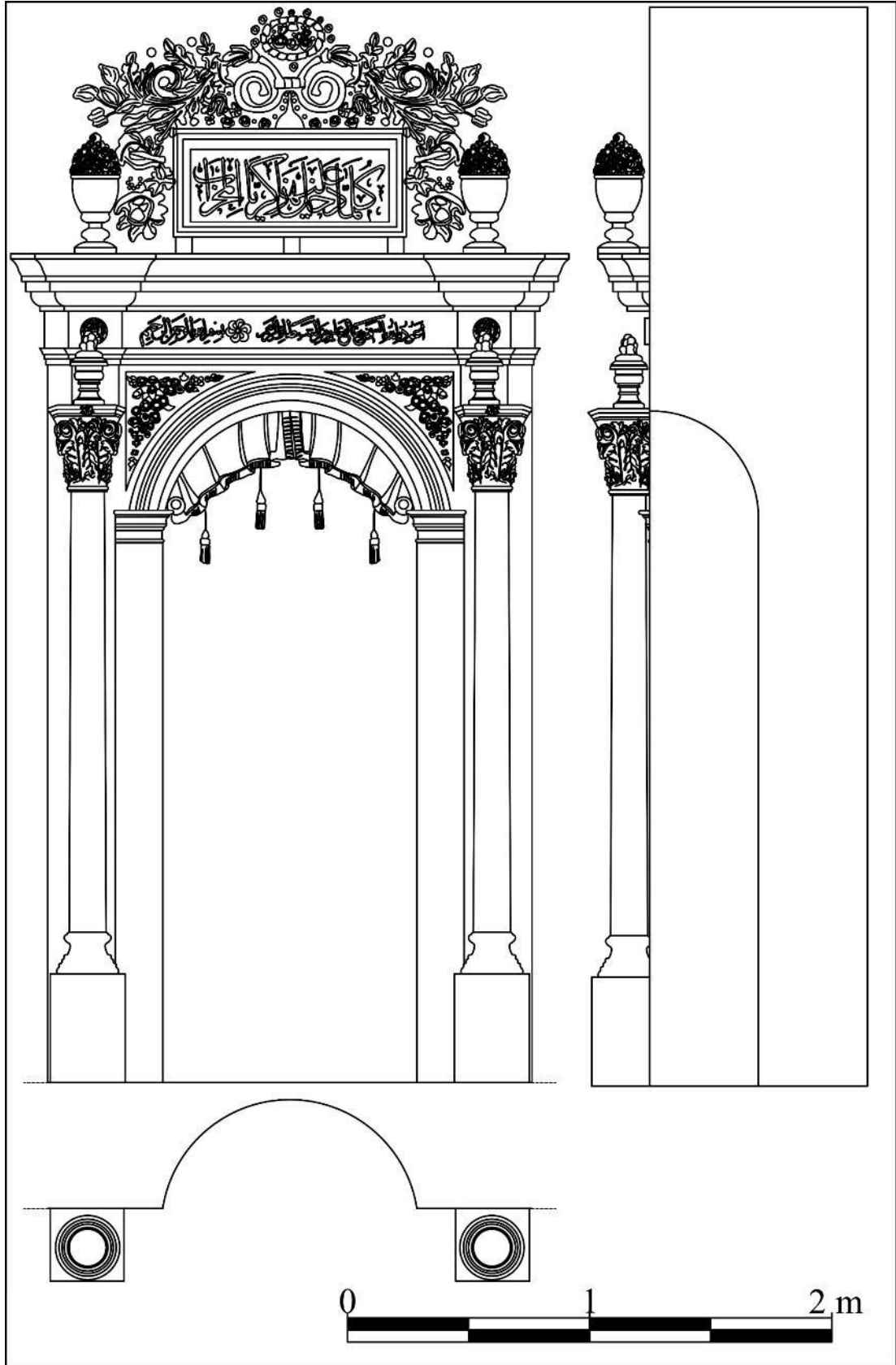

Çizim 37: İzmir Güzelbahçe Yukarı Çarşı Camii mihrabının plân, cephe ve kesit çizimi



### 2.34. İzmir Karaburun Mordoğan İncelik Köyü Camii<sup>329</sup> Mihrabı

**İnceleme Tarihi:** 07.09.2021

**Ebatları:** 3,77x2,01x0,44 m

**Yapının Kısa Tanımı:** İzmir Karaburun İncelik köyünde yer alan cami, tapunun 639 parseline kayıtlıdır<sup>330</sup>. Cami, İzmir 1 Numaralı Kültür Varlıklarını Koruma Bölge Kurulu'nun 2000 yılındaki kararıyla tescillenmiştir<sup>331</sup>.

Caminin inşa tarihi ve banisi hakkında bilgi veren kitabesi bulunmamaktadır. Cami, mimari özellikleri itibariyle 19. yüzyıl sonlarına tarihlendirilmektedir<sup>332</sup>. Caminin güneydoğusunda, bağımsız halde bulunan minarenin kaidesindeki kitabede, H. 1319/M. 1901-1902 tarihi yazılıdır. Cami Vakıflar Genel Müdürlüğü tarafından hazırlanan tescil fişinde minare kitabesinden yola çıkarak 1903 yılına hatalı olarak tarihlendirilmiştir<sup>333</sup>.

Cami, kare plânlı harim mekânı, harim mekânının kuzeyindeki son cemaat yeri ve güneydoğusundaki minareden meydana gelmektedir.

Harim mekânının kuzeyinde kadınlar mahfili, kible duvarının doğusunda vaaz kürsüsü, ortasında mihrap, mihrabın batısında minber yer almaktadır. Harimin duvarları sıvalı ve boyalı olup sade bir görünüme sahiptir. Caminin mihrabında alçı, minberinde taş süslemeler görülmektedir.

Cami, kârgir malzemeyle inşa edilmiştir ve duvarları sıvalı ve boyalıdır. Minare, kesme taş malzeme ile inşa edilmiştir. Caminin üzeri dört yönden pahlı, kiremit kaplı çatıyla kapatılmıştır.

**Mihrabın Konumu:** Kible duvarının ortasında ve taçkapının karşısındaki mihrap, kible duvarından 0,12 m harim mekânına taşırılmıştır.

**Yapım ve Süsleme Tekniği:** Kible duvarına açılan mihrap nişinin çerçeveyi oluşturan unsurları ve tepeliğindeki süslemeleri alçı kalıplama tekniğinde yapılmıştır. Mihrabın kalıplama tekniğinde yapılan süslemeleri, tel ve alçı sıvayla kible duvarına monte edilmiştir. Alçı kalıplama süslemeler yüksek kabartma tekniğindedir. Mihrabın tepeliğindeki yazılar kalemîşi tekniğindedir.

<sup>329</sup> Anonim, *İzmir İl Kültür Envanteri Çeşme Karaburun*, İzmir Valiliği İl Kültür Müdürlüğü, İzmir 2001, s. 46.

<sup>330</sup> <https://parselorgu.tkgm.gov.tr/#ara/idari/149054/0/639/1671175006896> (Erişim tarihi 10.12.2021).

<sup>331</sup> İzmir 1 Numaralı Kültür ve Tabiat Varlıklarını Koruma Bölge Kurulu'nun 16.06.1991 gün ve 3009 sayılı kararı. İVBMA 35.17.02/001 Numaralı Dosya.

<sup>332</sup> Anonim, 2001, s. 46.

<sup>333</sup> İVBMA 35.17.02/001 Numaralı Dosya.

**Kitabe/Yazı:** Tepelik bölümünün ortasındaki enlemesine dikdörtgen formlu kartuşun içerisinde, Arapça celi sülüs hatla Âl-i İmrân sûresi 37. ayeti yazılıdır.

**Mihrap Elemanları:** Mihrap, tepelik, çerçeve, kavsara ve niş bölümlerinden oluşmaktadır (Fotoğraf 52, Çizim 38).

**Tepelik:** Mihrap çerçevesinin üzerindeki tepelik üçgen formludur. Tepeliğin en tepe noktasında, ileriye sorguç şeklinde taşırılmış, akant yaprağı bulunmaktadır. Akant yaprağının altındaki süsleme kompozisyonu karşılıklı “S” kıvrımları ve “S” kıvrımlarının kenarlarından iki yana doğru açılan kıvrım dal, yaprak ve çiçeklerden oluşturulmuştur. “S” kıvrımlarının ortasında, kafes örgülü geometrik süsleme, altında akant yaprağı bulunmaktadır. Akant yaprağının altında dikdörtgen çerçeveli yazı kartuşu vardır. Kartuşun içerisinde mihrap ayeti yazılı olup kartuşun etrafı, “S”, “C” kıvrımlı, iri kabarık hatlı akant yapraklarıyla oluşturulmuş süslemeyle çevrelenmiştir.

**Çerçeve:** Boyuna dikdörtgen formlu çerçeve, doğusunda ve batısında, yarısı duvara gömülü pilastrlarla, üst bölümünde ise saçaklıkla sınırlandırılmıştır. Kare kesitli kaidelerin üzerindeki pilastrlar başlıksızdır. Çerçeve, pilastrların denk geldiği bölümlerde dışa taşıntı yapan düz ve kavisli silmeli saçaklıkla sınırlandırılmıştır. Pilastrların hizasındaki dışa taşkın saçak kornişi, pilastrların başlığı olarak algılanmaktadır.

**Kavsara:** Çeyrek küre formundaki kavsara, yarım daire kemerlidir. Kavsara kemeri, kavisli silmelerle profillendirilmiştir. Kavsara, beyaz renkli boyalı olup sade bir görünüme sahiptir.

**Niş:** Yarım daire plânlı mihrap nişi, 1,01 m genişliğinde, 0,45 m derinliğinde ve 2,13 m yüksekliğindedir. Nişin kenarları kavisli silmeli bordürle çevrelenmiştir.

**Mihrabın Tarihlendirmesi:** Mihrap, çerçeveyi iki yanında sınırlandıran pilastrları, “S”, “C” kıvrımları ve akant yaprakları gibi süsleme unsurları bakımından değerlendirildiğinde, 19. yüzyılın sonlarında yapılmış olmalıdır.



Fotoğraf 52: İzmir Karaburun Mordoğan İncik Köyü Camii mihrabı

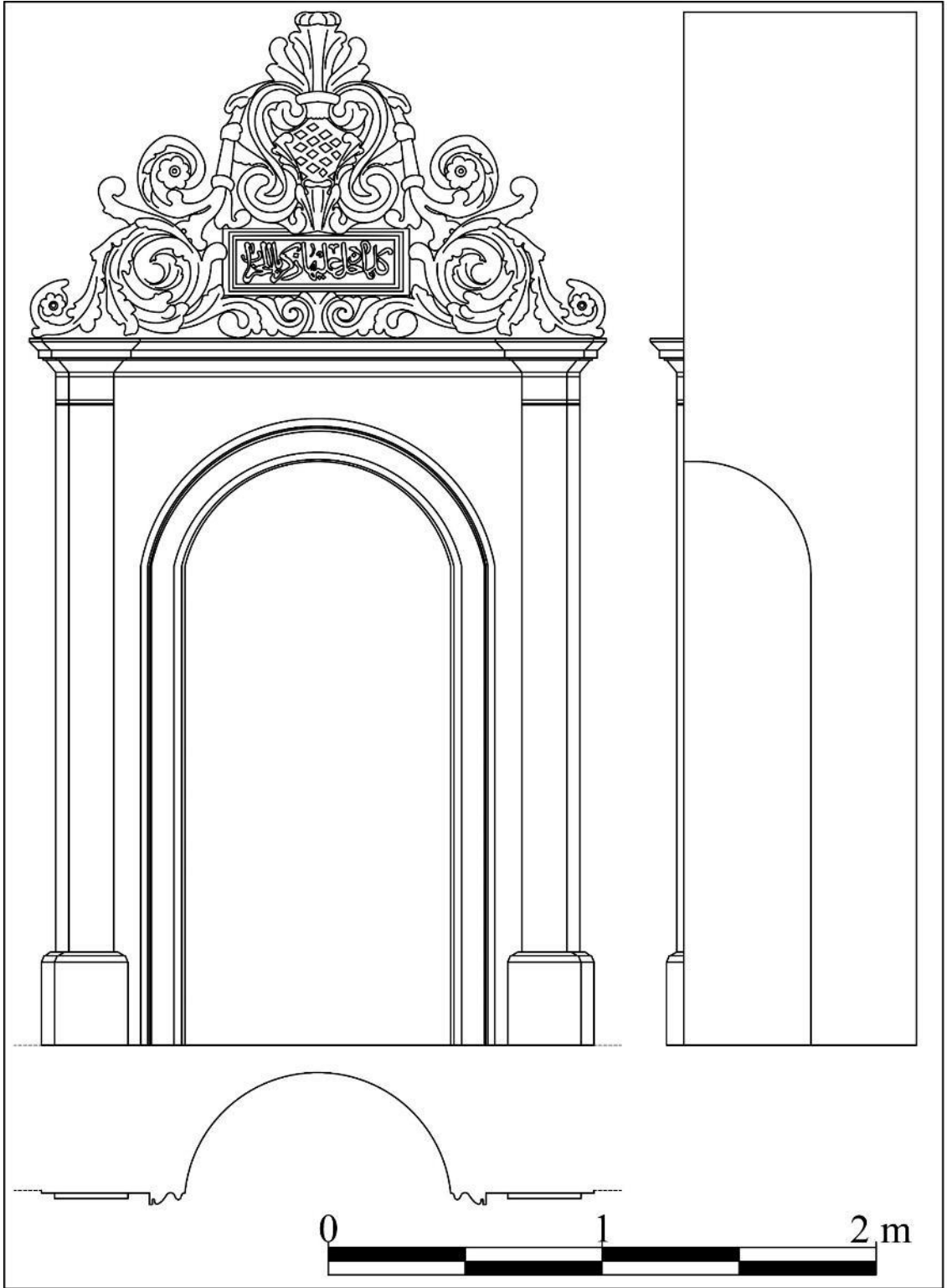

Çizim 38: İzmir Karaburun İncecik Köyü Camii mihrabının plân, cephe ve kesit çizimi

### 2.35. İzmir Karşıyaka Soğukkuyu (Çömezzade Hacı Mehmet) Camii<sup>334</sup> Mihrabı

**İnceleme Tarihi:** 07.09.2021

**Ebatları:** 4,84x2,53x0,62 m

**Yapının Kısa Tanımı:** İzmir Karşıyaka Soğukkuyu Mahallesi'nde yer alan cami, tapununun 197 ada, 101 parseline kayıtlıdır<sup>335</sup>. Cami mahalle sakinleri tarafından "Soğukkuyu Camii" ismiyle de anılmaktadır.

Yapının son cemaat yerinde bulunan Latin harfli kitabesinde, "*SOĞUKKUYU ÇÖMEZZADE HACI MEHMET CAMİ Y.T. 1291/ M. 1874-1875*" ifadeleri yazılıdır. Cami, Çömezzade Hacı Mehmed Efendi tarafında 1874-1875 tarihinde inşa edilmiştir. Çömezzade Hacı Mehmed Efendi, İzmir'de Çömezzade lakabıyla bilinen meşhur bir aileye mensuptur ve Karşıyaka'nın ilk belediye başkanlığını da yapmıştır<sup>336</sup>. 1843 yılında Rumeli'de doğan Çömezzade Hacı Mehmet Efendi 1900 yılında ölmüştür ve Soğukkuyu mezarlığına defnedilmiştir<sup>337</sup>.

Cami, etrafındaki cadde ve sokağın ortasında, etrafı bahçe duvarıyla çevrelenmiş küçük bir avludan müteşekkildir. Cami, kareye yakın dikdörtgen plânlı harim mekânı, harimin kuzeyindeki son cemaat yeri ve kuzeybatısındaki minareden meydana gelmektedir. Son cemaat yerinin kuzeyine muhdes bir sundurma eklenmiştir.

Harim mekânının kuzeyinde kadınlar mahfili, kıble duvarının ortasında mihrap, mihrabın doğusunda vaaz kürsüsü, batısında minber bulunmaktadır. Caminin duvarları sıvalı ve boyalı olup duvarlarda, içerisinde, ismi Celal, ismi Nebi, Cihar Yar-ı Güzin, Hasan ve Hüseyin ve Aşere-i Mübeşşire isimlerinin yazılı olduğu madalyonlar bulunmaktadır. Harim, düz ahşap tavanla örtülüdür ve tavanın ortasında bağdadi kubbe yer verilmiştir. Caminin mihrabında alçı, minaresinde taş süslemeler görülmektedir.

Cami, kârgir malzemeyle inşa edilmiş ve duvarları sıvalı ve boyalıdır. Caminin minaresi düzgün kesme taş malzemelidir. Caminin üzeri dört yönden pahlı, kiremit kaplı çatıyla kapatılmıştır.

<sup>334</sup> M. M. Aktepe, *age.*, 2003, s. 86.

<sup>335</sup> <https://parselsorgu.tkgm.gov.tr/#ara/cografi/38.46702206732721/27.115990519523624> (Erişim tarihi 10.12.2021).

<sup>336</sup> M. M. Aktepe, *age.*, 2003 s. 86.

<sup>337</sup> İVBMA 35.07.01/015 Numaralı Dosya.

**Mihrabın Konumu:** Kible duvarının ortasında ve taçkapının karşısındaki mihrap, kible duvarından harim mekânına 0,37 m taşırılmıştır.

**Yapım ve Süsleme Tekniği:** Kible duvarına açılan nişin kenarlarındaki dekoratif sütunceler, kaideler ve başlıklar ile çerçeveyi oluşturan unsurlar ve süslemeler alçı kalıplama tekniğinde yapılmıştır. Mihrabın kalıplama tekniğinde yapılan süslemeleri, tel ve alçı sıvayla kible duvarına monte edilmiştir. Alçı kalıplama süslemeler yüksek ve alçak kabartma tekniğindedir.

**Kitabe/Yazı:** Tepelik bölümünün ortasındaki enlemesine dikdörtgen formlu kartuşun içerisinde, Arapça celi sülüs hatla Âl-i İmran sûresi 37. ayeti yazılıdır.

**Mihrap Elemanları:** Mihrap, tepelik, çerçeve, köşelik, kavsara, niş, pilastr ve oturtmalık bölümlerinden oluşmaktadır (Fotoğraf 53, Çizim 39).

**Tepelik:** Saçak tablasının üzerindeki tepelik üçgen formludur. Tepeliğin en üst noktasında çiçek demeti, çiçek demetinin iki yanında bakışimli, uçları volütlü “S” kıvrımları ve akant yapraklarından oluşturulmuş bitkisel süslemeler yer almaktadır. “S” kıvrımlarının uçlarına, yapraklardan oluşturulmuş “S” kıvrımları kordonlarla bağlanmıştır. Bitkisel süslemenin altında, kenarları kavisli silmelerle oluşturulmuş, içerisinde mihrap ayetinin yazılı olduğu kartuş bulunmaktadır. Tepeliğin kenarlarındaki vazolar köşe alemleri şeklindedir. Köşe alemleri altın yıldız renkli boyalıdır.

**Çerçeve:** Boyuna dikdörtgen formlu çerçeve, kenarlarda sütuncelerle, üst bölümde dışa taşkın saçaklıkla sınırlandırılmıştır. Çerçevenin kenarlarındaki sütunceler postament benzeri kaideli, akant yapraklı başlıklıdır. Çerçevenin üzerindeki saçaklık, baştaban, friz ve korniş bölümlerinden oluşturulmuştur. Saçaklığın friz bölümünün ortasında, asma dalları, yaprakları ve üzüm salkımlarından oluşturulmuş bitkisel süslemeler bulunmaktadır.

**Köşelik:** Mihrabın yarım daire kuşatma kemerinin köşelikleri, iki kenarı dik açılı, bir kenarı içbükey kavisli ve birbirlerine bakışimlidir. Köşeliklerdeki bitkisel süslemeler gül tomurcukları, güller ve yapraklardan meydana getirilmiştir.

**Kavsara:** Çeyrek küre formundaki kavsara, yarım daire kuşatma kemerlidir. Kavsara kuşatma kemeri ve kavsara yüzeyi mermerle kaplanmıştır.

**Niş:** 1,11 m genişliğinde, 0,56 m derinliğinde ve 3,08 m yüksekliğindeki mihrap nişi yarım daire plânlıdır.

**Pilastr:** Mihrap nişinin kenarlarındaki pilastrlar düz gövdeli, dor benzeri başlıklıdır. Pilastrlar birbirlerine yarım daire kuşatma kemeriyle bağlanmıştır. Pilastrların ve kuşatma kemerinin yüzeyi mermerle kaplanmıştır.

**Oturmalık:** Mihrap kible duvarı boyunca uzanan ve sadece niş bölümünde kesintiye uğrayan seki üzerinde yer alır.

**Mihrabın Tarihlendirmesi:** Mihrap, çerçeveyi iki yanında sınırlandıran sütunceleri, akant yapraklı başlıkları, “S”, “C” kıvrımları, akant yaprakları, asma dalları, yaprakları ve üzüm salkımları ve tepeliğin iki yanındaki köşe alemi şeklindeki kupaları gibi süsleme unsurları bakımından değerlendirildiğinde, H. 1291/M. 1874-1875 tarihinde yapılmış olmalıdır.



Fotoğraf 53: İzmir Karşıyaka Soğukkuyu Camii mihrabı

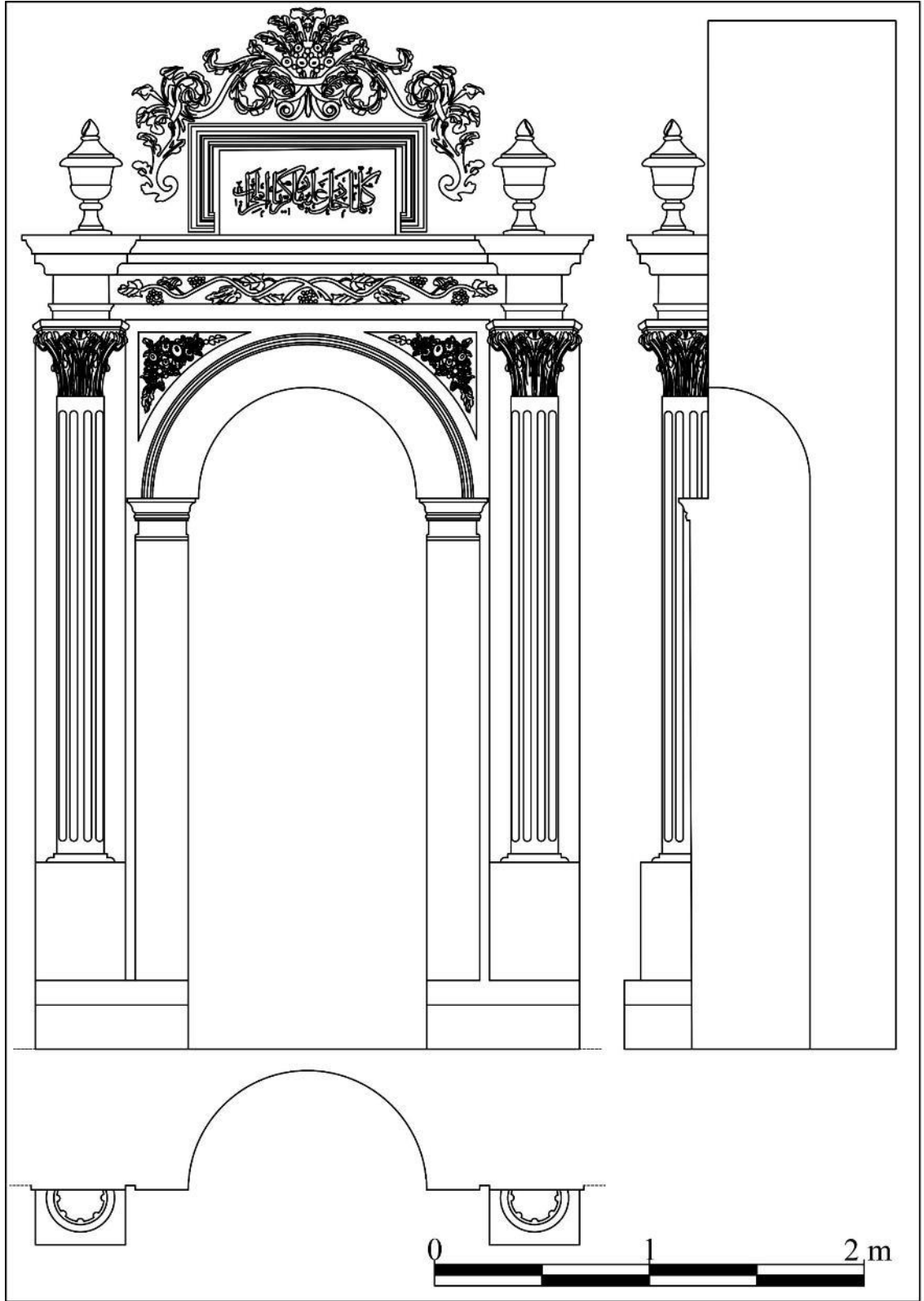

Çizim 39: İzmir Karşıyaka Soğukkuyu Camii mihrabının plân, cephe ve kesit çizimi



### 2.36. İzmir Kemalpaşa Armutlu Çarşı (Büberoğlu) Camii<sup>338</sup> Mihrabı

**İnceleme Tarihi:** 07.09.2021

**Ebatları:** 4,65x2,04x0,55 m

**Yapının Kısa Tanımı:** İzmir Kemalpaşa Armutlu 85. Yıl Cumhuriyet Mahallesi'nde yer alan cami, tapunun 488 ada, 7 parseline kayıtlıdır<sup>339</sup>. Mülkiyeti Vakıflar Genel Müdürlüğü'ne ait olan cami, İzmir II Numaralı Kültür ve Tabiat Varlıklarını Koruma Bölge Kurulu tarafından 2015 yılında tescillenmiştir<sup>340</sup>.

Cami, taçkapısındaki kitabesine göre, Büberoğlu Hacı Mehmet tarafından, H. 1302/M. 1884-1885 yılında inşa ettirilmiştir. Kitabede ebced hesabıyla da H. 1300/M. 1882-1883 tarihi düşülmüştür. Kitabedeki tarih ile ebced hesabıyla düşülen tarihi arasında iki yıllık bir fark bulunmaktadır. Kitabede iki farklı tarihin yer almasını araştırmacılar, caminin inşasına başlanıldığı ve bitirildiği tarihler olabileceği şeklinde ileri sürmüşlerdir<sup>341</sup>. Fakat kitabedeki 1302 tarihi Hicri takvime, ebced hesabıyla düşülen 1300 tarihi ise Rumi takvime göre düşülmüş olmalıdır.

Cami, eğimli bir arazi üzerinde, etrafı bahçe duvarıyla çevrelenmiş bir avlu içerisindedir. Caminin kuzeyinde şadırvan ve muhdes mekânlar bulunmaktadır. Fevkani olarak inşa edilen cami, doğu ve kuzey yönlerden iki katlıdır. Doğu cephede alt katta bulunan mekânlar, günümüzde dükkân olarak kullanılmaktadır. Cami, kuzey-güney doğrultusunda boyuna dikdörtgen plânlıdır. Caminin batı duvarı son cemaat yerine doğru kırılarak sonlandığı için plânın bu kısmı yamuk bir görünümündedir. Caminin üzeri içten ahşap tavanla, dıştan dört yönden pahlı ahşap kırma çatılı olup üzeri kiremit örtülüdür. Caminin kuzeyindeki son cemaat yerinin kuzeyine sundurma, doğusuna muhdes bir mekân eklenmiştir.

Harim mekânında kible duvarının ortasında, mihrap, mihrabın doğusunda vaaz kürsüsü, batısında minber bulunmaktadır. Harimin kuzeyinde kadınlar mahfili yer alır. Harimin duvarları sıvalı ve boyalı olup duvarlarda içerisinde, ismi Celal, ismi Nebi, Cihar Yar-ı Güzin, Hasan ve Hüseyin ve Aşere-i Mübeşşire yazılı madalyonlar

<sup>338</sup> Harun Ürer, "Kemalpaşa ve Çevresinde Türk-İslam Eserleri-I (Camiler ve Türbeler)" *Kemalpaşa Kültür ve Çevre Sempozyumu 3-5 Haziran 1999 Kemalpaşa*, İzmir 1999, s. 151-155.

<sup>339</sup> <https://parselsorgu.tkgm.gov.tr/#ara/cografi/38.40398166167109/27.53204941749573> (Erişim tarihi 10.12.2021).

<sup>340</sup> İzmir II Numaralı Kültür ve Tabiat Varlıklarını Koruma Bölge Kurulu'nun 21.10.2015 gün ve 5773 sayılı kararı. İVBMA 35.18.02/008 Numaralı Dosya.

<sup>341</sup> H. Ürer, agm., 1999, s. 155.

bulunmaktadır. Harimde pencerelerin alınlıklarında ve mihrapta alçı süslemeler görülmektedir.

Cami, kârgir malzemeyle inşa edilmiştir ve duvarları sıvalı ve boyalıdır. Caminin üzeri dört yönden pahlı, kiremit kaplı çatıyla kapatılmıştır.

**Mihrabın Konumu:** Kible duvarının ortasında ve taçkapının karşısındaki mihrap, kible duvarından harim mekânına 0,13 m taşırılmıştır.

**Yapım ve Süsleme Tekniği:** Kible duvarına açılan nişin kenarlarındaki dekoratif sütunceler, kaideler ve başlıklar ile çerçeveyi oluşturan unsurlar ve süslemeler alçı kalıplama tekniğinde yapılmıştır. Mihrabın kalıplama tekniğinde yapılan süslemeleri, tel ve alçı sıvayla kible duvarına monte edilmiştir. Alçı kalıplama süslemeler yüksek ve alçak kabartma tekniğindedir. Mihrabın tepelik ve alınlık bölümlerindeki yazıları kalemişi tekniğindedir.

**Kitabe/Yazı:** Tepeliğin üzerindeki madalyonun içerisinde, Fatır Sûresi, 15. ayetin bir bölümü yazılıdır.

الْغَنِيِّ هُوَ وَاللَّهُ اللَّهُ إِلَى الْفُقَرَاءِ أَنْتُمْ

*Transkripsiyonu:*

Entumu'l fukarau va(A)llahu el ganiyyu

*Türkçe Çevirisi:* “Allah'a muhtaç olanlar sizlersiniz. Allah ise hiçbir şeye muhtaç değildir”<sup>342</sup>.

Alınlık bölümünde, enlemesine dikdörtgen formlu kartuş içerisinde, Arapça celî sülüs hatla Âl-i İmrân sûresi 37. ayeti yazılıdır.

**Mihrap Elemanları:** Mihrap, tepelik, çerçeve, alınlık, köşelik, kavsara, niş ve oturtmalık bölümlerinden oluşmaktadır (Fotoğraf 55, Çizim 40).

**Tepelik:** Tepelik bölümü mihrap çerçevesini üst bölümden sınırlandıran saçaklığın üzerindedir. Tepelik bölümünün ortasında, üçgen formlu kaide ve kaidenin iki yanında uçları volütlü kıvrımlara yer verilmiştir. Kıvrımların üstünde yine iki yanda, kıvrımlı dallar ve yapraklar arasında çiçeklerden meydana getirilmiş bitkisel süslemeler yer alır. Tepeliğin iki yanında, istiridye kabuğuna benzer süslemeler bulunmaktadır.

**Çerçeve:** Mihrap çerçevesi, boyuna dikdörtgen formlu olup köşelik bölümünün üzerindeki silmeyle iki kademeye ayrılmıştır. Çerçevenin birinci kademesinin

<sup>342</sup> <https://kuran.diyanet.gov.tr/tefsir/F%C3%A2t%C4%B1r-suresi/3675/15-ayet-tefsiri> (Erişim tarihi: 04.09.2022).

doğusunda ve batısında, yarısı duvara gömülü silindirik gövdeli sütunceler ters piramidal başlıklıdır.

İkinci kademe enlemesine dikdörtgen formlu olup ikinci kademenin ortasında alınlık bölümü bulunmaktadır. İkinci kademe üstte silmeli saçaklıkla sınırlandırılmıştır.

**Alınlık:** Çerçevenin ikinci kademesindeki enlemesine dikdörtgen formlu alınlık bölümünde mihrap ayeti yazılıdır. Alınlıktaki kartuşun etrafı, asma dalları, yaprakları ve üzüm salkımlarından oluşturulmuş bitkisel süsleme bordürüyle çevrelenmiştir. Kartuşun iki yanında ve üstünde, “S”, “C” kıvrımlı yapraklar ve çiçeklerden oluşturulmuş bitkisel süslemeler bulunmaktadır (Fotoğraf 54).

**Köşelik:** Mihrap nişinin kemer köşeliklerinde, bakışimli, iri yapraklardan oluşturulmuş stilize çiçekler yer alır. Köşeliklerin zemini beyaz renkli, çiçekler altın yıldız renkli boyalıdır.

**Kavsara:** Çeyrek küre formundaki kavsara, yarım daire kemerlidir. Kavsara kemeri kavisli silmelerle profillendirilmiştir.

**Niş:** Yarım daire plânlı mihrap nişi, 1,30 m genişliğinde, 0,59 m derinliğinde ve 2,32 m yüksekliğindedir. Nişin kenarları kavisli silme bordürüyle profillendirilmiştir.

**Oturmalık:** Mihrap kible duvarı boyunca uzanan ve sadece niş bölümünde kesintiye uğrayan seki üzerinde yer alır.

**Mihrabın Tarihlendirmesi:** Mihrap, çerçeveyi iki yanında sınırlandıran sütunceleri, “S”, “C” kıvrımları, asma dalları, yaprakları ve üzüm salkımları ve istiridye kabukları gibi süsleme unsurları bakımından değerlendirildiğinde, H. 1302/M. 1884-1885 tarihinde yapılmış olmalıdır.



Fotoğraf 54: İzmir Kemalpaşa Armutlu Çarşı Camii mihrabının alınlık bölümü



Fotoğraf 55: İzmir Kemalpaşa Armutlu Çarşı Camii mihrabı

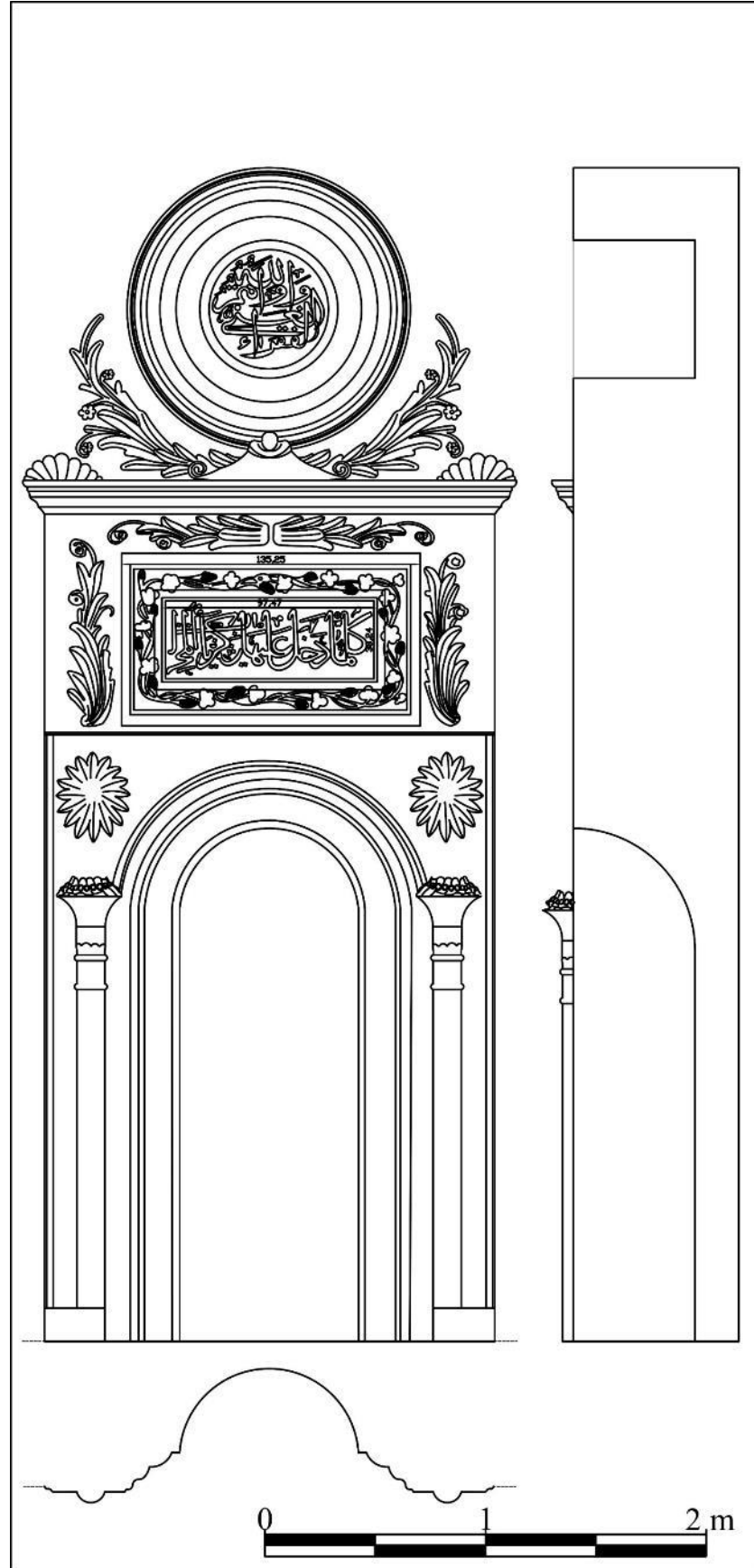

Çizim 40: İzmir Kemalpaşa Armutlu Çarşı Camii mihrabının plân, cephe ve kesit çizimi

### 2.37. İzmir Kemalpaşa Ören Çarşı Camii<sup>343</sup> Mihrabı

**İnceleme Tarihi:** 07.09.2021

**Ebatları:** 4,77x2,39x0,53 m

**Yapının Kısa Tanımı:** İzmir Kemalpaşa Ören 75. Yıl Cumhuriyet Mahallesi'nde yer alan cami, tapununun 348 ada, 1 parseline kayıtlıdır<sup>344</sup>. Cami, İzmir II Numaralı Kültür ve Tabiat Varlıklarını Koruma Bölge Kurulu tarafından 2017 yılında tescillenmiştir<sup>345</sup>.

Caminin inşa tarihi hakkında bilgi veren dört kitabesi bulunmaktadır. Kitabelerden en erken tarihlisi, camide serbest vaziyette bulunan H. 1198/M. 1783-1784 tarihlidir. Kalemşi süslemelerin arasında, H. 1217/M. 1802-1803 tarihli kitabe caminin ilk onarımına ait olmalıdır. Kuzeydeki taçkapının üzerinde H. 1297/M. 1879-1880 tarihli kitabe, yapının kuzeye doğru genişletildiği tarihi göstermektedir. Minarede bulunan kitabe, H. 1298/M. 1880-1881 tarihlidir. Bu kitabeler neticesinde caminin ilk inşası H. 1198/M. 1783-1784 yılına ait olmalıdır. Cami, zaman içinde cemaatinin sayısının artmasıyla ihtiyaca karşılık verememesinden dolayı, H. 1217/M. 1802-1803 ve H. 1297/M. 1879-1880 yıllarındaki eklemelerle günümüzdeki asimetrik halini almış olmalıdır<sup>346</sup>.

Caminin muhdes son cemaat yeri, 1950'li yıllarında "Cami Koruma ve Yaşatma Derneği" tarafından yeniden yaptırılmıştır<sup>347</sup>.

Cami, eğimli bir arazide, kuzey-güney doğrultusunda dikdörtgen bir alan üzerine inşa edilmiştir. Günümüze farklı zamanlarda geçirdiği onarımlar neticesinde gelen caminin plânı asimetrik bir görünüm kazanmıştır.

Caminin harimi enine dikdörtgen plânlıdır. Harim mekânı, doğu duvarda altta dikdörtgen çerçeveli, üstte eşkenar dörtgen formlu beşer pencere, güney duvarda altta - biri kapatılmış- dikdörtgen çerçeveli üç, üstte biri eşkenar dörtgen formlu, ikisi dikdörtgen çerçeveli, batı duvarda iki pencere açıklığı ile aydınlatılmaktadır. Harimin kuzeyinde sütunlar tarafından taşınan kadınlar mahfili yer alır. Harimin kible duvarının ortasında mihrap, mihrabın batısında minber vardır. Harim mekânı, ahşap tavanla örtülüdür ve ortasında bağdadi kubbesi bulunmaktadır. Caminin duvarlarında, tavan

<sup>343</sup> H. Ürer, agm., 1999, s. 161-168.

<sup>344</sup> <https://parsel.sorgu.tkgm.gov.tr/#ara/idari/150277/0/5312/1648142327110> (Erişim tarihi 10.12.2021).

<sup>345</sup> İzmir II Numaralı Kültür ve Tabiat Varlıklarını Koruma Bölge Kurulu'nun 11.01.2017 gün ve 7501 sayılı kararı. İVBMA 35.18.02/010 Numaralı Dosya.

<sup>346</sup> H. Ürer, agm., 1999, s. 161-168.

<sup>347</sup> İVBMA 35.18.02/010 Numaralı Dosya.

saçaklarında, kemer yüzeylerinde kalemîşi, mihrabında, sütun başlıklarında ve kubbesinde alçı süslemeler görülmektedir.

Cami, kârgir malzemeyle inşa edilmiştir ve duvarları sıvalı ve boyalıdır. Caminin üzeri dört yönden pahlı, kiremit kaplı çatıyla kapatılmıştır.

**Mihrabın Konumu:** Kible duvarının batısına yakın bir konumda bulunan mihrap, kible duvarından harim mekânına taşırılmıştır.

**Yapım ve Süsleme Tekniği:** Kible duvarına açılan nişin kenarlarındaki dekoratif sütunceler, pilastrlar, kaideler ve başlıklar ile çerçeveyi oluşturan unsurlar ve süslemeler alçı kalıplama tekniğinde yapılmıştır. Mihrabın kalıplama tekniğinde yapılan süslemeleri, tel ve alçı sıvayla kible duvarına monte edilmiştir. Alçı kalıplama süslemeler yüksek ve alçak kabartma tekniğindedir. Mihrabın alınlık bölümündeki yazılar kalemîşi tekniğindedir.

**Kitabe/Yazı:** Mihrabın alınlık bölümünde, enlemesine dikdörtgen çerçeveli kartuşun içerisinde, Arapça celî sülüs hatlı yazılıyla Âl-i İmrân sûresi 37. ayeti yazılıdır.

**Mihrap Elemanları:** Mihrap, tepelik, çerçeve, alınlık, kavsara, niş ve sütunce bölümlerinden oluşmaktadır (Fotoğraf 57, Çizim 41).

**Tepelik:** Mihrap çerçevesinin üzerinde tepelik bölümü yarım daire formludur. Tepelik bölümü, yarısı duvara gömülü iki pilastr ve pilastrları kuşatan yarım daire kemerle oluşturulmuştur. Pilastrların aşağıdan yukarıya doğru kademeli genişleyen dor benzeri başlıkları bulunmaktadır. Yarım daire kuşatma kemeri kavisli silmelerle profillendirilmiştir. Kemerin kilit taşındaki akant yaprağı sorguç şeklindedir. Tepeliğin ortasında altta dışbükey kavisli yapraklarla oluşturulmuş kaide yer alır. Kaidenin iki yanından başlayıp, yukarıda kemer kilit taşındaki akant yaprağına kadar yükselen, iri kıvrımlı yapraklar bulunmaktadır. Bu bölümünün ortasındaki bitkisel süslemeler sekiz yapraklı yıldız çiçeği motifi ve onun etrafında kavisli stilize yapraklardan meydana getirilmiştir. Tepeliğin iki yanında, yüzeyinde Allah lafzının yazılı olduğu, damla şeklindeki madalyonlar bulunmaktadır. Kalemîşi madalyonlarda, çiçek ve yaprak motiflerinden oluşturulmuş bitkisel süslemeler vardır (Fotoğraf 56).

**Çerçeve:** Boyuna dikdörtgen formlu çerçeve, kenarlarda pilastrlarla, üst bölümde, saçaklıkla sınırlandırılmıştır. Çerçevenin iki kenarındaki pilastrlar, kare kesitli ve dor benzeri başlıklıdır. Pilastrların yarısı duvara gömülüdür ve ters piramidal başlıkları

bulunmaktadır. Mihrap çerçevesinin üstünde kavisli silmeli saçak kornişi bulunmaktadır.

**Alınlık:** Enlemesine dikdörtgen formlu kartuşun içerisinde, mihrap ayeti yazılıdır. Kartuşun etrafı, üç yönden asma dalları, yaprakları ve üzüm salkımlarıyla çevrelenmiştir.

**Kavsara:** Çeyrek küre formundaki kavsara, yarım daire kuşatma kemeriyle çevrelenmiştir. Kavsara kemeri kavisli silmelerle profillendirilmiştir.

**Niş:** Yarım daire plânlı mihrap nişi 1,08 m genişliğinde, 0,66 m derinliğinde ve 2,41 m yüksekliğindedir.

**Sütunce:** Mihrap nişinin kenarlarında yarısı duvara gömülü sütunceler, silindirik gövdeli ve dor benzeri başlıklıdır. Sütunceler yarım daire kemerli kuşatma kemeriyle birbirlerine bağlanmıştır.

**Mihrabın Tarihlendirmesi:** Mihrap, çerçeveyi iki yanında sınırlandıran pilastrları, nişin kenarlarındaki sütunceleri, ters piramidal başlıkları, “S”, “C” kıvrımları, akant yaprakları, asma dalları, yaprakları ve üzüm salkımları gibi süsleme unsurları bakımından değerlendirildiğinde, H. 1297/M. 1879-1880 tarihindeki onarımda yapılmış olmalıdır.



Fotoğraf 56: İzmir Kemalpaşa Ören Çarşı Camii mihrabının tepelik bölümü





Fotoğraf 57: İzmir Kemalpaşa Ören Çarşı Camii mihrabı

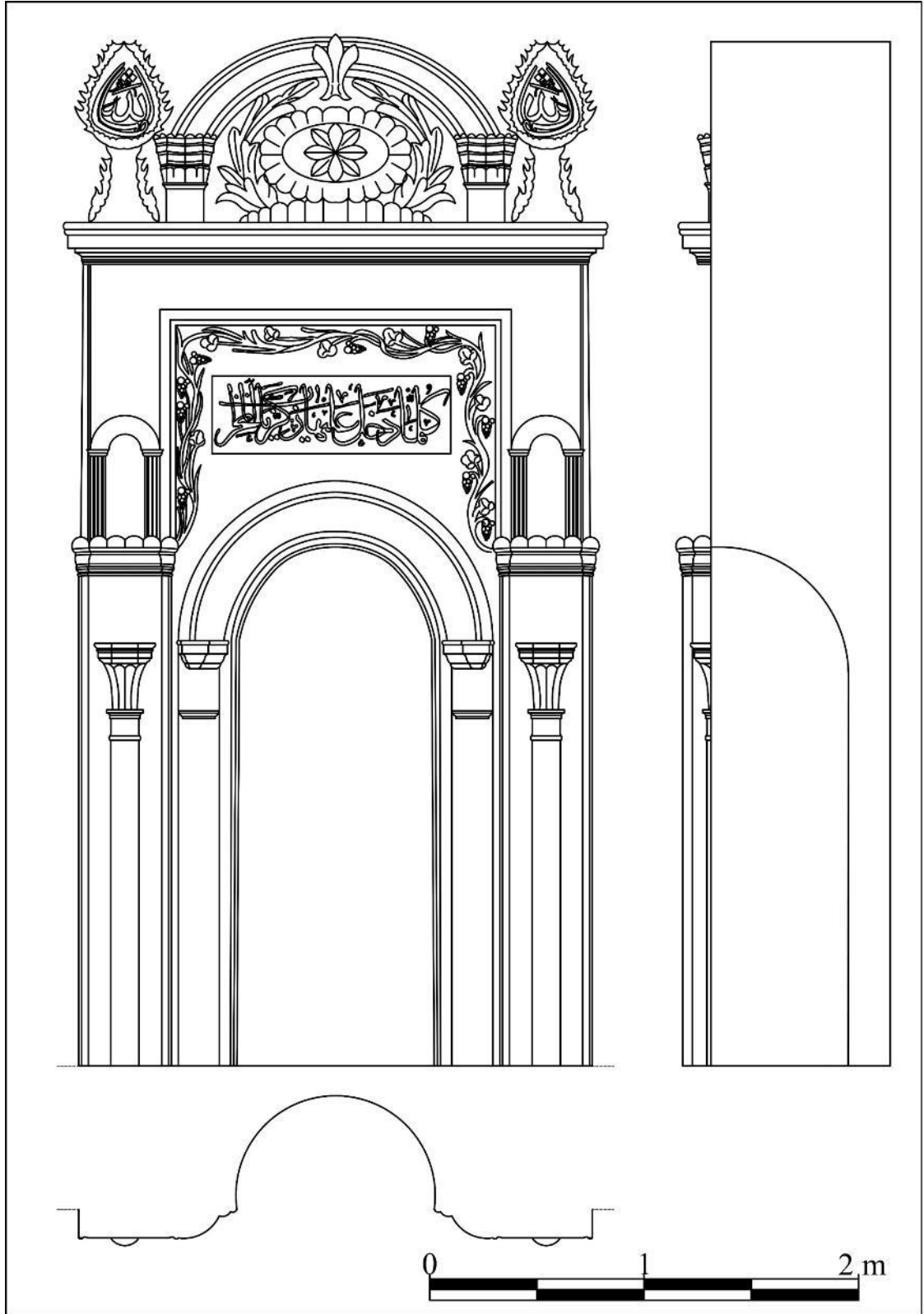

Çizim 41: İzmir Kemalpaşa Ören Çarşı Camii mihrabının plân, cephe ve kesit çizimi

### 2.38. İzmir Kemalpaşa Çarşı (Emet Bey) Camii<sup>348</sup> Mihrabı

**İnceleme Tarihi:** 07.09.2021

**Ebatları:** 5,37x2,58x0,66 m

**Yapının Kısa Tanımı:** İzmir Kemalpaşa Atatürk Mahallesi'nde bulunan cami, tapununun 23 ada, 1 parseline kayıtlıdır<sup>349</sup>. Cami, İzmir II Numaralı Kültür ve Tabiat Varlıklarını Koruma Bölge Kurulu tarafından 2002 yılında tescillenmiştir<sup>350</sup>.

Caminin inşa tarihi ve banisi hakkında bilgi veren kitabesi bulunmamaktadır. Cami taçkapısının üzerindeki onarım kitabesine göre, H. 1306/M 1888-1889 tarihinde çıkan bir yangında zarar görmüş ve daha sonra H. 1307/M. 1889-1890 yılında Talip adlı usta tarafından onarılmıştır<sup>351</sup>.

Cami hakkında en erken tarihli bilgiler, 1531 yılına ait tapu tahrir defterinde geçmektedir. Defterde, Kemalpaşa'da bir cami ve yakınında gelirinin camiye vakfedildiği bir hamamın varlığından söz edilmektedir<sup>352</sup>. Günümüzde caminin yakınında bulunan ve eski hamam olarak bilinen hamam ile caminin, tahrir defterinde söz edilen cami olduğu ve bundan dolayı caminin 16. yüzyılın ilk yıllarında var olduğu kabul edilmektedir<sup>353</sup>.

Evliya Çelebi seyahatnamesinde caminin bulunduğu konum ve banisinin kimliği hakkında bilgiler vermektedir. Evliya Çelebi, “şehir-i Nif (Kemalpaşa) karyesinde çarşı içinde Emet Bey Cami olarak bilinen caminin kapısının üstündeki kitabesinde *Âmiruhu el-abdü'l fakîr el- Hâc Emmet bin Osman*” ifadelerinin yer aldığını söylemektedir<sup>354</sup>. Bu ifadeden caminin banisinin Emet Bey olduğu anlaşılrsa da inşa tarihi hakkında bir bilgi bulunmamaktadır. Bazı belgelerde cami 14. yüzyıla, Saruhanoğlu Dönemi'ne de tarihlendirilmektedir<sup>355</sup>. Arşiv belgesi ve seyahatnameden yola çıkılarak cami, 16.

<sup>348</sup> H. Ürer, agm., 1999, s. 151-155; Anonim, *age.*, 2012e, s. 147.

<sup>349</sup> <https://parselsorgu.tkgm.gov.tr/#ara/cografi/38.40398166167109/27.53204941749573> (Erişim tarihi 10.12.2021).

<sup>350</sup> İzmir II Numaralı Kültür ve Tabiat Varlıklarını Koruma Bölge Kurulu'nun 18.12.2002 gün ve 11192 sayılı kararı. İVBMA 35.18.01/002 Numaralı Dosya.

<sup>351</sup> H. Ürer, agm., 1999, s. 172.

<sup>352</sup> Turan Gökçe, “Tahrir Defterlerine Göre XVI. Yüzyılda Nif (Kemalpaşa) Kazâsı Nüfusu”, *Kemalpaşa Kültür ve Çevre Sempozyumu 3-5 Haziran 1999*, İzmir 1999, s. 261-276.

<sup>353</sup> H. Ürer, agm., 1999, s. 172.

<sup>354</sup> Evliya Çelebi, *Evliya Çelebi Seyahatnâmesi*, Haz. Yücel Dağlı ve Seyit Ali Kahraman ve Robert Dankoff, Yapı Kredi Yayınları, 9. Kitap, İstanbul 2005, s. 94.

<sup>355</sup> İVBMA 35.18.01/002 Numaralı Dosya.

yüzyılın başlarında tarihlendirilmiştir<sup>356</sup>. Fakat geçirdiği yangın sonucunda 1889-1890 yılında onarım göre cami günümüzdeki halini bu onarımda almış olmalıdır.

Cami, Nif (Kemalpaşa) Kalesi'nin eteklerinde, eğimli bir arazi üzerine, doğu-batı doğrultusunda enlemesine dikdörtgen plânlı bir alana konumlandırılmıştır. Eğimli bir arazide bulunan camiye, doğu cephesinde bulunan merdivenle çıkılmaktadır. Arazinin eğiminden dolayı doğu cephe iki katlıdır ve doğu cephede alt katta dükkânlar ve çeşme yer almaktadır.

Cami, kare plânlı harim mekânı, harimin kuzeyinde son cemaat yeri ve kuzeybatısında minareden meydana gelmektedir. Harim mekânı doğu duvarında, altta ve üstte üçer, güney duvarında iki, batı duvarında bir, kuzey duvarında üç yarım daire kemerli pencere açıklığıyla aydınlatılmaktadır. Harimin kuzeyinde ikisi duvara gömülü dört sütunla taşınan, mahfil bulunmaktadır. Harimin kible duvarının ortasında mihrap, mihrabın doğusunda vaaz kürsüsü, batısında minber yer alır. Harim düz ahşap tavanlı, ortası dört sütunla taşınan ahşap kubbeyle örtülüdür. Harimin duvarları sıvalı ve boyalı olup duvarlarda, ismi Celal, ismi Nebi, Cihar Yar-ı Güzin, Hasan ve Hüseyin ve Aşere-i Mübeşşire yazılı madalyonlar bulunmaktadır. Caminin mihrabında, kubbe göbeğinde, sütun başlıklarında alçı, vaaz kürsüsünde, minberinde ve kadınlar mahfilinde ahşap, kubbe geçiş öğelerinde kalemişi süslemeler görülmektedir.

Cami, moloz taş, kesme taş ve tuğla malzeme kullanılarak inşa edilmiştir. Caminin üzeri dört yönden pahlı, kiremit kaplı çatıyla kapatılmıştır.

**Mihrabın Konumu:** Kible duvarının ortasında ve taçkapının karşısındaki mihrap, 0,49 m kible duvarından harim mekânına taşırılmıştır.

**Yapım ve Süsleme Tekniği:** Kible duvarına açılan nişin kenarlarındaki dekoratif sütunceler, kaideler ve başlıklar ile çerçeveyi oluşturan unsurlar ve süslemeler alçı kalıplama tekniğinde yapılmıştır. Kavsara kemerine asılı perde motifi kemer karnına applike tekniğinde tutturulmuştur. Mihrabın kalıplama tekniğinde yapılan süslemeleri, tel ve alçı sıvayla kible duvarına monte edilmiştir. Alçı kalıplama süslemeler yüksek ve alçak kabartma tekniğindedir. Mihrabın tepelik bölümündeki yazıları kalemişi tekniğindedir.

<sup>356</sup> H. Ürer, agm., 1999, s. 172.

**Kitabe/Yazı:** Mihrabın tepelik bölümündeki enlemesine dikdörtgen formlu ve elips formlu kartuşlarının yüzeylerindeki yazıları Arapça celi sülüs hatlıdır. Tepeliğin en üst kısmındaki elips formlu yazı kartuşunda dua yazılıdır.

الدَّعَوَاتِ مُجِيبًا

*Transkripsiyonu:*

*Yâ Mucîbe 'd-de'avât*

*Türkçe Çevirisi:*

*Dualara cevap veren*

Tepeliğinde alt kısmında, enlemesine dikdörtgen çerçeveli kartuş içerisinde, Âl-i İmrân sûresi 39. ayetinin bir bölümü yazılıdır<sup>357</sup>.

الْمِحْرَابِ فِي يُصَلِّي قَائِمٌ وَهُوَ الْمَلَكَةُ دَنَّهُ فَنَّا

*Transkripsiyonu:*

Fenâdethul melâiketu ve hüve kâimun yusalli fil mihâbi

*Türkçe Çevirisi:* Zekeriya mâbedde durmuş namaz kılarken melekler ona şöyle seslendiler.

**Mihrap Elemanları:** Mihrap, tepelik, çerçeve, alınlık, kavsara, niş ve pilastr bölümlerinden oluşmaktadır (Fotoğraf 59, Çizim 42).

**Tepelik:** Saçak tablasının üzerindeki tepelik bölümü üçgen formludur. Tepeliğin en üst bölümünde, etrafı çiçekler ve “S” kıvrımlı akantlarla çevrelenmiş elips formlu yazı kartuşu bulunmaktadır. Yazı kartuşu iki yanında, uçları volütlü ve yaprak sırtlı, “S”, “C” kıvrımlı akantlardan oluşturulmuş bitkisel süslemelerle çevrelenmiştir. Bitkisel süslemelerin altındaki enlemesine dikdörtgen formlu yazı kartuşunun kenarları kavisli silmelerle oluşturulmuştur. Tepeliğin iki yanında köşe alemi şeklinde konumlandırılmış vazolar bulunmaktadır. Silindirik kaideli ve gövdeli vazoların içerisinde yukarıya bakar vaziyette hilal motifleri vardır (Fotoğraf 58).

**Çerçeve:** Boyuna dikdörtgen formlu çerçeve, doğusunda ve batısında, kare kesitli kaideli, silindirik gövdeli ve iyon benzeri başlıklı sütuncelerle sınırlandırılmıştır. Çerçeve üst bölümde baştaban, friz ve korniş bölümlerinden oluşturulmuş saçaklıkla sınırlandırılmıştır. Baştaban kavisli silmelerle oluşturulmuştur. Saçaklığın frizinin ortasında alınlık, alınlığın iki yanında pilastrlar yer alır. Alınlık yüzeyinde, bitkisel süslemeler, pilastrların yüzeylerinde, boş kartuşlarla oluşturulmuş süslemeler bulunmaktadır. Saçak korniş düz ve kavisli silmelerle oluşturulmuştur.

<sup>357</sup> <https://kuran.diyaret.gov.tr/tefsir/%C3%821-i%20%C4%B0mr%C3%A2n-suresi/331/38-41-ayet-tefsiri> (Erişim tarihi 10.12.2021).

**Alınlık:** Çerçevenin ikinci kademesindeki alınlık bölümü asma dalları, yaprakları ve üzüm salkımlarından oluşturulmuş bitkisel süslemelidir. Alınlıktaki, asma dalları ve üzümler altın yaldız, yaprakları yeşil renkli boyalıdır.

**Köşelik:** İki kenarı dik açılı, bir kenarı içbükey kavisli köşelik bölümlerinin yüzeyleri boş bırakılmıştır.

**Kavsara:** Çeyrek küre formundaki kavsara, yarım daire kuşatma kemeriyle çevrelenmiştir. Kavsara kemerinin yüzeyi kavisli silmelerle profillendirilmiştir. Kavsara kemerinde, kemer kavsine asılı perde motifi kemer üzengi seviyesinde kordonlarla toplanmış ve aşağıya doğru dalgalı bir şekilde sarkıtılmıştır. Perde motifinin kenarlarına ve perdeyi iki kenarda toplayan kordonların uçlarına püsküller işlenmiştir. Perde motifi bordo, kordonlar ve püskülleri altın yaldız renkli boyalıdır.

**Niş:** 1,16 m genişliğinde, 0,66 m derinliğinde ve 2,92 m yüksekliğindeki mihrap nişi, yarım daire plânlıdır.

**Pilastr:** Mihrap nişinin iki yanındaki pilastrlar, kare kesitli gövdeli ve dor benzeri başlıklıdır.

**Mihrabın Tarihlendirmesi:** Mihrap, çerçeveyi iki yanında sınırlandıran sütunceleri, iyon benzeri başlıkları, “S”, “C” kıvrımları, akant yaprakları, tepeliğin iki yanındaki köşe alemlerindeki vazolar ve kavsarasındaki perde motifi gibi süsleme unsurlarını ihtiva etmesinden dolayı, H. 1307/M. 1889-1890 yılındaki onarımda yapıya eklenmiş olmalıdır.



Fotoğraf 58: İzmir Kemalpaşa Çarşı Camii mihrabının tepelik bölümü



Fotoğraf 59: İzmir Kemalpaşa Çarşı Camii mihrabı

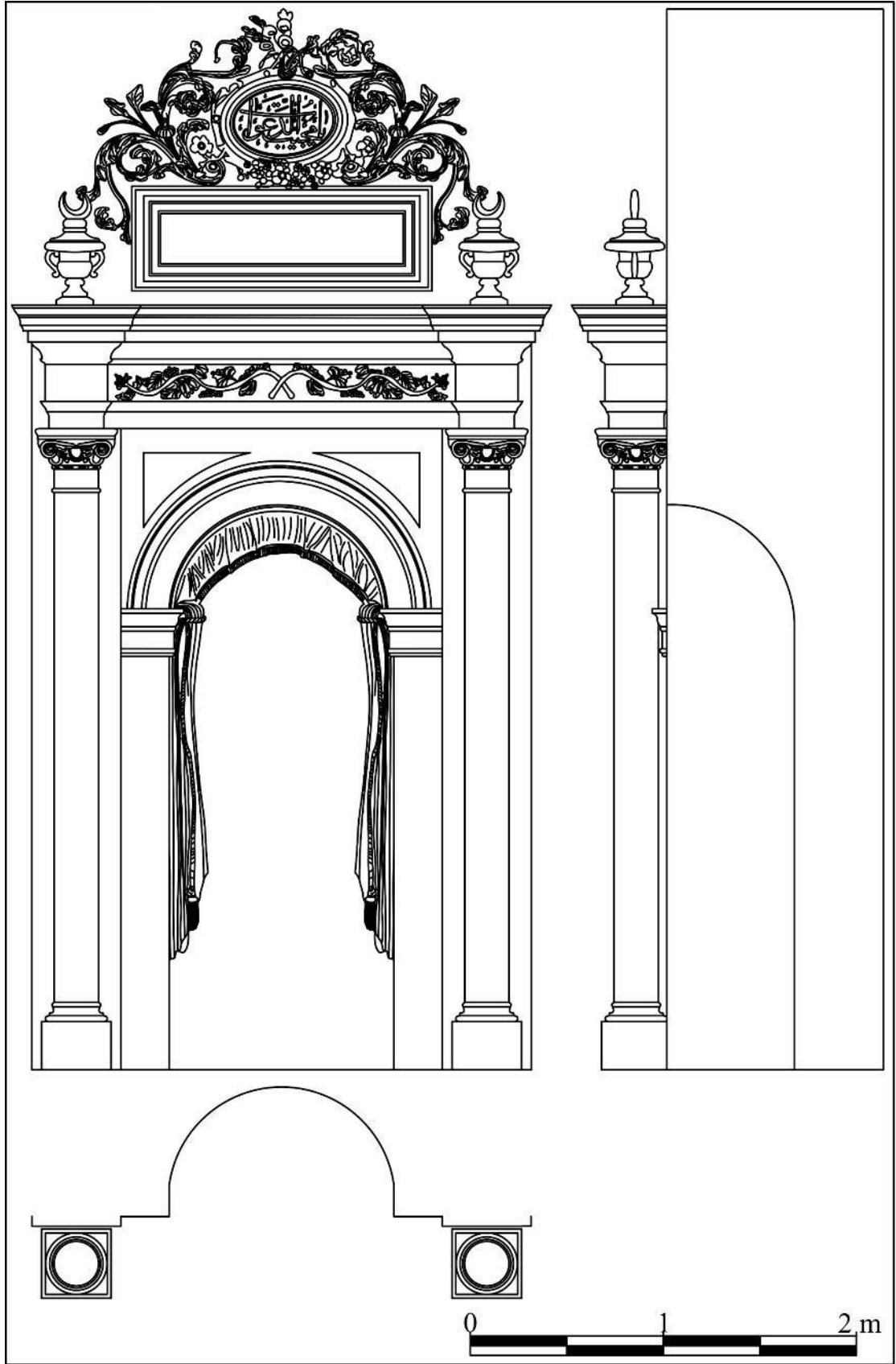

Çizim 42: İzmir Kemalpaşa Çarşı Camii mihrabının plân, cephe ve kesit çizimi



### 2.39. İzmir Kemalpaşa Yukarıkızılca Halil Ağa Camii<sup>358</sup> Mihrabı

**İnceleme Tarihi:** 07.09.2021

**Ebatları:** 5,67x2,50x0,52 m

**Yapının Kısa Tanımı:** İzmir Kemalpaşa Yukarıkızılca Merkez Mahallesi'nde yer alan cami, tapunun 335 ada, 4 parseline kayıtlıdır<sup>359</sup>. Cami, Gayrimenkul Eski Eserler ve Anıtlar Yüksek Kurulu tarafından 1976 yılında tescil edilmiştir<sup>360</sup>.

Cami, taçkapısının üzerindeki kitabesine göre Hacı Halil Ağa tarafından H. 1311/M. 1893-1894 yılında inşa ettirilmiştir. Kitabede yapının mimarının isminin Talip olduğu yazılıdır.

Caminin geçirdiği onarımlar hakkında bilgiler kısıtlıdır. Yapının etrafı son yıllarda yapılan onarımlar sırasında düzenlenmiştir ve bu düzenlemeler sırasında caminin kuzeyine tuvalet eklendiği kaynaklarda ifade edilmektedir<sup>361</sup>.

Cami, yüksek katlı bir bodrum üzerine inşa edilmiştir. Cami, dikdörtgen plânlı harim mekânı, harimin kuzeyinde beş bölümlü son cemaat yeri ve harimin güney duvarına bitişik tek şerefeli minareden müteşekkildir. Son cemaat yerine kuzey ve batıdaki merdivenlerle çıkılmaktadır. Caminin batısında bir şadırvan bulunmaktadır. Yapının cephelerinde iki kat sırası halinde yarım daire kemerli pencerelere yer verilmiştir.

Moloz taş malzemeyle inşa edilen caminin duvar köşelerinde, kapı ve pencere sövelerinde kesme taş kullanılmıştır. Caminin üzeri dört yönden pahlı, kiremit kaplı çatıyla kapatılmıştır.

**Mihrabın Konumu:** Kible duvarının ortasında ve taçkapının karşısındaki mihrap, kible duvarından harim mekânına 0,55 m taşırılmıştır.

**Yapım ve Süsleme Tekniği:** Kible duvarına açılan nişin kenarlarındaki dekoratif sütunceler, pilastrlar, kaideler ve başlıklar ile çerçeveyi oluşturan unsurlar ve süslemeler alçı kalıplama tekniğinde yapılmıştır. Kavsara kemerine asılı perde motifi kemer karnına applike tekniğinde tutturulmuştur. Mihrabın kalıplama tekniğinde yapılan

<sup>358</sup> Rahmi Hüseyin Ünal, "Yukarı Kızılca Köyü, Halil Ağa Camii", *Sanat Tarihi Dergisi*, VII, İzmir 1994, s. 211-215; Semavi Eyice, "Hacı Halil Ağa Camii", *TDVİA*, C. 14, Türkiye Diyanet Vakfı Yayınları, İstanbul 1996, s. 477.

<sup>359</sup> <https://parsesorgu.tkgm.gov.tr/#ara/idari/150916/0/3097/1664457007316> (Erişim tarihi 10.09.2022).

<sup>360</sup> GEEAYK 10.07.1976 tarih ve 42 sayılı kararı. İVBMA 35.18.02/001 Numaralı Dosya.

<sup>361</sup> R. H. Ünal, agm., s. 211.

süslemeleri arka yüzlerinden tellerle birbirlerine tutturulmuş ve alçı sıvayla kible duvarına monte edilmiştir. Alçı kalıplama süslemeler yüksek ve alçak kabartma tekniğindedir. Mihrabın tepelik ve alınlık bölümlerindeki yazıları kalemişi tekniğindedir.

**Kitabe/Yazı:** Tepelik bölümündeki elips formlu yazı kartuşu içerisinde, Arapça celî sülüs hatla “Yâ Mucîbe’d-de’avât” duası yazılıdır. Alınlık bölümündeki yazı kartuşunda, Arapça celî sülüs hatla Âl-i İmrân sûresi 39. ayeti ile H. 1312/M. 1894-1895 tarihi yazılıdır.

**Mihrap Elemanları:** Mihrap, tepelik, çerçeve, alınlık, köşelik, kavsara, niş, pilastr ve oturtmalık bölümlerinden oluşmaktadır (Fotoğraf 61, Çizim 43).

**Tepelik:** Çerçevenin saçak tablasının üzerindeki tepelik bölümü üçgen formudur. Tepeliğin en üst noktasında içerisindeki elips formlu madalyonun yüzeyinde dua yazılıdır. Madalyonun etrafı yumurta ve ok ucu dizisiyle çevrelenmiştir ve tepesinde ileriye doğru sorguç şeklinde taşıntı yapan akant yaprağı bulunur. Elips formlu madalyonun altında ve saçak tablasının ortasındaki akant yaprağı kaide şeklindedir. Kaideden çıkıp iki yana doğru simetrik olarak devam eden, uç ve kenarlarında stilize yapraklar ve kıvrım dallardan meydana getirilmiş “S” kıvrımlı bitkisel süslemeler yer alır. Tepeliğin iki yanındaki vazolar silindirik kaideli ve dilimli gövdelidir. Vazoların gövdesini çevreleyen gırlanlar, kulpların içinden geçirilmiştir. Vazoların içerisindeki alem motifleri boğumlu gövdeli ve hilal motiflidir. Vazoların alemlerindeki alçılar tahribattan dolayı dökülmüş olsa da mevcut tel kalıntıları alemlerin hilal şeklinde olduğunu göstermektedir. Tepelik bölümündeki süslemeler altın yıldız ve beyaz renkli boyalıdır (Fotoğraf 60).

**Çerçeve:** Mihrap çerçevesi, boyuna dikdörtgen formlu olup doğusunda ve batısında sütunceler, üst bölümünde üç yönden dışa taşkın saçaklıkla sınırlandırılmıştır. Çerçevenin kenarlarındaki sütunceler, postament benzeri kaidelerin üzerinde, silindirik gövdeli ve korint benzeri başlıklıdır. Çerçevenin üzerindeki saçaklı baştaban, friz ve korniş bölümlerinden meydana getirilmiştir. Saçaklığın friz bölümü, natüralist çiçekli gırlan ve kurdele dizisiyle oluşturulmuştur. Korniş bölümü, aşağıdan yukarıya doğru, inci dizisi, akant dizisi, diş sırası, inci dizisi ve akant dizisinden meydana getirilmiştir.

**Alınlık:** Çerçevenin birinci kademesindeki enlemesine dikdörtgen formlu alınlık bölümünün yüzeyinde mihrap ayeti yazılıdır.

**Köşelik:** İki kenarı dik açılı, bir kenarı içbükey kavisli köşelik bölümlerinde ay-yıldız motifleri yer alır. Ay-yıldız motifleri altın yıldız, zemin beyaz renkli boyalıdır.

**Kavsara:** Çeyrek küre formundaki mihrap kavsarası, yarım daire kuşatma kemeriyle çevrelenmiştir. Kavsaranın yarım daire kemeri kavisli silmelerle profillendirilmiştir. Kavsaranın yarım daire kemerine, üstte farbela fon perde, onun altında, ortadan ikiye ayrılmış perde motifi asılıdır. Farbela perde, kemer kavsine paralel olarak üzengi seviyesine kadar sarkıtılmıştır Ortadan ikiye ayrılmış ikinci perde motifi, kenarlarda pilastr sövelerine burmalı kordonlarla bağlanarak aşağıya doğru dalgalı bir şekilde sarkıtılmıştır. Perde motifini ortadan ikiye ayıran ve kenarlarda toplayan kordonlar da aşağıya sarkmaktadır. Kordonların uçlarına ve perde motiflerinin kenarlarına püsküller işlenmiştir. Perde motifi petrol yeşili, perdelerin kenarlarındaki püsküller ve kodon altın yıldız renkli boyalıdır.

**Niş:** Yarım daire plânlı mihrap nişi, 1,10 m genişliğinde, 0,52 m derinliğinde ve 3,48 m yüksekliğindedir.

**Pilastr:** Mihrap nişinin kenarlarında, kare kaideli, düz gövdeli, yumurta ve ok ucu dizilerinden meydana getirilmiş başlıklı dekoratif pilastrlar bulunmaktadır.

**Oturtmalık:** Mihrabın postament benzeri kaideleri kare kesitli oturtmalıkların üzerinde yer alır.

**Mihrabın Tarihlendirmesi:** Mihrap, çerçeveyi iki yanında sınırlandıran sütunceleri, postament benzeri kaideleri, korint benzeri başlıkları, “S”, “C” kıvrımları, akant yaprakları, ay-yıldız motifleri, girland motifleri, tepeliğin iki yanındaki köşe alemi şeklindeki vazoları ve kavsarasındaki perde motifi gibi süsleme unsurları bakımından değerlendirildiğinde, H. 1312/M. 1894-1895 tarihinde yapılmış olmalıdır.



Fotoğraf 60: İzmir Kemalpaşa Yukarıkızılca Halil Ağa Camii mihrabının tepelik bölümü



Fotoğraf 61: İzmir Kemalpaşa Yukarıkızılca Halil Ağa Camii mihrabı

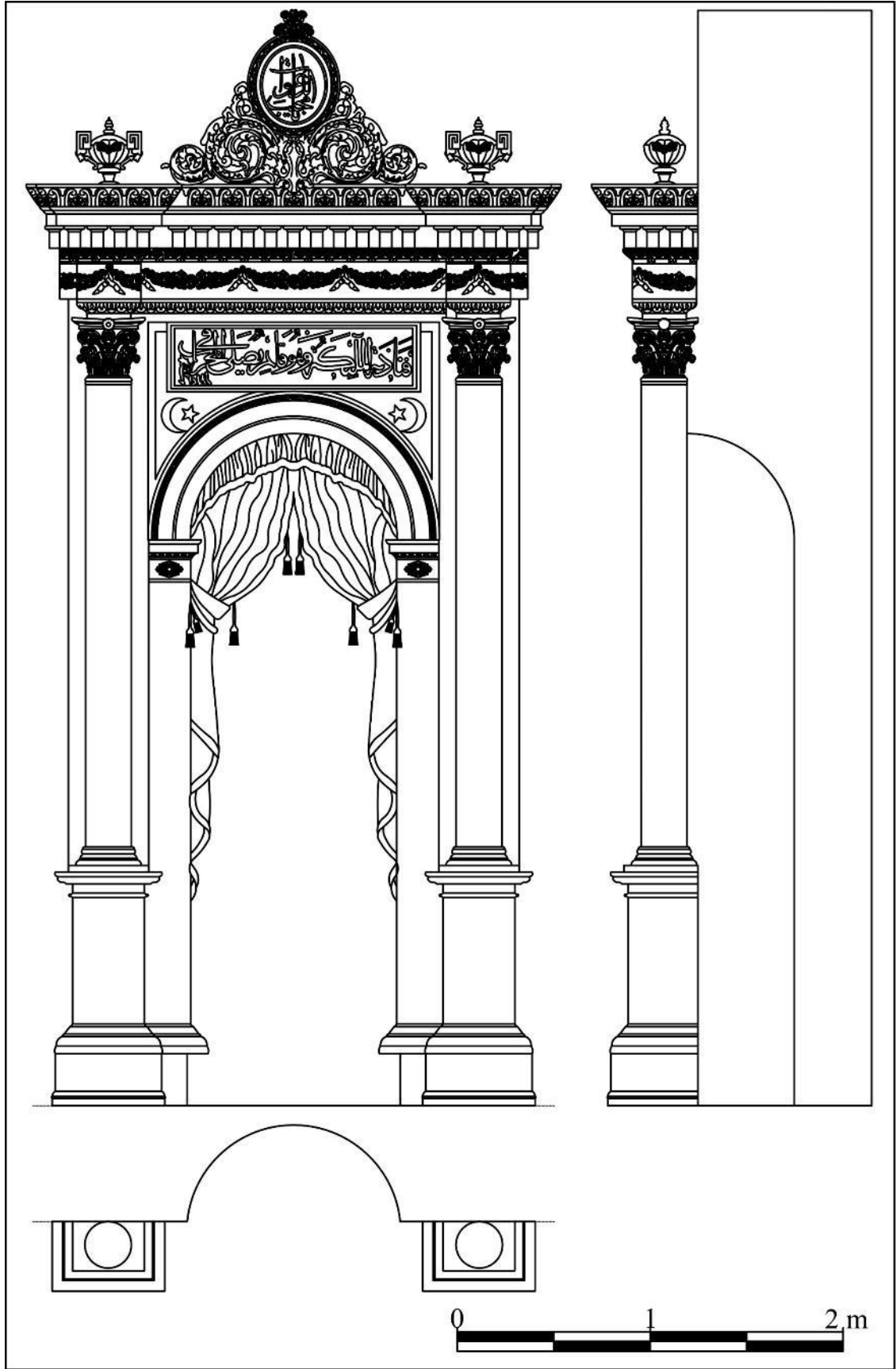

Çizim 43: İzmir Kemalpaşa Yukarıkızılcı Halil Ağa Camii mihrabının plân, cephe ve kesit çizimi

#### 2.40. İzmir Kınık Hacı Ömer Ağa (Çarşı) Camii Mihrabı

**İnceleme Tarihi:** 07.09.2021

**Ebatları:** 5,33x2,64x0,43 m

**Yapının Kısa Tanımı:** İzmir Kınık Aşağı Mahalle’de yer alan cami, tapunun 63 ada, 1 parseline kayıtlıdır<sup>362</sup>. Mülkiyeti Vakıflar Genel Müdürlüğüne ait olan cami, İzmir II Numaralı Kültür ve Tabiat Varlıklarını Koruma Kurulu tarafından 2003 yılında tescil edilmiştir<sup>363</sup>.

Caminin inşa tarihi hakkında bilgi veren kitabe bulunmamaktadır. Vakıflar Genel Müdürlüğü tarafından hazırlanan eski eser fişinde, caminin banisinin Hacı Ömer Ağa olduğu ve H. 1281/M. 1864-1865 tarihinde inşa edildiği yazmaktadır<sup>364</sup>. Caminin harim mekânı ile son cemaat yerinin ölçülerinin farklı olması, farklı tarihlerde yapıldıklarını göstermektedir. Bundan dolayı cami, H. 1281/M. 1864-1865 tarihinde Hacı Ömer Ağa tarafından onarılmış ve bu onarım sırasında günümüzdeki halini almış olmalıdır.

Cami, dikdörtgen plânlı bir harim, harimin kuzeyinde son cemaat yeri ve son cemaat yerinin kuzeydoğu köşesindeki minareden meydana gelmektedir. Caminin avlusu batı ve kuzey taraflardan bir bahçe duvarıyla çevrelenmiştir. Avlunun ortasında sekizgen plânlı bir şadırvan ve avlu duvarının kuzeybatı köşesine bitişik bir şadırvan yer almaktadır. Son cemaat yerinin doğusu duvarla kapatılmış ve iki pencere açıklığına yer verilmiştir.

Harim mekânı güneydoğu-kuzeybatı yönünde dikdörtgen plânlıdır. Harim, kuzey, doğu ve batı taraflardan “U” şeklinde kadınlar mahfiliyle çevrelenmiştir. Harimin kible duvarının doğusunda vaaz kürsüsü, ortasında mihrap, mihrabın batısında minber bulunmaktadır. Harimin üzeri ahşap tavanla kapatılmıştır. Tavanın ortasında çökertme tavan ve mihrap önüne denk gelen bölümde de tavan göbeği yer alır. Caminin mihrabında alçı, tavanında ahşap süslemeler görülmektedir.

Cami, moloz taş ve tuğla malzemeyle inşa edilmiştir ve duvarları içten sıvalı ve boyalıdır. Caminin üzeri dört yönden pahlı ahşap kırma çatıyla kapatılmıştır.

<sup>362</sup> <https://parsesorgu.tkgm.gov.tr/#ara/idari/169199/63/1/1664692204475> (Erişim tarihi 10.09.2022).

<sup>363</sup> İzmir II Numaralı Kültür ve Tabiat Varlıklarını Koruma Bölge Kurulu’nun 14.05.2003 gün ve 11623 sayılı kararı. İVBMA 35.19.01/003 Numaralı Dosya.

<sup>364</sup> Vakıflar Genel Müdürlüğü Abide ve Yapı İşleri Dairesi, Abide ve Eski Eser Fişi, Tescil Fişi 3501901003-TF001. İVBMA 35.19.01/003 Numaralı Dosya.

**Mihrabın Konumu:** Kible duvarının ortasında ve taçkapının karşısındaki mihrap, kible duvarından harim mekânına 0,24 m taşırılmıştır.

**Yapım ve Süsleme Tekniği:** Kible duvarına açılan nişin kenarlarındaki dekoratif pilastrlar, kaideler ve başlıklar ile çerçeveyi oluşturan unsurlar ve süslemeler alçı kalıplama tekniğinde yapılmıştır. Mihrabın kalıplama tekniğinde yapılan süslemeleri, tellerle birbirlerine tutturulmuş ve alçı sıvayla kible duvarına monte edilmiştir. Alçı kalıplama süslemeler yüksek ve alçak kabartma tekniğindedir. Mihrabın alınlık bölümündeki yazıları kalemişi tekniğindedir.

**Kitabe/Yazı:** Mihrabın alınlık bölümünde, enlemesine dikdörtgen çerçeveli yazı kartuşu bulunmaktadır. Yazı kartuşunun içerisinde, Arapça celî sülüs hatla Âl-i İmrân sûresi 37. ayeti yazılıdır.

**Mihrap Elemanları:** Mihrap tepelik, alınlık, köşelik, kavsara ve niş bölümlerinden meydana gelmektedir (Fotoğraf 62, Çizim 44).

**Tepelik:** Mihrabın en tepesinde tepelik bölümü yer alır. Tepeliğin ortasındaki alem motifinin kaidesi akant yapraklı, gövdesi boğumludur. Alemin ucunda yukarıya bakar vaziyette hilal motifi vardır. Alemin iki yanında, “S”, “C” kıvrımlı akant yaprakları ve köşelerinde çiçek demetleri bulunmaktadır. Çiçek demetlerin altından devam eden “S”, “C” kıvrımlı akant yaprakları, alınlık bölümündeki kartuşun iki yanını çevrelemektedir.

**Çerçeve:** Mihrap, doğusunda ve batısında, kare kesitli kaideli ve gövdeli, yarısı duvara gömülü, korint benzeri başlıklı pilastrlarla sınırlandırılmıştır. Pilastrların başlıklarının üstündeki kupalar daire formu kaideli ve boğumlu gövdelidir. Kupaların içerisinde meyve ve çiçeklerin bulunmaktadır.

**Alınlık:** Enlemesine dikdörtgen formu alınlık bölümündeki kartuşun yüzeyinde mihrap ayeti yazılıdır. Alınlık bölümünün iki yanı, tepelik bölümünden aşağıya sarkan, “S”, “C” kıvrımlı bitkisel süslemelerle çevrelenmiştir.

**Köşelik:** İki kenarı dik açılı, bir kenarı içbükey kavisli köşelik bölümleri birbirlerine bakışımıdır. Köşeliklerde yaprak sırtlı “S”, “C” kıvrımları, akant yapraklı dolama dallar, uçları volütlü akantlar, asma dalları, yaprakları ve üzüm salkımları bulunmaktadır.

**Kavsara:** Çeyrek küre formundaki kavsara, yarım daire formu kemerle çevrelenmiştir. Kavsara kemeri kavisli silmelerle profillendirilmiştir.

**Niş:** Mihrap nişi 0,78 m genişliğinde, 0,43 m derinliği ve 4,01 m yüksekliğinde olup yarım daire plânlıdır. Nişin söveleri, kavisli silmelerle oluşturulmuştur.

**Mihrabın Tarihlendirmesi:** Mihrap, çerçeveyi iki yanında sınırlandıran pilastrları, korint benzeri başlıkları, “S”, “C” kıvrımları, akant yaprakları, asma dalları, yaprakları ve üzüm salkımları ve köşe alemi şeklindeki kupaları gibi süsleme unsurları bakımından değerlendirildiğinde, H. 1281/M. 1864-1865 tarihinde, Hacı Ömer Ağa tarafından gerçekleştirilen onarımda yapılmış olmalıdır.



Fotoğraf 62: İzmir Kınık Hacı Ömer Ağa Camii mihrabı



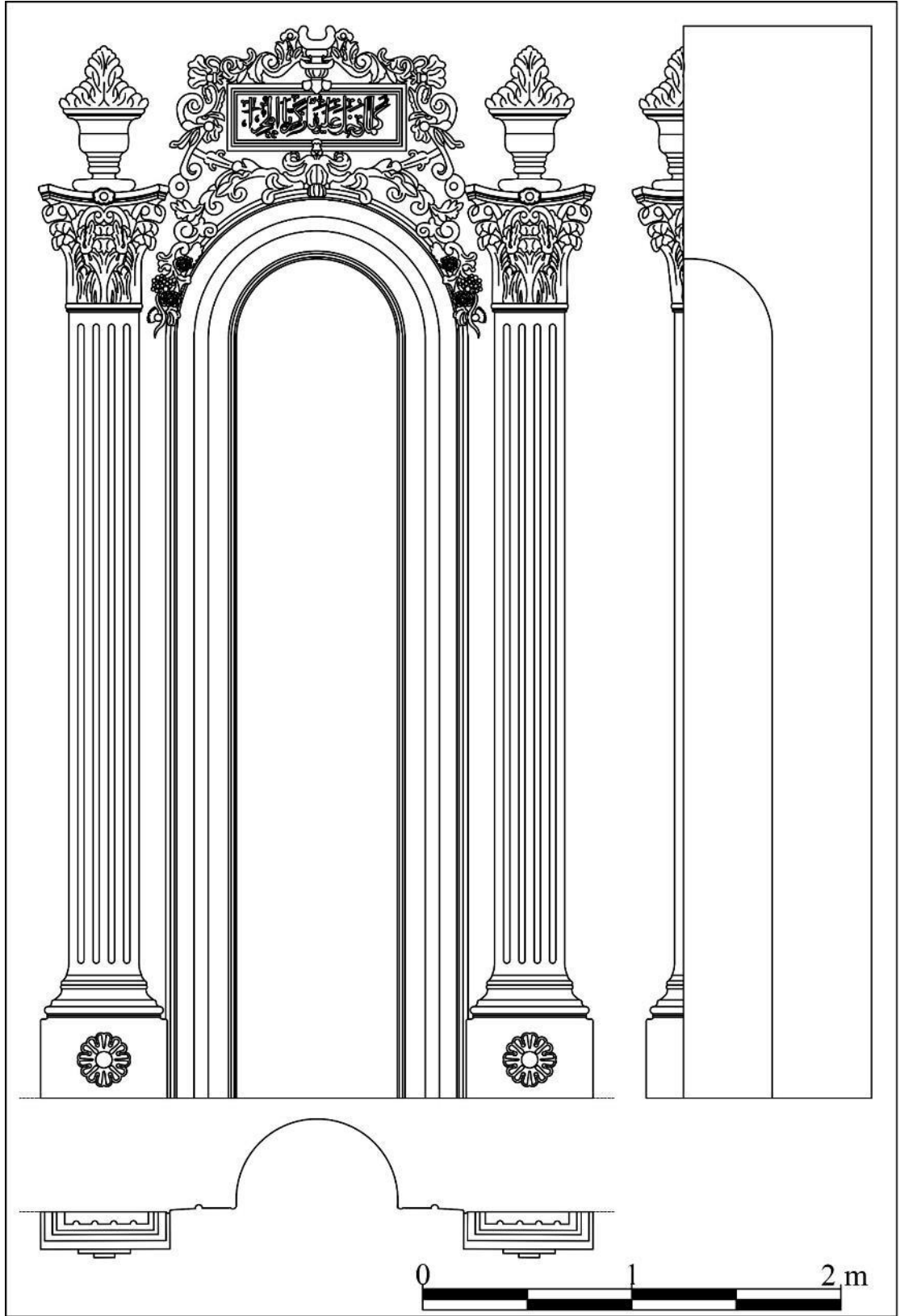

Çizim 44: İzmir Kınık Hacı Ömer Ağa Camii mihrabının plân, cephe ve kesit çizimi

#### 2.41. İzmir Kınık Pekmez Pazarı (Dervişoğlu) Camii Mihrabı

**İnceleme Tarihi:** 07.09.2021

**Ebatları:** 5,06x3,34x0,55 m

**Yapının Kısa Tanımı:** İzmir Kınık Aşağı Mahalle’de bulunan cami, tapununun 79 ada, 1 parseline kayıtlıdır<sup>365</sup>. Cami, İzmir II Numara Kültür ve Tabiat Varlıklarını Koruma Bölge Kurulu tarafından 2005 yılında tescil edilmiştir<sup>366</sup>.

Caminin taçkapısının üzerinde, inşa ve onarım bilgilerinin yazılı olduğu iki ayrı kitabe bulunmaktadır. Cami, taçkapının batısındaki kitabeye göre, H. 1022/M. 1613-1614 yılında Derviş Ağa tarafından inşa ettirilmiştir. Taçkapının doğusundaki onarım kitabesine göre cami, Müslüman cemaatten toplanan parayla, H. 1287/M. 1870-1871 tarihinde onarıldığı ve süslemeleri yenilenmiştir.

Cami, doğu, batı ve kuzey yönlerden bahçe duvarıyla çevrelenmiş bir avlu içerisindedir. Caminin kuzeyinde, sekizgen plânlı bir şadırvan vardır. Cami kare plânlı harim mekânı, harimin kuzeyindeki son cemaat yeri ve kuzeybatısındaki minareden meydana gelmektedir.

Harim mekânı, doğu, kuzey ve batı yönlerden “U” şeklinde kadınlar mahfili ile çevrelenmiştir. Harimin kible duvarının ortasında mihrap, mihrabın doğusunda vaaz kürsüsü, batısında minber yer alır. Caminin son cemaat yeri ve harim mekânı düz ahşap tavanlı olup tavanların ortası, çökertmedir. Caminin son cemaat yerinin kuzey duvarı, harim mekânının kible duvarı ve kadınlar mahfilini taşıyan ahşap taşıyıcıların kemer yüzeyleri kalemişi süslemelerle bezenmiştir. Caminin vaaz kürsüsünde, minberinde, tavanlarında ahşap, mihrabında alçı süslemeler görülmektedir.

Cami, kârgir malzemeyle inşa edilmiştir, duvarları sıvalı ve boyalıdır. Caminin üzeri dört yönden pahlı, kiremit kaplı çatıyla kapatılmıştır.

**Mihrabın Konumu:** Kible duvarına açılan nişin kenarlarındaki dekoratif pilastrlar, kaideler ve başlıklarla çerçeveyi oluşturan unsurlar ve süslemeler alçı kalıplama tekniğinde yapılmıştır. Kavsara kemerine asılı perde motifi kemer karnına applike tekniğinde tutturulmuştur. Alçı kalıplama süslemeler yüksek ve alçak kabartma

<sup>365</sup> <https://parselsorgu.tkgm.gov.tr/#ara/idari/150916/0/3097/1664457007316> (Erişim tarihi 10.09.2022).

<sup>366</sup> İzmir II Numaralı Kültür ve Tabiat Varlıklarını Koruma Bölge Kurulu’nun 09.11.2005 gün ve 1524 sayılı kararı. İVBMA 35.19.01/003 Numaralı Dosya.

teknikindedir. Mihrabın kalıplama tekniğinde yapılan süslemeleri, tellerle birbirlerine tutturulmuş ve alçı sıvayla kible duvarına monte edilmiştir.

**Yapım ve Süsleme Tekniği:** Kible duvarına açılan nişin kenarlarındaki dekoratif pilastrlar, kaideler ve başlıklar ile çerçeveyi oluşturan unsurlar ve süslemeler alçı kalıplama tekniğinde yapılmıştır. Mihrabın kalıplama tekniğinde yapılan süslemeleri, tel ve alçı sıvayla kible duvarına monte edilmiştir. Alçı kalıplama süslemeler alçak ve yüksek kabartma tekniğindedir. Mihrabın kavsarasındaki Kâbe tasviri ile nişindeki perde ve kandil motifleri kalemişi tekniğindedir.

**Mihrap Elemanları:** Mihrap, tepelik, kavsara, niş ve pilastr bölümlerinden oluşmaktadır (Fotoğraf 63, Çizim 45).

**Tepelik:** Mihrabın en üst noktasında, tepeliğin ortasında içerisinde taç yapraklı çiçekli vazo vardır. Vazonun kaidesinde palmet motifi, gövdesinde ve ağız kısmında dilimli süslemeler bulunmaktadır. Vazonun kaidesine kordonla bağlanmış bitkisel süsleme iki yana simetrik devam eden, uçları volütlü “S” kıvrımları, akant yaprakları ve çiçeklerden meydana getirilmiştir.

**Çerçeve:** Boyuna dikdörtgen formlu çerçeve doğusunda ve batısında, kare kesitli kaideli ve gövdeli, yarısı duvara gömülü, gövdeleri beş yivli, akant yapraklı başlıkları olan pilastrlarla sınırlandırılmıştır. Pilastrlar başlıklarının üstündeki kupalar, kare kaideli ve dilimli gövdelidir. Kupaların içerisinde yapraklar bulunmaktadır.

**Kavsara:** Çeyrek küre formundaki kavsara, yarım daire kemerlidir. Kavsara kemerinin yüzeyi kavisli silmelerle profillendirilmiştir. Kavsara yüzeyine etrafındaki evler ve ağaçlarla birlikte Kâbe tasviri işlenmiştir<sup>367</sup>.

**Niş:** Yarım daire plânlı mihrap nişi, 1,80 m genişliğinde, 0,58 m derinliğinde ve 4,19 m yüksekliğindedir. Nişin kenarları kavisli silmelerle profillendirilmiştir. Nişin yüzeyine asılı perde motifi, kenarlara toplanmış ve aşağıya dalgalı bir şekilde sarkıtılmıştır. Nişin ortasında, zincir ile asılı ve yanmakta olan bir kandil motifi bulunmaktadır. Kandilin kenarlarında, asma dalları, yaprakları ve üzüm salkımlarından meydana getirilmiş bitkisel süslemeler vardır.

**Mihrabın Tarihlendirmesi:** Mihrap, çerçeveyi iki yanında sınırlandıran pilastrları, akant yapraklı başlıkları, “S” kıvrımları, akant yaprakları, kupaları, vazoları,

<sup>367</sup>Kâbe tasvirinde, 17. yüzyılda Osmanlı Dönemi’nde Kâbe’nin güvenliğini sağlamak için eklenen, Ecyad Kalesi de tasvir edilmiştir. Detaylı bilgi için bkz., H. Ürer, agm., 1999, s. 44.

kavsarasındaki perde motifi ve Kâbe tasviri gibi süsleme unsurları bakımından değerlendirildiğinde, H. 1287/M. 1870-1871 yılında gerçekleştirilen onarımda yapılmış olmalıdır.



Fotoğraf 63: İzmir Kınık Pekmez Pazarı Camii mihrabı

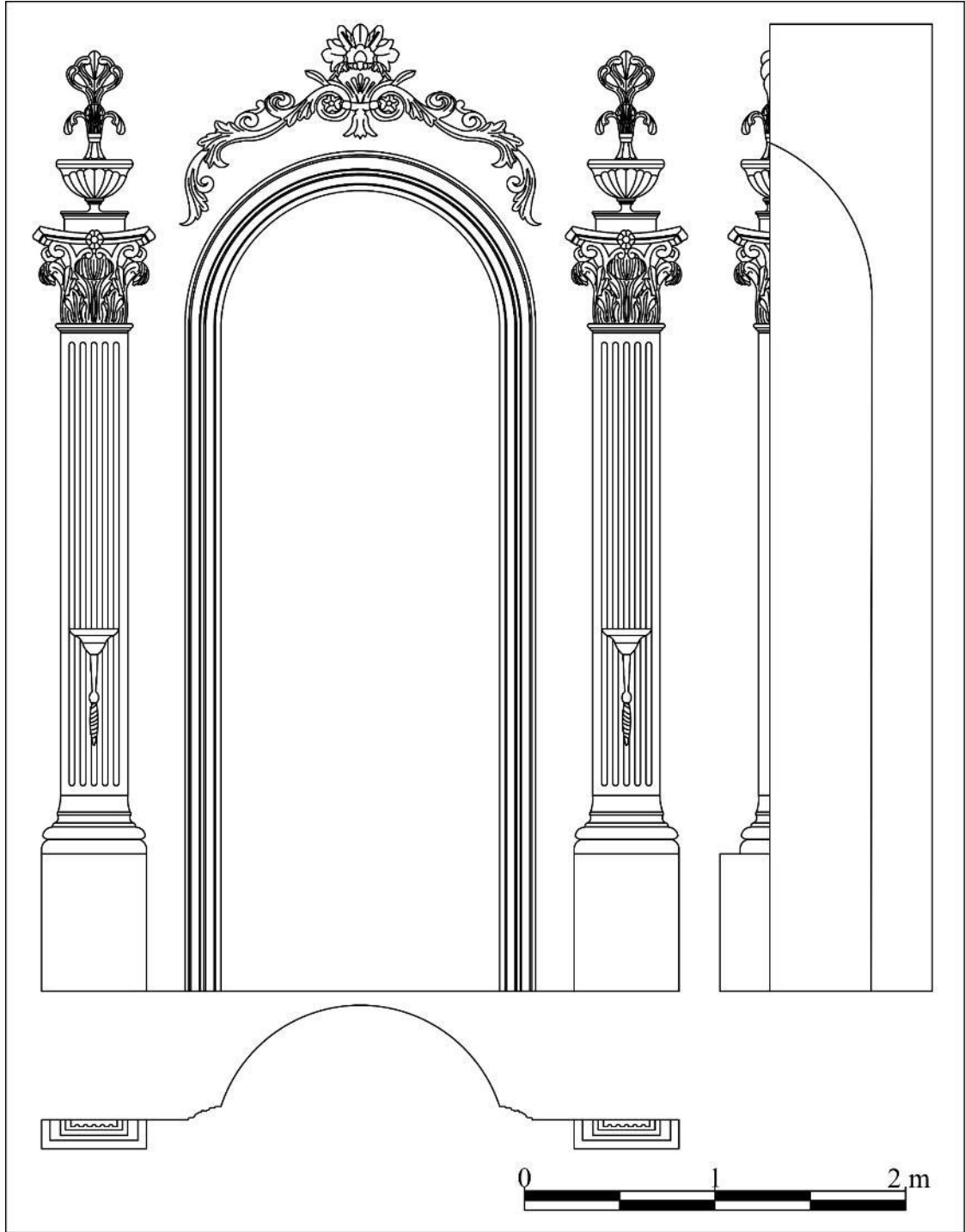

Çizim 45: İzmir Kınık Pekmez Pazarı Camii mihrabının plân, cephe ve kesit çizimi

## 2.42. İzmir Kınık Tahtalı (İbrahim Ağazade) Camii Mihrabı

**İnceleme Tarihi:** 07.09.2021

**Ebatları:** 6,31x3,60x0,58 m

**Yapının Kısa Tanımı:** İzmir Kınık Yukarı Mahalle’de yer alan cami, tapununun 155 ada, 3 parseline kayıtlıdır<sup>368</sup>. Mülkiyeti Vakıflar Genel Müdürlüğüne ait olan cami, İzmir II Numaralı Kültür ve Tabiat Varlıklarını Koruma Bölge Kurulu tarafından 2005 yılında tescil edilmiştir<sup>369</sup>.

Caminin inşa kitabesinde iki farklı tarih yazılıdır. Kitabenin ilk satırında, caminin Ağa zâde İbrahim Ağa tarafından, H. 896/M. 1490-1491 tarihinde yaptırıldığı, diğer satırlarında ise caminin Müslümanlardan toplanan parayla H. 1292/M. 1875-1876 tarihinde onarıldığı yazmaktadır<sup>370</sup>.

Cami, kare plânlı harim mekânı, harimin kuzeyindeki beş bölümlü bir son cemaat yeri, harimin kuzeybatı köşesindeki minareden meydana gelmektedir. Doğu, kuzey ve batısı bahçe duvarıyla çevrelenmiş bir avlu içerisinde caminin avlusunda, Kur’an Kursu, İmam Evi ve tuvalet yer alır.

Harim mekânı, batı, kuzey ve doğu taraflarından “U” şeklinde kadınlar mahfili ile çevrelenmiştir. Harimin kible duvarının ortasında mihrap, mihrabın doğusunda vaaz kürsüsü, batısında minber yer almaktadır. Harim mekânının üzeri düz ahşap tavanla kapatılmış ve tavanın ortasında bağdadi kubbe vardır. Harimin duvarları sıvalı ve boyalı olup sade bir görünüme sahiptir. Caminin bağdadi kubbесinin yüzeyinde, kalemişi, mihrabında ve sütun başlıklarında alçı süslemeler görülmektedir.

Cami, moloz taş, kaba yonu taş ve düzgün taş malzemeyle inşa edilmiştir. Cami, ahşap kırma çatıyla örtülü olup ahşap çatının ortasında, sekizgen kasnak üzerinde bağdadi bir kubbe bulunmaktadır.

**Mihrabın Konumu:** Kible duvarının ortasındaki mihrap, duvardan harim mekânına 0,26 m taşırılmıştır.

**Yapım ve Süsleme Tekniği:** Kible duvarına açılan nişin kenarlarındaki dekoratif pilastrlar, kaideler ve başlıklarla çerçeveyi oluşturan unsurlar ve süslemeler alçı

<sup>368</sup> <https://parselorgu.tkgm.gov.tr/#ara/cografi/39.083363738633395/27.385088503360752> (Erişim tarihi 10.09.2022).

<sup>369</sup> İzmir II Numaralı Kültür ve Tabiat Varlıklarını Koruma Bölge Kurulu’nun 09.11.2005 gün ve 1524 sayılı kararı. İVBMA 35.19.01/002 Numaralı Dosya.

<sup>370</sup> G. H. Yılmaz, *agt.*, s. 68.

kalıplama tekniğinde yapılmıştır. Mihrabın kalıplama tekniğinde yapılan süslemeleri, tel ve alçı sıvayla kible duvarına monte edilmiştir. Alçı kalıplama süslemeler yüksek ve alçak kabartma tekniğindedir. Mihrabın tepelik bölümündeki yazı ve bitkisel süslemeler kalemişi tekniğinde yapılmıştır. Mihrap kavsarasındaki Kâbe tasviri ile niş bölümündeki perde motifi kalemişidir.

**Kitabe/Yazı:** Mihrabın tepelik bölümünde, enlemesine dikdörtgen çerçeveli yazı kartuşu yer alır. Kartuş yüzeyinde, Arapça celî sülüs hatla Âl-i İmrân sûresi 37. ayeti yazılıdır.

**Mihrap Elemanları:** Mihrap, tepelik, çerçeve, kavsara ve niş bölümlerinden oluşmaktadır (Fotoğraf 64, Çizim 46).

**Tepelik:** Mihrabın en tepe noktasında, içerisinde mihrap ayetinin yazılı olduğu kartuş bulunmaktadır. Kartuşun altında, simetrik olarak yapılmış, “S”, “C” kıvrımlı akant yaprakları, yıldız çiçekleri, asma dalları, yaprakları ve üzümlerden oluşturulmuş, kalemişi bitkisel süslemeler yer alır.

Tepeliğin ortasında içerisinde taç yapraklı çiçek bulunan bir vazo yer alır. Vazonun kaidesinde, palmet motifi, gövdesinde ve ağız kısmında, dilimli süslemeler görülmektedir. Vazonun kaidesine kordonla bağlanmış, iki yana simetrik devam eden, uçları volütlü “S” kıvrımları, akant yaprakları ve çiçeklerden meydana getirilmiş bitkisel süslemeler yer alır.

**Çerçeve:** Mihrap çerçevesi, doğusunda ve batısında, kare kesitli kaideli ve gövdeli, yarısı duvara gömülü, akant yapraklı başlıklı pilastrlarla sınırlandırılmıştır. Pilastrlar başlıklarının üstündeki vazolar kare kaideli ve dilimli gövdelidir. Vazoların içerisinde akant yaprakları bulunmaktadır.

**Kavsara:** Çeyrek küre formundaki kavsara, yarım daire formu kemerle çevrelenmiştir. Kavsaranın yarım daire kemeri kavisli silmelerle profillendirilmiştir. Kavsaranın yüzeyinde, Kâbe tasviri bulunmaktadır.

**Niş:** Yarım daire plânlı mihrap nişi, 1,35 m genişliğinde, 0,58 m derinliğinde ve 4,28 m yüksekliğinde olup kenarları kavisli silmelerle profillendirilmiştir. Nişin yüzeyinde, ortadan ikiye ayrılarak, kenarlarda toplanmış bir perde motifi bulunmaktadır.

**Mihrabın Tarihlendirmesi:** Mihrap, çerçeveyi iki yanında sınırlandıran pilastrları, akant yapraklı başlıkları, “S”, “C” kıvrımları, akant yaprakları, vazodan çıkan çiçekler,

başlıkların üstündeki köşe alemlerindeki kupaları, kavsarasındaki perde motifi ve Kâbe tasviri gibi süsleme unsurları bakımından değerlendirildiğinde, H. 1292/M. 1875-1876 tarihindeki onarımda yapılmış olmalıdır.



Fotoğraf 64: İzmir Kınık Tahtalı Camii mihrabı



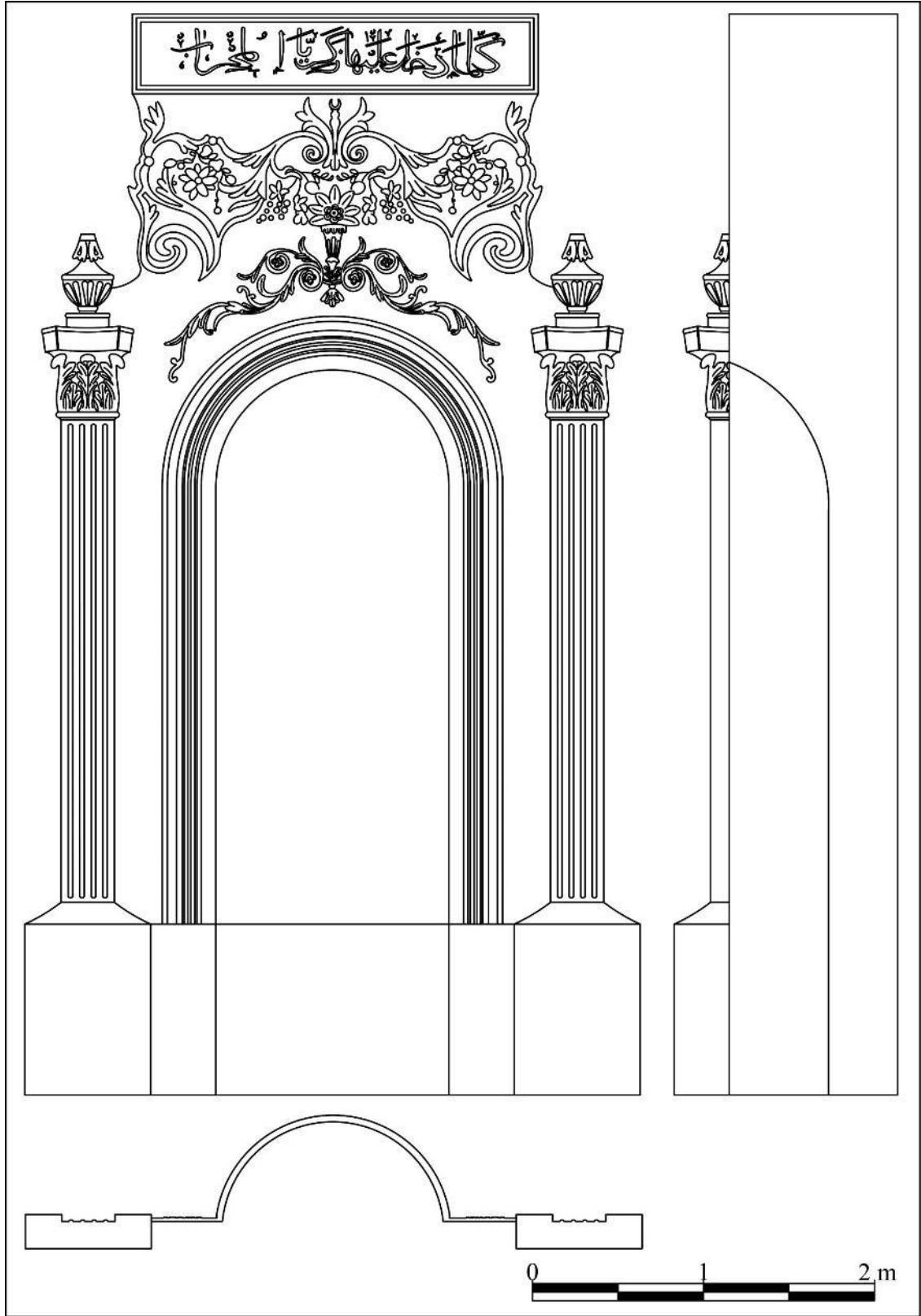

Çizim 46: İzmir Kınık Tahtalı Camii mihrabının plân, cephe ve kesit çizimi

### 2.43. İzmir Kınık Hamzahocalı Köyü Camii<sup>371</sup> Mihrabı

**İnceleme Tarihi:** 07.09.2021

**Ebatları:** 3,90x2,37x0,54 m

**Yapının Kısa Tanımı:** İzmir Kınık Hamzahocalı Mahallesi'nde yer alan cami, tapununun 165 ada, 5 parseline kayıtlıdır<sup>372</sup>.

Caminin inşa ve tamir tarihleri hakkında bilgi veren iki ayrı kitabesi bulunmaktadır. Taçkapının batısındaki kitabeye göre cami, H. 1216/M. 1801-1802 tarihinde, El Hacı İlyas İbn-i Muhammed tarafından inşa ettirilmiştir. Taçkapının doğusundaki kitabede ise zaman içinde tahribata uğrayan caminin, H. 1296/M. 1878-1879 tarihinde kapsamlı bir onarım geçirdiği yazmaktadır. Bu iki kitabeden yola çıkarak caminin günümüzdeki halini son onarımda aldığı anlaşılmaktadır.

Eğimli bir arazi üzerine inşa edilen cami, kare plânlı harim mekânı, harimin kuzeyinde camekânla kapatılmış bir son cemaat yeri ve harimin kuzeybatısında minareden oluşmaktadır. Harim mekânının kuzeyinde kadınlar mahfili, kible duvarının ortasında mihrap, mihrabın doğusunda vaaz kürsüsü, batısında minber bulunmaktadır. Harimin duvarları, vaaz kürsüsü, minberi ve mihrabının bir bölümü yeni dönem çinileriyle kaplanmıştır. Harimde mihrapta alçı süsleme görülmektedir.

Cami, kârgir malzemeyle inşa edilmiştir ve duvarları sıvalı ve boyalıdır. Caminin üzeri dört yönden pahlı ahşap kırma çatıyla kapatılmıştır.

**Mihrabın Konumu:** Kible duvarının ortasında ve taçkapının karşısındaki mihrap, kible duvarından harim mekânına 0,22 m taşırılmıştır.

**Yapım ve Süsleme Tekniği:** Kible duvarına açılan nişin kenarlarındaki dekoratif pilastrlar ve kaideler ile çerçeveyi oluşturan unsurlar ve süslemeler alçı kalıplama tekniğinde yapılmıştır. Mihrabın kalıplama tekniğinde yapılan süslemeleri arka yüzlerinden, tel ve alçı sıvayla kible duvarına monte edilmiştir. Alçı kalıplama süslemeler yüksek ve alçak kabartma tekniğindedir.

**Mihrap Elemanları:** Mihrap, tepelik, çerçeve, kavsara, niş ve oturtmalık bölümlerinden meydana gelmektedir (Fotoğraf 65, Çizim 47).

<sup>371</sup> G. H. Yılmaz, *agt.*, s. 68.

<sup>372</sup> <https://parselsorgu.tkgm.gov.tr/#ara/cografi/39.12272355554396/27.46443092823029> (Erişim tarihi 02.10.2022).

**Tepelik:** Mihrabın üstündeki tepelik üçgen formludur. Tepeliğin ortasında, silindirik kaideli, dilimli gövdeli bir kupa bulunmaktadır. Kupanın iki yanında, uçları volütlü “S” kıvrımları ve akant yaprakları ile oluşturulmuş bitkisel süslemeler yer almaktadır.

**Çerçeve:** Mihrap doğusunda ve batısında yarısı duvara gömülü dekoratif pilastrlarla sınırlandırılmıştır. Pilastrlar kare kesitli kaideli, yivli gövdeli ve akant yapraklı başlıklıdır. Pilastr başlıklarının üzerindeki kupaların içerisinde yapraklar bulunmaktadır.

**Kavsara:** Çeyrek küre formundaki kavsara, yarım daire formu kemerle çevrelenmiştir. Kavsara kemeri kavisli silmelerle profillendirilmiştir.

**Niş:** Yarım daire plânlı mihrap, 0,92 m genişliğinde, 0,55 m derinliği ve 3,16 m yüksekliğindedir.

**Oturmalık:** Mihrap kible duvarı boyunca uzanan ve sadece niş bölümünde kesintiye uğrayan seki üzerindedir.

**Mihrabın Tarihlendirmesi:** Mihrap, çerçeveyi iki yanında sınırlandıran pilastrları, akant yapraklı başlıkları, “S” kıvrımları, akant yaprakları, köşe alemleri şeklindeki kupaları gibi süsleme unsurları bakımından değerlendirildiğinde, H. 1296/M. 1878-1879 tarihindeki onarım sırasında yapıya eklenmiş olmalıdır.

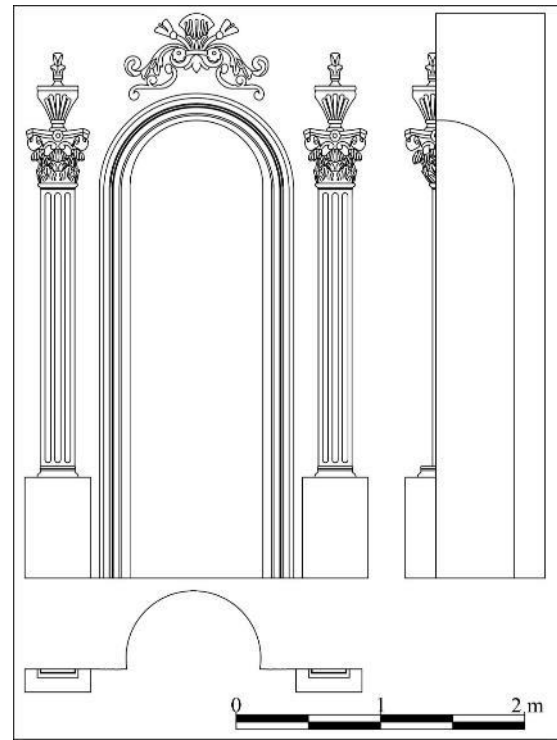

Fotoğraf 65, Çizim 47: İzmir Kınık Hamzahocalı Köyü Camii mihrabı ve mihrabın plân, cephe ve kesit çizimi

#### 2.44. İzmir Kınık Kocaömerli Köyü Camii Mihrabı

**İnceleme Tarihi:** 07.09.2021

**Ebatları:** 4,07x2,24x0,55 m

**Yapının Kısa Tanımı:** İzmir Kınık Kocaömerli köyünde yer alan cami, tapunun 198 ada, 4 parseline kayıtlıdır<sup>373</sup>.

Caminin taçkapısının üzerinde, üç satır halinde özensiz bir şekilde düzenlenmiş bir kitabe yer alır. Kitabenin üzerine sonraki dönemlerde, siyah renkli yazıyla bir tamir metni yazılmıştır<sup>374</sup>. Kitabeden caminin 1953 yılında onarım geçirdiği anlaşılmaktadır. Caminin inşa tarihi ile ilişkilendirilebilecek bir başka kitabe ise iki parça halinde kırık sebil kitabesidir<sup>375</sup>. Kitabeye göre sebil, Arap Ağa zâde Mehmet Ağa tarafından H. 1254/M. 1838-1839 tarihinde yaptırılmıştır. Taşınabilir olmasından dolayı sebil kitabesi tek başına camiye tarihlendirmek için yetersiz kalacaktır. Fakat Osmanlı arşiv kayıtlarında, H. 1290/M. 1873-1874 tarihli bir belgede, “*Bergama Kazası, Kocaömerli Karyesi’nde, Arabzade el Hac İsmail Ağa Cami-i Vakfi*”na ait görevli atamasıyla ilgili belge yer almaktadır<sup>376</sup>. Arşiv belgesinden Kocaömerli’de Arabzade İsmail Ağa Camii olduğu ve camiye ait bir vakfında bulunduğu anlaşılmaktadır. Sebil kitabesinde adı geçen “Arap Ağa Zâde Mehmet Ağa” ile arşiv belgesindeki “Arabzade İsmail Ağa”nın aynı aileye mensup kişiler olmalıdır. Sebil kitabesi, caminin inşa tarihi ile ilgili “terminus ante quem” olarak kabul edilebilir.

Cami, kare plânlı harim mekânı, harimin kuzeyindeki ve batısındaki son cemaat yeri ve harimin güneydoğusundaki ve kuzeybatısındaki minarelerden meydana gelmektedir.

Harim mekânı doğu, kuzey ve batıda “U” şeklinde kadınlar mahfili ile çevrelenmiştir. Harimin kible duvarının ortasında mihrap, mihrabın doğusunda vaaz kürsüsü, batısında minber yer alır. Harim, düz ahşap tavanla kaplı olup ortası çökertme tavanlıdır. Harimin duvarları sıvalı ve boyalı olup sade bir görünümündedir. Caminin mihrabında alçı, vaaz kürsüsünde, minberinde ve tavanında ahşap süslemeler görülmektedir.

<sup>373</sup> <https://parselorgu.tkgm.gov.tr/#ara/idari/169213/198/4/1664979826606> (Erişim tarihi 10.09.2022).

<sup>374</sup> G. H. Yılmaz, *agt.*, s. 52.

<sup>375</sup> G. H. Yılmaz, *agt.*, s. 52.

<sup>376</sup> BOA, EV. BRT. 245-14, H. 23-04-1290. (Belge Özeti).

Cami, kârgir malzemeye inşa edilmiştir ve üzeri kiremit kaplı, ahşap kırma çatıyla örtülüdür.

**Mihrabın Konumu:** Kible duvarının ortasında ve taçkapının karşısındaki mihrap, kible duvarından harim mekânına 0,12 m taşırılmıştır.

**Yapım ve Süsleme Tekniği:** Kible duvarına açılan nişin kenarlarındaki dekoratif pilastrlar, kaideler ve başlıklar ile çerçeveyi oluşturan unsurlar ve süslemeler alçı kalıplama tekniğinde yapılmıştır. Mihrabın kalıplama tekniğinde yapılan süslemeleri, tellerle birbirlerine tutturulmuş ve alçı sıvayla kible duvarına monte edilmiştir. Alçı kalıplama süslemeler yüksek ve alçak kabartma tekniğindedir. Mihrabın kavsara ve niş bölümlerindeki süslemeleri kalemiştir.

**Kitabe/Yazı:** Mihrabın alınlığındaki enlemesine dikdörtgen formlu kartuşun içerisinde, Arapça celî sülüs hatla Âl-i İmrân sûresi 37. ayeti yazılıdır.

**Mihrap Elemanları:** Mihrap, tepelik, çerçeve, alınlık, köşelik, kavsara, niş ve oturtmalık bölümlerinden oluşmaktadır (Fotoğraf 67, Çizim 48).

**Tepelik:** Mihrabın en tepesinde üçgen formlu tepelik bölümü yer alır. Tepeliğin ortasında alem motifi, alem motifinin uç kısmında, yukarıya bakar vaziyette hilal motifi bulunmaktadır. Alem motifinin iki yanında, “S”, “C” kıvrımlı ve yaprak sırtlı, dolama dallı akantlar ile çiçek tomurcuklarından oluşturulmuş bitkisel süslemelerle bulunmaktadır (Fotoğraf 66).

**Çerçeve:** Mihrap doğusunda ve batısında yarısı duvara gömülü pilastrlarla sınırlandırılmıştır. Pilastrlar kare kesitli kaideli, yivli gövdeli ve korint benzeri başlıklıdır. Pilastr başlıklarının üzerindeki kupaların içerisinde meyveler bulunmaktadır (Fotoğraf 67).

**Alınlık:** Tepeliğin altındaki alınlık bölümünde, kenarları dış sırasıyla çevrelenmiş, içerisinde mihrap ayetinin yazılı olduğu kartuş bulunmaktadır. Kartuşun kenarları, “S” kıvrımlarıyla çevrelenmiştir.

**Köşelik:** Yarım daire formlu kavsara kemerinin köşeliklerinde, bakışlımlı, akant yaprakları, asma dalları, yaprakları ve üzümlerden oluşturulmuş bitkisel süslemeler bulunmaktadır.

**Kavsara:** Çeyrek küre formundaki kavsara, yarım daire formlu kemerle çevrelenmektedir. Kavsara kemeri kavisli silmelerle profillendirilmiştir. Kavsara

yüzeyinde, içerisinde birbirlerine sarmaşıklarla bağlı çiçekler bulunan vazo bulunmaktadır.

**Niş:** 0,98 m genişliğinde, 0,56 m derinliğinde ve 2,79 m yüksekliğinde olan mihrap nişi yarım daire plânlıdır. Nişin kenarları kavisli silmelerle profillendirilmiştir ve yüzeyinde, ortadan ikiye ayrılmış ve aşağıya sarkıtılmış bir perde motifi bulunmaktadır. Perde motifinin kenarları ve kordonların uçları püsküllüdür. Niş yüzeyinde, alemle sonlanan bir kubbe, kubbenin altında, etrafı dağlarla çevrili, içerisinde cami tasvirinin bulunduğu manzara resmi yer alır.

**Oturmalık:** Mihrap kible duvarı boyunca uzanan ve sadece niş bölümünde kesintiye uğrayan seki üzerindedir.

**Mihrabın Tarihlendirmesi:** Mihrap, çerçeveyi iki yanında sınırlandıran pilastrları, korint benzeri başlıkları, “S”, “C” kıvrımları, akant yaprakları, asma dalları, yaprakları ve üzüm salkımları, içerisinde meyvelerin bulunduğu kupaları, vazodan çıkan çiçekleri ve niş yüzeyindeki perde motifi gibi süsleme unsurları bakımından değerlendirildiğinde 19. yüzyılın ikinci yarısında yapılmış olmalıdır.



Fotoğraf 66: İzmir Kınık Kocaömerli Köyü Camii mihrabının tepelik alınlık bölümleri



Fotoğraf 67: İzmir Kınık Kocaömerli Köyü Camii mihrabı

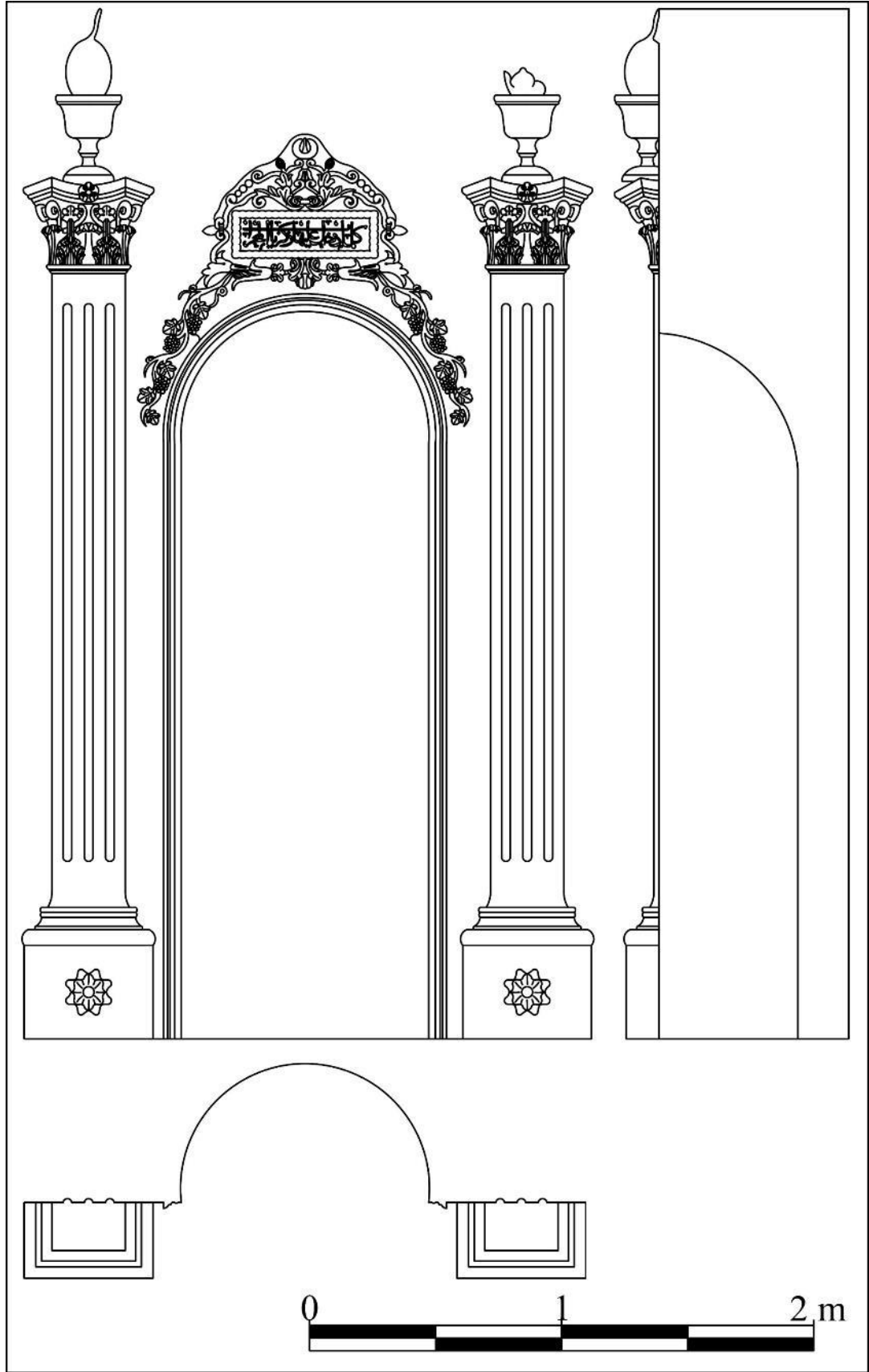

Çizim 48: İzmir Kınık Kocaömerli Köyü Camii mihrabının plân, cephe ve kesit çizimi



## 2.45. İzmir Kınık Yayakent Çarşı Camii Mihrabı

**İnceleme Tarihi:** 07.09.2021

**Ebatları:** 3,68x2,17x0,62 m

**Yapının Kısa Tanımı:** İzmir Kınık Yayakent Mahallesi'nde yer alan cami, tapununun 222 ada, 1 parseline kayıtlıdır<sup>377</sup>.

Caminin inşa tarihi ve banisi hakkında bilgi veren kitabesi bulunmamaktadır. Yapı mimari ve süsleme özellikleri bakımından değerlendirildiğinde 19. yüzyılın sonlarında tarihlendirilebilir.

Cami, içerisinde imam odası, şadırvan, kuyu ve tuvaletlerin bulunduğu, etrafi bahçe duvarıyla çevrelenmiş bir avlu içerisindedir. Cami, kare plânlı harim mekânı, harimin kuzeyinde son cemaat yeri ve kuzeybatısındaki minareden oluşmaktadır. Camide birisi harim mekânına bitişik, diğeri bağımsız iki minare bulunmaktadır.

Kare plânlı harim mekânı, harim mekânının kuzeyinde kadınlar mahfili, kible duvarının ortasında mihrap, mihrabın doğusunda vaaz kürsüsü, batısında minber yer almaktadır.

Cami, geçirdiği onarımlar sonucunda özgün durumunu büyük ölçüde yitirmiş, harim duvarlarının yarıya kadar olan kısmı fayansla kaplanmış, diğer bölümleri sıvalı ve boyalıdır. Harimin üzeri düz tavanla kapatılmıştır. Caminin mihrabında alçı süslemeler görülmektedir.

**Mihrabın Konumu:** Kible duvarının ortasında ve taçkapının karşısındaki mihrap, 0,18 m kible duvarından harim mekânına taşırılmıştır.

**Yapım ve Süsleme Tekniği:** Kible duvarına açılan nişin kenarlarındaki dekoratif pilastrlar, kaideler ve başlıklarla çerçeveyi oluşturan unsurlar ve süslemeler alçı kalıplama tekniğinde yapılmıştır. Mihrabın kalıplama tekniğinde yapılan süslemeleri, tel ve alçı sıvayla kible duvarına monte edilmiştir. Alçı kalıplama süslemeler yüksek ve alçak kabartma tekniğindedir. Mihrabın kavsarasındaki bitkisel süslemeler ile niş bölümündeki perde ve kandil motifleri kalemişi tekniğindedir.

**Kitabe/Yazı:** Mihrabın alınlığındaki enlemesine dikdörtgen formlu kartuşun içerisinde, Arapça celî sülüs hatla Âl-i İmran sûresi 37. ayeti yazılıdır.

<sup>377</sup> <https://parselsorgu.tkgm.gov.tr/#ara/cograf/39.079407809194336/27.307076454162598> (Erişim tarihi 10.09.2022).

**Mihrap Elemanları:** Mihrap, tepelik, çerçeve, alınlık, kavsara ve niş bölümlerinden oluşmaktadır (Fotoğraf 68, Çizim 49).

**Tepelik:** Mihrabın en tepesinde, ortada gövdesi burmalı, kaidesi üç yapraklı palmetle oluşturulmuş, yukarıya bakar vaziyette hilal motifi ile sonlanan alem bulunmaktadır. Alemin ortasına kenetlerle tutturulmuş, iki yanına simetrik olarak konumlandırılmış, iri “S” kıvrımlı dallar ve uçları volütlü akant yaprakları ve palmetlerden oluşturulmuş bitkisel süsleme bulunmaktadır.

**Çerçeve:** Mihrap çerçevesi doğusunda ve batısında, kare kesitli kaideli, yivli gövdeli ve korint benzeri başlıklı pilastrlarla sınırlandırılmıştır. Pilastr başlıklarının üzerindeki vazoların içerisinde meyveler bulunmaktadır.

**Alınlık:** Enlemesine dikdörtgen çerçeveli alınlık bölümünde yazı kartuşu yer alır. Kenarları düz silmeyle oluşturulmuş kartuş yüzeyinde, siyah zemin üzerine, altın yıldız renkli yazıyla, mihrap ayeti yazılıdır.

**Köşelik:** Kavsara kemerinin üzerinde, ortada sorguç şeklinde akant yaprağı, akant yaprağının iki yanında bakışimli olarak konumlandırılmış, üstte alınlığın iki yanına, altta kavsaranın alt hizasına kadar devam eden, uçları volütlü, iri kıvrım dallı akant yaprakları, asma dalları, yaprakları ve üzüm salkımlarından oluşturulmuş bitkisel süsleme bulunmaktadır.

**Kavsara:** Mihrap kavsarası çeyrek küre formunda olup kavsara yüzeyindeki natüralist çiçekler, meyve tasvirleri ve yumurta-ok ucu dizisi süslemeleri kalemiştir.

**Niş:** 1,02 m genişliğinde, 0,61 m derinliğinde ve 2,81 m yüksekliğinde olan mihrap nişi yarım daire plânlıdır. Nişin kenarları kavisli silmelerle profillendirilmiştir. Nişin yüzeyinde, ortadan ikiye ayrılmış, kenarlarda aşağıya sarkan perde motifi bulunmaktadır. Perde motifinin ortasından aşağıya sarkıtılmış kandilin yüzeyinde Allah lafzı yazılıdır.

**Mihrabın Tarihlendirmesi:** Mihrap, çerçeveyi iki yanında sınırlandıran pilastrları, korint benzeri başlıkları, “S”, “C” kıvrımları, akant yaprakları, başlıkların üstündeki içinde meyve bulunan kupaları, kavsarasındaki perde motifi gibi süsleme unsurları bakımından değerlendirildiğinde, 19. yüzyılın sonlarında yapılmış olmalıdır.



Fotoğraf 68: İzmir Kınık Yayakent Çarşı Camii mihrabı

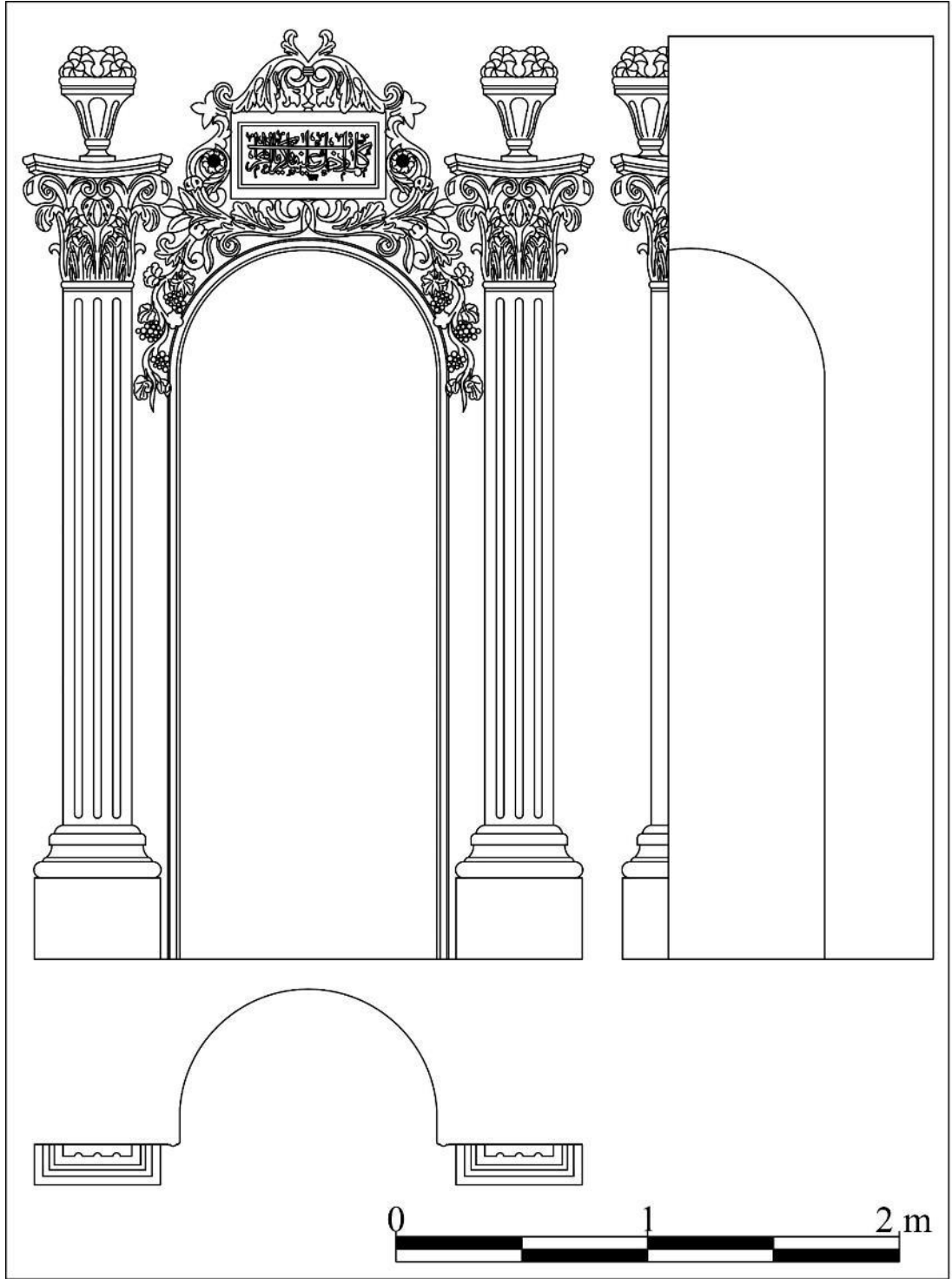

Çizim 49: İzmir Kınık Yayakent Çarşı Camii mihrabının plân, cephe ve kesit çizimi

## 2.46. İzmir Kiraz İsa Bey Camii Mihrabı

**İnceleme Tarihi:** 07.09.2021

**Ebatları:** 4,11x1,85x0,55 m

**Yapının Kısa Tanımı:** İzmir Kiraz Cumhuriyet Mahallesi’nde yer alan cami, tapununun 49 ada, 9 parseline kayıtlıdır<sup>378</sup>. Mülkiyeti Vakıflar Genel Müdürlüğüne ait olan cami, İzmir I Numara Kültür ve Tabiat Varlıklarını Koruma Bölge Kurulu tarafından 2018 yılında tescil edilmiştir<sup>379</sup>.

İsa Bey Camii olarak bilinen yapının inşası ya da banisi hakkında bilgi veren herhangi bir kitabesi bulunmamaktadır. Caminin banisi olan İsa Bey adına düzenlenmiş vakfiyede, Selçuk (Ayasulug), Birgi ve Kiraz (Kelos)’da üç cami inşa ettirdiği anlaşılmaktadır<sup>380</sup>. Vakıf kayıtlarından caminin banisinin kimliği tespit edilse de inşa tarihi tam olarak tespit edilememektedir.

Caminin taçkapısının batı kanadında bir tamir kitabesi bulunmaktadır. Onarım kitabesine göre cami, H. 1310/M. 1892-1893 yılında, Hacı Musa’nın oğlu Hacı İbrahim Bey tarafından onarılmıştır. Tamir kitabesinde “Amele Rumili Hasköylü Mehmet Neşet bin Saîd” olarak usta ismi bulunmaktadır. Vakıf kaydı ve onarım kitabesinden yola çıkarak caminin ilk olarak İsa Bey Dönemi’nde inşa edildiği anlaşılmaktadır. Fakat H. 1310/M. 1892-1893 tarihindeki onarımda caminin minare dışında kalan bölümlerinin günümüzdeki halini aldığı anlaşılmaktadır.

Cami, kareye yakın dikdörtgen plânlı bir harim mekânı, harimin kuzeyinde camekânla kapatılmış beş bölümlü bir son cemaat yeri ve harimin kuzeybatısındaki çokgen kaideli ve tek şerefeli bir minareden müteşekkildir. Son cemaat yerinin ortasında kuzeye doğru revak düzenlemesi vardır. Caminin duvarlarında, altta yarım daire kemerli, üstte sivri kemerli pencerelere yer verilmiştir.

Harim mekânının kuzeyinde ahşap direklerle taşınan kadınlar mahfili, kıble duvarının doğusunda vaaz kürsüsü, ortasında mihrap, mihrabın batısında minber bulunmaktadır. Caminin son cemaat yeri ve harimi ahşap tavanla kapatılmıştır.

<sup>378</sup> <https://parselorgu.tkgm.gov.tr/#ara/cografi/38.23014462032398/28.205407261848453> (Erişim tarihi 10.09.2022).

<sup>379</sup> İzmirli Numaralı Kültür ve Tabiat Varlıklarını Koruma Bölge Kurulu’nun 19.04.2018 gün ve 7420 sayılı kararı. İVBMA 35.20.01/001 Numaralı Dosya.

<sup>380</sup> Cahit Telci, “Aydınöğlü İsa Bey: Bir Bâni, Üç Câmî”, *Tarih İnceleme Dergisi*, 25/1, Temmuz 2010, s. 338.

**Mihrabın Konumu:** Kible duvarının ortasında ve taçkapının karşısındaki mihrap, kible duvarından harime mekânına 0,30 m taşırılmıştır.

**Yapım ve Süsleme Tekniği:** Kible duvarına açılan nişin kenarlarındaki dekoratif sütunceler, kaideler ve başlıklarla çerçeveyi oluşturan unsurlar ve süslemeler alçı kalıplama tekniğinde yapılmıştır. Kavsara kemerine asılı alçı perde motifi kemer karnına applike tekniğinde tutturulmuştur. Mihrabın kalıplama tekniğinde yapılan süslemeleri, tellerle birbirlerine tutturulmuş, tel ve alçı sıvayla kible duvarına monte edilmiştir. Alçı kalıplama süslemeler yüksek ve alçak kabartma tekniğindedir. Mihrabın alınlık bölümündeki yazılar kalemişi tekniğindedir.

**Kitabe/Yazı:** Mihrabın alınlık bölümünde, Arapça celî sülüs hatla Bakara sûresi 149. ayeti yazılıdır.

**Mihrap Elemanları:** Mihrap, tepelik, çerçeve, alınlık, köşelik, kavsara, niş ve oturtmalık bölümlerinden oluşmaktadır (Fotoğraf 69, Çizim 50).

**Tepelik:** Mihrabın tepelik bölümünün ortasında, yaprak ve çiçeklerden oluşturulmuş çiçek demeti yer almaktadır. Çiçek demetinin alt bölümünde, kaide şeklinde oluşturulmuş bir akant yaprağı bulunmaktadır. Çiçek demetinin iki kenarında, birbirlerine simetrik oluşturulmuş, uçları kıvrımlı ve yaprak sırtlı akant yapraklar arasında çiçeklere yer verilmiştir.

**Çerçeve:** Mihrap çerçevesinin doğusunda ve batısındaki sütunceler, yivli kaideli, silindirik gövdeli ve iyon benzeri başlıklıdır. Sütunceler birbirlerine yarım daire kuşatma kemeriyle bağlanmıştır. Sütuncelerin gövdesi altın yaldız ve beyaz renkli, kaide ve başlıkları altın yaldız renkli boyalıdır.

**Alınlık:** Mihrabın alınlık bölümünde, etrafı silmelerle profillendirilmiş, enlemesine dikdörtgen formlu kartuşun yüzeyinde mihrap ayeti yazılıdır.

**Köşelik:** Mihrabın köşelikleri bahar dalları arasında taç yapraklı çiçeklerden meydana getirilmiş bitkisel süslemelidir. Kabartma olarak yapılmış süslemelerin yaprakları yeşil, çiçekleri beyaz renkli boyalıdır.

**Kavsara:** Mihrap kavsarası çeyrek daire formludur. Kavsaranın yarım daire kuşatma kemeri, üç kademeli olup içten dışa sırasıyla ilki düz, kenarları inci diziyile çevrelenmiş, ikincisi düz, kenarları akantus ve ok uçları dizisiyle çevrelenmiş ve üçüncüsü düz

silmelidir. Kavsaranın kemer kavsinde perde motifi asılıdır. Perde motifi kenarlarda toplanmış ve ortasından sarkıtılmış uçları püsküllü iki kordon bulunmaktadır.

**Niş:** 0,94 m genişliğinde, 0,55 m derinliğinde ve 3,07 m yüksekliğindeki mihrap nişi yarım daire plânlıdır.

**Mihrabın Tarihlendirmesi:** Mihrap, çerçeveyi iki yanında sınırlandıran sütunceleri, iyon benzeri başlıkları, “S”, “C” kıvrımları, çiçek demetleri ve kavsarasındaki perde motifi gibi süsleme unsurları bakımından değerlendirildiğinde, H. 1310/M. 1892-1893 tarihinde gerçekleştirilen onarımda yapıya eklenmiş olmalıdır.



Fotoğraf 69: İzmir Kiraz İsa Bey Camii mihrabı

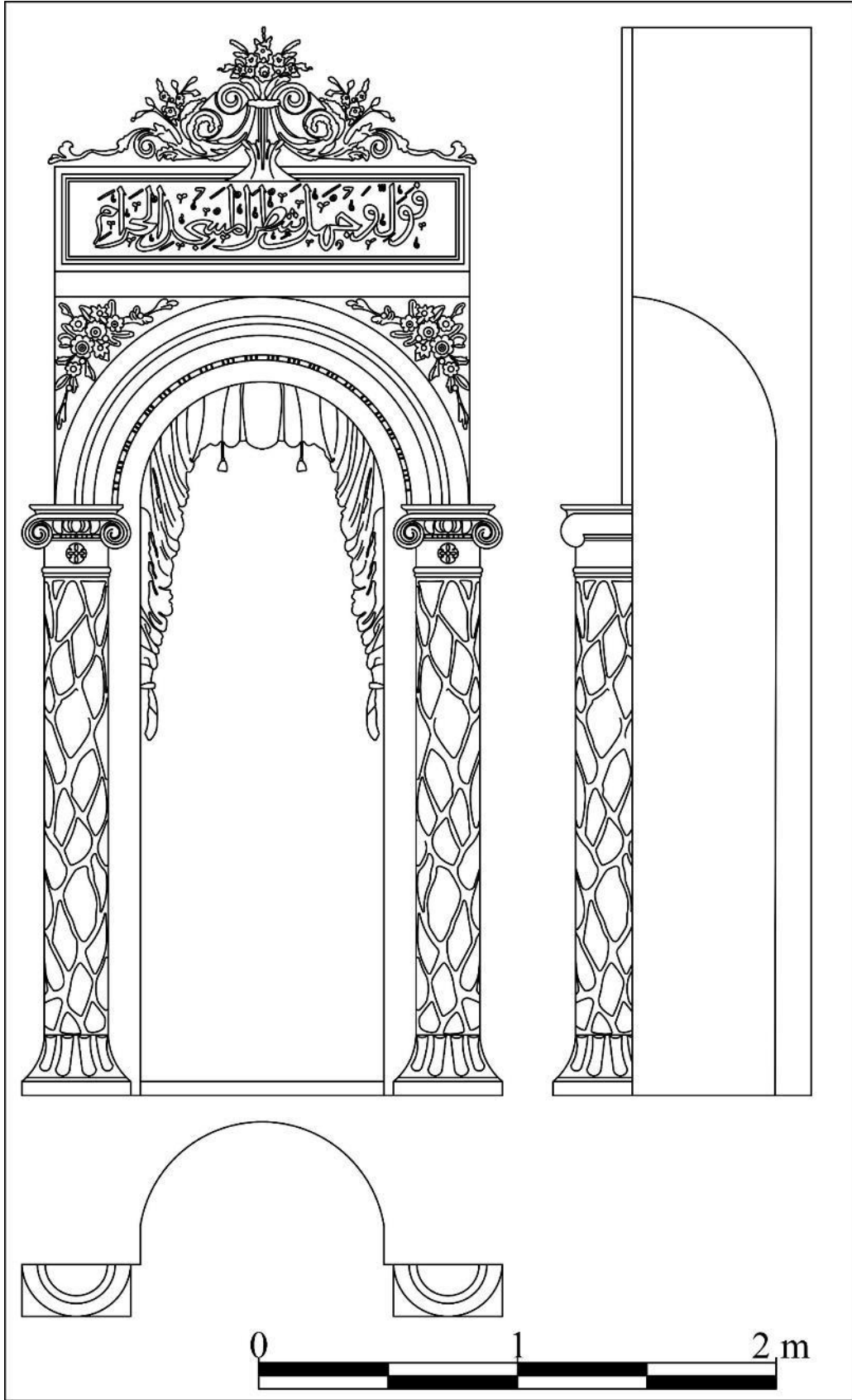

Çizim 50: İzmir Kiraz İsa Bey Camii mihrabının plân, cephe ve kesit çizimi



## 2.47. İzmir Konak Şeyh (Tezveren Dede) Camii<sup>381</sup> Mihrabı

**İnceleme Tarihi:** 07.09.2021

**Ebatları:** 5,19x1,84x0,57 m

**Yapının Kısa Tanımı:** İzmir Konak Şeyh Mahallesi'nde 967 Sokak'ta yer alan cami tapununun 1545 ada, 48 parseline kayıtlıdır<sup>382</sup>. Mülkiyeti Vakıflar Genel Müdürlüğü'ne ait olan cami, 2006 yılında tescil edilmiştir<sup>383</sup>.

Caminin inşa tarihi ve banisi hakkında bilgi veren kitabesi bulunmamaktadır. Caminin inşa tarihi ve banisi hakkındaki bilgilere vakıf kayıtlarından ulaşılmaktadır. Cami, Vakıflar Genel Müdürlüğü'nde bulunan Safer 1055/Mart 1645 tarihli vakfiyesine göre, Üsküdarlı Aziz Mahmut Hüdai Efendi'nin halifelerinden Şeyh Mustafa Efendi tarafından yaptırılmıştır<sup>384</sup>. Evliya Çelebi 1671 yılında İzmir'e geldiğinde Halvetiye tarikatı şeyhi olan Mustafa Efendi'nin camisinden bahsetmektedir<sup>385</sup>. Cami, vakfiye ve dönem kaynaklarından edinilen bilgiler doğrultusunda, 17. yüzyılın ilk yarısına tarihlendirilmiştir<sup>386</sup>. Caminin taçkapısının üzerinde H. 1224/M 1809-1810 tarihli onarım kitabesi vardır. Onarım kitabesinden harap durumda olan caminin kapsamlı bir şekilde onarım geçirdiği anlaşılmaktadır.

Cami, etrafı bahçe duvarıyla çevrelenmiş küçük bir avlu içerisindedir. Cami, dikdörtgen plânlı harim mekânı, harimin kuzeyinde son cemaat yeri ve son cemaat yerinin batısındaki minareden meydana gelmektedir. Caminin batısında Şeyh Mustafa Efendi'ye ait bir türbe bulunmaktadır. Caminin harim mekânının kuzeyinde kadınlar mahfili, kible duvarının doğusunda vaaz kürsüsü, ortasında mihrap, mihrabın batısında minber yer alır. Harimin duvarları sıvalı ve boyalı olup duvarlarda, içerisinde, ismi Celal, ismi Nebi, Cihar Yar-ı Güzin, Hasan ve Hüseyin ve Aşere-i Mübeşşire isimlerinin yazılı olduğu madalyonlar bulunmaktadır. Harim mekânı, ortasında kare formulu çökertme tavan göbeği bulunan düz ahşap tavanla örtülüdür. Caminin

<sup>381</sup>M. M. Aktepe, *age.*, 2003, s. 93-94; İnci Kuyulu Ersoy, "Dinsel Yapılar Mimarisi I: Cami ve Mescidler" *İzmir Kent Ansiklopedisi Mimarlık*, C. I, İzmir Büyükşehir Belediyesi Yayınları, İzmir 2013, s. 132.

<sup>382</sup> <https://parselsorgu.tkgm.gov.tr/#ara/cografi/38.41926096014163/27.144580185413364> (Erişim tarihi 10.12.2021).

<sup>383</sup> İzmir 1 Numaralı Kültür ve Tabiat Varlıklarını Koruma Bölge Kurulu 27.07.2006. İVBMA 35.08.01/038 Numaralı Dosya.

<sup>384</sup> M. M. Aktepe, *age.*, 2003, s. 93-94.

<sup>385</sup> İ. Kuyulu Ersoy, *agm.*, 2013, s. 132.

<sup>386</sup> M. M. Aktepe, *age.*, 2003, s. 93-94; İ. Kuyulu Ersoy, *agm.*, 2013, s. 132.

mihrabında alçı, minberinde, vaaz kürsüsünde ve sütun başlıklarında ahşap, tavan göbeğinde ve harim duvarlarında kalemişi süslemeler görülmektedir.

Cami, kaba yonu ve moloz taş malzeme ile inşa edilmiştir ve üzeri dört yönden pahlı, ahşap kırma çatıyla kapatılmıştır.

**Mihrabın Konumu:** Kible duvarının ortasında ve taçkapının karşısındaki mihrap, kible duvarından harim mekânına taşırılmıştır.

**Yapım ve Süsleme Tekniği:** Mihrabın tepeliğindeki süslemeler alçı kalıplama tekniğindedir. Alçı süslemeler arka yüzlerinden tel ve alçı sıvayla kible duvarına monte edilmiştir. Alçı kalıplama süslemeler kabartma tekniğindedir. Mihrabın tepelik bölümündeki yazıları kalemişi tekniğindedir.

**Kitabe/Yazı:** Mihrabın tepelik bölümünde yazılar yer alır. Tepeliğin en üstündeki elips formlu madalyon içerisinde, Arapça celî sülüs hatla Maşallah lafzı yazılıdır. Tepeliğin ortasındaki enlemesine dikdörtgen formlu kartuşun içerisinde, Arapça celî sülüs hatla Âl-i İmrân sûresi 39. ayeti yazılıdır.

**Mihrap Elemanları:** Mihrap, tepelik, köşelik, kavsara, niş bölümlerinden meydana gelmektedir (Fotoğraf 71, Çizim 51).

**Tepelik:** Mihrabın en üst noktasında içerisinde Maşallah lafzı yazılı madalyon vardır. Tepeliğin ortasında pencere bulunmaktadır. Pencerenin etrafını ve madalyonun kenarlarını yaprak ve çiçeklerden oluşturulmuş bitkisel süsleme çevrelemektedir. Tepeliğin yaklaşık ortasında, içerisinde mihrap ayeti yazılı, enlemesine dikdörtgen formlu yazı kartuşu bulunmaktadır. Kartuşun köşelerinde akant yaprakları vardır. Yazı kartuşunun üstündeki bitkisel süsleme çiçek ve yapraklardan oluşturulmuştur. Kemerin üstünde, içerisinde yapraklar ve çiçekler bulunan vazo yer alır. Vazonun kaidesi inci dizisiyle oluşturulmuştur. Vazonun kaidesinin altından başlayıp iki yana doğru devam ederek kavsara kemerini çevreleyen bitkisel süsleme kompozisyonu bulunmaktadır (Fotoğraf 70).

**Köşelik:** Mihrap nişinin köşeliklerinde, iri “S”, “C” kıvrımlı akant yaprakları ve natüralist çiçekler bulunmaktadır.

**Kavsara:** Çeyrek küre formundaki kavsara, yarım daire formlu kemerle çevrelenmiştir.

**Niş:** Yarım daire plânlı mihrap nişi, 1,09 m genişliğinde, 0,57 m derinliğinde ve 2,80 m yüksekliğindedir. Nişin kenarları kavisli silme bordürüyle çevrelenmiştir.

**Mihrabın Tarihlendirmesi:** Mihrap, “S”, “C” kıvrımları, akant yaprakları ve vazodan çıkan çiçekler gibi süsleme unsurları bakımından değerlendirildiğinde, H. 1224/M 1809-1810 tarihindeki onarımda yapıya eklenmiş olmalıdır.



Fotoğraf 70: İzmir Konak Şeyh Camii mihrabının tepelik bölümü



Fotoğraf 71: İzmir Konak Şeyh Camii mihrabı

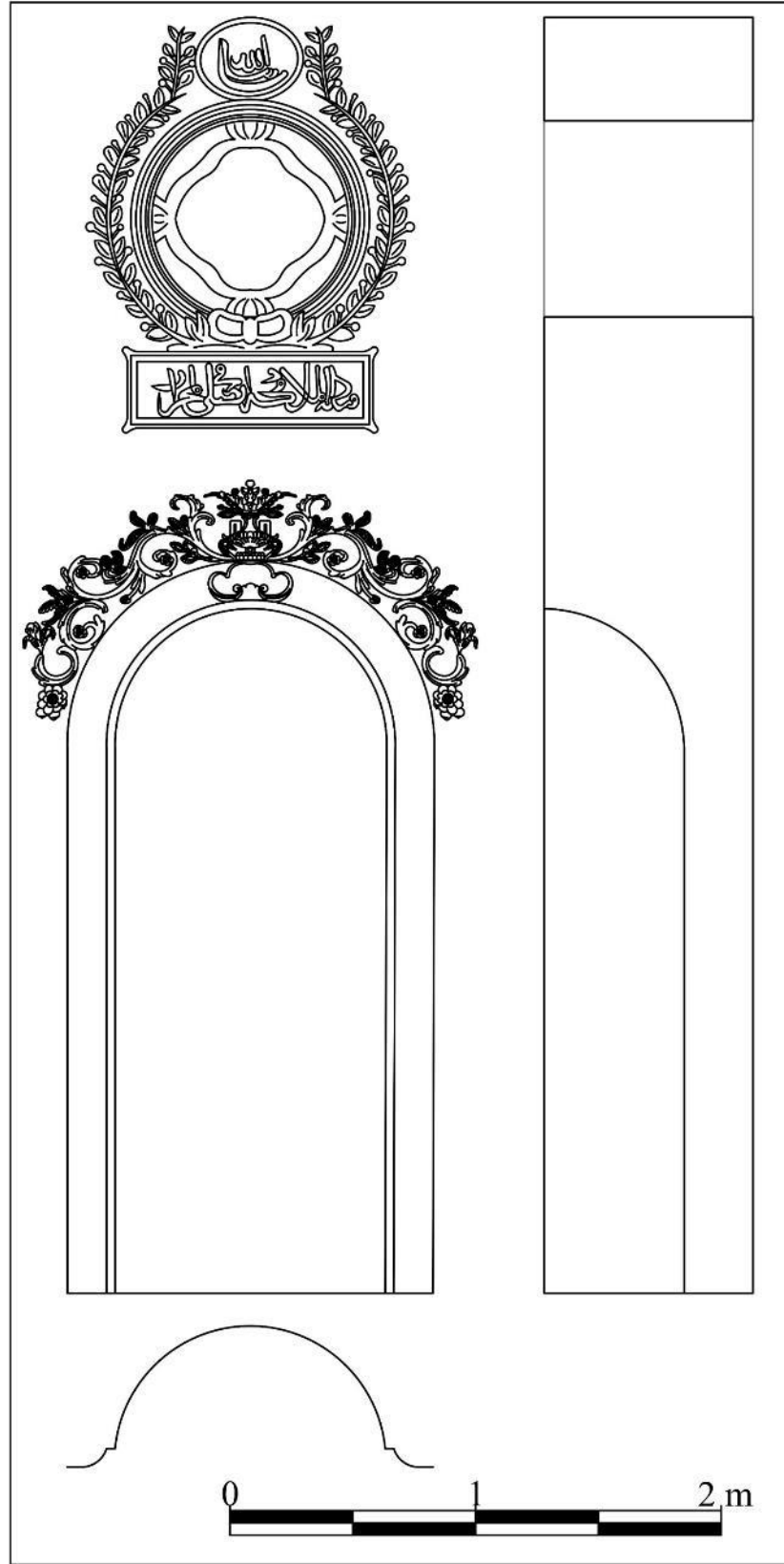

Çizim 51: İzmir Konak Şeyh Camii mihrabının plân, cephe ve kesit çizimi

## 2.48. İzmir Konak Çorakkapı (Bostanizade Mahmud Efendi) Camii<sup>387</sup> Mihrabı

**İnceleme Tarihi:** 07.09.2021

**Ebatları:** 5,91x3,03x0,57 m

**Yapının Kısa Tanımı:** İzmir Konak Çorakkapı Mahallesi'nde yer alan cami, tapununun 1523 ada, 16 parseline kayıtlıdır<sup>388</sup>. Mülkiyeti Vakıflar Genel Müdürlüğüne ait olan cami, İzmir 1 Numara Kültür ve Tabiat Varlıklarını Koruma Bölge Kurulu tarafından 2004 yılında tescil edilmiştir<sup>389</sup>.

Caminin inşa tarihi ve banisi hakkında bilgi veren kitabesi bulunmamaktadır. Cami, haziresindeki mezar taşlarındaki bilgiler doğrultusunda, H. 1118/M 1706-1707 tarihine, vakfiyelere göre ise H. 1238/M 1822-1823 yılına tarihlendirilmektedir<sup>390</sup>. 19. yüzyıla ait vakıflarda caminin adı Çorak Kapısı Camii, Bostanizade Mahmud Efendi Camii gibi isimlerle geçmektedir<sup>391</sup>. Caminin haziresinde ilmiye sınıfa mensup kadı ve naiblerine ait mezar taşları bulunmaktadır. Haziredeki H. 1196/M 1781-1782 tarihli İzmir Kadısı Osman Efendi'ye ait mezar taşı, onarımlar sırasında yerinden çıkarılıp taçkapının üzerine yerleştirilmiştir<sup>392</sup>.

Vakıflar Genel Müdürlüğü tarafından düzenlenen tescil fişinde cami, 18. yüzyıla tarihlendirilmiş ve banisi ise Bostanizade Mahmut Efendi olarak verilmiştir<sup>393</sup>. Fakat camide ve hazirede Bostanizade ailesine ait herhangi bir kitabe tespit edilememiştir<sup>394</sup>.

Cami, etrafı bahçe duvarıyla çevrelenmiş küçük bir avlu içerisindedir ve caminin batısında hazire, güneyinde imam odası bulunur. Cami, merkezi kuruluşlu olup harim mekânı, enlemesine dikdörtgen plânlıdır. Harim, mihrap önünde büyük bir kubbe ile kubbenin doğusunda ve batısında üçer küçük kubbe ile örtülüdür. Harimin kuzeyinde beş bölümlü son cemaat yeri, güneyinde minare bulunmaktadır.

Harim mekânı, doğu, kuzey ve batı yönlerden "U" şeklinde kadınlar mahfili ile çevrelenmiştir. Harim mekânının kible duvarının ortasında mihrap, mihrabın doğusunda

<sup>387</sup> M. M. Aktepe, *age.*, 2003, s. 50-54; İ. Kuyulu Ersoy, *agm.*, 2013, s. 101-102.

<sup>388</sup> <https://parselsorgu.tkgm.gov.tr/#ara:cografi/38.42180999763016/27.143829166889194> (Erişim tarihi 10.12.2021).

<sup>389</sup> İzmir 1 Numaralı Kültür ve Tabiat Varlıklarını Koruma Bölge Kurulu'nun 30.1.2002 gün ve 9728 sayılı kararı. İVBMA 35.08.01/133 Numaralı Dosya.

<sup>390</sup> M. M. Aktepe, *age.*, 2003, s. 50-54; İ. Kuyulu Ersoy, *agm.*, 2013, s. 101-102.

<sup>391</sup> İ. Kuyulu Ersoy, *agm.*, 2013, s. 101.

<sup>392</sup> S. Polat, *agt.*, s. 105.

<sup>393</sup> İVBMA 35.08.01/133 Numaralı Dosya.

<sup>394</sup> İ. Kuyulu Ersoy, *agm.*, 2013, s. 101.

vaaz kürsüsü, batısında minber bulunmaktadır. Duvarları sıvalı ve boyalı olan harim sade bir görünüme sahiptir. Caminin mihrabında, pencere alınlıklarında, kubbe yüzeyinde ve göbeğinde alçı, mihrabın sütuncelerinde ve kaidelerinde, minberinde ve taçkapısında, mermer, minaresinde ise taş süslemeler görülmektedir.

Kârgir malzeme ile inşa edilen caminin duvarları sıvalı ve boyalı olup kubbeleri kurşun kaplıdır. Taçkapısı, minberi, mükebbiresi mermer, minare, son cemaat yeri sütunları, pencere söveleri taştan yapılmıştır.

**Mihrabın Konumu:** Kible duvarının ortasında ve taçkapının karşısındaki mihrap, kible duvarından harim mekânına 0,28 m taşırılmıştır.

**Yapım ve Süsleme Tekniği:** Kible duvarına açılan nişin kenarlarındaki dekoratif sütunceler, kaideler ve başlıklar ile çerçeveyi oluşturan unsurlar ve alınlık ile tepelik bölümlerindeki süslemeler alçı kalıplama tekniğinde yapılmıştır. Kavsara kemerine asılı alçı perde motifi kemer karnına aplike tekniğinde tutturulmuştur. Mihrabın kalıplama tekniğinde yapılan süslemelerinin iskeletinde teller kullanılmıştır. Alçı süslemeler tel ve alçı sıvayla kible duvarına monte edilmiştir. Alçı kalıplama süslemeler yüksek ve alçak kabartma tekniğindedir.

**Kitabe/Yazı:** Mihrabın alınlık bölümündeki enlemesine dikdörtgen formlu kartuşun içerisinde, Arapça celî sülüs ve kufi karışımı hatla Hicr sûresi 45.- 46. ayetleri yazılıdır.

**Mihrap Elemanları:** Mihrap, tepelik, çerçeve, alınlık, köşelik, kavsara, niş ve pilastr bölümlerinden oluşmaktadır (Fotoğraf 72, Çizim 52).

**Tepelik:** Saçak tablasının üzerindeki tepelik bölümü üçgen formludur. Tepeliğin en üstünde çiçek demeti, çiçek demetinin iki yanında, çiçek demetine kordonla tutturulmuş, uçları volütlü “C” kıvrımları bulunmaktadır. “C” kıvrımlarının kenarlarında, aşağıya çapraz bir şekilde sarkan natüralist çiçekler ve yapraklardan oluşturulmuş bitkisel süsleme vardır. Çiçek demetinin altında, akant yaprağı ve akant yaprağının iki yanında uçları volütlü “C” kıvrımları bulunur. “C” kıvrımlarının altına asılı ve çapraz şekilde aşağıya sarkan, natüralist çiçeklerden oluşturulmuş girland bulunmaktadır. Tepelik bölümünün kenarlarında, saçak tablasının üzerine denk gelen kısımlarda, iç içe geçirilmiş, uçları volütlü “C” kıvrımları, stilize bitkisel süslemeler ve en kenarda da çiçek demetlerine yer verilmiştir. Saçak tablasının ortasında dikdörtgen formlu kartuşun yüzeyinde, müsenna yazı ve bitkisel süsleme yer alır. Kartuşun içinde damla motifi şeklinde istiflenmiş, müsenna yazı bulunmaktadır. Müsenna yazının

köşelerinde, rumi, palmet, akant, stilize çiçekler ve kıvrım dallardan oluşturulmuş bitkisel süsleme vardır. Kartuşun kenarlarında kavisli bir formda, kafes örgüsü şeklinde geometrik bir süsleme görülmektedir.

**Çerçeve:** Boyuna dikdörtgen formlu çerçeve, kenarlarda sütuncelerle, üst bölümde dışa taşkın saçaklıkla sınırlandırılmıştır. Çerçeve köşelik bölümünün üzerindeki saçaklıkla iki kademeye ayrılmıştır. Çerçevenin boyuna dikdörtgen formlu birinci kademesinin doğusunda ve batısında sütunceler bulunmaktadır. Postament benzeri kaidelerin üzerindeki sütunceler, silindirik gövdeli ve iyon benzeri başlıklıdır. Sütunce başlıklarının üzerindeki kısa pilastrların üstünde içerisinde akant yaprakları bulunan kupalar yer alır. Çerçevenin ikinci kademesinde alınlık bölümü vardır. İkinci kademe üstte kavisli silmeli saçaklıkla sınırlandırılmıştır.

**Alınlık:** Çerçevenin ikinci kademesindeki alınlık bölümünde, enlemesine dikdörtgen formlu kartuşun içerisinde mihrap ayeti yazılıdır<sup>395</sup>. Alınlıktaki kartuşun kenar bordürleri, stilize yapraklardan oluşturulmuş bitkisel süslemelidir.

**Köşelik:** Çerçevenin birinci kademesindeki köşeliklerin üç kenarı dik açılı, bir kenarı içbükey kavisli köşelik bölümleri birbirlerine bakışımıdır. Köşeliklerdeki kartuşların yüzeyleri boş bırakılmıştır.

**Kavsara:** Çeyrek küre formundaki kavsara, yarım daire kuşatma kemeriyle çevrelenmiştir ve kavsara kemeri kavisli silmelerle profillendirilmiştir. Kavsara kemerine paralel olarak asılı, dalgalı bir şekilde aşağıya sarkan perde motifi bulunmaktadır. Perde motifinin uçlarına püsküller işlenmiştir. Perde motifi petrol yeşili, püskülleri altın yaldız renkli boyalıdır.

**Niş:** Yarım daire plânlı niş, 1,18 m genişliğinde, 0,57 m derinliğinde ve 2,28 m yüksekliğindedir.

**Pilastr:** Mihrap nişinin kenarlarındaki söveler, kare kesitli gövdeli ve dor benzeri başlıklı pilastr şeklinde düzenlenmiştir. Dekoratif pilastrlar, yarım daire kuşatma kemeriyle birbirlerine bağlanmıştır.

**Mihrabın Tarihlendirmesi:** Mihrap, çerçeveyi iki yanında sınırlandıran sütunceleri, iyon benzeri başlıkları, “S”, “C” kıvrımları, akant yaprakları, kupaları ve kavsarasındaki

<sup>395</sup> Kaynaklarda alınlık bölümünün Selçuk İsa Bey Camii'nde getirildiği yazmaktadır. Tarık Uğur, *Selçuk (Ayasuluk) Camii ve Mescitleri* (Basılmamış Yüksek Lisans Tezi), Ege Üniversitesi Sosyal Bilimler Enstitüsü, İzmir 2006.

perde motifi gibi süsleme unsurları bakımından değerlendirildiğinde, H. 1238/M. 1822-1823 tarihinde yapılmış olmalıdır.



Fotoğraf 72: İzmir Konak Çorakkapı Camii mihrabı



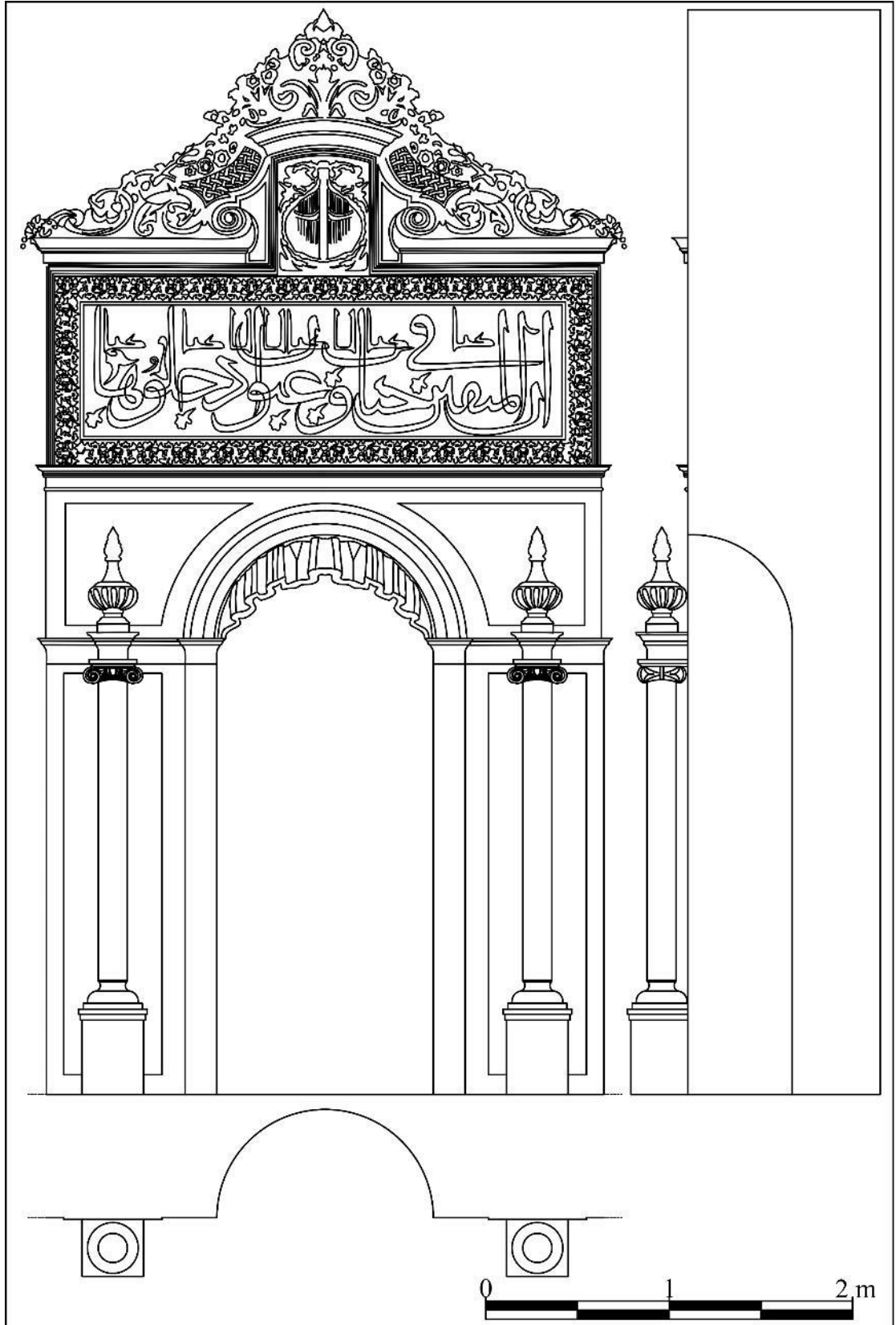

Çizim 52: İzmir Konak Çorakkapı Camii mihrabının plân, cephe ve kesit çizimi

## 2.49. İzmir Konak Odunkapı Camii<sup>396</sup> Mihrabı

**İnceleme Tarihi:** 07.09.2021

**Ebatları:** 3,76x1,65x0,29 m

**Yapının Kısa Tanımı:** İzmir Konak Odunkapı Mahallesi'nde yer alan cami, tapunun 112 ada, 1 parseline kayıtlıdır<sup>397</sup>. Mülkiyeti Vakıflar Genel Müdürlüğü'ne ait olan cami, Eski Eserler ve Müzeler Genel Müdürlüğü tarafında 1975 tarihinde tescillenmiştir ve 2008 yılında İzmir I Numaralı Kültür ve Tabiat Varlıklarını Koruma Kurulu tarafından yapının koruma grubu "1. Grup" olarak belirlenmiştir<sup>398</sup>.

Caminin inşa tarihi ve banisi hakkında bilgi veren kitabesi bulunmamaktadır. Cami, minare kaidesinin altındaki çeşme kitabesine göre, 18. yüzyıla tarihlendirilmiştir<sup>399</sup>. Arşiv kayıtlarında yapının inşa süreci hakkında bilgiler yer almaktadır. 15 Şaban 1302/30 Mayıs 1885 tarihli bir vakıf kaydında, Odunkapılızâde Ahmed oğlu Hacı Mehmed Ağa'nın 23 Cemaziyel-evvel 1166/ 28 Mart 1753 tarihinde cami için bir vakfiye hazırlattığı anlaşılmaktadır<sup>400</sup>. 21 Zilhicce 1178/11 Haziran 1765 tarihinde, Hacı Mehmed Ağa, vakfın yönetilme şeklini ve şartlarını belirleyerek vakfiyeyi güncellemiştir<sup>401</sup>. 23 Cemaziyel-evvel 1166/28 Mart 1753 tarihli bir başka vakfiyede Hacı Mehmed Ağa'nın İzmir'de cami, medrese ve çeşme yaptırdığı yazmaktadır<sup>402</sup>. 21 Zilhicce 1170/6 Eylül 1757 yılına ait vakıf kaydında ise caminin bitirilemediği ve Hacı Mehmed Ağa'nın eğer kendisi yaşarken caminin inşası bitirilemezse vefatından sonra Abdurrahman Ağa tarafından yapının tamamlanması istenilmiştir<sup>403</sup>. 11 Şevval 1263/22 Eylül 1847 tarihli bir vakfiyede, caminin banisinin Cami-i Atik Mahallesi sakinlerinden Hacı Mehmed bin Ahmet bin Hacı Mehmed Ağa olduğu ifade edilmektedir<sup>404</sup>. Tüm bu bilgiler doğrultusunda caminin inşasına 18. yüzyılın ikinci yarısında başlanıldığı fakat inşa sürecinin uzadığı anlaşılmaktadır. Cami,

<sup>396</sup>M. M. Aktepe, *age.*, 2003, s. 78-80; İ. Kuyulu Ersoy, agm., 2013, s. 116-117.

<sup>397</sup><https://parselorgu.tkgm.gov.tr/#ara/idari/149115/112/1/1666163091419> (Erişim tarihi 10.12.2021).

<sup>398</sup> İzmir I Numaralı Kültür ve Tabiat Varlıklarını Koruma Bölge Kurulu'nun 14.11.2008 gün ve 3632 sayılı kararı. İVBMA 35.08.01/034 Numaralı Dosya.

<sup>399</sup> İVBMA 35.08.01/034 Numaralı Dosya.

<sup>400</sup> M. M. Aktepe, *age.*, 2003, s. 79.

<sup>401</sup> M. M. Aktepe, *age.*, 2003, s. 79; İ. Kuyulu Ersoy, agm., 2013, s. 123.

<sup>402</sup> M. M. Aktepe, *age.*, 2003, s. 79-80.

<sup>403</sup> İ. Kuyulu Ersoy, agm., 2013, s. 123.

<sup>404</sup> M. M. Aktepe, *age.*, 2003, s. 79-80; İ. Kuyulu Ersoy, agm., 2013, s. 123.

kuzey cephesindeki onarım kitabesine göre, 3 Ramazan 1278/4 Mart 1862 tarihinde, Magripli Hacı Mustafa tarafından tamir ettirilmiştir<sup>405</sup>.

Cami, farklı tarihlerde onarım geçirmiş, bu onarımların ilki 1862 yılına ait olup gerçekleştirilen onarım hakkında detaylı bilgi bulunmaktadır. 1952-1953 yıllarında halk tarafından gerçekleştirilen onarımda camiye bir minare eklenmiştir<sup>406</sup>. Cami, 1967-1968 yıllarında bir dernek tarafından gerçekleştirilen onarıma tabii tutulmuştur<sup>407</sup>.

Enine dikdörtgen plânlı caminin kuzeyinde muhdes bir son cemaat yeri ve yapıdan bağımsız bir minaresi vardır. Harimin kuzeyinde kadınlar mahfili, kible duvarının doğusunda vaaz kürsüsü, ortasında mihrap, batısında minber yer almaktadır. Harimin duvarları sıvalı ve boyalı olup duvarlarda, ismi Celal, ismi Nebi, Cihar Yar-ı Güzin, Hasan ve Hüseyin ve Aşere-i Mübeşşire isimlerinin yazılı olduğu madalyonlar bulunmaktadır. Harimde pencerelerin ve madalyonların tepeliklerinde, mihrapta alçı, minberde ve kadınlar mahfilinde ahşap süslemeler görülmektedir.

Cami kârgir malzemeye inşa edilmiştir ve üzeri dört yönden pahlı ahşap kırma çatıyla kapatılmıştır.

**Mihrabın Konumu:** Kible duvarının ortasında ve taçkapının karşısındaki mihrap, kible duvarından harim mekânına 0,27 m taşırılmıştır.

**Yapım ve Süsleme Tekniği:** Kible duvarına açılan nişin kenarlarındaki dekoratif sütunceler, kaideler, başlıklar ve çerçeveyi oluşturan unsurlar ile tepelikteki süslemeler alçı kalıplama tekniğindedir. Mihrabın kalıplama tekniğinde yapılan süslemelerinin iskeletinde teller kullanılmıştır. Alçı süslemeler arka yüzlerinden tellerle birbirine tutturulmuş ve alçı sıvayla kible duvarına monte edilmiştir. Alçı kalıplama süslemeler kabartma tekniğindedir. Mihrabın tepelik bölümündeki yazılar kalemîşi tekniğindedir.

**Kitabe/Yazı:** Mihrabın tepelik bölümünde yazılar yer alır. Tepelikteki madalyonun içerisinde, Arapça celî sülüs hatla Âl-i İmrân sûresi 37. ayet yazılıdır. Tepeliğin ortasındaki enlemesine dikdörtgen formlu kartuşun içerisinde, Arapça celî sülüs hatla Meryem sûresi 11. ayetin bir bölümü yazılıdır.

المِحْرَابِ مِنَ قَوْمِهِ عَلَى فَخْرٍ

*Transkripsiyonu:*

Fe harace alâ kavmihî minel mihrâbi

<sup>405</sup> İ. Kuyulu Ersoy, agm., 2013, s. 123.

<sup>406</sup> İ. Kuyulu Ersoy, agm., 2013, s. 123.

<sup>407</sup> M. M. Aktepe, age., 2003, s. 78.

*Türkçe Çevirisi: “Bunun üzerine Zekerıyyâ, mâbedden kavminin karşısına çıkarak”<sup>408</sup>*

**Mihrap Elemanları:** Mihrap, tepelik, çerçeve, kavsara, niş ve oturtmalık bölümlerinden oluşmaktadır (Fotoğraf 73, Çizim 53).

**Tepelik:** Saçak kornişinin üzerindeki tepelik üçgen formudur. Tepeliğin ortasındaki madalyonun etrafı kavisli silmelerle profillendirilmiştir ve içerisinde mihrap ayeti yazılıdır. Madalyonun tepesinde ve altında sorguç şeklinde ileriye taşırılmış iri akant yaprakları bulunmaktadır. Madalyonun altında ve üstünde akant yaprakları, iki yanında iri kıvrım dallar ve çiçeklerden oluşturulmuş bitkisel süslemeler yer alır. Tepeliğin altında kenarları kavisli silmelerle çevrelenmiş kartuşun içerisinde, Meryem sûresi 11. ayeti yazılıdır. Tepelikteki alçı süslemeler çivilerle duvar yüzeyine tutturulmuş ve altın yaldız renkli boyanmıştır.

**Çerçeve:** Boyuna dikdörtgen formlu mihrap çerçevesi, doğusunda ve batısında sütuncelerle üst bölümde ise dışa taşıntı yapan saçaklıkla sınırlandırılmıştır. Çerçevenin iki yanındaki sütunceler silindirik gövdeli ve korint başlıklıdır. Sütunce başlıklarının üstündeki kupalar, daire kaideli, kavisli gövdelidir. Çerçeve, üstte kavisli ve düz silmeli saçaklıkla sınırlandırılmıştır. Saçak kornişini ile sütunce başlıklarının arasındaki kısımlarda yarısı duvara gömülü pilastrlar yer alır. Saçak kornişinde pilastrların üstlerine denk gelen kısımlar dışa taşırılmıştır ve alt yüzeylerinde akant yaprakları bulunmaktadır.

**Köşelik:** İki kenarı dik açılı, bir kenarı içbükey kavisli birbirlerine bakışlı köşeliklerin yüzeyleri boş bırakılmıştır.

**Kavsara:** Çeyrek küre formundaki kavsara, yarım daire formu kemerle çevrelenmiştir. Kavsara kemeri yumurta ve akant dizisiyle oluşturulmuş bordürle hareketlendirilmiştir.

**Niş:** Mihrap nişi, 1,06 m genişliğinde, 0,29 m derinliğinde ve 2,37 m yüksekliğinde yarım daire plânlıdır. Nişin kenarları yumurta ve akant dizisiyle oluşturulmuş bordürle çevrelenmiştir.

**Oturtmalık:** Mihrap kible duvarı boyunca uzanan ve sadece niş bölümünde kesintiye uğrayan seki üzerinde yer almaktadır.

**Mihrabın Tarihlendirmesi:** Mihrap, çerçeveyi iki yanında sınırlandıran sütunceleri, korint benzeri başlıkları, “S”, “C” kıvrımları, akant yaprakları ve kupa şeklindeki köşe

<sup>408</sup> <https://kuran.diyaret.gov.tr/tefsir/Meryem-suresi/2261/11-ayet-tefsiri> (Erişim tarihi 04.09.2023).

alemleri gibi ssleme unsurları bakımından deęerlendirildięinde 3 Ramazan 1278/4 Mart 1862 tarihindeki onarımda yapıya eklenmiř olmalıdır.



Fotoęraf 73: İZmir Konak Odunkapı Camii mihrabı

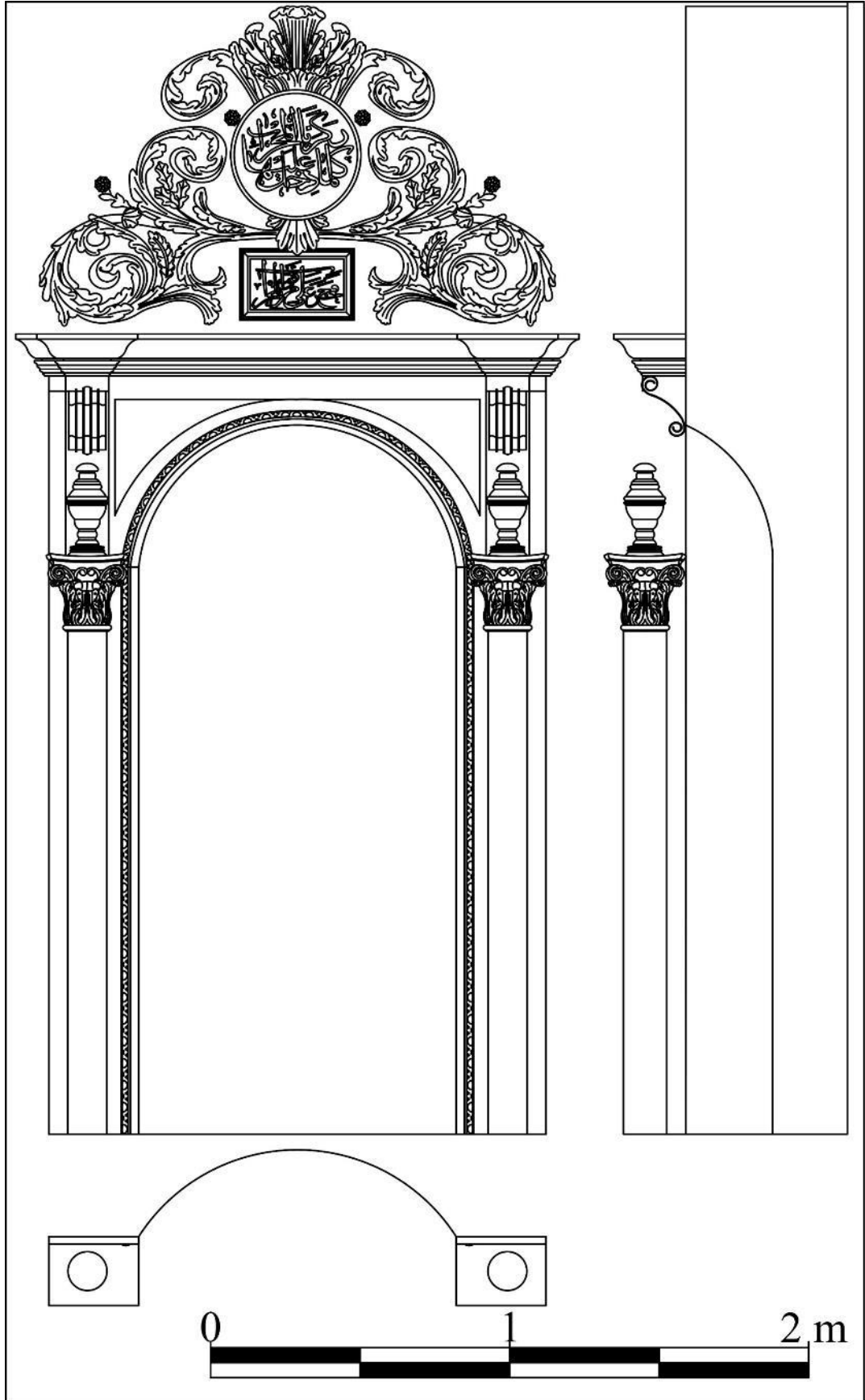

Çizim 53: İzmir Konak Odunkapı Camii mihrabının plân, cephe ve kesit çizimi

## 2.50. İzmir Konak Hacı Mehmet Ağa (Müftü) Camii<sup>409</sup> Mihrabı

**İnceleme Tarihi:** 07.09.2021

**Ebatları:** 4,31x3,10x0,45 m

**Yapının Kısa Tanımı:** İzmir Konak Kahraman Mahallesi'nde yer alan cami, tapununun 120 ada, 3 parseline kayıtlıdır<sup>410</sup>. Mülkiyeti Vakıflar Genel Müdürlüğü'ne ait cami, Gayrimenkul Eski Eserler ve Anıtlar Yüksek Kurulu'nun kararı ile 1972 yılında tescil edilmiştir<sup>411</sup>.

Caminin inşa tarihi hakkında bilgi veren kitabesi bulunmamaktadır. Caminin onarımı hakkında bilgi veren bir kitabesi vardır. Onarım kitabesine göre, Hacı Mehmet Ağa tarafından inşa ettirilen cami yangın sonucunda harap olmuştur. Yangın sonrasında harap olan cami, H. 1280/M. 1863-1864 tarihinde cemaatinin yardımlarıyla onarılmıştır. Hacı Mehmet Ağa Cami'nin ilk olarak ne zaman inşa edildiği hakkında bir bilgi tespit edilememiştir. Vakıflar Genel Müdürlüğü tarafından hazırlanan eski eser fişinde, minare, 16. yüzyıla tarihlendirilmiş ve İzmir'deki en eski minare olarak belirtilmiştir<sup>412</sup>. Caminin harim ve son cemaat yerinin çatıları 1968 yılında yenilenmiştir<sup>413</sup>.

Cami, eğimli bir arazinin teraslanması sonucunda oluşturulmuş zemin üzerine inşa edilmiştir. Caminin güney ve batı cepheleri sokağa, doğu cephesi avluya bakmaktadır. Güney cephedeki avlu kapısından caminin doğusundaki küçük bir avluya geçilmektedir. Kare plânlı caminin kuzeyindeki son cemaat yerinin etrafı camekânla kapatılmıştır. Harimin güneydoğusundaki minare çokgen kaideli ve tek şerefelidir.

Harim mekânının kuzeyinde kadınlar mahfili, kıble duvarının ortasında mihrap, mihrabın doğusunda vaaz kürsüsü, batısında minber yer alır. Yapıda pencere sövelerinde ve mihrapta alçı, minberde ahşap süslemeler görülmektedir.

Cami, kârgir malzemeyle inşa edilmiş, kapı ve pencere sövelerinde ise düzgün kesme taş kullanılmıştır. Yapının üzeri dört yönden pahlı, kiremit kaplı ahşap kırma çatıyla kapatılmıştır.

**Mihrabın Konumu:** Kıble duvarının ortasında ve taçkapının karşısındaki mihrap, kıble duvarından 0,27 m harim mekânına taşırılmıştır.

<sup>409</sup> M. M. Aktepe, *age.*, 2003, s. 64-65.

<sup>410</sup> <https://parselorgu.tkgm.gov.tr/#ara/idari/151217/120/3/1665216675295> (Erişim tarihi 10.12.2021).

<sup>411</sup> İVBMA 35.08.01/043 Numaralı Dosya.

<sup>412</sup> İVBMA 35.08.01/043 Numaralı Dosya.

<sup>413</sup> İVBMA 35.08.01/043 Numaralı Dosya.

**Yapım ve Süsleme Tekniği:** Kible duvarına açılan nişin kenarlarındaki dekoratif pilastrlar, kaideler ve başlıklarla çerçeveyi oluşturan unsurlar ve köşelik ile tepelik bölümlerindeki süslemeler alçı kalıplama tekniğinde yapılmıştır. Mihrabın kalıplama tekniğinde yapılan süslemelerinin iskeletinde tel kullanılmıştır. Alçı süslemeler tel ve alçı sıvayla kible duvarına monte edilmiştir. Alçı kalıplama süslemeler kabartma tekniğindedir. Mihrabın tepelik bölümündeki yazıları kalemişi tekniğindedir.

**Kitabe/Yazı:** Tepeliğin ortasındaki dikdörtgen formlu kartuşun içerisinde, Arapça celi sülüs hatla Âl-i İmran sûresi 37. ayet yazılıdır.

**Mihrap Elemanları:** Mihrap, tepelik, çerçeve, köşelik, kavsara, niş ve oturtmalık bölümlerinden oluşmaktadır (Fotoğraf 74, Çizim 54).

**Tepelik:** Saçak kornişinin üzerinde tepelik yer alır. Tepeliğin en üst noktasında, ortada akant yaprağı, akant yaprağının iki kenarında, birbirlerine simetrik, uçları volütlü, iri “S”, “C” kıvrımlı akantlardan oluşturulmuş ve ortadaki yazı kartuşunun etrafını çevreleyen bitkisel süslemeler bulunmaktadır. Tepeliğin ortasındaki kartuşun yüzeyinde mihrap ayeti yazılıdır.

**Çerçeve:** Boyuna dikdörtgen formlu çerçeve, kenarlarda pilastrlarla üst bölümde ise saçaklıkla sınırlandırılmıştır. Çerçevenin doğusunda ve batısında, yivli gövdeli ve dor benzeri başlıklı iki kademeli pilastrlar bulunmaktadır. Çerçeve üstte, alttan yukarıya doğru sırasıyla, kavisli ve düz silmeler, yumurta ve ok ucu dizilerinden meydana getirilmiş saçaklıkla sınırlandırılmıştır.

**Köşelik:** İki kenarı dik açılı, bir kenarı içbükey kavisli köşelik bölümleri birbirlerine bakışlıdır. Köşeliklerde bitkisel süsleme kompozisyonu, uçları volütlü iri “S” kıvrımlı akant yaprakları, asma dalları, yaprakları ve üzüm salkımlarından meydana getirilmiştir. Köşeliklerin zemini beyaz, süslemeleri altın yaldız renkli boyalıdır.

**Kavsara:** Çeyrek küre formundaki kavsara, yarım daire formlu kemerle çevrelenmiştir. Kavsara kemeri kavisli silmelerle profillendirilmiştir. Kemerin kilit taşında, sorguç şeklinde ileriye taşırılmış istiridye motifine yer verilmiştir. İstiridye motifi, dört dilimli ve alt tarafı volütlü olup kenarları altın yaldız, ortası beyaz renkli boyalıdır.

**Niş:** 1,30 m genişliğinde, 0,59 m derinliğinde ve 2,32 m yüksekliğindeki mihrap nişi yarım daire plânlıdır. Nişin alt yüzeyi 0,50 m yüksekliğinde ahşap lambri ile kaplanmıştır. Nişin kenarları kavisli silmelerle oluşturulmuş bordürle çevrelenmiştir.



**Oturmalık:** Mihrap kible duvarı boyunca uzanan ve sadece niş bölümünde kesintiye uğrayan seki üzerindedir.

**Mihrabın Tarihlendirmesi:** Mihrap, çerçeveyi iki yanında sınırlandıran pilastrları, konsol benzeri başlıkları, “S”, “C” kıvrımları, akant yaprakları, istiridye kabuğu motifi, asma dalları, yaprakları ve üzüm salkımları gibi süsleme unsurları bakımından değerlendirildiğinde H. 1280/M. 1863-1864 tarihinde gerçekleştirilen onarımda yapılmış olmalıdır.



Fotoğraf 74: İzmir Konak Hacı Mehmet Ağa Camii mihrabı

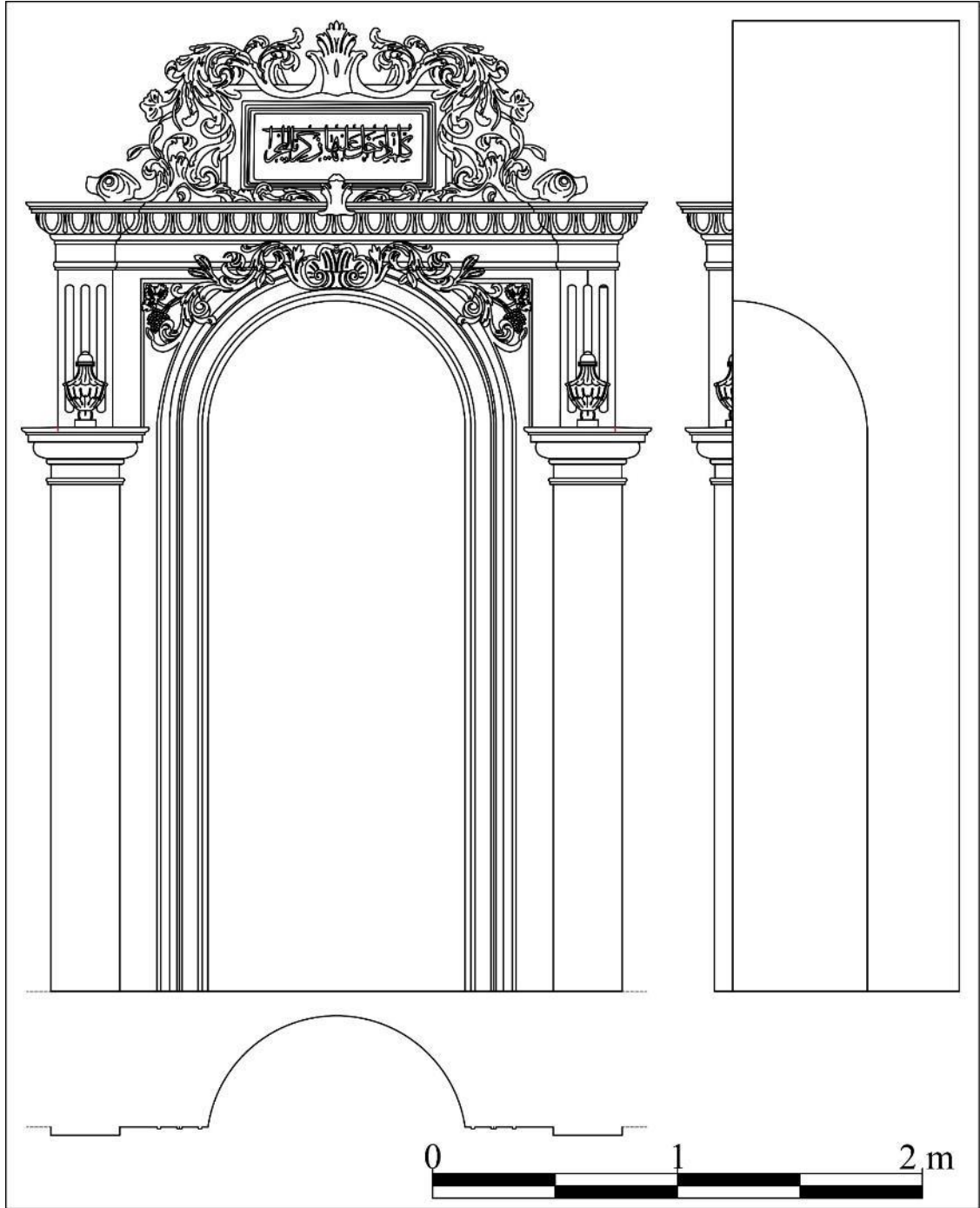

Çizim 54: İzmir Konak Hacı Mehmet Ağa Camii mihrabının plân, cephe ve kesit çizimi

## 2.51. İzmir Konak Natırzade Camii<sup>414</sup> Mihrabı

**İnceleme Tarihi:** 07.09.2021

**Ebatları:** 4,26x1,79x0,45 m

**Yapının Kısa Tanımı:** İzmir Konak Natırzade Mahallesi'nde yer alan cami, tapununun 118 ada, 2 parseline kayıtlıdır<sup>415</sup>. Caminin mülkiyeti Vakıflar Genel Müdürlüğü'ne ait olup cami, Gayrimenkul Eski Eserler ve Anıtlar Yüksek Kurulu tarafından 1977 yılında tescillenmiştir<sup>416</sup>.

Yapının inşa tarihi ve banisi hakkında bilgi veren kitabesi bulunmamaktadır. Caminin avlu kapısı üzerinde bir onarım kitabesi yer alır. Onarım kitabesine göre cami, H. 1291/M. 1874-1875 tarihinde, Hacı Mustafa Efendi tarafından kapsamlı bir şekilde onarım görmüştür. Aydın Vilayeti salnamesinden camiye adını veren Natırzade Seyyid Ahmet Efendi'nin H. 1248/M. 1832-1833 yılında vefat ettiği anlaşılmaktadır<sup>417</sup>. Ayrıca 26 Safer 1211 /31 Ağustos 1796 tarihli bir vakfiyede, Natırzade Seyyid Ahmet Efendi'nin Hacı Yusuf Camii'nde müderris olduğu görülmektedir<sup>418</sup>. Dönem kaynakları ve vakfiyeden Natırzade Seyyid Ahmet Efendi'nin mesleği ve vefat ettiği tarih anlaşılmaktadır. Tüm bu bilgiler camiye ismini veren Natırzade Seyyid Ahmet Efendi'nin caminin banisi olup olmadığını netleştirememektedir. Araştırmacılar caminin ilk inşa tarihini 18. yüzyılın ikinci yarısı ile 19. yüzyılın başlarına tarihlendirirken, caminin H. 1291/M. 1874-1875 tarihinde esaslı bir onarım geçirerek günümüzdeki halini aldığını kabul etmektedir<sup>419</sup>.

Cami, eğimli bir arazide, etrafı bahçe duvarıyla çevrelenmiş bir avlu içerisinde. Fevkani özellikte olan cami, bodrum üzerine inşa edilmiştir. Bodrum katta koridorun iki tarafında karşılıklı üçer mekân bulunur. Cami, boyuna dikdörtgen plânlı harim, harimin kuzeybatı köşesinde minare ve batı cephesine sonradan bitişik olarak eklenen mekândan oluşmaktadır. Harimin kuzeyinde kadınlar mahfili, kible duvarının doğusunda vaaz kürsüsü, ortasında mihrap, batısında minber bulunmaktadır. Caminin mihrabında alçı, minberinde ve tavan göbeğinde ahşap süslemeler görülmektedir.

<sup>414</sup>M. M. Aktepe, *age.*, 2003, s. 77-78; İ. Kuyulu Ersoy, agm., 2013, s. 122-123; Harun Ürer, "İzmir Tarihi Kent Merkezinde Bulunan Cami ve Mescitlerden Örnekler", *TÜBA-KED*, 16, 2017, s. 198-203.

<sup>415</sup> <https://parselsorgu.tkgm.gov.tr/#ara/cografi/38.4151839943384/27.134398519992832> (Erişim tarihi 10.12.2021).

<sup>416</sup>GEEAYK 08/07/1977 tarih ve 680 sayılı kararı. İVBMA 35.08.01/031 Numaralı Dosya.

<sup>417</sup>M. M. Aktepe, 2003, *age.*, s. 77.

<sup>418</sup>M. M. Aktepe, 2003, *age.*, s. 77; İ. Kuyulu Ersoy, agm., 2013, s. 122-123.

<sup>419</sup>M. M. Aktepe, 2003, *age.*, s. 77; İ. Kuyulu Ersoy, agm., 2013, s. 122-123; H. Ürer, agm., 2017, s. 198-203.

Kargir malzemeyle inşa edilen caminin duvarları sıvalı ve boyalıdır. Caminin üstü, kiremit kaplı ahşap kırma çatıyla kapatılmıştır.

**Mihrabın Konumu:** Kible duvarının ortasındaki mihrap duvardan harim mekânına 0,11 m taşırılmıştır.

**Yapım ve Süsleme Tekniği:** Kible duvarına açılan nişin kenarlarındaki dekoratif pilastrlar, kaideler, başlıklar ve çerçeveyi oluşturan unsurlar ile tepelikteki süslemeler alçı kalıplama tekniğindedir. Mihrabın kalıplama tekniğinde yapılan süslemelerinin iskeletinde tel kullanılmıştır. Alçı süslemeler arka yüzlerinden tellerle birbirine tutturulmuş ve alçı sıvayla kible duvarına monte edilmiştir. Alçı kalıplama süslemeler kabartma tekniğindedir.

**Kitabe/Yazı:** Mihrabın tepelik ve alınlık bölümlerinde yazılar yer alır. Tepelikteki elips formlu madalyon içerisinde, Arapça celî sülüs hatla “Medet Ya Resulallah” yazılıdır. Alınlıktaki enlemesine dikdörtgen formlu kartuşun içerisinde, Arapça celî sülüs hatla Bakara sûresi 144. ayet yazılıdır<sup>420</sup>.

فَلَنُؤَلِّيَنَّكَ قِبْلَةً تَرْضَاهَا فَوَلِّ وَجْهَكَ شَطْرَ الْمَسْجِدِ الْحَرَامِ

*Transkripsiyonu:* “fenuvelliyenneke kibleten terdâhâ fevelli vecheke şetra-lmescidi-lharâm”

*Türkçe Çevirisi:* “Biz senin yüzünün göğe doğru çevrilmekte olduğunu (yücelerden haber beklediğini) görüyoruz. İşte şimdi, seni memnun olacağın bir kibleye döndürüyoruz. Artık yüzünü Mescid-i Haram tarafına çevir.”

**Mihrap Elemanları:** Mihrap, tepelik, çerçeve, alınlık, köşelik, kavsara ve niş bölümlerinden oluşmaktadır (Fotoğraf 76, Çizim 55).

**Tepelik:** Çerçeveyi üstten sınırlandıran saçaklığın üstündeki tepelik bölümü üçgen formlidir. Tepeliğin ortasında, akant yaprağından oluşturulmuş kaide üzerinde, kenar bordürleri çiçeklerle çevrelenerek çelek şeklinde oluşturulmuş, içerisinde dua yazılı, elips formlu madalyon bulunmaktadır. Madalyonun altında akant yaprakları, üstünde yatay doğrultuda kordon ve kordonun üstünde, üç dilimli akant yaprağı ve çiçekler yer alır. Madalyonun iki yanında, simetrik, uçları volütlü, iri “S” kıvrımlı akantlardan oluşturulmuş bitkisel süslemeler bulunmaktadır. Tepelikteki süslemeler, çivilerle duvara tutturulmuş ve altın yaldız renkli boyalıdır (Fotoğraf 75).

<sup>420</sup> <https://kuran.diyaret.gov.tr/tefsir/Bakara-suresi/151/144-ayet-tefsiri> (Erişim tarihi 10.12.2021).

**Çerçeve:** Mihrap çerçevesi boyuna dikdörtgen formlu olup doğusunda ve batısında pilastrlarla, üst bölümünde ise üç yönden dışa taşıntı yapan saçaklıkla sınırlandırılmıştır. Çerçeve köşelik bölümünün üzerindeki silmeyle iki kademeye ayrılmıştır. Birinci kademenin doğusunda ve batısındaki yarısı duvara gömülü pilastrlar, kare kaideli, yivli gövdeli ve dor benzeri başlıklıdır. Çerçevenin ikinci kademesi, enlemesine dikdörtgen formludur. İkinci kademenin ortasında alınlık bölümü yer alır. İkinci kademe üstte kavisli ve düz silmeli saçaklıkla sınırlandırılmıştır.

**Alınlık:** Çerçevenin ikinci kademesindeki alınlık bölümünde mihrap ayeti yazılıdır.

**Köşelik:** İki kenarı dik açılı, bir kenarı içbükey kavisli köşelik bölümleri birbirlerine bakışlıdır. Köşeliklerde, üçgen formlu geometrik süslemeler bulunmaktadır.

**Kavsara:** Çeyrek küre formundaki mihrap kavsarası, basık kemerle çevrelenmiştir.

**Niş:** 1,03 m genişliğinde, 0,45 m derinliğinde ve 2,32 m yüksekliğindeki mihrap nişi yarım daire plânlıdır.

**Mihrabın Tarihlendirmesi:** Mihrap, çerçeveyi iki yanında sınırlandıran pilastrları, dor benzeri başlıkları, “S”, “C” kıvrımları ve akant yaprakları gibi süsleme unsurları bakımından değerlendirildiğinde, H. 1291/M. 1874-1875 tarihindeki onarımda yapılmış olmalıdır.



Fotoğraf 75: İzmir Konak Natırzade Camii mihrabının tepelik bölümü



Fotoğraf 76: İzmir Konak Natırzade Camii mihrabı

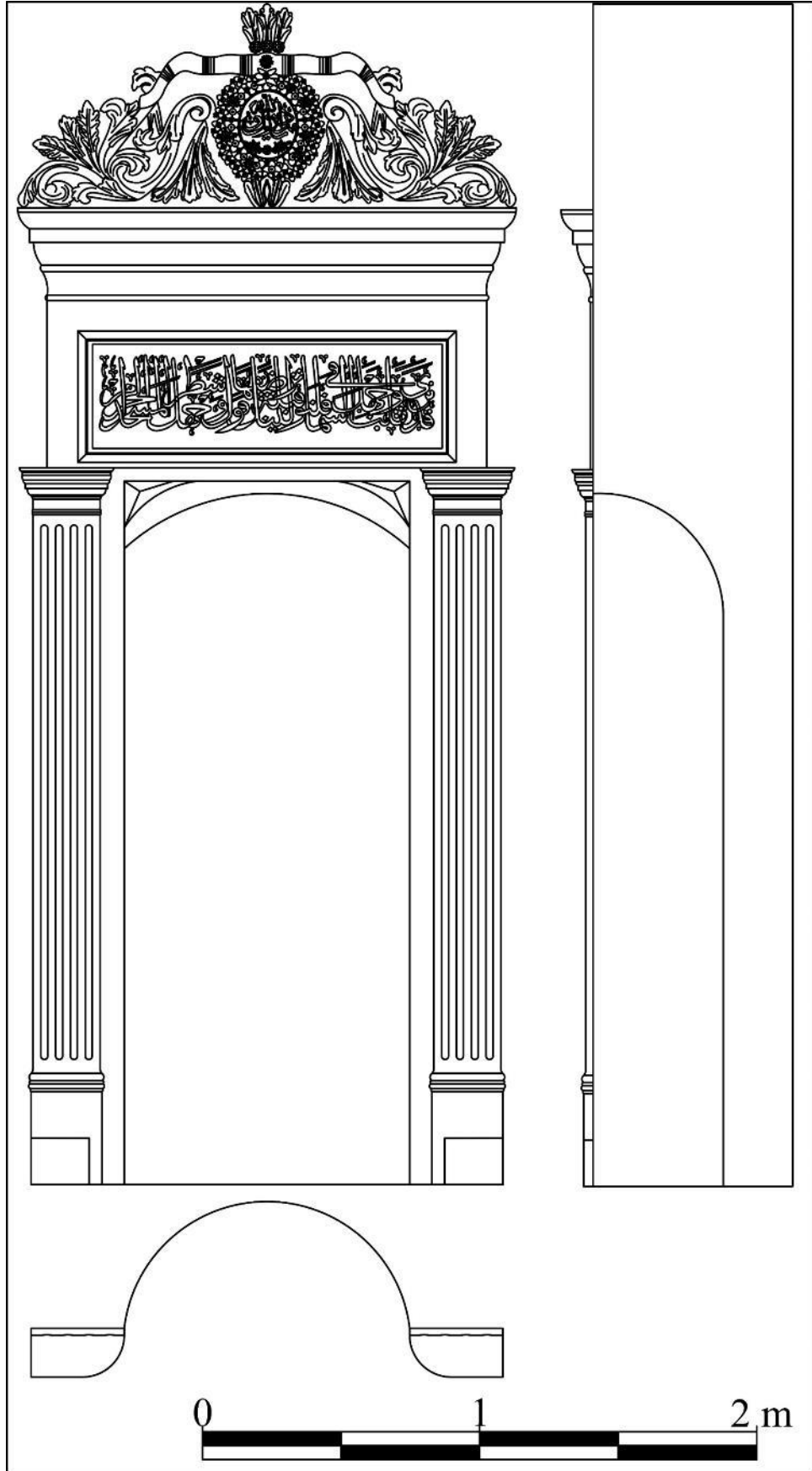

Çizim 55: İzmir Konak Natırzade Camii mihrabının plân, cephe ve kesit çizimi

## 2.52. İzmir Konak Yüzbaşı Hasan Ağa Camii Mihrabı

**İnceleme Tarihi:** 07.09.2021

**Ebatları:** 4,13x2,09x0,45 m

**Yapının Kısa Tanımı:** İzmir Konak Mahallesi, 474. Sokak'ta yer alan cami, tapununun 7131 ada, 3 parseline kayıtlıdır<sup>421</sup>. Mülkiyeti Vakıflar Genel Müdürlüğü'ne ait olan cami günümüzde ibadete açıktır.

Cami kitabesine göre, Kayalıoğlu Zaptiye Yüzbaşı Hasan Ağa tarafından H. 1297/M. 1879-1880 tarihinde inşa ettirilmiştir.

Cami eğimli bir arazi üzerine konumlandırılmış olup alt katında dükkânları bulunmaktadır. Cami enlemesine dikdörtgen plânlı harim mekânı ve harim mekânının kuzeybatı köşesindeki minareden meydana gelmektedir. Yapının doğu ve batı

Harim mekânında kadınlar mahfili kuzey duvarı boyunca uzanmaktadır. Kible duvarının ortasında mihrap, mihrabın batısında minber yer alır. Caminin duvarları sıvalı ve boyalı olup sade bir görünüme sahiptir. Harim mekânı düz ahşap tavanla örtülüdür. Caminin mihrabında alçı süslemeler görülmektedir.

Cami, kârgir malzemeyle inşa edilmiş ve duvarları sıvalı ve boyalıdır. Caminin üzeri dört yönden pahlı, kiremit kaplı çatıyla kapatılmıştır.

**Mihrabın Konumu:** Kible duvarının ortasındaki mihrap, harim mekânına 0,50 m taşırılmıştır.

**Yapım ve Süsleme Tekniği:** Mihrabın kavsara kemerine asılı alçı kalıplama perde motifi kemer karnına aplike tekniğiyle tutturulmuştur. Mihrabın kalıplama tekniğinde yapılan süslemelerinin iskeletinde teller vardır. Süslemeler alçı sıvayla kible duvarına monte edilmiştir. Alçı kalıplama süslemeler yüksek ve alçak kabartma tekniğindedir. Mihrabın tepelik ve alınlık bölümündeki yazıları kalemşi tekniğindedir.

**Kitabe/Yazı:** Tepelik bölümündeki enlemesine dikdörtgen formlu kartuşun içerisinde, Arapça celî sülüs hatla Ankebût 45. ayeti yazılıdır<sup>422</sup>.

وَالْمُنْكَرُ الْفَحْشَاءِ عَنِ تَنْهَى الصَّلَاةِ إِنَّ

<sup>421</sup> <https://parselorgu.tkgm.gov.tr/#ara/cografi/38.406844411669944/27.124906182289124> (Erişim tarihi 31.10.2022).

<sup>422</sup> <https://kuran.diyaret.gov.tr/tefsir/Ankeb%C3%BBt-suresi/3385/45-ayet-tefsiri> (Erişim tarihi 31.10.2022).



*Transkripsiyonu:* inne-ssalâte tenhâ ‘ani-lfahşâ-i velmunker(i)

*Türkçe Çevirisi:* Kuşkusuz namaz hayâsızlıktan ve kötülükten meneder

Alınlık bölümündeki kartuşun içerisinde Arapça celî sülüs hatla Bakara sûresi 149. ayeti yazılıdır.

**Mihrap Elemanları:** Mihrap, tepelik, çerçeve, alınlık, köşelik, kavsara ve niş bölümlerinden oluşmaktadır (Fotoğraf 77, Çizim 56).

**Tepelik:** Saçaklığın üzerinde tepelik bölümü yer alır. Tepelik bölümünün ortasındaki enlemesine dikdörtgen formlu kartuşun içerisinde mihrap ayeti yazılıdır. Kartuşun kenarları, yürek ve palmet motifleri ile ok ucu dizisinden oluşturulmuş bordürle çevrelenmiştir. Tepeliğin iki yanındaki vazolar daire kaideli ve gövdelidir. Vazoların uç kısımları hilal motifleriyle sonlanmaktadır.

**Çerçeve:** Boyuna dikdörtgen formlu çerçeve doğusunda ve batısında dekoratif pilastrlarla, üst bölümünde ise üç yönden dışa taşıntı yapan saçak kornişiyle sınırlandırılmıştır.

**Köşelik:** İki kenarı dik açılı, bir kenarı içbükey kavisli köşelikler, birbirlerine bakışımıdır. Köşeliklerdeki bitkisel süslemeler bahar dallarından oluşturulmuştur.

**Kavsara:** Çeyrek küre formundaki kavsara yarım daire formlu kemerle çevrelenmiştir. Kavsara kemerine asılı perde motifi ortadan ikiye ayrılmıştır. Perde motifi kenarlarda üzengi seviyesinde burmalı halat görünümlü iplerle toplanmış ve aşağıya doğru dalgalı bir şekilde sarkıtılmıştır. Perde yüzeyindeki kıvrımlar ve dalgalanmalar başarılı bir şekilde verildiğinden dolayı ışık-gölge yansısıyla üç boyutlu görünüm hissi vermektedir. Perde motifinin kenarlarına ve iplerin aşağıya sarkıtılan uçlarına püsküller işlenmiştir. Perde motifi yeşil, ipleri ve püskülleri altın yıldız renkli boyalıdır.

**Niş:** 0,95 m genişliğinde, 0,45 m derinliğinde ve 2,31 m yüksekliğindeki niş yarım daire plânlıdır.

**Mihrabın Tarihlendirmesi:** Mihrap, tepeliğin iki yanındaki köşe alemi şeklindeki vazoları, köşeliklerdeki yaprak süslemeleri ve kavsarasındaki perde motifi gibi süsleme unsurları bakımından değerlendirildiğinde, H. 1297/M. 1879-1880 tarihinde yapılmış olmalıdır.



Fotoğraf 77: İzmir Konak Yüzbaşı Hasan Ağa Camii mihrabı

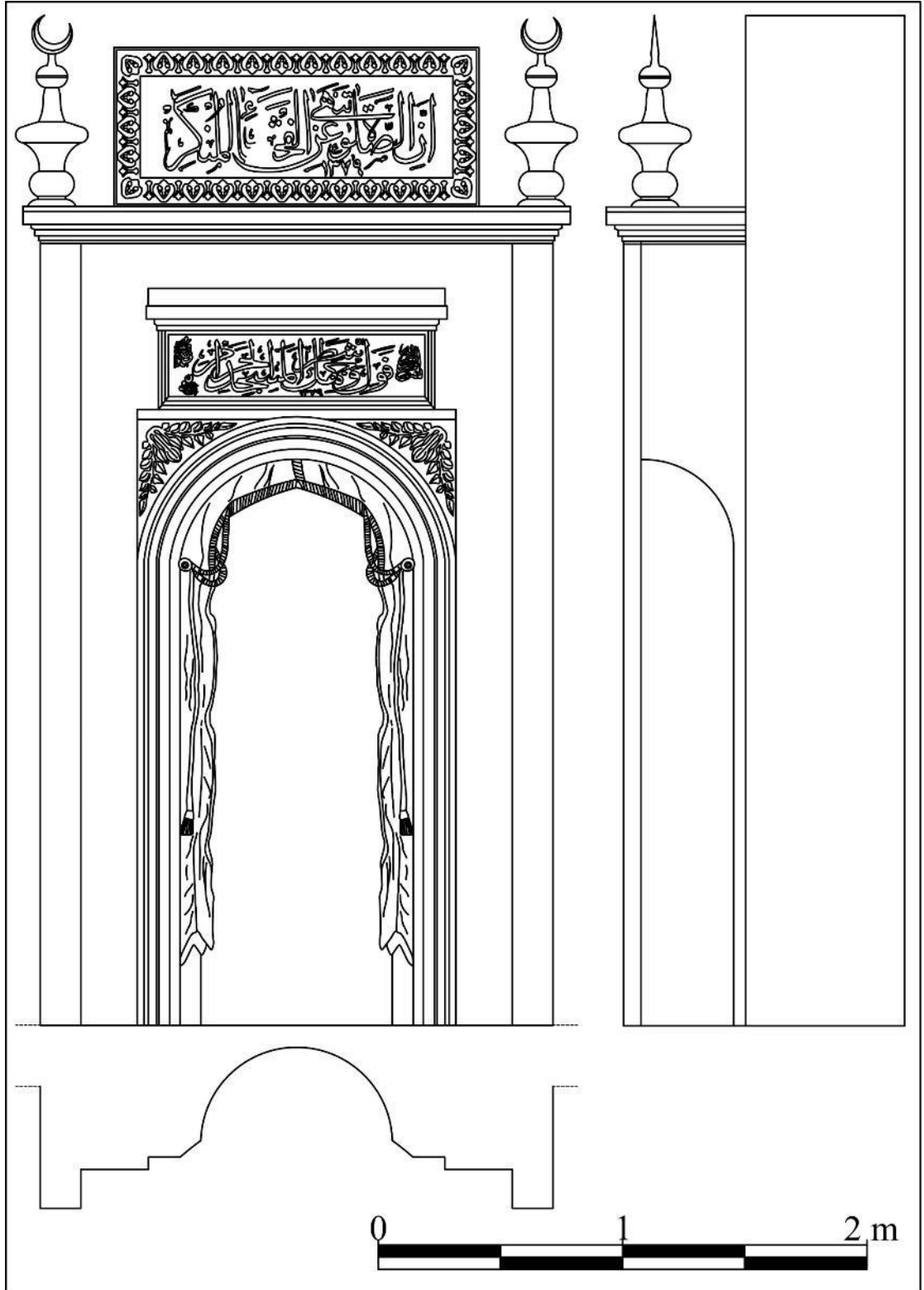

Çizim 56: İzmir Konak Yüzbaşı Hasan Ağa Camii mihrabı

### 2.53. İzmir Konak Hisar (Yakup Bey) Camii<sup>423</sup> Mihrabı

**İnceleme Tarihi:** 07.09.2021

**Ebatları:** 5,85x5,22x0,77 m

**Yapının Kısa Tanımı:** İzmir Konak Hasanhoca Mahallesi'nde yer alan cami, tapununun 337 ada, 184 parseline kayıtlıdır<sup>424</sup>. Hisarönü Meydanı'nda bulunan caminin etrafı muhtelif ticaret yapılarıyla çevrelenmiş olup batısında, Kızlarağası Hanı yer almaktadır. Caminin mülkiyeti Vakıflar Genel Müdürlüğü'ne ait olup 1970 yılında tescillenmiştir<sup>425</sup>.

İzmir tarihi kent merkezinde en erken tarihli cami olarak bilinen Hisar Camii'nin inşa tarihi kesin olarak bilinmemekle birlikte banisi Yakup Bey'dir<sup>426</sup>. Cami, inşa tarihinden sonra 1813, 1881, 1890 ve 1927 yıllarda onarımlar görmüştür<sup>427</sup>. Hisar Camii günümüzdeki görünümünü 1881 tarihindeki onarımda almıştır<sup>428</sup>.

Cami, etrafı bahçe duvarıyla çevrelenmiş bir avlu içerisindedir. Merkezi plânlı olan caminin kuzeyinde yedi bölümlü son cemaat yeri, kuzeybatısında bir minare bulunmaktadır. Harim mekânında mihrap önü kubbesi, dördü duvar yüzeyine gömülü, altısı serbest toplam on paye tarafından taşınmaktadır. Merkezi kubbenin doğusu, batısı ve kuzeyi küçük kubbelerle örtülüdür Harimin kuzeyinde kadınlar mahfili, kible duvarının doğusunda vaaz kürsüsü, ortasında üçlü mihrap, batısında minber bulunmaktadır. Caminin mihrap duvarında, kubbe yüzeyinde, kubbe geçiş öğelerinde, pencere alınlıklarında, duvar yüzeylerinde, kemerler ve sütun başlıklarında alçı süsleme yoğun bir şekilde kullanılmıştır. Minber ve vaaz kürsüsünde mermerden yapılmış ve yüzeyinde oyma, kabartma ve kafes oyma tekniğinde bitkisel süslemeler görülmektedir.

Cami, kârgir malzemeyle inşa edilmiştir ve kapı ve pencere sövelerinde ise düzgün kesme taş kullanılmıştır. Caminin üzeri kurşun kaplı, sekizgen kasnaklı kubbeye örtülüdür.

**Mihrabın Konumu:** Kible duvarının ortasında ve taçkapının karşısındaki mihrap, kible duvarından harim mekânına 0,38 m taşırılmıştır.

<sup>423</sup> M. M. Aktepe, agm., 1973, s. 85-98; İ. Kuyulu Ersoy, agm., 2013, s. 112-114; Ş. Çakmak – M. Yurdagül, agm., s. 689-717.

<sup>424</sup> <https://parselorgu.tkgm.gov.tr/#ara/idari/148774/337/184/1665433059403> (Erişim tarihi 10.12.2021).

<sup>425</sup> GEEAYK 08/07/1977 tarih ve 680 sayılı kararı. İVBMA 35.08.01/002 Numaralı Dosya.

<sup>426</sup> Yapının inşa tarihi hakkında detaylı bilgi için bkz., Ş. Çakmak – M. Yurdagül, agm., s. 689-717.

<sup>427</sup> Yapının geçirdiği onarımların ayrıntılı bir şekilde ele alındığı çalışma için bkz. Ş. Çakmak – M. Yurdagül, agm., s. 689-717.

<sup>428</sup> Ş. Çakmak – M. Yurdagül, agm., s. 704.

**Yapım ve Süsleme Tekniği:** Kible duvarına açılan nişin kenarlarındaki dekoratif sütunceler, kaideler ve başlıklar gibi çerçeveyi oluşturan unsurlar ve tepelikteki süslemeler alçı kalıplama tekniğindedir. Kavsara kemerine asılı alçı perde motifi kemer karnına aplike tekniğinde tutturulmuştur. Mihrabın kalıplama tekniğinde yapılan süslemelerinin iskeletinde tel kullanılmıştır. Alçı süslemeler tel ve alçı sıvayla kible duvarına monte edilmiştir. Alçı kalıplama süslemeler kabartma tekniğindedir. Mihrabın tepelik bölümlerindeki yazılar kalemişi tekniğindedir.

**Kitabe/Yazı:** Mihrabın tepelik bölümündeki elips formlu madalyonda ve enlemesine dikdörtgen formlu kartuşta yazılar bulunmaktadır. Tepeliğin en üst noktasındaki elips formlu madalyonun içerisinde, Mü'minûn sûresi 14. ayetin son kısmı yazılıdır.

الْخَالِقِينَ أَحْسَنُ اللَّهُ فَتَبَارَكَ

*Transkripsiyonu:* fe tebarekallahu ahsenul halikin

*Türkçe Çevirisi:* Yaratılanların en güzeli olan Allah çok yücedir.

Tepeliğin ortasındaki enlemesine dikdörtgen formlu kartuşun içerisinde Âl-i İmrân sûresi 37. ayeti yazılıdır.

**Mihrap Elemanları:** Mihrap, tepelik, çerçeve, alınlık, köşelik, kavsara, niş ve pilastr bölümlerinden oluşmaktadır (Fotoğraf 78, Çizim 57).

**Tepelik:** Saçak kornişinin üzerindeki tepelik üçgen formudur. Tepeliğin en üst noktasında, içerisinde Mü'minûn sûresi 14. ayetinin son kısmı yazılı madalyon yer alır. Madalyonun etrafı, natüralist çiçek ve yapraklar, çiçek sepetleri ve "S", "C" kıvrımlı akant yapraklarıyla oluşturulmuş girift bitkisel süsleme kompozisyonuyla çevrelenmiştir. Tepeliğin ortasında, içerisinde mihrap ayetinin yazılı olduğu enlemesine dikdörtgen formlu yazı kartuşu bulunmaktadır. Kartuş kenarındaki akant yaprağı biçimindeki konsollarla saçak tablasının üzerine konumlandırılmıştır. Kartuşun etrafı kavisli silmeler ve yumurta ve ok ucu dizisiyle oluşturulmuş bordürlerle çevrelenmiştir. Tepeliğin iki yanındaki kupalar silindirik kaideli ve gövdelidir. Kupaların içerisinde yapraklar bulunmaktadır. Mihrabın iki yanındaki mihraplardaki tepeliklerde benzer düzenlemelere sahiptir.

**Çerçeve:** Mihrap çerçevesi boyuna dikdörtgen formudur. Çerçeve, kenarlarda sütunceler ile üst bölümde ise üç yönden dışa taşıntı yapan saçaklıkla sınırlandırılmıştır. Çerçeve, doğusunda ve batısında, postament benzeri kaideli, silindirik gövdeli ve korint

benzeri başlıklı sütuncelerle sınırlandırılmıştır. Nişin etrafını çevreleyen düz gövdeli pilastrların başlıkları, palmet ve ok ucu dizisi ile abaküsten oluşmaktadır. Çerçeve, üst bölümünde baştaban, friz ve korniş bölümlerinden oluşan saçaklıkla sınırlandırılmıştır. Saçaklığın baştaban kısmı inci dizisiyle oluşturulmuştur. Friz bölümünün ortasında, asma dalları, yaprakları ve üzüm salkımlarından oluşturulmuş bitkisel süsleme bulunmaktadır. Friz bölümünün iki yanındaki pilastrların yüzeyinde stilize çiçekler bulunmaktadır. Korniş bölümü, aşağıdan yukarıya doğru sırasıyla inci-çiçek ve ok ucu dizisi, yaprak dizisi ve kavisli silmelerden oluşturulmuştur.

Çerçevesinin iki yanındaki mihrapların da çerçeveleri benzer düzenlemeye sahiptir.

**Köşelik:** İki kenarı dik açılı, bir kenarı içbükey kavisli köşelik bölümleri birbirlerine bakışımıdır. Köşeliklerde natüralist yapraklar ve çiçeklerden oluşturulmuş bitkisel süslemeler bulunmaktadır.

**Kavsara:** Çeyrek küre formundaki kavsara, yarım daire kuşatma kemeriyle çevrenmiştir. Kavsara kemeri kavisli silmelerle profillendirilmiştir. Kavsara kemerine asılı, ortadan ikiye ayrılmış ve aşağıya dalgalı bir şekilde sarkıtılmış perde motifi yer almaktadır. Perde motifi, üzengi seviyesinde burmalı halat görümlü kordonlarla toplanmıştır. Perde motifinin kenarlarına ve kordonların uçlarına püsküller işlenmiştir. Perde motifi petrol yeşili, burmalı halatlı kordonlar ve perdelerin püskülleri altın yıldız renkli boyalıdır.

**Niş:** Yarım daire plânlı mihrap nişi, 0,96 m genişliğinde, 0,58 m derinliğinde ve 2,03 m yüksekliğindedir.

**Pilastr:** Nişin söveleri, başlıkları palmet ve ok ucu dizisiyle oluşturulmuş pilastrlarla sınırlandırılmıştır. Pilastrlar yarım daire kuşatma kemeriyle birbirlerine bağlanmıştır.

**Mihrabın Tarihlendirmesi:** Mihrap, çerçeveyi iki yanda sınırlandıran sütunceleri, korint benzeri başlıkları, “S”, “C” kıvrımları, akant yaprakları, tepelikteki kupaları ve kavsarasındaki perde motifi gibi süsleme unsurları bakımından değerlendirildiğinde, 1881 yılındaki onarımda yapıya eklenmiş olmalıdır.



Fotoğraf 78: İzmir Konak Hisar Camii mihrabı

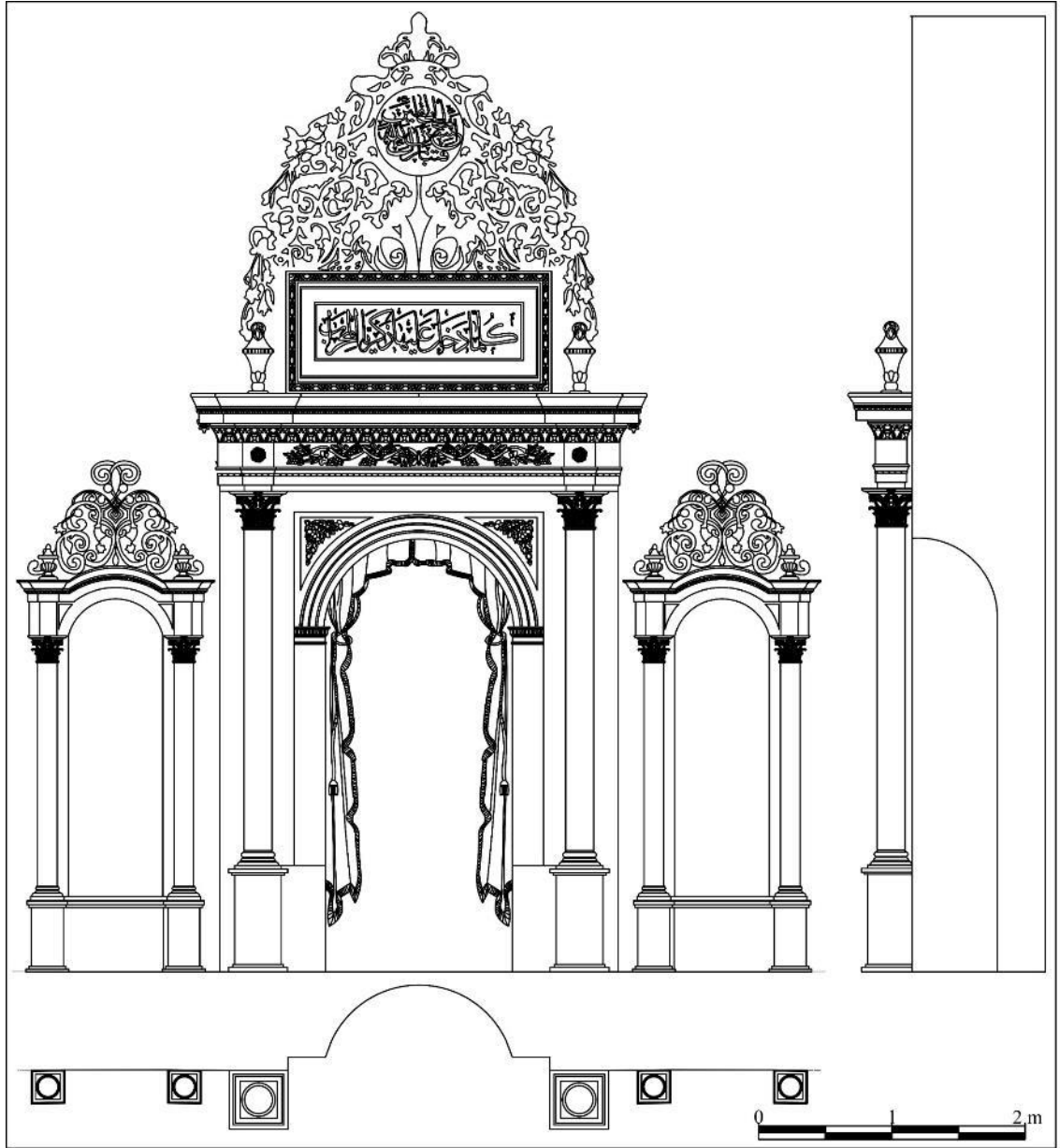

Çizim 57: İzmir Konak Hisar Camii mihrabının plân, cephe ve kesit çizimi



## 2.54. İzmir Konak Patlıcanlı Camii<sup>429</sup> Mihrabı

**İnceleme Tarihi:** 07.09.2021

**Ebatları:** 4,65x2,29x0,40 m

**Yapının Kısa Tanımı:** İzmir Konak Alireis Mahallesi'nde yer alan cami, tapunun 1564 ada, 1 parseline kayıtlıdır<sup>430</sup>. Caminin mülkiyeti Vakıflar Genel Müdürlüğü'ne ait olup cami, Gayrimenkul Eski Eserler ve Anıtlar Yüksek Kurulu tarafından 1977 yılında tescillenmiştir<sup>431</sup>.

Caminin inşa tarihi ve banisi hakkında bilgi veren bir kitabesi bulunmamaktadır. Camide tarih veren iki kitabe vardır. Bunlardan ilk mihrabın alınlık bölümündeki ayetin sonundaki H. 1300/M. 1882-1883 tarihidir. Diğeri ise kapı açıklığının üstünde "Badlıcanlı Cami Şerifi sene 1321/M. 1903-1904" tarihidir. Bu iki kitabenin de yapının inşa tarihine mi yoksa onarımına mı ait olduğu kesin olarak anlaşılamamaktadır. Vakıflar Genel Müdürlüğü tarafından hazırlanan eski eser fişinde caminin inşa tarihi H. 1318/M. 1900-1901 olarak verilmiştir<sup>432</sup>.

Cami, bahçe duvarıyla çevrelenmiş bir avlu içerisinde, imam evi ve müştemilat ile bir aradadır. Kareye yakın dikdörtgen plânlı harimin kuzeyine sonraki dönemlerde bir son cemaat yeri eklenmiştir. Yapının kuzeydoğusunda minaresi vardır.

Harim mekânının kuzeyinde kadınlar mahfili, kıble duvarının ortasında mihrap, mihrabın doğusunda vaaz kürsüsü, batısında minber bulunmaktadır. Caminin duvarları sıvalı ve boyalı olup duvarlarda içerisinde, ismi Celal, ismi Nebi, Cihar Yar-ı Güzin, Hasan ve Hüseyin ve Aşere-i Mübeşşire isimlerinin yazılı olduğu madalyonlar bulunmaktadır. Harimin üzeri düz ahşap tavanla örtülüdür. Caminin minberinde ve kadınlar mahfilinde ahşap, mihrabında ve duvarlardaki madalyonlarda alçı süslemeler görülmektedir.

Cami, kârgir malzemeye inşa edilmiştir ve üzeri kiremit kaplı ahşap çatıyla kapatılmıştır. Caminin kuzeydoğusundaki tek şerefeli ahşap minarenin etrafı çinkoyla kaplanmıştır.

<sup>429</sup> M. M. Aktepe, *age.*, 2003, s. 40-41; İ. Kuyulu Ersoy, *agm.*, 2013, s. 123-124.

<sup>430</sup> <https://parselsorgu.tkgm.gov.tr/#ara/cografi/38.41700184514203/27.140991389751438> (Erişim tarihi 10.12.2021).

<sup>431</sup> GEEAYK 08/07/1977 tarih ve 680 sayılı kararı. İVBMA 35.08.01/048 Numaralı Dosya.

<sup>432</sup> İVBMA 35.08.01/048 Numaralı Dosya.

**Mihrabın Konumu:** Kible duvarının ortasında ve taçkapının karşısındaki mihrap, kible duvarından harim mekânına 0,37 m taşırılmıştır.

**Yapım ve Süsleme Tekniği:** Kible duvarına açılan nişin kenarlarındaki dekoratif sütunceler, kaideler, başlıklar ve çerçeveyi oluşturan unsurlar ile tepelikteki süslemeler alçı kalıplama tekniğindedir. Mihrabın kalıplama tekniğinde yapılan süslemelerinin iskeletinde teller kullanılmıştır. Alçı süslemeler arka yüzlerinden tellerle birbirine tutturulmuş ve alçı sıvayla kible duvarına monte edilmiştir. Alçı kalıplama süslemeler kabartma tekniğindedir. Mihrabın tepelik ve alınlık bölümlerindeki yazılar kalemişi tekniğindedir.

**Kitabe/Yazı:** Mihrabın tepelik ve alınlık bölümlerinde yazılar yer alır. Tepelikteki madalyonun içerisinde, Arapça celî sülüs hatla “Yâ Mucîbe’d-de’avât” duası yazılıdır. Alınlıktaki enlemesine dikdörtgen formlu yazı kartuşun içerisinde, Arapça celî sülüs hatla Âl-i İmrân Sûresi 39. ayeti ile H. 1300/M. 1882-1883 tarihi yazılıdır.

**Mihrap Elemanları:** Mihrap, tepelik, çerçeve, alınlık, kavsara, niş ve oturtmalık bölümlerinden oluşmaktadır (Fotoğraf 80, Çizim 58).

**Tepelik:** Saçak kornişinin üzerindeki tepelik bölümü üçgen formludur. Tepeliğin ortasındaki madalyonun içerisinde dua yazılıdır. Madalyonun etrafı “S”, “C” kıvrımlı ve uçları volütlü akant yapraklarıyla çevrelenmiştir. Madalyonun etrafını çevreleyen süslemelerin zaman içinde deformasyon geçirdiği ve süslemenin bazı kısımlarında tellerin ortaya çıktığı görülmektedir. Tepeliğin iki yanındaki kupalar daire kaideli ve silindirik gövdelidir. Kupaların içerisinde uç kısımları yukarıya bakar vaziyette hilal motifleri bulunmaktadır (Fotoğraf 79).

**Çerçeve:** Boyuna dikdörtgen formlu çerçeve, doğusunda ve batısında sütuncelerle, üst bölümünde ise üç yönden dışa taşıntı yapan saçaklıkla sınırlandırılmıştır. Çerçeve sütun başlıklarının üzerindeki silmeyle iki kademeye ayrılmıştır. Çerçevenin birinci kademesinin kenarlarındaki sütunceler, kare kaideli, yivli gövdeli ve korint benzeri başlıklıdır. Sütuncelerin alt kısımlarında çatlaklar ve kırılmalar bulunmaktadır. İkinci kademe, enlemesine dikdörtgen formlu olup kenarlarda pilastrlarla, üstte bölümde ise üç yönden dışa taşkın saçaklıkla sınırlandırılmıştır. İkinci kademenin ortasında alınlık bölümü bulunmaktadır. İkinci kademe üst bölümde düz ve kavisli silmeli saçaklıkla sınırlandırılmıştır.

**Alınlık:** Çerçevenin ikinci kademesindeki enlemesine dikdörtgen formlu alınlık bölümünde, mihrap ayeti ile tarih yazılıdır (Fotoğraf 79).

**Kavsara:** Çeyrek küre formundaki kavsara basık kemerle çevrelenmiştir. Kavsara kemeri, beyaz ve altın yıldız renkli boyalı kavisli silmelerle profillendirilmiştir.

**Niş:** 0,94 m genişliğinde, 0,40 m derinliğinde ve 3,11 m yüksekliğindeki mihrap nişi yarım daire plânlıdır. Nişin kenarları kavisli silmelerle profillendirilmiştir ve kenarlardaki silmeler altın yıldız renkli boyanmıştır.

**Oturmalık:** Mihrap kible duvarı boyunca uzanan ve sadece niş bölümünde kesintiye uğrayan seki üzerinde yer almaktadır.

**Mihrabın Tarihlendirmesi:** Mihrap, çerçeveyi iki yanında sınırlandıran sütunceleri, korint benzeri başlıkları, “S”, “C” kıvrımları, akant yaprakları, tepeliğin iki yanındaki köşe alemlerindeki kupaları gibi süsleme unsurları bakımından değerlendirildiğinde, alınlık bölümünde yazılı olan H. 1300/M. 1882-1883 tarihinde yapılmış olmalıdır.



Fotoğraf 79: İzmir Konak Patlıcanlı Camii mihrabının tepelik ve alınlık bölümleri



Fotoğraf 80: İzmir Konak Patlıcanlı Camii mihrabı

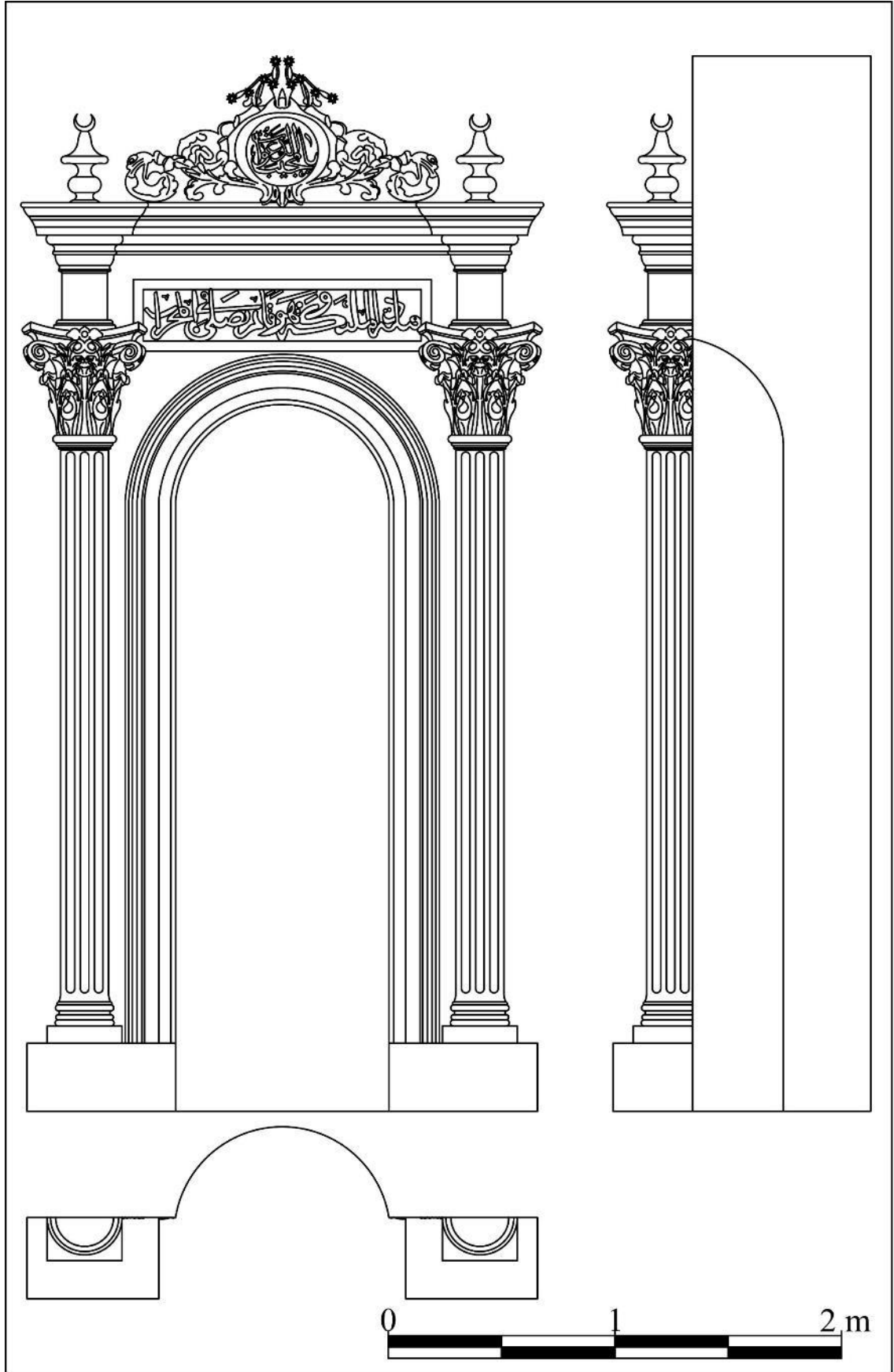

Çizim 58: İzmir Konak Patlıcanlı Camii mihrabının plân, cephe ve kesit çizimi

### 2.55. İzmir Konak Piyaleoğlu Camii<sup>433</sup> Mihrabı

**İnceleme Tarihi:** 07.09.2021

**Ebatları:** 5,19x3,04x0,57 m

**Yapının Kısa Tanımı:** İzmir Konak Süvari Mahallesi, 811 Sokak'ta yer alan cami, tapunun 401 ada, 4 parseline kayıtlıdır<sup>434</sup>. Mülkiyeti Vakıflar Genel Müdürlüğü'ne ait olan cami, İzmir 1 Numaralı Kültür ve Tabiat Varlıklarını Koruma Bölge Kurulu tarafından 2019 yılında tescillenmiştir<sup>435</sup>. Günümüzde ibadete açık olan yapı sağlam vaziyettedir.

Caminin inşa tarihi ve banisi hakkında bilgi veren kitabesi bulunmaktadır. Caminin inşa tarihi hakkında bilgilere vakıf kayıtlarından ulaşılmaktadır. Caminin 15 Şevval 1142/3 Mayıs 1730 tarihli vakfiyesinden yapının banisinin Piyalezade Hacı Mehmed Ağa olduğu ve caminin vakfiyesinin düzenlendiği tarihinden 27 yıl önce inşa edildiği anlaşılmaktadır<sup>436</sup>. Vakfiyeden caminin Piyalezade Hacı Mehmed Ağa tarafından 1703 yılında inşa edildiği anlaşılmaktadır. Caminin avlu kapısı üzerinde, H. 1300/M. 1882-1883 tarihli bir onarım kitabesi bulunmaktadır. Kitabeye göre harap vaziyette olan cami, hayır sahibi Müslümanlar tarafından kapsamlı bir onarım geçirmiştir. Harimin kuzey duvarının doğusundaki pencere korkuluğuna asılı bulunan kitabede ise Enbiya sûresi ile H. 1281/M. 1864-1865 tarihi yazılıdır. Pencereye asılı halde bulunan bu kitabenin yapıyla ilgisinin olmadığı ve yapının çevresinde bulunduktan sonra korunması için buraya konulduğu ifade edilmektedir<sup>437</sup>.

Vakıflar Genel Müdürlüğü tarafından hazırlanan eski eser fişine göre camiye 1961 yılında son cemaat yeri eklenmiştir<sup>438</sup>.

Cami, bahçe duvarıyla çevrelenmiş bir avlu içerisindedir. Kuzey duvardaki kapı açıklığından kuzey-güney doğrultusundaki avluya geçilmektedir. İmam evi avlunun batısında, cami güneyindedir. Cami, kuzey-güney doğrultusunda eğimli bir arazi üzerine konumlandırılmıştır. Cami, kareye yakın dikdörtgen plânlı harim, harimin

<sup>433</sup> M. M. Aktepe, *age.*, 2003, s. 81-82; İ. Kuyulu Ersoy, *agm.*, 2013, s. 124; H. Ürer, *agm.*, 2017, s. 226-227.

<sup>434</sup> <https://parselorgu.tkgm.gov.tr/#ara/cografi/38.41586280409351/27.13927745819092> (Erişim tarihi 10.12.2021).

<sup>435</sup> İzmir 1 Numaralı Kültür ve Tabiat Varlıklarını Koruma Bölge Kurulu'nun 15.4.1993 gün ve 4391 sayılı kararı. İVBMA 35.08.01/040 Numaralı Dosya.

<sup>436</sup> M. M. Aktepe, *age.*, 2003, s. 81-82; İ. Kuyulu Ersoy, *agm.*, 2013, s. 124.

<sup>437</sup> H. Ürer, *agm.*, 2017, s. 227.

<sup>438</sup> İVBMA 35.08.01/040 Numaralı Dosya.

kuzeyinde muhdes bir son cemaat yeri ve son cemaat yerinin batısındaki minareden oluşmaktadır. Harim mekânının üzeri kubbeyle örtülü olup son cemaat yeri sonraki dönemlerde camekânla kapatılmış ve kuzeyine giriş bölümü eklenmiştir.

Harimin kible duvarının doğusunda vaaz kürsüsü, ortasında mihrap, batısında minber yer alır. Caminin duvarları sıvalı ve boyalı olup duvarlarda, içerisinde ismi Celal, ismi Nebi, Cihar Yar-ı Güzin, Hasan ve Hüseyin ve Aşere-i Mübeşşire isimlerinin yazılı olduğu madalyonlar bulunmaktadır. Caminin mihrabında ve kubbesinin göbeğinde alçı süslemeler görülmektedir.

Cami, kârgir malzemeyle inşa edilmiştir ve duvarları sıvalı ve boyalıdır. Caminin üzeri dört yönden pahlı, kiremit kaplı çatıyla örtülüdür.

**Mihrabın Konumu:** Mihrap kible duvarının ortasında ve taçkapının karşısındadır.

**Yapım ve Süsleme Tekniği:** Kible duvarına açılan nişin kenarlarındaki dekoratif sütunceler, kaideler ve başlıklar alçı kalıplama tekniğindedir. Mihrabın kalıplama tekniğinde yapılan süslemelerinin iskeletinde teller kullanılmıştır. Alçı süslemeler arka yüzlerinden tellerle birbirine tutturulmuş ve alçı sıvayla kible duvarına monte edilmiştir. Alçı kalıplama süslemeler kabartma tekniğindedir. Mihrabın alınlık bölümündeki yazıları kalemişi tekniğindedir.

**Kitabe/Yazı:** Mihrabın alınlık bölümündeki enlemesine dikdörtgen formlu kartuşun içerisinde, Arapça celi sülüs hatla Âl-i İmrân sûresi 39. ayeti yazılıdır.

**Mihrap Elemanları:** Mihrap, çerçeve, alınlık, kavsara ve niş bölümlerinden oluşmaktadır (Fotoğraf 82, Çizim 59).

**Tepelik:** Saçak kornişinin üzerindeki tepeliğin iki yanındaki kupalar, köşe alemleri şeklindedir. Kupaların kaideleri daire şeklinde ve gövdeleri silindirik formludur (Fotoğraf 81).

**Çerçeve:** Boyuna dikdörtgen formlu çerçeve, doğusunda ve batısında sütuncelerle üst bölümünde ise üç yönden dışa taşıntı yapan saçaklıkla sınırlandırılmıştır. Çerçeve sütun başlıklarının üzerindeki silmeyle iki kademeye ayrılmıştır. Birinci kademenin doğusunda ve batısında yarısı duvara gömülü sütunceler, kare kaideli, silindirik gövdeli ve korint benzeri başlıklıdır. Çerçevenin ikinci kademesi enlemesine dikdörtgen formludur. Dikdörtgen formlu çerçeve, iki kenarında pilastrlarla, üst tarafında ise üç kademeli dışa taşkın kavisli silmeli saçaklıkla sınırlandırılmıştır.

**Alınlık:** Mihrap çerçevesinin ikinci kademesinde, enlemesine dikdörtgen formlu, kenarları kavisli silmelerle profillendirilmiş kartuşun içerisinde, mihrap ayeti yazılı alınlık bölümü bulunmaktadır (Fotoğraf 81).

**Kavsara:** Çeyrek küre formundaki kavsara, yarım daire formlu kemerle çevrelenmiştir.

**Niş:** 1,13 m genişliğinde, 0,57 m derinliğinde ve 3,98 m yüksekliğindeki mihrap nişi yarım daire plânlıdır. Nişin alt bölümü ve kenarları kavisli silmelerle profillendirilmiştir.

**Mihrabın Tarihlendirmesi:** Mihrap, çerçeveyi iki yanında sınırlandıran sütunceleri, korint benzeri başlıkları, tepeliğin iki yanındaki köşe alemi şeklindeki kupaları gibi süsleme unsurları bakımından değerlendirildiğinde, H. 1300/M. 1882-1883 tarihindeki onarımda yapılmış olmalıdır.



Fotoğraf 81: İzmir Konak Piyaleoğlu Camii mihrabının tepelik, alınlık ve sütunce başlıkları





Fotoğraf 82: İzmir Konak Piyaleoğlu Camii mihrabı

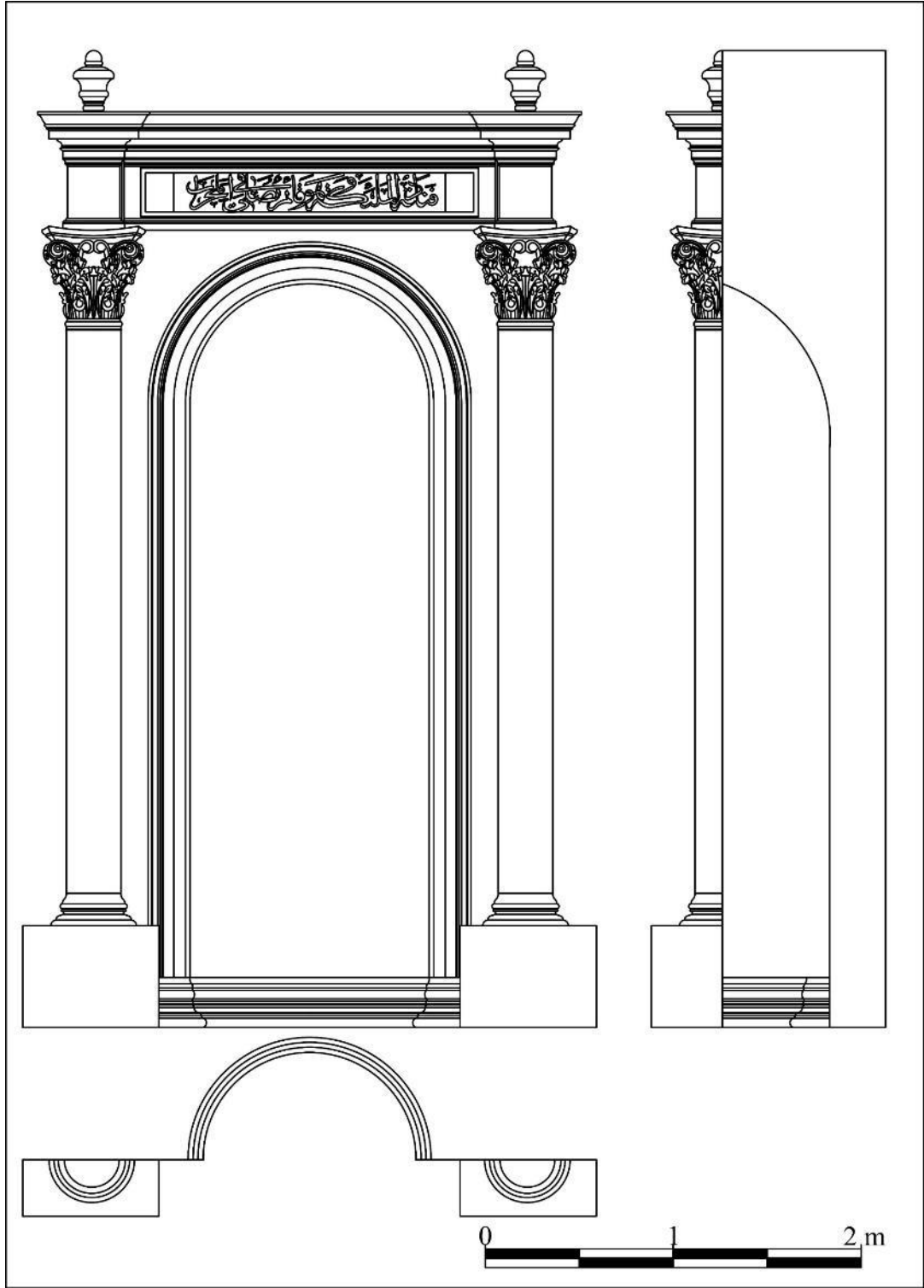

Çizim 59. İzmir Konak Piyaleoğlu Camii mihrabının plân, cephe ve kesit çizimi

## 2.56. İzmir Konak Kemeraltı (Çavuşzade Hacı Ahmet Ağa) Camii<sup>439</sup> Mihrabı

**İnceleme Tarihi:** 07.09.2021

**Ebatları:** 4,73x3,06x0,64 m

**Yapının Kısa Tanımı:** İzmir Konak Ahmetağa Mahallesi'nde yer alan cami, tapununun 237 ada, 9 parseline kayıtlıdır<sup>440</sup>. Mülkiyeti Vakıflar Genel Müdürlüğü'ne ait olan cami, Gayrimenkul Eski Eserler ve Anıtlar Yüksek Kurulu tarafından 1981 yılında tescillenmiştir<sup>441</sup>.

Caminin inşa tarihi ve banisi hakkında bilgi veren kitabesi bulunmamaktadır. H. 1082/M. 1671-1672 tarihli vakfiyesinden caminin Yusuf Çavuşzade Hacı Ahmet Ağa tarafından inşa ettirildiği anlaşılmaktadır<sup>442</sup>. Caminin geçirdiği onarımlar hakkında bilgiler veren kitabeleri mevcuttur. Cami taçkapısının üzerindeki onarım kitabesinde, H. 1227/M. 1812-1813 tarihi yazılıdır. Taçkapı üstündeki kitabenin doğusundaki kartuşta, H. 1301/M. 1883-1884 tarihi bulunur. Yapının son cemaat yerindeki onarım kitabesinden Ahmet Ağa Cami olarak bilinen yapının, H. 1301/M. 1883-1884 yılında, Salepçizade Hacı Mehmet Ağa tarafından genişletilip ve onarıldığı anlaşılmaktadır. Caminin avlu kapısındaki ayet kitabesinin sonunda H. 1300/M. 1882-1883 tarihi yazılıdır.

Caminin kuzeyinde, etrafı bahçe duvarıyla çevrelenmiş, içerisinde kütüphane ve medresenin bulunduğu bir avlu bulunmaktadır. Cami ilk inşa edildiğinde, kare plânlı harim mekânı, harimin kuzeyinde üç bölümlü son cemaat yeri ve son cemaat yerinin kuzeydoğu köşesindeki minareden oluşmaktayken, son cemaat yerinin kuzeyine enlemesine dikdörtgen plânlı bir ek bölümle üç bölümlü bir son cemaat yeri daha eklenerek cami kuzeye doğru genişletilmiştir<sup>443</sup>.

Harim mekânında kible duvarının doğusunda vaaz kürsüsü, ortasında mihrap, mihrabın batısında minber, kuzeyinde kadınlar mahfili yer almaktadır. Harim mekânında mihrapta, pencere alınlıkları ve tepeliklerinde, kemer köşeliklerinde, sütun başlıklarında, kubbe geçiş öğelerinde, kubbe yüzeyinde ve tavanlarda alçı, vaaz kürsüsü ve minberde mermer süslemeler görülmektedir.

<sup>439</sup> M. M. Aktepe, agm., 1974, s. 200-203; İ. Kuyulu Ersoy, agm., 2013, s. 112-114.

<sup>440</sup> <https://parselsorgu.tkgm.gov.tr/#ara/cografia/38.418575877847026/27.131802141666412> (Erişim tarihi 10.12.2021).

<sup>441</sup> GEEAYK 20/06/1981 tarih ve 2954 sayılı kararı. İVBMA 35.08.01/013 Numaralı Dosya.

<sup>442</sup> İ. Kuyulu Ersoy, agm., 2013, s. 117; İVBMA 35.08.01/013 Numaralı Dosya.

<sup>443</sup> İ. Kuyulu Ersoy, agm., 2013, s. 117.

Cami, kârgir, minare kesme taş malzemeyle inşa edilmiştir, caminin duvarları sıvalı ve boyalıdır. Harim mekânı ve son cemaat yerini örten kubbe ve tonozlar kurşun kaplıdır.

**Mihrabın Konumu:** Kible duvarının ortasında ve taçkapının karşısındaki mihrap, kible duvarından harim mekânına 0,44 m taşırılmıştır.

**Yapım ve Süsleme Tekniği:** Mihrap çerçevesini oluşturan unsurlar ile tepelikteki süslemeler alçı kalıplama tekniğindedir. Mihrabın kalıplama tekniğinde yapılan süslemelerinin iskeletinde teller kullanılmıştır. Kavsara kemerine asılı alçı perde motifi kemer karnına aplike tekniğinde tutturulmuştur. Alçı süslemeler arka yüzlerinden tellerle birbirine tutturulmuş ve alçı sıvayla kible duvarına monte edilmiştir. Alçı kalıplama süslemeler kabartma tekniğindedir. Mihrabın tepelik bölümündeki yazıları kalemişi tekniğindedir.

**Kitabe/Yazı:** Tepelik bölümünün ortasındaki enlemesine dikdörtgen formlu kartuşun içerisinde, Arapça celî sülüs hatla Âl-i İmrân sûresi 37. ayeti yazılıdır.

**Mihrap Elemanları:** Mihrap, tepelik, çerçeve, köşelik, kavsara, niş, pilastr ve oturtmalık bölümlerinden oluşmaktadır (Fotoğraf 83, Çizim 60).

**Tepelik:** Saçaklığın üzerinde tepelik bölümü yer almaktadır. Tepeliğin ortasında, içerisinde mihrap ayetinin yazılı olduğu, dikdörtgen formlu yazı kartuşu yer alır. Kartuşun etrafı, yumurta ve stilize çiçek dizisiyle oluşturulmuş bordürle çevrelenmiş ve kartuşun kısa kenarları “C” kıvrımıyla oluşturulmuş dışbükey kavislidir. “C” kıvrımlarının yüzeyinde kafes örgüsüyle oluşturulmuş geometrik, etrafında akant yapraklarından oluşturulmuş bitkisel süslemeler görülmektedir. Kartuşun bordürleri ve kısa kenarlarındaki süslemeleri altın yıldız renkli boyalıdır. Tepeliğin iki yanındaki alemler, kare kaideli ve silindirik gövdelidir.

**Çerçeve:** Boyuna dikdörtgen formlu mihrap çerçevesi, kenarlarında sütuncelerle üst bölümde ise saçaklıkla sınırlandırılmıştır. Çerçevenin doğusunda ve batısındaki sütunceler, kare kaideli, çokgen gövdeli, altta deniz kabuğu motifleriyle, üstte yumurta dizisi ve girlandla oluşturulmuş başlıklıdır. Çerçeveyi üst taraftan baştaban, friz ve korniş bölümlerinden meydana getirilmiş saçaklık sınırlandırmaktadır. Saçaklığın friz bölümünde sütuncelerin üstlerine denk gelen kısımlar dışarıya taşırılmıştır. Frizin ortasında, stilize yaprak ve çiçeklerle oluşturulmuş bitkisel süslemeler bulunmaktadır.

Saçaklığın kornişi, aşağıdan yukarıya doğru sırasıyla, inci, çiçek ve palmet dizileri, düz silme ve akant dizisiyle meydana getirilmiştir.

**Köşelik:** İki kenarı dik açılı, bir kenarı içbükey kavisli köşelik bölümleri birbirlerine bakışımıdır. Köşeliklerde, natüralist çiçekler ve yapraklardan oluşturulmuş bitkisel süslemeler bulunmaktadır.

**Kavsara:** Çeyrek küre formundaki kavsara, yarım daire kuşatma kemeriyle çevrelenmiştir ve kemerin yüzeyi kavisli silmelerle profillendirilmiştir. Kavsara kemerine asılı perde motifi, kenarlarda kemer üzengi seviyesinde toplanmış ve dalgalı bir şekilde aşağıya sarkıtılmıştır. Perde motifi kemer ve sövenin iç tarafına ortalama 0,15 m taşını yapmaktadır. Perde motifi üzengi seviyesinde, burmalı halat görümlü kordonlarla kenarlarda toplanmıştır ve bu nedenle perde motifi üzengi seviyesinden itibaren aşağıya doğru dalgalı bir görünüm kazanmıştır. Perde motifinin doğu ve batı kenarındaki kordonlarının uçları püskülü olup burmalı halat görümlüdürler.

**Niş:** 1,41 m genişliğinde, 0,64 m derinliğinde ve 3,28 m yüksekliğindeki mihrap nişi yarım daire plânlıdır.

**Pilastr:** Mihrap nişinin söveleri, kare kesitli gövdeli, akant yapraklı başlıklı dekoratif pilastrlarla sınırlandırılmıştır. Söveler birbirlerine yarım daire kuşatma kemeriyle bağlanmıştır.

**Mihrabın Tarihlendirmesi:** Mihrap, çerçeveyi iki yanında sınırlandıran sütunceleri, altta deniz kabuğu motifleriyle, üstte yumurta dizisi ve girlandla oluşturulmuş başlıkları, “S”, “C” kıvrımları, akant yaprakları, tepeliğin iki yanındaki köşe alemleri ve kavsarasındaki perde motifi gibi süsleme unsurları bakımından değerlendirildiğinde, H. 1301/M. 1883-1884 tarihindeki onarımda yapılmış olmalıdır.



Fotoğraf 83: İzmir Konak Kemeraltı Camii mihrabı

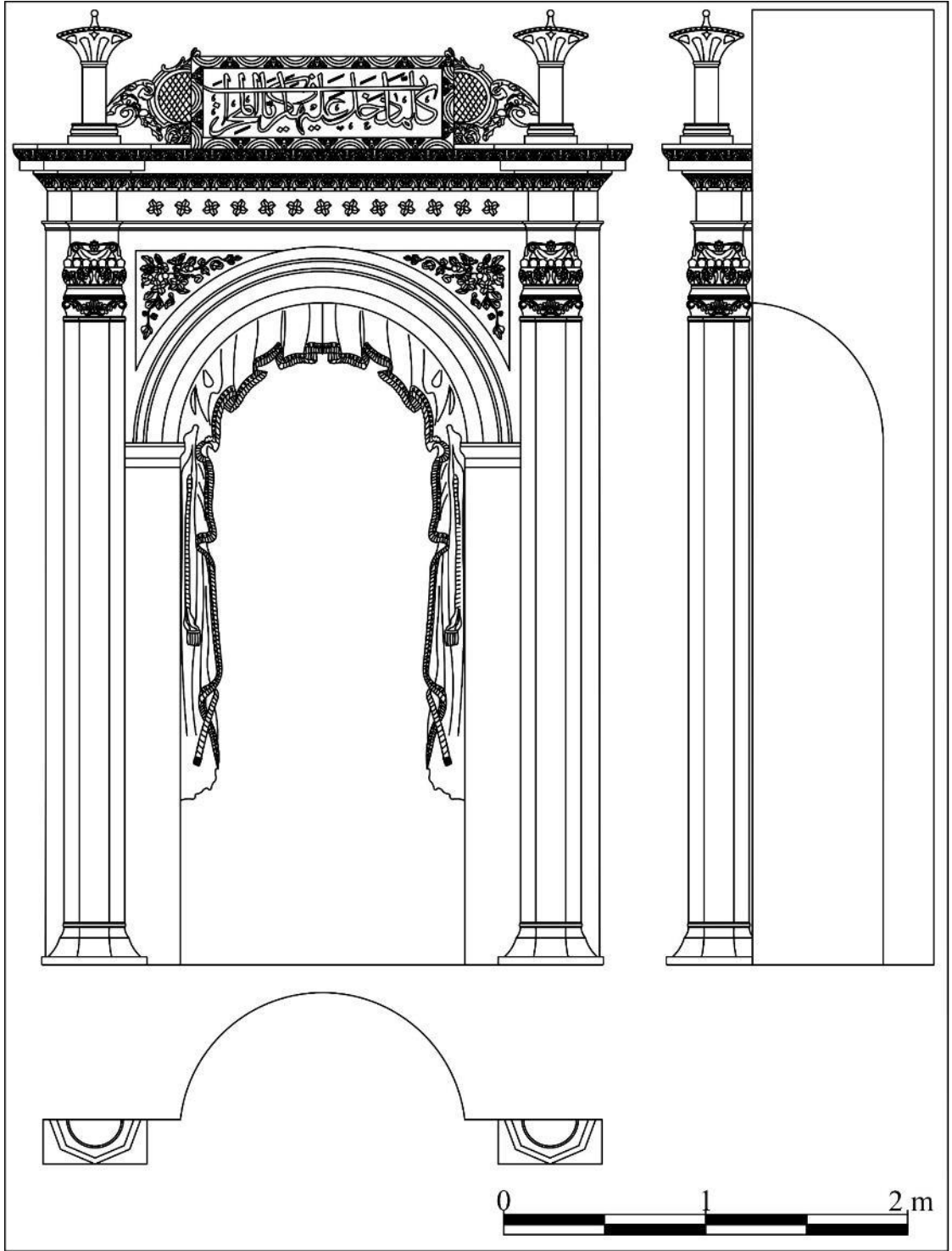

Çizim 60: İzmir Konak Kemeraltı Camii mihrabının plân, cephe ve kesit çizimi

## 2.57. İzmir Konak Şadırvanaltı (Niflizade-Bıyıklıoğlu) Camii<sup>444</sup> Mihrabı

**İnceleme Tarihi:** 07.09.2021

**Ebatları:** 4,12x3,36x0,82 m

**Yapının Kısa Tanımı:** İzmir Konak Ahmetağa Mahallesi, 912 Sokak'ta yer alan cami, tapununun 269 ada, 26 parseline kayıtlıdır<sup>445</sup>. Çarşı içinde eski iç liman kıyısında bulunan cami, halk tarafından yanında bulunan şadırvandan dolayı “Şadırvan/Şadırvanaltı Camii” olarak bilinmektedir. Cami, Gayrimenkul Eski Eserler ve Anıtlar Yüksek Kurulu tarafından 1981 yılında tescillenmiştir<sup>446</sup>. Mülkiyeti Vakıflar Genel Müdürlüğü'ne ait olan cami, günümüzde ibadete açık ve sağlam durumdadır.

Caminin ilk olarak ne zaman inşa edildiği ve banisi hakkında bilgi veren kitabesi bulunmamaktadır. Fakat inşa tarihi ve banisi hakkında dönem kaynakları ve arşiv belgelerinde bilgiler bulunmaktadır. Cami hakkında ilk olarak Kâtip Çelebi, 17. yüzyıla ait olan Cihannümâ adlı eserinde bilgi vermiştir. Kâtip Çelebi eserinde, “Ulucami ve Niflizâde Camii” olarak yapıdan söz etmektedir<sup>447</sup>. Evliya Çelebi ise Seyahatnâmesi'nde, Bıyıklıoğlu Camii şeklinde yapıyı tanımlamış ve günümüze ulaşmayan H. 1046/M. 1636-1637 tarihli bir kitabesinde Mahmud isminde bir kişi tarafından yaptırıldığından söz etmiştir<sup>448</sup>.

17-19. yüzyıl arasındaki vakıf kayıtlarında yapının adı “Şadırvan Camii” olarak geçtiği tespit edilmiş ve bu vakıflar birinin Kanunî Sultan Süleyman vakfına ait olduğu ifade edilmektedir<sup>449</sup>. Vakıf kayıtlarına istinaden yapının banilerinin Bıyıklı Sultan Süleyman, Bıyıklıoğlu Mahmud ve Kanunî Sultan Süleyman olduğu şeklinde farklı görüşler de ileri sürülmüştür<sup>450</sup>.

Yapıdaki erken tarihli kitabe, kuzeydoğudaki taçkapının solundaki H. 1230/M. 1814-1815 tarihli onarım kitabesidir. Kitabeye göre yapı, farklı tarihlerde çıkan yangınlar sonucunda hasar gördüğü için hayır sahipleri tarafından onarılmıştır<sup>451</sup>. Caminin yanındaki şadırvanın üzerine H. 1250/M. 1834-1835 yılında bir kütüphane ve

<sup>444</sup> M. M. Aktepe, *age.*, 2003, s. 86-92; Ahmet Vefa Çobanoğlu, “Şadırvanaltı Camii”, *TDVİA*, C. 38, İstanbul 2010, s. 221-222; İ. Kuyulu Ersoy, *agm.*, 2013, s. 129-131.

<sup>445</sup> <https://parselsorgu.tkgm.gov.tr/#ara/cografi/38.42111233101732/27.13508784770966> (Erişim tarihi 10.12.2021).

<sup>446</sup> GEEAYK 20.06.1981 tarih ve 2954 sayılı kararı. İVBMA 35.08.01/050 Numaralı Dosya.

<sup>447</sup> M. M. Aktepe, *age.*, 2003, s. 87.

<sup>448</sup> İ. Kuyulu Ersoy, *agm.*, 2013, s. 129.

<sup>449</sup> M. M. Aktepe, *age.*, 2003, s. 86.

<sup>450</sup> İ. Kuyulu Ersoy, *agm.*, 2013, s. 129.

<sup>451</sup> İ. Kuyulu Ersoy, *agm.*, 2013, s. 129.



muvakkithane yaptırılmıştır<sup>452</sup>. H. 1301/M. 1883-1884 yılında onarım gören yapı, bu onarımda günümüzdeki görünümünü almıştır<sup>453</sup>.

Cami, 1965, 1974, 1977 yıllarında, Vakıflar Genel Müdürlüğü tarafından onarım görmüştür. Caminin alt katındaki dükkân sahiplerinin zamanla dükkânları genişletmek ve büyütmek için duvarlara müdahale etmeleri camiyi statik olarak tehlikeye sokmuş ve bu sebeple 1985 yılında dükkânların kamulaştırılması başlatılmış ve zarar gören duvarlar sağlamlaştırılarak cami koruma altına alınmıştır<sup>454</sup>.

Cami, etrafı bahçe duvarıyla çevrili bir avlu içerisinde bulunmaktadır. Fevkani özellikte inşa edilen caminin alt katında dükkânlar yer alır. Camiye kuzey ve batıdaki, kapı açıklıklarıyla geçiş sağlanırken, kuzeydeki kapı tahrip olduğu için kapatılmış ve günümüzde sadece batıdaki kapı kullanılmaktadır.

Merkezi plân tipindeki harim mekânı, mihrap önünde merkezi kubbe, merkezi kubbeyi üç yönde “U” şeklinde çevreleyen köşelerinde kubbelerle, kubbe aralarındaki bölümleri ise çapraz tonozlarla örtülü birimle çevrelenmiştir. Dikdörtgen plânlı harimin kuzey ve batısı “L” formunda son cemaat yeriyle çevrelenmiş ve güneydoğu köşesinde minare yer almaktadır.

Harim mekânında mihrap önündeki kubbeyi doğu, kuzey ve batı taraftan “U” şeklinde çevreleyen birim iki katlı düzenlenmiş ve üst kat kadınlar mahfili olarak kullanılmaktadır. Harimin kible duvarının ortasında mihrap, mihrabın doğusunda vaaz kürsüsü, batısında minber bulunmaktadır. Mihrapta, kemer alınlıklarında, kubbe kasnağında ve kubbe geçiş öğelerinde alçı süslemeler yer alır. Kible duvarındaki pencerelerin alınlık yüzeylerinde, mihrabın iki yanında ve kubbe yüzeyinde kalemşi ile yapılmış bitkisel süsleme ve manzara tasvirleri bulunmaktadır.

Cami, kârgir malzeme ile inşa edilmiştir ve duvarları sıvalı ve boyalıdır.

**Mihrabın Konumu:** Kible duvarının ortasında ve taçkapının karşısındaki mihrap, kible duvarından harim mekânına 0,41 m taşırılmıştır.

**Yapım ve Süsleme Tekniği:** Kible duvarına açılan nişin kenarlarındaki dekoratif sütunceler, kaideler, başlıklar ve çerçeveyi oluşturan unsurlar ile tepelikteki süslemeler alçı kalıplama tekniğindedir. Mihrabın kalıplama tekniğinde yapılan süslemelerinin

<sup>452</sup> A. V. Çobanoğlu, agm., 2010, s. 221.

<sup>453</sup> A. V. Çobanoğlu, agm., 2010, s. 221.

<sup>454</sup> İVBM Dosya Numarası: 35.01/02.

iskeletinde teller kullanılmıştır. Alçı süslemeler arka yüzlerinden tellerle birbirine tutturulmuş ve alçı sıvayla kible duvarına monte edilmiştir. Alçı kalıplama süslemeler kabartma tekniğindedir. Mihrap nişinin kenarlarını çevreleyen bitkisel süslemeli bordür ile nişin yüzeyindeki perde motifi tekniğindedir.

**Kitabe/Yazı:** Tepelik bölümündeki enlemesine dikdörtgen formlu kartuşun içerisindeki yazılar Arapça celî sülüs hatlıdır. Ortasındaki silmeyle ikiye kademeye ayrılan kartuşun alt bölümünde Bakara sûresi 144. ayet, üst bölümünde ortada müsenna yazıyla besmele, besmelenin iki yanında Osmanlı tuğraları bulunmaktadır. Kartuşun üst köşelerinde batıda Maşallah doğuda Sübhânallâh yazılıdır.

**Mihrap Elemanları:** Mihrap, tepelik, çerçeve, kavsara ve niş bölümlerinden oluşmaktadır (Fotoğraf 84, Çizim 61).

**Tepelik:** Saçak kornişinin üzerindeki tepelik bölümü üçgen formludur. Tepeliğin ortasında, içerisinde mihrap ayetinin ve duaların yazılı olduğu, etrafı silmelerle profillendirilmiş ve tepesinde sorguç şeklinde akant yaprağı bulunan enlemesine dikdörtgen formlu yazı kartuşu bulunmaktadır. Yazı kartuşunun üstünde ve iki yanında, iri “S” kıvrımlı akantlar ve çiçeklerden meydana getirilmiş bitkisel süslemeler bulunmaktadır.

**Çerçeve:** Boyuna dikdörtgen formlu çerçeve, doğusunda ve batısında postament benzeri kaideli, silindirik gövdeli ve korint benzeri başlıklı sütuncelerle sınırlandırılmıştır. Sütunce başlıklarının üstünde kısa pilastrlara yer verilmiştir. Pilastrların yüzeyinde dört dilimli çiçek rozetleri bulunmaktadır. Çerçevenin üst tarafını, harim duvarını da çevreleyen saçak kornişini sınırlandırmaktadır. Saçak kornişini, aşağıdan yukarıya doğru sırasıyla yumurta dizisi frizi, düz silme ve akant yaprağı dizi frizinden oluşturulmuştur.

**Kavsara:** Çeyrek küre formundaki kavsara, yarım daire formlu kemerle çevrelenmiştir. Kavsaranın yarım daire kemerine asılı, ortadan ikiye ayrılmış, aşağıya dalgalı bir şekilde sarkıtılmış perde motifi bulunmaktadır. Kalemîşi perde motifi, kemer üzengi seviyesinin altında, burmalı halat görünümlü kordonlarla kenarlarda toplanmış ve bu nedenle üzengi seviyesinden itibaren dalgalı bir görünüm kazanmıştır. Perde motifi yeşil, burmalı halat görünümlü kordonlar ve püsküller altın yaldız renkli boyalıdır.

**Niş:** 0,99 m genişliğinde, 0,82 m derinliğinde ve 2,64 m yüksekliğindeki mihrap nişi yarım daire plânlıdır. Nişin kenarları dışbükey kavisli, yaprak ve çiçeklerden oluşturulmuş kalemîşi bitkisel süslemeli bordürle çevrelenmiştir.

**Mihrabın Tarihlendirmesi:** Mihrap, çerçeveyi iki yanında sınırlandıran sütunceleri, korint benzeri başlıkları, “S”, “C” kıvrımlı akant yaprakları, perde motifi gibi süsleme unsurları bakımından değerlendirildiğinde, H. 1301/M. 1883-1884 yılındaki onarımda yapıya eklenmiş olmalıdır.



Fotoğraf 84: İzmir Konak Şadırvanlı Camii mihrabı

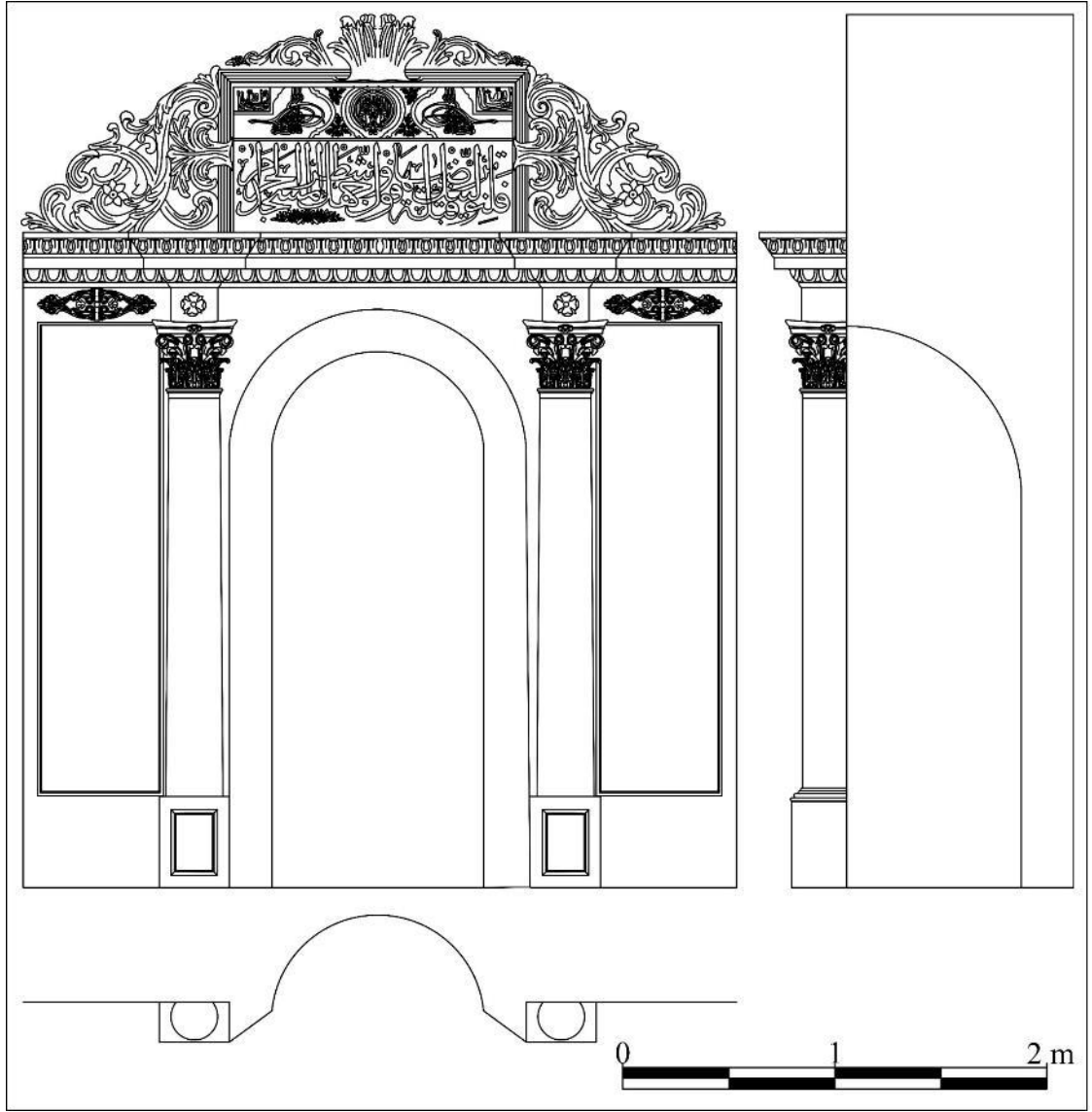

Çizim 61: İzmir Konak Şadırvanlı Camii mihrabının plân, cephe ve kesit çizimi

## 2.58. İzmir Konak Kameriye (Nur-i Kamer) Camii<sup>455</sup> Mihrabı

**İnceleme Tarihi:** 07.09.2021

**Ebatları:** 4,23x2,05x0,44 m

**Yapının Kısa Tanımı:** İzmir Konak Mecidiye (Karataş) Mahallesi'nde yer alan cami, tapunun 555 ada, 2 parseline kayıtlıdır<sup>456</sup>. Mülkiyeti Vakıflar Genel Müdürlüğü'ne ait olan cami, İzmir I Numara Kültür ve Tabiat Varlıklarını Koruma Bölge Kurulu tarafından 1996 yılında tescil edilmiştir<sup>457</sup>. Cami yöre halkı tarafından daha çok "Nur Kamer Camii" olarak bilinmektedir.

Cami, kitabesine göre Affan Bey'in eşi Nur Kamer Hanım tarafından H. 1309/M. 1891-1892 yılında yaptırılmıştır<sup>458</sup>. Vakıflar Genel Müdürlüğü tarafından hazırlanan yapı tanıtım kitabesinde caminin Şemsettin Kızı Nuri Kamer Hatun vakfına ait olduğu yazmaktadır.

Etrafı bahçe duvarıyla çevrelenmiş küçük bir avlu içerisindeki cami, kuzey-güney doğrultusunda eğimli bir arazi üzerine konumlandırılmıştır. Caminin alt katındaki bodrumun daha önceki yıllarda dükkân olarak kullanıldığı ifade edilmektedir<sup>459</sup>. Cami, boyuna dikdörtgen plânlı harim, harimin kuzeyinde camekânla kapatılmış üç bölümlü son cemaat yeri, son cemaat yerinin batısına bitişik minareden oluşmaktadır.

Harim mekânının kuzeyinde kadınlar mahfili, kible duvarının, doğusunda vaaz kürsüsü, ortasında mihrap, batısında minber bulunmaktadır. Harimin duvarları, pencere denizlik seviyesinde ahşap lambri ile kaplanmış, kalan bölümleri ise sıvalı ve boyalı olup sade bir görünümündedir. Caminin vaaz kürsüsünde, minberinde, tavan göbeğinde ahşap, mihrabında alçı süsleme görülmektedir.

Cami kârgir malzeme ile inşa edilmiştir ve üzeri dört yönden pahlı ahşap kırma çatıyla kapatılmıştır.

**Mihrabın Konumu:** Kible duvarının ortasında ve taçkapının karşısındaki mihrap, kible duvardan harim mekânına 0,16 m taşırılmıştır.

<sup>455</sup>M. M. Aktepe, *age.*, 2003, s. 73; İ. Kuyulu Ersoy, agm., 2013, s. 116-117.

<sup>456</sup> <https://parselsorgu.tkgm.gov.tr/#ara/cografi/38.41130646032074/27.125201225280765> (Erişim tarihi 10.12.2021).

<sup>457</sup> İzmir I Numaralı Kültür ve Tabiat Varlıklarını Koruma Bölge Kurulu'nun 7.8.1996 gün ve 6729 sayılı kararı. İVBMA 35.08.01/004 Numaralı Dosya.

<sup>458</sup> M. M. Aktepe, *age.*, 2003, s. 73.

<sup>459</sup> İ. Kuyulu Ersoy, agm., 2013, s. 116.

**Yapım ve Süsleme Tekniği:** Kible duvarına açılan nişin kenarlarındaki dekoratif sütunceler, kaideler, başlıklar ve çerçeveyi oluşturan unsurlar ile tepelikteki süslemeler alçı kalıplama tekniğindedir. Mihrabın kalıplama tekniğinde yapılan süslemelerinin iskeletinde tel kullanılmıştır. Alçı süslemeler arka yüzlerinden tellerle birbirine tutturulmuş ve alçı sıvayla kible duvarına monte edilmiştir. Alçı kalıplama süslemeler kabartma tekniğindedir. Mihrabın tepelik ve alınlık bölümlerindeki yazılar kalemişi tekniğindedir.

**Kitabe/Yazı:** Mihrabın tepelik ve alınlık bölümlerinde yazılar yer almaktadır. Tepelik bölümündeki elips formlu kartuşun içerisinde, Arapça celi sülüs hatla “ya Hafız” yazılıdır. Alınlık bölümündeki enlemesine dikdörtgen formlu kartuşun içerisinde, Arapça celi sülüs hatla besmele ve Âl-i İmrân sûresi 37. ayeti yazılıdır.

**Mihrap Elemanları:** Mihrap, tepelik, çerçeve, alınlık, köşelik, kavsara, niş ve oturtmalık bölümlerinden oluşmaktadır (Fotoğraf 87, Çizim 62).

**Tepelik:** Saçak kornişinin üzerindeki alınlık bölümü üçgen formudur. Tepeliğin en üst noktasındaki madalyonun içerisinde dua yazılıdır. Madalyonun alt kenarlarında, simetrik olarak yapılmış yapraklar ve uçlarında çiçekler olan “S” kıvrımları vardır. Çiçeklerin üstünde, madalyonu çevreleyen kordon bulunmaktadır. Tepeliğin ortasında, akant yaprağı, akant yaprağının iki yanında simetrik olarak yapılmış, uçları volütlü “S” kıvrımları ve “S” kıvrımlarından çıkan iri akant yapraklarından oluşturulmuş bitkisel süslemeler bulunmaktadır. Tepelikteki süslemeler çivilerle duvara tutturulmuş ve altın yaldız renkli boyanmıştır (Fotoğraf 85).

**Çerçeve:** Boyuna dikdörtgen formlu çerçeve, doğusunda ve batısında sütuncelerle üst bölümünde ise üç yönden dışa taşıntı yapan saçak kornişini ile sınırlandırılmıştır. Çerçeve, sütun başlıklarının üzerindeki silmeyle iki kademeye ayrılmıştır. Çerçevenin birinci kademesinin doğusunda ve batısındaki yarısı duvara gömülü sütunceler, silindirik gövdeli ve iyon benzeri başlıklıdır. İkinci kademe, doğusunda ve batısında pilastrlarla sınırlandırılmıştır ve enlemesine dikdörtgen formudur. İkinci kademeyi üstte kavisli ve düz silmeli saçak kornişini çevrelemektedir. Saçak kornişini pilastrların üzerine denk gelen bölümlerde dışa taşırılarak pilastr başlığı şeklinde düzenlenmiştir.

**Alınlık:** Çerçevenin ikinci kademesindeki enlemesine dikdörtgen formlu alınlık bölümünde mihrap ayeti yazılıdır (Fotoğraf 86).

**Köşelik:** İki kenarı dik açılı, bir kenarı içbükey kavisli köşelik bölümleri birbirlerine bakışımıdır. Köşeliklerde ay-yıldız motifleri yer alır. Köşeliğin yüzeyi mavi, ay-yıldız motifleri altın yıldız renkli boyalıdır.

**Kavsara:** Çeyrek küre formundaki mihrap kavsarası, yarım daire formu kemerle çevrelenmiştir ve kavsara kemeri kavisli silmelerle profillendirilmiştir.

**Niş:** Yarım daire plânlı mihrap nişi, 1,08 m genişliğinde, 0,44 m derinliğinde ve 2,59 m yüksekliğindedir. Nişin kenarları kavisli silme bordürüyle çevrelenmiştir.

**Oturmalık:** Mihrap kible duvarı boyunca uzanan ve sadece niş bölümünde kesintiye uğrayan seki üzerindedir.

**Mihrabın Tarihlendirmesi:** Mihrap, çerçeveyi iki yanında sınırlandıran sütunceleri, iyon benzeri başlıkları, “S”, “C” kıvrımları, akant yaprakları ve ay-yıldız motifleri gibi süsleme unsurları bakımından değerlendirildiğinde, H. 1309/M. 1891-1892 tarihinde yaptırılmış olmalıdır.



Fotoğraf 85: İzmir Konak Kameriye Camii mihrabının tepelik bölümü



Fotoğraf 86: İzmir Konak Kameriye Camii mihrabının alınlık bölümü



Fotoğraf 87: İzmir Konak Kamberiye Camii mihrabı



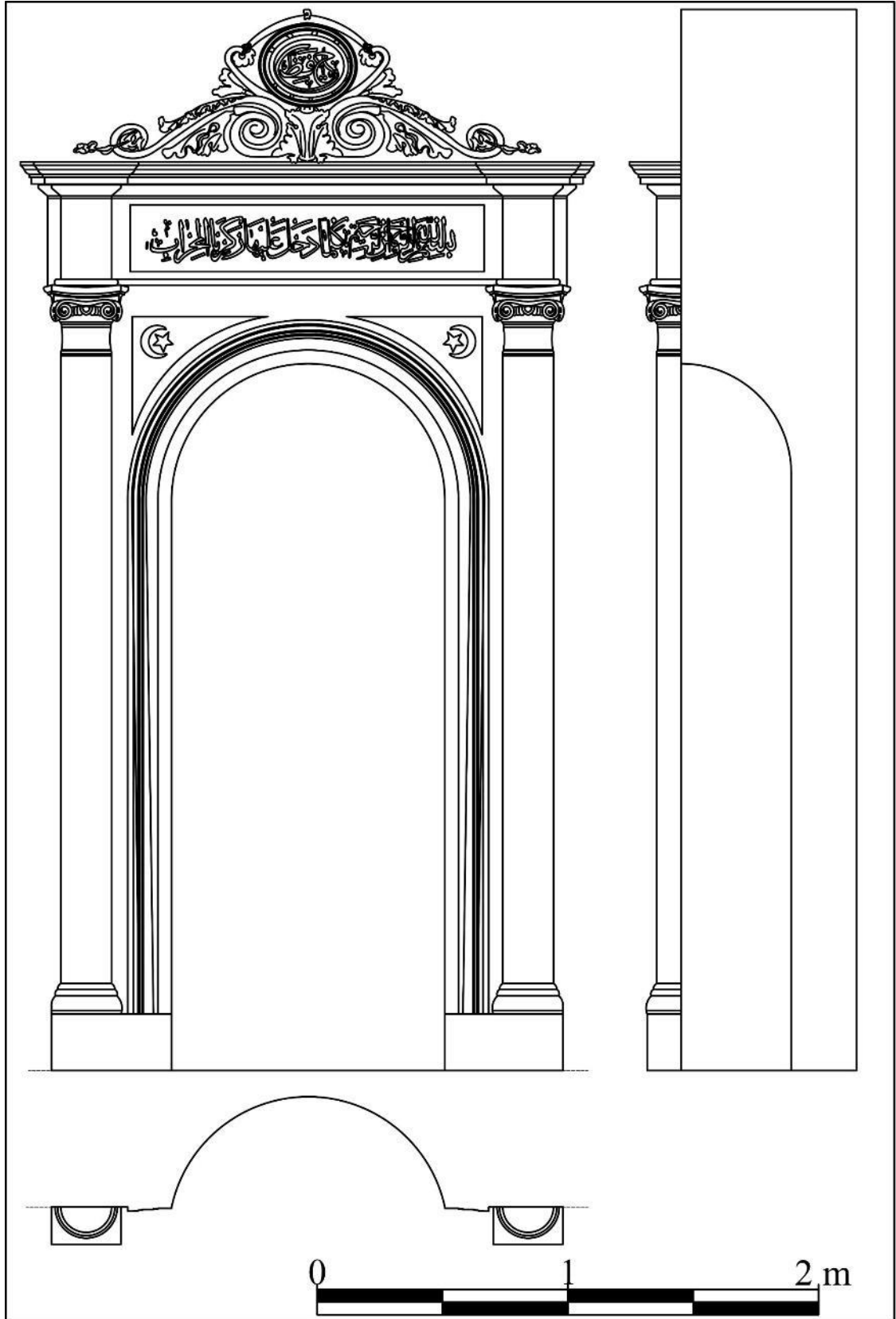

Çizim 62: İzmir Konak Kameriye Camii mihrabının plân, cephe ve kesit çizimi

## 2.59. İzmir Konak Karantina Hamidiye Camii<sup>460</sup> Mihrabı

**İnceleme Tarihi:** 07.09.2021

**Ebatları:** 5,35x2,69x0,60 m

**Yapının Kısa Tanımı:** İzmir Konak Karantina Mahallesi'nde yer alan cami, tapununun 703 ada, 58 parseline kayıtlıdır<sup>461</sup>. Cami, Mithatpaşa Cami ve Küçükyalı Cami olarak bilirse de halk tarafından Karantina Cami olarak bilinmektedir. Mülkiyeti Vakıflar Genel Müdürlüğü'ne ait cami, Gayrimenkul Eski Eserler ve Anıtlar Yüksek Kurulu tarafından 1977 yılında tescillenmiştir<sup>462</sup>.

Cami, taçkapısının üzerindeki kitabesine göre, II. Abdülhamit Dönemi'nde, sultanın da yardımlarıyla inşa edilmiştir<sup>463</sup>. Caminin inşasına İzmir Merkez Komutanı Osman Paşa tarafından başlanılmıştır. Osman Paşa'nın vefatından sonra eşi Belkıs Hanım'ın sarayda bulunan kız kardeşinden yardım istemesi sonucunda cami, II. Abdülhamit'in yardımlarıyla tamamlanmıştır<sup>464</sup>.

Vakıflar Genel Müdürlüğü'nde, caminin adının Sultan II. Abdülhamit adı ile isimlendirilmesi hususunda, sadrazam tarafından yazılmış 24 Kanun-evvel 1307 tarihli ve 430 sayılı bir tezkirenin bulunması, caminin R. 1307/M. 1892 yılında tamamlandığını göstermektedir<sup>465</sup>. 1972 yılında Vakıflar Genel Müdürlüğü tarafından düzenlenen eski eser fişinde, caminin son cemaat yerine elli yıl önce bir bölüm eklendiği ve yıkılan minarenin ise yirmi dört yıl önce eklendiği yazmaktadır<sup>466</sup>. Caminin son cemaat yeri, 1957 yılında gerçekleştirilen onarımda camekânla kapatılmış, düz çatılı örtülmüş ve üzeri kurşun kaplanmıştır<sup>467</sup>.

Cami, etrafı bahçe duvarıyla çevrelenmiş küçük bir avlu içerisindedir. Kare plânlı caminin, kuzeyinde son cemaat yeri ve kuzeydoğu köşesinde minare yer alır. Kuzeydeki üç bölümlü son cemaat yerinin üzeri kubbe ile örtülüdür ve son cemaat yerinin kuzeyine üzeri kırma çatıyla örtülü muhdes bir mekân eklenmiştir. Harim mekânın kuzeyinde, ahşap payelerle taşınan kadınlar mahfili, kible duvarının doğusunda vaaz kürsüsü, ortasında mihrap, batısında minber yer almaktadır. Caminin kapısında

<sup>460</sup> M. M. Aktepe, *age.*, 2003, s. 66-67.

<sup>461</sup> <https://parselorgu.tkgm.gov.tr/#ara/idari/151217/120/3/1665216675295> (Erişim tarihi 10.12.2021).

<sup>462</sup> GEEAYK 10/09/1977 tarih ve 778 sayılı kararı. İVBMA 35.08.01/014 Numaralı Dosya.

<sup>463</sup> İVBMA 35.08.01/014 Numaralı Dosya.

<sup>464</sup> M. M. Aktepe, *age.*, 2003, s. 67.

<sup>465</sup> M. M. Aktepe, *age.*, 2003, s. 67.

<sup>466</sup> İVBMA 35.08.01/014 Numaralı Dosya.

<sup>467</sup> M. M. Aktepe, *age.*, 2003, s. 68.

madeni, mihrabında, pencere alınlıklarında ve kubbe geçiş öğelerinde alçı, minberinde mermer ve tavanında ahşap süslemeler görülmektedir.

Cami, kârgir malzemeyle inşa edilmiş, kapı ve pencere sövelerinde ise düzgün kesme taş kullanılmıştır. Caminin üzeri kurşun kaplı kubbeyle örtülüdür.

**Mihrabın Konumu:** Kible duvarının ortasında ve taçkapının karşısındaki mihrap, kible duvarından harim mekânına 0,36 m taşırılmıştır.

**Yapım ve Süsleme Tekniği:** Kible duvarına açılan nişin kenarlarındaki dekoratif sütunceler, kaideler, başlıklar ve çerçeveyi oluşturan unsurlar ile tepelikteki süslemeler alçı kalıplama tekniğindedir. Kavsara kemerine asılı alçı perde motifi kemer karnına aplike tekniğinde tutturulmuştur. Mihrabın kalıplama tekniğinde yapılan süslemelerinin iskeletinde tel kullanılmıştır. Alçı süslemeler arka yüzlerinden tellerle birbirine tutturulmuş ve alçı sıvayla kible duvarına monte edilmiştir. Alçı kalıplama süslemeler kabartma tekniğindedir. Mihrabın alınlık bölümündeki yazıları kalemişi tekniğindedir.

**Kitabe/Yazı:** Mihrap çerçevesinin ikinci kademesinde yer alan alınlık bölümündeki enlemesine dikdörtgen formlu kartuşun içerisinde, Arapça celi sülüs hatla Bakara sûresi 144. ayet yazılıdır.

**Mihrap Elemanları:** Mihrap, tepelik, çerçeve, alınlık, köşelik, kavsara, niş ve oturtmalık bölümlerinden oluşmaktadır (Fotoğraf 90, Çizim 63).

**Tepelik:** Saçak kornişinin üzerindeki tepelik üçgen formludur. Tepeliğin en üst noktasında, agrafların üstte birleştiği bölümde, kenarları volütlü oluşturulmuş yüzeyde, beş kollu yıldız motifi bulunmaktadır. Tepeliğin ortasında, uçları volütlü kıvrımlarla oluşturulmuş, üçgen formlu bölümde, içerisinde natüralist çiçeklerin ve meyvelerin bulunduğu sepet yer alır. Sepetin gövdesi baklava dilimi desenleriyle oluşturulmuş geometrik süslemelidir. Sepetin iki yanında asma dalları, yaprakları ve üzüm salkımlarından oluşturulmuş bitkisel süslemeler bulunmaktadır. Sepetin altında, uçları volütlü “S” kıvrımları, kenarlardaki uçları volütlü kıvrımların içinden geçerek iki yana doğru devam etmektedir. Üçgenin iki yanındaki “C” kıvrımlarının etrafı yapraklar ve çiçeklerle çevrelenmiştir. Tepelikteki süslemeler, altın yaldız renkli boyalı olup bazı süslemelerin alçıları döküldüğü için sadece telleri kalmıştır. Tepeliğin iki yanındaki kupalar, silindirik kaideli, dilimli gövdelidir. Kupaların içerisinde alemler bulunmaktadır (Fotoğraf 88).

**Çerçeve:** Mihrap çerçevesi boyuna dikdörtgen formlu olup doğusunda ve batısında sütuncelerle, üst bölümünde ise üç yönden dışa taşıntı yapan saçaklıkla sınırlandırılmıştır. Çerçeve, köşelik bölümünün üzerindeki silmeyle iki kademeye ayrılmıştır. Birinci kademenin doğusunda ve batısındaki sütunceler, postament benzeri kaideli, silindirik gövdeli ve korint benzeri başlıklıdır. Çerçevenin enlemesine dikdörtgen formlu ikinci kademesi, doğusunda ve batısında kare kesitli pilastrlar sınırlandırılmıştır. İkinci kademenin ortasında alınlık bölümü yer alır. İkinci kademe üst tarafta, baştaban, friz ve korniş bölümlerinden oluşturulmuş saçaklıkla sınırlandırılmıştır. Saçaklık frizinin ortasındaki kare kartuşun içerisinde ve kenarlarındaki pilastrların yüzeylerindeki kartuşların içerisinde, beş kollu yıldız motiflerine yer verilmiştir. Saçaklık korniş, alttan yukarıya doğru sırasıyla, inci dizisi ve palmet-akant dizisi, düz silme ve akant dizisinden oluşturulmuştur.

**Alınlık:** Çerçevenin ikinci kademesinde, enlemesine dikdörtgen formlu kartuşun içerisinde, siyah zemin üzerine altın yıldız renkli, Arapça, celî sülüs hatla, Bakara sûresi 144. ayet yazılıdır. Kartuşun kenarları, yumurta ve akant dizisiyle oluşturulmuş bordürle çevrelenmiştir (Fotoğraf 89).

**Köşelik:** İki kenarı dik açılı, bir kenarı içbükey kavisli köşelik bölümleri birbirlerine bakışımıdır. Köşeliklerdeki bitkisel süsleme kompozisyonu gül tomurcukları, güller ve yapraklardan meydana getirilmiştir.

**Kavsara:** Çeyrek küre formundaki kavsara, yarım daire formlu kemerle çevrelenmiştir. Kavsara kemeri kavisli silmelerle profillendirilmiştir. Kavsaranın kemerine asılı, ortadan ikiye ayrılmış bir perde motifi bulunmaktadır. Kemer üzengi seviyesinde, burmalı halat görünümlü kordonlarla kenarlarda toplanmış perde motifi, aşağıya doğru dalgalı bir şekilde sarkmaktadır. Perde motifinin kenarlarına ve kordonların uçlarına püsküller işlenmiştir. Perde motifi beyaz, kordonları ve püskülleri altın yıldız renkli boyalıdır.

**Niş:** 1,10 m genişliğinde, 0,59 m derinliğinde ve 3,06 m yüksekliğindeki niş yarım daire plânlıdır. Nişin kenarları kavisli silmelerle profillendirilmiştir ve nişin yüzeyi yaklaşık yarısına kadar ahşap lambriyle kaplanmıştır.

**Oturmalık:** Mihrap kible duvarı boyunca uzanan ve sadece niş bölümünde kesintiye uğrayan seki üzerinde yer almaktadır.

**Mihrabın Tarihlendirmesi:** Mihrap, çerçeveyi iki yanında sınırlandıran sütunceleri, korint benzeri başlıkları, “S”, “C” kıvrımları, akant yaprakları, tepeliğin iki yanındaki kupaları ve kavsarasındaki perde motifi gibi süsleme unsurları bakımından değerlendirildiğinde, R. 1307/M. 1892 yılında yapılmış olmalıdır.



Fotoğraf 88: İzmir Konak Karantina Camii mihrabının tepelik bölümü



Fotoğraf 89: İzmir Konak Karantina Camii mihrabının alınlık bölümü



Fotoğraf 90: İzmir Konak Karantina Camii mihrabı

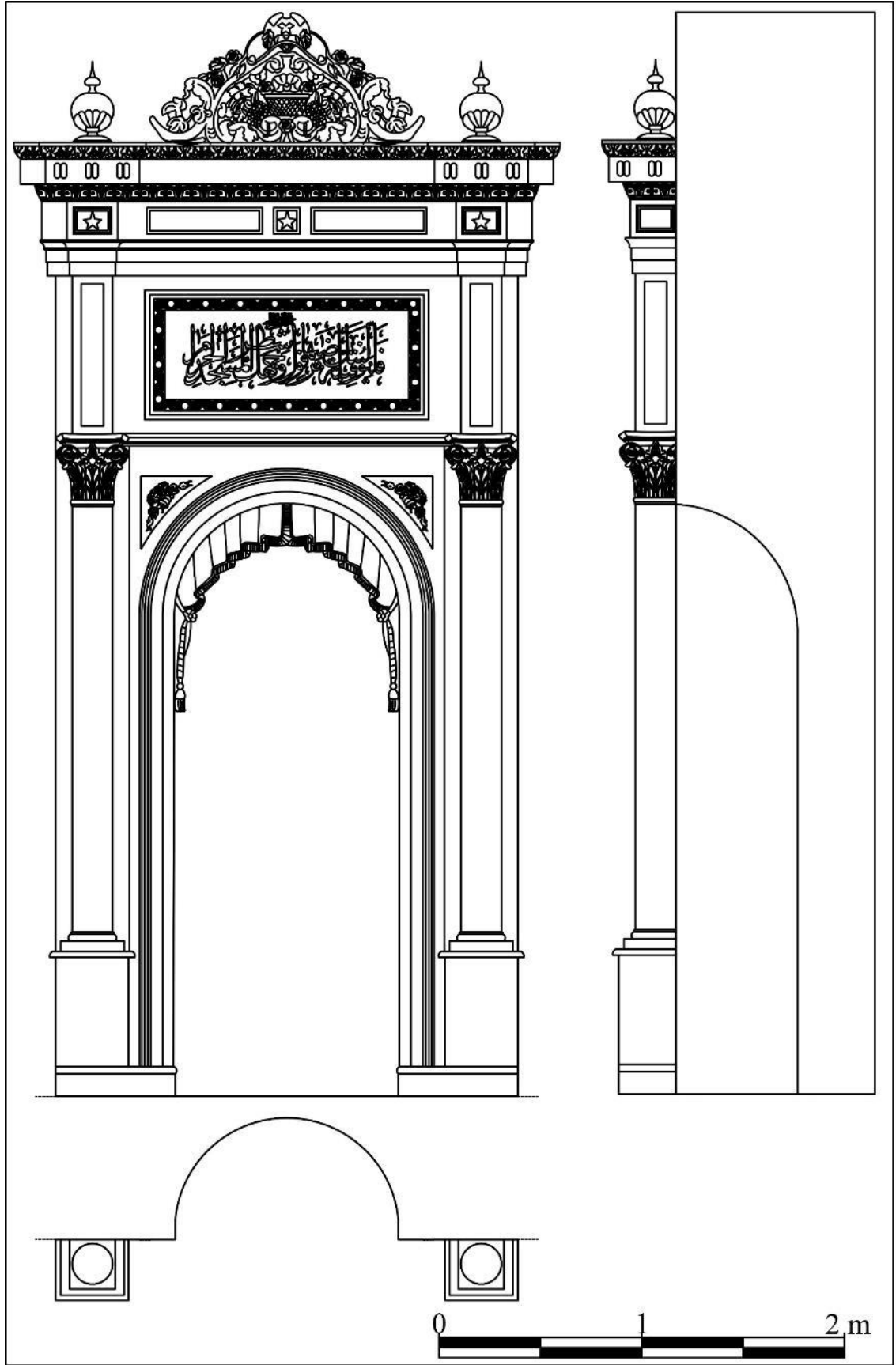

Çizim 63: İzmir Konak Karantina Camii mihrabının plân, cephe ve kesit çizimi

## 2.60. İzmir Konak Asmalı Mescit<sup>468</sup> Mihrabı

**İnceleme Tarihi:** 07.09.2021

**Ebatları:** 4,47x2,46x0,57 m

**Yapının Kısa Tanımı:** İzmir Konak Toraman Mahallesi'nde yer alan cami, tapununun 410 ada, 14 parseline kayıtlıdır<sup>469</sup>. Caminin mülkiyeti Vakıflar Genel Müdürlüğü'ne ait olup cami, Gayrimenkul Eski Eserler ve Anıtlar Yüksek Kurulu tarafından 1977 yılında tescillenmiştir<sup>470</sup>.

Caminin inşa tarihi ve banisi hakkında bilgi veren kitabesi bulunmamaktadır. Vakıflar Genel Müdürlüğü Eski Eser fişinde, caminin inşa tarihi H. 1310/M. 1892-1893 olarak verilmiştir<sup>471</sup>. Vakıf kayıtlarında camiye ait bir vakfiyeden söz edilmektedir. Vakfiyeden dolayı caminin ilk inşası 1825 tarihine götürülmektedir. Cami, H. 1310/M. 1892-1893 yılında kapsamlı bir onarım geçirmiş olup günümüzdeki görünümü almıştır<sup>472</sup>.

Cami, eğimli bir arazi üzerine, alt katı teras şeklinde doldurularak inşa edilmiştir. Caminin kuzey cephesi caddeye bakmaktadır ve kuzey cephedeki taçkapının önünde sundurma ile örtülü bir sahanlık bulunmaktadır. Sahanlığa çıkış merdiven basamaklarıyla doğudan sağlanmaktadır. Caminin kuzeydoğusunda tek şerefeli küçük bir minare vardır.

Harim mekânı, kuzeybatı-güneydoğu doğrultusunda dikdörtgen plânlıdır. Harimin kuzeyinde kadınlar mahfili, kible duvarının ortasında mihrap, mihrabın batısında minber bulunmaktadır. Harim mekânında, mihrap ve tavan göbeğinde alçı, minberde ahşap süslemeler görülmektedir.

Cami, taş ve tuğla malzemeyle inşa edilmiş, üzeri dört yönden pahlı, kiremit kaplı ahşap kırma çatıyla kapatılmıştır.

**Mihrabın Konumu:** Kible duvarının ortasında ve taçkapının karşısındaki mihrap, kible duvarından harim mekânına 0,10 m taşırılmıştır.

<sup>468</sup> M. Aktepe, *age.*, 2003, s. 49-50.

<sup>469</sup> <https://parselsorgu.tkgm.gov.tr/#ara/cografi/38.41666139564014/27.135766446590427> (Erişim tarihi 10.12.2021).

<sup>470</sup> GEEAYK 08/07/1977 tarih ve 680 sayılı kararı. İVBMA 35.08.01/077 Numaralı Dosya.

<sup>471</sup> İVBMA 35.08.01/077 Numaralı Dosya.

<sup>472</sup> İVBMA 35.08.01/077 Numaralı Dosya.



**Yapım ve Süsleme Tekniği:** Kible duvarına açılan nişin kenarlarındaki dekoratif pilastrlar, kaideler ve başlıklar ile saçaklık ve köşeliklerdeki alçı süslemeler kalıplama tekniğindedir. Mihrabın kalıplama tekniğinde yapılan süslemelerin iskeletinde teller kullanılmıştır. Süslemeler tel ve alçı sıvayla kible duvarına monte edilmiştir. Alçı kalıplama süslemeler kabartma tekniğindedir. Mihrabın tepeliğindeki yazılar kalemişi tekniğindedir.

**Kitabe/Yazı:** Tepelik bölümündeki enlemesine dikdörtgen formlu yazı kartuşunda, Arapça celî sülüs hatla besmele, Bakara sûresi 144. ayeti ve H. 1310/M. 1892-1893 tarihi yazılıdır.

**Mihrap Elemanları:** Mihrap, tepelik, çerçeve, köşelik, kavsara ve niş bölümlerinden oluşmaktadır (Fotoğraf 91, Çizim 64).

**Tepelik:** Saçak kornişinin üzerinde bulunan tepelik bölümündeki kartuşun etrafı kavisli silmelerle profillendirilmiştir. Kartuşun içerisinde besmele, mihrap ayeti ve tarih yazılıdır.

**Çerçeve:** Boyuna dikdörtgen formlu çerçeve, kenarlarda pilastrlarla, üst bölümde dışa taşkın saçaklıkla sınırlandırılmıştır. Çerçevenin kenarlarındaki pilastrlar, kare kesitli kaideli, yivli gövdeli ve korint benzeri başlıklıdır. Çerçevenin üzerindeki saçaklık, baştaban, friz ve korniş bölümlerinden meydana getirilmiştir. Saçak korniş, aşağıdan yukarıya doğru sırasıyla, yumurta ve ok ucu dizisi, dış sırası, kavisli ve düz silmelerle oluşturulmuştur.

**Köşelik:** İki kenarı dik açılı, bir kenarı içbükey kavisli köşelik bölümleri birbirlerine bakışımıdır. Köşeliklerin yüzeylerinde hilal motifleri yer alır. Köşeliklerin zemini beyaz, hilal motifleri yeşil renkli boyalıdır.

**Kavsara:** Çeyrek küre formundaki kavsara, yarım daire formlu kemerle çevrelenmiştir. Kavsara kemeri kavisli silmelerle profillendirilmiş ve kavsara yüzeyi yeşil renkli boyalıdır.

**Niş:** 1,12 m genişliğinde, 0,57 m derinliğinde ve 3,18 m yüksekliğindeki niş, yarım daire plânlıdır. Nişin kenarları kavisli silmelerle profillendirilmiştir.

**Mihrabın Tarihlendirmesi:** Mihrap, çerçeveyi iki yanında sınırlandıran pilastrları, korint benzeri başlıkları, köşeliklerdeki bakışimli hilal motifleri gibi süsleme unsurları

bakımından değerlendirildiğinde, tepelik bölümünde yazılı H. 1310/M. 1892-1893 tarihinde yapılmış olmalıdır.



Fotoğraf 91: İzmir Konak Asmalı Mescit mihrabı

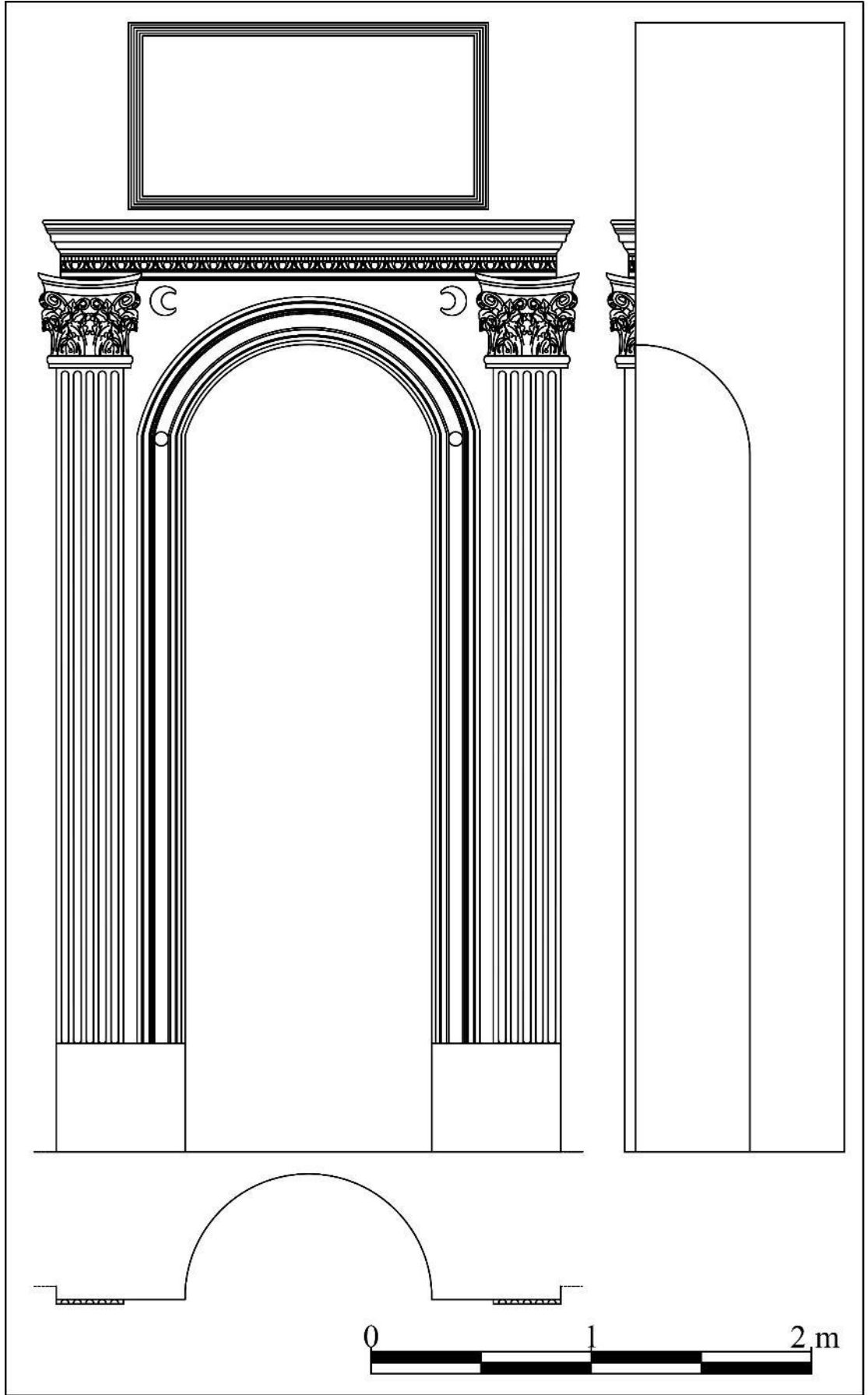

Çizim 64: İzmir Konak Asmalı Mescit mihrabının plân, cephe ve kesit çizimi

## 2.61. İzmir Konak Başdurak (Hacı Hüseyin) Camii<sup>473</sup> Mihrabı

**İnceleme Tarihi:** 07.09.2021

**Ebatları:** 4,66x2,62x0,62 m

**Yapının Kısa Tanımı:** İzmir Konak Ahmet Ağa Mahallesi'nde yer alan cami, tapununun 242 ada, 39 parseline kayıtlıdır<sup>474</sup>. Mülkiyeti Vakıflar Genel Müdürlüğü'ne ait olan yapı, İzmir 1 Numaralı Kültür Varlıklarını Koruma Bölge Kurulu'nun 1998 yılındaki kararıyla tescillenmiştir<sup>475</sup>. Cami günümüzde sağlam durumda olup ibadete açıktır.

Caminin inşa tarihi, banisi ve onarımları hakkında bilgi veren dönem kaynakları ve kitabeleri mevcuttur. Cami, Evliya Çelebi'nin aktardığı kitabe metnine göre, H. 1062/M. 1651-1652 tarihinde Hacı Hüseyin tarafından inşa ettirilmiştir<sup>476</sup>. Cami taçkapısının üzerindeki onarım kitabesine göre, H. 1188/M. 1774-1775 tarihinde onarım görmüştür. Caminin avlu kapısındaki onarım kitabesinde, caminin harap olduğu ve bu sebeple H. 1310-1311 /M. 1892-1894 yıllarında ihya edildiği anlaşılmaktadır. Ayrıca avlu kapısında II. Abdülhamit'e ait padişah tuğrası bulunmaktadır.

Yapı 1997-2001 yılları arasında Vakıflar Genel Müdürlüğü tarafından kapsamlı bir onarım geçirmiştir<sup>477</sup>.

Cami, fevkani özellik göstermektedir ve tonozlarla örtülü dükkân ve depoların bulunduğu bir alt yapı üzerine inşa edilmiştir. Caminin etrafı doğu, kuzey ve batı taraflardan demir parmaklarla çevrelenmiş bir avlu içerisindedir. Cami, kare plânlı harim mekânı, harimin kuzeyinde üç bölümlü son cemaat yeri, kuzeybatısında kare kaideli, tek şerefeli bir minareden oluşmaktadır.

Harim mekânının kuzey duvarında kadınlar mahfili, kible duvarının doğusunda vaaz kürsüsü, ortasında mihrap, batısında minber bulunmaktadır. Caminin pencere alınlıklarında, mihrabında, sütun başlıklarında, kubbe geçiş öğelerinde, kadınlar mahfilinin tavanında, yazı madalyonlarının üstünde alçı, kubbe yüzeyinde kalemişi, vaaz kürsüsünde ve minberinde mermer süslemeler görülmektedir.

<sup>473</sup> M. M. Aktepe, *age.*, 2003, s. 21-25; İ. Kuyulu Ersoy, *agm.*, 2013, s. 94-95.

<sup>474</sup> <https://parselsorgu.tkgm.gov.tr/#ara/cografii/38.4185590659299/27.133282721042633> (Erişim tarihi 10.12.2021).

<sup>475</sup> İzmir 1 Numaralı Kültür ve Tabiat Varlıklarını Koruma Bölge Kurulu'nun 19.07.1998 gün ve 7408 sayılı kararı. İVBMA 35.08.01/027 Numaralı Dosya.

<sup>476</sup> İ. Kuyulu Ersoy, *agm.*, 2013, s. 97.

<sup>477</sup> İVBMA 35.08.01/027 Numaralı Dosya.

Cami, kârgir malzemeyle inşa edilmiştir ve caminin sekizgen kasnaklı ve üzeri kurşun kaplı kubbeye örtülüdür.

**Mihrabın Konumu:** Kible duvarının ortasında ve taçkapının karşısındaki mihrap, kible duvarından harim mekânına 0,37 m taşırılmıştır.

**Yapım ve Süsleme Tekniği:** Kible duvarına açılan nişin kenarlarındaki dekoratif sütunceler, kaideler ve başlıklar ile çerçeveyi oluşturan elemanlar ve süslemeler alçı kalıplama tekniğinde yapılmıştır. Kavsara kemerine asılı perde motifi kemer karnına applike tekniğinde tutturulmuştur. Mihrabın alçı kalıplama tekniğindeki süslemelerinin iskeletinde teller kullanılmıştır. Süslemeler tel ve alçı sıvayla kible duvarına monte edilmiştir. Alçı kalıplama süslemeler yüksek ve alçak kabartma tekniğindedir. Mihrabın alınlık bölümündeki yazı kalemişi tekniğindedir.

**Kitabe/Yazı:** Alınlık bölümündeki enlemesine dikdörtgen formlu kartuşun içerisinde, Arapça celî sülüs hatla Âl-i İmrân sûresi 37. ayeti ve H. 1391/M. 1971 tarihi yazılıdır.

**Mihrap Elemanları:** Mihrap, tepelik, çerçeve, alınlık, köşelik, kavsara, niş, pilastr ve oturtmalık bölümlerinden oluşmaktadır (Fotoğraf 92, Çizim 64).

**Tepelik:** Saçak kornişinin ortasındaki agrafın üzerinde tepelik bölümü bulunmaktadır. Agrafın ortasında, demet halinde “S”, “C” kıvrımlı akant yaprakları iki yana simetrik olarak devam eden bitkisel süsleme kompozisyonu yer alır. Tepeliğin iki yanında, kare kaideli, oval gövdeli, iki kulplu ve içinde meşale şeklinde toplanmış yaprakların olduğu köşe alemlerine yer verilmiştir. Köşe alemlerinin kulpları ve meşale şeklindeki yaprakları altın yaldız, diğer bölümleri kırmızı renkle boyanmıştır.

**Çerçeve:** Boyuna dikdörtgen formlu çerçeve, kenarlarda sütuncelerle üst bölümde ise saçaklıkla sınırlandırılmıştır. Çerçeve başlıkların üzerindeki saçak silmesiyle iki kademeye ayrılmıştır. Birinci kademenin doğusunda ve batısındaki sütunceler, postament benzeri kaideli, silindirik gövdeli ve korint benzeri başlıklıdır. Çerçevenin birinci kademesi üstte, kavisli silme ile sınırlandırılmıştır. Çerçevenin ikinci kademesi, enlemesine dikdörtgen formlu olup ortasında alınlık, alınlığın iki yanında pilastrlar bulunmaktadır. Pilastrların dışa taşkın yüzeylerinde akant yaprakları yer alır. İkinci kademe üstte, aşağıdan yukarıya doğru sırasıyla, “C” kıvrımları içinde stilize çiçekler ve akant yaprakları, iç içe geçmiş “C” kıvrımları, düz silme ve akant yaprağı frizinden oluşturulmuş saçaklıkla sınırlandırılmıştır. Saçak kornişinin ortasındaki dışbükey kavisli bölümde uçları volütlü agraf bulunmaktadır. Agrafın üstteki volütlerin arasına bağlanan

ve agrafın ortasından geçerek kenarlarda aşağıya doğru sarkıtılmış, natüralist çiçekler ve yapraklardan oluşturulmuş girland bulunmaktadır.

**Alınlık:** Mihrap çerçevesinin ikinci kademesinde alınlık bölümü yer alır. Alınlık bölümünde, kenarları “C” kıvrımları ve çiçek dizisiyle oluşturulmuş bordürle çevrelenmiş, içerisinde mihrap ayetinin ve H. 1391/M. 1971 tarihinin yazılı olduğu kartuş bulunmaktadır.

**Köşelik:** İki kenarı dik açılı, bir kenarı içbükey kavisli olan köşelik bölümleri birbirlerine bakışımlıdır. Köşeliklerde, bahar dalları arasında gül tomurcukları, güller ve natüralist çiçeklerden meydana getirilmiş bitkisel süslemeler bulunmaktadır.

**Kavsara:** Çeyrek küre formundaki kavsara, yarım daire kuşatma kemeriyle çevrelenmiştir. Kavsara kemeri kavisli silmelerle profillendirilmiştir. Kavsara kemerine asılı, üstte farbela fon perde motifi, onun altında ortadan ikiye ayrılmış perde motifi yer almaktadır. Farbela perde motifi, kemer kavsine paralel şekilde dalgalı bir görünüme sahiptir. Farbela perdenin altındaki perde, pilastrların yaklaşık ortasında kordonlarla kenarlarda toplanmış ve dalgalı bir şekilde aşağıya doğru sarkıtılmıştır. Perde motifinin kenarlarına püsküller işlenmiştir. Perde motifi petrol yeşili, kordonlar ve püskülleri altın yıldız renkli boyalıdır.

**Niş:** 1,06 m genişliğinde, 0,59 m derinliğinde ve 2,89 m yüksekliğindeki mihrap nişi yarım daire plânlıdır.

**Pilastr:** Mihrap nişinin kenarlarındaki dekoratif pilastrlar, kare kesitli kaideli ve dor benzeri başlıklıdır. Pilastrlar, yarım daire kuşatma kemeriyle birbirlerine bağlanmıştır. Pilastr başlıklarında, stilize yapraklardan oluşturulmuş bitkisel süslemeler görülmektedir.

**Oturmalık:** Mihrabın postament benzeri kaideleri kare kesitli oturtmalıkların üzerinde yer alır.

**Mihrabın Tarihlendirmesi:** Mihrabın alınlık bölümündeki kartuşun içerisinde, H. 1391 tarihi yazılıdır. Vakıflar Bölge Müdürlüğü arşivindeki eski fotoğraflarda alınlıktaki tarihin H. 1311 şeklinde olduğu tarafımızca tespit edilmiştir. Eski fotoğraflardan alınlıktaki 1311 tarihinin onarımlar sonrasında hatalı bir şekilde 1391 olarak değiştirildiği anlaşılmaktadır<sup>478</sup>. Mihrap, çerçeveyi iki yanında sınırlandıran

<sup>478</sup> İVBMA 35.08.01/027 Numaralı Dosya.

sütunceleri, korint benzeri başlıkları, “S”, “C” kıvrımları, akant yaprakları, tepeliğin iki yanındaki vazoları ve kavsarasındaki perde motifleri gibi süsleme unsurları bakımından değerlendirildiğinde, mihrap alınlığında bulunan ve onarımlarda hatalı bir şekilde değiştirilen H. 1311/M. 1893-1894 tarihinde yapılmış olmalıdır.



Fotoğraf 92: İzmir Konak Başdurak Camii mihrabı

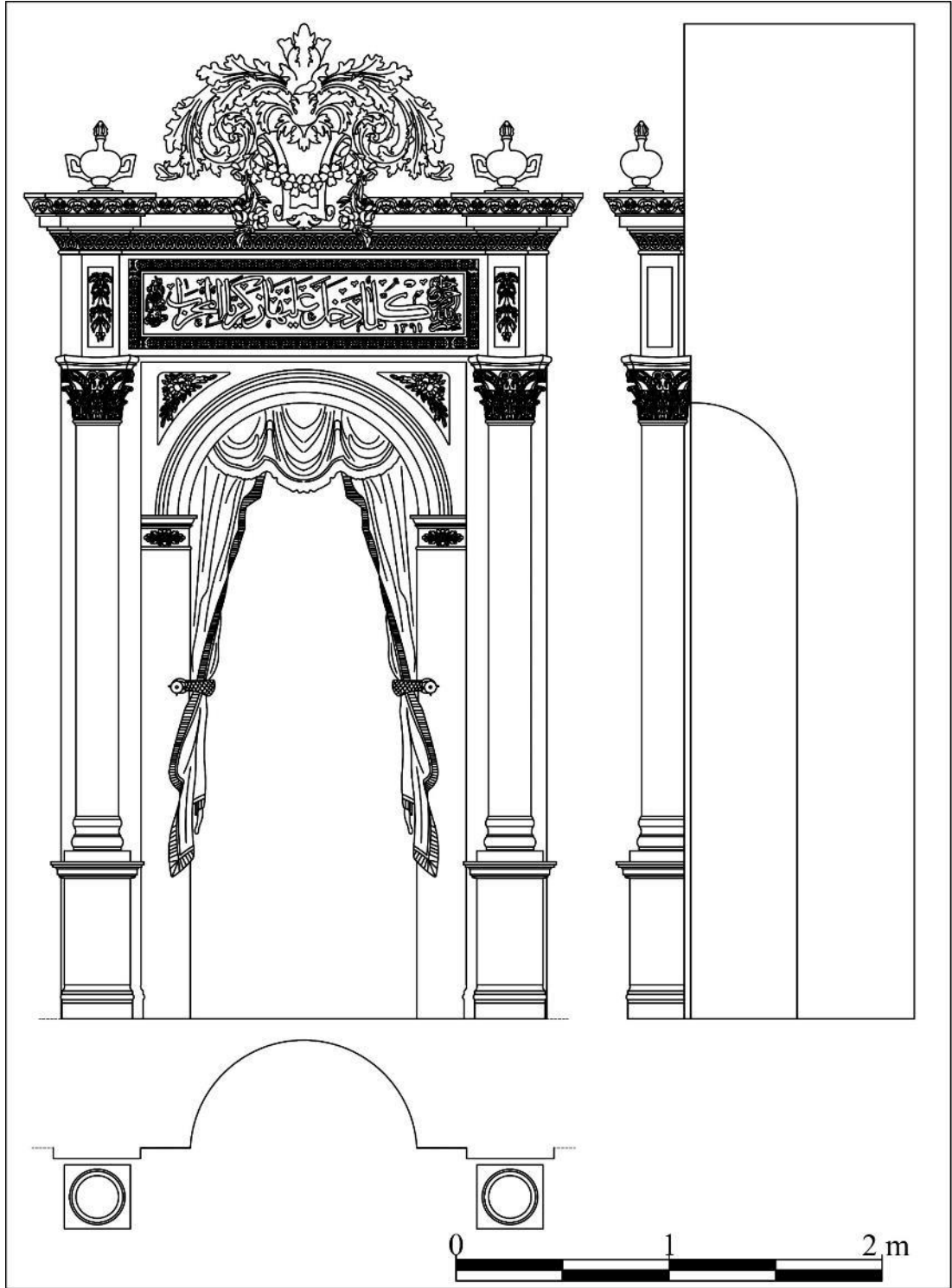

Çizim 65: İzmir Konak Başdurak Camii mihrabının plân, cephe ve kesit çizimi



## 2.62. İzmir Konak Bayraktar Süleyman Ağa Camii<sup>479</sup> Mihrabı

**İnceleme Tarihi:** 07.09.2021

**Ebatları:** 3,81x1,42x0,33 m

**Yapının Kısa Tanımı:** İzmir Konak Faik Paşa Mahallesi'nde yer alan cami, tapununun 1536 ada, 36 parseline kayıtlıdır<sup>480</sup>. Mülkiyeti Vakıflar Genel Müdürlüğü'ne ait cami, Gayrimenkul Eski Eserler ve Anıtlar Yüksek Kurulu tarafından 1979 yılında tescillenmiştir<sup>481</sup>.

Cami, Vakıflar Genel Müdürlüğü Abide ve Yapı İşleri Dairesi Abide ve Eski Eser Fişindeki bilgilere göre, H. 1313/M. 1895-1896 yılında, Bayraktar Süleyman Ağa tarafından yaptırılmıştır<sup>482</sup>.

Cami, güney, batı ve kuzey yönlerindeki konutlarla bitişik nizamda olup sadece doğu cephesi sokağa bakmaktadır. Caminin kuzeyinde oluşturulmuş küçük bir avlusu vardır. Doğu cephedeki kapı açıklığıyla kuzeydeki avluya ulaşılmaktadır.

Cami, kuzeybatı-güneydoğu doğrultusunda dikdörtgen plânlıdır. Harim mekânının kuzeyinde kadınlar mahfili, kible duvarının ortasında mihrap, mihrabın doğusunda vaaz kürsüsü, batısında minber yer alır. Caminin duvarları sıvalı ve boyalı olup duvarlarda ismi Celal, ismi Nebi, Cihar Yar-ı Güzin isimlerinin yazılı olduğu madalyonlar bulunmaktadır. Caminin mihrabında alçı süslemeler görülmektedir.

Cami, kârgir malzemeyle inşa edilmiştir. Caminin üzeri dört yönden pahlı, üstü kiremit kaplı, ahşap kırma çatıyla kapatılmıştır.

**Mihrabın Konumu:** Kible duvarının ortasında ve taçkapının karşısındaki mihrap, kible duvarından harim mekânına 0,06 m taşırılmıştır.

**Yapım ve Süsleme Tekniği:** Kible duvarına açılan nişin kenarlarındaki dekoratif pilastrlar, kaideler ve başlıklar ile çerçeve unsurları ve tepelikteki süslemeler alçı kalıplama tekniğindedir. Mihrabın alçı kalıplama tekniğinde yapılan süslemelerinin iskeletinde tel kullanılmıştır. Alçı süslemeler tel ve alçı sıvayla kible duvarına monte edilmiştir. Alçı kalıplama süslemeler kabartma tekniğinde yapılmıştır. Mihrabın alınlık bölümündeki yazı kalemişi tekniğindedir.

<sup>479</sup> H. Ürer, agm., s. 183-187.

<sup>480</sup> <https://parselorsorgu.tkgm.gov.tr/#ara/idari/150183/1536/36/1665169428014> (Erişim tarihi 10.12.2021).

<sup>481</sup> GEEAYK 09/06/1979 tarih ve 1729 sayılı karar. İVBMA 35.08.01/017 Numaralı Dosya.

<sup>482</sup> İVBMA 35.08.01/017 Numaralı Dosya.

**Kitabe/Yazı:** Alınlık bölümündeki enlemesine dikdörtgen formlu kartuşun içerisinde, Arapça celî sülüs hatla Âl-i İmran sûresi 37. ayeti yazılıdır.

**Mihrap Elemanları:** Mihrap, tepelik, çerçeve, köşelik, alınlık, kavsara, niş ve oturtmalık bölümlerinden oluşmaktadır (Fotoğraf 93, Çizim 66).

**Tepelik:** Mihrap çerçevesini üst bölümde sınırlandıran saçak kornişinin üzerindeki tepelik bölümü üçgen formludur. Tepeliğin ortasında, ileriye sorguç şeklinde taşırılmış akant yaprağı yer alır. Akant yaprağının iki yanında, simetrik olarak yapılmış, uçları volütlü “S” kıvrımları ve akant yapraklarıyla oluşturulmuş bitkisel süslemeler bulunmaktadır.

**Çerçeve:** Üst bölümü saçaklıkla, kenarlarda pilastrlarla sınırlandırılan boyuna dikdörtgen çerçeve, köşeliklerin üzerindeki saçak silmesiyle iki kademeye ayrılmıştır. Çerçevenin birinci kademesi doğusunda ve batısında pilastrlarla üst bölümde ise silmeyle sınırlandırılmıştır. Pilastrlar kare kaideli, yivli gövdeli ve yumurta ve ok ucu dizisiyle oluşturulmuş başlıklıdır. İkinci kademe üstte, baştaban, friz ve korniş bölümünde oluşturulan saçaklıkla sınırlandırılmıştır.

**Alınlık:** Çerçevenin ikinci kademesindeki alınlık bölümünde mihrap ayeti yazılıdır.

**Köşelik:** İki kenarı dik açılı, bir kenarı içbükey kavisli köşelik bölümleri birbirlerine bakışimli olup yüzeyleri boş bırakılmıştır.

**Kavsara:** Çeyrek küre formundaki kavsara yarım daire kuşatma kemerlidir. Kavsara kemerinin yüzeyindeki geometrik süsleme silmelerle oluşturulmuştur.

**Niş:** Yarım daire plânlı mihrap, 0,94 m genişliğinde, 0,33 m derinliğinde ve 2,28 m yüksekliğindedir. Nişin kenarları kavisli silmeyle profillendirilmiştir.

**Oturtmalık:** Mihrap kible duvarı boyunca uzanan ve sadece niş bölümünde kesintiye uğrayan seki üzerinde yer almaktadır.

**Mihrabın Tarihlendirmesi:** Mihrap, çerçeveyi iki yanında sınırlandıran pilastrları, yumurta ve ok ucu dizisiyle oluşturulmuş başlıkları, “S”, “C” kıvrımları ve akant yaprakları gibi süsleme unsurları bakımından değerlendirildiğinde, 19. yüzyıl sonlarında yapılmış olmalıdır.



Fotoğraf 93, Çizim 66: İzmir Konak Bayraktar Süleyman Ağa Camii mihrabı ve mihrabın plân, cephe ve kesit çizimi

### 2.63. İzmir Konak İkiçeşmelik (Kurd Mehmed Paşa) Camii<sup>483</sup> Mihrabı

**İnceleme Tarihi:** 07.09.2021

**Ebatları:** 4,26x2,28x0,55 m

**Yapının Kısa Tanımı:** İzmir Konak Tuzcu Mahallesi'nde yer alan cami, tapununun 2909 ada, 2 parseline kayıtlıdır<sup>484</sup>. Caminin mülkiyeti Vakıflar Genel Müdürlüğü'ne ait olup cami, Gayrimenkul Eski Eserler ve Anıtlar Yüksek Kurulu tarafından 1977 yılında tescillenmiştir<sup>485</sup>.

Caminin inşa tarihi ve banisi hakkında bilgi veren kitabesi bulunmaktadır. Son cemaat yeri kapısının üzerindeki onarım kitabesinde, caminin ilk banisinin Kurd Mehmed Paşa olduğu, H. 1311/M. 1893-1894 tarihinde, İzmir eşrafından Pirinççizade Hacı Hafız Süleyman Efendi tarafından onarıldığı yazmaktadır. Hacı Hafız Süleyman Efendi'nin H. 1313/M. 1895-1896 tarihli vakfiyesi de taçkapının üzerindeki onarım kitabesini doğrulamaktadır<sup>486</sup>. Caminin minaresindeki kitabede ise minarenin Pirinççizade Hacı Hafız Süleyman Efendi'nin çocukları tarafından H. 1318 /M. 1900-1901 yılında inşa ettirildiği yazmaktadır.

Cami alt katındaki dükkânlardan dolayı fevkani bir özellik göstermektedir. Caminin doğu cephesinde şadırvanlı küçük bir avlu bulunmaktadır. Cami, kareye yakın dikdörtgen plânlı harim mekânı, harimin kuzeyinde son cemaat yeri ve son cemaat yerinin kuzeyinde bir minareden meydana gelmektedir. Harim mekânına kuzeyinde ve batısındaki merdivenlerle geçiş sağlanmaktadır. Merkezi plânlı harim mekânı, ahşap sütunlarla taşınan, ortasında aydınlatma feneri bulunan bir kubbe ile örtülüdür. Harimin kuzeyinde kadınlar mahfili, kible duvarında ortasında mihrap, mihrabın doğusunda vaaz kürsüsü, batısında minber yer alır. Harimin duvarları sıvalı ve boyalı olup sade bir görünüme sahiptir. Duvarlarda, içerisinde, ismi Celal, ismi Nebi, Cihar Yar-ı Güzin, Hasan ve Hüseyin ve Aşere-i Mübeşşire isimlerinin yazılı olduğu madalyonlar bulunmaktadır. Caminin mihrabında, harim duvarlarında ve kubbe yüzeyinde bulunan yazı kartuşlarının tepelik bölümlerinde alçı, minberinde ahşap süslemeler görülmektedir.

<sup>483</sup> M. M. Aktepe, *age.*, 2003, s. 69-72; İ. Kuyulu Ersoy, *agm.*, 2013, s. 112-114.

<sup>484</sup> <https://parselorgu.tkgm.gov.tr/#ara/cografia/38.4143265413212/27.13447362184525> (Erişim tarihi 10.12.2021).

<sup>485</sup> GEEAYK 08/07/1977 tarih ve 680 sayılı kararı. İVBMA 35.08.01/010 Numaralı Dosya.

<sup>486</sup> M. M. Aktepe, *age.*, 2003, s. 69-72; İ. Kuyulu Ersoy, *agm.*, 2013, s. 114.

Cami kârgir malzemeyle inşa edilmiş, kapı ve pencere sövelerinde düzgün kesme taş kullanılmıştır. Caminin harim ve son cemaat yeri üzeri kiremit kaplı bir çatıyla örtülüdür.

**Mihrabın Konumu:** Kible duvarının ortasında ve taçkapının aksındaki mihrap, kible duvarından harim mekânına 0,26 m taşırılmıştır.

**Yapım ve Süsleme Tekniği:** Kible duvarına açılan nişin kenarlarındaki dekoratif sütunceler, kaideler, başlıklar ve çerçeveyi oluşturan unsurlar ile tepelikteki süslemeler alçı kalıplama tekniğindedir. Mihrabın kalıplama tekniğinde yapılan süslemelerinin iskeletinde tel kullanılmıştır. Alçı süslemeler arka yüzlerinden tellerle birbirine tutturulmuş ve alçı sıvayla kible duvarına monte edilmiştir. Alçı kalıplama süslemeler kabartma tekniğindedir. Mihrabın tepelik bölümündeki yazıları kalemişi tekniğindedir.

**Kitabe/Yazı:** Mihrabın tepelik bölümünde yazılar yer alır. Tepeliğin en üst noktasındaki madalyonun içerisinde, Arapça celî sülüs hatla “ve efdâli dua elhamdülillah”, “*en faziletli dua elhamdülillah*” anlamındaki dua yazılıdır. Tepeliğin ortasındaki enlemesine dikdörtgen formlu kartuşun içerisinde, Arapça celî sülüs hatla Bakara sûresi 144. ayet ile H. 1313/M. 1895-1896 tarihi yazılıdır.

**Mihrap Elemanları:** Mihrap, tepelik, çerçeve, kavsara, niş ve pilastr bölümlerinden oluşmaktadır (Fotoğraf 95, Çizim 67).

**Tepelik:** Mihrabın en tepe noktasındaki madalyonun içerisinde dua yazılıdır. Madalyonun alt kenarından başlayıp iki yana doğru devam eden iri kıvrım dal ve yapraklı, uçları volütlü akantlardan oluşturulmuş bitkisel süsleme bulunur. Tepeliğin ortasında kenarları kavisli silmelerle oluşturulmuş içerisinde mihrap ayeti yazılı kartuş bulunmaktadır. Kartuşun kenarlarında uçları volütlü, iri “S”, “C” kıvrımlı akant yaprakları, asma dalları, yaprakları ve üzüm salkımları, stilize çiçekler ve yapraklardan oluşturulmuş bitkisel süsleme kompozisyonu yer almaktadır (Fotoğraf 94).

**Çerçeve:** Boyuna dikdörtgen formlu çerçeve, iki yanda yarısı duvara gömülü sütuncelerle üstte ise yarım daire kemerli saçak tablasıyla sınırlandırılmıştır. Çerçevenin kenarlarındaki sütunceler silindirik gövdeli ve iyon benzeri başlıklıdır. Sütuncelerin üzerindeki kupaların içerisinde alem motifleri bulunmaktadır. Çerçeveyi üst bölümünde sınırlandıran konsol biçimindeki saçak kornişi, düz silmelerle meydana getirilmiştir ve üç yöne taşıntı yapmaktadır.

**Kavsara:** Çeyrek küre formundaki kavsara, yarım daire kuşatma kemeriyle çevrelenmiştir. Kavsara kemeri, kavisli silmelerle profillendirilmiştir.

**Niş:** Yarım daire plânlı mihrap nişi, 1,27 m genişliğinde, 0,55 m derinliğinde ve 2,88 m yüksekliğindedir.

**Pilastr:** Mihrap nişinin söveleri, kare kesitli gövdeli, dor benzeri başlıklı, dekoratif pilastr görünümü oluşturulmuştur. Pilastrlar yarım daire kuşatma kemeriyle birbirlerine bağlanmıştır. Kuşatma kemerinin yüzeyi silmelerle profillendirilmiştir.

**Mihrabın Tarihlendirmesi:** Tepelik bölümündeki kartuşun yüzeyinde H. 1313/M. 1895-1896 tarihi yazılıdır. Mihrap, çerçeveyi iki yanında sınırlandıran sütunceleri, iyon benzeri başlıkları, “S”, “C” kıvrımları, akant yaprakları, asma dalları, yaprakları ve üzüm salkımları, başlıkların üzerindeki kupaları gibi süsleme unsurları bakımından değerlendirildiğinde, H. 1313/M. 1895-1896 tarihinde yapılmış olmalıdır.



Fotoğraf 94: İzmir Konak İkiçeşmelik Camii mihrabının tepelik bölümü



Fotoğraf 95: İzmir Konak İkiçeşmelik Camii mihrabı

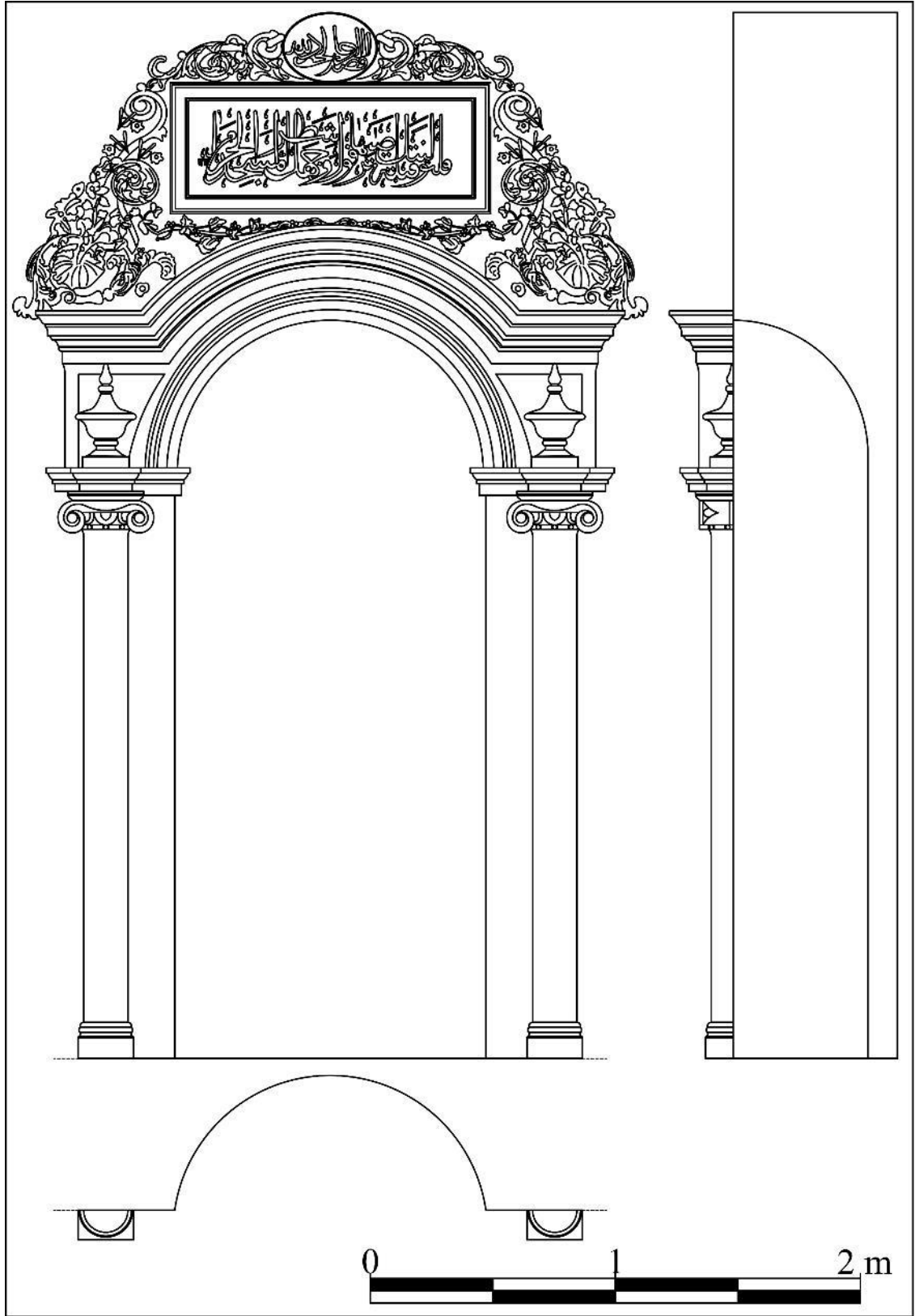

Çizim 67: İzmir Konak İkiçeşmelik Camii mihrabının plân, cephe ve kesit çizimi



## 2.64. İzmir Konak Ali Ağa Camii<sup>487</sup> Mihrabı

**İnceleme Tarihi:** 07.09.2021

**Ebatları:** 4,71x2,19x0,60 m

**Yapının Kısa Tanımı:** İzmir Konak Odunkapı Mahallesi'nde yer alan cami, tapunun 113 ada, 28 parseline kayıtlıdır<sup>488</sup>. Mülkiyeti Vakıflar Genel Müdürlüğü'ne ait olan cami, İzmir I Numaralı Kültür ve Tabiat Varlıklarını Koruma Bölge Kurulu tarafından 1981 yılında tescil edilmiştir<sup>489</sup>.

Cami, son cemaat yerinde bulunan inşa kitabesine göre H. 1083/M. 1672-1673 yılında Ali Ağa tarafından inşa ettirilmiştir. Kitabeden Ali Ağa'nın cami ile medrese ve çeşme de inşa ettirdiği anlaşılmaktadır. Taçkapı üzerindeki ayet kitabesinde, H. 1314/M. 1896-1897 tarihi yazmaktadır. Ali Ağa'nın akrabası olan Rukiye Hanım'ın düzenlediği, H. 1228/M. 1813 tarihli vakfiyesinde, vakfına ait bazı gelirlerini bu camiye vakfettiği anlaşılmaktadır<sup>490</sup>.

Cami, eğimli bir arazi üzerine konumlandırılmıştır. Caminin kuzeyinde etrafı bahçe duvarıyla çevrelenmiş küçük bir avlu ve avlunun batısında hazire yer almaktadır. Avluya göre üst seviyede kalan camiye son cemaat yerindeki çift taraflı merdivenle çıkılmaktadır.

Cami, kare plânlı harim, harimi kuzeyden ve batıdan çevreleyen "L" formunda bir son cemaat yeri ve güneybatısındaki minareden meydana gelmektedir. Caminin güney duvarı dışında kalan duvarlarında, iki sıra halinde yarım daire kemerli pencerelere yer verilmiştir. Harimin kuzeyinde kadınlar mahfili, kible duvarının ortasında mihrap, mihrabın doğusunda vaaz kürsüsü, batısında minber bulunmaktadır. Harimin duvarları sıvalı ve boyalı olup sade bir görünüme sahiptir. Caminin mihrabında, kubbe geçiş öğelerinde alçı, vaaz kürsüsünde, kadınlar mahfilinde ve son cemaat yeri tavanında ahşap, kubbe yüzeyinde kalemişi, minberinde ve taçkapısında mermer süslemeler görülmektedir.

Cami, kârgir malzemeyle inşa edilmiştir, duvarları sıvalı ve boyalıdır. Caminin üzeri, sekizgen kasnaklı kubbeye örtülüdür.

<sup>487</sup> M. M. Aktepe, *age.*, 2003, s. 47-48; İ. Kuyulu Ersoy, *agm.*, 2013, s. 94-95.

<sup>488</sup> <https://parselorgu.tkgm.gov.tr/#ara/cografi/38.41425508644377/27.130498588085175> (Erişim tarihi 10.12.2021).

<sup>489</sup> İzmir I Numaralı Kültür ve Tabiat Varlıklarını Koruma Bölge Kurulu'nun 20.06.1981 gün ve 2954 sayılı kararı. İVBMA 35.08.01/019 Numaralı Dosya.

<sup>490</sup> M. M. Aktepe, *age.*, 2003, s. 47-48; İ. Kuyulu Ersoy, *agm.*, 2013, s. 94-95.

**Mihrabın Konumu:** Kible duvarının ortasında ve taçkapının karşısındaki mihrap, kible duvarından harim mekânına 0,35 m taşırılmıştır.

**Yapım ve Süsleme Tekniği:** Kible duvarına açılan nişin kenarlarındaki dekoratif sütunceler, kaideler ve başlıklarla çerçeveyi oluşturan elemanlar ve süslemeler alçı kalıplama tekniğinde yapılmıştır. Mihrabın kalıplama tekniğinde yapılan süslemeleri, tellerle birbirlerine tutturulmuştur. Süslemeler tel ve alçı sıvayla kible duvarına monte edilmiştir. Alçı kalıplama süslemeler yüksek ve alçak kabartma tekniğindedir. Mihrabın tepelik bölümündeki yazı kalemişi tekniğindedir.

**Kitabe/Yazı:** Tepelik bölümündeki enlemesine dikdörtgen formlu kartuş yüzeyinde, Arapça celî sülüs hatla Âl-i İmrân sûresi 37. ayeti yazılıdır.

**Mihrap Elemanları:** Mihrap, tepelik, çerçeve, kavsara, niş ve oturtmalık bölümlerinden oluşmaktadır (Fotoğraf 96, Çizim 68).

**Tepelik:** Saçak kornişinin üzerindeki tepelik bölümü dikdörtgen formludur. Tepelik bölümünün ortasında, enlemesine dikdörtgen çerçeveli yazı kartuşu vardır. Kartuş, alt kenarlarındaki konsollarla saçak kornişinin üzerine konumlandırılmıştır. Kartuşun kenarları kavisli silmelerle profillendirilmiş ve kartuş yüzeyinde, mihrap ayeti yazılıdır. Kartuşun üstünde, ortada demet halinde toplanmış ve bu demetten çıkarak kartuşun etrafını üç yönden çevreleyen, iri “S” kıvrımlı akantlar ve çiçeklerden meydana getirilmiş bitkisel süslemeler bulunmaktadır. Tepelik bölümündeki süslemeler duvara çivilerle tutturulmuş ve altın yaldız renkle boyanmıştır.

**Çerçeve:** Boyuna dikdörtgen formlu çerçeve, kenarlarda sütuncelerle, üst bölümde dışa taşkın saçaklıkla sınırlandırılmıştır. Çerçevenin kenarlarındaki sütunceler, kare kesitli kaideli, silindirik gövdeli ve korint benzeri başlıklıdır. Çerçevenin üzerinde baştaban, friz ve korniş bölümlerinden oluşturulmuş saçaklık yer alır. Saçaklığın friz bölümünün ortasında, asma dalları, yaprakları ve üzüm salkımlarından oluşturulmuş bitkisel süsleme bulunmaktadır. Saçak kornişi aşağıdan yukarıya doğru sırasıyla, inci dizisi, yumurta ve ok ucu dizisi, kavisli ve düz silmelerle oluşturulmuştur.

**Kavsara:** Çeyrek küre formundaki kavsara, yarım daire formlu kemerle çevrelenmiştir. Kavsara yüzeyi sıvalı ve boyalı olup sade bir görünüme sahiptir.

**Niş:** Yarım daire plânlı mihrap nişi, 1,08 m genişliğinde, 0,59 m derinliğinde ve 3,06 m yüksekliğindedir.

**Oturmalık:** Mihrap kible duvarı boyunca uzanan ve sadece niş bölümünde kesintiye uğrayan seki üzerinde yer almaktadır.

**Mihrabın Tarihlendirmesi:** Mihrap, çerçeveyi iki yanında sınırlandıran sütunceleri, korint benzeri başlıkları, “S”, “C” kıvrımları, akant yaprakları gibi süsleme unsurları bakımından değerlendirildiğinde, H. 1314/M. 1896-1897 tarihinde gerçekleştirilen onarımda yapılmış olmalıdır.



Fotoğraf 96: İzmir Konak Ali Ağa Camii mihrabı

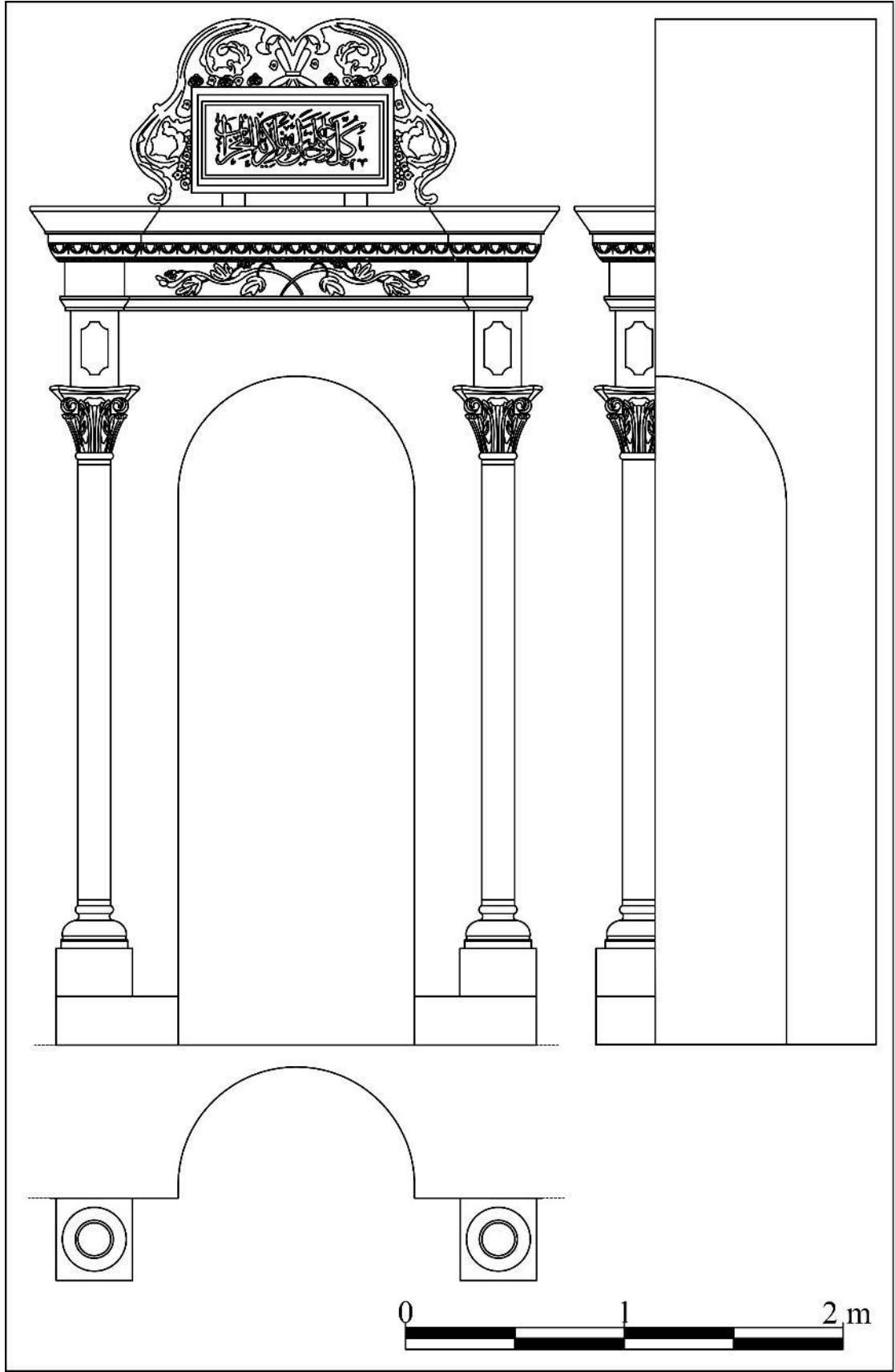

Çizim 68: İzmir Konak Ali Ağa Camii mihrabının plân, cephe ve kesit çizimi

## 2.65. İzmir Konak Selimiye (Saraç Hacı Ethem) Camii<sup>491</sup> Mihrabı

**İnceleme Tarihi:** 07.09.2021

**Ebatları:** 4,98x2,36x0,66 m

**Yapının Kısa Tanımı:** İzmir Konak Selimiye Mahallesi, 403 Sokak'ta yer alan cami, tapunun 519 ada, 4 parseline kayıtlıdır<sup>492</sup>. Cami, İzmir I Numaralı Kültür ve Tabiat Varlıklarını Koruma Kurulu tarafından 1996 yılında tescillenmiştir<sup>493</sup>. Mülkiyeti Vakıflar Genel Müdürlüğü'ne ait olan cami günümüzde ibadete açık ve sağlam durumdadır.

Cami, son cemaat yerinde bulunan inşa kitabesine göre, Saraç Hacı Ethem Ağa tarafından 1 Cemaziülahır 1317/7 Ekim 1899 yılında inşa ettirilmiştir.

Etrafı bahçe duvarıyla çevrili küçük bir avlu içerisindeki cami, eğimli bir arazi üzerinde iki katlı olarak inşa edilmiştir. Fevkani özellikteki caminin alt katında, düz tavanlı mekânlar bulunmaktadır. Cami, kare plânlı harim mekânı, harimin kuzeyindeki son cemaat yeri, kuzeydoğusundaki minareden meydana gelmektedir. Harim ve son cemaat yeri düz ahşap tavanlıdır.

Harimin kuzeyinde kadınlar mahfili, kible duvarının doğusunda vaaz kürsüsü, ortasında mihrap, mihrabın batısında minber bulunmaktadır. Caminin duvarları sıvalı ve boyalı olup duvarlarda, içerisinde, ismi Celal, ismi Nebi, Cihar Yar-ı Güzin, Hasan ve Hüseyin ve Aşere-i Mübeşşire isimlerinin yazılı olduğu madalyonlar bulunmaktadır. Harim mekânında madalyonların tepeliklerinde ve mihrapta alçı, minber, vaaz kürsüsü ve tavan göbeğinde ahşap süslemeler görülmektedir.

Cami kârgir malzemeyle inşa edilmiştir ve caminin üzeri dört yönden pahlı, ahşap kırma çatıyla kapatılmıştır.

**Mihrabın Konumu:** Kible duvarının ortasında ve taçkapının karşısındaki mihrap, kible duvarından harim mekânına 0,44 m taşırılmıştır.

**Yapım ve Süsleme Tekniği:** Kible duvarına açılan nişin kenarlarındaki dekoratif sütunceler, kaideler, başlıklar ve çerçeveyi oluşturan unsurlar ile tepelikteki süslemeler alçı kalıplama tekniğindedir. Mihrabın kalıplama tekniğinde yapılan süslemelerinin

<sup>491</sup> İ. Kuyulu Ersoy, agm., 2013, s. 128.

<sup>492</sup> <https://parsesorgu.tkgm.gov.tr/#ara/idari/149589/519/4/1666716490087> (Erişim tarihi 10.12.2021).

<sup>493</sup> İzmir I Numaralı Kültür ve Tabiat Varlıklarını Koruma Bölge Kurulu'nun 07.08.1996 gün ve 6279 sayılı kararı. İVBMA 35.08.01/028 Numaralı Dosya.

iskeletinde teller kullanılmıştır. Kavsara kemerine asılı alçı perde motifi kemer karnına applike tekniğinde tutturulmuştur. Alçı süslemeler arka yüzlerinden tellerle birbirine tutturulmuş ve alçı sıvayla kible duvarına monte edilmiştir. Alçı kalıplama süslemeler kabartma tekniğindedir. Mihrabın tepelik bölümündeki yazıları kalemişi tekniğindedir.

**Kitabe/Yazı:** Mihrabın tepelik bölümündeki enlemesine dikdörtgen formlu kartuşun içerisinde, Arapça celi sülüs hatla Bakara sûresi 144. ayeti yazılıdır.

**Mihrap Elemanları:** Mihrap, tepelik, çerçeve, alınlık, köşelik, kavsara, niş ve oturtmalık bölümlerinden oluşmaktadır (Fotoğraf 98, Çizim 69).

**Tepelik:** Saçak kornişinin üzerindeki tepelik bölümü üçgen formludur. Tepeliğin en üst bölümünde, natüralist çiçekler ve yapraklardan oluşturulmuş çiçek demeti bulunmaktadır. Çiçek demetinden çıkan uçları volütlü “S” kıvrımlı akant yaprakları, simetrik olarak iki yana doğru ve altındaki yazı kartuşunun kenarlarına kadar devam etmektedir. Çiçek demetinin altında kenarları kavisli silmelerle oluşturulmuş enlemesine dikdörtgen formlu yazı kartuşunun içerisinde mihrap ayeti yazılıdır. Tepeliğin batısında, daire kaideli, silindirik gövdeli ve içerisinde yapraklar bulunan bir kupa bulunmaktadır (Fotoğraf 97).

**Çerçeve:** Boyuna dikdörtgen formlu çerçeve, doğusunda ve batısında sütuncelerle üst bölümünde ise üç yöne taşıntı yapan saçaklıkla sınırlandırılmıştır. Çerçevenin doğusunda ve batısındaki sütunceler kare kaideli, silindirik gövdeli ve korint benzeri başlıklıdır. Çerçeve üst bölümde, baştaban, friz ve korniş bölümlerinden oluşan saçaklıkla sınırlandırılmaktadır. Saçaklık frizinin ortasında asma dalları, yaprakları ve üzüm salkımlarından oluşturulmuş bitkisel süsleme bulunmaktadır. Friz bölümünün iki yanında pilastrlar yer alır ve pilastrların yüzeylerinde kabara şeklinde stilize çiçekler bulunmaktadır. Saçak kornişi, aşağıdan yukarıya doğru sırasıyla, yumurta ve ok ucu dizisi, düz ve kavisli silmelerle oluşturulmuştur.

**Alınlık:** Saçak frizindeki alınlık bölümü asma dalları, yaprakları ve üzüm salkımlarından meydana getirilmiş bitkisel süslemelidir.

**Köşelik:** İki kenarı dik açılı, bir kenarı içbükey kavisli köşelik bölümleri birbirlerine bakışımıdır. Köşeliklerde bahar dalları arasında natüralist çiçekler ve çiçek tomurcukları yer almaktadır.

**Kavsara:** Çeyrek küre formundaki kavsara, yarım daire kuşatma kemeriyle çevrelenmiştir. Kavsara kemeri kavisli silmelerle profillendirilmiştir. Kavsara kemerine

asılı, dalgalı bir şekilde aşağıya doğru sarkıtılmış bir perde motifi vardır. Perde motifinin kenarlarına püsküller işlenmiştir.

**Niş:** Yarım daire plânlı mihrap nişi, 1,19 m genişliğinde, 0,66 m derinliğinde ve 3,16 m yüksekliğindedir.

**Pilastr:** Mihrap nişinin sövelerinde kare kesitli gövdeli ve dor benzeri başlıklı dekoratif pilastrlar bulunmaktadır. Pilastrlar yarım daire kuşatma kemeriyle birbirlerine bağlanmıştır.

**Oturmalık:** Mihrap kible duvarı boyunca uzanan ve sadece niş bölümünde kesintiye uğrayan seki üzerinde yer almaktadır.

**Mihrabın Tarihlendirmesi:** Mihrap, çerçeveyi iki yanında sınırlandıran sütunceleri, korint benzeri başlıkları, “S”, “C” kıvrımları ve akant yaprakları, çiçek demeti ve tepeliğin iki yanındaki kupaları gibi süsleme unsurları bakımından değerlendirildiğinde 1 Cemaziyülahır 1317/7 Ekim 1899 tarihinde yapılmış olmalıdır.



Fotoğraf 97: İzmir Konak Selimiye Camii mihrabının tepelik bölümü



Fotoğraf 98: İzmir Konak Selimiye Camii mihrabı



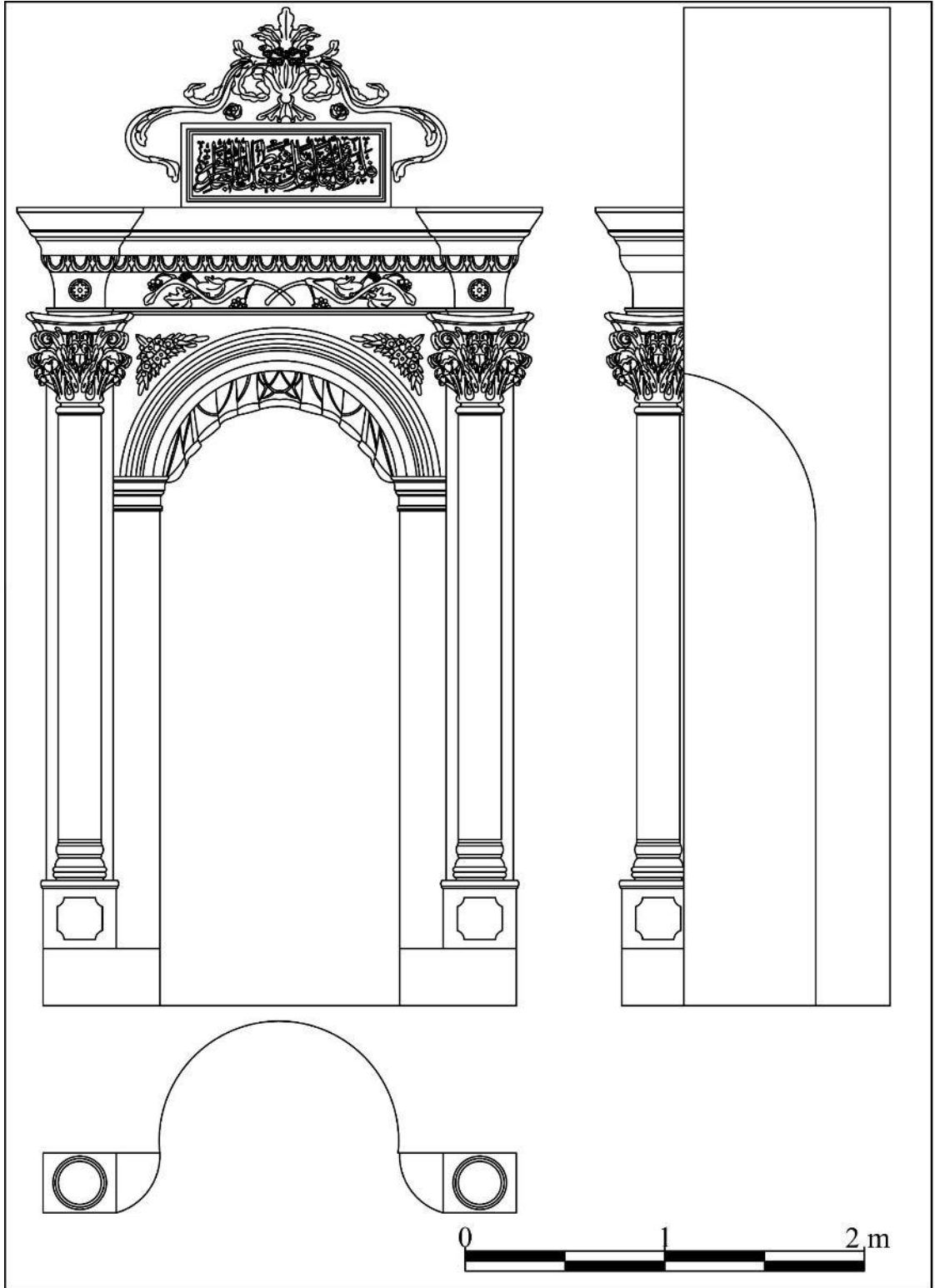

Çizim 69: İzmir Konak Selimiye Camii mihrabının plân, cephe ve kesit çizimi

## 2.66. İzmir Konak Selvili Camii<sup>494</sup> Mihrabı

**İnceleme Tarihi:** 07.09.2021

**Ebatları:** 4,56x1,93x0,50 m

**Yapının Kısa Tanımı:** İzmir Konak Mirali Mahallesi, 954 Sokak'ta yer alan cami, tapunun 1581 ada, 69 parseline kayıtlıdır<sup>495</sup>. Cami Gayrimenkul Eski Eserler ve Anıtlar Yüksek Kurulu tarafından 1977 yılında tescillenmiştir<sup>496</sup>. Mülkiyeti Vakıflar Genel Müdürlüğü'ne ait olan cami, günümüzde ibadete açık ve sağlam durumdadır.

Caminin inşa tarihi ve banisi hakkında bilgi veren kitabesi bulunmamaktadır. Vakıflar Genel Müdürlüğü arşivindeki tarihsiz bir kayıta Osman Efendi Vakfı'nın camiye bir minber eklettiği yazmaktadır<sup>497</sup>. Ayrıca Bornovalı Abdullah Kızı Şerife Hanım'ın 15 Şaban 1311/21 Şubat 1894 tarihli vakfiyesinde yapının adı geçmektedir<sup>498</sup>. Yapılan çalışmalarda yapının 1751 yılında Selvili Mescid veya Osman Efendi Cami olarak bilindiği ve 1841 yılında çıkan bir yangın<sup>499</sup> sonrasında gördüğü onarımda günümüzdeki halini aldığı ifade edilmektedir<sup>500</sup>.

Vakıflar Genel Müdürlüğü tarafından hazırlanan eski eser fişinde caminin 1970 yılında mahalli dernek ve şahıslar tarafından tamir ettirildiği ve bu onarım sırasında son cemaat yerinin camekânla kapatıldığı ifade edilmiştir<sup>501</sup>.

Etrafı bahçe duvarıyla çevrelenmiş küçük bir avlu içerisindeki cami, dikdörtgen plânlı harim mekânı, harimin kuzeyindeki son cemaat yeri ve doğusundaki minareden meydana gelmektedir. Harimin kuzeyinde kadınlar mahfili, kible duvarının doğusunda vaaz kürsüsü, ortasında mihrap ve batısında minber bulunmaktadır. Harimin duvarları sıvalı ve boyalı olup duvarlarda ismi Celal, ismi Nebi, Cihar Yar-ı Güzin, Hasan ve Hüseyin ve Aşere-i Mübeşşire isimlerinin yazılı olduğu madalyonlar bulunmaktadır. Caminin mihrabında alçı, minberinde ahşap süslemeler görülmektedir.

<sup>494</sup> M. M. Aktepe, *age.*, 2003, s. 85; İ. Kuyulu Ersoy, *agm.*, 2013, s. 128.

<sup>495</sup> <https://parselorgu.tkgm.gov.tr/#ara/idari/147707/1581/69/1666780521607> (Erişim tarihi 10.12.2021).

<sup>496</sup> GEEAYK 08/07/1977 tarih ve 680 sayılı kararı. İVBMA 35.08.01/072 Numaralı Dosya.

<sup>497</sup> M. M. Aktepe, *age.*, 2003, s. 85.

<sup>498</sup> İ. Kuyulu Ersoy, *agm.*, 2013, s. 128.

<sup>499</sup> İzmir'de çıkan bu yangında 12 cami ve 14 mescid hasar görmüştür. Hasar gören mescitlerden biri de Selvili Mescit olmalıdır. Detaylı bilgi için bkz. N. Esirkiş, *agt.*, s. 24-25.

<sup>500</sup> M. Münir Aktepe, *age.*, 2003, s. 85.

<sup>501</sup> İVBMA 35.08.01/072 Numaralı Dosya.

<sup>501</sup> M. M. Aktepe, *age.*, 2003, s. 85.

Cami, kârgir malzeme ile inşa edilmiştir ve duvarları sıvalı ve boyalıdır. Caminin üzeri kiremit kaplı, ahşap kırma çatılıyla örtülüdür.

**Mihrabın Konumu:** Kible duvarının ortasında ve taçkapının karşısındaki mihrap, kible duvarından harim mekânına 0,25 m taşırılmıştır.

**Yapım ve Süsleme Tekniği:** Kible duvarına açılan nişin kenarlarındaki dekoratif sütunceler, kaideler, başlıklar ve çerçeveyi oluşturan unsurlar ile tepelikteki süslemeler alçı kalıplama tekniğindedir. Mihrabın kalıplama tekniğinde yapılan süslemelerinin iskeletinde teller kullanılmıştır. Kavsara kemerine asılı alçı perde motifi kemer karnına applike tekniğinde tutturulmuştur. Alçı süslemeler arka yüzlerinden tellerle birbirine tutturulmuş ve alçı sıvayla kible duvarına monte edilmiştir. Alçı kalıplama süslemeler kabartma tekniğindedir. Mihrabın alınlık ve tepelik bölümlerindeki yazıları kalemişi tekniğindedir.

**Kitabe/Yazı:** Mihrabın tepelik bölümündeki madalyonun içerisinde, Arapça celî sülüs hatla “Yâ Mucîbe’d-de’avât” duası yazılıdır. Alınlık bölümündeki enlemesine dikdörtgen formlu kartuşun içerisinde, Arapça celî sülüs hatla Âl-i İmrân sûresi 39. ayeti yazılıdır.

**Mihrap Elemanları:** Mihrap, tepelik, çerçeve, alınlık, köşelik, kavsara, niş ve oturtmalık bölümlerinden oluşmaktadır (Fotoğraf 101, Çizim 70).

**Tepelik:** Saçak kornişi üzerindeki tepelik üçgen formludur. Tepeliğin en üstündeki elips formlu madalyonun kenarları silmelerle profillendirilmiş ve içerisinde dua yazılıdır. Madalyonun alt kenarlarını, ortada birbirlerine kordonla bağlanmış, uçları volütlü “S” kıvrımlı akant yaprakları ve natüralist çiçeklerden oluşturulmuş bitkisel süsleme kompozisyonu çevrelemektedir. Tepeliğin doğusundaki kupalar, silindirik kaideli ve gövdelidir. Kupaların içerisinde natüralist çiçekler bulunmaktadır (Fotoğraf 99).

**Çerçeve:** Mihrap çerçevesi boyuna dikdörtgen formlu olup doğusunda ve batısında sütuncelerle, üst bölümde ise üç yöne taşıntı yapan saçaklıkla sınırlandırılmıştır. Çerçeve, köşelik bölümünün üzerindeki saçak kornişi ile iki kademeye ayrılmıştır. Çerçevenin birinci kademesinin iki yanında, yarısı duvara gömülü kare kaideli, silindirik gövdeli ve korint benzeri başlıklı sütunceler bulunmaktadır. Sütunce başlıklarının üzerindeki kupaların içerisinde çiçekler yer alır. İkinci kademe enlemesine dikdörtgen formludur. İkinci kademe doğusunda ve batısında, duvara gömülü, kare kesitli gövdeli, dor benzeri başlıkları olan pilastrlarla sınırlandırılmıştır. Pilastrların

yüzeyinde taç yapraklı çiçekler vardır. İkinci kademe, üstte üç yöne dışa taşıntı yapan kavisli ve düz silmeli saçaklıkla sınırlandırılmıştır.

**Alınlık:** Çerçevenin ikinci kademesindeki enlemesine dikdörtgen formlu alınlık bölümünde mihrap ayeti yazılıdır (Fotoğraf 100).

**Köşelik:** İki kenarı dik açılı, bir kenarı içbükey kavisli köşelik bölümleri birbirlerine bakışımıdır. Köşeliklerde natüralist çiçekler ve çiçek tomurcuklarından oluşturulmuş bitkisel süslemeler yer almaktadır.

**Kavsara:** Çeyrek küre formundaki kavsara yarım daire kuşatma kemeriyle çevrelenmiştir. Kavsara kemeri kavisli silmelerle profillendirilmiştir. Kavsara kemerinin kilit taşında, sorguç şeklinde akant yaprağı bulunmaktadır. Kavsara kemerine asılı perde motifi aşağıya doğru dalgalı bir şekilde sarkıtılmıştır. Perde motifinin uçlarına püsküller işlenmiştir. Perde beyaz, püsküller ve ipler altın yıldız renkle boyalıdır (Fotoğraf 100).

**Niş:** 1,07 m genişliğinde, 0,50 m derinliğinde ve 2,56 m yüksekliğindeki mihrap nişi yarım daire plânlıdır.

**Pilastr:** Mihrap nişinin kenarlarındaki pilastrlar dor benzeri başlıklıdır. Pilastrlar birbirlerine yarım daire kuşatma kemeriyle bağlanmıştır.

**Oturmalık:** Mihrap kible duvarı boyunca uzanan ve sadece niş bölümünde kesintiye uğrayan seki üzerinde yer almaktadır.

**Mihrabın Tarihlendirmesi:** Mihrap, çerçeveyi iki yanında sınırlandıran sütunceleri, korint benzeri başlıkları, “S”, “C” kıvrımları ve akant yaprakları, vazodan çıkan çiçekler gibi süsleme unsurları bakımından değerlendirildiğinde, 1841 yılında çıkan yangından sonraki onarımda yapıya eklenmiş olmalıdır.



Fotoğraf 99: İzmir Konak Selvili Camii mihrabının tepelik bölümü



Fotoğraf 100: İzmir Konak Selvili Camii mihrabının



Fotoğraf 101: İzmir Konak Selvili Camii mihrabı

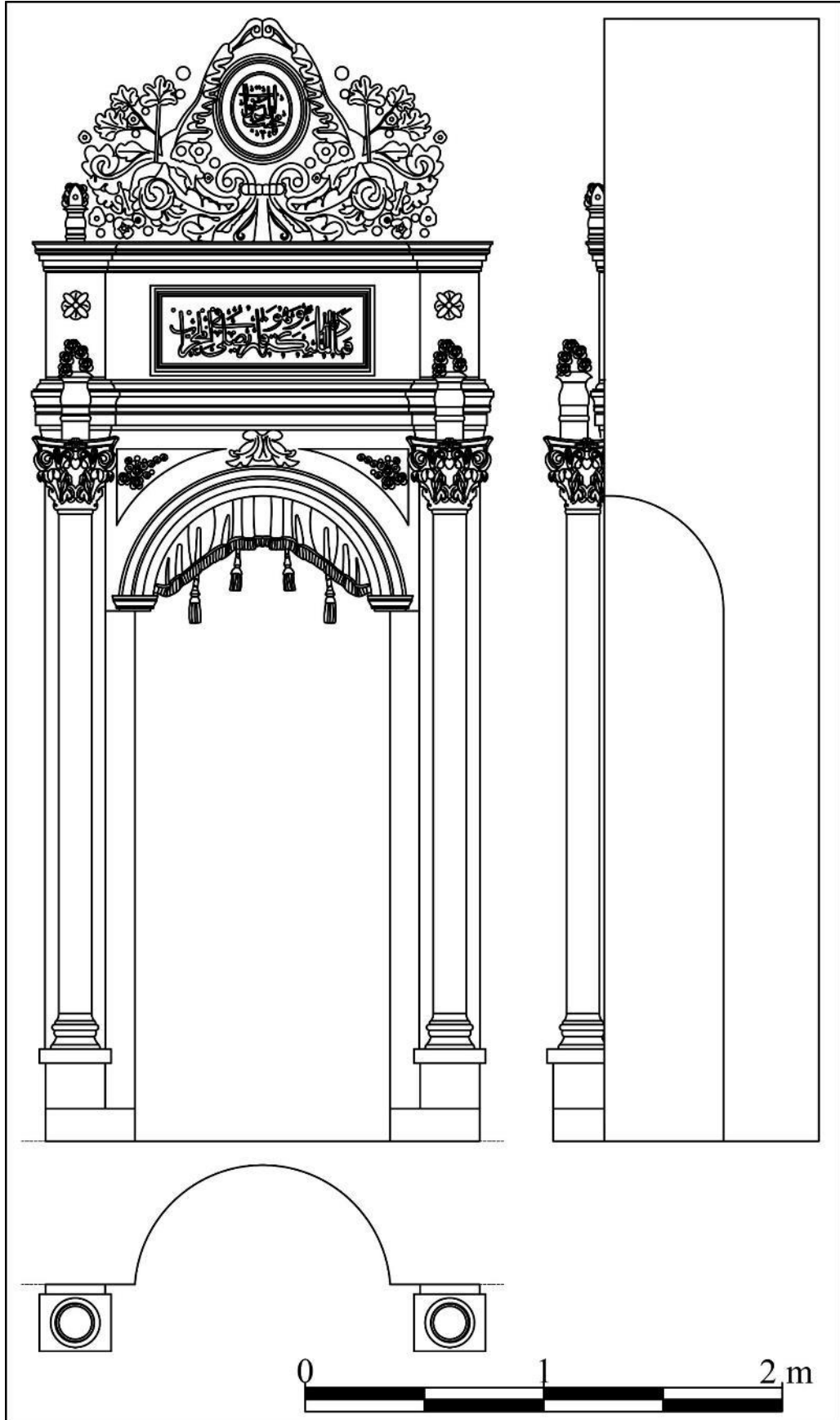

Çizim 70: İzmir Konak Selvili Camii mihrabının plân, cephe ve kesit çizimi

## 2.67. İzmir Konak Gureba-i Müslimin Hastanesi<sup>502</sup> Mihrabı

**İnceleme Tarihi:** 07.09.2022

**Ebatları:** 4,26x1,98x0,58 m

**Yapının Kısa Tanımı:** İzmir Konak Sümer Mahallesi, 451. Sokak'ta yer alan cami, tapununun 127 ada, 21 parseline kayıtlıdır<sup>503</sup>. Yapının mülkiyeti Sağlık Bakanlığı'na aittir.

Yapının inşa süreci ile ilgili çeşitli görüşler ileri sürülmüştür. Hastanenin inşasına, İzmirli Emin Muhlis Paşa'nın saraydan aldığı destek ve halkın yardımlarıyla, 23 Mayıs 1849 yılında başlanılmış ve hastane 1851 yılında hizmete açılmıştır<sup>504</sup>. Hastane binasının yakınlarındaki baruthane arsasının hastaneye dâhil edilmesiyle, 1894 yılında ek yapıların temelini atıldığı ve 1896 yılında temel ve birinci kat inşasının tamamlandığı ve ek kısımların tamamen 1903 yılında bitirildiği anlaşılmaktadır<sup>505</sup>. Ek binaların inşası sürecinde hastane faaliyetlerini aksatmamak için eski hastanenin de peyderpey yıkıldığı bilinmektedir<sup>506</sup>.

Gureba-i Müslimin Hastanesi'nin, 1856, 1876 ve 1879 tarihli İzmir haritalarında ve 1880 tarihli bir fotoğrafta, açık avlunun etrafını dört yönden çevreleyen birimlerden meydana gelen plân şemasına sahip olduğu anlaşılmaktadır<sup>507</sup>. Haritalar ve fotoğraflardan hastanenin ilk olarak kuzey-güney yönlü inşa edildiği anlaşılırken, günümüzdeki hastane binasının doğu-batı yönünde üç blok halinde olduğu görülmektedir<sup>508</sup>. Atasoy, hastanenin, ilk olarak 1891-92 yıllarında "U" şeklindeki batı kanadının inşa edildiğini, 1896-1901 yılları arasında da doğu kanadının inşa edildiğini ifade etmektedir<sup>509</sup>.

Hastane kapısının üzerindeki kitabeye ebced hesabıyla H. 1309/M. 1891-1892 tarihi düşülmüştür.

Eğimli bir arazi üzerine, kuzey-güney doğrultusunda inşa edilen hastane binası dikdörtgen koridorla birbirine bağlanan doğu-batı yönlü üç bloktan meydana

<sup>502</sup> S. Atasoy, *agt.*, s. 205-222.

<sup>503</sup> <https://parselsorgu.tkgm.gov.tr/#ara/cografi/38.39561345819242/27.086282372474674> (Erişim tarihi 10.12.2021).

<sup>504</sup> Hikmet Aladağ, "İzmir Devlet Hastahanesi", *İzmir Devlet Hastahanesi Mecmuası*, 1/1, İzmir 1963, s. 3.

<sup>505</sup> Mehmet Karayaman, *20. Yüzyılın İlk Yarısında İzmir'de Sağlık*, İzmir 2008, s. 91.

<sup>506</sup> M. Karayaman, *age.*, s. 91.

<sup>507</sup> S. Atasoy, *agt.*, s. 210.

<sup>508</sup> S. Atasoy, *agt.*, s. 205-222.

<sup>509</sup> Hastanenin inşa süreci hakkında detaylı bilgi için bkz., S. Atasoy, *agt.*, s. 205-222.



gelmektedir. Yapının kapı ve pencerelerinde taş, kapı kanatlarında ahşap, mescidinde alçı, zemininde karo döşeme olmak üzere çeşitli süslemeler görülmektedir.

Yapı, kârgir malzemeyle, yığma tekniğinde inşa edilmiştir ve hastanenin, kapı, pencere, kemer ve sövelerinde kesme taş kullanılmıştır.

**Mihrabın Konumu:** Mihrap mescidin güney ve doğu duvarlarının kesiştiği köşededir.

**Yapım ve Süsleme Tekniği:** Kible duvarına açılan nişin kenarlarındaki dekoratif sütunceler, kaideler ve başlıklar ile çerçeveyi oluşturan unsurlar ve tepelikteki süslemeler alçı kalıplama tekniğinde yapılmıştır. Kavsara kemerine asılı alçı perde motifi kemer karnına applike tekniğinde tutturulmuştur. Mihrabın kalıplama tekniğinde yapılan süslemelerinin iskeletinde tel kullanılmıştır. Alçı süslemeler tel ve alçı sıvayla kible duvarına monte edilmiştir. Alçı kalıplama süslemeler yüksek ve alçak kabartma tekniğindedir. Mihrabın alınlık bölümündeki yazılar kalemişi tekniğindedir.

**Kitabe/Yazı:** Saçaklık frizinin ortasındaki alınlık bölümünde, Arapça celî sülüs hatla Âl-i İmrân sûresi 39. ayeti yazılıdır.

**Mihrap Elemanları:** Mihrap, tepelik, çerçeve, alınlık, köşelik, kavsara, niş ve oturtmalık bölümlerinden oluşmaktadır (Fotoğraf 103, Çizim 71).

**Tepelik:** Çerçeveyi üst bölümde sınırlandıran saçak kornişinin üzerindeki tepelik bölümü üçgen formludur. Saçak kornişinin ortasındaki dışbükey kavisli bölümde, akant yapraklarından oluşturulmuş kaide üzerinde, içerisinde natüralist çiçeklerin ve yaprakların bulunduğu bir vazo bulunmaktadır. Vazo kaidesinin kenarlarında, “S”, “C” kıvrımlı akant yaprakları, iki yana simetrik olarak devam eden bitkisel süslemeler bulunmaktadır. Bitkisel süslemenin iki kenarından çıkıp saçak kornişindeki dışbükey kavsi çevreleyen, yaprak ve çiçeklerden oluşturulmuş girland bulunmaktadır. Vazo yeşil renkli, çiçekler, yapraklar ve girland altın yaldız renkli boyalıdır. Tepelik bölümünün iki yanındaki kupalar, kare kaideli, dilimli gövdelidir. Kupaların ağız kısmının kenarlarında yıldızlar bulunmaktadır. Kupaların içerisinde hilal motifiyle sonlanan alemler vardır. Kupanın yüzeyindeki yıldızlar ve tepesindeki hilal motifleri altın yaldız renkli, kupa yeşil renkli boyanmıştır (Fotoğraf 102).

**Çerçeve:** Boyuna dikdörtgen formlu çerçeve, kenarlarda ikili demet sütunceler ile üst bölümde ise baştaban, friz ve korniş bölümlerinden oluşan saçaklıkla sınırlandırılmıştır. Çerçevenin doğusunda ve batısında, ikili postament benzeri kaidelerin üzerinde, yivli gövdeli ve korint benzeri başlıklı ikili demet sütunceler yer alır. Saçaklık frizinin

kenarları ikili kısa pilastrlarla sınırlandırılmıştır. Frizin kenarlarındaki pilastrların üç tarafında, ortada yıldız motifi kenarlarda akant yapraklarından oluşturulmuş bitkisel süslemeler bulunmaktadır. Saçaklığın korniş bölümü, aşağıdan yukarıya doğru sırasıyla, yumurta, ok ucu dizisi, düz silme ve akantus dizisiyle oluşturulmuştur.

**Alınlık:** Saçaklık frizinin ortasındaki alınlık bölümünde mihrap ayeti yazılıdır.

**Köşelik:** İki kenarı dik açılı, bir kenarı içbükey kavisli köşelik bölümlerinin yüzeylerinde ay-yıldız motifi yer almaktadır. Köşelik bölümünün zemini beyaz, ay-yıldız motifleri altın yıldız renkli boyalıdır.

**Kavsara:** Mihrabın kavsarası çeyrek küre formunda olup kavsaranın yarım daire kemeri silmelerle profillendirilmiştir. Kavsaranın kemer kilit taşında, kabara şeklinde taşıntı yapan, akant yapraklı kemer sorgucu bulunmaktadır. Kavsara kemerine asılı, ortadan ikiye ayrılmış, kenarlarda toplanmış bir perde motifi bulunmaktadır. Perde motifi, üzengi seviyesinde iplerle toplanarak kenarlardan aşağıya dalgalı bir şekilde sarkıtılmıştır. Perde motifinin kenarlarına ve kordonların uçlarına püsküller işlenmiştir. Perde motifi yeşil, kordonları ve püskülleri altın yıldız renkli boyalıdır.

**Niş:** 1,01 m genişliğinde, 0,58 m derinliğinde ve 2,70 m yüksekliğindeki mihrap nişi, yarım daire plânlıdır. Mihrap nişinin kenarları kavisli silme bordürüyle çevrelenmiştir.

**Mihrabın Tarihlendirmesi:** Mihrap, inşasına 1896 yılında başlanan ve 1901 yılında tamamlanan hastane binasının doğu kanadında bulunmaktadır. Mihrap, çerçeveyi iki yanında sınırlandıran sütunceleri, korint benzeri başlıkları, “S”, “C” kıvrımları, akant yaprakları, vazodan çıkan çiçekler, tepeliğin iki yanındaki kupaları ve kavsarasındaki perde motifi gibi süsleme unsurları bakımından değerlendirildiğinde, 19. yüzyılın sonlarında yapılmış olmalıdır.



Fotoğraf 102: İzmir Konak Gureba-i Müslimin Hastanesi Mescidi mihrabının tepelik bölümü



Fotoğraf 103: İzmir Konak Gureba-i Müslimin Hastanesi Mescidi mihrabı

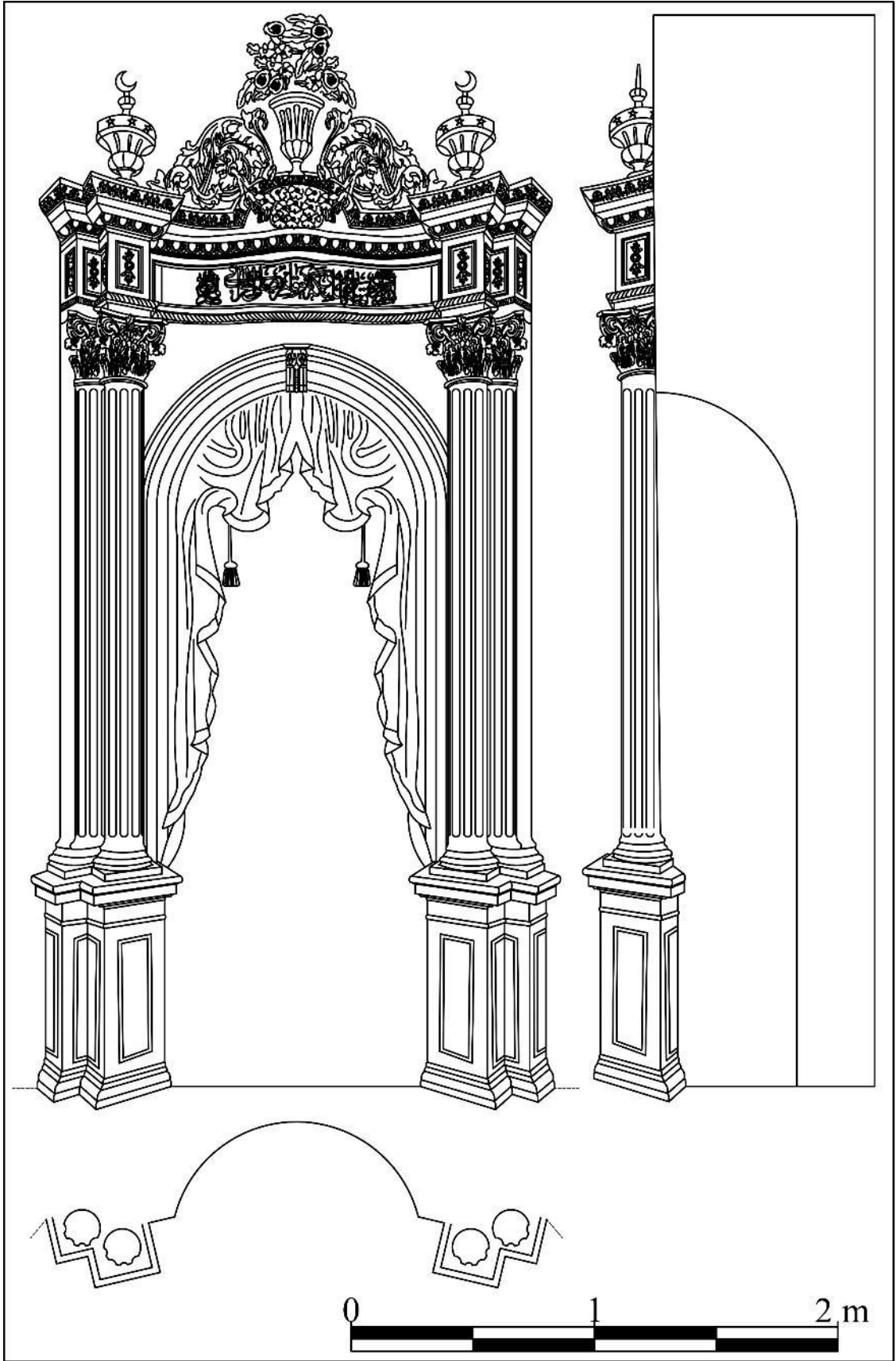

Çizim 71: İzmir Konak Gureba-i Müslimin Hastanesi Mescidi mihrabının plân, cephe ve kesit çizimi

## 2.68. İzmir Konak Hacı Mahmut Camii<sup>510</sup> Mihrabı

**İnceleme Tarihi:** 07.09.2021

**Ebatları:** 6,48x1,24x0,55 m

**Yapının Kısa Tanımı:** İzmir Konak Fevzipaşa Mahallesi'nde yer alan cami, tapununun 178 ada, 66 parseline kayıtlıdır<sup>511</sup>. Mülkiyeti Vakıflar Genel Müdürlüğü'ne ait olan cami, 20.07.1972 yılında tescillenmiştir<sup>512</sup>.

Caminin inşa tarihi ve banisi hakkında bilgi veren kitabesi bulunmamaktadır. Yapının isminin geçtiği en erken tarihli belge 1717 tarihli vakfiyedir<sup>513</sup>. Vakıflar bölge müdürlüğünde bulunan belgeye göre cami, Hacı Mustafa Efendi tarafından yaptırılmıştır<sup>514</sup>. Cami, sonraki yıllarda camide görev yapan imam Hoca Mahmud'un adıyla anılmaya başlamıştır. 1885 tarihli vakıf kaydında da caminin adı "Hacı Mahmud Camii" olarak geçmektedir<sup>515</sup>. Vakıflar Genel Müdürlüğü tarafından hazırlanan eski eser fişinde de yapı, haziresindeki mezar taşlarından yola çıkılarak 18. yüzyıla tarihlendirilmiştir ve caminin banisinin Hacı Mahmut Efendi olduğu belirtilmiştir<sup>516</sup>. Haziredeki mezar taşları ve vakıf kayıtlarına göre caminin 18. yüzyılın ilk yıllarında mevcut olduğu anlaşılmaktadır.

Cami etrafı bahçe duvarıyla çevrelenmiş avlu içerisindedir ve batısında hazire bulunmaktadır. Cami, enine dikdörtgen plânlı harim mekânı, harimin kuzeyindeki son cemaat yeri, güneybatısındaki minareden meydana gelmektedir. Caminin son cemaat yeri, iki katlı ve üst katı kadınlar mahfili olarak kullanılmaktadır. Harim mekânı merkezi kuruluşlu, enlemesine dikdörtgen plânlı olup mihrap önü kubbeyle kapatılmıştır. Harim mekânının duvarları sıvalı ve boyalı olup sade bir görünüme sahiptir. Harim mekânı "U" şeklinde kadınlar mahfiliyle çevrelenmektedir. Harimin kible duvarının ortasında mihrap, mihrabın doğusunda vaaz kürsüsü, batısında minber bulunmaktadır. Caminin vaaz kürsüsünde, minberinde, kadınlar mahfilinde ahşap, mihrabında, kible duvarındaki pencere alınlarında, kubbe eteğindeki madalyonlarda ve kubbe göbeğinde alçı süslemeler görülmektedir.

<sup>510</sup> M. M. Aktepe, *age.*, 2003, s. 61.

<sup>511</sup> <https://parselsorgu.tkgm.gov.tr/#ara/cografi/38.416743355852034/27.13095456361771> (Erişim tarihi 10.12.2021).

<sup>512</sup> İVBMA 35.08.01/007 Numaralı Dosya.

<sup>513</sup> Detaylı bilgi için bkz., İ. Kuyulu Ersoy, *age.*, 2013, s. 106.

<sup>514</sup> M. M. Aktepe, *age.*, 2003, s. 61.

<sup>515</sup> M. M. Aktepe, *age.*, 2003, s. 61.

<sup>516</sup> İVBMA 35.08.01/007 Numaralı Dosya.

Cami, kârgir malzemeyle inşa edilmiştir, kapı ve pencere sövelerinde düzgün kesme taş kullanılmıştır. Caminin ortası sekizgen kasnaklı kubbe ile kubbenin etrafı ise dört yönden pahlı ahşap kırma çatıyla kapatılmıştır.

**Mihrabın Konumu:** Kible duvarının ortasında ve taçkapının aksındaki mihrap, kible duvarından harim mekânına 0,43 m taşırılmıştır.

**Yapım ve Süsleme Tekniği:** Kible duvarına açılan nişin kenarlarındaki dekoratif sütunceler, kaideler ve başlıklar ile çerçeveyi oluşturan elemanlar ve tepelikteki süslemeler alçı kalıplama tekniğinde yapılmıştır. Mihrabın alçı kalıplama tekniğinde yapılan süslemelerinin iskeletinde tel kullanılmıştır. Alçı süslemeler tel ve alçı sıvayla kible duvarına monte edilmiştir. Alçı kalıplama süslemeler kabartma tekniğindedir. Mihrabın alınlık ve tepelik bölümlerindeki yazıları kalemişi tekniğindedir.

**Kitabe/Yazı:** Mihrabın alınlık ve tepelik bölümlerindeki yazı kartuşlarında, Arapça celî sülüs hatla mihrap ayeti ve dualar yazılıdır. Alınlık bölümünde, Âl-i İmrân sûresi 39. ayet, tepelik bölümünde “Meded Ya Resulallah” ve “Yâ Mucîbe’d-de’avât” *“Dualara cevap veren”* duaları yazılıdır.

**Mihrap Elemanları:** Mihrap, tepelik, çerçeve, alınlık, kavsara, niş ve oturtmalık bölümlerinden oluşmaktadır (Fotoğraf 105, Çizim 72).

**Tepelik:** Saçak tablası üzerindeki tepelik üçgen formudur. Tepeliğin en üst noktasında ortada alem ve alemin iki yanında uçları volütlü “S” kıvrımlı yapraklardan oluşturulmuş bitkisel süslemeler yer alır. Alemin altında, içerisinde “Meded Ya Resulallah” yazılı madalyon bulunmaktadır. Madalyonun etrafı iri “S”, “C” kıvrımlı akant yapraklarıyla çevrelenmiştir. Tepelik bölümünün yaklaşık ortasında, içerisinde “Yâ Mucîbe’d-de’avât” yazılı dikdörtgen formlu kartuş vardır. Kartuşun etrafını, uçları volütlü, iri kıvrım dal ve yapraklı akantlar çevrelemektedir. Tepeliğin iki yanındaki kupalar silindirik kaideli ve gövdelidir (Fotoğraf 104).

**Çerçeve:** Üst bölümde saçaklıkla, kenarlarda sütuncelerle sınırlandırılan çerçeve, boyuna dikdörtgen formudur. Mihrap çerçevesi sütunce başlıklarının üzerindeki silmeyle iki kademeye ayrılmıştır. Çerçevenin birinci kademesinin doğusunda ve batısındaki sütunceler postament benzeri kaideli, silindirik gövdeli ve korint benzeri başlıklıdır. Çerçevenin ikinci kademesi enlemesine dikdörtgen formudur. İkinci kademe doğusunda ve batısında pilastrlarla sınırlandırılmıştır. Pilastrların yüzeylerinde, içleri boş, boyuna dikdörtgen formlu kartuşlara yer verilmiştir. İkinci kademenin

ortasında alınlık bölümü bulunmaktadır. Çerçeve üst bölümde saçak kornişiyle sınırlandırılmıştır. Saçak kornişi aşağıdan yukarıya doğru sırasıyla dış sırası, kavisli ve düz silmelerle oluşturulmuştur.

**Alınlık:** Mihrap çerçevesinin ikinci kademesinde kenar bordürleri düz silmelerle oluşturulmuş, enlemesine dikdörtgen formlu alınlık bölümünde mihrap ayeti yazılıdır.

**Kavsara:** Çeyrek küre formundaki kavsara, basık kemerli kuşatma kemeriyle çevrelenmiştir. Kavsara kemeri kavisli silmelerle profillendirilmiştir ve kemer kilit taşında sorguç şeklinde akant yaprağına yer verilmiştir.

**Niş:** Yarım daire plânlı mihrap nişi, 1,27 m genişliğinde, 0,55 m derinliğinde ve 3,81 m yüksekliğindedir. Nişi iki yandan sınırlandıran pilastrların ve nişin yüzeyi beyaz renkli fayansla kaplanmıştır.

**Oturumluk:** Mihrap kible duvarı boyunca uzanan ve sadece niş bölümünde kesintiye uğrayan seki üzerinde yer almaktadır.

**Mihrabın Tarihlendirmesi:** Mihrap, çerçeveyi iki yanında sınırlandıran sütunceleri, korint benzeri başlıkları, “S”, “C” kıvrımları, akant yaprakları, tepelikteki kupaları gibi süsleme unsurları bakımından değerlendirildiğinde 19. yüzyıl sonlarında yapılmış olmalıdır.



Fotoğraf 104: İzmir Konak Hacı Mahmut Camii mihrabının tepelik bölümü



Fotoğraf 105: İzmir Konak Hacı Mahmut Camii mihrabı



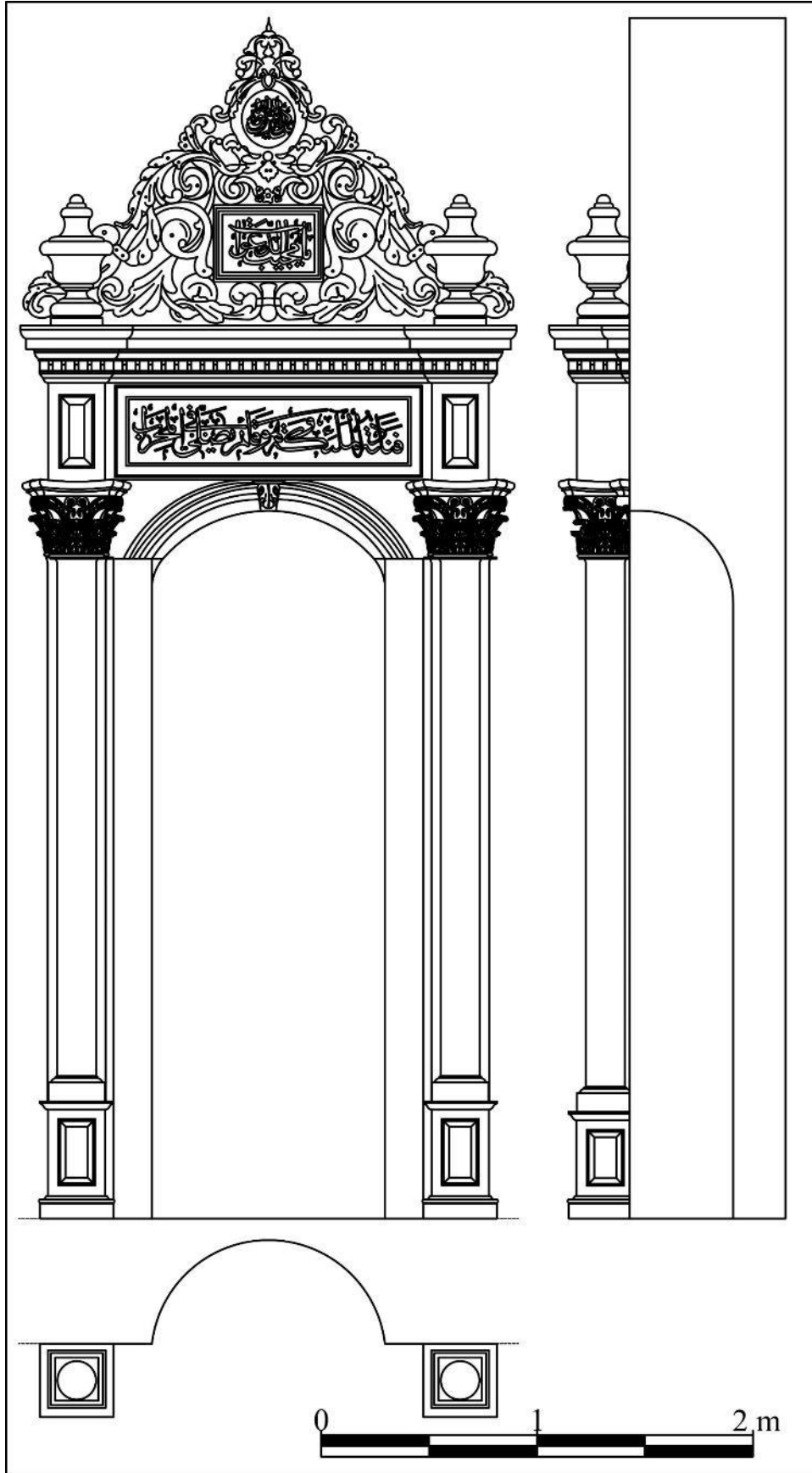

Çizim 72: İzmir Konak Hacı Mahmut Camii mihrabının plân, cephe ve kesit çizimi

## 2.69. İzmir Konak Hassa Mescidi Mihrabı

**İnceleme Tarihi:** 07.09.2021

**Ebatları:** 4,56x,2,30x0,43 m

**Yapının Kısa Tanımı:** İzmir Konak Tuzcu Mahallesi'nde yer alan mescit, tapunun 426 ada, 26 parseline kayıtlıdır<sup>517</sup>. Mülkiyeti Vakıflar Genel Müdürlüğü'ne ait mescit, Gayrimenkul Eski Eserler ve Anıtlar Yüksek Kurulu tarafından 1977 yılında tescillenmiştir<sup>518</sup>.

Mescidin inşa tarihi ve banisi hakkında bilgi veren kitabesi bulunmamaktadır. Mescit, H. 1150/M. 1737-1738 tarihli vakfiyesine göre, Mehmed bin Ali bin Hacı Mehmet Efendi tarafından yaptırılmıştır<sup>519</sup>. Vakıflar Genel Müdürlüğü tarafından hazırlanan eski eser fişinde mescid 19. yüzyılın sonlarına tarihlendirilmektedir. Konak ilçe müftülüğünde mescidin açılış yılı 1890 olarak kayıtlıdır.

Çıkma sokakta yer alan mescidin kuzey, doğu ve güney cepheleri etrafındaki evlerle çevrelendiği için sadece batı cephesi görülmektedir. Mescidin batısında, bahçe duvarıyla çevrelenmiş küçük bir avlu bulunmaktadır. Avluya yine batı cephedeki kapıyla geçiş sağlanmaktadır. Avlunun kuzeyinde küçük bir imam odası, doğusunda mescit, avlu kapısının üzerinde salat köşkü vardır.

Mescit, dikdörtgen plânlı harim mekânına sahiptir. Harimin kuzeyinde kadınlar mahfili, kible duvarının ortasında mihrap, mihrabın batısında minber yer almaktadır. Harimin kuzey ve doğu duvarlarında pencere açıklığı yoktur. Harimin kible duvarında, üstte iki tepe penceresi, batı duvarında altta ve üstte ikişer pencere açıklığı bulunmaktadır. Mescidin duvarları sıvalı ve boyalı olup duvarlarda, içerisinde, ismi Celal, ismi Nebi, Cihar Yar-ı Güzin, Hasan ve Hüseyin ve Aşere-i Mübeşşire isimlerinin yazılı olduğu madalyonlar bulunmaktadır. Mescidin mihrabında alçı süslemeler görülmektedir.

Mescid kârgir malzemeye inşa edilmiştir ve üzeri dört yönden pahlı ahşap kırma çatıyla kapatılmıştır.

<sup>517</sup> <https://parselorgu.tkgm.gov.tr/#ara/cografi/38.4141058716189/27.135881781578068> (Erişim tarihi 10.12.2021).

<sup>518</sup> GEEAYK 08/07/1977 tarih ve 680 sayılı kararı. İVBMA 35220045000 Numaralı Dosya.

<sup>519</sup> Harun Ürer, "Su Yapıları Mimarisi" *İzmir Kent Ansiklopedisi Mimarlık*, C. I, İzmir Büyükşehir Belediyesi Yayınları, İzmir 2013, s. 218.

**Mihrabın Konumu:** Kible duvarının ortasındaki mihrap, duvardan harim mekânına 0,12 m taşırılmıştır.

**Yapım ve Süsleme Tekniği:** Kible duvarına açılan nişin kenarlarındaki dekoratif pilastrlar, kaideler ve başlıklar ile çerçeveyi oluşturan öğeler ve tepelikteki süslemeler alçı kalıplama tekniğinde yapılmıştır. Mihrabın kalıplama tekniğinde yapılan süslemelerinin iskeletinde tel kullanılmıştır. Alçı süslemeler tel ve alçı sıvayla kible duvarına monte edilmiştir. Alçı kalıplama süslemeler kabartma tekniğindedir. Mihrabın tepelik ve alınlık bölümlerindeki yazıları kalemişi tekniğindedir.

**Kitabe/Yazı:** Mihrabın tepelik ve alınlık bölümlerinde yazılar vardır. Tepelik bölümündeki madalyonun içerisinde, Arapça celî sülüs hatla “Meded Ya Resulallah” yazılıdır. Alınlıktaki enlemesine dikdörtgen formlu kartuş içerisinde, Arapça celî sülüs hatla Âl-i İmrân sûresi 39. ayeti yazılıdır.

**Mihrap Elemanları:** Mihrap, tepelik, çerçeve, alınlık, köşelik, kavsara, niş ve oturtmalık bölümlerinden oluşmaktadır (Fotoğraf 106, Çizim 73).

**Tepelik:** Saçak kornişinin üzerindeki tepelik üçgen formludur. Tepeliğin ortasında demet halinde toplanmış, ortada saplı üç yapraklı akantlar, akant yapraklarının iki yanında, “S”, “C” kıvrımlı akant yaprakları ve natüralist çiçeklerden oluşturulmuş bitkisel süslemeler bulunmaktadır. Tepeliğin ortasında etrafı yaprak sırtlı “S” kıvrımlı akantlar çevrelenmiş, içerisinde dua yazılı madalyon yer alır. Tepeliğin en üst noktasında sorguç şeklinde ileriye doğru taşırılmış akant yaprağı vardır. Süslemeler duvar yüzeyine tellerle tutturulmuş ve altın yaldız renkle boyanmıştır.

**Çerçeve:** Boyuna dikdörtgen formlu çerçeve, doğusunda ve batısında pilastrlarla, üst bölümünde saçaklıkla sınırlandırılmıştır. Mihrap çerçevesinin kenarlarında, kare kesitli kaideli, yivli gövdeli ve akant yapraklı başlıklı pilastrlar bulunmaktadır. Çerçeveyi yukarıdan sınırlandıran saçak kornişi kavisli silmelerle oluşturulmuştur.

**Alınlık:** Mihrabın alınlığında, etrafı silmelerle çevrelenmiş ve içerisinde mihrap ayeti yazılı kartuş bulunmaktadır.

**Köşelik:** İki kenarı dik açılı, bir kenarı içbükey kavisli köşelik bölümleri birbirlerine bakışımıdır. Köşelikler üçgen formlu geometrik süslemelidir. Köşeliklerin zeminleri beyaz, üçgen formlu süslemeleri ise altın yaldız renkli boyalıdır.

**Kavsara:** Çeyrek küre formundaki mihrap kavsarası, yarım daire kuşatma kemeriyle çevrelenmiştir. Kavsara kemeri kavisli silmelerle profillendirilmiştir ve altın yıldız renkli boyanmıştır.

**Niş:** Yarım daire plânlı mihrap nişi, 1,04 m genişliğinde, 0,43 m derinliğinde ve 2,70 m yüksekliğindedir.

**Oturmalık:** Mihrap kible duvarı boyunca uzanan ve sadece niş bölümünde kesintiye uğrayan seki üzerinde yer almaktadır.

**Mihrabın Tarihlendirmesi:** Mihrap, çerçeveyi iki yanında sınırlandıran pilastrları, akant yapraklı başlıkları, “S”, “C” kıvrımları ve akant yaprakları gibi süsleme unsurları bakımından değerlendirildiğinde, 19. yüzyılın sonlarında yapılmış olmalıdır.

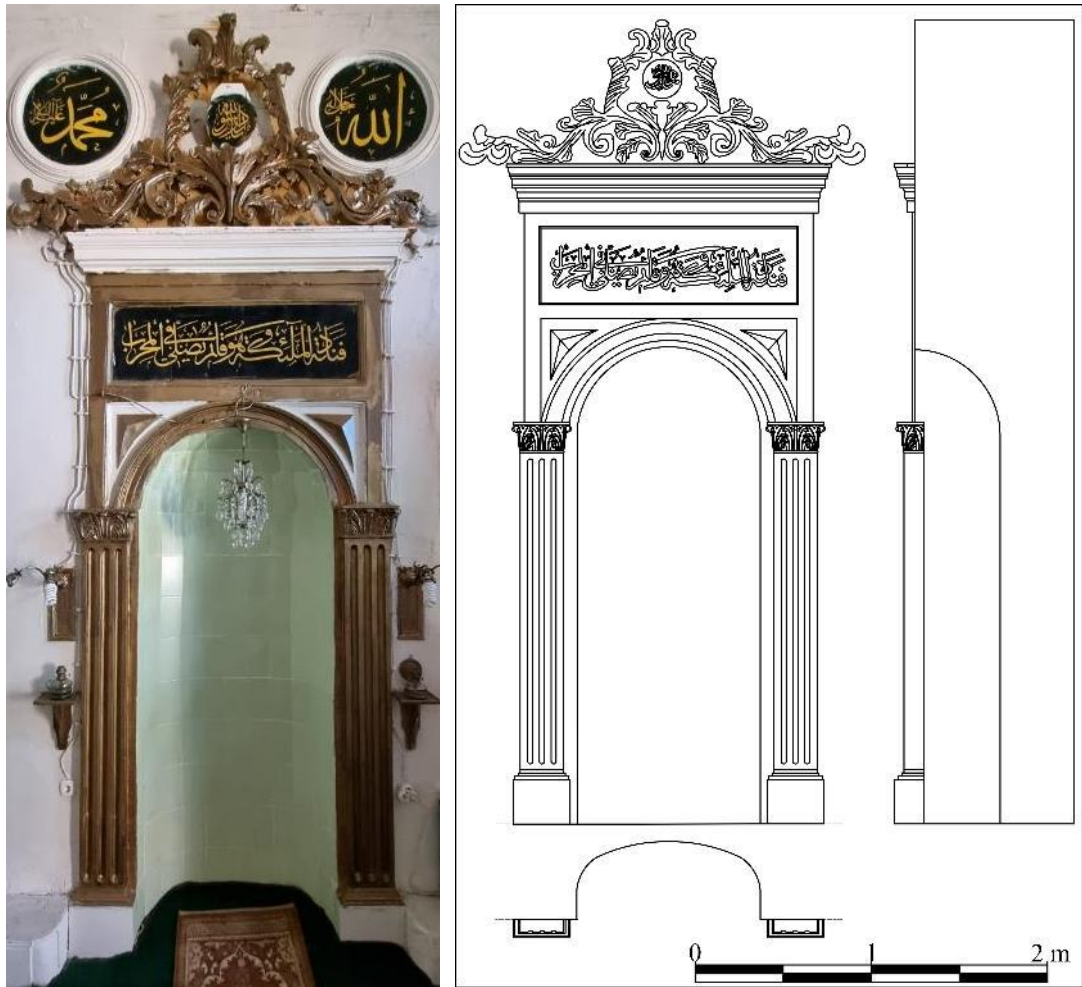

Fotoğraf 106, Çizim 73: İzmir Konak Hassa Mescidi mihrabı ve mihrabın plân, cephe ve kesit çizimi

## 2.70. İzmir Konak Kalafat Mescidi<sup>520</sup> Mihrabı

**İnceleme Tarihi:** 07.09.2021

**Ebatları:** 4,16x2,09x0,49 m

**Yapının Kısa Tanımı:** İzmir Konak Tuzcu Mahallesi'nde yer alan cami, tapunun 428 ada, 96 parseline kayıtlıdır<sup>521</sup>. Mülkiyeti Vakıflar Genel Müdürlüğü'ne ait olan cami, Gayrimenkul Eski Eserler ve Anıtlar Yüksek Kurulu tarafından 1977 yılında tescillenmiştir<sup>522</sup>. Günümüzde metruk bir vaziyette olan cami, restorasyon çalışmaları için ibadete kapatılmıştır.

Caminin inşa tarihi ve banisi hakkında bilgi veren kitabesi bulunmamaktadır. Cami, Vakıflar Genel Müdürlüğü tarafından hazırlanan tescil fişine göre, Kalafat İsmail Efendi tarafından 19. yüzyılda inşa ettirilmiştir<sup>523</sup>. Cami çalışmalarda 19. yüzyılın sonu ile 20. yüzyılın başlarına tarihlendirilmiştir<sup>524</sup>. İlk inşasında mahalle mescidi şeklinde yapılan camiye 1960 yılında minare eklemiştir<sup>525</sup>.

Cami, etrafı bahçe duvarıyla çevrelenmiş bir avlu içinde yer almaktadır. Avluda küçük bir imam odası ve avluya geçiş sağlayan kapının üzerinde, merdivenle çıkılan bir salavat köşkü bulunmaktadır. Cami, dikdörtgen plânlı harim mekânı, harimin kuzeyinde son cemaat yeri, son cemaat yerinin kuzeyine sonradan eklemiş bir minareden meydana gelmektedir.

Harim mekânının kuzeyinde kadınlar mahfili, kible duvarının ortasında mihrap, mihrabın batısında minber yer alır. Harimin duvarları sıvalı ve boyalı olup duvarlarda, içerisinde, ismi Celal, ismi Nebi, Cihar Yar-ı Güzin, Hasan ve Hüseyin ve Aşere-i Mübeşşire isimlerinin yazılı olduğu madalyonlar bulunmaktadır. Caminin mihrabında alçı, minberinde ahşap süslemeler görülmektedir.

Cami, kârgir malzemeyle inşa edilmiştir ve üzeri kiremitle kaplı çatıyla kapatılmıştır.

**Mihrabın Konumu:** Kible duvarının ortasında ve taçkapının karşısındaki mihrap, kible duvarından harim mekânına 0,21 m taşırılmıştır.

<sup>520</sup> İ. Kuyulu Ersoy, agm., 2013, s. 112-114.

<sup>521</sup> <https://parselsorgu.tkgm.gov.tr/#ara/cografi/38.41329674361115/27.135517001152042> (Erişim tarihi 10.12.2021).

<sup>522</sup> GEEAYK 08/07/1977 tarih ve 680 sayılı kararı. İVBMA 35.08.01/074 Numaralı Dosya.

<sup>523</sup> İVBMA 35.08.01/074 Numaralı Dosya.

<sup>524</sup> İ. Kuyulu Ersoy, agm., 2013, s. 116.

<sup>525</sup> İVBMA 35.08.01/074 Numaralı Dosya.

**Yapım ve Süsleme Tekniği:** Kible duvarına açılan nişin kenarlarındaki dekoratif sütunceler, kaideler, başlıklar ve çerçeveyi oluşturan unsurlar ile tepelikteki süslemeler alçı kalıplama tekniğindedir. Mihrabın kalıplama tekniğinde yapılan süslemelerinin iskeletinde tel kullanılmıştır. Alçı süslemeler arka yüzlerinden tellerle birbirine tutturulmuş ve alçı sıvayla kible duvarına monte edilmiştir. Alçı kalıplama süslemeler kabartma tekniğindedir. Mihrabın tepelik ve alınlık bölümlerindeki yazılar kalemişi tekniğindedir.

**Kitabe/Yazı:** Mihrabın tepelik ve alınlık bölümlerindeki kartuşlarda yazılar bulunmaktadır. Tepelik bölümünün ortasındaki madalyonun içerisinde, Arapça celî sülüs hatla Yâ Mucîbe'd-de'avât, "*Dualara cevap veren*" duası yazılıdır. Alınlık bölümündeki enlemesine dikdörtgen formlu kartuşun içerisinde, Arapça celî sülüs hatla Âl-i İmrân sûresi 37. ayeti yazılıdır.

**Mihrap Elemanları:** Mihrap, tepelik, çerçeve, alınlık, köşelik, kavsara, niş ve oturtmalık bölümlerinden oluşmaktadır (Fotoğraf 108, Çizim 74).

**Tepelik:** Tepelik saçak kornişinin üzerinde olup tepeliğin ortasında içerisinde dua yazılı madalyon bulunmaktadır. Madalyonun etrafı, uçları volütlü "S", "C" kıvrımlı akant yapraklarıyla çevrelenmiştir. Madalyonun etrafındaki süslemeler altın yıldız renkli boyalıdır (Fotoğraf 107).

**Çerçeve:** Boyuna dikdörtgen formlu çerçeve, iki yanda yarısı duvara gömülü sütuncelerle üstte ise saçaklıkla sınırlandırılmıştır. Çerçeve, başlıkların üzerindeki silmeyle iki kademeye ayrılmıştır. Çerçevenin boyuna dikdörtgen formlu birinci kademesi doğusunda ve batısında kare kaideli, yivli gövdeli ve korint benzeri başlıklı sütuncelerle sınırlandırılmıştır. Çerçevenin enlemesine dikdörtgen formlu ikinci kademesi, doğusunda ve batısında pilastrlarla sınırlandırılmıştır. Pilastrların yüzeyinde kenarları içbükey kavisli oluşturulmuş boş kartuşlar bulunmaktadır. Çerçeveyi üst bölümünde sınırlandıran saçaklık, düz ve kavisli silmelerle oluşturulmuştur.

**Alınlık:** Çerçevenin ikinci kademesindeki alınlık bölümünde, mihrap ayeti ile H. 1396/M. 1976 tarihi yazılıdır.

**Köşelik:** İki kenarı dik açılı, bir kenarı içbükey kavisli köşelik bölümleri birbirlerine bakışımıdır. Köşeliklerde asma dalları, yaprakları ve üzüm salkımlarından oluşturulmuş bitkisel süslemeler yer alır.

**Kavsara:** Çeyrek küre formundaki kavsara, yarım daire formlu kemerle çevrelenmiştir ve kavsara kemeri silmelerle profillendirilmiştir.

**Niş:** Yarım daire plânlı mihrap nişi, 0,85 m genişliğinde, 0,50 m derinliğinde ve 2,48 m yüksekliğindedir.

**Mihrabın Tarihlendirmesi:** Mihrap, çerçeveyi iki yanında sınırlandıran sütunceleri, korint benzeri başlıkları, “S”, “C” kıvrımlı akant yaprakları ve asma dalları, yaprakları ve üzüm salkımları gibi süsleme unsurları bakımından değerlendirildiğinde, 19. yüzyıl sonlarında yapılmış olmalıdır.



Fotoğraf 107: İzmir Konak Kalafat Mescidi mihrabının tepelik bölümü



Fotoğraf 108: İzmir Konak Kalafat Mescidi mihrabı



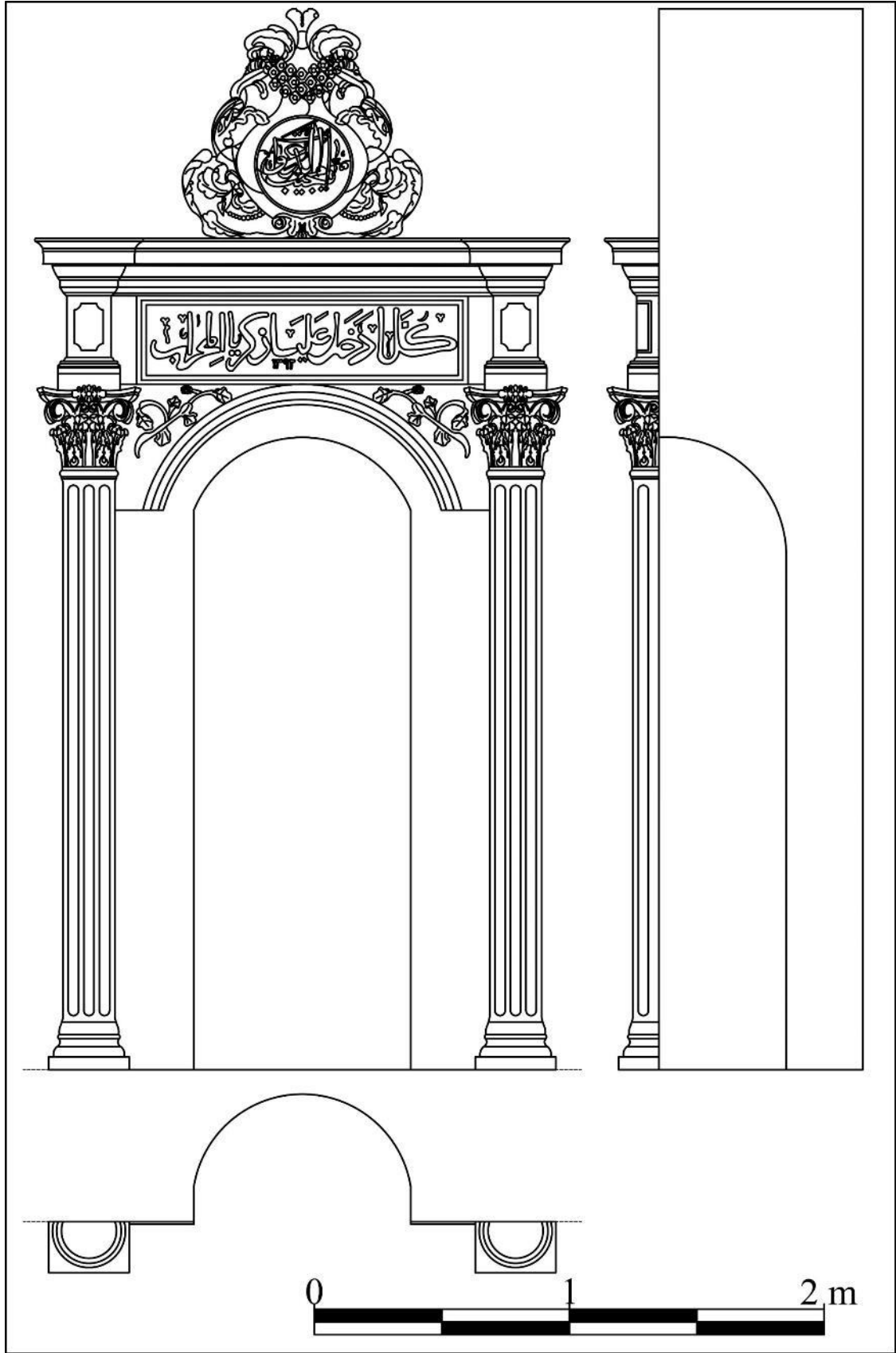

Çizim 74: İzmir Konak Kalafat Mescidi mihrabının plân, cephe ve kesit çizimi

## 2.71. İzmir Konak Pazaryeri (Han Bey) Camii<sup>526</sup> Mihrabı

**İnceleme Tarihi:** 07.09.2021

**Ebatları:** 4,25x2,33x0,57 m

**Yapının Kısa Tanımı:** İzmir Konak Pazaryeri Mahallesi'nde yer alan cami, tapunun 1551 ada, 24 parseline kayıtlıdır<sup>527</sup>. Yapı, İzmir Agorası'nın yakınında yer aldığı için Pazaryeri Cami olarak da bilinmektedir. Caminin mülkiyeti Vakıflar Genel Müdürlüğü'ne ait olup Eski Eserler ve Müzeler Genel Müdürlüğü'nün 17.02.1975 gün ve 152 sayılı karar ile tescillenmiştir. İzmir I Numaralı Kültür ve Tabiat Varlıklarını Koruma Kurulu tarafından yapının koruma grubu "1. Grup" olarak belirlenmiştir<sup>528</sup>.

Caminin inşa tarihi ve banisi hakkında bilgi veren kitabesi bulunmamaktadır ve Aydınogulları Dönemi'nde, Han Bey tarafından inşa ettirildiği ifade edilmektedir<sup>529</sup>. 1530 tarihli bir belgedeki "Vakf-ı Mescid ve Zaviye-i Han Bey der Nefsi İzmir" ifadelerinden Han Bey'in İzmir'de mescid ve zaviyesinin bulunduğu anlaşılmaktadır<sup>530</sup>. Ayrıca "Evkaf-ı Mescid ve Zaviye-i Han Bey der nefsi İzmir, halen Seyyid Ali hükm-i padişahı ile imam ve zaviyedardır" kaydı da mescid ve zaviyenin banisinin Han Bey olduğunu gösteren bir başka belgedir<sup>531</sup>. Çalışmalarda caminin yanında medfun olan kişinin yapının banisi Han Bey'in olduğu ifade edilmektedir<sup>532</sup>. H. 1254/M. 1838-1839 tarihli, Hoca Ayşe Hanım adında bir kadına ait vakfiyede ise Han Bey Camii'ne yağ mumu alınması için para bırakmıştır<sup>533</sup>. Vakıflar Genel Müdürlüğü tarafından caminin duvarına asılan bilgilendirme tabelasında, caminin Çerkez Hasan Karısı Penbe Vakfına ait olduğu ve Han Bey tarafından 19. yüzyıl sonunda inşa edildiği yazılmıştır. Eski Eserler ve Müzeler Müdürlüğü tarafından hazırlanan envanter fişinde yapı, 19. yüzyılın sonuna tarihlendirilmiştir<sup>534</sup>.

<sup>526</sup> M. M. Aktepe, *age.*, 2003, s. 27-29; İ. Kuyulu Ersoy, *agm.*, 2013, s. 124.

<sup>527</sup> <https://parselorgu.tkgm.gov.tr/#ara/idari/148492/1551/24/1666211798212> (Erişim tarihi 10.12.2021).

<sup>528</sup> İzmir I Numaralı Kültür ve Tabiat Varlıklarını Koruma Bölge Kurulu'nun 14.11.2008 gün ve 3632 sayılı kararı. İVBMA 35.08.01/015 Numaralı Dosya.

<sup>529</sup> İ. Kuyulu Ersoy, *agm.*, 2013, s. 124.

<sup>530</sup> M. M. Aktepe, *age.*, 2003, s. 27.

<sup>531</sup> Himmet Akın, *Aydın Oğulları Tarihi Hakkında Bir Araştırma (Aydınogulları)*, Ankara Üniversitesi DTCF Yayınları, Ankara 1968, s. 142.

<sup>532</sup> İ. Kuyulu Ersoy, *agm.*, 2013, s. 124.

<sup>533</sup> M. M. Aktepe, *age.*, 2003, s. 27.

<sup>534</sup> İVBMA 35.08.01/015 Numaralı Dosya.

Caminin kubbe yüzeyi 1956 yılında Gaziantep’li Ressam Müslüm Çiçek tarafından tezyin edilmiştir<sup>535</sup>.

Cami fevkani bir özellikte, bodrum kat üzerine kare plânlı olarak inşa edilmiş ve caminin kuzeydoğusuna bitişik minaresi yer alır. Caminin kuzey tarafının tamamı, batısının yarısı “L” formlu muhdes bir son cemaat yeri ile çevrelenmiştir. Harim mekânının kuzeyinde kadınlar mahfili, kible duvarının doğusunda vaaz kürsüsü, ortasında mihrap ve mihrabın batısında minber yer almaktadır. Caminin duvarları sıvalı ve boyalı olup duvarlarda içerisinde, ismi Celal, ismi Nebi, Cihar Yar-ı Güzin, Hasan ve Hüseyin ve Aşere-i Mübeşşire isimlerinin yazılı olduğu madalyonlar bulunmaktadır. Caminin minberinde ahşap, mihrabında alçı, harimin duvar yüzeylerinde, kubbe yüzeyinde kalemişi süslemeler görülmektedir.

Cami kârgir malzemeyle inşa edilmiştir ve duvarları sıvalı ve boyalıdır. Caminin üzeri yüksek kasnak üzerine oturan kiremit kaplı kubbeyle örtülüdür.

**Mihrabın Konumu:** Kible duvarının ortasında ve taçkapının karşısındaki mihrap, kible duvarından harim mekânına 0,27 m taşırılmıştır.

**Yapım ve Süsleme Tekniği:** Kible duvarına açılan nişin kenarlarındaki dekoratif sütunceler, kaideler, başlıklar ve çerçeveyi oluşturan unsurlar ile tepelikteki süslemeler alçı kalıplama tekniğindedir. Mihrabın kalıplama tekniğinde yapılan süslemelerinin iskeletinde teller kullanılmıştır. Alçı süslemeler arka yüzlerinden tellerle birbirine tutturulmuş ve alçı sıvayla kible duvarına monte edilmiştir. Alçı kalıplama süslemeler kabartma tekniğindedir. Mihrabın alınlık bölümündeki yazılar kalemişi tekniğindedir.

**Kitabe/Yazı:** Mihrabın alınlık bölümündeki enlemesine dikdörtgen formlu kartuşun içerisinde, Arapça celî sülüs hatla Âl-i İmrân sûresi 39. ayeti yazılıdır.

**Mihrap Elemanları:** Mihrap, tepelik, çerçeve, alınlık, kavsara ve niş bölümlerinden oluşmaktadır (Fotoğraf 110, Çizim 75).

**Tepelik:** Mihrabın en üst noktasındaki tepelik bölümü, iri “S” kıvrımları ve akant yapraklarından oluşturulmuş bitkisel süslemelidir (Fotoğraf 109).

**Çerçeve:** Mihrap çerçevesi doğusunda ve batısında, çokgen kaideli, silindirik gövdeli ve korint benzeri başlıklı sütuncelerle sınırlandırılmıştır. Sütuncelerin üzeri “U” şeklinde bitkisel süslemelerle çevrelenmiştir.

<sup>535</sup> İVBMA 35.08.01/015 Numaralı Dosya.

**Alınlık:** Tepeliğin altındaki enlemesine dikdörtgen formlu alınlık bölümünde mihrap ayeti yazılıdır.

**Köşelik:** Kavsara kemerinin köşeliklerinde, birbirlerine bakışlı olarak yapılmış, uçları volütlü, iri kıvrımlı ve kabarık hatlı dal ve yapraklardan oluşturulmuş bitkisel süslemeler yer alır. Köşelik bölümünde sütun başlıklarının üzerine konumlandırılmış, yarısı duvara gömülü vazoların içerisinde, natüralist çiçekler ve yapraklar bulunmaktadır (Fotoğraf 109).

**Kavsara:** Çeyrek küre formundaki kavsara, yarım daire formlu kemerle çevrelenmiştir. Kavsara kemeri kavisli silmelerle profillendirilmiştir.

**Niş:** Yarım daire plânlı mihrap nişi, 1,08 m genişliğinde, 0,57 m derinliğinde ve 3,02 m yüksekliğindedir. Nişin kenarları dışbükey kavisli silme bordürüyle çevrelenmiştir.

**Mihrabın Tarihlendirmesi:** Mihrap, çerçeveyi iki yanında sınırlandıran sütunceleri, korint benzeri başlıkları, “S”, “C” kıvrımları, akant yaprakları, vazodan çıkan çiçekler gibi süsleme unsurları bakımından değerlendirildiğinde, 19. yüzyılın sonlarındaki onarımda yapıya eklenmiş olmalıdır.



Fotoğraf 109: İzmir Konak Pazaryeri Camii mihrabının tepelik, alınlık ve köşelik bölümleri



Fotoğraf 110: İzmir Konak Pazaryeri Camii mihrabı

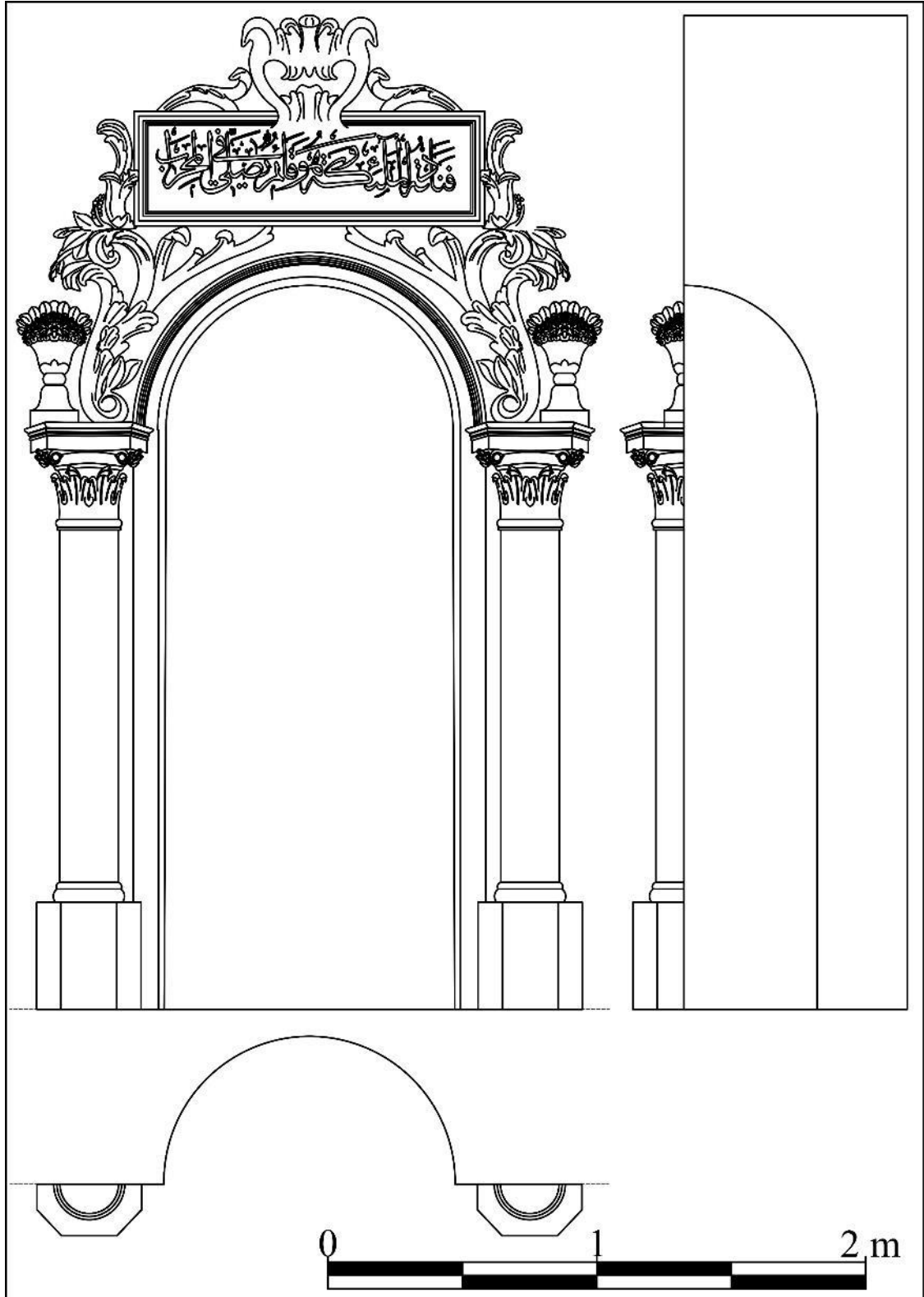

Çizim 75: İzmir Konak Pazaryeri Camii mihrabının plân, cephe ve kesit çizimi

## 2.72. İzmir Konak Tepecik Merkez Camii<sup>536</sup> Mihrabı

**İnceleme Tarihi:** 07.09.2021

**Ebatları:** 5,35x5,02x0,87 m

**Yapının Kısa Tanımı:** İzmir Konak Güney Mahallesi'nde yer alan cami, tapunun 7911 ada, 7 parseline kayıtlıdır<sup>537</sup>. Cami, Eski Eserler ve Müzeler Genel Müdürlüğü tarafından 1975 yılında tescillenmiştir<sup>538</sup>. Mülkiyeti Vakıflar Genel Müdürlüğü'ne ait olan cami, günümüzde ibadete açık ve sağlam durumdadır.

Caminin inşa tarihi ve banisi hakkında bilgi veren kitabesi bulunmamaktadır. Vakıflar Genel Müdürlüğü tarafından hazırlanan eski eser fişinde caminin H. 1374-1377/M. 1954-1957 yılları arasında, halkı yardımlarıyla inşa edildiği yazmaktadır<sup>539</sup>. Konak ilçe müftülüğü berat belgesinde yapının mimari Zarif Kalfa Mehmet Usta olarak belirtilmektedir<sup>540</sup>. İzmir Müzesi'ndeki fişlerde caminin 19. yüzyılda inşa edilen Rum evlerine benzediği ifade edilmiştir<sup>541</sup>. Elif Gürsoy tarafından hazırlanan çalışmada ise caminin inşa tarihi kaynak gösterilmeden 1950 yılı olarak verilmiştir<sup>542</sup>. Cami, süsleme özellikleri itibarıyla 1950 yılından önce inşa edilmiş olmalıdır. 1950 yılında kapsamlı bir onarım geçiren yapı, kible duvarındaki üçlü mihrap uygulamasıyla, İzmir Hisar Camii (1881) ile benzerlik göstermesi bakımından 19. yüzyılın sonlarında yapılmış olmalıdır.

Cami, kare plânlı harim mekânı, harimin kuzeyinde beş bölümlü, etrafı camekânla kapatılmış bir son cemaat yeri ve kuzeybatısındaki minareden oluşmaktadır. Harimin kuzeyinde sütunlar tarafından taşınan kadınlar mahfili yer alır. Kible duvarının ortasında üçlü mihrap, mihrabın doğusunda vaaz kürsüsü, batısında minber vardır. Harim mekânının duvarları sıvalı ve boyalı olup sade bir görünüme sahiptir. Kadınlar mahfilini taşıyan sütun başlıklarında ve mihrapta alçı, minberde ahşap süslemeler görülmektedir.

<sup>536</sup> M. M. Aktepe, agm., 1974, s. 148; E. Gürsoy, *agt.*, s. 148-149.

<sup>537</sup> <https://parselsorgu.tkgm.gov.tr/#ara/cografi/38.422732504281335/27.157583534717563> (Erişim tarihi 10.12.2021).

<sup>538</sup> Eski Eserler ve Müzeler Genel Müdürlüğü 17.01.1975 gün 152 sayılı kararı. İVBMA 35.08.01/030 Numaralı Dosya.

<sup>539</sup> İVBMA 35.08.01/030 Numaralı Dosya.

<sup>540</sup> <https://www.erolsasmaz.com/?oku=1679> (Erişim tarihi 29.10.2020).

<sup>541</sup> M. M. Aktepe, agm., 1974, s. 148.

<sup>542</sup> E. Gürsoy, *agt.*, s. 148.

**Mihrabın Konumu:** Kible duvarının ortasında ve taçkapının karşısındaki mihrap, kible duvarından harim mekânına 0,60 m taşırılmıştır.

**Yapım ve Süsleme Tekniği:** Kible duvarına açılan nişin kenarlarındaki dekoratif sütunceler, kaideler, başlıklar ve çerçeveyi oluşturan unsurlar alçı kalıplama tekniğindedir. Mihrabın kalıplama tekniğinde yapılan süslemelerinin iskeletinde teller kullanılmıştır. Kavsara kemerine asılı alçı perde motifi kemer karnına aplike tekniğinde tutturulmuştur. Alçı süslemeler arka yüzlerinden tellerle birbirine tutturulmuş ve alçı sıvayla kible duvarına monte edilmiştir. Alçı kalıplama süslemeler kabartma tekniğindedir. Mihrabın tepelik ve alınlık bölümlerindeki yazıları kalemişi tekniğindedir.

**Kitabe/Yazı:** Mihrabın alınlık ve tepelik bölümlerinde, Arapça celî sülüs hatlı yazılara yer verilmiştir. Tepelikteki enlemesine dikdörtgen formlu kartuşun içerisinde, Bakara sûresi 149. ayet, alınlıktaki enlemesine dikdörtgen formlu kartuşun içerisinde ise Âl-i İmrân sûresi 19. ayet yazılıdır.

انِ اِنَّ الدِّيْنَ عِنْدَ اللّٰهِ الْاِسْلَامُ

*Transkripsiyonu:*

İnne-ddîne ‘inda(A)llâhi-l-islâm(u).

*Türkçe Çevirisi:*

Şüphesiz ki Allah katında din İslam’dır.

**Mihrap Elemanları:** Mihrap, tepelik, çerçeve, alınlık, köşelik, kavsara, niş, pilastr ve oturtmalık bölümlerinden oluşmaktadır (Fotoğraf 112, Çizim 77).

**Tepelik:** Saçak kornişi üzerindeki tepelik bölümündeki enlemesine dikdörtgen formlu kartuşun içerisinde mihrap ayeti yazılıdır (Fotoğraf 111).

**Çerçeve:** Boyuna dikdörtgen formlu çerçeve, kenarlarda sütuncelerle üst bölümde ise üç yönden dışa taşıntı yapan saçaklıkla sınırlandırılmıştır. Çerçevenin doğusunda ve batısındaki sütunceler, postament benzeri kaideli, silindirik gövdeli ve akant yapraklarından oluşturulmuş başlıklıdır. Saçaklık, baştaban, friz ve korniş bölümlerinden meydana gelmektedir. Friz bölümünün ortasında alınlık, alınlığın iki yanında pilastrlar yer alır. Saçak kornişi, aşağıdan yukarıya doğru sırasıyla, çiçek, inci ve palmet dizisi frizi, iki kademeli düz silme, kademeli silmelerin üzerinde yaprak ve ok ucu dizisi frizi ve onun üzerinde kavisli iki kademeli silmelerden oluşturulmuştur.

Mihrabın iki yanındaki mihrapların çerçeveleri de benzer düzenlemeye sahiptir.



**Alınlık:** Çerçevenin ikinci kademesindeki enlemesine dikdörtgen formlu alınlık bölümünde mihrap ayeti yazılıdır (Fotoğraf 111).

**Kavsara:** Mihrabın kavsarası çeyrek küre formundadır. Kavsaranın yarım daire kuşatma kemeri, altın yıldız renkli boyalı kavisli silmelerle profillendirilmiştir. Kavsara kemerine asılı, aşağıya doğru dalgalı bir şekilde sarkıtılmış perde motifi bulunmaktadır. Perde motifi, ortadan ikiye ayrılmış ve köşelerde mihrap nişinin iki yanındaki pilastr başlıklarının hizasına kordonlarla bağlanmıştır. Perde motifinin yüzeyindeki kıvrımlar ve dalgalanmalar başarılı bir şekilde verildiğinden dolayı ışık-gölge yansımasıyla üç boyutlu görünüm hissi vermektedir. Perdenin kenarları ile kordonların uçlarında püsküller yer alır. Perde kahverengi, kordonlar ve uçlarındaki püsküller altın yıldız renkle boyalıdır (Fotoğraf 113, Çizim 76).

**Niş:** 1,20 m genişliğinde, 0,87 m derinliğinde ve 3,34 m yüksekliğindeki mihrap nişi, yarım daire plânlıdır. Nişin kenarlarındaki düz gövdeli pilastrların başlıkları, akant yaprağı ve ok ucu dizisiyle oluşturulmuştur.

**Pilastr:** Mihrap nişinin sövelerindeki pilastrlar kare kesitli, düz gövdeli ve dor benzeri başlıklıdır. Pilastrlar yarım daire kuşatma kemeriyle birbirlerine bağlanmıştır.

**Mihrabın Tarihlendirmesi:** Mihrap, çerçeveyi iki yanında sınırlandıran sütunceleri, akant yapraklı başlıkları, “S”, “C” kıvrımları, akant yaprakları, vazo şeklindeki köşe alemleri ve kavsarasındaki perde motifi gibi süsleme unsurları bakımından değerlendirildiğinde 19. yüzyılın sonlarında yapılmış olmalıdır.



Fotoğraf 111: İzmir Konak Tepecik Merkez Camii mihrabının tepelik ve alınlık bölümleri



Fotoğraf 112: İzmir Konak Tepecik Merkez Camii mihrabı

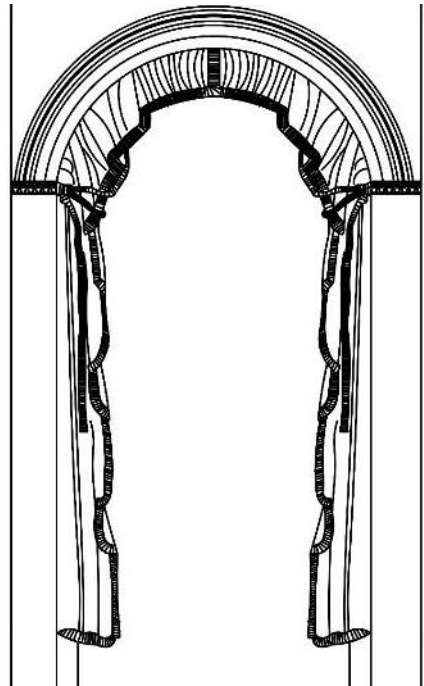

Fotoğraf 113, Çizim 76: İzmir Konak Tepecik Merkez Camii mihrabı perde motifi ve çizimi

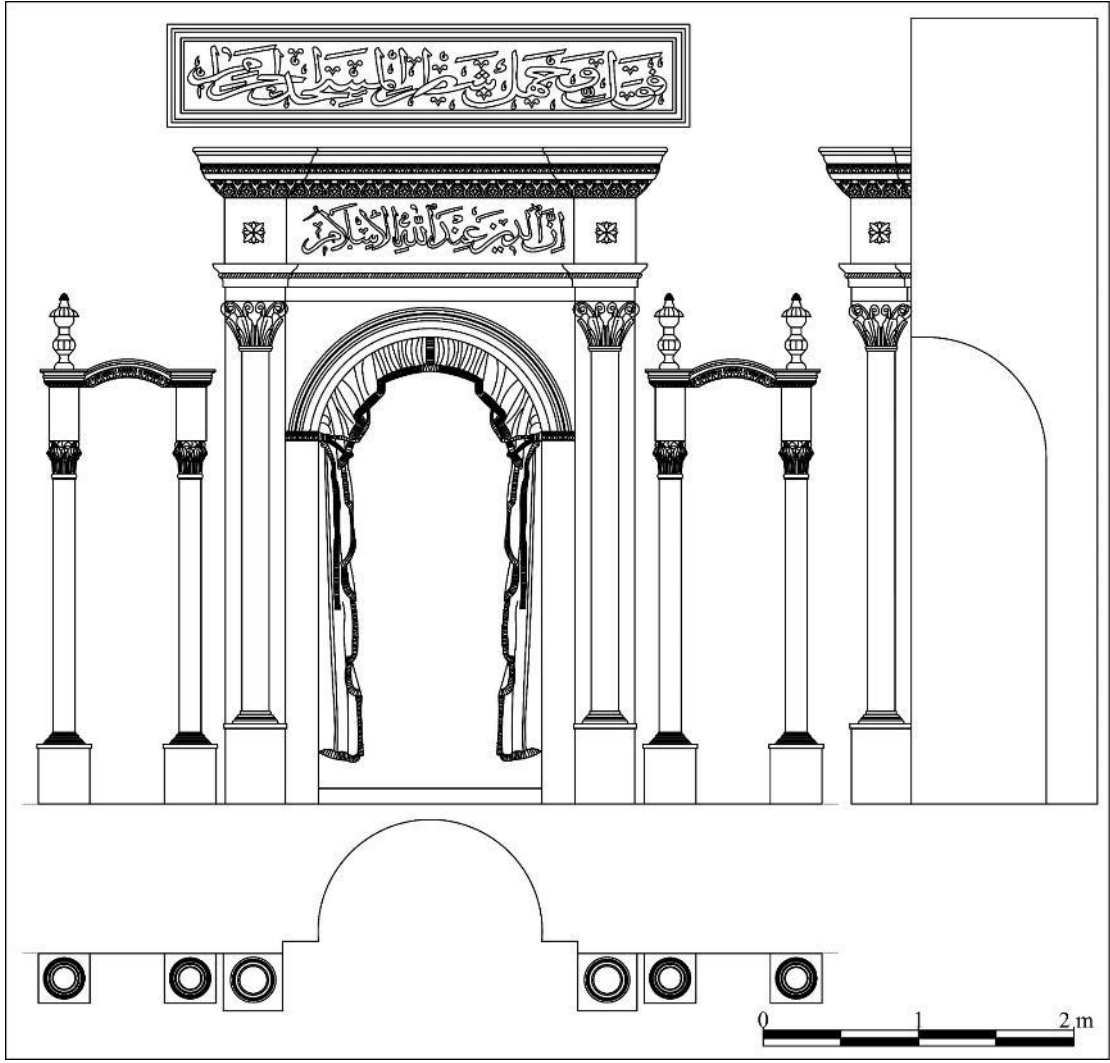

Çizim 77: İzmir Konak Tepecik Merkez Camii mihrabının plân, cephe ve kesit çizimi

### 2.73. İzmir Konak Toraman (Tuzcu) Mescidi<sup>543</sup> Mihrabı

**İnceleme Tarihi:** 07.09.2021

**Ebatları:** 4,37x2,12x0,50 m

**Yapının Kısa Tanımı:** İzmir Konak Toraman Mahallesi'nde 830. Ve 832. Sokağın kesiştiği köşedeki mescit, tapunun 420 ada, 11 parseline kayıtlıdır<sup>544</sup>. Mescit zaman içinde bulunduğu mahalleye ismini vermiştir. Caminin mülkiyeti Vakıflar Genel Müdürlüğü'ne ait olup cami, Gayrimenkul Eski Eserler ve Anıtlar Yüksek Kurulu tarafından 1977 yılında tescillenmiştir<sup>545</sup>. Günümüzde sağlam vaziyette olan mescid vakit namazlarında ibadete açılmaktadır.

Mescidin inşa tarihi ve banisi hakkında bilgi veren kitabesi bulunmamaktadır. Mescidin inşa tarihi ve banisi hakkındaki bilgiler vakıf kayıtlarından öğrenilmektedir. 15 Şaban 1167/7 Haziran 1754 tarihli vakfiyede, Derviş Mehmed Ağazade Mehmet Paşa'nın kızı Ayşe Hanım'ın Tuzcuzade Şeyhü'l-kura Hafız Mehmet Efendi'nin inşa ettirdiği medreseye bir mescid yaptırdığı öğrenilmektedir<sup>546</sup>. 15 Recep 1185/22 Ekim 1771 tarihli başka bir vakfiyede ise bir yangın sonucunda harap olan mescid ve medresenin Şeyh Hacı Efendi oğlu Ali Efendi tarafından onarıldığı ifade edilmektedir<sup>547</sup>. Zaman içinde Tuzcu Mescidi olarak da anılan mescidin sonraki dönemlerde Toraman Hacı Ali Mescidi ve Toraman Mescidi isimleriyle adlandırıldığı bilinmektedir<sup>548</sup>. 20 Receb 1307 /12 Mart 1890 tarihli bir başka vakfiyeden Kasabbaşı-zade Şerif Ahmed Efendi'nin annesi Fatma Hanım'ın Toraman Mescidi'ni onarttığı anlaşılmaktadır<sup>549</sup>. Caminin kuzey duvarındaki çeşme, Kasapzadelerden Yusuf Ağa tarafından, H. 1208/M. 1793-1794 yılında inşa ettirilmiştir<sup>550</sup>. Caminin inşa tarihi Vakıflar Genel Müdürlüğü tarafından hazırlanan eski eser fişinde, H. 1302/M. 1884-1885 olarak verilmiştir<sup>551</sup>.

Kuzey-güney doğrultusunda eğimli bir arazi üzerine konumlandırılan fevkani özellikteki mescidin kuzeyinde, küçük bir avlu bulunmaktadır. Avlunun batısındaki kapı

<sup>543</sup> M. M. Aktepe, *age.*, 2003, s. 208-211; İ. Kuyulu Ersoy, *agm.*, 2013, s. 132-133.

<sup>544</sup> <https://parselsorgu.tkgm.gov.tr/#ara/cografi/38.41538364492842/27.13630020618439> (Erişim tarihi 10.12.2021).

<sup>545</sup> GEEAYK 08/07/1977 tarih ve 680 sayılı kararı. İVBMA 35.08.01/063 Numaralı Dosya.

<sup>546</sup> M. M. Aktepe, *age.*, 2003, s. 208-211; İ. Kuyulu Ersoy, *agm.*, 2013, s. 132.

<sup>547</sup> M. M. Aktepe, *age.*, 2003, s. 208-211; İ. Kuyulu Ersoy, *agm.*, 2013, s. 132.

<sup>548</sup> İ. Kuyulu Ersoy, *agm.*, 2013, s. 132.

<sup>549</sup> M. M. Aktepe, *age.*, 2003, s. 208-211.

<sup>550</sup> H. Ürer, *agm.*, 2013, s. 195.

<sup>551</sup> İVBMA 35.08.01/063 Numaralı Dosya.

açıklığıyla mescidin kuzeyindeki avluya geçilmektedir. Batı cephede kapının üst bölümünde salavat köşküne yer verilmiştir. Mescidin alt katındaki birimler medrese odası olarak kullanılmıştır. Avludan caminin son cemaat yerine merdivenle ulaşılmaktadır.

Cami, kare plânlı harim mekânı, harimin kuzeyinde etrafı kapalı bir son cemaat yerinden meydana gelmektedir. Son cemaat yerinin üstünde kadınlar mahfili bulunmaktadır. Harim mekânında kible duvarının doğusunda vaaz kürsüsü, ortasında mihrap, batısında minber yer alır. Caminin duvarları sıvalı ve boyalı olup duvarlarda ismi Celal, ismi Nebi, Cihar Yar-ı Güzin isimlerinin yazılı olduğu madalyonlar bulunmaktadır. Harim mekânında, vaaz kürsüsü, minber ve kadınlar mahfilinde ahşap, mihrap ve duvarlardaki madalyonların tepeliklerinde alçı süslemeler görülmektedir.

Kârgir malzemeyle inşa edilen caminin duvarları sıvalı ve boyalıdır. Cami, üzeri dört yönden pahlı, ahşap kırma çatıyla kapatılmıştır.

**Mihrabın Konumu:** Kible duvarının ortasında ve taçkapının karşısındaki mihrap, kible duvarından harim mekânına 0,21 m taşırılmıştır.

**Yapım ve Süsleme Tekniği:** Kible duvarına açılan nişin kenarlarındaki dekoratif sütunceler, kaideler, başlıklar ve çerçeveyi oluşturan unsurlar ile tepelikteki süslemeler alçı kalıplama tekniğindedir. Mihrabın kalıplama tekniğinde yapılan süslemelerinin iskeletinde teller kullanılmıştır. Alçı süslemeler arka yüzlerinden tellerle birbirine tutturulmuş ve alçı sıvayla kible duvarına monte edilmiştir. Alçı kalıplama süslemeler alçak ve yüksek kabartma tekniğindedir. Mihrabın tepelik bölümündeki yazı kalemişi tekniğindedir.

**Kitabe/Yazı:** Tepelik bölümündeki enlemesine dikdörtgen formlu kartuşun içerisinde, Arapça celî sülüs hatla Âl-i İmrân sûresi 37. ayeti yazılıdır.

**Mihrap Elemanları:** Mihrap, tepelik, çerçeve, alınlık, köşelik, kavsara, niş ve oturtmalık bölümlerinden oluşmaktadır (Fotoğraf 114, Çizim 78).

**Tepelik:** Saçak kornişi üzerindeki tepelik üçgen formludur. Tepeliğin en üst noktasındaki vazoların içerisinde gül ve gül yaprakları bulunmaktadır. Vazonun altında, içerisinde, gül tomurcukları ve güller bulunan çiçek sepeti vardır. Çiçek sepetinin kaide ve ağzı burmalı, gövdesi kafes örgülüdür. Meyve sepetinin iki yanında birbirlerine simetrik olarak yerleştirilmiş, uçları volütlü “C” kıvrımlı akant yaprakları ve çapraz şekilde yerleştirilmiş “S” kıvrımlı dal ve yapraklarla çevrelenmiştir. Çapraz şekildeki

“S” kıvrımları birbirlerine vazunun gövdesinde çiçekli girland ile bağlanmıştır. Tepeliğin ortasında, kenarları kavisli silmelerle profillendirilmiş, içerisinde mihrap ayeti yazılı, enlemesine dikdörtgen formlu yazı kartuşu yer alır. Yazı kartuşunun kenarlarında, dikey hatlı “S” kıvrımlı dal ve yapraklar bulunmaktadır. Üstteki çapraz ve alttaki dikey hatlı “S” kıvrımlı süslemeler, birbirlerine kartuşun üst kenarlarındaki kordonlarla bağlanmıştır. Tepeliğin iki yanında, daire kaideli, silindirik gövdeli kupa şeklinde köşe alemlerine yer verilmiştir.

**Çerçeve:** Boyuna dikdörtgen formlu mihrap çerçevesi, doğusunda ve batısında sütuncelerle, üst bölümünde ise üç yöne taşıntı yapan saçak kornişi ile sınırlandırılmıştır. Çerçevenin kenarlarındaki sütunceler kare kesitli kaideli, yivli gövdeli ve korint benzeri başlıklıdır. Saçaklık baştaban, friz ve korniş bölümlerinden oluşturulmuştur. Saçaklığın friz bölümünde alınlık, alınlığın doğusunda ve batısında, kare kesitli pilastrlar bulunmaktadır. Saçak kornişi alttan yukarıya doğru sırasıyla, düz ve kavisli silmelerle oluşturulmuştur ve üç yöne taşıntı yapmaktadır.

**Alınlık:** Mihrap çerçevesinin ikinci kademesindeki enlemesine dikdörtgen formlu alınlık bölümünde asma dalları, yaprakları ve üzüm salkımları bulunmaktadır.

**Köşelik:** İki kenarı dik açılı, bir kenarı içbükey kavisli köşeliklerin yüzeyinde birbirlerine bakışimli yerleştirilmiş ay-yıldız motifleri yer alır. Köşeliğin zemini beyaz, ay-yıldız motifleri altın yaldız renkli boyanmıştır.

**Kavsara:** Çeyrek küre formundaki mihrap kavsarası, yarım daire formlu kemerle çevrelenmiştir. Kavsara kemeri kavisli silmelerle profillendirilmiştir.

**Niş:** 1,07 m genişliğinde, 0,50 m derinliğinde ve 2,85 m yüksekliğindeki mihrap nişi, yarım daire plânlıdır. Nişin kenarları kavisli ve düz silmelerle oluşturulmuş bordürle çevrelenmiştir.

**Oturmalık:** Mihrap kible duvarı boyunca uzanan ve sadece niş bölümünde kesintiye uğrayan seki üzerinde yer almaktadır.

**Mihrabın Tarihlendirmesi:** Mihrap, çerçeveyi iki yanında sınırlandıran sütunceleri, korint benzeri başlıkları, “S”, “C” kıvrımları, akant yaprakları, tepeliğin iki yanındaki vazo şeklindeki köşe alemleri gibi süsleme unsurları bakımından değerlendirildiğinde, 19. yüzyılın sonlarındaki onarımda yapıya eklenmiş olmalıdır.



Fotoğraf 114: İzmir Konak Toraman Mescidi mihrabı

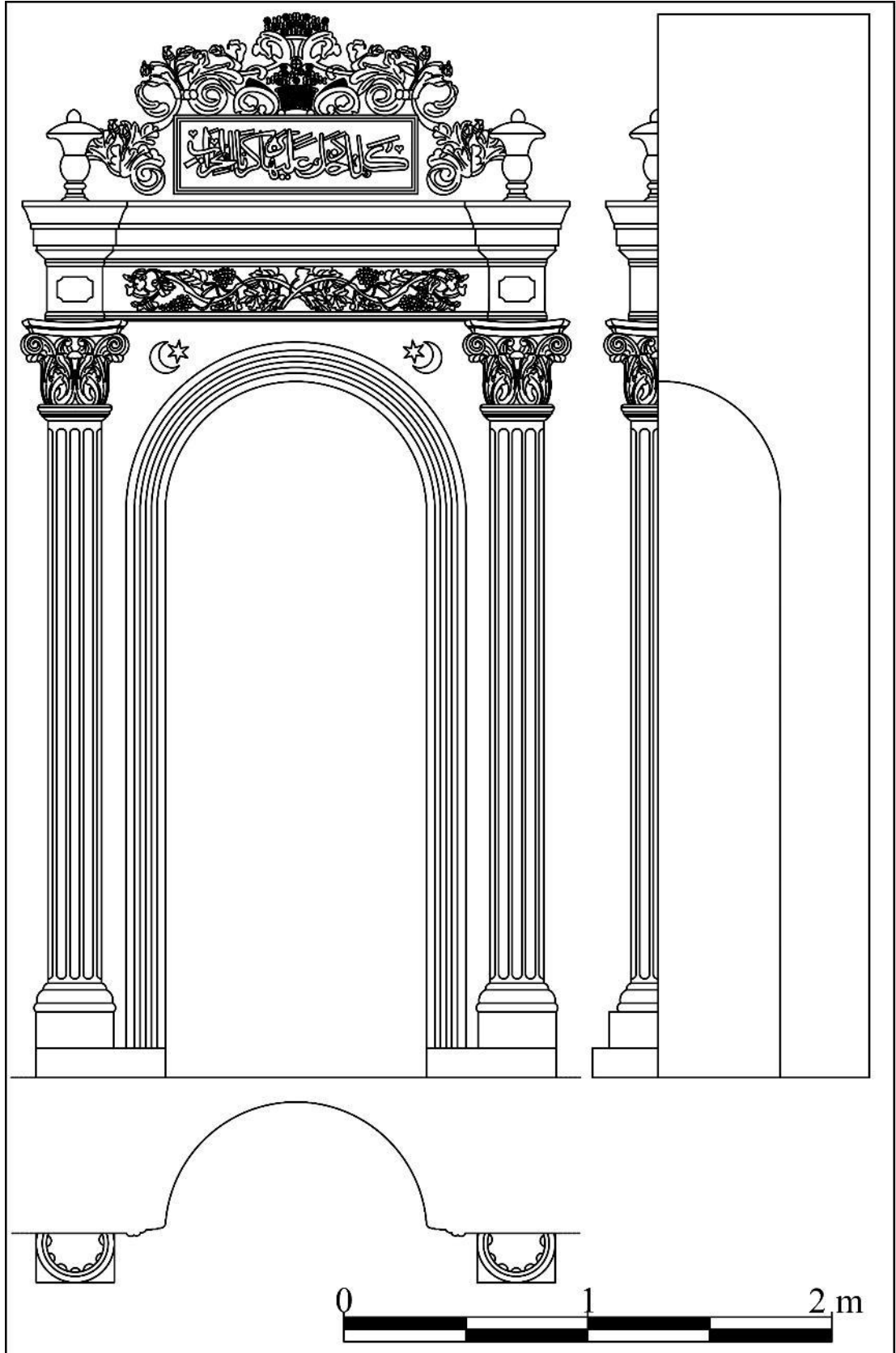

Çizim 78: İzmir Konak Toraman Mescidi mihrabının plân, cephe ve kesit çizimi



## 2.74. İzmir Menderes Özdere Cumhuriyet Mahallesi Camii<sup>552</sup> Mihrabı

**İnceleme Tarihi:** 07.09.2021

**Ebatları:** 6,17x2,62x0,51 m

**Yapının Kısa Tanımı:** İzmir Menderes Özdere Mahallesi'nde yer alan cami, tapununun 1269 ada, 2 parseline kayıtlıdır<sup>553</sup>.

Cami, son cemaat yerindeki inşa kitabesine göre köy halkının yardımlarıyla R 1310/M. 1894-1895 tarihinde inşa edilmiştir<sup>554</sup>.

Caminin kuzeyinde etrafı bahçe duvarıyla çevrelenmiş küçük bir avlu içerisindedir. Cami, boyuna dikdörtgen plânlı harim mekânı, harimin kuzeyinde kapalı bir son cemaat yeri ve kuzeybatı köşesindeki minareden meydana gelmektedir. Son cemaat yerinin kuzeyine etrafı kapalı bir mekân eklenmiştir.

Harim mekânının kuzeyinde kadınlar mahfili, kıble duvarının doğusunda vaaz kürsüsü, ortasında mihrap, batısında minber yer almaktadır. Harimin duvarları sıvalı ve boyalı olup duvarlar pencere denizliklerine kadar fayans kaplanmıştır. Duvarlarda, ismi Celal, ismi Nebi, Cihar Yar-ı Güzin isimlerinin yazılı olduğu madalyonlar bulunmaktadır. Harim mekânında, mihrapta alçı, minberde ahşap süslemeler görülmektedir.

Cami, kârgir malzemeyle inşa edilmiştir ve caminin duvarları sıvalı ve boyalı olup beden duvarları su basman seviyesinde taş kaplanmıştır. Harim ve son cemaat yeri düz ahşap tavanla örtülüdür. Cami, üzeri kiremit kaplı, dört yönden pahlı, ahşap kırma çatıyla kapatılmıştır.

**Mihrabın Konumu:** Kıble duvarının ortasında ve taçkapının karşısındaki mihrap, kıble duvarından harim mekânına taşırılmıştır.

**Yapım ve Süsleme Tekniği:** Kıble duvarına açılan nişin kenarlarındaki dekoratif sütunceler, kaideler, başlıklar ve çerçeveyi oluşturan unsurlarla tepelikteki süslemeler alçı kalıplama tekniğindedir. Kavsara kemerine asılı alçı perde motifi kemer karnına applike tekniğinde tutturulmuştur. Mihrabın kalıplama tekniğinde yapılan süslemelerinin iskeletinde teller kullanılmıştır. Alçı süslemeler arka yüzlerinden tellerle birbirine

<sup>552</sup> T. Acar, *age.*, s. 49-53.

<sup>553</sup> <https://parselsorgu.tkgm.gov.tr/#ara/cografi/38.01607122060107/27.12808728218079> (Erişim tarihi 31.10.2022).

<sup>554</sup> T. Acar, *age.*, s. 53.

tutturulmuş ve alçı sıvayla kible duvarına monte edilmiştir. Alçı kalıplama süslemeler kabartma tekniğindedir. Mihrabın tepelik ve alınlık bölümlerindeki yazılar kalemişi tekniğindedir.

**Kitabe/Yazı:** Mihrabın tepelik bölümünde bulunan enlemesine dikdörtgen formlu kartuşun içerisinde, Arapça celî sülüs hatla Âl-i İmrân sûresi 37. ayeti yazılıdır.

**Mihrap Elemanları:** Mihrap, tepelik, çerçeve, alınlık, köşelik, kavsara, niş ve oturtmalık bölümlerinden oluşmaktadır (Fotoğraf 116, Çizim 79).

**Tepelik:** Saçak tablasının üzerinde, üçgen formlu tepelik bulunmaktadır. Tepeliğin en tepesinde, natüralist çiçekler ve yapraklardan oluşturulmuş çiçek demeti yer almaktadır. Çiçek demeti, ortada fiyonk şeklinde kordonla bağlanmıştır. Çiçek demetinin altında, içinde tomurcuk gül, natüralist çiçekler ve yaprakların bulunduğu, kafes örgülü bir çiçek sepeti vardır. Çiçek sepeti, daire formundaki iki kaideyle altındaki volütlerin üzerine konumlandırılmıştır. Çiçek sepetinin alt kısmından çıkarak iki yana doğru simetrik olarak devam eden, uçları volütlü, iri “S” kıvrımlı akant yapraklarıyla oluşturulmuş bitkisel süsleme kompozisyonu yer alır. Süsleme kompozisyonu altındaki kartuşun kenarlarından aşağıya doğru sarkıtılarak, kartuşu üç yönden çevrelenmektedir. Tepeliğin altındaki kartuşun içerisinde mihrap ayeti yazılıdır. Kartuşun kenarları kavisli silmelerle profillendirilmiştir (Fotoğraf 115).

**Çerçeve:** Mihrap çerçevesi, boyuna dikdörtgen formlu olup doğusunda ve batısında sütuncelerle üst bölümde ise üç yönden dışa taşıntı yapan saçaklıkla sınırlandırılmıştır. Çerçeve, doğusunda ve batısında, postament benzeri kaideli, silindirik gövdeli ve akant yapraklı başlıklı sütuncelerle sınırlandırılmıştır. Çerçeve üst bölümde baştaban, friz ve korniş bölümlerinden oluşan saçaklıkla sınırlandırılmıştır. Saçaklığın friz bölümünün ortasında alınlık, alınlığın kenarlarında pilastrlar yer alır. Pilastrların yüzeyinde, köşeleri içbükey kavisli ve yüzeyleri boş bırakılmış, dikdörtgen formlu kartuşlara yer verilmiştir. Saçak korniş, kavisli ve düz silmelerle oluşturulmuştur.

**Alınlık:** Saçaklık frizindeki enlemesine dikdörtgen formlu alınlık bölümü, asma dalları, yaprakları ve üzüm salkımlarından meydana getirilmiş bitkisel süslemelidir.

**Köşelik:** İki kenarı dik açılı, bir kenarı içbükey kavisli köşelik bölümleri birbirlerine bakışımıdır. Köşeliklerde, gül tomurcukları, güller ve natüralist çiçeklerden oluşturulmuş bitkisel süslemeler bulunmaktadır. Köşeliklerin zemini beyaz, süslemeleri, altın yaldız renkli boyalıdır.

**Kavsara:** Çeyrek küre formundaki kavsara, yarım daire formlu kemerle çevrelenmiştir. Kavsara kemeri kavisli silmelerle profillendirilmiştir. Kavsaranın kemer kavsine asılı iki parça halindeki perde motifi aşağıya doğru sarkıtılmıştır. Perde motifinin kıvrımları ve dalgalanmaları başarılı bir şekilde verildiği için ışık-gölge yansımasıyla perde motifi üç boyutlu görünüm kazanmaktadır. Perde motifinin kenarlarına püsküller işlenmiştir. Perdenin ortasında ve kenarlarında aşağıya doğru sarkıtılmış, uçları püsküllü sonlanan ikişer burmalı kordon bulunmaktadır.

**Niş:** Yarım daire plânlı mihrap nişi, 1,05 m genişliğinde, 0,51 m derinliğinde ve 3,47 m yüksekliğindedir. Nişin kenarları düz ve kavisli silmelerle oluşturulmuş bordürle çevrelenmiştir.

**Oturmalık:** Mihrap kible duvarı boyunca uzanan ve sadece niş bölümünde kesintiye uğrayan seki üzerinde yer alır.

**Mihrabın Tarihlendirmesi:** Mihrap, çerçeveyi iki yanında sınırlandıran sütunceleri, akant yapraklı başlıkları, “S”, “C” kıvrımları, akant yaprakları, çiçek sepeti ve çiçek demeti, tepeliğin iki yanındaki vazo şeklindeki köşe alemleri gibi süsleme unsurları bakımından değerlendirildiğinde, R 1310/M. 1894-1895 tarihinde yapılmış olmalıdır.



Fotoğraf 115: İzmir Menderes Özdere Mahallesi Camii mihrabı



Fotoğraf 116: İzmir Menderes Özdere Mahallesi Camii mihrabı

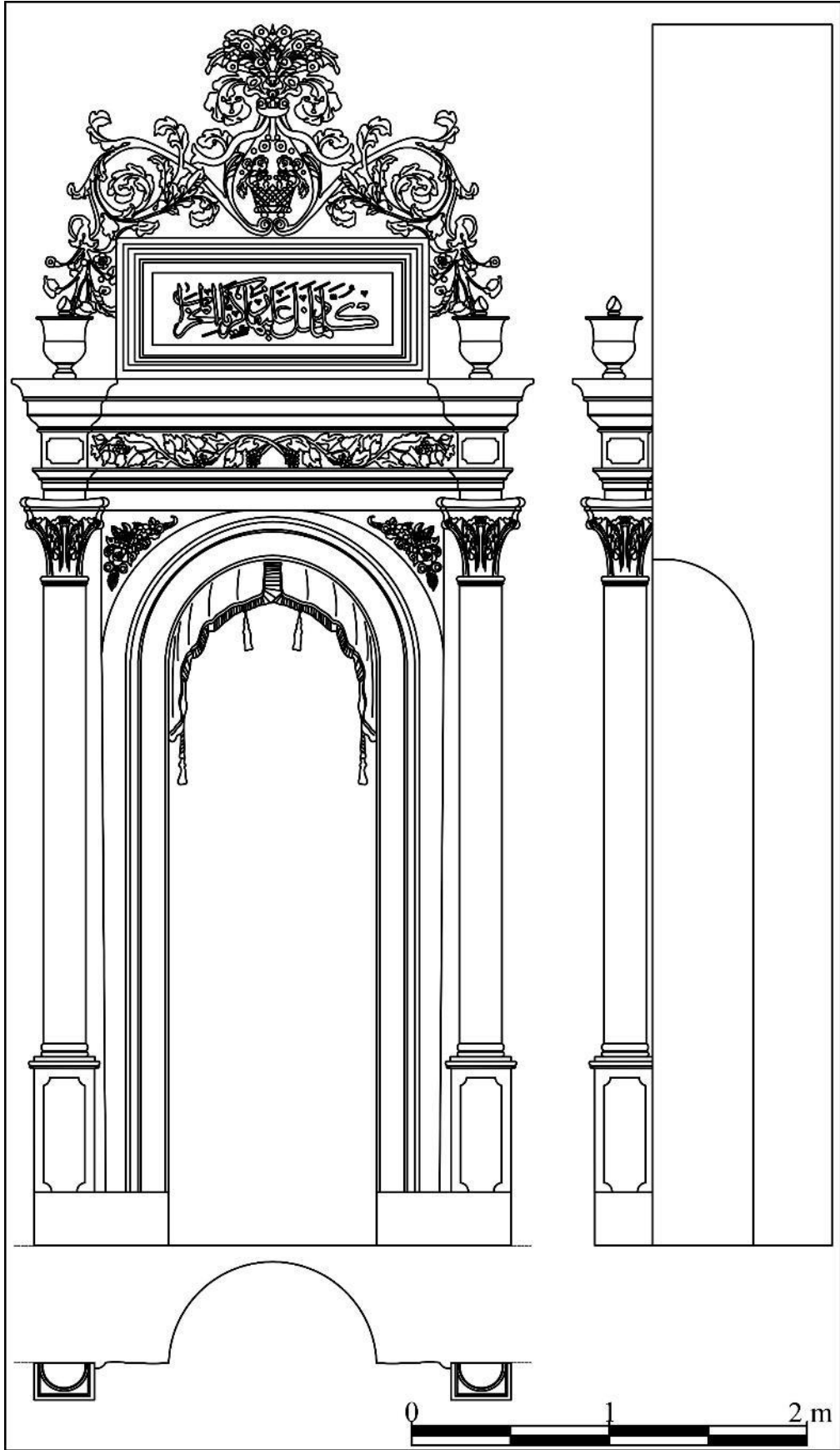

Çizim 79: İzmir Menderes Özdere Mahallesi Camii mihrabının plân, cephe ve kesit çizimi

## 2.75. İzmir Menderes Samancıoğlu Camii<sup>555</sup> Mihrabı

**İnceleme Tarihi:** 07.09.2021

**Ebatları:** 4,50x2,89x0,55 m

**Yapının Kısa Tanımı:** İzmir Menderes (Cumaovası) Mahallesi'nde yer alan cami, tapununun 131 ada, 16 parseline kayıtlıdır<sup>556</sup>. Mülkiyeti Vakıflar Genel Müdürlüğüne ait cami, İzmir I Numaralı Kültür Varlıklarını Koruma Bölge Kurulu tarafından 1991 yılında korunması gerekli kültür varlığı olarak tescillenmiştir<sup>557</sup>.

Cami, taçkapı üzerindeki kitabesine göre H. 973/M. 1565-1566 tarihinde, Hacı Veli tarafından inşa edilmiştir<sup>558</sup>. Cami, mevcut durumuna bakıldığında inşa tarihinden farklı dönemlerde onarımlar geçirmiş olmalıdır. Yapılan çalışmalarda caminin süslemelerinin 19. yüzyıla ait olduğu kabul edilmektedir<sup>559</sup>.

Cami, Vakıflar Genel Müdürlüğü tarafından 1991 ve 1994 yılları arasında onarım görmüştür. 1991 yılında gerçekleştirilen onarımda caminin son cemaat yeri camekânla kapatılmıştır<sup>560</sup>.

Cami, etrafı bahçe duvarıyla çevrelenmiş bir avlu içerisinde ve caminin doğu, güney ve batısını çevreleyen bir haziresi bulunmaktadır. Cami, kare plânlı harim, harimin kuzeyinde son cemaat yeri, kuzeybatısında minareden oluşmaktadır. Son cemaat yerinin kuzeyine muhdes bir mekân eklenmiştir. Harimin kuzeyinde kadınlar mahfili, kible duvarının ortasında mihrap, mihrabın batısında minber yer almaktadır. Caminin kapı ve pencere alınlıklarında, mihrabında, kubbe geçiş öğelerinde ve kubbe kasnağında alçı, minberinde ve kadınlar mahfilinde ahşap süslemeler görülmektedir.

Kargir malzeme ile yığma duvar tekniğinde inşa edilen caminin son cemaat yerinde ve minaresinde kesme taş kullanılmıştır. Caminin harim mekânı kubbeyle örtülüdür.

**Mihrabın Konumu:** Kible duvarının ortasında ve taçkapının karşısındaki mihrap, kible duvarından harim mekânına 0,42 m taşırılmıştır.

<sup>555</sup> T. Acar, *age.*, s. 38-43.

<sup>556</sup> <https://parselorgu.tkgm.gov.tr/#ara/cografi/38.24768504917307/27.13405787944794> (Erişim tarihi 31.10.2022).

<sup>557</sup> İzmir I Numaralı Kültür ve Tabiat Varlıklarını Koruma Bölge Kurulu'nun 11.07.1991 gün ve 3052 sayılı kararı. İVBMA 35.21.02/004 Numaralı Dosya.

<sup>558</sup> T. Acar, *age.*, s. 43.

<sup>559</sup> T. Acar, *age.*, s. 38-43.

<sup>560</sup> Anonim, *age.*, 2012e, s. 464.

**Yapım ve Süsleme Tekniği:** Kible duvarına açılan nişin kenarlarındaki dekoratif sütunceler, kaideler, başlıklar ve çerçeveyi oluşturan unsurlarla süslemeler alçı kalıplama tekniğindedir. Mihrabın kalıplama tekniğinde yapılan süslemelerinin iskeletinde teller kullanılmıştır. Kavsara kemerine asılı alçı perde motifi kemer karnına aplike tekniğinde tutturulmuştur. Alçı süslemeler arka yüzlerinden tellerle birbirine tutturulmuş ve alçı sıvayla kible duvarına monte edilmiştir. Alçı kalıplama süslemeler kabartma tekniğindedir. Mihrabın tepelik bölümündeki yazıları kalemişi tekniğindedir.

**Kitabe/Yazı:** Mihrabın tepelik ve alınlık bölümlerinde, Arapça celî sülüs hatla ayet ve dualar yazılıdır. Tepelikteki madalyonun içerisinde “Yâ mucîbe’d-de’avât” “Dualara cevap veren” duası, alınlıktaki enlemesine dikdörtgen formlu kartuşun içerisinde Âl-i İmrân sûresi 39. ayeti yazılıdır.

**Mihrap Elemanları:** Mihrap, tepelik, çerçeve, alınlık, köşelik, kavsara, niş, pilastr ve oturtmalık bölümlerinden oluşmaktadır (Fotoğraf 118, Çizim 80).

**Tepelik:** Saçak tablasının üzerindeki tepelik bölümü üçgen formludur. Tepeliğin ortasında, kenarları kavisli silmelerle profillendirilmiş ve içerisinde dua yazılı madalyon bulunmaktadır. Madalyonun etrafında, uçları volütlü “S” kıvrımlı dal ve yapraklar ile çiçeklerden oluşturulmuş bitkisel süslemeler vardır. Tepeliğin doğusunda ve batısındaki vazolar, kare kaideli, kavisli gövdeli ve iki kulpludur (Fotoğraf 117).

**Çerçeve:** Boyuna dikdörtgen formlu mihrap çerçevesi, doğusunda ve batısında, postament kaideli, silindirik gövdeli ve korint benzeri başlıklı sütuncelerle üst bölümünde ise üç yönden dışa taşıntı yapan saçakla sınırlandırılmıştır. Çerçevenin üst bölümündeki saçaklık, baştaban, friz ve korniş bölümlerinden meydana getirilmiştir. Saçaklığın baştabanı, akant ve ok ucu dizisiyle, friz bölümü, natüralist meyveli ve çiçekli girlandla, saçak korniş, aşağıdan yukarıya doğru sırasıyla, yumurta dizi ve ok ucu frizi, düz silme, akant dizisi frizi ve düz silme ile oluşturulmuştur.

**Alınlık:** Çerçevenin birinci kademesinde kenarları silmelerle profillendirilmiş enlemesine dikdörtgen formlu alınlık bölümünde mihrap ayeti yazılıdır (Fotoğraf 117).

**Kavsara:** Çeyrek küre formundaki kavsara, yarım daire kuşatma kemeriyle çevrelenmiştir. Kavsaranın yarım daire kemerine asılı, ortadan ikiye ayrılmış, köşelerde pilastr başlıklarının hizasında toplanmış ve aşağıya dalgalı bir şekilde sarkıtılmış perde motifi bulunmaktadır. Perde motifinin ortasından aşağıya sarkan kordonların uçları püsküllüdür.

**Niş:** Yarım daire plânlı mihrap nişi, 1,07 m genişliğinde, 0,55 m derinliğinde ve 2,93 m yüksekliğindedir. Nişin kenarlarını kavisli bir silme bordürü çevrelemektedir.

**Pilastr:** Mihrap nişinin kenarlarındaki pilastrlar kare kesitli kaideli, dor benzeri başlıklıdır. Pilastrların gövdelerinde geometrik süsleme bordürü bulunmaktadır.

**Mihrabın Tarihlendirmesi:** Mihrap, çerçeveyi iki yanında sınırlandıran sütunceleri, korint benzeri başlıkları, “S”, “C” kıvrımları, akant yaprakları, tepeliğin iki yanındaki vazo şeklindeki köşe alemleri ve kavsarasındaki perde motifi gibi süsleme unsurları bakımından değerlendirildiğinde 19. yüzyılın sonlarındaki onarımda yapılmış olmalıdır.



Fotoğraf 117: İzmir Menderes Samancıoğlu Camii mihrabının tepelik ve alınlık bölümleri





Fotoğraf 118: İzmir Menderes Samancıoğlu Camii mihrabı

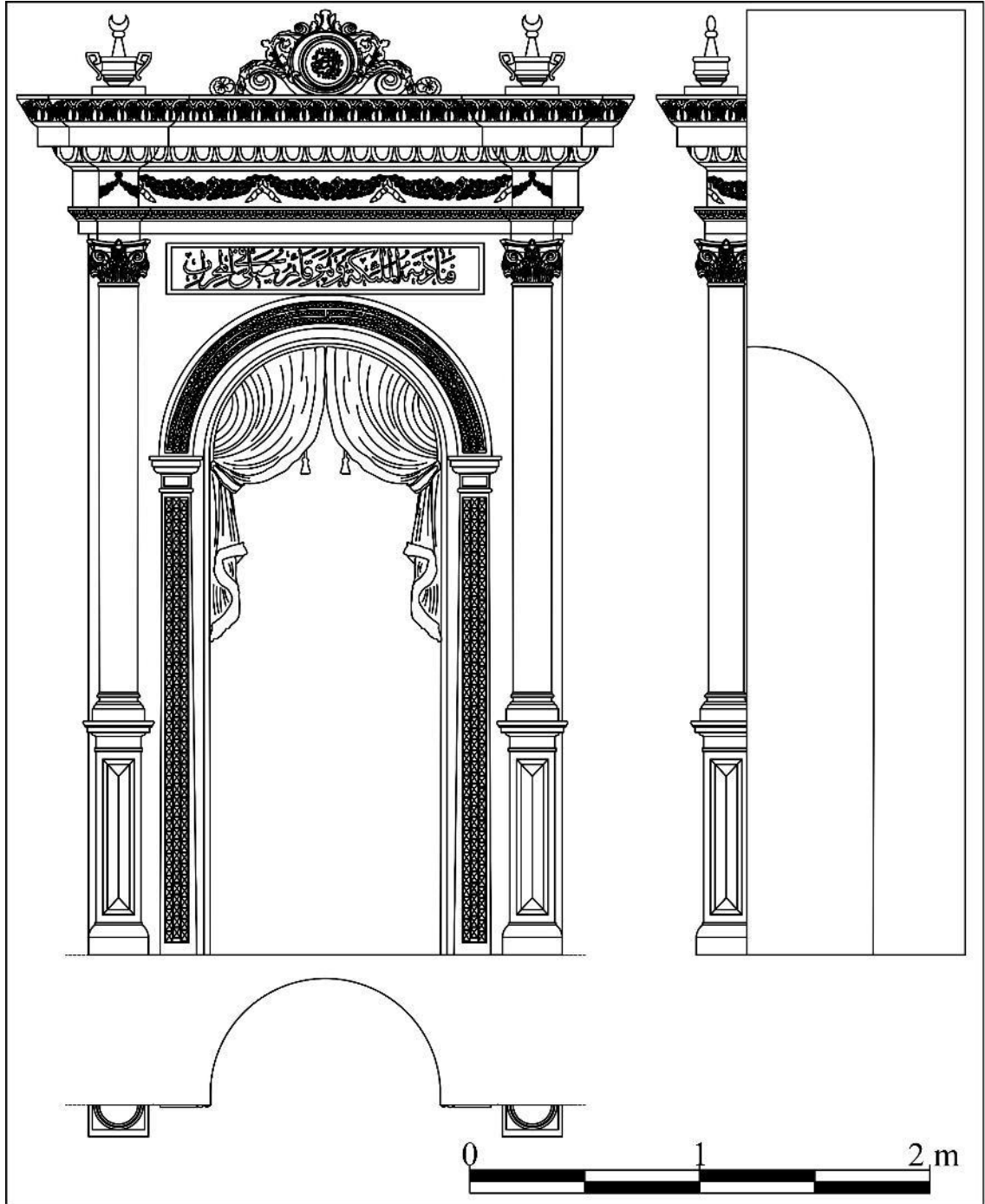

Çizim 80: İzmir Menderes Samancıoğlu Camii mihrabının plân, cephe ve kesit çizimi

## 2.76. İzmir Menemen Mahkeme Camii<sup>561</sup> Mihrabı

**İnceleme Tarihi:** 07.09.2021

**Ebatları:** 4,44x3,04x0,60 m

**Yapının Kısa Tanımı:** İzmir Menemen Pazarbaşı Mahallesi'nde yer alan cami, tapunun 335 ada, 4 parseline kayıtlıdır<sup>562</sup>.

Caminin inşa tarihi ve banisi hakkında bilgi veren kitabesi bulunmamaktadır. 1671 yılında kenti ziyaret eden Evliya Çelebi, Mahkeme Cami hakkında bilgiler vermiştir. Caminin geçirdiği onarımlar hakkında bilgiler veren farklı tarihlere ait üç onarım kitabesi vardır. Bu kitabelerden en erken tarihli olanı, avlunun batısındaki kapı açıklığındadır. H. 1275/M. 1858-1859 tarihli kitabede, harap durumda olan caminin yeniden inşa edildiği yazsa da bu onarımın kim tarafından gerçekleştirildiği belirtilmemiştir<sup>563</sup>. Caminin minber alınışında, H. 1296/M. 1878-1879 tarihli bir onarım kitabesi yer alır. Cami avlusunun güneydoğusundaki kapıda, H. 1324/M. 1906-1907 tarihli onarım kitabesinde ise caminin Mehmet Paşa tarafından tamir ettirildiği yazmaktadır.

Cami, etrafı bahçe duvarıyla çevrelenmiş bir avlu içerisindedir. Avlunun doğu, batı ve güneydoğusunda kapı açıklıkları bulunmaktadır. Cami avlunun güneyinde, şadırvan avlunun kuzeyindedir. Cami, merkezi kuruluşlu olup harim mekânı enlemesine dikdörtgen plânlıdır. Harimin kuzeyinde son cemaat yeri, kuzeybatı köşesinde minare bulunmaktadır.

Harim mekânının kuzeyinde kadınlar mahfili, kible duvarının ortasında mihrap, mihrabın batısında minber yer almaktadır. Caminin mihrabında, minberinde ve kubbelerinde süslemeler görülmektedir.

Kaba yonu taş, tuğla ve mermer malzeme kullanılarak inşa edilen caminin kubbesi kurşun kaplama, diğer kesimleri kiremitli örtülüdür.

**Mihrabın Konumu:** Kible duvarının ortasında ve taçkapının karşısındaki mihrap, kible duvarından harim mekânına 0,39 m taşırılmıştır.

<sup>561</sup> T. Tozoğlu, *agt.*, s. 58-66.

<sup>562</sup> <https://parselsorgu.tkgm.gov.tr/#ara/cografi/38.60867577586448/27.066029012203217> (Erişim tarihi 01.11.2022).

<sup>563</sup> T. Tozoğlu, *agt.*, s. 64.

**Yapım ve Süsleme Tekniği:** Kible duvarına açılan nişin kenarlarındaki dekoratif sütunceler, kaideler, başlıklar ve çerçeveyi oluşturan unsurlar alçı kalıplama tekniğinde yapılmıştır. Mihrabın kalıplama tekniğinde yapılan süslemelerinin iskeletinde teller kullanılmıştır. Alçı süslemeler arka yüzlerinden tellerle birbirine tutturulmuş ve alçı sıvayla kible duvarına monte edilmiştir. Alçı kalıplama süslemeler kabartma tekniğindedir. Mihrabın tepelik bölümündeki yazıları kalemişi tekniğindedir.

**Kitabe/Yazı:** Mihrabın tepelik bölümündeki enlemesine dikdörtgen formlu kartuşun içerisinde, Arapça celi sülüs hatla Âl-i İmrân sûresi 37. ayeti yazılıdır.

**Mihrap Elemanları:** Mihrap, tepelik, çerçeve, alınlık, kavsara ve niş bölümlerinden oluşmaktadır (Fotoğraf 119, Çizim 81).

**Tepelik:** Saçak kornişinin üzerindeki tepeliğin ortasında yer alan kartuşun içerisinde mihrap ayeti yazılıdır. Tepeliğin doğusunda ve batısında, kupa şeklinde köşe alemleri bulunmaktadır.

**Çerçeve:** Boyuna dikdörtgen formlu mihrap çerçevesi, doğusunda ve batısında, kare kaideli, silindirik gövdeli, akant yapraklı sütuncelerle, üst bölümünde ise baştaban, friz ve korniş bölümlerinden oluşturulmuş saçaklıkla sınırlandırılmıştır. Saçaklığın, baştabanı kavisli silmeyle, frizi meander motifliyle, kornişi ise dış sırası ve kavisli silmelerle oluşturulmuştur.

**Köşelik:** İki kenarı dik açılı, bir kenarı içbükey kavisli köşeliklerin yüzeyinde birbirlerine bakışlı yerleştirilmiş ay-yıldız motifleri yer alır. Köşeliğin zemini beyaz, ay-yıldız motifleri altın yıldız renkli boyanarak kontrast oluşturulmuştur.

**Kavsara:** Çeyrek küre formundaki kavsara, yarım daire formlu kemerle çevrelenmiştir. Kavsara kemeri kavisli silmelerle profillendirilmiş olup altın yıldız ve beyaz renkli boyalıdır.

**Niş:** Yarım daire plânlı mihrap nişi, 1,42 m genişliğinde, 0,60 m derinliğinde ve 3,36 m yüksekliğindedir. Nişin söveleri, kavisli silmelerle profillendirilmiştir.

**Oturmalık:** Mihrap kible duvarı boyunca uzanan ve sadece niş bölümünde kesintiye uğrayan seki üzerinde yer almaktadır.

**Mihrabın Tarihlendirmesi:** Mihrap, çerçeveyi iki yanında sınırlandıran sütunceleri, akant yapraklı başlıkları, tepeliğin iki yanındaki kupa şeklindeki köşe alemleri ve

köşeliklerdeki ay-yıldız motifleri gibi süsleme unsurları bakımından değerlendirildiğinde, H. 1296/M. 1878-1879 tarihindeki onarımda yapılmış olmalıdır.



Fotoğraf 119: İzmir Menemen Mahkeme Camii mihrabı

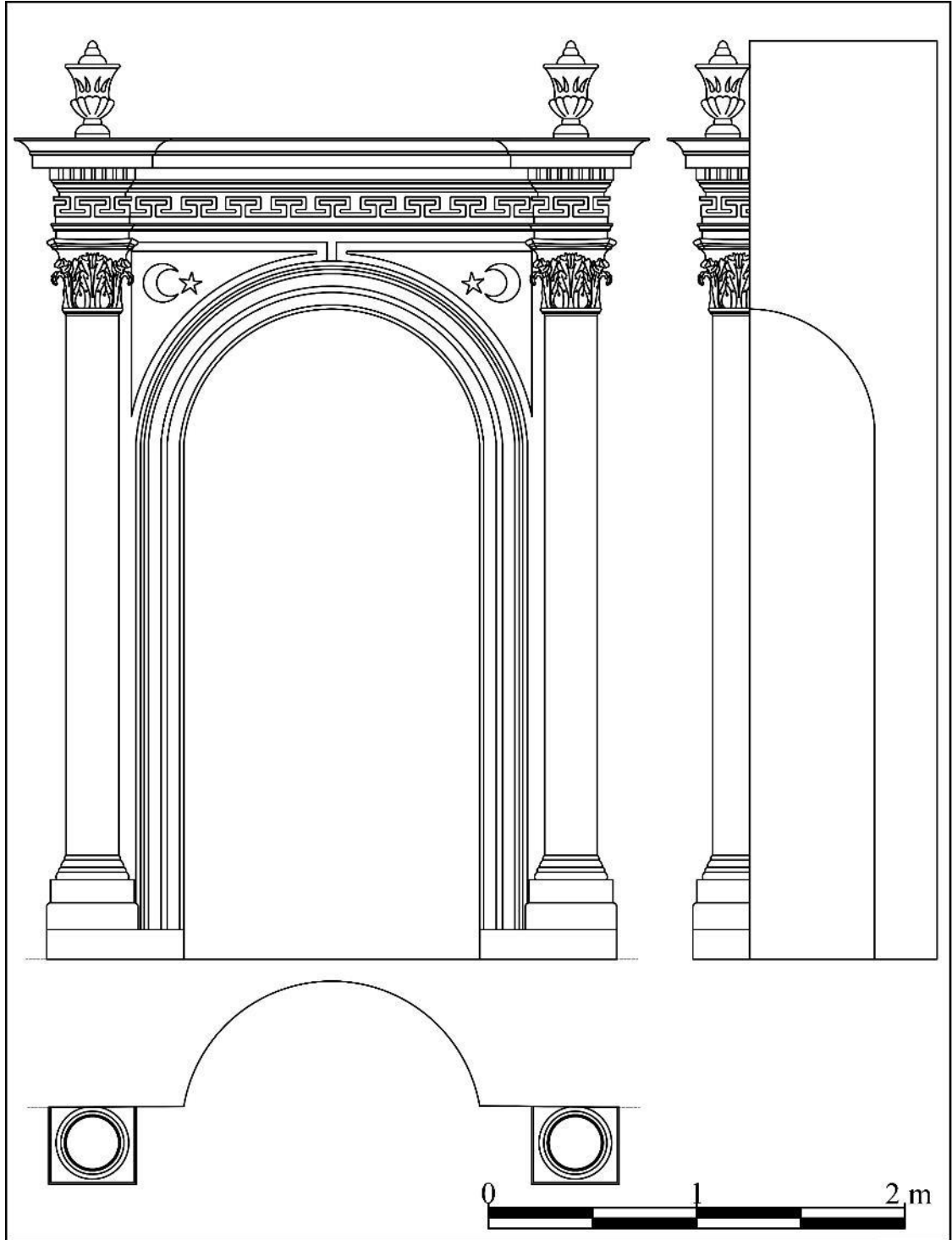

Çizim 81: İzmir Menemen Mahkeme Camii mihrabının plân, cephe ve kesit çizimi

## 2.77. İzmir Menemen Yanıkköy Camii<sup>564</sup> Mihrabı

**İnceleme Tarihi:** 07.09.2021

**Ebatları:** 3,88x1,95x0,51 m

**Yapının Kısa Tanımı:** İzmir Menemen Yanık Mahallesi'nde yer alan cami, tapununun 169 ada, 2 parseline kayıtlıdır<sup>565</sup>. Mülkiyeti Vakıflar Genel Müdürlüğü'ne ait olan cami günümüzde ibadete açıktır.

Caminin inşa tarihi ve banisi hakkında bilgi veren kitabesi bulunmamaktadır. Caminin minare kitabesinde H. 1321/M. 1903-1904 tarihi yazılıdır. Cami ile minare arasındaki dilatasyondan dolayı farklı tarihlerde inşa edildikleri kabul edilmektedir<sup>566</sup>. 1690-1778 yılları arasında Menemen ve köylerinde görev yapan vakıf çalışanlarına ait listede caminin adının yer almamasından dolayı cami 19. yüzyıla tarihlendirilmiştir<sup>567</sup>.

Cami, doğu-batı doğrultusunda eğimli bir arazide, enlemesine dikdörtgen plânlı bir alan üzerine konumlandırılmıştır. Cami, dikdörtgen plânlı bir harim mekânı, harimin kuzeyinde son cemaat yeri ve kuzeydoğusunda minareden oluşmaktadır.

Harim mekânın kuzeyinde kadınlar mahfili, kible duvarının ortasında mihrap, mihrabın doğusunda vaaz kürsüsü, batısında minber yer almaktadır. Harimin üzeri düz ahşap tavanla örtülü olup ortasında ahşap tavan göbeğine yer verilmiştir. Caminin duvarları sıvalı ve boyalı olup duvarlarda, içerisinde ismi Celal, ismi Nebi, Cihar Yar-ı Güzin, Hasan ve Hüseyin ve Aşere-i Mübeşşire isimlerinin yazılı olduğu madalyonlar bulunmaktadır. Caminin mihrabında ve taçkapısında alçı, minberinde ve tavan göbeğinde ahşap, minaresinde ise taş süslemeler görülmektedir.

Cami, kaba yonu ve yekpare blok taşlar ve tuğla ile minare kesme taş, son cemaat yeri muhdes betonarme malzeme ile inşa edilmiştir. Harim mekânının üzeri dört yönden pahlı ahşap kırma çatıyla, son cemaat yeri sundurma ile kapatılmış ve üzerleri kiremit kaplıdır.

**Mihrabın Konumu:** Kible duvarının ortasında ve taçkapının karşısındaki mihrap, kible duvarından harim mekânına 0,16 m taşırılmıştır.

<sup>564</sup> T. Tozoğlu, *agt.*, s. 33-36.

<sup>565</sup> <https://parselsorgu.tkgm.gov.tr/#ara/cografi/38.654750864107186/27.081567049026493> (Erişim tarihi 04.11.2022).

<sup>566</sup> T. Tozoğlu, *agt.*, s. 36.

<sup>567</sup> T. Tozoğlu, *agt.*, s. 36.

**Yapım ve Süsleme Tekniği:** Mihrabın pilastr başlıkları, çerçeveyi oluşturan öğeleri ve süslemeleri alçı kalıplama tekniğindedir. Kavsara kemerine asılı alçı perde motifi kemer karnına aplike tekniğinde tutturulmuştur. Alçı süslemeler arka yüzlerinden tellerle birbirine tutturulmuş ve alçı sıvayla kible duvarına monte edilmiştir. Alçı kalıplama süslemeler kabartma tekniğindedir. Mihrabın alınlık bölümündeki yazıları kalemişi tekniğindedir.

**Kitabe/Yazı:** Mihrap alınlığındaki enlemesine dikdörtgen formlu kartuşun içerisinde, Arapça celî sülüs hatla Bakara sûresi 149. ayeti yazılıdır.

**Mihrap Elemanları:** Mihrap tepelik, çerçeve, alınlık, kavsara, niş ve pilastr bölümlerinden oluşmaktadır (Fotoğraf 120, Çizim 82).

**Tepelik:** Saçak kornişinin üzerindeki tepelik üçgen formludur. Üçgen formlu tepeliğin üst kenarları, dış sırası, kavisli ve düz silmeli saçak kornişiyile çevrelenmiştir. Tepeliğin kenarlarında vazolar, tepesinde ise ay-yıldız motifiyle sonlandırılmış vazo bulunmaktadır. Tepeliğin ortasında ay-yıldız motifleri yer alır. Tepeliğin ortasındaki ve kenarlarındaki vazoları konumlandırabilmek için üçgen formlu kaideler tepeliğe eklenmiştir. Tepeliğin ortasındaki yüzey kırmızı, ay-yıldız motifi ve saçak kornişini altın yıldız renkli boyanmıştır.

**Çerçeve:** Boyuna dikdörtgen formlu çerçeve, doğusunda ve batısında pilastrlarla, üst bölümünde ise baştaban, friz ve korniş bölümlerinden oluşturulmuş saçaklıkla sınırlandırılmıştır. Çerçevenin doğusunda ve batısındaki pilastrlar kare kesitli kaideli, düz gövdeli ve iyon benzeri başlıklıdır. Pilastr başlıklarının üzerinde içerisinde beş kollu yıldızların bulunduğu kısa pilastrlar bulunmaktadır.

**Alınlık:** Mihrabın enlemesine dikdörtgen formlu alınlık bölümünde, mihrap ayeti yazılıdır.

**Kavsara:** Çeyrek küre formundaki kavsara, yarım daire formlu kemerle çevrelenmiştir. Kavsara kemerinin yüzeyi fayansla kaplanmıştır. Kavsara kemerine asılı, ortadan ikiye ayrılmış ve kenarlara kordonlarla bağlanmış perde motifi bulunmaktadır. Perdenin kenarlarına ve kordonların uçlarına püsküller işlenmiştir.

**Niş:** Yarım daire plânlı mihrap nişi, 0,80 m genişliğinde, 0,51 m derinliğinde ve 2,42 m yüksekliğindedir. Nişin yüzeyi yeşil renkli fayansla kaplanmıştır. Nişin kenarları kavisli silmelerle profillendirilmiştir ve silmeler altın yıldız renkli boyalıdır.



**Mihrabın Tarihlendirmesi:** Mihrap, çerçeveyi iki yanında sınırlandıran pilastrları, iyon benzeri başlıkları, ay-yıldız motifleri ve kavsarasındaki perde motifi gibi süsleme unsurları bakımından değerlendirildiğinde, 19. yüzyılın ikinci yarısındaki onarımda yapıya eklenmiş olmalıdır.



Fotoğraf 120: İzmir Menemen Yanıkköy Camii mihrabı

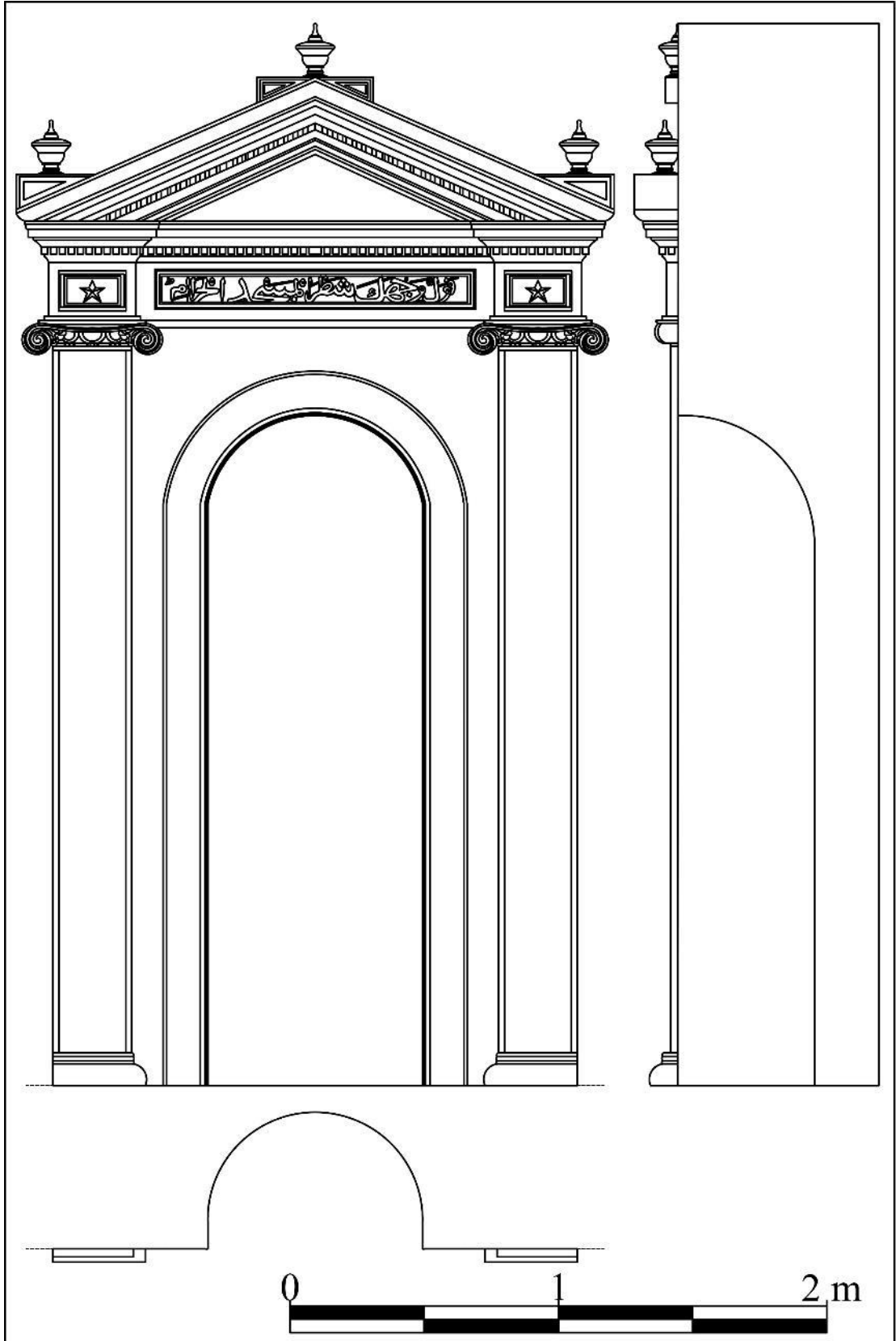

Çizim 82: İzmir Menemen Yanıkköy Camii mihrabının plân, cephe ve kesit çizimi

## 2.78. İzmir Menemen Çerkez Camii<sup>568</sup> Mihrabı

**İnceleme Tarihi:** 07.09.2021

**Ebatları:** 4,10x1,92x0,50 m

**Yapının Kısa Tanımı:** İzmir Menemen Tülbentli Mahallesi'nde yer alan cami, tapununun 363 ada, 24 parseline kayıtlıdır<sup>569</sup>. Mülkiyeti Vakıflar Genel Müdürlüğüne ait cami, İzmir I Numaralı Kültür ve Tabiat Varlıklarını Koruma Bölge Kurulu tarafından 1992 yılında korunması gerekli kültür varlığı olarak tescillenmiştir<sup>570</sup>.

Caminin inşa tarihi ve banisi hakkında bilgi veren kitabesi bulunmamaktadır. Cami hakkında bilgi veren bir onarım kitabesi vardır. Onarım kitabesine göre cami, H. 1152/M. 1739-1740 tarihinde, Cezayirli Mehmet Hoca tarafından onarılmıştır. Cami, Vakıflar Genel Müdürlüğü tarafından hazırlanan tescil fişinde 19. yüzyıla, minaresi 15. yüzyıla tarihlendirilmiştir<sup>571</sup>.

Cami, eğimli bir arazide, su basman üzerine inşa edilmiştir ve caminin kuzeyinde etrafı bahçe duvarıyla çevrelenmiş bir avlusu bulunmaktadır. Cami, kare plânlı harim mekânı, harim mekânının kuzeyinde etrafı camekânla kapatılmış son cemaat yeri ve kuzeybatı köşesindeki minareden meydana gelmektedir. Harimin kuzey duvarında kadınlar mahfili, kible duvarının ortasında mihrap, mihrabın batısında minber yer almaktadır. Harim mekânın duvarları sıvalı ve boyalı olup sade bir görünümündedir. Geçirdiği onarımlar neticesinde özgün durumunu yitiren caminin mihrabında alçı süsleme görülmektedir.

Kârgir malzeme ile inşa edilen caminin duvarları sıvalı ve boyalıdır. Caminin kapı ve pencere söveleri kesme taş malzemeden yapılmıştır. Harim mekânının üzeri dört yönden pahlı ahşap çatıyla, son cemaat yerinin üzeri sundurmayla kapatılmıştır.

**Mihrabın Konumu:** Kible duvarının ortasında ve taçkapının karşısındaki mihrap, kible duvarından harim mekânına 0,17 m taşırılmıştır.

**Yapım ve Süsleme Tekniği:** Kible duvarına açılan nişin kenarlarındaki dekoratif pilastrlar, kaideler, başlıklar ve çerçeveyi oluşturan unsurlarla süslemeler alçı kalıplama

<sup>568</sup> T. Tozoğlu, *agt.*, s. 26-29.

<sup>569</sup> <https://parselsorgu.tkgm.gov.tr/#ara/cografi/38.6060432170743/27.069156467914585> (Erişim tarihi 01.11.2022).

<sup>570</sup> İzmir I Numaralı Kültür ve Tabiat Varlıklarını Koruma Bölge Kurulu'nun 22.10.1992 gün ve 4049 sayılı kararı. İVBMA 35.22.01/005 Numaralı Dosya.

<sup>571</sup> İVBMA 35.22.01/005 Numaralı Dosya.

tekniğindedir. Mihrabın kalıplama tekniğinde yapılan süslemelerinin iskeletinde teller kullanılmıştır. Alçı süslemeler arka yüzlerinden tellerle birbirine tutturulmuş ve alçı sıvayla kible duvarına monte edilmiştir. Alçı kalıplama süslemeler kabartma tekniğindedir.

**Kitabe/Yazı:** Mihrap alınlığındaki enlemesine dikdörtgen formlu kartuşun içerisinde, Arapça celî sülüs hatla Âl-i İmrân sûresi 39. ayeti yazılıdır.

**Mihrap Elemanları:** Mihrap, tepelik, çerçeve, köşelik, kavsara ve niş bölümlerinden meydana gelmektedir (Fotoğraf 122, Çizim 83).

**Tepelik:** Saçak kornişinin üzerinde üçgen formlu tepelik yer almaktadır. Tepeliğin en üstünde çiçek demeti vardır. Çiçek demetinin kadesine kordonlarla bağlanmış “C” kıvrımları bulunmaktadır. “C” kıvrımlarının kenarlarında, iki yana doğru açılan “S” kıvrımlı akant ve asma yapraklarından oluşturulmuş bitkisel süslemeler yer alır (Fotoğraf 121).

**Çerçeve:** Mihrap çerçevesi, doğusunda ve batısında, yarısı duvara gömülü, kare kesitli, dor benzeri başlıklı pilastrlarla, üst bölümde ise kavisli silmeli saçaklıkla sınırlandırılmıştır.

**Kavsara:** Çeyrek küre formundaki kavsara yarım daire kemerlidir.

**Niş:** Yarım daire plânlı mihrap nişi, 1,03 m genişliğinde, 0,50 m derinliğinde ve 2,81 m yüksekliğindedir. Nişin kenarları kavisli silme bordürleriyle çevrelenmiştir.

**Mihrabın Tarihlendirmesi:** Mihrap, çerçeveyi iki yanında sınırlandıran pilastrları, “S”, “C” kıvrımları, akant ve asma yaprakları gibi süsleme unsurları bakımından değerlendirildiğinde, 19. yüzyılda yapılmış olmalıdır.



Fotoğraf 121: İzmir Menemen Çerkez Camii mihrabının tepelik bölümü



Fotoğraf 122: İzmir Menemen Çerkez Camii mihrabı

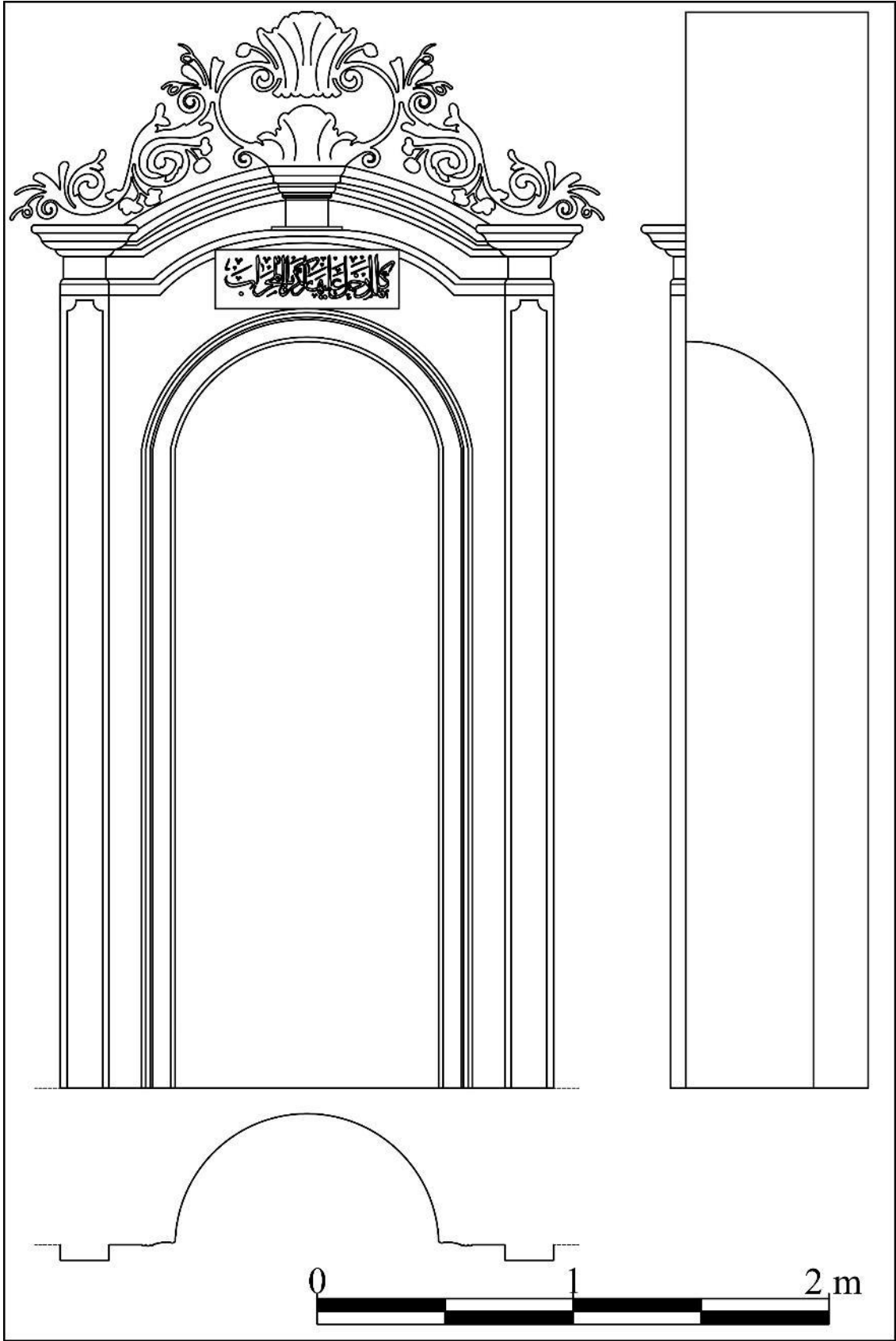

Çizim 83: İzmir Menemen Çerkez Camii mihrabının plân, cephe ve kesit çizimi

## 2.79. İzmir Ödemiş Ulu (Büyük) Camii<sup>572</sup> Mihrabı

**İnceleme Tarihi:** 07.09.2021

**Ebatları:** 5,44x2,37x0,80 m

**Yapının Kısa Tanımı:** İzmir Ödemiş Emmioğlu Mahallesi'nde yer alan cami, tapununun 191 ada, 1 parseline kayıtlıdır<sup>573</sup>. Mülkiyeti Vakıflar Genel Müdürlüğüne ait olan cami, halk arasında "Bani Camii" olarak da bilinmektedir. 1981 yılında Gayrimenkul Eski Eserler ve Anıtlar Yüksek Kurulu tarafından tescil edilen<sup>574</sup> cami, günümüzde ibadete açıktır.

Caminin inşa tarihi ve banisi hakkında bilgi veren bir kitabesi bulunmamaktadır. Cami, doğu cephesindeki kapının üzerindeki onarım kitabesine göre, 23 Ramazan 1272/M. 28 Mayıs 1856 tarihinde, Tekelizade Hacı Hasan'ın damadı Süleyman tarafından onarılmıştır. Caminin doğu cephesindeki kapı kanatlarının da bu onarımda Tekelizade Hacı Hasan tarafından taktırıldığı anlaşılmaktadır<sup>575</sup>. Bu tarihte gerçekleştirilen onarımın detayları hakkında bilgi bulunmamaktadır.

Cami hakkında gerçekleştirilen çalışmalarda, caminin inşa tarihi ve banisi hakkında farklı görüşler ileri sürülmüştür<sup>576</sup>. Ödemiş ve çevresinin tarihi hakkında araştırma yapan B. G. Yavuz, caminin Yeniköylü Bıçakcızâde Hacı Mustafa Ağa tarafından 1702'de yılında inşa edildiğini herhangi bir kaynağa dayandırmadan ifade edilmektedir<sup>577</sup>. Ödemiş tarihi hakkında çalışmalar yapan Halil Dural, halk arasında "Bani Camii" olarak da bilinen yapının Tireli Kabasakaloğlu Mehmet Ağa tarafından küçük bir mahalle mescidi şeklinde 1665 yılında inşa edildiğini ve 1804 yılında Bıçakcızade Hacı Mustafa, 1856 yılında ise Kantarcı Mustafa oğlu Hacı Hüseyin tarafından onarıldığını ifade etmektedir<sup>578</sup>. Örcün Barışta, İzmir'deki kuş evleri hakkında hazırladığı yayında caminin tarihini 1850 yılına tarihlendirmiştir<sup>579</sup>. Cami

<sup>572</sup> Ertan Daş, Ödemiş Ulu Cami, *Sanat Tarihi Dergisi*, XXV/2, 2016, s. 157-175; E. Karaçar, *agt.*, s. 26-39.

<sup>573</sup> <https://parselsorgu.tkgm.gov.tr/#ara/cografi/38.227993382890354/27.96969741582871> (Erişim tarihi 04.11.2022).

<sup>574</sup> Anonim, *age.*, 2012f, s. 31; GEEAYK 24.7.1981 gün A-3076 sayılı kararı. İVBMA 35.23.01/006 Numaralı Dosya.

<sup>575</sup> E. Daş, *agm.*, s. 174.

<sup>576</sup> B. G. Yavuz, *age.*, s. 60; Halil Dural, Ödemiş Tarihi, Haz. Sabri Yetkin, Ödemiş Belediyesi Kültür Yayınları, İzmir 2004; H. Örcün Barışta, İzmir'den Kuş Evleri, *XI. Ortaçağ Türk Dönemi Kazı Sonuçları ve Sanat Tarihi Araştırmaları Sempozyumu (17-19 Ekim 2007)*, Haz. Hasan Uçar, İzmir 2009, s. 51.

<sup>577</sup> B. G. Yavuz, *age.*, s. 60.

<sup>578</sup> H. Dural, *age.*, s. 181-183.

<sup>579</sup> H. Ö Barışta, *agm.*, s. 51.

hakkında yapılan çalışmalarda inşa tarihi olarak verilen 1665 tarihine ait günümüze ulaşan herhangi bir iz bulunmamaktadır. Ertan Daş, mevcut mimari özelliklerinden yola çıkarak camiyi 19. yüzyıla tarihlendirmektedir ve 1856 yılında gerçekleştirilen onarımında, caminin günümüzdeki görünümünü almış olabileceğini ifade etmektedir<sup>580</sup>.

Cami, enine dikdörtgen plânlı bir harim mekânı, harimin kuzeyinde yedi bölümlü son cemaat yeri ve kuzeybatısındaki minareden oluşmaktadır. Yedi bölümlü son cemaat yerinin, giriş aksındaki birim kuzeye doğru genişletilmiştir.

Harim mekânı, doğu, kuzey ve batıdan “U” şeklinde kadınlar mahfiliyle çevrelenmiştir. Harim mekânında kible duvarının ortasında mihrap, mihrabın doğusunda vaaz kürsüsü, batısında minber yer alır. Caminin vaaz kürsüsünde, minberinde, harim ve son cemaat yeri tavanlarında ahşap, kapı kanatlarında madeni, mihrapta ise alçı süslemeler görülmektedir.

Kârgir malzeme ile inşa edilen caminin duvarları sıvalı ve boyalıdır. Harim mekânı ve son cemaat yerinin üzeri düz ahşap tavanla kapatılmış ve üzeri kiremit kaplı, kırma çatıyla örtülüdür.

**Mihrabın Konumu:** Kible duvarının ortasında ve taçkapının karşısındaki mihrap, kible duvarından harim mekânına 0,17 m taşırılmıştır.

**Yapım ve Süsleme Tekniği:** Kible duvarına açılan nişin kenarlarındaki dekoratif sütunceler, kaideler, başlıklar ve çerçeveyi oluşturan unsurlarla süslemeler alçı kalıplama tekniğindedir. Mihrabın kalıplama tekniğinde yapılan süslemelerinin iskeletinde teller kullanılmıştır. Alçı süslemeler arka yüzlerinden tellerle birbirine tutturulmuş ve alçı sıvayla kible duvarına monte edilmiştir. Alçı kalıplama süslemeler kabartma tekniğindedir. Mihrabın köşelik bölümündeki bitkisel süslemeler ile niş yüzeyindeki perde motifi kalemişi tekniğindedir. Mihrabın tepelik bölümündeki yazıları kalemişi tekniğinde yapılmıştır.

**Kitabe/Yazı:** Mihrap tepeliğindeki madalyonun içerisinde, müsenna yazı ile Arapça celî sülüs hatlı besmele yazılıdır. Tepelik bölümündeki enlemesine dikdörtgen formlu yazı kartuşunun içerisinde, Arapça celî sülüs hatla Âl-i İmrân sûresi 37. ayeti yazılıdır.

**Mihrap Elemanları:** Mihrap, tepelik, çerçeve, köşelik, kavsara ve niş bölümlerinden oluşmaktadır (Fotoğraf 123, Çizim 84).

<sup>580</sup> E. Daş, agm., s. 157-175.



**Tepelik:** Saçak kornişi üzerindeki tepelik üçgen formudur. Tepeliğin üst kısmında içerisinde besmele yazılı madalyon bulunur. Madalyonun etrafındaki bitkisel süsleme kompozisyonu, iri kabarık hatlı “S”, “C” kıvrımlı akant yapraklarıyla oluşturulmuştur. Tepeliğin alt kısmında, içerisinde mihrap ayeti yazılı, kenarları kavisli silme bordürleriyle çevrelenmiş, enlemesine dikdörtgen formu kartuş vardır. Kartuşun kenarlarında, uçları volütlü iri “S” kıvrımları vardır. “S” kıvrımlarının kenarlarında yapraklar yer alır.

**Çerçeve:** Boyuna dikdörtgen formu çerçeve, doğusunda ve batısında sütuncelerle, üst bölümünde ise saçaklıkla sınırlandırılmıştır. Çerçevenin kenarlarındaki yarısı duvara gömülü sütunceler, kare kesitli kaideli, silindirik gövdeli ve akant yapraklı başlıklıdır. Sütun başlıklarının üzerinde kare kesitli pilastrlar bulunmaktadır. Kaideler yeşil, sütunceler gri, sütun bilezikleri ve başlıklar altın yıldız, abaküs beyaz renkli boyalıdır. Çerçeve üst bölümde, üç yöne taşıntı yapan, düz ve kavisli silmeli saçaklıkla sınırlandırılmıştır.

**Köşelik:** Yarım daire formu kavsara kemerinin köşelikleri, iki kenarı dik açılı, bir kenarı içbükey kavisli üçgen formu olup birbirlerine bakışlıdır. Köşeliklerde, iri “S”, “C” kıvrımlı yapraklardan oluşturulmuş, kalemişi bitkisel süslemeler yer almaktadır. Köşeliğin zemini beyaz, süslemeleri altın yıldız renkli boyalıdır.

**Kavsara:** Çeyrek küre formundaki kavsara, yarım daire formu kemerle çevrelenmiştir. Kavsaranın yüzeyindeki perde motifi, ortadan ikiye ayrılmış ve aşağıya dalgalı bir şekilde sarkıtılmıştır.

**Niş:** Yarım daire plânlı mihrap nişi, 1,22 m genişliğinde, 0,80 m derinliğinde ve 2,98 m yüksekliğindedir. Nişin kenarları kavisli silme bordürüyle çevrelenmiştir.

**Mihrabın Tarihlendirmesi:** Mihrap, çerçeveyi iki yanında sınırlandıran sütunceleri, akant yapraklı başlıkları, “S”, “C” kıvrımlı akant yaprakları ve kavsarasındaki perde motifi gibi süsleme unsurları bakımından değerlendirildiğinde, 1856 yılındaki onarımda yapılmış olmalıdır.



Fotoğraf 123: İzmir Ödemiş Büyük Camii mihrabı

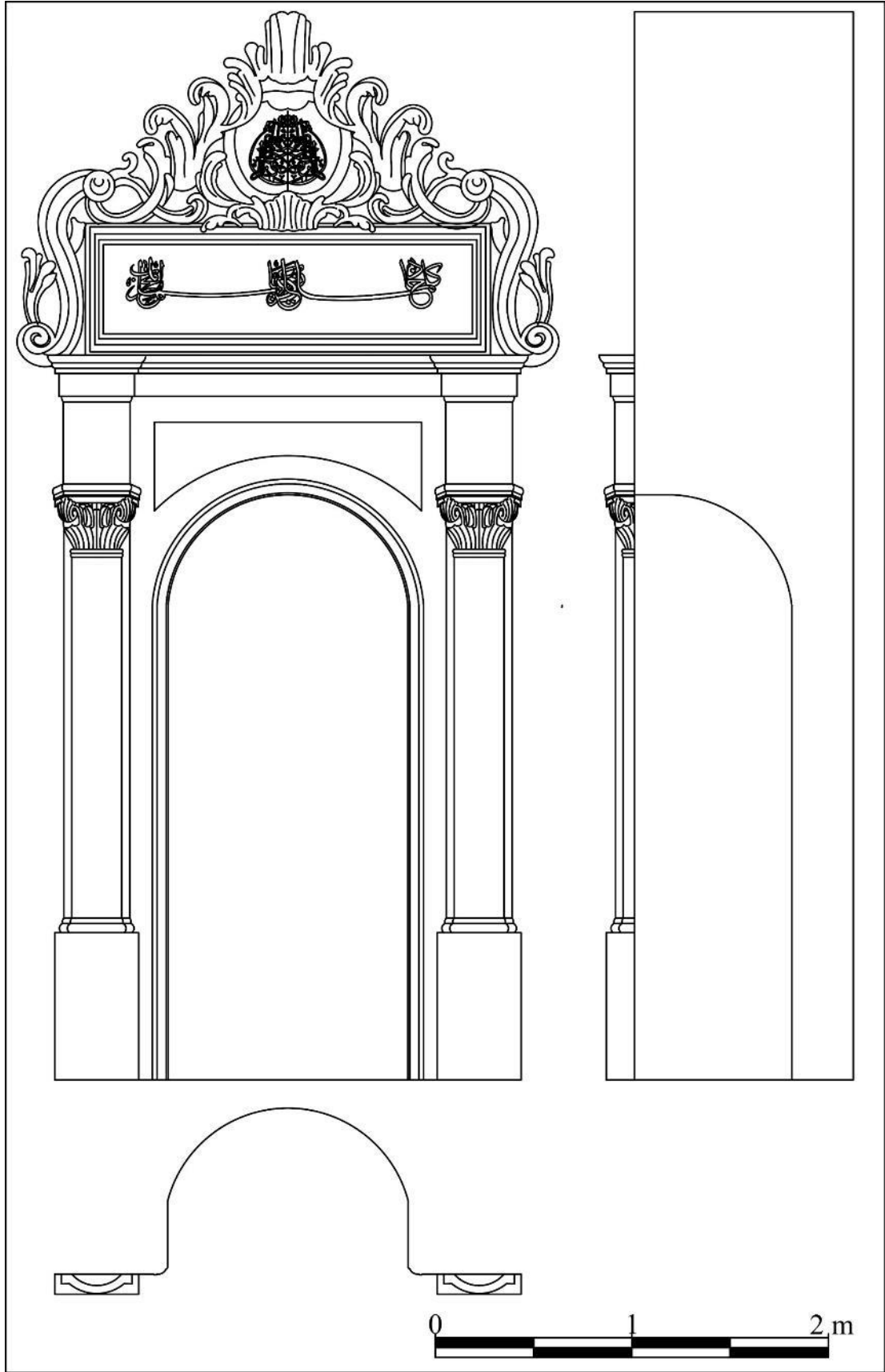

Çizim 84: İzmir Ödemiş Büyük Camii mihrabının plân, cephe ve kesit çizimi

## 2.80. İzmir Ödemiş Gürcüzade Camii<sup>581</sup> Mihrabı

**İnceleme Tarihi:** 07.09.2021

**Ebatları:** 6,75x2,92x0,67 m

**Yapının Kısa Tanımı:** İzmir Ödemiş Mimarsinan Mahallesi'nde yer alan cami, tapununun 92 ada, 82 parseline kayıtlıdır<sup>582</sup>. Cami, Gayrimenkul Eski Eserler ve Anıtlar Yüksek Kurulu tarafından 1981 yılında tescil edilmiştir<sup>583</sup>. Halk arasında "Küçük Cami" olarak da bilinen yapının mülkiyeti Vakıflar Genel Müdürlüğüne ait olup günümüzde ibadete açıktır.

Caminin inşa tarihi ve banisi hakkında bilgi veren kitabesi bulunmamaktadır. Kaynaklarda caminin Hacı Hafız Salih Efendi tarafından 1811 yılında inşa ettirildiği ifade edilmektedir<sup>584</sup>. Cami, Ödemiş'te 1871 yılında çıkan bir yangın sonucunda harap olmuştur. Yapı, yangın sonrasında caminin imamı Hacı Âlim ve müderrisi Çakır Ahmetzadenin girişimleri ve halkın yardımlarıyla onarılmıştır<sup>585</sup>.

Caminin minaresinde, H. 1226/M. 1811-1812 tarihli bir onarım kitabesi yer alır. Kitabede, Voyvoda Kılınçzade Muhammed Ağa tarafından caminin onarıldığı yazmaktadır. Bu onarım kitabesi caminin ilk inşa tarihinin 1811 yılından önce olduğunu göstermektedir.

Cami, etrafı bahçe duvarıyla çevrelenmiş bir avlu içerisinde ve caminin kuzeyinde şadırvan ve kütüphane bulunmaktadır. Cami, enine dikdörtgen plânlı bir harim mekânı, harimin kuzeyinde beş bölümlü son cemaat yeri ve kuzeydoğusuna bitişik bir minareden meydana gelmektedir. Harim mekânına, doğu, kuzey ve batı cephelerdeki kapı açıklıklarıyla geçiş sağlanmaktadır.

Harim mekânı, doğu, kuzey ve batı yönlerden "U" şeklinde, sütunlarla taşınan kadınlar mahfili ile çevrelenmiştir. Harim mekânında kible duvarının aksında mihrap, mihrabın doğusunda vaaz kürsüsü, batısında minber yer almaktadır. Harimin duvarları sıvalı ve boyalı olup sade bir görünüme sahiptir. Kible duvarındaki tepe pencerelerinin

<sup>581</sup> E. Karaçar, *agt.*, s. 121.

<sup>582</sup> <https://parselsorgu.tkgm.gov.tr/#ara/cografi/38.22889728962144/27.969367504119877> (Erişim tarihi 04.11.2022).

<sup>583</sup> Anonim, *age.*, 2012f, s. 31; GEEAYK 24.7.1981 gün A-3076 sayılı kararı. İVBMA 35.23.01/013 Numaralı Dosya.

<sup>584</sup> E. Karaçar, *agt.*, s. 121.

<sup>585</sup> E. Karaçar, *agt.*, s. 121.

etrafında, kalemişi tekniğinde yapılmış, mimari ve manzara tasvirleri, mihrapta alçı süslemeler görülmektedir.

Kârgir malzeme ile yığma tekniğinde inşa edilen caminin duvarları sıvalı ve boyalıdır. Caminin üzeri dört yönden pahlı ahşap kırma çatıyla kapatılmış ve üzeri kiremitle kaplıdır.

**Mihrabın Konumu:** Kible duvarının ortasında ve taçkapının karşısındaki mihrap, kible duvarından harim mekânına 0,24 m taşırılmıştır.

**Yapım ve Süsleme Tekniği:** Kible duvarına açılan nişin kenarlarındaki dekoratif sütunceler, kaideler, başlıklar ve çerçeveyi oluşturan unsurlarla tepelikteki süslemeler alçı kalıplama tekniğindedir. Mihrabın kalıplama tekniğinde yapılan süslemelerinin iskeletinde teller kullanılmıştır. Alçı süslemeler arka yüzlerinden tellerle birbirine tutturulmuş ve alçı sıvayla kible duvarına monte edilmiştir. Alçı kalıplama süslemeler kabartma tekniğindedir. Mihrabın tepelik bölümündeki yazılar ile niş bölümündeki perde motifi kalemiştir.

**Kitabe/Yazı:** Tepelik bölümündeki enlemesine dikdörtgen formlu kartuşun içerisinde, Arapça celfî sülüs hatla Âl-i İmrân sûresi 39. ayeti yazılıdır. Tepelikteki madalyon içerisinde Sübhânallâh lafzı yazılıdır.

الله سبحان

*Transkripsiyonu:*

Sübhânallâh

*Türkçe Çevirisi:*

Allah münezzehtir

**Mihrap Elemanları:** Mihrap, tepelik, çerçeve, köşelik, kavsara, niş ve oturtmalık bölümlerinden oluşmaktadır (Fotoğraf 124, Çizim 85).

**Tepelik:** Saçak kornişinin üzerindeki tepelik üçgen formludur. Tepeliğin en üst noktasında, natüralist çiçekler ve akantlardan oluşturulmuş çiçek demeti bulunmaktadır. Çiçek demetinin altında, içerisinde Sübhânallâh yazılı, kenarları yapraklarla çevrelenmiş daire formlu madalyon vardır. Madalyonun iki yanındaki bitkisel süsleme kompozisyonu birbirlerine simetrik “S” kıvrımlı akantlar ve çiçeklerden meydana getirilmiştir. Tepeliğin ortasındaki kartuşun içerisinde mihrap ayeti yazılıdır. Kartuşun kenarlarında uçları volütlü “S” kıvrımlı akantların bulunmaktadır.

**Çerçeve:** Boyuna dikdörtgen formlu çerçeve, doğusunda ve batısında sütuncelerle, üst bölümünde ise saçaklıkla sınırlandırılmıştır. Çerçevenin kenarlarındaki sütunceler, daire

kaideli, silindirik gövdeli ve akant yapraklı başlıklıdır. Yarısı duvara gömülü sütuncelerin yüzeyinde, çiçekler ve yapraklardan meydana getirilmiş bitkisel süslemeler bulunmaktadır. Sütun başlıklarının üzerinde, kare kesitli kaideli, silindirik gövdeli, akant yapraklı başlıklı ikili sütunceler vardır. Kaidelerin ve sütuncelerin yüzeyinde, stilize yapraklar ve çiçeklerden meydana getirilmiş bitkisel süslemeler bulunmaktadır.

Çerçeve yukarıda, üç yönde dışa taşkın saçak kornişi ile sınırlandırılmıştır. Saçak kornişi, alttan yukarıya doğru sırasıyla, düz silme, yaprak dizisi ve kavisli silme bordürleriyle meydana getirilmiştir. Saçak kornişinin üzerinde, ortada aralarında yaprak motifinin bulunduğu “S” kıvrımları ile iki yanda sütuncelerin üzerinde dışa taşıntı yapan bölümlerde de benzer şekilde “S” kıvrımlarına yer verilmiştir.

**Köşelik:** İki kenarı dik açılı, bir kenarı içbükey kavisli, üçgen formlu köşelik bölümü, stilize yaprak ve çiçek motiflerinden oluşturulmuş bitkisel süslemelerle doldurulmuştur. Köşeliklerin ortasında, ortada yıldız ve iki kenarında hilal motiflerinin bulunduğu süsleme yer alır. Köşeliklerdeki süslemeler bakışımıdır ve zemini beyaz, süslemeleri altın yaldız renkli boyalıdır.

**Kavsara:** Çeyrek küre formundaki kavsara, yarım daire formlu kemerle çevrelenmiştir. Kavsaranın kemer sorgucunda, stilize yaprak motifi vardır. Kavsara yüzeyinde perde motifi bulunmaktadır. Kırmızı renkli perde motifinin dalgalanmaları siyah renkle boyanarak oluşturulmuştur. Perdenin kenarlarındaki püskülleri sarı renkli boyanmıştır. Perde motifini ortada ve kenarlarda siyah renkli kordonlar toplamaktadır.

**Niş:** 1,20 m genişliğinde, 0,67 m derinliğinde ve 3,39 m yüksekliğindeki mihrap nişi yarım daire plânlıdır. Nişin kenarları kavisli silmelerle oluşturulmuş, yüzeyinde yaprak motifleri bulunan bordürle çevrelenmiştir.

**Oturmalık:** Mihrap kible duvarı boyunca uzanan ve sadece niş bölümünde kesintiye uğrayan seki üzerinde yer almaktadır.

**Mihrabın Tarihlendirmesi:** Mihrap, çerçeveyi iki yanında sınırlandıran sütunceleri, akant yapraklı başlıkları, “S”, “C” kıvrımları, akant yaprakları, çiçek demeti ve kavsarasındaki perde motifi gibi süsleme unsurları bakımından değerlendirildiğinde, 1871 yangını sonrasında gerçekleştirilen onarımda yapılmış olmalıdır.



Fotoğraf 124: İzmir Ödemiş Gürcüzade Camii mihrabı

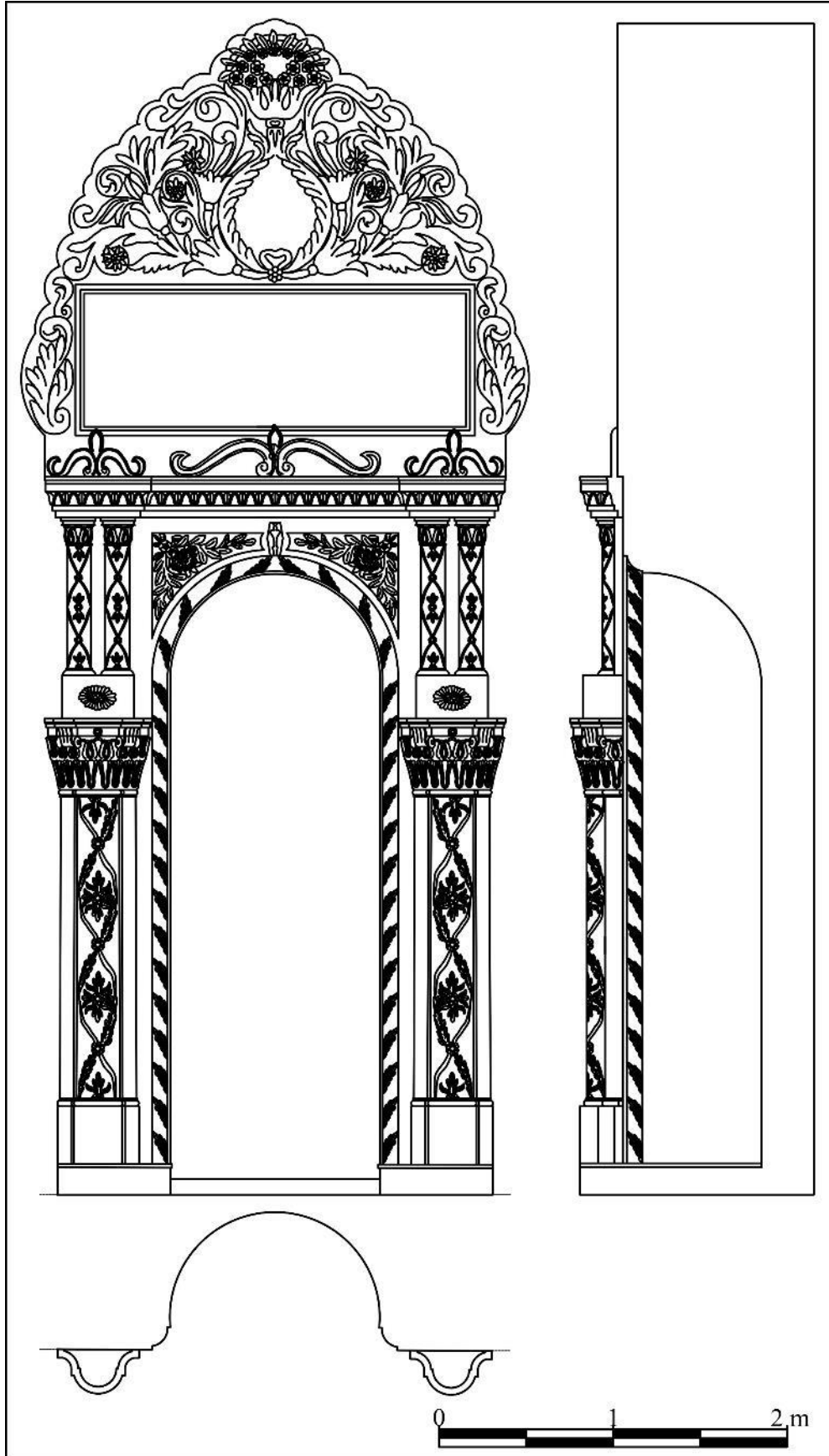

Çizim 85: İzmir Ödemiş Gürcüzade Camii mihrabının plân, cephe ve kesit çizimi



## 2.81. İzmir Seferihisar Ulu Camii<sup>586</sup> Mihrabı

**İnceleme Tarihi:** 07.09.2021

**Ebatları:** 2,94x2,22x0,80 m

**Yapının Kısa Tanımı:** İzmir Seferihisar Camikebir Mahallesi'nde yer alan cami, tapununun 3450 ada, 11 parseline kayıtlıdır<sup>587</sup>. Cami, Taşınmaz Kültür ve Tabiat Varlıkları Yüksek Kurulu tarafından 1986 yılında tescil edilmiştir<sup>588</sup>. Mülkiyeti Vakıflar Genel Müdürlüğü'ne ait olan cami, günümüzde ibadete açıktır.

Caminin inşa tarihi ve banisi hakkında bilgi veren kitabesi bulunmamaktadır. Yapı hakkında dönem kaynaklarında bilgiler yer alır. 1662 yılında Seferihisar'a uğrayan Evliya Çelebi, seyahatnamesinde Seferihisar'da dört caminin bulunduğu söz eder<sup>589</sup>. Evliya Çelebi'nin söz ettiği camiler arasında Ulu Cami'de vardır. Bu bilgiler doğrultusunda caminin ilk inşası 17. yüzyıldan önce olmalıdır. Camide H. 1231/1815-1816 tarihli bir onarım kitabesi vardır. Onarım kitabesine göre cami İlyas Ağa tarafından tamir ettirilmiştir.

Cami, etrafı bahçe duvarıyla çevrelenmiş bir avlu içerisinde yer almaktadır. Cami, enlemesine dikdörtgen plânlı harim mekânı, harimin kuzeyindeki son cemaat yeri ve kuzeydoğusundaki minareden oluşmaktadır. Harim mekânı mihraba dik üç sahına ayrılmıştır. Harimin kuzeyinde kadınlar mahfili, kible duvarında mihrap, mihrabın batısında minber yer almaktadır. Cami geçirdiği onarımlar sonucunda özgün durumunu büyük ölçüde yitirmiştir. Caminin mihrabında alçı süslemeler görülmektedir.

Kargir malzeme ile inşa edilen caminin üzeri dört yönden pahlı kırma çatıyla kapatılmıştır ve üzeri kiremit kaplıdır.

**Mihrabın Konumu:** Kible duvarının ortasında ve taçkapının karşısındaki mihrap, kible duvarından harim mekânına 0,17 m taşırılmıştır.

**Yapım ve Süsleme Tekniği:** Kible duvarına açılan nişin kenarlarındaki dekoratif pilastrlar, başlıklar ile kavsaradaki perde motifi süslemesi alçı kalıplama tekniğindedir. Kavsara kemerine asılı alçı perde motifi kemer karnına applike tekniğinde tutturulmuştur.

<sup>586</sup> M. Alpboğa, *agt.*, s. 57-63; Anonim, *age.*, 2012f, s. 122.

<sup>587</sup> <https://parselorgu.tkgm.gov.tr/#ara/idari/150964/133/15/1670331347266> (Erişim tarihi 04.11.2022).

<sup>588</sup> T.C. Kültür ve Turizm Bakanlığı Taşınmaz Kültür ve Tabiat Varlıkları Yüksek Kurulu, 14.3.1986 tarih ve 2136 sayılı kararı. İVBMA 35.24.01/005 Numaralı Dosya. Anonim, *Seferihisar Kültür Envanteri*, İzmir Valiliği İl Özel İdare Yayınları, İzmir 2002, s. 28; Anonim, *age.*, 2012f, s. 122.

<sup>589</sup> M. Alpboğa, *agt.*, s. 61-62.

Mihrabın kalıplama tekniğinde yapılan süslemelerinin iskeletinde teller kullanılmıştır ve süslemeler kabartma tekniğindedir.

**Mihrap Elemanları:** Mihrap, kavsara, niş ve pilastr bölümlerinden oluşmaktadır (Fotoğraf 125, Çizim 86).

**Kavsara:** Çeyrek küre formundaki kavsara, yarım daire kuşatma kemeriyle çevrelenmiştir. Kavsara kemerine asılı, iki yanda kordonlarla bağlanmış ve aşağıya doğru dalgalı bir şekilde sarkıtılmış bir perde motifi bulunmaktadır.

**Niş:** Yarım daire plânlı mihrap nişi, 1,01 m genişliğinde, 0,80 m derinliğinde ve 2,55 m yüksekliğindedir.

**Pilastr:** Nişin kenarlarındaki pilastrlar kare kaideli, yivli gövdeli ve dor benzeri başlıklıdır. Pilastrlar birbirlerine yarım daire kuşatma kemeriyle birbirlerine bağlanmıştır.

**Mihrabın Tarihlendirmesi:** Mihrap, nişin iki yanındaki pilastrları ve kavsarasındaki perde motifi gibi süsleme unsurları bakımından değerlendirildiğinde, H. 1231/1815-1816 tarihindeki onarımda yapılmış olmalıdır.

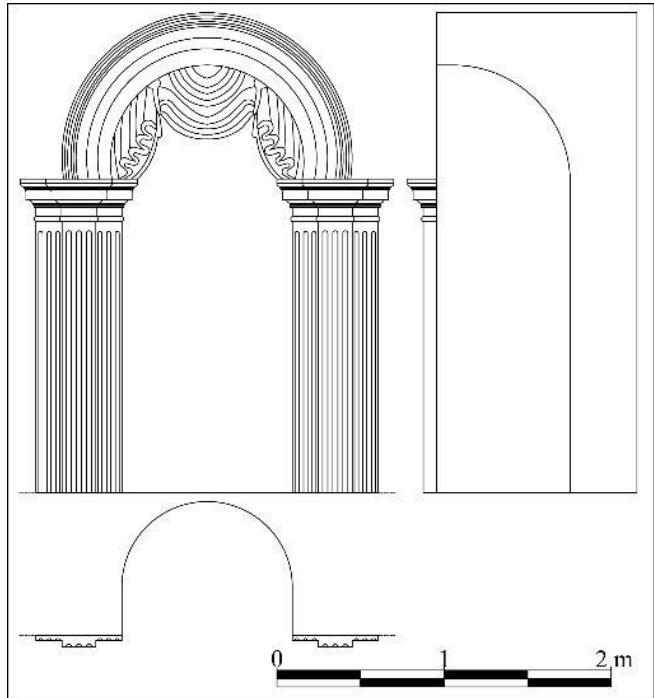

Fotoğraf 125, Çizim 86: İzmir Seferihisar Ulu Camii mihrabı ve mihrabın plân, cephe ve kesit çizimi

## 2.82. İzmir Seferihisar Ulaşmış Köyü Camii<sup>590</sup> Mihrabı

**İnceleme Tarihi:** 07.09.2021

**Ebatları:** 3,00x1,22x0,67 m

**Yapının Kısa Tanımı:** İzmir Seferihisar Ulaşmış köyünde yer alan cami, tapunun 237 ada, 2 parseline kayıtlıdır<sup>591</sup>. Mülkiyeti Vakıflar Genel Müdürlüğü'ne ait olan yapı, Taşınmaz Kültür ve Tabiat Varlıkları Yüksek Kurulu tarafından 1986 yılında tescil edilmiştir<sup>592</sup>.

Caminin inşa tarihi ve banisi hakkında bilgi veren herhangi bir kitabesi bulunmamaktadır. Yapının taçkapısının üzerinde bir onarım kitabesi yer almaktadır. Cami, onarım kitabesine göre, Mustafa Ağa tarafından H. 1233/M. 1817-1818 yılında tamir ettirilmiştir.

Etrafı bahçe duvarıyla çevrelenmiş bir avlu içerisindeki caminin kuzeyinde şadırvan ve batısında bir mescit bulunmaktadır. Cami, enlemesine dikdörtgen plânlı harim mekânı, harimin kuzeyinde son cemaat yeri ve kuzeydoğusundaki minareden meydana gelmektedir.

Harim mekânının kuzey duvarında, ahşap sütunlar tarafından taşınan kadınlar mahfili bulunmaktadır. Harimin kible duvarının doğusunda vaaz kürsüsü, ortasında mihrap, mihrabın batısında ahşap minber yer alır. Harim mekânı düz ahşap tavanlı olup ortasında çökertme tavan göbeği vardır. Camide kadınlar mahfilinde, tavanında ve minberinde ahşap, taçkapısında, duvarlardaki madalyonlarda ve mihrabında alçı süslemeler görülmektedir.

Kargir malzemeyle inşa edilen caminin üzeri dört yönden pahlı kırma çatıyla kapatılmıştır ve üzeri kiremit kaplıdır.

**Mihrabın Konumu:** Kible duvarının ortasında ve taçkapının karşısındaki mihrap, kible duvarından harim mekânına taşırılmıştır.

**Yapım ve Süsleme Tekniği:** Kible duvarına açılan nişin kenarlarındaki dekoratif sütunceler, kaideler, başlıklar ve çerçeveyi oluşturan unsurlarla tepelikteki süslemeler

<sup>590</sup> M. Alpboğa, *agt.*, s. 64-70; Anonim, *age.*, 2012f, s. 121.

<sup>591</sup> <https://parselsorgu.tkgm.gov.tr/#ara:cografi/38.24672028810189/26.841474473476413> (Erişim tarihi 04.11.2022).

<sup>592</sup> T.C. Kültür ve Turizm Bakanlığı Taşınmaz Kültür ve Tabiat Varlıkları Yüksek Kurulu, 14.3.1986 tarih ve 2136 sayılı kararı. İVBMA 35.23.01/06 Numaralı Dosya; Anonim, 2002, s. 28; Anonim, *age.*, 2012f, s. 121.

alçı kalıplama tekniğindedir. Alçı süslemeler arka yüzlerinden tellerle birbirine tutturulmuş ve alçı sıvayla kible duvarına monte edilmiştir. Alçı kalıplama süslemeler kabartma tekniğindedir. Mihrabın alınlık bölümündeki yazıları kalemşi tekniğindedir.

**Kitabe/Yazı:** Mihrabın alınlık bölümündeki enine dikdörtgen formlu yazı kartuşunun içerisinde, Arapça celî sülüs hatla Âl-i İmrân sûresi 39. ayeti yazılıdır.

**Mihrap Elemanları:** Mihrap, tepelik, çerçeve, alınlık, köşelik, kavsara, niş ve oturtmalık bölümlerinden oluşmaktadır (Fotoğraf 128, Çizim 87).

**Tepelik:** Mihrabın en üst noktasındaki tepelik üçgen formludur. Tepeliğin üstünde, yukarıya bakar vaziyette ay-yıldız motifi yer alır. Ay-yıldız motifinin altında, yapraklar arasında birbirlerine simetrik olarak yerleştirilmiş iki gül motifi bulunmaktadır. Tepeliğin alt kısmında, iri kıvrım dal ve yapraklardan oluşturulmuş akantlar ve yaprak sırtlı “S” kıvrımlarından meydana getirilmiş bitkisel süsleme kompozisyonu bulunmaktadır. Köşe alemi şeklindeki vazoların gövdelerine yapraklar işlenmiştir (Fotoğraf 126).

**Çerçeve:** Boyuna dikdörtgen formlu çerçeve doğusunda ve batısında pilastrlarla üst bölümünde ise alınlıkla sınırlandırılmıştır. Çerçevenin kenarlarında yarısı duvara gömülü pilastrlar, kare kesitli kaideli, yivli gövdeli ve korint benzeri başlıklıdır.

**Alınlık:** Mihrap çerçevesinin üzerindeki enlemesine dikdörtgen formlu alınlık bölümünde mihrap ayeti yazılıdır (Fotoğraf 127).

**Köşelik:** İki kenarı dik açılı, bir kenarı içbükey kavisli olan köşelik bölümü üçgen formludur. Köşelik bölümde, madalyon içerisinde on iki kollu yıldız motifi ve yıldız motifinin etrafında stilize çiçek motifleri yer almaktadır. Köşelik bölümünde kemer sorgucunun iki yanında birbirlerine bakışimli yaprak sırtlı “S” kıvrımları vardır. “S” kıvrımlarında volütlerinde stilize çiçekler bulunur (Fotoğraf 127).

**Kavsara:** Mihrap kavsarası çeyrek küre formundadır. Kavsaranın yüzeyi sarı renk boyalıdır (Fotoğraf 127).

**Niş:** 1,00 m genişliğinde, 0,90 m derinliğinde ve 2,41 m yüksekliğindeki mihrap nişi yarım daire plânlıdır. Nişin kenarları sırasıyla, palmet dizisi, yumurta dizisi, dış sırası, kavisli bordür ve akant dizisiyle profillendirilmiştir. Nişin kemer sorgucunda agraf bulunmaktadır. Agrafın kenarlarında volütler ve akant yaprakları, tepesinde palmet ve

yaprak sırtlı “S” kıvrımları ortasında ise aşağıya sarkar vaziyette sıralanmış palmetler bulunmaktadır.

**Oturmalık:** Mihrap kible duvarı boyunca uzanan ve sadece niş bölümünde kesintiye uğrayan seki üzerinde yer almaktadır.

**Mihrabın Tarihlendirmesi:** Mihrap, çerçeveyi iki yanında sınırlandıran pilastrları, korint benzeri başlıkları, “S”, “C” kıvrımlı akant yaprakları, tepeliğin iki yanındaki vazo şeklindeki köşe alemleri, ay-yıldız motifi gibi süsleme unsurları bakımından değerlendirildiğinde, H. 1233/M. 1817-1818 tarihindeki onarımda yapılmış olmalıdır.



Fotograf 126: İzmir Seferihisar Ulaş Köyü Camii mihrabının tepelik ve alnlık bölümleri



Fotograf 127: İzmir Seferihisar Ulaş Köyü Camii mihrabının köşelik ve kavsara bölümleri



Fotoğraf 128: İzmir Seferihisar Ulamış Köyü Camii mihrabı

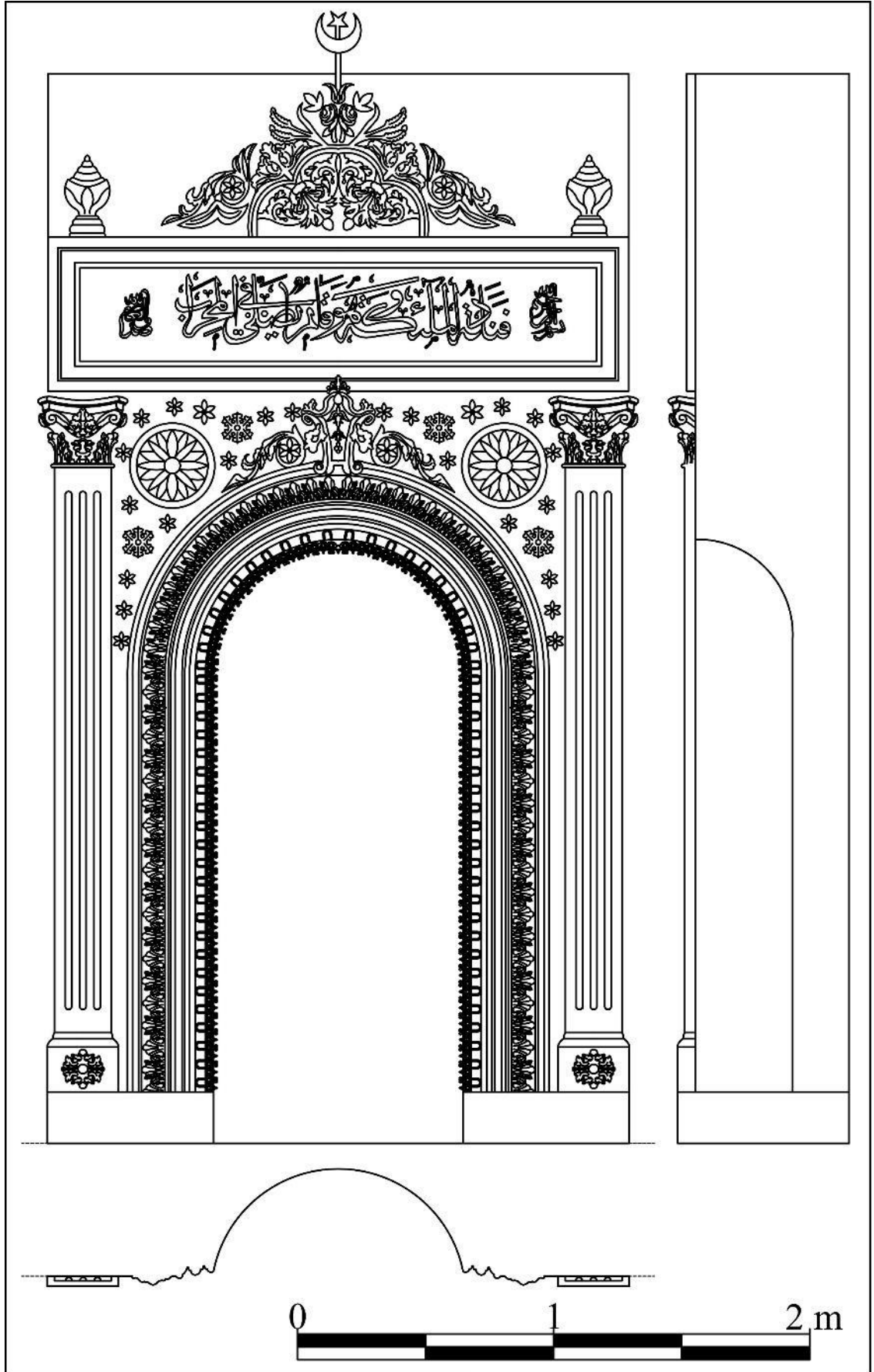

Çizim 87: İzmir Seferihisar Ulamış Köyü Camii mihrabının plân, cephe ve kesit çizimi

### 2.83. İzmir Torbalı Naime Köyü (Burhaniye) Camii<sup>593</sup> Mihrabı

**İnceleme Tarihi:** 07.09.2021

**Ebatları:** 2,98x2,07x0,42 m

**Yapının Kısa Tanımı:** İzmir Torbalı Naime köyünde yer alan cami, tapunun 48 parseline kayıtlıdır<sup>594</sup>. Mülkiyeti Vakıflar Genel Müdürlüğü'ne ait olan cami, günümüzde ibadete açıktır.

Caminin inşa tarihi ve banisi hakkında bilgi veren kitabe kuzey cephedeki taçkapının üzerindedir. Kitabede caminin Sultan II. Abdülhamit tarafından, H. 1308/M. 1890-1891 yılında inşa edildiği yazmaktadır ve kitabede II. Abdülhamit'in tuğrası bulunmaktadır. Aydın Vilayeti salnamelerinde cami, 1896 yılına kadar "Naime Karyesi Camii Şerifi" olarak geçerken, 1896 yılından sonra "Naime Karyesinde Burhaniye Camii Şerifi" şeklinde geçmektedir. 1896 yılından sonra caminin adının II. Abdülhamid'in oğlu şehzade Mehmet Burhaneddin'e atfen "Burhaniye Camii" olarak değiştirildiği ifade edilmektedir<sup>595</sup>.

Cami, etrafı bahçe duvarıyla çevrelenmiş bir avlu içerisinde. Cami, kareye yakın dikdörtgen plânlı harim mekânı, harimin kuzeyinde son cemaat yeri ve kuzeybatı köşesinde minareden meydana gelmektedir. Son cemaat yeri yapının geçirdiği onarım sonrasında iki katlı olarak düzenlenmiş ve etrafı kapatılmıştır. Harim mekânının kuzeyinde kadınlar mahfili, kible duvarının doğusunda vaaz kürsüsü, ortasında mihrap, batısında minber bulunmaktadır. Harimin duvarları denizlik seviyesine kadar fayansla kaplanmıştır. Yapı onarımlar sonrasında özgün durumunu büyük ölçüde yitirmiştir. Harim mekânında mihrapta alçı süsleme görülmektedir.

**Mihrabın Konumu:** Kible duvarının ortasında ve taçkapının karşısındaki mihrap, kible duvarından harim mekânına 0,13 m taşırılmıştır.

**Yapım ve Süsleme Tekniği:** Kible duvarına açılan nişin kenarlarındaki dekoratif sütunceler, başlıklar ve çerçeveyi oluşturan unsurlarla tepelikteki süslemeler alçı kalıplama tekniğindedir. Kavsara kemerine asılı alçı perde motifi kemer karnına applike tekniğinde tutturulmuştur. Mihrabın kalıplama tekniğinde yapılan süslemelerinin

<sup>593</sup> Yasin Kayış, *Aydın Vilayeti Salnamelerinde Torbalı ve Sultan II. Abdülhamid'in Hayır Eserleri*, Torbalı Belediyesi Kültür Yayınları, İzmir 2012, s. 106; M. Usta, *agt.*, s. 96-111.

<sup>594</sup> <https://parselsorgu.tkgm.gov.tr/#ara/cografi/38.095001167261046/27.434765696525577> (Erişim tarihi 04.11.2022).

<sup>595</sup> Y. Kayış, *age.*, s. 106.



iskeletinde teller kullanılmıştır. Alçı süslemeler arka yüzlerinden tellerle birbirine tutturulmuş ve alçı sıvayla kible duvarına monte edilmiştir. Alçı kalıplama süslemeler kabartma tekniğindedir.

**Mihrap Elemanları:** Mihrap, çerçeve, tepelik, kavsara, niş ve oturtmalık bölümlerinden oluşmaktadır (Fotoğraf 130, Çizim 89).

**Çerçeve:** Boyuna dikdörtgen formlu çerçeve, doğusunda ve batısında pilastrlarla, üst bölümünde ise saçaklıkla sınırlandırılmıştır. Çerçevenin kenarlarındaki pilastrlar, kare kesitli kaideli, yivli gövdeli ve akant yapraklı başlıklıdır.

**Tepelik:** Çerçevenin üzerinde kavisli ve düz silmeli saçaklıktan oluşturulmuş tepelik yer alır.

**Kavsara:** Çeyrek küre formundaki kavsara, yarım daire formlu kemerle çevrelenmiştir. Kavsaranın yüzeyi fayansla kaplanmıştır. Kavsaranın yarım daire kemeri kavisli silmelerle profillendirilmiştir. Kavsaranın yarım daire kemerine asılı, ortadan ve iki yandan kordonlarla toplanarak aşağıya dalgalı bir şekilde sarkıtılmış bir perde motifi bulunmaktadır (Fotoğraf 129, Çizim 88).

**Niş:** 0,92 m genişliğinde, 0,42 m derinliğinde ve 2,32 m yüksekliğindeki mihrap nişi yarım daire plânlıdır. Beyaz renkli fayansla kaplı nişin kenarları kavisli silmelerle profillendirilmiştir.

**Oturtmalık:** Mihrap kible duvarı boyunca uzanan ve sadece niş bölümünde kesintiye uğrayan seki üzerinde yer almaktadır.

**Mihrabın Tarihlendirmesi:** Mihrap, çerçeveyi iki yanında sınırlandıran pilastrları, akant yapraklı başlıkları ve kavsarasındaki perde motifi gibi süsleme unsurları bakımından değerlendirildiğinde H. 1308/M. 1890-1891 tarihinde inşa edilmiş olmalıdır.

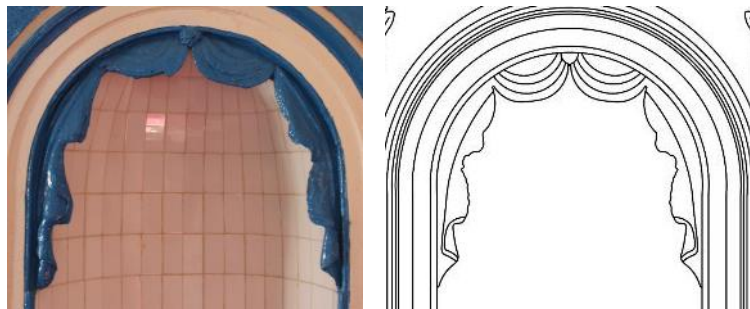

Fotoğraf 129, Çizim 88: İzmir Torbalı Naime Köyü Camii mihrabı perde motifi ve çizimi



Fotoğraf 130: İzmir Torbalı Naime Köyü Camii mihrabı

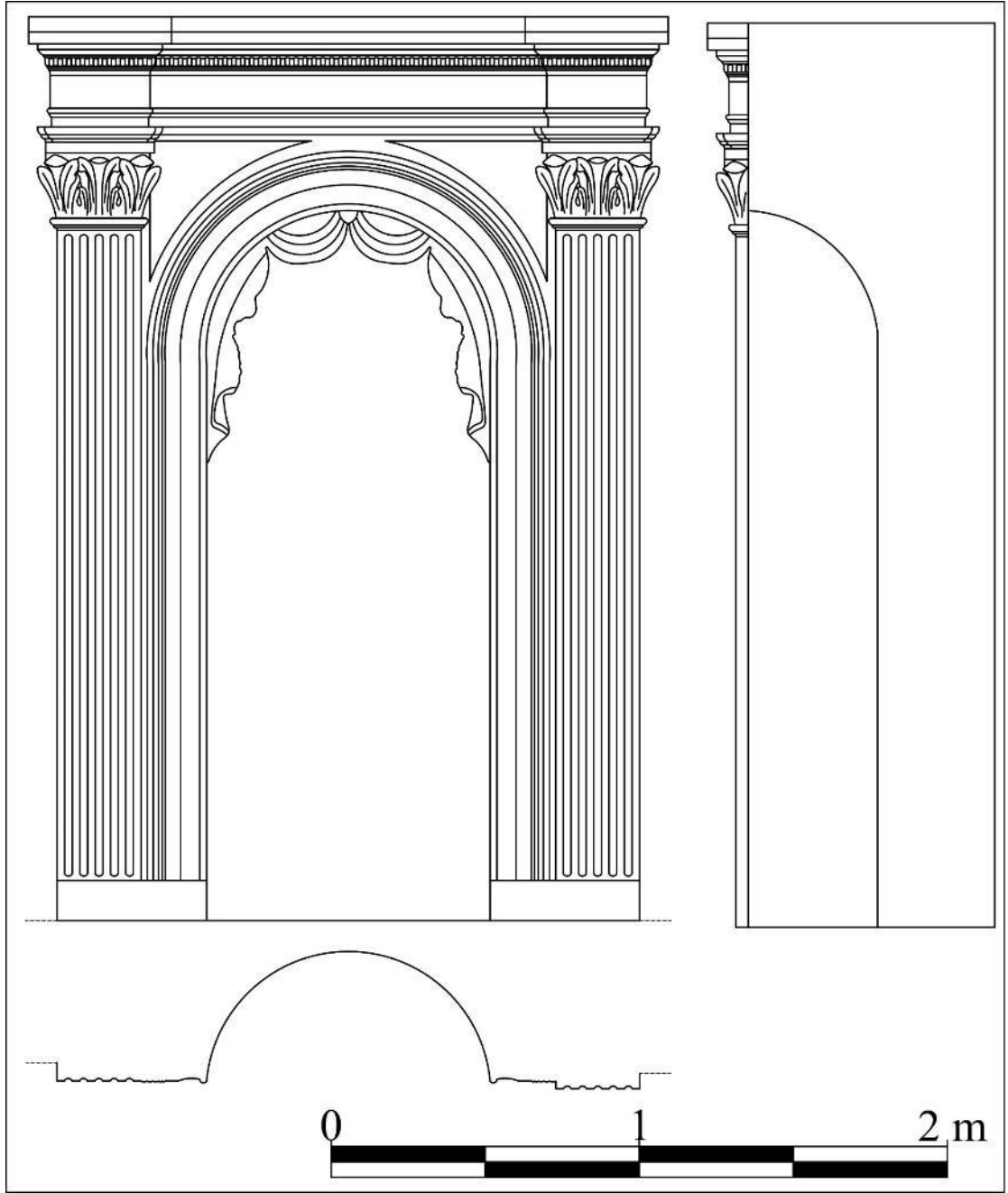

Çizim 89: İzmir Torbalı Naime Köyü Camii mihrabının plân, cephe ve kesit çizimi

## 2.84. İzmir Urla Kılıç Ali Paşa (Çarşı Hoca Ali) Camii<sup>596</sup> Mihrabı

**İnceleme Tarihi:** 07.09.2021

**Ebatları:** 3,00x1,22x0,67 m

**Yapının Kısa Tanımı:** İzmir Urla Yenice Mahallesi'nde yer alan cami, tapunun 3349 ada, 9 parseline kayıtlıdır<sup>597</sup>. Yapı, İzmir I Numara Kültür ve Tabiat Varlıklarını Koruma Bölge Kurulu tarafından 1998 yılında tescil edilmiştir<sup>598</sup>. Mülkiyeti Vakıflar Genel Müdürlüğü'ne ait olan cami, çarşı içerisinde yer almasından dolayı "Çarşı Hoca Ali Camii" olarak da bilinmektedir. 2020 yılında gerçekleşen depremde hasar gören cami günümüzde ibadete açıktır<sup>599</sup>.

Caminin inşa tarihi ve banisi hakkında bilgi veren kitabesi bulunmamaktadır. Araştırmacılar yapının inşa tarihini 14. ve 16. yüzyıllar arasına tarihlendirmektedir<sup>600</sup>. Rahmi Hüseyin Ünal ve Ersel Çağlıtütüncügil, yapının minaresine benzer minareye sahip camilerin 15. yüzyıla ait olmasından dolayı caminin bu ayakta olduğunu kabul etmişlerdir<sup>601</sup>. Caminin bahçesinde tespit edilen ve kısmen okunabilen onarım kitabesinde yapının Ahmet Efendi tarafından onarıldığı anlaşılmaktadır<sup>602</sup>. Kitabe kırık olarak ele geçirildiği için tarihin yazılı olduğu kısım tespit edilememiştir.

Vakıflar Genel Müdürlüğü tarafından düzenlenen envanter fişinde yapının banisinin Hoca Ali olduğu ve 16. yüzyılda inşa edildiği yazmaktadır<sup>603</sup>. Tescil fişinde ayrıca caminin 19. yüzyılda harim mekânının, pencerelerinin ve mihrabının onarım geçirdiği ifade edilmektedir<sup>604</sup>.

Cami, etrafı bahçe duvarıyla çevrelenmiş bir avlu içerisindedir. Yapının güney ve batısında haziresinin olduğu fakat zaman içindeki onarımlarda haziredeki mezar taşlarının güneybatı köşeye toplandığı anlaşılmaktadır<sup>605</sup>.

<sup>596</sup> Anonim, *age.*, 2012f, s. 602; R. H. Ünal ve E. Çağlıtütüncügil, *age.*, s. 54-63.

<sup>597</sup> <https://parselorgu.tkgm.gov.tr/#ara/idari/152443/268/2/1670571461806> (Erişim tarihi 04.11.2022).

<sup>598</sup> İzmir I Numaralı Kültür ve Tabiat Varlıklarını Koruma Bölge Kurulu'nun 22.05.1998 gün ve 7277 sayılı kararı. İVBMA 35.28.01/018 Numaralı Dosya.

<sup>599</sup> 30.10.2020 Cuma günü Ege Denizi Seferihisar açıklarında gerçekleşen 6.6 şiddetindeki depremde hasar görmüştür.

<sup>600</sup> Tuncer Baykara, *Türk Devrinde Urla Kazası 1080-1980*, Ege Üniversitesi Araştırma Fon Saymanlığı, İzmir 1991, s. 59.

<sup>601</sup> R. H. Ünal ve E. Çağlıtütüncügil, *age.*, s. 63.

<sup>602</sup> R. H. Ünal ve E. Çağlıtütüncügil, *age.*, s. 60.

<sup>603</sup> İVBMA 35.28.01/018 Numaralı Dosya.

<sup>604</sup> İVBMA 35.28.01/018 Numaralı Dosya.

<sup>605</sup> R. H. Ünal ve E. Çağlıtütüncügil, *age.*, s. 54.

Yapı, kare plânlı harim mekânı ve harimin kuzeyinde dört bölümlü son cemaat yeri ve kuzeybatı köşesindeki minareden oluşmaktadır. Son cemaat yeri kuzeye doğru genişletilmiştir. Harim mekânının kuzeyinde kadınlar mahfili, kible duvarının doğusunda vaaz kürsüsü, ortasında mihrap, batısında minber yer alır. Vaaz kürsüsü ve minber sonraki dönemlerde eklenmiş ve herhangi bir sanatsal özellikleri bulunmamaktadır. Harim mekânının duvarları sıvalı ve boyalı olduğundan sade bir görünüme sahiptir. Caminin mihrabında ve taçkapısında alçı, kubbe göbeğinde kalemişi süslemeler görülmektedir.

Cami, moloz taş, tuğla ve devşirme malzeme kullanılarak inşa edilmiştir. Harim mekânı kurşun kaplı kubbe ile son cemaat yeri üç küçük kubbeye örtülü ve üzeri kiremitle kaplanmıştır.

**Mihrabın Konumu:** Kible duvarının ortasında ve taçkapının karşısındaki mihrap, kible duvarından harim mekânına taşırılmıştır.

**Yapım ve Süsleme Tekniği:** Kible duvarına açılan nişin kenarlarındaki dekoratif sütunceler, kaideler, başlıklar ve çerçeveyi oluşturan unsurları ile tepelik, alınlık ve köşelik bölümlerindeki süslemeler alçı kalıplama tekniğindedir. Kavsara kemerine asılı alçı perde motifi kemer karnına aplike tekniğinde tutturulmuştur. Mihrabın kalıplama tekniğinde yapılan süslemelerinin iskeletinde teller kullanılmıştır. Alçı süslemeler arka yüzlerinden tellerle birbirine tutturulmuş ve alçı sıvayla kible duvarına monte edilmiştir. Alçı kalıplama süslemeler kabartma tekniğindedir. Mihrabın tepelik bölümündeki yazıları kalemişi tekniğinde yapılmıştır.

**Kitabe/Yazı:** Mihrabın tepelik bölümündeki enlemesine dikdörtgen formlu kartuşun içerisinde, Arapça celî sülüs hatla Âl-i İmrân sûresi 37. ayeti yazılıdır.

**Mihrap Elemanları:** Mihrap tepelik, çerçeve, alınlık, köşelik, kavsara, niş, pilastr ve oturtmalık bölümlerinden oluşmaktadır (Fotoğraf 132 Çizim 90).

**Tepelik:** Saçak kornişinin üzerindeki tepelik üçgen formludur. Tepeliğin en üstünde natüralist çiçeklerden oluşturulmuş çiçek demeti bulunmaktadır. Çiçek demetinin kaidesi palmet motifile oluşturulmuş ve kaideden iki yana ve yukarıya doğru akant yaprakları çıkmaktadır. Çiçek demetinin en tepesinde alem bulunmaktadır. Çiçek demetinin kaidesini oluşturan palmetin iki yanına çapraz şekilde konumlandırılmış, uçları volütlü, “S” kıvrımları bulunmaktadır. “S” kıvrımlarının uçlarında iri kıvrımlı akant yapraklarına yer verilmiştir. Tepeliğin ortasında kenarları kavisli silmelerle

profillendirilmiş, içerisinde mihrap ayeti yazılı, enlemesine dikdörtgen formlu yazı kartuşu bulunmaktadır. Kartuşun iki yanında birbirlerine simetrik olarak yerleştirilmiş dikey hatlı “S” kıvrımları bulunmaktadır ve “S” kıvrımlarının uçlarında ve kenarlarında akant yaprakları yer alır. Yazı kartuşu ile saçak kornişinin arasında, kafes örgüsüyle oluşturulmuş geometrik süsleme bulunmaktadır. Geometrik süslemenin kenarlarında, “S” kıvrımları ve yapraklardan oluşturulmuş bitkisel süslemeler vardır. Tepeliğin iki yanında, saçak kornişinin üzerinde, köşe alemi şeklinde, daire kaideli, gövdeleri akant yapraklı ve içlerinde yukarıya doğru bakar vaziyette hilal motifli vazolar bulunur. (Fotoğraf 131).

**Çerçeve:** Boyuna dikdörtgen formlu çerçeve, doğusunda ve batısında sütuncelerle, üst bölümünde ise saçaklıkla sınırlandırılmıştır. Çerçeve sütunce başlıklarının üzerindeki silmeyle iki kademeye ayrılmıştır. Çerçevenin birinci kademesinin kenarlarındaki sütunceler, kare kesitli kaideli, silindirik gövdeli ve korint benzeri başlıklıdır. Kaidelerin yüzeylerinde taç yapraklı çiçek motifleri yer almaktadır. Sütuncelerin bilezikleri, başlıkları ve kaidelerin yüzeylerindeki çiçek motifleri altın yıldız renkli boyalıdır. Çerçevenin ikinci kademesi enlemesine dikdörtgen formludur. İkinci kademenin ortasında alınlık, alınlığın iki yanında pilastrlar yer alır. Pilastrların yüzeylerinde dikey dikdörtgen formlu süsleme kartuşları bulunmaktadır. Çerçeve üst bölümde, inci ve yumurta dizisi, düz ve kavisli silmelerle meydana getirilmiş saçaklıkla sınırlandırılmıştır.

**Alınlık:** Saçaklık frizin merkezindeki alınlık bölümündeki bitkisel süsleme kompozisyonu, iki yana doğru açılan akant yapraklı dolama dallar, bahar dalları ve çiçeklerden meydana getirilmiştir. Bakışımı olarak yapılan bitkisel süslemenin merkezinde akant yaprağı bulunmaktadır.

**Köşelik:** İki kenarı dik açılı, bir kenarı içbükey kavisli köşelik bölümleri birbirlerine bakışımıdır. Köşeliklerdeki bitkisel süsleme kompozisyonu yaprak sırtlı “S” kıvrımları ve ortasında akant yapraklarından oluşturulmuştur. “S” kıvrımlarının etrafında, günümüzde bazı bölümleri deforme olmuş stilize yapraklar bulunmaktadır.

**Kavsara:** Çeyrek küre formundaki kavsara yarım daire kuşatma kemerlidir. Kavsara kemerine asılı, ortadan ikiye ayrılmış ve aşağıya doğru dalgalı bir şekilde sarkıtılmış perde motifi bulunmaktadır. Perde motifi kenarlara kordonlarla bağlanmıştır. Perde

motifinin kenarlarında ve kordonların uçlarında püsküller vardır. Perde petrol yeşili renkle, püskülleri ve ipleri altın yıldız renkle boyalıdır.

**Niş:** Yarım daire plânlı mihrap nişi, 1,20 m genişliğinde, 0,65 m derinliğinde ve 4,28 m yüksekliğindedir. Nişin zeminden 0,60 m yüksekliğindeki bölümü ahşap lambri ile kaplanmıştır.

**Pilastr:** Mihrap nişinin kenarlarındaki dekoratif pilastrlar kare kesitli gövdeli, dor benzeri başlıklıdır. Pilastrların yüzeylerinde silmelerle oluşturulmuş geometrik süslemeler bulunmaktadır.

**Oturmalık:** Mihrap kible duvarı boyunca uzanan ve sadece niş bölümünde kesintiye uğrayan seki üzerinde yer almaktadır.

**Mihrabın Tarihlendirmesi:** Mihrap, çerçeveyi iki yanında sınırlandıran sütunceleri, korint benzeri başlıkları, “S”, “C” kıvrımları, akant yaprakları, tepeliğin iki yanındaki vazo şeklindeki köşe alemleri ve kavsarasındaki perde motifi gibi süsleme unsurları bakımından değerlendirildiğinde, 19. yüzyılın sonlarında yapılmış olmalıdır.



Fotoğraf 131: İzmir Urla Kılıç Ali Paşa Camii mihrabının tepelik bölümü



Fotoğraf 132: İzmir Urla Kılıç Ali Paşa Camii mihrabı



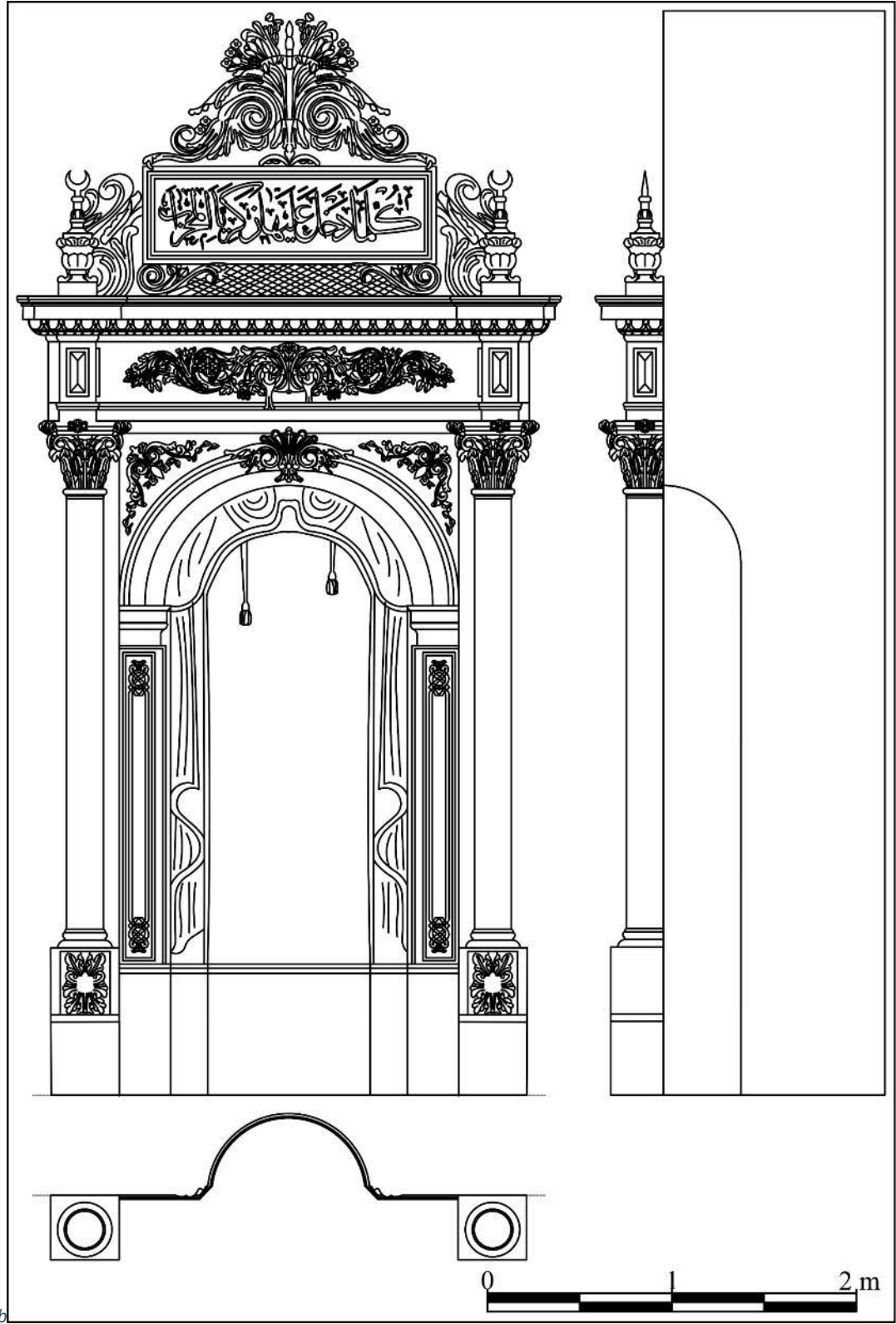

Çizim 90: İzmir Urla Kılıç Ali Paşa Camii mihrabının plân, cephe ve kesit çizimi

## 2.85. Manisa Akhisar Has Hoca Camii<sup>606</sup> Mihrabı

**İnceleme Tarihi:** 07.09.2023

**Ebatları:** 3,84x1,85x0,62 m

**Yapının Kısa Tanımı:** Manisa Akhisar Hashoca Mahallesi'nde yer alan cami, tapununun 164 ada, 1 parseline kayıtlıdır<sup>607</sup>. Mülkiyeti Vakıflar Genel Müdürlüğü'ne ait olan cami, günümüzde ibadete açıktır.

Caminin inşa tarihi ve banisi hakkında bilgi veren kitabesi bulunmamaktadır. Caminin mimari özellikleri itibarıyla 15. yüzyılda inşa edildiği ve günümüzdeki görünümünü 19. yüzyılda gerçekleştirilen onarımda aldığı kabul edilmektedir<sup>608</sup>.

Cami, kare plânlı harim mekânı, harimin kuzeyinde son cemaat yeri, doğusunda ve batısında muhdes mekânlarla batıya eklenen mekânın kuzeyindeki minareden meydana gelmektedir. Harim mekânının kuzeyinde kadınlar mahfili, kible duvarının doğusunda vaaz kürsüsü, ortasında mihrap batısında minber yer almaktadır. Harimin duvarları sıvalı ve boyalı olup sade bir görünümündedir. Harimin üzeri düz ahşap tavanla örtülüdür. Caminin tavanında ve kadınlar mahfilinde ahşap, mihrabında alçı süslemeler görülmektedir.

**Mihrabın Konumu:** Mihrap kible duvarının ortasında ve taçkapının karşısındadır.

**Yapım ve Süsleme Tekniği:** Kible duvarına açılan nişin kenarlarındaki dekoratif sütunceler, pilastrlar, kaideler, başlıklar ve çerçeveyi oluşturan unsurları ile alınlık bölümündeki süslemeler alçı kalıplama tekniğindedir. Mihrabın kalıplama tekniğinde yapılan süslemelerinin iskeletinde teller kullanılmıştır. Alçı süslemeler arka yüzlerinden tellerle birbirine tutturulmuş ve alçı sıvayla kible duvarına monte edilmiştir. Alçı kalıplama süslemeler kabartma tekniğindedir

**Mihrap Elemanları:** Mihrap, çerçeve, alınlık, kavsara niş, sütunce ve oturtmalık bölümlerinden oluşmaktadır (Fotoğraf 134, Çizim 91).

**Çerçeve:** Boyuna dikdörtgen formlu çerçeve, doğusunda ve batısında pilastrlarla, üst bölümünde ise üç yönden dışa taşıntı yapan saçaklıkla sınırlandırılmıştır.

<sup>606</sup> H. S. Ünal, *agt.*, s. 45-48.

<sup>607</sup> <https://parselsorgu.tkgm.gov.tr/#ara/cografi/38.919657422340755/27.84593224525452> (Erişim tarihi 11.04.2023).

<sup>608</sup> H. S. Ünal, *agt.*, s. 48.

**Alınlık:** Mihrabın alınlık bölümünde iri “S”, “C” kıvrımlı akantlarla oluşturulmuş bitkisel süsleme yer alır (Fotoğraf 133).

**Kavsara:** Mihrap kavsarası çeyrek daire formunda olup kavsara yarım daire formu kemerle çevrelenmiştir ve kemerinin yüzeyi kavisli silmeyle profilendirilmiştir.

**Niş:** 1,18 m genişliğinde, 0,62 m derinliğinde ve 2,91 m yüksekliğindeki mihrap nişi yarım daire plânlıdır.

**Sütunce:** Mihrap nişinin kenarlarında silindirik gövdeli, ters piramit şeklinde başlıklı sütunceler bulunmaktadır. Sütunce başlıklarının üzerinde etrafı yapraklarla çevrelenmiş vazolar yer almaktadır.

**Oturmalık:** Mihrap kible duvarı boyunca uzanan ve sadece niş bölümünde kesintiye uğrayan seki üzerinde yer almaktadır.

**Mihrabın Tarihlendirmesi:** Mihrap, çerçeveyi iki yanında sınırlandıran pilastrları, nişin etrafındaki sütunceleri, ters piramidal başlıkları, “S”, “C” kıvrımları ve vazolar gibi süsleme unsurları bakımından değerlendirildiğinde, 19. yüzyılın ikinci yarısında yapılmış olmalıdır.



Fotoğraf 133: Manisa Akhisar Has Hoca Camii mihrabının alınlık bölümündeki bitkisel süsleme



Fotoğraf 134: Manisa Akhisar Has Hoca Camii mihrabı

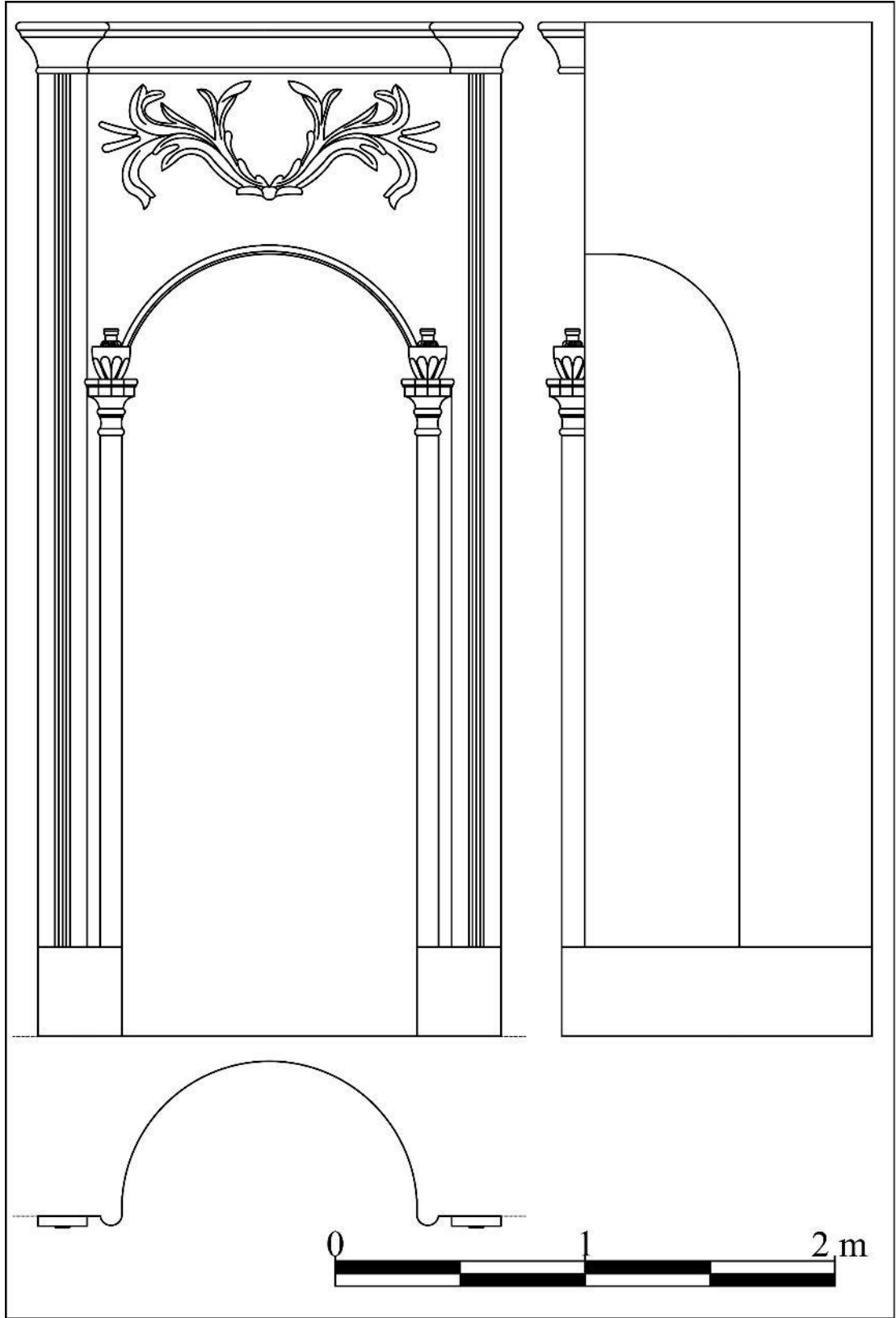

Çizim 91: Manisa Akhisar Has Hoca Camii mihrabının plân, cephe ve kesit çizimi

## 2.86. Manisa Akhisar Ulu Camii<sup>609</sup> Mihrabı

**İnceleme Tarihi:** 07.09.2022

**Ebatları:** 5,22x2,23x0,48 m

**Yapının Kısa Tanımı:** Manisa Akhisar Ulucami Mahallesi'nde yer alan cami, tapununun 54 ada, 1 parseline kayıtlıdır<sup>610</sup>. Cami, yöre halkı tarafından "Fethiye Camii" olarak da bilinmektedir.

Caminin inşa tarihi ve banisi hakkında bilgi veren kitabesi bulunmamaktadır. Kaynaklarda, Saruhanoğulları tarafından Akhisar'ın fethedilmesi sonrasında mevcut olan kilisenin camiye çevrildiği ifade edilmektedir<sup>611</sup>. Cami, Vakıflar Genel Müdürlüğü tarafından hazırlanan Vakıf Eski Eser Fiş'inde kaynak gösterilmeden 15. yüzyıla tarihlendirilmiştir. Caminin 19. yüzyılın ikinci yarısında II. Abdülhamit Dönemi'nde onarım geçirdiği belirtilmektedir<sup>612</sup>.

Cami, merkezi plânlı harim mekânı, harimin kuzeyindeki son cemaat yeri ve kuzeydoğu köşesindeki minareden meydana gelmektedir. Harim mekânının kuzeyinde kadınlar mahfili, kible duvarının ortasında mihrap, mihrabın doğusunda vaaz kürsüsü, batısında minber bulunmaktadır. Harimin duvarları sıvalı ve boyalı olup sade bir görünüme sahiptir. Harim mekânında kubbe, kasnak ve mihrapta alçı, vaaz kürsüsünde ahşap, mihrapta, minberde ve kadınlar mahfilini taşıyan payelerde taş süslemeler görülmektedir.

Cami, kârgir malzemeyle inşa edilmiş, duvarları sıvalı ve boyalıdır. Kapı ve pencere sövelerinde, duvar köşelerinde minarede düzgün kesme taş malzeme kullanılmıştır.

**Mihrabın Konumu:** Kible duvarının ortasında ve taçkapının karşısındaki mihrap, kible duvarından harim mekânına 0,26 m taşırılmıştır.

**Yapım ve Süsleme Tekniği:** Mihrabın çerçevesini oluşturan unsurlar mermerden kabartma tekniğinde yapılmıştır. Mihrabın tepelik, köşelik ve kavsara bölümündeki süslemeleri alçıdan kalıplama tekniğindedir. Tepelikteki alçı süslemeler kafes örgüsü tekniğinde yapılmıştır. Kavsara kemerine asılı alçı perde motifi kemer karnına aplike

<sup>609</sup> H. S. Çetinkaya, agm., s. 45-60.

<sup>610</sup> <https://parselsorgu.tkgm.gov.tr/#ara/cografi/38.924738678248126/27.84115254878998> (Erişim tarihi 12.04.2023).

<sup>611</sup> B. Satış, *age.*, s. 336.

<sup>612</sup> İVBMA 45.02.01/024 Numaralı Dosya.

teknğinde tutturulmuştur. Mihrabın kalıplama tekniğinde yapılan süslemelerinin iskeletinde teller kullanılmıştır. Alçı süslemeler arka yüzlerinden tellerle birbirine tutturulmuş ve alçı sıvayla kible duvarına monte edilmiştir.

**Kitabe/Yazı:** Mihrabın alınlık bölümündeki kartuşun içerisinde, Arapça celî sülüs hatla Âl-i İmrân sûresi 39. ayet yazılıdır.

**Mihrap Elemanları:** Mihrap tepelik, çerçeve, alınlık, köşelik, kavsara ve niş bölümlerinden oluşmaktadır (Fotoğraf 136, Çizim 92).

**Tepelik:** Saçak tablası üzerinde daire formlu tepelik yer alır. Tepeliğin ortasındaki zemin kafes örgülü olup kafes örgülü zeminin ortasına ay-yıldız motifleri işlenmiştir. Kafes örgüsünün etrafı, içten dışa doğru sırasıyla akant dizisi, düz silme ve burmalı halat görünümlü silmelerle profillendirilmiştir. Tepeliğin en üstünde, daire formlu kartuşun üst tarafına agrafla bağlanmış, çiçek tomurcukları ve çiçeklerden oluşturulmuş bitkisel süsleme ile en tepe noktada hilal motifi yer almaktadır. Kartuşun altında saçak tablasıyla arasında kalan bölümde, iri “S”, “C” kıvrımlı dolama dallı akant yaprakları bulunmaktadır. Kartuşun saçak tablasıyla bağlantısı, saçak tablasının ortasında sorguç şeklinde dışa taşıntı yapan agrafla sağlanmıştır. Tepeliğin iki yanında, dilimli gövdeli vazo şeklinde köşe alemlerine yer verilmiştir. Köşe alemler hilal motifleriyle sonlandırılmıştır (Fotoğraf 135).

**Çerçeve:** Boyuna dikdörtgen formlu çerçevenin doğusunda ve batısında ikiz sütunce, üst bölümünde ise üç yönden dışa taşıntı yapan saçakla sınırlandırılmıştır. Çerçeve, köşelik bölümünün üzerindeki saçak tablasıyla iki kademeye ayrılmıştır. Çerçevenin birinci kademesinin iki yanındaki sütunceler dikdörtgen prizma kaideli, silindirik gövdeli ve iyon benzeri başlıklıdır. Birinci kademe üstte, baştaban, friz ve korniş bölümlerinden oluşan saçaklıkla sınırlandırılmıştır. Korniş, aşağıdan yukarıya sırasıyla, inci, yumurta ve ok ucu dizileri düz ve kavisli silmeyle oluşturulmuştur. Çerçevenin ikinci kademesinin kenarları, ikiz sütuncelerin üstüne denk gelen bölümlerde pilastrlarla sınırlandırılmıştır. Pilastrların yüzeylerinde içleri boş dikdörtgen çerçeveli kartuşlar bulunmaktadır. İkinci kademenin ortasındaki kartuş yüzeyinde mihrap ayeti yazılıdır. İkinci kademe palmet dizisiyle oluşturulmuş saçaklıkla sınırlandırılmıştır.

**Alınlık:** Çerçevenin ikinci kademesinde köşeleri dışbükey kavisli oluşturulmuş enlemesine dikdörtgen formlu alınlık yüzeyinde mihrap ayeti yazılıdır.

**Köşelik:** Köşelik bölümleri iki kenarı dik açılı, bir kenarı içbükey kavisli olup birbirlerine bakışımıdır. Köşelik bölümlerindeki bitkisel süslemeler yapraklar arasında güllerden meydana getirilmiştir. Köşeliklerin zemini beyaz, yapraklar yeşil, güller kırmızı renkli boyalıdır.

**Kavsara:** Yarım daire kemerli kavsara çeyrek küre formundadır. Kavsara kemeri burma halat görünümüne silmeyle profillendirilmiştir. Kavsara kemerine asılı, ortadan ve yanlardan kordonlarla bağlanarak toplanmış bir perde motifi bulunmaktadır. Perde motifini ortada toplayan, uçları püsküllü kordonlar, ortadan aşağıya doğru sarkıtılmıştır. Perde motifi, niş sövesinin kenarlarından aşağıya dalgalı bir şekilde sarkmaktadır. Perdenin kenarları ile kordonların uçlarında püsküller yer alır. Perde motifi yeşil, püskülleri ve kordonları altın yıldız renkle boyanmıştır.

**Niş:** Yarım daire plânlı mihrap nişi, 0,81 m genişliğinde, 0,48 m derinliğinde ve 2,98 m yüksekliğindedir. Nişin kenarları burmalı halat görünümüne silme bordürüyle çevrelenmiştir.

**Mihrabın Tarihlendirmesi:** Mihrap, çerçeveyi iki yanında sınırlandıran sütunceleri, iyon benzeri başlıkları, tepeliğin iki yanındaki vazo şeklindeki köşe alemleri ve kavsarasındaki perde motifi gibi süsleme unsurları bakımından değerlendirildiğinde, 19. yüzyıl sonlarındaki onarımda yapıya eklenmiş olmalıdır.



Fotoğraf 135: Manisa Akhisar Ulu Camii mihrabının tepelik bölümü





Fotoğraf 136: Manisa Akhisar Ulu Camii mihrabı

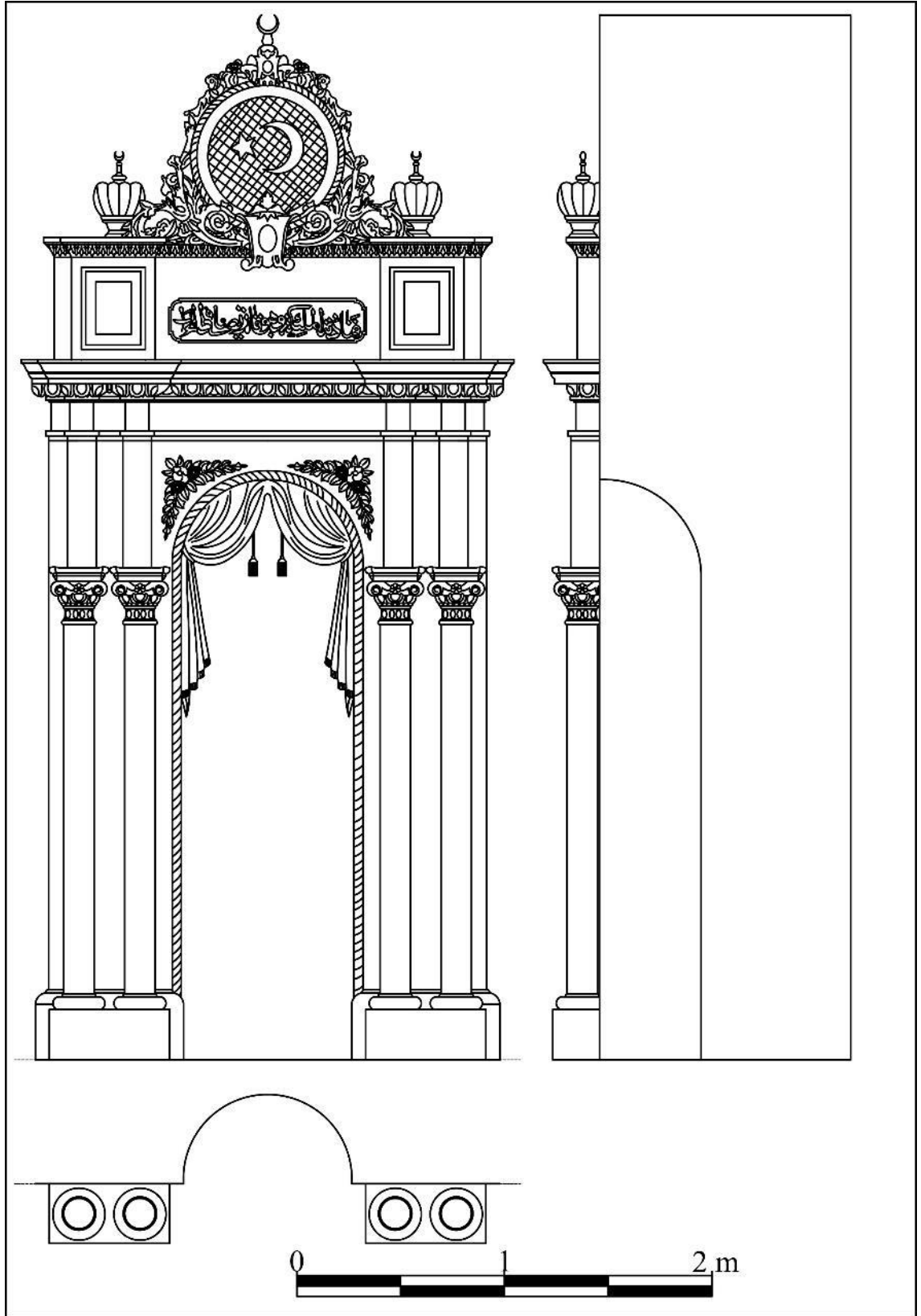

Çizim 92: Manisa Akhisar Ulu Camii mihrabının plân, cephe ve kesit çizimi

## 2.87. Manisa Alaşehir Yıldırım Beyazıt Camii Mihrabı

**İnceleme Tarihi:** 07.09.2022

**Ebatları:** 5,47x2,38x0,87 m

**Yapının Kısa Tanımı:** Manisa Alaşehir Soğuksu Mahallesi'nde yer alan cami, tapunun 224 ada, 1 parseline kayıtlıdır<sup>613</sup>. Cami, St Jean (Üçayak) Kilisesi'nin karşındadır.

Caminin inşa tarihi ve banisi hakkında bilgi veren kitabesi bulunmamaktadır. Ekrem Hakkı Ayverdi, Yıldırım Beyazıt tarafından fethedilen Alaşehir'de eski kilisenin karşısına, H. 793/M. 1390-1391 tarihinde caminin inşa edildiğini ifade etmektedir<sup>614</sup>.

Cami, enlemesine dikdörtgen plânlı harim, harimin kuzeyinde son cemaat yeri, kuzeybatı köşesindeki minareden meydana gelmektedir. Caminin batısında ve son cemaat yerinin kuzeyine sundurma eklenmiştir. Yapının harim mekânında, kuzeyde kadınlar mahfili, kible duvarının aksında mihrap, mihrabın batısında minber yer almaktadır. Harimin duvarları sıvalı ve boyalı olup sade bir görünümündedir. Harimin üzeri düz ahşap tavanla örtülüdür. Harim mekânında mihrapta, pencere alınlıklarında alçı, minberde ahşap süslemeler görülmektedir.

Cami, kârgir malzeme ile inşa edilmiş, duvarları sıvalı ve boyalıdır. Yapının üzeri dört yönden pahlı, kiremit kaplı çatıyla kapatılmıştır.

**Mihrabın Konumu:** Kible duvarının ortasında ve taçkapının karşısındaki mihrap, kible duvarından harim mekânına 0,14 m taşırılmıştır.

**Yapım ve Süsleme Tekniği:** Kible duvarına açılan nişin kenarlarındaki dekoratif pilastrlar, kaideler, başlıklar ve çerçeveyi oluşturan unsurları ile süslemeler alçı kalıplama tekniğindedir. Mihrabın kalıplama tekniğinde yapılan süslemelerinin iskeletinde teller kullanılmıştır. Alçı süslemeler arka yüzlerinden tellerle birbirine tutturulmuş ve alçı sıvayla kible duvarına monte edilmiştir. Alçı kalıplama süslemeler kabartma tekniğindedir.

**Kitabe/Yazı:** Mihrabın tepelik bölümünde üst üste yerleştirilmiş enlemesine dikdörtgen formlu kartuşların içerisinde, Arapça celî sülüs hatla Âl-i İmrân sûresi 39. ayet ile Bakara sûresi 149. ayet yazılıdır.

<sup>613</sup> <https://parselorgu.tkgm.gov.tr/#ara/cografi/38.34946269591586/28.51786851882935> (Erişim tarihi 13.04.2023).

<sup>614</sup> E. H. Ayverdi, *age.*, s. 362-363.

**Mihrap Elemanları:** Mihrap, tepelik, çerçeve, kavsara, niş ve pilastr bölümlerinden oluşmaktadır (Fotoğraf 137, Çizim 93).

**Tepelik:** Saçak kornişinin üzerinde tepelik yer alır. Tepeliğin ortasında ve kenarlarında, pilastrların üstüne denk gelen kısımlarda, “S”, “C” kıvrımlı akant yaprakları ve rozet çiçeklerden oluşturulmuş bitkisel süslemeler bulunmaktadır. Tepelikte üst üste yerleştirilmiş enlemesine dikdörtgen formlu kartuşlarda mihrap ayetleri yazılıdır. Üstteki kartuşun kenarlarında, yürek motifleri ve kıvrım dallardan oluşturulmuş bitkisel süslemeler görülmektedir.

**Çerçeve:** Boyuna dikdörtgen formlu çerçeve, doğusunda ve batısında pilastrlarla, üst bölümünde ise üç yönden dışa taşıntı yapan saçaklıkla sınırlandırılmıştır. Çerçevenin kenarlarındaki pilastrlar, postament kaideli, yivli gövdeli ve dor benzeri başlıklıdır. Çerçeve üst bölümde, baştaban, friz ve korniş bölümlerinden oluşturulmuş saçaklıkla sınırlandırılmıştır. Saçaklığın frizi palmet dizisiyle, korniş bölümü kavisli silmelerle oluşturulmuştur.

**Köşelik:** İki kenarı dik açılı, bir kenarı içbükey kavisli köşelik bölümlerinde, birbirlerine bakışlı, gülbezek motiflerine yer verilmiştir.

**Kavsara:** Çeyrek küre formundaki kavsara yarım daire kuşatma kemeriyle çevrelenmiştir. Kavsara kemeri, kavisli silmelerle profillendirilmiştir ve kavsara yüzeyi beyaz renkli boyalıdır.

**Niş:** Yarım daire plânlı mihrap nişi, 1,06 m genişliğinde, 0,87 m derinliğinde ve 3,47 m yüksekliğindedir.

**Pilastr:** Nişin iki yanındaki pilastrların dor benzeri başlıkları bulunmaktadır. Başlıkların alt yüzeyinde akant yaprakları, pilastrların gövdelerinde, asma dalları, yaprakları ve üzüm salkımlardan oluşturulmuş bitkisel süsleme bordürü bulunmaktadır.

**Mihrabın Tarihlendirmesi:** Mihrap, çerçeveyi iki yanında sınırlandıran pilastrlar, “S”, “C” kıvrımları, akant yaprakları, asma dalları, yaprakları ve üzüm salkımları gibi süsleme unsurları bakımından değerlendirildiğinde 19. yüzyılın sonlarında yapılmış olmalıdır.



Fotoğraf 137: Manisa Alaşehir Yıldırım Beyazıt Camii mihrabı

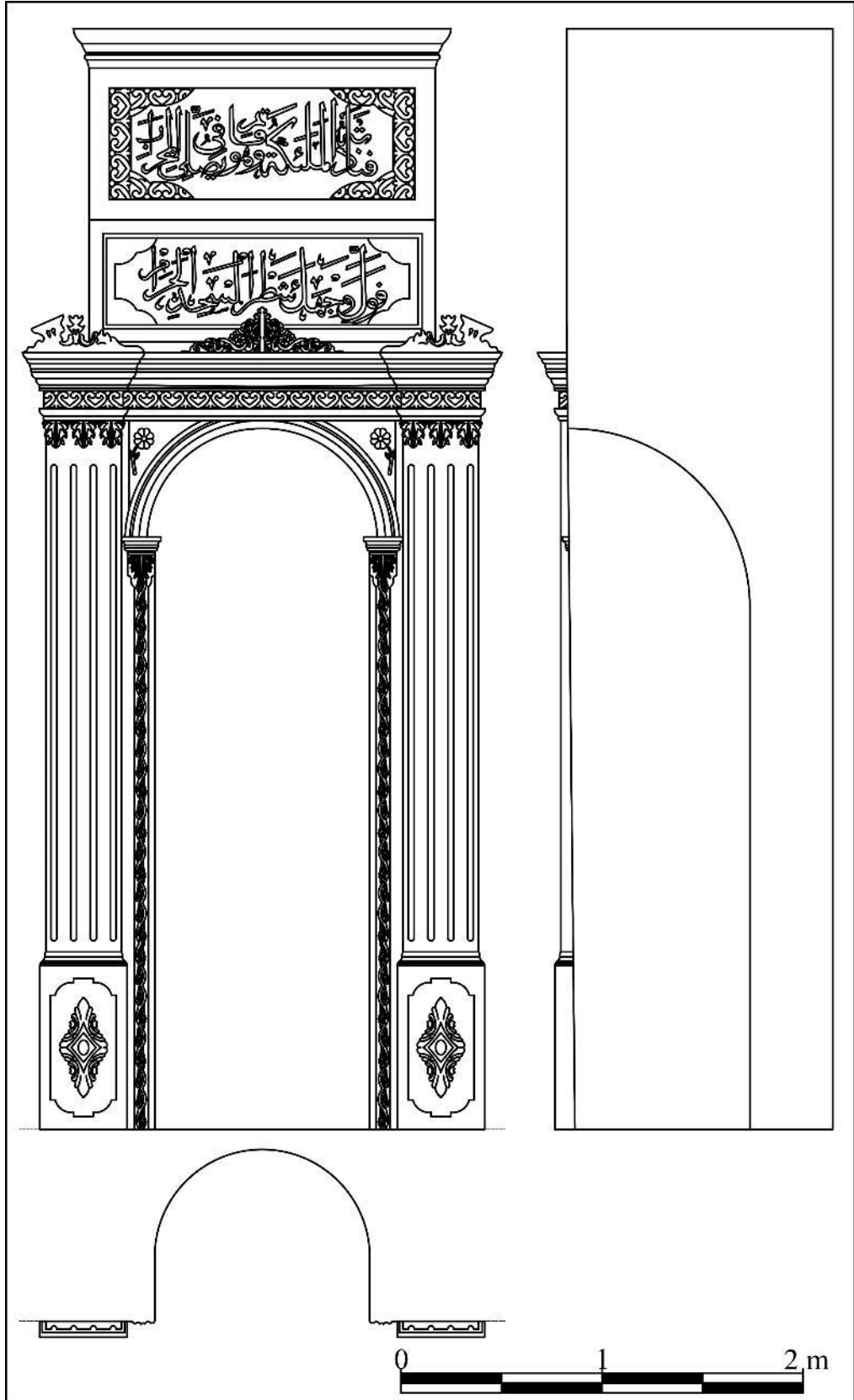

Çizim 93: Manisa Alaşehir Yıldırım Beyazıt Camii mihrabının plân, cephe ve kesit çizimi

## 2.88. Manisa Demirci Esenyurt Köyü Camii Mihrabı

**İnceleme Tarihi:** 07.09.2022

**Ebatları:** 3,96x2,31x0,35 m

**Yapının Kısa Tanımı:** Manisa Demirci Esenyurt Mahallesi'nde yer alan cami, tapununun 293 ada, 1 parseline kayıtlıdır<sup>615</sup>. Cami, günümüzde sağlam vaziyette olup ibadete açıktır.

Caminin doğu cephesindeki kapı açıklığı üzerindeki bilgilendirme tabelasında 1889 tarihi yazılıdır<sup>616</sup>. Burada yazılı olan tarihten inşa tarihi mi yoksa onarım tarihi mi olduğu anlaşılmamaktadır. Esenyurt'un adı Hurûfat defterlerinde Kürcü olarak geçmektedir. Hurûfat defterlerine göre Esenyurt (Kürcü) köyünde Hacı Hamza oğlu El Hacı Hasan tarafından inşa ettirilen camiye 1799 tarihinde bir hatip atandığı anlaşılmaktadır<sup>617</sup>. Bu belgeden yola çıkarak camiyi 1799 yılı öncesine tarihlendirmek gerekir. Taçkapı üzerindeki bilgilendirme tabelasındaki 1889 tarihi ise yapının onarım tarihi olmalıdır.

Cami, boyuna dikdörtgen plânlı harim mekânı, harimin kuzeyinde son cemaat yeri ve minareden oluşmaktadır. Caminin batısında etrafı bahçe duvarıyla çevrelenmiş bir avlu bulunmaktadır. Yapının harim mekânında kuzeyde kadınlar mahfili, kıble duvarında mihrap, mihrabın doğusunda vaaz kürsüsü, batısında minber yer alır. Harimin duvarları sıvalı ve boyalı olup harimin üzeri çökertme tavanla kapatılmıştır. Harimin duvarlarında, içerisinde dini içerikli yazılar bulunan madalyonlar bulunmaktadır. Harim mekânında tavanda, minberde ve kadınlar mahfilinde ahşap, mihrapta alçı, duvar yüzeylerinde kalemîşi süslemeler görülmektedir.

Cami kârgir malzeme ile inşa edilmiş, duvarları sıvalı ve boyalıdır. Yapının üzeri dört yönden pahlı, kiremit kaplı çatıyla kapatılmıştır.

**Mihrabın Konumu:** Kıble duvarının ortasında ve taçkapının karşısındaki mihrap, kıble duvarından harim mekânına 0,05 m taşırılmıştır.

<sup>615</sup> <https://parselsorgu.tkgm.gov.tr/#ara/cografi/39.01602650733262/28.778938651084903> (Erişim tarihi 27.03.2023).

<sup>616</sup> Halil İbrahim Eryılmaz, "Demirci Camilerindeki Ahşap Tavan Göbekleri", *Mizânü'l-Hak İslami İlimler Dergisi*, Haziran 2021, s. 201.

<sup>617</sup> Ertan Gökmen, "Hurûfat Defterlerine Göre Demirci Kazası ve Köylerinde Cami ve Mescitler (1690-1830)" *Celal Bayar Üniversitesi Sosyal Bilimler Dergisi*, 3/2, 2005, s. 52.

**Yapım ve Süsleme Tekniđi:** Mihrap çerçevesini oluřturan unsurlar ile süslemeleri alçı kalıplama tekniđindedir. Alçı süslemeler alçı sıvayla kible duvarına monte edilmiřtir ve kabartma tekniđindedir.

**Kitabe/Yazı:** Mihrabın alınlık bölümündeki enlemesine dikdörtgen formlu kartuřun ierisinde, Arapa celi sülüs hatla Bakara sűresi 149. ayet yazılıdır. Mihrabın köřelik bölümündeki madalyonların ierisinde, Arapa celi sülüs hatla tuđra formunda besmele yazılıdır.

**Mihrap Elemanları:** Mihrap, çereve, alınlık, köřelik, kavsara ve niř bölümlerinden oluřmaktadır (Fotođraf 138, izim 94).

**Çereve:** Mihrap çerçevesi, boyuna dikdörtgen formludur. Çereve, ters “U” řeklinde üç kenar bordürleriyle evrenmiřtir. Çereveyi kuřatan dıřtaki ve iteki bordür kavisli silmelerle, ortadaki bordür ise “S” kıvrımlı dallar ve iek rozetlerden oluřturulmuřtur.

**Alınlık:** Enlemesine dikdörtgen formlu alınlığın etrafı kavisli silmelerle evrenmiřtir ve ierisinde mihrap ayeti yazılıdır. Kartuřun zemini mavi, yazıları altın yaldız renklidir.

**Köřelik:** Mihrabın köřeliklerinde birbirlerine bakıřımlı olarak iřlenmiř, ierisinde besmele yazılı madalyonlar bulunmaktadır. Madalyonların zemini mavi, yazıları altın yaldız renkli boyalıdır.

**Kavsara:** eyrek küre formundaki kavsara, yarım daire formlu kemerle evrenmiřtir.

**Niř:** Yarım daire plânlı mihrap niři, 0,93 m geniřliğinde, 0,35 m derinliğinde ve 2,18 m yüksekliğindedir. Niřin kenarları kavisli silmelerle profillendirilmiřtir.

**Mihrabın Tarihlendirmesi:** Mihrap, “S” kıvrımları ve akant yaprakları gibi süsleme unsurları bakımından deđerlendirildiđinde, 1889 tarihindeki onarımda yapılmıř olmalıdır.





Fotoğraf 138: Manisa Demirci Esenyurt Köyü Camii mihrabı

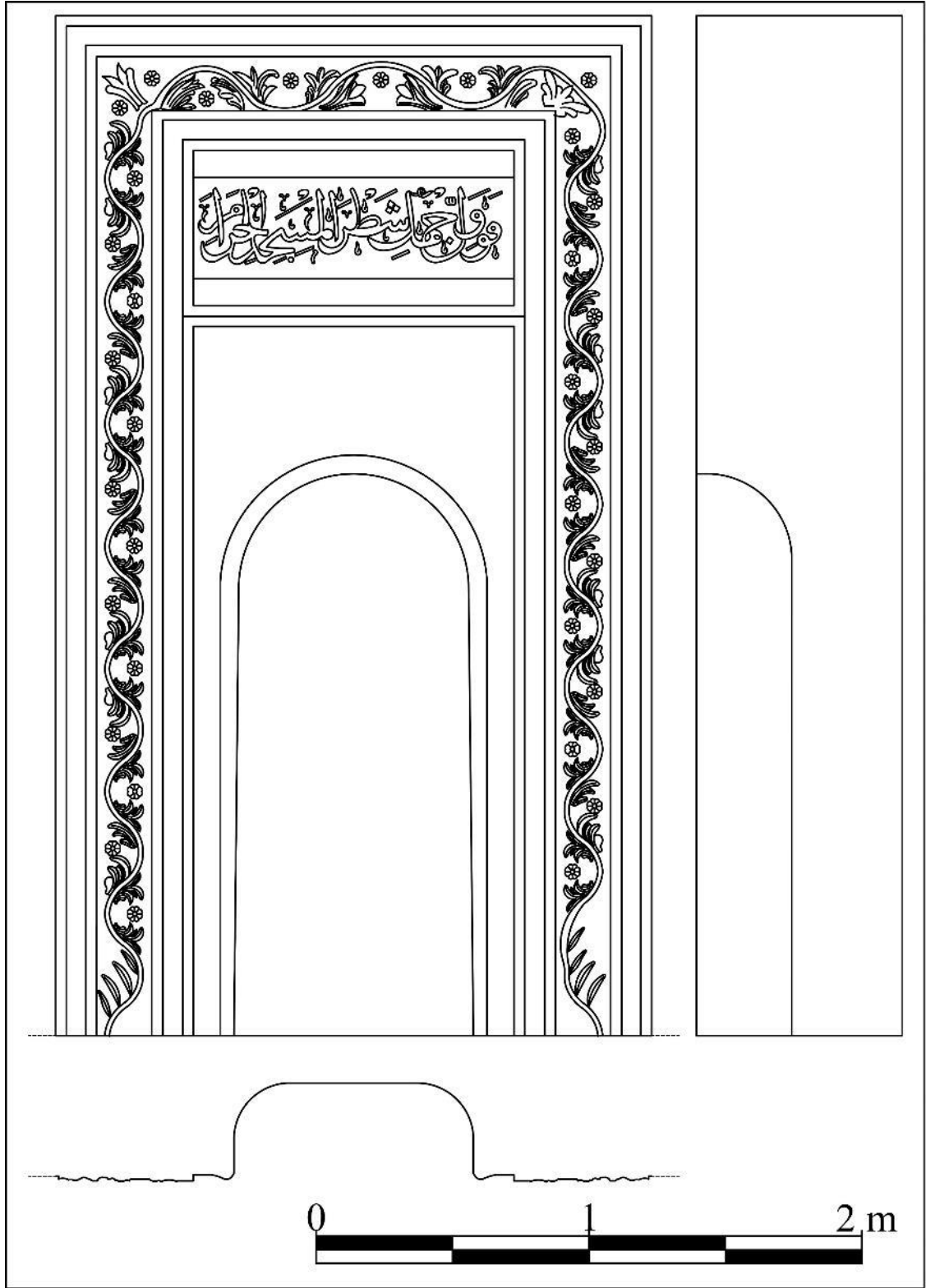

Çizim 94: Manisa Demirci Esenyurt Köyü Camii mihrabının plân, cephe ve kesit çizimi

## 2.89. Manisa Demirci Hacı Hasan Camii<sup>618</sup> Mihrabı

**İnceleme Tarihi:** 07.09.2022

**Ebatları:** 5,91x2,68 x0,71 m

**Yapının Kısa Tanımı:** Manisa Demirci Hacı Hasan Mahallesi'nde yer alan cami, tapununun 143 ada, 1 parseline kayıtlıdır<sup>619</sup>. Demirci ilçe merkezindeki cami zamanla bulunduğu mahalleye adını vermiştir. Cami, günümüzde sağlam vaziyette olup ibadete açıktır.

Caminin inşası ve banisi hakkında bilgi veren kitabesi bulunmamaktadır. Çalışmalarda caminin ilk olarak 14-15. yüzyıllarda, Horasan'dan gelen Hacı Hasan tarafından inşa ettirildiği, 19. yüzyılda onarım geçirdiği kabul edilmiştir<sup>620</sup>. Dönem kaynaklarında caminin inşası hakkında bilgiler bulunmaktadır. Demirci ilçesi hurûfat defterlerinde, 1702-1826 yılları arasında camiye yapılan, imam, hatip ve müezzin atamaları tespit edilmiştir<sup>621</sup>. Bu bilgiler bize caminin bu tarihlerde var olduğunu göstermektedir.

Cami, eğimli bir arazi üzerinde fevkani bir özellik inşa edilmiştir. Cami, kare plânlı harim mekânı, harimin kuzeyinde son cemaat yeri ve kuzeydoğusundaki minareden oluşmaktadır.

Caminin harim mekânında kıble duvarında mihrap, mihrabın doğusunda vaaz kürsüsü, batısında minber, kuzeyinde kadınlar mahfili yer almaktadır. Harimin duvarları sıvalı ve boyalıdır. Harim mekânında kubbe yüzeyinde, kubbe geçiş öğelerinde kalemişi, pencere alınlıklarında ve mihrapta alçı, minberde ahşap süslemeler görülmektedir.

Cami, moloz ve düzgün kesme taş malzeme kullanılarak inşa edilmiştir. Yapı yüksek kasnak üzerine oturan tek kubbeyle örtülü olup kubbenin üzeri kiremit kaplıdır.

**Mihrabın Konumu:** Kıble duvarının ortasında ve taçkapının karşısındaki mihrap, kıble duvarından harim mekânına taşırılmıştır.

<sup>618</sup> Fatih Müderrisoğlu, "Demirci İlçesi", *Türk Kültür Varlıkları Envanteri Manisa İlçeleri 45*, Ed. Hakkı Acun, Türk Tarih Kurumu Yayınları, Ankara 2013, s. 18-26.

<sup>619</sup> <https://parselorgu.tkgm.gov.tr/#ara/cografi/39.045236007002394/28.65494012832642> (Erişim tarihi 27.03.2023).

<sup>620</sup> F. Müderrisoğlu, agm., s. 18.

<sup>621</sup> E. Gökmen, agm., s. 39.

**Yapım ve Süsleme Tekniği:** Kible duvarına açılan nişin kenarlarındaki dekoratif sütunceler, kaideler, başlıklar ve çerçeveyi oluşturan unsurları ile tepelik, alınlık, köşelik ve kavsara bölümlerindeki süslemeler alçı kalıplama tekniğindedir. Kavsara kemerine asılı alçı perde motifi kemer karnına applike tekniğinde tutturulmuştur. Mihrabın kalıplama tekniğinde yapılan süslemelerinin iskeletinde teller kullanılmıştır. Alçı süslemeler arka yüzlerinden tellerle birbirine tutturulmuş ve alçı sıvayla kible duvarına monte edilmiştir. Alçı kalıplama süslemeler kabartma tekniğindedir. Mihrabın alınlık bölümündeki yazıları kalemişi tekniğinde yapılmıştır.

**Kitabe/Yazı:** Mihrabın alınlık bölümündeki enlemesine dikdörtgen formlu kartuşun yüzeyinde, Arapça celî sülüs hatla Âl-i İmrân sûresi 37. ayeti yazılıdır. Kartuşun üzerindeki elips formlu kartuşun içerisinde tuğra formunda besmele yazılıdır.

**Mihrap Elemanları:** Mihrap, tepelik, çerçeve, alınlık, köşelik, kavsara, niş ve sütunce bölümlerinden oluşmaktadır (Fotoğraf 140, Çizim 95).

**Tepelik:** Saçak tablasının üzerindeki tepelik üçgen formludur. Tepeliğin kenarları, kavisli silmelerle profillendirilmiştir ve tepeliğin yüzeyinde natüralist çiçek ve yapraklardan oluşturulmuş bitkisel süslemeler bulunmaktadır (Fotoğraf 139).

**Çerçeve:** Boyuna dikdörtgen formlu çerçeve, doğusunda ve batısında sütuncelerle, üst bölümünde ise üç yönden dışa taşıntı yapan saçaklıkla sınırlandırılmıştır. Çerçeve kavsaranın üzerindeki silmeyle iki kademeye ayrılmıştır. Birinci kademenin kenarlarındaki sütunceler, postament benzeri kaideli, silindirik gövdeli ve korint benzeri başlıklıdır. Çerçevenin ikinci kademesi enlemesine dikdörtgen formludur. İkinci kademe, iki yanda sütuncelerin üzerine konumlandırılmış pilastrlarla, altta yumurta ve ok ucu dizisiyle oluşturulmuş silmelerle, üstte saçaklıkla sınırlandırılmıştır. İkinci kademenin ortasında alınlık yer alır. Alınlık bölümünün üzerindeki elips formlu madalyonun içerisinde besmele yazılıdır. Kartuşun etrafı, “S”, “C” kıvrımlı akant yapraklarıyla çevrelenmiştir. İkinci kademeyi kenarlarda sınırlandıran pilastrların yüzeylerinde yıldız motifleri bulunmaktadır. İkinci kademenin kenarlarındaki pilastrların yüzeyleri dikdörtgen formlu kartuşlarla üçer bölüme ayrılmıştır. Kartuşlarının her birinin yüzeyinde beş ve sekiz kollu yıldızlardan oluşan geometrik süslemeler yer alır.

**Alınlık:** Çerçevenin ikinci kademesinin ortasında, kenarları kavisli silmelerle oluşturulmuş alınlığın yüzeyinde mihrap ayeti yazılıdır. Alınlığın üç kenarı asma

dalları, yaprakları ve üzüm salkımlarından oluşturulan bitkisel süslemeyle kuşatılmıştır (Fotoğraf 139).

**Kavsara:** Çeyrek küre formundaki kavsara, yarım daire formlu kemerle çevrenmiştir. Kavsara kemeri kavisli silmelerle profillendirilmiştir. Kavsara kemerinin kilit taşında, alınlık bölümüne taşıntı yapan, sorguç şeklinde akant yaprağı yer alır. Kavsara kemerine asılı, dalgalı bir şekilde aşağıya sarkıtılmış ve kenarlara kordonlarla toplanmış, uçlarına püsküller işlenmiş perde motifi bulunmaktadır. Perde motifi yeşil, uçlarındaki püskülleri ve perde pililerinin dalgalı bölümleri altın yaldız renkli boyalıdır.

**Niş:** 1,31 m genişliğinde, 0,71 m derinliğinde ve 3,40 m yüksekliğindeki mihrap nişi yarım daire plânlıdır.

**Sütunce:** Mihrap nişinin kenarlarındaki sütunceler, silindirik gövdeli, akant yapraklarıyla oluşturulmuş başlıklıdır.

**Mihrabın Tarihlendirmesi:** Mihrap, çerçeveyi iki yanında sınırlandıran sütunceleri, akant yapraklarından oluşturulmuş başlıkları, kavsarasındaki perde motifi, asma dalları, yaprakları ve üzüm salkımları gibi süsleme unsurları bakımından değerlendirildiğinde, 19. yüzyılın sonlarında yapılmış olmalıdır.



Fotoğraf 139: Manisa Demirci Hacı Hasan Camii mihrabının tepelik ve alınlık bölümleri



Fotoğraf 140: Manisa Demirci Hacı Hasan Camii mihrabı

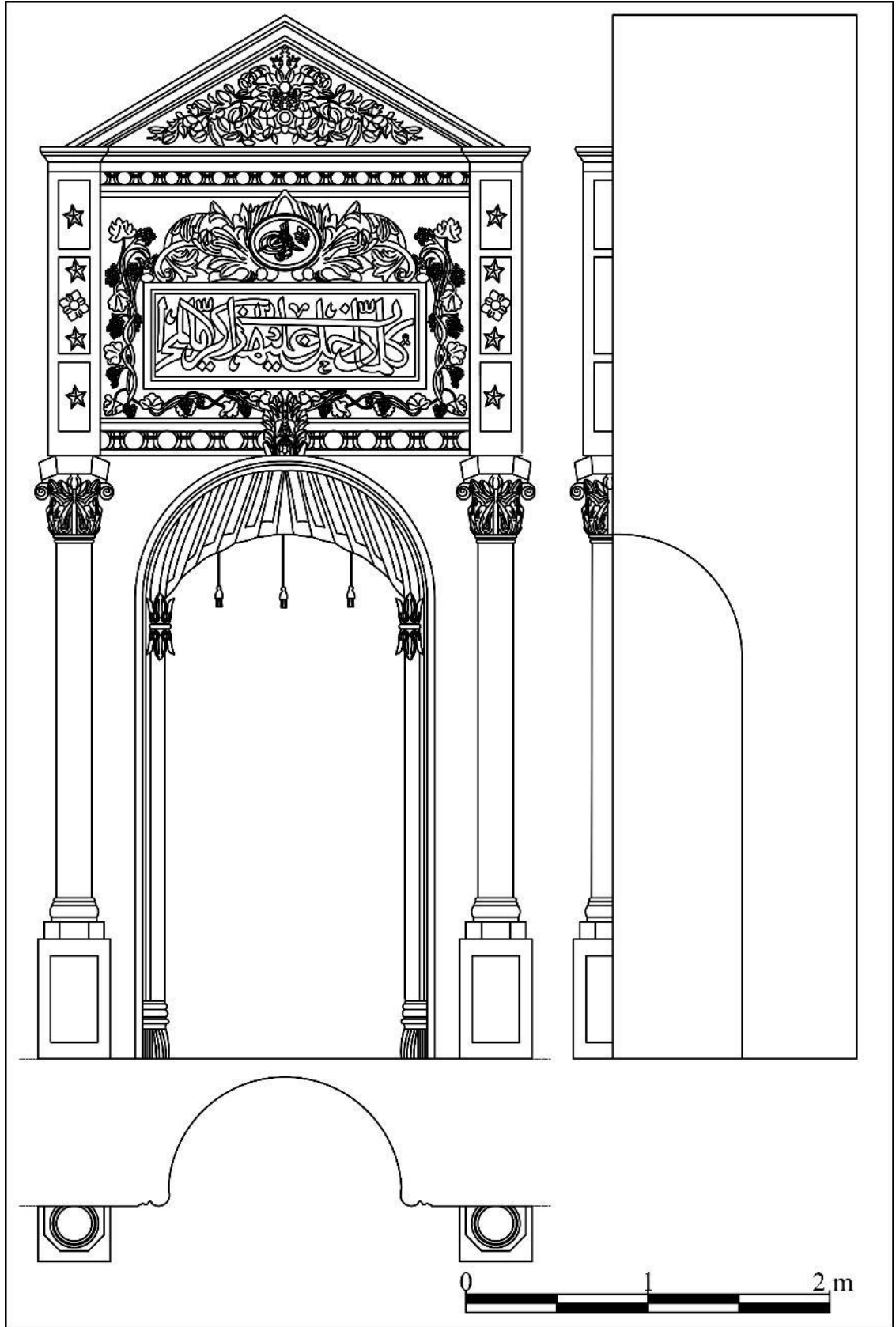

Çizim 95: Manisa Demirci Hacı Hasan Camii mihrabının plân, cephe ve kesit çizimi

## 2.90. Manisa Kırkağaç Çiftahanlar Camii<sup>622</sup> Mihrabı

**İnceleme Tarihi:** 07.09.2022

**Ebatları:** 5,08x1,05x0,40 m

**Yapının Kısa Tanımı:** Manisa Kırkağaç Boduroğlu Mahallesi'nde yer alan cami, tapununun 324 ada, 1 parseline kayıtlıdır<sup>623</sup>. Cami, günümüzde sağlam vaziyette olup ibadete açıktır.

Caminin ilk olarak ne zaman inşa edildiği bilinmemektedir. Geçirdiği bir yangın sonrası harap olduğu ve H. 1281/M. 1864-1865 tarihinde Küçük Ağazade Mustafa tarafından, mimar Çelebi Ali'ye yeniden inşa ettirildiği taçkapısının üzerindeki kitabeden anlaşılmaktadır<sup>624</sup>.

Cami, eğimli bir arazi üzerine inşa edilmiştir. Cami, kareye yakın dikdörtgen plânlı harim mekânı, harimin kuzeyindeki son cemaat yeri ve harimin kuzeydoğusundaki minareden meydana gelmektedir. Son cemaat yerinin doğusunda iki katlı bir mekân bulunmaktadır. Camiye doğu, kuzey ve batı cephelerde bulunan kapı açıklıklarıyla geçiş sağlanmaktadır.

Harim mekânının kuzeyinde kadınlar mahfili, kible duvarının ortasında mihrap, mihrabın doğusunda vaaz kürsüsü, batısında minber yer almaktadır. Harim mekânın üzeri ortada kubbe, kubbenin dört kenarı ise tonozlarla örtülüdür. Cami taçkapısının üstünde, kubbe göbeğinde, kadınlar mahfilinin alt yüzeyinde, pencere alınlıkları ve bordürlerinde, pilastr başlıklarında, minberde ve mihrapta alçı, kubbe yüzeyinde ve harim duvarlarında kalemişi, vaaz kürsüsünde ahşap süslemeler ve duvar resimler görülmektedir.

Cami, kârgir malzemeyle inşa edilmiş, duvarları sıvalı ve boyalıdır. Yapının üzeri dıştan dört yönden pahlı, kiremit kaplı çatıyla, içten bağdadi kubbe ve tonozlarla kapatılmıştır.

**Mihrabın Konumu:** Kible duvarının ortasında ve taçkapının karşısındaki mihrap, kible duvarından harim mekânına taşırılmıştır.

<sup>622</sup> İnci Kuyulu, "Kırkağaç Çiftahanlar Camii", *Sanat Tarihi Dergisi*, 5 /5 1990, s. 103-123.

<sup>623</sup> <https://parselsorgu.tkgm.gov.tr/#ara/cografi/39.10271544614789/27.672862708568577> (Erişim tarihi 28.03.2023).

<sup>624</sup> İ. Kuyulu, agm., 1990, s. 103-104.



**Yapım ve Süsleme Tekniği:** Kible duvarına açılan nişin kenarlarındaki dekoratif sütunceler, kaideler, başlıklar ve çerçeveyi oluşturan unsurları ile tepelik, köşelik ve kavsara bölümlerindeki süslemeler alçı kalıplama tekniğindedir. Kavsarada asılı alçı perde motifi kemer karnına aplike tekniğinde tutturulmuştur. Mihrabın kalıplama tekniğinde yapılan süslemelerinin iskeletinde teller kullanılmıştır. Alçı süslemeler arka yüzlerinden tellerle birbirine tutturulmuş ve alçı sıvayla kible duvarına monte edilmiştir. Alçı kalıplama süslemeler kabartma tekniğindedir. Mihrabın tepelik bölümündeki yazıları kalemişi tekniğinde yapılmıştır. Mihrap nişinin yüzeyindeki perde motifi ve kandil motifi kalemişi tekniğindedir.

**Mihrap Elemanları:** Mihrap tepelik, çerçeve, alınlık, kavsara ve niş bölümlerinden meydana gelmektedir (Fotoğraf 142, Çizim 96).

**Tepelik:** Mihrabın en üst noktasındaki tepelik bölümü üçgen formudur. Tepeliğin ortasında günümüzde tahrip olduğu için okunamayan elips formlu madalyon bulunmaktadır. Madalyonun etrafı natüralist çiçekler ve akant yapraklarıyla çevrelenmiştir. Madalyonun kenarlarından başlayıp simetrik olarak alınlığın kenarlarına kadar devam eden “S” kıvrımlı akant yaprakları yer almaktadır (Fotoğraf 141).

**Çerçeve:** Boyuna dikdörtgen formlu çerçeve, doğusunda ve batısında sütuncelerle, üst bölümünde ise saçaklıkla sınırlandırılmıştır. Çerçevenin kenarlarındaki sütunceler, çokgen kaideli, silindirik gövdeli ve korint benzeri başlıklıdır. Sütunce başlıklarının üzerinde kısa boyutlu pilastrlar bulunmaktadır. Çerçevenin en dışında, tepeliğin alt kenarlarından başlayıp kaideye kadar inen, “S” kıvrımlı akant yapraklarıyla oluşturulmuş kenar bordürü vardır.

**Alınlık:** Mihrap alınlığı, kenarları düz ve kavisli silmelerle profillendirilmiş enlemesine dikdörtgen formudur. Etrafı akant yapraklarıyla çevrelenmiş alınlığın yüzeyi boş bırakılmıştır.

**Kavsara:** Çeyrek küre formundaki kavsarada perde motifi asılıdır. Perde motifi, mihrap çerçevesinin kenarlarında ve ortasında toplandığı için aşağıya doğru dalgalı bir şekilde sarkıtılmış ve bu yüzden plastik etkisi yüksektir. Perdenin toplandığı kenarlarda tek, ortada üç yaprak ve çiçek rozetlerine yer verilmiştir. Perde motifinin kenarlarına dış sırası şeklinde püsküller işlenmiştir. Perde, kahverengi, uçundaki püskülleri altın yıldız renklidir.

**Niş:** Mihrap nişi yarım daire plânlıdır. Nişin genişliği 1,23 m, derinliği 0,55 m ve yüksekliği 2,83 m'dir. Nişin yüzeyinde kalemişi perde motifi ve perde motifinin ortasından aşağıya sarkıtılmış kandil motifi bulunmaktadır.

**Mihrabın Tarihlendirmesi:** Mihrap, çerçeveyi iki yanında sınırlandıran sütunceleri, akant yapraklarından oluşturulmuş başlıkları, kavsarasındaki perde motifi, "S", "C" kıvrımlı akant yaprakları gibi süsleme unsurları bakımından değerlendirildiğinde, M. 1864-1865 tarihindeki onarımda yapılmış olmalıdır.



Fotoğraf 141: Manisa Kırkağaç Çiftehanlar Camii mihrabının tepelik bölümü



Fotoğraf 142: Manisa Kırkağaç Çiftahanlar Camii mihrabı

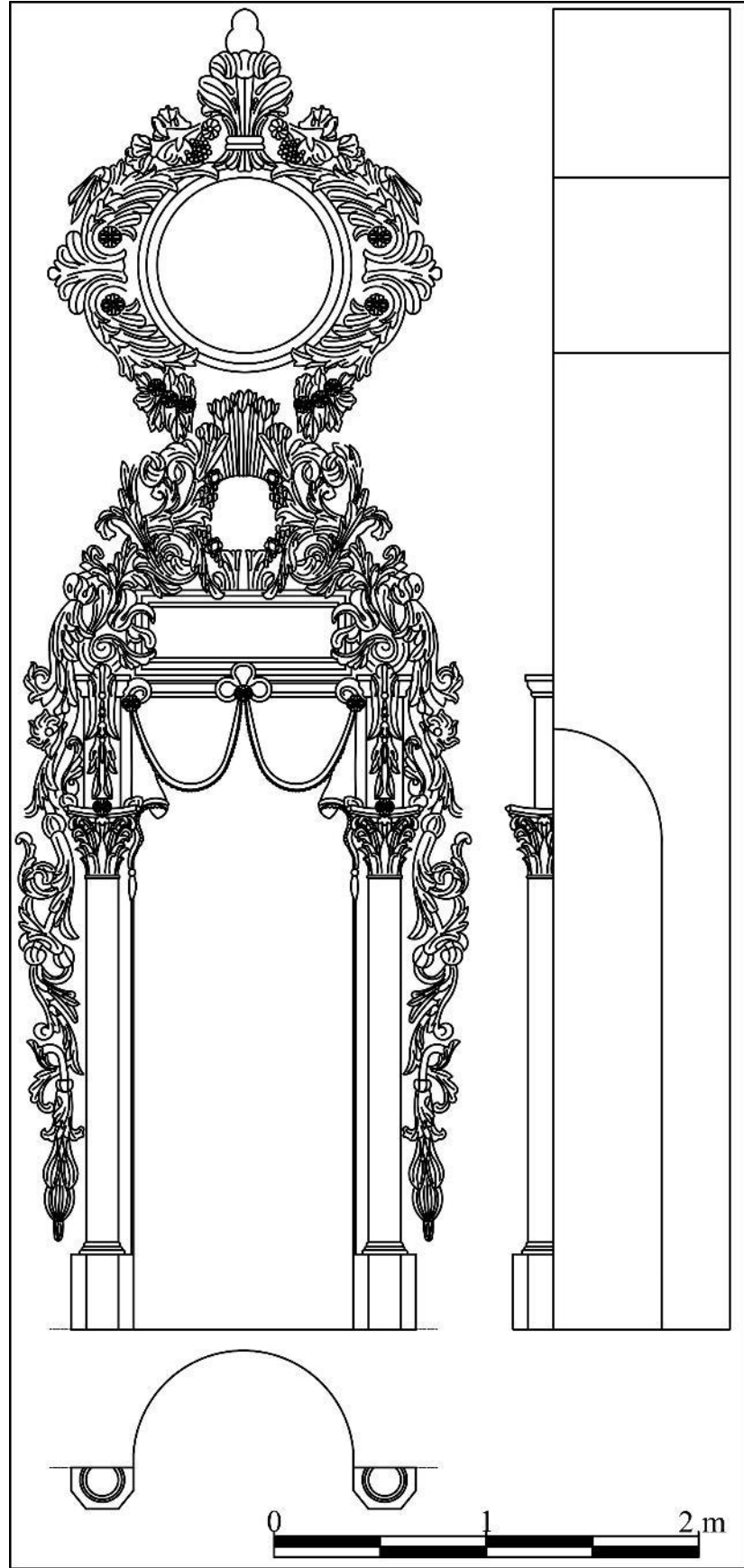

Çizim 96: Manisa Kırkağaç Çifteler Camii mihrabının plân, cephe ve kesit çizimi

## 2.91. Manisa Kula Çarşı Camii<sup>625</sup> Mihrabı

**İnceleme Tarihi:** 07.09.2022

**Ebatları:** 5,33x2,50x0,66 m

**Yapının Kısa Tanımı:** Manisa Kula Camicedit Mahallesi'nde yer alan cami, tapunun 108 ada, 6 parseline kayıtlıdır<sup>626</sup>. Cami, İzmir II Numaralı Kültür ve Tabiat Varlıkları Koruma Kurulu tarafından 1990 yılında tescil edilmiştir<sup>627</sup>. Çarşı merkezindeki cami, günümüzde ibadete açıktır.

Caminin inşa tarihi ve banisi hakkında bilgi veren kitabesi bulunmamaktadır. Caminin taçkapısının üzerindeki bilgilendirme tabelasında 1895 tarihi yazılıdır.

Cami, enlemesine dikdörtgen plânlı harim mekânı, harim mekânının kuzeyindeki son cemaat yeri ve minareden oluşmaktadır. Minare, caminin kuzeydoğusunda yapıdan ayrıdır. Harimin kuzeyinde kadınlar mahfili, kıble duvarının ortasında mihrap, mihrabın doğusunda vaaz kürsüsü, batısında minber yer almaktadır. Harimin duvarları sıvalı ve boyalı olup sade bir görünümündedir. Harim mekânının üzeri kubbeyle kapatılmıştır. Harim mekânda kubbe ve kubbe geçiş öğelerinde kalemişi, mihrapta alçı, minberde taş süslemeler görülmektedir. Mihrap nişinde ve son cemaat yerinin batısındaki mihrabiye nişinde boya ile yapılmış mimari tasvir ve Kâbe tasviri yer alır.

Cami, kârgir malzeme ile inşa edilmiştir, duvarları sıvalı ve boyalıdır. Yapı dört yönden pahlı, üzeri kiremit kaplı çatıyla, içten bağdadi kubbelerle kapatılmıştır.

**Mihrabın Konumu:** Kıble duvarının ortasında ve taçkapının karşısındaki mihrap, kıble duvarından harim mekânına 0,23 m taşırılmıştır.

**Yapım ve Süsleme Tekniği:** Kıble duvarına açılan nişin kenarlarındaki dekoratif sütunceler, pilastrlar, kaideler, başlıklar ve çerçeveyi oluşturan unsurları ile tepelik bölümündeki süslemeler alçı kalıplama tekniğindedir. Mihrabın kalıplama tekniğinde yapılan süslemelerinin iskeletinde teller kullanılmıştır. Alçı süslemeler arka yüzlerinden tellerle birbirine tutturulmuş ve alçı sıvayla kıble duvarına monte edilmiştir. Alçı kalıplama süslemeler kabartma tekniğindedir. Mihrabın alınlık ve tepelik

<sup>625</sup> H. S. Çetinkaya, agm., s. 45-60.

<sup>626</sup> <https://parselsorgu.tkgm.gov.tr/#ara/cografi/38.54601313599124/28.646636009216312> (Erişim tarihi 17.04.2023).

<sup>627</sup> İzmir II Numaralı Kültür ve Tabiat Varlıklarını Koruma Bölge Kurulu'nun 19.12.1990 gün ve 1674 sayılı kararı. İVBMA 45.09.01/013 Numaralı Dosya.

bölümlerindeki yazıları kalemişi tekniğinde yapılmıştır. Mihrabın niş bölümündeki Kâbe tasviri kalemişidir.

**Kitabe/Yazı:** Mihrabın tepelik ve alınlık bölümlerindeki kartuşların içerisinde, Arapça celi sülüs hatlı yazılar yer alır. Tepelik bölümündeki madalyonun içerisinde besmele, alınlıktaki enlemesine dikdörtgen formlu kartuşun içerisinde, Âl-i İmrân sûresi 37. ayeti yazılıdır. Mihrabın niş yüzeyinde rik'a hatla yazıyla kelime-i tevhid yazılıdır.

**Mihrap Elemanları:** Mihrap, tepelik, çerçeve, alınlık, kavsara, niş ve sütunce bölümlerinden oluşmaktadır (Fotoğraf 143, Çizim 97).

**Tepelik:** Mihrabın en tepe noktasındaki tepelik bölümü üçgen formludur. Tepelik bölümünün ortasındaki madalyonun içerisinde besmele yazılıdır. Madalyonun etrafı yaprak ve çiçek tomurcuklarıyla çevrelenmiştir. Madalyonun altında çiçek rozeti, üstünde akant yaprağı bulunmaktadır. Madalyonun alt kenarlarından iki yana doğru birbirlerine simetrik şekilde devam eden “S”, “C” kıvrımlı akantlardan oluşturulmuş bitkisel süsleme yer almaktadır. Tepelik bölümündeki bitkisel süsleme ve yazı kartuşunun kenarları altın yaldız renkli boyalıdır.

**Çerçeve:** Boyuna dikdörtgen formlu çerçeve, doğusunda ve batısında pilastrlarla, üst bölümde ise silmeli saçaklıkla sınırlandırılmıştır.

**Alınlık:** Mihrap kavsarasının üzerinde kenarları silmelerle profillendirilmiş enlemesine dikdörtgen formlu alınlık bölümünde mihrap ayeti yazılıdır.

**Kavsara:** Çeyrek küre formundaki kavsara, yarım daire kuşatma kemeriyle çevrelenmiştir. Kavsara kemeri, altın yaldız renkli boyalı silmelerle profillendirilmiştir.

**Niş:** Yarım daire plânlı mihrap nişi, 1,02 m genişliğinde, 0,66 m derinliğinde ve 3,63 m yüksekliğindedir. Niş yüzeyinde, Kâbe tasvirine yer verilmiştir.

**Sütunce:** Mihrap nişinin kenarlarındaki sütunceler yarısı duvara gömülü, silindirik kaideli ve gövdeli, korint benzeri başlıklıdır.

**Mihrabın Tarihlendirmesi:** Mihrap, çerçeveyi iki yanında sınırlandıran pilastrları, nişin kenarlarındaki sütunceleri, korint benzeri başlıkları, “S”, “C” kıvrımları, akant yaprakları, Kâbe tasviri gibi süsleme unsurları bakımından değerlendirildiğinde, 19. yüzyılın sonlarında yapılmış olmalıdır.



Fotoğraf 143: Manisa Kula Çarşı Camii mihrabı

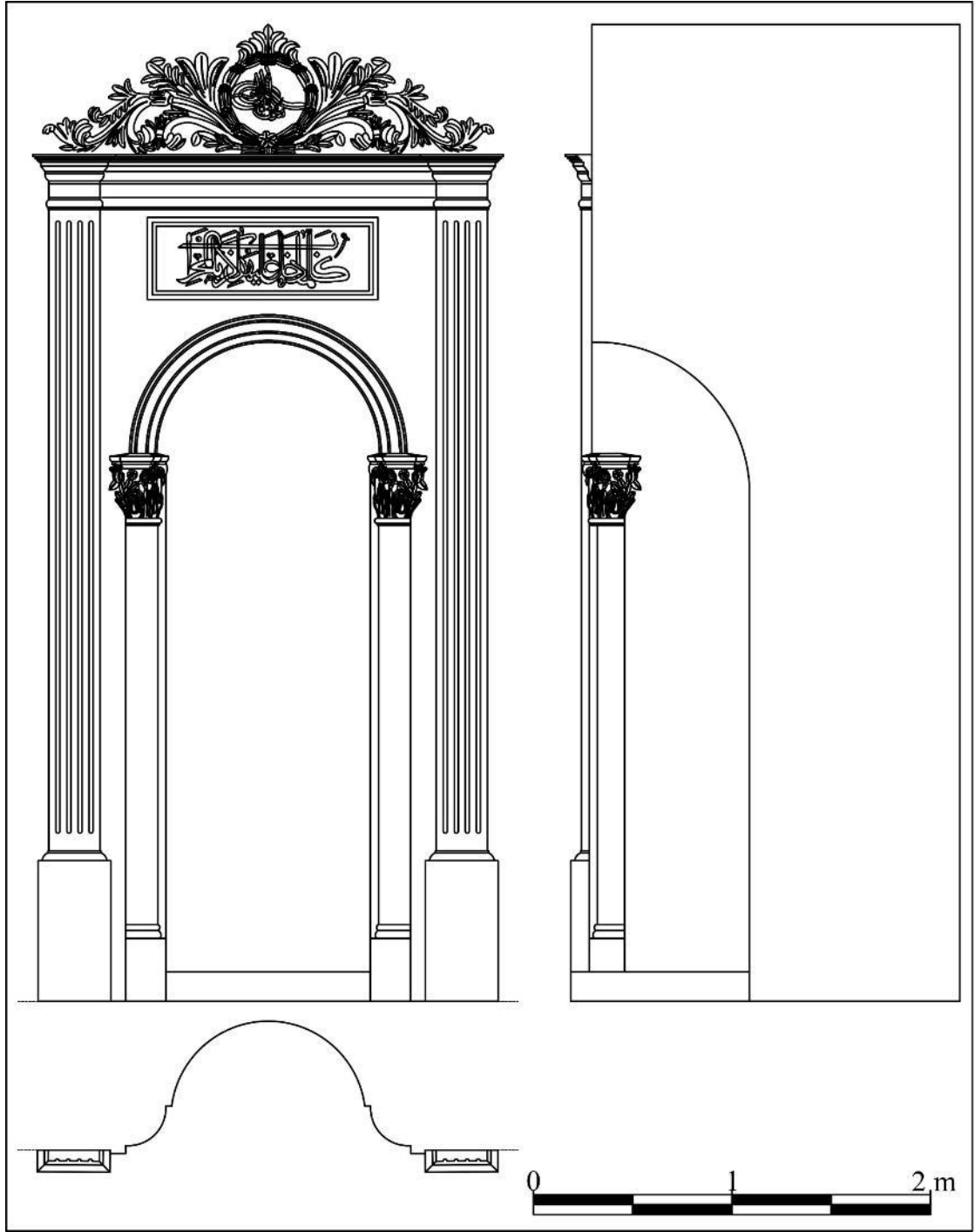

Çizim 97: Manisa Kula Çarşı Camii mihrabının plân, cephe ve kesit çizimi



## 2.92. Manisa Salihli Çarşı Camii Mihrabı

**İnceleme Tarihi:** 07.09.2023

**Ebatları:** 5,83x2,82x0,77 m

**Yapının Kısa Tanımı:** Manisa Salihli Eskicami Mahallesi’nde yer alan cami, tapunun 229 ada, 2 parseline kayıtlıdır<sup>628</sup>. Mülkiyeti Vakıflar Genel Müdürlüğü’nde olan cami, günümüzde ibadete açıktır.

Çarşı Cami’nin inşa tarihi ve banisi hakkında bilgi veren kitabesi bulunmamaktadır. Arşiv belgelerinde de yapıya ait belge tespit edilememiştir. Yerel tarihçi Mustafa Uçar, caminin pazarcı esnafının katkılarıyla 1885 yılında inşa edildiğini ifade etmektedir<sup>629</sup>. İlk inşa edildiğinde “Orta Camii” olarak da bilinen yapı, Yunan işgali sırasında dinamitle patlatılarak yıkılmaya çalışılmıştır. İşgal sırasında zarar gören cami 1930 tarihinde Necati Bey ve yöre halkının katkılarıyla onarılmıştır<sup>630</sup>. Caminin mihrap alınlığındaki ayet kitabesinin altında H. 1272/M. 1855-1856 tarihi yazılıdır.

Cami, 2014-2016 yılları arasında Vakıflar Bölge Müdürlüğü tarafından restore edilerek günümüzdeki görünümünü almıştır.

Çarşı merkezindeki cami, etrafı bahçe duvarıyla çevrelenmiş bir avlu içerisindedir. Cami, kareye yakın dikdörtgen plânlı harim mekânı, harimin kuzeyindeki beş bölümlü son cemaat yeri, kuzeybatı köşesindeki kare kaideli minareden meydana gelmektedir.

Harim mekânı doğu, kuzey ve batı yönlerden “U” şeklinde kadınlar mahfili çevrelenmiştir. Kible duvarının ortasında mihrap, mihrabın doğusunda vaaz kürsüsü, batısında minber yer alır. Harimin duvarları sıvalı ve boyalı olup sade bir görünüme sahiptir. Caminin mihrabında, pencere alınlıklarında ve kubbe yüzeyinde alçı, kapı kanatlarında, minberinde ve kadınlar mahfili korkuluklarında ahşap süslemeler görülmektedir.

<sup>628</sup> <https://parselorgu.tkgm.gov.tr/#ara/cografi/38.48675591217231/28.14140170812607> (Erişim tarihi 04.04.2023).

<sup>629</sup> <https://m.salihlisektorgazetesi.com/31181/haber/dinamitlenen-ve-yakilan-camilerimizin-oykuleri> (Erişim tarihi 04.04.2023).

<sup>630</sup> <https://m.salihlisektorgazetesi.com/31181/haber/dinamitlenen-ve-yakilan-camilerimizin-oykuleri> (Erişim tarihi 04.04.2023).

Cami, kârgir malzemeyle inşa edilmiştir, duvarları sıvalı ve boyalıdır. Kapı ve pencere sövelerinde, duvar köşelerinde minarede düzgün kesme taş malzeme kullanılmıştır. Yapının üzerin dört yönden pahlı, kiremit kaplı çatıyla kapatılmıştır.

**Mihrabın Konumu:** Kible duvarının ortasında ve taçkapının karşısındaki mihrap, kible duvarından harim mekânına 0,31 m taşırılmıştır.

**Yapım ve Süsleme Tekniği:** Kible duvarına açılan nişin kenarlarındaki dekoratif sütunceler, pilastrlar, kaideler, başlıklar ve çerçeveyi oluşturan unsurları ile tepelik, alınlık, köşelik ve kavsara bölümlerindeki süslemeler alçı kalıplama tekniğindedir. Kavsara kemerine asılı alçı perde motifi kemer karnına aplike tekniğinde tutturulmuştur. Alçı süslemeler arka yüzlerinden tellerle birbirine tutturulmuş ve alçı sıvayla kible duvarına monte edilmiştir. Alçı kalıplama süslemeler kabartma tekniğindedir. Mihrabın alınlık bölümündeki yazıları kalemişi tekniğinde yapılmıştır.

**Kitabe/Yazı:** Mihrabın alınlık ve tepelik bölümlerinde yazılar bulunmaktadır. Tepelikte Arapça celî sülüs hatlı, müsenna yazıyla Maşallah Teâlâ yazılıdır. Alınlık bölümündeki enlemesine dikdörtgen formlu kartuşun içerisinde, Arapça celî sülüs hatla Âl-i İmrân sûresi 39. ayeti yazılıdır.

**Mihrap Elemanları:** Mihrap, tepelik, çerçeve, alınlık, köşelik, kavsara, niş ve pilastr bölümlerinden oluşmaktadır (Fotoğraf 145, Çizim 98).

**Tepelik:** Saçak tablası üzerindeki tepelik bölümü üçgen formludur. Tepelik bölümünün ortasında, müsenna yazıyla Maşallah Teâlâ yazılıdır. Müsenna yazının altında akant yaprağı, üstünde palmet motifi bulunmaktadır. Müsenna yazının etrafı, birbirleriyle simetrik kurguda, iri “S”, “C” kıvrımlı akant yaprakları ve natüralist çiçeklerden oluşturulmuş bitkisel süsleme kompozisyonuyla çevrelenmiştir (Fotoğraf 144).

**Çerçeve:** Boyuna dikdörtgen formlu çerçeve, doğusunda ve batısında sütuncelerle, üst bölümünde ise üç yönden dışa taşıntı yapan saçaklıkla sınırlandırılmıştır. Çerçeve, köşelik bölümünün üzerindeki saçak tablasıyla iki kademeye ayrılmıştır. Çerçevenin birinci kademesinin kenarlarındaki sütunceler, postament benzeri kaideli ve silindirik gövdelidir. Çerçevenin ikinci kademesi kenarlarda gövdeleri yivli pilastrlarla, üstte yarım daire kemerli saçaklıkla sınırlandırılmıştır. Saçak kornişi, kavisli ve düz silmelerle meydana getirilmiştir. İkinci kademenin ortasında mihrap ayetinin yazılı olduğu kartuş bulunmaktadır. Kartuşun üzerinde bitkisel süsleme kompozisyonu yer alır.

**Alınlık:** Çerçevenin ikinci kademesindeki alınlık bölümünde mihrap ayeti ile H. 1272/M. 1855-1856 tarihi yazılıdır (Fotoğraf 144).

**Köşelik:** İki kenarı dik açılı, bir kenarı içbükey kavisli köşelik bölümleri birbirlerine bakışımıdır. Köşeliklerdeki bitkisel süslemeler, rumiler ve palmetlerden meydana getirilmiştir. Süslemelerin zemini beyaz, rumiler yeşil, palmetler kırmızı renkli boyanmıştır.

**Kavsara:** Çeyrek küre formundaki kavsara, yarım daire kuşatma kemeriyle çevrelenmiştir. Kavsara kemeri silmelerle profillendirilmiştir. Kavsaranın yarım daire formundaki kemerine asılı vaziyette aşağıya doğru sarkan sık pileli bir perde motifi bulunmaktadır. Kenarlarda kordonlarla toplanan perde motifi, niş sövesinin kenarlarından aşağıya doğru dalgalı bir şekilde sarmaktadır. Perde motifinin kenarlarına ve kordonların uçlarına püsküller işlenmiştir. Perde motifi yeşil, kordonlar ve püsküller altın yıldız renkli boyalıdır.

**Niş:** Yarım daire plânlı mihrap nişi, 1,30 m genişliğinde, 0,76 m derinliğinde ve 3,41 m yüksekliğindedir.

**Pilastr:** Mihrap nişinin sövelerine, kare kaideli, dor benzeri başlıklı pilastr görünümü verilmiştir. Pilastrlar birbirlerine yarım daire kuşatma kemeriyle bağlanmıştır. Kuşatma kemeri silmelerle profillendirilmiştir.

**Mihrabın Tarihlendirmesi:** Mihrap, çerçeveyi iki yanında sınırlandıran sütunceleri, dor benzeri başlıkları ve kavsarasındaki perde motifi gibi süsleme unsurları bakımından değerlendirildiğinde, H. 1272/M. 1855-1856 tarihinde yapılmış olmalıdır.



Fotoğraf 144: Manisa Salihli Çarşı Camii mihrabının tepelik ve alınlık bölümü



Fotoğraf 145: Manisa Salihli Çarşı Camii mihrabı

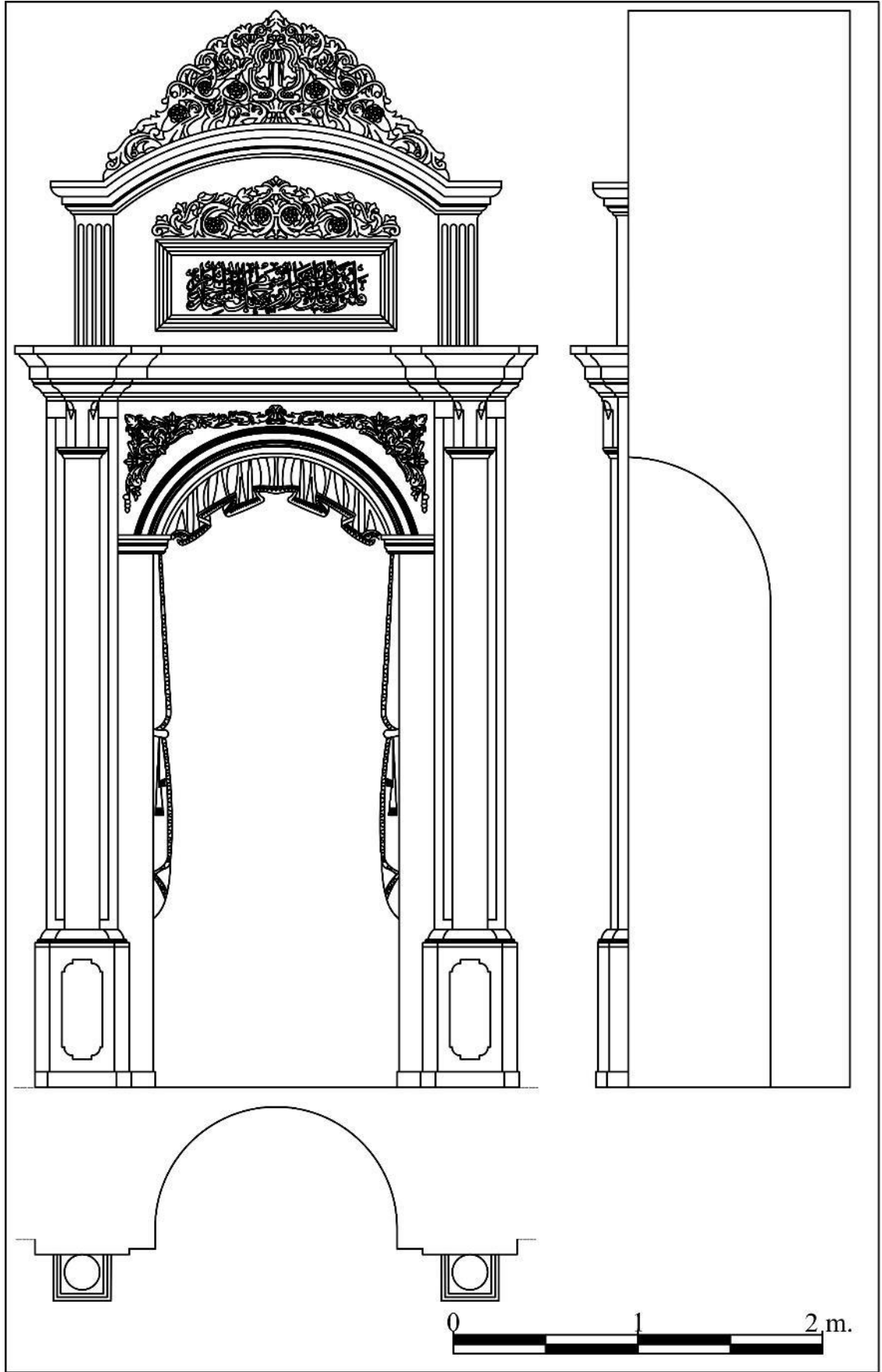

Çizim 98: Manisa Salihli Çarşı Camii mihrabının plân, cephe ve kesit çizimi

### 2.93. Manisa Salihli Hamidiye Camii Mihrabı

**İnceleme Tarihi:** 07.09.2023

**Ebatları:** 6,38x3,52x0,62 m

**Yapının Kısa Tanımı:** Manisa Salihli Mithatpaşa Mahallesi'nde yer alan cami, tapununun 197 ada, 1 parseline kayıtlıdır<sup>631</sup>. Karaman Camii olarak bilinen caminin adı 2014 yılında ilk inşa edildiğindeki adı olan Hamidiye Camii olarak değiştirilmiştir.

Cami, Salihli Kaymakamı Osman Nuri Bey'in öncülüğünde ve yöre halkının katkılarıyla H. 1308/M. 1890-1891 tarihinde inşa ettirilmiştir. Kaymakam Osman Nuri Bey, yapının inşası devam ederken padişaha yazdığı bir dilekçede, halkın destekleriyle yapılan caminin adının Sultan Abdülhamid adına ithafen Hamidiye Camii olmasını istemiştir. Padişah isminin camiye verilmesini kabul eder ve Kaymakam Osman Nuri Bey berat nişanı ve maaşla ödüllendirilir<sup>632</sup>. Nitekim taçkapısının üzerindeki kitabede, Sultan Abdülhamit Dönemi'nde, halkın destekleriyle H. 1308/M. 1890-1891 tarihinde inşa ettirildiği yazmaktadır.

Caminin minaresi daha sonra inşa edilmiştir. Minare kaidesinin üzerindeki kitabeye göre, Poyraz karyesinden El-Hac Ali Ağa tarafından H. 1313/M. 1895-1896 tarihinde yaptırılmıştır.

Cami, etrafı bahçe duvarıyla çevrelenmiş bir avlu içerisindedir. Fevkani özellikli cami, kareye yakın dikdörtgen plânlı harim mekânı, harimin kuzeyinde son cemaat yeri, kuzeybatı köşesinde minareden meydana gelmektedir. Son cemaat yerinin etrafı camekânla kapatılmış ve üzeri kubbeyle örtülüdür. Son cemaat yerine üç yönden merdiven basamaklarıyla ulaşılmaktadır.

Harim mekânını üç yönden "U" şeklinde kadınlar mahfili çevrelemektedir. Harim mekânında kible duvarının ortasında mihrap, mihrabın doğusunda vaaz kürsüsü, batısında minber yer almaktadır. Harimin üzeri mihrap önünde kubbe, kubbenin üç tarafında ise düz tavanla örtülüdür.

Harim mekânında, kible duvarı pencere alınlıklarında, mihrapta, kubbe yüzeyinde, taçkapının pilastr başlıklarında alçı süsleme görülmektedir.

<sup>631</sup> <https://parselsorgu.tkgm.gov.tr/#ara/cografi/38.485582279568504/28.138676583766937> (Erişim tarihi 28.03.2023).

<sup>632</sup> C. Eroğlu ve M. Babuçoğlu, *age.*, s. 75.

Cami, kârgir malzemeyle inşa edilmiş ve duvarları sıvalı ve boyalıdır. Kapı ve pencere sövelerinde, duvar köşelerinde minarede düzgün kesme taş malzeme kullanılmıştır. Yapı, dört yönden pahlı, üzeri kiremit kaplı çatıyla, içten bağdadi kubbe kenarları düz tavanla kapatılmıştır.

**Mihrabın Konumu:** Kible duvarının ortasında ve taçkapının karşısındaki mihrap, kible duvarından harim mekânına 0,56 m taşırılmıştır.

**Yapım ve Süsleme Tekniği:** Kible duvarına açılan nişin kenarlarındaki dekoratif sütunceler, pilastrlar, kaideler, başlıklar ve çerçeveyi oluşturan unsurları ile tepelik, alınlık, köşelik ve kavsara bölümlerindeki süslemeler alçı kalıplama tekniğindedir. Kavsara kemerine asılı alçı perde motifi kemer karnına aplike tekniğinde tutturulmuştur. Mihrabın kalıplama tekniğinde yapılan süslemelerinin iskeletinde teller kullanılmıştır. Alçı süslemeler arka yüzlerinden tellerle birbirine tutturulmuş ve alçı sıvayla kible duvarına monte edilmiştir. Alçı kalıplama süslemeler kabartma tekniğindedir. Mihrabın alınlık bölümündeki yazıları kalemişi tekniğinde yapılmıştır.

**Kitabe/Yazı:** Çerçevenin ikinci kademesindeki alınlık bölümünde Arapça, celî sülüs hatla Âl-i İmrân sûresi 39. ayeti yazılıdır.

**Mihrap Elemanları:** Mihrap tepelik, çerçeve, alınlık, köşelik, kavsara, niş ve pilastr bölümlerinden oluşmaktadır (Fotoğraf 148, Çizim 99).

**Tepelik:** Saçak tablası üzerindeki tepelik bölümü üçgen formludur. Tepelik bölümünün ortasında, etrafı rozet çiçekler ve çiçek tomurcuklarıyla çevrelenmiş, ortasında ay-yıldız motiflerinin yer aldığı, elips formlu küçük bir çelenk bulunmaktadır. Çelenk süslemesinin altında ve üstünde akant yaprakları vardır. Çelenk süslemesinin iki yanında birbirlerine simetrik, çapraz şekilde yerleştirilmiş, uçları volütlü “S” kıvrımları yer alır. Çelenk motifinin iki yanında, birbirleriyle simetrik kurguda, iri “S”, “C” kıvrımlı akant yaprakları, asma yaprakları, dalları ve üzüm salkımları ve rozet çiçeklerden oluşturulmuş bitkisel süsleme kompozisyonu bulunmaktadır (Fotoğraf 146).

**Çerçeve:** Boyuna dikdörtgen formlu çerçeve, doğusunda ve batısında sütuncelerle, üst bölümünde ise üç yönden dışa taşıntı yapan saçaklıkla sınırlandırılmıştır. Çerçeve, köşelik bölümünün üzerindeki saçak tablasıyla iki kademeye ayrılmıştır. Çerçevenin birinci kademesinin kenarlarında, postament kaideli, silindirik gövdeli ve korint benzeri başlıklı sütunceler vardır. Birinci kademedden üstte, baştaban, friz ve korniş bölümlerinden oluşan saçaklıkla sınırlandırılmıştır. Friz bölümünde ortada asma

yaprakları, dalları ve üzüm salkımlarından oluşturulmuş bitkisel süsleme bulunmaktadır. Korniş, aşağıdan yukarıya sırasıyla, inci dizisi, palmet ve ok ucu dizisi, düz ve kavisli silmelerle oluşturulmuştur. Çerçevenin ikinci kademesi kenarlarda gövdeleri yivli pilastrlarla, üstte yarım daire kemerli saçaklıkla sınırlandırılmıştır. Saçak korniş, alttan yukarıya doğru sırasıyla, akant yaprağı ve ok ucu dizisi, içbükey ve dışbükey silmelerle meydana getirilmiştir. İkinci kademedede pilastrların önünde, birinci kademenin saçak tablasının üzerine konumlandırılmış “S” kıvrımlı kaideli akant yapraklarına yer verilmiştir. İkinci kademenin ortasında içerisinde mihrap ayeti yazılı alınlık bölümü bulunmaktadır.

**Alınlık:** Çerçevenin ikinci kademesindeki alınlık bölümünde mihrap ayeti yazılıdır. Alınlık, üst kenarlarından, yarım daire kemerli saçak tablasının altından aşağıya çapraz şekilde sarkıtılmış iplerle bağlanmıştır. Kartuşun üzerinde üçgen form oluşturan ipler yazı kartuşun üst kenarlarına bağlı olduğu bölümlerde daire formlu kıvrımlar oluşturmuştur. Üçgen formlu ipin ortasında, iki yana doğru devam eden kıvrımlı fiyonklar bulunmaktadır. Alınlığı bağlayan iplerin etrafını uçları püsküllü iplere çevrelemektedir (Fotoğraf 146).

**Köşelik:** İki kenarı dik açılı, bir kenarı içbükey kavisli köşelik bölümlerin birbirlerine bakışımıdır. Köşeliklerdeki bitkisel süslemeler bahar dalları arasında tomurcuk çiçekler ve güllerden meydana getirilmiştir. Kabartma olarak yapılmış süslemelerin zemini beyaz, süslemeleri altın yıldız renkli boyalıdır (Fotoğraf 147).

**Kavsara:** Çeyrek küre formundaki kavsara, yarım daire kuşatma kemeriyle çevrenmiştir. Kavsara kemeri kavisli silmelerle profillendirilmiştir. Kavsara kemerine asılı, aşağıya sarkan sık pileli bir perde motifi bulunmaktadır. Kenarlarda kordonlarla toplanan perde motifi, niş sövesinin kenarlarından aşağıya dalgalı bir şekilde sarmaktadır. Perdenin kenarları ile kordonların uçlarında püsküller yer alır. Perde petrol yeşili renkle, püskülleri ve kordonları altın yıldız renkle boyalıdır (Fotoğraf 147).

**Niş:** Yarım daire plânlı mihrap nişi, 1,16 m genişliğinde, 0,64 m derinliğinde ve 3,47 m yüksekliğindedir. Nişin kenarlarda dor benzeri başlıkları bulunan dekoratif pilastrlar yer alır.

**Pilastr:** Mihrap nişinin söveleri, kare kesitli gövdeli, dor benzeri başlıklı dekoratif pilastr görünümündedir. Pilastrlar birbirlerine yarım daire kuşatma kemeriyle bağlanmıştır. Sövelerin yüzeyi kavisli silmelerle profillendirilmiştir.



**Mihrabın Tarihlendirmesi:** Mihrap, çerçeveyi iki yanında sınırlandıran sütunceleri, korint benzeri başlıkları, “S”, “C” kıvrımlı akantlar, asma dalları, yaprakları ve üzüm salkımları ve kavsarasındaki perde motifi gibi süsleme unsurları bakımından değerlendirildiğinde H. 1308/M. 1890-1891 tarihinde yapılmış olmalıdır.



Fotoğraf 146: Manisa Salihli Hamidiye Camii mihrabının tepelik ve alınlık bölümü



Fotoğraf 147: Manisa Salihli Hamidiye Camii mihrabının köşelik ve kavsara bölümleri



Fotoğraf 148: Manisa Salihli Hamidiye Camii mihrabı

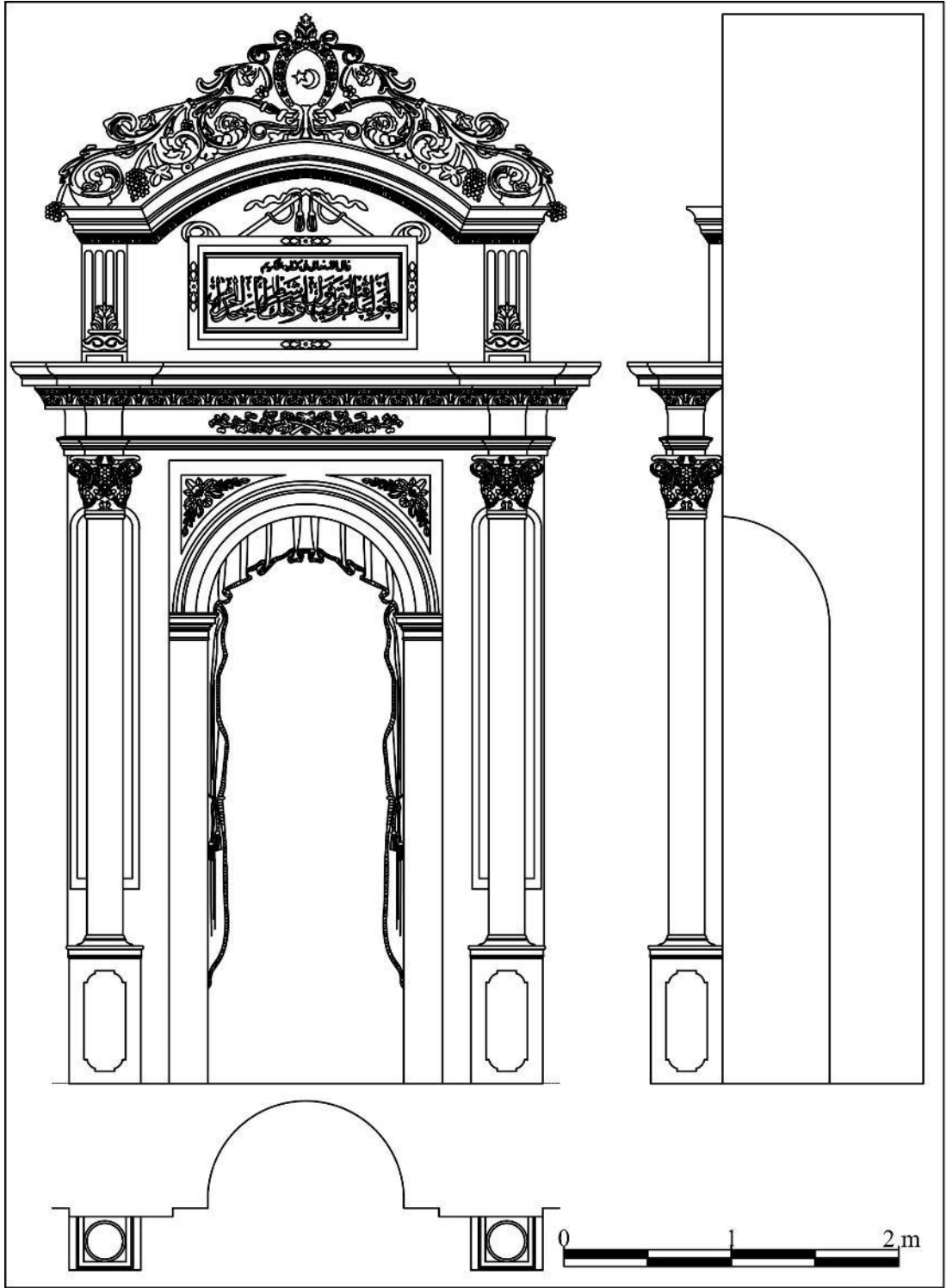

Çizim 99: Manisa Salihli Hamidiye Camii mihrabının plân, cephe ve kesit çizimi

## 2.94. Manisa Salihli Kurttutan Köyü Camii Mihrabı

**İnceleme Tarihi:** 07.09.2022

**Ebatları:** 5,08x1,05x0,40 m

**Yapının Kısa Tanımı:** Manisa Salihli Kurttutan Mahallesi'nde yer alan cami, tapununun 174 ada, 1 parseline kayıtlıdır<sup>633</sup>. Cami, günümüzde sağlam vaziyette olup ibadete açıktır.

Caminin inşası ile ilgili bilgi veren birden fazla kitabesi bulunmaktadır. Kitabeler arasında en erken tarih olanı caminin avlusunda bağımsız halde bulunmaktadır. Camiye ait olduğunu düşündüğümüz kitabede, “*Sahib-ül hayrat vel hasenat Kara Yusuf oğlu İsmail ve oğlu Ahmedin Hayratıdır Sene 1234*” ifadeleri yazılıdır. Kitabeye göre cami Kara Yusuf oğlu İsmail ve oğlu Ahmet tarafından H. 1234/M. 1818-1819 tarihinde inşa edilmiştir. Yapı hakkında bilgi veren bir diğer kitabe minare kaidesindedir. Minare kaidesindeki kitabede, “*Sene 1295 ESKİ TARİ*” ifadeleri yazılıdır. Minare kaidesindeki H. 1295/M. 1878 tarihi minarenin eklendiği tarih olmalıdır. Cami mihrabının alınlık bölümündeki ayet kitabesinin sonunda H. 1311/M. 1893-1894 tarihi yazılıdır. Yapının batı duvarında, pencerelerin arasında kalan bölümde de bir kitabe bulunur. Kitabede, “*10-5-1972 T. TARİHİ*” ifadeleri yazılıdır.

Cami kuzeyinde bahçe duvarıyla oluşturulmuş küçük bir avlu içerisindedir. Cami kareye yakın dikdörtgen plânlı harim mekânı, harimin kuzeyindeki son cemaat yeri ve son cemaat yerinin batısındaki minareden meydana gelmektedir. Harim mekânını kuzey, doğu ve batı yönlerden “U” şeklinde kadınlar mahfili çevrelemektedir. Kible duvarının ortasında mihrap, mihrabın doğusunda vaaz kürsüsü, batısında minber bulunmaktadır. Harimin duvarları sıvalı ve boyalıdır. Harim mekânının üzeri düz ahşap tavanla kapatılmış ve tavanın ortasında bağdadi kubbe yer alır. Harimin duvarlarında, içerisinde dini içerikli yazıların olduğu madalyonlar bulunmaktadır. Harim mekânında mihrapta, madalyonlarda ve kubbe göbeğinde alçı, minberde, kadınlar mahfilinde ve kubbe eteklerinde ahşap süslemeler görülmektedir.

Cami, kârgir malzeme ile inşa edilmiştir, duvarları sıvalı ve boyalıdır. Cami dört yönden pahlı, üzeri kiremit kaplı çatıyla, içten bağdadi kubbe kenarları düz tavanla kapatılmıştır.

<sup>633</sup> <https://parselsorgu.tkgm.gov.tr/#ara/cografi/38.691273488171895/28.092199265956882> (Erişim tarihi 28.03.2023).

**Mihrabın Konumu:** Kible duvarının ortasında ve taçkapının karşısındaki mihrap, kible duvarından harim mekânına taşırılmıştır.

**Yapım ve Süsleme Tekniği:** Kible duvarına açılan nişin kenarlarındaki dekoratif sütunceler, kaideler, başlıklar ve çerçeveyi oluşturan unsurları ile tepelik ve kavsara bölümlerindeki süslemeler alçı kalıplama tekniğindedir. Kavsara kemerine asılı alçı perde motifi kemer karnına applike tekniğinde tutturulmuştur. Alçı süslemeler arka yüzlerinden tellerle birbirine tutturulmuş ve alçı sıvayla kible duvarına monte edilmiştir. Alçı kalıplama süslemeler kabartma tekniğinde yapılmıştır. Mihrabın tepelik ve alınlık bölümlerindeki yazıları kalemişi tekniğindedir.

**Kitabe/Yazı:** Tepelik bölümündeki madalyonun içerisinde, Arapça celî sülüs hatla Maşallah lafzı yazılıdır. Saçaklık frizinde Arapça celî sülüs hatla Bakara Sûresi 144. ayeti yazılıdır.

**Mihrap Elemanları:** Mihrap tepelik, çerçeve, alınlık, kavsara ve niş bölümlerinden oluşmaktadır (Fotoğraf 149, Çizim 100).

**Tepelik:** Saçak tablası üzerinde tepelik bölümü yer alır. Tepeliğin ortasında, kenarları silmelerle profillendirilmiş, içerisinde Maşallah lafzı yazılı, madalyon bulunmaktadır. Madalyonun üst bölümünden başlayıp kenarlarına doğru devam ederek etrafını çevreleyen, asma dalları, yaprakları ve üzüm salkımları ile “S”, “C” kıvrımlı dolama dallı akant yapraklarından oluşturulmuş bitkisel süsleme kompozisyonu yer almaktadır.

**Çerçeve:** Boyuna dikdörtgen formlu çerçeve, doğusunda ve batısında sütuncelerle, üst bölümünde ise üç yönden dışa taşıntı yapan saçaklıkla sınırlandırılmıştır. Çerçevenin kenarlarındaki sütunceler, kare kaideli, yivli gövdeli ve korint benzeri başlıklıdır. Çerçevenin üstünde, baştaban, friz ve korniş bölümlerinden oluşturulmuş saçaklık bulunmaktadır. Saçaklığın frizinde, mihrap ayeti ile H. 1311/M. 1893-1894 tarihi yazılıdır.

**Kavsara:** Çeyrek küre formundaki kavsara, yarım daire formlu kemerle çevrelenmiştir. Kavsara kemerin asılı, kenarlarda kordonlarla toplanmış ve aşağıya kadar sarkıtılmış perde motifi bulunmaktadır. Perde motifini kavsara ve söve kenarlarına toparlayan kordonların uçları püsküllerle sonlanmaktadır. Kordonlar kavsara kemer kavsinin ortasından ve söve kenarlarından aşağıya sarkıtılmıştır.

**Niş:** Yarım daire plânlı mihrap nişi, 1,00 m genişliğinde, 0,90 m derinliğinde ve 2,47 m yüksekliğindedir.

**Mihrabın Tarihlendirmesi:** Mihrap, çerçeveyi iki yanında sınırlandıran sütunceleri, korint benzeri başlıkları, “S”, “C” kıvrımlı akant yaprakları ve asma dalları, yaprakları ve üzüm salkımları gibi süsleme unsurları bakımından değerlendirildiğinde, mihrap ayetinin sonunda yazılı H. 1311/M. 1893-1894 tarihinde yapılmış olmalıdır.

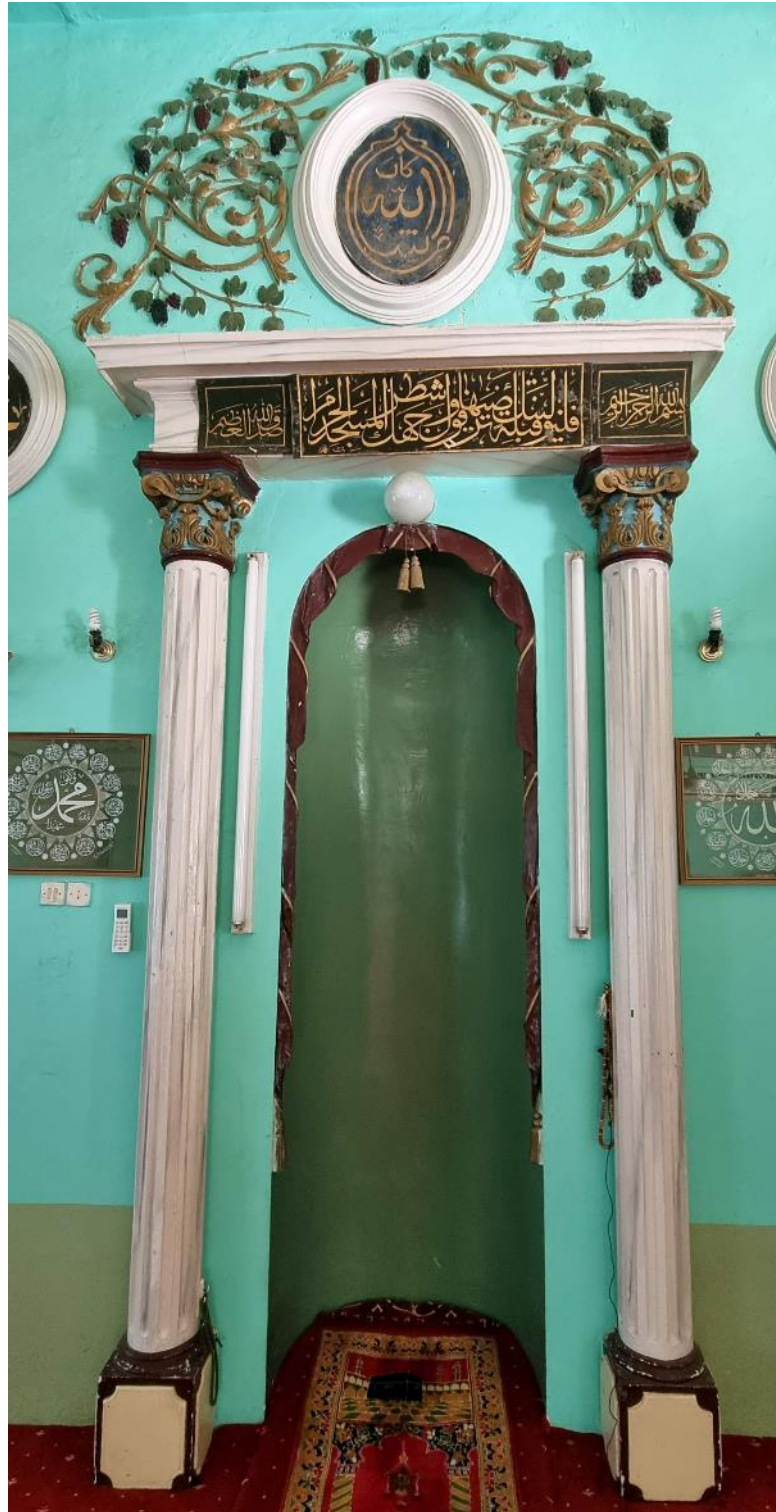

Fotoğraf 149: Manisa Salihli Kurttutan Köyü Camii mihrabı

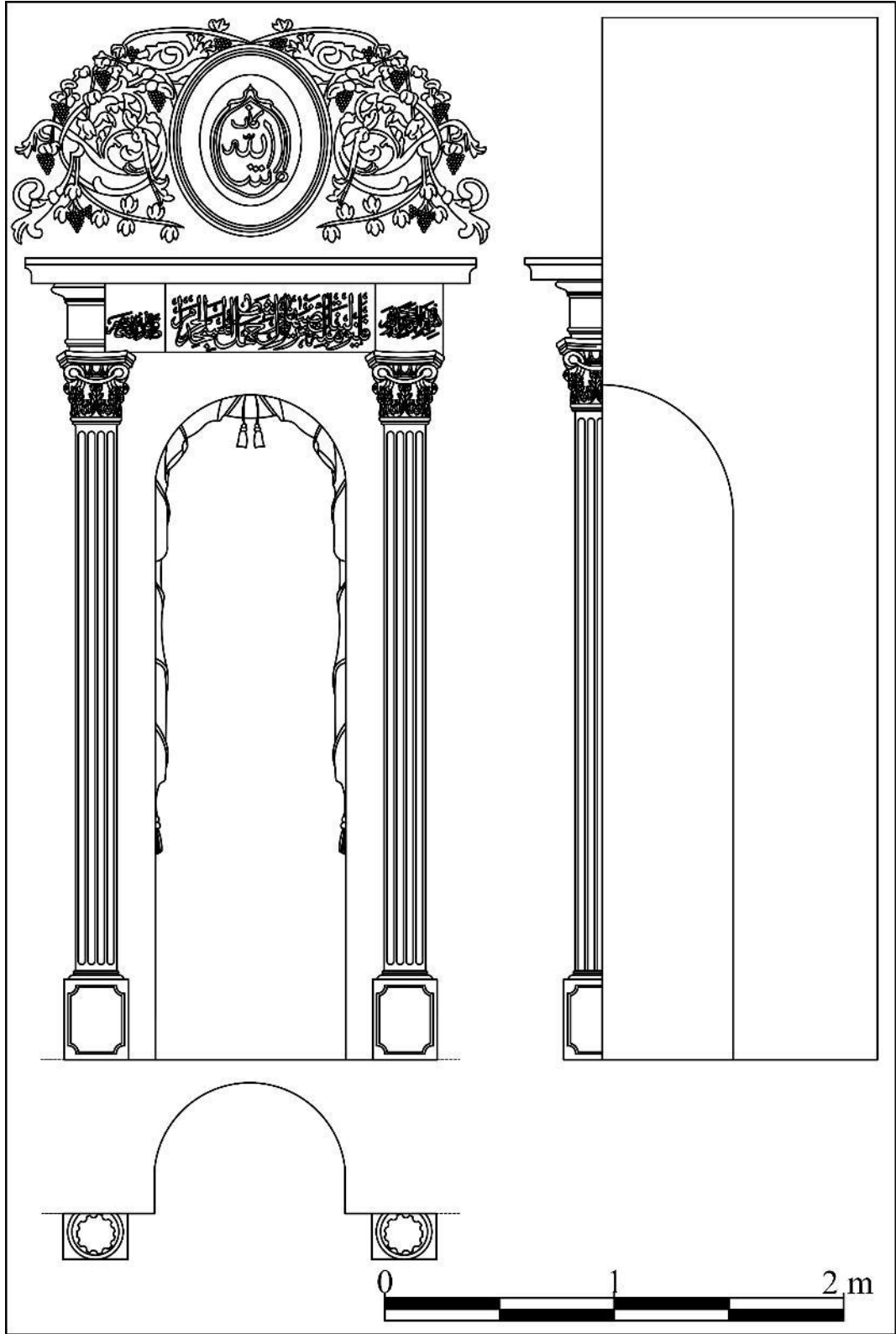

Çizim 100: Manisa Salihli Kurttutan Köyü Camii mihrabının plân, cephe ve kesit çizimi

## 2.95. Manisa Salihli Kocaçeşme (Burhaniye) Camii Mihrabı

**İnceleme Tarihi:** 07.09.2023

**Ebatları:** 5,08x1,05x0,40 m

**Yapının Kısa Tanımı:** Manisa Salihli Kocaçeşme Mahallesi'nde yer alan cami, tapununun 4260 ada, 1 parseline kayıtlıdır<sup>634</sup>. Cami, İzmir II Numaralı Kültür ve Tabiat Varlıkları Koruma Kurulu tarafından 2013 yılında tescil edilmiştir<sup>635</sup>.

Caminin inşa tarihi ve banisi hakkında bilgi veren kitabe ya da belge tespit edilememiştir. Füsun Baykal, Salihli şehir yerleşimi hakkında yaptığı çalışmada kaynak göstermeden camiyi 1877 yılına tarihlendirmiştir<sup>636</sup>.

Etrafı bahçe duvarıyla çevrelenmiş bir avlu içerisindeki cami, boyuna dikdörtgen plânlı harim mekânı, son cemaat yeri ve minareden meydana gelmektedir. Muhdes son cemaat yerinin alt katının etrafı camekânla, üst katının etrafı duvarla kapatılmıştır. Harim mekânına son cemaat yerinin kuzeyindeki ve caminin batısındaki kapı açıklıklarıyla geçiş sağlanmaktadır.

Harim mekânı boyuna dikdörtgen plânlı olup doğu, kuzey ve batısını üç yönden "U" şeklinde kadınlar mahfili çevrelemektedir. Harimin kible duvarının aksında mihrap, mihrabın doğusunda vaaz kürsüsü, batısında minber yer almaktadır. Harimin duvarları sıvalı ve boyalı olup sade bir görünüme sahiptir. Harimin üzeri ortada bağdadi kubbeyle kubbenin etrafı ise düz tavanla örtülüdür. Duvarlarda, içerisinde dini içerikli yazıların olduğu madalyonlar bulunmaktadır. Harim mekânında mihrapta ve kubbe göbeğinde alçı, vaaz kürsüsünde, minberde ve kadınlar mahfilinde ahşap süslemeler görülmektedir.

Cami, kârgir malzemeyle inşa edilmiş, duvarları sıvalı ve boyalıdır. Yapı dört yönden pahlı, üzeri kiremit kaplı çatıyla, içten kenarları düz tavanlı ortası bağdadi kubbeyle kapatılmıştır.

**Mihrabın Konumu:** Kible duvarının ortasında ve taçkapının karşısındaki mihrap, kible duvarından harim mekânına taşırılmıştır.

<sup>634</sup> <https://parselorgu.tkgm.gov.tr/#ara/cografi/38.48762720129619/28.1443065404892> (Erişim tarihi 04.04.2023).

<sup>635</sup> İzmir II Numaralı Kültür ve Tabiat Varlıklarını Koruma Bölge Kurulu'nun 14.06.2013 gün ve 2427 sayılı kararı. İVBMA 45.10.01/007 Numaralı Dosya.

<sup>636</sup> Füsun Baykal, "Salihli Kentsel Alanının Genişlemesinde ve Belirli Yönlerde Kaymasında Rol Oynayan Faktörler" *Coğrafya Araştırmaları Dergisi*, 1/2, 1990, s. 314.



**Yapım ve Süsleme Tekniği:** Kible duvarına açılan nişin kenarlarındaki dekoratif pilastrlar, kaideler, başlıklar ve çerçeveyi oluşturan unsurları ile kavsara bölümlerindeki süslemeler alçı kalıplama tekniğindedir. Kavsara kemerine asılı alçı perde motifi kemer karnına aplike tekniğinde tutturulmuştur. Alçı süslemeler arka yüzlerinden tellerle birbirine tutturulmuş ve alçı sıvayla kible duvarına monte edilmiştir. Alçı kalıplama süslemeler kabartma tekniğindedir. Mihrabın alınlık bölümündeki yazıları kalemişi tekniğinde yapılmıştır.

**Kitabe/Yazı:** Mihrabın alınlık bölümündeki enlemesine dikdörtgen formlu kartuşun içerisinde, Arapça celi sülüs hatla Bakara sûresi 149. ayeti yazılıdır.

**Mihrap Elemanları:** Mihrap çerçeve, alınlık, köşelik, kavsara ve niş bölümlerinden oluşmaktadır (Fotoğraf 150, Çizim 101).

**Çerçeve:** Boyuna dikdörtgen formlu çerçeve, doğusunda ve batısında pilastrlarla, üst bölümünde ise üç yönden dışa taşıntı yapan saçaklıkla sınırlandırılmıştır. Çerçeve, köşelik bölümünün üzerindeki saçak tablasıyla iki kademeye ayrılmıştır. Çerçevenin birinci kademesindeki pilastrlar, postament benzeri kaideli, kare kesitli ve başlıksızdır. Mihrap nişinin etrafında, konsol biçiminde başlıkları olan pilastrlar bulunmaktadır. Birinci kademe üstte, friz ve korniş bölümlerinden oluşan saçaklıkla sınırlandırılmıştır. Friz bölümünde, asma dalları, yaprakları ve üzüm salkımlarından oluşturulan bitkisel süsleme bulunmaktadır. Saçak kornişi ise düz ve kavisli silmelerle meydana getirilmiştir. Çerçevenin ikinci kademesi kenarlarda gövdeleri yivli pilastrlarla, üstte yarım daire kemerli saçaklıkla sınırlandırılmıştır. Saçak kornişi, kavisli ve düz silmelerle meydana getirilmiştir. İkinci kademenin ortasında mihrap ayetinin yazılı olduğu kartuş bulunmaktadır.

**Alınlık:** Çerçevenin ikinci kademesinde, kenarları kavisli silmelerle profillendirilmiş, enlemesine dikdörtgen formlu, içerisinde mihrap ayeti yazılı alınlık bölümü bulunmaktadır.

**Köşelik:** İki kenarı dik açılı, bir kenarı içbükey kavisli köşeliklerde, gülbezek motifleri bulunmaktadır. Köşeliğin zeminin mavi, gülbezek motifleri altın yıldız renkli boyalıdır.

**Kavsara:** Çeyrek küre formundaki kavsara, yarım daire kuşatma kemeriyle çevrelenmiştir. Kavsara kemeri silmelerle profillendirilmiştir. Kavsaranın yarım daire formundaki kemerine asılı vaziyette aşağıya doğru sarkan, sık pileli bir perde motifi bulunmaktadır. Perde motifi kenarlarda kordonlarla toplanmış ve sövenin kenarlarından

aşağıya doğru dalgalı bir şekilde sarkıtılmıştır. Perde motifinin kenarları ile kordonların uçlarında püsküller yer alır. Perde motifi mavi, kordonlar ve püsküller altın yıldız renkli boyalıdır.

**Niş:** Yarım daire plânlı mihrap nişi, 1,00 m genişliğinde, 0,90 m derinliğinde ve 2,47 m yüksekliğindedir. Niş kenarlarda, kare kesitli gövdeli, dor benzeri başlıklı dekoratif pilastrlarla sınırlanmıştır.

**Pilastr:** Mihrap nişinin sövelerinde, kare kesitli gövdeli, dor benzeri başlıklı dekoratif pilastrlara yer verilmiştir. Pilastrlar birbirlerine yarım daire kuşatma kemeriyle bağlanmıştır. Kuşatma kemerinin yüzeyi silmelerle profillendirilmiştir.

**Mihrabın Tarihlendirmesi:** Mihrap, çerçeveyi iki yanında sınırlandıran pilastrları, asma dalları, yaprakları ve üzüm salkımları ve kavsarasındaki perde motifi gibi süsleme unsurları bakımından değerlendirildiğinde, 19. yüzyılın sonlarında yapılmış olmalıdır.



Fotoğraf 150: Manisa Salihli Kocaçeşme Camii mihrabı

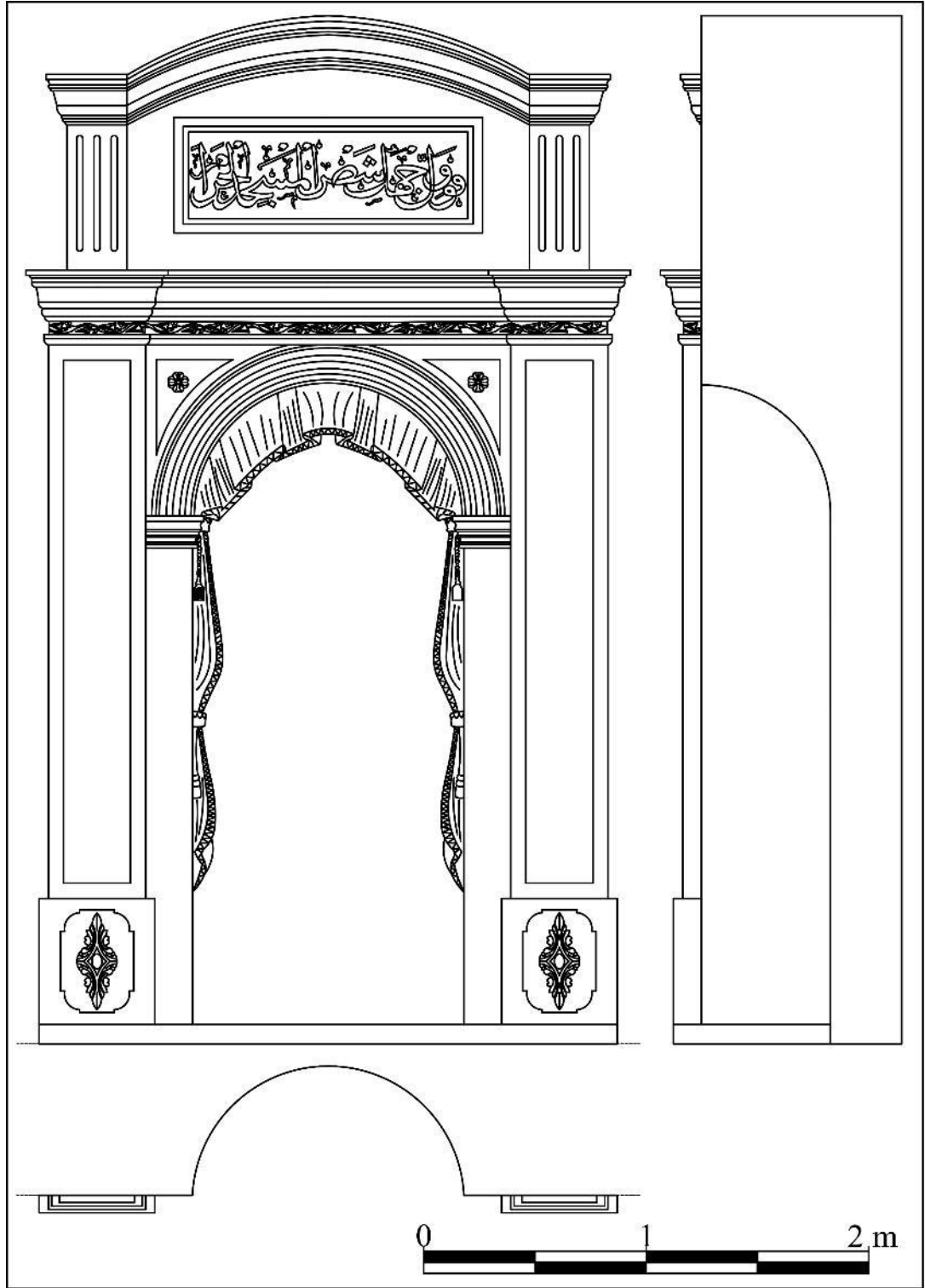

Çizim 101: Manisa Salihli Kocaçeşme Camii mihrabının plân, cephe ve kesit çizimi

## 2.96. Manisa Soma Damgacı Camii<sup>637</sup> Mihrabı

**İnceleme Tarihi:** 07.09.2023

**Ebatları:** 5,18x2,16x0,30 m

**Yapının Kısa Tanımı:** Manisa Soma Karamanlı Mahallesi'nde yer alan cami, tapununun 246 ada, 18 parseline kayıtlıdır<sup>638</sup>. Mülkiyeti Vakıflar Genel Müdürlüğü'ne ait olan cami günümüzde ibadete açıktır.

Caminin inşa tarihi ve banisi hakkında bilgi veren kitabesi bulunmamaktadır. Yapının geçirdiği onarımları gösteren onarım kitabeleri bulunmaktadır. Cami, son cemaat yerinin doğu penceresinin üzerindeki kitabesine göre, H. 1288/M. 1871-1872 tarihinde Hacı Musa tarafından onarılmıştır<sup>639</sup>. Son cemaat yerinin batı penceresinin üzerindeki kitabede H. 1288/M. 1871-1872 tarihi yazılıdır. Aynı kitabenin üzerine daha sonra H. 1324/M. 1906-1907 tarihi yazılmıştır. Cami daha sonra 1983 ve 2021 yıllarında onarım geçirmiştir. Çalışmalarda cami 19. yüzyılın başlarına tarihlendirilmektedir<sup>640</sup>.

Cami, kuzeydoğu-güneybatı yönündeki eğimli bir arazi üzerine inşa edilmiştir. Cami, arazi şartlarına uygun bir şekilde kuzey-güney doğrultusunda yamuk bir harim kütleli, son cemaat yeri ve minareden meydana gelmektedir. Harim mekânında kible duvarının ortasında mihrap, mihrabın doğusunda vaaz kürsüsü, batısında minber, kuzeyinde kadınlar mahfili bulunmaktadır. Harimin duvarları sıvalı ve boyalı olup sade bir görünümde ve üzeri düz ahşap tavanla örtülüdür. Caminin son cemaat yerindeki kalemişi, cami, kale, kule, sivil mimari, gemi tasvirleri, çiçek ve meyveli natüremort betimlemeleri dikkat çekicidir<sup>641</sup>. Harim mekânında mihrapta alçı, minberde ahşap süslemeler görülmektedir.

Cami, kârgir malzemeyle inşa edilmiş ve duvarları sıvalı ve boyalıdır. Yapı dört yönden pahlı, üzeri kiremit kaplı çatıyla örtülüdür.

**Mihrabın Konumu:** Kible duvarının ortasında ve taçkapının karşısındaki mihrap, kible duvarından harim mekânına taşırılmıştır.

<sup>637</sup> İnci Kuyulu, "Geç Dönem Anadolu Tasvir Sanatından Yeni Bir Örnek: Soma Damgacı Camii", *Arkeoloji-Sanat Tarihi Dergisi*, 4, 1988, s. 67-86; Murat Çerkez, "Soma İlçesi", *Türk Kültür Varlıkları Envanteri Manisa İlçeleri 45*, Ed. Hakkı Acun, Türk Tarih Kurumu Yayınları, Ankara 2013, s. 377-388.

<sup>638</sup> <https://parselorgu.tkgm.gov.tr/#ara/cografi/38.48762720129619/28.1443065404892> (Erişim tarihi 04.04.2023).

<sup>639</sup> İ. Kuyulu, agm., 1988, s. 76.

<sup>640</sup> M. Çerkez, agm., s. 377.

<sup>641</sup> Son cemaat yerindeki süslemeler hakkında detaylı bilgi için bkz., İ. Kuyulu, agm., 1988, s. 67-86.

**Yapım ve Süsleme Tekniği:** Kible duvarına açılan nişin kenarlarındaki dekoratif sütunceler, pilastrlar ve kaideler mermerden yapılmıştır. Mihrabın tepelik bölümündeki süslemeleri alçı kalıplama tekniğindedir. Alçı süslemeler arka yüzlerinden tellerle birbirine tutturulmuş ve alçı sıvayla kible duvarına monte edilmiştir. Alçı kalıplama süslemeler kabartma tekniğindedir. Mihrabın tepelik bölümündeki cami tasviri ile niş yüzeyinde perde motifi kalemişi tekniğinde yapılmıştır. Ayrıca mihrabın alınlık bölümündeki yazılar kalemişi tekniğindedir.

**Kitabe/Yazı:** Mihrabın alınlık bölümündeki kartuşun içerisinde, Arapça celî sülüs hatla Âl-i İmrân sûresi 37. ayeti yazılıdır.

**Mihrap Elemanları:** Mihrap, tepelik, çerçeve, alınlık, kavsara ve niş bölümlerinden oluşmaktadır (Fotoğraf 151, Çizim 102).

**Tepelik:** Mihrap alınlığının üzerindeki tepelik bölümü üçgen formudur. Tepeliğin ortasındaki madalyon içerisinde cami tasviri yer almaktadır. Madalyonun üstünde birbirlerine bağlanmış akant yaprakları, altında iki yana doğru simetrik iri kıvrımlı akant yaprakları bulunmaktadır. Akant yapraklarının alt köşelerinden başlayıp alınlık bölümüyle temas ederek, alınlığın kenarlarını çevreleyen akant yaprakları vardır. Akant yapraklarının alt bölümüne halka ile tutturularak aşağıya sarkıtılan palmet motifleri bulunmaktadır.

**Çerçeve:** Mihrap çerçevesi, doğusunda ve batısında, kare kesitli kaideli, silindirik gövdeli, ters piramidal başlıklı sütuncelerle, üst bölümde ise tepelik bölümüyle sınırlandırılmıştır. Sütuncelerin üzerinde “S” kıvrımlı sorguç şeklinde akant yaprakları yer alır.

**Alınlık:** Mihrabın enlemesine dikdörtgen formu alınlık bölümünün içerisinde, mihrap ayeti yazılıdır.

**Kavsara:** Çeyrek küre formundaki kavsara, yarım daire formu kemerle çevrelenmiştir. Kavsara kemeri kavisli silmelerle profillendirilmiştir. Kavsara yüzeyinde, karşılıklı “C” kıvrımlarıyla oluşturulmuş madalyon içerisinde kalemişi meyve tasvirleri yer alır. Madalyonun altında, üstünde ve kenarlarında akant yapraklarına yer verilmiştir.

**Niş:** Yarım daire plânlı mihrap nişi, 0,94 m genişliğinde, 0,30 m derinliğinde ve 2,88 m yüksekliğindedir. Nişin kenarları kavisli silmelerle profillendirilmiştir. Nişin yüzeyinde, kavsaranın altına asılı, ortadan ikiye ayrılmış ve kenarlarda toplanmış kalemişi perde motifi yer alır. Perde motifinin ortasından aşağıya kandil motifi sarkıtılmıştır.

**Mihrabın Tarihlendirmesi:** Mihrap, çerçeveyi iki yanında sınırlandıran sütunceleri, “S”, “C” kıvrımları, akant yaprakları, cami tasviri ve perde motifi gibi süsleme unsurları bakımından değerlendirildiğinde, H. 1288/M. 1871-1872 tarihindeki onarımda yapılmış olmalıdır.



Fotoğraf 151: Manisa Soma Damgacı Camii mihrabı

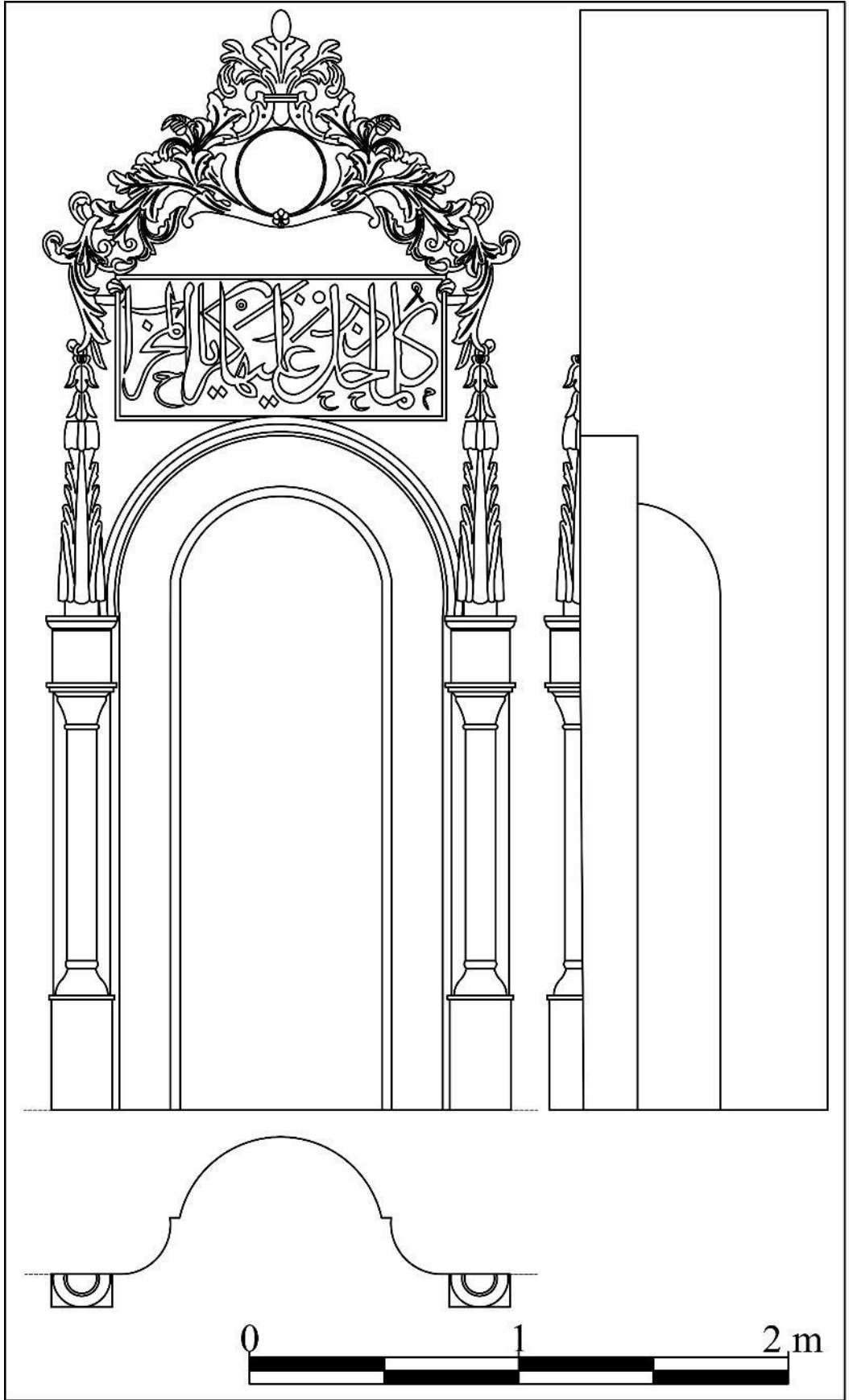

Çizim 102: Manisa Soma Damgacı Camii mihrabının plân, cephe ve kesit çizimi

## 2.97. Manisa Soma Deniz Köyü Camii Mihrabı

**İnceleme Tarihi:** 07.09.2023

**Ebatları:** 4,21x2,56x0,44 m

**Yapının Kısa Tanımı:** Manisa Soma Deniz Mahallesi'nde yer alan cami, tapunun 680 parseline kayıtlıdır<sup>642</sup>.

Caminin inşa tarihi ve banisi hakkında bilgi veren kitabe ya da belge tespit edilememiştir. Cami hakkında yapılan çalışmada, mihrabındaki süslemelerden dolayı 19. yüzyıla tarihlendirilmiştir<sup>643</sup>.

Cami, boyuna dikdörtgen plânlı harim mekânı, harimin kuzeyindeki son cemaat yeri ve minareden oluşmaktadır. Harim mekânının kuzeyinde bulunan son cemaat yerinin etrafı kapalıdır. Kare kaideli minare son cemaat yerinin kuzeydoğu köşesindedir. Harim mekânının kible duvarında mihrap, mihrabın doğusunda vaaz kürsüsü, batısında minber bulunmaktadır. Harimin duvarları sıvalı ve boyalı olup sade bir görünümündedir. Harimin üzeri düz ahşap tavanla kapatılmıştır. Cami, geçirdiği onarımlar sonrasında özgünlüğünü büyük ölçüde yitirmiştir ve sadece mihrap özgünlüğünü koruyarak günümüze gelebilmiştir.

Cami, kârgir malzemeye inşa edilmiş, duvarları sıvalı ve boyalıdır. Yapının üzeri dört yönden pahlı, kiremit kaplı çatıyla örtülüdür.

**Mihrabın Konumu:** Kible duvarının ortasında ve taçkapının karşısındaki mihrap, kible duvarından harim mekânına taşırılmıştır.

**Yapım ve Süsleme Tekniği:** Kible duvarına açılan nişin kenarlarındaki dekoratif sütunceler, pilastrlar, kaideler, başlıklar ve çerçeveyi oluşturan unsurları ile tepelik, köşelik ve kavsara bölümlerindeki süslemeler alçı kalıplama tekniğindedir. Kavsara kemerine asılı alçı perde motifi kemer karnına aplike tekniğinde tutturulmuştur. Mihrabın kalıplama tekniğinde yapılan süslemelerinin iskeletinde teller kullanılmıştır. Alçı süslemeler arka yüzlerinden tellerle birbirine tutturulmuş ve alçı sıvayla kible duvarına monte edilmiştir. Alçı kalıplama süslemeler kabartma tekniğindedir. Mihrabın alınlık bölümündeki yazıları kalemişi tekniğinde yapılmıştır.

<sup>642</sup> <https://parselorgu.tkgm.gov.tr/#ara/cografi/38.48762720129619/28.1443065404892> (Erişim tarihi 04.04.2023).

<sup>643</sup> M. Çerkez, agm., s. 472.



**Kitabe/Yazı:** Saçaklık frizinin ortasındaki yazı kartuşunda, Arapça celî sülüs hatla Âl-i İmrân sûresi 39. ayeti yazılıdır.

**Mihrap Elemanları:** Mihrap, tepelik, çerçeve, alınlık, köşelik, kavsara, niş ve oturtmalık bölümlerinden oluşmaktadır (Fotoğraf 153, Çizim 103).

**Tepelik:** Saçak kornişinin üzerindeki tepelik üçgen formudur. Tepeliğin en üstünde, saçaklığın orta bölümünden yukarıya taşıntı yapan yarım daire kemerin üzerine konumlandırılmış bir vazo yer alır. Vazonun içinde gül, karanfil ve çeşitli natüralist çiçekler bulunmaktadır. Vazonun iki yanında birbirlerine simetrik olarak oluşturulmuş, “S”, “C” kıvrımlı akant yaprakları vardır. Vazonun iki yanındaki akant yapraklarının kıvrımlı uçlarından başlayıp, saçaklığın orta kısmındaki yarım daire kemerinin üzerinden geçerek dolanan, çiçek ve yapraklarla oluşturulmuş girland süslemesi bulunmaktadır. Tepeliğin kenarlarında, saçak tablasının üzerinde, kare kaideli, silindirik gövdeli kupa şeklinde köşe alemleri bulunmaktadır. Köşe alemleri ay-yıldız motifleriyle sonlandırılmıştır (Fotoğraf 152).

**Çerçeve:** Boyuna dikdörtgen formlu çerçeve, doğusunda ve batısında sütuncelerle, üst bölümünde ise üç yönden dışa taşıntı yapan saçaklıkla sınırlandırılmıştır. Çerçevenin kenarlarındaki sütunceler, kare kesitli kaideli, yivli gövdeli ve iyon benzeri başlıklıdır. Sütuncelerin gövdeleri altın yaldız, kaideleri ve başlıkları beyaz renkli boyalıdır. Çerçeve üstte baştaban, friz ve korniş bölümlerinden oluşan saçaklıkla sınırlandırılmıştır. Frizin ortasındaki bölümde yer alan alınlık bölümünde mihrap ayeti yazılıdır. Friz bölümünün kenarlarında, sütun başlığının üzerine denk gelen kısımlar dışarıya taşırılmış ve dışarıya taşırılan bu kısımların yüzeylerinde oluşturulan kare formlu kartuşlarda çiçek rozetlerine yer verilmiştir. Frizin dışa taşkın kısımlarının kenarlarındaki kare kartuşlarda yıldız motifleri yer alır. Korniş aşağıdan yukarı sırasıyla, akant ve ok ucu dizisi, düz ve kavisli silmeler, palmet ve ok ucu dizisinden meydana gelmektedir.

**Alınlık:** Saçaklığın friz bölümünde mihrap ayeti yazılı alınlık bölümü bulunmaktadır.

**Köşelik:** İki kenarı dik açılı, bir kenarı içbükey kavisli, üçgen benzer formlu köşelik bölümünde, birbirlerine bakışimli olarak yerleştirilmiş ay-yıldız motifleri yer alır. Köşelik bölümünün sınırlarını oluşturan silmeler ile ay-yıldız motifleri altın yaldız, zemin beyaz renkli boyalıdır.

**Kavsara:** Mihrap kavsarası çeyrek küre formunda olup kavsaranın yarım daire kemeri silmelerle profillendirilmiştir. Kavsara kemerine asılı perde motifi, ortadan ikiye ayrılmış ve aşağıya doğru sarkar vaziyettedir. Perde motifi, kemer üzengi seviyesine uçları püsküllü kordonlarla tutturulmuştur ve kordonlar aşağıya doğru sarkıtılmıştır. Perde motifi kenarlardan nişin alt bölümüne kadar dalgalı bir şekilde sarkıtılarak perde yüzeyindeki kıvrımlar ve dalgalanmalar başarılı bir şekilde verilmiştir.

**Niş:** Yarım daire plânlı mihrap nişi, 1,03 m genişliğinde, 0,44 m derinliğinde ve 2,58 m yüksekliğindedir. Nişin kenarlarındaki söveler silmelerle profillendirilmiştir. Nişin yüzeyi sonradan yeni dönem çinileriyle kaplanmıştır.

**Oturmalık:** Mihrap kible duvarı boyunca uzanan ve sadece niş bölümünde kesintiye uğrayan seki üzerinde yer almaktadır.

**Mihrabın Tarihlendirmesi:** Mihrap, çerçeveyi iki yanında sınırlandıran sütunceleri, iyon benzeri başlıkları, “S”, “C” kıvrımları, akant yaprakları, tepeliğin iki yanındaki vazo şeklindeki köşe alemleri ve kavsarasındaki perde motifi gibi süsleme unsurları bakımından değerlendirildiğinde, 19. yüzyılın sonlarında yapılmış olmalıdır.



Fotoğraf 152: Manisa Soma Deniz Köyü Camii mihrabının tepelik bölümü

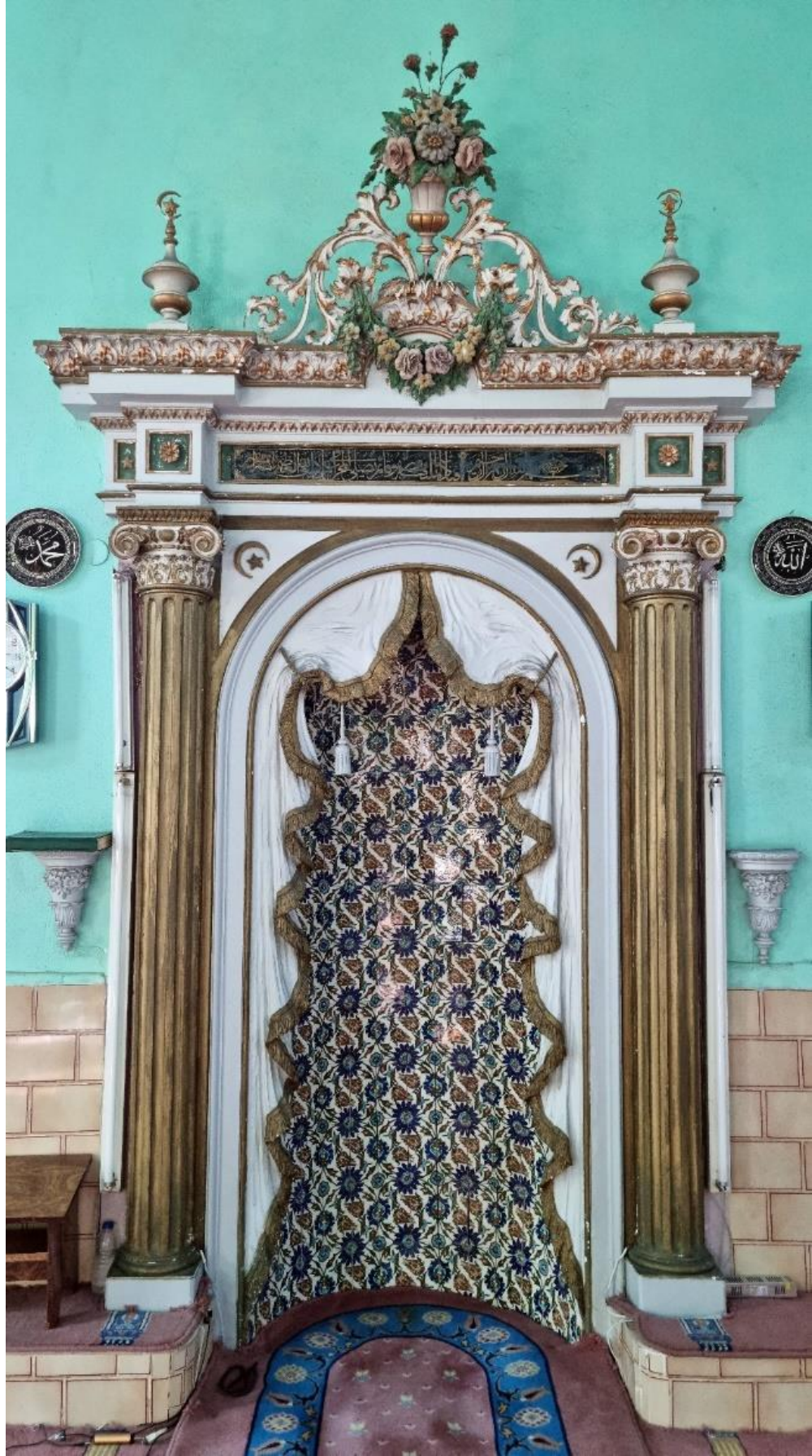

Fotoğraf 153: Manisa Soma Deniz Köyü Camii mihrabı

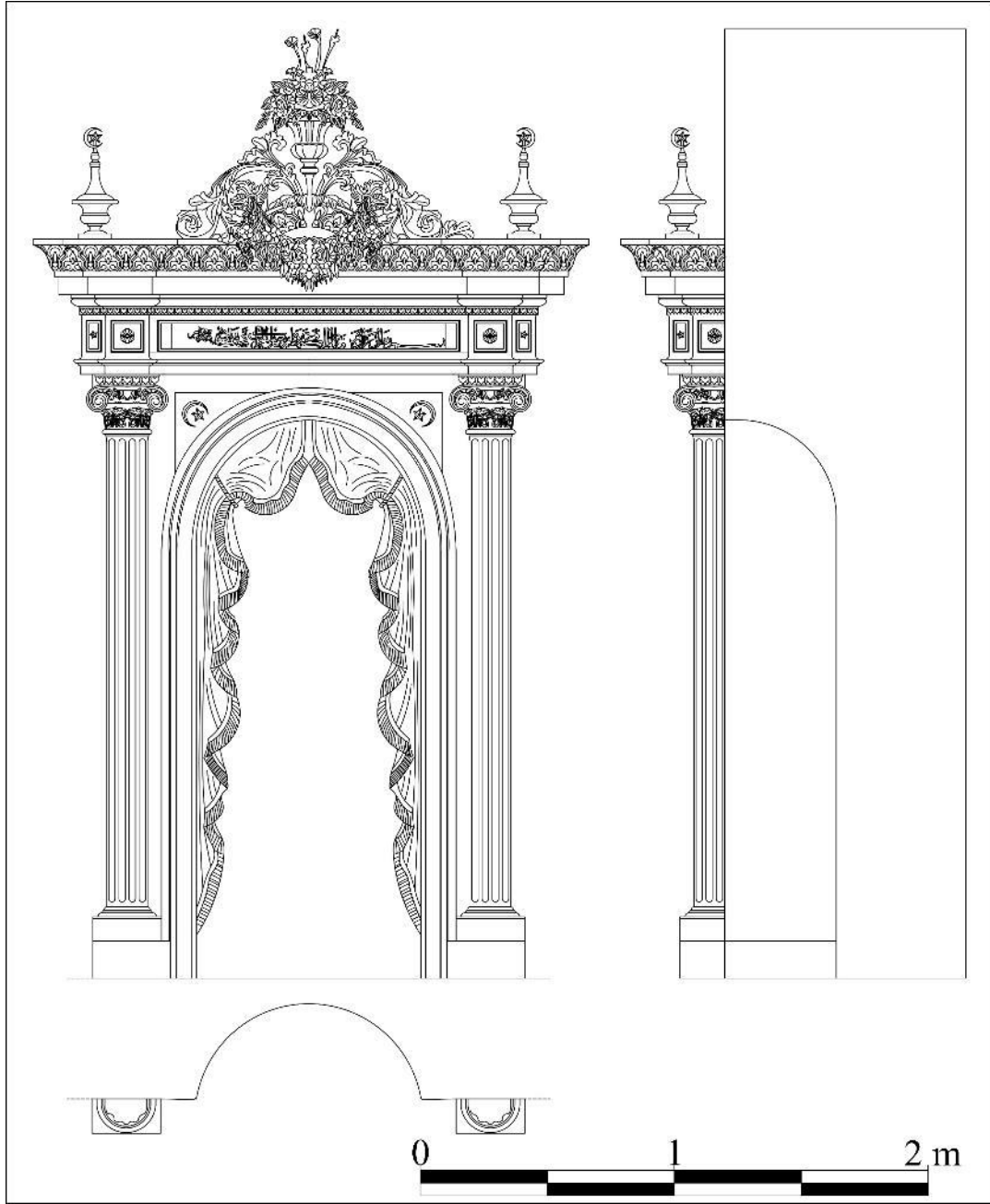

Çizim 103: Manisa Soma Deniz Köyü Camii mihrabının plân, cephe ve kesit çizimi

## 2.98. Manisa Yunusemre Ayn-ı Ali Camii Mihrabı

**İnceleme Tarihi:** 07.09.2022

**Ebatları:** 3,61x1,70x0,75 m

**Yapının Kısa Tanımı:** Manisa Yunusemre Kuyualan Mahallesi'nde yer alan cami, tapunun 553 ada, 35 parseline kayıtlıdır<sup>644</sup>. Cami, İzmir I Numaralı Kültür ve Tabiat Varlıkları Koruma Kurulu tarafından 1988 yılında tescil edilmiştir<sup>645</sup>.

Caminin inşa tarihi ve banisi hakkında bilgi veren kitabesi bulunmamaktadır. İlk inşa edildiğinde cami, türbe ve tekke yapılarından oluşan bir külliye olsa da günümüze tekke gelememiştir<sup>646</sup>. Ayn-ı Ali, II. Beyazıt Dönemi'nde yaşamış Bektaşî şeyhidir<sup>647</sup>. 16. yüzyılda Küçük Emir Mescidi ismiyle bilinen cami, Seyyid Şemsettin tarafından H. 1025/M. 1616-1617 yılında camiye dönüştürülmüştür<sup>648</sup>. Cami daha sonra H. 1061/M. 1650-1651 yılında kapsamlı bir onarım geçirmiştir<sup>649</sup>. Caminin avlu kapısının kuzeydoğusunda H. 1224/M. 1809-1810 tarihli bir çeşme yer alır. Çeşme kitabesinden yola çıkılarak caminin bu tarihte onarım gördüğü kabul edilmektedir<sup>650</sup>.

Cami, kareye yakın dikdörtgen plânlı harim mekânı, harimin kuzeyindeki son cemaat yeri ve kuzeydoğu köşesindeki minareden meydana gelmektedir. Son cemaat yerinin doğusu ve batısı duvarlarla, kuzeyi camekânla kapatılmıştır.

Harim mekânın kible duvarının ortasında mihrap, mihrabın batısında minber bulunmaktadır. Duvarları sıvalı ve boyalı olan harim mekânı sade bir görünümündedir. Harim mekânında mihrapta, taçkapı alınlığında alçı, minberde taş süslemeler görülmektedir.

Cami, taş ve tuğla malzemeyle inşa edilmiştir. Kapı ve pencere sövelerinde, duvar köşelerinde minarede düzgün kesme taş malzeme kullanılmıştır.

**Mihrabın Konumu:** Kible duvarının ortasında ve taçkapının karşısındaki mihrap, kible duvarından harim mekânına 0,12 m taşırılmıştır.

<sup>644</sup> <https://parselsorgu.tkgm.gov.tr/#ara/cografi/38.61266634958866/27.42125272750855> (Erişim tarihi 13.04.2023).

<sup>645</sup> İzmir I Numaralı Kültür ve Tabiat Varlıklarını Koruma Bölge Kurulu'nun 02.06.1988 gün ve 348 sayılı kararı. İVBMA 45.00.01/030 Numaralı Dosya.

<sup>646</sup> İbrahim Gökçen, *Manisa Tarihinde Vakıflar ve Hayırlar I*, Manisa 1946, s. 43.

<sup>647</sup> İ. Gökçen, *age.*, s. 43.

<sup>648</sup> Hakkı Acun, *age.*, s. 244; İ Gökçen, *age.*, s. 43.

<sup>649</sup> Ceren Üstüner Erdoğan, *Manisa Cami ve Mescitlerinin Cephe Düzeni* (Basılmamış Yüksek Lisans Tezi), Ege Üniversitesi Sosyal Bilimler Enstitüsü, İzmir 2006, s. 195.

<sup>650</sup> İ. Gökçen, *age.*, s. 43.

**Yapım ve Süsleme Tekniği:** Kible duvarına açılan nişin kenarlarındaki dekoratif pilastrlar, kaideler, başlıklar ve çerçeveyi oluşturan unsurları ile tepelik bölümündeki süslemeler alçı kalıplama tekniğindedir. Mihrabın kalıplama tekniğinde yapılan süslemelerinin iskeletinde teller kullanılmıştır. Alçı süslemeler arka yüzlerinden tellerle birbirine tutturulmuş ve alçı sıvayla kible duvarına monte edilmiştir. Alçı kalıplama süslemeler kabartma tekniğindedir. Mihrabın tepelik bölümündeki yazıları kalemişi tekniğinde yapılmıştır.

**Kitabe/Yazı:** Alınlık bölümündeki kartuşun içerisinde, Arapça celî sülüs hatla Âl-i İmrân sûresi 37. ayeti ile H. 1372/M. 1952 tarihi yazılıdır.

**Mihrap Elemanları:** Mihrap, tepelik, çerçeve, alınlık, kavsara ve niş bölümlerinden oluşmaktadır (Fotoğraf 154, Çizim 104).

**Tepelik:** Alınlık bölümü üzerindeki tepelik üçgen formudur. Tepelik bölümünün ortasında, enlemesine yerleştirilmiş, uçları akant yapraklı “S” kıvrımları ve “S” kıvrımlarının etrafındaki “S”, “C” kıvrımlı akant yapraklarıyla oluşturulmuş bitkisel süslemeler bulunmaktadır.

**Çerçeve:** Boyuna dikdörtgen formu çerçeve, doğusunda ve batısında, kare kaideli, yivli gövdeli ve korint benzeri başlıklı pilastrlarla, üst bölümünde ise üçgen formu tepelikle sınırlandırılmıştır.

**Alınlık:** Mihrap kavsarasının üzerindeki alınlık bölümünde, enlemesine dikdörtgen formu, kenarları silmelerle profillendirilmiş, içerisinde mihrap ayetinin yazılı olduğu kartuş yer alır.

**Köşelik:** Kavsara kemerinin köşeliklerinde, birbirlerine bakışımı olarak yapılmış, sap kısmı armudi ve dairevi olan, iri kıvrım dallar ve stilize yapraklardan meydana getirilmiş çiçek demetleri yer alır. Çiçek demetlerinin alt ve üst uçlarına bağlanmış “S” kıvrımları, üst kısımda alınlığın kenarları boyunca tepeliğe kadar, alt kısımda başlıkların üst kısımlarına kadar devam etmektedir.

**Kavsara:** Çeyrek küre formundaki kavsara, yarım daire kuşatma kemeriyle çevrelenmiştir. Kavsara kemeri kavisli silmelerle profillendirilmiştir.

**Niş:** Yarım daire plânlı mihrap nişi, 1,00 m genişliğinde, 0,74 m derinliğinde ve 2,61 m yüksekliğindedir. Nişin kenarları silmelerle profillendirilmiştir.

**Mihrabın Tarihlendirmesi:** Mihrap, çerçeveyi iki yanında sınırlandıran pilastrları, korint benzeri başlıkları, “S”, “C” kıvrımları, akant yaprakları ve çiçek demetleri gibi süsleme unsurları bakımından değerlendirildiğinde, 19. yüzyıl sonlarında yapılmış olmalıdır.



Fotoğraf 154: Manisa Yunusemre Ayn-ı Ali Camii mihrabı

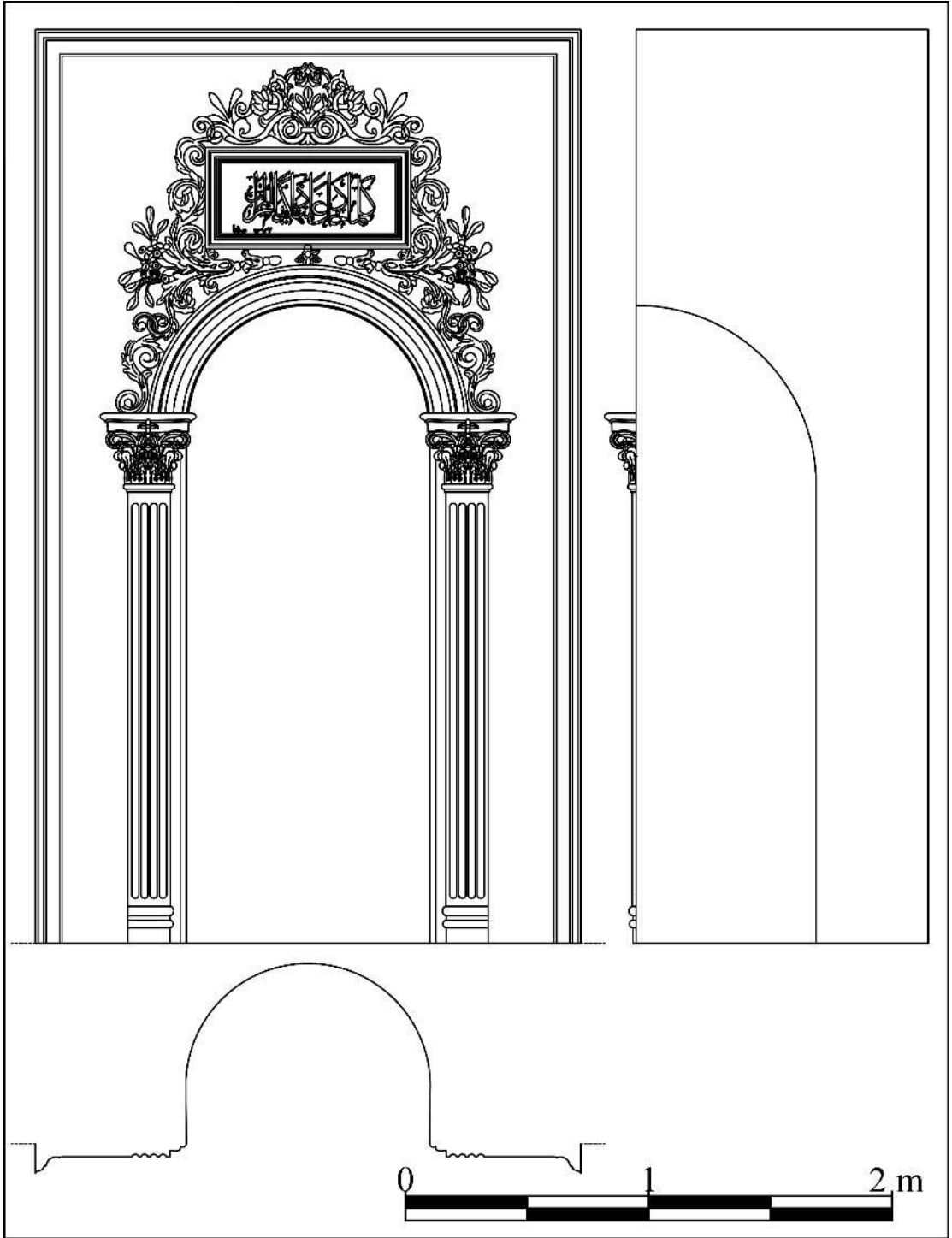

Çizim 104: Manisa Yunusemre Ayn-ı Ali Camii mihrabının plân, cephe ve kesit çizimi



## 2.99. Muğla Mentеше Pazar Camii<sup>651</sup> Mihrabı

**İnceleme Tarihi:** 07.09.2021

**Ebatları:** 2,90x1,27x0,42 m

**Yapının Kısa Tanımı:** Muğla Mentеше Balibey Mahallesi'nde yer alan cami, tapununun 360 ada, 16 parseline kayıtlıdır<sup>652</sup>. Cami, Gayrimenkul Eski Eserler ve Anıtlar Yüksek Kurulu tarafından 1974 yılında koruma altına alınmıştır<sup>653</sup>. Yapı 1986 yılında Kültür ve Turizm Bakanlığı Taşınmaz Kültür ve Tabiat Varlıkları Yüksek Kurulu tarafından tescil edilmiştir<sup>654</sup>.

Caminin inşa tarihi ve banisi kesin olarak bilinmemektedir. 1671 yılında Muğla'ya gelen Evliya Çelebi seyahatnamesinde cami hakkında bilgiler verir<sup>655</sup>. Evliya Çelebi'nin yapı hakkında bilgi vermesi, caminin 17. yüzyılda mevcut olduğunu göstermektedir<sup>656</sup>.

Halk arasında Batıkzade Hacı Ahmet Ağa tarafından yaptırıldığı ifade edilen caminin taçkapısının üzerindeki kitabede, *Muammer Batıkzade el Hacı Ahmet Ağa 1258* ismi geçmektedir<sup>657</sup>. Kitabenin onarım mı yoksa inşa kitabesi mi olduğu anlaşılamamaktadır. Kitabe, çalışmalarda onarım kitabesi olarak değerlendirilmiş ve caminin H. 1258/M. 1842-1843 yılında, Batıkzade Hacı Ahmet Ağa tarafından kapsamlı bir onarıma tabi tutulduğu kabul edilmiştir<sup>658</sup>. Cami günümüzde sahip olduğu mimari ve süsleme özellikleri itibarıyla 19. yüzyıl özellikleri taşımaktadır.

Minare, kapısının üzerindeki kitabesine göre, Köse Ahmed oğlu Hacı Yanık Mehmet tarafından H. 1283/M. 1866-1867 tarihinde inşa ettirilmiştir<sup>659</sup>.

Cami, dikdörtgen plânlı harim, harimin kuzeyinde dört bölümlü son cemaat yeri ve doğusuna bitişik minareden oluşmaktadır. Harim mekânının kuzeyinde kadınlar mahfili, kible duvarının doğusunda vaaz kürsüsü, ortasında mihrap, mihrabın batısında

<sup>651</sup> Ş. Çakmak, *age.*, s. 75-82; A. Ekmekci, *agt.*, s. 43-46.

<sup>652</sup> <https://parselsorgu.tkgm.gov.tr/#ara:cografi/37.218101080482334/28.36589187383652> (Erişim tarihi 29.12.2022).

<sup>653</sup> AVBMA 48.00.01/009 Numaralı Dosya.

<sup>654</sup> AVBMA 48.00.01/009 Numaralı Dosya.

<sup>655</sup> Evliya Çelebi, *Evliya Çelebi Seyahatnamesi*, Çev. Mehmet Zillioğlu, C. 9, İstanbul 1984, s. 87-88.

<sup>656</sup> Ş. Çakmak, *age.*, s. 80; A. Ekmekci, *agt.*, 44.

<sup>657</sup> A. Ekmekci, *agt.*, 44.

<sup>658</sup> Ş. Çakmak, *age.*, s. 80; A. Ekmekci, *agt.*, s. 44.

<sup>659</sup> A. Ekmekci, *agt.*, 45.

minber yer almaktadır. Harimin duvarları sıvalı ve boyalı olup sade bir görünüme sahiptir. Caminin mihrabında alçı süslemeler görülmektedir.

Cami kaba yonu taş malzeme ile inşa edilmiş, duvarları sıvalı ve boyalıdır. Düz ahşap tavanlı caminin üzeri dört yönden pahlı, kiremit kaplı çatıyla kapatılmıştır.

**Mihrabın Konumu:** Kible duvarının ortasında ve taçkapının karşısındaki mihrap, kible duvarından harim mekânına 0,18 m taşırılmıştır.

**Yapım ve Süsleme Tekniği:** Kible duvarına açılan nişin kenarlarındaki dekoratif sütunceler, başlıklar ve çerçeveyi oluşturan unsurları ile tepelik ve köşelik bölümlerindeki süslemeler alçı kalıplama tekniğindedir. Alçı süslemeler arka yüzlerinden tellerle birbirine tutturulmuş ve alçı sıvayla kible duvarına monte edilmiştir. Alçı kalıplama süslemeler kabartma tekniğindedir.

**Mihrap Elemanları:** Mihrap, tepelik, çerçeve, köşelik, kavsara ve niş bölümlerinden oluşmaktadır (Fotoğraf 155, Çizim 105).

**Tepelik:** Tepelik bölümünde saçak kornişinin kenarlarında konumlandırılmış kare kaideli ve içinde stilize yapraklar bulunan köşe alemi şeklinde vazolar yer alır.

**Çerçeve:** Boyuna dikdörtgen formlu çerçeve, doğusunda ve batısında sütuncelerle, üst bölümünde ise üç yöne taşıntı yapan saçaklık sınırlandırılmıştır. Mihrap çerçevesinin kenarlarında, silindirik gövdeli, akant yapraklı başlıklı sütunceler bulunmaktadır. Sütunce başlıklarının üzerindeki dışa taşkın bölümlerdeki bitkisel süslemeler yapraklarından oluşturulmuştur. Çerçeve üst bölümde kavisli ve düz silmeli saçaklıkla sınırlandırılmıştır. Saçaklıkta başlıkların üzerine denk gelen kısımlar aşağıdan yukarıya doğru kademeli olarak genişlemektedir.

**Köşelik:** İki kenarı dik açılı, bir kenarı içbükey kavisli köşelik bölümleri birbirlerine bakışımıdır. Köşeliklerde “C” kıvrımlı akant yaprakları, natüralist çiçekler ve hilal motifleri yer alır. Köşeliklerin zeminleri yeşil, süslemeleri altın yıldız renkli boyalıdır.

**Kavsara:** Çeyrek küre formundaki kavsara, yarım daire formlu kemerle çevrelenmiştir.

**Niş:** Yarım daire plânlı mihrap nişi, 0,80 genişliğinde, 0,42 m derinliğinde ve 1,79 m yüksekliğindedir. Nişin kenarları kavisli silmelerle profillendirilmiştir.

**Mihrabın Tarihlendirmesi:** Mihrap, çerçeveyi iki yanında sınırlandıran sütunceleri, akant yapraklarından oluşturulmuş başlıkları, “C” kıvrımları, tepeliğin iki yanındaki

vazo şeklindeki köşe alemleri gibi süsleme unsurları bakımından değerlendirildiğinde, H. 1258/M. 1842-1843 tarihindeki onarımda yapılmış olmalıdır.



Fotoğraf 155: Muğla Mentеше Pazar Camii mihrabı

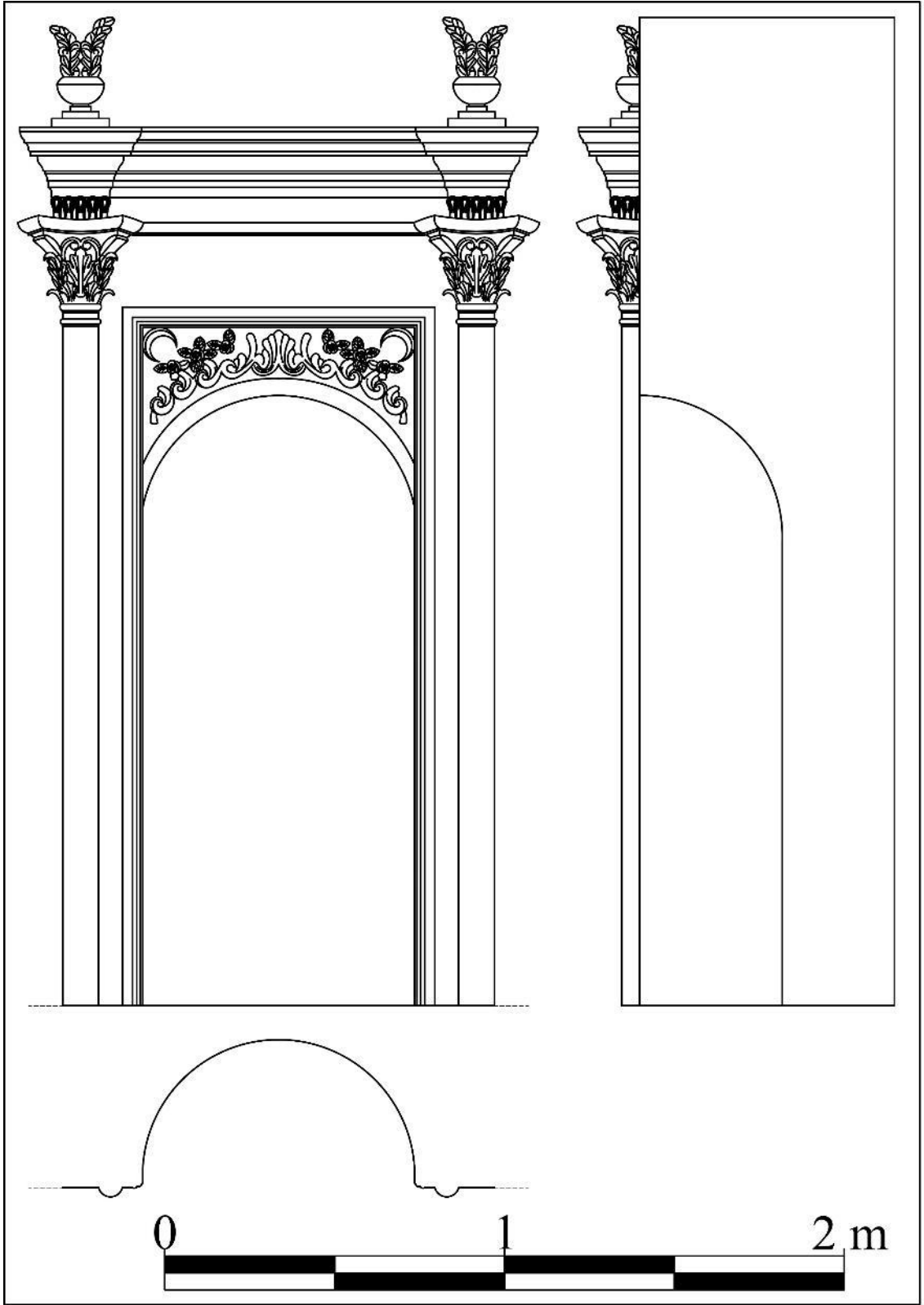

Çizim 105: Muğla Mentеше Pazar Camii mihrabının plân, cephe ve kesit çizimi

## 2.100. Muğla Mentеше Konakaltı Mescidi<sup>660</sup> Mihrabı

**İnceleme Tarihi:** 07.09.2021

**Ebatları:** 3,16x1,47x0,62 m

**Yapının Kısa Tanımı:** Muğla Mentеше Müştakbey Mahallesi'nde yer alan cami, tapununun 106 ada, 1 parseline kayıtlıdır<sup>661</sup>.

Caminin inşa tarihi ve banisi bilinmemektedir. Kaynaklarda caminin Muğla eşrafından Aziz Ağa'nın kahyası Abdi Ağa tarafından H. 1245/M. 1829-1830 yılında inşa ettirildiği ifade edilmektedir<sup>662</sup>. Zamanla harap vaziyette olan cami, H. 1280/M. 1863-1864 yılında Zorbazade Hacı Mehmet Ağa tarafından yıktırılarak günümüzdeki cami inşa ettirilmiştir<sup>663</sup>. Ayrıca Hacı Mehmet Ağa, caminin altındaki dükkânları ve Yaraş köyündeki elli dönümlük bir araziyi vakfetmiştir<sup>664</sup>. Cami hakkında verilen bu bilgilerin doğruluğu net olmamakla birlikte caminin mimari ve süsleme özellikleri itibariyle 19. yüzyılda inşa edildiği kabul edilmiştir<sup>665</sup>.

Cami, alt katındaki dükkânlardan oluşan zemin kat üzerine, fevkani özellikte inşa edilmiştir. Cami, kareye yakın dikdörtgen plânlı harim mekânı, harimin kuzeyinde etrafı kapalı bir son cemaat yerinden oluşmaktadır.

Harim mekânında kible duvarında mihrap, mihrabın doğusunda vaaz kürsüsü, batısında minber yer almaktadır. Harim ahşap tavanla örtülü olup tavanın ortası tekne tavan şeklinde düzenlenmiştir. Harimde tavanda ahşap, mihrapta alçı süslemeler görülmektedir. Harim mekânının üzeri dört yönden pahlı ahşap kırma çatıyla kapatılmıştır.

Caminin zemin katı kaba yonu taş malzeme ile yığma duvar tekniğinde, birinci katı ise ahşaptan bağdadi duvar tekniğiyle inşa edilmiştir. Yapının duvarları sıvalı ve boyalıdır.

**Mihrabın Konumu:** Kible duvarının ortasında ve taçkapının karşısındaki mihrap, kible duvarından harim mekânına taşırılmıştır.

<sup>660</sup> Ş. Çakmak, *age.*, s. 177-122; A. Ekmekci, *agt.*, s. 58-59.

<sup>661</sup> <https://parselsorgu.tkgm.gov.tr/#ara/cografi/37.21765253021587/28.368574082851413> (Erişim tarihi 29.12.2022).

<sup>662</sup> Ş. Çakmak, *age.*, s. 122; A. Ekmekci, *agt.*, s. 59.

<sup>663</sup> Ş. Çakmak, *age.*, s. 122; A. Ekmekci, *agt.*, s. 59.

<sup>664</sup> Ş. Çakmak, *age.*, s. 122; A. Ekmekci, *agt.*, s. 59.

<sup>665</sup> Ş. Çakmak, *age.*, s. 122; A. Ekmekci, *agt.*, s. 59.

**Yapım ve Süsleme Tekniği:** Kible duvarına açılan nişin kenarlarındaki dekoratif sütunceler, kaideler, başlıklar ve çerçeveyi oluşturan unsurları ile tepelik ve köşelik bölümlerindeki süslemeler alçı kalıplama tekniğindedir. Alçı süslemeler arka yüzlerinden tellerle birbirine tutturulmuş ve alçı sıvayla kible duvarına monte edilmiştir. Alçı kalıplama süslemeler kabartma tekniğindedir.

**Mihrap Elemanları:** Mihrap, tepelik, çerçeve, köşelik, kavsara ve niş bölümlerinden oluşmaktadır (Fotoğraf 156, Çizim 106).

**Tepelik:** Saçak tablası üzerinde tepelik bölümü yer alır. Tepeliğin ortasında, iki yanında volütler ve çiçekler bulunan stilize palmet motifi vardır. Tepeliğin kenarlarında kare kaideli, kupa şeklinde köşe alemleri bulunmaktadır.

**Çerçeve:** Boyuna dikdörtgen formlu çerçeve, doğusunda ve batısında sütuncelerle, üst bölümünde ise üç yöne taşıntı yapan saçaklıkla sınırlandırılmıştır. Çerçevenin kenarlarında, kare kaideli, silindirik gövdeli ve dor benzeri başlıklı sütunceler bulunmaktadır. Çerçeveyi üst bölümde sınırlandıran saçak kornişi, kavisli ve düz silmelerle meydana getirilmiştir.

**Köşelik:** Mihrap nişinin kemer köşelikleri, iki kenarı düz, bir kenarı içbükey kavisli üçgen formundadır. Köşeliklerde, beş dilimli gülbezek motiflerine yer verilmiştir.

**Kavsara:** Çeyrek küre formundaki kavsara, yarım daire formlu kemerle çevrelenmiştir. Kavsara kemeri kavisli silmelerle profillendirilmiştir ve kavsara sade bir görünüme sahiptir.

**Niş:** Yarım daire plânlı niş, 0,95 genişliğinde, 0,62 m derinliğinde ve 2,46 m yüksekliğindedir. Niş kenarları kavisli silmelerle profillendirilmiştir.

**Mihrabın Tarihlendirmesi:** Mihrap, çerçeveyi iki yanında sınırlandıran sütunceleri, dor benzeri başlıkları, tepeliğin iki yanındaki vazo şeklindeki köşe alemleri gibi süsleme unsurları bakımından değerlendirildiğinde, H. 1280/M. 1863-1864 tarihinde yapılmış olmalıdır.



Fotoğraf 156: Muğla Mentеше Konakaltı Mescidi mihrabı

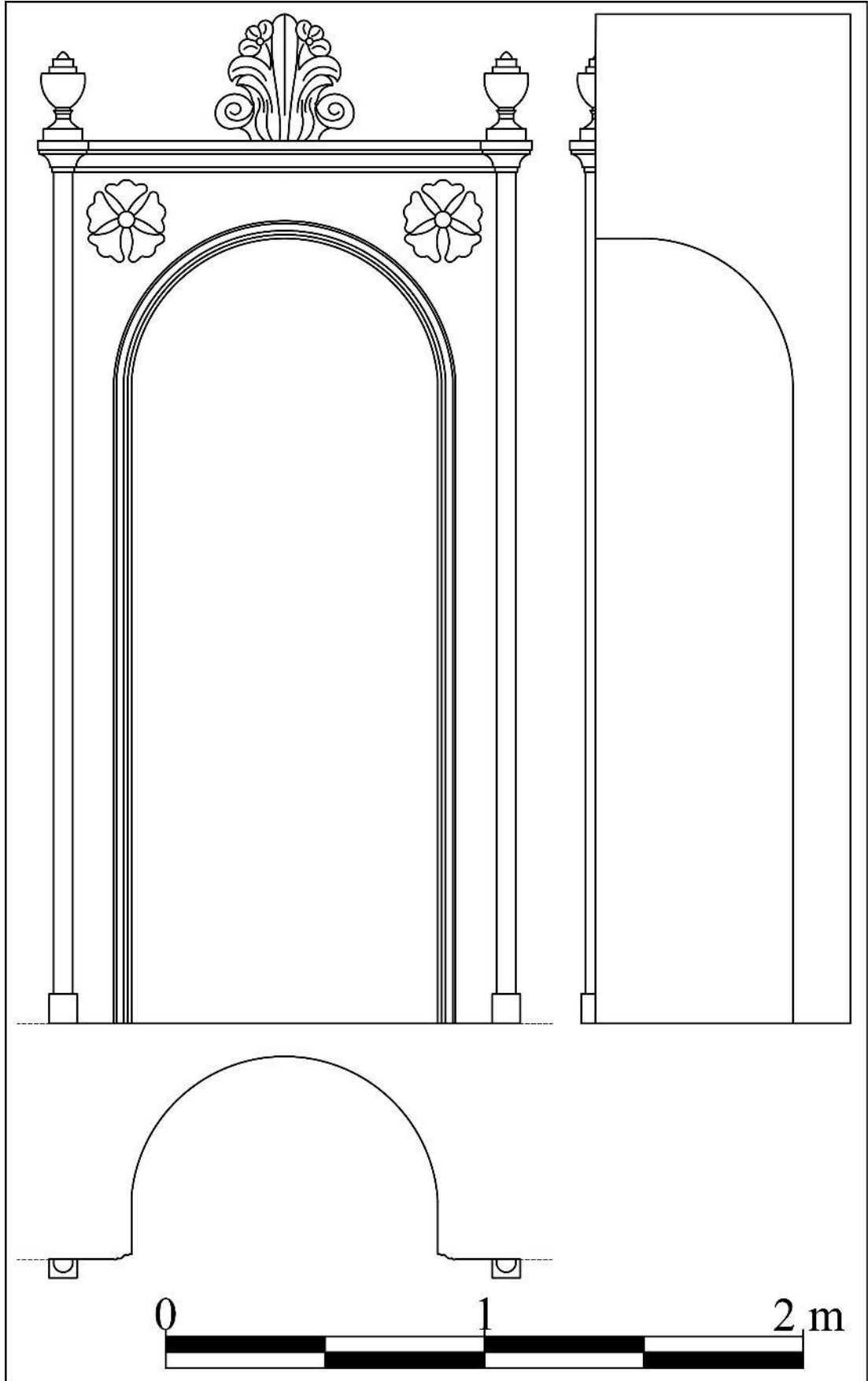

Çizim 106: Muğla Mentеше Konakaltı Mescidi mihrabının plân, cephe ve kesit çizimi



## 2.101. Muğla Mentеше Ulu Camii<sup>666</sup> Mihrabı

**İnceleme Tarihi:** 07.09.2021

**Ebatları:** 3,77x2,11x0,74 m

**Yapının Kısa Tanımı:** Muğla Mentеше Camikebir Mahallesi'nde yer alan cami, tapunun 77 ada, 1 parseline kayıtlıdır<sup>667</sup>. Cami, Gayrimenkul Eski Eserler ve Anıtlar Yüksek Kurulu tarafından 1974 yılında koruma altına alınmıştır. Yapı 1986 yılında Kültür ve Turizm Bakanlığı Taşınmaz Kültür ve Tabiat Varlıkları Yüksek Kurulu tarafından tescil edilmiştir<sup>668</sup>.

Cami, Muğla'daki en eski tarihli cami olup İbrahim Bey, Emir Küçük, Elvan Bey ve Yeni Cami olarak da bilinmektedir<sup>669</sup>. Son cemaat yerinin batısındaki mihrabiyesinin üzerindeki kitabesinde, caminin 1344 yılında Mentеше oğullarından İbrahim Bey tarafından inşa ettirildiği yazmaktadır. Son cemaat yerinin doğusundaki mihrabiyenin üzerindeki kitabede ise, yapının Abdizade tarafından 1838 yılında onarıldığı yazılıdır<sup>670</sup>. Yapı, H. 1295/M. 1878 tarihinde çıkan yangın sonucunda hasar görmüş ve harim taçkapısının üzerindeki onarım kitabesinde, H. 1298/M. 1880-1881 tarihinde Muğlalı Nazife Hatun tarafından yeniden inşa edildiği yazmaktadır<sup>671</sup>. İnşa tarihinden sonra geçirdiği çeşitli onarımlarla günümüze gelebilen cami, 19. yüzyıla ait mimari özelliklere sahiptir.

Cami, dikdörtgen plânlı harim mekânı, harim mekânını kuzey ve batı taraflarından "L" şeklinde çevreleyen son cemaat yeri ve kuzeybatıdaki minareden oluşmaktadır. Harim mekânının kuzeyinde kadınlar mahfili, kible duvarının ortasında mihrap, mihrabın doğusunda vaaz kürsüsü, batısında minber yer almaktadır. Harim mekânında tavanda ahşap, mihrapta alçı süslemeler görülmektedir.

Cami kârgir malzemeyle inşa edilmiş, duvarları sıvalı ve boyalıdır. Caminin üzeri dört yönden pahlı, kiremit kaplı çatıyla kapatılmıştır.

**Mihrabın Konumu:** Kible duvarının ortasında ve taçkapının karşısındaki mihrap, kible duvarından harim mekânına 0,19 m taşırılmıştır.

<sup>666</sup> Ş. Çakmak, *age.*, s. 19-29; A. Ekmekci, *agt.*, s. 18-22.

<sup>667</sup> <https://parselsorgu.tkgm.gov.tr/#ara/idari/141365/77/1/1672945139588> (Erişim tarihi 29.12.2022).

<sup>668</sup> AVBMA 48.00.01/006 Numaralı Dosya.

<sup>669</sup> A. Ekmekci, *agt.*, s. 18.

<sup>670</sup> A. Ekmekci, *agt.*, s. 18.

<sup>671</sup> A. Ekmekci, *agt.*, s. 18.

**Yapım ve Süsleme Tekniği:** Kible duvarına açılan nişin kenarlarındaki dekoratif sütunceler, kaideler, başlıklar ve çerçeveyi oluşturan unsurları alçı kalıplama tekniğindedir.

**Mihrap Elemanları:** Mihrap, tepelik, çerçeve, köşelik, kavsara ve niş bölümlerinden oluşmaktadır (Fotoğraf 157, Çizim 107).

**Tepelik:** Saçak tablasının üzerinde dış sırasıyla oluşturulmuş tepelik bölümü yer alır. Tepeliğin kenarlarında, kare kaideli, piramidal formlu köşe alemleri bulunmaktadır.

**Çerçeve:** Boyuna dikdörtgen çerçeve, doğusunda ve batısında sütuncelerle, üst bölümünde ise üç yöne taşıntı yapan saçaklık sınırlandırılmıştır. Çerçevenin kenarlarında, kare kaideli, silindirik gövdeli ve dor benzeri başlıklı sütunceler bulunmaktadır. Çerçeve üst bölümde, iki kademe halindeki saçaklıkla sınırlandırılmıştır. Saçaklık bölümünde başlıkların üzerine denk gelen kısımlar, aşağıdan yukarıya doğru kademeli olarak genişlemektedir. Saçaklıklar, baştaban, friz ve korniş bölümlerinden oluşmaktadır. Friz bölümü sade bırakılmış, korniş bölümü, düz ve kavisli silmelerle meydana getirilmiştir.

**Köşelik:** Mihrap nişinin kemer köşelikleri, iki kenarı düz, bir kenarı içbükey kavisli, üçgen formundadır. Köşeliklerde, ay-yıldız motifleri yer almaktadır.

**Kavsara:** Mihrap kavsarası çeyrek küre formunda olup sade bir görünüme sahiptir.

**Niş:** Yarım daire plânlı mihrap nişi, 1,17 genişliğinde, 0,74 m derinliğinde ve 2,49 m yüksekliğindedir.

**Mihrabın Tarihlendirmesi:** Mihrap, çerçeveyi iki yanında sınırlandıran sütunceleri, dor benzeri başlıkları, tepeliğin iki yanındaki vazo şeklindeki köşe alemleri, ay-yıldız motifleri gibi süsleme unsurları bakımından değerlendirildiğinde, H. 1298/M. 1880-1881 tarihindeki onarımda yaptırılmış olmalıdır.



Fotoğraf 157: Muğla Menteşe Ulu Camii mihrabı

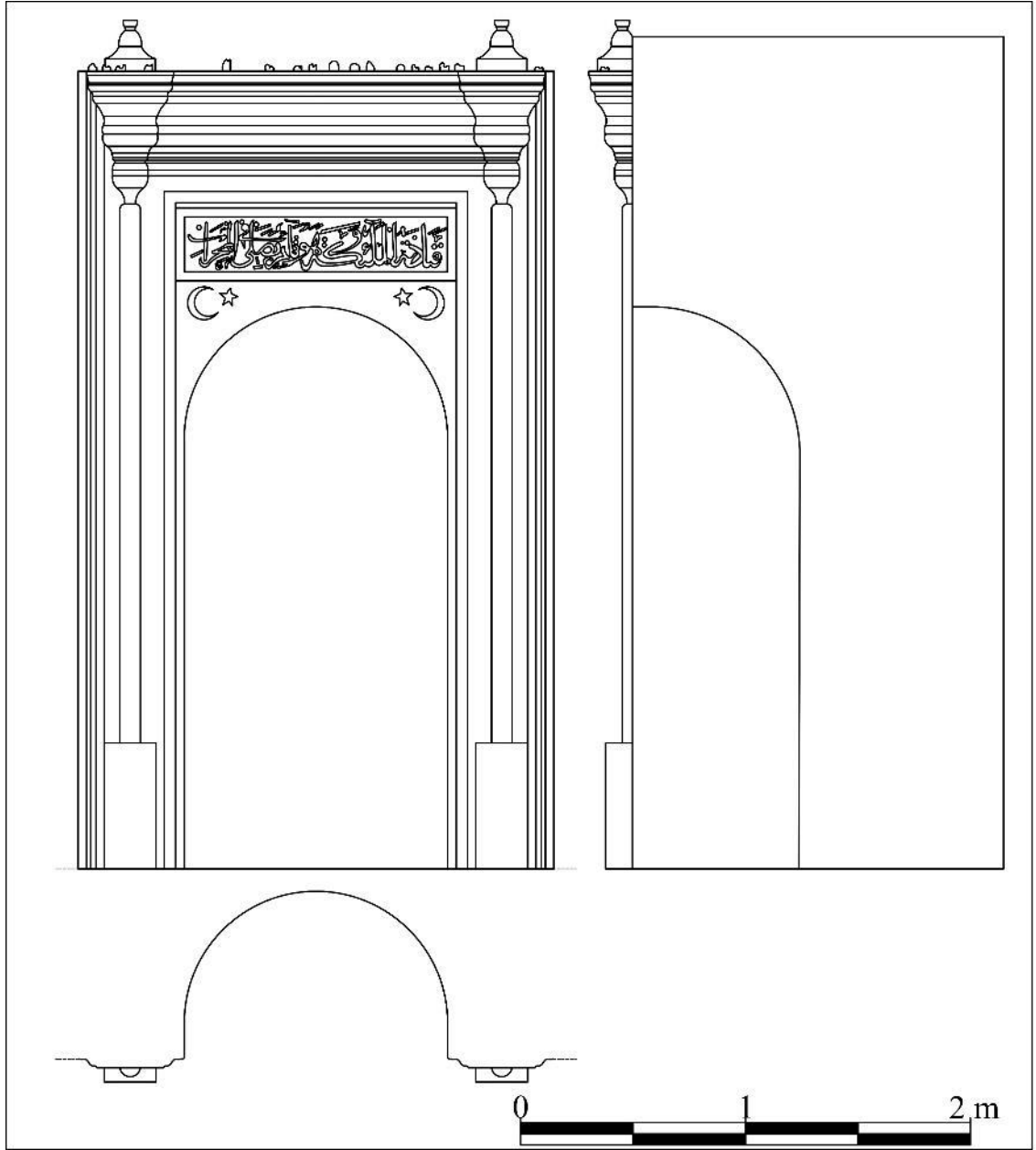

Çizim 107: Muğla Menteşe Ulu Camii mihrabının plân, cephe ve kesit çizimi

## 2.102. Muğla Mentеше Bali Hoca (Kavaklı) Camii<sup>672</sup> Mihrabı

**İnceleme Tarihi:** 07.09.2021

**Ebatları:** 3,64x1,81x0,45 m

**Yapının Kısa Tanımı:** Muğla Mentеше Balibey Mahallesi'nde yer alan cami, tapunun 358 ada, 80 parseline kayıtlıdır<sup>673</sup>. Cami, halk arasında "Kavaklı Camii" olarak da bilinmektedir ve günümüzde ibadete açıktır. Yapı, 1986 yılında Kültür ve Turizm Bakanlığı Taşınmaz Kültür ve Tabiat Varlıkları Yüksek Kurulu tarafından tescil edilmiştir<sup>674</sup>.

Caminin inşa tarihi kesin olarak bilinmemektedir. Yapının batı cephesinde üç satırlık bir onarım kitabesi bulunmaktadır. Onarım kitabesinden yapının ilk olarak Bali Ahmed Efendi tarafından inşa ettirildiği ve zamanla harap duruma geldiği için, H. 1314/M. 1896-1897 tarihinde, Ragıp Efendi'nin teşvikiyle, Süleyman Efendi ve Mustafa Efendi tarafından tamir edildiği anlaşılmaktadır<sup>675</sup>. Kitabede ismi geçen Bali Ahmet Efendi hakkında bilgiler kısıtlı olsa da hem camiye hem de caminin bulunduğu semte ismi vermesinden dolayı önemli birisi olduğu açıktır. 16. yüzyıla ait bir vakfiye kaydında, Bali Hoca'nın ismi ile karşılaşılmaktadır. Elvan Bey'e ait vakfiyede, Bali Hoca'ya En'am sûresi okuması için hamam gelirinden 300 akçe verildiği ve Bali Hoca'nın vefatından sonra, 1562-1582 yıllarında, Bali Hoca'nın çocukları tarafından paranın alınmaya devam edildiği ifade edilmektedir<sup>676</sup>. Ayrıca Bali Hoca'nın Muğla merkezdeki camisinin yakınında, imamın ve müezzinin ikamet etmesi için birer ev bıraktığı da vakıf kayıtlarında yazmaktadır<sup>677</sup>. Tüm bu bilgiler değerlendirildiğinde, Bali Hoca'nın 16. yüzyılda yaşadığı anlaşılmaktadır. Vakıf kaydında Bali Hoca'ya verilen 300 akçenin vefatından sonra çocuklarına 1562-1582 yılları arasında verilmeye devam edildiğinden yola çıkılarak, Bali Hoca camiyi 16. yüzyılın ilk yarısında inşa ettirmiş olmalıdır.

Cami, kare plânlı harim, harimin batısındaki son cemaat yeri, son cemaat yerinin güneybatı köşesindeki minareden meydana gelmektedir. Geçirdiği onarımlar sonrasında

<sup>672</sup> Ş. Çakmak, *age.*, s. 83-89; A. Ekmekci, *agt.*, s. 60-63.

<sup>673</sup> <https://parselorgu.tkgm.gov.tr/#ara/idari/137096/358/80/1672490574060> (Erişim tarihi 29.12.2022).

<sup>674</sup> AVBMA 48.00.01/001 Numaralı Dosya.

<sup>675</sup> Ş. Çakmak, *age.*, s. 89.

<sup>676</sup> A. Ekmekci, *agt.*, s. 61.

<sup>677</sup> Ahmet Yiğit, *XVI. Yüzyıl Mentеше Livası Vakıfları (338 Numaralı Mufassal Evkaf Defteri H.970/1562)*, Ankara 2009, s. 92.

özgünlüğünü büyük oranda kaybeden caminin sadece mihrabı özgün durumunu koruyarak günümüze gelebilmiştir.

Cami, kaba yonu taş malzeme ile inşa edilmiş ve duvarları sıvalı ve boyalıdır. Düz ahşap tavanlı caminin üzeri dört yönden pahlı, kiremit kaplı çatıyla kapatılmıştır.

**Mihrabın Konumu:** Kible duvarının ortasındaki mihrap, kible duvarından harim mekânına 0,10 m taşırılmıştır.

**Yapım ve Süsleme Tekniği:** Kible duvarına açılan nişin kenarlarındaki dekoratif sütunceler, kaideler, başlıklar ve çerçeveyi oluşturan unsurları ile tepelik, alınlık ve köşelik bölümlerindeki süslemeler alçı kalıplama tekniğindedir. Mihrabın kalıplama tekniğinde yapılan süslemelerinin iskeletinde teller kullanılmıştır. Alçı süslemeler arka yüzlerinden tellerle birbirine tutturulmuş ve alçı sıvayla kible duvarına monte edilmiştir. Alçı kalıplama süslemeler kabartma tekniğindedir. Mihrabın tepelik bölümündeki yazıları kalemişi tekniğinde yapılmıştır.

**Kitabe/Yazı:** Tepelik bölümündeki enlemesine dikdörtgen formlu kartuşun içerisinde, Arapça celî sülüs hatla Âl-i İmrân sûresi 37. ayeti yazılıdır.

**Mihrap Elemanları:** Mihrap, tepelik, çerçeve, köşelik, kavsara ve niş bölümlerinden oluşmaktadır (Fotoğraf 159, Çizim 108).

**Tepelik:** Çerçevenin üzerindeki tepelik üçgen formludur. Tepeliğin alt bölümündeki enlemesine dikdörtgen formlu kartuşun içerisinde mihrap ayeti yazılıdır. Kartuşun kenarları silmelerle profillendirilmiş ve kısa kenarlarının dış yüzeyinde akant yapraklarına yer verilmiştir. Kartuşun üstünde vazodan çıkan “C” kıvrımlı akant yaprakları ve stilize çiçeklerden oluşturulmuş bitkisel süsleme bulunmaktadır (Fotoğraf 158).

**Çerçeve:** Boyuna dikdörtgen formlu çerçeve, doğusunda ve batısında sütuncelerle, üst bölümünde ise üç yöne taşıntı yapan saçaklık sınırlandırılmıştır. Çerçevenin kenarlarındaki sütunceler, kare kesitli kaideli, silindirik gövdeli ve akant yapraklı başlıklıdır. Çerçeveyi üst bölümde sınırlandıran saçaklık, baştaban, friz ve korniş bölümlerinden oluşmaktadır. Friz bölümünde, birbirlerine bakar vaziyetteki hilal motiflerinin ortasında, altı kollu yıldız motifi bulunmaktadır. Frizin bölümünde başlıkların üzerine denk gelen dışa taşkın bölümlerde stilize çiçekler yer almaktadır. Saçak korniş, düz ve kavisli silmelerle meydana getirilmiştir. Kornişin başlıkların üzerine denk gelen kısımları aşağıdan yukarıya doğru kademeli olarak genişlemektedir.

**Köşelik:** İki kenarı dik açılı, bir kenarı içbükey kavisli köşelik bölümleri birbirlerine bakışımıdır. Köşeliklerde altın yaldız renkli boyalı, kabara şeklinde gülbezek motifleri vardır.

**Kavsara:** Çeyrek küre formundaki kavsara, sade bir görünüme sahiptir.

**Niş:** Yarım daire plânlı niş, 0,85 genişliğinde, 0,45 m derinliğinde ve 2,08 m yüksekliğindedir. Nişin kenarları kavisli silmeyle ters “U” şeklinde çevrelenmiştir.

**Mihrabın Tarihlendirmesi:** Mihrap, çerçeveyi iki yanında sınırlandıran sütunceleri, akant yapraklarından oluşturulmuş başlıkları, çiçek sepeti ve vazodan çıkan çiçek motifleri gibi süsleme unsurları bakımından değerlendirildiğinde, H. 1314/M. 1896-1897 tarihinde, Ragıp Efendi'nin teşvikiyle, Süleyman Efendi ve Mustafa Efendi tarafından gerçekleştirilen onarımda yapıya eklenmiş olmalıdır.



Fotoğraf 158: Muğla Menteşe Bali Hoca Camii mihrabının tepelik bölümü



Fotoğraf 159: Muğla Mentеше Bali Hoca Camii mihrabı



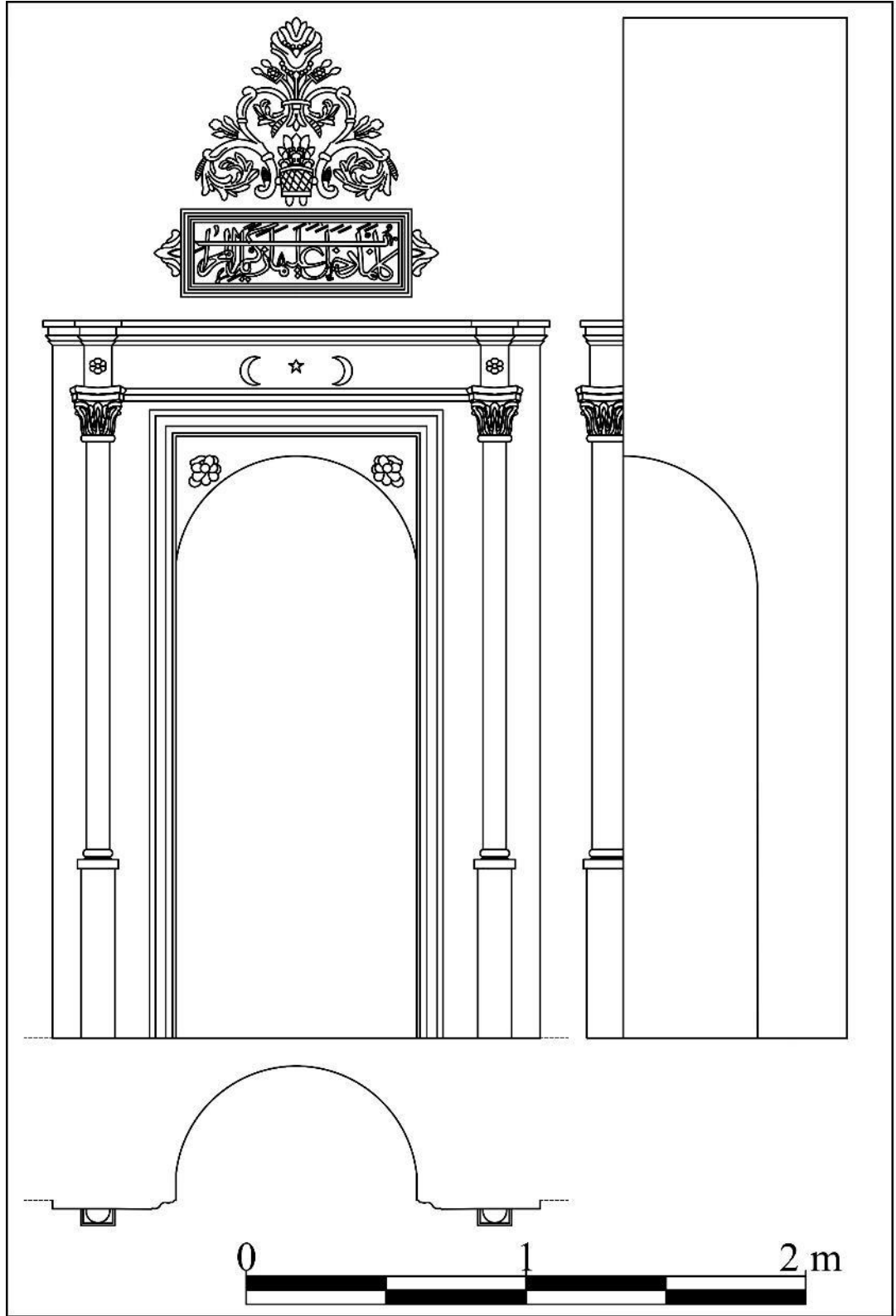

Çizim 108: Muğla Mentеше Bali Hoca Camii mihrabının plân cephe ve kesit çizimi

### 2.103. Muğla Mentеше Şeyh Camii<sup>678</sup> Mihrabı

**İnceleme Tarihi:** 07.09.2021

**Ebatları:** 5,35x2,71x0,64 m

**Yapının Kısa Tanımı:** Muğla Mentеше Şeyh Mahallesi'nde yer alan cami, tapununun 340 ada, 34 parseline kayıtlıdır<sup>679</sup>. Cami, Gayrimenkul Eski Eserler ve Anıtlar Yüksek Kurulu tarafından 1974 yılında koruma altına alınmış<sup>680</sup> olup 1986 yılında Kültür ve Turizm Bakanlığı Taşınmaz Kültür ve Tabiat Varlıkları Yüksek Kurulu tarafından tescil edilmiştir<sup>681</sup>.

Caminin inşa tarihi kesin olarak bilinmemektedir. Çalışmalarda, vakıf kayıtlarından yola çıkılarak, caminin 1550 yılında ayakta olduğundan söz edilmektedir<sup>682</sup>. Ayrıca vakıf kaydında, Şeyh Bedreddin'in adının geçmesinden dolayı caminin Şeyh Bedreddin tarafından inşa ettirildiği de söylenmektedir<sup>683</sup>. 16. yüzyılda Kadı Mahallesi olarak bilinen, caminin yer aldığı mahalle günümüzde Şeyh Mahallesi olarak bilinmektedir<sup>684</sup>. Şeyh Bedreddin'in 16. yüzyılda önemli bir karakter olması ve bölgede faaliyet göstermesinden dolayı mahallenin ve caminin adının değiştirilmiş olabileceği ifade edilmektedir<sup>685</sup>. Caminin kuzeyindeki hazirede Şeyh Bedreddin'e ait olduğu söylenen yazısız bir mezar taşı bulunmaktadır<sup>686</sup>.

H 970/M. 1562 tarihli Mufassal Evkaf Defteri'nde caminin adı ve vakıf kaydı hakkında detaylı yer almaktadır<sup>687</sup>. Şakir Çakmak, bu bilgilerden yola çıkarak yapının ilk inşa tarihini 15. yüzyılın ikinci yarısına tarihlendirmektedir<sup>688</sup>.

Cami, inşa tarihinden sonra geçirdiği onarımlar sonucunda günümüze gelebilmiştir. Caminin kapı açıklığının üzerinde farklı tarihlere ait iki onarım kitabesi bulunmaktadır. Kapı açıklığının batısındaki kitabeye göre cami H. 1246/M. 1830-1831

<sup>678</sup> Ş. Çakmak, *age.*, s. 47-63; A. Ekmekci, *agt.*, s. 32-39.

<sup>679</sup> <https://parselsorgu.tkgm.gov.tr/#ara/cografi/37.218101080482334/28.36589187383652> (Erişim tarihi 29.12.2022).

<sup>680</sup> AVBMA 48.00.01/008 Numaralı Dosya.

<sup>681</sup> AVBMA 48.00.01/008 Numaralı Dosya.

<sup>682</sup> 1550 yılında vefat eden Şahidi'nin söz konusu vakfiyede imzasının bulunmasından dolayı caminin inşası 1550 yılından önceye tarihlendirilmiştir. Detaylı bilgi için bkz., Kürşat Ekrem Uykucu, *İlçeleriyle Birlikte Muğla Tarihi*, İstanbul 1983, s. 119.

<sup>683</sup> K. E. Uykucu, *age.*, s. 119.

<sup>684</sup> A. Ekmekci, *agt.*, s. 36.

<sup>685</sup> A. Ekmekci, *agt.*, s. 36.

<sup>686</sup> Ali Rıza Haksus, *Muğla Mentеше Büyükleri*, Muğla 2010, s. 57.

<sup>687</sup> A. Yiğit, *age.*, s. 85.

<sup>688</sup> Detaylı bilgi için bkz., Ş. Çakmak, *age.*, s. 60.

tarihinde, Menteşe müsellimi Osman Ağa'nın eşi Gülsün Hanım tarafından onarılmıştır. Kapı açıklığının doğusundaki kitabede ise, H. 1314/M. 1896-1897 tarihinde Şerif ve Ragıp adlı kişiler tarafından caminin onarıldığı anlaşılmaktadır.

Cami etrafı bahçe duvarıyla çevrili bir avlu içerisinde. Caminin batısında bir kütüphane bulunmaktadır. Cami, kare plânlı harim mekânı, harim mekânını kuzey ve batı yönlerden çevreleyen "L" şeklinde son cemaat yeri ve doğusundaki minareden meydana gelmektedir. Harim mekânının kuzeyinde kadınlar mahfili, kible duvarının doğusunda vaaz kürsüsü, ortasında mihrap, mihrabın batısında minber yer almaktadır. Harimin tavanında ve kadınlar mahfilinin alt bölümünde ahşap, tavanın eteği ile pencerelerin üzerinde kalemişi, kapı açıklığı üzerinde, mihrapta, pencere alınlıklarında, daire formulu yazı kartuşlarının alınlıklarında alçı süslemeler görülmektedir.

Cami, kaba yonu ve moloz taş malzeme ile inşa edilmiş, duvarları sıvalı ve boyalıdır. Caminin üzeri dört yönden pahlı, kiremit kaplı çatıyla kapatılmıştır.

**Mihrabın Konumu:** Kible duvarının ortasında ve taçkapının karşısındaki mihrap, kible duvarından harim mekânına 0,40 m taşırılmıştır.

**Yapım ve Süsleme Tekniği:** Kible duvarına açılan nişin kenarlarındaki dekoratif sütunceler, kaideler, başlıklar ve çerçeveyi oluşturan unsurları ile tepelik, alınlık, köşelik ve kavsara bölümlerindeki süslemeler alçı kalıplama tekniğindedir. Kavsara kemerine asılı alçı perde motifi kemer karnına applike tekniğinde tutturulmuştur. Mihrabın kalıplama tekniğinde yapılan süslemelerinin iskeletinde teller kullanılmıştır. Alçı süslemeler arka yüzlerinden tellerle birbirine tutturulmuş ve alçı sıvayla kible duvarına monte edilmiştir. Alçı kalıplama süslemeler kabartma tekniğindedir. Mihrabın tepelik bölümlerindeki yazıları kalemişi tekniğinde yapılmıştır.

**Kitabe/Yazı:** Mihrabın tepelik bölümündeki elips formulu madalyonun içerisinde, Arapça celfî sülüs hatla "Yâ Mucîbe'd-de'avât" *Dualara cevap veren* duası yazılıdır. Tepelikteki enlemesine dikdörtgen formulu yazı kartuşunun içerisinde, Âl-i İmrân sûresi 39. ayeti yazılıdır.

**Mihrap Elemanları:** Mihrap, tepelik, çerçeve, köşelik, kavsara, niş, pilastr ve oturtmalık bölümlerinden oluşmaktadır (Fotoğraf 161, Çizim 109).

**Tepelik:** Mihrabın üst bölümündeki tepelik bölümü üçgen formuludur. Tepelik bölümünün en üstünde, kıvrım dal, yaprak ve çiçeklerden oluşturulmuş çiçek demeti vardır. Çiçek demetinin altında, içerisinde dua yazılı elips formulu madalyon

bulunmaktadır. Madalyonun etrafı kabarık hatlı dallarla çevrelenmiş ve dalların kenarlarında akant yaprakları yer alır. Elips formlu madalyonun altında, içinde natüralist çiçekler, bitki tomurcukları ve yapraklardan oluşturulmuş çiçek sepeti vardır. Çiçek sepeti alt kenarlarındaki daire formlu kaidelerle dikdörtgen formlu yazı kartuşunun üzerine konumlandırılmıştır. Çiçek sepetinin iki yanında, uçları natüralist çiçekler ve akant yapraklarıyla sonlanan “S” kıvrımlarıyla oluşturulmuş bitkisel süsleme kompozisyonu yer alır. Tepeliğin altındaki yazı kartuşu enlemesine dikdörtgen formudur. Kenarları kavisli silmelerle profillendirilmiş yazı kartuşunun içerisinde mihrap ayeti yazılıdır. Tepelik bölümünün kenarlarında, daire kaideli, içinde meşale yanan köşe alemlili şeklindeki vazolara yer verilmiştir (Fotoğraf 160).

**Çerçeve:** Boyuna dikdörtgen formlu çerçeve, doğusunda ve batısında sütuncelerle, üst bölümünde ise üç yöne taşıntı yapan saçaklıkla sınırlandırılmıştır. Çerçevenin kenarlarındaki sütunceler, postament benzeri kaideli, silindirik gövdeli ve akant yapraklı başlıklıdır. Kaidelerin yüzeylerindeki kartuşların köşeleri kavisli profillendirilmiş ve yüzeyi boş bırakılmıştır. Çerçeve üst bölümde, baştaban, friz ve korniş bölümlerinden oluşan saçaklıkla sınırlandırılmıştır. Friz bölümünde, asma dalları, yaprakları ve üzüm salkımları yer alır. Frizin iki yanındaki dışa taşkın bölümde ise ay-yıldız motifleri yer almaktadır. Korniş bölümü, inci, yumurta ve ok ucu dizileri, düz ve kavisli silmelerle meydana getirilmiştir.

**Köşelik:** Mihrap nişinin kemer köşelikleri, iki kenarı düz, bir kenarı iç bükey kavisli, üçgen formundadır. Birbirlerine bakışimli olarak yapılmış kemer köşeliklerinin yüzeyinde, tomurcuk güller, gül ve taç yapraklı çiçeklerden oluşturulmuş bitkisel süslemeler yer alır.

**Kavsara:** Mihrap kavsarası çeyrek küre formundadır. Kavsaranın yarım daire kuşatma kemerinin yüzeyi kavisli silmelerle profillendirilmiştir. Kemer kavsine asılı perde motifi iki parça halindedir. Perde motifi, üzengi seviyesinde burmalı halat görünümlü kordonlarla kenarlara bağlanarak toplanmıştır. Kemer kavsindeki perde, dalgalı bir şekilde kenarlardan aşağıya doğru sarkıtıldığı için, ışık-gölge kontrastıyla plastik etkili bir görünümündedir. Perdenin kenarlarına püsküllerle işlenmiştir. Perdenin ortasından uçları püsküllü kordonlar aşağıya doğru sarkıtılmıştır.

**Niş:** Yarım daire plânlı mihrap nişi, 1,12 genişliğinde, 0,64 m derinliğinde ve 3,03 m yüksekliğindedir.

**Pilastr:** Mihrap nişinin kenarlarındaki pilastrlar kare kesitli gövdeli, dor benzeri başlıklıdır. Pilastrlar birbirlerine, yarım daire kuşatma kemeriyle bağlanmıştır. Kuşatma kemeri kavisli silmelerle profillendirilmiştir.

**Oturmalık:** Mihrap kible duvarı boyunca uzanan ve sadece niş bölümünde kesintiye uğrayan seki üzerinde yer almaktadır.

**Mihrabın Tarihlendirmesi:** Mihrap, çerçeveyi iki yanında sınırlandıran sütunceleri, akant yapraklarından oluşturulmuş başlıkları, asma dalları, yaprakları ve üzüm salkımları, çiçek sepeti ve vazodan çıkan çiçekleri, tepeliğin iki yanındaki vazo şeklindeki köşe alemleri ve kavsarasındaki perde motifi gibi süsleme unsurları bakımından değerlendirildiğinde, H. 1314/M. 1896-1897 tarihindeki onarımda yapıya eklenmiş olmalıdır.



Fotoğraf 160: Muğla Menteşe Şeyh Camii mihrabının tepelik bölümü



Fotoğraf 161: Muğla Mentеше Şeyh Camii mihrabı

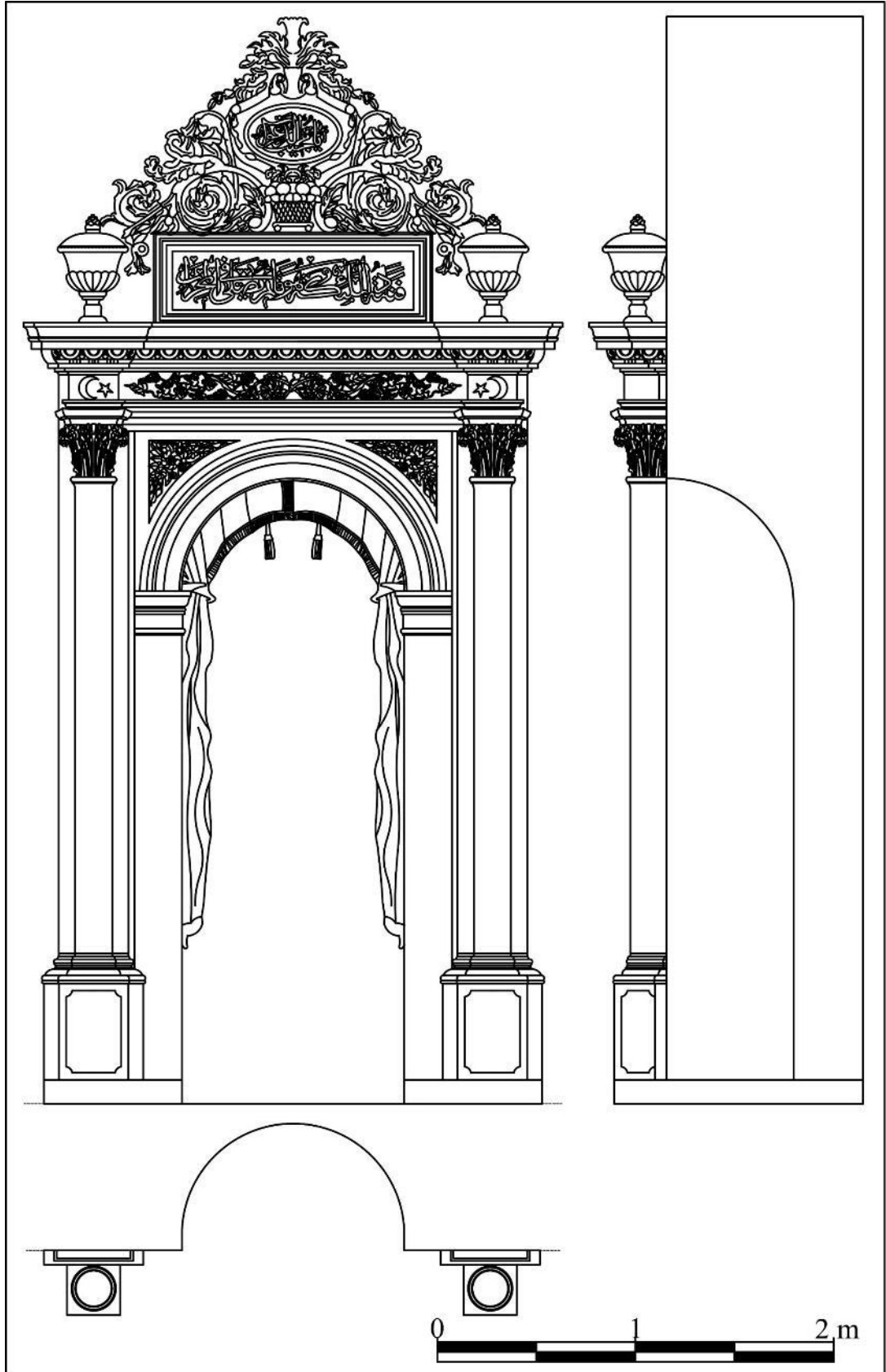

Çizim 109: Muğla Menteşe Şeyh Camii mihrabının plân, cephe ve kesit çizimi

## 2.104. Muğla Menteşe Kurbanzade Camii<sup>689</sup> Mihrabı

**İnceleme Tarihi:** 07.09.2021

**Ebatları:** 3,30x1,62x0,60 m

**Yapının Kısa Tanımı:** Muğla Menteşe Emirbayazıt Mahallesi'nde yer alan cami, tapunun 373 ada, 35 parseline kayıtlıdır<sup>690</sup>. Mülkiyeti Vakıflar Genel Müdürlüğüne ait olan cami, Gayrimenkul Eski Eserler ve Anıtlar Yüksek Kurulu tarafından 1974 yılında koruma altına alınmıştır ve 1986 yılında Kültür ve Turizm Bakanlığı Taşınmaz Kültür ve Tabiat Varlıkları Yüksek Kurulu tarafından tescil edilmiştir<sup>691</sup>.

Yapının inşa kitabesi bulunmamaktadır. Cami, Kurbanzade Hacı Süleyman Efendi tarafından inşa ettirilmiştir. Caminin banisi Hacı Süleyman Efendi'nin H. 1292/M. 1875-1876 tarihli mezar taşı caminin haziresindedir. Kurbanzade Hacı Süleyman Efendi camiyi H. 1292/M. 1875-1876 tarihinden önce inşa ettirmiş olmalıdır. Şakir Çakmak, camiyi 19. yüzyılın ortalarına tarihlendirmektedir<sup>692</sup>.

Cami, boyuna dikdörtgen plânlı harim, harimin kuzeyinde etrafı camekânla kapatılmış bir son cemaat yeri ve son cemaat yerinin batısındaki minareden oluşmaktadır. Harim mekânında kible duvarının ortasında mihrap, mihrabın batısında minber yer alır. Harimin duvarları sıvalı ve boyalı olup sade bir görünüme sahiptir. Harim mekânında mihrapta alçı süslemeler görülmektedir.

Cami, kârgir malzemeyle inşa edilmiş, duvarları sıvalı ve boyalıdır. Caminin üzeri dört yönden pahlı, kiremit kaplı çatıyla kapatılmıştır.

**Mihrabın Konumu:** Kible duvarının ortasında ve taçkapının karşısındaki mihrap, kible duvarından harim mekânına 0,20 m taşırılmıştır.

**Yapım ve Süsleme Tekniği:** Kible duvarına açılan nişin kenarlarındaki dekoratif sütunceler, pilastrlar, kaideler, başlıklar ve çerçeveyi oluşturan unsurlar alçı kalıplama tekniğindedir. Alçı kalıplama süslemeler kabartma tekniğindedir.

**Kitabe/Yazı:** Tepelik bölümündeki kartuşların içerisinde, Arapça celî sülüs hatla Âl-i İmrân sûresi 39. ayeti ile “Yâ Mucîbe'd-de'avât”, “Dualara cevap veren” duası yazılıdır.

<sup>689</sup> Ş. Çakmak, *age.*, s. 103-109; A. Ekmekci, *agt.*, s. 40-42.

<sup>690</sup> <https://parselorgu.tkgm.gov.tr/#ara/idari/140927/373/35/1672994193404> (Erişim tarihi 29.12.2022).

<sup>691</sup> AVBMA 48.00.01/005 Numaralı Dosya.

<sup>692</sup> Ş. Çakmak, *age.*, s. 109.



**Mihrap Elemanları:** Mihrap, tepelik, çerçeve, kavsara ve niş bölümlerinden oluşmaktadır (Fotoğraf 162, Çizim 110).

**Tepelik:** Çerçevenin saçak tablası üzerindeki tepelik üçgen formludur. Tepelikte mihrap ayeti ve dua yazılı kartuşlar bulunmaktadır. Tepeliğin kenarlarında hilal motifleriyle sonlanan alemlere yer verilmiştir.

**Çerçeve:** Boyuna dikdörtgen çerçeve, doğusunda ve batısında sütuncelerle, üst bölümünde ise üç yöne taşıntı yapan saçaklık sınırlandırılmıştır. Çerçeve kenarlarındaki sütunceler, kare kaideli, silindirik gövdeli ve dor benzeri başlıklıdır. Çerçeve üst bölümde, kavisli ve düz silmeli saçaklıkla sınırlandırılmıştır.

**Köşelik:** Mihrap nişinin kemer köşelikleri, iki kenarı düz, bir kenarı iç bükey kavisli, olup köşeliklerin yüzeyleri boş bırakılmıştır.

**Kavsara:** Çeyrek küre formundaki kavsara, yarım daire kuşatma kemeriyle çevrelenmiştir. Kavsara kemeri kavisli silmelerle profillendirilmiştir ve kavsara yüzeyi sade bir görünüme sahiptir.

**Niş:** Yarım daire plânlı mihrap nişi, 0,93 m genişliğinde, 0,60 m derinliğinde ve 1,97 m yüksekliğindedir. Nişin kenarları kavisli silmelerle profillendirilmiştir.

**Mihrabın Tarihlendirmesi:** Mihrap, çerçeveyi iki yanında sınırlandıran sütunceleri, dor benzeri başlıkları, tepeliğin iki yanındaki köşe alemleri, hilal motifleri gibi süsleme unsurları bakımından değerlendirildiğinde, 19. yüzyılın ikinci yarısında yapılmış olmalıdır.



Fotoğraf 162: Muğla Mentеше Kurbanzade Camii mihrabı

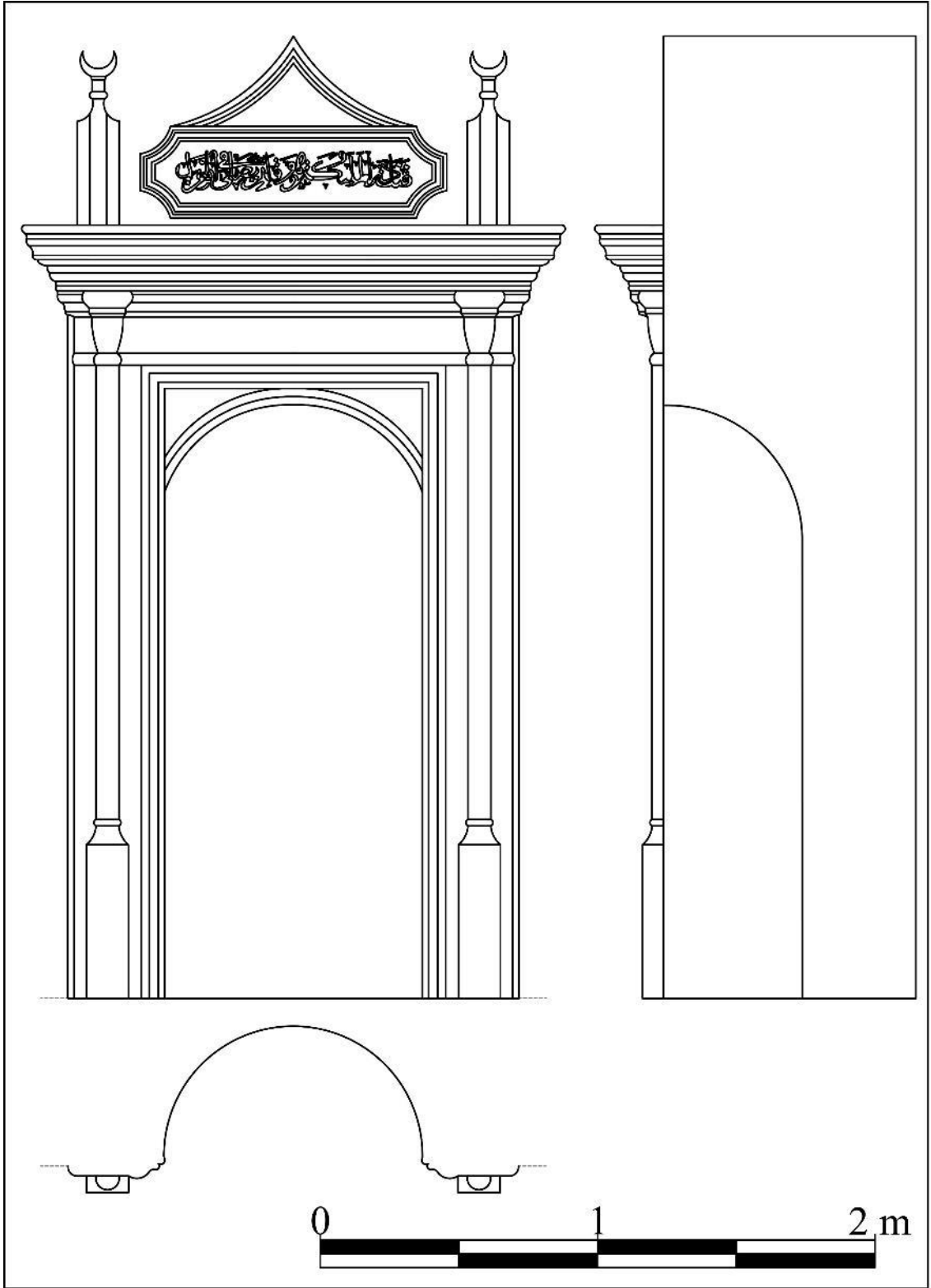

Çizim 110: Muğla Mentеше Kurbanzade Camii mihrabının plân, cephe ve kesit çizimi

## 2.105. Muğla Mentеше Saburhane Camii<sup>693</sup> Mihrabı

**İnceleme Tarihi:** 07.09.2021

**Ebatları:** 3,46x2,59x0,56 m

**Yapının Kısa Tanımı:** Muğla Mentеше Orta Mahallesi'nde yer alan cami, tapunun 50 ada, 1 parseline kayıtlıdır<sup>694</sup>. Cami, Gayrimenkul Eski Eserler ve Anıtlar Yüksek Kurulu tarafından 1974 yılında koruma altına alınmıştır<sup>695</sup>. Eser, 1986 yılında Kültür ve Turizm Bakanlığı Taşınmaz Kültür ve Tabiat Varlıkları Yüksek Kurulu tarafından tescil edilmiştir<sup>696</sup>.

Mülkiyeti Osman Efendi Vakfına<sup>697</sup> ait olan caminin inşa tarihi kesin olarak bilinmemektedir. Kapı açıklığı üzerinde bilgilendirme tabelasında 1848 tarihi yazılıdır. Kaynaklarda yapının 1848-1849 tarihinde Hacı Osman Ağa tarafından inşa ettirildiği yazmaktadır<sup>698</sup>. Ayrıca caminin minaresiyle birlikte inşa ettirildiği ve yakınında da altı odalı bir medresesinin bulunduğu ifade edilmektedir<sup>699</sup>. Cami, plân ve süsleme özellikleri itibariyle çalışmalarda 19. yüzyıl ortalarına tarihlendirilmektedir<sup>700</sup>.

Cami geçirdiği onarımlar sonucunda günümüze gelebilmiştir. Kapı açıklığı üzerindeki onarım kitabesine göre cami, 1949 tarihinde Gülayişe Gazezoğlu tarafından tamir ettirilmiştir. Yapı son olarak 2013 yılında Aydın Vakıflar Bölge Müdürlüğü tarafından onarılmıştır.

Cami, dikdörtgen plânlı harim mekânı ve harimin kuzeydoğusundaki minareden meydana gelmektedir. Harim mekânının kuzeyinde kadınlar mahfili, kible duvarının doğusunda vaaz kürsüsü, ortasında mihrap, batısında minber yer almaktadır. Harim ortası kare formunda çökertilmiş, ahşap tavanla örtülüdür. Caminin minber, vaaz kürsüsü ve çökertme tavan göbeğinde ahşap, mihrabında alçı süslemeler görülmektedir. Harim duvarlarında alçıdan madalyonlar içerisinde "Allah", "Muhammed" ve "Çehâr-yâr-ı Güzîn" isimleri yazılıdır.

<sup>693</sup> Ş. Çakmak, *age.*, s. 96-102; A. Ekmekci, *agt.*, s. 47-49.

<sup>694</sup> <https://parselsorgu.tkgm.gov.tr/#ara/cografi/37.21948088981809/28.370966613292698> (Erişim tarihi 29.12.2022).

<sup>695</sup> AVBMA 48.00.01/010 Numaralı Dosya.

<sup>696</sup> AVBMA 48.00.01/010 Numaralı Dosya.

<sup>697</sup> A. Ekmekci, *agt.*, s. 48.

<sup>698</sup> Detaylı bilgi için bkz., A. Ekmekci, *agt.*, s. 48.

<sup>699</sup> Ş. Çakmak, *age.*, s. 102.

<sup>700</sup> Ş. Çakmak, *age.*, s. 102; A. Ekmekci, *agt.*, s. 49.

Cami, moloz taş malzeme ile inşa edilmiş, duvarları sıvalı ve boyalıdır. Düz ahşap tavanlı caminin üzeri dört yönden pahlı, kiremit kaplı çatıyla kapatılmıştır.

**Mihrabın Konumu:** Mihrap kible duvarının ortasındadır ve kible duvarından harim mekânına 0,21 m taşırılmıştır.

**Yapım ve Süsleme Tekniği:** Kible duvarına açılan nişin kenarlarındaki dekoratif pilastrlar, kaideler, başlıklar ve çerçeveyi oluşturan unsurları ile kavsara bölümündeki süslemeler alçı kalıplama tekniğindedir. Kavsara kemerine asılı alçı perde motifi kemer karnına aplike tekniğinde tutturulmuştur. Alçı kalıplama süslemeler kabartma tekniğindedir. Mihrabın alınlık bölümündeki yazıları kalemşi tekniğinde yapılmıştır.

**Kitabe/Yazı:** Alınlık bölümündeki enlemesine dikdörtgen formlu kartuşun içerisinde, Arapça rik'a hatla Âl-i İmrân sûresi 39. ayet yazılıdır.

**Mihrap Elemanları:** Mihrap, tepelik, çerçeve, alınlık, köşelik, kavsara, niş ve pilastr bölümlerinden oluşmaktadır (Fotoğraf 163, Çizim 111).

**Tepelik:** Saçak tablasının üzerindeki tepelik bölümü üçgen formludur. Bir bölümü kırılmış olan tepelik bölümünün ortasındaki elips formlu bölümde stilize akant yaprağı bulunmaktadır. Tepeliğin kenarlarındaki vazolar köşe alemleri şeklindedir. Daire formlu kaidesi olan vazoların, gövdesi geometrik süslemelidir.

**Çerçeve:** Boyuna dikdörtgen formlu çerçeve, doğusunda ve batısında pilastrlarla, üst bölümünde ise üç yöne taşıntı yapan saçaklık sınırlandırılmıştır. Çerçeve kenarlarında, kare kesitli kaideli, yivli gövdeli ve akant yapraklı başlıklı pilastrlar yer alır. Çerçeve üst bölümde, baştaban, friz ve korniş bölümlerinden oluşan saçaklıkla sınırlandırılmıştır. Friz bölümü meander motifiyle, korniş bölümü, düz ve kavisli silmelerle meydana getirilmiştir. Korniş bölümünde başlıkların üzerine denk gelen kısımlar aşağıdan yukarıya doğru kademeli olarak genişlemektedir.

**Alınlık:** Mihrap alınlığı enlemesine dikdörtgen formlu olup içerisinde mihrap ayeti yazılıdır. Alınlığın kenarları silmelerle profillendirilmiştir.

**Köşelik:** Mihrap nişinin kemer köşelikleri, iki kenarı düz, bir kenarı içbükey kavisli, üçgen formundadır. Köşeliklerde, kabara şeklinde gülbezek motiflerine yer verilmiştir.

**Kavsara:** Çeyrek küre formundaki kavsara, yarım daire kuşatma kemeriyle çevrelenmiştir. Kavsara kemerinin yüzeyi kavisli silmelerle profillendirilmiştir. Perde motifi kavsaranın kemer kavsine asılıdır. Perde motifi iki kademe halindedir. Birinci

kademede kemer kavisinden kemer üzengi seviyesine kadar sarkan farbela fon perde bulunmaktadır. Farbela fon perdenin altındaki ikinci kademe ise, ortadan ikiye ayrılmış, kenarlarda kordonlarla toplanmış bir perde motifi daha yer alır. Perde motifinin kenarlarına püsküller işlenmiştir. Perde ve püskülleri yeşil, perdeyi kenarlarda toplayan kordonlar altın yaldız renkli boyalıdır.

**Niş** Yarım daire plânlı mihrap nişi, 0,94 genişliğinde, 0,57 m derinliğinde ve 2,33 m yüksekliğindedir.

**Pilastr:** Nişin kenarlarında, kare kaideli, yivli gövdeli ve dor benzeri başlıkları olan dekoratif pilastrlar bulunmaktadır.

**Mihrabın Tarihlendirmesi:** Mihrap, çerçeveyi iki yanında sınırlandıran pilastrları, akant yapraklarından oluşturulmuş başlıkları, tepeliğin iki yanındaki vazo şeklindeki köşe alemleri ve kavсарasındaki perde motifi gibi süsleme unsurları bakımından değerlendirildiğinde, 19. yüzyıl ikinci yarısında yapılmış olmalıdır.



Fotoğraf 163: Muğla Mentеше Saburhane Camii mihrabı

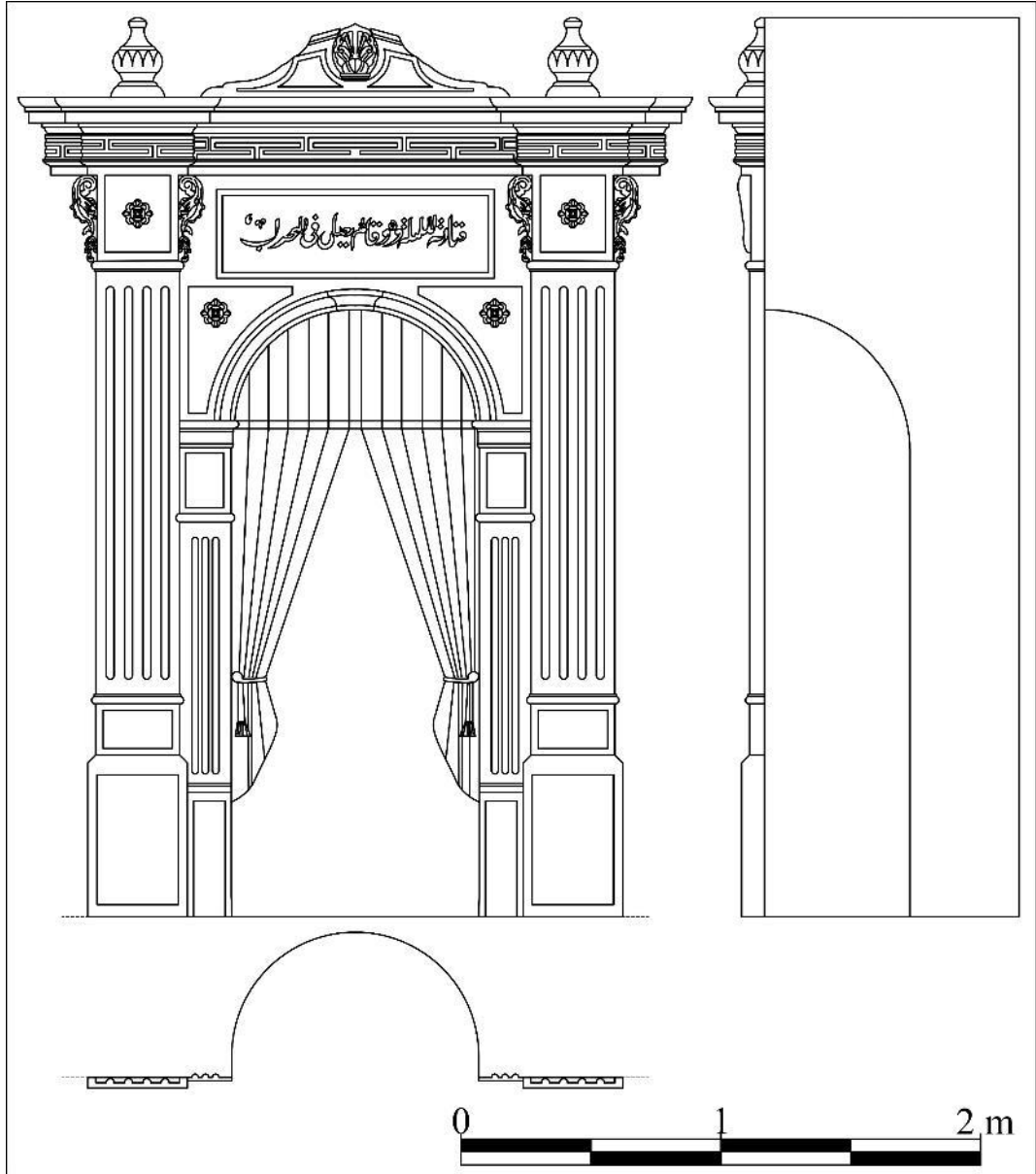

Çizim 111: Muğla Menteşe Saburhane Camii mihrabının plân, cephe ve kesit çizimi



## 2.106. Muğla Yatağan Bozüyük Siyami Bey Camii<sup>701</sup> Mihrabı

**İnceleme Tarihi:** 07.09.2021

**Ebatları:** 3,51x1,77x0,66 m

**Yapının Kısa Tanımı:** Muğla Yatağan Bozüyük Mahallesi'nde yer alan cami, tapunun 1177 parseline kayıtlıdır<sup>702</sup>.

Caminin inşa tarihi kesin olarak bilinmemektedir. Son cemaat yerindeki onarım kitabesine göre cami, H. 1310/M. 1892-1893 tarihinde Hacı Veliyüddin Efendi tarafından tamir ettirilmiştir. Caminin kuzeybatı köşesindeki minare, kitabesine göre Veliyüddin Efendi'nin eşi Hafza Hanım tarafından yaptırılmıştır. Osman Kunduracı, caminin ilk inşa tarihini 19. yüzyılın başlarına tarihlendirmektedir. Caminin minaresinin ise 20. yüzyılın başlarında Yatağan ve çevresinde görülen geç dönem Osmanlı cami minareleri ile benzerlik gösterdiğini ifade etmektedir<sup>703</sup>.

Yapı, etrafı bahçe duvarıyla çevrili bir avlu içerisindedir. Cami, boyuna dikdörtgen plânlı harim mekânı, harim mekânının kuzeyinde son cemaat yeri ve son cemaat yerinin batısındaki minareden meydana gelmektedir. Harim mekânının kuzeyinde kadınlar mahfili, kible duvarının doğusunda vaaz kürsüsü, ortasında mihrap, mihrabın batısında da minber yer almaktadır. Harim mekânının üzeri düz ahşap tavanla kapatılmış ve tavanın ortasında dikdörtgen formlu tavan göbeği bulunmaktadır. Caminin mihrabında alçı, minber, vaaz kürsüsü ve tavanında ahşap süslemeler görülmektedir. Son dönemdeki onarımlarda caminin duvarlarına, şemse ve madalyonlar içerisinde yazılar eklenmiştir.

Cami, kaba yonu ve moloz taş malzeme ile inşa edilmiş, duvarları sıvalı ve boyalıdır. Cami dört yönden pahlı, üzeri kiremit kaplı çatıyla, son cemaat yeri üzeri kiremit kaplı sundurmayla kapatılmıştır.

**Mihrabın Konumu:** Kible duvarının ortasında ve taçkapının karşısındaki mihrap, kible duvarından harim mekânına 0,11 m taşırılmıştır.

**Yapım ve Süsleme Tekniği:** Kible duvarına açılan nişin kenarlarındaki dekoratif sütunceler, kaideler, başlıklar ve çerçeveyi oluşturan unsurları ile tepelik bölümündeki

<sup>701</sup> O. Kunduracı, *age.*, s. 25-28.

<sup>702</sup> <https://parselsorgu.tkgm.gov.tr/#ara/cografi/37.218101080482334/28.36589187383652> (Erişim tarihi 29.12.2022).

<sup>703</sup> O. Kunduracı, *age.*, s. 27.

süslemeler alçı kalıplama tekniğindedir. Mihrabın kalıplama tekniğinde yapılan süslemelerinin iskeletinde teller kullanılmıştır. Alçı süslemeler arka yüzlerinden tellerle birbirine tutturulmuş ve alçı sıvayla kible duvarına monte edilmiştir. Alçı kalıplama süslemeler kabartma tekniğindedir.

**Mihrap Elemanları:** Mihrap, tepelik, çerçeve, köşelik, kavsara ve niş bölümlerinden oluşmaktadır (Fotoğraf 164, Çizim 112)

**Tepelik:** Mihrabın üst bölümündeki tepelik bölümü üçgen formudur. Tepeliğinde ortasında, üç dilimli akant yaprağı ve akant yaprağının kenarlarında, “C” kıvrımlarıyla oluşturulmuş, uçları volütlerle sonlandırılmış bitkisel süslemeler yer alır. Tepeliğin alt tarafında, “V” formu motiflerin yan yana sıralanmasıyla oluşturulmuş geometrik süsleme bordürü bulunmaktadır. “V” formu süsleme bordürünün iç yüzeyinde eşkenar dörtgen formu geometrik süslemeler de vardır.

**Çerçeve:** Boyuna dikdörtgen formu çerçeve, doğusunda ve batısında sütuncelerle, üst bölümünde ise üç yöne taşıntı yapan saçaklık sınırlandırılmıştır. Mihrap çerçevesinin kenarlarında, kare kesitli kaideli, silindirik gövdeli ve dor benzeri başlıklı sütunceler bulunmaktadır. Çerçeve üst bölümde kavisli ve düz silmeli saçaklıkla sınırlandırılmıştır.

**Köşelik:** Mihrap nişinin kemer köşelikleri, iki kenarı dik, bir kenarı içbükey kavislidir. Birbirlerine bakışimli kemer köşeliklerinin yüzeylerinde, ay-yıldız motifleri yer alır. Ay-yıldız motifleri altın yıldız, zemin beyaz renkli boyalıdır.

**Kavsara:** Çeyrek küre formundaki kavsara, yarım daire kuşatma kemeriyle çevrelenmiştir. Kavsara kuşatma kemerinin yüzeyi silmelerle profillendirilmiştir.

**Niş:** Yarım daire plânlı mihrap nişi, 0,86 genişliğinde, 0,66 m derinliğinde ve 2,66 m yüksekliğindedir.

**Mihrabın Tarihlendirmesi:** Mihrap, çerçeveyi iki yanında sınırlandıran sütunceleri, dor benzeri başlıkları, akant yaprakları, “C” kıvrımları, ay-yıldız motifleri gibi süsleme unsurları bakımından değerlendirildiğinde, H. 1310/M. 1892-1893 tarihindeki onarımda yapılmış olmalıdır.



Fotoğraf 164: Muğla Yatağan Bozüyük Siyami Bey Camii mihrabı

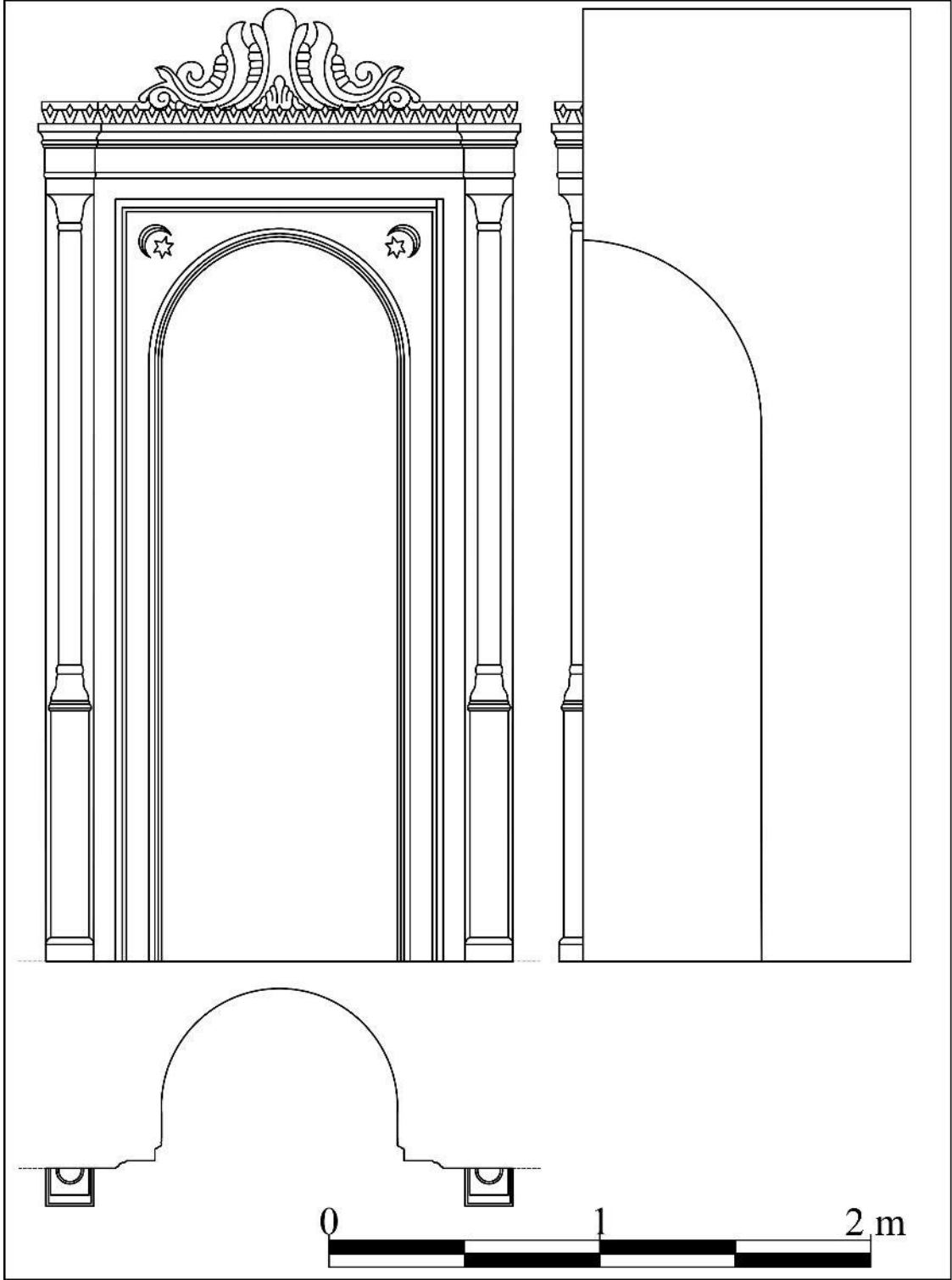

Çizim 112: Muğla Yatağan Bozüyük Siyami Bey Camii mihrabının plân, cephe ve kesit çizimi

## ÜÇÜNCÜ BÖLÜM

### KARŞILAŞTIRMA VE DEĞERLENDİRME

Mihraplar dikdörtgen prizma hacimleri, tasarımı, süsleme kompozisyonu, ikonografisi, malzeme ve teknik özellikleri bakımından döneminin mimari özelliklerini yansıtan ve genellikle kible duvarının ortasına konumlandırılmış, harim mekânında en dikkat çeken mimari elemanlardan birisidir.

Çalışma kapsamında 19. yüzyılda Aydın Vilayeti'nde yaptırılmış ya da onarımlar sonucunda 19. yüzyıl özelliği kazanmış yapılarda bulunan yüz altı alçı süslemeli mihrap tespit edilmiştir. Mihrapların biri hastane yapısında, beşi mescitte, yüzü camilerde bulunmaktadır. Mihraplar, yapıdaki konumları, cephe düzenleri, elemanlarının şekillenişleri, süsleme kompozisyonları ve yapım teknikleri bakımından değerlendirilmiştir.

İncelenen mihraplardan biri III. Selim (1789-1807), on üçü II. Mahmud (1808-1839), yedisi Abdülmecid (1839-1861), on biri Abdülaziz (1861-1876) ve kırk biri II. Abdülhamid (1876-1909) dönemlerinde inşa edilmiştir. İnşa tarihleri kesin olarak tespit edilemeyen mihraplardan on'u 19. yüzyılın ikinci yarısına, yirmi üçü ise 19. yüzyılın sonlarına tarihlendirilmiştir (Grafik 2).

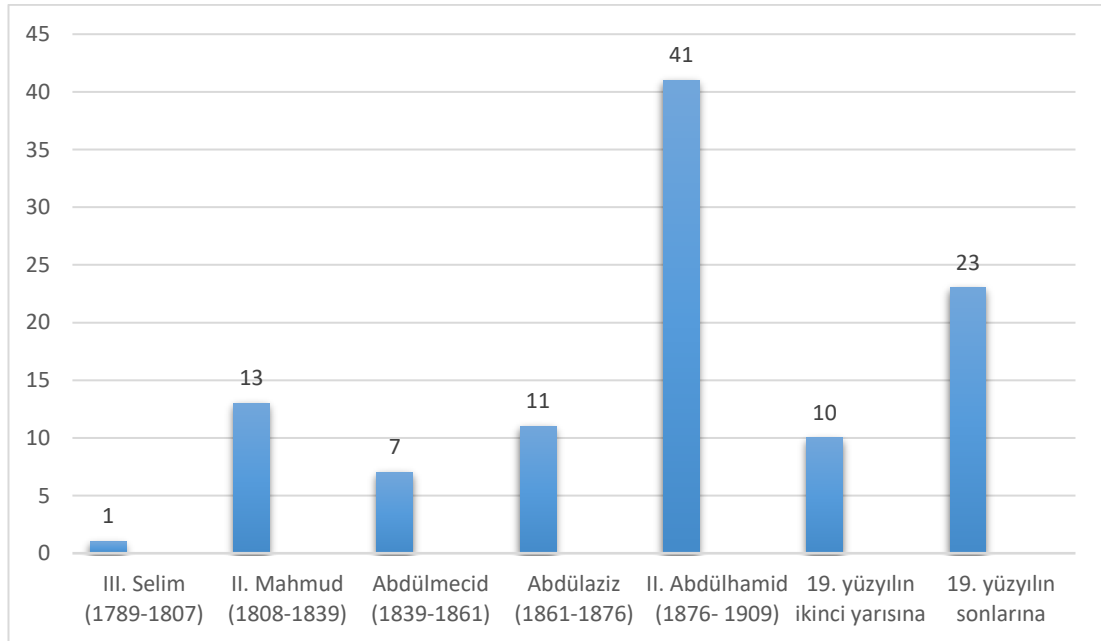

Grafik 2: Mihrapların inşa tarihlerine göre dağılımı

### 3.1. Mihrapların Yapıdaki Konumları

İncelenen mihraplardan İzmir Kemalpaşa Ören Çarşı Camii ile İzmir Gureba-ı Müslimin Hastanesi Mescidi'nin mihrapları dışında kalanlar kible duvarının ortasında yer almaktadır. Kible duvarının ortasındaki mihrapların doksan beşi kapı açıklığının ekseninde, dokuzu ise kapı açıklığının doğusunda ya da batısında bulunmaktadır.

Denizli Tavas Ali Ağa Camii (1810-1811), Denizli Tavas Sarıabat Camii (1892-1893), İzmir Kınık Tahtalı (İbrahim Ağazade) Camii (1875-1876), İzmir Güzelbahçe Yelki Aşağı Çarşı Camii (1878), İzmir Konak Hassa Mescidi (19. yüzyıl sonu), Muğla Mentеше Bali Hoca (Kavaklı) Camii (1896-1897) ve Muğla Mentеше Saburhane Camii (19. yüzyıl ortaları) mihrapları kible duvarının ortasında ve kapı açıklıkları mihrabın batısındaki duvarda bulunmaktadır. İzmir Bergama Şadırvanlı Camii (1824-1825) ve İzmir Bayındır Bıyıklar Camii (19. yüzyıl sonu) mihrapları kible duvarının ortasında ve kapı açıklıkları mihrabın doğusundaki duvarda yer alır (Çizim 113).

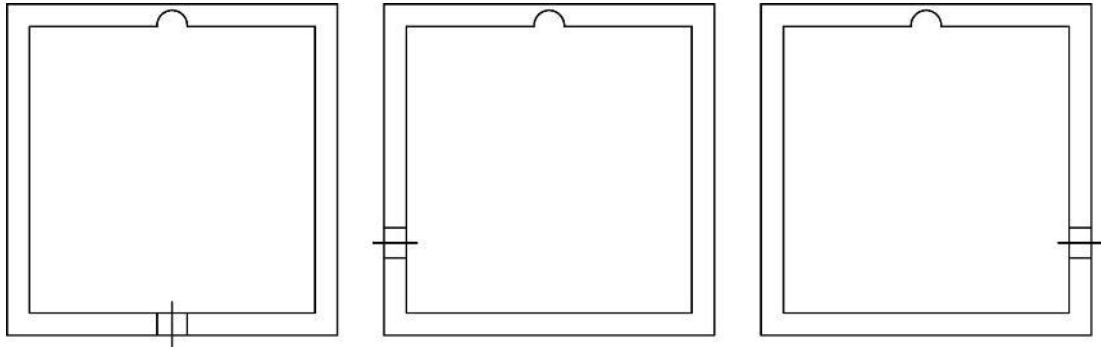

Çizim 113: Mihrapların kapı açıklıklarına göre konumlarını gösteren şematik çizim

Türk-İslâm mimarisinde mihrap nişlerinin derinliği kible duvarlarının hacimleri içerisinde çözümlendiği gibi kible duvarından dışarıya taşıntı yapacak şekilde de yapılmıştır<sup>704</sup>. İncelenen mihraplarda niş derinlikleri iki farklı şekilde çözümlenmiştir. Bunlardan ilki, Anadolu'da da yaygın bir şekilde kullanılan niş derinliğinin kible duvarının içinde çözümlendiği gruptur. İncelenen mihrapların doksan dördü bu grupta yer almaktadır (Çizim 114). Mihrapların on beşinin kible duvarından dışarıya dikdörtgen ya da yarım daire plânlı olarak taşıntı yaptığı tespit edilmiştir.

Çalışma kapsamında ele alınan Aydın Koçarlı Cihanoğlu Camii (1834-1835), İzmir Karşıyaka Soğukkuyu (Çömezzade Hacı Mehmet) Camii (1874-1875), İzmir Konak (Selimiye) Saraç Hacı Ethem Camii (1899), Muğla Mentеше Saburhane Camii

<sup>704</sup> Fatin Uluengin vd., *Osmanlı Anıt Mimarisinde Klasik Yapı Detayları*, İstanbul 2007, s. 114.

(19. yüzyılın II. yarısı), Muğla Mentеше Kurbanzade Camii (19. yüzyılın II. yarısı) ve Muğla Yatağan Bozüyük Siyami Bey Camii (1892-1893) mihrapları kible duvarından yarım daire plânlı dışa taşıntı yapmaktadır (Çizim 115).

Kible duvarından dışa dikdörtgen plânlı olarak taşıntı yapan mihraplar, Aydın Efeler Ramazan Paşa Camii (19. yüzyıl sonu), Aydın Kuşadası Kaleiçi (Öküz Mehmet Paşa) Camii (1830), Aydın Söke Hacı Ziya Bey Camii (1894-95), Muğla Mentеше Ulu Camii (1882), İzmir Urla Kılıç Ali Paşa (Çarşı Hoca Ali) Camii (19. yüzyıl sonu), Manisa Alaşehir Yıldırım Beyazıt Camii (19. yüzyıl sonu) ve Manisa Yunusemre Ayn-ı Ali Camii'nde (19. yüzyıl sonu) görülmektedir (Çizim 116).

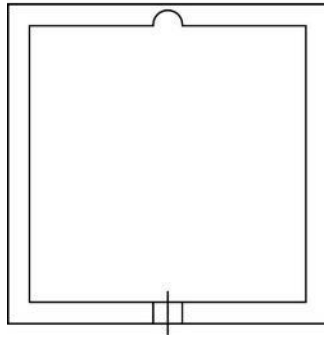

Çizim 114: Kible duvarının içinde çözümlendiğini gösteren şematik çizim

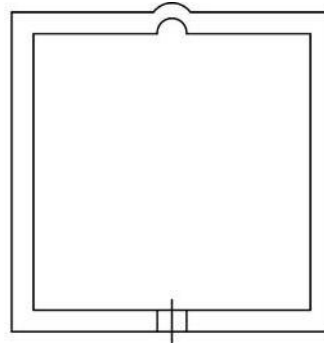

Çizim 115: Yarım daire plânlı dışa taşıntı yapan mihrapları gösteren şematik çizim

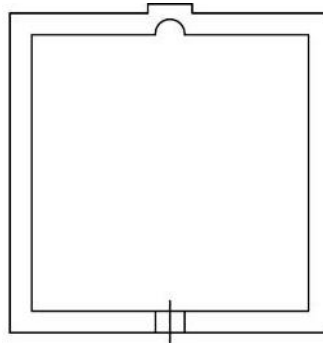

Çizim 116: Dikdörtgen plânlı dışa taşıntı yapan mihrapları gösteren şematik çizim

### 3.2. Mihraplarda Cephe Düzeni

Çalışma kapsamında incelenen mihrapların cephe düzenlerini çerçeve ve tepelikler belirlemektedir. İncelenen mihrapların cephe düzenleri tepelikli ve dikdörtgen çerçeveli olmak üzere iki gruba ayrılmaktadır.

İncelenen yüz altı mihrabın doksan dokuzunda Batılı sanat akımlarının etkisinde gelişen tepelikler görülmektedir. Osmanlı mimarisinde 18. yüzyılın ikinci yarısından itibaren Batılı sanat akımlarıyla birlikte değişen sanat anlayışıyla tepeliklerde, dalgalı hatlar, “S”, “C” kıvrımlarıyla oluşturulan profiller, akant yaprakları, çiçek sepetleri, vazodan çıkan çiçekler, kupalarla ya da vazolarla vurgulanmış tepelik köşe alemleri görülmeye başlanmıştır. Klasik Dönemin keskin çizgili üçgen tepelikleri, bu dönemde yerini yüksek plastik etkili süslemeli tepeliklere bırakarak cephenin keskinliği yumuşatılmıştır. Barok sanatı ile görülen kırılmanın etkisinin hissedildiği cephe düzenleri 19. yüzyılda Antik Yunan, Roma ve Rönesans’a öykünen Neoklasik üslubun ortaya çıkmasıyla farklı bir form kazanmıştır<sup>705</sup>. Mihrapların kenarlarındaki sütuncelere/pilastrlara başlık ve kaide eklenmesi, tepeliklerin formlarının değişmesi gibi dönüşümler, mihraplarda Klasik Antikiteye öykünen cephe düzenlerinin görülmesine sebep olmuştur<sup>706</sup>. 19. yüzyılda Aydın Vilayeti’nde alçı süslemeli mihrapların cephe düzenlerini belirleyen unsurlar plastik etkileri yüksek tepelikler olmuştur. Tepelikli cephe düzenindeki mihrapların kenarlarını sınırlandıran sütunceler/pilastrlar ve saçaklığının üstündeki üçgen tepelikler ve tepeliklerin iki yanındaki alemlerle cephe düzenleri anıtsallaştırılmıştır. Tepelikli cephe düzenine sahip mihraplar kendi içerisinde iki alt gruba ayrılır.

Birinci grupta tepelikli üçlü cephe düzenine sahip mihraplar yer almaktadır. Tepelikli üçlü cephe düzenine sahip mihrapların ortasında mihrap, mihrabın iki yanında ise ortadaki mihraba göre daha küçük boyutlardaki mihrabiyeler bulunmaktadır. Çalışmada incelenen Denizli Babadağ Düvenönü Camii (1842-1843), İzmir Konak Hisar (Yakup Bey) Camii (1881) ve İzmir Konak Tepecik Merkez Camii (19. yüzyıl sonu) mihrapları tepelikli üçlü cephe düzenine sahiptir (Tablo 1).

<sup>705</sup> R. Ç. Önal, *agt.*, s. 871-872.

<sup>706</sup> T. Bozkurt, *agm.*, 2005, s. 404.



Üçlü mihrap düzenlemeleri Fatımiler Dönemi'nde, Mısır Kadra Şerife (1107), İkvat Yusuf (1125), İmam Şafi (1211) ve Mustafa Paşa (1267) türbelerinde görülmektedir<sup>707</sup>.

Tablo 1: Üçlü cephe düzenine sahip tepelikli mihraplar

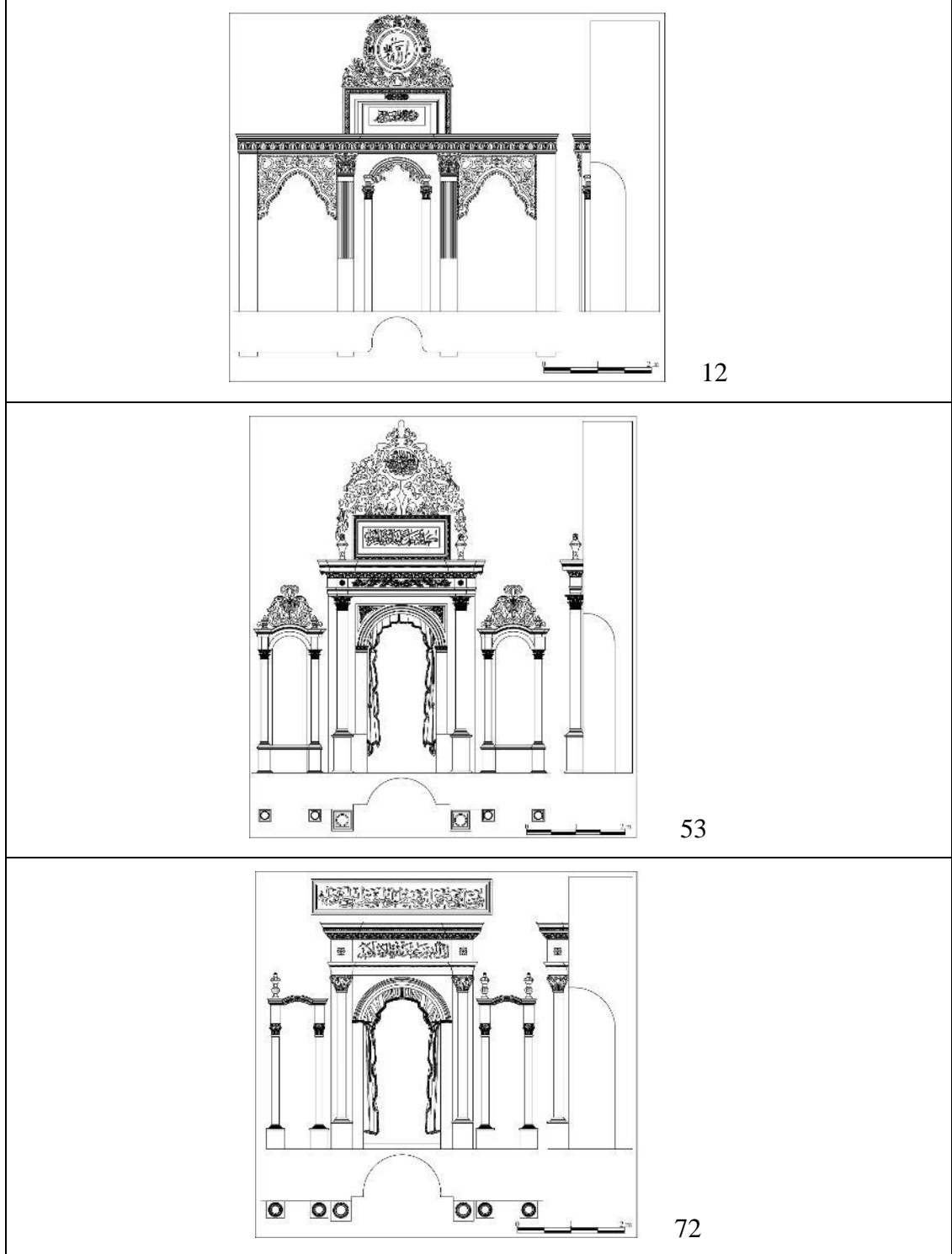

<sup>707</sup> Ö. Bakırer, *age.*, s. 1-2.

İkinci grupta incelenen mihraplar tepelikli tek cephe düzenlemesine sahiptir. Aydın Kuşadası Kaleiçi (Öküz Mehmet Paşa) Camii (1830), Aydın Koçarlı Cihanoglu Camii (1834-1835), Aydın Karacasu Hacı Halil Ağa (Çarşı) Camii (19. yüzyılın sonları), Aydın Söke Yenicami Mahallesi Camii (1871), Aydın Söke Hacı Ziya Bey Camii (1894-95), Aydın İncirliova Erbeyli Köyü Camii (1899), Aydın Efeler Ramazan Paşa Camii (19. yüzyıl sonu), Aydın Sultanhisar Cibe Camii (19. yüzyıl sonu), Denizli Tavas Ali Ağa Camii (1810-1811), Denizli Kale Cevher Paşa Camii (1819-1820), Denizli Tavas Kızılcabölük Çayırılık Camii (1865-1866), Denizli Tavas Nikfer Çarşı Camii (1872), Denizli Tavas Sarıabat Camii (1892-1893), Denizli Tavas Kızılcabölük Hanönü Camii (1894-1895), Denizli Tavas Kızılcabölük Kavak Camii (19. yüzyılın II. yarısı), Denizli Tavas Kızılcabölük Yukarı Camii (19. yüzyılın II. yarısı), Denizli Tavas Paşalılar Camii (19. yüzyılın II. yarısı), İzmir Aliğa Mimar Sinan Camii (1886-1887), İzmir Bergama (Hacı Hayrettin) Kulaksız Camii (1803), İzmir Konak Şeyh (Tezveren Dede) Camii (1809-1810), İzmir Çeşme Alaçatı Memiş Ağa Camii (1813), İzmir Bergama Yeni (İbrahim Nazif Ağa) Camii (1813-1814), İzmir Seferihisar Ulaş Köyü Camii (1817- 1818), İzmir Konak Çorakkapı (Bostanizade Mahmud Efendi) Camii (1822-1823), İzmir Bergama Şadırvanlı Camii (1824-1825), İzmir Çeşme Hacı Memiş Ağa Camii (1831-1832), İzmir Ödemiş Ulu (Büyük) Camii (1856), İzmir Konak Odunkapı Camii (1862), İzmir Konak Hacı Mehmet Ağa (Müftü) Camii (1863-1864), İzmir Kınık Hacı Ömer Ağa (Çarşı) Camii (1864-1865), İzmir Kınık Pekmez Pazarı Camii (1870-1871), İzmir Karşıyaka Soğukkuyu (Çömezzade Hacı Mehmet) Camii (1874-1875), İzmir Konak Natırzade Camii (1874-1875), İzmir Kınık Tahtalı (İbrahim Ağazade) Camii (1875-1876), İzmir Güzelbahçe Yelki Aşağı Çarşı Camii (1878), İzmir Menemen Mahkeme Camii (1878), İzmir Kınık Hamzahocalı Köyü Camii (1878-1879), İzmir Kemalpaşa Ören Çarşı Camii (1879-1880), İzmir Konak Yüzbaşı Hasan Ağa Camii (1879-1880), İzmir Çeşme Hacı Mehmet Ağa Camii (1882-1883), İzmir Konak Patlıcanlı Camii (1882-1883), İzmir Konak Piyaleoğlu Camii (1882-1883), İzmir Konak Kemeraltı (Yusuf Çavuşzade Hacı Ahmet Ağa) Camii (1883-1884), İzmir Konak Şadırvanaltı (Niflizade-Bıyıklıoğlu) Camii (1883-1884), İzmir Kemalpaşa Armutlu Çarşı (Büberoğlu) Camii (1884-1885), İzmir Kemalpaşa Çarşı (Emet Bey) Camii (1889-1890), İzmir Foça Kozbeyli Köyü Camii (1889-1890), İzmir Güzelbahçe Yelki Yukarı Çarşı Camii (1890-1891), İzmir Torbalı Naime Köyü Burhaniye Camii (1890-1891), İzmir Konak Kameriye (Nur-i Kamer) Camii (1891-1892), İzmir Konak Karantina (Hamidiye) Camii (1892), İzmir Kiraz İsa Bey Camii (1892-1893), İzmir Konak Asmalı

Mescit (1892-1893), İzmir Konak Başdurak (Hacı Hüseyin) Camii (1893-1894), İzmir Kemalpaşa Yukarıkızılca Halil Ağa Camii (1894-1895), İzmir Menderes Özdere (Cumhuriyet) Mahallesi Camii (1894-1895), İzmir Konak İkiçeşmelik (Kurd Mehmed Paşa) Camii (1895-1896), İzmir Konak Ali Ağa Camii (1896-1897), İzmir Konak (Selimiye) Saraç Hacı Ethem Camii (1899), İzmir Güzelbahçe Yukarı Çarşı Camii (19. yüzyılın II. yarısı), İzmir Kınık Kocaömerli Köyü Camii (19. yüzyılın II. yarısı), İzmir Konak Selvili Camii (19. yüzyılın II. yarısı), İzmir Konak Pazaryeri (Han Bey) Camii (19. yüzyıl sonu), İzmir Bayındır Bıyıklar Camii (19. yüzyıl sonu), İzmir Karaburun Mordoğan İncecik Köyü Camii (19. yüzyıl sonu), İzmir Kınık Yayakent Çarşı Camii (19. yüzyıl sonu), İzmir Konak Bayraktar Süleyman Ağa Camii (19. yüzyıl sonu), İzmir Konak Gureba-i Müslimin Hastanesi Mescidi (19. yüzyıl sonu), İzmir Konak Hacı Mahmut Camii (19. yüzyıl sonu), İzmir Konak Hassa Mescidi (19. yüzyıl sonu), İzmir Konak Kalafat Mescidi (19. yüzyıl sonu), İzmir Konak Toraman (Tuzcu) Mescidi (19. yüzyıl sonu), İzmir Menderes Samancıoğlu Camii (19. yüzyıl sonu), İzmir Menemen Yanıkköy Camii (19. yüzyıl sonu), İzmir Menemen Çerkez Camii (19. yüzyıl sonu), İzmir Ödemiş Gürcüzade Camii (19. yüzyıl sonu), İzmir Urla Kılıç Ali Paşa (Çarşı Hoca Ali) Camii (19. yüzyıl sonu), Manisa Salihli Çarşı Camii (1855-1856), Manisa Kırkağaç Çiftehaneler Camii (1864-1865), Manisa Soma Damgacı Camii (1871-1872), Manisa Salihli Hamidiye Camii (1890-1891), Manisa Salihli Kurttutan Köyü Camii (1893-1894), Manisa Akhisar Ulu Camii (19. yüzyıl sonu), Manisa Alaşehir Yıldırım Beyazıt Camii (19. yüzyıl sonu), Manisa Demirci Hacı Hasan Camii (19. yüzyıl sonu), Manisa Kula Çarşı Camii (19. yüzyıl sonu), Manisa Soma Deniz Köyü Camii (19. yüzyıl sonu), Manisa Yunusemre Ayn-ı Ali Camii (19. yüzyıl sonu), Muğla Menteşe Pazar Camii (1842-1843), Muğla Menteşe Konakaltı Mescidi (1863-1864), Muğla Menteşe Ulu Camii (1882), Muğla Yatağan Bozüyük Siyami Bey Camii (1892-1893), Muğla Menteşe Bali Hoca (Kavaklı) Camii (1896-1897), Muğla Menteşe Şeyh Camii (1896-1897), Muğla Menteşe Kurbanzade Camii (19. yüzyılın II. yarısı) ve Muğla Menteşe Saburhane Camii (19. yüzyılın II. yarısı) mihraplarında plastik etkisi yüksek, estetik görünümlü tepelikli tek cephe düzeni görülmektedir (Tablo 2).

Tepelikli cephe düzenine sahip mihrap örnekleri başta dönemin başkenti İstanbul'da olmak üzere taşrada da yaygın bir şekilde görülmektedir. İstanbul Eyüp Sultan Camii (1800-1801)<sup>708</sup>, İstanbul Üsküdar Selimiye Camii (1804-1805)<sup>709</sup>, Bursa

<sup>708</sup> H. Çopur, *agt.*, s. 42, resim 5.7.

Emir Sultan Camii (1804-1805)<sup>710</sup>, İstanbul Nusretiye Camii (1826)<sup>711</sup>, İstanbul Küçük Selimiye Camii (1834-1835)<sup>712</sup>, İstanbul Gureba Hastanesi Camii (1845)<sup>713</sup>, İstanbul Hırka-i Şerif Camii (1847-1851)<sup>714</sup>, Balıkesir Ayvalık Hacı Bayram Veli Camii (1850)<sup>715</sup>, İstanbul Teşvikiye Camii (1853-1854)<sup>716</sup>, İstanbul Altunizade Camii (1865-1866)<sup>717</sup>, İstanbul Nallı Mescit Camii (1866-1867)<sup>718</sup>, İstanbul Güzelce Kasım Paşa Camii (1867)<sup>719</sup>, Çanakkale Kurşunlu Camii (1869)<sup>720</sup>, Konya Aziziye Camii (1872-1876)<sup>721</sup>, İstanbul Fatih Köprülü Mehmed Paşa Camii (1873)<sup>722</sup>, Bursa Mustafakemalpaşa Müftü Camii (1894-1895)<sup>723</sup>, İstanbul Üsküdar Hacı Ömer Efendi Camii (1894)<sup>724</sup>, İstanbul Bala Süleyman Ağa Tekke Camii (1894-1895)<sup>725</sup>, İstanbul Mahmud Paşa Camii (19. yüzyıl)<sup>726</sup>, Uşak Kurşunlu Camii (19. yüzyılın sonları)<sup>727</sup>, Antalya İskele Camii (1903)<sup>728</sup> ve Balıkesir Ayvalık Çınarlı Camii (1923)<sup>729</sup> mihrapları tepelikli cephe düzenine sahip mihraplara örnek verilebilir.

<sup>709</sup> H. Çopur, *agt.*, s. 53, resim 5.18.

<sup>710</sup> M. Baha Tanman, "Emîr Sultan Külliyesi" *TDVİA*, C. 11, Türkiye Diyanet Vakfı Yayınları, İstanbul 1995, s. 148-151.

<sup>711</sup> H. Çopur, *agt.*, s. 78, resim 5.41.

<sup>712</sup> H. Çopur, *agt.*, s. 111, resim 5.70.

<sup>713</sup> H. Çopur, *agt.*, s. 162, resim 5.119.

<sup>714</sup> T. Bozkurt, *agt.*, s. 192-196, fotoğraf 236.

<sup>715</sup> Halil Sözlü, *Balıkesir'de Türk-İslâm Dönemi Eserleri*, Balıkesir Büyükşehir Belediyesi Kent Arşivi Yayınları, Balıkesir 2022, s. 83-85.

<sup>716</sup> T. Bozkurt, *agt.*, s. 197-201, fotoğraf 248.

<sup>717</sup> Hamit Küçükbatır, "Altunîzâde Külliyesi" *TDVİA*, C. 2, Türkiye Diyanet Vakfı Yayınları, İstanbul 1989, s. 546-547.

<sup>718</sup> H. Çopur, *agt.*, s. 258, resim 5.209.

<sup>719</sup> Sema Doğan, "Kasım Paşa Camii ve Külliyesi", *TDVİA*, C. 24, Türkiye Diyanet Vakfı Yayınları, İstanbul 2001, s. 548-550.

<sup>720</sup> Mesut Dündar, "Çanakkale'de Geç Osmanlı Dönemi Camileri", *Çanakkale Araştırmaları Yıllığı*, 15/23, 2017, s. 81.

<sup>721</sup> T. Bozkurt, *agm.*, 2005, s. 405, 1, resim.

<sup>722</sup> Ahmet Vefa Çobanoğlu, "Köprülü Külliyesi", *TDVİA*, C. 26, Türkiye Diyanet Vakfı Yayınları, Ankara 2006, s. 255-256.

<sup>723</sup> <https://www.turkiyenintarihieserleri.com/?oku=1671> (Erişim tarihi 02.11.2023).

<sup>724</sup> <https://www.turkiyenintarihieserleri.com/?oku=4044> (Erişim tarihi 02.11.2023).

<sup>725</sup> H. Çopur, *agt.*, s. 364-371, resim 5.304.

<sup>726</sup> Filiz Gündüz, "Mahmut Paşa Külliyesi", *TDVİA*, C. 27, Türkiye Diyanet Vakfı Yayınları, Ankara 2013, s. 380-381.

<sup>727</sup> Elif Gürsoy, "Uşak Mihraplarında Perde Motifi" *Akademik Sosyal Araştırmalar Dergisi*, Yıl: 3, 10, Mart 2015, s. 148.

<sup>728</sup> B. Parlak, *agt.*, s. 33-34.

<sup>729</sup> H. Sözlü, *age.*, s. 413-418.

Tablo 2: Tepelikli tek cephe düzenine sahip mihraplar

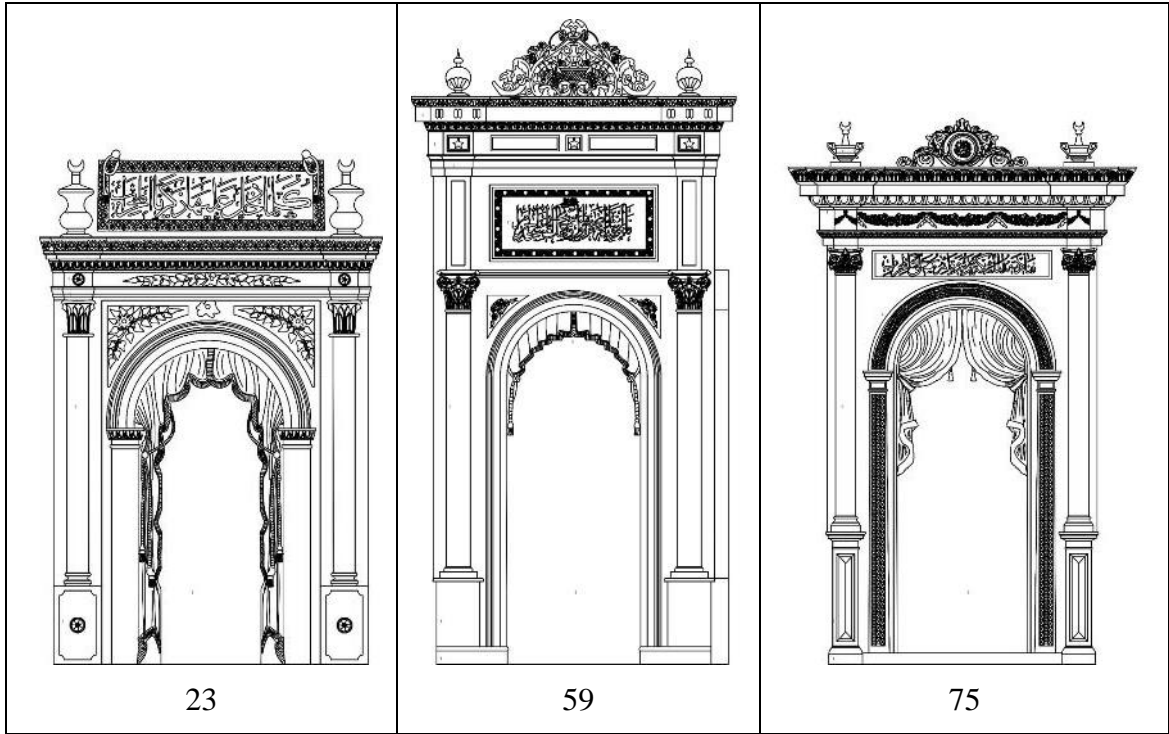

Boyu eninin iki katına yaklaşan, karşıdan bakıldığında dikdörtgen görünüme sahip mihraplar, Osmanlı mimarisinde klasik eğilimli mihraplar olarak tanımlanmıştır<sup>730</sup>. Çalışma kapsamında incelenen Aydın Kuyucak (Şah Şatır Ali Ağa) Çarşı Camii (1840), Aydın Nazilli Kestane Camii (19. yüzyıl sonu), Aydın Sultanhisar Çarşı Camii (19. yüzyıl sonu), Denizli Tavas Nikfer Çarşı Camii (1872), İzmir Seferihisar Ulu Camii (1815-1816), Manisa Demirci Esenyurt Köyü Camii (1889), Manisa Akhisar Has Hoca Camii (19. yüzyıl sonu) ve Manisa Salihli Kocaçeşme (Burhaniye) Camii (19. yüzyıl sonu) mihrapları dikdörtgen cephe görünümüne sahip mihraplardır (Tablo 3).

Dikdörtgen cephe düzenine sahip mihraplara; İstanbul Defterdar Tahir Efendi Camii (1826-1827)<sup>731</sup>, İstanbul Defterdar İbrahim Paşa Camii (1831-1832)<sup>732</sup>, İstanbul Tevfikiye Camii (1832-1833)<sup>733</sup>, İstanbul Molla Hüsrev (Küçük Mustafa Paşa) Camii (19. yüzyıl)<sup>734</sup>, Çanakkale Tıflı Camii (1891)<sup>735</sup>, Balıkesir Sındırgı Şerif Paşa Camii

<sup>730</sup> R. Ç. Önal, *agt.*, s. 871.

<sup>731</sup> H. Çopur, *agt.* s. 84-86, resim 5.49.

<sup>732</sup> H. Çopur, *agt.* s. 92-95, resim 5.57.



<sup>733</sup> H. Çopur, *agt.* s. 100-102, resim 5.63.

<sup>734</sup> H. Çopur, *agt.* s. 121-124, resim 5.83.

<sup>735</sup> M. Dünder, *agm.*, s. 92.

(1870-1871)<sup>736</sup>, Isparta Kutlu Bey (Ulu) Camii (1904)<sup>737</sup>, Burdur Şeyh Sinan Camii (1916)<sup>738</sup> ve Burdur Selimoğlu Camii (1916-1917)<sup>739</sup> ve mihrapları örnek verilebilir.

Tablo 3: Dikdörtgen cephe düzenine sahip mihraplar

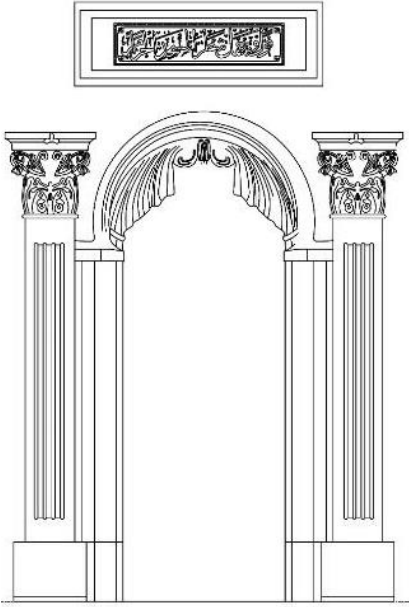
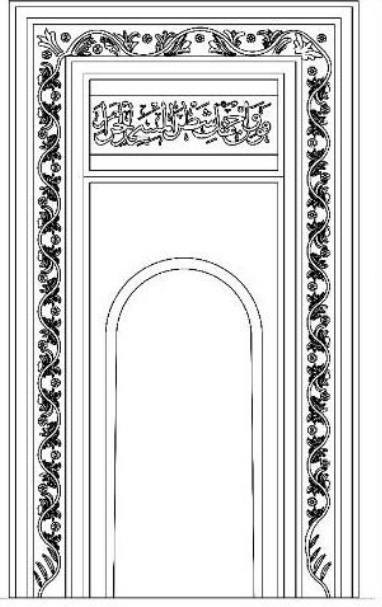
 <p>3</p>	 <p>7</p>
 <p>11</p>	 <p>88</p>

<sup>736</sup> Cengiz Gürbıyık, “Geleneksel Kent Dokusu ve Tarihi Yapılarıyla Sındırğı”, *Güncel Araştırmalar Işığında Sındırğı (Bildiriler Kitabı)*, Ege Üniversitesi Yayınları, İzmir 2018, s. 139-140.

<sup>737</sup> <https://www.kulturportali.gov.tr/turkiye/isparta/gezilecek yer/kutlu-bey-ulu-camii> (Erişim tarihi 1.11.2023).

<sup>738</sup> D. Beyaz ve M. Beyazıt, agm., s. 343.

<sup>739</sup> D. Beyaz ve M. Beyazıt, agm., s. 344.

### 3.3. Mihrap Elemanları

19. yüzyılda Aydın Vilayetinde alçı süslemeli mihraplar ana elemanları itibarıyla; tepelik, çerçeve, alınlık, köşelik, kuşatma kemeri, kavsara, niş ve oturtmalık bölümlerinden meydana gelmektedir.

#### 3.3.1. Tepelik

Pilastrlar, sütunceler ya da silmelerle oluşturulan çerçevelerin en üstünde tepelik olarak adlandırılan süslemeli unsurlara yer verilmiştir<sup>740</sup>. Osmanlı mimarisinde Batı sanatı etkileriyle birlikte değişen mihrap elemanlarından tepelikler de büyük oranda etkilenmiştir. Klasik Dönem mihraplarında düz ve keskin hatlarla meydana getirilen üçgen tepelik unsurları, Batılı sanat anlayışlarıyla “S”, “C” kıvrımlarıyla hareketlendirilen üçgen forma benzer tasarımlarla yeniden yorumlanmıştır<sup>741</sup>. İncelenen mihraplarda üçgen ve enlemesine dikdörtgen formlu olmak üzere iki farklı tepelik tespit edilmiştir.





Mihrap çerçevesinin üzerinde yer alan üçgen formlu tepelikler genel şema itibarıyla merkezindeki kartuş, çiçek demeti, vazo, akant yaprakları, “S”, “C” kıvrımları ve deniz kabuklarından oluşan süsleme unsurlarından meydana getirilmiştir. Çalışma kapsamında incelenen, Aydın Koçarlı Cihanoğlu Camii (1834-1835), Aydın Karacasu Hacı Halil Ağa (Çarşı) Camii (19. yüzyılın sonları), Aydın Sultanhisar Cibe Camii (19. yüzyıl sonu), Denizli Kale Cevher Paşa Camii (1819-1820), İzmir Bergama (Hacı Hayrettin) Kulaksız Camii (1803), İzmir Konak Şeyh (Tezveren Dede) Camii (1809-1810), İzmir Çeşme Alaçatı Memiş Ağa Camii (1813), İzmir Bergama Yeni (İbrahim Nazif Ağa) Camii (1813-1814), İzmir Konak Çorakkapı (Bostanizade Mahmud Efendi) Camii (1822-1823), İzmir Çeşme Hacı Memiş Ağa Camii (1831-1832), İzmir Ödemiş Ulu (Büyük) Camii (1856), İzmir Konak Odunkapı Camii (1862), İzmir Konak Natırzade Camii (1874-1875), İzmir Konak Şadırvanaltı (Niflize-Bıyıklıoğlu) Camii (1883-1884), İzmir Kemalpaşa Armutlu Çarşı (Büberoğlu) Camii (1884-1885), İzmir Konak Kameriye (Nur-i Kamer) Camii (1891-1892), İzmir Kiraz İsa Bey Camii (1892-1893), İzmir Konak İkiçeşmelik (Kurd Mehmed Paşa) Camii (1895-1896), İzmir Konak Ali Ağa Camii (1896-1897), İzmir Karaburun Mordoğan İncecik Köyü Camii (19. yüzyıl sonu), İzmir Konak Bayraktar Süleyman Ağa Camii (19. yüzyıl sonu), İzmir Konak Hassa Mescidi (19. yüzyıl sonu), İzmir Konak Kalafat Mescidi (19. yüzyıl sonu), İzmir

<sup>740</sup> Celâl Esad Arseven, *Sanat Ansiklopedisi*, C. 4, İstanbul 1983, s. 1968; D. Hasol, *age.*, s. 43.

<sup>741</sup> T. Bozkurt, *agt.*, s. 220-221.

Konak Pazaryeri (Han Bey) Camii (19. yüzyıl sonu), İzmir Menemen Çerkez Camii (19. yüzyıl sonu), İzmir Ödemiş Gürcüzade Camii (19. yüzyıl sonu), Manisa Salihli Çarşı Camii (1855-1856), Manisa Kırkağaç Çiftahanlar Camii (1864-1865), Manisa Soma Damgacı Camii (1871-1872), Manisa Salihli Hamidiye Camii (1890-1891), Manisa Demirci Hacı Hasan Camii (19. yüzyıl sonu), Manisa Kula Çarşı Camii (19. yüzyıl sonu), Manisa Yunusemre Ayn-ı Ali Camii (19. yüzyıl sonu), Muğla Yatağan Bozüyük Siyami Bey Camii (1892-1893) ve Muğla Menteşe Bali Hoca (Kavaklı) Camii (1896-1897) mihraplarının tepelikleri üçgen formludur (Tablo 4).

Tablo 4: Üçgen formlu tepelikler

 <p>6</p>	 <p>34</p>
 <p>46</p>	 <p>58</p>
 <p>49</p>	 <p>91</p>

Üçgen tepeliklerin iki yanında Barok üsluplu alemlerle ya da Rokoko üsluba uygun kupalarla/vazolarla tepeliklere zengin bir görünüm kazandırılmıştır. Çalışma kapsamında incelenen, Aydın Kuşadası Kaleiçi (Öküz Mehmet Paşa) Camii (1830), Aydın İncirliova Erbeyli Köyü Camii (1899), Aydın Efeler Ramazan Paşa Camii (19. yüzyıl sonu), İzmir Seferihisar Ulamış Köyü Camii (1817-1818), İzmir Bergama Şadırvanlı Camii (1824-1825), İzmir Kınık Hacı Ömer Ağa (Çarşı) Camii (1864-1865), İzmir Kınık Pekmez Pazarı Camii (1870-1871), İzmir Karşıyaka Soğukkuyu



(Çömezzade Hacı Mehmet) Camii (1874-1875), İzmir Güzelbahçe Yelki Aşağı Çarşı Camii (1878), İzmir Menemen Mahkeme Camii (1878), İzmir Kınık Hamzahocalı Köyü Camii (1878-1879), İzmir Kemalpaşa Ören Çarşı Camii (1879-1880), İzmir Konak Hisar (Yakup Bey) Camii (1881), İzmir Konak Patlıcanlı Camii (1882-1883), İzmir Kemalpaşa Çarşı (Emet Bey) Camii (1889-1890), İzmir Güzelbahçe Yelki Yukarı Çarşı Camii (1890-1891), İzmir Konak Karantina (Hamidiye) Camii (1892), İzmir Konak Başdurak (Hacı Hüseyin) Camii (1893-1894), İzmir Menderes Özdere (Cumhuriyet) Mahallesi Camii (1894-1895), İzmir Kemalpaşa Yukarıkızılca Halil Ağa Camii (1894-1895), İzmir Konak (Selimiye) Saraç Hacı Ethem Camii (1899), İzmir Güzelbahçe Yukarı Çarşı Camii (19. yüzyılın II. yarısı), İzmir Kınık Kocaömerli Köyü Camii (19. yüzyılın II. yarısı), İzmir Konak Selvili Camii (19. yüzyılın II. yarısı), İzmir Kınık Yayakent Çarşı Camii (19. yüzyıl sonu), İzmir Konak Gureba-i Müslimin Hastanesi Mescidi (19. yüzyıl sonu), İzmir Konak Hacı Mahmut Camii (19. yüzyıl sonu), İzmir Konak Toraman (Tuzcu) Mescidi (19. yüzyıl sonu), İzmir Menderes Samancıoğlu (19. yüzyıl sonu), İzmir Menemen Yanıkköy Camii (19. yüzyıl sonu), İzmir Urla Kılıç Ali Paşa (Çarşı Hoca Ali) Camii (19. yüzyıl sonu), Manisa Salihli Kurttutan Köyü Camii (1893-1894), Manisa Akhisar Ulu Camii (19. yüzyıl sonu), Manisa Soma Deniz Köyü Camii (19. yüzyıl sonu), Muğla Menteşe Konakaltı Mescidi (1863-1864), Muğla Menteşe Şeyh Camii (1896-1897), Muğla Menteşe Kurbanzade Camii (19. yüzyılın II. yarısı) ve Muğla Menteşe Saburhane Camii (19. yüzyılın II. yarısı) mihraplarının üçgen tepeliklerinin iki yanında vazo ya da kupa benzeri köşe alemleri yer alır (Tablo 5).

Tablo 5: İki yanında köşe alemleri bulunan üçgen formlu tepelikler

 <p style="text-align: center;">1</p>	 <p style="text-align: center;">5</p>
 <p style="text-align: center;">68</p>	 <p style="text-align: center;">97</p>

Üçgen tepeliklerin iki yanındaki kupa ya da vazolarla zengin bir görünüme kazandırılmış tepelikler, Hekimoğlu Ali Paşa Camii (1734-1735)<sup>742</sup>, İstanbul Üsküdar Ayazma Camii (1758-1761)<sup>743</sup>, İstanbul Eyüp Sultan Camii (1800-1801)<sup>744</sup>, İstanbul Üsküdar Selimiye Camii (1804-1805)<sup>745</sup>, İstanbul Nusretiye Camii (1826)<sup>746</sup>, İstanbul Hırka-i Şerif Camii (1847-1851)<sup>747</sup>, İstanbul Teşvikiye Camii (1853-1854)<sup>748</sup>, İstanbul Altunizade Camii (1865-1866)<sup>749</sup>, İstanbul Nallı Mescit Camii (1866-1867)<sup>750</sup>, İstanbul Güzelce Kasım Paşa Camii (1867)<sup>751</sup>, Fatih Köprülü Mehmed Paşa Camii (1873)<sup>752</sup>, İstanbul Üsküdar Hacı Ömer Efendi Camii (1894)<sup>753</sup>, İstanbul Bala Süleyman Ağa Tekke Camii (1894-1895)<sup>754</sup>, İstanbul Mahmud Paşa Camii (19. yüzyıl)<sup>755</sup>, İzmir Karaburun Kösedere Köyü Camii (1900-1901)<sup>756</sup>, İzmir Menderes Gölcükler Mahallesi Camii (1900-1901)<sup>757</sup>, Manisa Saruhanlı Hacırahmanlar Camii (1900-1901)<sup>758</sup>, İzmir Karaburun Eğlen Hoca Köyü Camii (1902)<sup>759</sup>, Turgutlu Irlamaz Köyü Camii (1902-1903)<sup>760</sup>, İzmir Kemalpaşa Bağyurdu Çarşı Camii (1905)<sup>761</sup>, Muğla Yeşilyurt Pisili Hoca Camii (1907)<sup>762</sup>, İzmir Bornova Küçük Camii (1910-1911)<sup>763</sup>, İzmir Konak Damlacık Camii (1911)<sup>764</sup>, İzmir Çeşme Alaçatı Pazaryeri Camii (20. yüzyılın ilk yarısı)<sup>765</sup> ve Denizli Pamukkale Hacı Baki Camii (1945)<sup>766</sup> mihraplarında görülmektedir.

<sup>742</sup> A. V. Çobanoğlu, agm., 1998, s. 169-173.

<sup>743</sup> T. Bozkurt, *agt.*, s. 151-156, fotoğraf 191.

<sup>744</sup> H. Çopur, *agt.*, s. 42, resim 5.7.

<sup>745</sup> H. Çopur, *agt.*, s. 53, resim 5.18.

<sup>746</sup> H. Çopur, *agt.*, s. 78, resim 5.41.

<sup>747</sup> T. Bozkurt, *agt.*, s. 192-196, fotoğraf 236.

<sup>748</sup> T. Bozkurt, *agt.*, s. 197-201, fotoğraf 248.

<sup>749</sup> H. Küçükbatır, agm., s. 546-547.

<sup>750</sup> H. Çopur, *agt.*, s. 258, resim 5.209.

<sup>751</sup> S. Doğan, agm., s. 548-550.

<sup>752</sup> A. V. Çobanoğlu, agm., 2006, s. 255-256.

<sup>753</sup> <https://www.turkiyenintarihieserleri.com/?oku=4044> (Erişim tarihi 02.11.2023).

<sup>754</sup> H. Çopur, *agt.*, s. 364-371, resim 5.304.

<sup>755</sup> F. Gündüz, agm., s. 380-381.

<sup>756</sup> Hakkı Önkal, "Mordoğan Köylerinden Üç Cami", *XI. Ortaçağ Türk Dönemi Kazı Sonuçları ve Sanat Tarihi Araştırmaları Sempozyumu Bildiriler 17-19 Ekim 2007*, Haz. Hasan Uçar, İzmir 2009, s. 283-293.

<sup>757</sup> T. Acar, *age.*, s. 54-62, 146, resim 65.

<sup>758</sup> <https://www.turkiyenintarihieserleri.com/?oku=1317> (Erişim tarihi 02.11.2023).

<sup>759</sup> H. Önkal, agm., s. 283-293.

<sup>760</sup> Cengiz Gürbıyık, "Turgutlu Irlamaz Köyü Camii", *Manisa Celal Bayar Üniversitesi Sosyal Bilimler Dergisi*, 14/3, 2016, s. 146-162, resim 12.

<sup>761</sup> H. Ürer, agm., 1999, s. 155-160.

<sup>762</sup> O. Kunduracı, *age.*, s. 40-43.

<sup>763</sup> İ. Kuyulu Ersoy, agm., 2013, s. 109.

<sup>764</sup> İ. Kuyulu Ersoy, agm., 2013, s. 103.

<sup>765</sup> Arman Özgür Erol, *Ege Bölgesi Rum Ortodoks Kiliseleri* (Basılmamış Yüksek Lisans Tezi) Ege Üniversitesi Sosyal Bilimler Enstitüsü, İzmir 2003, s. 45-48.

<sup>766</sup> Anonim, *age.*, 2016b, s. 129.

Enlemesine dikdörtgen formlu yazı kartuşları, vazodan çıkan çiçekler, çiçek demetleri ya da “S”, “C” kıvrımlı akantlarla oluşturulmuş dikdörtgen formlu tepelikler, bazı örneklerinde tepeliğin iki yanında vazo ya da kupa benzeri alemler yer alır. Çalışmada incelenen, Denizli Tavas Ali Ağa Camii (1810-1811), Denizli Babadağ Düvenönü Camii (1842-1843), Denizli Tavas Kızılcabölük Çayırılık Camii (1865-1866), Denizli Tavas Kızılcabölük Hanönü Camii (1894-1895), Denizli Tavas Kızılcabölük Kavak Camii (19. yüzyılın II. yarısı), Denizli Tavas Kızılcabölük Yukarı Camii (19. yüzyılın II. yarısı), İzmir Konak Hacı Mehmet Ağa (Müftü) Camii (1863-1864), İzmir Foça Kozbeyli Köyü Camii (1889-1890), İzmir Konak Asmalı Mescit (1892-1893), İzmir Konak Tepecik Merkez Camii (19. yüzyıl sonu) ve Manisa Alaşehir Yıldırım Beyazıt Camii (19. yüzyıl sonu) mihraplarının tepelikleri enlemesine dikdörtgen formludur (Tablo 6).

Tablo 6: Enlemesine dikdörtgen formlu tepelikler

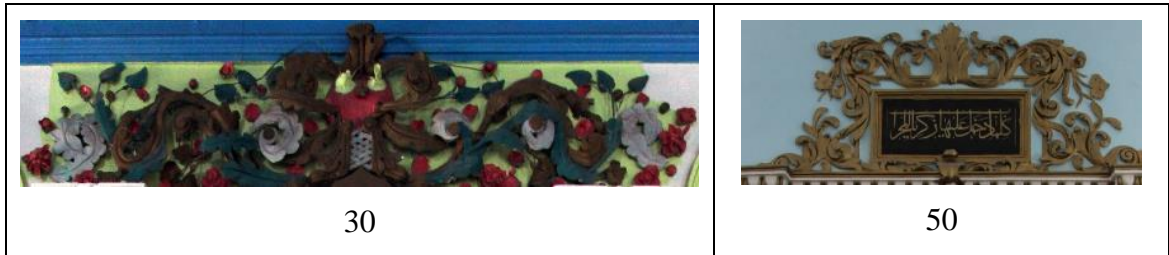

Enlemesine dikdörtgen formlu tepeliklere de iki yanda Barok üsluplu alemler ya da Rokoko üsluba uygun kupalarla ya da vazolarla zengin bir görünüm kazandırılmıştır. Çalışma kapsamında incelenen Aydın Söke Hacı Ziya Bey Camii (1894-1895), Denizli Tavas Sarıabat Camii (1892-1893), Denizli Tavas Paşalılar Camii (19. yüzyılın II. yarısı), İzmir Kınık Tahtalı (İbrahim Ağazade) Camii (1875-1876), İzmir Konak Yüzbaşı Hasan Ağa Camii (1879-1880), İzmir Konak Kemeraltı (Yusuf Çavuşzade Hacı Ahmet Ağa) Camii (1883-1884), İzmir Aliğa Mimar Sinan Camii (1886-1887) ve İzmir Bayındır Bıyıklar Camii (19. yüzyıl sonu) mihraplarının enlemesine dikdörtgen formlu tepeliklerinin iki yanında vazo ya da kupa benzeri alemler yer alır (Tablo 7).





Enlemesine dikdörtgen formlu tepelikler; İstanbul Emirgan (Hamid-i Evvel) Camii (1838)<sup>767</sup>, İzmir Menderes Gölcükler Mahallesi Camii (1900-1901)<sup>768</sup>, Denizli

<sup>767</sup> H. Çopur, *agt.*, s. 140-150, resim 5.104.

<sup>768</sup> T. Acar, *age.*, s. 54-62, 146, Resim 65.

Pamukkale Hacı Kaplan Camii (1909)<sup>769</sup> ve İzmir Çeşme Alaçatı Pazaryeri Camii (20. yüzyılın ilk yarısı)<sup>770</sup> mihraplarında görülmektedir.

Tablo 7: İki yanında köşe alemleri bulunan enlemesine dikdörtgen formlu tepelikler

 <p>9</p>	 <p>23</p>
 <p>56</p>	 <p>52</p>

Çalışma kapsamında incelenen, Aydın Söke Yenicami Mahallesi Camii (1871) ve İzmir Torbalı Naime Köyü Burhaniye Camii (1890-1891) mihraplarının tepelikleri kavisli ve düz silmeli saçaklıkla oluşturulmuştur (Tablo 8).

Saçak kornişinde oluşturulmuş tepelikler, İstanbul Hoca Kasım Günani Camii (1835)<sup>771</sup>, İstanbul Aziz Mahmud Hüdayi Camii (1855-1856)<sup>772</sup>, İstanbul Sadabad Camii (1863)<sup>773</sup>, İstanbul Yahya Efendi Camii (1873)<sup>774</sup> ve İstanbul Zühdü Paşa Camii (1884)<sup>775</sup> mihraplarında görülmektedir.

Tablo 8: Saçaklıktan oluşturulmuş tepelikler

 <p>8</p>	 <p>83</p>
--	--

<sup>769</sup> Anonim, *age.*, 2016b, s. 125.

<sup>770</sup> A. Ö. Erol, *agt.*, s. 45-48.

<sup>771</sup> H. Çopur, *agt.*, s. 115-120, resim 5. 79.

<sup>772</sup> H. Çopur, *agt.*, s. 217-225, resim 5. 176.

<sup>773</sup> H. Çopur, *agt.*, s. 233-243, resim 5. 191.

<sup>774</sup> H. Çopur, *agt.*, s. 289-294, resim 5. 238.

<sup>775</sup> H. Çopur, *agt.*, s. 295-302, resim 5. 244.

### 3.3.2. Çerçeve

Mihrapların iki yanında bordür, silme ya da pilastr/sütunce ile başlayıp tepeliğin/saçaklığın altında zemine paralel bordür, silme ile birleşerek üç veya dört yönde nişi kuşatan dikdörtgen veya kare biçimli elemanlar çerçeve olarak tanımlanmıştır.

19. yüzyılda Aydın Vilayeti'nde tespit edilen alçı süslemeli mihrapların çerçeveleri; silmeler, pilastrlar/sütunceler ile niş, kavsara ve alınlık hizasında yatay kademelenme yaratan Barok düzenlemelerin etkili olduğu görülmektedir<sup>776</sup>. Çalışma kapsamında incelenen mihrapların çerçeveleri, Antik Dönem'e öykünen kaide, gövde, başlık ve saçaklıklarla oluşturulmuştur. İncelenen mihrapların çerçeveleri üç farklı gruba ayrılmaktadır. Birinci grupta, iki yanda birer sütunce/pilastr ile sınırlandırılan çerçeveler, ikinci grupta, iki ya da üç kademe halinde sütunce/pilastr ile sınırlandırılan çerçeveler, üçüncü grupta ise ters "U" şeklinde silmelerle oluşturulmuş çerçeveler görülmektedir.

İki yanda birer sütunce/pilastr ile sınırlandırılan çerçeveli mihraplar, incelenen yüz altı mihrapın yetmiş üçünde görülmektedir. Aydın Kuyucak (Şah Şatır Ali Ağa) Çarşı Camii (1840), Aydın Karacasu Hacı Halil Ağa (Çarşı) Camii (19. yüzyılın sonları), Aydın Söke Yenicami Mahallesi Camii (1871), Aydın Söke Hacı Ziya Bey Camii (1894-95), Aydın İncirliova Erbeyli Köyü Camii (1899), Aydın Nazilli Kestane Camii (19. yüzyıl sonu), Aydın Sultanhisar Cibe Camii (19. yüzyıl sonu), Aydın Sultanhisar Çarşı Camii (19. yüzyıl sonu), Denizli Tavas Ali Ağa Camii (1810-1811), Denizli Kale Cevher Paşa Camii (1819-1820), Denizli Babadağ Düvenönü Camii (1842-1843), Denizli Tavas Kızılcabölük Çayırılık Camii (1865-1866), Denizli Tavas Nikfer Çarşı Camii (1872), Denizli Tavas Kızılcabölük Hanönü Camii (1894-1895), Denizli Tavas Kızılcabölük Kavak Camii (19. yüzyılın II. yarısı), İzmir Seferihisar Ulu Camii (1815-1816), İzmir Seferihisar Ulaş Köyü Camii (1817- 1818), İzmir Bergama Şadırvanlı Camii (1824-1825), İzmir Ödemiş Ulu (Büyük) Camii (1856), İzmir Konak Odunkapı Camii (1862), İzmir Konak Hacı Mehmet Ağa (Müftü) Camii (1863-1864), İzmir Kınık Hacı Ömer Ağa (Çarşı) Camii (1864-1865), İzmir Kınık Pekmez Pazarı Camii (1870-1871), İzmir Karşıyaka Soğukkuyu (Çömezzade Hacı Mehmet) Camii (1874-1875), İzmir Kınık Tahtalı (İbrahim Ağazade) Camii (1875-1876), İzmir

<sup>776</sup> Ayda Arel, *Onsekizinci Yüzyıl İstanbul Mimarisinde Batılılaşma Süreci*, İTÜ Mimarlık Fakültesi Yayınları, İstanbul 1975, s. 51.

Güzelbahçe Yelki Aşağı Çarşı Camii (1878), İzmir Menemen Mahkeme Camii (1878), İzmir Kınık Hamzahocalı Köyü Camii (1878-1879), İzmir Kemalpaşa Ören Çarşı Camii (1879-1880), İzmir Konak Yüzbaşı Hasan Ağa Camii (1879-1880), İzmir Konak Hisar (Yakup Bey) Camii (1881), İzmir Konak Kemeraltı (Yusuf Çavuşzade Hacı Ahmet Ağa) Camii (1883-1884), İzmir Konak Şadırvanaltı (Niflizade-Bıyıklıoğlu) Camii (1883-1884), İzmir Kemalpaşa Çarşı (Emet Bey) Camii (1889-1890), İzmir Torbalı Naime Köyü Burhaniye Camii (1890-1891), İzmir Güzelbahçe Yelki Yukarı Çarşı Camii (1890-1891), İzmir Kiraz İsa Bey Camii (1892-1893), İzmir Konak Asmalı Mescit (1892-1893), İzmir Kemalpaşa Yukarıkızılca Halil Ağa Camii (1894-1895), İzmir Menderes Özdere (Cumhuriyet) Mahallesi Camii (1894-1895), İzmir Konak İkiçeşmelik (Kurd Mehmed Paşa) Camii (1895-1896), İzmir Konak Ali Ağa Camii (1896-1897), İzmir Konak (Selimiye) Saraç Hacı Ethem Camii (1899), İzmir Güzelbahçe Yukarı Çarşı Camii (19. yüzyılın II. yarısı), İzmir Kınık Kocaömerli Köyü Camii (19. yüzyılın II. yarısı), İzmir Bayındır Bıyıklar Camii (19. yüzyıl sonu), İzmir Karaburun Mordoğan İncelik Köyü Camii (19. yüzyıl sonu), İzmir Kınık Yayakent Çarşı Camii (19. yüzyıl sonu), İzmir Konak Gureba-i Müslimin Hastanesi Mescidi (19. yüzyıl sonu), İzmir Konak Hassa Mescidi (19. yüzyıl sonu), İzmir Konak Pazaryeri (Han Bey) Camii (19. yüzyıl sonu), İzmir Konak Tepecik Merkez Camii (19. yüzyıl sonu), İzmir Konak Toraman (Tuzcu) Mescidi (19. yüzyıl sonu), İzmir Menderes Samancıoğlu Camii (19. yüzyıl sonu), İzmir Menemen Yanıkköy Camii (19. yüzyıl sonu), İzmir Menemen Çerkez Camii (19. yüzyıl sonu), İzmir Ödemiş Gürcüzade Camii (19. yüzyıl sonu), Manisa Kırkağaç Çiftehanlar Camii (1864-1865), Manisa Soma Damgacı Camii (1871-1872), Manisa Salihli Kurttutan Köyü Camii (1893-1894), Manisa Akhisar Has Hoca Camii (19. yüzyıl sonu), Manisa Alaşehir Yıldırım Beyazıt Camii (19. yüzyıl sonu), Manisa Kula Çarşı Camii (19. yüzyıl sonu), Manisa Soma Deniz Köyü Camii (19. yüzyıl sonu), Manisa Yunusemre Ayn-ı Ali Camii (19. yüzyıl sonu), Muğla Menteşe Pazar Camii (1842-1843), Muğla Menteşe Konakaltı Mescidi (1863-1864), Muğla Menteşe Ulu Camii (1882), Muğla Yatağan Bozüyük Siyami Bey Camii (1892-1893), Muğla Menteşe Bali Hoca (Kavaklı) Camii (1896-1897), Muğla Menteşe Şeyh Camii (1896-1897), Muğla Menteşe Kurbanzade Camii (19. yüzyılın II. yarısı) ve Muğla Menteşe Saburhane Camii (19. yüzyılın II. yarısı) mihrapları iki yanda birer sütunçe/pilastr ile sınırlandırılmış çerçevelere sahiptir (Tablo 9).

Tablo 9: İki yanda birer sütunce/pilastr ile sınırlandırılan çerçevesel mihraplar

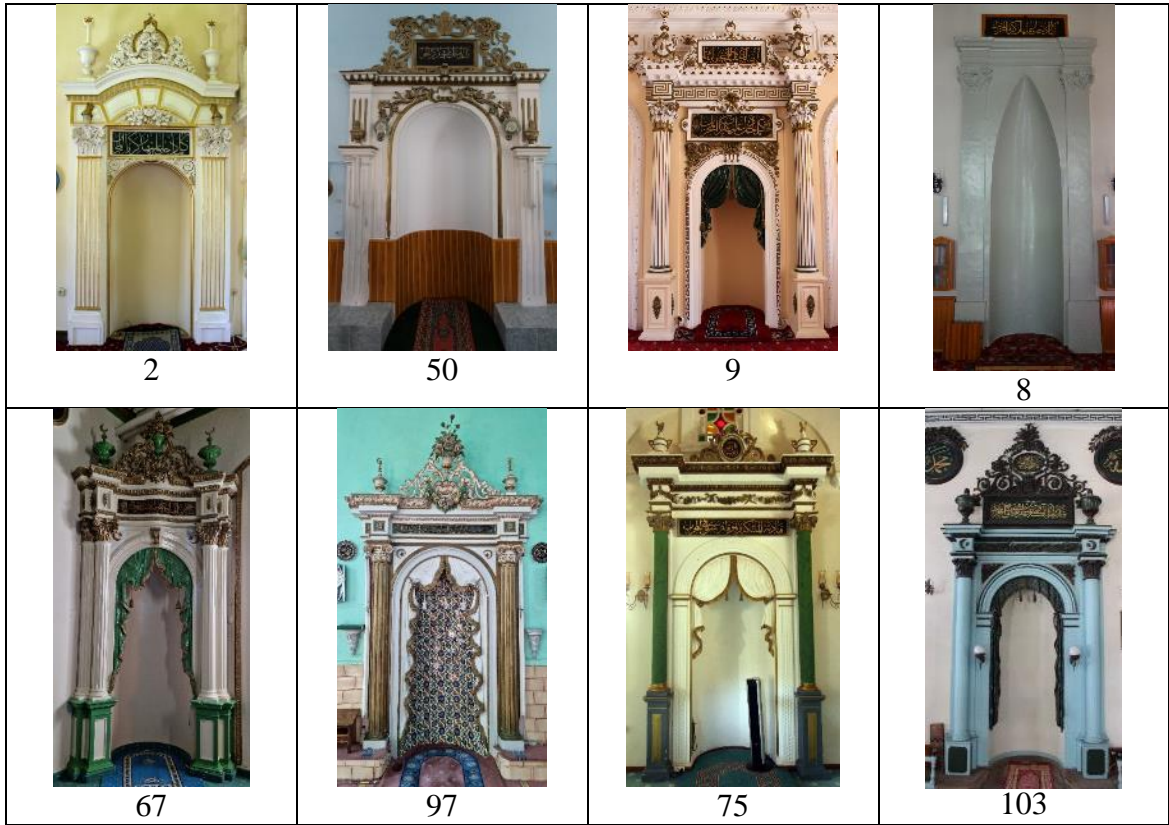

İki yanda birer sütunce/pilastr ile sınırlandırılan çerçevesel mihraplara, İstanbul Beylerbeyi Camii (1778)<sup>777</sup>, Kula Necip Camii (1783-1784)<sup>778</sup>, İstanbul Gureba Hastanesi Camii (1845)<sup>779</sup>, İstanbul Hırka-i Şerif Camii (1847-1851)<sup>780</sup>, Balıkesir Ayvalık Hacı Bayram Veli Camii (1850)<sup>781</sup>, İstanbul Teşvikiye Camii (1853-1854)<sup>782</sup>, Çanakkale Yalı Camii (1854-1855)<sup>783</sup>, İstanbul Nallı Mescit Camii (1866-1867)<sup>784</sup>, Çanakkale Kurşunlu Camii (1869)<sup>785</sup>, Konya Aziziye Camii (1872-1876)<sup>786</sup>, İstanbul Fatih Köprülü Mehmed Paşa Camii (1873)<sup>787</sup>, Bursa Mustafakemalpaşa Müftü Camii (1894-1895)<sup>788</sup>, İzmir Karaburun Kösedere Köyü Camii (1900-1901)<sup>789</sup>, İzmir

<sup>777</sup> T. Bozkurt, *agt.*, s. 163-167, fotoğraf 204.

<sup>778</sup> Rüstem Bozer, *Kula'da Türk Mimarisi*, Kültür Bakanlığı Yayınları, Ankara 1990, s. 42-45.

<sup>779</sup> H. Çopur, *agt.*, s. 162, resim 5.120.

<sup>780</sup> T. Bozkurt, *agt.*, s. 192-196, fotoğraf 236.

<sup>781</sup> H. Sözlü, *age.*, s. 83-85.

<sup>782</sup> T. Bozkurt, *agt.*, s. 197-201, fotoğraf 248.

<sup>783</sup> M. Dünder, *agm.*, s. 64.

<sup>784</sup> H. Çopur, *agt.*, s. 258, resim 5.209.

<sup>785</sup> M. Dünder, *agm.*, s. 81.

<sup>786</sup> T. Bozkurt, *agm.*, 2005, s. 405, 1. resim.

<sup>787</sup> A. V. Çobanoğlu, *agm.*, 2006, s. 255-256.

<sup>788</sup> <https://www.turkiyenintarihieserleri.com/?oku=1671> (Erişim tarihi 02.11.2023).

<sup>789</sup> H. Önkal, *agm.*, s. 283-293.

Menderes Gölcükler Mahallesi Camii (1900-1901)<sup>790</sup>, Manisa Saruhanlı Hacırahmanlar Camii (1900-1901)<sup>791</sup>, İzmir Karaburun Eğlen Hoca Köyü Camii (1902)<sup>792</sup>, Turgutlu Irlamaz Köyü Camii (1902-1903)<sup>793</sup>, Antalya İskele Camii (1903)<sup>794</sup>, İzmir Kemalpaşa Bağyurdu Çarşısı Camii (1905)<sup>795</sup>, Denizli Sarayköy Hükümetönü Camii (1906)<sup>796</sup>, Manisa Şehzadeler Göktaşlı Camii (1906)<sup>797</sup>, Muğla Yeşilyurt Pisili Hoca Camii (1907)<sup>798</sup>, Denizli Pamukkale Kayalık Camii (1908)<sup>799</sup>, Denizli Pamukkale Hacı Kaplan Camii (1909)<sup>800</sup>, İzmir Bornova Küçük Camii (1910-1911)<sup>801</sup>, Balıkesir Ayvalık Çınarlı Camii (1923)<sup>802</sup> ve İzmir Çeşme Alaçatı Pazaryeri Camii (20. yüzyılın ilk yarısı)<sup>803</sup> mihrapları örnek verilebilir.

İkinci grupta ele aldığımız mihrap çerçeveleri, iki ya da üç kademe halinde sütunçe/pilastr ile sınırlandırılmıştır. İncelenen yüz altı mihrabın yirmi dördünün çerçevesi bu tiptedir. Aydın Kuşadası Kaleiçi (Öküz Mehmet Paşa) Camii (1830), Aydın Koçarlı Cihanoğlu Camii (1834-1835), Aydın Efeler Ramazan Paşa Camii (19. yüzyıl sonu), Denizli Kızılcabölük Yukarı Camii (19. yüzyılın II. yarısı), Denizli Tavas Paşalılar Camii (19. yüzyılın II. yarısı), İzmir Konak Çorakkapı (Bostanizade Mahmud Efendi) Camii (1822-1823), İzmir Konak Natırzade Camii (1874-1875), İzmir Konak Patlıcanlı Camii (1882-1883), İzmir Konak Piyaleoğlu Camii (1882-1883), İzmir Kemalpaşa Armutlu Çarşısı (Büberoğlu) Camii (1884-1885), İzmir Aliğa Mimar Sinan Camii (1886-1887), İzmir Foça Kozbeyli Köyü Camii (1889-1890), İzmir Konak Kameriye (Nur-i Kamer) Camii (1891-1892), İzmir Konak Karantina (Hamidiye) Camii (1892), İzmir Konak Başdurak (Hacı Hüseyin) Camii (1893-1894), İzmir Konak Selvili Camii (19. yüzyılın II. yarısı), İzmir Konak Hacı Mahmut Camii (19. yüzyıl sonu), İzmir Konak Kalafat Mescidi (19. yüzyıl sonu), İzmir Urla Kılıç Ali Paşa (Çarşı Hoca Ali) Camii (19. yüzyıl sonu), Manisa Salihli Çarşısı Camii (1855-1856), Manisa Salihli Hamidiye Camii (1890-1891), Manisa Akhisar Ulu Camii (19. yüzyıl sonu), Manisa

<sup>790</sup> T. Acar, *age.*, s. 54-62, 146, Resim 65.

<sup>791</sup> <https://www.turkiyenintarihieserleri.com/?oku=1317> (Erişim tarihi 02.11.2023).

<sup>792</sup> H. Önkal, *agm.*, s. 283-293.

<sup>793</sup> C. Gürbıyık, *agm.*, 2016, s. 146-162, Resim 12.

<sup>794</sup> B. Parlak, *agt.*, s. 33-34.

<sup>795</sup> H. Ürer, *agm.*, 1999, s. 155-160.

<sup>796</sup> Anonim, *age.*, 2016b, s. 200.

<sup>797</sup> H. Acun, *age.*, s. 138-145.

<sup>798</sup> O. Kunduracı, *age.*, s. 40-43.

<sup>799</sup> Anonim, *age.*, 2016b, s. 131.

<sup>800</sup> Anonim, *age.*, 2016b, s. 125.

<sup>801</sup> İ. Kuyulu Ersoy, *agm.*, 2013, s. 109.

<sup>802</sup> H. Sözlü, *age.*, s. 413-418.

<sup>803</sup> A. Ö. Erol, *agt.*, s. 45-48.



Demirci Hacı Hasan Camii (19. yüzyıl sonu) ve Manisa Salihli Kocaçeşme (Burhaniye) Camii (19. yüzyıl sonu) mihraplarının çerçeveleri, iki ya da üç kademe halinde sütunce/pilastr ile sınırlandırılmıştır (Tablo 10).

Tablo 10: İki ya da üç kademe halinde sütunce/pilastr ile sınırlandırılan çerçeveler



Benzer şekilde iki ya da üç kademe halinde sütunce/pilastrlar sınırlandırılmış çerçeveli mihraplar, İstanbul Eyüp Sultan Camii (1800-1801)<sup>804</sup>, İstanbul Üsküdar Selimiye Camii (1804-1805)<sup>805</sup>, İstanbul Nusretiye Camii (1826)<sup>806</sup>, İstanbul Küçük Selimiye Camii (1834-1835)<sup>807</sup>, Altunizade Camii (1865-1866)<sup>808</sup>, İstanbul Güzelce Kasım Paşa Camii (1867)<sup>809</sup>, İstanbul Üsküdar Hacı Ömer Efendi Camii (1894)<sup>810</sup>, İstanbul Bala Süleyman Ağa Tekke Camii (1894-1895)<sup>811</sup>, İstanbul Mahmud Paşa

<sup>804</sup> H. Çopur, *agt.*, s. 42, resim 5.7.

<sup>805</sup> H. Çopur, *agt.*, s. 53, resim 5.18.

<sup>806</sup> H. Çopur, *agt.*, s. 78, resim 5.41.

<sup>807</sup> H. Çopur, *agt.*, s. 111, resim 5.70.

<sup>808</sup> H. Küçükbatır, *agm.*, s. 546-547.

<sup>809</sup> S. Doğan, *agm.*, s. 548-550.

<sup>810</sup> <https://www.turkiyenintarihieserleri.com/?oku=4044> (Erişim tarihi 02.11.2023).

<sup>811</sup> H. Çopur, *agt.*, s. 364-371, resim 5.304.

Camii (19. yüzyıl)<sup>812</sup>, Bursa Emir Sultan Camii (1804-1805)<sup>813</sup> ve Uşak Kurşunlu Camii (19. yüzyılın sonları)<sup>814</sup> mihraplarında görülmektedir.

Üçüncü grupta incelenilen ters “U” şeklindeki silmelerle düzenlenen mihraplara tek örnek tespit edilmiştir. Manisa Demirci Esenyurt Köyü Camii (1889) mihrabının çerçevesi silmelerle ters “U” şeklinde oluşturulmuştur.

Ters “U” formlu çerçeveler Beylikler ve Osmanlı dönemlerinde klasik çerçeve tasarımının vazgeçilmez öğelerinden olmuştur. Bu dönemde az da olsa ters “U” çerçeveli mihraplar görülmektedir. Ters “U” formlu çerçeveli mihraplara İstanbul Yıldız Hamidiye Camii (1885-1886)<sup>815</sup> mihrabı örnek olarak verilebilir.

### 3.3.3. Alınlık

Mihraplarda köşelik ve çerçeve arasındaki enlemesine dikdörtgen formlu bölüm alınlık olarak tanımlanmıştır. İncelenen mihraplarda, çerçeve ile köşelik bölümleri arasında kalan klâsik alınlık biçimlerinin dışında, kademeli çerçeve düzenlemeleri içerisinde ve saçaklıkların friz bölümlerinde de pilastr görünüşleri ve korniş silmeleriyle kuşatılmış dikdörtgen yazı ve süsleme çerçevelerinden meydana getirilen alınlıklara rastlanılmaktadır. Alınlık bölümlerinde siyah ve yeşil zemin üzerine altın yıldız renkli boyalı, celi sülüs hatlı yazılarla inşa/onarım tarihleri, ayetler, hadis-i şerifler ve bitkisel süslemeler de tespit edilmiştir.

Çalışmada incelenen İzmir Konak Patlıcanlı Camii (1882-1883), İzmir Konak Başdurak (Hacı Hüseyin) Camii (1893-1894) ve İzmir Kemalpaşa Yukarıkızılca Halil Ağa Camii (1894-1895) mihraplarının alınlıklarında inşa tarihi yazmaktadır (Tablo 11).

Tablo 11: İnşa tarihi yazılı alınlıklar



İncelenen mihrapların alınlıklarında, mihrapların geçirdiği onarımlara ait tarihler de yazılmıştır. İzmir Bergama (Hacı Hayrettin) Kulaksız Camii (1803), İzmir Konak Yüzbaşı Hasan Ağa Camii (1879-1880), İzmir Foça Kozbeyli Köyü Camii (1889-1890)

<sup>812</sup> F. Gündüz, agm., s. 380-381.

<sup>813</sup> M. B. Tanman, agm., s. 148-151.

<sup>814</sup> E. Gürsoy, agm., s. 148.

<sup>815</sup> T. Bozkurt, *agt.*, s. 207-210, fotoğraf 256.

ve Manisa Yunusemre Ayn-ı Ali Camii (19. yüzyıl sonu) mihraplarının alınlıklarında onarım tarihlerine yer verilmiştir (Tablo 12).

Tablo 12: Onarım tarihi yazılı alınlıklar



İncelenen mihrapların alınlıklarında, Kur'an-ı Kerim'de geçen Âl-i İmrân (19, 37, 39), Bakara (144, 149) ve Hicr (45-46) surelerine ait ayetler yazılıdır.

Âl-i İmrân Sûresi 19. ayeti yazılı alınlık, İzmir Konak Tepecik Merkez Camii (19. yüzyıl sonu) mihrabında görülmektedir (Fotoğraf 165). Benzer şekilde Âl-i İmrân Sûresi 19. ayeti yazılı alınlıklar; Konya Alevi Sultan Mescidi (13. yüzyıl sonları)<sup>816</sup> ve Edirne Muradiye Camii (1436)<sup>817</sup> gibi erken dönem mihraplarında görülmektedir.

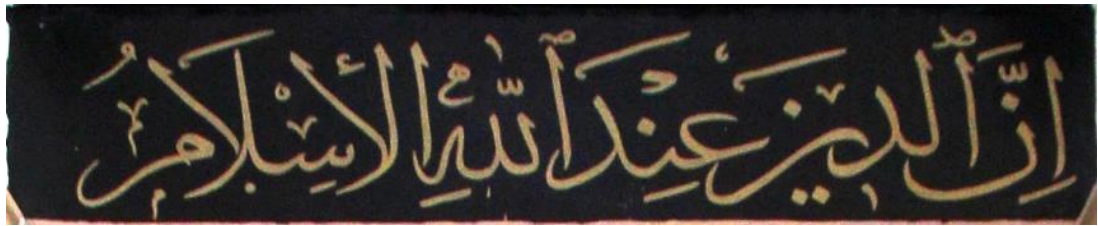

Fotoğraf 165: Âl-i İmrân Sûresi 19. ayeti yazılı alınlık

Âl-i İmrân Sûresi 37. ayeti yazılı alınlıklar; Aydın Kuşadası Kaleiçi (Öküz Mehmet Paşa) Camii (1830), Aydın Söke Hacı Ziya Bey Camii (1894-95), Aydın İncirliova Erbeyli Köyü Camii (1899), Aydın Efeler Ramazan Paşa Camii (19. yüzyıl sonu), Denizli Kale Cevher Paşa Camii (1819-1820), Denizli Tavas Kızılcabölük Çayırılık Camii (1865-1866), Denizli Tavas Nikfer Çarşısı Camii (1872), Denizli Tavas Sarıabat Camii (1892-1893), Denizli Tavas Kızılcabölük Hanönü Camii (1894-1895), Denizli Kızılcabölük Yukarı Camii (19. yüzyılın II. yarısı), İzmir Bergama (Hacı Hayrettin) Kulaksız Camii (1803), İzmir Bergama Yeni (İbrahim Nazif Ağa) Camii (1813-1814), İzmir Bergama Şadırvanlı Camii (1824-1825), İzmir Kınık Hacı Ömer Ağa (Çarşısı) Camii (1864-1865), İzmir Menemen Mahkeme Camii (1878), İzmir Kemalpaşa Ören Çarşısı Camii (1879-1880), İzmir Konak Hisar (Yakup Bey) Camii (1881), İzmir Konak Kemeraltı (Yusuf Çavuşzade Hacı Ahmet Ağa) Camii (1883-

<sup>816</sup> M. Önder, agm., s. 241-244, resim 3.

<sup>817</sup> M. Top, *agt.*, s. 125-129, resim 238-239.

1884), İzmir Kemalpaşa Armutlu Çarşı (Büberoğlu) Camii (1884-1885), İzmir Foça Kozbeyli Köyü Camii (1889-1890), İzmir Güzelbahçe Yelki Yukarı Çarşı Camii (1890-1891), İzmir Konak Kameriye (Nur-i Kamer) Camii (1891-1892), İzmir Konak Başdurak (Hacı Hüseyin) Camii (1893-1894), İzmir Güzelbahçe Yukarı Çarşı Camii (19. yüzyılın II. yarısı), İzmir Kınık Kocaömerli Köyü Camii (19. yüzyılın II. yarısı), İzmir Kınık Yayakent Çarşı Camii (19. yüzyıl sonu), İzmir Konak Bayraktar Süleyman Ağa Camii (19. yüzyıl sonu), İzmir Konak Kalafat Mescidi (19. yüzyıl sonu), İzmir Konak Toraman (Tuzcu) Mescidi (19. yüzyıl sonu), İzmir Urla Kılıç Ali Paşa (Çarşı Hoca Ali) Camii (19. yüzyıl sonu), Manisa Soma Damgacı Camii (1871-1872), Muğla Menteşe Bali Hoca (Kavaklı) Camii (1896-1897), Manisa Demirci Hacı Hasan Camii (19. yüzyıl sonu), Manisa Kula Çarşı Camii (19. yüzyıl sonu) ve Manisa Yunusemre Ayn-ı Ali Camii (19. yüzyıl sonu) mihraplarında görülür (Tablo 13).

Osmanlı mimarisinde mihrap alınlıklarında yaygın olarak kullanılan ayetlerden birisi olan Âl-i İmrân Sûresi 37. ayetinin yazılı olduğu alınlıklara, İstanbul Eyüp Sultan Camii (1800-1801)<sup>818</sup>, Bursa Emir Sultan Camii (1804-1805)<sup>819</sup>, İstanbul Üsküdar Selimiye Camii (1804-1805)<sup>820</sup>, İstanbul Defterdar İbrahim Paşa Camii (1831-1832)<sup>821</sup>, İstanbul Tevfikiye Camii (1832-1833)<sup>822</sup>, İstanbul Küçük Selimiye Camii (1834-1835)<sup>823</sup>, İstanbul Hoca Kasım Günani Camii (1835)<sup>824</sup>, İstanbul Kuleli Bahçe Camii (1837-1838)<sup>825</sup>, İstanbul Asariye Camii (1808-1839)<sup>826</sup>, İstanbul Emirgan (Hamid-i Evvel) Camii (1838)<sup>827</sup>, İstanbul Küçük Mecidiye Camii (1848)<sup>828</sup>, İstanbul Dolmabahçe Camii (1853-1854)<sup>829</sup>, İstanbul Ortaköy (Büyük Mecidiye) Camii (1854)<sup>830</sup>, Çanakkale Yalı Camii (1854-1855)<sup>831</sup>, İstanbul Nallı Mescit Camii (1866-1867)<sup>832</sup>, Çanakkale Kurşunlu Camii (1869)<sup>833</sup>, İstanbul Pertevniyal Valide Sultan

<sup>818</sup> H. Çopur, *agt.*, s. 42, resim 5.7.

<sup>819</sup> M. B. Tanman, *agm.*, s. 148-151.

<sup>820</sup> H. Çopur, *agt.*, s. 53, resim 5.18.

<sup>821</sup> H. Çopur, *agt.* s. 92-95, resim 5.57.

<sup>822</sup> H. Çopur, *agt.* s. 100-102, resim 5.63

<sup>823</sup> H. Çopur, *agt.*, s. 111, resim 5.70.

<sup>824</sup> H. Çopur, *agt.*, s. 115-120, resim 5. 79.

<sup>825</sup> H. Çopur, *agt.*, s. 126-133, resim 5. 90.

<sup>826</sup> H. Çopur, *agt.*, s. 134-139, resim 5. 95.

<sup>827</sup> H. Çopur, *agt.*, s. 140-150, resim 5.104.

<sup>828</sup> Semavi Eyice, "Küçük Mecidiye Camii", *TDVİA*, C. 26, Türkiye Diyanet Vakfı Yayınları, Ankara 2002, s. 527-528.

<sup>829</sup> Selda Kalfazade, "Dolmabahçe Camii" *TDVİA*, C. 9, Türkiye Diyanet Vakfı Yayınları, İstanbul 1994, s. 502-503.

<sup>830</sup> T. Bozkurt, *agt.*, s. 202-206, fotoğraf 249.

<sup>831</sup> M. Dündar, *agm.*, s. 64.

<sup>832</sup> H. Çopur, *agt.*, s. 258, resim 5.209.

Camii (1871)<sup>834</sup>, Konya Aziziye Camii (1872-1876)<sup>835</sup>, İstanbul Cevri Kalfa Camii (1884)<sup>836</sup>, İstanbul Yıldız Hamidiye Camii (1885-1886)<sup>837</sup>, İstanbul Ertuğrul Tekke Camii (1887)<sup>838</sup>, İstanbul Orhaniye Camii (1887)<sup>839</sup>, İstanbul Bala Süleyman Ağa Tekke Camii (1894-1895)<sup>840</sup>, Uşak Kurşunlu Camii (19. yüzyılın sonları)<sup>841</sup>, Manisa Saruhanlı Hacırahmanlar Camii (1900-1901)<sup>842</sup> ve Balıkesir Ayvalık Çınarlı Camii (1923)<sup>843</sup> mihrapları örnek verilebilir.

Tablo 13: Âl-i İmrân Sûresi 37. ayeti yazılı alınlıklar



Alınlıklarında yaygın olarak kullanılan mihrap ayetlerinden bir diğeri ise Âl-i İmrân Sûresi 39. ayetidir. İzmir Konak Patlıcanlı Camii (1882-1883), İzmir Konak Piyaleoğlu Camii (1882-1883), İzmir Kemalpaşa Çarşısı (Emet Bey) Camii (1889-1890), İzmir Kemalpaşa Yukarıkızılca Halil Ağa Camii (1894-1895), İzmir Konak Selvili Camii (19. yüzyılın II. yarısı), İzmir Konak Gureba-i Müslimin Hastanesi Mescidi (19. yüzyıl sonu), İzmir Konak Hacı Mahmut Camii (19. yüzyıl sonu), İzmir Konak Hassa Mescidi (19. yüzyıl sonu), İzmir Konak Pazaryeri (Han Bey) Camii (19. yüzyıl sonu), İzmir Menderes Samancıoğlu Camii (19. yüzyıl sonu), Manisa Salihli Çarşısı Camii (1855-1856), Manisa Akhisar Ulu Camii (19. yüzyıl sonu), Manisa Alaşehir Yıldırım Beyazıt Camii (19. yüzyıl sonu), Manisa Soma Deniz Köyü Camii (19. yüzyıl sonu) ve

<sup>833</sup> M. Dündar, agm., s. 81.

<sup>834</sup> H. Çopur, *agt.*, s. 279-288, resim 5.231.

<sup>835</sup> T. Bozkurt, agm., 2005, s. 405, 1. resim.

<sup>836</sup> H. Çopur, *agt.*, s. 303-308, resim 5.250.

<sup>837</sup> T. Bozkurt, *agt.*, s. 207-210, fotoğraf 256.

<sup>838</sup> H. Çopur, *agt.*, s. 322-329, resim 5.68.

<sup>839</sup> <https://kulturenvanteri.com/en/yer/orhaniye-kislasi-camii/3-7/> (Erişim tarihi 02.11.2023).

<sup>840</sup> H. Çopur, *agt.*, s. 364-371, resim 5.304.

<sup>841</sup> E. Gürsoy, agm., s. 148.

<sup>842</sup> <https://www.turkiyenintarihieserleri.com/?oku=1317> (Erişim tarihi 02.11.2023).

<sup>843</sup> H. Sözlü, *age.*, s. 413-418.

Muğla Mentеше Saburhane Camii (19. yüzyıl ortaları) mihraplarının alınlıklarında Âl-i İmrân Sûresi 39. ayeti yazılıdır (Tablo 14).

Âl-i İmrân Sûresi 39. ayeti yazılı alınlıklar; İstanbul Fatih Camii (1470/1767-1771)<sup>844</sup>, İstanbul Sultan Ahmet Camii (1617)<sup>845</sup>, İstanbul Nusretiye Camii (1826)<sup>846</sup>, İstanbul Hırka-i Şerif Camii (1847-1851)<sup>847</sup>, İstanbul Teşvikiye Camii (1853-1854)<sup>848</sup> ve İstanbul Aziz Mahmud Hüdai Camii (1855-1856)<sup>849</sup> mihraplarında görülmektedir.

Tablo 14: Âl-i İmrân Sûresi 39. ayeti yazılı alınlıklar



Bakara Sûresi 144. ayeti yazılı alınlıklar, İzmir Konak Natırzade Camii (1874-1875), İzmir Konak Karantina (Hamidiye) Camii (1892) ve Manisa Salihli Kurttutan Köyü Camii (1893-1894) mihraplarında görülmektedir (Tablo 15).

Alınlıklarında Bakara Sûresi 144. ayeti yazılı mihraplara; İstanbul Defterdar Tahir Efendi Camii (1826-1827)<sup>850</sup>, İstanbul Sadabad Camii (1863)<sup>851</sup>, İstanbul Altunizade Camii (1865-1866)<sup>852</sup> ve İstanbul Güzelce Kasım Paşa Camii (1867)<sup>853</sup> örnek verilebilir.

Tablo 15: Bakara Sûresi 144. ayeti yazılı alınlıklar

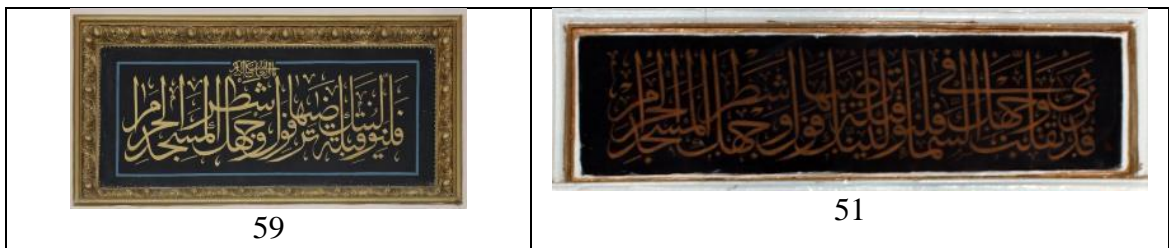

<sup>844</sup> T. Bozkurt, *agt.*, s. 82-85, fotoğraf 87.

<sup>845</sup> T. Bozkurt, *agt.*, s. 139-144, fotoğraf 173.

<sup>846</sup> H. Çopur, *agt.*, s. 78, resim 5.41.

<sup>847</sup> T. Bozkurt, *agt.*, s. 192-196, fotoğraf 236.

<sup>848</sup> T. Bozkurt, *agt.*, s. 197-201, fotoğraf 248.

<sup>849</sup> H. Çopur, *agt.*, s. 217-225, resim 5. 176.

<sup>850</sup> H. Çopur, *agt.* s. 84-86, resim 5.49.

<sup>851</sup> H. Çopur, *agt.*, s. 233-243, resim 5. 191.

<sup>852</sup> H. Küçükbatır, *agm.*, s. 546-547.

<sup>853</sup> S. Doğan, *agm.*, s. 548-550.

Bakara Sûresi 149. ayeti yazılı alınlıklar, Aydın Kuyucak (Şah Şatır Ali Ağa) Çarşı Camii (1840), Aydın Sultanhisar Çarşı Camii (19. yüzyıl sonu), Denizli Tavas Ali Ağa Camii (1810-1811), Denizli Tavas Kızılcabölük Kavak Camii (19. yüzyılın II. yarısı), Denizli Tavas Paşalılar Camii (19. yüzyılın II. yarısı), İzmir Konak Yüzbaşı Hasan Ağa Camii (1879-1880), İzmir Kiraz İsa Bey Camii (1892-1893), İzmir Konak Tepecik Merkez Camii (19. yüzyıl sonu), Manisa Demirci Esenyurt Köyü Camii (1889), İzmir Menemen Yanıkköy Camii (19. yüzyıl sonu), Manisa Alaşehir Yıldırım Beyazıt Camii (19. yüzyıl sonu), Manisa Salihli Kocaçeşme (Burhaniye) Camii (19. yüzyıl sonu) mihraplarında yer alır (Tablo 16).

Alınlıklarında Bakara Sûresi 149. ayeti yazılı mihraplara; Balıkesir Burhaniye Memiş (Mehmet Emin Ağa) Camii (1743)<sup>854</sup>, İstanbul Üsküdar Küçük İhsaniye Camii (1755)<sup>855</sup>, İstanbul Bali Paşa Camii (1546-1935)<sup>856</sup>, İstanbul Üsküdar Salacak Fatih Camii (1732)<sup>857</sup>, Konya Doğanhisar Yenice Camii (19. yüzyıl sonları-20. yüzyıl başları)<sup>858</sup>, Balıkesir Merkez İbrahim Bey Camii (1900)<sup>859</sup> ve Balıkesir Edremit İbrahimce Camii (1911)<sup>860</sup> örnek verilebilir.

Tablo 16: Bakara Sûresi 149. ayeti yazılı alınlıklar



Osmanlı mimarisinde genellikle kapı üstlerinde kullanılan ayet-i kerimelerden birisi olan Hicr Sûresi 45-46. ayeti<sup>861</sup>, incelediğimiz mihrapların ikisinin alınlıklarında yer almaktadır. İzmir Konak Çorakkapı (Bostanizade Mahmud Efendi) Camii (1822-1823) ve İzmir Aliğa Mimar Sinan Camii (1886-1887) mihraplarının alınlıklarında Hicr Sûresi 45-46. ayeti bulunmaktadır (Tablo 17).

<sup>854</sup> H. Sözlü, *age.*, s. 147-149.

<sup>855</sup> Nurhan İnci, “18. Yüzyılda İstanbul Camilerine Batı Etkisiyle Gelen Yenilikler”, *Vakıflar Dergisi*, 19, Ankara 1985, s. 225.

<sup>856</sup> Semavi Eyice, “Bâlî Paşa Camii”, *TDVİA*, C. 5, Türkiye Diyanet Vakfı Yayınları, İstanbul 1992, s. 21-22.

<sup>857</sup> <https://www.tarihi.ist/salacak-fatih-cami/> (Erişim tarihi 02.11.2023).

<sup>858</sup> Mevlüt Anıl Fidan, “Doğanhisar’daki Geç Dönem Osmanlı Camilerinde Ahşap Mihraplar”, *Kalemîşi*, 19, 2021, s. 159.

<sup>859</sup> H. Sözlü, *age.*, s. 87-89.

<sup>860</sup> H. Sözlü, *age.*, s. 503-505.

<sup>861</sup> Mustafa Sürün, “Lâleli Külliyesi Hat Düzeni (Kitabe ve Yazıların Değerlendirilmesi)” *İslam Tetkikleri Dergisi*, 12, 2 (2022), s. 364.

Tablo 17: Hicr Sûresi 45-46. ayeti yazılı alınlıklar



Çalışmada incelenen mihraplar arasında İzmir Aliğa Mimar Sinan Camii (1886-1887) mihrap alınlığında; “Kâle’n-Nebiyyu salla’llahu ‘aleyhi ve sellem sevvû sufûfekum testevû kulûbekum temâsû turhamû.” “Allah Rasulu aleyhisselam buyurdu ki: Saflarınızı düzgün tutunuz, kalpleriniz yakınlaşsın, birbirinize bitişik durun merhamet bulasınız<sup>862</sup>” manasındaki hadis-i şerife yer verilmiştir (Fotoğraf 166).

Osmanlı mimarisine hadis-i şerif yazılı mihraplar; Bursa Timurtaş (Demirtaş) Camii (1390)<sup>863</sup>, İzmir Bergama Yıldırım Camii (1399)<sup>864</sup>, Bursa Yeşil Türbe (1421)<sup>865</sup> ve Kütahya Hisar Bey Camii (1487)<sup>866</sup> mihraplarında görülmektedir.



Fotoğraf 166: İzmir Aliğa Mimar Sinan Camii mihrabının alınlığı

İncelenen mihrapların saçaklık frizleri alınlık şeklinde düzenlenmiş ve bu bölümlerde asma yaprakları, dalları ve üzüm salkımlarından meydana getirilmiş bitkisel süslemelere yer verilmiştir. Aydın Söke Hacı Ziya Bey Camii (1894-95), Denizli Tavas Sarıabat Camii (1892-1893), İzmir Güzelbahçe Yelki Aşağı Çarşı Camii (1878), İzmir Kemalpaşa Ören Çarşı Camii (1879-1880), İzmir Kemalpaşa Armutlu Çarşı (Büberoğlu) Camii (1884-1885), İzmir Kemalpaşa Çarşı (Emet Bey) Camii (1889-1890), İzmir Güzelbahçe Yelki Yukarı Çarşı Camii (1890-1891), İzmir Menderes Özdere (Cumhuriyet) Mahallesi Camii (1894-1895), İzmir Konak (Selimiye) Saraç Hacı Ethem Camii (1899), İzmir Konak Toraman (Tuzcu) Mescidi (19. yüzyıl sonu) ve Manisa Demirci Hacı Hasan Camii (19. yüzyıl sonu) mihraplarının saçaklık

<sup>862</sup> S. Ögüt, agm., s. 435-436.

<sup>863</sup> M. Top, agt., s. 56-58, res. 56.

<sup>864</sup> T. Bozkurt, agt., s. 32-35, fotoğraf 19.

<sup>865</sup> M. Top, agt., s. 85-88, res. 147.

<sup>866</sup> M. Top, agt., s. 223-224, res. 401.



frizlerindeki alınlıklarda asma yaprakları, dalları ve üzüm salkımlarından oluşturulmuş bitkisel süslemeler görülmektedir (Tablo 18).

Benzer şekilde asma yaprakları, dalları ve üzüm salkımlarıyla oluşturulmuş bitkisel süslemeli alınlıklar, İzmir Karaburun Kösedere Köyü Camii (1900-1901)<sup>867</sup>, Manisa Saruhanlı Hacırahmanlar Camii (1900-1901)<sup>868</sup>, Turgutlu Irlamaz Köyü Camii (1902-1903)<sup>869</sup> ve İzmir Kemalpaşa Bağyurdu Çarşısı Camii (1905)<sup>870</sup>, mihraplarında görülmektedir.

Tablo 18: Bitkisel süslemeli alınlıklar



<sup>867</sup> H. Önkal, agm., s. 283-293.

<sup>868</sup> <https://www.turkiyenintarihieserleri.com/?oku=1317> (Erişim tarihi 02.11.2023).

<sup>869</sup> C. Gürbıyık, agm., 2016, s. 146-162, Resim 12.

<sup>870</sup> H. Ürer, agm., 1999, s. 155-160.

### 3.3.4. Köşelik

Osmanlı mimarisinde mihraplarda kemer ya da kavsara ile çerçeve arasında kalan iki kenarı dik, bir kenarı kavisli üçgen formlu yüzey köşelik olarak tanımlanmaktadır<sup>871</sup>. Çalışma kapsamında incelenen yüz altı mihrabın yetmiş üçünde köşelik yer almaktadır. Kavsara kuşatma kemerinin bulunduğu mihraplarda kemer kavsinin iki yanında, dıştan çerçeveyeyle de sınırlandırılmış yüzeye kemer köşeliği; kuşatma kemerinin bulunmadığı durumlarda kavsaranın iki yanındaki yüzeyler ise, kavsara köşeliği olarak tanımlanmıştır<sup>872</sup>. İncelenen mihrapların altmış üçünde kemer köşelikleri, on altısında kavsara köşelikleri olduğu tespit edilmiştir.

Mihrapların yarım daire kuşatma kemerlerini ve kavsaralarını iki yandan kuşatan, iki kenarları dik açılı, bir kenarı kavisli üçgen formlu köşelikler, daha çok bakışimli kompozisyonlarla oluşturulmuştur. Köşeliklerde bitkisel ve geometrik süslemeler, ay-yıldız motifleri, gülbezekler, perde motifleri ve yazılar görülmektedir.

Bitkisel süslemeli köşelikler; Aydın Koçarlı Cihanoğlu Camii (1834-1835), Aydın Kuyucak (Şah Şatır Ali Ağa) Çarşısı Camii (1840), Aydın Söke Hacı Ziya Bey Camii (1894-95), Aydın İncirliova Erbeyli Köyü Camii (1899), Aydın Efeler Ramazan Paşa Camii (19. yüzyıl sonu), Aydın Sultanhisar Cibe Camii (19. yüzyıl sonu), Denizli Tavas Ali Ağa Camii (1810-1811), Denizli Kale Cevher Paşa Camii (1819-1820), Denizli Babadağ Düvenönü Camii (1842-1843), Denizli Tavas Nikfer Çarşısı Camii (1872), Denizli Tavas Sarıabat Camii (1892-1893), Denizli Tavas Kızılcabölük Yukarı Camii (19. yüzyılın II. yarısı), İzmir Bergama (Hacı Hayrettin) Kulaksız Camii (1803), İzmir Konak Şeyh (Tezveren Dede) Camii (1809-1810), İzmir Seferihisar Ulaş Köyü Camii (1817-1818), İzmir Bergama Şadırvanlı Camii (1824-1825), İzmir Ödemiş Ulu (Büyük) Camii (1856), İzmir Konak Hacı Mehmet Ağa (Müftü) Camii (1863-1864), İzmir Karşıyaka Soğukkuyu (Çömezzade Hacı Mehmet) Camii (1874-1875), İzmir Güzelbahçe Yelki Aşağı Çarşısı Camii (1878), İzmir Konak Yüzbaşı Hasan Ağa Camii (1879-1880), İzmir Konak Hisar (Yakup Bey) Camii (1881), İzmir Konak Kemeraltı (Yusuf Çavuşzade Hacı Ahmet Ağa) Camii (1883-1884), İzmir Kemalpaşa Armutlu Çarşısı (Büberoğlu) Camii (1884-1885), İzmir Aliağa Mimar Sinan Camii (1886-1887), İzmir Foça Kozbeyli Köyü Camii (1889-1890), İzmir Güzelbahçe Yelki Yukarı Çarşısı Camii (1890-1891), İzmir Konak Karantina (Hamidiye) Camii (1892), İzmir Kiraz İsa

<sup>871</sup> C. E. Arseven, *age.*, 1966, s. 1138-1139.

<sup>872</sup> C. E. Arseven, *age.*, 1966, s. 1138-1139.

Bey Camii (1892-1893), İzmir Konak Başdurak (Hacı Hüseyin) Camii (1893-1894), İzmir Menderes Özdere (Cumhuriyet) Mahallesi Camii (1894-1895), İzmir Konak (Selimiye) Saraç Hacı Ethem Camii (1899), İzmir Güzelbahçe Yukarı Çarşı Camii (19. yüzyılın II. yarısı), İzmir Kınık Kocaömerli Köyü Camii (19. yüzyılın II. yarısı), İzmir Konak Selvili Camii (19. yüzyılın II. yarısı), İzmir Bayındır Bıyıklar Camii (19. yüzyıl sonu), İzmir Kınık Yayakent Çarşı Camii (19. yüzyıl sonu), İzmir Konak Kalafat Mescidi (19. yüzyıl sonu), İzmir Konak Pazaryeri (Han Bey) Camii (19. yüzyıl sonu), İzmir Ödemiş Gürcüzade Camii (19. yüzyıl sonu), İzmir Urla Kılıç Ali Paşa (Çarşı Hoca Ali) Camii (19. yüzyıl sonu), Manisa Salihli Çarşı Camii (1855-1856), Manisa Salihli Hamidiye Camii (1890-1891), Manisa Akhisar Ulu Camii (19. yüzyıl sonu), Manisa Yunusemre Ayn-ı Ali Camii (19. yüzyıl sonu), Muğla Menteşe Pazar Camii (1842-1843) ve Muğla Menteşe Şeyh Camii (1896-1897) mihraplarında görülmektedir (Tablo 19).

Bitkisel süslemeli köşelik; İstanbul Nusretiye Camii (1826)<sup>873</sup>, İstanbul Küçük Mecidiye Camii (1848)<sup>874</sup>, Çanakkale Kurşunlu Camii (1869)<sup>875</sup>, İzmir Karaburun Kösedere Köyü Camii (1900-1901)<sup>876</sup>, Balıkesir Zağnos Paşa Camii (1461-1902)<sup>877</sup>, İzmir Karaburun Eğlen Hoca Köyü Camii (1902)<sup>878</sup>, Turgutlu Irlamaz Köyü Camii (1902-1903)<sup>879</sup>, İzmir Bornova Küçük Camii (1910-1911)<sup>880</sup>, İzmir Konak Damlacık Camii (1911)<sup>881</sup>, Balıkesir Ayvalık Çınarlı Camii (1923)<sup>882</sup>, İzmir Kemalpaşa Bağyurdu Çarşı Camii (1905)<sup>883</sup>, Denizli Pamukkale Hacı Baki Camii (1945)<sup>884</sup> ve İzmir Çeşme Alaçatı Pazaryeri Camii (20. yüzyılın ilk yarısı)<sup>885</sup> mihraplarında görülür.

<sup>873</sup> H. Çopur, *agt.*, s. 78, resim 5.41.

<sup>874</sup> S. Eyice, *agm.*, 2002, s. 527-528.

<sup>875</sup> M. Dündar, *agm.*, s. 81.

<sup>876</sup> H. Önkal, *agm.*, s. 283-293.

<sup>877</sup> Ahmet Vefa Çobanoğlu, Tuğba Erzincan, "Zağanos Paşa Külliyesi" *TDVİA*, Türkiye Diyanet Vakfı Yayınları, İstanbul 2013, C. 44, s. 73-75.

<sup>878</sup> H. Önkal, *agm.*, s. 283-293.

<sup>879</sup> C. Gürbıyık, *agm.*, 2016, s. 146-162, resim 12.

<sup>880</sup> İ. Kuyulu Ersoy, *agm.*, 2013, s. 109.

<sup>881</sup> İ. Kuyulu Ersoy, *agm.*, 2013, s. 103.

<sup>882</sup> H. Sözlü, *age.*, s. 413-418.

<sup>883</sup> H. Ürer, *agm.*, 1999, s. 155-160.

<sup>884</sup> Anonim, *age.*, 2016b, s. 129.

<sup>885</sup> A. Ö. Erol, *agt.*, s. 45-48.

Tablo 19: Bitkisel süslemeli köşelikler



İncelenen yüz altı mihraptan ikisinin köşeliklerinde bakışumlu olarak yapılmış geometrik süslemeler görülmektedir. İzmir Konak Natırzade Camii (1874-1875) ve İzmir Konak Hassa Mescidi (19. yüzyıl sonu) mihraplarında geometrik süslemeli köşelikler bulunmaktadır (Tablo 20).

Köşelikleri geometrik süslemeli mihraplara, İstanbul Bala Süleyman Ağa Tekke Camii (1894-1895)<sup>886</sup> ve İzmir Menderes Gölcükler Mahallesi Camii (1900-1901)<sup>887</sup>, örnek gösterebilir.

Tablo 20: Geometrik süslemeli köşelikler



<sup>886</sup> H. Çopur, *agt.*, s. 364-371, resim 5.304.

<sup>887</sup> T. Acar, *age.*, s. 54-62, 146, resim 65.

Çalışmada incelenen mihrapların dokuzunun köşeliklerinde ay-yıldız motifleri tespit edilmiştir. İzmir Menemen Mahkeme Camii (1878), İzmir Konak Kameriye (Nuri Kamer) Camii (1891-1892), İzmir Konak Asmalı Mescit (1892-1893), İzmir Konak Toraman (Tuzcu) Mescidi (19. yüzyıl sonu), İzmir Konak Gureba-i Müslimin Hastanesi Mescidi (19. yüzyıl sonu), Manisa Soma Deniz Köyü Camii (19. yüzyıl sonu), Muğla Mentеше Pazar Camii (1842-1843), Muğla Mentеше Ulu Camii (1882) ve Muğla Yatağan Bozüyük Siyami Bey Camii (1892-1893) mihraplarında ay-yıldız motifleri yer alır (Tablo 21).

Köşeliklerinde ay-yıldız bulunan mihraplara, İzmir Karşıyaka Hacı Osman Paşa Camii (1901)<sup>888</sup>, İzmir Menderes Kasımpaşa Camii (1910)<sup>889</sup>, Manisa Turgutlu Pazar Camii (1650-1921-22)<sup>890</sup>, Manisa Turgutlu Tatar Camii (1609-1610-1949)<sup>891</sup> ve İzmir Kemalpaşa Sinancılar Köyü Camii (1968)<sup>892</sup> örnek verilebilir.

Tablo 21: Geometrik süslemeli köşelikler

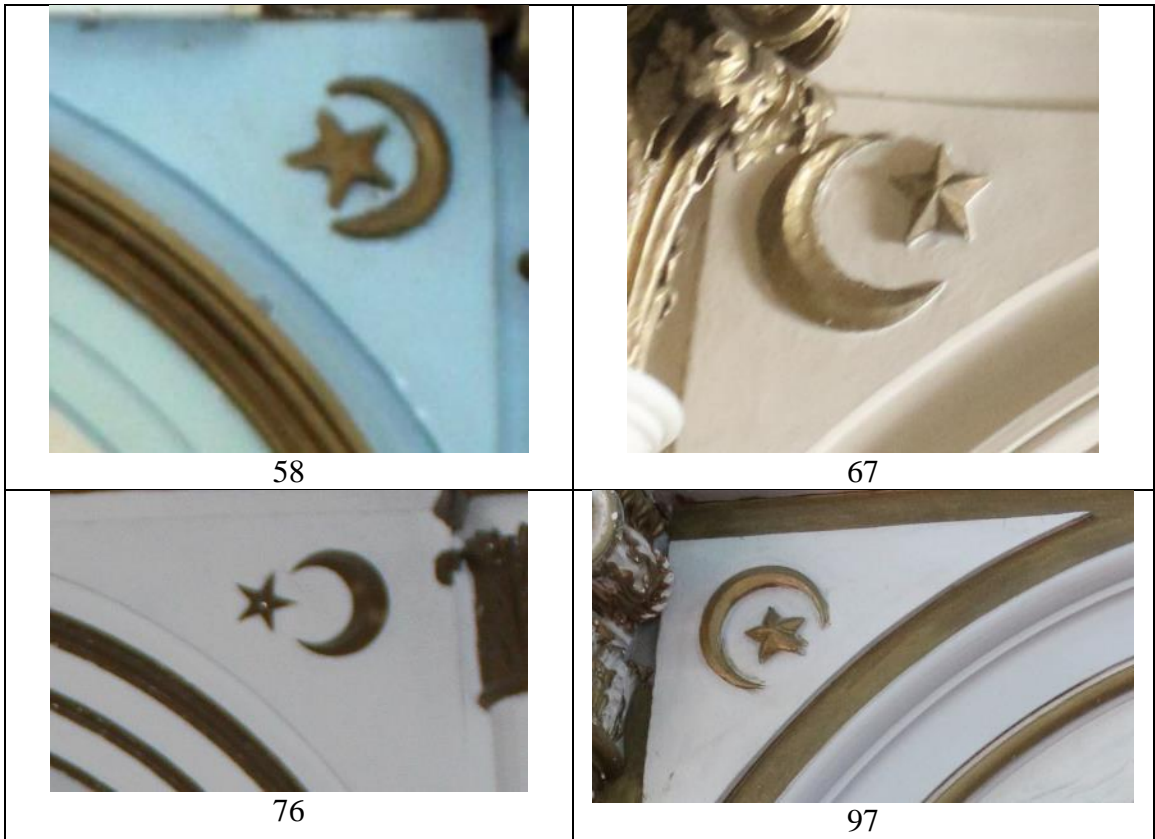

<sup>888</sup> İ. Kuyulu Ersoy, agm., 2013, s. 107.

<sup>889</sup> T. Acar, *age.*, s. 26-37, 122, resim 17.

<sup>890</sup> Muhammet Görür, "Turgutlu İlçesi", *Türk Kültür Varlıkları Envanteri Manisa İlçeleri 45*, Ed. Hakkı Acun, Türk Tarih Kurumu Yayınları, Ankara 2013, s. 496-509, fotoğraf 16.

<sup>891</sup> M. Görür, agm., s. 485-495, fotoğraf 10.

<sup>892</sup> <https://www.erolsasmaz.com/?oku=1486> (Erişim tarihi 02.11.2023).

Batılı sanat akımlarının etkisiyle 19. yüzyılda Osmanlı mimarisinde yaygın olarak kullanılan perde motifleri incelenen Aydın Kuşadası Kaleiçi (Öküz Mehmet Paşa) Camii (1830) mihrabının köşeliklerinde de görülmektedir (Fotoğraf 167).



Fotoğraf 167: Aydın Kuşadası Kaleiçi Camii mihrabı perde motifli köşelik

Çalışmada incelenen beş mihrabın köşelikleri sade üçgen formludur. İzmir Konak Odunkapı Camii (1862), İzmir Konak Çorakkapı (Bostanizade Mahmud Efendi) Camii (1822-1823), İzmir Kemalpaşa Çarşısı (Emet Bey) Camii (1889-1890), İzmir Konak Bayraktar Süleyman Ağa Camii (19. yüzyıl sonu) ve Muğla Menteşe Kurbanzade Camii (19. yüzyılın II. yarısı) mihraplarının köşelikleri sade üçgen formludur (Tablo 22).

Sade üçgen formlu köşelikler; İstanbul Asariye Camii (1808-1839)<sup>893</sup>, İstanbul Molla Hüsrev (Küçük Mustafa Paşa) Camii (19. yüzyıl)<sup>894</sup>, İstanbul Defterdar İbrahim Paşa Camii (1831-1832)<sup>895</sup>, İstanbul Hoca Kasım Günani Camii (1835)<sup>896</sup>, İstanbul Emirgan (Hamid-i Evvel) Camii (1838)<sup>897</sup>, İstanbul Kuleli Bahçe Camii (1837-1838)<sup>898</sup>, İstanbul Dolmabahçe Camii (1853-1854)<sup>899</sup>, İstanbul Altunizade Camii (1865-1866)<sup>900</sup>, İstanbul Güzelce Kasım Paşa Camii (1867)<sup>901</sup>, İstanbul Yahya Efendi Camii (1873)<sup>902</sup>, İstanbul Zühdü Paşa Camii (1884)<sup>903</sup> ve İstanbul Ertuğrul Tekke Camii(1887)<sup>904</sup> mihraplarında görülür.

<sup>893</sup> H. Çopur, *agt.*, s. 134-139, resim 5. 95.

<sup>894</sup> H. Çopur, *agt.* s. 121-124, resim 5.83.

<sup>895</sup> H. Çopur, *agt.* s. 92-95, resim 5.57.

<sup>896</sup> H. Çopur, *agt.*, s. 115-120, resim 5. 79.

<sup>897</sup> H. Çopur, *agt.*, s. 140-150, resim 5.104.

<sup>898</sup> H. Çopur, *agt.*, s. 126-133, resim 5. 90.

<sup>899</sup> S. Kalfazade, *agm.*, s. 502-503.

<sup>900</sup> H. Küçükbatır, *agm.*, s. 546-547.

<sup>901</sup> S. Doğan, *agm.*, s. 548-550.

<sup>902</sup> H. Çopur, *agt.*, s. 289-294, resim 5. 238.

<sup>903</sup> H. Çopur, *agt.*, s. 295-302, resim 5. 244.

<sup>904</sup> H. Çopur, *agt.*, s. 322-329, resim 5.68.

Tablo 22: Sade üçgen formlu köşelikler



İncelenen mihraplar arasında kabara şeklinde gülbezek motifli köşeliklerde görülmektedir. Aydın Nazilli Kestane Camii (19. yüzyıl sonu), Manisa Alaşehir Yıldırım Beyazıt Camii (19. yüzyıl sonu), Manisa Salihli Kocaçeşme (Burhaniye) Camii (19. yüzyıl sonu), Muğla Mentеше Konakaltı Mescidi (1863-1864), Muğla Mentеше Bali Hoca (Kavaklı) Camii (1896-1897) ve Muğla Mentеше Saburhane Camii (19. yüzyıl ortaları) mihraplarının köşeliklerinde kabara şeklinde gülbezek motifleri bulunmaktadır (Tablo 23).

Köşeliklerinde kabara şeklinde gülbezek bulunan mihraplara, İstanbul Hırka-i Şerif Camii (1847-1851)<sup>905</sup>, Muğla Yeşilyurt Pisili Hoca Camii (1907)<sup>906</sup>, Çanakkale Biga Çarşısı Camii (1911)<sup>907</sup>, İzmir Menemen Ulu (Sümbül Efendi) Camii (1914-1915)<sup>908</sup>, Çanakkale Biga Kurşunlu Camii (1921)<sup>909</sup> ve Çanakkale Biga Bezirganlar Köyü Camii (1968)<sup>910</sup> mihrapları örnek verilebilir.

Tablo 23: Kabara şeklinde gülbezek motifli köşelikler

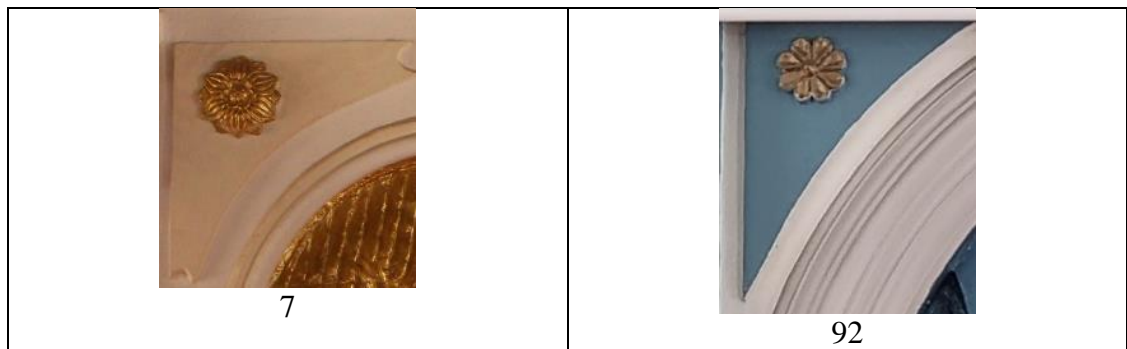

<sup>905</sup> T. Bozkurt, *agt.*, s. 192-196, fotoğraf 236.

<sup>906</sup> O. Kunduracı, *age.*, s. 40-43.

<sup>907</sup> Gülşah Çetin, *Biga İlçesi Osmanlı Dönemi Yapıları* (Basılmamış Yüksek Lisans Tezi), Çanakkale Onsekiz Mart Üniversitesi Sosyal Bilimler Enstitüsü, Çanakkale 2011, s. 28-32, fotoğraf 55.

<sup>908</sup> T. Tozoğlu, *agt.*, s. 16-22, resim 28.

<sup>909</sup> G. Çetin, *agt.*, s. 33-36, fotoğraf 78-79.

<sup>910</sup> G. Çetin, *agt.*, s. 53-56, fotoğraf 181.

Mihrapların köşeliklerinde çerçevesi belirlenmemiş yazı ve daire formu madalyon içerisinde yazı şeklinde hat sanatından yazılara da yer verilmiştir. Denizli Kale Cevher Paşa Camii (1819-1820) ve Manisa Demirci Esenyurt Köyü Camii (1889) mihraplarının köşeliklerinde celi sülüs hatlı yazılar yer almaktadır (Tablo 24).

Tablo 24: Yazı kompozisyonlu köşelikler

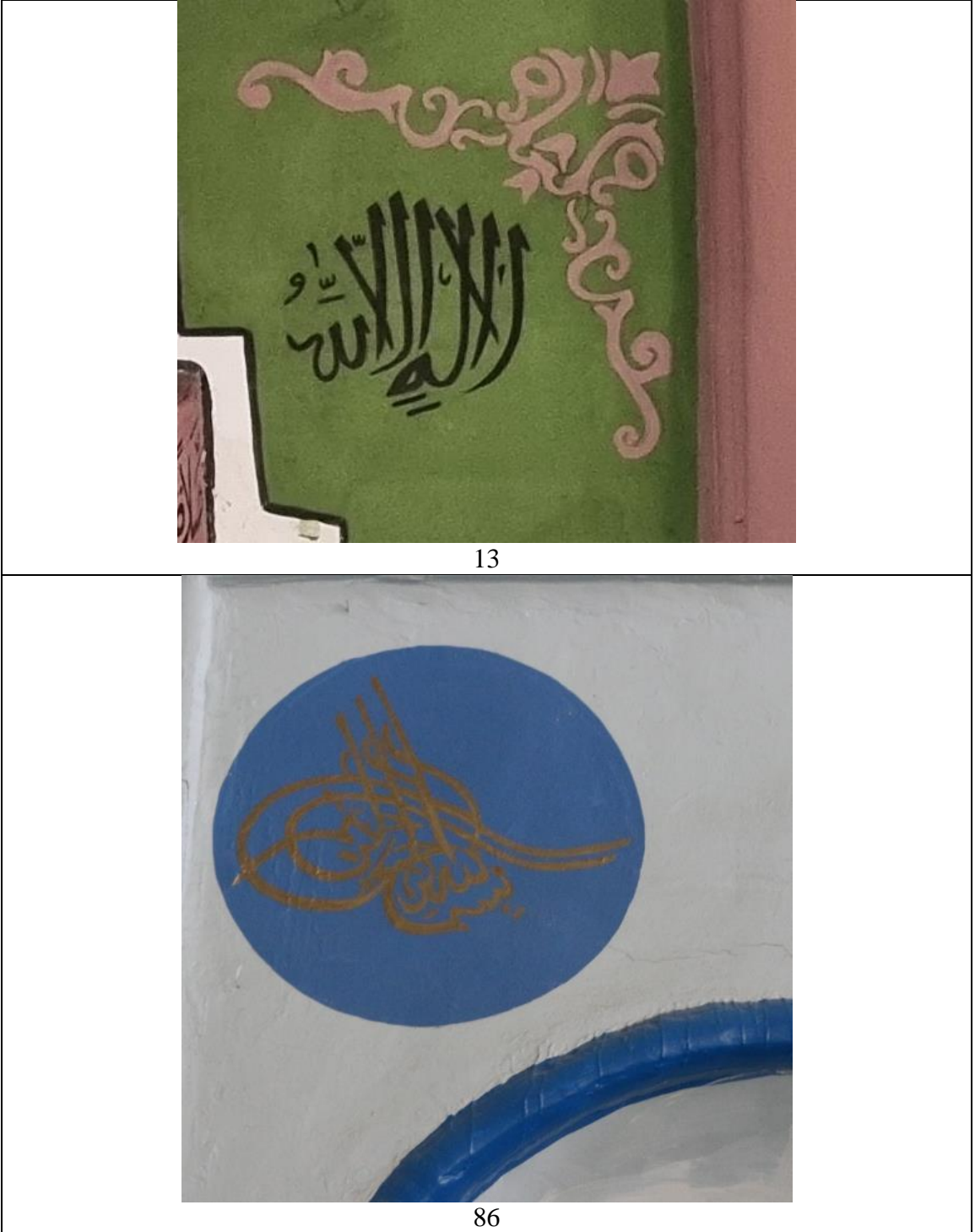



### 3.3.5. Kuşatma Kemerleri

Mihrapların kavsarasını kuşatan dekoratif kemerler kuşatma kemeri olarak adlandırılmıştır. İncelenen mihrapların kavsara kuşatma kemerleri, yarım daire, basık ve sivri kemerlidir. Kuşatma kemerlerinin yüzeyleri sade, silmeli ya da geometrik süslemelerle profillendirilmiştir.

Çalışmada incelenen mihrapların otuz yedisinin kavsara kuşatma kemerleri yarım daire kemerlidir. Aydın Kuyucak (Şah Şatır Ali Ağa) Çarşı Camii (1840), Aydın Efeler Ramazan Paşa Camii (19. yüzyıl sonu), Aydın Nazilli Kestane Camii (19. yüzyıl sonu), Aydın Sultanhisar Çarşı Camii (19. yüzyıl sonu), Denizli Babadağ Düvenönü Camii (1842-1843), Denizli Tavas Nikfer Çarşı Camii (1872), İzmir Seferihisar Ulu Camii (1815-1816), İzmir Konak Çorakkapı (Bostanizade Mahmud Efendi) Camii (1822-1823), İzmir Çeşme Hacı Memiş Ağa Camii (1831-1832), İzmir Karşıyaka Soğukkuyu (Çömezzade Hacı Mehmet) Camii (1874-1875), İzmir Güzelbahçe Yelki Aşağı Çarşı Camii (1878), İzmir Kemalpaşa Ören Çarşı Camii (1879-1880), İzmir Konak Hisar (Yakup Bey) Camii (1881), İzmir Çeşme Hacı Mehmet Ağa Camii (1882-1883), İzmir Konak Kemeraltı (Yusuf Çavuşzade Hacı Ahmet Ağa) Camii (1883-1884), İzmir Kemalpaşa Çarşı (Emet Bey) Camii (1889-1890), İzmir Güzelbahçe Yelki Yukarı Çarşı Camii (1890-1891), İzmir Kiraz İsa Bey Camii (1892-1893), İzmir Konak Başdurak (Hacı Hüseyin) Camii (1893-1894), İzmir Kemalpaşa Yukarıkızılca Halil Ağa Camii (1894-1895), İzmir Konak İkiçeşmelik (Kurd Mehmed Paşa) Camii (1895-1896), İzmir Konak (Selimiye) Saraç Hacı Ethem Camii (1899), İzmir Güzelbahçe Yukarı Çarşı Camii (19. yüzyılın II. yarısı), İzmir Konak Selvili Camii (19. yüzyılın II. yarısı), İzmir Bayındır Bıyıklar Camii (19. yüzyıl sonu), İzmir Konak Bayraktar Süleyman Ağa Camii (19. yüzyıl sonu), İzmir Konak Hassa Mescidi (19. yüzyıl sonu), İzmir Konak Tepecik Merkez Camii (19. yüzyıl sonu), İzmir Menderes Samancıoğlu Camii (19. yüzyıl sonu), İzmir Urla Kılıç Ali Paşa (Çarşı Hoca Ali) Camii (19. yüzyıl sonu), Manisa Salihli Hamidiye Camii (1890-1891), Manisa Alaşehir Yıldırım Beyazıt Camii (19. yüzyıl sonu), Manisa Kula Çarşı Camii (19. yüzyıl sonu), Manisa Salihli Kocaçeşme (Burhaniye) Camii (19. yüzyıl sonu), Manisa Yunusemre Ayn-ı Ali Camii (19. yüzyıl sonu), Muğla Menteşe Şeyh Camii (1896-1897) ve Muğla Menteşe Saburhane Camii (19. yüzyılın II. yarısı) mihraplarında yarım daire kuşatma kemerleri bulunmaktadır (Tablo 25).

Osmanlı mimarisinde kavsara kuşatma kemeri yarım daire kemerli olan mihraplara, İstanbul Defterdar Tahir Efendi Camii (1826-1827)<sup>911</sup>, İstanbul Tevfikiye Camii (1832-1833)<sup>912</sup>, İstanbul Hoca Kasım Günani Camii (1835)<sup>913</sup>, İstanbul Molla Hüsrev (Küçük Mustafa Paşa) Camii (19. yüzyıl)<sup>914</sup>, İstanbul Kuleli Bahçe Camii (1837-1838)<sup>915</sup>, İstanbul Teşvikiye Camii (1853-1854)<sup>916</sup>, İstanbul Nallı Mescit Camii (1866-1867)<sup>917</sup>, İstanbul Yahya Efendi Camii (1873)<sup>918</sup>, İstanbul Cevri Kalfa Camii (1884)<sup>919</sup>, İstanbul Ertuğrul Tekke Camii (1887)<sup>920</sup>, İzmir Karaburun Kösedere Köyü Camii (1900-1901)<sup>921</sup>, İzmir Karşıyaka Hacı Osman Paşa Camii (1901)<sup>922</sup>, İzmir Kemalpaşa Bağyurdu Çarşısı Camii (1905)<sup>923</sup>, İzmir Bornova Küçük Camii (1910-1911)<sup>924</sup>, Denizli Pamukkale Hacı Baki Camii (1945)<sup>925</sup> mihrapları örnek verilebilir.

Tablo 25: Yarım daire formulu kuşatma kemerleri

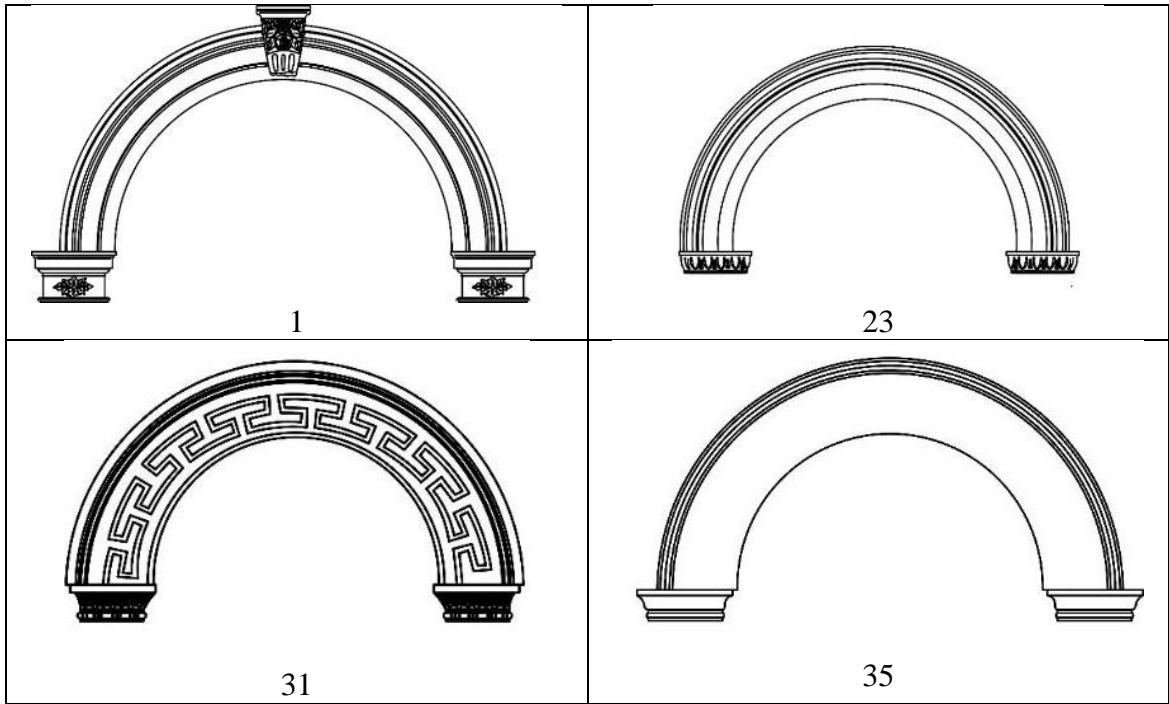

<sup>911</sup> H. Çopur, *agt.* s. 84-86, resim 5.49.

<sup>912</sup> H. Çopur, *agt.* s. 100-102, resim 5.63

<sup>913</sup> H. Çopur, *agt.*, s. 115-120, resim 5.79.

<sup>914</sup> H. Çopur, *agt.* s. 121-124, resim 5.83.

<sup>915</sup> H. Çopur, *agt.*, s. 126-133, resim 5.90.

<sup>916</sup> T. Bozkurt, *agt.*, s. 197-201, fotoğraf 248.

<sup>917</sup> H. Çopur, *agt.*, s. 258, resim 5.209.

<sup>918</sup> H. Çopur, *agt.*, s. 289-294, resim 5.238.

<sup>919</sup> H. Çopur, *agt.*, s. 303-308, resim 5.250.

<sup>920</sup> H. Çopur, *agt.*, s. 322-329, resim 5.68.

<sup>921</sup> H. Önkal, *agm.*, s. 283-293.

<sup>922</sup> İ. Kuyulu Ersoy, *agm.*, 2013, s. 107.

<sup>923</sup> H. Ürer, *agm.*, 1999, s. 155-160.

<sup>924</sup> İ. Kuyulu Ersoy, *agm.*, 2013, s. 109.

<sup>925</sup> Anonim, *age.*, 2016b, s. 129.

Çalışma kapsamında incelenen bir mihrabın kuşatma kemeri basık kemer formundadır. İzmir Konak Hacı Mahmut Camii (19. yüzyıl sonu) mihrabı basık kuşatma kemerlidir (Çizim 117).

Basık kuşatma kemerleri; Çanakkale Kurşunlu Camii (1869)<sup>926</sup>, İstanbul Fatih Köprülü Mehmed Paşa Camii (1873)<sup>927</sup> ve Muğla Yeşilyurt Pisili Hoca Camii (1907)<sup>928</sup> mihraplarında görülmektedir.

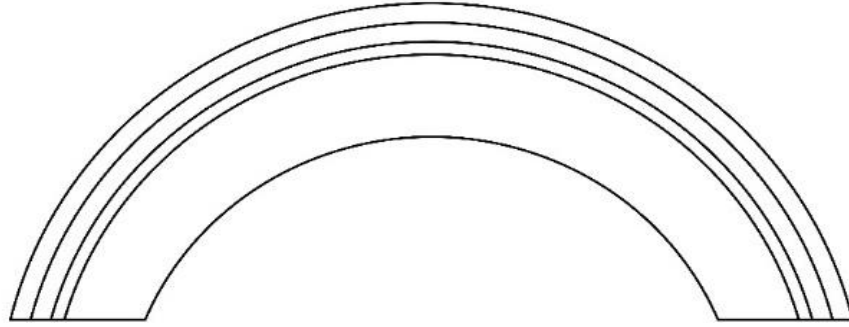

Çizim 117: İzmir Konak Hacı Mahmut Camii mihrabı basık kuşatma kemeri

İncelenen mihraplar arasında sadece İzmir Çeşme Alaçatı Memiş Ağa Camii (1813) mihrabı sivri kuşatma kemerlidir (Çizim 118).

Sivri kuşatma kemerleri İstanbul Sadabad Camii (1863)<sup>929</sup>, İstanbul Altunizade Camii (1865-1866)<sup>930</sup>, Balıkesir Zağnos Paşa Camii (1902) ve Balıkesir Dinkçiler Camii (19. yüzyıl sonları) mihraplarında görülmektedir.

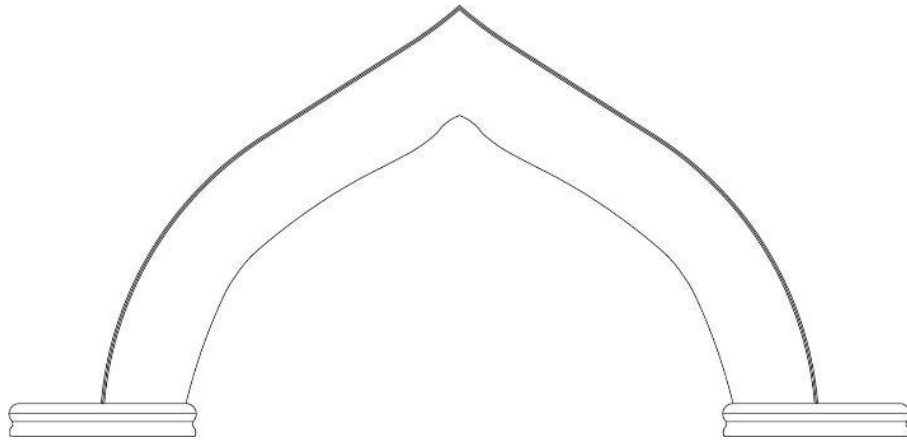

Çizim 118: Sivri kuşatma kemeri

<sup>926</sup> M. Dünder, agm., s. 81.

<sup>927</sup> A. V. Çobanoğlu, agm., 2006, s. 255-256.

<sup>928</sup> O. Kunduracı, age., s. 40-43.

<sup>929</sup> H. Çopur, agt., s. 233-243, resim 5. 191.

<sup>930</sup> H. Küçükbatır, agm., s. 546-547.

### 3.3.6. Kavsara

Mihrap nişlerini örten bölüme kavsara denilmektedir. Osmanlı mimarisinde 18. yüzyıl ortalarına kadar mukarnas dolgulu kavsara kullanımı görülmektedir<sup>931</sup>. Batılı sanat akımlarının etkileriyle birlikte geç dönemde mukarnaslı dolgulu kavsara yerini kavisli silmeler oluşturulmuş kavsaralara ya da çeyrek küre formundaki kavsaralara bırakmıştır<sup>932</sup>. Çalışma kapsamında incelenen yüz altı mihrabın yüz dördünün kavsarası çeyrek küre formundadır.

İncelenen mihraplar arasında sadece Aydın Koçarlı Cihanoğlu Camii (1834-1835) mihrabının kavsarası akant yapraklarıyla oluşturulmuş bitkisel süslemeli olup diğerlerinin yüzeyleri sade bırakılmıştır (Çizim 119).

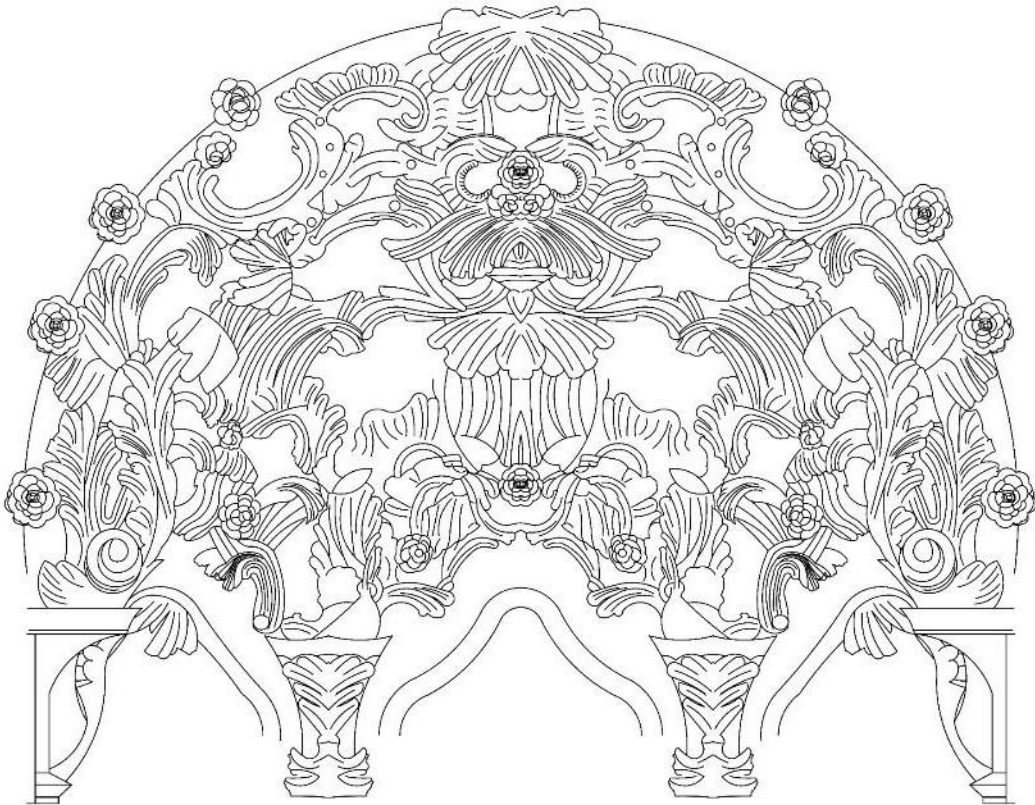

Çizim 119: Aydın Koçarlı Cihanoğlu Camii mihrabı kavsarası

İncelenen yüz altı mihraptan elli yedisinin kavsarasını kuşatan kemerlere tek ve iki parça halinde perde motifleri asılıdır. Kavsara kemerine asılı elli dokuz perde motifinden kırk beşi alçı (Tablo 26), on ikisi ise kalemişidir (Tablo 27).

<sup>931</sup> M. Sözen ve U. Tanyeli, *age.*, s. 216.

<sup>932</sup> T. Bozkurt, *agt.*, s. 228.

Tablo 26: Kavsara kemerine asılı alçı perde motifleri

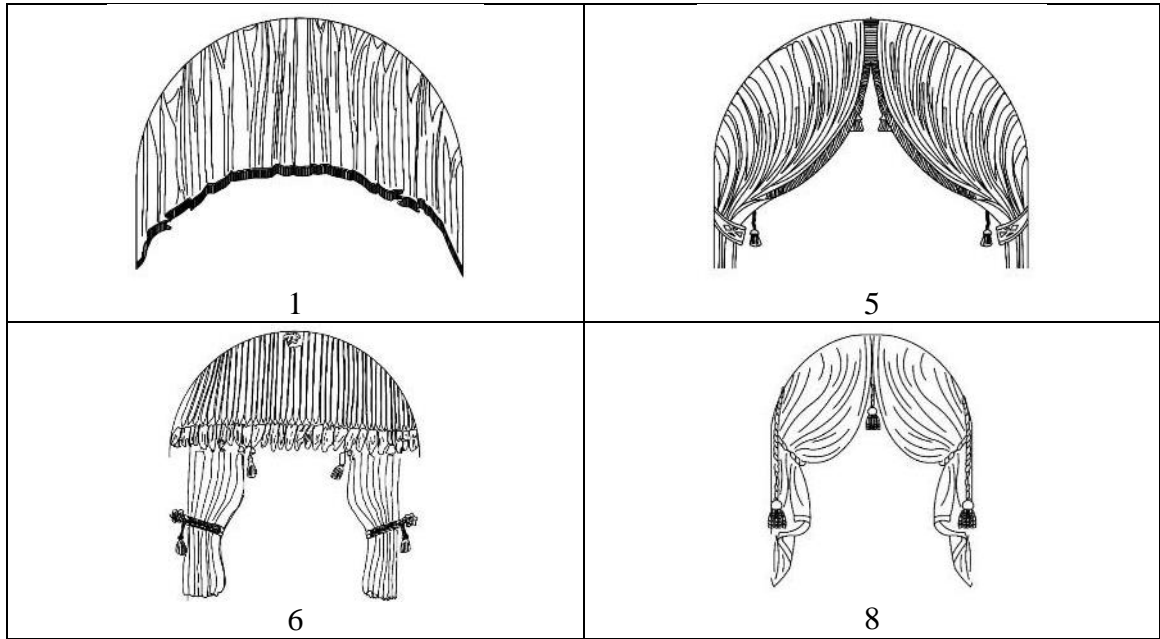

Tablo 27: Kavsara kemerine asılı kalemîşi perde motifleri



İncelenen mihraplar arasında yatay hatlı kademeli kavsaralı iki mihrap tespit edilmiştir. Kavsaralardaki kademelenme kavisli ya da düz silmelerle oluşturulmuştur. Aydın Karacasu Hacı Halil Ağa (Çarşı) Camii (19. yüzyılın sonları) mihrabının kavsarası üç, Denizli Kale Cevher Paşa Camii (1819-1820) mihrabının kavsarası beş kademeli yatay hatlı silmelerle oluşturulmuştur (Tablo 28).

Osmanlı mimarisinde özellikle geç dönem mihraplarında yatay hatlı kademeli kavsaralar görülmektedir. Yatay hatlı kademeli kavsaralı mihraplara, İstanbul Üsküdar

Ayazma Camii (1758-1761)<sup>933</sup>, İstanbul Laleli Camii (1759-1763)<sup>934</sup>, İstanbul Beylerbeyi Camii (1778)<sup>935</sup>, İstanbul Eyüp Sultan Camii (1800-1801)<sup>936</sup>, İstanbul Üsküdar Selimiye Camii (1804-1805)<sup>937</sup> ve İstanbul Mahmud Paşa Camii (19. yüzyıl)<sup>938</sup> mihrapları örnek verilebilir.

Tablo 28: Yatay silmelerle oluşturulmuş kavsaralar

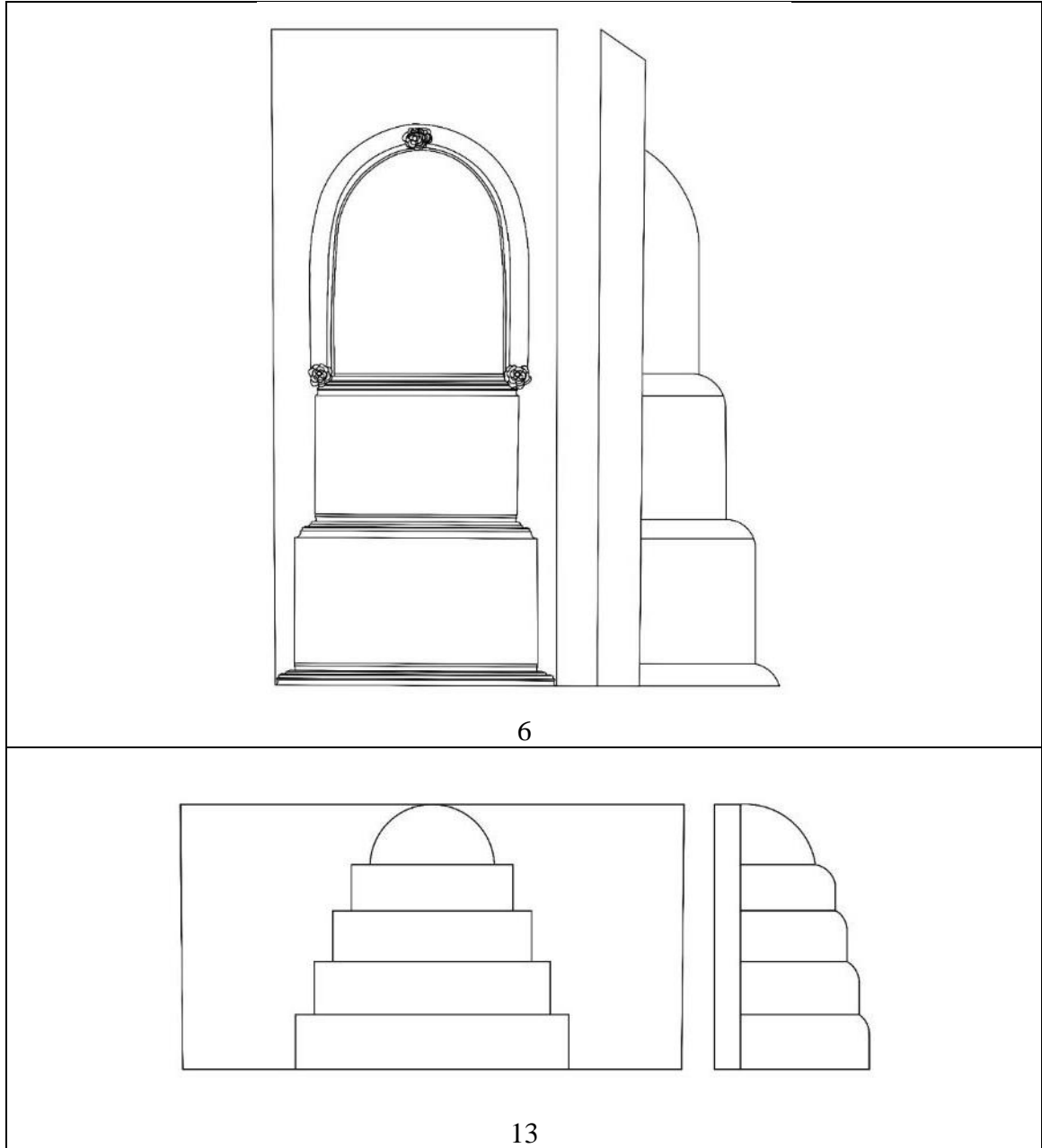

<sup>933</sup> T. Bozkurt, *agt.*, s. 151-156, fotoğraf 191.

<sup>934</sup> T. Bozkurt, *agt.*, s. 157-162, fotoğraf 198.

<sup>935</sup> T. Bozkurt, *agt.*, s. 163-167, fotoğraf 204.

<sup>936</sup> H. Çopur, *agt.*, s. 42, resim 5.7.

<sup>937</sup> H. Çopur, *agt.*, s. 53, resim 5.18.

<sup>938</sup> F. Gündüz, *agm.*, s. 380-381.

### 3.3.7. Niş

Osmanlı mimarisinde mihrap nişleri, çokgen, kare, dikdörtgen ve yarım daire planlı olarak görülmektedir<sup>939</sup>. Çalışma kapsamında incelenen mihraplardan biri dikdörtgen plânlı, diğerleri yarım daire plânlıdır (Tablo 29). Osmanlı mimarisinde yarım daire plânlı nişlerin diğer plân tiplerine göre daha çok tercih edildiği görülmektedir.

Yarım daire plânlı nişli mihraplara; Kula Necip Camii (1783-1784)<sup>940</sup>, İstanbul Üsküdar Selimiye Camii (1804-1805)<sup>941</sup>, İstanbul Defterdar Tahir Efendi Camii (1826-1827)<sup>942</sup>, İstanbul Defterdar İbrahim Paşa Camii (1831-1832)<sup>943</sup>, İstanbul Tevfikiye Camii (1832-1833)<sup>944</sup>, İstanbul Küçük Selimiye Camii (1834-1835)<sup>945</sup>, İstanbul Hoca Kasım Günani Camii (1835)<sup>946</sup>, İstanbul Molla Hüsrev (Küçük Mustafa Paşa) Camii (19. yüzyıl)<sup>947</sup>, İstanbul Nusretiye Camii (1826)<sup>948</sup>, İstanbul Emirgan (Hamid-i Evvel) Camii (1838)<sup>949</sup>, İstanbul Kuleli Bahçe Camii (1837-1838)<sup>950</sup>, İstanbul Gureba Hastanesi Camii (1845)<sup>951</sup>, İstanbul Teşvikiye Camii (1853-1854)<sup>952</sup>, İstanbul Nallı Mescit Camii (1866-1867)<sup>953</sup>, İstanbul Pertevniyal Valide Sultan Camii (1871)<sup>954</sup>, İstanbul Yahya Efendi Camii (1873)<sup>955</sup>, İstanbul Zühdü Paşa Camii (1884)<sup>956</sup>, İstanbul Cevri Kalfa Camii (1884)<sup>957</sup>, İstanbul Ertuğrul Tekke Camii (1887)<sup>958</sup>, İstanbul Orhaniye Camii (1887)<sup>959</sup>, İstanbul Bala Süleyman Ağa Tekke Camii (1894-1895)<sup>960</sup>, İzmir Karaburun Kösedere Köyü Camii (1900-1901)<sup>961</sup>, İzmir Karaburun Eğlen Hoca

<sup>939</sup> T. Bozkurt, *agt.*, s. 232-233.

<sup>940</sup> R. Bozer, *age.*, s. 42-45.

<sup>941</sup> H. Çopur, *agt.*, s. 53, resim 5.18.

<sup>942</sup> H. Çopur, *agt.* s. 84-86, resim 5.49.

<sup>943</sup> H. Çopur, *agt.* s. 92-95, resim 5.57.

<sup>944</sup> H. Çopur, *agt.* s. 100-102, resim 5.63

<sup>945</sup> H. Çopur, *agt.*, s. 111, resim 5.70.

<sup>946</sup> H. Çopur, *agt.*, s. 115-120, resim 5. 79.

<sup>947</sup> H. Çopur, *agt.* s. 121-124, resim 5.83.

<sup>948</sup> H. Çopur, *agt.*, s. 78, resim 5.41.

<sup>949</sup> H. Çopur, *agt.*, s. 140-150, resim 5.104.

<sup>950</sup> H. Çopur, *agt.*, s. 126-133, resim 5. 90.

<sup>951</sup> H. Çopur, *agt.*, s. 162, resim 5.120.

<sup>952</sup> T. Bozkurt, *agt.*, s. 197-201, fotoğraf 248.

<sup>953</sup> H. Çopur, *agt.*, s. 258, resim 5.209.

<sup>954</sup> H. Çopur, *agt.*, s. 279-288, resim 5.231.

<sup>955</sup> H. Çopur, *agt.*, s. 289-294, resim 5. 238.

<sup>956</sup> H. Çopur, *agt.*, s. 295-302, resim 5. 244.

<sup>957</sup> H. Çopur, *agt.*, s. 303-308, resim 5.250.

<sup>958</sup> H. Çopur, *agt.*, s. 322-329, resim 5.68.

<sup>959</sup> <https://kulturenvanteri.com/en/yer/orhaniye-kislasi-camii/3-7/> (Erişim tarihi 02.11.2023).

<sup>960</sup> H. Çopur, *agt.*, s. 364-371, resim 5.304.

<sup>961</sup> H. Önkal, *agm.*, s. 283-293.

Köyü Camii (1902)<sup>962</sup>, Antalya İskele Camii (1903)<sup>963</sup>, Balıkesir Ayvalık Çınarlı Camii (1923)<sup>964</sup> ve İzmir Çeşme Alaçatı Pazaryeri Camii (20. yüzyılın ilk yarısı)<sup>965</sup> mihrapları örnek verilebilir.

Dikdörtgen plânlı mihrap nişlerinde niş derinliği genişliğinin yarısı oranında tutulmuştur. İncelenen mihraplar arasında sadece Manisa Demirci Esenyurt Köyü Camii (1889) mihrabının nişi dikdörtgen plânlıdır (Çizim 120).

Dikdörtgen plânlı nişlerin görüldüğü mihraplara, Çanakkale Behramkale (Hüdavendigâr) Camii (1366)<sup>966</sup>, Edincik Ulu Camii (1382)<sup>967</sup>, Bursa Sitti Hatun Mescidi (1459-60)<sup>968</sup>, Bursa Yıldırım Camii (1400)<sup>969</sup> ve İstanbul Sadabad Camii (1863)<sup>970</sup> örnek verilebilir.

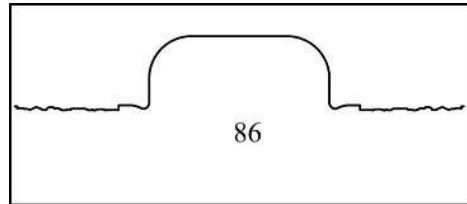

Çizim 120: Dikdörtgen plânlı nişler

Tablo 29: Yarım daire plânlı nişler

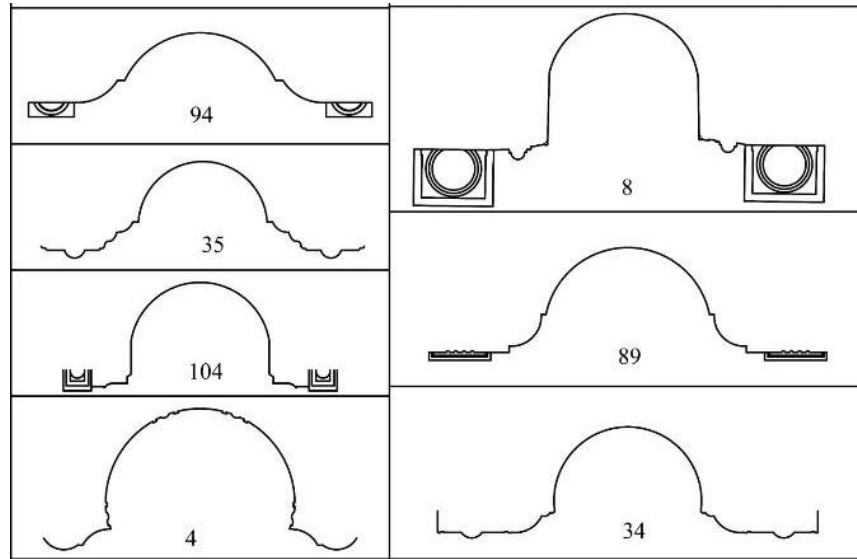

<sup>962</sup> H. Önkal, *agm.*, s. 283-293.

<sup>963</sup> B. Parlak, *agt.*, s. 33-34.

<sup>964</sup> H. Sözlü, *age.*, s. 413-418.

<sup>965</sup> A. Ö. Erol, *agt.*, s. 45-48.

<sup>966</sup> M. Top, *agt.*, s. 45-47, Res. 23.

<sup>967</sup> H. Sözlü, *age.*, s. 55-57.

<sup>968</sup> M. Top, *agt.*, s. 163-165, Res. 298.

<sup>969</sup> T. Bozkurt, *agt.*, s. 36-41, fotoğraf 23.

<sup>970</sup> H. Çopur, *agt.*, s. 233-243, resim 5. 191.



### 3.3.7. Sütunce/Pilastr

Osmanlı mimarisinde genellikle taşıyıcı eleman olarak kullanılan sütunce/pilastrlar, asıl işlevlerinin dışında, dekoratif süsleme unsurları olarak da kullanılmıştır. Kaideli ve başlıklı olarak tanzim edilen bu elemanlar, döneminin üslup özelliklerini yansıtır. İncelenen mihraplarda da strüktürel özelliklerinin yanı sıra dekoratif amaçlı sütunceleri ya da pilastrların kullanıldığı tespit edilmiştir. Mihrap nişlerinin sövelerinde, dekoratif amaçlı kullanılan sütuncelerin/pilastrların tamamı duvara gömme şeklindedir. Çalışmada incelenen otuz dokuz mihrap nişinin kenarlarında, üstte kavsara kuşatma kemerleriyle birbirlerine bağlanmış yarısı duvara gömülü ya da gömülü izlenimi verilen dekoratif sütunceler ya da pilastrlar yer almaktadır.

Çalışma kapsamında incelenen otuz bir mihrap nişinin kenarlarında dekoratif pilastrlar kullanılmıştır. Aydın Kuyucak (Şah Şatır Ali Ağa) Çarşı Camii (1840), Aydın Efeler Ramazan Paşa Camii (19. yüzyıl sonu), Aydın Nazilli Kestane Camii (19. yüzyıl sonu), Denizli Tavas Nikfer Çarşı Camii (1872), İzmir Çeşme Hacı Mehmet Ağa Camii (1882-1883), İzmir Çeşme Alaçatı Memiş Ağa Camii (1813), İzmir Seferihisar Ulu Camii (1815-1816), İzmir Konak Çorakkapı (Bostanizade Mahmud Efendi) Camii (1822-1823), İzmir Çeşme Hacı Memiş Ağa Camii (1831-1832), İzmir Karşıyaka Soğukkuyu (Çömezzade Hacı Mehmet) Camii (1874-1875), İzmir Güzelbahçe Yelki Aşağı Çarşı Camii (1878), İzmir Konak Hisar (Yakup Bey) Camii (1881), İzmir Konak Kemeraltı (Yusuf Çavuşzade Hacı Ahmet Ağa) Camii (1883-1884), İzmir Kemalpaşa Çarşı (Emet Bey) Camii (1889-1890), İzmir Güzelbahçe Yelki Yukarı Çarşı Camii (1890-1891), İzmir Konak Başdurak (Hacı Hüseyin) Camii (1893-1894), İzmir Kemalpaşa Yukarıkızılca Halil Ağa Camii (1894-1895), İzmir Konak İkiçeşmelik (Kurd Mehmed Paşa) Camii (1895-1896), İzmir Konak (Selimiye) Saraç Hacı Ethem Camii (1899), İzmir Güzelbahçe Yukarı Çarşı Camii (19. yüzyılın II. yarısı), İzmir Konak Selvili Camii (19. yüzyılın II. yarısı), İzmir Bayındır Bıyıklar Camii (19. yüzyıl sonu), İzmir Konak Tepecik Merkez Camii (19. yüzyıl sonu), İzmir Menderes Samancıoğlu Camii (19. yüzyıl sonu), İzmir Urla Kılıç Ali Paşa (Çarşı Hoca Ali) Camii (19. yüzyıl sonu), Manisa Salihli Çarşı Camii (1855-1856), Manisa Salihli Hamidiye Camii (1890-1891), Manisa Alaşehir Yıldırım Beyazıt Camii (19. yüzyıl sonu), Manisa Salihli Kocaçeşme (Burhaniye) Camii (19. yüzyıl sonu), Muğla Menteşe Şeyh Camii (1896-

1897) ve Muğla Mentеше Saburhane Camii (19. yüzyılın II. yarısı) mihraplarında dekoratif pilastrlar kullanılmıştır (Tablo 30).

Mihrap nişlerinin iki yanında pilastrlar yer alan mihraplara; İstanbul Tefvikiye Camii (1832-1833)<sup>971</sup>, İstanbul Teşvikiye Camii (1853-1854)<sup>972</sup>, İstanbul Altunizade Camii (1865-1866)<sup>973</sup>, İzmir Karaburun Eğlen Hoca Köyü Camii (1902)<sup>974</sup>, İzmir Çeşme Alaçatı Pazaryeri Camii (20. yüzyılın ilk yarısı)<sup>975</sup>, İzmir Karaburun Kösedere Köyü Camii (1900-1901)<sup>976</sup>, İzmir Kemalpaşa Bağyurdu Çarşısı Camii (1905)<sup>977</sup>, Denizli Pamukkale Hacı Baki Camii (1945)<sup>978</sup>, Manisa Saruhanlı Hacırahmanlar Camii (1900-1901)<sup>979</sup> ve Turgutlu Irlamaz Köyü Camii (1902-1903)<sup>980</sup> örnek verilebilir.

Tablo 30: Dekoratif pilastrlar

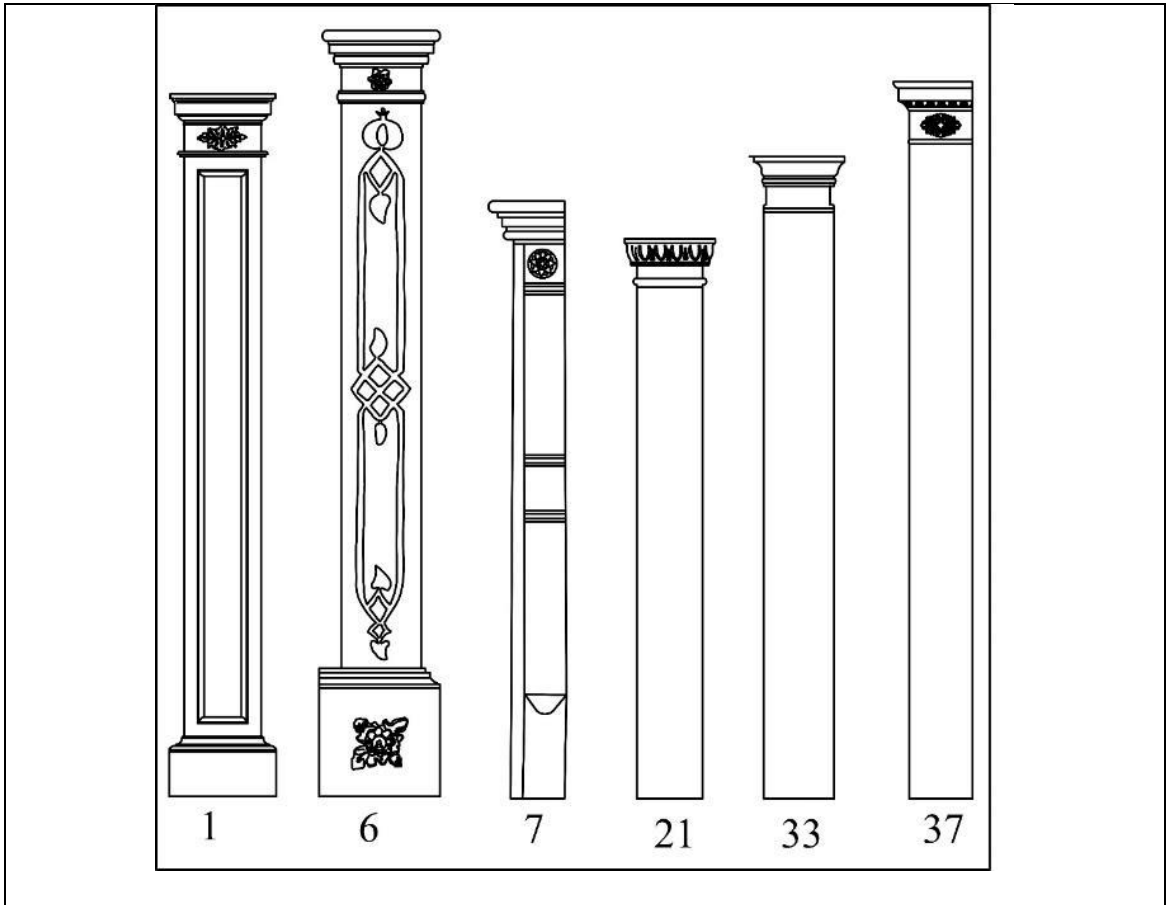

<sup>971</sup> H. Çopur, *agt.* s. 100-102, resim 5.63

<sup>972</sup> T. Bozkurt, *agt.*, s. 197-201, fotoğraf 248.

<sup>973</sup> H. Küçükbatır, *agm.*, s. 546-547.

<sup>974</sup> H. Önkal, *agm.*, s. 283-293.

<sup>975</sup> A. Ö. Erol, *agt.*, s. 45-48.

<sup>976</sup> H. Önkal, *agm.*, s. 283-293.

<sup>977</sup> H. Ürer, *agm.*, 1999, s. 155-160.

<sup>978</sup> Anonim, *age.*, 2016b, s. 129.

<sup>979</sup> <https://www.turkiyenintarihieserleri.com/?oku=1317> (Erişim tarihi 02.11.2023).

<sup>980</sup> C. Gürbryık, *agm.*, 2016, s. 146-162, resim 12.

İncelenen mihrapların yedisinin sövesinde dekoratif sütunceler kullanılmıştır. Aydın Karacasu Hacı Halil Ağa (Çarşı) Camii (19. yüzyılın sonları), Aydın Sultanhisar Çarşı Camii (19. yüzyıl sonu), Denizli Babadağ Düvenönü Camii (1842-1843), İzmir Kemalpaşa Ören Çarşı Camii (1879-1880), Manisa Akhisar Has Hoca Camii (19. yüzyıl sonu), Manisa Demirci Hacı Hasan Camii (19. yüzyıl sonu) ve Manisa Kula Çarşı Camii (19. yüzyıl sonu) mihraplarının sövelerinde dekoratif sütunceler tespit edilmiştir (Tablo 31).

Mihrap nişlerinin kenarlarında dekoratif sütunceler kullanılan mihraplara; Kula Necip Camii (1783-1784)<sup>981</sup>, İstanbul Eyüp Sultan Camii (1800-1801)<sup>982</sup>, İstanbul Mahmud Paşa Camii (19. yüzyıl)<sup>983</sup> ve Denizli Babadağ Hamidiye Camii (1901-1902)<sup>984</sup> örnek gösterilebilir.

Tablo 31: Dekoratif sütunceler

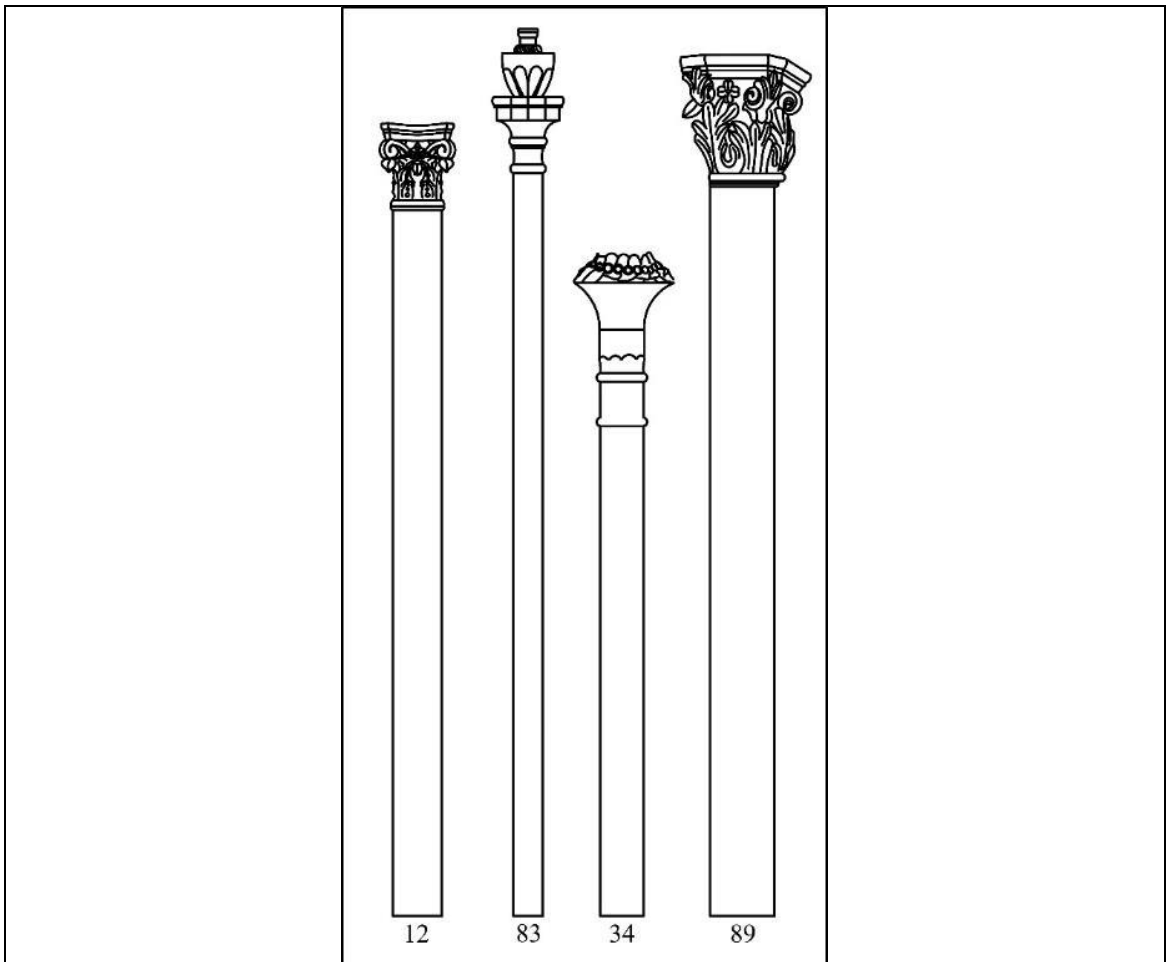

<sup>981</sup> R. Bozer, *age.*, s. 42-45.

<sup>982</sup> H. Çopur, *agt.*, s. 42, resim 5.7.

<sup>983</sup> F. Gündüz, *agm.*, s. 380-381.

<sup>984</sup> K. İnce, *agm.*, 1999, s. 473, r. 18.

### 3.3.8. Oturtmalık

Osmanlı mimarisinde mihraplarda oturtmalık yaygın olarak kullanılmamıştır. Oturtmalık yerine kible duvarı boyunca uzanan zemininden bir basamak yükseltilmiş sekilerin yanı sıra çerçeve ve niş bölümlerini kuşatan süpürgelikler tercih edilmiştir<sup>985</sup>.

Çalışmada incelenen mihraplardan sadece İzmir Konak Başdurak (Hacı Hüseyin) Camii (1893-1894) ve İzmir Kemalpaşa Yukarıkızılca Halil Ağa Camii (1894-1895) mihraplarının postament benzeri kaideleri kare kesitli oturtmalıkların üzerinde yer almaktadır.

Benzer şekilde oturtmalık üzerine konumlandırılmış mihraplara İstanbul Teşvikiye Camii (1853-1854)<sup>986</sup>, İstanbul Pertevniyal Valide Sultan Camii (1871)<sup>987</sup>, İstanbul Zühdü Paşa Camii (1884)<sup>988</sup>, İstanbul Orhaniye Camii (1887)<sup>989</sup>, İzmir Çeşme Alaçatı Pazaryeri Camii (20. yüzyılın ilk yarısı)<sup>990</sup> ve İzmir Kemalpaşa Bağyurdu Çarşı Camii (1905)<sup>991</sup> örnek verilebilir.

İncelenen mihrapların otuzunun çerçevelerini oluşturan sütunce ya da pilastr kaidelerinin altında kible duvarınca uzanan seki yer alır. Kible duvarınca uzanan sekiler sadece niş bölümünde kesintiye uğramaktadır. Mihrap nişinin iki yanında kible duvarı boyunca uzanan sekiler üzerine konumlandırılmış mihraplar, İzmir Seferihisar Ulaşmış Köyü Camii (1817- 1818), İzmir Bergama Şadırvanlı Camii (1824-1825), İzmir Çeşme Hacı Memiş Ağa Camii (1831-1832), İzmir Konak Odunkapı Camii (1862), İzmir Konak Hacı Mehmet Ağa (Müftü) Camii (1863-1864), İzmir Karşıyaka Soğukkuyu (Çömezzade Hacı Mehmet) Camii (1874-1875), İzmir Menemen Mahkeme Camii (1878), İzmir Kınık Hamzahocalı Köyü Camii (1878-1879), İzmir Konak Patlıcanlı Camii (1882-1883), İzmir Kemalpaşa Armutlu Çarşı (Büberoğlu) Camii (1884-1885), İzmir Aliğa Mimar Sinan Camii (1886-1887), İzmir Foça Kozbeyli Köyü Camii (1889-1890), İzmir Torbalı Naime Köyü Burhaniye Camii (1890-1891), İzmir Konak Kameriye (Nur-i Kamer) Camii (1891-1892), İzmir Konak Karantina (Hamidiye) Camii (1892), İzmir Menderes Özdere (Cumhuriyet) Mahallesi Camii (1894-1895), İzmir Konak Ali Ağa Camii (1896-1897), İzmir Konak (Selimiye) Saraç Hacı Ethem Camii

<sup>985</sup> T. Bozkurt, *agt.*, s. 238.

<sup>986</sup> T. Bozkurt, *agt.*, s. 197-201, fotoğraf 248.

<sup>987</sup> H. Çopur, *agt.*, s. 279-288, resim 5.231.

<sup>988</sup> H. Çopur, *agt.*, s. 295-302, resim 5. 244.

<sup>989</sup> <https://kulturenvanteri.com/en/yer/orhaniye-kislasi-camii/3-7/> (Erişim tarihi 02.11.2023).

<sup>990</sup> A. Ö. Erol, *agt.*, s. 45-48.

<sup>991</sup> H. Ürer, *agm.*, 1999, s. 155-160.

(1899), İzmir Kınık Kocaömerli Köyü Camii (19. yüzyılın II. yarısı), İzmir Konak Selvili Camii (19. yüzyılın II. yarısı), İzmir Bayındır Bıyıklar Camii (19. yüzyıl sonu), İzmir Konak Bayraktar Süleyman Ağa Camii (19. yüzyıl sonu), İzmir Konak Hacı Mahmut Camii (19. yüzyıl sonu), İzmir Konak Hassa Mescidi (19. yüzyıl sonu), İzmir Konak Toraman (Tuzcu) Mescidi (19. yüzyıl sonu), İzmir Ödemiş Gürcüzade Camii (19. yüzyıl sonu), İzmir Urla Kılıç Ali Paşa (Çarşı Hoca Ali) Camii (19. yüzyıl sonu), Manisa Akhisar Has Hoca Camii (19. yüzyıl sonu), Manisa Soma Deniz Köyü Camii (19. yüzyıl sonu), Muğla Menteşe Şeyh Camii (1896-1897) mihraplarında görülmektedir.

Kible duvarı boyunca uzanan seki üzerinde yer alan mihraplara; İstanbul Eyüp Sultan Camii (1800-1801)<sup>992</sup>, İstanbul Üsküdar Selimiye Camii (1804-1805)<sup>993</sup>, İstanbul Nusretiye Camii (1826)<sup>994</sup>, İstanbul Defterdar Tahir Efendi Camii (1826-1827)<sup>995</sup>, İstanbul Tevfikiye Camii (1832-1833)<sup>996</sup>, İstanbul Küçük Selimiye Camii (1834-1835)<sup>997</sup>, İstanbul Emirgan (Hamid-i Evvel) Camii (1838)<sup>998</sup>, İstanbul Gureba Hastanesi Camii (1845)<sup>999</sup>, İstanbul Hırka-i Şerif Camii (1847-1851)<sup>1000</sup>, Balıkesir Ayvalık Hacı Bayram Veli Camii (1850)<sup>1001</sup>, İstanbul Dolmabahçe Camii (1853-1854)<sup>1002</sup>, Çanakkale Yalı Camii (1854-1855)<sup>1003</sup>, İstanbul Güzelce Kasım Paşa Camii (1867)<sup>1004</sup> ve İstanbul Bala Süleyman Ağa Tekke Camii (1894-1895)<sup>1005</sup> örnek verilebilir.

<sup>992</sup> H. Çopur, *agt.*, s. 42, resim 5.7.

<sup>993</sup> H. Çopur, *agt.*, s. 53, resim 5.18.

<sup>994</sup> H. Çopur, *agt.*, s. 78, resim 5.41.

<sup>995</sup> H. Çopur, *agt.* s. 84-86, resim 5.49.

<sup>996</sup> H. Çopur, *agt.* s. 100-102, resim 5.63

<sup>997</sup> H. Çopur, *agt.*, s. 111, resim 5.70.

<sup>998</sup> H. Çopur, *agt.*, s. 140-150, resim 5.104.

<sup>999</sup> H. Çopur, *agt.*, s. 162, resim 5.120.

<sup>1000</sup> T. Bozkurt, *agt.*, s. 192-196, fotoğraf 236.

<sup>1001</sup> H. Sözlü, *age.*, s. 83-85.

<sup>1002</sup> S. Kalfazade, *agm.*, s. 502-503.

<sup>1003</sup> M. Dündar, *agm.*, s. 64.

<sup>1004</sup> S. Doğan, *agm.*, s. 548-550.

<sup>1005</sup> H. Çopur, *agt.*, s. 364-371, resim 5.304.

### 3.4. Süsleme

Osmanlı mimarisinde sanatçıların kendilerini ifade ettikleri alanlardan birisi olan süsleme, çeşitli malzeme ve tekniklerle yapılmıştır. Çalışmada incelenen mihraplarda alçı ve kalemişi süslemeler tespit edilmiştir.

Anadolu Türk mimarisinde Selçuklular Dönemi'nden itibaren görülmeye başlanan alçı süsleme, zaman zaman azalarak ya da yaygınlaşarak kullanılmaya devam etmiştir<sup>1006</sup>. Alçı süslemeler Beylikler ve Erken Osmanlı dönemlerinde özellikle dini mimaride camilerin mihraplarında ve tabhaneli camilerin ocak ve dolap nişlerinde görülmektedir. Bu dönemde alçı süslemeler, mihraplarda ve duvarlarda yazı, bitkisel ve geometrik motiflerle uygulanmıştır<sup>1007</sup>. Osmanlı Devleti'nin Klasik Dönemi'nde daha seyrek görülen alçı süslemeler özellikle 18. yüzyıldan itibaren dini ve sivil yapılarda yoğun bir şekilde kullanılmıştır<sup>1008</sup>. Osmanlı Devleti'nin son yıllarında ekonominin bozulması, büyük ölçekli yapılardan ziyade küçük ölçekli yapıların inşa edilmesine ve bu dönemde inşa ya da tamir ettirilen yapılarda alçı süslemenin tercih edilmesine neden olmuştur. Süslemede alçının kullanılmasında maliyetinin uygun olması, kolay şekil alıp kuruması, her türlü desenin elde edilmesi ve dönemin beğenisi gibi faktörler de etkilidir<sup>1009</sup>.

Çalışma kapsamında incelenen mihraplardaki alçı süslemeler; akantlar, “S”, “C” kıvrımları, palmet motifleri, natüralist çiçek ve yaprak kompozisyonları, asma dalları, yaprakları ve üzüm salkımları gibi bitkisel, geçmeli ardışık düzenler, yumurta, ok ucu ve inci dizileri, yatay-düşey ve amorf bölünmeler, kafes örgüler ve ay-yıldız motifleri gibi geometrik, alem, perde ve vazo/kupa motifleri gibi nesnel süsleme olarak görülmektedir.

İncelenen mihrapların alınlık, kavsara ve niş yüzeylerinde, az da olsa kalemişi süslemelerin kullanıldığı da tespit edilmiştir. Kalemişi, diğer adıyla kalemkârî; kuru sıva, ahşap ve taş gibi yüzeylere, “kalem” adı verilen ince, uzun kıllı fırçalar kullanılarak kök boyalarla yapılan süsleme tekniğidir<sup>1010</sup>. Kalemişi tekniğiyle uygulanan süslemelerin repertuarını 18. yüzyılın ikinci yarısında İstanbul'da ortaya çıkan ve kısa

<sup>1006</sup> Lale Bulut, “İzmir Camilerinde Alçı Süsleme”, *Sanat Tarihi Dergisi*, 8/8, 1996, s. 1-2.

<sup>1007</sup> A. Karaçağ, *agt.*, s. 290-293.

<sup>1008</sup> L. Bulut, *agm.* s. 1-2.

<sup>1009</sup> L. Bulut, *agm.* s. 1-2.

<sup>1010</sup> C. E. Arseven, *age.*, 1965, s. 914-916.

zamanda Anadolu ve Rumeli'ne yayılan duvar resimleri oluşturmaktadır<sup>1011</sup>. Cami, türbe, şadırvan ve konut gibi birbirlerinden farklı yapı türlerinin duvarlarında süsleme olarak kullanılan duvar resimleri içerik itibariyle, Kâbe, cami, cennet-cehennem, kent ve manzara tasvirleri gibi konularda yapılmıştır<sup>1012</sup>.

Mihraplardaki kalemişi süslemeler; akantlar, natüralist çiçek ve yaprak kompozisyonları, asma dalları, yaprakları ve üzüm salkımları gibi bitkisel, yumurta, ok ucu inci dizisi, ay-yıldız motifleri geometrik, alem, kandil, perde ve vazo/kupa gibi nesnel, Kâbe, cami ve manzara gibi tasvirli süslemelerden oluşmaktadır.

### 3.4.1. Bitkisel Süslemeler

Osmanlı mimarisinde 15-17. yüzyılları arasındaki dönem, süsleme sanatlarında en yüksek seviyeye ulaşılan dönem olmuştur. Osmanlı mimarisinde 16. yüzyıldan itibaren, natüralist üslupta çiçek, yaprak, meyve ve ağaç gibi bitkisel bezemeler süsleme sanatında yerini almıştır. 18. yüzyılla birlikte Osmanlı mimarisinde görülmeye başlanan Batılı sanat akımlarının etkisiyle süslemede Batı tesirli motifler Osmanlı motifleriyle sentezlenerek uygulanmaya başlamıştır.

Çalışma kapsamında incelenen mihraplarda, Osmanlı mimarisinde yaşanan bu değişim izlenmektedir. Mihraplarda bitkisel süslemeler asma, akant, palmet, defne, çiçek, meyve-sebze, kıvrım dal ve dolama dal şeklinde görülmektedir. Aydın Vilayeti'nde görülen bitkisel süslemelerin vilayet merkezi olan İzmir'de daha gelişmiş özellikler sergilerken, iç kesimlerde Denizli, Manisa ve Muğla gibi yerlerde daha özgün formlarla karşılaşmaktadır.

#### 3.4.1.1. Akantlar ve “S”, “C” Kıvrımlı Kompozisyonlar

Akantus, Türkçeleşmiş adı ay pençesi olan, dilimli yapraklardan oluşan ve doğada pek çok türü bulunan bir bitkidir<sup>1013</sup>. Osmanlı mimarisinde, 18. yüzyılda çeşmelerin cephelerinde görülmeye başlayan stilize ya da natüralist akantlar, 19. yüzyılda Aydın Vilayeti'nde incelenen mihraplarda da Barok ve Rokoko üslupta kıvrımlı dallar arasında ya da frontal duruşlarda yaygın olarak kullanılmıştır.

<sup>1011</sup> Günsel Renda, *Batılılaşma Dönemi Türk Resim Sanatı 1700-1850*, Hacettepe Üniversitesi Yayınları, Ankara 1977, s. 83.

<sup>1012</sup> Akın Tercanlı, “Cami Tasvirli Yapılara Kütahya'dan Bir Örnek: Koca Seyfullah Camisi”, *Asia Minor Studies*, 8/1, 2020, s. 372-385.

<sup>1013</sup> Yıldız Demiriz, “ACANTHUS; Türkiye'nin arkeoloji ve sanat tarihi terminolojisine yanlış adla girmiş bir bitki motifi”, *Arkeoloji Sanat Tarihi Dergisi*, 3/3, s. 20.

Mihrap tepeliklerinde, Barok ve Rokoko üsluplu akantlar, iki yana doğru ışınal açılım yaparak stilize edilmiş, uçları volütlü, yaprak sırtlı ya da “S”, “C” kıvrımlı üçgene benzer kompozisyonlarla meydana getirilmiştir. Akantların bazen tepeliğin merkezindeki elips madalyonları ya da biçimsiz kartuşları da oluşturduğu görülmektedir. Bu motiflerin farklı kompozisyonlarının görüldüğü mihrap tepelikleri Aydın Kuşadası Kaleiçi (Öküz Mehmet Paşa) Camii (1830), Aydın Koçarlı Cihanoglu Camii (1834-1835), Aydın Karacasu Hacı Halil Ağa (Çarşı) Camii (19. yüzyılın sonları), Aydın İncirliova Erbeyli Köyü Camii (1899), Aydın Efeler Ramazan Paşa Camii (19. yüzyıl sonu), Aydın Sultanhisar Cibe Camii (19. yüzyıl sonu), Denizli Kale Cevher Paşa Camii (1819-1820), Denizli Babadağ Düvenönü Camii (1842-1843), Denizli Tavas Sarıabat Camii (1892-1893), Denizli Tavas Kızılcabölük Kavak Camii (19. yüzyılın II. yarısı), Denizli Kızılcabölük Yukarı Camii (19. yüzyılın II. yarısı), İzmir Bergama (Hacı Hayrettin) Kulaksız Camii (1803), İzmir Konak Şeyh (Tezveren Dede) Camii (1809-1810), İzmir Çeşme Alaçatı Memiş Ağa Camii (1813), İzmir Bergama Yeni (İbrahim Nazif Ağa) Camii (1813-1814), İzmir Seferihisar Ulaş Köyü Camii (1817- 1818), İzmir Konak Çorakkapı (Bostanizade Mahmud Efendi) Camii (1822-1823), İzmir Bergama Şadırvanlı Camii (1824-1825), İzmir Ödemiş Ulu (Büyük) Camii (1856), İzmir Konak Odunkapı Camii (1862), İzmir Konak Hacı Mehmet Ağa (Müftü) Camii (1863-1864), İzmir Kınık Hacı Ömer Ağa (Çarşı) Camii (1864-1865), İzmir Kınık Pekmez Pazarı Camii (1870-1871), İzmir Karşıyaka Soğukkuyu (Çömezzade Hacı Mehmet) Camii (1874-1875), İzmir Konak Natırzade Camii (1874-1875), İzmir Kınık Tahtalı (İbrahim Ağazade) Camii (1875-1876), İzmir Güzelbahçe Yelki Aşağı Çarşı Camii (1878), İzmir Kınık Hamzahocalı Köyü Camii (1878-1879), İzmir Kemalpaşa Ören Çarşı Camii (1879-1880), İzmir Konak Hisar (Yakup Bey) Camii (1881), İzmir Konak Patlıcanlı Camii (1882-1883), İzmir Konak Şadırvanaltı (Niflizade-Bıyıklıoğlu) Camii (1883-1884), İzmir Konak Kemeraltı (Yusuf Çavuşzade Hacı Ahmet Ağa) Camii (1883-1884), İzmir Foça Kozbeyli Köyü Camii (1889-1890), İzmir Kemalpaşa Çarşı (Emet Bey) Camii (1889-1890), İzmir Güzelbahçe Yelki Yukarı Çarşı Camii (1890-1891), İzmir Konak Kameriye (Nur-i Kamer) Camii (1891-1892), İzmir Konak Karantina (Hamidiye) Camii (1892), İzmir Kiraz İsa Bey Camii (1892-1893), İzmir Konak Başdurak (Hacı Hüseyin) Camii (1893-1894), İzmir Kemalpaşa Yukarıkızılca Halil Ağa Camii (1894-1895), İzmir Menderes Özdere (Cumhuriyet) Mahallesi Camii (1894-1895), İzmir Konak İkiçeşmelik (Kurd Mehmed Paşa) Camii (1895-1896), İzmir Konak Ali Ağa Camii (1896-1897), İzmir Konak (Selimiye) Saraç



Hacı Ethem Camii (1899), İzmir Güzelbahçe Yukarı Çarşı Camii (19. yüzyılın II. yarısı), İzmir Konak Selvili Camii (19. yüzyılın II. yarısı), İzmir Kınık Kocaömerli Köyü Camii (19. yüzyılın II. yarısı), İzmir Kınık Yayakent Çarşı Camii (19. yüzyıl sonu), İzmir Karaburun Mordoğan İncelik Köyü Camii (19. yüzyıl sonu), İzmir Konak Bayraktar Süleyman Ağa Camii (19. yüzyıl sonu), İzmir Konak Gureba-i Müslimin Hastanesi Mescidi (19. yüzyıl sonu), İzmir Konak Hacı Mahmut Camii (19. yüzyıl sonu), İzmir Konak Hassa Mescidi (19. yüzyıl sonu), İzmir Konak Kalafat Mescidi (19. yüzyıl sonu), İzmir Konak Pazaryeri (Han Bey) Camii (19. yüzyıl sonu), İzmir Konak Toraman (Tuzcu) Mescidi (19. yüzyıl sonu), İzmir Menderes Samancıoğlu Camii (19. yüzyıl sonu), İzmir Menemen Çerkez Camii (19. yüzyıl sonu), İzmir Ödemiş Gürcüzade Camii (19. yüzyıl sonu), İzmir Urla Kılıç Ali Paşa (Çarşı Hoca Ali) Camii (19. yüzyıl sonu), Manisa Salihli Çarşı Camii (1855-1856), Manisa Kırkağaç Çiftahanlar Camii (1864-1865), Manisa Soma Damgacı Camii (1871-1872), Manisa Demirci Esenyurt Köyü Camii (1889), Manisa Salihli Hamidiye Camii (1890-1891), Manisa Salihli Kurttutan Köyü Camii (1893-1894), Manisa Akhisar Has Hoca Camii (19. yüzyıl sonu), Manisa Akhisar Ulu Camii (19. yüzyıl sonu), Manisa Demirci Hacı Hasan Camii (19. yüzyıl sonu), Manisa Kula Çarşı Camii (19. yüzyıl sonu), Manisa Soma Deniz Köyü Camii (19. yüzyıl sonu), Manisa Yunusemre Ayn-ı Ali Camii (19. yüzyıl sonu), Muğla Menteşe Pazar Camii (1842-1843), Muğla Yatağan Bozüyük Siyami Bey Camii (1892-1893), Muğla Menteşe Bali Hoca (Kavaklı) Camii (1896-1897), Muğla Menteşe Şeyh Camii (1896-1897) ve Muğla Menteşe Saburhane Camii (19. yüzyılın II. yarısı) mihraplarında tespit edilmiştir (Tablo 4-7).

Tepeliğinde bu motiflerin çeşitli kompozisyonları görülen mihraplara; İstanbul Eyüp Sultan Camii (1800-1801)<sup>1014</sup>, Bursa Emir Sultan Camii (1804-1805)<sup>1015</sup>, İstanbul Üsküdar Selimiye Camii (1804-1805)<sup>1016</sup>, İstanbul Nusretiye Camii (1826)<sup>1017</sup>, İstanbul Hırka-i Şerif Camii (1847-1851)<sup>1018</sup>, Balıkesir Ayvalık Hacı Bayram Veli Camii (1850)<sup>1019</sup>, İstanbul Dolmabahçe Camii (1853-1854)<sup>1020</sup>, İstanbul Ortaköy (Büyük Mecidiye) Camii (1854)<sup>1021</sup>, İstanbul Teşvikiye Camii (1853-1854)<sup>1022</sup>, İstanbul

<sup>1014</sup> H. Çopur, *agt.*, s. 42, resim 5.7.

<sup>1015</sup> M. B. Tanman, *agm.*, s. 148-151.

<sup>1016</sup> H. Çopur, *agt.*, s. 53, resim 5.18.

<sup>1017</sup> H. Çopur, *agt.*, s. 78, resim 5.41.

<sup>1018</sup> T. Bozkurt, *agt.*, s. 192-196, fotoğraf 236.

<sup>1019</sup> H. Sözlü, *age.*, s. 83-85.

<sup>1020</sup> S. Kalfazade, *agm.*, s. 502-503.

<sup>1021</sup> T. Bozkurt, *agt.*, s. 202-206, fotoğraf 249.

Sadabad Camii (1863)<sup>1023</sup>, İstanbul Altunizade Camii (1865-1866)<sup>1024</sup>, İstanbul Güzelce Kasım Paşa Camii (1867)<sup>1025</sup>, Çanakkale Kurşunlu Camii (1869)<sup>1026</sup>, Konya Aziziye Camii (1872-1876)<sup>1027</sup>, İstanbul Bala Süleyman Ağa Tekke Camii (1894-1895)<sup>1028</sup>, İstanbul Mahmud Paşa Camii (19. yüzyıl)<sup>1029</sup>, İzmir Karaburun Eğlen Hoca Köyü Camii (1902)<sup>1030</sup>, Turgutlu Irlamaz Köyü Camii (1902-1903)<sup>1031</sup>, İzmir Kemalpaşa Bağyurdu Çarşı Camii (1905)<sup>1032</sup>, Muğla Yeşilyurt Pisili Hoca Camii (1907)<sup>1033</sup>, İzmir Bornova Küçük Camii (1910-1911)<sup>1034</sup>, İzmir Konak Damlacık Camii (1911)<sup>1035</sup>, Balıkesir Ayvalık Çınarlı Camii (1923)<sup>1036</sup> ve Denizli Pamukkale Hacı Baki Camii (1945)<sup>1037</sup> örnek verilebilir.

Akant yaprakları frontal ve simetrik şekilde, Aydın Karacasu Hacı Halil Ağa (Çarşı) Camii (19. yüzyılın sonları), Denizli Kale Cevher Paşa Camii (1819-1820), Denizli Babadağ Düvenönü Camii (1842-1843), Denizli Tavas Kızılcabölük Çayırılık Camii (1865-1866), Denizli Tavas Sarıabat Camii (1892-1893), Denizli Tavas Kızılcabölük Hanönü Camii (1894-1895) ve Denizli Tavas Paşalılar Camii (19. yüzyılın II. yarısı) mihraplarında görülmektedir (Tablo 32).

Tablo 32: Frontal ve simetrik akantlar

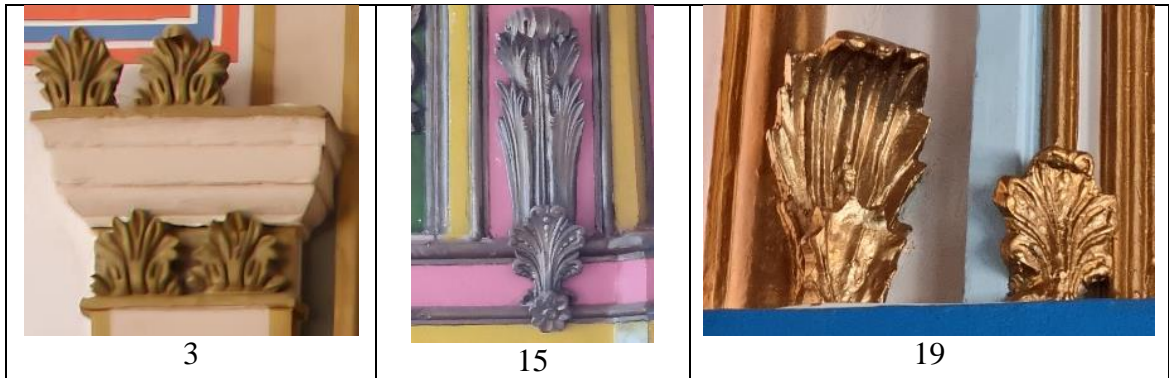

<sup>1022</sup> T. Bozkurt, *agt.*, s. 197-201, fotoğraf 248.

<sup>1023</sup> H. Çopur, *agt.*, s. 233-243, resim 5. 191.

<sup>1024</sup> H. Küçükbatır, *agm.*, s. 546-547.

<sup>1025</sup> S. Doğan, *agm.*, s. 548-550.

<sup>1026</sup> M. Dünder, *agm.*, s. 81.

<sup>1027</sup> T. Bozkurt, *agm.*, 2005, s. 405, 1. resim.

<sup>1028</sup> H. Çopur, *agt.*, s. 364-371, resim 5.304.

<sup>1029</sup> F. Gündüz, *agm.*, s. 380-381.

<sup>1030</sup> H. Önkal, *agm.*, s. 283-293.

<sup>1031</sup> C. Gürbıyık, *agm.*, 2016, s. 146-162, resim 12.

<sup>1032</sup> H. Ürer, *agm.*, 1999, s. 155-160.

<sup>1033</sup> O. Kunduracı, *age.*, s. 40-43.

<sup>1034</sup> İ. Kuyulu Ersoy, *agm.*, 2013, s. 109.

<sup>1035</sup> İ. Kuyulu Ersoy, *agm.*, 2013, s. 103.

<sup>1036</sup> H. Sözlü, *age.*, s. 413-418.

<sup>1037</sup> Anonim, *age.*, 2016b, s. 129.

Akant yapraklarının frontal ve simetrik şekilde görüldüğü mihraplara; İstanbul Fatih Köprülü Mehmed Paşa Camii (1873)<sup>1038</sup>, Denizli Babadağ Hamidiye Camii (1901-1902)<sup>1039</sup> ve Denizli Pamukkale Hacı Kaplan Camii (1909)<sup>1040</sup> örnek gösterilebilir.

Mihrap kavsarasını kuşatan kemer kilit taşının yüzeyinde de akant yaprakları tespit edilmiştir. Aydın Söke Hacı Ziya Bey Camii (1894-1895), Aydın Efeler Ramazan Paşa Camii (19. yüzyıl sonu), İzmir Konak Selvili Camii (19. yüzyılın II. yarısı), İzmir Konak Gureba-i Müslimin Hastanesi Mescidi (19. yüzyıl sonu) ve İzmir Konak Hacı Mahmut Camii (19. yüzyıl sonu) mihraplarının kavsara kuşatma kemerinin kilit taşında kemer sorgucu şeklindeki akant yapraklarına yer verilmiştir (Tablo 33).

Tablo 33: Kemer kilit taşlarındaki sorguç şeklinde yapılan akantlar



Mihrap kavsarasının kuşatan kemerlerin kilit taşlarında akant yaprakları bulunan mihraplara, İstanbul Teşvikiye Camii (1853-1854)<sup>1041</sup> ve İstanbul Altunizade Camii (1865-1866)<sup>1042</sup> örnek verilebilir.

İstiridye kabuğu motifi, Türk-İslâm sanatında içbükey kavisli biçimi sayesinde mihrap kavsarası gibi yerlerde işlevselliği ve içerdiği ikonografik anlamlarla birlikte değerlendirilmiştir<sup>1043</sup>. İncelenen mihraplarda istiridye kabuğu motifi İzmir Konak Hacı Mehmet Ağa (Müftü) Camii (1863-1864) mihrabının kavsara kuşatma kemerinin kilit taşında tespit edilmiştir.

<sup>1038</sup> A. V. Çobanoğlu, agm., 2006, s. 255-256.

<sup>1039</sup> K. İnce, agm., 1999, s. 473, r. 18.

<sup>1040</sup> Anonim, *age.*, 2016b, s. 125.

<sup>1041</sup> T. Bozkurt, *agt.*, s. 197-201, fotoğraf 248.

<sup>1042</sup> H. Küçükbatır, agm., s. 546-547.

<sup>1043</sup> İstiridye kabuğu motifi, Çin, Tibet, Hint, Sümer, Babil, Mısır, Yunan, Aztek, Maya gibi birçok uygarlığa ait inanç ve dinlerde, dişiliğin, bereketin, yeniden doğuşun, nazardan korunmanın sembolü olarak kabul görmüştür. Detaylı bilgi için bkz., A. Kuru Çakmakoglu, "İkonografik Açıdan Ortaçağ Türk Mimarisinde Yer Alan İstiridye Kabuğu Motifi". *Erdem*, 52, s. 111-123.

İstiridye kabuğunun mihrap nişi ya da kavsarasında akant yaprağı ve yaprak sırtlı “S”, “C” kıvrımlarıyla birlikte veya yalnız kullanıldığı mihraplar; İstanbul Eyüp Sultan Camii (1800-1801)<sup>1044</sup>, İstanbul Üsküdar Selimiye Camii (1804-1805)<sup>1045</sup>, İstanbul Nusretiye Camii (1826)<sup>1046</sup>, İstanbul Defterdar Tahir Efendi Camii (1826-1827)<sup>1047</sup>, İstanbul Emirgan (Hamid-i Evvel) Camii (1838)<sup>1048</sup>, İstanbul Küçük Mecidiye Camii (1848)<sup>1049</sup>, İstanbul Dolmabahçe Camii (1853-1854)<sup>1050</sup>, İstanbul Ortaköy (Büyük Mecidiye) Camii (1854)<sup>1051</sup>, İstanbul Cevri Kalfa Camii (1884)<sup>1052</sup> ve İstanbul Bala Süleyman Ağa Tekke Camii (1894-1895)<sup>1053</sup> mihraplarında görülmektedir.

Mihrap köşeliklerinde akant yaprağı, yaprak sırtlı “S”, “C” kıvrımları ve natüralist yaprak ve çiçeklerin hepsi ya da bir kısmının oluşturduğu simetrik düzendeki süslemeler; Aydın Kuşadası Kaleiçi (Öküz Mehmet Paşa) Camii (1830), Aydın Koçarlı Cihanoglu Camii (1834-1835), Aydın Kuyucak (Şah Şatır Ali Ağa) Çarşı Camii (1840), Aydın Söke Hacı Ziya Bey Camii (1894-95), Aydın İncirliova Erbeyli Köyü Camii (1899), Aydın Efeler Ramazan Paşa Camii (19. yüzyıl sonu), Aydın Nazilli Kestane Camii (19. yüzyıl sonu), Aydın Sultanhisar Cibe Camii (19. yüzyıl sonu), Denizli Tavas Ali Ağa Camii (1810-1811), Denizli Kale Cevher Paşa Camii (1819-1820), Denizli Babadağ Düvenönü Camii (1842-1843), Denizli Tavas Nikfer Çarşı Camii (1872), Denizli Tavas Sarıabat Camii (1892-1893), Denizli Kızılcabölük Yukarı Camii (19. yüzyılın II. yarısı), İzmir Bergama (Hacı Hayrettin) Kulaksız Camii (1803), İzmir Konak Şeyh (Tezveren Dede) Camii (1809-1810), İzmir Çeşme Alaçatı Memiş Ağa Camii (1813), İzmir Bergama Yeni (İbrahim Nazif Ağa) Camii (1813-1814), İzmir Bergama Şadırvanlı Camii (1824-1825), İzmir Çeşme Hacı Memiş Ağa Camii (1831-1832), İzmir Ödemiş Ulu (Büyük) Camii (1856), İzmir Konak Hacı Mehmet Ağa (Müftü) Camii (1863-1864), İzmir Kınık Hacı Ömer Ağa (Çarşı) Camii (1864-1865), İzmir Karşıyaka Soğukkuyu (Çömezzade Hacı Mehmet) Camii (1874-1875), İzmir Güzelbahçe Yelki Aşağı Çarşı Camii (1878), İzmir Konak Yüzbaşı Hasan Ağa Camii

<sup>1044</sup> H. Çopur, *agt.*, s. 42, resim 5.7.

<sup>1045</sup> H. Çopur, *agt.*, s. 53, resim 5.18.

<sup>1046</sup> H. Çopur, *agt.*, s. 78, resim 5.41.

<sup>1047</sup> H. Çopur, *agt.*, s. 84-86, resim 5.49.

<sup>1048</sup> H. Çopur, *agt.*, s. 140-150, resim 5.104.

<sup>1049</sup> S. Eyice, *agm.*, 2002, s. 527-528.

<sup>1050</sup> S. Kalfazade, *agm.*, s. 502-503.

<sup>1051</sup> T. Bozkurt, *agt.*, s. 202-206, fotoğraf 249.

<sup>1052</sup> H. Çopur, *agt.*, s. 303-308, resim 5.250.

<sup>1053</sup> H. Çopur, *agt.*, s. 364-371, resim 5.304.

(1879-1880), İzmir Konak Hisar (Yakup Bey) Camii (1881), İzmir Çeşme Hacı Mehmet Ağa Camii (1882-1883), İzmir Konak Kemeraltı (Yusuf Çavuşzade Hacı Ahmet Ağa) Camii (1883-1884), İzmir Aliaga Mimar Sinan Camii (1886-1887), İzmir Foça Kozbeyli Köyü Camii (1889-1890), İzmir Güzelbahçe Yelki Yukarı Çarşı Camii (1890-1891), İzmir Konak Karantina (Hamidiye) Camii (1892), İzmir Kiraz İsa Bey Camii (1892-1893), İzmir Konak Başdurak (Hacı Hüseyin) Camii (1893-1894), İzmir Menderes Özdere (Cumhuriyet) Mahallesi Camii (1894-1895), İzmir Konak (Selimiye) Saraç Hacı Ethem Camii (1899), İzmir Güzelbahçe Yukarı Çarşı Camii (19. yüzyılın II. yarısı), İzmir Kınık Kocaömerli Köyü Camii (19. yüzyılın II. yarısı), İzmir Konak Selvili Camii (19. yüzyılın II. yarısı), İzmir Bayındır Bıyıklar Camii (19. yüzyıl sonu), İzmir Kınık Yayakent Çarşı Camii (19. yüzyıl sonu), İzmir Konak Kalafat Mescidi (19. yüzyıl sonu), İzmir Konak Pazaryeri (Han Bey) Camii (19. yüzyıl sonu), İzmir Ödemiş Gürcüzade Camii (19. yüzyıl sonu), İzmir Urla Kılıç Ali Paşa (Çarşı Hoca Ali) Camii (19. yüzyıl sonu), Manisa Salihli Çarşı Camii (1855-1856), Manisa Salihli Hamidiye Camii (1890-1891), Manisa Akhisar Ulu Camii (19. yüzyıl sonu), Manisa Yunusemre Ayn-ı Ali Camii (19. yüzyıl sonu), Muğla Menteşe Pazar Camii (1842-1843) ve Muğla Menteşe Şeyh Camii (1896-1897) mihraplarında görülmektedir.

Osmanlı mimarisinde mihrap köşeliklerinde akant yaprağı, yaprak sırtlı “S”, “C” kıvrımları ve natüralist yaprak ve çiçeklerin hepsi ya da bir kısmının oluşturduğu simetrik düzendeki süslemeli mihraplara; İstanbul Nusretiye Camii (1826)<sup>1054</sup>, İstanbul Küçük Mecidiye Camii (1848)<sup>1055</sup>, Çanakkale Kurşunlu Camii (1869)<sup>1056</sup>, İzmir Karaburun Kösedere Köyü Camii (1900-1901)<sup>1057</sup>, Balıkesir Zağnos Paşa Camii (1461-1902)<sup>1058</sup>, İzmir Karaburun Eğlen Hoca Köyü Camii (1902)<sup>1059</sup>, Turgutlu Irlamaz Köyü Camii (1902-1903)<sup>1060</sup>, İzmir Bornova Küçük Camii (1910-1911)<sup>1061</sup>, İzmir Konak Damlacık Camii (1911)<sup>1062</sup>, Balıkesir Ayvalık Çınarlı Camii (1923)<sup>1063</sup>, İzmir Kemalpaşa Bağyurdu Çarşı Camii (1905)<sup>1064</sup>, Denizli Pamukkale Hacı Baki Camii

<sup>1054</sup> H. Çopur, *agt.*, s. 78, resim 5.41.

<sup>1055</sup> S. Eyice, *agm.*, 2002, s. 527-528.

<sup>1056</sup> M. Dündar, *agm.*, s. 81.

<sup>1057</sup> H. Önkal, *agm.*, s. 283-293.

<sup>1058</sup> A. V. Çobanoğlu – T. Erzincan, *agm.*, s. 73-75.

<sup>1059</sup> H. Önkal, *agm.*, s. 283-293.

<sup>1060</sup> C. Gürbıyık, *agm.*, 2016, s. 146-162, resim 12.

<sup>1061</sup> İ. Kuyulu Ersoy, *agm.*, 2013, s. 109.

<sup>1062</sup> İ. Kuyulu Ersoy, *agm.*, 2013, s. 103.

<sup>1063</sup> H. Sözlü, *age.*, s. 413-418.

<sup>1064</sup> H. Ürer, *agm.*, 1999, s. 155-160.

(1945)<sup>1065</sup> ve İzmir Çeşme Alaçatı Pazaryeri Camii (20. yüzyılın ilk yarısı)<sup>1066</sup> örnek gösterilebilir.

İncelenen mihrapların sütunce ya da pilastr başlıklarında ve çerçevenin çeşitli kademelerinde akant yaprakları kullanılmıştır. Aydın Koçarlı Cihanoğlu Camii (1834-1835), Aydın Kuyucak (Şah Şatır Ali Ağa) Çarşı Camii (1840), Aydın Sultanhisar Cibe Camii (19. yüzyıl sonu), Denizli Kale Cevher Paşa Camii (1819-1820), Denizli Tavas Kızılcabölük Çayırılık Camii (1865-1866), Denizli Tavas Kızılcabölük Hanönü Camii (1894-1895), Denizli Tavas Kızılcabölük Kavak Camii (19. yüzyılın II. yarısı), İzmir Ödemiş Ulu (Büyük) Camii (1856), İzmir Kınık Pekmez Pazarı Camii (1870-1871), İzmir Kınık Tahtalı (İbrahim Ağazade) Camii (1875-1876), İzmir Menemen Mahkeme Camii (1878), İzmir Kınık Hamzahocalı Köyü Camii (1878-1879), İzmir Torbalı Naime Köyü Burhaniye Camii (1890-1891), İzmir Menderes Özdere (Cumhuriyet) Mahallesi Camii (1894-1895), İzmir Bayındır Bıyıklar Camii (19. yüzyıl sonu), İzmir Konak Hassa Mescidi (19. yüzyıl sonu), İzmir Konak Tepecik Merkez Camii (19. yüzyıl sonu), İzmir Ödemiş Gürcüzade Camii (19. yüzyıl sonu), Muğla Menteşe Pazar Camii (1842-1843), Muğla Menteşe Bali Hoca (Kavaklı) Camii (1896-1897), Muğla Menteşe Şeyh Camii (1896-1897) ve Muğla Menteşe Saburhane Camii (19. yüzyılın II. yarısı) mihraplarının sütunce ve pilastr başlıkları akantlarla oluşturulmuştur (Tablo 34).

Tablo 34: Sütunce/pilastr başlıklarındaki akant yaprakları



Mihrap çerçevelerinin çeşitli yerlerinde ve sütunce ya da pilastr başlıklarında akant yaprakları görülen mihraplara; Balıkesir Ayvalık Hacı Bayram Veli Camii

<sup>1065</sup> Anonim, *age.*, 2016b, s. 129.

<sup>1066</sup> A. Ö. Erol, *agt.*, s. 45-48.

(1850)<sup>1067</sup>, Çanakkale Yalı Camii (1854-1855)<sup>1068</sup>, Denizli Babadağ Hamidiye Camii (1901-1902)<sup>1069</sup>, İzmir Kemalpaşa Bağyurdu Çarşı Camii (1905)<sup>1070</sup>, Denizli Merkezefendi Arasta Camii (1905)<sup>1071</sup>, Denizli Pamukkale Hacı Kaplan Camii (1909)<sup>1072</sup>, İzmir Bornova Küçük Camii (1910-1911)<sup>1073</sup>, İzmir Konak Damlacık Camii (1911)<sup>1074</sup>, İzmir Menemen Ulu (Sümbül Efendi) Camii (1914-1915)<sup>1075</sup>, Balıkesir Ayvalık Çınarlı Camii (1923)<sup>1076</sup>, Denizli Pamukkale Hacı Baki Camii (1945)<sup>1077</sup> ve İzmir Çeşme Alaçatı Pazaryeri Camii (20. yüzyılın ilk yarısı)<sup>1078</sup> örnek verilebilir.

Mihrap alınlıklarının etrafında, yaprak sırtlı “S”, “C” kıvrımları ve akant yaprakları görülmektedir. Aydın Efeler Ramazan Paşa Camii (19. yüzyıl sonu), İzmir Bergama (Hacı Hayrettin) Kulaksız Camii (1803), İzmir Bergama Yeni (İbrahim Nazif Ağa) Camii (1813-1814), İzmir Bergama Şadırvanlı Camii (1824-1825), İzmir Kınık Kocaömerli Köyü Camii (19. yüzyılın II. yarısı), İzmir Kınık Yayakent Çarşı Camii (19. yüzyıl sonu), İzmir Konak Pazaryeri (Han Bey) Camii (19. yüzyıl sonu), Manisa Salihli Çarşı Camii (1855-1856), Manisa Kırkağaç Çiftahanlar Camii (1864-1865) ve Manisa Yunusemre Ayn-ı Ali Camii (19. yüzyıl sonu) mihraplarının alınlıklarında bu şekilde düzenlemeler görülmektedir.

Osmanlı mimarisinde, etrafında yaprak sırtlı “S”, “C” kıvrımları, akant yaprakları, volütler ve istiridye kabuklarından biri ya da birkaçının görüldüğü alınlıklara; Bursa Emir Sultan Camii (1804-1805)<sup>1079</sup>, İstanbul Üsküdar Selimiye Camii (1804-1805)<sup>1080</sup>, İstanbul Hırka-i Şerif Camii (1847-1851)<sup>1081</sup>, İstanbul Bala Süleyman Ağa Tekke Camii (1894-1895)<sup>1082</sup>, İzmir Karaburun Eğlen Hoca Köyü Camii (1902)<sup>1083</sup> ve Denizli Pamukkale Hacı Baki Camii (1945)<sup>1084</sup> mihrapları örnek gösterilebilir.

<sup>1067</sup> H. Sözlü, *age.*, s. 83-85.

<sup>1068</sup> M. Dünder, *agm.*, s. 64.

<sup>1069</sup> K. İnce, *agm.*, 1999, s. 473, r. 18.

<sup>1070</sup> H. Ürer, *agm.*, 1999, s. 155-160.

<sup>1071</sup> Anonim, *age.*, 2016b, s. 37.

<sup>1072</sup> Anonim, *age.*, 2016b, s. 125.

<sup>1073</sup> İ. Kuyulu Ersoy, *agm.*, 2013, s. 109.

<sup>1074</sup> İ. Kuyulu Ersoy, *agm.*, 2013, s. 103.

<sup>1075</sup> T. Tozoğlu, *agt.*, s. 16-22, resim 28.

<sup>1076</sup> H. Sözlü, *age.*, s. 413-418.

<sup>1077</sup> Anonim, *age.*, 2016b, s. 129.

<sup>1078</sup> A. Ö. Erol, *agt.*, s. 45-48.

<sup>1079</sup> M. B. Tanman, *agm.*, s. 148-151.

<sup>1080</sup> H. Çopur, *agt.*, s. 53, resim 5.18.

<sup>1081</sup> T. Bozkurt, *agt.*, s. 192-196, fotoğraf 236.

<sup>1082</sup> H. Çopur, *agt.*, s. 364-371, resim 5.304.

<sup>1083</sup> H. Önköl, *agm.*, s. 283-293.

<sup>1084</sup> Anonim, *age.*, 2016b, s. 129.

### 3.4.1.2. Palmet ve Rumi Motifli Kompozisyonlar

Türk-İslam süsleme sanatı içinde yaprak karakterli motif olan palmet ve rumi motifleri, mihrap tepeliklerinde, köşeliklerde ve saçaklıklarında Neoklasik üslup anlayış ekseninde kullanılmıştır.

Denizli Tavas Ali Ağa Camii (1810-1811) ile Manisa Salihli Çarşı Camii (1855-1856) mihraplarının üçgen formlu tepeliklerini palmet ve rumi motifleri meydana getirmektedir. Palmet ve rumi motiflerinin köşelik bölümlerinde ise bakışımı bir düzende olduğu görülmektedir.

Palmet motifi tepeliklerde tek merkezli ve çok kurgulu Neoklasik bir düzende, İzmir Bayındır Bıyıklar Camii (19. yüzyıl sonu), İzmir Urla Kılıç Ali Paşa (Çarşı Hoca Ali) Camii (19. yüzyıl sonu) ve Muğla Mentеше Konakaltı Mescidi (1863-1864), görülmektedir.

Palmet motifi ok ucuyla birlikte mihrap saçaklıklarının kornişlerini süsleyen kompozisyon oluşturmuştur. Saçak kornişlerinde palmet motifi bulunan mihraplar; Denizli Tavas Kızılcabölük Kavak Camii (19. yüzyılın II. yarısı), İzmir Seferihisar Ulaş Köyü Camii (1817- 1818), İzmir Konak Çorakkapı (Bostanzade Mahmud Efendi) Camii (1822-1823), İzmir Kınık Pekmez Pazarı Camii (1870-1871), İzmir Kınık Tahtalı (İbrahim Ağazade) Camii (1875-1876), İzmir Konak Yüzbaşı Hasan Ağa Camii (1879-1880), İzmir Konak Hisar (Yakup Bey) Camii (1881), İzmir Konak Kemeraltı (Yusuf Çavuşzade Hacı Ahmet Ağa) Camii (1883-1884), İzmir Aliaga Mimar Sinan Camii (1886-1887), İzmir Konak Karantina (Hamidiye) Camii (1892), İzmir Konak Tepecik Merkez Camii (19. yüzyıl sonu), İzmir Kınık Yayakent Çarşı Camii (19. yüzyıl sonu), İzmir Menderes Samancıoğlu Camii (19. yüzyıl sonu), Manisa Salihli Hamidiye Camii (1890-1891), Manisa Akhisar Ulu Camii (19. yüzyıl sonu), Manisa Alaşehir Yıldırım Beyazıt Camii (19. yüzyıl sonu) ve Manisa Soma Deniz Köyü Camii'nde (19. yüzyıl sonu) görülmektedir.

Osmanlı mimarisinde palmet motifi; İstanbul Defterdar Tahir Efendi Camii (1826-1827)<sup>1085</sup>, İstanbul Defterdar İbrahim Paşa Camii (1831-1832)<sup>1086</sup>, İstanbul Tevfikiye Camii (1832-1833)<sup>1087</sup>, İstanbul Küçük Mecidiye Camii (1848)<sup>1088</sup>, İstanbul

<sup>1085</sup> H. Çopur, *agt.* s. 84-86, resim 5.49.

<sup>1086</sup> H. Çopur, *agt.* s. 92-95, resim 5.57.

<sup>1087</sup> H. Çopur, *agt.* s. 100-102, resim 5.63

<sup>1088</sup> S. Eyice, *agm.*, 2002, s. 527-528.



Dolmabahçe Camii (1853-1854) İstanbul Ortaköy (Büyük Mecidiye) Camii (1854)<sup>1089</sup>, İstanbul Sadabad Camii (1863)<sup>1090</sup>, İstanbul Fuad Paşa Camii (1865-70)<sup>1091</sup>, İstanbul Güzelce Kasım Paşa Camii (1867)<sup>1092</sup>, İstanbul Nallı Mescit Camii (1866-1867)<sup>1093</sup>, İstanbul Pertevniyal Valide Sultan Camii (1871)<sup>1094</sup>, İstanbul Zühdü Paşa Camii (1884)<sup>1095</sup>, İstanbul Cevri Kalfa Camii (1884)<sup>1096</sup>, İstanbul Yıldız Hamidiye Camii (1885-1886)<sup>1097</sup> ve İstanbul Büyükkada Hamidiye Camii (1893) mihraplarında görülmektedir.

### 3.4.1.3. Natüralist Çiçek ve Yaprak Kompozisyonları

İncelenen mihrapların çeşitli yerlerinde, kıvrım dal, yaprak, vazodan çıkan ya da buket halinde çiçek, çelenk gibi kompozisyonlarla süslediği tespit edilmiştir. Söz konusu süslemelerin bazı durumlarda kurdelelerle çevrelendiği görülmektedir. Kıvrım dal, yaprak, vazodan çıkan ya da buket halinde çiçek, çelenk gibi kompozisyonların biri ya da birkaçının görüldüğü mihraplar; Aydın Koçarlı Cihanoğlu Camii (1834-1835), Aydın Söke Hacı Ziya Bey Camii (1894-95), Aydın Efeler Ramazan Paşa Camii (19. yüzyıl sonu), Denizli Tavas Ali Ağa Camii (1810-1811), Denizli Babadağ Düvenönü Camii (1842-1843), Denizli Tavas Nikfer Çarşı Camii (1872), Denizli Tavas Sarıabat Camii (1892-1893), İzmir Konak Şeyh (Tezveren Dede) Camii (1809-1810), İzmir Konak Çorakkapı (Bostanizade Mahmud Efendi) Camii (1822-1823), İzmir Güzelbahçe Yelki Aşağı Çarşı Camii (1878), İzmir Konak Hisar (Yakup Bey) Camii (1881), İzmir Konak Kemeraltı (Yusuf Çavuşzade Hacı Ahmet Ağa) Camii (1883-1884), İzmir Aliağa Mimar Sinan Camii (1886-1887), İzmir Foça Kozbeyli Köyü Camii (1889-1890), İzmir Güzelbahçe Yelki Yukarı Çarşı Camii (1890-1891), İzmir Konak Karantina (Hamidiye) Camii (1892), İzmir Konak Başdurak (Hacı Hüseyin) Camii (1893-1894), İzmir Kemalpaşa Yukarıkızılca Halil Ağa Camii (1894-1895), İzmir Menderes Özdere (Cumhuriyet) Mahallesi Camii (1894-1895), İzmir Konak (Selimiye) Saraç Hacı Ethem Camii (1899), İzmir Güzelbahçe Yukarı Çarşı Camii (19. yüzyılın II. yarısı), İzmir Konak Selvili Camii (19. yüzyılın II. yarısı), İzmir Kınık Yayakent Çarşı Camii (19. yüzyıl sonu), İzmir Konak Gureba-i Müslimin Hastanesi Mescidi (19. yüzyıl sonu),

<sup>1089</sup> T. Bozkurt, *agt.*, s. 202-206, fotoğraf 249.

<sup>1090</sup> H. Çopur, *agt.*, s. 233-243, resim 5. 191.

<sup>1091</sup> H. Çopur, *agt.*, s. 263-268, resim 5.217.

<sup>1092</sup> S. Doğan, *agm.*, s. 548-550.

<sup>1093</sup> H. Çopur, *agt.*, s. 258, resim 5.209.

<sup>1094</sup> H. Çopur, *agt.*, s. 279-288, resim 5.231.

<sup>1095</sup> H. Çopur, *agt.*, s. 295-302, resim 5. 244.

<sup>1096</sup> H. Çopur, *agt.*, s. 303-308, resim 5.250.

<sup>1097</sup> T. Bozkurt, *agt.*, s. 207-210, fotoğraf 256.

İzmir Konak Hassa Mescidi (19. yüzyıl sonu), İzmir Konak Pazaryeri (Han Bey) Camii (19. yüzyıl sonu), İzmir Menderes Samancıoğlu Camii (19. yüzyıl sonu), İzmir Ödemiş Gürcüzade Camii (19. yüzyıl sonu), İzmir Urla Kılıç Ali Paşa (Çarşı Hoca Ali) Camii (19. yüzyıl sonu), Manisa Salihli Çarşı Camii (1855-1856), Manisa Kırkağaç Çiftehaneler Camii (1864-1865), Manisa Demirci Hacı Hasan Camii (19. yüzyıl sonu), Manisa Soma Deniz Köyü Camii (19. yüzyıl sonu), Muğla Menteşe Pazar Camii (1842-1843) ve Muğla Menteşe Şeyh Camii'nde (1896-1897) görülmektedir.

Benzer düzenlemeye sahip natüralist çiçek ve yaprak kompozisyonlar; Bursa Emir Sultan Camii (1804-1805)<sup>1098</sup>, İstanbul Küçük Selimiye Camii (1834-1835)<sup>1099</sup>, İstanbul Gureba Hastanesi Camii (1845)<sup>1100</sup>, İstanbul Küçük Mecidiye Camii (1848)<sup>1101</sup>, İstanbul Hırka-i Şerif Camii (1847-1851)<sup>1102</sup>, Balıkesir Ayvalık Hacı Bayram Veli Camii (1850)<sup>1103</sup>, İstanbul Teşvikiye Camii (1853-1854)<sup>1104</sup>, İstanbul Sarı Beyazıt Camii (1860), İstanbul Sadabad Camii (1863)<sup>1105</sup>, İstanbul Nallı Mescit Camii (1866-1867)<sup>1106</sup>, Çanakkale Kurşunlu Camii (1869)<sup>1107</sup>, İstanbul Bala Süleyman Ağa Tekke Camii (1894-1895)<sup>1108</sup>, İstanbul Eyüp Sultan Camii (1800-1801)<sup>1109</sup>, İstanbul Ortaköy (Büyük Mecidiye) Camii (1854)<sup>1110</sup>, İstanbul Aziz Mahmud Hüdayi Camii (1855-1856)<sup>1111</sup>, İstanbul Cevri Kalfa Camii (1884)<sup>1112</sup>, Balıkesir Ayvalık Çınarlı Camii (1923)<sup>1113</sup> ve Muğla Yeşilyurt Pisili Hoca Camii (1907)<sup>1114</sup> mihraplarında görülmektedir.

#### 3.4.1.4. Asma Dalları, Yaprakları ve Üzüm Salkımları Kompozisyonları

Anadolu'da tarih öncesi dönemlerden itibaren yetiştirilen üzüm, Anadolu kültüründe gerçek ve sembolik anlamlarıyla önemli bir yere sahiptir. Anadolu coğrafyasında hemen hemen bütün şehirlerde yetişen üzümün en meşhur olduğu

<sup>1098</sup> M. B. Tanman, agm., s. 148-151.

<sup>1099</sup> H. Çopur, *agt.*, s. 111, resim 5.70.

<sup>1100</sup> H. Çopur, *agt.*, s. 162, resim 5.120.

<sup>1101</sup> S. Eyice, agm., 2002, s. 527-528.

<sup>1102</sup> T. Bozkurt, *agt.*, s. 192-196, fotoğraf 236.

<sup>1103</sup> H. Sözlü, *age.*, s. 83-85.

<sup>1104</sup> T. Bozkurt, *agt.*, s. 197-201, fotoğraf 248.

<sup>1105</sup> H. Çopur, *agt.*, s. 233-243, resim 5. 191.

<sup>1106</sup> H. Çopur, *agt.*, s. 258, resim 5.209.

<sup>1107</sup> M. Dünder, agm., s. 81.

<sup>1108</sup> H. Çopur, *agt.*, s. 364-371, resim 5.304.

<sup>1109</sup> H. Çopur, *agt.*, s. 42, resim 5.7.

<sup>1110</sup> T. Bozkurt, *agt.*, s. 202-206, fotoğraf 249.

<sup>1111</sup> H. Çopur, *agt.*, s. 217-225, resim 5. 176.

<sup>1112</sup> H. Çopur, *agt.*, s. 303-308, resim 5.250.

<sup>1113</sup> H. Sözlü, *age.*, s. 413-418.

<sup>1114</sup> O. Kunduracı, *age.*, s. 40-43.

şehirler; Aydın, Denizli, Elâzığ, Erzincan, Gaziantep, İzmir, Manisa ve Tekirdağ'dır<sup>1115</sup>. Anadolu uygarlıklarında meyvesi, şırası, sirkesi ile bir ihraç ürünü olan asma ağacı ve üzüm, mimaride süsleme unsuru olarak da kullanılmıştır. Osmanlı mimarisinde özellikle Batılı sanat akımlarının da etkisiyle kullanılan asma ağacı ve üzüm salkımı motifi, İslâm inancında Hz. Muhammed'in "haram" olarak belirttiği yasağı hatırlatmak için dinî mimarîde süsleme unsuru olarak kullanıldığı kabul edilmiştir<sup>1116</sup>. Çalışma kapsamında incelenen mihraplardaki asma dalları, yaprakları ve üzüm salkımları dönemin beğenisine uygun olarak yapılmış olmalıdır.

İncelenen yapılar arasında asma dalları, yaprakları ve salkımlarından oluşturulmuş süsleme kompozisyonun görüldüğü mihraplara; Denizli Babadağ Düvenönü Camii (1842-1843), İzmir Konak Hacı Mehmet Ağa (Müftü) Camii (1863-1864), İzmir Kınık Hacı Ömer Ağa (Çarşı) Camii (1864-1865), İzmir Kınık Pekmez Pazarı Camii (1870-1871), İzmir Karşıyaka Soğukkuyu (Çömezzade Hacı Mehmet) Camii (1874-1875), İzmir Kınık Tahtalı (İbrahim Ağazade) Camii (1875-1876), İzmir Güzelbahçe Yelki Aşağı Çarşı Camii (1878), İzmir Kemalpaşa Ören Çarşı Camii (1879-1880), İzmir Konak Hisar (Yakup Bey) Camii (1881), İzmir Kemalpaşa Armutlu Çarşı (Büberoğlu) Camii (1884-1885), İzmir Kemalpaşa Çarşı (Emet Bey) Camii (1889-1890), İzmir Güzelbahçe Yelki Yukarı Çarşı Camii (1890-1891), İzmir Konak Karantina (Hamidiye) Camii (1892), İzmir Menderes Özdere (Cumhuriyet) Mahallesi Camii (1894-1895), İzmir Konak İkiçeşmelik (Kurd Mehmed Paşa) Camii (1895-1896), İzmir Konak Ali Ağa Camii (1896-1897), İzmir Konak (Selimiye) Saraç Hacı Ethem Camii (1899), İzmir Kınık Kocaömerli Köyü Camii (19. yüzyılın II. yarısı), İzmir Kınık Yayakent Çarşı Camii (19. yüzyıl sonu), İzmir Konak Kalafat Mescidi (19. yüzyıl sonu), İzmir Konak Toraman (Tuzcu) Mescidi (19. yüzyıl sonu), Manisa Salihli Hamidiye Camii (1890-1891), Manisa Salihli Kurttutan Köyü Camii (1893-1894), Manisa Alaşehir Yıldırım Beyazıt Camii (19. yüzyıl sonu), Manisa Demirci Hacı Hasan Camii (19. yüzyıl sonu), Manisa Salihli Kocaçeşme (Burhaniye) Camii (19. yüzyıl sonu) ve Muğla Mentеше Şeyh Camii (1896-1897) örnek gösterilebilir (Tablo 35).

Osmanlı mimarisinde asma dalları, yaprakları ve üzüm salkımlarından oluşturulmuş benzer süsleme kompozisyonlarının görüldüğü mihraplara; İzmir

<sup>1115</sup> Ebru Şenocak, "Türk Halk Kültüründe ve Mitolojik Bağlamda Üzümün Yeri", *Turkish Studies*, 3/5, 2008, s. 164.

<sup>1116</sup> Gönül Cantay, "Türk Süsleme Sanatında Meyve", *Journal of Turkish Studies*, 3/5, 2008, s. 37.

Karaburun Kösedere Köyü Camii (1900-1901)<sup>1117</sup>, Manisa Saruhanlı Hacırahmanlar Camii (1900-1901)<sup>1118</sup>, İzmir Karaburun Eğlen Hoca Köyü Camii (1902)<sup>1119</sup>, Turgutlu Irlamaz Köyü Camii (1902-1903)<sup>1120</sup> ve İzmir Kemalpaşa Bağyurdu Çarşı Camii (1905)<sup>1121</sup> örnek gösterilebilir.

Tablo 35: Asma dalları, yaprakları ve üzüm salkımları kompozisyonları

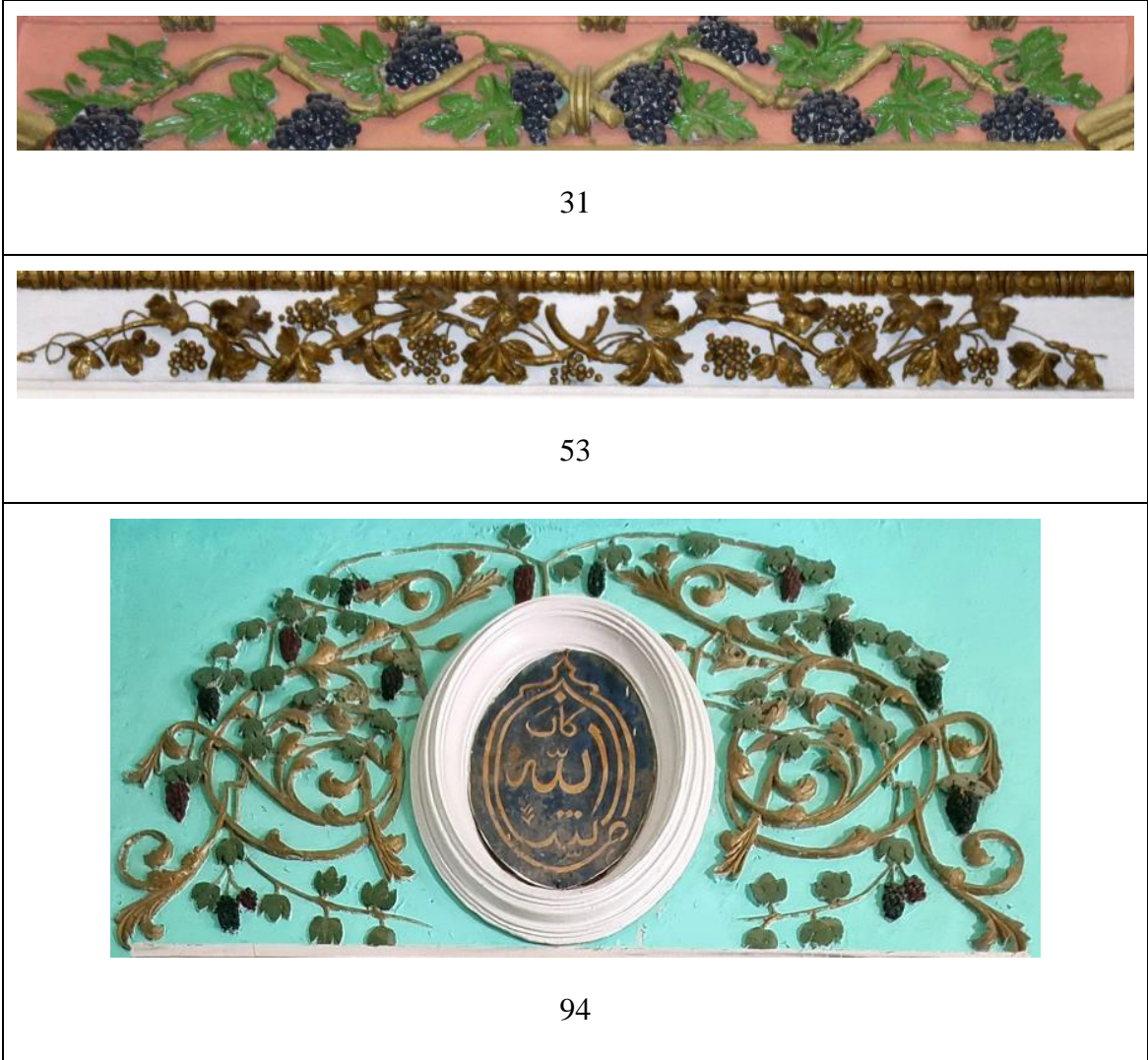

<sup>1117</sup> H. Önkal, agm., s. 283-293.

<sup>1118</sup> <https://www.turkiyenintarihieserleri.com/?oku=1317> (Erişim tarihi 02.11.2023).

<sup>1119</sup> H. Önkal, agm., s. 283-293.

<sup>1120</sup> C. Gürbıyık, agm., 2016, s. 146-162, resim 12.

<sup>1121</sup> H. Ürer, agm., 1999, s. 155-160.

### 3.4.2. Geometrik Süslemeler

#### 3.4.2.1. Geçmeli ve Ardışık Düzenler

Çalışma kapsamında incelenen mihrapların bordürlerinde, çerçevelerinde ve saçaklıklarında, geçmeli ve ardışık düzenlemelerle oluşturulmuş geometrik süslemeler bulunmaktadır. Benzer düzenlemeler; Aydın Kuyucak (Şah Şatır Ali Ağa) Çarşısı Camii (1840), Söke Hacı Ziya Bey Camii (1894-95), İzmir Urla Kılıç Ali Paşa (Çarşısı Hoca Ali) Camii (19. yüzyıl sonu) ve Muğla Menteşe Saburhane Camii (19. yüzyılın II. yarısı) mihraplarında görülmektedir (Tablo 36).

Osmanlı mimarisinde benzer geçmeli ve ardışık düzenler; İstanbul Sahaf Muslihiddin Camii (1814), İstanbul Firuz Ağa Camisi (1824), İstanbul Emirgan (Hamid-i Evvel) Camii (1838)<sup>1122</sup>, İstanbul Dolmabahçe Camii (1853-1854)<sup>1123</sup>, İstanbul Ortaköy (Büyük Mecidiye) Camii (1854)<sup>1124</sup>, İstanbul Teşvikiye Camii (1853-1854)<sup>1125</sup>, İstanbul Sadabad Camii (1863)<sup>1126</sup>, İstanbul Nallı Mescit Camii (1866-1867)<sup>1127</sup>, İstanbul Güzelce Kasım Paşa Camii (1867)<sup>1128</sup> ve İstanbul Cevri Kalfa Camii (1884)<sup>1129</sup> mihraplarında görülmektedir<sup>1130</sup>.

Tablo 36: Geçmeli ve ardışık süslemeli düzenlemeler

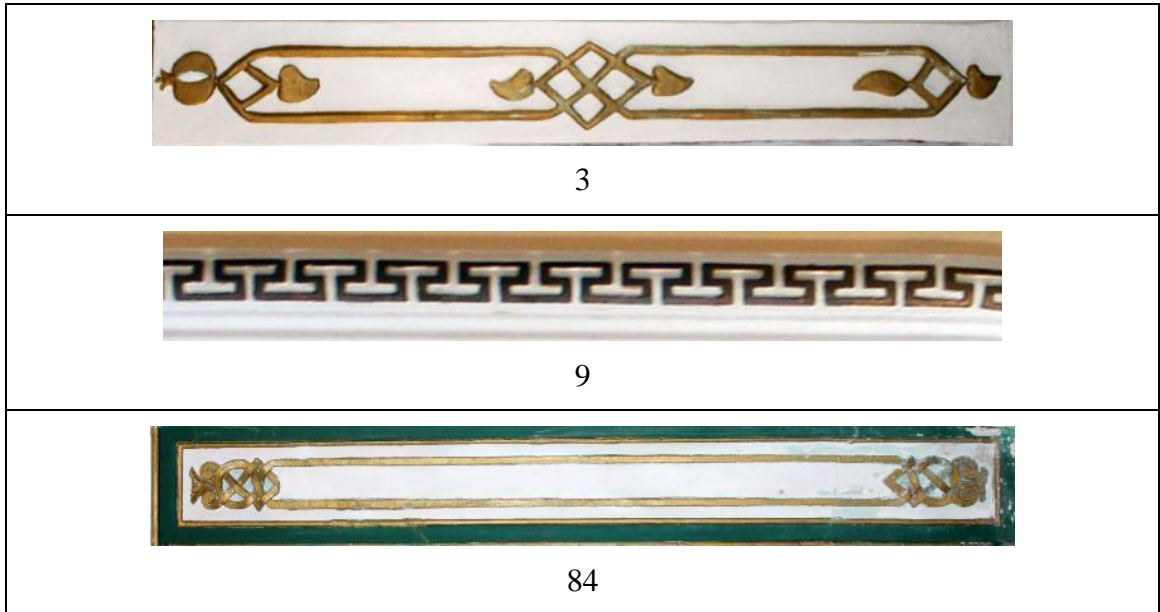

<sup>1122</sup> H. Çopur, *agt.*, s. 140-150, resim 5.104.

<sup>1123</sup> S. Kalfazade, *agm.*, s. 502-503.

<sup>1124</sup> T. Bozkurt, *agt.*, s. 202-206, fotoğraf 249.

<sup>1125</sup> T. Bozkurt, *agt.*, s. 197-201, fotoğraf 248.

<sup>1126</sup> H. Çopur, *agt.*, s. 233-243, resim 5. 191.

<sup>1127</sup> H. Çopur, *agt.*, s. 258, resim 5.209.

<sup>1128</sup> S. Doğan, *agm.*, s. 548-550.

<sup>1129</sup> H. Çopur, *agt.*, s. 303-308, resim 5.250.

<sup>1130</sup> H. Çopur, *agt.*, s. 421.

### 3.4.2.2. Yumurta, Ok Ucu Dizisi, İnci Dizisi ve Diş Sırası Motifleri

Mihrapların saçak kornişleri ve sütun başlıkları yumurta, ok ucu dizisi-inci dizisi ve diş sırası motifleriyle oluşturulmuştur. Çalışma kapsamında incelenen Aydın Kuşadası Kaleiçi (Öküz Mehmet Paşa) Camii (1830), Aydın Söke Hacı Ziya Bey Camii (1894-95), Aydın Sultanhisar Cibe Camii (19. yüzyıl sonu), Denizli Babadağ Düvenönü Camii (1842-1843), İzmir Bergama Yeni (İbrahim Nazif Ağa) Camii (1813-1814), İzmir Konak Odunkapı Camii (1862), İzmir Konak Hacı Mehmet Ağa (Müftü) Camii (1863-1864), İzmir Konak Hisar (Yakup Bey) Camii (1881), İzmir Konak Kemeraltı (Yusuf Çavuşzade Hacı Ahmet Ağa) Camii (1883-1884), İzmir Konak Şadırvanaltı (Niflizade-Bıyıklıoğlu) Camii (1883-1884), İzmir Güzelbahçe Yelki Yukarı Çarşı Camii (1890-1891), İzmir Konak Karantina (Hamidiye) Camii (1892), İzmir Konak Asmalı Mescit (1892-1893), İzmir Kemalpaşa Yukarıkızılcı Halil Ağa Camii (1894-1895), İzmir Konak Ali Ağa Camii (1896-1897), İzmir Konak (Selimiye) Saraç Hacı Ethem Camii (1899), İzmir Bayındır Bıyıklar Camii (19. yüzyıl sonu), İzmir Kınık Yayakent Çarşı Camii (19. yüzyıl sonu), İzmir Konak Bayraktar Süleyman Ağa Camii (19. yüzyıl sonu), İzmir Konak Gureba-i Müslimin Hastanesi Mescidi (19. yüzyıl sonu), İzmir Menderes Samancıoğlu Camii (19. yüzyıl sonu), İzmir Urla Kılıç Ali Paşa (Çarşı Hoca Ali) Camii (19. yüzyıl sonu), Manisa Akhisar Ulu Camii (19. yüzyıl sonu), Manisa Demirci Hacı Hasan Camii (19. yüzyıl sonu) ve Muğla Menteşe Şeyh Camii (1896-1897) mihraplarının saçak kornişleri ve sütun başlıkları yumurta, ok ucu dizisi, inci dizisi ve diş sırası motifleri oluşturulmuştur (Tablo 37).

Osmanlı mimarisinde yumurta, ok ucu dizisi, inci dizisi ve diş sırası motifleri görülen mihraplara, İstanbul Eyüp Sultan Camii (1800-1801)<sup>1131</sup>, İstanbul Selimiye (1805), İstanbul Sahaf Muslihiddin (1814), İstanbul Hoca Kasım Günani Camii (1835)<sup>1132</sup>, İstanbul Molla Hüsrev (Küçük Mustafa Paşa) Camii (19. yüzyıl)<sup>1133</sup>, İstanbul Gureba Hastanesi Camii (1845)<sup>1134</sup>, İstanbul Ertuğrul Tekke Camii (1887)<sup>1135</sup>, İstanbul Defterdar Tahir Efendi Camii (1826-1827)<sup>1136</sup>, İstanbul Tevfikiye Camii (1832-1833)<sup>1137</sup>, İstanbul Küçük Mecidiye Camii (1848)<sup>1138</sup>, İstanbul Hırka-i Şerif Camii

<sup>1131</sup> H. Çopur, *agt.*, s. 42, resim 5.7.

<sup>1132</sup> H. Çopur, *agt.*, s. 115-120, resim 5. 79.

<sup>1133</sup> H. Çopur, *agt.* s. 121-124, resim 5.83.

<sup>1134</sup> H. Çopur, *agt.*, s. 162, resim 5.120.

<sup>1135</sup> H. Çopur, *agt.*, s. 322-329, resim 5.68.

<sup>1136</sup> H. Çopur, *agt.* s. 84-86, resim 5.49.

<sup>1137</sup> H. Çopur, *agt.* s. 100-102, resim 5.63

<sup>1138</sup> S. Eyice, *agm.*, 2002, s. 527-528.

(1847-1851)<sup>1139</sup>, İstanbul Dolmabahçe Camii (1853-1854)<sup>1140</sup>, İstanbul Teşvikiye Camii (1853-1854)<sup>1141</sup>, İstanbul Aziz Mahmud Hüdayi Camii (1855-1856)<sup>1142</sup>, İstanbul Bala Süleyman Ağa Tekke Camii (1894-1895)<sup>1143</sup> ve İstanbul Cevri Kalfa Camii (1884)<sup>1144</sup> örnek verilebilir<sup>1145</sup>.

Tablo 37: Yumurta, ok ucu dizisi, inci dizisi ve dış sırası motifleri

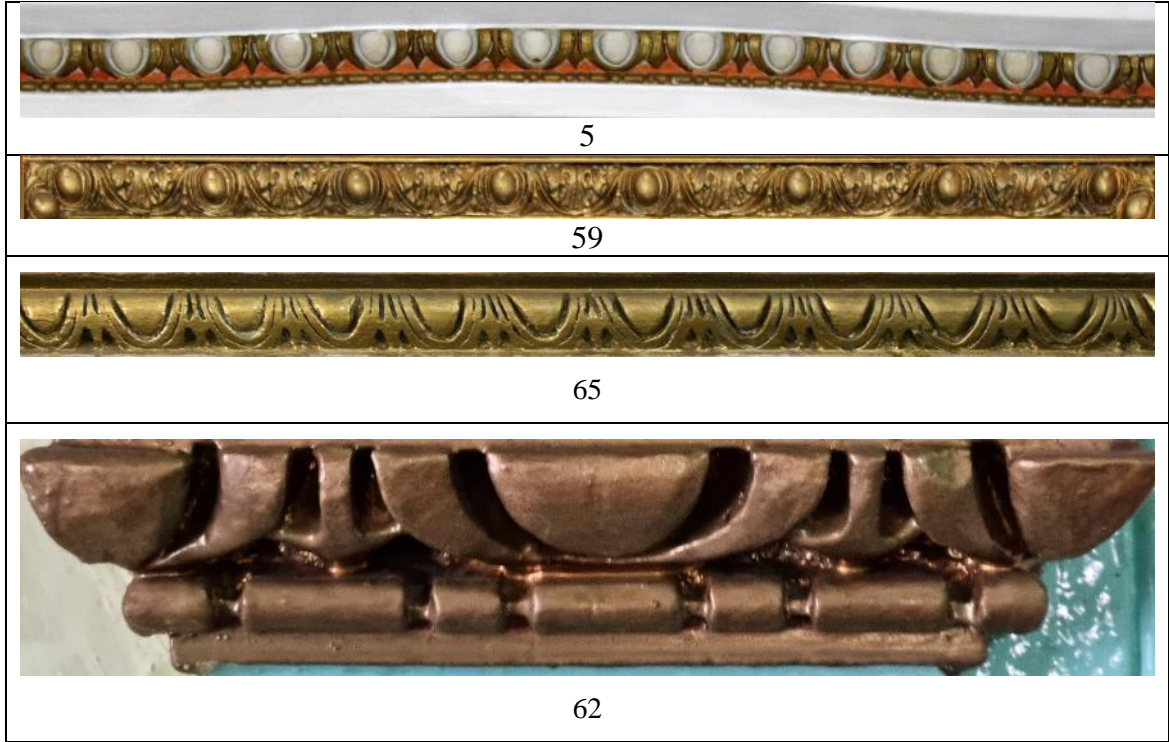

### 3.4.2.3. Düşey-Yatay Çerçeveseler ve Amorf Bölünmeler

Osmanlı mimarisinde Barok ve Rokoko üsluplarının etkisiyle düşey ve yatay düzlemde bölünmeler ortaya çıkmıştır. Genellikle köşeleri pahlı düşey ve yatay bölünmeler kare, dikdörtgen, elips ve düzensiz şekilde görülmektedir. Çalışma kapsamında incelediğimiz yapılar da düşey ve yatay bölünmelerle oluşturulan düzenlemeler; Aydın Kuşadası Kaleiçi (Öküz Mehmet Paşa) Camii (1830), Aydın İncirliova Erbeyli Köyü Camii (1899), Aydın Efeler Ramazan Paşa Camii (19. yüzyıl sonu), Denizli Tavas Ali Ağa Camii (1810-1811), Denizli Tavas Kızılcabölük Çayırılık Camii (1865-1866), Denizli Tavas Sarıabat Camii (1892-1893), Denizli Tavas Kızılcabölük Hanönü Camii (1894-1895), Denizli Kızılcabölük Yukarı Camii (19.

<sup>1139</sup> T. Bozkurt, *agt.*, s. 192-196, fotoğraf 236.

<sup>1140</sup> S. Kalfazade, *agm.*, s. 502-503.

<sup>1141</sup> T. Bozkurt, *agt.*, s. 197-201, fotoğraf 248.

<sup>1142</sup> H. Çopur, *agt.*, s. 217-225, resim 5. 176.

<sup>1143</sup> H. Çopur, *agt.*, s. 364-371, resim 5.304.

<sup>1144</sup> H. Çopur, *agt.*, s. 303-308, resim 5.250.

<sup>1145</sup> H. Çopur, *agt.*, s. 422.

yüzyılın II. yarısı), Denizli Tavas Paşalılar Camii (19. yüzyılın II. yarısı), İzmir Konak Çorakkapı (Bostanizade Mahmud Efendi) Camii (1822-1823), İzmir Aliğa Mimar Sinan Camii (1886-1887), İzmir Kemalpaşa Çarşısı (Emet Bey) Camii (1889-1890), İzmir Konak Karantina (Hamidiye) Camii (1892), İzmir Konak Başdurak (Hacı Hüseyin) Camii (1893-1894), İzmir Menderes Özdere (Cumhuriyet) Mahallesi Camii (1894-1895), İzmir Konak Ali Ağa Camii (1896-1897), İzmir Konak Gureba-i Müslimin Hastanesi Mescidi (19. yüzyıl sonu), İzmir Konak Hacı Mahmut Camii (19. yüzyıl sonu), İzmir Konak Kalafat Mescidi (19. yüzyıl sonu), İzmir Konak Toraman (Tuzcu) Mescidi (19. yüzyıl sonu), İzmir Menemen Yanıkköy Camii (19. yüzyıl sonu), İzmir Menemen Çerkez Camii (19. yüzyıl sonu), İzmir Urla Kılıç Ali Paşa (Çarşı Hoca Ali) Camii (19. yüzyıl sonu), Manisa Akhisar Ulu Camii (19. yüzyıl sonu), Manisa Demirci Hacı Hasan Camii (19. yüzyıl sonu) ve Manisa Soma Deniz Köyü Camii (19. yüzyıl sonu) mihraplarında görülmektedir (Tablo 38).

Düşey ve yatay düzlemde bölünmelerden oluşturulmuş süslemeli mihraplara, İstanbul Eyüp Sultan Camii (1800-1801)<sup>1146</sup>, İstanbul Aziz Mahmud Hüdayi Camii (1855-1856)<sup>1147</sup>, İstanbul Üsküdar Selimiye Camii (1804-1805)<sup>1148</sup>, İstanbul Defterdar Tahir Efendi Camii (1826-1827)<sup>1149</sup>, İstanbul Defterdar İbrahim Paşa Camii (1831-1832)<sup>1150</sup>, İstanbul Tevfikiye Camii (1832-1833)<sup>1151</sup>, İstanbul Kuleli Bahçe Camii (1837-1838)<sup>1152</sup>, İstanbul Emirgan (Hamid-i Evvel) Camii (1838)<sup>1153</sup>, İstanbul Gureba Hastanesi Camii (1845)<sup>1154</sup>, İstanbul Küçük Mecidiye Camii (1848)<sup>1155</sup>, İstanbul Hırka-i Şerif Camii (1847-1851)<sup>1156</sup>, İstanbul Dolmabahçe Camii (1853-1854)<sup>1157</sup>, İstanbul Ortaköy (Büyük Mecidiye) Camii (1854)<sup>1158</sup>, İstanbul Teşvikiye Camii (1853-1854)<sup>1159</sup>, İstanbul Sarı Beyazıt Camii (1860), İstanbul Altunizade Camii (1865-1866)<sup>1160</sup>, İstanbul

<sup>1146</sup> H. Çopur, *agt.*, s. 42, resim 5.7.

<sup>1147</sup> H. Çopur, *agt.*, s. 217-225, resim 5. 176.

<sup>1148</sup> H. Çopur, *agt.*, s. 53, resim 5.18.

<sup>1149</sup> H. Çopur, *agt.* s. 84-86, resim 5.49.

<sup>1150</sup> H. Çopur, *agt.* s. 92-95, resim 5.57.

<sup>1151</sup> H. Çopur, *agt.* s. 100-102, resim 5.63

<sup>1152</sup> H. Çopur, *agt.*, s. 126-133, resim 5. 90.

<sup>1153</sup> H. Çopur, *agt.*, s. 140-150, resim 5.104.

<sup>1154</sup> H. Çopur, *agt.*, s. 162, resim 5.120.

<sup>1155</sup> S. Eyice, *agm.*, 2002, s. 527-528.

<sup>1156</sup> T. Bozkurt, *agt.*, s. 192-196, fotoğraf 236.

<sup>1157</sup> S. Kalfazade, *agm.*, s. 502-503.

<sup>1158</sup> T. Bozkurt, *agt.*, s. 202-206, fotoğraf 249.

<sup>1159</sup> T. Bozkurt, *agt.*, s. 197-201, fotoğraf 248.

<sup>1160</sup> H. Küçükbatır, *agm.*, s. 546-547.



Güzelce Kasım Paşa Camii (1867)<sup>1161</sup>, İstanbul Zühdü Paşa Camii (1884)<sup>1162</sup>, İstanbul Ertuğrul Tekke Camii (1887)<sup>1163</sup>, İstanbul Cihangir Camii (1889), İstanbul Kaptan Hasan Paşa Camii (1898) ve İstanbul Bala Süleyman Ağa Tekke Camii (1894-1895)<sup>1164</sup> örnek verilebilir<sup>1165</sup>.

Tablo 38: Düşey-yatay çerçeveler ve amorf bölünmeler

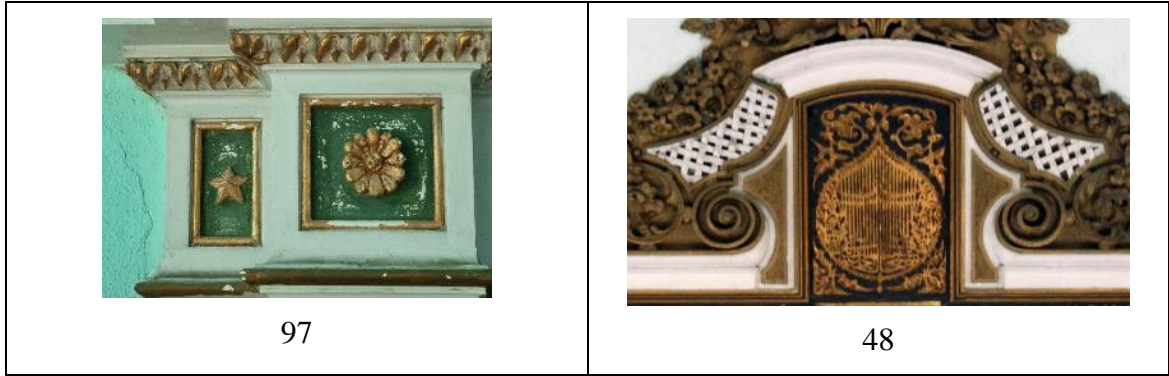

#### 3.4.2.4. Kafes Örgüler

Ağ bezeme olarak da bilinen kafes örgüleri özellikle Batılı Rokoko kompozisyonlarında yaygın olarak kullanılmıştır. Osmanlı mimarisinde Modernleşme Dönemi'nde kafes örgü süslemeleri özellikle çeşmelerde görülmeye başlamıştır<sup>1166</sup>. İncelenen mihrapların tepeliklerinde, yazı kartuşlarının amorf bölünmelerinde kafes örgülü süslemeler görülmektedir. Kafes örgülü süslemelere sahip düzenlemeler, İzmir Konak Çorakkapı (Bostanizade Mahmud Efendi) Camii (1822-1823), İzmir Konak Kemeraltı (Yusuf Çavuşzade Hacı Ahmet Ağa) Camii (1883-1884), İzmir Güzelbahçe Yelki Yukarı Çarşı Camii (1890-1891), İzmir Karaburun Mordoğan İncik Köyü Camii (19. yüzyıl sonu), İzmir Urla Kılıç Ali Paşa (Çarşı Hoca Ali) Camii (19. yüzyıl sonu) ve Manisa Akhisar Ulu Camii (19. yüzyıl sonu) mihraplarında tespit edilmiştir (Tablo 39).

Kafes örgülü süslemeli yapılara, İstanbul Kabataş Silahtar Yahya Efendi Çeşmesi, (1788), İstanbul Kaptan Hasan Paşa Camii (1898) ve İstanbul Bala Süleyman Ağa Tekke Camii (1894-1895)<sup>1167</sup> örnek olarak verilebilir.

<sup>1161</sup> S. Doğan, agm., s. 548-550.

<sup>1162</sup> H. Çopur, *agt.*, s. 295-302, resim 5. 244.

<sup>1163</sup> H. Çopur, *agt.*, s. 322-329, resim 5.68.







<sup>1164</sup> H. Çopur, *agt.*, s. 364-371, resim 5.304.

<sup>1165</sup> H. Çopur, *agt.*, 422.

<sup>1166</sup> Sinem Sevinçtav Kanlıçay, *Barok-Rokoko Yorumlu 18. Yüzyıl İstanbul Çeşmelerinde Kompozisyon, Motif ve Terimler (1740-1779)* (Basılmamış Yüksek Lisans Tezi), İstanbul Teknik Üniversitesi Sosyal Bilimler Enstitüsü, İstanbul 2010, s. 78.

<sup>1167</sup> H. Çopur, *agt.*, s. 364-371, resim 5.304.

Tablo 39: Kafes örgüleri

 34	 36	 53
 63	 85	 88

### 3.4.2.5. Ay-Yıldız Motifleri

Türklerde ay-yıldız motifi, hükümdarın ve parlaklığın sembolü olarak kabul görmüş ve “Kut” inancına dayandırılarak hâkimiyet ve bayrak sembolü sayılmıştır<sup>1168</sup>. İslâm inancına göre güneşten aldığı ışığı etrafına saçan Ay, yüce yaratıcı Allah’ın manasını yansıtan Hz. Muhammed (s.a.v.) ile özdeşleştirilmiş olup ikonografik olarak Ay’ın İslam’ın nurunu, yıldızın ise Hz. Muhammed’i (s.a.v) sembolize ettiği kabul edilmiştir<sup>1169</sup>. Türk-İslâm sanatında ay-yıldız motifleri para, mühür, kurs, damga, arma, mezar taşları<sup>1170</sup>, kitabe<sup>1171</sup>, sancak, bayrak, tekstil, halı, kilim, işleme, keçe, seramik ve resimlerde kullanılmıştır<sup>1172</sup>.

Osmanlı Devleti’nde Osman Bey’den itibaren sancaklarda yıldızsız kullanılan hilal motifi, III. Selim Dönemi (1789-1807) ile birlikte sekiz köşeli yıldız ile beraber

<sup>1168</sup> Emel Esin, “Kün-Ay (Ay-Yıldız Motifinin Proto-Türk Devirde Hakanlar’a Kadar İkonografisi)”. (25-27 Eylül 1970) *VII. Türk Tarih Kurumu Bildirileri*, C. I, Ankara 1972, s. 313-315.

<sup>1169</sup> Aysen Soysaldı ve Ebru Çatalkaya Gök, “Türk Kumaşlarında Görülen Ay-Yıldız Motifi”, *Millî Folklor*, 32/16(126), 2020, s. 150.

<sup>1170</sup> Mezar taşlarında görülen ay-yıldız motifi hakkında, bkz., Mustafa Beyazıt, Şuayip Çelemoğlu, Alper Atıcı, *Denizli-Kale Yukarı Mezarlık’ta Osmanlı Geleneğini Devam Ettiren Cumhuriyet Dönemi Mezar Taşları*, Ed. Yasemin Beyazıt, Nobel Akademik Yayıncılık, Ankara 2021, s. 774-780.

<sup>1171</sup> Kitabelerde ay-yıldız motifleri hakkında bkz., Alper Atıcı, “Sinop-Ayancık’ta Erken Cumhuriyet Dönemi İlkokul Binası: Kurtuluş İlkokulu (Mehmet Akif Ersoy Ortaokulu)”, *Sanat Tarihi Dergisi*, 30/1 2021, s. 446-447.

<sup>1172</sup> A. Soysaldı ve E. Çatalkaya Gök, agm., s. 150.

devletin temsil motifi şeklinde kullanılmaya başlanmıştır<sup>1173</sup>. Ay-yıldız motifi, Osmanlı mimarisinde Ampir üslubun etkisiyle II. Mahmud Dönemi'nde kullanılmaya başlanmış ve II. Abdülhamid devrinde sembolik açıdan mimaride daha sık tercih edilen süsleme öğelerinden birisi olmuştur<sup>1174</sup>.

Çalışma kapsamında incelenen mihrapların tepelik ve köşelik bölümlerinde ay-yıldız motiflerinin süsleme unsuru olarak kullanıldığı görülmektedir. Ay-yıldız motifleri bazı mihraplarda sadece hilal motifi şeklinde bazılarında ise sadece yıldız motifi şeklinde kullanılmıştır.

İncelenen mihraplarda ay-yıldız motifleri, Aydın Söke Hacı Ziya Bey Camii (1894-1895), Aydın İncirliova Erbeyli Köyü Camii (1899), Denizli Kızılcabölük Yukarı Camii (19. yüzyılın II. yarısı), İzmir Seferihisar Ulaş Köyü Camii (1817-1818), İzmir Menemen Mahkeme Camii (1878), İzmir Konak Kameriye (Nur-i Kamer) Camii (1891-1892), İzmir Konak Gureba-i Müslimin Hastanesi Mescidi (19. yüzyıl sonu), İzmir Konak Toraman (Tuzcu) Mescidi (19. yüzyıl sonu), İzmir Menemen Yanıkköy Camii (19. yüzyıl sonu), İzmir Ödemiş Gürcüzade Camii (19. yüzyıl sonu), Manisa Salihli Hamidiye Camii (1890-1891), Manisa Akhisar Ulu Camii (19. yüzyıl sonu), Manisa Soma Deniz Köyü Camii (19. yüzyıl sonu), Muğla Menteşe Ulu Camii (1882), Muğla Yatağan Bozüyük Siyami Bey Camii (1892-1893), Muğla Menteşe Bali Hoca (Kavaklı) Camii (1896-1897) ve Muğla Menteşe Şeyh Camii (1896-1897), mihraplarında görülmektedir (Tablo 40).

Ay-yıldız motiflerinin görüldüğü yapılara; Konya Asmalı Hatıp Sultan Camii (1821)<sup>1175</sup>, İstanbul II. Mahmud Türbesi (1840)<sup>1176</sup>, İstanbul Fuad Paşa Camii (1865-1870)<sup>1177</sup>, Konya Polatlar Hatıp Camii (1870)<sup>1178</sup>, Balıkesir Manyas Cumhuriyet Köyü Camii (1887)<sup>1179</sup>, İstanbul Ertuğrul Tekke Camii (1887)<sup>1180</sup>, İzmir Salepçioğlu Camii (1895-1906)<sup>1181</sup>, Ankara Misafir Fakih Mescidi (19. yüzyıl)<sup>1182</sup>, Balıkesir Manyas Necip

<sup>1173</sup> Semavi Eyice, "Ayyıldız" *TDVİA*, C. 4, Türkiye Diyanet Vakfı Yayınları, Ankara 1991, s. 297-298.

<sup>1174</sup> Önder Aydın, "Sultan II. Abdülhamit Dönemi Yapılarında İmparatoru/İmparatorluğu Temsil Eden Semboller I", *Mimarlık*, 364, 2012, s. 74-78.

<http://www.mimarlikdergisi.com/index.cfm?sayfa=mimarlik&DergiSayi=378&RecID=2910> (Erişim Tarihi: 12.11.2023)

<sup>1175</sup> Yusuf Altın, *Konya'daki Geç Dönem Osmanlı Camileri*, (Basılmamış Yüksek Lisans Tezi), Selçuk Üniversitesi Sosyal Bilimler Enstitüsü, Konya 2009, fotoğraf 34-74

<sup>1176</sup> Hakkı Önkal, *Osmanlı Hanedan Türbeleri*, Kültür Bakanlığı Yayınları, Ankara 1992, s. 257-261.

<sup>1177</sup> H. Çopur, *agt.*, s. 263-268, resim 5.217.

<sup>1178</sup> Y. Altın, *agt.*, fotoğraf 34-74

<sup>1179</sup> H. Sözlü, *age.*, s. 311-313.

<sup>1180</sup> H. Çopur, *agt.*, s. 322-329, resim 5.68.

<sup>1181</sup> İ. Kuyulu Ersoy, *agm.*, 2013, s. 125-127.

Köyü Camii (19. yüzyıl)<sup>1183</sup>, İzmir Menderes Gölcükler Mahallesi Camii (1900-1901)<sup>1184</sup>, İzmir Menderes Kasımpaşa Camii (1910)<sup>1185</sup>, İzmir Menemen Ulu (Sümbül Efendi) Camii (1914-1915)<sup>1186</sup>, Manisa Turgutlu Pazar Camii (1650-1921-22)<sup>1187</sup>, Manisa Turgutlu Tatar Camii (1609-1610-1949)<sup>1188</sup> ve Muğla Yeşilyurt Pisili Hoca Camii (1907)<sup>1189</sup> örnek verilebilir.

Tablo 40: Mihraplardaki ay-yıldız motifleri

			
2	9	18	75
			
67	56	71	74
			
80	84	91	

İncelenen mihraplarda hilal motifi tek başına da süsleme unsuru olarak kullanılmıştır. Mihrap tepeliklerindeki köşe alemlerinin uçlarında yukarıya bakar vaziyette hilal motiflerine yer verilmiştir. Mihraplarda tek başına hilal motifi bulunan örnekler, Aydın Kuşadası Kaleiçi (Öküz Mehmet Paşa) Camii (1830), İzmir Bergama (Hacı Hayrettin) Kulaksız Camii (1803), İzmir Çeşme Alaçatı Memiş Ağa Camii

<sup>1182</sup> Tuğçe Başgelen, *Ankara'da Geç Dönem Osmanlı Camileri* (Basılmamış Yüksek Lisans Tezi), Çanakkale Onsekiz Mart Üniversitesi, Çanakkale 2023, resim 272.

<sup>1183</sup> H. Sözlü, *age.*, s. 385-386.

<sup>1184</sup> T. Acar, *age.*, s. 54-62, 146, resim 65.

<sup>1185</sup> T. Acar, *age.*, s. 26-37, 122, resim 17.

<sup>1186</sup> T. Tozoğlu, *agt.*, s. 16-22, resim 28.





<sup>1187</sup> M. Görür, *agm.*, s. 496-509, fotoğraf 16.

<sup>1188</sup> M. Görür, *agm.*, s. 485-495, fotoğraf 10.

<sup>1189</sup> O. Kunduracı, *age.*, s. 40-43.

(1813), İzmir Bergama Yeni (İbrahim Nazif Ağa) Camii (1813-1814), İzmir Bergama Şadırvanlı Camii (1824-1825), İzmir Çeşme Hacı Memiş Ağa Camii (1831-1832), İzmir Kınık Hacı Ömer Ağa (Çarşı) Camii (1864-1865), İzmir Konak Yüzbaşı Hasan Ağa Camii (1879-1880), İzmir Konak Patlıcanlı Camii (1882-1883), İzmir Çeşme Hacı Mehmet Ağa Camii (1882-1883), İzmir Kemalpaşa Çarşı (Emet Bey) Camii (1889-1890), İzmir Konak Asmalı Mescit (1892-1893), İzmir Kemalpaşa Yukarıkızılca Halil Ağa Camii (1894-1895), İzmir Kınık Kocaömerli Köyü Camii (19. yüzyılın II. yarısı), İzmir Bayındır Bıyıklar Camii (19. yüzyıl sonu), İzmir Kınık Yayakent Çarşı Camii (19. yüzyıl sonu), İzmir Konak Gureba-i Müslimin Hastanesi Mescidi (19. yüzyıl sonu), İzmir Urla Kılıç Ali Paşa (Çarşı Hoca Ali) Camii (19. yüzyıl sonu), Muğla Mentеше Pazar Camii (1842-1843) ve Muğla Mentеше Kurbanzade Camii (19. yüzyılın II. yarısı) mihraplarında görülmektedir (Tablo 41).

Tablo 41: Mihraplardaki Hilal motifleri

			
5	22	26	42
			
58	82	102	97

Çalışmada incelenen mihrapların tepeliklerinde ve köşeliklerinde tek başına beş, altı ve yedi kollu yıldız motifleri kullanılmıştır. Yıldız motifleri, İzmir Seferihisar Ulaş Köyü Camii (1817- 1818), İzmir Aliğa Mimar Sinan Camii (1886-1887) ve Manisa Demirci Hacı Hasan Camii (19. yüzyıl sonu) ve mihraplarında görülmektedir (Tablo 42).

Tablo 42: Mihraplardaki Yıldız Motifleri



### 3.4.3. Nesneli Süslemeler

Nesneli süsleme herhangi bir nesnenin tasvir edildiği süslemelerdir. İncelenen mihraplarda, kandil, perde, vazo, kupa gibi günlük kullanım eşyaları tasvir edilmiştir.

#### 3.4.3.1. Alem Motifleri

Arapça, yol gösteren, işaret eden anlamına gelen alem, çadırların tepesindeki, sancak ve bayrakların saplarının uçlarındaki işaret olarak bilinmektedir<sup>1190</sup>. Alemler şekillerine göre farklı anlamlar almıştır<sup>1191</sup>. İnsanlığın var oluşundan bu yana var olduğu düşünülen alemlerin ortaya çıkışında hayvan boynuzlarının etkisinin olduğu düşünülmektedir<sup>1192</sup>. Savaş ya da kalabalık törenlerde bulunan kişilerin yerlerinin belirlenmesi amacıyla mızrak şeklindeki bir gönderin ucuna takılan alemlerin üzerlerinde ait oldukları boylara ya da zümrelere ait simgeler bulunmaktadır<sup>1193</sup>. Alemler genellikle kubbe, minare, sancak ve bayrakların gönderlerinde, ay-yıldız, lale, palmet, damla ve hilal motifleriyle birlikte kullanılmıştır<sup>1194</sup>. Mihraplarda alem motiflerinin kullanılması, topluluğu birlik ve beraberlik içinde tutması şeklinde sembolik olarak açıklanmıştır<sup>1195</sup>.

Çalışmada incelenen mihraplarda tespit edilen alem motifleri genel hatlarıyla yukarıya bakan hilal formu şeklindedir. Alemler genellikle tepeliklerde, kupa ve vazolarda görülmektedir. Alem motifleri, Aydın Efeler Ramazan Paşa Camii (19. yüzyıl

<sup>1190</sup> Hülya Tezcan, *Türk Sancak Alemleri*, Ankara 1992, s. 3; Mahmut Enes Soysal, “Tarihsel Süreçte Bayrak ve Sancaklarımız”. *Atatürk Üniversitesi Türkiyat Araştırmaları Enstitüsü Dergisi*, 42, 2010, s. 215.

<sup>1191</sup> Ahmet Çaycı, *Selçuklularda Egemenlik Sembolleri*, İstanbul 2008, s. 186.

<sup>1192</sup> Güngör Yavuz, “Türk İnşaat ve Sanat Eserleri Müzesindeki Sancak Alemleri” *Arkitekt*, 328, İstanbul 1927, s. 34.

<sup>1193</sup> Nejdet Gök ve Mehmet Kutlu, “Hilal ve Ay-Yıldız Motifi, Sembol ve İdeolojik Kullanım” *Doğu Batı*, 8/31, Ankara 2005, s. 275.

<sup>1194</sup> M. E. Soysal, agm., s. 214-215.

<sup>1195</sup> N. Gök ve M. Kutlu, agm. s. 275.

sonu), Aydın İncirlioiva Erbeyli Köyü Camii (1899), Aydın Kuşadası Kaleiçi (Öküz Mehmet Paşa) Camii (1830), Aydın Söke Hacı Ziya Bey Camii (1894-95), İzmir Aliaga Mimar Sinan Camii (1886-1887), İzmir Bayındır Bıyıklar Camii (19. yüzyıl sonu), İzmir Bergama (Hacı Hayrettin) Kulaksız Camii (1803), İzmir Bergama Yeni (İbrahim Nazif Ağa) Camii (1813-1814), İzmir Bergama Şadırvanlı Camii (1824-1825), İzmir Çeşme Hacı Mehmet Ağa Camii (1882-1883), İzmir Çeşme Hacı Memiş Ağa Camii (1831-1832), İzmir Çeşme Alaçatı Memiş Ağa Camii (1813), İzmir Konak Yüzbaşı Hasan Ağa Camii (1879-1880), İzmir Kemalpaşa Yukarıkızılca Halil Ağa Camii (1894-1895), İzmir Kınık Hacı Ömer Ağa (Çarşı) Camii (1864-1865), İzmir Kınık Kocaömerli Köyü Camii (19. yüzyılın II. yarısı), İzmir Kınık Yayakent Çarşı Camii (19. yüzyıl sonu), İzmir Konak Gureba-i Müslimin Hastanesi Mescidi (19. yüzyıl sonu), İzmir Konak İkiçeşmelik (Kurd Mehmed Paşa) Camii (1895-1896), İzmir Konak Kemeraltı (Yusuf Çavuşzade Hacı Ahmet Ağa) Camii (1883-1884), İzmir Konak Patlıcanlı Camii (1882-1883), İzmir Menderes Samancıoğlu Camii (19. yüzyıl sonu), İzmir Menemen Yanıkköy Camii (19. yüzyıl sonu), İzmir Seferihisar Ulamış Köyü Camii (1817- 1818), İzmir Urla Kılıç Ali Paşa (Çarşı Hoca Ali) Camii (19. yüzyıl sonu), Manisa Akhisar Ulu Camii (19. yüzyıl sonu), Manisa Soma Deniz Köyü Camii (19. yüzyıl sonu) ve Muğla Menteşe Kurbanzade Camii (19. yüzyılın II. yarısı) mihraplarında karşımıza çıkmaktadır (Tablo 43).

Mihrabında alem kullanılan yapılara, İstanbul Üsküdar Ayazma Camii (1758-1761)<sup>1196</sup>, İstanbul Emirgan (Hamid-i Evvel) Camii (1838)<sup>1197</sup>, İstanbul Ertuğrul Tekke Camii (1887)<sup>1198</sup> ve Burdur Gazi Camii (1916)<sup>1199</sup> örnek olarak verilebilir.

<sup>1196</sup> T. Bozkurt, *agt.*, s. 151-156, fotoğraf 191.

<sup>1197</sup> H. Çopur, *agt.*, s. 140-150, resim 5.104.

<sup>1198</sup> H. Çopur, *agt.*, s. 322-329, resim 5.68.

<sup>1199</sup> D. Beyaz ve M. Beyazıt, *agm.*, s. 342.

Tablo 43: Mihraplardaki alem motifleri

		
2	5	24
		
28	30	44

### 3.4.3.2. Kandil Motifleri

Kandil, içine yağ ve fitil koyularak kullanılan yapay bir aydınlatma aracıdır<sup>1200</sup>. Yapılarda aydınlatma için kullanılan kandiller aynı zamanda yapıların dekorasyonunda biçim ve süslemeleriyle de dekoratif bir obje mahiyetinde kullanılmıştır<sup>1201</sup>. Türk-İslâm sanatında kandil motifleri bezeme ögesi olarak mihraplarda, kubbe geçiş öğelerinde, mezar taşlarında, farklı dini ve sivil yapıların duvarlarında, minyatürlerde, seccade, halı, kilim gibi yaygılarda kullanılmıştır<sup>1202</sup>. Kandil motifi, Nur Sûresi 35. ayette<sup>1203</sup> Allah'ın nurunu tasvir etmesi bakımından ikonografik olarak önemli bir yere sahiptir. Kandil, İslam inancında “Nûr'u, Allah'ı” temsil ettiği için mihrap nişlerinde tasvir edilmiş ve

<sup>1200</sup> <https://sozluk.gov.tr/> (Erişim tarihi 14.11.2023).

<sup>1201</sup> Türkan Acar, “Uşak Boduroğlu Camii Özelinde Kandil Motifi ve İkonografisi”. *Ankara Üniversitesi İlahiyat Fakültesi Dergisi*, 63, 2022, s. 1150.

<sup>1202</sup> Kandil motifi için bkz., Selda Kalfazade ve Özkan Ertuğrul, “Kandil ve Kandilin Motif Olarak Anadolu Türk Sanatındaki Kullanımı Üzerine” *Sanat Tarihi Araştırmaları Dergisi*, 5, 1989, s. 23-25.

<sup>1203</sup> Allah göklerin ve yerin nurudur. Onun nurunun temsili, içinde lamba bulunan bir kandillik gibidir. O lamba kristal bir fanus içindedir; o fanus da sanki inciye benzer bir yıldız gibidir ki; doğuya da batıya da nisbet edilemeyen mübarek bir ağaçtan, yani zeytinden (çıkan yağdan) tutuşturulur. Onun yağı neredeyse, kendisine ateş değmese dahi ışık verir. Bu, nur üstüne nurdur. Allah dilediği kimseyi nuruna eriştirir. Allah insanlara (işte böyle) temsiller getirir. Allah her şeyi bilir. Detaylı bilgi için bkz., Elmalılı Hamdi Yazır, *Kur'ân ı Kerîm ve Meâli*, Tuğra Yayınevi, İstanbul 2011, s. 349.



Allah'a gönülden yönelenlerin O'nun nurundan faydalanabileceği gibi anlamlar taşıdığı düşünülmektedir<sup>1204</sup>. Ayrıca kandilin mihraplarda kullanılması, nefis ile şeytanla mücadele edilen yer olan mihrapta, Allah'a yönelişi ile istikameti mihrap olan kişinin üzerine Allah'ın nurunun yansıyacağı fikriyle örtüşmektedir<sup>1205</sup>.

Mihrap nişi içinde “İlahi ışığı/nuru” simgeleyen kandil motifleri, İslam sanatında 13. yüzyıldan itibaren görülmeye başlamış ve geç Osmanlı Dönemi mihraplarında da yaygın bir şekilde kullanılmıştır<sup>1206</sup>.

Mihraplarda iki yanda toplanmış perde motifinin ortasından aşağıya sarkar vaziyette tasvir edilen kandil motifinin süsleme ögesi olmasının ötesinde ikonografik anlamı da bulunmaktadır. Perde-kandil tasvirlerinin bir arada kullanılmasında, bu dünya ile öteki dünyayı ayıran perde motifinin “İlahi nurun müşahede edilebilmesi için açılması gerek setri (perdeyi) temsil ettiği düşünülmektedir<sup>1207</sup>.

Çalışma kapsamında incelenen mihrapların niş yüzeylerinde, kalemişi kandil motifleri tespit edilmiştir. Kandil motifleri genellikle perde motifleri ile bir arada tasvir edilmiştir. Kandil motifleri nişin üst kısmından aşağıya doğru zincirlerle asılı halde tasvir edilmiştir. Bu tür kandil motifleri, Denizli Kale Cevher Paşa Camii (1819-1820), İzmir Kınık Pekmez Pazarı Camii (1870-1871), Manisa Kırkağaç Çiftahanlar Camii (1864-1865) ve Manisa Soma Damgacı Camii (1871-1872) mihraplarında görülmektedir (Tablo 44).

Perde ve kandil motiflerinin bir arada tasvir edildiği mihraplara, İstanbul Laleli Camii (1759-1763)<sup>1208</sup>, İstanbul Defterdar İbrahim Paşa Camii (1831-1832)<sup>1209</sup>, İstanbul Kuleli Bahçe Camii (1837-1838)<sup>1210</sup>, İstanbul Emirgân Camii (1838)<sup>1211</sup>, İstanbul Gureba Hastanesi Camii (1845)<sup>1212</sup>, İstanbul Yahya Efendi Camii (1873)<sup>1213</sup>, İstanbul

<sup>1204</sup> M. Beyazıt ve Y. Beyazıt, *age.*, s. 168.

<sup>1205</sup> Resul Yelen, “İslam Sanatında Süsleme Sembolizmi Üzerine Yeni Yorumlar”, *Van Yüzüncü Yıl Üniversitesi Sosyal Bilimler Enstitüsü Dergisi*, 2 (Türk Kültür Dünyası Özel Sayısı), Van 2017, s. 474.

<sup>1206</sup> S. Kalfazde ve Ö. Ertuğrul, *agm.*, s. 29-31.

<sup>1207</sup> Abdülkerim Kuşeyri, *Tasavvuf İlmine Dair Kuşeyri Risalesi*, Haz. Süleyman Uludağ, Dergâh Yayınları, İstanbul 1981, s. 205-206.

<sup>1208</sup> T. Bozkurt, *agt.*, s. 157-162, fotoğraf 198.

<sup>1209</sup> H. Çopur, *agt.* s. 92-95, resim 5.57.

<sup>1210</sup> H. Çopur, *agt.*, s. 126-133, resim 5. 90.





<sup>1211</sup> T. Bozkurt, *agt.*, s. 258.

<sup>1212</sup> H. Çopur, *agt.*, s. 162, resim 5.120.

<sup>1213</sup> H. Çopur, *agt.*, s. 289-294, resim 5. 238.

Ertuğrul Tekke Camii (1887)<sup>1214</sup>, İstanbul Orhaniye Camii (1887)<sup>1215</sup> ve İstanbul Molla Hüsrev (Küçük Mustafa Paşa) Camii (19. yüzyıl)<sup>1216</sup> örnek verilebilir.

Tablo 44: Kandil Motifleri

 <p>13</p>	 <p>41</p>
 <p>90</p>	 <p>96</p>

<sup>1214</sup> H. Çopur, *agt.*, s. 322-329, resim 5.68.

<sup>1215</sup> <https://kulturenvanteri.com/en/yer/orhaniye-kislasi-camii/3-7/> (Erişim tarihi 02.11.2023)

<sup>1216</sup> H. Çopur, *agt.*, s. 121-124, resim 5.83.

### 3.4.3.3. Perde Motifleri

Osmanlı mimarisinde Batılı sanat akımlarının etkisiyle süsleme sanatında yaygın olarak kullanılmaya başlanan perde motifleri, Barok, Rokoko ve Ampir karakterli bezeme unsurlarıyla birlikte işlenmiş ve Batılı sanat üsluplarına özgü derinlik, üç boyutluluk ve gerçekçilik anlayışlarına uygun motiflerden birisidir<sup>1217</sup>. Perde motifi hakkında yapılan erken tarihli çalışmalarda perde motifinin Batılı sanat akımlarının etkisiyle Türk sanatında kullanılmaya başlandığı fikri ortaya atılsa da son yıllarda yapılan çalışma ile perde motifinin erken devirlerden itibaren Türk süsleme sanatında yer aldığı ve kökeninin Orta Asya'ya dayandığı ortaya konulmuştur<sup>1218</sup>.

Perde motifleri Anadolu'da duvar resimlerinde, kubbe geçiş öğelerinde, pencerelerde, mihraplarda<sup>1219</sup> ve mezar taşlarında<sup>1220</sup> yaygın bir şekilde kullanılmıştır. Mihrap nişlerinde yaygın bir şekilde kullanılan perde motifleri, ikonografik olarak bu dünya ve öteki dünyayı birbirinden ayırması ve bu âlemden öteki âleme geçişi temsil etmesi şeklinde ifade edilmiştir<sup>1221</sup>.

Çalışma kapsamında incelenen yüz altı mihrabın altmış ikisinde perde motifinin kullanıldığı tespit edilmiştir. Perde motiflerinden kırk dokuzu alçıdan, on üçü kalemişinden yapılmıştır. Tespit edilen perde motifleri tek parça, iki parça ve farbela fon ile altındaki iki parça olmak üzere üç gruba ayrılmaktadır.

Alçı perde motifleri tek parça, iki parça ve farbela fon perde ile altındaki iki parçadan oluşmaktadır Alçı perdeler, Aydın Kuşadası Kaleiçi (Öküz Mehmet Paşa) Camii (1830), Aydın Kuyucak (Şah Şatır Ali Ağa) Çarşı Camii (1840), Aydın Söke Hacı Ziya Bey Camii (1894-95), Aydın Efeler Ramazan Paşa Camii (19. yüzyıl sonu),

<sup>1217</sup> E. Gürsoy, agm., s. 153.

<sup>1218</sup> Perde motifinin kökeni hakkında detaylı bilgi için bkz., Ela Taş, "Türk Tezyinatında Perde", *Selçuk Üniversitesi Edebiyat Fakültesi Dergisi*, 45, 2021, s. 271-294.

<sup>1219</sup> İsmail Aytaç ve Elif Çeri Temel, "Kayseri (Germir) İbrahim Akdağ Evinde Duvar Resimleri", *Sanat ve İnsan Dergisi*, 1/2, 2009, s. 4-12; Gazanfer İltar, "Tekke Köyü Hacı Abdullah Halife Camisi Duvar Resimleri", *Vakıflar Dergisi*, 42, Ankara 2014, s. 69-80; Mustafa Beyazıt ve Yasemin Beyazıt, *Denizli Dediği Tekkesi*, Bilgin Kültür Sanat Yayınları, Ankara 2014, s. 167; Şerife Tali, "Giresun Yağlıdere Tekke Köyü Cami Kalem İşi Bezemeleri", *Uluslararası Sosyal Araştırmalar Dergisi*, 7/31, 2014, s. 490-497; Celil Arslan ve Mehmet Pınar, "Nevşehir Cami ve Mescit Mihraplarında Bezeme Anlayışı", *Erciyes Üniversitesi Sosyal Bilimler Enstitüsü Dergisi*, 38, 2015, 83-103; Gökben Ayhan, "Birgi Karaoğlu Cami'nin Vaaz Kürsüsü", *Süleyman Demirel Üniversitesi Fen Edebiyat Fakültesi Sosyal Bilimler Dergisi*, 39, 2016, s. 215-239; Osman Ülkü, "Osmanlı Mimarisinde Manzara Resimleri Süslemeciliği Bağlamında Koçarlı-Cincin Köyü Cihanoğlu Hacı Abdülaziz Efendi Duvar Süslemelerinin Değerlendirilmesi", *Sanat Tarihi Dergisi*, 25/2, İzmir 2016, s. 277-293; Eylem Yurdakul Tuğutlu, *Kayseri Mihrapları*, Kayseri Belediyesi Yayınları, Kayseri 2019; Funda Naldan, "Geç Dönem Anadolu Kalemişi Süslemelerine Yeni Bir Örnek: Kemaliye Orta Cami", *Erdem*, 76, Ankara 2019, s. 185-204.

<sup>1220</sup> Halit Çal, "Göynük (Bolu) Şehri Türk Mezar Taşları" *Vakıflar Dergisi*, 30, Ankara 2007, s. 311.

<sup>1221</sup> Tarkan Okçuoğlu, *18.-19. Yüzyıllarda Osmanlı Duvar Resimlerinde Betimleme Anlayışı*, (Basılmamış Doktora Tezi), İstanbul Üniversitesi Sosyal Bilimler Enstitüsü, İstanbul 2000, s. 51.

Aydın Nazilli Kestane Camii (19. yüzyıl sonu), Aydın Sultanhisar Cibe Camii (19. yüzyıl sonu), Aydın Sultanhisar Çarşı Camii (19. yüzyıl sonu), Denizli Babadağ Düvenönü Camii (1842-1843), Denizli Tavas Nikfer Çarşı Camii (1872), İzmir Seferihisar Ulu Camii (1815-1816), İzmir Konak Çorakkapı (Bostanizade Mahmud Efendi) Camii (1822-1823), İzmir Çeşme Hacı Memiş Ağa Camii (1831-1832), İzmir Güzelbahçe Yelki Aşağı Çarşı Camii (1878), İzmir Konak Yüzbaşı Hasan Ağa Camii (1879-1880), İzmir Konak Hisar (Yakup Bey) Camii (1881), İzmir Çeşme Hacı Mehmet Ağa Camii (1882-1883), İzmir Konak Kemeraltı (Yusuf Çavuşzade Hacı Ahmet Ağa) Camii (1883-1884), İzmir Aliğa Mimar Sinan Camii (1886-1887), İzmir Foça Kozbeyli Köyü Camii (1889-1890), İzmir Kemalpaşa Çarşı (Emet Bey) Camii (1889-1890), İzmir Torbalı Naime Köyü Burhaniye Camii (1890-1891), İzmir Güzelbahçe Yelki Yukarı Çarşı Camii (1890-1891), İzmir Konak Karantina (Hamidiye) Camii (1892), İzmir Kiraz İsa Bey Camii (1892-1893), İzmir Konak Başdurak (Hacı Hüseyin) Camii (1893-1894), İzmir Kemalpaşa Yukarıkızılca Halil Ağa Camii (1894-1895), İzmir Menderes Özdere (Cumhuriyet) Mahallesi Camii (1894-1895), İzmir Konak (Selimiye) Saraç Hacı Ethem Camii (1899), İzmir Güzelbahçe Yukarı Çarşı Camii (19. yüzyılın II. yarısı), İzmir Konak Selvili Camii (19. yüzyılın II. yarısı), İzmir Bayındır Bıyıklar Camii (19. yüzyıl sonu), İzmir Konak Gureba-i Müslimin Hastanesi Mescidi (19. yüzyıl sonu), İzmir Konak Tepecik Merkez Camii (19. yüzyıl sonu), İzmir Menderes Samancıoğlu Camii (19. yüzyıl sonu), İzmir Menemen Yanıkköy Camii (19. yüzyıl sonu), İzmir Urla Kılıç Ali Paşa (Çarşı Hoca Ali) Camii (19. yüzyıl sonu), Manisa Salihli Çarşı Camii (1855-1856), Manisa Kırkağaç Çiftahanlar Camii (1864-1865), Manisa Salihli Hamidiye Camii (1890-1891), Manisa Salihli Kurttutan Köyü Camii (1893-1894), Manisa Akhisar Ulu Camii (19. yüzyıl sonu), Manisa Demirci Hacı Hasan Camii (19. yüzyıl sonu), Manisa Salihli Kocaçeşme (Burhaniye) Camii (19. yüzyıl sonu), Manisa Soma Deniz Köyü Camii (19. yüzyıl sonu), Muğla Menteşe Şeyh Camii (1896-1897) ve Muğla Menteşe Saburhane Camii (19. yüzyılın II. yarısı) mihraplarında görülmektedir.

Kalemişi perde motifleri kavsara ve nişin üst bölümlerinde karşımıza çıkmaktadır. Kalemişi perdeler, Denizli Kale Cevher Paşa Camii (1819-1820), Denizli Tavas Sarıabat Camii (1892-1893), Denizli Tavas Kızılcabölük Hanönü Camii (1894-1895), İzmir Bergama (Hacı Hayrettin) Kulaksız Camii (1803), İzmir Bergama Şadırvanlı Camii (1824-1825), İzmir Ödemiş Ulu (Büyük) Camii (1856), İzmir Kınık

Pekmez Pazarı Camii (1870-1871), İzmir Kınık Tahtalı (İbrahim Ağazade) Camii (1875-1876), İzmir Konak Şadırvanaltı (Niflizade-Bıyıklıoğlu) Camii (1883-1884), İzmir Kınık Kocaömerli Köyü Camii (19. yüzyılın II. yarısı), İzmir Kınık Yayakent Çarşı Camii (19. yüzyıl sonu), İzmir Ödemiş Gürcüzade Camii (19. yüzyıl sonu) ve Manisa Soma Damgacı Camii (1871-1872) mihraplarında tespit edilmiştir.

İncelenen mihraplarda görülen tek parça perde motifleri kendi içinde üç alt gruba ayrılmaktadır. Birinci gruptaki perde motifleri, kavsara kuşatma kemer kavsine paralel şekilde üzengi seviyesine kadar aşağıya sarkmaktadır. Kavsara kuşatma kemer kavsine paralel, üzengi seviyesine kadar inen tek parça perde motifleri, Aydın Efeler Ramazan Paşa Camii (19. yüzyıl sonu), İzmir Konak Çorakkapı (Bostanzade Mahmud Efendi) Camii (1822-1823), İzmir Konak (Selimiye) Saraç Hacı Ethem Camii (1899), İzmir Konak Selvili Camii (19. yüzyılın II. yarısı) ve Manisa Demirci Hacı Hasan Camii (19. yüzyıl sonu) mihraplarında görülmektedir (Tablo 45).

Mihraplarında perde motifi yer alan yapılara; Bursa Ulu Camii (1396-1400)<sup>1222</sup>, Bursa Yıldırım Bayezid Camii (1390-1395-1879)<sup>1223</sup>, Bursa Hüdavendigâr Camii (1365-1366)<sup>1224</sup>, Uşak Boduroğlu Camii (1768)<sup>1225</sup>, Aydın Cincin Cihanoğlu Camii (1785)<sup>1226</sup>, Denizli Acıpayam Yazır Camii (1802-1803)<sup>1227</sup>, Denizli Baklan Boğaziçi Eski Camii (1802-1803)<sup>1228</sup>, Manisa Kula-Emre Köyü Camii (1808-1821)<sup>1229</sup>, Denizli Kale Künar Köyü Camii (19. yüzyıl)<sup>1230</sup>, Uşak Karaali Camii (19.yüzyıl)<sup>1231</sup>, Uşak Kurşunlu Camii (19. yüzyılın sonları)<sup>1232</sup>, Denizli Dediği Tekkesi Dergahı (1907-1908)<sup>1233</sup> ve Uşak Cinibiz Camii (20. yüzyıl)<sup>1234</sup> örnek verilebilir.

<sup>1222</sup> M. Top, *agt.*, s. 66-68, resim 81.

<sup>1223</sup> M. Top, *agt.*, s. 60-62, resim 64.

<sup>1224</sup> M. Top, *agt.*, s. 41-42, resim 15.

<sup>1225</sup> E. Gürsoy, *agm.*, s. 153, resim 4.

<sup>1226</sup> T. Yurtsal, *agt.*, s. 73-82, fotoğraf 189-190.

<sup>1227</sup> Metin Sözen vd. *Türk Mimarisinin Gelişimi ve Mimar Sinan*, Türkiye İş Bankası Kültür Yayınları, İstanbul 1975, s. 316; R. Arık, *age.*, s. 42-46; Anonim, *age.*, 2016b, s. 32.

<sup>1228</sup> Şakir Çakmak, "Boğaziçi Kasabası Eski Cami (Baklan/Denizli)", *9. Milletlerarası Türk Sanatları Kongresi*, C. I, Ankara 1995, s. 539; Feryal Beykal, "Baklan Boğaziçi Eski Camii" *Pamukkale Üniversitesi Eğitim Fakültesi Dergisi*, 2, Denizli 1997, s. 73-90.

<sup>1229</sup> Rüstem Bozer, "Kula-Emre Köyünde Resimli Bir Cami", *Türkiyemiz*, 53, 1987, s. 20.

<sup>1230</sup> Kadir Pektaş, Erbil Aktuğ, "Kale'de Osmanlı Dönemi Camilerine İki Örnek: Esenkaya ve Künar Köyü Camileri", *Kaledavaz Sempozyum Bildirileri*, Ed. Turgut Tok, Özgür Kasım Aydemir, Denizli 2013, s. 94.





<sup>1231</sup> E. Gürsoy, *agm.*, s. 152, resim 2.

<sup>1232</sup> E. Gürsoy, *agm.*, s. 153, resim 3.

<sup>1233</sup> M. Beyazıt ve Y. Beyazıt, *age.*, s. 147, Fotoğraf 92.

<sup>1234</sup> E. Gürsoy, *agm.*, s. 155, resim 8.

Tablo 45: Kavsara kuşatma kemer kavisine paralel tek parça perde motifleri

 <p style="text-align: center;">1</p>	 <p style="text-align: center;">53</p>
 <p style="text-align: center;">70</p>	 <p style="text-align: center;">71</p>

İkinci grupta kavsara kuşatma kemerinde tek parçadan oluşan ve üç yerden kordonlarla toplanmış perde motifleri yer almaktadır. Benzer düzenlemeler, Aydın Sultanhisar Çarşı Camii (19. yüzyıl sonu), Denizli Babadağ Düvenönü Camii (1842-1843), İzmir Seferihisar Ulu Camii (1815-1816), İzmir Çeşme Hacı Memiş Ağa Camii (1831-1832), İzmir Çeşme Hacı Mehmet Ağa Camii (1882-1883), İzmir Torbalı Naime Köyü Burhaniye Camii (1890-1891), Manisa Kırkağaç Çiftehaneler Camii (1864-1865) ve Manisa Akhisar Ulu Camii (19. yüzyıl sonu) mihraplarında görülmektedir (Tablo 46).

Tablo 46: Tek parçadan oluşan ve üç yerden köşelerde toplanmış perde motifleri

 <p style="text-align: center;">14</p>	 <p style="text-align: center;">15</p>
---	--

Üçüncü grupta tek parça perdeler kavsara kuşatma kemerinin kavisine asılı, kenarlarda sövelere ya da pilastrlara toplanmış ve aşağıya kaide hizasına kadar

sarkıtılmıştır. Bu tür düzenlemeler İzmir Konak Yüzbaşı Hasan Ağa Camii (1879-1880), İzmir Konak Kemeraltı (Yusuf Çavuşzade Hacı Ahmet Ağa) Camii (1883-1884), İzmir Foça Kozbeyli Köyü Camii (1889-1890), İzmir Kemalpaşa Çarşısı (Emet Bey) Camii (1889-1890), İzmir Kiraz İsa Bey Camii (1892-1893), Manisa Salihli Çarşısı Camii (1855-1856), Manisa Salihli Hamidiye Camii (1890-1891), Manisa Salihli Kurttutan Köyü Camii (1893-1894) ve Manisa Salihli Kocaçeşme (Burhaniye) Camii (19. yüzyıl sonu) mihraplarında yer almaktadır (Tablo 47).

Tablo 47: Kavsara kuşatma kemeri ile söve ya da pilastrlara paralel perde motifleri



İncelenen mihrapların kavsara kuşatma kemerlerine asılı iki parça halinde perde motifleri de bulunmaktadır. İki parça halindeki perde motifleri ortadan ikiye ayrılarak kenarlarda kordonlarla sütuncelere/pilastrlara tutturulmuştur. Aydın Kuşadası Kaleiçi (Öküz Mehmet Paşa) Camii (1830), Aydın Söke Hacı Ziya Bey Camii (1894-95), Aydın Sultanhisar Çarşısı Camii (19. yüzyıl sonu), Denizli Kale Cevher Paşa Camii (1819-1820), Denizli Tavas Sarıabat Camii (1892-1893), İzmir Bergama (Hacı Hayrettin) Kulaksız Camii (1803), İzmir Bergama Şadırvanlı Camii (1824-1825), İzmir Ödemiş Ulu (Büyük) Camii (1856), İzmir Kınık Pekmez Pazarı Camii (1870-1871), İzmir Kınık Tahtalı (İbrahim Ağazade) Camii (1875-1876), İzmir Güzelbahçe Yelki Aşağı Çarşısı Camii (1878), İzmir Konak Yüzbaşı Hasan Ağa Camii (1879-1880), İzmir Konak Hisar (Yakup Bey) Camii (1881), İzmir Konak Şadırvanaltı (Niflizade-Bıyıklıoğlu) Camii

(1883-1884), İzmir Aliğa Mimar Sinan Camii (1886-1887), İzmir Konak Karantina (Hamidiye) Camii (1892), İzmir Menderes Özdere (Cumhuriyet) Mahallesi Camii (1894-1895), İzmir Bayındır Bıyıklar Camii (19. yüzyıl sonu), İzmir Güzelbahçe Yukarı Çarşı Camii (19. yüzyılın II. yarısı), İzmir Kınık Kocaömerli Köyü Camii (19. yüzyılın II. yarısı), İzmir Kınık Yayakent Çarşı Camii (19. yüzyıl sonu), İzmir Konak Gureba-i Müslimin Hastanesi Mescidi (19. yüzyıl sonu), İzmir Konak Tepecik Merkez Camii (19. yüzyıl sonu), İzmir Menderes Samancıoğlu Camii (19. yüzyıl sonu), İzmir Menemen Yanıkköy Camii (19. yüzyıl sonu), İzmir Ödemiş Gürcüzade Camii (19. yüzyıl sonu), İzmir Urla Kılıç Ali Paşa (Çarşı Hoca Ali) Camii (19. yüzyıl sonu), Manisa Soma Damgacı Camii (1871-1872), Manisa Soma Deniz Köyü Camii (19. yüzyıl sonu) ve Muğla Menteşe Şeyh Camii (1896-1897) mihraplarında görülmektedir (Tablo 48).

Tablo 48: İki parça halinde ortadan ikiye ayrılmış perde motifleri



Çalışmada incelenen mihrapların kavsara kuşatma kemerlerine asılı, üstte farbela fon perde, onun altında iki parçadan oluşan perde motifleri de tespit edilmiştir. Farbela fon ve iki parça perde motifinden oluşan düzenlemeler, Aydın Kuyucak (Şah Şatır Ali Ağa) Çarşı Camii (1840), Aydın Nazilli Kestane Camii (19. yüzyıl sonu), Aydın Sultanhisar Cibe Camii (19. yüzyıl sonu), Denizli Tavas Kızılcabölük Hanönü Camii (1894-1895), İzmir Güzelbahçe Yelki Yukarı Çarşı Camii (1890-1891), İzmir



Kemalpaşa Yukarıkızılca Halil Ağa Camii (1894-1895) ve Muğla Menteşe Saburhane Camii (19. yüzyılın II. yarısı) mihraplarında görülmektedir (Tablo 49).

Tablo 49: Farbela fon ve iki parçadan oluşan perde motifleri



#### 3.4.3.4. Vazo/Kupa Motifleri

Osmanlı süsleme sanatlarında erken tarihlerden itibaren kullanılan vazo/kupa motifi, 15. yüzyılda Bursa kalemîşi tekniğindeki süslemelerde, 16. yüzyıl çinilerinde, Batılı sanat akımlarının etkisiyle birlikte 19. yüzyılda yapıların duvar resimlerinde, tezhiplerde, mezar taşlarında ve çeşmelerde yaygın bir şekilde kullanıldığı görülmektedir<sup>1235</sup>. Vazo/vazodan çıkan çiçek motifinin zafer sembolü olarak kullanıldığı ifade edilmektedir<sup>1236</sup>. Mihrap tepeliklerinin iki yanında kullanılan vazo/kupa motifleri dönemin beğenisi doğrultusunda kullanılmış olmalıdır.

Çalışmada incelenen yüz altı mihrabın elli altısının tepeliklerinde, sütunce ya da pilastr başlıklarında, içerisinde çiçek, meyve ve alem bulunan vazo ya da kupalar yer almaktadır. Mihraplarda özellikle Antik Dönem kaplarını anımsatan vazo ya da kupalar dikkat çekicidir<sup>1237</sup>. Mihrap tepeliklerinin kenarlarındaki vazo ve kupalar, mihrabın cephe kurgusunu anıtsallaştırmaktadır. Mihrap tepeliklerinde köşe alemleri şeklinde kullanılan vazolar kendi içerisinde, kulpsuz, kulplu ve kupa şeklinde olmak üzere üç gruba ayrılmaktadır.

<sup>1235</sup> Vazo hakkında detaylı bilgi için bkz., Azade Akar, “Tezyini Sa’natlarımızda Vazo Motifi”, *Vakıflar Dergisi*, 8, Ankara 1969, s. 267-271.

<sup>1236</sup> Nihan Zafer, *Ampir Üslubun Osmanlı Çeşme Mimarisine Yansıması: İstanbul Örnekleri* (Basılmamış Yüksek Lisans Tezi), Mimar Sinan Güzel Sanatlar Üniversitesi Sosyal Bilimler Enstitüsü, İstanbul 2022, s. 287.

<sup>1237</sup> İnci Kuyulu Ersoy, “İzmir Camilerinde Antik Kökenli Süsleme Unsurları” Ed. Hakan Öncü, Akın Ersoy, Duygu S. Akar Tanrıver, *Smyrna/İzmir Kazı ve Araştırmaları III*, Ege Yayınları, İstanbul 2019, s. 284.

Tespit edilen vazolardan on dördü kulpsuzdur. Kulpsuz vazoların bazılarının içleri boş bırakılırken bazılarında çiçek ve meyveler yer almaktadır. Kulpsuz vazo düzenlemeleri, Aydın Koçarlı Cihanoğlu Camii (1834-1835), Denizli Babadağ Düvenönü Camii (1842-1843), Denizli Tavas Nikfer Çarşısı Camii (1872), Denizli Tavas Paşalılar Camii (19. yüzyılın II. yarısı), İzmir Foça Kozbeyli Köyü Camii (1889-1890), İzmir Güzelbahçe Yelki Aşağı Çarşısı Camii (1878), İzmir Güzelbahçe Yelki Yukarı Çarşısı Camii (1890-1891), İzmir Güzelbahçe Yukarı Çarşısı Camii (19. yüzyılın II. yarısı), İzmir Konak Pazaryeri (Han Bey) Camii (19. yüzyıl sonu), İzmir Konak (Selimiye) Saraç Hacı Ethem Camii (1899), İzmir Konak Selvili Camii (19. yüzyılın II. yarısı), Manisa Akhisar Has Hoca Camii (19. yüzyıl sonu), Muğla Mentеше Bali Hoca (Kavaklı) Camii (1896-1897) ve Muğla Mentеше Pazar Camii (1842-1843) mihraplarında görülmektedir (Tablo 50).

Tablo 50: Kulpsuz Vazolar



Osmanlı mimarisinde vazo ve vazodan çıkan çiçek süslemelerinin en güzel örneklerinden birisi Topkapı Sarayı III. Ahmed Yemiş Odası'nda (1705) yer almaktadır. Mihraplarında vazo ve vazodan çıkan çiçekler yer alan yapılara, İstanbul Nusretiye Camii (1826)<sup>1238</sup>, İstanbul Küçük Selimiye Camii (1834-1835)<sup>1239</sup>, İstanbul Gureba Hastanesi Camii (1845)<sup>1240</sup>, İstanbul Teşvikiye Camii (1853-1854)<sup>1241</sup>, Konya Aziziye Camii (1872-1876)<sup>1242</sup>, Balıkesir Savaştepe Cumhuriyet Mahallesi Camii (1892-1893)<sup>1243</sup>, İstanbul Bala Süleyman Ağa Tekke Camii (1894-1895)<sup>1244</sup> ve Aydın Kuyucak Kayran Köyü Camii (19. yüzyılın ortaları)<sup>1245</sup> örnek gösterilebilir.

<sup>1238</sup> H. Çopur, *agt.*, s. 78, resim 5.41.

<sup>1239</sup> H. Çopur, *agt.*, s. 111, resim 5.70.

<sup>1240</sup> H. Çopur, *agt.*, s. 162, resim 5.119.

<sup>1241</sup> T. Bozkurt, *agt.*, s. 197-201, fotoğraf 248.

<sup>1242</sup> T. Bozkurt, *agm.*, 2005, s. 405, 1. resim.

<sup>1243</sup> H. Sözlü, *age.*, s. 323-325.

<sup>1244</sup> H. Çopur, *agt.*, s. 364-371, resim 5.304.

<sup>1245</sup> Erbil Cömertler Aktuğ – Kadir Pektaş, "Geç Dönem Kalem İşi Süslemeli Bir Eser: Aydın Kuyucak Kayran Köyü Camii" *İstanbul Medeniyet Üniversitesi Sanat, Tasarım ve Mimarlık Fakültesi Dergisi*, 2/2, 2016, s. 9-25.

Tespit edilen elli altı vazodan dokuzunun gövdesinde kulplar bulunmaktadır. Kulplu vazoların içlerinde çiçek, meyve ve alemler yer alır. Vazolardaki kulpların içinden geçerek vazonun gövdesini çevreleyen çiçeklerden oluşturulmuş girland ve perde motifleri de tespit edilmiştir. Aydın Söke Hacı Ziya Bey Camii (1894-1895), Aydın Efeler Ramazan Paşa Camii (19. yüzyıl sonu), Aydın Karacasu Hacı Halil Ağa (Çarşı) Camii (19. yüzyılın sonları), Denizli Tavas Kızılcabölük Kavak Camii (19. yüzyılın II. yarısı), İzmir Kemalpaşa Çarşı (Emet Bey) Camii (1889-1890), İzmir Kemalpaşa Yukarıkızılca Halil Ağa Camii (1894-1895), İzmir Konak Başdurak (Hacı Hüseyin) Camii (1893-1894), İzmir Konak Şeyh (Tezveren Dede) Camii (1809-1810) ve İzmir Menderes Samancıoğlu Camii (19. yüzyıl sonu) mihraplarında kulplu vazolar tespit edilmiştir (Tablo 51).

Tablo 51: Kulplu Vazolar

		
1	3	11
		
41	51	64

Mihrapların otuz üçünde Antik Dönem kaplarını anımsatan içlerinde, çiçek, meyve ve alemler bulunan kupalar bulunmaktadır. Aydın Kuşadası Kaleiçi (Öküz Mehmet Paşa) Camii (1830), Aydın İncirliova Erbeyli Köyü Camii (1899), Denizli Tavas Nikfer Çarşı Camii (1872), İzmir Seferihisar Ulamış Köyü Camii (1817- 1818), İzmir Konak Çorakkapı (Bostanizade Mahmud Efendi) Camii (1822-1823), İzmir Bergama Şadırvanlı Camii (1824-1825), İzmir Kınık Hacı Ömer Ağa (Çarşı) Camii (1864-1865), İzmir Kınık Pekmez Pazarı Camii (1870-1871), İzmir Karşıyaka Soğukkuyu (Çömezzade Hacı Mehmet) Camii (1874-1875), İzmir Kınık Tahtalı

(İbrahim Ağazade) Camii (1875-1876), İzmir Kınık Hamzahocalı Köyü Camii (1878-1879), İzmir Konak Yüzbaşı Hasan Ağa Camii (1879-1880), İzmir Konak Hisar (Yakup Bey) Camii (1881), İzmir Konak Patlıcanlı Camii (1882-1883), İzmir Aliağa Mimar Sinan Camii (1886-1887), İzmir Konak Karantina (Hamidiye) Camii (1892), İzmir Menderes Özdere (Cumhuriyet) Mahallesi Camii (1894-1895), İzmir Konak İkiçeşmelik (Kurd Mehmed Paşa) Camii (1895-1896), İzmir Kınık Kocaömerli Köyü Camii (19. yüzyılın II. yarısı), İzmir Bayındır Bıyıklar Camii (19. yüzyıl sonu), İzmir Kınık Yayakent Çarşı Camii (19. yüzyıl sonu), İzmir Konak Gureba-i Müslimin Hastanesi Mescidi (19. yüzyıl sonu), İzmir Konak Hacı Mahmut Camii (19. yüzyıl sonu), İzmir Konak Tepecik Merkez Camii (19. yüzyıl sonu), İzmir Konak Toraman (Tuzcu) Mescidi (19. yüzyıl sonu), İzmir Menemen Yanıkköy Camii (19. yüzyıl sonu), İzmir Urla Kılıç Ali Paşa (Çarşı Hoca Ali) Camii (19. yüzyıl sonu), Manisa Akhisar Ulu Camii (19. yüzyıl sonu), Manisa Soma Deniz Köyü Camii (19. yüzyıl sonu), Muğla Menteşe Konakaltı Mescidi (1863-1864), Muğla Menteşe Ulu Camii (1882), Muğla Menteşe Şeyh Camii (1896-1897) ve Menteşe Saburhane Camii (19. yüzyılın II. yarısı), mihraplarında içlerinde çiçek, meyve ve alemler bulunan kupalar görülmektedir (Tablo 52).

Tablo 52: Kupa şeklindeki vazolar

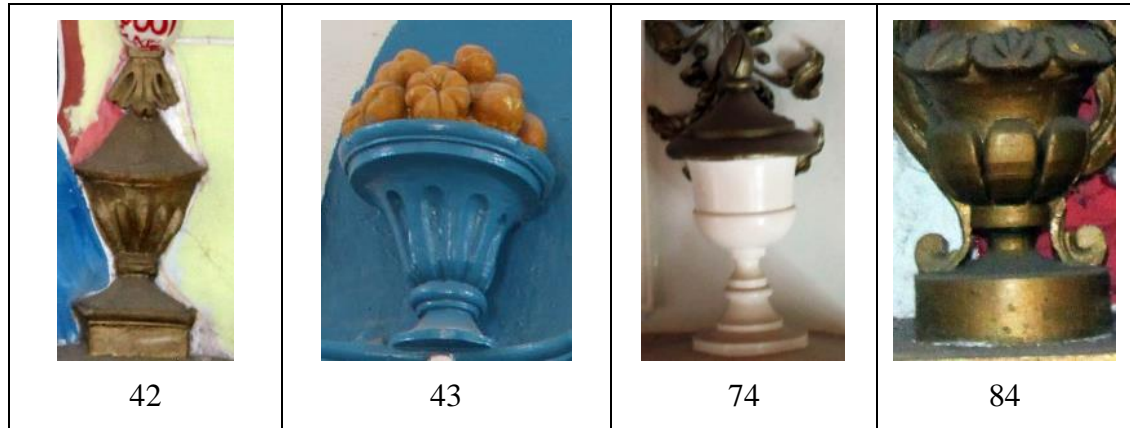

#### 3.4.4. Mimari Tasvirli Süslemeler

Osmanlı mimarisinde mimari tasvirli süslemeler 16. yüzyıldan itibaren minyatür geleneğiyle birlikte başlamış ve 19. yüzyılın sonlarına kadar mimaride çeşitli alanlarda karşılaşılan en önemli süsleme türünden biri olmuştur<sup>1246</sup>. Osmanlı mimarisinde mimari

<sup>1246</sup> Kutsal kent ve mekân tasvirleri hakkında detaylı bilgi için bkz., Zeren Tanındı, “İslam Resminde Kutsal Kent ve Yöre Tasvirleri”, *Journal of Turkish Studies*, Orhan Şaik Gökyay Armağanı, Haz. Ahmet Turgut Kut, Günay Kut, 7, s. 407-411.

tasvirler; Kâbe, cami ve manzara tasvirleri şeklinde, çini ve duvar resmi olarak karşımıza çıkmaktadır. 18. yüzyılın ikinci yarısından itibaren Osmanlı mimarisinde iç mekân süslemelerinde mimari tasvirli bezemelerin tercih edildiği görülmektedir<sup>1247</sup>. Çalışma kapsamında incelenen mihraplarda da benzer şekilde Kâbe, cami ve manzara tasvirleri gibi mimari betimlemelerin bezemede kullanıldığı tespit edilmiştir.

#### 3.4.4.1. Cami Tasvirleri

Osmanlı mimarisinde Batı sanatı etkileriyle birlikte bezeme repertuvarında görülmeye başlanan tasvirlerden birisi de cami tasviridir. Cami, Allah'a ibadet edilen yer olduğu için kutsal sayılmış ve tasvirlerde bu yüzden kullanılmıştır<sup>1248</sup>. Osmanlı mimarisinde cami tasvirleri, cami, mescid, saray, köşk gibi yapıların duvarlarında, tavanlarında, tepe pencerelerinde ve mezar taşlarında karşımıza çıkmaktadır<sup>1249</sup>.

Çalışma kapsamında ele alındı Manisa Soma Damgacı Camii (1871-1872) mihrap tepeliğinde, İzmir Kınık Kocaömerli Köyü Camii (19. yüzyılın II. yarısı) mihrap nişinin yüzeyinde cami tasvirleri yer almaktadır (Tablo 53).

Batı Anadolu'da yaygın olarak kullanılan cami tasvirli yapılara, Denizli Boğaziçi Eski Camii (1767-1768)<sup>1250</sup>, Aydın Cincin Cihanoğlu Camii (1785)<sup>1251</sup>, Denizli Çivril Savranşah Camii (1882)<sup>1252</sup>, Denizli Acıpayam Yazır Camii (1802-1803)<sup>1253</sup>, Manisa Kula Emre Köyü Camii (1808-1821)<sup>1254</sup>, Denizli Akköy Belenardıç Camii (1884)<sup>1255</sup>, Afyon Dazkırı Çiftlik Köyü Camii (1887-1888) ve Afyon Dazkırı Kızılören Köyü Camii (1894-95)<sup>1256</sup> örnek olarak verilebilir. Ayrıca Batı Anadolu'da çok sayıdaki mezar taşında, tek mekânlı, tek kubbeli bir ya da iki minareli cami tasvirleri yer almaktadır<sup>1257</sup>.

Tablo 53: Cami tasvirleri

<sup>1247</sup> Akın Tercanlı, "Denizli İlinde Yer Alan Bir Grup Köy Camiilerindeki Kâbe Tasvirleri", *Kilis 7 Aralık Üniversitesi Sosyal Bilimler Dergisi*, 10/19, 2020, s. 58.

<sup>1248</sup> Yılmaz Önge, "Anadolu Sanatında Cami Motifi", *Önasya*, 4/38, 1968, s. 10-12.

<sup>1249</sup> Y. Önge, agm., s. 10.

<sup>1250</sup> Ş. Çakmak, agm., 1995, s. 539.

<sup>1251</sup> T. Yurtsal, *agt.*, s. 173-82, fotoğraf 189-190.

<sup>1252</sup> Anonim, *age.*, 2016b, s. 290.

<sup>1253</sup> M. Sözen vd. *age.*, s. 316; R. Arık, *age.*, s. 42-46; Anonim, *age.*, 2016b, s. 32.

<sup>1254</sup> R. Bozer, agm., s. 20.

<sup>1255</sup> Anonim, *age.*, 2016b, s. 126.

<sup>1256</sup> Ertan Daş, "Dazkırı Yakınlarında Yayınlanmamış Ahşap Destekli İki Köy Camisi", *9. Milletlerarası Türk Sanatları Kongresi*, C. 2, İstanbul 1991, s. 1-12.

<sup>1257</sup> Cami tasvirli mezar taşları hakkında detaylı bilgi için bkz., Gül Tunçel, *Batı Anadolu Bölgesinde Cami Tasvirli Mezar Taşları*, Ankara 1989, s. 15-16.

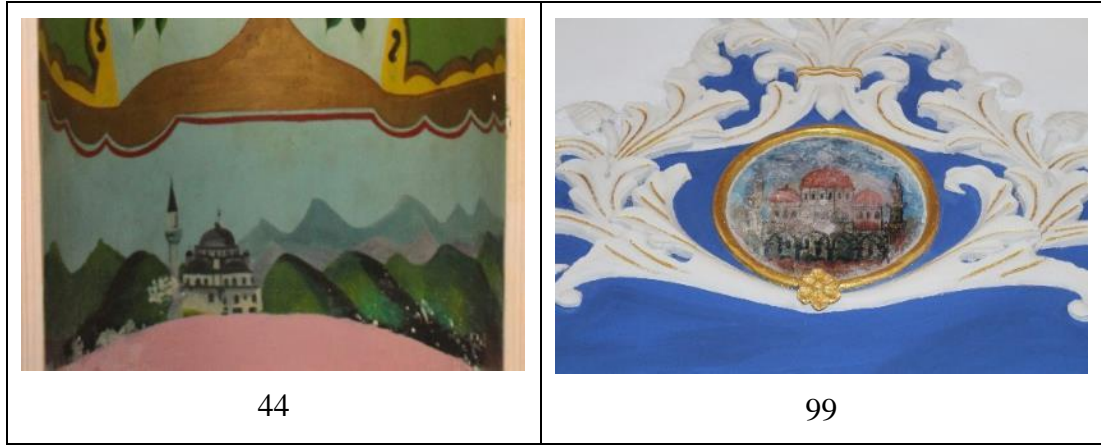

#### 3.4.4.2. Kâbe Tasvirleri

Osmanlı mimarisinde Kâbe tasvirleri, 18. yüzyılın ikinci yarısından itibaren duvar resimlerinde yoğun olarak işlenmiştir<sup>1258</sup>. İslam inancına göre kutsiyet atfedilen Mekke/Kâbe tasvirleri, Osmanlı mimarisinde genellikle kible duvarlarında mihrabın doğusunda ya da batısında görülmektedir<sup>1259</sup>. Müslümanların Kâbe'ye yönelerek ibadet etmelerinin yanı sıra şartların zor olması nedeniyle kutsal topraklara gidip Kâbe'yi göremeyen Müslümanların gözlerinde Kâbe'nin canlanmasına imkân sağlaması bakımından kible duvarlarında Kâbe tasvirlerine yer verildiği ifade edilmektedir<sup>1260</sup>.

Çalışmada ele alınan mihrapların, alınlık, kavsara ve niş yüzeylerinde Kâbe tasvirleri tespit edilmiştir. Aydın Koçarlı Cihanoğlu Camii (1834-1835), İzmir Kınık Pekmez Pazarı Camii (1870-1871), İzmir Kınık Tahtalı (İbrahim Ağazade) Camii (1875-1876) ve Manisa Kula Çarşısı Camii (19. yüzyıl sonu) mihraplarında Kâbe tasvirleri görülmektedir (Tablo 54).

Kible duvarında Kâbe tasvirli duvar resmi bulunan yapılara, Denizli Boğaziçi Eski Camii (1767-1768)<sup>1261</sup>, Afyon Dazkırı İdris Köyü Camii (1902-1913)<sup>1262</sup>, Manisa Soma Hızır Bey Camii (1791-1792)<sup>1263</sup>, Aydın Kuyucak Kayran Köyü Camii (19. yüzyılın ortaları)<sup>1264</sup>, Muğla Kurşunlu Camii (1853)<sup>1265</sup> ve İzmir Bademli Kılıczade Hacı Mehmet Ağa Camii (1811)<sup>1266</sup> örnek gösterilebilir.

<sup>1258</sup> Fatma Çetin, *Osmanlı Süsleme Sanatında Kâbe Tasvirleri (Çini ve Duvar Resimleri)* (Basılmamış Yüksek Lisans Tezi), Sosyal Bilimler Enstitüsü, Ankara 2017, s. 166-167.

<sup>1259</sup> A. Tercanlı, agm., 2020b, s. 65.

<sup>1260</sup> F. Çetin, *agt.*, s. 194.

<sup>1261</sup> Ş. Çakmak, agm., 1995, s. 539.

<sup>1262</sup> Şeyda Algaç, "Afyonkarahisar Dazkırı- İdris Köyü Camii ve Kalemîşi Bezemeleri", *Van Yüzyüncü Yıl Üniversitesi Sosyal Bilimler Enstitüsü Dergisi*, Türk Kültür Dünyası Özel Sayısı, s. 421-432.

<sup>1263</sup> Dilek Karaaziz Şener, "Soma Hızır Bey (Çarşısı) Camii Duvar Resimleri Üzerine Bir Değerlendirme", *Electronic Turkish Studies*, 10, s. 715-738.

<sup>1264</sup> E. Cömertler Aktuğ – K. Pektaş, agm., s. 9-25.

Tablo 54: Kâbe tasvirleri

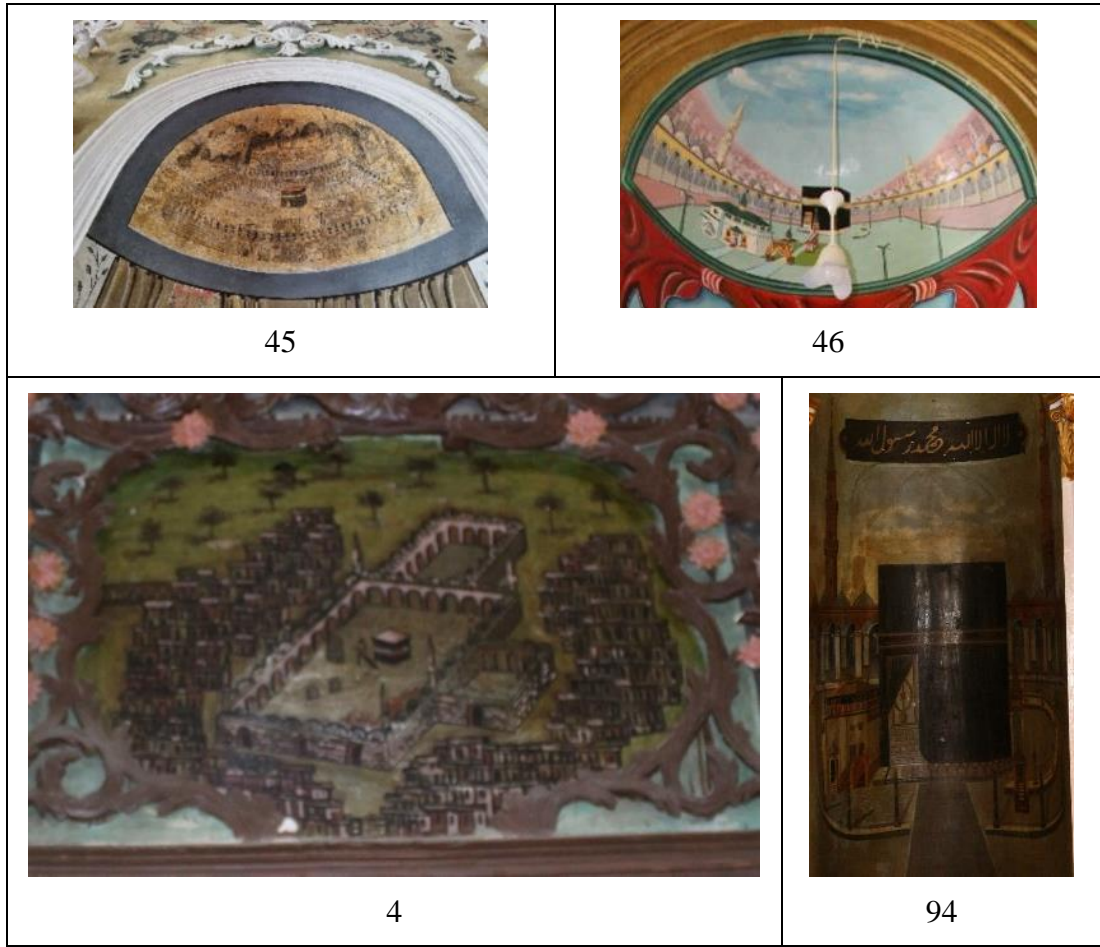

### 3.4.4.3. Manzara Tasvirleri

Osmanlı resim sanatında bir şehrin önemli yapıları, kaleleri, yolları ve coğrafi özellikleri hakkında bilgi veren “kent tasviri” olarak da bilinen betimlemeler manzara tasvirleri olarak isimlendirilmiştir. Batılı sanat akımlarının etkisiyle geliştirilerek yapılan resimler arasında manzara tasvirlerinin önemli bir yeri vardır. Bu dönemde Barok ve Rokoko üsluplarında oluşturulmuş kartuşların yüzeylerine manzara resimleri tasvir edilmeye başlanmıştır<sup>1267</sup>.

Çalışmada incelenen mihraplar arasında İzmir Bergama Şadırvanlı Camii (1824-1825) mihrap kavsarasına deniz manzarası işlenmiştir. Benzer deniz manzarası İzmir

<sup>1265</sup> A. Ekmekci, *agt.*, s. 25-33, fotoğraf 32.

<sup>1266</sup> İnci Kuyulu, “Bademli Kılıczade Mehmet Ağa Camii (Ödemiş/İzmir)”. *Vakıflar Dergisi*, 24, 1994, s. 147-158.

<sup>1267</sup> Serpil Bağcı ve Filiz Çağman, *Osmanlı Resim Sanatı*, Kültür ve Turizm Bakanlığı Yayınları, Ankara 2006, s. 739-740.

Bademli Kılıczade Hacı Mehmet Ağa Camii'nin (1811) güney cephesinde yer almaktadır<sup>1268</sup>.

Denizli Tavas Kızılcabölük Hanönü Camii (1894-1895) mihrap nişinin alt bölümünde ağaçlarla oluşturulmuş manzara tasviri yer almaktadır (Tablo 55).

Bu dönemdeki manzara tasvirli yapılara, İstanbul Bebek Kavafyan Konağı (1750)<sup>1269</sup>, İzmit Saatçi Ali Efendi Konağı (1775-1777)<sup>1270</sup>, Manisa Soma Hızır Bey Camii (1791-1792)<sup>1271</sup>, Denizli Boğaziçi Eski Camii (18. yüzyıl)<sup>1272</sup>, Denizli Acıpayam Yazır Camii (1802-1803)<sup>1273</sup>, Kocaeli Dilovası Demirciler Köyü Konağı (1825-1827)<sup>1274</sup> ve Manisa Kula-Emre Köyü Camii (1808-1821)<sup>1275</sup> örnek verilebilir.

Tablo 55: Manzara Tasviri



### 3.5.Kitabe/Yazı

Mihrapların genellikle bordür, alınlık, köşelik, kavsara ve kemer yüzeyleri gibi bölümlerinde görülen mihrap yazıları, Emeviler Dönemi'nde başlayıp Abbasiler, Karahanlılar, Büyük Selçuklular ve Anadolu Selçuklularda da sıklıkla kullanılmıştır<sup>1276</sup>. Hat sanatında harflerin farklı tekniklerle istiflenmesi sonucunda oluşturulan sülüs, kûfi,

<sup>1268</sup> Mehmet Top – Gülcan Özbek, Batılılaşma Dönemine Ait Ödemiş'te Bulunan Duvar Resimli İki Camii", *Van Yüzüncü Yıl Üniversitesi Sosyal Bilimler Enstitüsü Dergisi*, Türk Kültür Dünyası Özel Sayısı, s. 236.

<sup>1269</sup> Nurhan Atasoy, "I. Mahmut Devrinden Kalma Bir İstanbul Evi", *Türkiyemiz*, 14, İstanbul 1974, s. 10-16.

<sup>1270</sup> İnci Kuyulu Ersoy ve Esra Çelik, "Kocaeli Yapılarında Bulunan Resimli Bezemelerden Örnekler", *Uluslararası Gazi Akçakoca ve Kocaeli Tarihi Sempozyumu, 02-04 Mayıs*, Kocaeli 2014, s. 1661-1665.

<sup>1271</sup> D. Karaaziz Şener, agm., s. 715-738.

<sup>1272</sup> Ş. Çakmak, agm., 1995, s. 539.

<sup>1273</sup> M. Sözen vd. age., s. 316; R. Arık, age., s. 42-46; Anonim, age., 2016b, s. 32.

<sup>1274</sup> İ. Kuyulu Ersoy ve E. Çelik, agm., s. 1661.

<sup>1275</sup> R. Bozer, agm., s. 20.

<sup>1276</sup> Abdülhamit Tüfekçioğlu, *Erken Dönem Osmanlı Mimarisinde Yazı*, Kültür Bakanlığı Yayınları, Ankara 2001, s. 1.



ma'kılî, rik'a gibi çeşitli türleri olan yazılar<sup>1277</sup>, mihraplarda da süsleme unsuru olarak kullanılmasının yanı sıra ayet, hadis ve farklı beyitlerle de Müslümanlara çeşitli mesajlar vermek için kullanılmıştır. Ayrıca mihraplarda görülen ayet, hadis, kelime-i tevhid gibi dini içerikli yazıların Hıristiyan sanatındaki ikonalara karşılık geldiği şeklinde de yorumlanmaktadır<sup>1278</sup>.

Osmanlı Devleti ile gelişen mihrap yazıları, erken dönemde Kufi ve Sülüs hatla icra edilirken, klasik ve geç dönemde tamamen Sülüs hat kullanılmıştır<sup>1279</sup>. İncelenen mihraplarda yazılar alınlık, tepelik, köşelik ve çerçeve bordürlerinde tespit edilmiştir. Çalışma kapsamında incelenen mihraplarda tespit edilen yazı türleri ve içerikleri itibariyle iki alt başlıkta ele alınmıştır.

### 3.5.1. Yazı Türleri

Çalışmada incelenen mihrapların biri dışında diğerlerinde yazılar celi sülüs hatla yazılmıştır. İzmir Konak Çorakkapı (Bostanzade Mahmud Efendi) Camii (1822-1823) mihrabının alınlık bölümündeki mihrap ayeti sülüs ve kufi karışımı hatla yazılıdır.

### 3.5.2. Yazı İçerikleri

Mihraplardaki yazıların içerikleri, inşa/onarım tarihleri, ayet-i kerime, hadis-i şerif, esmâ-i hüsnâ, dua, besmele ve kelime-i tevhid gibi yazılardan oluşmaktadır.

#### 3.5.2.1. İnşa/Onarım Tarihleri

Çalışmada incelenen İzmir Konak Patlıcanlı Camii (1882-1883), İzmir Konak Başdurak (Hacı Hüseyin) Camii (1893-1894) ve İzmir Kemalpaşa Yukarıkızılca Halil Ağa Camii (1894-1895) mihraplarının alınlıklarında inşa tarihi yazmaktadır.

İncelenen mihrapların alınlıklarında, mihrapların geçirdiği onarımlara ait tarihlerde yazılmıştır. İzmir Bergama (Hacı Hayrettin) Kulaksız Camii (1803), İzmir Konak Yüzbaşı Hasan Ağa Camii (1879-1880), İzmir Foça Kozbeyli Köyü Camii (1889-1890) ve Manisa Yunusemre Ayn-ı Ali Camii (19. yüzyıl sonu) mihraplarının alınlıklarında onarım tarihlerine yer verilmiştir.

<sup>1277</sup> Kemal Özkurt ve Abdülhamit Tüfekçioğlu, "Türk-İslam Sanatında Kitabeler", *Türkiye Araştırmaları Literatür Dergisi*, 14/14, İstanbul 2009, s. 277.

<sup>1278</sup> Aziz Doğanay, *Sanat ve Klasik-Türk Yapı Detaylarının Klasik Dili*, Klasik Yayınları, İstanbul 2006, s. 51.

<sup>1279</sup> T. Bozkurt, *agt.*, s. 254.

### 3.5.2.2. Ayetler

Çalışma kapsamında incelenen mihraplarda genellikle mihrap ayeti olarak benimsenmiş, Âl-i İmrân Sûresi 19., 37. ve 39. ayetleri ile Bakara Sûresi 144. ve 149. ayetleri sıklıkla tercih edilmiştir. Bu ayetlerin yanı sıra içinde mihrap kelimesinin geçmesinden dolayı ya da insanlara Allah'ın varlığı ve birliğine dair uyarılarda bulunmasından dolayı Ankebût Sûresi 45., Besmele, Fatır Sûresi 15., Hicr Sûresi 45-46., Meryem Sûresi 11., Mü'minûn Sûresi 14. ve Nisa Sûresi 103. ayetleri de mihraplarda yer almaktadır (Grafik 3).

*Âl-i İmrân Sûresi 19. Ayeti;* İncelenen mihrapların birinde Âl-i İmrân Sûresi 19. ayeti yazılıdır. “*İnne-ddîne ‘inda(A)llâhi-l-islâm(u)*” Şüphesiz ki Allah katında din İslam’dır. Ayeti kerimede Allah katında İslam’dan başka hiçbir dinin kabul edilmeyeceği ilan edilir<sup>1280</sup>. Hem vahdaniyetin vurgulandığı hem de İslam’ın gerçekliğinin tasdik edildiği bu ayettin, Müslümanların ibadete yöneldiği mihraplarda yer alması itikadî anlamda tatmin etmektedir ve 13.-14. yüzyıllarda Anadolu’da Âyetü’l Kürsiden sonra en yaygın kullanılan ayetlerden birisidir<sup>1281</sup>. Çalışmada incelediğimiz İzmir Konak Tepecik Merkez Camii (19. yüzyıl sonu) mihrabının tepelik bölümündeki kartuşun içerisinde Âl-i İmrân Sûresi 19. ayeti yazılıdır.

*Âl-i İmrân Sûresi 37.-40. ayeti:* Mihraplarda kullanılan ayetler arasında Âl-i İmrân Sûresi 37.-40. ayetleri, hepsi bir arada olmasa da farklı şekillerde kullanılmıştır. Söz konusu ayetlerde Allah tarafından peygamberlere verilen mucizeler anlatılarak inanmayanlara bir delil, inanlara ise iman tazeleme fırsatı verilmiştir<sup>1282</sup>. Fakat bu ayetlerin mihraplarda kullanılmasında içinde “mihrab” kelimesinin geçmesinin olduğu fikri benimsenmiştir<sup>1283</sup>. Osmanlı mimarisinin erken dönemlerinde özellikle Âl-i İmrân Sûresi 37-40. ayetinin tamamı yazılırken sonraki yüzyıllarda sadece 37. ve 39. ayetleri tercih edilmiştir<sup>1284</sup>. Mihrap ayeti olarak kalıplaşmış olan bu kısım Osmanlı mimarisinin ilk dönemlerinden sonlarına kadar farklı stillerde birçok yapının mihrabında

<sup>1280</sup> <https://kuran.diyaret.gov.tr/tefsir/%C3%82i-i%20%C4%B0mr%C3%A2n-suresi/312/19-ayet-tefsiri> (20.11.2023).

<sup>1281</sup> Fatma Özdemir, *Mihraplarda Kullanılan Yazılar ve Çözümlemeleri*, Süleyman Demirel Üniversitesi, Sosyal Bilimler Enstitüsü, Isparta 2013, s. 25.

<sup>1282</sup> <https://kuran.diyaret.gov.tr/tefsir/%C3%82i-i%20%C4%B0mr%C3%A2n-suresi/331/38-41-ayet-tefsiri> (Erişim tarihi 19.11.2023).

<sup>1283</sup> F. Özdemir, *agt.*, s. 28-29.

<sup>1284</sup> A. Tüfekçioğlu, *age.*, s. 468-469.

kullanılmıştır. İncelenen mihrapların kırk altısında Âl-i İmrân Sûresi 37. ayeti, yirmi birinde Âl-i İmrân Sûresi 39. ayeti yazılıdır<sup>1285</sup>

*Ankebût Sûresi 45. ayeti: “İnne-ssalâte tenhâ ‘ani-lfahşâ-i velmunker(i)”* “Kuşkusuz namaz hayâsızlıktan ve kötülükten meneder”. Söz konusu ayet ile namazın ahlâkı tesirlerine ve kötülüklerle karşı koruyucu özelliğine vurgu yapılmaktadır<sup>1286</sup>. Mihraplarda Ankebût Sûresi 45. ayetine yer verilerek müminlere namazın önemi hatırlatılmak istenmiştir. İncelenen mihraplar arasında, İzmir Konak Yüzbaşı Hasan Ağa Camii (1879-1880) mihrabının tepelik bölümünde Ankebût Sûresi 45. ayeti yazılıdır.

*Bakara Sûresi 144-149. ayeti; Bakara Sûresi 144. ayeti, “felenuvelliyenneke kibleten terdâhâ fevelli vecheke şetra-lmescidi-lharâm”* Biz senin yüzünün göğe doğru çevrilmekte olduğunu “yücelerden haber beklediğini” görüyoruz. İşte şimdi, seni memnun olacağın bir kibleye döndürüyoruz. Artık yüzünü Mescid-i Haram tarafına çevir. Müslümanların o güne kadar ibadet için yöneldikleri yerin değiştiğini beyan eden Bakara Sûresi 144. ve 149. ayetleri mihraplarda sıkça tercih edilmiştir<sup>1287</sup>. Müslümanların namaz kılarken nereye yöneleceklerini işaret eden bu ayetin mihraplarda tercih edilmesi bu bağlamda manidardır<sup>1288</sup>. İncelenen mihrapların yedisinde Bakara Sûresi 144. ayetinin bir bölümü, on altısında Bakara Sûresi 149. ayeti yazılıdır.

*Besmele; “Bismillahirrahmanirrahim”* Kur’an-ı Kerim sûrelerinin başında bulunmaktadır. İslam inancında besmelenin dünyevi ve uhrevi işlerin başında söylenmesi önerilmiştir. İncelenen mihrapların on birinde besmele tespit edilmiştir. Aydın Efeler Ramazan Paşa Camii (19. yüzyıl sonu), Denizli Tavas Ali Ağa Camii (1810-1811), Denizli Kale Cevher Paşa Camii (1819-1820), Denizli Tavas Sarıabat Camii (1892-1893), Denizli Tavas Paşahlı Camii (19. yüzyılın II. yarısı), İzmir Ödemiş Ulu (Büyük) Camii (1856), İzmir Konak Şadırvanaltı (Niflizade-Bıyıklıoğlu) Camii (1883-1884), İzmir Konak Asmalı Mescit (1892-1893), İzmir Konak Kameriye (Nur-i Kamer) Camii (1891-1892), İzmir Güzelbahçe Yukarı Çarşı Camii (19. yüzyılın II. yarısı) ve Manisa Demirci Esenyurt Köyü Camii (1889) mihraplarında besmele görülmektedir.

<sup>1285</sup> Âl-i İmrân Sûresi 37. ve 39. ayetlerinin yazılı olduğu alımlıklar için bkz., s. 526-528.

<sup>1286</sup> <https://kuran.diyanet.gov.tr/tefsir/Ankeb%C3%BBt-suresi/3385/45-ayet-tefsiri> (Erişim tarihi 20.11.2023).

<sup>1287</sup> <https://kuran.diyanet.gov.tr/tefsir/Bakara-suresi/151/144-ayet-tefsiri> (Erişim tarihi 20.11.2023).

<sup>1288</sup> F. Özdemir, *agt.*, s. 12.

Osmanlı mimarisinde besmele yazılı mihraplar; Bursa Yıldırım Bayezid Camii (1390-1395-1879)<sup>1289</sup>, Bursa Ulu Camii (1396-1400)<sup>1290</sup>, Edirne Selimiye Camii (1568-1574)<sup>1291</sup> ve İstanbul Üsküdar Ayazma Camii'nde (1758-1761)<sup>1292</sup> görülmektedir.

*Fatır Sûresi 15. ayeti; "Entumu'l fukarau va(A)llahu el ganiyyu"* Allah'a muhtaç olanlar sizlersiniz. Allah ise hiçbir şeye muhtaç değildir. Ayeti kerime ile Cenâb-ı Allah bütün beşeriyete yönelik bir uyarıda bulunmaktadır<sup>1293</sup>. Çalışma kapsamında incelenen İzmir Kemalpaşa Armutlu Çarşı (Büberoğlu) Camii (1884-1885) mihrabının tepeliğinde Fatır Sûresi 15. ayeti yazılıdır.

*Hicr Sûresi 45-46. ayeti; "İnnel muttekine fi cennatin ve uyun. Udhuluha bi selamin aminin"* (Elbette takva sahipleri, cennetlerde ve pınarlar içinde olacaklardır. Oraya esenlik ve emniyetle girin)<sup>1294</sup>. Hicr Suresi 45-46. ayetlerinde cemaatin camide huşu içinde namaza durdukları sırada görebileceği yerlerde bulunmaktadır. Bu ayetlerde Allah'a karşı saygısızlıktan sakınan samimi müminlerin, esenlik ve güvenlik içinde cennete girecekleri müjdelenmektedir<sup>1295</sup>. İzmir Konak Çorakkapı (Bostanizade Mahmud Efendi) Camii (1822-1823) ve İzmir Aliğa Mimar Sinan Camii (1886-1887) mihraplarının alınlıklarında Hicr Sûresi 45-46. ayeti yazılıdır.

*Meryem Sûresi 11. ayeti; "Fe harace alâ kavmihi minel mihrâbi"* (Bunun üzerine Zekeriyyâ, mâbedden kavminin karşısına çıkarak). Söz konusu ayette Zekeriya peygamberin kavmine Allah'ı tesbih etmeleri hususunda uyarısı insanlara hatırlatılmaktadır<sup>1296</sup>. İncelenen yapılar arasında İzmir Konak Odunkapı Camii (1862) mihrabının tepeliğinde Meryem Sûresi 11. ayetine yer verildiği tespit edilmiştir. Tepelikte yazılı bu ayet içinde "mihrab" kelimesi geçtiği tercih edilmiş olmalıdır.

*Mü'minûn Sûresi 14. ayeti; "Fe tebarekallahu ahsenul halikin"* (Yaratanların en güzeli olan Allah çok yücedir). Ayeti kerime ile Allah'ın yaratanların en güzeli ve yüce olduğu bildirilmiştir<sup>1297</sup>. Bu ayeti kerime ile Allah'ın kusursuz yegâne yaratıcı olduğu

<sup>1289</sup> M. Top, *agt.*, s. 60-62, resim 64.

<sup>1290</sup> M. Top, *agt.*, s. 66-68, resim 81.

<sup>1291</sup> T. Bozkurt, *agt.*, s. 129-133, fotoğraf 158.

<sup>1292</sup> T. Bozkurt, *agt.*, s. 151-156, fotoğraf 192.

<sup>1293</sup> <https://kuran.diyanet.gov.tr/tefsir/F%C3%A2t%C4%B1r-suresi/3675/15-ayet-tefsiri> (Erişim tarihi 20.11.2023).

<sup>1294</sup> <https://kuran.diyanet.gov.tr/tefsir/Hicr-suresi/1847/45-48-ayet-tefsiri> (Erişim tarihi 20.11.2023).

<sup>1295</sup> M. Sürün, *agm.*, s. 364.

<sup>1296</sup> <https://kuran.diyanet.gov.tr/tefsir/Meryem-suresi/2261/11-ayet-tefsiri> (Erişimi Tarihi 20.11.2023).

<sup>1297</sup> <https://kuran.diyanet.gov.tr/tefsir/M%C3%BC'min%C3%BBn-suresi/2685/12-14-ayet-tefsiri> (Erişimi Tarihi 20.11.2023).

hatırlatılmak istenmiştir. İzmir Konak Hisar (Yakup Bey) Camii (1881) mihrabının tepelik bölümünde bu ayet yer almaktadır.

*Nisa Sûresi 103. ayeti*; “*İnne es salâte kânet alâ el mu'minîne kitâben mevkûten*” Muhakkak ki namaz, mü'minlerin üzerine, "vakitleri belirlenmiş bir farz" olmuştur<sup>1298</sup>. Ayeti kerimede namazın inanların üzerine vakitleri belirlenmiş bir farz olduğunu bildirilmektedir. Mihraplara yazılan bu ayeti kerime ile insanlara namazın vakitleri belirlenmiş bir farz olduğu hatırlatılmaktadır. Çalışmada incelenen Aydın Söke Hacı Ziya Bey Camii (1894-95), ve İzmir Güzelbahçe Yelki Aşağı Çarşı Camii (1878) mihraplarında Nisa Sûresi 103. ayetine yer verilmiştir.

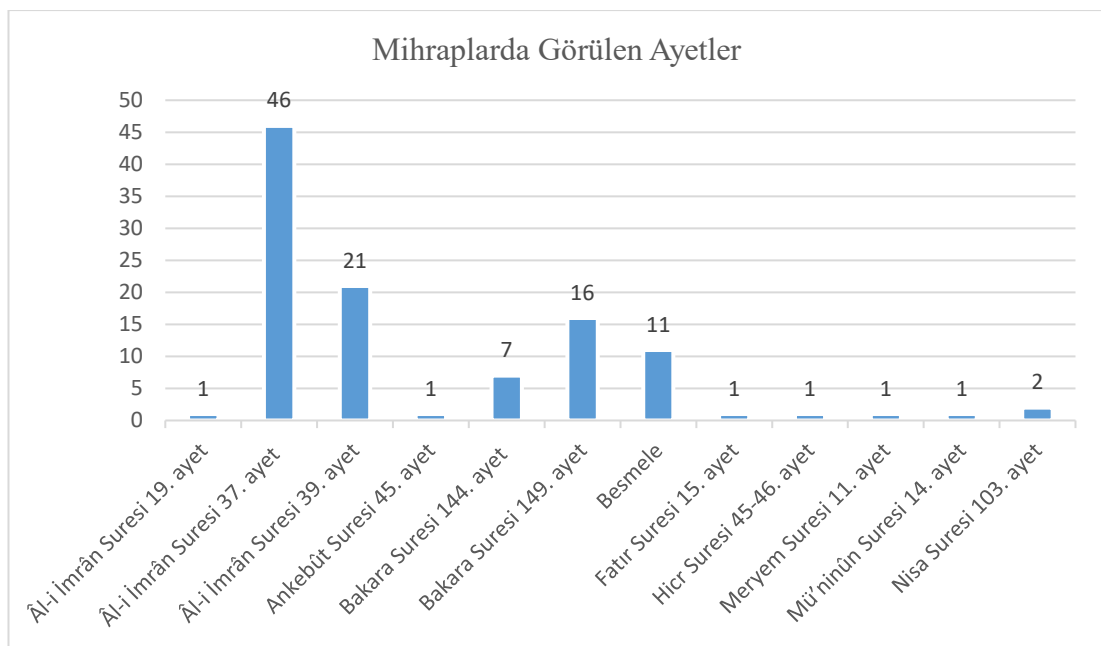

Grafik 3: Mihraplarda görülen ayetler

### 3.5.2.3. Ayet Dışındaki Yazılar

Çalışma kapsamında incelenen mihraplarda ayet dışında, hadis-i şerif, esmâ-i hüsnâ, dua ve kelime-i tevhid gibi yazılara da yer verilmiştir (Grafik 4).

*Hadis-i şerif*, incelenen mihrapların birinde; “Kâle’n-Nebiyu salla’llahu ‘aleyhi ve sellem sevvû sufûfekum testevû kulûbekum temâsû turhamû.” “*Allah Rasulu aleyhisselam buyurdu ki: Saflarınızı düzgün tutunuz, kalpleriniz yakınlaşsın, birbirinize bitişik durun merhamet bulasınız*<sup>1299</sup>” manasındaki hadis-i şerife yer verilmiştir. Hz. Peygamber söz konusu hadis-i şerifle, cemaatle namaz kılariken safların düzgün ve sıkı tutulmasına özen gösterilmesini buyurmuştur. Hadis-i şerif, İzmir Aliğa Mimar Sinan

<sup>1298</sup> <https://kuran.diyaret.gov.tr/tefsir/Nis%C3%A2-suresi/596/103-ayet-tefsiri> (Erişim tarihi 20.11.2023).

<sup>1299</sup> S. Ögüt, agm., s. 435-436.

Camii (1886-1887) mihrabının alınlığında yazılı olup hadis-i şerifle müminlere safların sık ve düzgün tutulması hatırlatılmak istenmiş olmalıdır.

*Esmâ-i hüsnâ*, Allah'ın doksan dokuz ismini ifade eden ibarelerin mimaride süsleme unsuru olarak kullanıldığı görülmektedir. Bunları yazılmasındaki amaç Allah (cc) farklı isimleriyle hatırlanmasını sağlamaktır<sup>1300</sup>. İncelenen mihraplarda tespit edilen Esmâ-i Hüsnâ olarak *Allah* ile *ya Hafız* lafızlarının kullanıldığı tespit edilmiştir.

*Allah* lafzı; Denizli Babadağ Düvenönü Camii (1842-1843), Denizli Tavas Kızılcabölük Çayırılık Camii (1865-1866), Denizli Tavas Kızılcabölük Hanönü Camii (1894-1895) ve Denizli Tavas Paşalılar Camii (19. yüzyılın II. yarısı) mihraplarında görülmektedir.

Osmanlı mimarisinde *Allah* lafzı; Bursa Alaaddin Camii (1326)<sup>1301</sup>, Bursa Yıldırım Camii (1400)<sup>1302</sup>, Bursa Yeşil Türbe (1421)<sup>1303</sup> ve Bursa Şehadet Camii (O. 1890)<sup>1304</sup> mihraplarında yazılıdır.

*Yâ Hafız*, Koruyup kollayan ve gözetmen manasına gelen Esmâ-i Hüsnâ'lardan birisidir. Çalışmada incelenen İzmir Konak Kameriye (Nur-i Kamer) Camii (1891-1892) mihrabının tepeliğinde *Yâ Hafız* lafzı yazılıdır.

Benzer şekilde *ya Hafız* yazılı mihrap, Kayseri Develi Reşadiye Camii'nde (1911)<sup>1305</sup> görülmektedir.

*Maşallah*; beğenilen ya da takdir edilen bir şey görüldüğünde söylenen ve *Allah nazardan korusun* anlamında kullanılan sözdür<sup>1306</sup>. Çalışmada incelenen altı mihrabın alınlık, tepelik ve köşelik bölümlerinde maşallah yazıları tespit edilmiştir. İzmir Konak Şeyh (Tezveren Dede) Camii (1809-1810), İzmir Çeşme Alaçatı Memiş Ağa Camii (1813), İzmir Konak Şadırvanaltı (Niflizade-Bıyıklıoğlu) Camii (1883-1884), Manisa Salihli Çarşı Camii (1855-1856) ve Manisa Salihli Kurttutan Köyü Camii (1893-1894) mihraplarında maşallah yazılıdır.

<sup>1300</sup> A. Tüfekçioğlu, *age.*, s. 471.

<sup>1301</sup> M. Top, *agt.*, s. 33, res. 1.

<sup>1302</sup> T. Bozkurt, *agt.*, s. 36-41, fotoğraf 23.

<sup>1303</sup> M. Top, *agt.*, s. 85-88, res. 147.

<sup>1304</sup> M. Top, *agt.*, s. 44-45, res. 21-22.

<sup>1305</sup> E. Yurdakul Tuğutlu, *age.*, s. 241-244, fotoğraf 141.

<sup>1306</sup> <https://sozluk.gov.tr/> (Erişim tarihi 20.08.2023). Meryem Canseven, *Denizli-Çivril Osmanlı Dönemi ve Osmanlı Geleneğini Devam Ettiren Cumhuriyet Dönemi Mezar Taşları (Merkez)*, Ed. Yasemin Beyazıt, Nobel Akademik Yayınları, Ankara 2023, s. 219.

Maşallah yazılı mihraplar; Manisa Muradiye Camii (1583-1586)<sup>1307</sup>, Balıkesir Manyas Cumhuriyet Köyü Camii (1887)<sup>1308</sup> ve İstanbul Bala Süleyman Ağa Tekke Camii'nde (1894-1895)<sup>1309</sup> görülmektedir.

*Sübhânallâh*; İslam inancında, "Allah'ı her türlü eksiklik, kusur, ayıp ve insana özgü nitelikten uzak tutarım" manasında kullanılan sözdür. Çalışmada incelenen, İzmir Ödemiş Gürcüzade Camii (19. yüzyıl sonu) ve İzmir Konak Şadırvanaltı (Niflizade-Bıyıklıoğlu) Camii (1883-1884) mihraplarının tepeliklerinde Sübhânallâh yazılıdır.

Sübhânallaâh yazılı mihrap, Ankara Poyracı Mescidi'nde (14. yüzyılın sonu- 15. yüzyılın başları)<sup>1310</sup> görülmektedir.

Çalışma kapsamında incelenen mihrapların tepeliklerinde; *Meded ya Resulallah, salatı münciye (salaten tuncina), ve efdâli dua elhamdülillah* ve *yâ mucîbe'd-de'avât* dualarının yazılı olduğu tespit edilmiştir.

*Meded ya Resulallah*; İslam inancında sıkıntı ve dert içerisinde olan kişinin Hz. Muhammed'den (s.a.v.) yardım istediğinde söylediği yardım nidasıdır. Çalışmada incelenen İzmir Konak Hacı Mahmut Camii (19. yüzyıl sonu) ve İzmir Konak Natırzade Camii (1874-1875) mihraplarının tepeliklerinde, "Meded Ya Resulallah" yazıları tespit edilmiştir.

Çalışmada incelenen mihrapların birinde, "*Salatı Münciye (Salaten Tuncina) Duası*" yazılıdır. Denizli Kale Cevher Paşa Camii (1819-1820) mihrabının kavsarasındaki silmeli kademelenmelerin yüzeyinde Salaten Tuncina duası yer alır.

*Ve efdâli dua elhamdülillah*; "En faziletli dua elhamdülillah" anlamındadır. İslam inancında Allah'a şükür manasında kullanılmaktadır. Çalışmada incelenen İzmir Konak İkiçeşmelik (Kurd Mehmed Paşa) Camii (1895-1896) mihrabının tepeliğinde "Ve efdâli dua elhamdülillah yazılıdır.

*Yâ mucîbe'd-de'avât*; Dualara cevap veren anlamındadır. Çalışmada incelenen, İzmir Konak Patlıcanlı Camii (1882-1883), İzmir Kemalpaşa Çarşısı (Emet Bey) Camii (1889-1890), İzmir Kemalpaşa Yukarıkızılcı Halil Ağa Camii (1894-1895), İzmir Konak Hacı Mahmut Camii (19. yüzyıl sonu), İzmir Konak Kalafat Mescidi (19. yüzyıl sonu), İzmir Konak Selvili Camii (19. yüzyılın II. yarısı), İzmir Menderes Samancıoğlu

<sup>1307</sup> T. Bozkurt, *agt.*, s. 134-138, fotoğraf 168

<sup>1308</sup> H. Sözlü, *age.*, s. 311-313.

<sup>1309</sup> H. Çopur, *agt.*, s. 364-371, resim 5.304.

<sup>1310</sup> B. Eskici, *age.*, s. 62-65, resim 51-54.

Camii (19. yüzyıl sonu), Muğla Mentеше Kurbanzade Camii (19. yüzyılın II. yarısı) ve Muğla Mentеше Şeyh Camii (1896-1897) mihraplarında, “Yâ Mucîbe’-d-de’-avât” duası görülmektedir.

*Kelime-i Tevhid*; İslam inancında Allah’ın varlığına inanma ve onun elçisi Hz. Peygamber’e inanma mümin olmasının olmazsa olmazıdır. Bundan dolayı İslâm’a inanmak isteyen kişinin önce kelime-i tevhidi benimsemesi gerekmektedir<sup>1311</sup>. İslâm inancını özetleyen ve insanının hayatının tamamında gereksinim duyduğu tabir mihraplarda kullanılmıştır. Denizli Tavas Sarıabat Camii (1892-1893) ve Manisa Kula Çarşı Camii (19. yüzyıl sonu) mihraplarında Kelime-i tevhid yazılıdır.

Osmanlı mimarisinde kelime-i tevhid yazılı mihraplara; Bursa Orhan Camii (1339-1340)<sup>1312</sup>, Amasya Merzifon II. Murat Camii (1426-1427)<sup>1313</sup>, Edirne Selimiye Camii (1568-1574)<sup>1314</sup>, İstanbul Üsküdar Ayazma Camii (1758-1761)<sup>1315</sup>, Balıkesir Sındırgı Yakup Bey Camii (1803-18004)<sup>1316</sup> ve İstanbul Sadabad Camii (1863)<sup>1317</sup> örnek verilebilir.

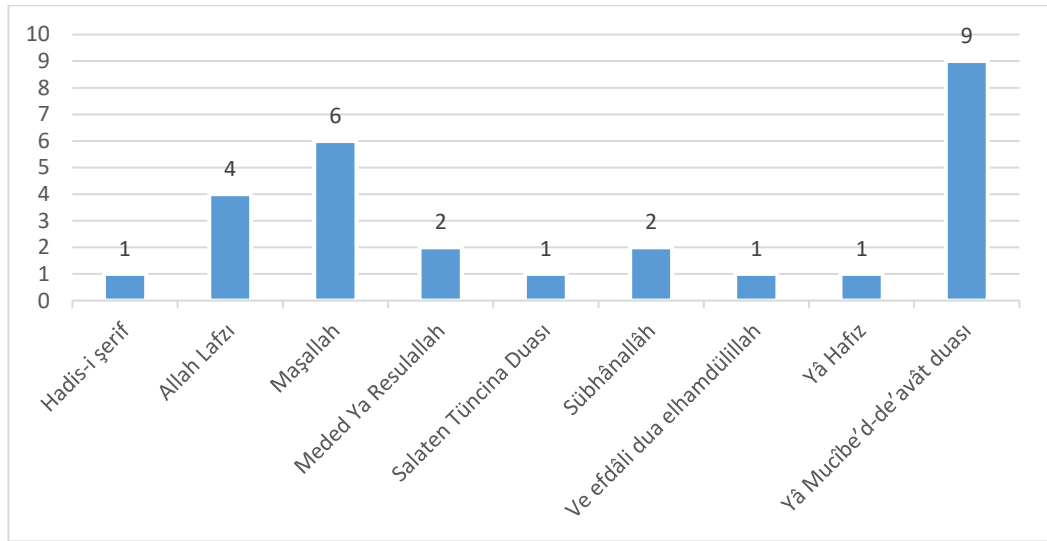

Grafik 4: Mihraplarda görülen ayet dışındaki yazılar

<sup>1311</sup> F. Özdemir, *agt.*, s. 93-94.

<sup>1312</sup> T. Bozkurt, *agt.*, s. 20-25, fotoğraf 2.

<sup>1313</sup> T. Bozkurt, *agt.*, s. 65-68, fotoğraf 63-64.

<sup>1314</sup> T. Bozkurt, *agt.*, s. 129-133, fotoğraf 158.

<sup>1315</sup> T. Bozkurt, *agt.*, s. 151-156, fotoğraf 192.

<sup>1316</sup> H. Sözlü, *age.*, s. 219-222.

<sup>1317</sup> H. Çopur, *agt.*, s. 233-243, resim 5. 191.



#### 4. Yapım Tekniği

Çalışmada incelenen mihraplar kuruluş itibariyle alçı kalıplama tekniğinde yapılmıştır. Alçı kalıplama tekniğinin kökeni 9. yüzyılda Samarra (I. stil) alçılarında görülse de asıl gelişimini Anadolu’da gerçekleştirmiştir<sup>1318</sup>. Anadolu’da Selçuklular ve sonraki dönemlerde yapılan alçı kalıplama tekniğindeki mihraplarda süslemeler yüzeysel işlenmiştir<sup>1319</sup>.

Alçı kalıplama tekniğinde; kiremit ve mermer tozu gibi katkı maddeleri ve su ile karıştırılıp sıvı halde hazırlanan alçı, yüzeyi negatif şekilde oyulan kalıplara dökülmektedir ve belirli bir zaman sonra sertleşen alçı kalıptan çıkarılarak kullanıma hazır hale getirilmektedir<sup>1320</sup>. Sıvı haldeki alçının kalıpların yüzeyine yapışmasını engellemek için kalıpların yüzeyine zeytin yağı, arap sabunu ve su karışımından elde edilen bir tür cila sürülmektedir<sup>1321</sup>. Ahşaptan yapılan alçı kalıpların<sup>1322</sup> içerisine sıvı haldeki alçı dökülür ve elde edilecek levhanın dayanıklılığının artırılması için kendir lifleri de kalıba eklenir ve bunun üzerine ikinci kat alçı dökülerek donmaya bırakılır<sup>1323</sup>. Süsleme kompozisyonu için üretilen yeterli miktardaki alçı levhalar, çini kaplama gibi kible duvarının yüzeyine monte edilerek mihrap yapımı gerçekleştirilmektedir<sup>1324</sup>. Anadolu’da geleneksel yöntemlerle alçı mihrabın kuruluş yöntemi şu şekildedir.

*“Mihrabın yeri ve boyutu saptanır. Yeterli sayıda levhalar hazırlandıktan sonra, gerekirse duvar sıvanarak düzlenir. Levhalar genellikle mihrabın yapılacağı yerde kalıplardan çoğaltularak hazırlanır. Bordürlerin genişliklerini belirleyen levha boyutlarına göre, ip çekilerek doğrultu saptanır. Yüzeyin terazisi ve gönyesi ayarlanır ve iskele kurulur. Bu ön çalışmalar tamamlandıktan sonra levhaların ve duvar yüzeyinin belirli noktalarında çentikler (oyuklar) açılarak bunların içi alçılanır ve alçı sertleşmeden levhalar bu yüzeye yerleştirilir. Levhalar böylece duvarda sabitlenir. Çalışma esnasında aşağıda kalan kısımların kirlenme olasılığı*

<sup>1318</sup> Bekir Eskici, “Alçı Mihraplarda Yapım Yöntemleri ve Süsleme Teknikleri Üzerine Gözlemler”, V. Ortaçağ ve Türk Dönemi Kazı ve Araştırmaları Sempozyumu Bildiriler 19-20 Nisan 2001, Ankara 2001, s. 238.

<sup>1319</sup> Ö. Bakırer, *age.*, s. 196, dipnot 196.

<sup>1320</sup> A. Karaçağ, *agt.*, s. 20; B. Eskici, *agm.*, 2001, s. 238.

<sup>1321</sup> B. Eskici, *agm.*, 2001, s. 238, dipnot 15.

<sup>1322</sup> Şerare Yetkin, “Konya’da Yeni Bulunmuş Stuko Süslemeler ve Anadolu Türk Mimarisindeki Devami” *Sanat Tarihi Yıllığı*, 9-10, 1979-1980, s. 356. Alçı kalıplarının ahşaptan yapıldığı genel olarak kabul edilse de alçıdan kalıpların da kullanıldığı görülmektedir. Detaylı bilgi için bkz. B. Eskici, *agm.*, 2001, s. 239.

<sup>1323</sup> B. Eskici, *agm.*, 2001, s. 238, dipnot 15.

<sup>1324</sup> B. Eskici, *agm.*, 2001, s. 238.

*dikkate alınarak levhaların montajı (mihrabın kuruluşu) daima üstten aşağıya doğru gerçekleştirilir<sup>1325</sup>.”*

Çalışma kapsamında incelediğimiz mihrapların kible duvarına açılan nişlerinin kenarlarındaki dekoratif sütunceleri/pilastrları ile kaide ve başlıkları, çerçeveyi oluşturan unsurları ve süslemeleri alçı kalıplama tekniğindedir. Mihraplarda görülen alçı kalıplama süslemelerin bazıları yüksek kabartma ve bazıları müstakil plastikler şeklinde yapılmıştır. Mihraplardaki müstakil plastikler şeklinde olan yüksek kabartma örneklerde alçı süslemenin iskeletinde teller kullanılmıştır ve alçı iskeletinin içinde ve arka yüzde olan teller ile kible duvarına çakılan çivilere tutturularak duvar yüzeyine monte edilmiştir<sup>1326</sup>. Ayrıca süslemelerde üzerleri alçıyla sıvanmış teller ve kafes şeklinde metal levhalar dikkat çekmektedir (Tablo 56).

Tablo 56: Kible duvarına çivilerle monte edilen alçı kalıplama tekniğindeki süslemeler



<sup>1325</sup> B. Eşkici, agm., 2001, s. 238-239.

<sup>1326</sup> L. Bulut, agm., s. 3.

Tablo 56: Devamı

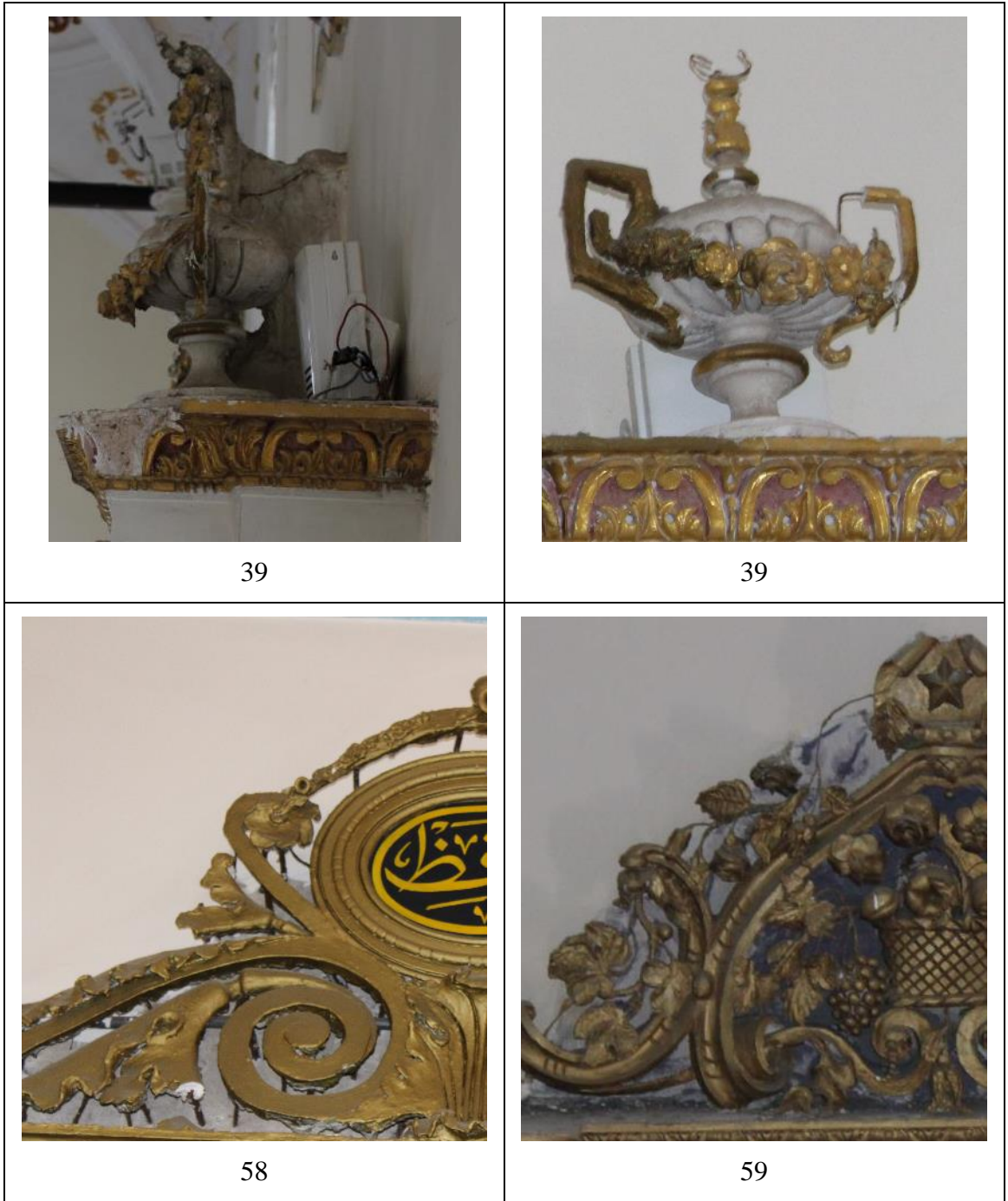

İncelenen mihrapların kavsara kemerlerine asılı perde motifleri kalıplama tekniğinde yapılmıştır. Kalıplama tekniğindeki perde motifleri kavsara kemerine asılı tel ve alçı sıvayla applike edilmiştir (Tablo 57).

Tablo 57: Kavsara kemerlerine asılı perde motifleri

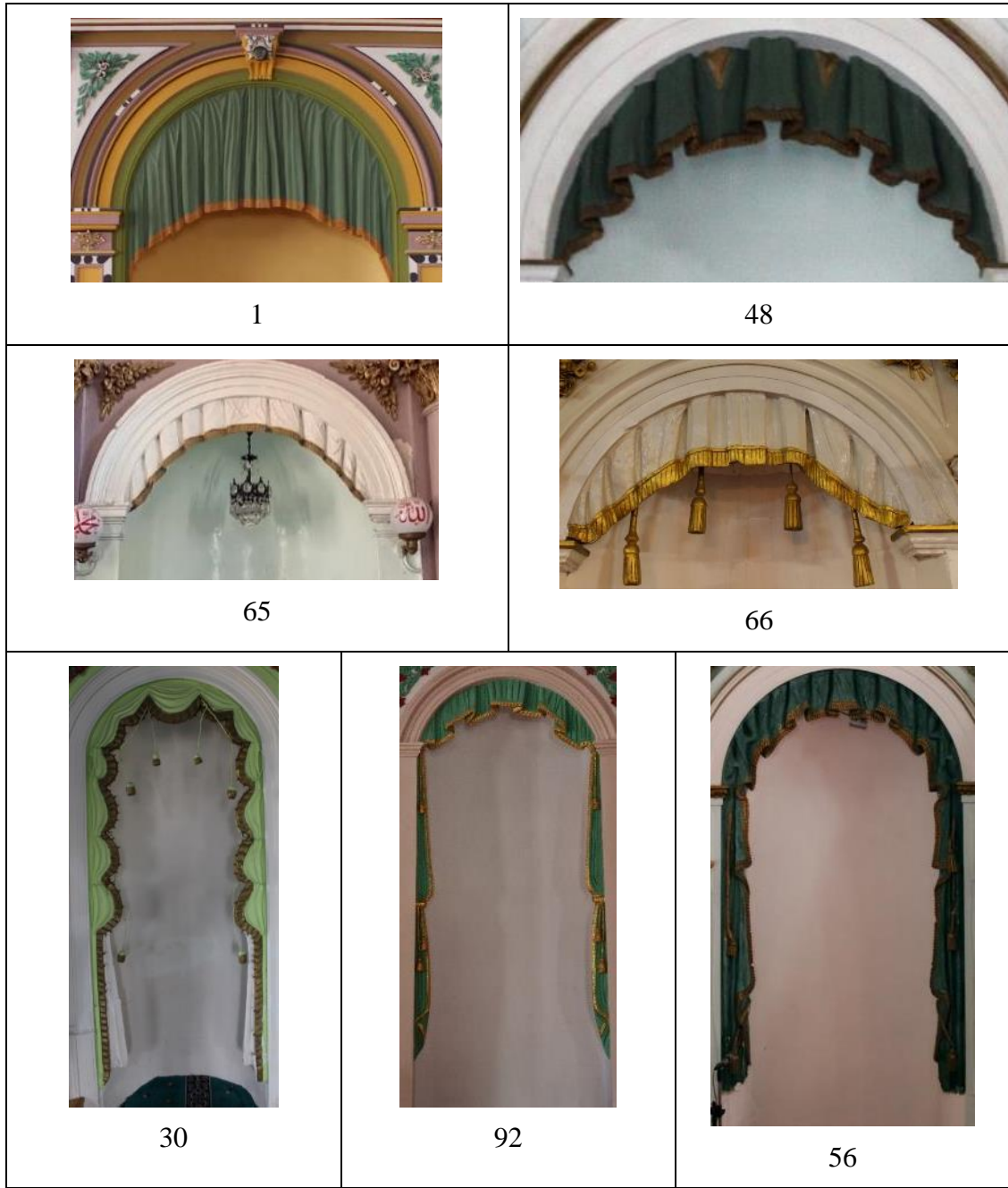

Çalışma kapsamında incelenen mihrapların tepelik, kavsara ve niş yüzeylerinde kalemişi tekniğiyle yapılmış süslemeler görülmektedir. Kalemişi tekniği; kuru sıva üzerine tutkal ya da suyla karıştırılmış kök boyalarla yapılmış resimler olarak tanımlanmaktadır<sup>1327</sup>. İncelenen mihraplardaki kalemişi süslemeler, renkli kök boya ve altın yaldız varak kullanılarak ince uzun kıllı kalem olarak tabir edilen fırçalarla kuru sıva üzerine uygulanmıştır.

<sup>1327</sup> Günsel Renda – Erol Turan, *Başlangıcından Bugüne Çağdaş Türk Resim Sanatı Tarihi*, Tıglat Sanat Galerisi Yayınları, İstanbul 1980, s. 50.

## 5. Bani/Usta

### 5.1. Bani

Çalışma kapsamında incelenen yüz altı yapıdan yetmiş ikisinde bani ismi tespit edilmiştir. Yapıların inşasını ya da onarımını gerçekleştiren baniler, sultan, yönetici elit, esnaf, din adamı ve yöre halkıdan oluşmaktadır. Bazı yapıların hem ilk inşasını hem de onarımını gerçekleştiren banileri, bazılarının ise sadece birini gerçekleştiren banileri saptanmıştır (Tablo 58).

19. yüzyılda Aydın Vilayeti'nde bir yapının inşasını gerçekleştiren ve bir yapının da yarım kalan inşasının tamamlanmasını sağlayan bani Sultan II. Abdülhamit'tir. Ayrıca Manisa Salihli Hamidiye Camii (1890-1891) yöre halkı ve dönemin kaymakamı tarafından yaptırılrsa da II. Abdülhamit'e atfedilmiştir.

İncelenen yapıların banilerinin ağırlıklı olarak bölgede yöneticilik yapmış kişilerden meydana geldiği görülmektedir (Tablo 58).

Tablo 58: Banileri tespit edilen yapılar

Yapı Adı	İlk İnşa Tarihi ve Banisi	Onarım Tarihi ve Banisi
Aydın Ramazan Paşa Camii	H 1003 Ramazan Paşa	1899 Sökeli Hacı Halil Ağa
Aydın İncirliova Erbeyli Köyü Camii	1891 / Sarı Hüseyin Ağa	X
Aydın Söke Yenicami Mahallesi Camii	X	1871 Yörük Mustafa Efendi
Aydın Koçarlı Cihanoğlu Camii	H. 1250/M. 1834-1835 Cihanoğlu Mustafa Ağa	X
Aydın Kuşadası Kaleiçi (Öküz Mehmet Paşa) Camii	1619 / Sadrazam Damat Öküz Mehmet Paşa	X
Aydın Nazilli Kestane Camii	X	1899 Hacı Demir Ali, Hacı İsmail ve Hacı Ethem
Aydın Söke Hacı Ziya Bey Camii	1894-1896 / Hacı Ziya Bey	X
Denizli Kale Cevher Paşa Camii	15. yüzyıl Cevher Paşa	X
Denizli Tavas Ali Ağa Camii	H. 1081/M. 1670-1671 Ziya Bekir Celili İbn-i Abdurrahman	H. 1225/M. 1810-1811 Hacı Ömer Efendi oğlu Ahmet Ağa

Tablo 58: Devamı

Yapı Adı	İlk İnşa Tarihi ve Banisi	Onarım Tarihi ve Banisi
Denizli Tavas Paşalılar Camii	X	H. 1317/ M. 1899-1900 Paşalızâde Hacı Mehmed Ağa
İzmir Bergama Kulaksız Camii	X	H. 1217 /M. 1803 Çelebi Hacı Mehmed kızı Ayşe Hanım
İzmir Bergama Şadırvanlı Cami	X	H. 1240/M. 1824-1825 Bergama Voyvodası Abdullah Ağa
İzmir Bergama Yeni Camii	H. 1229/M. 1813-14 Kara Osman-oğlu İbrahim Nazif Ağa	X
İzmir Çeşme Hacı Mehmet Ağa Camii	H. 1248/M. 1832-1833 Hacı Mehmet Ağa	X
İzmir Çeşme Hacı Memiş Ağa Camii	Şir Hacı Ahmet Ağa zâde Memiş	X
İzmir Karşıyaka Soğukkuyu Camii	H. 1291/M. 1874-1875 Çömezzâde Hacı Mehmed Efendi	X
İzmir Kemalpaşa Armutlu Çarşı Camii	H. 1302/M. 1884-1885 Büberoğlu Hacı Mehmed	X
İzmir Kemalpaşa Çarşı Camii	El- Hac Emmet bin Osman	X
İzmir Kemalpaşa Yukarıkızılcı Halil Ağa Camii	H. 1311/M. 1893-1894 Hacı Halil Ağa	X
İzmir Kınık Hamzahocalı Köyü Camii	H. 1216/M. 1801-1802 El Hacı İlyas İbn-i Muhammed	X
İzmir Kınık Kocaömerli Köyü Camii	Arap Ağa zâde Mehmet Ağa	X
İzmir Kınık Hacı Ömer Ağa Camii	H. 1281/M. 1864-1865 Ömer Ağa	X
İzmir Kınık Tahtalı Camii	H. 896/M. 1490-1491 Ağa zâde İbrahim Ağa	H. 1292/M. 1875-1876 Yöre halkı
İzmir Kiraz İsa Bey Camii	İsa Bey	H. 1310/M. 1892-1893 Hacı Musa oğlu Hacı İbrahim Bey

Tablo 58: Devamı

Yapı Adı	İlk İnşa Tarihi ve Banisi	Onarım Tarihi ve Banisi
İzmir Konak Ali Ağa Camii	H. 1083/M. 1672-1673 Ali Ağa	X
İzmir Konak Başdurak Camii	H. 1062/M. 1651-1652 Hacı Hüseyin	X
İzmir Konak Bayraktar Süleyman Ağa Camii	H. 1313/M. 1895-1896 Bayraktar Süleyman Ağa	X
İzmir Konak Gureba-i Müslimin Hastanesi	H. 1309/M. 1891-1892 Emin Muhlis Paşa	X
İzmir Konak Hacı Mahmud Camii	1717 Hacı Mustafa Efendi	X
İzmir Hacı Mehmet Ağa Camii	Hacı Mehmet Ağa	X
İzmir Konak Hassa Mescidi	H. 1150/M. 1737-1738 Mehmed bin Ali bin Hacı Mehmet Efendi	X
İzmir Konak Hisar (Yakup Bey) Camii	Yakup Bey	X
İzmir Konak İkiçeşmelik (Kurd Mehmed Paşa) Camii	Kurd Mehmed Paşa	H. 1311/M. 1893-1894 Hacı Hafız Süleyman Efendi
İzmir Konak Kalafat Camii	19. yüzyıl Kalafat İsmail Efendi	X
İzmir Konak Kameriye Camii	H. 1309/M. 1891-1892 Affan Bey'in eşi Nur Kamer Hanım	X
İzmir Konak Kameriye Camii	X	H. 1291/M. 1874-1875 Hacı Mustafa Efendi
İzmir Konak Karantina Hamidiye Camii	X	R. 1307/M. 1892 Osman Paşa / II. Abdülhamit
İzmir Konak Kemeraltı Camii	H. 1082/M. 1671-1672 Yusuf Çavuşzâde Hacı Ahmet Ağa	H. 1301/M. 1883-1884 Salepçizade Hacı Mehmet Ağa
İzmir Konak Natırzade Camii	X	H. 1291/M. 1874-1875 Hacı Mustafa Efendi
İzmir Konak Odunkapı Camii	Odunkapılızâde Ahmed oğlu Hacı Mehmed Ağa	3 Ramazan 1278/4 Mart 1862 Magripli Hacı Mustafa
İzmir Konak Pazaryeri Camii	16. yüzyıl Han Bey	X

Tablo 58: Devamı

Yapı Adı	İlk İnşa Tarihi ve Banisi	Onarım Tarihi ve Banisi
İzmir Konak Piyaleoğlu Camii	1703 Piyale zâde Hacı Mehmed Ağa	X
İzmir Konak Selimiye Camii	1 Cemaziyülahır 1317 7 Ekim / M. 1899 Saraç Hacı Ethem Ağa	X
İzmir Konak Şadırvanaltı Camii	H. 1046 / M 1636-1637 Mahmud	X
İzmir Konak Şeyh Camii	17. yüzyıl Şeyh Mustafa	X
İzmir Konak Toraman Mescidi	15 Şaban 1167/7 Haziran 1754 Derviş Mehmed Ağa zâde Mehmet Paşa'nın kızı Ayşe Hanım	20 Receb 1307 /12 Mart 1890 Kasabbaşı-zâde Şerif Ahmed Efendi'nin annesi Fatma Hanım
İzmir Konak Yüzbaşı Hasan Ağa Camii	H. 1297/M. 1879-1880 Kayalıoğlu Zaptiye Yüzbaşı Hasan Ağa	X
İzmir Menderes Özdere Cumhuriyet Mahallesi Camii	R. 1310/M. 1897-1895 Yöre Halkı	X
İzmir Menderes Samancıoğlu Camii	H. 973/M. 1565-1566 Hacı Veli	X
İzmir Menemen Çerkez Camii	H. 1152/M. 1739-1740 Cezayirli Mehmet Hoca	X
İzmir Ödemiş Büyük Camii	23 Ramazan 1272/M. 28 Mayıs 1856 Tekelizade Hacı Hasan'ın damadı Süleyman	X
İzmir Ödemiş Gürcüzade Camii	1811 Hacı Hafız Salih Efendi	1871 Hacı Âlim, müderris Çakır Ahmet zâde ve yöre halkı
İzmir Seferihisar Ulu Camii	X	H. 1231/1815-1816 İlyas Ağa
İzmir Seferihisar Ulaşmış Köyü Camii	X	H. 1233/M. 1817-1818 Mustafa Ağa
İzmir Torbalı Naime Köyü Camii	H. 1308/M. 1890-1891 II. Abdülhamit	X
İzmir Urla Kılıç Ali Paşa Camii	X	19. yüzyıl Ahmet Efendi
Manisa Alaşehir Yıldırım Beyazıt Camii	H. 793/M. 1390-1391 Yıldırım (I) Beyazıt	X



Tablo 58: Devamı

Yapı Adı	İlk İnşa Tarihi ve Banisi	Onarım Tarihi ve Banisi
Manisa Demirci Esenyurt Köyü Camii	Hacı Hamza oğlu El Hacı Hasan	X
Manisa Demirci Hacı Hasan Camii	14.-15. yüzyıl Hacı Hasan	X
Manisa Kırkağaç Çiftahanlar Camii	X	H. 1281/M. 1864-1865 Küçük Ağa zâde Mustafa
Manisa Salihli Hamidiye Camii	H. 1308/M. 1890-1891 Kaymakam Osman Nuri Bey ve Yöre halkı /II. Abdülhamit	X
Manisa Salihli Kurttutan Köyü Camii	H. 1234/M. 1818-1819 Kara Yusuf oğlu İsmail ve oğlu Ahmed	X
Manisa Soma Damgacı Camii	X	H. 1288/M. 1871-1872 Hacı Musa
Manisa Yunusemre Ayn-ı Ali Camii	H. 1025/M. 1616 Seyyid Şemsettin	X
Muğla Mentеше Bali Hoca Camii	Bali Ahmed Efendi	H. 1314/M. 1896-1897 Ragıp Efendi
Muğla Mentеше Konakaltı Mescidi	H. 1245/M. 1829-1830 Aziz Ağa'nın kahyası Abdi Ağa	H. 1280/M. 1863-1864 Zorbazade Hacı Mehmet Ağa
Muğla Mentеше Kurbanzade Camii	19. yüzyıl Hacı Süleyman Efendi	X
Muğla Mentеше Pazar Camii	X	H. 1258/M. 1842-1843 Muammer Batıkzade el Hacı Ahmet Ağa
Muğla Mentеше Saburhane Camii	1848-1849 Hacı Osman Ağa	X
Muğla Mentеше Şeyh Camii	X	H 1246/M 1830-1831 Menteşe müsellimi Osman Ağa'nın eşi Gülsün Hanım
Muğla Mentеше Ulu Camii	1344 Mentешеoğlu İbrahim Bey	H. 1298/M. 1882 Muğla Nazife Hatun
Muğla Yatağan Bozüyük Siyami Bey Camii	X	H. 1310/M. 1892-1893 Hacı Veliyüddin Efendi

### 5.1. Usta

19. yüzyılda Aydın Vilayeti'nde incelenen yapıların inşasını gerçekleştiren mimar ve usta isimleri yazılı belgeler, kitabeler ve çeşitli kaynaklar üzerinden sayıları az olsa da tespit edilmiştir. Tespit edilen isimler genellikle yerel ustalardır. Tespit edilen mimarlar arasında özellikle İzmir Kemalpaşa Yukarıkızılca Çarşı Camii ile İzmir Kemalpaşa Çarşı Camii'nin mimarı Talip Usta dikkat çekmektedir. Talip Usta tarafından yapıldığını tespit ettiğimiz diğer yapı 1904-1905 tarihli İzmir Kemalpaşa Parsa (Bağyurdu) Camii'dir. İzmir Kemalpaşa'da üç yapıda ismini tespit ettiğimiz Talip Usta'nın bölgede çalışmalar yapmış yerel bir usta olmalıdır (Tablo 59).

Tablo 59: Ustaları tespit edilen yapılar

	Yapı Adı	Usta
1	Aydın Karacasu Hacı Halil Ağa Camii	1852 Hacı oğlu Mehmed
2	Aydın Kuyucak Çarşı Camii	1840 Süleyman ve Veli Efendi
3	İzmir Çeşme Hacı Memiş Ağa Camii	H. 1215/M. 1800-1801 Amele Halil Hamid Usta
4	İzmir Kemalpaşa Çarşı Camii	H. 1307/M. 1889-1890 Talip Usta
5	İzmir Kemalpaşa Yukarıkızılca Halil Ağa Camii	H. 1311/M. 1893-1894 Talip Usta
6	İzmir Kiraz İsa Bey Camii	H. 1301/M. 1892-1893 Amele Rumili Hasköylü Mehmed Neşet bin Sa'id
7	İzmir Konak Tepecik Merkez Camii	Mimar Zarif Kalfa Mehmet Usta
8	Manisa Kırkağaç Çiftehanlar Camii	H. 1281/M. 1864-1865 Mimar Çelebi Ali
9	Muğla Mentеше Bali Hoca Camii	H. 1314/M. 1896-1897 Süleyman Efendi ve Mustafa Efendi
10	Muğla Yatağan Bozüyük Siyami Bey Camii	H. 1310/M. 1892-1893 Hacı Veliyüddin Efendi

## DÖRDÜNCÜ BÖLÜM

### SONUÇ

Osmanlı mimarisinde 18. yüzyılın ikinci yarısından itibaren görülmeye başlayan Batılı sanat akımları, fonksiyonel özelliklerinin yanı sıra taşıdığı sembolik anlamlar bakımından da önemli bir yere sahip olan mihrapların süsleme programını etkilemiştir. 18. yüzyıldan önce inşa edilen mihraplarda görülen klasik çizgiler, yüzyılın ikinci yarısından itibaren değişmeye başlamış ve zaman içinde klasik çizgiden uzaklaşmıştır.

Söz konusu değişim, Aydın Vilayetinde, Aydın Cihanoğlu Camii (1756) alçı mihrabının üç boyutlu Rokoko bezemelerinde ve Aydın Koçarlı Cincin köyü Cihanoğlu Camii (1785) alçı mihrabının burmalı sütunceleri ile Barok süslemelerinde kendini göstermiştir. Cihanoğulları tarafından yaptırılan eserlerdeki alçı mihraplar, İzmir ve çevresinde 18. yüzyılın sonu ve 19. yüzyılın başlarında meydana gelen deprem ve yangın gibi doğal afetlerden etkilenen yapıların mermer mihraplarındaki üslup değişimine zemin hazırlamıştır. Dönem içinde bölgede görülen bir beğeni haline gelen alçı mihraplar 19. yüzyılda onarılan ya da inşa edilen yapıların genelinde tercih edilmiştir.

Bu bağlamda çalışmada 19. yüzyılda yaptırılan ya da onarılan yapılardaki alçı mihraplara odaklanılmıştır. Söz konusu mihrapların bulunduğu yapılar hakkında hazırlanan çalışmalarda mihraplara kısaca değinilmiş olsa da çalışma ile mihrapların plân, cephe düzeni, elemanlarının şekillenışı, bezemesi, yapım tekniği, bani-usta isimleri ve yer yer ikonografik özellikleri detaylı bir şekilde incelenmiştir.

Aydın Vilayeti'nde 19. yüzyılda yaptırılan ya da onarımlar sonucunda 19. yüzyıl özelliği kazanan yapılarda bulunan yüz altı alçı süslemeli mihrabın incelendiği bu çalışmada mihrapların gelişimi ve değişimine odaklanılmıştır. 19. yüzyılda dönemin bölgedeki sanat üslubu hakkında kapsamlı bilgi veren mihrapların on biri Aydın, onu Denizli, altmış üçü İzmir, on dördü Manisa ve sekizi Muğla'da yer almaktadır. Mihrapların büyük çoğunluğu cami ve mescitlerde bulunurken bir mihrap hastane binasındadır. İncelenen yapılar sultan, yönetici elit, esnaf, din adamları ve yöre halkının katkılarıyla inşa edilmiş ya da onarılmıştır. Mihrapların büyük çoğunluğunun II. Abdülhamid Dönemi'nde (1876-1909) inşa edildiği anlaşılmaktadır.

Mihrapların büyük bir kısmı kible duvarının ortasında, taçkapı ile aynı aks üzerindedir. Bazı yapılarda mihrap ile taçkapının farklı konumlarda olduğu da

görülmektedir. Mihraplarda iki temel tasarım biçimi görülmektedir. Bunlardan yaygın olanı mihrabın kible duvarından dışarıya taşıntı oluşturmadığı kible duvarı içerisinde çözümlendiği örneklerdir. İkinci gruptaki mihraplarda ise kible duvarından dışa yarım daire ya da dikdörtgen plânlı bir taşıntı söz konusudur. Genellikle kible duvarının ortasına konumlandırılan mihraplar, minberler ile varsa vaaz kürsüleriyle uyum içerisinde.

Mihraplar dikdörtgen görünümlü, tepeliksiz ve tepelikli cephe düzenlemelerine sahiptir. 19. yüzyılda klasik dönem mihraplarında görülen keskin çizgiler yerini Barok sanatı ile görülen kırılmanın etkisinin hissedildiği düzenlemelere bırakmıştır. Dikdörtgen görünümlü mihraplar cephelerinin kenarlarına eklenen sütunce, pilastr ve bunların kaide başlıklarıyla daha anıtsal bir forma dönüşmüşlerdir. Dikdörtgen formlu cephelerin üstündeki tepelik formlarının değişmesi mihraplarda Klasik Antikiteye öykünen cephe düzenlerinin görülmesine sebep olmuştur. Özellikle Antik Yunan, Roma ve Rönesans'a öykünen Neoklasik üsluba uygun cephe düzenlerinin görülmesi dönem içindeki üslup değişiminin cephe düzenlemesine yansımaları olarak değerlendirilebilir.

Tepelikli cephe düzenlemesine sahip mihraplar arasında çoklu mihrap özelliği gösteren üçlü mihrap örnekleri dikkat çekici bir uygulamadır. İlk örneklerini Fatımiler Dönemi'nde (909-1171) gördüğümüz üçlü mihrap uygulamaları Anadolu'da bölgeye özgü bir uygulama olarak karşımıza çıkmaktadır.

Mihrapların çoğunluğu kareye yakın dikdörtgen ön görünüşlü olup tepelik, çerçeve, alınlık, köşelik, kavsara, niş, sütunce/pilastr ve oturtmalık bölümlerinden oluşmaktadır. Bu elemanların tamamının görüldüğü mihraplar olduğu gibi sadece birkaçını üzerinde barındıran mihraplarda bulunmaktadır.

Mihrap elemanları arasında değişimin gözlendiği en dikkat çekici bölüm tepeliklerdir. Erken ve Klasik dönemlerde görülen düz ve keskin hatlarla meydana getirilmiş tepeliklerdeki lotus-palmet gibi motifler, yerini çiçek demeti, vazodan çıkan çiçekler, akant yaprakları, S ve C kıvrımları ile deniz kabuklarından oluşturulmuş yüksek plastik etkili tepeliklere bırakmıştır. Tepelikler iki yanındaki Barok üsluplu alemler ya da Rokoko üsluba uygun kupalarla/vazolarla zengin bir görünüm kazanmıştır. Tepeliklerin tamamen Barok ve Rokoko karakterli unsurlarla oluşturulması üslup değişiminin mihrap elemanlarına yansıdığını göstermektedir.

Yüzyılın başında daha yalın bir niş ve bitkisel tepeliklerle hareketlendirilmiş niş yaşmakları görülürken, yüzyıl ortalarına doğru mihrapların iki yandan pilastr ve sütuncelerle sınırlandırılmaya başladığı görülmektedir. Yüzyılın sonlarına doğru mihraplar yanlarda sütunce ya da pilastrlarla, üstte ise saçaklıkla sınırlandırılarak adeta Antik Dönem zafer taklarına öykünen bir formlarına ulaşmıştır. Mihrapların çerçevelerinde dekoratif sütunceler, yarısı duvara gömülü ya da duvardan bağımsız olarak iki farklı uygulamaya sahiptir. Mihrap nişlerinin kenarlarında yarısı duvara gömülü sütunceler klasik dönem mihraplarının bir devamı olarak değerlendirilebilir. Mihrapların dikdörtgen çerçevelerini iki yandan sınırlayan ve yarısı duvara gömülü ya da duvardan bağımsız şekilde uygulanmış dekoratif pilastrlar ile dekoratif sütunceler 18. yüzyılın ikinci yarısından itibaren Osmanlı mimarisinde görülen değişimin yansıması olarak kabul edilebilir. Mihrapların ön yüzlerinde çerçeveleri oluşturan dekoratif sütuncelerin/pilastrların klasik ve klasik sonrası dönemde görülen başlıklardan farklı olarak Korint, İyon ve Dor düzenlerde olması değişimin yansıması olarak düşünülebilir. Mihrap çerçevelerinde tercih edilen bu düzenlere ait öğelerin hepsinin bir arada kullanılmaması da seçmeci anlayışın özelliği şeklinde kabul edilebilir. Mihrap tasarımında konumları belirlenmiş, başlık ve kaideleriyle birlikte işlenmiş sütunce/pilastrlar dönemin özgün uygulaması olarak dikkat çekmektedir.

Mihraplarda tespit edilen bir diğer değişiklik alınlık bölümünün farklılaşarak saçak kornişinin alınlık şeklinde düzenlenmesidir. Yeni düzenleme ile alınlıklarda kademeli çerçeveler ile korniş silmeleriyle kuşatılmış dikdörtgen biçimli yazı ve süsleme çerçeveleri meydana getirilmiştir. Alınlık olarak düzenlenen friz bölümlerinde asma dalları, yaprakları ve üzüm salkımlarından oluşan bitkisel süslemelere yer verilmesi bölgede de görülen bir uygulamadır.

Alınlıklarda inşa/onarım tarihleri, ayetler ve hadis-i şerifler sıklıkla kullanılmıştır. Genellikle alınlıklarda mihrap ayeti olarak benimsenmiş Âl-i İmrân sûresi 37. ve 39., Bakara sûresi 144. ve 149. ayetleri tercih edilmiştir. Bu ayetlerin yanı sıra Âl-i İmrân 19 ve Hicr sûresi 45-46 ayetlerinin de kullanıldığı görülmektedir.

Osmanlı mimarisinin erken döneminde bakışumlu bitkisel süslemeler, klasik ve klasik sonrasında kabara ya da madalyonlarla hareketlendirilen köşelikler bu dönemde yerini Barok ve Rokoko üsluba uygun yine bakışumlu bitkisel süslemelere, ay-yıldız kompozisyonlarına, perde motiflerine ve kalemişi hat sanatı örneklerine bırakmıştır. Bu dönemde bölgeye özgü bir uygulama olan perde motifinin Aydın Kuşadası Kaleiçi

(Öküz Mehmet Paşa) Camii (1830) mihrabının köşeliklerinde uygulanması üslup değişiminin yansıması olarak dikkat çekicidir.

Osmanlı mimarisinin erken, klasik ve klasik sonrası dönemlerindeki mukarnaslı kavsara uygulamasının tamamen terk edilmesi bu dönemde görülen bir diğer değişimdir. Kavsaraların büyük çoğunluğu çeyrek küre formunda olsa da yatay hatlı kademeli kavsaralar da mevcuttur. Aydın Koçarlı Cihanoğlu Camii (1834-1835) mihrap kavsarası vazodan çıkan çiçek ve yaprak kompozisyonu ile dönem içinde dikkat çeken bir örnektir. Köşeliklere benzer bir değişim kavsaralarda da izlenmektedir. Osmanlı mimarisinin Erken, Klasik ve Klasik sonrası dönemlerinde uygulanan mukarnas dolgulu kavsaralar bu dönemde yerini alçıdan kalıplama tekniğinde yapılan perde motiflerine bırakmıştır. Mihrap kavsaralarını kuşatan kemere applike edilerek asılan perdeler bölgeye özgü bir uygulamadır.

Bu dönemdeki mihrap nişlerinin hâkim kemer formu yarım daire kemerdir. Az sayıda örnekte ise basık kemerlerle karşılaşılır. Kemerler nişin kenarlarında yer alan dekoratif sütunce ya da pilastrlara oturmaktadır. Dekoratif sütunce ya da pilastrlar dönemin modasına uygun başlıklı ve kaideli olarak düzenlenerek mihrap nişinin vurgulanmasına katkı sağlamaktadır.

Mihrap nişlerinin geneli yarım daire plânlıdır. Manisa Demirci Esenyurt Köyü Camii (1889) mihrabı dikdörtgen plânlı nişi ile farklılık gösteren tek örnektir. Mihrap nişlerinin sövelerinde yarısı duvara gömülü, dekoratif sütunce ve pilastrlar kaide ve başlıklarıyla birlikte işlenmiştir.

Mihraplarda 18. yüzyılın ikinci yarısından itibaren Osmanlı mimarisinin bezeme anlayışında görülen değişim izlenebilmektedir. Mihraplarda bitkisel, geometrik, nesneli ve mimari tasvirli bezemeler görülmektedir.

Bitkisel bezemeler; akant yaprakları, palmet, natüralist çiçek ve yaprak kompozisyonları, vazodan çıkan çiçekler, S ve C kıvrımları, kıvrımdal, dolamadal ve asma dalları ve üzüm salkımları şeklindedir. Geometrik bezemeler; geçmeli ardışık düzenler, yumurta, ok ucu ve inci dizileri, yatay-düşey ve amorf bölünmeler, kafes örgüleri ve ay-yıldız motifleriyle oluşturulmuştur. Nesneli bezemeler; alem, perde, kandil ve vazo/kupa motifleri olarak karşımıza çıkmaktadır. Mimari tasvirli bezemelerde, Kâbe, cami, şehir ve manzara tasvirleri gibi konular işlenmiştir.

19. yüzyılda Aydın Vilayeti'ndeki mihraplarda görülen süslemelerin vilayet merkezi olan İzmir'de daha gelişmiş özellikler sergilediği görülürken, iç kesimlerde daha özgün formlarla karşılaşmaktadır. Mihraplardaki bezemede görülen değişim bazı farklıklar dışında benzer ön yüz kompozisyona sahip başta çeşme ve taçkapılar da görülmektedir.

19. yüzyılda Aydın Vilayeti'ndeki alçı süslemeli mihraplar, dönemin sanat anlayışına, beğenisine ve kültürel birikime göre şekillenmiştir. Mihraplar kuruluşu itibariyle alçı kalıplama tekniğindedir. Alçı kalıplama süslemelerin bazıları yüksek kabartma ve müstakil plastikler şeklinde yapılmıştır. Müstakil plastikler şeklindeki yüksek kabartma örneklerde alçı kalıplamanın iskeletinde teller kullanılmıştır.

Bu dönemde mimaride yoğun olarak kullanılan alçı bezemede, İtalyan etkili Gotik, Rönesans ve Barok üslupların harmanlandığı “tarz-ı frengi” olarak da tanımlanan Sakız üslubunun etkileri görülmektedir. 19. yüzyılın başlarında loncalar halinde Sakızlı inşaat ustalarının örgütlendiği, İzmir'deki inşaat faaliyetlerinde söz sahibi oldukları ve hem sivil hem de dini mimaride çalıştıkları bilinmektedir. İncelenen mihrapların ustalarına yönelik doğrudan bir isim tespit edilememiştir. Fakat İzmir Kemalpaşa Yukarıkızılca Çarşı Camii ile İzmir Kemalpaşa Çarşı Camii'nin mimarı Talip Usta dikkat çekmektedir. İzmir Kemalpaşa'da üç yapıda ismi geçen mimar Talip Usta bölgede çalışmalar yapan yerel bir usta olmalıdır.

Hem başkent üslubuna yaklaşan yönleriyle hem de kendine has üslubuyla inşa edilen Aydın Vilayeti alçı mihrapları, bölgenin karakteristik parametrelerini belirlemeye yardımcı olan ve dönemsel benzerlik ya da farklılıkları başarılı bir şekilde ortaya koyan sanat eserleri olarak Türk-İslâm sanatındaki yerini almıştır. Çalışma dönemin beğenisiyle doğru orantılı şekillenen alçı mihrapların literatüre kazandırılıp kalıcılığının sağlanması bakımından önem taşımaktadır. Ayrıca Osmanlı mimarisinde 19. yüzyılda Aydın Vilayeti'nde görülen alçı mihrap tasarımlarının çözümlenmesine yönelik güzel bir kesit sunması bakımından çalışmanın daha sonra mihraplar hakkında yürütülecek sanat tarihi ve mimarlık çalışmalarına katkı sağlayacağı düşünülmektedir.

## KAYNAKÇA

### T.C. CUMHURBAŞKANLIĞI DEVLET ARŞİVLERİ

BOA, EV. BRT. 245-14, H. 23-04-1290. (Belge Özeti).

### LİTERATÜR KAYNAKLARI

- Acar, Türkan (2011). *Menderes'teki Türk Eserleri*, Ege Üniversitesi Basımevi, İzmir.
- Acar, Türkan (2022). "Uşak Boduroğlu Camii Özelinde Kandil Motifi ve İkonografisi", *Ankara Üniversitesi İlahiyat Fakültesi Dergisi*, 63, 1135-1160.
- Acun, Hakkı (1999). *Manisa'da Türk Devri Yapıları*, Türk Tarih Kurum Yayınları, Ankara.
- Açıkgözoğlu, Ahmet Sacit (2014). "Osmanlı Camiinde Kible Yönünde Özgün Bir Hacim", *Türkler Ansiklopedisi*, C. XII, Yeni Türkiye Yayınları, Ankara, 124-132.
- Açıkgözoğlu, Ahmet Sacit, (2002). *Osmanlı Camisinde Mihrab Önü Mekanı*, (Basılmamış Doktora Tezi), Marmara Üniversitesi Türkiyat Araştırmaları Enstitüsü, İstanbul.
- Akar, Azade (1969). "Tezyini Sa'natlarımızda Vazo Motifi", *Vakıflar Dergisi*, 8, 267-271.
- Akçay, İlhan (1966). "Çeşme'de Türk Eserleri", *Türk Yurdu*, 5/7, 25-27.
- Akdağ, Mustafa (2010). *Türkiye'nin İktisadi ve İctimai Tarihi*, Yapı Kredi Yayınları, İstanbul.
- Akın, Himmet (1968). *Aydın Oğulları Tarihi Hakkında Bir Araştırma (Aydınogulları)*, Ankara Üniversitesi Dil Tarih ve Coğrafya Fakültesi Yayınları, Ankara.
- Aktepe, M. Münir (1972). "Osmanlı Devri İzmir Câmî'leri Hakkında Ön Bilgi", *İstanbul Üniversitesi Edebiyat Fakültesi Tarih Enstitüsü Dergisi*, 3, 177-212.
- Aktepe, M. Münir (1973). "İzmir'in Hisar veya Yakub – Bey Câmî'i" *Tarih Dergisi*, 27, 85-98.
- Aktepe, M. Münir (1974). "Osmanlı Devri İzmir Câmî'leri Hakkında Ön Bilgi II", *İstanbul Üniversitesi Edebiyat Fakültesi Tarih Enstitüsü Dergisi*, 4/5, 91-193.
- Aktepe, M. Münir (2003). *İzmir Yazıları Camiler, Hanlar, Medreseler, Sebiller*, Haz. Fikret Yılmaz, İzmir Büyükşehir Belediyesi Kültür Yayını, İzmir.
- Aladağ, Hikmet (1963) "İzmir Devlet Hastahanesi", *İzmir Devlet Hastahanesi Mecmuası*, 1/1, İzmir, 3-9.
- Algaç, Şeyda (2017). "Afyonkarahisar Dazkırı- İdris Köyü Camii ve Kalemşi Bezemeleri", *Van Yüzüncü Yıl Üniversitesi Sosyal Bilimler Enstitüsü Dergisi*, Türk Kültür Dünyası Özel Sayısı, 421-432.
- Alpboğa, Musa (2004). *Seferihisar'daki Türk Devri Yapıları*, (Basılmamış Yüksek Lisans Tezi), Dokuz Eylül Üniversitesi, Sosyal Bilimler Enstitüsü, İzmir.
- Alptekin, Coşkun (1991). "Artuklular", *TDVİA*, C. 3, Türkiye Diyanet Vakfı Yayınları, İstanbul, 411-418.
- Altın, Yusuf (2009). *Konya'daki Geç Dönem Osmanlı Camileri* (Basılmamış Yüksek Lisans Tezi), Selçuk Üniversitesi Sosyal Bilimler Enstitüsü, Konya.



- Altun, Ara (1978). *Anadolu'da Artuklu Devri Türk Mimarisinin Gelişimi*, Kültür Bakanlığı Yayınları, İstanbul.
- Anonim, (1973). *Aydın İl Yıllığı*, Aydın Valiliği Yayınları, İzmir.
- Anonim, (1982). "Aydın" *Yurt Ansiklopedisi*, C. 2, Anadolu Yayıncılık, İstanbul, 966-1095.
- Anonim, (1997). *Eczacıbaşı Sanat Ansiklopedisi*, C. II, Yapı Endüstri Merkezi Yayınları, İstanbul.
- Anonim, (2001). *İzmir İl Kültür Envanteri Çeşme Karaburun*, İzmir Valiliği İl Kültür Müdürlüğü, İzmir.
- Anonim, (2002). *Seferihisar Kültür Envanteri*, İzmir Valiliği İl Özel İdare Yayınları, İzmir.
- Anonim, (2012a). "Aydın", *Aydın İl Kültür ve Turizm Dergisi*, Aydın İl Kültür ve Turizm Müdürlüğü Yayınları, Aydın, 4, 29-40.
- Anonim, (2012b). *Aydın Kültür Envanteri*, C. I, T.C. Aydın Valiliği İl Kültür Turizm Müdürlüğü Yayınları, Ankara.
- Anonim, (2012c). *Aydın Kültür Envanteri*, C. II, T.C. Aydın Valiliği İl Kültür Turizm Müdürlüğü Yayınları, Ankara.
- Anonim, (2012d). *İzmir Taşınmaz Kültür Varlıkları Envanteri*, C. 1, T.C. İzmir Valiliği İl Kültür Müdürlüğü, İzmir.
- Anonim, (2012e). *İzmir Taşınmaz Kültür Varlıkları Envanteri*, C. 2, T.C. İzmir Valiliği İl Kültür Müdürlüğü, İzmir.
- Anonim, (2012f). *İzmir Taşınmaz Kültür Varlıkları Envanteri*, C. 3, T.C. İzmir Valiliği İl Kültür Müdürlüğü, İzmir.
- Anonim, (2014a). *Manisa Taşınmaz Kültür ve Tabiat Varlıkları Envanteri*, C. I, T.C. Manisa Valiliği İl Kültür ve Turizm Müdürlüğü, Manisa.
- Anonim, (2014b). *Manisa Taşınmaz Kültür ve Tabiat Varlıkları Envanteri*, C. II, T.C. Manisa Valiliği İl Kültür ve Turizm Müdürlüğü, Manisa.
- Anonim, (2016a). *Denizli Kültür Envanteri*, C. 1, T.C. Denizli Valiliği İl Kültür Müdürlüğü, Denizli.
- Anonim, (2016b). *Denizli Kültür Envanteri*, C. 2, T.C. Denizli Valiliği İl Kültür Müdürlüğü, Denizli.
- Anonim, (2020). "Korsanları Gözleyen Kozbeyli" *Menemen Ticaret Odası Haber ve Ekonomi Dergisi*, 13, 12-15.
- Arel, Ayda (1975). *Onsekizinci Yüzyıl İstanbul Mimarisinde Batılılaşma Süreci*, İTÜ. Mimarlık Fakültesi Yayınları, İstanbul.
- Arel, Ayda (1993). "Gothic Towers and Baroque Mihrabs: The Post-Classical Architecture of Aegean Anatolia in the Eighteenth and Nineteenth Centuries", *Muqarnas*, X, p. 212-218.

- Arel, Ayda (2002). *Bir Şehr-i Ruşenâbâd, Kâr-ı Anka Bir Bender Tanzimat Öncesi İzmir Sanatında Yeni Yönelimler*, İzmir Büyükşehir Belediyesi Kültür Yayını, İzmir.
- Arık, M. Oluş (1969). “Malatya Ulu Caminin Asli Plânı ve Tarihi Hakkında” *Vakıflar Dergisi*, 8, 141-148.
- Arık, M. Oluş (2003). *Hasankeyf, Üç Dünyanın Buluştuğu Kent*, İş Bankası Kültür Yayınları İstanbul.
- Arık, Rüçhan (1988). *Batılulaşma Dönemi Anadolu Tasvir Sanatı*, Kültür Bakanlığı Yayınları, Ankara.
- Arpat, Atilla (1989). “Mihrap Boyutlarında Sayı Sembolleri”, *Türk Dünyası Araştırmaları Dergisi*, 58, 109-116.
- Arseven, Celâl Esad (1965). *Sanat Ansiklopedisi*, C. 2, Milli Eğitim Basımevi, İstanbul.
- Arseven, Celâl Esad (1966). *Sanat Ansiklopedisi*, C. 3, Milli Eğitim Basımevi, İstanbul.
- Arseven, Celâl Esad (1983). *Sanat Ansiklopedisi*, C. 4, Milli Eğitim Basımevi, İstanbul.
- Arseven, Celâl Esad (1984). *Türk Sanatı*, İstanbul.
- Arslan, Asuman (2000). *Aydın'da Türk Mimarisi*, (Basılmamış Yüksek Lisans Tezi) Ankara Üniversitesi Sosyal Bilimler Enstitüsü, Ankara.
- Arslan, Celil ve Pınar, Mehmet (2015). “Nevşehir Cami ve Mescit Mihraplarında Bezeme Anlayışı”, *Erciyes Üniversitesi Sosyal Bilimler Enstitüsü Dergisi*, 1/38, 83-103.
- Aslanapa, Oktay (1977). *Yüzyıllar Boyunca Türk Sanatı (XV. Yüzyıl)*, Devlet Kitapları Yayınları, İstanbul.
- Aslanapa, Oktay (2004). *Osmanlı Devri Mimarisi*, İnkılap Kitabevi, İstanbul.
- Atasoy, Nurhan (1974). “I. Mahmut Devrinden Kalma Bir İstanbul Evi”, *Türkiyemiz*, 14, 10-16.
- Atasoy, Sertan (2022). *Türkiye'deki Geç Dönem Osmanlı Hastane Binaları (1827-1923)* (Basılmamış Doktora Tezi), Pamukkale Üniversitesi Sosyal Bilimler Enstitüsü, Denizli.
- Atıcı, Alper (2018). *Söke'de Türk Mimarisi*, (Basılmamış Yüksek Lisans Tezi) Pamukkale Üniversitesi Sosyal Bilimler Enstitüsü, Denizli.
- Atıcı, Alper (2021). “Sinop-Ayancık'ta Erken Cumhuriyet Dönemi İlkokul Binası: Kurtuluş İlkokulu (Mehmet Akif Ersoy Ortaokulu)”, *Sanat Tarihi Dergisi*, 30/1, 435-455.
- Aydın, Önder (2012). “Sultan II. Abdülhamit Dönemi Yapılarında İmparatoru/İmparatorluğu Temsil Eden Semboller I”, *Mimarlık*, 364, 74-78.
- Aydın, Remzi (2006). *Kayseri Mihrablari* (Basılmamış Yüksek Lisans Tezi), Selçuk Üniversitesi Sosyal Bilimler Enstitüsü, Konya.
- Ayhan, Gökben (2016). “Birgi Karaoğlu Cami'nin Vaaz Kürsüsü”, *Süleyman Demirel Üniversitesi Fen Edebiyat Fakültesi Sosyal Bilimler Dergisi*, 39, 215-239.
- Aytaç, İsmail ve Çeri Temel, Elif (2009). “Kayseri (Germir) İbrahim Akdağ Evinde Duvar Resimleri”, *Sanat ve İnsan Dergisi*, 1/2, 4-12.

- Ayverdi, Ekrem Hakkı (1966). Osmanlı Mimarisinin İlk Devri (1260-1402), İstanbul Fetih Cemiyeti Yayınları, İstanbul.
- Baer, Eva (1985). "The Mihrab in the Cave of the Dome of the Rock", *Mukarnas*, 3, 8-19.
- Bağcı, Serpil ve Çağman, Filiz (2006). *Osmanlı Resim Sanatı*, Kültür ve Turizm Bakanlığı Yayınları, Ankara.
- Bakırer, Ömür (1971). "Ürgüp'ün Damsa Köyü'ndeki Taşkın Pasa Camii'nin Ahşap Mihrabı", *Bellekten*, 35/139, 367-378.
- Bakırer, Ömür (1976). *Onüç ve Ondördüncü Yüzyıllarda Anadolu Mihrapları*, Türk Tarih Kurumu Basımevi, Ankara.
- Bakırer, Ömür (1978a). "Divriği Ulu Camisi Mihrabı", *Divriği Ulu Camii ve Darüşşifası Kuruluşunun 750. Yılı Hatıra Kitabı*, Ankara, 127-136.
- Bakırer, Ömür (1978b). "Mihrabs in Anatolia, Late 12th to Late 14th Centuries", *Fifth International Congress of Turkish Art, 21-26 September 1975*, Budapest, p. 125-146
- Barıřta, H. Örcün (2009). İzmir'den Kuş Evleri, XI. Ortaçağ Türk Dönemi Kazı Sonuçları ve Sanat Tarihi Arařtırmaları Sempozyumu (17-19 Ekim 2007), Haz. Hasan Uçar, İzmir, 47-56.
- Baş, Ali (1993). "Ordu'da İki Mihrap", *Prof. Dr. Yılmaz Önge Armağanı*, Selçuk Üniversitesi, Konya, 267-278.
- Baş, Gülsen, vd., (2023). *Anadolu'da Ortaçağ Türk Mimarisinin Sıradışı Bir Örneği Van Ulu Camii*, T.C. Van Kültür ve Sanat Yayınları, Van.
- Başgelen, Tuğçe (2023). *Ankara'da Geç Dönem Osmanlı Camileri* (Basılmamış Yüksek Lisans Tezi), Çanakkale Onsekiz Mart Üniversitesi, Çanakkale.
- Batur, Afife (1985). "Batılılaşma Döneminde Osmanlı Mimarlığı", *Tanzimat'tan Cumhuriyet'e Türkiye Ansiklopedisi*, C. 4, İletişim Yayınları, İstanbul, 1038-1067.
- Bayatlı, Osman (1996). *Bergama Tarihi'nde Türk İslam Eserleri*, Bergama Belediyesi Kültür Yayınları, İzmir.
- Baykal, Füsün (1990). "Salihli Kentsel Alanının Genişlemesinde ve Belirli Yönlere Kaymasında Rol Oynayan Faktörler" *Coğrafya Arařtırmaları Dergisi*, 1/2, 311-322.
- Baykara, Tuncer (1988). *Anadolu'nun Tarihi Coğrafyasına Giriş I*, Türk Kültürünü Arařtırma Enstitüsü, Ankara.
- Baykara, Tuncer (1991). *Türk Devrinde Urla Kazası 1080-1980*, İzmir: Ege Üniversitesi Arařtırma Fon Saymanlığı, İzmir.
- Bayraklı, Tayfur (2019). *İstanbul'daki 18. Yüzyıl Osmanlı Mihraplarında Üslup Değişimi* (Basılmamış Yüksek Lisans Tezi), Van Yüzüncü Yıl Üniversitesi Sosyal Bilimler Enstitüsü, Van.
- Beyaz, Düriye ve Beyazıt, Mustafa (2023). "Burdur Şehir Merkezindeki Cami Mihrapları", *Sanat Tarihi Dergisi*, 32/1, 337-359.

- Beyazıt, Mustafa ve Beyazıt, Yasemin (2014). *Denizli Dediği Tekkesi*, Bilgin Kültür Sanat Yayınları, Ankara.
- Beyazıt, Mustafa ve Çelemoğlu, Şuayip ve Atıcı, Alper (2021). *Denizli-Kale Yukarı Mezarlık'ta Osmanlı Geleneğini Devam Ettiren Cumhuriyet Dönemi Mezar Taşları*, Ed. Yasemin Beyazıt, Nobel Akademik Yayıncılık, Ankara.
- Beyazıt, Mustafa ve Atıcı, Alper (2022). *Kale-i Tavas (Tabae Antik Kenti) Ören Yeri Kazıları*, Türkiye Turizm Ansiklopedisi, Ed. Nazmi KOZAK ve Metin Koza, C. VIII, Detay Yayıncılık, Ankara, 146-150.
- Beyazıt, Yasemin (2018). "Kale-i Tavas Kazası Merkez ve Kırsalında Vakıf Kurumları (XVIII-XIX. Yüzyıllar)", *CIÉPO 22 Uluslararası Osmanlı Öncesi ve Osmanlı Çalışmaları Komitesi II*, Ed. Kenan İnan ve Miraç Tosun Deniz Çolak, Trabzon, 57-78.
- Beykal, Feryal (1997). "Baklan Boğaziçi Eski Camii" *Pamukkale Üniversitesi Eğitim Fakültesi Dergisi*, 2, 73-90.
- Boyacıoğlu, Ramazan (1987). *Salnamelere Göre I. Meşrutiyetten Cihan Harbine Kadar Aydın Vilayeti*, (Basılmamış Yüksek Lisans Tezi), Ankara Üniversitesi Türk İnkilâp Tarihi Enstitüsü, Ankara.
- Bozer, Rüstem (1987). "Kula-Emre Köyünde Resimli Bir Cami", *Türkiyemiz*, 53, 15-22.
- Bozer, Rüstem (1990). *Kula'da Türk Mimarisi*, Kültür Bakanlığı Yayınları, Ankara.
- Bozkurt, Tolga (2005). "XIX. Yüzyıl Osmanlı Seçmeciliğine Bir Örnek: Konya Aziziye Camii Mihrabı", *Konya Kitabı*, VIII, Konya, 401-410.
- Bozkurt, Tolga (2007). "İstanbul Camilerindeki Hanım Sultan Camilerine Ait Mihraplar", *Üsküdar Sempozyumu IV (3-5 Kasım 2006) Bildiriler Kitabı I*, İstanbul, 327-360.
- Bozkurt, Tolga (2007). *Osmanlı Selâtin Cami Mihrapları*, (Basılmamış Doktora Tezi), Selçuk Üniversitesi Sosyal Bilimler Enstitüsü, Konya.
- Bozkurt, Tolga (2008). "Erken Dönem Osmanlı Selâtin Cami Mihrapları", *İstem*, 6/11, 203-248.
- Bozkurt, Tolga (2014). "İslâm Mimarisinde Mihrap Sembolizmi" *Prof. Dr. Selçuk Mülayim Armağanı Sanat Tarihi Araştırmaları*, Ed. Aziz Doğanay, Lale Yayıncılık, İstanbul, 185-205.
- Bulut, Lale (1996). "İzmir Camilerinde Alçı Süsleme", *Sanat Tarihi Dergisi*, 8/8, 1-9.
- Burckhardt, Titus (2005). *İslam Sanatı: Dil ve Anlam*, Çev. Turhan Koç, Klasik Yayınları, İstanbul.
- Butasım, Nebi (2016). *Güneydoğu Anadolu Bölgesi'nde Osmanlı Dönemi Mihrapları* (Basılmamış Doktora Tezi), Yüzüncü Yıl Üniversitesi Sosyal Bilimler Enstitüsü, Van.
- Canseven, Meryem (2023). *Denizli-Çivril Osmanlı Dönemi ve Osmanlı Geleneğini Devam Ettiren Cumhuriyet Dönemi Mezar Taşları (Merkez)*, Ed. Yasemin Beyazıt, Nobel Akademik Yayınları, Ankara.

- Canseven, Meryem ve Beyazıt, Mustafa (2023). “Kale Gevher/Cevher Paşa Camii Kalemîşi Süslemeleri”, *Prof. Dr. Bozkurt Ersoy Armağanı*, Ed. Hasan Uçar vd, Ege Üniversitesi Yayınları, İzmir, s. 131-153.
- Cantay, Gönül (2000). “Osmanlı Dönemi Darüşşifaları”, *Osmanlı*, C. 10, Ankara, 367-375.
- Cantay, Gönül (2008). “Türk Süsleme Sanatında Meyve”, *Journal of Turkish Studies*, 3/5, 32-64.
- Cengiz, Ahmet (1999). *R.1305, H.1308, 1313, 1315, 1316, 1317, 1323 ve 1326 Tarihli Salnamelere Göre Aydın Sancağı*, (Basılmamış Yüksek Lisans Tezi), Yüzüncü Yıl Üniversitesi Sosyal Bilimler Enstitüsü, Van.
- Cezar, Mustafa (1977). *Anadolu Öncesi Türklerde Şehir ve Mimarlık*, İş Bankası Kültür Yayınları, İstanbul.
- Cezar, Mustafa (1995). *Sanatta Batı'ya Açılış ve Osman Hamdi I*, Erol Kerim Aksoy Kültür Eğitim Spor ve Sağlık Vakfı Yayınları, İstanbul.
- Cömertler Aktuğ, Erbil –Pektaş, Kadir (2016). “Geç Dönem Kalem İşi Süslemeli Bir Eser: Aydın Kuyucak Kayran Köyü Camii” *İstanbul Medeniyet Üniversitesi Sanat, Tasarım ve Mimarlık Fakültesi Dergisi*, 2/2, 9-25.
- Çağbayır, Yaşar (1989). *Söke*, Ayma Matbaa, İzmir.
- Çakmak, Şakir (2013). *Muğla Cami ve Mescitleri*, Muğla Belediyesi Kültür Yayınları, Muğla.
- Çakmak, Şakir ve Demiralp, Yekta ve Kuyulu Ersoy, İnci (2013). “Kale-i Tavas (Tabae) Cami ve Mescitleri”, *Kaledavaz Sempozyumu Bildirileri*, Ed. Turgut Tok-Özgür Kasım Aydemir, Denizli, 28-31.
- Çakmak, Şakir ve Yurdağül, Melike (2022), “Yeni Bulgular Işığında İzmir Hisar Camii”, *Sanat Tarihi Dergisi*, 31/1, 689-717.
- Çakmakkoğlu Kuru, Alev (2008). “İkonografik Açından Ortaçağ Türk Mimarisinde Yer Alan İstiridye Kabuğu Motifi”. *Erdem*, 52, 111-123.
- Çal, Halit (2007). “Göynük (Bolu) Şehri Türk Mezar Taşları” *Vakıflar Dergisi*, 30, 295-383.
- Çaycı, Ahmet (2008). *Selçuklularda Egemenlik Sembolleri*, İz Yayıncılık, İstanbul.
- Çelik, Nevim (2004). *16. ve 17. Yüzyıl Diyarbakır Mihrapları* (Basılmamış Yüksek Lisans Tezi), Yüzüncü Yıl Üniversitesi Sosyal Bilimler Enstitüsü, Van.
- Çeliktürk, Cesur (2005). *Gaziantep Şehri Cami Mihrapları* (Basılmamış Yüksek Lisans Tezi), Gazi Üniversitesi Sosyal Bilimler Enstitüsü, Ankara.
- Çerkez, Murat (2013). “Soma İlçesi”, *Türk Kültür Varlıkları Envanteri Manisa İlçeleri 45*, Ed. Hakkı Acun, Türk Tarih Kurumu Yayınları, Ankara, 377-388.
- Çetin, Fatma, (2017). *Osmanlı Süsleme Sanatında Kâbe Tasvirleri (Çini ve Duvar Resimleri)*, (Basılmamış Yüksek Lisans Tezi), Sosyal Bilimler Enstitüsü, Ankara.
- Çetin, Gülşah (2011). *Biga İlçesi Osmanlı Dönemi Yapıları* (Basılmamış Yüksek Lisans Tezi), Çanakkale Onsekiz Mart Üniversitesi Sosyal Bilimler Enstitüsü, Çanakkale.

- Çetinkaya, H. Sibel (2005). "Akhisar Ulu Camii", *Sanat Tarihi Dergisi*, 14/1, 45-60.
- Çetintaş, Sedat (1946), *Türk Mimari Anıtları Osmanlı Devri/Bursa'da İlk Eserler*, Milli Eğitim Bakanlığı Yayınları, İstanbul.
- Çobanoğlu, Ahmet Vefa (1998). "Hekimoğlu Ali Paşa Külliyesi", *TDVİA*, C. 17, Türkiye Diyanet Vakfı Yayınları, İstanbul, 169-173.
- Çobanoğlu, Ahmet Vefa (2006). "Köprülü Külliyesi", *TDVİA*, C. 26, Türkiye Diyanet Vakfı Yayınları, Ankara, 255-257.
- Çobanoğlu, Ahmet Vefa (2007a). "Osmanlılar", *TDVİA*, C. 33, Türkiye Diyanet Vakfı Yayınları, Ankara, 580-589.
- Çobanoğlu, Ahmet Vefa (2007b). "Öküz Mehmed Paşa Külliyesi" *TDVİA*, C. 34, Türkiye Diyanet Vakfı Yayınları, İstanbul, 26-27.
- Çobanoğlu, Ahmet Vefa (2010). "Şadırvanlı Camii", *TDVİA*, C. 38, Türkiye Diyanet Vakfı Yayınları, İstanbul, 221-222.
- Çobanoğlu, Ahmet Vefa ve Erzincan, Tuğba (2013). "Zağanos Paşa Külliyesi" *TDVİA*, C. 44, Türkiye Diyanet Vakfı Yayınları, İstanbul, 73-75.
- Çopur Hatice ve Görür, Muhammet (2022). "Temsiliyet ve Teslimiyet Aksında; Üsküdar Selimiye ve Yıldız Hamidiye Camilerinde Taçkapı-Mihrap İlişkisi" *Turkish Studies*, 17/3, 489-509.
- Çopur, Hatice (2022). *19. Yüzyıl İstanbul Camilerinde Taçkapı-Mihrap İlişkisi*, (Basılmamış Doktora Tezi), Gazi Üniversitesi Sosyal Bilimler Enstitüsü, Ankara.
- Dalkılıç, Yeşim (2022). "Denizli Camilerinde Perde Betimlemeleri", *ANASAY*, 22, 397-457.
- Daş, Ertan (1995). "Dazkırı Yakınlarında Yayınlanmamış Ahşap Destekli İki Köy Camisi", 9. *Milletlerarası Türk Sanatları Kongresi 23-27 Eylül 1991*, C. 2, İstanbul, 1-12.
- Daş, Ertan (2007). *Erken Dönem Osmanlı Türbeleri*, Gökkuşbu Yayınları, İstanbul
- Daş, Ertan (2016). Ödemiş Ulu Cami, *Sanat Tarihi Dergisi*, 25/2, 157-175
- Daşcı, Ayşe (2010). *Yozgat Mihrapları* (Basılmamış Yüksek Lisans Tezi), Selçuk Üniversitesi Sosyal Bilimler Enstitüsü, Konya.
- Demiralp, Yekta (1999). *Erken Dönem Osmanlı Medreseleri (1300-1500)*, T.C. Kültür Bakanlığı Yayınları, Ankara.
- Demiriz, Yıldız (1984). "ACANTHUS; Türkiye'nin arkeoloji ve sanat tarihi terminolojisine yanlış adla girmiş bir bitki motifi", *Arkeoloji Sanat Tarihi Dergisi*, 3/3, 19-24.
- Denknalbant, Ayşe (2007). "Anadolu Selçuklu Donemi Mihrapları İçinde Yeni Bir Örnek: Kırşehir Kesikköprü Kervansarayı Mihrabı", *Uluslararası Türk Sanatı ve Arkeolojisi Sempozyumu-Rüçhan Arık ve M. Oluş Arık'a Armağan*, Ed. Haşim Karpuz ve Osman Eravşar, Konya, 273-289.
- Devellioglu, Ferit (1996). *Osmanlıca-Türkçe Ansiklopedik Lûgat*, Haz. Aydın Sami Güneçal, Aydın Kitabevi, Ankara.

- Diez, Ernst (1993). "Mihrab", *İslâm Ansiklopedisi*, C. 8, MEB. Yayınları, İstanbul, 294-301.
- Doğan, Sema (2001). "Kasım Paşa Camii ve Külliyesi", *TDVİA*, C. 24, Türkiye Diyanet Vakfı Yayınları, İstanbul, 548-550.
- Doğanay, Aziz (2006). *Sanat ve Klasik-Türk Yapı Detaylarının Klasik Dili*, Klasik Yayınları, İstanbul.
- Dönmez, Emel Emine Naza (2003). "Denizli Kızılcabölük Camileri ve Alçı Süslemeleri", *Sanat Tarihi Yıllığı*, 16, 61-74.
- Dönmez, Emel Emine Naza (2007). "Denizli-Tavas ve Çevresi Camileri Ön Araştırması", *Uluslararası Denizli ve Çevresi Tarih ve Kültür Sempozyumu Bildiriler 6-7-8 Eylül 2006*, C. 2, Ayfer Özçelik, Denizli, 174-180.
- Dönmez, Emel Emine Naza (2009). "Aydın Karacasu Çarşı Camii ve İç Menteşe Bölgesi Camileri İçindeki Yeri", *XI. Ortaçağ-Türk Dönemi Kazı Sonuçları ve Sanat Tarihi Araştırmaları Sempozyumu*, İzmir, 211-219.
- Dural, Halil (2004). *Ödemiş Tarihi*, Haz. Sabri Yetkin, Ödemiş Belediyesi Kültür Yayınları, İzmir.
- Dündar, Mesut (2017). "Çanakkale'de Geç Osmanlı Dönemi Camileri", *Çanakkale Araştırmaları Yıllığı*, 15/23, 61-91.
- Ekmekci, Azize (2014). *Muğla Cami ve Mescitleri*, (Basılmamış Yüksek Lisans Tezi) Pamukkale Üniversitesi Sosyal Bilimler Enstitüsü, Denizli.
- Erdemir, Yaşar (1989). "Konya Selçuklu Yapılarındaki Çini Mihraplar", *Antalya 3. Selçuklu Semineri "Bildiriler" 10-11 Şubat 1989*, İstanbul, 60-70.
- Erdil, İclal (1998). *Anadolu Selçuklu Devri Çini Mozayik Mihrapları*, (Basılmamış Yüksek Lisans Tezi) Ege Üniversitesi Sosyal Bilimler Enstitüsü, İzmir.
- Eren, Emine Betül (2019). *T.C. Başbakanlı Osmanlı Arşivi'nde Türk Dönemi Bergama Yapıları* (Basılmamış Yüksek Lisans Tezi) Pamukkale Üniversitesi Sosyal Bilimler Enstitüsü, Denizli.
- Eriş, Eyüp (2003). *Bergama Tarihinde İnanç Coğrafyası*, *Bergama Belleten 12 (Özel Sayı)*, Bergama Kültür ve Sanat Vakfı, Bergama.
- Erken, Sabih vd. (1983). *Türkiye'de Vakıf Abideler ve Eski Eserler*, Vakıflar Genel Müdürlüğü Yayınları, C. 1, Ankara.
- Eroğlu, Cengiz ve Babuçoğlu, Murat (2011). *Osmanlı Arşiv Belgelerinde Salihli*, Salihli Belediyesi Kültür Yayınları, Ankara.
- Erol, Arman Özgür (2003). *Ege Bölgesi Rum Ortodoks Kiliseleri*, (Basılmamış Yüksek Lisans Tezi) Ege Üniversitesi Sosyal Bilimler Enstitüsü, İzmir.
- Ersoy, Bozkurt (1983). *Bergama'da Türk-İslam mescitleri: (Camiler ve mescitler)*, (Yüksek Lisans Tezi), Ege Üniversitesi Sosyal Bilimler Enstitüsü, İzmir.

- Ersoy, Bozkurt (1988). “Bergama’da Kurşunlu ve Şadırvanlı Camileri”, *Vakıflar Dergisi*, 20, 95-104.
- Ersoy, Bozkurt (1989). *Bergama Cami ve Mescitleri*, Kültür Bakanlığı Yayınları, Ankara.
- Eryılmaz, Halil İbrahim (2021). “Demirci Camilerindeki Ahşap Tavan Göbekleri”, *Mizânü’l - Hak İslami İlimler Dergisi*, 12, 189-215.
- Erzincan, Tuğba (2005). “Mihrap”, *TDVİA*, C. 30, Türkiye Diyanet Vakfı Yayınları, İstanbul, 30-37.
- Esin, Emel (1972). “Kün-Ay (Ay-Yıldız Motifinin Proto-Türk Devirde Hakanlar’a Kadar İkonografisi”. (25-27 Eylül 1970) *VII. Türk Tarih Kurumu Bildirileri*, C. 1, Ankara, 313-359.
- Esirkış, Neşe (2019), *İzmir Yangınları (XVIII. Asrın Ortalarından 1922’ye Kadar)* (Basılmamış Yüksek Lisans Tezi) İstanbul Üniversitesi, Sosyal Bilimler Enstitüsü, İstanbul.
- Eskici, Bekir (2001). “Alçı Mihraplarda Yapım Yöntemleri ve Süsleme Teknikleri Üzerine Gözlemler”, *V. Ortaçağ ve Türk Dönemi Kazı ve Araştırmaları Sempozyumu Bildiriler 19-20 Nisan 2001*, Ankara, 235-252.
- Eskici, Bekir (2001). *Ankara Mihrablari*, Kültür Bakanlığı Yayınları, Ankara.
- Eskici Bekir (2006). “Anadolu Selçuklu ve Beylikler Dönemlerinde Alçı Mihrablari” *Sanat Tarihi Dergisi*, 15/1, 57-75.
- Evliya Çelebi (1984). *Evliya Çelebi Seyahatnamesi*, Çev. Mehmet Zillioğlu, C. 9, İstanbul.
- Evliya Çelebi (2005). *Evliya Çelebi Seyahatnâmesi*, Haz. Yücel Dağlı ve Seyit Ali Kahraman ve Robert Dankoff, Yapı Kredi Yayınları, 9. Kitap, İstanbul.
- Eyice, Semavi (1981). “XVIII. Yüzyılda Türk Sanatı ve Türk Mimarisinde Avrupa Neo-Klâsik Üslubu”, *Sanat Tarihi Yıllığı IX-X (1979-1980)*, İstanbul, 163-189.
- Eyice, Semavi (1991). “Ayyıldız” *TDVİA*, C. 4, Türkiye Diyanet Vakfı Yayınları, Ankara, 297-298.
- Eyice, Semavi (1992). “Bâlî Paşa Camii”, *TDVİA*, C. 5, Türkiye Diyanet Vakfı Yayınları, İstanbul, 21-22.
- Eyice, Semavi (1996). “Hacı Halil Ağa Camii”, *TDVİA*, C. 14, Türkiye Diyanet Vakfı Yayınları, İstanbul, 477.
- Eyice, Semavi (2002). “Küçük Mecidiye Camii”, *TDVİA*, C. 26, Türkiye Diyanet Vakfı Yayınları, Ankara, 527-528.
- Fehervari, Geza (1993). “Mihrap”, *The Encyclopaedia of Islam*, 1993, 7-15.
- Fidan, Mevlüt Anıl (2018). *Akşehir ve Doğanhisar Mihraplari* (Basılmamış Yüksek Lisans Tezi), Selçuk Üniversitesi Sosyal Bilimler Enstitüsü, Konya.
- Fidan, Mevlüt Anıl (2021). “Doğanhisar’daki Geç Dönem Osmanlı Camilerinde Ahşap Mihraplari”, *Kalemişi*, 19, 148-165.



- Gök, Nejdet ve Kutlu, Mehmet (2005). "Hilal ve Ay-Yıldız Motifi, Sembol ve İdeolojik Kullanım" *Doğu Batı*, 8/31, 267-287.
- Gökbel, Asaf ve Şölen, Hikmet (1936). *Aydın İli Tarihi Eski Zamanlardan Yunan İşgaline Kadar*, Ahmed İhsan Basımevi, C. 1, Aydın.
- Gökçe, Turan (1999). "Tahrir Defterlerine Göre XVI. Yüzyılda Nif (Kemalpaşa) Kazâsı Nüfusu", *Kemalpaşa Kültür ve Çevre Sempozyumu, 3-5 Haziran 1999*, İzmir, 261-276.
- Gökçen, İbrahim (1946). *Manisa Tarihinde Vakıflar ve Hayırlar I*, Halkevi Yayınları, Manisa.
- Gökmen, Ertan (2005). "Hurûfat Defterlerine Göre Demirci Kazası ve Köylerinde Cami ve Mescitler (1690-1830)" *Celal Bayar Üniversitesi Sosyal Bilimler Dergisi*, 3/2, 21-56.
- Görür, Muhammet (2013). "Turgutlu İlçesi", *Türk Kültür Varlıkları Envanteri Manisa İlçeleri* 45, Ed. Hakkı Acun, Türk Tarih Kurumu Yayınları, Ankara, 496-509.
- Grabar, Oleg (1998). *İslâm Sanatının Oluşumu*, Çev. Nuran Yavuz, Hürriyet Vakfı Yayınları, İstanbul.
- Gündüz, Filiz (2013). "Mahmut Paşa Külliyesi", *TDVİA*, C. 27, Türkiye Diyanet Vakfı Yayınları, Ankara, 380-381.
- Gürbıyık, Cengiz (2016). "Turgutlu Irlamaz Köyü Camii", *Manisa Celal Bayar Üniversitesi Sosyal Bilimler Dergisi*, 14/3, 146-162.
- Gürbıyık, Cengiz (2018). "Geleneksel Kent Dokusu ve Tarihi Yapılarıyla Sındırgı", *Güncel Araştırmalar Işığında Sındırgı (Bildiriler Kitabı)*, Haz. Ferhat Arslan, Pervin Aksak, Volkan Zoğal, Mehmet Üzülmez, Ersin Demir, Ege Üniversitesi Yayınları, İzmir, 137-151.
- Gürsoy, Elif (2011). *Modern Mimarlık Tarihi Sürecinde İzmir Camileri* (Basılmamış Doktora Tezi), Ege Üniversitesi Sosyal Bilimler Enstitüsü, İzmir.
- Gürsoy, Elif (2015). "Uşak Mihraplarında Perde Motifi" *Akademik Sosyal Araştırmalar Dergisi*, 3/10, 146-157.
- Hakses, Ali Rıza (2010). *Muğla Menteşe Büyükleri*, Muğla Valiliği İl Kültür Müdürlüğü Yayınları, Muğla.
- Hasol, Doğan (1979). *Ansiklopedik Mimarlık Sözlüğü*, Yapı Endüstri Merkezi Yayınları, İstanbul.
- İltar, Gazanfer (2014). "Tekke Köyü Hacı Abdullah Halife Camisi Duvar Resimleri", *Vakıflar Dergisi*, 42, 69-80.
- İnalcık, Halil (1995). "Eyalet", *TDVİA*, C. 11, Türkiye Diyanet Vakfı Yayınları, İstanbul, 548-550.
- İnce, Kasım (1995). *III. Selim-IV. Mustafa ve II. Mahmud Dönemi (1789-1839) Osmanlı Cami ve Mescitleri*, (Basılmamış Doktora Tezi), Atatürk Üniversitesi Sosyal Bilimler Enstitüsü, Erzurum.

- İnce, Kasım (1999). “Vakıflar Genel Müdürlüğü Arşivi’ndeki Babadağ’a ait Vakfiyeler ve Babadağ’daki Türk Eserleri”, *I. Babadağ Sempozyumu Tarihte ve Günümüzde Babadağ, 1-2-3 Aralık 1999*, Ed. Yahya Özpınar, Denizli, 468-508.
- İnce, Kasım (2006). “Tavas ve Çevresindeki Osmanlı Mimari Eserleri”, *Uluslararası Denizli ve Çevresi Tarih ve Kültür Sempozyum Bildirileri (6-7-8 Eylül 2006)*, Ed. Ayfer Özçelik vd. C. 2, Denizli, 164-173.
- İnce, Kasım (2007). “Aydın-Karacasu’daki Osmanlı Eserleri ve Bunların Osmanlı Mimarisindeki Yeri”, *Konya Ticaret Odası Dergisi Konya Kitabı X*, Ed. Haşim Karpuz ve Osman Eravşar, 2007, 391-404.
- İnci, Nurhan (1985). “18. Yüzyılda İstanbul Camilerine Batı Etkisiyle Gelen Yenilikler”, *Vakıflar Dergisi*, 19, 223-236.
- Kakız, Bilal (2019). *Diyarbakır Mihrapları* (Basılmamış Yüksek Lisans Tezi), Ondokuz Mayıs Üniversitesi Sosyal Bilimler Enstitüsü, Samsun.
- Kalfazade Selda ve Ertuğrul, Özkan (1989). “Kandil ve Kandilin Motif Olarak Anadolu Türk Sanatındaki Kullanımı Üzerine” *Sanat Tarihi Araştırmaları Dergisi*, 5, 23-25.
- Kalfazade, Selda (1994). “Dolmabahçe Camii” *TDVİA*, C. 9, Türkiye Diyanet Vakfı Yayınları, İstanbul, 502-503.
- Karaaziz Şener, Dilek (2014) “Soma Hızır Bey (Çarşı) Camii Duvar Resimleri Üzerine Bir Değerlendirme”, *Turkish Studies*, 10, 715-738.
- Karaçağ, Abdullah (2002). *Beylikler Devri Mimarisinde Alçı Süslemeler*, (Basılmamış Doktora Tezi), Selçuk Üniversitesi Sosyal Bilimler Enstitüsü, Konya.
- Karaçağ, Abdullah, (2015), “Alçı Sanatı”, *Anadolu Selçukluları ve Beylikler Dönemi Uygarlığı, (Mimarlık ve Sanat)* C. II, Ed. Ali Uzay Peker ve Kenan Bilici, Kültür ve Turizm Bakanlığı Yayınları, Ankara.
- Karaçar, Elif (2019). *Ödemiş’te Osmanlı Dönemi Mimarisi*, (Basılmamış Yüksek Lisans Tezi) Akdeniz Üniversitesi Sosyal Bilimler Enstitüsü, Antalya.
- Karayaman, Mehmet (2008). *20. Yüzyılın İlk Yarısında İzmir’de Sağlık*, İzmir Büyükşehir Belediyesi Yayınları, İzmir.
- Kaya, Mustafa (2018). *Hatay Mihrapları* (Basılmamış Yüksek Lisans Tezi), Van Yüzüncü Yıl Üniversitesi Sosyal Bilimler Enstitüsü, Van.
- Kayın, Emel (1988). *Çeşme Tarihi Doku Araştırması Koruma ve Restorasyon Önerileri* (Basılmamış Yüksek Lisans Tezi), Dokuz Eylül Üniversitesi Fen Bilimleri Enstitüsü, İzmir.
- Kayış, Yasin (2012). *Aydın Vilayeti Salnamelerinde Torbalı ve Sultan II. Abdülhamid’in Hayır Eserleri*, Torbalı Belediyesi Kültür Yayınları, İzmir.

- Khedr, Mohamed Abouseif Abdelazeim (2016). *İstanbul'daki Paşa Camilerinin Mihrapları* (Basılmamış Yüksek Lisans Tezi), İstanbul Üniversitesi Sosyal Bilimler Enstitüsü, İstanbul.
- Kılıç, Orhan (1997). *18. Yüzyılın İlk Yarısında Osmanlı Devleti'nin İdari Taksimatı*, Şark Pazarlama Yayınları, Elâzığ.
- Köprülü, Mehmet Fuat ve Köprülü, Orhan F. (1991). "Asâ", *TDVİA*, C. 3, Türkiye Diyanet Vakfı Yayınları, İstanbul, 450-452.
- Kuban, Doğan (1954). *Türk Barok Mimarisi Hakkında Bir Deneme*, İTÜ Mimarlık Fakültesi Yayınları, İstanbul.
- Kuban, Doğan (2007). *Osmanlı Mimarisi*, YEM Yayınları, İstanbul.
- Khoury, Nuha N. N. (1992). "The Mihrab Image: Commemorative Themes in Medieval Islamic Architecture", *Mukarnas*, 9, 11-28
- Khoury, Nuha N. N. (1998). "The Mihrab: From Text to Form", *International Journal of Middle East Studies*, 30, 1-27.
- Kunduracı, Osman (2007). *Muğla-Yatağan Çevresinin Türk Devri Mimarisi ve El Sanatları*, Muğla Valiliği Yayınları, Muğla.
- Kuşeyri, Abdülkerim (1981). *Tasavvuf İlimine Dair Kuşeyri Risalesi*, Haz. Süleyman Uludağ, Dergâh Yayınları, İstanbul.
- Kuyulu, İnci (1988). "Geç Dönem Anadolu Tasvir Sanatından Yeni Bir Örnek: Soma Damgacı Camii", *Arkeoloji-Sanat Tarihi Dergisi*, 4, 67-86.
- Kuyulu, İnci (1990). "Kırkağaç Çiftehanlar Camii", *Sanat Tarihi Dergisi*, 5, 103-123.
- Kuyulu, İnci (1992). *Kara Osman-Oğlu Ailesine Ait Mimari Eserler*, Kültür Bakanlığı Yayınları, Ankara.
- Kuyulu, İnci (1994). "Bademli Kılıczade Mehmet Ağa Camii (Ödemiş/İzmir)". *Vakıflar Dergisi*, 24, 147-158.
- Kuyulu Ersoy, İnci (2013). "Dinsel Yapılar Mimarisi I: Cami ve Mescidler" *İzmir Kent Ansiklopedisi Mimarlık*, C. I, İzmir Büyükşehir Belediyesi Yayınları, İzmir, 88-137.
- Kuyulu Ersoy, İnci ve Çelik, Esra (2014). "Kocaeli Yapılarında Bulunan Resimli Bezemelerden Örnekler", *Uluslararası Gazi Akçakoca ve Kocaeli Tarihi Sempozyumu, 02-04 Mayıs 2014*, Kocaeli, 1661-1665.
- Kuyulu Ersoy, İnci (2019). "İzmir Camilerinde Antik Kökenli Süsleme Unsurları" *Smyrna/İzmir Kazı ve Araştırmaları III*, Ed. Hakan Öncü, Akın Ersoy, Duygu S. Akar Tanrıver, Ege Yayınları, İstanbul, 281-298.
- Küçükbatır, Hamit (1989). "Altunîzâde Külliyesi" *TDVİA*, C. 2, Türkiye Diyanet Vakfı Yayınları, İstanbul, 546-547.
- Merçil, Erdoğan (1999). "Anadolu Beylikleri", *TDVİA*, C. 3, Türkiye Diyanet Vakfı Yayınları, İstanbul, 138-139.

- Muhammed Abdülhay El-Kettâni, *Et-Terâtibü'l- İdâriyye, Hz. Peygamber'in Yönetiminde Sosyal Hayat ve Kurumlar*, C. 1, Çev. Ahmet Özel, İstanbul 1990.
- Müderrişoğlu, Fatih (2013). "Demirci İlçesi", *Türk Kültür Varlıkları Envanteri Manisa İlçeleri* 45, Ed. Hakkı Acun, Türk Tarih Kurumu Yayınları, Ankara, 1-52.
- Mülayim, Selçuk (1999). "Anadolu Beylikleri", *TDVİA*, C. 3, Türkiye Diyanet Vakfı Yayınları, İstanbul, 141-143.
- Naldan, Funda (2019). "Geç Dönem Anadolu Kalemîşi Süslemelerine Yeni Bir Örnek: Kemaliye Orta Cami", *Erdem*, 76, 185-204.
- Necipoğlu, Gülru (2013). *Sinan Çağı Osmanlı İmparatorluğu'nda Mimari Kültür*, İstanbul Bilgi Üniversitesi Yayınları, İstanbul.
- Okçuoğlu, Tarkan (2000). *18.-19. Yüzyıllarda Osmanlı Duvar Resimlerinde Betimleme Anlayışı* (Basılmamış Doktora Tezi), İstanbul Üniversitesi Sosyal Bilimler Enstitüsü, İstanbul.
- Ödekan, Ayla (1997). "Mihrap", *Eczacıbaşı Sanat Ansiklopedisi*, C. II, YEM Yayınları, İstanbul, 1244.
- Ögel, Semra (1998). "18. Yüzyıl Mihrap Dekorasyonları", *18. Yüzyılda Osmanlı Kültür Ortamı, 20-21 Mart 1997 Sempozyum Bildiriler*, İstanbul, 183-192.
- Öğüt, Salim (2008). "Saf", *TDVİA*, C. 35, Türkiye Diyanet Vakfı Yayınları, İstanbul, 435-436.
- Önal, Raziye Çiğdem ve Köşklü, Zerrin (2020). "Trabzon'da Geç Dönem Osmanlı Camilerinde Ahşap Mihraplar", *Sanat Tarihi Dergisi*, 29/2, 707-743.
- Önal, Raziye Çiğdem (2021). *Trabzon Mihrapları* (Basılmamış Doktora Tezi), Atatürk Üniversitesi Sosyal Bilimler Enstitüsü, Erzurum.
- Önder, Mehmet (1958). "Konya'da Alevi Sultan Mescidi ve Mihrabı" *Vakıflar Dergisi*, 4, 241-247,
- Öney, Gönül (1977). "İran'da Büyük Selçuklu Mescid-i Cumaları", *Kültür ve Sanat*, 5, 92-96.
- Öney, Gönül (1992). *Anadolu Selçuklu Mimari Süslemesi ve El Sanatları*, Ankara.
- Önge, Yılmaz (1966). "Türk Cini Sanatının Enteresan Örneklerinden İbrahim Bey İmareti (Zaviye)'nin Mihrabı", *Arkitekt*, 35/322, 71-73.
- Önge, Yılmaz (1968). "Anadolu Sanatında Cami Motifi", *Önasya*, 4/38, 10-12.
- Önge, Yılmaz (1969). "Konya Alaaddin Camii'nin Çinili Mihrabı", *Önasya*, 4/41, 8-9.
- Önge, Yılmaz (1992). "Konya'da Yeni Bulunan Alçı Süsleme", *Vakıf Haftası Dergisi*, Ankara, 187-195.
- Önkal, Hakkı (1992). *Osmanlı Hanedan Türbeleri*, Kültür Bakanlığı Yayınları, Ankara.
- Önkal, Hakkı (2009). "Mordoğan Köylerinden Üç Cami", *XI. Ortaçağ Türk Dönemi Kazı Sonuçları ve Sanat Tarihi Araştırmaları Sempozyumu Bildiriler 17-19 Ekim 2007*, Haz. Hasan Uçar, İzmir, 283-293.
- Özaydın, Abdülkerim (1993). "Dânişmendliler", *TDVİA*, C. 8, Türkiye Diyanet Vakfı Yayınları, İstanbul, 469-474.

- Özaydın, Abdülkerim (2009). “Saltuklular”, *TDVİA*, C. 36, Türkiye Diyanet Vakfı Yayınları, İstanbul, 54-56.
- Özbey, Sultan (2021). *Van Gölü Havzası'nda Ortaçağ ve Osmanlı Mihrapları* (Basılmamış Yüksek Lisans Tezi), Van Yüzüncü Yıl Üniversitesi Sosyal Bilimler Enstitüsü, Van.
- Özdemir, Fatma (2013). *Mihraplarda Kullanılan Yazılar ve Çözümlemeleri* (Basılmamış Yüksek Lisans Tezi), Süleyman Demirel Üniversitesi Sosyal Bilimler Enstitüsü, Isparta.
- Özdemir, Hatice (2009). *Bergama'da Türk-İslam Mimarisi*, İzmir İl Özel İdaresi Yayınları, İzmir.
- Özel, Ahmet (2002). “İslâm'da Kible”, *TDVİA*, C. 25, Türkiye Diyanet Vakfı Yayınları, Ankara, 365-368.
- Özkan, Ela (2017). *19. Yüzyılda Osmanlı Devleti'nin İdari Taksimatı (1839-1914)* (Basılmamış Doktora Tezi), Fırat Üniversitesi Sosyal Bilimler Enstitüsü, Elâzığ.
- Özkaya, Yücel ve Akyıldız, Ali (2020). “Muhassıl”, *TDVİA*, C. 31, Türkiye Diyanet Vakfı Yayınları, Ankara, 18-20.
- Özkurt, Kemal (2005). *İsfahan'da Büyük Selçuklu ve İlhanlı Dönemi Mimari Eserleri* (Basılmamış Doktora Tezi), Yüzüncü Yıl Üniversitesi Sosyal Bilimler Enstitüsü, Van 2005.
- Özkurt, Kemal ve Tüfekçioğlu, Abdülhamit (2009). “Türk-İslam Sanatında Kitabeler”, *Türkiye Araştırmaları Literatür Dergisi*, 14/14, İstanbul, 275-295.
- Parlak, Banu (2011). *Antalya Cami ve Mescitlerinde Yer Alan Mihraplar* (Basılmamış Yüksek Lisans Tezi), Erciyes Üniversitesi Sosyal Bilimler Enstitüsü, Kayseri.
- Pektaş, Kadir ve Aktuğ, Erbil (2013). “Kale'de Osmanlı Dönemi Camilerine İki Örnek: Esenkaya ve Künar Köyü Camileri”, *Kaledavaz Sempozyum Bildirileri*, Ed. Turgut Tok, Özgür Kasım Aydemir, Denizli, 87-98.
- Pınar, Mehmet (2011). *Nevşehir Mihrapları* (Basılmamış Yüksek Lisans Tezi), Erciyes Üniversitesi Sosyal Bilimler Enstitüsü, Kayseri.
- Polat, Sibel (2011). *İzmir'deki Geç Dönem Osmanlı Camileri* (Basılmamış Yüksek Lisans Tezi), Selçuk Üniversitesi Sosyal Bilimler Enstitüsü, Konya.
- Ramazanoğlu, Mukaddes Gözde (2008). “16. Yüzyılda Osmanlı Külliyesi”, *Çukurova Üniversitesi Sosyal Bilimler Enstitüsü Dergisi*, 17/3, 333-344.
- Renda, Günsel (1977). *Batılılaşma Dönemi Türk Resim Sanatı 1700-1850*, Hacettepe Üniversitesi Yayınları, Ankara.
- Renda, Günsel – Turan, Erol (1980). *Başlangıcından Bugüne Çağdaş Türk Resim Sanatı Tarihi*, Tıglat Sanat Galerisi Yayınları, İstanbul.
- Sarıbey Haykırın, Aysun (2013). *Aydın Vilayeti'nde Çiftlikler: 1839-1918*, (Basılmamış Doktora Tezi), Ege Üniversitesi, Sosyal Bilimler Enstitüsü, İzmir.
- Sauvaget, Jean (1949). “Mihrab”, Çev. Haluk Togay, *Arkitekt*, C. 18, İstanbul, 1949, 89-91.

- Sevin, Necla Arslan (1999). "XVIII. ve XIX. Yüzyıl Sahil Sarayları", *Osmanlı*, C. 10, Ankara, 429-434.
- Sevinçtav Kanlıçay, Sinem (2010). *Barok-Rokoko Yorumlu 18. Yüzyıl İstanbul Çeşmelerinde Kompozisyon, Motif ve Terimler (1740-1779)* (Basılmamış Yüksek Lisans Tezi), İstanbul Teknik Üniversitesi Sosyal Bilimler Enstitüsü, İstanbul.
- Sezgin, Şerife (1985). "Türk Ahşap İşçiliğine Bir Örnek: Çeşme Hacı Memiş Ağa Camii Minberi", *Bilim Birlik Başarı Dergisi*, 43/11, 5-6.
- Soysal, Mahmut Enes (2010). "Tarihsel Süreçte Bayrak ve Sancaklarımız". *Atatürk Üniversitesi Türkiyat Araştırmaları Enstitüsü Dergisi*, 42, 209-239.
- Soysaldı Aysen ve Çatalkaya Gök, Ebru (2020). "Türk Kumaşlarında Görülen Ay-Yıldız Motifi", *Millî Folklor*, 32/16, 136-152.
- Sözen, Metin, vd. (1975). *Türk Mimarisinin Gelişimi ve Mimar Sinan*, Türkiye İş Bankası Kültür Yayınları, İstanbul.
- Sözen, Metin ve Tanyeli, Uğur (2015). *Sanat Kavram ve Terimleri Sözlüğü*, Remzi Kitabevi, İstanbul.
- Sözlü, Halil (2022). *Balıkesir'de Türk-İslâm Dönemi Eserleri*, Balıkesir Büyükşehir Belediyesi Kent Arşivi Yayınları, Balıkesir.
- Sümer, Faruk (2004). "Mengüçöklüler" *TDVİA*, C. 29, Türkiye Diyanet Vakfı Yayınları, Ankara, 138-142.
- Sümer, Faruk (2009). "Anadolu Selçuklular" *TDVİA*, C. 36, Türkiye Diyanet Vakfı Yayınları, İstanbul, 380-384.
- Sürün, Mustafa (2022). "Lâleli Külliyesi Hat Düzeni (Kitabe ve Yazıların Değerlendirilmesi)" *İslam Tetkikleri Dergisi*, 12/2, 321-377.
- Şenocak, Ebru (2008). "Türk Halk Kültüründe ve Mitolojik Bağlamda Üzümün Yeri", *Turkish Studies*, 3/5, 175-192.
- Şenoğlu, Bahar ve Kulay, Taşkın (1991). *Söke ve Camileri*, İzmir.
- Şimşir, Zekeriya ve Yavuzylmaz, Ahmet (2019). "Yeni Bulunan Bir Selçuklu Kitabesi: İç Karaarslan Mescidi Kitabesi", *Selçuk Üniversitesi Sosyal Bilimler Enstitüsü Dergisi*, Prof. Dr. Fuat Sezgin Özel Sayısı, 91-103.
- Tali, Şerife (2014). "Giresun Yağlıdere Tekke Köyü Cami Kalem İş Bezemeleri", *Uluslararası Sosyal Araştırmalar Dergisi*, 7/31, 490-497.
- Tanıncı, Zeren (1983). "İslam Resminde Kutsal Kent ve Yöre Tasvirleri", *Journal of Turkish Studies*, Orhan Şaik Gökay Armağanı, Haz. Ahmet Turgut Kut, Günay Kut, 2/7, 407-437.
- Tanman, M. Baha (1995). "Emîr Sultan Külliyesi" *TDVİA*, C. 11, Türkiye Diyanet Vakfı Yayınları, İstanbul, 148-151.

- Taş, Ela (2021). “Türk Tezyinatında Perde”, *Selçuk Üniversitesi Edebiyat Fakültesi Dergisi*, 45, 271-294.
- Telci, Cahit (2010). “Aydınoğlu İsa Bey: Bir Bâni, Üç Câmî”, *Tarih İnceleme Dergisi*, 25/1, 337-349.
- Tercanlı, Akın (2020a). “Cami Tasvirli Yapılara Kütahya’dan Bir Örnek: Koca Seyfullah Camisi”, *Asia Minor Studies*, 8/1, 372-385.
- Tercanlı, Akın (2020b). “Denizli İlinde Yer Alan Bir Grup Köy Camiilerindeki Kâbe Tasvirleri”, *Kilis 7 Aralık Üniversitesi Sosyal Bilimler Dergisi*, 19/10, 54-83.
- Tezcan, Hülya (1992). *Türk Sancak Alemleri*, Atatürk Kültür Merkezi Yayınları, Ankara.
- Top, Mehmet (1997). *Erken Dönem Osmanlı Mihrapları (XIV-XV. Yüzyıl)* (Basılmamış Doktora Tezi), Van Yüzüncü Yıl Üniversitesi Sosyal Bilimler Enstitüsü, Van.
- Top, Mehmet (1998). “Van Mihrapları”, *Van Valiliği Kültür ve Sanat Dergisi*, 11, 16-19.
- Top, Mehmet (2002). “Ortaçağ Türk Mimarisinde Mihrap”, *Türkler Ansiklopedisi*, C. 6, Yeni Türkiye Yayınları, İstanbul, 87-105.
- Top, Mehmet (2003) “Urmiye Mescid-i Cuması ve Mihrabı”, *VII. Ortaçağ ve Türk Donemi Kazı ve Sanat Tarihi Araştırmaları Sempozyumu Bildirileri (7-9 Nisan 2003)*, Haz. Gülgün Köroğlu, İstanbul, 131-137.
- Top, Mehmet (2004). “Diyarbakır’daki Akkoyunlu Dönemi Mihrapları”, *I. Uluslararası Oğuzlardan Osmanlıya Diyarbakır Sempozyumu 2004*, Diyarbakır, 325-346.
- Top, Mehmet –Özbek, Gülcan (2019). Batılılaşma Dönemine Ait Ödemiş’te Bulunan Duvar Resimli İki Camii”, *Van Yüzüncü Yıl Üniversitesi Sosyal Bilimler Enstitüsü Dergisi*, Türk Kültür Dünyası Özel Sayısı, 227-260.
- Tozoğlu, Tijen (2003). *Menemen ve Köyleri’ndeki Türk Eserleri*, (Basılmamış Yüksek Lisans Tezi), Ege Üniversitesi Sosyal Bilimler Enstitüsü, İzmir.
- Tuğlacı, Pars (1972). *Okyanus Ansiklopedik Sözlük*, C. 5, Pars Yayınları, İstanbul.
- Tunçel, Gül (1989). *Batı Anadolu Bölgesinde Cami Tasvirli Mezar Taşları*, Kültür Bakanlığı Yayınları Ankara.
- Turani, Adnan (2006). *Sanat Terimleri Sözlüğü*, Remzi Kitabevi, İstanbul.
- Tüfekçioğlu, Abdülhamit (2001), *Erken Dönem Osmanlı Mimarisinde Yazı*, Kültür Bakanlığı Yayınları, Ankara.
- Uğur, Tarık (2006). *Selçuk (Ayasuluk) Camii ve Mescitleri* (Basılmamış Yüksek Lisans Tezi), Ege Üniversitesi Sosyal Bilimler Enstitüsü, İzmir.
- Uluçam, Abdüsselâm (1989). *Irak’taki Türk Mimari Eserleri*, Kültür Bakanlığı Yayınları, Ankara.
- Uluengin, Fatin vd. (2007). *Osmanlı Anıt Mimarisinde Klasik Yapı Detayları*, Yem Yayınları, İstanbul.

- Usta, Muhammet (2016). *Torbalı ve Köylerindeki Türk Devri Yapıları* (Basılmamış Yüksek Lisans Tezi), Ege Üniversitesi, Sosyal Bilimler Enstitüsü, İzmir.
- Uykucu, Kürşat Ekrem (1983). *İlçeleriyle Birlikte Muğla Tarihi*, As Matbaası, İstanbul.
- Ülker, Necmi (1997). “Aydın Vilayet Salnamelerine Göre, XIX. Yüzyılın Sonlarında Çeşme Kazası”, *I. Uluslararası Çeşme Tarih ve Kültürü Sempozyumu (15-17 Eylül)*, İzmir, 97-102.
- Ülkü, Osman (2016). “Osmanlı Mimarisinde Manzara Resimleri Süslemeciliği Bağlamında Koçarlı-Cincin Köyü Cihanoğlu Hacı Abdülaziz Efendi Duvar Süslemelerinin Değerlendirilmesi”, *Sanat Tarihi Dergisi*, 25/2, 277-293.
- Ünal, Rahmi Hüseyin (1994). “Yukarı Kızılcı Köyü, Halil Ağa Camii”, *Sanat Tarihi Dergisi*, 8, 211-225.
- Ünal, Rahmi Hüseyin ve Çağlıtütüncigil, Ersel (2016). *Urla'nın Tarihi Camileri ve Hazireleri*, İzmir.
- Ünalın, H. Sibel (1998). *Akhisar ve Gölarmara'daki Türk Anıtları* (Basılmamış Yüksek Lisans Tezi), Ege Üniversitesi Sosyal Bilimler Enstitüsü, İzmir.
- Ünver, Süheyl. (1951). *Yeşil Türbesi Mihrabı*, Tege Laboratuvarı Yayınları, İstanbul.
- Ürer, Harun (1999). “Kemalpaşa ve Çevresinde Türk-İslam Eserleri-I (Camiler ve Türbeler)” *Kemalpaşa Kültür ve Çevre Sempozyumu 3-5 Haziran 1999 Kemalpaşa*, İzmir, 149-192.
- Ürer, Harun (2013). “Su Yapıları Mimarisi” *İzmir Kent Ansiklopedisi Mimarlık*, C. I, İzmir Büyükşehir Belediyesi Yayınları, İzmir, 186-218.
- Ürer, Harun (2017). “İzmir Tarihi Kent Merkezinde Bulunan Cami ve Mescitlerden Örnekler”, *TÜBA-KED*, 16, 179-242.
- Üstüner Erdoğan, Ceren (2006). *Manisa Cami ve Mescitlerinin Cephe Düzeni* (Basılmamış Yüksek Lisans Tezi), Ege Üniversitesi Sosyal Bilimler Enstitüsü, İzmir.
- Whelan, Estelle (1986). “The Origins Of The Mihrab Mujawwaf: A Reinterpretation”, *International Journal of Middle East Studies*, 18/2, 205-223.
- Yakıt, İsmail (2002). *Arşiv Belgeleri Işığında Kızılcabölük*, Tuğra Matbaası, Isparta.
- Yalçınkaya, Kerim (2009). *Ağalar Memleketi Söke*, Söke.
- Yavaş, Alptekin (2008). “Konya Sahip Ata (Tahir ile Zühre) Mescidi”, *Atatürk Üniversitesi Güzel Sanatlar Enstitüsü Dergisi*, 20, 161-178.
- Yavuz, Behiç Galip (1998). *Ödemiş Tarihi*, Ödemiş Belediyesi Kültür Yayınları, İzmir.
- Yavuz, Güngör (1927). “Türk İnşaat ve Sanat Eserleri Müzesindeki Sancak Alemleri” *Arkitekt*, 328, 31-38.
- Yazır, Elmalılı Hamdi (2011). *Kur'ân ı Kerîm ve Meâli*, Tuğra Yayınevi, İstanbul.
- Yelen, Resul (2017). “İslam Sanatında Süsleme Sembolizmi Üzerine Yeni Yorumlar”, *Van Yüzyüncü Yıl Üniversitesi Sosyal Bilimler Enstitüsü Dergisi*, 1/2, 470-492.



- Yetkin, Şerare (1981). “Konya’da Yeni Bulunmuş Stuko Süslemeler ve Anadolu Türk Mimarisindeki Devamı” *Sanat Tarihi Yıllığı*, 9-10, 353-362.
- Yılmaz, Gülsüm Hümeýra (2020). *Kınık ve Çevresindeki Türk Dönemi Eserleri*, (Basılmamış Yüksek Lisans Tezi) Dokuz Eylül Üniversitesi Sosyal Bilimler Enstitüsü, İzmir.
- Yiğit, Ahmet (2009). *XVI. Yüzyıl Menteşe Livası Vakıfları (338 Numaralı Mufassal Evkaf Defteri H.970/1562)*, Barış Platin Kitabevi, Ankara.
- Yurdakul, Eylem (2007). *Kayseri Mihrabları (Kayseri Merkez ve İlçelerinde Bulunan Cami ve Mescidlerdeki Mihrabları)* (Basılmamış Yüksek Lisans Tezi), Erciyes Üniversitesi Sosyal Bilimler Enstitüsü, Kayseri.
- Yurdakul Tuğutlu, Eylem (2019). *Kayseri Mihrabları*, Kayseri Belediyesi Yayınları, Kayseri.
- Yurtsal, Tuğçe (2009). *Aydın ve Denizli Camilerinde Duvar Resimleri* (Basılmamış Yüksek Lisans Tezi), Gazi Üniversitesi Sosyal Bilimler Enstitüsü, Ankara.
- Yüksel, İ. Aydın (2004). *Osmanlı Mimarisinde Kanuni Sultan Süleyman Devri (926-974/1520-1566)*, İstanbul Fetih Cemiyeti Yayınları, İstanbul.
- Zafer, Nihan (2022). *Ampir Üslubun Osmanlı Çeşme Mimarisine Yansıması: İstanbul Örnekleri* (Basılmamış Yüksek Lisans Tezi), Mimar Sinan Güzel Sanatlar Üniversitesi Sosyal Bilimler Enstitüsü, İstanbul.

### **KURUM ARŞİVLERİ**

- AVBMA 09.00.01/003 Numaralı Dosya.
- AVBMA 09.06.02/001 Numaralı Dosya.
- AVBMA 09.07.01/004 Numaralı Dosya.
- AVBMA 09.11.01/002 Numaralı Dosya.
- AVBMA 09.12.01/001 Numaralı Dosya.
- AVBMA 09.14.01/002 Numaralı Dosya.
- AVBMA 09.14.01/003 Numaralı Dosya.
- AVBMA 20.03.01/002 Numaralı Dosya.
- AVBMA 20.15.01/001 Numaralı Dosya.
- AVBMA 48.00.01/001 Numaralı Dosya.
- AVBMA 48.00.01/005 Numaralı Dosya.
- AVBMA 48.00.01/006 Numaralı Dosya.
- AVBMA 48.00.01/008 Numaralı Dosya.
- AVBMA 48.00.01/009 Numaralı Dosya
- AVBMA 48.00.01/010 Numaralı Dosya.
- İVBMA 35.01/02 Numaralı Dosya.
- İVBMA 35.07.01/015 Numaralı Dosya.
- İVBMA 35.08.01/002 Numaralı Dosya.

İVBMA 35.08.01/004 Numaralı Dosya.  
İVBMA 35.08.01/007 Numaralı Dosya.  
İVBMA 35.08.01/010 Numaralı Dosya.  
İVBMA 35.08.01/013 Numaralı Dosya.  
İVBMA 35.08.01/014 Numaralı Dosya.  
İVBMA 35.08.01/015 Numaralı Dosya.  
İVBMA 35.08.01/017 Numaralı Dosya.  
İVBMA 35.08.01/019 Numaralı Dosya.  
İVBMA 35.08.01/027 Numaralı Dosya.  
İVBMA 35.08.01/028 Numaralı Dosya.  
İVBMA 35.08.01/030 Numaralı Dosya.  
İVBMA 35.08.01/031 Numaralı Dosya.  
İVBMA 35.08.01/034 Numaralı Dosya.  
İVBMA 35.08.01/038 Numaralı Dosya.  
İVBMA 35.08.01/040 Numaralı Dosya.  
İVBMA 35.08.01/043 Numaralı Dosya.  
İVBMA 35.08.01/043 Numaralı Dosya.  
İVBMA 35.08.01/048 Numaralı Dosya.  
İVBMA 35.08.01/050 Numaralı Dosya.  
İVBMA 35.08.01/063 Numaralı Dosya.  
İVBMA 35.08.01/072 Numaralı Dosya.  
İVBMA 35.08.01/074 Numaralı Dosya.  
İVBMA 35.08.01/077 Numaralı Dosya.  
İVBMA 35.08.01/133 Numaralı Dosya.  
İVBMA 35.11.01/010 Numaralı Dosya.  
İVBMA 35.12.01/005 Numaralı Dosya.  
İVBMA 35.12.01/007 Numaralı Dosya.  
İVBMA 35.12.01/012 Numaralı Dosya.  
İVBMA 35.14.01/003 Numaralı Dosya.  
İVBMA 35.14.01/007 Numaralı Dosya.  
İVBMA 35.14.02/001 Numaralı Dosya.  
İVBMA 35.18.01/002 Numaralı Dosya.  
İVBMA 35.18.02/001 Numaralı Dosya.  
İVBMA 35.18.02/008 Numaralı Dosya.  
İVBMA 35.18.02/010 Numaralı Dosya.  
İVBMA 35.19.01/002 Numaralı Dosya.  
İVBMA 35.19.01/003 Numaralı Dosya.

İVBMA 35.20.01/001 Numaralı Dosya.  
 İVBMA 35.21.02/004 Numaralı Dosya.  
 İVBMA 35.22.01/005 Numaralı Dosya.  
 İVBMA 35.23.01/006 Numaralı Dosya.  
 İVBMA 35.23.01/006 Numaralı Dosya.  
 İVBMA 35.23.01/013 Numaralı Dosya.  
 İVBMA 35.24.01/005 Numaralı Dosya.  
 İVBMA 35.28.01/018 Numaralı Dosya.  
 İVBMA 35220045000 Numaralı Dosya.  
 İVBMA 45.00.01/030 Numaralı Dosya.  
 İVBMA 45.02.01/024 Numaralı Dosya.  
 İVBMA 45.09.01/013 Numaralı Dosya.  
 İVBMA 45.10.01/007 Numaralı Dosya.  
 İVBMA 48.00.01/009 Numaralı Dosya

### **SÖZLÜ TARİH**

Hüseyin Aykut ile 13.09.2023 tarihinde yapılan sözlü tarih çalışmasında edinilen bilgiler.

### **ELEKTRONİK KAYNAKLAR**

<http://www.mimarlikdergisi.com/index.cfm?sayfa=mimarlik&DergiSayi=378&RecID=2910>  
 (12.11.2023).  
<https://d20haber.com/denizli/ilceler/tavas/denizlide-119-yillik-cami-yeniden-ayaga-kalkiyor/>  
 (09.03.2023).  
<https://korumakurullari.ktb.gov.tr/Eklenti/48173.izmir---aliaga---helvacı-mahallesi-3316-ve-3514-parsel-.pdf?0> (27.09.2022).  
<https://kulturenvanteri.com/en/yer/orhaniye-kislasi-camii/3-7/> (02.11.2023).  
<https://kulturenvanteri.com/en/yer/orhaniye-kislasi-camii/3-7/> (02.11.2023).  
<https://kulturenvanteri.com/en/yer/orhaniye-kislasi-camii/3-7/> (02.11.2023).  
<https://kulturenvanteri.com/en/yer/orhaniye-kislasi-camii/3-7/> (02.11.2023).  
<https://kulturportali.gov.tr/turkiye/denizli/kulturenvanteri/duvenonu-camisi> (08.01.2023).  
<https://kuran.diyaret.gov.tr/tefsir/%C3%821-i%20%C4%B0mr%C3%A2n-suresi/330/37-ayet-tefsiri> (27.08.2022).  
<https://kuran.diyaret.gov.tr/tefsir/%C3%821-i%20%C4%B0mr%C3%A2n-suresi/331/38-41-ayet-tefsiri> (27.08.2022).  
<https://kuran.diyaret.gov.tr/tefsir/%C3%821-i%20%C4%B0mr%C3%A2n-suresi/330/37-ayet-tefsiri> (22.09.2022).  
<https://kuran.diyaret.gov.tr/tefsir/%C3%821-i%20%C4%B0mr%C3%A2n-suresi/312/19-ayet-tefsiri> (20.11.2023).

<https://kuran.diyamet.gov.tr/tefsir/%C3%821-i%20%C4%B0mr%C3%A2n-suresi/331/38-41-ayet-tefsiri> (19.11.2023).

<https://kuran.diyamet.gov.tr/tefsir/Ankeb%C3%BBt-suresi/3385/45-ayet-tefsiri> (31.10.2022).

<https://kuran.diyamet.gov.tr/tefsir/Ankeb%C3%BBt-suresi/3385/45-ayet-tefsiri> (20.11.2023).

<https://kuran.diyamet.gov.tr/tefsir/Bakara-suresi/151/144-ayet-tefsiri> (10.12.2021).

<https://kuran.diyamet.gov.tr/tefsir/Bakara-suresi/151/144-ayet-tefsiri> (20.11.2023).

<https://kuran.diyamet.gov.tr/tefsir/Bakara-Sûresi/156/149-150-ayet-tefsiri> (17.02.2022).

<https://kuran.diyamet.gov.tr/tefsir/F%C3%A2t%C4%B1r-suresi/3675/15-ayet-tefsiri> (04.09.2022).

<https://kuran.diyamet.gov.tr/tefsir/F%C3%A2t%C4%B1r-suresi/3675/15-ayet-tefsiri> (20.11.2023).

<https://kuran.diyamet.gov.tr/tefsir/Hicr-suresi/1847/45-48-ayet-tefsiri> (27.09.2022).

<https://kuran.diyamet.gov.tr/tefsir/Hicr-suresi/1847/45-48-ayet-tefsiri> (20.11.2023).

<https://kuran.diyamet.gov.tr/tefsir/M%C3%BC'min%C3%BBn-suresi/2685/12-14-ayet-tefsiri> (20.11.2023).

<https://kuran.diyamet.gov.tr/tefsir/Meryem-suresi/2261/11-ayet-tefsiri> (27.08.2022).

<https://kuran.diyamet.gov.tr/tefsir/Meryem-suresi/2261/11-ayet-tefsiri> (04.09.2023).

<https://kuran.diyamet.gov.tr/tefsir/Meryem-suresi/2261/11-ayet-tefsiri> (20.11.2023).

<https://kuran.diyamet.gov.tr/tefsir/Nis%C3%A2-suresi/596/103-ayet-tefsiri> (20.11.2023).

<https://kuran.diyamet.gov.tr/tefsir/Nis%C3%A2-Sûresi/596/103-ayet-tefsiri> (15.11.2021).

<https://kuran.diyamet.gov.tr/tefsir/S%C3%A2d-suresi/3991/21-23-ayet-tefsiri> (27.08.2022).

<https://kuran.diyamet.gov.tr/tefsir/Sebe'-suresi/3619/13-ayet-tefsiri29> (27.08.2022).

<https://m.salihlisektorgazetesi.com/31181/haber/dinamitlenen-ve-yakilan-camilerimizin-oykuleri> (04.04.2023).

<https://m.salihlisektorgazetesi.com/31181/haber/dinamitlenen-ve-yakilan-camilerimizin-oykuleri> (04.04.2023).

<https://parselorgu.tkgm.gov.tr/#ara/cografi/37.21765253021587/28.368574082851413> (29.12.2022).

<https://parselorgu.tkgm.gov.tr/#ara/cografi/37.218101080482334/28.36589187383652> (29.12.2022).

<https://parselorgu.tkgm.gov.tr/#ara/cografi/37.218101080482334/28.36589187383652> (29.12.2022).

<https://parselorgu.tkgm.gov.tr/#ara/cografi/37.218101080482334/28.36589187383652> (29.12.2022).

<https://parselorgu.tkgm.gov.tr/#ara/cografi/37.21948088981809/28.370966613292698> (29.12.2022).

<https://parselsorgu.tkgm.gov.tr/#ara/cografi/37.405146191962615/29.136790931224827>  
(29.12.2022).

<https://parselsorgu.tkgm.gov.tr/#ara/cografi/37.431169565656795/28.84379178285599>  
(08.03.2023).

<https://parselsorgu.tkgm.gov.tr/#ara/cografi/37.57169378991488/29.06852334737778>  
(08.03.2023).

<https://parselsorgu.tkgm.gov.tr/#ara/cografi/37.57612827417436/29.064677059650425>  
(29.12.2022).

<https://parselsorgu.tkgm.gov.tr/#ara/cografi/37.61016891655584/29.19179499149323>  
(08.03.2023).

<https://parselsorgu.tkgm.gov.tr/#ara/cografi/37.61146290602375/29.01224792003632>  
(29.12.2022).

<https://parselsorgu.tkgm.gov.tr/#ara/cografi/37.61274199992184/29.013044536113743>  
(29.12.2022).

<https://parselsorgu.tkgm.gov.tr/#ara/cografi/37.61419954521935/29.015863537788395>  
(29.12.2022).

<https://parselsorgu.tkgm.gov.tr/#ara/cografi/37.61658977267787/29.0162605047226>  
(29.12.2022).

<https://parselsorgu.tkgm.gov.tr/#ara/cografi/37.72870799604204/28.60723435878754>  
(15.11.2021).

<https://parselsorgu.tkgm.gov.tr/#ara/cografi/37.75129538964787/27.405982911586765>  
(22.11.2021).

<https://parselsorgu.tkgm.gov.tr/#ara/cografi/37.759714318219466/27.70677119493485>  
(16.11.2021).

<https://parselsorgu.tkgm.gov.tr/#ara/cografi/37.80574275659933/28.856156766414642>  
(29.12.2022).

<https://parselsorgu.tkgm.gov.tr/#ara/cografi/37.849489070844974/27.84446239471436>  
(29.10.2021).

<https://parselsorgu.tkgm.gov.tr/#ara/cografi/37.859883188374745/27.25794911384583>  
(15.11.2021).

<https://parselsorgu.tkgm.gov.tr/#ara/cografi/37.867444898436936/27.67990350723267>  
(18.11.2021).

<https://parselsorgu.tkgm.gov.tr/#ara/cografi/37.88597426532011/28.143936395645145>  
(29.11.2021).

<https://parselsorgu.tkgm.gov.tr/#ara/cografi/37.91462928423515/28.462239503860477>  
(25.11.2021).

<https://parselsorgu.tkgm.gov.tr/#ara/cografı/38.01607122060107/27.12808728218079>

(31.10.2022).

<https://parselsorgu.tkgm.gov.tr/#ara/cografı/38.095001167261046/27.434765696525577>

(04.11.2022).

<https://parselsorgu.tkgm.gov.tr/#ara/cografı/38.221868012657715/27.652687132358555>

(10.12.2021).

<https://parselsorgu.tkgm.gov.tr/#ara/cografı/38.221868012657715/27.652687132358555>

(10.12.2021).

<https://parselsorgu.tkgm.gov.tr/#ara/cografı/38.227993382890354/27.96969741582871>

(04.11.2022).

<https://parselsorgu.tkgm.gov.tr/#ara/cografı/38.22889728962144/27.969367504119877>

(04.11.2022).

<https://parselsorgu.tkgm.gov.tr/#ara/cografı/38.23014462032398/28.205407261848453>

(10.09.2022).

<https://parselsorgu.tkgm.gov.tr/#ara/cografı/38.24672028810189/26.841474473476413>

(04.11.2022).

<https://parselsorgu.tkgm.gov.tr/#ara/cografı/38.24768504917307/27.13405787944794>

(31.10.2022).

<https://parselsorgu.tkgm.gov.tr/#ara/cografı/38.32192898116148/26.30374521017075>

(10.12.2021).

<https://parselsorgu.tkgm.gov.tr/#ara/cografı/38.34050754979101/26.87470704317093>

(10.12.2021).

<https://parselsorgu.tkgm.gov.tr/#ara/cografı/38.34144371625037/26.873113811016086>

(10.12.2021).

<https://parselsorgu.tkgm.gov.tr/#ara/cografı/38.34946269591586/28.51786851882935>

(13.04.2023).

<https://parselsorgu.tkgm.gov.tr/#ara/cografı/38.35698231212463/26.8879571557045>

(10.12.2021).

<https://parselsorgu.tkgm.gov.tr/#ara/cografı/38.39561345819242/27.086282372474674>

(10.12.2021).

<https://parselsorgu.tkgm.gov.tr/#ara/cografı/38.40398166167109/27.53204941749573>

(10.12.2021).

<https://parselsorgu.tkgm.gov.tr/#ara/cografı/38.40398166167109/27.53204941749573>

(10.12.2021).

<https://parselsorgu.tkgm.gov.tr/#ara/cografı/38.406844411669944/27.124906182289124>

(31.10.2022).

<https://parselsorgu.tkgm.gov.tr/#ara/cografi/38.41130646032074/27.125201225280765>  
(10.12.2021).

<https://parselsorgu.tkgm.gov.tr/#ara/cografi/38.41329674361115/27.135517001152042>  
(10.12.2021).

<https://parselsorgu.tkgm.gov.tr/#ara/cografi/38.4141058716189/27.135881781578068>  
(10.12.2021).

<https://parselsorgu.tkgm.gov.tr/#ara/cografi/38.41425508644377/27.130498588085175>  
(10.12.2021).

<https://parselsorgu.tkgm.gov.tr/#ara/cografi/38.4143265413212/27.13447362184525>  
(10.12.2021).

<https://parselsorgu.tkgm.gov.tr/#ara/cografi/38.4151839943384/27.134398519992832>  
(10.12.2021).

<https://parselsorgu.tkgm.gov.tr/#ara/cografi/38.41538364492842/27.13630020618439>  
(10.12.2021).

<https://parselsorgu.tkgm.gov.tr/#ara/cografi/38.41586280409351/27.13927745819092>  
(10.12.2021).

<https://parselsorgu.tkgm.gov.tr/#ara/cografi/38.41666139564014/27.135766446590427>  
(10.12.2021).

<https://parselsorgu.tkgm.gov.tr/#ara/cografi/38.416743355852034/27.13095456361771>  
(10.12.2021).

<https://parselsorgu.tkgm.gov.tr/#ara/cografi/38.41700184514203/27.140991389751438>  
(10.12.2021).

<https://parselsorgu.tkgm.gov.tr/#ara/cografi/38.4185590659299/27.133282721042633>  
(10.12.2021).

<https://parselsorgu.tkgm.gov.tr/#ara/cografi/38.418575877847026/27.131802141666412>  
(10.12.2021).

<https://parselsorgu.tkgm.gov.tr/#ara/cografi/38.41926096014163/27.144580185413364>  
(10.12.2021).

<https://parselsorgu.tkgm.gov.tr/#ara/cografi/38.42111233101732/27.13508784770966>  
(10.12.2021).

<https://parselsorgu.tkgm.gov.tr/#ara/cografi/38.42180999763016/27.143829166889194>  
(10.12.2021).

<https://parselsorgu.tkgm.gov.tr/#ara/cografi/38.422732504281335/27.157583534717563>  
(10.12.2021).

<https://parselsorgu.tkgm.gov.tr/#ara/cografi/38.466438242905/27.22047328948975>  
(10.12.2021).

<https://parselsorgu.tkgm.gov.tr/#ara/cografi/38.46702206732721/27.115990519523624>  
(10.12.2021).

<https://parselsorgu.tkgm.gov.tr/#ara/cografi/38.485582279568504/28.138676583766937>  
(28.03.2023).

<https://parselsorgu.tkgm.gov.tr/#ara/cografi/38.48675591217231/28.14140170812607>  
(04.04.2023).

<https://parselsorgu.tkgm.gov.tr/#ara/cografi/38.48762720129619/28.1443065404892>  
(04.04.2023).

<https://parselsorgu.tkgm.gov.tr/#ara/cografi/38.48762720129619/28.1443065404892>  
(04.04.2023).

<https://parselsorgu.tkgm.gov.tr/#ara/cografi/38.48762720129619/28.1443065404892>  
(04.04.2023).

<https://parselsorgu.tkgm.gov.tr/#ara/cografi/38.54601313599124/28.646636009216312>  
(17.04.2023).

<https://parselsorgu.tkgm.gov.tr/#ara/cografi/38.6060432170743/27.069156467914585>  
(01.11.2022).

<https://parselsorgu.tkgm.gov.tr/#ara/cografi/38.60867577586448/27.066029012203217>  
(01.11.2022).

<https://parselsorgu.tkgm.gov.tr/#ara/cografi/38.61266634958866/27.42125272750855>  
(13.04.2023).

<https://parselsorgu.tkgm.gov.tr/#ara/cografi/38.654750864107186/27.081567049026493>  
(04.11.2022).

<https://parselsorgu.tkgm.gov.tr/#ara/cografi/38.691273488171895/28.092199265956882>  
(28.03.2023).

<https://parselsorgu.tkgm.gov.tr/#ara/cografi/38.71486580549398/26.89263224601746>  
(10.12.2021).

<https://parselsorgu.tkgm.gov.tr/#ara/cografi/38.919657422340755/27.84593224525452>  
(11.04.2023).

<https://parselsorgu.tkgm.gov.tr/#ara/cografi/38.924738678248126/27.84115254878998>  
(12.04.2023).

<https://parselsorgu.tkgm.gov.tr/#ara/cografi/39.01602650733262/28.778938651084903>  
(27.03.2023).

<https://parselsorgu.tkgm.gov.tr/#ara/cografi/39.045236007002394/28.65494012832642>  
(27.03.2023).

<https://parselsorgu.tkgm.gov.tr/#ara/cografi/39.079407809194336/27.307076454162598>  
(10.09.2022).



<https://parselsorgu.tkgm.gov.tr/#ara/cografi/39.083363738633395/27.385088503360752>  
(10.09.2022).

<https://parselsorgu.tkgm.gov.tr/#ara/cografi/39.10271544614789/27.672862708568577>  
(28.03.2023).

<https://parselsorgu.tkgm.gov.tr/#ara/cografi/39.11960637685543/27.17855036258698>  
(10.12.2021).

<https://parselsorgu.tkgm.gov.tr/#ara/cografi/39.120386724916436/27.17969834804535>  
(10.12.2021).

<https://parselsorgu.tkgm.gov.tr/#ara/cografi/39.12234692111909/27.17789322137833>  
(10.12.2021).

<https://parselsorgu.tkgm.gov.tr/#ara/cografi/39.12272355554396/27.46443092823029>  
(02.10.2022).

<https://parselsorgu.tkgm.gov.tr/#ara/idari/137096/358/80/1672490574060> (29.12.2022).

<https://parselsorgu.tkgm.gov.tr/#ara/idari/140927/373/35/1672994193404> (29.12.2022).

<https://parselsorgu.tkgm.gov.tr/#ara/idari/141365/77/1/1672945139588> (29.12.2022).

<https://parselsorgu.tkgm.gov.tr/#ara/idari/147707/1581/69/1666780521607> (10.12.2021).

<https://parselsorgu.tkgm.gov.tr/#ara/idari/148492/1551/24/1666211798212> (10.12.2021).

<https://parselsorgu.tkgm.gov.tr/#ara/idari/148774/337/184/1665433059403> (10.12.2021).

<https://parselsorgu.tkgm.gov.tr/#ara/idari/148950/219/9/1638370266925> (29.11.2021).

<https://parselsorgu.tkgm.gov.tr/#ara/idari/149054/0/639/1671175006896> (10.12.2021).

<https://parselsorgu.tkgm.gov.tr/#ara/idari/149115/112/1/1666163091419> (10.12.2021).

<https://parselsorgu.tkgm.gov.tr/#ara/idari/149589/519/4/1666716490087> (10.12.2021).

<https://parselsorgu.tkgm.gov.tr/#ara/idari/150183/1536/36/1665169428014> (10.12.2021).

<https://parselsorgu.tkgm.gov.tr/#ara/idari/150277/0/5312/1648142327110> (10.12.2021).

<https://parselsorgu.tkgm.gov.tr/#ara/idari/150528/0/4990/1646647854966> (10.12.2021).

<https://parselsorgu.tkgm.gov.tr/#ara/idari/150916/0/3097/1664457007316> (10.09.2022).

<https://parselsorgu.tkgm.gov.tr/#ara/idari/150916/0/3097/1664457007316> (10.09.2022).

<https://parselsorgu.tkgm.gov.tr/#ara/idari/150964/133/15/1670331347266> (04.11.2022).

<https://parselsorgu.tkgm.gov.tr/#ara/idari/151217/120/3/1665216675295> (10.12.2021).

<https://parselsorgu.tkgm.gov.tr/#ara/idari/151217/120/3/1665216675295> (10.12.2021).

<https://parselsorgu.tkgm.gov.tr/#ara/idari/151253/148/1/1639416797874> (13.12.2021).

<https://parselsorgu.tkgm.gov.tr/#ara/idari/152443/268/2/1670571461806> (04.11.2022).

<https://parselsorgu.tkgm.gov.tr/#ara/idari/152474/323/1/1637859774991> (25.11.2021).

<https://parselsorgu.tkgm.gov.tr/#ara/idari/169199/63/1/1664692204475> (10.09.2022).

<https://parselsorgu.tkgm.gov.tr/#ara/idari/169213/198/4/1664979826606> (10.09.2022).

<https://sozluk.gov.tr/> (07.10.2023).

<https://sozluk.gov.tr/> (14.11.2023).

[https://tr.wikipedia.org/wiki/Ayd%C4%B1n\\_Vilayeti](https://tr.wikipedia.org/wiki/Ayd%C4%B1n_Vilayeti) (14.08.2023).

<https://www.denizli24haber.com/haber/denizlide-119-yillik-cami-yeniden-ayaga-kalkiyor-23865> (09.03.2023).

<https://www.erolsasmaz.com/?oku=1486> (02.11.2023).

<https://www.erolsasmaz.com/?oku=1679> (29.10.2020).

<https://www.kulturportali.gov.tr/turkiye/denizli/gezilecekyer/cevherpasa-camii> (08.03.2023).

<https://www.kulturportali.gov.tr/turkiye/denizli/gezilecekyer/nikfer-hasan-feyzi-efendi-camii> (29.12.2022).

<https://www.kulturportali.gov.tr/turkiye/denizli/kulturenvanteri/kizilcaboluk-dere-camisi> (29.12.2022).

<https://www.kulturportali.gov.tr/turkiye/denizli/kulturenvanteri/sariabat-camisi> (08.03.2023).

<https://www.kulturportali.gov.tr/turkiye/denizli/kulturenvanteri/kavak-camisi> (22.02.2023).

<https://www.kulturportali.gov.tr/turkiye/denizli/kulturenvanteri/kizilcaboluk-yukari-cami> (22.02.2023).

<https://www.kulturportali.gov.tr/turkiye/denizli/kulturenvanteri/hanonu-camisi> (29.12.2022).

<https://www.kulturportali.gov.tr/turkiye/denizli/kulturenvanteri/kavak-camisi> (22.02.2023).

<https://www.kulturportali.gov.tr/turkiye/isparta/gezilecekyer/kutlu-bey-ulu-camii> (1.11.2023).

<https://www.tarihi.ist/salacak-fatih-cami/> (02.11.2023).

<https://www.turkiyenintarihieserleri.com/?oku=1317> (02.11.2023).

<https://www.turkiyenintarihieserleri.com/?oku=1317> (02.11.2023).

<https://www.turkiyenintarihieserleri.com/?oku=1317> (02.11.2023).

<https://www.turkiyenintarihieserleri.com/?oku=1317> (02.11.2023).

<https://www.turkiyenintarihieserleri.com/?oku=1317> (02.11.2023).

<https://www.turkiyenintarihieserleri.com/?oku=1317> (02.11.2023).

<https://www.turkiyenintarihieserleri.com/?oku=1671> (02.11.2023).

<https://www.turkiyenintarihieserleri.com/?oku=1671> (02.11.2023).

<https://www.turkiyenintarihieserleri.com/?oku=4044> (02.11.2023).

<https://www.turkiyenintarihieserleri.com/?oku=4044> (02.11.2023).

<https://www.turkiyenintarihieserleri.com/?oku=4044> (02.11.2023).